

Inhaltsverzeichnis

Wichtige Sicherheitshinweise	02
Vorsicht.....	03
Gerätekomponenten und Zubehör.....	05

Installation und Bedienung des LCD TVs

Die Anschlüsse.....	06
Tasten an der Bedientafel.....	10
Fernbedienung	11

Anzeigemenü

Anzeigemodi	13
Verwenden des Erweitert-Menüs.....	14

Weitere Informationen

Fehlerbehebung.....	21
Technische Daten.....	22
TV-Signalsystem	23

Wichtige Sicherheitshinweise

1. Lesen Sie diese Hinweise durch.
2. Bewahren Sie diese Hinweise auf.
3. Befolgen Sie alle Warnungen.
4. Befolgen Sie alle Anweisungen.
5. Verwenden Sie das Gerät nicht in der Nähe von Wasser.
6. Reinigen Sie das Gerät nur mit einem trockenen Stofftuch.
7. Blockieren Sie keine Lüftungsöffnungen. Installieren Sie das Gerät nach den Herstelleranweisungen.
8. Installieren Sie das Gerät nicht in der Nähe von Wärmequellen wie z.B. Heizkörpern, Wärmespeichern, Öfen oder anderen Geräten (inkl. Verstärker), die Wärme erzeugen.
9. Setzen Sie den Zweck des polarisierten oder geerdeten Steckers nicht außer Kraft. Ein polarisierter Stecker hat zwei Zinken, wobei einer breiter als der andere ist. Ein geerdeter Stecker hat zwei Zinken und einen Erdungskontakt. Die breitere Zinke oder der dritte Kontakt ist eine Sicherheitsmaßnahme. Wenn Ihre Steckdose nicht für den beigelegten Stecker geeignet ist, dann lassen Sie bitte eine passende Steckdose von einem Elektriker anbringen.
10. Verlegen Sie das Kabel nicht dort, wo auf das Kabel getreten werden kann. Achten Sie auch darauf, dass das Netzkabel, die Steckdosen und die Stellen, an denen die Kabel aus dem Gerät geführt werden, nicht zusammengedrückt werden.
11. Verwenden Sie nur das vom Hersteller angegebene Zubehör.
12. Verwenden Sie nur einen vom Hersteller empfohlenen oder mit dem Gerät zusammen angebotenen Wagen, Ständer, Gestell oder Tisch. Wenn Sie einen Wagen verwenden, seien Sie bitte achtsam beim Bewegen der Gerät-Wagen-Einheit, um ein Herunterfallen des Gerätes zu vermeiden.
13. Trennen Sie das Gerät vom Netz, wenn ein Gewitter zu erwarten ist oder das Gerät über eine längere Zeit hinaus nicht verwendet wird.
14. Überlassen Sie alle Instandsetzungsarbeiten dem dazu ausgebildeten Servicepersonal. Eine Instandsetzung ist notwendig, wenn das Gerät beschädigt ist. Dies kann z.B. ein Schaden am Netzkabel oder Stecker sein, Flüssigkeit oder Gegenstände, die in das Gerät eingedrungen sind, durch Regen oder Feuchtigkeit verursachtes Nass werden des Gerätes, ein Schaden durch Herunterfallen oder Funktionsstörungen.
15. Lassen Sie keine Flüssigkeiten auf das Gerät tropfen oder spritzen. Stellen Sie keine Gegenstände mit Flüssigkeit wie z.B. Vasen auf das Gerät.
16. Entfernen Sie nicht den Deckel (oder die hintere Abdeckung), um einen elektrischen Schlag zu vermeiden. Es gibt keine benutzerbedienbaren Teile im Inneren. Überlassen Sie alle Instandsetzungsarbeiten qualifiziertem Kundendienstpersonal.
17. Der betriebsbereite Gerätekoppler dient als Stromversorgungsschalter dieses Gerätes.
18. Das Gerät muss mit einer richtig geerdeten Netzsteckdose verbunden werden.
19. Halten Sie für eine ausreichende Belüftung mindestens 10 cm Platz um das Gerät frei.
20. Gebrauchte Batterien müssen nach allen zutreffenden Vorschriften recycelt bzw. entsorgt werden. Wenden Sie sich für weitere Informationen bitte an Ihre für die Müllentsorgung zuständige Behörde.
21. Bitte ersetzen Sie das Netzkabel durch ein den lokalen Vorschriften entsprechendes Kabel, wenn das LCD TV in einer anderen Region gekauft wurde als es verwendet wird.

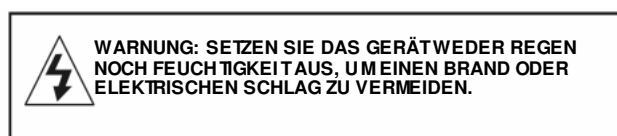

Das Blitzsymbol mit einem Pfeil am Ende in einem gleichseitigen Dreieck warnt Sie vor nicht isolierter gefährlicher Spannung innerhalb des Produkts, die einen elektrischen Schlag verursachen kann.



Das Ausrufezeichen in einem gleichseitigen Dreieck macht Sie auf die wichtige Bedienungs- und Wartungs (Instandsetzungs)-Anweisungen in dem dem Gerät beigelegten Dokument aufmerksam.

"VORSICHT"

Die Instandsetzungsanweisungen sind für qualifiziertes Kundendienstpersonal vorgesehen. Um einen elektrischen Schlag zu vermeiden, führen Sie keine in den Bedienungsanweisungen beschriebene Instandsetzungsarbeit aus, es sei denn, dass Sie hierzu qualifiziert sind.

Vorsichtsmaßnahmen



[Achtung]

Achten Sie darauf, dass das Netzkabel richtig mit der Steckdose verbunden wird, um elektrische Schäden an dem Gerät zu vermeiden.



[Achtung]

Stellen Sie die Helligkeit und den Kontrast auf ein niedriges Niveau, wenn Sie das LCD TV mit Videospielen, Computer oder anderen derartigen Produkten zusammen verwenden. Bilder mit einem hohen Helligkeits- oder Kontrastniveau können zu einer dauerhaften Bildschirmeinbrennung führen.

[Hinweise zur Reinigung des LCD TVs]

1. Wischen Sie das LCD TV mit einem sauberen, trockenen Stofftuch ab.
2. Verwenden Sie kein Lösungsmittel oder Methybenzol. Aggressive chemische Mittel können das LCD TV beschädigen.
3. Stellen Sie vor der Reinigung des LCD-TVs sicher, dass das Gerät vom Netz getrennt ist.
4. Das Gerät dient nur Unterhaltungszwecken.
5. Es ist nicht für visuelle Anzeigeaufgaben geeignet.

[CATV]

Erwerben Sie bitte die entsprechende Genehmigung von den Fernsehsendern, CATV-Dienstleistern oder Programmbesitzern, bevor Sie den TV-Empfänger für Programme von UHF, VHF oder CATV verwenden.

[Installation und Verwendung des LCD TVs]

1. Achten Sie auf die Stromversorgungsangaben auf dem Typenschild des LCD TVs. Stellen Sie sicher, dass die Stromversorgung des Gerätes den Angaben entspricht. Gibt es Unsicherheiten hinsichtlich der Stromversorgungsanforderungen, dann sprechen Sie bitte mit Ihrem Händler oder den örtlichen Versorgungsunternehmen.
2. Achten Sie darauf, dass das Netzkabel richtig mit der Steckdose verbunden wird. Wenden Sie sich bitte an Ihren Händler, wenn es Schwierigkeiten gibt, den Netzstecker in die Steckdose einzustecken.



Der Stecker wurde so entworfen, dass er sich nur in eine bestimmte Richtung in eine Steckdose einstecken lässt. Wenden Sie sich bitte an Ihren Händler, wenn es Schwierigkeiten gibt, den Netzstecker in die Steckdose einzustecken.

1. Überlasten Sie die Steckdose bzw. Verlängerungskabel NICHT. Bei einer Überlastung besteht das Risiko eines elektrischen Schlags oder Brands.
2. Stellen Sie KEINE Gegenstände auf das Netzkabel. Halten Sie das LCD-TV von Stellen fern, die Schäden an dem LCD TV verursachen können. Verwenden Sie nur das richtige Netzkabel.
3. Schalten Sie unbedingt das LCD TV aus, wenn es nicht verwendet wird. Um einen Brand zu vermeiden, ziehen Sie bitte das Netzkabel von der Steckdose heraus, wenn das LCD TV über eine längere Zeit hinaus nicht verwendet wird.
4. Die Öffnungen an der Rückseite des LCD TVs dienen zur Lüftung und Wärmezenerstreuung. Halten Sie diese Öffnungen sauber.
5. Stellen Sie das LCD TV NICHT auf ein Bett, Sofa oder Teppich, damit die Lüftungsöffnungen nicht blockiert werden.
6. Verwenden Sie das LCD TV NICHT an einer umschlossenen Stelle wie z. B. einem Bücherregal oder TV-Schrank, wo eine ausreichende Belüftung nicht garantiert werden kann.
7. Halten Sie das LCD-TV von sehr warmen Gegenständen oder Wärme erzeugenden Gegenständen fern.
8. Halten Sie das Gerät von direkter Sonneneinstrahlung fern.
9. Stellen Sie das LCD TV NICHT auf ein unstabiles Regal oder unstablen Tisch. Ansonsten kann das Gerät herunterfallen und zu Verletzungen führen.
10. Lassen Sie KEINE Fremdkörper in das Innere des LCD TVs eindringen, um einen elektrischen Schlag und Schäden an den internen Komponenten zu vermeiden.
11. Halten Sie beim Transportieren das TV nicht an den Lautsprechern. Das TV muss von zwei Leuten mit zwei Händen getragen werden.

Vorsichtsmaßnahmen

[Wartung]

Bitte trennen Sie das LCD TV vom Netz und nehmen Kontakt mit Ihrem Händler oder qualifizierten Techniker für eine Reparatur des LCD TVs auf, wenn eines oder mehrere der folgenden Ereignisse eintreten:

1. Das Netzkabel oder der Netzstecker wurde beschädigt.
2. Flüssigkeiten sind in das LCD-TV eingedrungen.
3. Das LCD TV ist feucht oder nass.
4. Das LCD TV wurde beschädigt.
5. Das LCD TV funktioniert nicht richtig.



Versuchen Sie NICHT das LCD TV in eigener Regie zu reparieren. Es gibt innerhalb des Gerätegehäuses Hochspannung, die einen elektrischen Schlag verursachen kann.

Ersetzen von Teilen

Wenn ein Ersetzen von Teilen des LCD TVs erforderlich ist, dann sollten Sie den Techniker um eine schriftliche Bestätigung bitten, dass die neuen Teile den Herstellerangaben entsprechen und die gleichen Funktionen wie die Originalteile haben.

Sicherheitsprüfung

Fordern Sie nach einer Instandsetzungs- bzw. Reparaturarbeit an dem LCD TV den Servicetechniker auf, die Routinesicherheitsprüfung nach den Herstelleranforderungen durchzuführen, um sicherzustellen, dass sich das LCD TV in einem sicheren Zustand befindet.

Nehmen Sie bitte Kontakt mit einem qualifizierten Techniker für eine Untersuchung auf, wenn das LCD TV bereits länger als seine Standzeit verwendet wurde.

[Wichtige Notizen]

An der Rückseite des LCD TVs finden Sie die Seriennummer und die Modellbezeichnung. Sie müssen die Modellbezeichnung und Seriennummer angeben, wenn Sie Kontakt mit Ihrem Händler aufnehmen.



Bitte lesen Sie gründlich alle Warnungen, Vorsichtsmaßnahmen und Anweisungen in dem Benutzerhandbuch durch und befolgen diese. Andernfalls kann die Garantie des Gerätes erlöschen. Die Garantie erlischt ebenfalls, wenn das LCD TV ohne Genehmigung modifiziert wird.

FCC-Konformitätserklärung

Dieses Gerät erfüllt alle Anforderungen des Teils 15 der FCC-Bestimmungen. Der Betrieb entspricht den folgenden Bedingungen:

(1) Das Gerät darf keine gefährlichen Interferenzen verursachen, und (2) das Gerät muss empfangene Interferenzen annehmen, inklusive der Interferenzen, die eventuell einen unerwünschten Betrieb verursachen.

Hinweis: Dieses Gerät wurde geprüft und hat sich als mit den Grenzwerten für ein Digitalgerät der Klasse B gemäß Teil 15 der Bestimmungen der amerikanischen Bundesbehörde für das Fernmeldewesen FCC (Federal Communications Commission) konform erwiesen. Diese Grenzwerte stellen einen angemessenen Schutz gegen schädliche Funkstörungen innerhalb von Wohngebäuden sicher. Dieses Gerät erzeugt und verwendet Funkfrequenzenergie, die ausgestrahlt werden kann und bei unsachgemäßer, nicht der Anleitung des Herstellers entsprechender Installation und Verwendung schädliche Störungen des Rundfunkempfangs verursachen kann. Es gibt jedoch keine Garantie, dass bei einer bestimmten Installation keine Störungen auftreten.

Kommt es durch das Gerät zu Störungen im Radio- oder Fernsehempfang, was sich durch Ein- und Ausschalten des Geräts überprüfen lässt, sollte der Benutzer versuchen, die Störung durch eine oder mehrere der folgenden Maßnahmen zu beheben:

- * Richten Sie Ihre Empfangsantenne neu aus, oder stellen Sie sie an einem anderen Ort auf.
- * Vergrößern Sie den Abstand zwischen dem Gerät und dem Empfänger.
- * Schließen Sie das Gerät an eine Steckdose an, die nicht von demselben Stromkreis wie die Steckdose des Empfängers versorgt wird.

Vorsicht: Um weiterhin die Anforderungen für ein Computergerät der Klasse B gemäß den FCC-Bestimmungen zu erfüllen, verwenden Sie bitte immer das mitgelieferte abgeschirmte Signalkabel und mitgelieferte abgeschirmte Netzkabel. Die Federal Communications Commission warnt Benutzer ausdrücklich davor, Änderungen oder Modifikationen, die die für Vorschriften Verantwortlichen nicht ausdrücklich genehmigt haben, vorzunehmen. Die Berechtigung zum Betrieb eines solchen Gerätes kann entzogen werden.

Erklärung für Europa

Die Produkte, die ein CE-Zeichen haben, erfüllen die Anforderungen der EMV-Richtlinie (89/336/EWG), (93/68/EWG) und der Niederspannungsrichtlinie (73/23/EWG) der Kommission der Europäischen Gemeinschaft.

Gerätekomponenten und Zubehör

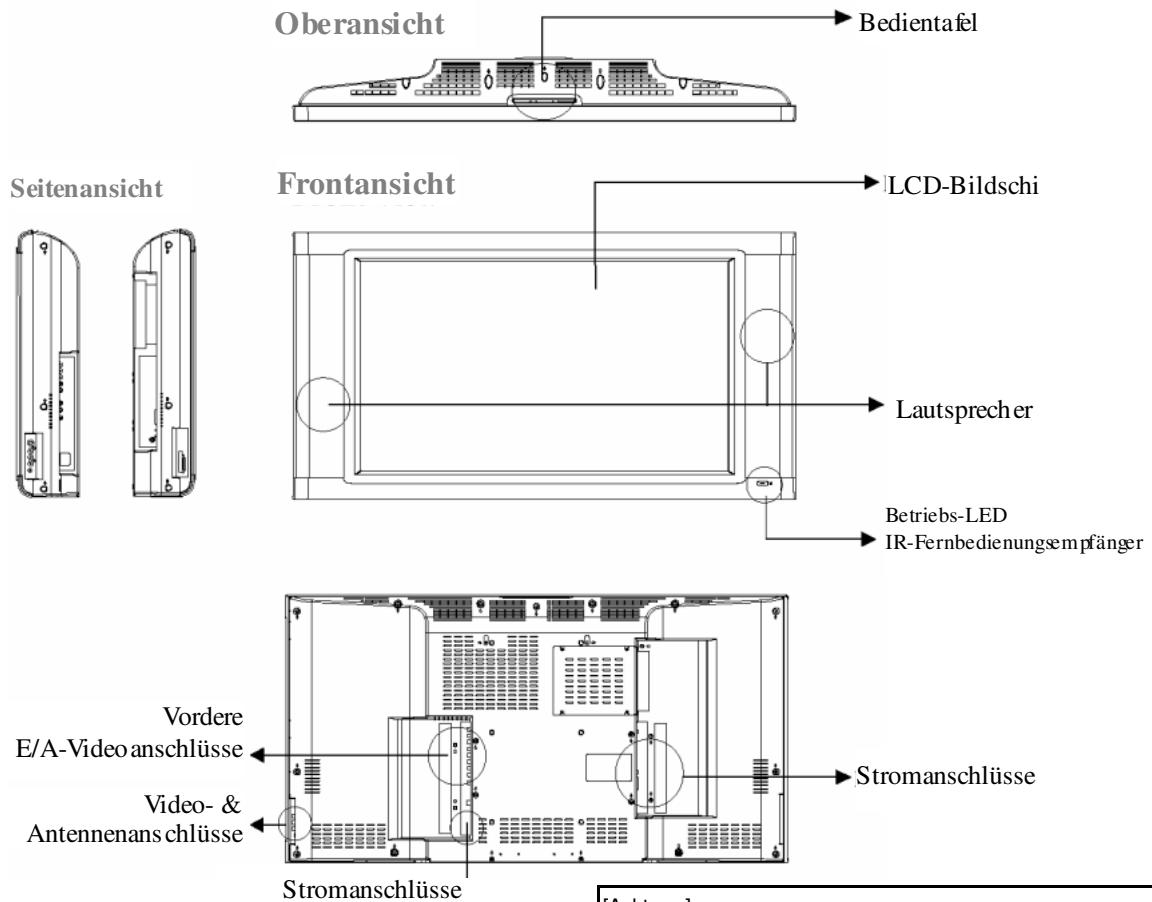

[Achtung]
Bitte bringen Sie die E/A-Abdeckung an, wenn Sie das Gerät normal betreiben wollen.

Zubehör

1. Netzkabel (für USA, England oder Europa)
Für Europa: In Deutschland muss ein VDE-zertifiziertes Netzkabel für dieses Gerät verwendet werden. Die Nennspannung des Netzkabels muss 250V, min. 10A entsprechend IEC 60227, H05VV-F oder VW-1, 0,75 mm² x 3G sein.
Für USA: NEMA 5-15P, Typ SVT oder SPT-2, 18 AWG, min. 7A/125V, 3G.
2. Fernbedienung
3. AAA-Batterien x 2

Einlegen der Batterien

1. Legen Sie zwei AAA-Batterien in die Fernbedienung ein. Stellen Sie sicher, dass die Polung (+ und -) stimmt.
2. Bringen Sie die Abdeckung wieder an.

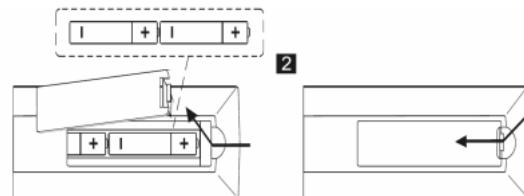

Entfernen Sie die Batterien, wenn die Fernbedienung eine längere Zeit nicht gebraucht wird.
Gehen Sie vorsichtig mit der Fernbedienung um. Lassen Sie die Fernbedienung NICHT auf den Boden fallen.
Halten Sie die Fernbedienung von Feuchtigkeit, Sonneneinstrahlung und Wärme fern.

Installation des LCD TVs Die Anschlüsse

AV- und Antennenverbindung (für PAL)

PAL

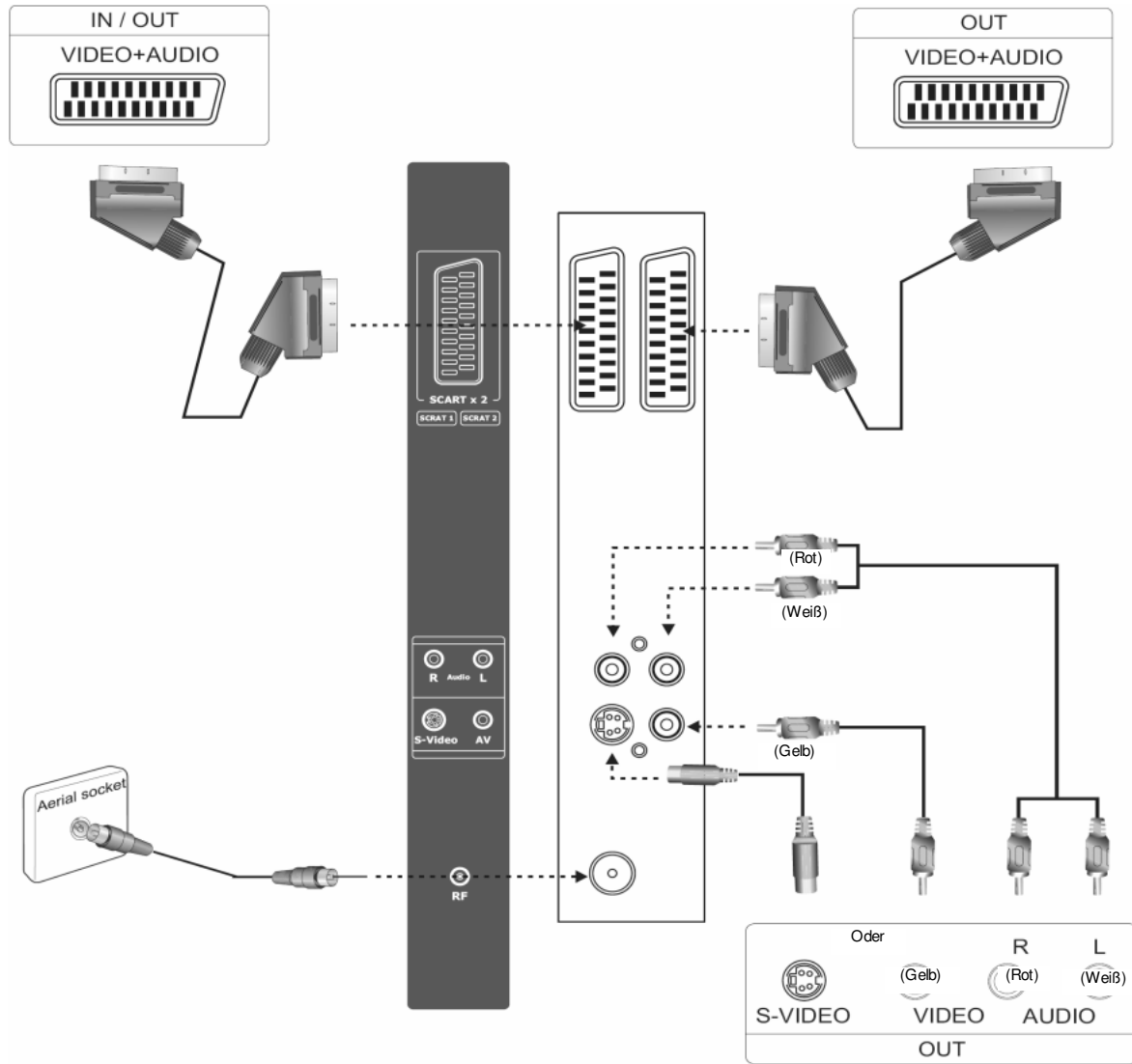

Anschluss	Funktionen
Scart 1	Dieser Anschluss wird in Europa verwendet und mit einem gleichen Anschluss verbunden, um AV-, SRGB-, Audioeingabesignale, TV- und Audioausgabesignale zu übertragen.
Scart 2 & Scart 2-S	In Europa ist es üblich, dass ein Scart-Anschluss zur Übertragung von AV-, SRGB-, Audioeingabesignalen sowie Audioausgabesignalen für die Hauptanzeige (TV, AV, Scart1/AV) verwendet wird.
S-Video- und R/L-Audioeingang	Diese Anschlüsse nehmen S-Video (Y/C)- oder Composite-Video- und Audiosignale (R/L) auf. S-Video hat die Priorität, wenn S-Video- und Composite-Videoverbindungen gleichzeitig vorhanden sind. Sie müssen das S-Video-Kabel trennen, um Composite-Video zu verwenden.
Tunereingang	Dieser Anschluss nimmt TV RF-Signale (von der Antenne/CATV) auf.

Installation des LCD TVs **Die Anschlüsse**

Vordere E/A-Videoanschlüsse

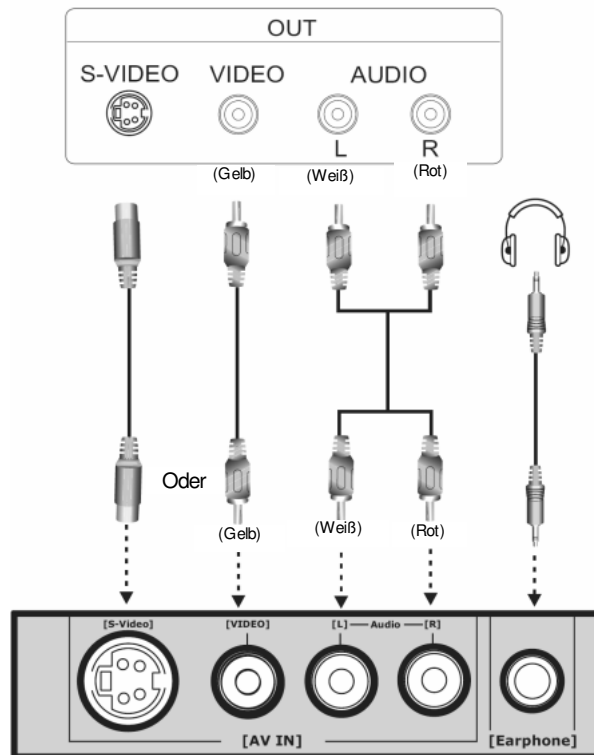

PAL

Anschluss	Funktionen
S-Video- und R/L-Audiоеingang	Diese Anschlüsse nehmen S-Video (Y/C)- oder Composite-Video- und Audiosignale (R/L) auf. S-Video hat die Priorität, wenn S-Video- und Composite-Videoverbindungen gleichzeitig vorhanden sind. Sie müssen das S-Video-Kabel trennen, um Composite-Video zu verwenden.
Kopfhörerausgang	Dieser Anschluss nimmt einen Kopfhörer (16U oder 32U) auf.

PC- & Audioverbindung (für PAL)

PAL

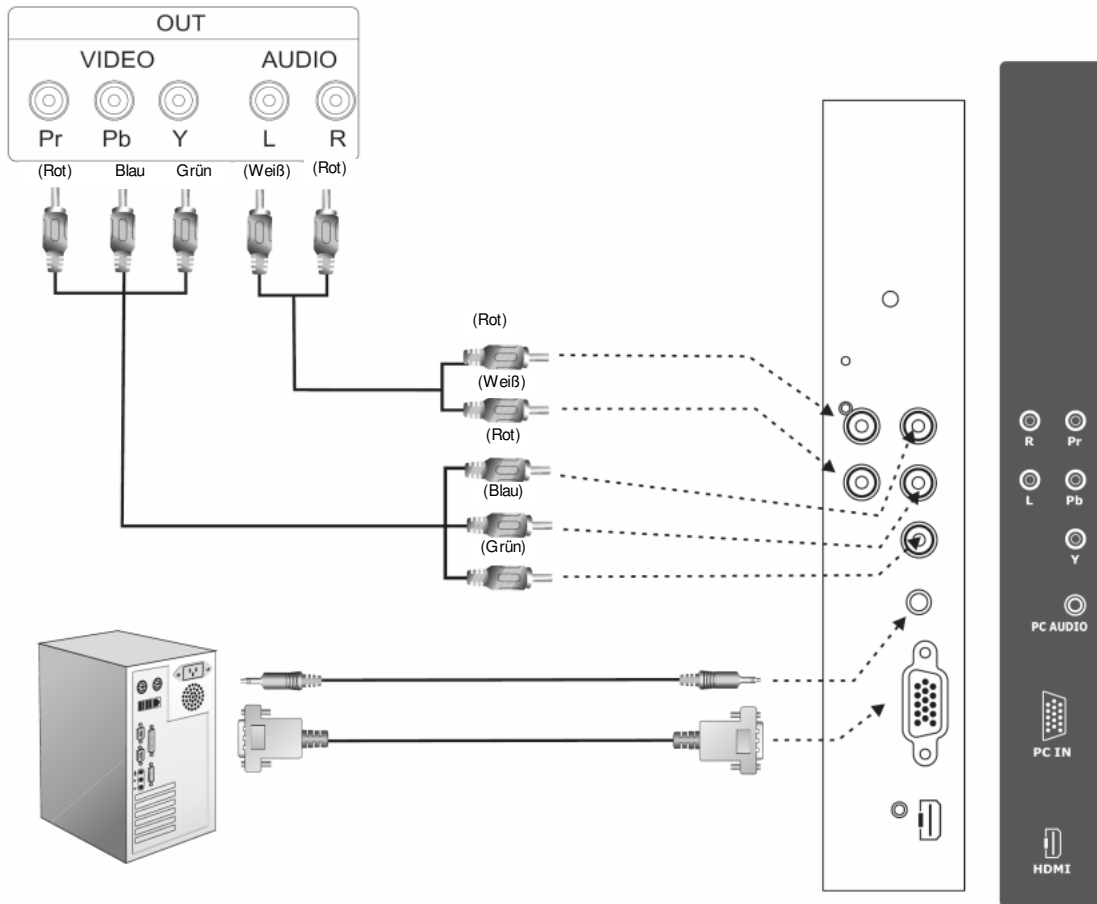

Anschluss	Funktionen
Component- und R/L-Audioeingang	Hier können Sie Geräte, die YPbPr(R/L) unterstützen, wie z.B. DVD Player (mit der Progressive-Unterstützung), Hochauflösungs-HDTV Decoder oder Satellitenreceiver anschließen, um Bilder mit der maximalen Auflösung und Sounds mit hoher Qualität (über die R/L-Anschlüsse) zu erhalten.
PC & HDTV Audioeingang	Verbinden Sie diesen Anschluss mit dem Audioausgang am PC, wenn Sie das LCD TV im VGA/DVI-Modus verwenden. Wenn der DVI-Anschluss mit einer HDTV-Quelle verwendet wird, dann können Sie diesen Anschluss über ein Kabel, das RCA-Anschlüsse in Mini-Stereostecker umwandelt, für Audioeingaben verwenden.
VGA-Eingang (analog)	Dieser Anschluss nimmt analoge VGA-Signale von einem PC auf.
HDMI-Eingang (digital)	HDMI steht für High Definition Multimedia Interface (Hochauflösungs-Multimedia-Schnittstelle). Dieser Anschluss kann Geräte, die digitale Eingangssignale unterstützen, und PC- oder HDTV-Videosignale aufnehmen. Der HDTV-Modus unterstützt 1080i, 720P, 576i, 576P, 480i und 480P, während der PC-Modus 480P (640x480) unterstützt.

! * bedeutet ein optionales Element

Stromversorgungsverbindung

Verbinden Sie das Netzkabel mit dem LCD-TV und einer passenden Steckdose.
 Betätigen Sie den Netzschalter (neben dem Stromanschluss), um das LCD TV in den Standbymodus zu stellen. Die Standby-Anzeige an der Frontseite leuchtet rot auf.

AC 110~240V
 Die Steckdosen variieren von Region zu Region.

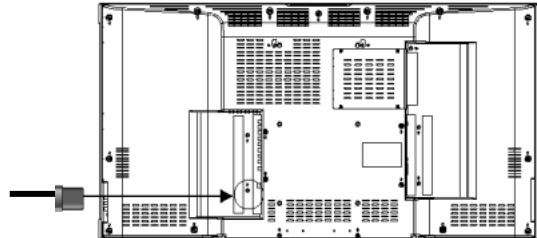

Einschalten des LCD TVs

Drücken Sie die **Einschalten**-Taste an der Frontseite rechts am TV, um das Gerät einzuschalten oder in den Standby-Modus umzuschalten.

Durch lokale Spannungsschwankungen kann es hin und wieder zu leichten Verzögerungen beim **Einschalten** des LCD-Fernsehgerätes kommen.

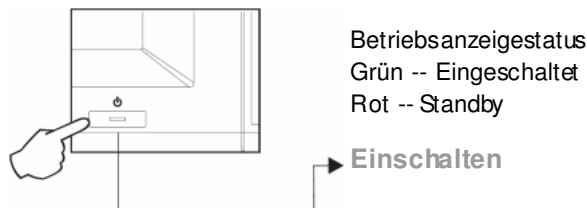

Suchen der TV-Kanäle

1. Drücken Sie die **SOURCE**-Taste auf der Fernbedienung oder an der Bedientafel des LCD TVs, um den TV-Modus auszuwählen.
2. Drücken Sie die **MENU**-Taste auf der Fernbedienung, um das OSD-Menü aufzurufen.
3. Drücken Sie die **▼**-Taste auf der Fernbedienung, um **TV-Setup** zu markieren. Drücken Sie anschließend die **▶**-Taste, um **TV-Setup** auszuwählen.
4. Drücken Sie die **▼**-Taste auf der Fernbedienung, um **Auto-Programmsuche (APS)** zu markieren. Drücken Sie anschließend die **▶**-Taste, um **Auto-Programmsuche (APS)** auszuwählen.
5. Verwenden Sie die Tasten **◀▶**, um Ihr Land auszuwählen.
6. Verwenden Sie die Tasten **▼**, um **APS starten** auszuwählen. Drücken Sie anschließend die **▶**-Taste, um die Suche zu starten. (Dies kann einige Minuten dauern. Dieser Vorgang wird alle verfügbaren Kanäle finden.)
7. Jetzt können Sie fernsehen. Verwenden Sie die Tasten **P ▲** und **P ▼**, um die Kanäle zu wechseln.

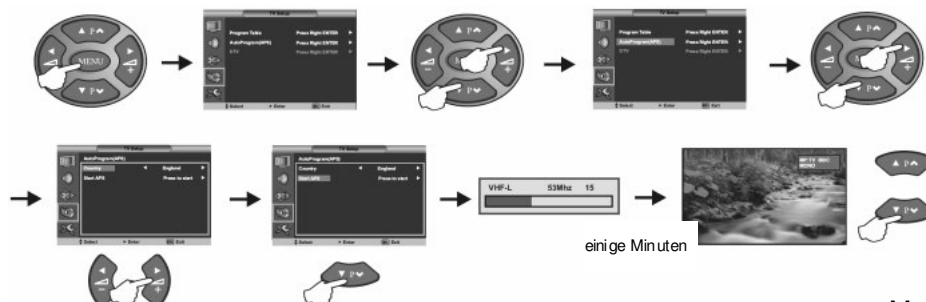

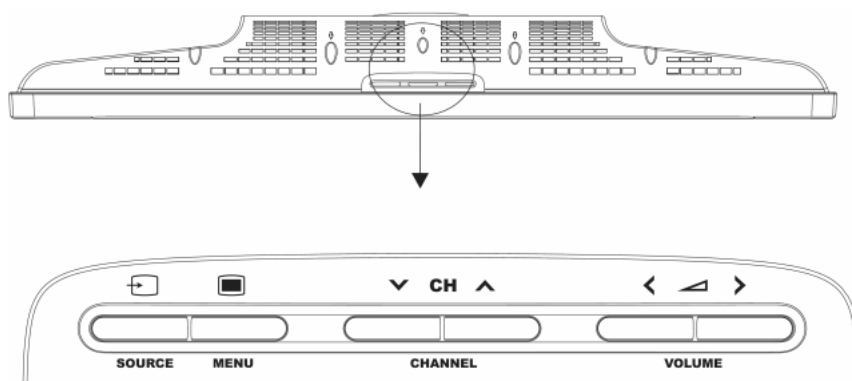

Taste	Beschreibung
MENU	Verwenden Sie diese Taste, um das OSD-Menü aufzurufen und Funktionen einzustellen. Verwenden Sie die Pfeiltasten (die Kanal- und Lautstärke-Regelungstasten), um die Menüoptionen zu durchsuchen.
CHANNEL ▲/▼ FUNKTION ▲/▼	Verwenden Sie diese Tasten, um zwischen den gespeicherten Kanälen umzuschalten. Verwenden Sie diese Tasten, um eine Funktion im OSD-Menü auszuwählen.
VOLUME +/- ANPASSEN ◀/▶	Verwenden Sie diese Tasten, um die Lautstärke zu regeln. Verwenden Sie diese Tasten, um den Wert einer Funktion zu ändern.
SOURCE	Verwenden Sie diese Taste, um das gewünschte Videoeingabesignal auszuwählen. Drücken Sie mehrmals die SOURCE-Taste, um zwischen den folgenden Eingangssignalen umzuschalten: PAL&SECAM (für Europa): TV/SAV 1/SAV 2/SCART 1/SCART 2/SCART 2-S/ YPbPr/HDMI/VA(PC).

Bedienung des LCD TVs Fernbedienung

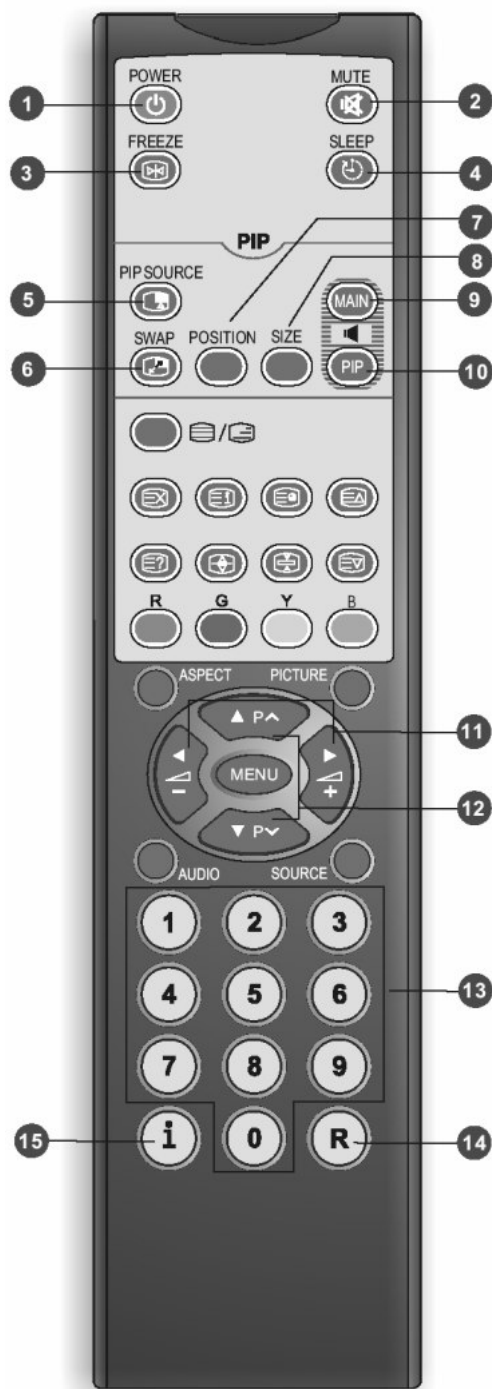

1. **POWER (Stromschalter)**
Mit dieser Taste schalten Sie das LCD TV ein oder stellen Sie es in den Standby-Modus.
2. **MUTE (STUMM)**
Mit dieser Taste aktivieren oder deaktivieren Sie die Stummfunktion. Sie erhalten den vorherigen Lautstärkepegel, wenn Sie noch einmal diese Taste oder eine Lautstärkeregelungstaste +/- drücken.
3. **FREEZE (FIXIEREN)**
Drücken Sie diese Taste, um ein Bild stehen bleiben zu lassen. Drücken Sie noch einmal diese Taste, um die normale Bilddarstellung wieder zu erhalten.
4. **SLEEP (SCHLAF)**
Drücken Sie diese Taste immer wieder, um den Schlaf-Timer auf 0/30/60/90/120 Minuten einzustellen.

PIP (Bild im Bild) (Siehe S. 12 für Details)

5. **PIP SOURCE (PIP-Quelle)**
Drücken Sie diese Taste, um eine Signalquelle für das sekundäre Bildfenster auszuwählen.
6. **SWAP (Wechseln):**
Mit dieser Taste tauschen Sie das primäre und sekundäre Bild im PIP-Modus.
7. **PIP-POSITION (Position des sekundären Bildfensters)**
Mit dieser Taste ändern Sie die Position des sekundären Bildes im PIP-Modus.
8. **PIP-SIZE (PIP-Größe)** (Größe des sekundären Bildfensters)
Drücken Sie diese Taste, um den PIP (Bild im Bild)-Modus zu aktivieren. Drücken Sie noch einmal diese Taste, um die Größe des sekundären Bildes im PIP-Modus zu ändern. Es stehen zwei Fenstergrößen zur Auswahl. Drücken Sie noch einmal diese Taste, um den PIP-Modus zu beenden.
9. **MAIN AUDIO (Audio primär)**
Mit dieser wählen Sie die primäre Audioausgabe (für das primäre Bild) im PIP-Modus.
10. **PIP AUDIO**
Mit dieser wählen Sie die sekundäre Audioausgabe (für das sekundäre Bild) im PIP-Modus.

.....
11. **VOLUME +/-**
Mit diesen Tasten regeln Sie die Lautstärke des LCD-TVs

12. **Program A V**
Mit diesen Tasten wählen Sie einen Kanal aus.

13. **0~9**
Mit diesen Nummerntasten können Sie einen Kanal direkt aussuchen.

14. **RETURN (Zurück)**
Mit dieser Taste kehren Sie zum vorherigen Kanal zurück

15. **INFORMATION (i)**
Drücken Sie die INFORMATION-Taste, um den aktuellen Signalstatus inklusive der Eingabequelle, des Kanals und des Audiomodus anzuzeigen.

PAL

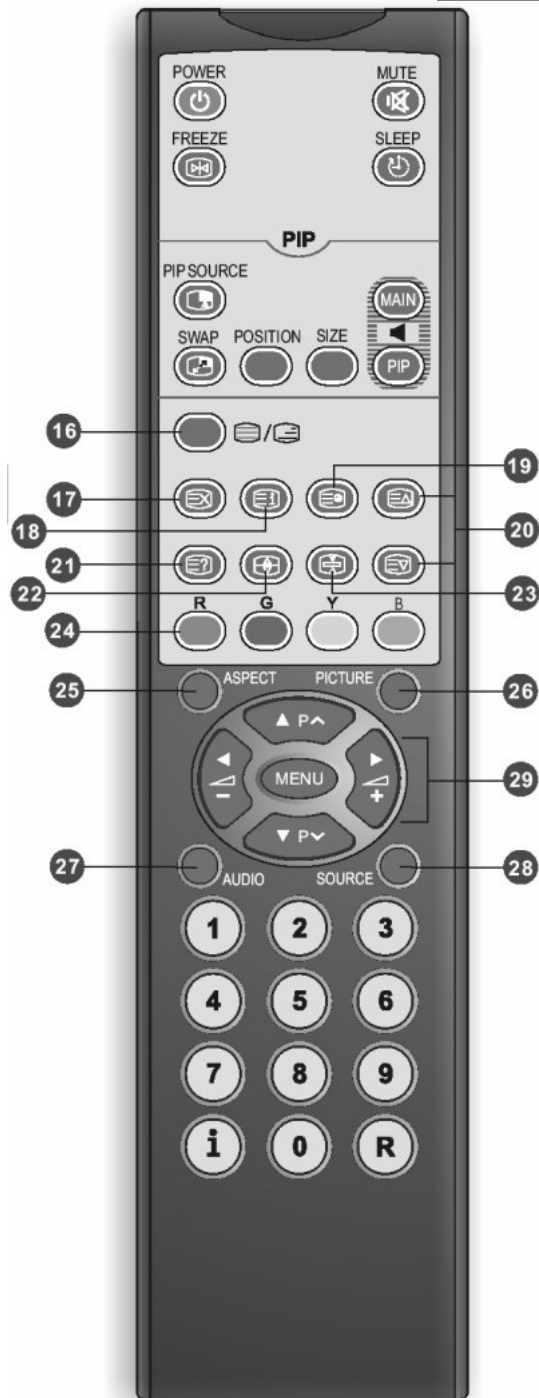

TELETEXT (nur für das europäische PAL/SEC AM-System)

16. TEXT/MIX (Text/Gemischt)

Drücken Sie diese Taste, um die Teletextfunktion zu aktivieren. Drücken Sie noch einmal diese Taste, um Teletext und TV gleichzeitig zu erhalten. Drücken Sie diese Taste noch einmal, um die Teletextfunktion zu deaktivieren.

17. UPDATE (Aktualisieren)

Wenn Sie die Seitennummer eingeben und dann die (UPDATE)-Taste drücken, dann wird die ausgewählte Teletextseite angezeigt. Die Seitennummer wird oben auf dem Bildschirm angezeigt.

18. INDEX

Drücken Sie diese Taste, um zur Seite 100 oder Index-Seite zurückzukehren. Drücken Sie anschließend eine Nummerntaste von 0 bis 9. Die Teletextseite wird nummeriert und zu der von Ihnen ausgewählten Seite oder als sekundäre Element hinzugefügt.

19. SUB

Mit dieser Taste zeigen Sie die untergeordnete Seite (wenn vorhanden) an.

20. PAGE UP & DOWN (Seite auf & ab)

Drücken Sie diese Taste und die Nummerntasten, um die gewünschte Seite auszuwählen.

21. REVEAL (Einblenden)

Mit dieser Taste blenden Sie die versteckten Informationen wie z. B. Antworten eines Rätsels ein.

22. SIZE (Größe)

Drücken Sie diese Taste, um die Schriftgröße wie folgend zu ändern: Ganzer Bildschirm, Obere Hälfte und Untere Hälfte.

- VOLL (Ganzer Bildschirm) Standard-Textgröße auf dem ganzen Bildschirm
- OBEN (Obere Hälfte) Die obere Hälfte der Seite wird auf dem ganzen Bildschirm angezeigt.
- UNTEN (Untere Hälfte) Die untere Hälfte der Seite wird auf dem ganzen Bildschirm angezeigt.

23. HOLD (Anhalten)

Drücken Sie diese Taste, um das automatische Rollen der Seite zu stoppen. Der Text-Decoder hört dadurch auf, Daten zu empfangen.

24. R/G/Y/B

Verwenden Sie diese Tasten, um eine mit der entsprechenden Farbe gekennzeichnete Seite zu öffnen. Bei verschiedenen Kanälen werden verschiedene Funktionen angezeigt.

25. ASPECT (Bildseitenverhältnis)

Mit dieser Taste ändern Sie das Bildseitenverhältnis. Sie können eine Option aus den Folgenden auswählen:

Auto 16:9 4:3 Kinofilm Zeichen



26. PICTURE (Bild)

Mit dieser Taste wählen Sie erweiterte Bildeinstellungen aus.

Benutzer 1/Benutzer 2/Fantastisch/Standard/Kinofilm

27. AUDIO

Mit dieser Taste schalten Sie zwischen STEREO, MONO, DUAL 1 und DUAL 2 um.

Wenn keine zweite Sprache für das empfangene Signal zur Verfügung steht, dann gibt das LCD TV Mono-Audio ab.

28. SOURCE (Quelle)

Mit dieser Taste wechseln Sie die Signalquelle.

29. MENU ▲ ▼ ◀ ▶

Drücken Sie die MENU-Taste, um das OSD-Menü des LCD TVs zu öffnen. Drücken Sie noch einmal diese Taste, um das OSD-Menü zu schließen. Verwenden Sie ▲ ▼ ◀ ▶, um eine Option auszuwählen und Ihre Auswahl zu bestätigen.

Modus des primären Bildes

1. Sie können mit Hilfe der Fernbedienung die Signalquelle des primären Bildes auswählen.
PAL&SECAM (für Europa): TV/SAV 1/SAV 2/SCART 1/SCART 2/SCART2-S/YPbPr/HDMI/PC (VGA).
2. Die ausgewählte Signalquelle wird in der oberen Ecke rechts auf dem Bildschirm angezeigt (Abb. 1).
3. Sie können im OSD-Menü verschiedene Optionen für verschiedene Modi einstellen.

PIP-Modus

1. Das LCD TV kann gleichzeitig das primäre Eingabesignal und sekundäre Eingabesignal auf dem Bildschirm anzeigen. Das sekundäre Signal (bzw. die Eingabequelle) wird in einem Fenster innerhalb des primären Bildes angezeigt. Dies wird als PIP sekundäres Bild bezeichnet (Abb. 1). Drücken Sie die **SIZE**-Taste auf der Fernbedienung, um den PIP-Modus zu aktivieren.
2. Wählen Sie über die **PIP Source**-Taste auf der Fernbedienung die PIP-Eingabequelle aus. (Es gibt keine PIP-Einstellungstaste an der Bedientafel des LCD TVs).
3. Die Optionen für das sekundäre Signal ändern sich, wenn die primäre Signalquelle geändert wird. (Abb 2)

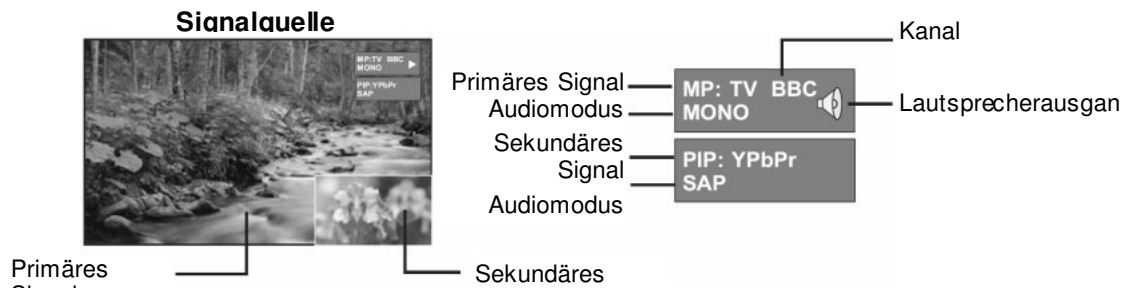

(Abb. 1)

Primäres Signal \ (PIP) Sekundäres Signal	TV	SAV1	SAV2	SCART1		SCART2			YPbPr	HDMI	VGA (PC)
				CVBS	RGB	CVBS	RGB	S			
TV	—	✓	✓	✓	✓	✓	✓	✓	✓	✓	✓
SAV1	✓	—	✓	✓	✓	✓	✓	✓	✓	✓	✓
SAV2	✓	✓	—	✓	✓	✓	✓	✓	✓	✓	✓
SCART1	CVBS	✓	✓	✓	—	—	✓	✓	✓	✓	✓
	RGB	—	—	—	—	—	—	—	—	—	—
SCART2	CVBS	✓	✓	✓	✓	✓	—	—	—	✓	✓
	RGB	—	—	—	—	—	—	—	—	—	—
	S	—	—	—	—	—	—	—	—	—	—
YPbPr	—	—	—	—	—	—	—	—	—	—	—
HDMI	—	—	—	—	—	—	—	—	—	—	—
VGA(PC)	—	—	—	—	—	—	—	—	—	—	—

(Abb. 2)

Anzeigemenü **Verwenden des Erweitert-Menüs**

1. Drücken Sie die **SOURCE**-Taste auf der Fernbedienung, um den gewünschten Modus auszuwählen. Sobald die Signalquelle erkannt wird, wird der ausgewählte Systemmodus in der oberen Ecke rechts auf dem Bildschirm angezeigt.
2. Drücken Sie nach dem Auswählen des Systemmodus die **MENU**-Taste, um die folgenden Funktionen einzustellen:

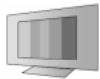

ANZEIGE

Hier werden weitere Bildmodi und Funktionen je nach Ihren Favoritenkanälen angezeigt, und Sie können die Farbe und Helligkeit einstellen.

Sie können erweiterte Bildeinstellungen vornehmen.



AUDIO

Hier werden weitere Audiooptionen angeboten. Sie können auch die Audioumgebung des LCD TVs einstellen.



GEOMETRIE (für den PC-Modus)

Hier können Sie die Position und Schärfe des Bildes einstellen.



TV-SETUP (für den TV-Modus)

Hier können Sie Kabel- oder Antennensignaleinstellungen vornehmen.



SYSTEM

Hier können Sie die OSD-Sprache und den OSD-Hintergrund einstellen.

Anzeigemenü Verwenden des Erweitert-Menüs

ANZEIGE

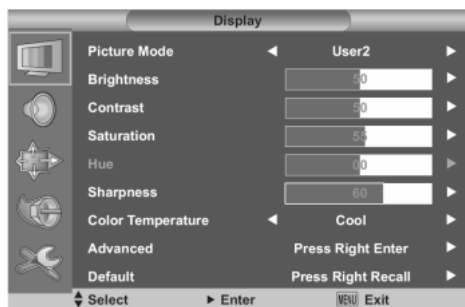

1. Drücken Sie die **MENU**-Taste auf der Fernbedienung, um das Hauptmenü aufzurufen.
2. Verwenden Sie die Tasten **▲▼** auf der Fernbedienung, um **ANZEIGE** auszuwählen.
3. Drücken Sie die **▶**-Taste auf der Fernbedienung, um das Untermenü aufzurufen.
4. Verwenden Sie die Tasten **▲▼** auf der Fernbedienung, um ein anzupassendes Element auszuwählen.
5. Drücken Sie die **▶**-Taste auf der Fernbedienung, um Ihre Auswahl zu bestätigen.
6. Verwenden Sie die Tasten **◀▶**, um die Einstellung zu ändern.
7. Drücken Sie noch einmal die **MENU**-Taste, um das Menü zu schließen.

Menüelement	Beschreibung
Bildmodus	Verwenden Sie die Tasten ◀▶ , um die erweiterte Bildeinstellung auszuwählen. Benutzer 1/Benutzer 2/Fantastisch/Standard/Kinofilm (Videomodus) Benutzer 1/Benutzer 2 (VGA-Modus)
Helligkeit	Verwenden Sie die Tasten ◀▶ , um das Bilder heller oder dunkler zu machen. Der Wert kann 0 bis 100 sein.
Kontrast	Verwenden Sie die Tasten ◀▶ , um den Kontrast zu erhöhen oder reduzieren. Der Wert kann 0 bis 100 sein.
Sättigung	Verwenden Sie die Tasten ◀▶ , um die Farbsättigung zu ändern. Der Wert kann 0 bis 100 sein.
Farbton	Verwenden Sie die Tasten ◀▶ , um den Farbton rötlicher oder grünlicher zu machen. Der Wert kann -50 bis +50 sein.
Schärfe	Verwenden Sie die Tasten ◀▶ , um das Bilder schärfer oder weicher zu machen. Der Wert kann 0 bis 100 sein.
Farbtemp.	Verwenden Sie die Tasten ◀▶ , um die Farbtemperatur zu ändern. Kühl/ Standard/ Warm
Erweitert	Drücken Sie auf ▶ , um die erweiterte Bildeinstellung auszuwählen.
Rauschunterdrückung	Verwenden Sie die Tasten ◀▶ , um eine Rauschunterdrückungsstufe auszuwählen. Stark/ Schwach/ Aus
Filmmodus	Verwenden Sie die Tasten ◀▶ , um einen Kinofilm mit der Größe von 3:2 oder 2:2 anzeigen zu lassen. Auto/ Aus
Schwarzweiß	Verwenden Sie die Tasten ◀▶ , um die Farbtiefe des Bildes einzustellen. Schwach/ Stark/ Aus
Schärfe	Verwenden Sie die Tasten ◀▶ , um die Bildschärfe einzustellen. Schwach/ Stark/ Aus
Standard	Drücken Sie auf ▶ , um die Standardwerte für alle Anzeigeeinstellungen wieder herzustellen.

Anzeigemenü Verwenden des Erweitert-Menüs

AUDIO



1. Drücken Sie die **MENU**-Taste auf der Fernbedienung, um das Hauptmenü aufzurufen.
2. Verwenden Sie die Tasten **▲▼** auf der Fernbedienung, um **AUDIO** auszuwählen.
3. Drücken Sie die **►**-Taste auf der Fernbedienung, um das Untermenü aufzurufen.
4. Verwenden Sie die Tasten **▲▼** auf der Fernbedienung, um ein anzupassendes Element auszuwählen.
5. Drücken Sie die **►**-Taste auf der Fernbedienung, um Ihre Auswahl zu bestätigen.
6. Verwenden Sie die Tasten **◀►**, um die Einstellung zu ändern.
7. Drücken Sie noch einmal die **MENU**-Taste, um das Menü zu schließen.

Menüelement	Beschreibung
Soundmodus	Verwenden Sie die Tasten ◀► , um den Soundmodus auszuwählen. Benutzer 1/Benutzer 2/Fantastisch/Standard/Kinofilm (Videomodus) Benutzer 1/Benutzer 2 (VGA-Modus)
Balance	Mit den Tasten ◀► stellen Sie die Balance zwischen rechten und linken Lautsprechern ein. Der Einstellbereich reicht von -50 bis 50.
Höhen	Verwenden Sie die Tasten ◀► , um die Höhen des Sounds zu verstärken oder reduzieren. Der Wert kann 0 bis 100 sein.
Tiefen	Verwenden Sie die Tasten ◀► , um die Tiefen des Sounds zu verstärken oder reduzieren. Der Wert kann 0 bis 100 sein.
Surround	Wählen Sie EIN oder AUS, um die Surround-Soundfunktion zu aktivieren oder deaktivieren.
Kopfhörer	Verwenden Sie Tasten ► , um die Kopfhörereinstellung zu ändern. Balance: Hier stellen Sie die Balance zwischen den rechten und linken Lautsprechern ein. Der Wert kann -50 bis +50 sein. Höhen: Der Wert kann 0 bis 100 sein. Tiefen: Der Wert kann 0 bis 100 sein.
HDMI Audio In	Verwenden Sie die Tasten ◀► , um HDMI Audio In auszuwählen. (Nur für den HDMI-Modus) HDMI Audio In / PC Audio In
Standard	Drücken Sie auf ► , um die Standardwerte für alle Audioeinstellungen wieder herzustellen.

Anzeigemenü Verwenden des Erweitert-Menüs

GEOMETRIE (für VGA)

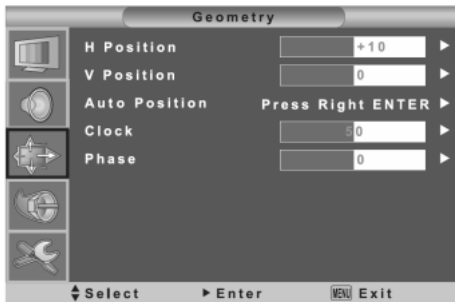

1. Drücken Sie die **MENU**-Taste auf der Fernbedienung, um das Hauptmenü aufzurufen.
2. Verwenden Sie die Tasten **▲ ▼** auf der Fernbedienung, um **GEOMETRIE** auszuwählen.
3. Drücken Sie die **►**-Taste auf der Fernbedienung, um das Unter menü aufzurufen.
4. Verwenden Sie die Tasten **▲ ▼** auf der Fernbedienung, um ein anzupassendes Element auszuwählen.
5. Drücken Sie die **►**-Taste auf der Fernbedienung, um Ihre Auswahl zu bestätigen.
6. Verwenden Sie die Tasten **◀ ▶**, um die Einstellung zu ändern.
7. Drücken Sie noch einmal die **MENU**-Taste, um das Menü zu schließen.

Menüelement	Beschreibung
H. Position	Verwenden Sie die Tasten ◀ ▶ , um die horizontale VGA-Bildposition zu ändern. Der Wert kann -10 bis 10 sein.
V. Position	Verwenden Sie die Tasten ◀ ▶ , um die vertikale VGA-Bildposition zu ändern. Der Wert kann -10 bis 10 sein.
Auto-Einstellung	Automatische Einstellung Verwenden Sie die ► -Taste, um die Bildeinstellung automatisch anpassen zu lassen.
Takt	Verwenden Sie die Tasten ◀ ▶ , um die VGA-Bildausrichtung anzupassen und damit eine stabile VGA-Anzeige zu erhalten. Der Wert kann 0 bis 100 sein.
Phase	Verwenden Sie die Tasten ◀ ▶ , um den Fokus und die Schärfe des VGA-Bildes zu ändern. Der Wert kann 0 bis 100 sein. Im PC-Modell wenn beim betätigen von „Auto“ die Bildqualität nicht Ihrer maximalen Erwartung entspricht, justieren Sie bitte die „Phasen“ Funktion, um manuell die Feinabstimmung der Bildqualität durchzuführen.
Standard	Wählen Sie diese Option aus, um die Standardwerte für alle Geometrieinstellungen wieder herzustellen.

Anzeigemenü Verwenden des Erweitert-Menüs

TV-SETUP (für TV)



1. Drücken Sie die **MENU**-Taste auf der Fernbedienung, um das Hauptmenü aufzurufen.
2. Verwenden Sie die Tasten **▲▼** auf der Fernbedienung, um **TV-SETUP** auszuwählen.
3. Drücken Sie die **▶**-Taste auf der Fernbedienung, um das Unter menü aufzurufen.
4. Verwenden Sie die Tasten **▲▼** auf der Fernbedienung, um ein anzupassendes Element auszuwählen.
5. Drücken Sie die **▶**-Taste auf der Fernbedienung, um Ihre Auswahl zu bestätigen.
6. Verwenden Sie die Tasten **◀▶**, um die Einstellung zu ändern.
7. Drücken Sie noch einmal die **MENU**-Taste, um das Menü zu schließen.

PAL

Menüelement	Beschreibung
Programmtabelle	Hier können Sie die Kanalreihenfolge bearbeiten, Kanäle überspringen und die Kanalfrequenzen innerhalb von 3MHz fein abstimmen. (Siehe nächste Seite für Details)
Auto-Programmsuche (APS)	
Land	Verwenden Sie die Tasten ◀▶ , um Ihr Land auszuwählen.
APS starten	Automatische Kanalsuche Drücken Sie auf ▶ , um die automatische Kanalsuche auszuführen. Die automatische Kanalsuche muss ausgeführt werden, wenn das LCD TV zum ersten Mal verwendet wird.

Anzeigemenü Verwenden des Erweitert-Menüs

TV-SETUP (für TV)

Programmtabelle:

PR	CH	ID	Freq	System	Skip
001	26	BBC1	43.00	PAL-I	O
002	33	BBC2	43.00	PAL-I	O
003	30	ITV	43.00	PAL-I	O
004	37	Chan 4	43.00	PAL-I	X
005	42	Chan 5	43.00	PAL-I	O
006	---	Chan 6	43.00	PAL-I	O
007	---	Chan 7	43.00	PAL-I	O
008	---	Chan 8	43.00	PAL-I	O
009	---	Chan 9	43.00	PAL-I	O
010	---	Chan 10	43.00	PAL-I	O

Verwenden Sie die Tasten ▲▼ auf der Fernbedienung, um das zu bearbeitende Programm gelb zu markieren. Drücken Sie anschließend die ►-Taste auf der Fernbedienung, um zu der Feinabstimmungstabelle zu gelangen. (Nächste Abbildung)

Program No:	4
Swap Prog. No:	4
Edit Name:	◀ BBC2 ▶
Color Norm:	◀ PAL-I ▶
Audio Norm:	◀ D/K ▶
Skip	◀ ON ▶
Fine Tuning	◀ 0 ▶

Verwenden Sie in der Feinabstimmungstabelle die Tasten ▲▼, um das Programm zu bearbeiten. Folgen Sie hierzu den nachstehenden Anweisungen.

Programmnr. ändern: Verwenden Sie die Tasten ◀▶, um die Kanalnummer zu ändern.

Namen bearbeiten: Verwenden Sie die Nummerntasten, um den Namen zu bearbeiten.

Drücken Sie die **MENU**-Taste, um die Nameinstellung zu bestätigen.

Verwenden Sie die Nummerntasten, um die gewünschten Buchstaben bzw. Zeichen auszuwählen:

Drücken Sie auf 2, um ein Zeichen aus "2, A, B, C, @" auszuwählen.

Drücken Sie auf 3, um ein Zeichen aus "3, D, E, F, #" auszuwählen.

(Für weitere Zeichen sehen Sie bitte in der rechten Tabelle nach.)

1	2	3
1_-.!	2ABC@	3DEF#
4	5	6
4GHIS	5JKL%	6MNO^
7	8	9
7PQR&	8STUV	9WXYZ
	0	
	0*#()	

Farbnorm & Audionorm:

Verwenden Sie die Tasten ◀▶, um das passende TV-System auszuwählen.

Wenn Sie sich in einer Region befinden, wo Sie verschiedene TV-Systeme empfangen können, dann können Sie das Standardsystem nach Ihrem Wunsch ändern.

Farbnorm: PAL -> SECAM

Audionorm: D/K -> I -> B/G -> L -> LP

Überspringen: "EIN" bedeutet "Überspringen aktiviert", und "AUS" bedeutet "Überspringen deaktiviert".

Feinabstimmen: Sie können die Frequenz jedes Kanals fein abstimmen, um eine bessere Bildqualität zu erhalten. Nach der Einstellung wird die Frequenz festgelegt, bis die Kanalsuche neu ausgeführt wird.

Anzeigemenü Verwenden des Erweitert-Menüs

SYSTEM



1. Drücken Sie die **MENU**-Taste auf der Fernbedienung, um das Hauptmenü aufzurufen.
2. Verwenden Sie die Tasten **▲▼** auf der Fernbedienung, um **SYSTEM** auszuwählen.
3. Drücken Sie die **▶**-Taste auf der Fernbedienung, um das Untermenü aufzurufen.
4. Verwenden Sie die Tasten **▲▼** auf der Fernbedienung, um ein anzupassendes Element auszuwählen.
5. Drücken Sie die **▶**-Taste auf der Fernbedienung, um Ihre Auswahl zu bestätigen.
6. Verwenden Sie die Tasten **◀▶**, um die Einstellung zu ändern.
7. Drücken Sie noch einmal die **MENU**-Taste, um das Menü zu schließen.

Menüelement	Beschreibung
Hintergrundbeleuchtung	Verwenden Sie die Tasten ◀▶ , um die Hintergrundbeleuchtung heller oder dunkler zu machen. Der Wert kann 0 bis 10 sein. (Siehe nächste Seite für Details)
Sprache	Verwenden Sie die ◀▶ Tasten, um eine Sprache auszuwählen. ENGLISH (ENGLISCH) / DEUTSCH / FRANÇAIS (Französisch) / ITALIANO (Italienisch) / ESPAÑOL (Spanisch) / Nederlands (Holländisch) // русский. (Russian)
OSD Timer	Verwenden Sie die Tasten ◀▶ , um eine Option für den OSD Timer auszuwählen. 15 / 20 / 25 Sekunden
Teletextsprache	Verwenden Sie die Tasten ◀▶ , um eine Teletextsprache auszuwählen. Westeuropa / Osteuropa / Kyrillisch / Griechisch / Arabisch.
Blaues Bild	Verwenden Sie die Tasten ◀▶ , um die Farbe des Bildschirmhintergrunds auszuwählen. EIN / AUS
Auto-Aus	Verwenden Sie die Tasten ◀▶ , um die Zeit auszuwählen, wann das Gerät beim Fehlen von Eingangssignalen ausgeschaltet wird. AUS / 30 / 60 Minuten
Standard	Drücken Sie auf ▶ , um die Standardwerte für alle Systemeinstellungen wieder herzustellen

Die folgende Tabelle enthält die üblichen Probleme und Lösungen für diese Probleme.
Bitte schlagen Sie in der Liste nach, bevor Sie sich an Techniker wenden.

Probleme	Ursachen	Lösungen
Kein Bild	<ol style="list-style-type: none"> 1. Wurde das Netzkabel verbunden? 2. Wurde die Stromversorgung eingeschaltet? 3. Ist das Signalkabel richtig verbunden? 4. Ist der Bildschirm im Energiesparmodus? 	<ol style="list-style-type: none"> 1. Schließen Sie das Netzkabel richtig an. 2. Schalten Sie die Stromversorgung ein. 3. Schließen Sie das Signalkabel richtig an. 4. Drücken Sie eine beliebige Taste auf der Computertastatur.
Farbe nicht normal	<ol style="list-style-type: none"> 1. Ist das Signalkabel richtig verbunden? 	<ol style="list-style-type: none"> 1. Schließen Sie das Signalkabel richtig an.
Verzerrtes Bild	<ol style="list-style-type: none"> 1. Ist das Signalkabel richtig verbunden? 2. Hat das Eingabesignal eine kompatible Frequenz? 	<ol style="list-style-type: none"> 1. Schließen Sie das Signalkabel richtig an. 2. Verwenden Sie kompatible Signale.
Bild zu dunkel	<ol style="list-style-type: none"> 1. Ist die Helligkeit und der Kontrast zu niedrig? 	<ol style="list-style-type: none"> 1. Stellen Sie die Helligkeit und den Kontrast richtig ein.
Nur Ton, kein Bild	<ol style="list-style-type: none"> 1. Ist das Eingabesignalkabel richtig verbunden? 2. Ist das TV-Signal zu schwach? 	<ol style="list-style-type: none"> 1. Stellen Sie sicher, dass das Eingabesignalkabel richtig verbunden ist. 2. Das TV-RF-Signal darf nicht niedriger als 50 dB sein.
Nur Bild, kein Ton	<ol style="list-style-type: none"> 1. Ist das Signalkabel richtig verbunden? 2. Wurde die Lautstärke auf Minimum gestellt? 3. Ist das Audiosignalkabel nicht verbunden? 4. Ist das TV-Signal zu schwach? 	<ol style="list-style-type: none"> 1. Schließen Sie das Signalkabel richtig an. 2. Stellen Sie die Lautstärke auf einen angemessenen Pegel. 3. Schließen Sie das Audiosignalkabel richtig an. 4. Das TV-RF-Signal darf nicht niedriger als 50 dB sein.
Fernbedienung funktioniert nicht	<ol style="list-style-type: none"> 1. Ist die Batterie leer? 2. Gibt es Interferenzen durch statische Elektrizität oder Blitz? 	<ol style="list-style-type: none"> 1. Wechseln Sie die Batterie aus. 2. Schalten Sie die Stromversorgung für 10 Sekunden aus und dann wieder ein.

Die folgende Tabelle enthält die üblichen Probleme und Lösungen für diese Probleme.

Probleme	Mögliche Lösungen
Zu wenig Kanäle durch die Antenne empfangen	Bitte verwenden Sie die automatische Kanalsuchfunktion, um mehr Kanäle zu finden und zu speichern (siehe Seite 18~19).
Keine Farbe	Nehmen Sie die Farbeinstellung vor.
Flimmerndes Bild mit Geisterbild	Überprüfen Sie die Antennen-/Signalkabelverbindung. Prüfen Sie, ob der Kanal im Wiedergabemodus ist. Drücken Sie die SOURCE-Taste und ändern den Eingabemodus.
Unvollständige Linien oder Segmente	Richten Sie die Antenne neu ein. Halten Sie das TV von Rauschquellen wie z. B. Kraftwagen, Neonlampen, Haartrocknern usw. fern.
Manche gewünschte TV-Kanäle gesperrt (Manche Kanäle werden nicht gefunden.)	Bitte verwenden Sie die automatische Kanalsuchfunktion, um die Kanäle dem Speicher hinzuzufügen (siehe Seite 18~19).
Überlappende Bilder oder Geisterbilder	Bitte verwenden Sie eine Allrichtungsaußenantenne. (Wenn Ihr TV für Störungen durch Berge oder Gebäude in der Nähe anfällig ist.)
Eine Funktion arbeitet nicht	Wenn das ausgewählte Element grau dargestellt ist, dann steht das Element nicht zur Verfügung.
Programmempfang nicht möglich	Bitte verwenden Sie die automatische Kanalsuchfunktion, um die Kanäle dem Speicher hinzuzufügen (siehe Seite 18~19).

Wenden Sie sich bitte an Ihren Händler, wenn Sie nach dem Durchlesen der obigen Tabellen noch weitere Probleme oder Fragen haben.

Anzeigebildschirm	Aktiver Bereich/ Bildschirmgröße	37" TFT LCD
	Seitenverhältnis	Breitbild 16:9
	Max. Auflösung	1366(H) X 768(V)
	Lebensdauer der Hintergrundbeleuchtung	> 50.000 Std.
	Modus	IPS
Kompatibilität	PC	1360x768@60Hz 1024x768@60;70;75;85Hz 800x600@60;72;75;85Hz 640x480@60;72;75;85Hz
	SDTV/HDTV Abtastformat	1080i, 720p, 576p, 576i, 480p, 480i
Energie	Eingangsspannung	AC100-240V, 2A, 50/60Hz
	Betrieb	≤ 200W
	Standby	< 1W
Umgebung	In Betrieb	5~35°C (41~95°F) / 10%~90% (nicht kondensierend)
	Lagerung	-20~50°C (-4~122°F) / 10%~90% (nicht kondensierend)
Sonstiges	Integrierte Lautsprecher	8 Ü, 7W, x2

Farb- und Sendesysteme in verschiedenen Ländern

Land	TV	Farbe	Stereo	Untertitel
Albanien	B/G	PAL		
Argentinien	N	PAL-N		
Australien	B/G	PAL	FM-FM	Teletext
Österreich	B/G	PAL	FM-FM	Teletext
Azoren (Portugal)	B	PAL		
Bahamas	M	NTSC		
Bahrain	B	PAL		
Barbados	M	NTSC		
Belgien	B/G	PAL	NICAM	Teletext
Bermuda	M	NTSC		
Brasilien	M	PAL-M	MTS	
Bulgarien	D	SECAM		
Kanada	M	NTSC	MTS	CC
Kanarische Inseln	B	PAL		
China	D	PAL		
Kolumbien	M	NTSC		
Zypern	B	PAL		
Tschechoslowakei	D/K	SECAMPAL		
Kia Dänemark	B	PAL	NICAM	Teletext
Ägypten	B	SECAM		
Färöer (DK)	B	PAL		
Finnland	B/G	PAL	NICAM	Teletext
Frankreich	E/L	SECAM		Teletext
Gambia	I	PAL		
Deutschland	B/G	PAL	FM-FM	Teletext
Deutschland (ehemaliges Ost-D.)	B/G	SECAMPAL		
Gibraltar	B	PAL		
Griechenland	B/G	PAL (war SECAM)		
Hong Kong	I	PAL	NICAM	
Ungarn	B/G & D/K	PAL (war SECAM)	NICAM (nur in Budapest)	

Land	TV	Farbe	Stereo	Untertitel
Island	B	PAL		
Indien	B	PAL		
Indonesien	B	PAL		
Iran	H	SECAM		
Irland	I	PAL	NICAM	Teletext
Israel	B/G	PAL	NICAM	Teletext
Italien	B/G	PAL	FM-FM	Teletext
Jamaika	N	SECAM		
Japan	M	NTSC	MATRIX	
Jordanien	B	PAL		
Kenia	B	PAL		
Korea	M	NTSC		
Luxemburg	B/G	PAL	NICAM	Teletext
Madeira	B	PAL		
Madagaskar	B	SECAM		
Malaysia	B	PAL		
Malta	B/G	PAL		
Mauritius	B	SECAM		
Mexiko	M	NTSC	MTS	CC
Monaco	L/G	SECAM/PAL		
Marokko	B	SECAM		
Niederlande	B/G	PAL	FM-FM	Teletext
Neuseeland	B/G	PAL	NICAM	Teletext
Nordkorea	D/K	SECAM		
Norwegen	B/G	PAL	NICAM	
Pakistan	B	PAL		
Paraguay	N	PAL		
Peru	M	NTSC		
Die Philippinen	M	NTSC		
Polen	D/K	PA		Teletext

Land	TV	Farbe	Stereo	Untertitel
Portugal	B/G	PAL	NICAM	Teletext
Rumänien	G	PAL		
Russland	D/K	SECAM		
Saudi-Arabien	B	SECAM		
Die Seychellen	I	PAL		
Singapur	B	PAL		
Südafrika	I	PAL		
Südkorea	M	NTSC		
Spanien	B/G	PAL	NICAM	Teletext
Sri Lanka	B/G	PAL		
Schweden	B/G	PAL	NICAM	Teletext
Die Schweiz	B/G	PAL	FM-FM	Teletext
Tahiti	KI	SECAM		
Taiwan	M	NTSC		
Thailand	B	PAL		
Trinidad	M	NTSC		
Tunisien	B	SECAM		
Türkei	B	PAL	-	Teletext
Die Vereinigten Arabischen Emirate	B/G	PAL		
Vereinigte Königreich	I	PAL	NICAM	Teletext
Uruguay	N	PAL	MTS	
USA	M	NTSC	MTS	CC
Venezuela	M	NTSC		
Jugoslawien	B/H	PAL		
Zimbabwe	B	PAL		