

Guía del usuario

ADS-1100W
ADS-1600W

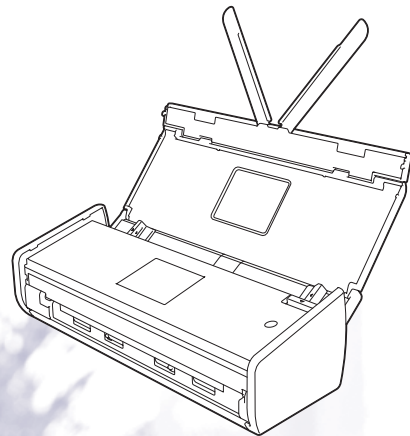

Guías del usuario y dónde encontrarlas

¿Qué manual?	¿Qué contiene?	¿Dónde está?
Guía de configuración rápida	Siga las instrucciones de configuración del equipo e instalación de los controladores y el software para el sistema operativo y el tipo de conexión que esté utilizando. Esta guía también incluye instrucciones de seguridad para antes de configurar el equipo. Primero lea las instrucciones de seguridad.	Impreso / En la caja
Guía del usuario	Familiarícese con las operaciones de escaneado y las funciones de seguridad, aprenda cómo realizar el mantenimiento rutinario y consulte sugerencias para la solución de problemas.	Archivo PDF / Brother Solutions Center ¹
Guía del usuario en red	En esta guía se incluye información útil sobre los ajustes de red inalámbricos y los ajustes de seguridad mediante el equipo Brother. También puede encontrar información sobre protocolos admitidos para el equipo y detallados consejos para la solución de problemas.	Archivo PDF / Brother Solutions Center ¹
Guía de Web Connect (solo ADS-1600W)	Esta guía ofrece información útil acerca del acceso a servicios de Internet desde el equipo Brother, así como sobre la descarga de imágenes y la carga de archivos directamente desde servicios de Internet.	Archivo PDF / Brother Solutions Center ¹
Guía de impresión y escaneado con dispositivos móviles para Brother iPrint&Scan	Esta guía ofrece información útil acerca del acceso a servicios de Internet desde el equipo Brother, así como sobre la descarga de imágenes y la carga de archivos directamente desde servicios de Internet.	Archivo PDF / Brother Solutions Center ¹
Guía de Brother Image Viewer para Android™	En esta guía se incluye información útil sobre el uso de un dispositivo móvil Android™ para ver y editar documentos que el equipo Brother ha escaneado.	Archivo PDF / Brother Solutions Center ¹
Guía de Brother ScanViewer para iOS/OS X	En esta guía se incluye información útil sobre el uso de un dispositivo iOS o un ordenador Macintosh para ver y editar documentos que el equipo Brother ha escaneado y que se han guardado en iCloud.	Archivo PDF / Brother Solutions Center ¹

¹ Visite <http://solutions.brother.com/>

Procedimientos iniciales

Características		Aplicaciones	¿Qué puedo hacer?	¿Dónde puedo obtener más información?
Escanear a PC	Escanear a imagen	ControlCenter4 (Windows®) ControlCenter2 (Macintosh)	Permite escanear un documento y abrirlo directamente en una aplicación de gráficos para poder editarlo.	<p>Para escanear desde el panel de control del equipo: <i>Guardar los documentos escaneados en el ordenador</i> en la página 125</p> <p>Para escanear desde ControlCenter4 (Windows®):</p> <ul style="list-style-type: none"> ■ Modo inicial: <i>Escanear básico</i> en la página 52 ■ Modo avanzado: <i>Escanear básico</i> en la página 57 <p>Para escanear desde ControlCenter2 (Macintosh): <i>Imagen (ejemplo: Apple Preview)</i> en la página 70</p>
	Escanear a OCR		Le permite escanear un documento y convertirlo en texto. Este texto puede editarse con su software de procesamiento de textos preferido.	<p>Para escanear desde el panel de control del equipo: <i>Guardar los documentos escaneados en el ordenador</i> en la página 125</p> <p>Para escanear desde ControlCenter4 (Windows®):</p> <ul style="list-style-type: none"> ■ Modo inicial: <i>Escanear básico</i> en la página 52 ■ Modo avanzado: <i>Escanear básico</i> en la página 57 <p>Para escanear desde ControlCenter2 (Macintosh): <i>OCR (aplicación de procesador de texto)</i> en la página 71</p>

Características		Aplicaciones	¿Qué puedo hacer?	¿Dónde puedo obtener más información?
Escanear a PC (continuación)	Escanear a correo electrónico	ControlCenter4 (Windows®) ControlCenter2 (Macintosh) (continuación)	Le permite escanear un documento y abrirlo en la aplicación de correo electrónico predeterminada, de manera que pueda enviar el trabajo escaneado como un archivo adjunto.	Para escanear desde el panel de control del equipo: <i>Guardar los documentos escaneados en el ordenador</i> en la página 125 Para escanear desde ControlCenter4 (Windows®): <ul style="list-style-type: none"> ■ Modo inicial: <i>Escanear básico</i> en la página 52 ■ Modo avanzado: <i>Escanear básico</i> en la página 57 Para escanear desde ControlCenter2 (Macintosh): <i>Correo electrónico</i> en la página 72
	Escanear a archivo		Le permite escanear un documento y guardarlo en una carpeta del disco duro con uno de los formatos de archivo que se muestran en la lista de formatos de archivo. Si quiere escanear el documento como archivo PDF, seleccione este método.	Para escanear desde el panel de control del equipo: <i>Guardar los documentos escaneados en el ordenador</i> en la página 125 Para escanear desde ControlCenter4 (Windows®): <ul style="list-style-type: none"> ■ Modo inicial: <i>Escanear básico</i> en la página 52 ■ Modo avanzado: <i>Escanear básico</i> en la página 57 Para escanear desde ControlCenter2 (Macintosh): <i>Archivo</i> en la página 73
	Escanear recibos	BR-Receipts (Windows® y Macintosh)	Puede utilizar la aplicación BR-Receipts incluida en el software MFL-Pro de Brother para escanear recibos.	Para escanear desde Windows®: <i>Escanear recibos mediante BR-Receipts (Windows®)</i> en la página 89 Para escanear desde Macintosh: <i>Escanear recibos mediante BR-Receipts (Macintosh)</i> en la página 101

Características		Aplicaciones	¿Qué puedo hacer?	¿Dónde puedo obtener más información?
Escanear a PC (continuación)	Escanear tarjetas de presentación	NewSoft Presto! BizCard 6 (Windows® y Macintosh)	Puede utilizar la aplicación NewSoft Presto! La aplicación BizCard 6 incluida en el software MFL-Pro de Brother para escanear tarjetas de presentación.	Para escanear desde ControlCenter4 (Windows®): <ul style="list-style-type: none"> ■ Modo inicial: <i>Escanear tarjetas de presentación</i> en la página 56 ■ Modo avanzado: <i>Escanear tarjetas de presentación</i> en la página 60 Para escanear desde ControlCenter2 (Macintosh): <i>Escanear tarjetas de presentación</i> en la página 78
	Escanear con un controlador TWAIN/WIA/ISIS® para usuarios de Windows®	Aplicaciones compatibles con un controlador TWAIN/WIA/ISIS como, por ejemplo: Nuance™ PaperPort™ 12SE Fax y Escáner de Windows® Galería fotográfica de Windows® Captiva® QuickScan™ Pro	Para escanear puede usar la aplicación Nuance™ PaperPort™ 12SE incluida en el software MFL-Pro de Brother u otras aplicaciones compatibles con las especificaciones de TWAIN o WIA. Además, para escanear también puede utilizar la versión de prueba gratuita de Captiva® QuickScan™ Pro u otras aplicaciones compatibles con las especificaciones de ISIS®. Antes de utilizar las aplicaciones ISIS®, tiene que instalar el controlador de escáner ISIS®.	Para escanear con el controlador TWAIN/WIA: <i>Escanear con Nuance™ PaperPort™ 12SE u otras aplicaciones de Windows®</i> en la página 90 Para escanear con el controlador ISIS®: <i>Escanear con Captiva® QuickScan™ Pro o aplicaciones ISIS® (Windows®)</i> en la página 112
	Escanear con el controlador TWAIN/ICA para usuarios de Macintosh	Aplicaciones compatibles con un controlador TWAIN/ICA como, por ejemplo: Presto! PageManager Captura de Imagen de Apple	Puede utilizar la aplicación Presto! PageManager incluida en el software MFL-Pro de Brother u otras aplicaciones compatibles con las especificaciones de TWAIN. Además, también puede utilizar la aplicación Captura de Imagen de Apple después de instalar el software MFL-Pro de Brother.	Para escanear con el controlador TWAIN: <i>Escanear con Presto! PageManager o aplicaciones TWAIN (Macintosh)</i> en la página 102 Para escanear con el controlador ICA: <i>Escanear con Captura de imagen de Apple (controlador ICA)</i> en la página 107

Características		Aplicaciones	¿Qué puedo hacer?	¿Dónde puedo obtener más información?
Escanear a PC (continuación)	Escaneado WS (solo usuarios de Windows®)	Fax y Escáner de Windows® Galería fotográfica de Windows®	Le permite escanear un documento utilizando el protocolo de servicios web. El protocolo de servicios web permite escanear en la red mediante el equipo y un ordenador que cuente con Windows Vista® (SP2 o posterior), Windows® 7 o Windows® 8.	Para instalar controladores: Instalación de los controladores utilizados para escanear mediante servicios web (Windows Vista®, Windows® 7 y Windows® 8) en la Guía del usuario en red Para escanear desde el panel de control del equipo: <i>Escanear con servicios web (Windows Vista® SP2 o posterior, Windows® 7 y Windows® 8) en la página 131</i>

Características		Aplicaciones	¿Qué puedo hacer?	¿Dónde puedo obtener más información?
Escanear desde el panel de control del equipo	Escanear a USB	—	Le permite escanear el documento y guardar la imagen escaneada en un dispositivo de memoria USB. Puede configurar los ajustes en el panel de control del equipo.	<i>Guardar documentos escaneados en una unidad de memoria flash USB en la página 134</i>
	Escanear a FTP		Le permite escanear un documento directamente a un servidor FTP desde la red local o por Internet.	<i>Escanear documentos directamente a un servidor FTP en la página 113</i>
	Escanear a red (solo usuarios de Windows®) (solo ADS-1600W)		Le permite escanear un documento directamente a una carpeta compartida de un servidor CIFS desde la red local o por Internet.	<i>Escanear documentos directamente en un servidor CIFS (Windows®) (solo ADS-1600W) en la página 121</i>
	Escanear a servidor de correo electrónico (solo ADS-1600W)	—	Le permite escanear un documento y enviarlo directamente a una dirección de correo electrónico desde el equipo. Además, gracias a que esta función puede asignar una dirección de correo electrónico al equipo, puede utilizar el equipo para enviar, a través de la red local o Internet, documentos a ordenadores u otros equipos de fax conectados a Internet.	<i>Escanear documentos y enviarlos directamente a una dirección de correo electrónico (solo ADS-1600W) en la página 137</i>
	Escanear a Web (solo ADS-1600W)		Le permite escanear un documento para cargarlo directamente a servicios web como, por ejemplo, Facebook, Picasa, Flickr, Google Docs, Evernote, Dropbox, Box.net y SkyDrive sin utilizar un ordenador.	Guía de Web Connect
	Trazar contornos y escanear (solo ADS-1600W)		Le permite escanear un documento que contiene áreas específicas en que se ha trazado el contorno con un bolígrafo rojo. Las áreas con contorno se pueden procesar como imágenes de varias maneras.	Guía de Web Connect

Características		Aplicaciones	¿Qué puedo hacer?	¿Dónde puedo obtener más información?
Desde dispositivos móviles	Escanear documentos (Brother iPrint&Scan)	Brother iPrint&Scan	Le permite escanear un documento directamente desde dispositivos Android™, iOS y Windows® sin utilizar un ordenador. Puede descargar e instalar Brother iPrint&Scan desde Google Play, App Store o desde la Tienda Windows® Phone.	Guía de impresión y escaneado con dispositivos móviles para Brother iPrint&Scan
	Ver o editar datos escaneados (iOS/OS X)	Brother ScanViewer	Le permite usar un dispositivo iOS o un ordenador Macintosh para ver y editar imágenes y documentos que un equipo Brother ha escaneado y que se han guardado a iCloud. Puede descargar e instalar Brother ScanViewer desde App Store.	Guía de Brother ScanViewer para iOS/OS X
	Ver o editar datos escaneados (Android™)	Brother Image Viewer	Le permite utilizar un dispositivo móvil Android™ para ver y editar documentos que un equipo Brother ha escaneado. Puede descargar e instalar Brother Image Viewer desde Google Play.	Guía de Brother Image Viewer para Android™
Escanear tarjetas plásticas con la ranura de la tarjeta			Le permite escanear tarjetas plásticas con la ranura de la tarjeta ubicada en la parte trasera del equipo. Las funciones Escanear a imagen, Escanear a OCR, Escanear a correo electrónico, Escanear a archivo, Escanear a FTP y Escanear desde dispositivos móviles con Brother iPrint&Scan están disponibles al escanear una tarjeta plástica con la ranura de la tarjeta.	<p>Para escanear desde el panel de control del equipo: <i>Escanear tarjetas plásticas</i> en la página 139</p> <p>Para escanear desde ControlCenter4 (Windows®):</p> <ul style="list-style-type: none"> ■ Modo inicial: <i>Escanear tarjetas plásticas</i> en la página 52 ■ Modo avanzado: <i>Escanear tarjetas plásticas</i> en la página 58 <p>Para escanear desde ControlCenter2 (Macintosh): <i>Escanear tarjetas plásticas</i> en la página 75</p>

Tabla de contenidos

1	Información general	1
	Uso de la documentación	1
	Símbolos y convenciones utilizados en la documentación	1
	Acerca de este equipo	2
	Descripción general del panel de control (ADS-1100W)	3
	Descripción general del panel de control (ADS-1600W)	5
	Pantalla LCD (pantalla de cristal líquido) táctil	6
	Operaciones básicas	8
	Cambiar la configuración del teclado	9
	Configurar el brillo de la retroiluminación	9
	Configurar el temporizador de atenuación para la retroiluminación	9
	Almacenamiento en memoria	10
	Volumen del pitido	10
	Seleccione el idioma (si es necesario)	13
	Establecer la fecha y la hora (solo ADS-1600W)	16
	Horario de verano automático	16
	Configuración de la zona horaria	19
	Modo espera	22
	Apagado automático	25
	Documento aceptable	28
	Documento aceptable	28
	Documentos no aceptables	30
	Información sobre la hoja portadora para recibos	30
	Recibos no aceptables	31
	Cargar documentos	32
	Configuración del equipo	32
	Cargar documentos de tamaño estándar	33
	Cargar tarjetas de presentación	35
	Cargar documentos con una longitud superior a A4	36
	Cargar un recibo	37
	Cargar una tarjeta plástica	39
2	Antes de escanear	40
	Antes de escanear	40
	Antes de escanear en red	41
	Licencia de red (Windows®)	41
	Configuración de escaneado en red desde Windows®	41
	Configurar el escaneado en red para Macintosh	44
	Iniciar la utilidad BRAdmin (Windows®)	47
3	Escanear desde el ordenador	48
	Cambiar la interfaz de usuario de ControlCenter4 (Windows®)	48
	Escanear con ControlCenter4 en el Modo inicial (Windows®)	52
	Escaneado básico	52
	Escanear tarjetas plásticas	52
	Escanear a archivo de Office	54
	Escanear tarjetas de presentación	56

Escanear con ControlCenter4 en el Modo avanzado (Windows®)	57
Escaneado básico	57
Cambiar la configuración predeterminada de cada botón	57
Escanear tarjetas plásticas	58
Escanear a archivo de Office	59
Escanear tarjetas de presentación	60
Crear una pestaña personalizada (Modo avanzado de ControlCenter4) (Windows®)	62
Crear una pestaña personalizada	62
Crear un botón personalizado en una pestaña personalizada	63
Cambiar los ajustes de escaneado (ControlCenter4) (Windows®)	64
Escanear utilizando ControlCenter2 (Macintosh)	69
Imagen (ejemplo: Apple Preview)	70
OCR (aplicación de procesador de texto)	71
Correo electrónico	72
Archivo	73
Cambiar los ajustes predeterminados de un botón	74
Escanear tarjetas plásticas	75
Escanear a archivo de Office	76
Escanear tarjetas de presentación	78
Registrar los ajustes de escaneado favoritos utilizando ControlCenter2 (ESCANEADO PERSONALIZADO) (Macintosh)	79
Botón definido por el usuario	80
Cambiar los ajustes de escaneado (ControlCenter2) (Macintosh)	83
Escanear recibos mediante BR-Receipts (Windows®)	89
Instalación de BR-Receipts	89
Escanear con Nuance™ PaperPort™ 12SE u otras aplicaciones de Windows®	90
Escanear con Nuance™ PaperPort™ 12SE	90
Escanear con la galería fotográfica de Windows® o Fax y Escáner de Windows®	98
Uso de Nuance PDF Converter Professional 8 (Windows®) (solo ADS-1600W)	99
Instalar Nuance PDF Converter Professional 8	99
Uso de NewSoft Presto! BizCard 6 (Windows®)	100
Instalación de NewSoft Presto! BizCard 6	100
Escanear recibos mediante BR-Receipts (Macintosh)	101
Escanear con Presto! PageManager o aplicaciones TWAIN (Macintosh)	102
Instalación de Presto! PageManager	102
Escanear con Presto! PageManager	102
Ajustes del controlador TWAIN	104
Escanear con Captura de imagen de Apple (controlador ICA)	107
Escanear utilizando Apple Image Capture	107
Ajustes del controlador ICA	109
Seleccionar el equipo desde Impresión y Fax o Impresión y Escaneado	110
Uso de NewSoft Presto! BizCard 6 (Macintosh)	111
Instalación de NewSoft Presto! BizCard 6	111
Escanear con Captiva® QuickScan™ Pro o aplicaciones ISIS® (Windows®)	112
Instalación de ISIS® Scanner y Captiva® QuickScan™ Pro	112

4 Escanear desde el panel de control del equipo 113

Escanear desde el panel de control del equipo.....	113
Escanear documentos directamente a un servidor FTP	113
Escanear documentos directamente en un servidor CIFS (Windows®) (solo ADS-1600W).....	121
Guardar los documentos escaneados en el ordenador.....	125
Escanear con servicios web (Windows Vista® SP2 o posterior, Windows® 7 y Windows® 8).....	131
Guardar documentos escaneados en una unidad de memoria flash USB.....	134
Escanear documentos y enviarlos directamente a una dirección de correo electrónico (solo ADS-1600W).....	137
Escanear tarjetas plásticas.....	139
Cargar documentos escaneados en la web (solo ADS-1600W)	139
Cambiar los ajustes de Escanear a PC (Windows®)	140
Cambiar los ajustes de Escanear a PC (Macintosh)	146
Configurar la libreta de direcciones (solo ADS-1600W)	152
Registrar una dirección de correo electrónico	152
Modificar una dirección de correo electrónico	152
Eliminar una dirección de correo electrónico.....	153
Configurar un grupo.....	153
Modificar un grupo	154
Eliminar un grupo	155
Configurar los accesos directos (solo ADS-1600W).....	156
Registrar un acceso directo.....	156
Cambiar el nombre o eliminar un acceso directo	158

5 Administrar el equipo desde el ordenador 159

Supervisar el estado del equipo desde el ordenador (Windows®).....	159
Supervisar el estado del equipo desde el ordenador	159
Notificaciones de error.....	160
¿Cuáles son los indicadores de Status Monitor?	160
Supervisar el estado del equipo desde el ordenador (Macintosh).....	161
Supervisar el estado del equipo desde el ordenador	161
Activar o desactivar la función de carga automática (ControlCenter2)	163
Configurar el equipo Brother desde el ordenador.....	164

6 Mantenimiento rutinario 168

Limpiar el exterior del equipo.....	168
Limpiar el escáner	169
Sustituir consumibles.....	173
Solicitar consumibles.....	173
Comprobar el ciclo de sustitución de consumibles.....	174
Sustituir el tope de separación	175
Sustituir el rodillo de recogida	178
Poner a cero contadores de uso	181
Embalar y transportar el equipo.....	184

7 Solución de problemas 186

Identificar el problema	186
Mensajes de error y de mantenimiento	186
Atasco de documento	190
Atasco de papel largo	192
Atasco de tarjeta	192
Solución de problemas	194
Si tiene problemas con el equipo	194
Información del equipo	202
Comprobar el número de serie	202
Activar/desactivar WLAN	204
Funciones de restablecimiento	205
Reiniciar el equipo	205
Prioridad de escaneado (solo ADS-1100W)	207

A Especificaciones 210

Especificaciones generales	210
Escáner	212
Función de escaneo directo (Escanear a USB)	212
Interfaces	213
Red	213
Requisitos del ordenador	214

B Apéndice 215

Introducción de texto (solo ADS-1600W)	215
Inserción de espacios	215
Realización de correcciones	215
Indicaciones LED (solo ADS-1100W)	216
Indicaciones de llamada al servicio técnico	224
Números de Brother	225
Registrar el producto	225
Preguntas más frecuentes	225
Para el Servicio de atención al cliente	225

C Índice 226

Uso de la documentación

Gracias por adquirir un equipo Brother. La lectura de la documentación le ayudará a sacar el máximo partido al equipo.

Símbolos y convenciones utilizados en la documentación

Los símbolos y convenciones siguientes se emplean en toda la documentación.

 AVISO	<u>AVISO</u> indica una situación potencialmente peligrosa que, si no se evita, puede producir lesiones graves o moderadas.
IMPORTANTE	<u>IMPORTANTE</u> indica una situación potencialmente peligrosa que, si no se evita, puede producir daños materiales o un mal funcionamiento del producto.
NOTA	<u>Notas</u> indica cómo responder ante situaciones que pueden presentarse y ofrece consejos sobre cómo funcionará cada operación con otras funciones.
Negrita	La tipografía en negrita identifica botones del panel de control del equipo o de la pantalla del ordenador.
<i>Cursiva</i>	La tipografía en cursiva tiene por objeto destacar puntos importantes o derivarle a un tema afín.
Courier New (solo ADS-1600W)	El texto escrito en Courier New identifica los mensajes que aparecen en la pantalla LCD del equipo.

NOTA

- A menos que se indique lo contrario, las pantallas e ilustraciones de esta guía se refieren a la máquina ADS-1600W.
- A menos que se indique lo contrario, las pantallas de este manual pertenecen a Windows® 7 y Mac OS X v10.7.x. Las pantallas de su ordenador pueden ser distintas según el sistema operativo que utilice.

Acerca de este equipo

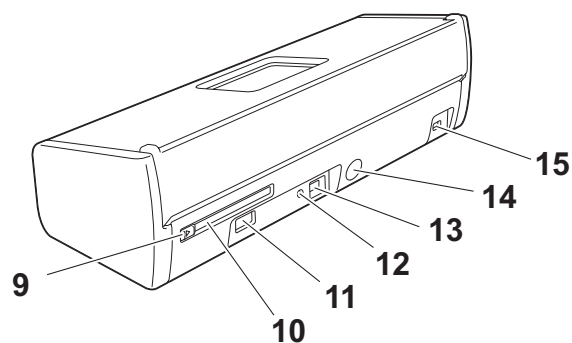
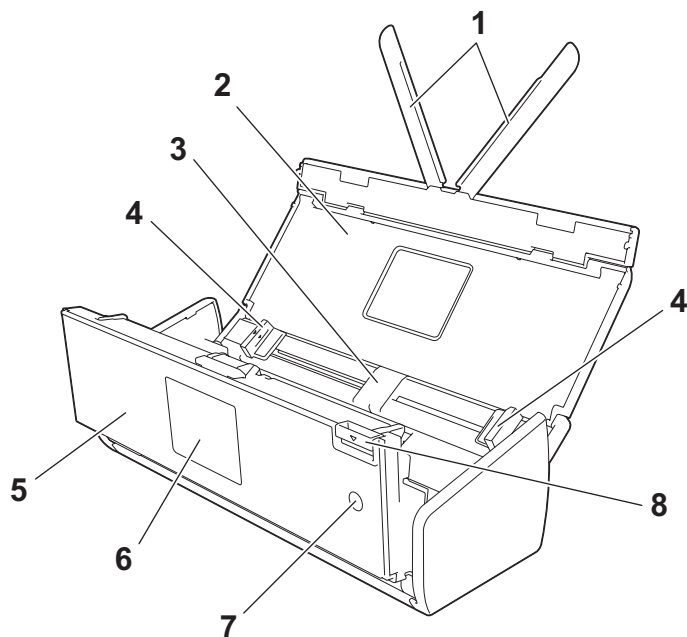

- 1 Brazos de soporte para documentos
- 2 Cubierta superior
- 3 Alimentador automático de documentos (ADF)
- 4 Guías para documentos
- 5 Cubierta delantera
- 6 Panel de control
- 7 Tecla de encendido
- 8 Palanca de liberación de la cubierta
- 9 Guía de la ranura de la tarjeta
- 10 Ranura de la tarjeta
- 11 Interfaz directa USB
- 12 Botón AOSS/WPS (solo ADS-1100W)
- 13 Conector USB
- 14 Conector del adaptador de CA
- 15 Ranura de seguridad

Descripción general del panel de control (ADS-1100W)

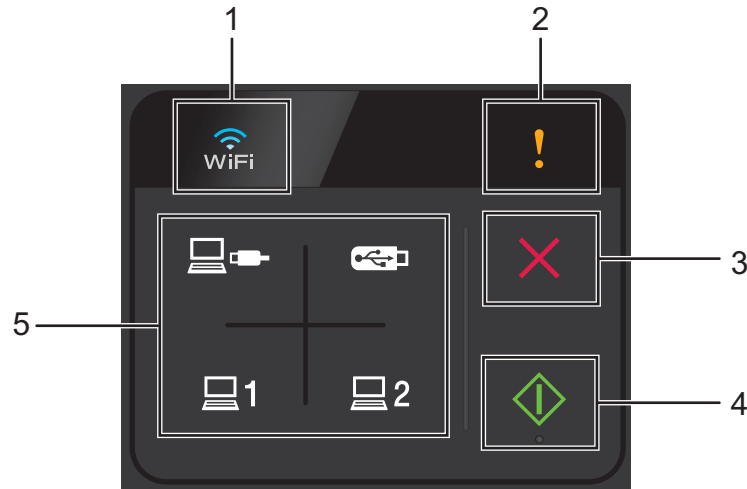

1 Wi-Fi

Cuando la conexión WLAN está activada, la luz del Wi-Fi se ilumina.

2 Indicador de error

El indicador de error se iluminará cuando se produzca un error.

3 Botón Detener

Pulse este botón para detener o cancelar. El botón de detención no se ilumina cuando no está disponible.

4 Botón Iniciar

Pulse este botón para iniciar. Debe seleccionar un tipo de escaneo presionando uno de los botones de escaneo antes de pulsar el botón Inicio. El botón Iniciar no se ilumina cuando no está disponible.

NOTA

Si configura los ajustes de Prioridad escan. (consulte *Prioridad de escaneado (solo ADS-1100W)* en la página 207) y los botones de escanear están disponibles, parpadearán automáticamente.

5 Botones de escanear

Presione para seleccionar un tipo de escaneo. Los botones de escanear se iluminarán cuando estén disponibles.



Pulse este botón para seleccionar la función Escanear a PC (conexión USB).

NOTA



solo está disponible si el equipo se ha configurado mediante el método de interfaz USB (consulte la Guía de configuración rápida).



Puede asignar las funciones Escanear a FTP, Escanear a PC (conexión de red), o Escaneado WS a estos botones. Presione para seleccionar la función asignada cuando haya configurado los ajustes.

NOTA



solo están disponibles si el equipo se ha configurado mediante el método de red inalámbrica con el DVD-ROM de instalación y un cable USB (consulte la Guía de configuración rápida).



Pulse este botón para seleccionar la función Escanear a USB.

Descripción general del panel de control (ADS-1600W)

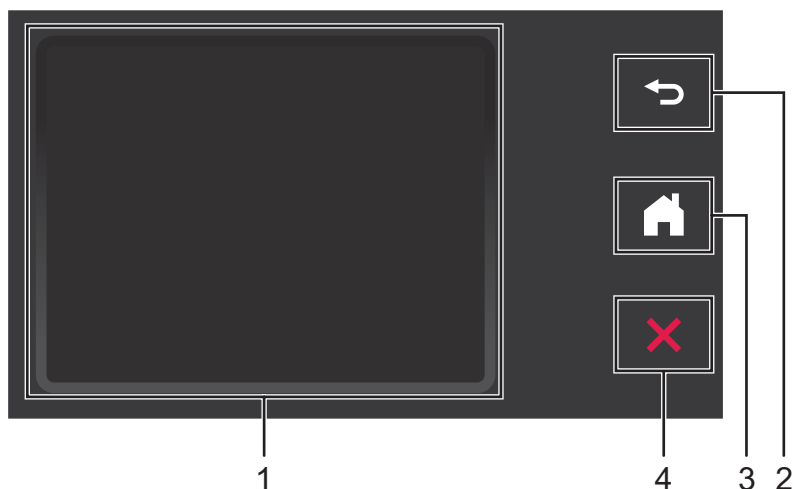

1 Pantalla LCD (pantalla de cristal líquido) táctil

Desde la pantalla táctil puede acceder a menús y opciones pulsándolos según van apareciendo en ella.

2 Botón Volver

Pulse este botón para retroceder al nivel de menú anterior. El botón Volver no se ilumina si no está disponible.

3 Botón Inicio

Este botón le permite volver al modo preparado. El botón Inicio no se ilumina si no está disponible.

4 Botón Detener

Pulse este botón para detener o cancelar. El botón Detener no se ilumina cuando no está disponible.

Pantalla LCD (pantalla de cristal líquido) táctil

Modo de reloj (solo cuando la cubierta superior está cerrada)

En este modo, puede ver la fecha y la hora.

La pantalla LCD muestra el estado actual del equipo cuando este está inactivo.



1 Fecha y hora

Permite ver la fecha y la hora.

2

Cuando la conexión WLAN está activa, un indicador de cuatro niveles muestra la intensidad de la señal inalámbrica actual.



3

Le permite obtener acceso a los ajustes de escaneo de tarjeta plástica.

El icono de información  aparece en la pantalla táctil cuando se produce un error o para mostrar un mensaje de mantenimiento. Para obtener más información, consulte *Mensajes de error y de mantenimiento* en la página 186.

Modo de escaneo (solo cuando la cubierta superior está abierta)

En este modo, están disponibles las opciones Escanear a FTP, Escanear a red, Escanear a PC, Escanear a USB, Escanear directo a e-mail (con servidor) y Escanear a Web.

La pantalla LCD muestra el estado actual del equipo cuando este está inactivo.



1 a FTP

Permite acceder a la función Escanear a FTP.

2 a red

Permite acceder a la función Escanear a red.

3 a PC

Permite acceder a la función Escanear a PC.

4 a USB

Permite acceder a la función Escanear a USB.

5 al servidor de e-mail

Permite acceder a la función Escanear directo a e-mail (con servidor).

6 a web

Permite acceder a la función Escanear a Web.

7 

Cuando la conexión WLAN está activa, un indicador de cuatro niveles muestra la intensidad de la señal inalámbrica actual.



8 Acces. dir.

Permite configurar menús de accesos directos.

También puede escanear rápidamente mediante las opciones que haya establecido como accesos directos (atajos).

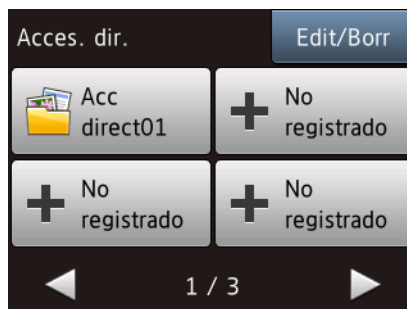

9 (Configurar)

Permite acceder a los ajustes principales.

El icono de información  aparece en la pantalla táctil cuando se produce un error o para mostrar un mensaje de mantenimiento. Para obtener más información, consulte *Mensajes de error y de mantenimiento* en la página 186.

NOTA

Este producto adopta la fuente de ARPHIC TECHNOLOGY CO., LTD.

Operaciones básicas

Para utilizar la pantalla, use el dedo para pulsar  (Configurar) o el botón de opciones directamente en la pantalla. Para obtener acceso a todas las opciones o menús de pantalla y para que se muestren, pulse ▲ o ▼ para desplazarse a través de ellos.

IMPORTANTE

NO pulse sobre la pantalla con un objeto punzante, como un bolígrafo o un lápiz electrónico. Podría causar daños en el equipo.

En los siguientes pasos se muestra cómo cambiar un ajuste en el equipo. En este ejemplo, se cambia el ajuste Tamaño documento en Escanear a PC a Automático.



- 1 Pulse ◀ o ▶ para que se muestre a PC.
- 2 Pulse a PC.
- 3 Pulse ◀ o ▶ para que se muestre a archivo.
- 4 Pulse a archivo.
- 5 Pulse Opciones.
- 6 Pulse ▲ o ▼ para que se muestre Aj. c/ panel táctil.
- 7 Pulse Aj. c/ panel táctil.
- 8 Pulse Sí.
- 9 Pulse ▲ o ▼ para que se muestre Tamaño de doc.
- 10 Pulse Tamaño de doc.
- 11 Pulse ▲ o ▼ para que se muestre Automático.
- 12 Pulse Automático.

NOTA

Pulse  para retroceder al nivel anterior.



Cambiar la configuración del teclado

Puede escoger el tipo de teclado de la pantalla táctil.

- 1 Pulse  (Configurar), Config. gral. y, a continuación, Ajustes del teclado.
- 2 Pulse QWERTY o ABC.
- 3 Pulse .



Configurar el brillo de la retroiluminación

Puede ajustar el brillo de la retroiluminación de la pantalla LCD. Si tiene dificultades para leer la pantalla LCD, pruebe a cambiar el ajuste de brillo.

- 1 Pulse  (Configurar), Config. gral., Configur. LCD y, a continuación, Retroiluminac.
- 2 Pulse Claro, Medio u Oscuro.
- 3 Pulse .

Configurar el temporizador de atenuación para la retroiluminación

Puede configurar cuánto tiempo permanece activada la retroiluminación de la pantalla LCD después de que se muestre la pantalla del modo preparado.

- 1 Pulse  (Configurar), Config. gral., Configur. LCD y, a continuación, Temporiz.atenu.
- 2 Pulse No, 10seg, 20seg o 30seg.
- 3 Pulse .

Almacenamiento en memoria

Los ajustes de los menús se almacenan permanentemente; en caso de que se produzca un corte del suministro eléctrico, no se perderán, aunque sí que lo harán los ajustes temporales.

(solo ADS-1600W)

Si ha seleccionado `Ajus.Nuev.Predet` en los ajustes preferidos de Escanear a USB y Escanear a un servidor de correo electrónico, estos ajustes no se perderán. Asimismo, durante un corte del suministro eléctrico, el equipo mantendrá la fecha y la hora durante 24 horas aproximadamente.

Volumen del pitido

Si el ajuste de pitido está activado, el equipo emitirá un pitido cuando se pulse un botón o se cometa un error. Puede seleccionar varios niveles de volumen en la alarma, desde `Bajo` hasta `Alto`, o bien, seleccionar `No`.
(ADS-1100W)

1 Inicie la aplicación ControlCenter.

■ Windows®

- 1 Haga clic en el icono  (ControlCenter4) de la bandeja de tareas y seleccione **Abrir** en el menú. Aparecerá la ventana de **ControlCenter4**.
- 2 Haga clic en la pestaña **Ajustes de dispositivo** (el ejemplo siguiente utiliza el **Modo inicial**).



■ Macintosh

- 1 Haga clic en el icono  (ControlCenter2) en la barra de iconos (Dock). Aparecerá la ventana **ControlCenter2**.
- 2 Haga clic en la pestaña **CONFIGURACIONES DE DISPOSITIVOS**.



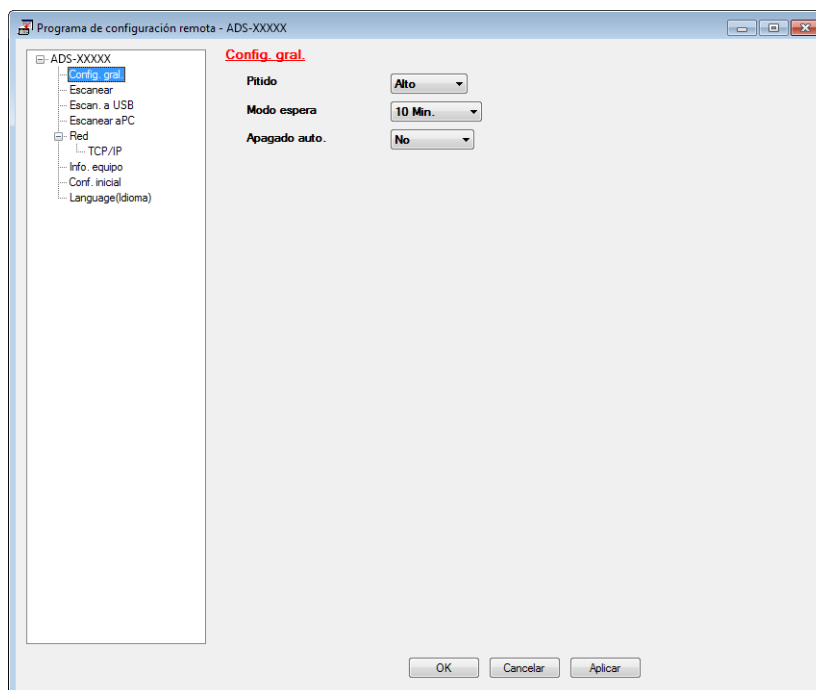

- 2 Haga clic en el botón **Configuración Remota**. Aparecerá la ventana Configuración remota.
- 3 Seleccione **Config. gral.** en el árbol de carpetas (el ejemplo siguiente es para Windows®).



- 4 Seleccione **Bajo**, **Medio**, **Alto** o **No** de la lista desplegable **Pitido**.
- 5 Haga clic en **Aplicar** y, a continuación, **OK**.

(ADS-1600W)

- 1 Pulse  (Configurar), Config. gral. y, a continuación, Sonido de alarma.
- 2 Pulse Bajo, Medio, Alto o No.
- 3 Pulse .

Seleccione el idioma (si es necesario)

(ADS-1100W)

- 1 Inicie la aplicación ControlCenter.
 - Windows®
- 1 Haga clic en el icono  (ControlCenter4) de la bandeja de tareas y seleccione **Abrir** en el menú. Aparecerá la ventana de **ControlCenter4**.
- 2 Haga clic en la pestaña **Ajustes de dispositivo** (el ejemplo siguiente utiliza el **Modo inicial**).

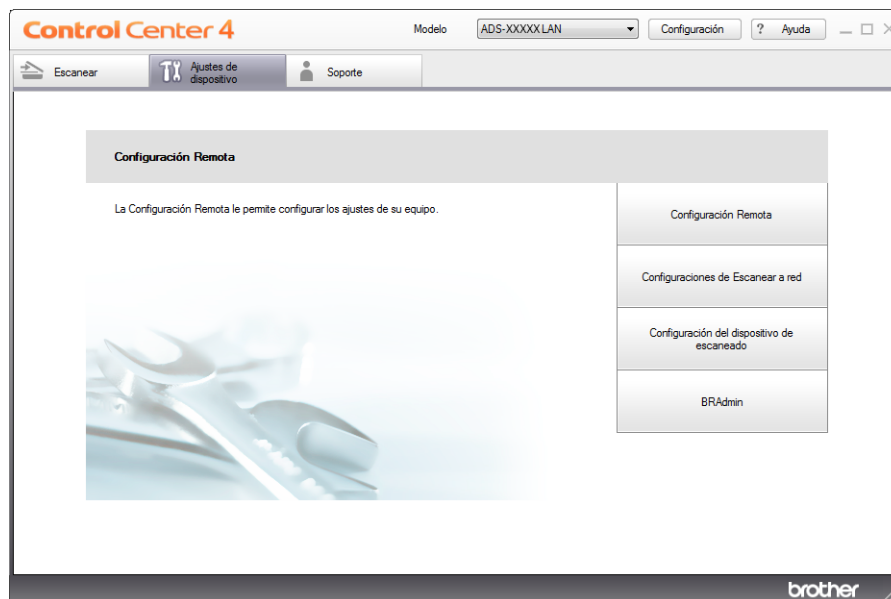

■ Macintosh

- 1 Haga clic en el icono  (ControlCenter2) en la barra de iconos (Dock). Aparecerá la ventana **ControlCenter2**.
- 2 Haga clic en la pestaña **CONFIGURACIONES DE DISPOSITIVOS**.



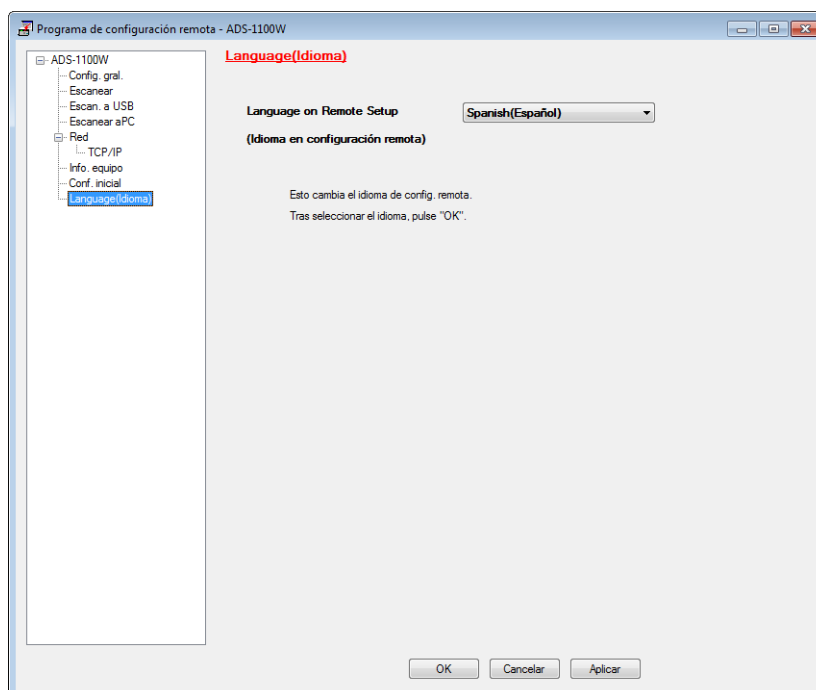

- 2 Haga clic en el botón **Configuración Remota**. Aparecerá la ventana Configuración remota.
- 3 Seleccione **Language(Idioma)** en el árbol de carpetas (el ejemplo siguiente es para Windows®).





- 4 Seleccione el idioma de la lista desplegable **Language on Remote Setup (Idioma en configuración remota)**.
- 5 Haga clic en **Aplicar** y, a continuación, **OK**.

(ADS-1600W)

- 1 Pulse  (Configurar).
- 2 Pulse ▲ o ▼ para que se muestre Conf.inicial.
Pulse Conf.inicial.
- 3 Pulse Sel. lenguaje.
- 4 Pulse ▲ o ▼ para que se muestre el idioma.
Pulse el idioma de su preferencia.
- 5 Pulse .

Establecer la fecha y la hora (solo ADS-1600W)

El equipo muestra la fecha y la hora.

- 1 Pulse  (Configurar).
- 2 Pulse ▲ o ▼ para que se muestre `Conf.inicial`.
- 3 Pulse `Conf.inicial`, `Fecha y hora y`, a continuación, `Fecha`.
- 4 Introduzca los dos últimos dígitos del año en la pantalla táctil y, a continuación, pulse `OK`.
- 5 Introduzca los dos dígitos del mes en la pantalla táctil y, a continuación, pulse `OK`.
- 6 Introduzca los dos dígitos del día en la pantalla táctil y, a continuación, pulse `OK`.
- 7 Pulse `Hora`.
- 8 Introduzca la hora en la pantalla táctil.
- 9 Pulse `OK` y, a continuación, .

Horario de verano automático

Puede configurar el equipo para que cambie automáticamente la hora según el horario de verano. El horario se adelantará una hora en primavera y se atrasará una hora en otoño.

La configuración de fábrica es No y, por tanto, deberá cambiar el ajuste del horario de verano automático a Sí como se indica a continuación:

(ADS-1100W)

- 1 Inicie la aplicación ControlCenter.
 - Windows®
- 1 Haga clic en el icono  (ControlCenter4) de la bandeja de tareas y seleccione **Abrir** en el menú. Aparecerá la ventana de **ControlCenter4**.

- Haga clic en la pestaña **Ajustes de dispositivo** (el ejemplo siguiente utiliza el **Modo inicial**).



■ Macintosh

- Haga clic en el icono  (ControlCenter2) en la barra de iconos (Dock). Aparecerá la ventana **ControlCenter2**.
- Haga clic en la pestaña **CONFIGURACIONES DE DISPOSITIVOS**.



- Haga clic en el botón **Configuración Remota**. Aparecerá la ventana Configuración remota.

- 3 Seleccione **Conf. inicial** en el árbol de carpetas (el ejemplo siguiente es para Windows®).

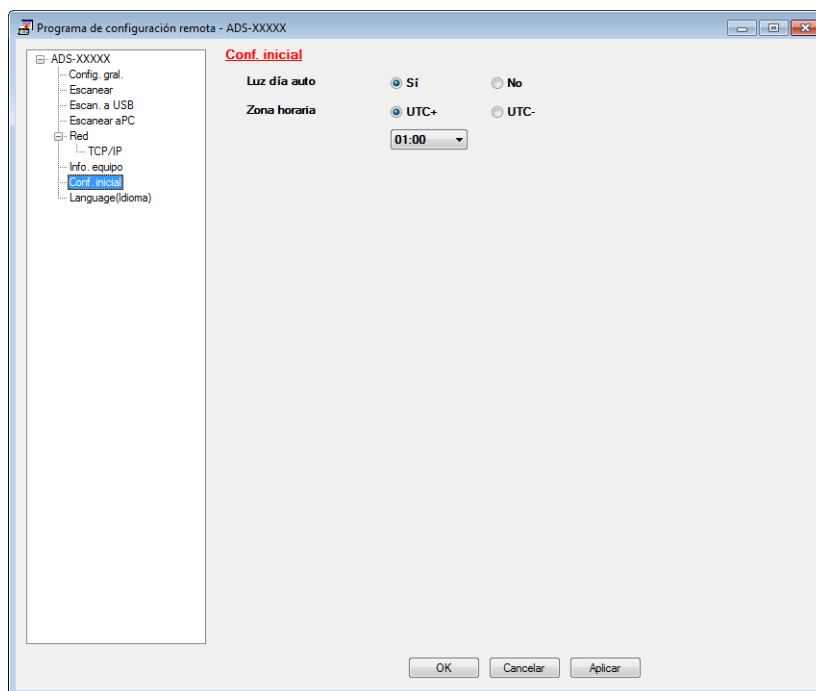



- 4 Seleccione **No** (o **Sí**) en las opciones de **Luz día auto**.
- 5 Haga clic en **Aplicar** y, a continuación, **OK**.

(ADS-1600W)

NOTA

Asegúrese de haber configurado la fecha y la hora correctamente en el ajuste *Fecha y hora*.

- 1 Pulse  (Configurar).
- 2 Pulse ▲ o ▼ para que se muestre *Conf.inicial*.
- 3 Pulse *Conf.inicial*, *Fecha y hora* y, a continuación, *Luz día auto*.
- 4 Pulse *No* (o *Sí*).
- 5 Pulse .

Configuración de la zona horaria

Puede establecer la zona horaria correspondiente a su ubicación (no en horario de verano sino en horario estándar) en el equipo.

(ADS-1100W)

1 Inicie la aplicación ControlCenter.

■ Windows®

- 1 Haga clic en el icono  (ControlCenter4) de la bandeja de tareas y seleccione **Abrir** en el menú. Aparecerá la ventana de **ControlCenter4**.
- 2 Haga clic en la pestaña **Ajustes de dispositivo** (el ejemplo siguiente utiliza el **Modo inicial**).

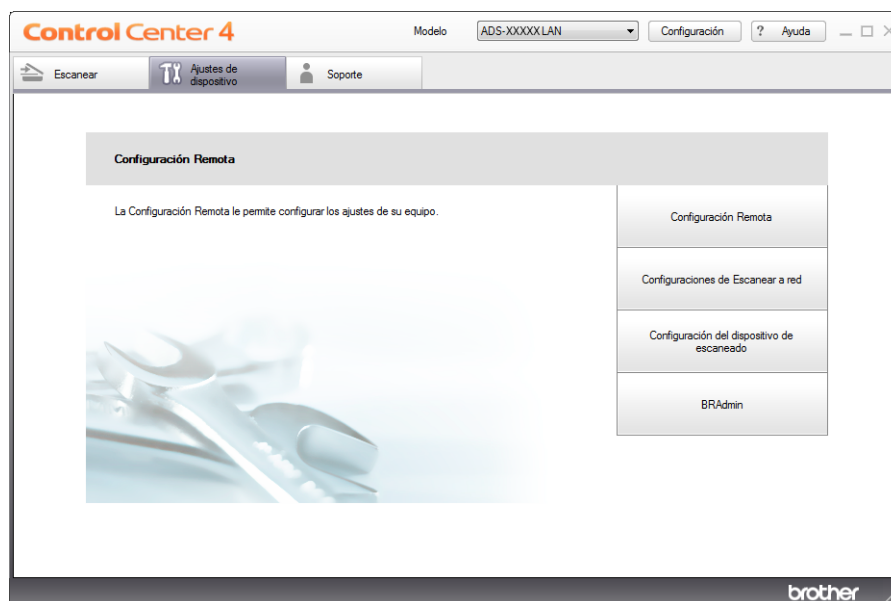

■ Macintosh

- 1 Haga clic en el icono  (ControlCenter2) en la barra de iconos (Dock). Aparecerá la ventana **ControlCenter2**.
- 2 Haga clic en la pestaña **CONFIGURACIONES DE DISPOSITIVOS**.



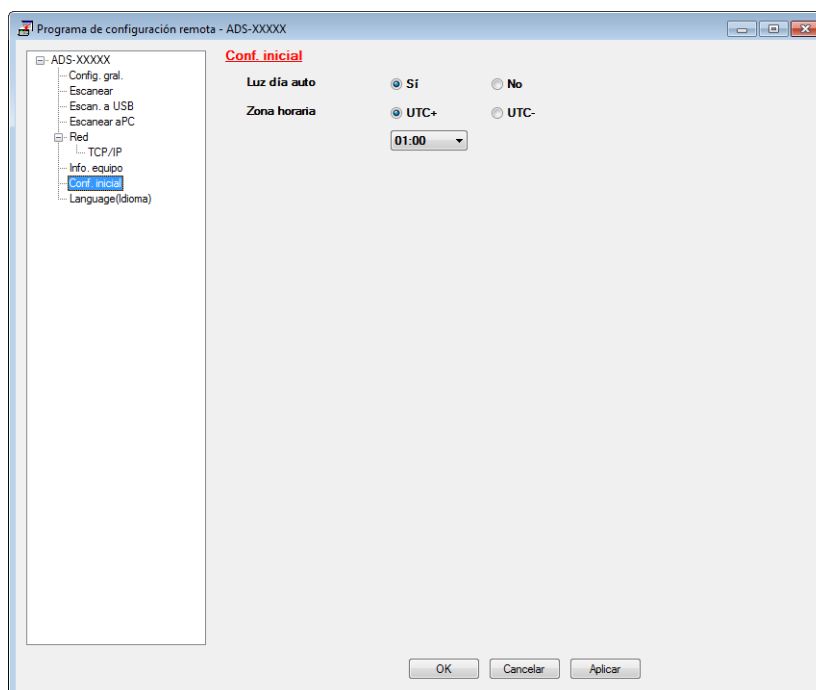

- 2 Haga clic en el botón **Configuración Remota**. Aparecerá la ventana Configuración remota.
- 3 Seleccione **Conf. inicial** en el árbol de carpetas (el ejemplo siguiente es para Windows®).



- 4 Seleccione su zona horaria de las opciones **Zona horaria**.
- 5 Haga clic en **Aplicar** y, a continuación, **OK**.

(ADS-1600W)

- 1 Pulse  (Configurar).
- 2 Pulse ▲ o ▼ para que se muestre Conf.inicial.
- 3 Pulse Conf.inicial, Fecha y hora y, a continuación, Zona horaria.
- 4 Introduzca la zona horaria.
Pulse OK.
- 5 Pulse .

Modo espera

Puede introducir durante cuánto tiempo tiene que estar inactivo el equipo (la configuración máxima es 60 minutos y la configuración predeterminada es 10 minutos) antes de que entre en el modo de espera. El temporizador se reiniciará si se lleva a cabo cualquier operación en el equipo.

NOTA

Si se inserta una tarjeta plástica en la ranura de la tarjeta, el equipo no entra en el modo de espera.

(ADS-1100W)

1 Inicie la aplicación ControlCenter.

■ Windows®

- 1 Haga clic en el icono  (ControlCenter4) de la bandeja de tareas y seleccione **Abrir** en el menú. Aparecerá la ventana de **ControlCenter4**.
- 2 Haga clic en la pestaña **Ajustes de dispositivo** (el ejemplo siguiente utiliza el **Modo inicial**).

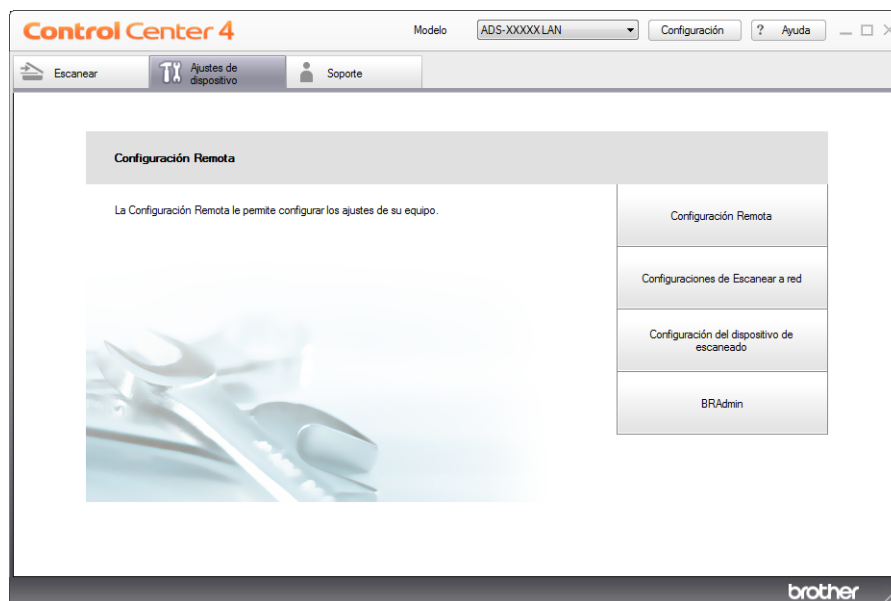

■ Macintosh

- 1 Haga clic en el icono  (ControlCenter2) en la barra de iconos (Dock). Aparecerá la ventana **ControlCenter2**.
- 2 Haga clic en la pestaña **CONFIGURACIONES DE DISPOSITIVOS**.



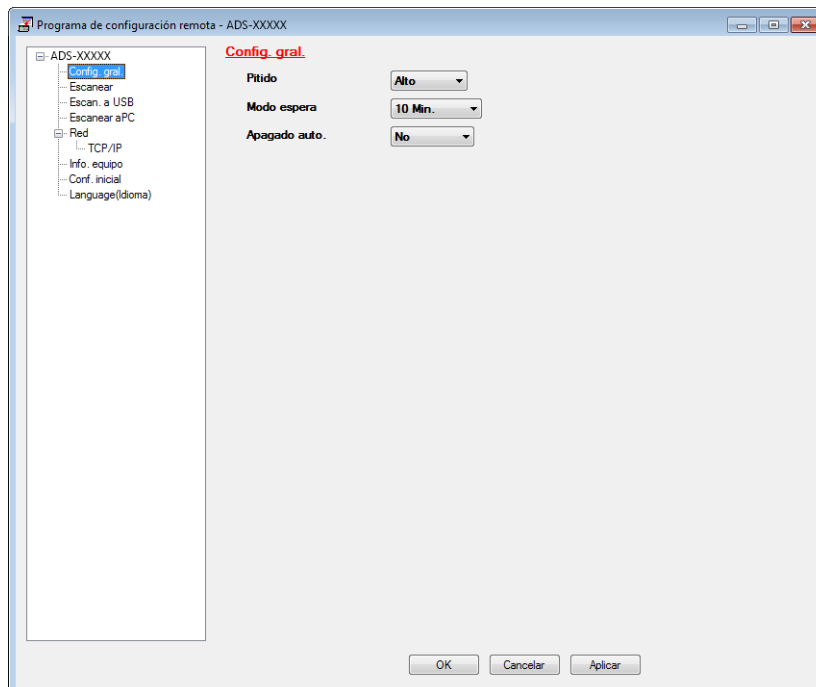

- 2 Haga clic en el botón **Configuración Remota**. Aparecerá la ventana Configuración remota.
- 3 Seleccione **Config. gral.** en el árbol de carpetas (el ejemplo siguiente es para Windows®).



- 4 Seleccione **1 min.**, **2 Min.**, **3 Min.**, **5 Min.**, **10 Min.**, **30 Min.** o **60 Min.** de la lista desplegable **Modo espera**.
- 5 Haga clic en **Aplicar** y, a continuación, **OK**.

(ADS-1600W)

- 1 Pulse  (Configurar) y, a continuación, Config. gral.
- 2 Pulse ▲ o ▼ para que se muestre Modo espera.
- 3 Pulse Modo espera.
- 4 Pulse 1min, 2min, 3min, 5min, 10min, 30min o 60min.
- 5 Pulse .

Apagado automático

Puede especificar durante cuánto tiempo el equipo debe estar en modo de espera (la configuración máxima es de ocho horas y la configuración predeterminada es de 4 horas) antes de que se apague automáticamente.

(ADS-1100W)

1 Inicie la aplicación ControlCenter.

■ Windows®

- 1 Haga clic en el icono  (ControlCenter4) de la bandeja de tareas y seleccione **Abrir** en el menú. Aparecerá la ventana de **ControlCenter4**.
- 2 Haga clic en la pestaña **Ajustes de dispositivo** (el ejemplo siguiente utiliza el **Modo inicial**).

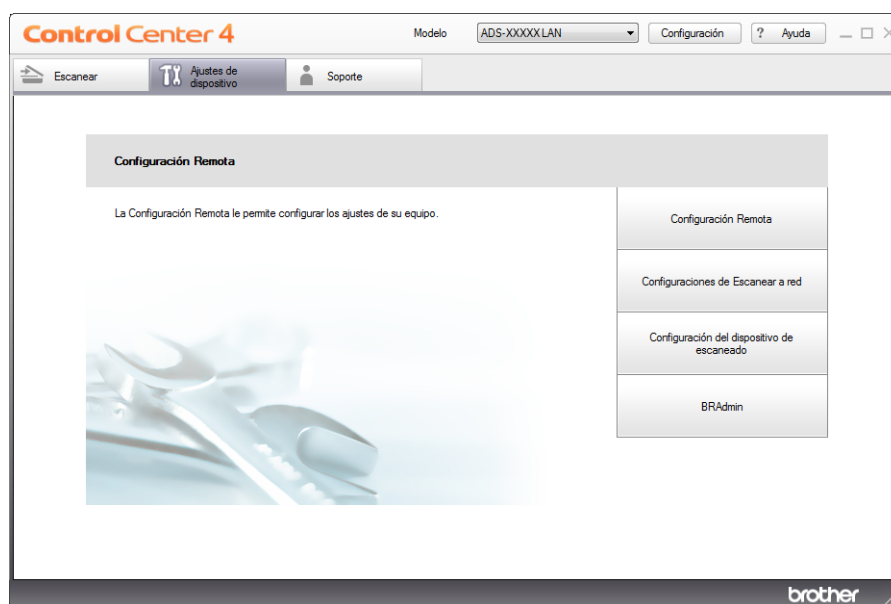

■ Macintosh

- 1 Haga clic en el icono  (ControlCenter2) en la barra de iconos (Dock). Aparecerá la ventana **ControlCenter2**.
- 2 Haga clic en la pestaña **CONFIGURACIONES DE DISPOSITIVOS**.



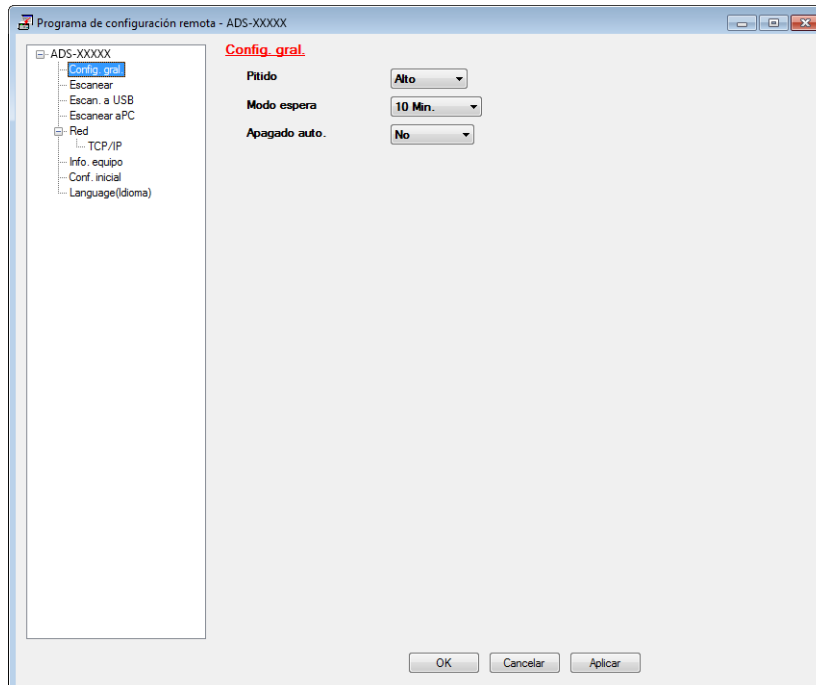

- 2 Haga clic en el botón **Configuración Remota**. Aparecerá la ventana Configuración remota.
- 3 Seleccione **Config. gral.** en el árbol de carpetas (el ejemplo siguiente es para Windows®).



- 4 Seleccione **1 hora**, **2 horas**, **4 horas**, **8 horas** o **No** de la lista desplegable **Apagado auto.**
- 5 Haga clic en **Aplicar** y, a continuación, **OK**.

(ADS-1600W)

- 1 Pulse  (Configurar) y, a continuación, Config. gral.
- 2 Pulse ▲ o ▼ para que se muestre Apagado autom.
- 3 Pulse Apagado autom.
- 4 Pulse 1hora, 2horas, 4horas, 8horas o No.
- 5 Pulse .

Documento aceptable

NOTA

No cargue documentos con varios grosores de página, varias calidades de papel, etc.

Documento aceptable

Papel estándar	Longitud	De 70 a 297 mm	
	Ancho	De 51 a 215,9 mm	
	Peso	De 52 a 110 g/m ²	
	Grosor	De 0,08 a 0,12 mm	
	Número máximo de documentos	Grosor total máximo no superior a 2 mm, no más de 20 hojas	
	Papel de tamaño estándar	A4	210 × 297 mm
	A5	148 × 210 mm	
	A6	105 × 148 mm	
	B5	182 × 257 mm	
	B6	128 × 182 mm	
	Carta	215,9 × 279,4 mm	

Papel grueso1	Longitud	De 70 a 147 mm	
	Ancho	De 51 a 110 mm	
	Peso	De 110 a 200 g/m ²	
	Grosor	De 0,12 a 0,2 mm	
	Número máximo de documentos	Grosor total máximo no superior a 2 mm no más de 10 hojas	

Papel grueso2	Longitud	De 70 a 95 mm	
	Ancho	De 51 a 55 mm	
	Material	Plástico (PET), papel	
	Grosor	De 0,2 a 0,4 mm	
	Número máximo de documentos	1 hoja	

Papel largo	Longitud	De 297 a 863 mm
	Ancho	De 51 a 215,9 mm
	Peso	De 52 a 110 g/m ²
	Grosor	De 0,08 a 0,12 mm
	Número máximo de documentos	1 hoja

NOTA

Para escanear un documento que tenga un tamaño de 297 a 863 mm, seleccione **Papel largo** como **Tamaño de escaneado** o **Tamaño documento** en el cuadro de diálogo del ajuste.

Tarjeta plástica	Tamaño estándar (ISO)	85,6 × 54,0 × 0,76 mm
	Longitud	De 70 a 95 mm
	Ancho	De 51 a 55 mm
	Material	Plástico (PET)
	Tipo	Tarjeta plástica, como un carné de conducir o una tarjeta sanitaria
	Grosor	Base: de 0,4 a 0,76 mm En relieve: hasta 1,4 mm
	Número máximo de documentos	1 hoja

NOTA

Puede escanearse una tarjeta plástica al guardar la imagen escaneada en el ordenador. Seleccione la casilla de verificación **Modo tarjeta plástica** del cuadro de diálogo del ajuste.

Hoja portadora de recibos	Longitud	Hasta 270 mm
	Ancho	Hasta 110 mm
	Peso	Hasta 110 g/m ²
	Grosor	Grosor total de la hoja portadora para recibos y del recibo de no más de 0,35 mm (excluyendo las partes solapadas de un recibo doblado en dos)
	Número máximo de documentos	1 hoja Doble el recibo en dos si es de mayor longitud que la hoja portadora para recibos.

NOTA

Puede utilizarse una hoja portadora para recibos al guardar la imagen escaneada en el ordenador y no puede utilizarse al escanear una unidad de memoria flash USB.

Documentos no aceptables

- Documentos con papel de copia en el dorso
- Documentos escritos a lápiz
- Documentos de grosor irregular, como un sobre
- Documentos con grandes arrugas o curvas
- Documentos doblados o dañados
- Documentos que utilizan papel de calco
- Documentos que utilizan papel estucado
- Fotografías (papel fotográfico)
- Documentos impresos en papel perforado
- Documentos impresos en papel de forma poco habitual (ni cuadrada ni rectangular)
- Documentos con fotografías, notas o pegatinas adheridas
- Documentos que utilizan papel autocopiativo
- Documentos en hojas sueltas de archivador o cualquier papel con orificios
- Documentos con clips o grapas
- Documentos con tinta húmeda
- Telas, hojas metálicas, hojas de transparencias
- Soportes satinados o con reflejos metálicos
- Documentos que exceden los grosores recomendados para los soportes

Información sobre la hoja portadora para recibos

- Utilice la hoja portadora para recibos solo para un recibo.
- Utilice la aplicación BR-Receipts cuando emplee la hoja portadora para recibos (consulte *Escanear recibos mediante BR-Receipts (Windows®)* en la página 89 o *Escanear recibos mediante BR-Receipts (Macintosh)* en la página 101).
- Puede doblar el recibo en dos y, a continuación, insertarlo en la hoja portadora para recibos si el recibo es de mayor longitud que la misma (consulte *Cargar un recibo* en la página 37).
- Para evitar atascos de documentos, no cargue la hoja portadora para recibos cara abajo. Consulte las instrucciones impresas en la misma hoja portadora para recibos para obtener más información o consulte *Cargar documentos* en la página 32.
- Para evitar atascos de documentos, no coloque varios documentos pequeños a la vez en la hoja portadora para recibos. Introduzca en la hoja portadora para recibos solo documentos de uno en uno.
- No escriba en la hoja portadora para recibos, ya que lo que escriba podría verse en un recibo escaneado. Si se ensucia la hoja portadora para recibos, pásele un paño seco.
- No deje documentos dentro de la hoja portadora para recibos durante mucho tiempo, ya que la tinta del recibo podría producir el fenómeno de sangrado de tinta dentro de la hoja portadora para recibos.

Recibos no aceptables

- Recibos con grapas o clips de papel
- Recibos con tinta húmeda

⚠ AVISO

Para evitar cortaduras, no deslice ni pase la mano o los dedos por el filo de la hoja portadora para recibos.

IMPORTANTE

- Para evitar que la hoja portadora para recibos se combe, no la coloque bajo la luz solar directa o en zonas con altas temperaturas y altos índices de humedad. No almacene la hoja portadora para recibos horizontalmente con un objeto de gran volumen sobre ella.
 - Para evitar que se dañe la hoja portadora para recibos, no la doble ni tire de ella. Si se daña la hoja portadora para recibos, es posible que no sea aceptable para escanear correctamente, por lo que sería mejor no volver a utilizarla.
-

Cargar documentos

El alimentador de documentos tiene capacidad para 20 páginas, que se alimentan de una en una. Utilice papel de 80 g/m² y airee siempre las páginas antes de colocarlas en el alimentador de documentos.

IMPORTANTE

- NO tire de los documentos mientras se estén alimentando.
- NO use papel enrollado, arrugado, doblado, roto, grapado, con clips, pegamento o cinta adhesiva.
- NO utilice cartulina o tela.

Configuración del equipo

- 1 Abra la cubierta superior (1) y presione firmemente hacia atrás la aleta de la cubierta de la misma (2) hasta que suene un clic.

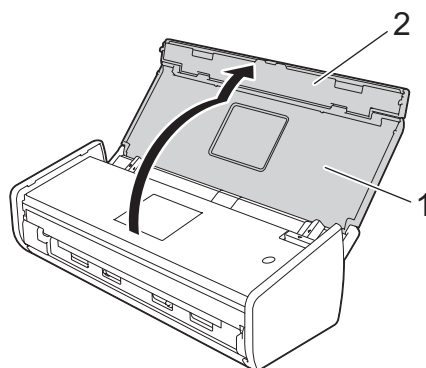

- 2 Levante los brazos del soporte para documentos (1).

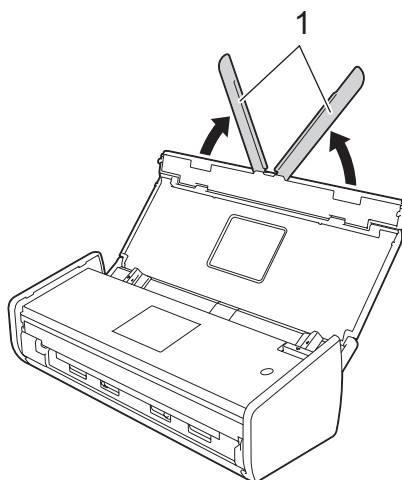

Cargar documentos de tamaño estándar

Compruebe que los documentos con tinta o líquido corrector están totalmente secos.

- 1 Configuración del equipo (consulte *Configuración del equipo* en la página 32).
- 2 Ajuste las guías del documento (1) de forma que se adapten al ancho del documento.

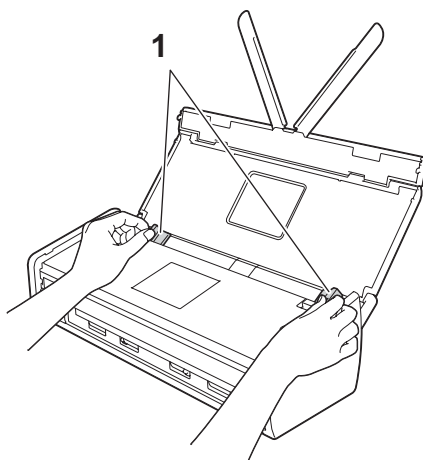

- 3 Airee las páginas tanto desde el borde largo como desde el borde corto.

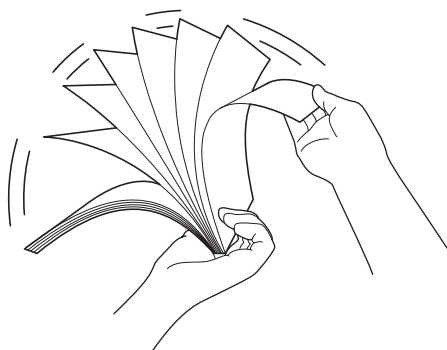

- 4 Alinee el borde de las páginas.

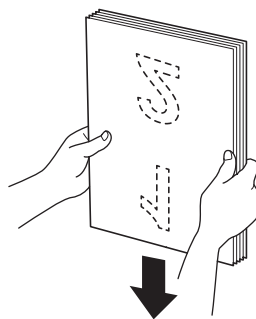

- 5 Coloque las páginas de forma que los bordes superiores se alineen con una ligera inclinación hacia la dirección de alimentación.

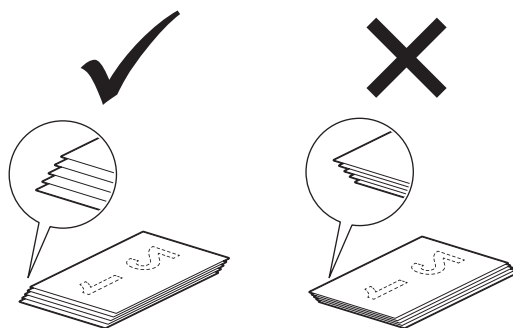

- 6 Coloque el documento **cara abajo**, con el **borde superior en primer lugar** en el alimentador de documentos entre las guías, hasta que note que toca el interior del equipo suavemente.

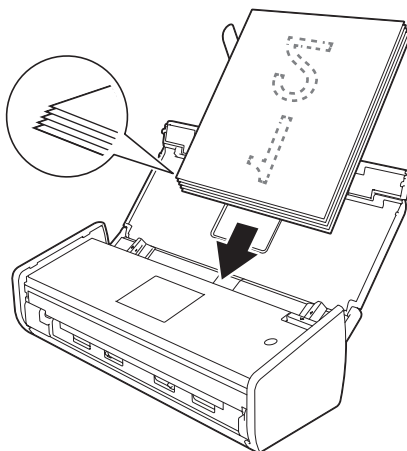

- 7 Asegúrese de que los bordes laterales del documento están en paralelo con las ranuras de la parte superior y, a continuación, ajuste las guías para que vuelvan a adaptarse al ancho del documento.

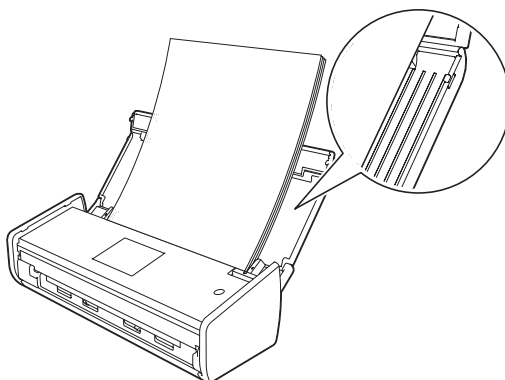

Cargar tarjetas de presentación

Compruebe que los documentos con tinta o líquido corrector están totalmente secos.

- 1 Configuración del equipo (consulte *Configuración del equipo* en la página 32).
- 2 Ajuste las guías del documento (1) de forma que se adapten al ancho del documento.

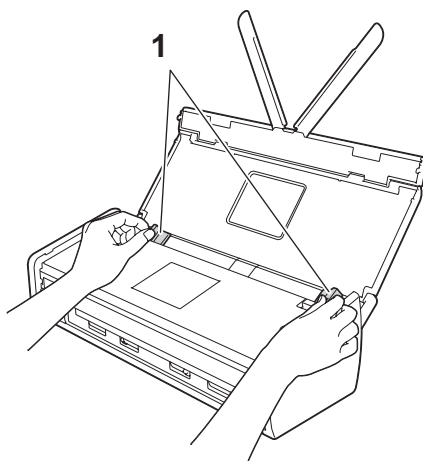

- 3 Coloque el documento **cara abajo**, con el **borde corto en primer lugar** en el alimentador de documentos entre las guías, hasta que note que toca el interior del equipo.

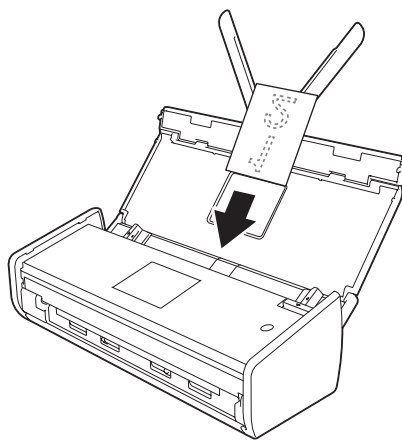

NOTA

No inserte tarjetas de presentación en la ranura de la tarjeta situada en la parte trasera del equipo.

Cargar documentos con una longitud superior a A4

Compruebe que los documentos con tinta o líquido corrector están totalmente secos.

- 1 Configuración del equipo (consulte *Configuración del equipo* en la página 32).
- 2 Ajuste las guías del documento (1) de forma que se adapten al ancho del documento.

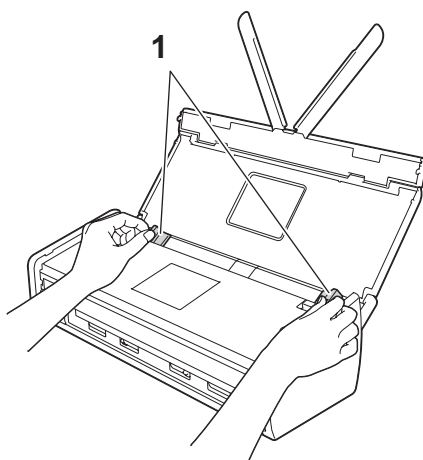

- 3 Coloque el documento **cara abajo**, con el **borde superior en primer lugar** en el alimentador de documentos entre las guías, hasta que note que toca el interior del equipo.

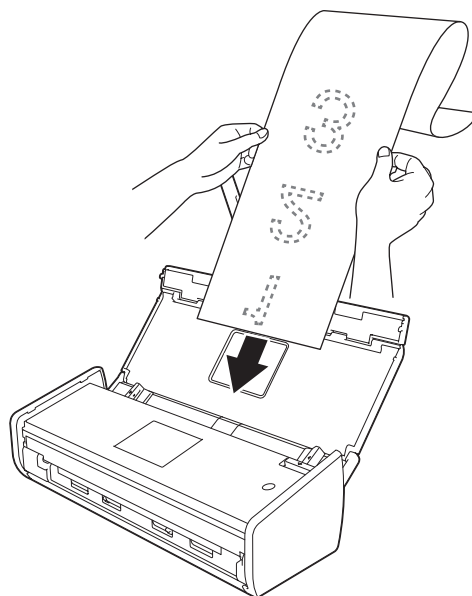

NOTA

- Cargue solo un documento cada vez.
- Sujete el documento con la mano si fuera más largo que la cubierta superior.

Cargar un recibo

Compruebe que los documentos con tinta o líquido corrector están totalmente secos.

- 1 Configuración del equipo (consulte *Configuración del equipo* en la página 32).
- 2 Introduzca el documento en la hoja portadora para recibos.

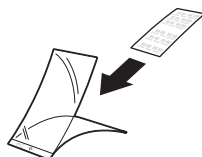

NOTA

Coloque el documento en el centro de la hoja portadora para recibos y alinee la parte superior del documento con la parte superior de la hoja portadora para recibos.

- 3 Ajuste las guías del documento (1) para que se adapten al ancho de la hoja portadora para recibos.

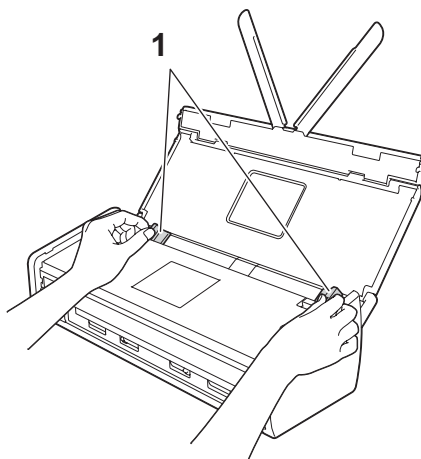

- 4 Coloque la hoja portadora para recibos en el alimentador de documentos entre las guías, hasta que note que toca el interior del equipo.

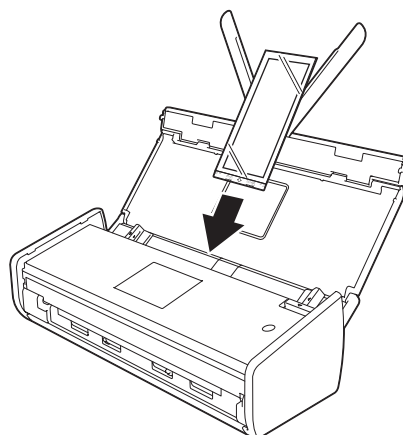

NOTA

- Puede doblar el recibo en dos y, a continuación, insertarlo en la hoja portadora para recibos si el recibo es de mayor longitud que la misma.

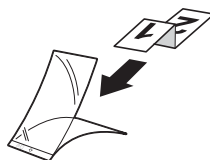

- Cuando se escanee la hoja portadora para recibos, la parte de 30 mm con pegamento del borde superior de la hoja se eliminará automáticamente solo si se utiliza BR-Receipts (consulte *Escanear recibos mediante BR-Receipts (Windows®)* en la página 89 o *Escanear recibos mediante BR-Receipts (Macintosh)* en la página 101).

Cargar una tarjeta plástica

1

- 1 Cierre la cubierta superior si está abierta.
- 2 Ajuste la guía de la ranura de la tarjeta (1) situada en la parte trasera del equipo para que se adapte al ancho de la tarjeta plástica.

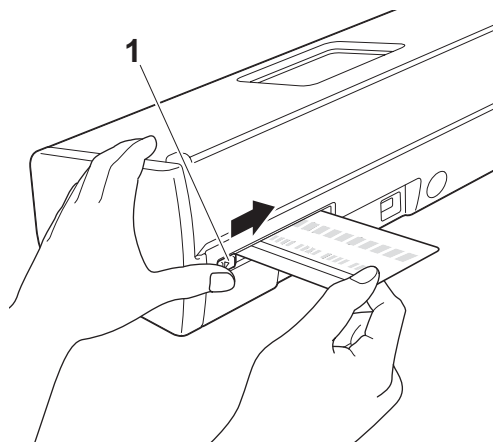

- 3 Introduzca la tarjeta plástica en la ranura de la tarjeta (1). La tarjeta se alimentará en el equipo.

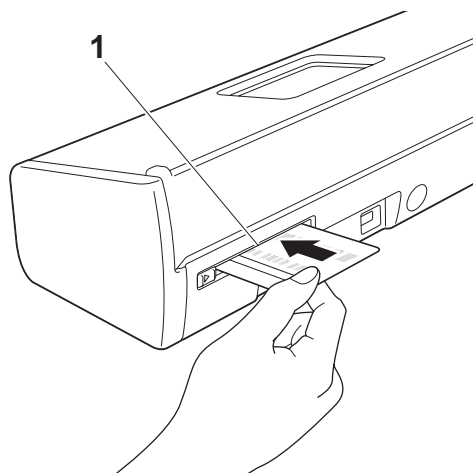

NOTA

- Si la tarjeta plástica tiene relieve, inserte la tarjeta plástica con la cara con relieve hacia abajo en la ranura de la tarjeta.
- Si la tarjeta plástica no se alimenta en el equipo, extráigala del equipo y cárguela en el ADF (consulte *Cargar tarjetas de presentación* en la página 35).

Antes de escanear

Antes de escanear, confirme lo siguiente:

- Asegúrese de haber instalado el software de Brother (MFL-Pro Suite) siguiendo los pasos que se indican en la Guía de configuración rápida.
- Asegúrese de que el cable de interfaz se ha conectado firmemente.

Antes de escanear en red

Licencia de red (Windows®)

2

Este producto incluye una licencia para 2 usuarios como máximo.

Esta licencia es compatible con la instalación del software MFL-Pro Suite, que incluye Nuance™ PaperPort™ 12SE, en un máximo de dos ordenadores de la red.

Si desea utilizar más de 2 ordenadores con Nuance™ PaperPort™ 12SE instalado, adquiera el paquete Brother NL-5, que es un paquete de varios acuerdos de licencia de ordenador para un máximo de cinco usuarios adicionales. Para adquirir el paquete NL-5, póngase en contacto con el distribuidor de Brother más cercano.

Configuración de escaneado en red desde Windows®

Si ha reemplazado su equipo y es distinto al registrado originalmente en el ordenador durante la instalación del software MFL-Pro Suite, siga los pasos descritos a continuación.

1 (Windows® XP)

Haga clic en el botón **Iniciar**, **Panel de control**, **Impresoras y otro hardware** y, a continuación, en **Escáneres y cámaras** (o **Panel de control**, **Escáneres y cámaras**).
(Windows Vista®)

Haga clic en el botón , **Panel de control**, **Hardware y sonido** y, a continuación, en **Escáneres y cámaras**.
(Windows® 7)

Haga clic en el botón , **Todos los programas**, **Brother**, **ADS-XXXXX** (XXXXXX corresponde al nombre del modelo), **Configuración de escáner** y, a continuación, en **Escáneres y cámaras**.
(Windows® 8)

Haga clic en  (**Brother Utilities**) y, a continuación, haga clic en la lista desplegable y seleccione el nombre del modelo (si todavía no está seleccionado). Haga clic en **ESCANEAR** en la barra de navegación izquierda y, a continuación, en **Escáneres y cámaras**.

2 Realice una de las siguientes acciones:

■ Windows® XP

Haga clic con el botón derecho en el icono del dispositivo de escáner y seleccione **Propiedades**. Aparecerá el cuadro de diálogo Propiedades del escáner de red.

■ Windows Vista®, Windows® 7 y Windows® 8

Haga clic en el botón **Propiedades**.

NOTA

(Windows Vista®, Windows® 7 y Windows® 8)

Si aparece la pantalla **Control de cuentas de usuario**, realice lo siguiente:

- Para usuarios que tienen derechos de administrador: haga clic en **Continuar** o **Sí**.

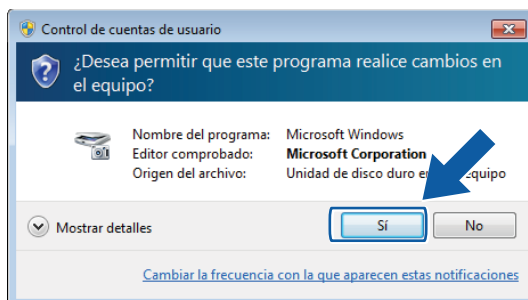

- Para usuarios que no tienen derechos de administrador: escriba la contraseña del administrador y haga clic en **Aceptar** o **Sí**.

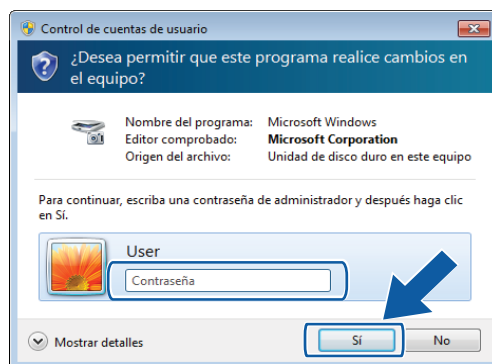

- 3 Haga clic en la pestaña **Ajustes de red** y seleccione el método de conexión adecuado.

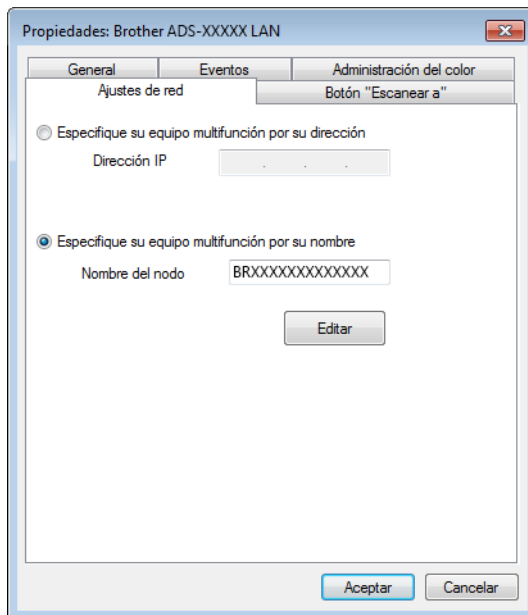

Especifique su equipo multifunción por su dirección

Introduzca la dirección IP del equipo en **Dirección IP** y, a continuación, haga clic en **Aplicar** o **Aceptar**.

Especifique su equipo multifunción por su nombre

- 1 Especifique el nombre de nodo del equipo en **Nombre del nodo** o haga clic en **Editar** y seleccione el equipo que desea utilizar.
- 2 Haga clic en **Aceptar**.

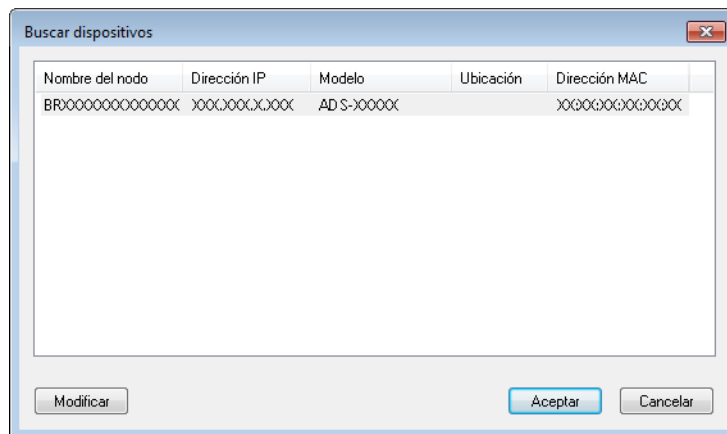

- Haga clic en la pestaña **Botón “Escanear a”** y escriba el nombre del ordenador en el campo **Nombre del PC**. La lista desplegable **Destino** en **Escanear al dispositivo de red** de la pestaña **Escanear** en Administración basada en web (solo ADS-1100W) (consulte *Guardar los documentos escaneados en el ordenador* en la página 125) o en la pantalla LCD del equipo (solo ADS-1600W) mostrará el nombre que escriba. La configuración predeterminada es el nombre del ordenador. Puede introducir el nombre que desee.

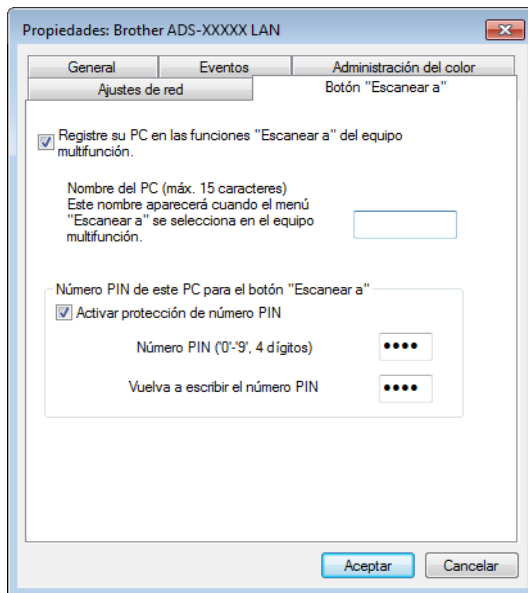

- Si no quiere recibir documentos no deseados, introduzca un número PIN de cuatro dígitos en los campos **Número PIN** y **Vuelva a escribir el número PIN**. (solo ADS-1600W)
Para enviar datos a un ordenador protegido por un número PIN, en la pantalla LCD aparecerá un mensaje en el que se le pedirá que introduzca el número PIN para poder escanear un documento y enviarlo al ordenador.

Configurar el escaneado en red para Macintosh

Si desea escanear desde el equipo en una red, debe seleccionar el equipo en red de la aplicación Selector de dispositivo de la lista desplegable **Modelo** en la pantalla principal de ControlCenter2. Si ya ha instalado el software MFL-Pro Suite siguiendo los pasos de instalación en red de la Guía de configuración rápida, esta selección ya debería estar efectuada.

Para utilizar el equipo como un escáner de red, el equipo se debe configurar con una dirección TCP/IP. Puede configurar o cambiar los ajustes de dirección desde el panel de control.

- 1 Haga clic en el icono  (ControlCenter2) en la barra de iconos (Dock). Aparecerá la ventana **ControlCenter2**.



- 2 Seleccione **Otro** de la lista desplegable **Modelo**. Aparecerá la ventana **Selector de dispositivo**.

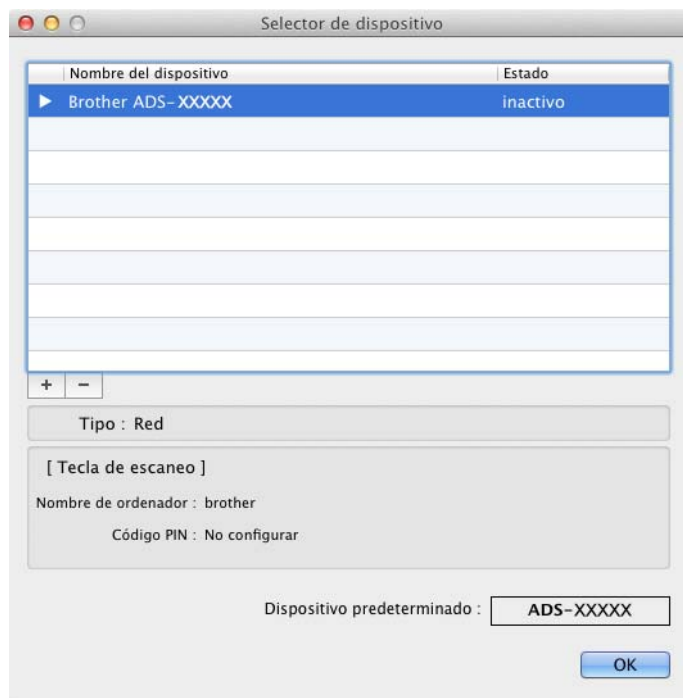

- 3 Haga clic en el botón **+**. Aparecerá la ventana del ajuste.

Antes de escanear

- 4 Seleccione el equipo de la lista y, a continuación, haga clic en **Añadir**.

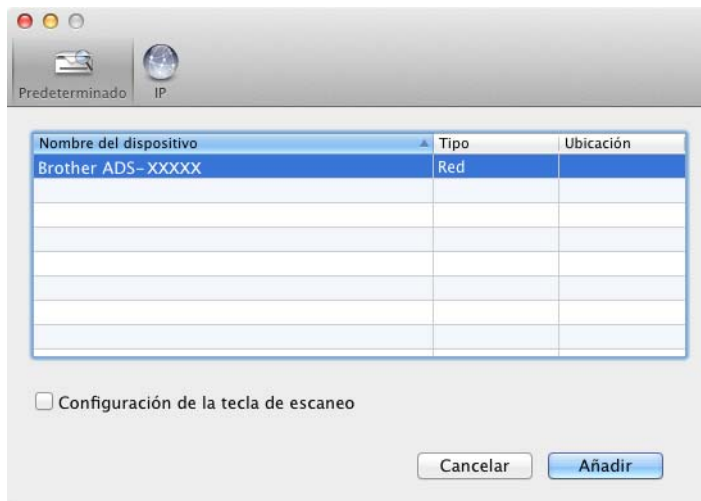

NOTA

También puede seleccionar el equipo si escribe la dirección IP. Haga clic en **IP** y especifique el equipo mediante la dirección IP. Para cambiar la dirección IP de un equipo existente en la red, escriba la nueva dirección IP.

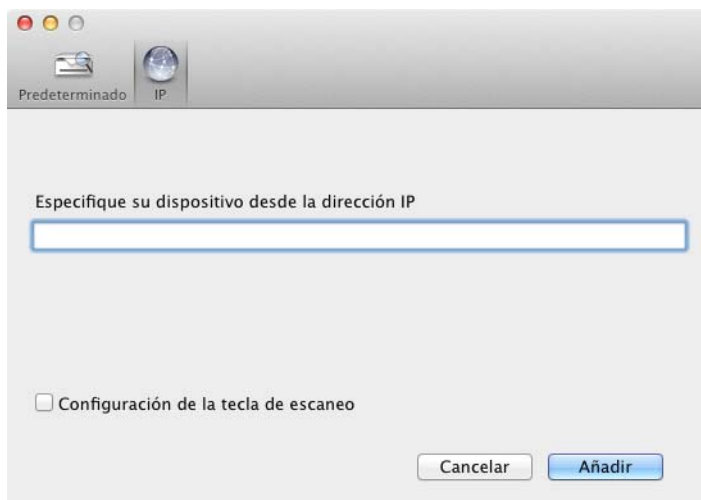

- 5 Haga clic en **Añadir**.

NOTA

Haga clic en la casilla de verificación del **Configuración de la tecla de escaneo** y, a continuación, configure lo siguiente:

- Para Escanear a PC (conexión de red) (solo ADS-1100W) o para escanear desde el panel de control del equipo (solo ADS-1600W), haga clic en la casilla de verificación, en **Registre su ordenador con las funciones “Escanear a” en el dispositivo**. A continuación, escriba el nombre que desea que se muestre en la lista desplegable **Destino en Escanear al dispositivo de red** de la pestaña **Escanear** de Administración basada en web (solo ADS-1100W) (consulte *Guardar los documentos escaneados en el ordenador* en la página 125) o en la pantalla LCD del equipo (solo ADS-1600W). Puede utilizar un máximo de 15 caracteres.
- Para impedir la recepción de documentos no deseados, configure un número PIN de cuatro dígitos. Introduzca el código PIN en **Código PIN** y **Verificar**.
(solo ADS-1600W)

A la hora de enviar datos a un ordenador protegido mediante un código PIN, aparecerá un mensaje en la pantalla LCD que le pedirá que introduzca el código PIN antes de escanear el documento y enviarlo a los equipos.

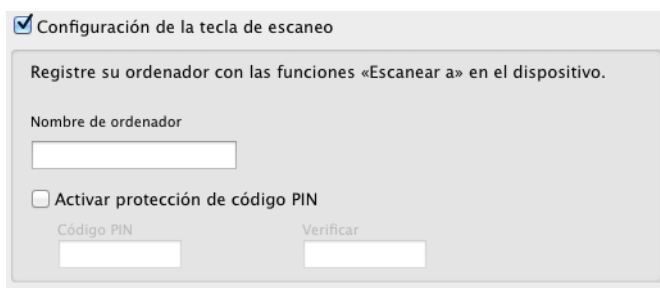

Iniciar la utilidad BRAdmin (Windows®)

Si ha instalado BRAdmin Light o BRAdmin Professional 3, el botón **BRAdmin** le permitirá abrir la utilidad BRAdmin Light o BRAdmin Professional 3.

BRAdmin Light es una utilidad diseñada para la configuración inicial de los dispositivos Brother conectados a la red. También puede buscar productos Brother en un entorno TCP/IP, ver el estado y realizar configuraciones básicas de red, como la dirección IP. Para obtener información sobre la instalación de BRAdmin Light desde el DVD-ROM que se suministra, consulte la Guía del usuario en red.

Si necesita una administración del equipo más avanzada, utilice la versión más reciente de BRAdmin Professional 3, que puede descargarse desde <http://solutions.brother.com/>







- 1 Haga clic en el icono  (ControlCenter4) de la bandeja de tareas y seleccione **Abrir** en el menú. Aparecerá la ventana de **ControlCenter4**.
- 2 Seleccione la pestaña **Configuraciones de dispositivos**.
- 3 Haga clic en **BRAdmin**. Aparecerá el cuadro de diálogo de la utilidad BRAdmin Light o BRAdmin Professional 3.

NOTA

Si ha instalado tanto BRAdmin Light como BRAdmin Professional, ControlCenter4 iniciará BRAdmin Professional 3.

Cambiar la interfaz de usuario de ControlCenter4 (Windows®)

ControlCenter4 es una utilidad de software que le permite acceder de forma rápida y sencilla a las aplicaciones más utilizadas. El uso de ControlCenter4 elimina la necesidad de iniciar manualmente aplicaciones específicas.

ControlCenter4 también controla la configuración de   (cuando se utiliza para la función Escanear a PC con conexión de red solo para ADS-1100W),  (para ADS-1100W), o el botón a PC (para ADS-1600W) en el equipo Brother. Para obtener información sobre cómo configurar los ajustes de   (cuando se utiliza para la función Escanear a PC con conexión de red solo para ADS-1100W),  (para ADS-1100W), o el botón a PC (para ADS-1600W) en el equipo, consulte el apartado *Cambiar los ajustes de Escanear a PC (Windows®)* en la página 140.

ControlCenter4 tiene dos modos de operación: **Modo inicial** y **Modo avanzado**. Puede cambiar el modo en cualquier momento.

■ Modo inicial

Permite acceder fácilmente a las funciones principales del equipo. Puede utilizar las funciones de forma intuitiva sin seleccionar ajustes.

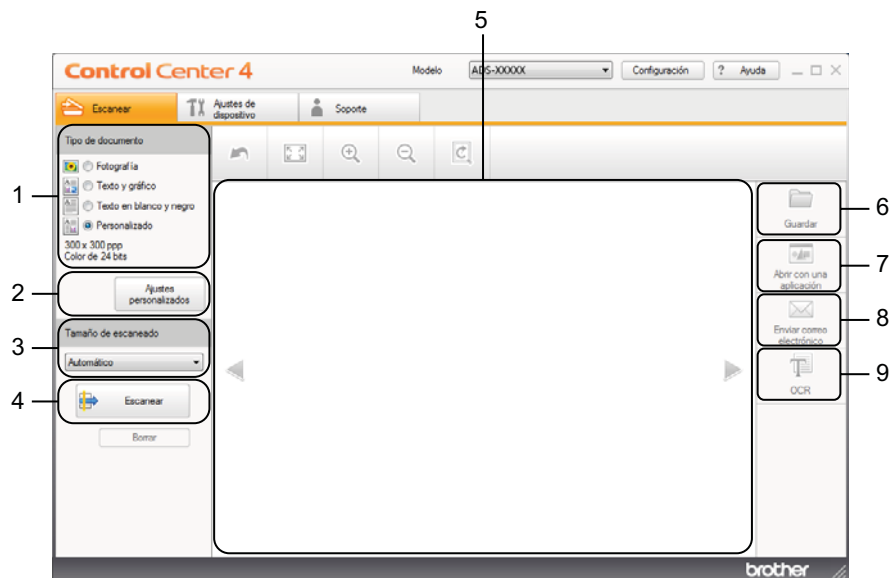

1 Tipo de documento

Permite seleccionar un tipo de documento.

2 Ajustes personalizados

Permite configurar los ajustes de escaneado.

3 Tamaño de escaneado

Permite seleccionar un tamaño de escaneado.

4 Escanear

Permite iniciar el escaneado.

5 Visualizador de imágenes

Muestra una imagen escaneada.

6 Guardar

Permite guardar una imagen escaneada en una carpeta del disco duro con uno de los formatos de archivo que se muestran en la lista de formatos de archivo.

7 Abrir con una aplicación

Permite escanear una imagen y abrirla directamente en una aplicación de gráficos para poder editarla.

8 Enviar correo electrónico

Permite escanear un documento en la aplicación de correo electrónico predeterminada.

9 OCR

Permite escanear un documento y convertirlo en texto.

■ Modo avanzado

Proporciona un mayor control sobre los detalles de las funciones del equipo. También puede personalizar acciones de escaneado con un botón para satisfacer sus necesidades de escaneado.

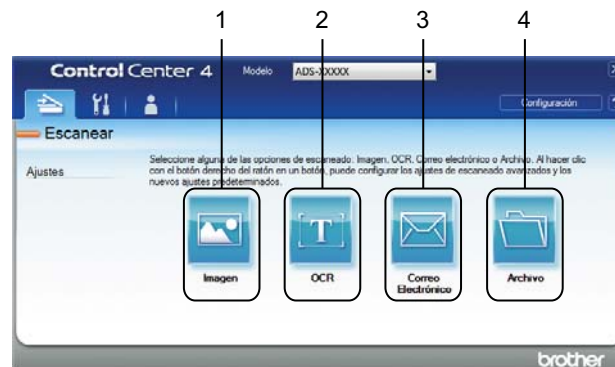

1 Imagen

Permite escanear un documento directamente en cualquier aplicación de edición/visualización de gráficos.

2 OCR

Permite escanear un documento y convertirlo en texto.

3 Correo electrónico

Permite escanear un documento en la aplicación de correo electrónico predeterminada.

4 Archivo

Permite guardar una imagen escaneada en una carpeta del disco duro con uno de los formatos de archivo que se muestran en la lista de formatos de archivo.

Escanear desde el ordenador

Para cambiar el modo de funcionamiento, realice los siguientes pasos:

- 1 Haga clic en el icono  (ControlCenter4) de la bandeja de tareas y seleccione **Abrir** en el menú. Aparecerá la ventana de **ControlCenter4**.

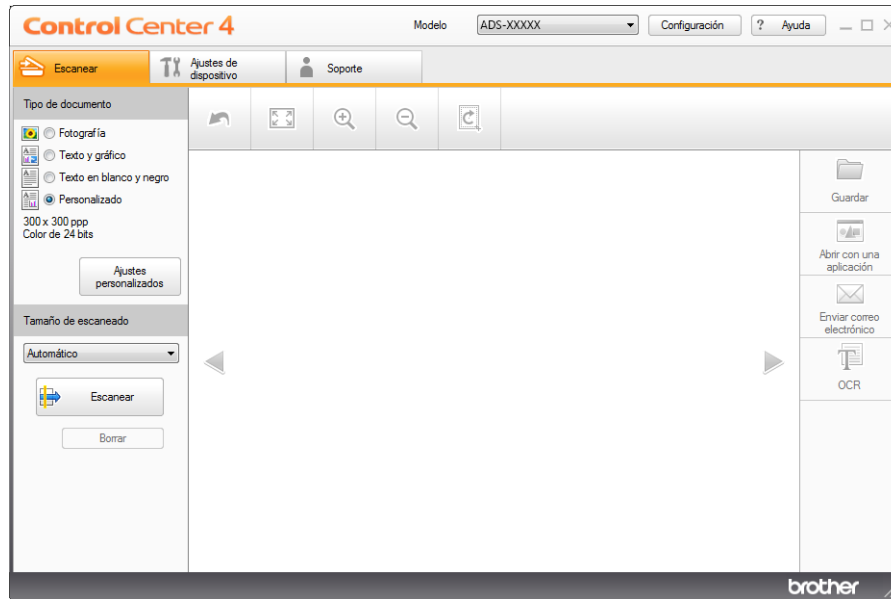

NOTA

Si el icono  no aparece en la bandeja de tareas, efectúe una de las acciones siguientes:

- (Usuarios de Windows® XP, Windows Vista® y Windows® 7)

Haga clic en  (**Inicio**), **Todos los programas**, **Brother**, **ADS-XXXXX** (XXXXXX es el nombre del modelo) y, a continuación, en **ControlCenter4**.

- (Usuarios de Windows® 8)

Haga clic en  (**Brother Utilities**) y, a continuación, haga clic en la lista desplegable y seleccione el nombre del modelo (si todavía no está seleccionado). Haga clic en **ESCANEAR** en la barra de navegación izquierda y, a continuación, en **ControlCenter4**.

- 2 Haga clic en **Configuración** y, a continuación, seleccione **Selección de modo**.

- 3 Seleccione **Modo inicial** o **Modo avanzado** en el cuadro de diálogo de modo.

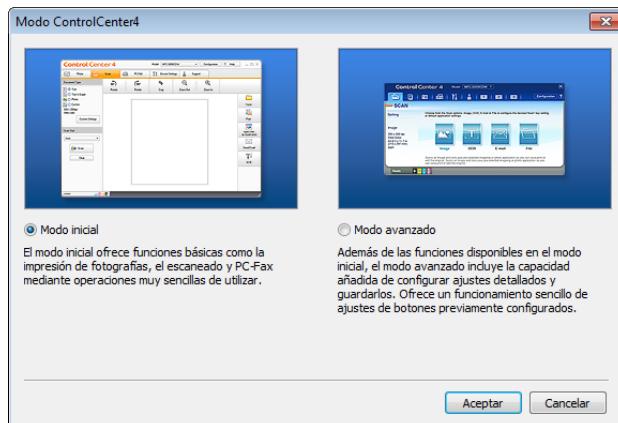







Escanear con ControlCenter4 en el Modo inicial (Windows®)

Hay cuatro opciones de escaneado: **Guardar**, **Abrir con una aplicación**, **Enviar correo electrónico** y **OCR**.



En esta sección se ofrece una introducción breve a la función de la pestaña **Escanear**. Para obtener más detalles sobre cada una de las funciones, haga clic en  (**Ayuda**).

Escanear básico

- 1 Configure los ajustes en el área de ajustes de escaneado a PC.
- 2 Haga clic en  (**Escanear**).
- 3 Confirme y edite (si fuera necesario) la imagen escaneada en el visualizador de imágenes.
- 4 Haga clic en  (**Guardar**),  (**Abrir con una aplicación**),  (**Enviar correo electrónico**) o en  (**OCR**).
- 5 Realice una de las siguientes acciones:
 - Para  (**Guardar**)
Seleccione la **Carpeta de destino** y otros ajustes. Haga clic en **Aceptar**.
La imagen se guardará en la carpeta seleccionada.
 - Para  (**Abrir con una aplicación**)
Seleccione la aplicación de la lista desplegable y haga clic en **Aceptar**.
La imagen se mostrará en la aplicación que haya seleccionado.

NOTA

Si ha instalado la aplicación Evernote en el ordenador, puede seleccionar Evernote del menú desplegable y hacer clic en **Aceptar** para cargar los datos escaneados directamente a Evernote.

- Para  (**Enviar correo electrónico**)
Configure los ajustes del archivo adjunto y haga clic en **Aceptar**.
La aplicación de correo electrónico predeterminada se abrirá y la imagen se adjuntará a un correo electrónico nuevo.
- Para  (**OCR**)
Configure los ajustes de OCR y haga clic en **Aceptar**.
La aplicación que haya seleccionado se abrirá con los datos de texto convertidos.

Escanear tarjetas plásticas

- 1 Cargue una tarjeta plástica (consulte *Cargar una tarjeta plástica* en la página 39).

NOTA

Cargue solo una tarjeta plástica cada vez.

Escanear desde el ordenador

- Haga clic en el icono  (ControlCenter4) de la bandeja de tareas y seleccione **Abrir** en el menú. Aparecerá la ventana de **ControlCenter4**.
- Seleccione la pestaña **Escanear**.

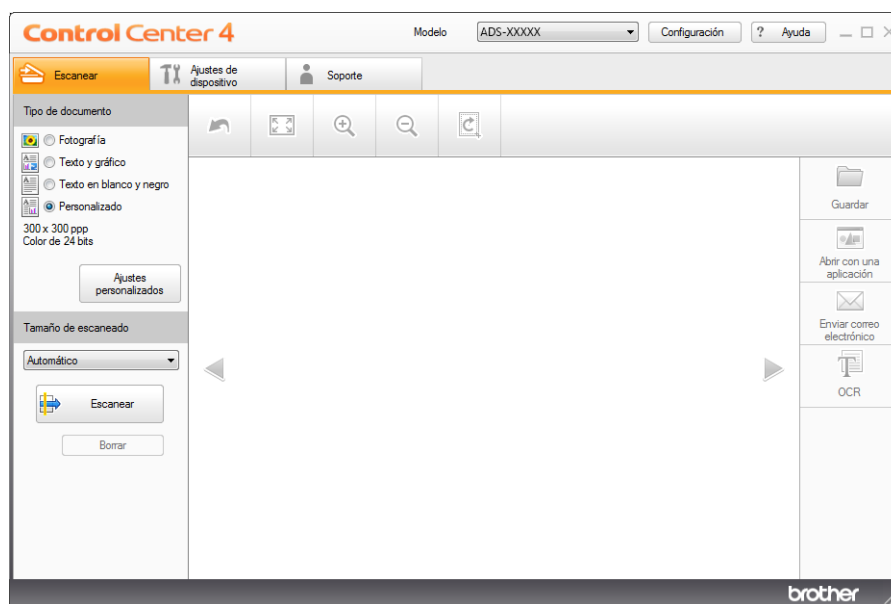

- Seleccione **Personalizado** en la opción **Tipo de documento** y haga clic en el botón **Ajustes personalizados**. Aparecerá el cuadro de diálogo **Ajustes de escaneado personalizados**.

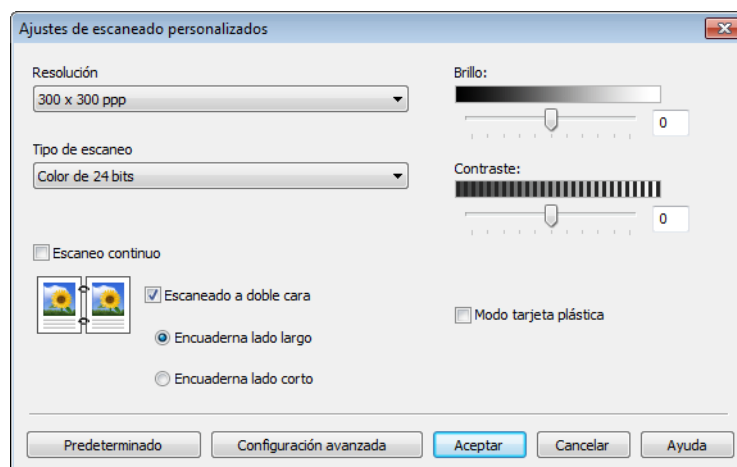





- Marque la casilla de verificación **Modo tarjeta plástica**.
- Configure otros ajustes, si fuera necesario (consulte *Cambiar los ajustes de escaneado (ControlCenter4) (Windows®)* en la página 64).
- Haga clic en **Aceptar**.

- 8 Haga clic en el botón  (**Escanear**). El equipo empieza a escanear y, a continuación, aparecerá el cuadro de diálogo **Escaneo completo** y se mostrará el número de páginas escaneadas. La imagen escaneada aparece en el visualizador de imágenes.

NOTA

Si no aparece el cuadro de diálogo **Escaneo completo** y desea visualizar el número de páginas escaneadas, marque la casilla de verificación **Mostrar resultados de escaneo**.

- 9 Realice una de las siguientes acciones:
 - Haga clic en el botón  (**Guardar**) para guardar los datos escaneados. Consulte *Escaneado básico* en la página 52.
 - Haga clic en el botón  (**Abrir con una aplicación**) para abrir los datos escaneados en otra aplicación. Consulte *Escaneado básico* en la página 52.
 - Haga clic en el botón  (**Enviar correo electrónico**) para adjuntar los datos escaneados a un correo electrónico. Consulte *Escaneado básico* en la página 52.
 - Haga clic en el botón  (**OCR**) para escanear el documento y abrirlo como un archivo de texto editable. Consulte *Escaneado básico* en la página 52.

NOTA

El **Modo tarjeta plástica** utiliza automáticamente los ajustes siguientes:

Resolución: 600 x 600 ppp

Tamaño de escaneado: 2 en 1 (Automático)

Escaneado a doble cara: (Encuaderna lado corto) activada

Alineación automática: Activada

Rotación automática de imagen: Desactivada

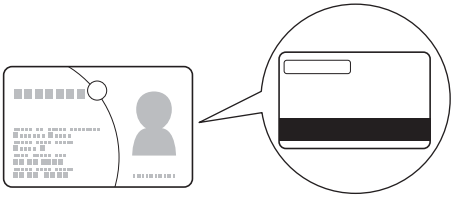
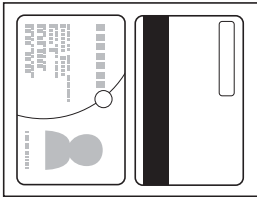
Formato original	Resultado de escaneado
	

Escanear a archivo de Office

El equipo puede convertir datos escaneados a un archivo de Microsoft® Word o de Microsoft® PowerPoint®. Para usar esta función, el equipo Brother debe estar conectado a una red que disponga de acceso a Internet mediante una conexión inalámbrica.

- 1 Cargue el documento (consulte *Cargar documentos de tamaño estándar* en la página 33).

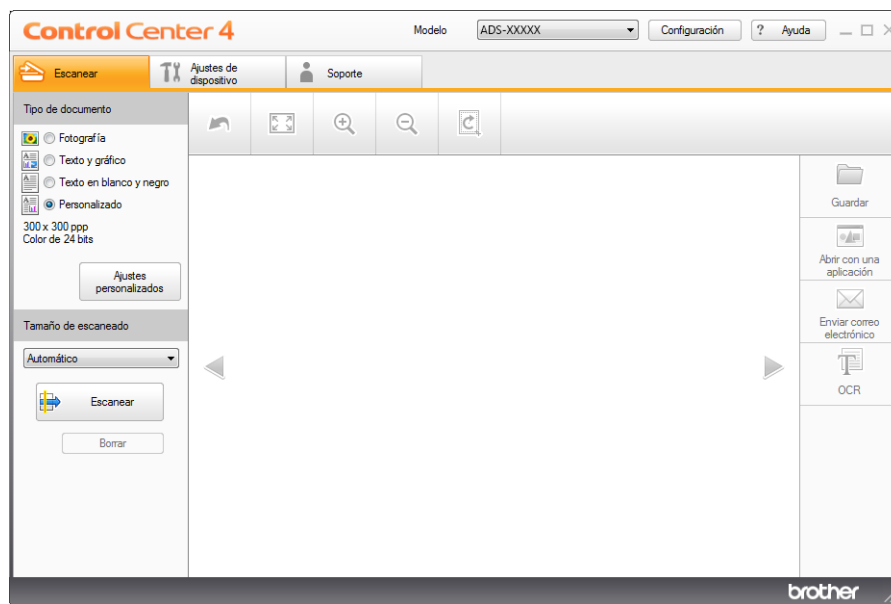

- Haga clic en el icono  (ControlCenter4) de la bandeja de tareas y seleccione **Abrir** en el menú. Aparecerá la ventana de **ControlCenter4**.
- Seleccione la pestaña **Escanear**.



- Seleccione el tipo de documento.
- Cambie el tamaño del documento, si es necesario.
- Configure otros ajustes, si fuera necesario (consulte *Cambiar los ajustes de escaneado (ControlCenter4) (Windows®)* en la página 64).
- Haga clic en el botón  (**Escanear**). El equipo empieza a escanear y, a continuación, aparecerá el cuadro de diálogo **Escaneo completo** y se mostrará el número de páginas escaneadas. La imagen escaneada aparece en el visualizador de imágenes.

NOTA

Si no aparece el cuadro de diálogo **Escaneo completo** y desea visualizar el número de páginas escaneadas, marque la casilla de verificación **Mostrar resultados de escaneo**.

- Haga clic en  (**Guardar**) o  (**Enviar correo electrónico**). Aparecerá el cuadro de diálogo de ajustes.
- Haga clic en la lista desplegable **Tipo de archivo** y, a continuación, seleccione la opción **Microsoft Office Word (*.docx)** o **Microsoft Office PowerPoint (*.pptx)**.
- Haga clic en **Aceptar**. Si aparece un cuadro de diálogo de mensaje relativo a la conexión a Internet, lea la información y haga clic en **Aceptar**.

Escanear tarjetas de presentación

- 1 Cargue el documento (consulte *Cargar tarjetas de presentación* en la página 35).
- 2 Haga clic en el icono  (ControlCenter4) de la bandeja de tareas y seleccione **Abrir** en el menú. Aparecerá la ventana de **ControlCenter4**.
- 3 Seleccione la pestaña **Escanear**.

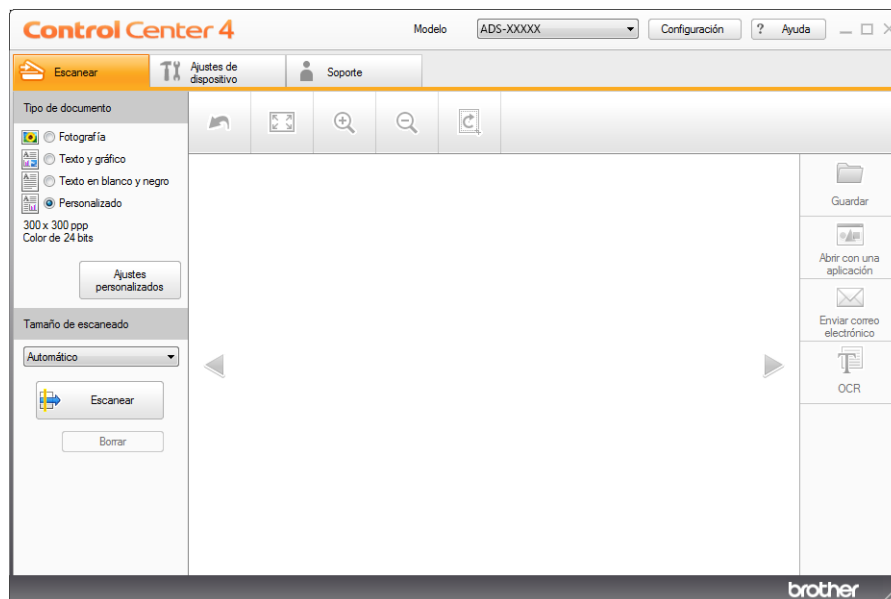

- 4 Seleccione el tipo de documento.
- 5 Seleccione **Tarjeta de presentación** de la lista desplegable **Tamaño de escaneado**.
- 6 Configure otros ajustes, si fuera necesario (consulte *Cambiar los ajustes de escaneado (ControlCenter4) (Windows®)* en la página 64).
- 7 Haga clic en el botón  (**Escanear**). El equipo empieza a escanear y, a continuación, aparecerá el cuadro de diálogo **Escaneo completo** y se mostrará el número de páginas escaneadas. La imagen escaneada aparece en el visualizador de imágenes.

NOTA

Si no aparece el cuadro de diálogo **Escaneo completo** y desea visualizar el número de páginas escaneadas, marque la casilla de verificación **Mostrar resultados de escaneo**.





- 8 Haga clic en  (**Abrir con una aplicación**). Aparecerá el cuadro de diálogo **Abrir con una aplicación**.
- 9 Seleccione **BizCard MFC Application** de la lista desplegable **Aplicación de destino** y haga clic en **Aceptar**. Los datos escaneados se abrirán en la aplicación BizCard 6.
- 10 Edite y guarde los datos escaneados con BizCard 6.

Escanear con ControlCenter4 en el Modo avanzado (Windows®)

Hay cuatro opciones de escaneado: **Imagen**, **OCR**, **Correo electrónico** y **Archivo**.



En esta sección se ofrece una introducción breve a la función de la pestaña **Escanear**. Para obtener más detalles sobre cada una de las funciones, haga clic en  (**Ayuda**).

Escaneado básico





- 1 Seleccione la pestaña **Escanear**.
- 2 Haga clic en  (**Imagen**),  (**OCR**),  (**Correo electrónico**) o  (**Archivo**). Aparecerá el cuadro de diálogo de ajustes de escaneado.
- 3 Realice una de las siguientes acciones:
 - Para  (**Imagen**)
Seleccione la aplicación de la lista desplegable y haga clic en **Escanear**.
La imagen se mostrará en la aplicación que haya seleccionado.

NOTA

Si ha instalado la aplicación Evernote en el ordenador, puede seleccionar Evernote del menú desplegable y hacer clic en **Aceptar** para cargar los datos escaneados directamente a Evernote.

- Para  (**OCR**)
Configure los ajustes OCR y haga clic en **Escanear**.
La aplicación que haya seleccionado se abrirá con los datos de texto convertidos.
- Para  (**Correo electrónico**)
Configure los ajustes del archivo adjunto y haga clic en **Escanear**.
La aplicación de correo electrónico predeterminada se abrirá y la imagen se adjuntará a un correo electrónico nuevo.
- Para  (**Archivo**)
Seleccione la **Carpeta de destino** y otros ajustes. Haga clic en **Escanear**.
La imagen se guardará en la carpeta seleccionada.

Cambiar la configuración predeterminada de cada botón

Puede cambiar la configuración predeterminada de los botones  (**Imagen**),  (**OCR**),  (**Correo electrónico**) y  (**Archivo**).

- 1 Haga clic con el botón derecho del ratón en el botón que desea configurar y haga clic en **Ajustes de botón**. Aparecerá el cuadro de diálogo de ajustes.
- 2 Seleccione los ajustes de **Tipo de archivo**, **Resolución**, **Tipo de escaneo**, **Tamaño documento**, **Brillo**, **Contraste**, **Escaneo continuo** y **Escaneado a doble cara** como sea necesario.
- 3 Haga clic en **Aceptar**. Los nuevos ajustes se utilizarán como la configuración predeterminada.

Escanear tarjetas plásticas





- 1 Cargue una tarjeta plástica (consulte *Cargar una tarjeta plástica* en la página 39).

NOTA

Cargue solo una tarjeta plástica cada vez.

- 2 Haga clic en el icono  (ControlCenter4) de la bandeja de tareas y seleccione **Abrir** en el menú. Aparecerá la ventana de **ControlCenter4**.
- 3 Seleccione la pestaña **Escanear**.



- 4 Haga clic en el botón que desee utilizar ( (**Imagen**),  (**OCR**),  (**Correo electrónico**), o  (**Archivo**)). Aparecerá el cuadro de diálogo del ajuste (el ejemplo siguiente corresponde al cuadro de diálogo de **Imagen**).

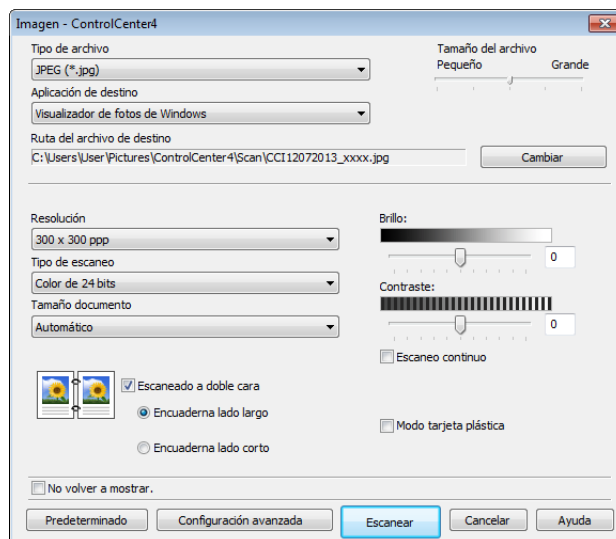

- 5 Marque la casilla de verificación **Modo tarjeta plástica**.
- 6 Cambie otros ajustes, si fuera necesario (consulte *Cambiar los ajustes de escaneo (ControlCenter4) (Windows®)* en la página 64).

- 7 Haga clic en el botón **Escanear**.
El equipo comienza a escanear.

NOTA

- Marque la casilla de verificación **No volver a mostrar**, para que no vuelva a aparecer el cuadro de diálogo del ajuste.

- El **Modo tarjeta plástica** utiliza automáticamente los ajustes siguientes:

Resolución: 600 x 600 ppp

Tamaño documento: 2 en 1 (Automático)

Escaneado a doble cara: (Encuaderna lado corto) activada

Alineación automática: Activada

Rotación automática de imagen: Desactivada

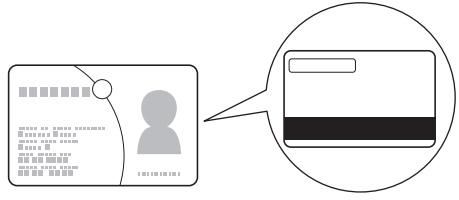
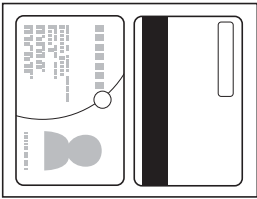
Formato original	Resultado de escaneado
	

Escanear a archivo de Office

El equipo puede convertir datos escaneados a un archivo de Microsoft® Word o de Microsoft® PowerPoint®. Para usar esta función, el equipo Brother debe estar conectado a una red que disponga de acceso a Internet mediante una conexión inalámbrica.

- 1 Cargue el documento (consulte *Cargar documentos de tamaño estándar* en la página 33).
- 2 Haga clic en el icono  (ControlCenter4) de la bandeja de tareas y seleccione **Abrir** en el menú. Aparecerá la ventana de **ControlCenter4**.

- 3 Seleccione la pestaña **Escanear**.



- 4 Haga clic en  (**Correo electrónico**) o  (**Archivo**). Aparecerá el cuadro de diálogo del ajuste (el ejemplo siguiente corresponde al cuadro de diálogo de **Correo electrónico**).

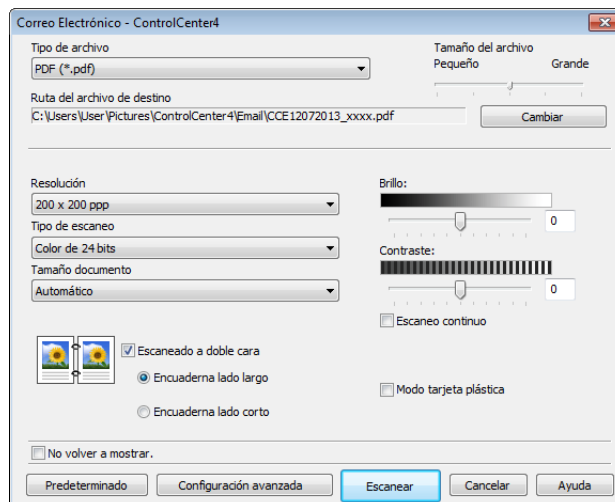

- 5 Haga clic en la lista desplegable **Tipo de archivo** y, a continuación, seleccione la opción **Microsoft Office Word (*.docx)** o **Microsoft Office PowerPoint (*.pptx)**.
- 6 Cambie otros ajustes, si fuera necesario (consulte *Cambiar los ajustes de escaneo (ControlCenter4) (Windows®)* en la página 64).
- 7 Haga clic en **Escanear**. Si aparece un cuadro de diálogo de mensaje relativo a la conexión a Internet, lea la información y haga clic en **Aceptar**.

Escanear tarjetas de presentación

- 1 Cargue el documento (consulte *Cargar tarjetas de presentación* en la página 35).
- 2 Haga clic en el icono  (ControlCenter4) de la bandeja de tareas y seleccione **Abrir** en el menú. Aparecerá la ventana de **ControlCenter4**.

- 3 Seleccione la pestaña **Escanear**.



- 4 Haga clic en  (**Imagen**). Aparecerá el cuadro de diálogo de ajustes.

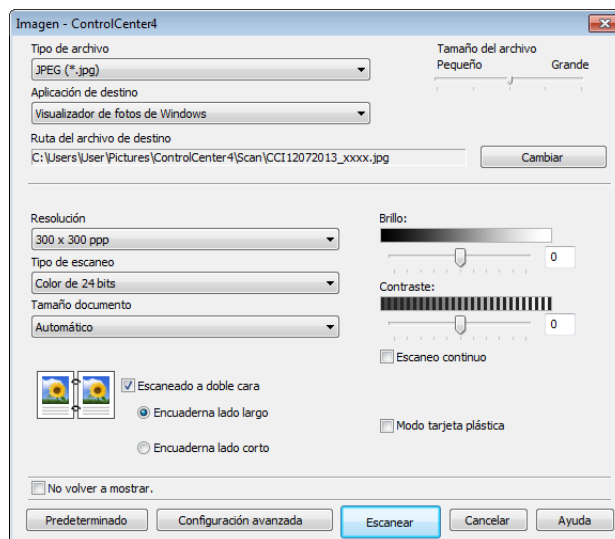

- 5 Seleccione **BizCard MFC Application** de la lista desplegable **Aplicación de destino**.
- 6 Cambie otros ajustes, si fuera necesario (consulte *Cambiar los ajustes de escaneo (ControlCenter4) (Windows®)* en la página 64).
- 7 Haga clic en **Escanear**. Los datos escaneados se abrirán en la aplicación BizCard 6.
- 8 Edite y guarde los datos escaneados con BizCard 6.

Crear una pestaña personalizada (Modo avanzado de ControlCenter4) (Windows®)

Puede crear hasta tres pestañas personalizadas que incluyan hasta cinco botones personalizados con los ajustes que prefiera.

Crear una pestaña personalizada

- 1 Haga clic en el icono  (ControlCenter4) de la bandeja de tareas y seleccione **Abrir** en el menú. Aparecerá la ventana de **ControlCenter4**.



- 2 Haga clic en **Configuración** y seleccione **Crear pestaña personalizada**. También puede crear una pestaña personalizada si hace clic con el botón derecho del ratón en la zona de la pestaña y selecciona **Crear pestaña personalizada**. Se creará una pestaña personalizada.

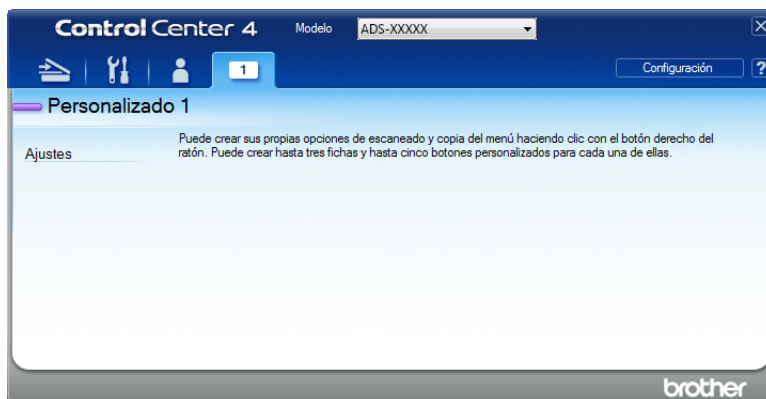

- 3 Si desea cambiar el nombre de la pestaña personalizada, haga clic con el botón derecho del ratón en la pestaña personalizada y seleccione **Cambiar nombre de pestaña personalizada**.

NOTA

También puede cambiar el nombre de la pestaña personalizada si hace clic en **Configuración** y, a continuación, en **Cambiar nombre de pestaña personalizada**.

Crear un botón personalizado en una pestaña personalizada

- 1 Crear una pestaña personalizada.
- 2 Haga clic con el botón derecho del ratón en la zona interior de la pestaña y seleccione **Crear botón personalizado**. Seleccione en el menú un botón que desee crear. Aparecerá el cuadro de diálogo de ajustes.

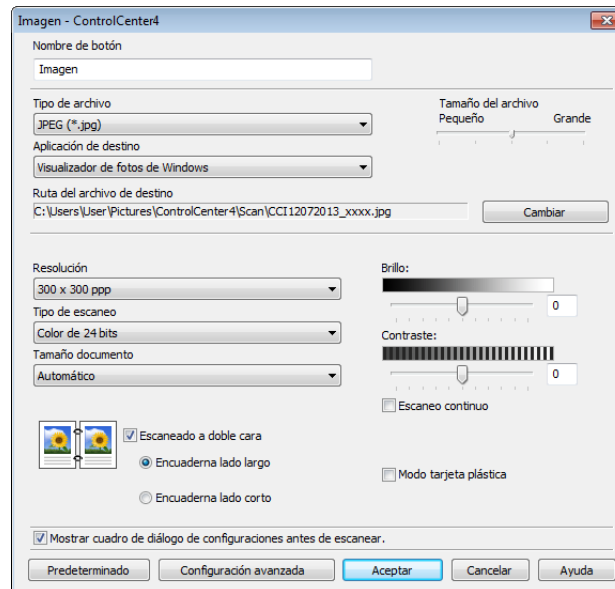

NOTA

También puede copiar un botón personalizado si selecciona **Copiar botón personalizado** desde el menú contextual al que se accede si realiza un clic con el botón derecho del ratón.

- 3 Introduzca el nombre del botón y cambie los ajustes, si fuera necesario. Haga clic en el botón **Aceptar**. (Las opciones de los ajustes varían en función del botón creado.)

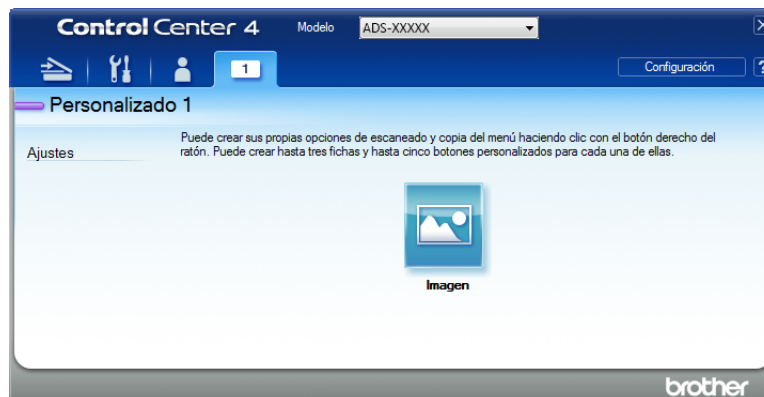

NOTA

Puede cambiar o eliminar la pestaña, el botón o los ajustes que ha creado. Haga clic en **Configuración** y proceda tal como se le indique.

Cambiar los ajustes de escaneo (ControlCenter4) (Windows®)

Puede cambiar las siguientes opciones.

Opción	Descripción	Función aplicable			
		Imagen	OCR	Correo electrónico	Archivo
Tipo de archivo	<p>Seleccione el tipo de archivo que desea utilizar para los datos escaneados.</p> <p>NOTA</p> <ul style="list-style-type: none"> • Para guardar el documento como un archivo PDF protegido por contraseña, seleccione PDF seguro (*.pdf) de la lista desplegable Tipo de archivo, haga clic en el botón  (Configurar contraseña PDF) e introduzca la contraseña (solo imagen, correo electrónico y archivo). • Un PDF que admite búsquedas es un formato de archivo que incluye la capa de datos de texto sobre una imagen escaneada. Esta capa permite buscar el texto en los datos de la imagen. El ajuste de idioma de OCR debe configurarse para que coincida con el idioma para que el desea crear el PDF que admite búsquedas. • Para guardar el documento como un archivo PDF que permita realizar búsquedas, seleccione PDF que permite búsquedas (*.pdf) de la lista desplegable Tipo de archivo. • Para guardar el documento como un archivo PDF que permite realizar búsquedas, es necesario que Nuance™ PaperPort™ 12SE esté instalado en el ordenador. • Para guardar el documento como un archivo PDF de alta compresión, seleccione 300 x 300 ppp de la lista desplegable Resolución, PDF de alta compresión (*.pdf) de la lista desplegable Tipo de archivo y Gris verdadero o Color de 24 bits de la lista desplegable Tipo de escaneo. 	Sí	Sí	Sí	Sí
Aplicación de destino	Seleccione la aplicación de destino, que incluye Nuance™ PaperPort™ 12SE, Presto! BizCard 6, BR-Receipts y Evernote de la lista desplegable.	Sí	Sí	-	-
Idioma de OCR	Configure el idioma del texto del documento escaneado.	-	Sí	-	-
Nombre de archivo	Haga clic en el botón Cambiar para imagen, OCR o correo electrónico . Introduzca un prefijo para el nombre del archivo en caso necesario.	Sí	Sí	Sí	Sí
Mostrar la ventana Guardar como	Si desea especificar el destino de la imagen escaneada cada vez que escanee, marque la casilla de verificación Mostrar la ventana Guardar como .	-	-	-	Sí

Opción	Descripción	Función aplicable			
		Imagen	OCR	Correo electrónico	Archivo
Ruta del archivo de destino	Haga clic en el botón Cambiar y, a continuación, en el icono de carpeta para cambiar la carpeta en la que le gustaría guardar el documento escaneado.	Sí	Sí	Sí	-
Carpeta de destino	Haga clic en el icono de carpeta y busque la carpeta en la que desea guardar el documento escaneado. Marque la casilla de verificación Mostrar carpeta para que se muestre automáticamente la carpeta de destino después del escaneado.	-	-	-	Sí
Tamaño del archivo	Para ajustar el Tamaño del archivo , desplace la barra deslizante hacia la izquierda o hacia la derecha. NOTA El Tamaño del archivo puede ajustarse en función del Tipo de archivo seleccionado.	Sí	-	Sí	Sí
Resolución	Puede seleccionar una resolución de escaneado desde la lista desplegable Resolución . Cuanto más alta sea la resolución, más memoria ocupará y más se prolongará el tiempo de transferencia, aunque como contrapartida, la imagen escaneada contendrá más detalles.	Sí	Sí	Sí	Sí
Tipo de escaneo	Permite seleccionar entre varias opciones de intensidad del color para las imágenes escaneadas. Blanco y negro Utilice esta opción para texto o imágenes de líneas. Gris (Difusión de errores) Utilice esta opción para imágenes fotográficas o gráficos. (Difusión de errores es un método de creación de imágenes grises simuladas sin utilizar puntos de gris verdadero. Los puntos negros se sitúan en un patrón específico para dar un aspecto gris.) Gris verdadero Utilice esta opción para imágenes fotográficas o gráficos. Este modo es más exacto ya que utiliza hasta 256 tonalidades de gris. Color de 24 bits Utiliza un máximo de 16,8 millones de colores para escanear la imagen. Aunque el uso de Color de 24 bits crea una imagen con la reproducción de color más precisa, requiere la máxima cantidad de memoria y el tiempo de transferencia más prolongado. Automático Selecciona automáticamente los colores adecuados para el documento. ¹	Sí	Sí	Sí	Sí

¹ Dependiendo del estado del documento, es posible que esta característica no funcione correctamente.

Opción	Descripción	Función aplicable			
		Imagen	OCR	Correo electrónico	Archivo
Tamaño del documento	<p>El tamaño del documento está configurado en Automático por defecto. Puede escanear documentos de cualquier tamaño sin realizar más ajustes en Tamaño documento.¹ Para escanear más rápidamente, puede seleccionar el tamaño exacto del documento desde la lista desplegable Tamaño documento.</p> <p>NOTA</p> <ul style="list-style-type: none"> • Si selecciona un tamaño de documento 1 a 2, la imagen escaneada se dividirá en dos documentos con la mitad de tamaño del ajuste. Si selecciona 1 a 2 (A4), la imagen escaneada se dividirá en dos documentos de tamaño A4. • Para realizar escaneados de 1 a 2, desmarque la casilla de verificación Rotación automática de imagen del cuadro de diálogo Configuración avanzada. • Si selecciona un tamaño de documento 2 en 1, dos imágenes escaneadas se combinarán en un documento. • Puede seleccionar Papel largo si configura los ajustes de la forma siguiente: <ul style="list-style-type: none"> • Alineación automática: Desactivada • Escaneado a doble cara: Desactivada • Cada opción de Papel largo puede escanear un documento grande con las medidas máximas siguientes: <p>Papel largo (ancho normal) 215,9 mm (8 1/2 pda): 215,9 × 863,0 mm</p> <p>Papel largo (ancho angosto) 107,9 mm (4 1/4 pda): 107,9 × 863,0 mm</p> 	Sí	Sí	Sí	Sí
Brillo	<p>Ajuste la opción (entre -50 y 50) para obtener la mejor imagen. El valor predeterminado 0 representa un valor medio y normalmente se adapta a la mayoría de las imágenes. Puede configurar el nivel de Brillo si arrastra la barra deslizante hacia la derecha o hacia la izquierda para aclarar u oscurecer la imagen. También puede configurar el nivel introduciendo un valor en el cuadro. Si la imagen escaneada queda demasiado clara, reduzca el nivel de Brillo y vuelva a escanear el documento. Si la imagen queda demasiado oscura, incremente el nivel de Brillo y vuelva a escanear el documento.</p>	Sí	Sí	Sí	Sí

¹ Dependiendo del estado del documento, es posible que esta característica no funcione correctamente.

Opción	Descripción	Función aplicable			
		Imagen	OCR	Correo electrónico	Archivo
Contraste	<p>Ajuste la opción (entre -50 y 50) para obtener la mejor imagen. El valor predeterminado 0 representa un valor medio y normalmente se adapta a la mayoría de las imágenes. Puede aumentar o disminuir el nivel de contraste desplazando la barra deslizante a la izquierda o derecha. Al aumentar el nivel, se destacan las áreas oscuras y claras de la imagen, mientras que al disminuirlo, se revelan con mayor detalle las áreas grises. También puede configurar el Contraste si introduce un valor en el cuadro.</p> <p>NOTA</p> <p>El ajuste Contraste solo está disponible al establecer el Tipo de escaneo en Automático, Grises (Difusión de errores), Gris verdadero o Color de 24 bits.</p>	Sí	Sí	Sí	Sí
Escaneo continuo	<p>Permite escanear varias páginas. Después de escanear la página, puede seleccionar entre continuar escaneando o finalizar el escaneado. Con este método, puede escanear más páginas que lo que permite la capacidad máxima del alimentador de documentos.</p>	Sí	Sí	Sí	Sí
Escaneado a doble cara	<p>Si activa esta casilla, el equipo escaneará ambas caras del documento. Cuando utilice la función automática de escaneado a doble cara (dúplex), tiene que seleccionar Encuaderna lado largo o Encuaderna lado corto en función del diseño del original para asegurarse de que el archivo de datos creado aparezca correctamente en el documento escaneado.</p> <p>NOTA</p> <p>El escaneado a doble cara (dúplex) está disponible para longitudes de hasta el tamaño Legal.</p>	Sí	Sí	Sí	Sí
Modo tarjeta plástica	<p>Permite escanear tarjetas, como un carné de conducir o una tarjeta sanitaria, con estos ajustes automáticos:</p> <ul style="list-style-type: none"> ■ Resolución: 600 x 600 ppp ■ Tamaño documento: 2 en 1 (Automático) ■ Escaneado a doble cara: (Encuaderna lado corto) activada ■ Alineación automática: Activada ■ Rotación automática de imagen: Desactivada <p>NOTA</p> <ul style="list-style-type: none"> • Si desea escanear una tarjeta plástica con ajustes distintos, desmarque el Modo tarjeta plástica y establezca la Resolución en 600 ppp. • Cargue solo una tarjeta plástica cada vez. 	Sí	Sí	Sí	Sí
Predeterminado	<p>Permite restablecer toda la configuración a los valores predeterminados de fábrica.</p>	Sí	Sí	Sí	Sí

Puede configurar más ajustes en el cuadro de diálogo **Configuración avanzada**. Haga clic en el botón **Configuración avanzada**.

Opción	Descripción	Función aplicable			
		Imagen	OCR	Correo electrónico	Archivo
Alineación automática	Corrige la inclinación (hasta cinco grados) de los datos escaneados. ¹	Sí	Sí	Sí	Sí
Rotación automática de imagen	Cambia la dirección del documento basándose en la orientación del texto. ¹	Sí	Sí	Sí	Sí
Prevención de sangrado de tinta/Eliminar color de fondo	Evita que se capte la tinta traspasada desde la otra cara de un documento a doble cara, y también permite eliminar el color de base de documentos como periódicos para facilitar la lectura de los datos escaneados. ¹	Sí	Sí	Sí	Sí
Saltar página en blanco	Elimina las páginas en blanco del documento de los resultados de escaneo. ¹	Sí	Sí	Sí	Sí
Mostrar resultados de escaneo	Muestra el número de páginas totales guardadas y de páginas en blanco omitidas en la pantalla del ordenador.	Sí	Sí	Sí	Sí

¹ Dependiendo del estado del documento, es posible que esta característica no funcione correctamente.

Escanear utilizando ControlCenter2 (Macintosh)

ControlCenter2 es una utilidad de software que le permite acceder de forma rápida y sencilla a las aplicaciones de uso frecuente. El uso de ControlCenter2 elimina la necesidad de iniciar manualmente aplicaciones específicas.

Hay cuatro botones de escaneado para las funciones **Escanear a imagen**, **Escanear a OCR**, **Escanear a correo electrónico** y **Escanear a archivo**.

■ **Imagen** (Predeterminado: *Apple Preview*)

Permite escanear una página directamente en cualquier aplicación de edición/visualización de gráficos. Puede seleccionar la aplicación de destino que desee, como Adobe® Photoshop® o cualquier tipo de editor de imágenes que tenga instalado en el ordenador.

■ **OCR** (Predeterminado: *Apple TextEdit*)







Permite escanear una página o un documento, ejecutar automáticamente la aplicación OCR e insertar texto (no una imagen gráfica) en una aplicación de procesamiento de textos. Tiene la opción de seleccionar el procesador de textos de destino que desee, como Microsoft® Word o cualquier otro procesador de textos que esté instalado en el ordenador. Tiene que instalar Presto! PageManager en el ordenador. Para obtener información sobre la instalación, consulte *Escanear con Presto! PageManager o aplicaciones TWAIN (Macintosh)* en la página 102.

■ **Correo electrónico** (Predeterminado: *su software de correo electrónico predeterminado*)

Permite escanear una página o un documento directamente en una aplicación de correo electrónico como datos adjuntos estándar. Puede seleccionar el tipo de archivo y la resolución de los datos adjuntos.

■ **Archivo**

Permite escanear directamente a un archivo en el disco duro. Puede cambiar el tipo de archivo y la carpeta de destino, según sea necesario.

ControlCenter2 le ofrece la oportunidad de configurar el hardware  ,  (cuando se utiliza para la función Escanear a PC con conexión de red solo para ADS-1100W),  (para ADS-1100W), o el botón a PC (para ADS-1600W) en el equipo y el botón de software de ControlCenter2 para cada función de escaneado. Para configurar el hardware  ,  (cuando se utiliza para la función Escanear a PC con conexión de red solo para ADS-1100W),  (para ADS-1100W), o el botón a PC (para ADS-1600W) en el equipo, seleccione la pestaña **Botón dispositivo** en el menú de configuración para cada botón de la función de **ESCANEAR**. Para configurar el botón de software en ControlCenter2, seleccione la pestaña **Botón software** en el menú de configuración para cada botón de la función de **ESCANEAR**.

Haga clic en el icono  (ControlCenter2) en la barra de iconos (Dock) para iniciar ControlCenter2.





Si el icono  (ControlCenter2) no aparece en la opción de acoplar, haga clic en **Ir** en la barra **Finder**, **Aplicaciones**, **Brother** y, a continuación, haga doble clic en el icono  (ControlCenter2). Aparecerá el icono  (ControlCenter2) en la opción de acoplar.

Imagen (ejemplo: Apple Preview)

La función **Escanear a Imagen** permite escanear una imagen directamente en una aplicación de gráficos para poder editarla.

1 Seleccione la pestaña **Escanear**.

2 Haga clic en  (**Imagen**).

Aparecerá el cuadro de diálogo **Escanear a imagen**.

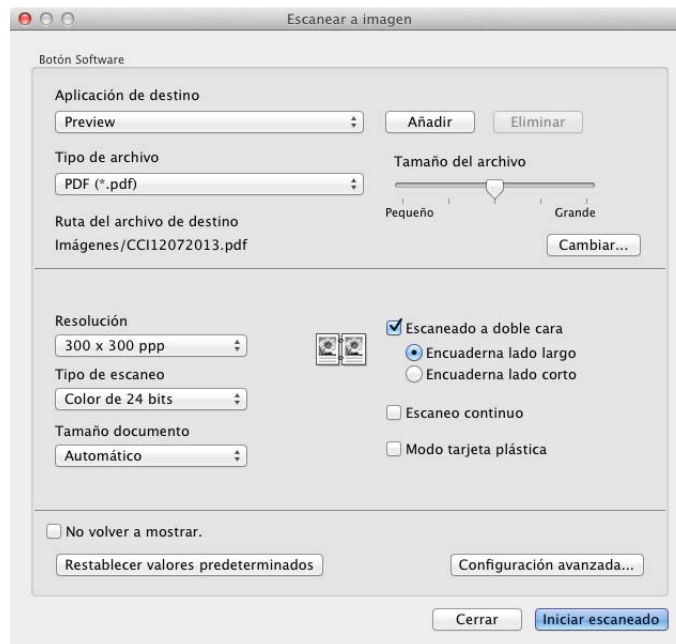

3 Puede configurar los ajustes de escaneado.

- Para escanear un documento a doble cara, marque la casilla de verificación **Escaneado a doble cara** y seleccione **Encuaderna lado largo** o **Encuaderna lado corto**.
- Para cambiar la aplicación que desea utilizar, seleccione la aplicación apropiada desde el menú emergente **Aplicación de destino**. Para agregar una aplicación a la lista, haga clic en **Añadir**. Si desea eliminar una aplicación, haga clic en **Eliminar**.

4 Haga clic en **Iniciar escaneado**.

La aplicación predeterminada se iniciará y mostrará la imagen.

NOTA

Si selecciona **PDF seguro (*.pdf)** de la lista **Tipo de archivo**, aparecerá el cuadro de diálogo **Configurar contraseña PDF**. Introduzca la contraseña en los cuadros **Contraseña** y **Repita contraseña** y, a continuación, haga clic en **Aceptar**. También puede seleccionar **PDF seguro (*.pdf)** para **Escanear a correo electrónico** y **Escanear a archivo**.

OCR (aplicación de procesador de texto)

La función **Escanear a OCR** permite convertir los datos de imagen de una página de gráficos en texto que puede ser modificado por cualquier aplicación de procesamiento de textos. Puede cambiar la aplicación de procesamiento de textos predeterminada.

NOTA

¡Presto! PageManager esté instalado en el ordenador.

3

1 Seleccione la pestaña **Escanear**.

2 Haga clic en  (**OCR**).

Aparecerá el cuadro de diálogo **Escanear a OCR**.

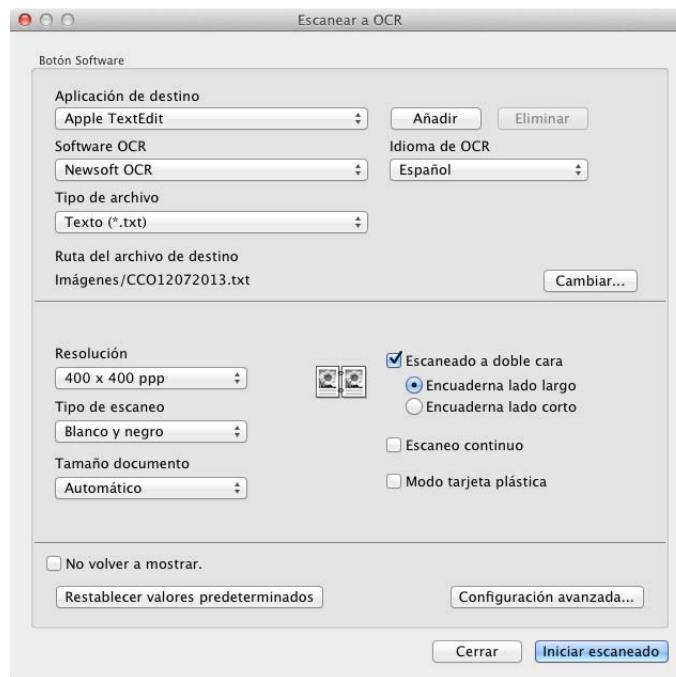

3 Puede configurar los ajustes de escaneado.

- Para escanear un documento a doble cara, marque la casilla de verificación **Escaneado a doble cara** y seleccione **Encuaderna lado largo** o **Encuaderna lado corto**.
- Para cambiar la aplicación de procesamiento de textos que desea utilizar, seleccione la aplicación apropiada desde el menú emergente **Aplicación de destino**. Para agregar una aplicación a la lista, haga clic en **Añadir**. Si desea eliminar una aplicación, haga clic en **Eliminar**.

4 Haga clic en **Iniciar escaneado**.

La aplicación de procesamiento de textos predeterminada se iniciará y mostrará los datos de texto convertidos.

Correo electrónico

La función **Escanear a correo electrónico** permite escanear un documento y abrirlo en la aplicación de correo electrónico predeterminada, de manera que pueda enviar el documento escaneado como un archivo adjunto.

1 Seleccione la pestaña **Escanear**.

2 Haga clic en  (**Correo electrónico**).

Aparecerá el cuadro de diálogo **Escanear a correo electrónico**.



3 Puede configurar los ajustes de escaneado.

- Para escanear un documento a doble cara, marque la casilla de verificación **Escanear a doble cara** y seleccione **Encuaderna lado largo** o **Encuaderna lado corto**.
- Para cambiar la aplicación de correo electrónico que desea utilizar, seleccione la aplicación apropiada desde el menú emergente **Aplicación de correo electrónico**. Para agregar una aplicación a la lista, haga clic en **Añadir**¹. Si desea eliminar una aplicación, haga clic en **Eliminar**.

¹ Cuando inicie por primera vez ControlCenter2, en el menú emergente aparecerá una lista predeterminada de aplicaciones de correo electrónico compatibles. Si tiene problemas al utilizar una aplicación personalizada con ControlCenter2, seleccione una aplicación de la lista.

4 Haga clic en **Iniciar escaneado**.

La aplicación de correo electrónico predeterminada se iniciará y la imagen se adjuntará a un correo electrónico nuevo.

NOTA

La función Escanear a correo electrónico no es compatible con los servicios de correo web. Utilice la función Escanear a imagen o Escanear a archivo para escanear un documento o una imagen y, a continuación, adjunte el archivo de los datos escaneados a un mensaje de correo electrónico.

Archivo

El botón **Escanear a archivo** permite escanear una imagen y guardarla en una carpeta del disco duro con un formato de archivo compatible. De este modo, puede archivar fácilmente los documentos en papel.

1 Seleccione la pestaña **Escanear**.

2 Haga clic en  (**Archivo**).

Aparecerá el cuadro de diálogo **Escanear a archivo**.

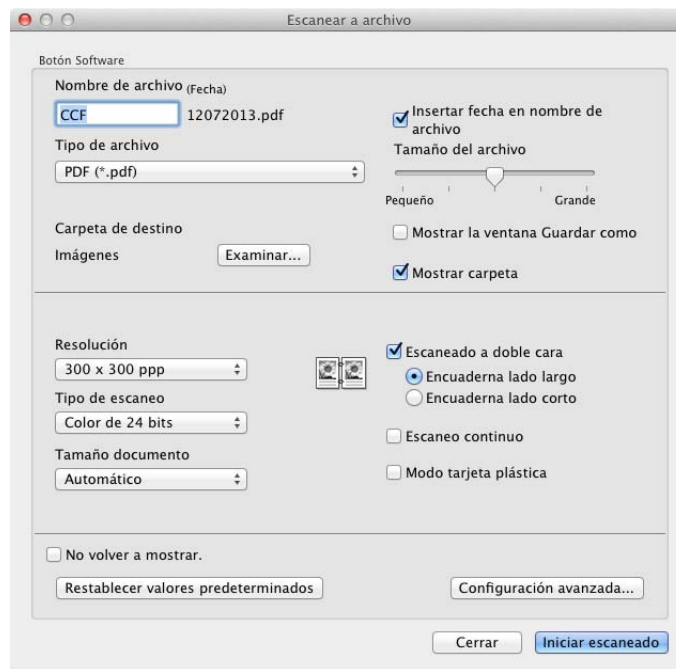



3 Puede configurar los ajustes de escaneado.

- Para escanear un documento a doble cara, marque la casilla de verificación **Escaneado a doble cara** y seleccione **Encuaderna lado largo** o **Encuaderna lado corto**.
- Para cambiar el nombre del archivo, introduzca el nombre del archivo que desea asignar al documento (hasta 100 caracteres) en el cuadro **Nombre de archivo**. El nombre de archivo será el nombre de archivo introducido más la fecha actual y un número secuencial.
- Seleccione el tipo de archivo para la imagen guardada del menú emergente **Tipo de archivo**. Puede guardar el archivo en la carpeta predeterminada o seleccionar la carpeta que desee haciendo clic en **Examinar**.
- Para que se muestre la ubicación en donde se ha guardado la imagen escaneada una vez que haya finalizado el escaneado, marque la casilla de verificación **Mostrar carpeta**. Si desea especificar el destino de la imagen escaneada cada vez, marque la casilla de verificación **Mostrar la ventana Guardar como**.

4 Haga clic en **Iniciar escaneado**.
La imagen se guardará en la carpeta seleccionada.

Cambiar los ajustes predeterminados de un botón

Puede cambiar la configuración predeterminada de los botones  (**Imagen**),  (**OCR**),

 (**Correo electrónico**) y  (**Archivo**).

- 1 Haga clic en el botón mientras mantiene pulsada la tecla **Control** y seleccione **Botón software**. Aparecerá el cuadro de diálogo de ajustes.
- 2 Seleccione los ajustes para **Tipo de archivo**, **Tipo de escaneo**, **Tamaño documento**, **Brillo**, **Contraste** y **Escaneo continuo** como sea necesario. También puede seleccionar el ajuste de **Escaneado a doble cara**.
- 3 Haga clic en **Aceptar**. Los nuevos ajustes se utilizarán como la configuración predeterminada.

Escanear tarjetas plásticas

- 1 Cargue una tarjeta plástica (consulte *Cargar una tarjeta plástica* en la página 39).

NOTA

Cargue solo una tarjeta plástica cada vez.

- 2 Haga clic en el icono  (ControlCenter2) en la barra de iconos (Dock). Aparecerá la ventana **ControlCenter2**.



- 3 Haga clic en el botón de la pestaña **ESCANEAR** para la acción de escaneado que desee cambiar (**Imagen**, **OCR**, **Correo electrónico** o **Archivo**). Aparecerá el cuadro de diálogo del ajuste (el ejemplo siguiente corresponde al cuadro de diálogo de **Imagen**).

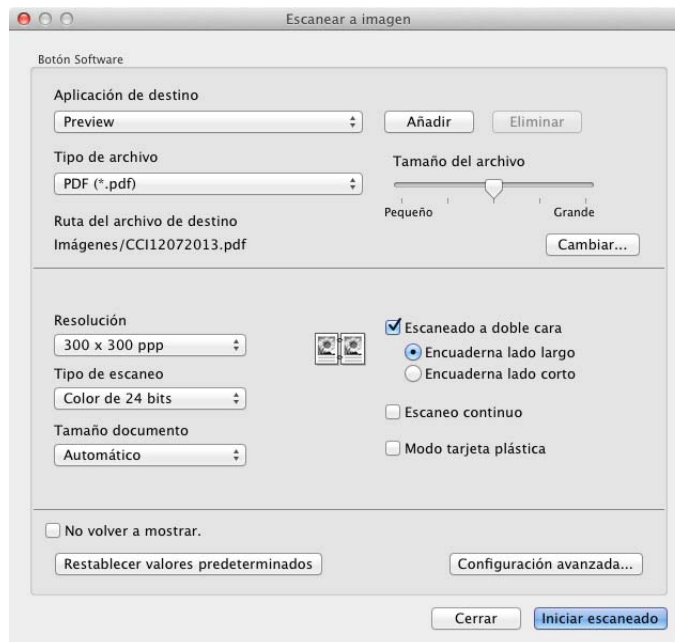

- 4 Marque la casilla de verificación **Modo tarjeta plástica**.
- 5 Cambie otros ajustes, si fuera necesario (consulte *Cambiar los ajustes de escaneado (ControlCenter2) (Macintosh)* en la página 83).
- 6 Haga clic en **Iniciar escaneado**.
La aplicación predeterminada se iniciará y mostrará la imagen.

NOTA

- Marque la casilla de verificación **No volver a mostrar**, para que no vuelva a aparecer el cuadro de diálogo del ajuste.

- El **Modo tarjeta plástica** utiliza automáticamente los ajustes siguientes:

Resolución: 600 ppp

Tamaño documento: 2 en 1 (Automático)

Escaneado a doble cara: (Encuaderna lado corto) activada

Alineación automática: Activada

Rotación automática de imagen: Desactivada

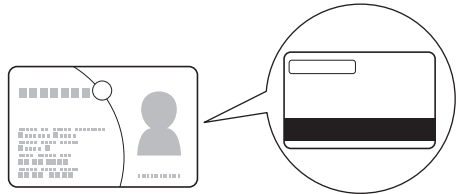
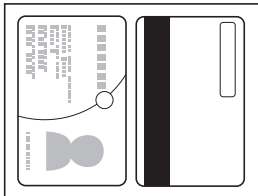
Formato original	Resultado de escaneado
	

Escanear a archivo de Office

El equipo puede convertir datos escaneados a un archivo de Microsoft® Word o de Microsoft® PowerPoint®. Para usar esta función, el equipo Brother debe estar conectado a una red que disponga de acceso a Internet mediante una conexión inalámbrica.

- 1 Cargue el documento (consulte *Cargar documentos de tamaño estándar* en la página 33).

Escanear desde el ordenador

- Haga clic en el icono  (ControlCenter2) en la barra de iconos (Dock). Aparecerá la ventana **ControlCenter2**.



- Haga clic en la pestaña **ESCANEAR**.
- Haga clic en el botón **Correo electrónico** o **Archivo**. Aparecerá el cuadro de diálogo de ajustes (el ejemplo siguiente corresponde al cuadro de diálogo de **Correo electrónico**).



- Haga clic en el menú emergente **Tipo de archivo** y, a continuación, seleccione la opción **Microsoft Office Word (*.docx)** o **Microsoft Office PowerPoint (*.pptx)**.
- Cambie otros ajustes, si fuera necesario (consulte *Cambiar los ajustes de escaneado (ControlCenter2) (Macintosh)* en la página 83).
- Haga clic en **Iniciar escaneado**. Si aparece un cuadro de diálogo de mensaje relativo a la conexión a Internet, lea la información y haga clic en **Aceptar**.

Escanear tarjetas de presentación

- 1 Cargue el documento (consulte *Cargar tarjetas de presentación* en la página 35).
- 2 Haga clic en el icono  (ControlCenter2) en la barra de iconos (Dock). Aparecerá la ventana **ControlCenter2**.



- 3 Haga clic en la pestaña **ESCANEAR**.
- 4 Haga clic en el botón **Imagen**. Aparecerá el cuadro de diálogo de ajustes.

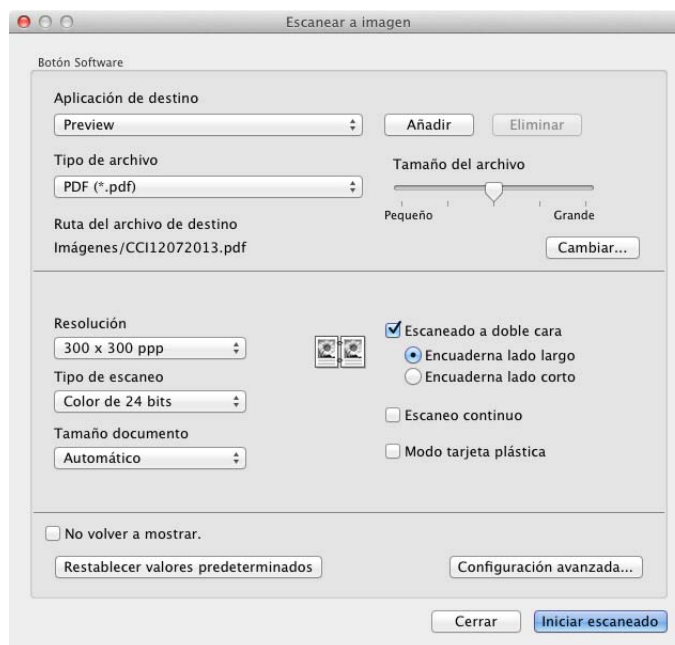

- 5 Seleccione **BizCard 6** de la lista desplegable **Aplicación de destino**.
- 6 Cambie otros ajustes, si fuera necesario (consulte *Cambiar los ajustes de escaneo (ControlCenter2) (Macintosh)* en la página 83).
- 7 Haga clic en **Iniciar escaneado**. Los datos escaneados se abrirán en la aplicación BizCard 6.
- 8 Edite y guarde los datos escaneados con BizCard 6.

Registrar los ajustes de escaneado favoritos utilizando ControlCenter2 (ESCANEADO PERSONALIZADO) (Macintosh)

Existen cuatro botones que puede configurar para adaptarlos a sus necesidades de escaneado.

Para personalizar un botón, haga clic en el botón mientras mantiene pulsada la tecla **Control** y aparecerá la ventana de configuración. Hay cuatro funciones de escaneado: **Escanear a imagen**, **Escanear a OCR**, **Escanear a correo electrónico** y **Escanear a archivo**.

■ Escanear a imagen

Permite escanear una página directamente en cualquier software de edición/visualización de imágenes. Puede seleccionar cualquier aplicación de edición de imágenes en el ordenador como destino.

■ Escanear a OCR

Convierte los documentos escaneados en archivos de texto editables. Puede seleccionar la aplicación de destino para el texto editable. Tiene que instalar Presto! PageManager en el ordenador. Para obtener información sobre la instalación, consulte *Escanear con Presto! PageManager o aplicaciones TWAIN (Macintosh)* en la página 102.

■ Escanear a correo electrónico

Permite adjuntar imágenes escaneadas en un mensaje de correo electrónico. También puede seleccionar el tipo de archivo adjunto y crear una lista rápida de envío con direcciones de correo electrónico seleccionadas de la libreta de direcciones de correo electrónico.

■ Escanear a archivo

Permite guardar una imagen escaneada en cualquier carpeta de un disco duro local o de red. También puede seleccionar el tipo de archivo que se va a utilizar.

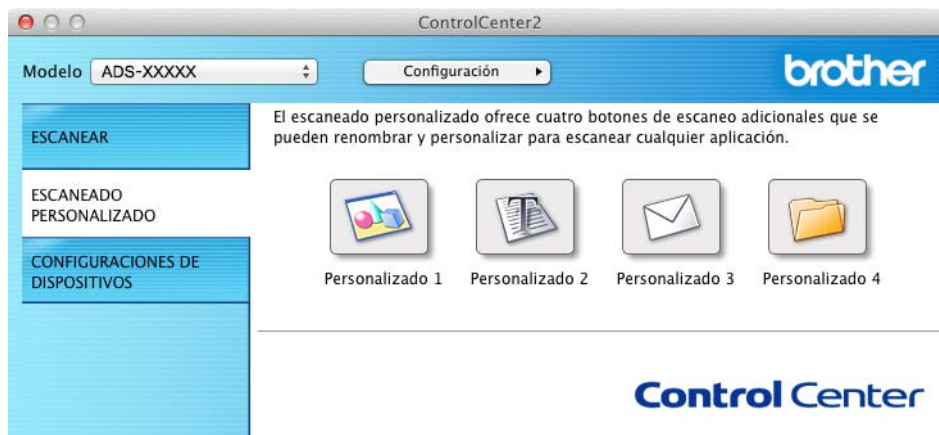

Botón definido por el usuario

Para personalizar un botón, haga clic en el botón mientras mantiene pulsada la tecla **Control** y aparecerá la ventana de configuración. Siga estas directrices para la configuración de botones.

Escanear a imagen/OCR/correo electrónico/archivo

■ Pestaña **General**

Escriba un nombre en **Nombre para Personalización** (de hasta 30 caracteres) para crear el nombre del botón.

Elija el tipo de escaneado de las distintas selecciones de **Acción de Escaneado**.

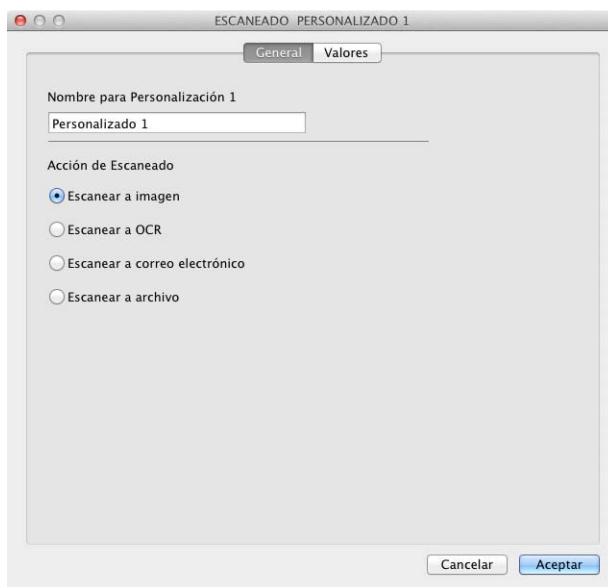

■ Pestaña **Valores** (Escanear a imagen/OCR/correo electrónico)

Seleccione los ajustes de **Aplicación de destino**, **Tipo de archivo**, **Resolución**, **Tipo de escaneo**, **Tamaño documento** y **Escanado a doble cara**.

NOTA

La función Escanear a correo electrónico no es compatible con los servicios de correo web. Utilice la función Escanear a imagen o Escanear a archivo para escanear un documento o una imagen y, a continuación, adjunte el archivo de los datos escaneados a un mensaje de correo electrónico.



Si selecciona **PDF seguro (*.pdf)** de la lista **Tipo de archivo**, aparecerá el cuadro de diálogo **Configurar contraseña PDF**. Introduzca la contraseña en el cuadro **Contraseña** y **Repita contraseña** y, a continuación, haga clic en **Aceptar**.

NOTA

PDF seguro (*.pdf) está disponible con las opciones Escanear a imagen, Escanear a correo electrónico y Escanear a archivo.

■ Pestaña **Valores** (Escanear a archivo)

Seleccione el formato de archivo en el menú emergente **Tipo de archivo**. Para guardar el archivo en la carpeta predeterminada o seleccionar la carpeta que desee, haga clic en el botón **Examinar**.

Seleccione los ajustes de **Resolución**, **Tipo de escaneo**, **Tamaño documento** y **Escanado a doble cara**.

Si desea especificar el destino de la imagen escaneada, marque la casilla de verificación **Mostrar la ventana Guardar como**.

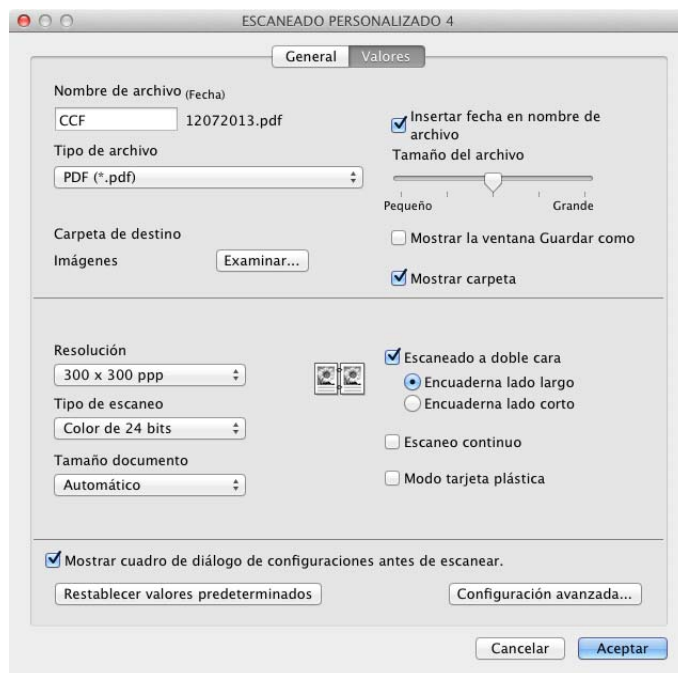

Cambiar los ajustes de escaneado (ControlCenter2) (Macintosh)

Puede cambiar las siguientes opciones.

Opción	Descripción	Función aplicable			
		Imagen	OCR	Correo electrónico	Archivo
<p>Aplicación de destino (para las funciones Escanear a imagen, OCR y archivo) o Aplicación de correo electrónico (para correo electrónico)</p>	<p>Puede seleccionar qué aplicación se va a utilizar para abrir los datos escaneados. Solo puede seleccionar aplicaciones que estén instaladas en el ordenador (incluidas Presto! PageManager, Presto! BizCard 6, BR-Receipts y Evernote).</p> <ul style="list-style-type: none"> ■ Botón Añadir Puede añadir una aplicación a la lista desplegable. Escriba el Nombre de la aplicación (de hasta 30 caracteres) y seleccione la aplicación que desee haciendo clic en el botón Examinar. Seleccione también el Tipo de archivo de la lista desplegable. ■ Botón Eliminar Puede eliminar una aplicación que haya añadido. Seleccione el Nombre de la aplicación y haga clic en el botón Eliminar. 	Sí	Sí	Sí	-

Opción	Descripción	Función aplicable			
		Imagen	OCR	Correo electrónico	Archivo
Tipo de archivo	<p>Seleccione el tipo de archivo que desea utilizar para los datos escaneados.</p> <p>NOTA</p> <ul style="list-style-type: none"> • Para guardar el documento como un archivo PDF protegido por contraseña, seleccione PDF seguro (*.pdf) en Tipo de archivo y, a continuación, introduzca la contraseña en el cuadro de diálogo Configurar contraseña PDF (solo las funciones Escanear a imagen, correo electrónico y archivo). • Un PDF que admite búsquedas es un formato de archivo que incluye la capa de datos de texto sobre una imagen escaneada. Esta capa permite buscar el texto en los datos de la imagen. El ajuste de idioma de OCR debe configurarse para que coincida con el idioma para que el desea crear el PDF que admite búsquedas. • Para guardar el documento como un archivo PDF que permita realizar búsquedas, seleccione PDF que permite búsquedas (*.pdf) de la lista desplegable Tipo de archivo. • Para guardar el documento como un archivo PDF que permita realizar búsquedas, debe instalar Presto! PageManager en el ordenador mediante el DVD-ROM suministrado. • Para guardar el documento como un archivo PDF de alta compresión, seleccione 300 x 300 ppp de la lista desplegable Resolución, PDF de alta compresión (*.pdf) de la lista desplegable Tipo de archivo y Gris verdadero o Color de 24 bits de la lista desplegable Tipo de escaneo. • Varios tipos de archivo (como TIFF, TIFF multipágina, PDF, PDF seguro y JPEG) admiten la compresión de tamaños de archivo. Seleccione Descomprimido o Comprimido para ajustar el tamaño del archivo de TIFF o TIFF multipágina. Para PDF, PDF seguro y JPEG, utilice la barra deslizante para ajustar el tamaño de archivo (no disponible para Escanear a OCR). 	Sí	Sí	Sí	Sí
Tamaño del archivo	<p>Para ajustar el Tamaño del archivo, desplace la barra deslizante hacia la izquierda o hacia la derecha.</p> <p>NOTA</p> <p>El Tamaño del archivo puede ajustarse en función del Tipo de archivo seleccionado.</p>	Sí	-	Sí	Sí
Software OCR	Muestra la aplicación que convertirá la imagen escaneada en texto editable.	-	Sí	-	-

Opción	Descripción	Función aplicable			
		Imagen	OCR	Correo electrónico	Archivo
Idioma de OCR	Configure el idioma del texto del documento escaneado.	-	Sí	-	-
Nombre de archivo	Introduzca un prefijo para el nombre del archivo en caso necesario.	Sí	Sí	Sí	Sí
Mostrar la ventana Guardar como	Si desea especificar el destino de la imagen escaneada cada vez que escanee, marque la casilla de verificación Mostrar la ventana Guardar como .	-	-	-	Sí
Ruta del archivo de destino	Haga clic en el botón Cambiar y, a continuación, en el botón Examinar para cambiar la carpeta en la que le gustaría guardar el documento escaneado.	Sí	Sí	Sí	-
Carpeta de destino	Haga clic en Examinar y elija la carpeta en la que le gustaría guardar el documento escaneado. Marque la casilla de verificación Mostrar carpeta para que se muestre automáticamente la carpeta de destino después del escaneado.	-	-	-	Sí
Resolución	Puede seleccionar una resolución de escaneado desde la lista desplegable Resolución . Cuanto más alta sea la resolución, más memoria ocupará y más se prolongará el tiempo de transferencia, aunque como contrapartida, la imagen escaneada contendrá más detalles.	Sí	Sí	Sí	Sí
Tipo de escaneo	<p>Permite seleccionar la intensidad del color de escaneado entre diferentes grados.</p> <p>Blanco y negro Utilice esta opción para texto o imágenes de líneas.</p> <p>Grises (Difusión de errores) Utilice esta opción para imágenes fotográficas o gráficos. (Difusión de errores es un método de creación de imágenes grises simuladas sin utilizar puntos de gris verdadero. Los puntos negros se sitúan en un patrón específico para dar un aspecto gris.)</p> <p>Gris verdadero Utilice esta opción para imágenes fotográficas o gráficos. Este modo es más exacto ya que utiliza hasta 256 tonalidades de gris.</p> <p>Color de 24 bits Utiliza un máximo de 16,8 millones de colores para escanear la imagen. Aunque el uso de Color de 24 bits crea una imagen con la reproducción de color más precisa, requiere la máxima cantidad de memoria y el tiempo de transferencia más prolongado.</p> <p>Automático Utiliza colores adecuados para el documento automáticamente.¹</p>	Sí	Sí	Sí	Sí

¹ Dependiendo del estado del documento, es posible que esta característica no funcione correctamente.

Opción	Descripción	Función aplicable			
		Imagen	OCR	Correo electrónico	Archivo
Tamaño del documento	<p>El tamaño del documento está configurado en Automático por defecto. Puede escanear documentos de cualquier tamaño sin realizar más ajustes en Tamaño documento.¹ Para escanear más rápidamente, puede seleccionar el tamaño exacto del documento desde la lista desplegable Tamaño documento.</p> <p>NOTA</p> <ul style="list-style-type: none"> • Si selecciona un tamaño de documento 1 a 2, la imagen escaneada se dividirá en dos documentos con la mitad de tamaño del ajuste. Si selecciona 1 a 2 (A4), la imagen escaneada se dividirá en dos documentos de 148 × 210 mm. • Para realizar escaneados de 1 a 2 o de 2 en 1, desmarque la casilla de verificación Rotación automática de imagen del cuadro de diálogo Configuración avanzada. • Si selecciona un tamaño de documento 2 en 1, dos imágenes escaneadas se combinarán en un documento. • Puede seleccionar Papel largo si configura los ajustes de la forma siguiente: <ul style="list-style-type: none"> • Alineación automática: Desactivada • Escaneado a doble cara: Desactivada 	Sí	Sí	Sí	Sí
Escaneado a doble cara	<p>Si activa esta casilla, el equipo escaneará ambas caras del documento. Cuando utilice la función automática de escaneado a doble cara (dúplex), tiene que seleccionar Encuaderna lado largo o Encuaderna lado corto en función del diseño del original para asegurarse de que el archivo de datos creado aparezca correctamente en el documento escaneado.</p> <p>NOTA</p> <p>El escaneado a doble cara (dúplex) está disponible para longitudes de hasta el tamaño Legal.</p>	Sí	Sí	Sí	Sí
Restablecer valores pre-determinados	Permite restablecer toda la configuración a los valores predeterminados de fábrica.	Sí	Sí	Sí	Sí
Escaneo continuo	Puede escanear varios lotes de documentos y juntarlos en un archivo de datos. Después de que se haya escaneado el primer lote de documentos, haga clic en Continuar para seguir escaneando más páginas, o en Finalizar . Esta operación permite escanear más hojas que lo que permite la capacidad máxima del alimentador de documentos.	Sí	Sí	Sí	Sí

¹ Dependiendo del estado del documento, es posible que esta característica no funcione correctamente.

Opción	Descripción	Función aplicable			
		Imagen	OCR	Correo electrónico	Archivo
Modo tarjeta plástica	<p>Permite escanear tarjetas, como un carné de conducir o una tarjeta sanitaria, con estos ajustes automáticos:</p> <ul style="list-style-type: none"> ■ Resolución: 600 ppp ■ Tamaño documento: 2 en 1 (Automático) ■ Escaneado a doble cara: (Encuaderna lado corto) activada ■ Alineación automática: Activada ■ Rotación automática de imagen: Desactivada <p>NOTA</p> <ul style="list-style-type: none"> • Si desea escanear una tarjeta plástica con ajustes distintos, desmarque el Modo tarjeta plástica y establezca la Resolución en 600 ppp. • Cargue solo una tarjeta plástica cada vez. 	Sí	Sí	Sí	Sí

Puede configurar más ajustes en el cuadro de diálogo **Configuración avanzada**. Haga clic en el botón **Configuración avanzada**.

Opción	Descripción	Función aplicable			
		Imagen	OCR	Correo electrónico	Archivo
Brillo	Ajuste la configuración (entre 0 y 100) para obtener la mejor imagen. El valor predeterminado de 50 representa un valor medio y normalmente se adapta a la mayoría de las imágenes. Puede configurar el nivel de Brillo si arrastra la barra deslizante hacia la derecha o hacia la izquierda para aclarar u oscurecer la imagen. Si la imagen escaneada queda demasiado clara, reduzca el nivel de Brillo y vuelva a escanear el documento. Si la imagen queda demasiado oscura, incremente el nivel de Brillo y vuelva a escanear el documento.	Sí	Sí	Sí	Sí
Contraste	Ajuste la configuración (entre 0 y 100) para obtener la mejor imagen. El valor predeterminado de 50 representa un valor medio y normalmente se adapta a la mayoría de las imágenes. Puede aumentar o disminuir el nivel de contraste desplazando la barra deslizante a la izquierda o derecha. Al aumentar el nivel, se destacan las áreas oscuras y claras de la imagen, mientras que al disminuirlo, se revelan con mayor detalle las áreas grises. NOTA El ajuste Contraste solo está disponible al establecer el Tipo de escaneo en Automático , Grises (Difusión de errores) , Gris verdadero o Color de 24 bits .	Sí	Sí	Sí	Sí
Alineación automática	Corrige la inclinación (hasta cinco grados) de los datos escaneados. ¹	Sí	Sí	Sí	Sí
Rotación automática de imagen	Cambia la dirección del documento basándose en la orientación del texto. ¹	Sí	Sí	Sí	Sí
Prevención de sangrado de tinta/Eliminar color de fondo	Evita que se capte la tinta traspasada desde la otra cara de un documento a doble cara, y también permite eliminar el color de base de documentos como periódicos para facilitar la lectura de los datos escaneados. ¹	Sí	Sí	Sí	Sí
Saltar página en blanco	Elimina las páginas en blanco del documento de los resultados de escaneo. ¹	Sí	Sí	Sí	Sí
Mostrar resultados de escaneo	Muestra el número de páginas totales guardadas y de páginas en blanco omitidas en la pantalla del ordenador.	Sí	Sí	Sí	Sí

¹ Dependiendo del estado del documento, es posible que esta característica no funcione correctamente.

Escanear recibos mediante BR-Receipts (Windows®)

La aplicación BR-Receipts de Brother procesa recibos con la característica OCR para obtener información de las imágenes escaneadas y de su categorización. Puede generar informes para consultar los gastos y realizar un seguimiento de ellos. (Esta aplicación está disponible dependiendo del país.)

Instalación de BR-Receipts

3

- 1 Introduzca el DVD-ROM suministrado en la unidad de DVD-ROM.
- 2 Aparecerá automáticamente el menú superior del DVD-ROM. Seleccione el nombre de su modelo y el idioma que desee.
- 3 Haga clic en **Más aplicaciones**.
- 4 Haga clic en el botón **BR-Receipts**. Siga las instrucciones de Brother Online.

Para obtener información sobre cómo escanear con **BR-Receipts**, puede consultar la guía del usuario de BR-Receipts si hace clic en **Ayuda** en la barra de menú y, a continuación, en **Ayuda de uso**.

Escanear con Nuance™ PaperPort™ 12SE u otras aplicaciones de Windows®

Escanear con Nuance™ PaperPort™ 12SE

Para escanear puede utilizar la aplicación Nuance™ PaperPort™ 12SE, que viene incluida en el software MFL-Pro de Brother. Las instrucciones de escaneado indicadas en estos pasos corresponden a Nuance™ PaperPort™ 12SE. Para otras aplicaciones de Windows®, los pasos serán similares. Nuance™ PaperPort™ 12SE es compatible con los controladores TWAIN y WIA; el controlador TWAIN (recomendado) se utiliza en el ejemplo de esta página. Para ver un ejemplo con el controlador WIA, consulte *Escanear con la galería fotográfica de Windows® o Fax y Escáner de Windows®* en la página 98.

NOTA

- Nuance™ PaperPort™ 12SE es compatible con Windows® XP (SP3 o posterior), Windows Vista® (SP2 o posterior), Windows® 7 y Windows® 8.
- El controlador WIA de Windows® XP (SP2 o posterior) no es compatible con el escaneado a doble cara (dúplex).
- Para obtener más detalles sobre la aplicación, consulte el archivo de ayuda de Nuance™ PaperPort™ 12SE. Puede acceder a este archivo desde el menú **Ayuda** de Nuance™ PaperPort™ 12SE.

-
- 1 Cargue el documento.

2 Inicie Nuance™ PaperPort™ 12SE. Realice una de las siguientes acciones:

- (Windows® XP, Windows Vista® y Windows® 7)

Haga clic en  (**Inicio**), **Todos los programas**, **Nuance PaperPort12** y, a continuación, en **PaperPort**.

- (Windows® 8)

Haga clic en  (**PaperPort**).

Aparecerá la ventana Nuance™ PaperPort™ 12SE.

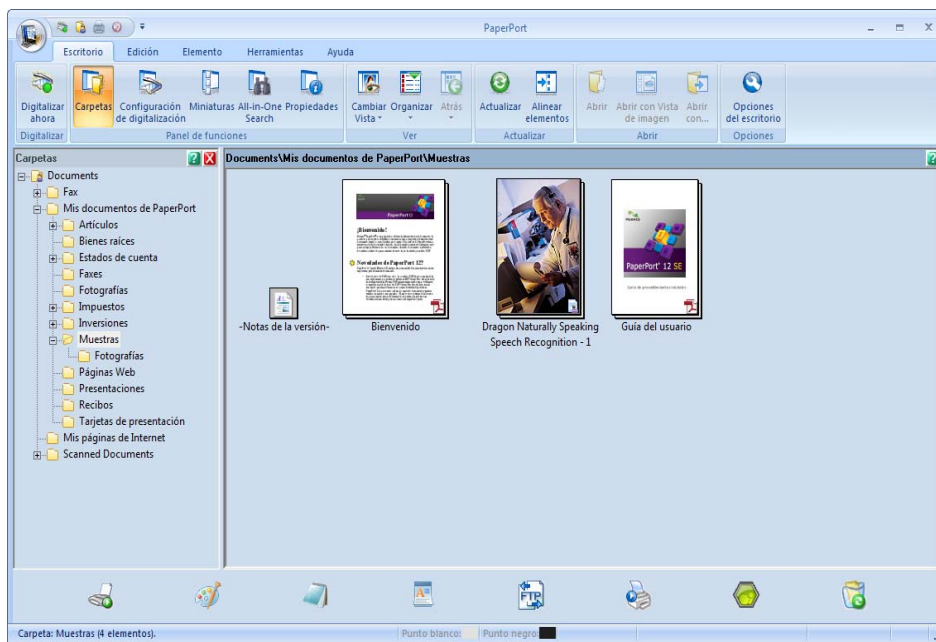

Escanear desde el ordenador

- Haga clic en **Configuración de digitalización** de la pestaña **Escritorio** en la barra de opciones. El panel **Digitalizar u obtener fotografía** aparecerá en la parte izquierda de la ventana.

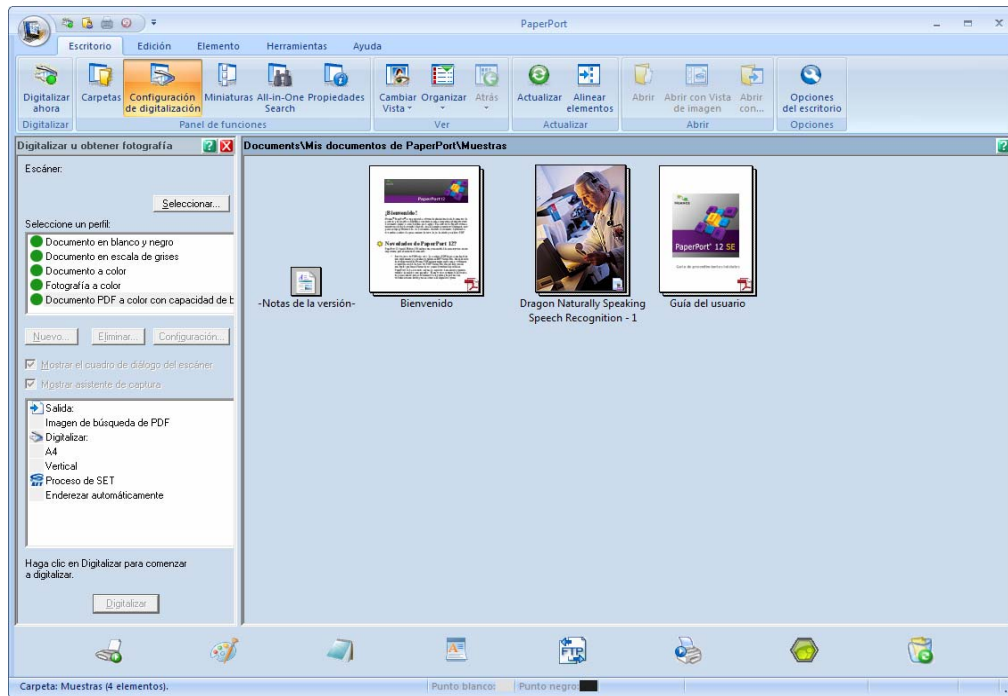

- Haga clic en el botón **Seleccionar**.
- En la lista **Escáneres disponibles**, seleccione **TWAIN: TW-Brother ADS-XXXXX** o **TWAIN: TW-Brother ADS-XXXXX LAN** (ADS-XXXXX corresponde al nombre del modelo del equipo). Si desea utilizar el controlador WIA, seleccione el controlador de Brother con el prefijo "WIA". Haga clic en el botón **Aceptar**.
- Marque la casilla de verificación **Mostrar el cuadro de diálogo del escáner** del panel **Digitalizar u obtener fotografía**.
- Haga clic en el botón **Escanear**. Aparecerá el cuadro de diálogo **Configuración del Escáner**.

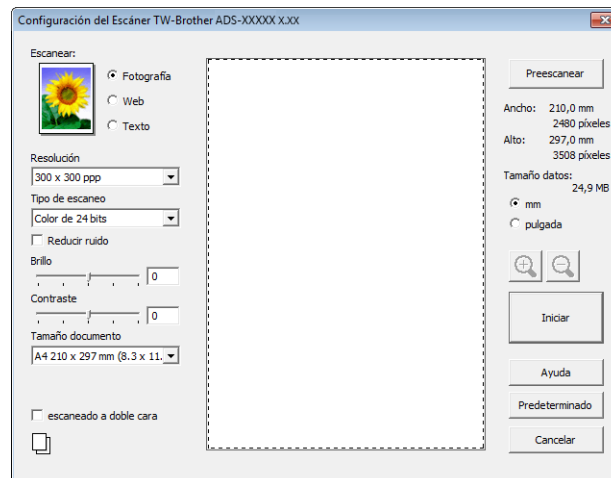

- 8 Configure los ajustes del cuadro de diálogo **Configuración del Escáner** si es necesario (**Resolución**, **Tipo de escaneo**, **Brillo** y **Contraste**).

- *Ajustes del controlador TWAIN*
- *Ajustes del controlador WIA*

- 9 En la lista desplegable **Tamaño documento**, seleccione el tamaño del documento.

NOTA

Una vez seleccionado el tamaño del documento, puede ajustar aún más el área de escaneado haciendo clic en el botón izquierdo del ratón y arrastrándolo. Esto es necesario al recortar una imagen para escanearla.

- 10 Haga clic en el botón **Iniciar**.
El equipo comienza a escanear.

Ajustes del controlador TWAIN

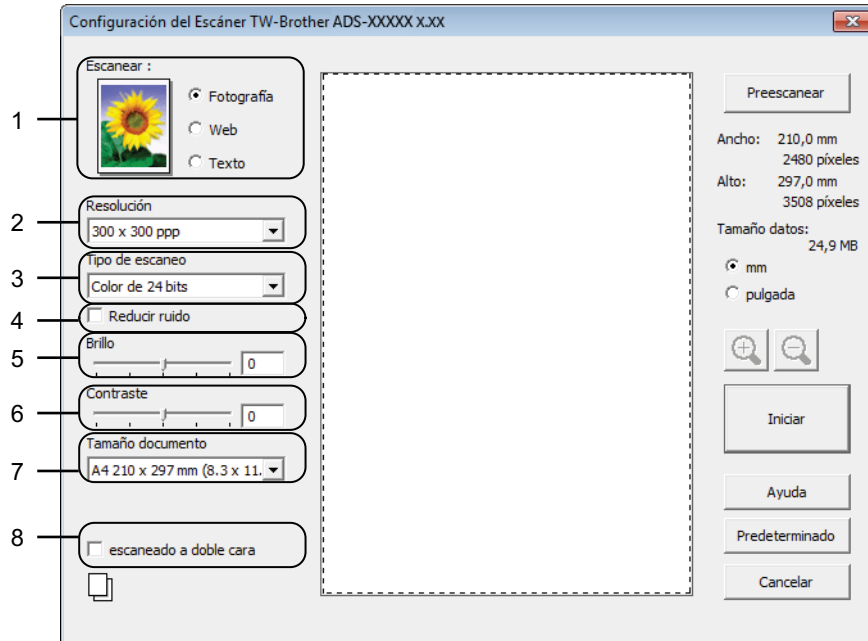

1 Escanear (Tipo de imagen)

Puede seleccionar **Fotografía**, **Web** o **Texto** según el tipo de documento que desee escanear.

Escanear (Tipo de imagen)		Resolución	Tipo de escaneo
Fotografía	Utilice esta opción para escanear imágenes fotográficas.	300 x 300 ppp	Color de 24 bits
Web	Utilice esta opción para publicar la imagen escaneada en páginas web.	100 x 100 ppp	Color de 24 bits
Texto	Utilice esta opción para escanear documentos de texto.	200 x 200 ppp	Blanco y negro

2 Resolución

Puede seleccionar una resolución de escaneo desde la lista desplegable **Resolución**. Cuanto más alta sea la resolución, más memoria ocupará y más se prolongará el tiempo de transferencia, aunque como contrapartida, la imagen escaneada contendrá más detalles.

Resolución	Blanco y negro/ Grisés (Difusión de errores)	256 colores	Gris verdadero/ Color de 24 bits
100 x 100 ppp	Sí	Sí	Sí
150 x 150 ppp	Sí	Sí	Sí
200 x 200 ppp	Sí	Sí	Sí
300 x 300 ppp	Sí	Sí	Sí
400 x 400 ppp	Sí	Sí	Sí
600 x 600 ppp	Sí	Sí	Sí
1.200 x 1.200 ppp	Sí	No	Sí

3 Tipo de escaneo

Seleccione uno de los siguientes tipos:

■ Blanco y negro

Utilice esta opción para texto o imágenes de líneas.

■ Gris (Difusión de errores)

Utilice esta opción para imágenes fotográficas o gráficos. (Difusión de errores es un método de creación de imágenes grises simuladas sin utilizar puntos de gris verdadero. Los puntos negros se sitúan en un patrón específico para dar un aspecto gris.)

■ Gris verdadero

Utilice esta opción para imágenes fotográficas o gráficos. Este modo es más exacto ya que utiliza hasta 256 tonalidades de gris.

■ 256 colores

Utilice esta opción para ilustraciones en color sencillas que no abarquen todo el espectro de colores. Utiliza un máximo de 256 colores para crear imágenes.

■ Color de 24 bits

Utiliza un máximo de 16,8 millones de colores para escanear la imagen. Aunque el uso de **Color de 24 bits** crea una imagen con la reproducción de color más precisa, requiere la máxima cantidad de memoria y el tiempo de transferencia más prolongado.

4 Reducir ruido

Al seleccionar esta opción, puede mejorar la calidad de las imágenes escaneadas. El ajuste Reducir ruido está disponible con la opción **Color de 24 bits** y las resoluciones de escaneo de 300 x 300 ppp, 400 x 400 ppp o 600 x 600 ppp.

5 Brillo

Ajuste la opción (entre -50 y 50) para obtener la mejor imagen. El valor predeterminado 0 representa un valor medio y normalmente se adapta a la mayoría de imágenes. Puede configurar el nivel de **Brillo** si arrastra la barra deslizante hacia la derecha o hacia la izquierda para aclarar u oscurecer la imagen. También puede configurar el nivel introduciendo un valor en el cuadro. Si la imagen escaneada queda demasiado clara, reduzca el nivel de Brillo y vuelva a escanear el documento. Si la imagen queda demasiado oscura, incremente el nivel de Brillo y vuelva a escanear el documento.

NOTA

El ajuste **Brillo** solo está disponible cuando se configura el **Tipo de escaneo** en **Blanco y negro**, **Gris (Difusión de errores)**, **Gris verdadero** o **Color de 24 bits**.

6 Contraste

Ajuste la opción (entre -50 y 50) para obtener la mejor imagen. El valor predeterminado 0 representa un valor medio y normalmente se adapta a la mayoría de las imágenes. Puede aumentar o disminuir el nivel de contraste desplazando la barra deslizante a la izquierda o derecha. Al aumentar el nivel, se destacan las áreas oscuras y claras de la imagen, mientras que al disminuirlo, se revelan con mayor detalle las áreas grises. También puede configurar el **Contraste** si introduce un valor en el cuadro.

NOTA

El ajuste **Contraste** solo está disponible cuando se configura el **Tipo de escaneo** en **Gris (Difusión de errores)**, **Gris verdadero** o **Color de 24 bits**.



7 Tamaño del documento

El tamaño del documento está configurado en **A4** de forma predeterminada. Para escanear más rápidamente, puede seleccionar el tamaño exacto del documento desde la lista desplegable **Tamaño documento**.

Si selecciona **Personalizado**, aparecerá el cuadro de diálogo **Tamaño documento personalizado** para que pueda especificar el tamaño del documento.

8 Escaneado a doble cara

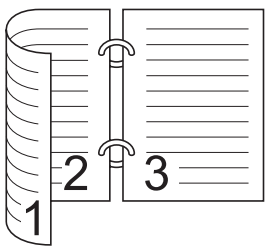
Seleccione **Encuadernado Horizontal** o **Encuadernado Vertical** en función del diseño del original para asegurarse de que el archivo de datos aparece correctamente en el documento escaneado.

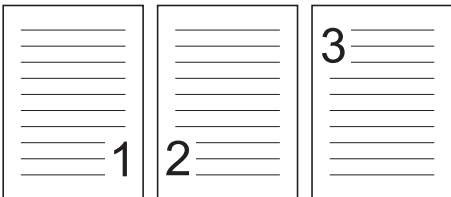
Ajuste de escaneado a doble cara	Formato original	Resultado de escaneado
<p>Encuadernado horizontal</p>		
<p>Encuadernado vertical</p>		

Ajustes del controlador WIA

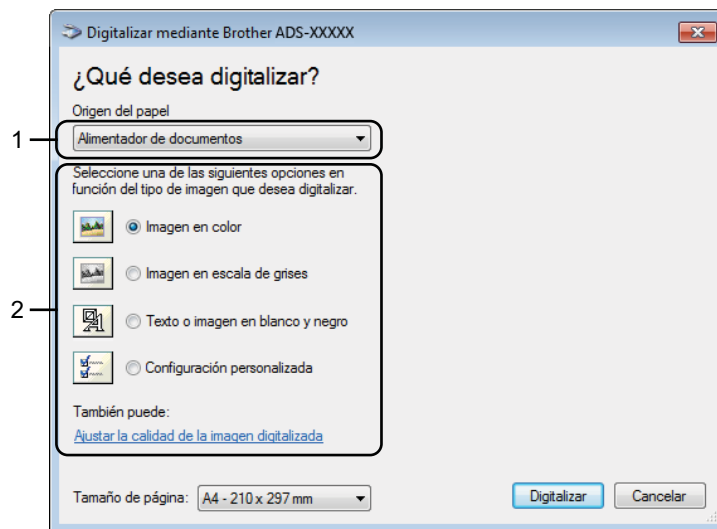

1 Origen de papel

Puede seleccionar solo **Alimentador de documentos**.

2 Tipo de imagen

Puede seleccionar **Imagen en color**, **Imagen en escala de grises**, **Texto o imagen en blanco y negro** o **Configuración personalizada** para el tipo de documento que desee escanear.

Si desea cambiar algunos ajustes avanzados, haga clic en **Ajustar la calidad de la imagen digitalizada**.

■ Resolución

Puede seleccionar una resolución de escaneado desde el cuadro de texto **Resolución**. Cuanto más alta sea la resolución, más memoria ocupará y más se prolongará el tiempo de transferencia, aunque como contrapartida, la imagen escaneada contendrá más detalles.

■ Brillo

Ajuste la opción (entre -50 y 50) para obtener la mejor imagen. El valor predeterminado 0 representa un valor medio y normalmente se adapta a la mayoría de las imágenes. Puede configurar el nivel de **Brillo** si arrastra la barra deslizante hacia la derecha o hacia la izquierda para aclarar u oscurecer la imagen. También puede configurar el nivel introduciendo un valor en el cuadro. Si la imagen escaneada queda demasiado clara, reduzca el nivel de Brillo y vuelva a escanear el documento. Si la imagen queda demasiado oscura, incremente el nivel de Brillo y vuelva a escanear el documento.

■ Contraste

Ajuste la opción (entre -50 y 50) para obtener la mejor imagen. El valor predeterminado 0 representa un valor medio y normalmente se adapta a la mayoría de imágenes. Puede aumentar o disminuir el nivel de contraste desplazando la barra deslizante a la izquierda o derecha. Al aumentar el nivel, se destacan las áreas oscuras y claras de la imagen, mientras que al disminuirlo, se revelan con mayor detalle las áreas grises. También puede configurar el **Contraste** si introduce un valor en el cuadro.

Escanear con la galería fotográfica de Windows® o Fax y Escáner de Windows®

Puede utilizar las aplicaciones de Fax y Escáner de Windows® o la galería fotográfica de Windows® para escanear. Estas aplicaciones utilizan el controlador de escáner WIA. Los siguientes pasos le guiarán en las operaciones de escaneado. Es posible que necesite descargar la galería fotográfica de Windows® o Fax y Escáner de Windows®.

- 1 Cargue el documento.
- 2 Abra la aplicación de software para escanear el documento. Realice una de las siguientes acciones:
 - (Galería fotográfica de Windows®)
 - 1 Haga clic en **Archivo** y, a continuación, en **Importar desde cámara o escáner**.
 - 2 Seleccione el escáner que desea utilizar.
 - 3 Haga clic en el botón **Importar**.
Aparecerá el cuadro de diálogo de ajustes.
 - (Fax y Escáner de Windows®)

Haga clic en **Archivo, Nuevo** y, a continuación, en **Escanear**.
Aparecerá el cuadro de diálogo de ajustes.

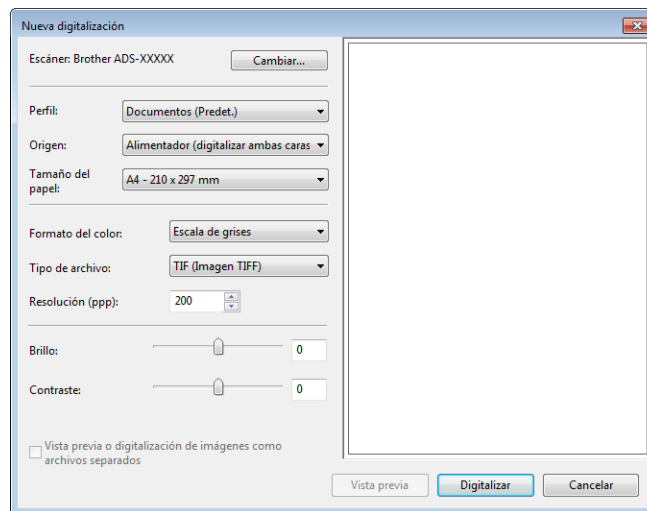

- 3 Configure los ajustes en el cuadro de diálogo de ajustes si es necesario.
- 4 Haga clic en el botón **Escanear**.
El equipo comienza a escanear el documento.

Uso de Nuance PDF Converter Professional 8 (Windows[®]) (solo ADS-1600W)

Nuance PDF Converter Professional 8 ofrece un gran número de funciones para el tratamiento de archivos PDF. Puede desbloquear y abrir archivos PDF para su visualización, edición, anotación y post-procesamiento.

Instalar Nuance PDF Converter Professional 8

3

- 1 Introduzca el DVD-ROM suministrado en la unidad de DVD-ROM.
- 2 Aparecerá automáticamente el menú superior del DVD-ROM. Seleccione el nombre de su modelo y después el idioma.
- 3 Haga clic en **Más aplicaciones**.
- 4 Haga clic en el botón **Nuance PDF Converter Professional 8**. Siga instrucciones que aparecen en la pantalla.

Para obtener información sobre cómo utilizar Nuance PDF Converter Professional 8, puede consultar la ayuda de Nuance PDF Converter Professional 8 si hace clic en **Ayuda** desde la barra de menú y, a continuación, en **Ayuda**.

NOTA

Introduzca el número de serie de Nuance que se muestra en la manga del paquete del DVD-ROM de MFL-Pro Suite al instalar Nuance PDF Converter Professional 8.

Uso de NewSoft Presto! BizCard 6 (Windows®)

Presto! BizCard permite gestionar la información de las tarjetas de presentación escaneadas, como nombres, empresas, direcciones de correo, números de teléfono/fax y direcciones de correo electrónico, desde el ordenador. Solo tiene que escanear o importar las tarjetas de presentación y Presto! BizCard guardará automáticamente los datos y la imagen de cada una de las tarjetas. Hay disponibles distintos modos de visualización para búsquedas fáciles, edición, creación y ordenación.

Instalación de NewSoft Presto! BizCard 6

- 1 Introduzca el DVD-ROM suministrado en la unidad de DVD-ROM.
- 2 Aparecerá automáticamente el menú superior del DVD-ROM. Seleccione el nombre de su modelo y después el idioma.
- 3 Haga clic en **Más aplicaciones**.
- 4 Haga clic en el botón **NewSoft Presto! BizCard 6**. Siga instrucciones que aparecen en la pantalla.

Para obtener información sobre cómo escanear con Presto! BizCard 6, consulte el **Manual de usuario de Presto! BizCard**. Realice una de las siguientes acciones:

- (Windows® XP, Windows Vista® y Windows® 7)

Haga clic en  (Inicio), **Todos los programas, NewSoft, Presto! BizCard 6**, y, a continuación, en **Presto! BizCard 6**.

- (Windows® 8)

Haga clic en  (**Presto! BizCard 6**).

Escanear recibos mediante BR-Receipts (Macintosh)

La aplicación BR-Receipts de Brother procesa recibos a partir de la información que extrae de las imágenes escaneadas y de su categorización. Puede generar informes para consultar los gastos y realizar un seguimiento de ellos. (Esta aplicación está disponible dependiendo del país.)

- 1 Introduzca el DVD-ROM suministrado en la unidad de DVD-ROM.
- 2 Haga doble clic en el icono **BROTHER** del escritorio.
- 3 Haga doble clic en **Soporte técnico de Brother**.
- 4 Haga clic en el botón **BR-Receipts**. Siga las instrucciones de Brother Online.

Para obtener información sobre cómo escanear con **BR-Receipts**, puede consultar la guía del usuario de BR-Receipts si hace clic en **Ayuda** en la barra de menú y, a continuación, en **Ayuda de uso**.

Escanear con Presto! PageManager o aplicaciones TWAIN (Macintosh)

Puede utilizar la aplicación Presto! PageManager para escanear. Las instrucciones de escaneado indicadas a continuación corresponden a Presto! PageManager. Para otras aplicaciones compatibles con las especificaciones TWAIN, estos pasos serán muy parecidos.

Instalación de Presto! PageManager

- 1 Introduzca el DVD-ROM suministrado en la unidad de DVD-ROM.
- 2 Haga doble clic en el icono **BROTHER** del escritorio.
- 3 Haga doble clic en **Soporte técnico de Brother**.
- 4 Haga clic en **Presto! PageManager** para descargar el instalador de Presto! PageManager.
- 5 Haga doble clic en el instalador y siga las instrucciones que irán apareciendo en pantalla.

NOTA

- Presto! PageManager es compatible con Mac OS X v10.6.8, 10.7.x y 10.8.x.
 - Para obtener más detalles sobre la aplicación, consulte el archivo de ayuda de Presto! PageManager. Puede acceder a este archivo desde el menú de ayuda de Presto! PageManager.
-

Escanear con Presto! PageManager

- 1 Inicie Presto! PageManager haciendo doble clic en el icono Presto! Icono de PageManager de la pantalla del ordenador.

NOTA

La primera vez que utilice el controlador TWAIN de Brother, debe configurarlo como el controlador predeterminado. Para configurar el controlador TWAIN de Brother como el controlador predeterminado, realice lo siguiente.

- 1 Seleccione **Seleccionar fuente** en el menú **Archivo**.
 - 2 Seleccione **Brother TWAIN** y, a continuación, haga clic en **Seleccionar**.
-

- 2 Seleccione **Adquirir datos de imagen** en el menú **Archivo**. Aparecerá el cuadro de diálogo de configuración del escáner.

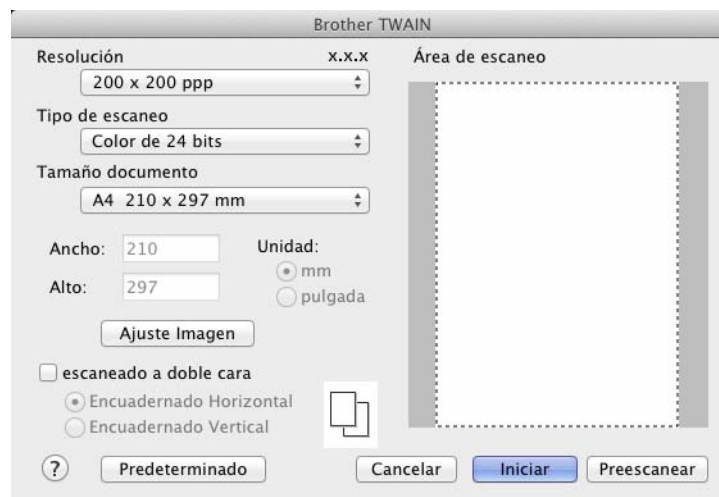

(La pantalla Brother TWAIN es compatible con los idiomas especificados en Presto! PageManager.)

- 3 Configure los ajustes del cuadro de diálogo de configuración del escáner si es necesario (**Resolución**, **Tipo de escaneo**, **Ajuste Imagen**).
- 4 En la lista desplegable **Tamaño documento**, seleccione el tamaño del documento.

NOTA

Una vez seleccionado el tamaño del documento, puede ajustar aún más el área de escaneado haciendo clic en el botón izquierdo del ratón y arrastrándolo. Esto es necesario al recortar una imagen para escanearla.

- 5 Haga clic en el botón **Iniciar**. El equipo comienza a escanear.

Ajustes del controlador TWAIN



(La pantalla Brother TWAIN es compatible con los idiomas especificados en Presto! PageManager.)

1 Resolución

Puede seleccionar una resolución de escaneo desde la lista desplegable **Resolución**. Cuanto más alta sea la resolución, más memoria ocupará y más se prolongará el tiempo de transferencia, aunque como contrapartida, la imagen escaneada contendrá más detalles.

Resolución	Blanco y negro/ Grisés (Difusión de errores)	256 colores	Gris verdadero/ Color de 24 bits
100 x 100 ppp	Sí	Sí	Sí
150 x 150 ppp	Sí	Sí	Sí
200 x 200 ppp	Sí	Sí	Sí
300 x 300 ppp	Sí	Sí	Sí
400 x 400 ppp	Sí	Sí	Sí
600 x 600 ppp	Sí	Sí	Sí
1.200 x 1.200 ppp	Sí	No	Sí

2 Tipo de escaneo

Seleccione uno de los siguientes tipos:

■ Blanco y negro

Utilice esta opción para texto o imágenes de líneas.

■ Grisés (Difusión de errores)

Utilice esta opción para imágenes fotográficas o gráficos. (Difusión de errores es un método de creación de imágenes grises simuladas sin utilizar puntos de gris verdadero. Los puntos negros se sitúan en un patrón específico para dar un aspecto gris.)

■ **Gris verdadero**

Utilice esta opción para imágenes fotográficas o gráficos. Este modo es más exacto ya que utiliza hasta 256 tonalidades de gris.

■ **256 colores**

Utilice esta opción para ilustraciones en color sencillas que no abarquen todo el espectro de colores. Utiliza un máximo de 256 colores para crear imágenes.

■ **Color de 24 bits**

Utiliza un máximo de 16,8 millones de colores para escanear la imagen. Aunque el uso de **Color de 24 bits** crea una imagen con la reproducción de color más precisa, requiere la máxima cantidad de memoria y el tiempo de transferencia más prolongado.

NOTA

256 colores solo está disponible cuando la aplicación de escaneo es compatible con este ajuste. Presto! PageManager no es compatible con **256 colores**.

3 Tamaño del documento

El tamaño del documento está configurado en **A4** de forma predeterminada. Puede especificar el tamaño del documento si selecciona **Personalizado**.

4 Ajuste Imagen

Haga clic en el botón **Ajuste Imagen** para ajustar la imagen.

■ **Brillo**

Ajuste la opción (entre -50 y 50) para obtener la mejor imagen. El valor predeterminado 0 representa un valor medio y normalmente se adapta a la mayoría de las imágenes. Puede configurar el nivel de **Brillo** si arrastra la barra deslizante hacia la derecha o hacia la izquierda para aclarar u oscurecer la imagen. También puede configurar el nivel introduciendo un valor en el cuadro. Si la imagen escaneada queda demasiado clara, reduzca el nivel de Brillo y vuelva a escanear el documento. Si la imagen queda demasiado oscura, incremente el nivel de Brillo y vuelva a escanear el documento.

NOTA

El ajuste **Brillo** solo está disponible cuando se configura el **Tipo de escaneo** en **Blanco y negro**, **Grises (Difusión de errores)**, **Gris verdadero** o **Color de 24 bits**.

■ **Contraste**

Ajuste la opción (entre -50 y 50) para obtener la mejor imagen. El valor predeterminado 0 representa un valor medio y normalmente se adapta a la mayoría de las imágenes. Puede aumentar o disminuir el nivel de contraste desplazando la barra deslizante a la izquierda o derecha. Al aumentar el nivel, se destacan las áreas oscuras y claras de la imagen, mientras que al disminuirlo, se revelan con mayor detalle las áreas grises. También puede configurar el **Contraste** si introduce un valor en el cuadro.

NOTA



El ajuste **Contraste** solo está disponible cuando se configura el **Tipo de escaneo** en **Grises (Difusión de errores)**, **Gris verdadero** o **Color de 24 bits**.

■ **Reducir ruido**

Al seleccionar esta opción, puede mejorar la calidad de las imágenes escaneadas. El ajuste Reducir ruido está disponible con la opción **Color de 24 bits** y las resoluciones de escaneo de 300 × 300 ppp, 400 × 400 ppp o 600 × 600 ppp.

5 Escaneado a doble cara

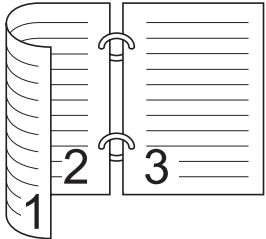
Seleccione **Encuadernado Horizontal** o **Encuadernado Vertical** en función del diseño del original para asegurarse de que el archivo de datos aparece correctamente en el documento escaneado.

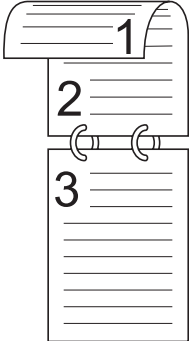
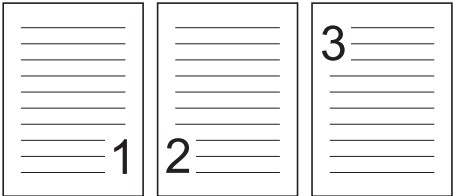
Ajuste de escaneado a doble cara	Formato original	Resultado de escaneado
Encuadernado horizontal		
Encuadernado vertical		

Escanear desde el ordenador

- 2 Seleccione el equipo en la lista situada a la izquierda de la ventana.
Verá el equipo en el área de **DISPOSITIVOS**. Si está conectado a través de LAN inalámbrica, la verá en el área **COMPARTIDO**.

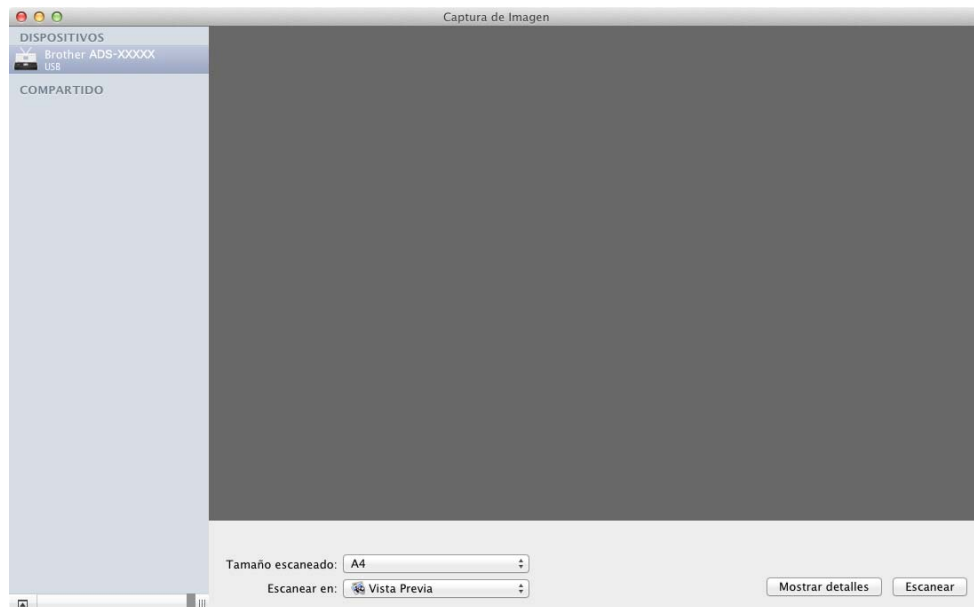

- 3 Cargue el documento.
- 4 Seleccione el tamaño del documento en **Tamaño escaneado**.
- 5 Seleccione la carpeta de destino o la aplicación de destino en **Escanear en**.
- 6 Haga clic en el botón **Escanear**.
El equipo comienza a escanear.

Ajustes del controlador ICA

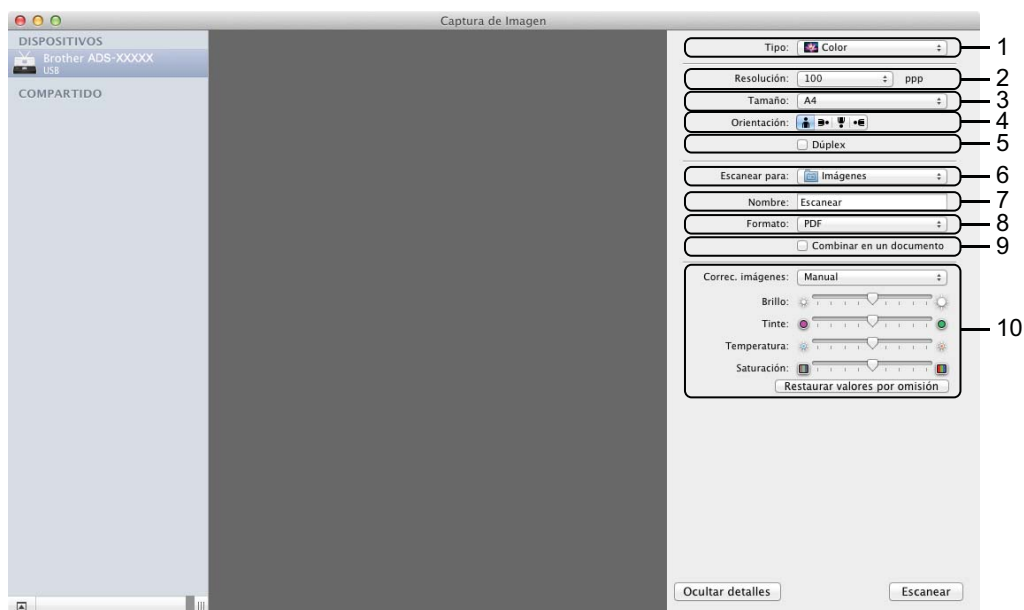

Puede configurar los siguientes ajustes, si fuese necesario, en el cuadro de diálogo al que se accede haciendo clic en **Mostrar detalles**. Observe que el nombre del elemento y el valor asignable pueden variar en función del equipo.

1 Tipo

Seleccione entre **Color**, **Blanco y negro** o **Texto**.

2 Resolución

Seleccione la resolución a la que desea escanear el documento.

3 Tamaño de escaneado o Tamaño

Seleccione el tamaño de papel del documento.

4 Orientación

Seleccione la orientación del documento.

5 Dúplex

Marque la casilla de verificación **Dúplex** para realizar un escaneado a doble cara (dúplex).

6 Escanear para

Seleccione la carpeta de destino o la aplicación de destino.

7 Nombre

Introduzca el prefijo utilizado para el nombre de la imagen escaneada.

8 Formato

Seleccione el formato de archivo de los datos escaneados.

9 Crear documento único o Combinar en un documento

Active esta casilla para escanear un documento como un solo elemento y guardarlo como un solo archivo cuando seleccione el formato de archivo PDF o TIFF.

NOTA

Si no puede seleccionar TIFF para el formato de archivo, seleccione primero PDF y después TIFF.

10 Correc. imágenes

Puede configurar los ajustes en función del **Tipo** que haya seleccionado.

Tipo	Ajustes configurables
Color	Brillo, Tinte, Temperatura, Saturación
Blanco y negro	Brillo, Contraste (OS X v10.7.x, 10.8.x)
Texto	Límite

Seleccionar el equipo desde Impresión y Fax o Impresión y Escaneado

- 1 Seleccione **Preferencias del sistema** en la barra de menú.
- 2 Haga clic en el icono **Impresión y fax** o **Impresión y escaneado**.
- 3 Seleccione el equipo en la lista situada a la izquierda de la pantalla.

NOTA

Si no ve el botón **Abrir escáner** en la ventana, elimine el equipo haciendo clic en el botón - de la lista **Impresión y fax** o **Impresión y escáner** y, a continuación, agregue el equipo haciendo clic en el botón +.

Uso de NewSoft Presto! BizCard 6 (Macintosh)

Presto! BizCard permite gestionar la información de las tarjetas de presentación escaneadas, como nombres, empresas, direcciones de correo, números de teléfono/fax y direcciones de correo electrónico, desde el ordenador. Solo tiene que escanear o importar las tarjetas de presentación y Presto! BizCard guardará automáticamente los datos y la imagen de cada una de las tarjetas. Hay disponibles distintos modos de visualización para búsquedas fáciles, edición, creación y ordenación.

Instalación de NewSoft Presto! BizCard 6

- 1 Introduzca el DVD-ROM suministrado en la unidad de DVD-ROM.
- 2 Haga doble clic en el icono **BROTHER** del escritorio.
- 3 Haga doble clic en **Soporte técnico de Brother**.
- 4 Haga clic en **Presto! BizCard** para descargar el instalador de Presto! BizCard 6.
- 5 Haga doble clic en el instalador y siga las instrucciones que irán apareciendo en pantalla.

Para obtener información sobre cómo escanear con Presto! BizCard 6, consulte el Manual de usuario de Presto! BizCard 6 si hace clic en la barra de menú **Ayuda** y, a continuación, en **Ayuda de uso**.

Escanear con Captiva® QuickScan™ Pro o aplicaciones ISIS® (Windows®)

Puede utilizar la versión de prueba gratuita de Captiva® QuickScan™ Pro u otras aplicaciones, compatibles con las especificaciones ISIS®, para escanear. Antes de utilizar las aplicaciones ISIS®, tiene que instalar el controlador de escáner ISIS®.

NOTA

Para poder usar el controlador ISIS®, debe instalar el controlador de escáner de Brother. Si no ha instalado el controlador de escáner de Brother, tendrá que hacerlo antes de instalar el controlador ISIS®.

Instalación de ISIS® Scanner y Captiva® QuickScan™ Pro

- 1 Introduzca el DVD-ROM suministrado en la unidad de DVD-ROM.
- 2 Aparecerá automáticamente el menú superior del DVD-ROM. Seleccione el nombre de su modelo y después el idioma.
- 3 Haga clic en **Instalación personalizada**.
- 4 Haga clic en **Controlador escáner ISIS y aplic.**
- 5 Haga clic en **Controlador de escáner ISIS**. Siga instrucciones que aparecen en la pantalla.
- 6 Haga clic en **Prueba de Captiva QuickScan Pro**. Siga instrucciones que aparecen en la pantalla.

NOTA

- El sitio web desde donde puede descargar la versión de prueba gratuita de Captiva® QuickScan™ Pro está administrado por EMC Corporation. Si tiene preguntas sobre Captiva® QuickScan™ Pro, póngase en contacto con EMC Corporation.
- Para obtener más información sobre cómo escanear con la aplicación ISIS®, consulte la ayuda de Captiva® QuickScan™ Pro.

Escanear desde el panel de control del equipo

Escanear documentos directamente a un servidor FTP

Mediante la opción Escanear a FTP, puede escanear un documento en blanco y negro o en color para que se guarde directamente en un servidor FTP de la red local o de Internet.

Los detalles necesarios para utilizar Escanear a FTP pueden introducirse por medio de Administración basada en web para preconfigurar y almacenar los detalles en un perfil FTP.

NOTA

- Escanear a FTP está disponible cuando se configuran perfiles de FTP mediante Administración basada en Web.
 - Se recomienda utilizar Microsoft® Internet Explorer® 8.0/9.0 en Windows® y Safari 5.0 en Macintosh. Compruebe también que JavaScript y las cookies estén siempre habilitadas en el navegador que utilice. Si se utiliza un navegador web diferente, asegúrese de que sea compatible con HTTP 1.0 y HTTP 1.1.
-

Iniciar la Administración basada en web

(ADS-1100W)

NOTA

Si ha configurado el equipo con el método de interfaz USB, debe configurar el equipo con el método de red inalámbrica con el DVD-ROM de instalación y un cable USB (consulte la Guía de configuración rápida) para utilizar la Administración basada en web.

Escanear desde el panel de control del equipo

1 Inicie la aplicación ControlCenter.

■ Windows®

- 1 Haga clic en el icono  (ControlCenter4) de la bandeja de tareas y seleccione **Abrir** en el menú. Aparecerá la ventana de **ControlCenter4**.
- 2 Haga clic en la pestaña **Ajustes de dispositivo** (el ejemplo siguiente utiliza el **Modo inicial**).

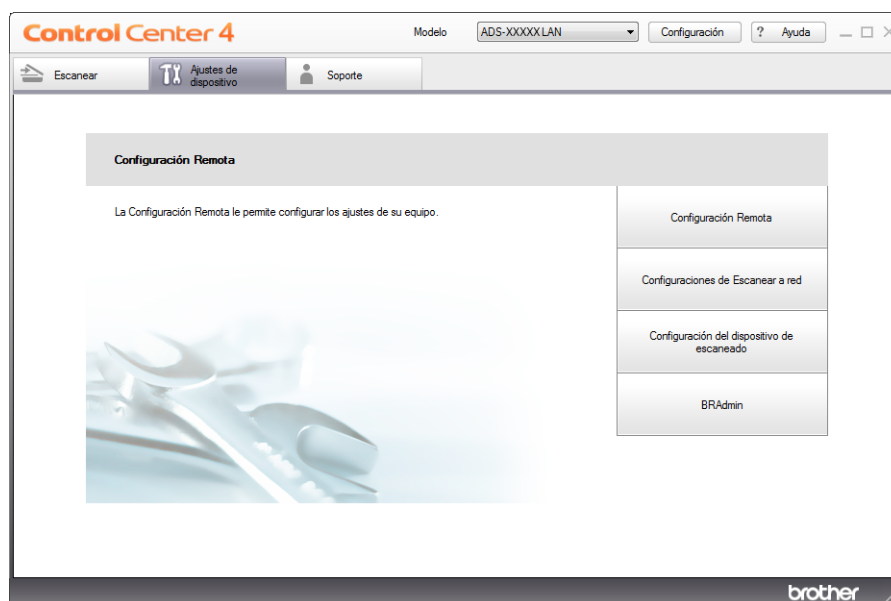

■ Macintosh

- 1 Haga clic en el icono  (ControlCenter2) en la barra de iconos (Dock). Aparecerá la ventana **ControlCenter2**.
- 2 Haga clic en la pestaña **CONFIGURACIONES DE DISPOSITIVOS**.



- 2 Haga clic en el botón **Configuraciones de Escanear a red**. Aparecerá la ventana de Administración basada en web.

(ADS-1600W)

- 1 Escriba "http://dirección IP del equipo/" en la barra de dirección del explorador web (donde "dirección IP del equipo" es la dirección IP del equipo).

■ Por ejemplo:

http://192.168.1.2/

Puede configurar o cambiar los ajustes de **Escanear a FTP** (para ADS-1100W) o **Escanear a FTP/red** (para ADS-1600W) en la pestaña **Escanear**. Puede configurar hasta cinco perfiles de servidor FTP y escoger qué números de perfil (del 1 al 5) desea utilizar para los ajustes de Escanear a FTP en **Perfil de Escanear a FTP** (para ADS-1100W) o perfil de **Escanear a FTP/red** (para ADS-1600W).

Además de los siete nombres de archivo predefinidos, puede almacenar dos nombres de archivo definidos por el usuario que pueden utilizarse para crear un perfil de servidor FTP.

Seleccione **Escanear a FTP** (para ADS-1100W) o **Escanear a FTP/red** (para ADS-1600W) en Administración basada en web. En **Crear nombre de archivo definido por el usuario**, escriba un nombre de archivo en uno de los dos campos definidos por el usuario y haga clic en **Enviar**. Se pueden introducir un máximo de 15 caracteres en cada uno de los campos de nombre definidos por el usuario (el ejemplo siguiente es para ADS-1600W).

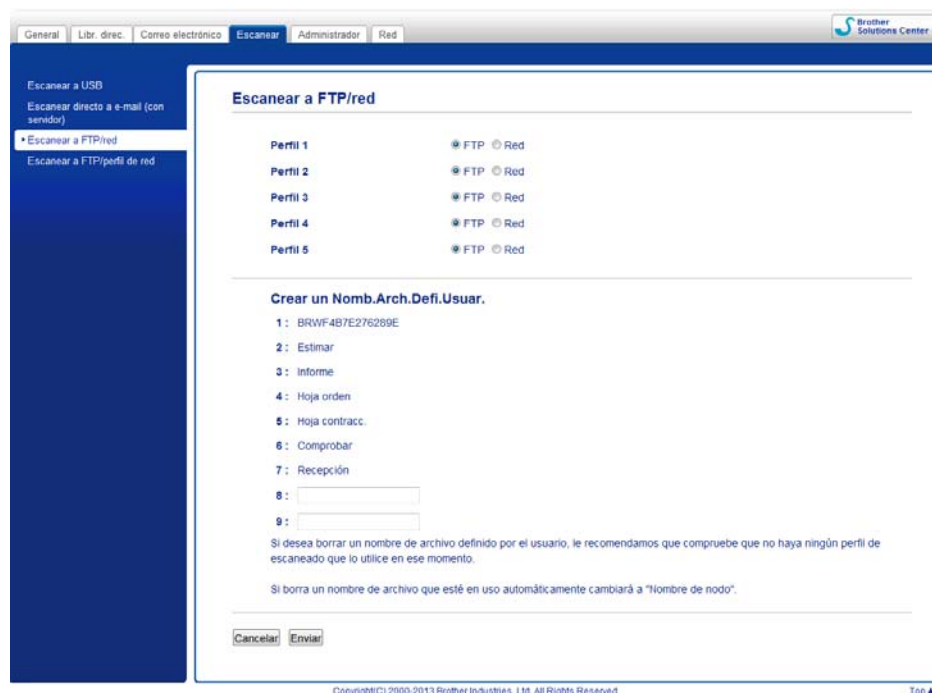

NOTA

No utilice caracteres inapropiados en el nombre de archivo (por ejemplo, ?, /, \ o *). De lo contrario, podría producirse un error de envío al utilizar Escanear a FTP.

Configurar los ajustes predeterminados de FTP

Puede establecer el **Modo pasivo** como **Desactivado** o **Activado** según la configuración de software de seguridad del servidor FTP y la red. Por defecto, este ajuste está **Activado**. También puede cambiar el número de puerto utilizado para acceder al servidor FTP. El puerto predeterminado para esta configuración es el 21. En la mayoría de casos, estas dos configuraciones pueden establecerse como predeterminadas (el ejemplo siguiente es para ADS-1600W).

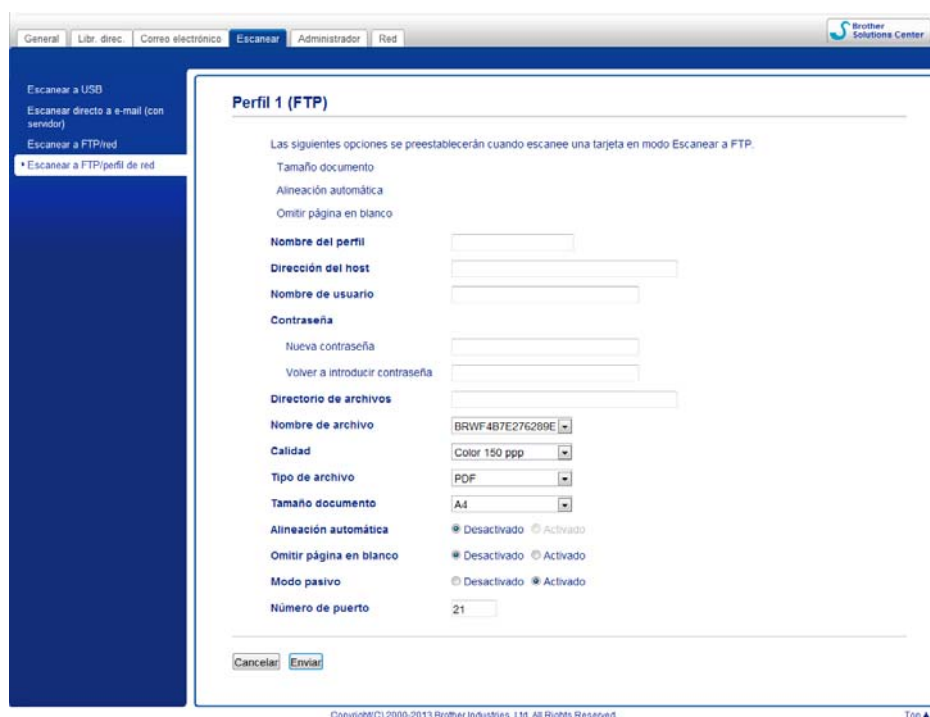

- 1 (solo ADS-1600W) Escoja **FTP** en **Escanear a FTP/red** desde la pestaña **Escanear**. Haga clic en **Enviar**.
- 2 Seleccione el perfil que desee configurar en **Perfil de Escanear a FTP** (para ADS-1100W) o **Perfil de Escanear a FTP/Red** (para ADS-1600W) desde la pestaña **Escanear**.
- 3 Introduzca el nombre que desee utilizar para el perfil de servidor FTP. Este nombre aparecerá en **Destino** de **Escanear a dispositivo de red** desde la pestaña **Escanear** (solo ADS-1100W) o en la pantalla LCD del equipo (solo ADS-1600W) y puede contener hasta 15 caracteres.
- 4 La dirección del host es el nombre de dominio del servidor FTP. Introduzca la dirección del host (por ejemplo, ftp.ejemplo.com) (hasta 64 caracteres) o la dirección IP (por ejemplo, 192.23.56.189).
- 5 Introduzca el nombre de usuario que se ha registrado con el servidor FTP para el equipo (32 caracteres como máximo).
- 6 Introduzca la contraseña para acceder al servidor FTP (hasta 32 caracteres).
- 7 Introduzca la carpeta de destino en la que se almacenará el documento en el servidor FTP (por ejemplo, brother\abc) (60 caracteres como máximo).

- 8 Seleccione el nombre de archivo que desee utilizar para el documento escaneado. Puede seleccionar entre siete nombres de archivo predefinidos y dos definidos por el usuario. El nombre de archivo que se utilizará para el documento será el nombre de archivo seleccionado junto con los últimos 6 dígitos del contador del escáner más la extensión del archivo (por ejemplo, Estimate_098765.pdf).
- 9 Seleccione la calidad, el formato del archivo, el tamaño del documento y el escaneado a doble cara que desea utilizar en los datos escaneados. Puede cambiar las siguientes opciones.

Opción	Opciones	Descripción
Calidad	Color 150 ppp Color 200 ppp Color 300 ppp Color 600 ppp ByN 150 ppp ByN 200 ppp ByN 300 ppp ByN 600 ppp Automático 150 ppp Automático 200 ppp Automático 300 ppp Selección de usuario (solo ADS-1600W)	<ul style="list-style-type: none"> ■ Puede seleccionar la calidad del escaneado desde la lista desplegable Calidad. Cuanto más alta sea la calidad, más memoria ocupará y más se prolongará el tiempo de transferencia aunque, como contrapartida, la imagen escaneada será más detallada. ■ Si elige Selección de usuario, tiene que seleccionar el ajuste desde el panel de control del equipo.
Tipo de archivo	PDF TIFF JPEG Selección de usuario (solo ADS-1600W)	<ul style="list-style-type: none"> ■ Puede seleccionar el tipo de archivo que desea utilizar para los datos escaneados. ■ Puede seleccionar PDF o JPEG al seleccionar Color en Calidad. ■ Puede seleccionar PDF o TIFF al seleccionar Blanco y negro en Calidad. ■ Puede seleccionar PDF al seleccionar Automático en Calidad. ■ Si elige Selección de usuario, tiene que seleccionar el ajuste desde el panel de control del equipo.
Tamaño documento	Automático A4 Carta Legal B5 A5 B6 A6 Tarjeta visita Papel largo Selección de usuario (solo ADS-1600W)	<ul style="list-style-type: none"> ■ Si selecciona Automático, puede escanear documentos de cualquier tamaño sin realizar ajustes en Tamaño documento.¹ Para escanear más rápidamente, puede seleccionar el tamaño exacto del documento desde la lista desplegable Tamaño documento. ■ Si selecciona 600 ppp para Calidad, no puede seleccionar Automático. ■ Puede seleccionar A4, Letter, Legal, B5, A5, B6, A6, Tarjeta visita o Papel largo cuando Alineación automática está desactivada. ■ Puede seleccionar Papel largo si configura los ajustes de la forma siguiente: <ul style="list-style-type: none"> • Calidad: que no sea Automático • Alineación automática: Desactivada • Saltar página en blanco: Desactivada • Escaneado a doble cara: Desactivada

¹ Dependiendo del estado del documento, es posible que esta característica no funcione correctamente.

Opción	Opciones	Descripción
Escanear 2 caras (solo ADS-1100W)	Desactivado Encuadernación horizontal Encuadernación vertical	Para escanear ambas caras del documento, seleccione Encuadernación horizontal o Encuadernación vertical en función del diseño del original para asegurarse de que el archivo de datos creado aparezca correctamente en el documento escaneado. NOTA El tamaño máximo admitido para la función Escanear 2 caras es el tamaño Legal.

- 10 Configure **Alineación automática**¹ como **Activada** si desea corregir la inclinación (hasta cinco grados) de los datos escaneados.
- 11 Configure **Omitir página en blanco**¹ como **Activada** si desea eliminar páginas en blanco del documento en los datos escaneados.
- 12 Haga clic en **Enviar**.

¹ Dependiendo del estado del documento, es posible que esta característica no funcione correctamente.

Escanear utilizando perfiles de servidor FTP

(ADS-1100W)

NOTA

- Si ha configurado el equipo con el método de interfaz USB, debe configurar el equipo con el método de red inalámbrica con el DVD-ROM de instalación y un cable USB (consulte la Guía de configuración rápida) para utilizar la función de Escanear a FTP.
- Para iniciar Escanear a FTP, debe configurar el perfil de Escanear a FTP (consulte *Configurar los ajustes predeterminados de FTP* en la página 116).

Escanear desde el panel de control del equipo

1 Inicie la aplicación ControlCenter.

■ Windows®

- 1 Haga clic en el icono  (ControlCenter4) de la bandeja de tareas y seleccione **Abrir** en el menú. Aparecerá la ventana de **ControlCenter4**.
- 2 Haga clic en la pestaña **Ajustes de dispositivo** (el ejemplo siguiente utiliza el **Modo inicial**).

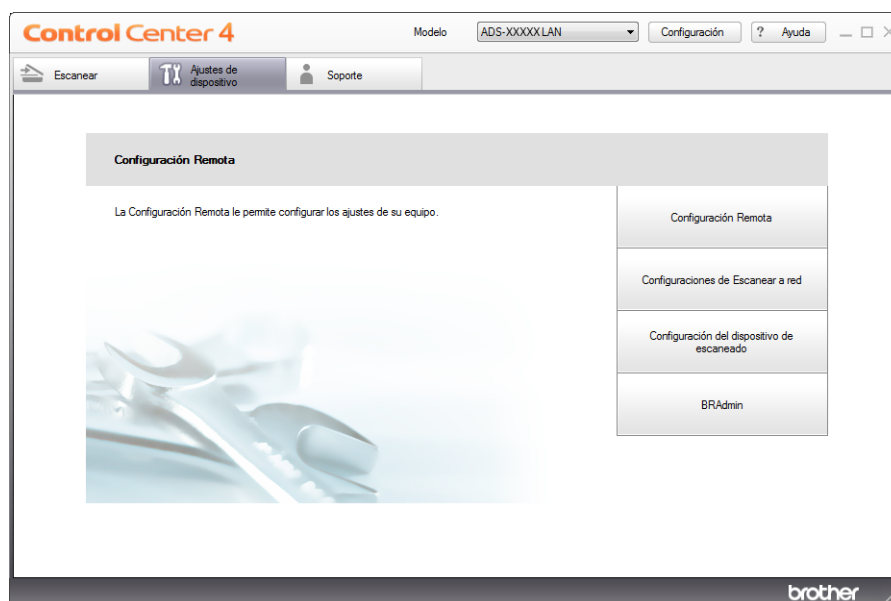

■ Macintosh

- 1 Haga clic en el icono  (ControlCenter2) en la barra de iconos (Dock). Aparecerá la ventana **ControlCenter2**.
- 2 Haga clic en la pestaña **CONFIGURACIONES DE DISPOSITIVOS**.





Escanear desde el panel de control del equipo

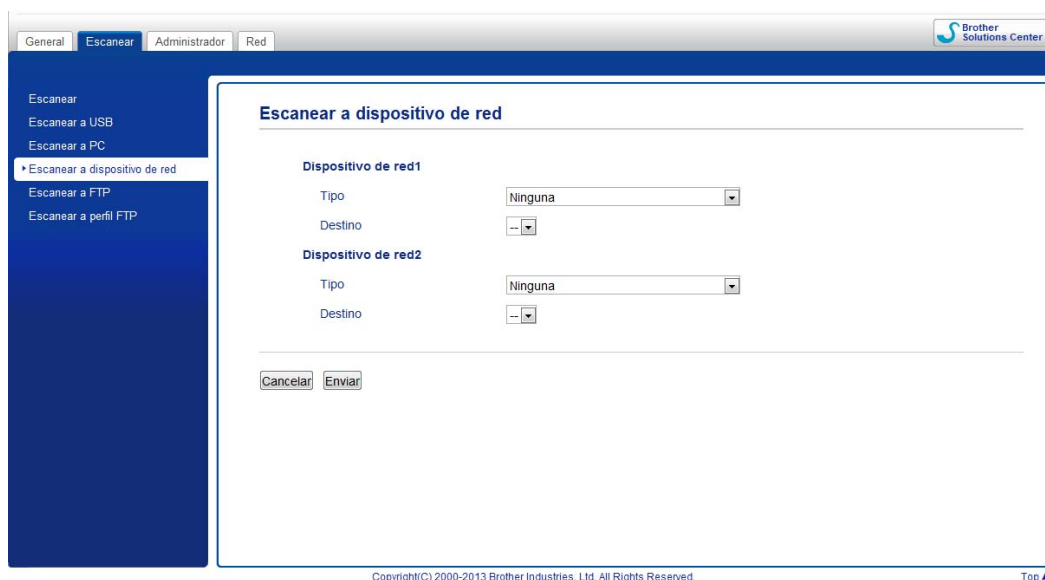

- Haga clic en el botón **Configuraciones de Escanear a red**. Aparecerá la ventana de Administración basada en web.



- Seleccione **Dispositivo de red 1** o **Dispositivo de red 2** según el dispositivo al que desee asignar la función Escanear a FTP.

NOTA

- Los ajustes de **Dispositivo de red 1** se aplicarán  en el panel de control del equipo.
- Los ajustes de **Dispositivo de red 2** se aplicarán  en el panel de control del equipo.

- Seleccione **Escanear a FTP** desde la lista desplegable **Tipo** del dispositivo seleccionado en **3**.
- Seleccione un nombre de perfil desde la lista desplegable **Destino** del dispositivo seleccionado en **3**.
- Haga clic en **Enviar**.
- Cargue el documento.
- Pulse  o  al que ha asignado la función Escanear a FTP. Cuando la conexión al servidor FTP sea correcta, el equipo iniciará el proceso de escaneo.
- Pulse . El equipo comienza a escanear.

(ADS-1600W)

- Cargue el documento.
- Pulse ◀ o ▶ para que se muestre a FTP.
- Pulse a FTP.

- 4 Pulse ▲ o ▼ para seleccionar uno de los perfiles de servidor FTP que aparecen. Realice una de las siguientes acciones:
 - Si el perfil de Escanear a FTP está completo, vaya al paso 7.
 - Si el perfil de Escanear a FTP no está completo, vaya al paso 5.
- 5 Pulse Opciones.
- 6 Seleccione los ajustes de Escan. 2 caras, Tipo de escaneado, Resolución, Tipo de archivo, Tamaño de doc., Auto alinear, Omit. pág. vacía y Nombre usuario como sea necesario. Pulse OK.

NOTA

Si desea guardar el perfil como un acceso directo (atajo), pulse Guardar como acceso directo.

- 7 Pulse Inicio.
La pantalla LCD mostrará Conectando. Cuando la conexión al servidor FTP sea correcta, el equipo iniciará el proceso de escaneado.

Escanear documentos directamente en un servidor CIFS (Windows®) (solo ADS-1600W)

Mediante la función Escanear a red, puede escanear documentos y guardarlos directamente en una carpeta compartida en un servidor CIFS ubicado en la red local o en Internet.

Los datos necesarios para utilizar Escanear a red pueden introducirse mediante Administración basada en Web para preconfigurar y almacenar los datos en un perfil de Escanear a red. El perfil Escanear a red almacena la información de usuario y los ajustes de la configuración para utilizarlos en una red o en Internet.

NOTA

- Escanear a red está disponible cuando se configuran perfiles de Escanear a red mediante Administración basada en Web.
- Debe configurar el protocolo SNTP (servidor de tiempo de la red) o bien, debe ajustar la fecha, la hora y la zona horaria correctamente para autenticación. Para obtener más información, consulte la Guía del usuario en red.
- Se recomienda Microsoft® Internet Explorer® 8.0/9.0. Compruebe también que JavaScript y las cookies estén siempre habilitadas en el navegador que utilice. Si se utiliza un navegador web diferente, asegúrese de que sea compatible con HTTP 1.0 y HTTP 1.1.

Escriba “http://dirección IP del equipo/” en la barra de dirección del explorador web (donde “dirección IP del equipo” es la dirección IP del equipo) (por ejemplo: http://192.168.1.2/). Puede configurar o cambiar los ajustes de **Escanear a FTP/red** en la pestaña **Escanear**. Puede configurar hasta cinco perfiles Escanear a red y escoger qué números de perfil (del 1 al 5) desea utilizar para los ajustes de **Escanear a FTP/perfil de red**.

Además de los siete nombres de archivo predefinidos, puede almacenar dos nombres de archivo definidos por el usuario que pueden utilizarse para crear un perfil de Escanear a red.

Seleccione **Escanear a FTP/red** en Administración basada en Web. En **Crear nombre de archivo definido por el usuario**, escriba un nombre de archivo en uno de los dos campos definidos por el usuario y haga clic en **Enviar**. Puede introducirse un máximo de 15 caracteres en cada uno de los campos de nombres definidos por el usuario.

NOTA

No utilice caracteres inapropiados en el nombre de archivo (por ejemplo, ?, /, \ o *). De lo contrario, podría producirse un error de envío al utilizar Escanear a red.

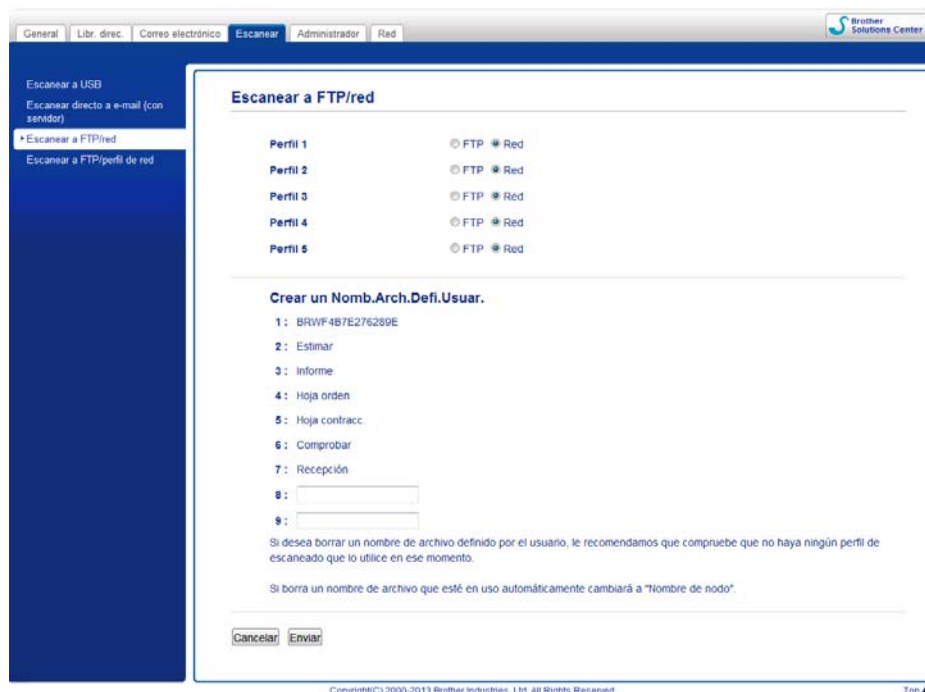

Configurar los ajustes predeterminados de Escanear a red

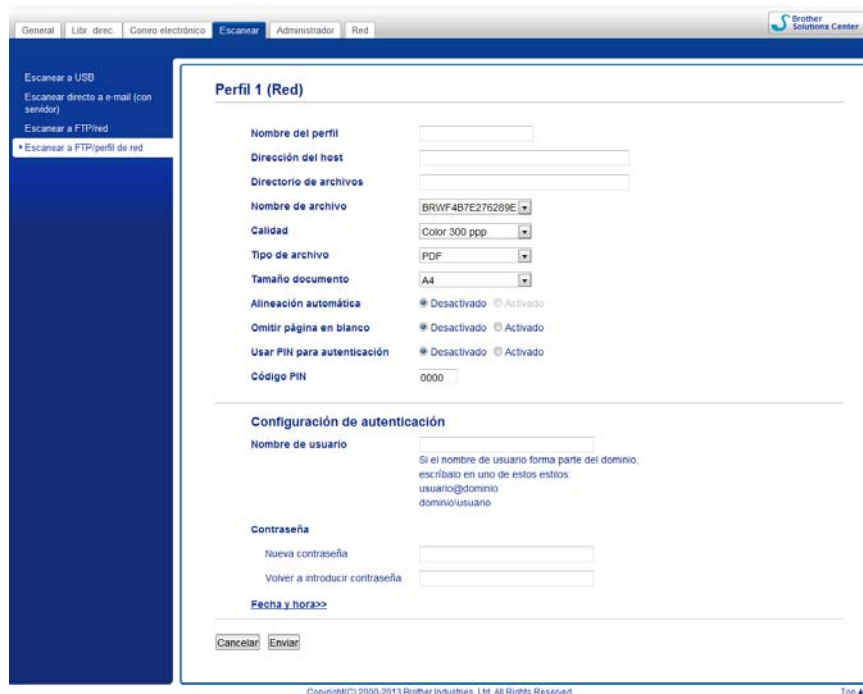

- 1 Seleccione **Red** en **Escanear a FTP/red** desde la pestaña **Escanear**. Haga clic en **Enviar**.
- 2 Seleccione el perfil que desee configurar en **Escanear a FTP/perfil de red**.
- 3 Introduzca el nombre que desee utilizar para el perfil de Escanear a red. Este nombre se mostrará en la pantalla LCD del equipo y puede tener 15 caracteres como máximo.
- 4 La dirección del host es el nombre de dominio del servidor CIFS. Introduzca la dirección del host (por ejemplo, mipc.ejemplo.com) (hasta 64 caracteres) o la dirección IP (por ejemplo, 192.23.56.189).
- 5 Introduzca la carpeta de destino en la que se almacenará el documento en el servidor CIFS (por ejemplo, brother\abc) (60 caracteres como máximo).
- 6 Seleccione el nombre de archivo que desee utilizar para el documento escaneado. Puede seleccionar entre siete nombres de archivo predefinidos y dos definidos por el usuario. El nombre de archivo que se utilizará para el documento será el nombre de archivo seleccionado junto con los últimos 6 dígitos del contador del escáner más la extensión del archivo (por ejemplo, Estimate_098765.pdf).
- 7 Seleccione la calidad, el tipo de archivo y el tamaño del documento que desea utilizar en los datos escaneados. Puede cambiar las siguientes opciones.

Opción	Opciones	Descripción
Calidad	Color 150 ppp Color 200 ppp Color 300 ppp Color 600 ppp ByN 150 ppp ByN 200 ppp ByN 300 ppp ByN 600 ppp Automático 150 ppp Automático 200 ppp Automático 300 ppp Selección de usuario (solo ADS-1600W)	<ul style="list-style-type: none"> ■ Puede seleccionar la calidad del escaneado desde la lista desplegable Calidad. Cuanto más alta sea la calidad, más memoria ocupará y más se prolongará el tiempo de transferencia aunque, como contrapartida, la imagen escaneada será más detallada. ■ Si elige Selección de usuario, tiene que seleccionar el ajuste desde el panel de control del equipo.
Tipo de archivo	PDF TIFF JPEG Selección de usuario (solo ADS-1600W)	<ul style="list-style-type: none"> ■ Puede seleccionar el tipo de archivo que desea utilizar para los datos escaneados. ■ Puede seleccionar PDF o JPEG al seleccionar Color en Calidad. ■ Puede seleccionar PDF o TIFF al seleccionar Blanco y negro en Calidad. ■ Puede seleccionar PDF al seleccionar Automático en Calidad. ■ Si elige Selección de usuario, tiene que seleccionar el ajuste desde el panel de control del equipo.

Opción	Opciones	Descripción
Tamaño documento	Automático A4 Carta Legal B5 A5 B6 A6 Tarjeta visita Papel largo Selección de usuario (solo ADS-1600W)	<ul style="list-style-type: none"> ■ Si selecciona Automático, puede escanear documentos de cualquier tamaño sin realizar ajustes en Tamaño documento. ¹ Para escanear más rápidamente, puede seleccionar el tamaño exacto del documento desde la lista desplegable Tamaño documento. ■ Si selecciona 600 ppp para Calidad, no puede seleccionar Automático. ■ Puede seleccionar A4, Letter, Legal, B5, A5, B6, A6, Tarjeta visita o Papel largo cuando Alineación automática está desactivada. ■ Puede seleccionar Papel largo si configura los ajustes de la forma siguiente: <ul style="list-style-type: none"> • Calidad: que no sea Automático • Alineación automática: Desactivada • Omitir página en blanco: Desactivada

¹ Dependiendo del estado del documento, es posible que esta característica no funcione correctamente.

- 8 Configure **Alineación automática** ¹ como **Activada** si desea corregir la inclinación (hasta cinco grados) de los datos escaneados.
- 9 Configure **Omitir página en blanco** ¹ como **Activada** si desea eliminar páginas en blanco del documento en los datos escaneados.
- 10 Si desea proteger el perfil, seleccione **Activada** desde **Utilizar PIN para la autenticación** e introduzca un número PIN de cuatro dígitos en **Código PIN**.
- 11 Introduzca el **Nombre de usuario** que se ha registrado con el servidor CIFS en el equipo (hasta 96 caracteres).
- 12 Introduzca la **Contraseña** de acceso al servidor CIFS (hasta 32 caracteres).
- 13 Haga clic en **Enviar**.
- 14 Seleccione **Fecha y hora** desde la pestaña **General**.
- 15 Introduzca la fecha y la hora utilizadas en el servidor CIFS.
- 16 Seleccione la zona horaria desde la lista desplegable.
- 17 Haga clic en **Enviar**.

Escanear utilizando perfiles de Escanear a red

- 1 Cargue el documento.
- 2 Pulse ◀ o ▶ para que se muestre a la red.
- 3 Pulse a la red.
- 4 Pulse ▲ o ▼ para seleccionar uno de los perfiles de red que aparecen.
Si la pantalla LCD le solicita que introduzca un número PIN, introduzca el número PIN de 4 dígitos del perfil en la pantalla LCD.
Pulse OK.
Realice una de las siguientes acciones:
 - Si el perfil de Escanear a red está completo, vaya al paso 7.
 - Si el perfil de Escanear a red no está completo, vaya al paso 5.
- 5 Pulse Opciones.
- 6 Seleccione los ajustes de Escan. 2 caras, Tipo de escaneado, Resolución, Tipo de archivo, Tamaño de doc., Auto alinear, Omit. pág. vacía y Nombre usuario como sea necesario. Pulse OK.

NOTA

Si desea guardar los ajustes como un acceso directo (atajo), pulse Guardar como acceso directo.

- 7 Pulse Inicio.
La pantalla LCD mostrará Conectando. Cuando la conexión a la red sea correcta, el equipo iniciará el proceso de escaneado.

Guardar los documentos escaneados en el ordenador

Escanear a PC (conexión USB)

(ADS-1100W)

NOTA

Si ha configurado el equipo mediante el método de red inalámbrica con el DVD-ROM de instalación y un cable USB, debe configurar el equipo mediante el método de interfaz USB (consulte la Guía de configuración rápida) para que se muestre el botón **Configuraciones de escanear a PC** en la aplicación ControlCenter y utilizar la función de Escanear a PC (conexión USB).

Escanear desde el panel de control del equipo

1 Inicie la aplicación ControlCenter.

■ Windows®

- 1 Haga clic en el icono  (ControlCenter4) de la bandeja de tareas y seleccione **Abrir** en el menú. Aparecerá la ventana de **ControlCenter4**.
- 2 Haga clic en la pestaña **Ajustes de dispositivo** (el ejemplo siguiente utiliza el **Modo inicial**).

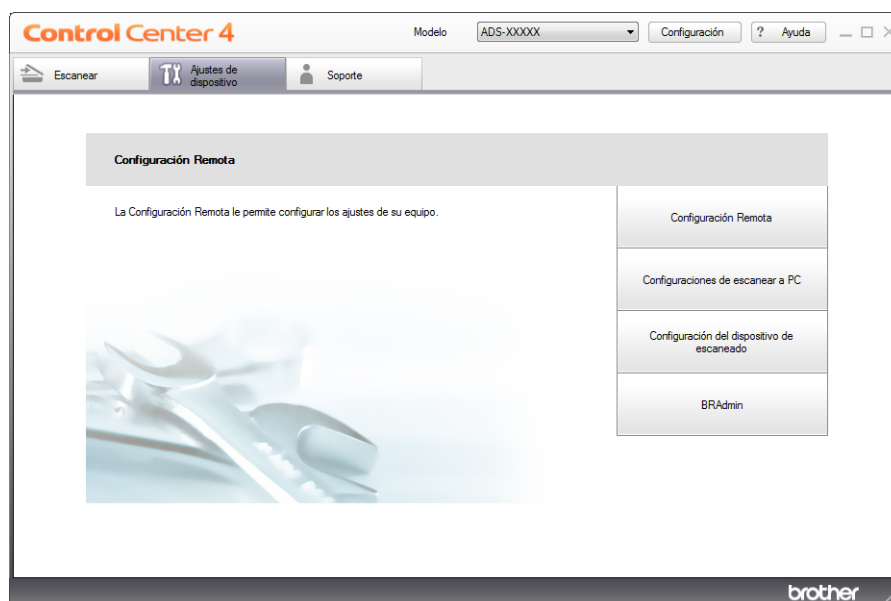

■ Macintosh



- 1 Haga clic en el icono  (ControlCenter2) en la barra de iconos (Dock). Aparecerá la ventana **ControlCenter2**.
- 2 Haga clic en la pestaña **CONFIGURACIONES DE DISPOSITIVOS**.

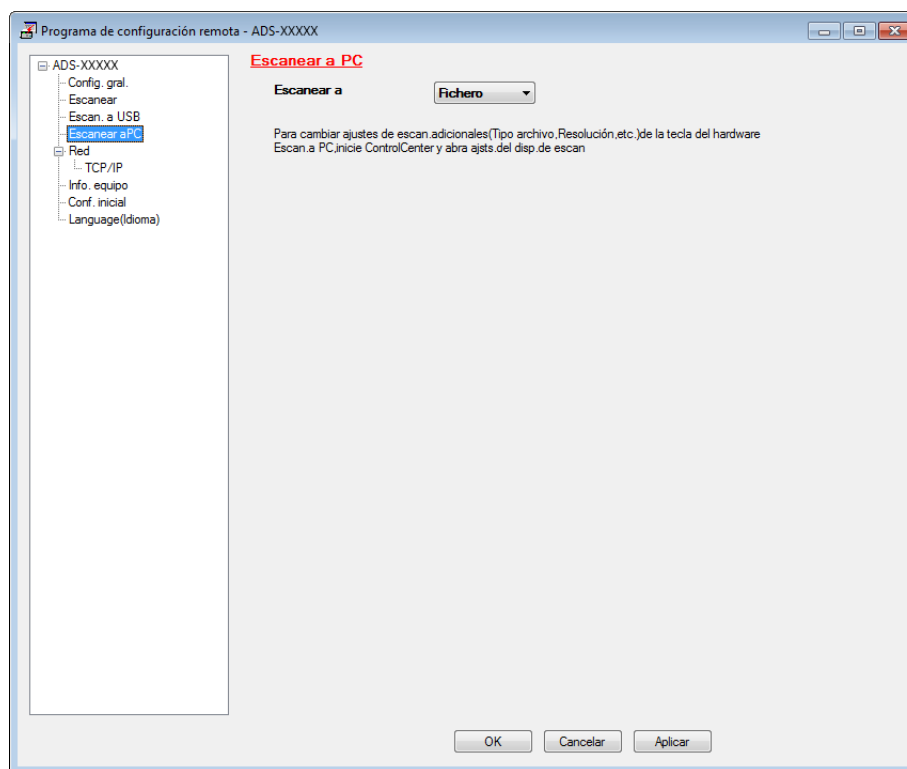

- 2 Haga clic en **Configuraciones de escanear a PC**. Aparecerá la ventana Configuración remota.

- 3 Seleccione **Escanear a PC** en el árbol de carpetas (el ejemplo siguiente es para Windows®).



- 4 Seleccione la acción de escaneado que desea realizar (imagen, OCR, correo electrónico o archivo) de la lista desplegable.
- 5 Haga clic en **Aplicar** y, a continuación, **OK**.
- 6 Configure los ajustes en caso necesario (consulte *Cambiar los ajustes de Escanear a PC (Windows®)* en la página 140 o *Cambiar los ajustes de Escanear a PC (Macintosh)* en la página 146).
- 7 Cargue el documento.
- 8 Pulse  y, a continuación, . El equipo comienza a escanear.

(ADS-1600W)

- 1 Cargue el documento.
- 2 Pulse ◀ o ▶ para que se muestre a PC.
- 3 Pulse a PC.
- 4 Pulse ◀ o ▶ para mostrar la acción de destino de escaneado que desee (a OCR, a archivo, a imagen o a e-mail).
- 5 Pulse la acción de escaneado que desea realizar.

- 6 Pulse **Inicio**.
El equipo inicia el proceso de escaneo.

NOTA

- Puede configurar los ajustes de destino de escaneo desde el ordenador. Consulte *Cambiar los ajustes de Escanear a PC (Windows®)* en la página 140 o *Cambiar los ajustes de Escanear a PC (Macintosh)* en la página 146.
- Si desea guardar los ajustes como un acceso directo (atajo), pulse **Guard. acc. dir.** Para obtener más información, consulte *Configurar los accesos directos (solo ADS-1600W)* en la página 156.

Escanear a PC (conexión de red)

(ADS-1100W)

NOTA

Si ha configurado el equipo con el método de interfaz USB, debe configurar el equipo con el método de red inalámbrica con el DVD-ROM de instalación y un cable USB (consulte la Guía de configuración rápida) para que se muestre el botón **Configuraciones de Escanear a red** en la aplicación ControlCenter y utilizar la función Escanear a PC (conexión de red).

- 1 Inicie la aplicación ControlCenter.
 - Windows®
- 1 Haga clic en el icono **CC4** (ControlCenter4) de la bandeja de tareas y seleccione **Abrir** en el menú. Aparecerá la ventana de **ControlCenter4**.
- 2 Haga clic en la pestaña **Ajustes de dispositivo** (el ejemplo siguiente utiliza el **Modo inicial**).

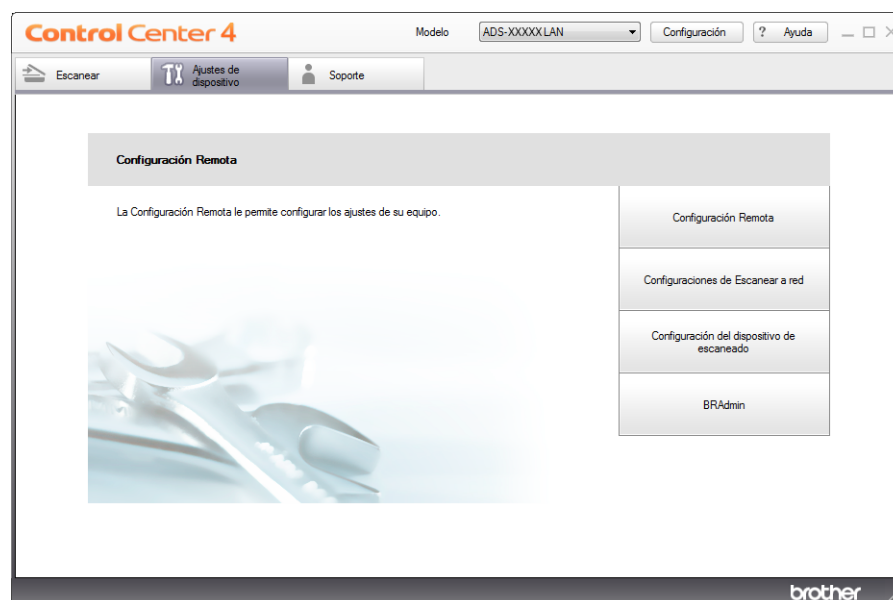

Escanear desde el panel de control del equipo

■ Macintosh

- 1 Haga clic en el icono  (ControlCenter2) en la barra de iconos (Dock). Aparecerá la ventana **ControlCenter2**.
- 2 Haga clic en la pestaña **CONFIGURACIONES DE DISPOSITIVOS**.



- 2 Haga clic en el botón **Configuraciones de Escanear a red**. Aparecerá la ventana de Administración basada en web.

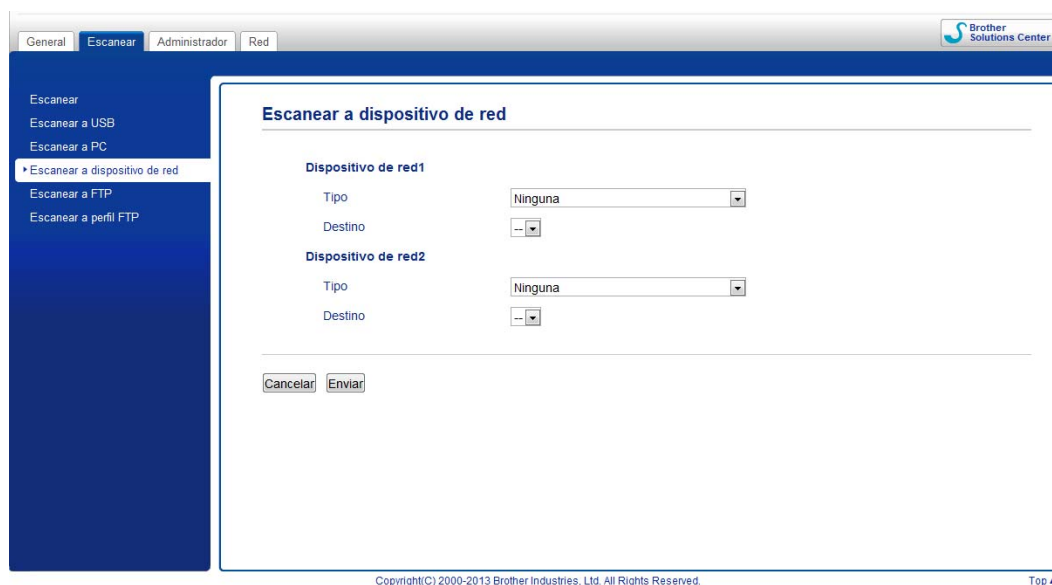

- 3 Seleccione **Dispositivo de red 1** o **Dispositivo de red 2** según el dispositivo al que desee asignar la función Escanear a PC.

NOTA

Los ajustes de **Dispositivo de red 1** se aplicarán  en el panel de control del equipo.

Los ajustes de **Dispositivo de red 2** se aplicarán  en el panel de control del equipo.

- 4 Seleccione **Escanear a PC (Net Connect-XXXXXX)** (XXXXXX es un tipo de escaneado) desde la lista desplegable **Tipo** del dispositivo seleccionado en 3.
- 5 Seleccione el ordenador de destino de la lista desplegable **Destino** del dispositivo seleccionado en 3.
- 6 Haga clic en **Enviar**.
- 7 Configure los ajustes en caso necesario (consulte *Cambiar los ajustes de Escanear a PC (Windows®)* en la página 140 o *Cambiar los ajustes de Escanear a PC (Macintosh)* en la página 146).
- 8 Cargue el documento.
- 9 Pulse cualquier botón y, a continuación, . El equipo comienza a escanear.

(ADS-1600W)

- 1 Cargue el documento.
- 2 Pulse ◀ o ▶ para que se muestre a PC.
- 3 Pulse a PC.
- 4 Pulse ◀ o ▶ para mostrar la acción de destino de escaneado que desee (a OCR, a archivo, a imagen o a e-mail).
- 5 Pulse la acción de escaneado que desea realizar.
- 6 Pulse ▲ o ▼ para que se muestre el ordenador de destino en que desea guardarlo.
Pulse el ordenador de destino.
- 7 Si aparece la pantalla de introducción del PIN, introduzca el PIN de cuatro dígitos y pulse OK.
- 8 Pulse Inicio.
El equipo inicia el proceso de escaneado.

NOTA

- Puede configurar los ajustes de destino de escaneado desde el ordenador. Consulte *Cambiar los ajustes de Escanear a PC (Windows®)* en la página 140 o *Cambiar los ajustes de Escanear a PC (Macintosh)* en la página 146.
- Si desea guardar los ajustes como un acceso directo (atajo), pulse **Guardar como acceso directo**. Para obtener más información, consulte *Configurar los accesos directos (solo ADS-1600W)* en la página 156.

Escanear con servicios web (Windows Vista® SP2 o posterior, Windows® 7 y Windows® 8)

El menú que permite utilizar servicios web para escanear se muestra en **Destino de Escanear a dispositivo de red** en la pestaña **Escanear** de Administración basada en web (solo ADS-1100W) o en la pantalla LCD del equipo (ADS-1600W), si ha instalado el controlador para escanear mediante servicios web. Para obtener más información sobre cómo instalar servicios web, consulte *Instalación de controladores para el escaneado con servicios web (Windows Vista®, Windows® 7, Windows® 8)* en la Guía del usuario en red.

NOTA

Si en la pantalla LCD o las indicaciones LED aparece Sin memoria, disminuya el ajuste **Tamaño de papel** o **Resolución**. Para obtener más información, consulte *Configurar ajustes para escanear* en la página 133.

(ADS-1100W)

NOTA

Si ha configurado el equipo con el método de interfaz USB, debe configurar el equipo con el método de red inalámbrica con el DVD-ROM de instalación y un cable USB (consulte la Guía de configuración rápida) para que se muestre el botón **Configuraciones de Escanear a red** en la aplicación ControlCenter y utilizar la función Escaneado WS.

- 1 Haga clic en el icono  (ControlCenter4) de la bandeja de tareas y seleccione **Abrir** en el menú. Aparecerá la ventana de **ControlCenter4**.
- 2 Haga clic en la pestaña **Ajustes de dispositivo** (el ejemplo siguiente utiliza el **Modo inicial**).

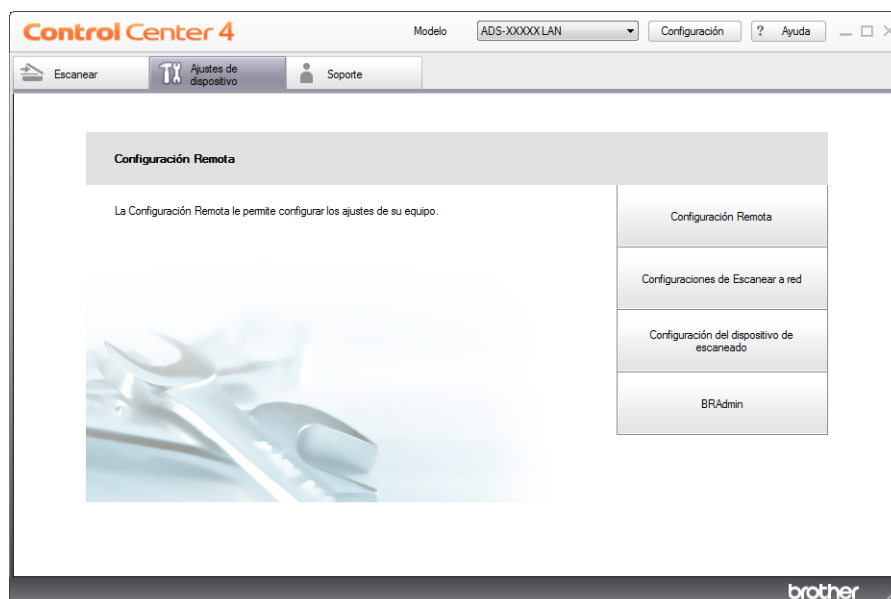

Escanear desde el panel de control del equipo

- Haga clic en el botón **Configuraciones de Escanear a red**. Aparecerá la ventana de Administración basada en web.

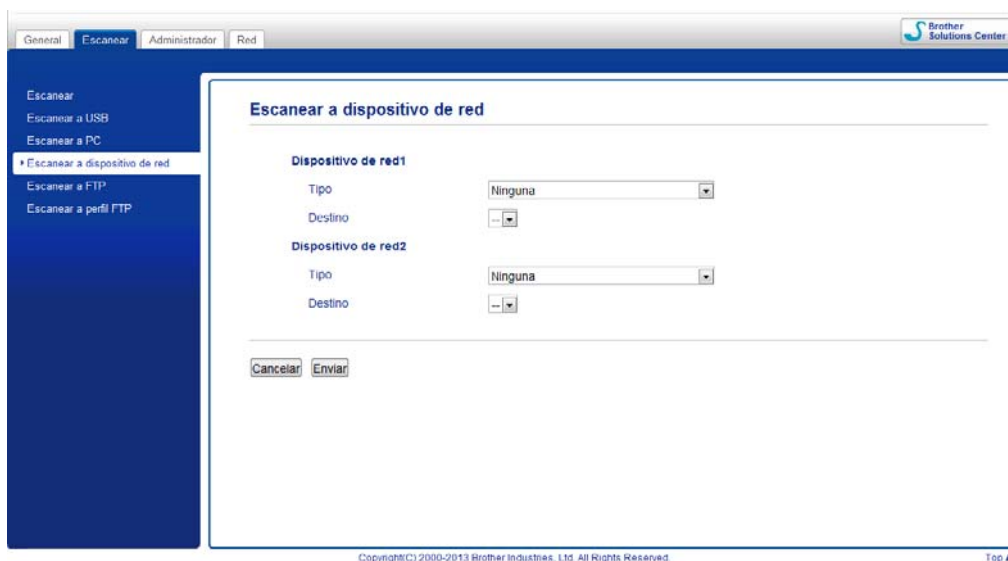



- Seleccione **Dispositivo de red 1** o **Dispositivo de red 2** según el dispositivo al que desee asignar la función Escanear a PC.

NOTA

Los ajustes de **Dispositivo de red 1** se aplicarán  en el panel de control del equipo.

Los ajustes de **Dispositivo de red 2** se aplicarán  en el panel de control del equipo.

- Seleccione **Escaneado WS** desde la lista desplegable **Tipo** del dispositivo seleccionado en 4.
- Seleccione el ordenador de destino de la lista desplegable **Destino** del dispositivo seleccionado en 4.
- Haga clic en **Enviar**.
- Cargue el documento.
- Pulse  o  para el dispositivo al que ha asignado la función Escaneado. Cuando la conexión a la red se ha realizado correctamente, el equipo inicia el escaneado.
- Pulse . El equipo comienza a escanear.

(ADS-1600W)



NOTA

Determinados caracteres de los mensajes que se muestran en la pantalla LCD pueden ser sustituidos por espacios cuando los ajustes de idioma del sistema operativo y los del equipo Brother son diferentes.

- 1 Cargue el documento.
- 2 Pulse ◀ o ▶ para que se muestre a PC.
- 3 Pulse a PC.
- 4 Pulse ◀ o ▶ para que se muestre Escaneado WS.
- 5 Pulse Escaneado WS.
- 6 Pulse el tipo de escaneado que desee realizar.
- 7 Pulse ▲ o ▼ para que se muestre el ordenador de destino al que desea enviarlo.
Pulse el ordenador de destino.
- 8 Pulse Inicio.
El equipo inicia el proceso de escaneado.

Configurar ajustes para escanear

Si en la pantalla LCD o las indicaciones LED aparece Sin memoria, disminuya el ajuste **Tamaño de papel** o **Resolución**.

- 1 (Windows Vista®)
Haga clic en el botón  , **Panel de control, Hardware y sonido** y, a continuación, en **Escáneres y cámaras**.
(Windows® 7)
Haga clic en el botón  , **Panel de control, Hardware y sonido** y, a continuación, en **Dispositivos e impresoras**.
(Windows® 8)
Sitúe el ratón en la esquina inferior derecha del escritorio. Cuando aparezca la barra de menú, haga clic en **Ajustes** y, a continuación, en **Panel de control**. En el grupo **Hardware y sonido**, haga clic en **Ver dispositivos e impresoras**.
- 2 Haga clic en el equipo y, a continuación, haga clic en el botón **Perfiles de escaneado**. Aparecerá el cuadro de diálogo **Perfiles de escaneado**.
- 3 Seleccione el perfil de escaneado que desee utilizar. Asegúrese de que el escáner seleccionado en **Escáner** es un equipo compatible con servicios web para escanear. Haga clic en **Establecer como predeterminado**.
- 4 Haga clic en **Editar**. Aparecerá el cuadro de diálogo **Editar perfil predeterminado**.
- 5 Seleccione los ajustes **Fuente, Tamaño de papel, Formato de color, Tipo de archivo, Resolución, Brillo y Contraste**.
- 6 Haga clic en **Guardar perfil**. Los ajustes se aplicarán al escanear utilizando el protocolo de servicios web.

NOTA

Si se le solicita que seleccione una aplicación de software para escanear, seleccione Fax y Escáner de Windows® o la galería fotográfica de Windows® de la lista.

Guardar documentos escaneados en una unidad de memoria flash USB

(ADS-1100W)

- 1 Inicie la aplicación ControlCenter.
 - Windows®
- 1 Haga clic en el icono  (ControlCenter4) de la bandeja de tareas y seleccione **Abrir** en el menú. Aparecerá la ventana de **ControlCenter4**.
- 2 Haga clic en la pestaña **Ajustes de dispositivo** (el ejemplo siguiente utiliza el **Modo inicial**).

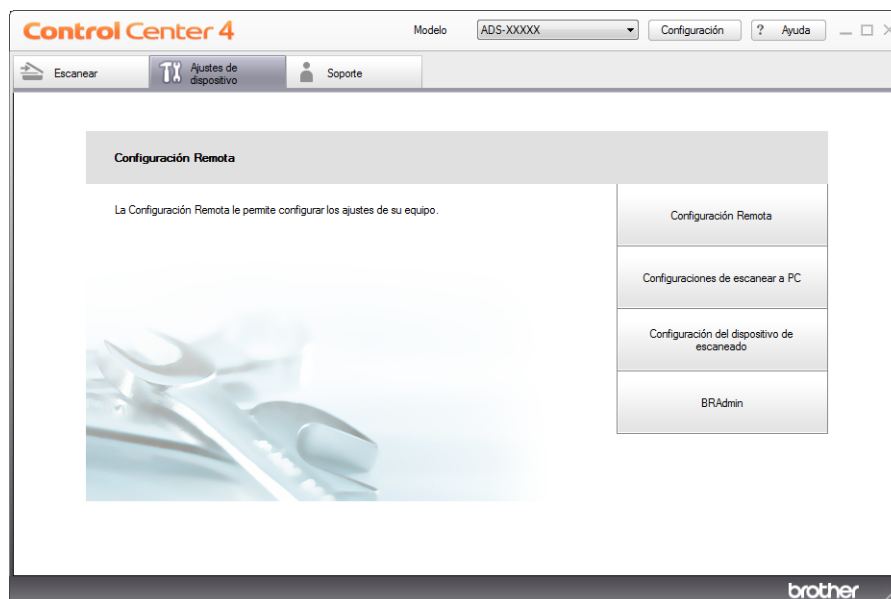

Escanear desde el panel de control del equipo

■ Macintosh



- 1 Haga clic en el icono  (ControlCenter2) en la barra de iconos (Dock). Aparecerá la ventana **ControlCenter2**.
- 2 Haga clic en la pestaña **CONFIGURACIONES DE DISPOSITIVOS**.

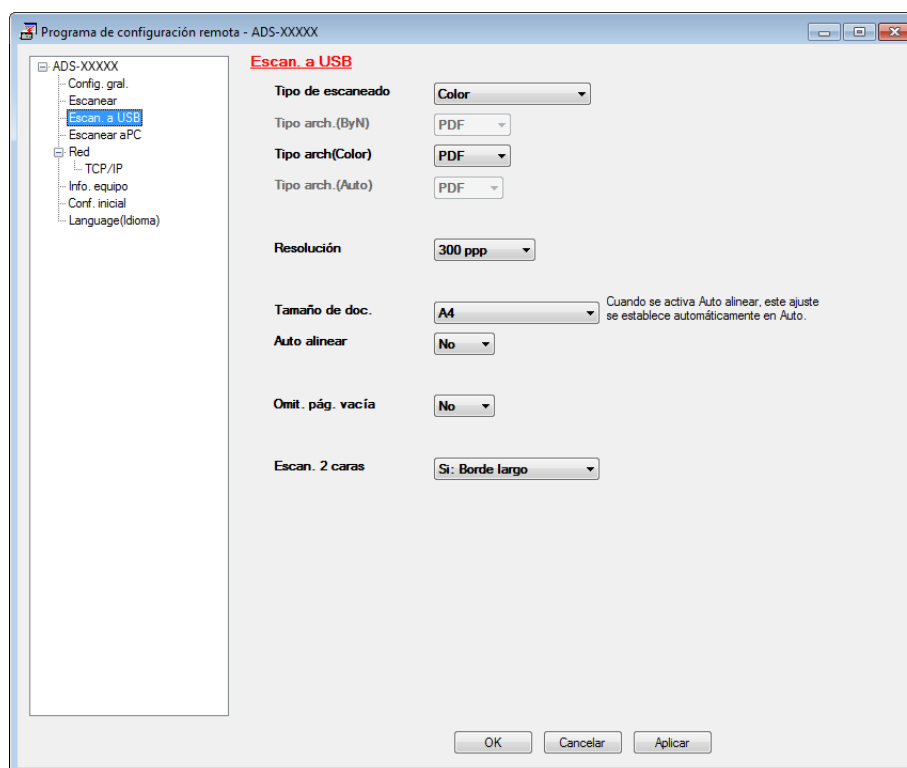

- 2 Haga clic en el botón **Configuración Remota**. Aparecerá la ventana Configuración remota.
- 3 Seleccione **Escan. a USB** en el árbol de carpetas y configure los ajustes como sea necesario (el ejemplo siguiente es para Windows®).



Escanear desde el panel de control del equipo

- 4 Haga clic en **Aplicar** y, a continuación, **OK**.
- 5 Introduzca una unidad de memoria flash USB en el equipo.
- 6 Cargue el documento.
- 7 Pulse  y, a continuación, . El equipo comienza a escanear.

NOTA

El nombre completo del archivo estará formado por la fecha actual y un número secuencial de dos dígitos.

4

(ADS-1600W)

- 1 Introduzca una unidad de memoria flash USB en el equipo.
- 2 Cargue el documento.
- 3 Pulse ◀ o ▶ para que se muestre a USB.
- 4 Pulse a USB.
- 5 Pulse Opciones.
- 6 Configure los ajustes de Escan. 2 caras, Tipo de escan., Resolución, Tipo de archivo, Tamaño de doc., Tipo de archivo, Auto alinear y Omit. pág. vacía como sea necesario. Pulse OK.

NOTA

- Para seleccionar Papel largo (hasta 863 mm) para Tamaño de doc., utilice los ajustes siguientes:
 - Auto alinear: No
 - Escan. 2 caras: Desactivado
- Si desea guardar los ajustes como un nuevo valor predeterminado, pulse Ajust. Nuev. Predet.
- Si desea restablecer todos los ajustes a los valores predeterminados de fábrica, pulse Rest. Predeterm.

- 7 Pulse Inicio.
El equipo comienza a escanear y los datos escaneados se guardan en la unidad de memoria flash USB.

NOTA

Si desea guardar los ajustes como un acceso directo (atajo), pulse Guardar como acceso directo. Para obtener más información, consulte *Configurar los accesos directos (solo ADS-1600W)* en la página 156.

IMPORTANTE

NO extraiga la unidad de memoria flash USB mientras el equipo está escaneando en la unidad de memoria flash USB para evitar dañar la unidad o los datos contenidos en la misma.

Escanear documentos y enviarlos directamente a una dirección de correo electrónico (solo ADS-1600W)

- 1 Cargue el documento.
- 2 Pulse ◀ o ▶ para que se muestre al servidor de e-mail.
- 3 Pulse al servidor de e-mail.
- 4 Seleccione la dirección de correo electrónico a la que desea enviar los datos escaneados de la siguiente manera:
 - Si desea seleccionar una dirección de correo electrónico desde la libreta de direcciones, consulte *Seleccionar una dirección de correo electrónico desde la libreta de direcciones* en la página 138.
 - Si desea introducir una dirección de correo electrónico manualmente, consulte *Introducir una dirección de correo manualmente* en la página 138.

NOTA

Puede seleccionar hasta 100 direcciones de correo electrónico desde la libreta de direcciones e introducir hasta 50 direcciones de correo electrónico manualmente. Los datos escaneados se enviarán a todas las direcciones al mismo tiempo.

- 5 Pulse OK y efectúe una de las acciones siguientes:
 - Si desea utilizar los ajustes predeterminados, vaya al paso 8.
 - Si desea cambiar los ajustes predeterminados, vaya al paso 6.
- 6 Pulse Opciones.
- 7 Seleccione los ajustes de Escan. 2 caras, Tipo de escaneado, Resolución, Tipo de archivo, Tamaño de doc., Auto alinear y Omit. pág. vacía como sea necesario. Pulse OK.

NOTA

- Si desea guardar los ajustes como un nuevo valor predeterminado, pulse *Ajus. Nuev. Predet.*
 - Si desea restablecer todos los ajustes a los valores predeterminados de fábrica, pulse *Rest. Predeterm.*
-

- 8 Pulse Inicio.
El equipo inicia el escaneado y, a continuación, envía los documentos escaneados directamente a la dirección de correo electrónico.

NOTA

Si desea guardar los ajustes como un acceso directo (atajo), pulse *Guardar como acceso directo*. Para obtener más información, consulte *Configurar los accesos directos (solo ADS-1600W)* en la página 156.

Seleccionar una dirección de correo electrónico desde la libreta de direcciones

- 1 Pulse ◀ o ▶ para que se muestre al servidor de e-mail.
- 2 Pulse al servidor de e-mail.
- 3 Pulse Libreta direcc.
- 4 Pulse . El teclado del software aparecerá en la pantalla LCD.
- 5 Introduzca los caracteres iniciales de la búsqueda y, a continuación, pulse OK. El equipo comienza a buscar en la libreta de direcciones y aparecerá el resultado de la búsqueda.
- 6 Pulse ▲ o ▼ para desplazarse hasta el nombre que esté buscando.
- 7 Pulse el nombre en el resultado.
- 8 Pulse Aplicar.

NOTA

- Si desea registrar una dirección de correo electrónico en la libreta de direcciones, consulte *Configurar la libreta de direcciones (solo ADS-1600W)* en la página 152.
- Puede seleccionar hasta 100 direcciones de correo electrónico desde la libreta de direcciones e introducir hasta 50 direcciones de correo electrónico manualmente. Los datos escaneados se enviarán a todas las direcciones al mismo tiempo.

Introducir una dirección de correo manualmente



- 1 Pulse ◀ o ▶ para que se muestre al servidor de e-mail.
- 2 Pulse al servidor de e-mail.
- 3 Pulse Manual. El teclado del software aparecerá en la pantalla LCD.
- 4 Introduzca una dirección de correo electrónico y, a continuación, pulse OK.
- 5 Pulse OK.

NOTA





Puede introducir manualmente 50 direcciones de correo electrónico como máximo. Los datos escaneados se enviarán a todas las direcciones al mismo tiempo.

Escanear tarjetas plásticas

(ADS-1100W)

- 1 Cierre la cubierta superior si está abierta.
- 2 Cargue una tarjeta plástica (consulte *Cargar una tarjeta plástica* en la página 39).
- 3 Realice una de las siguientes acciones:
 - Pulse  para Escanear a PC (conexión USB).
 - Pulse  o  para Escanear a PC (conexión de red) o Escanear a FTP.

NOTA

- Tiene que asignar la función Escanear a PC (conexión de red) a  o  para iniciar la función Escanear a PC (conexión de red). Consulte *Escanear a PC (conexión de red)* en la página 128.
- Tiene que asignar la función Escanear a FTP a  o  para iniciar la función Escanear a FTP. Consulte *Escanear documentos directamente a un servidor FTP* en la página 113.

- 4 Pulse . El equipo comienza a escanear.

(ADS-1600W)

- 1 Registrar un acceso directo (consulte *Escanear tarjeta* en la página 157).
- 2 Cierre la cubierta superior si está abierta.
- 3 Cargue una tarjeta plástica (consulte *Cargar una tarjeta plástica* en la página 39).
- 4 Pulse el acceso directo configurado.
- 5 Pulse Inicio. El equipo comienza a escanear.

NOTA

Para configurar los ajustes en detalle, consulte *Cambiar los ajustes de Escanear a PC (Windows®)* en la página 140 o *Cambiar los ajustes de Escanear a PC (Macintosh)* en la página 146 para Escanear a PC o *Escanear documentos directamente a un servidor FTP* en la página 113 para Escanear a FTP.

Cargar documentos escaneados en la web (solo ADS-1600W)

La función Escanear a web permite escanear un documento y cargarlo directamente a servicios web. Consulte la Guía de Web Connect.

Cambiar los ajustes de Escanear a PC (Windows®)

- 1 Haga clic en el icono  (ControlCenter4) de la bandeja de tareas y seleccione **Abrir** en el menú. Aparecerá la ventana de **ControlCenter4**.
- 2 Haga clic en la pestaña **Ajustes de dispositivo** (el ejemplo siguiente utiliza el **Modo inicial**).

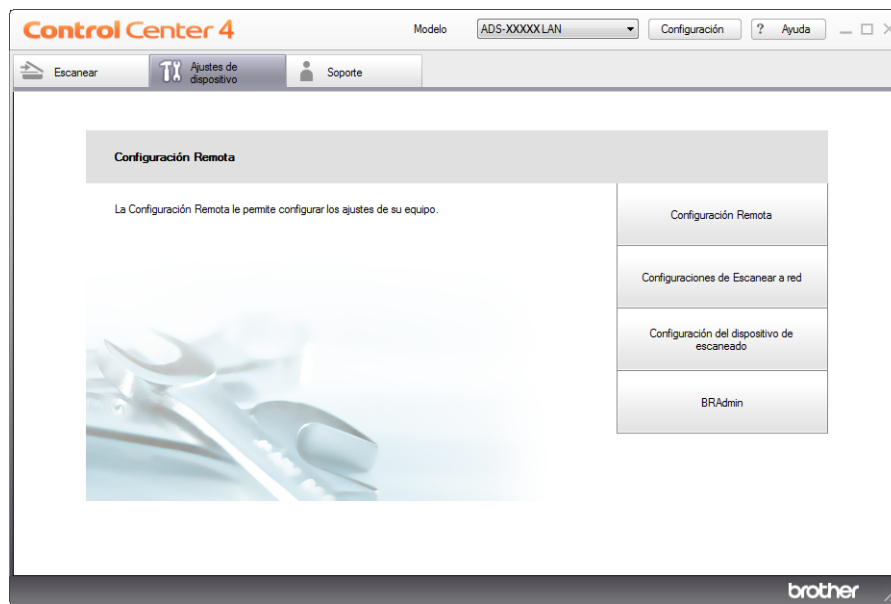

- 3 Haga clic en el botón **Configuración del dispositivo de escaneado**. Aparecerá el cuadro de diálogo **Configuración del dispositivo de escaneado**.

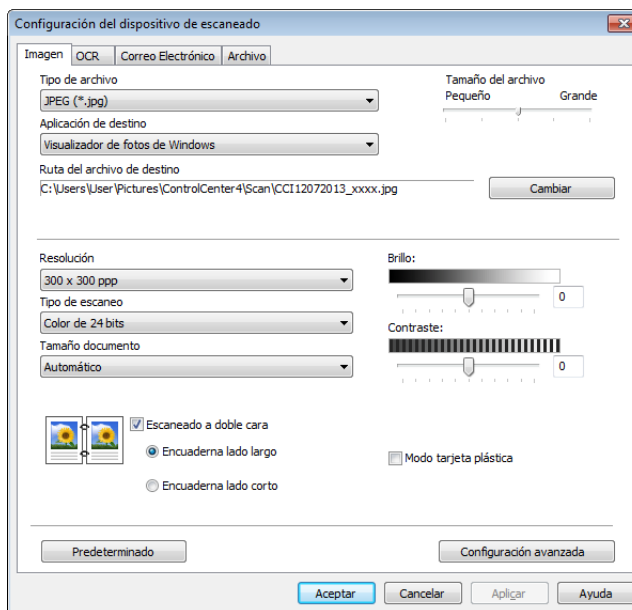

- 4 Seleccione la pestaña de la acción de escaneado que desea cambiar (**Imagen**, **OCR**, **Correo Electrónico** o **Archivo**).
- 5 Cambie la configuración. Puede cambiar las siguientes opciones.

Opción	Descripción	Función aplicable			
		Imagen	OCR	Correo Electrónico	Archivo
Tipo de archivo	<p>Seleccione el tipo de archivo que desea utilizar para los datos escaneados.</p> <p>NOTA</p> <ul style="list-style-type: none"> • Para guardar el documento como un archivo PDF protegido por contraseña, seleccione PDF seguro (*.pdf) de la lista desplegable Tipo de archivo, haga clic en el botón  (Configurar contraseña PDF) e introduzca la contraseña (solo imagen, correo electrónico y archivo). • Un PDF que admite búsquedas es un formato de archivo que incluye la capa de datos de texto sobre una imagen escaneada. Esta capa permite buscar el texto en los datos de la imagen. El ajuste de idioma de OCR debe configurarse para que coincida con el idioma para que el desee crear el PDF que admite búsquedas. • Para guardar el documento como un archivo PDF que permita realizar búsquedas, seleccione PDF que permite búsquedas (*.pdf) de la lista desplegable Tipo de archivo. • Para guardar el documento como un archivo PDF que permite realizar búsquedas, es necesario que Nuance™ PaperPort™ 12SE esté instalado en el ordenador. • Varios tipos de archivo (como TIFF, TIFF multipágina, PDF, PDF seguro y JPEG) admiten la compresión de tamaños de archivo. Seleccione Descomprimido o Comprimido para ajustar el tamaño del archivo de TIFF o TIFF multipágina. Para PDF, PDF seguro y JPEG, utilice la barra deslizante para ajustar el tamaño de archivo (no disponible para Escanear a OCR). 	Sí	Sí	Sí	Sí
Aplicación de destino	Seleccione la aplicación de destino en la lista desplegable.	Sí	Sí	-	-
Idioma de OCR	Configure el idioma del texto del documento escaneado.	-	Sí	-	-
Nombre de archivo	Haga clic en el botón Cambiar para imagen, OCR o correo electrónico . Introduzca un prefijo para el nombre del archivo en caso necesario.	Sí	Sí	Sí	Sí
Ruta del archivo de destino	Haga clic en el botón Cambiar y, a continuación, en el icono de carpeta para cambiar la carpeta en la que le gustaría guardar el documento escaneado.	Sí	Sí	Sí	-
Carpeta de destino	Haga clic en el icono de carpeta y busque la carpeta en la que desea guardar el documento escaneado. Marque la casilla de verificación Mostrar carpeta para que se muestre automáticamente la carpeta de destino después del escaneado.	-	-	-	Sí

Opción	Descripción	Función aplicable			
		Imagen	OCR	Correo Electrónico	Archivo
Tamaño del archivo	<p>Para ajustar el Tamaño del archivo, desplace la barra deslizante hacia la izquierda o hacia la derecha.</p> <p>NOTA</p> <p>El Tamaño del archivo puede ajustarse en función del Tipo de archivo seleccionado.</p>	Sí	-	Sí	Sí
Resolución	<p>Puede seleccionar una resolución de escaneo desde la lista desplegable Resolución. Cuanto más alta sea la resolución, más memoria ocupará y más se prolongará el tiempo de transferencia, aunque como contrapartida, la imagen escaneada contendrá más detalles.</p>	Sí	Sí	Sí	Sí
Tipo de escaneo	<p>Permite seleccionar la intensidad del color de escaneo entre diferentes grados.</p> <p>Blanco y negro</p> <p>Utilice esta opción para texto o imágenes de líneas.</p> <p>Gris (Difusión de errores)</p> <p>Utilice esta opción para imágenes fotográficas o gráficos. (Difusión de errores es un método de creación de imágenes grises simuladas sin utilizar puntos de gris verdadero. Los puntos negros se sitúan en un patrón específico para dar un aspecto gris.)</p> <p>Gris verdadero</p> <p>Utilice esta opción para imágenes fotográficas o gráficos. Este modo es más exacto ya que utiliza hasta 256 tonalidades de gris.</p> <p>Color de 24 bits</p> <p>Utiliza un máximo de 16,8 millones de colores para escanear la imagen. Aunque el uso de Color de 24 bits crea una imagen con la reproducción de color más precisa, requiere la máxima cantidad de memoria y el tiempo de transferencia más prolongado.</p> <p>Automático</p> <p>Utiliza colores adecuados para el documento automáticamente.¹</p>	Sí	Sí	Sí	Sí
Tamaño del documento	<p>El tamaño del documento está configurado en Automático por defecto. Puede escanear documentos de cualquier tamaño sin realizar más ajustes en Tamaño documento. Para escanear más rápidamente, puede seleccionar el tamaño exacto del documento desde la lista desplegable Tamaño documento.¹</p> <p>NOTA</p> <ul style="list-style-type: none"> • Si selecciona un tamaño de documento 2 en 1, dos imágenes escaneadas se combinarán en un documento. • Puede seleccionar Papel largo si configura los ajustes de la forma siguiente: <ul style="list-style-type: none"> • Alineación automática: Desactivada • Escaneado a doble cara: Desactivada 	Sí	Sí	Sí	Sí

¹ Dependiendo del estado del documento, es posible que esta característica no funcione correctamente.

Opción	Descripción	Función aplicable			
		Imagen	OCR	Correo Electrónico	Archivo
Brillo	Ajuste la opción (entre -50 y 50) para obtener la mejor imagen. El valor predeterminado 0 representa un valor medio y normalmente se adapta a la mayoría de las imágenes. Puede configurar el nivel de Brillo si arrastra la barra deslizante hacia la derecha o hacia la izquierda para aclarar u oscurecer la imagen. También puede configurar el nivel introduciendo un valor en el cuadro. Si la imagen escaneada queda demasiado clara, reduzca el nivel de Brillo y vuelva a escanear el documento. Si la imagen queda demasiado oscura, incremente el nivel de Brillo y vuelva a escanear el documento.	Sí	Sí	Sí	Sí
Contraste	Ajuste la opción (entre -50 y 50) para obtener la mejor imagen. El valor predeterminado 0 representa un valor medio y normalmente se adapta a la mayoría de las imágenes. Puede aumentar o disminuir el nivel de contraste desplazando la barra deslizante a la izquierda o derecha. Al aumentar el nivel, se destacan las áreas oscuras y claras de la imagen, mientras que al disminuirlo, se revelan con mayor detalle las áreas grises. También puede configurar el Contraste si introduce un valor en el cuadro. NOTA El ajuste Contraste solo está disponible al establecer el Tipo de escaneo en Automático, Grises (Difusión de errores), Gris verdadero o Color de 24 bits .	Sí	Sí	Sí	Sí
Escaneado a doble cara	Si activa esta casilla, el equipo escaneará ambas caras del documento. Cuando utilice la función automática de escaneado a doble cara (dúplex), tiene que seleccionar Encuaderna lado largo o Encuaderna lado corto en función del diseño del original para asegurarse de que el archivo de datos creado aparezca correctamente en el documento escaneado. NOTA El escaneado a doble cara (dúplex) está disponible para longitudes de hasta el tamaño Legal.	Sí	Sí	Sí	Sí

Opción	Descripción	Función aplicable			
		Imagen	OCR	Correo Electrónico	Archivo
Modo tarjeta plástica	<p>Permite escanear tarjetas, como un carné de conducir o una tarjeta sanitaria, con estos ajustes automáticos:</p> <ul style="list-style-type: none"> ■ Resolución: 600 x 600 ppp ■ Tamaño documento: 2 en 1 (Automático) ■ Escaneado a doble cara: (Encuaderna lado corto) activada ■ Alineación automática: Activada ■ Rotación automática de imagen: Desactivada <p>NOTA</p> <ul style="list-style-type: none"> • Si desea escanear una tarjeta plástica con ajustes distintos, desmarque el Modo tarjeta plástica y establezca la Resolución en 600 ppp. • Cargue solo una tarjeta plástica cada vez. 	Sí	Sí	Sí	Sí
Pre-determinado	Permite restablecer toda la configuración a los valores predeterminados de fábrica.	Sí	Sí	Sí	Sí

6 Haga clic en el botón **Configuración avanzada**. Aparecerá el cuadro de diálogo **Configuración avanzada**.

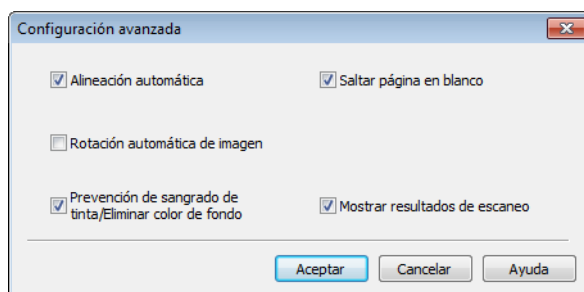

Escanear desde el panel de control del equipo

- 7 Cambie la configuración.
Puede cambiar las siguientes opciones.

Opción	Descripción	Función aplicable			
		Imagen	OCR	Correo Electrónico	Archivo
Alineación automática	Corrige la inclinación (hasta cinco grados) de los datos escaneados. ¹	Sí	Sí	Sí	Sí
Rotación automática de imagen	Cambia la dirección del documento basándose en la orientación del texto. ¹	Sí	Sí	Sí	Sí
Prevención de sangrado de tinta/Eliminar color de fondo	Evita que se capte la tinta traspasada desde la otra cara de un documento a doble cara, y también permite eliminar el color de base de documentos como periódicos para facilitar la lectura de los datos escaneados. ¹	Sí	Sí	Sí	Sí
Saltar página en blanco	Elimina las páginas en blanco del documento de los resultados de escaneado. ¹	Sí	Sí	Sí	Sí
Mostrar resultados de escaneo	Muestra el número de páginas totales guardadas y de páginas en blanco omitidas en la pantalla del ordenador.	Sí	Sí	Sí	Sí

¹ Dependiendo del estado del documento, es posible que esta característica no funcione correctamente.

- 8 Haga clic en el botón **Aceptar** para cerrar el cuadro de diálogo **Configuración avanzada**.
- 9 Haga clic en el botón **Aceptar** para cerrar el cuadro de diálogo **Configuración del dispositivo de escaneado**.

Cambiar los ajustes de Escanear a PC (Macintosh)

- 1 Haga clic en el icono  (ControlCenter2) en la barra de iconos (Dock). Aparecerá la ventana **ControlCenter2**.



- 2 Mientras mantiene pulsada la tecla **Control**, haga clic en el botón de la acción de escaneado que desea cambiar (**Imagen**, **OCR**, **Correo Electrónico** o **Archivo**). Aparecerá el cuadro de diálogo del ajuste de la acción de escaneado elegida (el ejemplo siguiente corresponde al cuadro de diálogo de **Imagen**).
- 3 Haga clic en la pestaña **Botón Dispositivo**.



- 4 Cambie la configuración. Puede cambiar las siguientes opciones.

Opción	Descripción	Función aplicable			
		Imagen	OCR	Correo Electrónico	Archivo
<p>Aplicación de destino (para las funciones Escanear a imagen, OCR y archivo) o Aplicación de correo electrónico (para correo electrónico)</p>	<p>Puede seleccionar qué aplicación se va a utilizar para abrir los datos escaneados. Solo se pueden seleccionar aplicaciones que estén instaladas en el ordenador.</p> <ul style="list-style-type: none"> ■ Botón Añadir Puede añadir una aplicación a la lista desplegable. Escriba el Nombre de la aplicación (de hasta 30 caracteres) y seleccione la aplicación que desee haciendo clic en el botón Examinar. Seleccione también el Tipo de archivo de la lista desplegable. ■ Botón Eliminar Puede eliminar una aplicación que haya añadido. Seleccione el Nombre de la aplicación y haga clic en el botón Eliminar. 	Sí	Sí	Sí	-
<p>Tipo de archivo</p>	<p>Seleccione el tipo de archivo que desea utilizar para los datos escaneados.</p> <p>NOTA</p> <ul style="list-style-type: none"> • Para guardar el documento como un archivo PDF protegido por contraseña, seleccione PDF seguro (*.pdf) en Tipo de archivo y, a continuación, introduzca la contraseña en el cuadro de diálogo Configurar contraseña PDF (solo las funciones Escanear a imagen, correo electrónico y archivo). • Un PDF que admite búsquedas es un formato de archivo que incluye la capa de datos de texto sobre una imagen escaneada. Esta capa permite buscar el texto en los datos de la imagen. El ajuste de idioma de OCR debe configurarse para que coincida con el idioma para que el desee crear el PDF que admite búsquedas. • Para guardar el documento como un archivo PDF que permita realizar búsquedas, seleccione PDF que permite búsquedas (*.pdf) de la lista desplegable Tipo de archivo. • Para guardar el documento como un archivo PDF que permita realizar búsquedas, debe instalar Presto! PageManager en el ordenador mediante el DVD-ROM suministrado. • Varios tipos de archivo (como TIFF, TIFF multipágina, PDF, PDF seguro y JPEG) admiten la compresión de tamaños de archivo. Seleccione Descomprimido o Comprimido para ajustar el tamaño del archivo de TIFF o TIFF multipágina. Para PDF, PDF seguro y JPEG, utilice la barra deslizante para ajustar el tamaño de archivo (no disponible para Escanear a OCR). 	Sí	Sí	Sí	Sí

Opción	Descripción	Función aplicable			
		Imagen	OCR	Correo Electrónico	Archivo
Tamaño del archivo	Para ajustar el Tamaño del archivo , desplace la barra deslizante hacia la izquierda o hacia la derecha. NOTA El Tamaño del archivo puede ajustarse en función del Tipo de archivo seleccionado.	Sí	-	Sí	Sí
Software OCR	Muestra la aplicación para extraer los datos de texto editable del documento.	-	Sí	-	-
Idioma de OCR	Configure el idioma del texto del documento escaneado.	-	Sí	-	-
Nombre de archivo	Haga clic en el botón Cambiar para imagen, OCR o correo electrónico . Introduzca un prefijo para el nombre del archivo en caso necesario.	Sí	Sí	Sí	Sí
Ruta del archivo de destino	Haga clic en el botón Cambiar y, a continuación, en el botón Examinar para cambiar la carpeta en la que le gustaría guardar el documento escaneado.	Sí	Sí	Sí	-
Carpeta de destino	Haga clic en Examinar y elija la carpeta en la que le gustaría guardar el documento escaneado. Marque la casilla de verificación Mostrar carpeta para que se muestre automáticamente la carpeta de destino después del escaneado.	-	-	-	Sí
Resolución	Puede seleccionar una resolución de escaneado desde la lista desplegable Resolución . Cuanto más alta sea la resolución, más memoria ocupará y más se prolongará el tiempo de transferencia, aunque como contrapartida, la imagen escaneada contendrá más detalles.	Sí	Sí	Sí	Sí
Tipo de escaneo	Permite seleccionar la intensidad del color de escaneado entre diferentes grados. Blanco y negro Utilice esta opción para texto o imágenes de líneas. Grisés (Difusión de errores) Utilice esta opción para imágenes fotográficas o gráficos. (Difusión de errores es un método de creación de imágenes grises simuladas sin utilizar puntos de gris verdadero. Los puntos negros se sitúan en un patrón específico para dar un aspecto gris.) Gris verdadero Utilice esta opción para imágenes fotográficas o gráficos. Este modo es más exacto ya que utiliza hasta 256 tonalidades de gris. Color de 24 bits Utiliza un máximo de 16,8 millones de colores para escanear la imagen. Aunque el uso de Color de 24 bits crea una imagen con la reproducción de color más precisa, requiere la máxima cantidad de memoria y el tiempo de transferencia más prolongado. Automático Utiliza colores adecuados para el documento automáticamente. ¹	Sí	Sí	Sí	Sí

¹ Dependiendo del estado del documento, es posible que esta característica no funcione correctamente.

Opción	Descripción	Función aplicable			
		Imagen	OCR	Correo Electrónico	Archivo
Tamaño del documento	<p>El tamaño del documento está configurado en Automático por defecto. Puede escanear documentos de cualquier tamaño sin realizar más ajustes en Tamaño documento. Para escanear más rápidamente, puede seleccionar el tamaño exacto del documento desde la lista desplegable Tamaño documento.¹</p> <p>NOTA</p> <ul style="list-style-type: none"> • Si selecciona un tamaño de documento 1 a 2, la imagen escaneada se dividirá en dos documentos con la mitad de tamaño del ajuste. Si selecciona 1 a 2 (A4), la imagen escaneada se dividirá en dos documentos de 148 × 210 mm. • Para realizar escaneados de 1 a 2 o de 2 en 1, desmarque la casilla de verificación Rotación automática de imagen del cuadro de diálogo Configuración avanzada. • Si selecciona un tamaño de documento 2 en 1, dos imágenes escaneadas se combinarán en un documento. • Puede seleccionar Papel largo si configura los ajustes de la forma siguiente: <ul style="list-style-type: none"> • Alineación automática: Desactivada • Escaneado a doble cara: Desactivada 	Sí	Sí	Sí	Sí
Escaneado a doble cara	<p>Si activa esta casilla, el equipo escaneará ambas caras del documento. Cuando utilice la función automática de escaneado a doble cara (dúplex), tiene que seleccionar Encuaderna lado largo o Encuaderna lado corto en función del diseño del original para asegurarse de que el archivo de datos creado aparezca correctamente en el documento escaneado.</p> <p>NOTA</p> <p>El escaneado a doble cara (dúplex) está disponible para longitudes de hasta el tamaño Legal.</p>	Sí	Sí	Sí	Sí
Restablecer valores pre-determinados	<p>Permite restablecer toda la configuración a los valores predeterminados de fábrica.</p>	Sí	Sí	Sí	Sí

¹ Dependiendo del estado del documento, es posible que esta característica no funcione correctamente.

- 5 Haga clic en el botón **Configuración avanzada**. Aparecerá el cuadro de diálogo **Configuración avanzada**.



- 6 Cambie la configuración. Puede cambiar las siguientes opciones.

Opción	Descripción	Función aplicable			
		Imagen	OCR	Correo Electrónico	Archivo
Brillo	Ajuste la configuración (entre 0 y 100) para obtener la mejor imagen. El valor predeterminado de 50 representa un valor medio y normalmente se adapta a la mayoría de las imágenes. Puede configurar el nivel de Brillo si arrastra la barra deslizante hacia la derecha o hacia la izquierda para aclarar u oscurecer la imagen. Si la imagen escaneada queda demasiado clara, reduzca el nivel de Brillo y vuelva a escanear el documento. Si la imagen queda demasiado oscura, incremente el nivel de Brillo y vuelva a escanear el documento.	Sí	Sí	Sí	Sí
Contraste	Ajuste la configuración (entre 0 y 100) para obtener la mejor imagen. El valor predeterminado de 50 representa un valor medio y normalmente se adapta a la mayoría de las imágenes. Puede aumentar o disminuir el nivel de contraste desplazando la barra deslizante a la izquierda o derecha. Al aumentar el nivel, se destacan las áreas oscuras y claras de la imagen, mientras que al disminuirlo, se revelan con mayor detalle las áreas grises. NOTA El ajuste Contraste solo está disponible al establecer el Tipo de escaneo en Automático , Gris (Difusión de errores) , Gris verdadero o Color de 24 bits .	Sí	Sí	Sí	Sí

Opción	Descripción	Función aplicable			
		Imagen	OCR	Correo Electrónico	Archivo
Alineación automática	Corrige la inclinación (hasta cinco grados) de los datos escaneados. ¹	Sí	Sí	Sí	Sí
Rotación automática de imagen	Cambia la dirección del documento basándose en la orientación del texto. ¹	Sí	Sí	Sí	Sí
Prevención de sangrado de tinta/Eliminar color de fondo	Evita que se capte la tinta traspasada desde la otra cara de un documento a doble cara, y también permite eliminar el color de base de documentos como periódicos para facilitar la lectura de los datos escaneados. ¹	Sí	Sí	Sí	Sí
Saltar página en blanco	Elimina las páginas en blanco del documento de los resultados de escaneo. ¹	Sí	Sí	Sí	Sí
Mostrar resultados de escaneo	Muestra el número de páginas totales guardadas y de páginas en blanco omitidas en la pantalla del ordenador.	Sí	Sí	Sí	Sí

¹ Dependiendo del estado del documento, es posible que esta característica no funcione correctamente.

- 7 Haga clic en el botón **Aceptar** para cerrar el cuadro de diálogo **Configuración avanzada**.
- 8 Haga clic en el botón **Aceptar** para cerrar el cuadro de diálogo del ajuste.

Configurar la libreta de direcciones (solo ADS-1600W)

La función Libreta de direcciones permite seleccionar una dirección de correo electrónico a la que enviar directamente los datos escaneados. Puede configurar la libreta de direcciones en el panel de control del equipo.

NOTA

También puede configurar la libreta de direcciones con Configuración Remota.

Registrar una dirección de correo electrónico

4

Puede registrar hasta 100 direcciones de correo electrónico e introducir un nombre para cada dirección.

- 1 Pulse ◀ o ▶ para que se muestre al servidor de e-mail.
- 2 Pulse al servidor de e-mail., Libreta direcc. y, a continuación, Editar.
- 3 Pulse ▲ o ▼ para que se muestre Añadir dir. nueva.
- 4 Pulse Añadir dir. nueva y, a continuación, Nombre.
- 5 Introduzca un nombre y, a continuación, pulse OK.
- 6 Pulse Dirección.
- 7 Introduzca una dirección de correo electrónico y, a continuación, pulse OK.
- 8 Pulse OK.

Modificar una dirección de correo electrónico

- 1 Pulse ◀ o ▶ para que se muestre al servidor de e-mail.
- 2 Pulse al servidor de e-mail., Libreta direcc. y, a continuación, Editar.
- 3 Pulse ▲ o ▼ para que se muestre Cambiar.
- 4 Pulse Cambiar.
- 5 Pulse ▲ o ▼ hasta que encuentre la dirección de correo electrónico que desea cambiar.
- 6 Pulse la dirección de correo electrónico. Si la dirección de correo electrónico se utiliza en uno o varios accesos directos, en la pantalla LCD se mostrará que la dirección incluida en esos accesos directos también cambiará. Pulse OK.
- 7 Realice una de las siguientes acciones:
 - Si desea cambiar el nombre, vaya al paso 8.
 - Si desea cambiar la dirección de correo electrónico, vaya al paso 10.
- 8 Pulse Nombre. El teclado del software aparecerá en la pantalla LCD.

Escanear desde el panel de control del equipo

- 9 Introduzca un nombre nuevo y, a continuación, pulse OK. Vaya al paso 12.
- 10 Pulse Dirección. El teclado del software aparecerá en la pantalla LCD.
- 11 Introduzca una nueva dirección de correo electrónico y, a continuación, pulse OK.
- 12 Pulse OK.

NOTA

En la pantalla LCD se mostrará una lista de los accesos directos que utilizan la dirección de correo electrónico que ha modificado. Los ajustes de los accesos directos cambiarán automáticamente.

4

Eliminar una dirección de correo electrónico

- 1 Pulse ◀ o ▶ para que se muestre al servidor de e-mail.
- 2 Pulse al servidor de e-mail., Libreta direcc. y, a continuación, Editar.
- 3 Pulse ▲ o ▼ para que se muestre Eliminar.
- 4 Pulse Eliminar.
- 5 Pulse ▲ o ▼ hasta que encuentre la dirección de correo electrónico que desea eliminar.
- 6 Pulse la dirección de correo electrónico y, a continuación OK.
- 7 Pulse Sí.

NOTA

No puede eliminar una dirección de correo electrónico que se esté utilizando en un acceso directo. Elimine primero el acceso directo (consulte *Cambiar el nombre o eliminar un acceso directo* en la página 158).

Configurar un grupo

Puede registrar un máximo de seis grupos.

NOTA

Antes de configurar un grupo, es necesario registrar más de una dirección de correo electrónico.

- 1 Pulse ◀ o ▶ para que se muestre al servidor de e-mail.
- 2 Pulse al servidor de e-mail., Libreta direcc. y, a continuación, Editar.
- 3 Pulse ▲ o ▼ para que se muestre Conf. grupos.
- 4 Pulse Conf. grupos y, a continuación, Nombre.
- 5 Introduzca un nombre para el grupo y, a continuación, pulse OK.
- 6 Pulse Añadir / Eliminar.

- 7 Pulse ▲ o ▼ hasta que encuentre la dirección de correo electrónico que desea agregar al grupo.
- 8 Pulse la dirección de correo electrónico y, a continuación OK.
- 9 Pulse OK.

Modificar un grupo

Puede cambiar el nombre a un grupo, añadir una dirección de correo electrónico al grupo o eliminar una dirección de correo electrónico del grupo.

- 1 Pulse ◀ o ▶ para que se muestre al servidor de e-mail.
- 2 Pulse al servidor de e-mail., Libreta direcc. y, a continuación, Editar.
- 3 Pulse ▲ o ▼ para que se muestre Cambiar.
- 4 Pulse Cambiar.
- 5 Pulse ▲ o ▼ hasta que encuentre el grupo que desea cambiar.
- 6 Pulse el nombre del grupo.
- 7 Realice una de las siguientes acciones:
 - Si desea cambiar el nombre del grupo, vaya al paso 8.
 - Si desea agregar una dirección de correo electrónico al grupo, vaya al paso 10.
 - Si desea eliminar una dirección de correo electrónico del grupo, vaya al paso 10.
- 8 Pulse Nombre. El teclado del software aparecerá en la pantalla LCD.
- 9 Introduzca un nuevo nombre para el grupo. Vaya al paso 14.
- 10 Pulse ▲ o ▼ para que se muestre Añadir / Eliminar.
- 11 Pulse Añadir / Eliminar.
- 12 Pulse ▲ o ▼ hasta que encuentre la dirección de correo electrónico que desea agregar o eliminar.
- 13 Pulse la dirección de correo electrónico.
- 14 Pulse OK.
- 15 Pulse OK.

Eliminar un grupo

- 1 Pulse ◀ o ▶ para que se muestre al servidor de e-mail.
- 2 Pulse al servidor de e-mail., Libreta direcc. y, a continuación, Editar.
- 3 Pulse ▲ o ▼ para que se muestre Eliminar.
- 4 Pulse Eliminar.
- 5 Pulse ▲ o ▼ hasta que encuentre el nombre del grupo que desea eliminar.
- 6 Pulse el nombre del grupo y, a continuación OK.
- 7 Pulse Sí.

Configurar los accesos directos (solo ADS-1600W)

Registrar un acceso directo

Escaneado básico

Permite configurar doce menús de acceso directo.

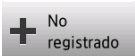
- 1 Pulse **Acces. dir.**
- 2 Pulse .
- 3 Pulse **▲** o **▼** hasta que encuentre el tipo de acceso directo que desea crear.
- 4 Pulse el tipo de acceso directo y, a continuación, **OK**.
- 5 Realice una de las siguientes acciones:
 - a USB
Configure los ajustes de **Escan. 2 caras**, **Tipo de escan.**, **Resolución**, **Tipo de archivo**, **Tamaño de doc.**, **Tipo de archivo**, **Auto alinear** y **Omit. pág. vacía** como sea necesario.
Pulse **OK** y, a continuación, **Guardar como acceso directo**.

NOTA

Para seleccionar **Papel largo** (hasta 863 mm) para **Tamaño de doc.**, utilice los ajustes siguientes:

- **Auto alinear**: No
- **Escan. 2 caras**: Desactivado

- a **archivo**, a **OCR**, a **imagen** y a **e-mail**

Seleccione el tipo de escaneado y el ordenador de destino, y a continuación, vaya a 6.

- al **serv e-mail**

Configure los ajustes de las direcciones de correo electrónico, **Escan. 2 caras**, **Tipo de escaneado**, **Resolución**, **Tipo de archivo**, **Tamaño de doc.**, **Auto alinear** y **Omit. pág. vacía** como sea necesario.

Pulse **OK** y, a continuación, **Guardar como acceso directo**.

NOTA

Para seleccionar **Papel largo** (hasta 863 mm) para **Tamaño de doc.**, utilice los ajustes siguientes:

- **Auto alinear**: No
- **Escan. 2 caras**: Desactivado

Escanear desde el panel de control del equipo

■ a la red y a FTP

Seleccione un nombre de perfil y vaya a ⑥.

■ a la web

NOTA

En ocasiones, se mostrarán actualizaciones o anuncios sobre la función del equipo en la pantalla LCD. Lea la información y, a continuación, pulse OK.

- 1 Pulse ▲ o ▼ para que se muestren los servicios disponibles y, a continuación, pulse el servicio que prefiera.
- 2 Pulse ▲ o ▼ para que se muestre el nombre de la cuenta y púselo.
- 3 Si aparece la pantalla de introducción del PIN, introduzca el PIN de cuatro dígitos y pulse OK.
- 4 Seleccione la función que quiere.



NOTA

Las funciones que pueden establecerse varían en función del servicio seleccionado.

- ⑥ Confirme los ajustes y, a continuación, pulse OK. El teclado del software aparecerá en la pantalla LCD.
- ⑦ Introduzca un nombre de acceso directo y, a continuación, pulse OK.
- ⑧ Pulse OK.

Escanear tarjeta

Permite configurar cuatro menús de acceso directo.

- ① Cierre la cubierta superior si está abierta.
- ② Pulse .
- ③ Abra la cubierta superior.
- ④ Pulse .
- ⑤ Pulse ▲ o ▼ hasta que encuentre el tipo de acceso directo que desea crear.
- ⑥ Pulse el tipo de acceso directo y, a continuación, OK.

NOTA

Si el equipo está conectada a varios ordenadores, seleccione el ordenador de destino desde la lista de Nombre del PC.

- ⑦ Pulse Guardar. El teclado del software aparecerá en la pantalla LCD.
- ⑧ Introduzca un nombre de acceso directo y, a continuación, pulse OK.
- ⑨ Pulse OK.

Cambiar el nombre o eliminar un acceso directo

Escaneado básico

- 1 Pulse `Acces. dir.`
- 2 Pulse `Edit/Borr.`
- 3 Pulse el acceso directo que desea eliminar o al que desea cambiarle el nombre.
- 4 Pulse `Editar el nombre del acceso directo` o `Eliminar`.
- 5 Realice una de las siguientes acciones:
 - `Editar el nombre del acceso directo`
El teclado del software aparecerá en la pantalla LCD. Introduzca un nombre nuevo para el acceso directo y, a continuación, pulse `OK`.
 - `Eliminar`
En la pantalla LCD se mostrará el nombre del acceso directo que va a eliminar. Pulse `Sí`.

Escanear tarjeta

- 1 Cierre la cubierta superior si está abierta.
- 2 Pulse .
- 3 Abra la cubierta superior.
- 4 Pulse el acceso directo que desea eliminar o al que desee cambiarle el nombre.
- 5 Pulse `Editar nombre de acc. dir. del escaneado de tarjeta` o `Eliminar`.
- 6 Realice una de las siguientes acciones:
 - `Editar nombre de acc. dir. del escaneado de tarjeta`
El teclado del software aparecerá en la pantalla LCD. Introduzca un nombre nuevo para el acceso directo y, a continuación, pulse `OK`.
 - `Eliminar`
Pulse `Sí`.

Supervisar el estado del equipo desde el ordenador (Windows®)

La utilidad Status Monitor es una herramienta de software configurable que supervisa el estado de uno o varios dispositivos y que permite obtener notificaciones inmediatas de cualquier mensaje de error como, por ejemplo, un atasco de documento.

Supervisar el estado del equipo desde el ordenador

Realice una de las siguientes acciones:

- Haga doble clic en el icono  en el área de notificación.

- (Windows® XP, Windows Vista® y Windows® 7)

Haga clic en  (**Inicio**) > **Todos los programas** > **Brother** > **ADS-XXXXX** > **Monitor de estado**.

- (Windows® 8)

Haga clic en  (**Brother Utilities**) y, a continuación, haga clic en la lista desplegable y seleccione el nombre del modelo (si todavía no está seleccionado). Haga clic en **Herramientas** en la barra de navegación izquierda y, a continuación, haga clic en **Status Monitor**.

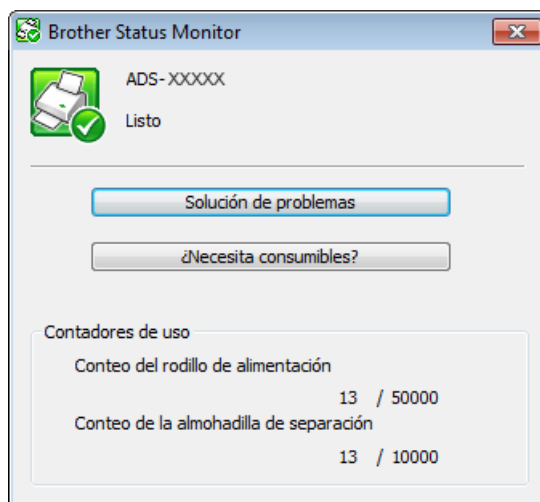

- **Solución de problemas**

Permite acceder al sitio web de solución de problemas haciendo clic en el botón **Solución de problemas**.

- **¿Está buscando consumibles de recambio?**

Permite obtener acceso al sitio web de consumibles de Brother haciendo clic en **¿Está buscando consumibles de recambio?**

- **Conteo del rodillo de alimentación**
Muestra el ciclo de sustitución del rodillo de recogida.
- **Conteo del tope de separación**
Muestra el ciclo de sustitución del tope de separación.

NOTA





Para obtener más información acerca del software Status Monitor, haga clic derecho en el icono **Brother Status Monitor** y seleccione **Ayuda**.

Notificaciones de error

Haga clic derecho en el icono **Brother Status Monitor** y haga clic en **Permitir notificaciones de error** para borrar la marca de verificación.

¿Cuáles son los indicadores de Status Monitor?

Después de encender el ordenador, el icono **Brother Status Monitor** aparece en la bandeja de tareas.

	Un icono verde indica el estado preparado normal.
	El icono amarillo indica una advertencia.
	El icono rojo indica que se ha producido un error.
	Un icono gris indica el estado fuera de línea.

Supervisar el estado del equipo desde el ordenador (Macintosh)

La utilidad Status Monitor es una herramienta de software configurable que supervisa el estado de un dispositivo y que permite obtener notificaciones inmediatas de cualquier mensaje de error como, por ejemplo, un atasco de documentos. Status Monitor se inicia desde ControlCenter2.

Supervisar el estado del equipo desde el ordenador

- 1 Haga clic en el icono  (ControlCenter2) en la barra de iconos (Dock). Aparecerá la ventana **ControlCenter2**.
- 2 Seleccione la pestaña **CONFIGURACIONES DE DISPOSITIVOS**.



- Haga clic en el botón **Monitor de Estado**. Aparecerá la ventana Status Monitor y mostrará el estado de los dispositivos.



- **Solución de problemas**

Permite acceder al sitio web de solución de problemas haciendo clic en el botón **Solución de problemas**.

- **Visite el sitio web de consumibles originales**

Permite obtener acceso al sitio web de consumibles de Brother haciendo clic en el botón **Visite el sitio web de consumibles originales**.

- **Conteo del rodillo de alimentación**

Muestra el ciclo de sustitución del rodillo de recogida.

- **Conteo del tope de separación**

Muestra el ciclo de sustitución del tope de separación.

Activar o desactivar la función de carga automática (ControlCenter2)

- 1 Haga clic en el icono  (ControlCenter2) en la barra de iconos (Dock). Aparecerá la ventana **ControlCenter2**.



- 2 Haga clic en **Configuración** y seleccione **Preferencias**. Aparecerá la ventana de **Preferencias ControlCenter2**.

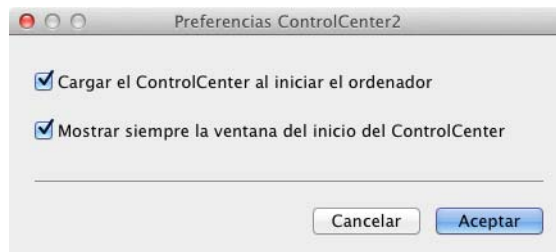

- 3 Marque (o desmarque) **Cargar el ControlCenter al iniciar el ordenador**.
- 4 Haga clic en el botón **Aceptar**.

Configurar el equipo Brother desde el ordenador

La aplicación Configuración remota permite configurar muchos ajustes del equipo desde el ordenador. Cuando inicie la aplicación Configuración Remota, los ajustes del equipo Brother se descargarán automáticamente al ordenador y se mostrarán en la pantalla. Si cambia los ajustes, estos pueden cargarse directamente en el equipo.

NOTA

- Si se produce un error, no se iniciará Configuración Remota. Corrija el error y, a continuación, pruebe a iniciar Configuración Remota de nuevo.
- Windows®
 - Si el ordenador está protegido por un software de seguridad y no puede utilizar Configuración Remota, quizá deba establecer la configuración del software de seguridad para permitir la comunicación a través de los números de puerto 137 y 161.
 - Si utiliza el Firewall de Windows® y ha instalado MFL-Pro Suite desde el DVD-ROM, ya estarán aplicados los ajustes necesarios del software de seguridad.

1 Inicie la aplicación ControlCenter.

- Windows®

- 1 Haga clic en el icono  (ControlCenter4) de la bandeja de tareas y seleccione **Abrir** en el menú. Aparecerá la ventana de **ControlCenter4**.
- 2 Haga clic en la pestaña **Ajustes de dispositivo** (el ejemplo siguiente utiliza el **Modo inicial**).

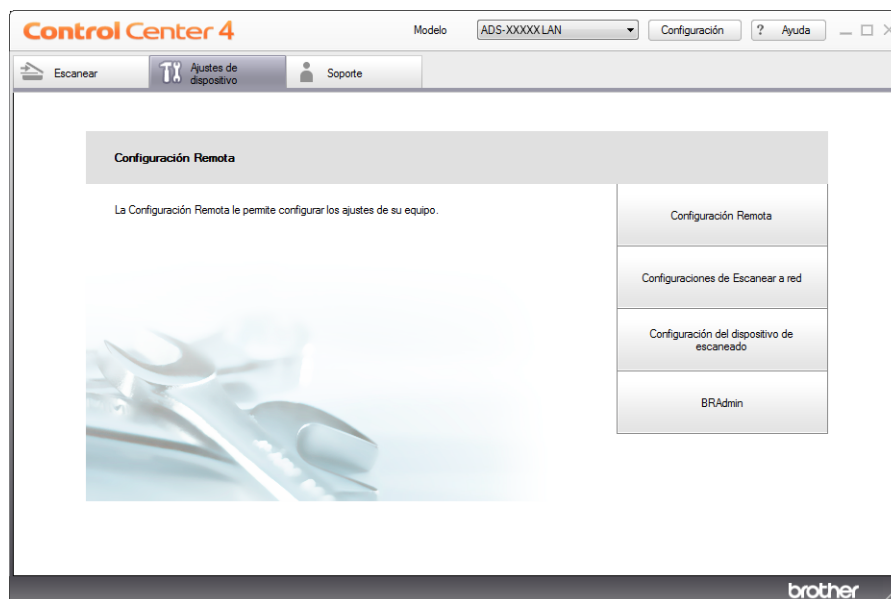

■ Macintosh

- 1 Haga clic en el icono  (ControlCenter2) en la barra de iconos (Dock). Aparecerá la ventana **ControlCenter2**.
- 2 Haga clic en la pestaña **CONFIGURACIONES DE DISPOSITIVOS**.



- 2 Haga clic en el botón **Configuración Remota**. Aparecerá la ventana Configuración remota.

NOTA

También puede iniciar Configuración remota siguiendo las instrucciones que se facilitan a continuación:

- (Windows® XP, Windows Vista® y Windows® 7)

Haga clic en  (**Inicio**) > **Todos los programas** > **Brother** > **ADS-XXXXX** > **Configuración Remota**.

- (Windows® 8)

Haga clic en  (**Brother Utilities**) y, a continuación, haga clic en la lista desplegable y seleccione el nombre del modelo (si todavía no está seleccionado). Haga clic en **Herramientas** en la barra de navegación izquierda y, a continuación, haga clic en **Configuración Remota**.

- Macintosh

Haga doble clic en el icono **Remote Setup** situado en **Ir** en la barra **Finder**, **Aplicaciones**, **Brother**.

- 3 Seleccione un menú en el árbol de carpetas y, a continuación, configure los ajustes según sea necesario (el ejemplo siguiente corresponde a **Config. gral.**).

■ Windows®

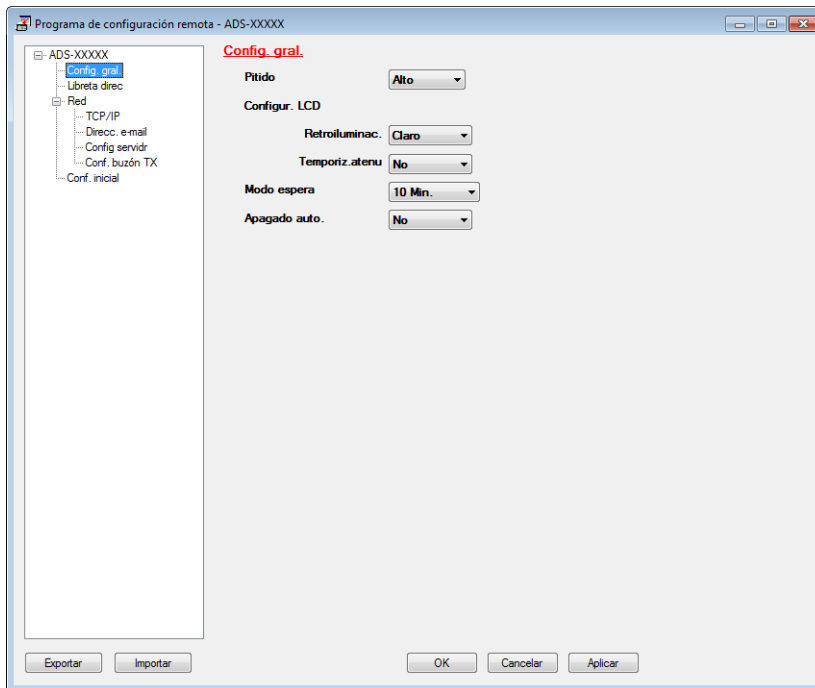

■ Macintosh

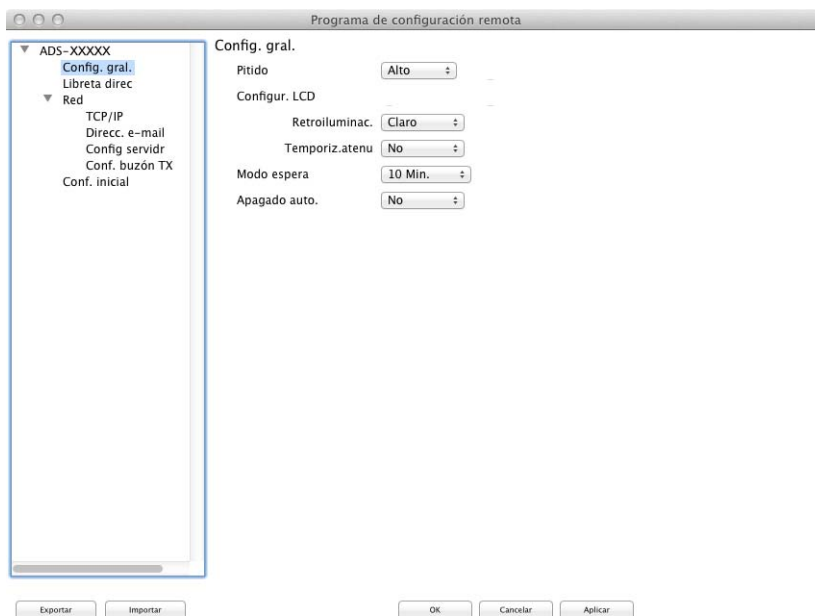

■ **OK**

Permite comenzar a cargar los datos en el equipo y salir de la aplicación Configuración remota. Si se muestra un mensaje de error, vuelva a introducir los datos correctos y, a continuación, haga clic en **OK**.

■ **Cancelar**

Permite salir de la aplicación Configuración remota sin cargar los datos en el equipo.

■ **Aplicar**

Permite cargar los datos en el equipo sin salir de la aplicación Configuración remota.

Al arrancar, Configuración Remota sincroniza la fecha y la hora del equipo con la del ordenador conectado.

NOTA

- Puede utilizar el botón **Exportar** para guardar los ajustes del equipo.

- (Windows®)

Si el ordenador está protegido por un software de seguridad y no puede utilizar **Configuración Remota**, es posible que tenga que configurar los ajustes del software de seguridad para permitir la comunicación a través del número de puerto 137.

- Si utiliza el Firewall de Windows® y ha instalado MFL-Pro Suite desde el DVD-ROM, ya estarán aplicados los ajustes necesarios del software de seguridad.

- (Macintosh)

Si es necesario que cambie el equipo que se registró en el ordenador durante la instalación de MFL-Pro Suite (consulte la Guía de configuración rápida), o si se ha cambiado el entorno de red, deberá especificar el equipo nuevo. Abra **Selector de dispositivo** y seleccione el equipo nueva. (Solo para usuarios de red.)

6

Mantenimiento rutinario

Limpiar el exterior del equipo

Limpie el exterior del equipo con un paño seco, suave y sin pelusa para eliminar el polvo.

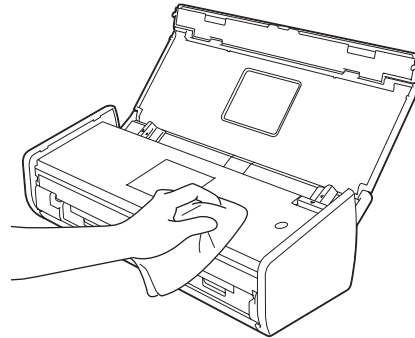
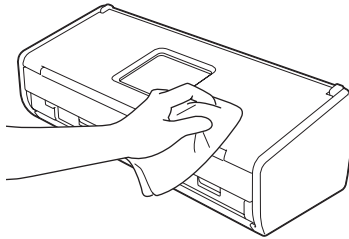

Limpiar el escáner

Una mancha de suciedad o de líquido corrector en la banda del cristal puede provocar resultados de escaneado de baja calidad. Limpie el interior del escáner si aparece una línea vertical en los datos escaneados o si faltan áreas en los datos escaneados.

- 1 Desenchufe el equipo de la toma de corriente.
- 2 Abra la cubierta superior (1) y la cubierta delantera (2).

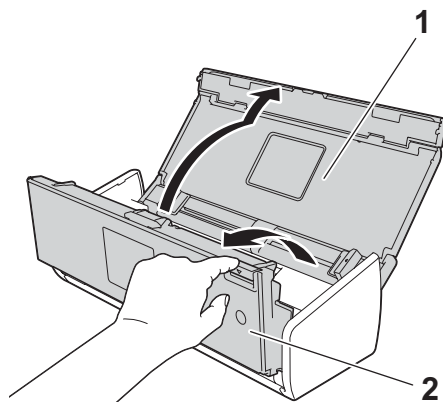

- 3 En la unidad del alimentador de documentos, limpie las bandas del cristal (1) (2) con un paño suave sin pelusa humedecido con agua.

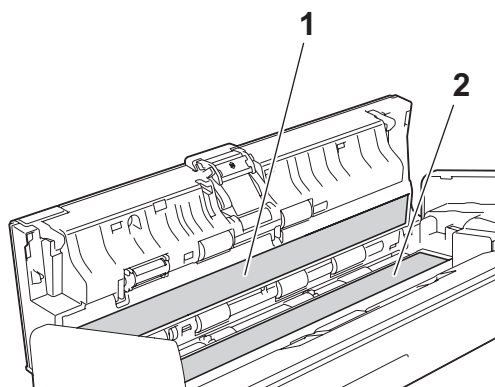

IMPORTANTE

Tenga cuidado al tocar el tope de separación y la zona que lo rodea en el equipo. De lo contrario, se podrían producir daños graves en el equipo.

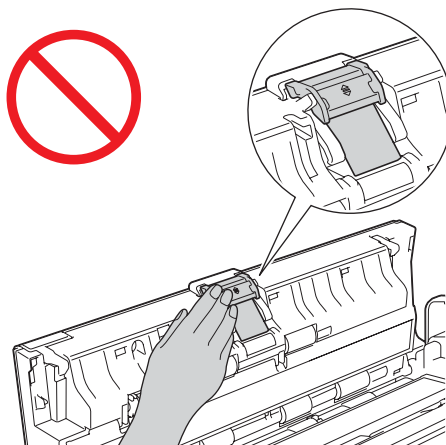

- 4 Agarre la cubierta del rodillo de recogida (1) y, a continuación, tire hacia arriba de la cubierta.

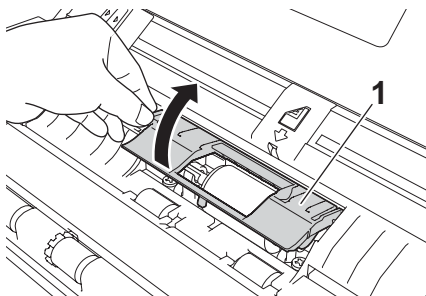

- 5 Deslice el rodillo de recogida (1) hacia el borde derecho.

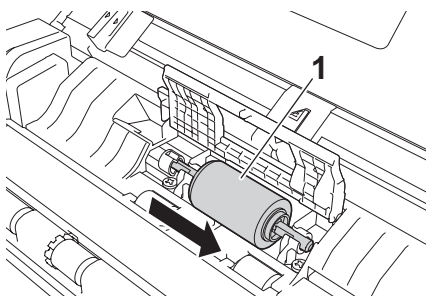

- 6 El soporte del rodillo de recogida tiene una abertura estrecha que está diseñada para evitar que se caiga el rodillo, y la forma del eje del rodillo de recogida encaja con la abertura. Gire el rodillo de recogida hasta que la forma del eje coincida con la abertura del soporte.

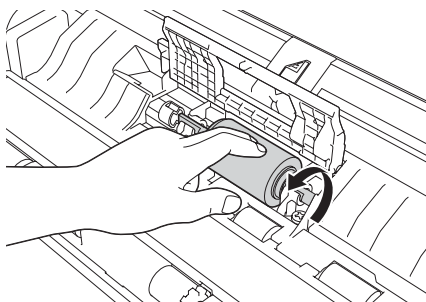

- 7 Sujete y tire del rodillo de recogida para extraerlo del equipo.

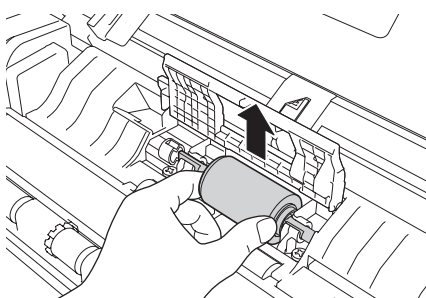

- 8 Limpie el rodillo de recogida con un paño suave sin pelusa humedecido con agua.
- 9 Coloque el rodillo de recogida en el equipo.

NOTA

Confirme los lados izquierdo y derecho del rodillo de recogida antes de colocarlo.

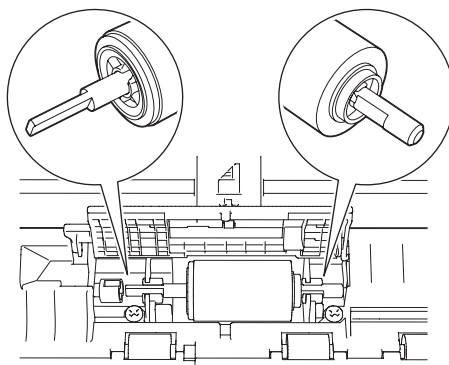

- 10 Deslice el rodillo de recogida (1) hacia el borde izquierdo mientras gira el rodillo de recogida.

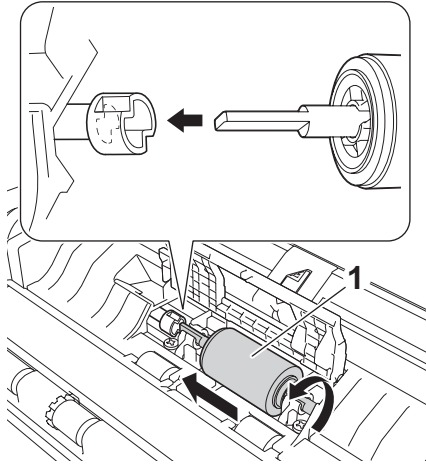

- 11 Cierre la cubierta del rodillo de recogida.
- 12 Cierre las cubiertas delantera y superior.

NOTA

Además de limpiar las bandas del cristal con un paño suave sin pelusa humedecido con agua, deslice el dedo sobre el cristal para comprobar si nota algo en el mismo. Si nota suciedad o restos, limpie de nuevo el cristal concentrándose en esa área. Es posible que tenga que repetir el proceso de limpieza tres o cuatro veces. Para hacer una prueba, escanee un documento después de cada intento de limpieza.



Si hay una mancha de suciedad o de líquido corrector en la banda del cristal, la muestra escaneada presenta una línea vertical.



Después de limpiar la banda del cristal, la línea vertical desaparecerá.

Sustituir consumibles

Status Monitor avisará cuando el equipo detecte que los consumibles están casi al final de su vida útil.

Solicitar consumibles

En la tabla siguiente se indican los números de referencia de consumibles y también se facilitan instrucciones sucintas para sustituir esas piezas.

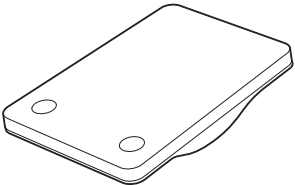
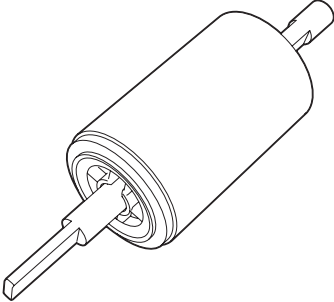
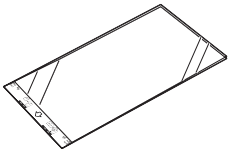
N.º	Nombre de pieza	N.º de referencia	Ciclo de sustitución estándar
1	Almohadilla de separación 	SP-C0001	10.000 hojas (A4 o Letter) o más de un año
2	Rodillo de recogida 	PUR-C0001	50.000 hojas (A4 o Letter) o más de un año
3	Hoja portadora para recibos 	CS-RE001	500 veces

NOTA

La vida útil puede variar dependiendo del entorno de uso, el tipo de documentos, con qué frecuencia se escanean documentos, etc.

Estas piezas están disponibles en la mayoría de los proveedores Brother. Llame a su distribuidor Brother.

Comprobar el ciclo de sustitución de consumibles

(ADS-1100W)

Inicie la aplicación Status Monitor.

■ Windows®

Haga doble clic en el icono  en el área de notificación.

Aparecerá la ventana de Status Monitor.

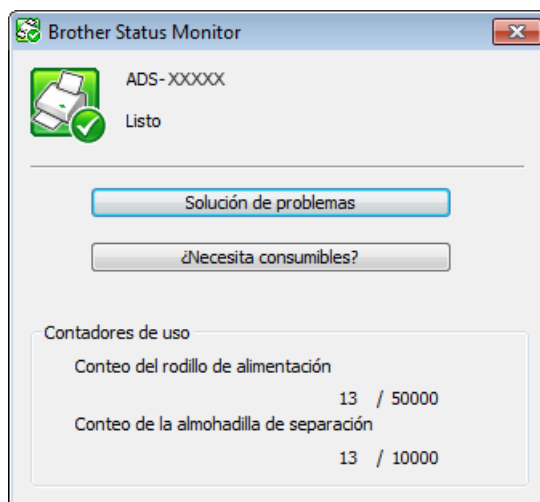

■ Macintosh

- 1 Haga clic en el icono  (ControlCenter2) en la barra de iconos (Dock). Aparecerá la ventana **ControlCenter2**.
- 2 Seleccione la pestaña **CONFIGURACIONES DE DISPOSITIVOS**.



- Haga clic en el botón **Monitor de Estado**. Aparecerá la ventana de Status Monitor.



(ADS-1600W)

- Pulse  (Configurar).
- Pulse ▲ o ▼ para que se muestre Info. equipo.
- Pulse Info. equipo.
- Pulse Contadores de uso. La pantalla LCD mostrará Contador tope de separac. y Contad. del rodillo de recog.

NOTA

Si la pantalla LCD o las indicaciones LED le indican que debe sustituir el tope de separación o el rodillo de recogida, realice un pedido con las piezas necesarias y sustituya las piezas usadas por unas nuevas.

Sustituir el tope de separación

El equipo está equipado con un contador de operaciones de escaneado. El contador cuenta automáticamente cuántas veces ha escaneado el equipo. Cuando el equipo escanea 10.000 veces, mostrará un mensaje en Status Monitor para recordarle que ha de sustituir el tope de separación.

- 1 Abra la cubierta superior (1) y la cubierta delantera (2).

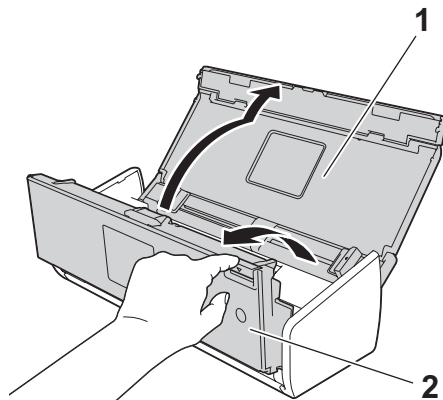

- 2 Tire hacia arriba el soporte del tope de separación.

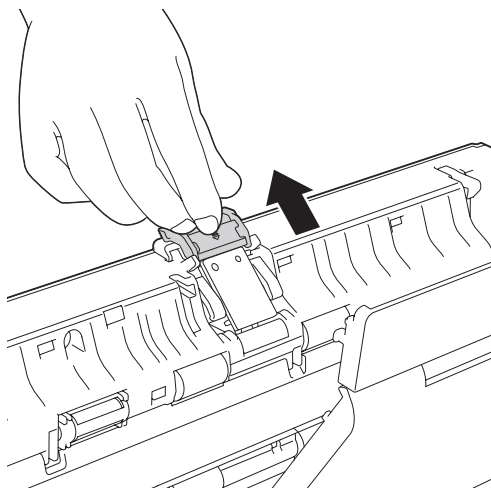

IMPORTANTE

Tenga cuidado al tocar el tope de separación y la zona que lo rodea en el equipo. De lo contrario, se podrían producir daños graves en el equipo.

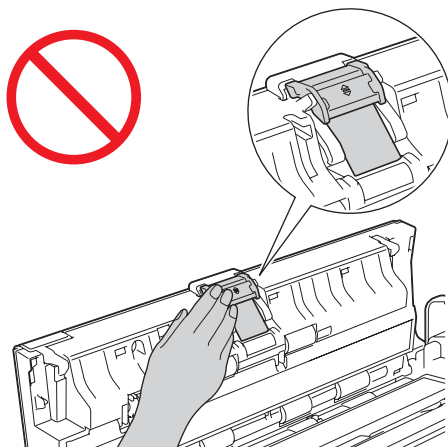

6

- 3 Agarre el tope de separación y tire del mismo hacia arriba.

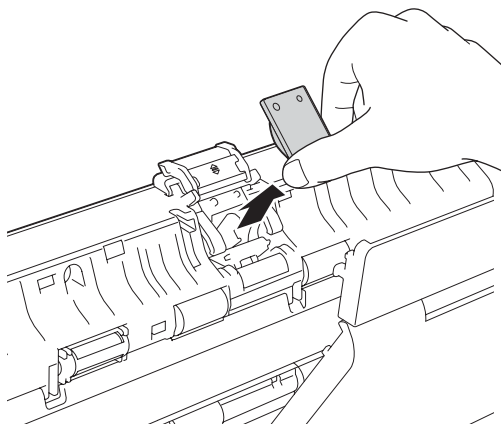

- 4 Coloque un tope de separación nuevo.

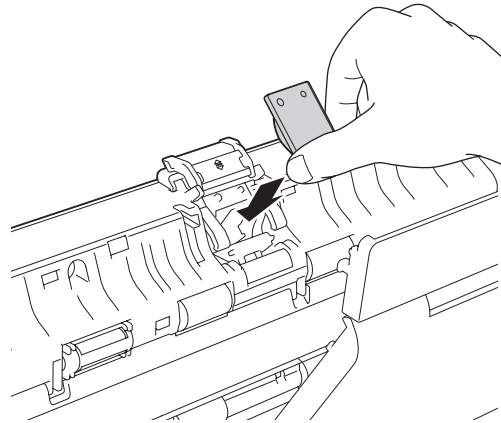

- 5 Deslice hacia abajo el soporte del tope de separación de forma segura.
- 6 Cierre las cubiertas delantera y superior.
- 7 Ponga a cero el contador (consulte *Poner a cero contadores de uso* en la página 181).

NOTA

Confirme lo siguiente:

- El valor del contador del tope de separación es 0 (consulte *Comprobar el ciclo de sustitución de consumibles* en la página 174).
- El mensaje de error en Status Monitor ha desaparecido.
- La pantalla LCD o las indicaciones LED no muestran el mensaje Sustituya el tope ni Sustituya piezas.

Sustituir el rodillo de recogida

El equipo está equipado con un contador de operaciones de escaneado. El contador cuenta automáticamente cuántas veces ha escaneado el equipo. Cuando el equipo escanea 50.000 veces, mostrará un mensaje en Status Monitor para recordarle que ha de sustituir el rodillo de recogida.

- 1 Abra la cubierta superior (1) y la cubierta delantera (2).

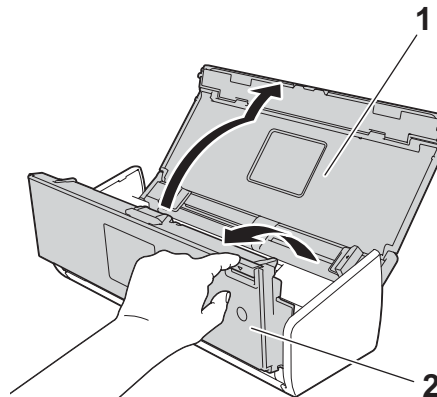

- 2 Agarre la cubierta del rodillo de recogida (1) y, a continuación, tire hacia arriba de la cubierta.

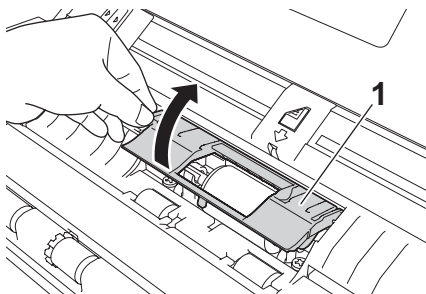

- 3 Deslice el rodillo de recogida (1) hacia la derecha hasta el fondo.

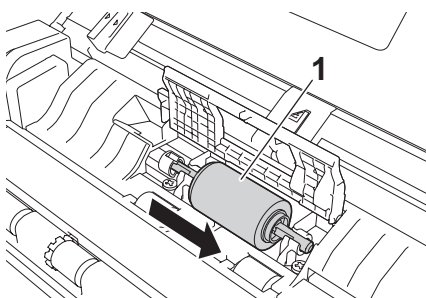

- 4 El soporte del rodillo de recogida tiene una abertura estrecha y la forma del eje del rodillo de recogida encaja en esta abertura. Gire el rodillo de recogida hasta que pueda encajar el eje en la abertura del soporte.

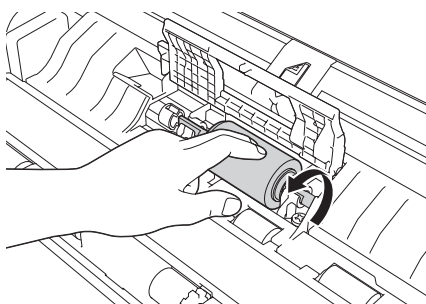

- 5 Sujete y tire del rodillo de recogida para extraerlo del equipo.

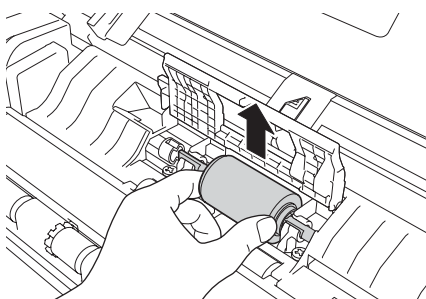

- 6 Coloque un nuevo rodillo de recogida en el equipo.

NOTA

Identifique los lados izquierdo y derecho del rodillo de recogida antes de colocarlo.

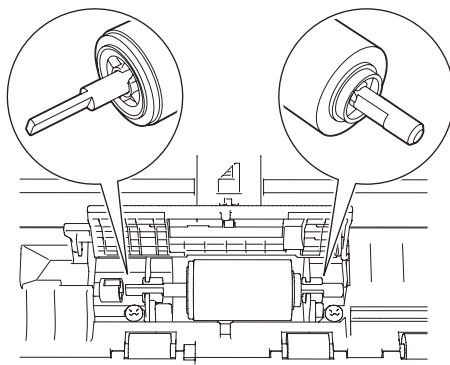

- 7 Deslice el rodillo de recogida (1) hacia el borde izquierdo mientras gira el rodillo de recogida.

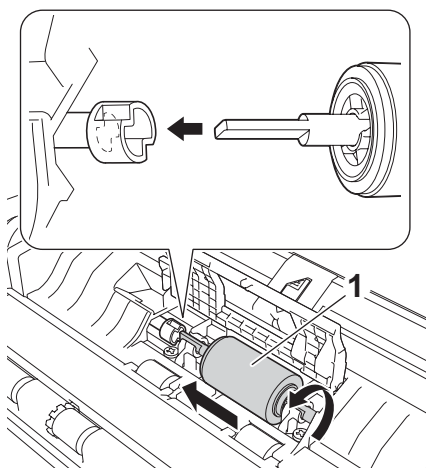

- 8 Cierre la cubierta del rodillo de recogida firmemente.
- 9 Cierre las cubiertas delantera y superior.
- 10 Ponga a cero el contador (consulte *Poner a cero contadores de uso* en la página 181).

NOTA

Confirme lo siguiente:

- El valor del contador del rodillo de recogida es 0 (consulte *Comprobar el ciclo de sustitución de consumibles* en la página 174).
- El mensaje de error en Status Monitor ha desaparecido.
- La pantalla LCD o las indicaciones LED no muestran el mensaje Sustituya el rodillo ni Sustituya el tope.

Poner a cero contadores de uso

(ADS-1100W)

1 Inicie la aplicación ControlCenter.

■ Windows®

- 1 Haga clic en el icono  (ControlCenter4) de la bandeja de tareas y seleccione **Abrir** en el menú. Aparecerá la ventana de **ControlCenter4**.
- 2 Haga clic en la pestaña **Ajustes de dispositivo** (el ejemplo siguiente utiliza el **Modo inicial**).

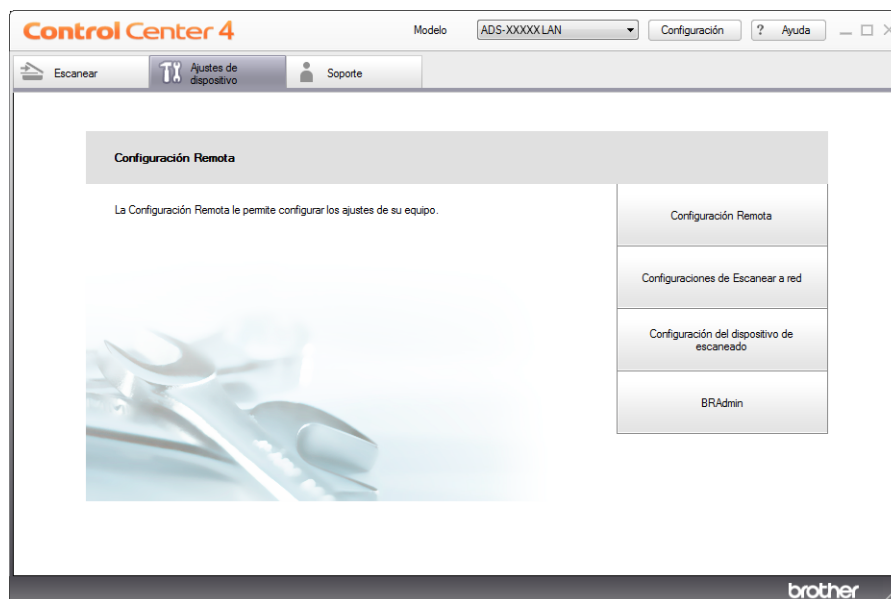

■ Macintosh

- 1 Haga clic en el icono  (ControlCenter2) en la barra de iconos (Dock). Aparecerá la ventana **ControlCenter2**.

2 Haga clic en la pestaña **CONFIGURACIONES DE DISPOSITIVOS**.



2 Haga clic en el botón **Configuración Remota**. Aparecerá la ventana Configuración remota.

3 Seleccione **Info. equipo** en el árbol de carpetas y, a continuación, configure los ajustes de escaneado según sea necesario (el ejemplo siguiente es para Windows®).

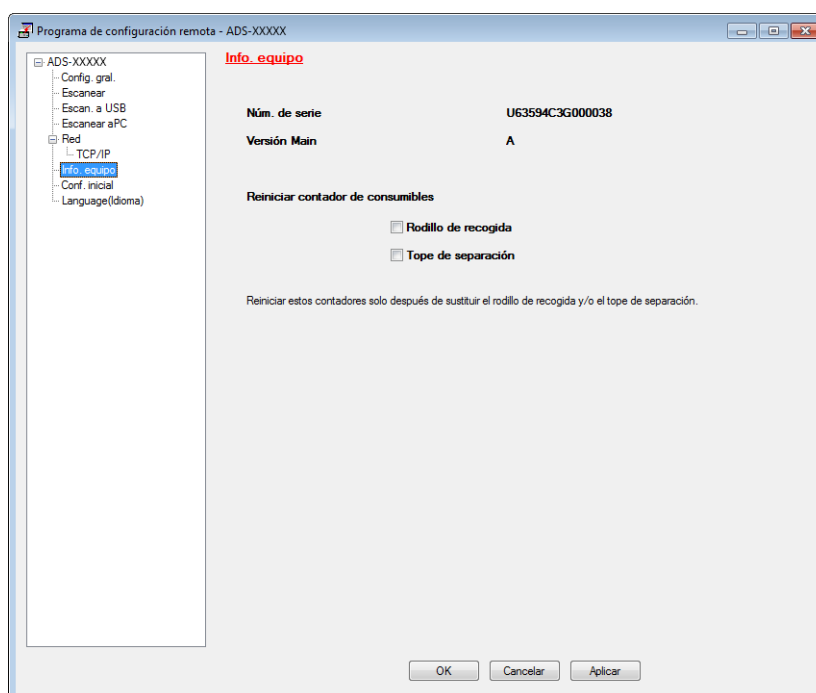



4 Realice una de las siguientes acciones:

- Para restablecer el contador del tope de separación, marque la casilla de verificación **Tope de separación** de **Reiniciar contador de consumibles**.
- Para restablecer el contador del rodillo de recogida, marque la casilla de verificación **Rodillo de recogida** de **Reiniciar contador de consumibles**.

5 Haga clic en **Aplicar** y, a continuación, **OK**.

(ADS-1600W)

- 1 Pulse  (Configurar).
- 2 Pulse ▲ o ▼ para que se muestre Info. equipo.
- 3 Pulse Info. equipo.
- 4 Pulse Contadores de uso.
- 5 Realice una de las siguientes acciones:
 - Para reiniciar el contador del tope de separación, pulse Contador tope de separac.
 - Para reiniciar el contador del rodillo de recogida, pulse Contad. del rodillo de recog.
- 6 En la pantalla LCD se muestra el mensaje de confirmación. Pulse Sí.
- 7 Pulse .

Embalar y transportar el equipo

Cuando transporte el equipo, utilice los materiales de embalaje suministrados con el equipo. Si no embala el equipo correctamente, los daños que puedan producirse durante el transporte pueden no quedar cubiertos por la garantía. Sería conveniente contratar un seguro adecuado para el equipo con el transportista.

- 1 Despliegue los brazos de soporte del documento y, a continuación, (1) cierre la cubierta superior (2) con cuidado.

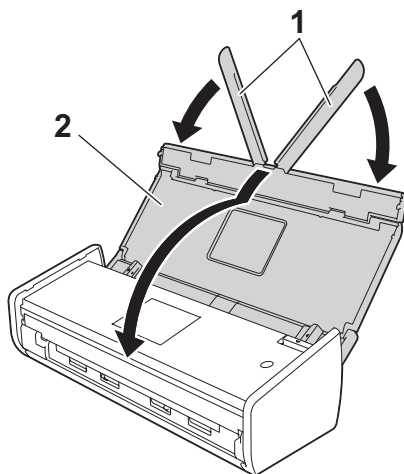

- 2 Envuelva el equipo en la bolsa en la que se suministró originalmente.

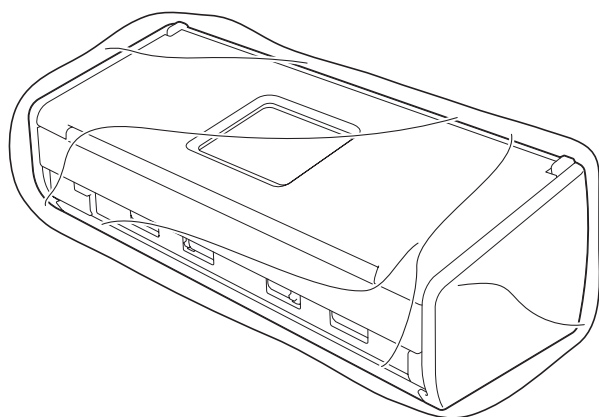

- Embale el equipo y los materiales impresos en la caja original con el material de embalaje original, como se muestra a continuación.

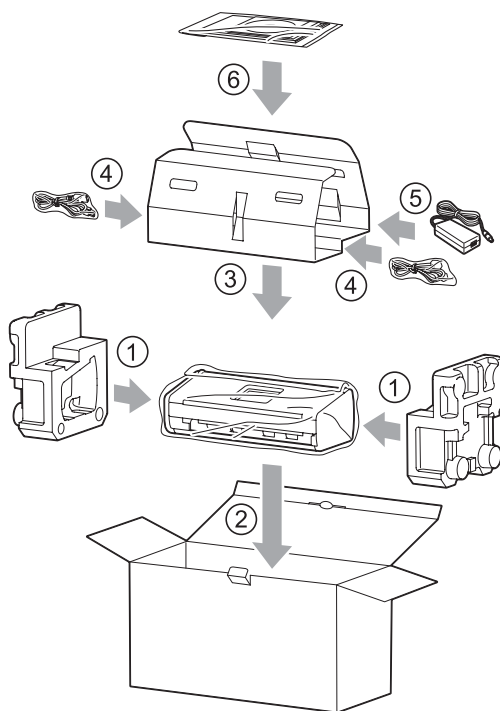

NOTA

Si devuelve el equipo a Brother como parte del servicio de sustitución, embale solo el equipo. Conserve todas las piezas (cable de alimentación, adaptador de CA y cable USB) junto con los materiales impresos que vaya a utilizar con el equipo de "intercambio".

- Cierre la caja y precíntela.

Identificar el problema

En primer lugar, compruebe lo siguiente:

- El adaptador CA está conectado correctamente y el equipo está encendido.
- Se han retirado todas las piezas protectoras.
- La cubierta delantera, la cubierta del tope de separación y la cubierta del rodillo de recogida están totalmente cerradas.
- El cable de interfaz está conectado firmemente al equipo y al ordenador.
- Se ha instalado el controlador correcto para el equipo.
- El ordenador está conectado al puerto correcto del equipo.

Mensajes de error y de mantenimiento

Al igual que con cualquier producto de oficina sofisticado, pueden producirse errores y quizá tenga que sustituir los consumibles. En este caso, el equipo identificará el problema y mostrará un mensaje de error. A continuación se muestran los mensajes de error y de mantenimiento más comunes (estos mensajes aparecerán en Status Monitor o en la pantalla LCD del equipo (solo ADS-1600W)).

Puede corregir la mayoría de errores y eliminar los mensajes de mantenimiento rutinario usted mismo. Si necesita más ayuda, Brother Solutions Center ofrece las últimas preguntas frecuentes y consejos para la solución de problemas.

Visite <http://solutions.brother.com/>

NOTA

(Solo para usuarios de ADS-1100W)

Consulte *Indicaciones LED (solo ADS-1100W)* en la página 216.

Error	Causa	Acción
Sustituya el tope	El tope de separación se ha utilizado más de 10.000 veces.	Sustituya el tope de separación por otro nuevo. Pueden producirse errores en las operaciones de escaneado si no se sustituye la pieza. Consulte <i>Sustituir el tope de separación</i> en la página 175.
Sustituya el rodillo	El rodillo de recogida se ha utilizado más de 50.000 veces.	Sustituya el rodillo de recogida por otro nuevo. Pueden producirse errores en las operaciones de escaneado si no se sustituye la pieza. Consulte <i>Sustituir el rodillo de recogida</i> en la página 178.
Sustituya piezas	El tope de separación se ha utilizado más de 10.000 veces y el rodillo de recogida se ha utilizado más de 50.000 veces.	Sustituya el tope de separación y el rodillo de recogida por otros nuevos. Pueden producirse errores en las operaciones de escaneado si no se sustituyen las piezas. Consulte <i>Sustituir el tope de separación</i> en la página 175 y <i>Sustituir el rodillo de recogida</i> en la página 178.

Error	Causa	Acción
Sin memoria	La memoria del equipo está llena y el equipo no puede escanear el documento entero.	Pulse  y efectúe una de las acciones siguientes: <ul style="list-style-type: none"> ■ Disminuya la resolución del escáner. ■ Reduzca el número de documentos.
Imposible escan. XX (XX es un código de error.)	Se ha producido un error en el equipo.	Apague el equipo, vuelva a encenderlo y pruebe a escanear de nuevo. Si el error no desaparece después de haber apagado y encendido el equipo, anote el mensaje de error y facilíteselo al distribuidor o al Servicio de atención al cliente de Brother.
Atasco documento	<ul style="list-style-type: none"> ■ Las guías para documentos no están ajustadas al tamaño correcto del documento. ■ Los ajustes no son apropiados para el documento. ■ Se ha acumulado polvo de papel en la superficie del rodillo de recogida o del tope de separación. ■ El equipo no acepta el documento. ■ El documento no carga correctamente. 	Retire el papel atascado (consulte <i>Atasco de documento</i> en la página 190) y, a continuación, haga lo siguiente: <ul style="list-style-type: none"> ■ Ajuste las guías para documentos para que se adapten al ancho del documento. Cuando la opción Tamaño escaneado esté configurada en Auto y se esté escaneando un documento con varios tamaños de página, introduzca las páginas estrechas rectas y lo más cerca posible del centro del equipo. Si el documento no se va a alimentar recto, utilice Escaneo continuo. ■ Confirme los ajustes. Consulte <i>Importante en Atasco de documento</i> en la página 190. ■ Limpie el rodillo de recogida y el tope de separación. Consulte <i>Limpiar el escáner</i> en la página 169. ■ Cargue el documento aceptable para el equipo. Consulte <i>Documento aceptable</i> en la página 28. ■ Cargue el documento correctamente (consulte <i>Cargar documentos de tamaño estándar</i> en la página 33) e inténtelo de nuevo.

Error	Causa	Acción
Atasco de tarjeta	<ul style="list-style-type: none"> ■ El equipo se ha activado al introducir una tarjeta plástica en el equipo. ■ La guía de la ranura de la tarjeta no se ajusta para adaptarse al ancho de la tarjeta plástica. ■ El Modo tarjeta plástica no se ha establecido. ■ El equipo no acepta la tarjeta. 	<p>Solucione el atasco de tarjetas (consulte <i>Atasco de tarjeta</i> en la página 192) y, a continuación, haga lo siguiente:</p> <ul style="list-style-type: none"> ■ Asegúrese de que no queda ninguna tarjeta plástica en la ranura de la tarjeta. ■ Para introducir la tarjeta en el equipo, ajuste la guía de la ranura de la tarjeta para que se adapte al ancho de la tarjeta plástica. ■ Establezca el Modo tarjeta plástica. Consulte uno de los apartados siguientes: <ul style="list-style-type: none"> • <i>Cambiar los ajustes de escaneado (ControlCenter4) (Windows®)</i> en la página 64 • <i>Cambiar los ajustes de escaneado (ControlCenter2) (Macintosh)</i> en la página 83 • <i>Cambiar los ajustes de Escanear a PC (Windows®)</i> en la página 140 • <i>Cambiar los ajustes de Escanear a PC (Macintosh)</i> en la página 146 ■ Cargue una tarjeta aceptable para el equipo. Consulte <i>Documento aceptable</i> en la página 28.
Hay una tarjeta en la ranura	Se ha abierto la cubierta superior al introducir una tarjeta plástica en el equipo.	Cierre la cubierta superior. No abra la cubierta superior si está introduciendo una tarjeta plástica en la ranura de la tarjeta.
No inserte la tarjeta	Se ha insertado una tarjeta plástica al abrir la cubierta superior.	Solucione el atasco de tarjetas (consulte <i>Atasco de tarjeta</i> en la página 192). No introduzca una tarjeta plástica en la ranura de la tarjeta si la cubierta superior está abierta.
Dsp inutilizable	Se ha introducido en el puerto USB un dispositivo inutilizable.	Desconecte el dispositivo. Desactive el equipo y vuelva a activarla.
Hub inutilizable	Se ha insertado en la interfaz directa USB un hub o una unidad de memoria flash USB con un hub.	Retire el dispositivo no compatible, como un hub USB o una unidad de memoria flash USB con un hub, de la interfaz directa USB.
La unidad USB está llena	El equipo no puede almacenar en una unidad de memoria flash USB si contiene demasiados archivos.	<p>Extraiga la unidad de memoria flash USB y pulse . Elimine los archivos o carpetas que no utilice de la carpeta Brother de la unidad de memoria flash USB y, a continuación, vuelva a intentarlo.</p>

Error	Causa	Acción
Renombre fichero	Se ha alcanzado el número secuencial máximo para el nombre de archivo.	Pulse  y efectúe una de las acciones siguientes: <ul style="list-style-type: none"> ■ Elimine archivos no utilizados de la unidad de memoria flash USB y, a continuación, vuelva a intentarlo. ■ Cambie el nombre de archivo. Consulte <i>Guardar documentos escaneados en una unidad de memoria flash USB</i> en la página 134.
Error autenticación	El nombre de usuario y la contraseña FTP que ha introducido no son correctos o no se han configurado correctamente.	Confirme que el nombre de usuario y la contraseña se hayan configurado o introducido correctamente y, a continuación, vuelva a intentarlo.
Servidor desactivado	—	Compruebe lo siguiente y vuelva a intentarlo. <ul style="list-style-type: none"> ■ La configuración de red es correcta. ■ El punto de acceso inalámbrico/enrutador está encendido. ■ El servidor FTP remoto está encendido. ■ El nombre (o la dirección IP) del servidor FTP remoto es correcto.
Error enviando (Escanear a FTP)	—	Compruebe lo siguiente y vuelva a intentarlo. <ul style="list-style-type: none"> ■ Tiene permiso de escritura en la carpeta de destino. ■ El disco duro que contiene la carpeta de destino no está lleno. (Por ejemplo, si el disco duro está lleno, libere espacio del disco y vuelva a intentarlo.)
Libreta de direcciones llena (solo ADS-1600W)	La libreta de direcciones está llena.	Borre direcciones de correo electrónico que no necesite y, a continuación, vuelva a intentarlo.
Accesos directos llenos (solo ADS-1600W)	Se ha alcanzado el número máximo de accesos directos.	Elimine los accesos directos no necesarios y vuelva a intentarlo.
Error en el registro (Acceso directo) (solo ADS-1600W)	Se ha alcanzado el número máximo de direcciones de correo electrónico en un acceso directo.	Borre direcciones de correo electrónico que no necesite y, a continuación, vuelva a intentarlo.
No se puede eliminar (solo ADS-1600W)	La dirección de correo electrónico está registrada en un acceso directo.	No puede eliminar una dirección de correo electrónico que se esté utilizando en un acceso directo. Elimine primero el acceso directo y, a continuación, vuelva a intentarlo.
Ning perfil config (solo ADS-1600W)	No se ha registrado perfil de Escanear a FTP o de Escanear a red.	Configure el perfil correspondiente antes de utilizar Escanear a FTP o Escanear a red. Consulte <i>Escanear documentos directamente a un servidor FTP</i> en la página 113 o <i>Escanear documentos directamente en un servidor CIFS (Windows®)</i> (solo ADS-1600W) en la página 121.

Atasco de documento

Los documentos se pueden atascar en el alimentador de documentos si no se introducen o alimentan correctamente, o si son demasiado largos. Siga estos pasos para eliminar un atasco de un documento.

- 1 Retire todo el papel que no esté atascado en la unidad ADF.
- 2 Abra la cubierta delantera tirando hacia usted de la palanca de desbloqueo de la cubierta (1).

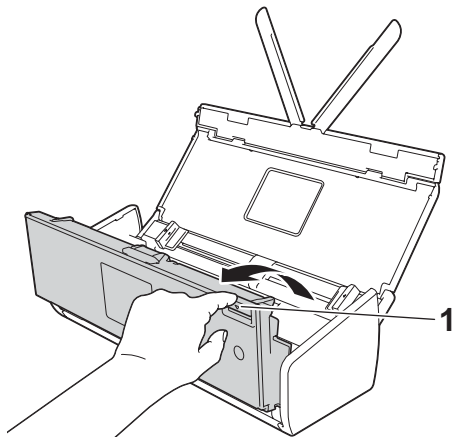

- 3 Tire del documento atascado para retirarlo del equipo.

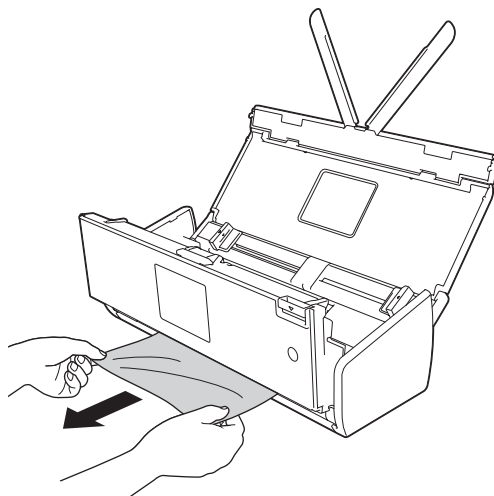

NOTA

Compruebe si hay trozos de papel en el interior del equipo. Extraiga el papel roto que encuentre en el interior del equipo.

- 4 Cierre la cubierta delantera.
- 5 Pulse .

IMPORTANTE

- Tenga cuidado al tocar el tope de separación y la zona que lo rodea en el equipo. De lo contrario, la calidad de los documentos puede verse afectada.

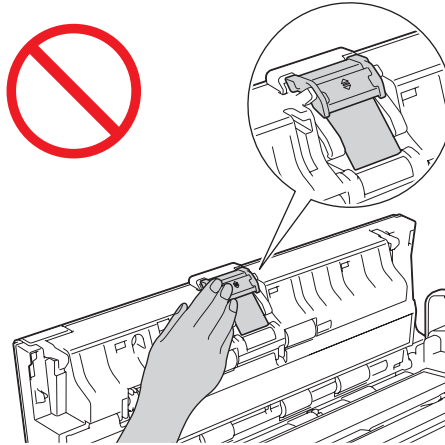

- Para evitar que se dañe el documento atascado, NO tire del documento antes de abrir la cubierta delantera.
- Retire el papel de la unidad ADF antes de cerrar la cubierta delantera.
- Para evitar futuros atascos de documentos, haga lo siguiente:
 - Cierre la cubierta delantera correctamente presionando suavemente en el centro.
 - Configure correctamente los ajustes para el documento.
 - Limpie el tope de separación y el rodillo de recogida. Para limpiar el tope de separación, consulte *Sustituir el tope de separación* en la página 175 para averiguar cómo se saca del equipo, limpie el borde de goma del tope de separación con un paño suave sin pelusa humedecido con agua y, a continuación, coloque el tope de separación en el equipo. Para limpiar el rodillo de recogida, consulte *Limpiar el escáner* en la página 169.
 - Coloque las páginas escalonadas y, a continuación, cargue el documento. Consulte *Cargar documentos* en la página 32.
 - Asegúrese de que el documento es aceptable para el equipo. Consulte *Documento aceptable* en la página 28.
 - Cargue el documento correctamente. Consulte *Cargar documentos* en la página 32.
 - No cargue más de 20 páginas cada vez.
 - Cuando escanee tarjetas, cargue la tarjeta verticalmente.

Atasco de papel largo

Para evitar los atascos de papel largo, seleccione **Papel largo** en **Tamaño de escaneado** o **Tamaño documento**.

Consulte uno de los apartados siguientes:

- Cuándo escanear desde su equipo
 - *Cambiar los ajustes de escaneado (ControlCenter4) (Windows®)* en la página 64
 - *Cambiar los ajustes de escaneado (ControlCenter2) (Macintosh)* en la página 83
- Cuándo escanear desde el equipo (solo ADS-1600W)

Para seleccionar **Papel largo** (hasta 863 mm) en **Tamaño documento** en el Panel de control, confirme la configuración siguiente:

(Escanear a USB/FTP/Red/Servidor de correo electrónico)

- Escan. 2 caras: Desactivado
- Tipo de escan.: Color **O** Blanco y negro
- Auto alinear: No
- Omit. pág. vacía: No

(Escanear a PC)

- Escan. 2 caras: Desactivado
- Auto alinear: No

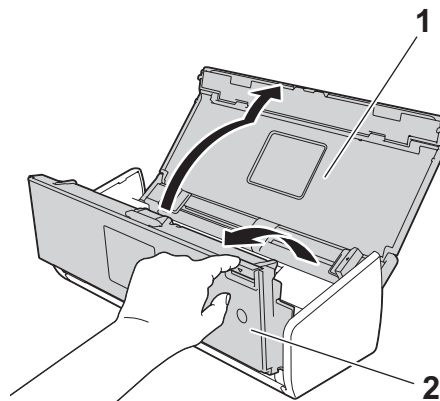

Atasco de tarjeta

- 1 Abra la cubierta superior (1) y la cubierta delantera (2).

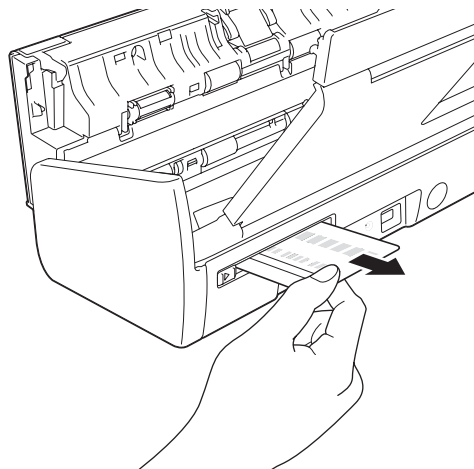

- 2 Retire la tarjeta atascada.



- 3 Cierre las cubiertas delantera y superior.
- 4 Presione  (para ADS-1100W) o  (para ADS-1600W).

NOTA

Para evitar futuros atascos de tarjeta, consulte *Atasco de tarjeta* en la página 188.

Solución de problemas

IMPORTANTE

Para recibir asistencia técnica, deberá llamar al país en el que adquirió el equipo. Las llamadas se deben realizar **desde** dicho país.

Si considera que hay un problema con el equipo, compruebe la tabla siguiente y siga los consejos para la solución de problemas.

La mayoría de los problemas podrá resolverlos usted fácilmente. Si necesita más ayuda, Brother Solutions Center ofrece las últimas preguntas frecuentes y consejos para la solución de problemas.

Visite <http://solutions.brother.com/>

El uso de consumibles que no sean Brother puede influir en la calidad de impresión, en el rendimiento del hardware y en la fiabilidad del equipo.

Si tiene problemas con el equipo



7

Problemas de escaneado

Problema	Causa	Sugerencias
Se producen errores de TWAIN o WIA cuando se inicia el escaneado. (Windows®)	No se ha seleccionado el controlador TWAIN o WIA como fuente principal en la aplicación de escaneado.	Asegúrese de haber seleccionado el controlador TWAIN o WIA de Brother como fuente principal en la aplicación de escaneado. Por ejemplo, en Nuance™ PaperPort™ 12SE, haga clic en Ajustes de escaneado y, a continuación, en Seleccionar para seleccionar el controlador TWAIN o WIA de Brother.
Aparecen errores de TWAIN al comenzar a escanear. (Macintosh)	No se ha seleccionado el controlador TWAIN como fuente principal en la aplicación de escaneado.	Asegúrese de haber seleccionado el controlador TWAIN de Brother como fuente principal. En Presto! PageManager, haga clic en Archivo, Seleccionar fuente y seleccione el controlador TWAIN de Brother. Los usuarios Mac OS X v10.6.8, 10.7.x y 10.8.x también pueden escanear documentos con el controlador de escáner ICA.
OCR no funciona.	<ul style="list-style-type: none"> ■ La resolución del escáner es demasiado baja. ■ (Usuarios de Macintosh) Presto! PageManager no se ha instalado en el ordenador. 	<ul style="list-style-type: none"> ■ Aumente la resolución del escáner. ■ (Usuarios de Macintosh) Asegúrese de haber instalado Presto! PageManager en el ordenador desde el DVDpROM suministrado.
Hay líneas verticales visibles en la imagen escaneada.	Se ha acumulado polvo de papel en la superficie de las bandas del cristal.	Limpe las bandas del cristal del interior del equipo. Consulte <i>Limpiar el escáner</i> en la página 169.

Problema	Causa	Sugerencias
Falta la imagen escaneada.	<ul style="list-style-type: none"> ■ Las guías para documentos no están ajustadas para adaptarse al ancho del documento. ■ La función Alineación automática estaba activada cuando se escaneó el documento. ■ Los ajustes no son apropiados para el documento. Por ejemplo, se ha alimentado un documento de tamaño A4 cuando estaba seleccionado A5 como tamaño de documento. ■ La tarjeta se ha cargado horizontalmente. 	<ul style="list-style-type: none"> ■ Ajuste las guías para documentos para que se adapten al ancho del documento. Cuando la opción Tamaño escaneado esté configurada en Auto y se esté escaneando un documento con varios tamaños de página, introduzca las páginas estrechas rectas y lo más cerca posible del centro del equipo. Si el documento no permanece recto durante la alimentación, utilice Escaneo continuo. ■ Desactive el ajuste Alineación automática. ■ Asegúrese de que los ajustes del tamaño del documento son apropiados para el documento. ■ Cargue la tarjeta verticalmente.
La imagen escaneada aparece inclinada.	<ul style="list-style-type: none"> ■ Las guías para documentos no están ajustadas para adaptarse al ancho del documento. ■ La función Alineación automática estaba desactivada cuando se escaneó el documento. 	<ul style="list-style-type: none"> ■ Ajuste las guías para documentos para que se adapten al ancho del documento. Cuando la opción Tamaño escaneado esté configurada en Auto y se esté escaneando un documento con varios tamaños de página, introduzca las páginas estrechas rectas y lo más cerca posible del centro del equipo. Si el documento no permanece recto durante la alimentación, utilice Escaneo continuo. ■ Active el ajuste Alineación automática.
La velocidad de escaneado es demasiado baja.	La resolución no es apropiada para el documento.	Disminuya la resolución del escáner.
El documento no se ha alimentado.	<ul style="list-style-type: none"> ■ Se ha acumulado polvo de papel en la superficie del rodillo de recogida o del tope de separación. ■ Se han cargado demasiados documentos en el alimentador de documentos a la vez. ■ Hay objetos extraños en el alimentador de documentos. ■ El documento es demasiado fino o demasiado grueso. ■ La Configuración remota está en curso. ■ Se ha hecho una pausa en la expulsión del papel. ■ La cubierta del tope de separación no se ha cerrado correctamente. 	<ul style="list-style-type: none"> ■ Limpie el tope de separación y el rodillo de recogida. Para limpiar el tope de separación, consulte <i>Sustituir el tope de separación</i> en la página 175 para averiguar cómo se saca del equipo, limpie el borde de goma del tope de separación con un paño suave sin pelusa humedecido con agua y, a continuación, coloque el tope de separación en el equipo. Para limpiar el rodillo de recogida, consulte <i>Limpiar el escáner</i> en la página 169. ■ Asegúrese de que el documento es aceptable para el equipo. Consulte <i>Documento aceptable</i> en la página 28. ■ Retire objetos extraños o papel roto del alimentador de documentos. ■ Cancele Configuración Remota. ■ Termine la expulsión de papel. ■ Cierre con firmeza la cubierta del tope de separación hasta que los ganchos encajen en la cubierta delantera.

Problema	Causa	Sugerencias
El documento se ha atascado.	<ul style="list-style-type: none"> ■ Se ha acumulado polvo de papel en la superficie del rodillo de recogida o del tope de separación. ■ Hay objetos extraños en el alimentador de documentos. ■ El documento no es aceptable para el equipo. ■ Se escanea un recibo sin utilizar la hoja portadora para recibos. 	<ul style="list-style-type: none"> ■ Limpie el tope de separación y el rodillo de recogida. Para limpiar el tope de separación, consulte <i>Sustituir el tope de separación</i> en la página 175 para averiguar cómo se saca del equipo, limpie el borde de goma del tope de separación con un paño suave sin pelusa humedecido con agua y, a continuación, coloque el tope de separación en el equipo. Para limpiar el rodillo de recogida, consulte <i>Limpiar el escáner</i> en la página 169. ■ Retire objetos extraños o papel roto del alimentador de documentos. ■ Asegúrese de que el documento es aceptable para el equipo. Consulte <i>Documento aceptable</i> en la página 28. ■ Escanee el recibo con la hoja portadora de recibos. Consulte <i>Cargar un recibo</i> en la página 37 y <i>Escanear recibos mediante BR-Receipts (Windows®)</i> en la página 89 o <i>Escanear recibos mediante BR-Receipts (Macintosh)</i> en la página 101.
La calidad de escaneado es baja.	<ul style="list-style-type: none"> ■ Se ha acumulado polvo de papel en la superficie del rodillo de recogida o del tope de separación. ■ Se ha acumulado polvo de papel en la superficie de las bandas del cristal del interior del equipo. ■ La resolución es demasiado baja. 	<ul style="list-style-type: none"> ■ Limpie el tope de separación y el rodillo de recogida. Para limpiar el tope de separación, consulte <i>Sustituir el tope de separación</i> en la página 175 para averiguar cómo se saca del equipo, limpie el borde de goma del tope de separación con un paño suave sin pelusa humedecido con agua y, a continuación, coloque el tope de separación en el equipo. Para limpiar el rodillo de recogida, consulte <i>Limpiar el escáner</i> en la página 169. ■ Limpie las bandas del cristal del interior del equipo. Consulte <i>Limpiar el escáner</i> en la página 169. ■ Aumente la resolución del escáner.
El equipo realiza una pausa de 3 segundos después de escanear cada una de las páginas.	<p>El equipo ha entrado en el modo de ahorro del motor. Si se escanea continuamente, la temperatura interna del equipo puede aumentar, haciendo que el equipo entre en el modo de ahorro del motor.</p> <p>NOTA</p> <p>La duración de la pausa puede variar dependiendo de las condiciones de escaneado.</p>	<p>Esto es normal y podrá continuar escaneando. Si se escanea continuamente, la temperatura interna del equipo puede aumentar, haciendo que el equipo entre en el modo de ahorro del motor.</p>
En los datos de escaneado se aprecia que se ha traspasado tinta.	<p>Los ajustes no son apropiados para el tipo de documento que se está escaneando.</p>	<p>Active la casilla Prevención de sangrado de tinta/Eliminar color de fondo.</p>

Problema	Causa	Sugerencias
Los colores de los datos escaneados son oscuros.	Los ajustes no son apropiados para el tipo de documento que se está escaneando.	Realice una de las siguientes acciones: <ul style="list-style-type: none"> ■ Active la casilla Prevención de sangrado de tinta/Eliminar color de fondo y, a continuación, escanee desde el ordenador. ■ Aumente el brillo y después escanee desde el ordenador. ■ Aumente el contraste y después escanee desde el ordenador. ■ Cambie la opción Tipo de escaneado a Gris o Color y, a continuación, escanee desde el ordenador.
Se ha saltado una página que no es una página en blanco.	<ul style="list-style-type: none"> ■ El documento es demasiado claro. ■ El ajuste Omitir página en blanco está activado. 	Desactive Omitir página en blanco.
No se puede escanear un documento largo.	No se ha seleccionado Papel largo en el tamaño del documento.	<p>Seleccione Papel largo como tamaño del documento. Si no puede seleccionar Papel largo, desactive Alineación automática y Escaneado a doble cara. Además, cuando escanee desde el Panel de control del equipo, desactive Saltar página en blanco y seleccione Tipo de escaneado en una opción distinta a Automático. A continuación, puede seleccionar Papel largo como tamaño del documento.</p> <ul style="list-style-type: none"> ■ <i>Atasco de papel largo</i> en la página 192
No puedo activar Alineación automática cuando intento escanear mediante la opción Escanear a USB.	El tamaño de documento está establecido en una opción distinta de Automático.	Establezca el tamaño del documento en Automático.
Se ha producido una alimentación múltiple.	El documento no carga correctamente.	Cargue el documento correctamente (consulte <i>Cargar documentos de tamaño estándar</i> en la página 33) e inténtelo de nuevo.
(solo ADS-1100W)  no funciona.	No hay ningún botón de las funciones de escaneado seleccionado.	Presione un botón iluminado de las funciones de escaneado y, a continuación,  .







Problemas con la tarjeta plástica

Problema	Causa	Sugerencias
La tarjeta plástica está atascada.	El equipo se ha activado al introducir una tarjeta plástica en el equipo.	<p>Solucione el atasco de tarjetas (consulte <i>Atasco de tarjeta</i> en la página 192).</p> <p>Para evitar futuros atascos, no deje tarjetas plásticas en el equipo.</p>
La imagen escaneada aparece inclinada.	La guía de la ranura de la tarjeta no se ajusta para adaptarse al ancho de la tarjeta plástica.	Para introducir la tarjeta en el equipo, ajuste la guía de la ranura de la tarjeta para que se adapte al ancho de la tarjeta plástica.

Problema	Causa	Sugerencias
Se produce un error de tarjeta plástica cuando la se inserta una tarjeta plástica en el equipo.	Se ha abierto la cubierta superior al introducir una tarjeta plástica en el equipo.	(ADS-1100W) Cierre la cubierta superior y presione  . (ADS-1600W) Cierre la cubierta superior y presione Expulsar tarjeta . Para evitar futuros errores, efectúe una de las acciones siguientes: <ul style="list-style-type: none"> ■ No abra la cubierta superior si está introduciendo una tarjeta plástica en el equipo. ■ Cierre la cubierta superior antes de insertar una tarjeta plástica en el equipo.
Se produce un error de tarjeta plástica cuando la cubierta superior está abierta.	Se ha insertado una tarjeta plástica al abrir la cubierta superior.	Retire la tarjeta atascada en el equipo. Para evitar futuros errores, no inserte ninguna tarjeta plástica en el equipo mientras la cubierta superior esté abierta.
Se produce un error de tarjeta plástica cuando el equipo escanea con el ADF (alimentador automático de documentos).	Se produce un error de tarjeta plástica cuando el equipo escanea con el ADF (alimentador automático de documentos).	Extraiga la tarjeta y limpie el atasco de tarjetas. (Consulte <i>Atasco de tarjeta</i> en la página 192.) Para evitar futuros errores, no inserte ninguna tarjeta plástica en el equipo si está escaneando con el ADF.
(solo ADS-1600W) No se puede eliminar un acceso directo al escaneo de tarjetas.	Para habilitar el escaneo de tarjetas, tiene que dejar, como mínimo, un acceso directo al escaneo de tarjetas.	Para eliminar el acceso directo que desea quitar, agregue un acceso directo nuevo.

Problemas de software

Problema	Causa	Sugerencias
No se puede instalar el software.	—	(Solo usuarios de Windows®) Ejecute el programa Reparación MFL-Pro Suite del DVD-ROM. Este programa reparará el software y volverá a instalarlo.
No se encuentra el número de serie de Nuance para instalar Nuance PDF Converter Professional 8.	—	Introduzca el número de serie de Nuance que se muestra en la “manga” del paquete del DVD-ROM de MFL-Pro Suite al instalar Nuance PDF Converter Professional 8.
No se puede iniciar ControlCenter4.	No ha iniciado sesión en el ordenador como administrador.	Reinicie el ordenador e inicie sesión como administrador.

Problema	Causa	Sugerencias
No se sabe cómo iniciar ControlCenter4 (Windows®).	—	<p>Si el icono  no aparece en la bandeja de tareas, efectúe una de las acciones siguientes:</p> <ul style="list-style-type: none"> ■ (Usuarios de Windows® XP, Windows Vista® y Windows® 7) Haga clic en  (Inicio), Todos los programas, Brother, ADS-XXXXX (XXXXX es el nombre del modelo) y, a continuación, en ControlCenter4. ■ (Usuarios de Windows® 8) Haga clic en  (Brother Utilities) y, a continuación, haga clic en la lista desplegable y seleccione el nombre del modelo (si todavía no está seleccionado). Haga clic en ESCANEAR en la barra de navegación izquierda y, a continuación, en ControlCenter4.
No se puede iniciar ControlCenter2.	No ha iniciado sesión en el ordenador como administrador.	Reinicie el ordenador e inicie sesión como administrador.
No se sabe cómo iniciar ControlCenter2 (Macintosh).	—	<p>Haga clic en el icono  (ControlCenter2) en la barra de iconos (Dock) para iniciar ControlCenter2.</p> <p>Si el icono  (ControlCenter2) no aparece en la opción de acoplar, haga clic en Ir en la barra Finder, Aplicaciones, Brother y, a continuación, haga doble clic en el icono  (ControlCenter2). Aparecerá el icono  (ControlCenter2) en la opción de acoplar.</p>
(solo ADS-1100W) No se sabe cómo se configuran los ajustes para escanear desde el panel de control del equipo.	—	Utilice Configuración Remota o Administración basada en web. Consulte <i>Configurar el equipo Brother desde el ordenador</i> en la página 164 o <i>Iniciar la Administración basada en web</i> en la página 113.
(solo ADS-1100W) No se encuentra la dirección IP del equipo.	—	Inicie Configuración Remota y seleccione Red en el árbol de carpetas. Consulte <i>Configurar el equipo Brother desde el ordenador</i> en la página 164.
No se pueden guardar los ajustes en Configuración Remota ni Administración basada en web.	<ul style="list-style-type: none"> ■ El equipo está procesando. ■ El equipo se está configurando desde el panel de control del equipo. 	<ul style="list-style-type: none"> ■ Espere hasta que el equipo acabe de procesar y vuelva a intentarlo. ■ Deje de configurar el equipo desde el panel de control.

Problema	Causa	Sugerencias
No se puede iniciar Configuración Remota.	<ul style="list-style-type: none"> ■ El equipo está apagado. ■ El equipo no está conectado al ordenador. ■ El equipo está en modo espera. ■ Se está produciendo un error. ■ El equipo está escaneando. ■ El equipo se está configurando desde el panel de control del equipo. 	<ul style="list-style-type: none"> ■ Encienda el equipo y vuelva a intentarlo. ■ Conecte el equipo al ordenador y vuelva a intentarlo. ■ Pulse  o abra la cubierta superior y vuelva a intentarlo. ■ Elimine todos los errores y vuelva a intentarlo. ■ Espere hasta que finalice el escaneo y vuelva a intentarlo. ■ Deje de configurar el equipo desde el panel de control.

Problemas con la red

Problema	Sugerencias
No se puede escanear a través de la red.	<p>Compruebe que el equipo esté encendido, en línea y en modo preparado. Compruebe los ajustes actuales de la red.</p> <p>Consulte <i>Solución de problemas</i> en la Guía del usuario en red.</p>
La opción de escaneo en red no funciona.	<p>(Usuarios de Windows®)</p> <p>Es necesario configurar el software de seguridad de otro fabricante para permitir el escaneo en red. Introduzca la información siguiente para añadir el puerto 54925 para el escaneo en red:</p> <p>En Nombre: escriba una descripción como, por ejemplo, Brother NetScan.</p> <p>En Número puerto: escriba 54925.</p> <p>En protocolo: seleccione UDP.</p> <p>Consulte el manual de instrucciones que se incluye con el software de seguridad de otro fabricante, o póngase en contacto con el fabricante del software.</p> <p>(Usuarios de Macintosh)</p> <p>Seleccione de nuevo el equipo en la aplicación Selector de dispositivo desde la lista de modelos de ControlCenter2.</p>
El software de Brother no se puede instalar.	<p>(Usuarios de Windows®)</p> <p>Si aparece la advertencia del software de seguridad en la pantalla del ordenador durante la instalación, cambie los ajustes del software de seguridad para permitir la ejecución del programa de instalación del producto Brother u otro programa.</p> <p>(Usuarios de Macintosh)</p> <p>Si utiliza la función de software de seguridad de aplicaciones antivirus o de detección de programas espía, desactívela temporalmente e instale el software de Brother.</p>
No se puede conectar a la red inalámbrica.	<p>Compruebe los ajustes de la red inalámbrica.</p>
Restablezca los ajustes de red inalámbrica.	<p>Consulte <i>Reiniciar el equipo</i> en la página 205.</p>

Otros problemas

Problema	Causa	Sugerencias
El equipo está en modo espera (modo de ahorro de energía).	El equipo está inactivo y ha transcurrido el período de tiempo especificado en el ajuste Tiempo reposo.	Realice una de las siguientes acciones: <ul style="list-style-type: none">■ Pulse .■ Abra la cubierta superior.■ Cargue el documento.■ Inserte una tarjeta plástica en la ranura de la tarjeta.
El equipo está en modo fuera de línea.	El equipo no está conectado al ordenador.	Conecte el equipo al ordenador y actívela.

Información del equipo

Comprobar el número de serie

(ADS-1100W)

- 1 Inicie la aplicación ControlCenter.
 - Windows®
- 1 Haga clic en el icono  (ControlCenter4) de la bandeja de tareas y seleccione **Abrir** en el menú. Aparecerá la ventana de **ControlCenter4**.
- 2 Haga clic en la pestaña **Ajustes de dispositivo** (el ejemplo siguiente utiliza el **Modo inicial**).

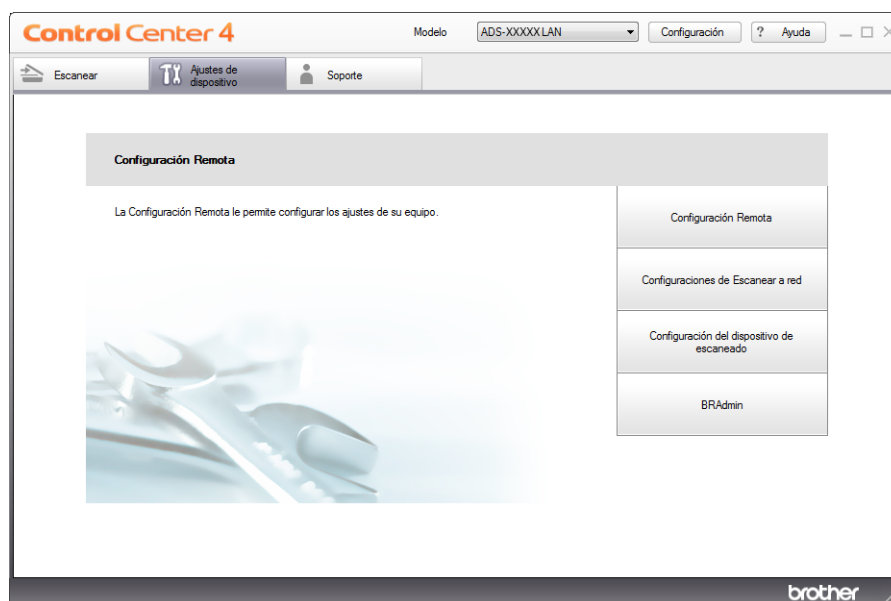

■ Macintosh

- 1 Haga clic en el icono  (ControlCenter2) en la barra de iconos (Dock). Aparecerá la ventana **ControlCenter2**.
- 2 Haga clic en la pestaña **CONFIGURACIONES DE DISPOSITIVOS**.



- 2 Haga clic en el botón **Configuraciones de Escanear a red**. Aparecerá la ventana de Administración basada en web.
- 3 Seleccione **Información de mantenimiento** desde la pestaña **General**. La ventana mostrará el número de serie del equipo.

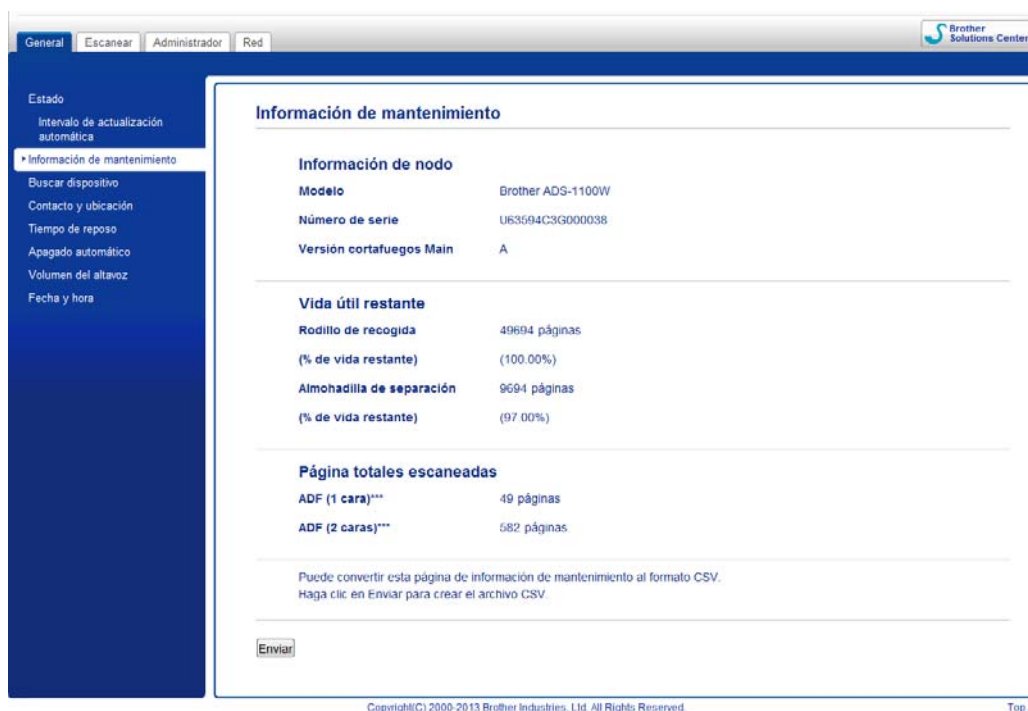

(ADS-1600W)

- 1 Pulse  (Configurar).
- 2 Pulse ▲ o ▼ para que se muestre Info. equipo.
- 3 Pulse Info. equipo.
- 4 Pulse Núm. de serie. En la pantalla LCD se mostrará el número de serie del equipo.

Activar/desactivar WLAN

(ADS-1100W)

- 1 Abra la cubierta superior (1) y la cubierta delantera (2).

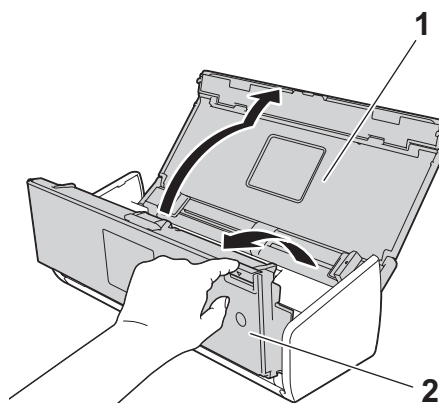

- 2 Presione  2 durante cinco segundos aproximadamente hasta que el equipo emita un pitido.
- 3 Cierre la cubierta delantera. Cuando la conexión WLAN está activada, la luz del Wi-Fi está encendida. Cuando la conexión WLAN está desactivada, la luz del Wi-Fi está apagada.

(ADS-1600W)

- 1 Pulse  (Configurar).
- 2 Pulse Red.
- 3 Pulse ▲ o ▼ para que se muestre Activar WLAN.
- 4 Pulse Activar WLAN.
- 5 Pulse Sí (o No).

Funciones de restablecimiento

Están disponibles las siguientes funciones de restablecimiento:

■ Red

Permite restaurar los ajustes de red, como la contraseña y la información de la dirección IP, a los valores predeterminados de fábrica.

■ Libreta (solo ADS-1600W)

Permite restablecer los ajustes de la libreta de direcciones.

■ Todos los ajustes

Permite restaurar todos los ajustes a los valores predeterminados de fábrica.

Brother recomienda encarecidamente realizar este procedimiento antes de transferir o desechar el equipo.

NOTA

Desenchufe el cable de interfaz antes de seleccionar Red o Todos los ajustes.

Reiniciar el equipo

(ADS-1100W)

1 Inicie la aplicación ControlCenter.

■ Windows®

1 Haga clic en el icono  (ControlCenter4) de la bandeja de tareas y seleccione **Abrir** en el menú. Aparecerá la ventana de **ControlCenter4**.

2 Haga clic en la pestaña **Ajustes de dispositivo** (el ejemplo siguiente utiliza el **Modo inicial**).

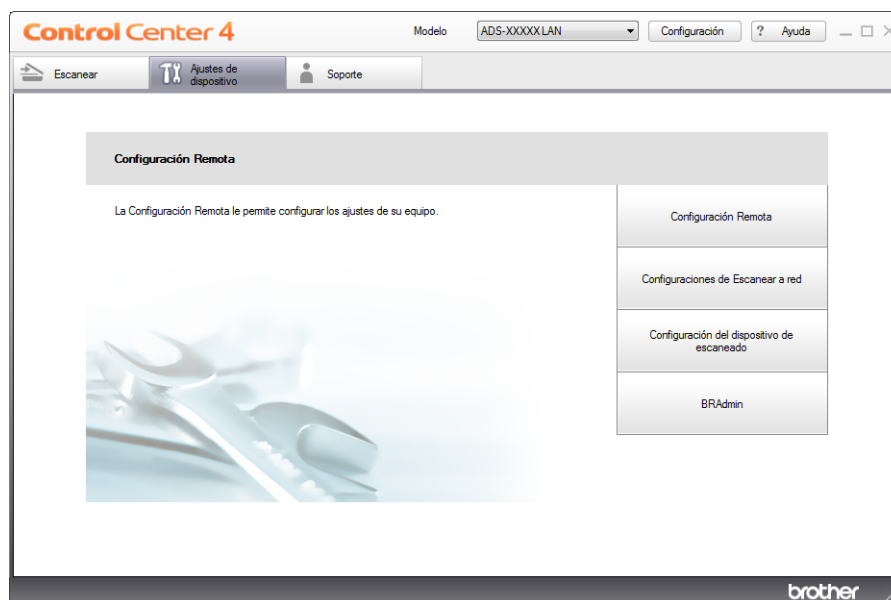

■ Macintosh

- 1 Haga clic en el icono  (ControlCenter2) en la barra de iconos (Dock). Aparecerá la ventana **ControlCenter2**.
- 2 Haga clic en la pestaña **CONFIGURACIONES DE DISPOSITIVOS**.



- 2 Haga clic en el botón **Configuraciones de Escanear a red**. Aparecerá la ventana de Administración basada en web.
- 3 Seleccione **Menú Restablecer** en la pestaña **Administrador**.

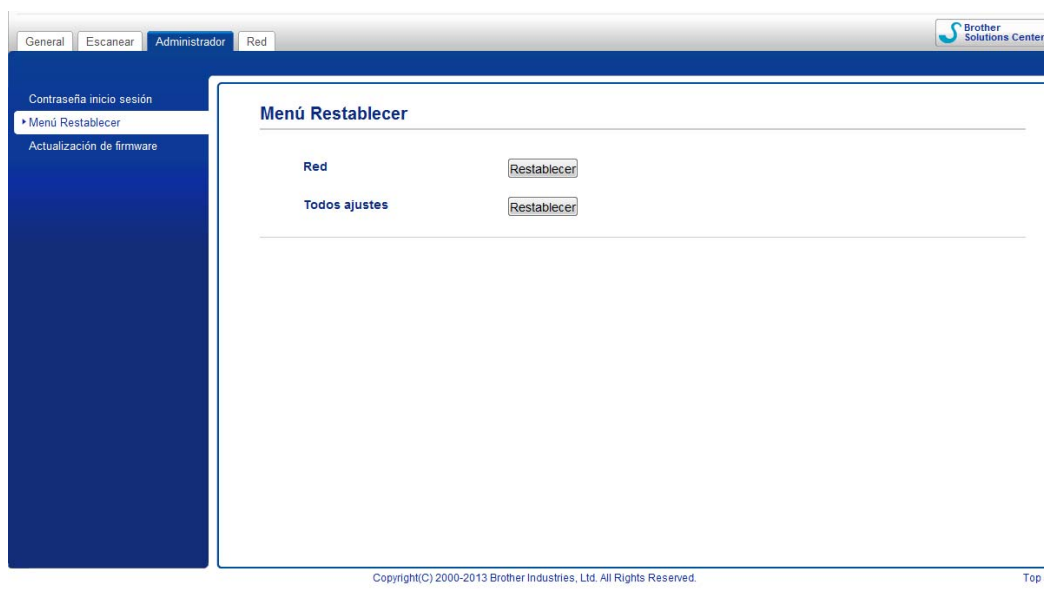

- 4 Haga clic en **Restablecer** para **Red** o **Todos ajustes**.
- 5 Haga clic en **Sí** para reiniciar el equipo.

NOTA

También puede restablecer los ajustes de Red si efectúa los pasos siguientes.

- 1 Abra la cubierta superior (1) y la cubierta delantera (2).

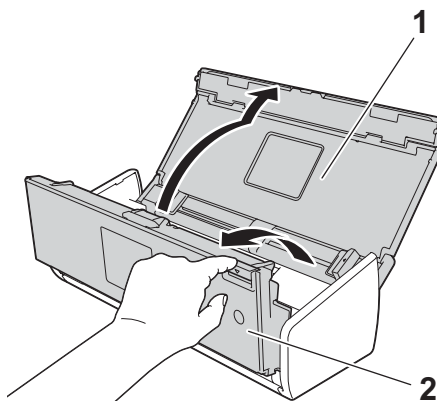

- 2 Presione  durante cinco segundos aproximadamente hasta que el equipo emita un pitido.

(ADS-1600W)

- 1 Pulse  (Configurar).
- 2 Pulse ▲ o ▼ para que se muestre *Conf.inicial*.
- 3 Pulse *Conf.inicial* y, a continuación, *Reiniciar*.
- 4 Pulse el tipo de reinicio que desee utilizar.
- 5 Pulse *Sí* para confirmar.
- 6 Pulse *Sí* durante dos segundos para reiniciar el equipo.

Prioridad de escaneado (solo ADS-1100W)

Puede configurar los ajustes predeterminados de los botones de escaneado en el panel de control del equipo. Cuando el escaneo haya finalizado, el botón parpadeará en caso de que esté disponible.

- 1 Inicie la aplicación ControlCenter.
 - Windows®
- 1 Haga clic en el icono  (ControlCenter4) de la bandeja de tareas y seleccione **Abrir** en el menú. Aparecerá la ventana de **ControlCenter4**.

- Haga clic en la pestaña **Ajustes de dispositivo** (el ejemplo siguiente utiliza el **Modo inicial**).

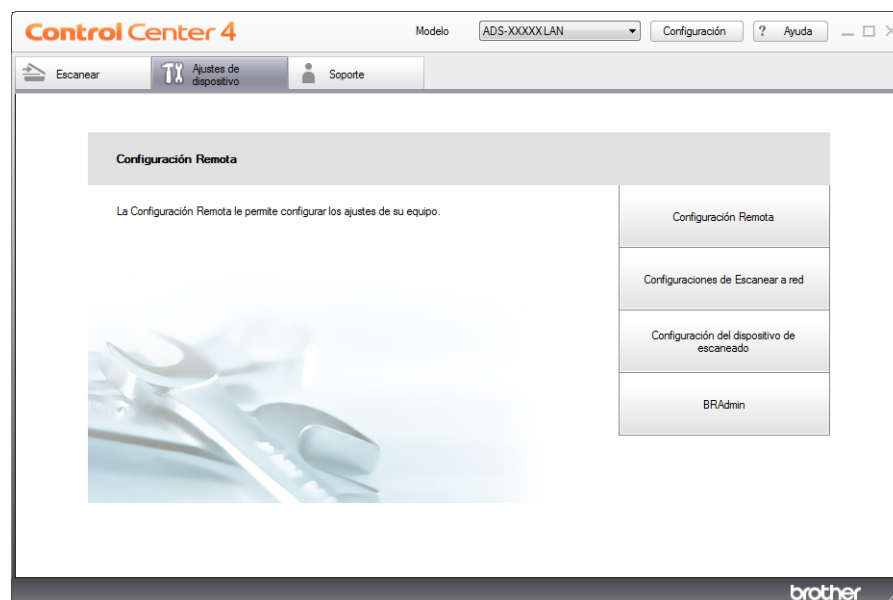

■ Macintosh

- Haga clic en el icono  (ControlCenter2) en la barra de iconos (Dock). Aparecerá la ventana **ControlCenter2**.
- Haga clic en la pestaña **CONFIGURACIONES DE DISPOSITIVOS**.



- Haga clic en el botón **Configuración Remota**. Aparecerá la ventana de Configuración Remota (el ejemplo siguiente es para Windows®).

- 3 Seleccione **Escanear** en el árbol de carpetas.

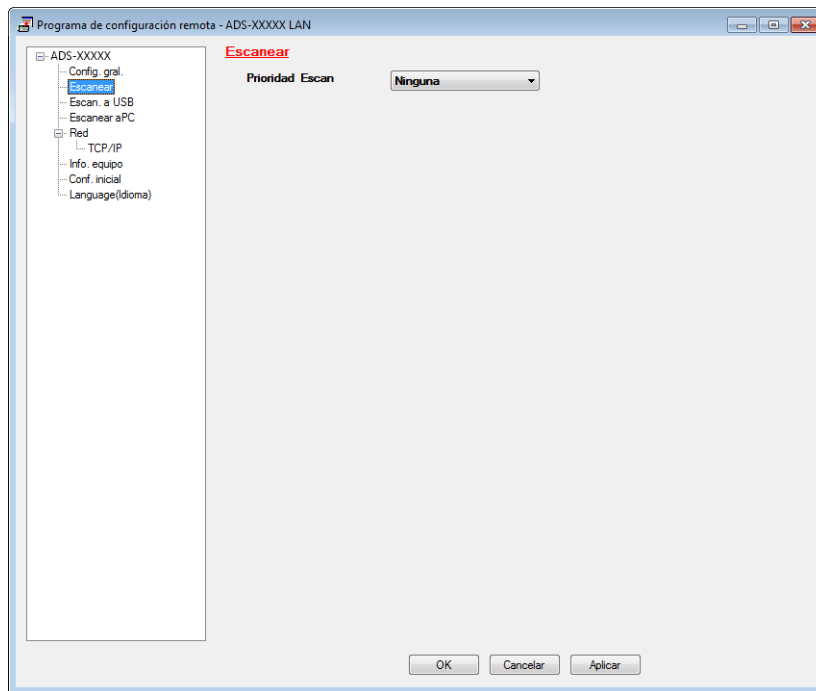

- 4 Seleccione el botón de la acción de escaneado que desee utilizar como predeterminada desde la lista desplegable **Prioridad Escan**.
- 5 Haga clic en **Aplicar** y, a continuación, **OK**.

Especificaciones generales

NOTA

Este capítulo incluye un resumen de las especificaciones del equipo. Para obtener especificaciones adicionales, visite <http://www.brother.com/>

Capacidad de la memoria	Estándar	(ADS-1100W) 128 MB (ADS-1600W) 256 MB
Fuente de alimentación		CA: 220-240 V, 50/60 Hz
LCD (pantalla de cristal líquido) (solo ADS-1600W)		Pantalla TFT LCD táctil en color de 2,7 pulg. (67,5 mm) ¹
Consumo eléctrico ²	Escaneado ³	Aprox. 14 W
	Listo	Aprox. 4,0 W
	Espera	Aprox. 1,5 W
	Apagado	Aprox. 0,25 W

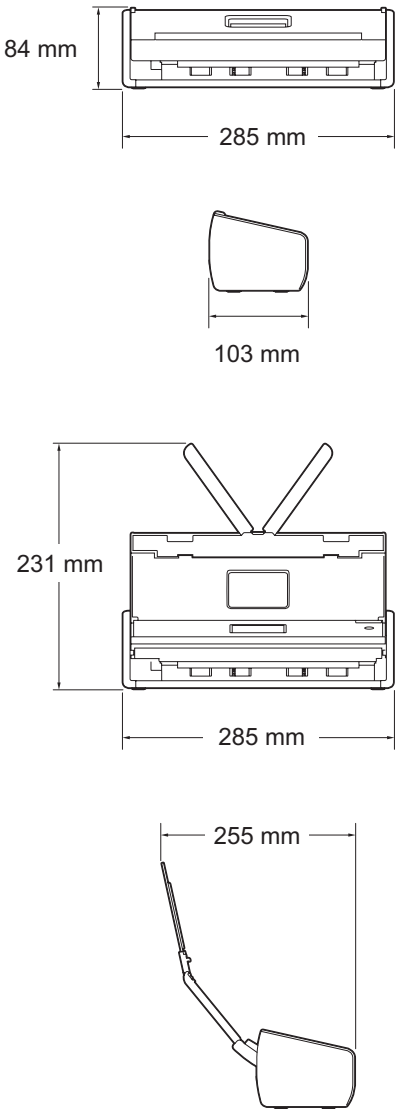
<p>Dimensiones</p>		 <p>84 mm</p> <p>285 mm</p> <p>103 mm</p> <p>231 mm</p> <p>285 mm</p> <p>255 mm</p>
<p>Pesos</p>		<p>(ADS-1100W) Aprox. 1,5 kg (ADS-1600W) Aprox. 1,6 kg</p>
<p>Temperatura</p>	<p>En funcionamiento</p>	<p>De 41 a 95 °F (de 5 a 35 °C)</p>
<p>Humedad</p>	<p>En funcionamiento</p>	<p>De 20 a 80%</p>
<p>Unidad ADF (alimentador automático de documentos)</p>		<p>Hasta 20 páginas (papel: 80 g/m² tamaño A4, o menos de 2 mm)</p>

A

Tamaño del documento	Varias hojas	Ancho	De 51 a 215,9 mm
		Longitud	De 70 a 297 mm
	Una hoja	Ancho	De 51 a 215,9 mm
		Longitud	De 297 a 863 mm

¹ Medido en diagonal.

² Medición realizada cuando el equipo está conectado al ordenador.

³ Al escanear a 2 caras (dúplex).

Escáner

En color/negro	Sí/Sí	
Compatible con TWAIN	Windows®	Windows® XP ¹ /Windows Vista®/Windows® 7/Windows® 8
	Macintosh	Mac OS X v10.6.8, 10.7.x, 10.8.x ²
Compatible con WIA	Windows®	Windows® XP ¹ /Windows Vista®/Windows® 7/Windows® 8
Compatible con ICA	Macintosh	Mac OS X v10.6.8, 10.7.x, 10.8.x ²
Compatible con ISIS®	Windows®	Windows® XP ¹ /Windows Vista®/Windows® 7/Windows® 8
Intensidad del color	Entrada	Procesamiento de color de 30 bits
	Salida	Procesamiento de color de 24 bits
Resolución	Interpolado	Hasta 1.200 × 1.200 ppp
	Óptico	Hasta 600 × 600 ppp
Ancho de escaneado	212 mm	
Escala de grises	256 niveles	
Velocidad máx.	Para obtener información detallada sobre las especificaciones, visite http://www.brother.com/	

¹ Windows® XP en esta Guía del usuario hace referencia tanto a Windows® XP Home Edition como a Windows® XP Professional.

² Para informarse acerca de las actualizaciones más recientes para la versión de Mac OS X que esté utilizando, visite <http://solutions.brother.com/>

Función de escaneo directo (Escanear a USB)

Medios compatibles	Unidad de memoria flash USB ¹
Interfaz	USB 1.1 de velocidad máxima

¹ Almacenamiento masivo USB estándar hasta 64 GB
Formato compatible: FAT12/FAT16/FAT32/exFAT

Interfaces

USB	USB 2.0 de alta velocidad ^{1, 2}
LAN inalámbrica	IEEE 802.11b/g/n (modo infraestructura/Ad-hoc)

¹ El equipo dispone de una interfaz USB 2.0 de alta velocidad. Asimismo, el equipo puede conectarse a un equipo que disponga de un interfaz USB 1.1.

² Los puertos USB de terceros no son compatibles.

Red

NOTA

Para obtener más información sobre las especificaciones de la red, consulte la Guía del usuario en red.

WLAN	Puede conectar el equipo a una red para el escaneado en red y configuración remota. También se incluye el software de administración de red Brother BRAdmin Light ¹ .	
Seguridad de red inalámbrica	SSID (32 caracteres), WEP 64/128 bits, WPA-PSK (TKIP/AES), WPA2-PSK (AES)	
Utilidad de asistencia para la configuración	AOSS™	Sí
	WPS	Sí

¹ Si necesita una administración del escáner más avanzada, utilice la versión más reciente de la utilidad BRAdmin Professional de Brother, que puede descargarse desde <http://solutions.brother.com/>

Requisitos del ordenador

SISTEMAS OPERATIVOS Y FUNCIONES DE SOFTWARE COMPATIBLES									
Plataforma informática y versión del sistema operativo		Funciones de software de PC compatibles	Interfaz de PC	Velocidad mínima del procesador	Memoria RAM mínima	Memoria RAM recomendada	Espacio en el disco duro para instalación		
							Para controladores	Para aplicaciones	
Sistema operativo Windows®	Windows® XP Home (SP2 o posterior) ²	Escaneado	USB 802.11b/g/n inalámbrica	Intel® Pentium® II o equivalente	128 MB	256 MB	150 MB	1,0 GB	
	Windows® XP Professional (SP2 o posterior) ²			CPU compatible Intel® Pentium® 4 o de 64 bits equivalente (Intel® 64 o AMD64)	512 MB	1 GB			500 MB
	Windows® 7 ² Windows® 8 ²				1 GB (32 bits) 2 GB (64 bits)	1 GB (32 bits) 2 GB (64 bits)			650 MB
Sistema operativo Macintosh	Mac OS X v10.6.8		USB ¹ 802.11b/g/n inalámbrica	Procesador Intel®	1 GB	2 GB	80 MB		
	OS X v10.7.x				2 GB				
	OS X v10.8.x								
Condiciones:									
¹ Los puertos USB de terceros no son compatibles. ² Nuance™ PaperPort™ 12SE es compatible con Windows® XP Home (SP3 o posterior), XP Professional (SP3 o posterior), Windows Vista® (SP2 o posterior), Windows® 7 y Windows® 8.				Para informarse acerca de las actualizaciones más recientes de los controladores, visite http://solutions.brother.com/ Todos los nombres de marcas comerciales, marcas y productos son propiedad de sus respectivas compañías.					

Introducción de texto (solo ADS-1600W)

Cuando deba introducir texto en el equipo, el teclado aparecerá en la pantalla táctil. Pulse  para desplazarse cíclicamente entre letras, números y caracteres especiales.



NOTA

- Para cambiar entre minúsculas y mayúsculas, pulse .
- Puede cambiar la configuración del teclado en la pantalla táctil.
(Para obtener más información, consulte *Cambiar la configuración del teclado* en la página 9).



Inserción de espacios



Para introducir un espacio, pulse `Espacio`. También puede pulsar  para mover el cursor.

NOTA

Los caracteres que están disponibles pueden variar dependiendo del país.

Realización de correcciones













Si ha introducido un carácter incorrecto y desea cambiarlo, pulse  para mover el cursor a fin de resaltar el carácter incorrecto. Pulse  e introduzca el carácter correcto. También puede usar el curso para volver e insertar letras.

Pulse  para cada carácter que desee borrar o pulse y mantenga pulsado  para borrar todos los caracteres.

Indicaciones LED (solo ADS-1100W)

Las indicaciones LED que se muestran en la tabla siguiente se utilizan en las ilustraciones de este capítulo.









○	El indicador LED está iluminado.
●	El LED emite un parpadeo rápido.
▲	El LED emite un parpadeo lento.
×	El indicador LED está apagado.









Estado								Descripciones
Listo	×	○/× ¹	○/× ¹	○/× ¹	○/× ¹	○/× ²	▲/× ³	El equipo está listo para escanear.
Modo espera	×	×	×	×	×	×	×	El equipo está en modo espera (modo de ahorro de energía). El equipo actúa como si estuviera apagado. Realice una de las siguientes acciones para activar el equipo: <ul style="list-style-type: none"> ■ Pulse . ■ Abra la cubierta superior. ■ Cargue el documento. El equipo entrará en el modo listo.
Selección de Escanear a PC	×	▲	○/× ¹	○/× ¹	○/× ¹	○/× ²	○	Escanear a PC está seleccionada. Para iniciar el escaneo, pulse  .
Selección de Escanear a USB	×	○/× ¹	▲	○/× ¹	○/× ¹	×	○	Escanear a USB está seleccionada. Para iniciar el escaneo, pulse  .
Selección de Escanear a dispositivo de red 1	×	○/× ¹	○/× ¹	▲	○/× ¹	○/× ²	○	Escanear a dispositivo de red 1 está seleccionada. Para iniciar el escaneo, pulse  .
Selección de Escanear a dispositivo de red 2	×	○/× ¹	○/× ¹	○/× ¹	▲	○/× ²	○	Escanear a dispositivo de red 2 está seleccionada. Para iniciar el escaneo, pulse  .
Conexión (Escanear a PC)	×	▲	×	×	×	○	×	La conexión entre el equipo y el dispositivo está en curso.
Conexión (Escanear a dispositivo de red 1)	×	×	×	▲	×	○	×	
Conexión (Escanear a dispositivo de red 2)	×	×	×	×	▲	○	×	La conexión entre el equipo y el dispositivo está en curso.
Conexión (Escanear desde PC)	×	×	×	×	×	○	▲	

B









Estado								Descripciones
Conexión (configuración WLAN de una sola pulsación)	×	×	×	×	▲	×	×	La configuración WLAN de una sola pulsación está en curso.
	×	×	×	▲	×	×	×	
	×	×	×	▲	▲	×	×	
Escaneo (Escanear a PC)	×	▲	×	×	×	○	×	El escaneo está en curso.
Escaneo (Escanear a USB)	×	×	▲	×	×	○	×	
Escaneo (Escanear a dispositivo de red 1)	×	×	×	▲	×	○	×	
Escaneo (Escanear a dispositivo de red 2)	×	×	×	×	▲	○	×	
Escaneo (Escanear desde PC)	×	×	×	×	×	○	▲	
Envío (Escanear a dispositivo de red 1)	×	×	×	▲	×	○	×	El equipo está enviando los datos escaneados al dispositivo de red.
Envío (Escanear a dispositivo de red 2)	×	×	×	×	▲	○	×	
Expulsando papel	×	●	●	●	●	○	×	El equipo está expulsando el documento o la tarjeta plástica.
Expulsión de tarjeta plástica	×	●	●	●	●	×	×	El equipo está expulsando la tarjeta plástica.
La expulsión se está deteniendo.	×	●	●	●	●	○	×	El equipo ha dejado de expulsar el documento o la tarjeta plástica. Para continuar la expulsión, pulse
Configuración remota	×	▲	▲	▲	▲	○	×	La configuración remota está en curso. Para cancelar la configuración remota, haga clic en el botón Cancelar de la ventana de Configuración Remota del ordenador.

B









Estado								Descripciones
Todas las páginas en blanco omitidas	○	×	×	×	×	○	×	<p>Se han omitido todas las páginas escaneadas como páginas en blanco. Pulse  y efectúe una de las acciones siguientes:</p> <ul style="list-style-type: none"> ■ Coloque el documento con la cara escrita hacia abajo y el extremo de la parte superior primero en el alimentador de documentos. ■ Establezca Saltar página en blanco. Consulte uno de los apartados siguientes: <ul style="list-style-type: none"> • <i>Cambiar los ajustes de escaneado (ControlCenter4) (Windows®)</i> en la página 64 • <i>Cambiar los ajustes de escaneado (ControlCenter2) (Macintosh)</i> en la página 83 • <i>Cambiar los ajustes de Escanear a PC (Windows®)</i> en la página 140 • <i>Cambiar los ajustes de Escanear a PC (Macintosh)</i> en la página 146
Sustituya el tope	○	○	×	×	×	×	×	Sustituya el tope de separación por otro nuevo. Consulte <i>Sustituir el tope de separación</i> en la página 175.
Sustituya el rodillo	○	×	○	×	×	×	×	Sustituya el rodillo de recogida por otro nuevo. Consulte <i>Sustituir el rodillo de recogida</i> en la página 178.
Sustituya piezas	○	○	○	×	×	×	×	Sustituya el tope de separación y el rodillo de recogida por otros nuevos. Consulte <i>Sustituir el tope de separación</i> en la página 175 y <i>Sustituir el rodillo de recogida</i> en la página 178.

Estado								Descripciones
El cable USB no está conectado (Escanear a PC) Red desconectada (Escanear a dispositivo de red 1/Escanear a dispositivo de red 2)	●	●	×	○	×	○	×	Pulse  y efectúe una de las acciones siguientes: <ul style="list-style-type: none"> ■ Escanear a PC Conecte el equipo y el ordenador con un cable USB. ■ Escanear a dispositivo de red 1/Escanear a dispositivo de red 2 Compruebe lo siguiente y vuelva a intentarlo. <ul style="list-style-type: none"> • La conexión WLAN está activada. • La configuración de red es correcta. • El punto de acceso inalámbrico/enrutador está encendido.
La cubierta delantera está abierta	●	●	○	×	×	×	×	Cierre la cubierta delantera del equipo.
Atasco de documento	●	×	×	×	×	○	●	Retire el documento atascado. Consulte <i>Atasco de documento</i> en la página 190.
Atasco de tarjetas plásticas	●	×	×	×	×	○	●	Extraiga la tarjeta plástica del equipo.
La cubierta superior está abierta.	●	●	×	×	○	○	×	Cierre la cubierta superior. No abra la cubierta superior si está introduciendo una tarjeta plástica en la ranura de la tarjeta.
Tarjeta plástica insertada	●	●	○	○	×	×	×	Extraiga la tarjeta plástica del equipo. No introduzca una tarjeta plástica en la ranura de la tarjeta si la cubierta superior está abierta.
Demasiados archivos en el USB (Escanear a USB)	●	○	●	×	×	○	×	El equipo no puede almacenar en una unidad de memoria flash USB si contiene demasiados archivos. Desconecte la unidad flash USB, pulse  , elimine los archivos o carpetas que no utilice de la carpeta raíz de la unidad de memoria flash USB y, a continuación, vuelva a intentarlo.







B

Estado								Descripciones
El nombre del archivo no puede usarse (Escanear a USB)	●	×	●	○	×	○	×	Se ha alcanzado el número secuencial máximo para el nombre de archivo. Pulse  , elimine archivos que no utilice de la unidad de memoria flash USB y, a continuación, vuelva a intentarlo.
Dispositivo inutilizable (Escanear a USB)	●	×	●	×	○	×	×	Se ha introducido un dispositivo USB incompatible en la interfaz directa USB. Retire el dispositivo USB incompatible, como el ratón, de la interfaz directa USB.
Dispositivo USB inutilizable (Escanear a USB)	●	○	●	○	×	×	×	Se ha introducido en el puerto USB un dispositivo inutilizable. Desconecte el dispositivo, apague el equipo y vuelva a encenderlo.
Hub USB no compatible (Escanear a USB)	●	×	●	○	○	×	×	Se ha insertado en la interfaz directa USB un hub o una unidad de memoria flash USB con un hub. Retire el dispositivo no compatible, como un hub USB o una unidad de memoria flash USB con un hub, de la interfaz directa USB.
Error de autenticación (Escanear a FTP)	●	×	×	●	×	○	×	Se ha producido un error de autenticación del servidor porque el nombre de usuario y la contraseña de FTP que ha introducido no son correctos o no se han configurado correctamente. Confirme que el nombre de usuario y la contraseña se hayan configurado o introducido correctamente y, a continuación, vuelva a intentarlo.

B

Estado								Descripciones
Servidor desactivado (Escanear a FTP)	●	○	×	●	×	○	×	<p>Compruebe lo siguiente y vuelva a intentarlo.</p> <ul style="list-style-type: none"> ■ La configuración de red es correcta. ■ El punto de acceso inalámbrico/enrutador está encendido. ■ El servidor FTP remoto está encendido. ■ El nombre (o la dirección IP) del servidor FTP remoto es correcto.
Error enviando (Escanear a FTP)	●	×	○	●	×	○	×	<p>Compruebe lo siguiente y vuelva a intentarlo.</p> <ul style="list-style-type: none"> ■ Tiene permiso de escritura en la carpeta de destino. ■ La unidad de disco duro que contiene la carpeta de destino no está llena. (Por ejemplo, si el disco duro está lleno, libere espacio del disco y vuelva a intentarlo.)
Sin memoria (Escanear a USB)	●	×	●	×	×	○	×	La memoria del equipo está llena y el equipo no puede escanear el documento entero.
Sin memoria (Escanear a FTP)	●	○	○	●	×	○	×	<p>Pulse  y efectúe una de las acciones siguientes:</p> <ul style="list-style-type: none"> ■ Disminuya la resolución del escáner. ■ Reduzca el número de documentos.
Sin memoria (Escanear a PC)	●	×	×	×	●	○	×	
Sin memoria (Escanear WS)	●	○	×	×	●	○	×	

B

Estado								Descripciones
Error de configuración WLAN de una sola pulsación	●	×	○	×	×	○	×	El equipo no puede detectar ningún punto de acceso inalámbrico/enrutador que tenga activado WPS o AOSS™. Si desea configurar la configuración inalámbrica mediante WPS o AOSS™, debe activar tanto el equipo como el punto de acceso inalámbrico/enrutador. Compruebe que el punto de acceso inalámbrico/enrutador es compatible con WPS o AOSS™ y vuelva a intentar la configuración. Si no sabe cómo activar el punto de acceso inalámbrico/enrutador mediante WPS o AOSS™, consulte la documentación proporcionada con el punto de acceso inalámbrico/enrutador, consulte al fabricante del punto de acceso inalámbrico/enrutador o al administrador de la red.
	●	×	×	○	×	○	×	No se ha podido configurar WLAN de una sola pulsación. Apague el equipo, vuelva a encenderlo y, a continuación, vuelva a configurarlo.
	●	×	×	×	○	○	×	Se han detectado dos o más puntos de acceso inalámbrico con WPS o AOSS™ activado. Realice una de las siguientes acciones: <ul style="list-style-type: none"> ■ Compruebe que solo haya un punto de acceso inalámbrico/enrutador dentro del ámbito de acción con un método WPS o AOSS™ activado y vuelva a intentar la configuración. ■ Vuelva a intentar la configuración pasados unos minutos para evitar interferencias de otros puntos de acceso.

¹ Si el LED está disponible: ○

Si no: ×

² Si se ha insertado una tarjeta plástica en el equipo: ○

Si no: ×

³ Si todos los LED, excepto la luz del Wi-Fi, están apagados: ▲

Si no: ×







Indicaciones de llamada al servicio técnico

Si hay un error que no pueda solucionar el usuario, se iluminarán todos los indicadores LED del equipo, como se muestra a continuación, para indicar que es necesario llamar al servicio técnico.

						
●	●	●	●	●	○	●

Si ve la indicación de llamada al servicio técnico mostrada anteriormente, apague el equipo, vuelva a encenderlo y después pruebe a escanear de nuevo.

Si el error no se soluciona después de apagar y volver a encender el equipo, pulse . Los indicadores LED se iluminarán tal y como se muestra en la tabla siguiente para identificar el error.

						
●	●	×	×	×	×	●
●	●	○	×	×	×	●
●	×	×	●	×	×	●
●	×	●	×	×	×	●
●	○	●	×	×	×	●

Anote la indicación LED y facilítésela al distribuidor o al Servicio de atención al cliente de Brother.

Números de Brother

IMPORTANTE

Para recibir asistencia técnica, deberá llamar al país en el que adquirió el equipo. Las llamadas se deben realizar **desde** dicho país.

- *Registrar el producto*
- *Preguntas más frecuentes*
- *Para el Servicio de atención al cliente*

Registrar el producto

Complete el registro de garantía de Brother o, para su comodidad y como forma más eficaz de registrar el nuevo producto, regístrelo en línea en

<http://www.brother.com/registration/>

Preguntas más frecuentes

Brother Solutions Center es un recurso integral para todas las necesidades de los equipos Brother. Puede descargar los documentos de software y utilidades más recientes, leer las preguntas más frecuentes y sugerencias para la solución de problemas, así como aprender a sacar el máximo partido del producto Brother.

<http://solutions.brother.com/>

NOTA

- Aquí puede comprobar si hay actualizaciones de los controladores de Brother.
 - Para mantener actualizado el rendimiento del equipo, compruebe aquí la existencia de la última actualización de firmware.
-

Para el Servicio de atención al cliente

Visite <http://www.brother.com/> donde encontrará información para ponerse en contacto con la oficina local de Brother.

C

Índice

A

Almacenamiento en memoria 10

B

Brother
Ayuda del producto 225
Números de Brother 225
Preguntas más frecuentes 225
Servicio de atención al cliente 225
Solutions Center 225

C

Configuración Remota 164
Controladores
Macintosh
ICA 107
TWAIN 102
Windows®
TWAIN 90
WIA 90
ControlCenter2
Macintosh 146, 161
ControlCenter4
Windows® 48, 140
Corte del suministro eléctrico 10

E

Escanear
Macintosh
Compatible con ICA 107
Compatible con TWAIN 102
Presto! PageManager 102
Windows®
Compatible con TWAIN 90
Compatible con WIA 90
Nuance™ PaperPort™ 12SE 90

L

LCD (pantalla de cristal líquido)
Brillo 9
Temporizador atenuado 9

M

Modo espera 22

N

Nuance™ PaperPort™ 12SE (Windows®) 90

P

Presto! PageManager (Macintosh) 102

S

Selector de dispositivo 45, 167
Solución de problemas 194
Status Monitor
Macintosh 161
Windows® 159

T

Texto, introducción 215

V

Volumen, configuración
Alarma 10

W

Web Connect i

brother[®]

Visítenos en la World Wide Web
<http://www.brother.com/>

El uso de estos equipos está aprobado únicamente en el país de compra. Las empresas locales de Brother o los distribuidores solo aceptarán máquinas compradas en sus propios países.



www.brotherearth.com