

# Istruzioni d'uso e di montaggio congelatore



Leggere **assolutamente** le presenti istruzioni d'uso e di montaggio prima di procedere al posizionamento, all'installazione e alla messa in funzione dell'elettrodomestico. In questo modo si evitano danni a se stessi e alle apparecchiature.

# Indice

---

<b>Descrizione apparecchio</b> . . . . .	5
<b>Il Vostro contributo alla tutela dell'ambiente</b> . . . . .	7
<b>Indicazioni per la sicurezza e avvertenze</b> . . . . .	8
<b>Come risparmiare energia elettrica</b> . . . . .	18
<b>Accensione e spegnimento dell'apparecchio</b> . . . . .	20
Uso . . . . .	20
Spegnimento . . . . .	21
Altre impostazioni . . . . .	21
In caso di inattività prolungata . . . . .	23
<b>La giusta temperatura</b> . . . . .	24
Impostare la temperatura nel vano congelatore . . . . .	24
Valori di temperatura impostabili . . . . .	25
Selezionare l'unità di temperatura (Fahrenheit/Celsius) . . . . .	25
Indicazione temperatura . . . . .	26
<b>Allarme temperatura e allarme sportello</b> . . . . .	27
<b>Utilizzo della funzione SuperFrost</b> . . . . .	29
<b>Disposizione degli alimenti</b> . . . . .	30
Spostare i ripiani . . . . .	30
Ripiano superiore . . . . .	30
Spostare il balconcino . . . . .	30
Cesti di congelamento . . . . .	31
<b>Congelamento e conservazione</b> . . . . .	32
Capacità massima di congelamento . . . . .	32
Cosa succede quando si congelano alimenti freschi? . . . . .	32
Introdurre alimenti surgelati . . . . .	32
Congelare alimenti freschi . . . . .	33
Scongellare gli alimenti . . . . .	34
Raffreddamento rapido di bevande . . . . .	35

<b>Erogatore di acqua/di ghiaccio</b> . . . . .	36
Prima messa in funzione dell'erogatore di acqua/di ghiaccio . . . . .	36
Sciacquare i condotti dell'erogatore di acqua/di ghiaccio . . . . .	36
Accendere l'erogatore di acqua/di ghiaccio . . . . .	37
Acqua fredda . . . . .	38
Cubetti di ghiaccio e ghiaccio frantumato (crushed ice) . . . . .	38
Blocco . . . . .	39
Illuminazione . . . . .	39
Spegnere l'erogatore di acqua/di ghiaccio . . . . .	40
Modalità impostazione erogatore di acqua/di ghiaccio . . . . .	40
<b>Sbrinamento automatico</b> . . . . .	42
<b>Pulizia e manutenzione</b> . . . . .	43
Prima della pulizia . . . . .	44
Vano interno, accessori . . . . .	44
Contenitore cubetti di ghiaccio . . . . .	44
Vaschetta raccogliocce . . . . .	45
Sezioni di aerazione e di sfiato . . . . .	45
Guarnizioni sportelli . . . . .	45
<b>Guasti, cosa fare se . . . ?</b> . . . . .	46
<b>Filtro acqua</b> . . . . .	52
Spia di sostituzione del filtro acqua . . . . .	52
Sostituire il filtro acqua . . . . .	53
Confermare la sostituzione del filtro acqua . . . . .	54
Utilizzo di un filtro acqua esterno . . . . .	54
<b>Possibili cause di rumori</b> . . . . .	55
<b>Assistenza tecnica</b> . . . . .	56
Servizio Clienti . . . . .	56
<b>Informazioni per istituti di controllo</b> . . . . .	57
<b>Allacciamento fisso alla rete idrica</b> . . . . .	58
Indicazioni sull'allacciamento fisso alla rete idrica . . . . .	58
Predisporre l'allacciamento fisso alla rete idrica . . . . .	59
Montare il tubo di acciaio inossidabile sull'apparecchio . . . . .	61
<b>Allacciamento elettrico</b> . . . . .	62

# Indice

---

<b>Istruzioni di montaggio</b> . . . . .	63
Luogo di posizionamento . . . . .	63
Classe climatica . . . . .	63
Base nicchia . . . . .	65
Incernieratura sportello . . . . .	65
Mobili adiacenti/sovrastanti . . . . .	65
Aerazione del locale di installazione e fuoriuscita dell'aria . . . . .	65
Disposizione Side-by-Side . . . . .	66
Misure sportello apparecchio (angolo di apertura min. 115°) . . . . .	67
<b>Misure d'incasso</b> . . . . .	68
Posa cavo elettrico e tubo allacciamento idrico . . . . .	69
Misure frontale del mobile . . . . .	69
<b>Incasso dell'apparecchio</b> . . . . .	70
Utensili e accessori necessari . . . . .	70
Peso del frontale del mobile . . . . .	71
Incasso in una parete divisoria . . . . .	71
Alla fine della fila di mobili . . . . .	71
Registrare la nicchia d'incasso . . . . .	72
Controllare la nicchia d'incasso . . . . .	72
Prima dell'incasso . . . . .	72
Predisporre la nicchia d'incasso . . . . .	73
Materiale per il montaggio . . . . .	73
Dispositivo antiribaltamento . . . . .	74
Fissare un dispositivo antiribaltamento alternativo . . . . .	76
Inserire l'apparecchio nella nicchia . . . . .	77
Registrare l'apparecchio . . . . .	78
Fissare l'apparecchio nella nicchia . . . . .	79
Preparare il montaggio del frontale del mobile . . . . .	81
Fissare il frontale e registrarlo . . . . .	83
Fissare le coperture . . . . .	84
Fissare il listello zoccolo . . . . .	85
Fissare il deviatore di aria . . . . .	85
Allineare l'erogatore di acqua/di ghiaccio . . . . .	86
Fissare il telaio dell'erogatore di acqua/di ghiaccio . . . . .	88
<b>Garanzia</b> . . . . .	90
<b>Indirizzi</b> . . . . .	91

### Pannello comandi vano congelatore

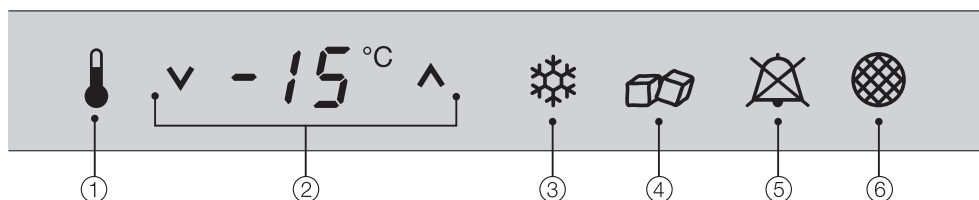

- ① Tasto di attivazione
- ② Impostazione della temperatura nel vano congelatore (V + freddo; ^ + caldo)
- ③ Accensione/spegnimento della funzione SuperFrost
- ④ Accensione/spegnimento dell'erogatore di acqua/di ghiaccio
- ⑤ Disattivazione dell'allarme temperatura o sportello (visibile solo con allarme temperatura o sportello attivo)
- ⑥ Richiesta di sostituzione del filtro acqua

### Pannello comandi erogatore di acqua/di ghiaccio

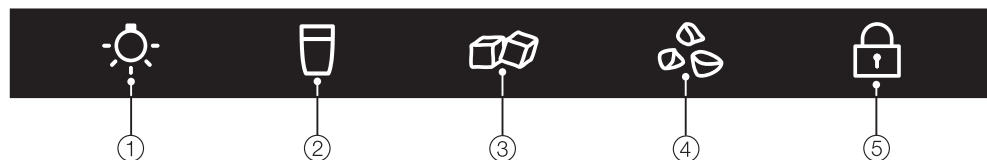

- ① Accensione/spegnimento della luce
- ② Tasto sensore per acqua fredda
- ③ Tasto sensore per ghiaccio a cubetti
- ④ Tasto sensore per ghiaccio frantumato ("crushed ice")
- ⑤ Accensione/spegnimento blocco

# Descrizione apparecchio

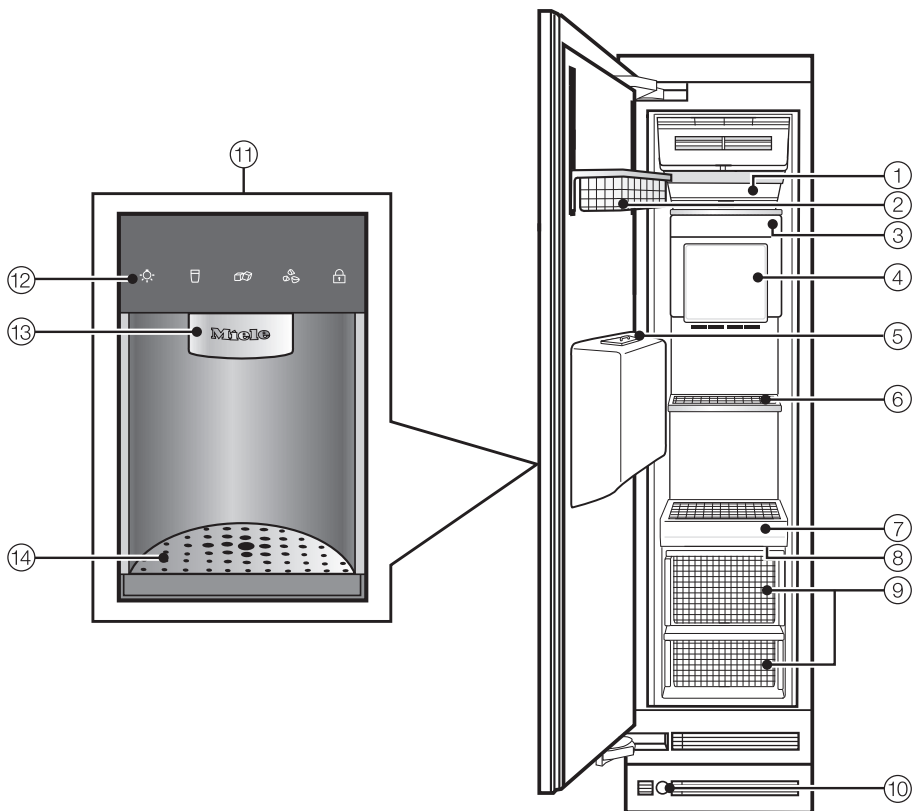

- ① Illuminazione interna
- ② Balconcino sportello
- ③ Icemaker
- ④ Contenitore cubetti di ghiaccio
- ⑤ Copertura erogatore di acqua/di ghiaccio (per il risparmio energetico)
- ⑥ Ripiano
- ⑦ Pannello comandi per il vano congelatore
- ⑧ Interruttore basculante per l'accensione e lo spegnimento dell'intero apparecchio
- ⑨ Cesti di congelamento
- ⑩ Filtro acqua
- ⑪ Erogatore di acqua/di ghiaccio integrato nello sportello
- ⑫ Pannello comandi erogatore di acqua/di ghiaccio
- ⑬ Erogatore di acqua/di ghiaccio
- ⑭ Base raccogliogocce con griglia

## Smaltimento dell'imballaggio

L'imballaggio impedisce che l'apparecchio subisca dei danni durante il trasporto. I materiali utilizzati per l'imballaggio sono riciclabili, in quanto selezionati secondo criteri di rispetto dell'ambiente e di facilità di smaltimento.

Riciclare i componenti permette di ridurre il volume degli scarti e favorisce un utilizzo più razionale delle risorse non rinnovabili. Informarsi sulle possibilità di restituzione dell'imballaggio o sui più vicini centri di raccolta.

## Smaltimento rifiuti apparecchiature elettriche ed elettroniche (RAEE), ai sensi del d. lgs. 25 luglio 2005, n. 151 in attuazione delle dir. 2002/95/CE, 2002/96/CE e 2003/108/CE

Il simbolo del cassonetto barrato indica che il prodotto alla fine della propria vita utile deve essere raccolto separatamente dagli altri rifiuti. L'utente dovrà conferire l'apparecchiatura giunta a fine vita agli idonei centri di raccolta differenziata dei rifiuti elettronici ed elettrotecnici oppure riconsegnarla al rivenditore al momento dell'acquisto di una nuova apparecchiatura di tipo equivalente, in ragione di uno a uno.

L'adeguata raccolta differenziata per l'avvio successivo dell'apparecchiatura dismessa al riciclaggio, al trattamento e allo smaltimento compatibile contribuisce a evitare possibili effetti negativi sull'ambiente e sulla salute e favorisce il riciclo dei materiali di cui è composta l'apparecchiatura.

Accertarsi che le tubature dell'apparecchio non si danneggino fino al momento dello smaltimento.

In questo modo è garantito che il refrigerante contenuto nel circuito e l'olio del compressore non possano disperdersi nell'ambiente.

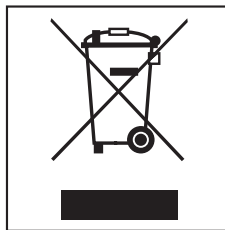

Accertarsi che fino al momento del suo effettivo smaltimento la vecchia apparecchiatura venga tenuta fuori della portata dei bambini. Il capitolo "Indicazioni per la sicurezza ed avvertenze" delle presenti istruzioni d'uso riporta informazioni a riguardo.

## Indicazioni per la sicurezza e avvertenze

---

Questo apparecchio è conforme alle vigenti norme in materia di sicurezza. L'uso improprio può provocare danni a persone e/o cose.

Leggere attentamente le presenti istruzioni d'uso e di montaggio prima di mettere in funzione l'apparecchio. Contiene informazioni importanti su incasso, sicurezza, uso e manutenzione. Osservandole si evitano pericoli per le persone e danni materiali.

Miele non risponde dei danni causati dall'inosservanza delle presenti istruzioni per la sicurezza e avvertenze.

Conservare le presenti istruzioni d'uso e di montaggio e consegnarle anche a eventuali altri utenti.



**Pericolo di ferirsi!**

Questo apparecchio è molto pesante e quando lo sportello è aperto tende a ribaltarsi in avanti. Tenere lo sportello dell'apparecchio chiuso finché i lavori di incasso sono terminati e l'apparecchio è stato fissato alla nicchia d'incasso secondo le istruzioni d'uso e di montaggio.



## Uso previsto

- ▶ Il congelatore è predisposto per l'impiego domestico. Questo congelatore non è destinato all'impiego in ambienti esterni.
- ▶ Utilizzare questo apparecchio esclusivamente in ambito domestico per conservare surgelati, congelare alimenti freschi e preparare ghiaccio. Qualsiasi altro utilizzo non è consentito e può rivelarsi pericoloso.
- ▶ Questo apparecchio non è indicato per stoccare e raffreddare medicinali, plasma, preparati di laboratorio, sostanze e prodotti simili indicati nella direttiva sui dispositivi medici. Un uso improprio dell'apparecchio può danneggiare la merce introdotta o causarne il deterioramento. Inoltre l'apparecchio non è adatto al funzionamento in ambienti a rischio di esplosione. La casa produttrice non risponde dei danni causati da un uso diverso da quello previsto o da impostazioni dell'apparecchio sbagliate.
- ▶ Le persone che per le loro capacità fisiche, sensoriali o psichiche o per la loro inesperienza o non conoscenza non siano in grado di utilizzare in sicurezza il congelatore, non devono farne uso senza la sorveglianza e la guida di una persona responsabile. Queste persone possono utilizzare l'apparecchio da sole solo se è stato loro chiaramente spiegato come funziona, in modo tale da utilizzarlo in sicurezza. È importante che sappiano riconoscere e comprendere quali pericoli possono derivare da un uso non corretto dell'apparecchio.

## Indicazioni per la sicurezza e avvertenze

---

### Bambini

- ▶ Tenere lontano dall'apparecchio i bambini al di sotto degli otto anni, in alternativa sorvegliarli costantemente.
- ▶ I bambini a partire dagli otto anni possono utilizzare il congelatore da soli solo se è stato loro chiaramente spiegato come funziona e se sono in grado di usarlo correttamente. È importante che sappiano riconoscere e comprendere quali pericoli possono derivare da un uso non corretto dell'apparecchio.
- ▶ I bambini non possono eseguire lavori di pulizia o di manutenzione del congelatore senza sorveglianza.
- ▶ Sorvegliare i bambini che si trovano nelle immediate vicinanze dell'apparecchio; non permettere loro di giocare.
- ▶ Attenzione: pericolo di ferirsi nell'area delle cerniere dello sportello. Accertarsi quindi che soprattutto i bambini presenti in casa non tocchino queste parti del congelatore.
- ▶ Pericolo di soffocamento! I bambini potrebbero per gioco avvolgersi nel materiale di imballaggio (ad es. nella pellicola) o avvolgervi la testa e soffocare. Tenere lontano dai bambini il materiale di imballaggio.

## Sicurezza tecnica

► È stata verificata l'ermeticità del circuito refrigerante. Questo apparecchio è conforme alle norme di sicurezza e alle direttive europee vigenti in materia.

► Questo apparecchio contiene refrigerante isobutano (R600a), un gas naturale ecologico, ma infiammabile. Non è dannoso per lo strato di ozono e non favorisce l'effetto serra.

L'impiego di questo refrigerante rispettoso dell'ambiente determina in parte un aumento della rumorosità durante il funzionamento dell'apparecchio. Oltre a rumori di funzionamento del compressore si possono percepire rumori di flusso nell'intero circuito refrigerante. Questi effetti non si possono purtroppo evitare, ma non compromettono in alcun modo la funzionalità dell'apparecchio.

Durante il trasporto e l'incasso/l'installazione dell'apparecchio prestare attenzione affinché non venga danneggiato alcun componente del circuito refrigerante. Se il refrigerante fuoriesce e giunge al viso può causare lesioni agli occhi.

In caso di danneggiamento:

- evitare fiamme vive o sorgenti d'accensione,
- staccare l'apparecchio dalla rete elettrica,
- aerare per alcuni minuti l'ambiente in cui è installato l'apparecchio e
- contattare il servizio di assistenza tecnica.

## Indicazioni per la sicurezza e avvertenze

---

► Maggiore è la quantità di refrigerante nell'apparecchio, più grande deve essere l'ambiente in cui viene installato. In caso di perdite, in un ambiente troppo piccolo può formarsi una miscela infiammabile di gas e aria.

In termini di dimensioni dell'ambiente, per ogni 8 g di refrigerante dovrebbe corrispondere almeno 1 m<sup>3</sup>. La quantità di refrigerante è indicata sulla targhetta dati apposta all'interno dell'apparecchio.

► I dati di allacciamento (protezione, frequenza e tensione) riportati sulla targhetta dati del congelatore devono corrispondere assolutamente con quelli della rete elettrica, altrimenti l'apparecchio potrebbe danneggiarsi.

Verificare il tutto prima di effettuare l'allacciamento. In caso di dubbi, rivolgersi a un elettricista.

► La sicurezza elettrica è garantita solo se l'apparecchio è allacciato a un regolare collegamento a terra. Assicurarsi che questa condizione fondamentale per la sicurezza sia verificata. In caso di dubbi far controllare l'impianto da un elettricista specializzato.

► Se il cavo di alimentazione è danneggiato, farlo sostituire completamente da personale tecnico autorizzato Miele per evitare all'utente qualsiasi pericolo.

► Prese multiple o prolunghe non garantiscono la necessaria sicurezza (pericolo di incendio). Non utilizzare questi dispositivi per allacciare il congelatore alla rete elettrica.

► Se l'umidità giunge a parti dell'apparecchio sotto tensione, può causare un corto circuito.

Non utilizzare l'apparecchio in ambienti umidi o soggetti a spruzzi d'acqua (ad es. garage, lavanderie ecc.).

► Non utilizzare questo congelatore in luoghi non stazionari (ad es. sulle navi).

## Indicazioni per la sicurezza e avvertenze

---

- ▶ Danni al congelatore possono mettere a rischio la sicurezza degli utenti. Verificare che non siano presenti eventuali danni visibili. Non mettere mai in funzione un apparecchio danneggiato.
- ▶ Per questioni di sicurezza, l'apparecchio deve essere usato solo una volta incassato.
- ▶ Per eseguire lavori di installazione, di manutenzione nonché di riparazione staccare l'apparecchio dalla rete elettrica. Il congelatore è staccato dalla rete elettrica solo se:
  - l'interruttore generale dell'impianto elettrico è disinserito,
  - sono stati svitati completamente i fusibili dell'impianto elettrico, oppure
  - il cavo di alimentazione è staccato dalla rete elettrica; per staccarlo dalla rete non tirare il cavo, bensì afferrare la spina.
- ▶ Riparazioni o lavori di installazione e di manutenzione non correttamente eseguiti possono mettere seriamente in pericolo l'utente. Lavori di installazione e di manutenzione, nonché riparazioni, possono essere eseguiti solo da personale tecnico qualificato.
- ▶ Eventuali diritti alla garanzia decadono se il congelatore non viene riparato da un servizio di assistenza tecnica autorizzato Miele.
- ▶ Solo usando pezzi di ricambio originali, Miele garantisce il rispetto degli standard di sicurezza. Sostituire eventuali pezzi guasti o difettosi con ricambi originali Miele.
- ▶ Miele non risponde di danni causati da un allacciamento fisso alla rete idrica difettoso.
- ▶ L'allacciamento fisso alla rete idrica nonché tutte le riparazioni relative all'icemaker devono essere effettuate solo da personale specializzato Miele.
- ▶ L'icemaker non è predisposto per l'allacciamento all'acqua calda.

## Indicazioni per la sicurezza e avvertenze

---

► L'allacciamento alla rete idrica non deve essere effettuato se l'apparecchio è collegato alla rete elettrica.

► Non toccare in nessun caso le parti mobili del dispositivo di espulsione oppure l'elemento riscaldante dell'icemaker. Pericolo di ferirsi.

### Impiego corretto

► L'apparecchio è predisposto per una determinata classe climatica (area temperatura ambiente), i cui limiti devono essere rispettati. La classe climatica può essere rilevata dalla targhetta dati, situata all'interno dell'apparecchio. Una temperatura ambiente più bassa causa il prolungato fermo del compressore, per cui l'apparecchio non riesce a mantenere la temperatura necessaria.

► Le aperture di aerazione e sfiato non devono essere coperte o ostruite.

In caso contrario non sarebbe garantita la sufficiente circolazione dell'aria, il consumo di energia elettrica aumenta e non si escludono danni ai componenti dell'apparecchio.

► Non conservare alimenti contenenti grasso o olio nell'apparecchio o nello sportello dell'apparecchio. Eventuali fuoriuscite di sostanze oleose potrebbero danneggiare il materiale plastico. Si possono formare delle crepe dovute a tensione e il materiale plastico potrebbe rompersi.

► Non conservare nell'apparecchio sostanze esplosive o prodotti con gas combustibili (p.es. bombolette spray). Miscele gassose infiammabili possono incendiarsi a causa di componenti elettrici. Pericolo di incendio e di esplosione!

► All'interno di frigoriferi e congelatori non devono assolutamente essere azionati apparecchi e congegni elettrici (ad es. per la produzione di gelato). Possono causare scintille. Pericolo di esplosione.

## Indicazioni per la sicurezza e avvertenze

---

▶ Non conservare lattine e bottiglie con bevande contenenti anidride carbonica o liquidi che possono congelare nel vano congelatore. Lattine o bottiglie potrebbero esplodere. Sussiste il pericolo di ferirsi e di provocare danni.

▶ Se si introducono nel vano congelatore delle bottiglie per farle raffreddare rapidamente, ricordarsi di toglierle al più tardi dopo un'ora. Potrebbero scoppiare. Sussiste il pericolo di ferirsi e di provocare danni.

▶ Non toccare gli alimenti surgelati e le parti in metallo con le mani bagnate; potrebbero attaccarsi ai surgelati. Pericolo di ferirsi.

▶ Non consumare subito ghiaccioli e non mettere in bocca cubetti di ghiaccio appena estratti dal vano congelatore. A causa della temperatura molto bassa potrebbero attaccarsi alle labbra o alla lingua. Pericolo di ferirsi.

▶ Non ricongelare alimenti volutamente o accidentalmente scongelati. Consumare questi alimenti il più presto possibile, altrimenti perdono il loro valore nutritivo e si deteriorano. Alimenti scongelati possono essere ricongelati solo se precedentemente cotti.

▶ Se si consumano alimenti conservati per molto tempo c'è pericolo di intossicazione.

La durata di conservazione dipende da molti fattori, ad es. dal grado di freschezza, dalla qualità e dalla temperatura di conservazione. Prestare attenzione alla data di scadenza e alle indicazioni di conservazione del produttore degli alimenti!

▶ Per prevenire eventuali malattie non disattivare mai la spia relativa alla richiesta di sostituzione del filtro acqua.

▶ Risciacquare i condotti dell'erogatore di acqua/di ghiaccio prima della prima messa in funzione.

## Indicazioni per la sicurezza e avvertenze

---

► Utilizzare esclusivamente pezzi di ricambio originali Miele. Se si montano altri accessori, il diritto alla garanzia e a prestazioni in garanzia per vizi e/o difetti del prodotto decade.

### Pulizia e manutenzione

► Non trattare la guarnizione dello sportello con oli o grassi. Con il passare del tempo, la guarnizione potrebbe diventare porosa.

► Il vapore di un apparecchio a vapore per la pulizia può giungere a parti conduttrici di tensione e causare un cortocircuito. Per pulire il congelatore non utilizzare mai un apparecchio a vapore.

► Non utilizzare oggetti appuntiti o taglienti per

- eliminare strati di brina o di ghiaccio,
- staccare le vaschette dei cubetti di ghiaccio o alimenti congelati.

I generatori di freddo potrebbero danneggiarsi e l'apparecchio non funzionare più.

► Per sbrinare il congelatore non introdurre nel vano apparecchi elettrici di riscaldamento oppure candele. Danneggiano il materiale plastico.

► Non utilizzare spray sbrinanti poiché questo tipo di prodotto può generare gas esplosivi, contenere solventi o propellenti oppure essere nocivo alla salute.

### Trasporto

► Trasportare l'apparecchio provvisto di imballaggio e sempre in verticale, di modo da non danneggiarlo.

► Farsi aiutare da una seconda persona per il trasporto, dal momento che l'apparecchio è molto pesante. Sussiste il pericolo di ferirsi e di provocare danni.



### Quando si dismette l'apparecchio

► Rendere inservibile la serratura dello sportello del vecchio apparecchio prima di eliminarlo per impedire che i bambini possano accidentalmente chiudervisi all'interno mentre giocano.

► Non danneggiare il circuito di refrigerazione, ad es.

- bucando i canali refrigeranti dell'evaporatore;
- piegando le condutture;
- raschiando i rivestimenti della superficie.

Il refrigerante è nocivo per gli occhi.

## Come risparmiare energia elettrica

	<b>Consumo energetico normale</b>	<b>Consumo energetico più alto</b>
<b>Posizionamento</b>	in ambienti aerati	in ambienti chiusi, non aerati
	non direttamente esposto ai raggi solari	direttamente esposto ai raggi solari
	non adiacente a una fonte di calore (termosifone, cucina elettrica)	adiacente a una fonte di calore (termosifone, cucina elettrica)
	a una temperatura ambiente ideale di 20°C	a una temperatura ambiente elevata
	Non coprire le sezioni di aerazione ed eliminare regolarmente la polvere depositata.	Con sezioni di aerazione coperte oppure impolverate.
<b>Impostazione temperatura</b>	Vano congelatore -18°C	Con impostazione alta: Più bassa è la temperatura, maggiore è il consumo energetico.

## Come risparmiare energia elettrica

	Consumo energetico normale	Consumo energetico più alto
<b>Uso</b>	Disposizione dei cassetti, ripiani e balconcini come da fornitura.	
	In caso di fermo prolungato dell'erogatore di acqua/ghiaccio montare la copertura.	Uso dell'apparecchio senza copertura dell'erogatore di acqua/ghiaccio.
	Aprire lo sportello solo quando necessario e per un breve lasso di tempo. Disporre gli alimenti ordinatamente.	Aprire frequentemente lo sportello e tenerlo aperto a lungo causano la fuoriuscita di aria fredda e l'afflusso nell'apparecchio di aria ambiente calda. L'apparecchio cerca di raffreddare e il compressore funziona più a lungo.
	Quando si fa la spesa portare sempre con sé una borsa termica e, al rientro a casa, disporre gli alimenti subito nel congelatore. Riporre rapidamente gli alimenti prelevati dal congelatore prima che si riscaldino eccessivamente. Attendere che alimenti e bevande calde si raffreddino all'esterno dell'apparecchio.	Gli alimenti caldi o riscaldatisi a temperatura ambiente apportano calore nell'apparecchio. L'apparecchio cerca di raffreddare e il compressore funziona più a lungo.
	Riporre gli alimenti ben confezionati oppure ben coperti.	A causa dell'evaporazione e della condensa dei liquidi nel vano congelatore si disperde potenza refrigerante.
	Disporre nel vano frigorifero alimenti congelati da scongelare.	
	Non riempire eccessivamente gli scomparti per permettere all'aria di circolare.	

# Accensione e spegnimento dell'apparecchio

## Prima messa in funzione

- Pulire l'interno dell'apparecchio e gli accessori in dotazione. Allo scopo utilizzare acqua tiepida, poi asciugare con un panno.

Se l'apparecchio è stato trasportato in posizione orizzontale, dopo il trasporto posizionarlo in verticale per ca. 8 ore prima di allacciarlo alla corrente elettrica. Si tratta di un'operazione molto importante per il successivo funzionamento.

Affinché la temperatura sia sufficientemente bassa, far raffreddare l'apparecchio per alcune ore prima di introdurre gli alimenti per la prima volta.

Introdurre gli alimenti nel vano congelatore solo quando la temperatura raggiunge almeno  $-18^{\circ}\text{C}$ .

Attenzione! L'apparecchio non è staccato dalla rete elettrica quando lo si spegne con l'interruttore a bilico.

## Accensione

- Aprire lo sportello.



- Premere l'interruttore a bilico.

È situato a destra sotto il pannello comandi.

L'apparecchio inizia a raffreddare e l'illuminazione interna si accende aprendo lo sportello.



Inoltre sul pannello è acceso il tasto di attivazione.

## Uso

Per utilizzare questo apparecchio è sufficiente agire sui tasti sensore.

Tenere presente quanto segue.

- Un tasto sensore **selezionabile** è sempre retroilluminato di bianco.
- Un tasto sensore **selezionato** è sempre retroilluminato di **giallo**.



- Toccare il tasto di attivazione in modo che la retroilluminazione sia di colore giallo.

Sul pannello comandi appaiono altri tasti sensore selezionabili.

# Accensione e spegnimento dell'apparecchio

Adesso è possibile

- modificare la temperatura,
- selezionare la funzione SuperFrost o
- accendere o spegnere l'erogatore di acqua/di ghiaccio.

Ulteriori informazioni si trovano ai relativi capitoli.

Per uscire dalle impostazioni,



- toccare il tasto di attivazione in modo che sia retroilluminato di bianco.

Vengono memorizzate le ultime impostazioni effettuate.

Anche senza toccare il tasto di attivazione, dopo un po' di tempo l'elettronica commuta sullo stato d'uscita.

## Spegnimento



- Premere l'interruttore a bilico.

Il raffreddamento e l'illuminazione sono spenti.

## Altre impostazioni

Altre impostazioni possono essere effettuate nella modalità relativa alle impostazioni.

Nella modalità relativa alle impostazioni è possibile selezionare determinate funzioni dell'apparecchio e modificarne le impostazioni. Le diverse impostazioni sono descritte nei relativi capitoli.

Panoramica delle funzioni selezionabili nella modalità d'impostazione:

Funzione	Testo indicato
Accedere alla modalità d'impostazione o uscirne	<i>c</i>
Selezionare l'unità della temperatura (v. "La giusta temperatura")	<i>t</i>
Nessuna funzione presente	<i>r</i>
Attivare/disattivare l'acustica tasti (v. cap. "Accensione e spegnimento dell'apparecchio")	<i>b</i>
Nessuna funzione presente	<i>h</i>

# Accensione e spegnimento dell'apparecchio

## Attivare/disattivare l'acustica tasti

Se non si desidera che i tasti sensore emettano un suono a ogni pressione è possibile disattivarne l'acustica.

- Toccare il tasto di attivazione in modo che sia retroilluminato di giallo.



- Verificare anche la posizione del tasto √ (non toccare).
- Toccare di nuovo il tasto di attivazione finché si retroillumina di bianco e tutti gli altri tasti si spengono.
- Toccare la posizione √ del tasto e tenerlo premuto.
- Premere inoltre una volta il tasto di attivazione (non rilasciare il tasto √).
- Tenere premuto il tasto √ per altri 4 secondi finché si accendono anche i tasti ⚡ e ^:



- Premere nuovamente il tasto √, finché sul display appare **b**.
- Premere nuovamente il tasto di attivazione.

- Premendo il tasto √ è possibile attivare o disattivare l'acustica tasti:

**b 0**: acustica tasti disattivata

**b 1**: acustica tasti attivata

**b -**: torna al menù.

- Dopo aver selezionato una nuova impostazione, confermare con il tasto di attivazione.

- Premere nuovamente il tasto √, finché sul display compare **ε**.



- Toccare il tasto di attivazione.

Siete usciti dalla modalità d'impostazione.

Mentre è attiva la modalità d'impostazione, l'allarme sportello viene disattivato automaticamente. Quando si chiude lo sportello, l'allarme è di nuovo attivo.

## In caso di inattività prolungata

Se non si utilizza l'apparecchio per un certo periodo è opportuno:

- spegnerlo,
- sfilare la spina dalla presa oppure disattivare l'interruttore dell'impianto elettrico principale,
- chiudere il rubinetto di afflusso acqua (alcune ore prima di spegnere l'apparecchio),
- vuotare il contenitore di cubetti di ghiaccio,
- pulire l'apparecchio,
- sostituire il filtro acqua,
- lasciare lo sportello leggermente aperto per evitare che all'interno si generino cattivi odori.

In caso di assenza prolungata, se si spegne l'apparecchio, non lo si pulisce all'interno e si lascia chiuso lo sportello si favorisce la formazione di muffa.

# La giusta temperatura

Impostare la giusta temperatura è importante per conservare gli alimenti in modo corretto. Gli alimenti si deteriorano rapidamente a causa dei microrganismi e ciò può essere impedito oppure ritardato grazie a una corretta temperatura di conservazione. La temperatura condiziona infatti la velocità di proliferazione dei microrganismi; riducendo la temperatura questi processi rallentano.

Per congelare alimenti freschi e conservare a lungo gli alimenti, si consiglia una temperatura interna di **-18°C**. A questa temperatura si inibisce quasi completamente la proliferazione dei microrganismi. Quando la temperatura aumenta oltre i -10°C, i microrganismi iniziano a far deteriorare gli alimenti, riducendone la durata. Per questo motivo, alimenti leggermente o del tutto scongelati possono essere ricongelati solo se sono stati precedentemente cotti. La maggior parte dei microrganismi viene soppressa a temperature elevate.

La temperatura all'interno dell'apparecchio sale,

- se lo sportello viene aperto frequentemente e rimane aperto per un certo periodo,
- quanti più alimenti vi vengono conservati,
- quanto più caldi sono gli alimenti introdotti nell'apparecchio,
- quanto più alta è la temperatura ambiente.

L'apparecchio è predisposto per una determinata classe climatica (area temperatura ambiente), i cui limiti devono essere rispettati.

## Impostare la temperatura nel vano congelatore



- Toccare il tasto di attivazione in modo che sia retroilluminato di giallo.



- Impostare la temperatura con i due tasti accanto al display temperatura.

Premendo

il tasto ∨ : la temperatura diminuisce  
il tasto ∧ : la temperatura aumenta.

Durante la fase d'impostazione lampeggia la temperatura visualizzata.

- Premendo il tasto una volta: il valore della temperatura si modifica in scatti di 1°C.
- Tenendo premuto il tasto: il valore della temperatura si modifica progressivamente.

Quando si raggiunge la massima o la minima temperatura impostabile, il relativo tasto sensore ∨ o ∧ si oscura.

L'indicazione della temperatura sul pannello comandi indica sempre la temperatura **desiderata**.



Se la temperatura è stata modificata si consiglia di controllare l'indicazione **dopo ca. 6 ore se l'apparecchio non è completamente carico e dopo ca. 24 ore se l'apparecchio è carico**. Solo allora l'apparecchio ha raggiunto la temperatura reale. Qualora la temperatura fosse troppo alta o troppo bassa dopo questo lasso di tempo, si consiglia di procedere nuovamente all'impostazione.

## Valori di temperatura impostabili

La temperatura nel vano congelatore è impostabile:

- con erogatore di acqua/di ghiaccio spento da  $-14^{\circ}\text{C}$  a  $-24^{\circ}\text{C}$
- con erogatore di acqua/di ghiaccio acceso da  $-18^{\circ}\text{C}$  a  $-24^{\circ}\text{C}$ .

Il raggiungimento della temperatura più bassa dipende dal luogo di posizionamento e dalla temperatura ambiente. Se la temperatura ambiente è elevata, è possibile che la temperatura in assoluto più bassa non venga raggiunta.

## Selezionare l'unità di temperatura (Fahrenheit/Celsius)

La temperatura può essere indicata in gradi Celsius o Fahrenheit.



- Toccare il tasto di attivazione in modo che sia retroilluminato di giallo.
- Verificare anche la posizione del tasto  $\nabla$  (non toccare).
- Toccare di nuovo il tasto di attivazione finché si retroillumina di bianco e tutti gli altri tasti si spengono.
- Toccare la posizione  $\nabla$  del tasto e tenerlo premuto.
- Premere inoltre una volta il tasto di attivazione (non rilasciare il tasto  $\nabla$ ).
- Tenere premuto il tasto  $\nabla$  per altri 4 secondi finché si accendono anche i tasti  $\llcorner$  e  $\blacktriangle$ :



- Premere il tasto  $\nabla$  finché sul display compare  $^{\circ}\text{F}$ .
- Premere nuovamente il tasto di attivazione.

# La giusta temperatura

- Premendo il tasto  $\nabla$  è possibile decidere se l'unità di temperatura viene indicata in Fahrenheit o Celsius:  
 $F \text{ } \square$ : unità di temperatura Fahrenheit  
 $F \text{ } 7$ : unità di temperatura Celsius  
 $F \text{ } -$ : torna al menù.
- Dopo aver selezionato una nuova impostazione, confermare con il tasto di attivazione.
- Premere nuovamente il tasto  $\nabla$ , finché sul display appare  $\epsilon$ .



- Premere nuovamente sul tasto di attivazione.

Siete usciti dalla modalità d'impostazione.

Mentre è attiva la modalità d'impostazione, l'allarme sportello viene disattivato automaticamente. Quando si chiude lo sportello, l'allarme è di nuovo attivo.

## Indicazione temperatura

L'indicazione della temperatura sul pannello comandi indica sempre la temperatura **desiderata**.

### Il display temperatura lampeggia se

- viene impostata un'altra temperatura,
- la temperatura nell'apparecchio è salita di diversi gradi, per indicare che si è verificata una perdita di freddo.

Questa breve perdita di freddo non è preoccupante se le cause sono le seguenti:

- lo sportello dell'apparecchio rimane aperto più a lungo, p.es. per estrarre oppure conservare grandi quantitativi di alimenti,
- si congelano alimenti freschi.

Se la temperatura nel vano congelatore è superiore a  $-18^{\circ}\text{C}$  per un periodo prolungato, controllare se gli alimenti si sono scongelati leggermente o del tutto. In questo caso consumare questi alimenti il più rapidamente possibile.

# Allarme temperatura e allarme sportello

L'apparecchio è dotato di un sistema d'allarme per impedire che la temperatura nell'apparecchio possa inavvertitamente salire e per evitare una perdita di energia a sportello aperto.

## Attivare il sistema di segnalazione acustica

Il sistema di segnalazione acustica funziona in automatico. Non deve essere attivato separatamente.

## Allarme temperatura

Se la temperatura raggiunge un valore troppo alto, sul pannello comandi lampeggia il tasto sensore relativo all'allarme temperatura o sportello.

Inoltre è percettibile un segnale acustico.

Il display temperatura indica il valore massimo raggiunto nel corso dell'innalzamento della temperatura.

I segnali acustico e ottico potrebbero attivarsi p.es.

- se per introdurre, spostare o prelevare i surgelati nell'apparecchio entra troppa aria calda dall'ambiente circostante.
- quando vengono congelati grandi quantitativi di alimenti.
- in caso di interruzione della corrente.

Quando l'allarme è cessato, il segnale acustico non suona e il tasto sensore per l'allarme temperatura o sportello si spegne.

## Disattivare l'allarme acustico in anticipo

Il segnale acustico può essere comunque spento in anticipo qualora dovesse disturbare.



- Premere il tasto sensore per l'allarme temperatura o sportello. Il segnale acustico non suona. Il tasto sensore relativo all'allarme temperatura o sportello rimane acceso fino a quando lo "stato di allarme" è terminato.

Se la temperatura nel vano congelatore è superiore a  $-18^{\circ}\text{C}$  per un periodo prolungato, controllare se gli alimenti si sono scongelati leggermente o del tutto. In questo caso consumare questi alimenti il più rapidamente possibile.

# Allarme temperatura e allarme sportello

---

## Allarme sportello

Se lo sportello rimane aperto più a lungo di 5 minuti, l'allarme acustico suona. Inoltre si accende il tasto sensore relativo all'allarme temperatura o sportello.

Quando si chiude lo sportello dell'apparecchio, il segnale acustico non suona e il tasto sensore per l'allarme temperatura o sportello si spegne.

## Disattivare l'allarme sportello in anticipo

Il segnale acustico può essere comunque spento in anticipo qualora dovesse disturbare.



- Premere il tasto sensore per l'allarme temperatura o sportello.

Il tasto sensore per l'allarme temperatura o sportello si spegne e il segnale acustico non suona più.

## Funzione SuperFrost

Per congelare correttamente alimenti freschi occorre attivare la funzione SuperFrost prima che inizi il processo di congelamento.

In questo modo gli alimenti si congelano rapidamente e valore nutritivo, vitamine, aspetto e sapore rimangono inalterati.

### Eccezioni:

- se si introducono nell'apparecchio alimenti già congelati.
- se giornalmente si congelano solo max. 2 kg di alimenti.

## Attivare la funzione SuperFrost

La funzione SuperFrost deve essere attivata **4-6 ore prima di introdurre gli alimenti da congelare**. Utilizzando la **capacità massima di congelamento**, **attivare** la funzione SuperFrost **24 ore prima**.



- Toccare il tasto sensore per accendere/spegnere la funzione SuperFrost; il tasto è retroilluminato di giallo.

L'apparecchio funziona a pieno regime nel vano congelatore e sul display temperatura appare il nuovo valore impostato della temperatura (-30°C).

## Disattivare la funzione SuperFrost

La funzione SuperFrost si disattiva automaticamente dopo circa 52 ore a seconda della quantità di alimenti introdotti nell'apparecchio. Il tasto sensore ha lo sfondo bianco e l'apparecchio funziona di nuovo a regime normale, a basso consumo energetico.

Per risparmiare energia elettrica è possibile disattivare manualmente la funzione SuperFrost, quando la temperatura nel vano congelatore è sufficientemente bassa.



- Toccare il tasto sensore per accendere/spegnere la funzione SuperFrost; il tasto è retroilluminato di bianco.

Sul display temperatura appare di nuovo il valore della temperatura originariamente impostato.

L'apparecchio raffredda nuovamente a regime normale.

# Disposizione degli alimenti

---

## Spostare i ripiani

I ripiani possono essere spostati a seconda dell'altezza degli alimenti.

- Afferrare il ripiano dal basso con entrambe le mani e sollevarlo leggermente in modo che sul retro si sollevi sui due lati sopra l'aggancio.
- Tirare il ripiano verso di sé.
- Posizionare il ripiano nella posizione desiderata sul retro con gli appositi ganci di fissaggio.
- Accertarsi che il ripiano sia posizionato diritto.

## Ripiano superiore

Il ripiano posto in alto nell'apparecchio può essere estratto per la pulizia:

- Rimuovere il ripiano, estraendolo verso l'alto.
- Quando lo si reinsertisce, accertarsi che i naselli d'arresto posti sugli angoli posteriori del ripiano si aggancino.

## Spostare il balconcino

Il balconcino nello sportello dell'apparecchio può essere spostato per introdurre e prelevare alimenti oppure può essere completamente rimosso per la pulizia:

- afferrare il balconcino con entrambe le mani sul telaio, sollevarlo leggermente e ribaltarlo verso di sé.
- Spostare verso l'alto o verso il basso il balconcino sempre in posizione inclinata lungo le guide laterali e agganciarlo dove si preferisce.
- Accertarsi che il balconcino sia posizionato diritto.

Per rimuovere completamente il balconcino

- spingerlo completamente lungo le guide laterali finché è possibile estrarlo.

Per reinsertirlo

- infilare il balconcino di nuovo nelle guide e sistemarlo nella posizione desiderata.

### Cesti di congelamento

I cesti di congelamento possono essere rimossi per la pulizia.

- Estrarre il cesto fino alla battuta d'arresto.

Sul lato di apertura dello sportello è situato un perno che deve essere posizionato in orizzontale per estrarre il cassetto.

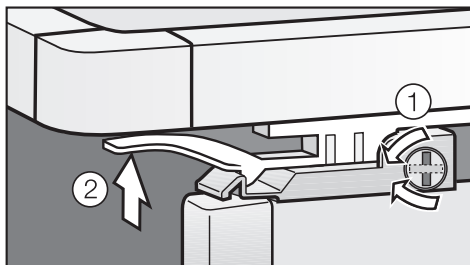

- Ruotare la fessura del perno con un oggetto adatto in posizione verticale ①.
- Tirare sui due lati verso l'alto il dispositivo a scatto ② ed estrarre il cesto di congelamento.

Per reinserire il cesto di congelamento

- estrarre le guide telescopiche fino alla battuta d'arresto.
- Inserire il cesto in modo che si agganci frontalmente e sul retro.
- Ruotare di nuovo in posizione verticale la fessura del perno della sicurezza bambini.
- Reinserire il cesto di congelamento.

# Congelamento e conservazione

---

## Capacità massima di congelamento

Affinché gli alimenti congelino il più rapidamente possibile fino al nucleo, non superare la capacità massima di congelamento. La capacità massima di congelamento in un periodo di 24 ore è riportata sulla targhetta dati "Capacità di congelamento ...kg/24 h".

La capacità massima di congelamento indicata sulla targhetta dati è stata stabilita in base alla norma DIN EN ISO 15502.

## Cosa succede quando si congelano alimenti freschi?

Si consiglia di congelare gli alimenti freschi il più rapidamente possibile affinché valore nutritivo, vitamine, colore e sapore rimangano invariati.

Più lenta è la fase di congelamento degli alimenti, più liquido defluisce negli interstizi dalle singole cellule. Le cellule si restringono.

Durante lo scongelamento solo una parte del liquido, precedentemente fuoriuscito, può tornare alle cellule.

In pratica l'alimento perde una grande quantità di liquido. Tale processo è riconoscibile dal liquido che si forma attorno agli alimenti durante la fase di scongelamento.

Se invece l'alimento viene congelato rapidamente, il liquido delle cellule non ha tempo per fuoriuscire e giungere agli interstizi. Il restringimento delle cellule è sensibilmente minore.

Durante lo scongelamento la piccola quantità di liquido, giunta agli spazi in-

termedi, può tornare alle cellule e la perdita di liquidi è molto ridotta.

## Introdurre alimenti surgelati

Quando si conservano alimenti surgelati controllare, all'atto dell'acquisto,

- che la confezione sia integra,
- la data di scadenza del prodotto e
- la temperatura di raffreddamento del congelatore del negozio. Se la temperatura di raffreddamento è superiore ai  $-18^{\circ}\text{C}$ , la durata dei surgelati si riduce.

- Acquistare i surgelati per ultimi e avvolgerli in carta da giornale o sistemarli in un'apposita busta per surgelati fino all'introduzione nel vano congelatore di casa.
- Introdurre subito i surgelati nell'apparecchio.

Non ricongelare prodotti completamente scongelati o che hanno iniziato a scongelarsi, a meno che non siano stati precedentemente cotti.



## Congelare alimenti freschi

Congelare solo alimenti freschi e di buona qualità.

### Da sapere

- **Alimenti adatti al congelamento:** carne fresca, pollame, selvaggina, pesce, verdura, erbe, frutta cruda, latticini, dolci, residui di cibo, tuorlo e albume d'uovo e molti cibi precotti.
- **Alimenti non adatti al congelamento:** uva, insalata, rapanelli, panna acida, maionese, uova intere nel guscio, cipolla, mele e pere crude intere.
- Per mantenere invariati il colore, il sapore e la vitamina C, scottare la verdura prima di congelarla. Allo scopo immergere la verdura in porzioni per 2 - 3 minuti in acqua bollente. Scolarla e raffreddarla sotto l'acqua fredda. Infine sgocciolarla.
- La carne magra è molto più adatta al congelamento rispetto alla carne grassa e si conserva più a lungo.
- Utilizzare della pellicola trasparente per dividere cotolette, bistecche ecc. da congelare. Si impedisce così che gli alimenti si congelino in blocco.
- Non salare e insaporire con spezie cibi crudi e verdura scottata prima di congelarli; salare e insaporire solo leggermente gli alimenti. Alcune spezie infatti cambiano di intensità durante il processo di congelamento.
- Far raffreddare alimenti o bevande all'esterno dell'apparecchio per evitare che gli alimenti già surgelati possano iniziare a scongelarsi e per

non aumentare il consumo di energia.

### Imballaggio

- Congelare gli alimenti a porzioni.

#### Confezioni adatte

- fogli per alimenti
- sacchetti in polietilene
- pellicola in alluminio
- contenitori per congelare.

#### Confezioni non adatte

- carta da pacchi
- carta pergamena
- cellophane
- sacchetti per immondizie
- sacchetti di plastica già utilizzati.

- Far fuoriuscire l'aria dalla confezione.
- Chiudere la confezione ermeticamente con
  - elastici
  - clip di plastica
  - filo oppure
  - nastro adesivo resistente al freddo.

I sacchetti in polietilene possono essere anche sigillati con un apposito apparecchio.

- Annotare contenuto e data di congelamento sull'involucro.

# Congelamento e conservazione

## Prima della conservazione

- Per una quantità superiore a 2 kg di alimenti freschi, prima di introdurre gli alimenti nell'apparecchio, attivare la funzione SuperFrost (v. "Utilizzo della funzione SuperFrost").  
Gli alimenti già presenti nel congelatore accumulano così una riserva di freddo.

## Disposizione degli alimenti

Gli alimenti da congelare possono essere disposti dappertutto nel vano congelatore, preferibilmente però nel cesto di congelamento in fondo.

Posizionare quantità maggiori di alimenti nel cesto grande.

La tabella indica i pesi consentiti per i cesti:

	<b>cesto superiore di congelazione</b>	<b>cesto inferiore di congelazione</b>
<b>F 1472 Vi</b>	16 kg	16 kg

- Disporre gli alimenti da congelare separatamente sul fondo dei cesti affinché possano congelare rapidamente.
- Le confezioni devono essere asciutte per evitare che congelando si attacchino.

Gli alimenti da congelare non devono toccare alimenti già congelati altrimenti questi ultimi possono iniziare a scongelarsi.

## Scongelare gli alimenti

Scongelare gli alimenti congelati

- nel forno a microonde,
- nel forno con la modalità "Thermovent" oppure "Scongelare",
- a temperatura ambiente,
- nel frigorifero (il freddo ceduto dal surgelato viene utilizzato per raffreddare gli alimenti),
- nel forno a vapore.

**Fette di carne e pesce** possono essere disposte direttamente nella padella calda anche se non sono completamente scongelate.

Scongelare **carne e pesce a pezzi** (ad es. carne macinata, pollo, filetto di pesce) senza che vi sia contatto con altri alimenti. Raccogliere il liquido di scongelamento ed eliminarlo accuratamente.

La **frutta** può essere scongelata a temperatura ambiente sia nella confezione sia in una terrina coperta.

La **verdura** può essere generalmente messa, ancora congelata, in acqua o olio bollente. Il tempo di cottura è leggermente inferiore rispetto al tempo necessario per preparare la verdura fresca poiché la struttura cellulare si è modificata.

Non ricongelare prodotti completamente scongelati o che hanno iniziato a scongelarsi, a meno che non siano stati precedentemente cotti.

### Raffreddamento rapido di bevande

Se si introducono bottiglie nel vano congelatore, estrarle **al più tardi dopo un'ora** altrimenti possono scoppiare.

# Erogatore di acqua/di ghiaccio

Per funzionare l'erogatore di acqua/di ghiaccio necessita di un allacciamento fisso alla rete idrica (v. "Allacciamento fisso alla rete idrica").

Utilizzare un recipiente stabile per raccogliere l'acqua e i cubetti di ghiaccio. Pericolo di ferirsi con schegge di vetro.

Non mettere la mano sotto l'erogatore di acqua/ghiaccio. Pericolo di ferirsi.

## Prima messa in funzione dell'erogatore di acqua/di ghiaccio

Prima della prima messa in funzione sciacquare i condotti dell'erogatore di acqua/di ghiaccio e riempirli di acqua.

- Aprire lo sportello dell'apparecchio e rimuovere la copertura dall'erogatore di ghiaccio/acqua.

La copertura sull'erogatore di ghiaccio/acqua serve per risparmiare energia. Rimontare la copertura sull'erogatore di ghiaccio/acqua se non si preleva ghiaccio/acqua dall'erogatore per un tempo prolungato; in questo modo l'apparecchio risulta maggiormente isolato e risparmia energia.

## Sciacquare i condotti dell'erogatore di acqua/di ghiaccio



- Toccare il tasto di attivazione in modo che sia retroilluminato di giallo.



- Toccare il tasto sensore per accendere/spengere l'erogatore di acqua/di ghiaccio, così il tasto si retroillumina di giallo.
- Chiudere lo sportello.

Dopo l'apertura e la chiusura dello sportello può durare alcuni secondi prima che l'erogatore di acqua/di ghiaccio sia pronto per l'uso.

Il tasto sensore per acqua fredda sul pannello comandi dell'erogatore di acqua/di ghiaccio lampeggia di bianco.

- Posizionare un contenitore capiente sotto l'erogatore di acqua/di ghiaccio.



- Toccare il tasto sensore per acqua fredda finché lampeggia di giallo.
- Tenere di nuovo premuto il tasto sensore relativo all'acqua fredda.

# Erogatore di acqua/di ghiaccio

In questo modo viene attivata la funzione di risciacquo: nei condotti affluiscono ca. 6 litri di acqua.

Per vuotare il recipiente è possibile interrompere in qualsiasi momento il procedimento di risciacquo, rilasciando il tasto sensore relativo all'acqua fredda.

Mentre si vuota il recipiente il tasto sensore lampeggia ancora di giallo.

Quando il procedimento di risciacquo è terminato suona un segnale acustico e i tasti sensore sul pannello comandi dell'erogatore di acqua/di ghiaccio sono retroilluminati di bianco. L'erogatore di acqua/di ghiaccio è pronto per il funzionamento.

## Accendere l'erogatore di acqua/di ghiaccio

Risciacquare i condotti dell'erogatore di acqua/di ghiaccio prima della prima messa in funzione (v. "Prima messa in funzione dell'erogatore di ghiaccio/acqua").

- Aprire lo sportello.
- Accertarsi che il contenitore dei cubetti di ghiaccio sia situato sotto l'icemaker.

Per preparare i cubetti di ghiaccio il contenitore deve essere completamente chiuso.



- Toccare il tasto sensore per accendere/spegnere l'erogatore di acqua/di ghiaccio, così il tasto si retroillumina di giallo.
- Chiudere lo sportello.

L'erogatore di acqua/di ghiaccio è ora pronto per l'uso.

Dopo l'apertura e la chiusura dello sportello può durare alcuni secondi prima che l'erogatore di acqua/di ghiaccio sia pronto per l'uso e si possano azionare i tasti sensore.



- Per attivare l'erogatore di acqua/di ghiaccio, premere i tasti sensore o tenere brevemente la mano sotto l'erogatore. Una cellula fotosensibile situata sotto l'erogatore registra questo movimento.

Tutti i tasti sensore sul pannello comandi dell'erogatore di acqua/di ghiaccio dovrebbero essere retroilluminati di bianco adesso.

In caso contrario, è attivo il blocco di messa in funzione (il tasto sensore  è retroilluminato di giallo, v. "Blocco").

Se lampeggia il tasto sensore , vuotare la vaschetta raccogliacqua (v. "Pulizia e manutenzione").

Quando il vano congelatore si è raffreddato, l'icemaker si riempie di acqua.

# Erogatore di acqua/di ghiaccio

Non posizionare bottiglie o simili nell'icemaker affinché si raffreddino rapidamente. L'icemaker potrebbe bloccarsi e quindi danneggiarsi.

Non consumare l'acqua fredda e i cubetti di ghiaccio/il ghiaccio frantumato entro le prime 24 ore successive alla prima messa in funzione. L'acqua serve per il primo risciacquo del sistema di afflusso acqua. Ciò vale sia per la prima messa in funzione sia se l'apparecchio è rimasto spento per un periodo più lungo.

## Acqua fredda

- Posizionare in modo stabile un contenitore sotto l'erogatore di acqua/di ghiaccio.



- Tenere premuto il tasto sensore relativo all'acqua fredda.

Finché il tasto sensore rimane premuto dall'erogatore fuoriesce acqua fredda. Dopo breve tempo l'erogazione cessa automaticamente. Qualora si necessitasse di più acqua, premere di nuovo il tasto sensore.

Se si desidera dell'acqua ancora più fredda, riempire prima il recipiente con dei cubetti di ghiaccio.

## Cubetti di ghiaccio e ghiaccio frantumato (crushed ice)

Dopo la prima messa in funzione possono passare fino a 24 ore prima che vengano erogati i primi cubetti di ghiaccio.

- Posizionare in modo stabile un contenitore sotto l'erogatore di acqua/di ghiaccio.



- Tenere premuto il tasto sensore per cubetti di ghiaccio o ghiaccio frantumato.

Finché si tiene premuto il tasto sensore, la macchina eroga ghiaccio. Dopo breve tempo l'erogazione cessa automaticamente. Qualora si necessitasse di più ghiaccio premere di nuovo il relativo tasto sensore.

Rilasciare il tasto sensore quando il recipiente è quasi pieno. In caso contrario il recipiente traboccherebbe oppure il ghiaccio ostruirebbe l'erogatore.

L'icemaker produce max. 150 cubetti in 24 ore.

La quantità dei cubetti dipende dalla temperatura presente nel vano congelatore: più bassa è la temperatura, più cubetti vengono prodotti in un determinato lasso di tempo.

# Erogatore di acqua/di ghiaccio

Quando lampeggia il simbolo , vuotare la vaschetta raccogliogocce. L'erogazione cessa automaticamente. Vuotare la vaschetta con una spugna oppure uno strofinaccio.

Se l'apparecchio è rimasto a lungo spento, gettare l'acqua fredda e il ghiaccio prodotti entro le 24 ore successive alla riaccensione.

Se non si utilizza l'erogatore di acqua/di ghiaccio per oltre due minuti o si apre lo sportello, l'erogatore passa automaticamente in modalità standby e l'illuminazione si spegne. Dopo la riattivazione trascorrono alcuni secondi fino a una nuova erogazione di acqua fredda e ghiaccio.

Vuotare con regolarità il contenitore cubetti di ghiaccio, al più tardi se non si è prelevato ghiaccio per più di una settimana. In questo modo si dispone sempre di ghiaccio fresco e si evita che i cubetti si solidifichino in blocco.

## Blocco

Con il blocco è possibile precludere l'utilizzo dell'erogatore di acqua/di ghiaccio a persone non autorizzate, p.es. bambini.



- Toccare il tasto sensore , così da essere retroilluminato di giallo.

I tasti sensore dell'erogatore di acqua/di ghiaccio sono bloccati. Per rimuovere il blocco:

- toccare il tasto sensore , così da essere retroilluminato di bianco.

## Illuminazione

Per accendere/spegnere l'illuminazione dell'erogatore di acqua/di ghiaccio,



- toccare il tasto sensore relativo all'illuminazione finché si retroillumina di giallo (luce on) o di bianco (luce off).

# Erogatore di acqua/di ghiaccio

## Spegnere l'erogatore di acqua/di ghiaccio

Alcune ore prima di spegnere l'erogatore di acqua/di ghiaccio staccare l'apparecchio dall'allacciamento fisso alla rete idrica.

- Aprire lo sportello.



- Toccare il tasto sensore per accendere/spegnere l'erogatore di acqua/di ghiaccio, così il tasto si retroillumina di bianco.



## Modalità impostazione erogatore di acqua/di ghiaccio

### Accedere alla modalità di impostazione





- Toccare il tasto sensore , così da essere retroilluminato di bianco.



- Premere inoltre una volta il tasto sensore per l'illuminazione (non rilasciare il tasto )
- Premere per altri 4 secondi il tasto  finché entrambi i tasti sensore sono retroilluminati di giallo.

Il colore degli altri tasti sensore indica se la funzione rispettivamente abbinata è accesa (giallo) o spenta (bianco):

-  Funzione antiappannamento
-  Distacco dei cubetti di ghiaccio
-  Acustica tasti

- Rilasciare entrambi i tasti sensore.

## Funzione antiappannamento

L'elemento riscaldante posto dietro il pannello comandi dell'erogatore di acqua/di ghiaccio fa sì che il pannello comandi non si appanni.

È possibile disattivare questa funzione per risparmiare energia elettrica.

Al momento della fornitura questa funzione è disattivata.

Per attivare questa funzione



- toccare il tasto sensore per acqua fredda finché si retroillumina di giallo.



# Erogatore di acqua/di ghiaccio

## Distacco dei cubetti di ghiaccio

Affinché i cubetti di ghiaccio e il ghiaccio frantumato non congelino in blocco e ostruiscano l'erogatore, si distaccano a intervalli regolari grazie al movimento di un agitatore.

È possibile disattivare questa funzione se il rumore disturba.

Nota: se si disattiva questa funzione, il ghiaccio potrebbe ostruire l'erogatore di acqua/di ghiaccio.

Al momento della fornitura questa funzione è attiva.

Per disattivare questa funzione:



- toccare il tasto sensore relativo ai cubetti di ghiaccio finché si retroillumina di bianco.

## Acustica tasti

Se non si desidera che i tasti sensore emettano un suono a ogni pressione è possibile disattivarne l'acustica.

Al momento della fornitura questa funzione è attiva.

Per disattivare questa funzione:



- toccare il tasto sensore relativo al ghiaccio frantumato finché si retroillumina di bianco.

## Uscire dalla modalità di impostazione



- Toccare il tasto sensore relativo all'illuminazione o per un minuto non toccare alcun tasto.

## Sbrinamento automatico

---

L'apparecchio è dotato di sistema "NoFrost" che attiva automaticamente lo sbrinamento.

L'umidità che ne deriva si deposita sull'evaporatore, di tanto in tanto si sbrina ed evapora autonomamente.

Grazie allo sbrinamento automatico nel congelatore non si forma mai ghiaccio. Questo sistema impedisce che gli alimenti si attacchino durante il processo di congelamento.

Accertarsi che l'acqua non giunga all'elettronica o all'illuminazione.

Per la pulizia non utilizzare apparecchi a vapore. Il vapore può giungere a parti dell'apparecchio sotto tensione e causare un corto circuito.

Non staccare assolutamente la targhetta dati applicata nel vano interno dell'apparecchio. In caso di guasti è necessaria per poter rilevare i dati.

### **Per non danneggiare le superfici, non usare i seguenti prodotti per la pulizia:**

- detergenti contenenti soda, ammoniacca, acidi o cloruri,
- prodotti anticalcare,
- detergenti abrasivi, ad es. polveri o latte abrasivi, pietre di pulizia (cleaning stone),
- solventi,
- detergenti per acciaio inox,
- detergenti per lavastoviglie,
- spray per forno,
- detergenti per vetro,
- spugne dure abrasive e spazzole, ad es. pagliette o spugne per i piatti,
- gomma cancella-sporco,
- raschietti di metallo taglienti.

La base raccogliocce, l'erogatore, la parete posteriore e il telaio dell'erogatore di acqua/ghiaccio sono affinati con uno speciale rivestimento pregiato delle superfici, che le protegge dallo sporco e ne facilita la pulizia.

**Non** trattare la base raccogliocce, l'erogatore, la parete posteriore e il telaio dell'erogatore di acqua/ghiaccio con lo specifico prodotto per acciaio inox:

- potrebbe danneggiare il rivestimento.

Il prodotto per acciaio inossidabile Miele:

- potrebbe lasciare striature visibili sull'apparecchio.

**Non** lavare in lavastoviglie la base raccogliocce e l'erogatore di acqua/ghiaccio. Si potrebbe danneggiare il rivestimento!

Non attaccarvi dei magneti! La superficie potrebbe graffiarsi.

Non attaccare mai post-it, nastro adesivo trasparente, nastro adesivo coprente o altri adesivi sulla superficie trattata. Si potrebbe danneggiare il rivestimento ed eliminare il suo effetto protettivo antisporco.

## Pulizia e manutenzione

Sporco e impurità vanno rimossi possibilmente subito. Se sporco e impurità rimangono depositati a lungo possono risultare poi molto difficili se non impossibili da togliere e possono alterare nonché decolorare le superfici.

### Prima della pulizia



- Spegnerne sempre completamente l'apparecchio premendo l'interruttore basculante.

È situato a destra sotto il pannello comandi.

- Sfilare la spina dalla presa oppure disinserire l'interruttore principale dell'impianto elettrico.
- Togliere gli alimenti dall'apparecchio depositandoli in un luogo fresco.
- Estrarre le parti interne amovibili dell'apparecchio per procedere alla pulizia.

### Vano interno, accessori

- Pulire l'apparecchio almeno una volta al mese.
- Pulire l'apparecchio con acqua tiepida e un po' di detersivo per i piatti. Pulire tutte le parti a mano e non in lavastoviglie.
- Ultimate le operazioni di pulizia, risciacquare i vani interni e gli acces-

sori con acqua pulita e asciugare con un panno.

Lasciare aperto lo sportello dell'apparecchio per un po' di tempo.

### Telaio in alluminio

I telai dei ripiani e i balconcini nello sportello sono in alluminio.

L'alluminio è un materiale vivo.

L'angolazione, l'incidenza della luce e l'ambiente determinano l'effetto riflettente e quindi il design dell'apparecchio.

L'alluminio è soggetto a graffi e tagli.

I telai in alluminio possono decolorarsi o modificare il colore se rimangono sporchi a lungo. Pulirli quindi subito.

### Contenitore cubetti di ghiaccio

- Estrarre il contenitore di cubetti di ghiaccio dall'apparecchio.
- Vuotare il contenitore dei cubetti di ghiaccio e risciacquarlo con acqua calda.
- Asciugare accuratamente il contenitore dei cubetti di ghiaccio e l'agitatore affinché i nuovi cubetti non si congelino in blocco.

Per reinserire il contenitore dei cubetti di ghiaccio:

- spingere il contenitore dei cubetti di ghiaccio nell'apparecchio finché si aggancia.
- Se non si riesce a introdurre completamente il contenitore dei cubetti di ghiaccio ruotare leggermente l'agitatore all'interno del contenitore.

### Vaschetta raccogliacqua



La vaschetta raccogliacqua raccoglie l'acqua traboccata.

Quando la vaschetta è piena, sul pannello comandi dell'erogatore di acqua/ghiaccio lampeggia il simbolo  e la relativa erogazione si interrompe.

I sensori presenti nella vaschetta rilevano quando deve essere vuotata.

Per evitare che si generino cattivi odori, si consiglia di pulirla ogni giorno.

Quando lampeggia il simbolo :

- estrarre la vaschetta raccogliacqua e la griglia.
- Vuotare la vaschetta raccogliacqua con una spugna o uno strofinaccio e pulirla.
- Pulire la base raccogliacqua e la griglia.
- Rimontare la griglia e la base raccogliacqua.

Il simbolo  è nuovamente retroilluminato di bianco.

### Sezioni di aerazione e di sfiato

- Pulire le fessure di aerazione regolarmente con un pennello o con l'aspirapolvere. Eventuali depositi di polvere accrescono il consumo di corrente elettrica.

### Guarnizioni sportelli

Non trattare la guarnizione dello sportello con sostanze oleose o grasse. Col tempo infatti la guarnizione potrebbe diventare porosa.

- Pulire regolarmente la guarnizione dello sportello con acqua pulita e asciugarla infine accuratamente con un panno.

### Dopo la pulizia

- Reinserire tutti gli accessori nell'apparecchio.
- Inserire la spina nella presa di corrente elettrica e accendere l'apparecchio.
- Attivare la funzione SuperFrost affinché il congelatore raffreddi rapidamente.
- Introdurre i cesti di congelamento con gli alimenti nel vano congelatore quando si raggiunge una temperatura sufficientemente bassa.
- Disattivare la funzione SuperFrost premendo l'apposito tasto, non appena nel vano congelatore si raggiunge la temperatura di almeno  $-18^{\circ}\text{C}$ .

## Guasti, cosa fare se . . . ?

---

Le apparecchiature elettriche possono essere riparate solo da tecnici qualificati. Se le riparazioni non sono state effettuate correttamente, queste possono mettere seriamente a rischio la sicurezza dell'utente.

### Cosa fare se . . .

#### . . . l'apparecchio non raffredda?

- Controllare che l'apparecchio sia acceso. Sul pannello comandi è acceso il tasto di attivazione.
- Verificare che la spina sia perfettamente inserita nella presa di corrente.
- Verificare che l'interruttore generale dell'impianto elettrico non sia scattato, in caso contrario il congelatore, la tensione di rete o un altro apparecchio potrebbero essere difettosi. Rivolgersi a un elettricista qualificato oppure all'assistenza tecnica autorizzata.
- Verificare le impostazioni della temperatura.

#### . . . la temperatura nel vano congelatore è troppo bassa?

- Aumentare la temperatura.
- Spegnerne eventualmente la funzione SuperFrost.
- Verificare che lo sportello dell'apparecchio sia perfettamente chiuso.
- È stata congelata una grande quantità di alimenti?  
Il compressore in questo caso lavora

più a lungo, quindi la temperatura si abbassa automaticamente.

#### . . . lo sportello del vano congelatore non si apre più volte consecutivamente?

- Non si tratta di un guasto. A causa dell'"effetto risucchio" lo sportello potrà essere aperto senza sforzo solo dopo breve tempo.

#### . . . aumentano la frequenza e la durata di funzionamento del compressore?

- Controllare che le griglie di aerazione situate in basso nello zoccolo del mobile non siano ostruite o impolverate.
- Lo sportello dell'apparecchio è stato aperto frequentemente oppure sono stati congelati grandi quantitativi di alimenti.
- Verificare che lo sportello dell'apparecchio sia perfettamente chiuso.

#### . . . Il compressore continua a funzionare.

Per risparmiare energia elettrica il compressore scatta a un numero di giri basso in caso di ridotta necessità di freddo. In questo modo aumenta il tempo di funzionamento del compressore.

### **. . . la spia della temperatura per il vano congelatore indica -18°C nonostante sia stata impostata una temperatura più alta?**

Non si tratta di un guasto. Se l'icemaker è acceso e la temperatura ambiente nel contempo è bassa ( $< +18^{\circ}\text{C}$ ), la temperatura commuta automaticamente su  $-18^{\circ}\text{C}$ .

In questo modo è garantito il funzionamento dell'icemaker.

### **. . . i surgelati si scongelano perché la temperatura nel vano congelatore è troppo elevata?**

- La temperatura ambiente è inferiore a quella adatta al funzionamento dell'apparecchio?

Aumentare la temperatura ambiente.

Il compressore si attiva meno frequentemente se la temperatura ambiente è troppo bassa. Per questo motivo la temperatura nel vano congelatore può risultare troppo elevata.

### **. . . i surgelati si sono attaccati sul fondo?**

- Staccare i surgelati con un attrezzo non appuntito, ad es. il manico di un cucchiaino.

### **. . . si attiva il segnale acustico?**

Lo sportello è aperto da oltre 5 minuti.

- Chiudere lo sportello.

### **. . . il segnale acustico suona e il tasto sensore per l'allarme temperatura o sportello è acceso o lampeggia?**

- Lo sportello dell'apparecchio è aperto oppure
- la temperatura nell'apparecchio è salita parecchio perché
  - all'interno è affluita troppa aria ambiente calda,
  - sono stati introdotti nell'apparecchio grandi quantità di alimenti da congelare,
  - si è verificata un'interruzione nell'alimentazione di corrente elettrica.

Quando l'allarme è cessato, il segnale acustico non suona e il tasto sensore per l'allarme temperatura o sportello si spegne.

Il display temperatura indica il valore massimo raggiunto nel corso del rialzo della temperatura nel vano congelatore.

Controllare che gli alimenti non abbiano iniziato a scongelarsi o si siano scongelati del tutto. In questo caso cuocere gli alimenti prima di reintrodurli nell'apparecchio.

### **. . . la spia per il filtro acqua è accesa ed è rossa?**

Il filtro acqua deve essere sostituito presto.

- Ordinare eventualmente un nuovo filtro acqua presso un rivenditore Miele.

## Guasti, cosa fare se . . . ?

---

### . . . la spia per il filtro acqua lampeggia ed è rossa?

- Sostituire il filtro acqua.

### . . . sul display dell'erogatore di acqua/di ghiaccio lampeggia il simbolo ?

La vaschetta raccogliacqua dell'erogatore di acqua/di ghiaccio è piena.

- Vuotare la vaschetta raccogliacqua.

### . . . il pannello comandi è appannato?

L'elemento riscaldante dietro il pannello comandi è spento.

- Attivare nuovamente la funzione antiappannamento (v. "Erogatore di acqua/di ghiaccio").

### . . . l'erogatore di acqua/di ghiaccio non si accende?

- Controllare che l'apparecchio sia allacciato alla corrente elettrica.

### . . . l'erogatore di acqua/di ghiaccio non funziona subito dopo l'accensione?

Non si tratta di un guasto.

Dopo l'apertura e la chiusura dello sportello può durare alcuni secondi prima che l'erogatore di acqua/di ghiaccio sia pronto per l'uso.

### . . . l'erogatore di acqua/di ghiaccio non produce cubetti di ghiaccio o acqua fredda?

- Controllare che l'apparecchio sia acceso.

- Controllare che l'erogatore di acqua/di ghiaccio sia acceso.
- Verificare se fosse attivo il blocco dell'erogatore di acqua/di ghiaccio (il simbolo  sul pannello comandi è retroilluminato di giallo).
- Verificare che sia stato installato l'allacciamento fisso alla rete idrica.
- La condotta dell'acqua è stata sfistata alla prima messa in funzione?
- Verificare che l'afflusso dell'acqua sia aperto.
- Verificare che il contenitore dei cubetti di ghiaccio sia in posizione corretta.
- Verificare che la temperatura nel vano congelatore non sia troppo alta.
- Verificare che la pressione idrica sia sufficientemente alta. La pressione idrica deve essere compresa tra 1,7 e 5,5 bar.
- Controllare se è stata installata una valvola sbagliata cosicché la pressione idrica risulta essere troppo bassa.
- Controllare che la funzione di distacco dei cubetti dell'erogatore di acqua/di ghiaccio sia spenta. Dal momento che il ghiaccio non viene distaccato a intervalli regolari da un agitatore, potrebbe congelare in blocco e ostruire l'erogatore (v. "Erogatore di acqua/di ghiaccio").



- Verificare se nel contenitore i cubetti di ghiaccio si sono congelati in blocco e se l'erogatore è intasato. Vuotare con regolarità il contenitore cubetti di ghiaccio, al più tardi se non si è prelevato ghiaccio per più di una settimana.

Tenere conto che possono passare fino a 10 ore prima che vengano preparati i primi cubetti di ghiaccio.

### **. . . l'erogatore di acqua/di ghiaccio produce solo cubetti di ghiaccio piccoli?**

- Sono in funzione altri elettrodomestici con allacciamento fisso alla rete idrica?  
Evitare di mettere in funzione contemporaneamente lavastoviglie e lavatrice.
- Verificare se debba essere sostituito il filtro acqua.
- Verificare che la pressione idrica sia sufficientemente alta. La pressione idrica deve essere compresa tra 1,7 e 5,5 bar.
- Controllare se è stata installata una valvola sbagliata cosicché la pressione idrica risulta essere troppo bassa.

Tenere conto che possono passare fino a 10 ore prima che vengano preparati i primi cubetti di ghiaccio.

- Verificare che l'icemaker non sia sporco e in caso pulirlo.

### **. . . l'erogatore di acqua/di ghiaccio produce troppo pochi cubetti o cubetti irregolari oppure eroga solo poca acqua fredda?**

- Verificare che la pressione idrica sia sufficientemente alta. La pressione idrica deve essere compresa tra 1,7 e 5,5 bar.
- Verificare che la temperatura nel vano congelatore non sia troppo alta.
- Sostituire il filtro acqua.

### **. . . i cubetti di ghiaccio emanano odore o hanno un sapore sgradevole?**

- L'erogatore di acqua/di ghiaccio viene utilizzato di rado?  
In caso di conservazione prolungata il ghiaccio può assorbire l'odore e il sapore di altre sostanze.
- Nel vano congelatore vengono introdotti alimenti non confezionati?  
Il ghiaccio può assorbire l'odore e il sapore di questi alimenti.

### **. . . si sentono provenire regolarmente rumori dall'erogatore di acqua/di ghiaccio?**

Non si tratta di un guasto. La funzione del distacco dei cubetti è attiva, vale a dire che il ghiaccio viene distaccato a intervalli regolari grazie al movimento di un agitatore affinché non congeli in blocco e non ostruisca l'erogatore.

## Guasti, cosa fare se . . . ?

### . . . dall'apparecchio fuoriesce acqua?

- Chiudere immediatamente il rubinetto di afflusso dell'acqua.
- Verificare che la condotta dell'acqua nell'apparecchio non presenti anomalie. Avvisare il servizio di assistenza tecnica.
- Verificare che la pressione idrica non sia troppo bassa.
- Verificare che non sia stata installata una valvola non idonea.

### . . . sul display temperatura appaiono alternandosi " \_F" e "121"?

All'icemaker non affluisce acqua.

- Verificare che sia stato installato l'allacciamento fisso alla rete idrica.
- Verificare che l'afflusso dell'acqua sia aperto.

### . . . sul display temperatura appare un'altra segnalazione di guasto con " \_F"?

Si tratta di un guasto. Rivolgersi al servizio di assistenza tecnica Miele autorizzato.

### . . . la luce interna non funziona più?

Lo sportello è rimasto aperto a lungo? La luce si spegne automaticamente per surriscaldamento se lo sportello rimane aperto per ca. 5 minuti. Dopo un preciso tempo di raffreddamento si riaccende.

Se non si accende nemmeno quando lo sportello rimane aperto per breve tempo vuol dire che è difettosa.

- Spegnere sempre l'apparecchio premendo l'interruttore a bilico.
- Staccare l'apparecchio dalla rete elettrica, disinserendo il fusibile dell'impianto elettrico di casa.

### Illuminazione superiore

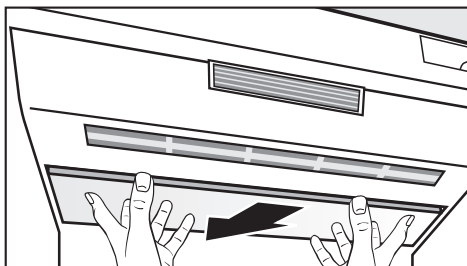

- Afferrare il coprilampada con due mani frontalmente e spingerlo verso il retro.
- Sollevare il coprilampada frontalmente.

Non toccare la lampada alogena a mano nuda.  
Per sostituire questo tipo di lampadina utilizzare un panno morbido.

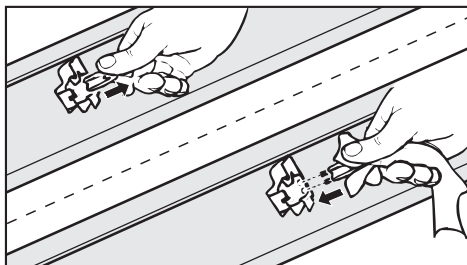

- Estrarre la lampadina alogena difettosa.

## Guasti, cosa fare se . . . ?

- Sistemare la nuova lampadina alogena nell'apposita sede.  
Tipo di lampada alogena:  
20 W/12 V/ base GY 6.35.
- Applicare il coprilampada dapprima sul retro e tirarlo poi frontalmente in modo che si agganci.
- Riapplicare il coprilampada e ruotarlo in senso orario finché risulta essere fissato.
- Inserire la spina nella presa di corrente elettrica e accendere l'apparecchio.

### Illuminazione laterale

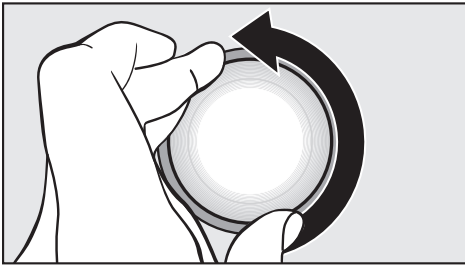

- Ruotare il coprilampada in senso antiorario e smontarla.

Non toccare la lampada alogena a mano nuda.  
Per sostituire questo tipo di lampadina utilizzare un panno morbido.

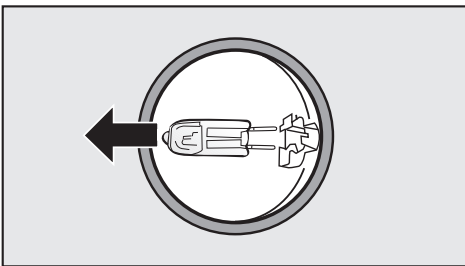

- Estrarre la lampadina alogena difettosa.
- Sistemare la nuova lampadina alogena nell'apposita sede.  
Tipo di lampada alogena:  
5 W/12 V/ base G 4.

Se il guasto non può essere eliminato in base alle indicazioni qui riportate, rivolgersi all'assistenza tecnica. Se possibile, evitare di aprire lo sportello dell'apparecchio fino a quando il guasto non sarà stato eliminato per limitare al massimo la perdita di freddo.

## Filtro acqua

L'apparecchio viene fornito con un filtro acqua che filtra l'acqua nei condotti per la preparazione dei cubetti di ghiaccio.

Il filtro acqua installato (filtro bypass) può essere successivamente sostituito da un filtro acqua con particelle a carboni attivi. Questo filtro con particelle a carboni attivi filtra il cloro e altre sostanze che pregiudicano sapori e odori dall'acqua nei condotti in modo che per la produzione dei cubetti di ghiaccio venga utilizzata solo acqua di buona qualità.

Richiedere i nuovi filtri acqua (filtro bypass e a carboni attivi) ai rivenditori specializzati Miele.

Per ottenere cubetti di ghiaccio di ottima qualità è importante sostituire il filtro acqua regolarmente.

### Attenzione:

- Dopo aver inserito un nuovo filtro acqua, gettare i cubetti di ghiaccio prodotti nelle 24 ore successive alla sostituzione.
- Se nelle ultime settimane o mesi l'apparecchio o l'icemaker sono stati utilizzati raramente o se i cubetti non emanano un buon odore, sostituire il filtro acqua.

## Spia di sostituzione del filtro acqua

L'indicazione relativa alla sostituzione del filtro acqua appare, in base alla quantità di cubetti di ghiaccio prodotti, all'incirca ogni 6 mesi.



- Se la spia relativa alla sostituzione del filtro è **accesa ed è di colore rosso**, vuol dire che in tempi brevi occorre sostituire il filtro.
- Prepararsi quindi per sostituire il filtro.

Richiedere i nuovi filtri acqua (filtro bypass e a carboni attivi) ai rivenditori specializzati Miele.

- Se la spia relativa alla sostituzione del filtro è **di colore rosso e lampeggia**, vuol dire che è il momento di sostituire il filtro.

## Sostituire il filtro acqua

La presenza di aria nel sistema può fare in modo che all'atto dell'estrazione sia l'acqua che la cartuccia del filtro possano fuoriuscire con pressione. Procedere quindi con cautela quando si sostituisce il filtro.

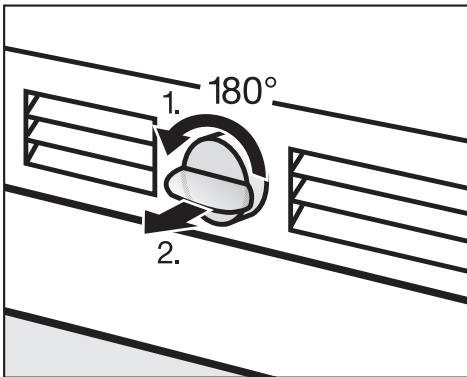

- Premere la manopola e ruotarla in senso antiorario di  $180^\circ$  (1).
- Rimuovere la cartuccia usata del filtro dall'apparecchio (2).

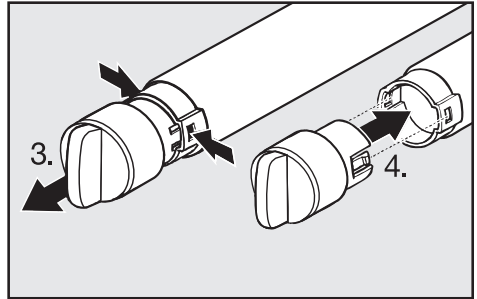

- Togliere il cappuccio della cartuccia usata (3).
- Estrarre la cartuccia nuova dalla sua confezione e rimuovere la copertura di protezione.
- Applicare la copertura del filtro sulla nuova cartuccia (4).

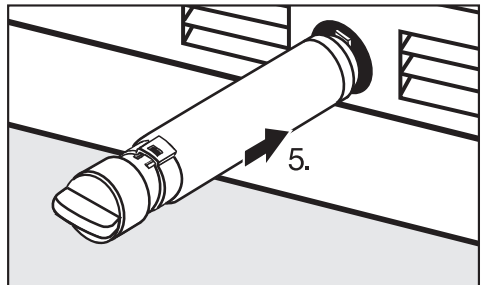

- Inserire la cartuccia in posizione dritta nell'apposita sede dello schermo zoccolo (5).
- Ruotare la manopola di  $180^\circ$  in senso orario finché è in posizione orizzontale (6).

## Filtro acqua



- Dopo aver sostituito il filtro la spia relativa alla sostituzione lampeggia ancora. Confermare come descritto di seguito la sostituzione del filtro acqua nell'elettronica.

### Confermare la sostituzione del filtro acqua



- Posizionare un dito sulla spia relativa alla sostituzione del filtro acqua e rimanere in questa posizione mentre



- con un altro dito si preme il tasto di attivazione (continuare a tenere premuta la spia per la sostituzione del filtro acqua) e tenere entrambi i tasti premuti per circa 5 secondi finché si sente un beep.

La sostituzione del filtro acqua è stata confermata ed è stata attivata la modalità di richiesta per la successiva sostituzione del filtro.

La spia della sostituzione filtro si spegne.

- Chiudere lo sportello.

Dopo aver inserito un nuovo filtro acqua, gettare i cubetti di ghiaccio prodotti nelle 24 ore successive alla sostituzione.

### Utilizzo di un filtro acqua esterno

Se è stato installato un filtro acqua esterno all'impianto domestico, lasciare il filtro acqua installato di serie sull'apparecchio (filtro bypass).

Se si vuole utilizzare un filtro esterno e per questo motivo si desidera disattivare la richiesta di sostituzione filtro, rivolgersi all'assistenza tecnica Miele.

## Possibili cause di rumori

Rumori "normali"	A cosa attribuirli?	
<b>Ronzio</b>	Il ronzio deriva dal motore (compressore). Per breve tempo può diventare più forte quando si accende il motore.	
<b>Gorgoglio</b>	Il gorgoglio deriva dal refrigerante, che scorre nei tubi.	
<b>Clic</b>	Questo rumore è percettibile quando il termostato accende o spegne il motore.	
<b>Fruscio</b>	Negli apparecchi con funzione NoFrost o con zone a temperatura differenziata è possibile che la circolazione dell'aria provochi dei rumori percettibili all'interno dell'apparecchio.	
	In un apparecchio con serbatoio acqua è percettibile un sibilo provenire dalla pompa se viene prelevata acqua dal serbatoio.	
<b>Scricchiolio</b>	Gli scricchiolii sono causati dalla dilatazione del materiale nell'apparecchio.	
Si tenga presente che i rumori del motore e di corrente nel circuito del freddo sono inevitabili.		
Rumori che possono essere eliminati facilmente	Causa	Rimedio
<b>Strepito, cigolio, tintinnio</b>	L'apparecchio non è in bolla.	Registrare l'apparecchio con l'ausilio di una livella a bolla d'aria. Utilizzare i piedini svitabili situati sotto l'apparecchio oppure inserire uno spessore.
	L'apparecchio tocca altri mobili o apparecchi.	Allontanare l'apparecchio dai mobili oppure dagli apparecchi.
	I cassetti, i cestelli oppure i ripiani traballano oppure sono incastrati.	Controllare le parti mobili ed eventualmente reinserirli.
	Le bottiglie o i recipienti si toccano.	Scostarli leggermente.
	Il supporto del cavo per il trasporto è ancora appeso alla parete posteriore.	Rimuovere il supporto cavo.

# Assistenza tecnica

---

## Servizio Clienti

Per eventuali interventi e riparazioni rivolgersi al servizio di assistenza tecnica autorizzato Miele chiamando il numero indicato di seguito. Comunicare sempre modello e Fabr.-Nr. dell'elettrodomestico, riportati sulla targhetta dati.

La targhetta dati è applicata all'interno dell'apparecchio.

## Informazioni importanti sulla garanzia

Ogni elettrodomestico è coperto da garanzia totale nei termini contemplati nel relativo libretto. La garanzia viene concessa per il periodo previsto dalla legislazione nazionale vigente. Nulla è dovuto per diritto di chiamata.



I controlli devono essere eseguiti in base alle indicazioni **delle norme e direttive vigenti**.

Inoltre, nella preparazione e nell'esecuzione dei controlli sulle apparecchiature occorre prendere in considerazione le seguenti disposizioni della casa produttrice:

- **schemi di carico,**
- informazioni contenute nelle **istruzioni d'uso e di montaggio.**

# Allacciamento fisso alla rete idrica

## Indicazioni sull'allacciamento fisso alla rete idrica

L'allacciamento idrico fisso deve essere effettuato solo da tecnici esperti.

Staccare l'apparecchio dalla rete elettrica, prima di collegarlo ai condotti idrici.

Chiudere l'allacciamento idrico prima di collegare i tubi di afflusso dell'acqua dell'icemaker.

La qualità dell'acqua deve essere conforme alla normativa relativa alla qualità delle acque destinate al consumo umano vigente nel paese in cui viene installato l'apparecchio.

L'allacciamento all'impianto di casa deve avvenire secondo le norme vigenti nel paese in questione. Parimenti tutti gli apparecchi e i dispositivi, utilizzati per l'afflusso di acqua all'apparecchio, devono rispettare tutte le disposizioni vigenti del paese in cui vengono installati.

- L'apparecchio risponde ai requisiti delle norme IEC 61770 e EN 61770.
- La pressione idrica deve essere compresa tra 1,7 e 5,5 bar.

 **Attenzione!**

Una pressione idrica dell'impianto troppo elevata può comportare danni all'apparecchio.

Installare un riduttore di pressione, se la pressione idrica nell'impianto supera i 5,5 bar.

- Il tubo in acciaio inox è lungo 3 m. Una prolunga del tubo in acciaio inox non è consentita.

Sostituire il tubo in acciaio inox difettoso solo con pezzi originali Miele (disponibili presso l'assistenza tecnica Miele o presso il proprio rivenditore di fiducia). Accertarsi che questo tubo idraulico sia a uso alimentare.

- Tra il tubo in acciaio inossidabile e l'allacciamento idrico di casa deve essere predisposto un rubinetto per poter interrompere l'afflusso dell'acqua in caso di necessità.

## Allacciamento fisso alla rete idrica

Fare in modo che il rubinetto sia accessibile anche una volta che l'apparecchio è stato incassato.

### Predisporre l'allacciamento fisso alla rete idrica

L'allacciamento fisso alla rete idrica deve essere predisposto prima di incassare l'apparecchio.

L'allacciamento fisso alla rete idrica non deve essere effettuato se l'apparecchio è collegato alla rete elettrica.

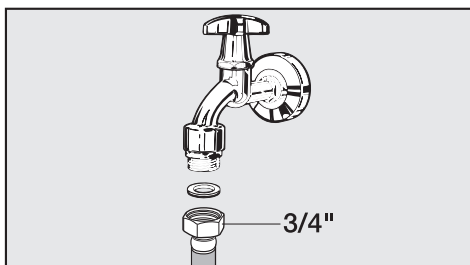

Per l'allacciamento è necessario un rubinetto con raccordo  $\frac{3}{4}$ ".

- Allacciare il tubo in acciaio inossidabile al rubinetto.
- Accertarsi che il raccordo sia fissato correttamente.

### L'afflusso di acqua verso l'apparecchio deve avvenire mediante condotta di acqua fredda,

- collegata direttamente all'alimentazione di acqua pulita, così da garantire la circolazione dell'acqua nell'impianto di acqua fredda.

Evitare un afflusso dell'acqua nel quale l'acqua ristagni. Altrimenti potrebbe compromettere il sapore dell'acqua o dei cubetti di ghiaccio.

- regga alla pressione di sistema.
- corrisponda alle disposizioni in materia d'igiene.

## Allacciamento fisso alla rete idrica

Al momento della prima messa in funzione far sfiatare l'afflusso dell'acqua da un tecnico qualificato.

- A questo proposito riempire per quanto possibile il tubo in acciaio inossidabile di acqua prima di allacciarlo all'apparecchio.
- Asciugare acqua eventualmente traboccata con un panno.

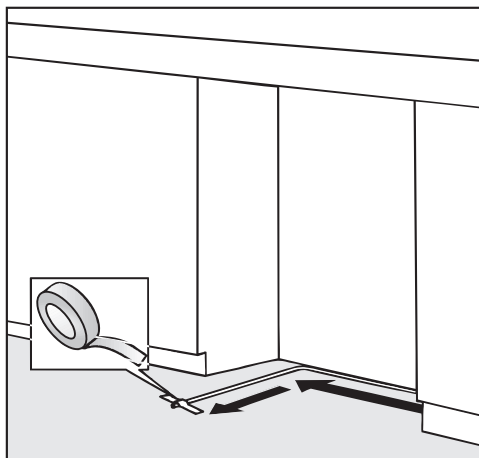

- Posizionare correttamente il tubo in acciaio nella nicchia e fissarlo con una striscia adesiva al pavimento. In questo modo non si sposta o non si danneggia quando viene inserito l'apparecchio.
- Incassare l'apparecchio nella nicchia (v. cap. "Incasso dell'apparecchio").

Per gli apparecchi con dispositivo predisposto per il passaggio del tubo,

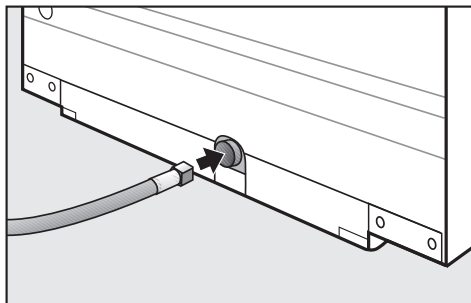

- posizionare l'apparecchio davanti alla nicchia d'incasso e infilare il tubo in acciaio inox attraverso il foro sul retro.

A questo punto la nicchia deve già essere predisposta per l'incasso definitivo dell'apparecchio (v. cap. "Incasso dell'apparecchio").

- Procedere con l'incasso dell'apparecchio.

### Montare il tubo di acciaio inossidabile sull'apparecchio

Quando si posa il tubo in acciaio inox accertarsi che non venga piegato o danneggiato.

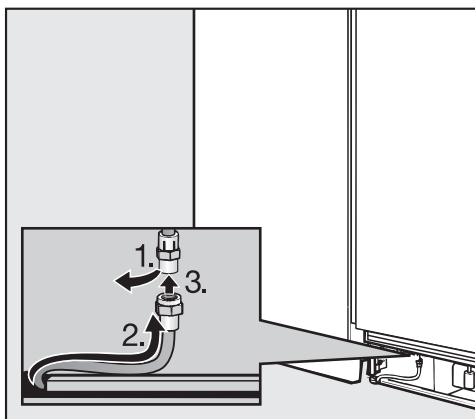

- Rimuovere il cappuccio (1.) dall'allacciamento idrico sul lato anteriore dell'apparecchio.
- Avvitare il dado a cappello (2.) del tubo in acciaio inox sulla filettatura (3).
- Accertarsi che il raccordo sia fissato correttamente.
- Aprire il rubinetto dell'afflusso acqua con cautela e controllare la tenuta dell'intero sistema idrico.
- Allacciare di nuovo l'apparecchio alla rete elettrica (v. cap. "Allacciamento elettrico").

Dopo max. 10 ore i primi cubetti cadono dall'icemaker nell'apposito contenitore.

## Allacciamento elettrico

---

L'apparecchio viene fornito pronto per l'allacciamento a corrente alternata 50 Hz, 220 - 240 V.

La protezione deve essere di almeno 10 A.

L'apparecchio può essere allacciato solo a una regolamentare presa elettrica. L'elettrodomestico deve essere allacciato a un impianto elettrico realizzato a regola d'arte e nel rispetto delle norme vigenti.

In caso di emergenza si deve poter staccare velocemente l'apparecchio dalla corrente elettrica. Per questo motivo la presa non deve trovarsi dietro l'apparecchio e deve essere facilmente accessibile.

Qualora dopo l'incasso la presa non fosse più accessibile, deve essere disposta da parte dell'installatore un dispositivo di separazione per ogni polo. Valgono come dispositivi di separazione gli interruttori con un'apertura di contatto di almeno 3 mm, quali interruttori LS, valvole e teleruttori (EN 60335).

La spina e il cavo di alimentazione non devono toccare la parte posteriore del congelatore, in quanto si potrebbero danneggiare a causa delle vibrazioni dell'apparecchio e potrebbero causare un corto circuito.

Non collegare altri apparecchi alle prese poste dietro l'apparecchio.

L'allacciamento con una prolunga non è consentito in quanto non garantisce la necessaria sicurezza dell'apparecchio (ad es. pericolo di surriscaldamento).

L'apparecchio non può essere allacciato agli inverter a isola, utilizzati solitamente per fonti di energia alternative, per es. **energia solare**.

Quando si accende l'apparecchio, a causa dei picchi di tensione, si causerebbe altrimenti uno spegnimento di sicurezza. L'elettronica potrebbe danneggiarsi.

Inoltre l'apparecchio non può essere messo in funzione se vengono utilizzate le cosiddette **spine a basso consumo** che riducono l'afflusso di energia elettrica verso l'apparecchio così da diventare molto caldo.

L'eventuale sostituzione del cavo di alimentazione può essere eseguita solo da un elettricista qualificato.

## Luogo di posizionamento

Non collocare l'apparecchio accanto a cucine elettriche, termosifoni o finestre esposti direttamente ai raggi del sole.

Più elevata è la temperatura ambiente, più a lungo resta in funzione il compressore e, di conseguenza, più elevato sarà il consumo di corrente.

È adatto un ambiente asciutto e arieggiato.

Se il posizionamento accanto a una fonte di calore è inevitabile, rispettare le distanze minime previste rispetto alla fonte di calore:

- da cucine elettriche 3 cm,
- da cucine a gasolio o a carbone indipendenti 30 cm.

Inoltre per incassare l'apparecchio osservare quanto segue.

- La presa elettrica non deve trovarsi immediatamente dietro la parete posteriore dell'apparecchio e deve essere facilmente accessibile in caso di necessità.
- La spina e il cavo di alimentazione non devono essere a contatto con la parete posteriore dell'apparecchio, perché potrebbero subire danni a causa delle vibrazioni.
- Non collegare altri apparecchi a prese poste dietro l'apparecchio.

**Importante! Con un'elevata umidità dell'aria** si può formare della condensa sulle superfici esterne dell'apparecchio. La condensa può corrodere le pareti esterne dell'apparecchio.

Per prevenire il fenomeno, posizionare l'apparecchio in un ambiente asciutto e/o climatizzato dotato di sufficiente aerazione.

Dopo l'incasso assicurarsi che gli sportelli chiudano correttamente, siano rispettate le sezioni di aerazione e fuoriuscita dell'aria indicate e che tutto l'apparecchio sia stato incassato, come descritto.

## Classe climatica

L'apparecchio è predisposto per una determinata classe climatica (area temperatura ambiente), i cui limiti devono essere rispettati. La classe climatica può essere rilevata dalla targhetta dati, situata all'interno dell'apparecchio.

Classe climatica	Temperatura ambiente
SN	da +10°C a +32°C
N	da +16°C a +32°C
ST	da +16°C a +38°C
T	da +16°C a +43°C

Una temperatura ambiente più bassa causa il fermo prolungato del compressore e l'innalzamento della temperatura all'interno dell'apparecchio, con conseguenti danni.

## Istruzioni di montaggio

---

Il sicuro funzionamento dell'apparecchio è garantito solo se questo viene montato e allacciato secondo le istruzioni d'uso.

Attenzione!

Questo apparecchio è molto pesante e quando lo sportello è aperto tende a ribaltarsi in avanti. Tenere chiuso lo sportello finché l'apparecchio è incassato correttamente nella nicchia come indicato nelle istruzioni d'uso e di montaggio.

A causa del peso e delle dimensioni dell'apparecchio il montaggio deve essere eseguito necessariamente con l'aiuto di una seconda persona.

Peso a vuoto dell'apparecchio:

**F 1472 Vi** ..... 139 kg



## Base nicchia

Affinché l'apparecchio sia posizionato in modo sicuro e tutte le funzioni siano garantite, la base della nicchia deve essere piana e in posizione orizzontale.

La base della nicchia deve essere in materiale rigido che non si piega.

A causa dell'elevato peso di un apparecchio pieno è necessaria una pavimentazione estremamente resistente; eventualmente rivolgersi a un architetto o a un perito edile.

Peso di un apparecchio carico:

**F 1472 Vi** ..... 228 kg

## Incernieratura sportello

L'apparecchio viene fornito con incernieratura sportello fissa. Non è possibile modificare l'incernieratura dello sportello.

## Mobili adiacenti/sovrastanti

L'apparecchio viene fissato con delle viti ai mobili adiacenti/sovrastanti. Per questo motivo tutti i mobili previsti per il fissaggio devono essere fissati alla pavimentazione oppure al muro.

## Aerazione del locale di installazione e fuoriuscita dell'aria

Le fessure di aerazione e di fuoriuscita dell'aria non devono essere coperte o ostruite. Inoltre occorre rimuovere regolarmente la polvere.

# Istruzioni di montaggio

## Disposizione Side-by-Side

Questo apparecchio può essere posizionato con un altro frigo-congelatore "side-by-side".

Il kit di montaggio side-by-side può essere richiesto all'assistenza tecnica.

Informarsi presso un rivenditore specializzato Miele per conoscere i modelli migliori da abbinare all'apparecchio in dotazione.

Il fissaggio degli apparecchi è descritto nelle istruzioni d'uso del kit di montaggio side-by-side.

## Posizionamento senza divisorio con l'aiusilio del kit di montaggio side-by-side

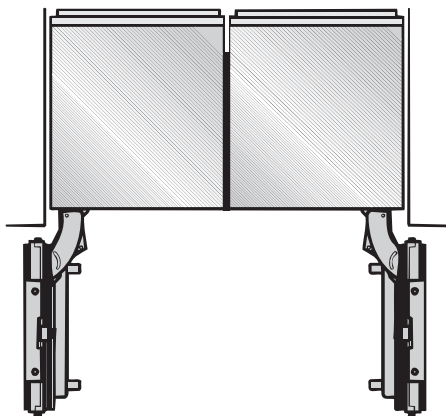

Se tra gli apparecchi disposti l'uno accanto all'altro non c'è un divisorio, si consiglia di collegare gli apparecchi direttamente l'uno all'altro con il kit di montaggio side-by-side.

## Posizionamento con divisorio con l'aiusilio del kit di montaggio side-by-side

La parete divisoria deve avere uno spessore di almeno 16 mm.

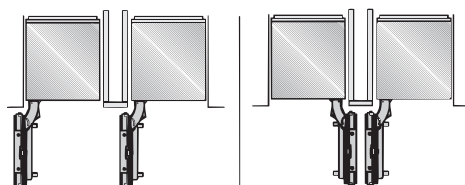
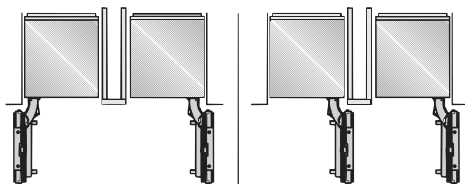

Se tra gli apparecchi disposti l'uno accanto all'altro c'è un divisorio con uno spessore **compreso tra 16 mm e 160 mm**, fissare prima gli apparecchi singolarmente con l'allegato materiale di montaggio nella rispettiva nicchia. Occorre inoltre il kit di montaggio side-by-side.

## Posizionamento con divisorio senza kit di montaggio side-by-side

Se tra gli apparecchi posizionati accanto c'è una parete divisoria con uno spessore di **oltre 160 mm**, eseguire il fissaggio degli apparecchi singolarmente con il materiale di montaggio allegato nella rispettiva nicchia (senza kit di montaggio side-by-side).

## Misure sportello apparecchio (angolo di apertura min. 115°)

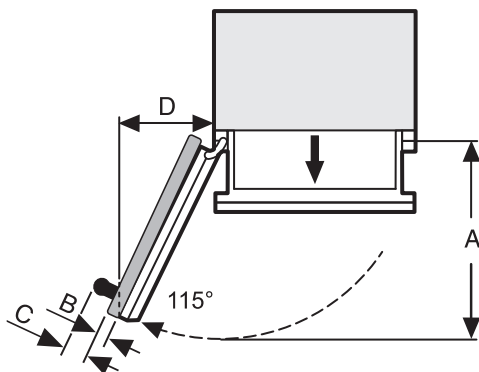

	<b>A</b>	<b>B</b>	<b>C</b>	<b>D</b>
<b>F 1472 Vi</b>	525 mm	Frontale mobile (max. 38 mm)*	Maniglia sportello*	234 mm

\*Le misure per i frontali dei mobili e delle maniglie dello sportello variano a seconda del design della cucina.

Per questo congelatore Miele consiglia di sfruttare completamente l'angolo di apertura dello sportello di 115°.

## Misure d'incasso

---

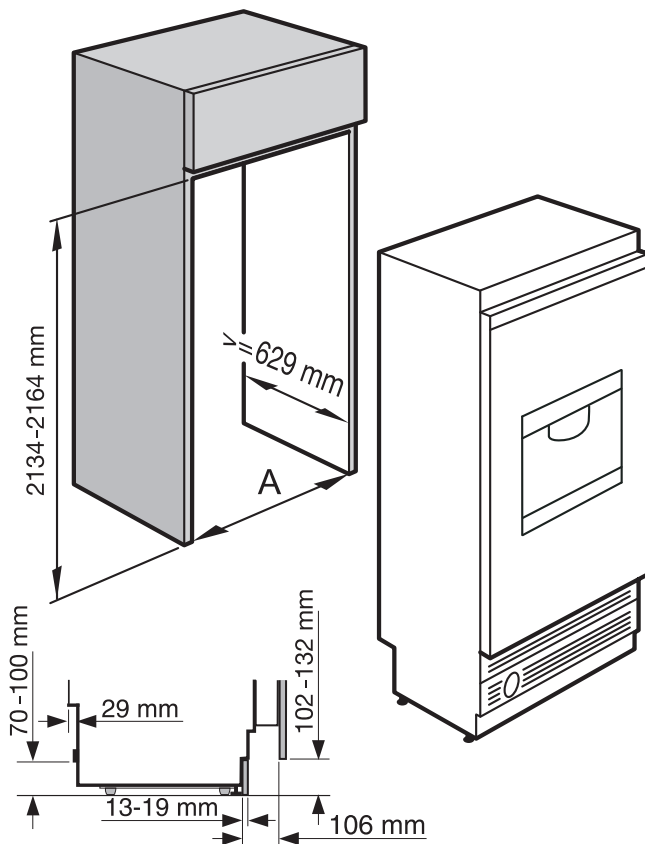

Larghezza nicchia

**A**

---

**F 1472 Vi**

457 mm – 460 mm

## Posa cavo elettrico e tubo allacciamento idrico

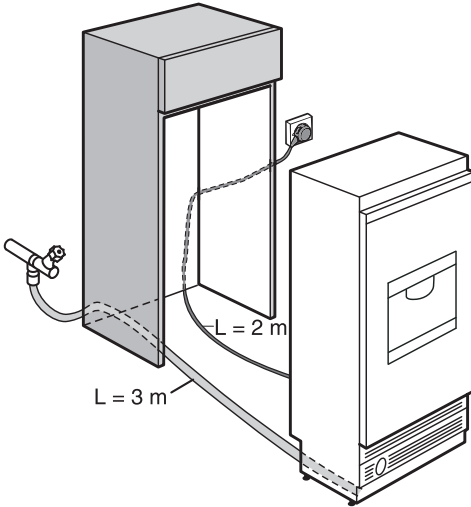

## Misure frontale del mobile

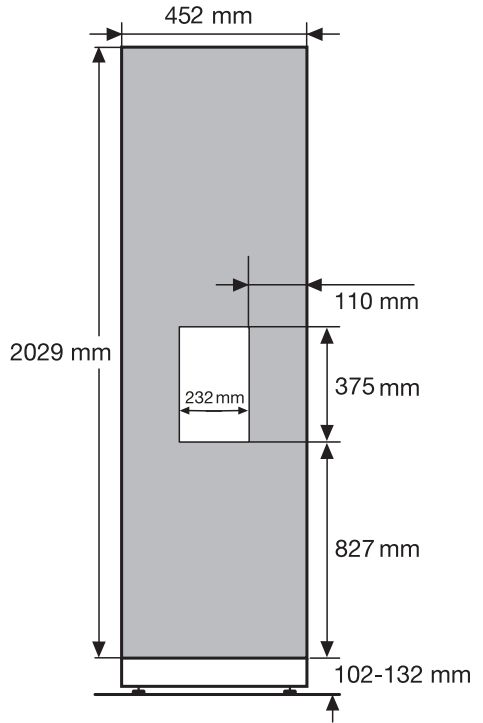

# Incasso dell'apparecchio

---

A causa del peso e delle dimensioni dell'apparecchio il montaggio deve essere necessariamente eseguito con l'aiuto di una seconda persona.

## Utensili e accessori necessari

- Avvitatore a batteria
- Cacciavite TX
- Martello perforatore
- Trapano di diverse dimensioni in base al materiale
- Martello
- Chiave a cricchetto (noce, 8 mm)
- Nastro adesivo
- Tenaglia per pompa ad acqua
- Livella a bolla d'aria
- Squadra

Con un raccordo della nicchia d'incasso alla parete retrostante (v. cap. "Incasso dell'apparecchio") utilizzare:

- Tasselli/viti di fissaggio idonei a seconda delle caratteristiche della parete.
- Eventualmente più angolari di fissaggio.

## Varie

- Scala
- Carrello
- Eventualmente assi di legno (sezione min. 75 mm x 100 mm) quale protezione alternativa di antiribaltamento, la lunghezza deve essere commisurata alla larghezza della nicchia d'incasso
- Viti per legno di diverse dimensioni

## Accessori opzionali

- Kit di montaggio side-by-side per il posizionamento side-by-side di due apparecchi

### Frontali in acciaio inox

I frontali in acciaio inox e le griglie di aerazione nello zoccolo in tonalità acciaio sono reperibili presso i rivenditori specializzati o l'assistenza tecnica Miele.

### Peso del frontale del mobile

Prima di montare il frontale del mobile accertarsi che non venga superato il peso consentito del frontale da montare:

Apparecchio	peso max. frontale mobile in kg
F 1472 Vi	65

Le ante dei mobili che superano il peso consentito possono danneggiare le cerniere dell'apparecchio.

### Incasso in una parete divisoria

Se si incassa l'apparecchio in un divisorio ambiente, pannellare il lato posteriore della nicchia d'incasso nell'area in cui poggia l'apparecchio.

### Alla fine della fila di mobili

Se un lato dell'apparecchio è visibile occorre utilizzare un pannello laterale.

Il pannello laterale deve essere fissato al muro, al pavimento e ai mobili o agli elementi sovrastanti prima dell'installazione dell'apparecchio nella nicchia d'incasso.

Le misure del pannello laterale corrispondono alle misure della parete del mobile posto di fronte.

# Incasso dell'apparecchio

## Registrare la nicchia d'incasso

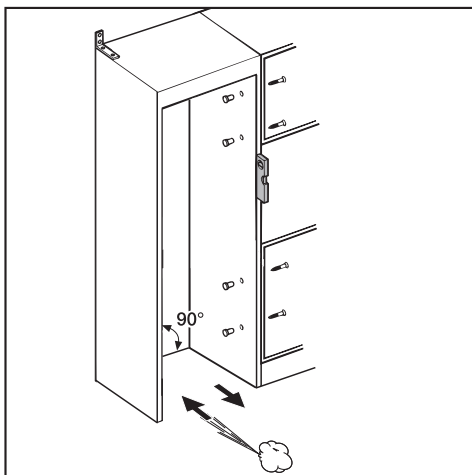

Prima di incassare l'apparecchio nella nicchia d'incasso registrare il mobile con l'ausilio di una livella a bolla d'aria. Gli angoli della nicchia devono formare un angolo di 90°, altrimenti l'anta non poggerà sui 4 angoli della nicchia d'incasso.

- Le pareti laterali della nicchia d'incasso devono essere piane.
- Le pareti adiacenti della nicchia d'incasso devono avere uno spessore di almeno 16 mm.
- Il listello dello zoccolo deve essere spesso almeno 13 mm (si consiglia: 19 mm).

## Controllare la nicchia d'incasso

- Controllare le misure d'incasso.
- Verificare la posizione degli allacciamenti elettrico e idrico (v. cap. "Allacciamento elettrico" e "Allacciamento fisso alla rete idrica").
- Verificare il fissaggio dei mobili/degli elementi adiacenti. Tutti gli elementi della nicchia d'incasso adiacenti devono essere fissati alla parete.
- Controllare il mobile adiacente onde evitare eventuali collisioni (angolo di apertura dello sportello).

## Prima dell'incasso

**⚠ Attenzione!**

L'apparecchio è particolarmente pesante e quando lo si apre tende a ribaltarsi in avanti.

- Prima di incassare l'apparecchio estrarre gli accessori dai vani o dalla parete posteriore esterna.
- Staccare il portacavo sul retro dell'apparecchio.
- Controllare che tutte le parti sulla parete posteriore dell'apparecchio possano oscillare liberamente. Piegare delicatamente verso l'esterno le parti eventualmente appoggiate.

Per proteggere la base da eventuali danni al momento del montaggio del congelatore:



## Incasso dell'apparecchio

- fissare un rivestimento base o simile sul pavimento prima del posizionamento dell'apparecchio nel luogo previsto.

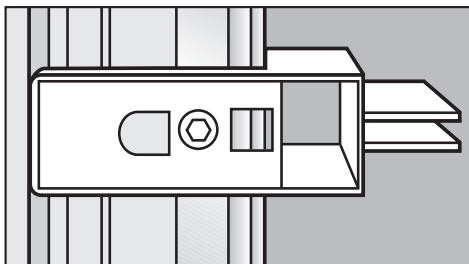

- **Non** rimuovere i dispositivi di regolazione dallo sportello dell'apparecchio. Sono necessari per il successivo incasso nella nicchia.
- Controllare che l'apparecchio non abbia riportato danni di trasporto.

Non installare l'apparecchio se è danneggiato.

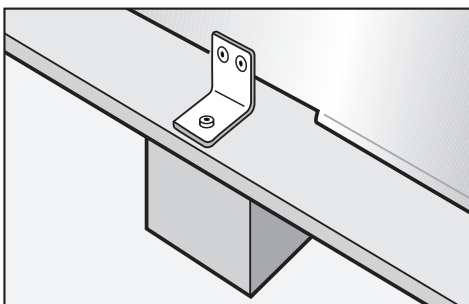

- Svitare gli angolari con i quali l'apparecchio è fissato al pallet.

 **Attenzione:** tenere presente che adesso l'apparecchio non è più fissato.

- Sollevare con cautela e con l'aiuto di più persone l'apparecchio dal pallet dapprima sul retro.

Appoggiandosi al pavimento è possibile muovere l'apparecchio sul retro mediante le rotelle.

### Predisporre la nicchia d'incasso

 Tenere lo sportello dell'apparecchio chiuso fino a fissaggio completato nella nicchia.

A causa delle dimensioni e del peso accertarsi che l'apparecchio non possa più ribaltarsi quando è fissato nella nicchia.

### Materiale per il montaggio

Il materiale di montaggio è fornito insieme all'apparecchio. I sacchetti di plastica sono contrassegnati da lettere.

Per ogni fase successiva è riportata di seguito la lettera del sacchetto in plastica con il materiale rispettivamente occorrente.

# Incasso dell'apparecchio

## Dispositivo antiribaltamento

Grazie ai dispositivi antiribaltamento allegati ① l'apparecchio viene fissato in modo sicuro alla nicchia d'incasso ②, evitando così che possa ribaltarsi.

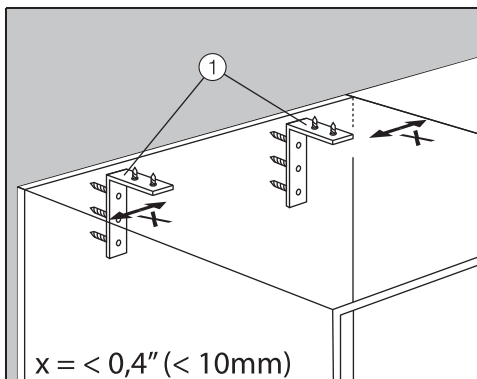

**Pericolo di ribaltamento**

La nicchia di incasso deve essere necessariamente avvitata più volte alla parete retrostante.

Solo in questo modo si può evitare che l'apparecchio fissato alla nicchia possa ribaltarsi!

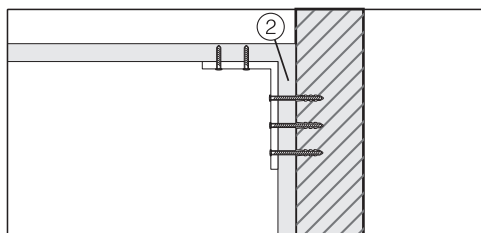

Per ogni singolo apparecchio utilizzare due dispositivi antiribaltamento o per ogni combinazione di apparecchi (side-by-side) utilizzare quattro dispositivi antiribaltamento.



- Posizionare i dispositivi antiribaltamento ① a sinistra e a destra nella nicchia d'incasso, cosicché rimanga una distanza  $< 10\text{ mm}$  dalle pareti laterali.
- Servendosi dei dispositivi antiribaltamento segnare i fori da trapanare sulla parete/parete posteriore e sulla parete superiore della nicchia d'incasso.
- Mettere i dispositivi da parte; verranno utilizzati successivamente.

Con l'apparecchio vengono fornite viti di fissaggio per diversi impieghi/materiali.

Qualora le viti fornite non consentissero di fissare saldamente il dispositivo antiribaltamento, scegliere un altro tipo di fissaggio.



- Collegare la nicchia d'incasso alla parete.

## Incasso dell'apparecchio

Per una nicchia d'incasso **dotata di** parete posteriore

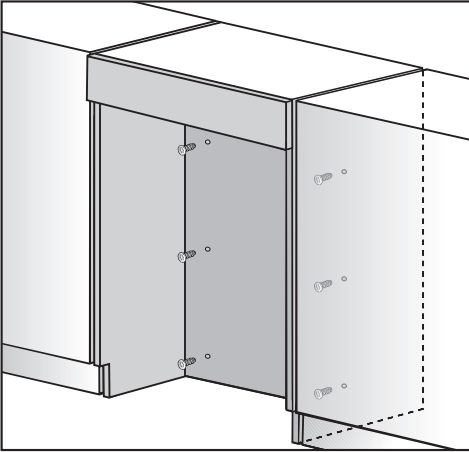

- avvitare la parete posteriore della nicchia d'incasso in più punti direttamente alla parete retrostante. In questo caso utilizzare, a seconda delle caratteristiche della parete, tasselli e viti di fissaggio adatti.

Per una nicchia d'incasso **non dotata di** parete posteriore

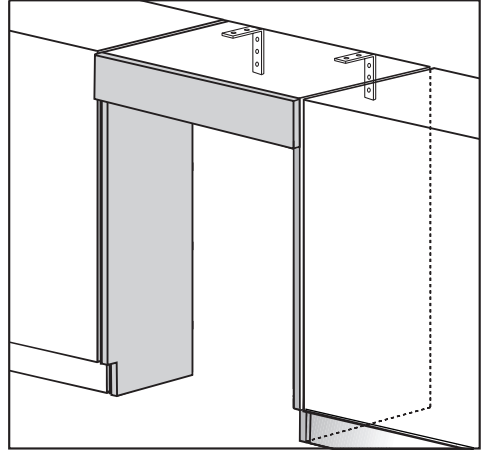

- avvitare la nicchia d'incasso in più punti alla parete retrostante con l'ausilio di idonei angolari di fissaggio. In questo caso utilizzare, a seconda delle caratteristiche della parete, tasselli e viti di fissaggio adatti.

# Incasso dell'apparecchio

## Fissare un dispositivo antiribaltamento alternativo

Altrimenti fissare l'apparecchio con una trave in legno posizionata al di sopra dello stesso. In questo caso tra l'apparecchio e la trave in legno non deve rimanere alcuna fessura.

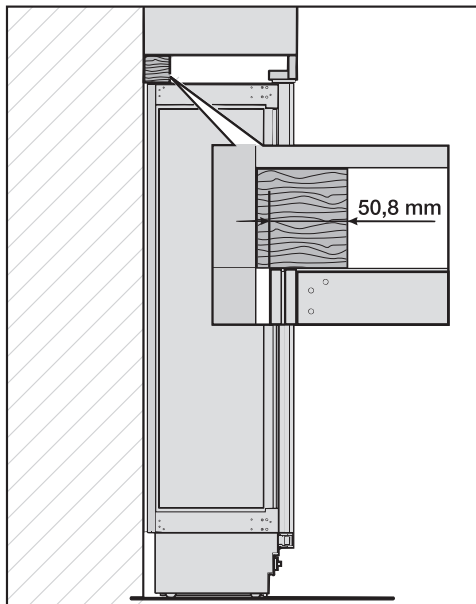

- L'asse di legno deve avere una sezione di min. 75 mm x 100 mm.
- La lunghezza dell'asse corrisponde alla larghezza della nicchia d'incasso.
- Se la nicchia d'incasso è più profonda dell'apparecchio, utilizzare un'asse di legno con una sezione maggiore oppure un'altra asse di legno.
- L'asse di legno deve coprire l'apparecchio per almeno 50,8 mm.

- Tracciare la posizione del bordo inferiore dell'asse di legno sul muro posteriore della nicchia d'incasso.
- Scegliere la lunghezza delle viti in base allo spessore dell'asse di legno.

Stabilire il numero delle viti in base alla larghezza della nicchia in modo che sia garantito il sicuro fissaggio dell'asse.

- Stabilire dove sono collocati i supporti a muro nell'area della parete posteriore della nicchia e tracciare la posizione dei fori sull'asse di legno.
- Praticare i fori sull'asse di legno.
- Fissare l'asse alla parete posteriore della nicchia.

Preparare l'allacciamento fisso alla rete idrica dell'apparecchio (v. cap. "Allacciamento fisso alla rete idrica").

### Inserire l'apparecchio nella nicchia

Se si desidera posizionare due apparecchi side-by-side occorre fissarli l'uno all'altro (v. istruzioni d'uso del kit di montaggio side-by-side).

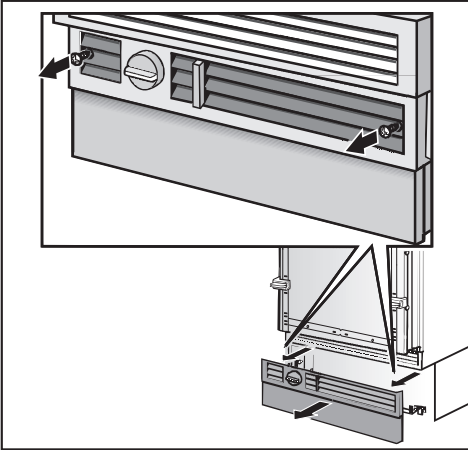

- Svitare il pannello zoccolo.

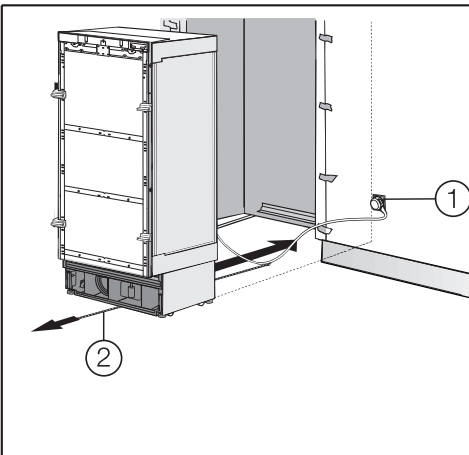

- Proteggere i frontali dei mobili adiacenti.
- Infilare la spina ①.

La presa elettrica deve essere facilmente accessibile e situata accanto all'apparecchio.

In caso contrario l'apparecchio deve poter essere acceso e spento mediante un interruttore esterno su tutti i poli con sufficiente apertura di contatto.

Per una combinazione side-by-side gli apparecchi devono essere allacciati a due prese separate.

- Accertarsi che il cavo di alimentazione non venga schiacciato: fissare un filo al centro del cavo di alimentazione e tirare il cavo sotto l'apparecchio verso di sé ② quando lo si inserisce nella nicchia.
- Facendo attenzione spingere l'apparecchio nella nicchia.

Se vi sono problemi nell'inserire l'apparecchio nella nicchia, perché p.es. il pavimento non è perfettamente piano:

- svitare leggermente i piedini posteriori regolabili (v. "Registrare l'apparecchio") e infilare l'apparecchio nella nicchia.

Quando si infila l'apparecchio nella nicchia d'incasso accertarsi che gli allacciamenti elettrico e fisso alla rete idrica non vengano danneggiati.

- Rimuovere la protezione bordi dai frontali dei mobili adiacenti.

# Incasso dell'apparecchio

## Registrare l'apparecchio

- Registrare l'apparecchio allineandolo ai mobili adiacenti.

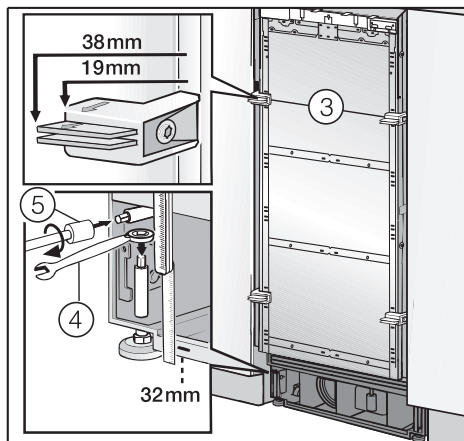

I sistemi di regolazione ③ sullo sportello dell'apparecchio sono predisposti per uno spessore del frontale del mobile da 19 mm o 38 mm.

I piedini anteriori e posteriori sono regolabili in altezza e si possono regolare sul davanti.

- Piedini anteriori: regolazione dall'alto con una chiave a cricchetto (noce, 8 mm) ④.
- Piedini posteriori: regolazione con un avvitatore a batteria o una chiave a cricchetto (noce, 8 mm) per una regolazione molto precisa ⑤.
- Per la registrazione posizionare una livella a bolla d'aria sui dispositivi di regolazione ③ dello sportello dell'apparecchio.

Importante!

Quando si svitano i piedini di regolazione procedere per fasi: alternando i movimenti prima a sinistra e poi a destra, ecc.

- Svitare i piedini almeno finché la traccia indicata sullo zoccolo non avrà raggiunto la misura standard (32 mm). La misura indicativa di 32 mm si riferisce in questo caso a un'altezza della nicchia di 2134 mm.

Importante!

Svitare i piedini **solo** finché sulla tacca apposta sullo zoccolo si raggiunge la misura 62 mm (altezza max. nicchia di 2164 mm). In caso contrario si danneggia la regolazione del piedino posteriore!

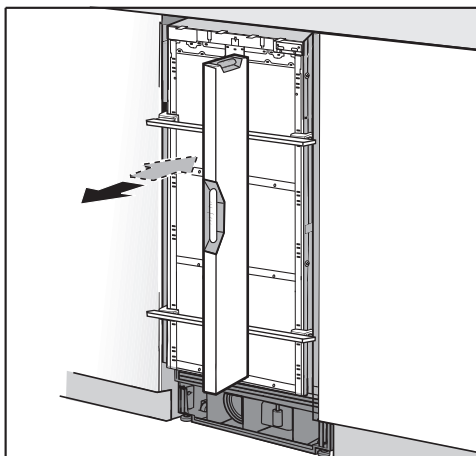

- Registrare di nuovo l'apparecchio con l'ausilio della livella a bolla d'aria.

## Incasso dell'apparecchio

- Se sopra l'apparecchio è stata applicata un'asse di legno quale dispositivo antiribaltamento alternativo, svitare i piedini finché l'apparecchio tocca l'asse.

### Fissare l'apparecchio nella nicchia

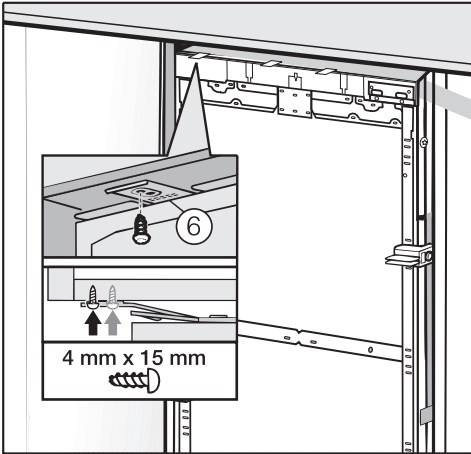

- Avvitare le fascette della lamiera di fissaggio ⑥ in alto sui mobili o agli elementi sovrastanti.

Se non vi è alcuna possibilità di fissare l'apparecchio in alto, fissarlo con le fascette laterali alla nicchia.

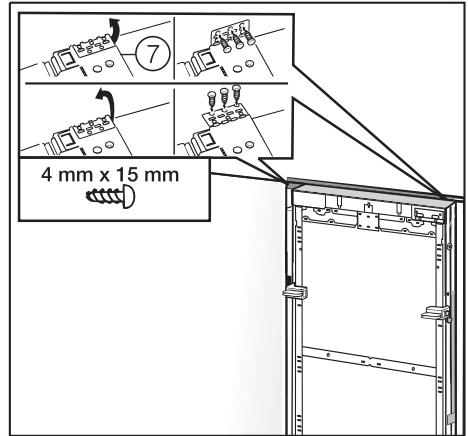

- Aprire le fascette laterali ⑦.



- Fissarle con le viti.

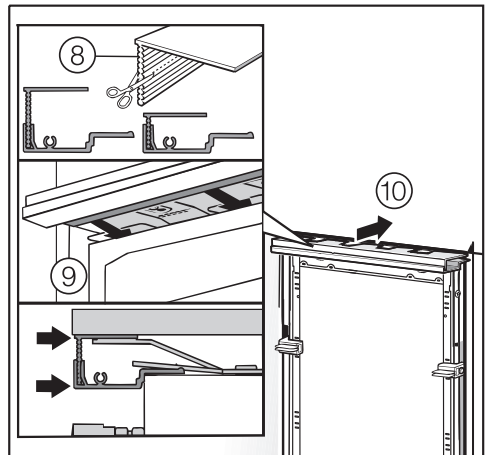

- Se necessario, accorciare il listello di copertura ⑧ fino a ottenere l'altezza necessaria.
- Posizionare i due listelli di copertura l'uno sopra l'altro ⑨.

## Incasso dell'apparecchio

- Applicare il listello di copertura così composto, in modo da percepire l'aggancio ⑩.

Per la **combinazione side-by-side** i listelli di copertura dei due apparecchi vengono uniti fino a ottenere un unico listello lungo:

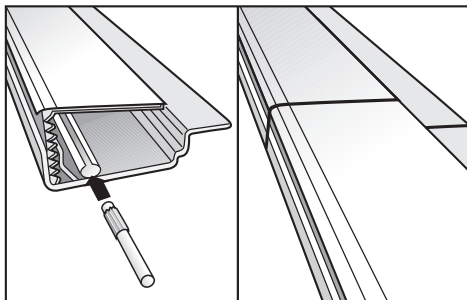

- infilare il perno (allegato al kit di montaggio side-by-side) fino a metà nella guida del listello di copertura dell'apparecchio situato a sinistra.
- Posizionare il secondo listello sul perno e premere i due listelli l'uno contro l'altro.
- Sistemare i due listelli nella nicchia sopra l'apparecchio finché si agganciano.

- Aprire lo sportello.

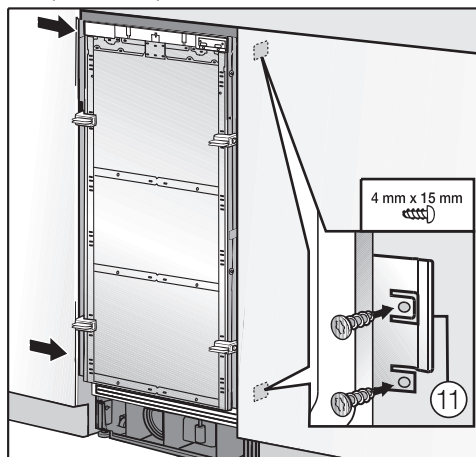

- Avvitare le fascette della lamiera di fissaggio ⑪ ai mobili/agli elementi adiacenti.

Per la combinazione side-by-side gli apparecchi possono essere fissati alla parete del mobile solo sul lato esterno.

Allacciare il tubo dell'acqua all'apparecchio (v. "Allacciamento fisso alla rete idrica").



### Preparare il montaggio del frontale del mobile

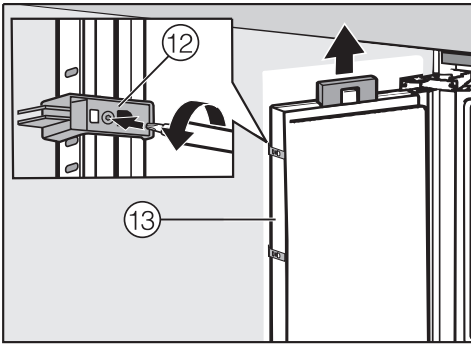

- Sistemare il balconcino nello sportello.
- Aprire lo sportello dell'apparecchio fino alla battuta d'arresto.
- Svitare i supporti di regolazione ⑫ dallo sportello.
- Conservare gli angolari ⑬ e le viti perché serviranno in seguito.
- Togliere la copertura dall'interruttore contatto sportello.
- Chiudere lo sportello.

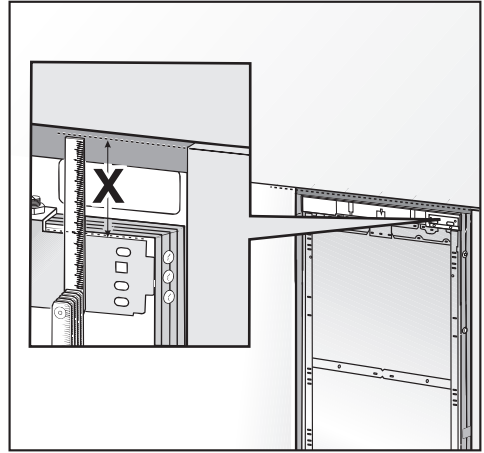

- Misurare la distanza **X** tra le guide di regolazione e il bordo superiore del frontale del mobile adiacente.
- Svitare i due dadi sullo sportello dell'apparecchio e conservarli. Serviranno successivamente.
- Posizionare il frontale del mobile da montare con il lato interno rivolto verso l'alto su una base rigida (sistemare sotto una coperta per evitare che si graffi).

## Incasso dell'apparecchio

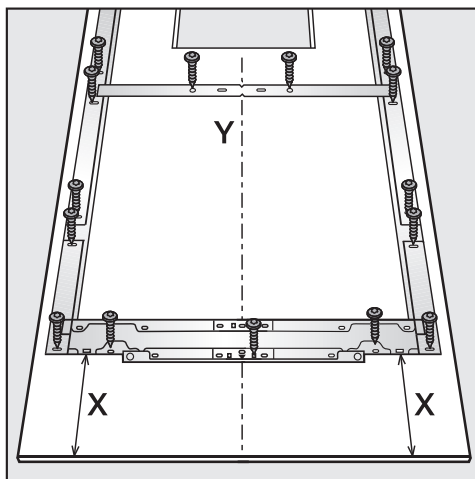

- Il telaio è provvisto di numerosi fori per le differenti versioni di frontali esistenti.
- Quando si fissa il telaio, avvitarlo sempre sul materiale più resistente dell'anta del mobile.
- Scegliere una vite leggermente meno lunga rispetto allo spessore del frontale del mobile.
- Avvitare la maniglia dell'apparecchio al frontale del mobile dal lato interno.

- Tracciare la distanza **X** sul lato interno del frontale del mobile.
- Trovare e tracciare il punto centrale **Y** del frontale del mobile.
- Smontare il telaio di montaggio dallo sportello dell'apparecchio e posizionarlo sul frontale del mobile in base alle tacche.
- Praticare i fori.
- Avvitare il telaio di montaggio al frontale del mobile:  
fissare il telaio con almeno una vite su ogni punto di fissaggio.



- Fissare il telaio in alto sul frontale del mobile con almeno 6 viti.

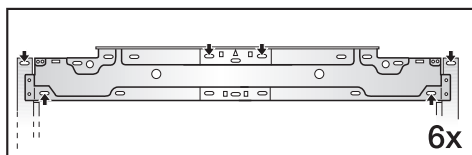

## Fissare il frontale e registrarlo

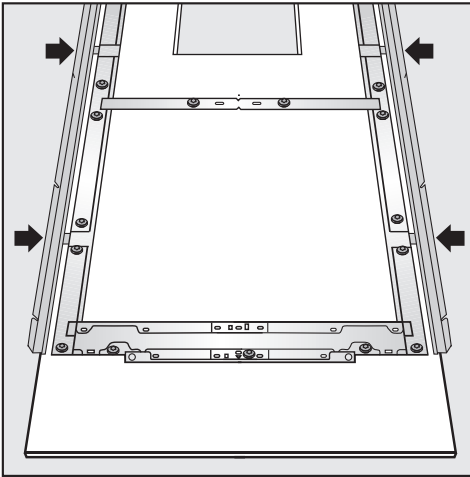

- Applicare i listelli angolari fino alla battuta d'arresto negli appositi spazi sul telaio di montaggio.

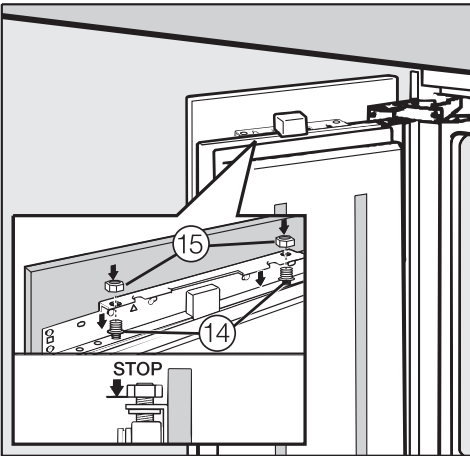

- Aprire lo sportello dell'apparecchio e agganciare il frontale del mobile con il telaio di montaggio sui perni filettati (14).



- Premere i listelli angolari sui due lati e infilarli nel telaio bianco in plastica. Avvitare saldamente. Viti sostitutive si trovano nel sacchetto di plastica contrassegnato con la lettera E.
- Avvitare leggermente i dadi (15) sui perni filettati senza stringerli.
- Chiudere lo sportello e controllare la distanza tra lo sportello e le ante dei mobili adiacenti.

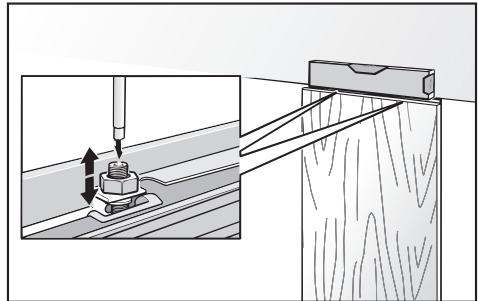

- Registrare lo sportello dell'apparecchio in altezza mediante i perni filettati (14).
- Registrare lo sportello dell'apparecchio in profondità attraverso le aperture predisposte sui listelli angolari. Fissare i listelli angolari nella loro posizione con l'ausilio delle viti.
- Stringere adesso i dadi superiori (15). In questo modo si fissa lo sportello dell'apparecchio.

# Incasso dell'apparecchio

## Fissare le coperture

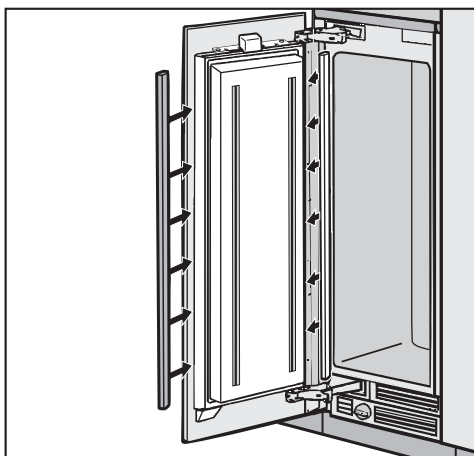

- Montare i listelli di copertura in plastica sui due lati dello sportello, fissandoli dal basso verso l'alto nella fessura tra lo sportello dell'apparecchio e l'anta del mobile.

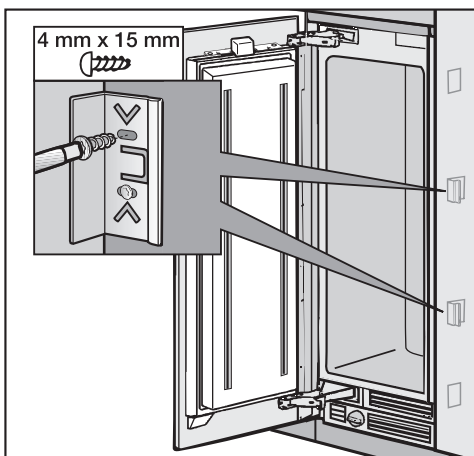

- Fissare sui due lati i gancetti per le coperture delle fessure.

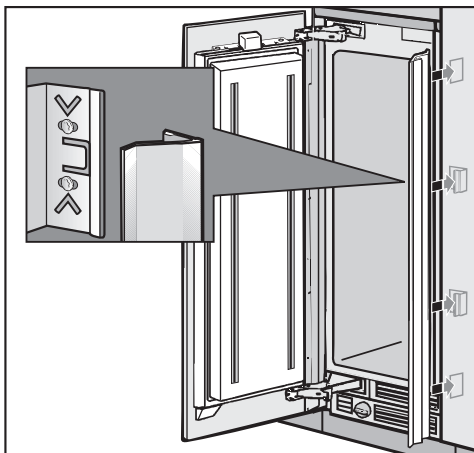

- Applicare sui due lati le coperture per le fessure sui gancetti. Nel caso di una combinazione side-by-side i listelli di copertura devono essere applicati rispettivamente all'esterno.

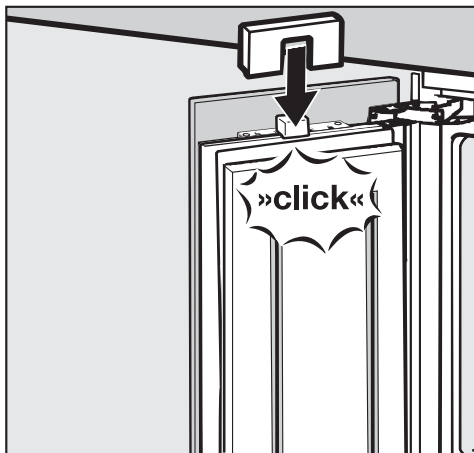

- Applicare la copertura sull'interruttore contatto luce.

## Fissare il listello zoccolo

Non coprire la fessura di aerazione dello zoccolo. Diversamente l'apparecchio potrebbe danneggiarsi.

- Tagliare il listello zoccolo in base alla lunghezza e all'altezza necessarie (tra il bordo inferiore dello zoccolo e il pavimento).

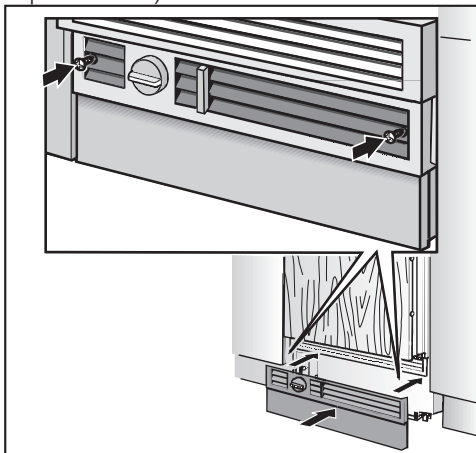

- Fissare il pannello zoccolo all'apparecchio e applicare le piastrelle di copertura allegate.

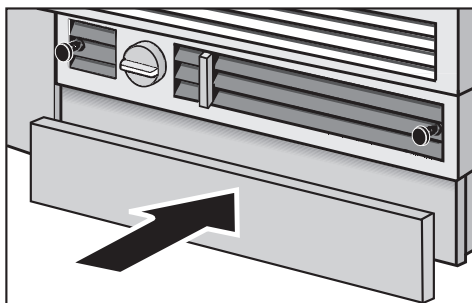

- Applicare il listello zoccolo sull'apparecchio.

## Fissare il deviatore di aria

Il deviatore di aria in basso nella griglia di aerazione separa l'aria in entrata (aerazione) dall'aria in uscita (sfiato). Impedisce che l'aria in uscita calda affluisca nell'apparecchio e causi p.es. un corto circuito.

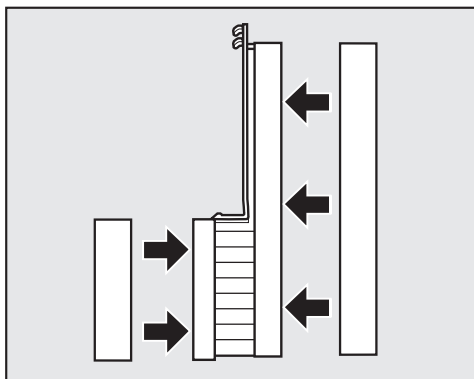

- Se necessario, ridurre le tre sezioni del deviatore di aria per ottenere l'altezza corretta.
- Reintrodurre nelle pareti laterali gli elementi di materiale espanso.
- Aprire lo sportello.

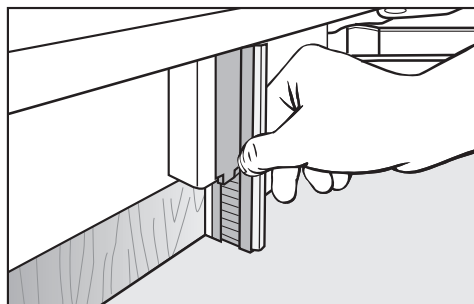

- Fissare il deviatore di aria in basso sullo sportello dell'apparecchio finché è percettibile l'aggancio.

## Incasso dell'apparecchio

### Allineare l'erogatore di acqua/ di ghiaccio

Se necessario, è possibile registrare l'erogatore di acqua/di ghiaccio in profondità in base all'anta del mobile.

Sfilare la spina dalla presa oppure disinserire l'interruttore principale dell'impianto elettrico.

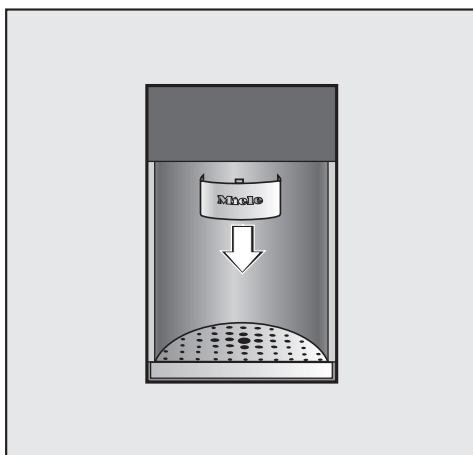

- Premere l'erogatore sul retro e tirarlo verso il basso.

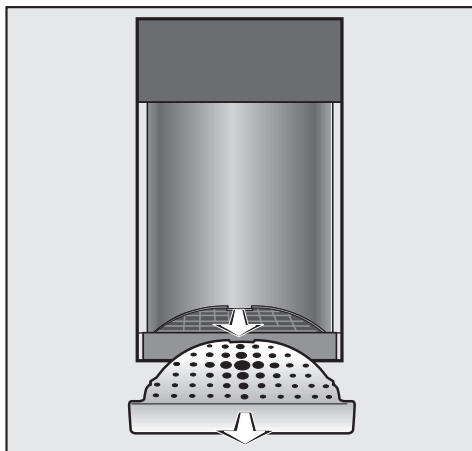

- Estrarre la base raccogliocce e la griglia.

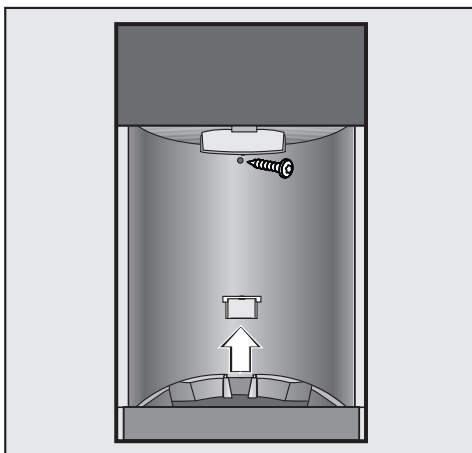

- Svitare la vite sulla copertura posteriore.
- Sfilare la fascetta di bloccaggio sulla vaschetta raccogliocce verso l'alto.

## Incasso dell'apparecchio

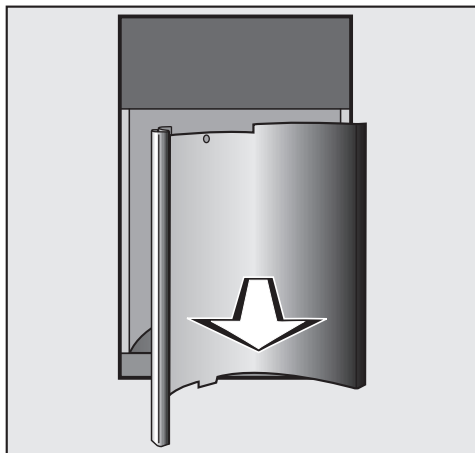

- Rimuovere la copertura posteriore.

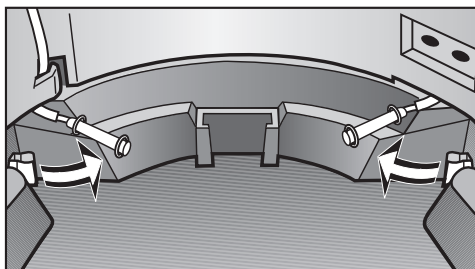

- Svitare i sensori di riempimento e piegarli con cautela verso l'alto.

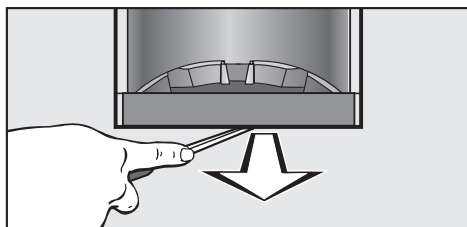

- Estrarre la vaschetta raccogli gocce. Se necessario sollevarla con attenzione con un cacciavite.

Dopo aver rimosso la vaschetta è possibile registrare l'erogatore di acqua/di ghiaccio con le quattro strisce metalliche.

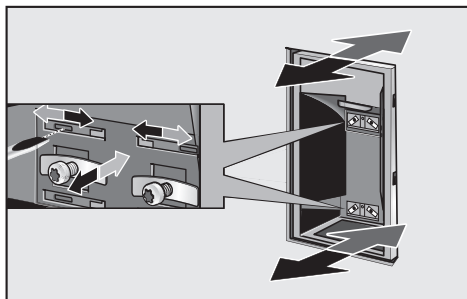

- Svitare le viti delle quattro strisce metalliche.
- Infilare un cacciavite in una delle quattro fessure e premere di lato l'erogatore di acqua/di ghiaccio fino ad allinearli correttamente al frontale del mobile. Le frecce grigie indicano l'allineamento sul retro, quelle nere sul fronte.
- Stringere le viti delle quattro strisce metalliche.
- Reinscrivere la vaschetta raccogli gocce e fissare i sensori di riempimento nella vaschetta.
- Reinscrivere la copertura posteriore e la fascetta di bloccaggio e avvitare completamente la copertura posteriore.
- Rimontare la griglia e la base raccogli gocce.
- Rimontare l'erogatore.

# Incasso dell'apparecchio

## Fissare il telaio dell'erogatore di acqua/di ghiaccio

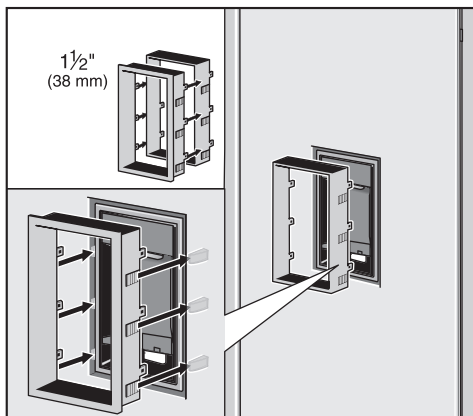

La parola "TOP" sul retro del telaio indica la parte superiore dello stesso.

Per frontali di mobili con spessore di 19 mm:

- applicare il telaio sull'erogatore di acqua/di ghiaccio e fissarlo fino a poggiare uniformemente sul frontale del mobile.

Per frontali di mobili con spessore di 38 mm:

- applicare il telaio di estensione sull'intelaiatura.
- applicare il telaio sull'erogatore di acqua/di ghiaccio e fissarlo fino a poggiare uniformemente sul frontale del mobile.





Oltre ai diritti di garanzia riconosciuti per legge al consumatore nei confronti del venditore, Miele Italia concede all'acquirente un'ulteriore garanzia convenzionale, qui di seguito definita.

## I. Durata e decorrenza

1. La garanzia è concessa per un periodo di 24 mesi:
  - a) sugli elettrodomestici impiegati per uso domestico;
  - b) sulle macchine Professional impiegate per attività professionali.
2. La garanzia decorre dalla data riportata sul documento d'acquisto dell'apparecchio (ad es. scontrino fiscale o fattura).

L'erogazione di servizi e la consegna di pezzi di ricambio in virtù della presente garanzia non comportano un prolungamento del periodo di garanzia.

## II. Premessa

1. L'apparecchio è stato acquistato in un negozio autorizzato o direttamente da Miele in un Paese appartenente all'Unione Europea, in Svizzera o Norvegia e ivi installato.
2. Su richiesta dell'assistenza tecnica Miele autorizzata l'acquirente è tenuto a esibire il documento d'acquisto.

## III. Contenuto e ambito

1. Eventuali difetti dell'apparecchio denunciati saranno eliminati entro un adeguato arco temporale senza alcun costo per il cliente mediante riparazione o sostituzione del pezzo difettoso. A tal fine i costi insorti per il trasporto, la manodopera, i pezzi di ricambio sono a carico di Miele Italia. I pezzi o gli apparecchi sostituiti diventano proprietà di Miele Italia.
2. La garanzia non contempla ulteriori diritti al risarcimento danni a carico di Miele Italia, salvo l'assistenza tecnica Miele autorizzata agisca con dolo o colpa grave.
3. Si esclude la consegna di materiali di consumo e accessori.

## IV. Limiti

Dalla presente garanzia non sono coperti difetti o anomalie da ricondursi a:

1. posizionamento o installazione scorretti, ad es. per la non osservanza delle disposizioni di sicurezza o delle istruzioni d'uso, d'installazione e di montaggio.
2. uso improprio, impiego o sollecitazioni scorretti, ad es. l'uso di detersivi, detersigenti o prodotti chimici inadatti.
3. specifiche tecniche relative a un apparecchio acquistato in un altro Paese dell'Unione Europea, in Svizzera o Norvegia, che ne limitano l'utilizzo o ne consentono un uso parziale in Italia.
4. influssi esterni, ad es. danni dovuti a trasporto, urti, condizioni meteorologiche o altri fenomeni naturali.
5. esecuzione di riparazioni o modifiche da parte di tecnici non formati e autorizzati da Miele.
6. impiego di pezzi di ricambio non originali Miele, così come accessori non autorizzati da Miele.
7. lampadine difettose e rottura di parti in vetro.
8. oscillazioni di corrente e di tensione superiori o inferiori ai limiti di tolleranza indicati dalla casa produttrice.
9. non osservanza degli interventi di cura e manutenzione indicati nelle istruzioni d'uso.

## V. Riservatezza dei dati

I dati personali saranno utilizzati esclusivamente per l'espletamento dell'incarico e ai fini della presente garanzia nel pieno rispetto del Codice in materia di protezione dei dati personali ai sensi del decreto legislativo 30 giugno 2003, n. 196.

**Miele Italia S.r.l. Strada di Circonvallazione 27 - 39057 Appiano (BZ - Italia)**

Il Contact Center è a disposizione per una consulenza personalizzata sui nostri prodotti per rispondere con competenza e professionalità a qualsiasi richiesta di informazione.

Il consumatore può inoltre essere messo automaticamente in contatto con il centro di assistenza tecnica autorizzato più vicino per richiedere un intervento.

Per gettare uno sguardo sul mondo Miele e lasciarsi coinvolgere dall'eleganza e dalla funzionalità dei nostri elettrodomestici, ma anche per conoscere gli accessori, i servizi e vantaggi esclusivi che Miele riserva ai suoi clienti.

Miele Italia S.r.l.  
39057 Appiano - S. Michele (BZ)  
Strada di Circonvallazione, 27

Centri di assistenza tecnica autorizzati Miele in tutte le regioni italiane.



[www.miele-shop.com](http://www.miele-shop.com)



**Contact Center**  
**199.155.155**

Al costo massimo di 14 cent/min da rete fissa e in media 35 cent/min da cellulare.



**[www.miele.it](http://www.miele.it)**  
**[info@miele.it](mailto:info@miele.it)**

Produttore: Miele & Cie. KG, Carl-Miele-Straße 29, 33332 Gütersloh - Germania

F 1472 Vi



it - IT

M.-Nr. 09 954 160 / 01