

GUIDE DE L'UTILISATEUR

TD-2020
TD-2120N
TD-2130N

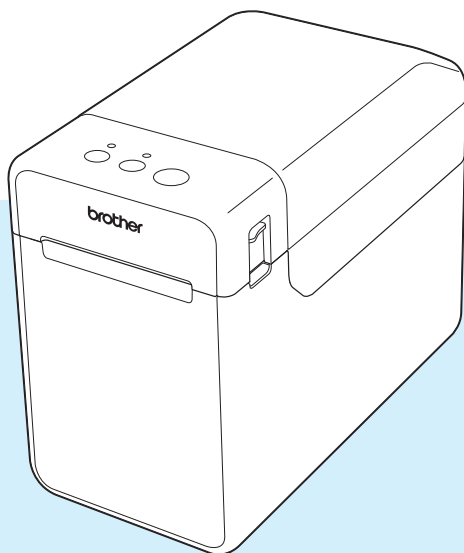

Veillez à bien lire ce Guide de l'utilisateur avant d'utiliser cette imprimante.

Nous vous conseillons de garder ce guide à portée de main pour pouvoir vous y référer ultérieurement.

Veillez consulter notre site <http://support.brother.com/>, pour obtenir les coordonnées du service après-vente et consulter la foire aux questions (FAQ).

Introduction

Merci d'avoir acheté la Brother TD-2020/2120N/2130N. La TD-2020/2120N/2130N (dénommée ci-après « l'imprimante ») est une imprimante thermique de bureau alimentée. Avant d'utiliser l'imprimante, veuillez à lire le Guide de l'utilisateur, le Guide de sécurité du produit, le Guide de référence rapide, le Guide utilisateur - Logiciel et le Guide utilisateur - Réseau (TD-2120N/2130N uniquement). Nous vous conseillons de conserver ces documents dans un endroit facilement accessible, afin de pouvoir vous y référer à tout moment.

Les documents suivants sont inclus sur le CD-ROM.

- Guide de l'utilisateur
- Guide utilisateur - Logiciel
- Guide utilisateur - Réseau (TD-2120N/2130N uniquement)

Symboles utilisés dans ce document

Les symboles suivants sont utilisés dans ce document.

ATTENTION

Ce symbole indique des instructions qui, si elles sont ignorées ou incorrectement suivies, peuvent entraîner des blessures ou des dommages.



Ce symbole indique des informations ou des conseils à respecter. Les ignorer peut entraîner des dommages au niveau de l'appareil ou un dysfonctionnement.

REMARQUE

Ce symbole indique des remarques qui peuvent vous aider à mieux comprendre l'appareil et à l'utiliser de manière plus efficace.

À propos de ce document

Ce document (PDF) est inclus sur le CD-ROM fourni.

REMARQUE

Si vous utilisez Adobe® Reader® pour afficher ce document sur un ordinateur, le pointeur se change en  lorsqu'il est placé sur un lien. Cliquez sur le lien pour ouvrir la page correspondante. Pour obtenir des informations sur l'utilisation d'Adobe® Reader®, consultez le fichier d'aide inclus dans Adobe® Reader®.

Table des matières

1	Premiers pas	1
	Description générale.....	1
	Alimentation.....	3
	Connexion à une prise d'alimentation secteur.....	3
	Installation du pilote d'imprimante et des logiciels.....	4
	Écran du programme d'installation.....	4
	Connexion par câble USB.....	5
	Connexion LAN filaire (TD-2120N/2130N uniquement).....	6
	Enregistrement des informations de format de papier avec l'imprimante.....	9
	Désinstallation du pilote d'imprimante.....	9
2	Impression	12
	Panneau de commande.....	12
	Indicateurs.....	12
	Fonctions des boutons.....	13
	Insertion du rouleau RD.....	15
	Vérification de la position du capteur.....	17
	Découpe du papier rouleau.....	18
	Impression des informations de configuration de l'imprimante.....	19
	Connexion de l'ordinateur et de l'imprimante.....	21
	Connexion par câble USB.....	21
	Connexion LAN filaire (TD-2120N/2130N uniquement).....	22
	Solutions d'impression.....	22
	Impression.....	23
	Réalisation d'impressions plus claires ou plus sombres.....	23
	Options du pilote d'imprimante.....	24
3	Outil de paramétrage d'imprimante	25
	À propos de l'Outil de paramétrage d'imprimante.....	25
	Avant d'utiliser l'Outil de paramétrage d'imprimante.....	25
	Utilisation de l'Outil de paramétrage d'imprimante.....	25
	Paramètres de communication (TD-2120N/2130N uniquement).....	27
	Boîte de dialogue Paramètres.....	27
	Barre de menus.....	29
	Onglets LAN filaire/LAN sans fil.....	31
	Onglet Bluetooth.....	33
	Application des changements de paramètres à plusieurs imprimantes.....	33
	Paramètres de l'appareil.....	34
	Onglets des paramètres.....	35
	Barre de menus.....	40
	Paramètres de P-touch Template.....	41
	P-touch Template.....	41
	Boîte de dialogue Paramètres de P-touch Template.....	42

	Configuration du format de papier	44
	Boîte de dialogue Configuration du format de papier	44
	Distribution des formats de papier	47
4	Autres fonctions	48
	Fonctions de stockage de masse	48
	Fonction de stockage de masse	48
	Utilisation de la fonction de stockage de masse.....	48
	Gestion à partir du Web (navigateur Web) (TD-2120N/2130N uniquement).....	49
	Kit de développement logiciel	50
5	Maintenance de l'imprimante	51
	Maintenance de la tête d'impression	51
	Maintenance du rouleau de la platine	51
	Maintenance de la sortie des supports	52
	Maintenance de la fonction de décollage d'étiquettes (en option) (TD-2120N/2130N uniquement)	52
6	Indicateurs	53
	Indicateurs	53
7	Dépannage	55
	Présentation.....	55
	Dépannage	55
	Messages d'erreur de l'écran tactile (en option) (TD-2120N/2130N uniquement)	64
8	Spécifications	66
	Spécifications du produit.....	66
9	Utilisation de l'adaptateur série RJ25 à DB9M (En option : PA-SCA-001)	69
	Connexion de l'ordinateur et de l'imprimante avec l'adaptateur série RJ25 à DB9M	69
	Spécifications du produit.....	69
10	Utilisation de l'écran tactile (En option : PA-TDU-001) (TD-2120N/2130N uniquement)	70
	Description générale.....	70
	Écran LCD	70
	Écran	70
	Panneau tactile	71
	Informations sur le remplacement du panneau tactile	72
	Impression via l'écran tactile.....	74

Paramètres d'affichage de l'écran tactile.....	75
Spécification des paramètres depuis l'écran tactile.....	75
Création d'une mise en page d'étiquette	79
Création d'un modèle	79
Liaison d'une base de données à un modèle	81
Transfert de la mise en page d'étiquette sur l'imprimante.....	83
Sélection du panneau tactile	84
Sélection des données affectées aux touches du panneau de commande à touches uniques	85
Création d'un panneau de commande à touches uniques	86
Impression de l'étiquette.....	86
Impression via le panneau de commande de base	86
Impression via le panneau de commande à touches uniques.....	88
Impression d'une date/heure différente de l'horloge interne de l'imprimante	90
Impression à partir d'un lecteur de codes-barres	90
Mises en page d'étiquettes sur l'imprimante (vérification, suppression et journal).....	91
Remplacement de la pile pour la date/l'heure	92
Questions fréquemment posées.....	93
Spécifications du produit.....	94

11 Utilisation de la connexion sans fil (En option : PA-WI-001) (TD-2120N/2130N uniquement) 95

Installation du pilote d'imprimante et des logiciels.....	95
Avant d'établir une connexion LAN sans fil	95
Choix de votre méthode d'installation sans fil.....	96
Configuration à l'aide du programme d'installation inclus sur le CD-ROM et en utilisant de façon temporaire un câble USB	96
Configuration à l'aide d'un bouton poussoir via WPS.....	101
Connexion de l'ordinateur et de l'imprimante via un LAN sans fil.....	104
Spécifications du produit.....	105

12 Utilisation de la connexion Bluetooth (En option : PA-BI-001) (TD-2120N/2130N uniquement) 106

Connexion de l'ordinateur et de l'imprimante via Bluetooth.....	106
Utilisation de Bluetooth pour communiquer lors d'une impression.....	107
Spécifications du produit.....	107

13 Utilisation de la fonction de décollage d'étiquettes (En option : PA-LP-001) (TD-2120N/2130N uniquement) 108

Insertion du rouleau RD.....	108
Paramètres du pilote d'imprimante.....	111
Après l'impression	112
Spécifications du produit.....	112

14	Utilisation de la batterie Li-ion rechargeable/batterie externe (En option : PA-BT-4000LI/PA-BB-001) (TD-2120N/2130N uniquement)	113
	Installation de la batterie Li-ion rechargeable	113
	Charge de la batterie Li-ion rechargeable	114
	Conseils d'utilisation de la batterie Li-ion rechargeable.....	115
	Niveau de charge de la batterie rechargeable.....	116
	Indicateur de la batterie	117
	Spécifications du produit.....	117

Description générale

Avant

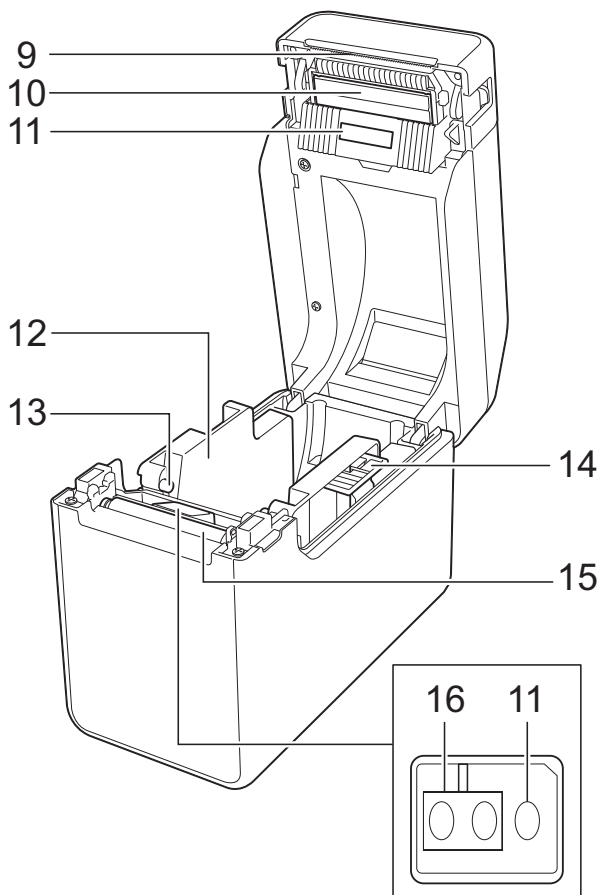
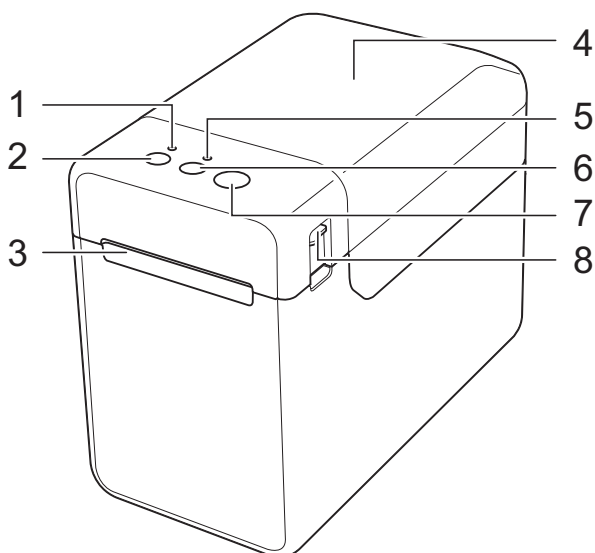

- 1 Indicateur POWER (Alimentation)
- 2 Bouton (Alimentation)
- 3 Sortie des supports
- 4 Couvercle supérieur du compartiment à rouleau RD
- 5 Indicateur STATUS (État)
- 6 Bouton (Avance papier)
- 7 Bouton (Imprimer)
- 8 Levier de libération du couvercle
- 9 Barre de coupe

Lorsque vous achetez l'imprimante, le couvercle de la barre de coupe est installé.

REMARQUE

- Avant d'utiliser l'imprimante, retirez le couvercle de la barre de coupe.

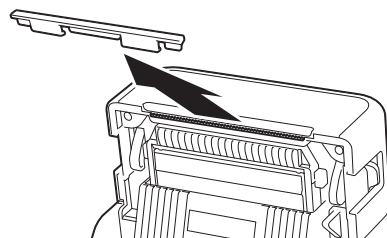

- Une fois le couvercle retiré, ne le mettez pas au rebut.
Pour éviter toute blessure lorsque l'imprimante n'est pas utilisée, fixez le couvercle à la barre de coupe.

⚠ ATTENTION

La barre de coupe est tranchante. Pour éviter de vous blesser, ne la touchez pas.

- 10 Tête d'impression
- 11 Capteur transmissif/d'espacement
- 12 Guide-support
- 13 Guide d'extrémité du support
- 14 Levier d'ajustement du guide-support
- 15 Rouleau de la platine
- 16 Capteur réflectif/de marques noires

Arrière (TD-2020)

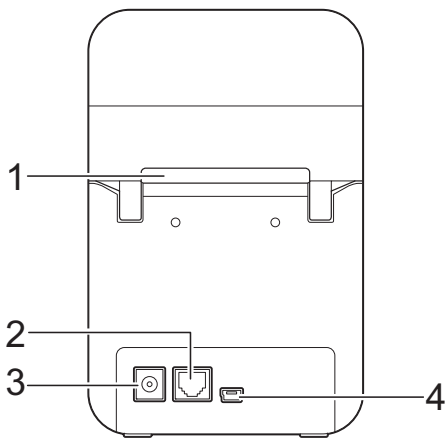

(TD-2120N/2130N)

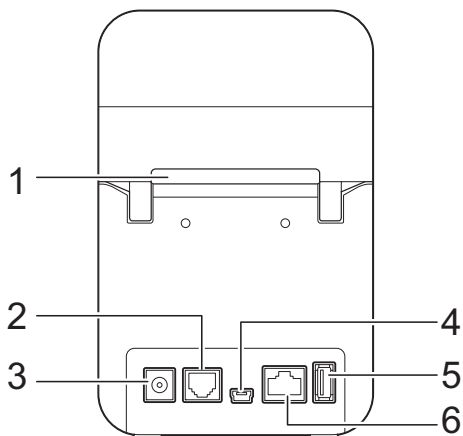

- 1 Fente d'alimentation de supports externes
- 2 Port série
- 3 Connecteur d'alimentation
- 4 Port mini-USB
- 5 Port USB hôte
(TD-2120N/2130N uniquement)
- 6 Port réseau Ethernet
(TD-2120N/2130N uniquement)

Options (TD-2120N/2130N uniquement)

- Écran tactile (PA-TDU-001)
- Connexion sans fil (PA-WI-001)
- Connexion Bluetooth (PA-BI-001)
- Fonction de décollage d'étiquettes
(PA-LP-001)
- Batterie externe (PA-BB-001)
- Adaptateur Série RJ25 à DB9M
(PA-SCA-001)
- Batterie Lithium-ion rechargeable
(PA-BT-4000LI)
- Chargeur de batteries multiples
(PA-4BC-4000)

Alimentation

Cette imprimante est alimentée par l'adaptateur secteur (inclus) ou la batterie Li-ion rechargeable (en option, TD-2120N/2130N uniquement). Utilisez l'alimentation adaptée à l'utilisation que vous en faites.

L'adaptateur secteur alimente directement l'imprimante, ce qui en fait un accessoire adapté pour gérer de gros volumes d'impression.

La batterie Li-ion rechargeable vous permet, lorsqu'elle est installée, d'utiliser cette imprimante dans des lieux ne disposant d'aucune alimentation secteur.

Pour obtenir des informations détaillées sur la batterie Li-ion rechargeable, consultez la section *Utilisation de la batterie Li-ion rechargeable/batterie externe (En option : PA-BT-4000LI/PA-BB-001) (TD-2120N/2130N uniquement)* à la page 113.

Connexion à une prise d'alimentation secteur

Connectez l'adaptateur secteur à l'imprimante, puis branchez le cordon d'alimentation à une prise d'alimentation secteur pour alimenter l'imprimante. Procédez de même lorsque vous rechargez la batterie Li-ion rechargeable.

- 1 Connectez l'adaptateur secteur à l'imprimante.
- 2 Connectez le cordon d'alimentation secteur à l'adaptateur secteur.
- 3 Connectez le cordon d'alimentation secteur à une prise d'alimentation secteur située à proximité (100 à 240 V, 50/60 Hz).

- 4 Appuyez sur le bouton  (Alimentation) de l'imprimante pour la mettre sous tension. L'indicateur POWER (Alimentation) brille en vert et l'imprimante est en veille.

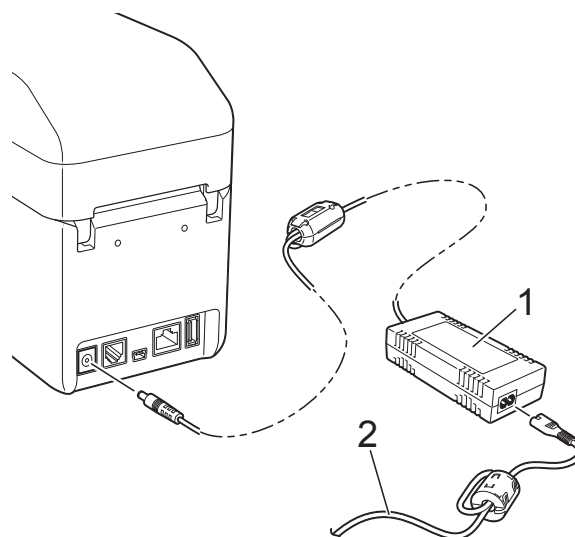

- 1 Adaptateur secteur
- 2 Cordon d'alimentation secteur



N'utilisez pas les cordons lorsqu'ils sont attachés.

Installation du pilote d'imprimante et des logiciels

Vous pouvez utiliser l'une des trois méthodes suivantes pour installer le pilote d'imprimante et les logiciels :

- Connexion par câble USB (page 5)
- Connexion LAN filaire (TD-2120N/2130N uniquement) (page 6)
- Connexion LAN sans fil (TD-2120N/2130N uniquement) (si la connexion sans fil est disponible)

La connexion sans fil (en option) doit être installée sur l'imprimante pour pouvoir utiliser une connexion LAN sans fil. Pour savoir comment installer la connexion sans fil (en option), consultez son mode d'emploi. Pour savoir comment établir une connexion LAN sans fil, consultez la section *Utilisation de la connexion sans fil (En option : PA-WI-001) (TD-2120N/2130N uniquement)* à la page 95.

Windows® 7 est utilisé dans les procédures suivantes. La procédure d'installation peut varier en fonction du système d'exploitation utilisé. Si vous utilisez un système d'exploitation autre que Windows® 7, lisez les procédures en remplaçant les écrans par ceux correspondant à votre système d'exploitation. La procédure d'installation peut en outre être modifiée sans préavis.

Si vous utilisez Windows® 8, assurez-vous, avant d'utiliser ce CD-ROM, qu'Adobe® Reader® est le programme défini par défaut pour l'ouverture de fichiers PDF. Dans le cas contraire, les fichiers PDF pourraient ne pas s'ouvrir et les liens des fichiers ne pas fonctionner correctement. En outre, avant d'utiliser le CD-ROM, assurez-vous qu'Internet Explorer® est défini comme navigateur Web par défaut, sans quoi les liens pourraient ne pas fonctionner.



Avant de démarrer l'installation, assurez-vous que vous êtes connecté en tant qu'administrateur.

Écran du programme d'installation



1 Installation standard

Installe P-touch Editor 5.0, le pilote d'imprimante, P-touch Update Software, l'Outil de paramétrage d'imprimante, le Guide de l'utilisateur, le Guide utilisateur - Logiciel et le Guide utilisateur - Réseau (TD-2120N/2130N uniquement).

2 Guides de l'utilisateur

Affiche ou installe le Guide de l'utilisateur, le Guide utilisateur - Logiciel et le Guide utilisateur - Réseau (TD-2120N/2130N uniquement).

3 Installation personnalisée

Permet de sélectionner et d'installer individuellement P-touch Editor 5.0, le pilote d'imprimante, P-touch Update Software et l'Outil de paramétrage d'imprimante.

4 Applications avancées

Installe l'utilitaire BRAdmin Light (TD-2120N/2130N uniquement) ou affiche Brother Developer Center.

5 Support Brother

Affiche le site Web de support (Brother Solutions Center).

REMARQUE

- Les procédures d'installation suivantes correspondent à « **Installation standard** ».
- Si cette imprimante est connectée à un ordinateur via un câble USB, vous pouvez utiliser l'**Outil de paramétrage d'imprimante** pour spécifier différents paramètres d'imprimante. Vous devez installer le pilote d'imprimante pour pouvoir utiliser l'**Outil de paramétrage d'imprimante** pour la spécification des paramètres de l'imprimante.

Connexion par câble USB

- 1 Insérez le CD-ROM d'installation dans votre lecteur de CD-ROM. Si l'écran de langue s'affiche, sélectionnez votre langue.

REMARQUE

- Sous Windows[®] XP/Windows Vista[®]/Windows[®] 7 :
Si l'écran du programme d'installation ne s'affiche pas automatiquement, affichez le contenu du dossier du lecteur de CD-ROM, puis double-cliquez sur **[start.exe]**.
- Sous Windows[®] 8 :
Si l'écran du programme d'installation ne s'affiche pas automatiquement, cliquez sur **[Exécuter start.exe]** sur l'écran **[Démarrer]**, ou affichez le contenu du dossier du lecteur de CD-ROM depuis le bureau, puis double-cliquez sur **[start.exe]**.

- 2 Cliquez sur **[Installation standard]**.
- 3 Lisez le contrat de licence et cliquez sur **[Accepter]** si vous acceptez les conditions générales.
- 4 Cliquez sur **[Installer]** pour lancer l'installation, puis suivez les instructions à l'écran.
- 5 Avec la TD-2120N/2130N :
Lorsque l'écran de sélection de la méthode de connexion s'affiche, sélectionnez **[Branchement local (USB)]**, puis cliquez sur **[Suivant]**.



- 6 Lorsque vous y êtes invité, connectez l'imprimante à l'ordinateur à l'aide du câble USB, puis mettez l'imprimante sous tension. L'installation commence automatiquement.

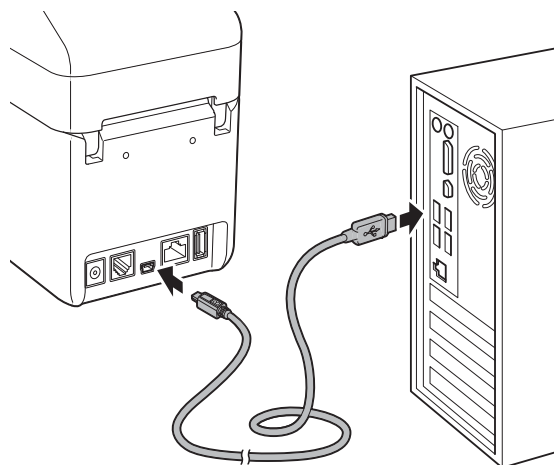

- 7 Vous pouvez utiliser P-touch Update Software pour rechercher des mises à jour. Si **[Voulez-vous vraiment utiliser P-touch Update Software pour mettre à jour le logiciel avec la version la plus récente ? (Une connexion Internet est requise pour la mise à jour.)]** s'affiche, cliquez sur **[Oui]** ou sur **[Non]**.
 - Pour rechercher de nouvelles versions des logiciels et les mettre à jour, cliquez sur **[Oui]**, puis passez à l'étape 8.
 - Si vous ne souhaitez pas rechercher de nouvelles versions des logiciels ou les mettre à jour, cliquez sur **[Non]**, puis passez à l'étape 9.

REMARQUE

Si vous cliquez sur **[Non]**, vous pourrez exécuter P-touch Update Software ultérieurement pour rechercher de nouvelles versions des logiciels et les mettre à jour. Double-cliquez sur l'icône P-touch Update Software du bureau. (Votre ordinateur doit être connecté à Internet.)

- 8 P-touch Update Software se lance.
- Si une nouvelle version d'une application est disponible, elle s'affichera sous **[Liste des fichiers]**. Vous pouvez installer une application en cochant la case correspondante, puis en cliquant sur **[Installer]**. Patientez jusqu'à ce qu'un message s'affiche pour indiquer que l'installation est terminée.

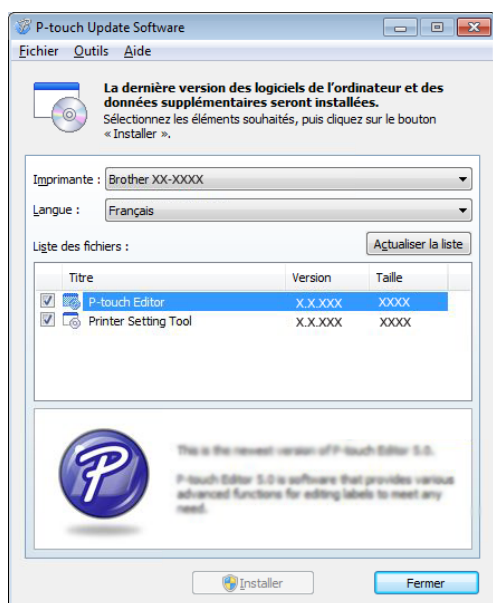

- Si une application ne s'affiche pas sous **[Liste des fichiers]**, cela signifie que la version actuellement installée sur l'ordinateur est la plus récente. Il est alors inutile de la mettre à jour. Cliquez sur **[Fermer]**.
- 9 Lorsque l'écran d'enregistrement utilisateur en ligne s'affiche, cliquez sur **[OK]** ou sur **[Annuler]**.
- Si vous cliquez sur **[OK]**, vous accédez à la page d'enregistrement utilisateur en ligne avant de terminer l'installation (recommandé).
 - Si vous cliquez sur **[Annuler]**, l'installation se poursuit.
- 10 Cliquez sur **[Terminer]**.
L'installation est à présent terminée.

REMARQUE

Lorsque vous êtes invité à redémarrer l'ordinateur, cliquez sur **[Redémarrer]**.

Connexion LAN filaire (TD-2120N/2130N uniquement)

- 1 Connectez le câble LAN à l'imprimante et mettez cette dernière sous tension.
- 2 Insérez le CD-ROM d'installation dans votre lecteur de CD-ROM. Si l'écran de langue s'affiche, sélectionnez votre langue.

REMARQUE

- Sous Windows[®] XP/Windows Vista[®]/Windows[®] 7 :
Si l'écran du programme d'installation ne s'affiche pas automatiquement, affichez le contenu du dossier du lecteur de CD-ROM, puis double-cliquez sur **[start.exe]**.
- Sous Windows[®] 8 :
Si l'écran du programme d'installation ne s'affiche pas automatiquement, cliquez sur **[Exécuter start.exe]** sur l'écran **[Démarrer]**, ou affichez le contenu du dossier du lecteur de CD-ROM depuis le bureau, puis double-cliquez sur **[start.exe]**.

- 3 Cliquez sur **[Installation standard]**.
- 4 Lisez le contrat de licence et cliquez sur **[Accepter]** si vous acceptez les conditions générales.
- 5 Cliquez sur **[Installer]** pour lancer l'installation, puis suivez les instructions à l'écran.

- 6 Lorsque l'écran de sélection de la méthode de connexion s'affiche, sélectionnez [**Connexion réseau câblée (Ethernet)**], puis cliquez sur [**Suivant**].



- 7 Lorsque l'écran [**Pare-feu/logiciel antivirus détecté**] s'affiche, sélectionnez [**Changez les paramètres de port du pare-feu pour permettre la connexion réseau et continuez l'installation. (Recommandé)**], puis cliquez sur [**Suivant**].

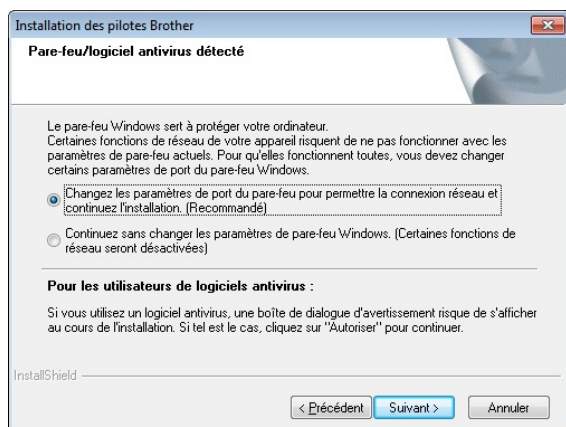

Si vous n'utilisez pas le pare-feu Windows[®], autorisez l'accès via les ports UDP 137 et 161.

- 8 Sélectionnez l'imprimante dans la liste, puis cliquez sur [**Suivant**].

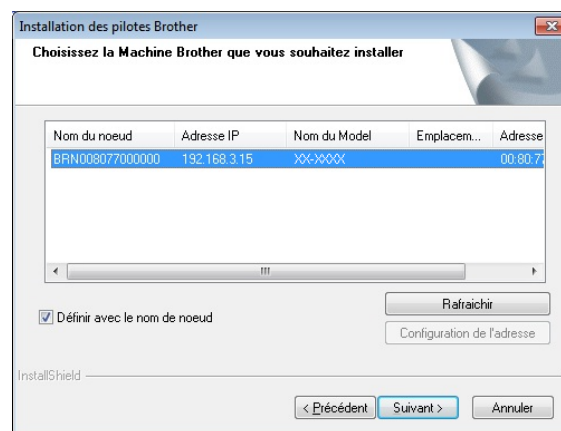

REMARQUE

Si cette imprimante n'a pas été détectée, l'écran suivant s'affiche.

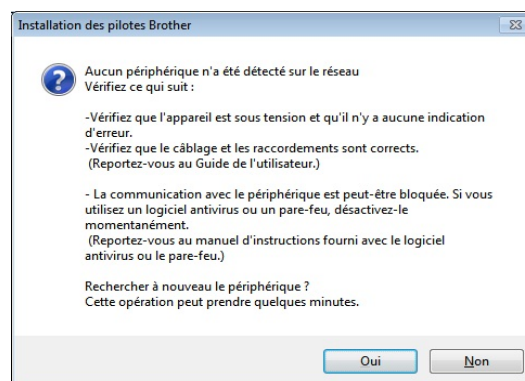

Suivez les instructions à l'écran pour vérifier les paramètres.

- 9 L'installation du pilote d'imprimante et des logiciels commence.



N'annulez AUCUN des écrans lors de l'installation. L'affichage de tous les écrans peut prendre quelques secondes.

REMARQUE

- Utilisateurs de Windows Vista®/ Windows® 7/Windows® 8 :
Lorsque l'écran **[Sécurité de Windows]** s'affiche, cochez la case, puis cliquez sur **[Installer]** pour mener à bien l'installation.
- Selon vos paramètres de sécurité, une fenêtre Sécurité de Windows ou de logiciel antivirus peut s'afficher lorsque vous utilisez l'imprimante ou ses logiciels. Autorisez le programme d'installation à continuer.

10 Vous pouvez utiliser P-touch Update Software pour rechercher des mises à jour. Si **[Voulez-vous vraiment utiliser P-touch Update Software pour mettre à jour le logiciel avec la version la plus récente ? (Une connexion Internet est requise pour la mise à jour.)]** s'affiche, cliquez sur **[Oui]** ou sur **[Non]**.

- Pour rechercher de nouvelles versions des logiciels et les mettre à jour, cliquez sur **[Oui]**, puis passez à l'étape **11**.
- Si vous ne souhaitez pas rechercher de nouvelles versions des logiciels ou les mettre à jour, cliquez sur **[Non]**, puis passez à l'étape **12**.

REMARQUE

Si vous cliquez sur **[Non]**, vous pourrez exécuter P-touch Update Software ultérieurement pour rechercher de nouvelles versions des logiciels et les mettre à jour. Double-cliquez sur l'icône P-touch Update Software du bureau. (Votre ordinateur doit être connecté à Internet.)

11 P-touch Update Software se lance.

- Si une nouvelle version d'une application est disponible, elle s'affichera sous **[Liste des fichiers]**. Vous pouvez installer une application en cochant la case correspondante, puis en cliquant sur **[Installer]**. Patientez jusqu'à ce qu'un message s'affiche pour indiquer que l'installation est terminée.

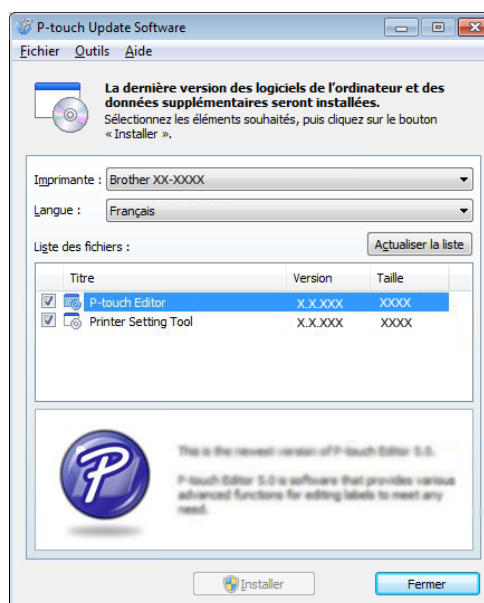

- Si une application ne s'affiche pas sous **[Liste des fichiers]**, cela signifie que la version actuellement installée sur l'ordinateur est la plus récente. Il est alors inutile de la mettre à jour. Cliquez sur **[Fermer]**.

12 Lorsque l'écran d'enregistrement utilisateur en ligne s'affiche, cliquez sur **[OK]** ou sur **[Annuler]**.

- Si vous cliquez sur **[OK]**, vous accédez à la page d'enregistrement utilisateur en ligne avant de terminer l'installation (recommandé).
- Si vous cliquez sur **[Annuler]**, l'installation se poursuit.

13 Cliquez sur **[Terminer]**.
L'installation est à présent terminée.

REMARQUE

Lorsque vous êtes invité à redémarrer l'ordinateur, cliquez sur **[Redémarrer]**.

Enregistrement des informations de format de papier avec l'imprimante

Les informations de format de papier doivent être enregistrées avec l'imprimante pour permettre son bon fonctionnement.

- 1 Connectez l'ordinateur à l'imprimante avec un câble USB.
- 2 Utilisez [**Configuration du format de papier**] dans l'**Outil de paramétrage d'imprimante** installé pour spécifier les informations de format (largeur et longueur des étiquettes, espacement des étiquettes, etc.) correspondant au support à utiliser, puis ajoutez le format de papier.
Vous pouvez également modifier les paramètres de [**Réglages du point de référence d'impression**] et de [**Rang énergétique**], et cliquer sur [**Importer**] ou [**Exporter**] pour réaliser les opérations correspondantes avec la liste des informations de format de papier ajoutée.
- 3 Cliquez sur [**Enregistrer le format de papier avec l'imprimante**] depuis le bouton [**Option**] de la boîte de dialogue [**Configuration du format de papier**] pour enregistrer les informations de format de papier avec l'imprimante. Pour obtenir des informations détaillées, consultez la section *Configuration du format de papier* à la page 44.

Désinstallation du pilote d'imprimante



Pour les étapes suivantes, considérez « TD-XXXX » comme le nom de votre modèle.

Ne réalisez cette procédure que si l'impression depuis la TD-XXXX n'est plus nécessaire ou lorsque vous réinstallez le pilote d'imprimante de la TD-XXXX.



Windows® XP

- 1 Si l'imprimante est connectée à l'ordinateur et sous tension, appuyez sur le bouton  (Alimentation) et maintenez-le enfoncé jusqu'à ce qu'elle s'éteigne.
- 2 Cliquez sur [**Démarrer**] - [**Panneau de configuration**] - [**Imprimantes et autres périphériques**] - [**Imprimantes et télécopieurs**].
- 3 Sélectionnez [**Brother TD-XXXX**] et cliquez sur [**Fichier**] - [**Supprimer**], ou cliquez avec le bouton droit sur l'icône, puis cliquez sur [**Supprimer**].
- 4 Cliquez sur [**Fichier**] - [**Propriétés du serveur**]. La fenêtre [**Propriétés du serveur d'impression**] s'affiche.
- 5 Cliquez sur l'onglet [**Pilotes**], puis sélectionnez [**Brother TD-XXXX**]. Cliquez sur [**Supprimer**].
- 6 Fermez la fenêtre [**Propriétés du serveur d'impression**]. La désinstallation du pilote d'imprimante est terminée.

Windows Vista®

- 1 Si l'imprimante est connectée à l'ordinateur et sous tension, appuyez sur le bouton  (Alimentation) et maintenez-le enfoncé jusqu'à ce qu'elle s'éteigne.
- 2 Cliquez sur  - [Panneau de configuration] - [Matériel et audio] - [Imprimantes].
- 3 Sélectionnez [Brother TD-XXXX] et cliquez sur [Supprimer cette imprimante], ou cliquez avec le bouton droit sur l'icône et cliquez sur [Supprimer].
- 4 Cliquez avec le bouton droit dans la fenêtre [Imprimantes], puis cliquez sur [Exécuter en tant qu'administrateur] - [Propriétés du serveur...].
Si la fenêtre de confirmation de l'autorisation s'affiche, cliquez sur [Continuer].
Si la fenêtre [Contrôle de compte d'utilisateur] s'affiche, saisissez le mot de passe, puis cliquez sur [OK].
La fenêtre [Propriétés du serveur d'impression] s'affiche.
- 5 Cliquez sur l'onglet [Pilotes], sélectionnez [Brother TD-XXXX], puis cliquez sur [Supprimer...].
- 6 Sélectionnez [Supprimer le pilote et le package de pilotes], puis cliquez sur [OK].
- 7 Fermez la fenêtre [Propriétés du serveur d'impression].
La désinstallation du pilote d'imprimante est terminée.

Windows® 7

- 1 Si l'imprimante est connectée à l'ordinateur et sous tension, appuyez sur le bouton  (Alimentation) et maintenez-le enfoncé jusqu'à ce qu'elle s'éteigne.
- 2 Cliquez sur  - [Périphériques et imprimantes].
- 3 Sélectionnez [Brother TD-XXXX] et cliquez sur [Supprimer le périphérique], ou cliquez avec le bouton droit sur l'icône, puis cliquez sur [Supprimer le périphérique].
Si un message Contrôle de compte d'utilisateur s'affiche, saisissez le mot de passe, puis cliquez sur [Oui].
- 4 Sélectionnez [Télécopie] ou [Microsoft XPS Document Writer] dans la fenêtre [Périphériques et imprimantes] puis, dans la barre de menus, cliquez sur [Propriétés du serveur d'impression].
- 5 Cliquez sur l'onglet [Pilotes], puis sur [Modifier les paramètres de pilote].
Si un message Contrôle de compte d'utilisateur s'affiche, saisissez le mot de passe, puis cliquez sur [Oui].
Sélectionnez [Brother TD-XXXX], puis cliquez sur [Supprimer...].
- 6 Sélectionnez [Supprimer le pilote et le package de pilotes], puis cliquez sur [OK]. Suivez les instructions à l'écran.
- 7 Fermez la fenêtre [Propriétés du serveur d'impression].
La désinstallation du pilote d'imprimante est terminée.

Windows® 8

- 1 Si l'imprimante est connectée à l'ordinateur et sous tension, appuyez sur le bouton  (Alimentation) et maintenez-le enfoncé jusqu'à ce qu'elle s'éteigne.
- 2 Cliquez sur **[Panneau de configuration]** sur l'écran **[Applications]** - **[Matériel et audio]** - **[Périphériques et imprimantes]**.
- 3 Sélectionnez **[Brother TD-XXXX]** et cliquez sur **[Supprimer le périphérique]**, ou cliquez avec le bouton droit sur l'icône, puis cliquez sur **[Supprimer le périphérique]**.
Si un message Contrôle de compte d'utilisateur s'affiche, saisissez le mot de passe, puis cliquez sur **[Oui]**.
- 4 Sélectionnez **[Télécopie]** ou **[Microsoft XPS Document Writer]** dans la fenêtre **[Périphériques et imprimantes]** puis, dans la barre de menus, cliquez sur **[Propriétés du serveur d'impression]**.
- 5 Cliquez sur l'onglet **[Pilotes]**, puis sur **[Modifier les paramètres de pilote]**.
Si un message Contrôle de compte d'utilisateur s'affiche, saisissez le mot de passe, puis cliquez sur **[Oui]**.
Sélectionnez **[Brother TD-XXXX]**, puis cliquez sur **[Supprimer...]**.
- 6 Sélectionnez **[Supprimer le pilote et le package de pilotes]**, puis cliquez sur **[OK]**. Suivez les instructions à l'écran.
- 7 Fermez la fenêtre **[Propriétés du serveur d'impression]**.
La désinstallation du pilote d'imprimante est terminée.

2

Impression

Panneau de commande

Le panneau de commande se compose des boutons et indicateurs suivants.

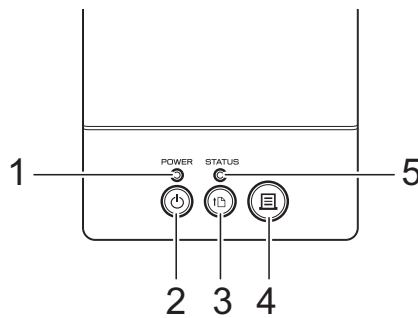

1 Indicateur POWER (Alimentation)

2 Bouton  (Alimentation)

3 Bouton  (Avance papier)

4 Bouton  (Imprimer)



5 Indicateur STATUS (État)

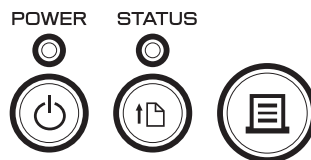

Indicateurs







Les indicateurs s'allument et clignotent pour indiquer l'état de l'imprimante. Chaque indicateur peut briller ou clignoter en vert, rouge ou orange. Pour obtenir des informations détaillées, consultez la section *Indicateurs* à la page 53.

Fonctions des boutons

Fonctions du bouton  (Alimentation)	Utilisation
Mettre l'imprimante sous tension	Alors que l'imprimante est hors tension, appuyez sur le bouton  (Alimentation). L'indicateur POWER (Alimentation) s'allume.
Mettre l'imprimante hors tension	Alors que l'imprimante est sous tension, appuyez sur le bouton  (Alimentation) et maintenez-le enfoncé jusqu'à ce que l'indicateur POWER (Alimentation) s'éteigne. (Si la fonction [Mise hors tension auto] est spécifiée dans les [Paramètres de l'appareil] de l' Outil de paramétrage d'imprimante , l'imprimante se mettra automatiquement hors tension après la période d'inactivité spécifiée.)

Fonctions du bouton  (Avance papier)	Utilisation
Faire avancer le papier	<p>Lorsque le type de papier est défini sur [Étiquette Pré-découpée] ou [Support avec marques] :</p> <p>Appuyez sur le bouton  (Avance papier) pour faire automatiquement avancer le papier jusqu'à la position d'impression.</p> <p>Lorsque le type de papier est défini sur [Ruban de longueur continue] :</p> <p>Appuyez sur le bouton  (Avance papier) pour faire avancer le papier d'environ 25,4 mm.</p> <p>Le paramètre par défaut est [Ruban de longueur continue].</p> <p>Utilisez [Configuration du format de papier] dans l'Outil de paramétrage d'imprimante pour enregistrer les informations de format de papier avec l'imprimante. Pour obtenir des informations détaillées, consultez la section <i>Enregistrement des informations de format de papier avec l'imprimante</i> à la page 9.</p>
Établir une connexion LAN sans fil (WPS) (TD-2120N/2130N uniquement)	Alors que la connexion LAN sans fil est activée, appuyez sur ce bouton et maintenez-le enfoncé (cinq secondes) pour établir aisément une connexion LAN sans fil et installer le pilote d'imprimante. Votre point d'accès/routeur WLAN doit toutefois prendre en charge WPS (Wi-Fi Protected Setup). Pour obtenir des informations détaillées, consultez la section <i>Configuration à l'aide d'un bouton poussoir via WPS</i> à la page 101.
Activer/désactiver le mode Bluetooth (TD-2120N/2130N uniquement)	Alors que la connexion LAN sans fil est désactivée, appuyez sur ce bouton et maintenez-le enfoncé (cinq secondes) pour basculer entre l'activation et la désactivation de la connexion Bluetooth. Pour obtenir des informations détaillées, consultez la section <i>Connexion de l'ordinateur et de l'imprimante via Bluetooth</i> à la page 106.

Fonctions du bouton  (Imprimer)	Utilisation
Réaliser l'opération spécifiée	Alors que l'imprimante est inactive, appuyez sur ce bouton pour réaliser l'opération spécifiée dans les [Paramètres de l'appareil] de l' Outil de paramétrage d'imprimante . Pour obtenir des informations détaillées, consultez la section <i>Fonction de la touche Imprimer</i> à la page 36.
Imprimer les informations de configuration de l'imprimante	Vérifiez qu'un rouleau est bien installé, puis maintenez le bouton  (Imprimer) enfoncé (au moins une seconde) pour lancer l'impression des informations de configuration de l'imprimante. Pour obtenir des informations détaillées, consultez la section <i>Impression des informations de configuration de l'imprimante</i> à la page 19.
Exécuter un fichier stocké dans la zone de stockage de masse	Alors que l'imprimante fonctionne en mode de stockage de masse, appuyez sur ce bouton pour exécuter un fichier de commande stocké dans la zone de stockage de masse.
Réinitialisation du champ d'incrément	Maintenez le bouton  (Imprimer) enfoncé pendant au moins cinq secondes, jusqu'à ce que les indicateurs POWER (Alimentation) et STATUS (État) clignotent trois fois en orange.

Fonctions utilisant plusieurs boutons	Utilisation
Démarrer l'imprimante en mode de stockage de masse	Tout en maintenant le bouton  (Imprimer) enfoncé, appuyez sur le bouton  (Alimentation) et maintenez-le enfoncé pour démarrer l'imprimante en mode de stockage de masse. Pour obtenir des informations détaillées, consultez la section <i>Fonctions de stockage de masse</i> à la page 48.

Insertion du rouleau RD



Utilisez des rouleaux Brother d'origine. Aucun support en accordéon Brother d'origine n'est actuellement disponible.

- 1 Appuyez sur le bouton  (Alimentation) et maintenez-le enfoncé pour mettre l'imprimante hors tension. Appuyez de chaque côté du levier de libération du couvercle (1) et levez-le pour ouvrir le couvercle supérieur du compartiment à rouleau RD.

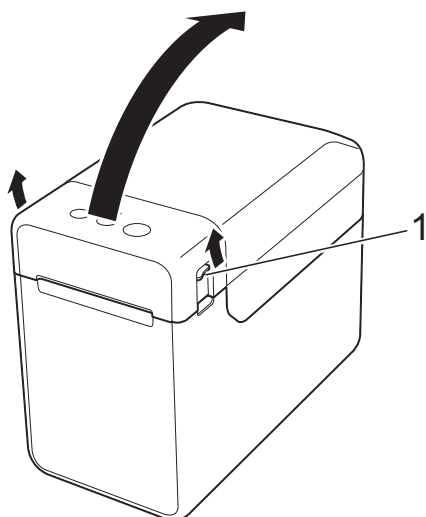

- 2 Ouvrez les guides-support en soulevant le levier d'ajustement des guides-support (1) et en tirant les guides-support vers l'extérieur.

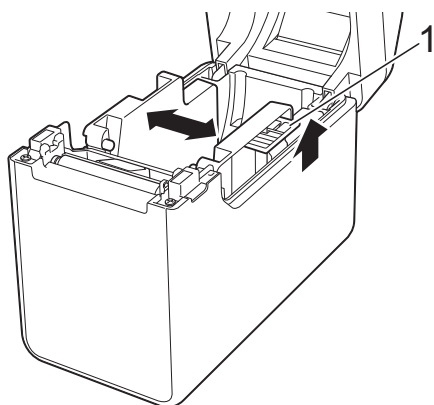

REMARQUE

Les guides-support sortent de l'usine entièrement ouverts.

- 3 Insérez un rouleau RD dans le compartiment à rouleau RD, puis fermez le couvercle supérieur de ce compartiment.

■ Pour les rouleaux RD

- 1 Insérez le rouleau RD de façon à ce que les étiquettes avancent avec le côté sur lequel imprimer vers le haut (1), comme illustré.

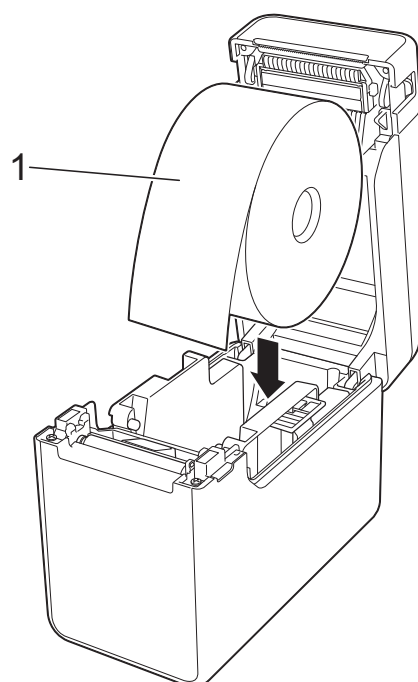

- Utilisez des rouleaux RD ayant une dimension extérieure maximale de 127 mm. Utilisez des rouleaux RD conçus pour les imprimantes de la série TD. Indépendamment de la taille, certains rouleaux RD peuvent ne pas être utilisables.
- Insérez le rouleau RD en le tournant dans le bon sens. Si vous n'insérez pas correctement le rouleau RD, l'impression ne se fera pas sur le bon côté du papier ou de l'étiquette.
- Lorsque vous utilisez des supports avec les étiquettes enroulées vers l'intérieur, insérez le rouleau dans le sens opposé à celui indiqué dans la sous-étape 1 de l'étape 3 de façon à orienter le côté à imprimer vers le haut.

- 2** Lorsque vous soulevez le levier de réglage des guides-support (1), poussez les deux guides-support (2) de façon à les adapter à la largeur du papier.

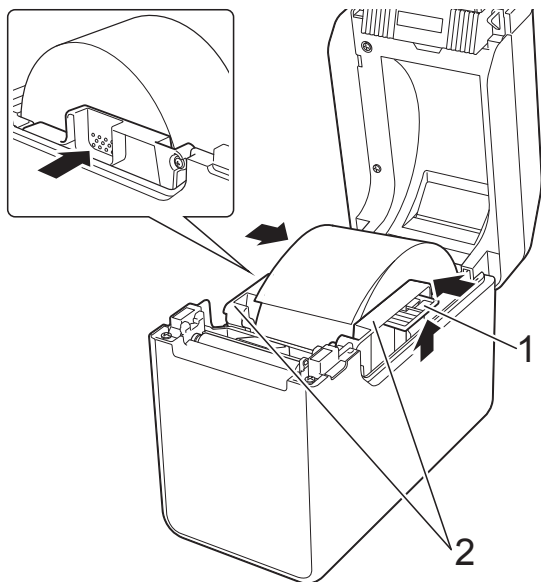

- 3** Faites avancer la fin du rouleau RD sous les guides d'extrémité du support (1).

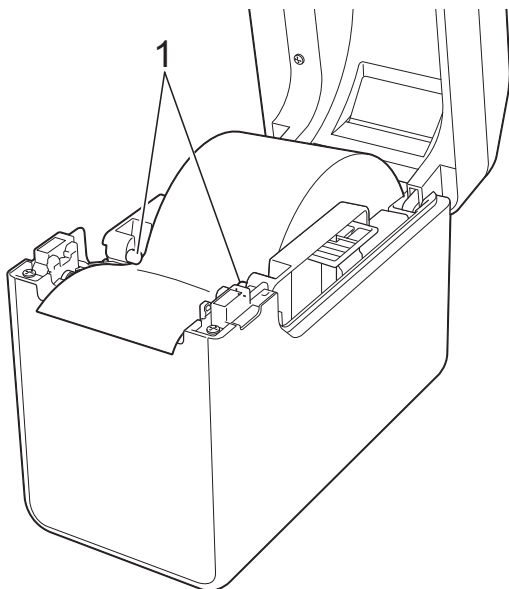

- 4** Positionnez le bout du papier en le centrant sur le rouleau de la platine et légèrement en dehors de la sortie du support.

- 5** Fermez le couvercle supérieur du compartiment à rouleau RD en appuyant sur le centre jusqu'à ce qu'il s'enclenche.

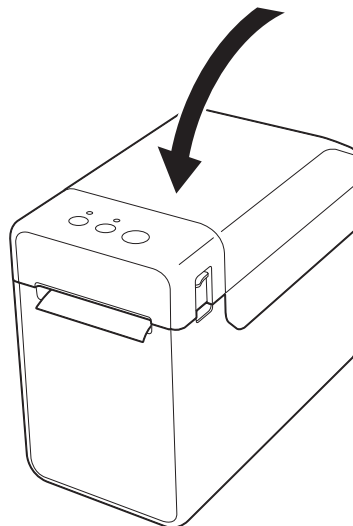

- Pour du papier en accordéon

- 1** Insérez le papier en accordéon dans le sens indiqué.

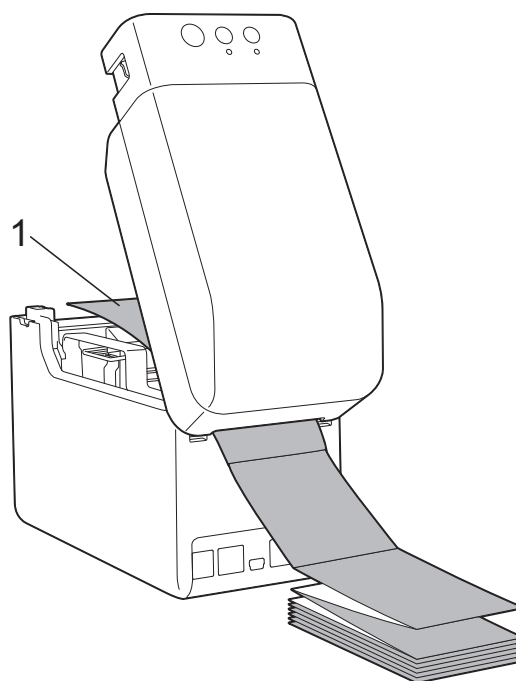

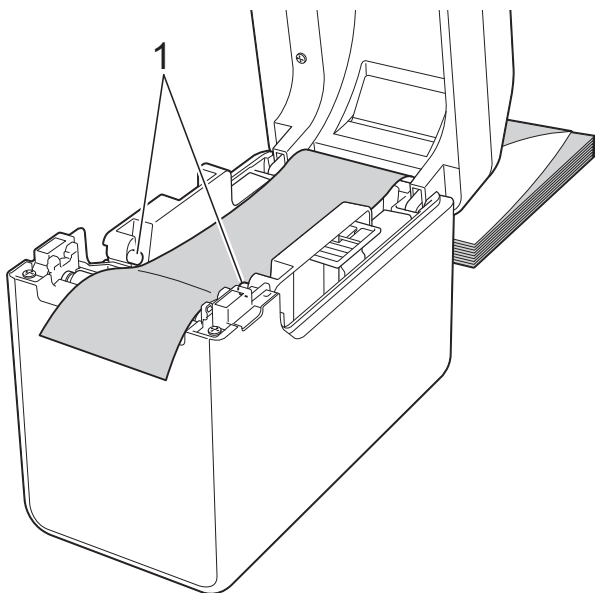

- 1** Côté à imprimer

- 2** Faites avancer la fin du papier en accordéon sous les guides d'extrémité du support (1).

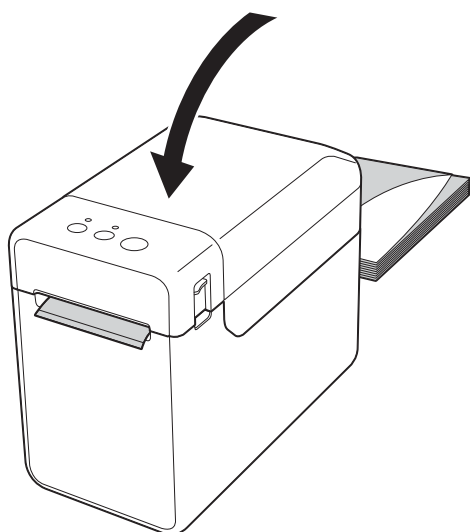

- 3** Positionnez le bout du papier en le centrant sur le rouleau de la platine et légèrement en dehors de la sortie du support.
- 4** Fermez le couvercle supérieur du compartiment à rouleau RD en appuyant sur le centre jusqu'à ce qu'il s'enclenche.



- 4** Appuyez sur le bouton  (Alimentation) pour mettre l'imprimante sous tension.

REMARQUE

Si les informations de format de papier des étiquettes prédécoupées utilisées ont été enregistrées avec l'imprimante, appuyer sur le bouton  (Avance papier) placera l'étiquette à la position de départ appropriée. Pour obtenir des informations détaillées, consultez la section *Enregistrement des informations de format de papier avec l'imprimante* à la page 9.



Vérification de la position du capteur

Vérifiez la position du capteur en fonction du type de papier utilisé.





- Pour les étiquettes prédécoupées ne comportant aucune marque noire, le capteur transmissif/d'espacement détecte le début de l'étiquette et la fait avancer jusqu'à la position appropriée.
- Pour le papier pour reçus ne comportant aucune marque noire, le capteur réfléchif/de marques noires détecte s'il reste du papier.
- Pour les supports comportant une marque noire, le capteur réfléchif/de marques noires détecte cette marque et fait avancer le support jusqu'à la position appropriée.

Sans marque noire

- Étiquettes prédécoupées

Alignez  sur le capteur avec  sur l'imprimante (voir Figure 1).

- Papier pour reçus

Largeur minimale de 25 mm	Alignez  sur le capteur avec  sur l'imprimante (voir Figure 1).
Largeur inférieure à 25 mm	Alignez  sur le capteur avec  sur l'imprimante (voir Figure 2).

Avec marque noire

Alignez la marque noire du papier avec la ligne centrale du capteur réfléchif/de marques noires (voir Figure 3).

Assurez-vous qu'il reste au moins 4 mm de marque noire sur la gauche et la droite de la ligne centrale pour le capteur réfléchif/de marques noires.

Figure 1

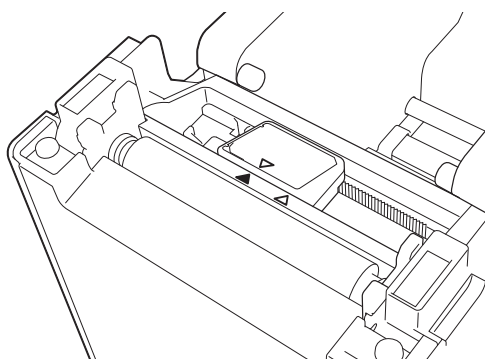

REMARQUE

Le capteur est positionné à cet emplacement lorsque vous achetez l'imprimante.

Figure 2

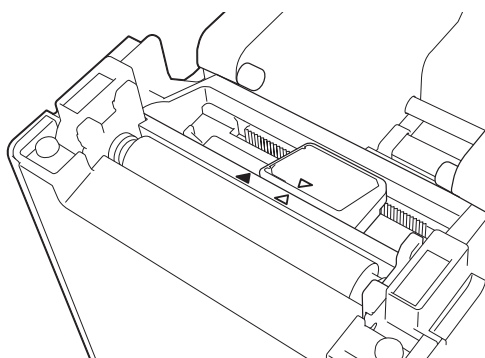
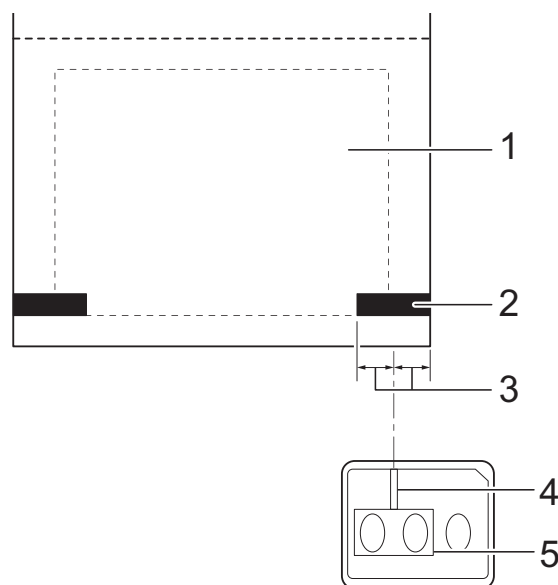

Figure 3



- 1 Dos du support
- 2 Marque noire
- 3 4 mm ou plus
- 4 Ligne centrale
- 5 Capteur réfléchif/de marques noires

REMARQUE

Lorsque vous utilisez du papier pour reçus de 63 mm de largeur au maximum, tracez une marque noire d'au moins 9 mm de long depuis le côté gauche ou droit du papier afin que le capteur réfléchif/de marques noires puisse la détecter. Si la marque noire est trop courte, le capteur ne pourra pas la détecter.

Découpe du papier rouleau

Le papier rouleau peut être coupé à l'aide de la barre de coupe de l'imprimante. Tirez sur l'un des bords du papier éjecté vers le haut et en diagonale vers l'autre bord.

⚠ ATTENTION

La barre de coupe est tranchante. Pour éviter de vous blesser, ne la touchez pas.

Impression des informations de configuration de l'imprimante

Vous pouvez utiliser le bouton  (Imprimer) pour imprimer un rapport comportant les paramètres d'imprimante suivants :

- Version du programme
- Historique de l'utilisation de l'imprimante
- Motif de test des points manquants
- Liste des données transférées
- Paramètres de communication

REMARQUE

- Vous pouvez utiliser [**Paramètres du périphérique**] dans l'**Outil de paramétrage d'imprimante** pour définir à l'avance les éléments qui seront imprimés. Pour obtenir des informations détaillées, consultez la section *Rapport d'informations sur l'imprimante* à la page 36.
- Le nom du nœud s'affichera également dans les paramètres de communication. Le nom par défaut du nœud est « BRWxxxxxxxxxxx ». (« xxxxxxxxxxxxxx » est basé sur l'adresse MAC/adresse Ethernet de votre imprimante.)

- 1 Assurez-vous qu'un rouleau de papier pour reçus de 58 mm a été chargé et que le couvercle supérieur du compartiment à rouleau RD est fermé.
- 2 Mettez l'imprimante sous tension.
- 3 Maintenez (pendant au moins une seconde) le bouton  (Imprimer) enfoncé, jusqu'à ce que l'indicateur POWER (Alimentation) commence à clignoter en vert et que les informations de configuration de l'imprimante s'impriment.

REMARQUE

- Nous conseillons d'utiliser du papier pour reçus de 58 mm pour l'impression des informations de configuration de l'imprimante. La longueur requise pour l'impression dépend des informations à imprimer.
- Vous pouvez également imprimer les informations de configuration de l'imprimante depuis [**Paramètres du périphérique**] dans l'**Outil de paramétrage d'imprimante**. Pour obtenir des informations détaillées, consultez la section *Imprimer le rapport d'informations* à la page 41.

Exemple d'impression des informations de configuration de l'imprimante

```

<<PRINTER CONFIGURATION>>
[Printer]
FormVer =1.00
Printer =TD-2020
PrintID =3335
SerialNo=H2Z345564
Region =US
ProgVer =V0.19
BootVer =V0.05
FontVer =V0.08
EEPROM =V0.010
PrnCt =0000000057
PrnDis =0000000002
RomFree =6288712byte

[Paper]
50mm x 30mm/1.9" x 1.1"
05 32 1E 00 36 24 00 78 01 0D 00 00 00 00 00 00
00 00 00 00 B3 01 00 00 00 00 00 00 00 00 00 00
00 00 00 00 00 00 00 00 00 00 00 00 00 00 00 00
00 00 00 00 00 00 00 00 00 00 00 00 00 00 00 00
00 00 00 00 00 00 00 00 00 00 00 00 35 30 6D 6D
20 78 20 33 30 6D 6D 00 00 00 00 00 31 2E 39 22
20 78 20 31 2E 31 22 00 00 00 00 00 00 00 08 01
00 00 18 00 00 00 00 00 01 18 00 00 00 00

[ERROR HISTORY(PAGES)]
Last =#01 Check Media
#01 =01(000,012)
#02 =01(000,007)
#03 =00(000,000)
#04 =00(000,000)
#05 =00(000,000)
#06 =00(000,000)
#07 =00(000,000)
#08 =00(000,000)
#09 =00(000,000)
#10 =00(000,000)

[Printer Settings]
Command Mode =P-touch Template
Print Density =+2
Print Priority =Quality
Print Data After Printing =Keep Print Data
Printer Information Reports =All
Feed When Cover Closed =Do not Feed
Power on when Plugged in =Disable
Auto Power Off =None
Default Print# =1
Exit Position =Tear
Print Key =Print Template
Serialize Mode =Cont From Last
Text Direction =Normal
Save Printer Print Log =Enable
    
```

```

[PDL]
FmtPrefix ='^' (5EH)
CtrPrefix ='^' (7EH)
Delimiter =',' (2CH)

[Template List]
KEY Name Size Date/Time Connected Database Name
-----
1 fruits 2314B 2012/Nov/15 15:37 fruits_datalist
-----

[Database List]
KEY Name Size Date/Time
-----
1 fruits_datalist 174B 2012/Nov/15 15:37
-----

Available memory:6288712B
    
```

L'exemple d'impression n'est fourni qu'à des fins d'illustration.

Connexion de l'ordinateur et de l'imprimante

Vous pouvez utiliser l'une des méthodes suivantes pour connecter l'imprimante à votre ordinateur.

- Connexion par câble USB
- Connexion LAN filaire (TD-2120N/2130N uniquement)
- Connexion par câble série
- Connexion LAN sans fil (TD-2120N/2130N uniquement)
- Connexion Bluetooth (TD-2120N/2130N uniquement)

Pour obtenir des informations détaillées sur la connexion via le câble série, consultez la section *Connexion de l'ordinateur et de l'imprimante avec l'adaptateur série RJ25 à DB9M* à la page 69.

Pour obtenir des informations détaillées sur la connexion LAN sans fil, consultez la section *Connexion de l'ordinateur et de l'imprimante via un LAN sans fil* à la page 104.

Pour obtenir des informations détaillées sur la connexion Bluetooth, consultez la section *Connexion de l'ordinateur et de l'imprimante via Bluetooth* à la page 106.

Connexion par câble USB



Avant de connecter l'imprimante à l'ordinateur, installez le pilote d'imprimante.

2

- 1 Avant de connecter le câble USB, assurez-vous que l'imprimante est hors tension.
- 2 Connectez l'extrémité imprimante du câble USB au port mini-USB situé à l'arrière de l'imprimante.
- 3 Connectez l'autre extrémité du câble USB au port USB de l'ordinateur.

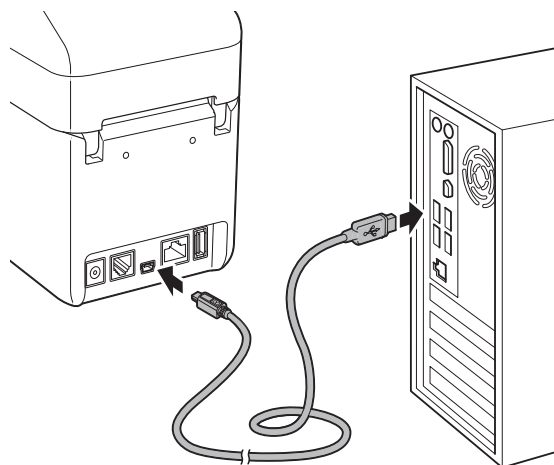

- 4 Mettez l'imprimante sous tension.

Connexion LAN filaire (TD-2120N/2130N uniquement)



Pour que l'imprimante puisse utiliser une adresse IP statique pour communiquer via une connexion LAN filaire, vous devez au préalable installer le pilote d'imprimante et l'**Outil de paramétrage d'imprimante**, et spécifier les paramètres de connexion LAN filaire. Pour obtenir des informations détaillées, consultez la section *Installation du pilote d'imprimante et des logiciels* à la page 4.

- 1 Avant de connecter le câble LAN, assurez-vous que l'imprimante est bien hors tension.
- 2 Connectez le câble LAN au port réseau Ethernet situé à l'arrière de l'imprimante, puis mettez cette dernière sous tension.

REMARQUE

- Vous pouvez modifier les paramètres de communication de l'imprimante depuis [**Paramètres de communication**] dans l'**Outil de paramétrage d'imprimante**. Pour obtenir des informations détaillées, consultez la section *Paramètres de communication (TD-2120N/2130N uniquement)* à la page 27.
 - L'**Outil de paramétrage d'imprimante** vous permet de modifier les paramètres de communication et de les appliquer aisément à plusieurs imprimantes. Pour obtenir des informations détaillées, consultez la section *Application des changements de paramètres à plusieurs imprimantes* à la page 33.
-

Solutions d'impression

Vous pouvez utiliser votre imprimante avec différentes versions des systèmes d'exploitation Windows®.

Dans la plupart des cas, l'imprimante a besoin d'un logiciel pilote pour communiquer avec l'ordinateur. Ces pilotes peuvent être installés à partir du CD-ROM d'installation. Nous vous recommandons de visiter le site Web pour obtenir la version la plus récente des pilotes. Vous pouvez télécharger les dernières versions depuis le site Web de support (Brother Solutions Center). (<http://support.brother.com/>).

Impression

Cette imprimante offre différentes méthodes d'impression. Les étapes suivantes décrivent la procédure d'impression depuis un ordinateur.

- 1 Lancez P-touch Editor 5.0, puis ouvrez le document à imprimer.
Utilisateurs de P-touch Editor 5.0 :
Reportez-vous au Guide utilisateur - Logiciel inclus sur le CD-ROM.
- 2 Vérifiez que la source d'alimentation de l'imprimante est appropriée.
(Assurez-vous que l'adaptateur secteur est connecté à une prise d'alimentation secteur ou qu'une batterie Li-ion rechargeable est installée.)
- 3 Mettez l'imprimante sous tension.
L'indicateur POWER (Alimentation) brille en vert.

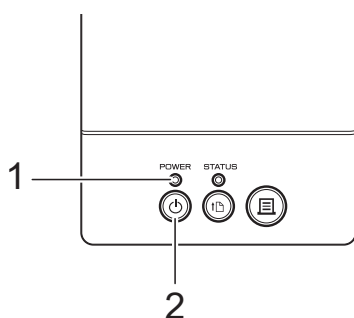

- 1 Indicateur **POWER (Alimentation)**
- 2 Bouton  (**Alimentation**)

- 4 Connectez l'imprimante à un ordinateur.
Pour obtenir des informations détaillées sur les modes et procédures de connexion, consultez la section *Connexion de l'ordinateur et de l'imprimante* à la page 21.
- 5 Insérez le rouleau RD.
Pour obtenir des informations détaillées, consultez la section *Insertion du rouleau RD* à la page 15.
Veillez à utiliser des rouleaux Brother d'origine.

- 6 Si nécessaire, modifiez les paramètres d'impression à l'aide du pilote d'imprimante ou de l'*Outil de paramétrage d'imprimante* (voir page 25).

- 7 Cliquez sur [**Imprimer**] dans le menu du logiciel.

L'indicateur POWER (Alimentation) clignote en vert pour indiquer que l'imprimante reçoit des données, et le document est imprimé.

- 8 Mettez l'imprimante hors tension.
L'indicateur POWER (Alimentation) s'éteint.
Si vous comptez continuer à utiliser l'imprimante, il n'est pas nécessaire de la mettre hors tension à chaque fois.

Réalisation d'impressions plus claires ou plus sombres

Vous pouvez réaliser des impressions plus claires ou plus sombres en modifiant le paramètre de densité d'impression dans la boîte de dialogue du pilote d'imprimante ou dans l'**Outil de paramétrage d'imprimante** (voir *Densité d'impression* à la page 36).

Lorsque vous utilisez la batterie rechargeable, un changement du paramètre de densité d'impression peut avoir une légère incidence sur la vitesse d'impression et sur le nombre de pages pouvant être imprimées en une seule charge.

Options du pilote d'imprimante

Vous pouvez configurer différents paramètres depuis la boîte de dialogue du pilote d'imprimante, notamment le format du papier, le nombre de copies, la qualité d'impression, etc.

REMARQUE

Vous pouvez également utiliser l'**Outil de paramétrage d'imprimante** pour configurer des paramètres plus avancés.

Pour obtenir des informations détaillées, consultez la section *Outil de paramétrage d'imprimante* à la page 25.

À propos de l'Outil de paramétrage d'imprimante

L'Outil de paramétrage d'imprimante vous permet de spécifier depuis l'ordinateur les paramètres de communication de l'imprimante, les paramètres de l'appareil, les paramètres de P-touch Template et les paramètres de format de papier.

REMARQUE

- L'Outil de paramétrage d'imprimante est installé en même temps que d'autres logiciels, tels que le pilote d'imprimante. Pour obtenir des informations détaillées, consultez la section *Écran du programme d'installation* à la page 4.
- « Outil de paramétrage d'imprimante » s'affiche en anglais sous la forme « **Printer Setting Tool** » dans le [Panneau de configuration] et l'icône de raccourci.



L'Outil de paramétrage d'imprimante n'est disponible qu'avec les imprimantes Brother compatibles.

Avant d'utiliser l'Outil de paramétrage d'imprimante

- Assurez-vous que l'adaptateur secteur est connecté à une prise d'alimentation secteur ou que la batterie rechargeable est complètement rechargée.
- Assurez-vous que le pilote d'imprimante a été installé et qu'il est fonctionnel.
- Connectez cette imprimante à un ordinateur avec un câble USB.

Cet outil ne vous permet pas de spécifier les paramètres via une connexion LAN filaire, LAN sans fil ou Bluetooth.

Utilisation de l'Outil de paramétrage d'imprimante

- 1 Connectez l'imprimante à configurer à l'ordinateur.
- 2 Sous Windows® XP/Windows Vista®/Windows® 7 :
Depuis le menu Démarrer, cliquez sur [Tous les programmes] - [Brother] - [Label & Mobile Printer] - [Printer Setting Tool].

Sous Windows® 8 : Cliquez sur l'icône [Printer Setting Tool] de l'écran [Démarrer] ou [Applications].

La fenêtre principale s'affiche.

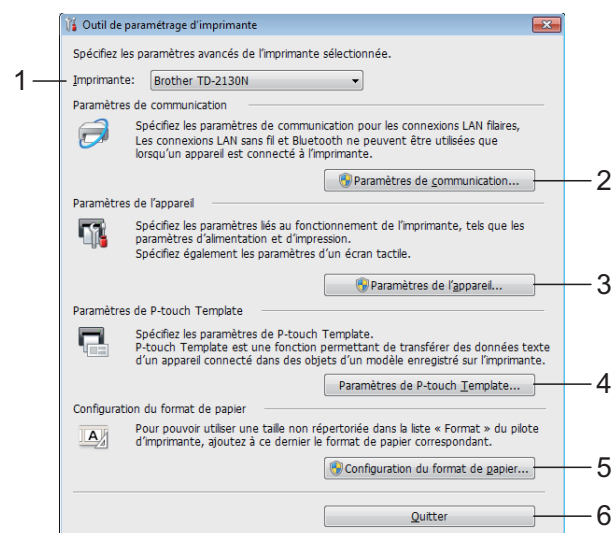

1 Imprimante

Sélectionnez l'imprimante à configurer. Si une seule imprimante est connectée, aucune sélection n'est nécessaire. Seule cette imprimante s'affichera.

2 Paramètres de communication (TD-2120N/2130N uniquement)

Spécifiez les paramètres de communication LAN filaire, LAN sans fil et Bluetooth. Les connexions LAN sans fil et Bluetooth ne peuvent être utilisées que si l'unité en option correspondante est installée sur l'imprimante et que les paramètres de connexion sont définis.



Pour pouvoir ouvrir **[Paramètres de communication]**, vous devez être connecté en tant qu'administrateur.

3 Paramètres de l'appareil

Spécifiez les paramètres de l'imprimante, tels que les paramètres d'alimentation et d'impression. Vous pouvez également spécifier des paramètres pour l'écran tactile (TD-2120N/2130N uniquement).



Pour pouvoir ouvrir **[Paramètres de l'appareil]**, vous devez être connecté en tant qu'administrateur.

4 Paramètres de P-touch Template

Spécifiez les paramètres de P-touch Template.

5 Configuration du format de papier

Ajoutez au pilote d'imprimante des informations et paramètres liés au support pour pouvoir utiliser un format non répertorié dans la liste **[Format du papier]** du pilote d'imprimante.



Pour pouvoir ouvrir **[Configuration du format de papier]**, vous devez être connecté en tant qu'administrateur.

6 Quitter

Ferme la fenêtre.

3

Vérifiez que l'imprimante à configurer s'affiche bien à côté de **[Imprimante]**. Si une autre imprimante s'y affiche, sélectionnez l'imprimante souhaitée dans la liste déroulante.

REMARQUE

Si une seule imprimante est connectée, aucune sélection n'est nécessaire. Seule cette imprimante s'affichera.

4

Sélectionnez l'élément correspondant aux paramètres à spécifier, puis spécifiez ou modifiez les paramètres dans la boîte de dialogue qui s'affiche. Pour obtenir des informations détaillées sur les boîtes de dialogue de paramètres, consultez la section *Paramètres de communication (TD-2120N/2130N uniquement)* à la page 27, *Paramètres de l'appareil* à la page 34, *Paramètres de P-touch Template* à la page 41 ou *Configuration du format de papier* à la page 44.

5

Une fois les paramètres modifiés, cliquez sur **[Appliquer]** - **[Quitter]** dans la boîte de dialogue des paramètres pour les appliquer à l'imprimante.

6

Cliquez sur **[Quitter]** dans la fenêtre principale pour terminer la spécification des paramètres.



Vous ne devez utiliser l'**Outil de paramétrage d'imprimante** pour configurer l'imprimante que lorsque celle-ci est en veille. Des dysfonctionnements peuvent survenir si vous tentez de configurer l'imprimante alors qu'elle traite une tâche.

Paramètres de communication (TD-2120N/2130N uniquement)

Vous pouvez utiliser la boîte de dialogue [Paramètres de communication] de l'Outil de paramétrage d'imprimante pour spécifier ou modifier les informations de communication de l'imprimante lorsque vous connectez cette dernière et l'ordinateur avec un câble USB. Vous pouvez non seulement modifier les paramètres de communication d'une imprimante, mais aussi appliquer aisément les mêmes paramètres à plusieurs imprimantes.

Boîte de dialogue Paramètres

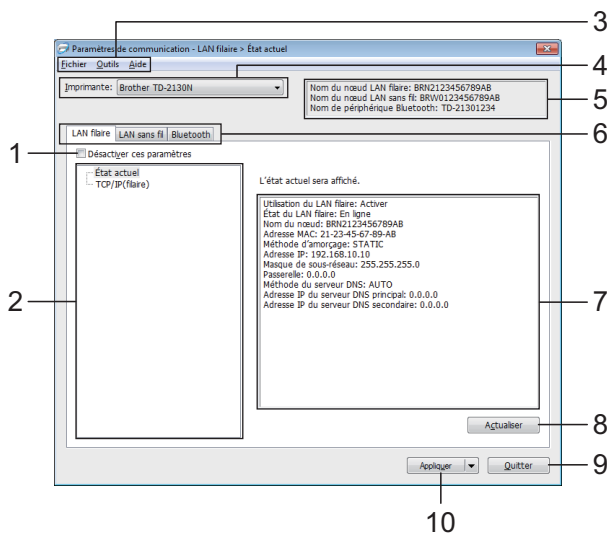

1 Désactiver ces paramètres

Lorsque vous cochez cette case,  s'affiche dans l'onglet et il est alors impossible de spécifier ou de modifier les paramètres.

Les paramètres d'un onglet dans lequel  s'affiche ne seront pas appliqués à l'imprimante, même si vous cliquez sur [Appliquer]. En outre, les paramètres de l'onglet ne seront ni enregistrés ni exportés si vous exécutez la commande [Enregistrer dans le fichier de commande] ou [Exporter]. Pour appliquer les paramètres à l'imprimante, les enregistrer ou les exporter, veillez à décocher cette case.

2 Éléments

Lorsque [État actuel] est sélectionné, les paramètres actuels s'affichent dans la zone d'affichage/de modification des paramètres. Sélectionnez l'élément correspondant aux paramètres que vous souhaitez modifier.

3 Barre de menus

Sélectionnez une commande contenue dans l'un des menus de la liste.

4 Imprimante

Permet de sélectionner l'imprimante dont vous souhaitez modifier les paramètres.

Si une seule imprimante est connectée, aucune sélection n'est nécessaire. Seule cette imprimante s'affichera.

5 Nom du nœud

Affiche le nom du nœud. Vous pouvez également modifier ce nom (voir *Modifier le nom du nœud/de l'appareil Bluetooth* à la page 30).

6 Onglets des paramètres

Cliquez sur l'onglet contenant les paramètres à spécifier ou à modifier.

Si  s'affiche dans l'onglet, les paramètres de cet onglet ne seront pas appliqués à l'imprimante.

7 Zone d'affichage/de modification des paramètres

Affiche les paramètres actuels de l'élément sélectionné. Modifiez si nécessaire les paramètres à l'aide des menus déroulants, d'une saisie directe ou d'une autre méthode appropriée.

8 Actualiser

Cliquez sur ce bouton pour mettre à jour les paramètres affichés avec les informations les plus récentes.

9 Quitter

Quitte [Paramètres de communication] et retourne à la fenêtre principale de l'Outil de paramétrage d'imprimante.



Les paramètres ne seront pas appliqués aux imprimantes si vous cliquez sur le bouton [Quitter] sans avoir au préalable cliqué sur le bouton [Appliquer] après avoir modifié des paramètres.

10 Appliquer

Cliquez sur [**Appliquer**] pour appliquer les paramètres à l'imprimante.

Pour enregistrer les paramètres spécifiés dans un fichier de commande, sélectionnez [**Enregistrer dans le fichier de commande**] dans le menu déroulant. Le fichier de commande enregistré peut être utilisé avec la fonctionnalité de stockage de masse pour appliquer les paramètres à une imprimante (voir *Fonctions de stockage de masse* à la page 48).



Cliquer sur [**Appliquer**] applique à l'imprimante tous les paramètres de l'ensemble des onglets.

Si la case [**Désactiver ces paramètres**] est cochée, les paramètres de cet onglet ne seront pas appliqués.

Barre de menus

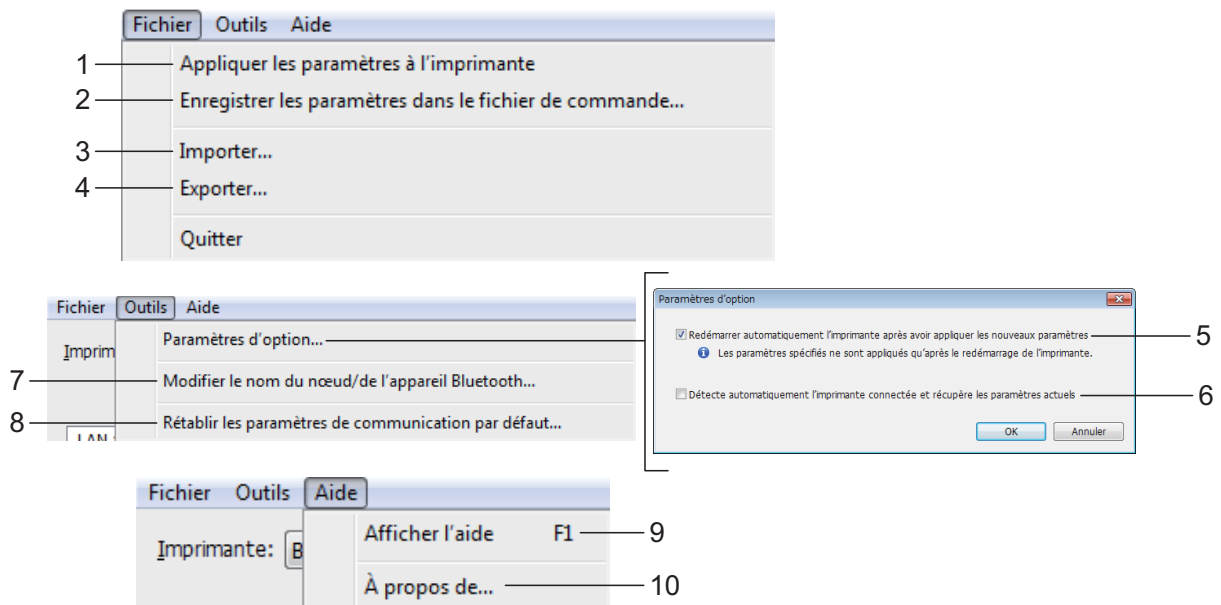

1 Appliquer les paramètres à l'imprimante

Applique les paramètres à l'imprimante.

2 Enregistrer les paramètres dans le fichier de commande

Enregistre les paramètres spécifiés dans un fichier de commande. Le fichier porte l'extension « .bin ».

Le fichier de commande enregistré peut être utilisé avec la fonctionnalité de stockage de masse pour appliquer les paramètres à une imprimante (voir *Fonctions de stockage de masse* à la page 48).

REMARQUE

Si la case [Désactiver ces paramètres] est cochée, les paramètres de cet onglet ne seront pas enregistrés.



- Les informations suivantes ne sont pas enregistrées avec les commandes de paramètres.
 - Nom du nœud
 - Adresse IP, masque de sous-réseau et passerelle par défaut (lorsque l'adresse IP est définie sur [STATIC])
- Les commandes de paramètres de communication enregistrées ne sont destinées à être utilisées que pour appliquer des paramètres à une imprimante. Les paramètres ne peuvent pas être appliqués en important ce fichier de commande.
- Les fichiers de commande enregistrés contiennent des clés d'authentification et des mots de passe. Prenez toutes les mesures nécessaires pour protéger ces fichiers, par exemple en les enregistrant dans un dossier auquel les autres utilisateurs ne peuvent pas accéder.
- N'envoyez pas le fichier de commande à une imprimante dont le modèle n'était pas spécifié lors de l'exportation de ce fichier.

3 Importer

■ Importer depuis les paramètres sans fil actuels de l'ordinateur

Importe les paramètres depuis l'ordinateur.

REMARQUE

- Seuls les paramètres d'authentification de sécurité personnelle (système ouvert, authentification à clé publique et WPA/WPA2-PSK) peuvent être importés. Les paramètres d'authentification de sécurité d'entreprise (tels que LEAP et EAP-FAST) et WPA2-PSK (TKIP) ne peuvent pas l'être.
- Si plusieurs LAN sans fil sont activés pour l'ordinateur utilisé, les premiers paramètres sans fil (paramètres personnels uniquement) détectés seront importés.
- Seuls les paramètres (mode de communication, SSID, méthode d'authentification, mode de cryptage et clé d'authentification) de l'onglet **[LAN sans fil]** - volet **[Paramètres sans fil]** peuvent être importés.

■ Sélectionner un profil à importer

Importe le fichier exporté et applique les paramètres à une imprimante.

Cliquez sur **[Parcourir]** pour afficher une boîte de dialogue permettant de rechercher le fichier. Sélectionnez le fichier à importer. Les paramètres du fichier sélectionné s'affichent dans la zone d'affichage/ de modification des paramètres.

REMARQUE

- Tous les paramètres, tels que les paramètres sans fil ou les paramètres TCP/IP, peuvent être importés. Les noms de nœuds ne peuvent toutefois pas être importés.
- Seuls les profils compatibles avec l'imprimante sélectionnée peuvent être importés.
- Si l'adresse IP du profil importé est définie sur **[STATIC]**, modifiez si nécessaire cette adresse afin qu'elle ne soit pas identique à l'adresse IP d'une imprimante présente sur le réseau.

4 Exporter

Enregistre les paramètres actuels dans un fichier.

REMARQUE

Si la case **[Désactiver ces paramètres]** est cochée, les paramètres de cet onglet ne seront pas enregistrés.



Les fichiers exportés ne sont pas cryptés.

5 Redémarrer automatiquement l'imprimante après avoir appliqué les nouveaux paramètres

Si cette case est cochée, l'imprimante redémarre automatiquement une fois les paramètres de communication appliqués.

Si cette case est décochée, les imprimantes doivent être redémarrées manuellement.

REMARQUE

Lorsque vous configurez plusieurs imprimantes, vous pouvez réduire le temps requis pour modifier les paramètres en décochant cette case. Nous vous conseillons néanmoins de cocher cette case lors de la configuration de la première imprimante, pour pouvoir vérifier que chaque paramètre fonctionne comme prévu.

6 Détecte automatiquement l'imprimante connectée et récupère les paramètres actuels

Si cette case est cochée et qu'une imprimante est connectée à l'ordinateur, l'imprimante est automatiquement détectée et ses paramètres actuels sont affichés dans le volet **[État actuel]**.

REMARQUE

Si le modèle de l'imprimante connectée diffère de celui de l'imprimante affichée dans la liste déroulante **[Imprimante]**, les paramètres disponibles dans tous les onglets changent pour correspondre à l'imprimante connectée.

7 Modifier le nom du nœud/de l'appareil Bluetooth

Permet de modifier le nom de chaque nœud.

8 Rétablir les paramètres de communication par défaut

Rétablit les paramètres de communication d'origine.

9 Afficher l'aide

Affiche l'aide.

10 À propos de

Affiche les informations de version.

Onglets LAN filaire/ LAN sans fil

TCP/IP (filaire)

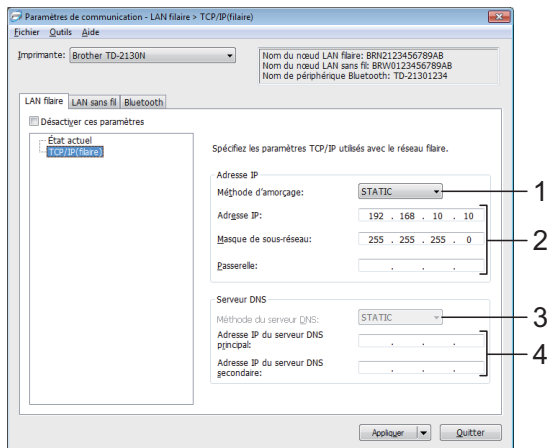

TCP/IP (sans fil)

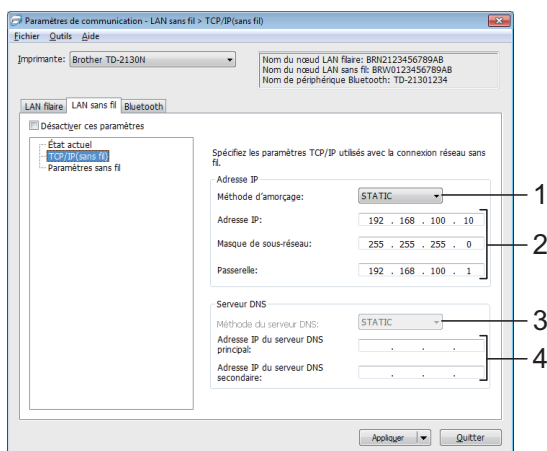

1 Méthode d'amorçage

Sélectionnez [STATIC], [AUTO], [BOOTP], [DHCP] ou [RARP].

2 Adresse IP/Masque de sous-réseau/ Passerelle

Spécifiez les différentes valeurs.

Vous ne pouvez saisir de paramètres que lorsque l'adresse IP est définie sur [STATIC].

3 Méthode du serveur DNS

Sélectionnez [STATIC] ou [AUTO].

4 Adresse IP du serveur DNS principal/ Adresse IP du serveur DNS secondaire

Vous ne pouvez saisir de paramètres que lorsque le serveur DNS est défini sur [STATIC].

Paramètres sans fil

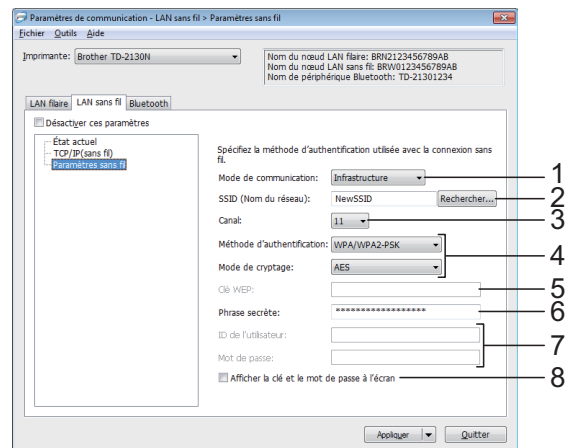

1 Mode de communication

Sélectionnez [Ad hoc] ou [Infrastructure].

2 SSID (Nom du réseau)

Cliquez sur le bouton [Rechercher] pour afficher les options SSID dans une autre boîte de dialogue.

3 Canal

Sélectionnez l'une des options affichées.

4 Méthode d'authentification/Mode de cryptage

Les modes de cryptage pris en charge pour les différentes méthodes d'authentification sont présentés à la section *Modes de communication et méthodes d'authentification/modes de cryptage* à la page 32.

5 Clé WEP

Vous ne pouvez spécifier de paramètre que si WEP est sélectionné comme mode de cryptage.

6 Phrase secrète

Vous ne pouvez spécifier de paramètre que si WPA-PSK, WPA2-PSK ou WPA-PSK/WPA2-PSK est sélectionné comme méthode d'authentification.

7 ID de l'utilisateur/Mot de passe

Vous ne pouvez spécifier de paramètres que si LEAP, EAP-FAST, EAP-TTLS ou EAP-TLS est sélectionné comme méthode d'authentification. En outre, avec EAP-TLS, il n'est pas nécessaire d'enregistrer un mot de passe, mais vous devez enregistrer un certificat client. Pour enregistrer un certificat, connectez-vous à l'imprimante depuis un navigateur Web, puis spécifiez le certificat. Pour obtenir des informations détaillées sur l'utilisation d'un navigateur Web, consultez la section *Gestion à partir du Web (navigateur Web) (TD-2120N/2130N uniquement)* à la page 49.

8 Afficher la clé et le mot de passe à l'écran

Si vous cochez cette case, les clés et les mots de passe s'afficheront en texte clair (texte non crypté).

Modes de communication et méthodes d'authentification/modes de cryptage

- Lorsque le [Mode de communication] est défini sur [Ad hoc]

Méthode d'authentification	Mode de cryptage
Système ouvert	Aucun
	WEP

- Lorsque le [Mode de communication] est défini sur [Infrastructure]

Méthode d'authentification	Mode de cryptage
Système ouvert	Aucun
	WEP
Clé partagée	WEP
WPA-PSK	TKIP
	AES
WPA2-PSK	AES
WPA/WPA2-PSK	TKIP
	AES
LEAP	CKIP
EAP-FAST/AUCUNE	TKIP
	AES

Méthode d'authentification	Mode de cryptage
EAP-FAST/MS-CHAPv2	TKIP
	AES
EAP-FAST/GTC	TKIP
	AES
PEAP/MS-CHAPv2	TKIP
	AES
PEAP/GTC	TKIP
	AES
EAP-TTLS/CHAP	TKIP
	AES
EAP-TTLS/MS-CHAP	TKIP
	AES
EAP-TTLS/MS-CHAPv2	TKIP
	AES
EAP-TTLS/PAP	TKIP
	AES
EAP-TLS	TKIP
	AES



Pour définir des paramètres de sécurité de niveau plus élevé :

Lorsque vous effectuez une vérification de certificat via la méthode d'authentification EAP-FAST, PEAP, EAP-TTLS ou EAP-TLS, le certificat ne peut pas être spécifié depuis l'Outil de paramétrage réseau. Une fois que l'imprimante a été configurée de façon à pouvoir se connecter au réseau, spécifiez le certificat en accédant à l'imprimante depuis un navigateur Web.

Pour obtenir des informations détaillées sur l'utilisation d'un navigateur Web, consultez la section *Gestion à partir du Web (navigateur Web) (TD-2120N/2130N uniquement)* à la page 49.

Onglet Bluetooth

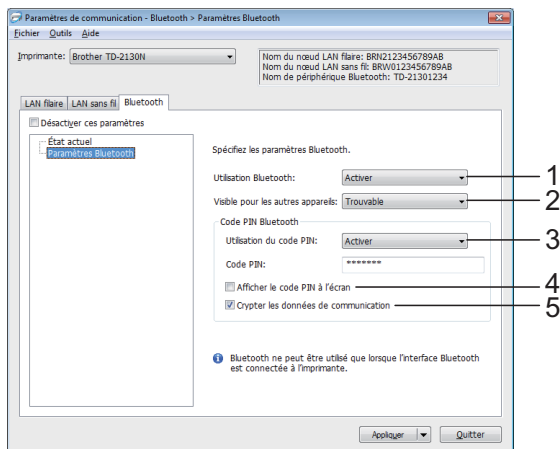

1 Utilisation Bluetooth

Indiquez si vous souhaitez activer ou non une connexion Bluetooth.

Paramètres disponibles :

[**Activer**], [**Désactiver (Port série)**]

2 Visible pour les autres appareils

Indiquez si l'imprimante peut être « trouvée » par les autres appareils Bluetooth.

Paramètres disponibles :

[**Trouvable**], [**Introuvable**]

3 Utilisation du code PIN

Si [**Activer**] est sélectionné, le code PIN spécifié ici doit également être conservé sur l'ordinateur afin de pouvoir communiquer avec l'imprimante en cas d'utilisation de Bluetooth. Si nécessaire, vous pouvez changer le code PIN.

Paramètres disponibles :

[**Activer**], [**Désactiver**]

4 Afficher le code PIN à l'écran

Si vous cochez cette case, les codes PIN seront affichés dans les fenêtres de l'ordinateur.

5 Crypter les données de communication

Si vous cochez cette case, les données de communication Bluetooth seront cryptées avant d'être envoyées.

Application des changements de paramètres à plusieurs imprimantes

- 1 Après avoir appliqué les paramètres de la première imprimante, déconnectez cette dernière de l'ordinateur, puis connectez la deuxième imprimante à la place.
- 2 Sélectionnez l'imprimante nouvellement connectée dans la liste déroulante [**Imprimante**].

REMARQUE

Si la case [**Détecte automatiquement l'imprimante connectée et récupère les paramètres actuels.**] est cochée dans la boîte de dialogue [**Paramètres d'option**], l'imprimante connectée avec le câble USB est automatiquement sélectionnée.

Pour obtenir des informations détaillées, consultez la section *Détecte automatiquement l'imprimante connectée et récupère les paramètres actuels* à la page 30.

- 3 Cliquez sur le bouton [**Appliquer**]. Les mêmes paramètres que ceux ayant été appliqués à la première imprimante sont appliqués à la deuxième.

REMARQUE

Si la case **[Redémarrer automatiquement l'imprimante après avoir appliqué les nouveaux paramètres]** est décochée, les imprimantes ne seront pas redémarrées après la modification des paramètres, réduisant ainsi le temps requis pour les configurer. Nous recommandons toutefois de cocher la case **[Redémarrer automatiquement l'imprimante après avoir appliqué les nouveaux paramètres]** lors de la configuration de la première imprimante afin que vous puissiez vérifier que les paramètres permettent d'établir une connexion correcte avec le point d'accès. Pour obtenir des informations détaillées, consultez la section *Redémarrer automatiquement l'imprimante après avoir appliqué les nouveaux paramètres* à la page 30.

- 4 Répétez les étapes 1 à 3 pour toutes les imprimantes dont vous souhaitez modifier les paramètres.



Si l'adresse IP est définie sur **[STATIC]**, la nouvelle imprimante récupère également la même adresse IP que la première imprimante. Modifiez si nécessaire l'adresse IP.

REMARQUE

Pour enregistrer les paramètres actuels dans un fichier, cliquez sur **[Fichier] - [Exporter]**.

Vous pouvez appliquer les mêmes paramètres à une autre imprimante en cliquant sur **[Fichier] - [Importer]**, puis en sélectionnant le fichier de paramètres exporté (voir *Importer* à la page 30).

Paramètres de l'appareil

Vous pouvez utiliser la boîte de dialogue **[Paramètres de l'appareil]** de l'**Outil de paramétrage d'imprimante** pour modifier les paramètres par défaut de l'imprimante ainsi que les paramètres de l'écran tactile (en option, TD-2120N/2130N uniquement).

Lorsque vous imprimez depuis un logiciel, vous pouvez spécifier différents paramètres d'impression dans le pilote d'imprimante. Si vous souhaitez néanmoins spécifier des paramètres plus avancés, vous pouvez utiliser la boîte de dialogue **[Paramètres de l'appareil]** de l'**Outil de paramétrage d'imprimante**.

Lorsque **[Paramètres de l'appareil]** est ouvert, les paramètres actuels de l'imprimante sont récupérés et affichés. Si ces paramètres ne peuvent pas être récupérés, les paramètres précédents sont affichés. Si les paramètres actuels ne peuvent pas être récupérés et qu'aucun paramètre n'a été précédemment spécifié, les paramètres par défaut de cet outil sont affichés.

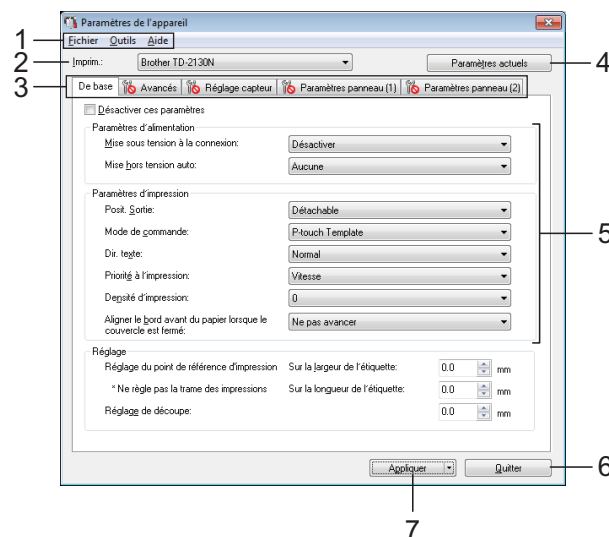

1 Barre de menus

Sélectionnez une commande contenue dans l'un des menus de la liste.

2 Imprimante

Sélectionnez l'imprimante dont vous souhaitez spécifier les paramètres.

Si une seule imprimante est connectée, aucune sélection n'est nécessaire. Seule cette imprimante s'affichera.

3 Onglets des paramètres

Cliquez sur l'onglet contenant les paramètres à spécifier ou à modifier.

REMARQUE

- Si  s'affiche dans l'onglet, les paramètres de cet onglet ne peuvent être ni spécifiés ni modifiés. En outre, les paramètres de l'onglet ne seront pas appliqués à l'imprimante, même après avoir cliqué sur **[Appliquer]**. De plus, les paramètres de l'onglet ne seront ni enregistrés ni exportés en cas d'exécution de la commande **[Enregistrer dans le fichier de commande]** ou **[Exporter]**.
- « **Paramètres panneau (1)** » et « **Paramètres panneau (2)** » ne s'affichent que si la TD-2120N/2130N est sélectionnée dans **[Imprim.]**. Spécifiez les paramètres en cas d'utilisation de l'écran tactile (en option).

4 Paramètres actuels

Cliquez sur ce bouton pour récupérer les paramètres de l'imprimante actuellement connectée et les afficher dans la boîte de dialogue. Les paramètres des onglets affichant l'icône  seront également récupérés.

REMARQUE

Lorsque vous cliquez sur le bouton **[Date/Heure actuelles]**, l'heure actuelle est récupérée de l'ordinateur et affichée dans **[Régl. horloge]** dans l'onglet « **Paramètres panneau (2)** ». (Pour spécifier les paramètres d'horloge, l'écran tactile doit être installé.)

5 Paramètres

Affiche les paramètres actuels. Modifiez si nécessaire les paramètres à l'aide des menus déroulants, d'une saisie directe ou d'une autre méthode appropriée.

6 Quitter

Quitte **[Paramètres de l'appareil]** et retourne à la fenêtre principale de l'**Outil de paramétrage d'imprimante**.

7 Appliquer

Cliquez sur **[Appliquer]** pour appliquer les paramètres à l'imprimante.
Pour enregistrer les paramètres spécifiés dans un fichier de commande, sélectionnez **[Enregistrer dans le fichier de commande]** dans le menu déroulant.
Le fichier de commande enregistré peut être utilisé avec la fonctionnalité de stockage de masse pour appliquer les paramètres à une imprimante (voir *Fonctions de stockage de masse* à la page 48).

Onglets des paramètres

Onglet De base

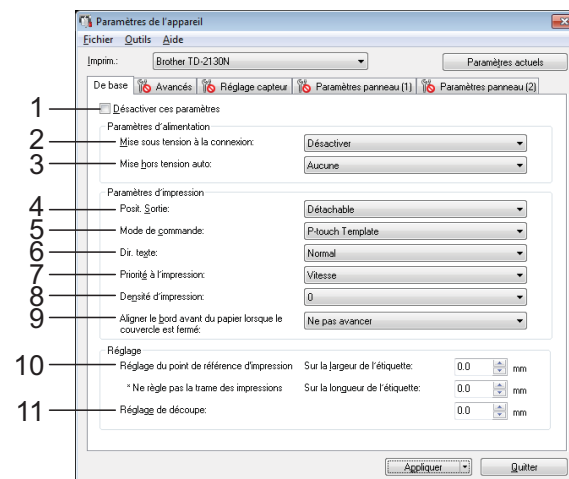

1 Désactiver ces paramètres

Lorsque vous cochez cette case,  s'affiche dans l'onglet et il est alors impossible de spécifier ou de modifier les paramètres.

Les paramètres d'un onglet dans lequel  s'affiche ne seront pas appliqués à l'imprimante, même si vous cliquez sur **[Appliquer]**. En outre, les paramètres de l'onglet ne seront ni enregistrés ni exportés si vous exécutez la commande **[Enregistrer dans le fichier de commande]** ou **[Exporter]**. Pour appliquer les paramètres à l'imprimante, les enregistrer ou les exporter, veillez à décocher cette case.

2 Mise sous tension à la connexion

Indiquez si l'imprimante doit se mettre ou non automatiquement sous tension lorsque le cordon d'alimentation secteur est branché sur une prise d'alimentation secteur.

Paramètres disponibles : **[Activer]**, **[Désactiver]**

3 Mise hors tension auto

Spécifie le délai qui s'écoule avant que l'imprimante se mette automatiquement hors tension.

Paramètres disponibles : **[Aucune]**, 10 à 60 min (par incréments de 10 min)

4 Posit. Sortie (TD-2120N/2130N uniquement)

Sélectionnez l'emplacement de sortie du support.

Paramètres disponibles : **[Détachable]**, **[Décollable]**

5 Mode de commande

Sélectionnez le format de commande de l'imprimante.

Paramètres disponibles :

[Trame], [ESC/P], [P-touch Template]

6 Dir. texte

Sélectionnez le sens d'impression.

Paramètres disponibles :

[Normal], [Inverser de 180 degrés]

Ce paramètre n'est appliqué que si le pilote d'imprimante n'est pas utilisé. Dans le cas contraire, c'est le paramètre spécifié dans le pilote d'imprimante qui est appliqué.

7 Priorité à l'impression

Sélectionnez la qualité d'impression de l'imprimante.

Paramètres disponibles : [Qualité], [Vitesse]

REMARQUE

Vous pouvez également utiliser le pilote d'imprimante pour modifier [**Priorité à l'impression**], mais le paramètre sera effacé lors de la mise hors tension de l'imprimante. Si vous utilisez cet outil pour modifier le paramètre, il sera conservé même après la mise hors tension de l'imprimante. Aussi, si vous comptez imprimer sans passer par le pilote d'imprimante, utilisez cet outil pour modifier ce paramètre.

8 Densité d'impression

Ajustez la densité d'impression de l'imprimante.

Paramètres disponibles : -5 à +5

9 Aligner le bord avant du papier lorsque le couvercle est fermé

Indiquez si le papier avance ou non automatiquement lorsque le couvercle est fermé.

Paramètres disponibles :

[Avancer], [Ne pas avancer]

10 Réglage du point de référence d'impression

Réglez la position du point de référence (point d'origine de l'impression). Cette option permet de corriger les problèmes d'alignement d'impression résultant de différences au niveau des modèles d'imprimantes ou des marges fixes de certaines applications. Le point de référence ne peut pas être réglé pour l'impression tramée.

11 Réglage de découpe

Réglez la position de découpe lorsque le papier est coupé avec la barre de coupe.

Paramètres disponibles : -10,0 mm à 10,0 mm

Onglet Avancés

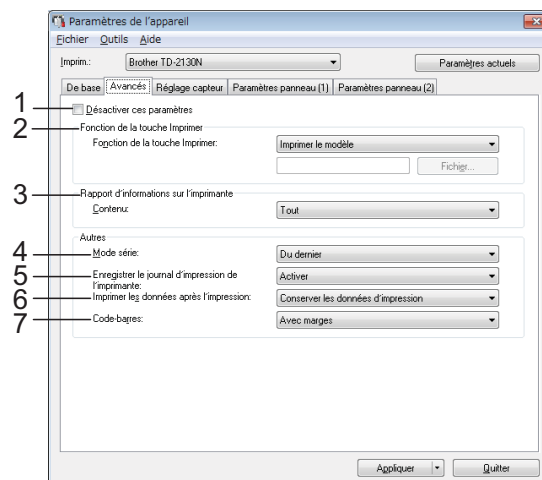

1 Désactiver ces paramètres

Lorsque vous cochez cette case,  s'affiche dans l'onglet et il est alors impossible de spécifier ou de modifier les paramètres.

Les paramètres d'un onglet dans lequel  s'affiche ne seront pas appliqués à l'imprimante, même si vous cliquez sur [**Appliquer**]. En outre, les paramètres de l'onglet ne seront ni enregistrés ni exportés si vous exécutez la commande [**Enregistrer dans le fichier de commande**] ou [**Exporter**]. Pour appliquer les paramètres à l'imprimante, les enregistrer ou les exporter, veillez à décocher cette case.

2 Fonction de la touche Imprimer

Sélectionnez l'opération qui est réalisée lorsqu'on appuie sur le bouton  (Imprimer).

Si vous sélectionnez [**Paramètres du programme**], cliquez sur le bouton [**Fichier**] et sélectionnez le fichier de commande.

Paramètres disponibles : [**Imprimer le modèle**], [**Rapport d'informations sur l'imprimante**], [**Désactiver la clé**], [**Paramètres du programme**]

3 Rapport d'informations sur l'imprimante

Sélectionnez les parties qui sont imprimées lors de l'impression des informations de configuration de l'imprimante.

Paramètres disponibles : [**Tout**], [**Journal d'utilisation**], [**Paramètres de l'imprimante**], [**Données de transfert de l'imprimante**]

(Voir *Impression des informations de configuration de l'imprimante* à la page 19)

4 Mode série

Indiquez si vous souhaitez ou non sérialiser à partir du dernier numéro imprimé.

Paramètres disponibles :
[Du dernier], [Valeurs départ]

5 Enregistrer le journal d'impression de l'imprimante

Indiquez si vous souhaitez ou non enregistrer le journal d'impression de l'imprimante. Si vous sélectionnez [Désactiver], vous ne pourrez pas exécuter [Outils] - [Enregistrer le journal d'impression dans un fichier].

Paramètres disponibles :
[Activer], [Désactiver]

6 Imprimer les données après l'impression

Indiquez si les données d'impression seront ou non automatiquement effacées après l'impression.

Paramètres disponibles :
[Effacer toutes les données d'impression], [Conserver les données d'impression]

7 Code-barres*

Indiquez si vous souhaitez ajouter ou non des marges autour des codes-barres.

Réglages disponibles : [Avec marges], [Pas de marges]

* Si ce paramètre n'apparaît pas dans l'onglet, mettez à jour le pilote d'imprimante à la dernière version.

Vous pouvez télécharger la dernière version depuis le site Web de support (Brother Solutions Center).

<http://support.brother.com/>

Onglet Réglage capteur

Si vous utilisez des rouleaux RD, il est inutile de régler les capteurs.

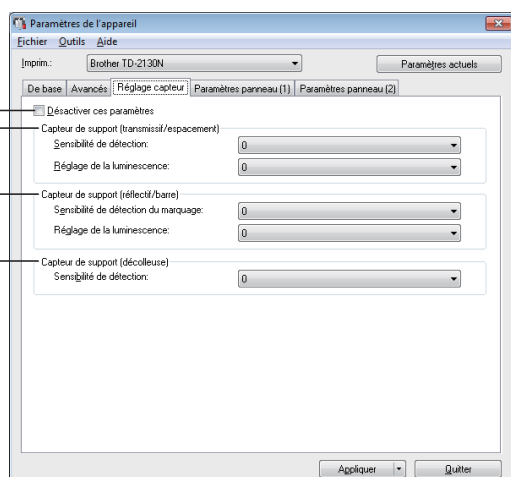

1 Désactiver ces paramètres

Lorsque vous cochez cette case,  s'affiche dans l'onglet et il est alors impossible de spécifier ou de modifier les paramètres.

En outre, les paramètres d'un onglet dans lequel  s'affiche ne seront pas appliqués à l'imprimante, même après avoir cliqué sur [Appliquer]. Pour appliquer à l'imprimante les paramètres spécifiés ou modifiés, veuillez à décocher cette case.

2 Capteur de support (transmissif/espacement)

Vous pouvez modifier les paramètres suivants du capteur transmissif/d'espacement.

[Sensibilité de détection]

Réglez la précision du capteur qui détecte l'espacement des étiquettes prédécoupées.

Paramètres disponibles : -2 à +2

[Réglage de la luminescence]

Réglez la quantité de lumière émise par le capteur transmissif/d'espacement.

Paramètres disponibles : -2 à +2

3 Capteur de support (réflectif/barre)

Vous pouvez modifier les paramètres suivants du capteur réflectif/de marques noires.

[Sensibilité de détection du marquage]

Réglez la précision du capteur qui détecte les marques noires.

Paramètres disponibles : -2 à +2

[Réglage de la luminescence]

Réglez la quantité de lumière émise par le capteur réflectif/de marques noires.

Paramètres disponibles : -2 à +2

4 Capteur de support (décolleuse) (TD-2120N/2130N uniquement)

Ce paramètre ne s'affiche que si la TD-2120N/2130N est sélectionnée dans [Imprim.]. Spécifiez les paramètres en cas d'utilisation de la fonction de décollage d'étiquettes (en option).

Réglez la précision du capteur qui détecte si l'étiquette a été décollée.

Paramètres disponibles : -2 à +2

Paramètres panneau (1)

Spécifiez les paramètres en cas d'utilisation de l'écran tactile (en option) (TD-2120N/2130N uniquement).

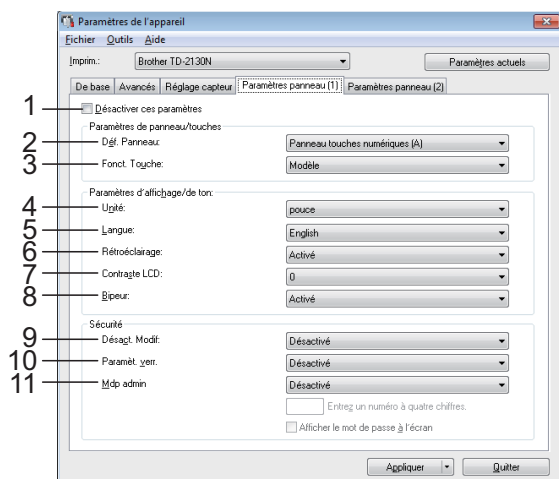

Paramètres panneau (2)

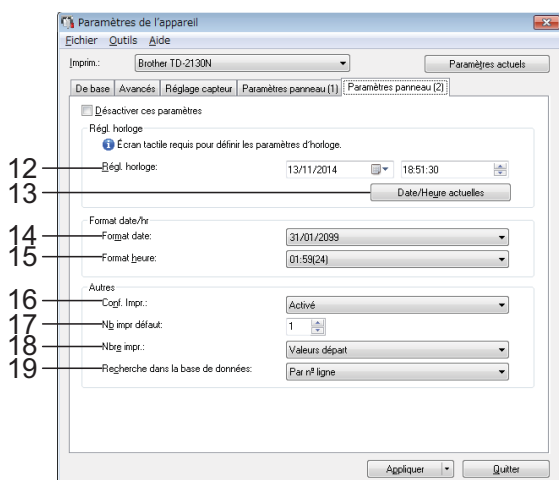

1 Désactiver ces paramètres

Lorsque vous cochez cette case,  s'affiche dans l'onglet et il est alors impossible de spécifier ou de modifier les paramètres.

Les paramètres d'un onglet dans lequel s'affiche ne seront pas appliqués à l'imprimante, même si vous cliquez sur **[Appliquer]**. En outre, les paramètres de l'onglet ne seront ni enregistrés ni exportés si vous exécutez la commande **[Enregistrer dans le fichier de commande]** ou **[Exporter]**. Pour appliquer les paramètres à l'imprimante, les enregistrer ou les exporter, veillez à décocher cette case.

2 Déf. Panneau

Sélectionnez l'écran tactile à utiliser.

Paramètres disponibles : **[Panneau touches numériques (A)]**, **[Panneau touches uniques (B)]**

3 Fonct. Touche

Sélectionnez le type de données affecté aux touches du panneau à touches uniques.

Pour affecter des modèles, sélectionnez **[Modèle]**.

Pour affecter des bases de données liées à un seul modèle, sélectionnez **[Base données]**.

Paramètres disponibles : **[Modèle]**, **[Base données]**

4 Unité

Sélectionnez l'unité de mesure des paramètres affichés.

Paramètres disponibles : **[mm]**, **[pouce]**

5 Langue

Sélectionnez la langue de l'écran tactile.

Paramètres disponibles : **[Dansk]**, **[Deutsch]**, **[English]**, **[Español]**, **[Français]**, **[Italiano]**, **[Nederlands]**, **[Norsk]**, **[Português]**, **[Suomi]**, **[Svenska]**, [中文], [日本語]

REMARQUE

Les langues qui s'affichent dépendent du modèle d'imprimante utilisé. Si la langue sélectionnée ne peut pas être utilisée sur l'écran tactile, la langue d'affichage ne sera pas modifiée.

Assurez-vous que l'écran tactile peut afficher la langue sélectionnée.

6 Rétroéclairage

Indiquez si le rétroéclairage de l'écran LCD doit être activé.

Paramètres disponibles : **[Activé]**, **[Désactivé]**

7 Contraste LCD

Sélectionnez le contraste de l'écran LCD.

Paramètres disponibles : -2 à +2

8 Bipeur

Indiquez si l'imprimante doit émettre un signal sonore lorsque vous appuyez sur une touche du panneau tactile.

Paramètres disponibles : **[Activé]**, **[Désactivé]**

9 Désact. Modif

Indiquez si les mises en page d'étiquettes peuvent ou non être modifiées.

Paramètres disponibles : **[Activé]**, **[Désactivé]**

10 Paramèt. verr.

Indiquez s'il est possible ou non de modifier les paramètres sélectionnés en appuyant sur **[⚙️]** (touche Paramètres) sur l'écran tactile.

Paramètres disponibles : **[Activé]**, **[Désactivé]**

11 Mdp admin

Définissez un mot de passe pour l'accès aux paramètres de base spécifiés en appuyant sur **[Admin]** (touche Admin) sur l'écran tactile.

Définissez un mot de passe à quatre chiffres.

Si la case **[Afficher le mot de passe à l'écran]** est cochée, les mots de passe spécifiés seront affichés dans les fenêtres de l'ordinateur.

12 Régl. horloge

Définissez la date et l'heure qui s'affichent sur l'écran tactile.

Pour spécifier les paramètres d'heure, l'écran tactile doit être installé.

13 Date/Heure actuelles

Cliquez sur ce bouton pour récupérer la date et l'heure actuelles de l'ordinateur et les afficher.

14 Format date

Sélectionnez le format de date pour l'horloge.

15 Format heure

Sélectionnez le format d'heure pour l'horloge.

16 Conf. Impr.

Indiquez si un message de confirmation du nombre de copies doit s'afficher avant l'impression.

Paramètres disponibles : **[Activé]**, **[Désactivé]**

17 Nb impr défaut

Spécifiez le nombre de copies par défaut qui apparaît lors de l'impression.

Paramètres disponibles : 1 à 999

18 Nbre impr.*

Indiquez si vous souhaitez conserver le nombre de copies spécifié depuis le panneau tactile après l'impression des copies.

Ce réglage du panneau tactile s'applique jusqu'à la mise hors tension de l'imprimante.

Réglages disponibles : **[N° départ]**, **[Du dernier n°]**

19 Recherche dans la base de données*

Lorsque vous utilisez un modèle avec une base de données liée, indiquez s'il faut rechercher les enregistrements de base de données par numéro de ligne ou par contenu.

Réglages disponibles : **[Par n° ligne]**, **[Par contenu]**

* Si ce paramètre n'apparaît pas dans l'onglet, mettez à jour le pilote d'imprimante à la dernière version.

Vous pouvez télécharger la dernière version depuis le site Web de support (Brother Solutions Center).

<http://support.brother.com/>

Barre de menus

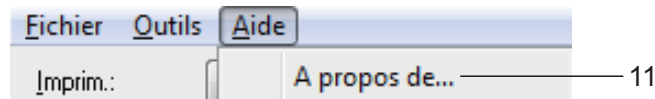
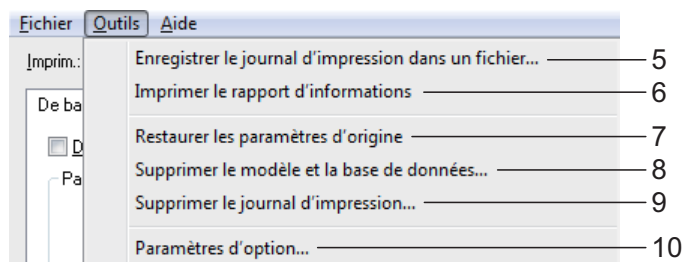
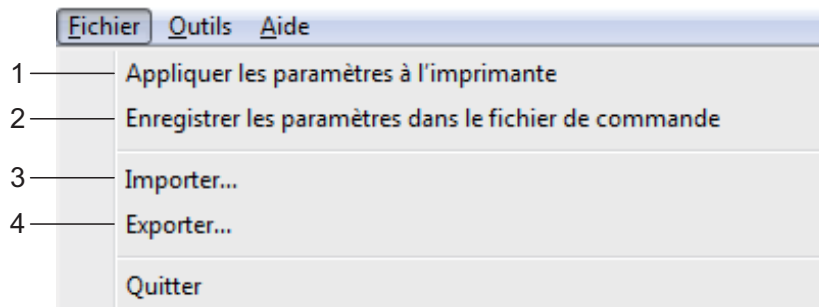

1 Appliquer les paramètres à l'imprimante

Applique les paramètres à l'imprimante.

Réalise la même opération que lorsque vous cliquez sur le bouton **[Appliquer]**.

2 Enregistrer les paramètres dans le fichier de commande

Enregistre les paramètres spécifiés dans un fichier de commande.

Réalise la même opération que lorsque vous sélectionnez **[Enregistrer dans le fichier de commande]** dans la liste déroulante **[Appliquer]**.

3 Importer

Importe le fichier exporté et applique les paramètres à cet outil.

4 Exporter

Enregistre les paramètres actuels dans un fichier.

5 Enregistrer le journal d'impression dans un fichier

Enregistre le journal d'impression dans un fichier au format CSV.

Les informations suivantes sont incluses dans le journal d'impression :

- Heure/date d'impression (Uniquement lorsque vous utilisez l'écran tactile. L'heure enregistrée est celle correspondant à la fin de l'impression.)
- Numéro de clé*
- Nom du modèle*
- Nom de la base de données liée au modèle*
- Nombre d'enregistrements dans la base de données*
- Nombre de copies imprimées
- Informations sur les erreurs

* Uniquement lors de l'impression de modèles enregistrés sur l'imprimante

REMARQUE

Le journal d'impression ne peut pas être enregistré dans un fichier si **[Enregistrer le journal d'impression de l'imprimante]** a été défini sur **[Désactiver]** dans l'onglet **[Avancés]** et que le paramètre a déjà été appliqué à l'imprimante.

6 Imprimer le rapport d'informations

Les paramètres d'imprimante suivants seront imprimés.

- Version du programme
- Historique de l'utilisation de l'imprimante
- Motif de test des points manquants
- Liste des données transférées
- Paramètres de communication

REMARQUE

Vous pouvez également imprimer les informations de configuration de l'imprimante en utilisant le bouton  (Imprimer). Pour obtenir des informations détaillées, consultez la section *Impression des informations de configuration de l'imprimante* à la page 19.

7 Restaurer les paramètres d'origine

Rétablit tous les paramètres d'origine de l'imprimante, y compris les paramètres de communication. Les modèles et bases de données stockés dans l'imprimante et le journal d'impression ne sont toutefois pas supprimés.

8 Supprimer le modèle et la base de données

Supprime les modèles et bases de données stockés dans l'imprimante.

9 Supprimer le journal d'impression

Supprime le journal d'impression stocké dans l'imprimante.

10 Paramètres d'option

Si la case **[Ne pas afficher de message d'erreur si les paramètres actuels ne peuvent pas être récupérés au démarrage]** est cochée, aucun message d'erreur ne s'affichera la prochaine fois.

11 À propos de

Affiche les informations de version.

Paramètres de P-touch Template

Le mode P-touch Template fournit des fonctions pour l'insertion de données depuis un appareil (un lecteur de codes-barres, par exemple) connecté à l'imprimante, dans des objets texte et code-barres de mises en page enregistrées sur l'imprimante. Ceci s'avère utile pour imprimer aisément des étiquettes et des codes-barres.

Vous pouvez utiliser **[Paramètres de P-touch Template]** dans l'**Outil de paramétrage d'imprimante** pour spécifier ou modifier les paramètres d'utilisation des fonctions de P-touch Template.

P-touch Template

Les fonctions de P-touch Template vous sont présentées ci-dessous.

Opérations de base

■ Impression de modèles prédéfinis

Si des mises en page d'étiquettes fréquemment utilisées sont stockées dans l'imprimante, vous pouvez aisément réimprimer des étiquettes en scannant le code-barres correspondant à la mise en page souhaitée.

■ Impression de codes-barres

Un code-barres scanné avec le lecteur de codes-barres peut être imprimé avec le protocole et la taille d'un modèle précédemment créé.

■ Impression d'étiquettes assistée par base de données

En reliant à une base de données des objets d'une mise en page d'étiquette, puis en scannant les codes-barres clés de la base de données, il est possible d'imprimer des étiquettes en remplaçant les objets du modèle par des données de la base de données.

Opérations avancées

- Impression avec la fonction de numérotation (sérialisée)

Il est possible d'imprimer des étiquettes tout en incrémentant automatiquement un nombre ou un code-barres dans chaque étiquette.

REMARQUE

Pour obtenir des informations détaillées sur l'utilisation des fonctions de P-touch Template, consultez le Guide utilisateur - Logiciel inclus sur le CD-ROM. En outre, si vous utilisez une référence de commande, consultez P-touch Template Command Reference (Référence des commandes de P-touch Template). Vous pouvez télécharger les dernières versions depuis le site Web de support (Brother Solutions Center).
<http://support.brother.com/>

Sélectionnez le produit, puis [Manuels].

Boîte de dialogue Paramètres de P-touch Template

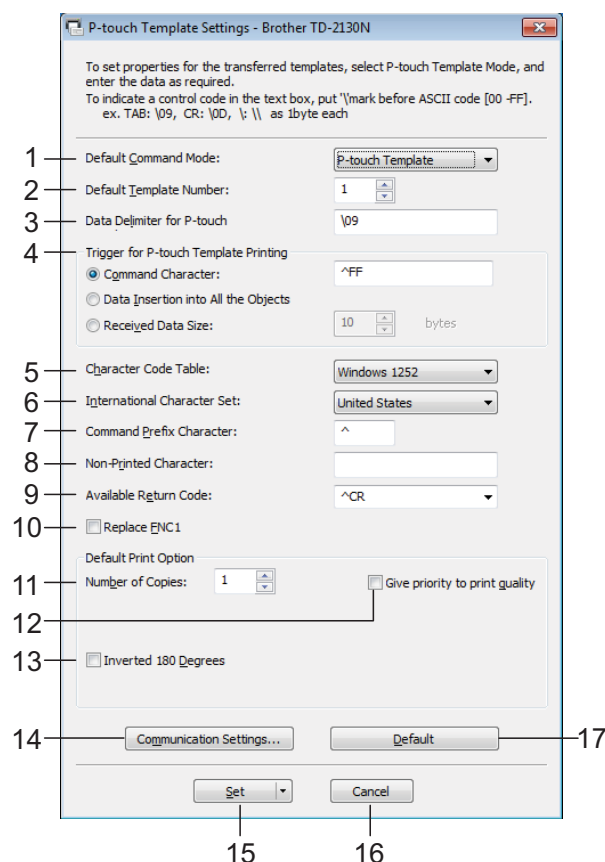

1 Default Command Mode

Pour pouvoir utiliser des modèles P-touch Template, sélectionnez le mode [P-touch Template].

Paramètres disponibles : [P-touch Template], [ESC/P], [Raster]

2 Default Template Number

Spécifie le numéro de modèle sélectionné par défaut à la mise sous tension de l'imprimante. Toutefois, si un modèle a été configuré de façon à ne pas être transféré sur l'imprimante, le numéro de ce modèle ne peut pas être spécifié.

3 Data Delimiter for P-touch

Un délimiteur correspond au symbole utilisé pour indiquer quand passer à l'objet suivant des données envoyées. Vous pouvez spécifier entre 1 et 20 caractères.

4 Trigger for P-touch Template Printing

Sélectionnez l'une des trois options suivantes comme déclencheur d'impression.

[Command Character] : l'impression commence à la réception du caractère de commande spécifié ici.

[Data Insertion into All the Objects] :

l'impression commence à la réception du délimiteur du dernier objet.

[Received Data Size] : l'impression commence à la réception du nombre de caractères spécifié ici. Les délimiteurs ne sont toutefois pas pris en compte dans le nombre de caractères.

5 Character Code Table

Sélectionnez l'un des jeux de codes de caractères suivants.

Paramètres disponibles : **[Windows1252]**, **[Windows1250]**, **[Brother standard]**

6 International Character Set

Sélectionnez l'un des pays suivants pour le jeu de caractères.

Paramètres disponibles : **[United States]**, **[France]**, **[Germany]**, **[Britain]**, **[Denmark I]**, **[Sweden]**, **[Italy]**, **[Spain I]**, **[Japan]**, **[Norway]**, **[Denmark II]**, **[Spain II]**, **[Latin America]**, **[South Korea]**, **[Legal]**

Les 12 codes suivants changent en fonction du pays sélectionné dans la liste ci-dessus.

23h 24h 40h 5Bh 5Ch 5Dh 5Eh 60h 7Bh 7Ch 7Dh 7Eh

Pour connaître les caractères affectés par ce changement, consultez le manuel P-touch Template Command Reference (Référence des commandes de P-touch Template) (qui peut être téléchargé depuis le site Web Brother Solutions Center).

7 Command Prefix Character

Permet de modifier le code de caractère du préfixe. Indiquez un code de caractère individuel. Le caractère de préfixe est un code permettant d'identifier les commandes utilisées en mode P-touch Template.

8 Non-Printed Character

Les caractères spécifiés ici ne sont pas imprimés à la réception des données. Spécifiez entre 1 et 20 caractères.

9 Available Return Code

Le code de changement de ligne est utilisé lors de la transmission de données, pour indiquer que les données suivantes doivent être avancées jusqu'à la ligne suivante d'un objet texte. Vous pouvez sélectionner l'un des quatre codes de changement de ligne suivants, ou spécifier de 1 à 20 caractères comme code de changement de ligne.

Paramètres disponibles : **[^CR]**, **[0D\0A]**, **[0A]**, **[0D]**

10 Replace FNC1

Indiquez si les codes GS, inclus dans les protocoles de codes-barres tels que GS1-128 (UCC/EAN-128), seront ou non remplacés par des codes FNC1.

Si vous cochez cette case, les codes GS reçus seront remplacés par des codes FNC1. Dans le cas contraire, la sortie des codes GS reçus s'effectuera telle quelle.

11 Number of Copies

Définissez le nombre de copies. Vous pouvez spécifier un nombre compris entre 1 et 99.

12 Give priority to print quality

Sélectionnez le paramètre de qualité d'impression. Si vous cochez cette case, la priorité sera donnée à la qualité d'impression. Dans le cas contraire, elle sera donnée à la vitesse d'impression.

13 Inverted 180 Degrees

Si vous cochez cette case, les données seront imprimées après avoir été tournées à 180°.

14 Communication Settings

Définit les paramètres suivants pour la communication série :

Baud Rate : De **[300]** bit/s à **[115200]** bit/s

Bit Length : **[7]** bits, **[8]** bits

Parity : **[None]**, **[Odd]**, **[Even]**

Busy Control : **[DTR]**, **[XON/XOFF]**

15 Set

Lorsque vous cliquez sur le bouton **[Set]** (dans la boîte de dialogue principale ou dans la boîte de dialogue Communications Settings), les paramètres sont enregistrés en tant que fichier .ini à la fermeture de la boîte de dialogue.

Pour enregistrer les paramètres spécifiés dans un fichier de commande, sélectionnez **[Save in Command File]** dans le menu déroulant. Le fichier de commande enregistré peut être utilisé avec la fonctionnalité de stockage de masse pour appliquer les paramètres à une imprimante (voir *Fonctions de stockage de masse* à la page 48).

16 Cancel

Annule les paramètres et ferme la boîte de dialogue. Les paramètres ne sont alors pas modifiés.

17 Default

Cliquez sur ce bouton pour rétablir les paramètres d'origine (y compris ceux de la boîte de dialogue **[Communication Settings]**).

Configuration du format de papier

La boîte de dialogue **[Configuration du format de papier]** de l'**Outil de paramétrage d'imprimante** vous permet d'ajouter des formats de papier non disponibles dans la liste **[Format du papier]** du pilote d'imprimante. Contrairement à la spécification des paramètres de papier d'une imprimante normale, le format du papier doit être envoyé à l'imprimante pour pouvoir être ajouté à cette dernière.

Réaliser une impression en utilisant un format de papier non enregistré avec l'imprimante peut ne pas produire les résultats escomptés.

Boîte de dialogue Configuration du format de papier

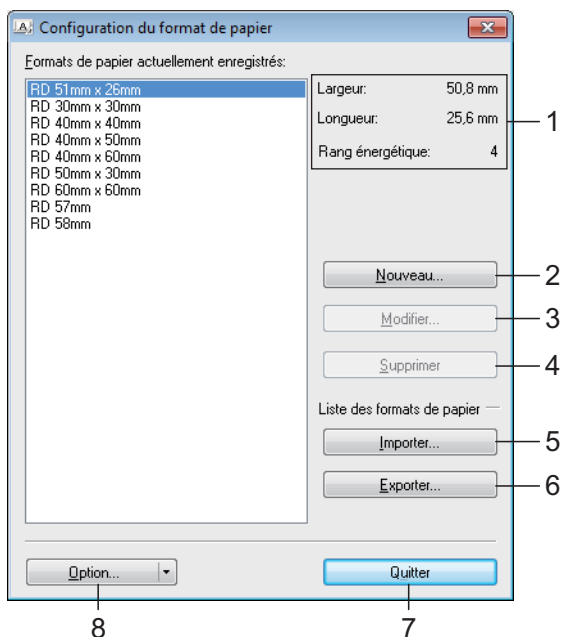

1 Paramètres actuels

Affiche les paramètres actuels du format de papier sélectionné.

2 Nouveau

Cliquez sur ce bouton pour afficher la boîte de dialogue **[Nouveau]** et enregistrer un nouveau format de papier. Pour obtenir des informations détaillées, consultez la section *Boîte de dialogue Nouveau* à la page 45.

N'enregistrez pas de formats de papier ayant déjà été enregistrés. Cela pourrait provoquer des résultats inattendus.

Si vous souhaitez utiliser du papier de même format que celui actuellement enregistré, sélectionnez le format souhaité dans la liste **[Formats de papier actuellement enregistrés]** de la boîte de dialogue **[Configuration du format de papier]**, puis modifiez les paramètres dans la boîte de dialogue **[Modifier]**.

3 Modifier

Permet de modifier les paramètres du format de papier sélectionné.

Pour enregistrer le format de papier sélectionné avec les nouveaux paramètres, cliquez sur **[Remplacer]**. Pour ajouter un format de papier avec les nouveaux paramètres, modifiez le nom dans la zone **[Nom du format de papier]**, puis cliquez sur **[Ajouter]**.

Les formats de rouleaux RD prédéfinis ne peuvent pas être modifiés.

4 Supprimer

Permet de supprimer le format de papier sélectionné. Il est impossible de restaurer un format de papier supprimé.

5 Importer

Lit le fichier texte contenant les paramètres de format de papier, et l'utilise pour remplacer le contenu de la liste **[Formats de papier actuellement enregistrés]**.

Une fois la liste importée, tout le contenu de la liste **[Formats de papier actuellement enregistrés]** est remplacé par les formats de papier importés.

6 Exporter

Permet d'exporter dans un fichier les formats de papier de la liste **[Formats de papier actuellement enregistrés]**. Les formats exportés peuvent ensuite être distribués à d'autres ordinateurs. Pour obtenir des informations détaillées, consultez la section *Distribution des formats de papier* à la page 47.

7 Quitter

Quitte **[Configuration du format de papier]** et retourne à la fenêtre principale de l'**Outil de paramétrage d'imprimante**.

8 Option

Cliquez sur le bouton ▼, puis sélectionnez une opération.

Cliquez sur **[Enregistrer le format de papier avec l'imprimante]** pour enregistrer dans l'imprimante les paramètres du format de papier sélectionné.

Cliquez sur **[Enregistrer dans le fichier de commande]** pour exporter les paramètres de papier en tant que fichier de commande. (Le fichier porte l'extension « .bin ».)

REMARQUE

- Lorsque le format de papier est enregistré avec l'imprimante et que vous cliquez sur **[Quitter]**, la boîte de dialogue **[Configuration du format de papier]** s'affiche avec le format de papier ajouté dans la liste **[Formats de papier actuellement enregistrés]**. Si l'application est en cours d'exécution, quittez-la, puis redémarrez-la pour que le nouveau format de papier s'affiche dans la liste.
- Si vous utilisez les fonctions suivantes, vous pouvez aisément appliquer leurs paramètres à l'imprimante.
 - Fonction de stockage de masse (page 48).
 - Bluetooth (OPP, Object Push Profile, profil de sortie d'objet)
 - Wi-Fi® (FTP, File Transfer Profile, profil de transfert de fichiers)



Ces commandes de paramètres ne sont destinées à être utilisées que pour appliquer des paramètres à une imprimante. Elles ne peuvent pas être importées dans **[Configuration du format de papier]**.

Boîte de dialogue Nouveau

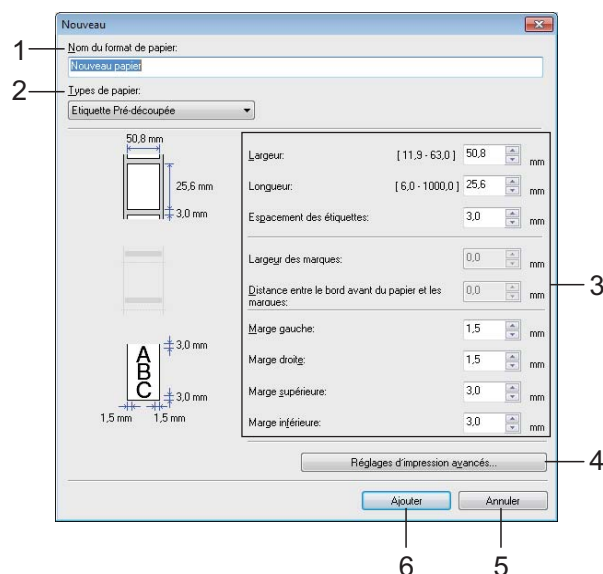

1 Nom du format du papier

Saisissez le nom du format de papier à ajouter.

2 Types de papier

Sélectionnez le type de papier.

Paramètres disponibles : **[Ruban de longueur continue]**, **[Support avec marques]**, **[Etiquette Pré-découpée]**

3 Paramètres détaillés

Spécifiez les détails du format de papier à ajouter.

4 Réglages d'impression avancés

Cliquez sur ce bouton pour afficher la boîte de dialogue **[Réglages d'impression avancés]** et définir des réglages d'impression avancés pour chaque format de papier. Pour obtenir des informations détaillées, consultez la section *Boîte de dialogue Réglages d'impression avancés* à la page 46.

5 Annuler

Annule les paramètres et ferme la boîte de dialogue. Les paramètres ne sont alors pas modifiés.

6 Ajouter

Cliquez sur ce bouton pour ajouter le format de papier.

Boîte de dialogue Réglages d'impression avancés

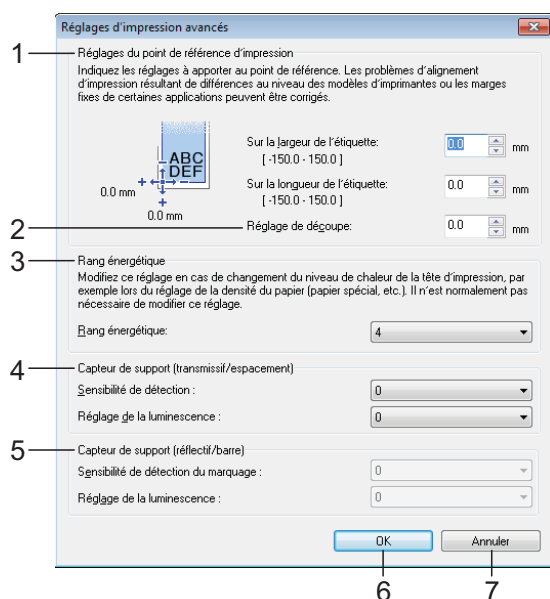

1 Réglages du point de référence d'impression

Régalez la position du point de référence (point d'origine de l'impression). Cette option permet de corriger les problèmes d'alignement d'impression résultant de différences au niveau des modèles d'imprimantes ou des marges fixes de certaines applications.

2 Réglage de découpe

Régalez la position de découpe lorsque le papier est coupé avec la barre de coupe. Paramètres disponibles : -10,0 mm à 10,0 mm

3 Rang énergétique

Sélectionnez un paramètre lorsqu'il est nécessaire de régler la quantité de chaleur (énergie) de la tête d'impression.

REMARQUE

L'environnement d'exploitation et le support utilisé peuvent entraîner des variations de contraste au niveau du résultat de l'impression. Modifiez si nécessaire le paramètre.

4 Capteur de support (transmissif/espacement)

Régalez la précision avec laquelle le capteur transmissif/d'espacement détecte l'espacement des étiquettes prédécoupées et la quantité de lumière émise par le capteur.

Vous pouvez spécifier ces paramètres lorsque [Types de papier] est défini sur [Étiquette Pré-découpée].

REMARQUE

Étant donné que les paramètres de [Capteur de support (transmissif/espacement)] (page 37) de la boîte de dialogue [Paramètres de l'appareil] ne seront pas sans effet, spécifiez des valeurs appropriées.

Voici un exemple de paramètres :

	Paramètre EX1	Paramètre EX2
Paramètres de l'appareil	2	-2
Configuration du format de papier	2	2
Effet réel	4	0

5 Capteur de support (réflectif/barre)

Régalez la précision avec laquelle le capteur réflectif/de marques noires détecte les marques noires et la quantité de lumière émise par le capteur.

Vous pouvez spécifier ces paramètres lorsque [Types de papier] est défini sur [Support avec marques].

REMARQUE

Étant donné que les paramètres de [Capteur de support (réflectif/barre)] (page 37) de la boîte de dialogue [Paramètres de l'appareil] ne seront pas sans effet, spécifiez des valeurs appropriées.

Voici un exemple de paramètres :

	Paramètre EX1	Paramètre EX2
Paramètres de l'appareil	2	-2
Configuration du format de papier	2	2
Effet réel	4	0

6 OK

Enregistre les paramètres et retourne à la boîte de dialogue [Nouveau].

7 Annuler

Annule les paramètres et ferme la boîte de dialogue. Les paramètres ne sont alors pas modifiés.

Distribution des formats de papier

Les formats de papier exportés depuis la boîte de dialogue [**Formats de papier actuellement enregistrés**] peuvent être distribués à d'autres ordinateurs.

Distribution des formats de papier uniquement

Si le pilote d'imprimante a été installé sur l'ordinateur de destination, seuls les formats du papier doivent être distribués.

- 1 Depuis l'ordinateur d'origine, spécifiez les paramètres de format de papier, puis cliquez sur [**Exporter**]. (Pour obtenir des informations détaillées, consultez la section *Configuration du format de papier* à la page 44.)
Les fichiers suivants sont créés.
TD-2020 :
bst202ed.txt, bst202ed.ptd, pdt3335.bin
TD-2120N :
bst212ed.txt, bst212ed.ptd, pdt3535.bin
TD-2130N :
bst213ed.txt, bst213ed.ptd, pdt3635.bin
- 2 Enregistrez bst202ed.txt, bst212ed.txt ou bst213ed.txt dans un emplacement de l'ordinateur de destination.
- 3 Sur l'ordinateur de destination, cliquez sur [**Importer**].
Les formats de papier sont remplacés par ceux ayant été importés.

Distribution des formats de papier fournis avec le programme d'installation

Si le pilote d'imprimante n'a pas été installé sur l'ordinateur de destination, les formats de papier pouvant être distribués sont ceux fournis avec le programme d'installation du pilote.

- 1 Depuis l'ordinateur d'origine, spécifiez les paramètres de format de papier, puis cliquez sur [**Exporter**]. (Pour obtenir des informations détaillées, consultez la section *Configuration du format de papier* à la page 44.)
Les fichiers suivants sont créés.
TD-2020 :
bst202ed.txt, bst202ed.ptd, pdt3335.bin
TD-2120N :
bst212ed.txt, bst212ed.ptd, pdt3535.bin
TD-2130N :
bst213ed.txt, bst213ed.ptd, pdt3635.bin
- 2 Insérez le CD-ROM dans le lecteur de CD-ROM de l'ordinateur d'origine.
- 3 Copiez le dossier TD-2000 du lecteur de CD-ROM:\votre langue\Drivers dans un emplacement de l'ordinateur d'origine.
- 4 Remplacez le contenu du dossier **Custom** de TD-2000\Drivers (copié lors de l'étape 3) par les trois fichiers créés lors de l'étape 1.
- 5 Enregistrez le dossier TD-2000 dans un emplacement de l'ordinateur de destination.
- 6 Sur l'ordinateur de destination, double-cliquez sur [**Setup.exe**].
Menez à bien l'installation en suivant les instructions qui s'affichent à l'écran.

Fonctions de stockage de masse



Fonction de stockage de masse

La fonction de stockage de masse vous permet d'exécuter des commandes en envoyant sur l'imprimante, via une connexion USB, les données d'un ordinateur ou d'un autre appareil. Les fichiers ayant été copiés dans la zone de stockage de masse de l'imprimante sont traités lorsque vous appuyez sur le bouton  (Imprimer).

Cette fonction est utile dans les cas suivants :

- Lorsque vous souhaitez que les modèles (format .blf) et les paramètres stockés dans un fichier de commande (format .bin) et distribués par l'administrateur soient appliqués à une imprimante sans passer par un outil personnalisé
- Lorsque vous souhaitez exécuter des commandes sans installer le pilote d'imprimante
- Lorsque vous souhaitez imprimer et transmettre des données depuis un appareil doté d'un système d'exploitation (y compris les systèmes autres que Windows®) via une fonctionnalité USB hôte

Utilisation de la fonction de stockage de masse

- 1 Assurez-vous que l'imprimante est bien hors tension.
- 2 Tout en maintenant le bouton  (Imprimer) enfoncé, appuyez sur le bouton  (Alimentation) et maintenez-le enfoncé.
L'imprimante démarre en mode de stockage de masse et l'indicateur POWER (Alimentation) brille en orange.
- 3 Connectez l'ordinateur ou l'appareil à l'imprimante avec un câble USB. La zone de stockage de masse de l'imprimante apparaît sur l'écran de l'ordinateur ou de l'appareil.

REMARQUE

Si la zone de stockage de masse ne s'affiche pas automatiquement, consultez les instructions du système d'exploitation de l'ordinateur ou de l'appareil pour obtenir des informations sur l'affichage de cette zone.

- 4 Faites glisser le fichier à copier et déposez-le sur la zone de stockage de masse.
- 5 Appuyez sur le bouton  (Imprimer). Le fichier de commande est exécuté. Pendant l'exécution du fichier, l'indicateur POWER (Alimentation) brille en orange et l'indicateur STATUS (État) clignote en vert.
- 6 Une fois le fichier exécuté, l'indicateur STATUS (État) s'éteint.
- 7 Pour désactiver le mode de stockage de masse, mettez l'imprimante hors tension. L'imprimante démarrera ensuite en mode standard.



- Lorsque l'imprimante est mise hors tension, le mode de stockage de masse est désactivé et tout fichier présent dans la zone de stockage de masse est supprimé.
- Cette fonction prend en charge les fichiers .bin et .blf. N'utilisez pas d'autres formats de fichier avec cette fonction.
- Ne créez pas de dossiers dans la zone de stockage de masse. Si vous y créez un dossier, les fichiers qui s'y trouvent ne seront pas exécutés.
- La zone de stockage de masse dispose d'une capacité de 2,45 Mo. L'utilisation de fichiers de plus de 2 Mo ne peut pas être garantie.
- Si vous copiez plusieurs fichiers, l'ordre d'exécution des fichiers ne peut pas être garanti.
- Les connexions LAN filaires ou sans fil, les connexions Bluetooth et les connexions de l'adaptateur série RJ25 à DB9M ne sont pas disponibles lorsque l'imprimante se trouve en mode de stockage de masse.
- Lors de l'exécution d'un fichier copié, n'accédez à aucun autre des fichiers présents dans la zone de stockage de masse.

Gestion à partir du Web (navigateur Web) (TD-2120N/2130N uniquement)

Cette imprimante est dotée d'un serveur Web qui vous permet de contrôler le statut de l'imprimante ou de modifier certains de ses paramètres en utilisant le protocole de transfert hypertexte (HTTP, Hypertext Transfer Protocol).

REMARQUE

- Assurez-vous que JavaScript et les cookies sont toujours activés, quel que soit le navigateur utilisé.
- Pour bénéficier de l'application Gestion à partir du Web, votre réseau doit utiliser le protocole TCP/IP, et l'imprimante ainsi que l'ordinateur doivent disposer d'une adresse IP valide. Pour afficher l'adresse IP de l'imprimante, imprimez les informations de configuration de l'imprimante. Pour obtenir des informations détaillées, consultez la section *Impression des informations de configuration de l'imprimante* à la page 19.

- 1 Ouvrez votre navigateur Web.
- 2 Saisissez « http://xxx.xxx.xxx.xxx/ » dans la barre d'adresse du navigateur Web. (« xxx.xxx.xxx.xxx » correspond à l'adresse IP de cette imprimante.)
Exemple : http://192.168.1.2/
- 3 Vous pouvez maintenant changer les paramètres du serveur d'impression.

REMARQUE

Si vous avez spécifié un mot de passe réseau facultatif, vous devez le saisir à l'invite pour accéder à la Gestion à partir du Web.

Pour obtenir des informations détaillées, consultez le Guide utilisateur - Réseau inclus sur le CD-ROM.

Kit de développement logiciel

Un kit de développement logiciel (SDK) est disponible. Visitez Brother Developer Center (<http://www.brother.com/product/dev/index.htm>).

Vous pouvez télécharger le SDK b-PAC et les SDK adaptés aux appareils mobiles (Windows Mobile, Android, iPhone et iPad). (Les SDK disponibles en téléchargement peuvent être modifiés sans préavis.)

La maintenance de l'imprimante peut être effectuée en fonction des besoins. Certains environnements nécessitent toutefois une maintenance plus fréquente (par exemple les environnements poussiéreux). Si vous ne retirez pas la saleté ou la poussière, les étiquettes imprimées risquent de comporter des stries blanches ou des bourrages du support peuvent se produire.

Maintenance de la tête d'impression

Utilisez un coton-tige sec pour nettoyer la tête d'impression (1).

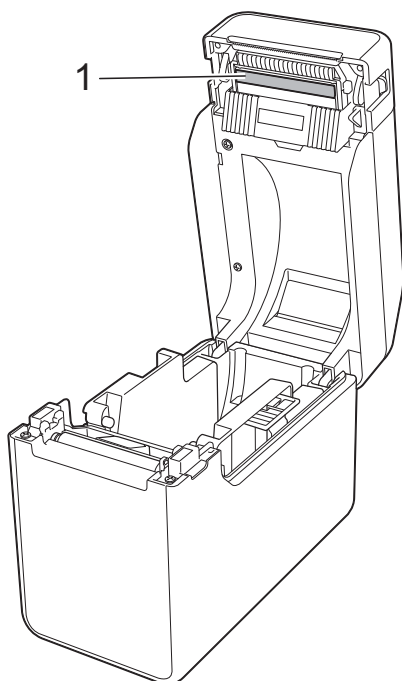

Maintenance du rouleau de la platine

Utilisez un morceau d'adhésif pour retirer la poussière du rouleau de la platine (1).

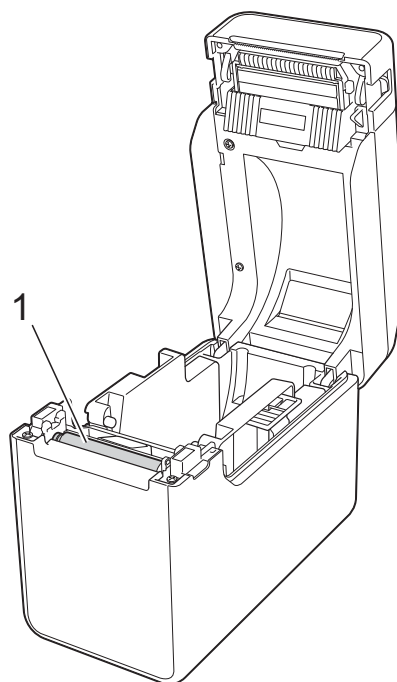

N'utilisez pas de solvants organiques tels que le benzène.

Maintenance de la sortie des supports

Si de l'adhésif s'accumule sur la sortie des supports (1) et que cela entraîne un bouchage, débranchez l'imprimante de la prise d'alimentation secteur, puis nettoyez la sortie des supports à l'aide d'un tissu légèrement humidifié avec de l'alcool isopropylique.

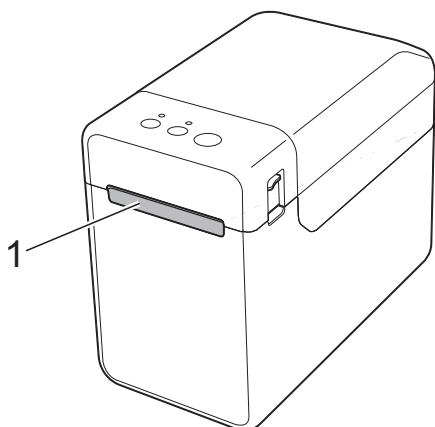

Maintenance de la fonction de décollage d'étiquettes (en option) (TD-2120N/2130N uniquement)



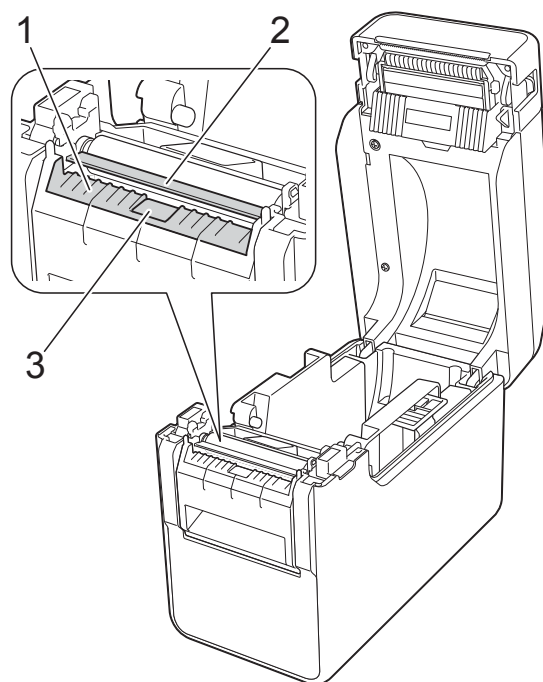







Si de l'adhésif s'accumule sur la sortie des supports (1), le séparateur de la fonction de décollage (2) ou le capteur de la fonction de décollage (3) et que cela entraîne un bouchage, débranchez l'imprimante de la prise d'alimentation secteur, puis nettoyez chacune des parties à l'aide d'un tissu légèrement humidifié avec de l'alcool isopropylique.





































Indicateurs

Les indicateurs s'allument et clignotent pour indiquer l'état de l'imprimante. Les symboles suivants sont utilisés dans cette section pour présenter les différents états et couleurs des indicateurs.

Pour obtenir des informations détaillées sur les causes et solutions des erreurs, consultez la section *Dépannage* à la page 55.

-  ou  ou  L'indicateur brille dans la couleur indiquée
-  ou  ou  L'indicateur clignote dans la couleur indiquée
-  ou  L'indicateur clignote une ou trois fois dans la couleur indiquée, puis s'éteint
-  L'indicateur est allumé ou clignote dans n'importe quelle couleur ou séquence
-  L'indicateur est éteint

POWER (Alimentation)	STATUS (État)	Description
		Imprimante sous tension Initialisation
		Couvercle supérieur du compartiment à rouleau RD ouvert
		Réception de données en cours Transfert/importation de données
		Refroidissement en cours
 (3 fois)	 (3 fois)	Réinitialisation du champ d'incrémementation
 (1 fois)	 (1 fois)	Initialisation terminée
	 (Une fois toutes les 1,8 secondes)	Erreur 1 Consultez la section <i>Dépannage</i> à la page 55.
	 (Deux fois toutes les 1,8 secondes)	Erreur 2 Consultez la section <i>Dépannage</i> à la page 55.

POWER (Alimentation)	STATUS (État)	Description
		Erreur système
		En mode amorçage
 (3 fois)	 (3 fois)	Réinitialisation en cours
		En mode de stockage de masse
	 (1 fois)	Traitement de fichier en mode de stockage de masse
		<ul style="list-style-type: none"> ■ LAN sans fil activé et connecté* (lorsque la connexion sans fil en option est utilisée) ■ Bluetooth activé* (lorsque la connexion Bluetooth en option est utilisée) ■ Port USB hôte connecté à un appareil pris en charge
	 (Une fois toutes les 3 secondes)	LAN sans fil activé mais pas connecté* (lorsque la connexion sans fil en option est utilisée)
		Définition de WPS en cours* (lorsque la connexion sans fil en option est utilisée)
	 (3 fois)	Basculement vers Bluetooth effectué* (lorsque la connexion Bluetooth en option est utilisée)

* TD-2120N/2130N uniquement

Présentation

En cas de problème avec l'imprimante, vérifiez en tout premier lieu si les tâches suivantes ont été correctement exécutées.

- L'alimentation est-elle fournie par l'adaptateur secteur ou la batterie Li-ion rechargeable (en option) ?

Consultez la section *Connexion à une prise d'alimentation secteur* à la page 3 ou *Utilisation de la batterie Li-ion rechargeable/batterie externe (En option : PA-BT-4000LI/PA-BB-001) (TD-2120N/2130N uniquement)* à la page 113.

- Le pilote d'imprimante approprié a-t-il été sélectionné et installé ?

Consultez la section *Installation du pilote d'imprimante et des logiciels* à la page 4.

- L'imprimante est-elle connectée à un ordinateur ?

Consultez la section *Connexion de l'ordinateur et de l'imprimante* à la page 21.

Si vous continuez à rencontrer des problèmes, consultez les conseils de dépannage de ce chapitre pour obtenir de l'aide.

REMARQUE

Pour obtenir des informations détaillées sur les messages d'erreur qui s'affichent sur l'écran tactile (en option) (TD-2120N/2130N uniquement), consultez la section *Messages d'erreur de l'écran tactile (en option) (TD-2120N/2130N uniquement)* à la page 64.

Dépannage

Problème	Solution
L'indicateur POWER (Alimentation) n'est pas allumé.	<ul style="list-style-type: none"> ■ Le cordon d'alimentation secteur est-il correctement inséré ? Vérifiez si le cordon d'alimentation secteur est correctement inséré. S'il l'est, faites un test en le branchant sur une autre prise d'alimentation secteur. ■ Veillez à utiliser un adaptateur secteur Brother d'origine. ■ La batterie Li-ion rechargeable (en option) est-elle correctement installée ? Si vous utilisez la batterie Li-ion rechargeable (en option), vérifiez qu'elle est correctement installée. ■ Si l'indicateur POWER (Alimentation) ne s'allume toujours pas, contactez le service clientèle de Brother.
Les indicateurs montrent que l'imprimante est en mode amorçage.	<ul style="list-style-type: none"> ■ L'adaptateur secteur a été débranché pendant la mise à jour du microprogramme, et l'imprimante a démarré en mode amorçage lorsqu'elle a été remise sous tension. Ce problème doit être résolu. Contactez votre revendeur ou le service clientèle de Brother pour obtenir de l'aide.

Problème	Solution
<p>Les indicateurs montrent que l'imprimante est en train de refroidir.</p>	<ul style="list-style-type: none"> ■ La tête d'impression ou le moteur est trop chaud. <p>Tête d'impression :</p> <p>Si sa température augmente excessivement, la tête d'impression peut produire sur le papier des motifs à des endroits qui ne doivent pas être imprimés. Cette situation est normale lors de l'impression d'un grand nombre de documents avec une densité d'impression élevée. L'imprimante s'arrête, puis reprend l'impression une fois la tête d'impression refroidie. Pour éviter que cette situation se produise ou la retarder, imprimez avec un réglage de densité plus faible, réduisez la quantité de noir à imprimer (supprimez par exemple les ombres et les couleurs d'arrière-plan dans les graphiques et les présentations). Assurez-vous que l'imprimante dispose d'une ventilation adéquate et qu'elle n'est pas confinée dans un espace réduit.</p> <p>Moteur :</p> <p>Si l'imprimante est utilisée sans interruption, le moteur devient trop chaud. Dans ce cas, l'imprimante s'arrête et reprend l'impression une fois le moteur refroidi.</p> <p>REMARQUE</p> <p>Ceci peut se produire plus fréquemment lorsque l'imprimante est utilisée à haute altitude (au-dessus de 3 048 m) en raison d'une densité de l'air plus faible et donc d'une moindre capacité à refroidir l'imprimante.</p>
<p>Les indicateurs montrent qu'une erreur système s'est produite.</p>	<p>Si cette situation se produit, mettez l'imprimante hors tension, puis contactez votre revendeur ou le service clientèle de Brother.</p>
<p>L'imprimante n'imprime pas.</p>	<ul style="list-style-type: none"> ■ Le câble est-il lâche ? <p>Vérifiez si les câbles sont correctement branchés.</p> <ul style="list-style-type: none"> ■ L'indicateur STATUS (État) clignote-t-il ? <p>Une erreur s'est produite. Vérifiez les détails de l'erreur dans la section <i>Indicateurs</i> à la page 53, puis consultez la section <i>Si l'indicateur STATUS (État) clignotait en rouge</i> à la page 62.</p>

Problème	Solution
Le support n'avance pas correctement.	<ul style="list-style-type: none"> ■ La tête d'impression ou le rouleau de la platine est-il sale ? Même si la tête d'impression reste généralement propre dans des conditions d'utilisation normales, de la poussière ou de la saleté provenant du rouleau de la platine peut se coller à la tête d'impression. Si cela se produit, nettoyez la tête d'impression ou le rouleau de la platine. Pour obtenir des informations détaillées, consultez la section <i>Maintenance de la tête d'impression</i> ou <i>Maintenance du rouleau de la platine</i> à la page 51. ■ La position des capteurs est-elle correcte ? Assurez-vous que les capteurs sont correctement positionnés. Pour obtenir des informations détaillées, consultez la section <i>Vérification de la position du capteur</i> à la page 17. ■ Les informations de format de papier ont-elles été enregistrées avec l'imprimante ? Si les informations de format de papier n'ont pas été enregistrées avec l'imprimante, le support n'avancera pas correctement. Pour obtenir des informations détaillées, consultez la section <i>Enregistrement des informations de format de papier avec l'imprimante</i> à la page 9.
Une erreur de transmission de données s'affiche sur votre ordinateur.	<ul style="list-style-type: none"> ■ Le port approprié a-t-il été sélectionné ? Vérifiez si le port approprié est bien sélectionné. ■ L'imprimante est-elle en mode refroidissement (l'indicateur POWER (Alimentation) clignote en orange) ? Attendez que l'indicateur arrête de clignoter, puis relancez l'impression. ■ Quelqu'un imprime-t-il via le réseau ? Si vous essayez d'effectuer une impression alors que d'autres utilisateurs impriment de grandes quantités de données, l'imprimante ne pourra accepter votre tâche d'impression qu'une fois l'impression en cours terminée. Dans ce cas, exécutez la tâche d'impression une fois les autres tâches terminées.

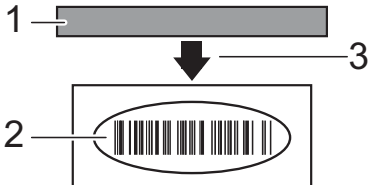
Problème	Solution
<p>Bourrage du support.</p> <p>Le support ne s'éjecte pas correctement après l'impression.</p>	<ul style="list-style-type: none"> ■ De la poussière ou de la saleté sur la tête d'impression ou le rouleau de la platine l'empêche-t-il de tourner librement ? Pour obtenir des informations détaillées, consultez la section <i>Maintenance de la tête d'impression</i> ou <i>Maintenance du rouleau de la platine</i> à la page 51. ■ Assurez-vous que la voie de sortie des supports n'est pas bloquée. ■ De l'adhésif est-il présent au niveau de la sortie des supports ou un bourrage de supports s'est-il produit ? Pour obtenir des informations détaillées, consultez la section <i>Maintenance de la sortie des supports</i> à la page 52. ■ Retirez le rouleau RD, puis réinstallez-le. Pour obtenir des informations détaillées, consultez la section <i>Insertion du rouleau RD</i> à la page 15. ■ Assurez-vous que le couvercle supérieur du compartiment à rouleau RD est bien fermé. ■ Si la fonction de décollage d'étiquettes (en option) est utilisée, vérifiez que les paramètres de la fonction de décollage d'étiquettes ont été correctement spécifiés dans le pilote de l'imprimante. Pour obtenir des informations détaillées, consultez la section <i>Paramètres du pilote d'imprimante</i> à la page 111.
<p>La qualité d'impression est mauvaise.</p> <p>Les étiquettes imprimées comportent des stries blanches.</p>	<ul style="list-style-type: none"> ■ Réglez la densité d'impression. Vous pouvez spécifier la densité d'impression dans la boîte de dialogue du pilote d'imprimante ou dans l'Outil de paramétrage d'imprimante (voir <i>Densité d'impression</i> à la page 36). ■ De la poussière ou de la saleté sur la tête d'impression ou le rouleau de la platine l'empêche-t-il de tourner librement ? Nettoyez la tête d'impression ou le rouleau de la platine. Pour obtenir des informations détaillées, consultez la section <i>Maintenance de la tête d'impression</i> ou <i>Maintenance du rouleau de la platine</i> à la page 51.
<p>Les codes-barres imprimés sont illisibles.</p>	<ul style="list-style-type: none"> ■ Imprimez les étiquettes de façon à aligner les codes-barres avec la tête d'impression, comme illustré ci-dessous. <div style="text-align: center; margin: 10px 0;">  </div> <ul style="list-style-type: none"> 1 Tête d'impression 2 Code-barres 3 Orientation de l'impression <ul style="list-style-type: none"> ■ Essayez avec un autre lecteur. ■ Nous conseillons d'imprimer les codes-barres avec [Priorité à la qualité d'impression] sélectionné dans les options de [Qualité].

Problème	Solution
<p>Les codes-barres imprimés sont illisibles. (suite)</p>	<p>Windows® XP :</p> <p>Pour afficher les options de [Qualité], ouvrez les propriétés de l'imprimante. Pour ce faire, cliquez sur [Démarrer] - [Panneau de configuration] - [Imprimantes et autres périphériques] - [Imprimantes et télécopieurs], cliquez avec le bouton droit sur l'imprimante dont vous souhaitez modifier les paramètres, puis cliquez sur [Options d'impression].</p> <p>Windows Vista® :</p> <p>Pour afficher les options de [Qualité], ouvrez les propriétés de l'imprimante. Pour ce faire, cliquez sur  - [Panneau de configuration] - [Matériel et audio] - [Imprimantes], cliquez avec le bouton droit sur l'imprimante dont vous souhaitez modifier les paramètres, puis cliquez sur [Options d'impression].</p> <p>Windows® 7 :</p> <p>Pour afficher les options de [Qualité], ouvrez les propriétés de l'imprimante. Pour ce faire, cliquez sur  - [Périphériques et imprimantes], cliquez avec le bouton droit sur l'imprimante dont vous souhaitez modifier les paramètres, puis cliquez sur [Options d'impression].</p> <p>Windows® 8 :</p> <p>Pour afficher les options de [Qualité], ouvrez les propriétés de l'imprimante. Pour ce faire, cliquez sur [Panneau de configuration] dans l'écran [Applications] - [Matériel et audio] - [Périphériques et imprimantes], cliquez avec le bouton droit sur l'imprimante dont vous souhaitez modifier les paramètres, puis cliquez sur [Options d'impression].</p>
<p>Je souhaite réinitialiser l'imprimante. Je souhaite supprimer les données transférées de l'ordinateur.</p>	<p>Suivez la procédure ci-dessous pour réinitialiser l'imprimante.</p> <ol style="list-style-type: none"> 1 Appuyez sur le bouton  (Alimentation) et maintenez-le enfoncé pour mettre l'imprimante hors tension. 2 Appuyez sur les boutons  (Avance papier) et  (Alimentation) et maintenez-les enfoncés jusqu'à ce que l'indicateur POWER (Alimentation) s'allume en orange et que l'indicateur STATUT (État) clignote en vert. 3 Tout en maintenant le bouton  (Alimentation) enfoncé, appuyez à six reprises sur le bouton  (Avance papier). 4 Relâchez le bouton  (Alimentation). <p>Toutes les données transférées à partir de l'ordinateur sont supprimées et les paramètres d'origine de l'imprimante réinitialisés.</p>
<p>Je souhaite annuler la tâche d'impression en cours.</p>	<p>Assurez-vous que l'imprimante est sous tension, puis appuyez sur le bouton  (Alimentation).</p>
<p>Je souhaite réinitialiser le champ d'incrémentation.</p>	<p>Maintenez le bouton  (Imprimer) enfoncé pendant au moins cinq secondes, jusqu'à ce que les indicateurs POWER (Alimentation) et STATUS (État) clignotent trois fois en orange.</p>

Problème	Solution
<p>Le support ne peut pas être avancé jusqu'au début d'une étiquette.</p> <p>Une erreur s'est produite.</p>	<ul style="list-style-type: none"> ■ En cas d'erreur de ce type, utilisez l'Outil d'étiquetage personnalisé pour appliquer à l'imprimante les paramètres de papier appropriés. ■ La position des capteurs est-elle correcte ? <p>Assurez-vous que les capteurs sont correctement positionnés. Pour obtenir des informations détaillées, consultez la section <i>Vérification de la position du capteur</i> à la page 17.</p>
<p>Bien que des données soient envoyées à l'imprimante, l'indicateur POWER (Alimentation) ne clignote pas en vert.</p>	<p>Assurez-vous que le câble USB est correctement branché. Essayez avec un autre câble USB.</p> <p>Si une connexion est établie via la connexion sans fil (en option) ou Bluetooth (en option), vérifiez que le commutateur latéral de chaque unité a été activé.</p>
<p>Les étiquettes ne sont pas correctement décollées (lorsque la fonction de décollage d'étiquettes en option est utilisée).</p>	<ul style="list-style-type: none"> ■ Assurez-vous que le papier avance correctement dans la fonction de décollage d'étiquettes. ■ Le paramètre de l'option de décollage d'étiquettes a-t-il été spécifié dans le pilote d'imprimante et l'Outil de paramétrage d'imprimante ? <p>Pour obtenir des informations détaillées, consultez la section <i>Paramètres du pilote d'imprimante</i> à la page 111 ou <i>Capteur de support (décolleuse) (TD-2120N/2130N uniquement)</i> à la page 37.</p>
<p>Le support n'est pas correctement éjecté (lorsque la fonction de décollage d'étiquettes en option est utilisée).</p>	<p>Le capteur de la fonction de décollage d'étiquettes a-t-il été exposé à la lumière directe du soleil ?</p> <p>Si le capteur de la fonction de décollage d'étiquettes a été exposé à la lumière directe du soleil, le support chargé peut ne pas être correctement détecté. Utilisez l'imprimante dans un lieu non exposé à la lumière directe du soleil.</p>
<p>L'imprimante ne fonctionne pas conformément aux opérations effectuées avec l'écran tactile (lorsque l'écran tactile en option est utilisé).</p>	<ul style="list-style-type: none"> ■ Le nom de l'écran tactile (A ou B) figurant en haut à droite de l'écran tactile correspond-t-il au nom de l'écran tactile spécifié, qui s'affiche en bas à droite de l'écran principal sur l'écran LCD ? <p>Si ce n'est pas le cas, sélectionnez [Déf. panneau] sur l'écran tactile, puis sélectionnez le paramètre approprié. Pour obtenir des informations détaillées, consultez la section <i>Spécification des paramètres depuis l'écran tactile</i> à la page 75.</p> <ul style="list-style-type: none"> ■ Le type de données affecté aux touches uniques a-t-il été correctement spécifié ? <p>Si le paramètre approprié n'a pas été sélectionné, choisissez [Fonct. touche] sur l'écran tactile, puis sélectionnez [Modèle] ou [Base données]. Pour obtenir des informations détaillées, consultez la section <i>Sélection des données affectées aux touches du panneau de commande à touches uniques</i> à la page 85.</p>

Problème	Solution
<p>Bien qu'aucune touche de l'écran tactile n'ait été utilisée, des données ont été saisies par erreur (lorsque l'écran tactile en option est utilisé).</p>	<ul style="list-style-type: none"> ■ Des corps étrangers tels que de la poussière, coincés entre l'écran tactile, la feuille de protection et le support de l'écran tactile pouvant provoquer un dysfonctionnement, assurez-vous qu'aucun corps étranger n'est présent. ■ L'écran tactile a-t-il été plié ? Si vous utilisez un écran tactile plié, le pli peut exercer une pression sur le support de l'écran tactile. Aussi, n'utilisez pas un écran tactile ayant été plié.
<p>Les données saisies diffèrent de celles correspondant à la touche utilisée sur l'écran tactile (lorsque l'écran tactile en option est utilisé).</p>	<ul style="list-style-type: none"> ■ Des corps étrangers tels que de la poussière, coincés entre l'écran tactile, la feuille de protection et le support de l'écran tactile pouvant provoquer un dysfonctionnement, assurez-vous qu'aucun corps étranger n'est présent. ■ L'écran tactile a-t-il été plié ? Si vous utilisez un écran tactile plié, le pli peut exercer une pression sur le support de l'écran tactile. Aussi, n'utilisez pas un écran tactile ayant été plié.

Si l'indicateur STATUS (État) clignotait en rouge

Si l'indicateur STATUS (État) clignotait en rouge, procédez comme suit pour effacer l'erreur.

Appuyez une fois sur le bouton  (Alimentation).

Si l'erreur ne s'est toujours pas effacée, mettez l'imprimante hors tension, puis remettez-la sous tension.

Si l'erreur continue de s'afficher, même après avoir effectué les procédures décrites ci-dessus, contactez le service clientèle de Brother.

Problème	Solution
L'indicateur STATUS (État) clignote.	<ul style="list-style-type: none"> ■ Une erreur s'est produite. <p>Vérifiez les détails de l'erreur dans la section <i>Indicateurs</i> à la page 53, puis consultez les informations ci-dessous.</p>
Les indicateurs montrent qu'une erreur 1 s'est produite.	<ul style="list-style-type: none"> ■ Avez-vous installé le rouleau RD approprié ? <p>Vérifiez que le support approprié est installé. Vérifiez par exemple son type (étiquettes prédécoupées ou ruban de longueur continue) et la taille des étiquettes prédécoupées.</p> <ul style="list-style-type: none"> ■ Le rouleau RD est-il correctement installé ? <p>Si ce n'est pas le cas, retirez le rouleau RD, puis réinstallez-le.</p> <p>Pour obtenir des informations détaillées, consultez la section <i>Insertion du rouleau RD</i> à la page 15.</p> <p>En cas d'utilisation de la fonction de décollage d'étiquettes (en option), consultez la section <i>Insertion du rouleau RD</i> à la page 108.</p> <ul style="list-style-type: none"> ■ Les guides-support ne touchent pas le côté du rouleau RD ? <p>Déplacez les guides-support contre le côté du rouleau RD.</p> <p>Pour obtenir des informations détaillées, consultez la section <i>Insertion du rouleau RD</i> à la page 15.</p> <ul style="list-style-type: none"> ■ Reste-t-il suffisamment de rouleau ? <p>Si ce n'est pas le cas, installez un nouveau rouleau RD.</p> <ul style="list-style-type: none"> ■ Le couvercle supérieur du compartiment à rouleau RD est-il ouvert ? <p>Assurez-vous que le couvercle supérieur du compartiment à rouleau RD est fermé.</p> <ul style="list-style-type: none"> ■ Une fois la durée spécifiée (120 secondes) écoulée, le point d'accès est introuvable ou plusieurs points d'accès ont été trouvés. Sinon, le paquet reçu est incorrect (lorsque la connexion sans fil en option est utilisée).

Problème	Solution
<p>Les indicateurs montrent qu'une erreur 1 s'est produite. (suite)</p>	<ul style="list-style-type: none"> ■ Si l'erreur persiste, vérifiez les points suivants : <ul style="list-style-type: none"> Les rubans de plus de 1 mètre ou les fichiers incompatibles ne peuvent pas être imprimés. Lors de l'envoi d'un modèle en tant que fichier BLF, une erreur s'affiche si le nom du modèle figurant dans le fichier est différent. Lorsque vous imprimez un modèle, une erreur s'affiche si le modèle spécifié n'existe pas. Une erreur s'affiche en cas d'échec de la recherche d'un modèle avec une base de données liée. Une erreur s'affiche en cas de transfert de données provoquant le dépassement de la capacité de la zone de stockage de l'utilisateur. Dans ces cas de figure, mettez l'imprimante hors tension, puis remettez-la sous tension. <p>Si l'erreur persiste, contactez le service clientèle de Brother.</p>
<p>Les indicateurs montrent qu'une erreur 2 s'est produite.</p>	<ul style="list-style-type: none"> ■ Un appareil non pris en charge par le port USB hôte a-t-il été connecté ? <ul style="list-style-type: none"> Une surintensité a été détectée par le port USB hôte, ou la connexion d'un appareil non pris en charge a été détectée. Mettez l'imprimante hors tension, puis vérifiez l'appareil connecté. Si un concentrateur USB est connecté, l'imprimante se mettra automatiquement hors tension au bout d'un certain temps. ■ L'imprimante est-elle en mode de stockage de masse ? <ul style="list-style-type: none"> Une erreur est indiquée si le système de fichiers est corrompu ou si un fichier est copié alors qu'un fichier de stockage de masse est en cours de traitement. Mettez l'imprimante hors tension. ■ La charge de la batterie rechargeable est-elle faible (lorsque la batterie Li-ion rechargeable en option est utilisée) ? <ul style="list-style-type: none"> Utilisez l'adaptateur secteur. ■ La charge de la batterie rechargeable a-t-elle échoué (lorsque la batterie Li-ion rechargeable en option est utilisée) ? <ul style="list-style-type: none"> Si la batterie ne s'est pas rechargée au bout d'un certain temps, la recharge a échoué. Utilisez l'adaptateur secteur. ■ La connexion LAN sans fil ou Bluetooth a-t-elle été interrompue (lorsque la connexion sans fil ou Bluetooth en option est utilisée) ? <ul style="list-style-type: none"> La connexion LAN sans fil ou Bluetooth établie lors de la mise sous tension de l'imprimante a été interrompue. Mettez l'imprimante hors tension, vérifiez que le commutateur latéral de la connexion sans fil ou Bluetooth a été activé, puis remettez l'imprimante sous tension.

Messages d'erreur de l'écran tactile (en option) (TD-2120N/2130N uniquement)

Si un message d'erreur s'affiche sur l'écran LCD de l'écran tactile (en option) (TD-2120N/2130N uniquement), recherchez une solution dans le tableau ci-dessous.

Pour effacer un message d'erreur qui s'est affiché, réalisez les procédures ci-dessous.

Si l'indicateur STATUS (État) de l'imprimante clignote en rouge :

Appuyez une fois sur le bouton  (Alimentation). Si l'erreur ne s'est toujours pas effacée, mettez l'imprimante hors tension, puis remettez-la sous tension.

Si l'indicateur STATUS (État) de l'imprimante ne clignote pas en rouge :

Appuyez une fois sur une touche du panneau tactile. Si l'erreur ne s'est toujours pas effacée, mettez l'imprimante hors tension, puis remettez-la sous tension.

Si le message d'erreur continue de s'afficher, même après avoir réalisé les procédures décrites ci-dessus, contactez le service clientèle de Brother.



Message d'erreur	Solution
Vérifiez Papier!	<ul style="list-style-type: none"> ■ Avez-vous installé le rouleau RD approprié ? Vérifiez que le support approprié est installé. Vérifiez par exemple son type (étiquettes prédécoupées ou ruban de longueur continue) et la taille des étiquettes prédécoupées. ■ Le rouleau RD est-il correctement installé ? Si ce n'est pas le cas, retirez le rouleau RD, puis réinstallez-le. Pour obtenir des informations détaillées, consultez la section <i>Insertion du rouleau RD</i> à la page 15. En cas d'utilisation de la fonction de décollage d'étiquettes (en option), consultez la section <i>Insertion du rouleau RD</i> à la page 108. ■ Les guides-support ne touchent pas le côté du rouleau RD ? Déplacez les guides-support contre le côté du rouleau RD. Pour obtenir des informations détaillées, consultez la section <i>Insertion du rouleau RD</i> à la page 15. ■ Reste-t-il suffisamment de rouleau ? Si ce n'est pas le cas, installez un nouveau rouleau RD.
Fermez le capot !	<p>Le couvercle supérieur du compartiment à rouleau RD est-il ouvert ? Assurez-vous que le couvercle supérieur du compartiment à rouleau RD est fermé.</p>
Erreur de communication !	<ul style="list-style-type: none"> ■ Le transfert des données a échoué. Lors de l'envoi d'un modèle en tant que fichier BLF, une erreur s'affiche si le nom du modèle figurant dans le fichier est différent. ■ La connexion LAN sans fil ou Bluetooth a-t-elle été interrompue (lorsque la connexion sans fil ou Bluetooth en option est utilisée) ? La connexion LAN sans fil ou Bluetooth établie lors de la mise sous tension de l'imprimante a été interrompue. Mettez l'imprimante hors tension, vérifiez que le commutateur latéral de la connexion sans fil ou Bluetooth a été activé, puis remettez l'imprimante sous tension.

Message d'erreur	Solution
Problème enregistrement base données !	<ul style="list-style-type: none"> ■ Il n'existe aucune base de données portant le numéro spécifié. Spécifiez un numéro approprié. ■ Une erreur s'affiche en cas d'échec de la recherche d'un modèle avec une base de données liée.
Aucun modèle sélectionné !	<ul style="list-style-type: none"> ■ Il n'existe aucun modèle portant le numéro spécifié. Spécifiez un numéro approprié. ■ Lorsque vous imprimez un modèle, une erreur s'affiche si le modèle spécifié n'existe pas.
Échec paramétrage rés. sans fil! Réessayez	<ul style="list-style-type: none"> ■ Le point d'accès est introuvable. ■ Aucun point d'accès n'a pu être spécifié pour l'établissement d'une connexion.
Mém. pleine!	<ul style="list-style-type: none"> ■ Les rubans de plus de 1 mètre ou les fichiers incompatibles ne peuvent pas être imprimés. ■ Une erreur s'affiche en cas de transfert de données provoquant le dépassement de la capacité de la zone de stockage de l'utilisateur.
Mot de passe incorrect !	<ul style="list-style-type: none"> ■ Le mot de passe de l'administrateur est-il correct ? Saisissez le mot de passe approprié. ■ Si vous ne vous souvenez pas du mot de passe, utilisez [Paramètres du périphérique] dans l'Outil de paramétrage d'imprimante pour le réinitialiser. Pour obtenir des informations détaillées, consultez la section <i>Mdp admin</i> à la page 39.
Valeur incorrecte !	<p>Avez-vous saisi une valeur située en dehors de la plage autorisée ?</p> <p>Saisissez une valeur située dans la plage autorisée.</p>
Périph. USB non conforme. Retirez périph!	<p>Un appareil non pris en charge par le port USB hôte a-t-il été connecté ?</p> <p>Une surintensité a été détectée par le port USB hôte, ou la connexion d'un appareil non pris en charge a été détectée. Mettez l'imprimante hors tension, puis vérifiez l'appareil connecté.</p>
Erreur chargement ! Rempl. batterie	<p>La charge de la batterie rechargeable a-t-elle échoué (lorsque la batterie Li-ion rechargeable en option est utilisée) ?</p> <p>Si la recharge n'est pas terminée au bout d'un certain temps, cela signifie qu'elle a échoué. Utilisez l'adaptateur secteur.</p>
Erreur opération stockage masse!	<p>L'imprimante est-elle en mode de stockage de masse ?</p> <p>Une erreur est indiquée si le système de fichiers est corrompu ou si un fichier est copié alors qu'un fichier de stockage de masse est en cours de traitement. Mettez l'imprimante hors tension.</p>
Rechargez batterie !	<p>La charge de la batterie rechargeable est-elle faible (lorsque la batterie Li-ion rechargeable en option est utilisée) ?</p> <p>Utilisez l'adaptateur secteur.</p>
Erreur syst! 1	Si ce message d'erreur s'affiche, contactez le service clientèle de Brother.
Erreur syst! 2	

8

Spécifications

Spécifications du produit

Modèle	TD-2020	TD-2120N	TD-2130N
■ Impression			
Technologie d'impression	Impression thermique directe		
Résolution d'impression	203 ppp	203 ppp	300 ppp
Vitesse d'impression (Dépend du support utilisé.)	6 ips maximum (152,4 mm/s) (Sous un environnement Brother standard)		
Largeur d'impression maximale	56 mm maximum		
Longueur d'impression maximale	1 m maximum		
Longueur d'impression minimale	6 mm		
Boutons	Bouton  (Alimentation), bouton  (Avance papier), bouton  (Imprimer)		
Mémoire de l'imprimante	6 Mo ou 99 modèles au maximum		
Commandes de contrôle de l'imprimante	P-touch Template 2.0, Raster, ESC/P		
Alimentation secteur	Adaptateur secteur (100 à 240 V, 50/60 Hz)		
Mode de libération	Standard : Continu, détachable En option : Non pris en charge	Standard : Continu, détachable En option : Décollable	
■ Taille			
Poids	1,32 kg environ	1,34 kg environ	
Dimensions	110 (L) × 215 (P) × 172 mm (H) environ		
■ Interface			
USB	USB 2.0 (pleine vitesse) (mini-B, périphérique)		
Série	RS232C (câble série d'origine)		
LAN filaire	Non pris en charge	10/100BASE-TX	
Port USB hôte	Non pris en charge	Prend uniquement en charge PA-WI-001 (en option) ou les lecteurs de codes-barres	
Bluetooth (La connexion Bluetooth (en option) est requise.)	Non pris en charge	Bluetooth 2.0 + EDR (Classe 2) Profils compatibles Bluetooth SPP (Serial Port Profile, profil de port série) OPP (Object Push Profile, profil de sortie d'objet) BIP (Basic Imaging Profile, profil d'imagerie de base)	
WLAN (La connexion sans fil (en option) est requise.)	Non pris en charge	LAN sans fil IEEE802.11b/g/n (Mode Infrastructure/Mode Ad hoc)	

Modèle	TD-2020	TD-2120N	TD-2130N
■ Environnement d'exploitation			
Système d'exploitation	Microsoft® Windows® XP/ Windows Vista®/ Windows® 7/Windows® 8	Microsoft® Windows® XP/ Windows Vista®/ Windows® 7/Windows® 8, Microsoft® Windows Server® 2003/2008/2008 R2/2012	
Espace disponible sur le disque dur	70 MB ou plus		
Mémoire	Windows® XP : 128 Mo ou plus Windows Server® 2003 : 256 Mo ou plus Windows Vista®/Windows Server® 2008/2008 R2/2012 : 512 Mo ou plus Windows® 7/Windows® 8 : 1 Go (32 bits) ou 2 Go (64 bits) ou plus		
Affichage	SVGA, couleurs haute définition ou supérieur		
Température de fonctionnement	Fonctionnement : 5 à 40 °C	Fonctionnement : 5 à 40 °C Charge : 5 à 40 °C	
Niveau d'humidité de fonctionnement	20 à 80 % (aucune condensation, température de bulbe humide maximale : 27 °C)		
Température de stockage	-20 à 60 °C		
Niveau d'humidité de stockage	20 à 80 % (aucune condensation, température de bulbe humide maximale : 45 °C)		

Ne laissez pas l'imprimante dans un lieu exposé à la lumière directe du soleil, par exemple dans un véhicule, où la température est supérieure à 60 °C.

Pour obtenir un résultat d'impression optimal, nous recommandons l'utilisation du papier thermique Brother (rouleaux RD).

Modèle	TD-2020	TD-2120N	TD-2130N
■ Spécifications des supports			
Capteurs de supports	Espacement (transmissif), marques noires (réflectif)		
Type de support	Reçu Étiquette prédécoupée Étiquette Bracelets		
Largeur du support	19 à 63 mm		
Épaisseur (Le matériau du support peut affecter la qualité d'impression.)	0,058 à 0,279 mm		
Diamètre (max.)	127 mm		
Diamètre du centre	25,4 mm		
Espacement entre les étiquettes (min.)	3 mm		
■ Logiciels			
Pilotes d'imprimante pris en charge	Windows® XP Windows Vista® Windows® 7 Windows® 8	Windows® XP Windows Vista® Windows® 7 Windows® 8 Windows Server® 2003/2008/2008 R2/2012	

Utilisation de l'adaptateur série RJ25 à DB9M (En option : PA-SCA-001)

Connexion de l'ordinateur et de l'imprimante avec l'adaptateur série RJ25 à DB9M



Veillez à utiliser le câble conçu pour votre produit Brother en option.

- 1 Avant de connecter le câble série, assurez-vous que l'imprimante et l'ordinateur sont hors tension.
- 2 Connectez le côté RJ25 de l'adaptateur à l'imprimante.
- 3 Connectez l'extrémité imprimante du câble série au côté DB9M de cet adaptateur.
- 4 Connectez l'autre extrémité du câble série au port série de l'ordinateur.

REMARQUE

- Les paramètres de communication par défaut sont les suivants :
Débit : 9 600 bit/s
Parité : Aucune
Longueur de bit : 8 bits
Contrôle du flux : Matériel
- Pour modifier les paramètres de communication, utilisez **[Paramètres de P-touch Template]** dans **[Outil de paramétrage d'imprimante - [Communication settings]]**. Pour obtenir des informations détaillées, consultez **P-touch Template Command Reference** (Référence des commandes de P-touch Template). Vous pouvez télécharger les dernières versions depuis le site Web de support (Brother Solutions Center).
<http://support.brother.com/>
Sélectionnez le produit, puis **[Manuels]**.

Spécifications du produit

Permet la conversion en un connecteur mâle D-sub 9 broches.

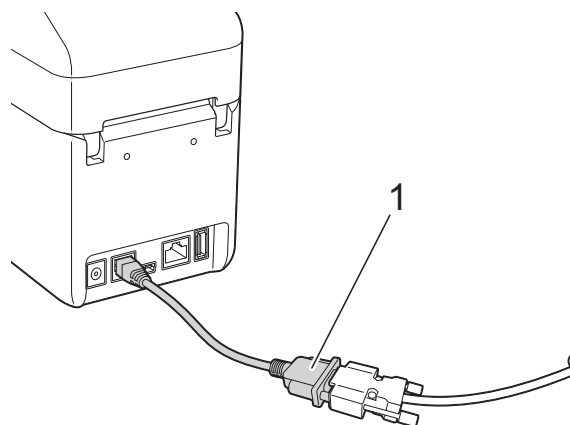

1 Adaptateur série RJ25 à DB9M

Utilisation de l'écran tactile (En option : PA-TDU-001) (TD-2120N/2130N uniquement)

L'écran tactile (en option) est une unité tactile conçue pour être installée sur l'imprimante. Vous pouvez utiliser les touches du panneau tactile pour réaliser des opérations, vous permettant ainsi d'imprimer des étiquettes et de spécifier différents paramètres sans être connecté à un ordinateur.

Pour savoir comment installer l'écran tactile, consultez son Guide d'installation rapide.

Description générale

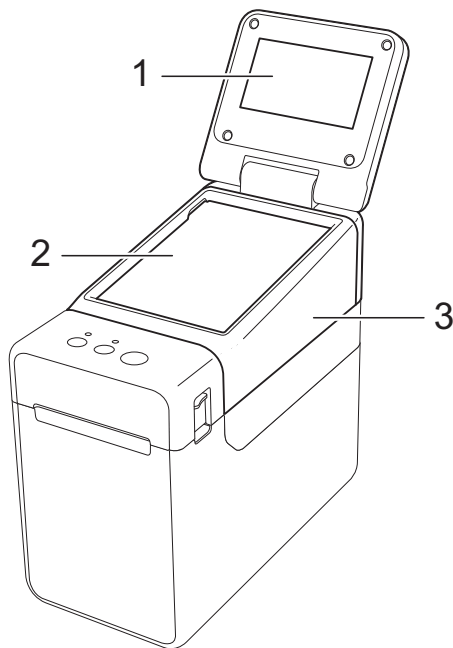

1 Écran LCD

REMARQUE

Un autocollant de protection, en plastique transparent, est placé sur l'écran LCD pendant la fabrication et la livraison. Cet autocollant doit être retiré avant toute utilisation.

2 Panneau tactile

3 Couvercle du panneau tactile

Écran LCD

Soulevez l'écran LCD, puis positionnez-le de façon que les écrans soient visibles. Si l'écran est sombre et peu lisible, vous pouvez activer le rétroéclairage. Pour obtenir des informations détaillées, consultez la section *Spécification des paramètres depuis l'écran tactile* à la page 75.

Écran

L'écran principal s'affiche lors de la mise sous tension de l'imprimante.

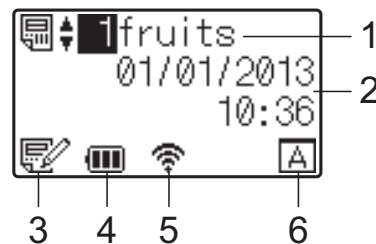

1 Nom et numéro du modèle

Affiche le numéro et le nom du modèle sélectionné.

2 Date et heure

Affiche la date et l'heure actuelles. Pour savoir comment définir l'horloge, consultez la section *Configuration de la date et de l'heure* à la page 77.

3 Indicateur de modification de modèle



s'affiche lorsqu'un modèle est en cours de modification via l'écran tactile.

4 Affichage du niveau de charge de la batterie

Lorsque vous utilisez la batterie Li-ion rechargeable (en option), la charge restante est indiquée.

Si vous continuez d'utiliser la batterie alors que son niveau de charge est faible, le message « Rechargez batterie ! » s'affiche et l'imprimante risque de ne plus être alimentée, même en cours d'impression.

 : Charge complète

 : Chargée à 50 %

 : Charge faible

 : En cours de charge

5 Indicateurs des interfaces sans fil disponibles

Si des paramètres de connexion sans fil ont été spécifiés, les indicateurs correspondant aux interfaces disponibles s'affichent.

 : Bluetooth

 : LAN sans fil

(L'état de la connexion présente quatre niveaux différents et  s'affiche en l'absence de connexion.)

6 Paramétrage du panneau tactile

Indique si l'écran tactile a été configuré pour le panneau tactile A ou B.

 : Panneau de commande de base (A)

 : Panneau de commande à touches uniques (B)

Panneau tactile

Deux panneaux tactiles sont disponibles : le panneau de commande de base (A) et le panneau de commande à touches uniques (B). Vous pouvez choisir l'un des deux.

Appuyez sur une touche du panneau tactile pour réaliser une opération.

Si une mise en page d'étiquette a été préalablement attribuée à une touche du panneau de commande à touches uniques, vous pouvez imprimer une étiquette en appuyant simplement sur la touche de l'étiquette correspondante.



N'appuyez pas sur le panneau tactile avec un objet pointu. Vous risqueriez en effet d'endommager le panneau tactile.

Panneau de commande de base (A)

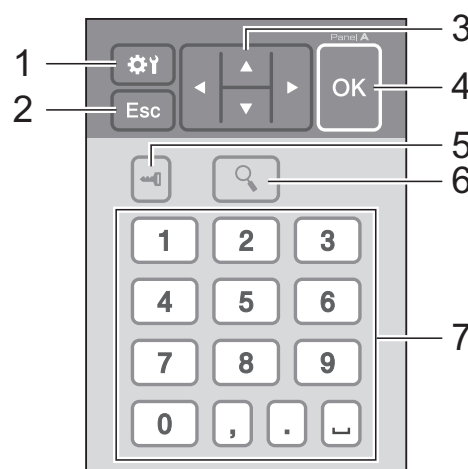

Panneau de commande à touches uniques (B)

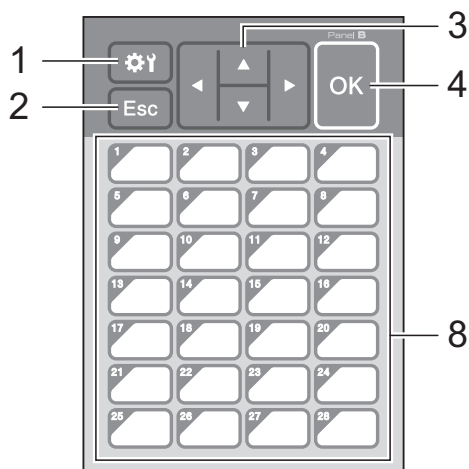

- 1 **⚙️ (touche Paramètres)**
Spécifiez les réglages de divers paramètres.
- 2 **Esc (touche Échap)**
Revient à l'opération précédente. Maintenez cette touche enfoncée pendant au moins 1 seconde pour revenir à l'écran principal.
- 3 **▲/▼/◀/▶**
Modifie les éléments affichés, ou augmente/diminue les valeurs. Maintenez cette touche enfoncée pour modifier rapidement les éléments affichés ou augmenter/diminuer les valeurs par incréments de 10.
- 4 **Touche OK**
Applique l'opération ou le paramètre.
- 5 **🔑 (touche Admin)**
Spécifiez les paramètres de base relatifs à l'utilisation de l'écran tactile.
- 6 **🔍 (touche Recherche)**
Affiche le contenu du modèle sélectionné. Vous pouvez également effectuer une recherche dans le contenu de la base de données liée au modèle.
- 7 **Touches numériques**
Entrez le numéro de modèle ou le numéro d'enregistrement de base de données. Vous pouvez également utiliser ces touches pour modifier des valeurs dans la mise en page d'étiquette.
- 8 **Touches uniques**
Sélectionnez l'étiquette à imprimer.

REMARQUE

Le nom du panneau tactile (A ou B) figure en haut à droite du panneau tactile. Vérifiez que le nom du panneau tactile spécifié, qui apparaît sur l'écran principal de l'écran LCD, correspond au nom du panneau tactile utilisé.

Informations sur le remplacement du panneau tactile

- 1 Le couvercle du panneau tactile est retenu par quatre languettes. Appuyez sur les deux languettes (1) situées à l'avant, faites glisser le couvercle vers le haut et dégagez les languettes. Appuyez ensuite sur les deux languettes (2) situées à l'arrière pour les dégager de la même manière.

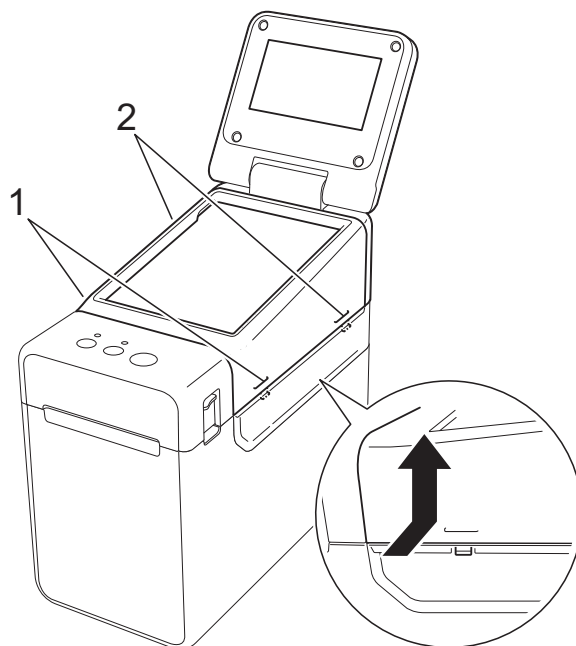

- Retirez le couvercle du panneau tactile, et placez le panneau tactile (1) à utiliser, puis la feuille de protection transparente (2) sur le support du panneau tactile (3).

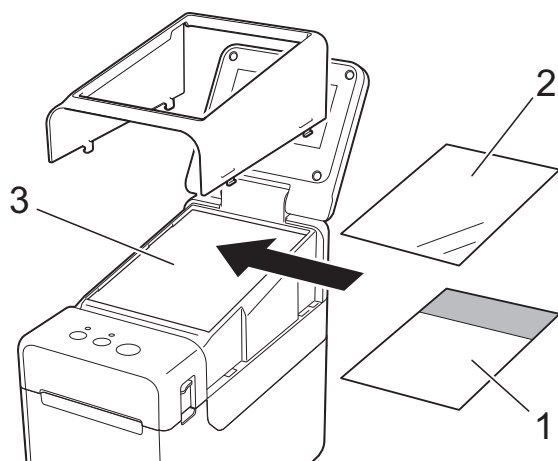

! Des corps étrangers tels que de la poussière, coincés entre l'écran tactile, la feuille de protection et le support de l'écran tactile pouvant provoquer un dysfonctionnement, assurez-vous qu'aucun corps étranger n'est présent.

- Remettez le couvercle du panneau tactile dans sa position d'origine.

! Après avoir remplacé le panneau tactile, vous devez modifier les paramètres de l'écran tactile. Pour obtenir des informations détaillées, consultez la section *Sélection du panneau tactile* à la page 84.

Impression via l'écran tactile

Suivez la procédure ci-après pour imprimer via l'écran tactile.

1. Préparation

Connectez l'imprimante à l'ordinateur, puis installez le pilote d'imprimante et les logiciels (page 4).

Installez le support dans l'imprimante (page 15).



2. Création d'une mise en page d'étiquette

Sur l'ordinateur, utilisez P-touch Editor 5.0 (inclus sur le CD-ROM) pour créer une mise en page d'étiquette (page 79).

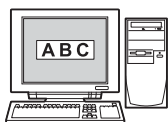

3. Transfert de la mise en page d'étiquette sur l'imprimante

Utilisez P-touch Transfer Manager pour transférer la mise en page d'étiquette créée de l'ordinateur à l'imprimante (page 83).

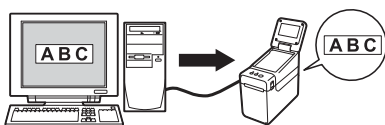

4. Impression de l'étiquette

Utilisez le panneau tactile de l'écran tactile pour imprimer l'étiquette (page 86).



Paramètres d'affichage de l'écran tactile

Vous pouvez utiliser le panneau tactile ou un outil installé sur un ordinateur connecté à l'imprimante pour spécifier les paramètres de l'écran tactile. Pour savoir comment connecter un ordinateur et spécifier les paramètres, consultez la section *Paramètres de l'appareil* à la page 34.

Spécification des paramètres depuis l'écran tactile

Appuyez sur [⚙] (touche Paramètres) ou sur [Admin] (touche Admin) pour afficher l'écran de menu. Appuyez sur [▲] ou sur [▼] pour sélectionner un paramètre, puis appuyez sur [OK].



- 1 La barre de défilement indique le premier paramètre avec la flèche Haut et le dernier paramètre avec la flèche Bas. Si le dernier paramètre est sélectionné, appuyez sur [▼] pour faire défiler jusqu'au premier paramètre. Si le premier paramètre est sélectionné, appuyez sur [▼] pour faire défiler jusqu'au dernier paramètre.
- 2 Le paramètre actuellement sélectionné est mis en surbrillance.

Lorsque l'écran tactile est installé sur l'imprimante, vous pouvez spécifier les paramètres suivants.

Touche	Paramètre	Options disponibles	Description
⚙ (touche Paramètres)	Densité impr.	-5/-4/-3/-2/-1/0/+1/+2/+3/+4/+5	Ajustez la densité d'impression de l'imprimante.
	Conf. Impr.	Activé/Désactivé	Indiquez si un message de confirmation du nombre de copies doit s'afficher avant l'impression.
	Dir. texte	Normal/Rotation 180°	Sélectionnez le sens d'impression.
	Posit. sortie	Détachable/Décollable	Sélectionnez l'emplacement de sortie du support.
	Rétroéclairage	Activé/Désactivé	Indiquez si le rétroéclairage de l'écran LCD doit être activé.
	Contraste LCD	+2/+1/0/-1/-2	Sélectionnez le contraste de l'écran LCD.
	Bipeur	Activé/Désactivé	Indiquez si l'imprimante doit émettre un signal sonore lorsque vous appuyez sur une touche du panneau tactile.
	Déf. panneau	A/B	Sélectionnez le panneau tactile à utiliser.

Touche	Paramètre		Options disponibles	Description	
☰ (touche Admin) ¹	Installation	Fonct. touche	Modèle/ Base données	Sélectionnez le type de données affecté aux touches du panneau à touches uniques. Pour affecter des modèles, sélectionnez [Modèle]. Pour affecter des bases de données liées à un seul modèle, sélectionnez [Base données].	
		Mode série	Du dernier/ Valeurs départ	Indiquez si vous souhaitez ou non sérialiser à partir du dernier numéro imprimé.	
		Nb impr défaut	1 à 999	Définissez le nombre de copies par défaut qui apparaît lors de l'impression.	
		Régl. horloge	Valeur par défaut : 2013/01/01 24h 00:00	Définissez la date et l'heure qui s'affichent sur l'écran tactile.	
		Format date/hr	Format date : 1/31/2099, 01/31/2099, 31/1/2099, 31/01/2099, 31,1.2099, 31,01.2099, 31-1-2099, 31-01-2099, 2099/1/31, 2099/01/31, 2099-1-31, 2099-01-31		Sélectionnez le format de date pour l'horloge.
			Format heure : 01:59 (24), 1:59 (24), 1:59AM, 01:59AM		Sélectionnez le format d'heure pour l'horloge.
		Langue	Dansk/Deutsch/English/Español/Français/Italiano/Nederlands/Norsk/Português/Suomi/Svenska/日本語		Sélectionnez la langue de l'écran tactile.
		Unité	pouce/mm		Sélectionnez l'unité de mesure des paramètres affichés.
		Nbre impr. ²	N° départ/ Du dernier n°		Indiquez si vous souhaitez conserver le nombre de copies spécifié depuis le panneau tactile après l'impression des copies. Ce réglage du panneau tactile s'applique jusqu'à la mise hors tension de l'imprimante.
		Code-barres ²	Avec marges/ Pas de marges		Indiquez si vous souhaitez ajouter ou non des marges autour des codes-barres.
Recherche BD ²	Par n° ligne/ Par contenu		Lorsque vous utilisez un modèle avec une base de données liée, indiquez s'il faut rechercher les enregistrements de base de données par numéro de ligne ou par contenu.		

Touche	Paramètre		Options disponibles	Description
☰ (touche Admin) ¹ (suite)	Installation (suite)	Déf. heure tmp ²	Heure défaut/ De la dernière	Lors de la saisie directe de la date/heure d'impression, indiquez si vous souhaitez conserver la date et l'heure saisies après l'impression des copies. Ce réglage s'applique jusqu'à la mise hors tension de l'imprimante.
		Sécurité	Désact. modif	Activé/Désactivé
	Mdp admin	Paramèt. verr.	Activé/Désactivé	Autorisez ou désactivez les modifications de paramètres pour [⚙️] (touche Paramètres).
		Mdp admin	Activé/Désactivé	Définissez l'accès par mot de passe pour [☰] (touche Admin).
		Saisir mdp : **** (4 chiffres)		Saisissez le mot de passe à quatre chiffres.
	Configuration		Imprim./V.prog/ V.polic/Mémoire	Affiche le nom de modèle, la version de microprogramme, la version de police et la quantité de mémoire intégrée.

¹ Vous ne pouvez accéder à [☰] (touche Admin) que lorsque le panneau tactile A (panneau de commande de base) est défini.

² Cette fonction est disponible avec la version de microprogramme 1.04 ou ultérieure.
Vous pouvez télécharger la dernière version depuis le site Web de support (Brother Solutions Center).
<http://support.brother.com/>

REMARQUE

- Certains paramètres peuvent varier selon le microprogramme (logiciel de l'imprimante).
- Si vous souhaitez réinitialiser les paramètres, utilisez [**Paramètres de l'appareil**] dans l'**Outil de paramétrage d'imprimante** pour rétablir les paramètres d'origine. Pour obtenir des informations détaillées, consultez la section *Paramètres de l'appareil* à la page 34.

Configuration de la date et de l'heure

Règle l'horloge à la date et à l'heure actuelles. Cette date et cette heure s'affichent sur l'écran principal.

- 1 Appuyez sur [☰] (touche Admin).
- 2 Appuyez sur [▼], sélectionnez [Installation], puis appuyez sur [OK].
- 3 Appuyez sur [▼], sélectionnez [Régl. horloge], puis appuyez sur [OK].
L'écran de paramétrage de l'horloge s'affiche.

- 4 Appuyez sur les touches numérotées pour spécifier les deux derniers chiffres de l'année, deux chiffres pour le mois et deux autres pour le jour.
Pour le 1er décembre 2013, appuyez sur [1] [3] [1] [2] [0] [1].
- 5 Appuyez sur [▲] ou [▼] pour sélectionner AM, PM ou 24, puis appuyez sur les touches numérotées pour spécifier deux chiffres pour l'heure ainsi que pour les minutes.
Pour entrer 2:45 au format AM/PM, appuyez sur [▼] pour sélectionner [pm], puis appuyez sur [▶] et sur [0] [2] [4] [5].
- 6 Appuyez sur [OK]. L'écran principal apparaît et la date et l'heure spécifiées s'affichent.

REMARQUE

Vous pouvez modifier le format de la date et de l'heure. Appuyez sur [Admin] (touche Admin), sélectionnez [Installation], puis [Format date/hr] dans les paramètres, et spécifiez les paramètres de [Format date] et [Format heure].

Définition du mot de passe de l'administrateur

Vous pouvez définir un mot de passe de manière à ce que les paramètres de base spécifiés en appuyant sur [Admin] (touche Admin) soient difficilement accessibles. Si un mot de passe est défini, il devra être saisi à chaque utilisation de [Admin] (touche Admin). Vous pouvez limiter l'accès à ces paramètres en définissant un mot de passe.

- 1 Appuyez sur [Admin] (touche Admin).
- 2 Appuyez sur [▼], sélectionnez [Mdp admin], puis appuyez sur [OK].
- 3 Appuyez sur [▼], sélectionnez [Activé], puis appuyez sur [OK].
L'écran de saisie du mot de passe s'affiche.
- 4 Saisissez le mot de passe à quatre chiffres, puis appuyez sur [OK].
Le mot de passe est défini.

REMARQUE

- Vous ne pouvez accéder à ce paramètre que lorsque le panneau tactile A (panneau de commande de base) est défini.
 - Une fois qu'un mot de passe a été défini, l'écran de saisie du mot de passe s'affiche à chaque utilisation de [Admin] (touche Admin). Saisissez le mot de passe à quatre chiffres spécifié, puis appuyez sur [OK].
 - Pour annuler les paramètres de mot de passe, appuyez sur [Admin] (touche Admin), saisissez le mot de passe pour afficher les paramètres, puis définissez [Mdp admin] sur [Désactivé].
 - Si vous ne vous souvenez pas du mot de passe, utilisez [Paramètres de l'appareil] dans l'**Outil de paramétrage d'imprimante** pour rétablir tous les paramètres d'origine ou spécifiez une nouvelle fois le mot de passe et appliquez-le. Pour obtenir des informations détaillées, consultez la section *Paramètres de l'appareil* à la page 34.
-

Création d'une mise en page d'étiquette

Sur l'ordinateur, utilisez P-touch Editor 5.0 (inclus sur le CD-ROM) pour créer une mise en page d'étiquette. Pour obtenir des informations détaillées sur son utilisation, consultez le Guide utilisateur - Logiciel inclus sur le CD-ROM.

Création d'un modèle

■ Exemple d'étiquette

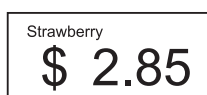

- 1 Sous Windows® XP/Windows Vista®/Windows® 7 :
Depuis le menu Démarrer, cliquez sur [Tous les programmes] - [Brother P-touch] - [P-touch Editor 5.0].

Sous Windows® 8 :
Cliquez sur [P-touch Editor 5.0] sur l'écran [Démarrer] ou [Applications], ou double-cliquez sur [P-touch Editor 5.0] sur le bureau.

- 2 Lorsque la boîte de dialogue [Nouveau/ouvrir] s'affiche, sélectionnez les différentes options pour définir l'imprimante à utiliser et la taille d'étiquette à créer.

- 3 Cliquez sur [Papier] (1), puis spécifiez le support et la longueur (2). (Cette fenêtre s'affiche en mode [Express].)

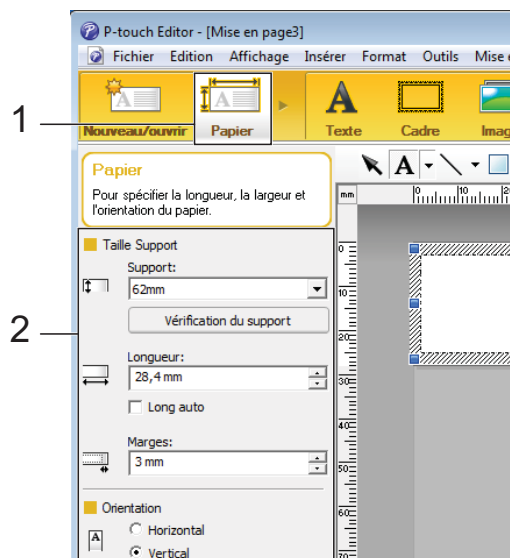

- 4 Cliquez sur [Texte] (1), puis spécifiez la police et le style (2).

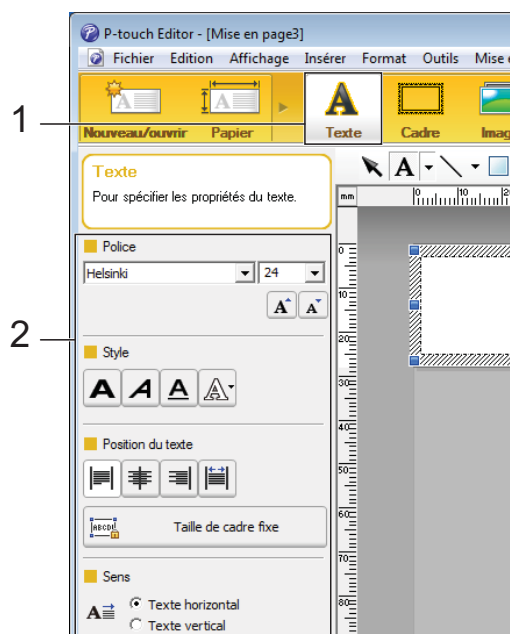

- 5 Cliquez sur **A** pour afficher le curseur et saisir du texte.

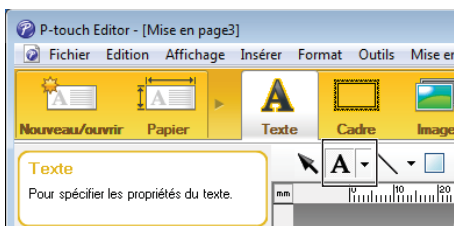

- 6 Une fois le texte inséré, cliquez sur la zone de texte pour la déplacer dans le modèle.
- 7 Répétez les étapes 5 et 6 pour saisir du texte et modifier la mise en page. Une fois la saisie de texte terminée, cliquez sur **[Fichier] - [Enregistrer sous]** dans la barre de menus, puis spécifiez le nom du fichier dans lequel enregistrer les données.

REMARQUE

Lorsque vous utilisez l'écran tactile, les dix premiers caractères du nom du fichier s'affichent sur l'écran LCD comme nom du modèle.

Définition du texte et de l'ordre d'affichage sur l'écran LCD

Vous pouvez utiliser P-touch Editor 5.0 pour définir le texte qui apparaît sur l'écran LCD et l'ordre dans lequel il s'affiche.

- 1 Dans P-touch Editor 5.0, ouvrez la mise en page d'étiquette à modifier.
- 2 Sélectionnez la zone de texte à afficher sur l'écran LCD, cliquez avec le bouton droit dessus, puis cliquez sur **[Propriétés]** pour afficher la boîte de dialogue **[Propriétés de : Texte]**. Dans la zone **[Nom de l'objet]** de l'onglet **[Développement]**, saisissez le nombre souhaité (« Texte1 », « Texte2 » ou « Texte3 », par exemple). Le texte s'affichera sur l'écran LCD dans l'ordre correspondant aux nombres définis. Si vous ne souhaitez pas afficher un texte sur l'écran LCD, cochez la case **[Texte non éditable]** de l'onglet **[Développement]**.

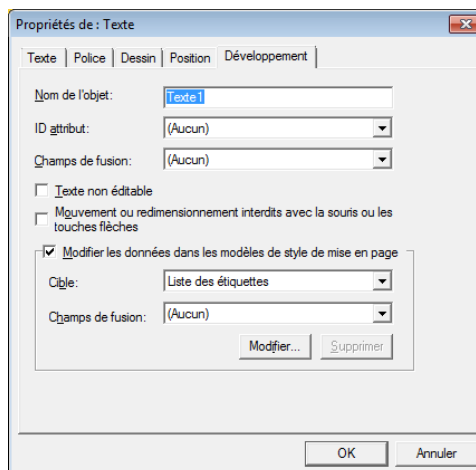

Insertion de la date et de l'heure dans une étiquette

- 1 Dans P-touch Editor 5.0, ouvrez la mise en page d'étiquette à modifier.
- 2 Dans la barre de menus, cliquez sur **[Insérer] - [Date/heure]** pour afficher la boîte de dialogue **[Propriétés de : Date et heure]**. Sélectionnez les paramètres de format du texte à insérer.

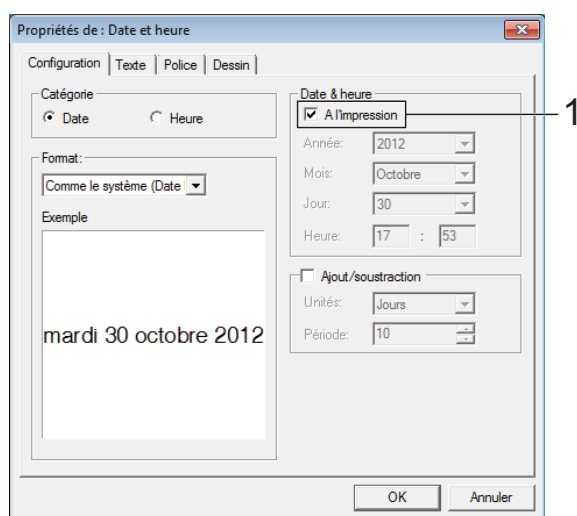

- Si la case **[A l'impression]** (1) est cochée, la date et l'heure de l'impression sont insérées. Si la case est décochée, la date et l'heure actuelles seront insérées et ne seront pas mises à jour.
- La date et l'heure insérées sur l'étiquette seront imprimées dans la taille de caractères intégrée de l'imprimante. La taille des caractères étant déterminée par la taille de l'objet de date/heure, ajustez l'objet à la taille souhaitée dans P-touch Editor 5.0 avant de transférer la mise en page d'étiquette sur l'imprimante.

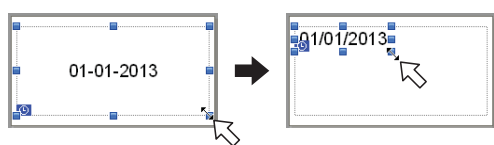

Liaison d'une base de données à un modèle

- Exemple d'étiquette

Strawberry	Orange	Apple
\$ 2.85	\$ 1.55	\$ 2.15

Il est possible de lier une base de données à un modèle qui a été créé. Le texte du modèle pouvant être remplacé par du texte provenant de la base de données, vous pouvez imprimer plusieurs étiquettes en créant un seul modèle.

Pour savoir comment spécifier les paramètres de base de données, consultez l'**[Aide de P-touch Editor]**.

- 1 Préparez un fichier de base de données à l'avance.

REMARQUE

- Vous pouvez utiliser les fichiers enregistrés au format XLS, MDB, CSV ou TXT comme bases de données.
- Pour pouvoir utiliser des fichiers au format XLSX ou ACCDB, vous devez avoir installé Microsoft® Office 2007, Microsoft® Office 2010 32 bits, Pilote d'Office System 2007 : composants de connectivité des données, ou Pilote d'Office System 2010 : composants de connectivité des données (version 32 bits).
- Vous ne pouvez lier qu'une seule base de données à un même modèle. La base de données peut contenir un maximum de 65 000 enregistrements. (La taille totale des modèles et des bases de données est limitée à 6 Mo.)
- Les données saisies dans la base de données peuvent être affichées sur l'écran LCD. Seuls les 13 premiers caractères peuvent s'afficher.

- 2 Dans P-touch Editor 5.0, ouvrez le modèle à lier à la base de données.

- 3 Dans la barre de menus, cliquez sur **[Fichier] - [Base de données] - [Connecter]** pour afficher la boîte de dialogue **[Ouvrir base de données]**. Sélectionnez **[Connexion du fichier de base de données]**, cliquez sur **[Parcourir]**, puis sélectionnez la base de données à lier.

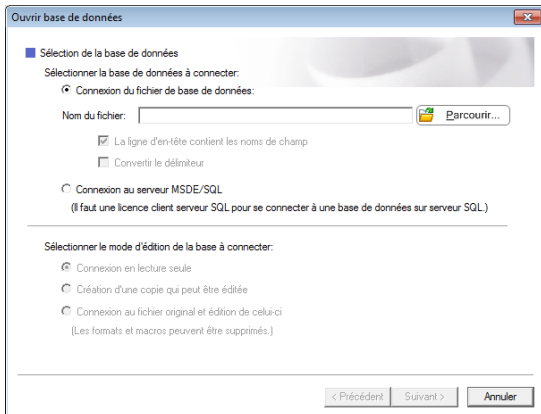

- 5 Le modèle et la base de données sont liés et la fenêtre principale s'affiche. Cliquez sur la ligne de base de données à vérifier pour afficher l'étiquette avec le texte remplacé.

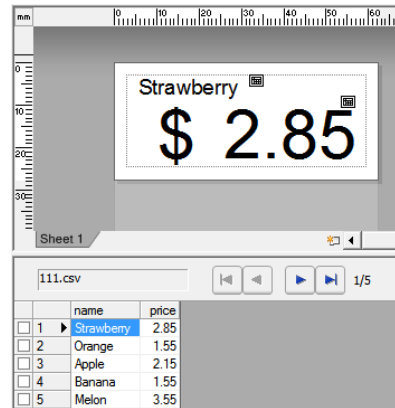

- 4 Cliquez sur **[Suivant]** pour afficher une boîte de dialogue de paramètres. Utilisez **[Champ de base de données]** sous **[Champs de fusion]** pour spécifier la colonne de base de données à lier aux différents objets, puis cliquez sur **[OK]**.

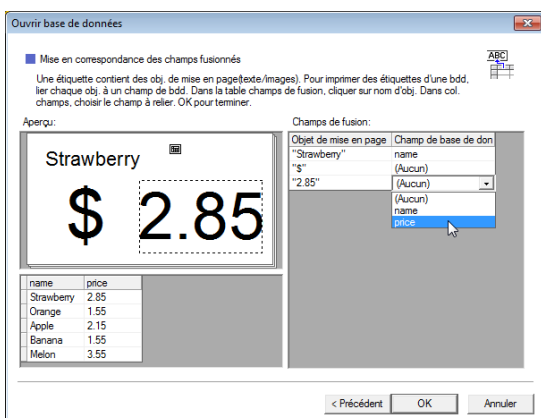

Transfert de la mise en page d'étiquette sur l'imprimante

Lorsque vous transférez la mise en page d'étiquette créée d'un ordinateur vers l'imprimante, vous pouvez utiliser l'écran tactile pour imprimer facilement autant d'étiquettes que vous le souhaitez.

Utilisez P-touch Transfer Manager pour transférer les données. Pour obtenir des informations détaillées, consultez le Guide utilisateur - Logiciel inclus sur le CD-ROM.



Avant de transférer des données, assurez-vous que l'écran principal s'affiche sur l'écran LCD.

- 1 Connectez l'imprimante à l'ordinateur à l'aide d'un câble USB, puis mettez l'imprimante sous tension.
- 2 Dans P-touch Editor 5.0, ouvrez la mise en page d'étiquette à transférer, puis cliquez sur **[Fichier]** - **[Transférer Modèle]** - **[Transférer]**.

REMARQUE

- Si vous ne pouvez pas sélectionner **[Transférer Modèle]** dans P-touch Editor 5.0, assurez-vous que la fenêtre de mise en page de P-touch Editor 5.0 est bien la fenêtre active.
- Si la mise en page d'étiquette a déjà été transférée sur P-touch Transfer Manager, vous pouvez lancer l'application.
 - Sous Windows[®] XP/Windows Vista[®]/Windows[®] 7 :
Depuis le menu Démarrer, cliquez sur **[Tous les programmes]** - **[Brother P-touch]** - **[P-touch Tools]** - **[P-touch Transfer Manager 2.1]**.
P-touch Transfer Manager démarre.

- Sous Windows[®] 8 :
Cliquez sur **[P-touch Transfer Manager 2.1]** sur l'écran **[Démarrer]** ou **[Applications]**.

P-touch Transfer Manager démarre.

- 3 Sélectionnez cette imprimante dans la liste **[Imprimante]**. Cliquez avec le bouton droit sur **[Configurations]**, cliquez sur **[Nouveau]**, puis créez un nouveau dossier portant le nom de votre choix. (Dans cet exemple, le dossier **[Price Card]** est créé.) Cliquez sur **[Configurations]** ou sur **[Tout le contenu]**, puis faites glisser les données à transférer vers le dossier **[Price Card]**.

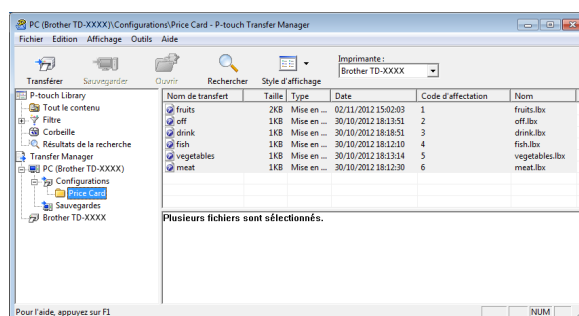

- 4 Un numéro de touche (numéro du modèle à enregistrer sur l'imprimante) est affecté au fichier dans le dossier **[Price Card]**. Pour modifier le numéro, cliquez avec le bouton droit sur le fichier, cliquez sur **[Code d'affectation]**, puis sélectionnez un nombre compris entre 1 et 99.

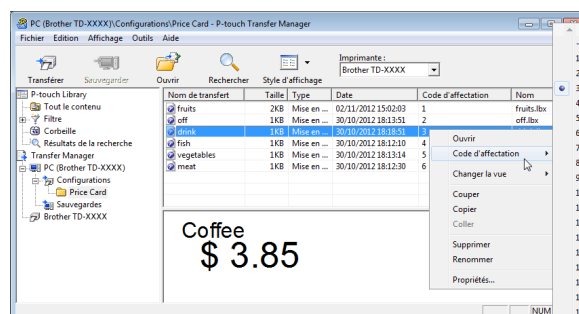

Les données enregistrées avec les touches 1 à 28 (1) du panneau de commande à touches uniques sont déterminées par le numéro de touche.

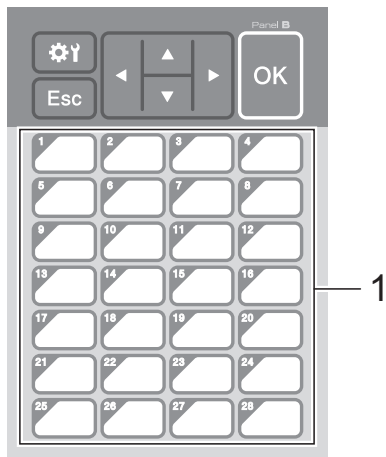

Si vous utilisez le panneau de commande à touches uniques, le numéro doit être spécifié avant le transfert des données.

- Si des modèles sont affectés à des touches uniques :

Les modèles associés aux numéros de touche 1 à 28 sont enregistrés avec la touche unique portant le même numéro.

- Si des bases de données sont affectées à des touches uniques :

Si vous sélectionnez un modèle avec une base de données liée, les bases de données associées aux numéros 1 à 28 sont enregistrées avec la touche unique portant le même numéro.

Pour savoir comment spécifier les données affectées à des touches uniques, consultez la section *Sélection des données affectées aux touches du panneau de commande à touches uniques* à la page 85.

- 5 Sélectionnez le dossier [**Price Card**], puis cliquez sur [**Transférer**]. Si un message de confirmation s'affiche, cliquez sur [**OK**]. Le transfert démarre.

REMARQUE

- Vous pouvez enregistrer jusqu'à 99 modèles avec cette imprimante.
- Il existe différentes méthodes pour transférer plusieurs modèles vers l'imprimante, selon que le pilote d'imprimante est ou non installé. Pour obtenir des informations détaillées, consultez la section « Création d'étiquettes » du Guide utilisateur - Logiciel inclus sur le CD-ROM.
- Si un nouveau modèle est transféré avec le même numéro de touche qu'un autre modèle déjà enregistré sur l'imprimante, le nouveau modèle remplace l'ancien.

Sélection du panneau tactile

Vous avez le choix entre deux panneaux tactiles pour l'écran tactile : le panneau de commande de base (A) et le panneau de commande à touches uniques (B).

Si vous utilisez le panneau de commande à touches uniques (B), vous devez spécifier les données à affecter aux touches du panneau. Pour savoir comment spécifier les paramètres, consultez la section *Sélection des données affectées aux touches du panneau de commande à touches uniques* à la page 85.

- 1 Appuyez sur [**⚙**] (touche Paramètres).
- 2 Appuyez sur [**▼**], sélectionnez [Déf. panneau], puis appuyez sur [**OK**].
- 3 Appuyez sur [**▲**] ou sur [**▼**], sélectionnez [A] ou [B], puis appuyez sur [**OK**].
- 4 Suivez les instructions à l'écran pour remplacer le panneau tactile. (Pour savoir comment le remplacer, consultez la section *Informations sur le remplacement du panneau tactile* à la page 72.)
- 5 Vérifiez que le nom du panneau tactile spécifié qui apparaît sur l'écran correspond au nom du panneau tactile utilisé, puis appuyez sur le bouton **Imprimer**.

Sélection des données affectées aux touches du panneau de commande à touches uniques

Vous pouvez spécifier le type de données affectées aux touches uniques lorsque le panneau de commande à touches uniques est utilisé avec l'écran tactile. Les données peuvent être de type modèle ou base de données.

- Exemple de mise en page d'étiquette enregistrée sur l'imprimante :

•Modèle N°1 (fruits.lbx)

Strawberry

\$ 2.85

Base données

N°	Name	Price
1	Strawberry	2.85
2	Orange	1.55
3	Apple	2.15
4	Banana	1.55

•Modèle N°2 (off.lbx)

Price Down !!

10%OFF

Base données

N°	Price
1	10%
2	15%
3	30%
4	50%

•Modèle N°3 (drink.lbx)

Coffee

\$ 3.85

- Si [Modèle] a été défini, les modèles sont enregistrés avec la touche unique du même numéro, en commençant par le modèle numéro 1.

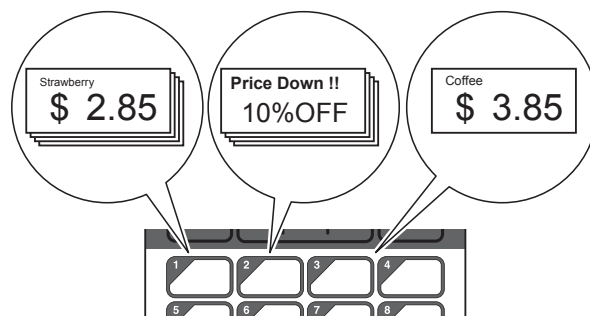

- Si [Base données] a été défini, les bases de données du modèle sélectionné sont enregistrées avec la touche unique du même numéro, en commençant par la base de données numéro 1. (Le modèle numéro 1 est sélectionné sur l'illustration.)

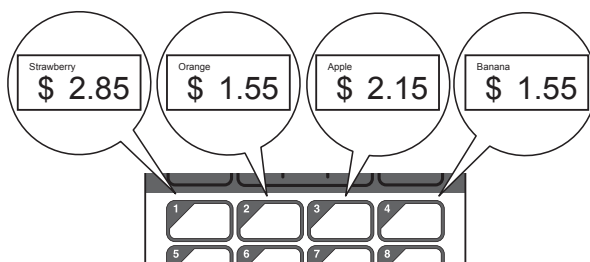

- 1 Appuyez sur [Admin] (touche Admin).
- 2 Sélectionnez [Installation], puis appuyez sur [OK].
- 3 Sélectionnez [Fonct. touche], puis appuyez sur [OK].
- 4 Appuyez sur [▲] ou sur [▼], sélectionnez [Modèle] ou [Base données], puis appuyez sur [OK].

Création d'un panneau de commande à touches uniques

Vous pouvez créer un panneau de commande à touches uniques en utilisant l'une des méthodes suivantes.

- Notez le nom des touches directement sur le panneau de commande à touches uniques inclus en utilisant des autocollants ou en les écrivant à la main.

- Vous trouverez sur la troisième de couverture du Guide d'installation rapide une illustration du panneau réel. Vous pouvez utiliser cette illustration en la copiant sur du papier ordinaire.

Taille du panneau : 132,4 mm (longueur) × 92,3 mm (largeur)

- Vous pouvez télécharger un format de panneau depuis le site Web suivant.

<http://support.brother.com/>

[Select your region/country] -

Choisissez votre produit -

[Téléchargements]

Vous pouvez l'utiliser pour saisir le nom des touches, puis imprimer les données sur du papier ordinaire.

Impression de l'étiquette

Vous pouvez aisément imprimer ou modifier une mise en page d'étiquette transférée sur l'imprimante à l'aide de l'écran tactile, sans être connecté à un ordinateur.

Impression via le panneau de commande de base

- 1 Mettez l'imprimante sous tension. L'écran principal s'affiche.



- 2 Appuyez sur [▲] ou sur [▼] pour sélectionner le numéro du modèle à imprimer, ou appuyez sur les touches numérotées pour entrer le numéro, puis appuyez sur [OK]. Appuyez sur [R] (touche Recherche) pour afficher les détails du modèle à l'écran.





- 1 Numéro du modèle
- 2 Texte dans le modèle
- 3 Format du papier
- 4 Numéro d'enregistrement de base de données (uniquement si une base de données est liée)

REMARQUE

- Vous pouvez appuyer sur [◀] ou sur [▶] pour vérifier tout le texte du modèle.
- Le texte qui apparaît sur l'écran LCD et l'ordre dans lequel il s'affiche sont définis via P-touch Editor 5.0. Pour obtenir des informations détaillées, consultez la section *Définition du texte et de l'ordre d'affichage sur l'écran LCD* à la page 80.

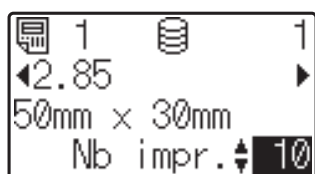
- 3 Si une base de données est liée : Appuyez sur [▲] ou sur [▼] pour sélectionner le numéro de l'enregistrement de base de données à imprimer, ou appuyez sur les touches numérotées pour entrer le numéro, puis appuyez sur [OK].
- 4 Appuyez sur le bouton  (Imprimer). Un message de confirmation du nombre de copies s'affiche.



- 5 Entrez le nombre de copies à imprimer, puis appuyez sur le bouton  (Imprimer) ou sur [OK]. Les étiquettes sont imprimées.

REMARQUE

- Le nombre de copies à imprimer peut être défini entre 1 et 999.
- Si le modèle contient un numéro sérialisé, les étiquettes sont imprimées et le champ de série est incrémenté en fonction du nombre de fois spécifié.
- Si [Confir. Impr.] est défini sur [Désactivé], l'impression commence lorsque vous appuyez sur le bouton  (Imprimer) à l'étape 4.

Modification du contenu d'étiquettes avant impression

Pour apporter des modifications au contenu d'un modèle qui a déjà été transféré sur l'imprimante, vous pouvez utiliser l'écran tactile pour modifier directement les données, ce qui vous évite de devoir modifier les données sur l'ordinateur pour les transférer ensuite sur l'imprimante.

REMARQUE

- Seuls les numéros peuvent être modifiés.
- Il n'est pas possible d'enregistrer le modèle modifié. Si un autre modèle ou une autre base de données est sélectionné, les données d'origine sont rétablies.

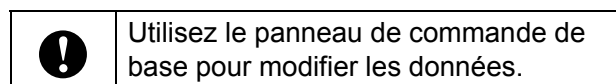

- 1 Sur l'écran principal, sélectionnez le modèle à modifier, puis appuyez sur [Q] (touche Recherche). Pour modifier le contenu d'un enregistrement de base de données, sélectionnez l'enregistrement approprié.
- 2 Appuyez sur [◀] ou sur [▶] pour afficher l'élément à modifier, puis appuyez sur [OK]. Vous accédez alors au mode d'édition et le numéro modifiable est mis en surbrillance.

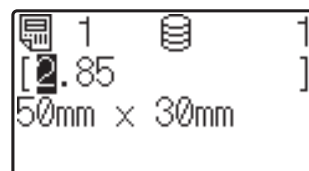

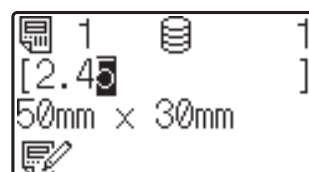

- 3 Appuyez sur [◀] ou sur [▶] pour mettre en surbrillance le numéro à modifier. Appuyez sur la touche numérotée correspondant au nouveau numéro pour remplacer l'ancien. (Dans cet exemple, [2.85] est modifié en [2.45]. Appuyez sur [▶] pour mettre [8] en surbrillance, puis appuyez sur [4] sur les touches numérotées.)

 apparaît en bas à gauche de l'écran pour indiquer que le modèle a été modifié.



REMARQUE

- Pour rétablir le numéro d'origine de l'élément actuellement affiché, appuyez sur [Esc] pour quitter le mode d'édition.
- Maintenez [Esc] enfoncé pendant au moins 1 seconde pour rétablir le numéro d'origine de l'élément actuellement affiché et revenir à l'écran principal. Si un autre élément a été modifié,  s'affiche.

- 4 Appuyez sur [OK] pour appliquer le texte modifié, puis appuyez sur le bouton  (Imprimer). Un message de confirmation du nombre de copies s'affiche.



- 5 Entrez le nombre de copies à imprimer, puis appuyez sur le bouton  (Imprimer) ou sur [OK]. Les étiquettes sont imprimées.

Recherche d'enregistrements dans une base de données liée à un modèle

Après qu'un modèle avec base de données liées a été transféré à l'imprimante, vous pouvez rechercher un enregistrement dans la base de données en appuyant sur [Q] (touche Recherche) sur le panneau de commande de base.

Pour choisir de rechercher des enregistrements de base de données par numéro de ligne ou par contenu, appuyez sur  (touche Admin) sur le panneau de commande de base, puis sélectionnez le réglage souhaité pour [Recherche BD].

- Par n° ligne : Sélectionnez ce réglage pour rechercher les enregistrements de base de données par numéro de ligne.

- Par contenu : Sélectionnez ce réglage pour rechercher des enregistrements de base de données par contenu (numéros jusqu'à 13 chiffres uniquement) saisi dans le premier champ de données (ex : colonne A).

REMARQUE

Cette fonction est disponible avec la version de microprogramme 1.04 ou ultérieure.

Vous pouvez télécharger la dernière version depuis le site Web de support (Brother Solutions Center).

<http://support.brother.com/>

Impression via le panneau de commande à touches uniques

Si une mise en page d'étiquette a été attribuée à une touche du panneau de commande à touches uniques, vous pouvez imprimer une étiquette en appuyant simplement sur la touche de l'étiquette correspondante.



Les données enregistrées avec chaque touche unique sont déterminées par le numéro de base de données ou le numéro de touche lors du transfert des données de l'ordinateur vers l'imprimante. Pour obtenir des informations détaillées, consultez la section *Transfert de la mise en page d'étiquette sur l'imprimante* à la page 83.

- 1 Mettez l'imprimante sous tension. L'écran principal s'affiche.



- 2 Si des bases de données sont affectées à des touches uniques : Appuyez sur [▲] ou sur [▼] pour sélectionner un modèle.

- 3 Appuyez sur la touche unique correspondant à l'étiquette à imprimer. Les détails de l'étiquette s'affichent à l'écran.

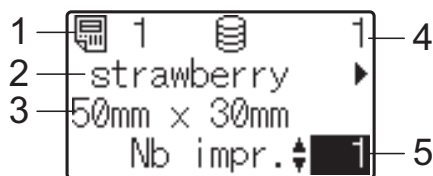

- 1 Numéro du modèle
- 2 Texte dans la mise en page d'étiquette
- 3 Format du papier
- 4 Numéro d'enregistrement de base de données (uniquement si une base de données est liée)
- 5 Nombre d'impressions

REMARQUE

- Appuyez sur [◀] ou sur [▶] pour vérifier tout le texte de la mise en page d'étiquette. Si vous utilisez le panneau de commande à touches uniques (B), vous ne pouvez pas modifier les données. Utilisez pour ce faire le panneau de commande de base (A). Pour obtenir des informations détaillées, consultez la section *Modification du contenu d'étiquettes avant impression* à la page 87.
- Le texte qui apparaît sur l'écran LCD et l'ordre dans lequel il s'affiche sont définis via P-touch Editor 5.0. Pour obtenir des informations détaillées, consultez la section *Définition du texte et de l'ordre d'affichage sur l'écran LCD* à la page 80.

- 4 Utilisez [▲] ou [▼] pour entrer le nombre de copies à imprimer, puis appuyez sur le bouton [Imprimer] ou sur [OK]. Les étiquettes sont imprimées.

REMARQUE

- Le nombre de copies à imprimer peut être défini entre 1 et 999.
- Si le modèle contient un numéro sérialisé, les étiquettes sont imprimées et le champ de série est incrémenté en fonction du nombre de fois spécifié.

- Si [Confir. Impr.] est défini sur [Désactivé], l'impression commence lorsque vous appuyez sur la touche unique à l'étape 3.

Si un modèle avec base de données liée est enregistré avec une touche unique

Si vous enregistrez sur une touche unique un modèle avec base de données liée, le contenu affiché concerne l'enregistrement de base de données correspondant au nombre de pressions sur la touche. Par exemple, dans le cas d'un modèle associé à trois enregistrements de base de données, appuyer une fois sur la touche unique affiche le contenu du premier enregistrement de base de données. Appuyer à deux reprises dessus affiche le contenu du deuxième enregistrement et appuyer à trois reprises affiche le contenu du troisième enregistrement. Appuyer à quatre reprises sur la touche vous permet de revenir à l'affichage du contenu du premier enregistrement de base de données.

- 1 Appuyez sur la touche unique correspondant à l'étiquette à imprimer jusqu'à ce que le contenu de l'enregistrement de base de données souhaité apparaisse.
- 2 Utilisez [▲] ou [▼] pour entrer le nombre de copies à imprimer, puis appuyez sur le bouton [Imprimer] ou sur [OK]. Les étiquettes sont imprimées.

	<p>Si un modèle avec une base de données liée est attribué à une touche unique, assurez-vous que [Confir. Impr.] est défini sur [Activé]. Si [Désactivé] est sélectionné, seule la première base de données peut être sélectionnée.</p>
--	---

REMARQUE

- Le nombre de copies à imprimer peut être défini entre 1 et 999.
- Si le modèle contient un numéro sérialisé, les étiquettes sont imprimées et le champ de série est incrémenté en fonction du nombre de fois spécifié.

Impression d'une date/heure différente de l'horloge interne de l'imprimante

La date et l'heure peuvent être modifiées provisoirement avant l'impression. Lorsque l'écran suivant s'affiche immédiatement après le début de l'impression, appuyez sur [⚙️] (touche Réglages) pour afficher un écran permettant d'entrer directement la date et l'heure.

L'impression peut se poursuivre après la saisie de la date et de l'heure.

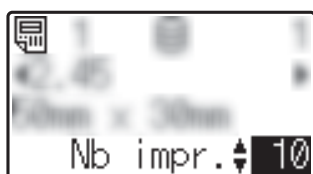

En outre, en appuyant sur [Admin] (touche Admin), puis en réglant [Déf. heure tmp] sur [De la dernière], la date et l'heure saisies directement sont imprimées jusqu'à la mise hors tension de l'imprimante.

REMARQUE

- Si vous avez spécifié des paramètres de manière à ajouter/soustraire une période temporelle à/de la date et l'heure dans un modèle, la période temporelle sera ajoutée à (ou soustraite de) la date et l'heure directement entrées.
- Cette fonction est disponible avec la version de microprogramme 1.04 ou ultérieure.

Vous pouvez télécharger la dernière version depuis le site Web de support (Brother Solutions Center).

<http://support.brother.com/>

Impression à partir d'un lecteur de codes-barres

Les fonctions de P-touch Template vous permettent de scanner des codes-barres pour afficher un modèle transféré sur l'imprimante, remplacer si nécessaire le texte, puis imprimer des étiquettes. Vous pouvez actuellement vérifier sur l'écran LCD le contenu du modèle affiché ou du texte à remplacer.

Pour obtenir des informations détaillées sur les fonctions de P-touch Template, consultez le Guide utilisateur - Logiciel inclus sur le CD-ROM.

Pour vérifier le texte du modèle, sélectionnez le numéro du modèle sur l'écran principal afin que les détails du modèle soient affichés, puis appuyez sur [◀] ou sur [▶]. Pour modifier le texte, affichez-le, puis appuyez sur [OK]. Vous accédez alors au mode d'édition et le texte modifiable est mis en surbrillance.

Vérifier le contenu de la mise en page d'étiquette avant l'impression vous permet d'éviter d'imprimer la mauvaise étiquette.

Mises en page d'étiquettes sur l'imprimante (vérification, suppression et journal)

Les procédures suivantes vous permettent de vérifier ou de supprimer des mises en page d'étiquettes sur l'imprimante, ou encore de consulter leur journal d'impression.

Vérification du contenu d'une mise en page d'étiquette

Pour afficher les détails du modèle à l'écran et vérifier le contenu, appuyez sur [Q] (touche Recherche) sur l'écran tactile. Pour obtenir des informations détaillées, consultez la section *Impression via le panneau de commande de base* à la page 86.

Suppression d'une mise en page d'étiquette

Vous pouvez utiliser [**Paramètres de l'appareil**] dans l'**Outil de paramétrage d'imprimante** pour supprimer une mise en page d'étiquette de l'imprimante. Dans la barre de menus, cliquez sur [**Outils**] - [**Supprimer le modèle et la base de données**] pour supprimer un modèle ou une base de données enregistré sur l'imprimante. Pour obtenir des informations détaillées, consultez la section *Barre de menus* à la page 40.

Pour vérifier les mises en page d'étiquettes sur l'imprimante et sélectionner les données à supprimer, connectez l'imprimante à un ordinateur et utilisez P-touch Transfer Manager. Pour obtenir des informations détaillées, consultez le Guide utilisateur - Logiciel inclus sur le CD-ROM.

Vérification du journal d'impression des mises en page d'étiquettes

Vous pouvez utiliser [**Paramètres de l'appareil**] dans l'**Outil de paramétrage d'imprimante** pour vérifier le journal d'impression. Si [**Enregistrer le journal d'impression de l'imprimante**] est défini sur [**Activer**] dans l'onglet [**Avancés**], un journal d'impression sera enregistré sur l'imprimante. Pour exporter le journal d'impression et l'enregistrer en tant que fichier .csv, cliquez sur [**Outils**] - [**Enregistrer le journal d'impression dans un fichier**]. Pour obtenir des informations détaillées, consultez la section *Paramètres de l'appareil* à la page 34.

Remplacement de la pile pour la date/l'heure

Une pile est fournie pour conserver en mémoire les paramètres de l'horloge interne. La pile se décharge même si l'imprimante n'est pas utilisée pendant une période prolongée.

- Utilisez uniquement les piles recommandées pour l'imprimante. L'utilisation d'autres piles peut endommager l'imprimante.
- Mettez au rebut les piles en les déposant dans un point de collecte approprié. Ne les jetez pas avec les déchets ménagers. Veillez en outre à vous conformer à toutes les réglementations en vigueur.
- Lorsque vous rangez ou jetez la pile, enveloppez-la (avec du ruban adhésif, par exemple) pour éviter tout court-circuit.

(Exemple d'isolation de pile)

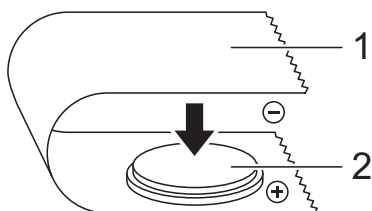

- 1 Ruban adhésif
- 2 Pile pour la date et l'heure

- Nous vous recommandons de remplacer la pile tous les deux ans.
- Si l'horloge est réinitialisée alors que l'imprimante est alimentée, remplacez cette pile. Lorsque vous devez remplacer la pile au lithium, achetez une pile CR2032 (fabricants recommandés : Hitachi Maxell, Ltd., FDK Corporation, Panasonic Corporation, Sony Corporation, Toshiba Corporation et VARTA Microbattery Inc.).

- 1 Appuyez sur le bouton (Alimentation) et maintenez-le enfoncé pour mettre l'imprimante hors tension, puis débranchez cette dernière de la prise d'alimentation secteur. Si la batterie Li-ion rechargeable (en option) est installée, retirez-la.
- 2 Appuyez de chaque côté du levier de libération du couvercle et levez-le pour ouvrir le couvercle supérieur du compartiment à rouleau RD.
- 3 À l'aide d'une pièce ou d'un objet similaire, tournez lentement le couvercle de la pile dans le sens de la flèche jusqu'à la butée, puis retirez ce couvercle.

Si vous tournez de force le couvercle de la pile au-delà de cette butée, vous risquez de l'endommager.

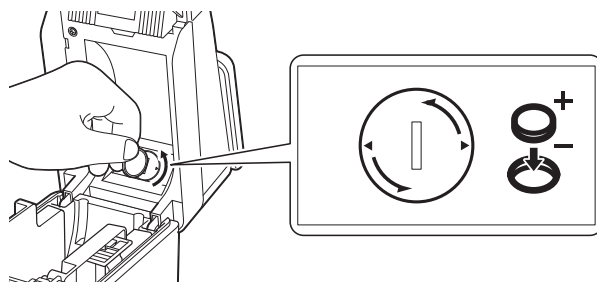

- 4 Retirez la pile. Comme illustré ci-dessous, appuyez sur la partie A de la pile pour la débloquer et la retirer aisément.

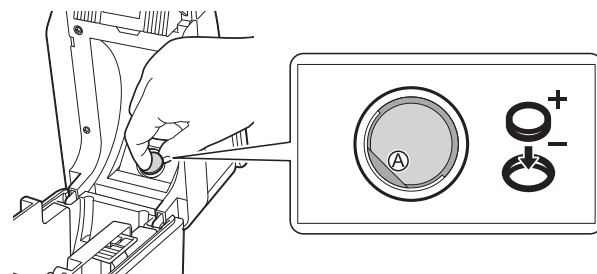

- 5 Installez la nouvelle pile.

Veillez à insérer la pile en respectant sa polarité (les pôles + et - doivent être correctement orientés).

- 6 Remettez le couvercle de la pile dans sa position d'origine puis, à l'aide d'une pièce ou d'un objet similaire, tournez lentement ce couvercle dans le sens opposé à la flèche jusqu'à la butée pour le replacer.

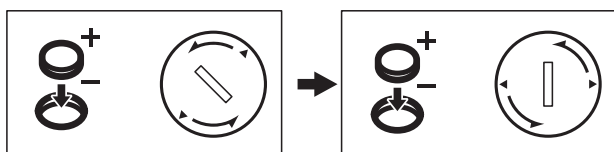
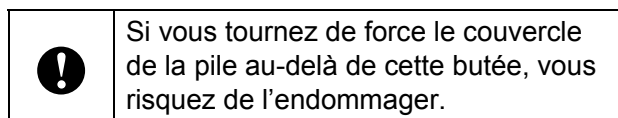

- 7 Fermez le couvercle supérieur du compartiment à rouleau RD. Appuyez dessus jusqu'à ce qu'il s'enclenche.

REMARQUE

Vous pouvez configurer la date et l'heure en appuyant sur [Admin] (touche Admin) sur le panneau tactile. Pour obtenir des informations détaillées, consultez la section *Configuration de la date et de l'heure* à la page 77.

Questions fréquemment posées

Q. Quelle est la quantité de mémoire disponible ?

R. L'imprimante dispose de 6 Mo de mémoire intégrée, ce qui permet d'enregistrer 99 modèles au maximum. Lorsqu'il n'y a plus de mémoire intégrée disponible ou que 99 modèles ont été enregistrés, les modèles ne peuvent plus être transférés sur l'imprimante (pour y être enregistrés). Supprimez de l'imprimante les modèles que vous ne souhaitez pas conserver.

Q. Pourquoi la taille de fichier change-t-elle lorsqu'un modèle est transféré sur l'imprimante ?

R. Le format d'un fichier de modèle P-touch Transfer Manager 2.1 étant différent du format d'un fichier après transfert sur l'imprimante, la taille du fichier varie.

Q. Comment puis-je vérifier le nombre de modèles pouvant être enregistrés sur l'imprimante et les numéros de touche utilisés ?

R. Procédez comme suit pour vérifier les informations :

- 1 Connectez l'imprimante à l'ordinateur à l'aide d'un câble USB, puis mettez l'imprimante sous tension.
- 2 Sous Windows® XP/Windows Vista®/Windows® 7 :

Depuis le menu Démarrer, cliquez sur [Tous les programmes] - [Brother P-touch] - [P-touch Tools] - [P-touch Transfer Manager 2.1].

Sous Windows® 8 :

Cliquez sur [P-touch Transfer Manager 2.1] sur l'écran [Démarrer] ou [Applications].

- 3 Cliquez sur « Brother TD-XXXX » (où « TDXXXX » correspond au nom de modèle de votre imprimante) dans le volet de gauche pour afficher les modèles enregistrés avec l'imprimante dans le volet de droite. Vous pouvez vérifier le nombre de modèles et les numéros de touches utilisés.

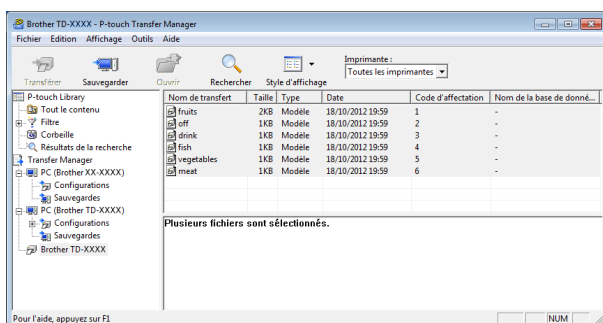

Spécifications du produit

Taille : 111 (L) × 170 (P) × 78 mm (H) environ

Poids : 0,342 kg

Q. Pourquoi un modèle ne peut-il pas être transféré sur l'imprimante (il a été transféré, mais la date n'a pas été mise à jour automatiquement) ?

R. Il est possible que le pilote d'imprimante n'ait pas été correctement installé. Réinstallez le pilote d'imprimante, puis recommencez le transfert.

Si la date n'a pas été mise à jour, vérifiez que la case **[A l'impression]** est cochée dans la boîte de dialogue **[Propriétés de : Date et heure]** du modèle.

Pour obtenir des informations détaillées, consultez la section *Insertion de la date et de l'heure dans une étiquette* à la page 81.

Utilisation de la connexion sans fil (En option : PA-WI-001) (TD-2120N/2130N uniquement)

Installation du pilote d'imprimante et des logiciels

Vous pouvez utiliser l'une des trois méthodes suivantes pour installer le pilote d'imprimante et les logiciels :

- Connexion par câble USB
- Connexion LAN filaire (TD-2120N/2130N uniquement)
- Connexion LAN sans fil (TD-2120N/2130N uniquement) (si la connexion sans fil est utilisée)

La procédure d'établissement d'une connexion LAN sans fil va vous être décrite ci-après.

Avant de spécifier les paramètres, consultez les sections *Installation du pilote d'imprimante et des logiciels* à la page 4 et *Écran du programme d'installation* à la page 4.

Pour établir une connexion par câble USB ou une connexion LAN filaire, consultez les sections *Connexion par câble USB* à la page 5 et *Connexion LAN filaire (TD-2120N/2130N uniquement)* à la page 6.

Avant d'établir une connexion LAN sans fil

La connexion sans fil (en option) doit être installée sur l'imprimante pour pouvoir utiliser une connexion LAN sans fil. Pour savoir comment installer la connexion sans fil (en option), consultez son mode d'emploi.



Avant d'établir une connexion LAN sans fil, assurez-vous que le câble réseau n'est pas connecté à l'imprimante.

Appareils requis et configuration réseau





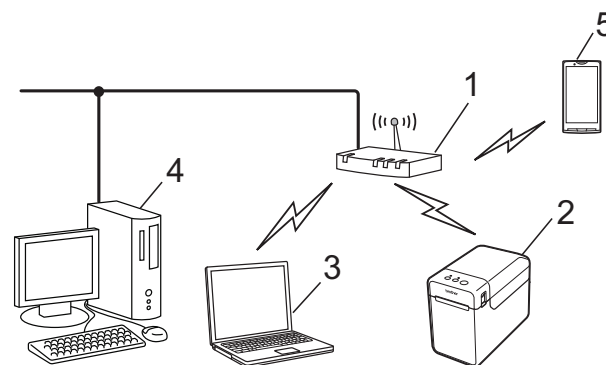

Cette section décrit la procédure d'établissement d'une connexion dans la configuration réseau suivante (mode Infrastructure).

- Mode Infrastructure



- 1 Point d'accès/routeur WLAN
- 2 Cette imprimante
- 3 Ordinateur compatible sans fil connecté au point d'accès/routeur
- 4 Ordinateur câblé connecté au point d'accès/routeur
- 5 Téléphone portable (smartphone, par exemple)

- Si vous avez déjà configuré les paramètres sans fil de l'imprimante, vous devez réinitialiser les paramètres réseau avant de pouvoir reconfigurer les paramètres sans fil.

- 1 Appuyez sur le bouton  (Alimentation) et maintenez-le enfoncé pour mettre l'imprimante hors tension.
- 2 Appuyez sur les boutons  (Avance papier) et  (Alimentation) et maintenez-les enfoncés jusqu'à ce que l'indicateur POWER (Alimentation) s'allume en orange et que l'indicateur STATUT (État) clignote en vert.
- 3 Tout en maintenant le bouton  (Alimentation) enfoncé, appuyez à deux reprises sur le bouton  (Avance papier).
- 4 Relâchez le bouton  (Alimentation).



REMARQUE

Pour bénéficier d'une vitesse de transfert de données maximale dans un environnement WLAN, vérifiez les éléments suivants :

- Utilisez cette imprimante aussi près que possible du point d'accès/routeur.
- Assurez-vous qu'il n'y a aucun obstacle entre cette imprimante et le point d'accès/routeur. Les objets volumineux et les murs peuvent rendre difficile l'établissement d'une connexion.
- La présence d'autres appareils électroniques peut provoquer des interférences et réduire la vitesse de transfert des données.

Dans un tel environnement, vous pourriez constater une baisse de la vitesse par rapport à une connexion LAN filaire ou USB. Vous pourriez obtenir une vitesse de traitement maximale en utilisant une connexion LAN filaire ou USB.

Choix de votre méthode d'installation sans fil

Il existe deux méthodes permettant de spécifier les paramètres LAN sans fil. Choisissez la méthode souhaitée pour votre environnement.

- Configuration à l'aide du programme d'installation inclus sur le CD-ROM et en utilisant de façon temporaire un câble USB (page 96)
- Configuration à l'aide d'un bouton poussoir via WPS (page 101)

Si l'imprimante se trouve sur un réseau sans fil d'entreprise (LEAP ou EAP-FAST, par exemple), connectez-la via USB pour configurer ses paramètres sans fil.

REMARQUE

Il existe des informations décrivant comment spécifier les paramètres à l'aide de méthodes différentes de celles décrites ici. Pour obtenir des informations détaillées, consultez le Guide utilisateur - Réseau inclus sur le CD-ROM.

Configuration à l'aide du programme d'installation inclus sur le CD-ROM et en utilisant de façon temporaire un câble USB

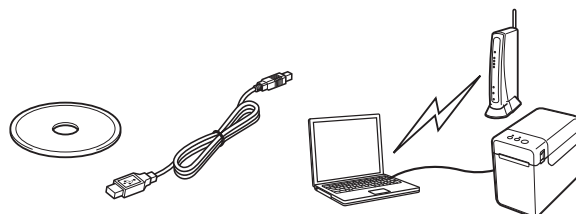

Si vous comptez utiliser cette méthode, nous recommandons l'utilisation d'un câble USB pour connecter cette imprimante à un ordinateur déjà connecté sans fil au réseau souhaité.

	<ul style="list-style-type: none"> ■ Pour configurer les paramètres LAN sans fil, vous devez utiliser de façon temporaire un câble USB. Préparez le câble USB inclus. ■ Avant de commencer l'installation, vous devez connaître le SSID et la clé réseau de votre point d'accès/routeur WLAN. ■ Nous ne pourrions pas vous fournir d'assistance sur votre stratégie réseau (ou ses paramètres). Consultez votre administrateur réseau. Veuillez ne pas contacter le service clientèle de Brother pour obtenir une assistance sur les paramètres de sécurité.
---	---

REMARQUE

- Le SSID est requis pour configurer les paramètres sans fil. Les informations de clé réseau sont également requises, sauf dans un système ouvert (un réseau sans mot de passe). En outre, si vous utilisez le protocole WEP comme méthode de cryptage, vous aurez besoin d'une clé WEP.
- Trouver le SSID et la clé réseau :
 - Les informations réseau telles que le SSID, la clé réseau et la clé WEP étant spécifiques à votre environnement, contactez votre administrateur réseau. Si vous avez spécifié les paramètres, consultez le manuel de votre point d'accès/routeur WLAN.
 - En outre, si votre réseau LAN sans fil est défini en mode furtif, vous ne pourrez pas établir de connexion avec le réseau en suivant les procédures décrites ici. Dans ce cas, contactez votre administrateur réseau.
 - Pour afficher l'adresse MAC de votre imprimante, imprimez les paramètres de l'appareil. Pour obtenir des informations détaillées, consultez la section *Impression des informations de configuration de l'imprimante* à la page 19.

- 1 Avant de commencer l'installation, vous devez connaître le SSID et la clé réseau de votre point d'accès/routeur WLAN. Notez vos paramètres pour conserver les informations spécifiées. Reportez-vous au tableau suivant.

Élément	Paramètres
SSID (nom du réseau)	
Clé réseau* (clé de sécurité/clé de cryptage)	

* La clé réseau peut également être appelée mot de passe, clé de sécurité ou clé de cryptage.

- 2 Insérez le CD-ROM d'installation dans votre lecteur de CD-ROM. Si l'écran de langue s'affiche, sélectionnez votre langue.

REMARQUE

- Sous Windows[®] XP/Windows Vista[®]/Windows[®] 7 :
Si l'écran du programme d'installation ne s'affiche pas automatiquement, affichez le contenu du dossier du lecteur de CD-ROM, puis double-cliquez sur [**start.exe**].
- Sous Windows[®] 8 :
Si l'écran du programme d'installation ne s'affiche pas automatiquement, cliquez sur [**Exécuter start.exe**] sur l'écran [**Démarrer**], ou affichez le contenu du dossier du lecteur de CD-ROM depuis le bureau, puis double-cliquez sur [**start.exe**].

- 3 Cliquez sur [**Installation standard**].
- 4 Lisez le contrat de licence et cliquez sur [**Accepter**] si vous acceptez les conditions générales.
- 5 Cliquez sur [**Installer**] pour lancer l'installation, puis suivez les instructions à l'écran.

- 6 Lorsque l'écran de sélection de la méthode de connexion s'affiche, sélectionnez [**Connexion réseau sans fil**], puis cliquez sur [**Suivant**].



- 7 Lorsque l'écran [**Pare-feu/logiciel antivirus détecté**] s'affiche, sélectionnez [**Changez les paramètres de port du pare-feu pour permettre la connexion réseau et continuez l'installation. (Recommandé)**], puis cliquez sur [**Suivant**].
Si vous n'utilisez pas le pare-feu Windows®, autorisez l'accès via les ports UDP 137 et 161.

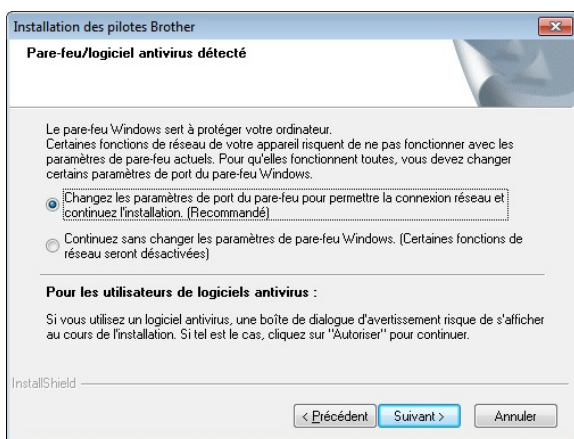

- 8 Utilisez le curseur pour activer la connexion sans fil.

- 9 Assurez-vous que le câble réseau n'est pas connecté à l'imprimante, puis mettez cette dernière sous tension. Suivez les instructions à l'écran pour vérifier que l'imprimante est en mode LAN sans fil.

- 10 Sélectionnez [**Oui, je dispose d'un câble USB pour l'installation**], puis cliquez sur [**Suivant**].



- 11 Si l'écran [**Remarque importante**] s'affiche, lisez la remarque, cochez la case après avoir vérifié le SSID et la clé réseau, puis cliquez sur [**Suivant**].

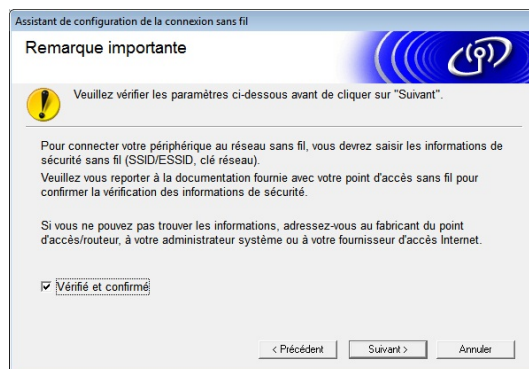

- 12 Reliez directement l'ordinateur et l'imprimante avec un câble USB.



- Si l'écran de confirmation de l'installation s'affiche, cochez la case, cliquez sur **[Suivant]**, puis passez à l'étape 13.
- Sinon, passez à l'étape 14.

- 13 Pour vous connecter avec le SSID affiché, sélectionnez **[Oui]**. Cliquez sur **[Suivant]**, puis passez à l'étape 16.

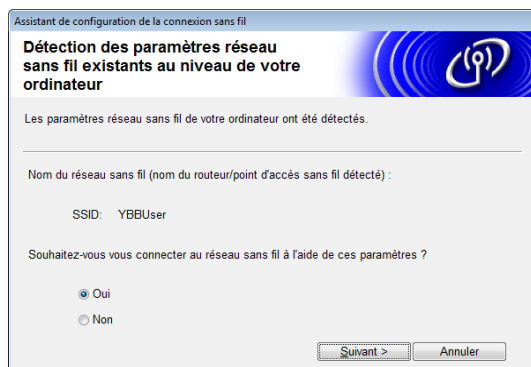

- 14 L'assistant recherche les réseaux sans fil disponibles pour votre imprimante. Sélectionnez le SSID que vous avez noté à l'étape 1, puis cliquez sur **[Suivant]**.

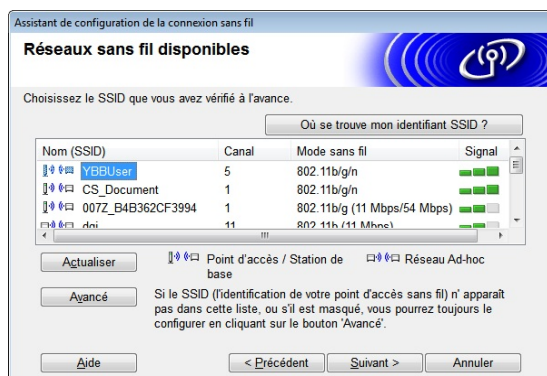

REMARQUE

- Si la liste est vide, assurez-vous que le point d'accès est allumé et qu'il diffuse le SSID, puis vérifiez si l'imprimante et le point d'accès sont situés à portée pour établir une communication sans fil.

Cliquez ensuite sur **[Actualiser]**.

- Si votre point d'accès est configuré pour ne pas diffuser le SSID, vous pouvez saisir manuellement ce dernier en cliquant sur le bouton **[Avancé]**. Suivez les instructions à l'écran pour saisir le **[Nom (SSID)]**, puis cliquez sur **[Suivant]**.

- 15 Saisissez la **[Clé du réseau]**, notée à l'étape 1, puis cliquez sur **[Suivant]**.

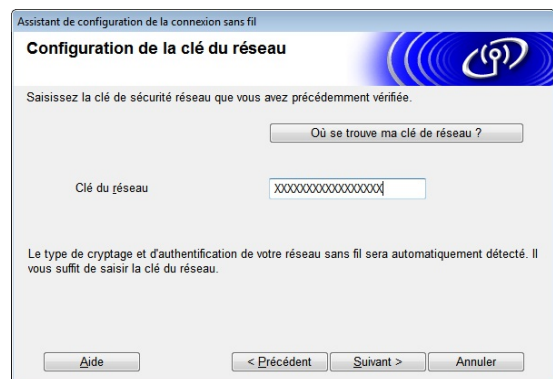

REMARQUE

Si votre réseau n'est pas configuré pour l'authentification et le cryptage, l'écran **[ATTENTION !]** s'affiche. Pour poursuivre la configuration, cliquez sur **[OK]**, puis accédez à l'étape 16.

- 16 Confirmez les paramètres réseau sans fil, puis cliquez sur **[Suivant]**. Les paramètres seront envoyés à votre imprimante.

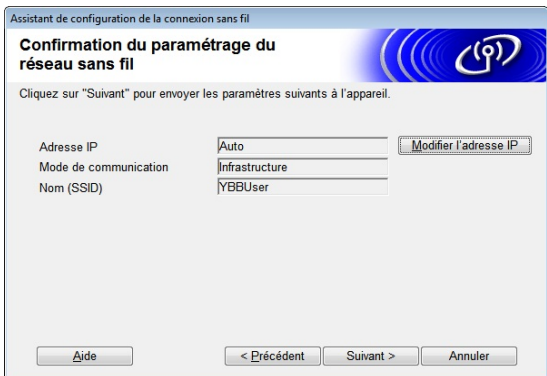

REMARQUE

- Les paramètres ne seront pas modifiés si vous cliquez sur **[Annuler]**.
- Si vous souhaitez attribuer manuellement une adresse IP à l'imprimante, cliquez sur **[Modifier l'adresse IP]**, puis saisissez l'adresse IP.
- Si l'écran d'échec de la configuration sans fil s'affiche, cliquez sur **[Réessayer]**.

- 17 Déconnectez le câble USB reliant l'ordinateur et l'imprimante, puis cliquez sur **[Suivant]**.
La configuration sans fil est à présent terminée.
Passez à l'étape 18 pour procéder à l'installation du pilote d'imprimante et des logiciels.

- 18 Sélectionnez l'imprimante dans la liste, puis cliquez sur **[Suivant]**.

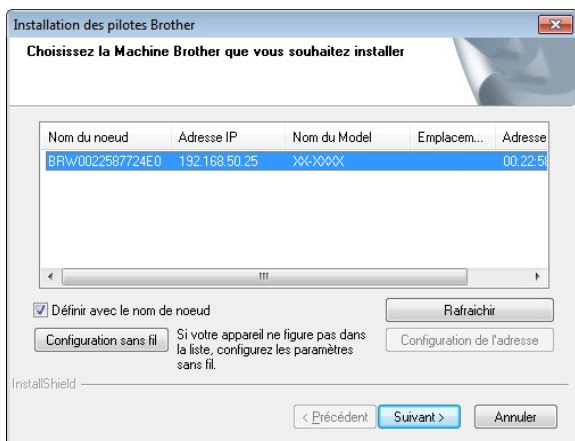

L'installation du pilote d'imprimante et des logiciels commence.

REMARQUE

- En cas d'échec de la configuration sans fil, l'écran **[Assistant de configuration de la connexion sans fil]** s'affiche. Suivez les instructions à l'écran pour mener à bien la configuration sans fil.
- Si vous utilisez WEP comme méthode de cryptage et que votre imprimante est introuvable, vérifiez que vous avez correctement saisi la clé WEP.

- 19 Vous pouvez utiliser P-touch Update Software pour rechercher des mises à jour. Lorsque **[Voulez-vous vraiment utiliser P-touch Update Software pour mettre à jour le logiciel avec la version la plus récente ? (Une connexion Internet est requise pour la mise à jour.)]** s'affiche, cliquez sur **[Oui]** ou sur **[Non]**.
 - Pour rechercher de nouvelles versions des logiciels et les mettre à jour, cliquez sur **[Oui]**, puis passez à l'étape 20.
 - Si vous ne souhaitez pas rechercher de nouvelles versions des logiciels ou les mettre à jour, cliquez sur **[Non]**, puis passez à l'étape 21.

REMARQUE

Si vous cliquez sur **[Non]**, vous pourrez exécuter P-touch Update Software ultérieurement pour rechercher de nouvelles versions des logiciels et les mettre à jour. Double-cliquez sur l'icône P-touch Update Software du bureau. (Votre ordinateur doit être connecté à Internet.)

20 P-touch Update Software se lance.

- Si une nouvelle version d'une application est disponible, elle s'affichera sous **[Liste des fichiers]**. Vous pouvez installer une application en cochant la case correspondante, puis en cliquant sur **[Installer]**. Patientez jusqu'à ce qu'un message s'affiche pour indiquer que l'installation est terminée.

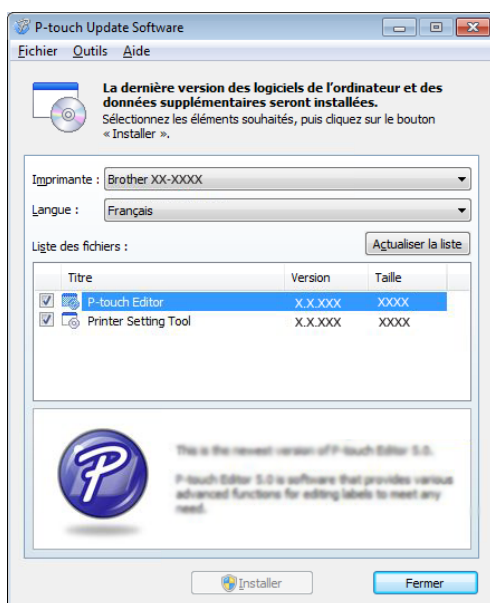

- Si une application ne s'affiche pas sous **[Liste des fichiers]**, cela signifie que la version actuellement installée sur l'ordinateur est la plus récente. Il est alors inutile de la mettre à jour. Cliquez sur **[Fermer]**.

21 Lorsque l'écran d'enregistrement utilisateur en ligne s'affiche, cliquez sur **[OK]** ou sur **[Annuler]**.

- Si vous cliquez sur **[OK]**, vous accédez à la page d'enregistrement utilisateur en ligne avant de terminer l'installation (recommandé).
- Si vous cliquez sur **[Annuler]**, l'installation se poursuit.

22 Cliquez sur **[Terminer]**. L'installation est à présent terminée.



N'annulez AUCUN des écrans lors de l'installation. L'affichage de tous les écrans peut prendre quelques secondes.

REMARQUE

- Utilisateurs de Windows Vista®/ Windows® 7/Windows® 8 : Lorsque l'écran **[Sécurité de Windows]** s'affiche, cochez la case, puis cliquez sur **[Installer]** pour mener à bien l'installation.
- Selon vos paramètres de sécurité, une fenêtre Sécurité de Windows ou de logiciel antivirus peut s'afficher lorsque vous utilisez l'imprimante ou ses logiciels. Autorisez le programme d'installation à continuer.
- Lorsque vous êtes invité à redémarrer l'ordinateur, cliquez sur **[Redémarrer]**.

Configuration à l'aide d'un bouton poussoir via WPS

Si votre point d'accès/routeur WLAN prend WPS (Wi-Fi Protected Setup™) en charge, vous pouvez aisément configurer les paramètres et une connexion en appuyant sur un bouton.

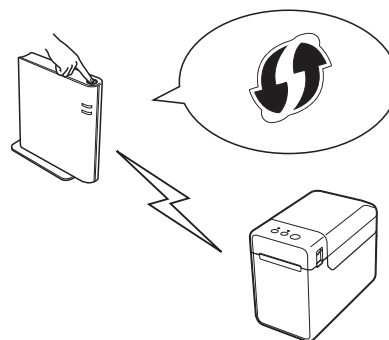

- 1 Vérifiez que le symbole WPS est bien présent sur votre point d'accès/routeur WLAN.



- 2 Placez votre imprimante à portée du point d'accès/routeur WPS. La portée peut varier en fonction de votre environnement. Consultez le manuel de votre point d'accès/routeur WLAN.

- 3 Utilisez le curseur pour activer la connexion sans fil.
- 4 Assurez-vous que le câble réseau n'est pas connecté à l'imprimante, puis mettez cette dernière sous tension.
- 5 Maintenez le bouton  (Avance papier) enfoncé (au moins cinq secondes) jusqu'à ce que l'indicateur STATUS (État) clignote en vert.
- 6 Appuyez sur le bouton WPS de votre point d'accès/routeur WLAN. Une fois la configuration terminée, l'indicateur STATUS (État) de l'imprimante brille en vert.

La configuration sans fil est à présent terminée.

Passez à l'étape 7 pour procéder à l'installation du pilote d'imprimante et des logiciels.

- 7 Insérez le CD-ROM d'installation dans votre lecteur de CD-ROM. Si l'écran de langue s'affiche, sélectionnez votre langue.

REMARQUE

- Sous Windows[®] XP/Windows Vista[®]/Windows[®] 7 :
Si l'écran du programme d'installation ne s'affiche pas automatiquement, affichez le contenu du dossier du lecteur de CD-ROM, puis double-cliquez sur **[start.exe]**.
- Sous Windows[®] 8 :
Si l'écran du programme d'installation ne s'affiche pas automatiquement, cliquez sur **[Exécuter start.exe]** sur l'écran **[Démarrer]**, ou affichez le contenu du dossier du lecteur de CD-ROM depuis le bureau, puis double-cliquez sur **[start.exe]**.

- 8 Cliquez sur **[Installation standard]**.
- 9 Lisez le contrat de licence et cliquez sur **[Accepter]** si vous acceptez les conditions générales.

- 10 Cliquez sur **[Installer]** pour lancer l'installation, puis suivez les instructions à l'écran.
- 11 Lorsque l'écran ci-dessous s'affiche, sélectionnez **[Connexion réseau sans fil]**, puis cliquez sur **[Suivant]**.



- 12 Lorsque l'écran **[Pare-feu/logiciel antivirus détecté]** s'affiche, sélectionnez **[Changez les paramètres de port du pare-feu pour permettre la connexion réseau et continuez l'installation. (Recommandé)]**, puis cliquez sur **[Suivant]**.

Si vous n'utilisez pas le pare-feu Windows[®], autorisez l'accès via les ports UDP 137 et 161.

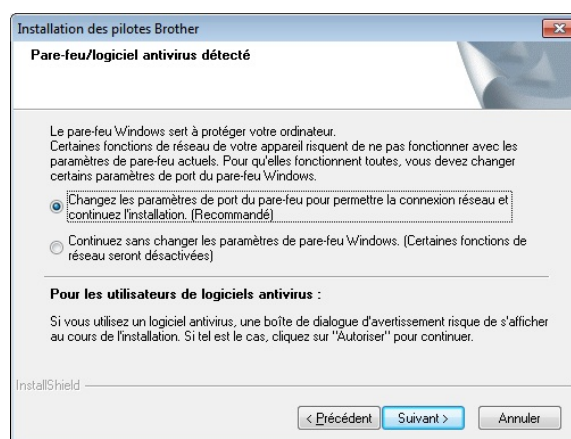

- 13 Suivez les instructions à l'écran pour vérifier que l'imprimante est en mode LAN sans fil.

- 14 Sélectionnez l'imprimante dans la liste, puis cliquez sur **[Suivant]**.

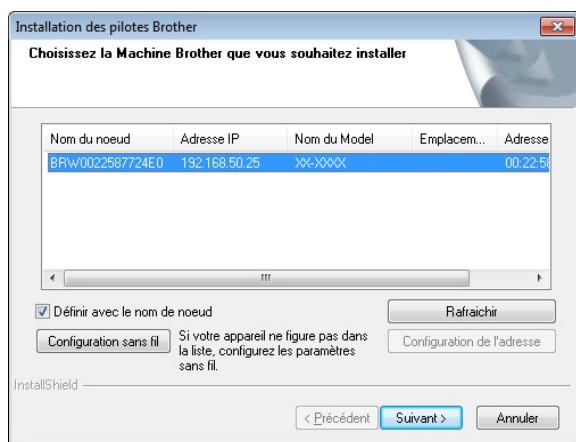

L'installation du pilote d'imprimante et des logiciels commence.

REMARQUE

- En cas d'échec de la configuration sans fil, l'écran **[Assistant de configuration de la connexion sans fil]** s'affiche. Suivez les instructions à l'écran pour mener à bien la configuration sans fil.
- Si vous utilisez WEP comme méthode de cryptage et que votre imprimante est introuvable, vérifiez que vous avez correctement saisi la clé WEP.

- 15 Vous pouvez utiliser P-touch Update Software pour rechercher des mises à jour. Lorsque **[Voulez-vous vraiment utiliser P-touch Update Software pour mettre à jour le logiciel avec la version la plus récente ? (Une connexion Internet est requise pour la mise à jour.)]** s'affiche, cliquez sur **[Oui]** ou sur **[Non]**.

- Pour rechercher de nouvelles versions des logiciels et les mettre à jour, cliquez sur **[Oui]**, puis passez à l'étape 16.
- Si vous ne souhaitez pas rechercher de nouvelles versions des logiciels ou les mettre à jour, cliquez sur **[Non]**, puis passez à l'étape 17.

REMARQUE

Si vous cliquez sur **[Non]**, vous pourrez exécuter P-touch Update Software ultérieurement pour rechercher de nouvelles versions des logiciels et les mettre à jour. Double-cliquez sur l'icône P-touch Update Software du bureau. (Votre ordinateur doit être connecté à Internet.)

- 16 P-touch Update Software se lance.

- Si une nouvelle version d'une application est disponible, elle s'affichera sous **[Liste des fichiers]**. Vous pouvez installer une application en cochant la case correspondante, puis en cliquant sur **[Installer]**. Patientez jusqu'à ce qu'un message s'affiche pour indiquer que l'installation est terminée.

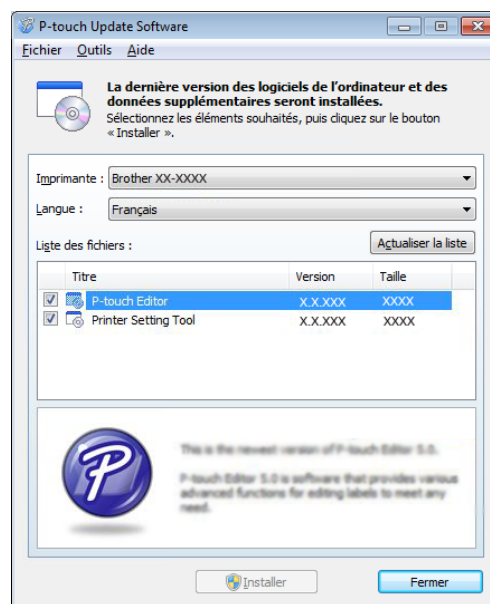

- Si une application ne s'affiche pas sous **[Liste des fichiers]**, cela signifie que la version actuellement installée sur l'ordinateur est la plus récente. Il est alors inutile de la mettre à jour. Cliquez sur **[Fermer]**.

- 17 Lorsque l'écran d'enregistrement utilisateur en ligne s'affiche, cliquez sur [OK] ou sur [Annuler].
- Si vous cliquez sur [OK], vous accédez à la page d'enregistrement utilisateur en ligne avant de terminer l'installation (recommandé).
 - Si vous cliquez sur [Annuler], l'installation se poursuit.

- 18 Cliquez sur [Terminer]. L'installation est à présent terminée.

	N'annulez AUCUN des écrans lors de l'installation. L'affichage de tous les écrans peut prendre quelques secondes.
---	---

REMARQUE

- Utilisateurs de Windows Vista®/Windows® 7/Windows® 8 :
Lorsque l'écran [Sécurité de Windows] s'affiche, cochez la case, puis cliquez sur [Installer] pour mener à bien l'installation.
- Selon vos paramètres de sécurité, une fenêtre Sécurité de Windows ou de logiciel antivirus peut s'afficher lorsque vous utilisez l'imprimante ou ses logiciels. Autorisez le programme d'installation à continuer.
- Lorsque vous êtes invité à redémarrer l'ordinateur, cliquez sur [Redémarrer].

Connexion de l'ordinateur et de l'imprimante via un LAN sans fil

	Pour que l'imprimante puisse communiquer via le point d'accès/routeur WLAN, vous devez au préalable installer le pilote d'imprimante et l' Outil de paramétrage d'imprimante , et spécifier les paramètres de connexion WLAN. Pour obtenir des informations détaillées, consultez la section <i>Installation du pilote d'imprimante et des logiciels</i> à la page 4.
---	--

- 1 Utilisez le curseur pour activer la connexion sans fil.
- 2 Assurez-vous que le câble réseau n'est pas connecté à l'imprimante, puis mettez cette dernière sous tension. La communication WLAN commence.

REMARQUE

- Vous pouvez modifier les paramètres de communication de l'imprimante depuis [Paramètres de communication] dans l'**Outil de paramétrage d'imprimante**. Pour obtenir des informations détaillées, consultez la section *Paramètres de communication (TD-2120N/2130N uniquement)* à la page 27.
- L'**Outil de paramétrage d'imprimante** vous permet de modifier les paramètres de communication et de les appliquer aisément à plusieurs imprimantes. Pour obtenir des informations détaillées, consultez la section *Application des changements de paramètres à plusieurs imprimantes* à la page 33.

Spécifications du produit

Taille : 110 (L) × 85 (P) × 26 mm (H) environ

Poids : 0,050 kg

Utilisation de la connexion Bluetooth (En option : PA-BI-001) (TD-2120N/2130N uniquement)



Connexion de l'ordinateur et de l'imprimante via Bluetooth

REMARQUE

- Suivez les recommandations du fabricant de votre ordinateur compatible Bluetooth ou de votre adaptateur Bluetooth et installez tout matériel ou logiciel nécessaire.
- Lors d'une connexion via Bluetooth, les paramètres de connexion sont conservés, même si l'imprimante est mise hors tension.

Suivez cette procédure pour jumeler l'imprimante avec l'ordinateur en utilisant le logiciel de gestion Bluetooth.

La connexion Bluetooth (en option) doit être installée sur l'imprimante pour pouvoir utiliser une connexion Bluetooth. Pour obtenir des informations détaillées sur l'installation de la connexion Bluetooth (en option), consultez son mode d'emploi.

- 1 Vérifiez que la connexion Bluetooth (en option) est correctement installée sur l'imprimante, puis utilisez le curseur pour l'activer.
- 2 Appuyez sur le bouton  (Alimentation) pour mettre l'imprimante sous tension.
- 3 Maintenez le bouton  (Avance papier) enfoncé (environ cinq secondes) jusqu'à ce que l'indicateur STATUS (État) clignote en vert.
- 4 Si l'imprimante s'est automatiquement mise hors tension, rallumez-la.

- 5 Vérifiez que l'indicateur STATUS (État) brille en vert. L'imprimante est entrée en mode Bluetooth.

L'indicateur STATUS (État) s'éteint si l'imprimante n'est pas parvenue à entrer en mode Bluetooth. Répétez la procédure depuis l'étape ③.

- 6 Utilisez votre logiciel de gestion Bluetooth pour détecter l'imprimante et configurer la connexion avec cet appareil.

REMARQUE

Si le logiciel vous invite à entrer un mot de passe Bluetooth (code PIN), saisissez celui attribué à l'imprimante. Par défaut, le mot de passe de l'imprimante correspond aux quatre derniers chiffres de son numéro de série.



- 7 Notez le nom du port utilisé pour la connexion. (Des ports COM virtuels tels que « COM1 » ou « COM3 » seront utilisés.)
- 8 Insérez le CD-ROM d'installation dans votre lecteur de CD-ROM.
- 9 Double-cliquez sur le lecteur de CD-ROM, puis sur **[BluetoothSetup.exe]**. Suivez les instructions à l'écran pour configurer les paramètres.
- 10 Lorsque l'écran de spécification du nom du port s'affiche, spécifiez le nom de port noté à l'étape ⑦.

REMARQUE

Consultez la documentation de votre logiciel de gestion Bluetooth pour obtenir des informations détaillées sur les paramètres de connexion, la confirmation du nom du port, etc.

Utilisation de Bluetooth pour communiquer lors d'une impression

Cette imprimante ne pourra pas imprimer via Bluetooth juste après son activation. Vous devez tout d'abord suivre la procédure ci-dessous pour permettre à l'imprimante de communiquer avec votre ordinateur. Une fois qu'une connexion a été établie, l'imprimante reste connectée jusqu'à ce qu'elle soit mise hors tension, lui évitant ainsi d'être détectée par un autre ordinateur.

- 1 Vérifiez que la connexion Bluetooth (en option) est correctement installée sur l'imprimante, puis utilisez le curseur pour l'activer.
- 2 Appuyez sur le bouton  (Alimentation) pour mettre l'imprimante sous tension.
- 3 Maintenez le bouton  (Avance papier) enfoncé (environ cinq secondes) jusqu'à ce que l'indicateur STATUS (État) clignote en vert.
- 4 Si l'imprimante s'est automatiquement mise hors tension, rallumez-la.
- 5 Vérifiez que l'indicateur STATUS (État) brille en vert. L'imprimante est entrée en mode Bluetooth. L'indicateur STATUS (État) s'éteint si l'imprimante n'est pas parvenue à entrer en mode Bluetooth. Répétez la procédure depuis l'étape 3.
- 6 Utilisez le logiciel de gestion Bluetooth pour détecter l'imprimante. La communication Bluetooth commence.

Spécifications du produit

Taille : 110 (L) × 81 (P) × 26 mm (H) environ

Poids : 0,048 kg

13

Utilisation de la fonction de décollage d'étiquettes (En option : PA-LP-001) (TD-2120N/2130N uniquement)

Si vous utilisez la fonction de décollage d'étiquettes, les étiquettes imprimées peuvent être automatiquement décollées de leur support papier avant de quitter la sortie des supports. Cela s'avère utile lorsque vous devez apposer un grand nombre d'étiquettes.

Procédez comme suit pour charger le papier approprié.

Pour obtenir des informations détaillées sur l'installation de la fonction de décollage d'étiquettes (en option), consultez son mode d'emploi.



Avant d'utiliser la fonction de décollage d'étiquettes, vous devez spécifier le paramètre d'utilisation de cette fonction dans le pilote d'imprimante. Pour obtenir des informations détaillées, consultez la section *Paramètres du pilote d'imprimante* à la page 111.

Insertion du rouleau RD

- Lorsque vous utilisez la fonction de décollage d'étiquettes pendant l'impression :



- Veillez à utiliser des rouleaux Brother d'origine.
- Veillez à utiliser des étiquettes prédécoupées. N'utilisez pas d'autres types d'étiquettes.

- 1 Appuyez sur le bouton  (Alimentation) et maintenez-le enfoncé pour mettre l'imprimante hors tension. Appuyez de chaque côté du levier de libération du couvercle (1) et levez-le pour ouvrir le couvercle supérieur du compartiment à rouleau RD.

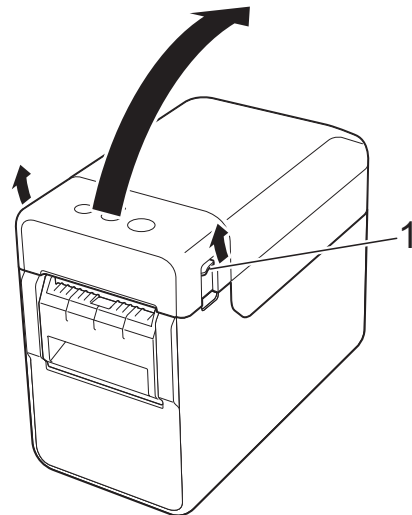

- 2 Ouvrez les guides-support en soulevant le levier d'ajustement des guides-support (1) et en tirant les guides-support vers l'extérieur.

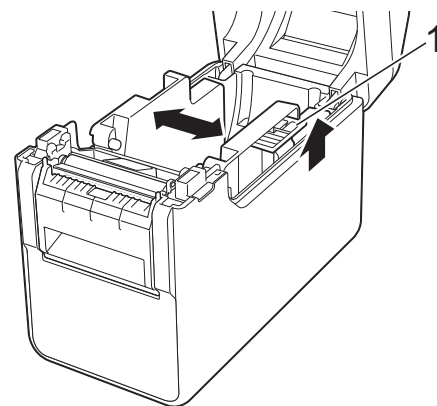

REMARQUE

Les guides-support sortent de l'usine entièrement ouverts.

- 3 Insérez le rouleau RD de façon à ce que les étiquettes avancent avec le côté sur lequel imprimer vers le haut (1), comme illustré.

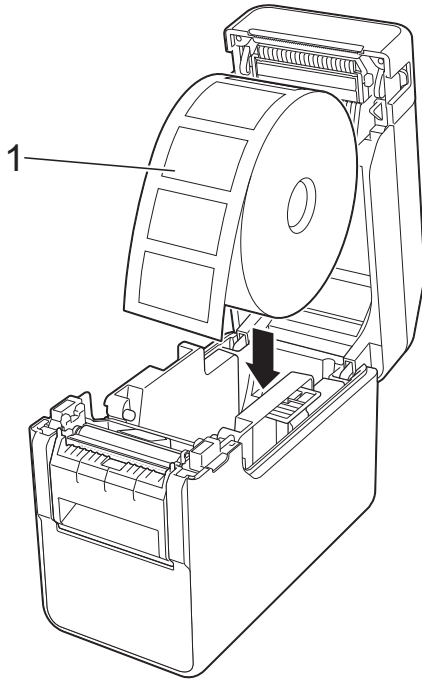

- 4 Lorsque vous soulevez le levier de réglage des guides-support (1), poussez les deux guides-support (2) de façon à les adapter à la largeur du papier.

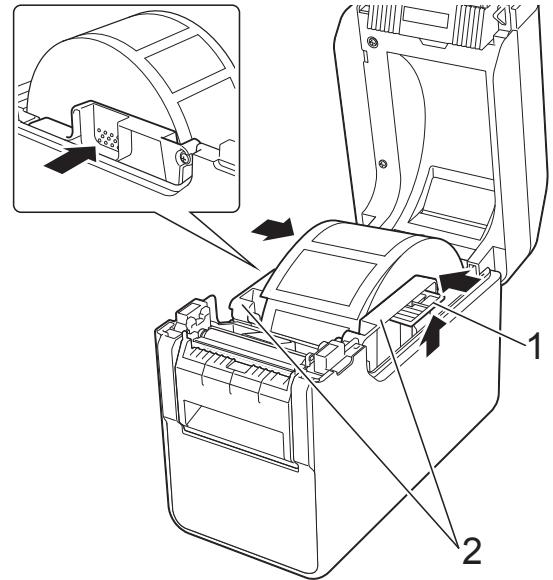

- 5 Faites avancer la fin du rouleau RD sous les guides d'extrémité du support (1).

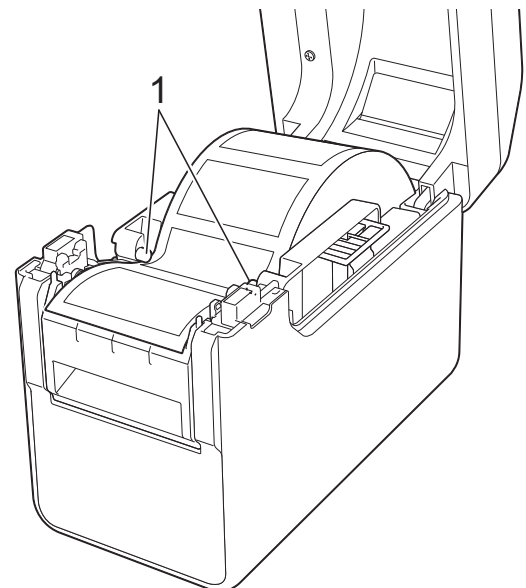

- Utilisez des rouleaux RD ayant une dimension extérieure maximale de 127 mm. Utilisez des rouleaux RD conçus pour les imprimantes de la série TD. Indépendamment de la taille, certains rouleaux RD peuvent ne pas être utilisables.
- Insérez le rouleau RD en le tournant dans le bon sens. Si vous n'insérez pas correctement le rouleau RD, l'impression ne se fera pas sur le bon côté du papier ou de l'étiquette.
- Lorsque vous utilisez des supports avec les étiquettes enroulées vers l'intérieur, insérez le rouleau dans le sens opposé à celui indiqué à l'étape 3 de façon à orienter le côté à imprimer vers le haut.

- 6 Tenez la sortie de la fonction de décollage d'étiquettes et ouvrez son couvercle.

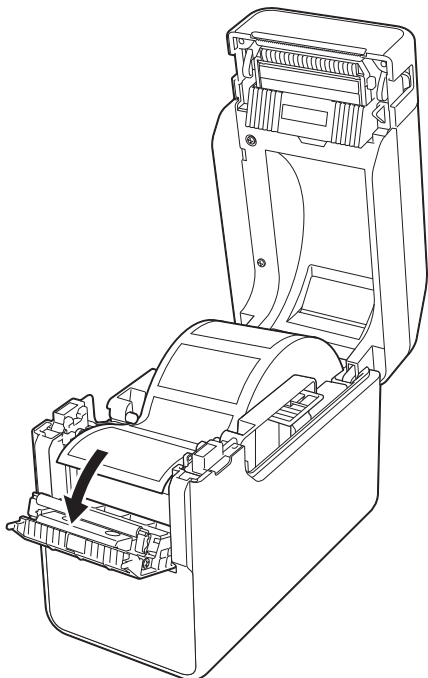

- 8 Fermez le couvercle de la fonction de décollage.
Fermez-le de façon à l'enclencher.

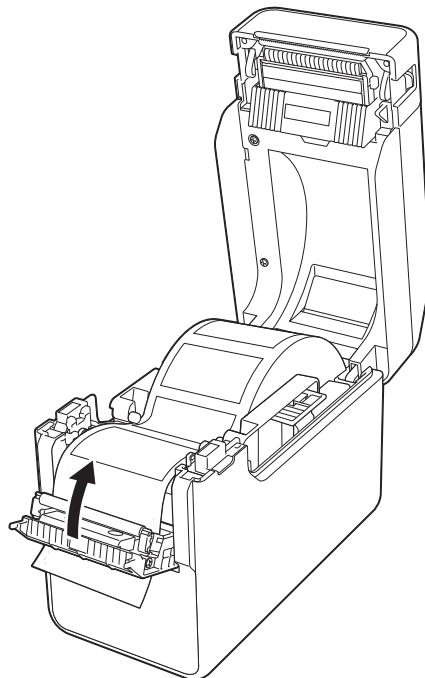

- 7 Ôtez le papier de support de l'étiquette et faites-le avancer dans la sortie.

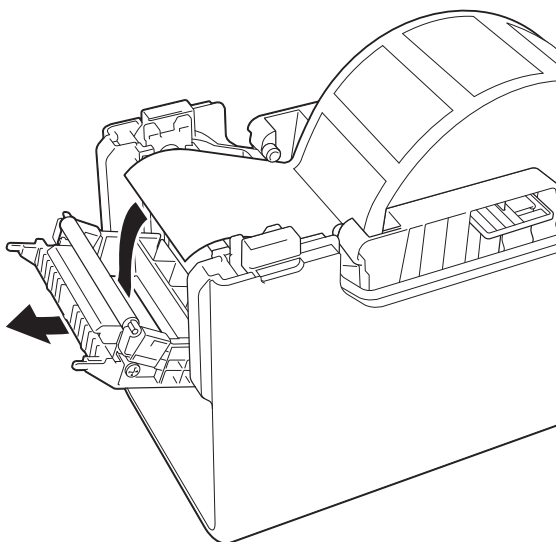

- 9 Fermez le couvercle supérieur du compartiment à rouleau RD en appuyant sur le centre jusqu'à ce qu'il s'enclenche.

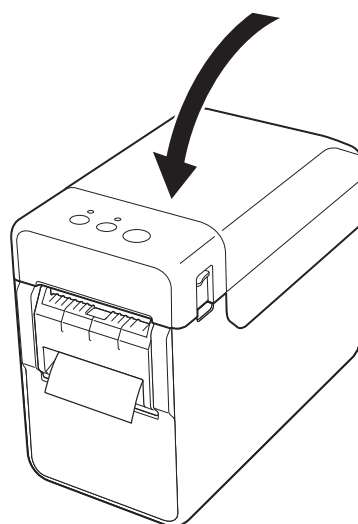

- 10 Pour éviter tout jeu au niveau du rouleau, tirez légèrement sur le papier sortant de l'orifice de sortie jusqu'à le tendre.

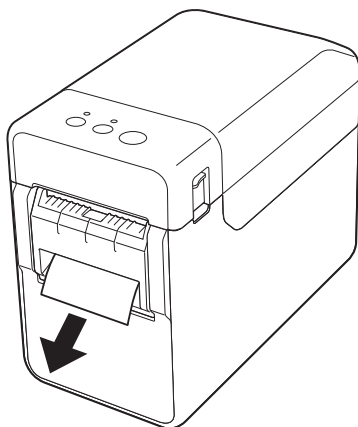

- 11 Appuyez sur le bouton  (Alimentation) pour mettre l'imprimante sous tension.

REMARQUE

Si les informations de format de papier des étiquettes prédécoupées utilisées ont été enregistrées avec l'imprimante, appuyer sur le bouton  (Avance papier) placera l'étiquette à la position de départ appropriée. Pour obtenir des informations détaillées, consultez la section *Enregistrement des informations de format de papier avec l'imprimante* à la page 9.

- Lorsque vous imprimez sans utiliser la fonction de décollage d'étiquettes



Le papier pour reçus peut être installé normalement, et l'impression peut être réalisée sans utiliser la fonction de décollage, même si la fonction de décollage d'étiquettes est installée.*

Pour obtenir des informations détaillées sur le chargement du papier, consultez la section *Insertion du rouleau RD* à la page 15.

REMARQUE

Lorsque vous insérez du papier pour reçus, ne le faites pas avancer dans la sortie.

Paramètres du pilote d'imprimante

- 1 Affichez la boîte de dialogue [Options d'impression].
- **Windows® XP**
Cliquez sur [Démarrer] - [Panneau de configuration] - [Imprimantes et autres périphériques] - [Imprimantes et télécopieurs], cliquez avec le bouton droit sur l'imprimante dont vous souhaitez modifier les paramètres, puis cliquez sur [Options d'impression].
 - **Windows Vista®**
Cliquez sur  - [Panneau de configuration] - [Matériel et audio] - [Imprimantes], cliquez avec le bouton droit sur l'imprimante dont vous souhaitez modifier les paramètres, puis cliquez sur [Options d'impression].
 - **Windows® 7**
Cliquez sur  - [Périphériques et imprimantes], cliquez avec le bouton droit sur l'imprimante dont vous souhaitez modifier les paramètres, puis cliquez sur [Options d'impression].
 - **Windows® 8**
Cliquez sur [Panneau de configuration] sur l'écran [Applications] - [Matériel et audio] - [Périphériques et imprimantes], cliquez avec le bouton droit sur l'imprimante dont vous souhaitez modifier les paramètres, puis cliquez sur [Options d'impression].

- 2 Cochez la case [Utiliser la fonction de décollage d'étiquette] dans l'onglet [De base].

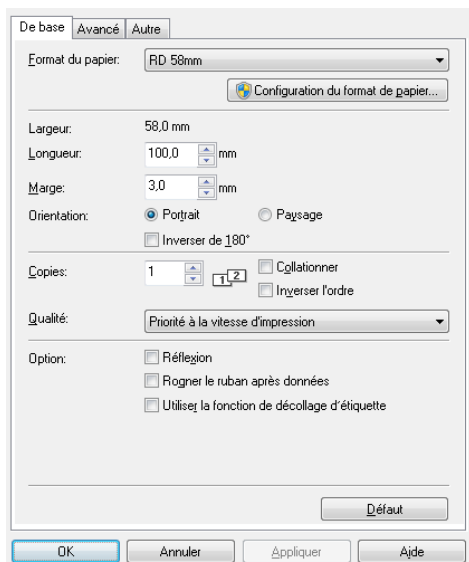

- 3 Cliquez sur [OK] pour fermer la boîte de dialogue.

Après l'impression

Les étiquettes imprimées peuvent être automatiquement décollées de leur support papier avant de quitter la sortie des supports. Veillez à retirer l'étiquette imprimée. Si une étiquette reste dans la sortie des supports, l'étiquette suivante ne sera pas imprimée.

Utilisez des ciseaux pour couper le support papier qui sort de l'imprimante.

REMARQUE

Avec la fonction de décollage d'étiquettes, un capteur détecte si l'étiquette a ou non été décollée et contrôle l'opération appropriée. Vous pouvez régler la sensibilité de détection du capteur. Pour obtenir des informations détaillées, consultez la section *Onglet Réglage capteur* à la page 37.

Spécifications du produit

Taille : 108 (L) × 130 (P) × 28 mm (H)

Poids : 0,062 kg

Utilisation de la batterie Li-ion rechargeable/batterie externe (En option : PA-BT-4000LI/PA-BB-001) (TD-2120N/2130N uniquement)

Cette imprimante peut utiliser l'adaptateur secteur (inclus) ou la batterie Li-ion rechargeable (en option). Utilisez l'alimentation adaptée à l'utilisation que vous en faites.

La batterie Li-ion rechargeable vous permet, lorsqu'elle est installée, d'utiliser cette imprimante dans des lieux ne disposant d'aucune alimentation secteur.

La batterie est rechargée par l'adaptateur secteur lorsque la batterie et la batterie externe sont connectées à l'imprimante. En outre, si vous utilisez le chargeur de batteries multiples (en option : PA-4BC-4000), vous pouvez recharger la batterie sans passer par l'imprimante.

Installation de la batterie Li-ion rechargeable

- 1 Installez la batterie externe sur l'imprimante. Pour obtenir des informations détaillées sur l'installation de la batterie externe (en option), consultez son mode d'emploi.
- 2 Tout en appuyant sur le verrou du couvercle (1) en bas de la batterie externe, soulevez le couvercle de la batterie (2).

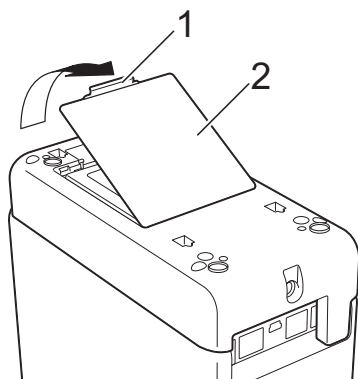

- 3 Soulevez le couvercle dans le même sens que lorsque vous avez appuyé sur son verrou, puis retirez le couvercle.
- 4 Insérez la batterie Li-ion rechargeable dans le compartiment de la batterie.

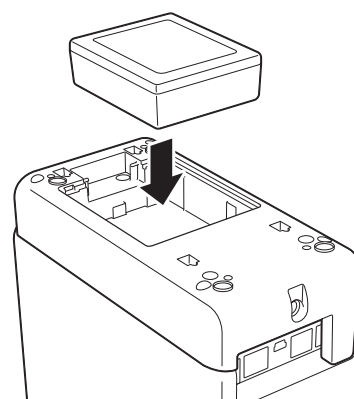

- 5 Vérifiez que les crochets situés sur le bord du couvercle de la batterie sont correctement insérés, puis remettez le couvercle en place. Appuyez sur le couvercle de la batterie jusqu'à ce qu'il s'enclenche. Le verrou du couvercle est alors bien fixé.

REMARQUE

La tension fournie par la batterie Li-ion rechargeable fluctue. La vitesse d'impression peut également varier en fonction de la tension.

Retrait de la batterie Li-ion rechargeable

Suivez la procédure d'installation de la batterie rechargeable pour retirer son couvercle, puis retirez la batterie et remettez le couvercle en place.

ATTENTION

Si vous rencontrez des difficultés pour retirer la batterie rechargeable, retourner l'imprimante après avoir retiré le couvercle de la batterie peut permettre de faire sortir la batterie.

Prenez garde à ce que cela ne provoque pas de blessures.

Charge de la batterie Li-ion rechargeable

La batterie Li-ion rechargeable peut se recharger lorsqu'elle est installée dans l'imprimante.

La batterie se recharge lorsque vous utilisez l'adaptateur secteur alors que la batterie et la batterie externe sont connectées à l'imprimante. En outre, si vous utilisez le chargeur de batteries multiples (en option), vous pouvez recharger la batterie sans passer par l'imprimante.

La procédure de charge via l'adaptateur secteur est décrite ici. Pour recharger via le chargeur de batteries multiples (en option), consultez le mode d'emploi de l'équipement en option.

REMARQUE

- Une charge complète de la batterie Li-ion rechargeable peut prendre jusqu'à cinq heures.
- Une batterie neuve complètement chargée vous permet d'imprimer environ 200 mètres. (Ce test a été effectué à 23 °C avec les données de test d'impression de Brother (58 mm, couverture à 9 %) via une connexion USB.)
- Avant d'utiliser la batterie Li-ion rechargeable, utilisez la procédure suivante pour la recharger.

- 1 Assurez-vous que la batterie Li-ion rechargeable et la batterie externe sont bien installées dans l'imprimante.

- 2 Utilisez l'adaptateur et le cordon d'alimentation secteur pour connecter l'imprimante à une prise d'alimentation secteur.

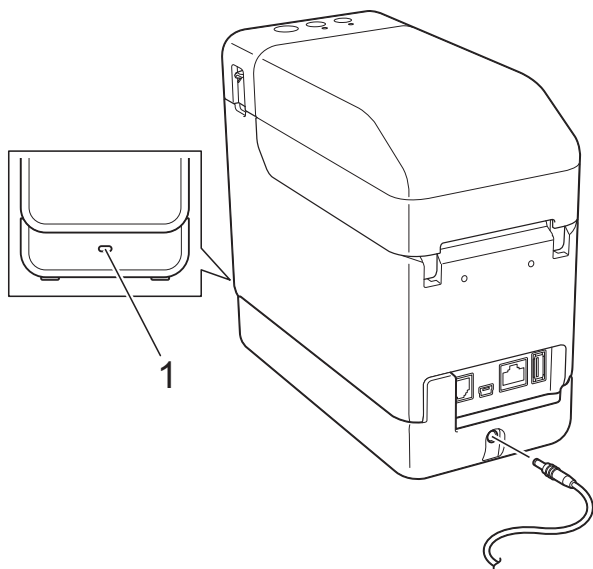

1 Indicateur de la batterie

L'indicateur de la batterie brille en orange pendant la charge.

L'indicateur de la batterie s'éteint une fois la batterie Li-ion rechargeable complètement rechargée.

REMARQUE

Si l'imprimante est sous tension, que la batterie Li-ion rechargeable est installée et que l'adaptateur secteur est connecté à une prise d'alimentation secteur, la batterie se recharge. Toutefois, lorsque l'imprimante est sous tension, même une fois la batterie rechargeable chargée, le niveau de la batterie diminue, vous laissant avec une batterie partiellement rechargée lors de l'utilisation suivante de l'imprimante. Nous recommandons de laisser l'imprimante hors tension pendant la charge de la batterie.

Arrêt de la charge de la batterie Li-ion rechargeable

Pour arrêter la charge de la batterie Li-ion rechargeable, déconnectez le cordon d'alimentation secteur du connecteur d'alimentation de l'imprimante.

Conseils d'utilisation de la batterie Li-ion rechargeable

- Rechargez la batterie Li-ion rechargeable dès que possible après l'avoir achetée. Étant donné que la batterie est vendue avec le minimum de charge nécessaire, la charge initiale peut être épuisée. Pour éviter de détériorer la batterie, nous vous recommandons de la recharger immédiatement.
- Rechargez la batterie Li-ion rechargeable en branchant l'imprimante sur une prise d'alimentation secteur ou en utilisant l'adaptateur inclus avec le chargeur de batteries multiples.
- Les impressions sombres déchargent plus rapidement la batterie Li-ion rechargeable que les impressions plus claires. Modifiez le paramètre de densité d'impression dans la boîte de dialogue du pilote d'imprimante ou dans l'**Outil de paramétrage d'imprimante** (voir *Densité d'impression* à la page 36).
- La batterie Li-ion rechargeable peut être rechargée dans un environnement compris entre 5 et 40 °C. Rechargez la batterie Li-ion rechargeable dans un environnement compris dans cette plage de températures. Si la température environnante se situe en dehors de cette plage, la batterie Li-ion rechargeable ne se rechargera pas et l'indicateur de la batterie restera allumé. Dans ce cas, l'indicateur de la batterie n'indique pas précisément si la batterie est en cours de charge. La charge reprend lorsque l'environnement revient dans la plage de températures spécifiée. Lorsque cinq heures se sont écoulées depuis le début de la charge, l'indicateur de la batterie s'éteint et la charge s'arrête, même si la batterie Li-ion rechargeable n'est pas complètement rechargée.

Caractéristiques de la batterie Li-ion rechargeable

Comprendre les propriétés de la batterie Li-ion rechargeable vous permettra d'optimiser l'utilisation.

- Utiliser ou stocker la batterie Li-ion rechargeable dans un lieu exposé à des températures élevées ou basses peut accélérer sa détérioration. Notamment, utiliser une batterie Li-ion rechargeable avec un niveau de charge élevé (90 % ou plus) dans un lieu exposé à des températures élevées accélérera de façon considérable la détérioration de la batterie.
- Utiliser l'imprimante alors que la batterie Li-ion rechargeable est installée et en charge peut accélérer la détérioration de cette dernière. Lorsque vous utilisez l'imprimante alors que la batterie Li-ion rechargeable est installée, déconnectez l'adaptateur secteur.
- Si vous ne comptez pas utiliser l'imprimante pendant une période prolongée, retirez la batterie Li-ion rechargeable de l'imprimante lorsque son niveau de charge est inférieur ou égal à 50 %, puis stockez-la dans un lieu frais, à l'abri de la lumière directe du soleil.
- Si vous ne comptez pas utiliser la batterie Li-ion rechargeable pendant une période prolongée, nous vous recommandons de la recharger tous les six mois.
- Pour plus d'informations sur les autres mesures de précaution à prendre, consultez le mode d'emploi fourni avec la batterie Li-ion rechargeable.

Niveau de charge de la batterie rechargeable

Vous pouvez imprimer le nombre de pages suivant, en fonction du niveau de charge de la batterie.

Niveau de la batterie : complètement rechargée	1 rouleau environ
Niveau de la batterie : chargée à 50 %	1/2 rouleau environ
Niveau de la batterie : charge faible	L'impression ne peut pas être garantie.
Doit être rechargée	Si vous continuez à utiliser l'imprimante, elle risque de ne plus être alimentée, même en cours d'impression.

- Ce test a été effectué à 23 °C avec les données de test d'impression de Brother : 58 mm × 200 m (1 rouleau), couverture à 9 %
- Pendant une impression continue, avec connexion USB et une batterie neuve complètement chargée

Nous ne pouvons toutefois pas garantir les données ci-dessus. Elles diffèrent en effet selon les conditions d'impression, l'environnement d'exploitation et le niveau de détérioration de la batterie.

Indicateur de la batterie

L'indicateur figurant sur la batterie externe s'allume et clignote pour indiquer l'état de charge.

Les symboles suivants sont utilisés dans cette section pour présenter les différents états et couleurs de l'indicateur de la batterie.







L'indicateur de la batterie est allumé



L'indicateur de la batterie brille dans la couleur indiquée



L'indicateur de la batterie est éteint

Indicateur de la batterie	Description
 (Une fois toutes les 4 secondes)	Alimentation sur batterie rechargeable (Niveau de la batterie : chargée à 50 %)
 (Deux fois toutes les 4 secondes)	Alimentation sur batterie rechargeable (Niveau de la batterie : charge faible)
 (Une fois toutes les secondes)	Alimentation sur batterie rechargeable (Doit être rechargée)
	En cours de charge
	Alimentation sur batterie rechargeable (Niveau de la batterie : complètement rechargée) Charge terminée

Spécifications du produit

Batterie Li-ion rechargeable

Taille : 86 (L) × 74 (P) × 32 mm (H)

Poids : 0,240 kg

Tension : 14,4 V

Capacité : 1 800 mAh

Cycle de charge/décharge : 300 fois environ

Temps de charge :

- Environ 5 heures en cas de charge via l'imprimante

- Environ 3 heures en cas de charge via un chargeur de batteries multiples (PA-4BC-4000) (Intensité de charge : 1 000 mA, tension de charge : 16,4 V)

Performances : Une batterie neuve complètement chargée permet d'imprimer environ 200 mètres.

(Ce test a été effectué à 23 °C avec les données de test d'impression de Brother (58 mm, couverture à 9 %) via une connexion USB.)

Batterie externe

Taille : 110 (L) × 210 (P) × 65 mm (H) environ

Poids : 0,303 kg

Intensité de charge : 1 000 mA

Tension de charge : 16,4 V

brother