

# Data Projector

## Mode d'emploi

Avant d'utiliser cet appareil, lisez attentivement ce manuel et le Guide de référence rapide fourni et conservez-les pour toute référence ultérieure.

VPL-FH65/FH60

VPL-FW65/FW60

Tous les modèles ne sont pas disponibles dans tous les pays et régions. Veuillez consulter le revendeur agréé Sony le plus proche.



---

# Table des matières

---

## **Aperçu**

Emplacement et fonction des commandes .....	4
Appareil principal .....	4
Bornes .....	5
Télécommande et panneau de commande .....	6

---

## **Préparation**

Raccordement du projecteur .....	10
Raccordement d'un ordinateur ...	10
Raccordement d'un appareil vidéo .....	11
Raccordement d'un moniteur externe et d'un équipement audio .....	13
Raccordement d'un équipement réseau .....	14
Raccordement à l'équipement HDBaseT™ .....	15
Fixation du cache-borne .....	17

---

## **Projection/Réglage d'une image**

Projection d'une image .....	18
Réglage de la mise au point, la taille et la position de l'image projetée .....	19
Correction de la distorsion trapézoïdale de l'image projetée (fonction Trapèze) .....	20
Correction de la distorsion de l'image (fonction de correction de la déformation) .....	21

Fusion des projections de plusieurs projecteurs sur un écran .....	23
Mise hors tension .....	24

---

## **Réglages et paramétrages à l'aide d'un menu**

Utilisation d'un menu .....	25
Le menu Image .....	27
Le menu Écran .....	30
Le menu Fonction .....	33
Le menu Marche .....	34
Le menu Connexion/Alimentation ...	36
Le menu Installation .....	38
Le menu Informations .....	42

---

## **Réseau**

Utilisation des fonctionnalités réseau .....	43
Affichage de la fenêtre de commande du projecteur à l'aide d'un navigateur Web .....	43
Confirmation des informations relatives au projecteur .....	45
Utilisation du projecteur à partir d'un ordinateur .....	45
Utilisation de la fonction de rapport d'email .....	45
Configuration du réseau LAN du projecteur .....	47
Configuration du protocole de contrôle du projecteur .....	48

---

## **Autres**

Témoins .....	51
Liste des messages .....	54
Dépannage .....	56
Remplacement de la lampe .....	59
Nettoyage du filtre à air .....	61
Remplacement de l'objectif de projection .....	62
Retrait .....	62
Fixation .....	63
Spécifications .....	64
Distance de projection et plage de déplacement d'objectif .....	72
Dimensions .....	75
Index .....	77

# Emplacement et fonction des commandes

## Appareil principal

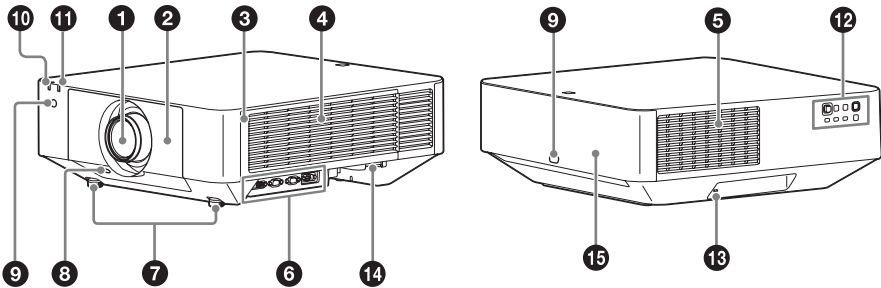

**1** Objectif (page 62)

**2** Panneau frontal

**3** Couvercle latéral (page 61)

**4** Orifices de ventilation (prise d'air)

**5** Orifices de ventilation (sortie d'air)

### Mise en garde

Évitez de placer quoi que ce soit à proximité des orifices de ventilation, car cela risque d'entraîner une surchauffe interne. Ne placez pas votre main à proximité des orifices de ventilation (sortie d'air) et de la partie circulaire, car cela pourrait vous blesser.

**6** Bornes (page 5)

**7** Supports avant (réglables) (page 20)

**8** Bouton LENS RELEASE (page 62)

**9** Récepteur de la télécommande

Les récepteurs de la télécommande sont situés à l'avant et à l'arrière du projecteur.

**10** Témoin ON/STANDBY (page 51)

**11** Témoin WARNING (page 51)

**12** Panneau de commande (page 6)

**13** Verrou antivol

Permet de brancher un câble antivol en option fabriqué par Kensington. Pour de plus amples informations, visitez le site Web de Kensington. <http://www.kensington.com/>

**14** Barre antivol

Permet de brancher une chaîne ou une barre antivol disponible dans le commerce.

**15** Panneau arrière (page 52)

## Bornes

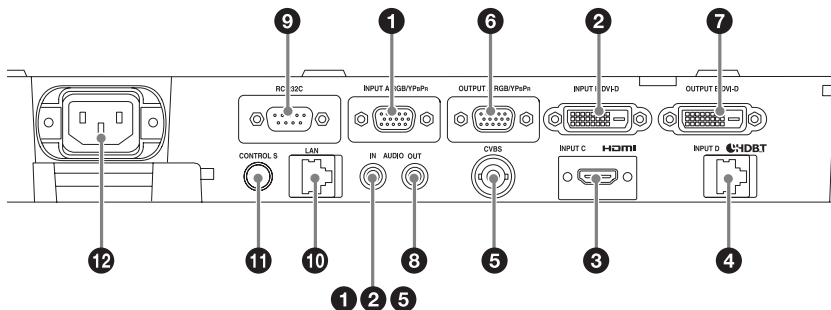

### Entrée (page 10)

#### 1 INPUT A

Vidéo : borne d'entrée RGB/YPbPr (RGB/YPbPr)

Audio : borne d'entrée audio (AUDIO)

#### 2 INPUT B

Vidéo : borne d'entrée DVI-D (DVI-D)

Audio : borne d'entrée audio (AUDIO)

#### 3 INPUT C

Vidéo : borne d'entrée HDMI (HDMI)

Audio : borne d'entrée HDMI (HDMI)

#### 4 INPUT D

Borne HDBaseT

#### 5 VIDEO (VIDEO IN)

Vidéo : borne d'entrée vidéo

Audio : borne d'entrée audio (AUDIO)

#### Remarques

- Les bornes d'entrée audio du projecteur sont destinées à la sortie vers un équipement externe. Raccordez un équipement audio externe pour émettre du son (page 13).
- Les entrées audio de INPUT A, INPUT B et VIDEO sont partagées.

### Sortie (page 13)

#### 6 OUTPUT A

Vidéo : borne de sortie RGB/YPbPr (RGB/YPbPr)

#### 7 OUTPUT B

Vidéo : borne de sortie DVI-D (DVI-D)

#### 8 AUDIO OUT

Audio : borne de sortie audio (AUDIO)

#### Remarque

Ces bornes reproduisent les images projetées ou le son. Quant aux images, le signal reçu par INPUT A est envoyé par OUTPUT A, et le signal reçu par INPUT B est envoyé par OUTPUT B. Toutefois, si le signal reçu par INPUT B est protégé par HDCP, le signal n'est pas envoyé par OUTPUT B. Quant au son, lorsque INPUT A, B ou VIDEO est sélectionné, le signal audio reçu par la borne d'entrée audio est envoyé ; lorsque INPUT C ou D est sélectionné, le signal audio reçu par la borne d'entrée sélectionnée est envoyé.

### Autres

#### 9 Borne RS-232C

Borne de commande compatible RS-232C

#### 10 Borne LAN (page 14)

#### 11 Borne d'entrée CONTROL S (source d'alimentation CC) (CONTROL S)

Permet d'utiliser un câble de raccordement (mini-fiche stéréo (non fournie)) pour le raccordement à la borne de sortie CONTROL S de la télécommande fournie si vous l'utilisez comme télécommande câblée. Il n'est pas nécessaire d'installer les piles dans la télécommande, car elle est alimentée par cette borne.

## 12 Prise AC IN

Permet de brancher le cordon d'alimentation secteur fourni.

## Télécommande et panneau de commande

### Télécommande

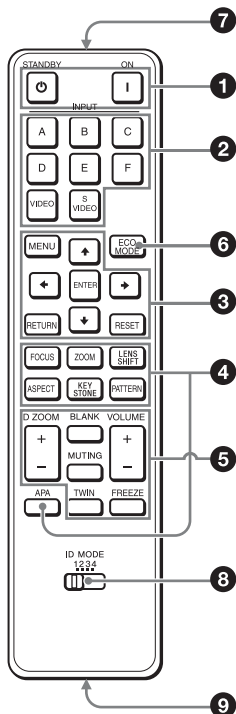

### Panneau de commande

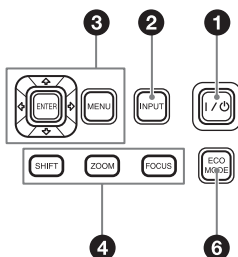

### 1 Mise sous tension/Passage en veille

Touche I (Marche)  
Touche ⏻ (Veille)

### 2 Sélection d'un signal d'entrée (page 18)

Touche INPUT

Touches de sélection directe de l'entrée

Les touches E, F et S VIDEO ne s'utilisent pas avec ce projecteur.

### 3 Utilisation d'un menu (page 25)

Touches ENTER / ⬆️/⬇️/⬅️/➡️ (flèche)

Touche MENU

Touche RETURN

Touche RESET

### 4 Réglage de l'image (page 19)

Touche FOCUS

Utilisez cette touche lors de la fixation de l'objectif à mise au point électrique.

Touche ZOOM

Utilisez cette touche lors de la fixation de l'objectif à zoom électrique.

Touche LENS SHIFT/SHIFT

Touche ASPECT (pages 30, 32)

Modifie le rapport de format de l'image projetée.

Touche KEYSTONE (page 20)

Touche PATTERN (page 20)

Touche APA (alignement automatique des pixels)

Permet de régler automatiquement l'image à la netteté optimale lors de la réception d'un signal d'ordinateur via la borne d'entrée RGB (INPUT A). Vous pouvez annuler le réglage en appuyant de nouveau sur la touche APA pendant le réglage.

## 5 Utilisation de diverses fonctions pendant la projection

### Touche D ZOOM (Zoom numérique)

Permet d'agrandir une partie de l'image pendant la projection.

Utilisez cette touche lors de l'entrée d'un signal d'ordinateur. Toutefois il est possible qu'elle ne soit pas activée, en fonction de la résolution du signal d'entrée et lorsque vous affichez deux images.

- 1 Appuyez sur la touche D ZOOM + pour afficher l'icône du zoom numérique sur l'image projetée.
- 2 Appuyez sur les touches  $\uparrow/\downarrow/\leftarrow/\rightarrow$  afin de déplacer l'icône du zoom numérique jusqu'au point de l'image que vous souhaitez agrandir.
- 3 Appuyez plusieurs fois sur la touche D ZOOM + ou D ZOOM – pour modifier le taux d'agrandissement. Il est possible d'agrandir l'image jusqu'à 4 fois.

Appuyez sur la touche RESET pour rétablir l'image précédente.

### Touche TWIN (deux images)

Vous pouvez projeter simultanément à l'écran les images de deux signaux d'entrée sous la forme d'une image principale et d'une image secondaire. Pour basculer entre une et deux images, appuyez sur la touche TWIN.

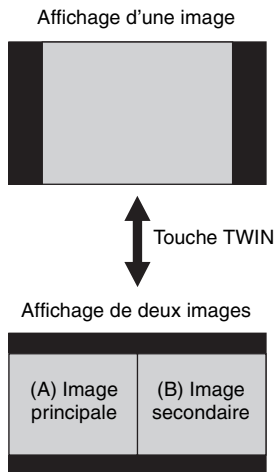

Vous pouvez sélectionner l'image à projeter comme image principale. L'image secondaire est programmée pour fournir le signal d'entrée provenant de INPUT A. INPUT A est uniquement compatible avec les signaux provenant des ordinateurs.

### Combinaison des signaux d'entrée

Image principale	Image secondaire
INPUT B (DVI-D)	INPUT A (RGB)
INPUT C (HDMI)	
INPUT D (HDBaseT)	

### Remarques

- Lorsque « Aspect écran » (page 40) est réglé sur « 4:3 », la fonction deux images n'est pas disponible.
- Lorsque vous affichez deux images, l'icône du signal d'entrée  $\square$  n'apparaît pas dans la fenêtre de sélection d'entrée (page 18).
- Les réglages d'image pour une image ne peuvent pas s'appliquer pour deux images.
- Lorsque vous affichez deux images, seules les touches I (Marche),  $\odot$  (Veille), INPUT et BLANK sont disponibles.

## Touche BLANK

Coupe l'image. Appuyez à nouveau sur cette touche pour rétablir l'image.

## Touche MUTING

Coupe le son de la sortie audio. Appuyez à nouveau sur cette touche pour rétablir le volume précédent.

## Touche VOLUME

Pour régler le volume émis par la borne de sortie audio du projecteur.

## Touche FREEZE

Permet d'effectuer une pause sur une image projetée. Appuyez à nouveau sur cette touche pour rétablir l'image. Utilisez cette touche lors de l'entrée d'un signal d'ordinateur.

## 6 Activation aisée du mode d'économie d'énergie

### Touche ECO MODE

Permet d'activer aisément le mode d'économie d'énergie.

Le mode d'économie d'énergie comprend les options « Sans entrée », et « Mode de veille ».

- 1 Appuyez sur la touche ECO MODE pour afficher le menu Mode ECO.

Menu Mode ECO



- 2 Appuyez sur la touche ▲/▼ ou sur la touche ECO MODE pour sélectionner le mode « ECO » ou « Utilisateur ».

**ECO :** Sélectionnez le mode pour activer le mode d'économie d'énergie optimal.

- Sans entrée : Veille
- Mode de veille : Bas

**Utilisateur :** définit chaque paramètre du menu de mode d'économie d'énergie selon vos préférences.

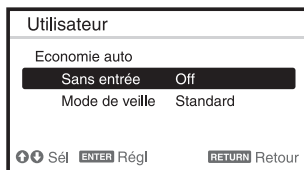

- 3 Appuyez sur la touche RETURN pour rétablir l'image précédente. Pour plus d'informations sur les paramètres du Mode ECO, consultez « Sans entrée » et « Mode de veille » dans le menu Connexion/Alimentation (page 36).

### Remarque

Si vous réglez « Mode ECO » sur « ECO » ou « Mode de veille » (dans « Utilisateur ») sur « Bas », la fonction de contrôle réseau sera désactivée dans mode de veille. Si vous effectuez un contrôle externe en utilisant le réseau ou la fonction de contrôle réseau, ne sélectionnez pas « ECO », ou ne réglez pas « Mode de veille » (dans « Utilisateur ») sur « Bas ».

## Autres

### 7 Émetteur infrarouge

### 8 Commutateur ID MODE (page 34)

Définit un mode ID pour la télécommande. Si vous affectez un numéro d'identification différent à chaque projecteur en cas d'utilisation de plusieurs projecteurs, vous ne pouvez commander que celui qui possède le même mode ID que celui de la télécommande.

### 9 Borne de sortie CONTROL S

Permet d'utiliser un câble de raccordement (mini-fiche stéréo (non fournie)) pour le branchement sur la borne d'entrée CONTROL S du projecteur si vous l'utilisez comme télécommande câblée.

Il n'est pas nécessaire d'installer les piles dans la télécommande, car elle est alimentée par le projecteur.



## **À propos du fonctionnement de la télécommande**

- Pointez la télécommande vers le récepteur de télécommande.
- Plus la distance qui sépare la télécommande et le projecteur est courte, plus l'angle de commande du projecteur par la télécommande est important.
- S'il y a des obstacles entre la télécommande et le récepteur de télécommande du projecteur, il se peut que ce dernier ne puisse pas capter les signaux de la télécommande.

# Raccordement du projecteur

## Remarques

- Mettez tous les appareils hors tension avant tout raccordement.
- Utilisez les câbles appropriés pour chaque raccordement.
- Insérez les fiches de câble à fond ; de mauvais contacts peuvent réduire les performances des signaux d'image ou entraîner des dysfonctionnements. Débranchez les câbles en les tenant par leur fiche. Ne tirez pas sur le câble lui-même.
- Pour plus d'informations, consultez aussi la documentation de l'appareil à raccorder.
- Utilisez un câble audio sans résistance.

## Raccordement d'un ordinateur

Vous trouverez ci-dessous une description du raccordement à un ordinateur pour chaque signal d'entrée.

### INPUT A

Pour le raccordement à un ordinateur doté d'une borne de sortie RGB.

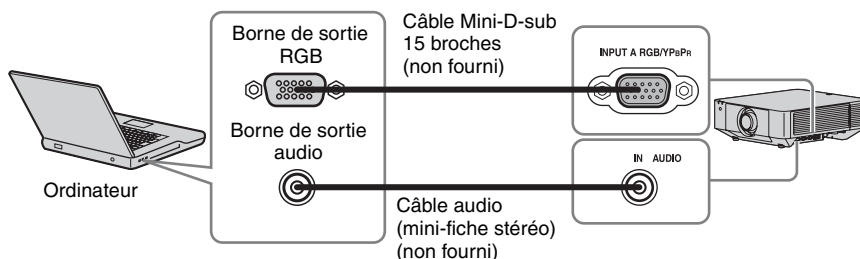

## Remarque

Pour le moniteur externe, il est conseillé de régler la résolution de votre ordinateur sur 1920 × 1200 pixels (VPL-FH65/FH60) ou 1280 × 800 pixels (VPL-FW65/FW60).

### INPUT B

Pour le raccordement à un ordinateur doté d'une borne de sortie DVI-D.

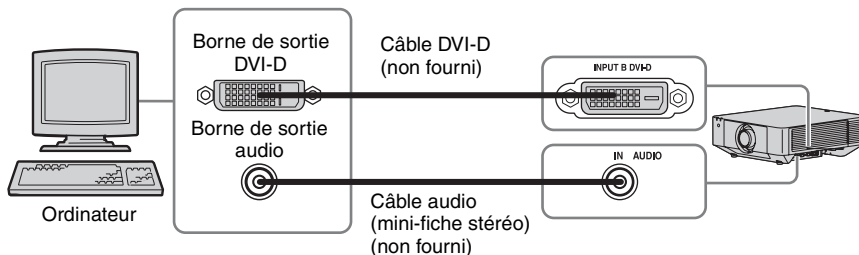

---

## INPUT C

Pour le raccordement à un ordinateur doté d'une borne de sortie HDMI.

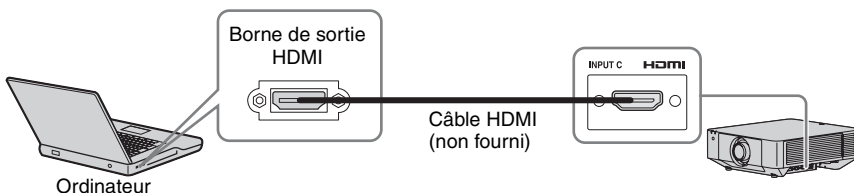

### Remarques

- Utilisez un équipement compatible HDMI portant le logo HDMI.
- Utilisez un ou des câbles HDMI haute vitesse portant un logo du type de câble. (Les produits Sony sont recommandés.)
- La borne HDMI de ce projecteur n'est pas compatible avec le signal DSD (Direct Stream Digital - technologie de numérisation) ou le signal CEC (Consumer Electronics Control – contrôle « interéléments »).

## Raccordement d'un appareil vidéo

Pour chaque signal d'entrée, vous trouverez ci-dessous une description du raccordement à un magnétoscope VHS, à un lecteur DVD ou à un lecteur BD.

---

## VIDEO IN

Pour le raccordement à un appareil vidéo doté d'une borne de sortie vidéo.

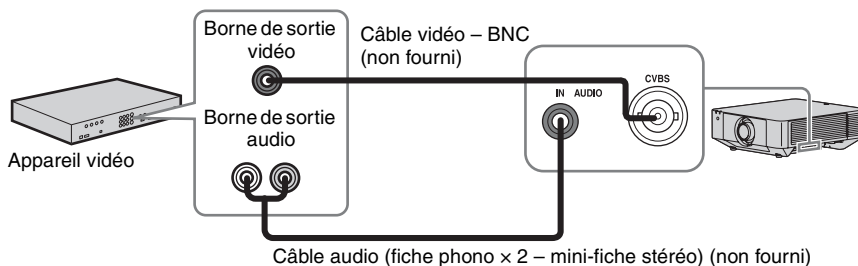

## INPUT A

Pour le raccordement à un équipement vidéo doté d'une borne de sortie YPbPr.

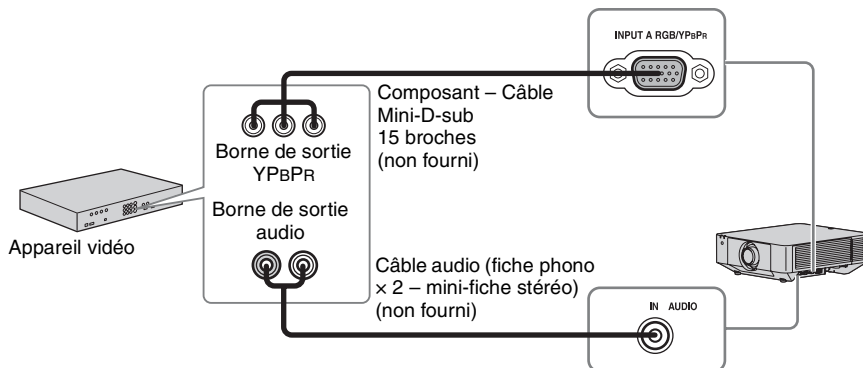

## INPUT C

Pour le raccordement à un équipement vidéo doté d'une borne de sortie HDMI.

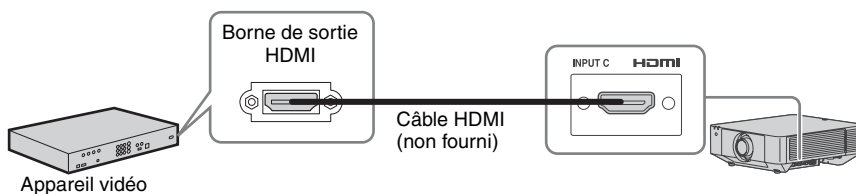

### Remarques

- Utilisez un équipement compatible HDMI portant le logo HDMI.
- Utilisez un ou des câbles HDMI haute vitesse portant un logo du type de câble. (Les produits Sony sont recommandés.)
- La borne HDMI de ce projecteur n'est pas compatible avec le signal DSD (Direct Stream Digital - technologie de numérisation) ou le signal CEC (Consumer Electronics Control – contrôle « interéléments »).

## Pour fixer le câble HDMI

Fixez le câble aux supports de câble situés sur les dessous des bornes, en utilisant un lien pour câble disponible dans le commerce, de la manière illustrée.

Utilisez un lien pour câble de moins de 1,9 mm × 3,8 mm d'épaisseur.

Lien pour câble (vendu dans le commerce)

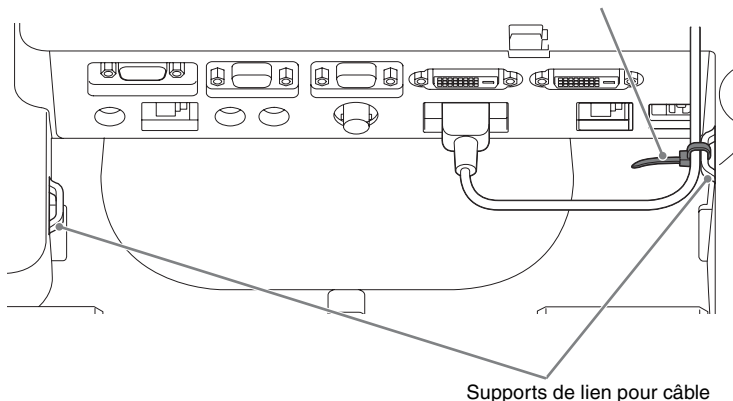

## Raccordement d'un moniteur externe et d'un équipement audio

Les images projetées et le son d'entrée peuvent être reproduits sur un dispositif d'affichage tel qu'un moniteur et un équipement audio tel que des enceintes avec un amplificateur intégré.

### OUTPUT A

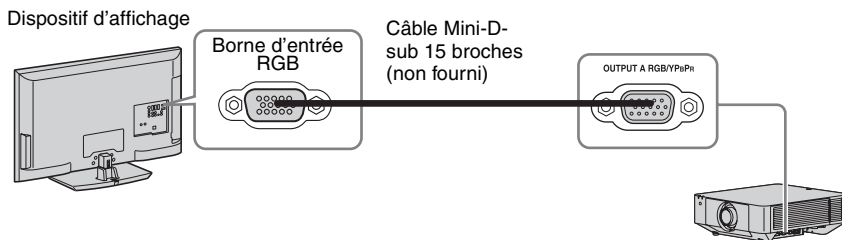

### Remarque

Cette borne reproduit les images projetées. Les images sont reproduites lorsqu'un signal d'ordinateur ou un signal vidéo est reçu par la borne d'entrée RGB/YpPr (INPUT A).

## OUTPUT B

Dispositif d'affichage

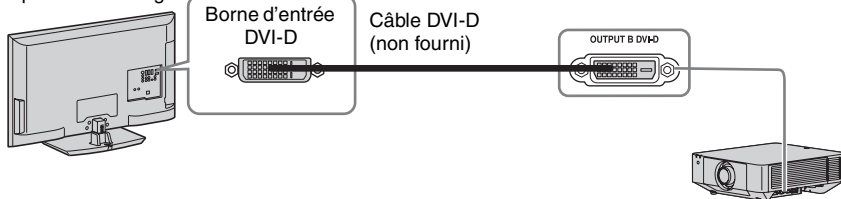

### Remarque

Cette borne reproduit les images projetées. Les images sont reproduites lorsqu'un signal d'ordinateur est reçu par la borne d'entrée DVI-D (INPUT B). Toutefois, si le signal reçu par INPUT B est protégé par HDCP, le signal n'est pas envoyé à OUTPUT B.

## Sortie AUDIO

Lorsque INPUT A, B ou VIDEO est sélectionné, le son reçu par la borne d'entrée audio est émis ; lorsque INPUT C ou D est sélectionné, le son reçu par la borne d'entrée sélectionnée est émis.

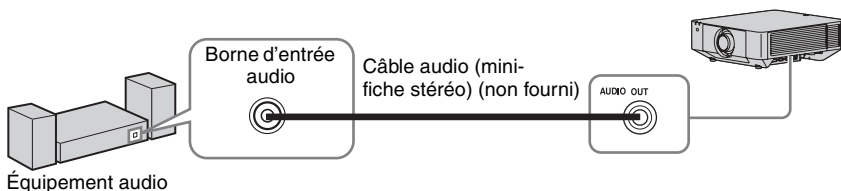

## Raccordement d'un équipement réseau

### Raccordement d'un équipement réseau

Borne LAN

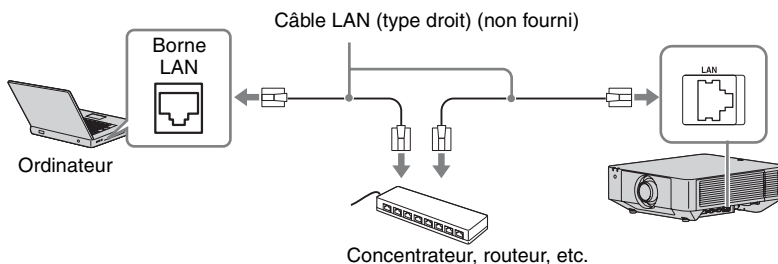

### Remarque

Quand vous utilisez les fonctions réseau via la borne LAN, assurez-vous que « Param. LAN » est réglé sur « Port LAN » (page 36).

## Raccordement à l'équipement HDBaseT™

Pour le raccordement à l'ordinateur, l'équipement vidéo et l'équipement réseau via l'émetteur HDBaseT.

### Raccordement à l'ordinateur

INPUT D

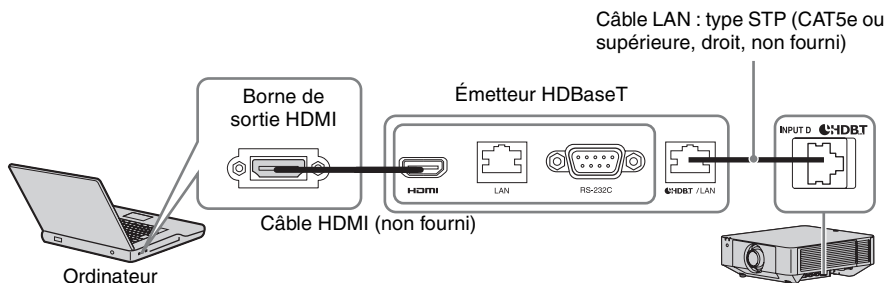

### Raccordement à l'équipement vidéo

INPUT D

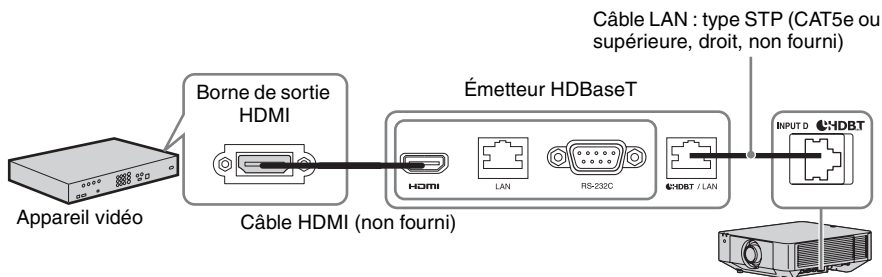

### Remarques concernant le raccordement de cet appareil et de l'émetteur HDBaseT

- Confiez le câblage à un professionnel ou à un revendeur Sony. Si le câblage est mal fait, les caractéristiques de transmission du câble ne seront pas obtenues, et l'image et le son risqueraient de s'interrompre ou les performances d'être instables.
- Raccordez directement le câble à l'émetteur HDBaseT sans passer par un concentrateur ou un routeur.
- Utilisez les câbles satisfaisant aux conditions suivantes.
  - CAT5e ou supérieure
  - Type blindé (couvrant les connecteurs)
  - Raccordement à fil droit
  - Fil unique
- Pour installer les câbles, utilisez un testeur de câble, un analyseur de câble ou un périphérique similaire afin de vérifier si les câbles satisfont à l'exigence de la catégorie CAT5e ou supérieure. S'il y a un connecteur de transit entre cet appareil et l'émetteur HDBaseT, incluez-le dans la mesure.
- Pour réduire l'effet du bruit, installez et utilisez le câble de sorte qu'il ne s'enroule pas et reste le plus droit possible.
- Installez le câble à l'écart des autres câbles (notamment du câble d'alimentation).

- Lorsque vous installez plusieurs câbles, ne les reliez pas et maintenez la distance parallèle cumulée aussi courte que possible.
- La distance de transmission du câble est de 100 m (environ 328 pieds) au maximum. Si elle dépasse 100 m (environ 328 pieds), l'image ou le son risque de s'interrompre ou un dysfonctionnement de la communication LAN risque de survenir. N'utilisez pas l'émetteur HDBaseT au-delà de la distance de transmission.
- Renseignez-vous sur les problèmes d'utilisation ou de fonctionnement causés par des périphériques d'autres fabricants auprès du fabricant concerné.

## Raccordement à l'équipement réseau

Pour le raccordement à l'équipement réseau via la borne HDBaseT afin de commander le projecteur.

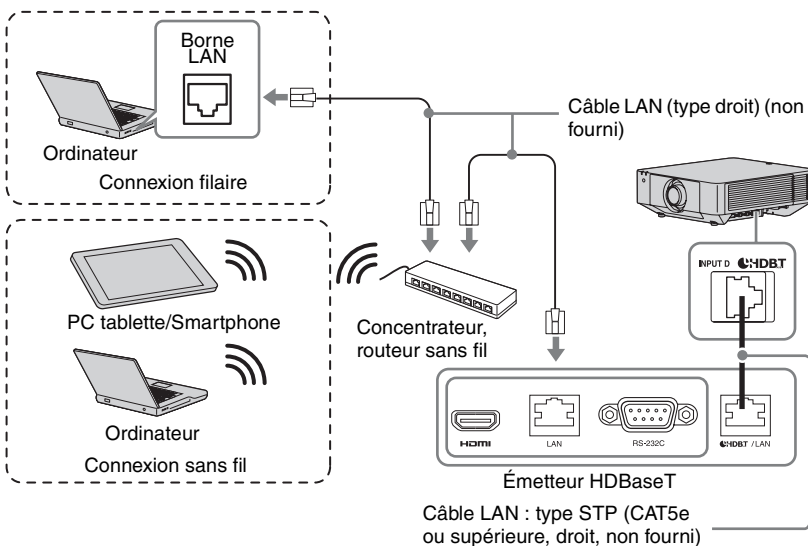

### Remarques

- Quand vous utilisez les fonctions réseau, assurez-vous que « Param. LAN » est réglé sur « via HDBaseT » (page 36).
- Raccordez directement cet appareil à l'émetteur HDBaseT sans passer par un concentrateur ou un routeur.



## Fixation du cache-borne

Vous pouvez fixer le cache-borne fourni pour empêcher la poussière de pénétrer dans les bornes et préserver ainsi l'apparence de l'appareil.

- 1 Montez une tige sur le côté du cache-borne dans l'orifice du dessous, puis montez l'autre tige en pliant légèrement le cache.

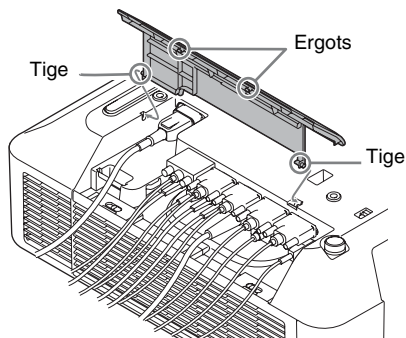

- 2 Fermez le cache-borne.  
Fermez le cache-borne jusqu'à l'enclenchement de ses deux ergots.

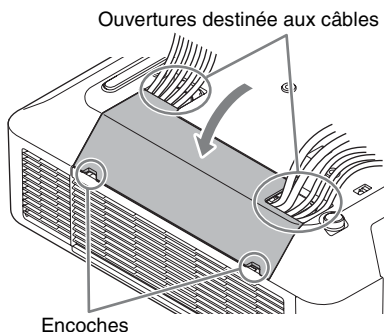

Exemple de disposition des câbles dans le cache

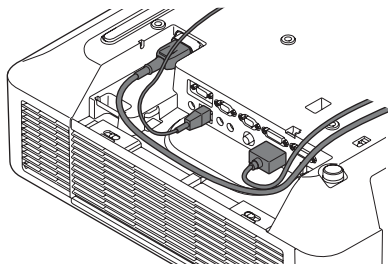

### Remarque

Selon la méthode d'installation, il est possible que le cache-borne ne soit pas fixé en raison notamment de l'état des câbles connectés ou parce que l'appareil est posé à même le sol. Toutefois, cela n'a aucun impact sur une utilisation normale.

### Ouverture du cache-borne

Levez le cache en insérant les doigts dans les encoches.

# Projection d'une image

La taille de l'image projetée dépend de la distance entre le projecteur et l'écran. Installez le projecteur de façon à adapter l'image projetée à la taille de l'écran. Pour plus d'informations sur les distances de projection et les tailles de l'image projetée, reportez-vous à « Distance de projection et plage de déplacement d'objectif » (page 72).

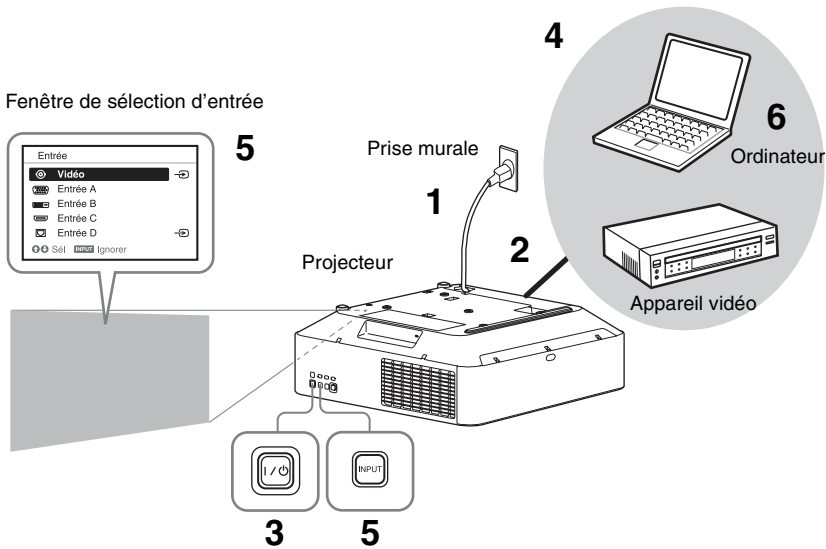

- 1** Branchez le cordon d'alimentation secteur sur une prise murale.
- 2** Raccordez tous les appareils au projecteur (page 10).
- 3** Mettez le projecteur sous tension. Appuyez sur la touche I/O de l'appareil principal ou sur la touche I de la télécommande.
- 4** Mettez sous tension l'appareil raccordé.
- 5** Sélectionnez la source d'entrée. Appuyez sur la touche INPUT du projecteur pour afficher la fenêtre de sélection d'entrée. Appuyez plusieurs fois sur la touche INPUT ou appuyez sur la touche ▲/▼ pour sélectionner l'image à projeter.

L'icône de signal  apparaît sur la droite de la fenêtre de sélection d'entrée lorsqu'un signal entre.

Vous pouvez sélectionner la source d'entrée à l'aide des touches de sélection directe de l'entrée de la télécommande (page 6).

- 6** Faites basculer la sortie de l'ordinateur vers l'affichage externe en modifiant les paramètres de l'ordinateur.



La procédure à suivre pour diriger la sortie de l'ordinateur vers le projecteur dépend du type d'ordinateur.

(Exemple)

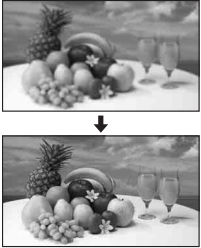

- 7 Réglez la mise au point, la taille et la position de l'image projetée (page 19).

## Réglage de la mise au point, la taille et la position de l'image projetée

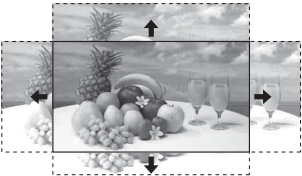
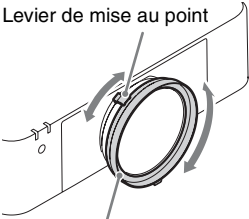
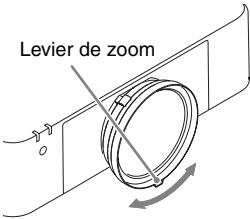
Mise au point	Taille (zoom)	Position (déplacement d'objectif)
		
<p><b>Lors de la fixation de l'objectif à mise au point électrique</b> Appuyez sur la touche FOCUS du projecteur ou de la télécommande, puis appuyez sur la touche ▲/▼/◀/▶ pour régler la mise au point.</p> <p><b>Lors de la fixation de l'objectif à mise au point manuelle</b> Faites tourner la molette de mise au point pour effectuer la mise au point.</p> <p>Levier de mise au point</p>  <p>Bague de mise au point périphérique</p>	<p><b>Lors de la fixation de l'objectif à zoom électrique</b> Appuyez sur la touche ZOOM du projecteur ou de la télécommande, puis appuyez sur la touche ▲/▼/◀/▶ pour régler la taille.</p> <p><b>Lors de la fixation de l'objectif à zoom manuel</b> Faites tourner la bague de mise au point pour régler la taille.</p> <p>Levier de zoom</p> 	<p>Appuyez sur la touche LENS SHIFT/SHIFT du projecteur ou de la télécommande, puis appuyez sur la touche ▲/▼/◀/▶ pour régler la position.</p> <p><b>Pour repositionner l'objectif au centre de l'image projetée</b> Appuyez sur la touche RESET de la télécommande pendant le réglage.</p>

## Réglage de l'inclinaison du projecteur à l'aide des supports avant (réglables)

Lorsque le projecteur est installé sur une surface inégale, vous pouvez l'ajuster à l'aide des supports avant (réglables).

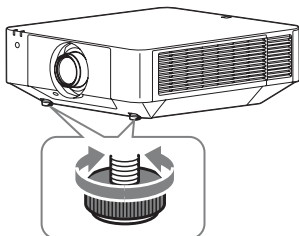

### Remarques

- Veillez à ne pas abaisser le projecteur sur vos doigts.
- Évitez d'appuyer fortement sur le dessus du projecteur lorsque les supports avant (réglables) sont déployés. Cela pourrait entraîner un dysfonctionnement.

## Affichage d'une mire pour le réglage d'une image

Vous pouvez afficher une mire pour régler l'image projetée à l'aide de la touche PATTERN de la télécommande. Utilisez **↑/↓** pour changer de mire et **←/→** pour changer sa couleur. Appuyez à nouveau sur la touche PATTERN pour rétablir l'image précédente.

### Correction de la distorsion trapézoïdale de l'image projetée (fonction Trapèze)

Lorsque l'écran est incliné ou que vous effectuez la projection à partir d'un angle oblique, réglez manuellement le trapèze.

### Si l'image projetée présente une déformation trapézoïdale dans le plan vertical

- 1 Appuyez une fois sur la touche KEYSTONE de la télécommande ou sélectionnez « Ajustement écran » dans le menu Installation (page 38). Le menu « Ajustement écran » s'affiche.

- 2 Sélectionnez « Trapèze V ».

- 3 Utilisez **←/→** pour régler la valeur. Plus la valeur est élevée, plus le haut de l'image projetée est étroit. Plus la valeur est basse, plus le bas de l'image projetée est étroit.

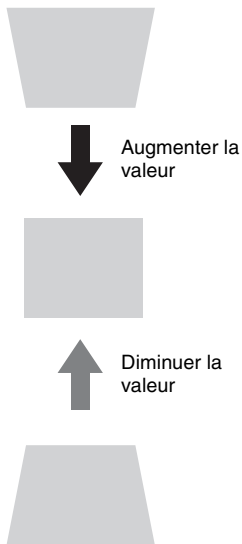

Appuyez sur la touche RESET pour rétablir l'image projetée avant le réglage.<sup>\*1</sup>

### Lorsque l'image projetée est de forme trapézoïdale vers la droite ou la gauche

- 1 Appuyez une fois sur la touche KEYSTONE de la télécommande ou sélectionnez « Ajustement écran » dans le menu Installation (page 38). Le menu « Ajustement écran » s'affiche.
- 2 Sélectionnez « Trapèze H ».
- 3 Utilisez **←/→** pour régler la valeur. Plus la valeur est élevée, plus la partie droite de l'image projetée est étroite. Plus la valeur est basse, plus la partie gauche de l'image projetée est étroite.

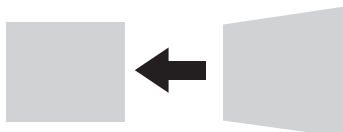

Augmenter la valeur

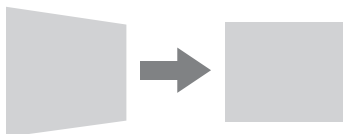

Diminuer la valeur

Appuyez sur la touche RESET pour rétablir l'image projetée avant le réglage.\*1

### Remarques

\*1: La réinitialisation du réglage risque d'être impossible selon la combinaison des valeurs de réglage des paramètres d'Ajustement écran. Dans ce cas, réinitialisez tous les paramètres d'Ajustement écran.

- Le réglage de Trapèze est une correction électronique. Par conséquent, la qualité d'image peut être altérée.
- Selon la position réglée à l'aide de la fonction de déplacement du bloc optique, il est possible que le rapport de format original de l'image ne soit pas conservé ou que l'image projetée soit déformée suite au réglage du trapèze.

## Correction de la distorsion de l'image (fonction de correction de la déformation)

Vous pouvez corriger les distorsions de l'image à l'aide de la fonction de correction de la déformation.

- 1 Appuyez une fois sur la touche KEYSTONE de la télécommande ou sélectionnez « Ajustement écran » dans le menu Installation (page 38). Le menu « Ajustement écran » s'affiche.

- 2 Sélectionnez « Déformation ». Le guide s'affiche.

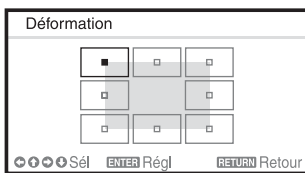

### Lors de la correction du (des) coin(s) de l'image

- 1 Déplacez le ■ à l'aide de ▲/▼/◀/▶ pour sélectionner l'angle que vous souhaitez corriger.
- 2 Appuyez sur la touche ENTER. Le curseur s'affiche.

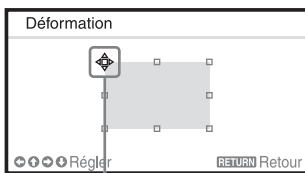

Effectuer le réglage avec ce curseur

- 3 Réglez la position de l'angle que vous souhaitez corriger avec les touches ▲/▼/◀/▶.

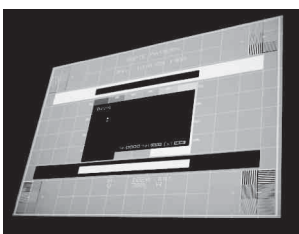

Appuyez sur la touche RESET pour rétablir l'image projetée avant le réglage.\*1

## Lors de la correction de la distorsion des bords gauche/droit de l'image

- 1 Déplacez le ■ avec les touches ▲/▼/◀/▶ pour sélectionner le bord que vous souhaitez corriger.

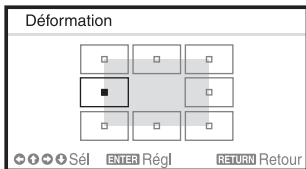

- 2 Appuyez sur la touche ENTER. Le curseur s'affiche.

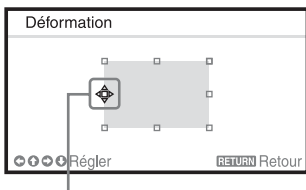

Effectuer le réglage avec ce curseur

- 3 Réglez la distorsion du bord avec les touches ▲/▼/◀/▶.

Vous pouvez régler la position centrale de la distorsion à l'aide de ▲/▼. Pour ajuster la plage de distorsion, utilisez les touches ◀/▶. Les bords gauche/droit peuvent être réglés indépendamment.



Appuyez sur la touche RESET pour rétablir l'image projetée avant le réglage.\*1

## Lors de la correction de la distorsion des bords supérieur/inferieur de l'image

- 1 Déplacez le ■ avec les touches ▲/▼/◀/▶ pour sélectionner le bord que vous souhaitez corriger.

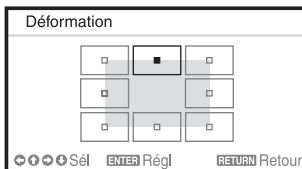

- 2 Appuyez sur la touche ENTER. Le curseur s'affiche.

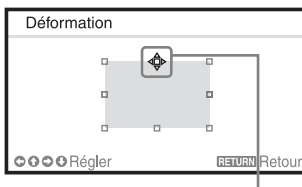

Effectuer le réglage avec ce curseur

- 3 Réglez la distorsion du bord avec les touches ▲/▼/◀/▶.

Vous pouvez régler la position centrale de la distorsion à l'aide de ◀/▶. Pour ajuster la plage de distorsion, utilisez les touches ▲/▼. Les bords supérieur/inferieur peuvent être réglés indépendamment.

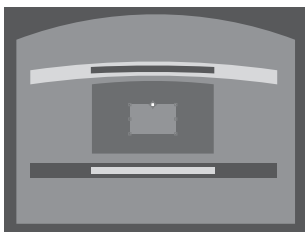
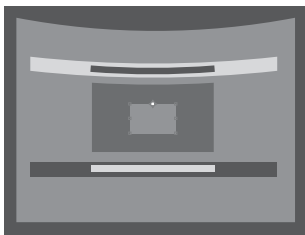

Appuyez sur la touche RESET pour rétablir l'image projetée avant le réglage.\*1

#### Remarque

\*1: La réinitialisation du réglage risque d'être impossible selon la combinaison des valeurs de réglage des paramètres d'Ajustement écran. Dans ce cas, réinitialisez tous les paramètres d'Ajustement écran.

### Fusion des projections de plusieurs projecteurs sur un écran

- 1** Installez les projecteurs.  
Entrez une mire, etc. pour ajuster les positions projetées à partir de plusieurs projecteurs.
- 2** Sélectionnez le mode ID.  
Définissez un mode ID distinct pour chaque projecteur (page 34).
- 3** Sélectionnez le mode d'image.  
Réglez le mode d'image des projecteurs multiples sur « Multi-écrans » (page 27).

- 4** Unifiez l'espace colorimétrique.  
Réglez l'espace colorimétrique des projecteurs multiples sur le même mode (Personnalisé 1 à 3) (page 38). Le cas échéant, il est possible de régler avec précision R/G/B.
- 5** Ajustez le réglage de la correspondance des couleurs.  
Le cas échéant, réglez avec précision chaque ton (page 38).
- 6** Ajustez le réglage Fusion des bords.  
Lors de la superposition de plusieurs projections, le réglage Fusion des bords est disponible.  
Sélectionnez « Multi-écrans » dans le menu Installation, puis sélectionnez « Fusion des bords » (page 38).
- 7** Activez la fonction Fusion des bords.  
Sous « Paramètres fusion », réglez « Fusion des bords » sur « On » pour chaque position de fusion.
- 8** Spécifiez la largeur de la fusion.  
Définissez la largeur de la fusion en fonction de la plage de chevauchement du signal de la source.

Affectez la largeur ici.

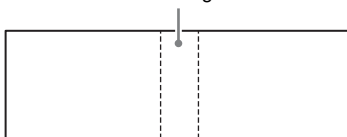

- 9** Procédez au réglage avec « Ajustement fusion ».  
Réglez avec précision le chevauchement.

**10** Effectuez le réglage à l'aide de « Régl. niv. noir zone ».

Réglez chaque zone de correction à l'aide de « Régl. niv. noir zone » de façon à uniformiser au maximum le niveau de noir entre chaque zone.

Une image noire est automatiquement projetée pendant le réglage.

#### Remarques

- Selon la position de début de la fusion ou de la largeur de fusion, il est possible que le menu chevauche la zone de fusion et ne soit plus visible. Si vous souhaitez utiliser le projecteur tout en affichant le menu, réglez une fois « Fusion des bords » sur « Off » et procédez aux réglages. Ensuite, réglez « Fusion des bords » sur « On ».
- La procédure ci-dessus est illustrée à titre d'information générale. Votre propre installation peut varier en fonction de la situation.
- Lorsque plusieurs projecteurs sont disposés côte à côte, leur température interne peut augmenter en raison de la proximité des ouïes d'évacuation et cela peut engendrer une indication d'erreur.  
Dans ce cas, écarter les projecteurs et/ou installez entre eux des cloisons de séparation. Pour plus d'informations, consultez le personnel Sony qualifié.

## Mise hors tension

- 1** Appuyez sur la touche I/⏻ de l'appareil ou de la télécommande. Le projecteur s'arrête et se met hors tension. Si vous appuyez à nouveau sur la touche I/⏻ dans les 10 secondes qui suivent, l'arrêt est annulé.

#### Remarque

Ne mettez pas le projecteur hors tension juste après l'allumage de la lampe. Un dysfonctionnement de la lampe risque de se produire (celle-ci risque de ne pas s'allumer).

- 2** Débranchez le cordon d'alimentation secteur de la prise murale.

## Mise hors tension sans afficher de message de confirmation

Maintenez enfoncée la touche I/⏻ de l'appareil pendant quelques secondes (page 37).

#### Remarques

- Si vous mettez l'appareil hors tension peu de temps après l'extinction de la lampe, un message de confirmation s'affiche et la durée de mise hors tension de l'appareil peut être prolongée.
- Si vous mettez l'appareil sous tension peu de temps après l'avoir mis hors tension, l'affichage de l'image peut nécessiter davantage de temps.

## Indicateur ECO

Cet indicateur spécifie si la fonction ECO du projecteur est efficace. (Pour plus de détails sur la fonction ECO, reportez-vous aux sections « Touche ECO MODE » (page 8) et « ECO » (page 37).)

Des icônes en forme de feuille s'affichent lorsque le projecteur est éteint. Le nombre d'icônes affichées dépend de la quantité d'énergie économisée suite à l'utilisation de la fonction ECO.

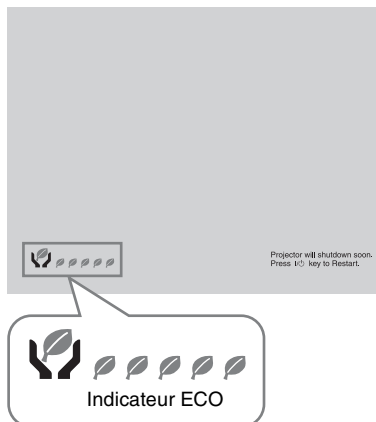



# Utilisation d'un menu

### Remarque

Les écrans de menu utilisés pour les descriptions ci-dessous peuvent varier selon le modèle que vous utilisez.

- 1 Appuyez sur la touche MENU pour afficher le menu.
- 2 Sélectionnez le menu de configuration.

Utilisez la touche  $\uparrow$  ou  $\downarrow$  pour sélectionner le menu de configuration, puis appuyez sur la touche  $\rightarrow$  ou ENTER.

Menu de configuration

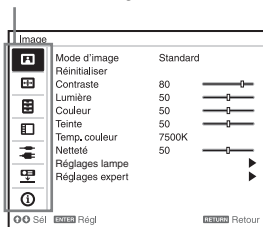

- 3 Sélectionnez le paramètre.

Utilisez la touche  $\uparrow$  ou  $\downarrow$  pour sélectionner le menu de configuration, puis appuyez sur la touche  $\rightarrow$  ou ENTER.

Pour revenir à l'écran de sélection du menu de configuration, appuyez sur la touche  $\leftarrow$  ou RETURN.

Paramètres

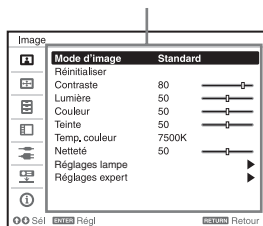

- 4 Définissez ou réglez le paramètre sélectionné.

L'utilisation du menu varie selon le paramètre. Si la fenêtre de menu suivante s'affiche, sélectionnez le paramètre en vous conformant à la procédure de l'étape 3 et appuyez sur la touche ENTER pour enregistrer le paramètre.

Pour revenir à l'écran de sélection des paramètres, appuyez sur la touche  $\leftarrow$  ou RETURN. En outre, pour réinitialiser un paramètre à sa valeur d'usine, appuyez sur la touche RESET pendant le paramétrage ou le réglage.

### Utilisation d'un menu contextuel

Appuyez sur la touche  $\uparrow/\downarrow/\leftarrow/\rightarrow$  pour sélectionner un paramètre. Appuyez sur la touche ENTER pour enregistrer le paramètre. L'écran précédent réapparaît.

Sélection de paramètres

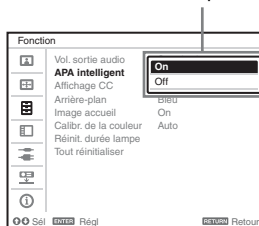

### Utilisation du menu de configuration

Appuyez sur la touche  $\uparrow$  ou  $\downarrow$  pour sélectionner le paramètre. Appuyez sur la touche ENTER pour enregistrer le paramètre. L'écran précédent réapparaît.

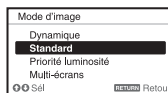

### Utilisation du menu de réglage

Pour augmenter la valeur, appuyez sur la touche  $\uparrow$  ou  $\rightarrow$  et pour la diminuer, appuyez sur la touche  $\downarrow$  ou  $\leftarrow$ . Appuyez sur la touche ENTER pour enregistrer le paramètre. L'écran précédent réapparaît.











- 5** Appuyez sur la touche MENU pour effacer le menu.  
Le menu disparaît automatiquement si vous n'appuyez sur aucune touche pendant un certain temps.

## Le menu Image

Permet de régler l'image de chaque signal d'entrée.

Paramètres	Description
Mode d'image	<b>Dynamique</b> : accentue le contraste pour produire une image « dynamique ». <b>Standard</b> : rend l'image naturelle et bien équilibrée. <b>Priorité luminosité</b> : éclaircit l'image pour un environnement lumineux. <b>Multi-écrans</b> : éclaircit la qualité d'image pour une projection avec plusieurs projecteurs.
Réinitialiser	Les paramètres d'image retournent à leurs valeurs d'usine. Toutefois, « Mode d'image » et « Personnalisé 1 », « Personnalisé 2 », « Personnalisé 3 » et « Personnalisé 4 » de « Temp. couleur » ne retournent pas aux valeurs d'usine.
Contraste	Plus la valeur est élevée, plus le contraste est grand. Plus la valeur est basse, plus le contraste est faible.
Lumière	Plus la valeur est élevée, plus l'image est lumineuse. Plus la valeur est basse, plus l'image est sombre.
Couleur	Plus la valeur est élevée, plus l'intensité est grande. Plus la valeur est basse, plus l'intensité est faible.
Teinte	Plus la valeur est élevée, plus les tons d'image sont verdâtres. Plus la valeur est basse, plus l'image devient rougeâtre.
Temp. couleur	<b>9300K/7500K/6500K</b> : plus la température est élevée, plus les tons d'image sont bleuâtres. Plus la température est basse, plus l'image devient rougeâtre. <b>Priorité luminosité</b> : les images sont projetées avec une luminosité maximale. <b>Personnalisé 1/Personnalisé 2/Personnalisé 3/Personnalisé 4</b> : vous pouvez enregistrer un paramètre de température de couleur que vous avez réglé pour chaque paramètre. Les paramètres par défaut sont Personnalisé 1 : 9300K, Personnalisé 2 : 7500K, Personnalisé 3 : 6500K, Personnalisé 4 : Priorité luminosité.
Netteté	Plus la valeur est élevée, plus l'image est nette. Plus la valeur est basse, plus l'image est douce.
Réglages lampe	<b>Mode de lampe</b> : Permet de régler la luminosité de la lampe. <b>Standard</b> : l'image s'éclaircit et la consommation d'énergie augmente. <b>Moyen</b> : la consommation d'énergie diminue, mais l'image s'assombrit. <b>Personnalisé</b> : Vous pouvez régler la luminosité sur « Standard » ou « Moyen ».

Paramètres	Description
Réglages expert	
Création réalité	<p>Permet de régler les détails et le traitement du bruit des images. (Fonction de super-résolution)</p> <p><b>On</b> : permet d'ajuster les réglages de « Création réalité ».</p> <p><b>Résolution</b> : lorsque vous augmentez la valeur de réglage, la texture et le détail de l'image deviennent plus nets.</p> <p><b>Filtrage bruit</b> : lorsque vous augmentez la valeur de réglage, le bruit (rugosité de l'image) s'atténue.</p> <p><b>Test: Oui/Non</b> : permet de commuter « On » et « Off » à une certaine fréquence pour vérifier l'effet de la « Création réalité ». *1</p> <p><b>Off</b> : la fonction « Création réalité » n'est pas appliquée.</p>
Accent. Contraste	<p>Corrige automatiquement le niveau des parties claires et sombres pour optimiser le contraste en fonction d'une scène. Augmente la netteté de l'image et rend l'image dynamique.</p> <p><b>Haut/Moyen/Bas</b> : vous pouvez régler l'accentuation de contraste.</p> <p><b>Off</b> : la fonction « Accent. Contraste » n'est pas appliquée.</p>
Mode gamma	<p><b>2.2</b> : équivaut à une courbe gamma 2.2.</p> <p><b>2.4</b> : équivaut à une courbe gamma 2.4.</p> <p><b>Gamma 3</b> : applique une courbe gamma qui donne la priorité à la luminosité pour un usage dans un environnement relativement lumineux.</p> <p><b>Gamma 4</b> : améliore le contraste entre le noir et le blanc pour un usage dans un environnement relativement sombre.</p> <p><b>DICOM GSDF Sim.</b> *2 : le gamma correspond à la GSDF (Grayscale Standard Display Function) des normes DICOM (Digital Imaging and Communications in Medicine).</p>
Esp. couleur	<p>Convertit l'espace colorimétrique.</p> <p><b>Personnalisé 1</b> : produit des images aux couleurs vives.</p> <p><b>Personnalisé 2</b> : produit des images avec des couleurs masquées.</p> <p><b>Personnalisé 3</b> : reproduit des images aux couleurs fidèles à la source de l'image d'origine.</p> <p>Vous pouvez sélectionner R/G/B pour l'espace colorimétrique sélectionné et régler les points de chromaticité R/G/B respectivement dans les sens x et y du diagramme de chromaticité CIExy.</p> <p><b>Sélection coul.:</b> sélectionnez la couleur à ajuster parmi « Rouge », « Vert » et « Bleu ».</p> <p><b>Cyan - Rouge(x)</b>: règle le point de chromaticité de la couleur sélectionnée en cyan-rouge (x).</p> <p><b>Magenta - Vert(y)</b>: règle le point de chromaticité de la couleur sélectionnée en magenta-vert (y).</p>
Correct. couleurs	<p><b>On</b> : règle la teinte, la saturation et la luminosité de la couleur sélectionnée. Recommencez les étapes 1 et 2 décrites ci-dessous pour spécifier la couleur cible.</p> <p><b>1</b> Appuyez sur / pour sélectionner « Sélection coul. », puis appuyez sur / pour sélectionner la couleur que vous souhaitez ajuster parmi « Rouge », « Jaune », « Vert », « Cyan », « Bleu » et « Magenta ».</p> <p><b>2</b> Appuyez sur / pour sélectionner « Teinte », « Saturation » ou « Lumière », puis ajustez-les selon vos préférences à l'aide de / tout en regardant l'image projetée.</p> <p><b>Off</b> : la fonction « Correct. couleurs » n'est pas appliquée.</p>

Paramètres	Description
Mode Film *3 *4	<p><b>Auto</b> : reproduit avec précision l'image provenant d'un film afin de s'adapter au film d'origine. En général, sélectionnez cette option.</p> <p><b>Off</b> : sélectionnez cette option si le bord des images n'est pas net lorsque « Auto » est sélectionné.</p>

### Remarques

- \*1: La position d'affichage de l'état au cours du test coopère conjointement avec le réglage « Position de menu » (page 34).
- \*2: Disponible quand un signal d'ordinateur est reçu par la borne d'entrée DVI-D (INPUT B), la borne d'entrée HDMI (INPUT C) ou la borne d'entrée HDBaseT (INPUT D). Ce projecteur ne doit pas être utilisé comme appareil de diagnostic médical.
- \*3: Lorsqu'un signal vidéo est reçu, cette option est disponible.
- \*4: Lorsqu'un signal progressif est reçu, cette option n'est pas disponible.

# Le menu Écran

Permet de régler la taille, la position et le rapport de format de l'image projetée pour chaque signal d'entrée.

Paramètres	Description
Aspect <sup>*1</sup>	Modifie le rapport de format de l'image projetée (page 32).
Avec une entrée de signal d'ordinateur	<b>Plein 1</b> : affiche l'image en adaptant la taille d'image projetée maximale sans modifier le rapport de format du signal d'entrée. <b>Plein 2</b> : affiche l'image en l'adaptant à la taille d'image projetée maximale. <b>Normal</b> : affiche l'image sur le point central de l'image projetée sans modifier la résolution du signal d'entrée ou agrandir l'image.
Avec une entrée de signal vidéo	<b>4:3</b> : affiche l'image en adaptant la taille d'image projetée maximale à un rapport de format fixe de 4:3. <b>16:9</b> : affiche l'image en adaptant la taille d'image projetée maximale à un rapport de format fixe de 16:9. <b>Plein</b> : affiche l'image en l'adaptant à la taille d'image projetée maximale. <b>Zoom</b> : effectue un zoom sur le centre de l'image projetée.
Centrer V <sup>*2 *3</sup>	Réglez l'ensemble de l'image projetée en la relevant et l'abaissant à l'écran. Quand le nombre sélectionné augmente, l'écran se relève et quand le nombre diminue, l'image projetée s'abaisse.
Taille verticale <sup>*2 *3</sup>	Réduit ou agrandit l'image verticalement. L'image projetée est agrandie quand ce réglage augmente et elle se réduit lorsqu'il diminue. Si vous ne voyez pas les sous-titres d'un film, par exemple, utilisez ce réglage conjointement avec « Centrer V ».
Surscannage <sup>*2</sup>	<b>On/Off</b> : si « On » est sélectionné, les contours de l'image sont cachés. Sélectionnez « On » si des parasites apparaissent sur les bords de l'image.
Réglez le signal <sup>*6</sup>	Permet de régler l'image provenant d'un signal d'un ordinateur. Utilisez ce paramètre si le bord de l'image est coupé et si la réception est médiocre.
APA <sup>*4 *5</sup>	Permet de régler automatiquement l'image projetée sur une qualité optimale en appuyant sur la touche ENTER.
Phase <sup>*4</sup>	Règle la phase de pixels de l'affichage et le signal d'entrée. Sélectionnez la valeur qui affiche l'image le plus clairement.
Pas <sup>*4</sup>	Plus la valeur est élevée, plus les éléments d'image horizontaux sont larges (pas). Plus la valeur est basse, plus les éléments d'image horizontaux sont étroits (pas).
Déplacement <sup>*6</sup>	<b>H</b> : plus la valeur est élevée, plus l'image est projetée sur la droite de l'écran. Plus la valeur est basse, plus l'image est projetée sur la gauche de l'écran. <b>V</b> : plus la valeur est élevée, plus l'image est projetée vers le haut de l'écran. Plus la valeur est basse, plus l'image est projetée vers le bas de l'écran.

## Remarques

- \*1: • Notez que si le projecteur est utilisé pour une projection en public ou à but lucratif, la modification de l'image originale en changeant le mode d'aspect (rapport de format) peut constituer une violation des droits des auteurs ou producteurs, qui sont protégés par la loi.
- Selon le signal d'entrée ou le paramètre « Aspect écran », certains paramètres du rapport de format ou certains autres paramètres peuvent être impossibles à régler dans certains cas. La modification du paramètre du rapport de format peut aussi être dépourvue d'effet.

- Selon le paramètre sélectionné, une partie de l'image peut s'afficher en noir.
- \*2: Disponible quand un signal vidéo est reçu par la borne d'entrée RGB/YPrPb (INPUT A), la borne d'entrée DVI-D (HDMI) ou la borne d'entrée HDBaseT.
- \*3: Disponible lorsque « Aspect » est réglé sur « Zoom » et « Aspect écran » sur 16:10 ou 16:9.
- \*4: Disponible quand un signal d'ordinateur est reçu par la borne d'entrée RGB/YPrPb (INPUT A).
- \*5: Si l'image projetée comporte une importante partie noire à sa périphérie, la fonction APA ne fonctionnera pas correctement et certaines parties de l'image risquent de ne pas s'afficher sur l'écran. Par ailleurs, il se peut que l'image optimale ne puisse pas être obtenue selon le type de signal d'entrée. Définissez alors les paramètres « Phase », « Pas » et « Déplacement » manuellement.
- \*6: Disponible lorsqu'un signal d'ordinateur ou un signal vidéo est reçu par le connecteur d'entrée RGB/YPrPb (INPUT A). Cette option n'est disponible que lorsque « Aspect » est réglé sur « Zoom ».

## Aspect

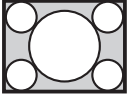
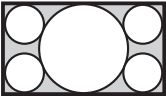
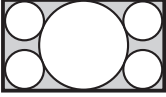
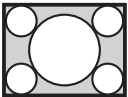
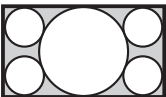
	Signal d'entrée	Valeur de paramètre recommandée et image projetée
Signal d'ordinateur	(4:3)	(Plein 1) <sup>*1 *2</sup> 
	(16:9)	(Plein 1) <sup>*1 *2</sup> 
	(16:10)	(Plein 1) <sup>*1</sup> 
Signal vidéo	(4:3)	(4:3) <sup>*3 *5</sup> 
	(16:9)	(16:9) <sup>*4 *5</sup> 

\*1: Si vous sélectionnez « Normal », l'image est projetée à la même résolution que le signal d'entrée, sans modifier le rapport de format de l'image d'origine.



\*2: Si vous sélectionnez « Plein 2 », l'image est projetée de sorte qu'elle remplisse la surface de projection de l'image, quel que soit son rapport de format.



\*3: Selon le signal d'entrée, il se peut que l'image projetée se présente de la manière illustrée ci-dessous. Dans ce cas, sélectionnez « 16:9 ».



\*4: Selon le signal d'entrée, il se peut que l'image projetée se présente de la manière illustrée ci-dessous. Dans ce cas, sélectionnez « Zoom ».

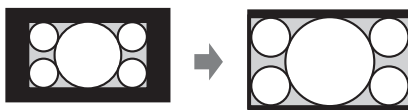

\*5: Si vous sélectionnez « Plein », l'image est projetée de sorte qu'elle remplisse la surface de projection de l'image, quel que soit son rapport de format.







# Le menu Fonction

Le menu Fonction est utilisé pour régler diverses fonctions du projecteur.









Paramètres	Description
Vol. sortie audio	Plus la valeur est élevée, plus le niveau audio émis par la borne de sortie audio est élevé. Plus la valeur est basse, plus le niveau audio est faible.
APA intelligent	<b>On/Off</b> : en cas de réglage sur « On », APA est exécuté automatiquement quand un signal est reçu.*1
Affichage CC	<b>CC1/CC2/CC3/CC4/Text1/Text2/Text3/Text4</b> : permet de sélectionner la fonction de sous-titres (légendes ou texte). <b>Off</b> : les sous-titres ne s'affichent pas.
Réinit. durée lampe	Lorsque vous remplacez la lampe, permet de réinitialiser la durée de lampe (page 59).
Arrière-plan*2	<b>Bleu/Noir/Image</b> : permet de sélectionner l'arrière-plan à afficher en l'absence de signal d'entrée. En cas de réglage sur « Image », l'Image accueil est affichée.
Image accueil	<b>On/Off</b> : si vous sélectionnez « On », l'Image accueil s'affiche à l'écran au démarrage du projecteur.
Calibr. de la couleur*3*4	Corrige sur la totalité de l'écran la différence de teinte survenue avec le temps. <b>Auto</b> : si vous sélectionnez « On », ceci corrige automatiquement la différence de teinte lorsque le projecteur est mis hors tension après un certain temps d'utilisation. <b>Démarrer</b> : vingt minutes après l'allumage de la lumière, ceci corrige immédiatement la différence de teinte. <b>Retour</b> *5 : rétablit les réglages lors de la calibration de la couleur précédente. <b>Réinitialiser</b> : rétablit les réglages par défaut.
Tout réinitialiser	Tous les paramètres retournent à leurs valeurs d'usine.

## Remarques

- \*1: Exécute APA quand un signal d'ordinateur est reçu par la borne d'entrée RGB/YPbPr (INPUT A).
- \*2: Lorsque vous utilisez le mode d'affichage deux images en l'absence de signal d'entrée, l'arrière-plan vire au noir, même si vous réglez ce paramètre sur « Image ».
- \*3: La mire de calibration de la couleur s'affiche lors de la sélection de ce menu.  
Lorsque vous appuyez sur la touche  du projecteur ou la touche  de la télécommande, la mire s'éteint et ce menu est désactivé.
- \*4: La différence de teinte peut ne pas être corrigée correctement en raison de facteurs environnementaux, tels que la température et la poussière, ou des changements au fil du temps.
- \*5: Ceci est indisponible si vous n'avez pas effectué la calibration de la couleur.

## Le menu Marche

Le Menu Marche permet de configurer les opérations en utilisant le menu ou la télécommande.

Paramètres	Description
Langage	Permet de sélectionner la langue utilisée dans le menu et les messages à l'écran.
Position de menu	<b>Bas gauche/Centre</b> : pour sélectionner la position du menu affiché sur l'image projetée.
État	<b>On</b> : tous les états à l'écran sont activés. <b>Off</b> : affiche uniquement les menus, le message de mise hors tension et des messages d'avertissement. <b>Tout Off</b> : désactive les affichages à l'écran, autres que certains menus, et un message de mise hors tension.*1 *2
Récepteur IR	<b>Avant &amp; Arrière/Avant/Arrière</b> : permet de sélectionner les récepteurs de télécommande (Récepteur IR) à l'avant et à l'arrière du projecteur.
Mode ID	<b>Tout/1/2/3/4</b> : permet d'attribuer un numéro d'identification au projecteur. Lorsque « Tout » est sélectionné, vous pouvez commander le projecteur à l'aide de la télécommande indépendamment du Mode ID attribué. Reportez-vous aussi au « Commutateur ID MODE » de la télécommande à la page 8.
Verrou. antivol*3	<b>On/Off</b> : cette fonction permet de limiter le projecteur aux utilisateurs autorisés à l'aide d'un mot de passe. Pour configurer la fonction de verrouillage antivol, procédez comme suit : <ol style="list-style-type: none"><li>1 Sélectionnez « On », puis appuyez sur la touche ENTER pour afficher le menu de configuration.</li><li>2 Saisissez le mot de passe à l'aide des touches MENU, , , ,  et ENTER. (Le mot de passe initial par défaut est « ENTER, ENTER, ENTER, ENTER ».)</li><li>3 Saisissez un nouveau mot de passe à l'aide des touches MENU, , , ,  et ENTER.</li><li>4 Saisissez à nouveau le mot de passe pour le confirmer.</li></ol> Saisissez le mot de passe quand vous mettez le projecteur sous tension après avoir débranché et rebranché le cordon d'alimentation secteur. Lorsque le projecteur est réglé sur « Off », vous pouvez annuler le verrouillage antivol. Vous êtes obligé de saisir à nouveau le mot de passe. Si vous ne saisissez pas le mot de passe correct après trois tentatives, le projecteur ne peut plus être utilisé. Dans un tel cas, appuyez sur la touche I/⏻ pour passer en mode de veille, puis mettez à nouveau le projecteur sous tension.
Verr. tch. Com	<b>On/Off</b> : si vous sélectionnez « On », toutes les touches de commande du projecteur sont verrouillées. Cependant, vous pouvez activer le fonctionnement en exécutant la procédure suivante, même si « Verr. tch. Com » est réglé sur « On ». <ul style="list-style-type: none"><li>• En mode de veille, maintenez la touche I/⏻ enfoncée pendant environ 10 secondes.<ul style="list-style-type: none"><li>→ Le projecteur se met sous tension.</li></ul></li><li>• Lorsque l'appareil est sous tension, maintenez la touche MENU enfoncée pendant environ 10 secondes.<ul style="list-style-type: none"><li>→ Quand « Verr. tch. Com » est réglé sur « Off », toutes les touches du panneau de commande du projecteur fonctionnent.</li></ul></li></ul>

---

<b>Paramètres</b>	<b>Description</b>
Cde objectif	<b>On/Off</b> : si vous sélectionnez « On », vous pouvez régler l'objectif (mise au point, zoom et décalage de l'objectif) à partir de la télécommande ou du projecteur. Pour éviter toute utilisation non intentionnelle, sélectionnez « Off » une fois l'objectif réglé.

---

### **Remarque**

- \*1: Lorsque « Tout Off » est sélectionné, aucun message d'avertissement de haute température ne s'affiche.
- \*2: Notez que Sony n'est pas responsable du dysfonctionnement de l'appareil ou de tout accident causé par la sélection de « Tout Off ».
- \*3: Si vous oubliez votre mot de passe, vous ne pourrez pas utiliser le projecteur. Si vous appelez un technicien Sony agréé pour un mot de passe oublié, vous serez invité à fournir le numéro de série du projecteur et votre identité. (Cette procédure peut différer selon les pays/régions.) Vous recevrez votre mot de passe une fois votre identité vérifiée.

## Le menu Connexion/Alimentation

Le menu Connexion/Alimentation permet de modifier les paramètres de connexion et d'alimentation.

Paramètres	Description
Param. réseau	
Paramètre IPv4*1	
Définition Adress IP	<b>Auto(DHCP)</b> : l'adresse IP est attribuée automatiquement par le serveur DHCP comme un routeur. <b>Manuel</b> : pour spécifier manuellement l'adresse IP.
Adresse IP/Masq. sous-rés./Passer. par déf./DNS primaire/DNS secondaire	Quand « Manuel » est sélectionné pour « Définition Adress IP », sélectionnez le paramètre avec la touche ◀ ou ▶ et saisissez la valeur avec la touche ▲ ou ▼. Une fois tous les éléments entrés, sélectionnez « Appliquer », puis appuyez sur la touche ENTER. Les paramètres définis sont enregistrés.
Informations IPv6	Affiche les informations sur l'adresse IPv6. L'adresse IPv6 doit être définie à partir du navigateur. (page 47)
Réglages HDBaseT	
Param. LAN	<b>via HDBaseT/Port LAN</b> : vous pouvez sélectionner l'un ou l'autre via le LAN de l'équipement HDBaseT connecté à la borne HDBaseT ou via la connexion réseau avec la borne LAN de l'appareil principal.*2 *3
Réglages RS-232C*4	<b>via HDBaseT</b> : vous pouvez connecter cet appareil à la borne RS-232C via l'émetteur HDBaseT. (Débit en bauds : 9 600 bit/s) <b>RS-232C</b> : sert à la connexion directe à la borne RS-232C de cet appareil.
Plage dynamique*5	Définit le niveau d'entrée de l'image de la borne INPUT B/C/D. <b>Auto</b> : distingue automatiquement le niveau d'entrée d'image. <b>Limitée</b> : définit le niveau d'entrée d'image dans la plage 16-235. <b>Plein</b> : définit le niveau d'entrée d'image dans la plage 0-255.
Câble HDMI	<b>Long/Normal</b> : sélectionnez « Long » lorsque l'image est altérée ou non projetée.
Sél sign entr A	<b>Auto/Ordinateur/Vidéo GBR/Composant</b> : choisissez « Auto » pour sélectionner automatiquement le type d'entrée de signal vidéo quand « Entrée A » est sélectionné avec la touche INPUT.*6
Standard coul.	<b>Auto/NTSC3.58/PAL/SECAM/NTSC4.43/PAL-M/PAL-N</b> : sélectionnez « Auto » pour sélectionner automatiquement le système couleur quand « Vidéo » est sélectionné avec la touche INPUT.*6

Paramètres	Description
ECO	
Economie auto	
Sans entrée	<p><b>Coupure lampe</b> : la lampe s'éteint automatiquement et la consommation d'énergie est réduite si aucun signal n'est reçu pendant environ 10 minutes.</p> <p>La lampe se rallume lorsqu'un signal est reçu ou lorsque vous appuyez sur une touche. En mode Coupure lampe, le témoin ON/STANDBY s'allume en orange. (page 51)</p> <p><b>Veille</b><sup>*7</sup> : si l'appareil ne reçoit aucun signal pendant 10 minutes environ, il s'éteint automatiquement et passe en mode de veille.</p> <p><b>Off</b> : la fonction « Sans entrée » est désactivée.</p>
Mode de veille <sup>*8</sup>	<p><b>Standard/Bas</b> : sélectionnez « Bas » pour réduire la consommation d'énergie en mode de veille.</p>
Alim. directe	<p><b>On/Off</b> : si « On » est sélectionné, vous pouvez mettre l'appareil sous tension sans passer en mode de veille lorsque le cordon d'alimentation secteur est raccordé à une prise murale. Vous pouvez aussi débrancher le cordon d'alimentation secteur sans passer en mode de veille lorsque vous mettez le projecteur hors tension.<sup>*9</sup></p> <p>Vous pouvez débrancher le cordon d'alimentation secteur sans passer en mode de veille.</p>

### Remarques

- \*1: Définissez l'adresse IP de cet appareil manuellement après la connexion au réseau. Si cet appareil n'est pas connecté au réseau, le réglage n'est pas activé.
- \*2: En cas de connexion via HDBaseT, seul le 100BASE-TX peut être utilisé pour la connexion. Lorsque vous utilisez la borne LAN de l'appareil principal, vous pouvez établir la connexion à l'aide de 10BASE-T/100BASE-TX.
- \*3: Il faut définir les adresses IP respectivement lors de l'utilisation de HDBaseT et de la borne LAN.
  - Définition de l'adresse IP lors de l'utilisation d'un réseau LAN via HDBaseT.  
Réglez « Param. LAN » sur « via HDBaseT » sous « Réglages HDBaseT », puis définissez l'adresse IP sous « Param. réseau ».
  - Définition de l'adresse IP lors de l'utilisation de la borne LAN.  
Réglez « Param. LAN » sur « Port LAN » sous « Réglages HDBaseT », puis définissez l'adresse IP sous « Param. réseau ».
- \*4: En cas de connexion via HDBaseT, la connexion est à 9 600 bit/s. Lorsque vous utilisez la borne RS-232C de l'appareil principal, vous pouvez vous connecter à 38 400 bit/s.
- \*5: Si le réglage d'entrée de l'image de l'équipement de connexion HDMI est incorrect, la partie brillante devient trop brillante et la partie sombre devient trop sombre.
- \*6: Pour certains types de signaux d'entrée, il se peut que le réglage de l'image ne s'effectue pas correctement. Dans ce cas, réglez-la manuellement afin de l'adapter à l'appareil raccordé.
- \*7: Sélectionnez « Off » pour ne pas passer en mode de veille en l'absence de signal d'entrée.
- \*8: Si « Mode de veille » est réglé sur « Bas », les fonctions de réseau et de contrôle réseau sont indisponibles tant que le projecteur est en mode de veille.
- \*9: Ne mettez pas le projecteur hors tension juste après l'allumage de la lampe. Un dysfonctionnement de la lampe risque de se produire (celle-ci risque de ne pas s'allumer).

## Le menu Installation

Le menu Installation permet d'installer le projecteur.

Paramètres	Description
Ajustement écran	<p>Règle la distorsion de l'image projetée due aux conditions d'installation ou quand une partie de l'image se propage au-delà de l'écran.*<sup>1</sup></p> <p><b>Déformation</b> : sélectionnez un point de réglage et déplacez-le verticalement/horizontalement pour ajuster la distorsion de l'image.</p> <p><b>Trapèze V</b> : permet de régler la distorsion trapézoïdale verticale. Plus la valeur est élevée, plus la partie supérieure de l'image projetée est étroite. Plus la valeur est basse, plus la partie inférieure de l'image projetée est étroite.*<sup>2</sup></p> <p><b>Trapèze H</b> : permet de régler la distorsion trapézoïdale horizontale. Plus la valeur est élevée, plus la partie droite de l'image projetée est courte. Plus la valeur est basse, plus la partie gauche de l'image projetée est courte.*<sup>2</sup></p> <p><b>Linéarité V</b> : ajuste l'image projetée de sorte que la hauteur de la moitié supérieure et la hauteur de la moitié inférieure soient identiques. Plus la valeur est élevée, plus la moitié supérieure de l'image projetée est étroite. Plus la valeur est basse, plus la moitié inférieure de l'image projetée est étroite.</p> <p><b>Linéarité H</b> : ajuste l'image projetée de sorte que la largeur de la moitié droite et la largeur de la moitié gauche soient identiques. Plus la valeur est élevée, plus la moitié droite de l'image projetée est étroite. Plus la valeur est basse, plus la moitié gauche de l'image projetée est étroite.</p> <p><b>Réinitialiser</b> : réinitialise tous les paramètres d'Ajustement écran.</p>
Multi-écrans	<p>Lorsque vous composez un écran avec plusieurs projections, vous pouvez chevaucher des parties de différentes projections ou présenter les projections sous forme de mosaïque.</p>
Esp. couleur	<p>Change l'espace colorimétrique. Les mêmes ajustements que dans la section « Esp. couleur » (page 28) du menu Image sont disponibles.</p>
Corresp. Couleurs* <sup>3</sup>	<p>Ajuste la luminosité générale et la teinte de l'image projetée.</p> <p><b>Régler</b> : sélectionnez l'un des 6 niveaux de signal et ajustez la luminosité ou la teinte.</p> <p><b>Niveau 1 - 6</b> : sélectionnez le niveau de luminosité à ajuster.</p> <p><b>Lumière</b> : permet d'ajuster la luminosité du niveau de luminosité sélectionné.</p> <p><b>Couleur</b> : permet d'ajuster la teinte du niveau de luminosité sélectionné.</p> <p><b>Réinitialiser</b> : permet de réinitialiser toutes les valeurs ajustées.</p>
Fusion des bords	<p>Définit les paramètres concernant la fusion des bords.</p> <p><b>Réinitialiser</b> : réinitialise toutes les valeurs de Paramètres fusion, Ajustement fusion et Régl. niv. noir zone.</p>

Paramètres	Description
Paramètres fusion	<p>Configurez le réglage de Fusion des bords respectivement pour les parties supérieure, inférieure, droite et gauche de l'écran.</p> <p><b>Gauche/Droit/Haut/Bas</b> : réglez l'effet de Fusion des bords pour chaque position.</p> <p><b>Fusion des bords</b> : sélectionnez « On » pour régler « Plage de fusion » ou « Pos. début fusion ».</p> <p><b>Plage de fusion</b> : réglez la largeur où les images se chevauchent.</p> <p><b>Pos. début fusion</b> : réglez la position de début à partir de laquelle les images se chevauchent.</p> <p><b>Curseur fusion</b> : affiche les curseurs aux positions de début et de fin pour la fusion des bords. En cas de réglage sur « On », les curseurs s'affichent pendant l'Paramètres fusion.</p> <p><b>Couleur pos. Déb</b> : sélectionnez la couleur du curseur qui indique la position de début.</p> <p><b>Couleur pos. Fin</b> : sélectionnez la couleur du curseur qui indique la position de fin.</p> <p><b>Réinitialiser</b> : permet de réinitialiser toutes les valeurs d'Paramètres fusion.</p>
Ajustement fusion	<p>Règle avec précision le chevauchement.</p> <p><b>Régler</b> : spécifiez une position dans le chevauchement et déplacez les pixels de l'image. À l'aide de <math>\blacktriangleleft/\blacktriangleright/\blacktriangleleft/\blacktriangleright</math>, sélectionnez la position à régler. Appuyez sur la touche ENTER pour déterminer la position et utilisez <math>\blacktriangleleft/\blacktriangleright/\blacktriangleleft/\blacktriangleright</math> pour déplacer les pixels de l'image verticalement/horizontalement de manière à ce que les images voisines se chevauchent.</p> <p><b>Réinitialiser</b> : permet de réinitialiser toutes les valeurs de Ajustement fusion.</p>
Régl. niv. noir zone <sup>*4*5*6</sup>	<p>Effectue le réglage de manière à ce que le chevauchement ne se remarque pas lorsqu'une image sombre est affichée.</p> <p>Sélectionnez la zone de correction « Zone de réglage 1 » à « Zone de réglage 9 », puis définissez les valeurs de réglage.</p> <p><b>Ajustage zone</b> : règle la partie de chaque zone de correction.</p> <p><b>Régler</b> : spécifie la position de la ligne de marge de chaque zone de correction.</p> <p>Sélectionnez la position de réglage à l'aide de <math>\blacktriangleleft/\blacktriangleright/\blacktriangleleft/\blacktriangleright</math>. Appuyez sur la touche ENTER pour déterminer la position et utilisez <math>\blacktriangleleft/\blacktriangleright/\blacktriangleleft/\blacktriangleright</math> pour déplacer les pixels de l'image verticalement/horizontalement afin d'ajuster la partie de chaque zone de correction.</p> <p><b>Réinitialiser</b> : réinitialise toutes les valeurs d'Ajustage zone.</p> <p><b>Niveau du noir</b> : règle la luminosité de chaque zone de correction.</p> <p><b>Réinitialiser</b> : réinitialise toutes les valeurs de Niveau du noir.</p> <p><b>Réinitialiser</b> : permet de réinitialiser toutes les valeurs de Régl. niv. noir zone.</p>
Fractionnement image	<p><b>Off/Partie gauche/Partie droite</b> : divise en deux le signal d'entrée provenant de l'ordinateur et affiche une image agrandie sur la partie gauche ou la partie droite de l'écran.<sup>*7</sup></p>
Symétrie	<p><b>HV/H/V/Off/Auto</b> : fait pivoter l'image projetée horizontalement et/ou verticalement selon la méthode d'installation.</p>
Mode haute altit.	<p><b>On/Off</b> : sélectionnez « On » si vous utilisez le projecteur à une altitude de 1 500 mètres ou plus. L'utilisation prolongée d'un mauvais réglage risque d'affecter la fiabilité des composants.</p>
Nettoyage filtre	<p>Met le projecteur hors tension et nettoie le filtre à air.</p>

Paramètres	Description
Aspect écran	<b>16:10/16:9/4:3</b> : pour modifier la zone d'affichage en fonction de l'écran.
Blanc	Cette fonction permet d'ajuster la région affichable dans les quatre directions de la surface de projection. Sélectionnez le bord à ajuster, parmi « Gauche », « Droite », « Haut » et « Bas » à l'aide des touches <b>▲/▼</b> . Réglez la quantité de blanc à l'aide des touches <b>◄/►</b> . <sup>*8</sup>
Align. panneau <sup>*9</sup>	Permet de sélectionner les écarts de couleur des caractères ou de l'image. Lorsque « On » est réglé, il est possible de définir et de régler les paramètres « Couleur cible » et « Couleur écran ». <b>Mode de régl.</b> permet de sélectionner comment effectuer les réglages. <b>Déplacement</b> : déplace toute l'image et effectue les réglages. <b>Zone</b> : sélectionne la plage désirée et effectue les réglages. <b>Couleur cible</b> : définit la couleur désirée pour régler les écarts de couleur. Sélectionner « R » (Rouge) ou « B » (Bleu) pour effectuer des réglages basés sur « G » (Vert). <b>Couleur écran</b> : sélectionnez « R/G » (Rouge et Vert) ou « R/G/B » (Blanc, toutes les couleurs) lorsque le paramètre « Couleur cible » est « R » (Rouge). Sélectionnez « B/G » (Bleu et Vert) ou « R/G/B » (Blanc, toutes les couleurs) lorsque le paramètre « Couleur cible » est « B » (Bleu). <b>Régler</b> : le réglage de déplacement et le réglage de zone de la couleur sélectionnée dans « Couleur cible » peuvent être effectués avec les touches <b>▲/▼/◄/►</b> . <b>Réinitialiser</b> : les paramètres d'alignement du panneau sont initialisés et retrouvent leurs valeurs prédéfinies d'origine.
Uniformité	Cette fonction vous permet de régler l'uniformité des couleurs. Sélectionnez le niveau de luminosité approprié du niveau 0 au niveau 11. De même, sélectionnez la plage de votre choix pour régler la couleur. <b>Niveau</b> : sélectionnez le niveau de luminosité (0-11) pour régler la luminosité de l'écran. <b>Zone: haut gche</b> : sélectionnez le point en haut à gauche pour spécifier la plage de réglage. <b>Zone: bas drte</b> : sélectionnez le point en bas à droite pour spécifier la plage de réglage. <b>R</b> : règle le niveau de rouge dans la plage sélectionnée. <b>G</b> : règle le niveau de vert dans la plage sélectionnée. <b>B</b> : règle le niveau de bleu dans la plage sélectionnée. <b>Réinitialiser</b> : réinitialise toutes les valeurs réglées.

### Remarques

- \*1: Comme le réglage de Trapèze/Déformation/Linéarité est une correction électronique, l'image peut être détériorée.
- \*2: Suivant la position de l'image réglée avec la fonction de déplacement d'objectif, le rapport de format de l'image peut être différent du rapport initial, ou de la déformation d'image peut survenir avec le réglage de Trapèze.
- \*3: Il est possible que la luminosité et la couleur de l'image projetée ne correspondent pas totalement, même après réglage de « Lumière » et de « Couleur ».
- \*4: Vous ne pouvez ajuster que les zones de réglage ciblées dans « Niveau du noir ».
- \*5: Lors de la sélection de la zone de correction de « Niveau du noir », la zone de correction ciblée clignote deux fois.
- \*6: Lors de l'entrée dans le réglage Ajustage zone, la totalité de l'écran clignote deux fois pour indiquer l'état de division de la zone.



- \*7: Si Aspect écran est réglé sur 16:10 et si le signal d'entrée est au format 16:10 ou 16:9, l'aspect de l'image projetée est correct. Cette fonction n'est pas disponible lorsque deux images sont affichées.
- \*8: Si l'image projetée n'occupe pas la totalité de la surface de projection quand vous utilisez le réglage Aspect ou Aspect écran, le blanc risque de ne pas être appliqué.
- \*9: Selon la valeur de réglage de « Alig. panneau », il est possible de modifier la couleur et la résolution.

## **i** Le menu Informations

Le menu Informations permet de vérifier l'état du projecteur, notamment la durée d'utilisation totale de la lampe.

<b>Paramètres</b>	<b>Description</b>
Nom du modèle	Affiche le nom du modèle.
N° de Série	Affiche le numéro de série.
fH / fV (fréquence horizontale/fréquence verticale)*1	Affiche la fréquence horizontale/la fréquence verticale/le type de signal du signal d'entrée actuel.
Durée de lampe	Indique la durée d'utilisation totale d'une lampe.

### **Remarque**

\*1: Ces paramètres peuvent ne pas s'afficher en fonction du signal d'entrée.

# Utilisation des fonctionnalités réseau

La connexion au réseau permet d'utiliser les fonctionnalités suivantes :

- Vérification de l'état actuel du projecteur par le biais d'un navigateur Web.
- Commande à distance du projecteur par le biais d'un navigateur Web.
- Réception du rapport d'email du projecteur.
- Définition des paramètres réseau du projecteur.
- Prend en charge la surveillance réseau et le protocole de contrôle (Advertisment, ADCP, PJ Talk, PJ Link, SNMP, AMX DDDP [Dynamic Device Discovery Protocol], Crestron RoomView).

## Remarques

- Lors du raccordement de ce projecteur au réseau, consultez l'administrateur réseau. Le réseau doit être sécurisé.
- Lors de l'utilisation de ce projecteur connecté au réseau, accédez à la fenêtre de commande via un navigateur Web et modifiez la limitation d'accès des valeurs d'usine prééglées (page 44). Il est recommandé de modifier régulièrement le mot de passe.
- Lorsque la configuration du navigateur Web est terminée, fermez-le pour vous déconnecter.
- Les écrans de menu utilisés pour les descriptions ci-dessous peuvent varier selon le modèle que vous utilisez.
- Les navigateurs Web pris en charge sont Internet Explorer et Safari.
- La seule langue prise en charge est l'anglais.
- Si le navigateur de votre ordinateur est défini sur [Utiliser un serveur proxy] lorsque vous accédez au projecteur depuis votre ordinateur, cochez la case pour définir l'accès sans utiliser de serveur proxy.
- SNMP, AMX DDDP et Crestron RoomView ne prennent pas en charge IPv6.

## Affichage de la fenêtre de commande du projecteur à l'aide d'un navigateur Web

- 1 Raccordez le câble LAN (page 14).
- 2 Définissez les paramètres réseau pour le projecteur à l'aide de l'option « Param. réseau » du menu Connexion/Alimentation (page 36).
- 3 Démarrez un navigateur Web sur l'ordinateur, saisissez les informations suivantes dans le champ d'adresse, puis appuyez sur la touche Entrée de l'ordinateur.

http://xxx.xxx.xxx.xxx

(xxx.xxx.xxx.xxx : adresse IP du projecteur)

### En cas de connexion avec des adresses IPv6

http://[xxxx:xxxx:••• xxxx]

Vous pouvez vérifier l'adresse IP du projecteur sous « Param. réseau » dans le menu Connexion/Alimentation (page 36).

La fenêtre suivante s'affiche dans le navigateur Web :

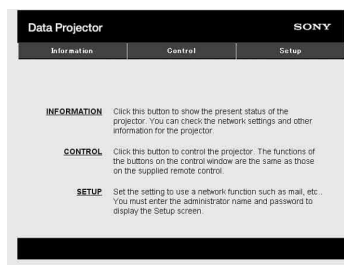

Lorsque vous définissez les paramètres réseau, vous ne pouvez ouvrir la fenêtre de commande qu'en exécutant l'étape 3 de cette procédure.

## Fonctionnement de la fenêtre de commande

### Changement de page

Cliquez sur un bouton de changement de page pour afficher la page de paramètres souhaitée.



Boutons de changement de page

### Définition de la restriction d'accès

Vous pouvez limiter l'accès d'un utilisateur à une page particulière.

**Administrator** : pour autoriser l'accès à toutes les pages

**User** : pour autoriser l'accès à toutes les pages, à l'exception de la page Setup

La première fois que vous accédez à la page Setup, saisissez « root » comme nom d'utilisateur et « Projector » comme mot de passe dans la boîte de dialogue d'authentification.

La première fois que vous vous connectez, la fenêtre qui vous invite à changer de mot de passe s'affiche. Suivez les instructions à l'écran pour changer de mot de passe.

Le nom de l'administrateur est prédéfini sur « root ».

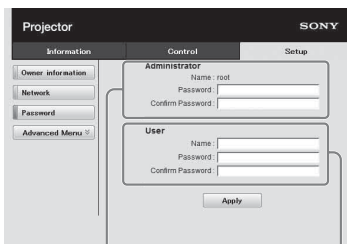
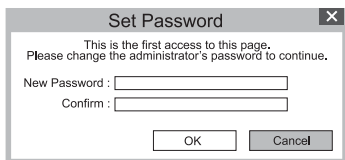

Zone d'entrée de Administrator

Zone d'entrée de User

Le mot de passe peut être modifié dans la page Password de la page Setup. Lorsque vous modifiez le mot de passe, saisissez le nouveau mot de passe après avoir effacé le mot de passe (\*\*\*\*\*) existant. Les mots de passe de l'administrateur et de l'utilisateur doivent compter de 8 à 16 caractères chacun et être composé de lettres et de chiffres. L'alphabet respecte la casse. Le mot de passe par défaut, « Projector », ne peut pas être défini comme nouveau mot de passe.

### Remarque

Si vous avez oublié votre mot de passe, contactez un technicien Sony agréé. Le mot de passe sera réinitialisé avec votre permission.

## Confirmation des informations relatives au projecteur

Vous pouvez vérifier les paramètres actuels du projecteur dans la page Information.

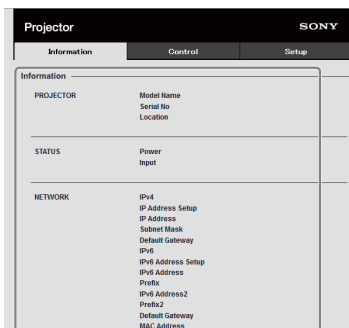

Zone Information

## Utilisation du projecteur à partir d'un ordinateur

Vous pouvez commander le projecteur à partir de l'ordinateur dans la page Control.

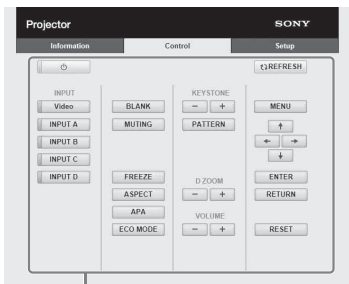

Zone des opérations

Les fonctions des touches affichées dans la zone des opérations sont les mêmes que celles des touches de la télécommande fournie.

## Utilisation de la fonction de rapport d'email

Définissez la fonction de rapport d'email à la page Setup.

Les valeurs entrées ne sont appliquées qu'après avoir cliqué sur [Apply].

- 1 Cliquez sur [Owner information] pour entrer les informations relatives au propriétaire enregistrées dans le rapport d'email.

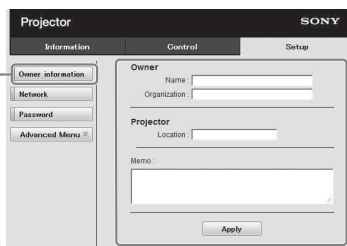

Bouton Owner information

- 2 Définissez la fréquence du rapport d'email.

Cliquez sur [Advanced Menu] pour afficher le bouton [E-mail], puis cliquez sur [E-mail] pour ouvrir la page E-mail. **Maintenance Reminder** : définissez la fréquence de l'entretien. Pour réinitialiser Maintenance Reminder, activez la case à cocher RESET, puis cliquez sur [Apply].

## Bouton E-mail

**3** Entrez l'adresse électronique sortante dans la zone Email Address, puis activez la case à cocher Report Timing du rapport d'email à envoyer.

**4** Spécifiez le compte de messagerie auquel envoyer les rapports d'email.

**Mail Address :** entrez l'adresse électronique.

**Outgoing Mail Server (SMTP) :** entrez l'adresse du serveur de courrier sortant (SMTP).

**Required Authentication :** activez cette case à cocher si l'authentification est nécessaire pour envoyer un message électronique.

### Requires the use of POP

**Authentication before send email (POP before SMTP) :** activez cette case à cocher pour activer l'authentification POP avant l'envoi du message électronique.

**Incoming Mail Server (POP3) :** entrez l'adresse du serveur de courrier entrant (POP3) à utiliser pour l'authentification POP3.

**Account Name :** entrez le compte de messagerie.

**Password :** entrez le mot de passe.

**SMTP Authentication :** activez cette case à cocher pour activer l'authentification SMTP avant l'envoi du message électronique.

**Account Name :** entrez le compte de messagerie.

**Password :** entrez le mot de passe.

**5** Vérifiez le contenu du rapport d'email.

Lorsque vous cliquez sur [View], le contenu du rapport d'email s'affiche.

**6** Envoyez le message test.

Activez la case à cocher Send test mail, puis cliquez sur [Apply] pour envoyer le message test à l'adresse électronique définie.

### Remarques

- La fonction de rapport d'email n'est pas disponible, car le réseau dans lequel Outbound Port25 Blocking est utilisé ne peut pas être connecté au serveur SMTP.
- Vous ne pouvez pas utiliser les caractères suivants dans la zone de texte : « ' », « " », « \ », « & », « < », « > »

## Configuration du réseau LAN du projecteur

Définissez la fonction de réseau LAN à la page Setup.

Les valeurs entrées ne sont appliquées qu'après avoir cliqué sur [Apply].

- 1 Cliquez sur [Network] pour ouvrir la page Network.

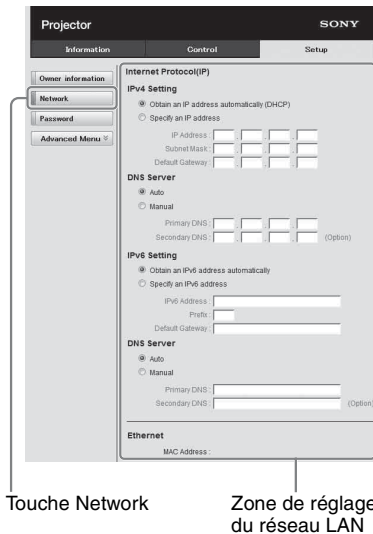

- 2 Réglez les éléments pour le protocole Internet.

### (a) Définition de l'adresse IPv4

**Obtain an IP address automatically :** fournit automatiquement les paramètres réseau via une fonction de serveur DHCP, comme le routeur. L'adresse IP, le masque de sous-réseau, la passerelle par défaut, le DNS primaire et le DNS secondaire affichent les valeurs fournies par un serveur DHCP.

**Specify an IP address :** réglez le réseau manuellement.

**-IP Address :** saisissez l'adresse IP du projecteur.

**-Subnet Mask :** saisissez le masque de sous-réseau du projecteur.

**-Default Gateway :** saisissez la passerelle par défaut du projecteur.

**-Primary DNS :** saisissez le serveur DNS primaire du projecteur.

**-Secondary DNS :** saisissez le serveur DNS secondaire du projecteur.

### (b) Définition de l'adresse IPv6

**Obtain an IPv6 address automatically :** fournit

automatiquement les paramètres réseau à l'aide d'une fonction de serveur DHCP, notamment un routeur. IPv6 Address, Prefix, Default Gateway, Primary DNS, et Secondary DNS affichent les valeurs fournies par un serveur DHCP.

**Specify an IPv6 address :** définissez manuellement le réseau.

**-IPv6 Address :** saisissez l'adresse IP du projecteur.

**-Prefix :** saisissez le préfixe du projecteur.

**-Default Gateway :** saisissez la passerelle par défaut du projecteur.

**-Primary DNS :** saisissez le serveur DNS principal du projecteur.

**-Secondary DNS :** saisissez le serveur DNS secondaire du projecteur.

- 3 Réglez les éléments pour Ethernet.  
**MAC Address :** affiche l'adresse MAC du projecteur.

## Configuration du protocole de contrôle du projecteur

Modifiez les paramètres du protocole de contrôle sur la page Setup. Les valeurs entrées ne sont appliquées qu'après avoir cliqué sur [Apply].

- 1 Cliquez sur [Advanced Menu] pour afficher les touches des autres paramètres.

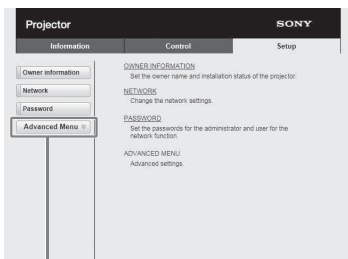

Touche Advanced Menu

- 2 (a) Réglez Advertisement.

Zone de réglage d'Advertisement Service

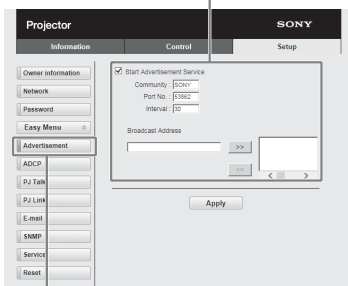

Touche Advertisement

**Start Advertisement Service :** réglez Advertisement sur activé ou désactivé. Les éléments d'Advertisement ne sont activés que lorsque cette fonction est activée. Par défaut, cette fonction est désactivée.

**-Community :**

saisissez le nom de communauté pour Advertisement et PJ Talk. Si le nom de

communauté pour Advertisement change, celui de PJ Talk change également. Seuls quatre caractères alphanumériques peuvent être saisis. Le réglage par défaut est « SONY ». Il est recommandé de changer le nom de communauté par défaut afin d'éviter tout accès inutile au projecteur à partir d'autres ordinateurs.

**-Port No. :**

saisissez le port de transmission d'Advertisement. Le réglage par défaut est « 53862 ».

**-Interval :**

saisissez l'intervalle de transmission (en secondes) d'Advertisement. Le réglage par défaut est « 30 ».

**-Broadcast Address :**

saisissez la destination des données via Advertisement. Si rien n'est saisi, les données sont émises dans le même sous-réseau.

### (b) Réglez ADCP.

Zone de réglage ADCP Service

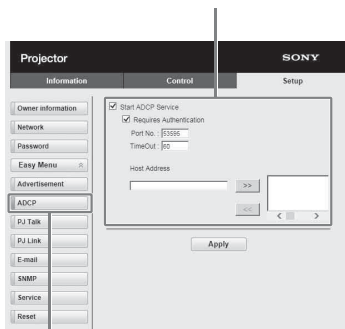

Bouton ADCP

**Start ADCP Service :** active ou désactive ADCP. Les options de ADCP ne sont activées que si cette fonction l'est elle aussi. D'origine, la fonction est activée par défaut.

**-Requires Authentication :** active ou désactive l'authentification d'ADCP. Le mot de passe n'est autre que celui de l'administrateur de la page Web.

**-Port No. :** saisissez le port du serveur d'ADCP. Le réglage initial par défaut est « 53595 ».



**-Timeout :** saisissez la durée (en secondes) qui précède la fin de la communication ADCP en cas de déconnexion. Le réglage initial par défaut est « 60 ».

**-Host Address :** saisissez l'adresse IP que le serveur ADCP est autorisé à recevoir. Si aucune adresse IP n'est saisie, les commandes peuvent être reçues de n'importe quelle adresse IP. À partir du moment où l'adresse IP est saisie, l'accès n'est autorisé qu'à partir de celle-ci. Pour des raisons de sécurité, il est préférable de saisir une adresse IP afin de limiter l'accès.

### (c) Réglez PJ Talk.

Zone de réglage de PJ Talk Service

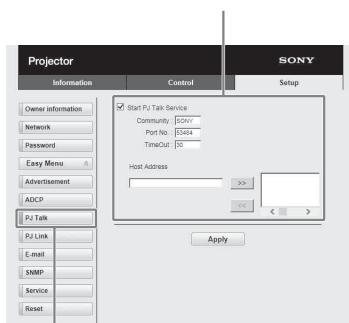

Touche PJ Talk

#### Start PJ Talk Service :

réglez PJ Talk sur activé ou désactivé. Les éléments de PJ Talk ne sont activés que lorsque cette fonction est activée. Par défaut, cette fonction est désactivée.

#### -Community :

saisissez le nom de communauté pour Advertisement et PJ Talk. Si le nom de communauté pour PJ Talk change, celui d'Advertisement change également. Seuls quatre caractères alphanumériques peuvent être saisis. Le réglage par défaut est « SONY ». Il est recommandé de changer le nom de communauté par défaut afin d'éviter tout accès inutile au projecteur à partir d'autres ordinateurs.

#### -Port No. :

saisissez le port de serveur de PJ Talk. Le réglage par défaut est « 53484 ».

#### -Timeout :

saisissez la durée (en secondes) devant s'écouler avant la fin de la communication de PJ Talk en cas de déconnexion. Le réglage par défaut est « 30 ».

#### -Host Address :

saisissez l'adresse IP que le serveur de PJ Talk est autorisé à recevoir. Si aucune adresse IP n'est saisie, la réception des commandes est autorisée à partir de n'importe quelle adresse IP. Dès qu'une adresse IP est saisie, l'accès est autorisé uniquement à partir de cette adresse IP. Pour des raisons de sécurité, il est recommandé de saisir une adresse IP pour limiter l'accès.

### (d) Réglez PJ Link.

Zone de réglage de PJ Link Service

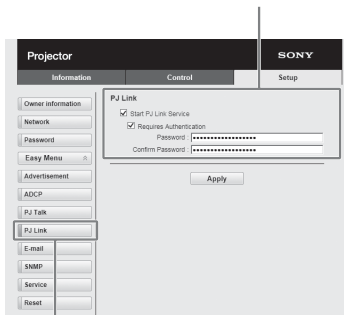

Touche PJ Link

#### Start PJ Link Service :

réglez PJ Link sur activé ou désactivé. Les éléments de PJ Link ne sont activés que lorsque cette fonction est activée. Par défaut, cette fonction est désactivée.

#### -Requires Authentication :

réglez l'authentification pour PJ Link sur activé ou désactivé.

#### -Password :

saisissez le mot de passe d'authentification pour PJ Link. Pour connaître le mot de passe par défaut, reportez-vous aux spécifications de PJ Link.

## (e) Réglez le service de système.

Zone de réglage du service de système

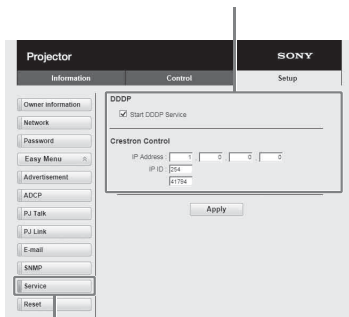

Touche Service

### Start DDDP Service :

réglez DDDP sur activé ou désactivé.  
Pour plus de détails, reportez-vous aux spécifications de DDDP dans la référence d'AMX Corporation. Par défaut, cette fonction est désactivée.

### Crestron Control :

pour plus de détails, reportez-vous aux spécifications des catalogues de produits, etc. de Crestron Corporation.

### -IP Address :

saisissez le serveur de système Crestron.

### -IP ID :

saisissez l'ID IP pour le protocole CIP.

### -Port No. :

saisissez le numéro de port pour le serveur de protocole CIP.

## (f) Réinitialisez les paramètres réseau.

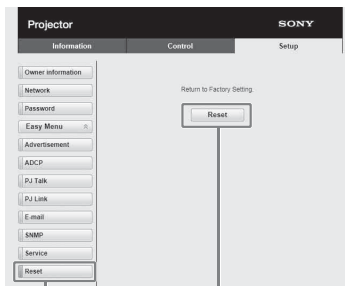

Touche Reset

Reset

### Reset :

rétablissez tous les réglages par défaut du navigateur Web.

# Témoins

Vous pouvez vérifier l'état du projecteur ou une anomalie en vérifiant l'état d'éclairage/de clignotement du témoin ON/STANDBY et du témoin WARNING à l'avant. Si les témoins clignotent en rouge, reportez-vous à la section « Témoins d'avertissement et solutions » (page 52) afin de remédier au problème.

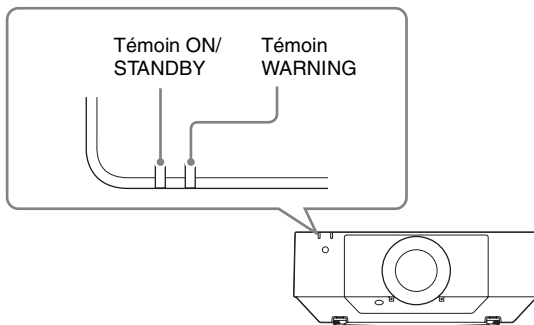

## Utilisation d'une indication d'état

État du témoin	État d'utilisation	Signification
<p>(S'allume en rouge) (Off)</p>	Veille	L'alimentation est fournie au projecteur et le projecteur est en mode de veille en fonction du réglage.
<p>(Clignote en vert) (Off)</p>	Chauffé/ Refroidissement	Le projecteur chauffe après sa mise sous tension ou refroidit après sa mise hors tension.
<p>(S'allume en vert) (Off)</p>	Mise sous tension	Le projecteur est prêt pour la projection.
<p>(S'allume en orange) (Off)</p>	Autre état de veille	Le projecteur est en mode Sans entrée (Coupure lampe).

## Témoins d'avertissement et solutions

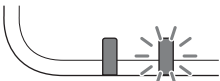
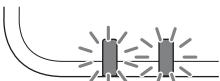
État du témoin	Nombre de clignotements	Signification	Solutions
 <p>(S'allume en rouge) (Clignote en rouge)</p>	Deux fois	Le panneau arrière, le couvercle latéral ou le filtre à air n'est pas correctement installé.	Vérifiez l'état d'installation du panneau arrière, du couvercle latéral et du filtre à air, et installez-les correctement.
	Trois fois	La lampe n'éclaire pas correctement.	La température de la lampe est anormalement élevée. Éteignez le projecteur, laissez la lampe refroidir, puis rallumez-le. Si le problème persiste, éteignez le projecteur et retirez la lampe (page 59), puis vérifiez que la lampe est en bon état. Si elle n'est pas brisée, remettez-la en place et rallumez le projecteur. Si le problème n'est toujours pas résolu, il est possible que la lampe soit grillée. Dans ce cas, remplacez-la par une neuve (page 59). Si la lampe est brisée, ne la remplacez-pas vous-même. Faites appel à un technicien Sony agréé.
	Huit fois	L'objectif n'est pas fixé solidement.	Vérifiez la fixation de l'objectif et installez-le solidement.
 <p>(Clignote en rouge) (Clignote en rouge) Les deux témoins clignent</p>	Neuf fois	Le projecteur est installé au mauvais angle.	<ul style="list-style-type: none"> <li>Reportez-vous à la section « Lors de l'installation » dans le Guide de référence rapide et installez le projecteur à un angle correct.</li> </ul>
	Deux fois	La température interne du projecteur est anormale.	<ul style="list-style-type: none"> <li>Vérifiez si le filtre à air est colmaté, puis nettoyez-le ou remplacez-le (page 61).</li> <li>Vérifiez si les orifices de ventilation (évacuation/ prise d'air) ne sont pas obstrués par le mur ou un objet et prévoyez un intervalle suffisant.</li> <li>Vérifiez la température ambiante et utilisez le projecteur dans la plage de température de fonctionnement.</li> </ul>

Si les témoins clignotent différemment de la description ci-dessus, débranchez le cordon d'alimentation secteur et vérifiez que le témoin ON/STANDBY s'éteint, puis branchez le cordon d'alimentation secteur dans la prise murale et mettez le projecteur sous tension. Si le problème persiste, contactez un technicien Sony agréé.

# Liste des messages

Lorsque l'un des messages répertoriés ci-dessous apparaît sur l'image projetée, reportez-vous au tableau ci-dessous afin de remédier au problème.

Message	Signification/Solution	Page
Nettoyez le filtre. Température du projecteur trop élevée. Passage en mode Haute altitude.	La température interne du projecteur a augmenté. Comme parade contre une utilisation à une altitude de 1 500 m ou plus, réglez « Mode haute altit. » sur « On ». Si vous n'utilisez pas le projecteur à haute altitude, essayez les solutions ci-dessous et réglez « Mode haute altit. » sur « Off ». <ul style="list-style-type: none"> <li>Assurez-vous que le filtre à air n'est pas colmaté, puis nettoyez-le ou remplacez-le.</li> <li>Assurez-vous que les orifices de ventilation (évacuation/prise d'air) ne sont pas obstrués par un mur ou un objet et prévoyez un intervalle suffisant.</li> <li>Vérifiez la température ambiante et utilisez le projecteur dans la plage de température de fonctionnement.</li> </ul>	4, 61
Nettoyez le filtre. Surchauffe! Lampe OFF 1 min.	La température interne du projecteur a augmenté. Essayez les solutions ci-dessous. <ul style="list-style-type: none"> <li>Assurez-vous que le filtre à air n'est pas colmaté, puis nettoyez-le ou remplacez-le.</li> <li>Assurez-vous que les orifices de ventilation (évacuation/prise d'air) ne sont pas obstrués par un mur ou un objet et prévoyez un intervalle suffisant.</li> <li>Vérifiez la température ambiante et utilisez le projecteur dans la plage de température de fonctionnement.</li> <li>« Mode haute altit. » sur ce projecteur est réglé sur « On ». Définissez le réglage qui convient à l'environnement d'exploitation.</li> </ul>	4, 61
Fréquence est hors limites!	Modifiez le paramètre de sortie de l'appareil connecté en accord avec les signaux pris en charge par le projecteur.	70
Vérifiez régl. de Sél. Sign entr A.	Réglez « Sél sign entr A » sur « Auto » ou sélectionnez le type de signal d'entrée approprié.	36
Non applicable!	Appui d'une touche non valide.	6
Touches de commande verrouillées !	« Verr. tch. Com » est réglé sur « On ».	34
Commande d'objectif bloquée!	« Cde objectif » est réglé sur « Off ».	35
Fonction verrouillée!	La fonction est verrouillée par une commande externe.	6, 20, 21, 23, 38
Nettoyage filtre va démarrer.	Le filtre va être nettoyé automatiquement une fois le projecteur hors tension.	39
Nettoyage filtre terminé.	Le filtre a été nettoyé automatiquement lors de la mise sous tension du projecteur.	39

<b>Message</b>	<b>Signification/Solution</b>	<b>Page</b>
Remplacer la lampe et nettoyer le filtre.	Remplacez la lampe par une neuve et nettoyez le filtre à air. Le message apparaît à chaque mise sous tension de l'appareil jusqu'à ce que vous remplaciez la lampe ou que vous réinitialisiez la durée de lampe.	59, 61

---

# Dépannage

Avant de confier le projecteur à des fins de réparation, essayez de diagnostiquer le problème à l'aide des instructions ci-dessous.

Symptôme	Solution	Page
Le projecteur ne se met pas sous tension.	Vérifiez si le cordon d'alimentation secteur est fermement raccordé.	–
	Quand « Verr. tch. Com » est réglé sur « On », vous ne pouvez pas mettre le projecteur sous tension à l'aide de la touche I/⏻ du projecteur.	34
	Vérifiez la fixation du filtre à air et installez-le solidement.	61
Pas d'image.	Vérifiez que le câble de raccordement est correctement branché sur l'appareil externe.	10
	Vérifiez si le signal d'ordinateur est configuré pour une sortie vers un moniteur externe. Si vous paramétrez l'ordinateur (un portable, par exemple) pour qu'il envoie le signal à la fois vers l'écran de l'ordinateur et le moniteur externe, il se peut que l'image ne s'affiche pas correctement sur le moniteur externe. Paramétrez l'ordinateur pour qu'il n'envoie le signal qu'au moniteur externe.	18
	Vérifiez si la source d'entrée est correctement sélectionnée.	18
	Vérifiez si l'image a été masquée.	8
	Une image noire est automatiquement projetée pendant le réglage de « Régl. niv. noir zone ».	39
Pas d'image/Image altérée	Réglez « Câble HDMI » sur « Long ».	36
La couleur de l'image a changé.	Il se peut que la calibration de la couleur ait été exécutée. Pour rétablir la couleur ou les réglages par défaut, sélectionnez « Retour » ou « Réinitialiser » sous « Calibr. de la couleur ».	33
Des images indésirables sont reproduites.	Il se peut que la calibration de la couleur soit en cours d'exécution. La mire de calibration de la couleur s'affiche automatiquement pendant la calibration de la couleur. Attendez que la mire s'éteigne une fois la calibration de la couleur terminée. Lorsque vous appuyez sur la touche I/⏻ du projecteur ou la touche ⏻ de la télécommande, la mire s'éteint et la fonction de calibration de la couleur est désactivée.	6, 33
Le menu à l'écran n'apparaît pas.	L'affichage à l'écran n'apparaît pas si « État » du menu Marche est réglé sur « Off » ou « Tout Off ».	34
Le rapport de format de l'écran est incorrect/l'image s'affiche en taille réduite/une partie de l'image ne s'affiche pas.	L'image peut ne pas s'afficher correctement avec un signal d'entrée que le projecteur ne peut pas interpréter correctement. Dans ce cas, définissez « Aspect » manuellement.	30, 32
	Vérifiez si « Aspect écran » est correctement sélectionné.	40



Symptôme	Solution	Page
L'image est trapézoïdale.	Selon l'angle de projection, les images peuvent prendre une forme trapézoïdale. Dans ce cas, vous pouvez corriger la distorsion trapézoïdale à l'aide de la fonction Trapèze.	6, 20, 38
Les bords de l'image sont coupés ou sombres.	Si vous utilisez la fonction de déplacement d'objectif avec un paramètre non compris dans la plage recommandée, les bords de l'image risquent d'être coupés ou de paraître sombres. Utilisez un paramètre compris dans la plage normale pour la fonction de déplacement d'objectif.	72
L'image est déformée.	La déformation est activée. Désactivez la fonction de correction de la déformation.	21, 38
L'image est trop sombre/ trop claire.	Les paramètres « Lumière », « Contraste » et « Mode de lampe » affectent la luminosité de l'image. Vérifiez si la valeur est appropriée.	27
	Si aucun signal vidéo n'est reçu, la lampe s'atténue pour réduire la consommation d'énergie.	37
L'image n'est pas nette.	Vérifiez si la mise au point est activée.	19
	Si de la condensation s'est accumulée sur l'objectif, l'image n'est pas nette. Dans ce cas, laissez le projecteur sous tension pendant environ deux heures.	–
L'image est parasitée.	Vérifiez que le câble de raccordement est correctement branché sur l'appareil externe.	10
Pas de son.	Vérifiez que les câbles de raccordement entre le projecteur et l'équipement vidéo ou audio externe sont bien branchés.	10
	Vérifiez si le paramètre de sortie de l'équipement audio externe raccordé est réglé pour envoyer le signal audio à partir du projecteur.	–
	Aucun son n'est émis si la suppression du son est activée.	8
	Vérifiez si le « Vol. sortie audio » est réglé au minimum.	33
L'image s'assombrit ou s'éclaircit.	Si la lampe reste atténuée pendant une période prolongée, la luminosité peut augmenter momentanément ; il ne s'agit pas d'un dysfonctionnement.	–
La télécommande ne fonctionne pas.	Vérifiez si les piles sont correctement installées.	–
	Vérifiez si les piles sont épuisées.	–
	Vérifiez si le « Mode ID » du projecteur correspond à celui de la télécommande.	8, 34
	Vérifiez le réglage de « Récepteur IR ».	34

Symptôme	Solution	Page
Le ventilateur est bruyant.	<p>Le son émis par le ventilateur est souvent supérieur à la normale afin de refroidir la lampe, etc., dans les cas suivants :</p> <ul style="list-style-type: none"> <li>• Vous avez réglé « Mode de lampe » sur « Standard ».</li> <li>• Le projecteur se trouve à haute altitude (« Mode haute altit. » est réglé sur « On »)</li> <li>• La température est très élevée.</li> </ul>	27, 39
	<ul style="list-style-type: none"> <li>• Assurez-vous que le filtre à air n'est pas colmaté, puis nettoyez-le ou remplacez-le.</li> <li>• Assurez-vous que les orifices de ventilation (évacuation/prise d'air) ne sont pas obstrués par un mur ou un objet et prévoyez un intervalle suffisant.</li> </ul>	4

# Remplacement de la lampe

Remplacez la lampe par une neuve si un message s'affiche sur l'image projetée (page 55). Utilisez une lampe de rechange pour projecteur LMP-F370/F280 (non fournie).

## Mise en garde

- La lampe reste chaude après la mise hors tension du projecteur. **Ne la touchez pas, car vous pourriez vous brûler les doigts. Avant de remplacer la lampe, attendez au moins une heure après la mise hors tension du projecteur pour lui permettre de refroidir suffisamment.**
- Assurez-vous de ne pas introduire des objets métalliques ou inflammables dans la fente de remplacement de la lampe après avoir retiré celle-ci afin d'éviter tout risque d'électrocution ou d'incendie. N'insérez pas les mains dans la fente.

## Remarques

- **Si la lampe se casse, contactez un technicien Sony agréé. Ne remplacez pas la lampe vous-même.**
- Quand vous retirez la lampe, veillez à l'extraire en ligne droite, en la tenant par le point désigné. Tout contact avec une partie de la lampe autre que le point désigné peut provoquer des brûlures ou des blessures. Si vous retirez la lampe quand le projecteur est incliné et qu'elle se casse, vous risquez d'être blessé par des projections de verre.

- 1 Mettez le projecteur hors tension et débranchez le cordon d'alimentation secteur de la prise murale.
- 2 Lorsque la lampe a suffisamment refroidi, ouvrez le panneau arrière en desserrant les 3 vis.

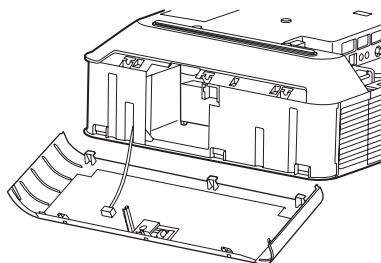
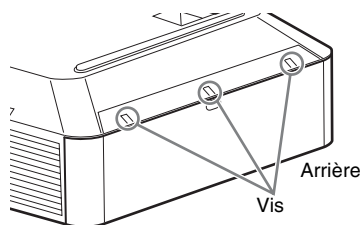

- 3** Desserrez les 3 vis de la lampe (❶), puis extrayez la lampe par son point de prise (❷).

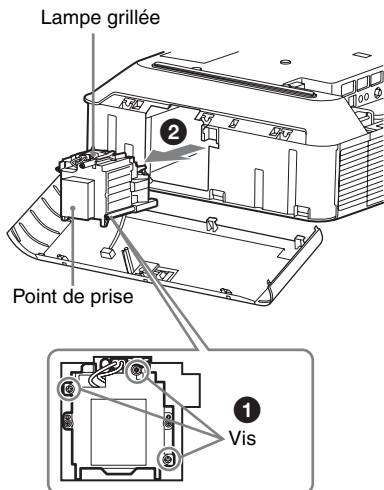

- 4** Introduisez la nouvelle lampe à fond jusqu'à ce qu'elle soit correctement en place (❶). Serrez les 3 vis (❷).

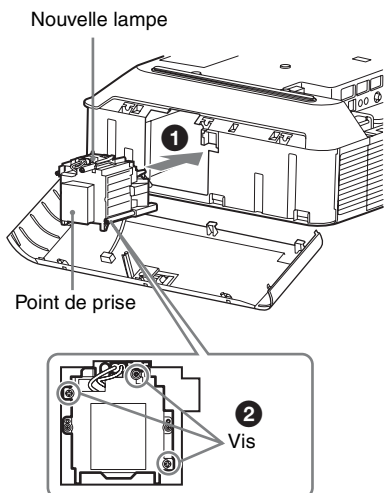

- 5** Fermez le panneau arrière et serrez les 3 vis.

#### Remarque

Assurez-vous de remettre solidement en place la lampe et le panneau arrière dans leur position initiale. Sinon, le projecteur ne peut pas être mis sous tension.

- 6** Branchez le cordon d'alimentation secteur sur une prise murale et mettez le projecteur sous tension.

- 7** Réinitialisez la durée de lampe pour être informé du nombre d'heures d'utilisation.

Sélectionnez « Réinit. durée lampe » dans le menu RÉGLAGE, puis appuyez sur la touche ENTER. Lorsqu'un message apparaît, sélectionnez « Oui » pour réinitialiser la durée de lampe (page 33).

#### Mise en garde

### Pour les clients aux États-Unis et au Canada

(Hg) La lampe contient du mercure. Disposez selon les lois locales, provinciales et fédérales applicables.

Pour de plus amples informations, voir

[www.sony.com/mercury](http://www.sony.com/mercury)

# Nettoyage du filtre à air

Lorsque le message vous invitant à nettoyer le filtre à air apparaît, nettoyez le filtre à air. S'il n'est pas possible d'enlever la poussière du filtre à air, même après un nettoyage, remplacez ce dernier par un neuf.

Pour plus d'informations sur les filtres à air neufs, contactez un technicien Sony agréé.

## Mise en garde

Si vous continuez d'utiliser le projecteur alors que le message est affiché, la poussière risque de s'accumuler et de colmater l'appareil. La température peut alors augmenter à l'intérieur de l'appareil et provoquer un mauvais fonctionnement ou un incendie.

- 1 Mettez le projecteur hors tension et débranchez le cordon d'alimentation secteur de la prise murale.
- 2 Faites glisser le commutateur de verrouillage du couvercle latéral vers UNLOCK pour déverrouiller le couvercle.

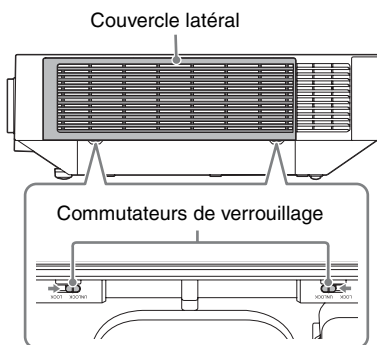

- 3 Pour retirer le couvercle latéral, faites-le glisser vers le bas en poussant ses coins supérieurs de chaque côté.

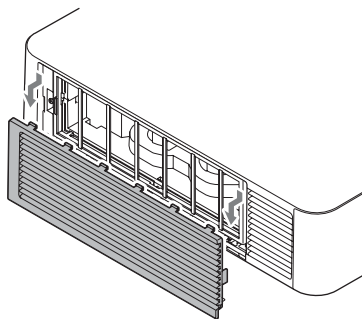

- 4 Desserrez les vis (quatre) et retirez le couvercle du filtre en pinçant le point de prise du côté gauche.

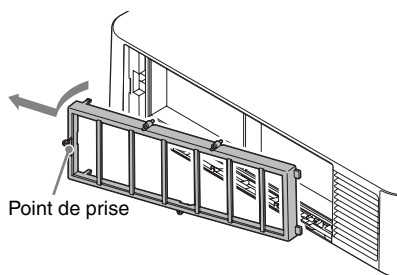
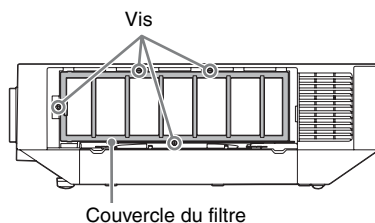

- 5 Extrayez le filtre à air de l'appareil principal.

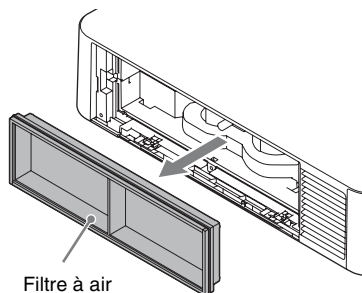

**6** Nettoyez le filtre à air avec un aspirateur.

**7** Remplacez le filtre à air et fixez le couvercle du filtre.

Pour fixer le couvercle du filtre, mettez les deux ergots de droite en place, tournez le couvercle du filtre en utilisant le côté droit comme un axe, puis mettez les deux ergots de gauche en place. Serrez ensuite les quatre vis.

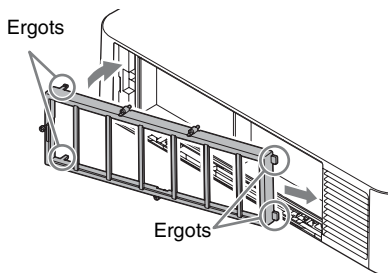

#### Remarque

Fixez solidement l'ensemble du filtre à air ; il est impossible de mettre le projecteur sous tension si le couvercle n'est pas correctement fixé.

**8** Montez les deux ergots du couvercle latéral et faites glisser le couvercle latéral vers le haut.

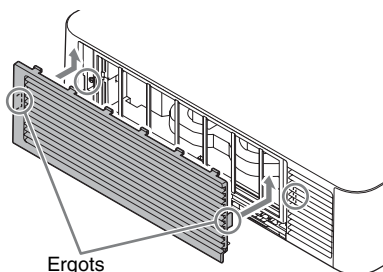

**9** Verrouillez le couvercle latéral.

## Remplacement de l'objectif de projection

#### Remarques

- Évitez de retirer/fixer l'objectif si le projecteur est suspendu au plafond.
- Pour connaître les objectifs de projection utilisables, reportez-vous à la section « Accessoires en option » (page 66).
- Ne fixez pas d'autre objectif que l'objectif accessoire (vendu séparément) spécifié.
- Veillez à ne pas faire tomber l'objectif de projection.
- Évitez de toucher la surface de l'objectif.

#### Retrait

**1** Remettez l'objectif de projection sur la position centrale.

Lorsque l'appareil est sous tension, appuyez sur la touche LENS SHIFT de la télécommande, puis appuyez sur sa touche RESET. L'objectif de projection revient sur la position centrale.

#### Remarque

Il est impossible de retirer l'objectif de projection s'il n'a pas rejoint la position centrale.

**2** Mettez le projecteur hors tension et débranchez le cordon d'alimentation secteur de la prise murale.

#### Mise en garde

Lors du remplacement de l'objectif, vos yeux peuvent être endommagés si une forte lumière pénètre accidentellement dans vos yeux. Avant de remplacer l'objectif, mettez le projecteur hors tension et débranchez le cordon d'alimentation secteur.

- 3** Tout en maintenant la touche LENS RELEASE enfoncée, tournez l'objectif de projection dans le sens antihoraire pour retirer l'objectif en le maintenant droit.

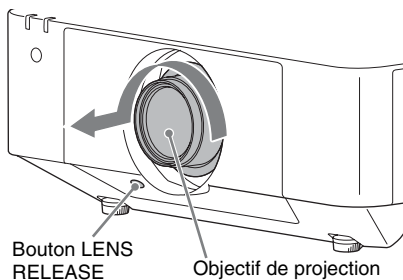

- 2** Faites pivoter l'objectif dans le sens horaire jusqu'à enclenchement.

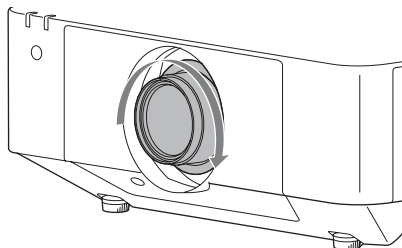

**Remarque**

Quand vous fixez l'objectif de protection, n'appuyez pas sur le bouton LENS RELEASE.

**Fixation**

- 1** Insérez à fond l'objectif de projection en dirigeant le repère de l'objectif vers le dessus de l'appareil principal.

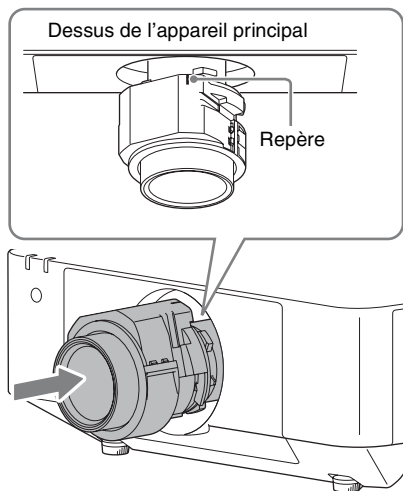

# Spécifications

Élément		Description
Système d'affichage		3 panneaux LCD
Dispositif d'affichage	Taille de la zone d'affichage effective	0,76" (19,3 mm) × 3, rapport de format 16:10
	Nombre de pixels	VPL-FH65/FH60 : 6 912 000 (1920 × 1200 × 3) pixels VPL-FW65/FW60 : 3 072 000 (1280 × 800 × 3) pixels
Objectif de projection	Zoom	zoom électrique: 1,6 fois
	Mise au point	mise au point électrique
Source lumineuse		Lampe au mercure haute pression VPL-FH65/FW65 : type 370 W VPL-FH60/FW60 : type 280 W
Taille d'image projetée		40 pouces à 600 pouces (1,02 m à 15,24 m)
Intensité lumineuse		VPL-FH65 : 6 000 lm (lorsque « Mode de lampe » est réglé sur « Standard ») VPL-FH60 : 5 000 lm (lorsque « Mode de lampe » est réglé sur « Standard ») VPL-FW65 : 6 300 lm (lorsque « Mode de lampe » est réglé sur « Standard ») VPL-FW60 : 5 200 lm (lorsque « Mode de lampe » est réglé sur « Standard »)
Fréquence de balayage affichable *1		Horizontale : 15 kHz à 92 kHz, Verticale : 48 Hz à 92 Hz
Résolution d'affichage *1	Entrée du signal d'ordinateur	Résolution d'affichage maximale : 1920 × 1200 pixels Résolution d'affichage du panneau : VPL-FH65/FH60 : 1920 × 1200 pixels VPL-FW65/FW60 : 1280 × 800 pixels
	Entrée du signal vidéo	NTSC, PAL, SECAM, 480/60i, 576/50i, 480/60p, 576/50p, 720/60p, 720/50p, 1080/60i, 1080/50i, 1080/60p, 1080/50p, 1080/24p
Standard couleur		NTSC <sup>3.58</sup> , PAL, SECAM, NTSC <sup>4.43</sup> , PAL-M, PAL-N, PAL60
Entrée/sortie du signal d'ordinateur et du signal vidéo		<b>Borne d'entrée RGB/YPbPr</b> : mini D-sub 15 broches femelle, G avec sync/Y : 1 V <sub>c-c</sub> ± 2 dB, sync négative, terminaison 75 ohms, RGB/PbPr : 0,7 V <sub>c-c</sub> ± 2 dB, terminaison 75 ohms, signal sync : impédance élevée niveau TTL, positive/négative <b>Borne d'entrée audio</b> : mini-prise stéréo, entrée nominale 500 mVrms, impédance d'entrée supérieure à 47 kilohms



Élément		Description
	INPUT B	<b>Borne d'entrée DVI-D</b> : DVI-D 24 broches (lien simple), compatible DVI 1.0, HDCP pris en charge <b>Borne d'entrée audio</b> : partagée avec INPUT A
	INPUT C	<b>Connecteur d'entrée HDMI</b> : HDMI 19 broches, RGB numérique/YPbPr, HDCP pris en charge, audio HDMI pris en charge
	INPUT D	<b>Borne HDBaseT</b> : RJ45 Signal transmissible HDBaseT : HDMI (Vidéo, Audio), RS-232C, Ethernet (100BASE-TX) HDBaseT Câble LAN : type STP (CAT5e ou supérieure, droit, non fourni), longueur maximale : 100 m
	VIDEO IN	<b>Borne d'entrée vidéo</b> : BNC, 1 Vc-c $\pm$ 2 dB, sync négative, terminaison 75 ohms <b>Borne d'entrée audio</b> : partagée avec INPUT A
	OUTPUT A	<b>Borne de sortie MONITOR</b> : mini-D-sub 15 broches femelle, G avec sync/Y : 1 Vc-c $\pm$ 2 dB, sync négative, terminaison 75 ohms, RGB/PbPr : 0,7 Vc-c $\pm$ 2 dB, terminaison 75 ohms, signal sync : HD, VD 4 V (ouvert), 1 Vc-c (75 ohms), positive/négative <b>Borne de sortie audio</b> : mini-prise stéréo, stéréo, 1 Vrms (volume maximal, lors de la saisie de 500 mVrms), impédance de sortie 5 kilohms
	OUTPUT B	<b>Borne de sortie DVI-D</b> : DVI-D 24 broches (lien simple), compatible DVI 1.0, non conforme HDCP
Contrôle de l'entrée/sortie de signal		<b>Borne RS-232C</b> : D-Sub mâle à 9 broches
		<b>Borne LAN</b> : RJ45, 10BASE-T/100BASE-TX
		<b>Borne d'entrée CONTROL S (source d'alimentation CC)</b> : mini-prise stéréo, 5 Vc-c, tension d'alimentation 5 V CC
Température de fonctionnement/ humidité de fonctionnement		0 °C à 40 °C (32 °F à 104 °F)/20% à 80% (sans condensation)
Température de stockage/ humidité de stockage		-10 °C à +60 °C (14 °F à +140 °F)/20% à 80% (sans condensation)
Alimentation requise		VPL-FH65/FW65 : 100 V à 240 V CA, 5,0 A à 2,1 A, 50/60 Hz VPL-FH60/FW60 : 100 V à 240 V CA, 4,3 A à 1,8 A, 50/60 Hz
Consommation électrique	100 V à 120 V CA	VPL-FH65 : 498 W VPL-FH60 : 429 W VPL-FW65 : 470 W VPL-FW60 : 416 W
	220 V à 240 V CA	VPL-FH65 : 483 W VPL-FH60 : 416 W VPL-FW65 : 455 W VPL-FW60 : 404 W

Élément	Description	
Consommation électrique (mode de veille)	100 V à 120 V CA	0,50 W (quand « Mode de veille » est réglé sur « Bas »)
	220 V à 240 V CA	0,50 W (quand « Mode de veille » est réglé sur « Bas »)
Consommation électrique (mode de veille connectée)	100 V à 120 V CA	15,0 W (LAN), 15,0 W (HDBaseT), 15,0 W (toutes bornes et tous réseaux connectés) (lorsque « Mode de veille » est réglé sur « Standard »)
	220 V à 240 V CA	13,3 W (LAN), 13,3 W (HDBaseT), 13,3 W (toutes bornes et tous réseaux connectés) (lorsque « Mode de veille » est réglé sur « Standard »)
Dissipation de chaleur	100 V à 120 V CA	VPL-FH65 : 1699 BTU/h VPL-FH60 : 1464 BTU/h VPL-FW65 : 1604 BTU/h VPL-FW60 : 1419 BTU/h
	220 V à 240 V CA	VPL-FH65 : 1648 BTU/h VPL-FH60 : 1419 BTU/h VPL-FW65 : 1552 BTU/h VPL-FW60 : 1378 BTU/h
Dimensions extérieures	460 × 175 × 515 mm (18 1/8" × 6 7/8" × 20 9/32") (L/H/P) 460 × 169 × 515 mm (18 1/8" × 6 21/32" × 20 9/32") (L/H/P) (parties saillantes exclues)	
Poids	Environ 13 kg (28 lb)	
Accessoires fournis	Voir « Vérification des accessoires fournis » dans le Guide de référence rapide fourni.	
Accessoires en option *2 *3 *4	Lampe pour projecteur VPL-FH65/FW65 : LMP-F370 (de rechange) VPL-FH60/FW60 : LMP-F280 (de rechange)	
	<p><b>Objectif de projection VPLL-3007 :</b> mise au point manuelle, taille d'image projetée : 60" à 300" (1,52 m à 7,62 m), dimensions externes maximum (L × H × P) : 150 × 150 × 222 mm (5 29/32" × 5 29/32" × 8 3/4"), masse : 1,7 kg (3,7 lb 60 oz)</p>	
	<p><b>Objectif de projection VPLL-Z3009 :</b> mise au point/zoom manuel, taille d'image projetée : 60" à 300" (1,52 m à 7,62 m), dimensions externes maximum (L × H × P) : 150 × 150 × 217 mm (5 29/32" × 5 29/32" × 8 19/32"), masse : 1,7 kg (3,7 lb 60 oz)</p>	
	<p><b>Objectif de projection VPLL-Z3010 :</b> mise au point/zoom électrique (lors de la fixation à ce projecteur), taille d'image projetée : 60" à 300" (1,52 m à 7,62 m), dimensions externes maximum (L × H × P) : 150 × 150 × 227 mm (5 29/32" × 5 29/32" × 9"), masse : 2,0 kg (4 lb 6,5 oz)</p>	
	<p><b>Objectif de projection VPLL-Z3024 :</b> mise au point/zoom électrique (lors de la fixation à ce projecteur), taille d'image projetée : 40" à 600" (1,02 m à 15,24 m), dimensions externes maximum (L × H × P) : 97 × 105 × 177 mm (3 13/16" × 4 9/64" × 6 31/32"), masse : 1,2 kg (2,6 lb 42 oz)</p>	

Élément	Description
	<p><b>Objectif de projection VPLL-Z3032</b> : mise au point/zoom électrique (lors de la fixation à ce projecteur), taille d'image projetée : 40" à 600" (1,02 m à 15,24 m), dimensions externes maximum (L × H × P) : 97 × 105 × 177 mm (3<sup>13/16</sup>" × 4<sup>9/64</sup>" × 6<sup>31/32</sup>"), masse : 1,2 kg (2,6 lb 42 oz)</p>
	<p><b>Objectif de projection VPLL-3003</b> : mise au point électrique/correction électrique des coins, (lors de la fixation à ce projecteur), taille d'image projetée : 80" à 300" (2,03 m à 7,62 m), dimensions externes maximum (L × H × P) : 229 × 193,7 × 424,7 mm (9<sup>1/32</sup>" × 7<sup>5/8</sup>" × 16<sup>23/32</sup>"), masse : 2,9 kg (6,4 lb)</p>
	<p><b>Filtre optique LKRA-FL1</b></p>
	<p><b>Filtre optique LKRA-FL2</b></p>
	<p><b>Support plafond pour projecteur PSS-650</b></p>
	<p><b>Emmanchement de support plafond pour projecteur PSS-650P</b></p>
	<p><b>Adaptateur pour objectif de projection PK-F60LA1<sup>*5</sup></b> : dimensions externes maximales (une fois assemblé, L × H × P) : 106 × 96 × 124 mm (4<sup>3/16</sup>" × 3<sup>25/32</sup>" × 4<sup>7/8</sup>"), masse (une fois assemblé) : 0,26 kg (0,6 lb)</p>
	<p><b>Adaptateur pour objectif de projection PK-F60LA2<sup>*5</sup></b> : dimensions externes maximales (une fois assemblé, L × H × P) : 106 × 96 × 124 mm (4<sup>3/16</sup>" × 3<sup>25/32</sup>" × 4<sup>7/8</sup>"), masse (une fois assemblé) : 0,26 kg (0,6 lb)</p>
	<p><b>Adaptateur pour objectif de projection PK-F60LA3<sup>*5</sup></b> : dimensions externes maximales (L × H × P) : 97 × 75 × 90 mm (3<sup>13/16</sup>" × 2<sup>15/16</sup>" × 3<sup>17/32</sup>"), masse : 0,24 kg (0,5 lb)</p>
	<p><b>Adaptateur pour objectif de projection PK-F60LA4<sup>*5</sup></b> : dimensions externes maximales (L × H × P) : 97 × 75 × 90 mm (3<sup>13/16</sup>" × 2<sup>15/16</sup>" × 3<sup>17/32</sup>"), masse : 0,24 kg (0,5 lb)</p>

## Remarques

Les valeurs de poids et de dimensions sont approximatives.

\*1: Pour plus de détails, reportez-vous à « Signaux d'entrée compatibles » à la page 70.

\*2: Tous les accessoires en option ne sont pas disponibles dans tous les pays et régions. Veuillez consulter le revendeur agréé Sony le plus proche.

\*3: Les informations de ce manuel relatives aux accessoires sont valables à compter de juin 2017.

\*4: Pour plus de détails sur les accessoires en option, reportez-vous à leurs modes d'emploi respectifs.

\*5: les objectifs de projection compatibles avec les adaptateurs pour objectif de projection sont les suivants.

<b>Adaptateur pour objectif de projection</b>	<b>Objectif de projection</b>
PK-F60LA1	VPLL-Z1032
PK-F60LA2	VPLL-Z1024
PK-F60LA3	VPLL-Z2009
PK-F60LA4	VPLL-2007

La conception et les spécifications de l'appareil, y compris celles des accessoires en option, sont susceptibles d'être modifiées sans préavis.

## Affectation des broches

### Borne DVI-D (DVI-D, femelle)

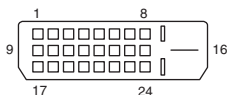

1	T.M.D.S. Data2-	14	Alimentation +5 V
2	T.M.D.S. Data2+	15	Masse (retour pour +5 V)
3	T.M.D.S. Protection Data2	16	Branchement à chaud Détection
4	NC	17	T.M.D.S. Data0-
5	NC	18	T.M.D.S. Data0+
6	Horloge DDC	19	T.M.D.S. Protection Data0
7	Données DDC	20	NC
8	NC	21	NC
9	T.M.D.S. Data1-	22	T.M.D.S. Protection horloge
10	T.M.D.S. Data1+	23	T.M.D.S. Horloge+
11	T.M.D.S. Protection Data1	24	T.M.D.S. Horloge-
12	NC		
13	NC		

### Borne d'entrée RGB (Mini-D-sub 15 broches, femelle)

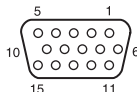

1	Entrée vidéo (rouge) R	9	Entrée d'alimentation pour DDC
2	Entrée vidéo (vert) G	10	GND
3	Entrée vidéo (bleu) B	11	GND
4	GND	12	DDC/SDA
5	RESERVE	13	Signal de synchronisation horizontale
6	GND (R)	14	Signal de synchronisation verticale
7	GND (G)	15	DDC/SCL
8	GND (B)		

### Borne RS-232C (D-Sub 9 broches, mâle)

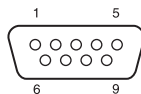

1	NC	6	NC
2	RXDA	7	RTS
3	TXDA	8	CTS
4	DTR	9	NC
5	GND		

## Borne HDMI (HDMI, femelle)

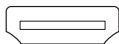

1	T.M.D.S. Data2+	11	T.M.D.S. Protection horloge
2	T.M.D.S. Protection Data2	12	T.M.D.S. Horloge-
3	T.M.D.S. Data2-	13	NC
4	T.M.D.S. Data1+	14	RESERVED (N.C.)
5	T.M.D.S. Protection Data1	15	SCL
6	T.M.D.S. Data1-	16	SDA
7	T.M.D.S. Data0+	17	GND
8	T.M.D.S. Protection Data0	18	Alimentation +5 V
9	T.M.D.S. Data0-	19	Détection branchement à chaud
10	T.M.D.S. Horloge+		

### Signaux d'entrée compatibles

### Signal d'ordinateur

Résolution	fH [kHz]/ fV [Hz]	Borne d'entrée	
		INPUT A	INPUT B/ INPUT C/ INPUT D
640 × 350	31,5/70	●	–
	37,9/85	●	–
640 × 400	31,5/70	●	–
	37,9/85	●	–

Résolution	fH [kHz]/ fV [Hz]	Borne d'entrée	
		INPUT A	INPUT B/ INPUT C/ INPUT D
640 × 480	31,5/60	●	●
	35,0/67	●	–
	37,9/73	●	–
	37,5/75	●	–
800 × 600	43,3/85	●	–
	35,2/56	●	–
	37,9/60	●	●
	48,1/72	●	–
832 × 624	46,9/75	●	–
	53,7/85	●	–
	49,7/75	●	–
	1024 × 768	48,4/60	●
56,5/70		●	–
60,0/75		●	–
68,7/85		●	–
1152 × 864	64,0/70	●	–
	67,5/75	●	–
	77,5/85	●	–
1152 × 900	61,8/66	●	–
1280 × 960	60,0/60	●	●
	75,0/75	●	–
1280 × 1024	64,0/60	●	●
	80,0/75	●	–
	91,1/85	●	–
1400 × 1050	65,3/60	●	●
1600 × 1200	75,0/60	●	●
1280 × 768	47,8/60	●	●
1280 × 720	45,0/60	●	● <sup>*2</sup>
1920 × 1080	67,5/60	–	● <sup>*2</sup>
1366 × 768	47,7/60	●	●
1440 × 900	55,9/60	●	●
1680 × 1050	65,3/60	●	●
1280 × 800	49,7/60	●	●
1920 × 1200	74,0/60	● <sup>*1</sup>	● <sup>*1</sup>

Résolution	fH [kHz]/ fV [Hz]	Borne d'entrée	
		INPUT A	INPUT B/ INPUT C/ INPUT D
1600 × 900	60,0/60	●*1	●*1

## Signal vidéo

Signal	fV [Hz]	Borne d'entrée		
		VIDEO	INPUT A	INPUT B/ INPUT C/ INPUT D
NTSC	60	●	–	–
PAL/ SECAM	50	●	–	–
480i	60	–	●	●
576i	50	–	●	●
480p	60	–	●	●
576p	50	–	●	●
1080i	60	–	●	●
1080i	50	–	●	●
720p	60	–	●	●*2
720p	50	–	●	●
1080p	60	–	–	●*2
1080p	50	–	–	●
1080p	24	–	–	●

### Remarques

- \*1: Disponible uniquement pour des signaux VESA Reduced Blanking.
- \*2: INPUT B est déterminé comme signal d'ordinateur ; INPUT C/INPUT D est déterminé comme signal vidéo.
- Il se peut que l'image ne s'affiche pas correctement avec des signaux autres que ceux énumérés dans le tableau ci-dessus.
- Un signal d'entrée destiné à une résolution d'écran différente de celle du panneau ne s'affichera pas selon sa résolution d'origine. Il est possible que le texte et les lignes soient inégaux.
- Certaines valeurs effectives peuvent être légèrement différentes des valeurs théoriques reprises dans le tableau.

# Distance de projection et plage de déplacement d'objectif

La distance de projection désigne la distance séparant l'avant de l'objectif de la surface de projection.

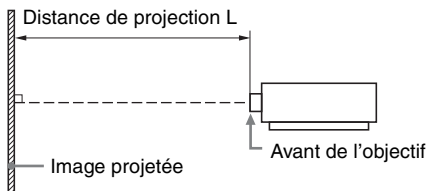

La plage de déplacement d'objectif représente, sous forme de pourcentage (%), la distance de déplacement de l'objectif par rapport au centre de l'image projetée. La plage de déplacement de l'objectif est considérée comme égale à 0% quand le point (A) de l'illustration (point qui est perpendiculaire à une ligne tracée entre le centre de l'objectif et celui de l'image projetée) est aligné avec le centre de l'image projetée ; la pleine largeur ou la pleine hauteur de l'image projetée est considérée comme égale à 100%.

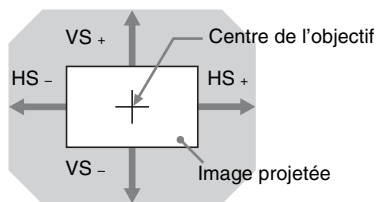
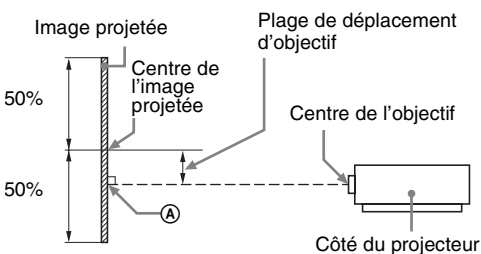

Zone ombrée : plage de déplacement de l'objectif

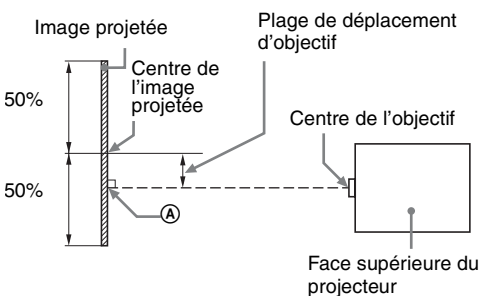

- VS + : plage de déplacement vertical de l'objectif (haut) [%]
- VS - : plage de déplacement vertical de l'objectif (bas) [%]
- HS + : plage de déplacement horizontal de l'objectif (droite) [%]
- HS - : plage de déplacement horizontal de l'objectif (gauche) [%]



## Distance de projection

Unité : m (pouces)

Taille de l'image de projection		Distance de projection L		
Diagonale	Largeur × Hauteur	Objectif standard	VPLL-3007	VPLL-Z3009
80" (2,03 m)	1,72 × 1,08 (68 × 42)	2,36 – 3,86 (93 – 152)	1,09 (43)	1,44 – 1,69 (57 – 66)
100" (2,54 m)	2,15 × 1,35 (85 × 53)	2,96 – 4,84 (117 – 191)	1,38 (54)	1,82 – 2,13 (72 – 84)
120" (3,05 m)	2,58 × 1,62 (102 × 64)	3,57 – 5,82 (141 – 229)	1,67 (66)	2,20 – 2,57 (87 – 101)
150" (3,81 m)	3,23 × 2,02 (127 × 79)	4,47 – 7,29 (176 – 287)	2,11 (83)	2,76 – 3,23 (109 – 127)
200" (5,08 m)	4,31 × 2,69 (170 × 106)	5,97 – 9,73 (235 – 383)	2,83 (112)	3,70 – 4,34 (146 – 170)

Taille de l'image de projection	Distance de projection L		
	VPLL-Z3010	VPLL-Z3024	VPLL-Z3032
80" (2,03 m)	1,69 – 2,37 (67 – 93)	4,00 – 5,48 (158 – 215)	5,45 – 8,32 (215 – 327)
100" (2,54 m)	2,13 – 2,98 (84 – 117)	5,03 – 6,87 (198 – 270)	6,84 – 10,43 (270 – 410)
120" (3,05 m)	2,56 – 3,59 (101 – 141)	6,05 – 8,27 (238 – 325)	8,24 – 12,55 (325 – 494)
150" (3,81 m)	3,22 – 4,50 (127 – 177)	7,59 – 10,36 (299 – 408)	10,33 – 15,72 (407 – 619)
200" (5,08 m)	4,31 – 6,03 (170 – 237)	10,15 – 13,85 (400 – 545)	13,82 – 21,00 (544 – 827)

## Formule de la distance de projection

D : taille de l'image de projection (")

Exemple) Entrez 80 dans D lorsque la taille de l'image de projection est de 80".

Unité : m (pouces)

Objectif	Distance de projection L (longueur minimale)	Distance de projection L (longueur maximale)
Objectif standard	$L = 0,030040 \times D - 0,0443$ ( $L = 1,182677 \times D - 1,7457$ )	$L = 0,048910 \times D - 0,0442$ ( $L = 1,925591 \times D - 1,7394$ )
VPLL-3007	$L = 0,014518 \times D - 0,0700$ ( $L = 0,571579 \times D - 2,7563$ )	–
VPLL-Z3009	$L = 0,018832 \times D - 0,0678$ ( $L = 0,741408 \times D - 2,6702$ )	$L = 0,022017 \times D - 0,0635$ ( $L = 0,866824 \times D - 2,4985$ )
VPLL-Z3010	$L = 0,021850 \times D - 0,0631$ ( $L = 0,860217 \times D - 2,4830$ )	$L = 0,030491 \times D - 0,0640$ ( $L = 1,200444 \times D - 2,5211$ )
VPLL-Z3024	$L = 0,051187 \times D - 0,0973$ ( $L = 2,015234 \times D - 3,8296$ )	$L = 0,069717 \times D - 0,0930$ ( $L = 2,744761 \times D - 3,6617$ )
VPLL-Z3032	$L = 0,069792 \times D - 0,1414$ ( $L = 2,747720 \times D - 5,5654$ )	$L = 0,105707 \times D - 0,1323$ ( $L = 4,161687 \times D - 5,2083$ )

## Plage de déplacement d'objectif

### ■ Objectif standard, VPLL-Z3024, VPLL-Z3032

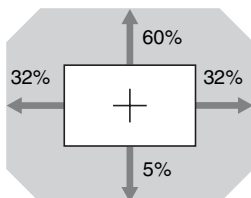

$$\begin{aligned}VS + &= 60 - 1,875 \times (HS + \text{ ou } HS -) [\%] \\VS - &= 5 - 0,156 \times (HS + \text{ ou } HS -) [\%] \\HS + = HS - &= 32 - 0,533 \times VS + [\%] \\HS + = HS - &= 32 - 6,400 \times VS - [\%]\end{aligned}$$

### ■ VPLL-3007

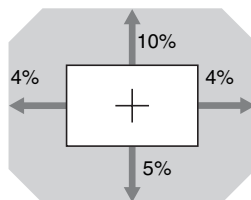

$$\begin{aligned}VS + &= 10 - 2,500 \times (HS + \text{ ou } HS -) [\%] \\VS - &= 5 - 1,250 \times (HS + \text{ ou } HS -) [\%] \\HS + = HS - &= 4 - 0,400 \times VS + [\%] \\HS + = HS - &= 4 - 0,800 \times VS - [\%]\end{aligned}$$

### ■ VPLL-Z3009

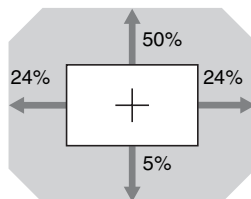

$$\begin{aligned}VS + &= 50 - 2,083 \times (HS + \text{ ou } HS -) [\%] \\VS - &= 5 - 0,208 \times (HS + \text{ ou } HS -) [\%] \\HS + = HS - &= 24 - 0,480 \times VS + [\%] \\HS + = HS - &= 24 - 4,800 \times VS - [\%]\end{aligned}$$

### ■ VPLL-Z3010

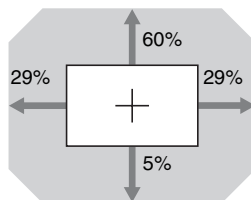

$$\begin{aligned}VS + &= 60 - 2,069 \times (HS + \text{ ou } HS -) [\%] \\VS - &= 5 - 0,172 \times (HS + \text{ ou } HS -) [\%] \\HS + = HS - &= 29 - 0,483 \times VS + [\%] \\HS + = HS - &= 29 - 5,800 \times VS - [\%]\end{aligned}$$

# Dimensions

Avant

Unité : mm (pouces)

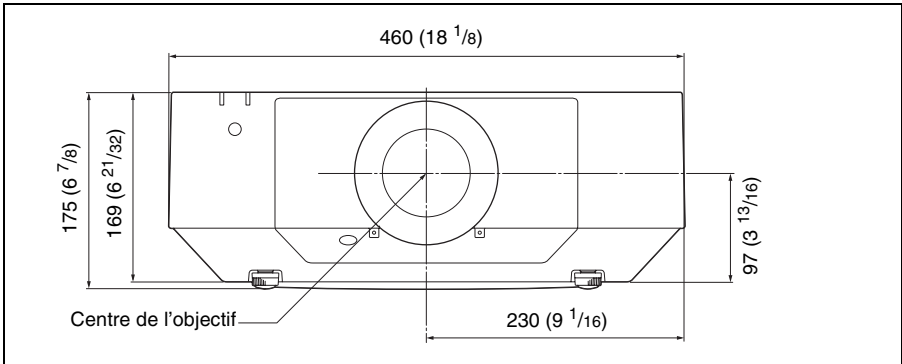

Face inférieure

Unité : mm (pouces)

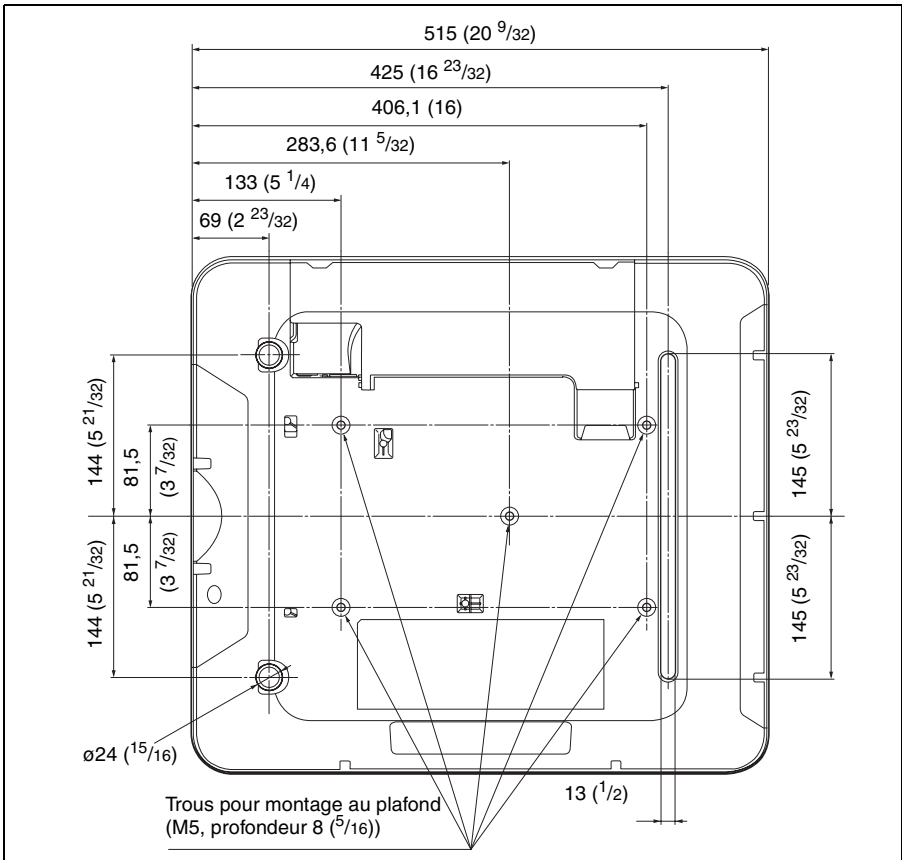

## Distance L'entre l'avant de l'objectif (centre) et l'avant du coffret

Unité : mm (pouces)

Objectif	L'
Objectif standard	1,2 ( $\frac{1}{16}$ )
VPLL-3007	52,4 ( $2 \frac{1}{16}$ )
VPLL-Z3009	51,2 ( $2 \frac{1}{32}$ )
VPLL-Z3010	60 ( $2 \frac{3}{8}$ )
VPLL-Z3024	9,9 ( $\frac{3}{8}$ )
VPLL-Z3032	9,9 ( $\frac{3}{8}$ )
VPLL-2007	52,4 ( $2 \frac{1}{16}$ )
VPLL-Z2009	51,2 ( $2 \frac{1}{32}$ )
VPLL-Z1024	9,9 ( $\frac{3}{8}$ )
VPLL-Z1032	9,9 ( $\frac{3}{8}$ )
VPLL-3003	256 ( $10 \frac{3}{32}$ )

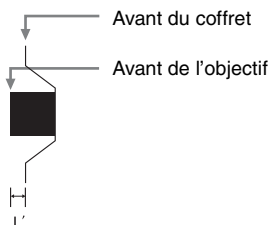

## Marques

- Adobe Acrobat est une marque d'Adobe Systems Incorporated.
- Kensington est une marque déposée de Kensington Technology Group.
- Internet Explorer est une marque déposée de Microsoft Corporation aux États-Unis et/ou dans d'autres pays.
- PJLink est une marque déposée de Japan Business Machine and Information System Industries Association.
- AMX est une marque d'AMX Corporation.
- Les termes HDMI et High-Definition Multimedia Interface ainsi que le logo HDMI sont des marques commerciales ou des marques déposées de HDMI Licensing Administrator, Inc. aux États-Unis et dans d'autres pays.
- Crestron RoomView est une marque commerciale de Crestron Corporation.
- HDBaseT™ et le logo HDBaseT Alliance sont des marques commerciales de HDBaseT Alliance.
- Toutes les autres marques et marques déposées sont des marques commerciales ou marques déposées de leurs détenteurs respectifs. Les marques™ et® ne sont pas spécifiées dans ce manuel.

# Index

## A

Accent. Contraste .....	28
Affectation des broches .....	69
Affichage CC .....	33
Ajustement écran .....	38
Alig. panneau .....	40
Alim. Directe .....	37
APA .....	6, 30
APA intelligent .....	33
Appareil principal .....	4
Arrière-plan .....	33
Aspect .....	6, 30, 32
Aspect écran .....	40

## B

Barre antivol .....	4
Blanc .....	40
Borne d'entrée CONTROL S .....	5
Borne de sortie CONTROL S .....	8
Borne LAN .....	5, 14
Borne RS-232C .....	5
Bornes .....	4, 5

## C

Câble HDMI .....	36
Calibr. de la couleur .....	33
Cde objectif .....	35
Centrer V .....	30
Commutateur ID MODE .....	8
Contraste .....	27
Correct. couleurs .....	28
Correction de la déformation .....	21
Corresp. Couleurs .....	38
Couleur .....	27
Couvercle latéral .....	4
Création réalité .....	28

## D

Définition Adress IP .....	36
Dépannage .....	56
Déplacement .....	30
Déplacement d'objectif .....	19
Deux images .....	7
Dimensions .....	75
Distance de projection .....	73
Distance de projection et plage de déplacement d'objectif .....	72

Durée éclairage .....	42
-----------------------	----

## E

ECO .....	37
Économie auto .....	37
Emplacement et fonction des commandes .....	4
Entrée .....	5
Esp. couleur .....	28, 38
État .....	34

## F

Fenêtre de commande .....	43
fH .....	42
Fonction Trapèze .....	20
Formule de la distance de projection .....	73
Fractionnement image .....	39
FREEZE .....	8
Fusion des bords .....	38
fV .....	42

## I

Image accueil .....	33
---------------------	----

## L

Langage .....	34
Liste des messages .....	54
Lumière .....	27

## M

Menu Connexion/Alimentation .....	36
Menu Écran .....	30
Menu Fonction .....	33
Menu Image .....	27
Menu Informations .....	42
Menu Installation .....	38
Menu Marche .....	34
Mire .....	20
Mise au point .....	6, 19
Mise hors tension .....	24
Mise sous tension .....	6, 18
Mode d'image .....	27
Mode de veille .....	37
Mode Film .....	29
Mode gamma .....	28
Mode haute altit. .....	39
Mode ID .....	34
Mode sortie lumière .....	27
Multi-écrans .....	38

<b>N</b>		Surscannage .....	30
Netteté .....	27	Symétrie .....	39
Nettoyage du filtre à air .....	61	<b>T</b>	
Nettoyage filtre .....	39	Taille verticale .....	30
N° de Série .....	42	Teinte .....	27
Nom du modèle .....	42	Télécommande .....	6
<b>O</b>		Témoin ON/STANDBY .....	4
Orifices de ventilation .....	4	Témoin WARNING .....	4, 51
<b>P</b>		Témoins .....	51
Panneau de commande .....	6	Temp. couleur .....	27
Param. réseau .....	36	Touche ECO MODE (Mode d'économie d'énergie) .....	8
Pas .....	30	Tout réinitialiser .....	33
Phase .....	30	<b>U</b>	
Plage de déplacement d'objectif .....	74	Uniformité .....	40
Plage dynamique .....	36	Utilisation d'un menu .....	25
Position de menu .....	34	Utilisation des fonctionnalités réseau .....	43
Prise AC IN .....	6	<b>V</b>	
Projection d'une image .....	18	Veille .....	6
<b>R</b>		Verr. tch. Com .....	34
Raccordement à l'équipement		Verrou antivol .....	4
HDBaseT .....	15	Verrou. antivol .....	34
Raccordement d'un appareil vidéo .....	11	Vol. sortie audio .....	33
Raccordement d'un équipement		Volume .....	8
réseau .....	14	<b>Z</b>	
Raccordement d'un moniteur externe et d'un		Zoom .....	6, 19
équipement audio .....	13	Zoom numérique .....	7
Raccordement d'un ordinateur .....	10		
Rapport d'email .....	45		
Récepteur de la télécommande .....	4		
Récepteur IR .....	34		
Réglages expert .....	28		
Réglages HDBaseT .....	36		
Réglez le signal .....	30		
Réinitialiser .....	27		
Remplacement de l'objectif de			
projection .....	62		
Remplacement de la lampe .....	59		
<b>S</b>			
Sans entrée .....	37		
Sél sign entr A .....	36		
Sélection d'un signal d'entrée .....	6		
Signal d'entrée compatible .....	70		
Sortie .....	5		
Spécifications .....	64		
Standard coul. ....	36		
Supports avant (réglables) .....	4, 20		

