

Serie | 2 Lavastoviglie

SMV25AX01E

Silence Plus Lavastoviglie 60 cm

Modello a scomparsa totale

A++

- **Asciugatura Extra:** la funzione speciale per le stoviglie difficili da asciugare.
- **InfoLight:** l'indicatore luminoso rosso a pavimento indica se la lavastoviglie è accesa.
- **AquaStop:** garantito a vita.
- **Sistema Protezione cristalli:** lavaggio e asciugatura delicata di piatti e bicchieri.

Dati tecnici

Consumo d'acqua (l) :	9,5
Tipologia costruttiva del prodotto :	Da incasso
Altezza senza piano di lavoro (mm) :	815
Dimensioni del vano per l'installazione (AxLxP) (mm) :	815-875 x 600 x 550
Profondità con porta aperta a 90 gradi (mm) :	1150
Piedini regolabili :	Sì - solo frontale
Regolazione massima dei piedini (mm) :	60
Zoccolo regolabile :	in profondità/in altezza
Peso netto (kg) :	32,0
Peso lordo (kg) :	34,0
Dati nominali collegamento elettrico (W) :	2400
Corrente (A) :	10
Tensione (V) :	220-240
Frequenza (Hz) :	60; 50
Lunghezza del cavo di alimentazione elettrica (cm) :	175
Tipo di spina :	Schuko
Lunghezza tubo entrata (cm) :	165
Lunghezza tubo uscita (cm) :	190
Codice EAN :	4242002992693
Numero di coperti :	12
Classe di efficienza energetica - nuova (2010/30/EC) :	A++
Consumo di energia annuale (kWh/anno) - nuova (2010/30/EC) :	258
Consumo di energia (kWh) :	0,90
Consumo in modalità stand-by (W) - Nuova (2010/30/EC) :	0,10
Consumo in modalità spento (W) - Nuova (2010/30/EC) :	0,10
Consumo d'acqua annuo (l/anno) - nuovo (2010/30/EC) :	2660
Classe di efficienza di asciugatura :	A
Programma di riferimento :	Eco
Durata totale di un ciclo del programma di riferimento (min) :	210
Rumorosità (db(A) re 1 pW) :	48
Tipo di installazione :	Totalmente integrato



Serie | 2 Lavastoviglie

SMV25AX01E

Silence Plus Lavastoviglie 60 cm Modello a scomparsa totale

sporche ed è il più efficiente in termini di risparmio energetico ed idrico.

- Durata del programma Eco 50: 210 min
- Durata della modalità Lasciato acceso: 0 min
- Livello sonoro: 48 db (re 1 pW)

Caratteristiche principali

- Motore senza spazzole EcoSilence Drive
- Sistema "Protezione cristalli"
- AquaSensor, Sensore di carico

Sistema di controllo

- 5 programmi: Intensivo 70 °C, Normale 65 °C, Eco 50 °C, 1h 65 °C, Prelavaggio
- 2 funzioni speciali: VarioSpeed Plus, Asciugatura Extra
- Indicatore LED avanzamento programma
- Indicatore ripristino sale e brillantante
- Segnalatore acustico di fine programma

Dotazioni interne

- EcoDosage
- InfoLight
- Sistema di filtri autopulenti a 3 livelli con microfiltro ondulato
- Materiale vasca interna base in Polinox, laterali in acciaio

Altre caratteristiche

- Sistema Idraulico ActiveWater
- Scambiatore di calore
- Auto 3in1: Sistema automatico riconoscimento detersivo (in polvere, pastiglia, liquido)
- Piedino post. regolabile frontalmente
- Dimensioni del prodotto (HxLxP): 81.5 x 59.8 x 55 cm

Sicurezza

- AquaStop garantito a vita

Dati Etichetta Energetica

- 12 coperti
- Classe di Efficienza Energetica: A++
- Consumo energetico annuale nel programma Eco 50, basato su 280 cicli di lavaggio con acqua fredda ed in modalità basso consumo: 258 kWh/Anno
- Consumo energetico nel programma Eco 50: 0.9 kWh
- Assorbimento in modalità Spento / Lasciato acceso: 0.1 W / 0.1 W
- Consumo di acqua annuale nel programma Eco 50, basato su 280 cicli di lavaggio: 2660 Litri/Anno.
- Consumo di acqua nel programma Eco 50: 9.5 l
- Classe di Efficacia di Asciugatura: A
- Le informazioni si riferiscono al programma Eco 50. Questo programma è indicato per il lavaggio di stoviglie normalmente

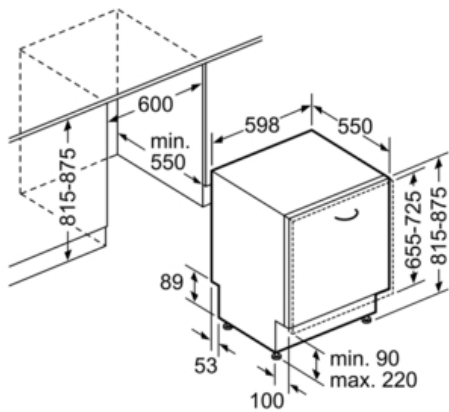
Serie | 2 Lavastoviglie**SMV25AX01E****Silence Plus Lavastoviglie 60 cm
Modello a scomparsa totale**

Dimensioni in mm