

de	Montageanleitung Standgerät	es	Instrucciones de montaje Aparato de libre instalación
en	Installation instructions Free-standing appliance	pt	Instruções de montagem Aparelho Solo
fr	Notice de montage Appareil indépendant	el	Οδηγίες τοποθέτησης Ανεξάρτητη συσκευή
it	Istruzioni per il montaggio Apparecchio indipendente	tr	Montaj talimatları Solo cihaz
nl	Montagevoorschrift Vrijstaand apparaat	ru	Инструкция по монтажу Напольный прибор
da	Monteringsvejledning Gulvmodel	pl	Instrukcja zabudowania Urządzenie wolnostojące
no	Monteringsanvisning Frittstående apparat		
sv	Monteringsanvisning Fristående skåp		
fi	Asennusohjeet Vapaasti sijoitettava laite		

de Inhaltsverzeichnis

Transport	5	Wechsel des Türanschlages	6
Montageanleitung verwenden	5	Wandabstandshalter montieren	6
Gerät aufstellen	5	Gerät ausrichten	7

en Contents

Transporting	8	Changing over the door hinges	9
Using the installation instructions	8	Fitting the wall spacer	9
Installing the appliance	8	Aligning the appliance	9

fr Table des matières

Transport	10	Inversion du sens d'ouverture de porte	12
Utiliser la notice de montage	10	Monter l'écarteur mural	12
Installation de l'appareil	10	Ajuster l'appareil	12

it Indice

Trasporto	13	Reversibilità della porta	14
Uso delle istruzioni per il montaggio	13	Montaggio del distanziatore murale	14
Installare l'apparecchio	13	Livellare l'apparecchio	15

nl Inhoud

Transport	16	Verwisselen van de deurophanging	17
Montagehandleiding gebruiken	16	Wandafstandhouder monteren	18
Opstellen van het apparaat	16	Apparaat horizontaal zetten	18

da Inholdsfortegnelse

Transport	19	Flytning af dørhængsler	20
Monteringsvejledning anvendes	19	Vægafstandsholder monteres	21
Skabet opstilles	19	Justering af skabet	21

no Innhold

Transport	22	Montering av avstandsholderen til veggen	23
Bruk av monteringsveiledningen	22	Innretting av apparatet	23
Plassering av apparatet	22		
Omhengsling av døren	23		

sv Innehåll

Transport	24	Hänga om dörrarna	25
Använd monteringsanvisningen	24	Montera väggavståndshållare	26
Uppställning	24	Ställa upp skåpet	26

fi Sisältö

Kuljetus	27	Oven kätisyden vaihto	28
Näin käytät asennusohjetta	27	Seinäväillelyn asennus	28
Laitteen asennus	27	Laitteen suoristaminen	28

es Índice

Transporte	29	Cambio del sentido de apertura de la puerta	31
Instalar el aparato de conformidad con las instrucciones de montaje	29	Montar los distanciadores	31
Instalación del aparato	29	Nivelar el aparato	31

pt Índice

Transporte	32	Alteração do sentido de abertura da porta	33
Utilizar as Instruções de montagem	32	Montar o distanciador da parede	34
Instalação do aparelho	32	Alinhar o aparelho	34

el Περιεχόμενα

Μεταφορά	35	Τοποθέτηση του τεμαχίου διατήρησης απόστασης από τον τοίχο	36
Χρήση των οδηγίες τοποθέτησης	35	Ευθυγράμμιση της συσκευής	37
Εγκατάσταση της συσκευής	35		
Αλλαγή της φοράς της πόρτας	36		

tr İçindekiler

Transport	38	Duvar mesafesi koruyucunun monte edilmesi	40
Montaj kılavuzunun kullanılması	38	Cihazın doğru konumlandırılması	40
Cihazın kurulması	38		
Kapı menteşelerinin değiştirilmesi	40		

ru Содержание

Транспортировка	41	Изменение направления открывания дверцы	43
Применение инструкции по монтажу	41	Монтаж дистанцирующего элемента	43
Установка бытового прибора	41	Выравнивание прибора	43

pl Spis treści

Transport	44	Zmiana zawiasów drzwi urządzenia	46
Używanie instrukcji montażu	44	Montaż elementów dystansowych	46
Ustawianie urządzenia	44	Ustawienie urządzenia	46

Transport

Vorsicht

Gehen Sie beim Transportieren und Aufstellen des Gerätes vorsichtig mit den Glastüren um. Die Glasfront kann zerspringen!

Montageanleitung verwenden

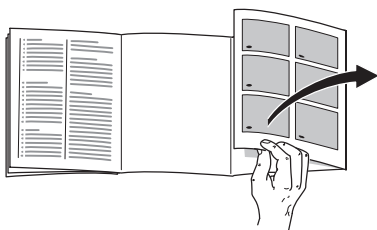

Bitte klappen Sie die letzte Seite mit den Abbildungen aus. Diese Montageanleitung gilt für mehrere Modelle.

Abweichungen bei den Abbildungen sind möglich.

Gerät aufstellen

Zum Aufstellen eignet sich ein trockener, belüftbarer Raum. Der Aufstellplatz sollte nicht direkter Sonnenbestrahlung ausgesetzt und nicht in der Nähe einer Wärmequelle wie Herd, Heizkörper etc. sein. Wenn das Aufstellen neben einer Wärmequelle unvermeidbar ist, verwenden Sie eine geeignete Isolierplatte oder halten Sie folgende Mindestabstände zur Wärmequelle ein:

Zu Elektroherden: 3 cm.
Zu Öl- oder Kohleanstellherden: 30 cm.

Der Boden am Aufstellort darf nicht nachgeben. Boden eventuell verstärken. Das Gerät muss senkrecht stehen.

Wandabstand

Geräte mit Glasfront benötigen auf der Türanschlagseite mindestens 40 mm Wandabstand, damit die Türen 90° geöffnet werden können.

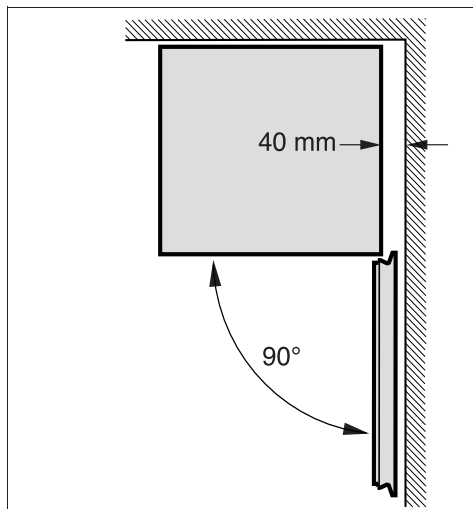

Nischeneinbau

Das Geräte muss 15 mm über die seitlich stehenden Möbel überstehen, damit die Türen 125° geöffnet werden können.

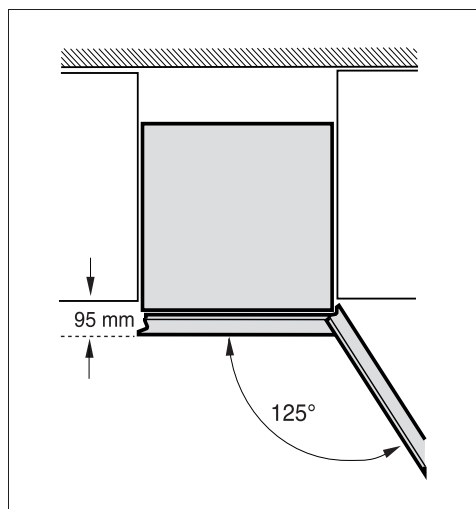

Wechsel des Türanschlages

(falls erforderlich)

Wir empfehlen den Türanschlag durch unseren Kundendienst wechseln zu lassen. Die Kosten für einen Türanschlagwechsel können Sie bei ihrem zuständigen Kundendienst erfragen.

Warnung

Während des Türanschlagwechsels darf das Gerät nicht an das Stromnetz angeschlossen sein. Vorher Netzstecker ziehen. Gerät schräg nach hinten legen, eventuell Verpackungsmaterial oder ähnliches unterlegen.

Montage in Reihenfolge der Zahlen.

Bild 1

Hinweis

Wird das Gerät auf den Rücken gelegt, darf der Wandabstandshalter nicht montiert sein.

Wandabstandshalter montieren

Wandabstandshalter montieren, um die ausgewiesene Energieaufnahme des Gerätes zu erreichen.

Ein reduzierter Wandabstand schränkt das Gerät in seiner Funktion nicht ein. Die Energieaufnahme kann sich dann geringfügig ändern.

Bild 2

Montage in Reihenfolge der Zahlen.

Gerät ausrichten

Gerät auf den vorgesehenen Platz stellen und ausrichten.

Es muss fest und eben stehen.

Unebenheiten des Bodens durch die beiden vorderen Schraubfüße ausgleichen.

Zum Verstellen der Schraubfüße einen Schraubenschlüssel verwenden.

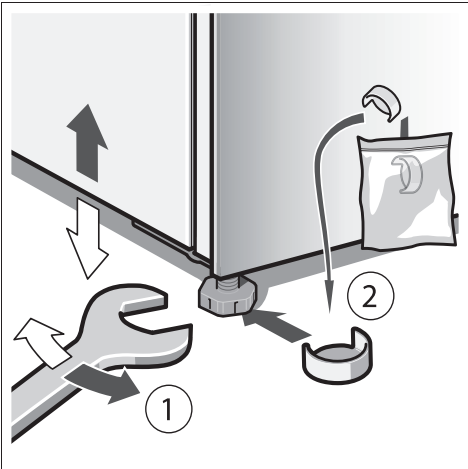

Transporting

Caution!

When transporting and installing the appliance, handle the glass doors carefully. The glass front may shatter!

Using the installation instructions

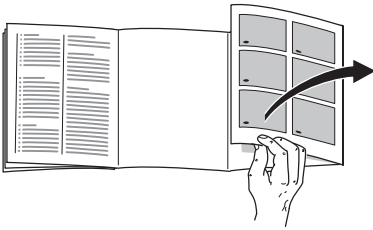

Please fold out the illustrated last page. These installation instructions refer to several models.

The diagrams may differ.

Installing the appliance

The appliance should be installed in a dry, well ventilated room. The installation location should neither be exposed to direct sunlight nor near a heat source, e.g. a cooker, radiator, etc. If installation next to a heat source is unavoidable, use a suitable insulating plate or observe the following minimum distances to a heat source:

3 cm to an electric cooker.

30 cm to an oil or solid-fuel cooker.

The floor of the installation location must not give way; if required, reinforce floor. The appliance must be perpendicular.

Distance from wall

If appliances feature a glass front, the hinge side must be at least 40 mm from the wall to ensure that the doors can be opened by 90°.

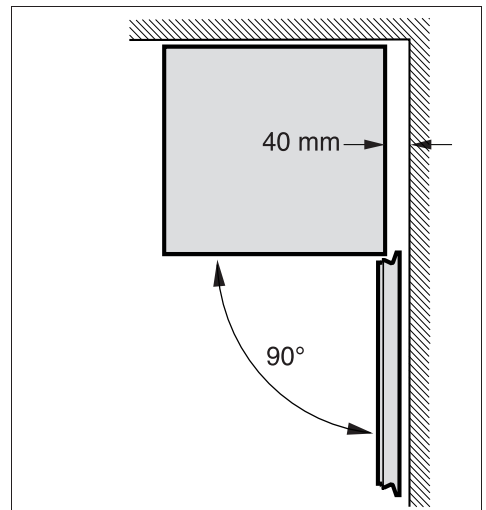

Installation in cavity

The appliance must project 15 mm beyond the furniture on either side to ensure that the doors can be opened by 125°.

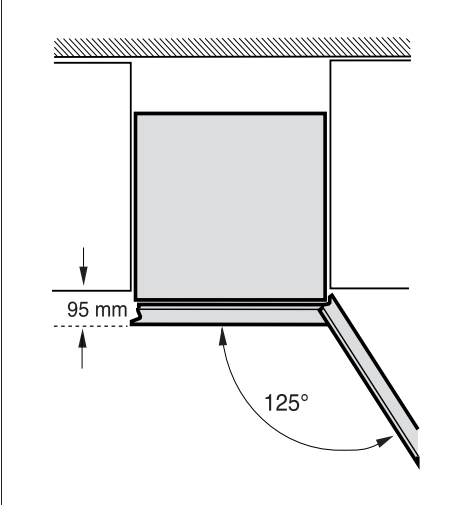

Installation in numerical sequence. **Fig. 1**

Note

If the appliance is placed on its back, ensure that the wall spacer is not fitted.

Fitting the wall spacer

Fit wall spacers to obtain the indicated energy absorption of the appliance. A reduced wall gap will not restrict the function of the appliance. The energy absorption may then change slightly.

Fig. 2

Installation in numerical sequence.

Aligning the appliance

Place the appliance in the designated location and align. The appliance must be level. If the floor is uneven, use the front height-adjustable feet. Adjust the height-adjustable feet with a wrench.

Changing over the door hinges

(if required)

We recommend that you have the door hinges changed over by our customer service. You can find out the costs for changing over the door hinges from your appropriate customer service.

Warning

While changing over the door hinges, ensure that the appliance is not connected to the power supply. Pull out the mains plug beforehand. Tilt back the appliance if required, place packaging material, etc. underneath.

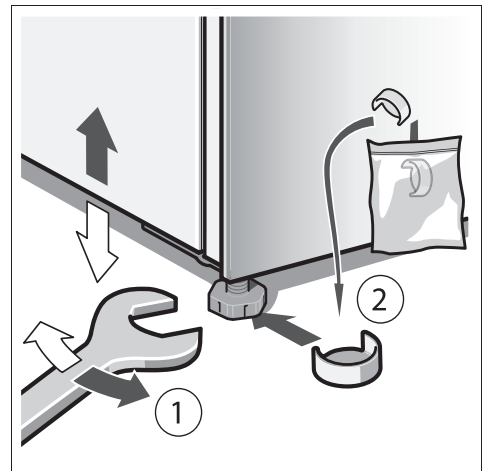

Transport

Prudence

Pendant le transport et l'installation de l'appareil, manipulez les portes en verre avec précaution. La façade en verre risque d'éclater.

Utiliser la notice de montage

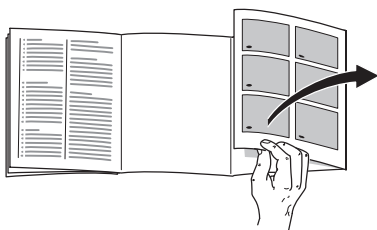

Veuillez déplier la dernière page, illustrée, de la notice. Cette notice de montage vaut pour plusieurs modèles.

Selon le modèle, l'appareil peut différer du contenu des illustrations.

Installation de l'appareil

Un local sec et aérable convient pour installer l'appareil. Evitez de placer l'appareil à un endroit directement exposé aux rayons solaires ou à proximité d'une source de chaleur telle que une cuisinière, un radiateur, etc. Si l'installation près d'une source de chaleur est inévitable, utilisez une plaque isolante appropriée ou respectez les distances minimales suivantes :

3 cm par rapport à une cuisinière électrique.

30 cm par rapport à un appareil de chauffage au fuel ou au charbon.

Sur l'emplacement, le sol ne doit pas s'affaisser. Renforcez-le le cas échéant. L'appareil doit se trouver parfaitement à la verticale.

Distance par rapport au mur

Pour pouvoir ouvrir les portes à 90° , les appareils munis d'une façade en verre doivent être placés au moins à 40 mm du mur qui se trouve du côté de la butée de porte.

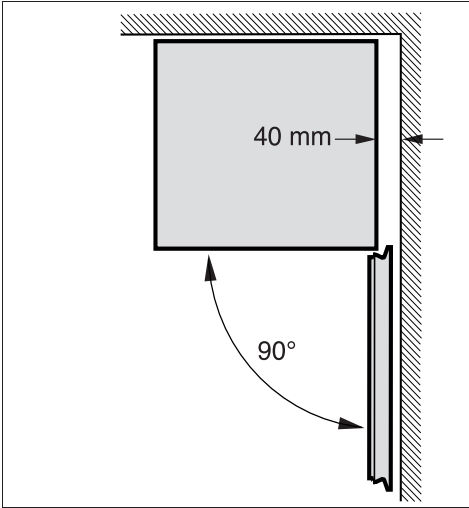

Encastement dans une niche

Pour pouvoir ouvrir les portes à 125° , l'appareil doit dépasser de 15 mm le meuble adjacent.

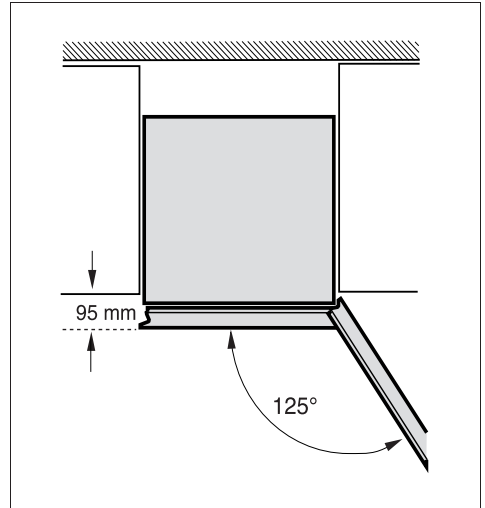

Inversion du sens d'ouverture de porte

(si nécessaire)

Nous recommandons de confier l'inversion du sens d'ouverture de porte à notre service après-vente. Pour connaître le prix d'une inversion du sens d'ouverture de porte, consultez votre service après-vente compétent.

Attention

Pendant le changement du sens d'ouverture de porte, l'appareil ne doit pas être relié au secteur. Avant le changement, débranchez la fiche mâle de la prise de courant. Couchez l'appareil vers l'arrière en biais, insérez dessous les matériaux d'emballage ou assimilés.

Effectuez le montage dans l'ordre des chiffres. **Fig. 1**

Remarque

Si l'appareil va être couché sur le dos, il ne faut pas monter l'écarteur mural latéral.

Ajuster l'appareil

Amenez l'appareil sur l'emplacement prévu puis ajustez-le pour qu'il se retrouve bien d'aplomb.

Veillez à ce que l'appareil repose parfaitement d'aplomb sur un sol plan. Si le sol présente des inégalités, compensez-les à l'aide des deux pieds à vis situés à l'avant de l'appareil.

Pour modifier le réglage des pieds à vis, servez-vous d'une clé à fourche.

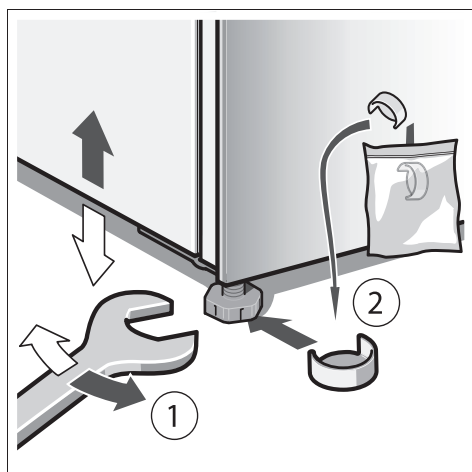

Monter l'écarteur mural

Montez les écarteurs muraux pour parvenir à la quantité mentionnée d'énergie absorbée par l'appareil.

Un écart moins élevé par rapport au mur ne restreint pas le fonctionnement de l'appareil.

Dans ce cas, l'énergie absorbée peut différer légèrement.

Fig. 2

Effectuez le montage dans l'ordre des chiffres.

Trasporto

Prudenza

Trattare con precauzione le porte a vetro durante il trasporto e l'installazione dell'apparecchio. Il frontale in vetro può frantumarsi!

Uso delle istruzioni per il montaggio

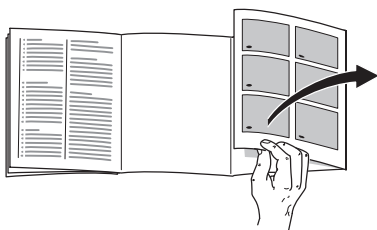

Aprire l'ultima pagina del libretto che raccoglie le figure. Il presente manuale di montaggio vale per più modelli.

Le illustrazioni possono evidenziare leggere difformità.

Installare l'apparecchio

Per l'installazione è idoneo un ambiente asciutto ventilato. Il luogo d'installazione non deve essere esposto ad irraggiamento solare diretto e non essere vicino ad una fonte di calore, come stufa, calorifero ecc. Se è inevitabile l'installazione accanto ad una fonte di calore, utilizzare un idoneo pannello isolante, oppure rispettate le seguenti distanze minime dalla fonte di calore.

Da stufe elettriche:	3 cm.
Da stufe ad olio combustibile o carbone:	30 cm.

Il pavimento nel luogo d'installazione non deve cedere, rinforzarlo se necessario. L'apparecchio deve essere verticale.

Distanza dal muro

Per aprire le porte a 90°, sul lato cerniere della porta gli apparecchi con frontale in vetro devono essere ad almeno 40 mm di distanza dal muro.

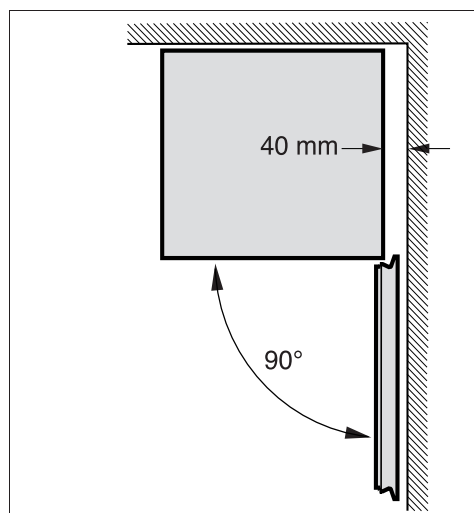

Installazione in nicchia

Per aprire le porte a 125° , l'apparecchio deve sporgere 15 mm oltre i mobili laterali.

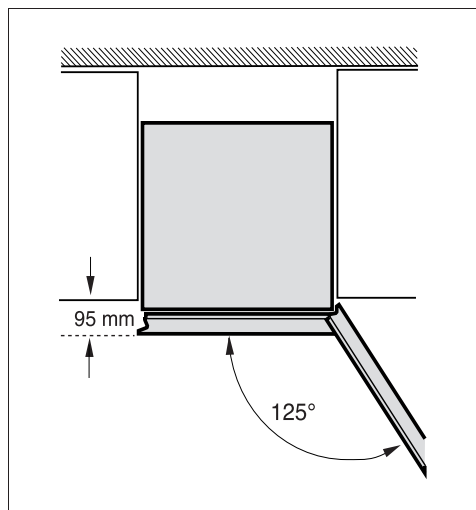

Reversibilità della porta

(se necessario)

Consigliamo di fare invertire la chiusura della porta dal nostro Servizio Assistenza Clienti. Chiedere il costo per un'inversione dell'apertura della porta al servizio assistenza clienti competente per la zona.

Avviso

Durante l'inversione della porta l'apparecchio non deve essere collegato alla rete elettrica. Estrarre prima la spina di alimentazione. Inclinare l'apparecchio verso dietro, eventualmente disporre sotto materiale d'imballaggio o simile.

Passi di lavoro nell'ordine numerico.

Figura 1

Nota

Il distanziatore murale non deve essere montato se si depono l'apparecchio sul dorso.

Montaggio del distanziatore murale

Per raggiungere l'assorbimento di energia indicato dell'apparecchio montare il distanziatore murale.

Una minore distanza dal muro non limita la funzionalità dell'apparecchio. Può tuttavia causare una piccola variazione dell'assorbimento di energia.

Figura 2

Passi di lavoro nell'ordine numerico.

Livellare l'apparecchio

Disporre e livellare l'apparecchio nel luogo previsto.

L'apparecchio deve poggiare stabilmente sul pavimento ed essere livellato.

Compensare le disuguaglianze del pavimento per mezzo dei due piedini a vite anteriori.

Per regolare i piedini a vite utilizzare un cacciavite.

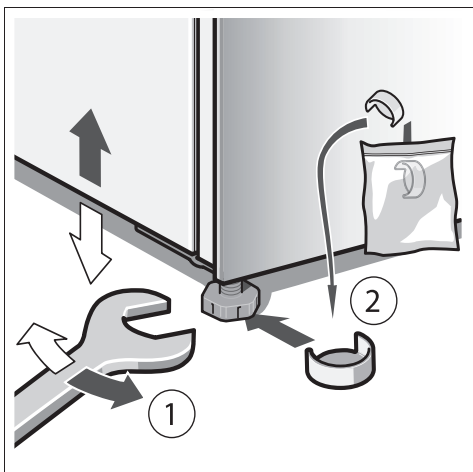

Transport

Voorzichtig

Ga bij het transporteren en opstellen van het apparaat voorzichtig met de glazen deuren van het apparaat om. Het glazen front kan barsten!

Montagehandleiding gebruiken

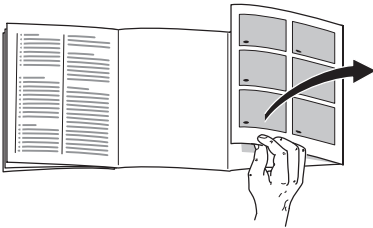

De laatste bladzijde met de afbeeldingen uitklappen. Dit montagevoorschrift is van toepassing voor meerdere modellen.

Kleine afwijkingen in de afbeeldingen zijn mogelijk.

Opstellen van het apparaat

Geschikt voor het opstellen zijn droge, ventileerbare vertrekken. Het apparaat liefst niet direct in de zon of naast een fornuis, verwarmingsradiator of andere warmtebron plaatsen. Is plaatsing naast een warmtebron niet te vermijden, maak dan gebruik van een isolerende plaat of neem de volgende minimumafstanden in acht:

Naast een elektrisch fornuis:	3 cm.
Naast een CV-installatie:	30 cm.

De vloer op de plaats van opstelling mag niet meegeven, vloer eventueel verstevigen. Het apparaat moet waterpas staan.

Afstand tot de wand

Apparaten met een glazen front moeten aan de kant van de aanslag van de deur minimaal 40 mm van de wand af staan zodat de deuren 90° geopend kunnen worden.

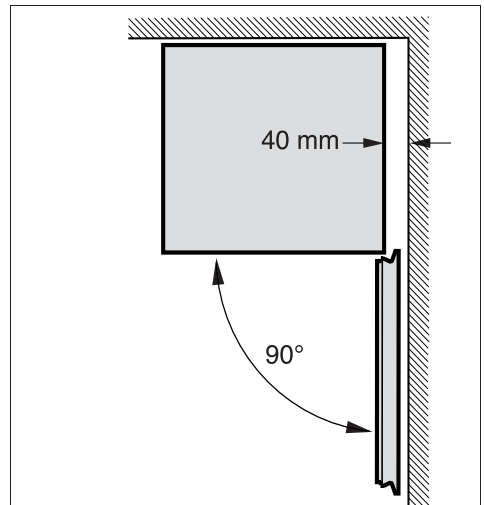

Inbouw in een nis

Het apparaat moet 15 mm vóór de keukenmeubelen aan de zijkant uitsteken zodat de deuren 125° geopend kunnen worden.

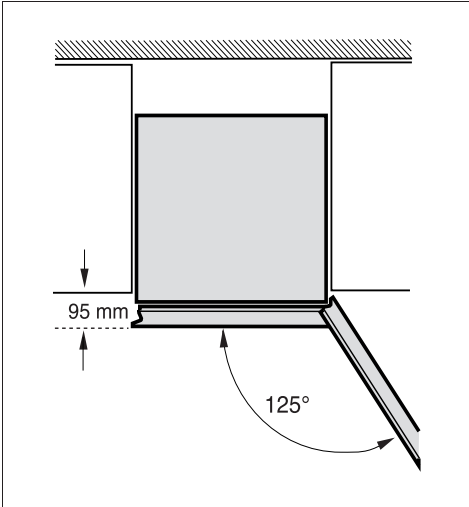

Verwisselen van de deurophanging

(indien nodig)

Wij raden u aan de deurophanging door de Servicedienst te laten verwisselen. De kosten voor het verwisselen van de deuraanslag kunt u opvragen bij de Servicedienst in uw regio.

⚠ Waarschuwing

Tijdens het verwisselen van de deurophanging mag het apparaat niet op het elektriciteitsnet zijn aangesloten. Eerst de stekker uit het stopcontact trekken. Het apparaat schuin naar achteren leggen eventueel verpakkingsmateriaal of iets dergelijks er onder leggen.

Montage in de volgorde van de cijfers.

Afb. 1

Attentie!

Wanneer het apparaat op de rug wordt gelegd, mag de wandafstandhouder niet gemonteerd zijn.

Wandafstandhouder monteren

Wandafstandhouder monteren om de geplande energieopname van het apparaat te bereiken.

Een kleinere afstand tot de muur heeft geen nadelige invloed op de werking van het apparaat.

De energieopname kan dan wel iets veranderen.

Afb. 2

Montage in de volgorde van de cijfers.

Apparaat horizontaal zetten

Het apparaat op de daarvoor bestemde plaats zetten en stellen.

Het apparaat moet waterpas en stevig op de vloer staan. Oneffenheden in de vloer d.m.v. de twee schroefvoetjes aan de voorkant opheffen.

Om de schroefvoetjes te verstellen een steeksleutel gebruiken.

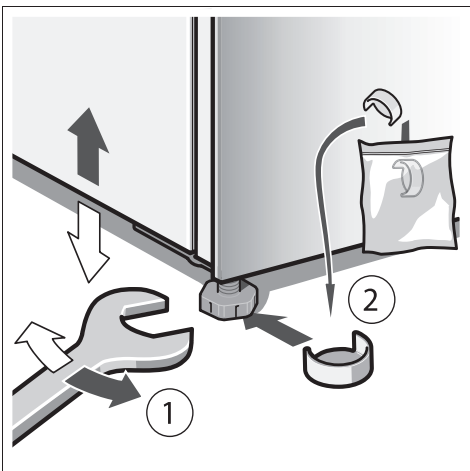

Transport

Vær forsigtig

Håndter glasdøre forsigtigt, når skabet transporteres og opstilles. Glasfronten kan gå i stykker!

Monteringsvejledning anvendes

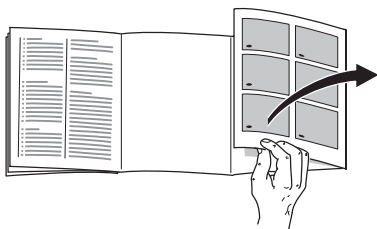

Klap de sidste sider med illustrationerne ud. Denne monteringsvejledning gælder for flere modeller.

Illustrationerne kan afvige fra modellerne.

Skabet opstilles

Som opstillingssted egner sig et tørt og godt ventileret rum. Skabet bør ikke placeres et sted, hvor det er udsat for direkte sollys og ikke være i nærheden af en varmekilde som ovn, komfur, kogetoppe radiator osv. Hvis det ikke kan undgås at placere skabet ved siden af en varmekilde, skal der anvendes en egnet isoleringsplade eller følgende mindsteafstand skal overholdes til varmekilden:

Til elkomfur:	3 cm.
Til brændeovn:	30 cm.

Gulvet på opstillingsstedet må ikke kunne give efter. Forstærk evt. gulvet. Skabet skal stå lodret.

Vægafstand

Skabe med glasfront skal på dørens anslagsside anbringes mindst 40 mm fra væggen, så dørene kan åbnes 90°.

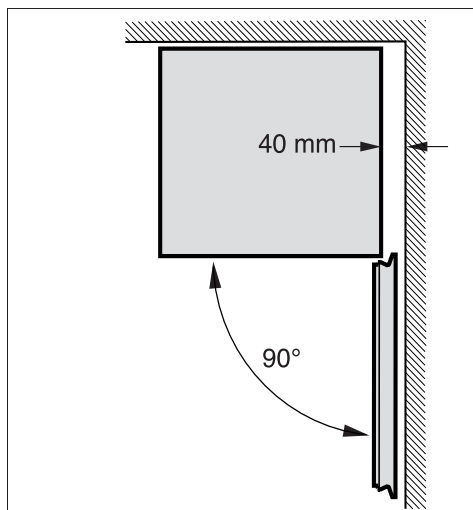

Nicheindbygning

Skabet skal rage 15 mm ud over møblerne, der står ved siden af, så dørene kan åbnes 125°.

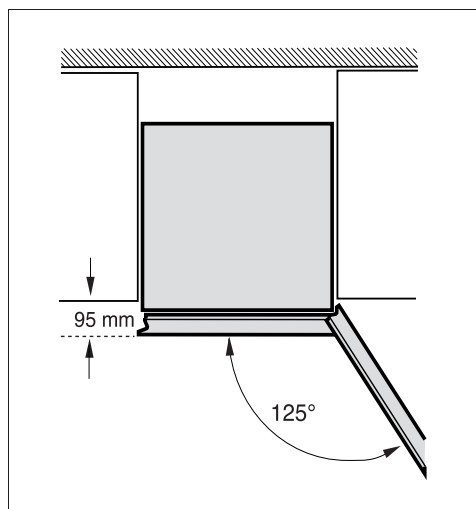

Flytning af dørhængsler

(om nødvendigt)

Vi anbefaler at lade vor kundeservice ændre dørens åbningsretning. Omkostningerne for skift af et døranslag kan du få oplyst hos den ansvarlige kundeservice.

⚠ Advarsel

Skabet må ikke være forbundet med strømnettet, når dørhængslerne flyttes. Træk stikket ud forinden. Læg skabet skråt bagud læg evt. emballage el. lign. ind under.

Montér lågen i den rækkefølge, som er angivet med tallene. **Billede 1**

Bemærk

Lægges skabet på ryggen, må vægafstandsholderen ikke være monteret.

Vægafstandsholder monteres

Monter vægafstandsholdere for at opnå skabets dokumenterede energiforbrug. En reduceret vægafstand indskrænker skabets funktion. Energiforbruget kan så ændre sig minimalt.

Billede 2

Montér lågen i den rækkefølge, som er angivet med tallene

Justering af skabet

Stil skabet det ønskede opstillingssted og positionér det rigtigt. Skabet skal stå fast på en lige undergrund. Ujævnheder i gulvet udlignes med de to forreste skruefødder.

Skruefødderne justeres med en skrue-trækker.

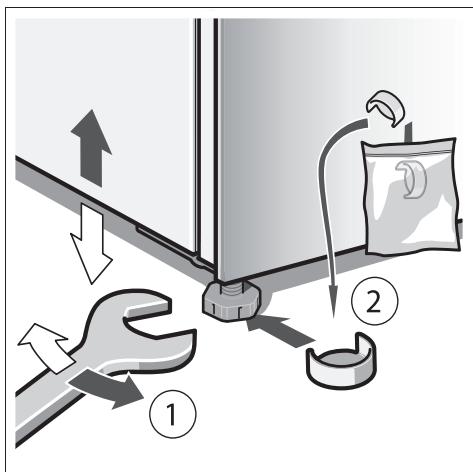

Transport

Forsiktig

Under transport og oppstilling av apparatet må du behandle glassdørene forsiktig. Glassfronten kan sprekke!

Bruk av monteringsveiledningen

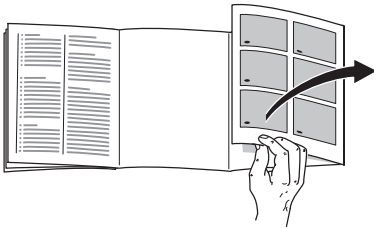

Brett ut siden med bildene. Denne monteringsanvisningen gjelder for flere modeller.

Det er mulig med avvik på bildene.

Plassering av apparatet

Best egnet er et tørt, godt ventilert rom for plassering av skapet. Stedet bør ikke ha direkte sollys og må heller ikke være i nærheten av en varmekilde som f. eks. komfyr, ovn osv. Dersom det ikke kan unngås at det må plasseres ved siden av en varmekilde, må det brukes en egnet isolasjonsplate eller du må overholde følgende minste avstander:

Til elektrisk komfyr:	3 cm.
Til olje- eller kullkomfyr:	30 cm.

Gulvet på plasseringsstedet må ikke gi etter, eventuelt må gulvet forsterkes. Apparatet må stå loddrett.

Avstand fra veggen

Apparater med glassfront trenger minst 40 mm avstand fra veggen på den siden hvor hengslene er, slik at dørene kan åpnes 90°.

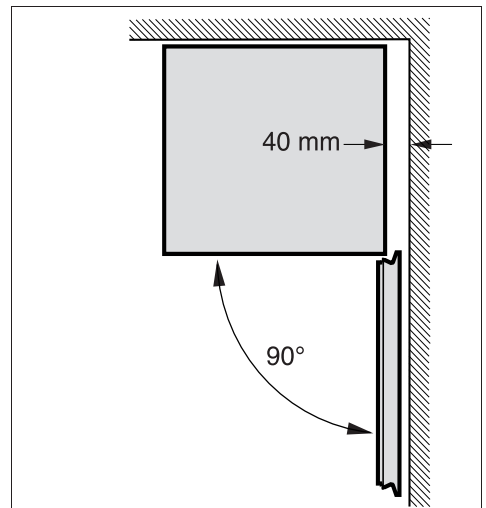

Montering i en nisje

Apparatet må stå 15 mm over møblene på siden, slik at dørene kan åpnes 125°.

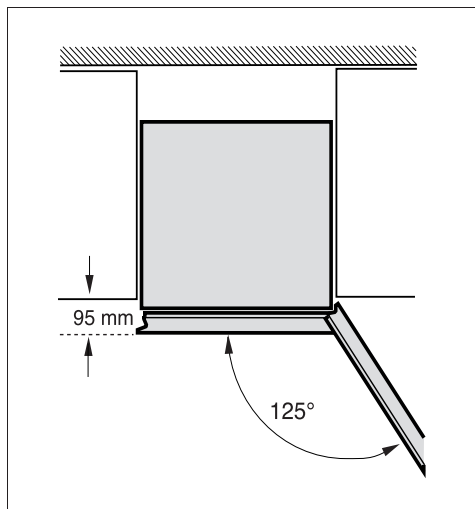

Omhengsling av døren

(dersom nødvendig)

Vi anbefaler at omhengslingen av døren blir foretatt av vår kundeservice. Din kundeservice vil gi deg informasjon om kostnadene for en omhengsling av døren.

Advarsel

Under omhengslingen må apparatet ikke være tilkoplek strømmettet. Trekk først ut støpselet. Vipp apparatet på skrått bakover, evt. legg emballasjematerial e. l. under.

Monteringen foretas i tallenes rekkefølge.

Bilde 1

Henvi sning

Dersom apparatet blir lagt på ryggen, må avstandsholderen til veggen ikke være montert.

Montering av avstandsholderen til veggen

Monter avstandsholder til veggen, for å oppnå det oppgitte energiopptaket til apparatet.

En redusert avstand til veggen innskrenker ikke funksjonen til apparatet. Energiopptaket kan imidlertid da forandres litt.

Bilde 2

Monteringen foretas i tallenes rekkefølge.

Innretting av apparatet

Sett apparatet opp på den plassen det skal stå og rett det inn.

Apparatet må stå fast og jevnt på gulvet. Ujevnheter i gulvet kan utjevnes med hjelp av de to skruføttene framme.

For innstilling av skruføttene må det brukes en skrutrekker.

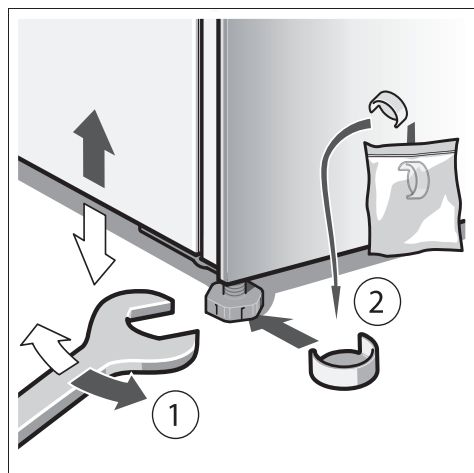

Transport

Var försiktig

Var försiktig med glasörrarna vid transport och uppställning av skåpet. Glasfronten kan gå sönder!

Använd monteringsanvisningen

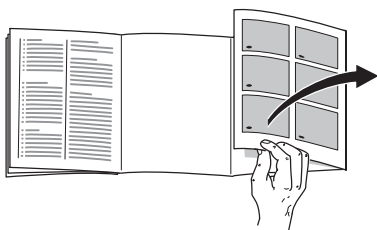

Slå upp de sista sidorna med bilder. Denna monteringsanvisning gäller för flera modeller.

Avvikelse från bilderna kan förekomma.

Uppställning

Placera skåpet i ett torrt rum med god ventilation. Ställ det inte i direkt solljus eller i närheten av en värmekälla (spis, element etc). Om detta inte går att undvika måste lämplig isolerskiva placeras mellan skåp och värmekälla. Isolerskiva behövs inte om minimiavstånden är följande:

Till elspis:	3 cm.
Till annan värmekälla:	30 cm.

Golvet på uppställningsplatsen får inte ge vika. Förstärk eventuellt golvet. Skåpet måste stå lodrätt.

Väggavstånd

Skåp med glasfront kräver ett avstånd till vägg om minst 40 mm på dörranslagssidan, för att dörrarna ska kunna öppnas 90°.

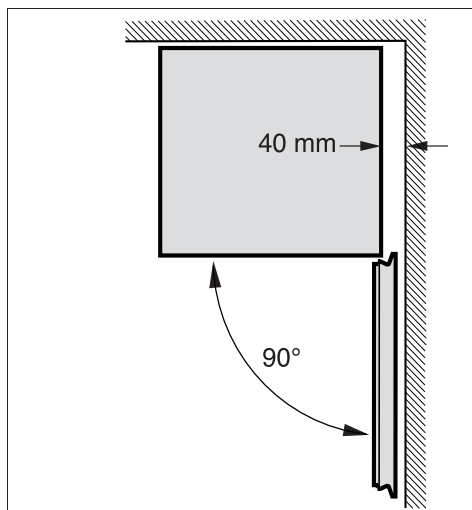

Inbyggnad i nisch

Skåpet måste skjuta ut 15 mm framför angränsande skåp så att dörrarna ska kunna öppnas 125°.

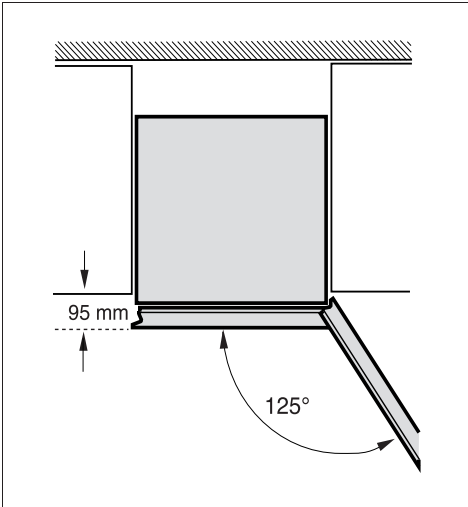

Hänga om dörrarna

(vid behov)

Vi rekommenderar att ni vänder er till Service för att få hjälp med att hänga om dörrarna. Hör dig för hos närmaste service beträffande kostnaderna för att hänga om dörrarna.

Varning

När man hänger om dörren får inte skåpet vara anslutet till elnätet. Dra först ut nätkontakten ur vägguttaget. Luta skåpet bakåt. Lägg eventuellt förpackningsmaterial eller liknande under det.

Montera i den ordning siffrorna anger.

Bild 1

Råd

Om skåpet läggs med baksidan nedåt får inte väggavståndshållaren vara monterad.

Montera väggavståndshållare

Montera väggavståndshållare för att nå den för skåpet redovisade energiupptagningen.

Ett reducerat väggavstånd inskränker skåpets funktion.

Energiupptagningen kan då ändras obetydligt.

Bild 2

Montera i den ordning siffrorna anger.

Ställa upp skåpet

Ställ upp skåpet på avsedd plats och se till att det inte lutar.

Skåpet måste stå på plant och stadigt underlag. Justera skåpet med de båda skruvfötterna i skåpets framkant om golvet är ojämnt.

Använd en skruvmejsel för att ställa in skruvfötterna.

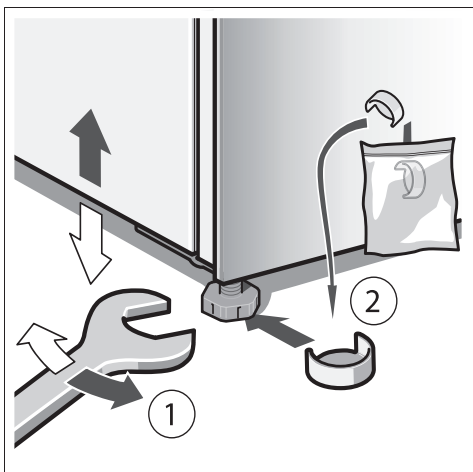

Kuljetus



Varo

Käsittele lasiovia varovasti laitetta kuljetettaessa ja paikoilleen asennettaessa. Lasipinta saattaa rikkoutua!

Näin käytät asennusohjetta

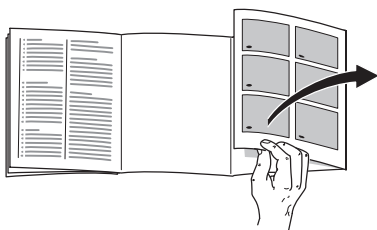

Käännä esiin ohjeiden lopussa oleva kuvasivu. Asennusohjeet pätevät eri malleille.

Kuvissa saattaa olla laitemallikohtaisia eroja.

Laitteen asennus

Sijoita kylmälaite kuivaan tilaan, jossa on hyvä ilmanvaihto. Sijoituspaikka ei saa olla alttiina suoralle auringonpaisteelle eikä lämmönlähteiden, kuten liedien, lämmityslaitteiden tms. välittömässä läheisyydessä. Jos laitteen sijoittamista lämpölähteiden viereen ei voi välttää, käytä tarvittaessa sopivaa eristyslevyä tai noudata seuraavia vähimmäisetäisyyksiä.

3 cm sähkölieteen.

30 cm öljy- tai hiillämmitteiseen uuniin.

Sijoituspaikan lattia ei saa antaa myöten, vahvista lattiaa tarvittaessa. Kaapin tulee olla pystysuorassa.

Etäisyys seinään

Kun laitteessa on lasitettu etuosaa, on laitteen ja seinän välissä oltava ovisaranoiden puolella tilaa vähintään 40 mm, jotta ovet voi avata 90° kulmaan.

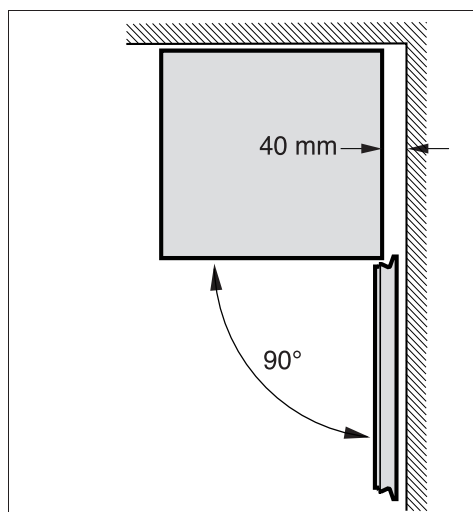

Asennus asennustilaan

Laitteen etureunan tulee olla 15 mm ulompana kuin viereiset kalusteet, jotta ovet voi avata 125° kulmaan.

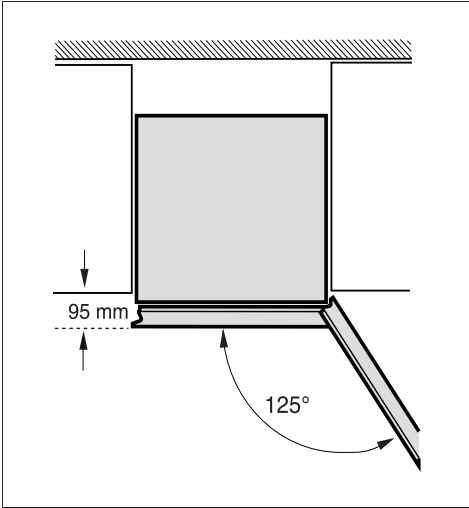

Huomautus

Jos asetat kaapin selälleen, ei seinävälilevy saa olla asennettuna.

Seinävälilevyn asennus

Asenna seinävälilevy, jotta kylmälaitteen energiankulutus vastaa ilmoitettua.

Jos laitteen ja seinän välinen tila on pienempi, se ei haittaa laitteen toimintaa.

Energiankulutus saattaa tällöin muuttua jonkin verran.

Kuva 2

Asennus numerojärjestyksessä.

Laitteen suoristaminen

Aseta kaappi sille varattuun paikkaan ja suorista.

Kylmälaitteen on seistävä tukevasti tasaisella alustalla. Jos lattia on epätasainen, suorista laite sen etureunassa olevien ruuvijalkojen avulla. Säädä ruuvijalkojen korkeus ruuvitaltan avulla.

Oven kätsisyyden vaihto

(mikäli tarpeen)

On suositeltavaa jättää oven kätsisyys valtuutetun huoltopalvelun vaihdettavaksi. Huoltoilikkeestä saat tietää, mitä kuluja sinulle aiheutuu oven kätsisyyden vaihdosta.

⚠ Varoitus

Kylmälaitte ei saa olla kytkettynä sähköverkkoon kätsisyyttä vaihdettaessa. Irrota ennen töihin ryhtymistä verkkopistoke pistorasiasta. Aseta laite viistoon taaksepäin panemalla esim. pakkausmateriaalia laitteen alle.

Asennus numerojärjestyksessä. **Kuva 1**

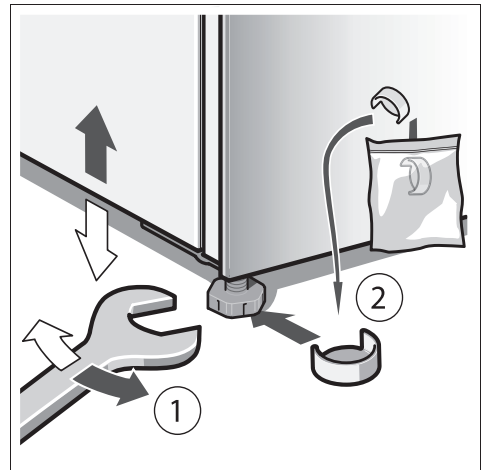

Transporte

⚠ Atención

Preste el máximo cuidado y atención a las puertas de vidrio durante su transporte y montaje. ¡El frontal de vidrio puede saltar!

Instalar el aparato de conformidad con las instrucciones de montaje

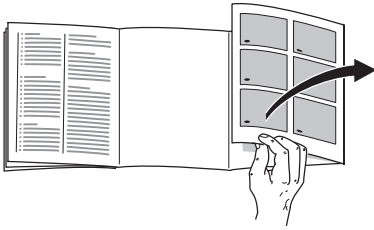

Despliegue, por favor, la última página con las ilustraciones. Las presentes instrucciones de montaje son válidas para varios modelos.

Por ello es posible que las ilustraciones muestren detalles y características de equipamiento que no concuerdan con las de su aparato concreto.

Instalación del aparato

El lugar más adecuado para el emplazamiento del aparato es una habitación seca, dotada de una buena ventilación. Recuerde además que el aparato no debe instalarse de forma que reciba directamente los rayos del sol, ni encontrarse tampoco próximo a focos activos de calor tales como cocinas, calefacciones, etc. No obstante, si esto último fuera inevitable, se habrá de proteger la unidad con un panel aislante adecuado, o bien observar las siguientes distancias mínimas de separación con respecto a la fuente de calor en cuestión:

Cocinas eléctricas:	3 cm.
Cocinas de oil o de carbón:	30 cm.

El suelo en el lugar de emplazamiento del aparato deberá poseer una suficiente capacidad de sustentación. En caso necesario deberá reforzarse adecuadamente. El aparato tiene que estar instalado en posición vertical.

Distancia respecto a la pared

Los aparatos con frontal de vidrio requieren una distancia mínima respecto a la pared de 40 mm en el lateral del tope, a fin de poder abrir la puerta en un ángulo de 90°.

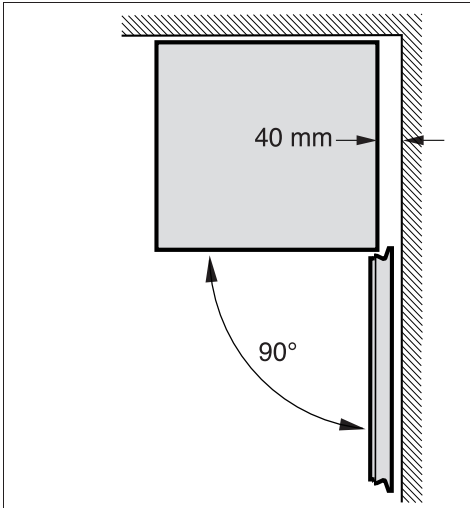

Instalación del aparato en el hueco de montaje

El aparato deberá sobresalir 15 mm respecto a los muebles adyacentes, a fin de que las puertas puedan abrir en un ángulo de 125°.

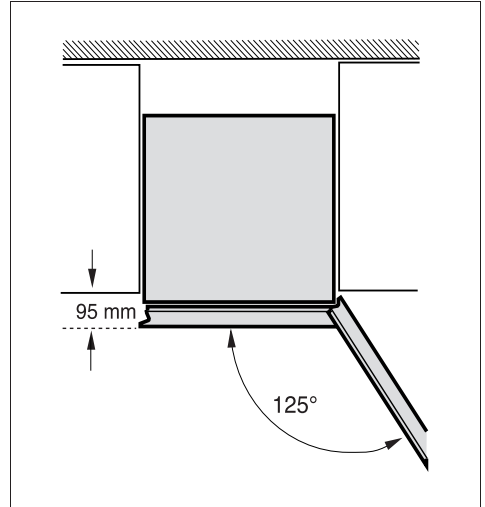

Cambio del sentido de apertura de la puerta

(en caso necesario)

Aconsejamos encargar los trabajos necesarios para cambiar el sentido de apertura de la puerta al Servicio de Asistencia Técnica Oficial de la marca. Los costes para cambiar el sentido de apertura de la puerta los puede consultar en el Servicio de Asistencia Oficial de la marca de su zona o localidad.

⚠ ¡Atención!

El aparato no deberá estar conectado a la red eléctrica durante la ejecución de los trabajos para cambiar el sentido e apertura de la puerta. Extraer a tal efecto previamente el cable de conexión del aparato de la toma de corriente. Inclinar el aparato hacia atrás, colocar en caso necesario partes del material de embalaje debajo del cuerpo del mismo.

Ejecutar los trabajos de montaje siguiendo el orden marcado por los números. **Fig. 1**

Advertencia

En caso de volcar el aparato y colocarlo sobre su parte posterior, el distanciador respecto a la pared no deberá estar montado.

Montar los distanciadores

Montar los elementos distanciadores respecto a la pared para alcanzar la absorción de energía indicada. Una distancia reducida respecto a la pared no influye negativamente el funcionamiento del aparato. Aunque puede ocurrir que la absorción de energía varíe ligeramente.

Fig. 2

Ejecutar los trabajos de montaje siguiendo el orden marcado por los números.

Nivelar el aparato

Colocar el aparato en su emplazamiento definitivo y nivelarlo. El aparato deberá asentarse firmemente sobre un piso o base plana y horizontal. Las posibles irregularidades del suelo se pueden compensar con ayuda de los soportes roscados del frontal del aparato. Para enroscar o desenroscar los soportes se requiere una llave inglesa.

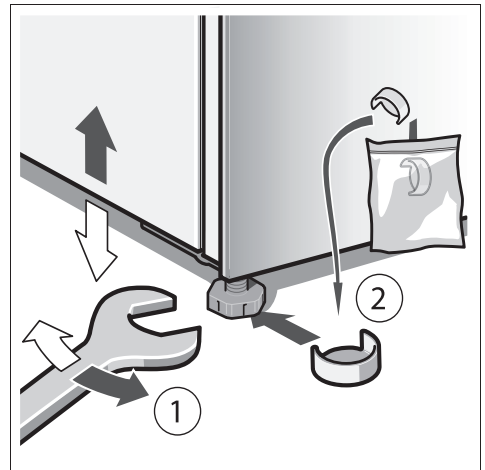

Transporte

Cuidado

Ao transportar e instalar o aparelho, deverá ter cuidado com as portas de vidro. A frente de vidro pode estalar!

Utilizar as Instruções de montagem

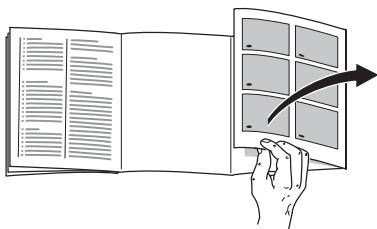

Favor desdobrar a última página com as ilustrações. Estas Instruções de montagem são válidas para vários modelos.

São, por isso, possíveis diferenças nas imagens.

Instalação do aparelho

O aparelho deve ser instalado em local seco e arejado. O local da instalação não deve estar sujeito à acção directa dos raios solares nem estar perto de qualquer fonte de calor, como um fogão, um aquecedor, etc. Se a instalação junto de uma fonte de calor for inevitável, deverá utilizar uma placa isoladora adequada ou manter as seguintes distâncias mínimas em relação à fonte de calor:

Em relação a fogões eléctricos: 3 cm.
Fogões a óleo ou a carvão: 30 cm.

O pavimento no local da instalação não pode ceder, se necessário, reforçá-lo. O aparelho tem que ficar na vertical.

Distância em relação à parede

Aparelhos com frente de vidro necessitam, no lado do batente da porta, de no mínimo 40 mm de distância em relação à parede, a fim de que as portas possam ser abertas em 90°.

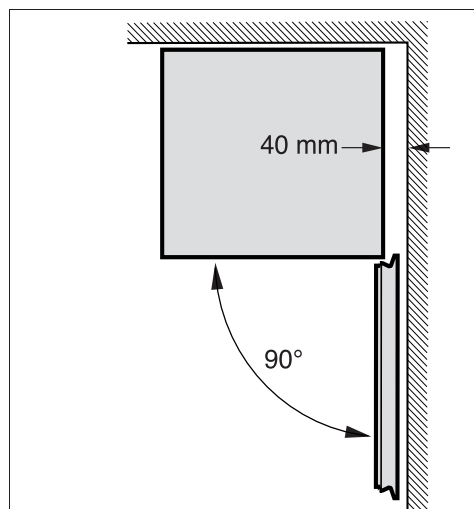

Montagem no nicho

O aparelho deve sobressair 15 mm sobre os móveis laterais, a fim de que as portas possam ser abertas em 125°.

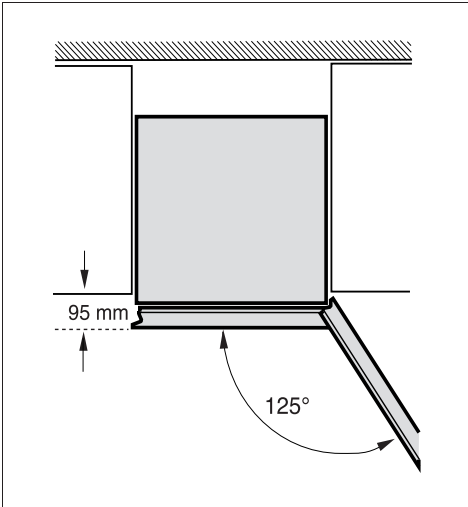

Alteração do sentido de abertura da porta

(se necessário)

Recomendamos que a alteração do batente da porta seja efectuada pelos nossos Serviços Técnicos. Junto dos Serviços Técnicos poderá saber quais os custos da alteração do sentido de abertura da porta.

Aviso

Durante a alteração do batente da porta o aparelho não pode estar ligado à corrente eléctrica. Desligar, primeiro, a ficha da tomada. Incliná-lo para trás, eventualmente, colocar por baixo o material da embalagem ou material similar.

A montagem deve ser feita na sequência dos números. **Fig. 1**

Nota

Se o aparelho for assente pela parte trazeira, o distanciador da parede não pode ser montado.

Montar o distanciador da parede

Montar o distanciador em relação à parede, para atingir o consumo de energia indicado para o aparelho. Uma distância reduzida em relação à parede não limita o aparelho quanto ao seu funcionamento. O consumo de energia pode sofrer uma alteração insignificante.

Fig. 2

A montagem deve ser feita na sequência dos números.

Alinhar o aparelho

Colocar o aparelho no local previsto e alinhá-lo. Depois de instalado, o aparelho tem que ficar firme e nivelado. As irregularidades no chão devem ser compensadas através dos dois pés roscados existentes na parte frontal do aparelho. Para ajustar os pés roscados, utilizar uma chave de parafusos.

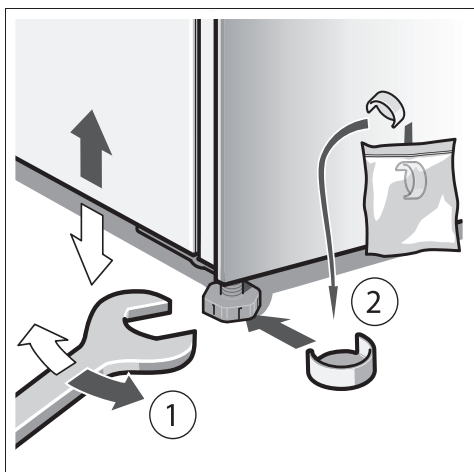

Μεταφορά

⚠ Προσοχή

Κατά τη μεταφορά και την εγκατάσταση της συσκευής προσέχετε τις γυάλινες πόρτες. Η γυάλινη πρόσοψη μπορεί να σπάσει!

Χρήση των οδηγιών τοποθέτησης

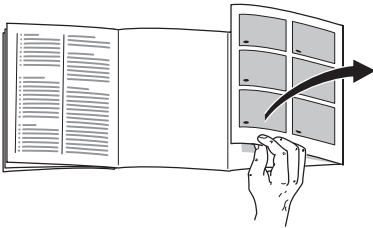

Παρακαλούμε, ανοίξτε την τελευταία σελίδα με τις απεικονίσεις. Αυτές οι οδηγίες τοποθέτησης ισχύουν για περισσότερα μοντέλα.

Οι απεικονίσεις είναι δυνατόν να διαφέρουν.

Εγκατάσταση της συσκευής

Τοποθετήστε τη συσκευή σε ένα ξηρό, καλά αεριζόμενο χώρο. Ο χώρος τοποθέτησης δεν πρέπει να είναι άμεσα εκτεθειμένος στην ηλιακή ακτινοβολία ούτε να βρίσκεται κοντά σε πηγή

θερμότητας όπως κουζίνα, καλοριφέρ κτλ. Αν η τοποθέτηση δίπλα σε πηγή θερμότητας είναι αναπόφευκτη, χρησιμοποιήστε κατάλληλη μονωτική πλάκα ή τηρήστε τις ακόλουθες ελάχιστες αποστάσεις από την πηγή θερμότητας:

Από ηλεκτρικές κουζίνες:	3 cm.
Από κουζίνες πετρελαίου ή κάρβουνου:	30 cm.

Το δάπεδο στον τόπο τοποθέτησης δεν επιτρέπεται να υποχωρεί, ενισχύστε ενδεχομένως το δάπεδο. Η συσκευή πρέπει να στέκεται κάθετα.

Απόσταση από τον τοίχο

Συσκευές με γυάλινη πρόσοψη χρειάζονται στην πλευρά ανοίγματος της πόρτας τουλάχιστον 40 mm απόσταση από τον τοίχο, ώστε να μπορούν να ανοίγονται οι πόρτες κατά 90°.

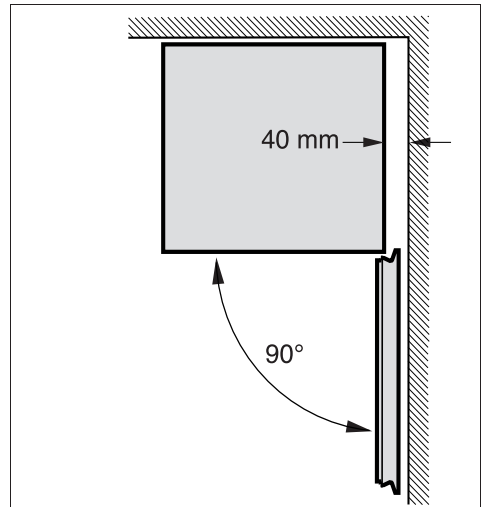

Εντοιχισμός σε κόγχη

Η συσκευή πρέπει να προεξέχει 15 mm πέρα από τα έπιπλα που βρίσκονται στο πλάι, ώστε να μπορούν να ανοίγονται οι πόρτες κατά 125° .

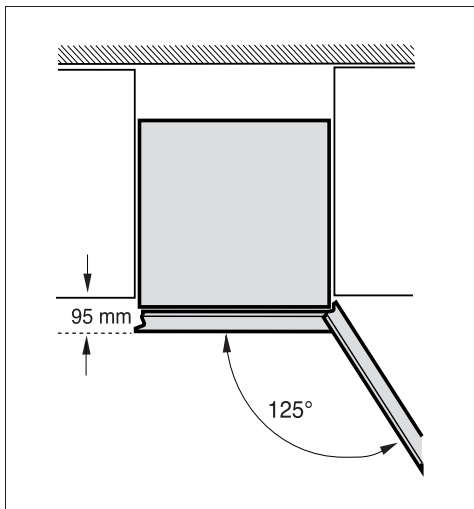

Αλλαγή της φοράς της πόρτας

(αν χρειάζεται)

Σας συνιστούμε να αναθέσετε την αλλαγή της φοράς της πόρτας στην υπηρεσία τεχνικής εξυπηρέτησης των πελατών μας. Το κόστος για την αλλαγή της φοράς της πόρτας μπορείτε να το πληροφορηθείτε από την αρμόδια Υπηρεσία τεχνικής εξυπηρέτησης πελατών.

Προειδοποίηση

Κατά την αλλαγή της φοράς της πόρτας η συσκευή δεν επιτρέπεται να είναι συνδεδεμένη στο δίκτυο του ρεύματος. Βγάλτε προηγουμένως το φισ από την πρίζα. Γείρετε τη συσκευή λοξά προς τα πίσω και ακουμπήστε την, βάλτε ενδεχομένως από κάτω υλικό συσκευασίας ή παρόμοιο.

Τοποθέτηση στη σειρά των αριθμών.

Εικόνα 1

Υπόδειξη

Αν η συσκευή πρόκειται να τοποθετηθεί στην οπίσθια πλευρά της, δεν επιτρέπεται να είναι τοποθετημένο το τεμάχιο διατήρησης απόστασης από τον τοίχο.

Τοποθέτηση του τεμαχίου διατήρησης απόστασης από τον τοίχο

Συναρμολογήστε το διαχωριστικό τεμάχιο τοίχου, ώστε να πετύχετε την αναφερόμενη απορροφούμενη ενέργεια της συσκευής.

Η μειωμένη απόσταση από τον τοίχο δεν περιορίζει τη λειτουργία της συσκευής. Η απορρόφηση ενέργειας μπορεί να μεταβληθεί ελάχιστα στην περίπτωση αυτή.

Εικόνα 2

Τοποθέτηση στη σειρά των αριθμών.

Ευθυγράμμιση της συσκευής

Τοποθετήστε τη συσκευή στον προβλεπόμενο χώρο και ευθυγραμμίστε την.

Η συσκευή πρέπει να στέκεται σταθερά και επίπεδα. Αντισταθμίστε τις ανωμαλίες του δαπέδου με τα δύο εμπρόσθια βιδωτά πόδια.

Για τη ρύθμιση των βιδωτών ποδιών χρησιμοποιήστε ένα κλειδί.

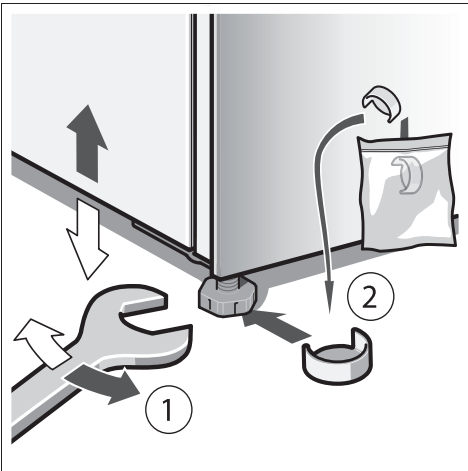

Transport

⚠ Dikkat

Cihazın taşınmasında ve kurulmasında cihazın cam kapılarına dikkat ediniz. Ön cam yüzey kırılabilir!

Montaj kılavuzunun kullanılması



Lütfen önce resimlerin bulunduğu son sayfayı açınız. Bu montaj kılavuyu birden fazla model için geçerlidir.

Resimlerde farklılıklar olabilir.

Cihazın kurulması

Cihazın kurulacağı yerin kuru ve havalandırılabilen bir yer olması gerekir. Güneş ışınları doğrudan cihazın kurulacağı yere gelmemeli ve cihaz elektrikli ocak, fırın, soba, kalorifer vs. gibi sıcaklık oluşturan cisimlerin ve ısı kaynaklarının yanına veya yakınına kurulmamalıdır. Eğer cihazın bir ısı kaynağının yanına kurulması kaçınılmazsa, uygun bir izolasyon plakası kullanınız; ya da ısı kaynağına aşağıda belirtilen asgari mesafelerin olmasına dikkat ediniz.

Elektrikli fırınlardan:	3 cm.
Gaz yağı ve kömür ocak ve sobalarından:	30 cm.

Cihazın kurulacağı yerdeki zemin esnememelidir, gerekirse takviye ediniz. Cihaz dik konumda durmalıdır.

Duvara mesafe

Önü camlı olan cihazlarda, cihaz kapılarının 90° açılabilmesi için, kapı menteşesi tarafında duvara en az 40 mm mesafe olmalıdır.

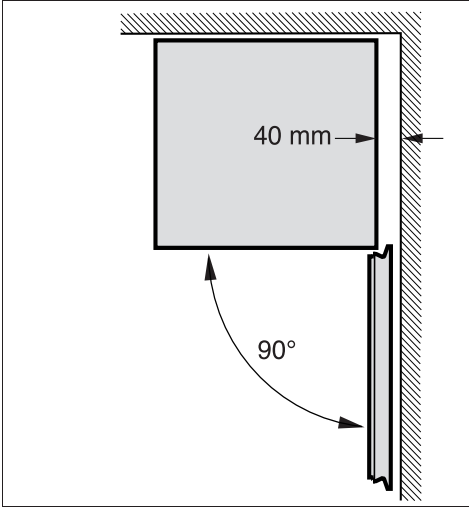

Boşluk içine montaj

Cihaz kapılarının 125° açılabilmesi için, cihazın yan mobilyalardan 15 mm daha dışa çıkık durması gerekir.

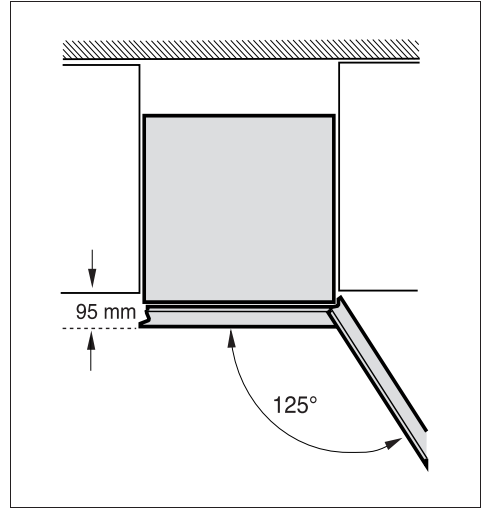

Kapı menteşelerinin değiştirilmesi

(gerekirse)

Kapı menteşesini yetkili servisimize değiştirtmenizi tavsiye ediyoruz. Cihaz kapısı menteşelerinin değiştirilmesi için geçerli masraflar hakkında bilgi almak için, yetkili servisimize başvurabilirsiniz.

⚠ Uyarı

Kapı menteşeleri değiştirilirken, cihaz elektrik şebekesine bağlı olmamalıdır. Elektrik fişini önceden çekip çıkarınız. Cihazı eğik konumda arkaya doğru yatırınız duruma göre altına ambalaj malzemesi v.b. koyunuz.

Montaj işlemi, sayı sırasına göre yapılmalıdır. **Resim 1**

Not

Cihaz arka yüzü üzerine yatırılırsa, duvar mesafesi koruyucu monte edilmemiş olmalıdır.

Cihazın doğru konumlandırılması

Cihazı öngörölmüş olan yere koyunuz ve düğün yerleştiriniz.

Cihaz sağlam ve düğün bir şekilde kurulmalıdır. Zeminin düğün olmaması halinde, cihazın ön tarafındaki vida dişli iki ayar ayağı ile bu yamuklukları dengeleyiniz.

Vida dişli ayakları ayarlamak için uygun bir civata anahtarı kullanınız.

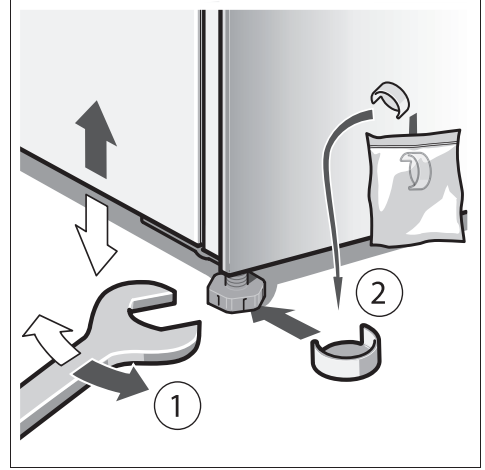

Duvar mesafesi koruyucunun monte edilmesi

Duvara mesafe koruma parçalarını monte ederek, cihazın bildirilmiş enerji alma gücüne ulaşmasını sağlayınız. Duvara olan mesafenin azalması, cihazın işlevini sınırlamaz veya düşürmez. Bu durumda, cihazın aldığı enerji miktarı biraz değişebilir.

Resim 2

Montaj işlemi, sayı sırasına göre yapılmalıdır.

Транспортировка

Осторожно

Соблюдайте осторожность при обращении с стеклянной дверцей во время его транспортировки и установки. Стеклянный фасад может расколоться!

Применение инструкции по монтажу

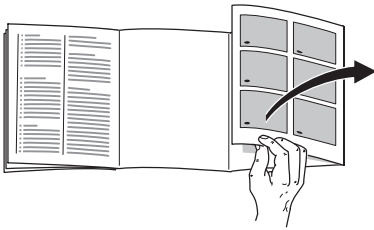

Откройте, пожалуйста, последние страницы с рисунками. Данная инструкция по монтажу действительна для нескольких моделей холодильников.

Поэтому в рисунках не исключены некоторые отличия.

Установка бытового прибора

В качестве места установки подходит сухое, хорошо проветриваемое помещение. Проследите за тем, чтобы на прибор не попадали прямые солнечные лучи. Кроме того, он не должен находиться в непосредственной близости от таких источников тепла как, например, электроплита, радиатор отопления и пр. Если этого не удастся избежать, то следует воспользоваться подходящей плитой из изолирующего материала или расположить прибор у источника тепла на максимально допустимом расстоянии:

До электроплиты: 3 см.
До плиты, работающей на жидком топливе или угле: 30 см.

Пол на месте установки бытового прибора не должен прогибаться, при необходимости его следует упрочнить. Прибор должен стоять вертикально.

Расстояние до стены

Устанавливая приборы со стеклянным фасадом, со стороны притвора двери необходимо соблюдать расстояние до стены не менее 40 мм, чтобы двери могли открываться под углом 90°.

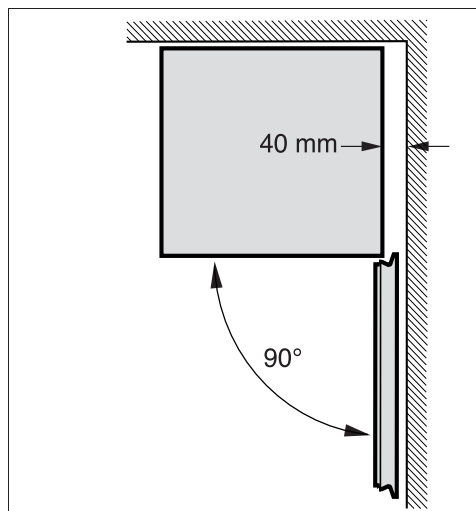

Встраивание в нишу

Прибор должен выступать на 15 мм перед стоящей по бокам мебелью, чтобы двери могли открываться под углом 125°.

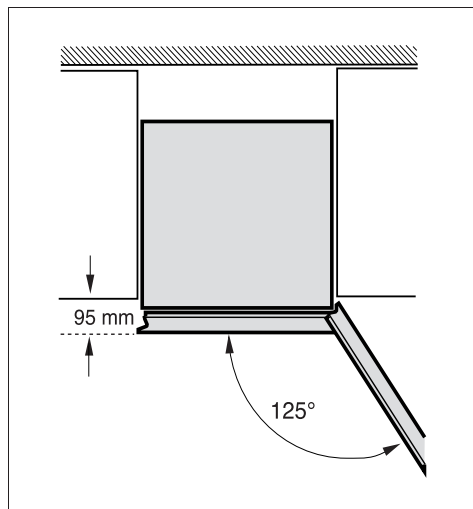

Изменение направления открывания дверцы

(если есть необходимость)

Мы рекомендуем поручить эту операцию специалистам нашей Службы сервиса. Стоимость изменения направления открывания дверцы Вы можете узнать у своей авторизированной службы сервиса.

Предупреждение

Во время изменения направления открывания дверцы бытовой прибор не должен быть подключен к сети электропитания. Перед началом работ извлеките вилку из розетки. Положите бытовой прибор на спину, наклонив его назад.

При необходимости подложите под него упаковку или нечто подобное.

Выполняйте монтаж в последовательности, определяемой цифрами на рисунке. **Рисунок 1**

Рекомендация

Если прибор ложится на спину, то дистанцирующий элемент устанавливать нельзя.

Монтаж дистанцирующего элемента

Установите дистанцирующий элемент для соблюдения расстояния от стенки, чтобы обеспечить определенное потребление электроэнергии прибора.

Недостаточное расстояние от стенки не ограничивает функциональность прибора.

Потребление электроэнергии может в таком случае незначительно измениться.

Рисунок 2

Выполняйте монтаж в последовательности, определяемой цифрами на рисунке.

Выравнивание прибора

Поставьте прибор в предназначенное для него место и выровняйте его. Холодильник должен стоять ровно и устойчиво. Неровности пола следует скомпенсировать с помощью обеих передних винтовых ножек. Для регулировки винтовых ножек по высоте воспользуйтесь гаечным ключом.

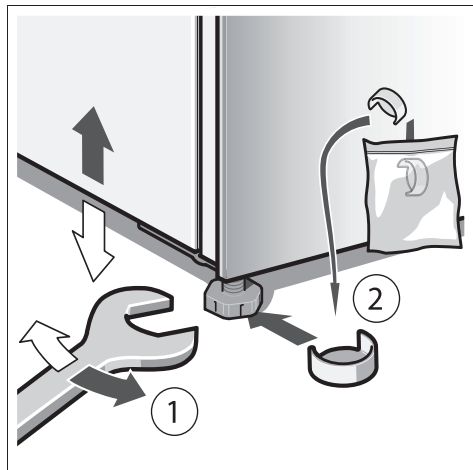

Transport

Ostrożnie

Przy transporcie i ustawianiu urządzenia proszę szczególnie uważać na szklane drzwi. Szklane drzwi mogą pęknąć!

Używanie instrukcji montażu

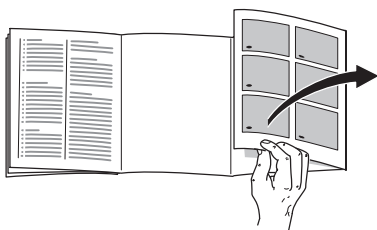

Proszę otworzyć ostatnią składaną kartkę z rysunkami. Instrukcja montażu odnosi się do wielu modeli urządzenia.

Odchylenia od wyposażenia i szczegółów przedstawionych na rysunkach są możliwe.

Ustawianie urządzenia

Urządzenie ustawić w suchym, przewietrzanym pomieszczeniu. Nie ustawiać bezpośrednio na słońcu ani w pobliżu źródeł ciepła takich jak kuchenka, kaloryfery itp. Jeżeli nie da się uniknąć ustawienia w pobliżu źródła ciepła, wtedy należy zastosować odpowiednie płyty izolacyjne lub zachować następujące odległości minimalne:

Do kuchenki elektrycznej:	3 cm
Do pieca olejowego lub węglowego:	30 cm.

Podłoga na miejscu ustawienia nie może się ugiąć; w razie potrzeby wzmocnić podłogę. Urządzenie należy ustawić pionowo.

Odległość od ściany

Urządzenia ze szklanymi drzwiami muszą być, po stronie zawiasów drzwi, odsunięte od ściany co najmniej 40 mm, aby umożliwić otwarcie drzwi na szerokość 90°.

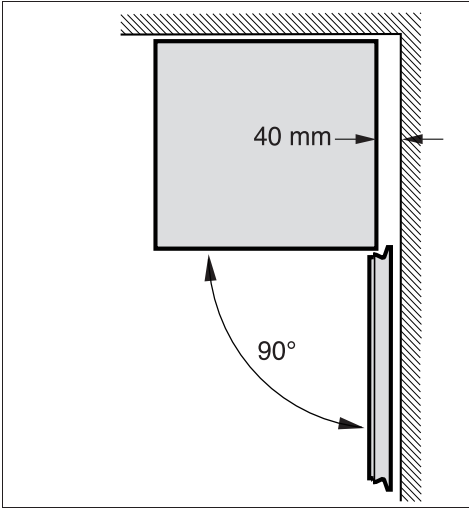

Zabudowanie we wnęce

Urządzenie stojące obok mebli musi być wysunięte o 15 mm, aby drzwi urządzenia można otworzyć w kącie 125°.

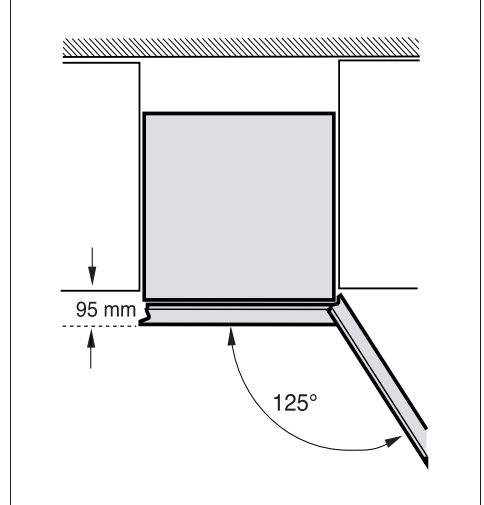

Zmiana zawiasów drzwi urządzenia

(jeżeli to konieczne)

Zmianę zawiasów drzwi proszę zlecić do wykonania w naszym autoryzowanym punkcie serwisowym. Informacje o kosztach zmiany zawiasów można uzyskać w najbliższym punkcie serwisowym naszej firmy.

Ostrzeżenie

Przy zamianie zawiasów urządzenie nie może być podłączone do sieci elektrycznej. Przedtem wyjąć wtyczkę z gniazdka sieciowego. Urządzenie położyć ukośnie do tyłu, ewentualnie podłożyć części opakowania lub tp.

Montaż przeprowadzić w kolejności podanej liczbami. **Rysunek 1**

Wskazówka

Nie montować elementów dystansowych, jeżeli urządzenie ma zostać położone na tylną stronę.

Montaż elementów dystansowych

Proszę zamontować elementy dystansowe aby osiągnąć podany pobór energii.

Zredukowana odległość od ściany nie ogranicza funkcji urządzenia. Pobór energii może się wtedy nieznacznie zmienić.

Rysunek 2

Montaż przeprowadzić w kolejności podanej liczbami.

Ustawienie urządzenia

Urządzenie ustawić na odpowiednim miejscu i wypoziomować.

Urządzenie należy ustawić stabilnie, aby zapobiec jakimkolwiek wahaniom urządzenia. Nierówności podłogi zrównoważyć poprzez odpowiednie nastawienie przednich (wkręcanych) nóżek urządzenia.

Odkręcające nóżki nastawić za pomocą klucza do śrub.

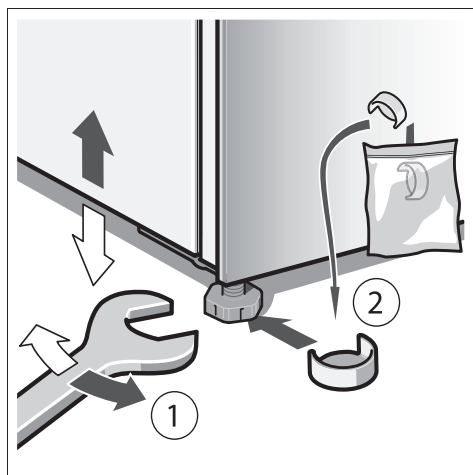

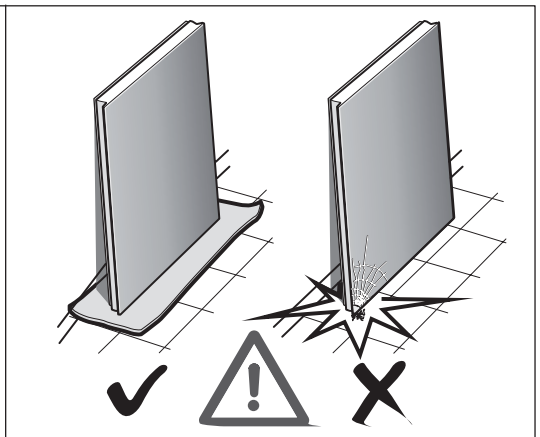
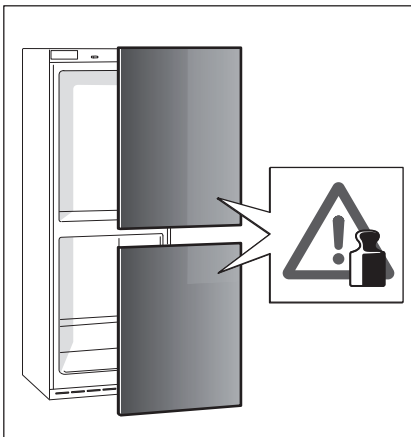
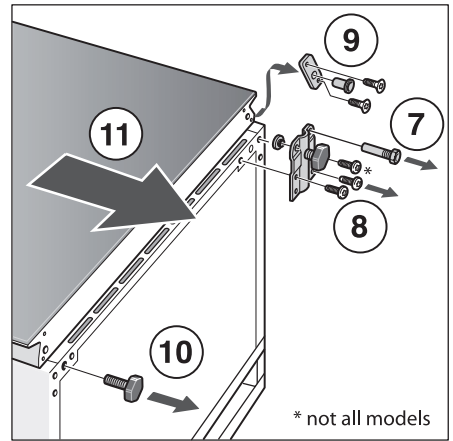
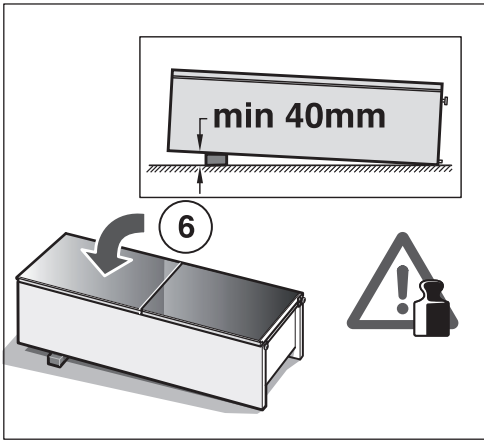
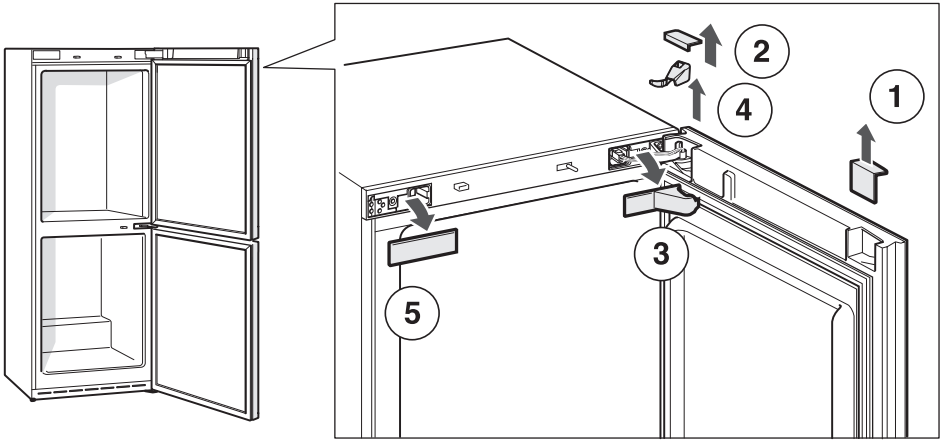

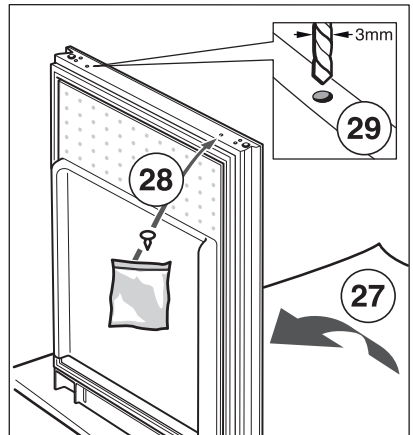
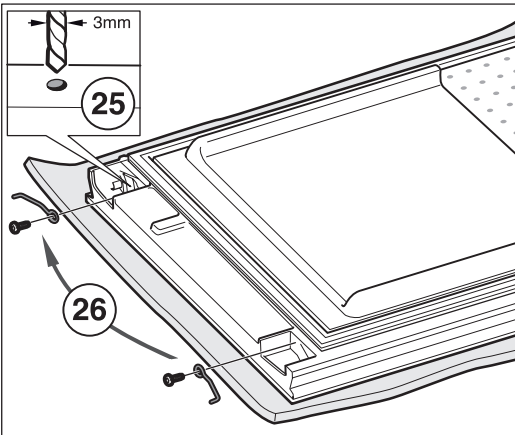
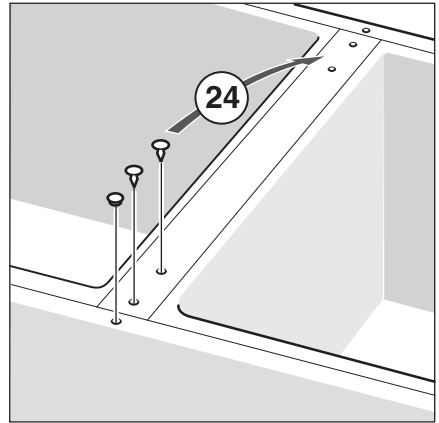
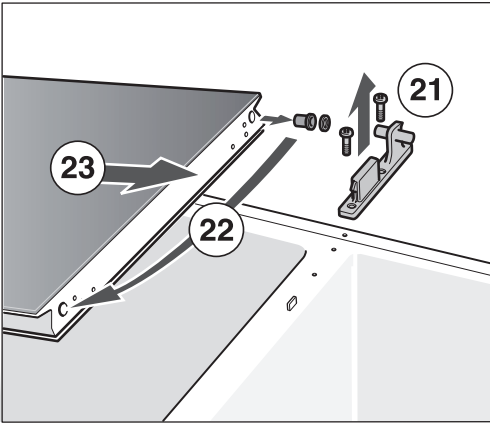
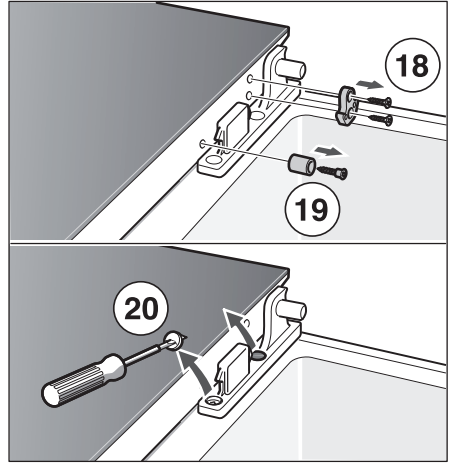
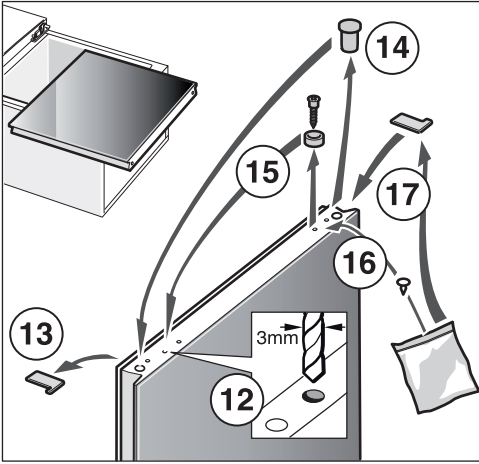

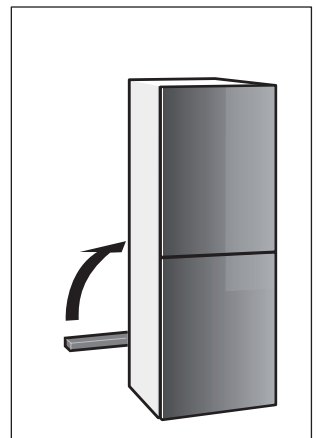
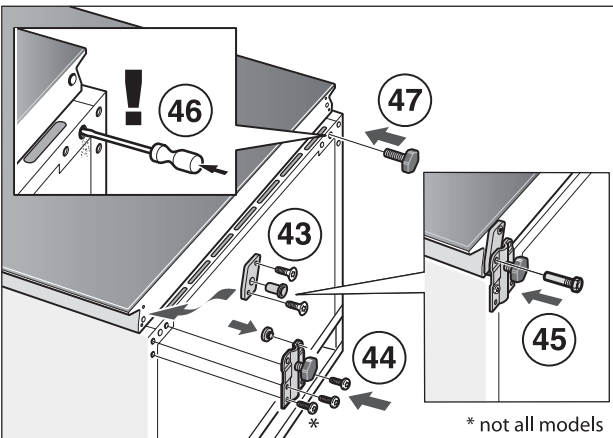
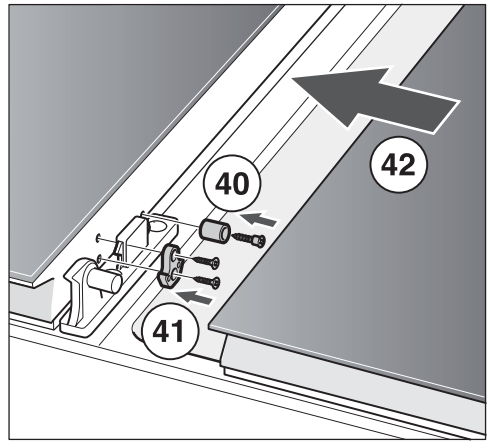
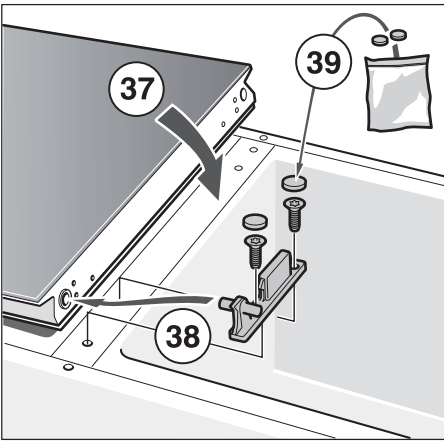
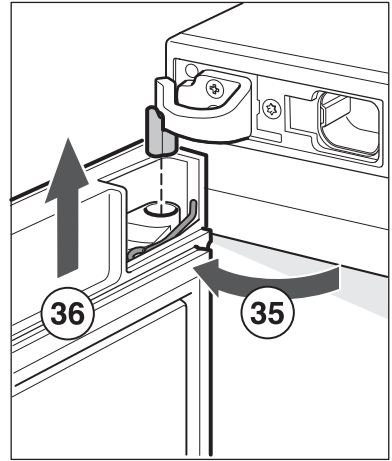
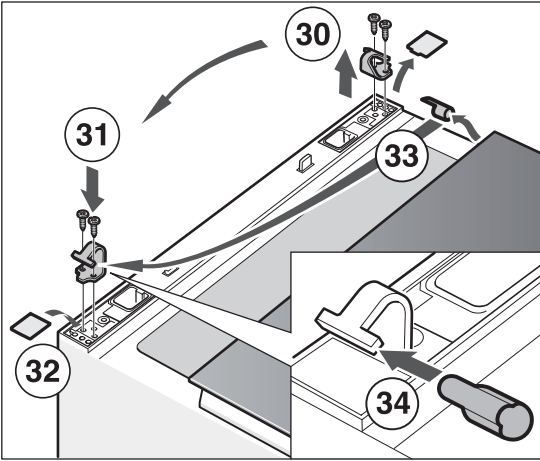

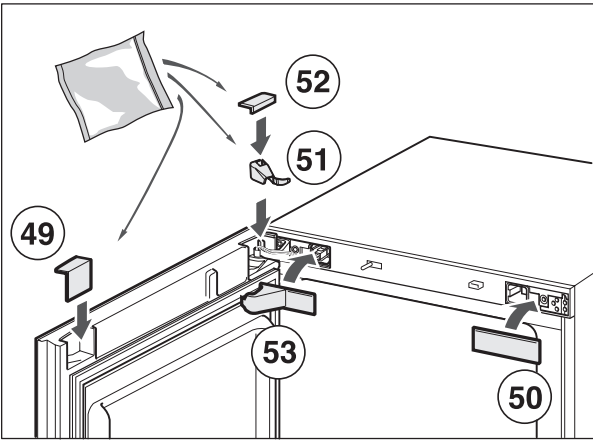

1

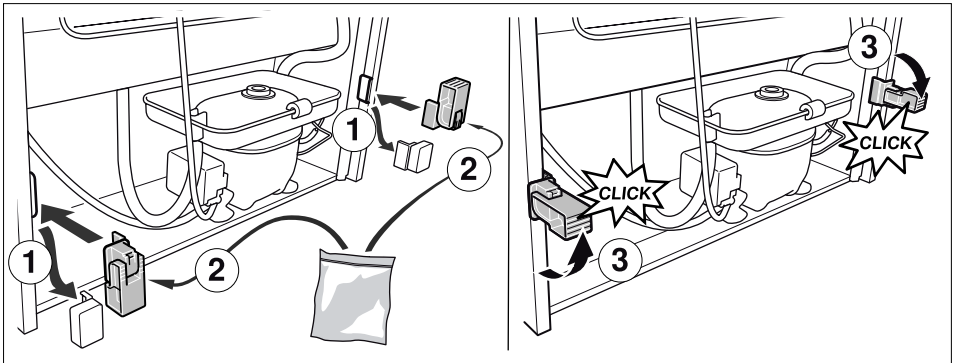

2

