



14.802

LTX Laserdruckerhaube 802

Schützt den Benutzer vor Ozongas und schädlichen Toner- und Feinstaubpartikeln durch einen speziellen Filter, Geräuschreduzierung am Arbeitsplatz durch Einsatz eines speziellen Akustikschaumes im Inneren der Haube. Durch den Einsatz eines zusätzlichen Staubfilters an den LTX Laserdrucker hauben wird der Laserdrucker vor Staub aus der Umluft geschützt und die Sättigung des Toner-/ Feinstaubfilters mit 'normalem' Staub verhindert.

- Geeignet für Laserdrucker
- Reduziert/filtert den Ausstoß von schädlichen Toner- und Feinstaubpartikeln durch Laserdrucker
- Mit austauschbarem Toner-/Ozon-/Feinstaubfilter und Staubfilter
- Akustikschaum reduziert Geräusche unter 43 dB (A) (europäische Richtlinie)
- Geräuscharmer ausblasender Lüfter
- Stabiler, 5mm starker Acryldeckel, verstärkt durch Stahlträger
- 18mm Melaminharz beschichtete HD-Platten
- Sicherheitsgasfedern
- CE geprüft
- Abmessungen innen (BxTxH): 600 x 600 x 450mm
- Abmessungen außen (BxTxH): 696 x 720 x 505mm



Acoustic and toner dust hoods
PRINTER SOLUTIONS

int. 600 x 600 x 450mm
ext. 696 x 720 x 505mm

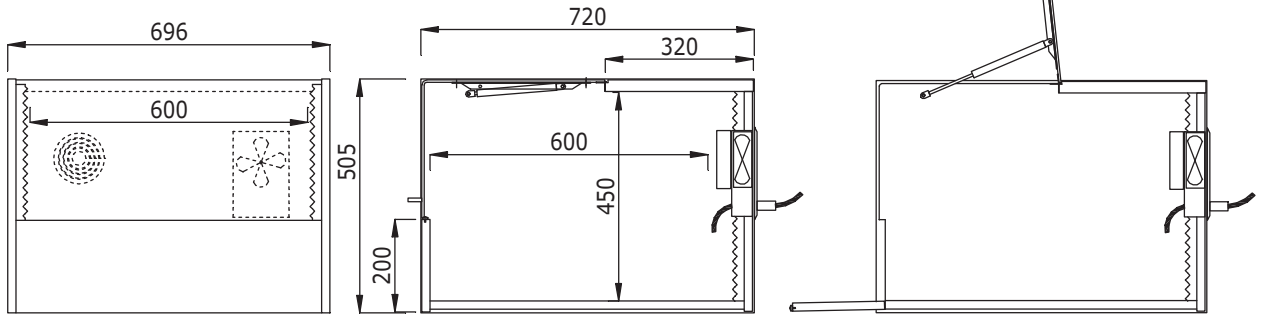
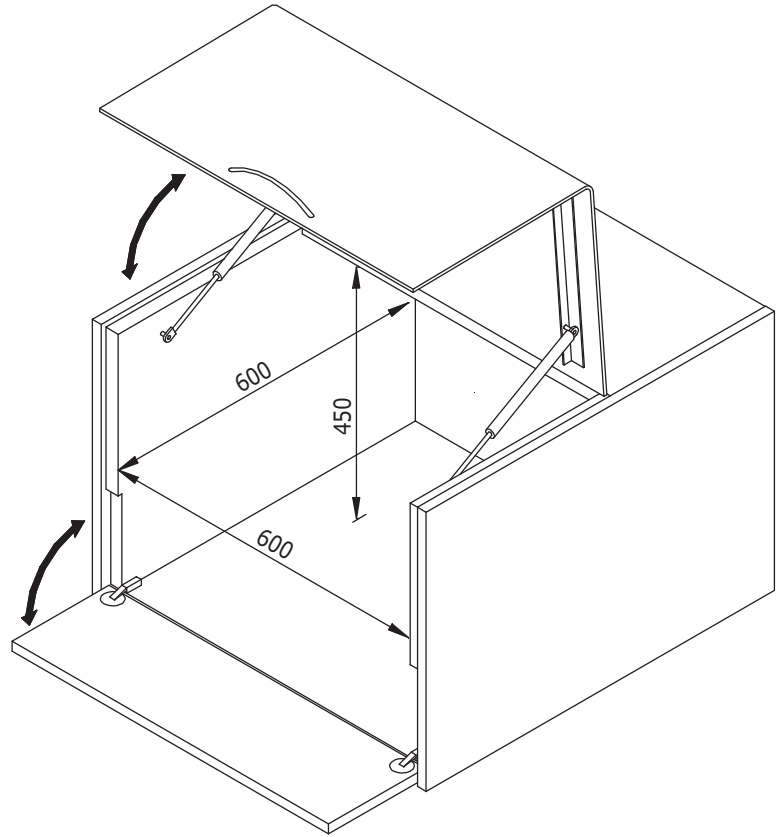

PRINTER SOLUTIONS
Acoustic and toner dust hoods



DFX.# 14.802

licht grau

770 x 800 x 580mm

0

805410148027



Dealer