



52.263

ViewMate Ecoline Bras pour écran LCD 263

Cette version combine résistance, facilité d'utilisation et maniabilité en un seul produit. Le levier " Quick Adjust " (" Ajustement rapide ") permet de régler la hauteur de votre configuration double écran en toute simplicité. Avec son guide-câbles intégré à l'arrière de la rangée et dans le tube, ce produit propose une manière pratique et conviviale d'obtenir une bonne configuration double écran à un prix abordable.

- Permet de fixer deux écrans (larges) juxtaposés jusqu'à 24"
- Hauteur réglable
- Conformité VESA: MIS-D 75 x 75/100 x 100mm
- Rotation 360°, inclinaison 180°, latéral +90°/-90°
- Poids max. supporté: 15kg/écran
- Hauteur du tube: 400mm
- Verrouillage et déverrouillage rapide de la fixation du tube
- Équipé d'une pince serre-joint
- Capacité max. de la pince serre-joint: 60mm

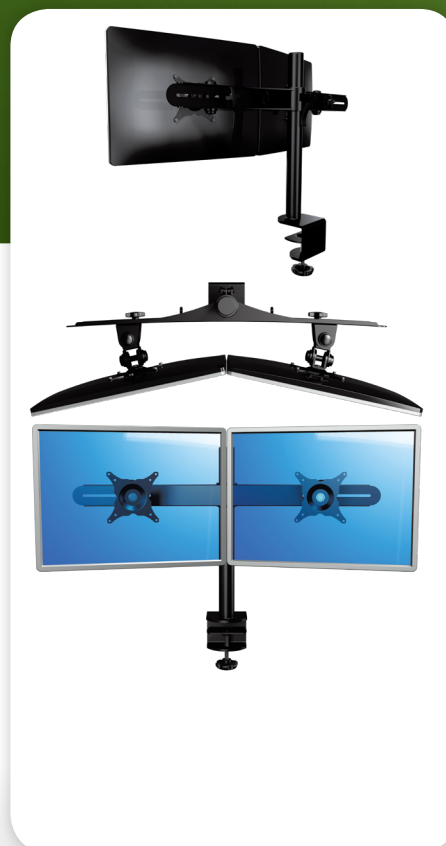

 viewmate

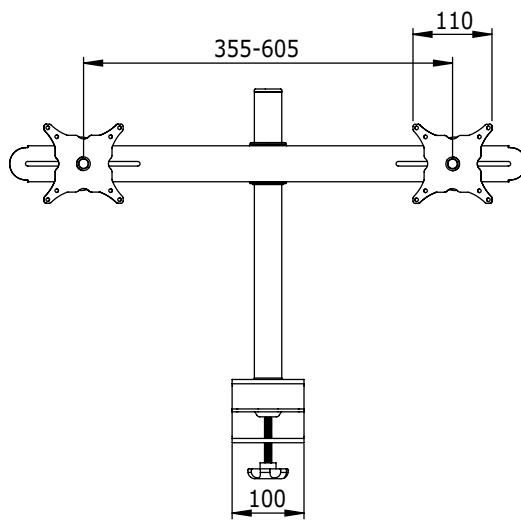
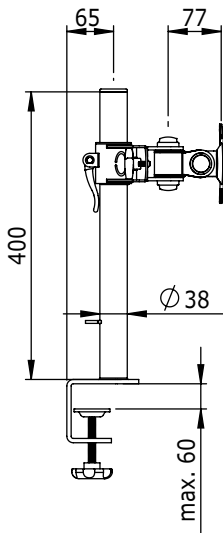
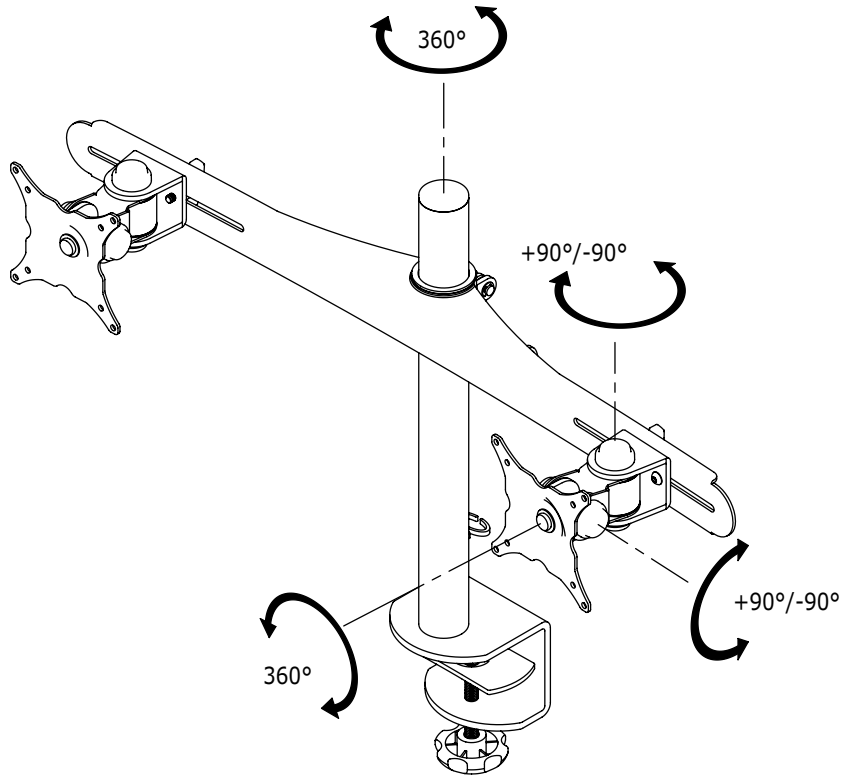

DFX.# 52.263

noir

780 x 200 x 140mm

5,4kg

805410522636



+90°/-90°

Dealer