

XA60

XA65

Videocamera 4K

Per l'Italia, Etichettatura ambientale: per il corretto riciclo degli imballaggi dei nostri prodotti e articoli, visita il sito
<https://www.canon-europe.com/sustainability/approach/packaging>

Riconoscimento dei marchi di fabbrica

- I loghi SD, SDHC e SDXC sono marchi di fabbrica di SD-3C, LLC.
- Microsoft e Windows sono marchi depositati o marchi registrati di Microsoft Corporation negli Stati Uniti e/o negli altri paesi.
- macOS è un marchio depositato di Apple Inc., registrato negli Stati Uniti e in altri paesi.
- HDMI, il logo HDMI e High-Definition Multimedia Interface sono marchi depositati o marchi registrati di HDMI Licensing Administrator, Inc. negli Stati Uniti e in altri paesi.
- USB Type-C™ e USB-C™ sono marchi registrati di USB Implementers Forum.
- Altri nomi e prodotti non menzionati sopra possono essere marchi depositati o registrati delle rispettive società.
- Il presente dispositivo include tecnologia exFAT concessa in licenza da Microsoft.
- "Full HD 1080" si riferisce alle videocamere Canon compatibili con video ad alta definizione con 1080 pixel verticali (linee di scansione).
- This product is licensed under AT&T patents for the MPEG-4 standard and may be used for encoding MPEG-4 compliant video and/or decoding MPEG-4 compliant video that was encoded only (1) for a personal and non-commercial purpose or (2) by a video provider licensed under the AT&T patents to provide MPEG-4 compliant video. No license is granted or implied for any other use for MPEG-4 standard.
- THIS PRODUCT IS LICENSED UNDER THE AVC PATENT PORTFOLIO LICENSE FOR THE PERSONAL USE OF A CONSUMER OR OTHER USES IN WHICH IT DOES NOT RECEIVE REMUNERATION TO (i) ENCODE VIDEO IN COMPLIANCE WITH THE AVC STANDARD ("AVC VIDEO") AND/OR (ii) DECODE AVC VIDEO THAT WAS ENCODED BY A CONSUMER ENGAGED IN A PERSONAL ACTIVITY AND/OR WAS OBTAINED FROM A VIDEO PROVIDER LICENSED TO PROVIDE AVC VIDEO. NO LICENSE IS GRANTED OR SHALL BE IMPLIED FOR ANY OTHER USE. ADDITIONAL INFORMATION MAY BE OBTAINED FROM MPEG LA, L.L.C. SEE [HTTP://WWW.MPEGLA.COM](http://www.MPEGLA.COM)



Principali caratteristiche della videocamera

La videocamera 4K XA65 / XA60 Canon è una videocamera ad alte prestazioni e di dimensioni compatte, ideale per soddisfare una vasta gamma di esigenze. Le seguenti sono solo alcune delle principali funzioni offerte dalla videocamera.

Registrazione 4K

Sensore CMOS e processore di immagine DIGIC DV 6

La videocamera dispone di un sensore CMOS di tipo 1/2,3, che cattura video a circa 8,29 megapixel effettivi (3840x2160). I video vengono poi elaborati dal processore immagini DIGIC DV 6. Oltre a registrare video in formato 4K, la videocamera è dotata anche di funzioni di oversampling per registrare video in formato Full HD.

Formati XF-AVC e MP4

È possibile scegliere il formato video in base a varie esigenze. Le registrazioni si possono effettuare in formato XF-AVC o MP4. Entrambi i formati utilizzano il codec MPEG-4 AVC/H.264, ma le clip XF-AVC vengono registrate come Material eXchange Format (file MXF), compatibile con tutti i principali software per il montaggio digitale (editing non lineare NLE).

Obiettivo zoom ad ampia portata con diaframma a 8 lamelle

L'obiettivo zoom è dotato di zoom ottico con escursione da zoom a 20x al grandangolo con lunghezza focale da 29,3 mm* (equivalenti 35 mm) donando alla videocamera un'enorme versatilità in una varietà di situazioni di ripresa. Il diaframma a 8 lamelle consente di ottenere piacevoli effetti di sfocatura ("bokeh") nelle registrazioni.

* Con risoluzione a 3840x2160 e stabilizzazione dell'immagine impostata su modalità diversa da IS dinamico. La lunghezza focale è 30,6 mm in modalità IS dinamico.

Registrazione 4K a 25.00P e registrazione HD a 50.00P

La videocamera è in grado di registrare clip in formato MP4 o XF-AVC a 3840x2160 con velocità fotogrammi di 25.00P o 1920x1080 con velocità fotogrammi di 50.00P, offrendo la massima libertà di scelta nella configurazione video ideale per il progetto specifico. Inoltre, è possibile registrare audio in formato PCM lineare a 4 canali o AAC a 2 canali.

Comodità e funzionalità

Lunga durata di registrazione

Dotata di due slot per schede SD, offre sia la funzione di doppia registrazione (📖 33) in cui la clip viene registrata contemporaneamente su entrambe le schede SD, che la funzione di registrazione relay in cui, all'esaurimento dello spazio disponibile sulla scheda SD utilizzata, la registrazione continua sull'altra scheda. La registrazione doppia è utile per creare una copia di backup della registrazione, mentre la registrazione relay consente di estendere il tempo di registrazione disponibile.

Particolare versatilità

Le caratteristiche di questa videocamera la rendono uno strumento perfetto e, grazie alla compattezza, molto maneggevole. Stabilizzando l'immagine su 5 assi, la funzione di stabilizzazione avanzata dell'immagine (📖 69) consente di effettuare riprese nelle più svariate condizioni incontrate sul campo. La maniglia è rimovibile. Montata, offre ulteriori opzioni audio e funzionalità di illuminazione a infrarossi. Smontata, consente una maggiore praticità nel trasporto. Il pannello touch screen LCD e il mirino possono essere orientati in varie posizioni per consentire le riprese anche nelle condizioni di spazio più limitate.

Pulsanti per il controllo manuale a portata “di dito”

L'anello della messa a fuoco/zoom facilita la messa a fuoco ideale. La sua funzione può essere scelta con la massima facilità quando è necessario azionare lo zoom. Le funzioni usate più di frequente si possono assegnare a un pulsante programmabile e regolare con la ghiera di assistenza (☐ 91). Inoltre, la videocamera dispone anche di cinque pulsanti programmabili sulla videocamera e uno su schermo a cui assegnare varie funzioni per renderne più pratico l'accesso (☐ 93).

Rilevamento e puntamento del viso (☐ 67)

Dopo aver rilevato il viso di un soggetto, la videocamera può metterlo a fuoco automaticamente e persino seguirlo. Se la videocamera è in modalità di messa a fuoco manuale, è opzionalmente in grado di passare alla modalità di messa a fuoco automatica quando viene rilevato un viso, garantendo che i soggetti più importanti rimangano sempre a fuoco.

Registrazione a infrarossi

Con la registrazione a infrarossi è possibile registrare al buio (☐ 86). Grazie alla luce a infrarossi incorporata nella maniglia si possono riprendere animali notturni nel loro ambiente naturale o altre scene al buio.

Creatività ed espressività artistica

Modalità di registrazione speciali (☐ 42, 84)

Cambiando la velocità dei fotogrammi durante le registrazioni, le immagini risulteranno accelerate o al rallenty. Con la preregistrazione, invece, le registrazioni hanno inizio tre secondi prima dell'avvio effettivo, per ridurre il rischio di perdere rare occasioni di ripresa.

Look (☐ 57)

È possibile regolare molti aspetti dell'immagine, ad esempio profondità di colore, nitidezza e luminosità in modo da creare il “look” desiderato.

Impostazioni di immagine personalizzata (☐ 95)

Si può selezionare una delle impostazioni predefinite per il colore o impostare la combinazione di curva di gamma, spazio dei colori e matrice di colore che si desidera utilizzare. A questo punto è possibile regolare dettagliatamente svariati altri parametri relativi all'immagine.

Funzioni audio aggiuntive (☐ 75)

La maniglia smontabile offre varie funzioni audio aggiuntive. È dotata di due terminali INPUT per il collegamento di microfoni esterni (ingressi bilanciati), offre il controllo manuale del livello di registrazione audio e permette la fornitura di alimentazione phantom a un microfono esterno.

Altre caratteristiche

- File di impostazioni di menu che si possono salvare sulla videocamera o su una scheda SD per essere riapplicati in un secondo momento o riutilizzati su un'altra videocamera XA65 / XA60 (☐ 103).
- Pacchi batteria compatibili con Intelligent System, per una stima (in minuti) del tempo residuo per le registrazioni.
- Compatibilità con il ricevitore GPS GP-E2 opzionale, per aggiungere indicazioni geografiche (geotag) alle registrazioni (☐ 89).
- Compatibilità con il controllo remoto RC-V100 opzionale (☐ 87), per il comando a distanza della videocamera di livello professionale.

Indice

1 Introduzione 8

- Informazioni relative al manuale 8
 - Simboli usati in questo manuale 8
- Accessori forniti 10
- Denominazione delle parti 11

2 Preparazione 16

- Ricarica del pacco batteria 16
 - Alimentazione da una presa elettrica 17
- Preparazione della videocamera 19
 - Fissare il portamicrofono 19
 - Inserimento della maniglia 19
 - Utilizzo del paraluce 20
 - Regolazione dello schermo LCD 21
 - Utilizzo del mirino 22
 - Cinghia dell'impugnatura e tracolla 23
- Operazioni di base 24
 - Accensione e spegnimento della videocamera 24
 - Impostazione della modalità operativa della videocamera 25
 - Utilizzo del pulsante MENU e del joystick 25
- Impostazioni iniziali 26
 - Impostazione della data e dell'ora 26
 - Modifica della lingua 27
 - Modifica del fuso orario 27
- Utilizzo dei menu 28
 - Menu di impostazione 28
 - Menu FUNC 29
- Utilizzo delle schede SD 31
 - Schede SD compatibili 31
 - Inserimento e rimozione di una scheda SD 32
 - Per inizializzare una scheda SD 33
 - Selezione della scheda SD per le registrazioni 33
 - Registrazione doppia e registrazione relay 33
 - Recupero delle clip 34

3 Registrazione 35

- Registrazione di clip e foto 35
 - Registrazione di base 35
 - Verifica dell'ultima clip registrata 37
 - Impostazione del nome del file per le clip XF-AVC 38

- Configurazione video: risoluzione, bit rate e velocità dei fotogrammi 40
 - Selezione del formato video 40
 - Selezione di risoluzione e bit rate 40
 - Selezione della velocità dei fotogrammi 40

- Modalità di registrazione rallentata o accelerata 42

- Modalità di ripresa 44
 - Modalità per scene speciali 45

- Regolazione dell'esposizione 47
 - Esposizione manuale (**M**) 47
 - Apertura automatica temporanea - Push Auto Iris 48
 - Esposizione automatica 48
 - Esposizione al tatto 49
 - Blocco dell'esposizione (Blocco AE) 50
 - Compensazione dell'esposizione 50
 - Filtro ND 51
 - Uso del motivo zebra 52
 - Correzione del controluce 52

- Limite del controllo automatico del guadagno (AGC) 54

- Bilanciamento del bianco 55

- Utilizzo dei Look 57

- Zoom 58
 - Utilizzo dell'anello della messa a fuoco/zoom 58
 - Utilizzo dei pulsanti dello zoom 59
 - Utilizzo dei comandi dello zoom su schermo 61
 - Utilizzo di un telecomando opzionale 61
 - Controllo fluido dello zoom 62
 - Convertitore tele digitale 62

- Regolazione della messa a fuoco 63

- Messa a fuoco manuale 63
- Autofocus 66
- Rilevamento e puntamento del viso 67

- Stabilizzazione dell'immagine 69
 - IS dinamico o standard 69

- Impostazione del time code 71

- Selezione della modalità del time code 71
- Sovraimpressione di time code/data/ora sull'immagine registrata 72

- Impostazione del bit dell'utente 74

- Registrazione audio 75

- Selezione del formato di registrazione audio per le clip MP4 75
- Impostazioni audio e canali di registrazione audio 75

Collegamento di un microfono esterno o una sorgente di ingresso audio esterna alla videocamera 77

Uso della linea di ingresso o di un microfono esterno collegato a un terminale INPUT 78

Regolazione della sensibilità del microfono (terminali INPUT) 78

Attenuatore microfono (terminali INPUT) 79

Uso della linea di ingresso o di un microfono esterno collegato a un terminale INPUT 79

Livello di registrazione audio 79

Regolazione del livello audio nel menu FUNC 80

Sensibilità del microfono (microfono incorporato) 81

Attenuatore del microfono (microfono incorporato o terminale MIC) 81

Filtro taglia bassi (microfono incorporato o terminale MIC) 81

Utilizzo delle cuffie 82

Barre di colore/Segnale di riferimento audio 83

Registrazione delle barre di colore 83

Registrazione di un segnale audio di riferimento 83

Preregistrazione 84

Indicazioni su schermo 85

Registrazione a infrarossi 86

Utilizzo del controllo remoto RC-V100 opzionale 87

Funzione webcam 88

Utilizzo del ricevitore GPS GP-E2 89
Collegamento del ricevitore GPS 89

4 Personalizzazione 91

Pulsante e ghiera CUSTOM 91

Pulsanti programmabili 93

Impostazioni immagine personalizzata 95

Selezione di file immagine personalizzata 95

Immagine personalizzata preimpostata 95

Modifica delle impostazioni del file immagine personalizzata 96

Protezione di file immagine personalizzata 96

Visualizzazione delle impostazioni del file immagine personalizzata attuale 97

Salvare un file di immagine personalizzata 97

Impostazioni immagine personalizzata disponibili 98

Salvataggio e caricamento delle impostazioni di menu 103

Salvataggio delle impostazioni della videocamera 103

Caricamento delle impostazioni della videocamera 103

5 Riproduzione 104

Riproduzione di base 104

Comandi di riproduzione 106

Regolazione del volume 107

Visualizzazione delle informazioni delle clip 107

Operazioni con clip e foto 108

Eliminazione di clip e foto 108

Taglio delle clip MP4 109

6 Connessioni esterne 111

Configurazione dell'uscita video 111

Collegamento a un monitor esterno 113

Diagrammi di connessione 113

XAG5 Selezione del terminale di uscita 113

XAG5 Utilizzo del terminale SDI OUT 114

Utilizzo del terminale HDMI OUT 114

Uscita audio 116

Selezione dei canali audio per l'uscita cuffie o altoparlante 116

Selezione dei canali audio per l'uscita HDMI 116

7 Salvataggio delle clip 117

Operazioni con le clip su un computer 117

Salvataggio di clip MP4 117

Salvataggio delle clip XF-AVC 117

Copia di clip e foto da una scheda a un'altra 119

8 Informazioni aggiuntive 121

Opzioni dei menu 121

Menu FUNC 121

Menu di impostazione 122

Appendice: indicazioni sullo schermo e icone 132

Risoluzione dei problemi 136

Elenco dei messaggi 141

Precauzioni per l'uso e istruzioni per la sicurezza 144

Videocamera 145

Pacco batteria 146

Scheda SD 146

Batteria al litio ricaricabile
incorporata 147

Smaltimento 147

Manutenzione/Altro 148

Pulizia 148

Condensa 148

Visualizzazione del logo di
certificazione 149

Impiego della videocamera all'estero 149

Accessori opzionali 150

Caratteristiche tecniche 152

Tabelle di riferimento 155

Tempi approssimativi di registrazione 155

Durata di carica, registrazione e
riproduzione 155

Indice analitico 158

1 Introduzione

Informazioni relative al manuale

Grazie per avere scelto una videocamera Canon XA65 / XA60. Prima di utilizzare la videocamera, leggere attentamente il manuale e conservarlo per farvi riferimento in futuro. Qualora la videocamera non funzionasse correttamente, consultare *Risoluzione dei problemi* (☞ 136).

Prima di utilizzare la videocamera

- Prima di eseguire registrazioni importanti per la prima volta, è consigliabile eseguire registrazioni di prova con le configurazioni che si prevede di utilizzare e verificare che la videocamera funzioni correttamente. Qualora non funzionasse correttamente, consultare *Risoluzione dei problemi* (☞ 136).
- **Avvertenza sui diritti d'autore:** ogni registrazione non autorizzata di materiale protetto da diritti d'autore viola i diritti dei proprietari e infrange le leggi sul copyright.
- **Note sulla privacy e sui diritti di pubblicità relativi all'uso del video:** durante l'utilizzo della durante l'utilizzo della videocamera, prestare la dovuta cautela al fine di proteggere la privacy ed evitare qualsiasi violazione dei diritti di pubblicità.
- **Mirino e schermo LCD:** lo schermo è prodotto con tecniche ad altissima precisione per assicurare che oltre il 99,99% di pixel funzionino in maniera corretta. In rarissimi casi, alcuni pixel potrebbero essere difettosi o apparire in maniera permanente. Questo non ha tuttavia alcun effetto sull'immagine registrata e non può essere considerato un malfunzionamento.
- **Indicatore di accesso:** quando l'indicatore ACCESS (☞ 32) è acceso o lampeggia in rosso, attenersi alle seguenti precauzioni. In caso contrario, i dati potrebbero andare perduti in via permanente.
 - Non scollegare la sorgente di alimentazione né spegnere la videocamera.
 - Non aprire il coperchio degli alloggiamenti delle schede.
 - Non cambiare la modalità operativa della videocamera.
 - Se alla videocamera è collegato un cavo USB, non scollegarlo.

Simboli usati in questo manuale

- **!** IMPORTANTE: precauzioni relative al funzionamento della videocamera.
- **i** NOTE: argomenti aggiuntivi a complemento delle procedure operative di base.
- **☞**: numero della pagina di riferimento sul manuale.
- **XA65**: indicazione dello specifico modello di videocamera. L'icona segnala che testo e illustrazioni si riferiscono solo al modello indicato.
- Nel manuale vengono usati questi termini:
 - “Scheda SD” indica una scheda di memoria SD, SDHC o SDXC.
 - “Schermo” indica lo schermo LCD e lo schermo del mirino.Il termine “clip” indica un'unità di filmato dal punto in cui viene premuto il pulsante START/STOP per avviare la registrazione fino a quello in cui viene premuto nuovamente per sospenderla.
- Le fotografie in questo manuale sono immagini simulate scattate con una fotocamera fissa. Salvo diversa indicazione, le illustrazioni e le icone dei menu si riferiscono al modello **XA65**.
- Alcune immagini illustrative in questo manuale sono state semplificate per mostrare solo le icone rilevanti.

Queste icone indicano la modalità operativa della videocamera e la disponibilità di una funzione con quella modalità.

CAMERA **MEDIA**: indica che la videocamera è in modalità di registrazione (CAMERA) o riproduzione (MEDIA). In questo esempio, la funzione è disponibile solo nella modalità **CAMERA**. Per maggiori dettagli, consultare *Accensione e spegnimento della videocamera* (□ 24).

AUTO **M**: indica la modalità operativa della videocamera. Per maggiori dettagli, consultare *Impostazione della modalità operativa della videocamera* (□ 25).

Limite del controllo automatico del guadagno (AGC)

Limite del controllo automatico del guadagno (AGC)

Quando si registra in ambienti bui, la videocamera aumenterà automaticamente il guadagno per cercare di ottenere immagini più luminose. Impostando il valore massimo, si limita il disturbo nelle immagini e le si mantiene più scure. Questa funzione può essere utilizzata solo quando la modalità di ripresa è impostata su **P**, **Tv** o **Av**.

Modalità operative: **CAMERA** **MEDIA** | **AUTO** **M**

- 1 **Aprire la schermata per la regolazione del limite AGC.**
 [FUNC] (▶) [GAIN] Limite AGC (▶) [M]
 - La ghiera per la regolazione apparirà sullo schermo.
 - Per tornare al controllo automatico del guadagno, selezionare di nuovo [M].
- 2 **Trascinare il dito lungo il comando di regolazione per impostare il valore di guadagno massimo desiderato.**
 - È possibile selezionare un limite AGC compreso tra 0,0 dB e 23,0 dB. Più basso il valore, minore sarà il limite AGC.
- 3 **Selezionare il valore di guadagno massimo.** Il valore di guadagno massimo appariranno a sinistra

Le parentesi quadre [] vengono utilizzate per fare riferimento ai pulsanti a schermo e alle opzioni di menu da selezionare e ad altre visualizzazioni e messaggi su schermo.

La freccia ▶ indica l'abbreviazione delle selezioni di menu. Per informazioni più dettagliate su come usare i menu, consultare *Utilizzo dei menu* (□ 28). Per un quadro generale sulle opzioni e le impostazioni di menu disponibili consultare l'appendice *Opzioni dei menu* (□ 121).

Accessori forniti

I seguenti accessori sono forniti in dotazione con la videocamera:

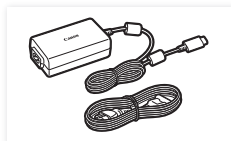

Adattatore di alimentazione
USB PD-E1



Fermacavo (fornito già montato sulla
videocamera)



Pacco batteria BP-820

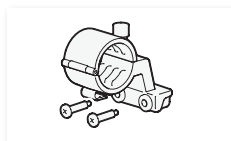

Portamicrofono
(con viti)



Maniglia (con viti)

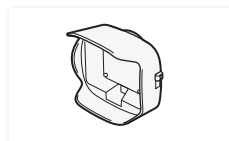

Paraluce con copriobiettivo



Copriobiettivo

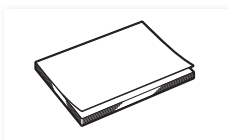

Guida rapida

Denominazione delle parti

Vista da sinistra

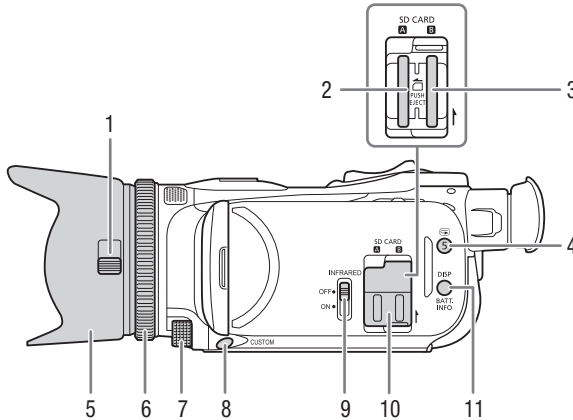

- | | | | |
|---|---|----|--|
| 1 | Levetta del copriobiettivo (📖 35) | 8 | Pulsante CUSTOM (personalizzabile) (📖 91) |
| 2 | Alloggiamento scheda SD A (📖 31) | 9 | Selettore INFRARED (infrarossi) (📖 86) |
| 3 | Alloggiamento scheda SD B (📖 31) | 10 | Coperchio degli alloggiamenti delle schede SD |
| 4 | Pulsante (verifica registrazione) (📖 37)/Pulsante programmabile 5 (📖 93) | 11 | Pulsante DISP (visualizzazione su schermo) (📖 85)/Pulsante BATT. INFO (informazioni sulla batteria) (📖 17) |
| 5 | Paraluce (📖 20) | | |
| 6 | Anello della messa a fuoco/zoom (📖 58, 63) | | |
| 7 | Ghiera CUSTOM (personalizzabile) (📖 91) | | |

Vista da destra

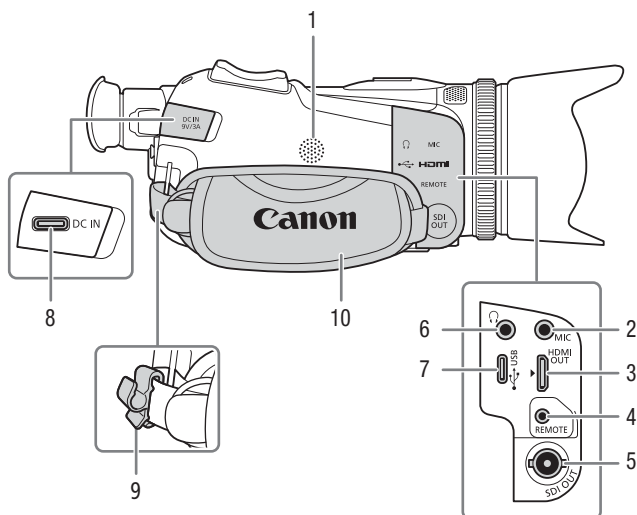

12

- 1 Altoparlante incorporato (📖 107)
- 2 Terminale MIC (microfono) (📖 75)
- 3 Terminale HDMI OUT (📖 113, 114)
- 4 Terminale REMOTE (telecomando) (📖 87)

Per il collegamento di telecomandi disponibili in commercio.

- 5 **XA65** Terminale SDI OUT (📖 114)
- 6 Terminale 🎧 (cuffie) (📖 82)
- 7 Terminale USB (📖 89)
- 8 Terminale DC IN (📖 16)
- 9 Fermacavo (📖 17)
- 10 Cinghia dell'impugnatura (📖 23)

Vista frontale

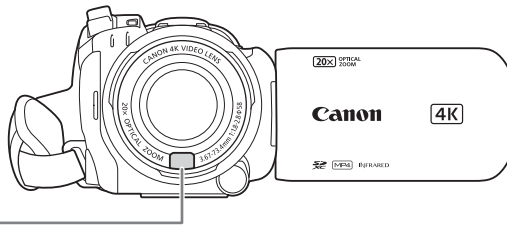

13

Vista posteriore

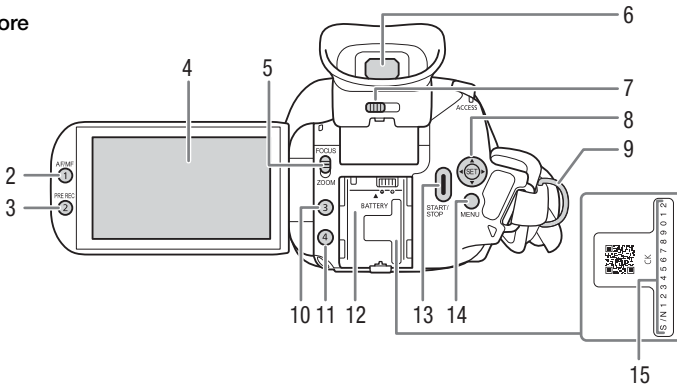

- | | | | |
|---|--|----|---|
| 1 | Sensore AF istantaneo (📖 66, 148) | 7 | Levetta di regolazione diottrica (📖 22) |
| 2 | Pulsante AF/MF (📖 63)/
Pulsante programmabile 1 (📖 93) | 8 | Joystick/Pulsante SET (📖 25) |
| 3 | Pulsante PRE REC (preregistrazione) (📖 84)/
Pulsante programmabile 2 (📖 93) | 9 | Attacco della cinghia (📖 23) |
| 4 | Schermo touch screen LCD (📖 21) | 10 | Pulsante programmabile 3 (📖 93) |
| 5 | Selettore dell'anello messa a fuoco/
zoom (📖 58, 63) | 11 | Pulsante programmabile 4 (📖 93) |
| 6 | Mirino (📖 22) | 12 | Alloggiamento batteria (📖 16) |
| | | 13 | Pulsante START/STOP (📖 35) |
| | | 14 | Pulsante MENU (📖 28) |
| | | 15 | Numero di serie |

Vista dall'alto

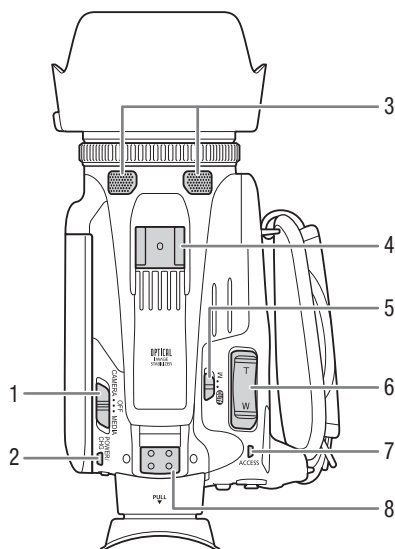

- 1 Selettore di avvio (📖 24)
- 2 Indicatore POWER/CHG (ricarica della batteria) (📖 16)
- 3 Microfono stereo incorporato (📖 75)
- 4 Attacco a slitta per accessori
- 5 Selettore di modalità videocamera (📖 25)
- 6 Pulsante zoom su impugnatura (📖 59)
- 7 Indicatore ACCESS (accesso alla scheda SD) (📖 35)

Vista dal basso

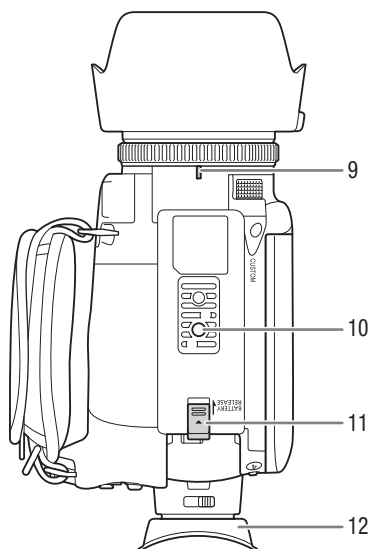

- 8 Attacco maniglia (📖 19)
- 9 Indicatore attacco paraluce
- 10 Attacco per treppiede
Per il montaggio su un treppiede dotato di vite di lunghezza non superiore a 6,2 mm (📖 145).
- 11 Selettore BATTERY RELEASE (estrazione batteria) (📖 17)
- 12 Oculare (📖 22)

Maniglia

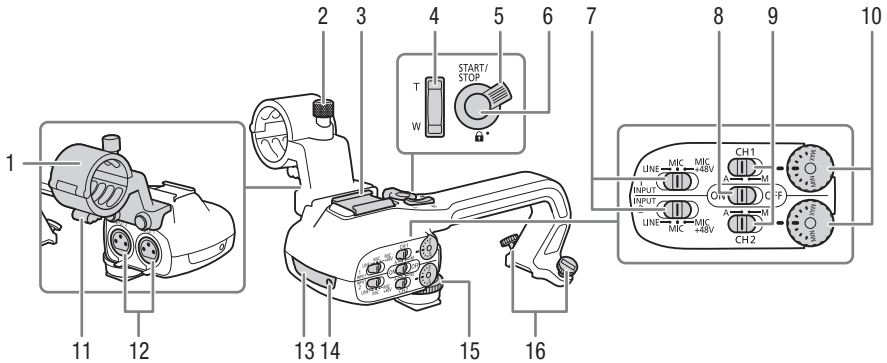

- | | | | |
|---|--|----|---|
| 1 | Portamicrofono (📖 75) | 10 | Ghiere di livello audio per CH1 e CH2 (📖 79) |
| 2 | Vite di bloccaggio microfono (📖 75) | 11 | Morsetto portacavo del microfono (📖 77) |
| 3 | Attacco a slitta per accessori | 12 | Terminali INPUT 1 e INPUT 2 (indicati generalmente come "terminali INPUT") (📖 79) |
| 4 | Pulsante zoom sulla maniglia (📖 59) | 13 | Luce a infrarossi (📖 86) |
| 5 | Leva di blocco START/STOP (🔒) (📖 36) | 14 | Spia tally (📖 35) |
| 6 | Pulsante START/STOP (📖 35) | 15 | Vite anteriore della maniglia (📖 19) |
| 7 | Selettori di livello di sensibilità dei terminali INPUT 1 e INPUT 2 (📖 79) | 16 | Viti posteriori della maniglia (📖 19) |
| 8 | Selettore ON/OFF del terminale INPUT (📖 79) | | |
| 9 | Selettori di livello audio per CH1 e CH2 (📖 79) | | |

2 Preparazione

Ricarica del pacco batteria

La videocamera può essere alimentata con un pacco batteria o direttamente utilizzando l'adattatore di alimentazione USB PD-E1.

16

- 1 Collegare l'adattatore di alimentazione USB alla videocamera e quindi inserire la spina del cavo di alimentazione in una presa di corrente.

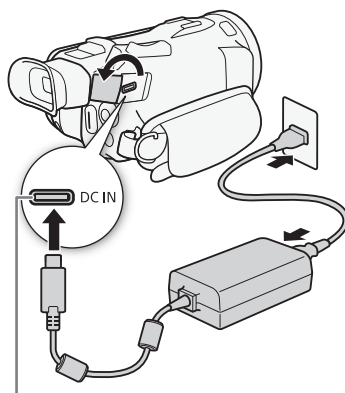

Terminale DC IN

- 2 Inserire il pacco batteria nella videocamera.

- Spingere delicatamente il pacco batteria nell'alloggiamento e farlo scorrere in avanti fino a sentire uno scatto.

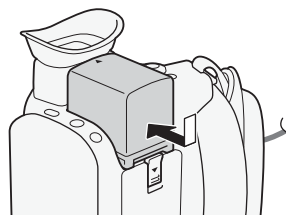

Indicatore POWER/CHG (ricarica della batteria)

- 3 La ricarica si avvierà quando la videocamera viene spenta.

- Se la videocamera è accesa, con lo spegnimento si arresterà anche l'indicatore verde POWER/CHG. Dopo qualche istante, l'indicatore POWER/CHG si accenderà in rosso (ricarica del pacco batteria). L'indicatore POWER/CHG rosso si spegnerà quando il pacco batteria risulterà completamente caricato.
- Se l'indicatore lampeggia, consultare *Risoluzione dei problemi* (☐ 138).

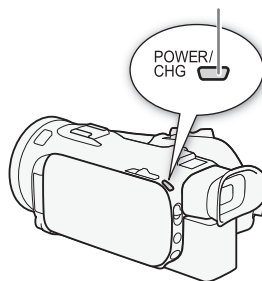

Per rimuovere il pacco batteria

- 1 Fare scorrere il selettore BATTERY RELEASE in direzione della freccia e tenerlo premuto (①).
- 2 Fare scorrere il pacco batteria ed estrarlo (②).

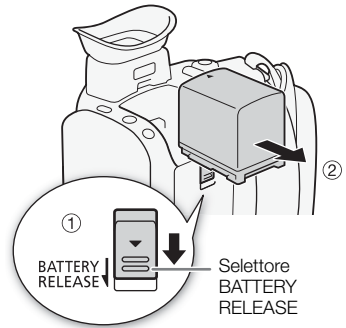

Verifica della carica residua della batteria

Quando la videocamera è spenta, premere il pulsante BATT. INFO per visualizzare per 5 secondi circa sullo schermo il livello di carica approssimativo della batteria. Se il livello di carica della batteria è troppo basso, la schermata informativa potrebbe non apparire.

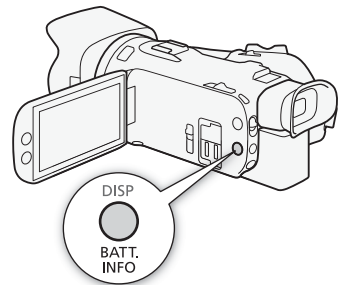

Alimentazione da una presa elettrica

La videocamera può essere alimentata direttamente da una presa elettrica tramite l'adattatore di alimentazione USB.

- 1 Inserire l'adattatore di alimentazione USB in una presa di corrente.
- 2 Fissare il fermacavo alla cinghia dell'impugnatura e utilizzarlo per assicurare il cavo.
 - Il nucleo in ferrite deve essere posizionato tra il connettore USB e il fermacavo.
- 3 Inserire il connettore USB nel terminale DC IN.
 - All'accensione della videocamera viene visualizzata l'indicazione [DC IN].

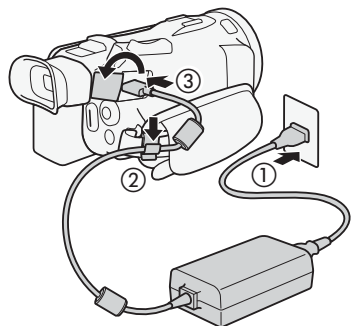

 **IMPORTANTE**

- Non collegare all'adattatore di alimentazione USB altri dispositivi elettrici non espressamente indicati per l'uso con questa videocamera.
- Spegnere sempre la videocamera prima di collegare o scollegare l'adattatore di alimentazione USB. Dopo avere spento la videocamera, i dati importanti vengono aggiornati sulla scheda SD. Attendere finché l'indicatore POWER/CHG verde non si spegne.
- Per evitare malfunzionamenti, non fissare permanentemente l'adattatore di alimentazione USB a una superficie.
- Per prevenire il danneggiamento dell'apparecchio e l'eccessivo surriscaldamento non collegare l'adattatore USB in dotazione a convertitori di tensione del tipo utilizzabile all'estero, a sorgenti elettriche di aerei o navi, a invertitori DC-AC, ecc.

 **NOTE**

- Caricare il pacco batteria ad una temperatura compresa tra 10 °C e 30 °C. Se la temperatura ambiente o del pacco batteria non è compresa tra 0 °C e 40 °C circa, la ricarica non si avvia.
- Il pacco batteria si ricarica solo se la videocamera è spenta.
- Se durante la ricarica di un pacco batteria è stato scollegato l'alimentatore, controllare che l'indicatore POWER/CHG sia spento prima di collegarlo nuovamente.
- Se la durata della batteria è insufficiente per l'uso previsto, è possibile alimentare la videocamera con l'adattatore di alimentazione USB per non esaurire il pacco batteria.
- Durante la registrazione, si consiglia di montare un pacco batteria sulla videocamera anche se è collegato l'adattatore di alimentazione USB. Questo impedisce che la videocamera si spenga in caso di interruzione di corrente o disconnessione accidentale del cavo.
- Con il tempo, i pacchi batteria carichi tendono a scaricarsi naturalmente. Per garantire il funzionamento ottimale, si consiglia di eseguire la ricarica il giorno stesso o il giorno prima dell'utilizzo.
- La prima volta che si utilizza un pacco batteria, caricarlo completamente e usare la videocamera finché la batteria non si esaurisce del tutto. Questo consente la visualizzazione corretta della durata di registrazione rimanente.
- Il consumo di energia della videocamera potrebbe variare a seconda delle condizioni di utilizzo. Per la registrazione, si consiglia che il livello di carica disponibile della batteria consenta un tempo di registrazione più lungo del tempo previsto (da 2 a 3 volte).
- Per informazioni e precauzioni sull'uso del pacco batteria, consultare *Precauzioni per l'uso e istruzioni per la sicurezza* (📖 144).
- Per informazioni sui tempi approssimativi di ricarica e di utilizzo, consultare le *Tabelle di riferimento* (📖 155).

Preparazione della videocamera

Questa sezione include indicazioni di base su come preparare la videocamera, ad esempio come inserire la maniglia e il paraluce in dotazione e come regolare il mirino e lo schermo LCD.

! IMPORTANTE

- Durante l'inserimento, la rimozione o la regolazione dei vari accessori, fare attenzione a non lasciare cadere la videocamera. Si consiglia di realizzare tali operazioni appoggiando la videocamera su un tavolo o una superficie stabile.

Fissare il portamicrofono

Per fissare il portamicrofono alla maniglia, utilizzare le viti fornite in dotazione.

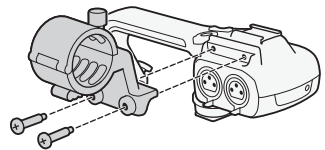

Inserimento della maniglia

1 Spegnere la videocamera e controllare che l'indicatore POWER/CHG sia spento (📖 24).

2 Inserire il lato anteriore della maniglia nella slitta accessori, come illustrato in figura. Quindi, fare scorrere la maniglia in avanti fino all'arresto.

- Facendo scorrere in avanti la maniglia, assicurarsi che le viti anteriori e posteriori siano alzate.

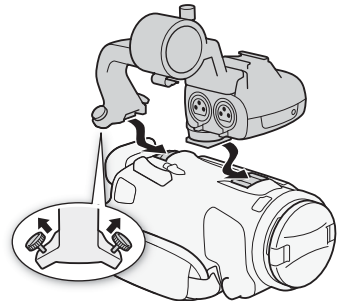

3 Avvitare la vite sul lato anteriore e le due viti sul lato posteriore per assicurare fermamente la maniglia.

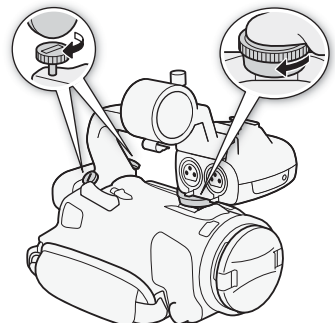

i NOTE

- La videocamera funziona anche senza maniglia. Tuttavia, alcune opzioni audio (☞ 75), l'illuminazione a infrarossi (☞ 86) e la spia tally non saranno disponibili.

Utilizzo del paraluce

20

Durante le registrazioni, il paraluce con copriobiettivo fornito in dotazione riduce la luce diretta che può causare riflessi e ombre nell'immagine. Inoltre, chiudendo il copriobiettivo si può evitare di sporcare l'obiettivo con impronte e polvere.

1 Rimuovere il copriobiettivo.

2 Allineare l'indicatore del paraluce con l'indicatore di attacco del paraluce sul corpo della videocamera (①), quindi ruotare il paraluce in senso orario finché non si arresta con un clic (②).

- Fare attenzione a non deformare il paraluce.
- Assicurarsi che il paraluce sia in posizione corretta rispetto alla filettatura.
- Per rimuovere il paraluce, ruotare in senso antiorario.

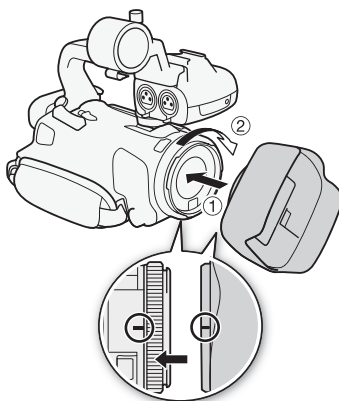

i NOTE

Informazioni sul copriobiettivo.

- Durante il trasporto o quando si ripone la videocamera dopo l'uso, usare il copriobiettivo fornito.
- Si noti che il copriobiettivo e il paraluce con copriobiettivo non si possono usare contemporaneamente.

Regolazione dello schermo LCD

Aprire il pannello LCD ruotandolo di 90 gradi.

- Il pannello può essere ruotato verso il basso o verso l'obiettivo.

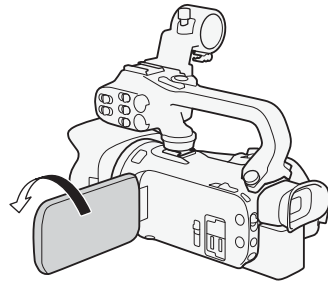
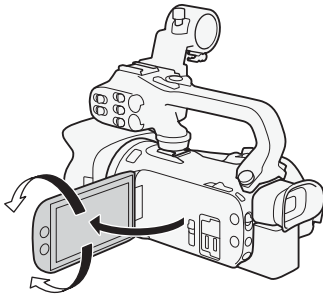

Il soggetto può monitorare lo schermo LCD

i NOTE

- Per regolare la luminosità e il livello di retroilluminazione dello schermo LCD, è possibile utilizzare rispettivamente le opzioni **MENU** ➤ [Configura display] ➤ [Luminosità LCD] e [Retroilluminazione]. Mantenendo inoltre premuto il pulsante DISP per almeno due secondi è possibile aprire il menu di configurazione [Retroilluminazione].
- La regolazione della luminosità non influisce sulla luminosità delle registrazioni.
- L'utilizzo di livelli di retroilluminazione più elevati riduce la durata effettiva d'uso del pacco batteria.
- Quando il pannello LCD è ruotato di 180 gradi verso il soggetto, se ne può ottenere l'immagine speculare (invertendo l'immagine orizzontalmente) selezionando **MENU** ➤ [Configura display] ➤ [LCD speculare].
- Per informazioni sulle precauzioni per l'uso dello schermo LCD, consultare *Precauzioni per l'uso* (📖 145), *Pulizia* (📖 148).

Utilizzo del mirino

Se l'utilizzo dello schermo LCD è difficoltoso, è possibile utilizzare il mirino, inclinabile di 45 gradi verso l'alto.

- 1 Usare il selettore di avvio per accendere la videocamera (☐ 24).
- 2 Chiudere il pannello LCD (①).
- 3 Estrarre il mirino e regolarne l'angolazione (②).
- 4 Regolare il mirino con la levetta per la regolazione diottrica (③).

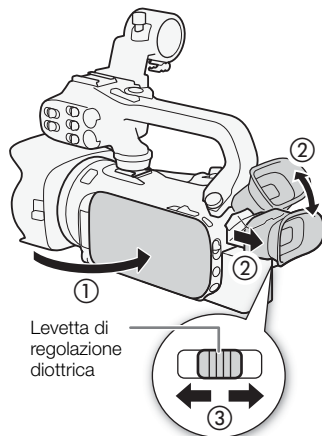

i NOTE

- È possibile regolare la luminosità del mirino con l'impostazione **MENU** ➤ [Configura display] ➤ [Luminanza mirino].
- La regolazione della luminosità non influisce sulla luminosità delle registrazioni.
- Utilizzando un'impostazione per una maggiore luminosità si riduce la durata effettiva d'uso del pacco batteria.
- Non è possibile utilizzare lo schermo LCD e il mirino contemporaneamente.
- Durante l'uso della videocamera, tenere sempre l'oculare inserito.
Per chi indossa gli occhiali potrebbe essere più facile usare il mirino piegando all'indietro la parte più esterna dell'oculare.
- Per informazioni su uso e manutenzione del mirino, consultare *Precauzioni per l'uso* (☐ 145), *Pulizia* (☐ 148).

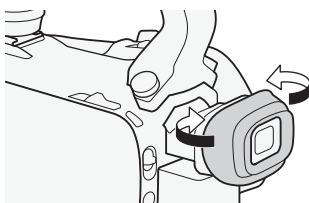

Cinghia dell'impugnatura e tracolla

Stringere l'impugnatura.

- Regolare la cinghia dell'impugnatura in modo che sia possibile raggiungere il pulsante dello zoom con il dito indice e il pulsante START/STOP con il pollice.

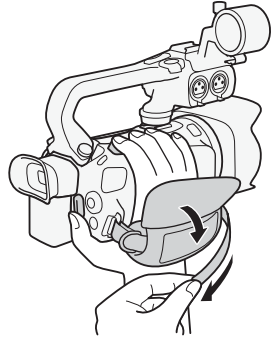

23

Fissaggio della cinghietta da polso opzionale

Inserire la cinghietta da polso nel gancio sull'impugnatura, regolarne la lunghezza e fissarla.

- È possibile anche usare entrambe per maggiore comodità e sicurezza.

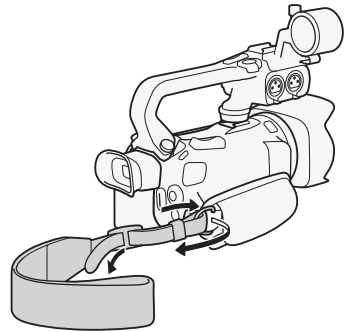

Fissaggio della tracolla opzionale

Inserire le estremità della tracolla nell'attacco della cinghia sull'impugnatura e regolarne la lunghezza.

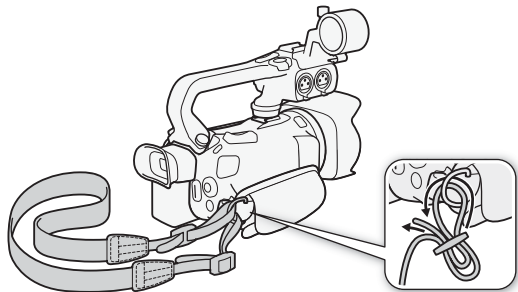

Operazioni di base

Accensione e spegnimento della videocamera

La videocamera può essere avviata in modalità CAMERA (CAMERA) per registrare o in modalità MEDIA (MEDIA) per riprodurre delle registrazioni. Selezionare la modalità con il selettore di avvio.

24

Per accendere la videocamera

Impostare il selettore su CAMERA per la modalità CAMERA (CAMERA)

(35) o su MEDIA per la modalità MEDIA (104).

- L'indicatore POWER/CHG si illumina con luce verde.

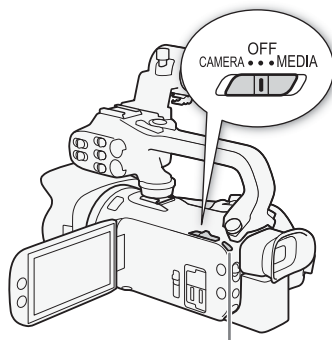
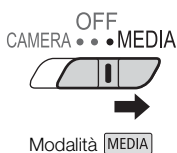
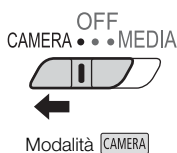

Indicatore POWER/CHG

Per spegnere la videocamera

Impostare il selettore di avvio su OFF.

- L'indicatore POWER/CHG si spegne.

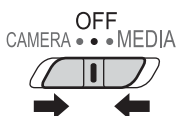

NOTE

- L'opzione **MENU** ➤ [Configura sistema] ➤ [LED POWER] consente di mantenere l'indicatore POWER sempre spento.

Impostazione della modalità operativa della videocamera

Durante le registrazioni, è possibile scegliere la modalità operativa della videocamera per soddisfare le specifiche esigenze di ripresa.

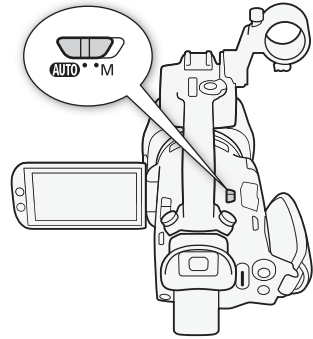

25

Modalità **AUTO** (automatica)

Impostare il selettore di modalità della videocamera su **AUTO**. In questa modalità, la videocamera si occupa di tutte le impostazioni mentre l'operatore si concentra sulla registrazione (☐ 36). Questa modalità operativa è particolarmente adatta a chi preferisce non dover pensare a impostazioni dettagliate.

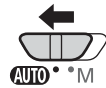

Modalità **M** (manuale)

Impostare il selettore di modalità della videocamera su **M**. Questa modalità consente di utilizzare appieno i menu, le impostazioni e le funzioni avanzate.



Utilizzo del pulsante MENU e del joystick

Il pulsante MENU e il joystick possono essere utilizzati per scorrere alcuni menu e schermate invece di toccare lo schermo.

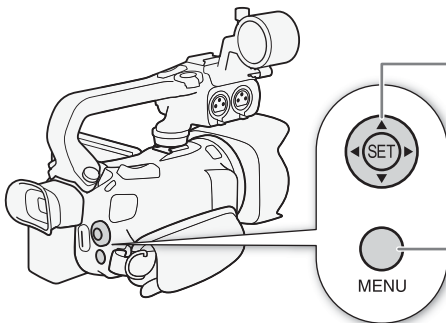

Joystick/Pulsante SET

Per selezionare una voce, premere il joystick per spostare il riquadro di selezione arancione nel menu. Poi premere il joystick (operazione indicata con "premere SET" sul manuale) per selezionare la voce nel riquadro di selezione arancione.

Pulsante MENU

Premere per aprire i menu di impostazione, quindi premere nuovamente per chiudere il menu dopo aver regolato le impostazioni desiderate.

Impostazioni iniziali

Impostazione della data e dell'ora

Prima di iniziare a usare la videocamera è necessario impostare la data e l'ora. La schermata [Date/Time] (schermata per l'impostazione di data e ora) apparirà automaticamente quando l'orologio della videocamera non è impostato.

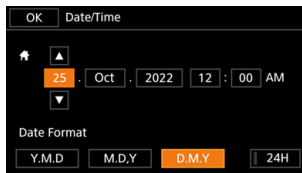

Modalità operative: **CAMERA** **MEDIA** | **AUTO** **M**

- 1 Usare il selettore di avvio per accendere la videocamera.
 - Appare la schermata [Date/Time].
- 2 Toccare il campo da modificare (anno, mese, giorno, ore o minuti).
 - Si può cambiare campo anche premendo il joystick (◀▶).
- 3 Toccare [▲] o [▼] per modificare il campo come necessario.
 - Per cambiare campo è possibile anche agire sul joystick (▲▼).
- 4 Impostare l'ora e la data corrette modificando i campi nello stesso modo.
- 5 Toccare [Y.M.D], [M.D,Y] o [D.M.Y] per selezionare il formato preferito per la data.
 - In alcune schermate la data viene visualizzata in formato breve (numeri al posto dei nomi dei mesi o solo giorno e mese), ma comunque secondo l'ordine scelto.
- 6 Toccare [24H] per utilizzare l'orologio a 24 ore o non selezionarlo per utilizzare l'orologio a 12 ore (AM/PM).
- 7 Toccare [OK] per avviare l'orologio e chiudere la schermata di configurazione.

NOTE

- Con le impostazioni seguenti è possibile modificare il fuso orario, la data e l'ora anche dopo la configurazione iniziale. È possibile inoltre cambiare il formato della data e dell'orologio (12 o 24 ore).
 - **MENU** ➤ [🔧 Configura sistema] ➤ [Fuso orario/Ora legale]
 - **MENU** ➤ [🔧 Configura sistema] ➤ [Data/Ora]
- Non utilizzando la videocamera per circa 3 mesi, la batteria al litio ricaricabile incorporata può scaricarsi completamente, determinando di conseguenza la perdita della regolazione della data e dell'ora. In tal caso è necessario ricaricare la batteria al litio incorporata (📖 147) e impostare nuovamente data, ora e fuso orario.
- Se si utilizza il ricevitore GPS GP-E2 opzionale, è possibile impostare la videocamera in modo che regoli automaticamente data e ora sulla base delle informazioni fornite dal segnale GPS (📖 90).

Modifica della lingua

La lingua predefinita per la videocamera è l'inglese. È possibile impostarla su una delle altre 27 lingue.

Per ulteriori informazioni su come utilizzare i menu per eseguire questa procedura, consultare *Menu di impostazione* (📖 28).



Modalità operative: CAMERA MEDIA | AUTO M

- 1 Aprire la schermata [Language].
MENU ➤ [F 1] System Setup ➤ [Language]
- 2 Selezionare la lingua desiderata e quindi selezionare [OK].
- 3 Selezionare [X] per chiudere il menu.

NOTE

- Alcuni pulsanti a schermo, ad esempio [ZOOM], [FUNC] e [MENU], appariranno in inglese indipendentemente dalla lingua selezionata.

Modifica del fuso orario

Cambiare il fuso orario permette di avere sempre quello giusto nella zona in cui ci si trova.

L'impostazione predefinita è Parigi. La videocamera può anche memorizzare la data e l'ora di una seconda località. Ciò si rivela particolarmente comodo quando si è in viaggio, permettendo di impostare la videocamera sull'ora della città in cui si vive oppure su quella di destinazione.

Per ulteriori informazioni su come utilizzare i menu per eseguire questa procedura, consultare *Menu di impostazione* (📖 28).

Modalità operative: CAMERA MEDIA | AUTO M

- 1 Aprire la schermata [Fuso orario/Ora legale].
MENU ➤ [F 1] Configura sistema ➤ [Fuso orario/Ora legale]
- 2 Selezionare [] per impostare il fuso orario del proprio paese oppure [] per impostare il fuso orario della località di destinazione quando si viaggia.
- 3 Selezionare [◀] o [▶] per impostare il fuso orario desiderato. Se necessario, selezionare [] per impostare l'ora legale.
- 4 Selezionare [X] per chiudere il menu.

Utilizzo dei menu

Le funzioni della videocamera possono essere regolate usando i menu di impostazione, accessibili premendo il pulsante MENU, o tramite il menu FUNC, accessibile toccando o selezionando il pulsante [FUNC] sullo schermo. Per dettagli sulle diverse voci di menu e impostazioni disponibili, consultare *Opzioni dei menu* (📖 121).

28

Menu di impostazione

Qui di seguito si descrive passo per passo come selezionare un'opzione dai menu di impostazione. Alcune voci di menu possono richiedere ulteriori operazioni. Queste operazioni sono illustrate nelle rispettive sezioni del manuale.

Per maggiore chiarezza, nel manuale i riferimenti alle impostazioni nei menu vengono abbreviati come segue:

MENU ➤ [🔧 1 Configura sistema] ➤ [Lingua 🗣️] ➤ Opzione desiderata

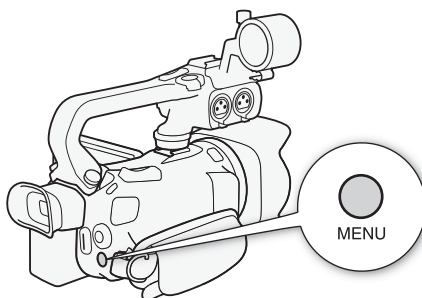

Per utilizzare il pannello tattile

1 Premere il pulsante MENU.

2 Nella barra in alto, toccare l'icona del menu di impostazione desiderato.

- Nell'esempio, l'icona 🗄️, che corrisponde al menu [Configura sistema].



3 Toccare la voce desiderata ([Lingua 🗣️] nell'esempio).

- Se la voce desiderata non è visibile nella pagina del menu, trascinare il dito verso sinistra/destra per scorrere le altre pagine.
- Per le procedure principali, il numero di pagina è riportato sul manuale (1 nell'esempio). Se si conosce il numero di pagina, toccando l'icona in alto a sinistra sullo schermo si può aprire direttamente il menu desiderato.
- Il numero di pagina potrà essere diverso a seconda che la videocamera si trovi in modalità **CAMERA** o in modalità **MEDIA**. In questo manuale, le procedure per le funzioni utilizzabili in entrambe le modalità indicano il numero di pagina in modalità **CAMERA**.

4 Toccare l'opzione desiderata e poi [X] per chiudere il menu.

- Toccando [↶] si torna alla pagina precedente.

Per usare il joystick

- 1 Premere il pulsante MENU.
- 2 Premere il joystick (◀▶) per selezionare l'icona del menu di impostazione desiderato.
 - Nell'esempio, l'icona , che corrisponde al menu [Configura sistema].
 - Se nella barra in alto non risulta selezionata nessuna icona quando si apre il menu, premere il joystick (▲▼) per spostare il riquadro di selezione arancione.
- 3 Premere il joystick (▲▼) per selezionare la voce desiderata ([Lingua ] nell'esempio) e poi premere SET.
 - Se la voce desiderata non è visibile nella pagina del menu, premere il joystick (◀▶) per scorrere le altre pagine.
 - Per le procedure principali, il numero di pagina è riportato sul manuale (1 nell'esempio), per maggiore comodità quando si cerca un menu.
- 4 Premere il joystick (▲▼) per selezionare l'opzione desiderata e poi premere SET.
- 5 Premere il pulsante MENU per chiudere il menu.
 - Si può tornare alla pagina precedente anche premendo il joystick in modo da attivare il pulsante [↶] e poi premendo SET. Attivare [X] e poi premere SET serve anche per chiudere il menu.

NOTE

- I menu si possono chiudere in qualsiasi momento toccando [X] o premendo il pulsante MENU.
- Le opzioni non disponibili appariranno in grigio.

Menu FUNC

Nella modalità **CAMERA**, il menu FUNC permette di accedere rapidamente a varie funzioni relative alle riprese, tra cui bilanciamento del bianco, esposizione, messa a fuoco ecc. Nella modalità **AUTO** le funzioni disponibili sono limitate.

Per utilizzare il pannello tattile

- 1 Toccare [FUNC] nella schermata della ripresa.
- 2 Nella colonna a sinistra, toccare l'icona della funzione desiderata.
 - Se necessario, toccare [^]/[v] per scorrere su/giù.
- 3 Nella barra in basso, toccare l'icona dell'impostazione desiderata.
- 4 Toccare [X] per chiudere il menu FUNC oppure [↶] per tornare nella colonna a sinistra.

Menu FUNC (modalità **M**)

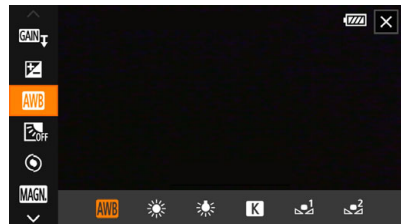

Per usare il joystick

- 1 Nella schermata della ripresa, premere il joystick per selezionare [FUNC] e poi premere SET.
- 2 Agendo sul joystick (▲▼), selezionare l'icona desiderata nella colonna a sinistra e quindi premere SET.
- 3 Agendo sul joystick (◀▶), selezionare l'icona desiderata nella barra in basso e quindi premere SET.
 - Per selezionare un valore da una ghiera di regolazione, premere il joystick prima (▼) per attivare la ghiera in arancione e poi ancora (◀▶) per selezionare il valore desiderato.
- 4 Selezionare [X] per chiudere il menu FUNC oppure (↶) per tornare nella colonna a sinistra.
 - Nella colonna a sinistra, agire sul joystick (▶) per selezionare l'icona [X] e quindi premere SET. Nella barra in basso, spingere il joystick una volta verso l'alto (▲) e quindi spingerlo verso destra o sinistra (◀▶) per selezionare l'icona desiderata.

NOTE

- A seconda della funzione selezionata, sullo schermo possono apparire altri pulsanti, ghiera e comandi. Queste voci sono illustrate nelle rispettive sezioni del manuale.

Utilizzo delle schede SD







La videocamera registra clip e foto su schede Secure Digital (SD) disponibili in commercio¹. La videocamera ha due alloggiamenti, ognuno per una scheda SD (“scheda SD A” e “scheda SD B” nel manuale) su cui si può registrare simultaneamente oppure in continuità passando da una all'altra quando la prima si riempie (☞ 33).

È necessario inizializzare le schede SD (☞ 33) quando vengono utilizzate per la prima volta su questa videocamera.

¹ Le schede SD vengono utilizzate anche per salvare i file di immagine personalizzata e i file delle impostazioni di menu.

Schede SD compatibili

Con questa videocamera è possibile utilizzare i seguenti tipi di schede SD. Per informazioni aggiornate sulle schede SD testate per l'uso con questa videocamera, visitare il sito Web Canon del proprio paese.

Tipo di scheda SD:			
	Schede SD	Schede SDHC	Schede SDXC
Classe di velocità SD ² :			
Classe di velocità UHS ² :			
	Classe di velocità U1	Classe di velocità U3	

² Le classi di velocità UHS e SD sono standard che indicano la velocità minima garantita di trasferimento dei dati delle schede SD.

Per registrare clip in 4K con risoluzione 3840x2160 (☞ 40) o registrazione rallentata o accelerata (☞ 42), si consigliano schede SD di classe di velocità UHS U3. Per registrare clip XF-AVC si consigliano schede SD di classe di velocità SD 10 o UHS U1 o U3.

! IMPORTANTE

- Dopo avere registrato, eliminato o modificato numerose clip (se la scheda SD è frammentata), la velocità di scrittura dei dati diminuisce e la registrazione potrebbe addirittura interrompersi. In tal caso, salvare le registrazioni e inizializzare la scheda con la videocamera. Non dimenticare di inizializzare le schede SD prima di riprese particolarmente importanti.
- **Informazioni sulle schede SDXC:** questa videocamera consente l'utilizzo di schede SDXC. Tuttavia, questi tipi di schede saranno inizializzati dalla videocamera con il file system exFAT.
 - Quando le schede formattate con file system exFAT vengono utilizzate su altri dispositivi (ad esempio registratori digitali, lettori di schede ecc.), accertarsi che questi supportino l'exFAT. Per informazioni sulla compatibilità, contattare la casa produttrice del computer, del sistema operativo o della scheda.
 - Se su un computer si utilizzano schede formattate con exFAT, ma il sistema operativo non è compatibile, potrebbe venire richiesto di riformattarle. In tal caso, **annullare l'operazione per evitare di perdere i dati.**

i NOTE

- Il corretto funzionamento di qualsiasi scheda SD non può essere garantito.

Inserimento e rimozione di una scheda SD

- 1 Spegner la videocamera (①).
 - Assicurarsi che l'indicatore POWER/CHG sia spento.
- 2 Aprire il coperchio degli alloggiamenti delle schede SD (②).
- 3 Inserire completamente la scheda SD in uno degli alloggiamenti per schede SD, tenendola dritta, con l'etichetta rivolta verso la parte anteriore della videocamera (③).
 - Si possono utilizzare due schede SD, una in ciascun alloggiamento.
- 4 Chiudere il coperchio degli alloggiamenti delle schede SD.
 - Non forzare il coperchio se la scheda SD non è correttamente inserita.

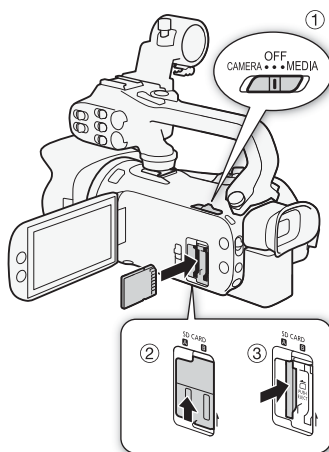

Rimozione della scheda SD

- 1 Assicurarsi che l'indicatore ACCESS sia spento.
- 2 Premere la scheda SD una volta per sbloccarla. Quando la scheda SD fuoriesce, estrarla completamente.

Indicatore ACCESS (accesso alla scheda SD)

Indicatore di accesso scheda SD	Stato della scheda SD
Rosso (accesso o lampeggiante)	Accesso a una o entrambe le schede SD in corso.
Spento	L'accesso non è riuscito o nella videocamera non ci sono schede SD inserite.

Impostando **MENU** ➤ [**Y** Configura sistema] ➤ [LED ACCESS] su [**OFF** Spento], l'indicatore ACCESS non si illuminerà.

! IMPORTANTE

- Prima di inserire o rimuovere una scheda SD, spegnere la videocamera. Inserire o rimuovere una scheda quando la videocamera è accesa può comportare la perdita definitiva dei dati.
- Le schede SD hanno una faccia anteriore e una posteriore, che non vanno confuse. Inserire una scheda SD dal lato sbagliato può provocare malfunzionamenti nella videocamera. Assicurarsi di inserire la scheda SD come descritto nel passo 3.

Per inizializzare una scheda SD

Inizializzare le schede SD quando si utilizzano per la prima volta su questa videocamera. Le schede si possono inizializzare anche per eliminare in via definitiva tutte le registrazioni contenute.

Modalità operative: **CAMERA** **MEDIA** | **AUTO** **M**

1 Selezionare [Inizializza] per la scheda SD desiderata.

MENU ➤ [📷 2] Configuraz. registraz.] ➤ [Inizializza ] ➤ [**A**] Scheda A] o [**B**] Scheda B] ➤

[Inizializza]

33

2 Selezionare [**S**].

3 Quando viene visualizzato il messaggio di conferma, selezionare [OK] e quindi selezionare [**X**].



IMPORTANTE

- L'inizializzazione della scheda SD elimina tutte le registrazioni in via permanente. I dati perduti non possono essere recuperati. È quindi necessario salvare prima tutte le registrazioni importanti ( 117).
- A seconda della scheda SD, l'inizializzazione può richiedere alcuni minuti.

Selezione della scheda SD per le registrazioni

Si può scegliere su quale scheda SD registrare clip e foto.

Modalità operative: **CAMERA** **MEDIA** | **AUTO** **M**

1 Selezionare [Supporti di registraz.].

MENU ➤ [📷 1] Configuraz. registraz.] ➤ [Supporti di registraz.]

2 Toccare la scheda SD desiderata ([**A**] Scheda A] o [**B**] Scheda B]) per registrare clip ([**V**] Supporto reg. per video]) e/o foto ([**F**] Supporto reg. per foto]).

3 Selezionare [**X**].

- Dopo la chiusura del menu, l'icona della scheda SD selezionata per registrare le clip apparirà sullo schermo.

Registrazione doppia e registrazione relay

La videocamera offre due utili metodi di registrazione da usare quando in entrambi gli alloggiamenti è inserita una scheda SD: la registrazione doppia e la registrazione relay.

Registrazione doppia: registra simultaneamente la stessa clip su entrambe le schede SD per avere subito una copia di backup della registrazione.

Registrazione relay: quando la scheda SD in uso è piena, permette di continuare a registrare sulla seconda senza interruzioni.

Modalità operative: **CAMERA** **MEDIA** | **AUTO** **M**

1 Selezionare [Registraz. doppia/relay].

MENU ➤ [📷 1] Configuraz. registraz.] ➤ [Registraz. doppia/relay]

2 Selezionare [**D**] **Registrazione doppia**] o [**A**↔] **Registr. relay**] (o [**B**↔] **Registr. relay**]) e quindi selezionare [**X**].

- Quando la registrazione doppia è attivata, lo stato di entrambe le schede SD apparirà in alto a destra sullo schermo.
- Se non si desidera utilizzare nessuna delle due funzioni, selezionare [Registrazione standard].

NOTE

- La registrazione relay si può effettuare dalla scheda SD A a quella B o viceversa, ma il passaggio avverrà solo una volta.
- Dopo aver salvato su un computer le clip relay originariamente registrate su schede SD diverse, è possibile utilizzare MP4 Join Tool per unire i file e salvarli come una singola clip (📖 117).
- Se durante la registrazione doppia le schede SD si riempiono, la registrazione si arresterà su entrambe. Se invece si verifica un errore su una delle due schede SD, la registrazione proseguirà sull'altra.
- La modalità di registrazione doppia non può essere utilizzata con la registrazione rallentata o accelerata.

Recupero delle clip

Alcune operazioni, ad esempio spegnere improvvisamente la videocamera oppure rimuovere la scheda SD durante la registrazione, possono causare errori nella clip registrata. Con la seguente procedura può essere possibile recuperare le clip che contengono dati danneggiati.

Modalità operative: |

- 1 Aprire la schermata dell'indice che contiene la clip da recuperare (📖 104).
- 2 Selezionare la clip danneggiata (una clip con l'icona **?** al posto della miniatura d'anteprima).
- 3 Quando viene richiesto di confermare l'avvio del recupero dei dati, selezionare [Si].
 - La videocamera tenterà di recuperare i dati danneggiati.
- 4 Quando viene visualizzato il messaggio di conferma, selezionare [OK].

NOTE

- Nella schermata dell'indice, le clip MP4 recuperate appariranno con un'icona speciale per la riproduzione invece che con la miniatura.
- Questa procedura potrebbe eliminare le clip di durata inferiore a 0,5 secondi.
- In certi casi, la videocamera potrebbe non riuscire a recuperare i dati. Ciò in particolare quando il file system è danneggiato o la scheda SD non è integra.
- Possono essere recuperate solo clip registrate con questa videocamera. Le foto non possono essere recuperate.

3 Registrazione

Registrazione di clip e foto

Questa sezione descrive le operazioni di base per la registrazione di clip* e foto. Per i dettagli sulla registrazione audio, consultare *Registrazione audio* (📖 75).

* Per "clip" si intende una singola unità di filmato registrata con una singola operazione di registrazione.

35

Registrazione di base

Utilizzando la modalità **AUTO** per riprendere video o foto, la videocamera provvederà a regolare automaticamente varie impostazioni. La modalità **M** consente di regolare manualmente la messa a fuoco, l'esposizione e molte altre impostazioni secondo le proprie preferenze.

Modalità operative: **CAMERA** **MEDIA** | **AUTO** **M**

1 Aprire il copriobiettivo.

- Impostare la levetta del copriobiettivo su OPEN.

2 Impostare il selettore di modalità della videocamera sulla posizione desiderata.

- Impostarlo su **AUTO** (modalità **AUTO**) o **M** (modalità **M**), a seconda di come si intende utilizzare la videocamera.

3 Impostare il selettore di avvio su CAMERA.

- L'indicatore POWER/CHG si illumina con luce verde.

Per registrare video

Premere il pulsante START/STOP per avviare la registrazione.

- Durante la registrazione, sullo schermo apparirà ●. Inoltre, se la maniglia è inserita sulla videocamera, la spia tally si accenderà.
- Durante la registrazione della clip, l'indicatore ACCESS lampeggerà a intervalli.
- Premere nuovamente il pulsante START/STOP per sospendere la registrazione. ● diventerà ■ e la clip verrà registrata sulla scheda SD selezionata per la registrazione. La videocamera entrerà in modalità di standby di registrazione. Anche la spia tally si spegne.
- È possibile anche premere il pulsante START/STOP della maniglia.
- Impostando il pulsante programmabile a schermo del touch screen su **START/STOP** Start / Stop (📖 93), sarà sufficiente toccarlo per avviare o arrestare la registrazione.

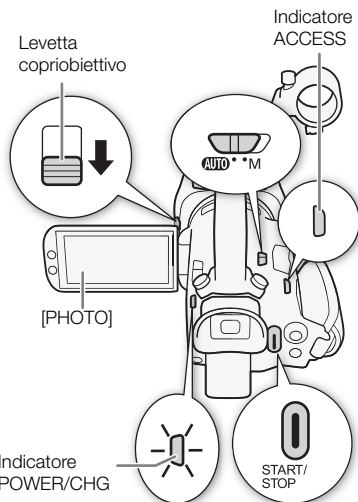

Per scattare foto

In modalità di standby di registrazione, toccare [PHOTO].

- In basso al centro della schermata comparirà un'icona verde (●). Inoltre, in alto a destra nella schermata comparirà 📷▶ con l'icona della scheda SD selezionata per le foto. Durante la registrazione di una foto, l'indicatore ACCESS si illuminerà momentaneamente.

Al termine della registrazione





- 1 Impostare la levetta del copriobiettivo su CLOSED per chiudere il copriobiettivo.
- 2 Assicurarsi che l'indicatore ACCESS sia spento.
- 3 Impostare il selettore di avvio su OFF.
- 4 Chiudere il pannello LCD e riportare il mirino in posizione rientrata.

36

IMPORTANTE

- Assicurarsi di salvare le registrazioni regolarmente (☞ 117), soprattutto dopo aver eseguito registrazioni importanti. Canon non può essere ritenuta responsabile per eventuali perdite o danneggiamento dei dati.

NOTE

- Il pulsante START/STOP sulla maniglia può essere bloccato con l'apposita levetta che ne impedisce l'uso involontario. Spostare la levetta di blocco su  per evitare di interrompere inavvertitamente la registrazione o se non si prevede di utilizzare il pulsante START/STOP. Per potere utilizzare nuovamente il pulsante START/STOP, riportare la levetta nella posizione iniziale.
 - Impostando sia **MENU**  [ Configuraz. registraz.]  che [Comando reg] e [Time code HDMI] su [**ON** Acceso] è possibile utilizzare il pulsante START/STOP della videocamera per comandare anche la registrazione effettuata con un registratore esterno collegato al terminale SDI OUT (solo **XA65**) o al terminale HDMI OUT.
 - Le impostazioni di immagine personalizzata in uso possono essere salvate con le clip XF-AVC registrate (☞ 98).
 - La durata massima della registrazione continua di una singola clip è di 6 ore. Al termine del tempo a disposizione verrà creata automaticamente un'altra clip su cui proseguirà la registrazione.
 - **Informazioni sulla modalità **AUTO****: nella modalità **AUTO**, la videocamera regolerà automaticamente impostazioni quali messa a fuoco, esposizione (apertura, velocità dell'otturatore e guadagno) e bilanciamento del bianco, a seconda della scena che viene ripresa. Inoltre, quando rileva il viso di un soggetto, la videocamera lo mantiene a fuoco e ne ottimizza l'esposizione automaticamente.
 - La registrazione video verrà salvata su clip separate nei casi descritti di seguito:
 - Quando la videocamera passa all'altra scheda SD durante la registrazione relay del video (☞ 33).
 - Quando si registrano clip su schede SDHC, il file video (stream) nella clip verrà suddiviso all'incirca ogni 4 GB.
La riproduzione con la videocamera sarà continua.
- Dopo aver salvato le clip MP4 suddivise su un computer, è possibile utilizzare MP4 Join Tool per unire i file e salvarli come una singola clip (☞ 117).
- Le foto vengono registrate come file JPG. La videocamera è in grado di riprendere foto nella modalità standby di registrazione.
 - Non è possibile registrare foto quando la preregistrazione è attivata.
 - Quando si registra in luoghi molto luminosi può essere difficile usare lo schermo LCD. In questi casi, utilizzare il mirino o regolare la luminosità dello schermo (☞ 128).
 - Se si deve registrare a lungo con la videocamera montata su un treppiede, si può chiudere il pannello LCD e usare solo il mirino per ridurre il consumo del pacco batteria, se in uso (☞ 22).

Verifica dell'ultima clip registrata

Si possono vedere gli ultimi 4 secondi dell'ultima clip registrata con la videocamera senza dovere passare alla modalità **MEDIA**. Durante la verifica delle clip, l'audio dall'altoparlante incorporato non sarà disponibile.

- 1 Registrare una clip.
- 2 Al termine della registrazione della clip, premere il pulsante .

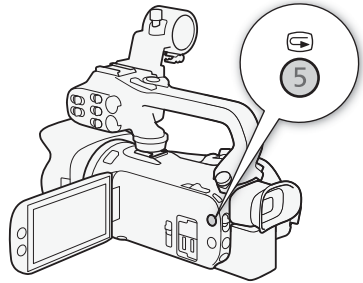

Impostazione del nome del file per le clip XF-AVC

La videocamera consente di modificare varie impostazioni che determinano il nome del file delle clip XF-AVC.

Personalizzare i nomi file delle clip secondo le proprie preferenze o convenzioni aziendali, in modo da creare file più facili da identificare e organizzare.

Modalità operative: **CAMERA** **MEDIA** | **AUTO** **M**

La struttura di base del nome di file è la seguente.

A 0 0 1 C 0 0 1 - **a a m m g g X X** - **C A N O N** - **0 1**

1 2 3 4 5 6 7

- | | |
|---|---|
| <p>1 Indice della videocamera: un carattere (da A a Z) che identifica la videocamera utilizzata.</p> <p>2 Numero di bobina: 3 cifre (da 001 a 999) che identificano la scheda utilizzata. I numeri vengono assegnati automaticamente, ma si può impostare il primo. Dopo avere inserito una scheda (appena acquistata o inizializzata), il numero aumenta di uno alla prima registrazione.</p> <p>3 Numero della clip: 4 caratteri (da C001 a D999). Il numero delle clip aumenta automaticamente per ogni clip registrata (passando a D001 dopo C999), ma è possibile impostare il numero di partenza e scegliere il metodo di numerazione.</p> | <p>4 Data di registrazione (impostata automaticamente dalla videocamera). aa – anno, mm – mese, gg – giorno</p> <p>5 Componente casuale: due caratteri (numeri da 0 a 9 e lettere maiuscole da A a Z) che cambiano in modo casuale con ogni clip.</p> <p>6 Campo definito dall'utente: 5 caratteri (numeri da 0 a 9 e lettere maiuscole da A a Z) per eventuali altri scopi di identificazione.</p> <p>7 Quando per registrare clip si utilizza una scheda SD o SDHC, al nome del file verrà aggiunto un numero di stream (da 01 a 99). Il numero di stream viene incrementato ogni volta che il file video (stream) viene interrotto e la registrazione continua su un nuovo file stream.</p> |
|---|---|

Impostazione dei componenti del nome file della clip



Per impostare l'identificativo della videocamera (indice della videocamera)

- 1 Selezionare [Indice videocamera].
MENU ➤ [🔧] [4] Configuraz. registraz.] ➤ [Indice videocamera]
- 2 Selezionare [▲] o [▼] per impostare l'indice desiderato e poi selezionare [OK].

Per impostare il metodo di numerazione delle clip

- 1 Selezionare [Numerazione clip].
MENU ➤ [🔧] [4] Configuraz. registraz.] ➤ [Numerazione clip]
- 2 Selezionare [🔄] Ripristino] o [🔴] Continuo] e poi selezionare [X].

Opzioni



- [ Ripristino]: la numerazione delle clip ripartirà da 001 ogni volta che si inserisce una nuova scheda.
- [ Continuo]: il numero delle clip partirà dal numero impostato in [N° clip] (procedura seguente) e aumenterà progressivamente sulle schede.

Per impostare il numero di bobina o il numero iniziale della clip

Il numero iniziale della clip si può impostare solo se [Numerazione clip] è su [ Continuo].

1 Selezionare [N° bobina] o [N° clip].



MENU ➤ [ 4] Configuraz. registraz.] ➤ [N° bobina] o [N° clip]

- La schermata d'impostazione appare con un riquadro arancione di selezione sulla cifra più a sinistra.
 - Selezionare [Ripristino] per riportare il numero di bobina/clip a [001] e tornare alla schermata precedente.
- 2 Selezionare [] o [] per impostare la prima cifra e poi selezionare il campo successivo.
- Modificare le altre cifre secondo la stessa procedura.
- 3 Dopo avere specificato tutte le cifre del numero della clip/bobina, selezionare [OK].
- Selezionare [Annulla] per chiudere la schermata senza modificare il numero.

Per impostare il campo definito dall'utente

1 Selezionare [Definito dall'utente].

MENU ➤ [ 4] Configuraz. registraz.] ➤ [Definito dall'utente]

- La schermata d'impostazione appare con un riquadro arancione di selezione sul carattere più a sinistra.
- 2 Selezionare [] o [] per impostare il primo carattere e poi selezionare il campo successivo.
- Modificare gli altri caratteri nello stesso modo.
- 3 Una volta inserito il testo desiderato, selezionare [OK].
- Selezionare [Annulla] per chiudere la schermata senza modificare il campo definito dall'utente.

Configurazione video: risoluzione, bit rate e velocità dei fotogrammi

Le seguenti procedure consentono di impostare la configurazione video per registrare clip. Selezionare la combinazione di formato video, risoluzione, bit rate e velocità dei fotogrammi più adatte alle proprie esigenze. Il campionamento del colore sarà YCbCr 4:2:0, 8 bit. Le opzioni disponibili per ciascuna impostazione possono cambiare in base alle selezioni effettuate per altre impostazioni. Per un prospetto, fare riferimento alla tabella riportata dopo le procedure.

Per i dettagli sulla registrazione audio, consultare *Registrazione audio* (📖 75).

Modalità operative: CAMERA MEDIA | AUTO M

Selezione del formato video

1 Selezionare [Formato filmati].

MENU ➤ 1 Configuraz. registraz.] ➤ [Formato filmati]

2 Selezionare [**MP4** MP4] o [**XF-AVC** XF-AVC] e poi [**X**].

Selezione di risoluzione e bit rate

1 Selezionare [Risoluzione **MP4**] o [Risoluzione **XF-AVC**].

MENU ➤ 1 Configuraz. registraz.] ➤ [Risoluzione **MP4**] o [Risoluzione **XF-AVC**]

2 Selezionare l'opzione desiderata e quindi selezionare [**X**].

- La risoluzione selezionata e il bit rate appariranno nella parte destra dello schermo.

Selezione della velocità dei fotogrammi

1 Selezionare [Frame Rate **MP4**] o [Frame Rate **XF-AVC**].

MENU ➤ 1 Configuraz. registraz.] ➤ [Frame Rate **MP4**] o [Frame Rate **XF-AVC**]

2 Selezionare l'opzione desiderata e quindi selezionare [**X**].

- L'icona della velocità dei fotogrammi desiderata apparirà nella parte destra dello schermo.

Clip MP4: impostazioni disponibili per la configurazione video

Risoluzione (bit rate)	Velocità fotogrammi	
	50.00P	25.00P
3840x2160 (150 Mbps)	—	●
1920x1080 (35 Mbps)	●	●
1920x1080 (17 Mbps)	●	●

Clip XF-AVC: impostazioni disponibili per la configurazione video

Risoluzione (bit rate)	Velocità fotogrammi		
	50.00P	50.00i	25.00P
3840x2160 (160 Mbps)	—	—	●
1920x1080 (45 Mbps)	●	●	●

 NOTE

- La videocamera utilizza un bit rate variabile (VBR).
- Per maggiori dettagli sui tempi approssimativi di registrazione fare riferimento a *Tempi approssimativi di registrazione* (📖 155).

Modalità di registrazione rallentata o accelerata

Per registrare clip che avranno effetti di immagine rallentata o accelerata durante la riproduzione basta semplicemente selezionare la velocità di rallentamento o accelerazione desiderata. Le velocità disponibili variano a seconda della risoluzione e della velocità dei fotogrammi selezionate. Quando la registrazione rallentata o accelerata è attivata, il sonoro non viene registrato.

Modalità operative: **CAMERA** **MEDIA** | **AUTO** **M**

1 Selezionare [Ralenti/Veloce].

MENU ➤ Configuraz. registraz. ➤ [Ralenti/Veloce]

2 Selezionare la velocità desiderata e quindi selezionare [X].

- Per disattivare la registrazione rallentata o accelerata, selezionare **[OFF]**.
- o e il valore selezionato appariranno a destra sullo schermo.

Clip MP4: velocità ralenti/veloce disponibili

Risoluzione	Velocità fotogrammi	Velocità ralenti/veloce
3840x2160	25.00P	x2, x4, x10, x20, x60, x120, x600, x1200
	50.00P	x2, x4, x10, x20, x60, x120, x600, x1200
1920x1080	25.00P	x0.5
	50.00P	x0.5

Clip XF-AVC: velocità ralenti/veloce disponibili

Risoluzione	Velocità fotogrammi	Velocità ralenti/veloce	Bit rate di riproduzione
3840x2160	25.00P	x2, x4, x10, x20, x60, x120, x600, x1200	160 Mbps
	50.00P	x2, x4, x10, x20, x60, x120, x600, x1200	
1920x1080	25.00P	x0.5	45 Mbps
	50.00P	x0.5	

NOTE

- La registrazione rallentata o accelerata non è utilizzabile insieme alle seguenti funzioni.
 - Registrazione doppia
 - Preregistrazione
 - Registrazione relay
 - Barre di colore
- Con la registrazione al rallentatore, la durata massima della registrazione continua di una singola clip equivale a sei ore di riproduzione e, raggiunta questa durata, la registrazione si arresterà automaticamente. In altre parole, selezionando [x0.5], la registrazione continua avrà una durata massima di 3 ore (pari a 6 ore se riprodotta al ralenti a x0,5). La registrazione a velocità accelerata, invece, non si arresterà in tale maniera.
- La modifica della configurazione video disattiva la registrazione rallentata o accelerata.
- Quando è attivata la registrazione movimento lento e veloce, il segnale di comando della registrazione non può essere emesso dal terminale SDI OUT (solo **XA65**) né dal terminale HDMI OUT.
- Nota sul time code quando la registrazione rallentata o accelerata è attivata:
 - Il time code può essere impostato su **[REGEN]** Regen., o su **[PRESET]** Preset] con modalità di avanzamento **[RECRUN]** Rec Run].

- Se impostata su **[FREERUN]** Free Run], la modalità di avanzamento del time code passerà automaticamente a **[RECRUN]** Rec Run] quando la registrazione rallentata o accelerata viene attivata.
- Disattivando la registrazione rallentata o accelerata, la modalità di avanzamento del time code tornerà all'impostazione precedente.
- Il segnale di time code non può essere emesso dal terminale SDI OUT (solo **XA65**) o dal terminale HDMI OUT.

Modalità di ripresa

Nella modalità **M**, la videocamera offre diverse modalità di ripresa che permettono all'operatore di intervenire sulle impostazioni a vari livelli. Basta selezionare la modalità di ripresa più adatta alle esigenze o alla creatività del momento e regolare manualmente le impostazioni desiderate, lasciando che la videocamera pensi al resto.

Le modalità di ripresa non si possono utilizzare quando è attivata la registrazione a infrarossi.

Modalità operative: **CAMERA** | **MEDIA** | **AUTO** | **M**

- 1 Selezionare il pulsante delle modalità di ripresa.
- 2 Selezionare la modalità desiderata e quindi selezionare **[X]**.
 - Il pulsante delle modalità di ripresa mostrerà l'icona della modalità selezionata.



Modalità di ripresa disponibili

Per informazioni dettagliate su modalità di ripresa diverse dalle modalità Scene speciali, fare riferimento a Regolazione dell'esposizione (📖 47).

Modalità di ripresa	Descrizione	📖
P (AE programmato)	La videocamera imposta automaticamente la velocità dell'otturatore, l'apertura e il guadagno.	48
Tv (AE con priorità otturatore)	L'utilizzatore imposta la velocità dell'otturatore manualmente, mentre la videocamera regola apertura e guadagno automaticamente.	48
Av (AE con priorità apertura)	L'utilizzatore imposta apertura e filtro ND manualmente, mentre la videocamera regola la velocità dell'otturatore e il guadagno automaticamente.	49
M (esposizione manuale)	L'utilizzatore imposta manualmente velocità dell'otturatore, apertura e guadagno per un controllo completo sull'esposizione.	47
Modalità per scene speciali	Queste modalità offrono combinazioni di impostazioni predefinite, specificatamente ottimizzate per situazioni specifiche.	45

Modalità per scene speciali

L'uso delle modalità per scene speciali è un'alternativa semplice e comoda che evita dettagliate impostazioni dell'esposizione.

[👤 **Ritratto**] La videocamera usa un'apertura larga per una messa a fuoco netta sul soggetto sfocando lo sfondo.



[🏃 **Sport**] Per registrare scene di sport, ad esempio eventi sportivi, oppure spettacoli di danza.



[🌃 **Scena notturna**] Per registrare scene notturne con meno "disturbi" nelle immagini.

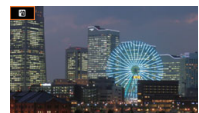

[❄️ **Neve**] Per registrare scene molto luminose sulla neve senza che il soggetto risulti sottoesposto.



[🏖️ **Spiaggia**] Per registrare su spiagge soleggiate senza che il soggetto risulti sottoesposto.



[🌅 **Tramonto**] Per registrare tramonti con colori intensi e spettacolari.



[🌑 **Bassa luminosità**] Per registrare in condizioni di scarsa illuminazione.













[🪞 **Riflettore**] Per registrare scene illuminate con riflettori.



[ **Fuochi artificiali**] Per registrare spettacoli pirotecnici.



 NOTE

- [ Ritratto]/[ Sport]/[ Neve]/[ Spiaggia]: la riproduzione di queste immagini potrebbe non risultare perfettamente scorrevole.
- [ Ritratto]: l'effetto di sfocatura dello sfondo aumenta avvicinandosi al soggetto con lo zoom (**T**).
- [ Neve]/[ Spiaggia]: in giornate nuvolose o in luoghi ombreggiati il soggetto potrebbe risultare sovraesposto. Controllare l'immagine sullo schermo.
- [ Bassa luminosità]:
 - I soggetti in movimento potrebbero lasciare una scia nell'immagine.
 - La qualità dell'immagine potrebbe non essere buona come in altre modalità.
 - Sullo schermo possono apparire punti bianchi.
 - La messa a fuoco automatica potrebbe non funzionare bene come in altre modalità. In tal caso, eseguire la messa a fuoco manualmente.
- [ Bassa luminosità]/[ Fuochi artificiali]: si consiglia l'uso di un treppiede per evitare che l'immagine appaia "mossa" a causa del movimento della videocamera.

Regolazione dell'esposizione

A volte, l'esposizione generale ottenuta automaticamente dalla videocamera può non essere la migliore per la ripresa desiderata. È possibile selezionare una modalità di ripresa che offre vari livelli di controllo di apertura, velocità dell'otturatore e guadagno, mentre la videocamera regola automaticamente le altre impostazioni.

Modalità operative: **CAMERA** **MEDIA** | **AUTO** **M**

47

Esposizione manuale (M)

Con questa modalità di ripresa si ha il più ampio controllo sulle impostazioni di ripresa, impostando apertura, velocità dell'otturatore e guadagno in modo da ottenere l'esposizione desiderata.

1 Impostare la modalità di ripresa su [M Esposiz. manuale] (□ 44).

- Il valore per l'apertura, la velocità dell'otturatore e il guadagno appaiono a sinistra sullo schermo.

2 Impostare apertura, velocità dell'otturatore e guadagno.

Apertura: [FUNC] ➤ [IRIS Apertura]

Velocità dell'otturatore: [FUNC] ➤ [SHTR Velocità otturatore]

Guadagno: [FUNC] ➤ [GAIN Gain]

- La ghiera per la regolazione apparirà sullo schermo.

3 Trascinare il dito sul comando di regolazione per impostare il valore desiderato.

- Selezionare [ZOOM] per visualizzare un motivo zebra (□ 52, punto 2) e controllare se ci sono aree sovraesposte.

4 Ripetere eventualmente i passi 2 e 3 per regolare l'esposizione sul livello desiderato.

5 Selezionare [X].

Impostazioni disponibili

Apertura ¹	F1.8, F2.0, F2.2, F2.4, F2.6, F2.8, F3.2, F3.4, F3.7, F4.0, F4.4, F4.8, F5.2, F5.6, F6.2, F6.7, F7.3, F8.0
Filtro ND	Quando il valore di apertura è F4.0 o superiore: ND1/2, ND1/4, ND1/8
Velocità dell'otturatore ²	1/6, 1/7, 1/8, 1/10, 1/12, 1/14, 1/17, 1/20, 1/25, 1/29, 1/30, 1/33, 1/40, 1/50, 1/60, 1/75, 1/90, 1/100, 1/120, 1/150, 1/180, 1/210, 1/250, 1/300, 1/350, 1/400, 1/500, 1/600, 1/700, 1/800, 1/1000, 1/1200, 1/1400, 1/1600, 1/2000
Guadagno	Da 0,0 dB a 24,0 dB (in incrementi di 1 dB)

¹ I valori disponibili dipendono dalla posizione dello zoom. I valori di apertura visualizzati sullo schermo sono solo a scopo di riferimento.

² Durante la registrazione movimento lento e veloce, i valori disponibili variano a seconda della velocità di rallentamento o accelerazione selezionata.

La barra dell'esposizione

Se la modalità di ripresa è **M**, la barra dell'esposizione apparirà sullo schermo mostrando l'esposizione automatica ottimale e quella attuale. Quando la differenza fra l'esposizione corrente e l'esposizione ottimale è maggiore di ± 2 EV, l'indicatore lampeggia all'estremità della barra dell'esposizione.

Esposizione ottimale AE \pm 0



Esposizione corrente

i NOTE

- È possibile regolare apertura, velocità dell'otturatore e guadagno con la ghiera CUSTOM (☐ 91).

Apertura automatica temporanea - Push Auto Iris

Impostando un pulsante programmabile su [Forza diaframma auto] (☐ 93), sarà sufficiente premerlo per consentire alla videocamera di regolare automaticamente l'apertura in modo da ottenere un'esposizione ottimale.

Quando [Filtro ND] (☐ 51) è impostato su [A Automatico], la videocamera gestisce automaticamente la combinazione di valore di apertura e di filtro ND per ottenere il livello di esposizione più adatto.

1 Impostare un pulsante programmabile su [Forza diaframma auto] (☐ 93).

2 Tenere premuto il pulsante.

- La videocamera regolerà automaticamente l'apertura in modo da ottenere l'esposizione migliore finché il pulsante viene tenuto premuto e **A** apparirà sullo schermo accanto al valore di apertura.
- Al rilascio del pulsante, il valore di apertura viene applicato, la modalità di apertura automatica termina e l'indicazione **A** scompare.

Esposizione automatica

AE programmata (P)

La videocamera imposta automaticamente la velocità dell'otturatore, l'apertura e il guadagno (per le clip), ma l'operatore potrà usare altre funzioni non disponibili nella modalità **AUTO**.

Impostare la modalità di ripresa su [P AE programmato].

AE con priorità otturatore (Tv)

Con questa modalità di ripresa si imposta la velocità dell'otturatore manualmente, ad esempio per riprendere correttamente a fuoco soggetti in rapido movimento o per ottenere immagini più luminose in condizioni di poca luce. La videocamera regola automaticamente le altre impostazioni per ottenere l'esposizione ottimale.

1 Impostare la modalità di ripresa su [TV Priorità otturatore] (☐ 44).

- La velocità dell'otturatore appare a sinistra sullo schermo.

2 Aprire la schermata della velocità dell'otturatore.

[FUNC] ➤ [SHTR Velocità otturatore]

- La ghiera per la regolazione apparirà sullo schermo.
- Selezionare [Zebra] per visualizzare un motivo zebra (☐ 52, punto 2) e controllare se ci sono aree sovraesposte.

3 Trascinare il dito lungo il comando di regolazione per impostare la velocità di otturatore desiderata.

- È possibile regolare la velocità dell'otturatore anche con la ghiera CUSTOM (☐ 91).
- Per informazioni sulle velocità dell'otturatore disponibili, consultare la tabella relativa all'esposizione manuale (☐ 47).

4 Selezionare [X].

AE con priorità apertura (**Av**)

Con questa modalità di ripresa si imposta il valore dell'apertura manualmente per decidere la profondità di campo, ad esempio, in modo da non mettere a fuoco lo sfondo e far risaltare il soggetto. La videocamera regola automaticamente le altre impostazioni per ottenere l'esposizione ottimale.

1 Impostare la modalità di ripresa su [**Av** Priorità diaframma] (☞ 44).

- Il valore per l'apertura appare a sinistra sullo schermo.

2 Aprire la schermata dell'apertura.

[FUNC] ➤ [IRIS Apertura]

- La ghiera per la regolazione apparirà sullo schermo.
- Selezionare [Zebra] per visualizzare un motivo zebra (☞ 52, punto 2) e controllare se ci sono aree sovraesposte.

3 Trascinare il dito lungo il comando di regolazione per impostare la velocità di otturatore desiderata.

- È possibile regolare il valore dell'apertura anche con la ghiera CUSTOM (☞ 91).
- Per informazioni sui valori disponibili per l'apertura, consultare la tabella relativa all'esposizione manuale (☞ 47)

4 Selezionare [**X**].

NOTE

- Se la modalità di ripresa è **Tv** o **Av**, a seconda della luminosità del soggetto, la videocamera potrebbe non essere in grado di impostare l'esposizione adatta. In questi casi, il valore della velocità dell'otturatore (**Tv**) o dell'apertura (**Av**) lampeggerà sullo schermo. Modificare apertura/velocità dell'otturatore in base alle esigenze.

Esposizione al tatto



Toccando lo schermo, si può ottimizzare l'esposizione per un determinato soggetto o zona. La videocamera regola automaticamente l'esposizione per il punto selezionato e ne blocca le impostazioni. Per evitare la sovraesposizione si può anche toccare una zona luminosa dell'immagine (AE per parti luminose). Questa funzione può essere utilizzata solo quando la modalità di ripresa è impostata su **P**, **Tv**, **Av** o su una modalità per scene speciali che non sia [ Fuochi artificiali].

1 Aprire la schermata dell'esposizione.



[FUNC] ➤ [ Comp. esposizione]

- La ghiera per la regolazione apparirà sullo schermo.
- Selezionare [Zebra] per visualizzare un motivo zebra (☞ 52, punto 2) e controllare se ci sono aree sovraesposte.

2 Per usare la funzione AE per zone luminose, modificare le impostazioni dell'esposizione "al tatto".

[] ➤ [ Parti luminose] ➤ []

3 Per ottimizzare e bloccare l'esposizione, toccare il punto desiderato sullo schermo LCD.

- Il segno  lampeggerà e l'esposizione verrà regolata automaticamente in modo che l'area toccata abbia l'esposizione corretta.
- Il valore di compensazione dell'esposizione ± 0 e  appariranno sullo schermo. Inoltre, [] indicherà che l'esposizione è bloccata.

- Per tornare all'esposizione automatica, selezionare [**★**].

4 Se necessario trascinare il dito lungo il comando di regolazione per compensare l'esposizione.

- Sono disponibili livelli di compensazione compresi fra -3 e +3 in incrementi di 1/4.

5 Selezionare [✕**].**

- Il valore di compensazione dell'esposizione e l'indicazione **★** appariranno sulla sinistra dello schermo.

Blocco dell'esposizione (Blocco AE)

Le impostazioni in uso per l'esposizione si possono bloccare e utilizzare anche quando si fa una nuova inquadratura. Questa funzione può essere utilizzata solo quando la modalità di ripresa è impostata su **P**, **Tv**, **Av** o su una modalità per scene speciali che non sia [**🔥** Fuochi artificiali].

1 Aprire la schermata dell'esposizione.

[FUNC] ➤ [**☑** Comp. esposizione]

- La ghiera per la regolazione apparirà sullo schermo.
- Selezionare [**📏**] per visualizzare un motivo zebra (**☐** 52, punto 2) e controllare se ci sono aree sovraesposte.

2 Selezionare [★**] per bloccare l'esposizione in uso.**

- Il valore di compensazione dell'esposizione ± 0 e **★** appariranno sullo schermo. Inoltre, [**★**] indicherà che l'esposizione è bloccata.
- Per tornare all'esposizione automatica, selezionare di nuovo [**★**].

3 Trascinare il dito lungo il comando di regolazione per compensare ulteriormente l'esposizione.

- Sono disponibili livelli di compensazione compresi fra -3 e +3 in incrementi di 1/4.
- A seconda della luminosità dell'immagine e dell'esposizione bloccata, alcuni valori potrebbero non essere disponibili e l'ambito di compensazione potrebbe cambiare.

4 Selezionare [✕**].**

- Il valore di compensazione dell'esposizione e l'indicazione **★** appariranno sulla sinistra dello schermo.

Compensazione dell'esposizione

Il valore di esposizione impostato con un'apertura automatica può essere compensato in modo da ottenere un'immagine più scura o più chiara.

Questa funzione può essere utilizzata solo quando la modalità di ripresa è impostata su **P**, **Tv** o **Av**.

1 Aprire la schermata dell'esposizione.

[FUNC] ➤ [**☑** Comp. esposizione]

- Se l'esposizione è stata bloccata, selezionare [**★**] per sbloccare l'esposizione automatica.
- La ghiera per la regolazione apparirà sullo schermo.
- Selezionare [**📏**] per visualizzare un motivo zebra (**☐** 52, punto 2) e controllare se ci sono aree sovraesposte.

2 Trascinare il dito lungo il comando di regolazione per compensare l'esposizione.

- Sono disponibili livelli di compensazione compresi fra -2 e +2 in incrementi di 1/4.

3 Selezionare [X].

- [AE] e il valore di compensazione dell'esposizione appaiono a sinistra sullo schermo.

NOTE

- L'impostazione della compensazione dell'esposizione non è disponibile durante la registrazione a infrarossi.
- È possibile regolare il valore di compensazione dell'apertura con la ghiera CUSTOM (☐ 91).
- La modalità di esposizione bloccata verrà annullata, tornando all'esposizione automatica, nei seguenti casi:
 - Quando viene azionato l'interruttore di alimentazione, il selettore di modalità della videocamera o il selettore INFRARED.
 - Quando viene selezionata una modalità di ripresa diversa.
 - Quando viene selezionata una configurazione video diversa.
 - All'attivazione o disattivazione della funzione di immagine personalizzata, oppure quando viene modificata l'impostazione di [Gamma/Color Space].

Filtro ND

L'utilizzo dei filtri ND consente di aprire il diaframma e ottenere una minore profondità di campo anche quando si registra in condizioni di buona illuminazione. Il filtro ND consente inoltre di evitare la messa a fuoco abbozzata, causata dalla diffrazione quando si utilizzano valori di apertura bassi. È possibile impostare un filtro ND quando il valore di apertura è F4.0.

Questa funzione può essere utilizzata solo quando la modalità di ripresa è impostata su **P**, **Tv**, **Av** o **M**.

1 Selezionare [Filtro ND].

MENU ➤ [☰ 3] Configura videocamera ➤ [Filtro ND]

2 Selezionare l'opzione desiderata e quindi selezionare [X].

Funzionamento del filtro ND

Impostazione del filtro ND	Modalità di ripresa	Descrizione
[A] Automatico]	Av , M	È possibile selezionare l'impostazione del filtro ND quando il valore di apertura è F4.0.
	P , Tv	La videocamera utilizzerà il filtro ND automaticamente nella modalità di esposizione automatica.
[OFF] Spento]	Av , M	Il filtro ND non viene utilizzato.
	P , Tv	La videocamera non utilizzerà il filtro ND nella modalità di esposizione automatica.

NOTE

- Il filtro ND non è disponibile con la modalità di scena speciale [☄ Fuochi artificiali].
- Il filtro ND verrà impostato su [A] Automatico] quando la modalità della videocamera è [AUTO] oppure la modalità di ripresa viene impostata su una modalità di scena speciale (eccetto per [☄ Fuochi artificiali]).

Uso del motivo zebra

Il motivo zebra serve a identificare le aree eventualmente sovraesposte, in modo da poterne correggere opportunamente l'esposizione. La videocamera dispone di due livelli di motivo zebra: con 100% vengono evidenziate solo le aree che risulteranno povere di dettagli mentre con 70% sono evidenziate anche le aree ad alto rischio di perdita di dettagli.

1 Selezionare apertura, velocità dell'otturatore e guadagno o compensazione dell'esposizione.

Apertura: [FUNC] ➤ [IRIS Apertura]

Velocità dell'otturatore: [FUNC] ➤ [SHTR Velocità otturatore]

Guadagno: [FUNC] ➤ [GAIN Gain]

Compensazione dell'esposizione: [FUNC] ➤ [☑ Comp. esposizione]

2 Selezionare il livello desiderato per il motivo zebra.

[Zebra] ➤ [Z70 70%] o [Z100 100%] ➤ [X]

- Per disattivare il motivo zebra, selezionare invece [Zoff Spento].
- Per tornare alla schermata precedente e modificare altre impostazioni, selezionare [↩] invece di [X].
- Il motivo zebra apparirà sulle aree sovraesposte nell'immagine.

NOTE

- L'uso del motivo zebra non influisce sulle registrazioni.
- Impostando un pulsante programmabile su [Z70 Zebra 70%] o [Z100 Zebra 100%], sarà sufficiente premerlo per attivare o disattivare il livello zebra specificato (☐ 93).

Correzione del controluce

Quando si registra una scena costantemente in controluce, la funzione di correzione del controluce consente di rendere l'immagine più luminosa, in particolare, le aree scure.

Questa funzione non può essere utilizzata quando la modalità di ripresa è impostata su [🔥 Fuochi artificiali].

1 Selezionare [☑ BLC sempre accesa].

[FUNC] ➤ [☑ BLC sempre accesa]

2 Selezionare [☑ Acceso] e quindi selezionare [X].

- [☑] apparirà sulla sinistra dello schermo e l'esposizione verrà corretta adattandola alle condizioni di controluce.
- In alternativa, è possibile impostare un pulsante programmabile su [☑ BLC sempre accesa] (☐ 93). In questo caso è sufficiente premere il pulsante programmabile per attivare o disattivare la correzione del controluce.

NOTE

- Questa videocamera è dotata anche di una funzione di correzione automatica del controluce denominata **MENU** ➤ [🔧 Configura videocamera] ➤ [Corr. auto retroilluminaz.].
- La correzione del controluce non è disponibile in modalità a raggi infrarossi.
- La correzione del controluce viene disattivata nei seguenti casi:

- Quando viene azionato l'interruttore di alimentazione, il selettore di modalità della videocamera o il selettore INFRARED.
- Quando viene selezionata una modalità di ripresa diversa.
- Quando viene selezionata una velocità fotogrammi diversa.
- All'attivazione o disattivazione della funzione di immagine personalizzata, oppure quando viene modificata l'impostazione di [Gamma/Color Space].

Limite del controllo automatico del guadagno (AGC)

Quando si registra in ambienti bui, la videocamera aumenterà automaticamente il guadagno per cercare di ottenere immagini più luminose. Impostando il valore massimo, si limita il disturbo nelle immagini e le si mantiene più scure. Questa funzione può essere utilizzata solo quando la modalità di ripresa è impostata su **P**, **Tv** o **Av**.

Modalità operative: **CAMERA** **MEDIA** | **AUTO** **M**

54

1 Aprire la schermata per la regolazione del limite AGC.

[FUNC] ➤ [GAIN] Limite AGC ➤ [M]

- La ghiera per la regolazione apparirà sullo schermo.
- Per tornare al controllo automatico del guadagno, selezionare di nuovo [M].

2 Trascinare il dito lungo il comando di regolazione per impostare il valore di guadagno massimo desiderato.

- È possibile selezionare un limite AGC compreso tra 0,0 dB e 23,0 dB. Più basso il valore, minore sarà il limite AGC.

3 Selezionare [X].

- Quando il limite AGC è impostato, [GAIN] e il valore di guadagno massimo appariranno a sinistra sullo schermo.

NOTE

- Il limite AGC non è impostabile nei seguenti casi:
 - Quando l'esposizione è bloccata (📖 50).
 - Quando è attivata la registrazione a infrarossi.
- È possibile regolare il limite AGC con la ghiera CUSTOM (📖 91).

Bilanciamento del bianco

La videocamera utilizza un procedimento elettronico di bilanciamento del bianco per calibrare l'immagine e offrire una resa precisa del colore nelle varie condizioni di illuminazione. Questa funzione può essere utilizzata solo quando la modalità di ripresa è impostata su **P**, **Tv**, **Av** o **M**.

Modalità operative: **CAMERA** **MEDIA** | **AUTO** **M**

1 Selezionare [**AWB** Bilanc. bianco].

[FUNC] ➤ [**AWB** Bilanc. bianco]

2 Selezionare l'opzione desiderata e quindi selezionare [**X**].

- Se dopo avere selezionato [**K** Temp. colore], [**Set 1**] o [**Set 2**] si desidera modificare la temperatura di colore o memorizzare un nuovo bilanciamento del bianco personalizzato, non selezionare [**X**], ma eseguire invece la procedura opportuna descritta di seguito.
- L'icona dell'opzione selezionata appare a sinistra sullo schermo.

Per impostare la temperatura di colore ([**K** Temp. colore])

3 Selezionare [**☒**].

- La ghiera per la regolazione apparirà sullo schermo.

4 Trascinare il dito lungo la ghiera per impostare il valore della temperatura di colore desiderato.

5 Selezionare [**X**].

Per impostare un bilanciamento personalizzato del bianco ([**Set 1**] o [**Set 2**])

3 Puntare la videocamera verso un cartoncino grigio o un oggetto bianco fino a riempire il riquadro al centro dello schermo e quindi selezionare [**☒**].

- La procedura è completa quando l'icona **☒** smette di lampeggiare. L'impostazione resta memorizzata anche dopo aver spento la videocamera.

4 Selezionare [**X**].

Opzioni

[**AWB** Automatico]: la videocamera imposta automaticamente il bilanciamento del bianco per colori dall'aspetto naturale.

[☀️ Luce diurna]: per registrazioni all'aperto in giornate luminose.

[☀️ Tungsteno]: per registrazioni con illuminazione al tungsteno oppure fluorescente tipo tungsteno (a 3 lunghezze d'onda).









[**K** Temp. colore]: permette di impostare la temperatura del colore su valori tra 2000 e 15 000 K.

[**Set 1**], [**Set 2**]:

le impostazioni per il bilanciamento del bianco personalizzato servono a mantenere i soggetti bianchi anche con fonti di luce con una forte dominante colorata.

 NOTE

• **Quando si seleziona un bilanciamento personalizzato del bianco:**

- Non regolare lo zoom in base all'escursione dello zoom digitale (area in azzurro nella barra dello zoom).
 - Il bilanciamento del bianco deve essere reimpostato ogni volta che si riprende in una località diversa oppure sono cambiate l'illuminazione o altre condizioni.
 - Molto raramente, in determinate condizioni di illuminazione,  può continuare a lampeggiare (più lentamente in questo caso). In questo caso, cambiare la luminosità del soggetto e regolare di nuovo il bilanciamento del bianco personalizzato.
- Dopo aver impostato un pulsante programmabile su [ Imposta WB] ( 93), sarà possibile registrare un bilanciamento del bianco personalizzato puntando la videocamera su un apposito cartoncino grigio o oggetto bianco e premendo tale pulsante.
- L'uso di un bilanciamento personalizzato del bianco può dare migliori risultati nei seguenti casi:
- Condizioni di luce variabile
 - Riprese ravvicinate
 - Soggetti monocromatici (cielo, mare o foreste)
 - Con lampade al mercurio, alcune luci fluorescenti e LED
- La regolazione del bilanciamento del bianco non è disponibile quando è attivata la registrazione a infrarossi.
- Se è stato configurato un pulsante programmabile su [**WB** Priorità WB] ( 93), sarà possibile premerlo per passare all'impostazione di bilanciamento del bianco precedentemente selezionata con **MENU**  [ Configura videocamera]  [ Imposta priorità WB].

Utilizzo dei Look

Se si desidera, è possibile aggiungere un “look” alle registrazioni. I “look” sono combinazioni di varie impostazioni di immagine, come la profondità di colore e la nitidezza, che possono migliorare la qualità visiva della registrazione.

Questa funzione può essere utilizzata solo quando la modalità di ripresa è impostata su **P**, **Tv**, **Av** o **M**.

È possibile regolare completamente la qualità dell’immagine utilizzando un file di immagine personalizzata (📄 95).

Modalità operative: **CAMERA** **MEDIA** | **AUTO** **M**

1 Disabilitare il file immagine personalizzata.

[📷 5] Configura videocamera] ➤ [Funzione **CP**] ➤ [**OFF** Spento]

2 Aprire la schermata dei look.

[FUNC] ➤ [🔧 Look]

3 Regolare le impostazioni dettagliate.

[📊] ➤ Selezionare [-] o [+] per modificare il valore

- È anche possibile trascinare il dito lungo la barra di regolazione.
- Nitidezza, contrasto e profondità di colore possono essere regolate come segue:
[Nitidezza]: da 0 (immagine più “morbida”) a 7 (più nitida)
[Contrasto]: da -4 (contrasto minimo) a +4 (contrasto massimo)
[Prof. colore]: da -4 (colori più piatti) a +4 (colori più intensi)

4 Selezionare [X].

NOTE

- I Look non sono disponibili nella modalità a infrarossi.
- I Look non sono disponibili quando è attiva la funzione di immagine personalizzata.

Zoom

Modalità operative: **CAMERA** **MEDIA** | **AUTO** **M**

Per zoomare è possibile usare l'anello della messa a fuoco/zoom, i pulsanti zoom della videocamera o della maniglia oppure i comandi sullo schermo touch screen. È possibile eseguire lo zoom anche utilizzando il controllo remoto RC-V100 opzionale (📖 87).

Oltre allo zoom ottico da 20x, si può attivare lo zoom digitale* (800x) con l'impostazione **MENU** ➤ [**☰** Configura videocamera] ➤ [Zoom digitale]. La videocamera dispone anche di un convertitore tele digitale che permette di ingrandire digitalmente l'immagine sullo schermo.

* Lo zoom digitale non è disponibile nella modalità **AUTO** o quando **MENU** ➤ [**☰** Configura videocamera] ➤ [Lente di conversione] è impostato su [**Wide** WA-H58].

Utilizzo dell'anello della messa a fuoco/zoom

1 Impostare il selettore dell'anello della messa a fuoco/zoom su **ZOOM**.

2 Ruotare l'anello per regolare lo zoom.

- Ruotare l'anello lentamente per zoomate lente e più velocemente per zoomate rapide.
- La barra dello zoom che appare sullo schermo indica approssimativamente la posizione dello zoom.

i NOTE

- L'opzione **MENU** ➤ [**☰** Configura videocamera] ➤ [Mod. ghiera fuoco/zoom] consente di disabilitare il funzionamento dell'anello di messa a fuoco/zoom. L'opzione **MENU** ➤ [**☰** Configura videocamera] ➤ [Direzione ghiera zoom] consente di scegliere la direzione di movimento dell'anello di messa a fuoco/zoom quando utilizzato per lo zoom.
- Se l'anello della messa a fuoco/zoom viene azionato troppo velocemente, la videocamera potrebbe non riuscire a zoomare immediatamente. In questo caso lo zoom partirà non appena l'anello non viene più azionato.

Anello della messa a fuoco/zoom

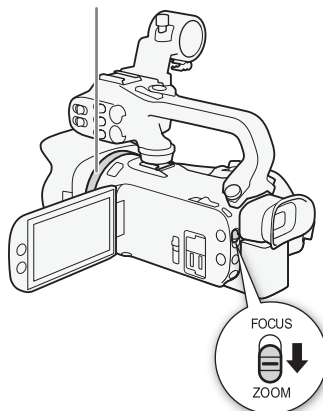

Utilizzo dei pulsanti dello zoom

Per zoomare in allontanamento, premere il pulsante dello zoom sulla videocamera o sulla maniglia verso **W** (grandangolo). Per zoomare in avvicinamento, premere verso **T** (teleobiettivo).

- Per impostazione predefinita, il pulsante dello zoom sull'impugnatura della videocamera (vicino all'impugnatura) funziona a velocità variabile: premere delicatamente per zoomare lentamente e con più decisione per zoomare più velocemente. La procedura descritta di seguito consente di regolare la velocità dello zoom oppure selezionare una velocità costante.

i NOTE

- L'opzione **MENU** ➤ [🗨️ Configura videocamera] ➤ [Operazione zoom maniglia] consente di disabilitare il funzionamento del pulsante dello zoom sulla maniglia.

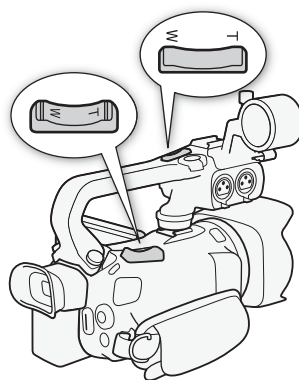

Impostazione della velocità dello zoom

È possibile impostare la velocità dello zoom dei pulsanti.

Per impostare la velocità dello zoom del pulsante dello zoom sull'impugnatura

Innanzitutto impostare la velocità dello zoom su uno dei tre livelli. Quindi, specificare se il comando dello zoom deve agire a velocità costante o a velocità variabile. Per una panoramica sulle velocità dello zoom, consultare la tabella qui di seguito.

1 Selezionare il livello di velocità dello zoom.

MENU ➤ [🗨️ 1 Configura videocamera] ➤ [Livello velocità zoom] ➤ Livello di velocità desiderato ➤ [↵]

- Si può scegliere tra tre livelli: [⏏ Veloce], [▶▶▶ Normale] o [▶ Lento].

2 Specificare se si desidera una velocità variabile o costante.

[Vel. zoom bilanciata] ➤ [VAR] (variabile) o [CONST] (costante)

- Se è stato selezionato [VAR], passare al punto 4.

3 Selezionare [◀] o [▶] o trascinare il dito lungo la barra per impostare la velocità costante desiderata.

4 Selezionare [X].

i NOTE

- Quando [Livello velocità zoom] è su [⏏ Veloce], la videocamera potrebbe registrare il rumore proveniente dall'obiettivo.
- Nelle registrazioni eseguite utilizzando un microfono esterno, il rumore dei meccanismi interni della videocamera durante i movimenti di zoom potrebbe venire registrato nella clip.
- L'opzione **MENU** ➤ [🗨️ Configura videocamera] ➤ [Mod. funz. zoom impugnatura] consente di disabilitare il funzionamento del pulsante dello zoom sull'impugnatura.

Velocità approssimative di zoom* (pulsante dello zoom sull'impugnatura)

Impostazione [Vel. zoom bilanciare]	Velocità costante selezionata	Impostazione [Livello velocità zoom]		
		[▶] Lento	[▶▶] Normale	[▶▶▶] Veloce
[VAR] (variabile)	–	tra 3 sec e 3 min 25 sec	tra 2,5 sec e 2 min 10 sec	tra 1,8 sec ** e 45 sec
[CONST] (costante)	1 (più lenta)	3 min 25 sec	2 min 10 sec	45 sec
	16 (più veloce)	3 sec	2,5 sec	1,8 sec ***

* Misurazione da grandangolo massimo a teleobiettivo massimo.

** Durante lo zoom, la messa a fuoco automatica sarà più difficoltosa.

Utilizzo dello zoom ad alta velocità in modalità di standby

Quando lo zoom alta velocità è attivato e **MENU** ➤ [🔧 Configura videocamera] ➤ [Vel. zoom bilanciare] è impostato su [VAR] (velocità variabile), in pausa di registrazione sarà possibile zoomare alla velocità più alta disponibile ([▶▶▶ Veloce]). Durante la registrazione, però, la velocità dello zoom sarà determinata dall'impostazione [Livello velocità zoom].

1 Selezionare [Zoom alta velocità].

MENU ➤ [🔧 2] Configura videocamera] ➤ [Zoom alta velocità]

2 Selezionare [ON Acceso] e quindi selezionare [X].

NOTE

- Quando la preregistrazione è attivata, la velocità dello zoom sarà determinata dall'impostazione [Livello velocità zoom] anche durante la modalità di pausa di registrazione.
- Quando il [Livello velocità zoom] è impostato su [▶▶▶ Veloce], la velocità dello zoom non cambia nemmeno nella modalità di standby di registrazione.

Per impostare la velocità di zoom del pulsante sulla maniglia

Per il pulsante zoom sulla maniglia, innanzitutto impostare la velocità generale dello zoom su uno dei tre livelli. Il pulsante dello zoom funziona a una velocità costante che può essere selezionata in base alle proprie esigenze. Per poter usare il pulsante zoom è necessario che la maniglia sia montata sulla videocamera. Per una panoramica sulle velocità dello zoom, consultare la tabella qui di seguito.

1 Selezionare il livello di velocità dello zoom (punto 1, 59).

2 Toccare [Vel. zoom maniglia].

MENU ➤ [🔧 2] Configura videocamera] ➤ [Vel. zoom maniglia]

3 Selezionare [◀] o [▶] o trascinare il dito lungo la barra per impostare la velocità costante desiderata.

4 Selezionare [X].

Velocità approssimative di zoom* (pulsante zoom sulla maniglia)

Velocità costante selezionata	Impostazione [Livello velocità zoom]		
	[▶] Lento	[▶▶] Normale	[▶▶▶] Veloce
1 (più lenta)	3 min 25 sec	2 min 10 sec	45 sec
16 (più veloce)	3 sec	2,5 sec	1,8 sec**

* Misurazione da grandangolo massimo a teleobiettivo massimo.

**Durante lo zoom, la messa a fuoco automatica sarà più difficoltosa.

Utilizzo dei comandi dello zoom su schermo

1 Aprire i comandi dello zoom su schermo.

[FUNC] ➤ [ZOOM Zoom]

- I comandi dello zoom appaiono in basso sullo schermo.

2 Toccare i comandi per azionare lo zoom.

- Toccare un punto qualsiasi in prossimità della **W** per zoomare in allontanamento o della **T** per zoomare in avvicinamento. Per zoomate lente, toccare più vicino al centro; per zoomate veloci, toccare più vicino alle icone **W/T**.

3 Selezionare [X].



Utilizzo di un telecomando opzionale

Le velocità di zoom ottenute quando si utilizza il controllo remoto RC-V100 sono diverse da quelle ottenute con un telecomando diverso disponibile in commercio e collegato al terminale REMOTE.

Velocità dello zoom a distanza

Accessorio	Velocità dello zoom
Controllo remoto RC-V100	Velocità variabile: maggiore quanto più la ghiera ZOOM del controllo remoto RC-V100 viene ruotata.
Telecomandi disponibili in commercio	Se il telecomando non supporta una velocità dello zoom variabile: velocità di zoom costante. Se il telecomando supporta una velocità dello zoom variabile: zoom variabile secondo le impostazioni del telecomando.

NOTE

- Se alla videocamera è connesso un controllo remoto RC-V100 opzionale, è possibile zoomare con la ghiera ZOOM del controllo remoto. Se le impostazioni sono predefinite, ruotare la ghiera verso destra per zoomare in avvicinamento (**T**) e verso sinistra in allontanamento (**W**).

Controllo fluido dello zoom

Il controllo fluido dello zoom permette di avviare e/o arrestare lo zoom gradatamente.

1 Selezionare [Controllo zoom soft].

MENU ➤ [ 1 Configura videocamera] ➤ [Controllo zoom soft]

2 Selezionare l'opzione desiderata e quindi selezionare [X].

Opzioni

[OFF Spento]: usare questa impostazione per non utilizzare il controllo fluido dello zoom.

[START Avvio]: lo zoom si avvia gradatamente.

[STOP Stop]: lo zoom si arresta gradatamente.

[START/STOP Avvio e stop]: lo zoom si avvia e si arresta gradatamente.

Convertitore tele digitale

Utilizzando il convertitore tele digitale, si può aumentare digitalmente la lunghezza focale della videocamera di circa il doppio e registrare l'immagine ingrandita.

Modalità operative: **CAMERA** **MEDIA** | **AUTO** **M**

1 Selezionare [Zoom digitale].



MENU ➤ [ 1 Configura videocamera] ➤ [Zoom digitale]

2 Selezionare [ Conv. tele digitale] e quindi selezionare [X].

3 Aprire i comandi dello zoom.

[FUNC] ➤ [ZOOM Zoom]

4 Selezionare [] (convertitore tele digitale) e quindi selezionare [X].

- Il centro dello schermo verrà ingrandito di circa il doppio e apparirà l'icona .
- Selezionare di nuovo [] (prima di chiudere la schermata) per disattivare il convertitore tele digitale.

NOTE

- Per un effetto ancora maggiore è possibile montare il teleconvertitore opzionale e utilizzarlo insieme a questa funzione.
- Non è possibile impostare il convertitore tele digitale durante la registrazione e quando **MENU** ➤ [ Configura videocamera] ➤ [Lente di conversione] è impostato su [**Wide** WA-H58].
- L'immagine viene elaborata digitalmente e si deteriora lungo l'intera escursione dello zoom.
- Il convertitore tele digitale viene disattivato se si commuta la risoluzione fra 3840x2160 e 1920x1080.

Regolazione della messa a fuoco

La videocamera consente di regolare la messa a fuoco manualmente o automaticamente. Durante la messa a fuoco manuale, è possibile utilizzare le funzioni di preimpostazione della messa a fuoco e di peaking per facilitare l'operazione. Se si utilizza la messa a fuoco automatica, le funzioni di rilevamento e puntamento del viso aiuteranno a garantire che il soggetto rimanga sempre a fuoco.

Messa a fuoco manuale

Per mettere a fuoco manualmente è necessario usare l'apposito anello. La messa a fuoco manuale è disponibile anche dopo aver toccato lo schermo per regolare automaticamente la messa a fuoco.

Modalità operative: **CAMERA** **MEDIA** | **AUTO*** **M**

* La regolazione della messa a fuoco può essere effettuata solo utilizzando l'anello di messa a fuoco/zoom.

1 Impostare il selettore dell'anello della messa a fuoco/zoom su FOCUS.

Anello della messa a fuoco/zoom

Messa a fuoco con il solo anello della messa a fuoco/zoom

2 Premere il pulsante AF/MF.

- Sullo schermo appare l'indicazione [MF].

3 Regolare la messa a fuoco ruotando l'anello della messa a fuoco/zoom.

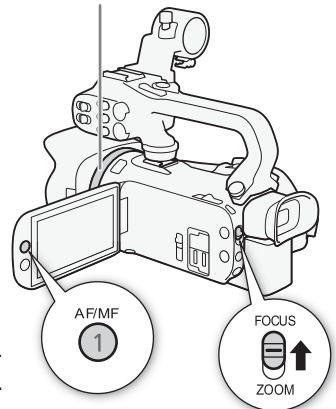

Messa a fuoco toccando il soggetto sullo schermo

2 Aprire i comandi della messa a fuoco.

[FUNC] ➤ [Fuoco]

- Appare la schermata della regolazione della messa a fuoco.

3 Toccare un soggetto che appare all'interno del riquadro.

- Il segno Touch AF (•••) lampeggerà e la distanza di messa a fuoco verrà regolata automaticamente.

- Per ripristinare la messa a fuoco automatica sulla videocamera, toccare **A**.

4 Se necessario, ruotare l'anello della messa a fuoco/zoom per ulteriori regolazioni.

5 Toccare [X] per chiudere la schermata della regolazione della messa a fuoco.

i NOTE

- Se si esegue lo zoom dopo aver messo a fuoco un soggetto, è possibile che la messa a fuoco vada persa.
- Se si lascia la videocamera accesa dopo aver eseguito una messa a fuoco manuale, è possibile che dopo un certo tempo la messa a fuoco vada persa. Questo eventuale lieve cambiamento della posizione di messa a fuoco è dovuto all'aumento della temperatura interna. Controllare sempre la messa a fuoco prima di continuare la ripresa.

- L'opzione **MENU** ➤ [**Configura videocamera**] ➤ [Mod. ghiera fuoco/zoom] consente di disabilitare il funzionamento dell'anello di messa a fuoco/zoom. Le impostazioni **MENU** ➤ [**Configura videocamera**] ➤ [Direzione ghiera fuoco] e [Risposta ghiera fuoco] consentono di scegliere la direzione e la sensibilità dell'anello di messa a fuoco/zoom quando utilizzato per la messa a fuoco.

Preimpostazione della messa a fuoco

Quando la messa a fuoco manuale è attivata, si può memorizzare un determinato punto a fuoco e poi, dopo avere messo a fuoco manualmente un altro punto, tornare alla messa a fuoco appena memorizzata.

Modalità operative: **CAMERA** **MEDIA** | **AUTO** **M**

1 Attivare la messa a fuoco manuale e mettere a fuoco come desiderato (63).

- La distanza focale approssimata apparirà all'interno del riquadro di messa a fuoco e sul pulsante della messa a fuoco preimpostata.

2 Selezionare il pulsante della messa a fuoco preimpostata per salvare la posizione di messa a fuoco attuale.

- L'indicatore sul pulsante diventerà arancione mostrando che la messa a fuoco preimpostata è attivata.
- Selezionare di nuovo il pulsante della messa a fuoco preimpostata per disattivare la funzione di preimpostazione della messa a fuoco.

3 Regolare la messa a fuoco con la messa a fuoco touch "al tatto" o con l'anello.

4 Selezionare **[PRESET]** per tornare alla posizione di messa a fuoco preimpostata.

- Durante la messa a fuoco o l'uso dello zoom, **[PRESET]** apparirà ombreggiato.
- Per disattivare la messa a fuoco preimpostata, selezionare il pulsante della messa a fuoco preimpostata.

i NOTE

- La posizione di messa a fuoco preimpostata verrà cancellata quando si spegne la videocamera.
- Le distanze focali sono approssimate. L'unità di misura per la distanza si può modificare con l'impostazione **MENU** ➤ [**Configura display**] ➤ [Unità di lunghezza].
- L'impostazione **MENU** ➤ [**Configura videocamera**] ➤ [Vel. fuoco preimpostata] consente di specificare la velocità di ritorno alla posizione di messa a fuoco preimpostata.

Distanza focale attuale
Selezionare per tornare alla posizione di messa a fuoco preimpostata

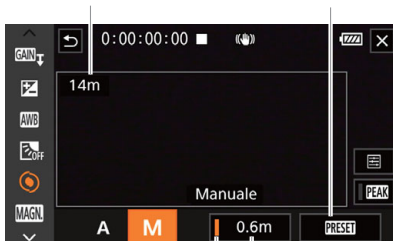

Pulsante messa a fuoco preimpostata (in arancione: messa a fuoco preimpostata attivata)
Posizione di messa a fuoco preimpostata

Utilizzo delle funzioni di messa a fuoco assistita

Per una messa a fuoco più accurata sono disponibili le seguenti funzioni di assistenza: peaking, che crea un contrasto più netto evidenziando i contorni del soggetto, e ingrandimento, che ingrandisce l'immagine sullo schermo. È possibile utilizzare contemporaneamente entrambe le funzioni di peaking e ingrandimento per ottenere migliori risultati.

Peaking

Attivando il peaking (accentuazione), il contorno degli oggetti a fuoco verranno evidenziati in rosso, blu o giallo sullo schermo. Per un'accentuazione ancora più marcata si può scegliere lo schermo in bianco e nero.

1 Aprire i comandi della messa a fuoco.

[FUNC] ➤ [🔥 Fuoco]

2 Se necessario, cambiare le impostazioni del peaking.

[☰] ➤ Opzioni desiderate ➤ [↵]

- Per l'impostazione del bianco e nero: selezionare [Acceso] o [Spento].
Per il colore del peaking: selezionare [Rosso], [Blu] o [Giallo].

3 Selezionare [PEAK] e quindi selezionare [X].

- Il peaking è attivato e i contorni risultano accentuati.
- Selezionare di nuovo [PEAK] (prima di chiudere il menu) per disattivare il peaking.

Ingrandimento

1 Attivare l'ingrandimento.

[FUNC] ➤ [MAGN Ingrandimento] ➤ [OK]

- **MAGN** appare in basso a destra sullo schermo, mentre il centro* è ingrandito del doppio.
- Il riquadro (di ingrandimento) visualizzato in basso a destra sullo schermo mostra una parte dell'immagine ingrandita.

2 Se necessario, spostare il riquadro di ingrandimento e controllare altre parti dell'immagine.

- Trascinare il dito sullo schermo LCD o premere il joystick (▲▼◀▶).

3 Selezionare [X] per annullare l'ingrandimento.

* Se è visualizzato sullo schermo uno dei riquadri di rilevamento o di puntamento del viso, verrà ingrandita invece l'area attorno al riquadro.

NOTE

- Nota su peaking/ingrandimento:
 - Le funzioni di assistenza sono visibili solo sullo schermo della videocamera. Non appariranno sul video emesso in uscita dalla videocamera e non avranno effetto sulle registrazioni.
 - L'ingrandimento non è disponibile se sono visualizzate le barre di colore.
- Dopo aver impostato un pulsante programmabile su [MAGN Ingrandimento] (📖 93), sarà sufficiente premerlo per attivare la funzione di ingrandimento.
- L'ingrandimento si disattiva all'avvio della registrazione, ma può essere nuovamente attivato e disattivato durante la registrazione.

Autofocus

Quando l'autofocus è attivato, la videocamera mantiene a fuoco il soggetto al centro dello schermo. Il campo di messa a fuoco va da 1 cm (con grandangolo massimo, misurata partendo dall'estremità anteriore del corpo dell'obiettivo) a ∞ e da 60 cm (per l'intera escursione dello zoom, misurata dall'estremità anteriore del corpo dell'obiettivo) a ∞ . Per impostare la velocità dell'autofocus osservare la seguente procedura.

66 Modalità operative: **CAMERA** **MEDIA** | **AUTO** **M**

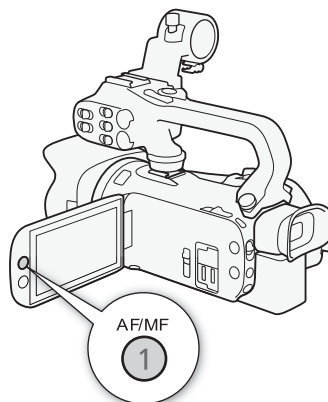

- 1 Durante la messa a fuoco manuale: premere il pulsante AF/MF.
- 2 Selezionare [Modalità AF].
MENU ➤ [ 2 Configura videocamera] ➤ [Modalità AF]
- 3 Selezionare l'opzione desiderata e quindi selezionare [X].



Opzioni

- [**LAF**] Instant AF]: imposta la messa a fuoco automatica su Instant AF. La messa a fuoco avviene alla velocità massima. Questa modalità è utile per registrazioni in ambienti molto luminosi o scarsamente illuminati. Questa modalità utilizza sia il sistema TTL sia il sensore esterno per la messa a fuoco.
- [**MAF**] AF medio]: imposta la messa a fuoco automatica su AF medio. La videocamera mette a fuoco il soggetto più fluidamente rispetto all'impostazione [**LAF**] Instant AF]. Per la messa a fuoco viene utilizzato sia il sistema TTL che il sensore esterno.
- [**AF**] AF normale]: imposta la messa a fuoco automatica su AF normale. La regolazione della messa a fuoco avviene ad una velocità costante.

NOTE

- La modalità AF non è impostabile nei seguenti casi:
 - Quando **MENU** ➤ [ 2 Configura videocamera] ➤ [Lente di conversione] ➤ [**OFF** Spento].
 - Quando è attivata la registrazione a infrarossi.
- Mentre si utilizza l'autofocus, si può anche mettere a fuoco manualmente ruotando l'anello fuoco/zoom. Quando l'anello non viene utilizzato, la videocamera torna all'autofocus. Ciò è particolarmente utile, ad esempio, per mettere a fuoco un soggetto dietro al vetro di una finestra.
- Quando la modalità di ripresa è impostata su [ Fuochi artificiali], la messa a fuoco viene automaticamente impostata su ∞ e non è modificabile.
- La messa a fuoco automatica impiega più tempo quando la velocità fotogrammi è impostata su 25.00P che quando è impostata su 50.00P.

- **Informazioni sulla nitidezza della messa a fuoco alle piccole aperture:** durante le registrazioni in condizioni di elevata luminosità, la videocamera riduce l'apertura. Ciò può far sì che l'immagine risulti sfocata e si nota maggiormente quando lo zoom è prossimo al grandangolo massimo. In tal caso, nella modalità **[M]**, selezionare la modalità di ripresa **[P AE programmato]**, **[TV Priorità otturatore]**, **[Av Priorità diaframma]** oppure **[M Esposiz. manuale]** e impostare **MENU** ➤ **[☰ Configura videocamera]** ➤ **[Filtro ND]** su **[A Automatico]**.
- Quando si registra al buio, la portata della messa a fuoco diminuisce e l'immagine potrebbe apparire sfocata.
- L'autofocus potrebbe non funzionare correttamente con i seguenti tipi di soggetto o nelle seguenti situazioni. In tal caso, eseguire la messa a fuoco manualmente.
 - Superfici riflettenti
 - Soggetti con poco contrasto o senza righe verticali
 - Soggetti in rapido movimento
 - Quando i soggetti sono a distanze diverse
 - Riprese attraverso vetri sporchi o bagnati
 - Scene notturne

Rilevamento e puntamento del viso

Con la funzione di messa a fuoco automatica, la videocamera rileva automaticamente il viso dei soggetti e utilizza queste informazioni per ottimizzare messa a fuoco ed esposizione. Se un viso non può essere rilevato, la videocamera può regolare la messa a fuoco con la funzione di messa a fuoco automatica. Se vengono rilevati vari visi di persone, la funzione di inseguimento (o puntamento) consente di seguire e ottimizzare le impostazioni del soggetto desiderato. È possibile anche usare il puntamento per ottimizzare le impostazioni per i soggetti in movimento, ad esempio animali. Per selezionare il soggetto è necessario usare lo schermo touch screen.

Il rilevamento e puntamento del viso è attivato per default. Se disattivato, seguire la procedura dall'inizio per attivarlo. Nella modalità **[AUTO]**, il rilevamento e puntamento del viso è costantemente attivato e non può essere disattivato.

Modalità operative: **[CAMERA]** **[MEDIA]** | **[AUTO]** **[M]**

1 Attivare rilevamento e puntamento del viso.

MENU ➤ **[☰ 2 Configura videocamera]** ➤ **[Rilev. e puntam. viso]** ➤ **[ON Acceso]** ➤ **[X]**

- **[☑]** appare sulla sinistra dello schermo.

2 Puntare la videocamera sul soggetto.

- Una cornice bianca sarà visualizzata intorno al viso del soggetto principale. Gli altri visi verranno indicati con riquadri grigi.

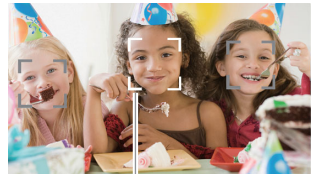



Soggetto principale

3 Se necessario, scegliere un altro soggetto toccandolo sullo schermo.

- **Per selezionare un soggetto diverso:** toccare un viso racchiuso da un riquadro grigio. Il riquadro di rilevamento del viso diventerà bianco e doppio **[☑]** (riquadro di puntamento). La videocamera seguirà il soggetto mentre questo si sposta.
- **Per selezionare un soggetto in movimento diverso:** se in modalità autofocus, toccare prima **[☑]** e quindi il soggetto in movimento desiderato, ad esempio un animale. Il riquadro diventerà bianco e doppio **[☑]** (riquadro di puntamento). La videocamera seguirà il soggetto mentre questo si sposta.
- Toccare **[☒ Off]** per rimuovere il riquadro e annullare il puntamento.

Autofocus limitato ai visi





Quando si utilizza l'autofocus, è possibile limitarne il funzionamento solo ai casi in cui venga rilevato un viso e usare la messa a fuoco manuale per tutte le altre scene. Mettendo a fuoco automaticamente il viso di un soggetto, la videocamera regolerà anche la luminosità.

Impostare un pulsante programmabile su [ AF solo viso] ( 93) e premerlo.

-  appare sullo schermo.

68

NOTE

- La videocamera potrebbe rilevare come visi umani soggetti che non lo sono. In questo caso, disattivare il rilevamento e puntamento del viso.
- Quando la funzione di rilevamento e puntamento del viso è attivata, la velocità di otturazione minima utilizzata dalla videocamera sarà 1/25.
- Non è sempre possibile individuare correttamente i visi. Alcuni esempi più comuni:
 - Visi troppo piccoli, grandi, scuri o chiari in rapporto all'immagine generale.
 - Visi di profilo, a testa in giù, in diagonale o parzialmente nascosti.
- Rilevamento e puntamento del viso non sono disponibili nei seguenti casi.
 - Quando la modalità di ripresa è impostata su [ Scena notturna], [ Bassa luminosità] o [ Fuochi artificiali].
 - Quando la velocità dell'otturatore usata è inferiore a 1/25.
 - Se lo zoom digitale è attivato su più di 80x.
 - Durante la modalità a infrarossi.
- Seguire il soggetto sarà più facile se viene toccata una porzione con un colore o caratteristiche specifici. Tuttavia, la videocamera potrebbe seguire il soggetto sbagliato qualora questo presenti peculiarità simili a quello selezionato. Toccare nuovamente lo schermo per selezionare il soggetto desiderato.
- In certi casi, la videocamera potrebbe non riuscire a seguire il soggetto. Alcuni esempi più comuni:
 - Soggetti molto piccoli o molto grandi rispetto all'immagine generale.
 - Soggetti che si confondono facilmente con lo sfondo.
 - Soggetti con contrasto insufficiente.
 - Soggetti in rapido movimento.
 - Quando si riprende al chiuso senza una luminosità sufficiente.
- La messa a fuoco automatica limitata ai visi verrà disattivata nei seguenti casi:
 - Quando viene azionato l'interruttore di alimentazione, il selettore di modalità della videocamera o il selettore INFRARED.
 - Negli stessi casi in cui non può essere utilizzata la funzione di rilevamento e puntamento dei visi (vedere punti precedenti).
 - Quando la videocamera viene commutata dalla modalità di messa a fuoco manuale alla modalità di messa a fuoco automatica e viceversa.
 - Quando il pulsante programmabile non è più configurato su [ AF solo viso].

Stabilizzazione dell'immagine

Lo stabilizzatore d'immagine compensa i movimenti della videocamera in modo da ottenere immagini più ferme. La videocamera offre tre metodi di stabilizzazione dell'immagine.

IS standard (👉): IS standard compensa un minore grado di movimento della videocamera, ad esempio quando si riprende da fermi, ed è adatto per scene ad effetto naturale.

IS dinamico (👉): IS dinamico compensa un livello superiore di movimento della videocamera, ad esempio se si eseguono riprese camminando, ed è più efficace con focali corte nella zona grandangolo massimo dello zoom.

Powered IS (👉): Powered IS è estremamente efficace quando l'operatore è fermo e esegue zoom su soggetti distanti con valori di zoom elevati (quando ci si avvicina all'estremità teleobiettivo). Questa modalità non è adatta quando con la videocamera fissa si segue il soggetto verticalmente od orizzontalmente (tilting e panning).

Modalità operative: **CAMERA** **MEDIA** | **AUTO** **M**

IS dinamico o standard

1 Selezionare [Stabilizzatore immagini].

MENU ➤ [📷 3] Configura videocamera] ➤ [Stabilizzatore immagini]

2 Selezionare [👉 Standard] (IS standard) o [👉 Dinamico] (IS dinamico) e quindi selezionare [X].

- Per disattivare la stabilizzazione dell'immagine, ad esempio quando la videocamera è montata su un treppiede, selezionare [👉 Spento].
- L'icona della modalità selezionata appare in alto al centro sullo schermo.

Powered IS

Prima di poter utilizzare Powered IS, è necessario assegnare un pulsante programmabile a [👉 Powered IS].

1 Impostare un pulsante programmabile su [👉 Powered IS] (📖 93).

2 Premere e mantenere premuto il pulsante programmabile fino a quando si desidera mantenere attivato Powered IS.

- 📷 appare in giallo mentre Powered IS è attivato.
- È possibile cambiare il funzionamento del pulsante programmabile impostato su [👉 Powered IS] (pressione prolungata o interruttore) con l'impostazione **MENU** ➤ [📷 Configura videocamera] ➤ [Pulsante Powered IS].
- Powered IS è disponibile anche quando [Stabilizz. immagini] è impostato su [👉 Spento].

i NOTE

- Se la videocamera viene mossa eccessivamente, lo stabilizzatore d'immagine potrebbe non riuscire a compensare dovutamente.
- Per riprese panoramiche e continue oppure quando la direzione di puntamento della videocamera cambia frequentemente, sia in senso orizzontale che verticale, si consiglia di impostare [Stabilizzatore immagini] su [👉 Dinamico] o [👉 Standard].
- Powered IS viene disattivata quando la videocamera viene spenta.

- **Note su IS dinamico:**

- Quando [Stabilizzatore immagini] è impostato su un'opzione diversa da [Dinamico], l'angolo di visuale cambia.
- Quando IS dinamico compensa notevolmente il movimento della videocamera, i contorni dell'immagine potrebbero risentirne (presentando scie, anomalie e/o zone scure).

Impostazione del time code

La videocamera genera un segnale di time code e lo registra con le clip registrate. Il segnale di time code può essere emesso dal terminale SDI OUT (solo **X465**) e dal terminale HDMI OUT.

Modalità operative: **CAMERA** **MEDIA** | **AUTO** **M**

Selezione della modalità del time code

1 Selezionare [Modalità time code].

MENU ➤ [🔧 Configuraz. registraz.] ➤ [Modalità time code]

2 Selezionare l'opzione desiderata e quindi selezionare [**X**].

- Se è stato selezionato [**REGEN** Regen.], non è necessario eseguire le seguenti procedure per impostare la modalità di avanzamento o il valore iniziale del time code.

Opzioni

[PRESET Preset]: il time code si avvia da un valore iniziale selezionabile in anticipo. Il time code iniziale è preimpostato su 00:00:00:00.
Per selezionare la modalità di avanzamento del time code e impostare il time code iniziale, seguire le procedure di cui sotto.

[REGEN Regen.]: il time code continuerà dall'ultimo valore registrato sulla scheda SD selezionata, letta dalla videocamera. Il time code avanza solo durante la registrazione e pertanto le clip registrate consecutivamente sulla stessa scheda SD avranno time code consecutivi.

Impostazione della modalità di avanzamento del time code

Se la modalità del time code è impostata su [**PRESET** Preset], è possibile selezionarne la modalità operativa.

1 Selezionare [Modalità operativa time code].

MENU ➤ [🔧 Configuraz. registraz.] ➤ [Modalità operativa time code]

2 Selezionare l'opzione desiderata e quindi selezionare [**X**].

Opzioni

[RECRUN Rec Run]: il time code avanza solo durante la registrazione e pertanto le clip registrate consecutivamente sulla stessa scheda SD avranno time code consecutivi.

[FREERUN Free Run]: il time code comincia ad avanzare non appena la selezione viene confermata e continua a prescindere dalla modalità della videocamera.

Impostazione del valore iniziale del time code

Se si imposta la modalità del time code su **[PRESET Preset]**, è possibile specificarne il valore iniziale.

1 Selezionare [Time code iniziale].

MENU ➤ [🔧 3 Configuraz. registraz.] ➤ [Time code iniziale]

- Viene visualizzata la schermata d'impostazione del time code con un riquadro di selezione arancione che indica le ore.
- Selezionare [Ripristino] per riportare il time code su [00:00:00:00] e poi tornare alla schermata precedente. Se la modalità di avanzamento è impostata su **[FREERUN Free Run]**, il time code verrà azzerato non appena viene selezionato il pulsante, e continuerà ad avanzare partendo da 00:00:00:00.

2 Selezionare [▲] o [▼] per impostare l'ora, quindi selezionare il campo dei minuti.

- Impostare gli altri campi (minuti, secondi, fotogrammi) nello stesso modo.

3 Dopo avere impostato tutti i campi del time code, selezionare [OK].

- Selezionare [Annulla] per chiudere la schermata senza modificare il time code.
- Se la modalità di avanzamento è impostata su **[FREERUN Free Run]**, il time code si avvierà dal valore specificato non appena viene selezionato [OK].

4 Selezionare [X].

NOTE

- L'impostazione **MENU** ➤ [🔧 Configuraz. registraz.] ➤ [Time code HDMI] consente di scegliere se attivare o meno l'uscita del time code sul terminale HDMI OUT.
- Se la registrazione rallentata o accelerata è attivata, non sarà possibile selezionare la modalità di avanzamento **[FREERUN Free Run]**. Se si utilizza invece la preregistrazione, verrà automaticamente impostata la modalità di avanzamento **[FREERUN Free Run]** e non sarà modificabile.
- Il segnale di time code non può essere emesso dal terminale SDI OUT (solo **XA65**) o HDMI OUT quando la registrazione rallentata o accelerata è attivata.
- Quando si utilizza la modalità di avanzamento **[FREERUN Free Run]**, il time code continuerà ad avanzare finché la batteria di backup incorporata non si sarà esaurita, anche se si scollegano tutte le altre sorgenti di alimentazione. Tuttavia, sarà meno accurato rispetto a quando la videocamera è accesa.

Sovraimpressione di time code/data/ora sull'immagine registrata

La videocamera consente di sovrapporre sull'immagine le informazioni di time code/data/ora e registrarle sulle clip registrate. È possibile anche selezionare la posizione della sovraimpressione sullo schermo (📄 126).

1 Selezionare i dati da visualizzare.

MENU ➤ [🔧 Configuraz. registraz.] ➤ [Registra indicazioni OSD] ➤ opzione desiderata.

2 Selezionare la posizione dei dati selezionati.

MENU ➤ [🔧 Configuraz. registraz.] ➤ [Posizione indicazioni OSD] ➤ opzione desiderata.

- Dopo l'impostazione verrà visualizzata l'indicazione **OSD REC.**

 NOTE

- Si potrebbe verificare un aumento dei livelli di rumore sull'immagine.
- Quando è abilitato un file di immagine personalizzata, l'impostazione [ Custom Picture] ➤ [Noise Reduction] ➤ [Frame Correlation] non è disponibile.
- Questa impostazione non può essere usata quando è attivata la registrazione rallentata o accelerata.
- Questa impostazione non può essere usata in modalità MEDIA.

Impostazione del bit dell'utente

Per il bit dell'utente si può scegliere di visualizzare data o ora di registrazione, oppure un codice di identificazione formato da 8 caratteri esadecimali. Sono disponibili sedici caratteri: i numeri da 0 a 9 e le lettere dalla A alla F. Il bit utente verrà emesso in uscita dal terminale SDI OUT (solo **XAG5**) e dal terminale HDMI OUT. Il bit utente viene aggiunto alle clip XF-AVC.

Modalità operative: **CAMERA** **MEDIA** | **AUTO** **M**

74

1 Aprire la schermata [Impostazioni bit utente].

MENU ➤   Configuraz. registraz.] ➤ [Tipo bit utente] ➤ 

- Per impostare l'ora per il bit utente, selezionare **[TIME** Ora]; per impostare la data, selezionare **[DATE** Data]. Quindi selezionare **[X]**. Il resto della procedura non è necessario.
- La schermata per l'impostazione del bit utente apparirà con il riquadro di selezione arancione sulla cifra più a sinistra.
- Per ripristinare il valore del bit utente su [00 00 00 00], selezionare [Ripristino].
- Selezionare [Annulla] per chiudere la schermata senza impostare il bit utente.

2 Selezionare la cifra da modificare, quindi selezionare **[▲]** o **[▼]** per modificarla secondo il caso.

3 Selezionare un'altra cifra da modificare.

4 Modificare le altre cifre secondo la stessa procedura.

5 Selezionare **[OK]** e quindi selezionare **[X]**.

NOTE

- Il bit utente non verrà registrato con le clip MP4 registrate su schede SD.

Registrazione audio

La videocamera consente la registrazione e la riproduzione nei formati PCM lineare a 4 canali e AAC a 2 canali per le clip MP4 e in formato PCM lineare a 4 canali per le clip XF-AVC. La frequenza di campionamento è 48 kHz.

Le registrazioni audio si possono effettuare con il microfono stereo incorporato, un microfono esterno disponibile in commercio (terminali INPUT 1 / INPUT 2*, terminale MIC) o tramite linea di ingresso (terminali INPUT 1 / INPUT 2*). Utilizzando i terminali INPUT 1/INPUT 2 è possibile selezionare l'ingresso audio separatamente per il canale 1 (CH1) e 2 (CH2).

Il segnale audio verrà emesso con il segnale video dal terminale SDI OUT (solo **XA65**) e dal terminale HDMI OUT. Questo segnale audio può essere registrato con un registratore esterno.

* Disponibile solo quando la maniglia è inserita sulla videocamera.

Modalità operative: CAMERA MEDIA | AUTO M

Selezione del formato di registrazione audio per le clip MP4

Il formato di registrazione audio può essere impostato su AAC (2 canali, 16 bit) o PCM lineare (4 canali, 16 bit).

1 Selezionare [Formato audio **MP4**].

MENU ➤ [🔧] [1] Configuraz. registraz.] ➤ [Formato audio **MP4**]

2 Selezionare l'opzione desiderata e quindi selezionare [**X**].

Opzioni

[**2CH**] AAC 16bit 2CH]:

la clip viene registrata in formato AAC su 2 canali. Questo formato è più versatile e permette di riprodurre le clip su vari dispositivi.

[**4CH**] LPCM 16bit 4CH]:

la clip viene registrata in formato PCM lineare su 4 canali. Questo formato non è compresso e offre una maggiore qualità audio.

Impostazioni audio e canali di registrazione audio

I formati audio variano a seconda del formato video. La scelta dei canali utilizzati per registrare l'audio dipende dalla combinazione di diverse impostazioni, dalla presenza della maniglia e da altri comandi della videocamera relativi all'audio. La seguente tabella illustra le possibili combinazioni.

Formato video	Formato audio
XF-AVC	LPCM 24bit 4CH
MP4	LPCM 16bit 4CH
	AAC 16bit 2CH

Formato audio	Maniglia connessa alla videocamera	Posizione del selettore ON/OFF dei terminali INPUT	Microfono collegato al terminale MIC	[Ingresso CH2] ¹	Canali audio registrato/sorgenti audio			
					CH1	CH2	CH3	CH4
LPCM 16bit/24bit 4CH	Sì	ON	Sì	INPUT 2	Terminale INPUT 1	Terminale INPUT 2	Terminale MIC (L)	Terminale MIC (R)
				INPUT 1		Terminale INPUT 1		
		No	INPUT 2	Terminale INPUT 2				
			INPUT 1	Terminale INPUT 1				
	No	OFF	-	Sì	Terminale MIC (L)	Terminale MIC (R)	Microfono incorporato (L)	Microfono incorporato (R)
					No	Microfono incorporato (L)		
		-	Sì	Terminale MIC (L)	Terminale MIC (R)			
				No	Microfono incorporato (L)	Microfono incorporato (R)		
AAC 16bit 2CH	Sì	ON	-	INPUT 2	Terminale INPUT 1	Terminale INPUT 2	-	-
				INPUT 1		Terminale INPUT 1		
		OFF	Sì	Terminale MIC (L)		Terminale MIC (R)		
			No	Microfono incorporato (L)		Microfono incorporato (R)		
	No	-	Sì	Terminale MIC (L)	Terminale MIC (R)			
			No	Microfono incorporato (L)	Microfono incorporato (R)			

¹ [🔊] Configura audio] ➡ [Ingresso CH2].

Collegamento di un microfono esterno o una sorgente di ingresso audio esterna alla videocamera

È possibile connettere ai terminali INPUT sia comuni microfoni disponibili in commercio che sorgenti audio analogiche a livello linea con connettore XLR. Per utilizzare i terminali INPUT e il portamicrofono è necessario che la maniglia sia inserita correttamente sulla videocamera. È possibile collegare al terminale MIC normali microfoni a condensatore disponibili in commercio dotati di uno spinotto mini da Ø 3,5 mm.

Per inserire un microfono, procedere come descritto di seguito (e nella figura). Per collegare un dispositivo esterno alla videocamera, inserire il cavo del dispositivo in un terminale INPUT (4).

- 1 Allentare la vite di bloccaggio (1) del microfono, aprire il portamicrofono e inserire il microfono (2).
- 2 Stringere la vite di bloccaggio e fare passare il cavo del microfono attraverso l'apposito morsetto sotto il portamicrofono (3).
- 3 Inserire il cavo del microfono o del dispositivo esterno nel terminale INPUT desiderato (4) o nel terminale MIC (5).

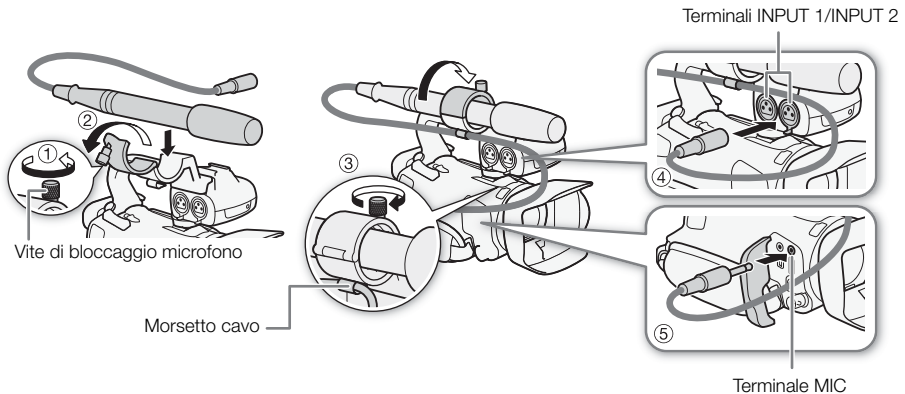

Regolazione dei canali L e R del terminale MIC indipendentemente l'uno dall'altro

L'impostazione **MENU** ➤ [D] Configura audio] ➤ [Link MIC ALC] consente di separare la regolazione del livello audio dei canali L e R di un microfono esterno connesso al terminale MIC, consentendo la regolazione indipendente di ciascun canale.

Uso della linea di ingresso o di un microfono esterno collegato a un terminale INPUT

- 1 Impostare il selettore ON/OFF dei terminali INPUT su ON.
- 2 Impostare i selettori di selezione della sensibilità di INPUT 1/INPUT 2 su LINE o MIC.

- Per alimentare un microfono con alimentazione phantom, spostare invece il selettore su MIC+48V. Il microfono deve essere già collegato prima di attivare l'alimentazione phantom. Il microfono deve rimanere collegato mentre si disattiva l'alimentazione phantom.

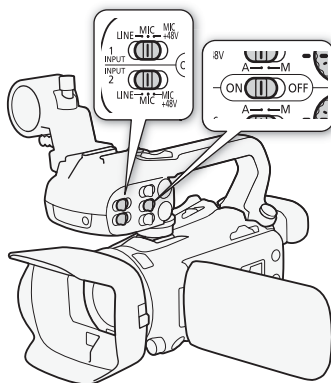

Per registrare un solo ingresso audio su due canali audio

Per impostazione predefinita, ciascun ingresso audio è registrato su un canale audio diverso (INPUT 1 su CH1 e INPUT 2 su CH2). Se necessario (ad esempio, per una registrazione audio di backup), è possibile registrare l'ingresso audio del terminale INPUT 1 su entrambi i canali audio CH1 e CH2. In tal caso, è possibile regolare i livelli di registrazione di ciascun canale indipendentemente l'uno dall'altro.

1 Selezionare [Ingresso CH2].

MENU ➤ [🔊] [1] Configura audio] ➤ [Ingresso CH2]

2 Selezionare l'opzione desiderata e quindi selezionare [X].

Opzioni

[INPUT2] INPUT 2]: registra l'audio su ciascun canale separatamente. L'audio in ingresso su INPUT 1 è registrato sul CH1, mentre l'audio in ingresso su INPUT 2 è registrato sul CH2.

[INPUT1] INPUT 1]: l'audio in ingresso su INPUT 1 è registrato su entrambi i canali. L'audio in ingresso su INPUT 2 non è registrato.

i NOTE

- Anche se è stato selezionato **[INPUT1]** INPUT 1], il livello di registrazione audio del canale 2 è determinato dalla ghiera e dal selettore di livello audio di INPUT 2.

Regolazione della sensibilità del microfono (terminali INPUT)

Quando uno dei canali audio è impostato sui terminali INPUT e il corrispondente selettore della sensibilità è impostato su MIC o MIC+48V, è possibile selezionare la sensibilità del microfono esterno.

1 Selezionare la sensibilità per il terminale INPUT desiderato.

MENU ➤ [🔊] [1] Configura audio] ➤ [Regola mic. INPUT 1] o [Regola mic. INPUT 2]

2 Selezionare l'opzione desiderata e quindi selezionare [X].

- È possibile selezionare uno dei 5 livelli di sensibilità, da -12 dB a +12 dB.

Attenuatore microfono (terminali INPUT)

Quando uno dei canali audio è impostato sui terminali INPUT e il corrispondente selettore della sensibilità è impostato su MIC o MIC+48V, è possibile attivare l'attenuatore del microfono esterno (20 dB).

1 Selezionare la sensibilità per il terminale INPUT desiderato.

MENU ➤ [♪] [1] Configura audio] ➤ [Att. mic INPUT 1] o [Att. mic INPUT 2]

2 Selezionare [**ON** Acceso] e quindi selezionare [**X**].

- **ATT** appare a destra sullo schermo.

Uso della linea di ingresso o di un microfono esterno collegato a un terminale INPUT

Quando un microfono esterno viene collegato al terminale MIC, la videocamera passerà automaticamente dal microfono incorporato a quello esterno.

Livello di registrazione audio

È possibile impostare il livello di registrazione audio su automatico o manuale separatamente per ciascun canale. Inoltre, anche quando il livello di registrazione audio viene regolato manualmente, è possibile impostarlo (da $-\infty$ a 18 dB) separatamente per ciascun canale. Se la maniglia non è inserita, regolare i livelli audio nel menu FUNC (☞ 80).

1 Spostare il selettore del livello audio del canale desiderato su A (automatico) o M (manuale).

- Se il selettore è stato spostato su A, il livello dell'audio verrà regolato automaticamente e non è necessario continuare con la procedura. Se il selettore è stato spostato su M, continuare con la procedura per impostare il livello di registrazione dell'audio.

2 Ruotare la relativa ghiera del livello audio.

- A titolo di riferimento, MIN corrisponde a $-\infty$, il segno più grande a centro scala corrisponde a 0 dB e MAX a +18 dB.
- Di norma, regolare il livello di registrazione audio in modo che l'ago del livello audio superi raramente a destra il punto -18 dB (una tacca dopo -20 dB).

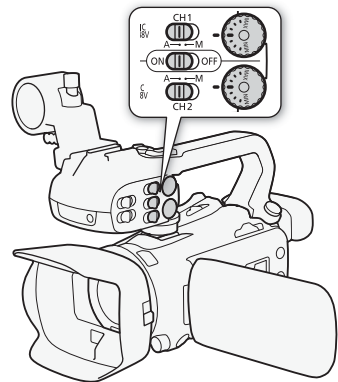

Controllo automatico del livello (ALC): collegare o separare la regolazione audio di CH1/CH2 o CH3/CH4 (terminali INPUT / terminale MIC)

Quando i selettori INPUT 1 e INPUT 2 sono entrambi impostati sullo stesso tipo di sorgente audio (ingresso lineare o microfono), la regolazione del livello audio può essere collegata a entrambi gli ingressi con l'opzione **MENU** ➤ [🎵] Configura audio] ➤ [Link ALC INPUT]. Quando è selezionata l'opzione [LINK Collegato], è possibile utilizzare il selettore e la ghiera di livello audio di CH1 per regolare sia CH1 che CH2. Se è selezionato [CH3/4] oppure se la maniglia non è montata, è possibile regolare i due canali audio utilizzando la schermata audio del menu FUNC (📖 80). Al contrario, impostando **MENU** ➤ [🎵] Configura audio] ➤ [Link MIC ALC] su [SEP Separato], la regolazione del livello audio per i canali L e R di un microfono esterno collegato al terminale MIC risulterà separata. Ciò permette di regolare separatamente ciascun canale nella schermata audio del menu FUNC (📖 80).

Regolazione del livello audio nel menu FUNC

Quando il formato audio è LPCM (registrazioni audio a 4 canali), utilizzare la schermata audio nel menu FUNC per regolare i livelli di registrazione per CH3 e CH4. Se la maniglia non è inserita, sarà necessario usare la schermata audio per regolare anche i livelli di registrazione per i canali CH1 e CH2.

1 Aprire la schermata audio.

[FUNC] ➤ [🎵] Audio]

2 Selezionare [CH1/2] o [CH3/4], secondo il caso, per scegliere la coppia di canali audio da regolare.

- Quando **MENU** ➤ [🎵] Configura audio] ➤ [MIC ALC Link] è impostato su [SEP Separato], selezionare il canale audio per regolare e ripetere i passi 2-4 per l'altro canale audio, secondo il caso.

3 Selezionare [🔊 Automatico] o [🔊 Manuale].

- Se è stata selezionata la regolazione automatica, passare al punto 5. Se è stata selezionata la regolazione manuale, continuare la procedura per regolare il livello di registrazione audio.

4 Tenere premuto [◀] o [▶] per regolare il livello di registrazione come necessario.

- A titolo indicativo, si consiglia di regolare il livello di registrazione audio in modo che l'indicatore di livello audio sullo schermo oltrepassi a destra solo occasionalmente il segno -18 dB (una posizione a destra di -20 dB).

5 Selezionare [X].

NOTE

- Impostando **MENU** ➤ [🎵] Configura audio] ➤ [Assegna selett./ghiera CH2] su [CH3 CH3] (📖 128), sarà possibile regolare i livelli audio di CH3 utilizzando il selettore e la ghiera di livello audio di CH2.
- Se l'indicatore del livello audio raggiunge il punto rosso (0 dB), il sonoro potrebbe risultare distorto.
- Se l'indicatore del livello audio è normale ma il sonoro è distorto, attivare l'attenuatore del microfono (📖 79).
- Si consiglia di usare delle cuffie per controllare il livello del sonoro durante la regolazione del livello di registrazione audio o quando l'attenuatore del microfono è attivato.

- Se almeno uno dei canali è impostato sulla regolazione manuale, è possibile attivare il limitatore di picco audio con l'opzione **MENU** ➤ [🔊] Configura audio] ➤ [Limit. INPUT 1/2]. Se attivato, sullo schermo appare **LM** e il limitatore di picco audio limiterà l'ampiezza dei segnali di ingresso audio per evitarne la distorsione.

Sensibilità del microfono (microfono incorporato)

È possibile aumentare la sensibilità del microfono incorporato.

- 1 Selezionare [Sensibilità mic. integrato].

MENU ➤ [🔊] 2] Configura audio] ➤ [Sensibilità mic. integrato]

- 2 Selezionare l'opzione desiderata e poi [X].

Opzioni

[**NORM**] Normale]: per registrazioni audio in condizioni normali.

[**HIGH**] Alto]: per registrazioni audio a un livello superiore (+6 db).

Attenuatore del microfono (microfono incorporato o terminale MIC)

Se il livello audio è troppo elevato e si verificano distorsioni dell'audio durante la registrazione con il microfono incorporato o con un microfono esterno (terminale MIC), attivare l'attenuatore (20 dB) per il microfono corrispondente.

- 1 Selezionare [Atten. mic. integrato] o [Attenua MIC]

MENU ➤ [🔊] Configura audio] ➤ [Atten. mic. integrato] o [Attenua MIC]

- 2 Selezionare l'opzione desiderata e quindi selezionare [X].

Opzioni

[**ON**] Acceso]: l'attenuazione del microfono rimane sempre attivata per riprodurre più fedelmente le dinamiche sonore. Sullo schermo verrà visualizzato **ATT**.

[**OFF**] Spento]: l'attenuazione del microfono rimane sempre disattivata.

Filtro taglia bassi (microfono incorporato o terminale MIC)

È possibile attivare il filtro taglia bassi per ridurre rumori ambientali quali vento, veicoli in moto, ecc.

Durante le registrazioni senza vento o se si desidera registrare suoni a bassa frequenza, si consiglia di disattivare il filtro taglia bassi.

- 1 Selezionare [Filtro taglia basso mic. integ.] o [Taglia bassi MIC].

MENU ➤ [🔊] 1] Configura audio] ➤ [Filtro taglia basso mic. integ.] o [Taglia bassi MIC]

- 2 Selezionare [**ON**] Acceso] e quindi selezionare [X].

Utilizzo delle cuffie

Utilizzare cuffie per riprodurre o controllare il livello audio durante la registrazione. La seguente procedura riguarda la regolazione del volume.

Modalità operative: **CAMERA** **MEDIA** | **AUTO** **M**

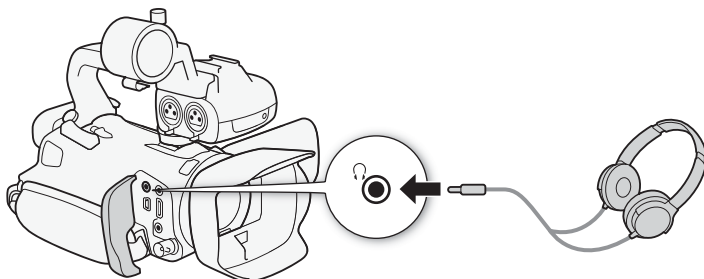

1 Selezionare [Volume cuffie].

MENU ➤ [🔊] [3] Configura audio] ➤ [Volume cuffie]

2 Selezionare [🔊] o [🔊] per regolare il volume e quindi selezionare [X].

- È anche possibile trascinare il dito lungo la barra del volume.

Per regolare il volume durante la riproduzione

Durante la riproduzione, il volume delle cuffie può essere regolato nello stesso modo cui si regola il volume dell'altoparlante (📖 107).

! IMPORTANTE

- Quando si utilizzano le cuffie, assicurarsi di abbassare il volume a un livello adatto.

i NOTE

- Utilizzare cuffie disponibili in commercio con spinotto mini Ø 3,5 mm.

Barre di colore/Segnale di riferimento audio

La videocamera è in grado di emettere e registrare barre di colore e un segnale di riferimento audio a 1 kHz ed emetterli dal terminale HDMI OUT, dal terminale SDI OUT (solo **XAG5**) e dal terminale Ω (cuffie) (solo il segnale di riferimento audio).

Modalità operative: **CAMERA** **MEDIA** | **AUTO** **M**

Registrazione delle barre di colore

Si può scegliere tra barre di colore EBU e SMPTE.

1 Selezionare [Barre colore].

MENU ➤ [🔧 Configuraz. registraz.] ➤ [Barre colore]

2 Selezionare l'opzione desiderata e quindi selezionare [X].

- Le barre di colore selezionate appaiono sullo schermo e verranno registrate quando viene premuto il pulsante START/STOP.

NOTE

- Questa funzione non può essere utilizzata con la registrazione rallentata o accelerata.

Registrazione di un segnale audio di riferimento

Insieme alle barre di colore, la videocamera può produrre un segnale audio di riferimento a 1 kHz.

1 Selezionare [Tono a 1 kHz].

MENU ➤ [🔧 Configuraz. registraz.] ➤ [Tono a 1 kHz]

2 Selezionare l'opzione desiderata e quindi selezionare [X].

- È possibile selezionare tra tre livelli di audio (-12 dB, -18 dB, -20 dB) oppure selezionare [**OFF** Spento] per disattivare il segnale.
- Il segnale viene emesso al livello selezionato e verrà registrato quando viene premuto il pulsante START/STOP.

Preregistrazione

Quando la modalità di preregistrazione è attivata, la videocamera registra continuamente (per circa 3 secondi) video e audio su una memoria temporanea. In questo modo, quando viene premuto il pulsante START/STOP, la clip conterrà anche alcuni secondi di video e audio registrati prima di premere il pulsante.

Modalità operative: **CAMERA** **MEDIA** | **AUTO** **M**

1 Premere il pulsante PRE REC.

- La preregistrazione viene attivata e  appare nella parte superiore della schermata.
- Per disattivare la preregistrazione, premere nuovamente il pulsante.

2 Premere il pulsante START/STOP.

- La clip registrata sulla scheda includerà alcuni secondi di audio e video registrati prima della pressione del pulsante START/STOP.

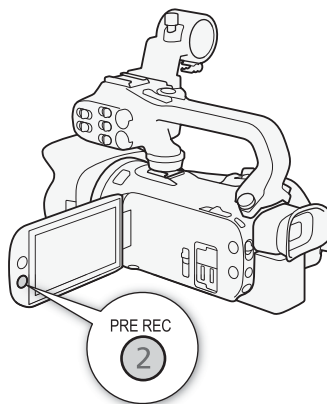

NOTE

- Se il pulsante START/STOP viene premuto prima che siano trascorsi 3 secondi dall'attivazione della preregistrazione o dal termine della registrazione precedente, la videocamera non registrerà esattamente i 3 secondi precedenti.
- Questa funzione non può essere utilizzata con la registrazione rallentata o accelerata.
- Nei seguenti casi la preregistrazione verrà disattivata:
 - Quando viene azionato l'interruttore di alimentazione o il selettore di modalità della videocamera.
 - Quando viene aperto un menu.
 - Quando si selezionano modalità di ripresa, bilanciamento del bianco o look diversi.
 - Quando il coperchio dell'alloggiamento della scheda SD è stato aperto o se la scheda SD sulla quale si sta registrando è piena.
- Nota sul time code quando la preregistrazione è attivata:
 - Il time code della clip si avvia alcuni secondi prima del momento della pressione del pulsante START/STOP.
 - Se la modalità del time code è impostata su **[REGEN]** Regen.), oppure su **[PRESET]** Preset] con **[RECRUN]** Rec Run], la modalità di avanzamento passerà automaticamente su **[FREERUN]** Free Run] quando viene attivata durante la preregistrazione.
 - Disattivando la preregistrazione, la modalità di avanzamento del time code tornerà all'impostazione precedente.

Indicazioni su schermo

È possibile visualizzare o nascondere quasi tutte le indicazioni su schermo.

Modalità operative: **CAMERA** **MEDIA** | **AUTO** **M**

Premere ripetutamente il pulsante DISP per attivare o disattivare le visualizzazioni sullo schermo secondo la sequenza:

Modalità **CAMERA**:

- Tutte le visualizzazioni attivate
- Marker su schermo¹
- Nessuna visualizzazione

Modalità **MEDIA**²:

- Solo codice dati attivato
- Tutte le visualizzazioni attivate

¹ I marker su schermo verranno visualizzati solo quando **MENU** ➤ [☑ Configura display] ➤ [Marker su schermo] è impostato su un'opzione diversa da [Off Spento].

² La pressione del pulsante DISP è equivalente al toccare lo schermo. Durante la visualizzazione di una sola foto e mentre si riproduce una clip, i comandi di riproduzione sono mostrati solo momentaneamente.

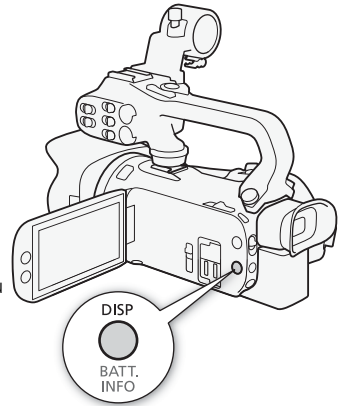

Registrazione a infrarossi

La modalità a infrarossi aumenta la sensibilità alla luce infrarossa della videocamera, consentendo la registrazione in ambienti bui. La lampada a infrarossi incorporata nella maniglia consente di continuare le riprese anche in condizioni di minima luminosità. È possibile inoltre scegliere se visualizzare in verde o in bianco le aree più chiare dell'immagine.

Modalità operative: **CAMERA** **MEDIA** | **AUTO** **M**

1 Impostare il selettore INFRARED su ON.

- **IR** e **OFF** appaiono in alto a sinistra sullo schermo.

2 Per cambiare il colore delle zone più chiare nelle immagini a infrarossi, selezionare [Colore Registrazione IR].

MENU ➤ [P] [5] Configura videocamera] ➤ [Colore Registrazione IR]

3 Selezionare [**WHITE** Bianco] o [**GREEN** Verde] e quindi selezionare [X].

4 Per accendere la luce a infrarossi, selezionare [Luce IR].

MENU ➤ [P] [4] Configura videocamera] ➤ [Luce IR]

5 Selezionare [**ON** Acceso] e quindi selezionare [X].

- **OFF** diventa **ON**.

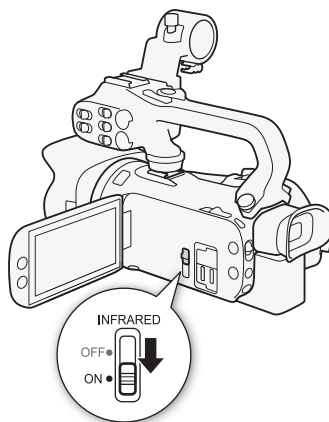

! IMPORTANTE

- A seconda dell'utilizzo effettuato, la registrazione in modalità a infrarossi potrebbe costituire una violazione della privacy e dei diritti di pubblicità e potrebbe rappresentare anche una violazione di leggi o disposizioni legali.

i NOTE

- Mentre è attiva la modalità a raggi infrarossi, si applicano le seguenti considerazioni:
 - L'apertura rimane completamente aperta e il filtro ND rimane ritratto. Inoltre, la videocamera passa alla velocità otturatore e guadagno automatici.
 - La regolazione dell'esposizione, il limite AGC, la correzione del controllo luce (automatica e costante) e il rilevamento e puntamento dei visi sono disattivati.
 - La videocamera passa inizialmente all'autofocus, ma si può comunque scegliere la messa a fuoco manuale. L'indicazione della distanza di messa a fuoco è disattivata.
 - Il bilanciamento del bianco passa a una configurazione specifica per la modalità a raggi infrarossi.
 - Non è possibile impostare la modalità di ripresa e il look.
- A seconda della sorgente luminosa, l'autofocus potrebbe non funzionare opportunamente quando si usa lo zoom.
- Nella modalità a infrarossi, il sensore della videocamera è notevolmente più sensibile alla luce simile agli infrarossi. Quando la modalità a infrarossi è attivata, non puntare l'obiettivo su intense fonti luminose o di calore. In presenza di intense fonti luminose o di calore, prima di passare alla modalità a infrarossi coprire l'obiettivo.
- Impostando un pulsante programmabile su [**☀** Luce IR] (📖 93), è sufficiente premerlo per attivare o disattivare la luce a infrarossi.

Utilizzo del controllo remoto RC-V100 opzionale

Collegando il controllo remoto RC-V100 opzionale al terminale REMOTE della videocamera è possibile azionarla a distanza. Sono disponibili anche le funzioni di registrazione avanzate. Con il controllo remoto si può accendere la videocamera, scorrere i menu e regolare a distanza apertura, velocità dell'otturatore e altre impostazioni.

Utilizzare il cavo remoto fornito con il controllo remoto per collegarlo alla videocamera. Per informazioni dettagliate su come collegare e utilizzare il controllo remoto, fare riferimento al relativo manuale di istruzioni.

Modalità operative: **CAMERA** **MEDIA** | **AUTO** **M**

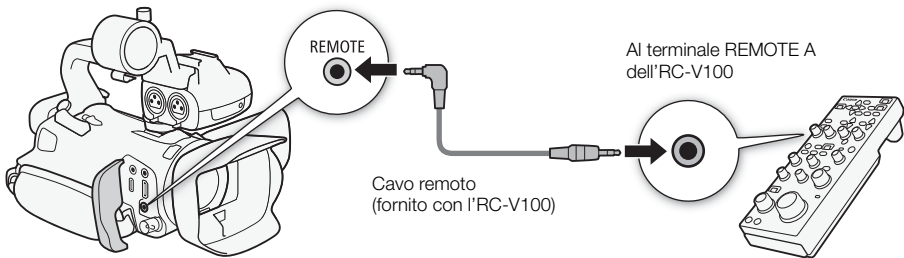

- 1 Spegnere la videocamera e collegare il controllo remoto RC-V100 opzionale alla videocamera.
- 2 Accendere la videocamera in modalità **CAMERA** e selezionare [Termin. REMOTE].
MENU ➤ [**2** Configura sistema] ➤ [Termin. REMOTE]
- 3 Selezionare **RC-V100 RC-V100 (REMOTE A)** e quindi selezionare [**X**].

Opzioni

RC-V100 RC-V100 (REMOTE A):

selezionare questa opzione per utilizzare il controllo remoto RC-V100 opzionale.

[Std. Standard]:

selezionare questa opzione per utilizzare telecomandi disponibili in commercio.

i NOTE

- I seguenti comandi sul controllo remoto non azionano la videocamera:
 - Pulsante CANCEL
 - Pulsante ND
 - Pulsante AGC
 - Pulsante AUTO IRIS
 - Pulsante SHUTTER SELECT

Funzione webcam

La videocamera può essere collegata a un computer mediante un cavo USB ed essere utilizzata come webcam (tramite un software compatibile). Questa funzione consente di registrare solo video. Per maggiori informazioni sui sistemi operativi supportati e sulle applicazioni software testate per l'uso con questa videocamera, visitare il sito web Canon del proprio paese. Per maggiori informazioni, fare riferimento ai manuali di istruzioni del computer e del cavo USB.

Modalità operative: **CAMERA** **MEDIA** | **AUTO** **M**

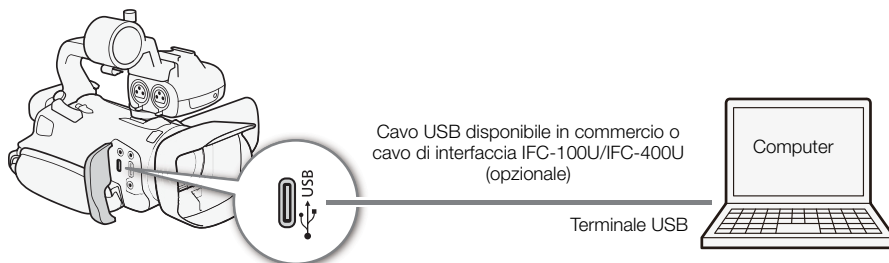

Configurazione dell'uscita video

Formato video	Risoluzione	Velocità fotogrammi
Motion JPEG	1920x1080	25 fps (massimo)

- 1 Selezionare la configurazione video (📖 40)
- 2 Selezionare **MENU** > [🔧 Configura sistema] > [Modalità USB] > [**UVC** Uscita video (UVC)].
- 3 Collegare la videocamera a un computer.
 - Il video verrà visualizzato sul software utilizzato.
- 4 Aprire il software compatibile desiderato sul computer.
- 5 Al termine della connessione, scollegare il cavo USB dalla videocamera.

i NOTE

- Non viene emesso audio.
- Questa funzione non può essere utilizzata durante la ripresa di foto.

Utilizzo del ricevitore GPS GP-E2

Quando il ricevitore GPS GP-E2 opzionale è collegato al terminale USB della videocamera, la videocamera aggiungerà automaticamente i dati geografici ottenuti dal satellite GPS (latitudine, longitudine e altitudine) a tutte le registrazioni eseguite (clip MP4, XF-AVC e foto). Con le clip MP4 e foto, verranno registrate anche data e ora in formato UTC (tempo coordinato universale). Con le clip XF-AVC, i dati GPS sono registrati nei metadati della clip e possono essere utilizzati per la gestione e la ricerca delle clip con **Canon XF Utility** (☞ 117).

I dati GPS registrati si possono controllare nella schermata delle informazioni relative alla clip o in quella di riproduzione della foto (visualizzazione singola foto).

Modalità operative: **CAMERA** **MEDIA** | **AUTO** **M**

Collegamento del ricevitore GPS

Spegnere videocamera e ricevitore. Collegare il ricevitore al terminale USB della videocamera utilizzando il cavo USB. Durante le registrazioni, tenere il ricevitore nella custodia* e fissarla all'impugnatura della videocamera o sulla persona. Per informazioni dettagliate su collegamento e utilizzo del ricevitore, fare riferimento al manuale di istruzioni del GP-E2.

* Fornito con il ricevitore GPS GP-E2 opzionale.

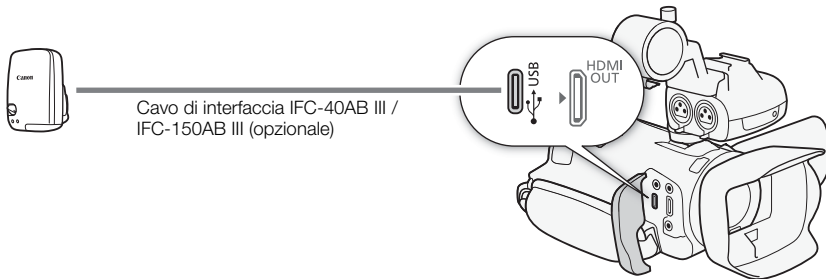



Attivazione del ricevitore GPS

1 Impostare la modalità USB su **[GPS GP-E2]**

MENU ➤ **[⏏ Configura sistema]** ➤ **[Modalità USB]** ➤ **[GPS GP-E2]**

2 Accendere il ricevitore.

- A sinistra sullo schermo verrà visualizzata l'icona , che lampeggerà mentre il ricevitore tenta di acquisire i segnali satellitari.
- Dopo aver correttamente acquisito i segnali satellitari, l'icona  cessa di lampeggiare e rimane visualizzata costantemente. Le funzioni GPS si attivano e tutte le clip registrate da questo momento in poi conterranno dati di georeferenziazione.

Per regolare automaticamente data e ora in base ai dati GPS

Impostando **MENU** ➤ [F Configura sistema] ➤ [Impost. auto ora GPS] su [ON Aggiorn.auto], la videocamera regola automaticamente le proprie impostazioni di data e ora in base ai dati ricevuti dal segnale GPS. Data e ora verranno aggiornate automaticamente la prima volta che, dopo avere acceso la videocamera, verrà acquisito un segnale GPS corretto.

- Quando è attivata la regolazione automatica di data/ora, l'impostazione **MENU** ➤ [F Configura sistema] ➤ [Data/Ora] non sarà disponibile.
- L'ora non verrà aggiornata durante la registrazione.

! IMPORTANTE

- In alcuni paesi, l'uso del GPS può essere soggetto a limitazioni. Utilizzare sempre il ricevitore GPS in conformità con le leggi locali e i regolamenti del paese dove viene utilizzato. Prestare particolare attenzione nei viaggi all'estero.
- Prestare attenzione all'utilizzo del ricevitore GPS in luoghi in cui l'uso di dispositivi elettronici è soggetto a restrizioni.
- I dati GPS registrati con le clip e le foto possono fornire informazioni sufficienti all'identificazione e individuazione di chi le ha effettuate. Prestare la dovuta cautela prima di condividere con terzi o caricare in rete registrazioni che includono informazioni geografiche.
- Non lasciare il ricevitore GPS in prossimità di forti campi elettromagnetici, ad esempio vicino a potenti magneti o motori elettrici.

i NOTE

- I dati GPS registrati con le clip corrispondono al luogo in cui è cominciata la registrazione.
- Evitare di collocare vicino al ricevitore i cavi connessi al terminale SDI OUT (solo **XAG5**) o al terminale HDMI OUT. Questo potrebbe impedire una corretta ricezione del segnale GPS.
- La ricezione del segnale GPS può richiedere più tempo dopo la sostituzione della batteria del ricevitore oppure alla prima accensione del ricevitore dopo un lungo periodo di inutilizzo.
- La videocamera non è compatibile con la funzione di bussola digitale del ricevitore e le funzioni di localizzazione a intervalli. Inoltre, l'opzione [Imposta] non è disponibile per [Impost. auto ora GPS].

4 Personalizzazione

Pulsante e ghiera CUSTOM

Al pulsante e alla ghiera CUSTOM si può assegnare una delle varie funzioni utilizzate più di frequente. Con il pulsante e la ghiera CUSTOM si potrà regolare la funzione selezionata senza dovere accedere al menu.

Modalità operative: **CAMERA** **MEDIA** | **AUTO** **M**

1 Selezionare [Pulsante e ghiera CUSTOM].

MENU ➤ [**F** 3 Configura sistema] ➤ [Pulsante e ghiera CUSTOM]

2 Selezionare l'opzione desiderata e quindi selezionare [**X**].

3 Premere il pulsante CUSTOM e ruotare la ghiera CUSTOM per utilizzare la funzione assegnata come descritto qui di seguito.

- Il valore sullo schermo che può essere regolato utilizzando la ghiera CUSTOM è evidenziato in arancione.

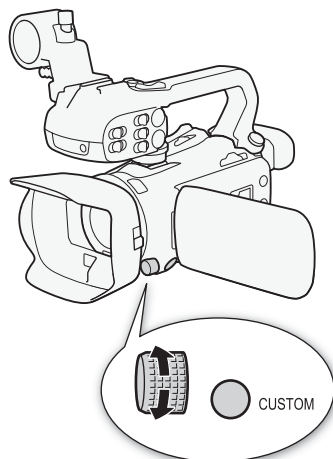

Opzioni

[**EXP** IRIS / SHTR / GAIN]:

quando la modalità di ripresa è impostata su **Tv** o **Av**, ruotare la ghiera CUSTOM per regolare rispettivamente la velocità dell'otturatore o l'apertura.

Quando la modalità di ripresa è impostata su **M**, premere ripetutamente il pulsante CUSTOM per selezionare il valore da modificare (apertura → velocità dell'otturatore → guadagno). Mentre il valore desiderato appare arancione, ruotare la ghiera per modificarlo.

[**GAIN** Limite AGC]: premere il pulsante CUSTOM per attivare/disattivare il limite AGC. Quando il limite AGC è attivato, ruotare la ghiera per impostare il valore di guadagno massimo.

[**☑** Comp. esposizione]:

premere il pulsante CUSTOM per bloccare l'esposizione. Indipendentemente dal blocco o meno dell'esposizione, è possibile ruotare la ghiera per compensare l'esposizione.

[**OFF** Spento]: disattiva il pulsante e la ghiera CUSTOM.

 NOTE

- Invece della procedura di cui sopra, tenendo premuto il pulsante CUSTOM si può visualizzare un menu rapido con le varie opzioni. Selezionare un'opzione con la ghiera CUSTOM e poi premere il pulsante CUSTOM.

Pulsanti programmabili

Cinque pulsanti sulla videocamera e uno su schermo (da toccare) sono programmabili su varie funzioni assegnabili. Assegnando ai pulsanti funzioni di utilizzo frequente, si può personalizzare la videocamera in base alle proprie esigenze e preferenze.

Il nome dei pulsanti stampigliati sulla videocamera indicano anche le rispettive impostazioni predefinite. Il pulsante programmabile su schermo mostrerà solo l'icona della funzione attualmente assegnata. Le funzioni assegnate possono essere modificate solo in modalità **CAMERA**. In modalità **MEDIA** può essere utilizzato un solo pulsante a cui è assegnato **[CH/Cl]** Canali monitor] o **[MENU]** Menu].

Modalità operative: **CAMERA** **MEDIA** | **AUTO** **M**

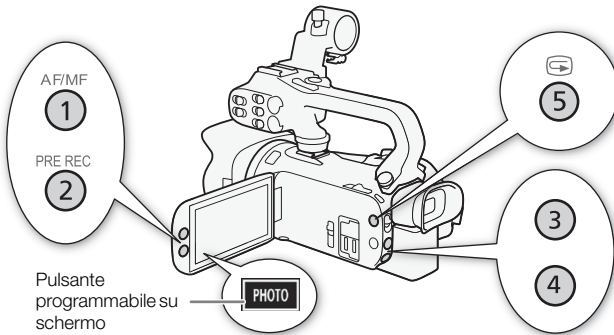

1 **Pulsanti fisici:** premere il pulsante MENU e, mantenendolo premuto, premere il pulsante programmabile corrispondente alla funzione che si desidera modificare.

Pulsante programmabile su schermo: aprire la schermata di selezione della funzione dal menu delle impostazioni.

MENU ➤ [**☛** 3 Configura sistema] ➤ [Pulsante progr. a schermo]































- Viene visualizzato un elenco di funzioni disponibili, con evidenziata la funzione correntemente assegnata al pulsante.
- Il menu si può utilizzare anche per programmare i pulsanti fisici. Le impostazioni corrispondenti (da [Pulsante programm. 1] a [Pulsante programm. 5]) si trovano a pagina 2 del menu [**☛** Configura sistema].

2 Selezionare la funzione desiderata e quindi selezionare [**✕**].

- Se necessario, selezionare [**▲**]/[**▼**] per scorrere verso l'alto o verso il basso.

3 Premendo il pulsante programmabile (o toccando quello su schermo), verrà utilizzata la funzione assegnata tra quelle elencate nella tabella qui di seguito.

Funzioni assegnabili

Nome della funzione	Descrizione	
[ Conv. tele digitale]	Attiva o disattiva il convertitore tele digitale. Disponibile solo quando [Zoom digitale] è impostato su [ Conv. tele digitale].	62
[ AF/MF]	Passa dall'autofocus alla messa a fuoco manuale.	63
[ AF solo viso]	Passa dall'autofocus standard all'autofocus solo quando viene rilevato un viso.	68
[ Ingrandimento]	Attiva o disattiva la funzione di ingrandimento.	65
[ Peaking]	Attiva o disattiva la funzione di peaking.	65
[ Forza diaframma auto] ¹	Forza la regolazione automatica del diaframma.	48
[ Zebra 70%]	Attiva [ Zebra 70%] o disattiva [ Spento] la funzione zebra.	52
[ Zebra 100%]	Attiva [ Zebra 100%] o disattiva [ Spento] la funzione zebra.	52
[ BLC sempre accesa]	Attiva o disattiva la funzione di correzione costante della retroilluminazione.	52
[ Powered IS]	Attiva o disattiva la stabilizzazione Powered IS.	69
[ Bilanc. bianco]	Passa da un metodo di regolazione del bilanciamento del bianco al successivo, nell'ordine.	55
[ Imposta WB] ¹	Registra un bilanciamento del bianco personalizzato.	55
[ WB Priorità WB]	Passa dall'impostazione del bilanciamento del bianco attuale a un'impostazione del bilanciamento del bianco prioritaria e viceversa. Premere e mantenere premuto questo pulsante (solo pulsanti fisici programmabili) per visualizzare la schermata di registrazione dell'impostazione del bilanciamento del bianco prioritaria.	123
[ Luce IR] ²	Quando la registrazione a infrarossi è attivata, spegne/accende la luce a infrarossi della videocamera.	86
[ Pre-registr.]	Attiva o disattiva la preregistrazione.	84
[ Ralenti/Veloce]	Visualizza la schermata di registrazione rallentata o accelerata.	42
[ Visiona registraz]	Verifica l'ultima clip registrata.	37
[ Photo]	Registra una foto.	35
[ Canali monitor]	Cambia i canali dell'audio in uscita dal terminale  (cuffie).	116
[ Marker]	Attiva o disattiva la visualizzazione dei [Marker su schermo].	128
[ Menu]	Visualizza o nasconde il menu.	121
[ Custom Picture]	Visualizza la finestra delle impostazioni immagine personalizzata.	95
[ Start / Stop] ³	Avvia o arresta la registrazione video.	—
[ Spento]	Nessuna funzione assegnata; il pulsante non è attivato.	—

¹ Solo per i pulsanti fisici programmabili.² È necessario che la maniglia sia inserita sulla videocamera.³ Assegnabile solo al pulsante programmabile a schermo.

Impostazioni immagine personalizzata

La videocamera consente di modificare numerose impostazioni (📖 98) relative a vari aspetti dell'immagine generata. Nell'insieme, tutte queste impostazioni sono trattate come un singolo file di immagine personalizzata. Dopo aver configurato le impostazioni desiderate in base alle proprie preferenze, è possibile salvare fino a 6 file di immagine personalizzata (nella videocamera oppure su una scheda SD) e caricarli in un secondo momento per applicare esattamente le stesse impostazioni (📖 97). Questa funzione può essere utilizzata solo quando la modalità di ripresa è impostata su **P**, **Tv**, **Av** o **M**.

Modalità operative: **CAMERA** **MEDIA** | **AUTO** **M**

Selezione di file immagine personalizzata

È possibile modificare le caratteristiche dell'immagine del file immagine personalizzata selezionato. È inoltre possibile rinominare, proteggere o resettare i file di immagine personalizzati. Prima di poter modificare un file di immagine personalizzata, è necessario disattivare la protezione eventualmente presente.

1 **Abilitare la funzione immagine personalizzata e quindi selezionare [X].**

[🔍 5] Configura videocamera] ➤ [Funzione **CP**] ➤ [**OFF** Spento]

2 **Selezionare un file immagine personalizzata.**

[FUNC] ➤ **CP1**

- Selezionare il file immagine personalizzata desiderato.
- Le impostazioni contenute nel file immagine personalizzata verranno applicate.

Immagine personalizzata preimpostata

Le seguenti impostazioni vengono salvate nei file di immagine personalizzata da C1 a C6 come impostazioni di immagine personalizzata preimpostate. Il file di immagine personalizzata C1 è protetto per impostazione predefinita e la protezione dovrà essere rimossa prima di poterlo modificare.

	[Gamma/Color Space]	[Color Matrix]	Descrizione
C1: [Normal]	[BT.709 Normal / BT.709]	[Video]	Queste impostazioni sono adatte per la riproduzione su un monitor TV.
Da C2: [USER02] a C6: [USER06]	[BT.709 Normal / BT.709]	[Video]	

NOTE

- Prima di poter utilizzare le impostazioni di file immagine personalizzata salvate su una scheda, è necessario copiare il file desiderato sulla videocamera (📖 97).
- Questa funzione non può essere usata quando è attiva la registrazione a infrarossi.



NOTE

- **Informazioni sulla modifica delle impostazioni immagine personalizzata con il controllo remoto RC-V100 opzionale**
 - Se alla videocamera è connesso un controllo remoto RC-V100, è possibile aprire il menu immagine personalizzata premendo il pulsante CUSTOM PICT. del controllo remoto.
 - Se sulla videocamera è selezionato un file immagine personalizzata protetto, non è possibile modificare le impostazioni relative all'immagine personalizzata con il controllo remoto.
 - La regolazione delle impostazioni relative all'immagine personalizzata mediante il controllo remoto modificherà le impostazioni registrate nel file immagine personalizzata correntemente selezionato. Se si desidera conservare un file immagine personalizzata importante, è necessario copiarlo su una scheda, oppure selezionare un file immagine personalizzata che può essere modificato.

Modifica delle impostazioni del file immagine personalizzata

È possibile modificare le caratteristiche dell'immagine del file immagine personalizzata selezionato. È inoltre possibile rinominare, proteggere o resettare i file di immagine personalizzati. Prima di poter modificare un file di immagine personalizzata, è necessario disattivare la protezione eventualmente presente.



Regolazione dei parametri dell'immagine

- 1 Selezionare .
- 2 Selezionare il parametro dell'immagine da regolare.
 - Per maggiori dettagli sulle varie impostazioni, fare riferimento a *Impostazioni immagine personalizzata disponibili* ( 98).
- 3 Regolare il valore secondo le proprie esigenze.



Rinomina di file immagine personalizzata

- 1 Selezionare [Rinomina].
 -   [Rinomina]
- 2 Immettere il nome file desiderato (8 caratteri alfanumerici), quindi selezionare [OK].
 - Per ulteriori informazioni su come immettere caratteri, vedere *Utilizzo della tastiera virtuale su schermo* ( 97).

Protezione di file immagine personalizzata

- 1 Selezionare [Proteggi].
 -   [Proteggi]
- 2 Selezionare [Proteggi] o [Togli protezione].
 - L'icona  apparirà accanto al nome del file.

Ripristino dei file immagine personalizzata

- 1 Selezionare [Ripristino].
 -   [Ripristino]
- 2 Selezionare una delle impostazioni di reset e quindi selezionare [OK].

Utilizzo della tastiera virtuale su schermo

1 Toccare i tasti sullo schermo per specificare il testo desiderato.

- Per spostare il cursore, toccare [◀]/[▶].
- Per passare dai caratteri numerici/speciali ai caratteri alfabetici, toccare [123].
- Per cancellare il carattere a sinistra del cursore, toccare [X].
- Per passare alle maiuscole, toccare [A/a]. Quando è visualizzata la tastiera numerica, con [#%?] si passa dai caratteri speciali del gruppo 1 a quelli del gruppo 2.
- Quando si inseriscono password o altri dati riservati, per maggior sicurezza ogni carattere verrà sostituito da un “●” un istante dopo la digitazione.



2 Dopo aver specificato il testo desiderato, toccare [OK].

Visualizzazione delle impostazioni del file immagine personalizzata attuale

1 Selezionare **i**.

- Sono visualizzate 4 pagine contenenti varie impostazioni.

2 Premere ▲ o ▼ per passare rispettivamente alla pagina precedente o successiva.

3 Selezionare ↻.

Salvare un file di immagine personalizzata

Copia di file immagine personalizzata

È possibile copiare i file immagine personalizzata dalla videocamera a una scheda e viceversa. Inserire prima nella videocamera una scheda su cui salvare i file immagine personalizzata o la scheda che contiene il file immagine personalizzata che si desidera caricare.

Copia di un file dalla videocamera a una scheda

1 Selezionare [Salva].

[Salva file **C** su **B**] [Salva]

2 Selezionare il file di destinazione sulla scheda e quindi [OK].

- Selezionare un file immagine personalizzata esistente per sovrascriverlo oppure selezionare [Nuovo file] per salvare le impostazioni in un nuovo file immagine personalizzata sulla scheda.

3 Quando viene visualizzato il messaggio di conferma, premere SET.

i NOTE

- I file di immagine personalizzata sono compatibili esclusivamente con videocamere dello stesso modello.

Sostituzione di un file sulla videocamera con un file di una scheda

1 Selezionare [Carica].

➤ [Salva file su] ➤ [Carica]

2 Selezionare il file con le impostazioni che si desidera replicare e quindi [OK].

- Il file della videocamera verrà sovrascritto con il file proveniente dalla scheda.

3 Quando viene visualizzato il messaggio di conferma, premere SET.

Inserire un file di immagine personalizzata nelle clip (modalità CAMERA)

Durante la registrazione in formato XF-AVC dopo aver configurato impostazioni di immagine personalizzata, è possibile incorporare il file di immagine personalizzata nei metadati e salvarlo insieme alle clip.

Selezionare [Configuraz. registraz.] ➤ [Aggiungi file] ➤ [On].

Impostazioni immagine personalizzata disponibili

Voci di menu	Opzioni di impostazione e informazioni aggiuntive
<p>[Gamma/Color Space]</p>	<p>[BT.709 Normal / BT.709], [BT.709 Standard / BT.709]</p> <p>Combinazione delle impostazioni di curva di gamma e spazio colore che modifica l'aspetto generale e lo spazio colore dell'immagine.</p> <p>Curva di gamma [BT.709 Normal]: immagine standard per la riproduzione su schermi TV. [BT.709 Standard]: impostazione adatta per la riproduzione su schermi TV. Produce gradazioni di nero più fedeli nelle ombre (aree scure dell'immagine) rispetto all'impostazione [BT.709 Normal].</p> <p>Spazio colore [BT.709]: spazio colore standard compatibile con le specifiche tecniche ITU-R BT.709.</p>
<p>[Color Matrix]</p>	<p>[Video], [Neutral]</p> <p>La matrice di colore modifica la tonalità di colore generale dell'immagine. [Video]: riproduce i colori con contrasto adatto alla trasmissione televisiva. [Neutral]: riproduce colori neutri.</p>
<p>[Black]</p>	<p>Da -50 a 50 (±0)</p> <p>Incrementa o decrementa il livello di nero. Valori più alti rendono più luminose le aree scure ma diminuiscono il contrasto.</p>
<p>[Master Black Red], [Master Black Green], [Master Black Blue]</p>	<p>Da -50 a 50 (±0)</p> <p>Queste impostazioni correggono la dominante di colore nel nero.</p>

Voci di menu	Opzioni di impostazione e informazioni aggiuntive
[Black Gamma]	
[Level]	Da -50 a 50 (±0)
[Range], [Point]	Da -20 a 50 (±0)
	<p>Queste impostazioni agiscono sulla porzione inferiore della curva di gamma (le aree scure dell'immagine).</p> <p>[Level]: alza o abbassa la sezione inferiore della curva di gamma.</p> <p>[Range]: seleziona l'intervallo di regolazione dal punto [Point] selezionato.</p> <p>[Point]: determina la forma della parte inferiore della curva di gamma.</p>
[Low Key Saturation]	
[Activate]	[On], [Off]
	Impostare questa voce su [On] per abilitare la regolazione della saturazione del colore nelle aree scure con l'impostazione [Level].
[Level]	Da -50 a 50 (±0)
	Specifica il livello di saturazione dei colori nelle aree scure.
[Knee]	
[Activate]	[On], [Off]
	Impostare questa voce su [On] per abilitare la regolazione del punto di knee con le impostazioni elencate di seguito.
[Automatic]	[On], [Off]
	Impostare questa voce su [On] per abilitare la regolazione automatica delle opzioni [Knee].
[Slope]	Da -35 a 50 (±0)
[Point]	Da 50 a 109 (95)

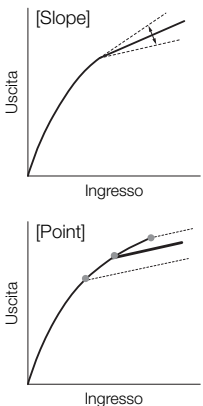
Voci di menu	Opzioni di impostazione e informazioni aggiuntive
<p>[Saturation]</p> 	<p>Da -10 a 10 (±0)</p> <p>Queste impostazioni agiscono sulla porzione superiore della curva di gamma (le alte luci dell'immagine). Comprimito le alte luci, è possibile evitare che parti dell'immagine vengano sovraesposte.</p> <p>[Slope]: determina la pendenza della curva di gamma sopra il punto knee.</p> <p>[Point]: imposta il punto knee della curva di gamma.</p> <p>[Saturation]: regola la saturazione del colore nelle alte luci.</p>
[Sharpness]	
[Level]	<p>Da -10 a 50 (±0)</p> <p>Imposta il livello di nitidezza del segnale di uscita video e del segnale registrato.</p>
[Detail Frequency]	<p>Da -8 a 8 (±0)</p> <p>Imposta la frequenza centrale della nitidezza orizzontale. Maggiore il valore, maggiore la frequenza e, di conseguenza, la nitidezza.</p>
[Coring Level]	<p>Da -30 a 50 (±0)</p> <p>Imposta il livello di correzione degli artefatti causati da livelli di nitidezza troppo alti (coring). Maggiore il valore, minore la nitidezza applicata ai dettagli più fini, riducendo il rumore.</p>
[Limit]	<p>Da -50 a 50 (±0)</p> <p>Limita il livello di nitidezza applicata.</p>
[Noise Reduction]	
[Automatic]	[Off], [On]
[Spatial Filter]	<p>[Off], da 1 (livello minimo) a 12 (livello massimo)</p> <p>Riduce il rumore applicando un effetto di messa a fuoco morbida sull'intera immagine. Se impostato su un valore diverso da [Off], non verranno generate scie o code, ma l'intera immagine avrà un aspetto più "soft".</p>
[Frame Correlation]	<p>[Off], da 1 a 3</p> <p>Riduce elementi di disturbo confrontando l'immagine attuale con quella precedente (campo). Se impostato su un valore diverso da [Off], la risoluzione percepita non cambia, ma i soggetti in movimento potrebbero generare una scia.</p>

Voci di menu	Opzioni di impostazione e informazioni aggiuntive
[Color Matrix Tuning]	
[Gain]	Da -50 a 50 (±0)
[Phase]	Da -18 a 18 (±0)
	Queste impostazioni regolano l'intensità di colore ([Gain]) e la fase di colore ([Phase]) della matrice di colore, agendo sulle tonalità di colore dell'intera immagine.
[R-G], [R-B], [G-R], [G-B], [B-R], [B-G]	Da -50 a 50 (±0)
	Ciascuna matrice modifica la tonalità dell'immagine lungo le gradazioni di colore indicate di seguito, agendo sui toni di colore dell'intera immagine. [R-G]: ciano/verde e rosso/magenta; [R-B]: ciano/blu e rosso/giallo; [G-R]: magenta/rosso e verde/ciano; [G-B]: magenta/blu e verde/giallo; [B-R]: giallo/rosso e blu/ciano; [B-G]: giallo/verde e blu/magenta.
[White Balance]	
[R Gain], [B Gain]	Da -50 a 50 (±0)
	Queste impostazioni regolano l'entità del bilanciamento del bianco sull'intera immagine modificando l'intensità dei toni rossi ([R Gain]) e dei toni blu ([B Gain]).
[Color Correction]	
[Select Area]	[Area A&B], [Area B], [Area A], [Off]
	La videocamera rileva le caratteristiche di un determinato colore (fase, chroma, area e livello Y) e le corregge durante la registrazione. È possibile impostare la correzione del colore per due aree diverse (A e B) ed applicare la correzione su una sola di esse ([Area A] o [Area B]) o su entrambe ([Area A&B]). Mentre è attivata la correzione del colore, le parti dell'immagine in cui non sono state rilevate le caratteristiche specificate per l'area A o B appariranno prive di colore sullo schermo o sull'immagine in uscita fornita dai terminali di uscita (eccetto che durante la regolazione delle impostazioni [Revision Level]/[Revision Phase]).
[Area A Setting Phase], [Area B Setting Phase]	Da 0 a 31 (0)
	Queste impostazioni determinano la fase di colore dell'area da correggere (rispettivamente A o B).
[Area A Setting Chroma], [Area A Setting Area], [Area A Setting Y Level], [Area B Setting Chroma], [Area B Setting Area], [Area B Setting Y Level]	Da 0 a 31 (16)
	Queste impostazioni determinano le seguenti caratteristiche di colore dell'area da correggere (rispettivamente A o B). [Area A Setting Chroma], [Area B Setting Chroma]: saturazione di colore. [Area A Setting Area], [Area B Setting Area]: gamma di colore. [Area A Setting Y Level], [Area B Setting Y Level]: luminosità.

Voci di menu	Opzioni di impostazione e informazioni aggiuntive
[Area A Revision Level], [Area B Revision Level]	Da -50 a 50 (±0) Queste impostazioni regolano l'entità della correzione applicata alla saturazione del colore nell'area da correggere (rispettivamente A o B).
[Area A Revision Phase], [Area B Revision Phase]	Da -18 a 18 (±0) Queste impostazioni regolano l'entità della correzione applicata alla fase di colore nell'area da correggere (rispettivamente A o B).
[Other Functions]	
[Over 100%]	[Through] , [Press], [Clip] Determina la gestione dei segnali video che superano il 100%. [Through]: lascia il segnale invariato. [Clip]: taglia il segnale a 100%. [Press]: i segnali di livello fino a 108% sono compressi al 100%.

 NOTE

- In base ad altre impostazioni di menu, non è sempre possibile ottenere l'effetto immagine desiderato, anche dopo aver modificato le impostazioni di immagine personalizzata.
- Quando è connesso alla videocamera un controllo remoto RC-V100 opzionale ed è attiva la funzione di immagine personalizzata (📖 95), è possibile modificare le impostazioni dell'immagine personalizzata elencate di seguito servendosi dei pulsanti e delle manopole del controllo remoto.
 - [Other Settings] ➤ [Black] ➤ [Master Pedestal], [Master Black Red], [Master Black Blue]
 - [Other Settings] ➤ [Black Gamma] ➤ [Level]
 - [Other Settings] ➤ [Knee] ➤ [Automatic], [Slope], [Point] (solo se [Knee] ➤ [Activate] è impostato su [On])
 - [Other Settings] ➤ [Sharpness] ➤ [Level]
 - [Other Settings] ➤ [White Balance] ➤ [R Gain], [B Gain]

Salvataggio e caricamento delle impostazioni di menu

Dopo averle configurate secondo le proprie esigenze, le impostazioni dei vari menu possono essere salvate su una scheda SD. Queste impostazioni possono essere caricate in un secondo momento o su un'altra videocamera XA65 / XA60 in modo da poterla utilizzare in modo simile.

Le impostazioni della videocamera si possono salvare/caricare solo su/da una scheda SD nell'alloggiamento B.

Modalità operative: **CAMERA** **MEDIA** | **AUTO** **M**

103

Salvataggio delle impostazioni della videocamera

- 1 Inserire nell'alloggiamento B la scheda SD su cui si desiderano salvare le impostazioni della videocamera.
- 2 Selezionare [Salva].
MENU ➤ [🔍 3] Configura sistema] ➤ [Backup menu/📷 B] ➤ [Salva]
- 3 Selezionare [Si].
 - Le impostazioni di menu della videocamera verranno salvate sulla scheda. Se le impostazioni di menu sono state salvate in precedenza, il vecchio file verrà sovrascritto dalle impostazioni di menu correnti.
- 4 Quando viene visualizzato il messaggio di conferma, selezionare [OK].

Caricamento delle impostazioni della videocamera

- 1 Inserire nell'alloggiamento B la scheda SD che contiene le impostazioni salvate.
- 2 Selezionare [Carica].
MENU ➤ [🔍 3] Configura sistema] ➤ [Backup menu/📷 B] ➤ [Carica]
- 3 Selezionare [Si].
 - Le impostazioni di menu della videocamera saranno sostituite dalle impostazioni salvate sulla scheda. Lo schermo si scurirà momentaneamente e la videocamera si riavvierà.

NOTE

- Quando si caricano le impostazioni di menu con questa operazione, i file immagine personalizzata verranno sempre sovrascritti, anche se protetti.

5 Riproduzione

Riproduzione di base

Questa sezione descrive come riprodurre clip e foto. Per maggiori dettagli sulla riproduzione delle registrazioni su un monitor esterno, consultare *Collegamento a un monitor esterno* (📖 113).

Modalità operative: **CAMERA** **MEDIA** | **AUTO** **M**

1 Impostare il selettore di avvio su MEDIA.

- La videocamera passa in modalità **MEDIA** e viene visualizzata la schermata indice delle clip.

2 Cercare la clip o la foto da visualizzare.

- Per cercare in altre pagine indice, scorrere verso sinistra o destra oppure selezionare [◀]/[▶].
- Per vedere foto o riprodurre registrazioni sull'altra scheda SD, cambiare schermata indice.

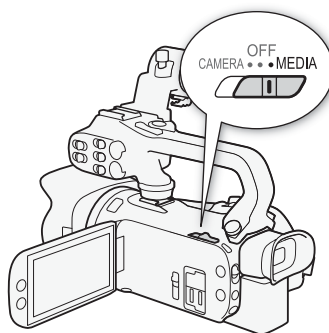

- | | | | |
|---|--|---|---|
| 1 | 📺: schermata indice delle clip
📷: schermata indice delle foto. | 4 | Pulsante [FUNC]: operazioni con clip o foto (📖 108). |
| 2 | Visualizza la pagina indice successiva o precedente.
Si può anche trascinare il dito verso sinistra/destra sullo schermo. | 5 | Nome della cartella. Le ultime quattro cifre indicano la data di registrazione (1025 = 25 ottobre) (📖 126). |
| 3 | Pulsante schermata indice: selezionare per passare a un'altra schermata indice.
Selezionare la scheda ([A] o [B]) e il tipo di registrazione (clip 📺 MP4 o foto 📷) da riprodurre. | 6 | Solo clip: informazioni sulla clip (📖 107). |

3 Nella schermata indice, selezionare la miniatura della registrazione desiderata.

- **Clip:** la riproduzione avrà inizio dalla clip selezionata e continuerà fino alla fine dell'ultima clip nella schermata indice.

Foto: la foto selezionata verrà visualizzata. Per vedere altre foto, trascinare il dito verso sinistra/destra.

4 Toccare lo schermo per visualizzare i comandi della riproduzione.

- Durante la riproduzione di video o foto, i relativi comandi scompariranno automaticamente dopo qualche secondo. In pausa di riproduzione video, toccare nuovamente lo schermo per nascondere i comandi di riproduzione.
- Per dettagli sui comandi di riproduzione, fare riferimento a *Comandi di riproduzione* (📖 106).

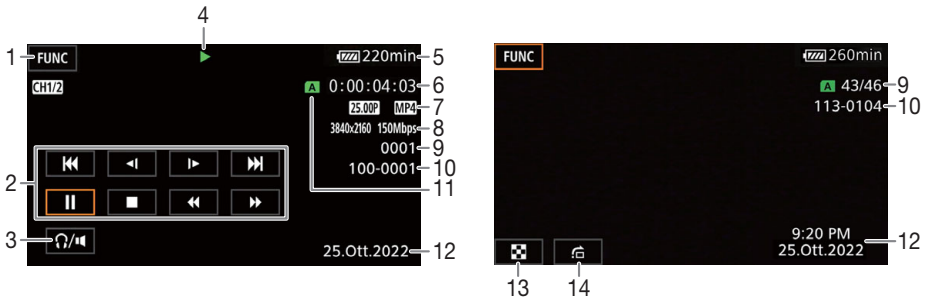

- | | |
|---|---|
| 1 Pulsante [FUNC]: operazioni con clip o foto (📖 108) | 8 Risoluzione e bit rate (📖 40) |
| 2 Comandi riproduzione clip (📖 106) | 9 Clip: numero di clip |
| 3 Volume (📖 107) | Foto: numero foto / numero totale di foto |
| 4 Riproduzione clip (📖 106) | 10 Numero file (📖 126) |
| 5 Carica residua della batteria (📖 133) | 11 Scheda SD da riprodurre (📖 104) |
| 6 Time code (📖 71) | 12 Codice dati (📖 125) |
| 7 Velocità fotogrammi (📖 40) e formato dei filmati | 13 Ritorno alla schermata indice delle foto |
| | 14 Salta immagini (📖 106) |

! IMPORTANTE

- Le clip registrate su una scheda SD con un altro dispositivo potrebbero non essere riproducibili con questa videocamera.

i NOTE

- I seguenti file di immagine potrebbero non essere visualizzati correttamente.
 - Immagini non registrate con questa videocamera.
 - Immagini modificate su un computer.
 - Immagini i cui nomi dei file sono stati cambiati.
- È possibile disattivare la visualizzazione della data e ora di registrazione oppure modificare le informazioni visualizzate impostando opportunamente l'opzione **MENU** ► [📺 Configura riproduzione] ► [Codice dati]. Le opzioni disponibili dipendono dal tipo di registrazione.
- A seconda delle condizioni di registrazione, potrebbero verificarsi brevi interruzioni di video e audio tra una clip e l'altra durante la riproduzione.

Comandi di riproduzione

Utilizzando i comandi su schermo sono disponibili i seguenti tipi di riproduzione. Se si utilizza il joystick, premerlo per selezionare il pulsante desiderato e poi ancora una volta per confermare.

Comandi riproduzione clip

Tipo di riproduzione	Operazione	Icone su schermo
Riproduzione veloce*	Durante la riproduzione, selezionare [◀◀] / [▶▶]. <ul style="list-style-type: none"> Selezionare ripetutamente per aumentare la velocità di riproduzione di circa 5x → 15x → 60x rispetto alla velocità normale. Durante la riproduzione veloce, selezionare [▶] per tornare alla velocità normale. 	x00 ▶▶ ◀◀x00
Riproduzione lenta*	Selezionare [◀◀] / [▶▶]. <ul style="list-style-type: none"> Toccare ripetutamente per aumentare la velocità di riproduzione di circa 1/4 → 1/8 rispetto alla velocità normale. 	x1/0 ▶▶ ◀◀x1/0
Fotogramma indietro/ avanti*	Durante la sospensione della riproduzione, selezionare [◀◀◀] / [▶▶▶].	◀◀◀ ▶▶▶
Saltare all'inizio della clip attuale	Selezionare [◀◀◀].	—
Saltare all'inizio della clip precedente	Selezionare [◀◀◀] due volte.	—
Saltare all'inizio della clip successiva	Selezionare [▶▶▶].	—
Sospendere/riavviare la riproduzione.	Durante la riproduzione, toccare [⏸] per sospendere. Durante la sospensione della riproduzione, selezionare [▶] per riprendere la riproduzione normale.	⏸ ▶
Arrestare la riproduzione	Selezionare [■] per arrestare la riproduzione e tornare alla schermata indice.	—

* Durante questa modalità di riproduzione non c'è audio.

Comandi riproduzione foto







Tipo di riproduzione	Operazione
Ritorno alla schermata indice delle foto	Selezionare [🏠].
Saltare foto	Selezionare [📏] per visualizzare la barra di scorrimento. Selezionare [◀] / [▶] o trascinare il dito lungo la barra per trovare la foto desiderata. Toccare [👉] per tornare alla visualizzazione per singole foto.

NOTE





- Durante la riproduzione veloce/lenta, l'immagine può presentare qualche anomalia (riquadri, strisce, ecc.).
- La velocità indicata sullo schermo è approssimativa.
- La riproduzione lenta all'indietro risulterà come una riproduzione continua all'indietro per fotogramma.

Regolazione del volume

Durante la riproduzione, l'audio verrà emesso dall'altoparlante mono incorporato. Collegando le cuffie al terminale  (cuffie) si può ascoltare l'audio in stereo.

- 1 Durante la riproduzione, toccare lo schermo per visualizzare i comandi della riproduzione.
- 2 Selezionare .
- 3 Selezionare  /  o  /  per regolare il volume e quindi selezionare .
 - È anche possibile trascinare il dito lungo la rispettiva barra del volume.

Visualizzazione delle informazioni delle clip

- 1 Nella schermata indice delle clip, selezionare  e quindi selezionare la clip desiderata.
 - La schermata [Info clip] verrà visualizzata.
 - Selezionare  /  per visualizzare le informazioni della clip precedente o successiva.
- 2 Selezionare due volte  per tornare alla schermata indice.

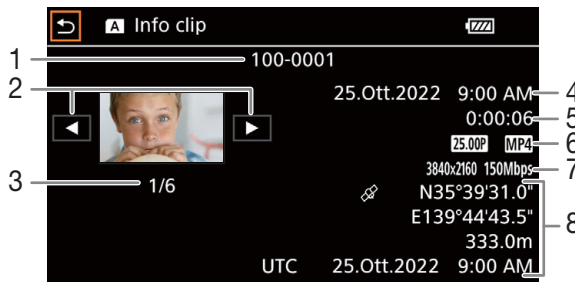

- | | | | |
|---|--|---|---|
| 1 | Numero file ( 126) | 6 | Velocità fotogrammi ( 40) e formato dei filmati |
| 2 | Visualizza le informazioni relative alla clip precedente/successiva | 7 | File di immagine personalizzata ( 95), risoluzione e bit rate ( 40) |
| 3 | Numero clip/totale clip | 8 | Informazioni GPS* ( 89) (luogo all'inizio della registrazione) |
| 4 | Data e ora dell'inizio della registrazione | | |
| 5 | Durata della clip | | |

* Solo se il ricevitore GPS GP-E2 opzionale era in uso quando è stata registrata la clip.

Operazioni con clip e foto

Eliminazione di clip e foto

Le clip e le foto che non si desidera conservare possono essere eliminate.

Modalità operative: CAMERA MEDIA | AUTO M

108

Eliminazione di clip e foto dalla schermata indice

- 1 Aprire la schermata indice desiderata (📖 104).
 - Trascinare il dito verso sinistra o destra fino a visualizzare la clip o la foto da eliminare.
- 2 Selezionare [Elimina].
[FUNC] ➤ [Elimina]
- 3 Selezionare l'opzione desiderata e quindi selezionare [Si].
 - Dopo aver selezionato [Seleziona], eseguire la procedura seguente per selezionare le singole registrazioni da eliminare prima di toccare [Si].
 - Per interrompere l'operazione in corso, selezionare [Stop]. Alcune registrazioni, tuttavia, potrebbero venire eliminate ugualmente.
- 4 Quando viene visualizzato il messaggio di conferma, selezionare [OK].

Per selezionare singole registrazioni

- 1 Selezionare le singole clip o foto da eliminare.
 - Sulle registrazioni selezionate apparirà un segno di spunta ✓. Il numero complessivo di clip/foto selezionate appare accanto all'icona ☑.
 - Per rimuovere il segno di spunta da una clip o foto selezionata, selezionatela nuovamente. Per rimuovere tutti i segni di spunta contemporaneamente, selezionare [Rimuovi tutto] ➤ [Si].
- 2 Dopo aver selezionato tutte le registrazioni desiderate, selezionare [OK].

Opzioni

<Nome della cartella>:

elimina tutte le clip MP4 o foto registrate in una determinata data. Le ultime quattro cifre del nome della cartella sul pulsante indicano la data di registrazione (1025 = 25 ottobre).

[Seleziona]: consente di selezionare le singole clip o foto da eliminare.

[Tutte le clip], [Tutte le immagini]:
elimina tutte le clip o tutte le foto.

Eliminazione di una clip durante la riproduzione

- 1 Riprodurre la clip desiderata (📖 104).
- 2 Toccare lo schermo per visualizzare i comandi della riproduzione e poi eliminare la clip.
[II] ➤ [FUNC] ➤ [Elimina] ➤ [Si]
- 3 Quando viene visualizzato il messaggio di conferma, selezionare [OK].

Eliminazione di una foto durante la riproduzione

- 1 Riprodurre la foto desiderata (📖 104).
- 2 Toccare lo schermo per visualizzare i comandi della riproduzione e poi eliminare la foto.
[FUNC] ➤ [Elimina] ➤ [🗑️ Continua] ➤ [Si]
- 3 Trascinare il dito verso sinistra o verso destra per selezionare un'altra foto da eliminare oppure selezionare [X].

! IMPORTANTE

- Fare molta attenzione quando si eliminano le registrazioni. Una volta cancellate, non potranno più essere recuperate.
- Prima di eliminare registrazioni importanti, salvarne una copia (📖 117).

i NOTE

- Le foto protette con altri dispositivi non possono essere eliminate con questa videocamera.
- Per eliminare tutti le registrazioni e ottenere nuovamente tutto lo spazio registrabile disponibile può essere preferibile inizializzare la scheda SD (📖 33).

Taglio delle clip MP4

È possibile tagliare clip MP4 rimuovendo tutto fino a un certo punto o tutto dopo un certo punto.

Modalità operative: CAMERA MEDIA | AUTO M

- 1 Riprodurre la clip desiderata (📖 104).
- 2 Toccare lo schermo per visualizzare i comandi della riproduzione e poi aprire la schermata per tagliarla.
[||] ➤ [FUNC] ➤ [Taglia]
- 3 Portare la clip a un punto preciso, se necessario.
 - Il punto in cui la clip verrà tagliata è indicato dal segno ▼.
 - I comandi della riproduzione appariranno sullo schermo (📖 106). Eventualmente usare modalità di riproduzione speciali per individuare il punto desiderato.
- 4 Selezionare le opzioni di taglio desiderate e tagliare la clip.
[Taglia] ➤ [Taglia inizio] o [Taglia fine] ➤ [Nuovo file] o [Sovrascrivere]
 - Con il primo set di opzioni si può scegliere di tagliare prima o dopo il segno ▼.
Con il secondo set di opzioni si può scegliere di salvare la clip tagliata come nuova clip oppure sovrascrivendo quella esistente.
 - Se è stato selezionato [Nuovo file], selezionare [Stop] e poi [OK] per interrompere l'operazione in corso.

 NOTE

- Nella schermata dell'indice, le clip tagliate con l'opzione [Taglia inizio] appariranno con un'icona speciale per la riproduzione invece che con la miniatura.
- Nella schermata per il taglio, il pulsante fotogramma indietro/avanti salterà secondo intervalli di un fotogramma. I punti adatti al taglio sono staccate di 1 GOP (circa 0,5 secondi).
- Le clip vengono tagliate all'inizio/fine del gruppo di immagini (GOP) in cui si trova il fotogramma contrassegnato con il marcatore.

6 Connessioni esterne

Configurazione dell'uscita video

Il segnale video in uscita dal terminale SDI OUT (solo **XA65**) e dal terminale HDMI™ OUT dipende dalla configurazione video della clip e da varie impostazioni di menu. Il segnale video in uscita dal terminale HDMI OUT può cambiare anche a seconda delle prestazioni del monitor collegato.

XA65 La videocamera non può fornire segnali in uscita ai terminali SDI OUT e HDMI OUT simultaneamente.

Modalità operative: **CAMERA** **MEDIA** | **AUTO** **M**

Configurazione dell'uscita video (registrazione)

Configurazione video di registrazione:		Impostazione della modalità di scansione ¹	Impostazione della risoluzione massima ²	Configurazione dell'uscita video		
Risoluzione	Velocità fotogrammi			Risoluzione	Velocità fotogrammi	Campionamento del colore
3840x2160	25.00P	P	1920x1080	1920x1080	Come quella della configurazione video ³	YCbCr 4:2:2 8 bit
			1280x720 (50.00P)	1280x720	50.00P	
	PsF	—	1920x1080	Uscita SDI ⁴ : 25.00PsF (50.00i) Uscita HDMI: 50.00i		
1920x1080	50.00P 25.00P	P	1920x1080	1920x1080 720x576 ⁵	Come quella della configurazione video ³	YCbCr 4:2:2 10 bit
			1280x720 (50.00P)	1280x720	50.00P	
	PsF	—	1920x1080	Uscita SDI ⁴ : 25.00PsF (50.00i) Uscita HDMI: 50.00i		
	50.00i ⁶	—	1920x1080	1920x1080	50.00i	
			1280x720 (50.00P)	1280x720	50.00P	

¹ Impostazione **MENU** ➤ [Configura display] ➤ [SDI/HDMI modalità scan] (**XA65**) o [Modalità di scansione HDMI] (**XA60**).

² Per uscita HDMI: impostazione **MENU** ➤ [Configura display] ➤ [Risoluz. max. HDMI].

XA65 Per uscita SDI: impostazione **MENU** ➤ [Configura display] ➤ [Uscita SDI].

³ La velocità dei fotogrammi è 50.00P durante la registrazione movimento lento e veloce.

⁴ Solo **XA65**.

⁵ Solo uscita HDMI. Solo quando la velocità dei fotogrammi è impostata su 50.00P. Selezionata automaticamente in base alle capacità del monitor connesso.

⁶ Solo formato video XF-AVC.

Configurazione dell'uscita video (riproduzione)

Configurazione video della clip		Impostazione della modalità di scansione ¹	Impostazione della risoluzione massima ²	Configurazione dell'uscita video		
Risoluzione	Velocità fotogrammi			Risoluzione	Velocità fotogrammi	Campionamento del colore
3840x2160	25.00P	P	3840x2160 ³	3840x2160 ³	Come quella della configurazione video ³	YCbCr 4:2:2 8 bit ⁵
			1920x1080	1920x1080	Come quella della configurazione video	
			1280x720 (50.00P)	1280x720	50.00P	
		PsF	—	1920x1080	Uscita SDI ⁴ : 25.00PsF (50.00i) Uscita HDMI: 50.00i	
1920x1080	50.00P 25.00P	P	3840x2160 ³	1920x1080	Come quella della configurazione video	
			1920x1080	1920x1080	Come quella della configurazione video	
			1280x720 (50.00P)	1280x720	50.00P	
	PsF	—	1920x1080	Uscita SDI ⁴ : 25.00PsF (50.00i) Uscita HDMI: 50.00i		
	50.00i ⁶	—	3840x2160 ³	1920x1080	50.00i	
			1920x1080	1920x1080	50.00i	
			1280x720 (50.00P)	1280x720	50.00i	

¹ Impostazione **MENU** ➤ [Configura display] ➤ [SDI/HDMI modalità scan] (**XA65**) o [Modalità di scansione HDMI] (**XA60**).

² Per uscita HDMI: impostazione **MENU** ➤ [Configura display] ➤ [Risoluz. max. HDMI].

³ **XA65** Per uscita SDI: impostazione **MENU** ➤ [Configura display] ➤ [Uscita SDI].

⁴ **XA65** Per questa configurazione video è disponibile solo l'uscita HDMI.

⁵ Solo **XA65**.

⁶ Il video YCbCr 4:2:0 registrato sulla scheda viene emesso in uscita come un segnale YCbCr 4:2:2.

⁷ Solo formato video XF-AVC.

Collegamento a un monitor esterno

Per il collegamento della videocamera a un monitor esterno per la riproduzione, usare il terminale che corrisponde a quello desiderato sul monitor (solo **XA65**) o il terminale HDMI OUT. Dopodiché selezionare la configurazione del segnale video in uscita. È possibile anche emettere le indicazioni su schermo (☐ 128).

Modalità operative: **CAMERA** **MEDIA** | **AUTO** **M**

113

Diagrammi di connessione

Si consiglia di alimentare la videocamera da una presa di corrente tramite l'adattatore di alimentazione USB.

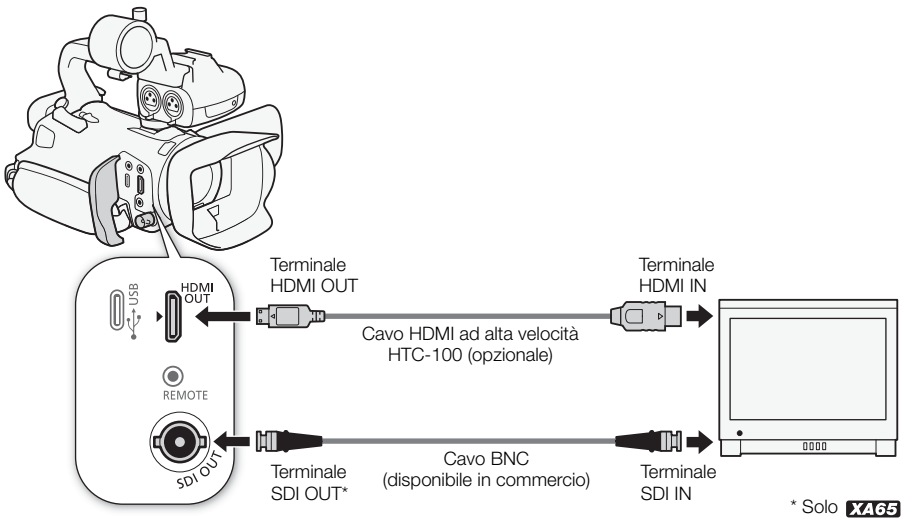

XA65 Selezione del terminale di uscita

Selezionare in anticipo se i segnali video e audio dovranno essere emessi in uscita dal terminale SDI OUT o dal terminale HDMI OUT.

Modalità operative: **CAMERA** **MEDIA** | **AUTO** **M**

1 Selezionare [Terminale di uscita].

MENU ➤ [☑ 1 Configura display] ➤ [Terminale di uscita]

2 Attivare il terminale di uscita e quindi selezionare [X].

- Selezionare [**SDI** SDI] (terminale SDI OUT) o [**HDMI** HDMI] (terminale HDMI OUT), a seconda della connessione che si desidera utilizzare.

i NOTE

- La videocamera non può fornire segnali in uscita ai terminali SDI OUT e HDMI OUT simultaneamente.

X465 Utilizzo del terminale SDI OUT

Il segnale digitale in uscita sul terminale SDI OUT include segnale video, segnale audio, time code e comandi di registrazione. È possibile anche emettere le indicazioni su schermo (📖 128). Assicurarsi che il terminale SDI OUT sia impostato per l'uscita in anticipo (📖 113).

1 Selezionare [Uscita SDI].

MENU ➤ [📄 1 Configura display] ➤ [Uscita SDI]

2 Selezionare la risoluzione massima desiderata e poi selezionare [↵].

3 Selezionare [Mappatura 3G-SDI].

MENU ➤ [📄 1 Configura display] ➤ [Mappatura 3G-SDI]

4 Selezionare l'opzione desiderata e quindi selezionare [↵].

- È possibile selezionare un segnale di uscita video conforme a Level A o Level B degli standard SMPTE ST 425-1.

i NOTE

- Il segnale del time code non viene emesso dal terminale SDI OUT quando è attivata la registrazione movimento lento e veloce.
- È possibile impostare **MENU** ➤ [📄 Configuraz. registraz.] ➤ [Comando reg] su [ON Acceso] per utilizzare il pulsante START/STOP della videocamera per comandare anche la registrazione effettuata con un registratore esterno collegato al terminale SDI OUT.

Utilizzo del terminale HDMI OUT

Il segnale digitale emesso in uscita sul terminale HDMI OUT contiene sia il segnale video che il segnale audio. È possibile emettere anche il segnale del time code ed alcune indicazioni a schermo di assistenza (indicazioni a schermo, marker, ecc.) per poterle controllare sul monitor esterno.

X465 Assicurarsi che il terminale HDMI OUT sia impostato per l'uscita in anticipo (📖 113).

Il segnale audio in uscita sarà PCM lineare su 2 canali (16 bit, campionamento a 48 kHz).

1 Selezionare [Risoluz. max. HDMI].

MENU ➤ [📄 Configura display] ➤ [Risoluz. max. HDMI]

2 Selezionare la risoluzione massima desiderata e poi selezionare [↵].

3 Solo modalità **CAMERA**: per emettere in uscita il segnale del time code, selezionare [Time code HDMI].

MENU ➤ [📄 Configuraz. registraz.] ➤ [Time code HDMI]

4 Selezionare [ON Acceso] e quindi selezionare [X].

i NOTE

- Il terminale HDMI OUT della videocamera consente solo l'uscita. Non collegarlo al terminale di uscita HDMI o ad un apparecchio esterno in quanto la videocamera si potrebbe danneggiare.

- Il corretto funzionamento non è garantito quando si collega la videocamera a monitor DVI.
- A seconda del monitor, potrebbe non essere possibile emettere correttamente video.
- Se il monitor collegato non è compatibile con il segnale emesso dalla videocamera, l'uscita HDMI si arresterà.
- Il time code non viene emesso dal terminale HDMI OUT nei seguenti casi.
 - Nella modalità **MEDIA**.
 - Quando la registrazione rallentata o accelerata è attivata.
 - Quando l'uscita è 720x576 / 50.00P.
- Impostando sia **MENU** ➤ [**⚙** Configuraz. registraz.] ➤ [Comando reg] che [Time code HDMI] su [**ON** Acceso], è possibile utilizzare il pulsante START/STOP della videocamera per comandare anche la registrazione effettuata con un registratore esterno collegato al terminale HDMI OUT. Verrà emesso anche il segnale di time code della videocamera.

Uscita audio

La videocamera può emettere audio in uscita sui terminali SDI OUT (solo **XA65**), HDMI OUT,  (cuffie) o sull'altoparlante (mono; solo modalità **MEDIA**). Quando si registrano o si riproducono clip registrate con 4 canali audio, è possibile selezionare l'uscita a 2 canali.

Configurazione dell'uscita audio



Configurazione audio delle clip registrate	Configurazione dell'uscita audio	
	XA65 Terminale SDI OUT	Terminale HDMI OUT
PCM lineare a 4 canali, 16 bit / 24 bit	PCM lineare a 4 canali, 24 bit	PCM lineare a 2 canali, 16 bit
AAC a 2 canali, bit rate: 256 kbps		

Modalità operative: **CAMERA** **MEDIA** | **AUTO** **M**

Selezione dei canali audio per l'uscita cuffie o altoparlante

È possibile selezionare l'uscita a 2 canali sul terminale  (cuffie) o sull'altoparlante.

1 Selezionare [Canali monitor].

MENU  **[J]**  3 Configura audio  [Canali monitor]



2 Selezionare l'opzione desiderata e quindi selezionare **[X]**.

- Le opzioni mostrano combinazioni di canali audio in uscita per i lati sinistro e destro (L/R). Nelle opzioni contrassegnate con il segno “+” (ad esempio [CH1+2]) i due canali audio indicati vengono mixati sullo stesso lato.

Selezione dei canali audio per l'uscita HDMI

Il segnale audio in uscita dal terminale HDMI OUT sarà PCM audio lineare a 2 canali (16 bit, campionamento a 48 kHz).

1 Selezionare [Canali HDMI].

MENU  **[J]**  3 Configura audio  [Canali HDMI]

2 Selezionare l'opzione desiderata e quindi selezionare **[X]**.

NOTE

- Se si imposta un pulsante programmabile su [Canali monitor] ( 93), è possibile premerlo per selezionare una dopo l'altra le varie opzioni relative all'uscita dei canali audio.

7 Salvataggio delle clip

Operazioni con le clip su un computer

Salvataggio di clip MP4

Assicurarsi di salvare le clip registrate con questa videocamera su un computer. Per farlo, è necessario un lettore di schede collegato a un computer o un computer con uno slot per schede. Per maggiori dettagli sul trasferimento di file sulla scheda, consultare il manuale delle istruzioni del computer o i moduli della guida del sistema operativo.

In determinate circostanze, le clip possono essere divise e registrate come file separati. Usando MP4 Join Tool, è possibile unire i file divisi e salvarli come una singola clip.

117

Trasferimento di file sul computer

- 1 Inserire una scheda con le clip desiderate nello slot della scheda del computer o di un lettore di schede collegato al computer.
- 2 Seguire le istruzioni a schermo del sistema operativo.
- 3 Copiare sul computer le clip contenute sulla scheda.
 - Le registrazioni sulla scheda si trovano nelle cartelle denominate "XXX_mmgg" nella cartella "DCIM", dove XXX è il numero della cartella (da 100 a 999) e mmgg è la data di registrazione (📅 127).

Unione delle clip divise dalla videocamera

È possibile utilizzare MP4 Join Tool per unire le clip divise dalla videocamera nei seguenti casi.

- Quando la videocamera passa all'altra scheda durante la registrazione relay del video (📅 33).
- Il file video (stream) nella clip verrà suddiviso circa ogni 4 GB.

MP4 Join Tool è disponibile come download gratuito (per Windows o per macOS) dal sito Web Canon locale. Controllare la pagina del download per i requisiti di sistema e le informazioni più recenti.

Istruzioni dettagliate sull'installazione e la disinstallazione del software sono disponibili nel file "Read This First" (Install-MP4 Join Tool.pdf) incluso nel file compresso scaricato. Per informazioni dettagliate sull'utilizzo del software, fare riferimento al manuale di istruzioni (file PDF) installato con il software stesso.

Salvataggio delle clip XF-AVC

Per salvare e mettere in ordine le clip XF-AVC sul computer, utilizzare Canon XF Utility. Utilizzando i plugin Canon XF si può lavorare sulle clip direttamente con il software di montaggio digitale (NLE) Avid. Il software e i plugin possono essere scaricati gratuitamente dal sito web Canon del paese di residenza. Nella pagina per il download si trovano anche informazioni sui requisiti di sistema e sul software.

Per informazioni dettagliate sull'installazione e la disinstallazione del software, consultare il file "Nota preliminare" (Install-XF Utility.pdf) incluso nel file compresso scaricato dal sito web. Per informazioni dettagliate sull'utilizzo del software, fare riferimento al manuale di istruzioni (file PDF) installato con il software stesso.







Canon XF Utility (Windows/macOS): software per salvare su un computer le clip e revisionarle, riprodurle, organizzarle e catturare fotogrammi fissi.

Canon XF Plugin for Avid Media Access (Windows/macOS): plugin che permette di importare nella versione compatibile di Avid Media Composer (un'applicazione di NLE compatibile con Avid Media Access) clip da una scheda o da una cartella locale del computer direttamente dall'interno dell'applicazione.

Copia di clip e foto da una scheda a un'altra



È possibile copiare clip e foto da una scheda all'altra.

Modalità operative:   |  

- 1 Aprire la schermata indice desiderata ( 104).
 - Per copiare tutte le clip MP4 o foto registrate in una stessa data (contenute in una stessa cartella), trascinare il dito verso sinistra o destra finché non appare una delle clip MP4 o foto da copiare.
- 2 Selezionare [Copia []] o [Copia []].
[FUNC]  [Copia []] o [Copia []]
- 3 Selezionare l'opzione desiderata e quindi selezionare [Si].
 - Dopo aver selezionato [Seleziona], eseguire la procedura seguente per selezionare le singole registrazioni da copiare prima di toccare [Si].
 - Per interrompere l'operazione in corso, selezionare [Stop].
- 4 Quando viene visualizzato il messaggio di conferma, selezionare [OK].

119

Per selezionare singole registrazioni

- 1 Selezionare le singole clip o foto da copiare.
 - Sulle registrazioni selezionate apparirà un segno di spunta ✓. Il numero complessivo di clip/foto selezionate appare accanto all'icona .
 - Per rimuovere il segno di spunta da una clip o foto selezionata, selezionarla nuovamente. Per rimuovere tutti i segni di spunta contemporaneamente, selezionare [Rimuovi tutto]  [Si].
- 2 Dopo aver selezionato tutte le registrazioni desiderate, selezionare [OK].

Opzioni









<nome della cartella>:

copia tutte le clip MP4 o foto registrate in una determinata data. Le ultime quattro cifre del nome della cartella sul pulsante indicano la data di registrazione (1025 = 25 ottobre).

[Seleziona]: consente di selezionare le singole clip o foto da copiare.

[Tutte le clip], [Tutte le immagini]:
copia tutte le clip o tutte le foto.

Copia di una foto durante la riproduzione

- 1 Riprodurre la foto desiderata ( 104).
- 2 Toccare lo schermo per visualizzare i comandi della riproduzione e poi copiare la foto.
[FUNC]  [Copia []] o [Copia []]  [ Continua]  [Si]
- 3 Trascinare il dito verso sinistra o verso destra per selezionare un'altra foto da copiare oppure selezionare [].

NOTE

- Nei seguenti casi non sarà possibile copiare registrazioni sulla scheda:
 - Se il coperchio degli alloggiamenti delle schede è aperto.
 - Se il selettore LOCK sulla scheda di destinazione è impostato per impedire la scrittura.
 - Se non è possibile creare un numero di file ( 126) perché la scheda contiene già il numero massimo di cartelle e file.

- Se lo spazio sulla scheda di destinazione non è sufficiente, prima che l'operazione venga interrotta verranno copiate quante più immagini possibile.
- I file video stream che superano i 4 GB non si possono copiare su schede SDHC.

8 Informazioni aggiuntive









































Opzioni dei menu

Le opzioni di menu non disponibili appaiono ombreggiate. Per maggiori dettagli su come selezionare una voce di menu, consultare *Utilizzo dei menu* (📖 28). Per informazioni su ciascuna funzione, consultare la corrispondente pagina di riferimento. Le opzioni di menu non provviste di pagina di riferimento sono spiegate in calce alle tabelle. Le opzioni di menu sottolineate indicano i valori predefiniti.

121

Menu FUNC

Menu FUNC (modalità )

Pulsante a schermo	Opzioni di impostazione/Funzione	AUTO	M	📖
 Apertura]	Regolazione del valore di apertura, da F1.8 a F8.0; Pulsante motivo zebra*:  Spento], [ 70%], [ 100%]	–	●	49
 Velocità otturatore]	Regolazione della velocità dell'otturatore, da 1/6 a 1/2000; Pulsante motivo zebra*:  Spento], [ 70%], [ 100%]	–	●	48
 Gain]	Regolazione del guadagno, da 0,0 dB a 24,0 dB; Pulsante motivo zebra*:  Spento], [ 70%], [ 100%]	–	●	47
 Limite AGC]	[M] (manuale): attiva/disattiva (disattivato), quando [M] è selezionato - ghiera di regolazione del limite, da 0,0 dB a 23,0 dB	–	●	54
 Comp. esposizione]	Ghiera regolazione esposizione, [] (impostazioni esposizione Touch): [ Normale], [ Parti luminose]; Pulsante motivo zebra*:  Spento], [ 70%], [ 100%]; [] (blocco AE): attiva/disattiva (disattivato).	–	●	47
[Bilanc. bianco]*	 Automatico], [ Luce diurna], [ Tungsteno],  Temp. colore], [ Set 1], [ Set 2]	–	●	55
[BLC sempre accesa]*	 Spento], [ Acceso]	–	●	52
 Fuoco]	[A Automatico] , [M Manuale] , quando è selezionato [M] – pulsante messa a fuoco preimpostata; [] (impostazioni peaking): [Massimo e B&N], [Colore Peaking], [] (peaking): attiva/disattiva (disattivato).	–	●	63
 Ingrandimento]	[OK]	–	●	65
 Zoom]	Comandi dello zoom sullo schermo, [PHOTO] (riprende foto), [START]/ [STOP] (registra clip); ] (convertitore tele digitale): attiva/disattiva (disattivato).	●	●	61
 Look]	[] (impostazioni look): [Nitidezza], [Contrasto], [Prof. colore]	–	●	57
 Custom Picture]	Da  a   (modifica impostazioni), i (controllo impostazioni).	–	●	95

Opzioni dei menu

Pulsante a schermo	Opzioni di impostazione/Funzione	AUTO	M	
[] Audio]	Livelli audio per i canali audio da CH1 a CH4; [] Automatico], [] Manuale], quando è selezionato [] Manuale] – regolazione livello audio [], []: da 0 a 100 (50).	●	●	80

* Il pulsante mostrerà l'icona dell'impostazione in uso.

Menu FUNC (modalità)

Voce di menu	Opzioni di impostazione e informazioni aggiuntive		
Per le clip:	Schermata indice []	Singola clip (pausa di riproduzione)	
[Copia [], [Copia []	<Nome della cartella>, [Seleziona], [Tutte le clip]	–	119
[Elimina]		●	108
[Taglia]	–	●	109
Per le foto:	Schermata indice []	Visualizzazione di una singola foto	
[Copia [], [Copia []	<Nome della cartella>, [Seleziona], [Tutte le immagini]	●	119
[Elimina]		●	108

Menu di impostazione

Menu [Configura videocamera] (solo modalità)

Voce di menu	Opzioni di impostazione	
[Zoom digitale]	[Spento], [400x], [800x], [Conv. tele digitale]	–
[Controllo zoom soft]	[Spento], [Avvio], [Stop], [Avvio e stop]	62
[Livello velocità zoom]	[Veloce], [Normale], [Lento]	59
[Mod. funz. zoom impugnat.]	[Abilita], [Disabilita]	59
[Vel. zoom bilanciare]	[] (velocità variabile), [] (velocità costante) Con []: 1-16 (8)	59
[Operazione zoom maniglia]	[Abilita], [Disabilita]	59
[Vel. zoom maniglia]	1-16 (8)	60
[Zoom alta velocità]	[Acceso], [Spento]	60
[Modalità AF]	[Instant AF], [AF medio], [AF normale]	66
[Rilev. e puntam. viso]	[Acceso , [Spento]	67
[Vel. fuoco preimpostata]	[Veloce], [Normale], [Lento]	–
[Corr. auto retroilluminaz.]	[Acceso], [Spento]	–
[Otturatore lento autom.]	[Acceso], [Spento]	–
[Riduzione flicker]	[Spento], [Automatico]	–

Voce di menu	Opzioni di impostazione	
[Filtro ND]	[A Automatico], [OFF Spento]	51
[Lente di conversione]	[Tele TL-H58], [Wide WA-H58], [OFF Spento]	–
[Stabilizzatore immagini]	[OFF Spento], [(H) Standard], [(D) Dinamico]	69
[Pulsante POWERED IS]	[ON Tenere premuto], [OFF Commutare on/off]	–
[Imposta priorità WB]	[AWB Automatico], [☀ Luce diurna], [☀ Tungsteno], [K Temp. colore], [Set 1], [Set 2]	–
[Mod. ghiera fuoco/zoom]	[Enable Abilita], [Disable Disabilita]	–
[Direzione ghiera fuoco]	[NORM Normale], [REV Inversa]	–
[Risposta ghiera fuoco]	[»» Veloce], [» Normale], [» Lento]	–
[Direzione ghiera zoom]	[NORM Normale], [REV Inversa]	–
[Luce IR]	[ON Acceso], [OFF Spento]	–
[Colore Registrazione IR]	[WHITE Bianco], [GREEN Verde]	86
[Funzione CF]	[ON Acceso], [OFF Spento]	95

[Zoom digitale]: determina il funzionamento dello zoom digitale.

- Durante lo zoom, una volta superata l'escursione dello zoom ottico, la videocamera passa automaticamente allo zoom digitale.
- Lo zoom digitale elabora digitalmente l'immagine e con l'aumentare della zoomata, la risoluzione dell'immagine si riduce.
- Lo zoom digitale non è disponibile nella modalità **AUTO** o quando **MENU** > [**☰** Configura videocamera] > [Lente di conversione] è impostato su [**Wide** WA-H58].

[Vel. fuoco preimpostata]: configura la velocità con cui la messa a fuoco passa alla posizione preimpostata.

[Corr. auto retroilluminaz.]: se impostato su [**ON** Acceso], la videocamera rileva e corregge automaticamente l'esposizione per i soggetti in controluce. Questa funzione è utile nelle situazioni in cui il soggetto non rimane costantemente in controluce.

- La funzione di correzione automatica del controluce non è disponibile nei casi descritti di seguito:
 - Quando la videocamera è modalità **AUTO**.
 - Con una delle seguenti modalità di ripresa **M**, [**☰** Scena notturna], [**☃** Neve], [**☀** Spiaggia], [**☀** Tramonto], [**A** Riflettore] e [**☀** Fuochi artificiali].
 - Durante la modalità a infrarossi.
 - Quando è abilitata la funzione di immagine personalizzata.

[Otturatore lento autom.]: la videocamera adotta automaticamente una velocità dell'otturatore bassa per ottenere registrazioni più luminose in condizioni di scarsa illuminazione.

- Selezionando [**ON** Acceso], la velocità minima dell'otturatore sarà: 1/25 (50.00P) o 1/12 (25.00P).
- L'otturatore lento automatico è disponibile solo durante la modalità **AUTO**, quando la modalità di ripresa è impostata su [**P** AE programmato] o durante la modalità a infrarossi.
- Se compare un effetto post-immagine, impostare l'otturatore lento su [**OFF** Spento].
- Si consiglia di stabilizzare la videocamera montandola, ad esempio, su un treppiede.
- La videocamera non utilizzerà l'otturatore lento automatico quando è impostato il limite AGC.

[Riduzione flicker]: se impostata su [**A** Automatico], questa funzione rileva e riduce automaticamente lo sfarfallio.

- Quando si registra con illuminazione fornita da lampade fluorescenti, al mercurio o alogene, si potrà notare uno sfarfallio dello schermo, a seconda della velocità dell'otturatore. Può essere possibile ridurre lo sfarfallio impostando la modalità di velocità dell'otturatore su un valore corrispondente alla frequenza della rete elettrica locale: 1/100 per sistemi a 50 Hz, 1/60 per sistemi a 60 Hz.

[Lente di conversione]: quando si monta sulla videocamera il teleconvertitore TL-H58 o l'obiettivo per campo largo WA-H58 opzionali, impostare l'opzione lente di conversione adatta. La videocamera ottimizzerà la stabilizzazione di immagine e regolerà la distanza minima dal soggetto. La distanza minima del soggetto per l'intera escursione dello zoom è di 130 cm per il teleconvertitore e di circa 60 cm per l'obiettivo per campo largo. Quando si seleziona [**Wide** WA-H58] e zoomate in avvicinamento, l'indicatore di posizione dello zoom si fermerà prima di arrivare all'estremità della barra.

- Il teleconvertitore aumenta la lunghezza focale di un fattore pari a circa 1,5 mentre l'obiettivo per campo largo la diminuisce di un fattore pari a circa 0,75.
- Quando selezionate un'impostazione diversa da [**OFF** Spento], la modalità AF viene automaticamente impostata su [**AF** AF normale].
- La distanza di messa a fuoco approssimativa visualizzata sullo schermo varierà in base all'impostazione. Se non si sta utilizzando una lente di conversione opzionale, selezionare [**OFF** Spento].

[Pulsante Powered IS]: determina la modalità operativa del pulsante programmabile impostato su [ Powered IS] ( 69).

[**ON**] Tenere premuto]: attiva Powered IS finché il pulsante viene premuto.

[**OFF**] Commutare on/off]: a ogni pressione del pulsante, la funzione Powered IS verrà attivata o disattivata.

[Imposta priorità WB]: molto comodo per le occasioni in cui si deve utilizzare frequentemente un particolare bilanciamento del bianco. Premendo un pulsante programmabile a cui è stato assegnato [**★WB** Priorità WB]: consente di passare dal bilanciamento del bianco utilizzato in quel momento a quello impostato con [Imposta priorità WB].

[Mod. ghiera fuoco/zoom]: seleziona se abilitare o disabilitare il funzionamento dell'anello di messa a fuoco/zoom.

[Direzione ghiera fuoco]: cambia la direzione in cui deve essere ruotato l'anello (o ghiera) di messa a fuoco/zoom quando si mette a fuoco. Questa impostazione agisce sull'anello di messa a fuoco/zoom solo quando viene utilizzato per regolare la messa a fuoco (quando il selettore dell'anello di messa a fuoco/zoom si trova sulla posizione FOCUS).

[Risposta ghiera fuoco]: seleziona la sensibilità di risposta alla rotazione quando si mette a fuoco utilizzando l'anello (o ghiera) di messa a fuoco/zoom. Questa impostazione agisce sull'anello di messa a fuoco/zoom solo quando viene utilizzato per regolare la messa a fuoco (quando il selettore dell'anello di messa a fuoco/zoom si trova sulla posizione FOCUS).

[Direzione ghiera zoom]: cambia la direzione in cui deve essere ruotato l'anello (o ghiera) di messa a fuoco/zoom per regolare lo zoom (se il selettore della ghiera di messa a fuoco/zoom è impostato su ZOOM).

[Luce IR]: attiva o disattiva la lampada a infrarossi. Dal momento che la lampada si trova sulla maniglia, assicurarsi che quest'ultima sia fissata alla videocamera.

- Se impostata su **[ON Acceso]**, la lampada a infrarossi sarà sempre accesa quando la videocamera è nella modalità a infrarossi.

Menu **[▶ Configura riproduzione]** (solo modalità **MEDIA**)









Voce di menu	Opzioni di impostazione	MEDIA		
[Codice dati MP4]	[OFF Spento] , [Data]	●	–	–
[Codice dati XF-AVC], [Codice dati]	[OFF Spento] , [Data] , [Ora] , [Data e ora] , [Dati camera] (clip XF-AVC) o [Dati camera] (foto)	●	●	–



125

[Codice dati]: per le clip, visualizza la data di registrazione della clip. Per le foto, visualizza la data e/o l'ora o l'impostazione della videocamera utilizzata quando una foto è stata registrata.

Menu **[⚙️ Configuraz. registraz.]**

Voce di menu	Opzioni di impostazione	CAMERA	MEDIA	
[Formato filmati]	[MP4 MP4] , [XF-AVC XF-AVC]	●	–	40
[Risoluzione MP4]	[3840x2160 (150 Mbps)] , [1920x1080 (35 Mbps)] , [1920x1080 (17 Mbps)]	●	–	40
[Risoluzione XF-AVC]	[3840x2160 (160 Mbps)] , [1920x1080 (45 Mbps)]	●	–	40
[Frame Rate MP4]	[50.00P 50.00P] , [25.00P 25.00P]	●	–	40
[Frame Rate XF-AVC]	[50.00P 50.00P] , [50.00i 50.00i] , [25.00P 25.00P]	●	–	40
[Formato audio MP4]	[2CH AAC 16bit 2CH] , [4CH LPCM 16bit 4CH]	●	–	75
[Supporti di registraz.]	[Supporto reg. per video]: [A Scheda A] , [B Scheda B] [Supporto reg. per foto]: [A Scheda A] , [B Scheda B]	●	–	33
[Registraz. doppia/relay]	[Registrazione standard] , [D Registrazione doppia] , [A<→> Registr. relay] (o [B<→> Registr. relay])	●	–	33
[Ralenti/Veloce]	[OFF] , [x0.5] , [x2] , [x4] , [x10] , [x20] , [x60] , [x120] , [x600] , [x1200]	●	–	42
[Spazio memoria disponibile]	[A] , [B]	●	–	–
[Spazio memoria utilizzato]	[A] , [B]	–	●	–
[Inizializza SD]	[A Scheda A] , [B Scheda B]	●	●	33
[Comando reg]	[ON Acceso] , [OFF Spento]	●	–	36
[Time code HDMI]	[ON Acceso] , [OFF Spento]	●	–	–
[Modalità time code]	[PRESET Preset] , [REGEN. Regen.]	●	–	71
[Modalità operativa time code]	[RECRUN Rec Run] , [FREERUN Free Run]	●	–	71

Voce di menu	Opzioni di impostazione	CAMERA	MEDIA	
[Time code iniziale]	Da 00:00:00:00 a 23:59:59:24, [Ripristino]	●	–	72
[Tipo bit utente]	[SET Impostazione], [TIME Ora], [DATE Data]; []: schermata di immissione del bit utente (da 00 00 00 00 a FF FF FF FF).	●	–	74
[Indice videocamera]	Da [A] a [Z]	●	–	38
[N° bobina], [N° clip]	Da [001] a [999]	●	–	38
[Numerazione clip]	[ Ripristino], [ Continuo]	●	–	38
[Utente definito]	Max. 5 caratteri, dalla A alla Z, da 0 a 9 ([CANON])	●	–	38
[Aggiungi file CP]	[ON Acceso], [OFF Spento]	●	–	98
[Barre colore]	[OFF Spento], [EBU EBU], [SMPTE SMPTE]	●	–	83
[Tono a 1 kHz]	[-12dB -12 dB], [-18dB -18 dB], [-20dB -20 dB], [OFF Spento]	●	–	83
[Numerazione clip MP4/foto]	[ Ripristino], [ Continuo]	●	●	–
[Registra indicazioni OSD]	[TC / DATE / TIME Time Code/Data/Ora], [DATE / TIME Data/Ora], [TC Time Code], [TIME Ora], [DATE Data], [OFF Spento]	●	–	72
[Posizione indicazioni OSD]	[ In alto a sinistra], [ In alto a destra], [ in basso a sinistra], [ in basso a destra]	●	–	72



[Spazio memoria disponibile]/[Spazio memoria utilizzato]: mostra una schermata per controllare lo spazio sulla scheda SD disponibile per la registrazione o utilizzato (durata totale della registrazione  e numero complessivo di foto .

- I valori stimati relativi alla durata disponibile per la registrazione di clip e al numero disponibile di foto sono approssimativi e basati sulla configurazione video in uso e dimensioni di foto di 1920x1080.
- È possibile anche controllare la classe di velocità della scheda SD.

[Time code HDMI]: se impostato su [**ON** Acceso], il segnale HDMI in uscita dalla videocamera ne includerà il time code.

[Numerazione clip MP4/foto]: clip e foto vengono salvate come file in cartelle. È possibile selezionare il metodo di numerazione dei file per tali file. I numeri di file compaiono nelle schermate in modalità di riproduzione in un formato del tipo “101-0107”. Le prime tre cifre indicano il numero di cartella e le ultime quattro cifre sono diverse per ogni file in una cartella.

[ Ripristino]: la numerazione dei file ripartirà da 100-0001 ogni volta che viene inizializzata o inserita una scheda SD nuova. Se sulla scheda sono già presenti delle registrazioni, la numerazione continuerà dal numero successivo a quello dell'ultima registrazione sulla scheda SD.

[ Continuo]: la numerazione dei file continua dal numero successivo a quello dell'ultimo file registrato con la videocamera. Questa impostazione è la più conveniente per la gestione dei file su un computer. Si consiglia di utilizzare l'impostazione [ Continuo].













Descrizione del nome delle cartelle

- Prendiamo come esempio una cartella con il nome “101_1025”. Le prime tre cifre indicano il numero della cartella (da 100 a 999) mentre le ultime quattro cifre indicano il mese e il giorno in cui la cartella è stata creata. Nell’esempio, la cartella numero 101 è stata creata il 25 ottobre.
- Ciascuna cartella può contenere un massimo di 500 file di clip e foto complessivamente. Quando viene raggiunto questo numero, viene creata automaticamente una nuova cartella.

Descrizione della numerazione dei file

- Prendiamo come esempio un file il cui numero è “101-0107”. Le prime tre cifre indicano il numero della cartella in cui è conservata la clip o foto mentre le ultime quattro cifre indicano il numero consecutivo assegnato alla registrazione (da 0001 a 9999).
- Il numero del file indica anche il nome e il percorso del file sulla scheda SD. Ad esempio, una clip con il numero 101-0107 e registrata il 25 ottobre si troverà nella cartella “**DCIM\101_1025**” come file “**MVI_0107.MP4**”. Una foto con lo stesso numero di file verrà salvata nella stessa cartella come file “**IMG_0107.JPG**”.

Menu [J]) Configura audio]

Voce di menu	Opzioni di impostazione				
[Ingresso CH2]	[INPUT2 INPUT 2], [INPUT1 INPUT 1]	●	–	–	78
[Regola mic. INPUT 1]	[+12dB +12 dB], [+6dB +6 dB], [0dB 0 dB], [-6dB -6 dB], [-12dB -12 dB]	●	–	–	78
[Att. mic INPUT 1]	[ON Acceso], [OFF Spento]	●	–	–	79
[Regola mic. INPUT 2]	[+12dB +12 dB], [+6dB +6 dB], [0dB 0 dB], [-6dB -6 dB], [-12dB -12 dB]	●	–	–	78
[Att. mic INPUT 2]	[ON Acceso], [OFF Spento]	●	–	–	79
[Limit. INPUT 1/2]	[ON Acceso], [OFF Spento]	●	–	–	81
[Link ALC INPUT]	[LINK Collegato], [SEP Separato]	●	–	–	79
[Sensibilità mic. integrato]	[NORM Normale], [HIGH Alto]	●	–	–	81
[Atten. mic. integrato]	[ON Acceso], [OFF Spento]	●	–	–	81
[Filtro taglia basso mic. integ.]	[ON Acceso], [OFF Spento]	●	–	–	81
[Attenua MIC]	[ON Acceso], [OFF Spento]	●	–	–	81
[Taglia bassi MIC]	[ON Acceso], [OFF Spento]	●	–	–	81
[Link MIC ALC]	[LINK Collegato], [SEP Separato]	●	–	–	77
[Volume cuffie]	   ,  0-15 (8)	●	●	●	82
[Volume altoparlanti]	   ,  0-15 (8)	–	●	●	107

Voce di menu	Opzioni di impostazione				
[Canali monitor]	[CH1/2 CH1/CH2], [CH1/1 CH1/CH1], [CH2/2 CH2/CH2], [CH1+2/1+2 CH1+2/CH1+2], [CH3/4 CH3/CH4], [CH3/3 CH3/CH3], [CH4/4 CH4/CH4], [CH3+4/3+4 CH3+4/CH3+4], [CH1/3 CH1/CH3], [CH2/4 CH2/CH4], [CH1+3/2+4 CH1+3/CH2+4]	●	●	●	116
[Canali HDMI]	[CH1/2 CH1/CH2], [CH3/4 CH3/CH4]	●	●	●	116
[Suonerie di avviso]	[] Volume alto], [] Volume basso], [OFF Spento]	●	●	●	-
[Assegna selett./ghiera CH2]	[CH2 CH2], [CH3 CH3]	●	-	-	-

[Suonerie di avviso]: alcune operazioni effettuate con la videocamera saranno accompagnate da un segnale acustico.

- Quando la funzione di preregistrazione (84) è attivata, la videocamera non emette segnali di avvertimento.

[Assegna selett./ghiera CH2]: Impostando **MENU** [**J**] Configura audio] [Assegna CH2 selett./ghiera] su [CH3] sarà possibile regolare i livelli dell'audio per il canale CH3 utilizzando il selettore e la ghiera del livello audio CH2.

Menu [Configura display]

Voce di menu	Opzioni di impostazione	CAMERA	MEDIA	
XA65 [Terminale di uscita]	[SDI SDI], [HDMI HDMI]	●	●	113
[Risoluz. max. HDMI]	[3840x2160]*, [1920x1080], [1280x720(50.00P)] * Solo modalità MEDIA .	●	●	114
XA65 [Uscita SDI]	[1920x1080], [1280x720(50.00P)]	●	●	114
XA65 [Mappatura 3G-SDI]	[LevelA Level A], [LevelB Level B]	●	●	114
XA65 [SDI/HDMI modalità scan] XA60 [Modalità di scansione HDMI]	[P P], [PsF PsF (forza 1080i)]	●	●	114, 114
[Stato uscita]	-	●	●	-
[Luminosità LCD]		●	●	-
[Retroilluminazione]	[] Luminosità massima], [] Massima], [] Normale], [] Minima]	●	●	-
[Luminanza mirino]	[] Alto], [] Normale]	●	●	-
[LCD speculare]	[ON Acceso], [OFF Spento]	●	-	-
[Schermo TV]	[ON Acceso], [OFF Spento]	●	●	-
[Marker su schermo]	[OFF Spento], [Livello (grigio)], [Livello (bianco)], [Griglia (grigio)], [Griglia (bianco)], [4:3 (grigio)], [4:3 (bianco)]	●	-	-
[Unità di lunghezza]	[m metri], [ft piedi]	●	●	-

[Stato uscita]: visualizza una schermata in cui è possibile controllare lo standard del segnale di uscita dal terminale SDI OUT (solo **XA65**) o dal terminale HDMI OUT.

[Luminosità LCD]: regola la luminosità dello schermo LCD.

- La regolazione della luminosità dello schermo LCD non influisce sulla luminosità delle registrazioni o delle immagini riprodotte su un televisore.

[Retroilluminazione]/[Luminanza mirino]: consente di selezionare uno dei quattro livelli di retroilluminazione (per lo schermo LCD) e dei due livelli di luminanza (per il mirino) disponibili.

- Cambiare la luminosità dello schermo non influisce sulla luminosità delle registrazioni o delle immagini riprodotte su un televisore.
- L'impostazione di livelli elevati di retroilluminazione e/o luminanza riduce la durata effettiva d'uso del pacco batteria.

[LCD speculare]: se questa opzione è impostata su **[ON]** Acceso], l'immagine sullo schermo appare invertita orizzontalmente quando il pannello LCD viene ruotato di 180 gradi verso il soggetto. In altre parole, lo schermo mostrerà un'immagine speculare del soggetto.

- Qualora si azioni la videocamera, il telecomando opzionale o un telecomando disponibile in commercio mentre è visualizzata l'immagine speculare, l'immagine speculare si disattiverà temporaneamente per circa 4 secondi.



[Schermo TV]: se impostato su **[ON]** Acceso], le indicazioni sullo schermo della videocamera appariranno anche su quello della TV o sul monitor collegato.

[Marker su schermo]: consente di visualizzare una griglia o una linea orizzontale al centro dello schermo. I marcatori sono utili come riferimento per verificare che il soggetto sia inquadrato correttamente (verticalmente e/o orizzontalmente).

- I marcatori su schermo non sono disponibili quando è attivo l'ingrandimento.
- L'uso dei marcatori su schermo non influisce sulle registrazioni.
- Visualizzando il marcatore 4:3 è possibile controllare l'area dell'immagine emessa in uscita quando il rapporto di aspetto è impostato su 4:3.

[Unità di lunghezza]: seleziona le unità da utilizzare per la visualizzazione della distanza di messa a fuoco durante la messa a fuoco manuale. L'impostazione influisce anche sulle unità per informazioni GPS quando si utilizza il ricevitore GPS GP-E2 opzionale.

Menu Configura sistema

Voce di menu	Opzioni di impostazione	CAMERA	MEDIA	
[Lingua 	[Česky], [Dansk], [Deutsch], [Ελληνικά], [English], [Español], [Français], [Italiano], [Magyar], [Melayu], [Nederlands], [Norsk], [Polski], [Português], [Română], [Suomi], [Svenska], [Türkçe], [Русский], [Українська], [العربية], [فارسی], [ភាសាខ្មែរ], [简体中文], [繁體中文], [한국어], [日本語]	●	●	27
[Fuso orario/ Ora legale]	[🏠] (fuso orario del proprio paese) o [✈️] (fuso orario del paese in cui si sta viaggiando): [Parigi], elenco dei fusi orari [⌚] (regolazione dell'ora legale): attiva/disattiva (disattivato)	●	●	27
[Data/Ora]	[Data/Ora]: ([1.Gen.2022 12:00 AM]) [Formato data]: [Y.M.D], [M.D.Y], [D.M.Y] (Y = anno, M = mese, D = giorno) [24H]: attiva (formato 24 ore) o <u>disattiva</u> (formato 12 ore)	●	●	26

Voce di menu	Opzioni di impostazione	CAMERA	MEDIA	
[LED POWER]:	[ON Acceso], [OFF Spento]	●	●	24
[Spia di registrazione]	[ON Acceso], [OFF Spento]	●	●	–
[LED ACCESS]:	[ON Acceso], [OFF Spento]	●	●	32
[Termin. REMOTE]	[RC-V100 RC-V100 (REMOTE A)], [Std Standard]	●	●	87
Da [Pulsante programm. 1] a [Pulsante programm. 5]	Qui di seguito, le preimpostazioni assegnate inizialmente a ciascun pulsante programmabile. Per l'elenco completo delle funzioni assegnabili, consultare la tabella dettagliata. 1: [AF/MF AF/MF], 2: [Pre-registr.], 3: [OFF Spento], 4: [OFF Spento], 5: [REC REVIEW Visiona registraz]	●	–	93
[Pulsante progr. a schermo]	Per l'elenco completo delle funzioni assegnabili, consultare la tabella dettagliata (default: [PHOTO Photo]).	●	–	93
[Pulsante e ghiera CUSTOM]	[EXP IRIS / SHTR / GAIN], [GAIN Limite AGC], [Comp. esposizione], [OFF Spento]	●	–	91
[Informazioni batteria]	–	●	●	–
[Backup menu/ CP B]	[Salva], [Carica] Caricare sulla videocamera impostazioni di menu e file immagine personalizzata contenuti sulla scheda SD B, o salvare tali elementi sulla scheda SD B.	●	–	103
[Modalità USB]	[UVC Uscita video (UVC)], [GPS GP-E2]	●	●	–
[Impost. auto ora GPS]*	[OFF Disattiva], [ON Aggiorn.auto]	●	–	–
[Display informazioni GPS]*	–	●	–	–
[Informazioni certificazioni]	–	●	●	–
[Firmware]	–	●	–	–
[Ripristina tutto]	[No], [Si]	●	●	–

* Opzione disponibile solo quando il ricevitore GPS GP-E2 opzionale è inserito sulla videocamera.

[Spia di registrazione]: attiva la spia di registrazione quando la videocamera registra, la carica della batteria è bassa o una scheda SD è piena. Se impostata su [**OFF** Spento], in questi casi la spia non si accenderà. Dal momento che la spia si trova sulla maniglia, assicurarsi che quest'ultima sia inserita sulla videocamera.

[Informazioni batteria]: se si utilizza un pacco batteria compatibile con Intelligent System, questa opzione visualizza una schermata in cui si può controllarne la carica (in percentuale) e la durata residua per registrazioni (in modalità **CAMERA**) o riproduzioni (in modalità **MEDIA**).

- Se il pacco batteria è esaurito, le informazioni sulla batteria potrebbero non essere visualizzate.

[Impost. auto ora GPS]: quando è montato sulla videocamera il ricevitore GPS GP-E2 opzionale, è possibile scegliere che la videocamera imposti automaticamente [Data/Ora] in base alle informazioni ottenute dal GPS. Per maggiori informazioni fare riferimento al manuale di istruzioni del ricevitore.

[Display informazioni GPS]: quando il ricevitore GPS GP-E2 opzionale è inserito sulla videocamera, questa funzione permette di visualizzare le informazioni GPS. Per maggiori dettagli consultare *Visualizzazione delle informazioni GPS* nel manuale di istruzioni del ricevitore.

[Informazioni certificazioni]: visualizza alcune informazioni di certificazione che si applicano alla videocamera.

[Firmware]: consente di verificare la versione attuale del firmware della videocamera. Questa opzione di menu solitamente non è disponibile.

[Ripristina tutto]: ripristina tutte le impostazioni della videocamera.

Appendice: indicazioni sullo schermo e icone

Registrazione

Marcatori a schermo (📖128)

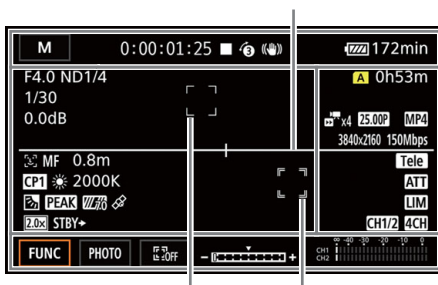

Riquadro rilevamento del viso (📖 67) Inseguimento (📖67)

A sinistra sullo schermo



Icona/Indicazione	Descrizione
A F00.0	Valore di apertura (📖 47, 48)
ND1/0	Filtro ND (📖 51)
OFF , ON	Luce IR (📖 86)
1/00000	Velocità dell'otturatore (📖 47)
00.0dB	Valore di guadagno (📖 47)
AE +/-0 0/0 +/-0 0/0 *	Compensazione dell'esposizione (📖 50) Blocco dell'esposizione (📖 50)
GAIN 00.0dB	Limite AGC (📖 54)
	Rilevamento e puntamento del viso (📖 67)
LAF , MAF , AF , MF	Messa a fuoco (📖 63)
0.0m, 000m, ∞	Distanza di messa a fuoco • Durante la messa a fuoco, viene visualizzata anche la distanza stimata di messa a fuoco.
Da CP1 a CP6	File immagine personalizzata (📖 95)
K , 1, 2, 00000K	Bilanciamento del bianco (📖 55), temperatura colore
	Correzione del controluce (📖 52)
PEAK , PEAK	Peaking (📖 65)
70 , 100	Motivo zebra (📖 52)
	GPS attivo (📖 89) Opzione disponibile solo quando il ricevitore GPS GP-E2 opzionale è montato sulla videocamera.
2.0x	Convertitore tele digitale (📖 62)
REC ➔, STBY ➔	Comando di registrazione (📖 36)

Lato superiore dello schermo



Icona/Indicazione	Descrizione
	Modalità AUTO (📖 35, 36)
	Modalità di ripresa (📖 44)
	Modalità infrarossi (📖 86)
00:00:00:00	Time code (📖 71)
	Operazione di registrazione (📖 35) Standby di registrazione, Registrazione
	Modalità di preregistrazione (📖 84)
	Stabilizzatore dell'immagine (📖 69)
 (in bianco), (in giallo), (in rosso) 000 min	Carica rimanente della batteria (📖 17) L'icona mostra una stima della carica rimanente. Il tempo rimanente di registrazione è indicato in minuti accanto all'icona. <ul style="list-style-type: none"> • Quando l'icona viene visualizzata in giallo, la carica della batteria è quasi esaurita. • Quando viene visualizzato , sostituire il pacco batteria con uno completamente carico. • A seconda delle condizioni d'uso, la carica della batteria effettiva può non essere indicata con precisione.
DC IN	Visualizzato quando la videocamera è alimentata tramite il terminale DC IN.
	Foto registrata (📖 35) <ul style="list-style-type: none"> • Quando un'icona viene visualizzata in giallo, la scheda indicata è quasi piena. • Quando viene visualizzato (o), la foto non può essere registrata a causa di problemi con la scheda SD.

A destra sullo schermo

Icona/Indicazione	Descrizione
	Tempo di registrazione rimanente
(icona in giallo)	Spazio sulla scheda SD quasi esaurito.
(icona in rosso)	Spazio sulla scheda SD esaurito.
(in rosso), (in rosso)	Nessuna scheda SD inserita o impossibile registrare sulla scheda SD.
000h00m	Registrazione relay (📖 33)
	Barra dello zoom (📖 58) <ul style="list-style-type: none"> • Appare solo quando si aziona lo zoom. La porzione azzurra indica il campo dello zoom digitale.
 x0.0, x0000	Modalità di registrazione rallentata o accelerata e velocità lenti/veloce (📖 42)

Icona/Indicazione	Descrizione
	Velocità fotogrammi (📖 40)
	Formato filmati (📖 40)
0000x0000	Risoluzione (📖 40).
000Mbps	Bit rate (📖 40)
	Lente di conversione (📖 123)
	Attenuatore del microfono (📖 81)
	Limitatore di picco audio (📖 81)
CH0/0, CH0+0/0+0	Canale audio in uscita (📖 116)
	Formato audio (📖 75)
	Registrazione di time code/data/ora (📖 72)

Lato inferiore dello schermo

Icona/Indicazione	Descrizione
[FUNC]	Aprire il menu FUNC (📖 29)
	Pulsante programmabile su schermo (📖 93) <ul style="list-style-type: none"> • La funzione [PHOTO] Photo è assegnata al pulsante programmabile per default.
[L2OFF]	Puntamento (📖 67)
	Barra dell'esposizione (📖 47)
	Livello di registrazione audio (📖 79, 80)

Riproduzione

Clip

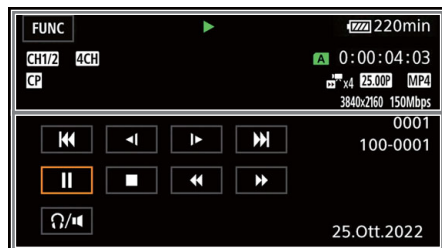

Foto

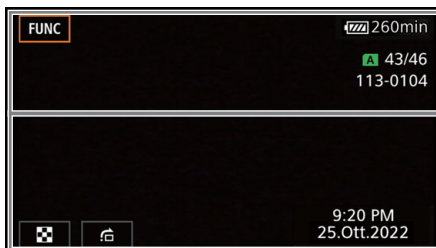

Lato superiore dello schermo

Icona/Indicazione	Descrizione
[FUNC]	Apri il menu FUNC (📖 29).
▶, , ◀◀, ▶▶, ◀, ▶, ▶▶, ◀◀, ▶▶▶	Riproduzione (📖 106) ▶ : riproduzione, : pausa della riproduzione, ◀◀/▶▶ : riproduzione veloce, ◀/▶ : riproduzione lenta, ◀◀◀/▶▶▶ : fotogramma indietro/avanti
CHO/0, CHO+0/0+0	Canale audio in uscita (📖 116)
[4CH]	Formato audio (📖 75)
[CP]	Immagine personalizzata (📖 95)
[A] / [B]	Scheda SD in uso.
00:00:00:00	Time code (📖 71)
000000/000000	Foto attuale / Numero totale di foto
📹 x0.0, 📹 x0000	Modalità di registrazione rallentata o accelerata e velocità rallenti/veloce (📖 42)
50.00P, 50.00I, 25.00P	Velocità fotogrammi (📖 40)
[MP4], [XF-AVC]	Formato filmati (📖 40)
0000x0000	Risoluzione (📖 40).
000Mbps	Bit rate (📖 40)
000000	Numero della clip
000-0000	Numero del file (📖 126)

Lato inferiore dello schermo

Icona/Indicazione	Descrizione
◀◀, ▶▶, , ▶, ■, ◀◀, ◀, ▶▶, ▶▶	Comandi di riproduzione per le clip (📖 106)
🔊/🔊	Volume cuffie/altoparlante (📖 82, 107)
📺, 🏠	Comandi di riproduzione per le foto (📖 106)
Ora e data F00 1/00000	Codice dati (📖 125)

Risoluzione dei problemi

Qualora si riscontrino problemi nell'utilizzo della videocamera, consultare questa sezione. Se il problema persiste, rivolgersi al rivenditore o a un Centro di assistenza Canon.

Sorgente elettrica

La videocamera non si accende o si spegne da sola.

- Il pacco batteria è esaurito. Sostituire o ricaricare il pacco batteria.
- Rimuovere il pacco batteria e reinserirlo correttamente.
- L'adattatore di alimentazione USB è connesso al terminale USB. Collegare l'adattatore di alimentazione USB al terminale DC IN.

È impossibile caricare il pacco batteria.

- Assicurarsi che la videocamera sia spenta così che la carica possa cominciare.
- La temperatura del pacco batteria è fuori dal campo di temperature permesso (circa 0 – 40 °C). Rimuovere il pacco batteria e, a seconda dei casi, riscaldarlo o lasciarlo raffreddare, dopodiché provare di nuovo a caricarlo.
- Caricare il pacco batteria ad una temperatura compresa tra 0 °C e 40 °C.
- Il pacco batteria è difettoso. Sostituire il pacco batteria.
- La videocamera non riesce a comunicare con il pacco batteria inserito. I pacchi batteria non consigliati per l'impiego con la videocamera da Canon non possono essere ricaricati utilizzando la videocamera.
- Anche utilizzando pacchi batteria consigliati da Canon per l'uso con questa videocamera potrebbero comunque verificarsi problemi con la videocamera o il pacco batteria. Rivolgersi a un Centro di assistenza Canon.
- L'adattatore di alimentazione USB è connesso al terminale USB. Collegare l'adattatore di alimentazione USB al terminale DC IN.

L'adattatore di alimentazione USB emette un rumore.

- Quando è collegato ad una presa di corrente, l'adattatore di alimentazione USB genera un lieve rumore. Non si tratta di un malfunzionamento.

Il pacco batteria si esaurisce rapidamente, anche a temperature normali.

- La batteria potrebbe essere alla fine della durata massima. Acquistare un nuovo pacco batteria.

Registrazione

Premendo il pulsante START/STOP, la registrazione non si avvia.

- Non è possibile eseguire registrazioni mentre la videocamera sta scrivendo registrazioni precedenti su una scheda SD (mentre l'indicatore ACCESS è acceso o lampeggia). Attendere che la videocamera abbia finito.
- La levetta di blocco della maniglia si trova sulla posizione  e non consente l'utilizzo del pulsante START/STOP della maniglia. Cambiare la posizione della levetta di blocco.

Il punto in cui è stato premuto il pulsante START/STOP non corrisponde al punto iniziale o finale della registrazione.

- Potrebbe intercorrere un breve intervallo tra la pressione del pulsante START/STOP e l'effettivo avvio o arresto della registrazione. Non si tratta di un malfunzionamento.

Impossibile cambiare le impostazioni di registrazione.

- La modalità USB è impostata su [**UVC** Uscita video (UVC)] ( 130).

Impossibile cambiare la modalità di registrazione.

- La modalità USB è impostata su [UVC Uscita video (UVC)]. Scollegare il cavo di interfaccia dal terminale USB.

La videocamera non mette a fuoco.

- La messa a fuoco automatica non funziona sul soggetto. Eseguire la messa a fuoco manualmente (📖 63).
- Il mirino non è regolato. Eseguire le correzioni necessarie con la levetta di regolazione diottrica (📖 22).
- L'obiettivo o il sensore AF istantaneo è sporco. Pulire l'obiettivo o il sensore con un panno morbido per la pulizia degli obiettivi (📖 148). Per pulire l'obiettivo non fare mai uso di fazzoletti di carta.

Il pulsante dello zoom sull'impugnatura non ha alcun effetto.

- Il pulsante dello zoom sull'impugnatura è disattivato. Impostare [Configura videocamera] ➤ [Mod. funz. zoom impugnatura] su [Abilita].

Il pulsante dello zoom sulla maniglia non ha alcun effetto.

- Il pulsante dello zoom sulla maniglia è disattivato. Impostare [Configura videocamera] ➤ [Operazione zoom maniglia] su [Abilita].

La ghiera di messa a fuoco/zoom non ha alcun effetto.

- La ghiera di messa a fuoco/zoom è disattivata. Impostare [Configura videocamera] ➤ [Mod. ghiera fuoco/zoom] su [Abilita].

Quando un soggetto passa velocemente davanti all'obiettivo, l'immagine appare leggermente distorta.

- Questo è un fenomeno tipico dei sensori di immagine CMOS. Quando un soggetto passa velocemente davanti alla videocamera, l'immagine può sembrare leggermente deformata. Non si tratta di un malfunzionamento.

Cambiare la modalità operativa tra registrazione (●)/pausa di registrazione (■)/riproduzione (▶) richiede più tempo del solito.

- Se la scheda SD contiene molte clip, alcune operazioni potrebbero richiedere più tempo del solito. Salvare le registrazioni (📖 117) e inizializzare la scheda (📖 33).
- Lo spazio disponibile sulla scheda di destinazione è insufficiente, oppure contiene già il numero massimo di clip XF-AVC consentito (999 clip). Eliminare qualche clip XF-AVC (📖 108) per liberare spazio o sostituire la scheda.

Clip o foto non vengono registrate correttamente.

- Questo può accadere quando clip e foto vengono registrate ed eliminate ripetutamente. Salvare le registrazioni (📖 117) e inizializzare la scheda (📖 33).

Se si usa la videocamera a lungo, si surriscalda.

- Dopo un uso prolungato, la videocamera potrebbe surriscaldarsi; non si tratta di un malfunzionamento. Il surriscaldamento anomalo o eccessivo della videocamera dopo un breve utilizzo può indicare che c'è un problema. Rivolgersi a un Centro di assistenza Canon.

Riproduzione

Impossibile eliminare le clip/foto.

- Il selettore LOCK della scheda SD si trova nella posizione che impedisce l'eliminazione accidentale. Cambiare la posizione del selettore LOCK.
- Le foto protette con altri dispositivi non possono essere eliminate con questa videocamera.
- Potrebbe non essere possibile eliminare clip registrate o modificate con un altro dispositivo.

L'eliminazione delle clip richiede più tempo del previsto.

- Se la scheda SD contiene molte clip, alcune operazioni potrebbero richiedere più tempo del solito. Salvare le registrazioni (📖 117) e inizializzare la scheda (📖 33).

Impossibile copiare le clip/foto

- Potrebbe non essere possibile eliminare scene registrate o modificate utilizzando un altro dispositivo e poi trasferite su una scheda SD collegata al computer.

Impossibile contrassegnare singole clip/foto nella schermata indice con un segno di spunta ✓

- Non si possono selezionare più di 100 singole clip/foto. Invece di [Seleziona], scegliere l'opzione [Tutte le clip] o [Tutte le immagini].

Indicatori e visualizzazioni su schermo

appare in rosso sullo schermo.

- Il pacco batteria è esaurito. Sostituire o ricaricare il pacco batteria.

appare in rosso sullo schermo.

- La videocamera non riesce a comunicare con il pacco batteria inserito e perciò è impossibile visualizzare la durata residua della batteria.

La spia tally non si accende.

- Impostare [Configura sistema] ➤ [Spia di registrazione] su [Acceso].

La spia tally lampeggia velocemente. (4 lampeggiamenti al secondo)

- Il pacco batteria è esaurito. Sostituire o ricaricare il pacco batteria.
- Non c'è abbastanza spazio disponibile sulla scheda SD selezionata per la registrazione. Eliminare alcune registrazioni (📖 108) per liberare spazio o sostituire la scheda.

appare in rosso sullo schermo.

- La scheda SD è piena. Eliminare alcune registrazioni (📖 108) per liberare spazio o sostituire la scheda.

appare in rosso sullo schermo.

- Si è verificato un errore relativo alla scheda. Spegnerne la videocamera. Rimuovere e reinserire la scheda SD. Inizializzare la scheda SD (📖 33) se la visualizzazione non torna normale.

Anche dopo l'arresto della registrazione, l'indicatore ACCESS resta acceso in rosso.

- È in corso la registrazione della clip sulla scheda. Non si tratta di un malfunzionamento.

L'indicatore POWER/CHG lampeggia rapidamente (una volta ogni 0,5 secondi).

- La temperatura del pacco batteria è fuori dal campo di temperature permesso (circa 0 – 40 °C). Rimuovere il pacco batteria e, a seconda dei casi, riscaldarlo o lasciarlo raffreddare, dopodiché provare di nuovo a caricarlo.
- Caricare il pacco batteria ad una temperatura compresa tra 0 °C e 40 °C.
- Il pacco batteria è danneggiato. Utilizzare un altro pacco batteria.
- La carica si è interrotta perché l'adattatore di alimentazione USB o il pacco batteria è difettoso. Rivolgersi a un centro di assistenza Canon.

lampeggia sullo schermo.



- Il ricevitore GPS GP-E2 opzionale è inserito sulla videocamera in modalità . Scollegare e poi ricollegare il ricevitore dopo avere impostato la videocamera in modalità .

Immagine e audio

Lo schermo è troppo scuro.

- Regolare la luminosità con l'impostazione [Configura display] ➤ [Luminosità LCD] o [Retroilluminazione].

Le indicazioni a schermo lampeggiano ripetutamente.

- Il pacco batteria è esaurito. Sostituire o ricaricare il pacco batteria.
- Rimuovere il pacco batteria e reinserirlo correttamente.

Strani caratteri appaiono sullo schermo e la videocamera non funziona dovutamente.

- Scollegare la sorgente di alimentazione e attendere qualche istante prima di ricollegarla.

Sullo schermo appaiono disturbi video.

- Non utilizzare la videocamera vicino a forti campi elettromagnetici, ad esempio vicino a potenti magneti o motori elettrici, apparecchiature per risonanza magnetica o linee ad alta tensione.

Sullo schermo appaiono bande orizzontali.

- Questo fenomeno, tipico dei sensori di immagine CMOS, si verifica quando si registra usando certi tipi di lampade fluorescenti, al mercurio o al sodio. Non si tratta di un malfunzionamento. Può essere possibile ridurre questi inconvenienti impostando [Configura videocamera] ➤ [Riduzione flicker] su [Automatico] o impostando la velocità dell'otturatore sul valore adatto alla frequenza della rete elettrica locale (1/100 per reti a 50 Hz, 1/60 per reti a 60 Hz).

L'immagine nel mirino è sfocata.

- Regolare il mirino con la levetta per la regolazione diottrica (📖 22).

L'immagine non appare sul mirino.

- Chiudere il pannello LCD ed estrarre il mirino per attivarlo.

Impossibile registrare l'audio.

- Il selettore ON/OFF del terminale INPUT non si trova nella posizione corretta.
- Il microfono esterno collegato al terminale INPUT 1/INPUT 2 richiede alimentazione phantom. Spostare su MIC+48V il selettore della sensibilità del terminale utilizzato (INPUT 1/INPUT 2) (📖 79).
- Il livello di registrazione audio non è impostato correttamente (📖 79, 80).

L'audio presenta distorsioni o viene registrato a livelli bassi.

- Registrando nei pressi di luoghi molto rumorosi (come durante fuochi artificiali, spettacoli o concerti), l'audio può risultare distorto o non essere registrato ai livelli effettivi. Attivare l'attenuatore del microfono (📖 79, 81) o regolare manualmente il livello di registrazione audio.

L'immagine è visualizzata correttamente ma non viene emesso audio dall'altoparlante interno.

- Il volume dell'altoparlante è azzerato. Regolare il volume (📖 107).
- Durante la modalità **CAMERA**, l'audio dell'altoparlante incorporato verrà disattivato se le cuffie sono collegate alla videocamera.

Scheda SD e accessori

Impossibile inserire la scheda SD.

- Si sta cercando di inserire la scheda SD nel senso sbagliato. Inserire la scheda nell'altro verso.

Impossibile registrare sulla scheda SD.

- È necessario utilizzare una scheda SD compatibile (📄 31).
- È necessario inizializzare la scheda SD (📄 33) quando viene utilizzata per la prima volta su questa videocamera.
- La scheda SD è piena. Eliminare alcune registrazioni (📄 108) per liberare spazio oppure sostituire la scheda SD.
- La scheda contiene già il numero massimo di clip XF-AVC consentito (999 clip). Eliminare qualche clip XF-AVC (📄 108) per liberare spazio o sostituire la scheda.

Il controllo remoto RC-V100 opzionale o un telecomando disponibile in commercio non funzionano.

- Controllare che [Configura sistema] ➤ [Termin. REMOTE] sia impostato su [RC-V100 (REMOTE A)] quando si usa un controllo remoto RC-V100 opzionale oppure su [Standard] quando si usa un altro telecomando disponibile in commercio.
- Spegnerne la videocamera, collegare nuovamente il telecomando e riaccendere nuovamente la videocamera.
- Se **MENU** ➤ [🔊 5 Configura videocamera] ➤ [📺 Funzione] è impostato su [Spento] o se il file di immagine personalizzata correntemente selezionato è protetto, non è possibile modificare le impostazioni immagine personalizzata dettagliate mediante il controllo remoto RC-V100. Impostare [📺 Funzione] su [Acceso] dopo aver selezionato un file immagine personalizzata che non è protetto (📄 95).

Collegamenti con dispositivi esterni

Le immagini sullo schermo di un televisore vicino sono disturbate.

- Quando si utilizza la videocamera in ambienti chiusi in cui è presente anche un televisore, mantenere l'adattatore di alimentazione USB a una distanza sufficiente dai cavi di alimentazione o di antenna del televisore.

La riproduzione sulla videocamera è corretta ma il monitor esterno non visualizza nessuna immagine.

- La videocamera non è collegata correttamente al monitor esterno. Controllare che la videocamera sia collegata correttamente (📄 113).
- L'ingresso video del monitor esterno non è impostato sul terminale video a cui è collegata la videocamera. Selezionare l'ingresso video corretto.

La videocamera è collegata tramite il cavo HDMI ad alta velocità HTC-100 opzionale ma non è presente né audio né video sul monitor esterno.

- Scollegare il cavo HDMI ad alta velocità ed effettuare nuovamente il collegamento oppure spegnere e riaccendere la videocamera.
- Il monitor collegato non è compatibile con la configurazione video selezionata. Scegliere una configurazione video supportata dal monitor.

Non è presente alcuna immagine sul computer collegato.

- Il cavo USB è connesso al terminale DC IN della videocamera. Collegare il cavo USB al terminale USB.

Il computer non riconosce la videocamera nonostante questa sia collegata correttamente.

- Collegare la videocamera al computer solo quando è visibile la schermata indice delle foto.
- Scollegare il cavo USB e spegnere la videocamera. Accenderla di nuovo dopo qualche minuto e riprovare il collegamento.
- Collegare la videocamera a un'altra porta USB sul computer.

Impossibile trasferire clip MP4 e foto sul computer.

- La scheda SD contiene troppe clip MP4 e/o foto. Eliminare alcune registrazioni (📖 108) in modo che la scheda SD ne contenga un massimo complessivo di 2500 (Windows) o 1000 (macOS).

Elenco dei messaggi (in ordine alfabetico)**Accesso alla scheda in corso. Non rimuovere scheda.**

- Il coperchio degli alloggiamenti delle schede SD è stato aperto mentre la videocamera stava accedendo ai dati oppure l'accesso è iniziato quando il coperchio era aperto. Non rimuovere la scheda SD finché il messaggio non scompare.

Alcune clip richiedono recupero dati.

- L'alimentazione potrebbe essersi interrotta improvvisamente o la scheda potrebbe essere stata rimossa mentre la videocamera stava registrando. Ciò ha causato il danneggiamento dei dati in una o più clip XF-AVC. È possibile provare a recuperare le clip (📖 34).

Batteria non compatibile. La videocamera si spegnerà automaticamente.

- La videocamera è stata accesa con inserito un pacco batteria non consigliato da Canon. La videocamera si spegnerà automaticamente entro 4 secondi.

Caricare la batteria

- Il pacco batteria è esaurito. Caricare la batteria.

Controllare la scheda

- Impossibile accedere alla scheda SD. Controllare la scheda SD e assicurarsi che funzioni correttamente e sia inserita correttamente.
- Si è verificato un errore sulla scheda SD. La videocamera non riesce a registrare o riprodurre l'immagine. Provare ad estrarre e reinserire la scheda SD oppure utilizzare una scheda SD diversa.
- Nella videocamera è stata inserita una scheda MultiMedia (MMC). Utilizzare una scheda SD di tipo consigliato (📖 31).
- Se una volta scomparso il messaggio [A]/[B] appare in rosso sullo schermo, procedere in questo modo: spegnere la videocamera e quindi rimuovere e reinserire la scheda SD. Se [A]/[B] cambia da nero a verde, è possibile riprendere la registrazione/riproduzione. Se il problema persiste, salvare le registrazioni (📖 117) e inizializzare la scheda SD (📖 33).

Coperchio dell'alloggiamento della scheda aperto

- Dopo aver inserito una scheda SD, chiudere il coperchio dell'alloggiamento.

Elaborazione in corso. Non disconnettere l'adattatore d'alimentazione compatto.

- La videocamera sta aggiornando la scheda SD. Attendere il completamento dell'operazione e non scollegare l'adattatore di alimentazione USB e non rimuovere il pacco batteria.

Errore comunicaz. batteria Sulla batteria è riportato il logo Canon?

- Il pacco batteria inserito non è di tipo consigliato da Canon per l'utilizzo con questa videocamera.
- Anche utilizzando pacchi batteria consigliati da Canon per l'uso con questa videocamera potrebbero comunque verificarsi problemi con la videocamera o il pacco batteria. Rivolgersi a un centro di assistenza Canon.

Errore nome file

- I numeri di cartella e di file hanno raggiunto i valori massimi consentiti. Impostare [Configuraz. registraz.] ➤ [Numerazione clip MP4/foto] su [Ripristino] e inizializzare la scheda SD (📖 33).

Eseguire back-up delle registrazioni regolarmente

- Questo messaggio può essere visualizzato quando la videocamera viene accesa. In caso di problemi di funzionamento le registrazioni possono andare perse per cui si consiglia di eseguire regolarmente copie di back-up delle registrazioni.

Impossibile eliminare alcune clip

- Con questa videocamera non è possibile eliminare le clip protette/modificate con altri dispositivi e poi trasferite su una scheda SD collegata a un computer.

Impossibile registrare su questa scheda

- Non è possibile registrare clip su schede SD da 512 MB o meno. Utilizzare una scheda SD compatibile (☐ 31).

Impossibile riprodurre

- Le clip non possono essere riprodotte da una scheda SD da 512 MB o meno. Utilizzare una scheda SD compatibile (☐ 31).

Impossibile riprodurre Inizializzare usando solo la videocamera

- La scheda SD sulla videocamera è stata inizializzata con un computer. Inizializzare la scheda con la videocamera (☐ 33).

Impossibile tagliare la clip

- Le clip registrate o copiate con altri dispositivi non possono essere tagliate.

Impossibile usare questa impugnatura

- La maniglia montata non può essere utilizzata con questa videocamera. Utilizzare la maniglia in dotazione.

Inizializzare usando solo la videocamera

- Inizializzare la scheda SD con la videocamera (☐ 33).

Nessuna clip

- Nella scheda SD selezionata non ci sono clip.

Nessuna immagine

- Non ci sono foto da riprodurre.

Nessuna scheda

- Inserire nella videocamera una scheda SD compatibile (☐ 31).

Numero clip già al massimo

- La scheda selezionata per la registrazione contiene già il numero massimo di clip XF-AVC consentito (999 clip). Sostituire la scheda oppure usare la scheda SD dell'altro slot.
- Impossibile proseguire con la registrazione doppia perché entrambe le schede hanno raggiunto il numero massimo di clip XF-AVC.

Operazione annullata

- Impossibile accedere alla scheda SD. Controllare la scheda SD e assicurarsi che funzioni correttamente e sia inserita correttamente.
- Si è verificato un errore sulla scheda SD. La videocamera non riesce a registrare o riprodurre l'immagine. Provare ad estrarre e reinserire la scheda SD oppure utilizzare una scheda SD diversa.
- Non è possibile registrare clip perché i dati di controllo sono danneggiati o si è verificato un errore di codifica. (I dati di controllo non si possono recuperare con la videocamera.) Spegner e riaccendere la videocamera. Rimuovere le schede e poi reinserirle oppure sostituirle con altre nuove. Se il problema persiste, rivolgersi a un centro di assistenza Canon.
- Le informazioni di controllo dei file danneggiati non possono essere recuperate. Schede o clip XF-AVC con informazioni di controllo dei file danneggiati non sono leggibili con Canon XF Utility.

Questa scheda potrebbe non supportare la registrazione di video.

- Con schede sprovviste di classe di velocità o con classe di velocità ridotta può non essere possibile registrare clip. Per registrare clip con risoluzione a 3840x2160 e per registrazioni rallentata o accelerata, utilizzare schede SD di classe di velocità UHS U3. Per registrare altri tipi di clip, utilizzare schede SD di classe di velocità 6* o 10 oppure di classe di velocità UHS U1 o U3.

* Solo per le clip MP4. Non utilizzare per registrare clip XF-AVC.

Scheda piena

- La scheda SD è piena. Eliminare alcune registrazioni (🗑️ 108) per liberare spazio oppure sostituire la scheda SD.

Scheda protetta da scrittura

- Il selettore LOCK della scheda SD si trova nella posizione che impedisce l'eliminazione accidentale. Cambiare la posizione del selettore LOCK.

Troppe foto e filmati MP4. Scollegare il cavo USB.

- Scollegare il cavo USB. Provare a utilizzare un lettore di schede oppure ridurre a meno di 2500 (Windows) o 1000 (macOS) il numero di clip MP4 o foto combinate contenute sulla scheda SD.
- Se sul computer è apparsa una finestra di dialogo, chiuderla. Scollegare il cavo USB e tentare nuovamente la connessione dopo qualche minuto.

Velocità di scrittura su scheda di memoria insufficiente. Registrazione interrotta

- La velocità di scrittura sulla scheda SD era troppo lenta e la registrazione è stata interrotta. Per registrare clip con una risoluzione di 3840x2160 oppure con la registrazione rallentata o accelerata, utilizzare schede SD con classe di velocità UHS U3. Per registrare altre tipologie di clip, utilizzare schede SD di classe di velocità 6* o 10 oppure di classe di velocità UHS U1 o U3.
- * Solo per le clip MP4. Non utilizzare per registrare clip XF-AVC.
- Dopo ripetute registrazioni, eliminazioni e modifiche di clip (causando la "frammentazione" della memoria), la scrittura dei dati sulla scheda SD potrebbe richiedere più tempo e la registrazione potrebbe interrompersi. Salvare le registrazioni (🗑️ 117) e inizializzare la scheda SD (🗑️ 33).

Precauzioni per l'uso e istruzioni per la sicurezza

Leggere le seguenti istruzioni al fine di utilizzare il prodotto in tutta sicurezza.

AVVERTENZA

Indica il rischio di lesioni gravi o di morte.

- Sospendere immediatamente l'uso del prodotto se si verificano circostanze insolite, come la presenza di fumo o di uno strano odore.
- Non toccare parti interne esposte.
- Non bagnare il prodotto. Non inserire oggetti estranei o liquidi nel prodotto.
- Non toccare il prodotto quando è connesso a una presa di corrente durante i temporali. Ciò potrebbe provocare scosse elettriche.
- Non smontare o modificare il prodotto.
- Non esporre il prodotto a forti urti o vibrazioni.
- Osservare le seguenti istruzioni quando si utilizzano batterie disponibili in commercio o le batterie ricaricabili fornite.
 - Utilizzare le batterie/batterie ricaricabili solo con il prodotto specificato.
 - Non riscaldare le batterie né esporle al fuoco.
 - Non caricare le batterie/batterie ricaricabili utilizzando carica batterie non autorizzati.
 - Non esporre i terminali alla polvere o lasciare che entrino in contatto con graffette o altri oggetti metallici.
 - Non utilizzare batterie/batterie ricaricabili che presentano perdite. In caso di contatto del materiale fuoriuscito da una batteria/batteria ricaricabile con pelle o abiti, sciacquare accuratamente l'area esposta con acqua corrente. In caso di contatto con gli occhi, sciacquare accuratamente con abbondante acqua corrente e consultare il medico.
 - Quando si smaltiscono le batterie/batterie ricaricabili, isolare i terminali con del nastro adesivo o in altro modo. Ciò potrebbe provocare scosse elettriche, esplosioni o incendi.
- Con il prodotto utilizzare esclusivamente le sorgenti di alimentazione consigliate [in questo manuale di istruzioni](#).
- Osservare le seguenti istruzioni quando si utilizza una carica batteria o l'adattatore di alimentazione USB PD-E1.
 - Non collegare o scollegare il prodotto con le mani bagnate.
 - Non utilizzare il prodotto se la spina non è inserita completamente nella presa di corrente.
 - Non esporre la spina e i terminali alla polvere o lasciare che entrino in contatto con graffette o altri oggetti metallici.
 - Non posizionare oggetti pesanti sul cavo di alimentazione. Non danneggiare, rompere o modificare il cavo di alimentazione.
 - Non avvolgere il prodotto in panni o altri materiali durante l'utilizzo o subito dopo quando è ancora caldo.
 - Non scollegare il prodotto tirando il cavo di alimentazione.
 - Non lasciare il prodotto connesso a una sorgente di alimentazione per periodi di tempo prolungati.
- Non mantenere il prodotto a contatto con la stessa zona di pelle per periodi di tempo prolungati durante l'utilizzo. Ciò potrebbe causare bruciate a basse temperature, oltre ad arrossamenti della pelle e scottature, anche se il prodotto non appare surriscaldato. L'uso di un treppiedi o di un accessorio simile è consigliato durante l'utilizzo del prodotto in luoghi caldi e per persone con problemi circolatori o minore sensibilità cutanea.
- Tenere il prodotto fuori dalla portata dei bambini.

- Rimuovere periodicamente qualsiasi accumulo di polvere dalla spina e dalla presa di corrente utilizzando un panno asciutto.

ATTENZIONE

Indica il rischio di lesioni.

- Non lasciare il prodotto in luoghi esposti a temperature molto elevate o molto basse. Il prodotto potrebbe diventare estremamente caldo/freddo e causare ustioni o lesioni al contatto.
- Montare il prodotto su un treppiedi solo se è sufficientemente solido.
- Non guardare lo schermo né attraverso il mirino per periodi di tempo prolungati. Ciò potrebbe provocare sintomi simili a chinetosi. In tal caso, interrompere immediatamente l'utilizzo del prodotto e aspettare un po' prima di riprenderlo.

Videocamera

Per ottenere le massime prestazioni, osservare sempre le precauzioni elencate di seguito.

- **Salvare periodicamente le registrazioni.** Trasferire le registrazioni su un computer ( 117) e salvarle regolarmente. In questo modo si proteggono le registrazioni in caso di danneggiamento e si ottiene più spazio libero sulla scheda SD. Canon non è da ritenersi responsabile di qualsiasi tipo di perdita dei dati.
- Non utilizzare o riporre la videocamera in luoghi polverosi o sabbiosi. La videocamera non è impermeabile; evitare il contatto con acqua, fango o sale. Se uno di questi corpi estranei dovesse finire nella videocamera, questa e/o l'obiettivo potrebbero danneggiarsi.
- Non utilizzare la videocamera vicino a forti campi elettromagnetici, ad esempio vicino a potenti magneti o motori elettrici, apparecchiature per risonanza magnetica o linee ad alta tensione. L'utilizzo della videocamera in tali condizioni potrebbe causare anomalie e la presenza di disturbi audio e video.
- Non puntare l'obiettivo o il mirino verso fonti di luce intensa. Non lasciare la videocamera puntata su soggetti luminosi. Prestare particolare attenzione quando la videocamera è montata su un treppiede o durante il trasporto della videocamera in quanto, in queste circostanze, l'obiettivo o il mirino potrebbero risultare puntati verso fonti di luce intensa. Quando la videocamera non è in uso, assicurarsi di chiudere il copriobiettivo.
- Non trasportare la videocamera tenendola dal pannello LCD. Chiudere il pannello LCD con attenzione. Se si utilizza la cinghia da polso, evitare di fare oscillare la videocamera e il rischio di colpire oggetti.
- **Maneggiare con cura lo schermo touch screen.** Le operazioni sullo schermo touch screen vanno compiute senza eccessiva forza e senza utilizzare penne a sfera o altri oggetti appuntiti. In caso contrario si potrebbe danneggiare la superficie dello schermo.
- Non applicare pellicole protettive sullo schermo. La videocamera ha uno schermo touch screen capacitivo che potrebbe non funzionare correttamente se coperto da una protezione.
- Quando si monta la videocamera su un treppiede, assicurarsi che la lunghezza della vite di serraggio sia inferiore a 6,2 mm. Usare altri treppiedi potrebbe danneggiare la videocamera.
- **Quando si registrano clip, cercare di fare riprese ferme o poco movimentate.** Un eccessivo movimento della videocamera durante le riprese e un ripetuto uso di zoom e panoramiche possono dare luogo a scene fastidiose. In casi estremi, la riproduzione di tali scene può causare malori. In caso di malessere, arrestare immediatamente la riproduzione e fare una pausa secondo necessità.

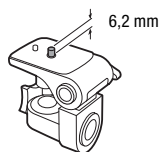

Conservazione per lunghi periodi di tempo

Se si prevede di non utilizzare la videocamera per un lungo periodo di tempo, conservarla in un luogo privo di polvere, non umido e con temperature non superiori a 30 °C.

Pacco batteria

146

PERICOLO!

Maneggiare il pacco batteria con attenzione.

- Mantenere lontano da fiamme (pericolo di esplosione).
- Non esporre il pacco batteria a temperature superiori a 60 °C. Non lasciarlo in prossimità di impianti di riscaldamento o in auto a temperature ambiente elevate.
- Non cercare di smontarlo o modificarlo.
- Proteggerlo da urti o cadute.
- Evitare che si bagni.
- Terminali sporchi possono compromettere il contatto tra il pacco batteria e la videocamera. Pulire i terminali con un panno morbido.



Conservazione per lunghi periodi di tempo

- Conservare i pacchi batteria in ambienti asciutti, a temperature non superiori a 30 °C.
- Per prolungare la vita utile del pacco batteria, scaricarlo completamente prima di riporlo.
- Caricare e scaricare completamente tutti i pacchi batteria almeno una volta l'anno.

Carica residua della batteria

Quando si usa un pacco batteria compatibile con l'Intelligent System, se la durata residua non è visualizzata correttamente, ricaricarlo completamente. La durata, però, potrebbe non essere visualizzata correttamente dopo numerosi utilizzi quando un pacco batteria completamente carico resta inutilizzato per lungo tempo o se viene utilizzato per lunghi periodi ad elevate temperature. La durata rimanente visualizzata a schermo deve essere considerata solo un valore approssimativo e indicativo.

Utilizzo di pacchi batteria non di marca Canon

- Per la vostra sicurezza, i pacchi batteria che non sono Canon originali non si caricheranno né inserendoli nella videocamera né nel carica batterie CG-800E opzionale.
- Si consiglia di utilizzare pacchi batteria Canon originali recanti il marchio  Intelligent Li-ion Battery
- Inserendo nella videocamera dei pacchi batteria che non sono Canon originali, apparirà  e la durata residua della batteria non verrà visualizzata.

Scheda SD

- Si consiglia di effettuare su un computer il backup delle registrazioni contenute nelle schede SD. I dati registrati potrebbero infatti danneggiarsi o andare perduti se le schede sono difettose o esposte ad elettricità statica. Canon non è da ritenersi responsabile della perdita e del danneggiamento di dati.
- Non toccare i terminali e proteggerli da polvere e sporco.
- Non usare schede SD in luoghi soggetti a forti campi magnetici.

- Non lasciare le schede SD in luoghi molto umidi e caldi.
- Non smontare, piegare, lasciare cadere, sottoporre ad urti né bagnare le schede SD.
- Prima di inserire la scheda SD, verificarne la direzione. La forzatura della scheda SD nel proprio alloggiamento quando non è correttamente orientata può determinare il danneggiamento della scheda stessa o della videocamera.
- Non applicare etichette adesive sulla scheda SD.

Batteria al litio ricaricabile incorporata

La videocamera è provvista di una batteria al litio ricaricabile incorporata la cui funzione è salvare la data, l'ora e altre impostazioni. La batteria al litio incorporata si ricarica durante l'utilizzo della videocamera ma si scarica completamente se non si usa l'apparecchio per circa tre mesi.

Per ricaricare la batteria al litio incorporata: collegare l'adattatore di alimentazione USB PD-E1 alla videocamera e lasciarlo collegato per 24 ore con la videocamera spenta.

Smaltimento

Quando si eliminano dei filmati o si inizializza una scheda SD, solo la tavola di allocazione dei file viene alterata, mentre i dati memorizzati non vengono fisicamente cancellati. Prima di smaltire una scheda SD o di cederla a qualcuno, inizializzarla (📖 33). Riempirla con registrazioni non importanti e poi inizializzarla di nuovo. Questa procedura rende molto difficile il recupero delle registrazioni originarie.

Manutenzione/Altro

Pulizia

Corpo della videocamera

- Per la pulizia del corpo della videocamera utilizzare un panno morbido e asciutto. Non utilizzare mai panni trattati con prodotti chimici né solventi volatili quali i diluenti per vernice.

Obiettivo, mirino e sensore AF istantaneo

- Se la superficie dell'obiettivo o il sensore AF istantaneo sono sporchi, la messa a fuoco automatica potrebbe non avvenire correttamente.
- Rimuovere eventuali particelle di polvere o sporco utilizzando un pennello a pompetta di tipo non aerosol.
- Pulire con delicatezza l'obiettivo o il mirino utilizzando un panno di pulizia morbido adatto. Non utilizzare fazzoletti di carta.

Schermo touch screen LCD

- Pulire lo schermo touch screen LCD utilizzando un panno morbido specifico per la pulizia di ottiche fotografiche.
- In caso di sbalzi improvvisi di temperatura, è possibile che si formi condensa sulla superficie dello schermo. Rimuoverla con un panno morbido e asciutto.

Condensa

In caso di brusche variazioni di temperatura, si potrà determinare la formazione di condensa sulle superfici interne della videocamera. Al rilevamento della condensa, sospendere l'utilizzo della videocamera. L'uso prolungato in tale condizione può infatti danneggiare la videocamera.

La formazione di condensa può aver luogo nei seguenti casi:

- Quando la videocamera viene portata improvvisamente da un luogo freddo in uno caldo
- Quando la videocamera viene lasciata in ambienti umidi
- Quando un ambiente freddo viene riscaldato rapidamente

Per evitare la formazione di condensa

- Non esporre la videocamera a sbalzi di temperatura improvvisi o estremi.
- Rimuovere le schede SD e il pacco batteria. Collocare quindi la videocamera in un sacchetto di plastica chiuso ermeticamente ed attendere che si adatti gradualmente alla nuova temperatura prima di estrarla.

In caso di rilevamento di condensa

Il tempo esatto di evaporazione delle goccioline d'acqua varia in funzione del luogo e delle condizioni atmosferiche. Come criterio generale attendere 2 ore prima di riutilizzare la videocamera.

Visualizzazione del logo di certificazione

Aperto la schermata **MENU** ➤ [🔧 Configura sistema] ➤ [Informazioni certificazioni] si possono visualizzare informazioni di certificazione di questa videocamera.

Impiego della videocamera all'estero

Alimentazione

L'adattatore di alimentazione USB consente di alimentare la videocamera e caricare i pacchi batteria in qualsiasi paese con tensione compresa tra 100 e 240 V CA e frequenza di rete a 50/60 Hz. Per informazioni sugli adattatori di presa da utilizzare all'estero contattare un centro di assistenza Canon.

Accessori opzionali (La disponibilità varia a seconda)

I seguenti accessori opzionali sono compatibili con questa videocamera. Gli accessori indicati sono descritti in modo più dettagliato nelle pagine successive.

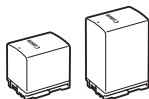

Pacco batteria BP-820,
BP-828



Carica batterie
CG-800E
Battery Charger

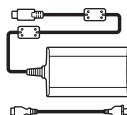

Adattatore di
alimentazione
USB PD-E1

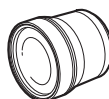

Teleconvertitore
TL-H58



Obiettivo per campo
largo
WA-H58

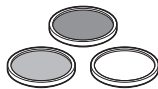

Filtro protettivo da 58 mm,
Filtro ND4L da 58 mm,
Filtro ND8L da 58 mm

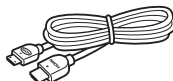

Cavo HDMI ad alta
velocità HTC-100

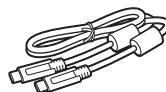

Cavo di interfaccia
IFC-100U/IFC-400U

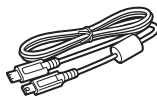

Cavo di interfaccia
IFC-40AB III /
IFC-150AB III



Controllo remoto
RC-V100



Ricevitore GPS
GP-E2*

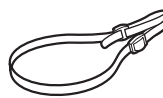

Tracolla
SS-600



Cinghietta da polso
WS-20

* Per la connessione cablata di questo accessorio con la videocamera, è necessario utilizzare un cavo di interfaccia opzionale IFC-40AB III o IFC-150AB III.

Si consiglia di utilizzare accessori Canon originali.

Questo prodotto è stato progettato per consentire le migliori prestazioni se usato con accessori Canon originali. Canon non è responsabile per eventuali danni al prodotto e/o incidenti, quali combustioni, etc., causati da malfunzionamenti di accessori non Canon (ad esempio, perdite di liquidi dalla batteria ricaricabile e/o esplosione). Questa garanzia non è applicabile per riparazioni rese necessarie dal malfunzionamento di accessori non Canon, sebbene tali interventi siano possibili se l'acquirente si fa carico delle spese.

Pacchi batteria

Qualora sia necessario un pacco batteria extra, sceglierne uno tra questi modelli: BP-820 o BP-828.

Se si utilizzano pacchi batteria con il marchio Intelligent System, la videocamera sarà in grado di comunicare con la batteria e verrà visualizzata la durata residua di utilizzo (accurata fino a 1 minuto). Questi pacchi batteria si possono utilizzare e caricare solo con videocamere e caricabatterie compatibili con l'Intelligent System.

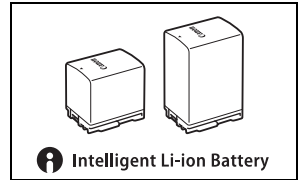

Caricabatterie CG-800E

Per caricare i pacchi batteria fare uso dell'apposito caricabatterie.

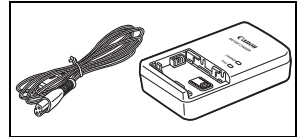

Teleconvertitore TL-H58

Questo obiettivo teleconvertitore aumenta la lunghezza focale dell'obiettivo della videocamera di un fattore di 1,5.

- Il teleconvertitore non è utilizzabile contemporaneamente al paraluce con copriobiettivo fornito in dotazione.
- La distanza minima di messa a fuoco con il teleconvertitore alla posizione di teleobiettivo massimo è di 1,3 m.

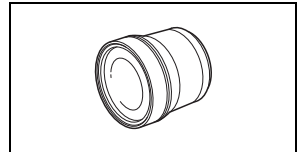

Obiettivo per campo largo WA-H58

L'obiettivo per campo largo riduce la lunghezza focale di un fattore di 0,75, offrendo un'ampia prospettiva per riprese al chiuso o scene panoramiche.

- L'obiettivo per campo largo non è utilizzabile contemporaneamente al paraluce con copriobiettivo fornito in dotazione.

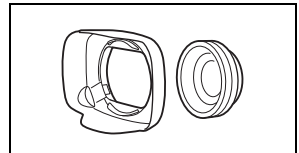

Filtro protettivo da 58 mm, Filtro ND4L da 58 mm, Filtro ND8L da 58 mm

Il filtro a densità neutra e il filtro di protezione MC consentono di compensare condizioni difficili di illuminazione.

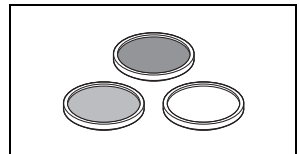

Questo marchio identifica gli accessori video originali di Canon. Per l'utilizzo di apparecchi video Canon, si consigliano gli accessori o i prodotti riportanti lo stesso marchio Canon.



Caratteristiche tecniche

XA65 / XA60

◆ — I valori sono approssimativi.

152

Sistema

• Sistema di registrazione

Clip:	MP4	Compressione video:	MPEG-4 AVC/H.264
		Formato audio:	MPEG-2 AAC-LC, 16 bit, 48 kHz, 2 canali PCM lineare, 16 bit, 48 kHz, 4 canali
		Formato file:	MP4
XF-AVC		Compressione video:	MPEG-4 AVC/H.264
		Formato audio:	PCM lineare, 24 bit, 48 kHz, 4 canali
		Formato file:	MXF (XF-AVC)
Foto:	DCF (sistema Design rule for Camera File), compatibile con Exif Ver. 2.3, compressione JPEG		

• Configurazione video (registrazione/riproduzione)

Clip:	MP4	3840x2160:	150 Mbps / 25.00P
		1920x1080:	35 Mbps, 17 Mbps / 50.00P, 25.00P
		Campionamento del colore:	YCbCr 4:2:0, 8 bit
XF-AVC		3840x2160:	160 Mbps / 25.00P
		1920x1080:	45 Mbps / 50.00P, 50.00i, 25.00P
		Campionamento colore:	YCbCr 4:2:0, 8 bit

• Supporto di registrazione (non incluso)

Scheda SD, SDHC (SD High Capacity) o SDXC (SD eXtended Capacity)¹ (due alloggiamenti)

¹ La scheda SD B viene utilizzata anche per salvare i file di immagine personalizzata e file di impostazione della videocamera.

• Sensore immagine

CMOS tipo 1/2,3, 21 140 000 pixel◆

Pixel effettivi: 8 290 000 pixel◆

• **Schermo touch screen LCD:** 8,8 cm (3,5 poll.), widescreen, colore, 2 760 000 punti◆, copertura 100%, capacitivo

• **Mirino:** 0,92 cm (0,36 poll.), widescreen, display a colori a LED organici, 1 770 000 punti◆, copertura 100%

• **Microfono:** stereo, a condensatore a elettrete, attenuatore (20 dB)

• Obiettivo

f=3,67-73,4 mm, F/1,8-2,8, zoom ottico 20x, apertura circolare a 8 lamelle

Quando la risoluzione è 3840x2160 (equivalente 35 mm):

30,6 – 612 mm◆ (con IS dinamico attivo)

29,3 – 601 mm◆ (per altre impostazioni di stabilizzazione di immagine)

Quando la risoluzione è 1920x1080 (equivalente 35 mm):

32,0 – 640 mm◆ (con IS dinamico attivo)

30,5 – 627 mm◆ (per altre impostazioni di stabilizzazione di immagine)

- **Configurazione dell'obiettivo:** 12 elementi in 10 gruppi (due elementi asferici)
- **Sistema AF**
Messa a fuoco automatica (TTL + sensore distanza esterno con l'impostazione su [Instant AF] o [AF medio]) o messa a fuoco manuale
- **Diametro del filtro:** 58 mm
- **Distanza minima di messa a fuoco**
60 cm; 1 cm a grandangolo massimo
- **Bilanciamento del bianco**
Automatico, personalizzato (due impostazioni), temperatura del colore definita dall'utente o impostazioni predefinite: Luce diurna, Tungsteno
- **Illuminazione minima (tipica)**
0,3 lx ♦ (modalità di ripresa [Bassa luminosità], velocità otturatore 1/2)
4,2 lx ♦ (modalità di ripresa [AE programmato], velocità fotogrammi 50.00P, velocità otturatore 1/25, otturatore lento automatico attivo)
- **Illuminazione consigliata:** più di 100 lx
- **Stabilizzazione dell'immagine:** stabilizzatore immagine tipo shift ottico + compensazione digitale
- **Dimensioni delle foto:** 3840x2160 (3080 KB), 1920x1080 (880 KB)
Il numero tra parentesi indica le dimensioni del file.

Terminali

- **Terminale HDMI OUT:** connettore HDMI mini; solo uscita
- **Terminale USB:** connettore femmina USB Type-C™ equivalente a Hi-Speed USB (USB 2.0)
- **Terminale MIC**
Mini jack stereo da Ø 3,5 mm (non bilanciato); può fornire alimentazione a microfono con alimentazione plug-in
Sensibilità:
-65 dBV (volume automatico, scala piena -12 dB)
Attenuatore del microfono: 20 dB
Alimentazione fornita: 2,4 V
- **Terminali INPUT**
Jack INPUT (pin1: schermato, pin2: hot, pin3: cold), 2 set (bilanciati)
Sensibilità:
Per ingresso microfono: -60 dBu (centro volume manuale, scala piena -18 dB)
Attenuatore del microfono: 20 dB
Per ingresso di linea: 4 dBu (centro volume manuale, scala piena -18 dB)
- **Terminale Ω (cuffie)**
Mini jack stereo Ø 3,5 mm
-17 dBV (carico 32 Ω, volume massimo)
- **Terminale REMOTE:** jack sub-mini stereo da Ø 2,5 mm; solo ingresso

Alimentazione/Altro

- **Alimentazione (nominale)**
7,4 V CC (pacco batteria), 9,0 V CC (adattatore di alimentazione USB)

- **Assorbimento** ♦:
Registrazioni 3840x2160 a 25.00P, con autofocus e schermo LCD a luminosità normale
XA65 4,5 W, **XA60** 4,3 W (clip MP4: 150 Mbps, clip XF-AVC: 160 Mbps)
- **Temperatura di funzionamento** ♦: 0 – 40 °C
- **Dimensioni** ♦ [L x A x P] (esclusa l'impugnatura)
Solo videocamera: 109 x 84 x 182 mm
Videocamera con paraluce e maniglia inseriti: 131 x 180 x 231 mm
- **Peso** ♦
XA65
Solo videocamera: 750 g
Videocamera con paraluce, pacco batteria BP-820, due schede SD, maniglia: 1140 g
XA60
Solo videocamera: 740 g
Videocamera con paraluce, pacco batteria BP-820, due schede SD, maniglia: 1135 g

Adattatore di alimentazione USB PD-E1

- **Ingresso nominale:** 100 – 240 V CA, 50/60 Hz
- **Uscita nominale:** 5,0 V CC, 3,0 A / 9,0 V CC, 3,0 A
- **Temperatura di funzionamento** ♦: 0 – 40 °C
- **Dimensioni** ♦: 58,6 x 33,5 x 101,9 mm
- **Peso** ♦: 200 g

Pacco batteria BP-820

- **Tipo di batteria**
Batteria agli ioni di litio ricaricabile, compatibile con Intelligent System
- **Tensione nominale:** 7,4 V CC
- **Temperatura di funzionamento** ♦: 0 – 40 °C
- **Capacità della batteria:** 1780 mAh (tipica); 13 Wh / 1700 mAh (minima)
- **Dimensioni** ♦: 30,7 x 39,4 x 40,2 mm
- **Peso** ♦: 85 g

Tabelle di riferimento

Tempi approssimativi di registrazione

La videocamera codifica i video a una velocità in bit variabile (VBR) e pertanto i tempi di registrazione effettivamente disponibili potranno variare in base al soggetto ripreso. La seguente tabella mostra i tempi di registrazione approssimativi per una registrazione singola fino al riempimento completo della scheda SD indicata.

Clip MP4

Formato audio MP4	Risoluzione (bit rate)	Scheda SD				
		8 GB	16 GB	32 GB	64 GB	128 GB
[2CH] AAC 16bit 2CH]	3840x2160 (150 Mbps)	5 min	10 min	25 min	55 min	110 min
	1920x1080 (35 Mbps)	25 min	55 min	115 min	240 min	485 min
	1920x1080 (17 Mbps)	55 min	120 min	245 min	495 min	995 min
[4CH] LPCM 16bit 4CH]	3840x2160 (150 Mbps)	5 min	10 min	25 min	55 min	110 min
	1920x1080 (35 Mbps)	25 min	50 min	110 min	220 min	445 min
	1920x1080 (17 Mbps)	45 min	100 min	205 min	420 min	845 min

Clip XF-AVC

Risoluzione (bit rate)	Scheda SD				
	8 GB	16 GB	32 GB	64 GB	128 GB
3840x2160 (160 Mbps)	5 min	10 min	25 min	50 min	105 min
1920x1080 (45 Mbps)	20 min	45 min	90 min	185 min	375 min

Durata di carica, registrazione e riproduzione

Le durate di carica indicate nella tabella sono approssimative e variano in base alle condizioni di carica e alla carica iniziale del pacco batteria.

Pacco batteria→	BP-820	BP-828
Condizioni di carica↓		
Utilizzando l'adattatore di alimentazione USB PD-E1	210 min	300 min
Usando il caricabatterie CG-800E*	190 min	260 min

* Si raccomanda di utilizzare la carica batterie CG-800E a una temperatura ambiente compresa fra 10 °C e 30 °C. Per motivi di sicurezza, la ricarica a temperature inferiori o superiori a quelle raccomandate può richiedere tempi di ricarica notevolmente più lunghi. La ricarica non si avvierà se la temperatura ambiente o della batteria è inferiore a 5 °C o superiore a 35 °C circa.

I valori di durata di registrazione e di riproduzione indicati nelle tabelle seguenti sono solo approssimativi e variano a seconda della configurazione video, delle condizioni di carica e delle condizioni di registrazione o riproduzione. I tempi indicati presuppongono l'uso dello schermo LCD. La durata effettiva del pacco batteria potrebbe diminuire se si registra in ambienti freddi, se si utilizzano impostazioni di schermo luminoso ecc.

XA65

156

Configurazione video		Condizioni di utilizzo	Pacco batteria	
Risoluzione (bit rate)	Velocità fotogrammi		BP-820 (fornito)	BP-828 (opzionale)
Clip MP4				
3840x2160 (150 Mbps)	25.00P	Registrazione (massima)	165 min.	240 min.
		Registrazione (tipica)*	95 min.	140 min.
		Riproduzione	235 min.	345 min.
1920x1080 (35 Mbps)		Registrazione (massima)	190 min.	275 min.
		Registrazione (tipica)*	105 min.	160 min.
		Riproduzione	255 min.	370 min.
1920x1080 (17 Mbps)		Registrazione (massima)	190 min.	285 min.
		Registrazione (tipica)*	105 min.	160 min.
		Riproduzione	260 min.	395 min.
Clip XF-AVC				
3840x2160 (160 Mbps)	25.00P	Registrazione (massima)	160 min.	230 min.
		Registrazione (tipica)*	95 min.	145 min.
		Riproduzione	230 min.	330 min.
1920x1080 (45 Mbps)		Registrazione (massima)	190 min.	285 min.
		Registrazione (tipica)*	110 min.	165 min.
		Riproduzione	250 min.	380 min.

XA60

Configurazione video		Condizioni di utilizzo	Pacco batteria	
Risoluzione (bit rate)	Velocità fotogrammi		BP-820 (fornito)	BP-828 (opzionale)
Clip MP4				
3840x2160 (150 Mbps)	25.00P	Registrazione (massima)	165 min.	245 min.
		Registrazione (tipica)*	95 min.	145 min.
		Riproduzione	245 min.	360 min.
1920x1080 (35 Mbps)		Registrazione (massima)	195 min.	285 min.
		Registrazione (tipica)*	110 min.	165 min.
		Riproduzione	270 min.	390 min.
1920x1080 (17 Mbps)		Registrazione (massima)	195 min.	295 min.
		Registrazione (tipica)*	110 min.	170 min.
		Riproduzione	285 min.	425 min.
Clip XF-AVC				
3840x2160 (160 Mbps)	25.00P	Registrazione (massima)	165 min.	235 min.
		Registrazione (tipica)*	95 min.	145 min.
		Riproduzione	240 min.	345 min.
1920x1080 (45 Mbps)		Registrazione (massima)	195 min.	295 min.
		Registrazione (tipica)*	115 min.	170 min.
		Riproduzione	260 min.	395 min.

* Durate approssimative di registrazione con ripetuti avvii/arresti, zoomate e accensioni/spegnimenti.

Indice analitico

A

Accensione e spegnimento della videocamera	24
Accessori	150
Adattatore di alimentazione USB	16
All'estero, utilizzo della videocamera	149
Altoparlante	107
Anello della messa a fuoco/zoom	58, 63
Apertura (numero f)	47
Apertura automatica temporanea (Push Auto Iris)	48
Attenuatore del microfono	79, 81
Av (modalità di ripresa)	49

B

Barre di colore	83
Bassa luminosità (modalità scena speciale)	45
Batteria di backup incorporata	147
Bilanciamento del bianco	55
Bit rate	40
Bit utente	74

C

Canon XF Utility (download)	117
Clip	
Eliminazione	108
Informazioni sulla clip	107
Numerazione delle clip	38
Recupero	34
Registrazione	35
Riproduzione	104
Codice dati	85, 125
Collegamento a un monitor esterno	113
Condensa	148
Configurazione dell'uscita video	111
Configurazione video	40
Controllo remoto	87
Copia delle registrazioni su una scheda SD	119
Correzione del controluce	52
Cuffie	82

D

Data e ora	26
Disattivare le suonerie	128

E

Eliminazione di registrazioni	108
Esposizione	
AE zone luminose	49
Blocco dell'esposizione	50
Compensazione dell'esposizione	50
Esposizione manuale	47
Touch AE	49

F

Filtro ND	51
Filtro taglia bassi	81
Formato audio	75
Formato video	40
Forza diaframma auto	48
Foto	
Eliminazione	108
Registrazione	35
Visualizzazione	104
Fuochi artificiali (modalità scena speciale)	46
Fuso orario/Ora legale	27

G

Ghiera CUSTOM	91
Guadagno	47

I

Immagine personalizzata	95
Impostazioni di menu, salvataggio e caricamento	103
Ingrandimento	65
Inizializzazione della scheda SD	33

J

Joystick	25
----------	----

L

Limite AGC (controllo automatico del guadagno)	54
Lingua	27
Look	57
Luce IR	86

M	
M (modalità di ripresa)	47
Maniglia	19
Manutenzione	148
Marcatori su schermo	129
Menu di impostazione	28, 122
Menu FUNC	29, 121
Messa a fuoco	63
Autofocus	66
Funzioni di assistenza alla messa a fuoco	65
Preimpostazione della messa a fuoco	64
Messaggi di errore	141
Microfono esterno	77
Microfono incorporato	75
Mirino	22
Modalità AUTO	35
Modalità di ripresa	44
Motivo zebra	52
MP4 Join Tool	117

N	
Neve (modalità scena speciale)	45
Numero del file	126
Numero di serie	13

O	
Otturatore lento automatico	123

P	
P (modalità di ripresa)	48
Pacco batteria	
Carica	16
Carica rimanente della batteria	17
Informazioni batteria	130
Paraluce	20
Peaking	65
Powered IS	69
Preregistrazione	84
Pulsante CUSTOM	91
Pulsanti programmabili	93

R	
Registrazione	35
Registrazione a infrarossi	86
Registrazione audio	75
Registrazione audio su quattro canali	75
Registrazione doppia	33

Registrazione rallentata o accelerata	42
Registrazione relay	33
Regolazione diottrica	22
Revisione di registrazioni	37
Riduzione flicker	124
Riflettore (modalità scena speciale)	45
Rilevamento e puntamento del viso	67
Ripristino di tutte le impostazioni della videocamera	131
Riproduzione	104
Risoluzione (dimensioni fotogramma)	40
Risoluzione dei problemi	136
Ritratto (modalità scena speciale)	45

S	
Salvataggio delle clip su un computer	117
Scena notturna (modalità scena speciale)	45
Scheda SD	146
Inizializzazione	33
Inserimento/Rimozione	32
Schede SD compatibili	31
Selezione della scheda SD per le registrazioni	33
Schermo icone	132
Segnale di riferimento audio	83
Selettore di modalità videocamera	25
Sensibilità microfono	81
Spia di registrazione	130
Spiaggia (modalità scena speciale)	45
Sport (modalità scena speciale)	45
Stabilizzatore d'immagine	69
Suonerie di avviso	128

T	
Taglio delle clip	109
Teleconvertitore digitale	62
Tempo di ricarica	155
Terminale C (cuffie)	82
Terminale DC IN	16
Terminale HDMI OUT	113, 114
Terminale MIC	77
Terminale SDI OUT*	114
Terminale USB	88, 89
Terminali INPUT	75
Time code	71
Tramonto (modalità scena speciale)	45
Treppiede	145
Tv (modalità di ripresa)	48

U

Uscita audio 116

V

Velocità dell'otturatore 47

Velocità fotogrammi 40

Visualizzazioni su schermo 85, 132

Volume 82, 107

Z

Zoom 58

 Controllo fluido dello zoom 62

 Velocità dello zoom 59, 61

 Zoom ad alta velocità 60

 Zoom digitale 123



Canon Inc. 30-2, Shimomaruko 3-chome, Ohta-ku, Tokyo 146-8501, Japan

Canon Europa N.V. Bovenkerkerweg 59, 1185 XB Amstelveen, The Netherlands

<http://www.canon-europe.com>

Le informazioni fornite in questo documento sono state verificate nel novembre 2022 e sono soggette a modifiche senza preavviso.

Visitare il sito Web Canon del proprio paese per scaricare la versione più recente.