

Notice d'utilisation

MEDION[®] **BLUETOOTH[®] SYSTÈME** **PARTY-SOUND** **P61468 (MD 44468)**



Art. 5184
EAN
26051840

Sommaire

Concernant la présente notice d'utilisation	5
Explication des symboles	5
Utilisation conforme.....	7
Consignes de sécurité	8
Lieu d'installation	9
Alimentation électrique	11
Température ambiante	11
En cas de problème.....	12
Contenu de l'emballage	13
Vue d'ensemble de l'appareil	14
Face supérieure	14
Face avant et arrière	16
Microphone	17
Mise en service	17
Installation de l'appareil	17
Réception d'antenne	18
Fonctionnement sur secteur – raccordement du cordon d'alimentation	18
Batterie interne	18
Mise en marche/arrêt de l'appareil	19
Branchement d'un périphérique de lecture externe.....	19
Utiliser une clé USB.....	20
Connexion d'un périphérique via Bluetooth®	20
Utilisation.....	22
Réglage du volume.....	22
Super Bass.....	22
Égaliseur	22
Effets lumineux.....	22
Démarrage/pause de la lecture	23
Sélection de titres, avance et recul rapides.....	23
Options de lecture en mode USB	23
Fonction de répétition	24
Lecture aléatoire.....	24

Fonctionnement de la radio	24
Réglage d'une station	24
Mémorisation et sélection de stations	25
Raccordement d'un microphone	25
Recharge USB de périphériques externes	26
Nettoyage	26
Stockage en cas de non-utilisation	27
Information relative à la conformité UE	27
Informations sur les marques déposées	27
Caractéristiques techniques	28
Recyclage	29
Informations relatives au SAV	30
Déclaration de confidentialité	31
Mentions légales	32

Concernant la présente notice d'utilisation



Merci d'avoir choisi notre produit. Nous vous souhaitons une bonne utilisation.

Lisez attentivement les consignes de sécurité avant de mettre l'appareil en service. Tenez compte des avertissements figurant sur l'appareil et dans la notice d'utilisation.

Conservez toujours la notice d'utilisation à portée de main. Cette notice d'utilisation fait partie intégrante du produit. Si vous vendez ou donnez le produit, remettez-la également impérativement au nouveau propriétaire.

Explication des symboles

Le danger décrit dans les paragraphes signalés par l'un des symboles d'avertissement suivants doit être évité, afin d'empêcher les conséquences potentielles évoquées.



Ce terme signalétique désigne un risque de niveau élevé qui, s'il n'est pas évité, entraîne la mort ou une grave blessure.



Ce terme signalétique désigne un risque de niveau moyen, qui, s'il n'est pas évité, peut entraîner la mort ou une grave blessure.

AVIS !

Ce terme signalétique prévient d'éventuels dommages matériels.



Ce symbole vous donne des informations complémentaires utiles pour l'assemblage ou le fonctionnement de l'appareil.



Tenez compte des remarques contenues dans la notice d'utilisation !



Les produits portant ce symbole sont conformes aux exigences des directives de l'Union européenne (voir chapitre « Information relative à la conformité »).

Classe de protection II

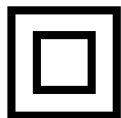

Les appareils électriques de la classe de protection II sont des appareils électriques qui possèdent une isolation double continue et/ou renforcée et qui ne présentent pas de possibilité de branchement pour une mise à la terre. Le boîtier d'un appareil électrique enveloppé d'isolant de la classe de protection II peut former partiellement ou entièrement l'isolation supplémentaire ou renforcée.



Symbole de courant continu



Symbole de courant alternatif



Indique la position verticale correcte de l'emballage de transport.



Sécurité contrôlée

Les produits portant ce symbole répondent aux exigences de la loi sur la sécurité des produits.



La signalétique « Triman » informe le consommateur que le produit est recyclable, est soumis à un dispositif de responsabilité élargie des producteurs et relève d'une consigne de tri en France.

- Énumération/information sur des événements se produisant pendant l'utilisation
- Action à exécuter
- Consignes de sécurité à respecter

Utilisation conforme

Ce produit est un appareil électronique grand public. L'enceinte de fête Bluetooth® sert à la réception et à la diffusion de signaux radio ainsi qu'à la lecture de matériel audio transmis via USB, Bluetooth® ou l'entrée AUX IN.

L'appareil peut également être utilisé en tant que système karaoké ou amplificateur d'annonces.

Veuillez noter qu'en cas d'utilisation non conforme, la garantie sera annulée :

Tenez compte de toutes les informations contenues dans cette notice d'utilisation, en particulier des consignes de sécurité. Toute autre utilisation est considérée comme non conforme et peut entraîner des dommages corporels ou matériels.

Consignes de sécurité



Risque de blessure !

Il existe un risque de blessure pour les enfants et les personnes présentant des capacités physiques, sensorielles ou mentales restreintes (par exemple personnes partiellement handicapées, personnes âgées avec diminution de leurs capacités physiques et mentales) ou manquant d'expérience et/ou de connaissances (par exemple enfants plus âgés).

- Conservez l'appareil et les accessoires dans un endroit hors de portée des enfants.
- Cet appareil peut être utilisé par des enfants âgés de plus de 8 ans ainsi que par des personnes présentant des capacités physiques, sensorielles ou mentales restreintes ou manquant d'expérience et/ou de connaissances s'ils sont surveillés ou s'ils ont reçu des instructions pour pouvoir utiliser l'appareil en toute sécurité et ont compris les dangers en résultant.
- Les enfants ne doivent pas jouer avec l'appareil.
- Le nettoyage et l'entretien par l'utilisateur ne doivent pas être réalisés par des enfants, à moins qu'ils soient âgés de plus de 8 ans et qu'ils soient surveillés.
- Les enfants de moins de 8 ans doivent être tenus éloignés de l'appareil et du cordon d'alimentation.
- Ne transformez pas l'appareil sans notre accord et n'utilisez pas d'appareils auxiliaires autres que ceux autorisés ou livrés par nos soins.
- Utilisez uniquement des pièces de rechange et accessoires livrés ou autorisés par nos soins.



DANGER !

Risque de suffocation !

L'ingestion ou l'inhalation de petites pièces ou de films présente un risque de suffocation.

- Conservez le film d'emballage hors de portée des enfants.
- Ne laissez pas les enfants jouer avec les emballages.
- Les matériaux d'emballage ne sont pas des jouets !

Lieu d'installation



DANGER !

Risque d'électrocution !

Les pièces sous tension présentent un risque de choc électrique.

- Ne posez pas de récipients remplis de liquide (par ex. un vase) sur ou à proximité de l'appareil et du cordon d'alimentation. Le récipient peut se renverser et le liquide peut compromettre la sécurité électrique.
- Protégez l'appareil et tous les périphériques raccordés de l'humidité et des gouttes/projections d'eau. Protégez également l'appareil de la poussière, de la chaleur et du rayonnement direct du soleil afin d'éviter les dysfonctionnements.
- Ne posez aucun objet sur les câbles, car cela risquerait de les endommager.



Risque d'incendie !

Une circulation d'air insuffisante peut entraîner une accumulation de chaleur et donc un feu.

- Veillez à une aération suffisante de l'appareil. Respectez un écart de 5 cm min. entre l'arrière de l'appareil et les murs ou d'autres objets et de 1 cm de chaque côté.
- Ne recouvrez pas l'appareil d'objets (journaux, couvertures, etc.) afin d'éviter tout risque de surchauffe.
- Ne placez aucune source de feu nu telle que des bougies allumées ou autres sur ou à proximité de l'appareil.
- N'utilisez pas l'appareil dans des zones potentiellement explosives. Il s'agit, par exemple, de dépôts de carburant, de zones de stockage de carburant ou de zones dans lesquelles des solvants sont traités. Cet appareil ne doit pas non plus être utilisé dans des zones où l'air est chargé de particules (par ex. poussière de farine ou de bois).

AVIS !

Risque de dommage !

Toute manipulation incorrecte peut endommager l'appareil.

- Placez et utilisez tous les composants sur une surface stable, plane et exempte de vibrations pour éviter que l'appareil ne tombe. Le vernis particulièrement agressif de certains meubles peut attaquer les pieds en caoutchouc de l'appareil. Dans ce cas, placez l'appareil sur un support.
- Prévoyez au moins un mètre de distance entre l'appareil et les sources de brouillage à haute fréquence et magnétiques éventuelles (téléviseur, autres haut-parleurs, téléphone portable, etc.) afin d'éviter tout dysfonctionnement.

- N'exposez pas l'appareil à des conditions extrêmes. À éviter :
 - humidité de l'air élevée ou contact avec des liquides,
 - températures extrêmement hautes ou basses,
 - Rayonnement direct du soleil
 - flamme nue.

Alimentation électrique

- Branchez l'appareil uniquement sur des prises mises à la terre de 100-240 V ~ 50/60 Hz. En cas de doute sur l'alimentation électrique utilisée sur le lieu d'installation, demandez au fournisseur d'énergie concerné.
- La prise de courant doit se trouver à proximité de l'appareil et être facilement accessible.
- Posez les câbles de manière à éviter que personne ne puisse marcher ou trébucher dessus.
- Pour couper l'alimentation électrique, débranchez la fiche d'alimentation de l'appareil de la prise de courant. Pour débrancher la fiche d'alimentation, tirez toujours au niveau de la fiche. Ne tirez jamais sur le câble pour éviter de l'endommager.
- Tous les appareils multimédias raccordés à l'appareil doivent être conformes aux exigences de la directive « Basse tension ».
- Débranchez l'appareil du secteur en cas d'orage ou de non-utilisation prolongée.

Température ambiante

- L'appareil peut être utilisé à une température ambiante comprise entre +5 °C et +35 °C.
- Lorsqu'il est éteint, l'appareil peut être stocké entre 0 °C et +40 °C.
- Utilisez l'appareil uniquement dans un environnement sec.



DANGER !

Risque d'électrocution !

En cas de fortes variations de température ou d'humidité, il est possible que de l'humidité par condensation se forme dans l'appareil, ce qui peut provoquer un court-circuit.

- Après le transport de l'appareil, attendez que celui-ci soit à température ambiante avant de le mettre en service.

En cas de problème

- Avant chaque utilisation, vérifiez que l'appareil et ses accessoires ne présentent aucun dommage éventuel.
- N'utilisez pas le système audio ou le cordon d'alimentation s'ils sont endommagés, en cas de dégagement de fumée ou de bruits inhabituels. Le cas échéant, coupez immédiatement l'alimentation électrique.
- N'essayez en aucun cas d'ouvrir et/ou de réparer vous-même une quelconque partie de l'appareil. Vous risqueriez de vous électrocuter.
- En cas de problème, adressez-vous au SAV.

Contenu de l'emballage



Risque de suffocation !

Il existe un risque de suffocation si les films ou les petites pièces sont avalés ou inhalés.

- Conservez les emballages hors de portée des enfants.
- Ne laissez pas les enfants jouer avec les emballages.
- Les matériaux d'emballage ne sont pas des jouets !
 - Retirez le produit de l'emballage et enlevez tous les autres matériaux d'emballage.
 - Vérifiez si la livraison est complète et informez nos services dans un délai de 14 jours à compter de la date d'achat si ce n'est pas le cas.
 - Avant toute utilisation, vérifiez que le système audio n'est pas endommagé. En cas de dommage, adressez-vous à notre SAV.

Le produit que vous avez acheté comprend :

- Système audio de fête Bluetooth®
- Cordon d'alimentation
- Microphone
- Notice d'utilisation et documents relatifs à la garantie

Vue d'ensemble de l'appareil

Face supérieure

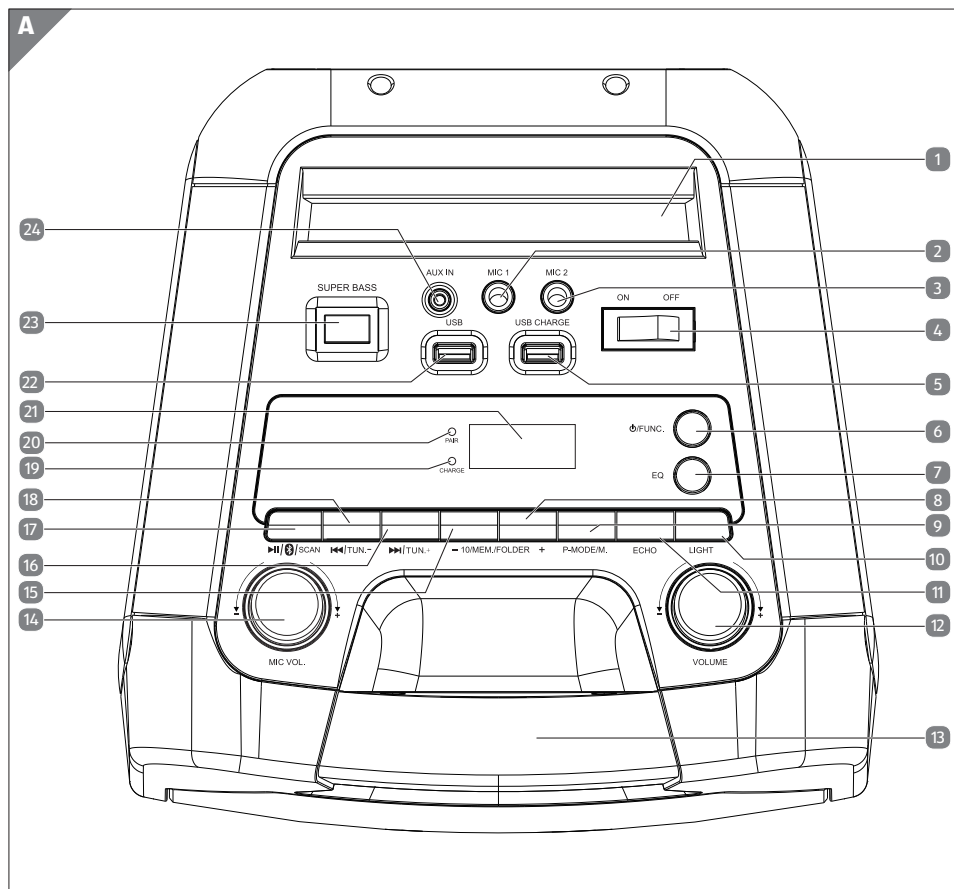

- 1 Emplacement pour tablette PC/Smartphone
- 2 **MIC 1** Entrée microphone (prise jack 6,3 mm)
- 3 **MIC 2** Entrée microphone (connecteur jack 6,3 mm)
- 4 **ON/OFF** Allumer/éteindre l'appareil
- 5 **USB CHARGE** Port USB pour la recharge de périphériques externes

- | | | |
|----|------------------------------|--|
| 6 | ⏻/FUNC. | Sélection du mode de fonctionnement ;
Réactiver l'appareil à partir du mode veille |
| 7 | EQ | Sélection du réglage de l'égaliseur |
| 8 | 10/MEM./
FOLDER + | Sélection de l'emplacement mémoire suivant ;
Mémorisation de stations de radio ;
Sélection du dossier suivant ;
Sélection des titres par pas de 10 titres |
| 9 | P-MODE/M. | Activation de la fonction de répétition/lecture aléatoire ;
mémorisation de stations de radio |
| 10 | LIGHT | Appuyer brièvement : Allumer/éteindre et sélection des effets lumineux ;
maintenir enfoncé : Allumer/éteindre le rétroéclairage du bouton de réglage du volume et l'éclairage LED latéral |
| 11 | ECHO | Allumer/éteindre l'effet d'écho du microphone |
| 12 | -VOL. + | Bouton de réglage du volume |
| 13 | | Poignée de transport supérieure |
| 14 | -MIC VOL. + | Bouton de réglage du volume du microphone |
| 15 | - 10/MEM./
FOLDER | Sélection de l'emplacement mémoire précédent ;
Sélection du dossier (MP3) précédent ;
Sélection des titres par pas de 10 titres |
| 16 | ▶▶ TUN.+ | Appuyer brièvement : lecture du titre suivant ; maintenir enfoncé : avance rapide ; recherche en avant de stations de radio |
| 17 | ▶ /📶/SCAN | Appuyer brièvement : Démarrage de la lecture ; maintenir enfoncé : Interrompre la connexion Bluetooth® ; recherche automatique de stations de radio |
| 18 | ◀◀ TUN.- | Appuyer brièvement : lecture du titre précédent ; maintenir enfoncé : retour rapide ; recherche en arrière de stations de radio |
| 19 | CHARGE | LED de charge |
| 20 | PAIR | LED Bluetooth |
| 21 | | Écran LCD |

- 22 **USB** Port USB pour la lecture de fichiers MP3
- 23 **SUPER BASS** Allumer/éteindre l'amplificateur de basses
- 24 **AUX IN** Entrée (connecteur jack 3,5 mm)

Face avant et arrière

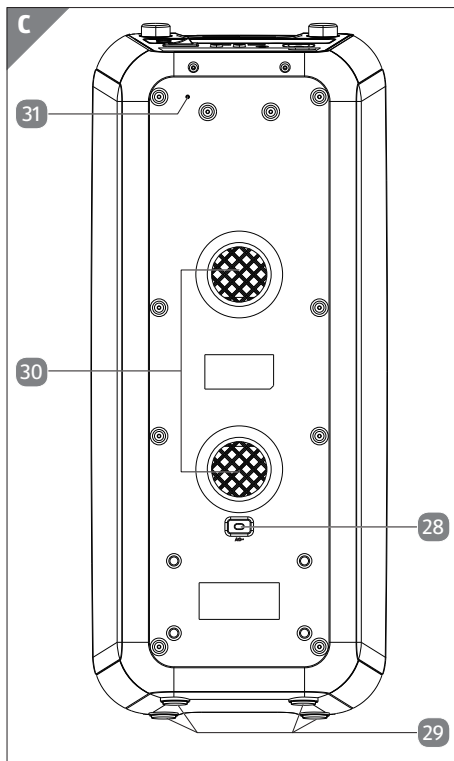
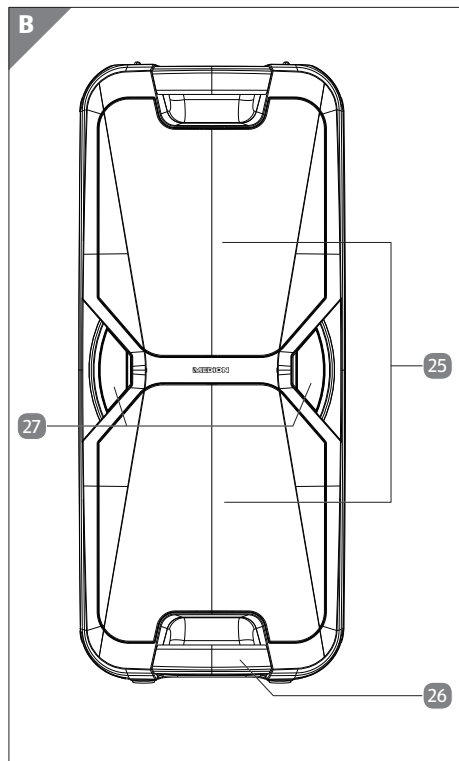

- 25 Éclairage de fête LED
- 26 Poignée de transport inférieure
- 27 Éclairage LED latéral
- 28 **AC~** Alimentation électrique (**AC 100-240 ~ 50/60 Hz**)
- 29 Pieds

30 Événements bass-reflex

31 Antenne FM filaire intégrée à l'appareil

Microphone

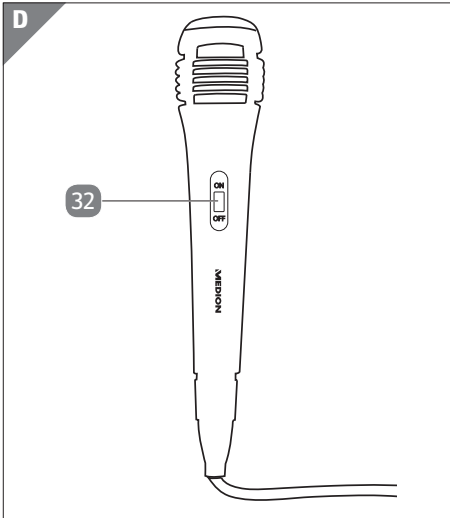

32 **ON/OFF** Allumer/éteindre le microphone

Mise en service

Installation de l'appareil

- Posez l'appareil sur une surface stable et plane.
- Le vernis particulièrement agressif de certains meubles peut attaquer les pieds en caoutchouc 29 de l'appareil. Dans ce cas, placez l'appareil sur une surface solide.



Avant de raccorder un périphérique externe, débranchez le cordon d'alimentation du système audio.

Réception d'antenne

L'enceinte est équipée d'une antenne FM filaire intégrée au dos de l'appareil **31**.

- Déroulez-la complètement et orientez-la de manière à obtenir une réception radio optimale.

Fonctionnement sur secteur – raccordement du cordon d'alimentation

- Branchez le cordon d'alimentation fourni à la prise d'alimentation **CA~** **28** (**CA 100-240 ~ 50/60 Hz**) à l'arrière de l'appareil.
- Branchez la fiche du cordon d'alimentation sur une prise de courant facilement accessible.

AVIS !

Risque de dommage !

Faire fonctionner l'appareil alors que la fiche d'alimentation n'est pas entièrement insérée présente un risque d'endommagement de l'appareil. Utilisez l'appareil uniquement après avoir veillé à insérer la fiche d'alimentation jusqu'en butée.

- Avant de faire fonctionner le système audio de fête sur secteur, assurez-vous que la fiche d'alimentation est entièrement insérée dans la prise correspondante de l'appareil (**CA 100-240 ~ 50/60 Hz**) **28**, tel qu'illustré ci-dessous.

Batterie interne

Dès que le système audio est raccordé à une prise de courant, la batterie interne se charge automatiquement. La LED **CHARGE** **19** s'allume en rouge pendant le processus de charge.

Une fois la charge terminée et la batterie interne complètement chargée, la LED de charge **CHARGE** s'allume en vert fixe.

Lorsque le niveau de charge de la batterie est faible, la LED de charge **CHARGE** clignote en rouge.



La batterie est installée de manière fixe et ne doit pas être réparée ou remplacée par l'utilisateur lui-même.

Mise en marche/arrêt de l'appareil

- Placez l'interrupteur marche/arrêt **4** sur la position **ON** pour allumer l'appareil.

L'écran **21** s'allume.

- Placez l'interrupteur marche/arrêt sur la position **OFF** pour éteindre l'appareil.

L'écran s'éteint.

La charge de la batterie interne se poursuit même lorsque l'appareil est éteint. Le système audio consomme une faible quantité de courant électrique tant qu'il est branché au réseau électrique, même lorsque la batterie interne est complètement chargée.

- Débranchez l'appareil du réseau électrique pour l'éteindre complètement.



En mode Bluetooth®-/USB-/AUX, l'appareil passe automatiquement en mode veille au bout de 15 minutes sans signal reçu.

Appuyez sur la touche **⏻**/FUNC. **6** pour réactiver le système audio à partir du mode veille automatique.



Si le volume sonore du périphérique externe est réglé trop bas, le système audio peut ne pas recevoir de signal audio suffisant et passe donc automatiquement en mode veille.

- Le cas échéant, augmentez le volume sur le périphérique externe et reconnectez-le au système audio.
- Appuyez sur la touche **⏻**/FUNC. pour activer le système audio à partir du mode veille automatique.

Branchement d'un périphérique de lecture externe

Vous pouvez utiliser le port **AUX IN** **24** pour connecter un périphérique de lecture externe (p. ex. lecteur CD ou MP3).

- Éteignez le système audio.
- Éteignez votre périphérique externe.
- Branchez l'extrémité d'un câble jack 3,5 mm (non fourni) sur le port **AUX IN** sur le dessus de l'appareil.

Utiliser une clé USB

- Branchez l'autre extrémité du câble à votre périphérique externe.
- Allumez le périphérique externe.
- Allumez le système audio.
- Appuyez sur la touche $\text{⏻}/\text{FUNC}$. **6** autant de fois que nécessaire jusqu'à ce que l'écran **21** affiche **AUX**.

Le signal audio du périphérique externe est maintenant lu.



La transmission de signaux par câble ne permet pas l'accès à toutes les options de lecture via les touches de commande du système audio. Dans ce cas-là, utilisez les fonctionnalités de votre périphérique externe.

Utiliser une clé USB

- Retirez, le cas échéant, le cache de protection de la clé USB et insérez-la dans le port **USB 22** sur le dessus du système audio.
- Appuyez sur la touche $\text{⏻}/\text{FUNC}$. **6** autant de fois que nécessaire jusqu'à ce que l'écran **21** affiche **USB**.

Tenez compte des remarques suivantes sur la clé USB à utiliser :

- En raison des nombreux systèmes et formats de fichiers différents, le fonctionnement des supports de stockage connectés ne peut pas être garanti.
- Selon la taille du support de données, cela peut prendre un certain temps avant que le système soit reconnu.
- L'enceinte peut prendre en charge les clés USB jusqu'à 32 Go.
- Les systèmes de fichiers pris en charge sont FAT16 et FAT32 ; le format de fichier pris en charge est MP3.
- Les disques durs externes ne sont pas pris en charge.
- Les rallonges USB ne sont pas prises en charge.



Le port **USB CHARGE 5** sert exclusivement à la recharge de périphériques externes (p. ex. smartphones) à l'aide d'un câble de charge USB correspondant (non fourni), voir le chapitre « Recharge USB de périphériques externes » à la page 26.

Connexion d'un périphérique via Bluetooth®

Le mode Bluetooth permet la réception sans fil de signaux audio d'un périphérique de sortie audio externe compatible Bluetooth. Veillez à ce que la distance entre les deux appareils ne dépasse pas 10 m.



Le système audio ne peut être connecté qu'à un seul périphérique Bluetooth à la fois.

Pour connecter un périphérique de sortie audio compatible Bluetooth, procédez comme suit :

- Allumez le système audio.
- Appuyez autant de fois que nécessaire sur la touche /FUNC. **6** pour passer en mode Bluetooth.

L'écran **21** affiche alors **BT** et l'appareil passe en mode de recherche. Pendant la recherche, la LED Bluetooth **PAIR** **20** bleue clignote rapidement.



Le système audio tente automatiquement de se connecter au dernier périphérique de sortie audio connecté par Bluetooth. Si le périphérique reste introuvable, l'appareil reste en mode de recherche.

- Activez la fonction Bluetooth sur votre périphérique de sortie audio et mettez-le en mode de recherche, afin de permettre le couplage des deux appareils.



Pour plus d'informations sur la fonction Bluetooth de votre périphérique de sortie audio, consultez la notice d'utilisation de l'appareil correspondant.

Le nom d'appareil du système audio « **MD 44468** » s'affiche dans la liste des appareils de votre périphérique de sortie audio dès que le signal a été trouvé.

- Sélectionnez alors le système audio et confirmez le couplage des deux appareils. Si la saisie d'un mot de passe est nécessaire, entrez « **0000** ».

Le couplage des deux appareils est terminé lorsque la LED Bluetooth **PAIR** s'allume en bleu fixe et que le système audio émet un signal sonore.

- Lancez la lecture audio à partir du périphérique de sortie audio ou en appuyant sur la touche /SCAN **17** du système audio.



La transmission via Bluetooth ne permet pas l'accès à toutes les options de lecture via les touches de commande du système audio.

Nous recommandons par ailleurs de mettre le volume de votre périphérique de sortie audio au maximum et de régler avec précision le volume du système audio.

- Pour interrompre une connexion Bluetooth existante, maintenez la touche /SCAN enfoncée.

L'enceinte émet un signal sonore et la LED Bluetooth **PAIR** bleue clignote rapidement. Le système audio se trouve à nouveau en mode de recherche et vous pouvez effectuer un nouveau couplage d'appareils.

Utilisation

Réglage du volume

- Tournez le bouton de réglage du volume – **VOL.** + **12** vers le symbole + pour augmenter le volume sonore ou vers – pour le réduire.



Le volume sonore réglé est automatiquement réinitialisé à un niveau défini par défaut lorsque le système audio est allumé, quel que soit le dernier réglage du volume.

Super Bass

- Appuyez sur la touche **SUPER BASS** **23** pour renforcer les fréquences basses et allumer l'amplificateur de basses.

L'écran **21** affiche alors **BASS**.

- Appuyez une nouvelle fois sur la touche **SUPER BASS** pour éteindre l'amplificateur de basses.

L'indication **BASS** s'éteint.

Égaliseur

- Appuyez autant de fois que nécessaire sur la touche **EQ** **7** pour activer l'un des réglages prédéfinis de l'égaliseur (**FLAT**, **CLASSIC**, **ROCK**, **POP** ou **JAZZ**).

Le réglage sélectionné de l'égaliseur s'affiche à l'écran **21**.

Effets lumineux

- Appuyez autant de fois que nécessaire sur la touche **LIGHT** **10** pour activer l'un des effets lumineux préinstallés **L-1** à **L-5**.
- Appuyez autant de fois que nécessaire sur la touche **LIGHT** jusqu'à ce que **LOFF** s'affiche à l'écran **21** afin de désactiver complètement les effets lumineux.
- Maintenez la touche **LIGHT** enfoncée pendant 2 s environ afin d'allumer le rétroéclairage du bouton de réglage du volume et l'éclairage LED latéral **27**.

- Pour éteindre le rétroéclairage du bouton de réglage du volume et l'éclairage LED latéral, maintenez une nouvelle fois la touche **LIGHT** enfoncée pendant 2 s environ.

Démarrage/pause de la lecture

- Avec la touche **▶||/📶/SCAN** **17**, la lecture des titres est lancée.
- Pour interrompre la lecture, appuyez une nouvelle fois sur la touche **▶||/📶/SCAN**. Appuyez à nouveau sur la touche pour poursuivre la lecture.

Sélection de titres, avance et recul rapides

- Appuyez sur la touche **◀◀/TUN.-** **18** pour revenir au début d'un titre en cours de lecture. Appuyez brièvement deux fois de suite sur la touche pour revenir au titre précédent.
- Appuyez sur la touche **▶▶/TUN.+** **16** pour passer au titre suivant.
- Maintenez la touche **◀◀/TUN.-** enfoncée pour procéder à un retour rapide dans un titre en cours de lecture ; maintenez la touche **▶▶/TUN.+** enfoncée pour avancer rapidement dans un titre en cours. Relâchez la touche correspondante à l'endroit souhaité dans le titre pour reprendre la lecture à partir de cet endroit-là.

Options de lecture en mode USB

La lecture des titres contenus sur une clé USB démarre automatiquement dans l'ordre numérique lors de l'insertion de la clé USB.

Sélection de dossiers pour les fichiers MP3

Les fichiers MP3 peuvent être stockés dans différents dossiers sur la clé USB.

- Pour passer d'un dossier à l'autre sur un support de données MP3, maintenez la touche **- 10/MEM./FOLDER** **15** ou **10/MEM./FOLDER +** **8** enfoncée.

Sélection des titres par pas de 10 titres

Si la clé USB connectée contient un grand nombre de fichiers MP3, vous avez la possibilité d'avancer ou de reculer de 10 titres en une fois pour sélectionner un titre plus rapidement.

- Appuyez sur la touche **10/MEM./FOLDER +** **8** ou **- 10/MEM./FOLDER** **15** pour avancer ou reculer de 10 titres.

Appuyez selon le cas sur la touche **▶▶/TUN.+** **16** ou **◀◀/TUN.-** **18** pour avancer ou reculer d'un titre à la fois.

Fonction de répétition

- Appuyez sur la touche **P-MODE/M.** **9** jusqu'à ce que **21** \rightarrow s'affiche à l'écran pour activer la répétition du titre en cours.
- Appuyez sur la touche **P-MODE/M.** jusqu'à ce que \leftrightarrow s'affiche à l'écran pour répéter en continu tous les titres de la clé USB.



Si la clé USB connectée comporte plusieurs dossiers de fichiers, vous avez en outre la possibilité de répéter en continu tous les titres contenus dans le dossier en cours de lecture.

- Appuyez pour ce faire plusieurs fois sur la touche **P-MODE/M.** jusqu'à ce que l'écran \leftrightarrow affiche **FOLDER**.
- Appuyez sur la touche **P-MODE/M.** jusqu'à ce l'une des indications décrites ci-dessus s'éteigne à l'écran pour désactiver la fonction de répétition.

Lecture aléatoire

- Appuyez plusieurs fois sur la touche **P-MODE/M.** **9** jusqu'à ce que l'écran affiche **21 RAND** pour activer la lecture aléatoire des titres.
- Appuyez de nouveau sur la touche **P-MODE/M.** pour désactiver la lecture aléatoire.

L'indication **RAND** disparaît de l'écran

Fonctionnement de la radio

- Appuyez autant de fois que nécessaire sur la touche \odot /FUNC. **6** pour passer en mode radio.

L'écran affiche alors **FM** ainsi que la fréquence actuelle.

Réglage d'une station

- Appuyez autant de fois que nécessaire sur l'une des touches $\blacktriangleright\blacktriangleright$ /TUN.+ **16** ou $\blacktriangleleft\blacktriangleleft$ /TUN.- **18** pour régler manuellement une fréquence donnée.
- Maintenez l'une des touches $\blacktriangleright\blacktriangleright$ /TUN.+ ou $\blacktriangleleft\blacktriangleleft$ /TUN.- enfoncée pour rechercher automatiquement la prochaine fréquence de réception.

La recherche automatique est interrompue dès lors qu'une station de radio est trouvée.

Mémorisation et sélection de stations

Mémorisation manuelle de stations

- Réglez la fréquence radio que vous souhaitez mémoriser.
- Appuyez sur la touche **P-MODE/M.** **9**

L'affichage de l'emplacement mémoire (par ex. **P01**) clignote sur l'écran.

- Sélectionnez à l'aide des touches **10/MEM./FOLDER + 8** ou **- 10/MEM./FOLDER 15** l'emplacement mémoire souhaité dans lequel la station de radio doit être mémorisée.
- Appuyez sur la touche **P-MODE/M.** pour confirmer la mémorisation.



Vous pouvez mémoriser jusqu'à 30 stations de radio.

Mémorisation automatique de stations

- Appuyez sur la touche **▶II/Bluetooth/SCAN 17** jusqu'à ce que la recherche de stations démarre automatiquement.

Toutes les stations trouvées sont alors automatiquement mémorisées l'une après l'autre dans les emplacements mémoire **P01 À P30**.

Une fois la recherche terminée, le système audio diffuse la station mémorisée à l'emplacement de programmation **P01**.

- Appuyez sur l'une des touches **▶II/TUN.+ 16** ou **◀◀/TUN.- 18** pour arrêter l'enregistrement automatique des stations.

Sélection de stations

- Appuyez autant de fois que nécessaire sur l'une des touches **10/MEM./FOLDER + 8** ou **- 10/MEM./FOLDER 15** pour sélectionner l'emplacement de programmation souhaité et écouter la station enregistrée à cet endroit.

L'écran **21** affiche le numéro de l'emplacement mémoire sélectionné (p. ex. **P01**).

Raccordement d'un microphone

Vous avez la possibilité de brancher simultanément jusqu'à deux microphones au système audio. L'enceinte de fête est livrée avec un microphone.

Les microphones peuvent être utilisés dans tous les modes de fonctionnement de l'enceinte.

Procédez comme suit pour raccorder un microphone :

- Éteignez le système audio.
- Branchez le microphone dans la prise **MIC1** 2 ou **MIC 2** 3 de l'appareil.
- Placez l'interrupteur marche/arrêt du microphone 32 sur la position **ON**.
- À l'aide du bouton de réglage du volume du microphone – **MIC VOL.**, + 14 réglez le volume souhaité.
- Appuyez sur la touche **ECHO** 11 pour activer l'effet d'écho du microphone raccordé.
- Appuyez une nouvelle fois sur la touche **ECHO** pour désactiver l'effet d'écho du microphone raccordé.
- Après utilisation, placez l'interrupteur du microphone sur la position **OFF** pour l'éteindre.

Recharge USB de périphériques externes

Le système audio dispose d'un port USB pour la recharge de périphériques externes (p. ex. smartphones). Veillez à noter la tension de sortie du port **USB-CHARGE** 5 : **5 V === 1000 mA max.**

- Connectez le périphérique externe à l'aide d'un câble de charge USB (non fourni) sur le port **USB CHARGE** sur le dessus de l'appareil.

La charge de la batterie du périphérique externe démarre automatiquement.

Nettoyage

- Avant de nettoyer l'appareil, déconnectez-le toujours de l'alimentation secteur en débranchant la fiche d'alimentation.

AVIS !

Risque de dommage !

Toute manipulation incorrecte de l'appareil présente un risque de dommage.

- Pour le nettoyage, utilisez un chiffon doux et sec uniquement. Évitez les solvants et produits d'entretien chimiques qui pourraient endommager la surface et/ou les inscriptions de l'appareil.
- Veillez à ce qu'aucun liquide ne s'infilte à l'intérieur du système audio.

Stockage en cas de non-utilisation

- Si vous n'utilisez pas l'appareil pendant une période prolongée, débranchez-le du réseau électrique et stockez-le dans un endroit frais et sec.
- Veillez à ce que l'appareil soit protégé de la poussière, de la saleté et des variations extrêmes de température.

Information relative à la conformité UE

C E Par la présente, MEDION AG déclare que cet appareil est conforme aux exigences essentielles et aux autres réglementations pertinentes :

- Directive RE 2014/53/UE
- Directive sur l'écoconception 2009/125/CE
- Directive RoHS 2011/65/UE.

La déclaration de conformité UE intégrale peut être téléchargée à l'adresse www.medion.com/conformity.

Informations sur les marques déposées

Le nom de marque et les logos Bluetooth® sont des marques déposées de Bluetooth SIG, Inc. et sont utilisés par le fabricant sous licence.

La marque nominative et les logos USB™ sont des marques déposées d'USB Implementers Forum, Inc. et sont utilisés sous licence par le fabricant.

Les autres marques déposées appartiennent à leurs propriétaires respectifs.

Caractéristiques techniques

Généralités	
Dimensions (l x H x P) :	262 mm x 605 mm x 263 mm
Température ambiante (en fonctionnement) :	+5 °C à +35 °C pour une humidité relative de 85 % max. (sans condensation)
Température ambiante (stockage) :	0 °C à +40 °C pour une humidité relative de 85 % max. (sans condensation)
Poids :	7,7 kg
Alimentation électrique	
Tension :	CA 100-240 V ~ 50/60 Hz
Consommation :	35 W
Consommation en mode veille (batterie chargée) :	0,42 W
Puissance de sortie :	2 x 22 W RMS
Type de protection :	Classe de protection II
Batterie intégrée	
Batterie plomb-gel :	12 V, 4000 mAh, 48 Wh
Temps de charge :	5-6 heures
Radio	
Bande FM :	87,5 - 108 MHz
Emplacements mémoire pour stations :	30
Antenne FM :	antenne FM filaire intégrée à l'appareil
Connexions	
Entrée AUX :	Connecteur jack 3,5 mm
Entrée microphone 1 :	Connecteur jack 6,3 mm
Entrée microphone 2 :	Connecteur jack 6,3 mm
Port USB :	Hôte standard 1.1 jusqu'à 32 Go 5 V --- 200 mA max.
Port de charge USB :	5 V --- 1000 mA max.
Bluetooth®	
Version Bluetooth :	5,0
Profils Bluetooth :	A2DP 1.3, AVRCP 1.0
Plage de fréquences Bluetooth :	2 402 - 2480 MHz
Puissance d'émission Bluetooth max. :	3,57 dBm
Portée :	jusqu'à 10 m (en fonction des conditions ambiantes)

Microphone	
Réponse en fréquence :	30 Hz – 15 kHz
Sensibilité :	-73 dB +/- 3 dB
Impédance :	600 Ω +/- 30 %



Recyclage



EMBALLAGE

Le produit est placé dans un emballage afin de le protéger contre tout dommage pendant le transport. Les emballages sont fabriqués à partir de matériaux qui peuvent être éliminés de manière écologique et remis à un service de recyclage approprié.



PRODUIT

Il est interdit d'éliminer les appareils usagés portant le symbole ci-contre avec les déchets ménagers.

Conformément à la directive 2012/19/UE, l'appareil doit être recyclé de manière réglementaire lorsqu'il arrive en fin de cycle de vie.

Les matériaux recyclables contenus dans l'appareil seront recyclés, ce qui permet de respecter l'environnement.

Remettez l'appareil usagé dans un point de collecte de déchets électriques et électroniques ou auprès d'une déchetterie.

Pour de plus amples renseignements, adressez-vous à l'entreprise de collecte des déchets locale ou à la municipalité.



BATTERIE

L'appareil est équipé d'une batterie intégrée. **La batterie est installée de manière fixe et ne doit pas être remplacée par l'utilisateur lui-même.**

Lorsque l'appareil arrive en fin de cycle de vie, ne le jetez en aucun cas avec les ordures ménagères, mais renseignez-vous auprès de votre municipalité sur les méthodes de recyclage des déchets électriques et électroniques respectueuses de l'environnement dans les points de collecte.

Informations relatives au SAV

Si votre appareil ne fonctionne pas de la manière dont vous le souhaitez, veuillez d'abord vous adresser à notre SAV. Vous disposez des moyens suivants pour entrer en contact avec nous :

- Au sein de notre Service-Community, vous pouvez discuter avec d'autres utilisateurs ainsi qu'avec nos collaborateurs pour partager vos expériences et vos connaissances.
Vous pouvez accéder à notre Service-Community ici : community.medion.com.
- Vous pouvez également utiliser notre formulaire de contact disponible ici : www.medion.com/contact.
- Notre équipe du SAV se tient également à votre disposition via notre assistance téléphonique ou par courrier.

Horaires d'ouverture	Hotline SAV
Lun - Ven : 9h00 à 19h00	☎ 02 43 16 60 30
Adresse du SAV	
MEDION France 75 Rue de la Foucaudière 72100 LE MANS France	



La présente notice d'utilisation et bien d'autres sont disponibles au téléchargement sur le portail du SAV www.medionservice.com.

Vous pouvez également scanner le code QR ci-contre pour charger la notice d'utilisation sur un appareil mobile via le portail de service.

Déclaration de confidentialité

Chère cliente, cher client,

Nous vous informons que nous, MEDION AG, Am Zehnthof 77, D-45307 Essen, sommes responsables du traitement de vos données personnelles.

En matière de protection des données, nous sommes assistés par le délégué à la protection des données personnelles de notre entreprise, que vous pouvez contacter à l'adresse MEDION AG, Datenschutz, Am Zehnthof 77, D-45307 Essen ; datenschutz@medion.com. Nous traitons vos données dans le cadre du déroulement de la garantie et des processus connexes (p. ex. des réparations) et basons le traitement de vos données sur le contrat de vente que nous avons conclu.

Nous transmettons vos données aux prestataires de services de réparation que nous avons mandatés dans le cadre du déroulement de la garantie et des processus connexes (p. ex. des réparations). En règle générale, nous conservons vos données personnelles pendant une durée de trois ans afin de respecter vos droits de garantie légaux.

Vous avez le droit d'obtenir des informations sur les données personnelles vous concernant ainsi que de les faire rectifier, supprimer, limiter leur traitement, vous opposer à leur traitement et à leur transmission.

Toutefois, les droits d'information et de suppression sont soumis à des restrictions en vertu des §§ 34 et 35 des dispositions légales allemandes spéciales en matière de protection des données conformément à la loi fédérale allemande sur la protection des données (BDSG) (art. 23 GDPR), et il existe également un droit de recours auprès d'une autorité de surveillance compétente en matière de protection des données (art. 77 GDPR en relation avec le § 19 des dispositions légales allemandes spéciales en matière de protection des données conformément à la loi fédérale allemande sur la protection des données (BDSG)). En cas de recours auprès de MEDION AG, adressez-vous au responsable de la protection des données et de la liberté d'information de Rhénanie-du-Nord-Westphalie, Postfach 200444, 40212 Düsseldorf, www.lidi.nrw.de.

Le traitement de vos données est nécessaire pour le déroulement de la garantie ; sans la mise à disposition des données nécessaires, le déroulement de la garantie n'est pas possible.

Mentions légales

Copyright © 2021

Date : 17.12.2021

Tous droits réservés.

La présente notice d'utilisation est protégée par les droits d'auteur.

Toute reproduction sous forme mécanique, électronique ou sous toute autre forme est interdite sans l'autorisation préalable écrite du fabricant.

Le responsable de mise sur le marché possède les droits d'auteur :

MEDION AG

Am Zehnthof 77

45307 Essen

Allemagne

Veuillez noter que l'adresse ci-dessus n'est pas celle du service des retours. Contactez toujours notre SAV d'abord.



FR

Commercialisé par :

MEDION AG
AM ZEHNTHOF 77
45307 ESSEN
ALLEMAGNE

AA 21/22 A

