



KH-9I39CS00-EU

Cooking

ET Kasutusjuhend

HU Használati Utasítás

RO Manual de Utilizare

SK Návod na Obsluhu

SL Navodila za Uporabo

SK y

SV Användarmanual

SHARP

Be Original.



GB-Declaration of conformity

We declare that our products meet the applicable European Directives, Decisions and Regulations and the requirements listed in the standards referenced.

DE-Konformitätserklärung

Wir erklären, dass unsere Produkte die geltenden europäischen Richtlinien, Entscheidungen und Regularien sowie die in den referenzierten Standards gelisteten Anforderungen erfüllen.

FR-Déclaration de conformité

Nous déclarons que nos produits sont conformes aux Directives, Décisions et Réglementations européennes en vigueur et aux exigences visées dans les normes citées en référence.

ES-Declaración de conformidad

Declaramos que nuestros productos cumplen con las Directivas Europeas, Decisiones y Regulaciones aplicables y los requisitos enumerados en dichas normativas.

PT-Declaração de conformidade

Declaramos que os nossos produtos cumprem as Diretivas Europeias, Decisões e Regulamentos aplicáveis e os requisitos enumerados nas referências normalizadas.

NL-Conformiteitsverklaring

We verklaren dat onze producten voldoen aan de van toepassing zijnde Europese richtlijnen, besluiten en voorschriften in de normen waarnaar wordt verwezen.

IT-Dichiarazione di conformità

Dichiariamo che i nostri prodotti sono conformi a Direttive, Decisioni e Regolamenti europei e ai requisiti elencati negli standard di riferimento.

GR-Δήλωση συμμόρφωσης

Δηλώνουμε ότι τα προϊόντα μας πληρούν τις εφαρμόσιμες Ευρωπαϊκές Οδηγίες, Αποφάσεις και Κανονισμούς, καθώς και τις απαιτήσεις που περιέχονται στα πρότυπα όπου γίνεται αναφορά.

BG-Декларация за съответствие

Ние заявяваме, че нашите продукти отговарят на приложимите европейски директиви, решения и регламенти и на изискванията, посочени в гореописаните стандарти.

CZ-Prohlášení o shodě

Prohlašujeme, že naše výrobky splňují příslušné evropské směrnice, rozhodnutí, předpisy a požadavky uvedené ve zmiňovaných normách.

SK-Vyhlásenie o zhode

Vyhlasujeme, že naše produkty spĺňajú príslušné smernice, rozhodnutia, nariadenia a požiadavky vypísané v uvedených štandardoch.

EE-Vastavusdeklaratsioon

Deklareerime, et meie tooted vastavad kohaldatavatele Euroopa direktiividele, otsustele ja määrustele ning viidatud standardites sätestatud nõuetele.

SV-Försäkran om överensstämmelse

Vi försäkrar att våra produkter uppfyller gällande EU-direktiv, beslut och förordningar och de krav som anges i de standarder som refereras.

FI-Yhteensopivuuslauseke

Tuotteemme ovat yhteensopivia EU:n tuotedirektiivien, päätösten ja säädösten kanssa, sekä niissä listattujen standardien kanssa.

HR-Izjava o skladnosti

Izjavljujemo da su naši proizvodu u skladu s primjenjivim Direktivama, Odlukama i Uredbama Europske unije te zahtjevima navedenima u spomenutim standardima.

SR-Izjava o usklađenosti

Izjavljujemo da naši proizvodi zadovoljavaju primenljive evropske direktive, odluke i propise, kao i zahteve navedene u naznačenim standardima.

DA-Overensstemmelseserklæring

Vi erklærer, at vores produkter opfylder de gældende europæiske direktiver, beslutninger og forordninger, og de anførte standarder der henvises til.

NO-Samsvarserklæring

Vi erklærer at våre produkter oppfyller de gjeldende europeiske direktiver, beslutninger og forskrifter, og kravene i standardene som det henvises til.

UK-Декларація відповідності

Цим ми заявляємо, що наші продукти відповідають усім застосовним директивам, рішенням та нормам Європейського союзу. Вимоги зазначено в додаткових матеріалах щодо стандартів.

МК-Декларација за усогласеност

Изјавуваме дека нашите производи ги исполнуваат применливите европски директиви, решенија и одредби, како и побарувањата наведени во посочените стандарди.

RO-Declarație de conformitate

Noi declarăm că produsele noastre respectă Directivele Europene, Deciziile și Reglementările aplicabile și condițiile enumerate în standardele menționate.

HU-Megfelelősségi nyilatkozat

Ezúton igazoljuk, hogy termékeink megfelelnek az EU direktíváknak, jogszabályoknak, előírásoknak. Az előírások felsorolása a referencia tartalmaknál.

SL-Izjava o skladnosti

Zagotavljamo, da so naši izdelki skladni z ustreznimi evropskimi direktivami, sklepi in predpisi ter zahtevami, ki so navedene v referenčnih standardih.

AL-Deklarata e konformitetit

Ne deklarojmë se produktet tona përmbushin Direktivat e aplikueshme evropiane, Vendimet dhe Rregulloret si dhe kërkesat e renditura në standardet e referuara.

LT-Atitikties deklaracija

Tvirtiname, kad mūsų produktai atitinka susijusiose Europos direktyvose, sprendimuose ir reglamentuose pateikiamų standartų keliamus reikalavimus.

LV-Atbilstības deklarācija

Mēs apliecinām, ka mūsu produkti atbilst attiecīgajām Eiropas direktīvām, lēmumiem un noteikumiem, kā arī prasībām, kas norādītas piemēnētajos standartos.

PL-Deklaracja zgodności

Oświadczamy, że nasze produkty spełniają wymagania odpowiednich dyrektyw, decyzji i regulacji Unii Europejskiej oraz wymagania określone w wymienionych standardach.



GB: The symbol on the product or on its packaging indicates that this product may not be treated as household waste. Instead it shall be handed over the applicable collection point for recycling of electrical and electronic equipment. By ensuring this product is disposed of correctly, you will help prevent potential negative consequences for the environment and human health, which could otherwise be caused by inappropriate waste handling of this product. For more detailed information about recycling this product, please contact your local city offices, your household waste disposal service or the shop where you purchased the product.

DE: Dieses Symbol auf dem Produkt oder der Verpackung besagt, dass das Produkt nicht als Hausmüll behandelt werden darf. Stattdessen sollte es einem Sammelpunkt für das Recycling von elektrischen und elektronischen Geräten übergeben werden. Indem Sie dafür sorgen, dass dieses Produkt korrekt verwertet wird, helfen Sie dabei, mögliche negative Folgen für die Umwelt und die menschliche Gesundheit zu verhindern, die ansonsten durch die ungeeignete Beseitigung dieses Produkts entstehen könnten. Weitere Informationen über die Verwertung dieses Produkts erhalten Sie, wenn Sie sich mit Ihrer örtlichen Behörde, der Hausmüllabfuhr oder dem Geschäft in Verbindung setzen, bei dem Sie dieses Produkt erworben haben.

FR: Ce symbole sur le produit ou sur l'emballage indique que ce produit ne doit pas

être traité comme des déchets ménagers. Il doit plutôt être remis au point de ramassage concerné, se chargeant du recyclage du matériel électrique et électronique. En vous conformant à une procédure d'enlèvement correcte du produit, vous aiderez à prévenir tout effet nuisible à l'environnement et à la santé, qu'une manipulation inappropriée pourrait autrement provoquer. Pour plus de détails concernant le recyclage de ce produit, veuillez contacter votre autorité locale, un centre de recyclage des déchets domestiques ou la boutique où vous avez acheté le produit.

ES: Este símbolo en el producto o su embalaje indica que este producto no debe tratarse como residuo doméstico. Por el contrario, debe llevarse al punto de recogida responsable del reciclaje de equipos eléctricos y electrónicos. Al asegurarse de que este producto se elimine correctamente, ayudará a prevenir las posibles consecuencias negativas para el medio ambiente y la salud de los seres humanos que, de lo contrario, podrían producirse debido a la manipulación incorrecta de los residuos de este producto. Para obtener información más detallada sobre el reciclaje de este producto, póngase en contacto con la oficina municipal local, con el servicio de eliminación de residuos domésticos o con el comercio en el que haya adquirido el producto.

PT: Este símbolo no produto ou embalagem significa que o produto não pode ser tratado como resíduo doméstico. Pelo contrário, deve ser entregue num ponto de recolha aplicável para reciclagem de equipamento eléctrico e electrónico. Ao garantir que este produto é eliminado de forma correta estará a ajudar a evitar eventuais consequências negativas para o meio ambiente e a saúde humana, que poderão ser provocadas pela incorreta gestão

de resíduos deste produto. Para informações mais detalhadas sobre a reciclagem deste produto, contacte as suas autoridades locais, centro de reciclagem ou a loja onde comprou o produto.

NL: Het symbool op het product of de verpakking geeft aan dat dit product niet mag worden behandeld als huishoudelijk afval. In plaats daarvan dient het te worden ingeleverd bij het van toepassing zijnde inzamelpunt voor de recycling van elektrische en elektronische apparatuur. Door dit product correct te verwijderen voorkomt u mogelijke negatieve gevolgen voor het milieu en de menselijke gezondheid, die anders zouden kunnen worden veroorzaakt door een onjuiste afvalverwerking van dit product. Meer gedetailleerde informatie over de recycling van dit product kunt u opvragen bij uw gemeente, de afvalverwijderingsdienst of de winkel, waar u het product hebt gekocht.

IT: Il simbolo sul prodotto o sulla confezione indica che questo prodotto potrebbe non essere trattato come rifiuti domestici. Al contrario saranno trasmessi al punto di raccolta adeguato per il riciclo delle componenti elettriche ed elettroniche. Assicurando il corretto smaltimento del prodotto, si eviteranno potenziali conseguenze negative per l'ambiente e la salute dell'uomo, che potrebbero verificarsi in caso di smaltimento non corretto del prodotto. Per maggiori informazioni sul riciclaggio del prodotto, contattare l'ufficio locale, il servizio di smaltimento o il negozio in cui il prodotto è stato acquistato.

GR: Το σύμβολο αυτό που βρίσκεται στο προϊόν ή στη συσκευασία του σημαίνει πως το προϊόν δεν θα πρέπει να αντιμετωπίζεται ως οικιακό απόρριμμα. Αντίθετα, θα πρέπει να

παραδίδεται στο αρμόδιο σημείο συλλογής για ανακύκλωση ηλεκτρικού και ηλεκτρονικού εξοπλισμού. Διασφαλίζοντας τη σωστή απόρριψη του προϊόντος αυτού, συντελείτε στην πρόληψη αρνητικών συνεπειών για το περιβάλλον και την ατομική υγεία, οι οποίες θα μπορούσαν, κατά τα άλλα να προκληθούν λόγω ακατάλληλου χειρισμού απόρριψης του προϊόντος αυτού. Για πιο λεπτομερείς πληροφορίες σχετικά με την ανακύκλωση αυτού του προϊόντος, επικοινωνήστε με την τοπική δημοτική υπηρεσία, την υπηρεσία απόρριψης οικιακών αποβλήτων, ή το κατάστημα από όπου προμηθευτήκατε το προϊόν.

BG: Символът върху продукта или неговата опаковка означава, че той не трябва да бъде третиран като битов отпадък. Вместо това, трябва да бъде занесен в някой от центровете за рециклиране на електронна техника. Чрез правилното извеждане от експлоатация на този продукт, Вие ще помогнете за предотвратяване на възможните негативни последствия за околната среда и човешкото здраве, които биха възникнали при неправилното му изхвърляне. За по-подробна информация относно рециклирането на този продукт се свържете с местните органи на управление, център за рециклиране или магазина, откъдето сте го закупили.

CZ: Symbol na výrobku nebo na doprovodných dokumentech k výrobku znamená, že s tímto přístrojem nelze zacházet jako s domovním odpadem. Namísto toho je nutné přístroj předat do nejbližšího sběrného střediska k recyklaci elektrického a elektronického vybavení. Zajištěním řádné ekologické likvidace přístroje pomůžete zamezit možnému škodlivému dopadu na životní prostředí a lidské zdraví,

kerý by jinak mohl vzniknout při nesprávné likvidaci tohoto výrobku. Pro bližší informace ohledně recyklace tohoto výrobku kontaktujte prosím místní úřady, službu likvidace domovních odpadů nebo prodejnu, kde jste produkt koupili.

SK: Tento symbol nachádzajúci sa na výrobku alebo balení označuje, že výrobok nesmie byť braný ako domový odpad. Namiesto toho by ste ho mali dať na vhodné zberné miesto na recykláciu elektrického a elektronického zariadenia. Zaistením správnej likvidácie tohto výrobku pomôžete zabrániť možným negatívnym následkom na životné prostredie a zdravie ľudí, ku ktorým by mohlo dôjsť pri nesprávnej manipulácii s týmto výrobkom. Podrobnejšie informácie o recyklácii tohto výrobku vám poskytne miestny orgán, recyklačné stredisko alebo obchod, v ktorom ste zakúpili výrobok.

EE: See tootel või selle pakendil olev sümbol näitab, et toodet ei tohi käsitseda tavalise olmeprügina. Selle asemel tuleb see anda ümbertöötlemiseks üle asjakohasesse elektri-ja elektroonikaseadmete kogumispunkti. Tagades toote korraliku utiliseerimise, aitate vältida negatiivseid mõjusid keskkonnale ja inimeste tervisele, mida tootejäätmete vale käitlemine muidu kaasa võiks tuua. Selle toote utiliseerimise kohta täpsema teabe saamiseks võtke palun ühendust oma kohaliku omavalitsuse, prügiärevõtte või kauplusega, kust te toote ostsite.

SV: Denna symbol på produkten eller förpackningen innebär att produkten inte bör behandlas som hushållsavfall. I stället skall den överlämnas till lämplig insamlingsplats för återvinning av elektrisk och elektronisk utrustning. Genom att säkerställa att denna produkt

kasseras korrekt, hjälper du till att förhindra potentiella negativa konsekvenser för miljön och människors hälsa, som annars kunde orsakas av olämplig avfallshantering av denna produkt. För mer detaljerad information om återvinning av denna produkt, kontakta dina lokala myndigheter, återvinningscenter eller butiken där du har köpt produkten.

FI: Tämä symboli tuotteessa tai sen pakauksessa merkitsee, että tätä tuotetta ei saa hävittää kotitalousjätteen mukana. Laite on sen sijaan toimitettava elektronisille ja sähkölaitteille soveltuvaan keräyspisteeseen kierrätettäväksi. Varmistamalla tämän tuotteen asianmukaisen hävitystavan autat suojelemaan ympäristöä ja ihmisten terveyttä mahdollisilta haittavaikutuksilta joita saattaisi ilmetä tämän tuotteen asiattomasta hävittämisestä. Lisätietoja tämän tuotteen kierrättämisestä saat ottamalla yhteyttä paikallisiin viranomaisiin, kierrätyskeskukseen tai myymälään, josta ostit tuotteen.

HR: Simbol na proizvodu ili ambalaži označava da proizvod ne smijete baciti zajedno s kućnim otpadom. Umjesto toga, odnesite ga na odgovarajuće sabirno mjesto za recikliranje električne i elektroničke opreme. Osiguravanjem ispravnog odlaganja ovog proizvoda, spriječit ćete potencijalne negativne učinke na okoliš i ljudsko zdravlje koji će izaći na vidjelo nakon neprikladnog odlaganja ovog proizvoda. Za više informacija o recikliranju ovog proizvoda obratite se lokalnoj službi, reciklažnom centru ili trgovini u kojoj ste kupili ovaj proizvod.

SR: Simbol na proizvodu ili na njegovom pakovanju naznačava da ovaj proizvod možda neće biti tretiran kao otpad iz domaćinstva. Umjesto toga će se predati primenljivoj tački

za preuzimanje zarad recikliranja električne i elektronske opreme. Starajući se da ovaj proizvod bude pravilno uklonjen, pomoći ćete da se spreče potencijalne negativne posledice za okruženje i ljudsko zdravlje, što može da u suprotnom izazove neodgovarajuće upravljanje otpadom ovog proizvoda. Za detaljnije informacije o recikliranju ovog proizvoda, molimo vas da kontaktirate vašu lokalnu gradsku kancelariju, uslugu otklanjanja vašeg otpada iz domaćinstva ili prodavnicu gde ste kupili proizvod.

DA: Dette symbol på produktet eller emballagen betyder, at produktet ikke må behandles som husholdningsaffald. Det skal i stedet indleveres til et indsamlingssted for genbrug af elektrisk og elektronisk udstyr. Ved at sikre, at dette produkt bliver bortskaffet korrekt, hjælper du med til at forebygge eventuelle negative konsekvenser for miljøet og menneskers helbred, som ellers kunne forårsages af forkert bortskaffelse af dette produkt. Hvis du ønsker mere detaljerede oplysninger om genbrug af dette produkt, bedes du kontakte din lokale myndighed, genbrugsplads, eller den butik, hvor du købte produktet.

NO: Dette symbolet på produktet eller pakken innebærer at produktet ikke skal behandles som husholdningsavfall. I stedet skal det leveres til en gjenvinningstasjon for elektrisk og elektronisk utstyr. Ved å sørge for korrekt avhending av apparatet, vil du bidra til å forhindre potensielle negative konsekvenser for miljøet og menneskers helse, som ellers kunne ha inntruffet grunnet feilaktig avfallshåndtering av produktet. For mer detaljert informasjon om resirkulering av dette produktet, bes du kontakte de lokale myndigheter, en gjenvinningsstasjon, eller butikken der du kjøpte produktet.

UK: Цей символ, нанесений на виріб або його упаковку, означає, що виріб не можна викидати разом із побутовим сміттям. Натомість його слід передати на відповідний пункт збору електричного та електронного обладнання, що підлягає повторній переробці. Подбавши про належну ліквідацію виробу, ви допоможете попередити можливі негативні наслідки для довкілля та здоров'я людей, які могли б виникнути в разі неправильного поводження з цим виробом. Для одержання більш докладної інформації про повторну переробку цього виробу звертайтеся у місцеві органи влади, центр повторної переробки чи в магазин, у якому було придбано виріб.

MK: Simbolot na proizvodot ili na negovoto paкување покажува дека овој производ не смее да се третира како отпад од домаќинствата. Наместо тоа, ќе биде предаден на соодветната станица за отпад за рециклирање на електрична и електронска опрема. Со правилно фрлање на овој производ, ќе помогнете да се спречат потенцијалните негативни последици за животната средина и здравјето на луѓето, кои инаку би можеле да настанат од неправилно ракување со отпадот на овој производ. За подетални информации околу рециклирањето на овој производ, контактирајте ја вашата локална градска канцеларија, сервисот за фрлање на отпад од домаќинствата или продавницата во која сте го купиле производот.

RO: Acest simbol aplicat pe produs sau ambalaj indică faptul că produsul nu ar trebui considerat deșeu casnic. În schimb, acesta trebuie

predat centrelor de colectare adecvate de reciclare a echipamentelor electrice și electronice. Asigurând eliminarea corectă a acestui produs, ajutați la prevenirea posibilelor consecințe negative asupra mediului și sănătății umane, care pot fi cauzate tratarea inadecvată a deșeurilor rezultate din acest produs. Pentru informații detaliate, cu privire la reciclarea acestui produs, vă rugăm să contactați autoritățile locale, centrele de reciclare sau magazinul.

HU: Ez a jelölés a terméken vagy a csomagolásán azt jelenti, hogy a készüléket a háztartási hulladéktól külön kell kezelni. Az elhasznált készüléket az elektromos és elektronikai berendezések begyűjtőhelyére kell szállítani. Azzal, hogy gondoskodik a termék megfelelő hulladék elhelyezéséről, segít megelőzni a környezetre és az emberi egészségre gyakorolt lehetséges negatív következményeket, amelyek egyébként a termék helytelen hulladékkezelése esetén előfordulhatnának. A termék újrahasznosításával kapcsolatos bővebb információért, kérjük, vegye fel a kapcsolatot a helyi önkormányzattal, hulladékkezelő szolgáltatókkal, vagy az üzlettel, ahol a terméket megvásárolta.

SL: Simbol na izdelku ali embalaži označuje, da s tem izdelkom ni dovoljeno ravnati kot z običajnimi gospodinjскими odpadki. Treba ga je oddati na ustrezno zbirno reciklirno mesto za električno in elektronsko opremo. S pravilnim odlaganjem tega izdelka boste pomagali pri preprečevanju potencialnih negativnih vplivov na okolje in zdravje ljudi, ki ga sicer lahko povzročijo neprimerno odlaganje tega izdelka. Za podrobnejše informacije o recikliranju tega izdelka se obrnite na lokalne oblasti, pristojne za odstranjevanje odpadkov ali trgovino, v kateri ste kupili izdelek.

AL: Simboli mbi produkt ose mbi paketimin e tij tregon se ky produkt nuk mund të trajtohet si mbeturinë shtëpiake. Në vend të kësaj ai do të dorëzohet pranë pikës përkatëse të grumbullimit për riciklimin e pajisjeve elektrike dhe elektronike. Duke u siguruar që ky produkt të hidhet siç duhet, ju do të ndihmojë në parandalimin e pasojave negative të mundshme për mjedisin dhe shëndetin e njeriut, e cila mund të ndryshe të shkaktohen nga trajtimi i papërshtatshëm i mbetjeve të këtij produkti. Për informacion më të detajuar mbi riciklimin e këtij produkti, ju lutemi kontaktoni zyrën tuaj lokale të qytetit, shërbimin e hedhjes së mbeturinave shtëpiake ose dyqanin ku keni blerë produktin.

LT: Šis simbolis ant gaminio ar pakuotės reiškia, kad gaminio negalima išmesti su buitine mis atliekomis. Jį reikia nugabenti į atitinkamą elektrinių ir elektroninių prietaisų surinkimo punktą perdirbimui. Pasirūpindami tuo, kad gaminys būtų tinkamai utilizuotas, padėsite apsisaugoti nuo neigiamų pasekmių aplinkai ir žmonių sveikatai, kurias priešingu atveju sukeltų netinkamas šio gaminio utilizavimas. Norėdami gauti išsamesnę informaciją apie šio gaminio perdirbimą, kreipkitės į miesto valdžios instituciją, vietinę buitinių atliekų tvarkymo tarnybą ar parduotuvę, kurioje įsigijote gaminį.

LV: Šis simbols uz izstrādājuma un iepakojuma norāda, ka izstrādājumu nevar izmest sadzīves atkritumos. Tā vietā to var nodot piemērotā elektrisko un elektronisko iekārtu pārstrādājamo atkritumu savākšanas vietā. Nodrošinot, ka šis izstrādājums tiek izmests pareizā veidā, varat palīdzēt novērst potenciāli negatīvo ietekmi uz apkārtni vidi un cilvēku veselību, ko pretējā gadījumā var radīt nepareizi šī izstrādājuma atkritumu apsaimniekošana.

Lai saņemtu papildinformāciju par izstrādājuma pārstrādi, sazinieties ar vietējo pārvaldi, pārstrādes centru vai tirdzniecības vietu, kurā iegādājāties izstrādājumu.

PL: Ten symbol umieszczony na produkcie lub opakowaniu oznacza, że produktu nie wolno usuwać razem ze zwykłymi odpadkami z gospodarstw domowych. Zamiast tego należy go przekazać odpowiedniemu punktowi zbiórki przekazującemu

urządzenia elektryczne i elektroniczne do recyklingu. Pilnując odpowiedniego usunięcia produktu, pomagasz zapobiegać ewentualnym negatywnym konsekwencjom dla środowiska i zdrowia ludzkiego, które mogłyby

zostać spowodowane niewłaściwym usunięciem zużytego produktu. Szczegółowe informacje dotyczące recyklingu opisywanego produktu można uzyskać od władz lokalnych, służby zbiórki odpadów z gospodarstw domowych lub u sprzedawcy urządzenia.

SISUKORD:

Ohutusjuhised
Seadme kirjeldus
Küpsetuspind ja keedualade juhtpaneel
Seadme kasutamine
Seadme sisse- ja väljalülitamine
Keedualade sisse- ja väljalülitamine
Nutikas paus
Jääkkuumuse näidik
Ohutusväljalülitamise funktsioon
Lapselukkk
Taimerifunktsioon
Sumisti
Võimendusfunktsioon
Spetsiaalne toiduvalmistusfunktsioon
Spetsiaalsed toiduvalmistamisrežiimid
Keetmisfunktsioon
Praadimisfunktsioon
Soojana hoidmise funktsioon
Šokolaadi sulatamise funktsioon
Nutikas paus
Sillatsoon
Nõuanded
Seadme paigaldamine
Paigaldamise ohutus
Pliidi paigutamine tööpinda
Elektriühenduste tegemine
Elektriskeem
Tõrkekoodid

OHUTUSHOIATUSED

LUGEGE JUHEND ENNE OMA SEADME KASUTAMIST HOOLIKALT JA TÄIELIKULT LÄBI NING HOIDKE KINDLAS KOHAS HILISEMAKS UUESTI LÄBIVAATAMISEKS ALLES.

SEE JUHEND KÄSITLEB MITUT ERINEVAT MUDELIT. TEIE SEADMEL EI PRUUGI OLLA KÕIKI JUHENDIS KIRJELDATUD FUNKTSIOONE. WHILE YOU ARE READING THE OPERATING MANUAL, PAY A SPECIAL ATTENTION TO THE EXPRESSIONS THAT HAVE IMAGES.

Üldised ohutushoiatused

• Seda seadet võivad kasutada lapsed alates 8. eluaastast ja piiratud füüsiliste, sensorsete või vaimsete võimetega või kogemuste ja teadmisteta isikud, kui neid on juhendatud seadme ohutu kasutamise osas ja nad mõistavad kasutamisega seotud ohte. Lastel ei ole lubatud seadmega mängida. Lapsed ei tohi üksi ilma järelvalveta seadet hooldada ega puhastada.

- **HOIATUS!** Seade ja selle juurdepääsetavad osad võivad kasutamise käigus kuumaks muutuda. Ärge puutuge vastu kuumutuselemente. Kuni 8-aastased lapsed peavad seadmest eemal olema, välja arvatud juhul, kui neid pidevalt jälgitakse.
- **HOIATUS!** Rasva või õliga toiduvalmistamisel pliidi järelvalveta jätmine võib lõppeta süttimisega. **ÄRGE** üritage kustutada tuld veega. Lülitage seade välja ja katke leek näiteks kaane või tulekindla tekiga.
- **HOIATUS!** Süttimisohu: ärge hoidke esemeid küpsetuspindadel.
- **HOIATUS!** Kui pind on mõranenud, lülitage seade võimaliku elektrilöögi vältimiseks välja.

seks välja.

- Induktsioonpliidide puhul ei tasu pliidipinnale asetada metallist esemeid, nagu nuge, kahvleid, lusikaid ja kaasi, kuna need võivad muutuda kuumaks.
- Induktsioonpliidide puhul tuleb keeduala selle juhtnupust välja lülitada ja mitte toetuda ainult pannidetektori töötamisele.
- Kui pliidil on kaas, tuleb maha läinud toit kaanelt enne selle avamist eemaldada. Lisaks tuleb lasta pliidipinnal enne kaane sulgemist maha jahtuda.
- Seade ei ole mõeldud välistaimeriga või eraldi kaugjuhtimissüsteemi poolt juhtimiseks.
- Ärge kasutage ahju ukseklaasi ja teiste pindade puhastami-

seks abrasiivseid puhastusvahendeid ega teravaid metallkraabitsaid, kuna need võivad pinda kriimustada, mis võib tuua kaasa klaasi purunemise või kahjustada pinda.

- Ärge kasutage seadme puhastamiseks auruga puhastajaid.
- Teie toode on valmistatud kooskõlas kõikide kehtivate kohalike ja rahvusvaheliste standardite ja regulatsioonidega.
- Hooldust ja remonti võivad teostada ainult volitatud hooldustehnikud. Mittevõitatud tehnikute teostatud paigaldus- ja remonditööd võivad teid ohtu seada. Seadme tehniliste omaduste muutmine on igal juhul ohtlik.
- Veenduge enne paigaldamist, et kohalikud kommunikatsiooniühendused (gaasi tüüp, gaasi rõhk või pinge ja sagedus) ja seadme andmed on omavahel kooskõlas. Seadme andmed on toodud vastaval andmeplaadil.
- **ETTEVAATUST!** Seade on mõeldud toidu valmistamiseks, on mõeldud ainult koduses majapidamises kasutamiseks ning seda ei tohi kasutada muudel eesmärkidel või rakendustes, näiteks mittekodumajapidamislikuks kasutamiseks.

- seks või siis ärilistel eesmärkidel või toa kütmiseks.
- Teie ohutuse huvides rakendage kõiki võimalikke turvameetmeid. Kuna klaas võib puruneda, olge selle puhastamisel ettevaatlik, et vältida kriimustamist. Vältige tarvikutega vastu klaasi löömist.
- Veenduge, et toitejuhe ei jääs paigaldamise ajal kusagile vahele kinni. Kui toitejuhe on kahjustatud, peab selle võimalike ohtude vältimiseks välja vahetama tootja, tema teenindusesindaja või mõni teine sama kvalifikatsiooniga isik.

Paigaldamisega seotud hoiatused

- Ärge kasutage seadet enne kui see on täielikult paigaldatud.
- Seadme peab paigaldama ja kasutusse andma volitatud tehnik. Tootja ei vastuta kahjustuste eest, mis võivad olla põhjustatud valest paigalduskohast ja volitamata isikute poolt teostatud paigaldamisest.
- Seadet lahti pakkides veenduge, et see ei ole transportimise käigus kannatada saanud. Defektide tuvastamisel ärge seadet kasutage ja võtke kohe ühendust kvalifitseeritud teenindusesindajaga. Kuna kasutatavad pakkematerjalid (kile, klambrid, vahtplast jms) võivad lastele ohtlikud olla, tuleb need kokku koguda ja kohe ära visata.
- Kaitske seadet ilmastiku eest. Ärge laske seadmel kokku puutuda päikese, vihma, lume jms-ga.
- Seadet ümbritsevad materja-

lid (kapp) peavad talluma vähemalt 100 °C temperatuuri. Pliidi põhja temperatuur võib töötamise käigus tõusta. Seetõttu tuleb toote alla asetada plaat.

• Kasutamise ajal

- Ärge asetage töötava seadme lähedale süttivaid ega kergsüttivaid materjale.
- Ärge jätke pliiti järelvalveta, kui valmistate rasva või õliga toitu. Need võivad väga kõrge kuumuse tõttu süttida. Ärge valage põlevale õlile vett. Katke pann sellisel puhul leekide summutamiseks kaanega ja lülitage pliit välja.
- Asetage toidunõud alati keeduala keskele ja keerake käepidemed nurga alla, kus need ei jää kogemata ette..
- Kui te ei kavatse seadet pika aja jooksul kasutada, tõmmake pistik seinakontaktist. Hoidke pealüliti välja lülitatud. Kui te seadet ei kasuta, sulgege ka gaasikraan.
- Veenduge, et seadme juhtnupud on alati 0-asendis (stopp), kui seadet ei kasutata.

Puhastamise ja hooldamise ajal

- Enne puhastamist ja hooldamist tuleb seade alati välja lülitada. Selleks võite kas pistiku seinakontaktist välja tõmmata või peakaitse välja lülitada.
- Ärge eemaldage juhtnuppe juhtpaneeli puhastamiseks.

• TEIE SEADME TÕHUSUSE JA OHUTUSE SÄILITAMISEKS

SOOVITAME TEIL ALATI KASU-
TADA ORIGINAALVARUOSI JA
HELISTADA PROBLEEMIDE KOR-
RAL AINULT VOLITATUD HOOL-
DUSESINDAJATELE.

PLIIDI KIRJELDUS

Hea klient

Lugege käesolev juhend enne pliidi kasutamist läbi ja hoidke hilisemaks uuesti läbivaatamiseks kindlas kohas alles.

5 keedualaga pliidipind

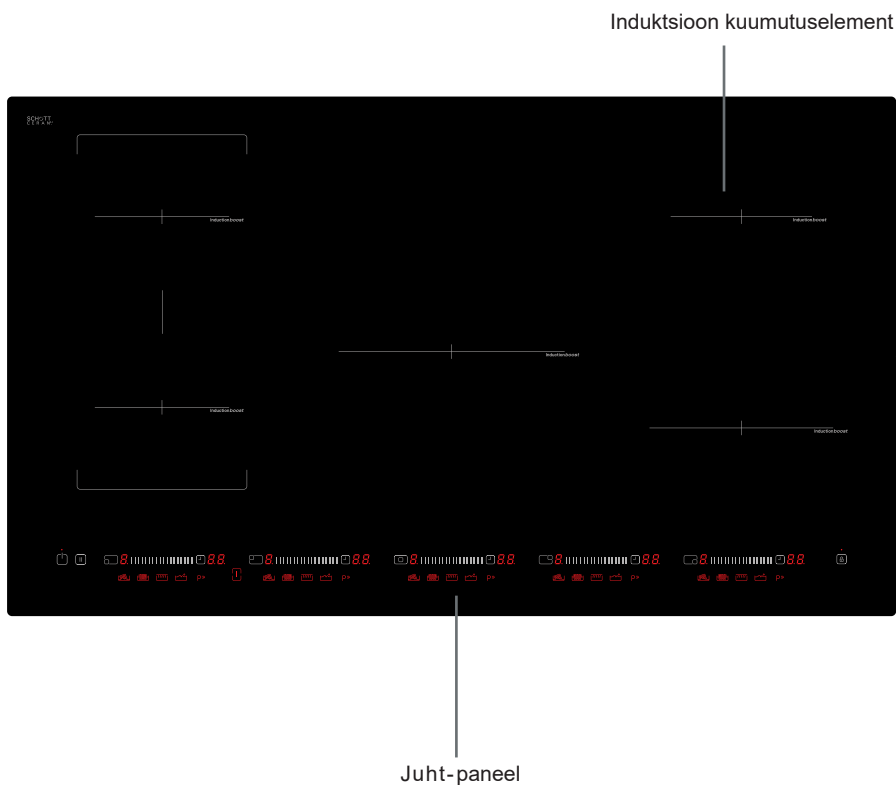

Märkus. Konfiguratsioonist tulenevalt võib teie pliidi välislahendus olla joonisel näidatust erinev.

Märkus: Konfiguratsioonist tulenevalt võib teie pliidi välislahendus olla joonisel näidatust erinev.

Keedualade juhtpaneel:

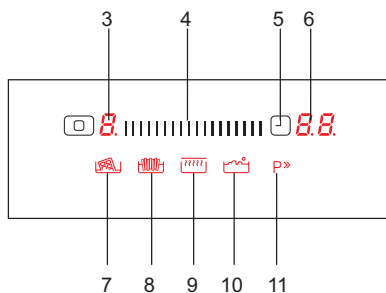
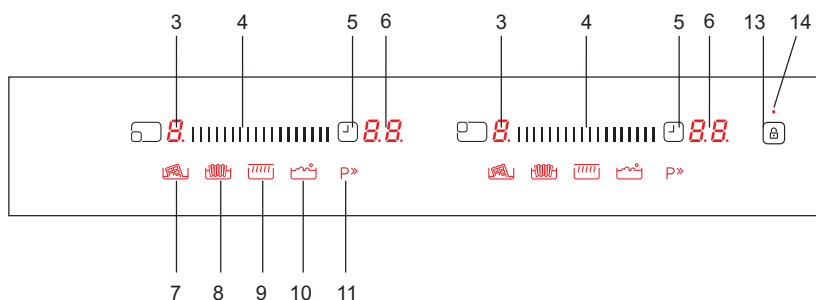
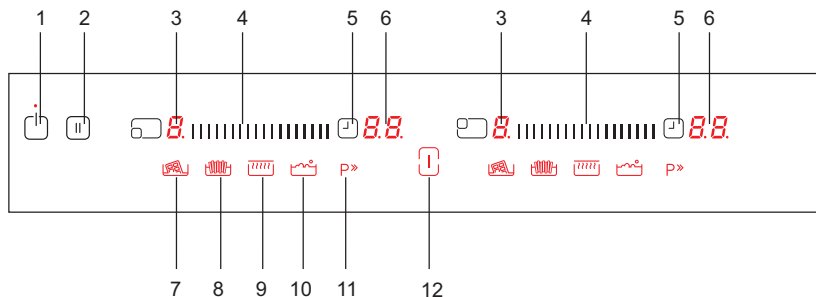

- | | |
|--|--|
| 1- Sisse-välja nupp | 8- Praadimisfunktsiooni valimine |
| 2- Nutika pausi valimine | 9- Soojana hoidmise funktsiooni valimine |
| 3- Keeduala näidik | 10- Keetmisfunktsiooni valimine |
| 4- Liugnupp | 11- Võimendus |
| 5- Taimeri valimine | 12- Sillafunktsiooni valimine |
| 6- Taimeri näidik | 13- Nupulukk |
| 7- Šokolaadi sulatamise funktsiooni valimine | 14- Nupuluku näidik |

SEADME KASUTAMINE

Kasutage induksioonkeedualadel neile sobivaid toidunõusid.

Vooluvarustuse sisselülitamisel lülituvad kõik näidikud hetkeks sisse. Kui see hetk on möödunud, lülitub pliit ooterežiimi ja on valmis kasutamiseks.

Pliiti juhitakse elektrooniliste puutesensoritega. Iga sensori käivitamisega kaasneb helisignaal (sumisti).

Seadme sisselülitamine:

Pliidi sisselülitamiseks puudutage SISSE/VÄLJA nuppu  Kõikide keedualade näidikutele on kuvatud „0“, režiimifunktsiooni ja sillafunktsiooni näidik süttivad ja paremal all asuvad punktid vilguvad. (Kui 20 sekundi jooksul ei valita ühtegi keeduala, lülitub pliit automaatselt välja.)

Masina väljalülitamine:

Pliiti võib igal ajal välja lülitada, vajutades .

SISSE/VÄLJA nupul  on väljalülitamisel alati eesõigus.

Režiimifunktsiooni ja sillafunktsiooni näidik  enam ei põle.

Keedualade sisselülitamine:

Valige kuumustase, puudutades selleks vastava keeduala liugnuppu . Valitud keeduala näidikule kuvatakse ühtlaselt põlev punkt ja kõigi teiste keedualade näidikute

vilkuvad punktid kustuvad.

Uus element on kasutamiseks valmis. Kiireimate keetmisaegade saavutamiseks valige soovitud kuumustase ja vajutage seejärel võimendusfunktsiooni käivitamiseks nuppu „P“.

Keedualade väljalülitamine

Kasutage vastava keeduala liugnuppu  ja viige temperatuur nulli. (Samuti viib temperatuuri nulli parema ja vasaku liugnupu üheaegne vajutamine).

Kui keeduala on kuum, kuvatakse „0“ asemel „H“.

Kõikide keedualade väljalülitamine:

Kõikide keedualade korraga väljalülitamiseks vajutage nuppu .

Ooterežiimis kuvatakse kõikide kuuma keedualade puhul sümbol „H“.

Jääkkuumuse näidik:

Jääkkuumuse näidik näitab, et keeduala ümbruses on klaaskeraamika puudutamiseks ohtlik temperatuur.

Pärast keeduala väljalülitamist kuvatakse vastavale näidikule „H“ kuni vastava keeduala temperatuur langeb alla kriitilise taseme.

Ohutusväljalülitamise funktsioon:

Iga keeduala lülitatakse pärast määratud maksimaalset töötamisaega välja, kui selle kuumusseadistust ei ole vahepeal muudetud. Kui keeduala juures tehakse mingi muudatus, algab töötamise ajalise piiri pöördlugemine uuesti. Töötamise piiraeg sõltub valitud kuumustasemest.

Kuumusseadistus	Kaitslülitati rakendub pärast
1 - 2	6 tundi
3 - 4	5 tundi
5	4 tundi
6 - 9	1,5 tundi

Lapselukk

Lapselukku saab aktiveerida pärast juhtseadme sisselülitamist. Lapseluku aktiveerimiseks kasutage eesmise vasakpoolse keeduala taimerit nuppu ja tagumise vasakpoolse keeduala taimerit nuppu. Vajutage nimetatud nuppe samaaegselt vähemalt 2 sekundit, kuni näidikule ilmub „L”.

Kõikide keedualade näidikutele ilmub „L“ (lukus) ja juhtseadet ei ole enam võimalik kasutada. (Kui keeduala on kuum, kuvatakse vaheldumisi sümbolid „L“ ja „H“.)

Pliit jääb lukustatud olekusse kuni lukust vabastamiseni, seda isegi kui juhtseade lülitatakse vahepeal sisse ja välja.

Lapseluku deaktiveerimiseks kasutage eesmise vasakpoolse keeduala taimerit nuppu ja tagumise vasakpoolse

keeduala taimerit nuppu. Vajutage nimetatud nuppe samaaegselt vähemalt 2 sekundit, kuni näidikult kustub „L” ja pliit lülitub välja.

Lapselukk

Lapseluku eesmärk on blokeerida juhtnupud ja lülitada seade ohutu töötamise režiimi. Puutetundlikud juhtimistoimingud, näiteks temperatuuri suurendamine, ei ole enam võimalikud. Seadet on võimalik ainult välja lülitada.



Lukustusfunktsioon lülitub sisse, kui Lapseluku nuppu  vajutatakse vähemalt 2 sekundit. Toimingu aset leidmist kinnitab sumisti signaal. Kui nuppu on edukalt 2 sekundit all hoitud, hakkab lapseluku näidik vilkuma ja pliit on lukustatud.

Taimerifunktsioon:

Taimerifunktsioon eksisteerib kahes versioonis:

Köögitaimer (1 - 99 min):

Köögitaimerit saab seadistada keskmise taimerit seadistusnupuga  ja seda saab kasutada ajal, kui keedualad on välja lülitatud. Taimerit näidikule kuvatakse „00“ ja vilkuv näidik.

Kasutage aja suurendamiseks/vähendamiseks taimerit  ja liugnuppe . Seadistada on võimalik vahemikus 0 kuni 99 minutit. Kui 10 sekundi vältel ei tehta ühtegi toimingut, on köögitaimer seadistatud ja vilkuv punkt kustub. Nii juhtub, kui keskmise keeduala taimer on määratud

ja keskmise keeduala valitud aeg on väiksem kui köögitaimeril. Kui taimer on seadistatud, hakkab aeg maha lugema.

Kui seadistatud aeg on läbi, kostub helisignaal ja taimeridisplay hakkab vilkuma. Helisignaal lakkab automaatselt pärast 30 sekundit ja/või mõne nupu vajutamist.

Köögitaimerit saab taimeri liugnuppudega igal ajal muuta või välja lülitada

 ■■■■■■■■■■ Köögitaimeri lülitab välja ka pliidi väljalülitamine.

Keeduala taimer (1 kuni 99 min):

Ajal kui pliit on sisse lülitatud, saab igale keedualale programmeerida sõltumatu taimeri.

Valige temperatuuriseadistus ja aktiveerige vastav keedualataimeri seadistusnupp, taimerit saab programmeerida keeduala välja lülitama. 10 pärast viimast toimingut asendub taimerinäit selle taimeri näiduga, mis järgmisena nulli jõuab (juhul, kui keskmisele keedualale on seadistatud köögitaimer).

Kui taimer on nulli jõudnud, kostub helisignaal, taimerinäidikule kuvatakse „00” ja programmeeritud keeduala lülitub välja. Kui keeduala on kuum, kuvatakse sümbol „H”. Helisignaal lõppeb automaatselt 30 sekundi möödumisel ja/või mistahes nupu vajutamisel.

Sumisti

Pliidi kasutamise ajal antakse sumistiga märku järgmistest tegevustest: tavalisest nupukasutusest antakse märku lühikese helisignaali;

nuppu pikemalt all hoidmisest (10 sekundit) antakse märku pikema, vahelduva helisignaali.

Võimendusfunktsioon:

Selle funktsiooni kasutamiseks valige soovitud küpsetustase ja vajutage seejärel nuppu „P” (Võimendus). Võimendusfunktsiooni näidik helendab alguses nõrgemini ja pärast tugevamalt

Võimendusfunktsioon aktiveeritakse vaid juhul, kui see on valitud keeduala puhul kohane. Töötava Võimendusfunktsiooni puhul näidatakse vastavale displeil tähte „P”.

Võimendi aktiveerimine võib ületada maksimaalset võimsust, mis puhul rakendub integreeritud võimsusjuhtimine.

Vajalikku võimsuse vähendust näidatakse vastava keeduala näidiku vilkumisega. Vilkumine kestab 3 sekundit ja võimaldab enne võimsuse vähendamist täiendavaid kohandusi teha.

Spetsiaalne toiduvalmistusfunktsioon

Vajutage keetmise, praadimise, soojana hoidmise ja šokolaadi sulatamise nuppudele, et aktiveerida vastavad spetsiaalsed toiduvalmistusfunktsioonid. Keetmise ja praadimise funktsioonid pole võimalik korraga valida (pliidi paremal poolel), kuni pliidi on kostunud piiks.

Režiimifunktsiooni valimisel pole nutikat pausi ja taimerifunktsiooni võimalik valida.

Spetsiaalsed toiduvalmistamisrežiimid

Keetmisfunktsioon

Seda režiimi kasutatakse vee keetmiseks ja temperatuuri keemispunkti lähedal hoidmiseks. Keemisfunktsiooni aktiveerimiseks vajutage keetmisfunktsiooni nuppu. Keetmisfunktsiooni aktiveerimisel näitab vastav näidik sümbolit „b” ja keetmisfunktsiooni näidik hakkab algsega võrreldes heledamalt põlema. Pliit annab märku, et vesi on keema läinud ja seejärel algab vee kuumana hoidmine

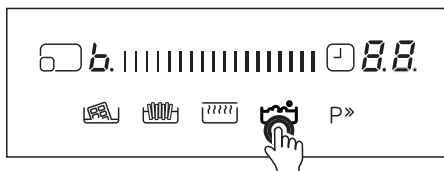

Ülaltoodud pildil on näha keskmise keeduala näidik, mis annab märku keetmisfunktsioonist.

Praadimisfunktsioon

Antud funktsioon praeb õli umbes temperatuuril 160 °C.

Funktsiooni aktiveerimiseks vajutage praadimisfunktsiooni nuppu. Praadimisfunktsiooni aktiveerimisel näitab vastav näidik sümbolit „F” ja praadimisfunktsiooni näidik hakkab algsega võrreldes heledamalt põlema. Pliit annab helisignaali märku, kui õli on praadimiseks valmis.

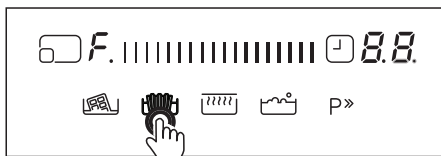

Ülaltoodud pildil on näha keskmise keeduala näidik, mis annab märku praadimisfunktsioonist.

Soojana hoidmise funktsioon

See funktsioon võimaldab hoida toidu temperatuuri umbes 50 °C juures. Soojana hoidmise funktsiooni aktiveerimiseks vajutage soojana hoidmise funktsiooni nuppu. Soojana hoidmise funktsiooni aktiveerimisel näitab vastav näidik sümbolit „u” ja soojana hoidmise näidik hakkab algsega võrreldes heledamalt põlema.

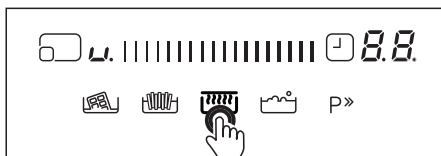

Ülaltoodud pildil on näha keskmise keeduala näidik, mis annab märku soojana hoidmise funktsioonist.

Šokolaadi sulatamise funktsioon

Antud funktsioon sulatab šokolaadi või teisi sarnaseid toiduaineid umbes 40 °C juures. Šokolaadi sulatamise funktsiooni aktiveerimiseks vajutage šokolaadi sulatamise funktsiooni nuppu. Šokolaadi sulatamise funktsiooni aktiveerimisel näitab vastav näidik sümbolit „c” ja soojana hoidmise näidik

näidik hakkab algsega võrreldes heledamalt põlema.

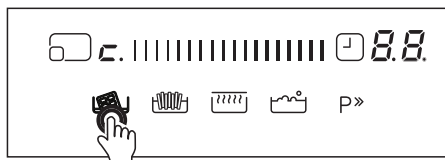

Jõudlus ja aeg on vastavalt pannil olevale toidukogusele ja panni kvaliteedile erinevad. Nende funktsioonide puhul saab parimad valmistamistulemused 1,5 liitri vee ja 0,5 liitri õli puhul.

Nutikas paus

Aktiveeritud nutikas paus vähendab kõikide sisse lülitatud keedualade võimsust.

Kui olete nutika pausi välja lülitatud, naasevad kõik keedualad automaatselt varasemale tasemele.

Kui nutikas paus ei ole välja lülitatud, lülitub pliit 30 minuti möödudes välja.

Nutika pausi aktiveerimiseks vajutage (). Aktiveeritud keeduala(de) võimsus väheneb 1. tasemele ja kõikidele näidikutele ilmub „II“.

Nutika pausi väljalülitamiseks vajutage uuesti (). „II“ kustub ja keedualad töötavad nüüd eelneval võimsustasemel.

Sillatsoon

Sillatsooni sisselülitamine

Sillatsooni aktiveerimiseks puudutage sillafunktsiooni nuppu. Sillatsooni funktsiooni aktiveerimisel näitab vastav näidik sümbolit „b,r“ ja sillafunktsiooni

näidik hakkab algsega võrreldes heledamalt põlema.

Valige liugnupu abil sobiv temperatuuri-seadistus. Suurendage kuumusseadistust, vajutades liugnupu paremat poolt või vähendage kuumusseadistust, vajutades liugnupu vasakut poolt.

Sillaelement on seejärel valmis kasutamiseks. Kiireimate keetmisaegade saavutamiseks valige soovitud kuumustase ja vajutage seejärel võimendusfunktsiooni käivitamiseks nuppu „P“.

Sillatsooni väljalülitamine

Puudutage sillafunktsiooni nuppu, misjärel lülitub keeduala võimsus automaatselt nulli. Kui sild-keeduala on kuum, kuvatakse „H“.

NÕUANDED

Toidunõud

- Kasutage paksu ja sileda põhjaga toidunõusid, mille põhja läbimõõt on sama, mis keedualal. See aitab valmistamisaegu lühendada.
- Parimaid tulemusi annavad teile terasest, emailleeritud terasest, malmist ja roostevabast terasest (kui on tootja poolt vastavalt märgistatud) toidunõud.
- Emailleeritud terasest, alumiiniumist või vasest põhjadega toidunõud võivad jätta pliidiile metalse jälje. Selliseid jälgi on raske eemaldada. Puhastage pliiti pärast iga kasutamist.
- Toidunõu on induktsioonpliidil kasutamiseks sobiv, kui magnet jääb toidunõu põhja külge kinni.

· Toidunõud tuleb asetada keeduala keskele. Valesti paigutamise korral kuvatakse vastav sümbol.

· Teatu pannide kasutamisel võib pannist kosta erinevaid helisid, mida põhjustab panni ehitus. Tegemist ei ole defektiga ja see ei mõjuta panni tööd ega pliidi ohutust.

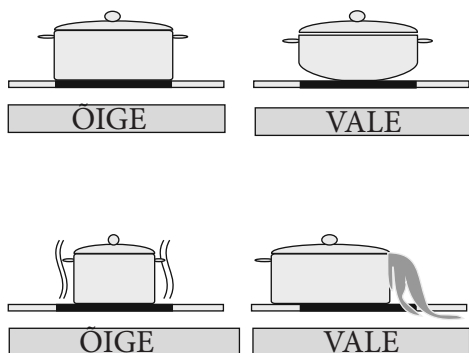

Energia säästmine

· Induksioonkeedualad kohanduvad kuni teatud piirini automaatselt toidunõu põhja suurusega. Keeduala suurusest sõltuvalt peab toidunõu põhja magnetilise osa läbimõõt olema vähemalt .

Toidunõu tuleb asetada keedualale enne viimase sisselülitamist. Kui keeduala on sisse lülitatud enne toidunõu keedualale asetamist, siis keeduala ei hakka tööle ja juhtimisnäidikule kuvatakse.

- Kasutage valmistamisaja lühendamiseks kaant.
- Kui vedelik on keema läinud, vähendage temperatuuriseadistust.
- Valmistamisaegade lühendamiseks

vähendage kasutatava vedeliku või rasva kogust.

· Valige valmistatavale toidule sobiv temperatuuriseadistus.

Kasutusnäited

Tabelis toodud andmed on ainult indikatiivsed.

Seaded	Kasutamine
0	Keeduala on välja lülitatud
1 - 3	Õrn soojendamine
4 - 5	Õrn kuumutamine
6 - 7	Taaskuumutamine ja kiire kuumutamine
8	Keetmine, pruunistamine, praadimine
9	Maksimaalne kuumus
P	Võimendusfunktsioon

Nõuanded puhastamiseks

- Ärge kasutage pliidi pinna puhastamiseks abrasiivseid patju, söövitavaid aineid, puhastuspihusteid ega teravaid esemeid.
- Kõrbenud toidu eemaldamiseks leotage seda niiske lapi ja pesuvahendiga.
- Toidujääkide eemaldamiseks võite kasutada kraabitsat. Kleepuvad toiduained tuleb puhastada kohe kui nad on maha läinud, enne kui klaas on jahtunud.
- Olge ettevaatlik, et mitte kriimustada kaabitsa kasutamisel klaasi servas asuvat silikoontihendit.
- Kaabitsal on tera, mistõttu tuleb seda laste eest kaitstuna hoida.

· Kasutage spetsiaalset keraamiliste pliitide puhastamist siis kui pliit on veel puudutamisel soe. Loputage ja kuivatage puhta lapi või paberkäterätiga.

SEADME PAIGALDAMINE

HOIATUS:

Selle pliidi vooluühendused peab teostama kvalifitseeritud elektrik, vastavalt käesolevas juhendis toodud juhistele ja kooskõlas kehtivate õigusaktidega. Vale ühendamise või paigaldamise tulemusena tekkivad kahjustused ei kuulu garantii alla. See seade peab olema maandatud.

Paigaldamise ohutus

- Igasugused pliidi kohal asetsevad esemed peavad asuma pliidipinnast vähemalt 65 cm kõrgusel.
- Õhupuhastid peavad olema paigaldatud vastavalt tootja juhistele.
- Pliidi tagaosaga kontaktis olev sein peab olema valmistatud tulekindlasti materjalist.
- Toitekaabel ei tohi olla pikem kui 2 meetrit.

Pliidi paigutamine tööpinda

- Pliiti võib paigutada igasse tööpinda, tingimusel, et see suudab taluda vähemalt 90 °C temperatuuri.
- Valmistage järgneval pildil ja leheküljel toodud mõõtmetega ava.
- Induktsioonpliite saab integreerida 20-40 mm paksusega tööpindadesse.

W (mm)	890	min. A (mm)	50
D (mm)	520	Min. B	50
H (mm)	56	E (mm)	10
C1.	860	min. F (mm)	10
C2.	490	G (mm)	20
I (mm)	38	J (mm)	5

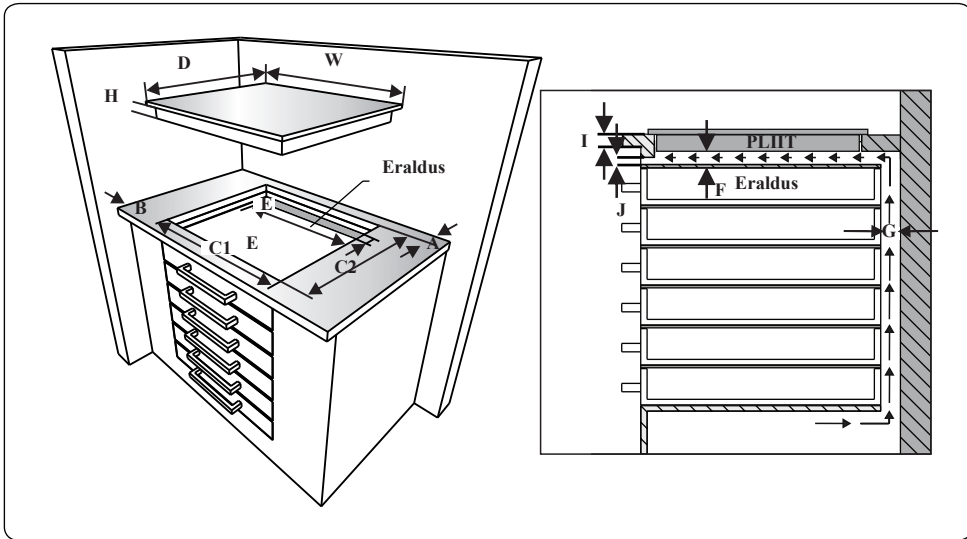
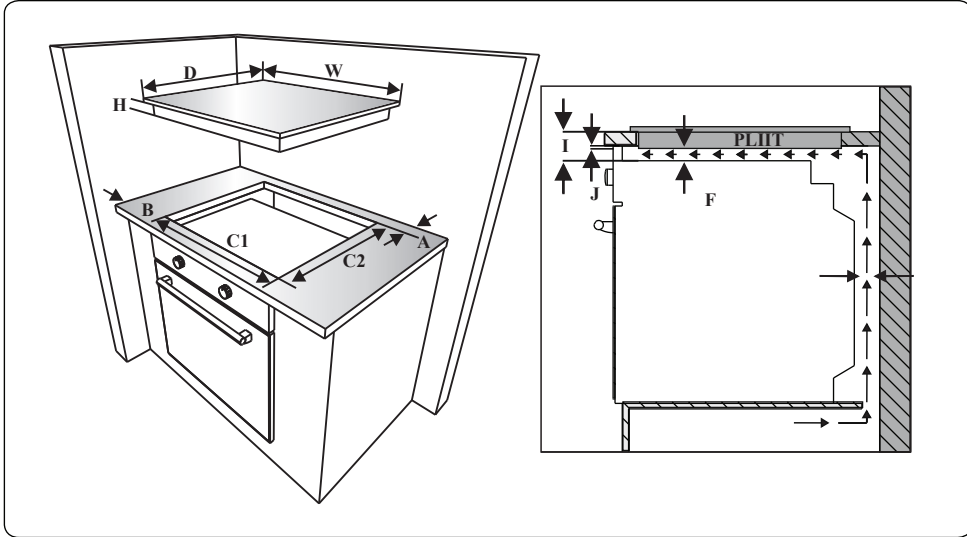

- Kandke komplekti kuuluv ühepoolne tihendusteip ümber pliidiplaadi alumist äärt. Ärge teipi venitage.

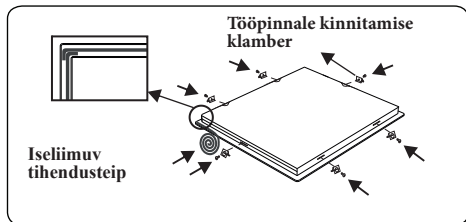

- Krüvige 6 tööpinna paigaldusklambrit toote külgeiseitele.
- Sisestage seade avasse.

Elektriühenduste tegemine

Enne elektriühenduste tegemist kontrollige alljärgnevat.

Võrgupinge on sama, mis pliidi tagaküljel asuval andmeplaadil toodu.

Vooluahel suudab toita seadme koorlust (vt andmeplaati).

Vooluvarustusel peab olema maandusega, mis vastab kehtivatele eeskirjadele ja on heas töökorras.

Kaitsmega lüliti on pärast pliidi paigaldamist kergesti kättesaadav.

Kui on pliidil puudub eraldi vooluring ja kaitsmega lüliti, peab kvalifitseeritud elektrik need enne pliidi ühendamist paigaldama.

Heakskiidetud sobiv kaabel tuleb ühendada voolukilbist (peamine kaitsmekarp) ja olema kaitstud eraldi 50 A kaitsme või automaatkaitsmega (MCB). Elektrik peab paigaldama kaitsmega varustatud kõikide pooluste lüliti, mis lahutab nii pingestatud (voolu all) kui ka neutraalse juhi, ja mille kontaktidevahe on vähemalt 3 mm.

Kaitsmega lüliti tuleb paigaldada köögiseinale tööpinnast kõrgemale ja pliidi kõrvale, kuid mitte selle kohale, vastavalt IEE-eeskirjadele. Ühendage

kaitsmega lüliti ühenduskarpi, mis tuleb paigaldada pliidi taga seinale umbes 61 cm kõrgusele pörandast. Seejärel võib ühendada pliidi toitekaabli. Ühendage üks ots ühenduskarpi ja teine ots pliidi taga asuvasse pliidi toitekarpi. Eemaldage toitekarbi kaas ja paigaldage kaabel vastavalt ühenduskeemile.

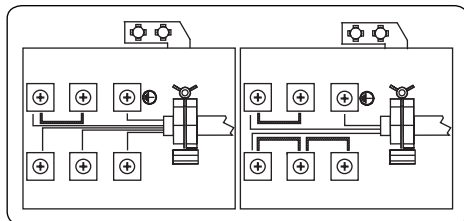

Toitekaabel peab asuma otsestest kuumusallikatest eemal. Selle temperatuur ei tohi tõusta ümbritsevast toatemperatuurist kõrgemale rohkem kui 50

Induktsioonpliidi puhul peab kaabel olema H05VV-F 3X4 mm² või 5X1,5 mm² 60227 IEC 53 ••. Ühenduskeemi leiata oma seadme alaküljelt.

TÕRKEKOODID

Tõrgete esinemisel kuvatakse keedualade näidikutele tõrkekoovid.

E1: Jahutusventilaator on deaktiveeritud. Võtke ühendust ametliku teenindusagendiga.

E2: Induktsioonmähise temperatuur on liiga kõrge. Lülitage pliit sisse-välja nupuga välja ja laske mähisel maha jahtuda

E3: Toitepinge on määratust erinev. Lülitage pliit sisse-välja nuppu vajutades välja, oodake kuni kõigilt tsoonidelt on kadunud sümbol „H”, lülitage

pliit sisse-välja nupuga uuesti sisse ja jätkake kasutamist. Sama rikke uuesti kuvamisel võtke ühendust volitatud teenindusesindajaga.

E4: Toitepinge sagedus on nimiväärtustest erinev. Lülitage pliit sisse-välja nuppu vajutades välja, oodake kuni kõigilt tsoonidelt on kadunud sümbol „H”, lülitage pliit sisse-välja nupuga uuesti sisse ja jätkake kasutamist. Kui sama tõrge kuvatakse uuesti, tõmmake toitepistik välja ja lükake seejärel uuesti sisse. Lülitage pliit sisse-välja nuppu vajutades sisse ja jätkake kasutamist. Sama rikke uuesti kuvamisel võtke ühendust volitatud teenindusesindajaga.

E5: Pliidi sisetemperatuur on liiga kõrge. Lülitage pliit sisse-välja nupuga välja ja laske keedualadel maha jahtuda

E6: Puutejuhtimisala ja keeduala vaheline kommunikatsiooniviga. Võtke ühendust ametliku teenindusagendiga.

E7: Mähiste temperatuuriandur on deaktiveeritud. Võtke ühendust ametliku teenindusagendiga.

E8: Jahuti temperatuuriandur on deaktiveeritud. Võtke ühendust ametliku teenindusagendiga.

EA: Suure mähise küllastumise rike. Lülitage pliit sisse-välja nuppu vajutades välja, lülitage pliit sisse-välja nupuga uuesti sisse ja jätkake kasutamist. Sama rikke uuesti kuvamisel võtke ühendust volitatud teenindusesindajaga.

EC: Toitepinge viga. Lülitage pliit sisse-välja nuppu vajutades välja, lülitage pliit sisse-välja nupuga uuesti sisse ja jätkake kasutamist. Sama rikke uuesti kuvamisel võtke ühendust volitatud

teenindusesindajaga.

C1-C8: Mikroprotsessori hoiatus. Lülitage pliit sisse-välja nuppu vajutades välja, lülitage pliit sisse-välja nupuga uuesti sisse ja jätkake kasutamist. Sama rikke uuesti kuvamisel võtke ühendust volitatud teenindusesindajaga.

TARTALOMJEGYZÉK:

Biztonsági előírások / Készülék bemutatása

Főző felület és a főzőhelyek kezelőpanelje

A készülék használata / A készülék ki- és bekapcsolása

A főzőhelyek ki- és bekapcsolása / Intelligens szünet / Maradékhő kijelző

Biztonsági kikapcsolás funkció

Gyermekzár

Időzítő funkció

Hangjelzések

Boost (Rásegítés) funkció

Speciális főzés funkciók Speciális főzés módok

Forralás funkció

Sütés funkció

Melegen tartás funkció

Csokoládé olvasztás funkció

Intelligens szünet (Smart Pause)

Híd zóna

Tippek és tanácsok

A készülék beépítése

Biztonságos beépítés

A főzőlap munkalapba illesztése

Elektromos bekötés

Elektromos bekötés ábrája

Hibakódok

BIZTONSÁGI FIGYELMEZTETÉSEK

KÉSZÜLÉKE HASZNÁLATA ELŐTT ALAPOSAN OLVASSÁ ÁT AZ EGÉSZ ÚTMUTATÓT. ŐRIZZE MEG AZ ÚTMUTATÓT KÖNNYEN ELÉRHETŐ HELYEN A KÉSŐBBI ESETLEGES TÁJÉKOZÓDÁSHOZ.

EZ AZ ÚTMUTATÓ TÖBB HASONLÓ MODELLHEZ KÉSZÜLT. EZÉRT ELKÉPZELHETŐ, HOGY AZ ÖN KÉSZÜLÉKE NEM RENDELKEZIK AZ ÖSSZES ITT BEMUTATOTT FUNKCIÓVAL. A HASZNÁLATI ÚTMUTATÓ OLVASÁSA KÖZBEN KÜLÖNÖSEN FIGYELJEN AZ IKONOKKAL JELZETT RÉSZEKRE.

Általános biztonsági figyelmeztetések

- A készüléket 8. életévüket betöltött gyermekek, korlátozott fizikai, érzékszervi vagy szellemi képességű személyek vagy tapasztalattal, ill. ismerettel nem rendelkező személyek csak akkor használhatják, ha felügyeletük biztosított, vagy a készülék biztonságos használatát nekik elmagyarázták, és az

esetleges veszélyeket megértették. Soha ne engedjen gyerekeket a készülékkel játszani! A tisztítást és karbantartást nem végezheti felügyelet nélküli gyermek.

- **FIGYELEM:** A készülék és hozzáférhető részei használat közben felforrósodnak. Ügyeljen rá, hogy ne érjen hozzá a forró részekhez. Felügyelet nélkül ne engedjen 8 évnél fiatalabb gyerekeket a készülék közelébe.
- **FIGYELEM:** Felügyelet nélkül a tűz helyen hagyott forró zsír vagy olaj veszélyes lehet, és tüzet okozhat. SOHA ne próbálja meg vízzel eloltani a tüzet! Kapcsolja ki a készüléket, majd fojtassa el a tüzet egy fedővel vagy oltókendővel.

- **FIGYELEM:** Tűzveszély: ne tároljon tárgyakat a főzőfelületen.
- **FIGYELEM:** Ha a főzőlap felülete megrepedt, kapcsolja ki a készüléket az áramütés elkerülése érdekében.
- Ne helyezzen fém tárgyakat, például kést, villát, kanalat vagy fedőt, az indukciós főzőlap felületére, mivel felforrósodhatnak.
- Használat után kapcsolja ki az indukciós főzőlapot a kezelő gombokkal, ne bízsa azt az edény érzékelő funkcióra.
- A fedéllel ellátott főzőlapok esetében a fedél felnyitása előtt le kell törölni róla az esetlegesen kifröccsent szennyeződések. A főzőlap felületét hagyja lehűlni, mielőtt lehajtaná a fedelét.
- A készüléket ne működtesse külső időzítő vagy önálló távirányító rendszer segítségével.
- Ne használjon dörzsölő hatású tisztítószerket vagy éles fém eszközöket a sütőajtó üvegének tisztításához. Megkarcolhatják az üveg felületét, ami az üveg összetöréséhez, vagy a felszín sérüléséhez vezethet.
- Ne használjon a készülék tisztításához gőzsugaras tisztítógépet.
- Készülékét az érvényes nemzeti és nemzetközi szabványoknak és szabályoknak megfelelően gyártottuk.
- A karbantartási és szerelési munkákat csak az arra jogosult szakképzett szerelő végezheti el. A hivatalos engedély nélküli szerelő által végzett beszerelési és javítási munkák veszélyt jelenthetnek Önre. Veszélyes a készülék műszaki jellemzőit bármilyen módon megváltoztatni vagy módosítani.

- Beszerelés előtt győződjön meg róla, hogy a helyi szolgáltatás feltételei (a gáz típusa és a gáznyomás vagy a villamos feszültség és frekvencia), valamint a készülék követelményei megfelelnek egymásnak. A készülék követelményeit megtalálja a címkén.
- **FIGYELEM:** Ez a készülék étel készítésére és kizárólag háztartási használatra készült. Tilos bármilyen más célra és más módon használni, így például nem-háztartási célra, vagy kereskedelmi célra, illetve fűtésre használni.
- Minden lehetséges biztonsági intézkedést megtettünk az Ön biztonsága érdekében. Mivel az üveg eltörhet, ezért legyen különösen óvatos takarítása közben, ne sértse meg a felületét. Ügyeljen rá, hogy ne verje vagy üsse az üveg felülethez a kiegészítőket, edényeket.
- Győződjön meg róla, hogy a tápkábel nem ékelődött be a beszerelés során. Ha a tápkábel sérült, a veszély elhárítása érdekében a gyártónak, a hivatalos márkaszervizének vagy hasonlóan képzett szakembernek kell kicserélnie.

Figyelmeztetések beszereléshez

- A készülék teljes beszerelése előtt ne használja azt!
- A készüléket hivatásos szakembernek kell beszerelnie és beüzemelnie. A gyártó nem vállal felelősséget semmilyen kárért, ami hibás elhelyezésből és jogosulatlan szerelésből ered.
- Kicsomagolásakor ellenőrizze, hogy a készülék nem sérült meg szállítás közben. Bármilyen sérülés esetén a készüléket ne használja, és azonnal hívjon egy képzett szerelőt. Mivel a csomagoláshoz felhasznált anyagok (nylon, tűzőkapcsok, hungarocell, stb.) veszélyesek lehetnek a gyerekekre, ezért össze kell gyűjteni őket, és azonnal ki kell dobni.
- Védje készülékét a környezeti hatásoktól. Ne tegye ki olyan hatásnak, mint napsütés, eső, hó, stb.
- A készülék környezetében lévő anyagoknak (pl. szekrény) legalább 100 °C-ig hőállóknak kell lennie. A főzőlap alsó felülete használat közben felmelegedhet. Ezért a főzőlap alá egy elválasztólapot kell beépíteni.

• Használat közben

- A készülék működése közben ne tegyen gyúlékony vagy éghető anyagokat a közelébe.
- Ne hagyja őrizetlenül a tűzhelyt, ha szilárd vagy folyékony olajok használatával főz. A rendkívüli hő hatására meggyulladhatnak. Soha ne öntsön vizet az olaj által okozott tűzre. Tegye a serpenyő vagy nyeles lábos fedelet az edényre, hogy elfojtsa a keletkezett lángokat, és zárja el a főzőlapot.
- Az edényeket mindig a főzőhely közepére helyezze, fülüket pedig fordítsa úgy, hogy ne lehessen leverní, vagy beleakadni.
- Ha hosszabb ideig nem fogja használni a készüléket, húzza ki a csatlakozóját a konnektorból.

A főkapcsolót tartsa kikapcsolva. Ezen felül ha nem használja a készüléket, zárja el a gázcsapot.

- Mindig győződjön meg róla, hogy használaton kívül a szabályozó gombok mindig a "0" (leállított) álláson vannak.

Tisztítás és karbantartás

- Mindig kapcsolja ki a készüléket az olyan műveletek, mint tisztítás vagy karbantartás előtt. Csak a készülék csatlakozójának kihúzása, vagy a biztosíték kikapcsolása után fogjon bele a tisztításba.
- Ne távolítsa el a szabályozókat a kezelőpanel tisztításához.

KÉSZÜLÉKE HATÉKONYSÁGÁNAK ÉS BIZTONSÁGOS MŰKÖDÉSÉNEK MEGŐRZÉSE ÉRDEKÉBEN JAVASOLJUK, HOGY CSAK EREDETI ALKATRÉSZEKET HASZNÁLJON, ÉS CSAK A HIVATALOS MÁRKASZERVIZZEL VÉGEZTESSE EL A SZÜKSÉGES JAVÍTÁSI MUNKÁKAT.

A FŐZŐLAP BEMUTATÁSA

Tisztelt Vásárlónk!

Kérjük, a főzőlap használata előtt olvassa el a használati útmutató utasításait, és őrizze meg az útmutatót a későbbi tájékozódáshoz.

Főzőlap felülete 4 főzőhellyel:

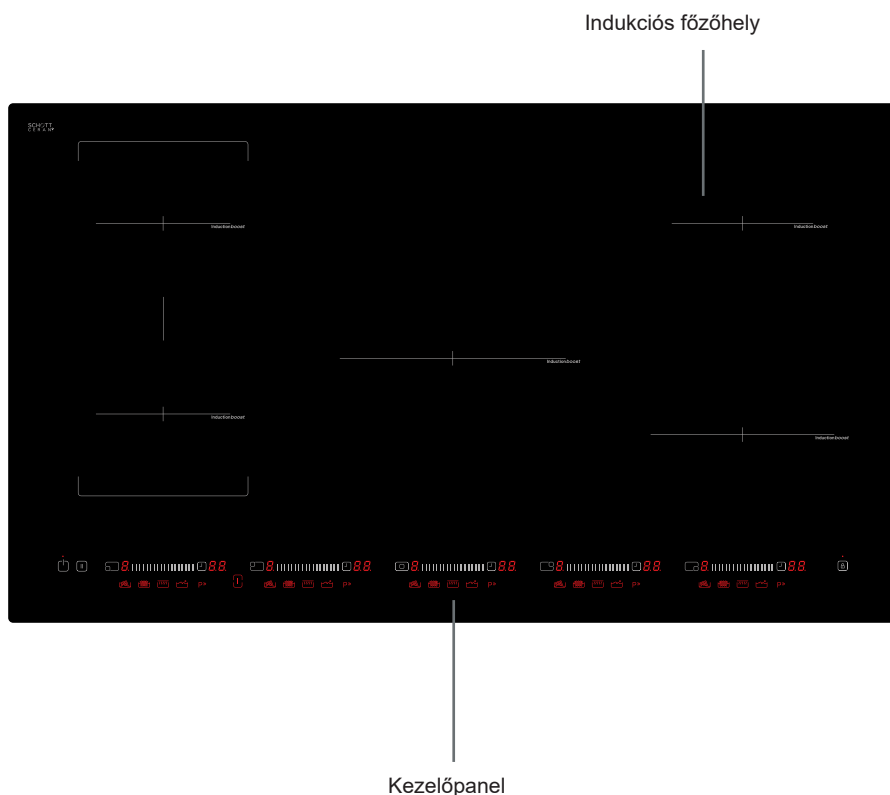

Megjegyzés: Az Ön főzőlapjának megjelenése eltérhet a fenti ábrán látható modelltől.

Megjegyzés: Az Ön főzőlapjának megjelenése eltérhet a fenti ábrán látható mellétől.

Főzőhelyek kezelőpanelje:

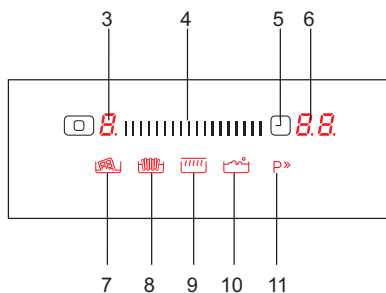
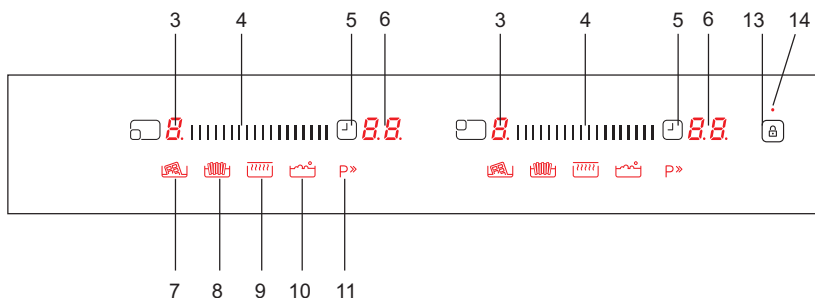
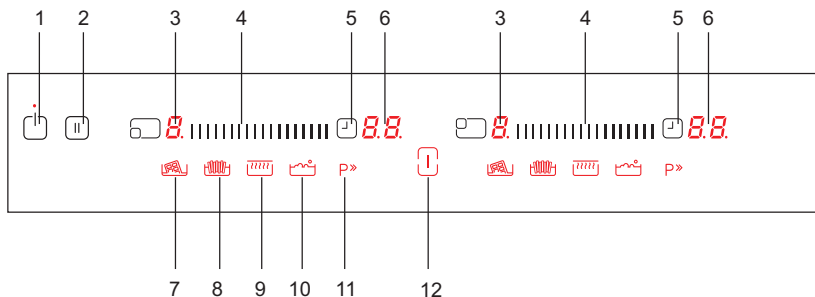

- | | |
|---|--|
| 1- Be-/kikapcsolás gomb | 8- Sütés funkció kiválasztása |
| 2- Intelligens szünet kiválasztása | 9- Melegen tartás funkció kiválasztása |
| 3- Főzőhely kijelző | 10- Forralás funkció kiválasztása |
| 4- Csúszka gomb | 11- Boost |
| 5- Időzítő kiválasztása | 12- Híd funkció kiválasztása |
| 6- Időzítő kijelzője | 13- Billentyűzár |
| 7- Csokoládé olvasztás funkció kiválasztása | 14- Billentyűzár kijelzője |

A KÉSZÜLÉK HASZNÁLATA

Az indukciós főzőhelyeket arra alkalmas edényekkel használja.

Elektromos csatlakoztatás után egy pillanatra az összes kijelző felvillan. Ezt követően a főzőlap készenléti üzemmódba lép, és készen áll a használatra.

A főzőlapot elektromos érzékelőkön keresztül vezérelheti, amiket érintéssel szabályozhat. Minden érintést hangjelzéssel nyugtáz a készülék (sípol).

A készülék bekapcsolása:

A Be-/kikapcsolás gombbal  kapcsolhatja be a készüléket. A főzőhelyek kijelzőin "0" látható, az üzemmód funkciók és a híd funkció kijelzője világít és a jobb alsó pontok villognak. (Ha 20 másodpercen belül nem választ ki egy főzőhelyet, a főzőlap automatikusan kikapcsol.)

A készülék kikapcsolása:

Bármikor kikapcsolhatja a főzőlapot a  gomb megnyomásával.

A BE/KI gombnak  mindig a kikapcsolás a prioritása.

Az üzemmód funkció és a híd funkció kijelzője  nem világít tovább.

A főzőhelyek bekapcsolása:

Állítsa be a kívánt hő szintet a megfelelő főzőhely csúszka gombjának megérintésével . Egy folyamatosan világító pont jelenik meg

a kiválasztott főzőhely kijelzőjén és a többi főzőhely kijelzőjén villogó pontok kialszanak.

A főzőhely készen áll a használatra. A gyorsabb forraláshoz állítsa be a kívánt főzési hőfokot, majd nyomja meg a "P" gombot a Boost (Rásegítés) funkció bekapcsolásához.

A főzőhelyek kikapcsolása

Használja a kívánt főzőhely csúszka gombját  a hőmérséklet "0"-ra állításához. (A csúszka bal és jobb oldalának egyidejű megérintésével a hőfokot szintén "0"-ra állíthatja).

Ha a főzőhely meleg, a "0" helyett "H" látható a kijelzőn.

Az összes főzőhely kikapcsolása:

Az összes főzőhely egyszerre történő kikapcsolásához nyomja meg a  gombot.

Készenléti módban "H" jelzés látható a forró főzőhelyek kijelzőjén.

Maradékhő kijelző:

A maradékhő kijelző jelzi, hogy az adott főzőhely üveg felülete még veszélyesen magas hőmérsékletű.

A főzőhely kikapcsolása után az adott főzőhely kijelzőjén mindaddig látható a "H" jelzés, amíg hőmérséklete a kritikus szint alá nem süllyed.

Biztonsági kikapcsolás funkció:

Mindegyik főzőzóna egy megszabott maximális időtartamú működés után automatikusan kikapcsol, ha működése közben nem módosítják a hőfok beállításait. A főzőzóna beállításainak módosításakor a maximális működési időtartam számlálása előlről kezdődik. A maximális működési időtartam hossza a kiválasztott hőfoktól függ.

Hőfok beállítás	Biztonsági kikapcsolás az alábbi időtartam után
1 - 2	6 óra
3 - 4	5 óra
5	4 óra
6 - 9	1,5 óra

Gyermekzár

A kezelőgombok valamelyikével történt bekapcsolás után aktiválható a gyermekzár funkció. A gyermekzár aktiválásához használja a bal elülső főzőhely és a bal hátsó főzőhely időzítő gombját. Nyomja meg egyszerre a bal elülső főzőhely és a bal hátsó főzőhely időzítő gombját legalább 2 másodpercig, amíg meg nem jelenik az „L” jelzés a kijelzőn.

A főzőhelyek kijelzőin egy "L" betű látható, ami a ZÁROLÁST ("LOCKED") jelöli és a készülék szabályozó gombjai nem használhatók. (Ha valamelyik főzőhely meleg, akkor az "L" és a "H" jelzés felváltva látható a kijelzőn.)

A főzőlap mindaddig lezárva marad, amíg fel nem oldják a lezárást, még akkor is, ha be-, majd újra kikapcsolják a készüléket.

A gyermekzár kikapcsolásához használja a bal elülső főzőhely és a bal

hátsó főzőhely időzítő gombját. Nyomja meg egyszerre legalább 2 másodpercig a bal elülső főzőhely és a bal hátsó főzőhely időzítő gombját, amíg az "L" betű el nem tűnik a kijelzőről és a főzőlap kikapcsol.

Billentyűzár

A billentyűzár funkcióval lezárhatja és biztonságos módba állíthatja a készüléket működés közben. Az olyan érintéssel állítható funkciók, mint például a hőfok növelése, nem elérhetők a billentyűzár aktiválása után. Csak a készülék kikapcsolása lehetséges.



A billentyűzár aktiváláshoz tartsa legalább 2 másodpercig lenyomva a Billentyűzár gombot . A készülék hangjelzéssel nyugtázza a kiválasztást. A sikeres aktiválás után 2 másodperccel a Billentyűzár kijelző világítani kezd, és a főzőlap gombjai lezárulnak.

Időzítő funkció:

Az időzítés funkció kétféle módon használható:



Percszámláló (1..99 perc):

A percszámláló időzítője a középső időzítő beállító gombjával szabályozható  és működtethető, ha a főzőhelyek ki vannak kapcsolva. Az időzítő kijelzőjén "00" látható és egy villogó kijelző.

Használja az időzítő és a  csúszka gombot  az időtartam növeléséhez/csökkentéséhez. Állítson be egy időtartamot 0 és 99 perc között. Ha 10 másodpercen belül nincs sem-

milyen művelet, megtörténik a percszámláló beállítása és a villogó pont eltűnik azokban az esetekben, amikor a középső főzőhely időzítő be van állítva és a középső főzés beállított ideje kevesebb, mint a percszámláló értéke. Az időtartam beállítása után az időzítő elkezd a visszaszámlálást.

Ha az időtartam eltelt, a készülék hangjelzést ad, és az időzítő kijelzője villog. A hangjelzés automatikusan elhallgat 30 másodperc után, vagy/és valamelyik gomb megnyomására.

A percszámláló bármikor módosítható, vagy ki is kapcsolható az időzítő csúszka gombjaival  Ha a  gomb megnyomásával kapcsolja ki a főzőlapot, azzal a percszámlálót is kikapcsolja.

Főzőhely időzítője (1 - 99 perc):

Ha a főzőlap be van kapcsolva, minden egyes főzőhelyhez egy önálló időzítőt programozhat be.

Válassza ki a hőfok beállítást, majd kapcsolja be a kívánt főzőhely időzítő beállítás gombját. Az időzítő beprogramozható a főzőhely kikapcsolásához. 10 másodperccel az utolsó művelet után az időzítő kijelzője arra az időzítőre vált, amelyik a legközelebb jár le (ha a percszámláló be van állítva a középső főzőhelyhez).

Ha az időzítő lejárt, a készülék hangjelzést ad, az időzítő kijelzőjén „00” látható, és a beprogramozott főzőhely kikapcsol. Ha a főzőhely meleg, „H” jelzés látható a kijelzőn. A hangjelzés automatikusan elhallgat 30 másodperc után, vagy/és valamelyik gomb megnyomására.

Hangjelzések:

A főzőlap működése közben a következő esetekben ad a készülék hangjelzést:

A normál gombnyomásokat rövid hangjelzés nyugtázza

A gombok hosszabb ideig (10 másodpercig) történő nyomva tartásakor a készülék hosszabb, szaggatott hangjelzést ad.

Boost (Rásegítés) funkció

A funkció használatához állítsa be a kívánt teljesítményszintet, majd nyomja meg a „P” (Boost) gombot. A Boost funkció kijelzője erősebben világít, mint kezdetben

A Boost funkció csak akkor kapcsolható be, ha a kiválasztott főzőhely esetében használható. Ha a Boost funkció aktív, egy "P" betű látható az adott főzőhely kijelzőjén.

A Boost funkció bekapcsolásával a készülék túllépheti a maximális teljesítményét. Ebben az esetben az integrált teljesítménykezelő aktiválódhat.

A szükséges teljesítmény csökkentést az adott főzőhely kijelzőjének villogása jelzi. A villogás 3 másodpercig tart, és lehetővé teszi a beállítások módosítását, mielőtt a teljesítmény csökkentés aktiválódna.

Speciális főzés funkciók

Nyomja meg a forralás, sütés, melegen tartás és csokoládé olvasztás gombokat a speciális főzési funkciók aktiválásához. A forralás és a sütés funkciókat nem lehet egyszerre kiválasztani (a főzőlap jobb oldalára), amíg egy sípoló hangot nem ad a főzőlap.

Az Intelligens szünet (Smart Pause) és az időzítő funkció nem aktiválható, ha az üzemmód funkció van kiválasztva.

Speciális főzés módok

Forralás funkció

Ezt a funkciót víz forralására, illetve a hőmérséklet forráspont közelében tartására használhatja. A forralás funkció bekapcsolásához nyomja meg a forralás funkciógombot. Ha a forralás funkció be van kapcsolva, a megfelelő kijelzőn a „b” jelzés jelenik meg és a forralás kijelzője erősebben világít, mint kezdetben. A főzőlap sípoló hangjelzéssel jelzi, hogy a víz felforr, majd a víz tovább forr.

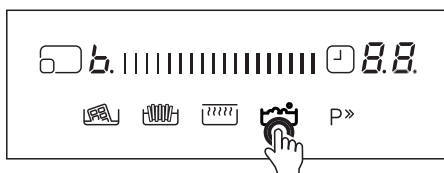

A fenti ábrán az látható, hogy a középső főzőhely kijelző a forralás funkciót jelzi.

Sütés funkció

Ez a funkció kb. 160°C-ra melegíti az olajat.

A funkció bekapcsolásához nyomja meg a sütés funkciógombot. Ha a sütés funkció be van kapcsolva, a megfelelő kijelzőn az „F” jelzés jelenik meg és a sütés kijelzője erősebben világít, mint kezdetben. A főzőlap hangjelzést ad, ha az olaj készen áll a sütésre.

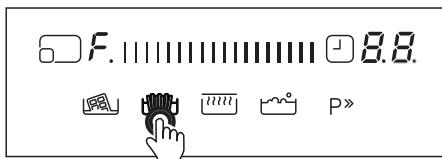

A fenti ábrán az látható, hogy a középső főzőhely kijelző a sütés funkciót jelzi.

Melegen tartás funkció

Ez a funkció lehetővé teszi, hogy az élelmiszer hőmérsékletét 50°C körül tartsa. A melegen tartás funkció aktiválásához nyomja meg a melegen tartás funkciógombot. Ha a melegen tartás funkció be van kapcsolva, a megfelelő kijelzőn az „u” jelzés jelenik meg és a melegen tartás kijelzője erősebben világít, mint kezdetben.

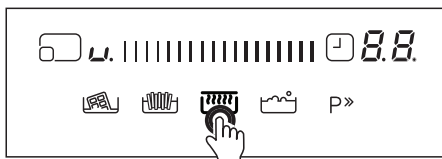

A fenti ábrán az látható, hogy a középső főzőhely kijelző a melegen tartás funkciót jelzi.

Csokoládé olvasztás funkció

Ez a funkció körülbelül 40°C-on megolvasztja a csokoládét vagy hasonló ételeket. A csokoládé olvasztás funkció aktiválásához nyomja meg a csokoládé olvasztás funkciógombját. Ha a csokoládé olvasztás funkció be van kapcsolva, a megfelelő kijelzőn a „c” jelzés jelenik meg és a csokoládé olvasztás kijelzője erősebben világít,

mint kezdetben.

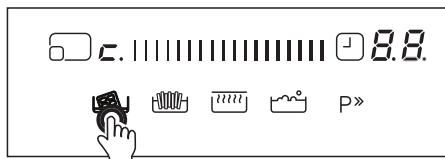

A teljesítmény és az idő a serpenyőben lévő élelmiszer mennyiségétől és a serpenyő minőségétől függően változhat. 1,5 liter víz és 0,5 liter olaj biztosítja a legjobb főzési teljesítményt ezekkel a funkciókkal.

Intelligens szünet (Smart Pause)

A Intelligens szünet (Smart Pause) üzemmód bekapcsolását követően csökkenti az összes bekapcsolt főzőhely teljesítményét.

Ha kikapcsolja az Intelligens szünet módot, a főzőhelyek automatikusan visszaállnak a korábbi teljesítmény szintre.

Ha nem kapcsolják ki az Intelligens szünet üzemmódot, a főzőlap 30 perc után kikapcsol.

Nyomja meg a () gombot az Intelligens szünet bekapcsolásához. A kiválasztott főzőhely(ek) teljesítménye 1. szintre csökken, és megjelenik a "II" jelzés az összes kijelzőn.

Nyomja meg újból a () gombot az Intelligens szünet mód kikapcsolásához. A "II" jelzés eltűnik, és a főzőhelyek a korábbi teljesítmény szinteken működnek tovább.

Híd zóna

Az összekapcsolható főzőhelyek (Híd funkció) bekapcsolása

Érintse meg a híd funkció gombját a híd zóna aktiválásához. Ha a híd zóna funkció be van kapcsolva, a bal oldali két zóna kijelzőjén a „b, r” jelzés látható és a híd funkció gombjának ledes jelzőfénye erősebben világít, mint kezdetben.

A csúszka gombbal válassza ki a kívánt hőmérséklet beállítást. Növelje a hőmérsékletet a csúszka gomb jobb oldalának megnyomásával, vagy csökkentse a hőmérsékletet a csúszka gomb bal oldalának megnyomásával.

A híd zóna készen áll a használatra. A lehető leggyorsabb forraláshoz állítsa be a kívánt főzési hőfokot, majd nyomja meg a "P" gombot a Boost (Rásegítés) funkció bekapcsolásához.

Az összekapcsolható főzőhelyek (Híd funkció) kikapcsolása:

Érintse meg a híd funkció gombját és a hőmérséklet szint automatikusan "0"-ra csökken. Ha az összekapcsolt főzőhely meleg, "H" betű látható a kijelzőn.

TIPPEK ÉS TANÁCSOK

Edények

· Használjon vastag, lapos, sima fenekű edényeket, amelyek átmérője megegyezik az adott főzőhely méretével. Így csökkentheti a főzési időt.

· Acélból, zománcozott acélból, öntöttvasból és rozsdamentes acélból (a gyártó által a főzőlaphoz megfelelőnek

ítélt) készült edényekkel érheti el a legjobb eredményeket.

· A zománcozott acél, alumínium vagy réz aljú edények fémes foltot hagyhatnak a főzőlapon. Ha foltot hagynak, azt nehéz eltávolítani. Minden használat után tisztítsa meg a főzőlapot.

· Az edény akkor felel meg az indukciós főzőlapon való használatnak, ha egy mágnes képes az aljára tapadni.

· Az edényeket mindig a főzőhely közepére helyezze. Ha nem helyezték el megfelelően, akkor xx jelenik meg a kijelzőn.

· Egyes edények használatakor különböző zajokat hallhat az edényekből. Ez az adott edény kialakítása miatt fordul elő, és nem befolyásolja a főzőlap teljesítményét, vagy a biztonságos használatot.

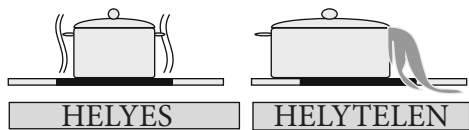
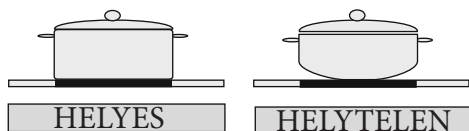

Energiatakarékosság

· Az indukciós főzőhelyek bizonyos méretig automatikusan igazodnak az edény aljának méretéhez. Ugyanakkor az edény aljának mágneses részének el kell érnie egy minimális átmérőt, az adott főzőhelytől függően.

Az edényeket bekapcsolás előtt helyezze a főzőhelyre. Ha a főzőhelyet az

edény ráhelyezése előtt bekapcsolják, akkor az nem fog működni, és a kijelzőn X látható.

· használjon fedőt a főzési idő csökkentéséhez.

· Ha a folyadék elkezd forni, csökkentse a hőfok beállítást.

· Minimalizálja a folyadék, vagy a zsiradék mennyiségét a főzési idő csökkentéséhez.

· A főzési módnak megfelelő hőfokot válasszon.

Főzési módok példái

Az alábbi táblázatban szereplő adatok csak iránymutatásul szolgálnak.

Beállítás	Mire használja:
0	Főzőhely kikapcsolva
1 - 3	Finom melegítés
4 - 5	Lassú párolás, lassú melegítés
6 - 7	Újramelegítés, gyors párolás
8	Forralás, piritás és perzselés
9	Maximális hőfok
P	Rásegítés funkció

Tanácsok tisztításhoz

· Ne használjon súroló szivacsot, maró hatású tisztítószeret, aeroszolos tisztítószeret vagy éles tárgyat a főzőlap felületének tisztításához.

· A leégett étel eltávolításához áztassa fel egy nedves, mosogatószeres ruhával.

· Használjon kaparót az étel és más maradványok eltávolításához. A köny-

nyen letapadó élelmiszereket azonnal le kell tisztítani, kiömlésük után közvetlenül, mielőtt az üveg lehűlne.

- Legyen óvatos, ne karcolja meg az üveg szélén található szilikon tömítéseket a kaparó használatakor.

- A kaparó pengével rendelkezik, ezért ne hagyja, hogy gyerekek hozzáférjenek.

- Használjon speciális kerámia főzőlap tisztítót, amíg a főzőlap még meleg, hogy megérintse. Öblítse le és törölje szárazra egy tiszta ruhával, vagy papírtörölővel.

A KÉSZÜLÉK BEÉPÍTÉSE

FIGYELEM:

A főzőlap elektromos bekötését egy szakképzett villanyszerelőnek kell elvégeznie a jelen útmutató utasításai szerint, az érvényes előírásokat betartva. A nem megfelelő bekötésből vagy beépítésből eredő bármilyen meghibásodásra vagy sérülésre a jótállás nem terjed ki. A készüléket elektromos földeléssel kell ellátni!

Biztonságos beépítés

- A főzőlap fölé belógatott bármilyen felületnek legalább 65 cm-re kell lennie a főzőlap síkjától.

- Elszívót a gyártó útmutatásait követve kell felszerelni.

- A főzőlap hátuljával érintkező falnak lángálló anyagból kell készülnie.

- A tápkábel hossza nem haladhatja meg a 2 métert.

A főzőlap munkalapba illesztése

- A főzőlap bármilyen munkalapba beépíthető, amely képes ellenállni legalább 90°C-os hőnek.

- Készítsen az alábbi ábrán és a következő oldalon szereplő méretek szerinti nyílást.

- Az indukciós főzőlapot 25 és 40 mm közötti vastagságú munkalapokba építheti be.

W (mm)	890	min. A (mm)	50
D (mm)	520	min. B (mm)	50
H (mm)	56	E (mm)	10
C1 (mm)	860	min. F (mm)	10
C2 (mm)	490	G (mm)	20
I (mm)	38	J (mm)	5

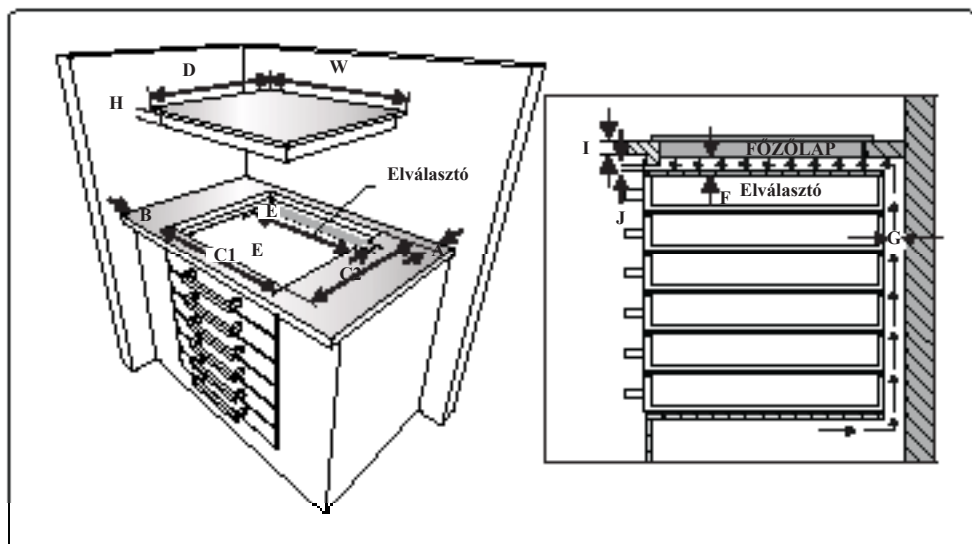
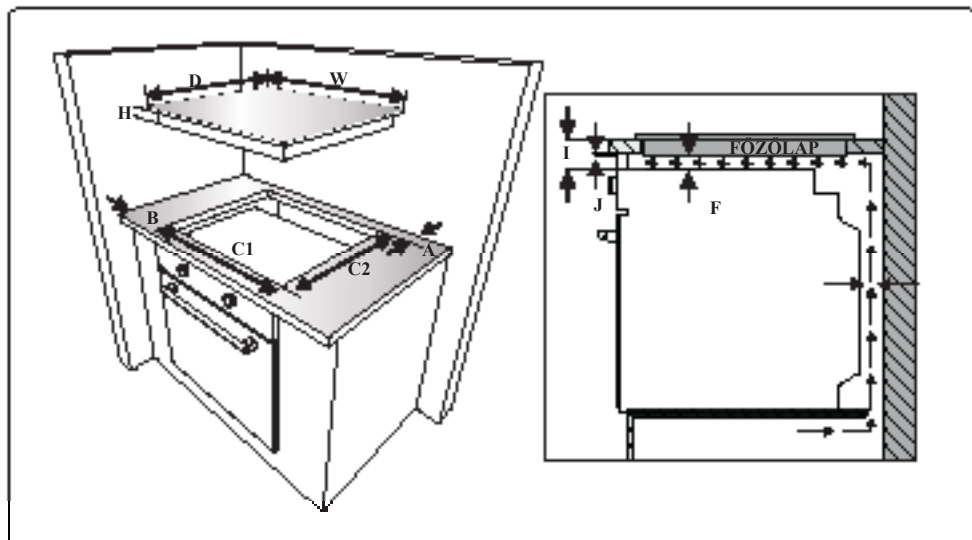

- Ragassza a mellékelt egyoldalas öntapadó szigetelő szalagot körbe végig a főzőlap alsó szélére. Ne feszítse meg.

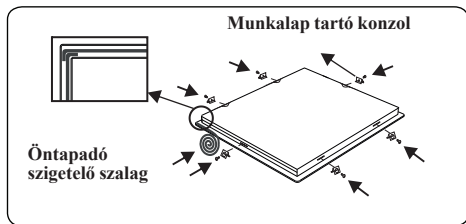

- Csavarja a 6 munkalap tartó kengyelt a készülék oldalfalához.
- Illessze a készüléket a nyílásba.

Elektromos bekötés

A bekötés elvégzése előtt ellenőrizze:

A hálózati feszültség megegyezik a főzőlap hátulján található adatlapon feltüntetett értékkel.

Az elektromos hálózat elbírja a készülék jelentette terhelést (lásd az adatlapon).

A tápkábel földelt, megfelel a hatályos előírásoknak, és képes üzemképes működésre.

A biztosíték könnyen elérhető a főzőlap beépítése után is.

Ha nincs külön áramkör és olvadó biztosíték kialakítva a főzőlapnak, akkor a főzőlap csatlakoztatása előtt ezeket egy szakképzett villanyszerelővel ki kell építtetni.

Egy szabályos és alkalmas kábellel kell összekötni a fogyasztó készülékét (fő biztosíték doboz), és védelmét saját 50 amperes biztosítóka vagy Micro megszakítója (MCB) kell, hogy biztosítsa. A villanyszerelőnek olyan biztosítékot kell beépítenie, ami a fázist és a nullás vezetékét is bontja, legalább 3 mm-es bontási távolsággal.

Az olvadóbiztosítót a konyha falára kell felszerelni, a munkalap fölé, de ne a főzőlap fölé, hanem valamelyik oldalára, az IEE előírásoknak megfelelően. Csatlakoztassa az olvadóbiztosítót egy elosztódobozhoz, amit a padlótól legalább 61 cm-re szerel a falra, a főzőlap mögött. Ezt követően csatlakoztassa a főzőlap tápkábelét. Egyik végét kösse az elosztódobozhoz, a tápkábel másik végét a főzőlap tápcsatlakozó dobozához, ami a főzőlap hátulján található. Vegye le a tápcsatlakozó dobozának fedelét a bekötési ábra szerinti módon.

A tápkábelt a közvetlen hőforrásoktól távol helyezze el. Hőmérséklete nem emelkedhet a szoba hőmérsékleténél 50°C-szal magasabb hőfokra.

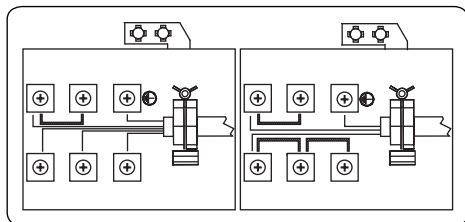

Indukciós főzőlap esetén H05VV-F 3X4 mm² vagy 5X1,5 mm² (60227 IEC 53)•• vezetékét kell használni. A bekötési rajzot a készülék alján találja.

HIBAKÓDOK

Ha műszaki hiba történik, a főzőlap kijelzőjén megjelenik egy hibakód.

E1: A hűtőventilátor nem működik. Hívja a hivatalos márkaszervizt.

E2: Az indukciós tekerecs túl meleg. Kapcsolja ki a főzőlapot a be/kikapcsolás gombbal és hagyja lehűlni.

E3: A tápfeszültség a névleges érté-

kektől eltérő. Kapcsolja ki a főzőlapot a be/kikapcsolás gombbal és várjon, amíg a „H” jelzés eltűnik minden főzőhely kijelzőjéről, majd kapcsolja be a főzőlapot a be/kikapcsolás gombbal, és folytassa a használatot. Ha ugyanez a hiba újból fellépne, hívja a márkaszervizt.

E4: A tápellátás frekvenciája eltér a névleges értéktől. Kapcsolja ki a főzőlapot és várjon, amíg a „H” jelzés eltűnik minden főzőhely kijelzőjéről, majd kapcsolja be újból a főzőlapot és folytassa a használatot. Ha ugyanaz a hiba ismét megjelenik, kapcsolja ki és kapcsolja be a készülék csatlakozóját. Kapcsolja be a főzőlapot és folytassa a használatát. Ha ugyanez a hiba újból fellépne, hívja a márkaszervizt.

E5: A főzőlap belső hőmérséklete túl magas. Kapcsolja ki a főzőlapot a be/kikapcsolás gombbal és hagyja lehűlni a fűtőszálakat.

E6: Kommunikációs hiba az érintésvezérelt kezelőszervek és a főzőhelyek között. Hívja a hivatalos márkaszervizt.

E7: A fűtőszál hőmérséklet érzékelője le van tiltva. Hívja a hivatalos márkaszervizt.

E8: A hűtés hőmérséklet érzékelője le van tiltva. Hívja a hivatalos márkaszervizt.

EA: Nagy fűtőszál telítettségi hiba. Kapcsolja ki a főzőlapot a be/kikapcsolás gombbal, majd kapcsolja vissza és folytassa a használatát. Ha ugyanez a hiba újból fellépne, hívja a márkaszervizt.

EC: Tápfeszültség hiba. Kapcsolja ki a főzőlapot a be/kikapcsolás gombbal, majd kapcsolja vissza és folytassa a

használatát. Ha ugyanez a hiba újból fellépne, hívja a márkaszervizt.

C1-C8: Mikroprocesszoros riasztás. Kapcsolja ki a főzőlapot a be/kikapcsolás gombbal, majd kapcsolja vissza és folytassa a használatát. Ha ugyanez a hiba újból fellépne, hívja a márkaszervizt.

CUPRINS:

Instrucțiuni referitoare la siguranță
Descrierea aparatului
Suprafața de gătit și panoul de control ale arzătoarelor.
Utilizarea aparatului
Pornirea și oprirea aparatului
Pornirea și oprirea zonei de gătit
Pauză inteligentă
Indicatorul de căldură reziduală
Funcția de oprire în siguranță
Blocarea accesului copiilor
Funcție de temporizator
Soneria
Funcția de creștere
Funcția specială de gătire
Moduri speciale de gătire
Funcția de fierbere
Funcția de prăjire
Funcția de menținere la cald
Funcția de topire ciocolată
Pauză inteligentă
Zonă punte
Indicii și sfaturi
Instalarea aparatului
Instalarea în siguranță
Montarea plitei pe un blat
Realizarea unei racordări electrice
Schița racordării electrice
Coduri de eroare

AVERTISMENTE PRIVIND SIGURANȚA

CITIȚI ACESTE INSTRUCȚIUNI CU ATENȚIE ȘI COMPLET, ÎNAINTE DE A UTILIZA APARATUL ELECTROCASNIC, ȘI PĂSTRAȚI-LE LA ÎNDEMÂNĂ, PENTRU REFERINȚE VIITOARE, CÂND ESTE NECESAR.

ACEST MANUAL A FOST ELABORAT PENTRU MAI MULTE MODELE COMUNE. ESTE POSIBIL CA APARATUL DUMNEAVOASTRĂ SĂ NU AIBĂ ANUMITE CARACTERISTICI EXPLIcate ÎN ACEST MANUAL. ÎN TIMP CE CITIȚI MANUALUL DE UTILIZARE, ACORDAȚI O ATENȚIE SPECIALĂ EXPLICAȚIILOR ÎNSOȚITE DE IMAGINI.

Avertismente generale privind siguranța

- Acest aparat electrocasnic poate fi folosit de copiii în vârstă de 8 ani și mai mari și de persoanele cu capacități fizice, senzoriale sau mentale reduse sau cu lipsă de experiență și cunoștințe, în cazul în care se află sub supraveghere sau au fost instruite în ceea ce privește folosirea aparatului electrocasnic într-o ma-

nieră sigură și dacă înțeleg pericolele la care se expun. Copiii nu au voie să se joace cu aparatul electrocasnic. Curățarea și mentenanța nu vor fi executate de copiii nesupravegheați.

- **AVERTISMENT:** Aparatul electrocasnic și piesele sale accesibile se înfierbântă în timpul utilizării. Aveți grijă să evitați atingerea elementelor de încălzire. Copiii mai mici de 8 ani trebuie să stea la distanță de aparat dacă nu sunt supravegheați în permanență.
- **AVERTISMENT:** Este periculoasă gătitul nesupravegheată pe plită, cu grăsimi sau ulei, și există risc de incendiu. Nu încercați NICIODATĂ să stingeți un incendiu cu apă. Opritiți aparatul și

acoperiți flacăra, de ex. cu un capac sau o pătură anti-incendiu.

- **AVERTISMENT:** Pericol de incendiu: nu depozitați articole pe suprafețele de gătit.
- **AVERTISMENT:** Dacă suprafața este crăpată, opriți aparatul, pentru a evita posibilitatea producerii unui șoc electric.
- Pentru plitele cu inducție, obiecte metalice precum cuțite, furculițe, linguri și capace nu trebuie puse pe suprafața plitei, deoarece acestea se pot înfierbânta.
- Pentru plitele cu inducție, după utilizare, opriți elementul plitei de la comandă și nu vă sprijiniți de detectorul de tigăi.
- Pentru plitele ce încorporează un capac, orice scurgere trebu-

ie îndepărtată de pe capac, înainte de a-l deschide. De asemenea, suprafața plitei trebuie să se răcească, înainte de a închide capacul.

- Aparatul nu se poate utiliza cu un temporizator extern sau printr-un sistem de control de la distanță.
- Nu utilizați agenți de curățare aspri sau abrazivi sau instrumente de metal ascuțite, pentru curățarea sticlei de pe ușa cuptorului sau a altor suprafețe, deoarece acestea pot zgâria suprafețele, sticla se poate sparge sau se poate deteriora suprafața.
- Nu utilizați agenți de curățare pe bază de abur, pentru curățarea aparatului electrocasnic.
- Aparatul dumneavoastră electro

- casnic este produs în conformitate cu toate standardele și normele locale și internaționale, aplicabile.
 - Lucrările de mentenanță și reparații trebuie efectuate doar de tehnicieni autorizați. Lucrările de instalare și reparații efectuate de tehnicieni neautorizați vă pot pune în pericol. Schimbarea sau modificarea în orice fel a specificațiilor aparatului este periculoasă.
 - Înainte de instalare, asigurați-vă că cerințele aparatului sunt compatibile cu condițiile locale de distribuție (tipul de gaz și presiunea gazului sau tensiunea și frecvența electrică). Cerințele acestui aparat sunt specificate pe etichetă.
 - **ATENȚIE:** Acest aparat este proiectat doar pentru gătitul alimentelor și poate fi utilizat doar în locuințe; acesta nu trebuie utilizat cu alt scop sau în alte aplicații, în afara locuințelor, în spații comerciale sau pentru încălzirea încăperilor.
 - S-au luat toate măsurile posibile, pentru a vă garanta siguranța. Dat fiind faptul că este posibil ca sticla să se spargă, trebuie să curățați aparatul cu atenție, pentru a evita zgârierea. Evitați lovirea sau ciocnirea sticlei, cu accesoriile.
 - Asigurați-vă că, în timpul instalării, cablul de alimentare nu este blocat. În situația în care cablul de alimentare este defect, acesta trebuie înlocuit de producător, operatorul de service sau alte persoane calificate, pentru a preveni apariția pericolelor.
- ### **Avertismente de instalare**
- Nu utilizați aparatul înainte ca acesta să fie complet instalat.
 - Aparatul trebuie instalat și pus în funcțiune de un tehnician autorizat. Producătorul nu este responsabil pentru orice pagubă cauzată de poziționarea și instalarea greșită, efectuate de persoane neautorizate.
 - Când despachetați aparatul, asigurați-vă că nu a fost avariat în timpul transportului. În situația în care acesta prezintă defecte, nu utilizați aparatul electrocasnic și contactați imediat un operator de service calificat. Deoarece materialele utilizate pentru ambalare (nailon, capse, polistiren etc.) pot fi periculoase pentru copii, acestea trebuie strânse și îndepărtate imediat.
 - Protejați aparatul de impactul atmosferic. Nu îl expuneți la soare, ploaie, ninsoare etc.
 - Materialele din jurul aparatului (dulap) trebuie să poată rezista la o temperatură de minimum 100°C. Temperatura suprafeței inferioare a plitei poate crește în timpul utilizării. Astfel, trebuie montată o placă sub acest produs.
- ### **În timpul utilizării**
- Nu așezați materiale inflamabile sau combustibile, în sau lângă aparat, când acesta este în funcțiune.
 - Nu lăsați aparatul de gătit nesupravegheat, când gătiți cu uleiuri solide sau lichide. Acestea pot lua foc, în caz de încălzire extremă.

Nu turnați apă peste flăcări generate de ulei. Acoperiți oala sau tigaia cu capacul, pentru a înăbuși flacăra produsă în acest caz și opriți aparatul de gătit.

- Așezați întotdeauna tigăile în centrul zonei de gătit, cu mânerul într-o poziție sigură, pentru a nu putea fi dărâmate sau apucate.
- Dacă nu aveți de gând să folosiți aparatul un timp mai îndelungat, scoateți ștecherul din priză. Păstrați panoul principal stins. În plus, atunci când nu folosiți aparatul, închideți robinetul de gaze.
- Asigurați-vă că butoanele de control ale aparatului se află întotdeauna în poziția "0"(stop), când acesta nu este utilizat.

În timpul procesului de curățare și mentenanță

- Stingeți întotdeauna aparatul, înainte de operațiuni cum sunt curățarea și mentenanța. Aceste operațiuni se pot efectua după ce deconectați aparatul sau îl stingeți din butoane.
- Nu îndepărtați butoanele de control, pentru a curăța panoul de control.

• **PENTRU A MENȚINE EFICIENȚA ȘI SIGURANȚA APARATULUI DUMNEAVOASTRĂ, VĂ RECOMANDĂM SĂ UTILIZAȚI ÎNTOTDEAUNA PIESE DE SCHIMB ORIGINALE ȘI SĂ APELAȚI DOAR LA OPERATORII NOȘTRI AUTORIZAȚI DE SERVICII, ÎN CAZ DE NECESITATE.**

DESCRIEREA PLITEI

Stimate client,

Vă rugăm să citiți cu atenție instrucțiunile din acest manual de utilizare înainte de folosi plita și păstrați-le la îndemână pentru referințe viitoare.

Suprafața de gătit pentru 5 arzătoare:

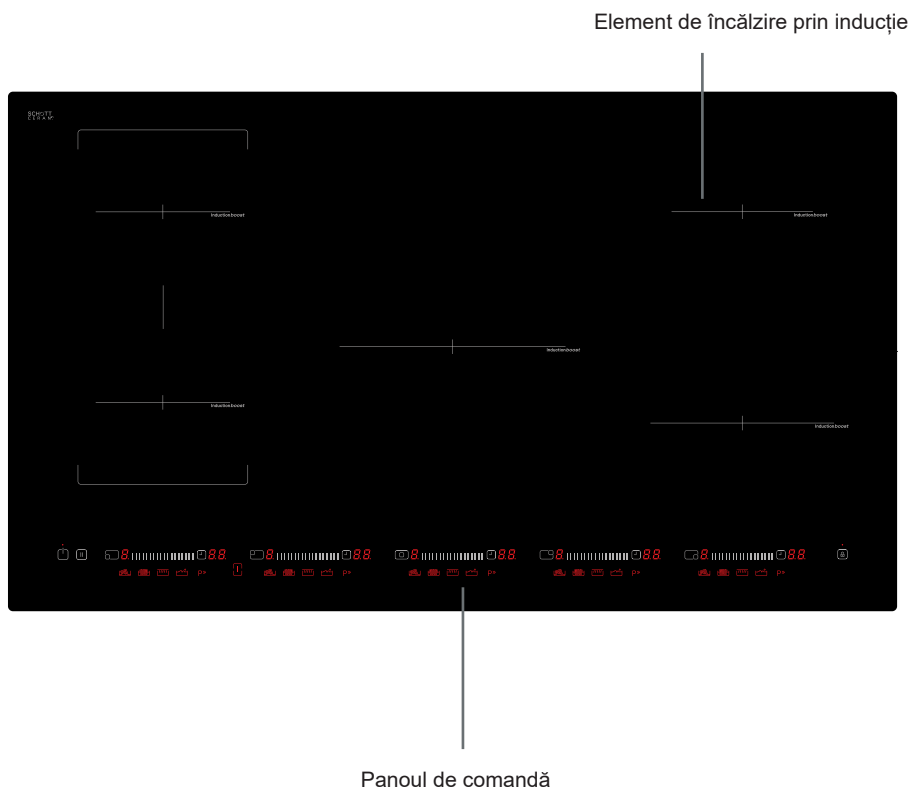

Notă: Este posibil ca aspectul plitei să fie diferit de modelul prezentat mai sus, pentru că are configurație diferită.

Notă: Este posibil ca aspectul plitei să fie diferit de modelul prezentat mai sus, pentru că are o configurație diferită.

Panoul de control al arzătoarelor.

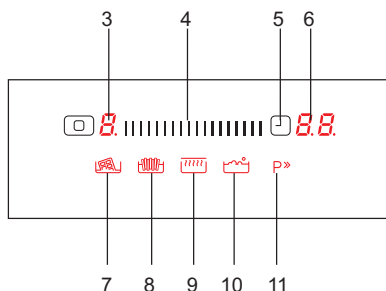
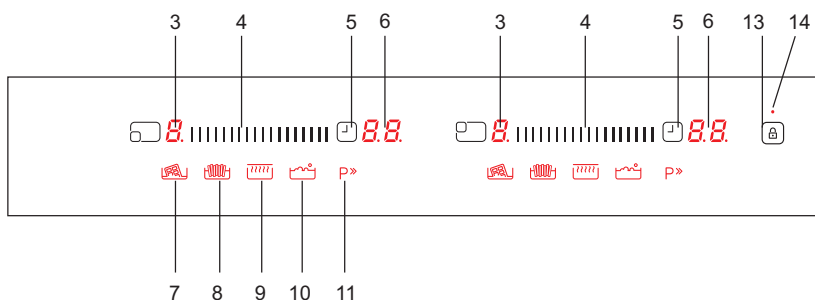
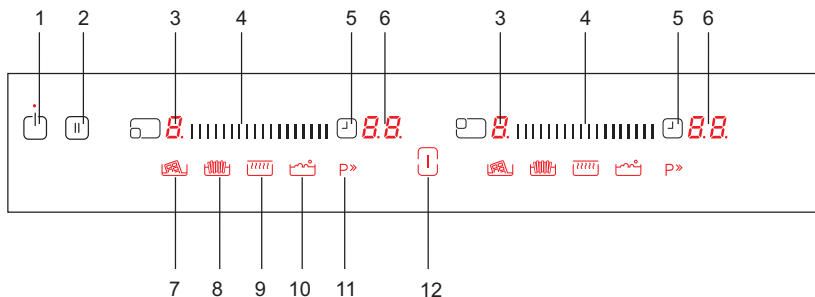

- | | |
|--|---|
| 1- Tastă Pornit/Oprit | 8- Selectare funcție de prăjire |
| 2 - Selectare pauză inteligentă | 9- Selectare funcție de menținere la cald |
| 3- Afișajul arzătoarelor | 10- Selectare funcție de fierbere |
| 4- Buton glisant | 11- Creștere |
| 5- Selectare temporizator | 12- Selectare funcție punte |
| 6- Afișajul temporizatorului | 13- Blocarea tastelor |
| 7- Selectare funcție de topire ciocolată | 14- Indicator de taste blocate |

UTILIZAREA APARATULUI

Utilizați zonele de gătit cu inducție cu vase adecvate.

După conectarea la curent, toate afișajele se aprind pentru un moment. După ce se termină această operație, plita este în modul în așteptare și este gata de utilizare.

Plita este controlată prin senzori electronici ce sunt acționați prin atingerea senzorilor aferenți. Activarea fiecărui senzor este urmată de un semnal sonor (sonerie).

Pornirea aparatului:

Porniți plita apăsând tasta PORNIT/OPRIT . Toate afișajele arzătoarelor indică un „0” static, iar indicatorul pentru funcția mod și funcția punte se aprinde și punctele din dreapta jos clipește. (Dacă nu se selectează nicio zonă de gătit în 20 de secunde, plita se va închide automat.)

Oprirea aparatului:

Opriți aparatul în orice moment apăsând .

Tasta PORNIT/OPRIT  are întotdeauna prioritate în funcția de oprire.

Indicatorul pentru funcția mod și funcția punte  nu se va mai aprinde.

Pornirea zonelor de gătit:

Setați nivelul de temperatură atingând butonul glisant corespunzător arzătoru-

lui . Un punct static va apărea pe afișajul arzătorului selectat, iar punctele intermitente de pe afișajele tuturor celorlalte încălzitoare nu se vor mai aprinde.

Elementul este acum gata de utilizat. Pentru timpi scurți de fierbere, selectați nivelul dorit de gătire, apoi apăsați butonul „P” pentru a activa funcția de creștere.

Oprirea zonelor de gătit

Folosiți butonul glisant corespunzător arzătorului , reduceți temperatura la „0”. (Folosind simultan butoanele glisante dreapta și stânga, veți seta, de asemenea, temperatura la „0”).

Dacă zona de gătit este fierbinte, se afișează „H” în loc de „0”.

Oprirea tuturor zonelor de gătit:

Pentru a opri deodată toate zonele de gătit, apăsați tasta .

În modul stand-by, se va afișa „H” pe toate zonele de gătit care sunt fierbinți.

Indicatorul de căldură reziduală:

Indicatorul de căldură reziduală indică faptul că sticla ceramică are o temperatură periculoasă la atingere în perimetrul zonei de gătit.

În urma opririi zonei de gătit, afișajul respectiv indică „H” până când temperatura zonei de gătit asociată este la un nivel necritic.

Funcția de oprire în siguranță:

Dacă setarea de temperatură nu este modificată, fiecare zonă de gătit se va opri după o durată maximă de funcționare. Fiecare modificare din zona de gătit readuce durata maximă de funcționare la valoarea inițială de limitare a timpului de funcționare. Durata maximă de funcționare depinde de nivelul de temperatură selectat.

Setare de temperatură	Funcția de oprire în siguranță după
1-2	6 ore
3-4	5 ore
5	4 ore
6-9	1,5 ore

Blocarea accesului copiilor

Funcția de blocare a accesului copiilor poate fi activată după pornirea panoului. Pentru a activa blocarea de siguranță, folosiți butonul temporizatorului pentru arzătorul stânga față și butonul temporizatorului pentru arzătorul stânga spate, apăsați simultan pe butonul temporizatorului pentru arzătorul stânga față și pe butonul temporizatorului pentru arzătorul stânga spate cel puțin 2 secunde până când se afișează „L”.

„L”, care înseamnă BLOCAT, va apărea pe toate afișajele arzătoarelor, iar comanda nu poate fi modificată. (Dacă o zonă de gătit este fierbinte, „L” și „H” vor fi afișate alternativ.)

Plita va rămâne blocată până la deblocare, chiar dacă panoul este pornit și oprit.

Pentru a dezactiva blocarea de siguranță, folosiți butonul temporizatorului pentru

arzătorul stânga față și butonul temporizatorului pentru arzătorul stânga spate, apăsați simultan pe butonul temporizatorului pentru arzătorul stânga față și pe butonul temporizatorului pentru arzătorul stânga spate cel puțin 2 secunde până când dispare „L” de pe afișaj și plita se oprește.

Blocarea tastelor

Funcționalitatea de blocare a tastelor este pentru blocarea tastelor și setarea aparatului în mod de economisire a energiei, în timpul funcționării. Modificările de tipul creșterii temperaturii, de exemplu, prin atingerea butoanelor, nu sunt posibile. Este posibilă numai oprirea aparatului.

Funcția de blocare devine activă dacă apăsați butonul Blocare Taste  timp de cel puțin 2 secunde. Această funcționare este confirmată de un semnal sonor. După apăsarea butonului timp de cel puțin 2 secunde, indicatorul de blocare a tastelor se aprinde intermitent, iar arzătorul este blocat.

Funcția de temporizator:

Funcția de temporizator este realizată în două versiuni:

Temporizatorul alarmei (1-99 minute):

Temporizatorul alarmei poate fi reglat de la butonul de setări pentru temporizatorul central  și poate fi acționat dacă zonele de gătit sunt oprite. Afișajul temporizatorului indică „00” cu un indicator intermitent.

Folosiți butonul pentru temporizator  și butoanele glisante 

pentru a mări/reduce timpul. Intervalul de reglare este între 0 și 99 minute. Dacă nu se acționează deloc într-un interval de 10 secunde, temporizatorul alarmei va fi setat și punctul intermitent va dispărea în cazul în care este setat un temporizator pentru zona de gătit centrală și timpul setat pentru zona de gătit centrală este mai mic decât timpul setat pentru alarmă. Dacă nu se acționează nimic

Când durata respectivă s-a scurs, se va emite un semnal, iar afișajul temporizatorului se aprinde intermitent. Semnalul sonor se va opri automat după 30 de secunde și/sau prin acționarea unei taste.

Temporizatorul alarmei poate fi modificat sau oprit oricând folosind butoanele glisante ale temporizatorului  **|||||||** Oprirea plitei prin atingere în orice moment va opri și temporizatorul alarmei.

Temporizatorul zonei de gătit (1..99 min):

Când plita este pornită, un temporizator autonom poate fi programat pentru fiecare zonă de gătit.

Selectați setarea temperaturii și activați butonul pentru setarea temporizatorului arzătorului corespunzător, temporizatorul poate fi programat să oprească o zonă de gătit. La 10 secunde după ultima acțiune, afișajul temporizatorului se schimbă în afișajul temporizatorului care urmează (în cazul în care temporizatorul alarmei este setat pentru arzătorul central).

Când timpul s-a scurs, se emite un semnal sonor și afișajul temporizatorului indică „00” zona de gătit programată se va opri și se va afișa „H” dacă zona de gătit este fierbinte. Semnalul sonor se va opri auto-

mat după 30 de secunde și/sau apăsând orice buton.

Soneria:

În timpul funcționării plitei, următoarele activități vor fi semnalate printr-o sonerie:

Activarea tastei normal printr-un semnal sonor scurt

Acționarea continuă a tastelor pe o perioadă mai lungă de timp (10 secunde) însoțite de un semnal sonor intermitent mai lung.

Funcția de creștere:

Pentru a utiliza această funcție, setați nivelul de gătit dorit, apoi apăsați butonul „P” (Creștere). Indicatorul funcției de creștere se va aprinde la o intensitate mai mare decât inițial

Funcția de Creștere poate fi activată doar dacă este aplicabilă pentru zona de gătit selectată. Dacă funcția de creștere este activă, se afișează un „P” pe afișajul aferent.

Activând funcția de creștere, se poate depăși puterea maximă, caz în care gestionarea integrată a consumului de energie va fi activată.

Reducerea necesară a energiei este indicată prin aprinderea intermitentă a afișajului zonei de gătit corespunzătoare. Aprinderea intermitentă este activă timp de 3 secunde și permite și alte adaptări ale setărilor înainte de reducerea energiei.

Funcția specială de gătit

Apăsați butoanele pentru fierbere, prăjire, menținere la cald și topire ciocolată pentru a activa funcțiile speciale de gătit. Funcțiile de fierbere și prăjire nu pot fi

selectate simultan (pentru partea dreaptă a plitei) după ce se aude un semnal sonor emis de plită.

Pauza inteligentă și funcția temporizatorului nu pot fi activate când se selectează funcția mod.

Moduri speciale de gătire

Funcția de fierbere

Această funcție este utilizată pentru a fierbe apă și pentru a menține temperatura aproape de punctul de fierbere. Pentru a activa funcția de fierbere, apăsați butonul funcției de fierbere. După ce funcția de fierbere este activată, afișajul corespunzător va indica „b” și indicatorul funcției de fierbere se va aprinde la o intensitate mai mare decât inițial. Plita va emite un semnal sonor pentru a indica faptul că apa a fost fiartă și apoi apa va fierbe la foc mic

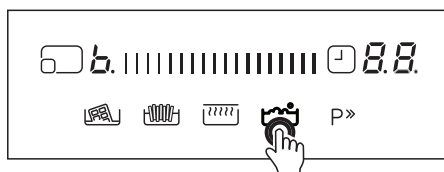

Imaginea de mai sus prezintă afișajul arzătorului central, care indică funcția de fierbere.

Funcția de prăjire

Această funcție va prăji ulei la o temperatură de aproximativ 160 °C.

Pentru a activa această funcție, apăsați butonul funcției de prăjire. După ce funcția de prăjire este activată, afișajul corespunzător va indica „F” și indicatorul funcției de prăjire se va aprinde la o intensitate mai mare decât inițial. Plita va emite un semnal sonor când uleiul este gata pentru

prăjit.

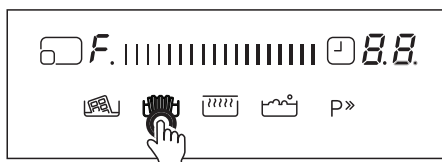

Imaginea de mai sus prezintă afișajul arzătorului central, care indică funcția de prăjire.

Funcția de menținere la cald

Această funcție permite menținerea temperaturii preparatelor la aproximativ 50 °C. Pentru a activa funcția de menținere la cald, apăsați butonul funcției de menținere la cald. După ce funcția de menținere la cald este activată, afișajul corespunzător va indica „u” și indicatorul funcției de menținere la cald se va aprinde la o intensitate mai mare decât inițial.

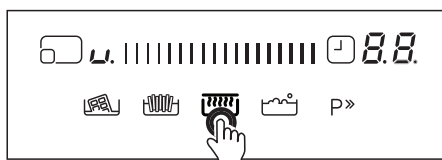

Imaginea de mai sus prezintă afișajul arzătorului central, care indică funcția de menținere la cald.

Funcția de topire ciocolată

Această funcție topește ciocolată sau alimente similare la o temperatură de aproximativ 40 °C. Pentru a activa funcția de topire ciocolată, apăsați butonul funcției de topire ciocolată. După ce funcția de topire ciocolată este activată, afișajul corespunzător va in-

dica „c” și indicatorul funcției de topire ciocolată se va aprinde la o intensitate mai mare decât inițial.

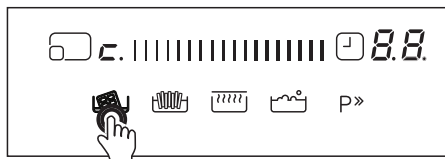

Performanțele și timpul necesar pot varia în funcție de cantitatea alimentelor din tigaie și de calitatea țigării. 1,5 litri de apă sau 0,5 litri de ulei vă oferă cea mai bună performanță de gătire cu aceste funcții.

Pauză inteligentă

Când este activată, funcția Pauză inteligentă reduce puterea arzătoarelor pornite.

Când dezactivați funcția Pauză inteligentă, arzătoarele revin automat la nivelul precedent.

Dacă nu dezactivați funcția Pauză inteligentă, aragazul se va opri după 30 de minute .

Apăsați () pentru a activa Pauza Inteligentă. Puterea arzătoarelor activate se va reduce la nivelul 1, iar pe toate afișajele va apărea simbolul "II".

Apăsați  din nou pentru a dezactiva Pauza Inteligentă. „II

Zonă punte

Pornirea zonei punte

Apăsați butonul funcției punte pentru a activa zona punte. După ce funcția zonei punte este activată, afișajul co-

respunzător va indica „b,r” și indicatorul funcției punte se va aprinde la o intensitate mai mare decât inițial.

Selectați setarea de temperatură folosind butonul glisant. Măriți setarea temperaturii apăsând partea dreaptă a butonului glisant sau reduceți setarea căldurii apăsând partea stângă a butonului glisant.

Elementul punte va fi gata de folosit. Pentru cei mai scurți timpi de fierbere, selectați nivelul dorit de gătire, apoi apăsați tasta „P” pentru a activa funcția de creștere.

Oprirea zonei punte

Apăsați butonul funcției punte, apoi manete arzătorului va coborî automat la „0”. Dacă zona de gătit punte este fierbinte, se afișează „H”.

INDICII ȘI SFATURI

Vase de bucătărie

· Folosiți vase de bucătărie cu fund gros, plat, neted și care au același diametru cu elementul. lucru va reduce timpii de gătire.

· Vasele de bucătărie confecționate din oțel, oțel emailat, fontă și oțel inoxidabil (etichetate corespunzător de producător) vă vor oferi cele mai bune rezultate.

· Fundul vaselor de bucătărie confecționate din oțel emailat, aluminiu sau cupru pot lăsa reziduuri metalice pe plită . , acestea vor fi greu de îndepărtat. Curățați plita după fiecare utilizare.

· Vasele de bucătărie potrivite pentru

inducție sunt acelea de fundul cărora se pot lipi magneti.

· Vasele de bucătărie trebuie așezate pe centrul zonei de gătit. În cazul în care nu sunt plasate corect, se afișează.

· Când folosiți anumite tigăi, acestea pot produce anumite sunete din cauza designului, dar acest lucru nu afectează performanța sau siguranța plitei.

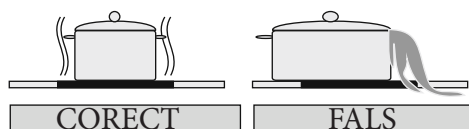
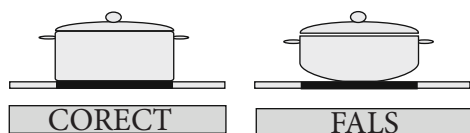

Economisire de energie

· Până la o anumită limită, zonele de gătit cu inducție se adaptează automat la mărimea vaselor de bucătărie. Totuși, partea magnetică a fundului vaselor de bucătărie trebuie să aibă un diametru minim în funcție de mărimea zonei de gătit.

Așezați întotdeauna vasele pe zona de gătit, înainte de a o aprinde. Dacă zona de gătit este pornită înainte de a așeza pe ea un vas de bucătărie, zona de gătit nu va funcționa iar afișajul panoului afișează.

· Folosiți un capac pentru a reduce timpul de gătit.

· Când lichidul atinge punctul de fierbere, reduceți setarea temperaturii.

· Reduceți cantitatea de lichid sau de grăsime pentru a reduce timpul de gătit.

· Selectați temperatura potrivită pentru aplicațiile de gătit.

Exemple de aplicații de gătit

Informațiile ce urmează au un scop orientativ.

Setări	Utilizare
0	Element oprit
1-3	Avertisment discret
4-5	Fierbere la foc mic, avertizare lentă
6-7	Reîncălzire și fierbere la foc rapid
8	Fierbere, sote și călire
9	Încălzire maximă
P	Funcția de creștere

Sfaturi de curățare

· Nu utilizați cârpe abrazive, agenți de curățare corozivi sau cu aerosol și obiecte ascuțite pentru a curăța suprafața plitei.

· Pentru a îndepărta mâncarea arsă, înmuiați-o cu o cârpă umedă și agent de spălare.

· Puteți folosi și un instrument de curățat geamuri pentru a curăța mâncarea și depunerile. Mâncărurile care se lipesc trebuie curățate imediat ce s-au vărsat, înainte ca sticla să se răcească.

· Aveți grijă să nu zgâriați adezivul din silicon plasat pe marginile sticlei, în timp ce folosiți un instrument de curățat

pentru geamuri .

- Instrumentul de curățat pentru geamuri are și o lamă, deci accesul copiilor mici este interzis.
- Folosiți un agent de curățare pentru plită ceramică cât timp plita este încă caldă. Clătiți și ștergeți cu o cârpă curată sau cu prosop de bucătărie.

INSTALAREA APARATULUI

AVERTISMENT:

Racordarea electrică a acestei plite trebuie efectuată de un electrician calificat, în conformitate cu instrucțiunile din acest manual și cu normele curente. În cazul oricăror defecțiuni rezultate din racordarea sau instalarea inadecvate, garanția nu este validă. Acest aparat electrocasnic trebuie împământat.

Instalarea în siguranță

- Orice corp suspendat trebuie să fie așezat la cel puțin 65 cm deasupra plitei.
- Ventilatoarele de extracție trebuie montate conform instrucțiunilor producătorului.
- Peretele care intră în contact cu partea din spate a plitei trebuie construit dintr-un material neinflamabil.
- Cablul de alimentare trebuie să nu fie mai lung de 2 metri.

Montarea plitei pe un blat

- Plita poate fi introdusă în orice blat doar

în cazul în care blatul respectiv este rezistent la o căldură de cel puțin 90°C.

- Creați o deschizătură cu dimensiunile prezentate în imaginea de mai jos și în pagina următoare.
- Plita cu inducție poate fi încorporată în blaturi cu o grosime cuprinsă între 25 și 40 de mm.

W (mm)	890	min. A (mm)	50
D (mm)	520	min. B (mm)	50
H (mm)	56	E (mm)	10
C1 (mm)	860	min. F (mm)	10
C2 (mm)	490	G (mm)	20
I (mm)	38	J (mm)	5

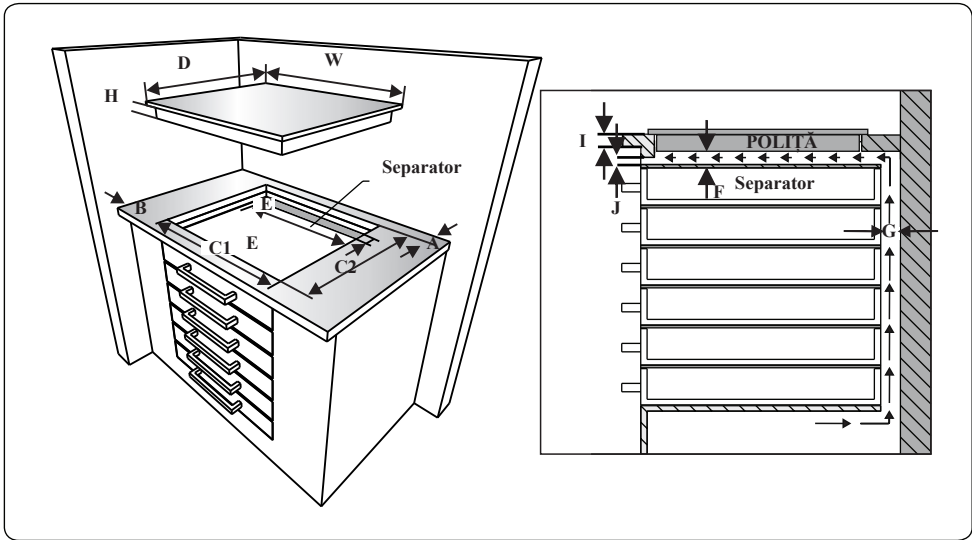
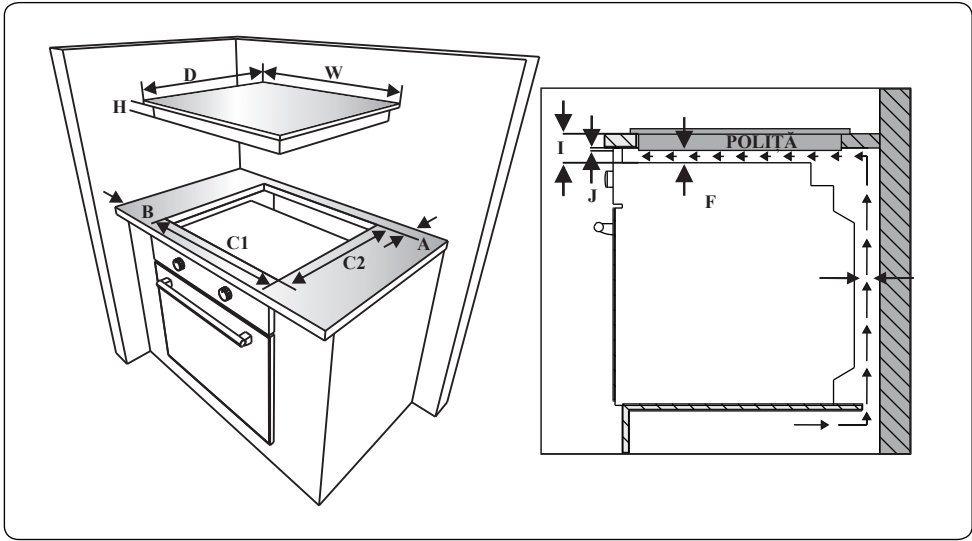

- Aplicați banda de etanșare autoadezivă furnizată peste tot în jurul marginii inferioare a plitei. Nu trageți de ea.

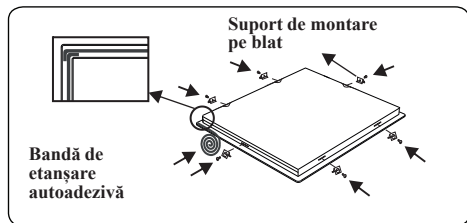

- Înșurubați cele 6 brațe de montare pe blat, pe pereții laterali ai produsului
- Introduceți aparatul în deschidere.

Realizarea unei racordări electrice

Înainte de racordarea aparatului la alimentare electrică, verificați:

Tensiunea rețelei de alimentare este cea indicată pe plăcuța indicatoare aflată pe spatele plitei.

Circuitul poate suporta tensiunea aparatului (vezi plăcuța indicatoare).

Alimentarea cu energie este legată la pământ, conform dispozițiilor normelor curente și este în stare bună de funcționare.

Comutatorul cu siguranță trebuie să fie ușor accesibil, după instalarea plitei.

Dacă nu există un circuit special pentru plită și un comutator cu siguranță, acestea trebuie instalate de un electrician calificat, înainte de racordarea plitei.

Un cablu adecvat și aprobat trebuie conectat la la Unitatea de Consum (cutia principală de siguranță) și trebuie protejat de propria siguranță de 50 amperi sau de un Micro Întrerupător (MCB). Electricianul trebuie să asigure un întrerupător instalat pe stâlp cu siguranțe ce deconectează atât faza cât și nulul cu un interval de separare a

contactelor de cel puțin 3,0 mm.

Comutatorul siguranță trebuie montat în peretele bucătăriei, deasupra suprafeței de lucru și în lateralul plitei, nu deasupra ei, conform normelor IEE. conectează la o cutie de racord montată în perete la aproximativ 61 de cm (24 inci) deasupra podelei și în spatele plitei. de alimentare la rețea al poliței poate Conectați un capăt la cutia de racord și pe celălalt capăt conectați-l la alimentatorul de conexiune poziționat în spatele poliței. Scoateți capacul alimentatorului de conexiune și instalați cablul conform schiței de conexiune.

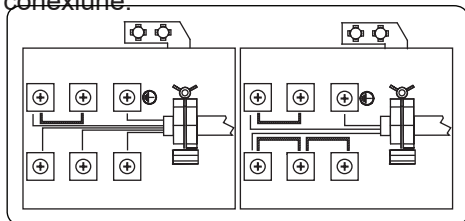

Pentru plita cu inducție, cablul trebuie să fie H05VV-F 3X4 mm² sau 5X1,5 mm² 60227 IEC 53 ••. Schema de conectare este prezentată pe partea inferioară a aparatului electrocasnic.

CODURI DE EROARE

Dacă există o eroare, un cod de eroare va fi afișat pe afișajele arzătoarelor.

E1: Ventilatorul de răcire este dezactivat. Contactați un agent de service autorizat

E2: Temperatura bobinei de inducție este prea mare, opriți plita apăsând butonul pornit/oprit și lăsați bobina să se răcească

E3: Tensiunea de alimentare este diferite de valorile nominale. Opriți plita

apăsând butonul Pornit/Oprit, așteptați până dispare „H” pentru toate zonele, porniți plita apăsând butonul Pornit/Oprit și continuați utilizarea. Dacă se afișează din nou aceeași eroare, contactați un agent de service autorizat.

E4: Frecvența de alimentare este diferite de valorile nominale. Opriți plita, așteptați până dispare „H” pentru toate zonele, porniți plita și continuați utilizarea. Dacă se afișează din nou aceeași eroare, scoateți și reintroduceți în priză ștecărul aparatului. Porniți plita și continuați utilizarea. Dacă se afișează din nou aceeași eroare, contactați un agent de service autorizat.

E5: Temperatura internă a plitei este prea mare, opriți plita apăsând butonul Pornit/Oprit și lăsați arzătoarele să se răcească.

E6: Eroare de comunicare între panoul de control și arzător. Contactați un agent de service autorizat.

E7: Senzorul de temperatură a bobinei este dezactivat. Contactați un agent de service autorizat.

E8: Senzorul de temperatură a răci-
torului este dezactivat. Contactați un agent de service autorizat.

EA: Eroare de saturare bobină mare. Opriți plita apăsând butonul Pornit/Oprit, porniți plita apăsând butonul Pornit/Oprit și continuați utilizarea. Dacă se afișează din nou aceeași eroare, contactați un agent de service autorizat.

EC: Eroare tensiune de alimentare Opriți plita apăsând butonul Pornit/Oprit, porniți plita apăsând butonul Pornit/Oprit și continuați utilizarea. Dacă se afișează din nou aceeași

eroare, contactați un agent de service autorizat.

C1-C8: Alertă microprocesor. Opriți plita apăsând butonul Pornit/Oprit, porniți plita apăsând butonul Pornit/Oprit și continuați utilizarea. Dacă se afișează din nou aceeași eroare, contactați un agent de service autorizat.

OBSAH:

Bezpečnostné pokyny

Opis zariadenia

Varný povrch a ovládací panel ohrievačov

Prevádzka zariadenia Zapnutie a vypnutie zariadenia

Zapnutie a vypnutie varných zón Inteligentná pauza Indikátor zvyškového tepla

Funkcia bezpečného vypnutia

Detský zámok

Funkcia časovača

Bzučiak

Funkcia posilnenia

Funkcia špeciálneho varenia

Režimy špeciálneho varenia

Funkcia varu

Funkcia vyprážania

Funkcia udržania tepla

Funkcia rozpustenia čokolády

Inteligentná pauza

Zóna premostenia

Rady a tipy

Inštalácia zariadenia

Bezpečnosť pri inštalácii

Montáž variča do pracovnej plochy

Elektrické pripojenie

Diagram elektrického pripojenia

Chybové kódy

BEZPEČNOSTNÉ UPOZORNENIA

PRED POUŽITÍM ZARIADENIA SI PREČÍTAJTE DÔKLADNE VŠETKY TIETO POKYNY A PONECHAJTE ICH NA VHODNOM MIESTE, ABY STE V PRÍPADE POTREBY MOHLI DO NICH NAHLIADNUŤ.

TENTO NÁVOD NA POUŽITIE JE PRIPRAVENÝ PRE VIAC AKO JEDEN MODEL. VAŠE ZARIADENIE NEMUSÍ MAŤ NIEKTORÉ FUNKCIE, KTORÉ SÚ VYSVETLENÉ V TOMTO NÁVODE NA POUŽITIE. POČAS ČÍTANIA NÁVODU NA POUŽITIE DÁVAJTE POZOR NA VYJADRENIA S OBRÁZKAMI.

Všeobecné bezpečnostné upozornenia

- Toto zariadenie smú používať deti od 8 rokov a osoby so zníženými fyzickými, zmyslovými alebo mentálnymi schopnosťami, alebo nedostatkom skúseností a znalostí, pokiaľ na nich dohliada osoba zodpovedná za ich bezpečnosť, alebo ak im táto osoba dala pokyny ohľadom používania a chápu riziká. Deti sa nesmú so za-

riadením hrať. Deti by nemali vykonávať čistenie a údržbu, pokiaľ na nich niekto nedohliada.

- **VÝSTRAHA:** Zariadenie a niektoré časti sa počas používania zahrievajú. Dávajte pozor, aby ste sa nedotkli ohrevných prvkov. Deti do 8 rokov by nemali prísť do kontaktu so zariadením, pokiaľ na ne nepretržite niekto nedohliada.
- **VÝSTRAHA:** Varenie na variči s tukom alebo olejom môže byť nebezpečné a môže spôsobiť požiar. NIKDY sa nepokúšajte uhasiť požiar vodou. Vypnite zariadenie a potom prekryte plameň napr. príklopom alebo hasiacou handrou.
- **VÝSTRAHA:** Nebezpečnosť požiaru: neskladujte veci na

- variacích povrchoch.
- **VÝSTRAHA:** Ak je povrch prasknutý, vypnite zariadenie, aby ste zabránili elektrickému šoku.
- Pri indukčných varičoch nesmiete na povrch variča klásť kovové predmety, ako sú nože, vidličky, lyžice a pokrievky, pretože sa môžu zahriať.
- Pri indukčných varičoch po použití vypnite varič pomocou ovládania a nespoliehajte sa na detektor panvice.
- Pri varičoch s príklopom by ste pred otvorením príklopu mali z neho odstrániť všetky rozliate kvapaliny. Pred zatvorením príklopu by ste mali nechať vychladiť aj povrch variča.
- Toto zariadenie nie je určené na použitie s externým časovačom ani systémom diaľkového ovládania.
- Na čistenie skla na dvierkach rúry nepoužívajte žiadne abrazívne čistiace prostriedky ani ostré kovové škrabky, mohli by sklo poškriabať a spôsobiť jeho rozbitie alebo poškodenie povrchu.
- Na čistenie zariadenia nepoužívajte parné čističe.
- Vaše zariadenie spĺňa všetky platné miestne a medzinárodné normy a nariadenia.
- Údržbu a opravu môžu vykonávať iba k tomu oprávnení servisní technici. Inštalácia a oprava vykonaná neoprávnenými technikmi môže byť pre vás nebezpečná. Úprava a modifikácia špecifikácií zariadenia je nebezpečná.
- Pred inštaláciou sa uistite, či sú podmienky miestnej distribúcie (vlastnosti plynu a tlak plynu alebo napätie a frekvencia elektrickej siete) a požiadavky zariadenia kompatibilné. Požiadavky tohto zariadenia sú uvedené na štítku.
- **UPOZORNENIE:** Toto zariadenie je určené iba na varenie jedla v interiéri domácnosti a nesmie sa používať na iný účel, napríklad na

použitie iné ako v domácnosti alebo v komerčnom prostredí alebo na ohrev miestnosti.

- Na zaistenie vašej bezpečnosti boli urobené všetky možné bezpečnostné opatrenia. Keďže sa sklo môže rozbiť, počas čistenia by ste mali dávať pozor, aby ste sklo nepoškriabali. Zabráňte úderu alebo klepnutiu na sklo s príslušenstvom.
- Počas inštalácie zaistite, aby sa napájací kábel nezaklinil. Ak je napájací kábel poškodený, musí ho vymeniť výrobca, jeho servisný agent alebo podobne kvalifikované osoby, aby to bolo bezpečné.

Výstrahy týkajúce sa inštalácie

- Neobsluhujte zariadenie pred jeho úplnou inštaláciou.
- Zariadenie musí nainštalovať k tomu oprávnený technik, ktorý ho uvedie aj do prevádzky. Výrobca nie je zodpovedný za žiadne poškodenie spôsobené nesprávnym umiestnením a inštaláciou neoprávnenými osobami.
- Keď rozbalíte zariadenie, uistite sa, že sa počas prepravy nepoškodilo. Ak sa niečo poškodilo, nepoužívajte zariadenie a okamžite sa obráťte na zástupcu autorizovaného servisu. Keďže baliace materiály (nylon, svorky, polystyrén...a pod.) môžu deťom ublížiť, okamžite ich pozbierajte a odstráňte.
- Chráňte zariadenie pred poveternostnými vplyvmi. Nevystavujte ho slnku, dažďu, snehu a pod.

- Okolité materiály pri zariadení (skrinka) musia byť schopné odolať teplote min. 100 °C. Počas prevádzky môže stúpnuť teplota dolného povrchu variča. Pod výrobok preto musí byť nainštalovaná doska.

Počas používania

- Počas prevádzky nedávajte horľavé a zápalné materiály dovnútra ani do blízkosti zariadenia.
- Nenechávajte sporák bez dozoru pri varení s pevnými či kvapalnými olejmi. Pri extrémnom ohreve sa môžu vznietiť. Plamene spôsobené olejom nikdy nehaste vodou. Prekryte rajnicu alebo panvicu s ich pokrievkami, aby sa udusil plameň, ktorý sa vyskytol, a vypnite sporák.
- Vždy dajte panvice do stredu varnej zóny a dajte rúčky do bezpečnej polohy, aby ste o ne nezavadili.
- Ak zariadenie nebudete dlhšiu dobu používať, odpojte ho zo zásuvky. Ponechajte prepínač hlavného ovládania vypnutý. Keď zariadenie nepoužívate, zatvorte plynový ventil.
- Keď zariadenie nepoužívate, uistite sa, že ovládače sú vždy v polohe „0“ (stop).

Počas čistenia a údržby

- Pred čistením alebo údržbou vždy vypnite zariadenie. Môžete to urobiť tak, že odpojíte zariadenie z elektrickej siete alebo vypnete hlavné prepínače.
- Pri čistení ovládacieho panela ne

- odstraňujte ovládače.
- NA UDRŽANIE EFEKTIVITY A BEZPEČNOSTI VÁŠHO ZARIADENIA VÁM ODPORÚČAME VŽDY POUŽIŤ ORIGINÁLNE NÁHRADNÉ DIELY A V PRÍPADE POTREBY ZAVOLAŤ IBA NAŠICH ZÁSTUPCOV AUTORIZOVANÉHO SERVISU.

OPIS VARIČA

Vážený zákazník,

Pred použitím tohto variča si prečítajte pokyny v tomto návode na použitie a uschovajte ho, aby ste doň mohli nahliadnuť aj v budúcnosti.

Varný povrch pre 5 ohrievače:

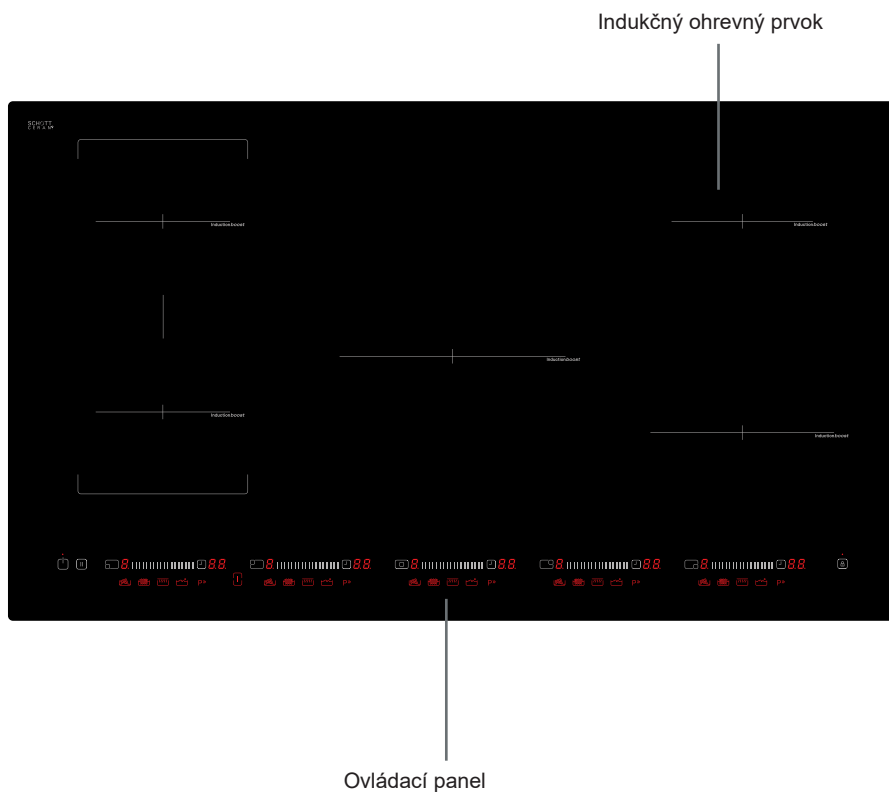

Poznámka: V závislosti od konfigurácie sa vzhľad vášho variča môže líšiť od vyššie zobrazeného modelu.

Poznámka: V závislosti od konfigurácie sa vzhľad vášho variča môže líšiť od vyššie zobrazeného modelu.

Ovládací panel pre ohrievače:

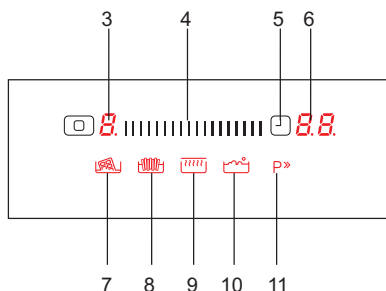
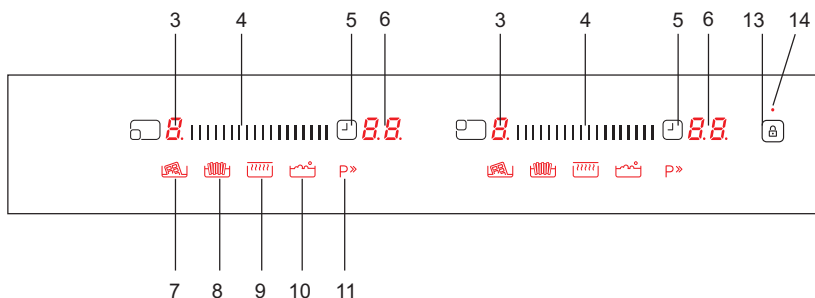
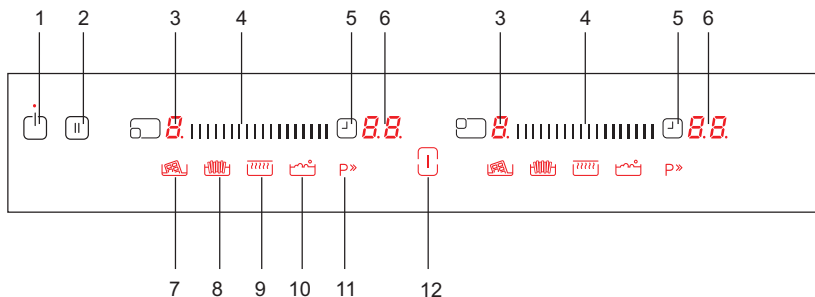

- | | |
|---------------------------------------|---------------------------------|
| 1- Vypínač | 8- Výber funkcie vyprážania |
| 2- Výber inteligentnej pauzy | 9- Výber funkcie udržania tepla |
| 3- Displej ohrievača | 10- Výber funkcie varu |
| 4- Posuvné tlačidlo | 11- Posilnenie |
| 5- Výber časovača | 12- Výber funkcie premostenia |
| 6- Displej časovača | 13- Zámok tlačidiel |
| 7- Výber funkcie rozpustenia čokolády | 14- Indikátor zámku tlačidiel |

OBSLUHA ZARIADENIA

Použite indukčné varné zóny s vhodným riadom.

Po zapnutí napájania sa na chvíľu rozsvietia všetky displeje. Keď uplynie táto doba, varič prejde do pohotovostného režimu a je pripravený na prevádzku.

Varič sa ovláda elektronickými senzormi, ktoré sa ovládajú dotykom príslušných senzorov. Pri každej aktivácii senzora zaznie zvukový signál (bzučiak).

Zapnutie zariadenia:

Zapnite varič stlačením vypínača . Na všetkých displejoch ohrievačov bude svietiť „0“, rozsvietia sa indikátor funkcie režimu a funkcie premostenia a budú blikať bodky vpravo dole. (Ak do 20 sekúnd nevyberiete žiadnu varnú zónu, varič sa automaticky vypne.)

Vypnutie zariadenia:

Vypnite varič kedykoľvek stlačením .

Vypínač  má pri vypínaní vždy prioritu.

Prestane svietiť indikátor funkcie režimu a funkcie premostenia .

Zapnutie varných zón:

Nastavte úroveň tepla dotykom na príslušné posuvné tlačidlo ohrievača . Na zvolenom displeji ohrievača sa zobrazí statická bodka a prestanú svietiť blikajúce bodky na

všetkých ostatných displejoch ohrievača.

Ohrievač je teraz pripravený na použitie. Pre rýchle varenie vyberte požadovanú úroveň varenia a potom stlačte tlačidlo „P“ na aktiváciu funkcie posilnenia ohrevu.

Vypnutie varných zón

Pomocou príslušného posuvného tlačidla ohrievača  znížte teplotu na „0“. (Súčasným stlačením pravej a ľavej časti posuvného tlačidla sa tiež teplota zmení na „0“).

Ak je varná zóna horúca, namiesto „0“ sa zobrazí písmeno „H“.

Vypnutie všetkých varných zón:

Ak chcete naraz vypnúť všetky varné zóny, stlačte tlačidlo .

V pohotovostnom režime sa na všetkých horúcich varných zónach objaví písmeno „H“.

Indikátor zvyškového tepla:

Indikátor zvyškového tepla indikuje, že sklokeramická doska má v okolí varnej zóny nebezpečnú teplotu na dotyk.

Po vypnutí varnej zóny sa na príslušnom displeji zobrazí písmeno „H“, až kým teplota príslušnej varnej zóny neklesne na bezpečnú úroveň.

Funkcia bezpečného vypnutia:

Pokiaľ neupravíte nastavenie teploty, každá varná zóna sa po definovanom maximálnom čase prevádzky vypne. Každá zmena varnej zóny vráti maximálnu dobu prevádzky na počiatočnú hodnotu obmedzenia doby prevádzky. Maximálna doba prevádzky závisí od vybranej úrovne teploty.

Nastavenie ohrevu	Vyp. bezpečnostného prepínača po
1 – 2	6 hodine
3 – 4	5 hodine
5	4 hodine
6 – 9	1,5 hodine

Detský zámok

Funkcia detského zámku sa dá aktivovať po zapnutí ovládania. Ak chcete aktivovať detský zámok, použite tlačidlo časovača predného ľavého ohrievača a tlačidlo časovača ľavého zadného ohrievača, súčasne stlačte tlačidlo časovača predného ľavého ohrievača a tlačidlo časovača ľavého zadného ohrievača aspoň na 2 sekundy, kým sa nezobrazí „L“.

Na displejoch všetkých ohrievačov sa zobrazí písmeno „L“, ktoré značí, že sú uzamknuté, a ovládanie nemožno zmeniť. (Ak je varná zóna horúca, budú sa striedať písmená „L“ a „H“.)

Varič zostane v stave uzamknutia, až kým sa neodomkne, aj keď sa zapne a vypne ovládanie.

Ak chcete deaktivovať detský zámok, použite tlačidlo časovača predného ľavého ohrievača a tlačidlo časovača

ľavého zadného ohrievača, súčasne stlačte tlačidlo časovača predného ľavého ohrievača a tlačidlo časovača ľavého zadného ohrievača aspoň na 2 sekundy, kým z displeja nezmizne písmeno „L“ a varič sa nevypne.

Zámok tlačidiel

Funkcia zámku tlačidiel je určená na blokovanie a nastavenie zariadenia do režimu šetrenia počas prevádzky. Úpravy dotykom, napríklad zvýšenie nastavení ohrevu a iné, nebudú možné. Je možné iba vypnutie zariadenia.



Funkciu zámku aktivujete tak, že budete stláčať tlačidlo zámku tlačidiel  po dobu aspoň 2 sekundy. Táto operácia sa potvrdí bzučiakom. Po úspešnom stlačení po dobu aspoň 2 sekundy indikátor zámku tlačidiel zabliká a ohrievač sa zablokuje.

Funkcia časovača:

Funkcia časovača funguje v dvoch verziách:

Minútka (1 až 99 min.):

Minútka sa dá nastaviť na tlačidlo nastavení stredného časovača  a dá sa ovládať, ak sú varné zóny vypnuté. Displej časovača zobrazí „00“ a blikajúci indikátor.

Pomocou časovača  a posuvných tlačidiel  zvýšte/znížte čas. Rozsah nastavenia je medzi 0 a 99 minútami. Ak v priebehu 10 sekúnd nedôjde k žiadnej operácii, nastaví sa časovač minútky a blikajúca bodka

zmizne v prípadoch, keď je nastavený stredný časovač varnej zóny a stredný čas varenia je nastavený na menej ako minútu. Po nastavení časovača sa čas odpočítava podľa nastavenia.

Po uplynutí času zaznie signál a displej časovača začne blikať. Zvukový signál sa automaticky zastaví po 30 sekundách a/alebo po dotknutí sa ľubovoľného tlačidla.

Časovač minútky sa dá kedykoľvek zmeniť alebo vypnúť pomocou posuvných tlačidiel časovača  **|||||** Vypnutím variča dotyk-
kom vypnete aj časovač minútky.

Časovač varnej zóny (1 až 99 minút):

Keď je varič zapnutý, pre každú varnú zónu sa dá naprogramovať nezávislý časovač.

Vyberte nastavenie teploty a aktivujte tlačidlo nastavenia časovača príslušného ohrievača, časovač sa dá naprogramovať tak, aby vypol varnú zónu. 10 sekúnd po poslednej operácii sa displej časovača zmení na časovač, ktorý je nasledujúci (pri nastavení časovača minútky pre stredný ohrievač).

Keď uplynie doba nastavená na časovači, zaznie zvukový signál a na displeji časovača bude svietiť „00“ a naprogramovaná varná zóna sa vypne a ak je varná zóna horúca, zobrazí sa písmeno „H“. Zvukový signál sa automaticky zastaví po 30 sekundách a/alebo po stlačení ľubovoľného tlačidla.

Bzučiak:

Keď je varič v prevádzke, pomocou bzučiaka sa signalizujú nasledujúce aktivity:

Normálna aktivácia tlačidla pomocou krátkého zvukového signálu

Nepreržitá obsluha tlačidiel po dlhšiu dobu (10 sekúnd) pomocou dlhšieho, prerušovaného zvukového signálu.

Funkcia posilnenia:

Ak chcete použiť túto funkciu, nastavte požadovanú úroveň varenia, potom stlačte tlačidlo „P“ (Posilnenie). Indikátor funkcie posilnenia bude svietiť viac ako na začiatku

Funkciu posilnenia môžete aktivovať iba vtedy, ak sa dá použiť s vybratou varnou zónou. Ak je funkcia posilnenia aktívna, na príslušnom displeji sa zobrazí písmeno „P“.

Aktiváciou posilnenia sa môže presiahnuť maximálny príkon, v takom prípade sa aktivuje integrované riadenie výkonu.

Potrebné zníženie výkonu sa zobrazí blikaním displeja príslušnej varnej zóny. Blikanie trvá 3 sekundy a umožňuje ďalšie prispôsobenie nastavení pred znížením výkonu.

Funkcia špeciálneho varenia

Na aktiváciu funkcií špeciálneho varenia stlačte tlačidlá pre var, vyprážanie, udržanie tepla a rozpustenie čokolády. Funkcie varu a vyprážania sa nedajú vybrať súčasne (pre pravú stranu variča), až kým z variča nebudete počuť jedno pípnutie.

Inteligentná pauza a funkcia časovača sa nedajú aktivovať, keď je vybratá funkcia režimu.

Režimy špeciálneho varenia

Funkcia varu

Táto funkcia sa používa na varenie vody a udržanie teploty v blízkosti teploty varu. Pre aktiváciu funkcie varu stlačte tlačidlo funkcie varu. Keď je aktivovaná funkcia varu, na príslušnom displeji sa zobrazí „b“ a indikátor funkcie varu sa rozsvieti viac ako na začiatku. Varič pípne, aby oznámil, že sa varí voda a voda sa potom zvoľna vrie

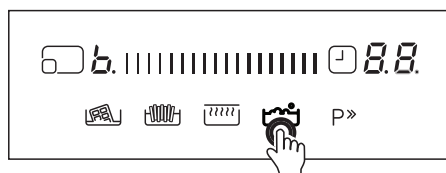

Vyššie uvedený obrázok zobrazuje displej stredného ohrievača, ktorý označuje funkciu varu.

Funkcia vyprážania

Táto funkcia vypráža olej pri teplote okolo 160 °C.

Pre aktiváciu tejto funkcie stlačte tlačidlo funkcie vyprážania. Keď je aktivovaná funkcia vyprážania, na príslušnom displeji sa zobrazí „F“ a indikátor funkcie vyprážania sa rozsvieti viac ako na začiatku. Varič pípne, keď je olej pripravený na vyprážanie.

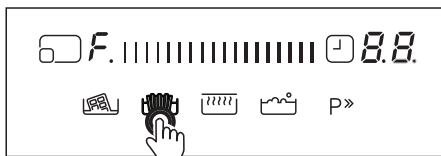

Vyššie uvedený obrázok zobrazuje displej stredného ohrievača, ktorý označuje funkciu vyprážania.

Funkcia udržania tepla

Táto funkcia umožňuje udržiavať teplotu potravín na približne 50 °C. Ak chcete aktivovať funkciu udržania teploty, stlačte tlačidlo funkcie udržania teploty. Keď je aktivovaná funkcia udržania teploty, na príslušnom displeji sa zobrazí „u“ a indikátor funkcie udržania teploty sa rozsvieti viac ako na začiatku.

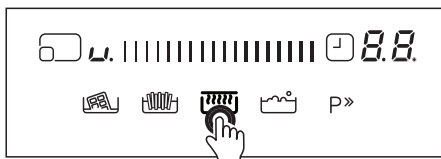

Vyššie uvedený obrázok zobrazuje displej stredného ohrievača, ktorý označuje funkciu udržania tepla.

Funkcia rozpustenia čokolády

Táto funkcia rozpúšťa čokoládu alebo podobné potraviny pri teplote okolo 40 °C. Na aktiváciu funkcie rozpustenia čokolády stlačte tlačidlo funkcie rozpustenia čokolády. Keď je aktivovaná funkcia rozpustenia čokolády, na príslušnom displeji sa zobrazí „c“ a indikátor funkcie udržania teploty sa rozsvieti viac ako na začiatku.

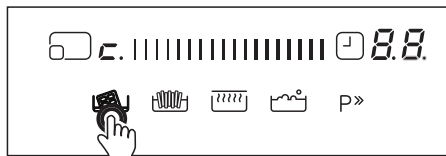

Výkon a čas sa môžu líšiť v závislosti od množstva potravín v panvici a kvality panvice. 1,5 litra vody alebo 0,5 litra oleja poskytuje týmto funkciám najlepšiu výkonnosť varenia.

Inteligentná pauza

Keď je aktivovaná inteligentná pauza, znižuje výkon všetkých ohrievačov, ktoré boli zapnuté.

Ak potom deaktivujete inteligentnú pauzu, ohrievače sa automaticky vrátia na predchádzajúcu úroveň.

Ak nedeaktivujete inteligentnú pauzu, horný panel sporáka sa po 30 minútach vypne.

Stlačením () aktivujete inteligentnú pauzu. Výkon aktivovaných ohrievačov sa zníži na úroveň 1 a na všetkých displejoch sa zobrazí značka „II“.

Ak chcete deaktivovať inteligentnú pauzu, stlačte opäť (). Značka „II“ zmizne a ohrievače sa vrátia na predtým nastavenú úroveň.

Zóna premostenia

Zapnutie zóny premostenia

Ak chcete aktivovať zónu premostenia, dotknite sa tlačidla funkcie premostenia. Keď je aktivovaná funkcia zóny premostenia, na dvoch displejoch vľavo sa zobrazí „b,r“ a indikátor LED

tlačidla funkcie premostenia sa rozsvieti viac ako na začiatku.

Pomocou posuvného tlačidla vyberte nastavenie teploty. Zvýšte nastavenie teploty stlačením pravej strany posuvného tlačidla alebo znížte nastavenie teploty stlačením ľavej strany posuvného tlačidla.

Premostenie je pripravené na použitie. Pre najrýchlejšie varenie vyberte požadovanú úroveň varenia a potom stlačte tlačidlo „P“ na aktiváciu funkcie posilnenia ohreву.

Vypnutie varnej zóny

Dotknite sa tlačidla funkcie premostenia, úroveň ohrievača sa automaticky zníži na „0“. Ak je varná zóna premostenia horúca, zobrazí sa písmeno „H“.

RADY A TIPY

Riad

- Použite hrubý, plochý riad s hladkým spodkom a rovnakým priemerom, ako má ohrievač. Tak sa znížia doby varenia.

- Najlepšie výsledky dosiahnete s riadom z ocele, smaltovanej ocele, liatiny a nehrdzavejúcej ocele (ak je správne označená výrobcom).

- Riad vyrobený so spodkom zo smaltovanej ocele, hliníka alebo medi môžu spôsobiť, že na variči zostanú zvyšky kovu. Ak to necháte tak, ťažko sa to odstraňuje. Vyčistite varič po každom použití.

- Riad je vhodný na indukčné varenie, ak sa k spodku riadu prichytí magnet.

· Riad musíte na varnú zónu umiestniť do stredu. Ak nie je umiestnený správne, varič vás na to upozorní.

· Pri použití určitých panvíc môžete z panvíc začuť rôzne zvuky. To je spôsobené dizajnom panvíc a nemá to vplyv na výkon alebo bezpečnosť variča.

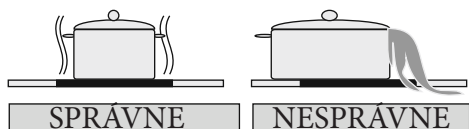
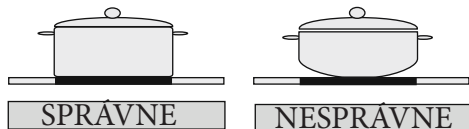

Šetrenie energiou

· Indukčné varné zóny sa až do určitého limitu automaticky prispôbujú veľkosti spodku riadu. V závislosti od varnej zóny však magnetická časť spodku riadu musí mať určitý minimálny priemer.

· Dajte riad na varnú zónu pred jej zapnutím. Ak ju zapnete pred položením ľubovoľného riadu, varná zóna nebude fungovať a upozorní vás na to displej ovládania.

· Na zníženie doby varenia použite pokrievku.

· Keď sa kvapalina privedie do varu, znížte nastavenie teploty.

· Na zníženie doby varenia minimalizujte množstvo kvapaliny alebo tuku.

· Vyberte správne nastavenie teploty na varenie.

Príklady varenia

Informácie uvedené v nasledujúcej tabuľke slúžia iba ako pomôcka.

Nastavenia	Použitie na
0	Vypnutý prvok
1 – 3	Ohrev delikátnych potravín
4 – 5	Jemné varenie, pomalý ohrev
6 – 7	Opätovný ohrev a silné varenie
8	Vrenie, praženie a opaľovanie
9	Maximálne teplo
P	Funkcia posilnenia

Tipy na čistenie

· Na čistenie povrchov variča nepoužívajte drôtenky, korozívne čističe, aerosólové čističe ani ostré predmety.

· Ak chcete odstrániť spáleniny jedla, namočte ich vlhkou handričkou a kvapalinou na čistenie

· Na čistenie zvyškov jedla môžete použiť škrabku. Lepkavé jedlo musíte vyčistiť okamžite po jeho rozliatí skôr, ako vychladne sklo.

· Počas používania škrabky dávajte pozor, aby ste nepoškriabali silikónové lepidlo umiestnené na okrajoch skla.

· Škrabka obsahuje žiletku, preto ju musíte udržiavať mimo dosahu detí.

· Pri čistení variča používajte špeciálny čistič na keramické variče. Čistite ho

kým je teplý na dotyk. Opláchnite a otrite dosucha čistou handričkou alebo papierovou utierkou.

INŠTALÁCIA ZARIADENIA

VÝSTRAHA:

Elektrické pripojenie tohto variča musí urobiť kvalifikovaný elektrikár, a to podľa pokynov v tomto návode na použitie a v súlade s aktuálnymi nariadeniami. Na ľubovoľné poškodenie spôsobené vplyvom nasprávneho pripojenia alebo inštalácie sa nevzťahuje záruka. Toto zariadenie musí byť uzemnené.

Š (mm)	890	min. A (mm)	50
H (mm)	520	min. B (mm)	50
V (mm)	56	E (mm)	10
C1 (mm)	860	min. F (mm)	10
C2 (mm)	490	G (mm)	20
I (mm)	38	J (mm)	5

Bezpečnosť pri inštalácii

- Nad varičom musí byť priestor aspoň 65 cm.
- Sacie ventilátory musia byť namontované v súlade s pokynmi výrobcu.
- Stena, ktorá je v kontakte so zadnou časťou variča, musí byť vyrobená z ohňovzdorného materiálu.
- Dĺžka napájacieho kábla nesmie presahovať 2 metre.

Montáž variča do pracovného povrchu

- Varič sa dá vložiť do ľubovoľnej pracovnej plochy, ktorá je odolná voči teplu do teploty aspoň 90 °C.
- Urobte otvor s rozmermi zobrazenými na obrázku nižšie a na ďalšej strane.
- Indukčný varič sa dá zabudovať do pracovných plôch s hrúbkou 25 až 40

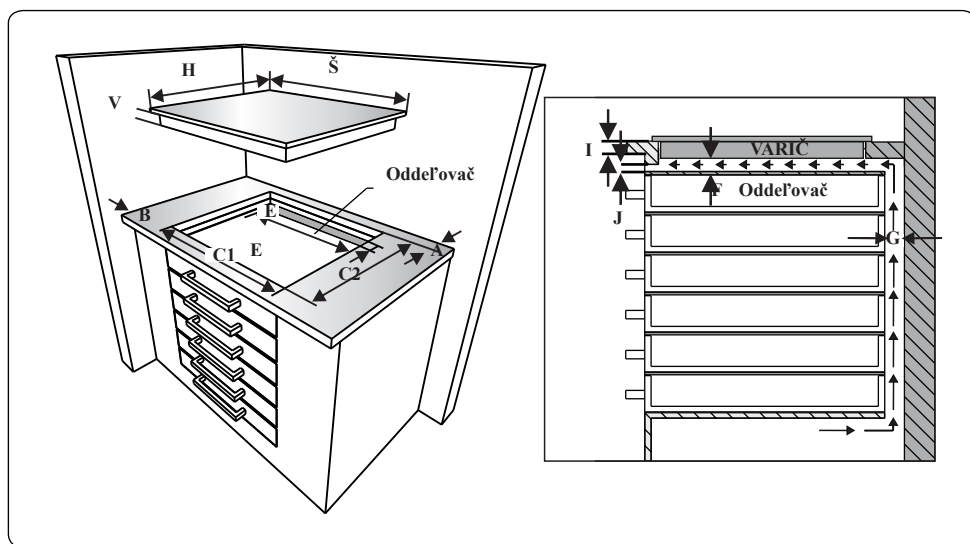
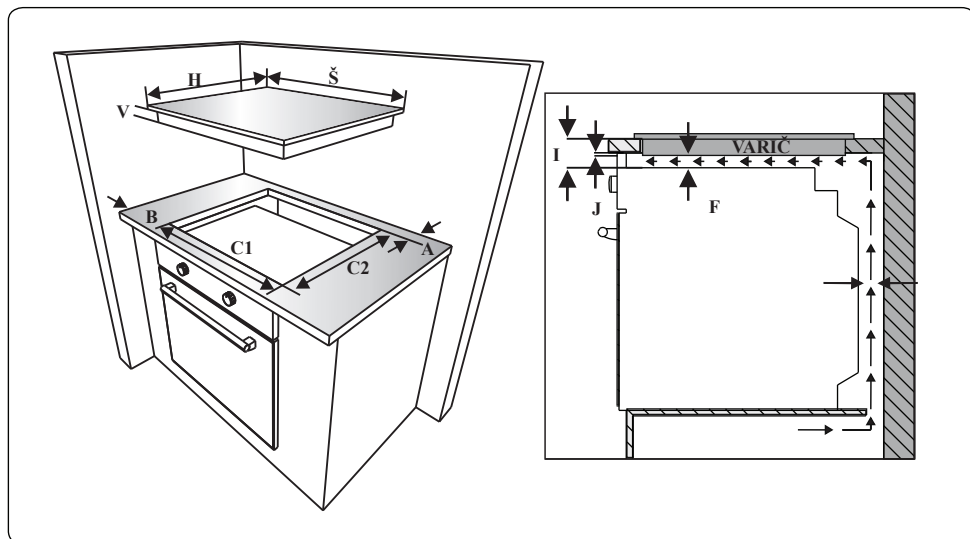

- Dodávanú jednostrannú samolepiacu tesniacu pásku aplikujte okolo celého spodného okraja horného panela sporáka. Nenaťahujte ju.

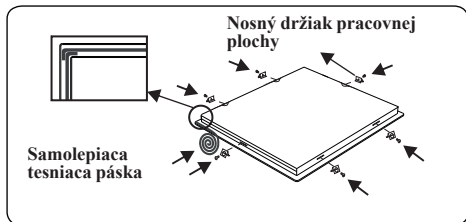

- Zaskrutkujte 6 nosných držiakov pracovnej plochy na bočné steny výrobku.
- Vložte spotrebič do otvoru.

Elektrické pripojenie

Pred pripojením skontrolujte, či: je sieťové napätie rovnaké ako je uvedené na menovitom štítku, ktorý sa nachádza v zadnej časti vášho variča.

elektrický obvod dokáže vydržať záťaž zariadenia (pozrite si menovitý štítok).

napájanie je uzemnené podľa aktuálnych nariadení a či dobre funguje.

prepínač s poistkou je po inštalácii variča ľahko dostupný.

Ak nie je pre varič vyčlenený obvod a ak prepínač nemá poistku, musí ich pred pripojením variča nainštalovať kvalifikovaný elektrikár.

Schválený vhodný kábel musí byť pripojený z domovného rozvádzača (hlavná poistková skriňa) a musí byť chránený vlastnou 50-ampérovou poistkou alebo ističom (MCB). Elektrikár musí dodať spínač s poistkami, ktorý odpojí vedenie (živé) a stredné vodiče s oddelením kontaktu aspoň 3,0 mm.

Spínač s poistkami by mal byť podľa nariadení IEE v stene v kuchyni nad pracovnou plochou a na strane variča, nie nad ním. Pripojte spínač s poist-

kami k rozvodnej skrini, ktorá by mala byť namontovaná na stene asi 61 cm (24 palcov) nad úrovňou podlahy a za varičom. Potom môžete pripojiť napájací kábel variča. Pripojte jeden koniec k rozvodnej skrini a druhý koniec k rozvodnej komore variča, ktorá sa nachádza na zadnej strane variča. Odstráňte kryt rozvodnej komory variča a nainštalujte kábel podľa schémy zapojenia. Kábel sa musí nachádzať mimo priamych zdrojov ohrevu. Teplota by nemala byť vyššia o viac ako 50 °C nad teplotou v miestnosti.

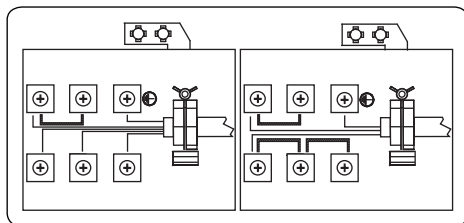

Pri indukčnom variči musí byť kábel typu H05VV-F 3X4 mm² alebo 5X1,5 mm² 60227 IEC 53 ••. Na spodnej strane zariadenia nájdete zobrazený diagram pripojenia.

CHYBOVÉ KÓDY

Ak dôjde k chybe, na displejoch ohrievačov sa zobrazí chybový kód.

E1: Ventilátor je deaktivovaný. Zavolajte autorizovaný servis.

E2: Indukčná cievka je príliš vysoká, vypnite varič stlačením vypínača a nechajte cievku vychladnúť.

E3: Napájacie napätie je iné ako menovitá hodnota. Vypnite varič stlačením vypínača, počkajte, kým nezmlkne „H“ pre všetky zóny, zapnite varič stlačením vypínača a pokračujte v používaní.

Ak sa rovnaká chyba zobrazí znova, zavolajte autorizovaný servis.

E4: Frekvencia napájania sa líši od menovitých hodnôt. Vypnite varič stlačením , počkajte, kým nezmizne „H“ pre všetky zóny, zapnite varič stlačením a pokračujte v používaní. Ak sa rovnaká chyba zobrazí znova, vypnite a zapnite zástrčku spotrebiča. Zapnite varič stlačením a pokračujte v jeho používaní. Ak sa rovnaká chyba zobrazí znova, zavolajte autorizovaný servis.

E5: Vnútna teplota variča je príliš vysoká, vypnite varič stlačením vypínača a nechajte ohrievače vychladnúť.

E6: Komunikačná chyba medzi dotykovým ovládaním a ohrievačom. Zavolajte autorizovaný servis.

E7: Senzor teploty cievky je deaktivovaný. Zavolajte autorizovaný servis.

E8: Senzor teploty chladiča je deaktivovaný. Zavolajte autorizovaný servis.

EA: Chyba saturácie veľkej cievky. Vypnite varič stlačením vypínača, zapnite varič stlačením vypínača a pokračujte v používaní. Ak sa rovnaká chyba zobrazí znova, zavolajte autorizovaný servis.

EC: Chyba napájacieho napätia. Vypnite varič stlačením vypínača, zapnite varič stlačením vypínača a pokračujte v používaní. Ak sa rovnaká chyba zobrazí znova, zavolajte autorizovaný servis.

C1 – C8: Upozornenie mikroprocesora. Vypnite varič stlačením vypínača, zapnite varič stlačením vypínača a pokračujte v používaní. Ak sa rovnaká chyba zobrazí znova, zavolajte autorizovaný servis.

VSEBINA:

Varnostna navodila
Opis naprave
Kuhalna površina in upravljalna plošča grelcev
Upravljanje naprave
Vklop in izklop naprave
Vklop in izklop območij kuhanja
Pametna prekinitev
Indikator odvečne toplote
Funkcija varnostnega izklopa
Varnostno zaklepanje
Časovnik
Zvočni signal
Funkcija ojačitve
Posebne funkcije za kuhanje
Posebni načini kuhanja
Funkcija vrenja
Funkcija cvrtja
Funkcija ohranjanja toplote
Funkcija topljenja čokolade
Pametna prekinitev
Povezano območje
Napotki in nasveti
Namestitev naprave
Varnost pri namestitvi
Vgradnja grelne plošče v delovni pult
Električni priklop
Diagram električnih povezav
Kode napak

VARNOSTNA OPOZORILA

PRED ZAČETKOM UPORABE NAPRAVE NATANČNO PREBERITE TA NAVODILA IN JIH HRANITE NA PRIROČNEM MESTU, DA JIH BOSTE LAHKO UPORABILI ZA REFERENCO.

TA NAVODILA SO PRIPRAVLJENA ZA VEČ KOT EN MODEL. VAŠA NAPRAVA MORDA NE BO IMELA VSEH FUNKCIJ V TEH NAVODILIH. MED BRANJEM NAVODIL BODITE POSEBEJ POZORNI NA IZRAZE S SLIKAMI.

Splošna varnostna opozorila

- Uporaba te naprave ni namenjena otrokom, mlajšim od 8 let, in osebam z zmanjšanimi fizičnimi, senzoričnimi in mentalnimi zmožnostmi ali z nezadostnimi izkušnjami in znanjem o pravilni uporabi, razen če te osebe niso bile ustrezno podučene s strani odgovornega in zato razumejo možno tveganje. Otroci se ne smejo igrati z napravo. Čiščenje in vzdrževanje s strani otrok brez nadzora ni dovoljeno.

- **OPOZORILO:** Med uporabo lahko dosegljivi deli naprave postanejo vroči. Pazite, da se ne dotikate grelnih delov. Uporaba te naprave ni namenjena otrokom, mlajšim od 8 let, razen če jih nenehno nadzorujete.
- **OPOZORILO:** Nenaadzorovano kuhanje z mastjo ali oljem na grelni plošči je nevarno in lahko pripelje do požara. NIKOLI ne poskušajte pogasiti ognja z vodo. Izklopite napravo in pokrijte plamen s pokrovom ali protipožarno odejo.
- **OPOZORILO:** Nevarnost ognja: predmetov ne shranjujte na kuhalnih površinah.
- **OPOZORILO:** Če je površina počena, izklopite napravo, da se izognete nevarnosti električnega udara.

- Na površino indukcijske plošče ne postavljajte kovinskih predmetov, kot so noži, žlice, vilice in pokrovke, saj lahko postanejo vroče.
- Po uporabi indukcijske plošče izključite element plošče s krmilnikom in se ne zanašajte na detektor za lonce.
- Pri grelnih ploščah s pokrovom morate polito tekočino s pokrova odstraniti, preden ga odpirate. Preden zaprete pokrov, se mora površina grelne plošče ohladiti.
- Naprava ni namenjena uporabi z zunanjim časovnikom ali ločnim sistemom daljinskega upravljanja.
- Za čiščenje stekla pečice in drugih površin ne uporabljajte grobih čistilnih sredstev in ostrih, kovinskih strgalnikov, ki lahko opraskajo površino ali razbijejo steklo.
- Za čiščenje naprave ne uporabljajte parnih čistilnikov.
- Vaša naprava je izdelana v skladu z vsemi veljavnimi lokalnimi in mednarodnimi standardi in uredbami.
- Vzdrževalna dela in popravila lahko opravljajo samo pooblašteni servisni tehniki. Namestitvev in popravila, ki jih opravljajo nepooblašteni tehniki, vas lahko ogrožajo. Spreminjanje ali prilagajanje specifikacij naprave v kakršni koli meri je nevarno.
- Pred namestitvijo zagotovite, da so lokalni distribucijski pogoji (narava plina in tlak ali električna napetost in frekvenca) in zahteve naprave združljive. Zahteve za to napravo so navedene na oznaki.
- POZOR: Ta naprava je zasnovana samo za kuhanje hrane in je namenjena samo za domačo gospodinjstvo uporabo, zato je ne smete uporabljati v katere koli druge namene, kot je uporaba izven domačih gospodinjstev ali v komercialne namene ali za segrevanje prostorov.
- Vsi varnostni ukrepi za vašo varnost so v veljavi. Ker lahko steklo počni, bodite pri čiščenju previdni, da se izognete praskam. Izogibaj

- te se trkom in udarcem v steklo s pripomočki.
- Zagotovite, da napajalni kabel med namestitvijo ni zvit. Če se napajalni kabel poškoduje, ga mora zamenjati proizvajalec, usposobljen serviser ali podobno usposobljena oseba, saj je le tako zagotovljena ustrezna varnost.

Namestitvena opozorila

- Naprave ne zaganjajte, dokler ni dokončno nameščena.
- Napravo mora namestiti in zagnati pooblaščen serviser. Proizvajalec ni odgovoren za kakršno koli škodo, ki jo lahko povzroči okvarjena namestitvev s strani nepooblaščenih oseb.
- Ko odpakirate napravo se prepričajte, da se med transportom ni poškodovala. V primeru okvare naprave ne uporabljate in takoj stopite v stik s servisnim tehnikom. Ker lahko materiali, uporabljeni za pakiranje (najlon, sponke, stiropor ipd.), slabo vplivajo na otroke, jih nemudoma zberite in odstranite.
- Zavarujte svojo napravo pred okoljskimi vplivi. Ne izpostavljajte je soncu, dežju, snegu itd.
- Materiali, ki so okoli naprave (ohišja), morajo vzdržati temperaturo najm. 100 °C. Temperatura spodnje površine grelne plošče se lahko med delovanjem dvigne. Zato morate pod izdelek namestiti ploščo.

Med uporabo

- Med delovanjem naprave vanjo ali poleg nje ne postavljajte vnetljivih

materialov.

- Če kuhate vsakovrstna olja, ne zapuščajte kuhalnika. Pri ekstremnem segrevanju se lahko nameč vnamejo. Na oljne plamene nikoli ne zlivajte vode. Pokrijte ponev ali drugo posodo s pokrovko, da zadušite nastali plamen in ugasnite kuhalnik.
- Poneve vedno postavite prek sredine območja kuhanja in obrnite ročaje v varen položaj, da jih ne morete prevrniti ali zgrabiti.
- Če naprave dalj časa ne boste uporabljali, izklopite vtič iz vtičnice. Glavno stikalo naj bo izključeno. Če naprave ne uporabljate, naj bo izključen tudi ventil za plin.
- Prav tako naj bodo krmilni gumbi naprave vedno v položaju "0" (stop).

Med čiščenjem in vzdrževanjem

- Pred čiščenjem ali vzdrževanjem vedno izklopite napravo. Lahko izklopite vtič glavnega stikala ali pa odklopite napajanje.
- Za čiščenje upravljalne plošče ne odstranjujte upravljalnih gumbov.
- **DA OHRANITE UČINKOVITOST IN VARNOST VAŠE NAPRAVE PRIPOROČAMO, DA VEDNO UPORABLJATE ORIGINALNE NADOMESTNE DELE IN PO POTREBI POKLIČETE LE POOBLAŠČENE SERVISNE SLUŽBE.**

OPIS GRELNE PLOŠČE

Dragi kupec,

Pred uporabo grelne plošče preberite ta varnostna navodila in jih hranite za v prihodnje.

Kuhalna površina za 5 grelce:

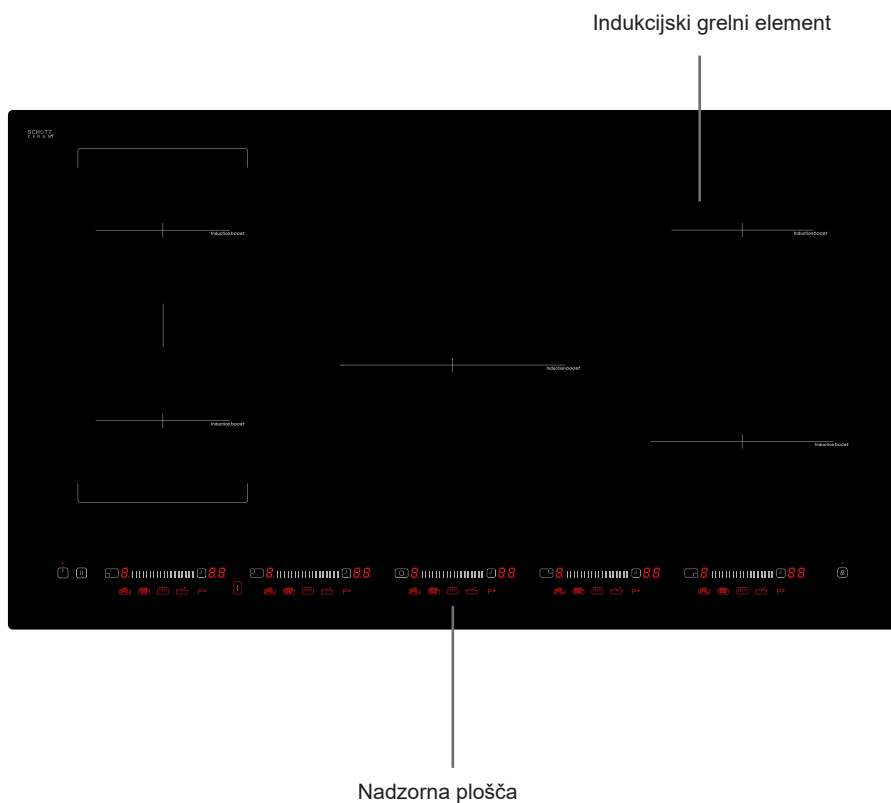

Opomba: Videz vaše grelne plošče se zaradi konfiguracije morda razlikuje od zgoraj prikazanega modela.

Opomba: Videzvaše grelne plošče se zaradi konfiguracije morda razlikuje od zgoraj prikazanega modela.

Upravljalna plošča za grelce:

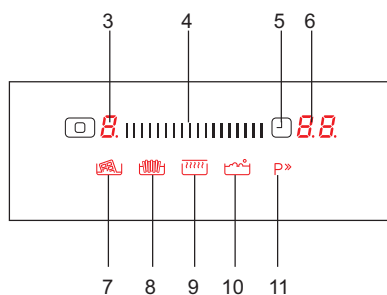
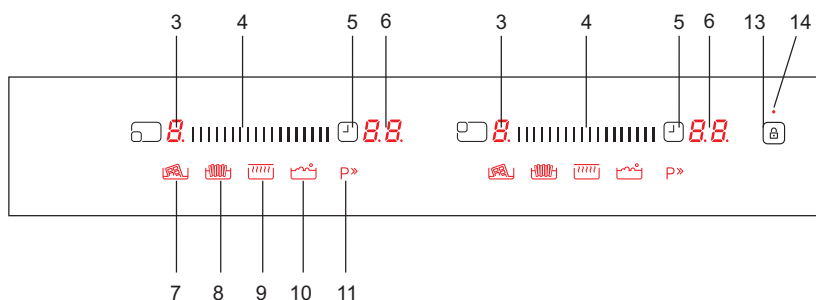
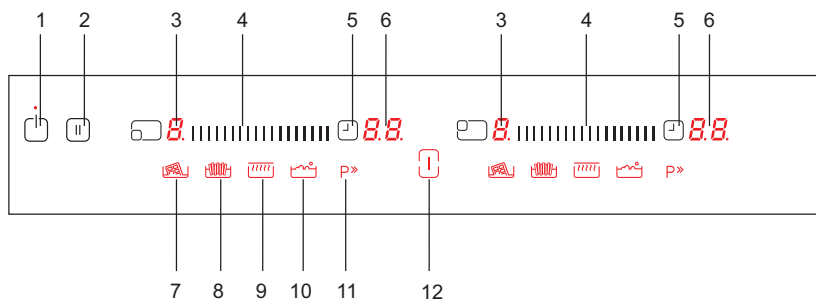

- | | |
|---------------------------------------|--|
| 1- Tipka za vklop/izklop | 8- Izbira funkcije cvrtja |
| 2- Izbira pametne prekinitve | 9- Izbira funkcije ohranjanja toplote |
| 3- Zaslom grelca | 10- Izbira funkcije vretja |
| 4- Drsní gumb | 11- Ojačitev |
| 5- Izbira časovnika | 12- Izbira funkcije povezanega območja |
| 6- Zaslom časovnika | 13- Zaklepanje |
| 7- Izbira funkcije topljenja čokolade | 14- Indikator zaklepanja |

UPRAVLJANJE NAPRAVE

Območja indukcijskega kuhanja so namenjena samo za uporabo s predpisano posodo.

Po vklopu napajanja so za trenutek osvetljeni vsi zasloni. Zatem se grelna plošča preklopi v stanje pripravljenosti in jo lahko uporabljate.

Grelno ploščo krmilijo elektronski senzori, ki jih upravljate z dotikom ustreznih senzorjev. Vsaki aktivaciji senzora sledi zvočni signal.

Vklop naprave:

Grelno ploščo vklopite s pritiskom tipke za VKLOP/IZKLOP . Vsi zasloni grelcev statično prikazujejo »0«, indikator funkcije načina in funkcije povezanega območja sta osvetljena in utripajo lučke desno spodaj. (Če v 20 sekundah ne izberete območja kuhanja, se bo grelna plošča samodejno izklopila.)

Izklop naprave:

Kadarkoli izklopite grelna ploščo s pritiskom na .

Tipka VKLOP/IZKLOP  ima pri funkciji izklopa vedno prednost.

Indikatorja funkcije načina in funkcije povezanega območja  nista več osvetljena.

Vklop območij kuhanja:

Nastavite stopnjo toplote z dotikom drsnega gumba želenega grelca

. Na zaslonu izbranega grelca bo prikazana nepremična točka in utripajoče pike na vseh drugih zaslonih grelca ne bodo več osvetljeni. Element je sedaj pripravljen na uporabo. Za hiter čas vretja izberite želeno raven kuhanja in nato pritisnite gumb »P« za vklop funkcije ojačitve.

Izklop območij kuhanja

Uporabite drsni gumb želenega grelca , nastavite temperaturo na »0«. (Če istočasno pritisnete desna in leva drsna gumba, se temperatura preklopi na »0«).

Če je območje kuhanja vroče, bo namesto »0« prikazano »H«.

Izklop vseh območij kuhanja:

Če želite hkrati izključiti vsa območja kuhanja, pritisnite tipko .

V stanju pripravljenosti se na vseh območjih kuhanja, ki so vroča, prikaže "H".

Indikator odvečne toplote:

Indikator odvečne toplote nakazuje, da je keramično steklo prevroče in se območja kuhanja in okolice ne smete dotakniti.

Po izklopu območja kuhanja zaslon območja prikazuje "H", dokler temperatura določenega območja kuhanja ni izven kritične temperature.

Funkcija varnostnega izklopa:

Vsako območje kuhanja bo izključno po določenem najdaljšem času delovanja, če niste spremenili nastavitve toplote. Vsaka sprememba na območju kuhanja ponastavi najdaljši čas delovanja na začetno vrednost omejitve časa delovanja. Najdaljši čas delovanja je odvisen od izbranega nivoja temperature.

Nastavitev toplote	Varnostni izklop po
1 - 2	6 urah
3 - 4	5 urah
5	4 urah
6 - 9	1,5 ure

Varnostno zaklepanje

Ko vključite upravljanje, lahko aktivirate varnostno zaklepanje. Za aktivacijo varnostnega zaklepanja uporabite gumb časovnika grelca spredaj levo in gumb časovnika grelca zadaj levo, istočasno pritisnite gumb časovnika grelca spredaj levo in gumb časovnika grelca zadaj levo za vsaj 2 sekundi, da se prikaže »L«.

Na vseh zaslonih grelcev se pojavi "L", kar pomeni ZAKLENJENO, in upravljanja ne morete spremeniti. (Če je območje kuhanja vroče, se izmenično prikazujeta "L" in "H".)

Grelna plošča bo ostala zaklenjena, dokler je ne odklenete, četudi ste izključili in vključili upravljanje.

Za deaktivacijo varnostnega zaklepanja uporabite gumb časovnika grelca spredaj levo in gumb časovnika grelca

zadaj levo, istočasno pritisnite gumb časovnika grelca spredaj levo in gumb časovnika grelca zadaj levo za vsaj 2 sekundi, dokler »L« ni več prikazan na zaslonu in se grelna plošča izključi.

Zaklepanje

Zaklepanje je namenjeno blokiranju in nastavljanju naprave v varčevalni način med delovanjem. Spremembe z dotikom, kot je npr. povišanje toplote in drugo, ni mogoče. Mogoče je samo izklopiti napravo.



Zaklepanje postane aktivno, če gumb za zaklepanje  pritisnete za vsaj 2 sekundi. To potrdi zvočni signal. Po uspešni potrditvi po več kot 2 sekundah utripa indikator zaklepanja in grelec je zaklenjen.

Časovnik:

Funkcija časovnika deluje na dva načina.



Minutni opomnik (od 1 do 99 min):

Časovnik za minutni opomnik lahko prilagodite s srednjim gumbom za nastavitev časovnika , ko so območja kuhanja izključena. Zsleon časovnika prikazuje »00« z utripajočim indikatorjem.

Uporabite drsna gumba časovnika  in drsne gumba  za povečanje/zmanjšanje časa. Prilagoditveno območje je med 0 in 99 minut. Če v 10 sekundah ne pride do delovanja, bo minutni opomnik nastavljen in utripajoča pika bo izginila, če je nastavljen

časovnik srednjega območja kuhanja in je nastavljeni čas srednjega območja krajši od minutnega opomnika. Po nastavitvi časovnika se čas odšteva v skladu z nastavitvijo.

Ko čas poteče, se oglasi signal in zaslon časovnika utripa. Zvočni signal se bo samodejno zaustavil po 30 sekundah in/ali s pritiskom katerega koli gumba.

Minutni opomnik lahko kadar koli spremenite ali izključite z drsnima gum-boma časovnika  . Z izklopom grelne plošče kadar koli izključite tudi minutni opomnik.

Časovnik območja kuhanja (od 1 do 99 min):

Ko je grelna plošča vključena, lahko za vsako območje kuhanja programirate neodvisen časovnik.

Izberite temperaturno nastavitvev in aktivirajte nastavitveni gumb zelenega časovnika grelca; časovnik lahko programirate za izklop območja kuhanja. 10 sekund po zadnji spremembi bo zaslon časovnika prikazal časovnik, ki bo potekel naslednji (če je časovnik minutnega opomnika nastavljen za srednji grelec).

Ko časovnik poteče, bo zazvenel signal, zaslon časovnika bo prikazoval »00« in programirano območje kuhanja se izklopi in prikazan je »H«, če je območje kuhanja vroče. Zvočni signal se samodejno izklopi po 30 sekundah in/ali če pritisnete katerikoli gumb.

Zvočni signal:

Ko grelna plošča deluje, bodo z zvoč-

nim signalom signalizirane sledeče aktivnosti:

Normalno aktiviranje s tipko s kratkim zvočnim signalom

Neprekinjeno upravljanje s tipkami v daljšem obdobju (10 sekund) z daljšim zvočnim signalom v presledkih.

Funkcija ojačitve:

Za uporabo te funkcije nastavite želeno raven kuhanja, nato pritisnite gumb »P« (ojačitev). Najprej bo indikator funkcije ojačitve osvetljen šibkeje, kot ko aktivirate funkcijo.

Funkcijo ojačitve lahko aktivirate samo, če jo lahko uporabite z izbranim območjem kuhanja. Če je funkcija ojačitve aktivna, se na ustreznem zaslonu prikaže »P«.

Z aktivacijo ojačitve lahko presežete največjo moč in aktivira se vgrajeno upravljanje z močjo.

Potrebno zmanjšanje moči je prikazano na utripajočem zaslonu ustreznega območja kuhanja. Utripanje bo aktivno 3 sekunde in omogoča nadaljnje prilagoditve nastavitvev pred zmanjšanjem moči.

Posebne funkcije za kuhanje

Pritisnite gume za vrenje, cvrtje, ohranjanje toplote in topljenje čokolade, da aktivirate posebne funkcije za kuhanje. Funkcij cvrtja in vrenja ne morete izbrati istočasno (za desno stran grelne plošče), preden se grelna plošča ne oglasi z enim piskom.

Pametne prekinitve in časovnika ne morete aktivirati, ko je izbrana funkcija

načina.

Posebni načini kuhanja

Funkcija vrenja

S to funkcijo zavrete vodo in ohranite temperaturo blizu vrelišča. Za aktivacijo funkcije vrenja pritisnite funkcijski gumb za vrenje. Ko je funkcija vrenja aktivirana, bo na ustreznem zaslonu prikazano »b« in indikator funkcije vrenja bo osvetljen močneje kot na začetku. Grelna plošča bo zapiskala, ko voda zavre, in nato bo voda lahko vrela

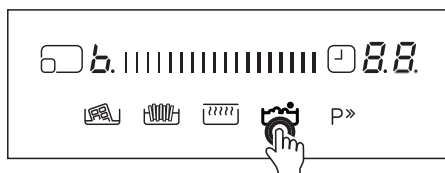

Zgornja slika prikazuje zaslon srednjega grelca, ki prikazuje funkcijo vrenja.

Funkcija cvrtja

S to funkcijo cvrete olje pri približno 160 °C.

Za aktivacijo te funkcije pritisnite funkcijski gumb za cvrtje. Ko je funkcija cvrtja aktivirana, bo na ustreznem zaslonu prikazano »P« in indikator funkcije cvrtja bo osvetljen močneje kot na začetku. Grelna plošča bo zapiskala, ko je olje pripravljeno na cvrtje.

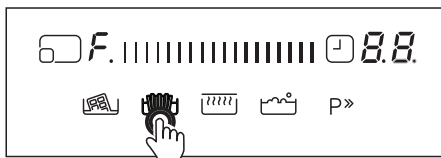

Zgornja slika prikazuje zaslon srednjega grelca, ki prikazuje funkcijo cvrtja.

Funkcija ohranjanja toplote

S to funkcijo lahko temperaturo hrane ohranjate pri približno 50 °C. Za aktivacijo funkcije ohranjanja toplote pritisnite gumb funkcije ohranjanja toplote. Ko je funkcija ohranjanja toplote aktivirana, bo na ustreznem zaslonu prikazano »U« in indikator funkcije ohranjanja toplote bo osvetljen močneje kot na začetku.

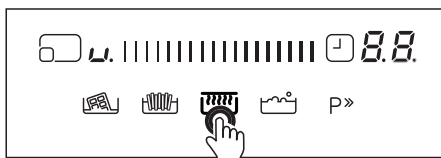

Zgornja slika prikazuje zaslon srednjega grelca, ki prikazuje funkcijo ohranjanja toplote.

Funkcija topljenja čokolade

Ta funkcija topi čokolado ali podobno hrano pri približno 40 °C. Za aktivacijo funkcije topljenja čokolade pritisnite gumb funkcije topljenja čokolade. Ko je funkcija topljenja čokolade aktivirana, bo na ustreznem zaslonu prikazano »U« in indikator funkcije topljenja čokolade bo osvetljen močneje kot na začetku..

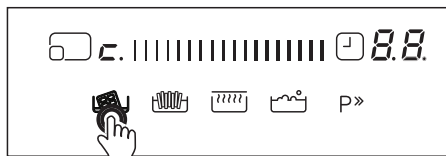

Učinkovitost in čas se lahko razlikujeta glede na količino hrane v ponvi in kakovost ponve. Za najboljše delovanje s to funkcijo potrebujete 1,5 litra vode in 0,5 litra olja.

Pametna prekinitev

Ko je aktivirana pametna prekinitev, se zmanjša moč vseh vključenih kuhalnih plošč.

Če nato pametno prekinitev izključite, se bodo grelci samodejno vrnil na prejšnjo raven.

Če pametna prekinitev ni deaktivirana, se bo kuhalna površina izključila po 30 minutah.

Za aktivacijo pametne prekinitve pritisnite (). Moč aktiviranih grelcev (grelca) se zmanjša na raven 1 in na vseh zaslonih je prikazano "II".

Za deaktivacijo pametne prekinitve ponovno pritisnite (). Napis "II" bo izginil in grelci bodo sedaj delovali na predhodno nastavljeni ravni.

Povezano območje

Vklop povezanega območja

Dotaknite se funkcijskega gumba povezanega območja za aktivacijo povezanega območja. Ko je funkcija povezanega območja aktivirana, zaslon na obeh levih območjih prikazujeta »b, r« in indikator povezanega območja bo

osvetljen močneje kot na začetku.

Z drsnim gumbom izberite temperaturno nastavitev. Povečajte nastavitev toplote s pritiskom na desno stran drsnega gumba ali znižajte nastavitev toplote tako, da pritisnete levo stran drsnega gumba.

Povezovalni element bo zdaj pripravljen na uporabo. Za najhitrejši čas vretja izberite želeno raven kuhanja in nato pritisnite tipko »P« za vklop funkcije ojačitve.

Izklop povezanega območja

Dotaknite se funkcijskega gumba povezanega območja, nato se stopnja grelca samodejno zniža na »0«. Če je območje kuhanja vroče, bo prikazan »H«.

NAPOTKI IN NASVETI

Pripomočki za kuhanje

- Uporabljajte debele, ravne posode za kuhanje z gladkim dnom enakega premera kot element. Tako boste zmanjšali čas kuhanja.
- Posode za kuhanje iz jekla, emajliranega jekla, litega železa in nerjavečega jekla (če jih odobri proizvajalec) dajejo najboljše rezultate.
- posode za kuhanje iz emajliranega jekla ali aluminija ali bakra lahko na grelni plošči pustijo kovinske ostanke. Te je lahko težko odstraniti. Očistite grelno ploščo po vsaki uporabi.
- Posoda za kuhanje je primerna za indukcijo, če se magnet prilepi na dno posode za kuhanje.

- Posodo za kuhanje morate postaviti središčno na območje kuhanja. Če je ne postavite pravilno, je prikazano .
- Pri uporabi določenih ponev, te lahko povzročajo določene zvoke, do česar pride zaradi zasnove ponve in ne vpliva na zmogljivost ali varnost grelne plošče.

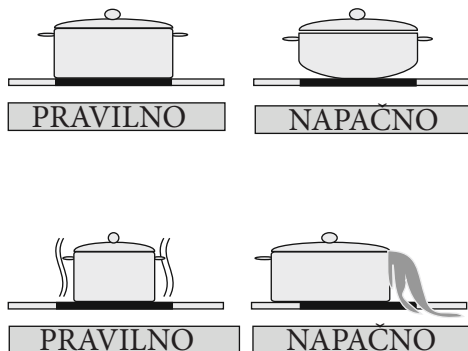

Varčevanje z energijo

- Območja indukcijskega kuhanja se do določene mere samodejno prilagodijo na velikost dna posode za kuhanje. Kljub temu mora imeti magnetni del posode za kuhanje najmanjši premer, ki je odvisen od velikosti območja kuhanja.
- Postavite posodo na območje za kuhanje, preden ga vključite. Če območja vključite, preden nanj postavite posode za kuhanje, ta ne bodo delovala, kar bo prikazano na zaslonu.
- Za krajši čas kuhanja uporabljajte pokrovke.
- Ko se tekočina bliža vrenju, zmanjšajte nastavitve temperature.
- Zmanjšajte količino tekočine ali ma-

ščobe za krajši čas kuhanja.

- Izberite ustrezno nastavitve temperature za kuhanje.

Primeri uporabe za kuhanje

Informacije v sledeči tabeli so samo smernice.

Nastavitve	Uporabite za
0	Element izkl.
1- 3	Delikatno opozorilo
4 - 5	Rahlo vrenje, počasno opozorilo
6 - 7	Ponovno pogrevanje in hitro vrenje
8	Vrenje, hitro cvrtje in praženje
9	Največja toplota
P	Funkcija ojačitve

Nasveti za čiščenje

- Za čiščenje površine grelne plošče ne uporabljajte jedkih blazinic, jedkih čistil, aerosolnih čistil ali ostrih predmetov.
- Če želite odstraniti zapečeno hrano, jo namočite z vlažno krpo in tekočino za izpiranje.
- Za čiščenje hrane ali ostankov lahko uporabljate strgalo. Lepljivo hrano morate očistiti takoj, ko se polije in še preden se steklo ohladi.
- Pazite, da ne opraskate silikonske nalepke na robovih stekla, ko uporabljate strgalo.
- Strgalo ima rezilo, zato ga ne približujte otrokom.
- Uporabite posebno čistilo za keramične grelne plošče, ko je ta še topla na

dotik. Izperite in obrišite do suhega s čisto krpo ali papirnato brisačko.

NAMESTITEV NAPRAVE

OPOZORILO:

Električno povezavo te grelne plošče naj izvede usposobljen električar v skladu z navodili v tem priročniku in v skladu z veljavnimi uredbami. V primeru škode, ki nastane zaradi nepravilne povezave ali namestitve, je garancija neveljavna. Ta naprava mora biti električno ozemljena.

Š (mm)	890	min. A (mm)	50
G (mm)	520	Min. B	50
V (mm)	56	E (mm)	10
C1 (mm)	860	min. F (mm)	10
C2 (mm)	490	G (mm)	20
I (mm)	38	J (mm)	5

Varnost pri namestitvi

- Vsakršna čez rob viseča površina mora biti vsaj 65 cm nad grelno ploščo.
- Izločevalni ventilatorji morajo biti nameščeni v skladu z navodili proizvajalca.
- Stena v stiku z zadnjim delom grelne plošče mora biti izdelana iz protipožarnega materiala.
- Dolžina napajalnega kabla naj ne presega 2 metra.

Vgradnja grelne plošče v delovno površino

- Grelno ploščo lahko vstavite v katero koli delovno površino, če je ta odporna proti vročini do vsaj 90 °C.
- Ustvarite odprtino z dimenzijami kot na spodnji sliki in na naslednji strani.
- Indukcijska grelna plošča je lahko vgrajena v 25 do 40 mm debele delovne površine.

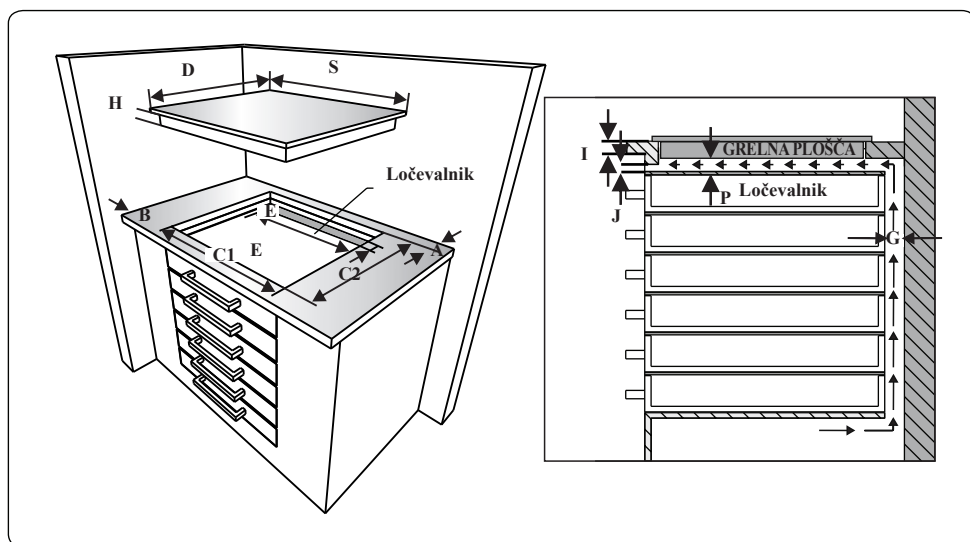
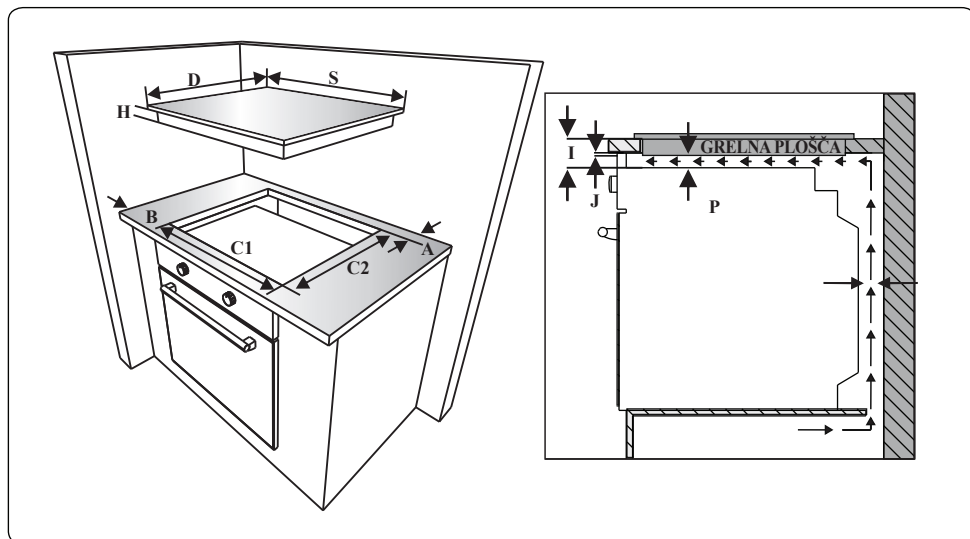

- Namestite priloženi enostranski samolepilni tesnilni trak okoli celotnega spodnjega roba kuhalne površine. Ne raztegujte.

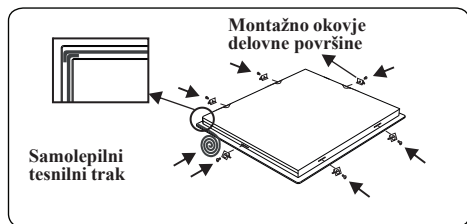

- Privijte 6 montažnih okovij na stranske stene izdelka.
- Vstavite napravo v režo.

Električni priklop

Pred priklopom pazite, da:

je glavna napetost enaka kot navedena na tipski ploščici, ki je na zadnji strani grelne plošče.

tokokrog lahko podpira obremenitev naprave (glej tipsko ploščico).

je napajalni kabel ozemljen, in da je ozemljitev skladna s trenutnimi direktivami ter je brezhibna.

Stikalo z varovalko mora biti po namestitvi grelne plošče lahko dostopno.

Če ni na voljo namenskega vezja grelne plošče in stikala z varovalko, jih mora pred povezavo grelne plošče namestiti usposobljen električar.

Odoben primeren kabel mora biti povezan iz uporabniške enote (glavna omarica z varovalkami) in zaščiteno z lastno 50 A varovalko ali mikro prekinjalom električnega toka (MCB). Električar mora zagotoviti polno stikalo z varovalko, ki odklopi tako linijo (faza) kot nevtralne prevodnike z vsaj 3,0 mm ločevanjem kontakta.

Stikalo z varovalko v skladu z uredbo IEE namestite na kuhinjsko steno nad delovno površino in ob stran grelne plošče in ne nad njo. Priključite stikalo

z varovalko na razdelilno dozo, ki naj bo nameščena na steno pribl. 61 cm nad tlemi in za grelno ploščo. Nato lahko priključite napajalni kabel grelne plošče. En konec priključite v razdelilno dozo in drugi konec v električno omarico za povezavo grelne plošče na zadnji strani grelne plošče. Odstranite pokrov električne omarice za povezavo in namestite kabel v skladu s priklučitvenim diagramom.

Napajalni kabel ne sme biti nameščen blizu neposrednih virov toplote. Ne sme priti do dviga temperature več kot 50 °C nad sobno temperaturo.

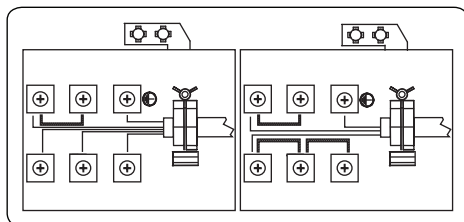

Za indukcijsko grelno ploščo je ustrezen samo kabel H05VV-F 3X4 mm² ali 5X1,5 mm² 60227 IEC 53 ••. Shemo povezave boste našli na spodnjem delu naprave.

KODE NAPAKE

Če pride do napake, bo koda napake prikazana na zaslonih grelcev.

E1: Hladilni ventilator je onemogočen. Pokličite pooblaščenca

E2: Indukcijska tuljava je prevroča, izklopite grelno ploščo s pritiskom na gumb za vklop/izklop in pustite, da se tuljava ohladi.

E3: Električna napetost ni enaka kot nominalne vrednosti. Izklopite grelno ploščo s pritiskom na gumb za vklop/

izklop, počakajte, da »H« izgine iz vseh območij, nato vklopite grelno ploščo s pritiskom na gumb za vklop/izklop in nadaljujte z uporabo. Če se napaka znova prikaže, pokličite pooblaščenega serviserja.

E4: Električna frekvenca ni enaka kot nominalne vrednosti. Izklopite grelno ploščo s pritiskom na gumb za vklop, počakajte, da »H« izgine iz vseh območij, nato vklopite grelno ploščo in nadaljujte z uporabo. Če se napaka znova prikaže, izklopite in vklopite vtič naprave. Vklopite grelno ploščo in nadaljujte z uporabo. Če se napaka znova prikaže, pokličite pooblaščenega serviserja.

E5: Notranja temperatura grelne plošče je previsoka, izklopite grelno ploščo s pritiskom na gumb za vklop/izklop in pustite, da se grelci ohladijo.

E6: Napaka v komunikaciji med upravljanjem na dotik in grelcem. Pokličite pooblaščenega serviserja.

E7: Temperaturni senzor tuljave je onemogočen. Pokličite pooblaščenega serviserja.

E8: Temperaturni senzor hlajenja je onemogočen. Pokličite pooblaščenega serviserja.

EA: Napaka saturacije velike tuljave. Izklopite grelno ploščo s pritiskom na gumb za vklop/izklop, nato vklopite grelno ploščo s pritiskom na gumb za vklop/izklop in nadaljujte z uporabo. Če se napaka znova prikaže, pokličite pooblaščenega serviserja.

EC: Napaka električne napetosti. Izklopite grelno ploščo s pritiskom na gumb za vklop/izklop, nato vklopite grelno ploščo s pritiskom na gumb za

vklop/izklop in nadaljujte z uporabo. Če se napaka znova prikaže, pokličite pooblaščenega serviserja.

C1-C8: Opozorilo mikroprocesorja. Izklopite grelno ploščo s pritiskom na gumb za vklop/izklop, nato vklopite grelno ploščo s pritiskom na gumb za vklop/izklop in nadaljujte z uporabo. Če se napaka znova prikaže, pokličite pooblaščenega serviserja.

SADRŽAJ:

Bezbednosna uputstva
Opis uređaja
Površina za kuvanje i kontrolni panel za grejače
Rukovanje uređajem
Uključivanje i isključivanje uređaja
Uključivanje i isključivanje zoni kuvanja
Pametna pauza
Indikator preostale toplote
Funkcija bezbednosnog isključivanja
Zaključavanje za decu
Funkcija tajmera
Zvučni signal
Funkcija podspešivanja
Specijalna funkcija kuvanja
Specijalni režimi kuvanja
Funkcija ključanja
Funkcija pečenja
Funkcija održavanja toplote
Funkcija topljenja čokolade
Pametna pauza
Zone mosta
Saveti i objašnjenja
Instalacija uređaja
Bezbednost instalacije
Stavljanje ploče u radni deo
Obeležavanje električnog povezivanja
Dijagram električnog povezivanja
Kodovi greške

BEZBEDNOSNA UPOZORENJA

PAŽLJIVO I U POTPUNOSTI PROČITAJTE OVA UPOZORENJA PRE KORIŠĆENJA VAŠEG UREĐAJA I SAČUVAJTE IH NA ZGODNOM MESTU ZARAD REFERENCI AKO JE TO POTREBNO.

OVO UPUTSTVO JE PRIPREMLJENO ZA VIŠE OD JEDNOG MODELA. VAŠ UREĐAJ MOŽDA NEĆE IMATI NEKE FUNKCIJE KOJE SU OPISANE U OVOM UPUTSTVU. DOK ČITATE UPUTSTVO ZA UPOTREBU OBRATITE NAROČITU PAŽNJU NA IZRAZE KOJI DOLAZE SA SLIKAMA.

Opšta bezbednosna upozorenja

- Ovaj uređaj mogu da koriste deca od 8 godina i starija i osobe sa smanjenim fizičkim, senzornim ili mentalnim mogućnostima ili ona koja nemaju iskustva ili znanje ako im se pruži nadgledanje ili daju instrukcije u vezi sa korišćenjem uređaja na siguran način i ako razumeju opasnosti koje postoje. Deca ne treba da se igraju sa uređajem. Čišćenje i korisničko

održavanje ne treba da se izvrši od strane dece bez nadgledanja.

- **UPOZORENJE:** Uređaj i njegovi pristupni delovi postaju topli u toku korišćenja. Treba voditi računa da se izbegne dodirivanje elemenata koji greju. Deca ispod 8 godina starosti treba da stoje podalje od uređaja osim ako nisu pod stalnim nadzorom.
- **UPOZORENJE:** Kuvanje na ploči bez nadzora sa masnoćom ili uljem može da bude opasno i može da dovede do požara. NIKADA nemojte da pokušate da ugasite požar koristeći vodu. Isključite uređaj i poklopite plamen npr. sa poklopcem ili ćebe-
tom za požar.

- **UPOZORENJE :** Opasnost od požara: ne čuvajte stvari na površini za kuvanje.
- **UPOZORENJE:** Ako je površina napukla, isključite uređaj da biste izbegli mogućnost strujnog udara.
- Za indukzione ploče, metalni objekti kao što su noževi, viljuške, kašike i poklopci ne treba da se stave na površinu ploče jer mogu da postanu topli.
- Za indukzione ploče, nakon korišćenja, isključite element ploče putem njene kontrole i ne oslanjajte se na detektor tiganja.
- Za ploče koje u sebi imaju poklopac, bilo kakvo izlivanje treba da se ukloni sa poklopca pre nego što se otvori. I površina ploče takođe treba da se ohladi pre nego što se zatvori poklopac.
- Uređaj nije napravljen za rukovanje putem eksternog tajmera ili odvojenog sistema daljinske kontrole.
- Ne koristite jaka abrazivna sredstva za čišćenje ili oštre metalne strugalice da biste očistili staklo od vratarne ili druge površine jer ona mogu da ogrebu površinu što može da dovede do slamanja stakla ili štete nad površinom.
- Ne koristite sredstva za čišćenje na paru za čišćenje uređaja.
- Vaš uređaj je proizveden u skladu sa primenjivim lokalnim i internacionalnim standardima i propisima.
- Održavanje i popravka moraju da se načine samo od strane ovlašćenih servisnih tehničara. Instalacija i popravka koje je izvršena od strane neovlašćenih tehničara može da vas dovede u opasnost. Opasno je menjanje ili izmenjivanje specifikacija uređaja na bilo koji način.
- Pre instalacije, postarajte se da lokalni distributivni uslovi (priroda

- gasa i pritisak gasa ili napon struje i frekvencija) i zahtevi uređaja budu kompatibilni. Zahtevi ovog uređaja su navedeni na etiketi.
- **OPREZ:** Ova uređaj je dizajniran samo za kuvanje hrane i za unutrašnje korišćenje u domaćinstvu i ne treba da se koristi za bilo koju drugu svrhu ili u bilo koju drugu primenu, kao što je korišćenje van domaćinstva ili u komercijalnom okruženju ili zarad grejanja sobe.
- Sve moguće bezbednosne mere su preduzete kako bi se osigurala vaša bezbednost. Pošto staklo može da se polomi, treba da budete pažljivi dok čistite kako biste izbegli ogrebotine. Izbegavajte udaranje ili kucanje po staklu sa dodacima.
- Postarajte se da produžni kabl ne bude uglavljen u toku instalacije. Ako je produžni kabl oštećen, mora biti zamenjen od strane proizvođača, njegovog uslužnog agenta ili slično kvalifikovanih osoba kako bi se sprečila opasnost.

Instalaciona upozorenja

- Ne rukujte uređajem pre nego što je u potpunosti instaliran.
- Uređaj mora da se instalira od strane ovlašćenog tehničara i da se stavi u upotrebu. Proizvođač ne odgovara za bilo kakve štete koje mogu da se izazovu od strane defektivnih zamena i instalacija od strane neovlašćenih ljudi.
- Kada otpakujete uređaj, postarajte se da nije oštećen u toku transporta. U slučaju bilo kakvog defekta; ne koristite uređaj i odmah kontaktirajte kvalifikovanog servisnog agenta. Pošto materijali koji se koriste za pakovanje (najlon, heftalice, stiropor...itd.) mogu da izazovu štetne efekte nad decom, treba da se sakupe i odmah uklone.
- Zaštitite svoj uređaj od atmosferskih efekata. Ne izlažite ga efektima kao što su sunce, kiša, sneg itd.
- Susedni materijali uređaja (natakasne) moraju da izdrže temperaturu od minimalno 100 °C. Temperatura donje površine ploče može da se poveća u toku rukovanja. Prema tome, daska mora da se instalira ispod proizvoda.

• U toku korišćenja

- Ne stavljajte zapaljive ili sagorive materijale u ili u blizinu uređaja kada on radi.
- Ne ostavljajte šporet dok kuvate sa tvrdim ili tečnim uljima. Ona mogu da se zapale pod uslovom ekstremne toplote. Nikada ne sipajte vodu na plamen koji je izazvan od strane ulja. Pokrijte šerpu ili tiganj sa poklopcem kako biste ugasili plamen koji se pojavio u ovom slučaju i isključite šporet.
- Uvek postavljajte tiganj preko centra zone za kuvanje i okrenite ručke na bezbednu poziciju tako da ne mogu da se udare ili uhvate.
- Ako dugo nećete koristiti uređaj, isključite ga iz utičnice. Neka glavni kontrolni prekidač bude isključen. Pored toga, kada ne koristite uređaj, isključite ventil gasa.

- Postarajte se da dugmad kontrolnog uređaja uvek bude na poziciji „0“ (stop) kada se ne koristi.

U toku čišćenja i održavanja

- Uvek isključite uređaj pre rukovanja kao što su čišćenje ili održavanje. To možete da uradite nakon što isključite uređaj ili nakon što isključite glavni prekidač.
- Ne uklanjajte kontrolnu dugmad da biste očistili kontrolnu tablu.

• **DA BISTE ODRŽALI EFIKASNOST I BEZBEDNOST VAŠEG UREĐAJA, PREPORUČUJEMO DA UVEK KORISTITE ORIGINALNE REZERVNE DELOVE I DA POZOVETE SAMO NAŠE OVLAŠĆENE USLUŽNE AGENTE U SLUČAJU POTREBE.**

OPIS PLOČE

Poštovani korisniče,

Molimo vas da pročitate uputstva u ovom korisničkom uputstvu pre korišćenja ploče i da ga čuvate zarad budućih referenci.

Površina kuvala za 5 grejača:

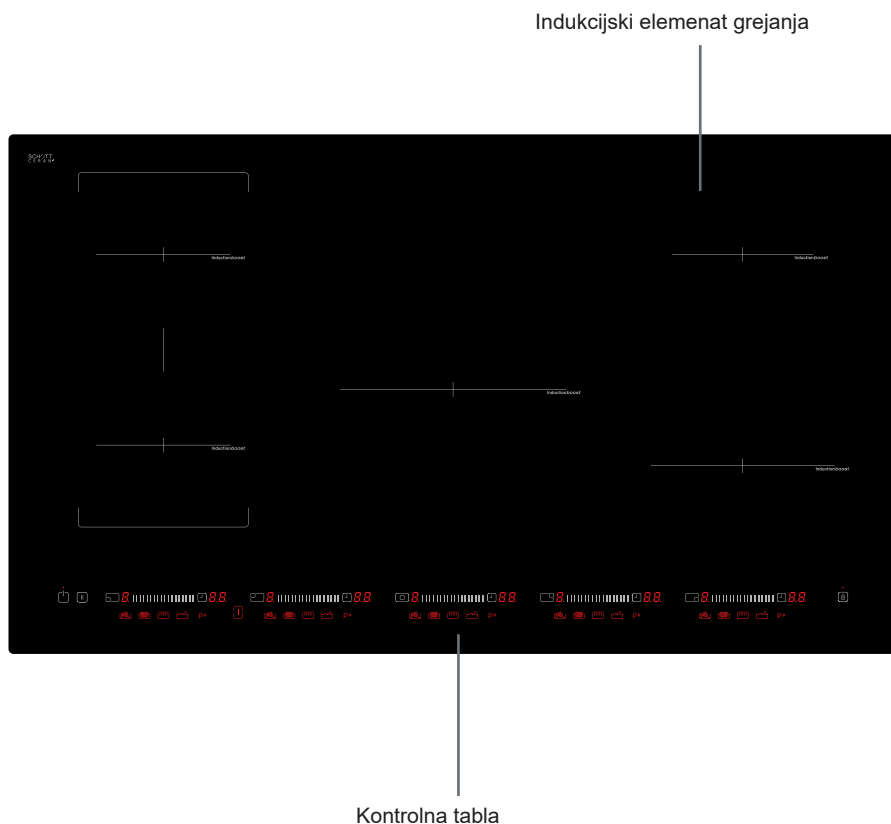

Napomena: Izgled vaše ploče može da bude drugačiji od modela koji je iznad prikazan usled svoje konfiguracije.

Napomena: Izgled vaše ploče može da se razlikuje od modela prikazanog iznad usled konfiguracije.

Grejači kontrolnog panela:

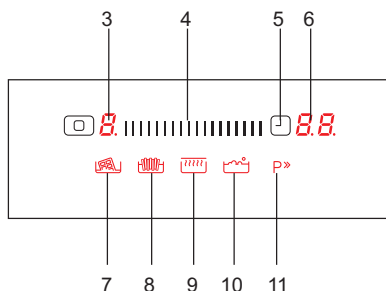
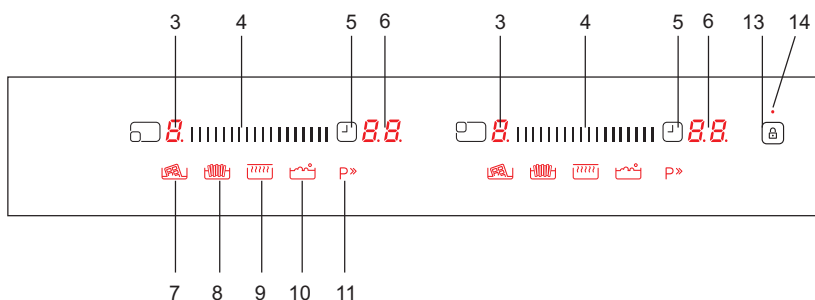
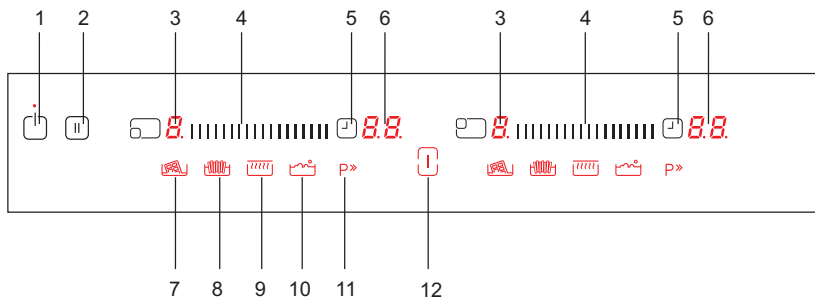

- | | |
|--|--------------------------------------|
| 1- Dugme za uključivanje isključivanje | 8- Izbor funkcije pečenja |
| 2- Izbor pametne pauze | 9- Izbor funkcije održavanja toplote |
| 3- Prikaz grejača | 10- Izbor funkcije ključanja |
| 4- Klizno dugme | 11- Podspešivanje |
| 5- Izbor tajmera | 12- Izbor funkcije mosta |
| 6- Prikaz tajmera | 13- Zaključavanje dugmetom |
| 7- Izbor funkcije topljenja čokolade | 14- Indikator zaključavanja dugmetom |

RUKOVANJE UREĐAJEM

Koristite indukcijske zone kuvanja uz odgovarajući escajg.

Nakon što se uključi dovod napajanja, svi prikazi se za trenutak uključe. Kada vreme isteče, ploča ide u režim pripreme i spremna je za rad.

Ploču kontrolišu elektronski senzori kojima se rukuje dodirujući povezane senzore. Sa svakom aktivacijom senzora sledi zvučni signal (zvuk).

Uključivanje uređaja:

Otključite ploču pritiskajući dugme UKLJUČENO/ISKLJUČENO  Svi prikazi grejača pokazuju statički „0“, funkcija režima indikatora će se uključiti a donja desna tačka će blješati. (Ako se nijedna zona kuvanja ne izabere u roku od 20 sekundi, ploča će se automatski isključiti.)

Isključivanje alata:

Isključite ploču bilo kada pritiskajući .

Dugme UKLJUČENO/ISKLJUČENO  uvek ima prioritet u funkciji isključivanja.

Indikator funkcije mosta i funkcija režima  neće više svetleti.

Uključivanje zona kuvanja:

Podesite nivo grejanja dodirujući klizno dugme u vezi sa grejačem . Statistička tačka

će se prikazati na izabranom prikazu grejača a tačke koje blješte na svim drugim prikazima grejača se neće više uključiti.

Sada je element spreman za upotrebu. Za brzo ključanje, izaberite željeni nivo kuvanja, zatim pritisnite dugme „P“ da biste aktivirali funkciju podspešivanja

Isključivanje zoni kuvanja

Koristite klizno dugme u vezi sa grejačem , okrenite temperaturu dole na „0“. (Pritiskanje na desnu i levu stranu kliznog dugmeta simultano takođe okreće temperaturu na „0“).

Ako je zona kuvanja vruća, „H“ će se prikazati umesto „0“.

Isključivanje svih zona kuvanja.

Da biste odmah isključili sve zone kuvanja, pritisnite  dugme.

U režmu pripravnosti, „H“ se pojavljuje na svim zonama kuvanja koje su vruće.

Indikator preostale toplote:

Indikator preostale toplote ukazuje na to da keramičko staklo ima opasnu temperaturu na dodir u okolini zone kuvanja.

Nakon što isključite zonu kuvanja, odgovarajući prikaz prikazuje „H“ dok temperatura dodeljene zone kuvanja ne bude u nekritičkom nivou.

Bezbednosna funkcija isključivanja:

Svaka zona kuvanja će se isključiti nakon određenog maksimalnog vremena rukovanja ako se podešavanje toplote ne promeni. Svaka promena u zovni kuvanja stavnja maksimalno vreme rukovanja nazad na početne vrednosti vremenskog ograničenja rada. Maksimalno vreme rukovanja zavisi od izabranog nivoa temperature.

Podešavanje toplote	Bezbenosni prekidač isključen kasnije
1 - 2	6 sati
3 - 4	5 sati
5	4 sata
6 - 9	1,5 sat

Zaključavanje za decu

Funkcija zaključavanja za decu može da se aktivira nakon uključivanja kontrole. Za aktiviranje zaključavanja za dete, koristite dugme prednjeg levog tajmera grejača i dugme zadnjeg levog tajmera grejača, simultano pritisnite dugme prednjeg levog tajmera grejača i dugmad desnog zadnjeg tajmera grejača najmanje 2 sekunde dok se ne prikaže 'L'.

Značenje „L“ u ZAKLJUČANOM će se pojaviti na svim prikazima grejača a kontrola ne može da se promeni. (Ako je zona kuvanja u vrućem stanju, „L“ i „H“ će se prikazati neizмениčno.)

Ploča će ostati u zaključanom stanju dok se ne otključa, čak i kada je kontrola uključena i isključena.

Da biste deaktivirali zaključavanje za dete, koristite dugme prednjeg levog tajmera grejača i dugme zadnjeg levog

tajmera grejača, simultano pritisnite dugme prednjeg levog tajmera grejača i dugmad zadnjeg levog tajmera grejača na najmanje 2 sekunde dok se 'L' ne pojavi na prikazu a ploča se ne isključi.

Dugme za zaključavanje

Funkcionalnost zaključavanja dugmeta je za blokiranje i podešavanje uređaja u bezbednosni režim u toku rukovanja. Izmene na dodir i, na primer, povećano podešavanje toplote i drugo ne treba da bude moguće. Samo isključivanje uređaja je moguće.

Funkcija zaključavanja postaje aktivna ako je dugme za zaključavanje  pritisnuto najmanje 2 sekunde. Ovu radnu priznaje zvučni signal. Posle uspešnog rukovanja dužeg od 2 sekunde, indikator dugmeta za zaključavanje blješti a grejač se zaključava.

Funkcija tajmera :

Funkcija tajmera se izvršava u dve verzije:

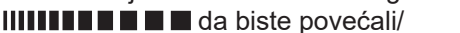

Tajmer o minutskom podsetniku (1 do 99 minuta):

Tajmer o minutskom podsetniku može da se prilagodi na dugme centra podešavanja tajmera  i da se njime ruuje ako su zone kuvanja isključene. Prikaz tajmera prikazuje „00“ i indikator koji trepće.

Koristite tajmera  i kliznu dugmad  da biste povećali/ smanjili vreme. Raspon prilagođavanja je između 0 i 99 minuta. Ako nema

radnje 10 sekundi, taj o minutnom podsetniku će se podesiti a tačka koja treperi neće nestati u slučaju gde je centar tajmera zone kuvanja podešen a centar podešenog vremena kuvanja manji o minutnog podsetnika. Nakon što je tajmer podešen, vreme teče u skladu sa podešavanjima.

Kada vreme istekne, zvučni signal se čuje a prikaz tajmera treperi. Zvučni signal će se automatski zaustaviti nakon 30 sekundi i/ili rukovanjem bilo kojeg dugmeta.

Tajmer minutnog podsetnika može da se promeni ili isključi bilo kada koristeći dugmad za klizni tajmer   Isključivanje ploče do dirivanjem u bilo kom trenutku takođe isključuje tajmer minutnog podsetnika.

Tajmer zone kuvanja (1 do 99 minuta):

Kada je ploča uključena, nezavisni tajmer može da se programira za svaku zonu kuvanja.

Izaberite podešavanje temperature i aktivirajte dugme podešavanja povezanog tajmera grejanja, tajmer može da programira isključivanje zone kuvanja. 10 sekundi nakon poslednje radnje, prikaz tajmera će se promeniti na tajmer koji će sledeći isteći (u slučajevima gde je tajmer minutnog podsetnika podešen za centralni grejač).

Kada je tajmer istekao, signal će se čuti, prikaz tajmera će pokazati „00“ i programirana zona kuvanja će se isključiti a „H“ će se prikazati ako je zona kuvanja vruća. Zvučni signal će se automatski zaustaviti nakon 30 sekundi i/ili ako se pritisne bilo koje dugme.

Zvučni signal:

Dok ploča radi, sledeće aktivnosti će se signalizirati putem zvučnog signala: Normalna aktivnost dugmeta uz kratak zvučni signal

Kontinualna radnja dugmadi tokom dužeg vremenskog perioda (10 sekundi) uz duži, nazimeničan zvučni signal.

Funkcija podspešivanja:

Za korišćenje ove funkcije, podesite željeni nivo kuvanja, zatim pritisnite dugme „P“ (podspešivanje). Indikator funkcije podspešivanja će osvetleti više od početnog osvetljavanja

Funkcija podspešivanja može samo da se aktivira ako je primenljiva sa izabranom zonom za kuvanje. Ako je funkcija podpešivanja aktivna, „P“ je prikazano na odgovarajućem prikazu.

Aktiviranje bustera može da poveća maksimalnu snagu, u tom slučaju integrisano upravljanje snagom će se aktivirati.

Neophodno smanjivanje napajanja je prikazano odgovarajućom zonom kuvanja na prikazu koji treperi. Treperenje će biti aktivno 3 sekunde da bi se dopustile dalje adaptacije podešavanja pre smanjenja napajanja.

Specijalna funkcija kuvanja

Pritisnite dugmad za ključane, pečenje, održavanje toplote i topljenje čokolade da biste aktivirali funkcije specijalnog kuvanja. Funkcije ključanja i pečenja ne mogu da se simultano izaberu (za desnu stranu ploče) dok se ne čuje jedan zvučni signal sa ploče.

Funkcija pametne pauze i tajmera ne može da se aktivira kada je režim funkcije izabran.

Specijalni režimi kuvanja

Funkcija ključanja

Ova funkcija se koristi za ključanje vode i održavanje temperature blizu tačke ključanja. Za aktiviranje funkcije ključanja, pritisnite dugme funkcije ključanja. Kada se aktivira funkcija ključanja, odgovarajući prikaz će prikazati 'b' a indikator funkcije ključanja će jače osvetleti nego početno osvetljenje. Ploča će pustiti zvučni signal da ukaže kada je voda proključala a voda će tada ključati

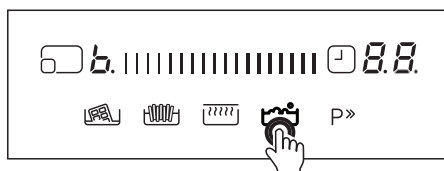

Slika iznad pokazuje centar prikaza toplote ukazujući na funkciju ključanja.

Funkcija pečenja

Ova funkcija će peći ulje na oko 160 °C. Da bi se aktivirala ova funkcija, pritisnite dugme funkciju pečenja. Kada se funkcija za pečenje aktivira, odgovarajući prikaz će pokazati 'F' i indikator funkcije za pečenje će svetleti više od početnog osvetljenja. Ploča će pustiti zvučni signal kada je ulje spremno za pečenje.

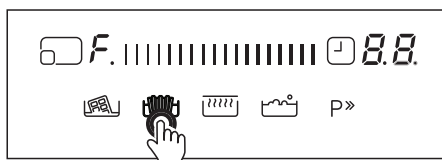

Gornja slika pokazuje prikaz centra grejača koji ukazuje na funkciju pečenja.

Funkcija održavanja toplote

Ova funkcija dopušta da se temperatura hrane održi pri oko 50 °C. Da biste aktivirali funkciju za održavanje toplote, pritisnite dugme funkcije za održavanje toplote. Kada se funkcija za održavanje toplote aktivira, odgovarajući prikaz će pokazati 'u' i indikator održavanja funkcije toplote će osvetliti više nego početno osvetljavanje.

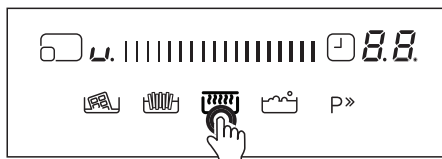

Gornja slika pokazuje prikaz centra grejača koji ukazuje na funkciju održavanja toplote.

Funkcija topljenja čokolade

Ova funkcija topi čokoladu ili sličnu hranu pri oko 40 °C. Da biste aktivirali funkciju topljenja čokolade, pritisnite dugme funkcije za topljenje čokolade. Kada se aktivira funkcija topljenja čokolade, odgovarajući prikaz će pokazati 'c' i indikator održavanja toplote će svetliti jače od početnog osvetljenja.

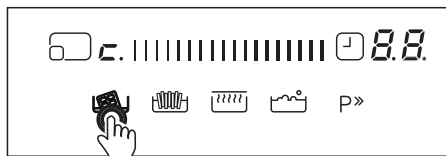

Učinak i vreme mogu da se razlikuju u skladu sa kvantitetom hrane u tiganju i kvalitetu tiganja. 1,5 litara vode ili 0,5 litara ulja daje najbolji učinak kuva- nja sa ovim funkcijama.

Pametna pauza

Pametna pauza, kada se aktivira, smanjuje snagu svih grejača koji su uključeni.

Ako zatim deaktivirate pametnu pauzu, grejači će se automatski vratiti na prethodni nivo.

Ako Pametna pauza nije deaktivirana, poklopac će se isključiti nakon 30 mi- nuta.

Pritisnite () za aktiviranje Pametne pauze. Snaga aktiviranih grejača će se smanjiti na nivo 1 i „II“ će se pojaviti na svim prikazima.

Pritisnite () ponovo da deaktivirate Pametnu pauzu. „II“ će nestati a grejači će sada raditi pri nivou koji je pretho- dno podešen.

Zone mosta

Uključivanje zone mosta

Dodirnite dugme funkcije mosta da biste aktivirali zonu mosta. Kada se funkcija zone mosta aktivira leve dve zone će prikazati 'b,r' i dugme led funk- cije mosta će svetliti jače nego početno osvetljenje.

Izaberite podešavanje temperature koristeći klizno dugme. Povećajte podešavanje toplote pritiskajući desnu stranu kliznog dugmeta ili smanjite podešavanje toplote pritiskajući levu stranu kliznog dugmeta.

Element mosta će biti spreman za korišćenje. Za najbrže vreme ključanja, izaberite željeni nivo kuvanja, zatim pritisnite dugme „P“ da biste aktivirali funkciju podspešavanja.

Isključivanje zone mosta

Dodirnite dugme funkcije mosta pa će nivo grejača automatski spasti na „0“. Ako je most zone kuvanja vruć, prika- zaće se „H“.

NAGOVEŠTAJI I SAVETI

Posuđe

- Koristite posuđe sa dnom koje je debelo, ravno, glatko i koje je istog prečnika kao element. Ovo će smanjiti vreme kuvanja.
- Posuđe koje je napravljeno od čelika, emajliranog čelika, livenog gvožđa i nerđajućeg čelika (ako je odgovarajuće obeleženo od strane proizvođača) će dati najbolje rezultate.
- Posuđe čije je dno napravljeno od emajliranog čelika ili aluminijuma ili bakra može da izazove metalne naslage na ploči. Ako se ostavi, ovo teško može da se ukloni. Očistite ploču nakon svake upotrebe.
- Posuđe je odgovarajuće za indukciju ako se magnet zakači na dnu posuđa.
- Posuđe mora da se stavi na centar

zone za kuvanje. Ako se nepravilno postavi, se prikazuje.

· Kada koristite određene tiganje, razna buka može da se čuje, to je zbog dizajna tiganja i ne utiče na učinak ili bezbednost ploče.

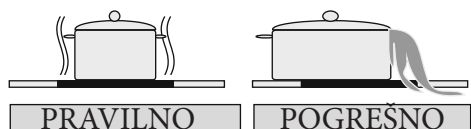
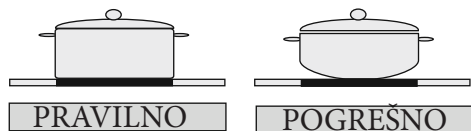

Čuvanje energije

· Indukcijske zone kuvanja se automatski adaptiraju na veličinu donjeg dela posuđa do određenog ograničenja. Međutim, magnetski deo dna posuđa mora da ima minimalni prečnik u zavisnosti od veličine zone kuvanja.

· Stavljajte posuđe na zonu kuvanja pre nego što se uključi. Ako je uključena pre stavljanja posuđa na nju, zona kuvanja neće raditi i prikazaće se kontrolni prikaz.

· Koristite poklopac da biste smanjili vreme kuvanja.

· Kada tečnost klučča, smanjite podešavanje temperature.

· Smanjite količinu tečnosti ili masnoće kako biste smanjili vreme kuvanja.

· Izaberite odgovarajuće podešavanje temperature za dodatke kuvanju.

Primeri dodatka kuvanja

Informacije koje su date u sledećoj tabeli su samo zarad vođenja.

Podešavanja	Koristite za
0	Element isključen
1 - 3	Delikatno upozorenje
4 - 5	Nežno krčkanje, sporo upozorenje
6 - 7	Podgrevanje i brzo krčkanje
8	Ključanje, vrenje i penušanje
9	Maksimalna toplota
P	Funkcija porasta

Saveti za čišćenje

· Ne koristite abrazivne podloge, korozivne čistače, aerosol čistače ili oštre objekte da biste očistili površinu ploče.

· Da biste uklonili izgorelu hranu, utopite je u mokru krpu i tečnost za pranje.

· Možete da koristite strugač za čišćenje hrane ili ostataka. Hrana koja se lepi mora odmah da se očisti kada se prospe, pre nego što se staklo ohladi.

· Postarajte se da ne ogrebete lepljivi silikon koji je postavljen na krajevima stakla dok koristite strugač.

· Strugač ima brijač pa se zato mora čuvati van domašaja dece.

· Koristite specijalan keramički čistač za ploču na ploči dok je još topla na dodir. Isperite i obrišite čistom krpom ili papirnim ubrusom.

INSTALIRANJE UREĐAJA

UPOZORENJE:

Električno povezivanje ove ploče treba da se izvrši od strane kvalifikovanog električara, u skladu sa instrukcijama u ovom vodiču i u skladu sa trenutnim propisima. U slučaju bilo kakve štete koja se pojavi usled nepravilnog povezivanja ili instalacije, garancija neće važiti. Ovaj aparat mora da se uzemlji.

W (mm)	890	min. A (mm)	50
D (mm)	520	min. B (mm)	50
H (mm)	56	E (mm)	10
C1 (mm)	860	min. F (mm)	10
C2 (mm)	490	G (mm)	20
I (mm)	38	J (mm)	5

Bezbednost instalacije

- Bilo koja viseća površina treba da je najmanje 65 cm iznad ploče.
- Ventilatori za izvlačenje moraju da se postave u skladu sa instrukcijama proizvođača.
- Zid u kontaktu sa zadnjim delom ploče mora da bude napravljen od materijala otpornih na plamen.
- Dužina kabla za napajanje ne treba da pređe 2 metra.

Postavljanje ploče u radni deo

- Ploča može da se ubaci u bilo koji radni deo koji je otporan na toplotu do najmanje 90 °C.
- Napravite otvor sa dimenzijama prikazanim na slici ispod i na sledećoj strani.
- Ploča za indukciju može da se ugradi u 25 do 40 mm široke radne delove.

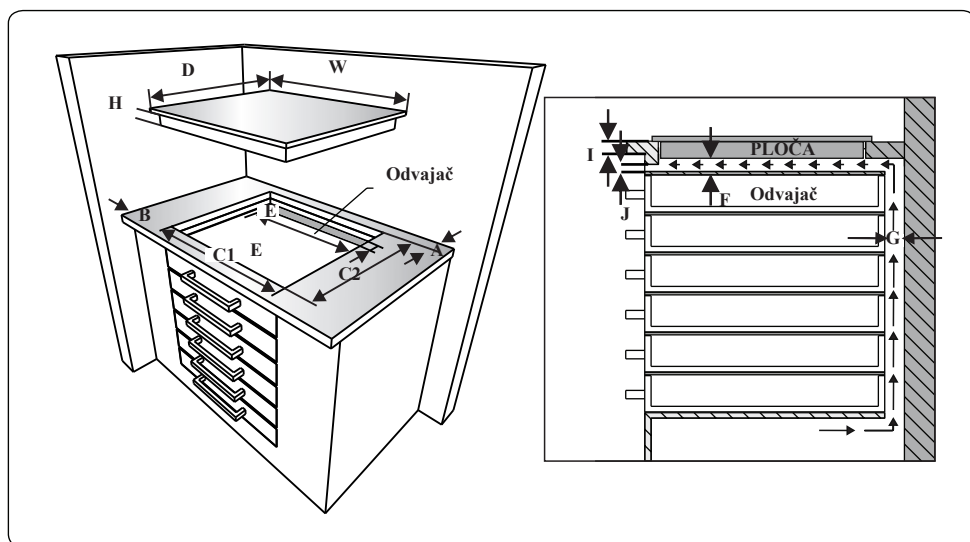
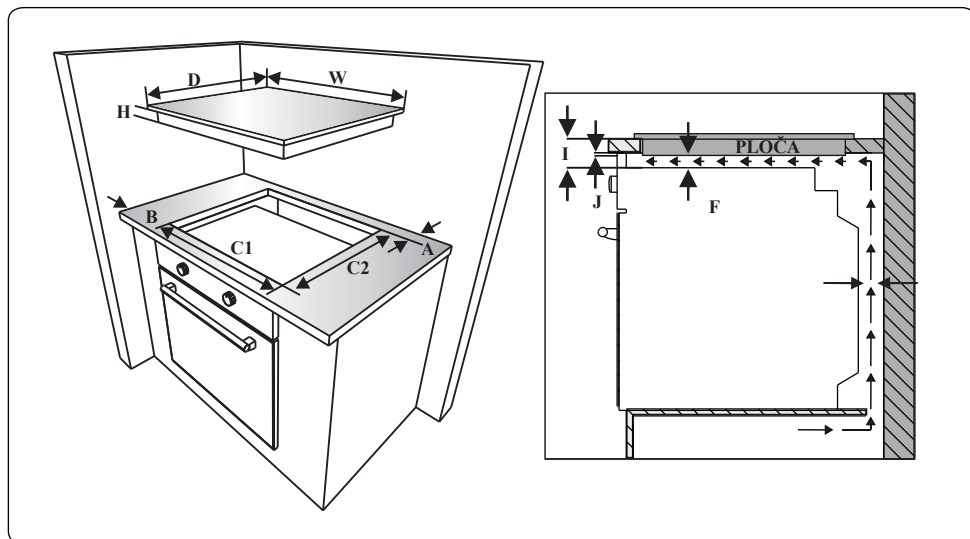

- Primenite dostavljenu jednostranu samolepljivu traku skroz oko donjeg nivoa poklopca. Ne širite je.

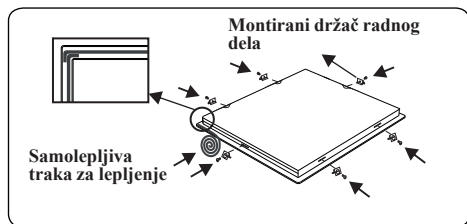

- Ušrafite 6 radnih montiranih držača na bočne strane proizvoda.
- Ubacite uređaj u otvor.

Uspostavljanje električnog povezivanja

Pre uspostavljanja povezivanja, proverite da li je:

Glavni napon isti kao onaj naveden na ploči za određivanje koja se nalazi na zadnjem delu ploče.

Kolo može da podrži težinu uređaja (pogledajte ploču za određivanje).

Dovod napajanja ima povezivanje uzemljenjem, koje poštuje zahteve trenutnih regulativa i dobro radi.

Prekidač osiguranja mora da bude lako dohvatljiv kada se jednom ploča instalira.

Ako ne postoji pravilno kolo ploče i prekidač osigurača, moraju se instalirati od strane kvalifikovanog električara pre nego što se ploča poveže.

Odobreni odgovarajući kabl mora da se poveže sa Jedinice potrošnje (glavna kutija osigurača) i da se zaštiti svojim osiguračem od 50 ampera ili prekidačem mikro kola (MCB). Električar mora da dostavi prekidač za polove osigurača, koji prekida povezivanje sa obe linije (uživo) i neutralne provodnike sa kontakt odvojnicima koji su najmanje 3,0 mm.

Prekidač osigurača treba da se postavi na zid kuhinje, iznad radnog dela i sa strane ploče, ne iznad nje, u skladu sa IEE propisima. Povežite prekidač osigurača na razvodnu kutiju koja treba da se nalazi na zidu oko 61 cm (24 inča) iznad nivoa poda i iza ploče. Kabl dovoda napajanja ploče zatim može da se poveže. Povežite jedan kraj razvodne kutije i povežite drugi kraj na kutiju za povezivanje napajanja ploče koja se nalazi na zadnjoj strani ploče. Uklonite poklopac kutije za povezivanje napajanja i instalirajte kabl, u skladu sa dijagramom za povezivanje. Kabl za napajanje mora da se postavi podalje od direktnih izvora toplote. Ne treba da bude na temperaturi većoj od 50 °C temperature u sobi.

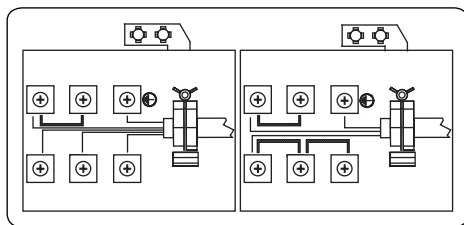

Za indukcijsku ploču, kabl mora da bude H05VV-F 3X4 mm² ili 5X1,5 mm² 60227 IEC 53 ••. Pronaćićete dijagram za povezivanje prikazan na dnu uređaja.

KODOVI GREŠKE

Ako postoji greška, kod greške će se prikazati na prikazima grejača.

E1: Ventilator za hlađenje je onemogućen. Poziv nije autorizovan

E2: Indukcijski krug je previsok, isključite ploču pritiskajući dugme uključeno/isključeno i ostavite da se krug

ohladi

E3: Dovodni napon se razlikuje od obeleženih vrednosti. Isključite ploču pritiskajući dugme uključeno/isključeno, sačekajte dok „H“ ne nestane sa svih zona, uključite ploču pritiskajući dugme uključeno/isključeno i nastavite sa korišćenjem. Ako se ponovo pojavi ista greška, pozovite servisnost ovlašćenog agenta.

E4: Dovodna frekvencija se razlikuje od izmerenih vrednosti. Isključite ploču pritiskajući, sačekajte dok „H“ ne nestane sa svih zona, uključite ploču pritiskajući i nastavite da koristite. Ako se ista greška ponovo prikaže, isključite utikač za uređaj i ponovo ga uključite. Uključite ploču pritiskajući i nastavite da koristite. Ako se ponovo pojavi ista greška, pozovite servisnost ovlašćenog agenta.

E5: Interna temperatura ploče je previsoka, isključite ploču pritiskajući dugme uključeno/isključeno i ostavite da se grejači ohlade.

E6: Greška u komunikaciji između kontrole na dodir i grejača. Pozovite ovlašćenog servisnog agenta.

E7: Temperatura senzora kalema je onemogućena. Pozovite ovlašćenog servisnog agenta.

E8: Senzor hlađenja temperature je onemogućen. Pozovite ovlašćenog servisnog agenta.

EA: Greška velikog kalema zasićenja. Isključite ploču pritiskajući dugme uključeno/isključeno, uključite ploču pritiskajući dugme uključeno/isključeno i nastavite da koristite. Ako se ponovo pojavi ista greška, pozovite servisnost ovlašćenog agenta.

EC: Grepška u dovodnom naponu Isključite ploču pritiskajući dugme uključeno/isključeno, uključite ploču pritiskajući dugme uključeno/isključeno i nastavite da koristite. Ako se ponovo pojavi ista greška, pozovite servisnost ovlašćenog agenta.

C1-C8: Mikroprocesorski pozor. Isključite ploču pritiskajući dugme uključeno/isključeno, uključite ploču pritiskajući dugme uključeno/isključeno i nastavite da koristite. Ako se ponovo pojavi ista greška, pozovite servisnost ovlašćenog agenta.

INNEHÅLL:

Säkerhetsanvisningar
Beskrivning av apparaten
Tillagningsyta och kontrollpanel för plattor
Drift av enheten
Slå av och på enheten
Slå på och av tillagningszonerna
Smart paus
Restvärmeindikator
Säkerhetsavstängningsfunktion
Barnlås
Timerfunktion
Summer
Boost-funktion:
Specialtillagningsfunktion
Specialtillagningslägen
Kokfunktion
Stekfunktion
Varmhållningsfunktion
Chokladsmältningssfunktion
Smart paus
Överbryggningszon
Tips och råd
Installation av enheten
Installations säkerhet
Montering av hällen i en bänkskiva
Koppla elektriska anslutningar
Elektrisk anslutning diagram
Felkoder

SÄKERHETSVARNINGAR

LÄS DESSA INSTRUKTIONER NOGRANT OCH FULLSTÄNDIGT INNAN DU ANVÄNDER DIN APPARAT, OCH FÖRVARA DEM PÅ EN LÄMPLIG PLATS FÖR REFERENS VID BEHOV.

DENNA BRUKSANVISNING ÄR SAMMANSTÄLLD FÖR MER ÄN EN MODELL. APPARATEN KANSKE INTE HAR NÅGRA AV DE FUNKTIONER SOM BESKRIVS I DENNA BRUKSANVISNING. MEDAN DU LÄSER BRUKSANVISNINGEN, ÄGNA SÄRSKILD UPPMÄRKSAMHET ÅT DE UTTRYCK SOM HAR BILDER.

Allmänna säkerhetsvarningar

- Enheten kan användas av barn från 8 år och uppåt och personer med nedsatt fysisk, sensorisk eller mental förmåga eller brist på erfarenhet och kunskap om de övervakas eller får instruktioner angående användning av enheten på ett säkert sätt och förstår riskerna. Barn skall inte leka med enheten. Rengöring och användarunderhåll skall inte utföras

av barn utan övervakning.

- **VARNING:** Enheten och dess åtkomliga delar blir varma vid användning. Försiktighet bör iakttas för att undvika onödig kroppskontakt med värmeelementen. Barn under 8 års ålder bör hålla sig borta från enheten om de inte övervakas hela tiden.
- **VARNING:** Obevakad matlagning på en häll med fett eller olja kan vara farligt och kan resultera i brand. Försök **ALDRIG** att släcka en brand med vatten. Stäng av enheten och täck över lågorna t.ex. med ett lock eller en brandfilt.
- **VARNING:** Risk för brand: förvara inte föremål på matlagningsytor.
- **VARNING:** Om ytan

är sprucken, stäng av enheten för att undvika risken för elektriska stötar.

- För induktionshällar, bör inte metallföremål såsom knivar, gafflar, skedar och lock placeras på hällens yta eftersom de kan bli heta.
- För induktionshällar, efter användning, stäng av hällelementet med dess kontroll och lita inte på kast-rulldetektorn.
- För kokplattor med lock, bör allt spill tas bort från locket innan öppning. Dessutom bör hällens yta svalna innan du stänger locket.
- Enheten är inte avsedd att manövreras med hjälp av en extern timer eller separat fjärrkontrollsystem.
- Använd inte starka slipande rengöringsme-

del eller vassa metallskrapor för att rengöra ugnsluckans glas och andra ytor eftersom de kan repa ytan, vilket kan resultera i splittring av glaset eller skador på ytan.

- Använd inte ångrengöringsapparater för rengöring av enheten.
- Din enhet tillverkas enligt alla tillämpliga lokala och internationella standarder och föreskrifter.
- Underhåll och reparationsarbete måste göras endast av auktoriserade servicetekniker. Installation och reparationsarbete som utförs av icke auktoriserade tekniker kan vara en fara för dig. Det är farligt att ändra eller modifiera specifikationerna i enheten på något sätt.
- Före installationen, se till att villkor för lokal distribution (typ av gas och gstryck eller elspänning och frekvens) och kraven för enheten är kompatibla. Kraven för denna enhet anges på etiketten.
- **WARNING:** Denna enhet är avsedd endast för matlagning och är avsedd för inomhusbruk i hushåll och bör inte användas för andra ändamål eller för annan tillämpning, som för icke-hushållsbruk eller i en kommersiell miljö eller rumsuppvärmning.
- Alla möjliga säkerhetsåtgärder

- har vidtagits för att garantera din säkerhet. Eftersom glaset kan gå sönder, bör du vara försiktig vid rengöring för att undvika repor. Undvik att slå eller knacka på glaset med tillbehör.
- Se till att nätsladden inte blir klämd under installationen. Om nätsladden är skadad måste den bytas ut av tillverkaren, dess servicerepresentant eller liknande kvalificerade personer för att förebygga fara.

Installationsvarningar

- Använd inte enheten förrän den är fullständigt installerad.
- Enheten måste installeras av en auktoriserad tekniker och tas i bruk. Tillverkaren ansvarar inte för eventuella skador som kan orsakas av felaktig placering och installation av obehöriga.
- När du packar upp enheten, se till att den inte blivit skadad under transporten. Vid eventuella fel, använd inte apparaten och kontakta omedelbart ett kvalificerat serviceombud. Eftersom materialen som används som förpackning (nylon, häftklamrar, cellplast... etc) kan orsaka skadliga effekter på barn, bör de samlas in och kasseras omedelbart.
- Skydda enheten mot atmosfäriska effekter. Utsätt den inte för effekter som sol, snö osv.
- Enhetens omgivande material (kabinett) måste tåla en temperatur på minst 100°C. Temperaturen i den nedre ytan av hällen kan stiga under användning. En skiva måste

därför installeras under produkten.

• Under användning

- Placera inte lättantändliga eller brännbara material, i eller i närheten av enheten när den är i drift.
- Lämna inte spisen när du lagar mat med fasta eller flytande oljor. De kan brinna med anledning av extrem värme. Häll aldrig vatten på eld som orsakas av olja. Täck kastrullen eller stekpannan med locket för att kväva lågan som har inträffat i detta fall och stäng av spisen.
- Placera alltid kastruller över centrum av matlagningszonen och vänd handtagen till en säker position så att de inte kan slås till eller gripas tag i.
- Om du inte ska använda apparaten under en längre tid, dra ut kontakten ur vägguttaget. Behåll huvudströmbrytaren avstängd. Dessutom, när du inte använder enheten, stäng av gasventilen.
- Se till att enhetens kontrollvred alltid är i läge "0" (stopp) när den inte används.

•

Under rengöring och underhåll

- Stäng alltid av enheten innan funktioner som rengöring eller underhåll. Du kan göra det efter borttagande av enhetens kontakt eller fränkoppling av huvudkontakten.
- Ta inte bort kontrollvreden för att rengöra kontrollpanelen.

• **FÖR ATT BIBEHÅLLA
EFFEKTIVITETEN OCH SÄKER-**

HETEN I ENHETEN, REKOM-
MENDERAR VI ATT DU ALLTID
ANVÄNDER ORIGINALRESERV-
DELAR OCH ATT ENDAST RINGA
VÅRA AUKTORISERADE OMBUD
VID BEHOV.

BESKRIVNING AV HÄLLEN

Bäste kund,

Vänligen läs instruktionerna i den här användarhandboken innan du använder hällen och spara dem för framtida referens.

Tillagningsyta för 5 plattor:

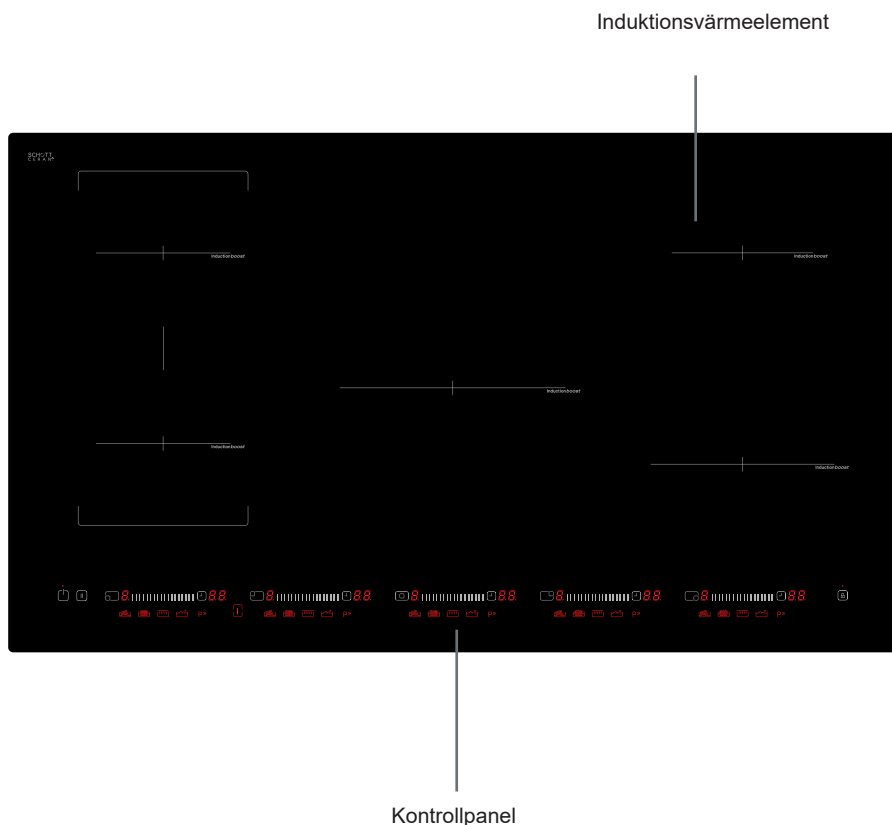

Induktionsvärmeelement

Kontrollpanel

Obs: Utseendet på din häll kan vara annorlunda än modellen ovan beroende på dess konfiguration.

Obs: Utförandet för din håll kan skilja sig från modellen som visas ovan beroende på dess konfiguration.

Kontrollpanel plattor:

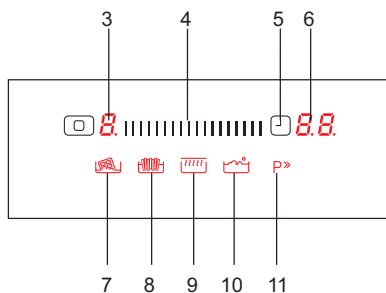
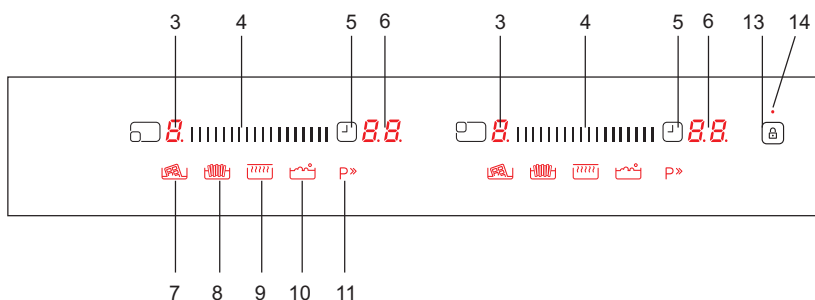
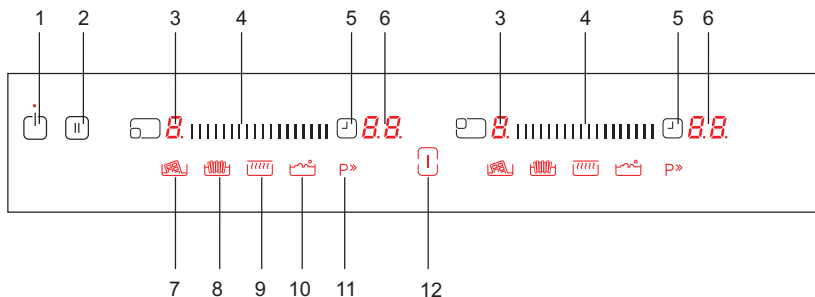

- | | |
|------------------------------|---------------------------|
| 1- På/Av-knapp | 8- Stekfunktion |
| 2- Smart paus | 9- Varmhållningsfunktion |
| 3- Plattdisplay | 10- Kokfunktion |
| 4- Skjutreglage | 11- Boost |
| 5- Timer | 12- Överbrygningsfunktion |
| 6- Timerdisplay | 13- Knappås |
| 7- Chokladsmältningsfunktion | 14- Knappås-indikator |

ANVÄNDNING AV ENHETEN

Använd induktionstillagningszonerna med lämpliga köksredskap.



Efter att strömförsörjningen är påslagen, tänds alla displayer en kort stund. När denna tid är över, går hällen in i standby-läge och är klar för användning.

Hällen kontrolleras med elektroniska sensorer som används genom att röra vid tillhörande sensorer. Varje sensoraktivering följs av en ljudsignal (summer).

Slå på enheten:

Slå på hällen genom att trycka på PÅ/AV-knappen . Alla plattdisplayer visar "0", indikatorn för läges- och överbryggningsfunktion tänds och punkterna (höger nedtill) blinkar. (om ingen tillagningszon väljs inom 20 sekunder, stängs hällen av automatiskt.)

Stänga av enheten:

Stäng av hällen när som helst genom att trycka på . Tangenten PÅ/AV  har alltid prioritet i avstängningsfunktionen, Indikatorn för läges- och överbryggningsfunktion  slocknar.

Att slå på tillagningszonerna:

Ställ in värmenivån med motsvarande skjutreglage . En punkt tänds på den valda plattans display och de blinkande punkterna på

de övriga plattornas displayer slocknar. Elementet är nu klart för användning. För snabba koktider, välj önskad tillagningsnivå och tryck sedan på "P"-knappen för att aktivera boostfunktionen

Stänga av tillagningszonerna

Använd motsvarande skjutreglage  och dra ned temperaturen till "0". (Temperaturen kan även ställas på "0" genom samtidig tryckning till höger och vänster på skjutreglaget).

Om tillagningszonen är varm visas "H" istället för "0".

Att stänga av alla tillagningszoner:

För att stänga av alla tillagningszoner samtidigt, tryck på knappen .

I standby-läge visas ett "H" på alla tillagningszoner som är varma.

Restvärme-indikator

Restvärmeindikatorn anger att glaske-ramiken har en farlig vidrörningstemperatur i omkretsen av tillagningszonen.

Efter avstängningen av tillagningszonen visar respektive display "H" tills den tilldelade tillagningszonens temperatur är på en okritisk nivå.

Säkerhetsavstängningsfunktion:

Varje tillagningszon stängs av efter en definierad maximal drifttid om värmevärdet inte ändras. Varje förändring i tillagningszonen ställer tillbaka den maximala drifttiden till det ursprungliga värdet för drifttidens begränsning. Den maximala drifttiden beror på den valda temperaturnivån.

Värmeinställning	Säkerhetsavstängning efter
1 - 2	6 timmar
3 - 4	5 timmar
5	4 timmar
6 - 9	1,5 timmar

Barnlås

Barnlåsfunktionen kan aktiveras efter att man slagit på kontrollen. För att aktivera barnlåset trycker man samtidigt på främre och bakre vänstra plattans timerknappar i minst 2 sekunder tills "L" visas.

"L" som betyder LÅST visas i alla plattdisplayer och kontrollen kan inte ändras. (Om en tillagningszon är i varmt tillstånd, visas "L" och "H" omväxlande.)

Hällen förblir i ett låst tillstånd tills den blir upplåst, även om kontrollen har slagits på och av.

För att avaktivera barnlåset trycker man samtidigt på främre och bakre vänstra plattans timerknappar i minst 2 sekunder tills "L" slocknar på displayen och hällen stängs av.

Knapplås

Knapplåsfunktionen är till för att blockera och ställa enheten i ett säkerhetsläge under drift. Tryck på ändringar som till exempel höja värmeinställningar och annat bör inte vara möjligt. Endast att stänga apparaten är möjligt.



Låsfunktionen blir aktiv, om knapplåsknappen  trycks minst 2 sekunder. Denna funktion bekräftas av en summer. Efter framgångsrik funktion i mer än 2 sekunder, blinkar knapplåsindikatorn och plattan blir låst.

Timerfunktion:

Timerfunktionen utförs i två versioner:

Äggklockstimer (1 till 99 minuter):

Äggklockstimern kan ställas in med mittimerinställningsknappen  och användas om tillagningszonerna är avstängda. Timerdisplayen visar "00" och en blinkande indikator.

Använd timern  och skjutreglagen  för att öka/minska tiden. Justeringsområdet är mellan 0 och 99 minuter. Om inga åtgärder utförs under 10 sekunder ställs äggklockstimern in och den blinkande punkten försvinner då en mittillagningszontimer ställs in på kortare tillagnings-tid än äggklockan. Efter att timern är inställd, räknas tiden ned med hänsyn till justeringen.

När tiden är slut, hörs en signal och timerdisplayen blinkar. Ljudsignalen kommer att stoppas automatiskt efter

30 sekunder och/eller genom att använda valfri tangent.

Äggklockans timer kan ändras eller stängas av när som helst med skjutreglagen  Att stänga av hällen genom att trycka på någon tid kommer också att stänga äggklockan.

Tillagningszonstimer (1 till.99 minuter):

När hällen är påslagen, kan en oberoende timer programmeras för varje tillagningszon.

Välj temperaturinställning och aktivera den motsvarande plattans timerinställningsknapp; timern kan programmeras för avstängning av en tillagningszon. 10 sekunder efter den senaste åtgärden ändras timervisningen till den timer som löper ut härnäst (då en äggklocks-timer är inställd för mittplattan).

När timern har löpt ut hörs en ljudsignal, timerdisplayen visar "00" och den programmerade tillagningszonen stängs av och "H" visas om tillagningszonen är varm. Ljudsignalen upphör automatiskt efter 30 sekunder och/eller genom tryckning på någon knapp.

Summer:

Medan hällen är i drift, kommer följande aktiviteter signaleras med hjälp av en summer:

Normal tangentaktivering med en kort ljudsignal

Kontinuerlig användning av tangenter över en längre tidsperiod (10 sekunder) med en längre, intermitterent ljudsignal.

Boost-funktion:

För användning av denna funktion, ställ in önskad tillagningsnivå och tryck sedan på "P" (Boost)-knappen. Boost-funktionsindikatorn lyser starkare

Boostfunktionen kan bara aktiveras om detta går med den valda tillagningszonen. Om Boost-funktionen är aktiv visas ett "P" på motsvarande display.

Vid aktivering av boostfunktionen kan maxeffekten överskridas, och i så fall aktiveras den integrerade effektstyrningen.

Den erforderliga effektminskningen indikeras genom displayblinkning för motsvarande tillagningszon. Blinkningen är aktiv i 3 sekunder för att medge ytterligare anpassningar av inställningarna före effektminskning.

Specialtillagningsfunktion

Tryck på knapparna för kokning, stekning, varmhållning och chokladsmältning för att aktivera specialtillagningsfunktionerna. Funktionerna för kokning och stekning kan inte väljas samtidigt (för högra sidan av hällen) förrän en pipsignal hörs från hällen.

Smart paus och timerfunktionen kan inte aktiveras när lägesfunktionen är vald.

Specialtillagningslägen Kokfunktion

Denna funktion används för att koka upp vatten och hålla temperaturen nära kokpunkten. För att aktivera kokfunktionen, tryck på kokfunktionsknapp-

pen. När kokfunktionen har aktiverats visas "b" på motsvarande display och kokfunktionsindikatorn lyser starkare. Hällen avger en pipsignal för att indikera när vattnet har kokat upp, och därefter sjuder vattnet.

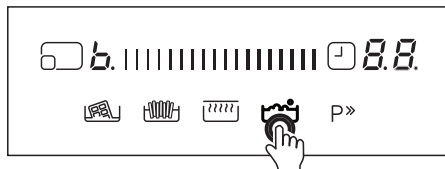

Bilden ovan visar mittplattans display med indikering av kokfunktionen.

Stekfunktion

Denna funktion används för stekning i olja vid ca 160 °C.

För att aktivera denna funktion, tryck på stekfunktionsknappen. När stekfunktionen har aktiverats visas "F" på motsvarande display och stekfunktionsindikatorn lyser starkare. När oljan är klar för stekning avger hällen en pipsignal.

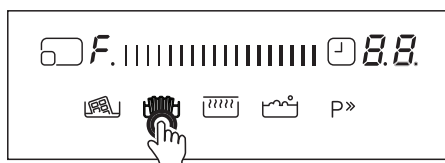

Bilden ovan visar mittplattans display med indikering av stekfunktionen.

Varmhållningsfunktion

Med denna funktion kan maten hållas vid en temperatur på ca 50 °C. För att aktivera varmhållningsfunktionen, tryck på varmhållningsfunktionsknapp-

pen. När varmhållningsfunktionen har aktiverats visas "u" på motsvarande display och varmhållningsindikatorn lyser starkare.

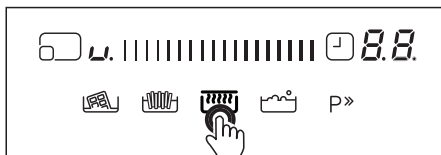

Bilden ovan visar mittplattans display med indikering av varmhållningsfunktionen.

Chokladsmältningsfunktion

Denna funktion används för att smälta choklad eller liknande livsmedel vid ca 40 °C. För att aktivera chokladsmältningsfunktionen, tryck på chokladsmältningsfunktionsknappen. När chokladsmältningsfunktionen har aktiverats visas "c" på motsvarande display och varmhållningsindikatorn lyser starkare.

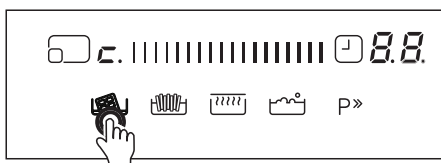

Resultatet och tiden varierar beroende på mängden mat i tillagningskärlet och på kärlets kvalitet. 1,5 liter vatten eller 0,5 liter olja ger bästa möjliga tillagningsresultat med dessa funktioner.

Smart paus

Smart paus, när den är aktiverad,

reducerar effekten hos alla plattor som har slagits på.

Om du inaktiverar Smart paus, kommer plattorna automatiskt återgå till den tidigare nivån.

Om Smart paus inte inaktiveras, kommer hällen att stängas av efter 30 minuter.

Tryck på () för att aktivera Smart paus. Effekten för aktiverad platta(or) kommer att minska till nivå 1 och "II" visas på alla displayer.

Tryck på () igen för att inaktivera Smart paus. "II" kommer att försvinna och plattorna kommer nu att köra på den nivå som tidigare ställts in.

Överbrygningszon

Slå på överbrygningszonen

Tryck på överbrygningsfunktionsknappen för att aktivera överbrygningszonen. När överbrygningsfunktionen har aktiverats visar de två vänstra zondisplayerna 'b,r' och överbrygningsfunktionsknappens lysdiod lyser starkare.

Välj temperaturinställning med skjutreglaget. Öka värmen genom att trycka på skjutreglagets högra sida eller minska värmen genom att trycka på skjutreglagets vänstra sida.

Överbrygningselementet är klart för användning. För kortast möjliga koktid, välj önskad tillagningsnivå och tryck sedan på "P"-knappen för att aktivera boostfunktionen.

Stänga av överbrygningszonen

Tryck på överbrygningsfunktionsknappen, värmenivån sänks automatiskt till "0". Om överbrygningszonen är varm visas "H".

TIPS OCH RÅD

Köksredskap

· Använd tjocka, plana och slätbottnade köksredskap som har samma diameter som elementet. Detta kommer att bidra till att minska tillagningstiden.

· Kockkärl av stål, emaljerat stål, gjutjärn och rostfritt stål (om lämpligt märkta av tillverkaren) kommer att ge dig de bästa resultaten.

· Kockkärl av emaljerat stål eller aluminium eller kopparbottnar kan orsaka en metallisk rest kvar på hällen. Om det lämnas kvar blir det svårt att ta bort. Rengör hällen noggrant efter varje användning.

· Kockkärl är lämpliga för induktion om en magnet fastnar på kockkärlens botten.

· Kockkärl måste placeras centralt på tillagningszonen. Om det inte är korrekt placerat, visas.

· Vid användning av vissa kockkärl, kan du få olika ljud från kastruller, detta är på grund av utformningen av kastrullerna och påverkar inte prestandan eller säkerheten för hällen.

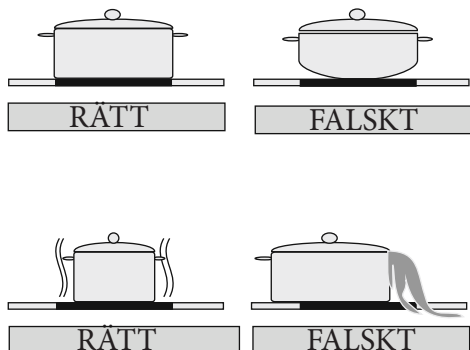

Inställningar	Använd för
0	Element av
1 - 3	Känslig varning
4 - 5	Stilla sjudning, långsam varning
6 - 7	Återuppvärmning och snabb sjudning
8	Kokning, fräsning och bryning
9	Maximal värme
P	Boost-funktion

Energibesparing

- Induktionstillagningszoner anpassas automatiskt till storleken på kokkärlets botten upp till en viss gräns. Dock måste den magnetiska delen av kokkärlets botten ha en minsta diameter beroende på storleken på tillagningszonen.
- Placera alltid kokkärlen på tillagningszonen innan den slås på. Om den är påslagen innan du placerar några köksredskap på den, fungerar inte tillagningszonen och kontrolldisplayen visas.
- Använd ett lock för att minska tillagningstiden.
- När vätskan börjar koka, minska temperaturinställningen.
- Minimera mängden vätska eller fett för att minska tillagningstiden.
- Välj rätt temperaturinställning för tillagningstillämpningarna.

Exempel på tillagningstillämpningar

Den information som ges i nedanstående tabell är endast vägledning.

Rengöringstips

- Använd inte slipdynor, frätande rengöringsmedel, rengöringspray eller vassa föremål för att rengöra ytorna på hällen.
- För att ta bort bränd mat, blöt den med en fuktig trasa och diskmedel.
- Du kan använda en skrapa för rengöring av mat eller rester. Klibbiga livsmedel måste rengöras omedelbart när de spiller, innan glaset har svalnat.
- Var noga med att inte repa silikonet som placerats på kanterna av glaset när du använder en skrapa.
- Skrapan har ett rakblad, därför måste den hållas borta från barn.
- Använd speciella keramikhälsrengöringsmedel på hällen när den är varm vid beröring. Skölj och torka med en ren trasa eller hushållspapper.

INSTALLATION AV ENHETEN

VARNING:

Den elektriska anslutningen av denna

häll bör utföras av en behörig elektriker, enligt instruktionerna i bruksanvisningen och i enlighet med gällande regler. I händelse av eventuella skador som uppstår till följd av felaktig anslutning eller installation, kommer garantin inte vara giltig. Denna apparat måste vara jordad.

B (mm)	890	min. A (mm)	50
D (mm)	520	min. B (mm)	50
H (mm)	56	E (mm)	10
C1 (mm)	860	min. F (mm)	10
C2 (mm)	490	G (mm)	20
I (mm)	38	J (mm)	5

Installationssäkerhet

- Alla överhängande ytor bör vara minst 65cm ovanför hällen.
- Köksfläktar måste monteras i enlighet med tillverkarens anvisningar.
- Väggens i kontakt med den bakre delen av hällen måste vara gjord av flamsäkert material.
- Strömkabellängden bör inte överstiga 2 meter.

Montering av hällen i en bänkskiva

- Hällen kan infogas i varje bänkskiva under förutsättning att den är värmebeständig upp till åtminstone 90°C.
- Skapa en öppning med de mått som visas i bilden nedan och på nästa sida.
- Induktionshällen kan byggas in i 25 till 40 mm tjocka bänkskivor.

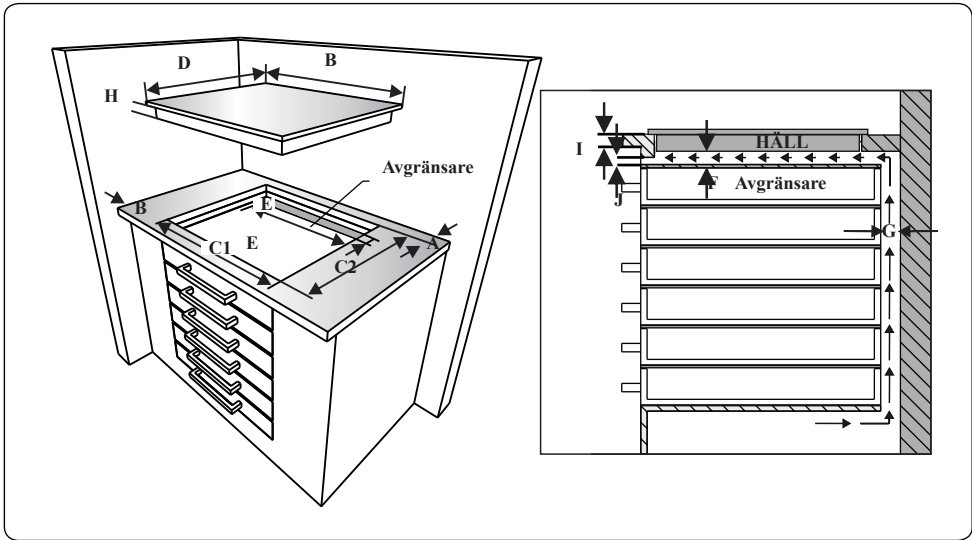
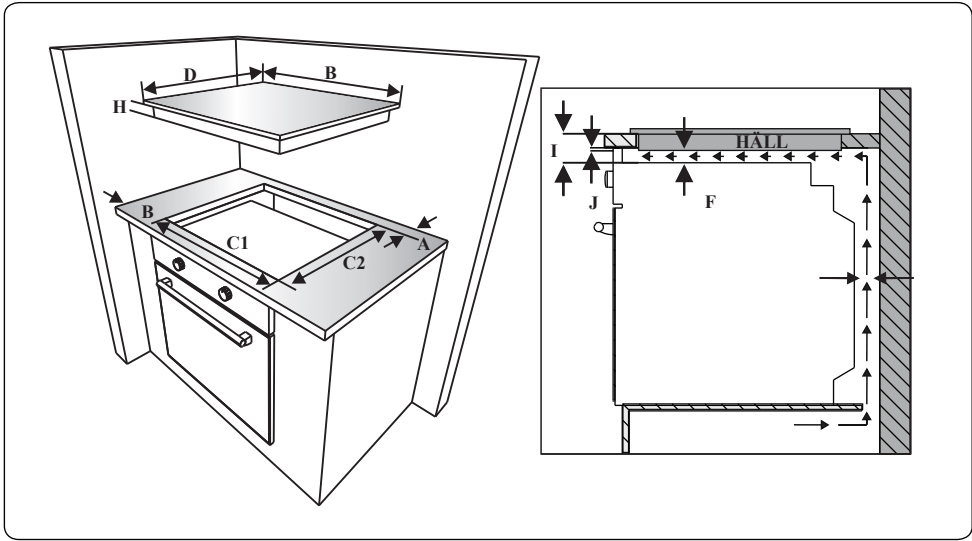

- Sätt dit den medföljande självhäftande förseglingstejpen runt nederkanten på spishällen. Sträck den in.

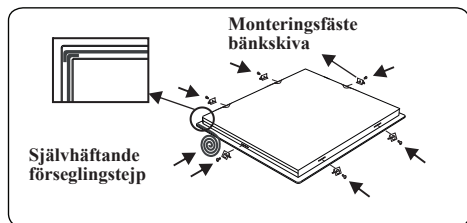

- Skruva fast bänkskivans 6 monteringsfästen på produktens sidoväggar.
- Sätt in apparaten i öppningen.

Koppla elektriska anslutningar

Innan anslutning, kontrollera att:

Nätspänningen är densamma som noterats på märkplåten som är placerad på baksidan av hällen.

Kretsen kan stödja enhetsbelastningen (se märkplåten).

Strömförsörjningen har en jordanslutning, som överensstämmer med bestämmelserna i gällande föreskrifter och är i gott skick.

Säkringsbrytaren måste vara lättåtkomlig när hällen har installerats.

Om det inte finns någon särskild hällkrets och säkringsbrytare, måste de installeras av en behörig elektriker innan hällen blir ansluten.

En godkänd lämplig kabel måste anslutas från konsumentenheten (elcentralen) och skyddas av sin egen 50amp säkring eller mikrokrets brytare (MCB). Elektrikern måste tillhandahålla en säkrad allpolig brytare, som kopplar från både kabeln (strömförande) och neutrala ledare med en kontaktseparation av åtminstone 3,0 mm.

Säkringsbrytaren bör monteras på köksväggen ovanför arbetsytan och vid sidan av hällen, inte över den, i enlighet med IEE föreskrifter. Anslut säkringsbrytaren till en kopplingsdosa som ska monteras på väggen ca 61cm (24 tum) över golvnivå och bakom hällen. Hällens strömförsörjningskabel kan sedan anslutas. Anslut den ena änden till kopplingsdosan och anslut den andra änden till hällens kopplingsdosa som finns på baksidan av hällen. Ta bort locket på kopplingsdosan och installera kabeln i enlighet med kopplings-schemat.

Strömförsörjningskabeln ska placeras på avstånd från direkta värmekällor. Den bör inte utsättas för en temperaturökning med mer än 50°C över rumstemperatur.

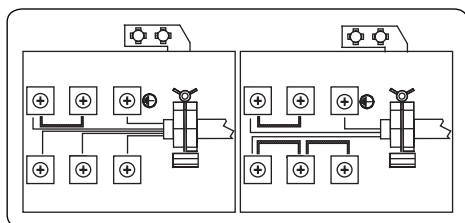

För induktionshällen måste kabeln vara H05VV-F 3X4 mm² eller 5X1,5 mm² 60227 IEC 53 ••. Du hittar kopplings-schemat som visas på botten av din enhet.

FELKODER

Om det finns ett fel, kommer felkoden att visas på plattdisplayerna.

E1: Kylfläkten är inaktiverad. Kontakta

en auktoriserad

E2: Induktionsslingans temperatur är för hög, stäng av hällen genom att trycka på på/av-knappen och låt slingan svalna

E3: Matningsspänningen avviker från specificerade värden. Stäng av hällen genom att trycka på på/av-knappen, vänta tills "H" försvinner för alla zoner, slå på hällen genom att trycka på på/av-knappen och fortsätt använda den. Om samma fel visar sig igen, kontakta en auktoriserad servicerepresentant.

E4: Matningsfrekvensen avviker från specificerade värden. Stäng av hällen med tryckknappen, vänta tills "H" försvinner för alla zoner, slå på hällen med tryckknappen och fortsätt använda den. Om samma fel visar sig igen, slå av och på kontakten för apparaten. Slå på hällen med tryckknappen och fortsätt använda den. Om samma fel visar sig igen, kontakta en auktoriserad servicerepresentant.

E5: Hällens invändiga temperatur är för hög, stäng av hällen genom att trycka på på/av-knappen och låt plattorna svalna.

E6: Kommunikationsfel mellan touch-kontroll och platta. Kontakta en auktoriserad servicerepresentant.

E7: Slingtemperatursensor inaktiverad. Kontakta en auktoriserad servicerepresentant.

E8: Kylartemperatursensor inaktiverad. Kontakta en auktoriserad servicerepresentant.

EA: Stor spole mättnad fel. Stäng av hällen genom att trycka på på/av-knappen, slå på hällen genom att trycka på på/av-knappen och fortsätt använda

den. Om samma fel visar sig igen, kontakta en auktoriserad servicerepresentant.

EC: Matningsspänningsfel. Stäng av hällen genom att trycka på på/av-knappen, slå på hällen genom att trycka på på/av-knappen och fortsätt använda den. Om samma fel visar sig igen, kontakta en auktoriserad servicerepresentant.

C1-C8: Mikroprocessorvarning. Stäng av hällen genom att trycka på på/av-knappen, slå på hällen genom att trycka på på/av-knappen och fortsätt använda den. Om samma fel visar sig igen, kontakta en auktoriserad servicerepresentant.



Service & Support

Visit Our Website

sharphomeappliances.com

52289153

SHARP

Be Original.