

**MEDION®**

Bedienungsanleitung  
Notice d'utilisation  
Handleiding  
Manual de instrucciones  
Istruzioni per l'uso



**Toaster  
Grille-pain  
Toaster  
Tostadora  
Tostapane**

**MEDION® MD 10216**

# Inhaltsverzeichnis

<b>1.</b>	<b>Informationen zu dieser Bedienungsanleitung</b> .....	<b>4</b>
1.1.	Zeichenerklärung .....	4
<b>2.</b>	<b>Bestimmungsgemäßer Gebrauch</b> .....	<b>6</b>
<b>3.</b>	<b>Sicherheitshinweise</b> .....	<b>7</b>
<b>4.</b>	<b>Lieferumfang</b> .....	<b>11</b>
<b>5.</b>	<b>Geräteübersicht</b> .....	<b>12</b>
<b>6.</b>	<b>Inbetriebnahme</b> .....	<b>13</b>
<b>7.</b>	<b>Toaster bedienen</b> .....	<b>13</b>
7.1.	Gefrorenen Toast/Brot auftauen .....	14
7.2.	Brot aufwärmen .....	14
7.3.	Brötchenaufsatz verwenden .....	14
7.4.	Eingeklemmte Brotscheiben entfernen .....	15
<b>8.</b>	<b>Gerät reinigen</b> .....	<b>15</b>
8.1.	Krümelschublade leeren .....	16
8.2.	Gerät reinigen .....	16
<b>9.</b>	<b>Lagerung/Transport</b> .....	<b>17</b>
<b>10.</b>	<b>Fehlerbehebung</b> .....	<b>17</b>
<b>11.</b>	<b>Entsorgung</b> .....	<b>18</b>
<b>12.</b>	<b>Technische Daten</b> .....	<b>18</b>
<b>13.</b>	<b>Konformitätsinformation</b> .....	<b>18</b>
<b>14.</b>	<b>Serviceinformationen</b> .....	<b>19</b>
<b>15.</b>	<b>Datenschutzerklärung</b> .....	<b>22</b>
<b>16.</b>	<b>Impressum</b> .....	<b>22</b>

---

# 1. Informationen zu dieser Bedienungsanleitung



Vielen Dank, dass Sie sich für unser Produkt entschieden haben. Wir wünschen Ihnen viel Freude mit dem Gerät.

Lesen Sie vor Inbetriebnahme die Sicherheitshinweise und die gesamte Anleitung aufmerksam durch. Beachten Sie die Warnungen auf dem Gerät und in der Bedienungsanleitung.

Bewahren Sie die Bedienungsanleitung immer in Reichweite auf. Wenn Sie das Gerät verkaufen oder weitergeben, händigen Sie unbedingt auch diese Bedienungsanleitung aus, da sie ein wesentlicher Bestandteil des Produktes ist.

## 1.1. Zeichenerklärung

Ist ein Textabschnitt mit einem der nachfolgenden Warnsymbole gekennzeichnet, muss die im Text beschriebene Gefahr vermieden werden, um den dort beschriebenen, möglichen Konsequenzen vorzubeugen.



### **GEFAHR!**

Warnung vor unmittelbarer Lebensgefahr!



### **WARNUNG!**

Warnung vor möglicher Lebensgefahr und/oder schweren irreversiblen Verletzungen!



### **WARNUNG!**

Warnung vor Gefahr durch elektrischen Schlag!



### **WARNUNG!**

Warnung vor Gefahr durch heiße Oberflächen!



### **VORSICHT!**

Warnung vor möglichen mittelschweren und oder leichten Verletzungen!



### **HINWEIS!**

Hinweise beachten, um Sachschäden zu vermeiden!



Weiterführende Informationen für den Gebrauch des Gerätes!



## HINWEIS!

Hinweise in der Bedienungsanleitung beachten!

- Aufzählungspunkt / Information über Ereignisse während der Bedienung
- ▶ Auszuführende Handlungsanweisung
- Auszuführende Handlungsanweisung zur Vermeidung von Gefahren



### Benutzung in Innenräumen

Geräte mit diesem Symbol sind nur für die Verwendung in Innenräumen geeignet.



Symbol für Wechselstrom



Mit diesem Symbol markierte Produkte erfüllen die Anforderungen der EU-Richtlinien (siehe Kapitel „Konformitätsinformation“).



Kennzeichnung von Verpackungsmaterialien bei der Mülltrennung. Kennzeichnung mit den Abkürzungen (a) und Nummern (b) mit folgender Bedeutung: 1–7: Kunststoffe/20–22: Papier und Pappe/80–98: Verbundstoffe



Der Grüne Punkt kennzeichnet Verkaufsverpackungen in Deutschland, die entweder im Gelben Sack bzw. in der Gelben Tonne, in Altglascontainern oder in der Altpapiertonne gesammelt und vom dualen System gemäß Verpackungsverordnung entsorgt bzw. recycelt werden.



Verpackung umweltgerecht entsorgen (siehe „11. Entsorgung“ auf Seite 18)



Gerätumweltgerecht entsorgen (siehe „11. Entsorgung“ auf Seite 18)

---

## **2. Bestimmungsgemäßer Gebrauch**

Das Gerät ist ausschließlich dafür geeignet Brot zu rösten, aufzutauen und aufzuwärmen sowie Brötchen aufzubacken.

Dieses Gerät ist dazu bestimmt, im Privathaushalt und ähnlichen Haushaltsanwendungen verwendet zu werden, wie beispielsweise:

- in Küchen für Mitarbeiter in Läden, Büros und anderen gewerblichen Bereichen;
- in landwirtschaftlichen Anwesen;
- von Kunden in Hotels, Motels und anderen Wohneinrichtungen;
- in Frühstückspensionen.

Das Gerät ist nicht für den gewerblichen und industriellen Gebrauch bestimmt.

Bitte beachten Sie, dass im Falle des nicht bestimmungsgemäßen Gebrauchs die Haftung erlischt:

- Bauen Sie das Gerät nicht ohne unsere Zustimmung um und verwenden Sie keine nicht von uns genehmigten oder gelieferten Zusatzgeräte.
- Verwenden Sie nur von uns gelieferte oder genehmigte Ersatz- und Zubehörteile.
- Beachten Sie alle Informationen in dieser Bedienungsanleitung, insbesondere die Sicherheitshinweise. Jede andere Bedienung gilt als nicht bestimmungsgemäß und kann zu Personen- oder Sachschäden führen.

### 3. Sicherheitshinweise

- Gerät und Zubehör an einem für Kinder unerreichbaren Platz aufbewahren.
- Dieses Gerät kann von Kindern ab 8 Jahren und darüber und von Personen mit reduzierten physischen, sensorischen oder mentalen Fähigkeiten oder Mangel an Erfahrung und/oder Wissen benutzt werden, wenn sie beaufsichtigt oder bezüglich des sicheren Gebrauchs des Gerätes unterwiesen wurden und die daraus resultierenden Gefahren verstanden haben. Kinder dürfen nicht mit dem Gerät spielen.
- Reinigung und Benutzerwartung dürfen nicht durch Kinder durchgeführt werden, es sei denn, sie sind älter als 8 Jahre und beaufsichtigt.
- Kinder jünger als 8 Jahre sollen vom Gerät und der Anschlussleitung ferngehalten werden.
- Alle verwendeten Verpackungsmaterialien (Säcke, Polystyrolstücke usw.) nicht in der Reichweite von Kindern lagern.
- Lassen Sie das Gerät während des Betriebs nicht unbeaufsichtigt.



#### **WARNUNG!**

#### **Risiko eines Stromschlags/Kurzschlusses!**

Es besteht die Gefahr eines elektrischen Schlags/Kurzschlusses durch stromführende Teile.

- Schließen Sie das Gerät nur an eine ordnungsgemäß installierte und gut erreichbare Steckdose an, die sich in der Nähe des Aufstellortes befindet. Die örtliche Netzspannung muss den technischen Daten des Gerätes entsprechen.
- Für den Fall, dass Sie das Gerät schnell vom Netz nehmen müssen, muss die Steckdose frei zugänglich sein.
- Ziehen Sie nach jedem Gebrauch, vor jeder Reinigung sowie bei nicht vorhandener Aufsicht den Netzstecker des Gerätes aus der Steckdose.
- Ziehen Sie immer am Stecker, nicht am Netzkabel.

- 
- Achten Sie darauf, dass das Netzkabel nicht mit heißen Gegenständen oder Oberflächen (z. B. Herdplatte) in Berührung kommt.
  - Nehmen Sie das Gerät nicht in Betrieb, wenn Gerät oder Netzkabel sichtbare Schäden aufweisen oder das Gerät heruntergefallen ist.
  - Bei einem Gewitter können am Stromnetz angeschlossene Geräte beschädigt werden. Ziehen Sie deshalb bei Gewitter immer den Netzstecker.
  - Vor dem ersten Gebrauch und nach jeder Benutzung das Gerät sowie das Netzkabel auf Beschädigungen überprüfen.
  - Wickeln Sie das Netzkabel vollständig ab.
  - Knicken oder quetschen Sie das Netzkabel nicht.
  - Gerät nicht in Betrieb nehmen, wenn das Gerät oder das Netzkabel sichtbare Schäden aufweist.
  - Wenn Sie einen Transportschaden feststellen, wenden Sie sich umgehend an den Service.
  - Drücken Sie bei Störungen die Abbruch-Taste und ziehen Sie sofort das Netzkabel ab.
  - Niemals in die Brotschächte fassen.
  - Auf keinen Fall selbständig Veränderungen am Gerät vornehmen oder versuchen, ein Geräteteil selbst zu öffnen und/oder zu reparieren.
  - Das Netzkabel ausschließlich durch eine dafür qualifizierte Fachwerkstatt instand setzen lassen oder an den Service wenden, um Gefährdungen zu vermeiden.
  - Das Gerät darf nicht in Wasser oder andere Flüssigkeiten getaucht oder unter fließendes Wasser gehalten werden oder in feuchten Räumen verwendet werden, da dies zu einem Stromschlag führen kann.

- 
- Ziehen Sie den Netzstecker des Gerätes aus der Steckdose, wenn
    - Sie das Gerät reinigen,
    - das Gerät feucht oder nass geworden ist,
    - Sie das Gerät nicht mehr gebrauchen.
  - Vermeiden Sie Berührungen mit Wasser oder anderen Flüssigkeiten. Halten Sie das Gerät, das Netzkabel und den Netzstecker fern von Waschbecken, Spülen oder ähnlichem.
  - Keine mit Flüssigkeiten gefüllten Gegenstände, z. B. Vasen oder Getränke auf oder in die Nähe des Geräts stellen.
  - Das Gerät oder das Netzkabel niemals mit nassen Händen berühren.
  - Tauchen Sie das Gerät niemals in Wasser oder andere Flüssigkeiten.
  - Betreiben Sie das Gerät ausschließlich in Innenräumen.



### **WARNUNG!**

#### **Brandgefahr!**

Während des Betriebs wird das Gerät heiß. Brennbare Gegenstände in unmittelbarer Nähe des Geräts können sich entzünden.

- Stellen Sie das Gerät nicht oberhalb einer Kochplatte oder anderen hitzeerzeugenden Geräten auf (Grill, Fritteuse); auch dann nicht, wenn darüber ein Dunstabzug installiert ist.
- Lassen Sie etwas Abstand zwischen dem Gerät und anderen Geräten bzw. der Wand, so dass die Luft frei zirkulieren kann.
- Decken Sie das Gerät während des Betriebs nicht ab.
- Betreiben Sie das Gerät niemals in der Nähe oder unterhalb von leicht brennbaren Gegenständen wie Gardinen, Vorhängen, Papier etc.
- Betreiben Sie den Toaster nicht mit einer externen Zeitschaltuhr oder einem separaten Fernwirkssystem.



## **WARNUNG!**

### **Brandgefahr!**

Brotscheiben und anderes Backwerk können sich entzünden.

- Keine Fremdkörper oder verpackte Nahrungsmittel (z. B. Alufolie, Frischhaltefolie) in die Brotschlitze stecken.
- Toaster immer mit Krümelschublade betreiben.
- Entleeren Sie regelmäßig die Krümelschublade (siehe „8. Gerät reinigen“ auf Seite 15).



## **VORSICHT!**

### **Verletzungsgefahr!**

Das Gehäuse wird während des Betriebes heiß. Es besteht Verletzungsgefahr durch Verbrennen.

Bei der Verwendung von anderem Brot als Standard-Toastbrot besteht zudem Verbrennungsgefahr, da wegen der kleineren Größe oder Form beim Herausnehmen heiße Teile berührt werden können.

- Fassen Sie das Gerät während des Betriebs daher nur an den dafür vorgesehenen Tasten und Griffen an.
- Transportieren oder reinigen Sie den Toaster nur nach dem Abkühlen. Fassen Sie das Gehäuse an den Seiten an, wenn Sie das Gerät transportieren.



## **HINWEIS!**

### **Möglicher Geräteschaden!**

Sachschaden durch unsachgemäßen Gebrauch/unsachgemäßer Aufstellung des Geräts.

- Stellen Sie das Gerät auf eine stabile, ebene Oberfläche.
- Stellen Sie das Gerät nicht auf eine Tischkante; es könnte kippen und herunterfallen.
- Achten Sie darauf, dass das Netzkabel nicht zur Stolperfalle wird und verwenden Sie kein Verlängerungskabel. Lassen Sie das Netzkabel nicht über den Rand der Arbeitsplatte hängen.

- Verwenden Sie keinesfalls Messer oder andere Metallgegenstände, um eingeklemmte Brotscheiben zu entfernen. Die Heizelemente können beschädigt werden (siehe „7.4. Eingeklemmte Brotscheiben entfernen“ auf Seite 15).
- Verwenden Sie zum Reinigen keine aggressiven chemischen Reinigungsmittel, Scheuermittel, harte Schwämme etc. Sie können die Oberfläche zerkratzen.

Chemische Zusätze in Möbelbeschichtungen können das Material der Gerätefüße angreifen und Rückstände auf der Möbeloberfläche verursachen.

- Stellen Sie das Gerät ggf. auf eine hitzeunempfindliche Unterlage.



### **VORSICHT!**

#### **Gesundheitsgefahr!**

Acrylamide, die in verkohlten oder verbrannten Brostücken entstehen, können Krebs auslösen.

- Wählen Sie eher einen niedrigen oder mittleren Bräunungsgrad. Entfernen Sie verbrannte Stellen.

## **4. Lieferumfang**



### **GEFAHR!**

#### **Erstickungsgefahr!**

Es besteht Erstickungsgefahr durch Verschlucken oder Einatmen von Kleinteilen oder Folien.

- Halten Sie die Verpackungsfolie von Kindern fern.

Bitte überprüfen Sie die Vollständigkeit der Lieferung und benachrichtigen Sie uns bitte innerhalb von 14 Tagen nach dem Kauf, falls die Lieferung nicht komplett ist. Mit dem von Ihnen erworbenen Paket haben Sie erhalten:

- Toaster
- Brötchenaufsatz
- Bedienungsanleitung mit Garantieinformationen

## 5. Geräteübersicht

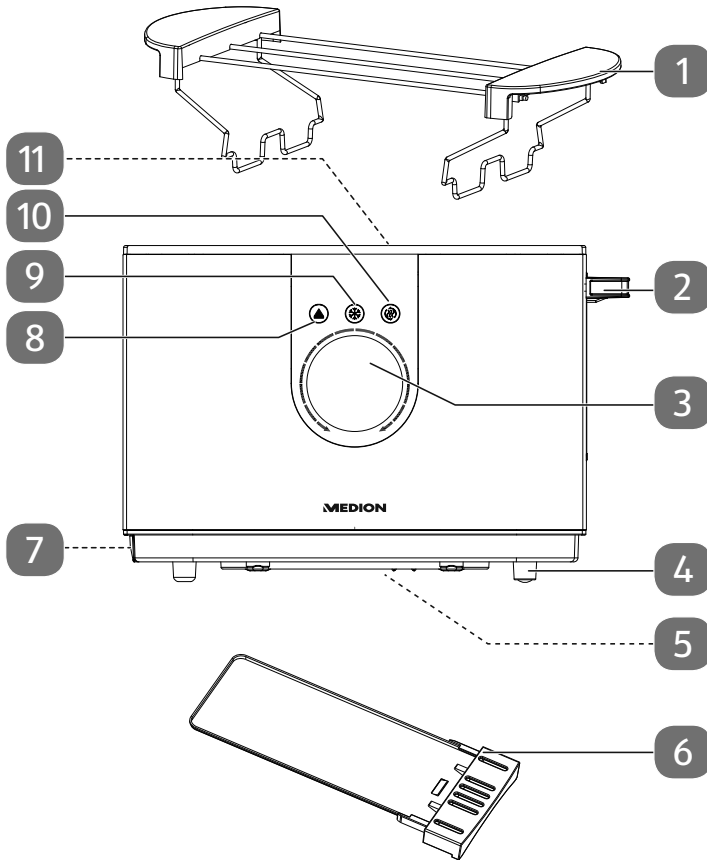

- 1) Brötchenaufsatz
- 2) Brotheber
- 3) Display/Bräunungsregler (Stufe **1-7**)
- 4) Gerätefuß
- 5) Netzkabelaufwicklung (am Boden, nicht dargestellt)
- 6) Krümelschublade
- 7) Krümelschubladenfach (an der Seite, nicht dargestellt)
- 8) Abbruch-Taste ▲
- 9) Auftau-Taste ❄
- 10) Aufwärm-Taste ☀
- 11) Brotschacht

## 6. Inbetriebnahme

- ▶ Entfernen Sie sämtliches Verpackungsmaterial.



**VORSICHT!**

**Verbrennungsgefahr!**

Das Gehäuse wird während des Betriebes heiß.

- Fassen Sie das Gerät während des Betriebs nur an den dafür vorgesehenen Tasten und Griffen an.

Bevor Sie das Gerät zum ersten Mal in Betrieb nehmen, gehen Sie folgendermaßen vor, um produktionsbedingte Rückstände zu beseitigen:

- ▶ Schließen Sie den Toaster an eine Haushaltssteckdose an.
- ▶ Stellen Sie den Bräunungsregler auf die höchste Stufe (**7**) und drücken Sie den Brotheber nach unten, um den Toaster einzuschalten.



Eine leichte Dampf- und Geruchsentwicklung ist normal, wenn Sie den Toaster zum ersten Mal in Betrieb nehmen. Lüften Sie, wenn nötig die Räume gut.

- ▶ Wenn der Toaster sich ausgeschaltet hat, wiederholen Sie diesen Vorgang viermal.

Das Gerät ist nun einsatzbereit.

## 7. Toaster bedienen

Um Toast/Brot zu toasten, gehen Sie wie folgt vor:

- ▶ Setzen Sie die Krümelschublade korrekt ein.
- ▶ Schließen Sie den Toaster an eine Haushaltssteckdose an.
- ▶ Stellen Sie jeweils eine Scheibe Toast oder eine Scheibe Brot in einen Brotschacht.



Wenn Sie Rosinen- oder andere Früchtebrote toasten, entfernen Sie alle losen Rosinen von der Brotscheibe, bevor Sie es in den Brotschacht stellen. Dadurch wird verhindert, dass Stücke in den Toaster fallen oder am Schutzgitter im Brotschacht kleben bleiben.

- ▶ Stellen Sie den Bräunungsregler je nach Geschmack auf die gewünschte Stufe (**1** = niedrige Bräunungsstufe, **7** = höchste Bräunungsstufe).

Die Bräunungsstufe sowie das Symbol ▲ wird im Display angezeigt. Standardmäßig ist die Stufe **3** eingestellt.

Wenn Sie den Toaster zum ersten Mal benutzen oder nicht sicher sind, welche Bräunungsstufe richtig ist, wählen Sie eine niedrigere Stufe bzw. belassen Sie die Einstellung auf Stufe **3**.



- 
- ▶ Falls Sie nur einen Brotschacht verwenden, sollten die Einstellung des Bräunungsreglers niedriger als üblich gewählt werden, um zu dunklen Toast zu vermeiden.
  - ▶ Schieben Sie den Brotheber herunter, bis er hörbar einrastet.

Das Heizelement wird automatisch eingeschaltet. Im Display wird das Symbol der ausgewählten Funktion sowie die gewählte Bräunungsstufe angezeigt. Sobald das Toastbrot den eingestellten Bräunungsgrad erreicht hat, wird es aus dem Brotschacht gehoben. Die Heizelemente schalten ab.

- ▶ Möchten Sie den Toastvorgang vorzeitig beenden, drücken Sie die Abbruch-Taste . Die Heizelemente schalten ab und das Brot wird aus dem Brotschacht gehoben.



## 7.1. Gefrorenen Toast/Brot auftauen

Wenn Sie gefrorenen Toast/Brot toasten möchten,

- ▶ stecken Sie den Toast/das Brot in den Toaster, wählen Sie den Bräunungsgrad und drücken Sie den Brotheber nach unten.
- ▶ Drücken Sie die Auftau-Taste . Im Display wird das Symbol der ausgewählten Funktion  angezeigt. Der Auftauvorgang benötigt gegenüber dem normalen Toastvorgang bei gleicher Röststufe eine etwas längere Zeit.

## 7.2. Brot aufwärmen

Wenn Sie bereits abgekühltes oder getoastetes Brot erneut aufwärmen möchten,

- ▶ drücken Sie den Brotheber herunter und drücken dann die Aufwärm-Taste . Im Display wird das Symbol der ausgewählten Funktion  angezeigt.

Die Aufwärmdauer liegt unabhängig von der eingestellten Röststufe bei ca. 1/2 Minute.

## 7.3. Brötchenaufsatz verwenden



### **WARNUNG!**

### **Brandgefahr!**

Eine unzureichende Luftzirkulation kann zu Wärmestau führen.

- Niemals Toast/Brot in den Schächten und gleichzeitig Brötchen auf dem Brötchenaufsatz aufwärmen.
- Stecken Sie den Aufsatz niemals ins Gerät.



## VORSICHT!

### Verbrennungsgefahr!

Die Metallstäbe werden sehr heiß.

- Berühren Sie nach der Benutzung den Brötchenaufsatz nur an den Kunststoffgriffen, nicht an den Metallstäben.

- ▶ Klappen Sie die Seitenbügel herunter und setzen Sie den Brötchenaufsatz mit der Aussparung auf den Trennsteg zwischen den Brotschächten.
- ▶ Wählen Sie durch Drehen des Bräunungsreglers die Bräunungsstufe **2**.
- ▶ Legen Sie ein oder zwei Brötchen auf den Brötchenaufsatz und drücken Sie den Brotheber herunter.

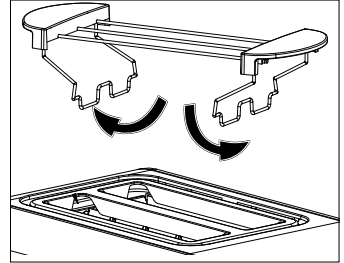

## 7.4. Eingeklemmte Brotscheiben entfernen

Achten Sie darauf, dass das Brot/der Toast nicht zu dick ist. Sollte trotzdem eine Brot-/Toastscheibe im Brotschacht stecken bleiben, gehen Sie folgendermaßen vor:

- ▶ Schalten Sie den Toaster ab, indem Sie die Abbruch-Taste  drücken, und ziehen Sie den Netzstecker.
- ▶ Warten Sie, bis das Gerät abgekühlt ist.
- ▶ Lösen Sie das eingeklemmte Brot mit einem stumpfen, nicht metallischen Gegenstand (z. B. mit einem Stiel eines Holzkochlöffels), ohne dabei die Heizelemente des Toasters zu berühren.

## 8. Gerät reinigen



## GEFAHR!

### Stromschlaggefahr!

Es besteht die Gefahr eines elektrischen Schlags durch stromführende Teile.

- Tauchen Sie das Gerät niemals in Wasser oder andere Flüssigkeiten.
- Ziehen Sie den Netzstecker aus der Steckdose, bevor Sie das Gehäuse des Gerätes reinigen.



## **VORSICHT!**

### **Verbrennungsgefahr!**

Das Gerät wird beim Betrieb heiß.

- Lassen Sie das Gerät immer gut abkühlen.



## **HINWEIS!**

### **Beschädigungsgefahr!**

Geräteschaden durch unsachgemäßen Umgang mit empfindlichen Oberflächen.

- Vermeiden Sie chemische Lösungs- und Reinigungsmittel, da diese die Oberfläche und/oder Beschriftung des Geräts beschädigen können.

## **8.1. Krümelschublade leeren**

- ▶ Ziehen Sie bei regelmäßigem Gebrauch des Toasters ca. einmal pro Woche die Krümelschublade heraus, um sie von Krümeln zu befreien. Lassen Sie das Gerät zuvor abkühlen.
- ▶ Reinigen Sie die Krümelschublade bei Bedarf in warmer Spülmittellösung. Trocknen Sie sie sorgfältig ab und setzen Sie die Krümelschublade wieder ein.

## **8.2. Gerät reinigen**

- ▶ Halten Sie das Gerät mit beiden Händen über ein Spülbecken und drehen Sie es mit den Brotschächten nach unten. Schütteln Sie das Gerät leicht und drehen Sie es dabei in alle Richtungen, damit die Brotreste durch die Brotschächte herausfallen können.
- ▶ Verwenden Sie für die Reinigung des Gehäuses nur ein feuchtes Tuch mit milder Seifenlauge.

## 9. Lagerung/Transport

- ▶ Wenn Sie das Gerät nicht benutzen, ziehen Sie den Netzstecker.
- ▶ Wickeln Sie das Netzkabel um die Kabelaufnahme an der Geräteunterseite.

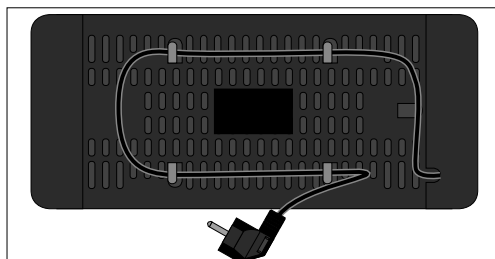

(Abb. ähnlich)

- ▶ Bewahren Sie das Gerät an einem trockenen, staub- und frostfreien Ort ohne direkte Sonneneinstrahlung auf.
- ▶ Achten Sie darauf, dass das Gerät außerhalb der Reichweite von Kindern aufbewahrt wird.
- ▶ Um Beschädigungen bei einem Transport zu vermeiden, empfehlen wir Ihnen, die Originalverpackung zu nutzen.

## 10. Fehlerbehebung

Das Gerät hat unser Haus in einem einwandfreien Zustand verlassen. Sollte Sie dennoch ein Problem feststellen, versuchen Sie es zunächst anhand der folgenden Tabelle zu beheben. Sollten Sie keinen Erfolg haben, kontaktieren Sie unseren Kundendienst.

Problem	Mögliche Ursache	Fehlerbehebung
Das Gerät funktioniert nicht. Brotheber rastet nicht ein.	Der Netzstecker ist nicht mit einer Steckdose verbunden.	▶ Schließen Sie das Gerät an eine Steckdose an. Die Netzspannung muss den technischen Daten des Gerätes entsprechen.
Das Brot wird nach dem Toasten nicht angehoben.	Brotscheibe eingeklemmt.	▶ Gehen Sie wie in „7.4. Eingeklemmte Brotscheiben entfernen“ auf Seite 15 vor.

---

## 11. Entsorgung



### VERPACKUNG

Ihr Gerät befindet sich zum Schutz vor Transportschäden in einer Verpackung. Verpackungen sind aus Materialien hergestellt, die umweltschonend entsorgt und einem fachgerechten Recycling zugeführt werden können.



### GERÄT

Alle mit dem nebenstehenden Symbol gekennzeichneten Altgeräte dürfen nicht im normalen Hausmüll entsorgt werden.

Entsprechend Richtlinie 2012/19/EU ist das Gerät am Ende seiner Lebensdauer einer geordneten Entsorgung zuzuführen.

Dabei werden im Gerät enthaltene Wertstoffe der Wiederverwertung zugeführt und die Belastung der Umwelt vermieden.

Geben Sie das Altgerät an einer Sammelstelle für Elektroschrott oder einem Wertstoffhof ab.

Wenden Sie sich für nähere Auskünfte an Ihr örtliches Entsorgungsunternehmen oder Ihre kommunale Verwaltung.

## 12. Technische Daten

Nennspannung: 220–240 V ~ 50/60 Hz

Nennaufnahme: 770-920 W

## 13. Konformitätsinformation

**CE** Hiermit erklärt MEDION AG, dass sich dieses Gerät in Übereinstimmung mit den grundlegenden Anforderungen und den übrigen einschlägigen Bestimmungen befindet:

- EMV-Richtlinie 2014/30/EU
- Niederspannungsrichtlinie 2014/35/EU
- Öko-Design Richtlinie 2009/125/EG
- RoHS-Richtlinie 2011/65/EU.

## 14. Serviceinformationen

Sollte Ihr Gerät einmal nicht wie gewünscht und erwartet funktionieren, wenden Sie sich zunächst an unseren Kundenservice. Es stehen Ihnen verschiedene Wege zur Verfügung, um mit uns in Kontakt zu treten:

- In unserer Service Community treffen Sie auf andere Benutzer sowie unsere Mitarbeiter und können dort Ihre Erfahrungen austauschen und Ihr Wissen weitergeben.  
Sie finden unsere Service Community unter [community.medion.com](http://community.medion.com).
- Gerne können Sie auch unser Kontaktformular unter [www.medion.com/contact](http://www.medion.com/contact) nutzen.
- Selbstverständlich steht Ihnen unser Serviceteam auch über unsere Hotline oder postalisch zur Verfügung.





Deutschland	
Öffnungszeiten	Multimedia-Produkte (PC, Notebook, etc.)
Mo. - Fr.: 07:00 - 23:00 Sa. / So.: 10:00 - 18:00	☎ 0201 22099-111
	Haushalt & Heimelektronik
	☎ 0201 22099-222
	Mobiltelefon; Tablet & Smartphone
	☎ 0201 22099-333
Serviceadresse	
<b>MEDION AG 45092 Essen Deutschland</b>	
Österreich	
Öffnungszeiten	Rufnummer
Mo. - Fr.: 08:00 - 21:00 Sa. / So.: 10:00 - 18:00	☎ 01 9287661
Serviceadresse	
<b>MEDION Service Center Franz-Fritsch-Str. 11 4600 Wels Österreich</b>	
Schweiz	

Öffnungszeiten	Rufnummer
Mo. - Fr.: 09:00 - 19:00	☎ 0848 - 33 33 32
Serviceadresse	
<b>MEDION/LENOVO Service Center</b> <b>Ifangstrasse 6</b> <b>8952 Schlieren</b> <b>Schweiz</b>	
Belgien	
Öffnungszeiten	Rufnummer
Mo. - Fr.: 09:00 - 19:00	☎ 02 - 200 61 98
Serviceadresse	
<b>MEDION B.V.</b> <b>John F.Kennedylaan 16a</b> <b>5981 XC Panningen</b> <b>Nederland</b>	
Luxemburg	
Öffnungszeiten	Rufnummer
Mo. - Fr.: 09:00 - 19:00	☎ 34-20 808 664
Serviceadresse	
<b>MEDION B.V.</b> <b>John F.Kennedylaan 16a</b> <b>5981 XC Panningen</b> <b>Nederland</b>	

Diese und viele weitere Bedienungsanleitungen stehen Ihnen über das Serviceportal zum Download zur Verfügung.

Dort finden Sie auch Treiber und andere Software zu diversen Geräten.

Sie können auch den QR Code scannen und die Bedienungsanleitung über das Serviceportal auf Ihr mobiles Endgerät laden.

Deutschland	Belgien
 <p data-bbox="146 475 546 501"><a href="http://www.medion.com/de/service/start/">www.medion.com/de/service/start/</a></p>	 <p data-bbox="594 475 1028 501"><a href="http://www.medion.com/be/nl/service/start/">www.medion.com/be/nl/service/start/</a></p>
Österreich	Luxemburg
 <p data-bbox="146 742 546 767"><a href="http://www.medion.com/at/service/start/">www.medion.com/at/service/start/</a></p>	 <p data-bbox="594 742 1028 767"><a href="http://www.medion.com/lu/de/service/start/">www.medion.com/lu/de/service/start/</a></p>
Schweiz	
 <p data-bbox="127 1010 565 1035"><a href="http://www.medion.com/ch/de/service/start/">www.medion.com/ch/de/service/start/</a></p>	

---

## 15. Datenschutzerklärung

Sehr geehrter Kunde!

Wir teilen Ihnen mit, dass wir, die MEDION AG, Am Zehnthof 77, 45307 Essen als Verantwortlicher Ihre personenbezogenen Daten verarbeiten.

In datenschutzrechtlichen Angelegenheiten werden wir durch unseren betrieblichen Datenschutzbeauftragten, erreichbar unter MEDION AG, Datenschutz, Am Zehnthof 77, D – 45307 Essen; datenschutz@medion.com unterstützt. Wir verarbeiten Ihre Daten zum Zweck der Garantieabwicklung und damit zusammenhängender Prozesse ( z. B. Reparaturen) und stützen uns bei der Verarbeitung Ihrer Daten auf den mit uns geschlossenen Kaufvertrag.

Ihre Daten werden wir zum Zweck der Garantieabwicklung und damit zusammenhängender Prozesse ( z. B. Reparaturen) an die von uns beauftragten Reparaturdienstleister übermitteln. Wir speichern Ihre personenbezogenen Daten im Regelfall für die Dauer von drei Jahren, um Ihre gesetzlichen Gewährleistungsrechte zu erfüllen.

Uns gegenüber haben Sie das Recht auf Auskunft über die betreffenden personenbezogenen Daten sowie auf Berichtigung, Löschung, Einschränkung der Verarbeitung, Widerspruch gegen die Verarbeitung sowie auf Datenübertragbarkeit.

Beim Auskunfts- und beim Löschungsrecht gelten jedoch Einschränkungen nach den §§ 34 und 35 BDSG ( Art. 23 DS-GVO), Darüber hinaus besteht ein Beschwerderecht bei einer zuständigen Datenschutzaufsichtsbehörde (Art. 77 DS-GVO i. V. m. § 19 BDSG). Für die MEDION AG ist das die Landesbeauftragte für Datenschutz und Informationsfreiheit Nordrhein Westfalen, Postfach 200444, 40212 Düsseldorf, www.lidi.nrw.de.

Die Verarbeitung Ihrer Daten ist für die Garantieabwicklung erforderlich; ohne Bereitstellung der erforderlichen Daten ist die Garantieabwicklung nicht möglich.

## 16. Impressum

Copyright © 2020

Stand: 22.10.2020

Alle Rechte vorbehalten.

Diese Bedienungsanleitung ist urheberrechtlich geschützt.

Vervielfältigung in mechanischer, elektronischer und jeder anderen Form ohne die schriftliche Genehmigung des Herstellers ist verboten.

Das Copyright liegt bei der Firma:

**MEDION AG**

**Am Zehnthof 77**

**45307 Essen**

**Deutschland**

Bitte beachten Sie, dass die oben stehende Anschrift keine Retourenanschrift ist. Kontaktieren Sie zuerst immer unseren Kundenservice.

# Sommaire

<b>1.</b>	<b>Informations concernant la présente notice d'utilisation.....</b>	<b>24</b>
1.1.	Explication des symboles.....	24
<b>2.</b>	<b>Utilisation conforme.....</b>	<b>26</b>
<b>3.</b>	<b>Consignes de sécurité.....</b>	<b>27</b>
<b>4.</b>	<b>Contenu de la livraison.....</b>	<b>32</b>
<b>5.</b>	<b>Vue d'ensemble de l'appareil.....</b>	<b>33</b>
<b>6.</b>	<b>Mise en service.....</b>	<b>34</b>
<b>7.</b>	<b>Utilisation du grille-pain.....</b>	<b>34</b>
7.1.	Décongeler du pain/pain de mie congelé.....	35
7.2.	Réchauffer du pain.....	35
7.3.	Utilisation du chauffe-viennoiserie.....	35
7.4.	Retirer des tranches de pain coincées.....	36
<b>8.</b>	<b>Nettoyage de l'appareil.....</b>	<b>36</b>
8.1.	Vider le tiroir ramasse-miettes.....	37
8.2.	Nettoyage de l'appareil.....	37
<b>9.</b>	<b>Stockage/transport.....</b>	<b>38</b>
<b>10.</b>	<b>Dépannage.....</b>	<b>38</b>
<b>11.</b>	<b>Recyclage.....</b>	<b>39</b>
<b>12.</b>	<b>Caractéristiques techniques.....</b>	<b>39</b>
<b>13.</b>	<b>Information relative à la conformité.....</b>	<b>39</b>
<b>14.</b>	<b>Informations relatives au service après-vente.....</b>	<b>40</b>
<b>15.</b>	<b>Déclaration de confidentialité.....</b>	<b>42</b>
<b>16.</b>	<b>Mentions légales.....</b>	<b>43</b>

---

# 1. Informations concernant la présente notice d'utilisation



Merci d'avoir choisi notre produit. Nous vous souhaitons une bonne utilisation.

Veuillez lire attentivement les consignes de sécurité et la notice d'utilisation dans son intégralité avant la mise en service de l'appareil. Tenez compte des avertissements figurant sur l'appareil et dans la notice d'utilisation. Conservez toujours la notice d'utilisation à portée de main. Cette notice d'utilisation fait partie intégrante du produit. Si vous vendez ou donnez l'appareil, remettez-la également impérativement au nouveau propriétaire.

## 1.1. Explication des symboles

Le danger décrit dans les paragraphes signalés par l'un des symboles d'avertissement suivants doit être évité, afin d'empêcher les conséquences potentielles évoquées.



### **DANGER !**

Danger de mort imminente !



### **AVERTISSEMENT !**

Éventuel danger de mort et/ou de blessures graves irréversibles !



### **AVERTISSEMENT !**

Risque d'électrocution !



### **AVERTISSEMENT !**

Danger dû à des surfaces brûlantes !



### **ATTENTION !**

Risque de blessures légères et/ou moyennement graves !



### **AVIS !**

Respectez les consignes afin d'éviter tout dommage matériel !



Informations complémentaires concernant l'utilisation de l'appareil !



## AVIS !

Tenez compte des remarques contenues dans la notice d'utilisation !

- Énumération/Information sur des événements se produisant pendant l'utilisation
- ▶ Action à exécuter
- Action à exécuter afin d'éviter tout danger



### Utilisation en intérieur

Les appareils portant ce symbole sont exclusivement destinés à une utilisation en intérieur.



Symbole de courant alternatif



Les produits portant ce symbole sont conformes aux exigences des directives de l'Union européenne (voir chapitre « Information relative à la conformité »).



Marquage des matériaux d'emballage relevant des consignes de tri. Marquage avec abréviations (a) et numérotation (b) selon la classification suivante : 1-7 : Plastiques/20-22 : Papier et carton/80-98 : Matériaux composites



En Allemagne, le label « Der Grüne Punkt » (point vert) désigne les emballages recyclables collectés dans les sacs ou poubelles jaunes, les conteneurs à verre ou les bennes à carton, qui sont éliminés ou recyclés par la société Duales System, conformément au décret allemand sur les emballages.



Éliminez l'emballage de manière écologique (voir « 11. Recyclage » à la page 39)



Éliminez l'appareil de manière écologique (voir « 11. Recyclage » à la page 39)

---

## 2. Utilisation conforme

Cet appareil est exclusivement conçu pour décongeler, réchauffer, faire griller des tranches de pain ou cuire des petits pains.

Cet appareil est destiné à un usage domestique ou à des applications domestiques similaires telles que :

- Dans les cuisines pour le personnel de magasins, de bureaux ou d'autres domaines professionnels ;
- Dans les exploitations agricoles ;
- Par des clients dans les hôtels, motels et autres établissements d'hébergement ;
- Dans les chambres d'hôtes.

Le produit n'est pas destiné à un usage commercial ou industriel. Veuillez noter qu'en cas d'utilisation non conforme, la garantie sera annulée :

- Ne transformez pas l'appareil sans notre accord et n'utilisez pas d'appareils supplémentaires autres que ceux autorisés ou livrés par nos soins.
- Utilisez uniquement des pièces de rechange et accessoires fournis ou approuvés par nos soins.
- Tenez compte de toutes les informations figurant dans cette notice d'utilisation, en particulier des consignes de sécurité. Toute autre utilisation est considérée comme non conforme et peut entraîner des dommages corporels ou matériels.

### 3. Consignes de sécurité

- Conservez l'appareil et les accessoires dans un endroit hors de portée des enfants.
- Ce produit peut être utilisé par des enfants âgés de plus de 8 ans et par des personnes présentant des capacités physiques, sensorielles ou mentales restreintes ou manquant d'expérience et/ou de connaissances, s'ils sont surveillés ou s'ils ont reçu des instructions pour pouvoir utiliser l'appareil en toute sécurité et ont compris les dangers en résultant. Les enfants ne doivent pas jouer avec l'appareil.
- Le nettoyage et la maintenance de l'appareil par l'utilisateur ne doivent pas être exécutés par des enfants, sauf si ceux-ci sont âgés de plus de 8 ans et sont surveillés.
- Conservez le produit et l'adaptateur secteur hors de portée des enfants de moins de 8 ans.
- Conservez tous les emballages utilisés (sachets, morceaux de polystyrène, etc.) hors de portée des enfants.
- Ne laissez pas l'appareil sans surveillance pendant son fonctionnement.



#### **AVERTISSEMENT !**

#### **Risque d'électrocution/de court-circuit !**

Il existe un risque de choc électrique/court-circuit dû aux pièces conductrices de courant.

- Branchez l'appareil uniquement sur une prise de courant réglementaire et facilement accessible située à proximité du lieu d'installation de l'appareil. La tension secteur locale doit correspondre à celle indiquée dans les caractéristiques techniques de l'appareil.
- La prise de courant doit rester accessible, s'il devait s'avérer nécessaire de débrancher rapidement l'appareil.
- Débranchez la fiche d'alimentation de l'appareil de la prise de courant après chaque utilisation, avant chaque nettoyage ou en l'absence de surveillance.

- 
- Débranchez toujours l'appareil en tirant au niveau de la fiche d'alimentation, jamais sur le cordon d'alimentation.
  - Veillez à ce que le cordon d'alimentation n'entre pas en contact avec des surfaces ou objets brûlants (p. ex. plaques électriques).
  - N'utilisez pas l'appareil lorsque le cordon d'alimentation ou l'appareil lui-même présente des dommages visibles ou si celui-ci est tombé.
  - En cas d'orage, les appareils raccordés au réseau électrique peuvent être endommagés. Débranchez donc toujours la fiche d'alimentation de la prise de courant en cas d'orage.
  - Avant la première mise en service et après chaque utilisation, vérifiez que l'appareil et le cordon d'alimentation ne sont pas endommagés.
  - Déroulez entièrement le cordon d'alimentation.
  - Veillez à ne pas plier ou écraser le cordon d'alimentation.
  - Si l'appareil ou le cordon d'alimentation présente des dommages visibles, ne mettez pas l'appareil en service.
  - Si vous constatez un dommage causé lors du transport, contactez immédiatement le SAV.
  - En cas de dysfonctionnement ou de problème, appuyez sur le bouton d'arrêt et débranchez immédiatement le cordon d'alimentation.
  - Ne mettez jamais les doigts dans les fentes du grille-pain.
  - Ne modifiez en aucun cas vous-même l'appareil et n'essayez pas d'ouvrir et/ou de réparer vous-même une quelconque pièce de l'appareil.
  - Afin d'éviter tout danger, faites réparer le cordon d'alimentation uniquement par un atelier spécialisé qualifié ou contactez le SAV.
  - Ne plongez en aucun cas l'appareil dans l'eau ou d'autres liquides, ne le passez pas sous l'eau courante et ne l'utilisez pas dans des pièces humides, afin d'éviter tout risque d'électrocution.
-

- 
- Débranchez la fiche d'alimentation de l'appareil de la prise de courant si
    - vous nettoyez l'appareil,
    - l'appareil est humide ou mouillé,
    - vous n'utilisez plus l'appareil.
  - Évitez tout contact de l'appareil avec de l'eau ou d'autres liquides. Tenez l'appareil, le cordon d'alimentation et la fiche d'alimentation éloignés des lavabos, éviers, etc.
  - Ne placez aucun récipient rempli de liquide, p. ex. un vase ou une boisson, sur ou à proximité de l'appareil.
  - Ne touchez jamais l'appareil ou le cordon d'alimentation avec les mains mouillées.
  - Ne plongez jamais l'appareil dans l'eau ou d'autres liquides.
  - Utilisez l'appareil exclusivement en intérieur.



### **AVERTISSEMENT !**

#### **Risque d'incendie !**

L'appareil chauffe fortement pendant le fonctionnement. Les objets inflammables situés à proximité immédiate de l'appareil peuvent s'enflammer.

- N'installez pas l'appareil au-dessus d'une plaque de cuisson ou d'un autre appareil générant de la chaleur (gril, friteuse), même si ceux-ci sont surmontés d'une hotte aspirante.
- Laissez suffisamment d'espace entre le grille-pain et d'autres appareils ou le mur pour permettre la circulation de l'air.
- Ne recouvrez pas l'appareil pendant le fonctionnement.
- N'utilisez jamais l'appareil à proximité ou en dessous d'objets facilement inflammables tels que des rideaux, voilages, papier, etc.
- Ne faites pas fonctionner le grille-pain avec une minuterie externe ou un système de commande à distance séparé.



## **AVERTISSEMENT !**

### **Risque d'incendie !**

Les tranches de pain ou d'autres aliments réchauffés peuvent s'enflammer.

- N'insérez pas d'objets étrangers ni d'aliments emballés (p. ex. dans du papier aluminium ou du film alimentaire) dans les fentes du grille-pain.
- Veillez à ce que le tiroir ramasse-miettes soit toujours en place quand vous utilisez le grille-pain.
- Videz régulièrement le tiroir ramasse-miettes (voir « 8. Nettoyage de l'appareil » à la page 36).



## **ATTENTION !**

### **Risque de blessure !**

Le boîtier chauffe fortement pendant le fonctionnement. Il existe un risque de blessure par brûlure.

L'utilisation de pain de forme ou de taille réduite à celle du pain de mie standard peut entraîner un risque de brûlure en cas de contact avec les parties brûlantes de l'appareil, lorsque vous retirez le pain grillé.

- Pendant le fonctionnement, ne touchez donc l'appareil qu'au niveau des boutons et des poignées prévus à cet effet.
- Attendez que le grille-pain ait refroidi avant de le transporter ou de le nettoyer. Tenez le boîtier par les côtés lorsque vous transportez l'appareil.



## **AVIS !**

### **Damage possible de l'appareil !**

Risque de dommage matériel en cas d'utilisation/installation incorrecte de l'appareil.

- Installez l'appareil sur une surface stable et plane.
- Ne posez pas l'appareil sur le bord d'une table afin d'éviter qu'il ne bascule et tombe.

- Disposez le cordon d'alimentation de manière à éviter tout risque de trébuchement et n'utilisez pas de rallonge. Ne laissez pas le cordon d'alimentation pendre du plan de travail.
- N'utilisez jamais un couteau ou d'autres objets métalliques pour retirer des tranches ou morceaux de pain coincés à l'intérieur du grille-pain. Vous pourriez endommager les éléments chauffants (voir « 7.4. Retirer des tranches de pain coincées » à la page 36).
- Pour le nettoyage, n'utilisez pas de produits de nettoyage chimiques agressifs, de détergents, d'éponges dures, etc. Vous risqueriez de rayer la surface.

Les additifs chimiques présents dans les revêtements de certains meubles peuvent attaquer le matériau des pieds de l'appareil et provoquer des résidus sur la surface du meuble.

- Si nécessaire, placez l'appareil sur une surface insensible à la chaleur.



### **ATTENTION !**

#### **Risques pour la santé !**

L'acrylamide présent dans les résidus de pain carbonisés ou brûlés peut être cancérigène.

- Sélectionnez plutôt un niveau de brunissement faible ou moyen. Enlevez les parties brûlées.

---

## 4. Contenu de la livraison



**DANGER !**

**Risque de suffocation !**

L'ingestion ou l'inhalation de petites pièces ou de films présente un risque de suffocation.

- Conservez le film d'emballage hors de portée des enfants.

Veillez vérifier l'intégralité de la livraison et nous signaler toute livraison incomplète dans les 14 jours suivant l'achat.

Le produit que vous avez acheté comprend :

- Grille-pain
- Chauffe-viennoiserie
- Notice d'utilisation avec informations de garantie

## 5. Vue d'ensemble de l'appareil

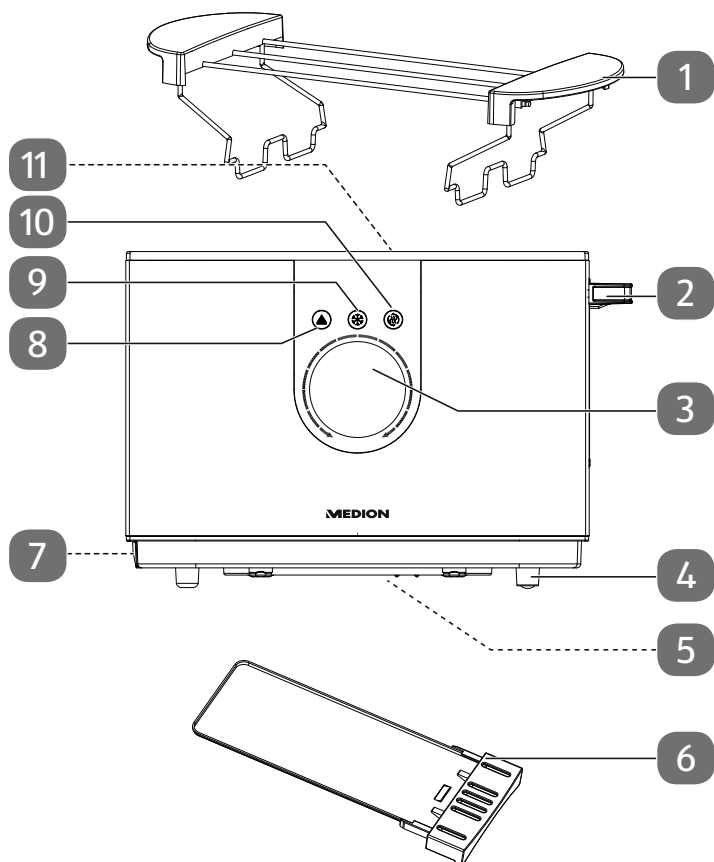

- 1) Chauffe-viennoiserie
- 2) Levier manuel
- 3) Écran/bouton de réglage du brunissage (niveaux **1 à 7**)
- 4) Pied de l'appareil
- 5) Enroulement du cordon d'alimentation (en dessous, non représenté)
- 6) Tiroir ramasse-miettes
- 7) Compartiment du tiroir ramasse-miettes (sur le côté, non représenté)
- 8) Bouton d'arrêt ▲
- 9) Bouton Décongélation ❄
- 10) Bouton Réchauffer 🌀
- 11) Fentes du grille-pain

---

## 6. Mise en service

- ▶ Retirez tous les emballages.



### ATTENTION ! Risque de brûlure !

Le boîtier chauffe fortement pendant le fonctionnement.

- Pendant le fonctionnement, ne touchez donc l'appareil que par les boutons et poignées prévus à cet effet.

Avant d'utiliser l'appareil pour la première fois, procédez comme suit, afin d'éliminer les résidus liés à la fabrication :

- ▶ Branchez le grille-pain à une prise de courant domestique.
- ▶ Réglez le niveau de brunissement au maximum (**7**) puis appuyez sur le levier manuel pour mettre l'appareil en marche.



Il est normal que l'appareil dégage un peu de vapeur et d'odeur lors de la première utilisation. Aérez bien les pièces si nécessaire.

- ▶ Lorsque l'appareil s'est éteint, répétez cette procédure quatre fois. L'appareil est ensuite prêt à fonctionner.

## 7. Utilisation du grille-pain

Procédez comme suit pour faire griller du pain/pain de mie :

- ▶ Insérez correctement le tiroir ramasse-miettes.
- ▶ Branchez le grille-pain à une prise de courant domestique.
- ▶ Insérez une tranche de pain/pain de mie dans les fentes du grille-pain.



Pour griller du pain aux raisins ou aux fruits secs, retirez les fruits des tranches de pain avant de l'introduire dans les fentes du grille-pain. Cela permet d'éviter que des morceaux ne tombent dans le grille-pain ou restent collés à la grille de protection des fentes du grille-pain.

- ▶ Réglez le niveau de brunissement souhaité (**1** = niveau le plus faible, **7** = niveau le plus élevé).

Le niveau sélectionné ainsi que le symbole ▲ s'affichent à l'écran. Le niveau **3** est réglé par défaut.

Si vous utilisez le grille-pain pour la première fois ou si vous n'êtes pas sûr du niveau de brunissement correct, sélectionnez un niveau inférieur ou laissez le réglage au **3**.

- ▶ Si vous n'utilisez qu'une seule fente du grille-pain, choisissez un niveau de brunissement plus faible que la normale, afin d'éviter que le pain ne soit pas trop grillé.

- 
- ▶ Appuyez sur le levier manuel jusqu'à ce qu'il s'enclenche. Les éléments chauffants s'allument automatiquement. L'écran affiche le symbole de la fonction sélectionnée ainsi que le niveau de brunissement choisi. Dès que le pain atteint le niveau de brunissement défini, il remonte. Les éléments chauffants s'éteignent.
  - ▶ Pour mettre fin manuellement au brunissement du pain, appuyez sur le bouton d'arrêt (▲). Les éléments chauffants s'éteignent et le pain remonte.

## 7.1. Décongeler du pain/pain de mie congelé

Pour faire griller du pain/pain de mie congelé,

- ▶ mettez les tranches de pain/pain de mie dans le grille-pain, sélectionnez le niveau de brunissement souhaité et appuyez sur le levier manuel.
- ▶ Appuyez sur le bouton de décongélation (❄). L'écran affiche le symbole de la fonction sélectionnée ❄. À degré de brunissement égal, la décongélation nécessite un peu plus de temps que la durée normale de cuisson du pain.

## 7.2. Réchauffer du pain

Pour réchauffer des tranches de pain froides ou grillées,

- ▶ appuyez sur le levier manuel, puis sur le bouton Réchauffer (☞). L'écran affiche le symbole de la fonction sélectionnée ☞.

La durée de réchauffage est d'environ 30 secondes quel que soit le degré de brunissement réglé.

## 7.3. Utilisation du chauffe-viennoiserie



### AVERTISSEMENT !

#### Risque d'incendie !

Une circulation d'air insuffisante peut entraîner une accumulation de chaleur.

- Ne mettez jamais des tranches de pain dans les fentes de l'appareil pendant que vous réchauffez des petits pains sur le chauffe-viennoiserie.
- N'introduisez jamais le chauffe-viennoiserie dans l'appareil.



## ATTENTION !

### Risque de brûlure !

Les parties métalliques chauffent fortement.

- Après utilisation, ne touchez le chauffe-viennoiserie que par les poignées en plastique et non par les parties métalliques.
- ▶ Dépliez les étriers latéraux et placez le chauffe-viennoiserie avec l'évidement sur la barre médiane du grille-pain entre les fentes.
- ▶ Sélectionnez le niveau de brunissement **2** en tournant le bouton de réglage.
- ▶ Placez un ou deux petits pains sur le chauffe-viennoiserie et appuyez sur le levier manuel.

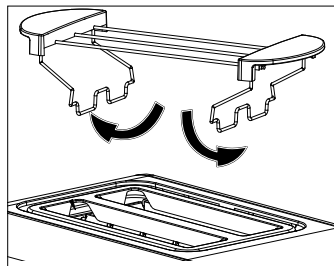

## 7.4. Retirer des tranches de pain coincées

Veillez à ne pas utiliser des tranches de pain/pain de mie trop épaisses. Si une tranche de pain/pain de mie reste coincé(e) dans une fente du grille-pain, procédez comme suit :

- ▶ Éteignez le grille-pain en appuyant sur le bouton d'arrêt (▲) et débranchez la fiche d'alimentation.
- ▶ Attendez que l'appareil ait refroidi.
- ▶ Dégagez le pain coincé à l'aide d'un ustensile non coupant et non métallique (p. ex. le manche d'une cuillère en bois) sans toucher les éléments chauffants.

## 8. Nettoyage de l'appareil



## DANGER !

### Risque d'électrocution !

Il existe un risque de choc électrique dû aux pièces sous tension.

- Ne plongez jamais l'appareil dans l'eau ou d'autres liquides.
- Débranchez la fiche d'alimentation de la prise de courant avant de nettoyer le boîtier de l'appareil.

**ATTENTION !****Risque de brûlure !**

L'appareil chauffe pendant le fonctionnement.

- Laissez toujours l'appareil refroidir correctement.

**AVIS !****Risque de dommage !**

Toute manipulation incorrecte des surfaces sensibles peut endommager l'appareil.

- Évitez les solvants et produits d'entretien chimiques qui pourraient endommager la surface et/ou les inscriptions sur l'appareil.

**8.1. Vider le tiroir ramasse-miettes**

- ▶ Si vous utilisez régulièrement le grille-pain, retirez le tiroir ramasse-miettes environ une fois par semaine pour éliminer les miettes. Laissez d'abord refroidir l'appareil.
- ▶ Si nécessaire, nettoyez le tiroir ramasse-miettes dans une solution d'eau de vaisselle chaude. Séchez soigneusement le tiroir ramasse-miettes et remettez-le en place.

**8.2. Nettoyage de l'appareil**

- ▶ Tenez l'appareil à deux mains au-dessus d'un évier et retournez-le avec les fentes vers le bas. Secouez l'appareil en le tournant dans tous les sens, afin que les résidus de pain sortent par les fentes.
- ▶ Utilisez uniquement un chiffon humide avec de l'eau légèrement savonneuse pour nettoyer le boîtier.

## 9. Stockage/transport

- ▶ Si vous n'utilisez pas l'appareil, débranchez la fiche d'alimentation.
- ▶ Enroulez le cordon d'alimentation autour du support d'enroulement en dessous de l'appareil.

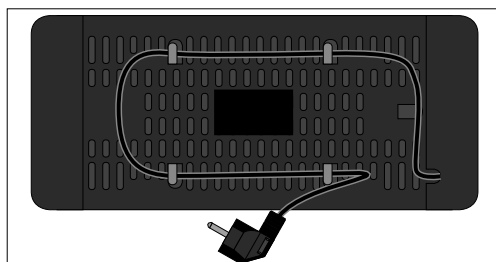

(Exemple d'illustration)

- ▶ Entrez l'appareil dans un endroit sec, à l'abri de la poussière, du gel et du rayonnement direct du soleil.
- ▶ Veillez à ce que l'appareil soit rangé hors de portée des enfants.
- ▶ Afin d'éviter tout dommage lors du transport, nous vous recommandons d'utiliser l'emballage d'origine.

## 10. Dépannage

Cet appareil a quitté notre entreprise en parfait état. Si vous constatez cependant un problème avec l'appareil, essayez d'abord de le résoudre à l'aide du tableau suivant. Si le problème persiste, veuillez contacter notre SAV.

Problème	Cause possible	Dépannage
L'appareil ne fonctionne pas. Le levier manuel ne s'enclenche pas.	La fiche d'alimentation n'est pas branchée sur une prise de courant.	▶ Branchez l'appareil sur une prise de courant. La tension secteur doit correspondre à celle indiquée dans les caractéristiques techniques de l'appareil.
Le pain grillé ne remonte pas.	La tranche de pain est coincée.	▶ Procédez comme indiqué au paragraphe « 7.4. Retirer des tranches de pain coincées » à la page 36.

## 11. Recyclage



### EMBALLAGE

L'appareil est placé dans un emballage afin de le protéger contre tout dommage pendant le transport. Les emballages sont fabriqués à partir de matériaux qui peuvent être éliminés de manière écologique et remis à un service de recyclage approprié.



### APPAREIL

Il est interdit d'éliminer les appareils usagés portant le symbole ci-contre avec les déchets ménagers.

Conformément à la directive 2012/19/UE, l'appareil doit être recyclé de manière réglementaire lorsqu'il arrive en fin de cycle de vie.

Les matériaux recyclables contenus dans l'appareil seront recyclés, ce qui permet de respecter l'environnement.

Déposez l'appareil usagé dans un point de collecte de déchets électriques et électroniques ou dans un centre de tri.

Pour de plus amples renseignements, adressez-vous à l'entreprise d'élimination des déchets locale ou à la municipalité.

## 12. Caractéristiques techniques

Tension nominale : 220-240 V, ~ 50/60 Hz

Puissance nominale : 770-920 W

## 13. Information relative à la conformité

 Par la présente, MEDION AG déclare que cet appareil est conforme aux exigences essentielles et autres dispositions pertinentes :

- Directive concernant la compatibilité électromagnétique 2014/30/UE
- Directive basse tension 2014/35/UE
- Directive sur l'écoconception 2009/125/CE
- Directive RoHS 2011/65/UE.

## 14. Informations relatives au service après-vente

Si votre appareil ne fonctionne pas de la manière dont vous le souhaitez, veuillez d'abord vous adresser à notre service après-vente. Vous disposez des moyens suivants pour entrer en contact avec nous :

- Au sein de notre Service Community, vous pouvez discuter avec d'autres utilisateurs ainsi qu'avec nos collaborateurs pour partager vos expériences et vos connaissances.  
Vous pouvez accéder à notre Service Community ici : [community.medion.com](http://community.medion.com).
- Vous pouvez également utiliser notre formulaire de contact disponible ici : [www.medion.com/contact](http://www.medion.com/contact).
- Notre équipe du service après-vente se tient également à votre disposition via notre assistance téléphonique ou par courrier.

France	
Horaires d'ouverture	Hotline SAV
Lun - Ven : 9h00 à 19h00	☎ 02 43 16 60 30
Adresse du service après-vente	
<b>MEDION France</b> <b>75 Rue de la Foucaudière</b> <b>72100 LE MANS</b> <b>France</b>	
Suisse	
Horaires d'ouverture	Hotline SAV
Lun - Ven : 9h00 à 19h00	☎ 0848 - 33 33 32
Adresse du service après-vente	
<b>MEDION/LENOVO Service Center</b> <b>Ifangstrasse 6</b> <b>8952 Schlieren</b> <b>Suisse</b>	

Belgique	
Horaires d'ouverture	Hotline SAV
Lun - Ven : 9h00 à 19h00	☎ 02 - 200 61 98
Adresse du service après-vente	
<b>MEDION B.V.</b> <b>John F.Kennedylaan 16a</b> <b>5981 XC Panningen</b> <b>Nederland</b>	
Luxembourg	
Horaires d'ouverture	Hotline SAV
Lun - Ven : 9h00 à 19h00	☎ 34 - 20 808 664
Adresse du service après-vente	
<b>MEDION B.V.</b> <b>John F.Kennedylaan 16a</b> <b>5981 XC Panningen</b> <b>Nederland</b>	

## France



La présente notice d'utilisation et bien d'autres sont disponibles au téléchargement sur le portail de service après-vente [www.medion.com/fr/service/accueil/](http://www.medion.com/fr/service/accueil/).

Vous pourrez également y trouver des pilotes et d'autres logiciels pour différents appareils.

Vous pouvez également scanner le code QR ci-contre pour charger la notice d'utilisation sur un appareil mobile via le portail de service.

## Suisse



La présente notice d'utilisation et bien d'autres sont disponibles au téléchargement sur le portail de service après-vente [www.medion.com/ch/fr/service/start/](http://www.medion.com/ch/fr/service/start/).

Vous pourrez également y trouver des pilotes et d'autres logiciels pour différents appareils.

Vous pouvez également scanner le code QR ci-contre pour charger la notice d'utilisation sur un appareil mobile via le portail de service.

## Belgique



La présente notice d'utilisation et bien d'autres sont disponibles au téléchargement sur le portail de service après-vente [www.medion.com/be/fr/service/accueil/](http://www.medion.com/be/fr/service/accueil/).

Vous pourrez également y trouver des pilotes et d'autres logiciels pour différents appareils.

Vous pouvez également scanner le code QR ci-contre pour charger la notice d'utilisation sur un appareil mobile via le portail de service.

## Luxembourg



La présente notice d'utilisation et bien d'autres sont disponibles au téléchargement sur le portail de service après-vente [www.medion.com/lu/fr/](http://www.medion.com/lu/fr/).

Vous pourrez également y trouver des pilotes et d'autres logiciels pour différents appareils.

Vous pouvez également scanner le code QR ci-contre pour charger la notice d'utilisation sur un appareil mobile via le portail de service.

## 15. Déclaration de confidentialité

Chère cliente, cher client,

Nous vous informons que nous, MEDION AG, Am Zehnthof 77, 45307 Essen, sommes responsables du traitement de vos données personnelles.

En matière de protection des données, nous sommes assistés par le délégué à la protection des données personnelles de notre entreprise, que vous pouvez contacter à l'adresse MEDION AG, Datenschutz, Am Zehnthof 77, D - 45307 Essen ; [datenschutz@medion.com](mailto:datenschutz@medion.com). Nous traitons vos données dans le cadre du déroulement de la garantie et des processus connexes (p. ex. des réparations) et basons le traitement de vos données sur le contrat de vente que nous avons conclu.

Nous transmettons vos données aux prestataires de services de réparation que nous avons mandatés dans le cadre du déroulement de la garantie et des processus connexes (p. ex. des réparations). En règle générale, nous conservons vos données personnelles pendant une durée de trois ans afin de respecter vos droits de garantie légaux.

Vous avez le droit d'obtenir des informations sur les données personnelles vous concernant ainsi que de les faire rectifier, supprimer, limiter leur traitement, vous opposer à leur traitement et à leur transmission.

Toutefois, les droits d'information et de suppression sont soumis à des restrictions en vertu des §§ 34 et 35 des dispositions légales allemandes spéciales en matière de protection des données conformément à la loi fédérale allemande sur la protection

---

des données (BDSG) (art. 23 GDPR), et il existe également un droit de recours auprès d'une autorité de surveillance compétente en matière de protection des données (art. 77 GDPR en relation avec le § 19 des dispositions légales allemandes spéciales en matière de protection des données conformément à la loi fédérale allemande sur la protection des données (BDSG)). En cas de recours auprès de MEDION AG, adressez-vous au responsable de la protection des données et de la liberté d'information de Rhénanie-du-Nord-Westphalie, Postfach 200444, 40212 Düsseldorf, [www.lidi.nrw.de](http://www.lidi.nrw.de).

Le traitement de vos données est nécessaire pour le déroulement de la garantie ; sans la mise à disposition des données nécessaires, le déroulement de la garantie n'est pas possible.

## 16. Mentions légales

Copyright © 2020

Date : 22.10.2020

Tous droits réservés.

La présente notice d'utilisation est protégé par les droits d'auteur.

Toute reproduction sous forme mécanique, électronique ou sous toute autre forme que ce soit est interdite sans l'autorisation préalable écrite du fabricant.

L'entreprise suivante possède les droits d'auteur :

**MEDION AG**  
**Am Zehnthof 77**  
**45307 Essen**  
**Allemagne**

Veillez noter que l'adresse ci-dessus n'est pas celle du service des retours. Contactez toujours notre service après-vente d'abord.



---

# Inhoudsopgave

<b>1.</b>	<b>Informatie over deze gebruiksaanwijzing.....</b>	<b>46</b>
1.1.	Betekenis van de symbolen.....	46
<b>2.</b>	<b>Gebruiksdoel.....</b>	<b>48</b>
<b>3.</b>	<b>Veiligheidsvoorschriften .....</b>	<b>49</b>
<b>4.</b>	<b>Inhoud van de levering .....</b>	<b>53</b>
<b>5.</b>	<b>Overzicht van het apparaat .....</b>	<b>54</b>
<b>6.</b>	<b>Ingebruikname .....</b>	<b>55</b>
<b>7.</b>	<b>Broodrooster bedienen.....</b>	<b>55</b>
7.1.	Bevroren toast/brood ontdooien .....	56
7.2.	Brood opwarmen .....	56
7.3.	Opzetstuk gebruiken .....	56
7.4.	Vastzittende boterhammen verwijderen .....	57
<b>8.</b>	<b>Apparaat reinigen.....</b>	<b>57</b>
8.1.	Kruimellade leegmaken .....	58
8.2.	Apparaat reinigen .....	58
<b>9.</b>	<b>Opslag/transport .....</b>	<b>59</b>
<b>10.</b>	<b>Probleemoplossing .....</b>	<b>59</b>
<b>11.</b>	<b>Afvalverwerking .....</b>	<b>60</b>
<b>12.</b>	<b>Technische gegevens.....</b>	<b>60</b>
<b>13.</b>	<b>Conformiteitsinformatie .....</b>	<b>60</b>
<b>14.</b>	<b>Service-informatie.....</b>	<b>61</b>
<b>15.</b>	<b>Privacy statement.....</b>	<b>63</b>
<b>16.</b>	<b>Colofon .....</b>	<b>64</b>

---

# 1. Informatie over deze gebruiksaanwijzing



Hartelijk dank dat u voor ons product hebt gekozen. Wij wensen u veel plezier met het apparaat.

Lees de veiligheidsvoorschriften en de volledige gebruiksaanwijzing aandachtig door voordat u het apparaat in gebruik neemt. Neem de waarschuwingen op het apparaat en in de gebruiksaanwijzing in acht.

Houd de gebruiksaanwijzing altijd binnen handbereik. Als u het apparaat verkoopt of doorgeeft, geef dan ook deze gebruiksaanwijzing mee, omdat deze een wezenlijk onderdeel is van het product.

## 1.1. Betekenis van de symbolen

Als een tekstgedeelte is gemarkeerd met een van de volgende waarschuwingssymbolen, moet het in de tekst beschreven gevaar worden vermeden om de daar genoemde mogelijke risico's te voorkomen.



### **GEVAAR!**

Waarschuwing voor direct levensgevaar!



### **WAARSCHUWING!**

Waarschuwing voor mogelijk levensgevaar en/of ernstig blijvend letsel!



### **WAARSCHUWING!**

Waarschuwing voor gevaar door een elektrische schok!



### **WAARSCHUWING!**

Waarschuwing voor gevaar door hete oppervlakken!



### **VOORZICHTIG!**

Waarschuwing voor mogelijk minder ernstig of licht letsel!



### **LET OP!**

Neem de aanwijzingen in acht om materiële schade te voorkomen.



Meer informatie over het gebruik van het apparaat!



## LET OP!

Neem de aanwijzingen in de gebruiksaanwijzing in acht!

- Opsommingsteken/informatie over gebeurtenissen die zich tijdens de bediening kunnen voordoen
- ▶ Instructie voor een uit te voeren handeling
- Instructie voor een uit te voeren handeling om gevaren te voorkomen



### Gebruik binnenshuis

Apparaten met dit symbool zijn uitsluitend geschikt voor gebruik binnenshuis.



Symbool voor wisselstroom



Producten die zijn gemarkeerd met dit symbool, voldoen aan de eisen van de EU-richtlijnen (zie het hoofdstuk "Conformiteitsinformatie").



Markeringen op het verpakkingsmateriaal voor het scheiden van afval. Markeringen met de afkortingen (a) en cijfers (b) betekenen het volgende: 1-7: kunststoffen / 20-22: papier en karton / 80-98: composietmaterialen



Met 'Grüne Punkt' op verkoopverpakkingen in Duitsland wordt aangegeven dat deze thuishoren in een gele zak, de gele bak, glasbak of papierbak en als onderdeel van het afvalscheidingsysteem worden afgevoerd of gerecycled in overeenstemming met de Duitse verpakkingsverordening.



Verpakking op een milieuvriendelijke manier afvoeren (zie "11. Afvalverwerking" op blz. 60)



Apparaat op een milieuvriendelijke manier afvoeren (zie "11. Afvalverwerking" op blz. 60)

## 2. Gebruiksdoel

Het apparaat is alleen geschikt voor het roosteren, ontdooien en opwarmen van brood en voor het afbakken van broodjes.

Dit apparaat is bedoeld voor gebruik in particuliere huishoudens en voor vergelijkbare huishoudelijke toepassingen zoals:

- in keukens voor de medewerkers van winkels, kantoren en andere bedrijven;
- op boerderijen;
- door klanten in hotels, motels en andere accommodaties;
- in bed and breakfasts.

Het product is niet bedoeld voor commercieel en industrieel gebruik.

Houd er rekening mee dat bij gebruik van het apparaat voor een ander doel dan waarvoor het is bestemd, de aansprakelijkheid vervalt:

- Bouw het apparaat zonder onze toestemming niet om en gebruik het niet met hulp- of aanbouwapparaten die niet door ons zijn goedgekeurd of geleverd.
- Gebruik uitsluitend door ons geleverde of goedgekeurde reserveonderdelen en accessoires.
- Neem alle informatie in deze gebruiksaanwijzing in acht en houd u in het bijzonder aan de veiligheidsvoorschriften. Iedere andere vorm van gebruik geldt als niet in overeenstemming met de voorschriften en kan leiden tot lichamelijk letsel of materiële schade.

---

### 3. Veiligheidsvoorschriften

- Bewaar het apparaat en de accessoires buiten het bereik van kinderen.
- Dit apparaat kan worden gebruikt door kinderen vanaf 8 jaar en door personen met lichamelijke, zintuiglijke of geestelijke beperkingen of gebrek aan kennis en/of ervaring, mits er iemand toezicht op hen houdt of als hun is geleerd hoe ze het apparaat veilig kunnen gebruiken en ze hebben begrepen welke gevaren het gebruik van het apparaat met zich meebrengt. Kinderen mogen niet met het apparaat spelen.
- Reiniging en gebruikersonderhoud mogen niet door kinderen worden uitgevoerd, tenzij ze ouder zijn dan 8 jaar en er iemand toezicht op hen houdt.
- Houd kinderen jonger dan 8 jaar uit de buurt van het apparaat en de aansluitkabel.
- Bewaar al het gebruikte verpakkingsmateriaal (zakken, stukken polystyreen enz.) buiten het bereik van kinderen.
- Laat het apparaat niet aanstaan zonder dat er iemand bij is.



#### **WAARSCHUWING!**

#### **Gevaar voor elektrische schokken/kortsluiting!**

Er bestaat gevaar voor elektrische schokken of kortsluiting door onderdelen die onder spanning staan.

- Sluit het apparaat alleen aan op een volgens de voorschriften geïnstalleerd en goed bereikbaar stopcontact in de buurt van het apparaat. De lokale netspanning moet overeenkomen met de technische gegevens van het apparaat.
- Zorg ervoor dat het stopcontact vrij toegankelijk is, zodat het apparaat zo nodig snel kan worden losgekoppeld van het elektriciteitsnet.
- Haal de stekker telkens na gebruik uit het stopcontact. Doe dit ook altijd voordat u het apparaat gaat reinigen en als er niemand in de buurt is die het apparaat in het oog kan houden.

- 
- Trek altijd aan de stekker, nooit aan het netsnoer.
  - Let op dat het netsnoer niet in contact komt met hete voorwerpen of oppervlakken (bijv. kookplaten).
  - Gebruik het apparaat niet als het apparaat zelf of het netsnoer zichtbaar is beschadigd of het apparaat is gevallen.
  - Apparaten die zijn aangesloten op het elektriciteitsnet, kunnen bij onweer beschadigd raken. Trek daarom bij onweer altijd de stekker uit het stopcontact.
  - Controleer het apparaat en het netsnoer vóór ingebruikname en telkens na gebruik op beschadigingen.
  - Wikkel het netsnoer helemaal af.
  - Zorg ervoor dat er geen knikken in het netsnoer komen en dat het nergens klem zit.
  - Neem het apparaat niet in gebruik als het apparaat zelf of het netsnoer zichtbaar beschadigd is.
  - Neem bij transportschade onmiddellijk contact op met het Service Center.
  - Druk bij storingen op de stoptoets en trek dan het netsnoer uit het stopcontact.
  - Grijp nooit in de broodsleuven.
  - Breng in geen geval op eigen initiatief veranderingen aan het apparaat aan en probeer niet om een onderdeel van het apparaat zelf te openen en/of te repareren.
  - Laat het netsnoer uitsluitend repareren bij een professioneel reparatiebedrijf of neem contact op met het Service Center om gevaarlijke situaties te voorkomen.
  - Het apparaat mag niet worden ondergedompeld in water of andere vloeistoffen of onder stromend water worden gehouden en mag niet worden gebruikt in vochtige ruimtes, omdat dit een elektrische schok tot gevolg kan hebben.

- 
- Trek de stekker van het apparaat uit het stopcontact wanneer:
    - u het apparaat gaat reinigen;
    - het apparaat vochtig of nat is geworden;
    - u het apparaat niet meer gebruikt.
  - Zorg ervoor dat het apparaat niet in aanraking komt met water of andere vloeistoffen. Houd het apparaat, het netsnoer en de stekker uit de buurt van wastafels, gootstenen en dergelijke.
  - Zet geen met vloeistof gevulde voorwerpen, zoals vazen of glazen, op of in de buurt van het apparaat.
  - Raak het apparaat en het netsnoer nooit aan met natte handen.
  - Dompel het apparaat nooit onder in water of een andere vloeistof.
  - Gebruik het apparaat uitsluitend binnenshuis.



### **WAARSCHUWING!**

#### **Brandgevaar!**

- Tijdens gebruik wordt het apparaat heet. Brandbare voorwerpen in de onmiddellijke omgeving van het apparaat kunnen vlam vatten.
- Zet het apparaat niet neer boven een kookplaat of andere apparaten die warmte afgeven (grill, friteuse), zelfs niet als er daarboven een afzuigkap is geïnstalleerd.
  - Laat wat ruimte tussen het apparaat en andere apparatuur en tussen het apparaat en de muur, zodat de lucht vrij kan circuleren.
  - Dek het apparaat tijdens gebruik niet af.
  - Gebruik het apparaat nooit in de buurt van of onder licht brandbare voorwerpen zoals vitrages, gordijnen, papier enzovoort.
  - Gebruik het broodrooster niet met een externe tijdschakelaar of een aparte afstandsbediening.



## **WAARSCHUWING!**

### **Brandgevaar!**

Sneetjes brood en ander gebak kunnen vlam vatten.

- Steek nooit vreemde voorwerpen of verpakte levensmiddelen (zoals aluminiumfolie, vershoudfolie) in de broodsleuven.
- Gebruik het broodrooster altijd met de kruimellade.
- Maak de kruimellade regelmatig schoon (zie "8. Apparaat reinigen" op blz. 57).



## **VOORZICHTIG!**

### **Gevaar voor letsel!**

De behuizing wordt tijdens het gebruik heet. Er bestaat gevaar voor brandwonden.

Bij gebruik van ander brood dan standaardtoastbrood bestaat het risico op brandwonden doordat u mogelijk warme onderdelen aanraakt bij het verwijderen van brood met een kleiner formaat of andere vorm.

- Pak daarom het apparaat tijdens gebruik uitsluitend vast aan de daarvoor bedoelde handgrepen en raak daarnaast alleen de daarvoor bedoelde toetsen aan.
- Vervoer of reinig het broodrooster alleen nadat het is afgekoeld. Pak de behuizing vast aan de zijkanten wanneer u het apparaat verplaatst.



## **LET OP!**

### **Mogelijke beschadiging van het apparaat!**

Materiële schade door onjuist gebruik of ondeskundige opstelling van het apparaat.

- Plaats het apparaat op een stabiele, vlakke ondergrond.
- Zet het apparaat niet op de rand van een tafel, omdat het dan kan kantelen en vallen.
- Zorg ervoor dat niemand over het netsnoer kan struikelen. Gebruik geen verlengsnoer. Laat het netsnoer niet over de rand van het werkblad hangen.

- Gebruik nooit messen of andere metalen voorwerpen om vastzittende sneetjes brood te verwijderen. De verwarmings-elementen kunnen beschadigd raken (zie "7.4. Vastzittende boterhammen verwijderen" op blz. 57).
- Gebruik voor het schoonmaken geen agressieve chemische reinigingsmiddelen, schuurmiddelen, harde sponzen, enz. Hierdoor kunnen er krassen op het oppervlak komen.

Chemische additieven in meubelcoatings kunnen het materiaal van de pootjes van het apparaat aantasten en vlekken op het meubeloppervlak veroorzaken.

- Plaats het apparaat eventueel op een hittebestendige ondergrond.



### **VOORZICHTIG!**

#### **Gevaar voor de gezondheid!**

Acrylamide, dat ontstaat in verkoold of aangebrand brood, kan kanker veroorzaken.

- Kies een lage of middelhoge bruiningsgraad. Verwijder aangebrande stukken.

## **4. Inhoud van de levering**



### **GEVAAR!**

#### **Verstikkingsgevaar!**

Er bestaat verstikkingsgevaar door het inslikken of inademen van kleine onderdelen of folie.

- Houd de verpakkingsfolie buiten het bereik van kinderen.

Controleer de levering op volledigheid en informeer ons binnen 14 dagen na aankoop indien de levering niet compleet is.

Het door u gekochte pakket moet het volgende bevatten:

- Broodrooster
- Opzetstuk
- Gebruiksaanwijzing met informatie over de garantie

## 5. Overzicht van het apparaat

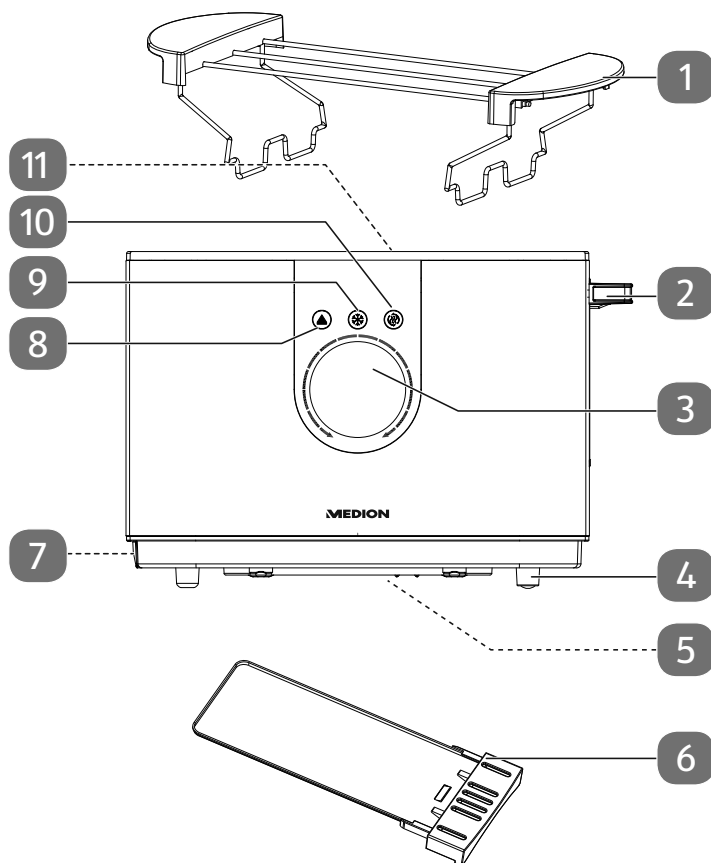

- 1) Opzetstuk
- 2) Broodhendel
- 3) Display/regelaar bruiningsgraad (stand **1-7**)
- 4) Pootjes
- 5) Netsnoeropwikkeling (op onderkant, niet afgebeeld)
- 6) Krui mellade
- 7) Krui mellade (aan zijkant, niet afgebeeld)
- 8) Stoptoets ▲
- 9) Ontdooitoets ❄
- 10) Opwarmtoets ⚡
- 11) Broodsluif

## 6. Ingebruikname

- ▶ Verwijder al het verpakkingsmateriaal.



### VOORZICHTIG!

#### Gevaar voor brandwonden!

De behuizing wordt tijdens het gebruik heet.

- Pak het apparaat tijdens gebruik uitsluitend vast aan de daarvoor bedoelde handgrepen en raak daarnaast alleen de daarvoor bedoelde toetsen aan.

Voer de volgende stappen uit voordat u het apparaat voor de eerste keer in gebruik neemt om overblijfselen van de productie te verwijderen:

- ▶ Sluit het broodrooster aan op een normaal stopcontact.
- ▶ Stel de regelaar voor de bruiningsgraad in op de hoogste stand (**7**) en druk de broodhendel omlaag om het broodrooster in te schakelen.



Een lichte damp en geur zijn normaal wanneer u het broodrooster voor de eerste keer gebruikt. Ventileer de ruimte goed, indien nodig.

- ▶ Wanneer het broodrooster is uitgeschakeld, herhaalt u dit vier keer. Het apparaat is nu gebruiksklaar.

## 7. Broodrooster bedienen

Ga als volgt te werk om toast of brood te roosteren:

- ▶ Plaats de kruimellade op de juiste wijze.
- ▶ Sluit het broodrooster aan op een normaal stopcontact.
- ▶ Doe telkens één boterham of één broodje in een broodsleuf.



Wanneer u rozijnenbrood of ander vruchtenbrood roostert, verwijdert u alle losse rozijnen uit de boterham voordat u het in de broodsleuf doet. Zo voorkomt u dat er stukken in het broodrooster vallen of aan het beschermrooster in de broodsleuf blijven steken.

- ▶ Stel de regelaar voor de bruiningsgraad naar smaak in op de gewenste stand (**1** = laagste bruiningsgraad, **7** = hoogste bruiningsgraad).

De bruiningsgraad en het symbool ▲ verschijnen op het display. Stand **3** is standaard ingesteld.

Wanneer u het broodrooster voor de eerste keer gebruikt of wanneer u niet zeker weet welke bruiningsgraad juist is, kiest u een lage stand of laat u de instelling op stand **3**.



- 
- ▶ Als u maar één broodsleuf gebruikt, moet u de regelaar voor de bruiningsgraad instellen op een lagere stand dan gebruikelijk om een te donkere toast te voorkomen.
  - ▶ Doe de broodhendel omlaag totdat deze hoorbaar vastklikt.

Het verwarmingselement wordt automatisch ingeschakeld. Op het display worden de geselecteerde functie en de geselecteerde bruiningsgraad weergegeven. Zodra het brood de ingestelde bruiningsgraad heeft bereikt, wordt deze uit de broodsleuf getild. De verwarmingselementen worden uitgeschakeld.

- ▶ Als u het roosteren voortijdig wilt stoppen, drukt u op de stoptoets . De verwarmingselementen schakelen uit en het brood wordt uit de broodsleuf getild.



## 7.1. Bevroren toast/brood ontdooien

Als u bevroren toast of brood wilt ontdooien,

- ▶ plaatst u de toast of het brood in het broodrooster, kiest u de bruiningsgraad en drukt u de broodhendel omlaag.
- ▶ Druk op de stoptoets . Op het display wordt het symbool van de geselecteerde functie  weergegeven. Voor ontdooien is iets meer tijd nodig dan voor normaal roosteren bij dezelfde roosterstand.

## 7.2. Brood opwarmen

Als u afgekoeld of geroosterd brood opnieuw wilt opwarmen,

- ▶ drukt u de broodhendel omlaag en drukt u vervolgens op de opwarmtoets . Op het display wordt het symbool van de geselecteerde functie  weergegeven.

Het opwarmen duurt ca. 1 tot 2 minuten, afhankelijk van de ingestelde roosterstand.

## 7.3. Opzetstuk gebruiken



### WAARSCHUWING!

#### Brandgevaar!

Onvoldoende luchtcirculatie kan leiden tot oververhitting.

- Warm nooit gelijktijdig brood/toast op in de sleuven en broodjes in het opzetstuk.
- Steek het opzetstuk nooit in het apparaat.



## VOORZICHTIG!

### Gevaar voor brandwonden!

De metalen staven worden zeer heet.

- Raak het opzetstuk na gebruik alleen aan op de kunststof grepen en niet op de metalen staven.
- ▶ Klap de zijbeugel omlaag en plaats het opzetstuk met de uitsparing op het scheidingsstuk tussen de broodsleuven.
- ▶ Kies bruiningsgraad **2** door aan de regelaar voor de bruiningsgraad te draaien.
- ▶ Leg een of twee broodjes op het opzetstuk en druk de broodhendel omlaag.

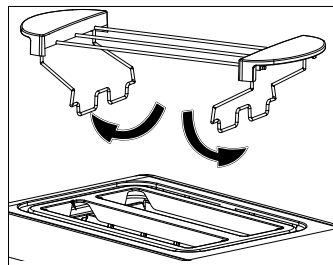

## 7.4. Vastzittende boterhammen verwijderen

Zorg dat het brood of de toast niet te dik is. Als er toch een boterham of toast blijft vastzitten in de broodsleuf, gaat u als volgt te werk:

- ▶ Schakel het broodrooster uit door op de stoptoets  te drukken en haal de stekker uit het stopcontact.
- ▶ Wacht tot het apparaat is afgekoeld.
- ▶ Verwijder het vastzittende brood met een onscherp, niet-metalen voorwerp (bijvoorbeeld de steel van een houten kooklepel) zonder daarbij de verwarmingselementen van het broodrooster aan te raken.

## 8. Apparaat reinigen



### GEVAAR!

### Gevaar voor elektrische schok!

Er bestaat gevaar voor een elektrische schok door onderdelen die onder spanning staan.

- Dompel het apparaat nooit onder in water of een andere vloeistof.
- Haal de netstekker uit het stopcontact voordat u de behuizing van het apparaat gaat reinigen.



## **VOORZICHTIG!**

### **Gevaar voor brandwonden!**

Het apparaat wordt warm als het is ingeschakeld.

- Laat het apparaat altijd goed afkoelen.



## **LET OP!**

### **Gevaar voor beschadiging!**

Schade aan het apparaat door een verkeerde behandeling van kwetsbare oppervlakken.

- Gebruik geen chemische oplos- en reinigingsmiddelen omdat ze het oppervlak van en/of de opschriften op het apparaat kunnen beschadigen.

## **8.1. Kruimellade leegmaken**

- ▶ Maak bij regelmatig gebruik de kruimellade ca. één keer per week open om de kruimels te verwijderen. Laat het apparaat eerst afkoelen.
- ▶ Maak de kruimellade zo nodig schoon met een sopje met warm water. Droog de kruimellade zorgvuldig af en plaats deze weer terug.

## **8.2. Apparaat reinigen**

- ▶ Houd het apparaat met beide handen boven een gootsteen en draai het om met de broodsleuven omlaag. Schud het apparaat licht en draai het in alle richtingen zodat de broodresten door de broodsleuven uit het apparaat kunnen vallen.
- ▶ Gebruik voor het schoonmaken van de behuizing alleen een vochtige doek met een milde zeepoplossing.

## 9. Opslag/transport

- ▶ Haal de stekker uit het stopcontact als u het apparaat niet meer gebruikt.
- ▶ Wikkel het netsnoer om de kabelopwikkeling aan de onderkant van het apparaat.

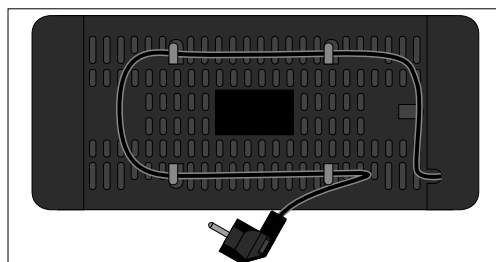

(Afbeelding vergelijkbaar)

- ▶ Bewaar het apparaat op een droge, stof- en vorstvrije plaats waar het niet wordt blootgesteld aan direct zonlicht.
- ▶ Bewaar het apparaat buiten het bereik van kinderen.
- ▶ Om beschadigingen bij transport te voorkomen, adviseren wij u om de originele verpakking te gebruiken.

## 10. Probleemoplossing

Het apparaat heeft onze fabriek zonder fouten of gebreken verlaten. Mocht u toch een probleem vaststellen, probeer het dan eerst op te lossen aan de hand van de volgende tabel. Als dit niet lukt, neem dan contact op met onze klantenservice.

Probleem	Mogelijke oorzaak	Probleemoplossing
Het apparaat werkt niet. Broodhendel klikt niet vast.	De netstekker zit niet in het stopcontact.	▶ Steek de netstekker van het apparaat in een stopcontact. De netspanning moet overeenkomen met de technische gegevens van het apparaat.
Het brood wordt na het roosteren niet omhoog getild.	Boterham is vastgeklemd.	▶ Ga te werk zoals in "7.4. Vastzittende boterhammen verwijderen" op blz. 57.

---

## 11. Afvalverwerking



### VERPAKKING

Uw apparaat zit ter bescherming tegen transportschade in een verpakking. Verpakkingen zijn gemaakt van materialen die milieuvriendelijk kunnen worden afgevoerd en vakkundig kunnen worden gerecycled.



### APPARAAT

Afgedankte apparaten met het hiernaast afgebeelde symbool mogen niet bij het gewone huishoudelijke afval worden gedaan.

Volgens richtlijn 2012/19/EU moet het apparaat aan het einde van zijn levensduur op een passende manier worden afgevoerd.

Hierbij worden voor hergebruik geschikte stoffen in het apparaat gerecycled, zodat belasting van het milieu wordt voorkomen.

Geef het afgedankte apparaat af bij een hiervoor bedoeld inzamelpunt of bij een afvalsorteercentrum.

Neem voor meer informatie contact op met de milieudienst bij u ter plaatse of met uw gemeente.

## 12. Technische gegevens

Nominale spanning: 220-240 V, 50/60 Hz

Opgenomen vermogen: 770-920 W

## 13. Conformiteitsinformatie

 Hierbij verklaart MEDION AG dat dit apparaat in overeenstemming is met de fundamentele eisen en de overige geldende voorschriften:

- EMC-richtlijn 2014/30/EU
- Laagspanningsrichtlijn 2014/35/EU
- Ecodesignrichtlijn 2009/125/EG
- RoHS-richtlijn 2011/65/EU.

## 14. Service-informatie

Wanneer uw apparaat niet zoals gewenst of verwacht functioneert, neem dan contact op met onze klantenservice. U heeft verschillende mogelijkheden, om met ons contact op te nemen:

- In onze Service Community vindt u andere gebruikers en onze medewerkers en daar kunt u uw ervaringen uitwisselen en uw kennis delen.  
U vindt onze Service Community onder [community.medion.com](http://community.medion.com).
- U kunt natuurlijk ook ons contactformulier gebruiken onder [www.medion.com/contact](http://www.medion.com/contact).
- En bovendien staat ons serviceteam ook via de hotline of per post ter beschikking.

Nederland	
Openingstijden Hotline	Klantenservice
Ma - vr: 07.00 - 23.00 uur Za - zo: 10.00 - 18:00 uur	☎ 0900 - 2352534
Buiten deze tijden kunt u op het genoemde nummer te allen tijde gebruik maken van onze voicemaildienst met terugbeloptie.	
Serviceadres	
<b>MEDION B.V.</b> <b>John F.Kennedylaan 16a</b> <b>5981 XC Panningen</b> <b>Nederland</b>	

België	
Openingstijden	Service Hotline
Ma - vr: 09:00 - 19:00	☎ 02 - 200 61 98
Serviceadres	
<b>MEDION B.V.</b> <b>John F.Kennedylaan 16a</b> <b>5981 XC Panningen</b> <b>Nederland</b>	

Luxemburg	
Openingstijden	Klantenservice
Ma - vr: 09:00 - 19:00	☎ 34 - 20 808 664
Serviceadres	
<b>MEDION B.V.</b> <b>John F.Kennedylaan 16a</b> <b>5981 XC Panningen</b> <b>Nederland</b>	

## Nederland



Deze en vele andere gebruiksaanwijzingen staan ter beschikking om te downloaden via het serviceportaal [www.medion.com/nl/service/start/](http://www.medion.com/nl/service/start/).

Daar vindt u ook drivers en andere software voor verschillende apparaten.

Ook kunt u de QR-code hiernaast scannen en de gebruiksaanwijzing via het serviceportaal downloaden op uw mobiele eindapparaat.

## België



Deze en vele andere gebruiksaanwijzingen staan ter beschikking om te downloaden via het serviceportaal [www.medion.com/be/nl/service/start/](http://www.medion.com/be/nl/service/start/).

Daar vindt u ook drivers en andere software voor verschillende apparaten.

Ook kunt u de QR-code hiernaast scannen en de gebruiksaanwijzing via het serviceportaal downloaden op uw mobiele eindapparaat.

## Luxemburg



Deze en vele andere gebruiksaanwijzingen staan ter beschikking om te downloaden via het serviceportaal [www.medion.com/lu/fr/](http://www.medion.com/lu/fr/).

Daar vindt u ook drivers en andere software voor verschillende apparaten.

Ook kunt u de QR-code hiernaast scannen en de gebruiksaanwijzing via het serviceportaal downloaden op uw mobiele eindapparaat.

---

## 15. Privacy statement

Beste klant!

Wij delen u mee dat wij, MEDION AG, Am Zehnthof 77, 45307 Essen, als verwerkingsverantwoordelijke uw persoonsgegevens verwerken.

In aangelegenheden die te maken hebben met het recht op gegevensbescherming, worden wij bijgestaan door de functionaris voor gegevensbescherming van onze onderneming, die bereikbaar is onder MEDION AG, Datenschutz, Am Zehnthof 77, D-45307 Essen; datenschutz@medion.com. Wij verwerken uw gegevens ten behoeve van de garantieafwikkeling en daarmee samenhangende processen (bijv. reparaties) en baseren ons bij de verwerking van uw gegevens op de met ons gesloten koopovereenkomst.

Wij zullen uw gegevens voor de garantieafwikkeling en daarmee samenhangende processen (bijv. reparaties) doorgeven aan de dienstverleners die de reparaties in opdracht van ons uitvoeren. Wij slaan uw persoonsgegevens gewoonlijk op voor de duur van drie jaar om ervoor te zorgen dat uw wettelijke garantieaanspraken kunnen worden vervuld.

U hebt tegenover ons het recht op informatie over de betreffende persoonsgegevens en op rectificatie, wissing, beperking van de verwerking, bezwaar tegen de verwerking en op gegevensoverdraagbaarheid.

Ten aanzien van het recht op informatie en wissing gelden evenwel beperkingen volgens § 34 en § 35 van de Duitse wet bescherming persoonsgegevens (BDSG) (art. 23 AVG). Bovendien hebt u het recht om een klacht in te dienen bij een toezichthoudende autoriteit (art. 77 AVG juncto § 19 BDSG). Voor MEDION AG is dat de functionaris voor gegevensbescherming en informatievrijheid van de deelstaat Noordrijn-Westfalen (Landesbeauftragte für Datenschutz und Informationsfreiheit Nordrhein Westfalen), Postbus 200444, 40212 Düsseldorf. [www.ldi.nrw.de](http://www.ldi.nrw.de).

De verwerking van uw gegevens is noodzakelijk voor de garantieafwikkeling; zonder dat de vereiste gegevens beschikbaar worden gesteld, is het niet mogelijk om de garantie af te wikkelen.

---

## 16. Colofon

Copyright © 2020

Stand: 22.10.2020

Alle rechten voorbehouden.

Deze gebruiksaanwijzing is auteursrechtelijk beschermd.

Verveelvoudiging in mechanische, elektronische of welke andere vorm dan ook zonder schriftelijke toestemming van de fabrikant is verboden.

Het copyright berust bij de firma:

**MEDION AG**  
**Am Zehnthof 77**  
**45307 Essen**  
**Duitsland**

Houd er rekening mee dat het bovenstaande adres geen retouradres is. Neem eerst contact op met onze klantenservice.

# Índice

<b>1.</b>	<b>Información acerca de este manual de instrucciones.....</b>	<b>66</b>
1.1.	Explicación de los símbolos.....	66
<b>2.</b>	<b>Uso conforme a lo previsto .....</b>	<b>68</b>
<b>3.</b>	<b>Indicaciones de seguridad .....</b>	<b>69</b>
<b>4.</b>	<b>Volumen de suministro .....</b>	<b>74</b>
<b>5.</b>	<b>Vista general del aparato .....</b>	<b>75</b>
<b>6.</b>	<b>Puesta en servicio .....</b>	<b>76</b>
<b>7.</b>	<b>Uso de la tostadora .....</b>	<b>76</b>
7.1.	Descongelar rebanadas de pan congeladas .....	77
7.2.	Calentar pan.....	77
7.3.	Uso del soporte para calentar panecillos .....	77
7.4.	Extracción de rebanadas de pan enganchadas .....	78
<b>8.</b>	<b>Limpieza del aparato.....</b>	<b>78</b>
8.1.	Vaciado de la bandeja recogemigas .....	79
8.2.	Limpieza del aparato .....	79
<b>9.</b>	<b>Almacenamiento/transporte .....</b>	<b>80</b>
<b>10.</b>	<b>Solución de fallos.....</b>	<b>80</b>
<b>11.</b>	<b>Eliminación.....</b>	<b>81</b>
<b>12.</b>	<b>Datos técnicos.....</b>	<b>81</b>
<b>13.</b>	<b>Información de conformidad.....</b>	<b>81</b>
<b>14.</b>	<b>Informaciones de asistencia técnica .....</b>	<b>82</b>
<b>15.</b>	<b>Declaración de privacidad .....</b>	<b>83</b>
<b>16.</b>	<b>Aviso legal .....</b>	<b>84</b>

---

# 1. Información acerca de este manual de instrucciones



Muchas gracias por haber elegido nuestro producto. Le deseamos que disfrute con este aparato.

Antes de la puesta en servicio, lea atentamente las indicaciones de seguridad y todo el manual. Tenga en cuenta las advertencias que aparecen en el propio aparato y en el manual de instrucciones.

Mantenga siempre a mano el manual de instrucciones. En caso de que venda o transfiera el aparato, es imprescindible que entregue también este manual de instrucciones, ya que constituye una parte esencial del producto.

## 1.1. Explicación de los símbolos

Si una parte de texto está marcada con uno de los siguientes símbolos de advertencia, deberá evitarse el peligro descrito para prevenir las posibles consecuencias indicadas.



### **¡PELIGRO!**

Advertencia de peligro de muerte inminente.



### **¡ADVERTENCIA!**

Advertencia de posible peligro de muerte o de lesiones graves irreversibles.



### **¡ADVERTENCIA!**

Advertencia de peligro por descarga eléctrica.



### **¡ADVERTENCIA!**

Advertencia de peligro por superficies calientes.



### **¡ATENCIÓN!**

Advertencia de posibles lesiones de grado medio o leve.



### **¡AVISO!**

Respete las indicaciones para evitar daños materiales.



Información más detallada para el uso del aparato.



## ¡AVISO!

Respete las indicaciones del manual de instrucciones.

- Signo de numeración/información sobre eventos durante el manejo
- ▶ Instrucción operativa que debe ejecutarse
- Instrucción operativa que debe ejecutarse para evitar peligros



### Uso en interiores

Los aparatos con este símbolo solo son aptos para su uso en interiores.



Símbolo de corriente alterna



Los productos marcados con este símbolo cumplen los requisitos de las directivas de la UE (véase el capítulo «Información de conformidad»).



Identificación de materiales de embalaje para la clasificación de residuos. Identificación con las abreviaturas (a) y números (b) con el siguiente significado: 1-7: plásticos/20-22: papel y cartón/80-98: materiales compuestos.



El distintivo «Der Grüne Punkt» (punto verde) identifica en Alemania aquellos embalajes comerciales que se tiran al contenedor amarillo, al de vidrio o al de papel y cartón y que posteriormente se eliminan o reciclan de conformidad con la normativa sobre embalajes a través del denominado «sistema dual alemán».



Elimine el embalaje de forma respetuosa con el medioambiente (véase «11. Eliminación» en la página 81).



Elimine el aparato de forma respetuosa con el medioambiente (véase «11. Eliminación» en la página 81).

---

## **2. Uso conforme a lo previsto**

El aparato únicamente está previsto para tostar, descongelar o calentar pan, así como para calentar panecillos.

Este aparato está diseñado para uso doméstico y otras aplicaciones similares a la doméstica, por ejemplo:

- en cocinas para empleados ubicadas en comercios, oficinas y otros ámbitos profesionales;
- en instalaciones agrícolas;
- para clientes en hoteles, moteles y otras instalaciones residenciales;
- en pensiones.

Este aparato no ha sido diseñado para uso industrial ni comercial.

Tenga en cuenta que cualquier uso indebido del aparato conlleva la pérdida de la garantía:

- No realice ninguna modificación en el aparato sin nuestra autorización, ni utilice ningún equipo suplementario que no haya sido suministrado o autorizado por nosotros.
- Utilice exclusivamente accesorios y recambios suministrados o autorizados por nosotros.
- Tenga en cuenta toda la información contenida en este manual de instrucciones, especialmente, las indicaciones de seguridad. Cualquier otro uso se considerará contrario al uso previsto y puede provocar daños materiales o personales.

### 3. Indicaciones de seguridad

- El aparato y los accesorios se deben guardar en un lugar fuera del alcance de los niños.
- Este aparato puede ser utilizado por niños a partir de los 8 años y por personas con discapacidades físicas, sensoriales o mentales y por aquellas que no tengan la suficiente experiencia o conocimientos, siempre que sean supervisadas o hayan recibido las correspondientes instrucciones sobre el manejo seguro y hayan comprendido los peligros resultantes. Los niños no deben jugar con el aparato.
- La limpieza y el mantenimiento del aparato por parte del usuario no deben ser realizados por niños, a menos que tengan más de 8 años y lo hagan bajo supervisión.
- Mantenga alejados del aparato y del cable de conexión a los niños menores de 8 años.
- Guarde todos los materiales de embalaje usados (bolsas, piezas de poliestireno, etc.) fuera del alcance de los niños.
- No deje el aparato sin vigilancia durante su funcionamiento.



#### **¡ADVERTENCIA!**

#### **¡Riesgo de descarga eléctrica/cortocircuito!**

Existe riesgo de descarga eléctrica/cortocircuito debido a las piezas conductoras de electricidad.

- Conecte el aparato exclusivamente a una toma de corriente debidamente instalada y accesible que se encuentre cercana al lugar de instalación. La tensión de alimentación local debe corresponderse con los datos técnicos del aparato.
- Es necesario poder acceder libremente a la toma de corriente por si se necesita desenchufar con rapidez el aparato en un momento dado.
- Después de cada uso, antes de cada limpieza y cuando no esté vigilándolo, desenchufe el aparato de la toma de corriente.

- 
- Tire siempre de la clavija de enchufe y no del cable de alimentación.
  - Asegúrese de que el cable de alimentación no entre en contacto con objetos o superficies calientes (p. ej., placas de cocina).
  - No ponga en marcha el aparato si este o el cable de alimentación presentan daños visibles o si se ha caído el aparato.
  - En caso de tormenta, los aparatos conectados a la red eléctrica pueden sufrir daños. Por esa razón, debe desconectar el aparato de la red eléctrica en caso de tormenta.
  - Antes de utilizarlo por primera vez y después de cada uso, compruebe si hay daños en el aparato o en el cable de alimentación.
  - Desenrolle el cable de alimentación por completo.
  - No doble ni aplaste el cable de alimentación.
  - No ponga en marcha el aparato si este o el cable de alimentación presentan daños visibles.
  - Si detecta daños de transporte, diríjase de inmediato al servicio técnico.
  - En caso de anomalías, pulse de inmediato la tecla «Cancelar» y desenchufe el aparato de la red eléctrica.
  - Jamás introduzca los dedos en las ranuras para el pan.
  - Nunca modifique el aparato por cuenta propia, ni intente abrir o reparar ningún componente del aparato.
  - Encargue siempre la reparación del cable de alimentación a un taller autorizado o diríjase a nuestro servicio técnico para evitar accidentes.
  - El aparato no se debe sumergir en agua ni otros líquidos, enjuagarse con agua ni utilizarse en espacios húmedos, dado que se podría producir una descarga eléctrica.

- 
- Desenchufe el aparato de la toma de corriente en los siguientes casos:
    - cuando lo vaya a limpiar;
    - cuando se haya mojado o esté húmedo;
    - cuando no lo vaya a utilizar más.
  - Evite que entre en contacto con agua u otros líquidos. Mantenga el aparato, el cable de alimentación y la clavija de enchufe alejados de lavabos, fregaderos y lugares similares.
  - No coloque objetos llenos de líquido, p. ej., jarrones o bebidas, sobre el aparato o cerca del mismo.
  - Nunca toque el aparato o el cable de alimentación con las manos mojadas.
  - Nunca sumerja el aparato en agua ni otros líquidos.
  - Utilice el aparato únicamente en interiores.



### **¡ADVERTENCIA!**

#### **¡Peligro de incendio!**

Durante el funcionamiento el aparato se calienta. Los objetos inflamables situados junto al aparato pueden arder.

- No coloque el aparato sobre una placa de cocina u otros aparatos que produzcan calor (como una plancha o una freidora); ni tan siquiera si encima de ellas hay instalado un extractor.
- Deje un poco de distancia entre el aparato y otros aparatos o hasta la pared para que el aire pueda circular libremente.
- No cubra el aparato durante su funcionamiento.
- Nunca utilice el aparato cerca o debajo de objetos fácilmente inflamables, como visillos, cortinas, papel, etc.
- No utilice la tostadora con un temporizador externo, ni con un sistema de control remoto independiente.



## **¡ADVERTENCIA!**

### **¡Peligro de incendio!**

Las rebanadas de pan y otros productos de panadería pueden arder.

- No introduzca ningún objeto extraño ni alimento envasado (p. ej., en papel de aluminio o film transparente) en la ranura para el pan.
- Utilice siempre la tostadora con la bandeja recogemigas colocada.
- Vacíe la bandeja recogemigas con frecuencia (véase «8. Limpieza del aparato» en la página 78).



## **¡ATENCIÓN!**

### **¡Peligro de sufrir lesiones!**

La carcasa se calienta durante el funcionamiento. Existe peligro de sufrir lesiones por quemaduras.

Si se utiliza un pan distinto al pan de molde normal, existe además riesgo de quemaduras, dado que podría tocar partes calientes al extraerlo debido a su menor tamaño o forma.

- Por ello, mientras esté funcionando, toque el aparato solo en las asas y teclas previstas para ello.
- Mueva o limpie la tostadora solo después de que se haya enfriado. Agarre la carcasa por los lados cuando vaya a mover el aparato.



## **¡AVISO!**

### **¡Posibles daños en el aparato!**

Daños materiales debidos a un uso inadecuado/instalación inadecuada del aparato.

- Coloque el aparato sobre una superficie estable y plana.
- No coloque el aparato en el borde de una mesa, ya que podría volcar y caerse.
- Asegúrese de que no se pueda tropezar con el cable de alimentación y no utilice cables alargadores. No deje que el ca-

---

ble de alimentación quede colgando por encima del borde de la encimera.

- Nunca utilice un cuchillo ni ningún otro objeto de metal para sacar rebanadas de pan que hayan quedado enganchadas. Los elementos calefactores pueden resultar dañados (véase «7.4. Extracción de rebanadas de pan enganchadas» en la página 78).
- Para limpiar, no utilice productos de limpieza agresivos que contengan sustancias químicas, abrasivos, estropajos, etc., porque pueden rayar la superficie.

Los aditivos químicos en revestimientos para muebles pueden dañar el material de las patas del aparato y dejar residuos en la superficie del mueble.

- En caso necesario, coloque el aparato sobre una superficie resistente al calor.



### **¡ATENCIÓN!**

#### **¡Peligro para la salud!**

La acrilamida que se forma en trozos de pan carbonizados o quemados es cancerígena.

- Por ello es aconsejable seleccionar un grado de tostado bajo o medio. Quite del pan las partes quemadas.

---

## 4. Volumen de suministro



**¡PELIGRO!**

**¡Peligro de asfixia!**

Existe peligro de asfixia por la ingestión o inhalación de piezas pequeñas o láminas de plástico.

- Mantenga la lámina de plástico del embalaje alejada de los niños.

Compruebe que el suministro esté completo y, si no fuera este el caso, avísenos dentro de un plazo de 14 días después de su compra.

Con el paquete que ha adquirido recibirá lo siguiente:

- Tostadora
- Soporte para calentar panecillos
- Manual de instrucciones con información sobre la garantía

## 5. Vista general del aparato

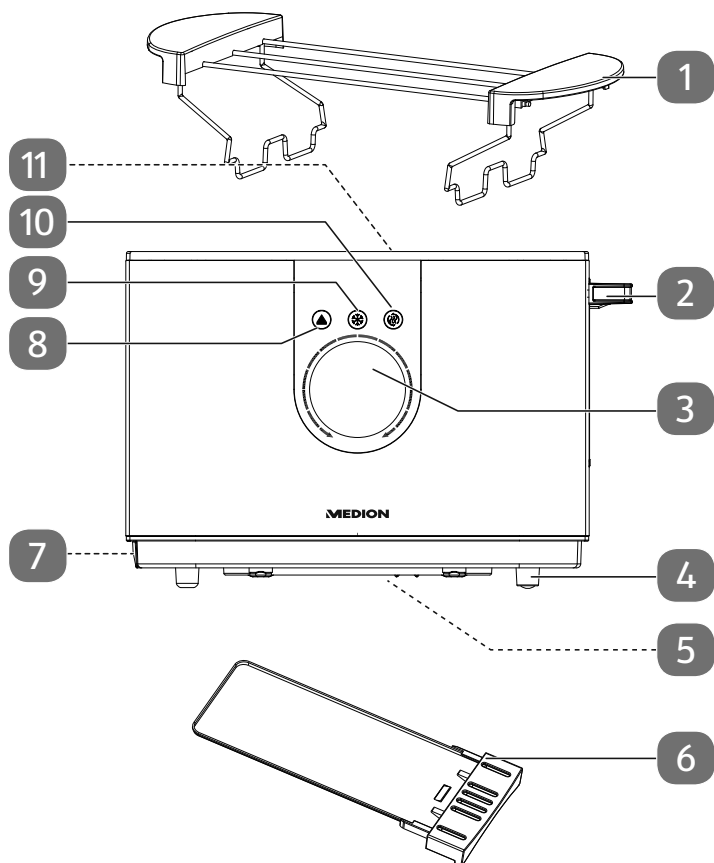

- 1) Soporte para calentar panecillos
- 2) Palanca de extracción
- 3) Pantalla/Regulador de tostado (niveles **1-7**)
- 4) Pata del aparato
- 5) Recogecable (en la parte inferior; no se ve en la figura)
- 6) Bandeja recogemigas
- 7) Compartimento para la bandeja recogemigas (en el lateral; no se ve en la figura)
- 8) Tecla «Cancelar» ▲
- 9) Tecla «Descongelar» \*
- 10) Tecla «Calentar» ☼
- 11) Ranura para el pan

---

## 6. Puesta en servicio

- ▶ Retire todos los materiales de embalaje.



**¡ATENCIÓN!**

**¡Peligro de quemaduras!**

La carcasa se calienta durante el funcionamiento.

- Mientras esté funcionando, toque el aparato solo en las asas y teclas previstas para ello.

Antes de poner el aparato en marcha por primera vez, proceda del siguiente modo para eliminar los restos del proceso de fabricación:

- ▶ Enchufe la tostadora a una toma de corriente doméstica.
- ▶ Coloque el regulador de tostado en el nivel más alto (**7**) y empuje la palanca de extracción hacia abajo para que la tostadora se ponga en marcha.



Es normal que salga un poco de vapor y de olor al poner la tostadora en marcha por primera vez. De ser necesario, ventile bien la habitación.

- ▶ Cuando la tostadora se haya desconectado, repita el mismo proceso cuatro veces.

Ahora el aparato está listo para el uso.

## 7. Uso de la tostadora

Para tostar pan, proceda como se indica a continuación:

- ▶ Coloque correctamente la bandeja recogemigas.
- ▶ Enchufe la tostadora a una toma de corriente doméstica.
- ▶ Coloque una rebanada de pan en las ranuras para pan.



Si quiere tostar pan con pasas u otras frutas, retire todas las pasas de la rebanada de pan antes de colocarla en la ranura. Con ello evitará que caigan trozos en la tostadora o que se queden pegados en la rejilla de protección de la ranura para pan.

- ▶ Ajuste el regulador de tostado al nivel que desee (**1** = nivel de tostado bajo, **7** = nivel de tostado más alto).



En la pantalla se muestran el nivel de tostado y el símbolo ▲. El nivel ajustado por defecto es el **3**.

Cuando utilice la tostadora por primera vez o si no tiene claro qué nivel de tostado seleccionar, ajuste un nivel bajo o deje el ajuste en el nivel **3**.

- ▶ Si solo ocupa una ranura para pan, el ajuste del regulador de tostado debería ser más bajo de lo habitual para evitar que el pan se tueste en exceso.
- ▶ Empuje la palanca de extracción hacia abajo hasta que encaje de forma audible. El elemento calefactor se conecta automáticamente. En la pantalla se muestra el símbolo de la función seleccionada, así como el nivel de tostado elegido. En cuanto el pan ha alcanzado el grado de tostado ajustado, se expulsa de la ranura para pan. El elemento calefactor se desconecta.
- ▶ Si desea terminar antes el proceso de tostado, pulse la tecla «Cancelar» . El elemento calefactor se desconecta y el pan se expulsa de la ranura.



## 7.1. Descongelar rebanadas de pan congeladas

Si desea tostar una rebanada de pan congelada, proceda de la siguiente manera:

- ▶ Introduzca la rebanada de pan en la tostadora, seleccione el nivel de tostado y empuje la palanca de extracción hacia abajo.
- ▶ Pulse la tecla «Descongelar» . En la pantalla se muestra el símbolo de la función seleccionada . El proceso de descongelado necesita algo más de tiempo en comparación con un proceso de tostado normal con el mismo nivel de tostado.

## 7.2. Calentar pan

Si desea volver a calentar pan ya descongelado o tostado, proceda de la siguiente manera:

- ▶ Empuje la palanca de extracción hacia abajo y pulse la tecla «Calentar» . En la pantalla se muestra el símbolo de la función seleccionada .

El tiempo de calentamiento es de aprox. medio minuto, independientemente del nivel de tostado seleccionado.

## 7.3. Uso del soporte para calentar panecillos



### ¡ADVERTENCIA!

### ¡Peligro de incendio!

Una ventilación insuficiente puede causar la acumulación de calor.

- Nunca caliente al mismo tiempo rebanadas de pan en las ranuras y panecillos en el soporte para panecillos.
- No introduzca nunca el soporte en el aparato.



## **¡ATENCIÓN!**

### **¡Peligro de quemaduras!**

Las varillas metálicas se calientan mucho.

- Después de utilizar el soporte para calentar panecillos, agárrelo solo por las asas de plástico, nunca por las varillas metálicas.

- ▶ Despliegue los apoyos laterales y coloque el soporte sobre la tostadora haciendo coincidir los huecos de los apoyos con la pieza que separa las dos ranuras para pan.
- ▶ Gire el regulador de tostado a la posición **2**.
- ▶ Coloque uno o dos panecillos en el soporte y empuje la palanca de extracción hacia abajo.

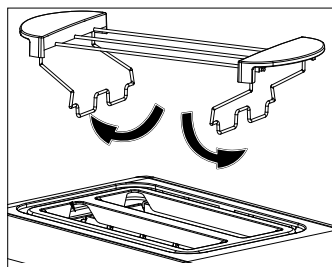

## **7.4. Extracción de rebanadas de pan enganchadas**

Procure que la rebanada de pan no sea demasiado gruesa. Si aun así alguna rebanada de pan se quedara enganchada en la ranura, proceda de la siguiente manera:

- ▶ Desconecte la tostadora pulsando la tecla «Cancelar» (⏏) y desenchúfela de la red eléctrica.
- ▶ Espere hasta que el aparato se haya enfriado.
- ▶ Suelte la rebanada de pan enganchada con un objeto romo no metálico (p. ej., el mango de una cuchara de madera) sin tocar los elementos calefactores de la tostadora.

## **8. Limpieza del aparato**



## **¡PELIGRO!**

### **¡Peligro de descarga eléctrica!**

Existe peligro de descarga eléctrica a causa de las piezas conductoras de electricidad.

- Nunca sumerja el aparato en agua ni otros líquidos.
- Antes de limpiar la carcasa del aparato, desenchufe el aparato de la red eléctrica.



## ¡ATENCIÓN!

### ¡Peligro de quemaduras!

El aparato se calienta durante el funcionamiento.

- Espere siempre hasta que el aparato se haya enfriado.



## ¡AVISO!

### ¡Peligro de daños!

Daños en el aparato por una manipulación inadecuada de las superficies sensibles.

- No utilice disolventes ni productos de limpieza químicos, puesto que podrían dañar la superficie o las inscripciones del aparato.

## 8.1. Vaciado de la bandeja recogemigas

- ▶ Si utiliza la tostadora con frecuencia, extraiga la bandeja recogemigas aproximadamente una vez por semana para vaciarla de migas. Antes de hacerlo, espere hasta que el aparato se haya enfriado.
- ▶ En caso necesario, limpie la bandeja recogemigas con agua jabonosa templada. Seque la bandeja minuciosamente y vuelva a colocarla en la tostadora.

## 8.2. Limpieza del aparato

- ▶ Sujete el aparato con ambas manos sobre un fregadero y dele la vuelta de modo que las ranuras para pan queden hacia abajo. Agite el aparato y muévelo en todas las direcciones para que los restos de pan puedan salir a través de las ranuras.
- ▶ Para la limpieza de la carcasa, utilice un paño humedecido con agua jabonosa suave.

## 9. Almacenamiento/transporte

- ▶ Si no va a utilizar el aparato, desenchufe la clavija de enchufe.
- ▶ Enrolle el cable de alimentación en el elemento recogecable situado en la parte inferior del aparato.

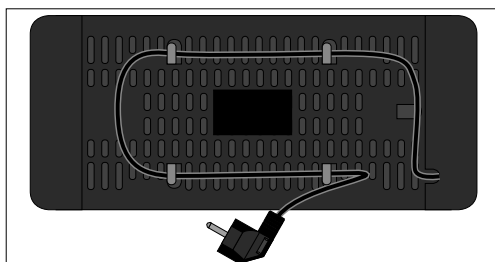

(Fig. similar)

- ▶ Guarde el aparato en un lugar seco, protegido del polvo, de las heladas y de la radiación solar directa.
- ▶ Procure guardar el aparato fuera del alcance de los niños.
- ▶ Para evitar daños en caso de transporte, le recomendamos utilizar el embalaje original.

## 10. Solución de fallos

El aparato ha salido de nuestra fábrica en perfecto estado. No obstante, si detecta algún problema, trate de solucionarlo primero con ayuda de la siguiente tabla. En caso de no conseguirlo, póngase en contacto con nuestro servicio de asistencia al cliente.

Problema	Posible causa	Solución
El aparato no funciona. La palanca de extracción no encaja.	La clavija de enchufe no está conectada a una toma de corriente.	▶ Conecte el aparato a una toma de corriente. La tensión de red debe corresponderse con los datos técnicos del aparato.
El pan no se expulsa después del proceso de tostado.	Rebanada de pan enganchada.	▶ Proceda como se indica en «7.4. Extracción de rebanadas de pan enganchadas» en la página 78.

## 11. Eliminación



### EMBALAJE

El aparato se envía embalado para protegerlo de posibles daños durante el transporte. Los embalajes están hechos con materiales que pueden desecharse de forma respetuosa con el medioambiente y llevarse a un punto de reciclaje.



### APARATO

Los residuos eléctricos o electrónicos marcados con este símbolo no deben eliminarse con la basura doméstica normal.

De acuerdo con la Directiva 2012/19/UE, al final de su vida útil el aparato debe llevarse a un punto de recogida de residuos adecuado.

De este modo, es posible reutilizar o reciclar los materiales y componentes reutilizables del aparato y proteger el medioambiente.

Lleve el aparato usado a un punto de reciclaje o de recogida de aparatos eléctricos y electrónicos.

Para más información, diríjase a la empresa municipal de recogida de residuos o a las autoridades locales pertinentes.

## 12. Datos técnicos

Tensión nominal: 220-240 V ~ 50/60 Hz

Consumo nominal: 770-920 W

## 13. Información de conformidad

**CE** Por la presente, MEDION AG declara que este aparato cumple los requisitos básicos y el resto de disposiciones pertinentes:

- Directiva 2014/30/UE sobre compatibilidad electromagnética
- Directiva 2014/35/UE sobre baja tensión
- Directiva 2009/125/CE sobre diseño ecológico
- Directiva 2011/65/UE sobre restricciones de sustancias peligrosas

## 14. Informaciones de asistencia técnica

En caso de que su aparato no funcione según deseado y esperado, diríjase en primer lugar a nuestro servicio de atención al cliente. Dispone de distintos medios para ponerse en contacto con nosotros:

- Si lo desea, también puede utilizar nuestro formulario de contacto que encontrará en [www.medion.com/contact](http://www.medion.com/contact).
- Por supuesto, nuestro equipo de asistencia técnica también está a su disposición a través de nuestra línea directa o por correo postal.

Horario	Hotline de posventa
Lu-Vi: 08:30-17:30	☎ (+34) 91 904 28 00
Dirección de asistencia técnica	
<b>MEDION Service Center</b> <b>Visonic S.A.</b> <b>c/ Miguel Faraday, 6</b> <b>Parque Empresarial "La Carpetania", N-IV Km. 13</b> <b>28906 Getafe, Madrid</b> <b>España</b>	



Puede descargarse tanto este como muchos otros manuales de instrucciones a través del portal de servicio [www.medion.com/es/servicio/inicio/](http://www.medion.com/es/servicio/inicio/).

Allí también encontrará controladores y otro software sobre distintos aparatos.

También puede escanear el código QR adjunto y cargar el manual de instrucciones en su dispositivo móvil a través del portal de servicio.

---

## 15. Declaración de privacidad

Apreciado cliente:

Por el presente le comunicamos que nosotros, MEDION AG, Am Zehnthof 77, 45307 Essen, procesamos sus datos personales en calidad de responsables.

En el caso de las cuestiones legales relacionadas con la protección de datos, estamos a su disposición a través de nuestro responsable de la protección de datos empresarial al que puede localizar en MEDION AG, Datenschutz, Am Zehnthof 77, D – 45307 Essen; [datenschutz@medion.com](mailto:datenschutz@medion.com). Por nuestra parte, procesamos sus datos para fines de ejecución de la garantía y con ello procesos relacionados (p. ej. reparaciones) y, además, nos ayudan al procesar sus datos en el contrato de compra celebrado con nosotros.

Para fines de ejecución de la garantía y con ello procesos relacionados (p. ej. reparaciones) transferiremos sus datos al proveedor de servicios de reparación encargado por nosotros. Por lo general, almacenamos sus datos personales durante tres años para satisfacer sus derechos legales de prestación de garantía.

Frente a nosotros, tiene derecho a información sobre los datos personales que le afectan, así como a corrección, borrado, limitación del procesamiento, revocación contra el procesamiento, así como transferibilidad de los datos.

En el caso del derecho de información y borrado, se aplican sin embargo limitaciones según §§ 34 y 35 de la Ley Federal de Protección de Datos (BDSG) (art. 23 del RGPD). Además, existe un derecho de apelación ante una autoridad de supervisión de la protección de datos responsable (art. 77 del RGPD en combinación con § 19 BDSG). Para MEDION AG es el responsable federal de protección de datos y libertad de información de Renania del Norte-Westfalia, ap. correos 200444, 40212 Düsseldorf. [www.lidi.nrw.de](http://www.lidi.nrw.de).

El procesamiento de sus datos es necesario para la ejecución de la garantía; en caso de no facilitarse dichos datos, no será posible la ejecución de la garantía.

---

## 16. Aviso legal

Copyright © 2020

Versión: 22.10.2020

Reservados todos los derechos.

Este manual de instrucciones está protegido por derechos de autor.

Queda prohibida la reproducción mecánica, electrónica o de cualquier otro tipo sin la autorización por escrito del fabricante.

El copyright pertenece a la empresa:

**MEDION AG**  
**Am Zehnthof 77**  
**45307 Essen**  
**Alemania**

Tenga en cuenta que la dirección indicada arriba no es una dirección para devoluciones. Póngase siempre primero en contacto con nuestro servicio de atención al cliente.

---

# Contenuto

<b>1.</b>	<b>Informazioni relative alle presenti istruzioni per l'uso .....</b>	<b>86</b>
1.1.	Spiegazione dei simboli.....	86
<b>2.</b>	<b>Utilizzo conforme .....</b>	<b>88</b>
<b>3.</b>	<b>Indicazioni di sicurezza .....</b>	<b>89</b>
<b>4.</b>	<b>Contenuto della confezione.....</b>	<b>94</b>
<b>5.</b>	<b>Panoramica dell'apparecchio .....</b>	<b>95</b>
<b>6.</b>	<b>Messa in funzione .....</b>	<b>96</b>
<b>7.</b>	<b>Utilizzo del tostapane .....</b>	<b>96</b>
7.1.	Scongelare toast/pane .....	97
7.2.	Riscaldare il pane.....	97
7.3.	Utilizzo della griglia scaldapanini.....	97
7.4.	Rimuovere fette di pane incastrate.....	98
<b>8.</b>	<b>Pulizia dell'apparecchio .....</b>	<b>98</b>
8.1.	Svuotare il vassoio raccoglibriciole.....	99
8.2.	Pulizia dell'apparecchio .....	99
<b>9.</b>	<b>Conservazione/trasporto .....</b>	<b>100</b>
<b>10.</b>	<b>Risoluzione dei problemi .....</b>	<b>100</b>
<b>11.</b>	<b>Smaltimento.....</b>	<b>101</b>
<b>12.</b>	<b>Dati tecnici .....</b>	<b>101</b>
<b>13.</b>	<b>Informazioni sulla conformità .....</b>	<b>101</b>
<b>14.</b>	<b>Informazioni relative al servizio di assistenza .....</b>	<b>102</b>
<b>15.</b>	<b>Informativa sulla protezione dei dati personali.....</b>	<b>103</b>
<b>16.</b>	<b>Note legali .....</b>	<b>104</b>

---

# 1. Informazioni relative alle presenti istruzioni per l'uso



Grazie per aver scelto il nostro prodotto. Ci auguriamo che sia di vostro gradimento.

Prima di utilizzare il prodotto, leggere attentamente e interamente le indicazioni di sicurezza e le presenti istruzioni per l'uso. Osservare le avvertenze riportate sull'apparecchio e nelle istruzioni per l'uso.

Tenere le istruzioni per l'uso sempre a portata di mano. Esse sono parte integrante dell'apparecchio e, in caso di vendita o cessione dello stesso, devono essere consegnate al nuovo proprietario.

## 1.1. Spiegazione dei simboli

Quando un paragrafo è contrassegnato da uno dei seguenti simboli di avvertenza è necessario evitare il pericolo indicato per prevenire le possibili conseguenze descritte.



### **PERICOLO!**

Pericolo immediato di morte!



### **AVVERTENZA!**

Possibile pericolo di morte e/o pericolo di lesioni gravi irreversibili!



### **AVVERTENZA!**

Pericolo di scosse elettriche!



### **AVVERTENZA!**

Pericolo causato da superfici molto calde!



### **ATTENZIONE!**

Possibili lesioni di media e/o lieve entità!



### **AVVISO!**

Seguire le indicazioni al fine di evitare danni materiali!



Ulteriori informazioni sull'utilizzo dell'apparecchio!



## AVVISO!

Osservare le indicazioni contenute nelle istruzioni per l'uso!

- Punto elenco/informazioni relative a eventi che si possono verificare durante l'utilizzo
- ▶ Istruzioni operative da seguire
- Istruzioni operative da seguire per evitare pericoli



### Utilizzo in ambienti chiusi

Gli apparecchi contrassegnati con questo simbolo possono essere utilizzati solo in ambienti chiusi.



Simbolo della corrente alternata



I prodotti contrassegnati da questo simbolo soddisfano i requisiti delle direttive UE (vedere il capitolo "Informazioni sulla conformità").



Etichettatura dei materiali di imballaggio per la separazione dei rifiuti. Contrassegno con abbreviazioni (a) e numeri (b) con il seguente significato: 1-7: plastiche/20-22: carta e cartone/80-98: materiali compositi



In Germania, il Punto Verde designa gli imballaggi che possono essere raccolti nel sacco giallo o nei cassonetti gialli, nelle campane per il vetro o nei cassonetti per la carta, quindi smaltiti o riciclati dal sistema duale tedesco per il riciclaggio degli imballaggi ai sensi della legge sugli imballaggi.



Smaltire l'imballaggio nel rispetto dell'ambiente (vedere "11. Smaltimento" a pagina 101)



Smaltire l'apparecchio nel rispetto dell'ambiente (vedere "11. Smaltimento" a pagina 101)

---

## 2. Utilizzo conforme

L'apparecchio è adatto esclusivamente per tostare, scongelare e riscaldare pane e per scaldare panini.

L'apparecchio è destinato all'utilizzo domestico o simile, ad esempio:

- nelle cucine allestite per i collaboratori di negozi, uffici e altri ambienti professionali;
- in tenute agricole;
- da parte dei clienti di hotel, motel e altre strutture ricettive;
- in bed & breakfast.

L'apparecchio non è destinato all'uso professionale o industriale.

L'utilizzo non conforme comporta il decadimento della garanzia:

- Non modificare l'apparecchio senza la nostra approvazione e non utilizzare alcun altro dispositivo ausiliario non approvato o non fornito da noi.
- Utilizzare esclusivamente pezzi di ricambio e accessori forniti o approvati da noi.
- Attenersi a tutte le indicazioni fornite nelle presenti istruzioni per l'uso, in particolare alle indicazioni di sicurezza. Qualsiasi altro utilizzo è considerato non conforme e può provocare danni a persone o cose.

### 3. Indicazioni di sicurezza

- Tenere l'apparecchio e gli accessori fuori dalla portata dei bambini.
- Il presente apparecchio può essere utilizzato a partire da un'età di 8 anni e anche da persone con capacità fisiche, sensoriali o intellettive ridotte o con carenza di esperienza e/o di conoscenze, a condizione che siano sorvegliate o istruite circa l'utilizzo sicuro dell'apparecchio e che abbiano compreso i pericoli che ne derivano. I bambini non devono giocare con l'apparecchio.
- La pulizia e la manutenzione spettanti all'utilizzatore non devono essere effettuate da bambini, a meno che abbiano più di 8 anni e siano sorvegliati.
- Tenere l'apparecchio e il cavo di alimentazione elettrica fuori dalla portata dei bambini di età inferiore a 8 anni.
- Tenere tutti i materiali di imballaggio utilizzati (sacchetti, pezzi di polistirolo ecc.) fuori dalla portata dei bambini.
- Non lasciare l'apparecchio incustodito quando è in funzione.



#### **AVVERTENZA!**

#### **Pericolo di scossa elettrica/cortocircuito!**

Pericolo di scossa elettrica/cortocircuito dovuto alla presenza di componenti sotto tensione.

- Collegare l'apparecchio esclusivamente a una presa con messa a terra, installata a norma, ben accessibile e posta in prossimità del luogo di utilizzo. La tensione di rete locale deve corrispondere a quella indicata nei dati tecnici dell'apparecchio.
- La presa deve essere liberamente accessibile per consentire di scollegare rapidamente il caricabatteria dalla rete elettrica in caso di emergenza.
- Staccare la spina dalla presa dopo ogni utilizzo, prima di ogni pulizia e nel caso in cui l'apparecchio non sia sorvegliato.
- Per estrarre la spina dalla presa elettrica tirare la spina, non il cavo di alimentazione.

- 
- Assicurarsi che il cavo di alimentazione non entri in contatto con oggetti o superfici calde (ad es. fornelli).
  - Non mettere in funzione l'apparecchio se l'apparecchio stesso o il cavo di alimentazione presentano danni visibili o in caso di caduta dell'apparecchio.
  - In caso di temporale, gli apparecchi collegati alla rete elettrica potrebbero subire danni. Pertanto, rimuovere sempre la spina dalla presa elettrica in caso di temporale.
  - Prima di utilizzare l'apparecchio per la prima volta, e in seguito dopo ogni uso, verificare che l'apparecchio e il cavo di alimentazione non siano danneggiati.
  - Srotolare completamente il cavo di alimentazione.
  - Non piegare o schiacciare il cavo di alimentazione.
  - Non mettere in funzione l'apparecchio se lo stesso o il cavo di alimentazione presentano danni visibili.
  - Nel caso si riscontrino danni dovuti al trasporto, rivolgersi immediatamente al servizio di assistenza.
  - In presenza di anomalie, premere il tasto di arresto e staccare immediatamente il cavo di alimentazione.
  - Non toccare mai l'interno degli scomparti per il pane.
  - Non apportare in nessun caso modifiche all'apparecchio e non tentare di aprire e/o riparare autonomamente alcun componente dell'apparecchio.
  - Al fine di escludere eventuali pericoli, affidare le riparazioni del cavo di alimentazione esclusivamente a un centro di riparazione specializzato, oppure rivolgersi al servizio di assistenza.
  - Non immergere l'apparecchio in acqua o altri liquidi, non tenerlo sotto acqua corrente e non collocarlo in ambienti umidi. Ciò può provocare scosse elettriche.

- Estrarre la spina dell'apparecchio dalla presa elettrica, quando
  - si pulisce l'apparecchio,
  - l'apparecchio è umido o bagnato,
  - non si utilizza più l'apparecchio.
- Evitare il contatto con acqua o altri liquidi. Tenere l'apparecchio, il cavo di alimentazione e la spina lontani da lavandini, lavabi e simili.
- Non collocare oggetti contenenti liquidi, per es. vasi o bevande, sopra o in prossimità dell'apparecchio.
- Non toccare mai l'apparecchio o il cavo di alimentazione con le mani bagnate.
- Non immergere mai l'apparecchio in acqua o altri liquidi.
- Utilizzare l'apparecchio solo in ambienti chiusi.



### **AVVERTENZA!**

#### **Pericolo d'incendio!**

L'apparecchio diventa molto caldo quando è in funzione. Eventuali oggetti infiammabili nelle immediate vicinanze dell'apparecchio potrebbero incendiarsi.

- Non posizionare l'apparecchio sopra un piano cottura o sopra altri apparecchi che generano calore (griglie, friggitrici), nemmeno se al di sopra di questi è installata una cappa aspirante.
- Lasciare uno spazio sufficiente tra la macchina per il caffè e altri apparecchi o la parete, in modo da consentire all'aria di circolare liberamente.
- Non coprire l'apparecchio durante il funzionamento.
- Non utilizzare mai l'apparecchio sotto o in prossimità di oggetti facilmente infiammabili come tende, teli, carta ecc.
- Non utilizzare il tostapane con un timer esterno o con un sistema di controllo a distanza separato.



## **AVVERTENZA!**

### **Pericolo d'incendio!**

Le fette di pane e altri prodotti da forno possono incendiarsi.

- Non inserire corpi estranei o alimenti imballati (ad es. con alluminio, pellicola) negli scomparti per il pane.
- Utilizzare sempre il tostapane con il vassoio raccoglibriciole inserito
- e svuotarlo regolarmente (vedere "8. Pulizia dell'apparecchio" a pagina 98).



## **ATTENZIONE!**

### **Pericolo di lesioni!**

Il rivestimento dell'apparecchio diventa molto caldo durante il funzionamento. Sussiste il pericolo di lesioni a causa di scottature.

Se si utilizza del pane diverso da quello standard per i toast, sussiste un elevato pericolo di ustioni in quanto è possibile che si entri in contatto con le parti calde quando si estrae il pane per via delle dimensioni o della forma più piccole.

- Pertanto, quando l'apparecchio è in funzione, toccare solo i tasti e le impugnature.
- Spostare o pulire il tostapane soltanto dopo averlo fatto raffreddare. Quando si trasporta l'apparecchio, afferrarlo sui lati del rivestimento.



## **AVVISO!**

### **Possibili danni all'apparecchio!**

Pericolo di danni materiali in caso di utilizzo/posizionamento improprio dell'apparecchio.

- Posizionare l'apparecchio su una superficie stabile e piana.
- Non posizionare l'apparecchio sul bordo di un tavolo per evitare che possa ribaltarsi e cadere.

- Assicurarsi che non vi sia il rischio di inciampare nel cavo di alimentazione e non utilizzare prolunghe. Non lasciare che il cavo di alimentazione penda oltre il bordo del piano di lavoro.
- Non utilizzare mai coltelli o altri oggetti in metallo per rimuovere le fette di pane incastrate. Si potrebbero danneggiare gli elementi riscaldanti (vedere "7.4. Rimuovere fette di pane incastrate" a pagina 98).
- Per la pulizia, non utilizzare detergenti chimici aggressivi, detergenti abrasivi, spugne dure ecc. che possono graffiare la superficie.

Gli additivi chimici dei rivestimenti dei mobili possono intaccare il materiale dei piedini dell'apparecchio, che quindi possono lasciare residui sul mobile.

- Eventualmente posizionare l'apparecchio su una base resistente al calore.



### **ATTENZIONE!**

#### **Pericolo per la salute!**

L'acrilammide, che si forma su pezzi di pane bruciato o carbonizzato, può causare il cancro.

- Scegliere un grado di doratura basso o medio. Rimuovere dal pane le parti bruciate.

---

## 4. Contenuto della confezione



### **PERICOLO!**

#### **Pericolo di soffocamento!**

Pericolo di soffocamento in caso di ingestione o inalazione di componenti piccoli o pellicole dell'imballaggio.

- Tenere la pellicola dell'imballaggio fuori dalla portata dei bambini.

Verificare l'integrità della confezione e comunicare l'eventuale incompletezza della fornitura entro 14 giorni dall'acquisto.

La confezione acquistata include:

- Tostapane
- Griglia scaldapanini
- Istruzioni per l'uso con informazioni sulla garanzia

## 5. Panoramica dell'apparecchio

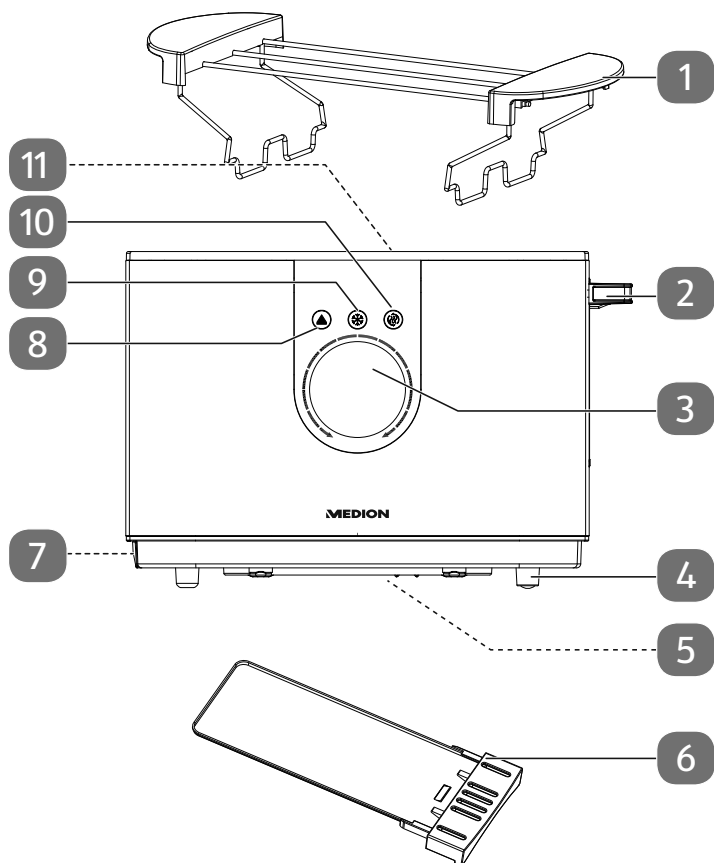

- 1) Griglia scaldapanini
- 2) Leva di espulsione
- 3) Display/regolatore di doratura (livelli **1-7**)
- 4) Piedi dell'apparecchio
- 5) Avvolgimento del cavo di alimentazione (sul fondo, non raffigurato)
- 6) Vassoio raccoglibriciole
- 7) Vano per vassoio raccoglibriciole (sul lato, non raffigurato)
- 8) Tasto di arresto ▲
- 9) Tasto di scongelamento ❄
- 10) Tasto di riscaldamento ☀
- 11) Comparto per il pane

---

## 6. Messa in funzione

- ▶ Rimuovere tutto il materiale di imballaggio.



### ATTENZIONE!

#### Pericolo di ustioni!

Il rivestimento dell'apparecchio diventa molto caldo durante il funzionamento.

- Quando l'apparecchio è in funzione, toccare solo i tasti e le impugnature.

Per rimuovere i residui di produzione, prima di utilizzare l'apparecchio per la prima volta, procedere come segue:

- ▶ Collegare il tostapane a una presa domestica.
- ▶ Impostare il regolatore di doratura sul livello più alto (**7**) premere la leva di espulsione verso il basso per accendere il tostapane.



La leggera formazione di vapore e odori è normale quando si utilizza il tostapane per la prima volta. Se necessario, far arieggiare bene gli ambienti.

- ▶ Una volta che il tostapane si è spento, ripetere questa procedura quattro volte. L'apparecchio è ora pronto per l'uso.

## 7. Utilizzo del tostapane

Per tostare dei toast o delle fette di pane procedere come segue:

- ▶ Inserire correttamente il vassoio raccoglibriciole.
- ▶ Collegare il tostapane a una presa domestica.
- ▶ Infilare una fetta di toast o una fetta di pane in ognuno degli appositi scomparti.



Se si desidera tostare del pane all'uvetta o altri tipi di pane con frutta secca, rimuovere tutta l'uvetta sfusa dalla fetta di pane prima di inserirla nell'apposito scomparto. In questo modo si evita che i pezzi cadano nel tostapane o si attacchino alla griglia di protezione nello scomparto per il pane.

- ▶ Impostare il regolatore di doratura su un livello di proprio gradimento (**1** = grado di doratura basso, **7** = grado di doratura massimo).

Il livello di doratura e il simbolo ▲ vengono visualizzati sul display. Per impostazione predefinita è selezionato il livello **3**.

Se si utilizza il tostapane per la prima oppure non si è sicuri di quale sia il grado di doratura appropriato, selezionare un livello più basso oppure lasciare il regolatore sul livello predefinito **3**.

- ▶ Se si utilizza un solo scomparto per il pane, l'impostazione del livello di doratura dovrebbe essere più bassa del solito al fine di evitare toast troppo scuri.
- ▶ Spingere verso il basso la leva fino a farla scattare in sede.

L'elemento riscaldante si accende automaticamente. Sul display vengono visualizzati il simbolo della funzione selezionata nonché il livello di doratura selezionato. Una volta raggiunto il grado di doratura selezionato, il pane verrà espulso dallo scomparto. Gli elementi riscaldanti si spegneranno.

- ▶ Qualora si desiderasse interrompere anticipatamente la tostatura, premere il tasto di arresto (⏹). Gli elementi riscaldanti si spegneranno e il pane verrà espulso dallo scomparto.

## 7.1. Scongellare toast/pane

Se si desidera tostare fette di toast/pane surgelate,

- ▶ infilarle nel tostapane, selezionare il grado di doratura e premere la leva verso il basso.
- ▶ Premere il tasto di scongelamento (❄). Sul display viene visualizzato il simbolo della funzione selezionata ❄. Rispetto alla normale tostatura, lo scongelamento necessita di più tempo per ottenere lo stesso grado di doratura.

## 7.2. Riscaldare il pane

Se si desidera riscaldare del pane che è già stato tostato e si è raffreddato,

- ▶ spingere la leva verso il basso e premere il tasto di riscaldamento (🔥). Sul display viene visualizzato il simbolo della funzione selezionata 🔥.

La durata del riscaldamento è di circa 1/2 minuti e non dipende dal grado di doratura selezionato.

## 7.3. Utilizzo della griglia scaldapanini



### AVVERTENZA!

#### Pericolo d'incendio!

Un'insufficiente circolazione dell'aria può causare un ristagno di calore.

- Non inserire mai toast o pane negli scomparti e contemporaneamente riscaldare dei panini sulla griglia scaldapanini.
- Non introdurre mai la griglia scaldapanini nell'apparecchio.



## **ATTENZIONE!**

### **Pericolo di ustioni!**

Le aste di metallo diventano molto calde.

- Dopo avere utilizzato la griglia scaldapanini, afferrarla toccando solo le impugnature di plastica e non le aste di metallo.

- ▶ Aprire le staffe laterali della griglia scaldapanini verso il basso e collocarla sullo scomparto del pane con l'incavo posizionato sulla linea centrale che separa i due scomparti.
- ▶ Ruotando il regolatore, selezionare il livello di doratura **2**.
- ▶ Appoggiare uno o due panini sulla griglia e spingere la leva verso il basso.

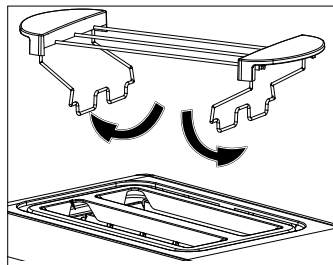

## **7.4. Rimuovere fette di pane incastrate**

Assicurarsi che il pane/toast non sia troppo spesso. Tuttavia, se una fetta di pane/toast dovesse rimanere incastrata nello scomparto, procedere come segue:

- ▶ Spegnerne il tostapane premendo il tasto di arresto (▲) e staccare la spina.
- ▶ Attendere che l'apparecchio si raffreddi.
- ▶ Rimuovere quindi il pane incastrato utilizzando un oggetto non metallico e non affilato (ad es. il manico di un cucchiaio di legno) senza toccare gli elementi riscaldanti.

## **8. Pulizia dell'apparecchio**



### **PERICOLO!**

#### **Pericolo di scossa elettrica!**

Pericolo di scossa elettrica dovuto alla presenza di componenti sotto tensione.

- Non immergere mai l'apparecchio in acqua o altri liquidi.
- Prima di pulire il rivestimento dell'apparecchio, scollegare la spina dalla presa elettrica.



## **ATTENZIONE!** **Pericolo di ustioni!**

Durante il funzionamento l'apparecchio diventa molto caldo.

- Lasciare sempre raffreddare bene l'apparecchio.



## **AVVISO!** **Pericolo di danni!**

Pericolo di danni all'apparecchio in caso di operazioni improprie compiute sulle superfici delicate dello stesso.

- Evitare solventi e detersivi chimici perché possono danneggiare la superficie e/o le scritte sull'apparecchio.

### **8.1. Svuotare il vassoio raccoglibriciole**

- ▶ In caso di utilizzo regolare del tostapane, estrarre il vassoio raccoglibriciole circa una volta alla settimana per rimuovere le briciole. Lasciare prima raffreddare l'apparecchio.
- ▶ All'occorrenza, pulire il vassoio raccoglibriciole con detersivo per stoviglie e acqua tiepida. Asciugare accuratamente il vassoio raccoglibriciole e reinserirlo.

### **8.2. Pulizia dell'apparecchio**

- ▶ Tenere l'apparecchio con entrambe le mani sopra un lavandino e capovolgerlo con gli scomparti per il pane rivolti verso il basso. Scuotere leggermente l'apparecchio girandolo in tutte le direzioni, in modo che i residui di pane possano cadere attraverso gli scomparti.
- ▶ Per la pulizia del rivestimento utilizzare esclusivamente un panno umido e un detersivo delicato.

## 9. Conservazione/trasporto

- ▶ Se si prevede di non utilizzare l'apparecchio, staccare la spina.
- ▶ Avvolgere il cavo di alimentazione nel relativo supporto posizionato sul lato inferiore dell'apparecchio.

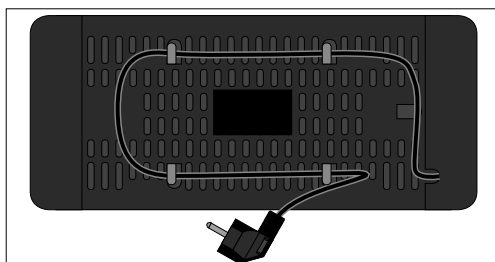

(Fig. simile)

- ▶ Conservare l'apparecchio in un luogo asciutto, al riparo dalla polvere, dal gelo e dai raggi diretti del sole.
- ▶ Assicurarsi di tenere l'apparecchio fuori dalla portata dei bambini.
- ▶ Per evitare danni durante il trasporto, consigliamo di utilizzare l'imballaggio originale.

## 10. Risoluzione dei problemi

Al momento della spedizione l'apparecchio è in condizioni perfette. Se nonostante ciò si dovesse riscontrare un problema, provare innanzitutto a risolverlo con l'ausilio della tabella seguente. Qualora tale tentativo risultasse infruttuoso, contattare il nostro servizio clienti.

Problema	Possibile causa	Risoluzione dei problemi
L'apparecchio non funziona. La leva non scatta in sede.	La spina non è collegata a una presa elettrica.	▶ Collegare l'apparecchio a una presa elettrica. La tensione di rete deve corrispondere a quella indicata nei dati tecnici dell'apparecchio.
Il pane non viene espulso dopo la tostatura.	Il pane è incastrato.	▶ Procedere come descritto nel paragrafo "7.4. Rimuovere fette di pane incastrate" a pagina 98.

## 11. Smaltimento



### IMBALLAGGIO

L'imballaggio protegge l'apparecchio da eventuali danni durante il trasporto. Gli imballaggi sono prodotti con materiali che possono essere smaltiti nel rispetto dell'ambiente e destinati a un corretto riciclaggio.



### APPARECCHIO

Tutti gli apparecchi usati contrassegnati con il simbolo a lato non devono essere smaltiti insieme ai rifiuti domestici.

Come previsto dalla direttiva 2012/19/UE, al termine del ciclo di vita dell'apparecchio occorre smaltirlo correttamente.

In questo modo i materiali contenuti nell'apparecchio verranno riciclati e si ridurrà l'impatto ambientale.

Conferire il vecchio apparecchio a un punto di raccolta per rifiuti elettronici o a un centro di riciclaggio.

Per ulteriori informazioni, rivolgersi all'azienda locale di smaltimento o all'amministrazione comunale.

## 12. Dati tecnici

Tensione nominale: 220–240 V ~ 50/60 Hz

Potenza nominale 770-920 W  
assorbita:

## 13. Informazioni sulla conformità

**CE** MEDION AG dichiara che l'apparecchio è conforme ai requisiti basilari e alle altre disposizioni rilevanti:

- Direttiva EMC 2014/30/UE
- Direttiva Bassa tensione 2014/35/UE
- Direttiva sulla progettazione ecocompatibile 2009/125/CE
- Direttiva RoHS 2011/65/UE

---

## 14. Informazioni relative al servizio di assistenza

Nel caso in cui il dispositivo non funzioni come desiderato o come previsto, per prima cosa contattare il nostro servizio clienti. Esistono diversi modi per mettersi in contatto con noi.

- In alternativa è possibile compilare il modulo di contatto disponibile alla pagina [www.medion.com/contact](http://www.medion.com/contact).
- Il nostro team di assistenza è raggiungibile anche via telefonicamente.

Italia	
Orari di apertura	Assistenza Post-Vendita
Lun.-ven.: 9.00-17.00	☎ 02 - 360 003 40
Indirizzo del servizio di assistenza	
<b>Teleca Lab S.R.L. Medion c/o Via Daniele da Torricella, 42 42122 Reggio Emilia RE Italia</b>	
Svizzera	
Orari di apertura	Assistenza Post-Vendita
Lun.-ven.: 9.00-19.00	☎ 0848 - 33 33 32
Indirizzo del servizio di assistenza	
<b>MEDION/LENOVO Service Center Ifangstrasse 6 8952 Schlieren Svizzera</b>	



Queste e altre istruzioni per l'uso possono essere scaricate dal portale dell'assistenza [www.medion.com/it/](http://www.medion.com/it/).

Lì sono disponibili anche driver e altri software per diversi dispositivi.

È inoltre possibile effettuare una scansione del codice QR riportato a fianco e scaricare le istruzioni per l'uso dal portale dell'assistenza utilizzando un dispositivo portatile.



Queste e altre istruzioni per l'uso possono essere scaricate dal portale dell'assistenza [www.medion.com/ch/de/service/start/](http://www.medion.com/ch/de/service/start/).

Lì sono disponibili anche driver e altri software per diversi dispositivi.

È inoltre possibile effettuare una scansione del codice QR riportato a fianco e scaricare le istruzioni per l'uso dal portale dell'assistenza utilizzando un dispositivo portatile.

## 15. Informativa sulla protezione dei dati personali

Egregio cliente!

La informiamo che noi, MEDION AG, Am Zehnthof 77, 45307 Essen, Germania, siamo responsabili del trattamento dei suoi dati personali.

In materia di protezione dei dati siamo supportati dal nostro incaricato aziendale, che può essere contattato presso MEDION AG, Datenschutz, Am Zehnthof 77, D - 45307 Essen, Germania; [datenschutz@medion.com](mailto:datenschutz@medion.com). Trattiamo i suoi dati ai fini dell'elaborazione della garanzia e dei processi eventualmente connessi (ad es. riparazioni) e basiamo l'elaborazione dei suoi dati sul contratto di acquisto concluso con noi.

Trasmetteremo i suoi dati ai fornitori di servizi di riparazione da noi incaricati per la gestione della garanzia e dei relativi processi (ad es. riparazioni). Di norma, conserviamo i suoi dati personali per un periodo di tre anni al fine di rispettare i suoi diritti di garanzia previsti dalla legge.

Nei nostri confronti ha il diritto all'informazione sui dati personali interessati, nonché alla correzione, cancellazione, limitazione dell'elaborazione, opposizione all'elaborazione e alla trasferibilità dei dati.

I diritti d'informazione e di cancellazione sono tuttavia soggetti a restrizioni ai sensi dei §§ 34 e 35 secondo le speciali disposizioni legali tedesche in materia di protezione dei dati in conformità con la BDSG (art. 23 GDPR). Sussiste inoltre un diritto di ricorso presso un'autorità di controllo competente per la protezione dei dati (art. 77 GDPR in combinato disposto con l'articolo 19 secondo le speciali disposizioni lega-

---

li tedesche in materia di protezione dei dati in conformità con la BDSG). Per MEDION AG, si tratta dell'incaricato regionale per la protezione dei dati e la libertà d'informazione della Renania Settentrionale-Vestfalia, casella postale 200444, 40212 Düsseldorf, [www.lidi.nrw.de](http://www.lidi.nrw.de).

L'elaborazione dei suoi dati è necessaria per la gestione della garanzia; senza la disponibilità dei dati necessari tale gestione non è possibile.

## **16. Note legali**

Copyright © 2020

Ultimo aggiornamento: 22.10.2020

Tutti i diritti riservati.

Le presenti istruzioni per l'uso sono protette da copyright.

È vietata la riproduzione in forma meccanica, elettronica e in qualsiasi altra forma senza l'autorizzazione scritta da parte del produttore.

Il copyright appartiene all'azienda:

**MEDION AG**  
**Am Zehnthof 77**  
**45307 Essen**  
**Germania**

L'indirizzo riportato sopra non è quello a cui spedire la merce resa. Per prima cosa contattare sempre il nostro servizio clienti.

01/2021

MSN 5006 6560

Made in China

