

Four à micro-ondes

Manuel d'utilisation

MG28B303T**



SAMSUNG

Table des matières

Consignes de sécurité	3	Fonctionnalités Mon plat	18
Consignes de sécurité importantes	3	Utilisation du mode Décongélation rapide	19
Consignes de sécurité générales	6	Faire griller	20
Précautions à prendre pour l'utilisation du four à micro-ondes	7	Combinaison Micro-ondes+Gril	20
Garantie limitée	7	Utilisation du plat croustillier (modèles MG28F303TC*, MG28F303TJ*, MG28F304TC* et MG28F304TJ* uniquement)	21
Définition du groupe de produits	7	Guide de cuisson vapeur haute performance (modèles MG28F303TF*, MG28F303TJ*, MG28F304TF* et MG28F304TJ* uniquement)	23
Les bons gestes de mise au rebut de ce produit (Déchets d'équipements électriques et électroniques)	8	Utilisation des fonctions de Désodorisation	25
Installation	8	Utilisation des fonctions Sécurité enfants	25
Accessoires	8	Utilisation des fonctions Activation/Désactivation du plateau tournant	25
Site d'installation	9	Arrêt du signal sonore	25
Plateau tournant	9	Guide des récipients	26
Entretien	10	Guide de cuisson	27
Nettoyage	10	Dépannage et code d'information	35
Remplacement (réparation)	10	Dépannage	35
Précautions contre une période prolongée de non-utilisation	10	Code d'information	39
Fonctions du four à micro-ondes	11	Caractéristiques techniques	39
Four à micro-ondes	11		
Tableau de commande	11		
Utilisation du four à micro-ondes	12		
Fonctionnement d'un four micro-ondes	12		
Vérification du bon fonctionnement de votre four à micro-ondes	12		
Réglage de l'horloge	13		
Cuisson/Réchauffage	13		
Niveaux de puissance et variations de temps	14		
Réglage du temps de cuisson	14		
Arrêt de la cuisson	15		
Réglage du mode d'économie d'énergie	15		
Utilisation des fonctions Réalisation de plats sains	15		

Consignes de sécurité

CONSIGNES DE SÉCURITÉ IMPORTANTES

LISEZ ATTENTIVEMENT CE MANUEL ET CONSERVEZ-LE PRÉCIEUSEMENT EN VUE D'UNE CONSULTATION ULTÉRIEURE.

AVERTISSEMENT : si la porte ou les joints de la porte sont endommagés, le four ne doit pas être utilisé tant que ces pièces n'ont pas été réparées par une personne qualifiée.

AVERTISSEMENT : il est très dangereux pour toute personne non habilitée d'effectuer des manipulations ou des réparations impliquant le démontage de l'habillage de protection contre les micro-ondes.

AVERTISSEMENT : les liquides et autres aliments ne doivent pas être réchauffés dans des récipients fermés car ils risquent d'exploser.

AVERTISSEMENT : n'autorisez un enfant à utiliser le four sans surveillance que si vous lui avez donné les instructions appropriées lui permettant de se servir de l'appareil en toute sécurité et de comprendre les dangers qu'implique une mauvaise utilisation.

Cet appareil est destiné à une utilisation domestique uniquement et il n'est pas destiné à être utilisé :

- dans l'espace cuisine réservé au personnel de magasins, bureaux ou autres environnements professionnels ;
- dans les fermes ;
- par les clients d'hôtels, motels et autres lieux résidentiels ;

- dans les lieux de type chambre d'hôtes.

Utilisez uniquement des ustensiles adaptés à la cuisson au four micro-ondes.

Lorsque vous faites réchauffer des aliments dans des récipients en plastique ou en papier, veillez à ce que ces derniers ne s'enflamment pas dans le four.

Ce four micro-ondes est prévu pour faire chauffer des aliments et des liquides. Le séchage des aliments ou de vêtements et le chauffage de compresses chauffantes, pantoufles, éponges, chiffon mouillé ou similaire peut entraîner des blessures, des flammes ou un incendie.

Si de la fumée est constatée (s'échappe de l'appareil), éteignez-le ou débranchez-le de la prise murale et laissez la porte de celui-ci fermée afin d'étouffer les flammes.

Si vous faites réchauffer des liquides au four à micro-ondes, l'ébullition peut survenir à retardement. Faites donc bien attention lorsque vous sortez le récipient du four.

Avant de consommer le contenu des biberons et des petits pots pour bébé, vérifiez-en toujours la température pour éviter tout risque de brûlure ; pour ce faire, mélangez-en le contenu ou secouez-les.

Ne faites jamais réchauffer d'œufs (frais ou durs) dans leur coquille car ils risquent d'éclater, et ce même une fois le cycle de cuisson terminé.

Consignes de sécurité

Le four doit être nettoyé régulièrement afin d'en retirer tout reste de nourriture.

En négligeant la propreté de votre four, vous risquez d'en détériorer les surfaces et par conséquent, d'en réduire la durée de vie et de créer des situations dangereuses.

Le four micro-ondes est destiné à être posé sur un comptoir ou un plan de travail (non encastrable) uniquement ; il ne doit pas être installé dans un meuble.

Les récipients métalliques pour les aliments et les boissons ne sont pas autorisés pour une cuisson au four à micro-ondes.

Veillez à ne pas déplacer le plateau tournant lorsque vous sortez des récipients de l'appareil.

Ne tentez jamais de nettoyer l'appareil avec un nettoyeur vapeur.

Ne tentez jamais de nettoyer le four au jet d'eau.

L'appareil n'est pas destiné à être installé dans un véhicule (ex. : caravane ou tout autre véhicule similaire).

Cet appareil n'est pas conçu pour être utilisé par des personnes (y compris les enfants) dont les capacités physiques, sensorielles ou mentales sont réduites, ou ayant une expérience et des connaissances insuffisantes sur le sujet, sauf si celles-ci sont sous la surveillance de la personne responsable de leur sécurité ou si cette dernière leur a expliqué comment utiliser l'appareil.

Les enfants doivent rester sous la surveillance d'un adulte afin de s'assurer qu'ils ne jouent pas avec l'appareil.

Cet appareil peut être utilisé par des enfants à partir de 8 ans et des personnes ayant des capacités physiques, sensorielles ou mentales réduites ou un manque d'expérience et de connaissances, uniquement s'ils sont assistés ou si vous leur avez donné les instructions appropriées leur permettant de se servir de l'appareil en toute sécurité et de comprendre les risques encourus. Les enfants ne doivent pas jouer avec l'appareil. Le nettoyage et l'entretien de l'appareil ne doivent pas être effectués par un enfant sans surveillance.

Si le cordon d'alimentation est endommagé, il doit être remplacé par le fabricant, son réparateur agréé ou par toute personne de qualification similaire, afin d'éviter tout danger.

Ce four doit être positionné dans une direction appropriée et à une hauteur permettant un accès facile à la zone intérieure et aux commandes.

Avant d'utiliser votre four pour la première fois, celui-ci doit être mis en marche pendant 10 minutes avec de l'eau.

Si l'appareil génère un bruit anormal, une odeur de brûlé ou de la fumée, débranchez immédiatement la prise et prenez contact avec le centre de réparation le plus proche.

Installez le four à micro-ondes de telle façon que la prise reste facilement accessible.

AVERTISSEMENT : en raison des températures élevées que le four génère, l'appareil ne doit être utilisé par des enfants que sous la surveillance d'un adulte lorsqu'il fonctionne en mode combiné. Cet appareil devient très chaud pendant son utilisation. Prenez garde à ne pas toucher les éléments chauffants situés à l'intérieur du four.

AVERTISSEMENT : Les parties accessibles peuvent devenir très chaudes pendant l'utilisation. Les enfants en bas âge doivent être tenus à l'écart.

N'utilisez jamais de produits abrasifs ou de grattoirs métalliques pour nettoyer la vitre de la porte du four ; ils pourraient en rayer la surface et, par conséquent, casser le verre.

Un nettoyeur vapeur ne doit pas être utilisé.

AVERTISSEMENT : Afin d'éviter tout risque d'électrocution, veillez à ce que l'appareil soit hors tension avant de procéder au remplacement de l'ampoule.

L'appareil ne doit pas être installé derrière une porte décorative, afin d'éviter tout risque de surchauffe.

AVERTISSEMENT : L'appareil et ses pièces accessibles deviennent très chauds pendant l'utilisation.

Prenez garde à ne pas toucher les éléments chauffants.

Les enfants de moins de 8 ans ne doivent pas s'approcher de l'appareil s'ils sont sans surveillance.

ATTENTION : Le processus de cuisson doit être effectué sous surveillance. Un processus de cuisson rapide doit être sous surveillance continue.

Lors de l'utilisation du four, la porte ou la surface extérieure peut devenir chaude.

Lors de l'utilisation du four, les surfaces accessibles peuvent devenir très chaudes.

Les surfaces sont susceptibles de devenir chaudes pendant l'utilisation.

Les appareils ne sont pas conçus pour être utilisés avec une minuterie extérieure ou une télécommande.

Cet appareil peut être utilisé par des enfants à partir de 8 ans et des personnes ayant des capacités physiques, sensorielles ou mentales réduites ou un manque d'expérience et de connaissances, uniquement s'ils sont assistés ou si vous leur avez donné les instructions appropriées leur permettant de se servir de l'appareil en toute sécurité et de comprendre les risques encourus. Les enfants ne doivent pas jouer avec l'appareil. Le nettoyage et l'entretien par l'utilisateur de l'appareil ne doivent pas être effectués par un enfant âgé de moins de 8 ans si celui-ci est sans surveillance.

Maintenez l'appareil et son cordon hors de la portée des enfants âgés de moins de 8 ans.



Consignes de sécurité

Consignes de sécurité générales

Toute modification ou réparation doit être effectuée par du personnel qualifié uniquement. Ne faites pas chauffer des aliments ou des liquides fermés dans des récipients pour la fonction micro-ondes.

N'utilisez pas de benzène, de diluant, d'alcool ou de nettoyeur vapeur ou haute pression pour nettoyer le four.

N'installez pas le four : près d'un radiateur ou d'une matière inflammable ; dans des lieux humides, huileux, poussiéreux ou exposés à la lumière directe du soleil ou à l'eau ; dans des endroits avec un risque de fuite de gaz ; ou sur une surface non plane.

Ce four doit être correctement relié à la terre en conformité aux normes locales et nationales. Utilisez régulièrement un chiffon sec pour retirer les substances étrangères présentes sur les bornes et les points de contact de la fiche d'alimentation.

Ne tirez pas sur le cordon d'alimentation et faites en sorte de ne jamais le plier à l'excès ou de poser des objets lourds dessus.

En cas de fuite de gaz (propane, GPL, etc.), aérez immédiatement. Ne touchez pas non plus l'appareil.

Ne manipulez pas le cordon d'alimentation avec les mains mouillées.

Lorsque le four est en marche, ne l'éteignez pas en débranchant le cordon d'alimentation.

N'insérez pas vos doigts ou des substances étrangères. Si des substances étrangères pénètrent dans le four, débranchez le cordon d'alimentation et prenez contact avec un centre de réparation Samsung local.

N'exercez pas de pression excessive ni de choc sur le four.

Ne placez pas le four sur des objets fragiles.

Veillez à ce que la tension, la fréquence et l'intensité du courant soient conformes aux caractéristiques de l'appareil.

Branchez fermement la fiche d'alimentation dans la prise murale. N'utilisez pas d'adaptateurs multiprise, de rallonges ou de transformateurs électriques.

N'accrochez pas le cordon d'alimentation sur des objets métalliques. Assurez-vous que le cordon passe entre les objets ou derrière le four.

N'utilisez jamais une fiche d'alimentation ou un cordon d'alimentation endommagé(e) ou une prise murale mal fixée. En cas de fiches ou de cordons d'alimentation endommagé(s), prenez contact avec un centre de réparation Samsung local.

Ne versez et ne vaporisez jamais d'eau directement sur le four.

Ne posez pas d'objets sur le dessus du four, à l'intérieur ou sur la porte du four.

Ne vaporisez pas de substances volatiles, telles que de l'insecticide, sur la surface du four.

N'entreposez aucune matière inflammable dans le four. Du fait que les vapeurs d'alcool peuvent entrer en contact avec les parties chaudes du four, faites attention lorsque vous faites chauffer des aliments ou des boissons contenant de l'alcool.

Les enfants peuvent se cogner ou se coincer les doigts avec la porte. Lors de l'ouverture/fermeture de la porte, tenez les enfants à l'écart.

Avertissement pour la cuisson au four à micro-ondes

Si vous faites réchauffer des boissons au four à micro-ondes, l'ébullition peut survenir à retardement ; faites donc toujours bien attention lorsque vous manipulez le récipient. Laissez toujours reposer les boissons au moins 20 secondes avant de les manipuler. Si nécessaire, mélangez pendant le réchauffage. Remuez toujours après le réchauffage.

En cas de brûlure, effectuez les gestes de premiers secours suivants :

1. immergez la zone brûlée dans de l'eau froide pendant au moins 10 minutes ;
2. recouvrez-la d'un tissu propre et sec ;
3. N'appliquez aucune crème, huile ou lotion ;

Pour éviter d'endommager le plateau ou la grille, ne le/la plongez pas dans l'eau immédiatement après la cuisson.

N'utilisez pas le four pour une cuisson à bain d'huile car la température de l'huile ne peut pas être régulée. Cela pourrait entraîner un débordement soudain d'huile chaude.

Précautions à prendre pour le four à micro-ondes

Utilisez uniquement des ustensiles adaptés à la cuisson aux micro-ondes. N'utilisez pas de récipients métalliques, de vaisselle comportant des ornements dorés ou argentés, de brochettes, etc.

Retirez les attaches métalliques. Un arc électrique peut se former.

N'utilisez pas le four pour faire sécher du papier ou des vêtements.

Utilisez des temps de cuisson ou de chauffe réduits pour les petites quantités d'aliments afin de leur éviter de surchauffer et de brûler.

Tenez le cordon et la fiche d'alimentation à distance de sources d'eau et de chaleur.

Pour éviter le risque d'explosion, ne faites pas chauffer d'œufs avec leur coquille ou des œufs durs. Ne faites pas chauffer de récipients fermés hermétiquement ou sous vide, des noisettes, des tomates, etc.

Ne couvrez jamais les orifices de ventilation du four avec un torchon ou du papier. Il existe un risque d'incendie. Le four peut surchauffer et s'éteindre automatiquement. Il restera arrêté jusqu'à ce qu'il ait suffisamment refroidi.

Utilisez toujours des maniques lorsque vous sortez un plat du four.



Remuez les liquides à la moitié du temps de chauffe et laissez reposer au moins 20 secondes une fois le temps écoulé pour éviter les projections brûlantes.

Lorsque vous ouvrez la porte du four, maintenez une certaine distance entre vous et l'appareil pour éviter d'être brûlé par l'air chaud ou la vapeur sortant du four.

Ne faites jamais fonctionner le four à vide. Le four s'arrête automatiquement pendant 30 minutes pour des raisons de sécurité. Nous vous recommandons de laisser en permanence un verre d'eau à l'intérieur du four ; ainsi, si vous mettez le four en marche par inadvertance alors qu'il est vide, l'eau absorbera les micro-ondes.

Installez le four en respectant les dégagements indiqués dans le présent manuel. (voir Installation du four micro-ondes).

Soyez prudent lorsque vous branchez d'autres appareils électriques sur une prise située à proximité du four.

Précautions à prendre pour l'utilisation du four à micro-ondes

La non-observation des précautions d'emploi suivantes peut se traduire par une exposition dangereuse à l'énergie des micro-ondes.

- N'utilisez pas le four avec la porte ouverte. Ne manipulez pas les systèmes de verrouillage (loquets de la porte). N'insérez pas d'objets dans les orifices de verrouillage de sécurité.
 - Ne placez aucun objet entre la façade du four et la porte et ne laissez aucun résidu alimentaire ni aucun reste de produit d'entretien s'accumuler sur les surfaces assurant l'étanchéité. Maintenez la porte et les joints d'étanchéité propres en permanence : après chaque utilisation du four, essuyez-les d'abord avec un chiffon humide, puis avec un chiffon doux et sec.
 - N'utilisez pas le four si celui-ci est endommagé. Utilisez-le uniquement après l'avoir fait réparer par un technicien qualifié.
- Important** : la porte du four doit fermer correctement. La porte ne doit pas être courbée ; les charnières de la porte ne doivent pas être cassées ou lâches ; les joints de la porte et les surfaces d'étanchéité ne doivent pas être endommagé(e)s.
- Tous les ajustements et réparations doivent être effectuée(s) par un technicien qualifié.

Garantie limitée

Samsung facturera les travaux de réparation lorsqu'un accessoire doit être réparé ou un défaut esthétique corrigé, si l'endommagement de l'appareil ou de l'accessoire a été occasionné par le client. Les éléments concernés par cette stipulation sont :

- Une porte, des poignées, un panneau extérieur ou un tableau de commande bosselé(es), rayé(es) ou cassé(es).
- Un plateau, un guide de plateau roulant, un coupleur, ou une grille métallique brisé(e) ou manquant(e).

Utilisez ce four uniquement pour l'usage auquel il est destiné, tel que décrit dans le présent manuel. Les avertissements et les consignes de sécurité importantes contenus dans ce manuel ne sont pas exhaustifs. Il est de votre responsabilité de faire appel à votre bon sens et de faire preuve de prudence et de minutie lors de l'installation, de l'entretien et de l'utilisation du four. Ces consignes d'utilisation couvrant plusieurs modèles, les caractéristiques de votre four micro-ondes peuvent différer légèrement de celles décrites dans ce manuel et certains symboles d'avertissement peuvent ne pas s'appliquer. Pour toute question ou doute, prenez contact avec un centre de réparation Samsung local ou recherchez de l'aide et des informations en ligne sur www.samsung.com.

Utilisez ce four uniquement pour faire chauffer des aliments. Il est uniquement destiné à un usage domestique. Ne faites jamais chauffer de textiles ou de coussins remplis de grains. Le fabricant ne peut être tenu responsable des dommages provoqués par une utilisation non conforme ou incorrecte du four.

Pour éviter de détériorer la surface du four et de générer des situations dangereuses, assurez-vous que le four soit toujours propre et bien entretenu.

Définition du groupe de produits

Cet appareil est un équipement qui utilise des fréquences ISM de classe B groupe 2. Le groupe 2 contient tous les équipements ISM dans lesquels l'énergie radioélectrique est intentionnellement générée et/ou utilisée sous la forme de radiations électromagnétiques pour le traitement de matière ainsi que les équipements d'usinage par électro-érosion et de soudure à l'arc. Les équipements de classe B sont des équipements adaptés à l'usage dans les établissements domestiques et ceux directement reliés à un réseau d'alimentation électrique basse tension qui alimente les bâtiments utilisés à des fins domestiques.

Consignes de sécurité

Les bons gestes de mise au rebut de ce produit (Déchets d'équipements électriques et électroniques)



(Applicable aux pays disposant de systèmes de collecte séparés)

Ce symbole sur le produit, ses accessoires ou sa documentation indique que ni le produit, ni ses accessoires électroniques usagés (chargeur, casque audio, câble USB, etc.) ne peuvent être jetés avec les autres déchets ménagers. La mise au rebut incontrôlée des déchets présentant des risques environnementaux et de santé publique, veuillez séparer vos produits et accessoires usagés des autres déchets. Vous favoriserez ainsi le recyclage de la matière qui les compose dans le cadre d'un développement durable.

Les particuliers sont invités à contacter le magasin leur ayant vendu le produit ou à se renseigner auprès des autorités locales pour connaître les procédures et les points de collecte de ces produits en vue de leur recyclage.

Les entreprises et particuliers sont invités à contacter leurs fournisseurs et à consulter les conditions de leur contrat de vente. Ce produit et ses accessoires ne peuvent être jetés avec les autres déchets.

Pour obtenir des informations sur les engagements environnementaux de Samsung et sur les obligations réglementaires spécifiques à l'appareil (par ex. la réglementation REACH, la directive DEEE, la norme relative aux batteries), rendez-vous sur : www.samsung.com/uk/aboutsamsung/sustainability/environment/our-commitment/data/



Installation

Accessoires

Selon le modèle de votre four micro-ondes, vous disposez de plusieurs accessoires à fonctionnalités multiples.

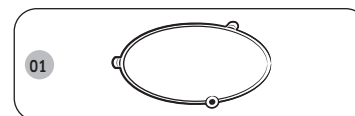

01 Anneau de guidage, à placer au centre du four. L'anneau de guidage sert de support au plateau.

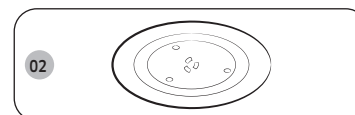

02 Plateau tournant, à placer sur l'anneau de guidage en enclenchant la partie centrale sur le coupleur. Ce plateau constitue la principale surface de cuisson ; il peut être facilement retiré pour être nettoyé.

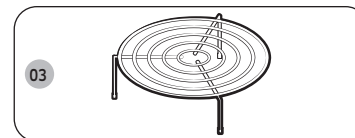

03 Grille, à placer sur le plateau tournant. La grille métallique peut être utilisée pour la cuisson au gril et la cuisson combinée.

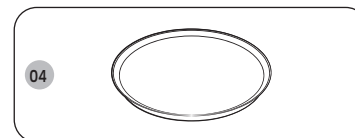

04 Plat croustilleur, consultez les pages 21 à 22. (Modèles MG28F303TC*, MG28F303TJ*, MG28F304TC* et MG28F304TJ* uniquement) Le plat croustilleur est conçu pour faire dorer uniformément les aliments en utilisant les modes de cuisson combinée gril ou micro-ondes. Il permet de conserver le croustillant des pâtisseries et de la pâte à pizza.

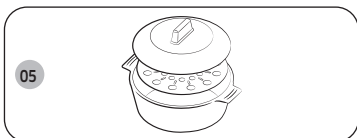

05 Cuiseur vapeur, consultez les pages 23 à 24. (Modèles MG28F303TF*, MG28F303TJ*, MG28F304TF* et MG28F304TJ* uniquement) Cuiseur vapeur en plastique lors de l'utilisation de la fonction vapeur haute performance.

⚠ ATTENTION

- **N'utilisez JAMAIS** le four à micro-ondes sans l'anneau de guidage et le plateau tournant.
- **N'utilisez PAS** les modes **Gril** et **Cuisson combinée** avec le cuiseur vapeur.

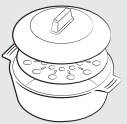
Mode de fonctionnement	Micro-ondes	Gril / Cuisson combinée
 (cuiseur vapeur)	0	X

Site d'installation

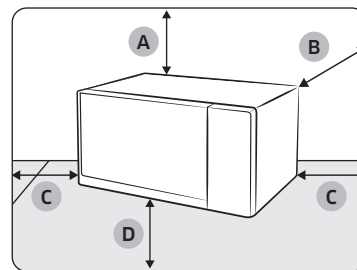

- A. 20 cm au-dessus
- B. 0 cm à l'arrière
- C. 10 cm sur les côtés
- D. 85 cm au-dessus du sol

- Sélectionnez une surface plane et de niveau, située à environ 85 cm au-dessus du sol. La surface doit supporter le poids du four à micro-ondes.
- Nous recommandons d'installer l'appareil de manière à ce que sa paroi arrière soit à fleur du mur et de laisser au moins 10 cm des deux côtés ainsi que 20 cm au-dessus de l'appareil pour permettre la ventilation.
- N'installez pas le four à micro-ondes dans un environnement chaud ou humide, par exemple à côté d'un autre four à micro-ondes ou d'un radiateur.
- Respectez les spécifications électriques de ce four à micro-ondes. Utilisez uniquement les câbles d'extension agréés si vous devez en utiliser.
- Avant d'utiliser votre four à micro-ondes pour la première fois, nettoyez l'intérieur de celui-ci ainsi que le joint d'étanchéité de la porte à l'aide d'un chiffon humide.

Installation

Plateau tournant

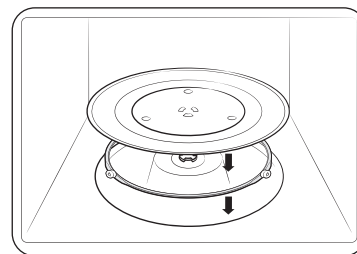

Retirez tout élément d'emballage de l'intérieur du four à micro-ondes. Installez l'anneau de guidage et le plateau. Vérifiez que le plateau tourne librement.



Entretien

Nettoyage

Nettoyez le four à micro-ondes régulièrement pour éviter que des impuretés ne s'accumulent sur ou à l'intérieur du four à micro-ondes. Prêtez également une attention particulière à la porte, aux joints de la porte, au plateau tournant et à l'anneau de guidage (sur les modèles concernés uniquement).

Si la porte ne s'ouvre pas ou ne se ferme pas correctement, vérifiez d'abord s'il n'y a pas d'impuretés qui se sont formées sur les joints de la porte. Utilisez un chiffon doux avec de l'eau savonneuse pour nettoyer les surfaces intérieures et extérieures du four à micro-ondes. Rincez et séchez minutieusement.

Pour retirer les impuretés incrustées produisant de mauvaises odeurs à l'intérieur du four à micro-ondes

1. Lorsque le four à micro-ondes est vide, mettez une tasse de jus de citron dilué sur le centre du plateau tournant.
2. Faites chauffer le four à micro-ondes pendant 10 minutes à puissance maximale.
3. Une fois le cycle terminé, attendez que le four à micro-ondes refroidisse. Ensuite, ouvrez la porte et nettoyez le compartiment de cuisson.

Pour nettoyer l'intérieur des modèles à élément chauffant oscillant

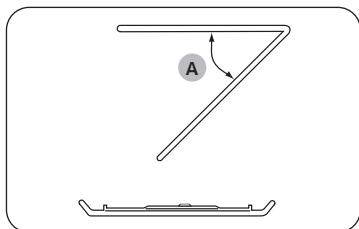

Pour nettoyer la zone supérieure du compartiment de cuisson, abaissez l'élément chauffant supérieur de 45° (A), comme indiqué. Cela permettra de nettoyer la zone supérieure. Une fois cela fait, repositionnez l'élément chauffant supérieur.

⚠ ATTENTION

- Veillez à ce que la porte et les joints de la porte soient toujours propres et assurez-vous que la porte s'ouvre et se ferme correctement. Si ce n'est pas le cas, le cycle de vie du four à micro-ondes peut en être réduit.
- Faites attention à ne pas renverser d'eau à l'intérieur des orifices de ventilation du four à micro-ondes.
- N'utilisez aucune substance abrasive ou chimique pour le nettoyage.
- Après chaque utilisation du four à micro-ondes, utilisez un détergent doux pour nettoyer le compartiment de cuisson, après avoir attendu que le four à micro-ondes refroidisse.

Remplacement (réparation)

⚠ AVERTISSEMENT

Ce four à micro-ondes ne possède pas de pièces remplaçables par l'utilisateur à l'intérieur. N'essayez pas de remplacer ou de réparer le four à micro-ondes vous-même.

- Si vous rencontrez un problème avec les charnières, les joints et/ou la porte, prenez contact avec un technicien qualifié ou un centre de réparation Samsung local pour obtenir de l'assistance technique.
- Si vous souhaitez remplacer l'ampoule, prenez contact avec un centre de réparation Samsung local. Ne la remplacez pas vous-même.
- Si vous rencontrez un problème avec la protection extérieure du four à micro-ondes, débranchez d'abord le câble d'alimentation de la source électrique, puis prenez contact avec un centre de réparation Samsung local.

Précautions contre une période prolongée de non-utilisation

Si vous n'utilisez pas le four à micro-ondes pendant une période prolongée, débranchez le cordon d'alimentation et déplacez le four à micro-ondes dans un endroit sec et sans poussière. La poussière et l'humidité qui s'accumulent à l'intérieur du four à micro-ondes peuvent affecter les performances du four à micro-ondes.



Fonctions du four à micro-ondes

Four à micro-ondes

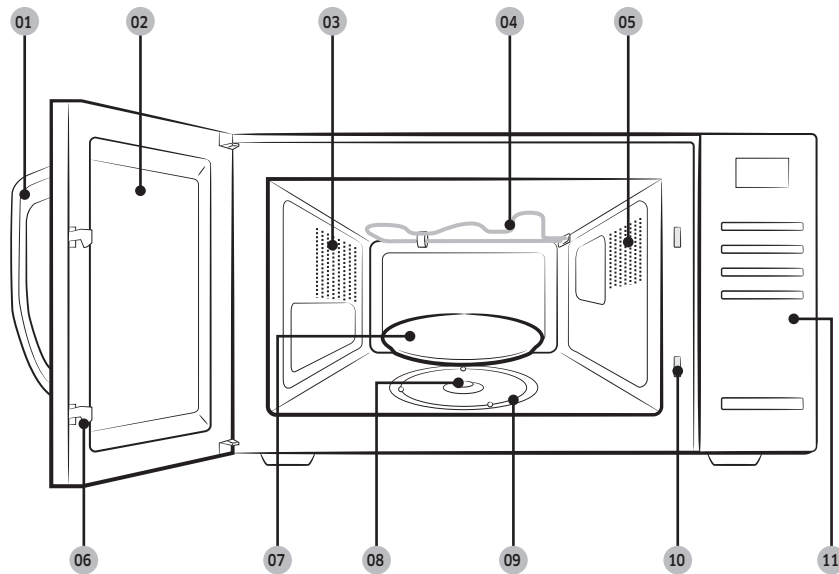

- | | | |
|--|------------------------|----------------------------|
| 01 Poignée de la porte | 02 Porte | 03 Orifices de ventilation |
| 04 Élément chauffant | 05 Éclairage | 06 Loquets de la porte |
| 07 Plateau tournant | 08 Coupleur | 09 Anneau de guidage |
| 10 Orifices du système de verrouillage de sécurité | 11 Tableau de commande | |

Tableau de commande

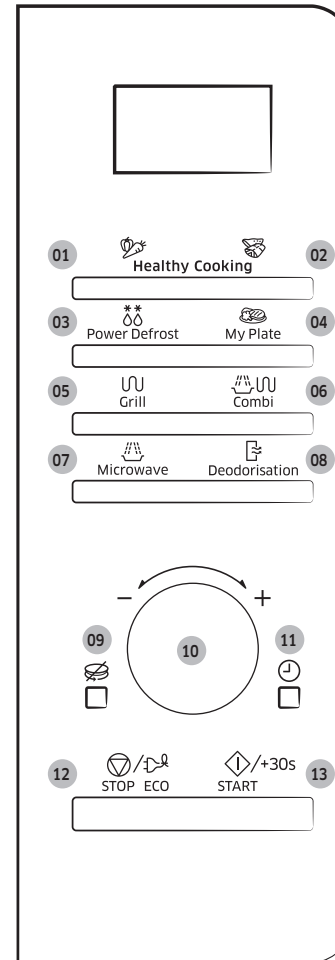

- 01 Healthy Cooking (Réalisation de plats sains) (légumes, céréales)
- 02 Healthy Cooking (Réalisation de plats sains) (volaille, poisson)
- 03 Power Defrost (Décongélation rapide)
- 04 My Plate (Mon plat)
- 05 Grill (Gril)
- 06 Combi (Cuisson combinée)
- 07 Microwave (Micro-ondes)
- 08 Deodorisation (Désodorisation)
- 09 Activation/Désactivation du plateau tournant
- 10 Bouton de réglage (poids/quantité/temps)
- 11 Horloge
- 12 STOP/ECO (ARRÊT/ÉCO)
- 13 START/+30s (DÉPART/+ 30 s)



Utilisation du four à micro-ondes

Fonctionnement d'un four micro-ondes

Les micro-ondes sont des ondes électromagnétiques à haute fréquence. L'énergie qu'elles dégagent permet de faire cuire ou réchauffer les aliments sans en altérer la forme ni la couleur. Vous pouvez utiliser votre four à micro-ondes pour :

- Décongélation
- Réchauffage
- Cuire

Principe de cuisson

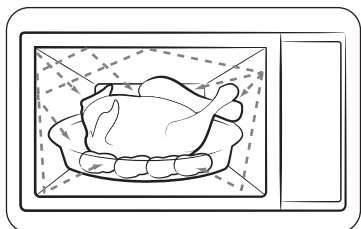

1. Les micro-ondes générées par le magnétron sont réfléchies sur les parois du four et réparties de façon homogène à l'intérieur du four pendant la cuisson grâce à la rotation du plateau sur lequel sont placés les produits. Ce procédé assure donc une cuisson homogène des aliments.
2. Les micro-ondes sont absorbées par les aliments sur une profondeur d'environ 2,5 cm. La cuisson se poursuit au fur et à mesure que la chaleur se diffuse dans les aliments.
3. Les temps de cuisson varient en fonction du récipient utilisé et des propriétés des aliments :
 - quantité et densité ;
 - teneur en eau ;
 - température initiale (aliment réfrigéré ou non)

REMARQUE

La chaleur se diffusant à l'intérieur des aliments de façon progressive, la cuisson se poursuit en dehors du four à micro-ondes. Les temps de repos mentionnés dans les recettes et dans ce livret doivent donc être respectés afin d'assurer :

- une cuisson uniforme et à cœur,
- une température homogène.

Vérification du bon fonctionnement de votre four à micro-ondes

La procédure simple suivante vous permet de vérifier à tout moment que votre four à micro-ondes fonctionne correctement.

En cas de problèmes, reportez-vous à la section « Dépannage » aux pages 35 à 39.

REMARQUE

Le four à micro-ondes doit être branché sur une prise murale appropriée. Le plateau tournant doit être placé dans le four à micro-ondes. Si une puissance autre que la puissance maximale (100 % - 900 W) est utilisée, l'eau mettra plus longtemps à bouillir.

Ouvrez la porte du four en tirant sur la poignée située sur le côté droit de la porte. Placez un verre d'eau sur le plateau tournant. Fermez la porte.



Appuyez sur le bouton **START/+30s (DÉPART/+ 30 s)** et réglez le temps sur 4 ou 5 minutes en appuyant sur le bouton **START/+30s (DÉPART/+ 30 s)** autant de fois que nécessaire. L'eau est chauffée pendant 4 ou 5 minutes. L'eau doit entrer en ébullition.



Réglage de l'horloge

Lors de la mise sous tension, vous voyez « 88:88 » puis « 12:00 » s'affichent automatiquement. Réglez l'heure actuelle. Vous pouvez afficher l'heure au format 12 ou 24 heures. Vous devez régler l'horloge :

- à l'installation initiale ;
- après une coupure de courant.

REMARQUE

N'oubliez pas de changer l'heure lors du passage à l'heure d'hiver ou à l'heure d'été.

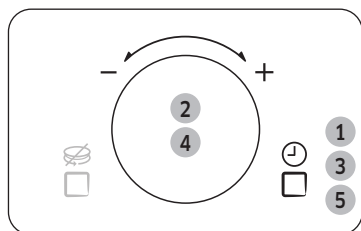

1. Pour afficher l'heure... au format 24 heures. au format 12 heures. Appuyez une ou deux fois sur le bouton **Horloge**.
2. Tournez le **Bouton de réglage** pour régler les heures.
3. Appuyez sur le bouton **Horloge**.
4. Tournez le **Bouton de réglage** pour régler les minutes.
5. Lorsque l'heure affichée est correcte, appuyez sur le bouton **Horloge** pour lancer l'horloge. L'heure s'affiche lorsque vous n'utilisez pas le four à micro-ondes.

Cuisson/Réchauffage

Suivez les instructions ci-dessous lorsque vous souhaitez faire cuire ou réchauffer des aliments.

ATTENTION

Vérifiez TOUJOURS les réglages de cuisson avant de laisser le four sans surveillance.

Ouvrez la porte. Placez les aliments au centre du plateau. Fermez la porte. Ne mettez jamais le four micro-ondes en route lorsqu'il est vide.

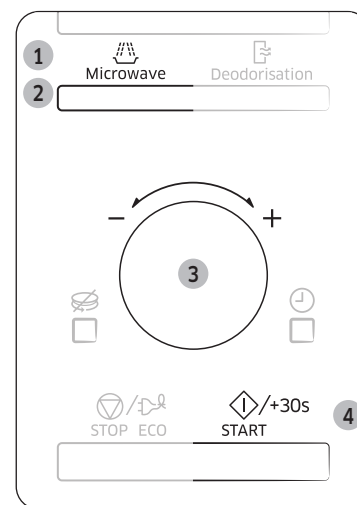

1. Appuyez sur le bouton **Microwave (Micro-ondes)**. La puissance de cuisson maximale (900 W) s'affiche :  (mode micro-ondes)
2. Sélectionnez la puissance appropriée en appuyant à nouveau sur le bouton **Microwave (Micro-ondes)** jusqu'à ce que la puissance correspondante s'affiche. Reportez-vous au tableau des puissances.
3. Sélectionnez le temps de cuisson en tournant le **Bouton de réglage**. Le temps de cuisson s'affiche.
4. Appuyez sur le bouton **START/+30s (DÉPART/+ 30 s)**. L'éclairage du four est activé et le plateau commence à tourner. La cuisson démarre. Lorsqu'elle est terminée :
 - Un signal sonore retentit et le message « End » (Fin) clignote à 4 reprises. Le four émet ensuite un signal sonore toutes les minutes.



Utilisation du four à micro-ondes

Niveaux de puissance et variations de temps

La fonction du niveau de puissance vous permet d'adapter la quantité d'énergie dispersée et, par conséquent, le temps nécessaire à la cuisson ou au réchauffage des aliments en fonction de leur catégorie et de leur quantité. Vous pouvez sélectionner six puissances différentes.

Niveau de puissance	Pourcentage	Puissance
ÉLEVÉ	100 %	900 W
MOYENNEMENT ÉLEVÉE	67 %	600 W
MOYENNE	50 %	450 W
MOYENNEMENT FAIBLE	33 %	300 W
DÉCONGÉLATION	20 %	180 W
FAIBLE	11 %	100 W

Les temps de cuisson indiqués dans les recettes et dans ce livret correspondent au niveau de puissance spécifique indiqué.

Si vous choisissez...	Le temps de cuisson doit être...
une puissance élevée	réduit
une puissance faible	augmenté

Réglage du temps de cuisson

Vous pouvez augmenter le temps de cuisson en appuyant sur le bouton **START/+30s (DÉPART/+ 30 s)** autant de fois que vous souhaitez ajouter de tranches de 30 secondes.

- Pour surveiller la progression de la cuisson, il vous suffit d'ouvrir la porte ;
- Augmentez le temps de cuisson restant.



Pour augmenter le temps de cuisson de vos aliments en cours de cuisson, appuyez sur le bouton **START/+30s (DÉPART/+ 30 s)** autant de fois que vous souhaitez ajouter de tranches de 30 secondes.

- Exemple : Pour ajouter trois minutes, appuyez six fois sur le bouton **START/+30s (DÉPART/+ 30 s)**.

Tournez simplement le **Bouton de réglage** pour régler le temps de cuisson.

- Pour augmenter le temps de cuisson, tournez à droite. Pour diminuer le temps de cuisson, tournez à gauche.

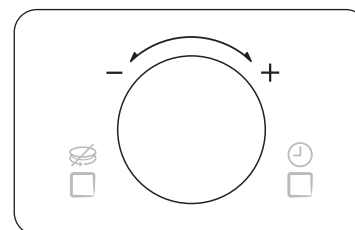

Arrêt de la cuisson

Vous pouvez arrêter la cuisson à tout moment pour :

- contrôler la cuisson ;
- retourner ou mélanger les aliments ;
- les laisser reposer.

Pour arrêter la cuisson...	Vous devez...
Temporairement	Ouvrez la porte et appuyez une fois sur le bouton STOP/ECO (ARRÊT/ÉCO) . La cuisson s'arrête. Pour reprendre la cuisson, refermez la porte et appuyez sur le bouton START/+30s (DÉPART/+ 30 s) .
Définitivement	Appuyez une fois sur le bouton STOP/ECO (ARRÊT/ÉCO) . La cuisson s'arrête. Si vous désirez annuler les réglages de cuisson, appuyez à nouveau sur le bouton STOP/ECO (ARRÊT/ÉCO) .

Réglage du mode d'économie d'énergie

Le four possède un mode d'économie d'énergie.



- Appuyez sur le bouton **STOP/ECO (ARRÊT/ÉCO)**.
Affichage désactivé.
- Pour désactiver le mode d'économie d'énergie, ouvrez la porte ou appuyez sur le bouton **STOP/ECO (ARRÊT/ÉCO)** ; l'écran affiche alors l'heure actuelle. Le four peut alors être utilisé.

REMARQUE

Fonction d'économie d'énergie automatique

Si vous ne sélectionnez aucune fonction lorsque l'appareil est en cours de réglage ou de fonctionnement en état d'arrêt temporaire, la fonction est annulée et l'horloge s'affiche après 25 minutes.

Le voyant Four s'éteint après 5 minutes lorsque la porte est ouverte.

Utilisation des fonctions Réalisation de plats sains

Les fonctions **Réalisation de plats sains** disposent de 20 temps de cuisson pré-programmés. Vous n'avez donc besoin de régler ni le temps de cuisson, ni la puissance.

Vous pouvez régler la quantité en tournant le **Bouton de réglage**.



ATTENTION

Utilisez uniquement de la vaisselle adaptée à la cuisson aux micro-ondes.

Ouvrez la porte. Placez les aliments au centre du plateau. Fermez la porte.



1. Sélectionnez le type d'aliment que vous cuisinez en appuyant sur le bouton **Healthy Cooking (Réalisation de plats sains)** une ou plusieurs fois.

-  Légumes et céréales
-  Volaille et poisson

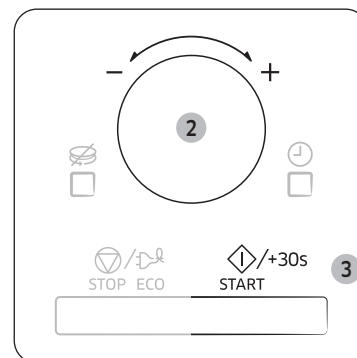

2. Sélectionnez la quantité en tournant le **Bouton de réglage**. (Reportez-vous au tableau ci-contre.).

3. Appuyez sur le bouton **START/+30s (DÉPART/+ 30 s)**.

Les aliments sont cuits en fonction du programme préréglé sélectionné.

- Lorsque la cuisson est terminée, un signal sonore retentit et le message « End » (Fin) clignote à 4 reprises. Le four émet ensuite un signal sonore toutes les minutes.

Utilisation du four à micro-ondes

Le tableau suivant répertorie les quantités et instructions appropriées au sujet des 20 options de cuisson pré-programmées. Elles se composent de légumes et céréales ainsi que de volaille et de poisson.

ATTENTION

Utilisez des maniques pour sortir votre plat du four.

1. Légumes et céréales

Code/Aliment	Quantité	Consignes
1 Brocolis en morceaux	250 g 500 g	Rincez et nettoyez les brocolis frais, puis séparez les fleurettes. Répartissez-les dans une cocotte en verre et couvrez. Ajoutez 30 ml (2 cuillères à soupe) d'eau pour la cuisson d'une portion de 250 g et 60 à 75 ml (4 à 5 cuillères à soupe) pour une portion de 500 g. Placez le bol au centre du plateau tournant. Faites cuire à couvert. Remuez après cuisson. Laissez reposer 1 à 2 minutes.
2 Carottes	250 g	Rincez et nettoyez les carottes et coupez-les en tranches égales. Répartissez-les dans une cocotte en verre et couvrez. Ajoutez 30 ml (2 cuillères à soupe) d'eau pour la cuisson d'une portion de 250 g. Placez le bol au centre du plateau tournant. Faites cuire à couvert. Remuez après cuisson. Laissez reposer 1 à 2 minutes.
3 Haricots verts	250 g	Rincez et nettoyez les haricots verts. Répartissez-les dans une cocotte en verre et couvrez. Ajoutez 30 ml (1 cuillère à soupe) d'eau pour la cuisson d'une portion de 250 g. Placez le bol au centre du plateau tournant. Faites cuire à couvert. Remuez après cuisson. Laissez reposer 1 à 2 minutes.
4 Épinards	150 g	Rincez et nettoyez les épinards. Mettez-les dans une cocotte en verre et couvrez. N'ajoutez pas d'eau. Placez le bol au centre du plateau tournant. Faites cuire à couvert. Remuez après cuisson. Laissez reposer 1 à 2 minutes.

Code/Aliment	Quantité	Consignes
5 Maïs en épis	200 g (2 pains)	Rincez et lavez le maïs sur les épis et placez-les dans un plat en verre ovale. Recouvrez avec un film plastique résistant aux micro-ondes et percez le film. Laissez reposer 1 à 2 minutes.
6 Pommes de terre épluchées	250 g 500 g	Lavez et épluchez les pommes de terre et coupez-les en morceaux de taille similaire. Mettez-les dans une cocotte en verre et couvrez. Ajoutez 45 à 60 ml (3 à 4 cuillères à soupe) d'eau. Placez le bol au centre du plateau tournant. Faites cuire à couvert. Laissez reposer 2 à 3 minutes.
7 Riz complet (étuvé)	250 g	Utilisez un grand plat en verre équipé d'un couvercle. Ajoutez deux volumes d'eau froide (500 ml). Faites cuire à couvert. Remuez avant de laisser reposer puis salez ou ajoutez des herbes. Laissez reposer 5 à 10 minutes.
8 Macaroni complètes	250 g	Utilisez un grand plat en verre équipé d'un couvercle. Ajoutez 1 l d'eau bouillante, une pincée de sel et remuez bien. Faites cuire le tout sans couvrir. Faites cuire à couvert. Remuez avant de laisser reposer à couvert, puis égouttez soigneusement. Laissez reposer 1 minutes.
9 Quinoa	250 g	Utilisez un grand plat en verre équipé d'un couvercle. Ajoutez deux volumes d'eau froide (500 ml). Faites cuire à couvert. Remuez avant de laisser reposer puis salez ou ajoutez des herbes. Laissez reposer 1 à 3 minutes.
10 Boullghour	250 g	Utilisez un grand plat en verre équipé d'un couvercle. Ajoutez deux volumes d'eau froide (500 ml). Faites cuire à couvert. Remuez avant de laisser reposer puis salez ou ajoutez des herbes. Laissez reposer 2 à 5 minutes.

Code/Aliment	Quantité	Consignes
11 Gratin de légumes	500 g	Disposez les légumes, comme des lamelles de pommes de terre précuites, des lamelles de courgette et de tomates et de la sauce dans un plat en Pyrex de taille appropriée. Parsemez de fromage râpé. Placez le plat sur la grille de cuisson. Laissez reposer 2 à 3 minutes.
12 Tomates grillées	400 g	Rincez et nettoyez les tomates, coupez-les en tranches et placez-les dans un plat adapté au micro-ondes. Parsemez de fromage râpé. Posez le plat sur la grille. Laissez reposer 1 à 2 minutes.

2. Volaille et poisson

Code/Aliment	Quantité	Consignes
1 Blancs de poulet	300 g (2 pains)	Rincez les morceaux et placez-les sur une assiette en céramique. Recouvrez-les de film étirable spécial micro-ondes. Percez le film. Posez le plat sur le plateau tournant. Laissez reposer 2 minutes.
2 Blancs de dinde	300 g (2 pains)	Rincez les morceaux et placez-les sur une assiette en céramique. Recouvrez-les de film étirable spécial micro-ondes. Percez le film. Posez le plat sur le plateau tournant. Laissez reposer 2 minutes.
3 Filets de poisson frais	300 g (2 pains)	Rincez le poisson et placez-le sur une assiette en céramique, ajoutez 1 cuillère à soupe de jus de citron. Recouvrez-les de film étirable spécial micro-ondes. Percez le film. Posez le plat sur le plateau tournant. Laissez reposer 1 à 2 minutes.

Code/Aliment	Quantité	Consignes
4 Filets de saumon frais	300 g (2 pains)	Rincez le poisson et placez-le sur une assiette en céramique, ajoutez 1 cuillère à soupe de jus de citron. Recouvrez-les de film étirable spécial micro-ondes. Percez le film. Posez le plat sur le plateau tournant. Laissez reposer 1 à 2 minutes.
5 Crevettes fraîches	250 g	Rincez les crevettes sur une assiette en céramique, ajoutez 1 cuillère à soupe de jus de citron. Recouvrez-les de film étirable spécial micro-ondes. Percez le film. Posez le plat sur le plateau tournant. Laissez reposer 1 à 2 minutes.
6 Truite fraîche	400 g (1 à 2 poissons)	Placez 1 à 2 poissons frais dans un plat adapté au four à micro-ondes. Ajoutez une pincée de sel, 1 cuillère à soupe de jus de citron et des herbes. Recouvrez-les de film étirable spécial micro-ondes. Percez le film. Posez le plat sur le plateau tournant. Laissez reposer 2 minutes.
7 Rôti de poisson	400 g (2 poissons)	Badigeonnez le poisson (truite ou dorade) d'huile, puis ajoutez des herbes et des épices. Placez les poissons côte à côte (tête contre queue) sur la grille supérieure. Retournez dès que le signal sonore retentit. Laissez reposer 3 minutes.
8 Steaks de saumon grillé	300 g (2 steaks)	Placez les steaks de poisson uniformément sur la grille hauteur maxi. Retournez dès que le signal sonore retentit. Laissez reposer 2 minutes.

Utilisation du four à micro-ondes

Fonctionnalités Mon plat

Les fonctions **Mon plat** disposent de 2 temps de cuisson pré-programmés. Vous n'avez donc besoin de régler ni le temps de cuisson, ni la puissance. Vous pouvez régler la quantité en tournant le **Bouton de réglage**.

⚠ ATTENTION

Utilisez uniquement de la vaisselle adaptée à la cuisson aux micro-ondes.

Placez le plat au centre du plateau tournant, puis refermez la porte.



1. Sélectionnez le type d'aliment que vous cuisinez en appuyant sur le bouton **My Plate (Mon plat)** une ou plusieurs fois.

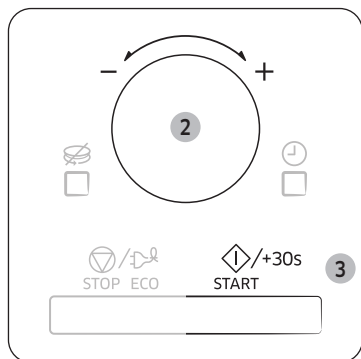

2. Sélectionnez la quantité en tournant le **Bouton de réglage**. (Reportez-vous au tableau ci-contre).

3. Appuyez sur le bouton **START/+30s (DÉPART/+ 30 s)**.

Les aliments sont cuits en fonction du réglage préprogrammé sélectionné.

- Lorsque la cuisson est terminée, un signal sonore retentit et le message « End » (Fin) clignote à 4 reprises. Le four émet ensuite un signal sonore toutes les minutes.

Le tableau suivant présente les programmes de réchauffage automatique **Mon plat**, les quantités et les instructions appropriées. Ces programmes n'utilisent que l'énergie par micro-ondes.

Code/Aliment	Quantité	Consignes
1 Plats préparés réfrigérés	300 à 350 g 400 à 450 g	Placez les aliments dans une assiette en céramique et recouvrez-la d'un film plastique résistant aux micro-ondes. Ce programme convient à la cuisson de plats composés de trois aliments différents (ex. : viande en sauce, légumes et accompagnements tels que pommes de terre, riz ou pâtes). Laissez reposer 2 à 3 minutes.
2 Repas végétarien réfrigéré	300 à 350 g 400 à 450 g	Placez les aliments dans une assiette en céramique et recouvrez-la d'un film plastique résistant aux micro-ondes. Ce programme permet de faire décongeler des plats composés de 2 aliments (ex. : spaghetti en sauce ou riz accompagné de légumes). Laissez reposer 2 à 3 minutes.

Utilisation du mode Décongélation rapide

Les fonctions **Décongélation rapide** vous permettent de faire décongeler de la viande, de la volaille, du poisson, du pain et du gâteau. Le temps de décongélation et la puissance se réglent automatiquement. Il vous suffit de sélectionner le programme et le poids correspondant aux aliments à décongeler.

⚠ ATTENTION

N'utilisez que des plats adaptés à la cuisson aux micro-ondes.

Ouvrez la porte. Placez l'aliment surgelé dans un plat en céramique au centre du plateau tournant. Fermez la porte.

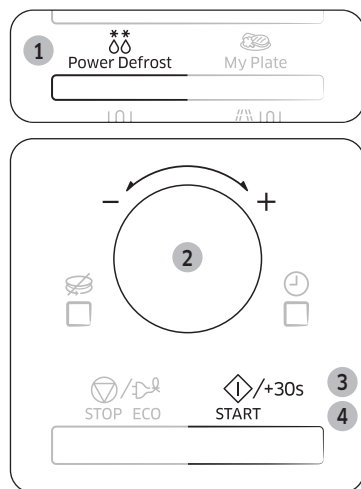

- Sélectionnez le type d'aliment que vous cuisinez en appuyant sur le bouton **Power Defrost (Décongélation rapide)** une ou plusieurs fois.
- Sélectionnez la quantité en tournant le **Bouton de réglage**. (Reportez-vous au tableau ci-contre).
- Appuyez sur le bouton **START/+30s (DÉPART/+ 30 s)**.
 - la phase de décongélation commence.
 - Un signal sonore vous rappelant de retourner l'aliment retentit en cours de décongélation.
- Appuyez à nouveau sur le bouton **START/+30s (DÉPART/+ 30 s)** pour finir la décongélation. Lorsque la cuisson est terminée, un signal sonore retentit et le message « End » (Fin) clignote à 4 reprises. Le four émet ensuite un signal sonore toutes les minutes.

Le tableau suivant répertorie les divers programmes **Décongélation rapide**, les quantités et les instructions appropriées.

Éliminez tous les éléments d'emballage des aliments avant de démarrer la décongélation. Placez la viande, la volaille, le poisson ou le pain/gâteau dans un récipient en verre à fond plat ou sur une assiette en céramique.

Code/Aliment	Quantité	Consignes
1 Viande	200 à 1500 g	Protégez les extrémités avec de l'aluminium. Retournez la viande au signal sonore. Ce programme convient à la décongélation du bœuf, de l'agneau, du porc, des côtelettes ou des émincés. Laissez reposer 20 à 60 minutes.
2 Volaille	200 à 1500 g	Protégez les extrémités des cuisses et des ailes avec de l'aluminium. Retournez la volaille au signal sonore. Ce programme convient aussi bien à la décongélation d'un poulet entier qu'à celle de morceaux. Laissez reposer 20 à 60 minutes.
3 Poisson	200 à 1500 g	Protégez la queue d'un poisson entier avec du papier d'aluminium. Retournez le poisson au signal sonore. Ce programme convient aussi bien à la cuisson des poissons entiers qu'à celle des filets. Laissez reposer 20 à 50 minutes.
4 Pain/gâteaux	125 à 1000 g	Placez le pain sur une feuille de papier absorbant et retournez-le dès que le signal sonore retentit. Posez le pain sur une assiette en céramique et, si possible, retournez-le au signal sonore (le four continue de fonctionner et s'arrête automatiquement lorsque vous ouvrez la porte). Ce programme convient à la décongélation de toutes sortes de pains, en tranches ou entier, ainsi qu'à celle des petits pains et des baguettes. Disposez les petits pains en cercle. Ce programme convient à la décongélation de toutes sortes de gâteaux à base de levure ainsi qu'à celle des biscuits, de la tarte au fromage et de la pâte feuilletée. Il n'est pas adapté à la cuisson des pâtes brisées, des gâteaux à la crème et aux fruits, ou des gâteaux nappés de chocolat. Laissez reposer 5 à 20 minutes.



Utilisation du four à micro-ondes

Faire griller

Le gril permet de faire chauffer et dorer des aliments rapidement, sans utiliser la cuisson par micro-ondes.

- Les récipients étant très chauds, veillez à toujours porter des maniques lorsque vous devez les manipuler.
- Pour obtenir de meilleurs résultats, utilisez la grille supérieure.

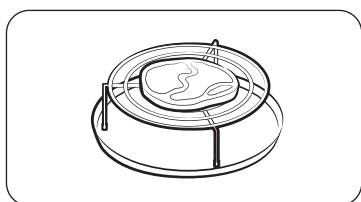

1. Ouvrez la porte et placez les aliments sur la grille puis fermez la porte.



2. Appuyez sur le bouton **Grill (Gril)**.
Les indications suivantes s'affichent :
UU (mode Gril)

- La température du gril n'est pas réglable.

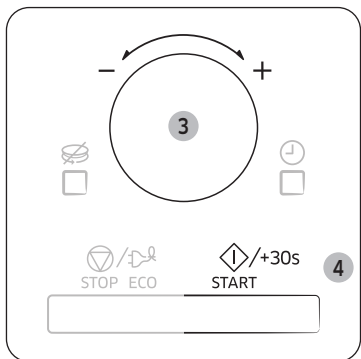

3. Sélectionnez le temps de cuisson au gril en tournant le **Bouton de réglage**.
• Le temps de cuisson au gril maximal est de 60 minutes.

4. Appuyez sur le bouton **START/+30s (DÉPART/+ 30 s)**.
La cuisson au gril démarre.
• Lorsque la cuisson est terminée, un signal sonore retentit et le message « End » (Fin) clignote à 4 reprises. Le four émet ensuite un signal sonore toutes les minutes.



Combinaison Micro-ondes+Gril

Vous pouvez également combiner la cuisson par micro-ondes et la cuisson au gril afin de faire cuire et dorer rapidement, en une seule fois.

⚠ ATTENTION

- Utilisez TOUJOURS des ustensiles adaptés à la cuisson aux micro-ondes et au four traditionnel. Les plats en verre ou en céramique conviennent parfaitement, car ils laissent les micro-ondes pénétrer les aliments de façon uniforme.
- Les récipients étant très chauds, portez TOUJOURS des maniques lorsque vous devez les manipuler. Pour une cuisson et des grillades optimales, utilisez la grille supérieure.

Ouvrez la porte. Placez les aliments sur la grille la mieux adaptée au type d'aliments à cuire. Placez la grille sur le plateau tournant. Fermez la porte.



1. Appuyez sur le bouton **Combi (Cuisson combinée)**.
Les indications suivantes s'affichent :

UU (mode combiné micro-ondes et gril)
600 W (puissance de sortie)

2. Sélectionnez la puissance appropriée en appuyant à nouveau sur le bouton **Combi (Cuisson combinée)** jusqu'à ce que la puissance correspondante s'affiche (600 W, 450 W, 300 W).
• La température du gril n'est pas réglable.

3. Sélectionnez le temps de cuisson en tournant le **Bouton de réglage**.

- Le temps de cuisson maximal est de 60 minutes.

4. Appuyez sur le bouton **START/+30s (DÉPART/+ 30 s)**.
• La cuisson combinée démarre.
• Lorsque la cuisson est terminée, un signal sonore retentit et le message « End » (Fin) clignote à 4 reprises. Le four émet ensuite un signal sonore toutes les minutes.

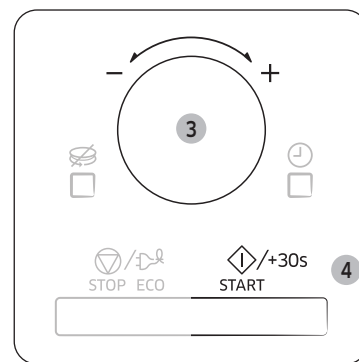

Utilisation du plat croustilleur (modèles MG28F303TC*, MG28F303TJ*, MG28F304TC* et MG28F304TJ* uniquement)

Ce plat croustilleur vous permet de faire dorer les aliments en surface en faisant appel à la puissance du gril ; qui plus est, la température élevée qu'atteint le plat permet de dorer également le dessous des aliments et de leur donner une consistance croustillante. Les différents aliments pouvant être cuisinés dans le plat croustilleur figurent dans le tableau présenté page suivante. Vous pouvez également l'utiliser pour faire cuire du lard, des œufs, des saucisses, etc.

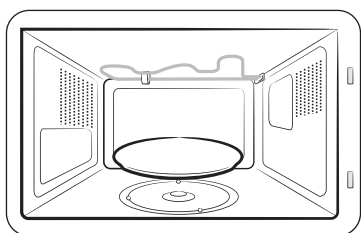

1. Placez le plat croustilleur directement sur le plateau tournant et faites-le préchauffer à pleine puissance à l'aide de la combinaison Micro-ondes/Gril [600 W + gril]. Reportez-vous au tableau de la page suivante pour connaître les temps de chauffe et les consignes s'y rapportant.
2. Pour faire cuire des aliments tels que du bacon ou des œufs, badigeonnez le plat d'huile afin de leur donner une jolie couleur dorée.
3. Disposez les aliments dans le plat croustilleur.

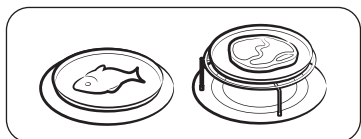

4. Posez le plat croustilleur sur la grille métallique (ou le plateau tournant) dans le micro-ondes.

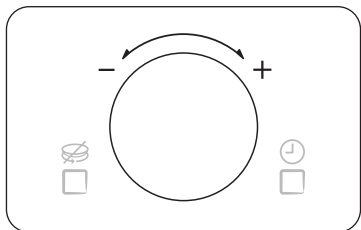

5. Sélectionnez le temps de cuisson et la puissance appropriés. (Reportez-vous au tableau ci-contre).

⚠ ATTENTION

- Utilisez toujours des maniques pour retirer le plat croustilleur du four car il devient très chaud.
- Ne placez pas d'objets non résistants à la chaleur dans le plat croustilleur.
- Ne placez jamais le plat croustilleur dans le four sans le plateau tournant.
- Important : le plat croustilleur ne peut pas être mis au lave-vaisselle.

📖 REMARQUE

- Important : le plat croustilleur est recouvert d'une couche en Téflon non résistante aux rayures. N'utilisez pas d'objets tranchants (comme un couteau) lorsque vous découpez les aliments directement dans le plat croustilleur.
- Lavez le plat croustilleur à l'eau chaude savonneuse et rincez-le à l'eau claire.
- N'utilisez ni grattoir ni éponge métallique ; ils risqueraient d'endommager le revêtement du plat.

Nous vous recommandons de faire préchauffer le plat croustilleur directement sur le plateau tournant.

Faites préchauffer le plat croustilleur en mode 600 W + Gril pendant 3 à 4 minutes. Respectez les temps de cuisson et les consignes préconisés dans le tableau.

Aliment	Quantité	Puissance	Temps de cuisson (min.)
Bacon	4 tranches (80 g)	600 W + Gril	3 à 3½
	Consignes Faites préchauffer le plat croustilleur pendant 3 minutes. Disposez les tranches côte à côte sur le plat croustilleur. Posez le plat croustilleur sur la grille. Laissez reposer 3 minutes.		
Tomates grillées	200 g (2 escalopes)	450 W + Gril	2½ à 3
	Consignes Faites préchauffer le plat croustilleur pendant 3 minutes. Coupez les tomates en deux. Parsemez-les d'un peu de fromage. Disposez-les en cercle sur le plat croustilleur. Posez le plat croustilleur sur la grille. Laissez reposer 3 minutes.		



Utilisation du four à micro-ondes

Aliment	Quantité	Puissance	Temps de cuisson (min.)
Hamburger (surgelé)	2 hamburgers (125 g)	600 W + Gril	6 à 6½
	Consignes Faites préchauffer le plat croustilleur pendant 3 minutes. Placez les hamburgers surgelés sur le plateau croustilleur. Posez le plat croustilleur sur la grille. Retournez après 3 à 4 minutes. Laissez reposer pendant 3 minutes.		
Baguettes (surgelées)	200 à 250 g (2 baguettes)	450 W + Gril	6 à 7
	Consignes Faites préchauffer le plat croustilleur pendant 3 minutes. Disposez les baguettes garnies (par ex. avec des tomates et du fromage) côte à côte sur le plat. Posez le plat croustilleur sur la grille. Laissez reposer 3 minutes.		
Pizza (surgelée)	300 à 350 g	450 W + Gril	11 à 12
	Consignes Faites préchauffer le plat croustilleur pendant 3 minutes. Placez la pizza surgelée sur le plateau croustilleur. Posez le plat croustilleur sur le plateau tournant. Laissez reposer 1 à 2 minutes.		
Mini-pizzas (surgelées)	9 x 30 g (270 g)	300 W + Gril	9 à 10
	Consignes Faites préchauffer le plat croustilleur pendant 3 minutes. Répartissez uniformément les mini-pizzas sur le plat croustilleur. Posez le plat croustilleur sur le plateau tournant. Laissez reposer 3 minutes.		
Pizza (réfrigérée)	300 à 350 g	450 W + Gril	5½ à 6½
	Consignes Faites préchauffer le plat croustilleur pendant 5 minutes. Placez la pizza réfrigérée sur le plat. Posez le plat croustilleur sur le plateau tournant. Laissez reposer 3 minutes.		

Aliment	Quantité	Puissance	Temps de cuisson (min.)
Bâtonnets de poisson pané (surgelés)	150 g (5 escalopes) 300 g (10 escalopes)	600 W + Gril	6 à 7 8 à 9
	Consignes Faites préchauffer le plat croustilleur pendant 4 minutes. Graissez le plat avec 1 c. à soupe d'huile. Disposez les bâtonnets de poisson pané en cercle sur le plat. Retournez au bout de 3 min (5 bât.) ou 5 min (10 bât.). Laissez reposer 3 minutes.		
Beignets de poulet (surgelés)	125 g 250 g	600 W + Gril	4 à 5 6 à 7
	Consignes Faites préchauffer le plat croustilleur pendant 4 minutes. Graissez le plat avec 1 c. à soupe d'huile. Disposez les beignets de poulet sur le plat. Posez le plat croustilleur sur la grille. Retournez au bout de 2 minutes (125 g) ou 4 minutes (250 g). Laissez reposer 3 minutes.		
Pommes de terre au four	250 g 500 g	600 W + Gril	4 à 5 7 à 8
	Consignes Faites préchauffer le plat croustilleur pendant 3 minutes. Coupez les pommes de terre en deux. Placez-les sur le plat croustilleur, face coupée vers le bas. Disposez-les en cercle. Posez le plat sur la grille. Laissez reposer 3 minutes.		



Guide de cuisson vapeur haute performance (modèles MG28F303TF*, MG28F303TJ*, MG28F304TF* et MG28F304TJ* uniquement)

Le cuiseur vapeur haute performance repose sur les principes de la cuisson vapeur et a été conçu pour une cuisson saine et rapide dans votre four à micro-ondes Samsung.

Cet accessoire est idéal pour cuire du riz, des pâtes, des légumes, etc. dans un temps record tout en préservant les valeurs nutritionnelles.

L'ensemble du cuiseur vapeur haute performance spécial micro-ondes se compose de 3 éléments :



Bol

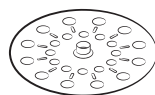

Plateau d'insertion

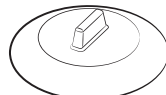

Couvercle

Toutes les pièces supportent des températures comprises entre -20 °C et 140 °C.

Le cuiseur vapeur convient à un stockage au congélateur. Toutes les pièces peuvent être utilisées séparément ou ensemble.

Conditions d'utilisation

Choses à ne pas faire :

- pour cuire des aliments très sucrés ou très gras,
- avec la fonction grill ou chaleur tournante ou sur la table de cuisson.

Avant la première utilisation, nettoyez toutes les pièces soigneusement à l'eau savonneuse.

Pour connaître les temps de cuisson, veuillez vous reporter aux instructions dans le tableau sur la page suivante.

Entretien

Votre cuiseur vapeur peut être lavé au lave-vaisselle.

Lors du lavage à la main, utilisez de l'eau chaude et du liquide vaisselle. N'utilisez pas d'éponge abrasive.

Certains aliments (par ex. tomates) peuvent teinter le plastique. Ceci est normal et ne présente pas de défaut de fabrication.

Décongélation

Placez l'aliment congelé dans le bol vapeur sans mettre de couvercle. Le liquide restera au fond de la casserole et ne nuira pas aux aliments.

Cuisson

Aliment	Quantité	Niveaux de puissance	Temps de cuisson (min.)	Manipulation
Artichauts	300 g (1 à 2 pièces)	900 W	5 à 6	Bol avec plateau d'insertion + couvercle
				Consignes Rincez et nettoyez les artichauts. Placez le plateau dans le bol. Placez les artichauts sur le plateau. Ajoutez 1 cuillère à soupe de jus de citron. Recouvrez avec le couvercle. Laissez reposer 1 à 2 minutes.
Légumes frais	300 g	900 W	4 à 5	Bol avec plateau d'insertion + couvercle
				Consignes Pesez les légumes (par ex. brocoli, chou-fleur, carottes, poivron) après les avoir lavés, nettoyés et coupés en morceaux de taille égale. Placez le plateau dans le bol. Placez les légumes sur le plateau d'insertion. Ajoutez 2 cuillères à soupe d'eau. Recouvrez avec le couvercle. Laissez reposer 1 à 2 minutes.
Légumes congelés	300 g	600 W	8 à 9	Bol avec plateau d'insertion + couvercle
				Consignes Placez les légumes congelés dans le bol vapeur. Placez le plateau dans le bol. Ajoutez 1 cuillères à soupe d'eau. Recouvrez avec le couvercle. Remuez bien après la cuisson et le temps de repos. Laissez reposer 2 à 3 minutes.

Utilisation du four à micro-ondes

Aliment	Quantité	Niveaux de puissance	Temps de cuisson (min.)	Manipulation
Riz	250 g	900 W	15 à 18	Bol + couvercle
	Consignes Placez le riz dans le bol vapeur. Ajoutez 500 ml d'eau froide. Recouvrez avec le couvercle. Après la cuisson, laissez reposer le riz blanc 5 minutes et le riz brun 10 minutes. Laissez reposer 5 à 10 minutes.			
Pommes de terre en robe des champs	500 g	900 W	7 à 8	Bol + couvercle
	Consignes Pesez et rincez les pommes de terre et placez-les dans le bol vapeur. Ajoutez 3 cuillères à soupe d'eau. Recouvrez avec le couvercle. Laissez reposer 2 à 3 minutes.			
Plat mijoté (réfrigéré)	400 g	600 W	5½ à 6½	Bol + couvercle
	Consignes Placez le plat mijoté dans le bol vapeur. Recouvrez avec le couvercle. Remuez bien avant de laisser reposer. Laissez reposer 1 à 2 minutes.			
Soupe (réfrigérée)	400 g	900 W	3 à 4	Bol + couvercle
	Consignes Versez-la dans le bol vapeur. Recouvrez avec le couvercle. Remuez bien avant de laisser reposer. Laissez reposer 1 à 2 minutes.			
Soupe congelée	400 g	900 W	8 à 10	Bol + couvercle
	Consignes Placez la soupe congelée dans le bol vapeur. Recouvrez avec le couvercle. Remuez bien avant de laisser reposer. Laissez reposer 2 à 3 minutes.			
Brioche à la vapeur congelée fourrée à la confiture	150 g	600 W	1½ à 2½	Bol + couvercle
	Consignes Humidifiez d'eau froide le dessus des brioches farcies. Placez 1 à 2 brioches congelées côte à côté dans le bol vapeur. Recouvrez avec le couvercle. Laissez reposer 2 à 3 minutes.			

Aliment	Quantité	Niveaux de puissance	Temps de cuisson (min.)	Manipulation
Compote de fruits	250 g	900 W	3 à 4	Bol + couvercle
	Consignes Pesez les fruits frais (par ex. pommes, poires, prunes, abricots, mangues ou ananas) après les avoir pelés, lavés et coupés en morceaux ou cubes de taille égale. Versez-les dans le bol vapeur. Ajoutez 1 à 2 cuillères à soupe d'eau et 1 à 2 cuillères à soupe de sucre. Recouvrez avec le couvercle. Laissez reposer 2 à 3 minutes.			

Manipulation du cuiseur vapeur haute performance

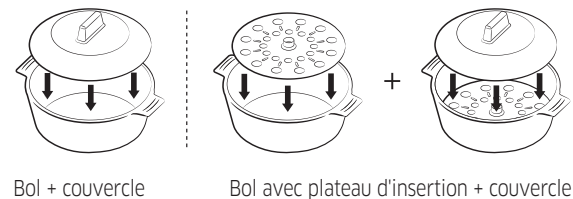

Précautions

Ouvrez le couvercle du cuiseur vapeur avec précaution car la vapeur s'échappant du bol peut être très chaude.

Utilisez des maniques pour manipuler le bol après la cuisson.

Utilisation des fonctions de Désodorisation

Pour éliminer la fumée ou les odeurs de cuisson à l'intérieur du four, utilisez la fonction de désodorisation.

Commencez par nettoyer l'intérieur du four.

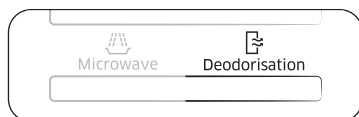

Appuyez sur le bouton **Deodorisation (Désodorisation)** une fois le nettoyage terminé. Une fois que vous avez appuyé sur le bouton **Deodorisation (Désodorisation)**, le fonctionnement démarre automatiquement. Une fois terminé, un signal sonore retentit quatre fois dans le four.

REMARQUE

- La durée de désodorisation est réglée par défaut sur 5 minutes. Elle augmente de 30 secondes chaque fois que vous appuyez sur le bouton **START/+30s (DÉPART/+ 30 s)**.
- Le temps maximal de désodorisation est de 15 minutes.

Utilisation des fonctions Sécurité enfants

Votre four micro-ondes est équipé d'une sécurité enfants qui vous permet de verrouiller les boutons de l'appareil afin d'éviter qu'un enfant ou que toute autre personne non habituée ne puisse le faire fonctionner accidentellement.

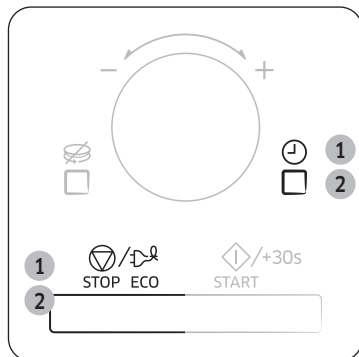

1. Appuyez simultanément sur le bouton **STOP/ECO (ARRÊT/ÉCO)** et **Horloge**.
 - Le four est verrouillé (aucune fonction ne peut être sélectionnée).
 - La lettre « L » s'affiche.
2. Pour désactiver la fonction de verrouillage, appuyez à nouveau simultanément sur le bouton **STOP/ECO (ARRÊT/ÉCO)** et **Horloge**. Le four peut à nouveau être utilisé normalement.

Utilisation des fonctions Activation/Désactivation du plateau tournant

Le bouton **Activation/Désactivation du plateau tournant** vous permet d'arrêter la rotation du plateau tournant (uniquement en mode de cuisson manuel) lorsque vous utilisez de grands plats remplissant entièrement le four.

REMARQUE

Les résultats seront moins satisfaisants dans ce cas, car la cuisson est moins homogène. Nous vous recommandons de tourner le plat à la main à mi-cuisson.

AVERTISSEMENT

Ne faites jamais fonctionner le plateau tournant sans avoir mis d'aliments dans le four.
Raison : cela risquerait de provoquer un incendie ou des dommages sur l'appareil.

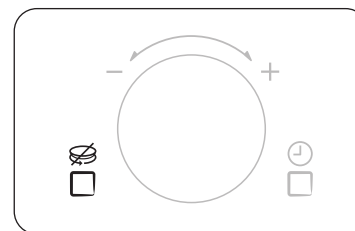

- Appuyez sur le bouton **Activation/Désactivation du plateau tournant**. Le plateau tournant ne tournera pas.
- Pour réactiver la rotation du plateau tournant, appuyez à nouveau sur le bouton **Activation/Désactivation du plateau tournant**. Le plateau tournant tournera.

REMARQUE

Ce bouton **Activation/Désactivation du plateau tournant** est disponible uniquement pendant la cuisson.

Arrêt du signal sonore

Le signal sonore peut être désactivé à tout moment.

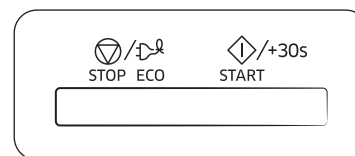

- Appuyez simultanément sur le bouton **START/+30s (DÉPART/+ 30 s)** et **STOP/ECO (ARRÊT/ÉCO)**. Le four n'émet plus de signal sonore à la fin d'une fonction.
- Pour réactiver le signal sonore, appuyez à nouveau simultanément sur les boutons **START/+30s (DÉPART/+ 30 s)** et **STOP/ECO (ARRÊT/ÉCO)**. Le four fonctionne normalement.



Guide des récipients

Pour faire cuire des aliments dans le four micro-ondes, il est nécessaire que les micro-ondes pénètrent dans les aliments sans être réfléchies ou absorbées par le plat utilisé. Le choix du type de récipient est donc essentiel. Pour cela, assurez-vous que celui-ci présente une mention spécifiant qu'il convient à une cuisson aux micro-ondes (ex. : « adapté aux micro-ondes »). Le tableau suivant répertorie la liste des divers types de récipient ainsi que leur méthode d'utilisation dans un four micro-ondes.

Récipient	Adapté à la cuisson aux micro-ondes	Remarques
Papier aluminium	✓X	Peut être utilisé en petite quantité afin d'empêcher toute surcuisson de certaines zones peu charnues. Des arcs électriques peuvent se former si le papier aluminium est placé trop près de la paroi du four à micro-ondes ou si vous en avez utilisé une trop grande quantité.
Plat croustillier	✓	Le temps de préchauffage ne doit pas excéder 8 minutes.
Porcelaine et terre cuite	✓	S'ils ne comportent pas d'ornements métalliques, les récipients en céramique, en terre cuite, en faïence et en porcelaine sont généralement adaptés.
Plats jetables en carton ou en polyester	✓	Certains aliments surgelés sont emballés dans ce type de plat.
Emballages de fast-food		
• Tasses en polystyrène	✓	Peuvent être utilisés pour faire réchauffer des aliments. Une température trop élevée peut faire fondre le polystyrène.
• Sacs en papier ou journal	X	Peuvent s'enflammer.
• Papier recyclé ou ornements métalliques	X	Peuvent créer des arcs électriques.
Plats en verre		
• Plat allant au four	✓	Peuvent être utilisés sauf s'ils sont ornés de décorations métalliques.
• Plats en cristal	✓	Peuvent être utilisés pour faire réchauffer des aliments ou des liquides. Les objets fragiles peuvent se briser ou se fendre s'ils sont brusquement soumis à une chaleur excessive.

Récipient	Adapté à la cuisson aux micro-ondes	Remarques
• Pots en verre	✓	Retirez-en le couvercle. Pour faire réchauffer uniquement.
Métal		
• Plats	X	Peuvent provoquer des arcs électriques ou s'enflammer.
• Attaches métalliques des sacs de congélation	X	
Papier		
• Assiettes, tasses, serviettes de table et papier absorbant	✓	Pour des temps de cuisson courts ou de simples réchauffages. Pour absorber l'excès d'humidité.
• Papier recyclé	X	Peuvent créer des arcs électriques.
Plastique		
• Récipients	✓	Tout particulièrement s'il s'agit de thermoplastique résistant à la chaleur. Certaines matières plastiques peuvent se voiler ou se décolorer lorsqu'elles sont soumises à des températures élevées. N'utilisez pas de plastique mélaminé.
• Film étirable	✓	Peut être utilisé afin de retenir l'humidité. Ne doit pas entrer en contact avec les aliments. Soyez particulièrement vigilant lorsque vous retirez le film du récipient ; la vapeur s'échappant à ce moment est très chaude.
• Sacs de congélation	✓X	Uniquement s'ils supportent la température d'ébullition ou s'ils sont adaptés à la cuisson au four. Ne doivent pas être fermés hermétiquement. Perforez-en la surface avec une fourchette si nécessaire.
Papier paraffiné ou sulfurisé	✓	Peut être utilisé afin de retenir l'humidité et d'empêcher les projections.

✓ : recommandé ✓X : à utiliser avec précaution X : risqué



Guide de cuisson

Micro-ondes

Les micro-ondes sont d'abord attirées puis absorbées par l'eau, la graisse et le sucre contenus dans les aliments.

En pénétrant dans les aliments, les micro-ondes provoquent une excitation des molécules. Cette agitation crée des mouvements de friction qui génèrent la chaleur nécessaire à la cuisson des aliments.

Cuisson

Récipients utilisés pour la cuisson au micro-ondes :

Pour une efficacité maximale, les récipients doivent laisser l'énergie des micro-ondes les traverser. Les micro-ondes sont réfléchies par les métaux, tels que l'acier inoxydable, l'aluminium et le cuivre, mais peuvent traverser la céramique, le verre, la porcelaine, le plastique, le papier ou le bois. Les aliments ne doivent donc jamais être cuits dans des récipients métalliques.

Aliments convenant à la cuisson au micro-ondes :

Une grande variété d'aliments convient à la cuisson par micro-ondes : les légumes frais ou surgelés, les fruits, les pâtes, le riz, le blé, les haricots, le poisson et la viande. Les sauces, les crèmes, les soupes, les desserts vapeur, les confitures et les condiments à base de fruits peuvent également être réchauffés dans un four micro-ondes. En résumé, la cuisson par micro-ondes convient à tout aliment habituellement préparé sur une table de cuisson classique (ex. : faire fondre du beurre ou du chocolat - voir le chapitre des conseils, techniques et astuces).

Cuisson à couvert

Il est très important de couvrir les aliments pendant la cuisson car l'évaporation de l'eau contribue au processus de cuisson. Il existe plusieurs moyens pour couvrir les aliments : avec une assiette en céramique, un couvercle en plastique ou un film plastique adapté aux micro-ondes.

Temps de repos

Il est important de respecter le temps de repos lorsque la cuisson est terminée afin de laisser la température s'homogénéiser à l'intérieur des aliments.

Guide de cuisson pour les légumes surgelés

Utilisez une cocotte en Pyrex avec couvercle adaptée à la cuisson au four. Couvrez le tout pendant la durée minimale de cuisson (reportez-vous au tableau). Poursuivez la cuisson selon votre goût. Remuez deux fois pendant la cuisson et une fois après. Ajoutez du sel, des herbes ou du beurre après la cuisson. Laissez reposer à couvert.

Aliment	Quantité	Puissance	Temps (min.)
Épinards	150 g	600 W	5 à 6
	Consignes Ajoutez 15 ml (1 cuillère à soupe) d'eau froide. Laissez reposer 2 à 3 minutes.		
Brocolis	300 g	600 W	8 à 9
	Consignes Ajoutez 30 ml (2 cuillères à soupe) d'eau froide. Laissez reposer 2 à 3 minutes.		
Petits pois	300 g	600 W	7 à 8
	Consignes Ajoutez 15 ml (1 cuillère à soupe) d'eau froide. Laissez reposer 2 à 3 minutes.		
Haricots verts	300 g	600 W	7½ à 8½
	Consignes Ajoutez 30 ml (2 cuillères à soupe) d'eau froide. Laissez reposer 2 à 3 minutes.		
Jardinière de légumes (carottes/petits pois/maïs)	300 g	600 W	7 à 8
	Consignes Ajoutez 15 ml (1 cuillère à soupe) d'eau froide. Laissez reposer 2 à 3 minutes.		
Légumes variés (à la chinoise)	300 g	600 W	7½ à 8½
	Consignes Ajoutez 15 ml (1 cuillère à soupe) d'eau froide. Laissez reposer 2 à 3 minutes.		

Guide de cuisson

Guide de cuisson pour les légumes frais

Utilisez une cocotte en Pyrex avec couvercle adaptée à la cuisson au four. Ajoutez 30 à 45 ml d'eau froide (2 à 3 cuillères à soupe) par volume de 250 g, sauf si une autre quantité d'eau est recommandée (reportez-vous au tableau). Couvrez le tout pendant la durée minimale de cuisson (reportez-vous au tableau). Poursuivez la cuisson selon votre goût. Remuez une fois pendant et une fois après la cuisson. Ajoutez du sel, des herbes ou du beurre après la cuisson. Laissez reposer à couvert pendant 3 minutes.

Conseil : coupez les légumes frais en morceaux de taille égale. Plus les morceaux seront petits, plus ils cuiront vite.

Aliment	Quantité	Puissance	Temps (min.)
Brocolis	250 g	900 W	4½ à 5
	500 g		7 à 8
Consignes Préparez des sommités de taille égale. Disposez les brocolis en orientant les tiges vers le centre. Laissez reposer 3 minutes.			
Choux de Bruxelles	250 g	900 W	6 à 6½
	Consignes Ajoutez 60 à 75 ml (4 à 5 cuillères à soupe) d'eau. Laissez reposer 3 minutes.		
Carottes	250 g	900 W	4½ à 5
	Consignes Coupez les carottes en rondelles de taille égale. Laissez reposer 3 minutes.		
Chou-fleur	250 g	900 W	5 à 5½
	500 g		7½ à 8½
Consignes Préparez des sommités de taille égale. Coupez les plus gros morceaux en deux. Orientez les tiges vers le centre. Laissez reposer 3 minutes.			
Courgettes	250 g	900 W	4 à 4½
	Consignes Coupez les courgettes en rondelles. Ajoutez 30 ml (2 cuillères à soupe) d'eau ou une noix de beurre. Faites-les cuire jusqu'à ce qu'elles soient tendres. Laissez reposer 3 minutes.		

Aliment	Quantité	Puissance	Temps (min.)
Aubergines	250 g	900 W	3½ à 4
	Consignes Coupez les aubergines en fines rondelles et arrosez-les d'un filet de jus de citron. Laissez reposer 3 minutes.		
Poireaux	250 g	900 W	4 à 4½
	Consignes Coupez les poireaux en épaisses rondelles. Laissez reposer 3 minutes.		
Champignons	125 g	900 W	1½ à 2
	250 g		2½ à 3
Consignes Coupez les champignons en morceaux ou prenez des petits champignons entiers. N'ajoutez pas d'eau. Arrosez de jus de citron. Salez et poivrez. Égouttez avant de servir. Laissez reposer 3 minutes.			
Oignons	250 g	900 W	5 à 5½
	Consignes Émincez les oignons ou coupez-les en deux. N'ajoutez que 15 ml (1 cuillère à soupe) d'eau. Laissez reposer 3 minutes.		
Poivrons	250 g	900 W	4½ à 5
	Consignes Coupez les poivrons en fines lamelles. Laissez reposer 3 minutes.		
Pommes de terre	250 g	900 W	4 à 5
	500 g		7 à 8
Consignes Pesez les pommes de terre épluchées et coupez-les en deux ou quatre morceaux de taille égale. Laissez reposer 3 minutes.			
Chou-rave	250 g	900 W	5½ à 6
	Consignes Coupez le chou-rave en petits dés. Laissez reposer 3 minutes.		

Guide de cuisson pour le riz et les pâtes

Riz : utilisez un grand saladier en Pyrex avec couvercle (le riz double de volume pendant la cuisson). Faites cuire à couvert. Une fois le temps de cuisson écoulé, remuez avant de laisser reposer puis salez ou ajoutez des herbes et du beurre.

Remarque : il est possible que le riz n'ait pas absorbé toute la quantité d'eau une fois le temps de cuisson écoulé.

Pâtes : utilisez une grande cocotte en Pyrex. Ajoutez de l'eau bouillante, une pincée de sel et remuez bien. Faites cuire le tout sans couvrir. Remuez de temps en temps pendant et après la cuisson. Laissez reposer à couvert, puis égouttez soigneusement.

Aliment	Quantité	Puissance	Temps (min.)
Riz blanc (étuvé)	250 g	900 W	15 à 16
	375 g		17½ à 18½
	Consignes Ajoutez 500 ml d'eau froide. (250 g) Ajoutez 750 ml d'eau froide. (375 g) Laissez reposer 5 minutes.		
Riz complet (étuvé)	250 g	900 W	20 à 21
	375 g		22 à 23
	Consignes Ajoutez 500 ml d'eau froide. (250 g) Ajoutez 750 ml d'eau froide. (375 g) Laissez reposer 5 minutes.		
Riz mélangé (riz + riz sauvage)	250 g	900 W	16 à 17
	Consignes Ajoutez 500 ml d'eau froide. Laissez reposer 5 minutes.		
Céréales mêlées (riz + céréales)	250 g	900 W	17 à 18
	Consignes Ajoutez 400 ml d'eau froide. Laissez reposer 5 minutes.		
Pâtes	250 g	900 W	10 à 11
	Consignes Ajoutez 1 litre d'eau chaude. Laissez reposer 5 minutes.		

Réchauffage

Votre four micro-ondes permet de faire réchauffer les aliments bien plus rapidement que le four traditionnel ou la table de cuisson.

Reportez-vous aux puissances et temps de cuisson figurant dans le tableau ci-dessous. Le calcul des temps de réchauffage dans le tableau est basé sur une température ambiante comprise entre +18 et +20 °C pour les liquides et sur une température comprise entre +5 et +7 °C pour les aliments réfrigérés.

Disposition et cuisson à couvert

Évitez de faire réchauffer de trop grandes quantités d'aliments d'un seul coup (ex. : grosse pièce de viande) afin de garantir une cuisson uniforme et à cœur. Il vaut mieux faire réchauffer de petites quantités en plusieurs fois.

Puissances et mélange

Certains aliments peuvent être réchauffés à 900 W alors que d'autres doivent l'être à 600 W, 450 W ou même 300 W.

Consultez les tableaux pour plus de renseignements. Pour faire réchauffer des aliments délicats, en grande quantité ou se réchauffant très rapidement (ex. : tartelettes), il est préférable d'utiliser une puissance faible.

Remuez bien ou retournez les aliments pendant le réchauffage pour obtenir de meilleurs résultats. Si possible, remuez de nouveau avant de servir.

Soyez particulièrement vigilant lorsque vous faites réchauffer des liquides ou des aliments pour bébé. Pour éviter toute projection bouillante de liquides et donc d'éventuelles brûlures, remuez avant, pendant et après la cuisson. Laissez-les reposer dans le four micro-ondes le temps recommandé. Nous vous conseillons de laisser une cuillère en plastique ou un bâtonnet en verre dans les liquides. Évitez de faire surchauffer les aliments (au risque de les détériorer).

Il vaut mieux sous-estimer le temps de cuisson et rajouter quelques minutes supplémentaires le cas échéant.

Guide de cuisson

Temps de réchauffage et de repos

Lorsque vous faites réchauffer un type d'aliment pour la première fois, notez le temps nécessaire pour pouvoir vous y référer ultérieurement.

Vérifiez toujours que les aliments réchauffés sont uniformément chauds.

Laissez les aliments reposer pendant un court laps de temps après le réchauffage pour que la température s'homogénéise.

Le temps de repos recommandé après le réchauffage est généralement compris entre 2 et 4 minutes (à moins qu'un autre temps ne soit indiqué dans le tableau).

Soyez particulièrement vigilant lorsque vous faites réchauffer des liquides ou des aliments pour bébé. Reportez-vous également au chapitre sur les consignes de sécurité.

Faire réchauffer des liquides

Une fois le cycle terminé, laissez toujours reposer les liquides au moins 20 secondes à l'intérieur du four afin que la température s'homogénéise. Remuez SYSTÉMATIQUEMENT le contenu une fois le temps de cuisson écoulé (et pendant la cuisson si nécessaire). Pour éviter toute projection de liquide bouillant, et donc toute brûlure, placez une cuillère ou un bâtonnet en verre dans les boissons et remuez avant, pendant et après le réchauffage.

Faire réchauffer des aliments pour bébé

Aliments pour bébé :

Versez les aliments dans une assiette creuse en céramique. Recouvrez le récipient d'un couvercle en plastique. Remuez bien après le réchauffage ! Laissez reposer pendant 2 à 3 minutes avant de servir. Remuez de nouveau et vérifiez la température. Température recommandée pour servir les aliments : entre 30 et 40 °C.

Lait pour bébé :

Versez le lait dans un biberon en verre stérilisé. Faites réchauffer sans couvrir. Ne faites jamais chauffer un biberon encore muni de sa tétine, car il pourrait exploser en cas de surchauffe. Secouez-le bien avant de le laisser reposer quelques instants, puis secouez-le à nouveau avant de servir ! Vérifiez toujours la température du lait ou des aliments pour bébé avant de les servir. Température recommandée pour servir les aliments : environ 37 °C.

Remarque :

Les aliments pour bébé doivent être soigneusement contrôlés avant d'être servis afin d'éviter toute brûlure. Reportez-vous aux puissances et temps de cuisson figurant dans le tableau suivant pour connaître les temps de chauffe adaptés à chaque type d'aliment.

Faire réchauffer des liquides et des aliments

Reportez-vous aux puissances et temps de cuisson figurant dans ce tableau pour connaître les temps de chauffe adaptés à chaque type d'aliment.

Aliment	Quantité	Puissance	Temps (min.)
Boissons (café, thé et eau)	150 ml (1 tasse)	900 W	1 à 1½
	300 ml (2 tasses)		2 à 2½
	450 ml (3 tasses)		3 à 3½
	600 ml (4 tasses)		3½ à 4
	Consignes Versez la boisson dans des tasses et réchauffez sans couvrir : 1 tasse au centre, 2 tasses à l'opposé l'une de l'autre, 3 tasses disposées en cercle. Laissez-les reposer dans le four à micro-ondes le temps nécessaire et remuez bien. Laissez reposer 1 à 2 minutes.		
Soupe (réfrigérée)	250 g	900 W	2½ à 3
	350 g		3 à 3½
	450 g		3½ à 4
	550 g		4½ à 5
	Consignes Versez la soupe dans une assiette creuse ou un bol en céramique. Recouvrez le récipient d'un couvercle en plastique. Remuez bien après le réchauffage. Remuez de nouveau avant de servir. Laissez reposer 2 à 3 minutes.		

Aliment	Quantité	Puissance	Temps (min.)
Plat mijoté (réfrigéré)	350 g	600 W	4½ à 5½
	Consignes Placez le plat mijoté dans une assiette creuse en céramique. Recouvrez le récipient d'un couvercle en plastique. Remuez de temps en temps pendant le réchauffage, puis de nouveau avant de laisser reposer et de servir. Laissez reposer 2 à 3 minutes.		
Pâtes en sauce (réfrigérées)	350 g	600 W	3½ à 4½
	Consignes Placez les pâtes (ex. : spaghetti ou pâtes aux œufs) dans une assiette plate en céramique. Recouvrez-les de film étirable spécial micro-ondes. Remuez avant de servir. Laissez reposer 3 minutes.		
Pâtes farcies en sauce (réfrigérées)	350 g	600 W	4 à 5
	Consignes Mettez les pâtes farcies (ex. : ravioli, tortellini) dans une assiette creuse en céramique. Recouvrez le récipient d'un couvercle en plastique. Remuez de temps en temps pendant le réchauffage, puis de nouveau avant de laisser reposer et de servir. Laissez reposer 3 minutes.		
Plat préparé (réfrigéré)	350 g	600 W	4½ à 5½
	450 g		5½ à 6½
Consignes Placez le plat réfrigéré composé de 2 à 3 aliments sur une assiette en céramique. Recouvrez le tout de film étirable spécial micro-ondes. Laissez reposer 3 minutes.			
Fondue de fromage prête à servir (réfrigérée)	400 g	600 W	6 à 7
	Consignes Mettez la fondue de fromage prête à servir dans un saladier en Pyrex de taille adaptée et couvrez. Remuez de temps en temps pendant et après le réchauffage. Remuez bien avant de servir. Laissez reposer 1 à 2 minutes.		

Faire réchauffer des aliments et du lait pour bébé

Reportez-vous aux puissances et temps de cuisson figurant dans ce tableau pour connaître les temps de chauffe adaptés à chaque type d'aliment.

Aliment	Quantité	Puissance	Heure
Aliments pour bébé (légumes + viande)	190 g	600 W	30 s.
	Consignes Versez les aliments dans une assiette creuse en céramique. Faites cuire à couvert. Remuez après la cuisson. Avant de servir, remuez bien et vérifiez la température. Laissez reposer 2 à 3 minutes.		
Bouillie pour bébé (céréales + lait + fruits)	190 g	600 W	20 s.
	Consignes Versez les aliments dans une assiette creuse en céramique. Faites cuire à couvert. Remuez après la cuisson. Avant de servir, remuez bien et vérifiez la température. Laissez reposer 2 à 3 minutes.		
Lait pour bébé	100 ml	300 W	30 à 40 s.
	200 ml		1 min à 1 min et 10 s
Consignes Remuez ou agitez bien avant de verser le tout dans un biberon en verre stérilisé. Placez-le au centre du plateau tournant. Faites cuire le tout sans couvrir. Agitez bien et laissez reposer le tout pendant au moins 3 minutes. Avant de servir, agitez bien et vérifiez la température.			

Guide de cuisson

Décongélation

Les micro-ondes constituent un excellent moyen de décongeler les aliments. Elles permettent de faire décongeler progressivement les aliments en un temps record. Cela peut se révéler fort utile si vous recevez du monde à l'improviste.

La volaille doit être entièrement décongelée avant cuisson. Retirez toute attache métallique et tout emballage de la volaille afin de permettre au liquide produit pendant la décongélation de s'écouler.

Placez les aliments congelés dans un plat sans couvrir. Retournez à la moitié du temps de décongélation, videz le liquide et retirez les abats dès que possible. Vérifiez les aliments de temps à autre afin de vous assurer qu'ils ne chauffent pas.

Si les parties les plus fines des aliments commencent à cuire pendant la décongélation, protégez-les en les enveloppant de fines bandes d'aluminium.

Si la volaille commence à cuire en surface, arrêtez la décongélation et laissez reposer pendant 20 minutes avant de la poursuivre. Laissez le poisson, la viande et la volaille reposer afin de compléter la phase de décongélation. Le temps de repos pour une décongélation complète dépend du poids de l'aliment. Reportez-vous au tableau ci-dessous.

Conseil : les aliments fins se décongèlent mieux que les aliments plus épais et de petites quantités se décongèlent plus rapidement que des grandes. Tenez compte de cette différence lors de la congélation et la décongélation de vos aliments.

Pour faire décongeler des aliments dont la température est comprise entre -18 et -20°C, suivez les instructions figurant dans le tableau ci-contre.

Aliment	Quantité	Puissance	Temps (min.)
Viande			
Viande hachée	250 g	180 W	6 à 7
	500 g		9 à 12
Escalopes de porc	250 g	180 W	5 à 7
	Consignes Placez la viande sur le plateau tournant. Protégez les parties les plus fines avec de l'aluminium. Retournez à la moitié du temps de décongélation. Laissez reposer 15 à 30 minutes.		

Aliment	Quantité	Puissance	Temps (min.)
Volaille			
Morceaux de poulet	500 g (2 escalopes)	180 W	14 à 15
Poulet entier	1200 g	180 W	32 à 34
	Consignes Posez tout d'abord les morceaux de poulet côté peau vers le bas (ou côté poitrine vers le bas dans le cas d'un poulet entier) dans une assiette plate en céramique. Recouvrez les parties les plus fines (ex. : ailes et extrémités) d'aluminium. Retournez à la moitié du temps de décongélation. Laissez reposer 15 à 60 minutes.		
Poisson			
Filets de poisson	200 g	180 W	6 à 7
Poisson entier	400 g	180 W	11 à 13
	Consignes Placez le poisson surgelé au centre d'une assiette plate en céramique. Glissez les parties les plus fines sous les plus épaisses. Recouvrez les extrémités les plus fines des filets et la queue du poisson entier d'aluminium. Retournez à la moitié du temps de décongélation. Laissez reposer 10 à 25 minutes.		
Fruits			
Baies	300 g	180 W	6 à 7
	Consignes Disposez les fruits dans un récipient rond en verre et à fond plat (de grand diamètre). Laissez reposer 5 à 10 minutes.		

Aliment	Quantité	Puissance	Temps (min.)
Pain			
Petits pains (environ 50 g chacun)	2 tartines 4 tartines	180 W	1 à 1½ 2½ à 3
Tartine/Sandwich	250 g	180 W	4 à 4½
Pain complet (farine de blé et de seigle)	500 g	180 W	7 à 9
Consignes Disposez les petits pains en cercle (ou le pain entier à plat) sur du papier absorbant, au centre du plateau tournant. Retournez à la moitié du temps de décongélation. Laissez reposer 5 à 20 minutes.			

Gril

L'élément chauffant du gril est situé sous la paroi supérieure du four. Il fonctionne lorsque la porte est fermée et que le plateau tourne. La rotation du plateau permet de dorer uniformément les aliments. Le préchauffage du gril pendant 3 à 5 minutes permet de dorer les aliments plus rapidement.

Ustensiles pour la cuisson au gril :

Les ustensiles doivent résister aux flammes ; ils peuvent donc contenir du métal. N'utilisez pas d'ustensiles en plastique, car ils pourraient fondre.

Aliments convenant à la cuisson au gril :

Côtelettes, saucisses, steaks, hamburgers, tranches de bacon et de jambon fumé, filets de poisson, sandwichs et tous types de tartine garnie.

Remarque importante :

Lorsque seul le mode gril est utilisé, rappelez-vous que les aliments doivent être mis sur la grille supérieure, sauf indications contraires.

Micro-ondes + Gril

Ce mode associe la chaleur rayonnante du gril à la vitesse de cuisson des micro-ondes. Il fonctionne uniquement lorsque la porte est fermée et que le plateau tourne. La rotation du plateau permet de faire dorer les aliments uniformément. Trois modes de cuisson combinée sont disponibles sur ce modèle :

600 W + Gril, 450 W + Gril et 300 W + Gril.

Ustensiles pour la cuisson avec la fonction Micro-ondes+Gril

Utilisez des ustensiles qui laissent passer les micro-ondes. Les ustensiles doivent résister aux flammes. N'utilisez pas d'ustensiles métalliques en mode combiné. N'utilisez pas d'ustensiles en plastique, car ils pourraient fondre.

Aliments convenant à la cuisson par micro-ondes + gril :

Les aliments convenant à la cuisson combinée comprennent tous les types d'aliments cuits devant être réchauffés et dorés (ex. : pâtes cuites) ainsi que les aliments devant dorer en surface et donc nécessitant un temps de cuisson court. Ce mode peut également être utilisé pour des aliments plus épais qui gagnent en saveur lorsque leur surface est croustillante et dorée (ex. : morceaux de poulet à retourner à mi-cuisson). Reportez-vous au tableau relatif au gril pour de plus amples détails.

Remarque importante :

Lorsque vous utilisez le mode combiné (micro-ondes + gril), les aliments doivent être placés sur la grille supérieure, sauf indications contraires. Reportez-vous aux consignes du tableau suivant. Les aliments doivent être retournés à mi-cuisson pour être dorés des deux côtés.

Guide de cuisson

Guide de cuisson au gril pour les aliments frais et surgelés

Faites préchauffer le gril à l'aide de la fonction Gril pendant 3 minutes.
Reportez-vous aux puissances et aux temps de cuisson figurant dans ce tableau pour connaître les consignes relatives à la cuisson au gril.

⚠ ATTENTION

Utilisez des maniques pour sortir votre plat du four.

Aliments frais	Quantité	Puissance	Étape 1 (min.)	Étape 2 (min.)
Tartines grillées	4 tartines (25 g chacune)	Gril uniquement	3 à 4	2 à 3
	Consignes Placez les tartines côte à côte sur la grille supérieure.			
Tomates grillées	400 g (2 escalopes)	300 W + Gril	5 à 6	-
	Consignes Coupez les tomates en deux. Parsemez-les d'un peu de fromage. Disposez-les en cercle dans un plat en Pyrex. Placez-les sur la grille supérieure. Laissez reposer 2 à 3 minutes.			
Toasts tomate-fromage	4 tartines (300 g)	300 W + Gril	4 à 5	-
	Consignes Faites d'abord griller les tranches de pain. Placez le toast garni sur la grille supérieure. Laissez reposer 2 à 3 minutes			
Pommes de terre au four	500 g	600 W + Gril	7 à 8	-
	Consignes Coupez les pommes de terre en deux. Disposez-les en cercle sur la grille supérieure, côté chair tourné vers le gril.			
Lasagnes surgelées	400 g	300 W + Gril Gril uniquement	18½ à 19½ 1 à 2	-
	Consignes Placez le gratin frais dans un petit plat adapté au four. Posez le plat sur le plateau tournant. Une fois la cuisson terminée, laissez reposer 2 à 3 minutes.			

Aliments frais	Quantité	Puissance	Étape 1 (min.)	Étape 2 (min.)
Pommes au four	2 pommes (env. 400 g)	300 W + Gril	7 à 8	-
	Consignes Retirez le cœur des pommes et farcissez-les de raisins secs et de confiture. Parsemez d'amandes effilées. Disposez les pommes dans un plat en Pyrex. Placez le plat directement sur la grille inférieure.			
Morceaux de poulet	500 g (2 escalopes)	300 W + Gril	8 à 10	6 à 8
	Consignes Badigeonnez les morceaux de poulet d'huile et d'épices. Disposez-les en cercle sur la grille supérieure. Laissez reposer 2 à 3 minutes après le passage sous le gril.			
Poulet rôti	1200 g	450 W + Gril retourner 300 W + Gril	21 à 22	21 à 22
	Consignes Badigeonnez le poulet d'huile et d'épices. Placez-le dans un plat adapté au four et posez-le sur le plateau tournant. Laissez reposer 5 minutes une fois la cuisson au gril terminée.			
Rôti de poisson	400 à 500 g	300 W + Gril	5 à 7	5½ à 6½
	Consignes Badigeonnez le poisson d'huile, puis ajoutez des herbes et des épices. Placez deux poissons côte à côte (tête contre queue) sur la grille supérieure. Laissez reposer 2 à 3 minutes après le passage sous le gril.			

Guide de cuisson

Conseils et astuces

Faire fondre du miel cristallisé

Mettez 20 g de miel cristallisé dans un petit plat creux en verre.
Faites chauffer pendant 20 à 30 secondes à 300 W, jusqu'à ce que le miel ait entièrement fondu.

Faire fondre de la gélatine

Faites tremper des feuilles de gélatine (10 g) pendant 5 minutes dans de l'eau froide.
Placez la gélatine égouttée dans un petit bol en Pyrex.
Faites chauffer pendant 1 minute à 300 W.
Remuez une fois qu'il a fondu.

Confectionner un glaçage (pour gâteaux)

Mélangez le glaçage instantané (environ 14 g) avec 40 g de sucre et 250 ml d'eau froide.
Faites cuire à découvert dans une cocotte en Pyrex pendant 3½ minutes à 4½ minutes à 900 W, jusqu'à ce que le glaçage devienne transparent. Remuez deux fois en cours de cuisson.

Faire de la confiture

Mettez 600 g de fruits (ex. : mélange de fruits) dans une cocotte en Pyrex et couvrez. Ajoutez 300 g de sucre spécial confiture et remuez bien.
Faites cuire à couvert pendant 10 à 12 minutes à 900 W.
Remuez plusieurs fois en cours de cuisson. Videz directement dans de petits pots à confiture munis de couvercles quart de tour. Laissez reposer 5 minutes à couvert.

Préparer un pudding/de la crème anglaise

Mélangez la préparation pour pudding avec du sucre et du lait (500 ml) en suivant les instructions du fabricant et remuez bien. Utilisez une cocotte en Pyrex de taille adaptée et munie d'un couvercle. Couvrez et faites cuire pendant 6½ minutes à 7½ minutes à 900 W.
Remuez plusieurs fois en cours de cuisson.

Faire dorer des amandes effilées

Disposez uniformément 30 g d'amandes effilées sur une assiette en céramique de taille moyenne.
Remuez-les plusieurs fois pendant 3½ minutes à 4½ minutes à 600 W au cours du brunissage.
Laissez reposer dans le four pendant 2 à 3 minutes. Utilisez des maniques pour sortir le plat du four.

Dépannage et code d'information

Dépannage

Si vous rencontrez l'un des problèmes décrits ci-dessous, essayez les solutions proposées.

Problème	Cause	Action
Général		
Les boutons ne peuvent pas être réinitialisés correctement.	Des corps étrangers peuvent se coincer entre les boutons.	Retirez les corps étrangers et réessayez.
	Pour les modèles tactiles : Il y a de l'humidité à l'extérieur.	Essuyez l'humidité à l'extérieur.
	La fonction Sécurité enfants est activée.	Désactivez la fonction Sécurité enfants.
L'heure n'est pas affichée.	La fonction Éco (économie d'énergie) est activée.	Désactivez la fonction Éco.
Le four à micro-ondes ne fonctionne pas.	Il n'y a pas d'alimentation.	Assurez-vous que la prise est alimentée.
	La porte est ouverte	Fermez la porte et réessayez.
	Les mécanismes de sécurité d'ouverture de la porte sont recouverts de corps étrangers.	Retirez les corps étrangers et réessayez.
Le four à micro-ondes s'arrête en cours de fonctionnement.	L'utilisateur a ouvert la porte pour retourner les aliments.	Après avoir retourné les aliments, appuyez de nouveau sur le bouton START/+30s (DÉPART/+ 30 s) pour démarrer le fonctionnement.

Dépannage et code d'information

Problème	Cause	Action
L'appareil s'éteint lors du fonctionnement.	Le four à micro-ondes a effectué une longue cuisson.	Après une longue cuisson, laissez le four à micro-ondes refroidir.
	Le ventilateur de refroidissement ne fonctionne pas.	Écoutez le bruit émis par le ventilateur de refroidissement.
	Essayez de faire fonctionner le four à micro-ondes sans aliments à l'intérieur.	Placez des aliments dans le four à micro-ondes.
	L'espace de ventilation est insuffisant pour le four à micro-ondes.	Des systèmes d'entrée/d'évacuation sont présents à l'avant et à l'arrière du four à micro-ondes pour la ventilation. Maintenez les espaces spécifiés dans le guide d'installation du produit.
	Plusieurs fiches d'alimentation sont utilisées dans la même prise.	Le four à micro-ondes doit être branché à une prise qui lui est réservée.
Un crépitement est audible durant le fonctionnement et le four à micro-ondes ne fonctionne pas.	La cuisson d'aliments fermés hermétiquement ou utilisant un récipient muni d'un couvercle peut provoquer des bruits de crépitement.	N'utilisez pas de récipients fermés hermétiquement car ils peuvent exploser au cours de la cuisson en raison de la dilatation du contenu.

Problème	Cause	Action
L'extérieur du four à micro-ondes est trop chaud lors du fonctionnement.	L'espace de ventilation est insuffisant pour le four à micro-ondes.	Des systèmes d'entrée/d'évacuation sont présents à l'avant et à l'arrière du four à micro-ondes pour la ventilation. Maintenez les espaces spécifiés dans le guide d'installation du produit.
	Des objets sont placés par-dessus le four à micro-ondes.	Retirez tous les objets situés par-dessus le four à micro-ondes.
La porte ne peut pas être ouverte correctement.	Des résidus d'aliments sont collés entre la porte et l'intérieur du four à micro-ondes.	Nettoyez le four à micro-ondes puis ouvrez la porte.
Le réchauffage incluant la fonction Warm (Maintien au chaud) ne fonctionne pas correctement.	Le four à micro-ondes peut ne pas fonctionner si trop d'aliments ont été mis à cuire ou si un ustensile incorrect est utilisé.	Placez une tasse d'eau dans un récipient adapté aux micro-ondes et laissez tourner le four à micro-ondes durant 1 à 2 minutes pour vérifier si l'eau chauffe. Réduire la quantité d'aliments et démarrez à nouveau la fonction. Utilisez un récipient de cuisson à fond plat.
La fonction de décongélation ne fonctionne pas.	La quantité d'aliments que vous faites cuire est trop élevée.	Réduire la quantité d'aliments et démarrez à nouveau la fonction.
L'éclairage intérieur est faible ou ne s'allume pas.	La porte a été laissée ouverte un long moment.	L'éclairage intérieur peut s'éteindre automatiquement lorsque la fonction Éco est activée. Fermez puis rouvrez la porte ou appuyez sur le bouton STOP/ECO (ARRÊT/ÉCO) .
	L'éclairage intérieur est recouvert de corps étrangers.	Nettoyez l'intérieur du four à micro-ondes puis vérifiez à nouveau.

Problème	Cause	Action
Un signal sonore retentit durant la cuisson.	Si la fonction Auto Cook (Cuisson automatique) est utilisée, ce signal sonore signifie que vous devez retourner les aliments qui sont en cours de décongélation.	Après avoir retourné les aliments, appuyez de nouveau sur le bouton START/+30s (DÉPART/+ 30 s) pour redémarrer le fonctionnement.
Le four à micro-ondes n'est pas de niveau.	Le four à micro-ondes est installé sur une surface non plane.	Assurez-vous que le four à micro-ondes est installé sur une surface plane et stable.
Des étincelles apparaissent durant la cuisson.	Des récipients métalliques sont utilisés durant l'utilisation du four à micro-ondes/des fonctions de décongélation.	N'utilisez pas de récipients métalliques.
Lorsqu'il est sous tension, le four à micro-ondes se met immédiatement en marche.	La porte n'est pas correctement fermée.	Fermez la porte et vérifiez à nouveau.
Il y a de l'électricité provenant du four à micro-ondes.	L'alimentation ou la prise n'est pas correctement reliée à la terre.	Assurez-vous que l'alimentation et la prise sont correctement reliées à la terre.
<ol style="list-style-type: none"> De l'eau goutte. De la vapeur s'échappe par une fente de la porte. Il reste de l'eau dans le four à micro-ondes. 	Dans certains cas, il se peut qu'il y ait de l'eau ou de la vapeur selon les aliments. Il ne s'agit pas d'un dysfonctionnement du four à micro-ondes.	Laissez le four à micro-ondes refroidir puis essuyez avec un chiffon sec.

Problème	Cause	Action
La luminosité à l'intérieur du four à micro-ondes varie.	La luminosité varie en fonction des changements de puissance selon la fonction utilisée.	Les changements de puissance au cours de la cuisson ne constituent pas des dysfonctionnements. Il ne s'agit pas d'un dysfonctionnement du four à micro-ondes.
La cuisson est terminée, mais le ventilateur de refroidissement fonctionne toujours.	Pour ventiler le four à micro-ondes, le ventilateur continue de fonctionner environ 3 minutes après la fin de la cuisson.	Il ne s'agit pas d'un dysfonctionnement du four à micro-ondes.
Plateau tournant		
Lorsqu'il tourne, le plateau tournant se déplace ou il cesse de tourner.	Il n'y a pas l'anneau de guidage, ou de dernier n'est pas positionné correctement.	Installez l'anneau de guidage et réessayez.
Le plateau tournant frotte pendant sa rotation.	L'anneau de guidage n'est pas correctement positionné, la quantité d'aliments est trop importante ou le récipient est trop grand et il est en contact avec les parois intérieures du four à micro-ondes.	Ajustez la quantité d'aliments et n'utilisez pas de récipients trop grands.
Le plateau tournant claque pendant sa rotation et il est bruyant.	Des résidus d'aliments sont collés dans le fond du four à micro-ondes.	Retirez les résidus d'aliments collés dans le fond du four à micro-ondes.

Dépannage et code d'information

Problème	Cause	Action
Gril		
De la fumée s'échappe lors du fonctionnement.	Lors du fonctionnement initial, de la fumée peut s'échapper des éléments chauffants lorsque vous utilisez le four à micro-ondes pour la première fois.	Ceci n'est pas un dysfonctionnement et cela devrait cesser après 2 ou 3 utilisations du four à micro-ondes.
	Des aliments sont présents sur les éléments chauffants.	Laissez le four à micro-ondes refroidir et retirez les aliments présents sur les éléments chauffants.
	Des aliments sont situés trop près du gril.	Placez les aliments à une distance raisonnable durant la cuisson.
	Les aliments ne sont pas correctement préparés et/ou disposés.	Assurez-vous que les aliments sont correctement préparés et disposés.
Four à micro-ondes		
Le four à micro-ondes ne chauffe pas.	La porte est ouverte	Fermez la porte et réessayez.
De la fumée s'échappe lors du préchauffage.	Lors du fonctionnement initial, de la fumée peut s'échapper des éléments chauffants lorsque vous utilisez le four à micro-ondes pour la première fois.	Ceci n'est pas un dysfonctionnement et cela devrait cesser après 2 ou 3 utilisations du four à micro-ondes.
	Des aliments sont présents sur les éléments chauffants.	Laissez le four à micro-ondes refroidir et retirez les aliments présents sur les éléments chauffants.

Problème	Cause	Action
Il y a une odeur de brûlé ou de plastique lorsque vous utilisez le four à micro-ondes.	Vous utilisez un récipient en plastique ou non résistant à la chaleur.	Utilisez des récipients en verre adaptés à de hautes températures.
Une mauvaise odeur provient de l'intérieur du four à micro-ondes.	Des résidus d'aliments ou du plastique fondu adhèrent à l'intérieur.	Utilisez la fonction de nettoyage vapeur puis essuyez à l'aide d'un chiffon sec. Vous pouvez placer une tranche de citron à l'intérieur et faire fonctionner le four à micro-ondes pour éliminer plus rapidement les mauvaises odeurs.
Le four à micro-ondes ne cuit pas correctement.	La porte du four à micro-ondes est fréquemment ouverte pendant la cuisson.	Si la porte est ouverte souvent, la température intérieure sera abaissée et cela affectera les résultats de votre cuisson.
	Les commandes du four à micro-ondes n'ont pas été correctement réglées.	Régalez correctement les commandes du four à micro-ondes puis réessayez.
	Le gril ou d'autres accessoires ne sont pas insérés correctement.	Insérez correctement les accessoires.
	Des récipients de taille ou de type inadapté(e) sont utilisés.	Utilisez des récipients adaptés avec des fonds plats.

Dépannage et code d'information

Code d'information

Code d'information	Cause	Action
SE	Les boutons de commande sont actionnés après 10 secondes.	Nettoyez les touches et assurez-vous de l'absence d'eau sur la surface entourant la touche. Si cela se produit à nouveau, éteignez le four à micro-ondes après 30 secondes et réessayez. Si ce phénomène persiste, prenez contact avec votre service d'assistance clientèle SAMSUNG local.

REMARQUE

Si la solution suggérée ne suffit pas à résoudre le problème, prenez contact avec votre service d'assistance clientèle SAMSUNG local.

Caractéristiques techniques

SAMSUNG s'efforce sans cesse d'améliorer ses produits. Les caractéristiques et le mode d'emploi de ce produit peuvent être modifiés sans préavis.

Modèle	MG28B303T**
Alimentation	230 V ~ 50 Hz CA
Consommation d'énergie	
Puissance maximale	2900 W
Micro-ondes	1400 W
Gril (élément chauffant)	1500 W
Puissance de sortie	100 W / 900 W - 6 niveaux (IEC-705)
Fréquence de fonctionnement	2450 MHz
Dimensions (l x H x P)	
Extérieures (y compris la poignée)	517 x 297 x 444 mm
Intérieures	357 x 255 x 357 mm
Capacité	28 litres
Poids	
Net	16,0 kg env.

* Ce produit contient une source lumineuse de classe d'efficacité énergétique <G>.

Veillez noter que la garantie Samsung n'inclut pas les déplacements du service après-vente pour expliquer le fonctionnement de l'appareil, corriger une installation non correcte ou effectuer des opérations de nettoyage ou d'entretien normaux.

UNE QUESTION ? DES COMMENTAIRES ?

PAYS	APPELEZ LE	OU CONTACTEZ-NOUS EN LIGNE SUR
UK	0333 000 0333	www.samsung.com/uk/support
IRELAND (EIRE)	0818 717100	www.samsung.com/ie/support
GERMANY	06196 77 555 77	www.samsung.com/de/support
FRANCE	01 48 63 00 00	www.samsung.com/fr/support
SPAIN	91 175 00 15	www.samsung.com/es/support
PORTUGAL	210 608 098 Chamada para a rede fixa nacional Dias úteis das 9h às 20h	www.samsung.com/pt/support
LUXEMBURG	261 03 710	www.samsung.com/be_fr/support
NETHERLANDS	088 90 90 100	www.samsung.com/nl/support
BELGIUM	02-201-24-18	www.samsung.com/be/support (Dutch) www.samsung.com/be_fr/support (French)
NORWAY	21629099	www.samsung.com/no/support
DENMARK	707 019 70	www.samsung.com/dk/support
FINLAND	030-6227 515	www.samsung.com/fi/support
SWEDEN	0771-400 300	www.samsung.com/se/support
AUSTRIA	0800 72 67 864 (0800-SAMSUNG)	www.samsung.com/at/support
SWITZERLAND	0800 726 786	www.samsung.com/ch/support (German) www.samsung.com/ch_fr/support (French)
HUNGARY	0680SAMSUNG (0680-726-7864)	www.samsung.com/hu/support
CZECH	800 - SAMSUNG (800-726786)	www.samsung.com/cz/support
SLOVAKIA	0800 - SAMSUNG (0800-726 786)	www.samsung.com/sk/support
CROATIA	072 726 786	www.samsung.com/hr/support

PAYS	APPELEZ LE	OU CONTACTEZ-NOUS EN LIGNE SUR
BOSNIA	055 233 999	www.samsung.com/ba/support
North Macedonia	023 207 777	www.samsung.com/mk/support
MONTENEGRO	020 405 888	www.samsung.com/support
SLOVENIA	080 697 267 (brezplačna številka)	www.samsung.com/si/support
SERBIA	011 321 6899	www.samsung.com/rs/support
Kosovo	038 40 30 90	www.samsung.com/support
ALBANIA	045 620 202	www.samsung.com/al/support
BULGARIA	0800 111 31 - Безплатен за всички оператори *3000 - Цена на един градски разговор или според тарифата на мобилният оператор 09:00 до 18:00 - Понеделник до Петък	www.samsung.com/bg/support
ROMANIA	0800872678 - Apel gratuit *8000 - Apel tarifat în rețea Program Call Center Luni - Vineri: 9 AM - 6 PM	www.samsung.com/ro/support
ITALIA	800-SAMSUNG (800.7267864)	www.samsung.com/it/support
CYPRUS	8009 4000 only from landline, toll free	www.samsung.com/gr/support
GREECE	80111-SAMSUNG (80111 726 7864) only from land line (+30) 210 6897691 from mobile and land line	
POLAND	801-172-678* lub +48 22 607-93-33* * (opłata według taryfy operatora)	http://www.samsung.com/pl/support/
LITHUANIA	8-800-77777	www.samsung.com/lt/support
LATVIA	8000-7267	www.samsung.com/lv/support
ESTONIA	800-7267	www.samsung.com/ee/support



DE68-04180J-00

Magnetronoven

Gebruikershandleiding

MG28B303T**



SAMSUNG

Inhoud

Veiligheidsinstructies	3		
Belangrijke veiligheidsaanwijzingen	3		
Algemene veiligheid	6		
Voorzorgsmaatregelen voor werking van de magnetron	7		
Beperkte garantie	7		
Definitie van de productgroep	7		
Correcte verwijdering van dit product (elektrische & elektronische afvalapparatuur)	8		
Installatie	8		
Accessoires	8		
Installatielocatie	9		
Draaiplateau	9		
Onderhoud	10		
Reinigen	10		
Onderdelen vervangen (reparatie)	10		
Voorzorgsmaatregelen bij een langere periode zonder gebruik	10		
Functies van magnetronoven	11		
Magnetronoven	11		
Bedieningspaneel	11		
Gebruik van magnetronoven	12		
De werking van een magnetronoven	12		
Controleren of de magnetronoven goed werkt	12		
De klok instellen	13		
Bereiden/Opwarmen	13		
Vermogensniveaus en bereidingstijden	14		
De bereidingstijd bijstellen	14		
De bereiding beëindigen	15		
De energiebesparingsstand instellen	15		
De functies voor gezond bereiden gebruiken	15		
		De functie mijn bord gebruiken	18
		De functie voor automatisch ontdooien gebruiken	19
		Grillen	20
		Combinatie Magnetron + Grill	20
		Het bruineerbord gebruiken (alleen modellen MG28F303TC*, MG28F303TJ*, MG28F304TC*, MG28F304TJ*)	21
		Richtlijnen voor stoombereiding (alleen modellen MG28F303TF*, MG28F303TJ*, MG28F304TF*, MG28F304TJ*)	23
		De geurverdrijvingsfunctie gebruiken	25
		Het kinderslot gebruiken	25
		De draaischijf in- en uitschakelen	25
		Het geluidssignaal uitschakelen	25
		Richtlijnen voor kookgerei	26
		Richtlijnen voor bereiding	27
		Problemen oplossen en informatiecodes	35
		Probleemoplossing	35
		Informatiecode	39
		Technische specificaties	39

Veiligheidsinstructies

BELANGRIJKE VEILIGHEIDSAANWIJZINGEN

LEES DE AANWIJZINGEN ZORGVULDIG DOOR EN BEWAAR DEZE ZODAT U ZE IN DE TOEKOMST KUNT RAADPLEGEN.

WAARSCHUWING: Als de deur of de afsluitstrippen zijn beschadigd, mag u de oven niet gebruiken voordat deze is gerepareerd door een gekwalificeerde monteur.

WAARSCHUWING: Onderhoud en reparaties waarbij de behuizing, die bescherming biedt tegen blootstelling aan microgolven, wordt verwijderd, mogen alleen worden uitgevoerd door een gekwalificeerde monteur. Voor anderen is dit levensgevaarlijk.

WAARSCHUWING: Vloeistoffen en andere gerechten mogen niet worden verwarmd in een afgesloten verpakking, aangezien deze kan exploderen.

WAARSCHUWING: Laat de oven alleen zonder toezicht door kinderen gebruiken nadat u duidelijke instructies hebt gegeven en u ervan overtuigd bent dat het kind in staat is de oven op een veilige manier te bedienen en begrijpt wat de gevaren zijn van onjuist gebruik.

Dit apparaat is uitsluitend bedoeld voor huishoudelijk gebruik en niet voor:

- kantines in winkels, kantoren en andere werkomgevingen;
- boerderijen;
- door gasten in hotels, motels en andere overnachtingsgelegenheden;
- B&B-achtige omgevingen.

Gebruik alleen kookmaterialen die geschikt zijn voor gebruik in magnetronovens.

Vanwege het risico op ontbranding raden wij u aan de oven in het oog te houden wanneer u voedsel verwarmt dat in plastic of papier is verpakt.

De magnetronoven is bedoeld voor het verwarmen van voedsel en dranken. Het drogen van voedsel of kleding en het verwarmen van warmtekussens, pantoffels, sponzen, vochtige doeken en dergelijke kan leiden tot risico op letsel, ontbranding of brand.

Als er rook uit de magnetronoven komt, schakelt u het apparaat uit of haalt u de stekker uit het stopcontact, en laat u de deur dicht om eventuele vlammen te doven.

Omdat gerechten en vloeistoffen die u met de magnetron hebt verwarmd, buiten de magnetron alsnog plotseling aan de kook kunnen raken en naar buiten spatten, moet u bijzonder voorzichtig zijn wanneer u ze uit de magnetron haalt.

De inhoud van zuigflessen en potjes met babyvoeding moeten worden geroerd of geschud, en de temperatuur moet voor gebruik worden gecontroleerd om brandwonden te voorkomen.

Ongepelde eieren en hele hardgekookte eieren mogen niet in de magnetronoven worden verwarmd, omdat ze kunnen exploderen, zelfs nadat de magnetron niet meer verwarmt.

U moet de oven regelmatig reinigen en voedselresten verwijderen.

Veiligheidsinstructies

Als de oven niet wordt schoongehouden, kan het oppervlak beschadigd raken. Hierdoor kan de levensduur van het apparaat nadelig worden beïnvloed en kunnen mogelijk gevaarlijke situaties ontstaan.

De magnetronoven is alleen bedoeld voor gebruik op het aanrecht (vrijstaand) en mag niet in een kast worden geplaatst.

Het gebruik van metalen containers voor voedsel en dranken is niet toegestaan in de magnetron.

Let erop dat u het draaiplateau niet verplaatst als u een schaal o.i.d. uit het apparaat pakt.

Gebruik geen stoomreiniger om het product te reinigen.

Het apparaat mag niet te nat worden schoongemaakt.

Het apparaat is niet bedoeld voor installatie in mobiele voertuigen, caravans en soortgelijke voertuigen.

Dit apparaat is niet bedoeld voor gebruik door personen (inclusief kinderen) met een verminderd fysiek, zintuiglijk of mentaal vermogen, of met onvoldoende ervaring en kennis, tenzij deze toestemming of instructies met betrekking tot het gebruik van het apparaat hebben gekregen van een persoon die verantwoordelijk is voor hun veiligheid. Kinderen dienen onder toezicht te worden gehouden om te voorkomen dat ze met het apparaat gaan spelen.

Dit apparaat kan door kinderen vanaf acht jaar en door personen met een verminderd fysiek, zintuiglijk of mentaal vermogen, of gebrek aan ervaring en kennis, worden gebruikt als ze onder toezicht staan of instructies hebben gekregen omtrent het veilige gebruik van het apparaat en ze de risico's begrijpen. Kinderen mogen niet met het apparaat spelen. Kinderen mogen alleen onder toezicht reinigings- en onderhoudswerkzaamheden uitvoeren.

Als het netsnoer is beschadigd, moet u het laten vervangen door de fabrikant of de onderhoudsdienst van de leverancier, of door een andere gekwalificeerde monteur, om gevaarlijke situaties te voorkomen.

Deze oven moet in de juiste richting en op de juiste hoogte worden geplaatst, zodat u gemakkelijk bij de opening en het bedieningsgedeelte kunt.

Voordat u de oven voor het eerst gebruikt, laat u deze gedurende 10 minuten werken met water.

Als de oven vreemde geluiden maakt of als er een brandlucht of rook uit komt, moet u onmiddellijk de stroom uitschakelen en contact opnemen met het dichtstbijzijnde servicecentrum.

De magnetronoven moet zodanig worden geplaatst dat u de stekker kunt bereiken.

WAARSCHUWING: Wanneer het apparaat wordt gebruikt in de combistand, mogen kinderen de oven alleen gebruiken onder toezicht van een volwassene vanwege de gegenereerde temperaturen. Het apparaat wordt heet tijdens het gebruik. Zorg ervoor dat u de verwarmingselementen binnen in de oven nooit aanraakt.

WAARSCHUWING: Bereikbare onderdelen kunnen heet worden tijdens het gebruik. Houd jonge kinderen uit de buurt.

Gebruik geen ruwe schuurmiddelen of metalen schrapers voor het reinigen van de glazen deur van de oven. Het oppervlak raakt hierdoor bekrast waardoor het glas kan barsten.

Gebruik geen stoomreiniger.

WAARSCHUWING: Controleer of het apparaat is uitgeschakeld voordat u de lamp vervangt om het risico op elektrische schok te vermijden.

Om oververhitting te voorkomen, mag u dit apparaat niet achter een decoratieve kastdeur installeren.

WAARSCHUWING: Het apparaat en de bereikbare onderdelen ervan worden heet tijdens gebruik.

Zorg ervoor dat u de verwarmingselementen nooit aanraakt.

Kinderen jonger dan acht jaar moeten uit de buurt van het apparaat worden gehouden, tenzij ze onder voortdurend toezicht staan.

VOORZICHTIG: Houd het bereidingsproces in de gaten. Houd een bereidingsproces van korte duur voortdurend in de gaten.

De deur en de buitenkant van het apparaat kunnen heet worden wanneer het apparaat in gebruik is.

Wanneer het apparaat in gebruik is kunnen bepaalde toegankelijke oppervlakken heet worden.

De oppervlakken kunnen heet worden tijdens het gebruik.

De apparaten zijn niet bedoeld voor bediening met een externe timer of een apart systeem voor bediening op afstand.

Dit apparaat kan door kinderen vanaf acht jaar en door personen met een verminderd fysiek, zintuiglijk of mentaal vermogen, of gebrek aan ervaring en kennis, worden gebruikt als ze onder toezicht staan of instructies hebben gekregen omtrent het veilige gebruik van het apparaat en ze de risico's begrijpen. Kinderen mogen niet met het apparaat spelen. Reiniging en door gebruikers te plegen onderhoud dient niet te worden uitgevoerd door kinderen, tenzij zij ouder zijn dan 8 jaar en er toezicht op ze wordt gehouden.

Houd het apparaat en het netsnoer buiten het bereik van kinderen die jonger dan acht jaar zijn.

Veiligheidsinstructies

Algemene veiligheid

Wijzigingen of reparaties mogen uitsluitend door gekwalificeerde monteurs worden uitgevoerd. Verwarm geen voedsel en vloeistoffen in een afgesloten verpakking voor de magnetronfunctie. Gebruik geen wasbenzine, thinner, alcohol, stoom of hogedrukreinigers om de oven te reinigen.

De oven mag niet worden geïnstalleerd: in de buurt van een verwarming of brandbaar materiaal; op plaatsen die vochtig, olieachtig of stoffig zijn, of aan direct zonlicht worden blootgesteld; waar er gas kan lekken; op een oneffen oppervlak.

Deze oven moet goed worden geaard in overeenstemming met plaatselijke en landelijke voorschriften. Verwijder vreemde stoffen regelmatig met een droge doek uit de klemmen en contacten van de stekker. Trek niet te hard aan het netsnoer, buig het niet overmatig en plaats er geen zware voorwerpen op. Ventileer onmiddellijk als er sprake van een gaslek is (propana, LP, enz.). Raak de stroomkabel niet aan. Raak de stroomkabel niet met natte handen aan.

Schakel de oven niet uit door de stekker uit het stopcontact te halen wanneer deze in bedrijf is. Steek geen vingers of vreemde stoffen in het apparaat. Als er vreemde stoffen in de oven komen, haal dan de stekker uit het stopcontact en neem contact op met een lokaal servicecentrum van Samsung. Oefen geen buitensporige druk op de oven uit.

Plaats de oven niet op breekbare voorwerpen.

Controleer of de spanning, frequentie en stroom overeenkomen met de productspecificaties.

Steek de stekker stevig in het stopcontact. Gebruik geen stekkeradapters, verlengsnoeren of elektrische transformators.

Bevestig de stroomkabel niet aan metalen voorwerpen. Zorg dat de kabel zich tussen voorwerpen of achter de oven bevindt.

Gebruik geen beschadigde stekker, stroomkabel of los stopcontact. Neem voor beschadigde stekkers of stroomkabels contact op met een lokaal servicecentrum van Samsung.

Giet geen water op de oven en spuit geen water rechtstreeks op de oven.

Plaats geen objecten op de oven, in de oven of op de ovendeur.

Spuut geen vluchtige materialen zoals insecticiden op de oven.

Bewaar geen brandbare materialen in de oven. Wees voorzichtig wanneer u voedsel of dranken met alcohol verwarmt omdat alcohol dampen met hete onderdelen van de oven in contact kunnen komen.

Kinderen kunnen zich aan de deur stoten of er met hun vingers tussenkomen. Houd kinderen uit de buurt bij het openen/sluiten van de deur.

Waarschuwing magnetron

Omdat gerechten en vloeistoffen die u met de magnetron hebt verwarmd, buiten de magnetron alsnog plotseling aan de kook kunnen raken en naar buiten spatten, moet u bijzonder voorzichtig zijn wanneer u ze uit de magnetron haalt. Laat dranken altijd minstens 20 seconden staan voordat u ze vastpakt. Tijdens het verwarmen kunt u eventueel roeren. Roer altijd na het verwarmen.

Bij brandwonden moet u de volgende aanwijzingen voor Eerste hulp opvolgen:

1. Houd de brandplek minimaal 10 minuten ondergedompeld in koud water.
2. Dek af met droog, schoon verband.
3. Breng geen zalf, olie of lotion aan op de brandwond.

Voorkom schade aan de plaat of het rooster door deze niet net na het koken onder water te houden. Gebruik de oven niet voor frituren want de olietemperatuur kan niet worden geregeld. Hierdoor zou de hete olie plotseling kunnen overkoken.

Voorzorgsmaatregelen voor magnetronoven

Gebruik alleen magnetronbestendige kookmaterialen. Gebruik geen metalen containers, serviezen met gouden of zilveren randjes, spiezen, enz.

Verwijder kinken in de stroomkabel. Er kunnen elektrische vonken ontstaan.

Gebruik de oven niet voor het drogen van papier of kleren.

Hanteer kortere tijden voor kleine hoeveelheden voedsel om oververhitting te voorkomen en om te voorkomen dat voedsel gaat branden.

Houd de stroomkabel en de stekker uit de buurt van water en warmtebronnen.

Verwarm geen eieren in de schil of hardgekookte eieren om explosies te voorkomen. Verwarm geen luchtdichte of vacuüm afgesloten containers, noten, tomaten, enz.

Bedek de ventilatieopeningen niet met textiel of papier. Dit is een brandgevaar. De oven kan ook oververhit raken en zichzelf automatisch uitschakelen. De oven blijft dan uit totdat deze voldoende is afgekoeld.

Gebruik altijd ovenwanten wanneer u een gerecht verwijdert.

Roer vloeistoffen halverwege tijdens de verhitting of na afloop van de verhitting door en laat de vloeistof na verhitting ten minste 20 seconden rusten om overkoken te voorkomen.

Ga tijdens het openen van de ovendeur op armlengte afstand van de oven staan zodat u zich niet kunt branden aan ontsnappende hete lucht of stoom.

Start de oven niet wanneer deze leeg is. De oven wordt om redenen van veiligheid automatisch 30 minuten uitgeschakeld. Het wordt aanbevolen altijd een glas water in de oven te laten staan om microgolven te absorberen als de oven per ongeluk wordt ingeschakeld.

Plaats de oven met voldoende vrije ruimte rondom zoals in deze handleiding wordt vermeld. (Zie De magnetronoven installeren.)

Wees voorzichtig bij het aansluiten van elektrische apparaten op stopcontacten in de buurt van de oven.

Vorzorgsmaatregelen voor werking van de magnetron

Het niet navolgen van de volgende veiligheidsvoorschriften kan leiden tot schadelijke blootstelling aan microgolven.

- Start de oven niet wanneer de deur open is. Knoei niet met de veiligheidsvergrendelingen (deursluitingen). Steek niets in de gaten van de veiligheidsvergrendeling.
- Plaats geen voorwerpen tussen de deur en de voorplaat. Voorkom dat resten van voedsel of reinigingsmiddel zich op de afsluitstrippen verzamelen. Houd de deur en de afsluitstrippen altijd schoon door deze eerst met een vochtige doek en daarna met een droge doek te reinigen.
- Start de oven niet wanneer deze beschadigd is. Start de oven alleen nadat deze door een gekwalificeerde monteur is gerepareerd.
Belangrijk: de ovendeur moet goed sluiten. De deur mag niet gebogen zijn; de scharnieren mogen niet gebroken zijn of los zitten; de afsluitstrippen en -oppervlakken mogen niet zijn beschadigd.
- Alle aanpassingen of reparaties moeten worden uitgevoerd door een gekwalificeerde monteur.

Beperkte garantie

Samsung brengt reparatiekosten in rekening voor het vervangen van een onderdeel of het repareren van een cosmetisch defect als de beschadiging van het apparaat of het onderdeel is veroorzaakt door de klant. Onderdelen die hieronder vallen zijn onder andere:

- Deur, hendels, buitenpaneel of bedieningspaneel die zijn ingedeukt, bekrast of gebroken.
- Een kapotte of ontbrekende plaat, geleiderol, koppeling of rooster.

Gebruik deze oven alleen voor de doeleinden waarvoor deze is ontworpen, zoals beschreven in deze gebruikshandleiding. In de waarschuwingen en veiligheidsvoorschriften in deze handleiding worden niet alle mogelijke omstandigheden en situaties besproken. Het is uw eigen verantwoordelijkheid om uw gezond verstand te gebruiken en voorzichtig te zijn bij de installatie, de bediening en het onderhoud van de oven.

Omdat de hier volgende bedieningsinstructies voor diverse modellen gelden, kunnen de kenmerken van uw magnetronoven soms afwijken van die welke in deze gebruiksaanwijzing worden beschreven en zijn mogelijk niet alle waarschuwingen voor u van toepassing. Als u vragen of opmerkingen hebt, neemt u contact op met een lokaal servicecentrum van Samsung of gaat u naar www.samsung.com voor ondersteuning en informatie.

Gebruik deze oven alleen voor het verwarmen van voedsel. De oven is alleen bedoeld voor huishoudelijk gebruik. Verhit geen textiel of kussens die met korrels zijn gevuld. De fabrikant is niet verantwoordelijk voor schade door verkeerd of onjuist gebruik van de oven.

Houd de oven altijd schoon en goed onderhouden om schade aan het oppervlak en gevaarlijke situaties te voorkomen.

Definitie van de productgroep

Dit product is Groep 2 Klasse B ISM-apparatuur. In Groep 2 is alle ISM-apparatuur ondergebracht waarmee opzettelijk radiofrequente energie wordt gegenereerd en/of gebruikt in de vorm van elektromagnetische straling voor de behandeling van materiaal, alsmede EDM- en boogglasapparatuur. Klasse B-apparatuur is apparatuur die geschikt is voor gebruik in huishoudelijke omgevingen en in omgevingen die rechtstreeks zijn aangesloten op het stroomnet met laag voltage dat geleverd wordt aan gebouwen die voor huishoudelijk gebruik zijn bedoeld.

Veiligheidsinstructies

Correcte verwijdering van dit product (elektrische & elektronische afvalapparatuur)



(Van toepassing in landen waar afval gescheiden wordt ingezameld)
Dit merkteken op het product, de accessoires of het informatiemateriaal duidt erop dat het product en zijn elektronische accessoires (bv. lader, headset, USB-kabel) niet met ander huishoudelijk afval verwijderd mogen worden aan het einde van hun gebruiksduur. Om mogelijke schade aan het milieu of de menselijke gezondheid door ongecontroleerde afvalverwijdering te voorkomen, moet u deze artikelen van andere soorten afval scheiden en op een verantwoorde manier recyclen, zodat het duurzame hergebruik van materiaalbronnen wordt bevorderd.

Huishoudelijke gebruikers moeten contact opnemen met de winkel waar ze dit product hebben gekocht of met de gemeente waar ze wonen om te vernemen waar en hoe ze deze artikelen milieuvriendelijk kunnen laten recyclen.

Zakelijke gebruikers moeten contact opnemen met hun leverancier en de algemene voorwaarden van de koopovereenkomst nalezen. Dit product en zijn elektronische accessoires mogen niet met ander bedrijfsafval voor verwijdering worden gemengd.

Ga voor informatie over de milieuvbintenissen en productspecifieke wettelijke verplichtingen van Samsung (zoals REACH, WEEE, batterijen) naar: www.samsung.com/uk/aboutsamsung/sustainability/environment/our-commitment/data/

Installatie

Accessoires

Afhankelijk van het aangeschafte model hebt u een aantal onderdelen ontvangen die u op diverse manieren kunt gebruiken.

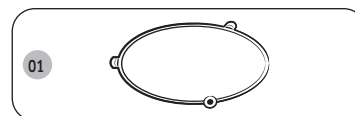

- 01 Loopring**, moet in het midden van de oven worden geplaatst.
De loopring ondersteunt het draaiplateau.

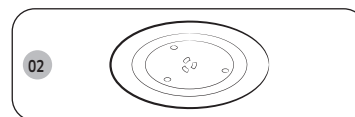

- 02 Draaiplateau**, moet op de loopring worden geplaatst. Wordt in het midden bevestigd aan de koppeling.
Het draaiplateau dient als het belangrijkste kookoppervlak. U kunt het plateau eenvoudig verwijderen voor reiniging.

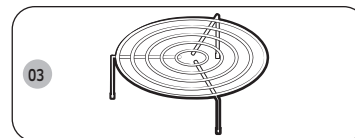

- 03 Grillrooster**, voor op het draaiplateau.
Het metalen rooster kan worden gebruikt in de grillstand en de combistand.

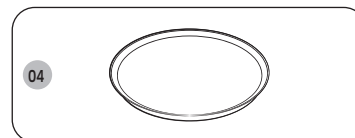

- 04 Bruineerbord**, zie pagina 21 en 22.
(Alleen modellen MG28F303TC*, MG28F303TJ*, MG28F304TC*, MG28F304TJ*)
Het bruineerbord gebruikt u om gerechten die in de magnetronstand of grillcombinatiestand worden bereid een bruin korstje te geven. Het maakt gebak en pizzadeeg knapperig.

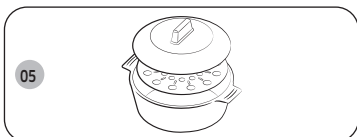

05 Stomer, zie pagina 23 en 24.
 (Alleen modellen MG28F303TF*, MG28F303TJ*,
 MG28F304TF*, MG28F304TJ*)
 Gebruik de plastic stomer bij automatisch stomen.

⚠ LET OP

- Gebruik de magnetron **NIET** zonder de loopring en het draaiplateau.
- Gebruik de modi **Grill** en **Combi NIET** met de stomer.

Modus	Magnetron	Grill / Combi
 (Stomen)	0	X

Installatielocatie

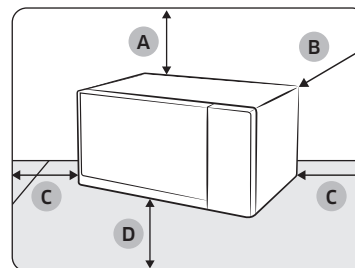

- A. 20 cm boven
- B. 0 cm achter
- C. 10 cm aan zijkant
- D. 85 cm boven de vloer

- Kies een vlak, horizontaal oppervlak op ongeveer 85 cm boven de vloer. Het oppervlak moet het gewicht van de magnetronoven kunnen dragen.
- Het wordt aanbevolen het product zodanig te installeren dat de achterzijde gelijk loopt met de muur en minimaal 10 cm aan beide kanten en 20 cm boven het product vrij te laten voor ventilatie.
- Installeer de magnetronoven nooit in een hete of vochtige omgeving, bijvoorbeeld naast een andere magnetronoven of een radiator.
- Zorg dat de voeding overeenkomt met de specificaties van deze magnetronoven. Gebruik indien nodig alleen goedgekeurde verlengkabels.
- Reinig de binnenzijde van de oven en de afsluitstrippen bij de deur met een vochtige doek voordat u de magnetronoven voor het eerst gebruikt.

Draaiplateau

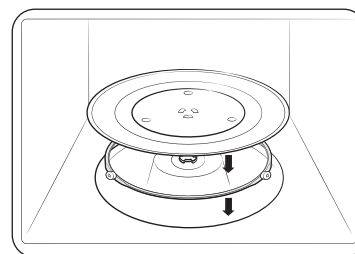

Verwijder het verpakkingsmateriaal uit de magnetronoven. Installeer de loopring en het draaiplateau. Controleer of het draaiplateau vrij kan ronddraaien.

Onderhoud

Reinigen

Reinig uw magnetronoven regelmatig om te voorkomen dat het vuil zich op of in de magnetronoven ophoopt. Besteed hierbij ook speciale aandacht de deur, de afsluitstrippen, het draaiplateau en de loopring (alleen voor modellen waar dit van toepassing is).

Wanneer de deur niet soepel opent of sluit, controleert u de strippen eerste op vuilophoping. Gebruik een zachte doek en een sopje om zowel de binnen- als buitenkant van de magnetronoven te reinigen. Afspoelen en goed afdrogen.

Hardnekkig vuil en nare geurtjes uit de magnetronoven verwijderen

1. Zorg dat de magnetronoven leeg is en plaats een kopje verdund citroensap op het midden van het draaiplateau.
2. Verwarm de magnetronoven 10 minuten op vol vermogen.
3. Zodra de tijd is verstreken, wacht u totdat de magnetronoven is afgekoeld. Open vervolgens de deur en reinig de ovenkamer.

De binnenkant van modellen met zwenkverwarming reinigen

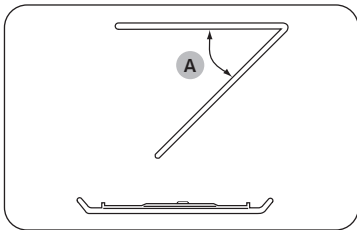

Om de bovenkant van de ovenruimte te reinigen, klapt u het bovenste verwarmingselement 45° omlaag (**A**), zoals wordt weergegeven. Dit helpt om de bovenkant te reinigen. Wanneer u klaar bent, plaatst u het bovenste verwarmingselement terug.

⚠ LET OP

- Houd de deur en de afsluitstrippen schoon, zodat de deur soepel opent en sluit. Als u dit niet doet, kan dit de levensduur van de magnetronoven verkorten.
- Zorg dat u geen water in de ventilatieopeningen van de magnetronoven morst.
- Gebruik geen schuurmiddelen of chemische substanties.
- Reinig de magnetronovenruimte direct na elk gebruik met een mild reinigingsmiddel, maar laat de magnetronoven eerst afkoelen om verwondingen te voorkomen.

Onderdelen vervangen (reparatie)

⚠ WAARSCHUWING

Deze magnetronoven bevat geen onderdelen die door de gebruiker kunnen worden verwijderd. Probeer niet zelf onderdelen van de magnetronoven te vervangen of te repareren.

- Als u problemen ondervindt met de scharnieren, de afsluitstrippen en/of de deur, neemt u contact op met een gekwalificeerde monteur of meteen lokaal servicecentrum van Samsung voor technische ondersteuning.
- Als u de lamp wilt vervangen, neemt u contact op met een lokaal servicecentrum van Samsung. Vervang de lamp niet zelf.
- Als u problemen ondervindt met de behuizing van de magnetronoven, trekt u eerst de stekker uit het stopcontact en neemt u contact op met een lokaal servicecentrum van Samsung.

Voorzorgsmaatregelen bij een langere periode zonder gebruik

Als de magnetronoven gedurende langere tijd niet wordt gebruikt, trekt u de stekker uit het stopcontact en bewaart u de magnetronoven op een droge, stofvrije locatie. Het stof en vocht dat zich in de magnetronoven ophoopt, kan ten koste gaan van de prestaties van de magnetronoven.

Functies van magnetronoven

Magnetronoven

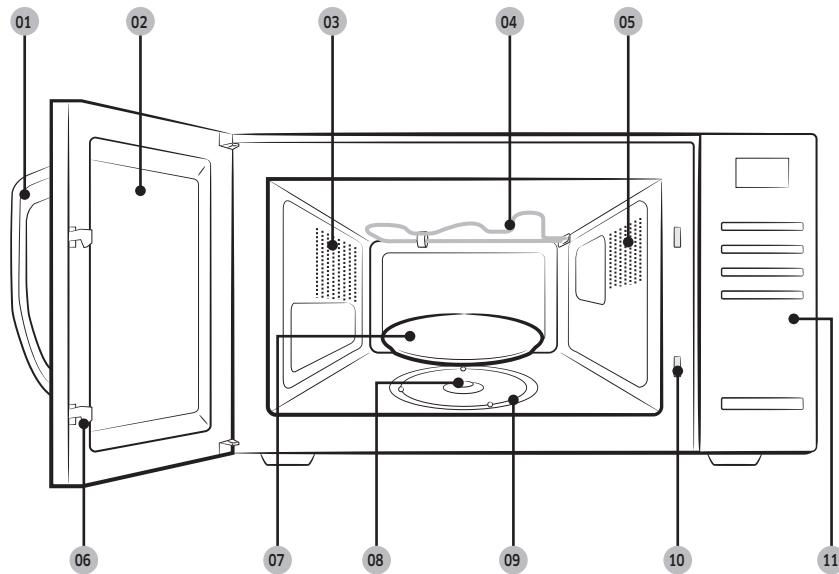

- | | | |
|----------------------------|---------------------|-------------------------|
| 01 Deurhandgreep | 02 Deur | 03 Ventilatieopeningen |
| 04 Grillelement | 05 Licht | 06 Vergrendelingspallen |
| 07 Draaiplateau | 08 Koppeling | 09 Loopring |
| 10 Vergrendelingsopeningen | 11 Bedieningspaneel | |

Bedieningspaneel

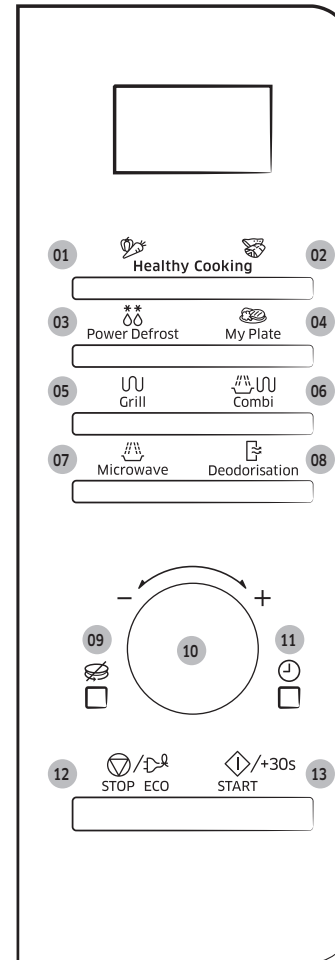

- | | |
|--|--|
| 01 Healthy Cooking (Gezond bereiden)
(Groenten, Granen) | 02 Healthy Cooking (Gezond bereiden)
(Gevogelte, Vis) |
| 03 Power Defrost (Automatisch ontdooien) | 04 My Plate (Mijn bord) |
| 05 Grill | 06 Combi |
| 07 Microwave (Magnetron) | 08 Deodorisation (Geurverdriving) |
| 09 Draaiplateau aan/uit | 10 Draaiknop (gewicht/portie/tijd) |
| 11 Klok | 12 STOP/ECO |
| 13 START/+30s | |

Gebruik van magnetronoven

De werking van een magnetronoven

Microgolven zijn elektromagnetische golven met een hoge frequentie. De energie in deze golven zorgt ervoor dat de gerechten gaar worden of worden opgewarmd zonder dat de vorm of kleur ervan verandert.

U kunt een magnetronoven gebruiken voor:

- Ontdooien
- Opwarmen
- Bereiden

Bereidingsprincipe

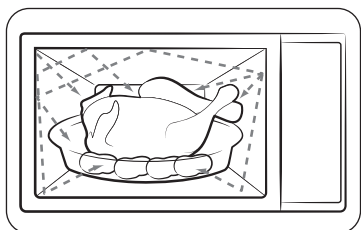

1. De microgolven die door de magnetron worden gegenereerd, worden binnen de ovenruimte heen en weer gekaatst en gelijkmatig verspreid terwijl het gerecht op het draaiplateau ronddraait. Hierdoor wordt het gerecht gelijkmatig verwarmd.
2. De microgolven worden door het gerecht opgenomen tot een diepte van ongeveer 2,5 cm (1 inch). Het verwarmingsproces gaat verder doordat de warmte binnen het gerecht wordt doorgegeven.
3. De bereidingstijd varieert afhankelijk van de gebruikte schaal en de eigenschappen van het gerecht:
 - Hoeveelheid en dichtheid
 - Watergehalte
 - Begintemperatuur (gekoeld of kamertemperatuur)

OPMERKING

Aangezien de binnenkant van het gerecht wordt verwarmd door warmtedoorgifte, gaat het verwarmingsproces zelfs nog door nadat u het gerecht uit de magnetronoven hebt gehaald. Om deze reden moet u de nagaartijden aanhouden die in recepten en in deze gebruiksaanwijzing worden vermeld. Dit is om ervoor te zorgen dat:

- Het gerecht ook van binnen gaar wordt.
- Het gerecht overal even warm wordt.

Controleren of de magnetronoven goed werkt

Aan de hand van de volgende eenvoudige procedure kunt u op elk gewenst moment controleren of de magnetronoven goed werkt.

Als u problemen hebt met het apparaat, zie dan sectie “Probleemoplossing” op pagina 35 tot 39.

OPMERKING

De magnetronoven moet worden aangesloten op een geschikt stopcontact. Het draaiplateau moet in de magnetronoven worden geplaatst. Als het vermogen niet is ingesteld op het maximum (100 % - 900 W), duurt het langer voordat het water aan de kook raakt.

Open de deur door aan de deurgreep rechts op de deur te trekken.

Zet een glas water op het draaiplateau. Sluit de deur.



Druk op de toets **START/+30s** en stel de tijd in op 4 of 5 minuten door nog een aantal keren op de toets **START/+30s** te drukken.

De oven verwarmt het water gedurende 4 of 5 minuten. Het water zou dan moeten koken.

De klok instellen

Wanneer het apparaat wordt aangesloten, wordt automatisch '88:88' en vervolgens '12:00' op de display weergegeven.

Stel de huidige tijd in. De tijd kan worden weergegeven in 24-uurs of 12-uurs notatie. De klok moet worden ingesteld:

- Tijdens de installatie van de magnetronoven
- Na een stroomstoring

OPMERKING

Vergeet niet de klok bij te stellen tijdens het omschakelen naar zomertijd en wintertijd.

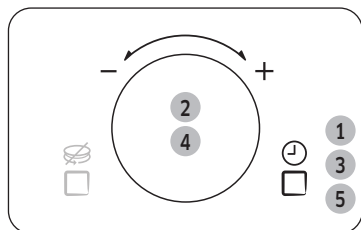

1. Voor tijdweergave in...
24-uurs notatie.
12-uurs notatie.
Druk een of twee keer op de toets **Klok**.
2. Stel de uren in met de **Draaiknop**.
3. Druk op de toets **Klok**.
4. Stel de minuten in met de **Draaiknop**.
5. Druk als de juiste tijd wordt weergegeven op de toets **Klok** om de klok te starten.
De tijd wordt weergegeven op het moment dat de oven niet in gebruik is.

Bereiden/Opwarmen

In de volgende procedure wordt uitgelegd hoe u een gerecht kunt bereiden of opwarmen.

LET OP

Controleer ALTIJD de oveninstellingen voordat u de oven onbeheerd achterlaat.

Open de deur. Plaats het gerecht in het midden van het draaiplateau. Sluit de deur. Schakel de magnetronoven nooit in terwijl deze leeg is.

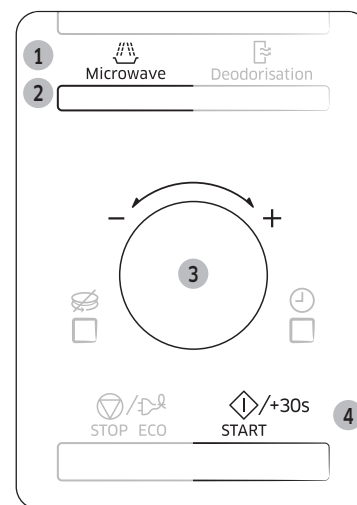

1. Druk op de toets **Microwave (Magnetron)**.
De indicatie 900 W (maximaal vermogen) verschijnt:
 (magnetronstand)
2. Selecteer het gewenste vermogen door de toets **Microwave (Magnetron)** opnieuw in te drukken totdat het gewenste vermogen wordt weergegeven. Zie de vermogenstabel.
3. Stel de bereidingstijd in met behulp van de **Draaiknop**.
De bereidingstijd wordt weergegeven.
4. Druk op de toets **START/+30s**.
De verlichting in de oven gaat aan en het draaiplateau begint te draaien. De bereiding begint. Zodra de bereiding is voltooid:
 - De oven geeft 4 maal een geluidssignaal en "End" (Einde) knippert. Daarna geeft de oven één keer per minuut een geluidssignaal.

Gebruik van magnetronoven

Vermogensniveaus en bereidingstijden

Met de vermogensinstelling kunt u de hoeveelheid energie die wordt afgegeven, en daarmee de tijd die benodigd is voor het verwarmen van het gerecht, afstemmen op het type en de hoeveelheid van het gerecht. U kunt kiezen uit zes vermogensstanden.

Vermogensniveau	Percentage	Uitvoer
HOOG	100 %	900 W
MIDDELHOOG	67 %	600 W
GEMIDDELD	50 %	450 W
MIDDELLAAG	33 %	300 W
ONTDOOIEN	20 %	180 W
LAAG	11 %	100 W

De bereidingstijden die in recepten en in dit boekje worden vermeld, corresponderen met het opgegeven vermogen.

Kiest u een	Dan moet de bereidingstijd worden
Hoger vermogen	Verkort
Lager vermogen	Verlengd

De bereidingstijd bijstellen

U kunt telkens 30 seconden aan de bereidingstijd toevoegen door op de toets **START/+30s** te drukken.

- De voortgang van het kookproces op elk gewenst moment controleren door de deur te openen
- De resterende bereidingstijd verlengen



U kunt de bereidingstijd van het gerecht steeds met 30 seconden verlengen door op de toets **START/+30s** te drukken.

- Voorbeeld: Als u drie minuten wilt toevoegen, drukt u zes maal op de toets **START/+30s**.

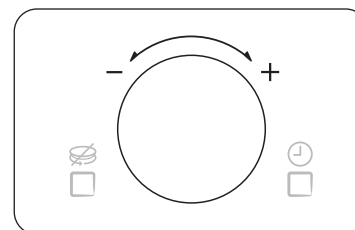

U hoeft alleen maar de **Draaiknop** te draaien om de bereidingstijd aan te passen.

- Draai naar rechts om de bereidingstijd te verlengen en naar links om deze te verkorten.

De bereiding beëindigen

U kunt de bereiding elk gewenst moment onderbreken om:

- Naar het gerecht te kijken
- Het gerecht om te keren of door te roeren
- Het gerecht te laten nagaren

Bereidingsproces stoppen	Stappen
Tijdelijk	Open de deur of druk één keer op de STOP/ECO . De bereiding wordt gestopt. U kunt de bereiding hervatten door de deur te sluiten en op toets START/+30s te drukken.
Volledig	Druk één keer op de toets STOP/ECO . De bereiding wordt gestopt. Als u de bereidingsinstellingen wilt annuleren, drukt u nogmaals op de toets STOP/ECO .

De energiebesparingsstand instellen

De oven beschikt over een energiebesparingsstand.



- Druk op de toets **STOP/ECO**.
Display uit.
- Als u de energiebesparingsstand wilt uitschakelen, opent u de deur of drukt u op de toets **STOP/ECO**. De huidige tijd wordt dan weergegeven. De oven is nu weer gereed voor gebruik.

OPMERKING

Automatische functie voor energiebesparing

Wanneer u geen functie selecteert tijdens de installatie of het gebruik van de oven in de tijdelijke stopstand, wordt de functie geannuleerd en wordt na 25 minuten de klok weergegeven.

De ovenlamp wordt uitgeschakeld wanneer de deur gedurende 5 minuten is geopend.

De functies voor gezond bereiden gebruiken

De functies voor **Gezond bereiden** bestaan uit 20 voorgeprogrammeerde bereidingstijden. U hoeft geen bereidingstijd of vermogensstand in te stellen.

U kunt de grootte van elke portie instellen met de **Draaiknop**.

LET OP

Gebruik alleen magnetronbestendige schalen.

Open de deur. Plaats het gerecht in het midden van het draaiplateau. Sluit de deur.



1. Selecteer het soort voedsel dat u wilt bereiden door een of meerdere keren op de toets **Healthy Cooking (Gezond bereiden)** te drukken.

- Groenten en Granen
- Gevogelte en Vis

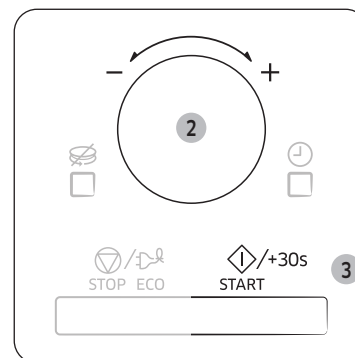

2. U kunt de grootte van elke portie instellen met de **Draaiknop**. (Zie de tabel hiernaast.)
3. Druk op de toets **START/+30s**.
Het gerecht wordt bereid volgens het geselecteerde programma.

- Wanneer de bereidingstijd om is, laat de oven 4 maal een geluidssignaal horen en knippert de melding "End" (Einde) in het display. Daarna geeft de oven één keer per minuut een geluidssignaal.

Gebruik van magnetronoven

In de volgende tabel vindt u de hoeveelheden en corresponderende instructies van 20 voorgeprogrammeerde bereidingsopties. Deze bestaan uit Groenten en Granen en Gevogelte en Vis.

⚠ LET OP

Gebruik ovenwanten om een gerecht uit de oven te halen.

1. Groenten en Granen

Code/Gerecht	Portie	Instructies
1 Broccolirosjes	250 g 500 g	Was de broccoli en maak deze schoon. Verdeel de groente vervolgens in roosjes. Verdeel ze gelijkmatig over een glazen schaal met deksel. Voeg 30 ml (2 eetlepels) water toe voor 250 g groente en voeg 60-75 ml (4-5 eetlepels) water toe voor 500 g groente. De schaal midden op het draaiplateau zetten. Afdekken. Na de bereiding goed doorroeren. 1-2 minuten laten staan.
2 Wortels	250 g	Spoel de wortelen af, maak ze schoon en snijd ze in gelijke plakjes. Verdeel ze gelijkmatig over een glazen schaal met deksel. Voeg 30 ml (2 eetlepels) water toe voor 250 g groente. De schaal midden op het draaiplateau zetten. Afdekken. Na de bereiding goed doorroeren. 1-2 minuten laten staan.
3 Sperziebonen	250 g	Sperziebonen wassen en afhaken. Verdeel ze gelijkmatig over een glazen schaal met deksel. Voeg 30 ml (2 eetlepels) water toe voor 250 g groente. De schaal midden op het draaiplateau zetten. Afdekken. Na de bereiding goed doorroeren. 1-2 minuten laten staan.
4 Spinazie	150 g	Spoel de spinazie af en maak ze schoon. Doe ze in een glazen schaal met deksel. Geen water toevoegen. Plaats de schaal midden op het draaiplateau. Afdekken. Na de bereiding goed doorroeren. 1-2 minuten laten staan.

Code/Gerecht	Portie	Instructies
5 Maïskolven	200 g (2 stuks)	De maïskolven afspoelen en schoonmaken en in een ovaal glazen schaal leggen. Afdekken met plastic magnetronfolie en folie doorprikken. 1-2 minuten laten staan.
6 Geschilde aardappelen	250 g 500 g	Was en schil de aardappelen en snijd ze in blokjes van gelijke grootte. Doe ze in een glazen schaal met deksel. Voeg 45-60 ml (3-4 eetlepels) water toe. Plaats de schaal midden op het draaiplateau. Afdekken. 2-3 minuten laten staan.
7 Bruine rijst (Snelkook)	250 g	Gebruik een grote ovenvaste glazen schaal met deksel. Voeg een dubbele hoeveelheid koud water toe (500 ml). Afdekken. Roeren voor het nagaren en zout en tuinkruiden toevoegen. 5-10 minuten laten staan.
8 Volkorenmacaroni	250 g	Gebruik een grote ovenvaste glazen schaal met deksel. 1 liter kokend water en een snufje zout toevoegen en goed doorroeren. Niet afdekken. Afdekken. Voor de nagaartijd doorroeren en na afloop goed afgieten. 1 minuten laten staan.
9 Quinoa	250 g	Gebruik een grote ovenvaste glazen schaal met deksel. Voeg een dubbele hoeveelheid koud water toe (500 ml). Afdekken. Roeren voor het nagaren en zout en tuinkruiden toevoegen. 1-3 minuten laten staan.
10 Bulgur	250 g	Gebruik een grote ovenvaste glazen schaal met deksel. Voeg een dubbele hoeveelheid koud water toe (500 ml). Afdekken. Roeren voor het nagaren en zout en tuinkruiden toevoegen. 2-5 minuten laten staan.

Code/Gerecht	Portie	Instructies
11 Gegratineerde groenten	500 g	Doe de groenten, zoals de voorgekookte aardappelschijfjes, courgette schijven en tomaten en saus in een glazen ovensafe schaal van geschikt formaat. Strooi er geraspte kaas over. Plaats de schaal op het rooster. 2-3 minuten laten staan.
12 Gegrilde tomaat	400 g	Spoel de tomaten af en maak ze schoon, snijd ze doormidden en doe ze in een ovensafe schaal. Strooi er geraspte kaas over. Plaats de vorm op het rooster. 1-2 minuten laten staan.

2. Gevogelte en Vis

Code/Gerecht	Portie	Instructies
1 Kipfilet	300 g (2 stuks)	Spoel de stukken af en leg deze op een keramisch bord. Afdekken met plastic magnetronfolie. Prik gaatjes in de folie. Zet de schaal op het draaiplateau. 2 minuten laten staan.
2 Kalkoenfilet	300 g (2 stuks)	Spoel de stukken af en leg deze op een keramisch bord. Afdekken met plastic magnetronfolie. Prik gaatjes in de folie. Zet de schaal op het draaiplateau. 2 minuten laten staan.
3 Verse visfilets	300 g (2 stuks)	Spoel de vis af en leg deze op een keramisch bord, voeg 1 eetlepel citroensap toe. Afdekken met plastic magnetronfolie. Prik gaatjes in de folie. Zet de schaal op het draaiplateau. 1-2 minuten laten staan.

Code/Gerecht	Portie	Instructies
4 Verse zalmfilets	300 g (2 stuks)	Spoel de vis af en leg deze op een keramisch bord, voeg 1 eetlepel citroensap toe. Afdekken met plastic magnetronfolie. Prik gaatjes in de folie. Zet de schaal op het draaiplateau. 1-2 minuten laten staan.
5 Verse garnalen	250 g	Spoel de garnalen af en leg deze op een keramisch bord. Voeg 1 eetlepel citroensap toe. Afdekken met plastic magnetronfolie. Prik gaatjes in de folie. Zet de schaal op het draaiplateau. 1-2 minuten laten staan.
6 Verse forel	400 g (1-2 vissen)	Leg 1 of 2 verse, hele vissen in een ovensafe schaal. Voeg een snuifje zout, 1 eetl. citroensap en tuinkruiden toe. Afdekken met plastic magnetronfolie. Prik gaatjes in de folie. Zet de schaal op het draaiplateau. 2 minuten laten staan.
7 Geroosterde vis	400 g (2 vis)	Smeer de buitenkant van de vis (forel of brasem) in met olie en voeg kruiden toe. Leg de stukken vis naast elkaar, in tegenovergestelde richting, op het hoge rooster. Omkeren wanneer het geluidssignaal klinkt. 3 minuten laten staan.
8 Gegrilde zalmotten	300 g (2 moten)	Verdeel de moten gelijkmatig over het hoge rooster. Omkeren wanneer het geluidssignaal klinkt. 2 minuten laten staan.

Gebruik van magnetronoven

De functie mijn bord gebruiken

De functies voor **Mijn bord** bestaan uit 2 voorgeprogrammeerde bereidingstijden. U hoeft geen bereidingstijd of vermogensstand in te stellen. U kunt het aantal porties instellen met de **Draaiknop**.

⚠ LET OP

Gebruik alleen magnetronbestendige schalen.

Plaats het gerecht midden op het draaiplateau en sluit de deur.



1. Selecteer het soort voedsel dat u wilt bereiden door een of meerdere keren op de toets **My Plate (Mijn bord)** te drukken.

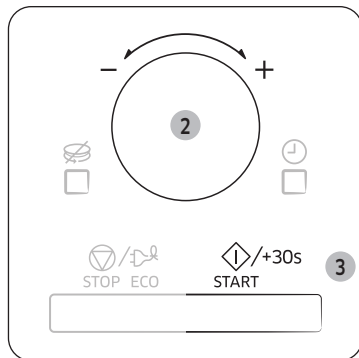

2. U kunt de grootte van elke portie instellen met de **Draaiknop**. (Zie de tabel hiernaast.)
3. Druk op de toets **START/+30s**. Het gerecht wordt bereid volgens het geselecteerde programma.
 - Wanneer de bereidingstijd om is, laat de oven 4 maal een geluidssignaal horen en knippert de melding "End" (Einde) in het display. Daarna geeft de oven één keer per minuut een geluidssignaal.

De volgende tabel bevat de programma's van **Mijn bord** voor automatisch opwarmen, inclusief de bijbehorende hoeveelheden en instructies. Bij deze programma's wordt alleen de magnetronfunctie gebruikt.

Code/Gerecht	Portie	Instructies
1 Gekoelede kant-en-klare maaltijd	300-350 g 400-450 g	De maaltijd op een keramisch bord plaatsen en afdekken met magnetronfolie. Dit programma is geschikt voor maaltijden die uit 3 componenten bestaan (bijvoorbeeld vlees met jus, groenten en aardappelen, rijst of pasta). 2-3 minuten laten staan.
2 Vegetarische maaltijd uit de koelkast	300-350 g 400-450 g	De maaltijd op een keramisch bord plaatsen en afdekken met magnetronfolie. Dit programma is geschikt voor maaltijden met 2 componenten (bijvoorbeeld spaghetti met saus of rijst met groenten). 2-3 minuten laten staan.

De functie voor automatisch ontdooien gebruiken

Met de functies voor **Automatisch ontdooien** kunt u vlees, gevogelte, vis, brood en gebak ontdooien. De ontdooitijd en het vermogen worden automatisch ingesteld. U hoeft alleen het programma en het gewicht in te stellen.

⚠ LET OP

Gebruik alleen magnetronbestendige schalen.

Open de deur. Plaats het diepgevroren gerecht op een keramisch bord midden op het draaiplateau. Sluit de deur.



1. Selecteer het soort voedsel dat u wilt bereiden door een of meerdere keren op de toets **Power Defrost (Automatisch ontdooien)** te drukken.

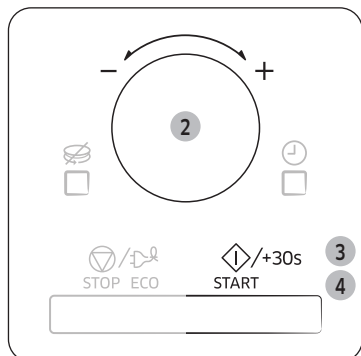

2. U kunt de grootte van elke portie instellen met de **Draaiknop**. (Zie de tabel hiernaast.)

3. Druk op de toets **START/+30s**.
 - Het ontdooien begint.
 - De oven laat tijdens het ontdooiproces een geluidssignaal horen om u eraan te herinneren het gerecht om te keren.
4. Druk nogmaals op de toets **START/+30s** om het ontdooien te voltooien. Wanneer de bereidingstijd om is, laat de oven 4 maal een geluidssignaal horen en knippert de melding "End" (Einde) in de display. Daarna geeft de oven één keer per minuut een geluidssignaal.

Hieronder vindt u een overzicht met de verschillende programma's voor **Automatisch ontdooien**, inclusief de bijbehorende hoeveelheden en instructies.

Verwijder al het verpakkingsmateriaal voor u met het ontdooien begint. Leg vlees, gevogelte, vis en brood/gebak op een platte glazen schaal of een keramisch bord.

Code/Gerecht	Portie	Instructies
1 Vlees	200-1500 g	De randen afschermen met aluminiumfolie. Het vlees omkeren wanneer het geluidssignaal klinkt. Dit programma is geschikt voor rundvlees, lamsvlees, varkensvlees, biefstuk, karbonades en gehakt. 20-60 minuten laten staan.
2 Gevogelte	200-1500 g	Het uiteinde van de poten en vleugels afschermen met aluminiumfolie. Het gevogelte omkeren wanneer het geluidssignaal klinkt. Dit programma is zowel geschikt voor een hele kip als voor kipdelen. 20-60 minuten laten staan.
3 Vis	200-1500 g	Scherf de staart van een hele vis af met aluminiumfolie. De vis omkeren wanneer het geluidssignaal klinkt. Dit programma is zowel geschikt voor een hele vis als voor visfilet. 20-50 minuten laten staan.
4 Brood/Gebak	125-1000 g	Brood op een stuk keukenpapier leggen en omkeren wanneer het geluidssignaal klinkt. Gebak op een keramisch bord leggen, zo mogelijk omkeren wanneer het geluidssignaal klinkt. (De oven blijft aan en wordt tijdelijk stopgezet wanneer u de deur opent.) Dit programma is geschikt voor alle soorten brood, heel of gesneden, evenals broodjes en stokbroodjes. Leg de broodjes in een cirkel. Dit programma is geschikt voor alle soorten gistgebak, koekjes, kwarktaart en bladerdeeg. Het is niet geschikt voor zandgebak, fruit- en slagroomtaart en cake met chocoladegarnering. 5-20 minuten laten staan.



Gebruik van magnetronoven

Grillen

Met de grillstand kunt u gerechten snel verwarmen en laten bruinen, zonder microgolven te gebruiken.

- Gebruik altijd ovenwanten bij het hanteren van de ovenschalen, want deze worden zeer heet.
- U krijgt een beter grillresultaat als u het hoge rooster gebruikt.

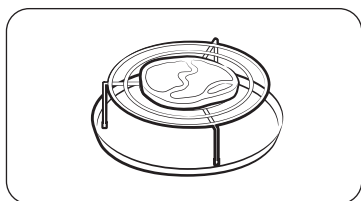

1. Open de deur, leg het gerecht op het rooster en sluit de deur.



2. Druk op de toets **Grill**. De volgende indicaties worden weergegeven:

(grillstand)

- Bij het grillen kunt u de temperatuur niet zelf instellen.

3. Stel de griltijd in met behulp van de **Draaiknop**.

- De maximale griltijd is 60 minuten.

4. Druk op de toets **START/+30s**.

Het grillen begint.

- Wanneer de bereidingstijd om is, laat de oven 4 maal een geluidssignaal horen en knippert de melding "End" (Einde) in het display. Daarna geeft de oven één keer per minuut een geluidssignaal.

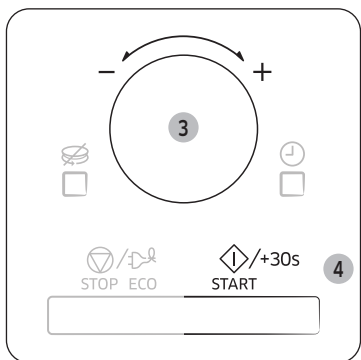

Combinatie Magnetron + Grill

U kunt ook magnetron en grill combineren om gerechten snel te bereiden en tegelijkertijd te bruinen.

⚠ LET OP

- Gebruik **ALTIJD** kookmaterialen die magnetronbestendig en ovenvast zijn. Glazen en keramische schalen zijn ideaal omdat ze de microgolven goed doorlaten.
- Gebruik **ALTIJD** ovenwanten bij het hanteren van de ovenschalen, want deze worden zeer heet. U krijgt een beter grillresultaat als u het hoge rooster gebruikt.

Open de deur. Leg het gerecht op het rooster dat het meest geschikt is voor het betreffende type gerecht. Zet het rooster op het draaiplatform. Sluit de deur.



1. Druk op de toets **Combi**.

De volgende indicaties worden weergegeven:

(magnetron+grill-combinatiestand)
600 W (afgegeven vermogen)

2. Selecteer het gewenste vermogen door de toets **Combi** opnieuw in te drukken totdat het gewenste vermogen wordt weergegeven (600 W, 450 W, 300 W).

- Bij het grillen kunt u de temperatuur niet zelf instellen.

3. Stel de bereidingstijd in met behulp van de **Draaiknop**.

- De maximale bereidingstijd is 60 minuten.

4. Druk op de toets **START/+30s**.

- De bereiding in de combinatiestand begint.
- Wanneer de bereidingstijd om is, laat de oven 4 maal een geluidssignaal horen en knippert de melding "End" (Einde) in het display. Daarna geeft de oven één keer per minuut een geluidssignaal.

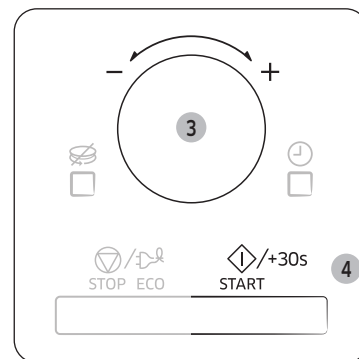

Het bruineerbord gebruiken (alleen modellen MG28F303TC*, MG28F303TJ*, MG28F304TC*, MG28F304TJ*)

Met het bruineerbord kunt u niet alleen de bovenkant van gerechten krokant bruinbakken met de grill, maar ook de onderkant, omdat het bruineerbord erg heet wordt. In de tabel op de volgende pagina wordt vermeld welke gerechten u kunt bereiden met het bruineerbord. U kunt het bruineerbord ook gebruiken voor spek, eieren, braadworst, enzovoort.

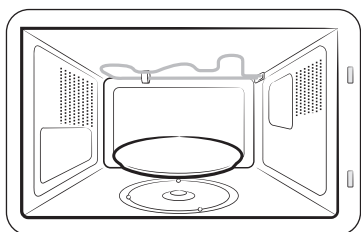

1. Leg het bruineerbord op het draaiplateau en verwarm het voor in de hoogste magnetron/grill-combistand [600 W+ Grill] met behulp van de tijden en instructies in de tabel.
2. Smeer het bord in met olie als u er gerechten als eieren en spek op gaat bakken, zodat de gerechten mooi bruin worden.

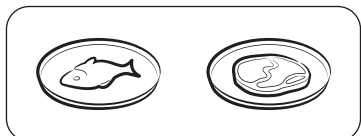

3. Leg de gerechten op het bruineerbord.

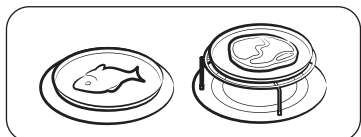

4. Plaats het bruineerbord op het metalen rooster (of draaiplateau) in de magnetron.

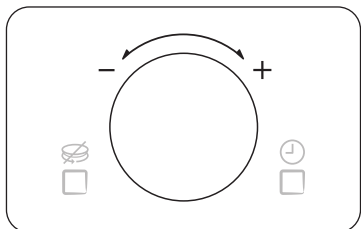

5. Selecteer de gewenste bereidingstijd en het gewenste vermogen. (Zie de tabel hiernaast.)

⚠ LET OP

- Gebruik altijd ovenwanten, want het bruineerbord wordt erg heet.
- Zet geen voorwerpen op het bruineerbord die niet hittebestendig zijn.
- Leg het bruineerbord nooit in de oven zonder het draaiplateau.
- Het bruineerbord is niet geschikt voor de vaatwasmachine.

📖 OPMERKING

- Houd er rekening mee dat het bruineerbord een teflonlaag heeft die niet krasbestendig is. Gebruik daarom geen scherpe voorwerpen zoals een mes om op het bruineerbord te snijden.
- Reinig het bruineerbord in een warm sopje en spoel het af met schoon water.
- Gebruik geen harde borstel of spons omdat anders de toplaag beschadigd kan worden.

Het is aan te raden het bruineerbord rechtstreeks op het draaiplateau voor te verwarmen.

Verwarm het bruineerbord 3-4 minuten voor met de functie 600 W + Grill.

Volg de tijden en instructies in de tabel.

Voedsel	Portie	Aan/uit	Bereidingstijd (min.)
Bacon	4 plakjes (80 g)	600 W + Grill	3-3½
	Instructies Verwarm het bruineerbord 3 minuten voor. Plakjes naast elkaar op het bruineerbord leggen. Zet het bruineerbord op het rooster. 3 minuten laten staan.		
Gegrilde tomaat	200 g (2 st.)	450 W + Grill	2½-3
	Instructies Verwarm het bruineerbord 3 minuten voor. Tomaten doormidden snijden. Wat kaas eroverheen leggen. In een cirkel op het bruineerbord leggen. Zet het bruineerbord op het rooster. 3 minuten laten staan.		

Gebruik van magnetronoven

Voedsel	Portie	Aan/uit	Bereidingstijd (min.)
Burgers (Diepvries)	2 stuks (125 g)	600 W + Grill	6-6½
	Instructies Verwarm het bruineerbord 3 minuten voor. Leg de bevroren burgers op het bord. Zet het bruineerbord op het rooster. Na 3-4 min. omdraaien. 3 minuten laten staan.		
Stokbroodjes (Diepvries)	200-250 g (2 st.)	450 W + Grill	6-7
	Instructies Verwarm het bruineerbord 3 minuten voor. Leg belegde stokbroodjes (bijv. tomaat en kaas) naast elkaar op het bord. Zet het bruineerbord op het rooster. 3 minuten laten staan.		
Pizza (Diepvries)	300-350 g	450 W + Grill	11-12
	Instructies Verwarm het bruineerbord 3 minuten voor. De diepgevroren pizza op het bruineerbord leggen. Zet het bruineerbord op het draaiplateau. 1-2 minuten laten staan.		
Minipizza (Diepvries)	9 x 30 g (270 g)	300 W + Grill	9-10
	Instructies Verwarm het bruineerbord 3 minuten voor. De minipizza's gelijkmatig over het bruineerbord verdelen. Zet het bord op het draaiplateau. 3 minuten laten staan.		
Pizza (Gekoeld)	300-350 g	450 W + Grill	5½-6½
	Instructies Verwarm het bruineerbord 5 minuten voor. De gekoelde pizza op het bord leggen. Zet het bruineerbord op het draaiplateau. 3 minuten laten staan.		

Voedsel	Portie	Aan/uit	Bereidingstijd (min.)
Vissticks (Diepvries)	150 g (5 st.) 300 g (10 st.)	600 W + Grill	6-7 8-9
	Instructies Verwarm het bruineerbord 4 minuten voor. Bord met 1 eetlepel olie bestrijken. Leg de vissticks in een cirkel op het bord. Na 3 minuten (5 st.) of 5 minuten (10 st.) omkeren. 3 minuten laten staan.		
Kipnuggets (Diepvries)	125 g 250 g	600 W + Grill	4-5 6-7
	Instructies Verwarm het bruineerbord 4 minuten voor. Bord met 1 eetlepel olie bestrijken. De kipnuggets op het bord leggen. Zet het bruineerbord op het rooster. Na 2 minuten (125 g) of 4 minuten (250 g) omkeren. 3 minuten laten staan.		
Aardappelen in de schil	250 g 500 g	600 W + Grill	4-5 7-8
	Instructies Verwarm het bruineerbord 3 minuten voor. Aardappelen doormidden snijden. Leg ze met de gesneden kant naar beneden op het bruineerbord. Leg ze in een cirkel. Zet het bord op het rooster. 3 minuten laten staan.		

Richtlijnen voor stoombereiding (alleen modellen MG28F303TF*, MG28F303TJ*, MG28F304TF*, MG28F304TJ*)

De stomer is gebaseerd op het principe van stoombereiding en is ontworpen voor een snelle, gezonde bereiding van gerechten in uw Samsung-magnetron.

Dit onderdeel is ideaal voor het bereiden van rijst, pasta, groenten, enzovoort in recordtijd met behoudt van de voedingswaarde.

De stomer voor de magnetron bestaat uit drie onderdelen:

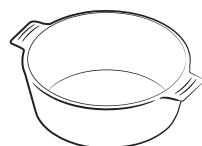

Schaal

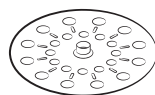

Inzetplateau

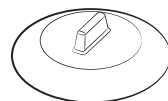

Deksel

Alle onderdelen zijn bestand tegen temperaturen van -20 °C tot 140 °C.

Geschikt voor opslag in de vriezer. Kan zowel afzonderlijk als in combinatie worden gebruikt.

Aanwijzingen voor gebruik

Niet doen:

- bereiden van gerechten met een hoog suiker- of vetgehalte
- in combinatie met de grill of heteluchtfunctie, of op een fornuis.

Was alle onderdelen voor het eerste gebruik grondig in een zeepsopje.

Raadpleeg de instructies in de tabel op de volgende pagina voor de bereidingstijden.

Onderhoud

De stomer is vaatwasmachinebestendig.

Als u de stomer met de hand wast, gebruik dan warm water en een vaatwasmiddel. Gebruik geen schuursponsjes.

Sommige voedingsmiddelen (zoals tomaten) kunnen het plastic laten verkleuren. Dit is normaal en geen fabricagefout.

Ontdooien

Plaats het diepvriesgerecht in de stoomschaal zonder deksel. De vloeistof blijft op de bodem van de schaal en zal het gerecht geen schade doen.

Bereiding

Voedsel	Portie	Vermogensniveau	Bereidingstijd (min.)	Behandeling
Artisjokken	300 g (1-2 st.)	900 W	5-6	Schaal met inzetplateau + Deksel
	Instructies Spoel de artisjokken af en maak ze schoon. Plaats het plateau in de schaal. Leg de artisjokken op het plateau. Voeg 1 eetlepel citroensap toe. Dek af met het deksel. 1-2 minuten laten staan.			
Verse groenten	300 g	900 W	4-5	Schaal met inzetplateau + Deksel
	Instructies Weeg de groenten (bijvoorbeeld. broccoli, bloemkool, wortel, paprika) nadat u ze hebt gewassen en in gelijke stukken hebt gesneden. Plaats het plateau in de schaal. Verdeel de groente over de schaal. Voeg 2 eetlepels water toe. Dek af met het deksel. 1-2 minuten laten staan.			
Diepvriesgroenten	300 g	600 W	8-9	Schaal met inzetplateau + Deksel
	Instructies Leg de diepvriesgroenten in de stoomschaal. Plaats het plateau in de schaal. Voeg 1 eetlepel water toe. Dek af met het deksel. Na het bereiden en nagaren goed doorroeren. 2-3 minuten laten staan.			

Gebruik van magnetronoven

Voedsel	Portie	Vermogensniveau	Bereidingstijd (min.)	Behandeling
Rijst	250 g	900 W	15-18	Schaal + Deksel
	Instructies Plaats de rijst in de stoomschaal. Voeg 500 ml koud water toe. Dek af met het deksel. Laat na de bereiding witte rijst 5 minuten staan. Houd voor bruine rijst 10 minuten aan. 5-10 minuten laten staan.			
Gepofte aardappelen	500 g	900 W	7-8	Schaal + Deksel
	Instructies Weeg de aardappelen, spoel ze af, en doe ze in de stoomschaal. Voeg 3 eetlepels water toe. Dek af met het deksel. 2-3 minuten laten staan.			
Stoofschotel (Gekoeld)	400 g	600 W	5½-6½	Schaal + Deksel
	Instructies Plaats de stoofschotel in de stoomschaal. Dek af met het deksel. Goed doorroeren voor het nagaren. 1-2 minuten laten staan.			
Soep (Gekoeld)	400 g	900 W	3-4	Schaal + Deksel
	Instructies Giet de soep in de stoomschaal. Dek af met het deksel. Goed doorroeren voor het nagaren. 1-2 minuten laten staan.			
Bevroren soep	400 g	900 W	8-10	Schaal + Deksel
	Instructies Doe de bevroren soep in de stoomschaal. Dek af met het deksel. Goed doorroeren voor het nagaren. 2-3 minuten laten staan.			
Diepvriesknoedels met jamvulling	150 g	600 W	1½-2½	Schaal + Deksel
	Instructies Bevochtig de bovenkant van de knoedels met koud water. Leg 1-2 diepgevroren knoedels naast elkaar in de stoomschaal. Dek af met het deksel. 2-3 minuten laten staan.			

Voedsel	Portie	Vermogensniveau	Bereidingstijd (min.)	Behandeling
Vruchtencompote	250 g	900 W	3-4	Schaal + Deksel
	Instructies Weeg de verse vruchten (bijvoorbeeld appels, peren, pruimen, abrikozen, mango's of ananas) nadat u deze hebt gepeld, gewassen, schoongemaakt en in gelijke stukken hebt gesneden. Leg ze in de stoomschaal. Voeg 1-2 eetlepels water en 1-2 eetlepels suiker toe. Dek af met het deksel. 2-3 minuten laten staan.			

Hantering van de stomer

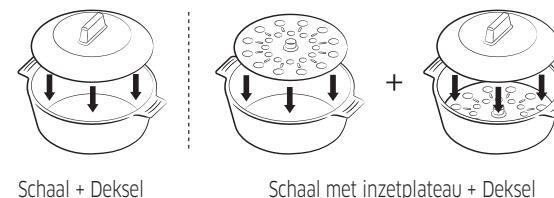

Voorzorgsmaatregelen

Wees uiterst voorzichtig bij het openen van het deksel van de stomer. De ontsnappende stoom kan zeer heet zijn.

Gebruik ovenwanten wanneer u de stomer na bereiding wilt vastnemen.

De geurverrijvingsfunctie gebruiken

Gebruik deze functies nadat u gerechten met een sterke geur hebt bereid of na rookvorming in de oven. Reinig eerst de binnenkant van de oven.

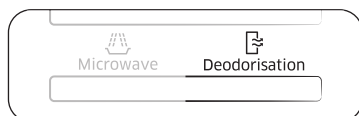

Druk na het reinigen op de toets **Deodorisation (Geurverrijving)**. Direct nadat u op de toets **Deodorisation (Geurverrijving)** hebt gedrukt, wordt de handeling automatisch gestart. Wanneer dit gereed is, piept de oven viermaal.

OPMERKING

- De geurverrijving duurt in eerste instantie ongeveer 5 minuten. U kunt het proces verlengen in stappen van 30 seconden door op de toets **START/+30s** te drukken.
- De geurverrijving kan maximaal 15 minuten worden voortgezet.

Het kinderslot gebruiken

Deze magnetronoven is voorzien van een speciaal kinderslot waarmee u de oven kunt "vergrendelen" zodat de oven niet per ongeluk kan worden aangezet door kinderen of personen die niet vertrouwd zijn met de oven.

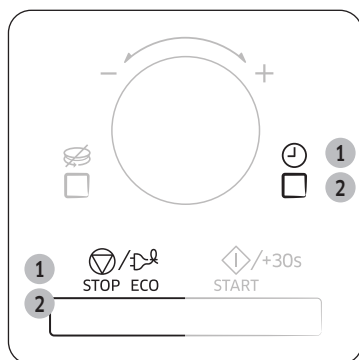

1. Druk gelijktijdig op de toetsen **STOP/ECO** en **Klok**.
 - De oven is nu vergrendeld (er kunnen geen functies worden geselecteerd).
 - In het display wordt 'L' weergegeven.
2. Als u de oven wilt ontgrendelen, drukt u gelijktijdig op de toetsen **STOP/ECO** en **Klok**. De oven kan nu weer normaal worden gebruikt.

De draaischijf in- en uitschakelen

Met de toets **Draaiplateau aan/uit** kunt u het draaiplateau stopzetten, zodat u grote schalen kunt gebruiken die de hele oven vullen (alleen in de stand handmatig bereiden).

OPMERKING

Het resultaat zal iets minder zijn omdat het gerecht minder gelijkmatig wordt verwarmd. Het is aan te raden de schaal halverwege het bereidingsproces zelf om te draaien.

WAARSCHUWING

Het draaiplateau nooit aanzetten in een lege oven.

Reden: Dit kan brand veroorzaken of schade aan het apparaat.

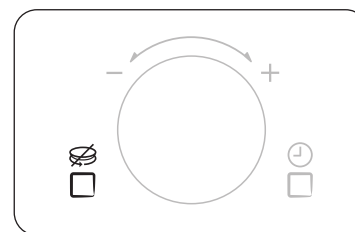

- Druk op de toets **Draaiplateau aan/uit**. Het draaiplateau zal niet draaien.
- U kunt het draaiplateau weer laten draaien door nogmaals op de toets **Draaiplateau aan/uit** te drukken. Het draaiplateau zal draaien.

OPMERKING

Deze toets **Draaiplateau aan/uit** is alleen beschikbaar tijdens de handmatige bereidingsmodus.

Het geluidssignaal uitschakelen

U kunt op elk gewenst moment het geluidssignaal uitschakelen.

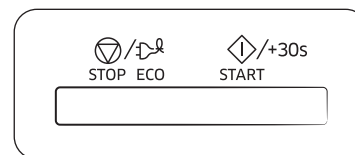

- Druk gelijktijdig op de toetsen **START/+30s** en **STOP/ECO**. De oven geeft nu geen geluidssignaal weer wanneer een functie is voltooid.
- Als u het geluidssignaal opnieuw wilt inschakelen, drukt u nogmaals gelijktijdig op de toetsen **START/+30s** en **STOP/ECO**. De oven werkt weer normaal.

Richtlijnen voor kookgerei

Om voedsel in een magnetronoven te kunnen bereiden moeten de microgolven in staat zijn het voedsel te bereiken zonder te worden weerkaatst of geabsorbeerd door de gebruikte schaal.

Daarom moet het kookmateriaal zorgvuldig worden geselecteerd. Als het kookmateriaal is gemarkeerd als magnetronbestendig, hoeft u zich geen zorgen te maken.

In de volgende lijst vindt u diverse soorten kookmaterialen en wordt vermeld of en hoe deze in de magnetron kunnen worden gebruikt.

Kookmateriaal	Magnetronbestendig	Opmerkingen
Aluminiumfolie	✓X	Kan worden gebruikt in kleine hoeveelheden om te voorkomen dat bepaalde delen van het voedsel te gaar worden. Als te veel folie wordt gebruikt of de folie te dicht bij de wand van de magnetronoven komt, kunnen echter vonken ontstaan.
Bruineerbord	✓	Niet langer dan 8 minuten voorverwarmen.
Porselein en aardewerk	✓	Porselein, aardewerk en geglazuurd aardewerk zijn meestal wel geschikt, tenzij er een metalen sierrand op is aangebracht.
Wegwerpborden van polyester en karton	✓	Sommige diepvriesmaaltijden zijn verpakt in deze materialen.
Fast-foodverpakkingen		
• Polystyreen bekers	✓	Kunnen worden gebruikt voor het opwarmen van voedsel. Het polystyreen kan smelten door oververhitting.
• Papieren zakken en kranten	X	Kunnen vlam vatten.
• Kringlooppapier en metalen garneringen	X	Kan vonken veroorzaken.
Glas		
• Ovenschalen	✓	Kunnen worden gebruikt, tenzij voorzien van metalen sierrand.
• Fijn glaswerk	✓	Kunnen worden gebruikt voor het opwarmen van voedsel of vloeistoffen. Fijn glaswerk kan breken als gevolg van plotselinge verhitting.

Kookmateriaal	Magnetronbestendig	Opmerkingen
• Glazen potten	✓	Het deksel moet worden verwijderd. Alleen geschikt voor opwarmen.
Metaal		
• Schalen	X	Kunnen vonken en brand veroorzaken.
• Binddraadjes voor plastic zakken	X	
Papier		
• Borden, bekers, servetten en keukenrol	✓	Voor korte bereidingstijden en opwarmen. Ook voor het absorberen van overtollig vocht.
• Kringlooppapier	X	Kan vonken veroorzaken.
Plastic		
• Containers	✓	Met name hittebestendig thermoplastic. Sommige soorten plastic kunnen vervormen of verkleuren bij hoge temperaturen. Gebruik geen melamine.
• Plasticfolie	✓	Kan worden gebruikt om vocht vast te houden. Mag niet in contact komen met het voedsel. Wees voorzichtig bij het verwijderen van de folie. Er kunnen hete dampen ontsnappen.
• Diepvrieszakken	✓X	Alleen indien kookvast of ovenbestendig. Mag niet luchtdicht zijn. Zo nodig met een vork gaatjes aanbrengen.
Vetvrij papier	✓	Kan worden gebruikt om vocht vast te houden en spatten te voorkomen.

✓ : Aanbevolen

✓X : Wees voorzichtig

X : Onveilig

Richtlijnen voor bereiding

Microgolven

Microgolven dringen door in het gerecht en worden aangetrokken en opgenomen door het aanwezige water, vet en suikers.

De microgolven zorgen ervoor dat de moleculen in het gerecht snel gaan bewegen. De snelle beweging van deze moleculen veroorzaakt wrijving en de warmte die daarbij ontstaat verwarmt het gerecht.

Bereiding

Kookmaterialen voor bereiden in de magnetron:

De kookmaterialen moeten de microgolven goed doorlaten voor een maximaal rendement. Microgolven worden weerkaatst door metalen, zoals roestvrij staal, aluminium en koper, maar kunnen wel doordringen in keramiek, glas, porselein, plastic, papier en hout. U mag het gerecht daarom niet in een metalen schaal bereiden.

Gerechten die geschikt zijn voor bereiding in de magnetron:

Veel typen gerechten zijn geschikt voor bereiding in de magnetron, inclusief verse en diepgevroren groenten, fruit, pasta, rijst, granen, bonen, vis en vlees. Sauzen, custard, soep, pudding, conserven en chutney kunnen eveneens in de magnetron worden bereid. In het algemeen is de magnetron ideaal voor alle gerechten die u normaal op een kookplaat zou bereiden. U kunt bijvoorbeeld denken aan het smelten van boter of chocolade (zie het gedeelte met tips en suggesties).

Afdekken tijdens het verwarmen

Het is belangrijk de gerechten af te dekken. Het verdampte water komt in de vorm van stoom omhoog en draagt bij tot het verwarmingsproces. Het voedsel kan op verschillende manieren worden afgedekt, bijvoorbeeld met een keramische plaat, een plastic deksel of magnetronfolie.

Nagaartijden

Na het verwarmen moet u het gerecht enige tijd laten staan zodat de warmte zich gelijkmatig binnen het gerecht kan verdelen.

Bereiding van diepvriesgroenten

Gebruik een ovenvaste glazen schaal met deksel. Kook de groente met afgesloten deksel de aangegeven minimumtijd, zie tabel. Ga desgewenst door met koken tot u het gewenste resultaat bereikt.

Roer het gerecht tijdens de bereiding tweemaal en na de bereiding eenmaal door. Voeg zout, kruiden en boter toe na het koken. Houd het gerecht tijdens het nagaren afgedekt.

Voedsel	Portie	Aan/uit	Tijd (min.)
Spinazie	150 g	600 W	5-6
	Instructies Voeg 15 ml (1 eetlepel) koud water toe. 2-3 minuten laten staan.		
Broccoli	300 g	600 W	8-9
	Instructies Voeg 30 ml (2 eetlepel) koud water toe. 2-3 minuten laten staan.		
Erwten	300 g	600 W	7-8
	Instructies Voeg 15 ml (1 eetlepel) koud water toe. 2-3 minuten laten staan.		
Sperziebonen	300 g	600 W	7½-8½
	Instructies Voeg 30 ml (2 eetlepel) koud water toe. 2-3 minuten laten staan.		
Gemengde groenten (Wortelen/Erwten/ Mais)	300 g	600 W	7-8
	Instructies Voeg 15 ml (1 eetlepel) koud water toe. 2-3 minuten laten staan.		
Gemengde Chinese groenten	300 g	600 W	7½-8½
	Instructies Voeg 15 ml (1 eetlepel) koud water toe. 2-3 minuten laten staan.		

Richtlijnen voor bereiding

Bereiding van verse groenten

Gebruik een ovenvaste glazen schaal met deksel. Voeg 30-45 ml koud water (2-3 eetlepels) toe per 250 g groente, tenzij anders vermeld - zie tabel. Kook de groente met afgesloten deksel de aangegeven minimumtijd, zie tabel. Ga desgewenst door met koken tot u het gewenste resultaat bereikt. Tijdens en na de bereiding een keer doorroeren. Voeg zout, kruiden en boter toe na het koken. 3 minuten laten nagaren met het deksel erop.

Tip: Snijd de groente in stukken van gelijke grootte. Hoe kleiner de stukken, des te sneller zijn ze gaar.

Voedsel	Portie	Aan/uit	Tijd (min.)
Broccoli	250 g	900 W	4½-5
	500 g		7-8
Instructies Verdelen in roosjes van gelijke grootte. Leg deze met de steeltjes naar het midden. 3 minuten laten staan.			
Spruitjes	250 g	900 W	6-6½
	Instructies Voeg 60-75 ml (4-5 eetlepels) water toe. 3 minuten laten staan.		
Wortels	250 g	900 W	4½-5
	Instructies Snijd de wortels in stukken van gelijke grootte. 3 minuten laten staan.		
Bloemkool	250 g	900 W	5-5½
	500 g		7½-8½
Instructies Verdelen in roosjes van gelijke grootte. Grote roosjes doormidden snijden. Leg ze met de steeltjes naar het midden. 3 minuten laten staan.			
Courgette	250 g	900 W	4-4½
	Instructies Snijd de courgettes in plakken. Voeg 30 ml (2 eetlepels) water of een klontje boter toe. Koken tot ze net gaar zijn. 3 minuten laten staan.		

Voedsel	Portie	Aan/uit	Tijd (min.)
Aubergine	250 g	900 W	3½-4
	Instructies Snijd de aubergines in dunne plakjes en sprenkel er 1 eetl. citroensap over. 3 minuten laten staan.		
Prei	250 g	900 W	4-4½
	Instructies Snijd de prei in dikke plakken. 3 minuten laten staan.		
Champignons	125 g	900 W	1½-2
	250 g		2½-3
Instructies De champignons heel of in plakjes bereiden. Geen water toevoegen. Besprenkelen met citroensap. Kruiden met peper en zout. Voor het serveren uit laten lekken. 3 minuten laten staan.			
Uien	250 g	900 W	5-5½
	Instructies Uien doormidden of in plakjes snijden. Voeg slechts 15 ml (1 eetlepel) water toe. 3 minuten laten staan.		
Paprika	250 g	900 W	4½-5
	Instructies Snijd de paprika in reepjes. 3 minuten laten staan.		
Aardappelen	250 g	900 W	4-5
	500 g		7-8
Instructies Weeg de aardappelen en snijd ze doormidden of in vieren in stukken van ongeveer gelijke grootte. 3 minuten laten staan.			
Koolraap	250 g	900 W	5½-6
	Instructies Snijd de koolraap in kleine blokjes. 3 minuten laten staan.		

Bereiding van rijst en pasta

Rijst: Gebruik een grote ovenvaste glazen schaal met deksel - rijst verdubbelt in omvang tijdens de bereiding. Afdekken. Na het koken, voor het nagaren doorroeren en zout of kruiden en boter toevoegen.

Opmerking: de rijst heeft aan het einde van de bereidingstijd mogelijk niet alle water opgenomen.

Pasta: Gebruik een grote ovenvaste glazen schaal. Kokend water en een snufje zout toevoegen en goed doorroeren. Niet afdekken. Tijdens en na de bereiding af en toe doorroeren. Tijdens de nagaartijd afdekken en na afloop goed afgieten.

Voedsel	Portie	Aan/uit	Tijd (min.)
Witte rijst (Snelkook)	250 g	900 W	15-16
	375 g		17½-18½
Instructies Voeg 500 ml koud water toe. (250 g) Voeg 750 ml koud water toe. (375 g) 5 minuten laten staan.			
Bruine rijst (Snelkook)	250 g	900 W	20-21
	375 g		22-23
Instructies Voeg 500 ml koud water toe. (250 g) Voeg 750 ml koud water toe. (375 g) 5 minuten laten staan.			
Gemengde rijst (Rijst + Wilde rijst)	250 g	900 W	16-17
	Instructies Voeg 500 ml koud water toe. 5 minuten laten staan.		
Gemengde granen (Rijst + Graan)	250 g	900 W	17-18
	Instructies Voeg 400 ml koud water toe. 5 minuten laten staan.		
Pasta	250 g	900 W	10-11
	Instructies Voeg 1000 ml kokend water toe. 5 minuten laten staan.		

Opwarmen

Met de magnetron kunt u gerechten opwarmen in een fractie van de tijd die u nodig hebt bij een gewone oven of kookplaat.

Gebruik de vermogensstanden en opwarmtijden uit de volgende tabel als richtlijn. Bij de tijden in de tabel is uitgegaan van vloeistoffen met een kamertemperatuur van +18 tot +20 °C of gekoeld voedsel met een koelkasttemperatuur van +5 tot +7 °C.

Plaatsen en afdekken

Warm liever geen grote stukken voedsel op, zoals braadstuk. Deze hebben de neiging aan de buitenkant te gaar te worden en uit te drogen voordat de binnenkant goed heet is. Het opwarmen van kleinere stukken gaat beter.

Vermogensstanden en doorroeren

Sommige gerechten kunnen worden opgewarmd bij 900 W vermogen, terwijl u voor andere 600 W, 450 W of zelfs 300 W moet gebruiken.

Zie de tabel voor meer informatie. U kunt doorgaans beter een lager vermogen gebruiken voor delicate gerechten, grote hoeveelheden en gerechten die snel warm worden (zoals pasteitjes).

Voor het beste resultaat het gerecht tijdens het opwarmen doorroeren of omkeren. Zo mogelijk voor het serveren nogmaals doorroeren.

Wees extra voorzichtig bij het verwarmen van vloeistoffen en babyvoeding. Om te voorkomen dat vloeistoffen buiten de magnetron alsnog plotseling aan de kook raken en naar buiten spatten, moet u het gerecht voor, tijdens en na het verwarmen goed doorroeren. Laat de vloeistoffen tijdens het nagaren in de oven staan. Het is aan te raden een plastic lepel of glazen staafje in de vloeistof te zetten. Vermijd oververhitting van het gerecht.

Het is beter een kortere bereidingstijd in te stellen en deze zo nodig te verlengen.

Richtlijnen voor bereiding

Opwarm- en nagaartijden

Wanneer u voor het eerst een gerecht opwarmt, is het handig om de door u gebruikte bereidingstijd te noteren.

Controleer altijd of het gerecht door en door verwarmd is.

Laat het gerecht na het opwarmen altijd even nagaren, zodat de warmte zich gelijkmatig over het gerecht kan verdelen

De aanbevolen nagaartijd na het opwarmen is 2-4 minuten, tenzij in de tabel een andere tijd wordt aanbevolen.

Wees extra voorzichtig bij het verwarmen van vloeistoffen en babyvoeding. Zie ook het gedeelte met de veiligheidsvoorschriften.

Vloeistoffen opwarmen

Altijd een nagaartijd van ten minste 20 seconden aanhouden nadat de oven is uitgeschakeld, zodat de warmte zich kan verdelen. Roer zo nodig tijdens het verwarmen en roer ALTIJD na het verwarmen. Om te voorkomen dat vloeistoffen na beëindiging van het bereidingsproces alsnog overkoken en mogelijk brandwonden veroorzaken, kunt u een plastic lepel of glazen staafje in de vloeistof zetten en deze voor, tijdens en na het verwarmen doorroeren.

Babyvoeding opwarmen

Babyvoeding:

Giet de babyvoeding op een diep keramisch bord. Dek het af met een plastic deksel. Na het opwarmen goed doorroeren! Ongeveer 2-3 minuten laten staan voor u het aan de baby geeft. Nogmaals doorroeren en de temperatuur controleren. De aanbevolen serveertemperatuur ligt tussen 30 en 40 °C.

Babymelk:

Giet de melk in een gesteriliseerde glazen fles. Niet afdekken. Nooit een melkfles met de speen erop verwarmen. De fles kan exploderen als deze oververhit raakt. Na het opwarmen goed schudden en nogmaals schudden voor u de melk aan de baby geeft. Altijd de temperatuur van babyvoeding of -melk controleren voor u het aan de baby geeft. De aanbevolen serveertemperatuur is: circa 37 °C.

Opmerking:

Juist bij babyvoeding is het belangrijk dat u de temperatuur goed controleert voor u het aan de baby geeft. Zo kunt u brandwonden voorkomen. Gebruik de vermogensniveaus en tijden uit de volgende tabel als richtlijn.

Vloeistoffen en gerechten opwarmen

Gebruik de vermogensniveaus en tijden uit de tabel als richtlijn.

Voedsel	Portie	Aan/uit	Tijd (min.)
Dranken (Koffie, Thee, Water)	150 ml (1 kopje)	900 W	1-1½
	300 ml (2 koppen)		2-2½
450 ml (3 koppen)	3-3½		
600 ml (4 koppen)	3½-4		
Instructies In kopjes gieten en niet afdekken. 1 kop in het midden, 2 koppen tegenover elkaar, 3 koppen in een cirkel. Laat tijdens het nagaren in de oven staan en roer goed door. 1-2 minuten laten staan.			
Soep (Gekoeld)	250 g	900 W	2½-3
	350 g		3-3½
	450 g		3½-4
	550 g		4½-5
Instructies In een diep keramisch bord of een keramische kom gieten. Dek het af met een plastic deksel. Roer alles goed door na het opwarmen. Voor het serveren nogmaals doorroeren. 2-3 minuten laten staan.			
Stoofschotel (Gekoeld)	350 g	600 W	4½-5½
	Instructies Stoofschotel in een diep keramisch bord gieten. Dek het af met een plastic deksel. Tijdens het opwarmen af en toe doorroeren en nogmaals roeren voor het nagaren en voor het serveren. 2-3 minuten laten staan.		

Voedsel	Portie	Aan/uit	Tijd (min.)
Pasta met saus (Gekoeld)	350 g	600 W	3½-4½
	Instructies Pasta (bijvoorbeeld spaghetti of macaroni) op een plat keramisch bord leggen. Afdekken met plastic magnetronfolie. Doorroeren voor het serveren. 3 minuten laten staan.		
Gevulde pasta met saus (Gekoeld)	350 g	600 W	4-5
	Instructies De gevulde pasta (bijvoorbeeld ravioli, tortellini) op een diep keramisch bord leggen. Dek het af met een plastic deksel. Tijdens het opwarmen af en toe doorroeren en nogmaals roeren voor het nagaren en voor het serveren. 3 minuten laten staan.		
Kant-en-klaarmaaltijden (Gekoeld)	350 g	600 W	4½-5½
	450 g		5½-6½
Instructies Leg de bestanddelen 2-3 waaruit de maaltijd bestaat, op een keramische schotel. Afdekken met plastic magnetronfolie. 3 minuten laten staan.			
Kant-en-klare kaasfondue (Gekoeld)	400 g	600 W	6-7
	Instructies De kant-en-klare kaasfondue in een geschikte ovenvaste glazen schaal met deksel gieten. Tijdens en na het opwarmen af en toe doorroeren. Goed doorroeren voor het serveren. 1-2 minuten laten staan.		

Babyvoeding en -melk opwarmen

Gebruik de vermogensstanden en tijden uit de tabel als richtlijn bij het opwarmen.

Voedsel	Portie	Aan/uit	Tijd
Babyvoeding (Groenten en vlees)	190 g	600 W	30 sec.
	Instructies Op een diep keramisch bord gieten. Afdekken. Na de bereiding doorroeren. Nogmaals goed doorroeren en de temperatuur controleren voor u het aan de baby geeft. 2-3 minuten laten staan.		
Babypap (Graan + Melk + Fruit)	190 g	600 W	20 sec.
	Instructies Op een diep keramisch bord gieten. Afdekken. Na de bereiding doorroeren. Nogmaals goed doorroeren en de temperatuur controleren voor u het aan de baby geeft. 2-3 minuten laten staan.		
Babymelk	100 ml.	300 W	30-40 sec.
	200 ml.		1 min. tot 1 min. 10 sec.
Instructies Goed roeren of schudden en in een gesteriliseerde glazen fles gieten. Midden op het draaiplateau zetten. Niet afdekken. Goed doorroeren en minstens 3 minuten laten staan. Nogmaals goed schudden en de temperatuur controleren voor u het aan de baby geeft.			

Richtlijnen voor bereiding

Ontdooien

Microgolven zijn bijzonder geschikt voor het ontdooien van ingevroren voedsel. De microgolven zorgen ervoor dat het ingevroren voedsel in weinig tijd wordt ontdooid. Dit kan erg handig zijn, bijvoorbeeld wanneer u onverwacht visite krijgt.

Ingevroren gevogelte moet door en door ontdooid zijn voordat u het gaat bereiden. Verwijder eventuele metalen draadjes en neem het gerecht uit de verpakking, zodat ontdooide sappen weg kunnen lopen.

Leg het ingevroren gerecht op een schaal zonder deksel. Halverwege de ontdooitijd het gerecht keren, eventueel vocht weg laten lopen en zo snel mogelijk eventuele ingewanden verwijderen. Controleer regelmatig of het gerecht niet warm aanvoelt.

Wanneer de kleinere en dunnere delen warm beginnen te worden, kunt u deze in strookjes aluminiumfolie wikkelen en daarna verder gaan met ontdooien.

Zodra het gevogelte aan de buitenkant warm aanvoelt, dient u het ontdooiproces te stoppen en 20 minuten te wachten voordat u verder gaat met ontdooien. Laat vis, vlees en gevogelte altijd even staan, zodat het voedsel ook van binnen goed ontdooit. De nagaartijd is afhankelijk van de hoeveelheid. Raadpleeg de onderstaande tabel.

Tip: Dunne gerechten ontdooien gemakkelijker dan dikke, en kleinere hoeveelheden ontdooien sneller dan grote. Denk hieraan bij het invriezen en ontdooien van gerechten.

Voor het ontdooien van voedsel met een temperatuur van -18 tot -20 °C kunt u de onderstaande tabel aanhouden.

Voedsel	Portie	Aan/uit	Tijd (min.)
Vlees	Gehakt	180 W	6-7
			9-12
Varkenslapjes	250 g	180 W	5-7
	Instructies Leg het vlees op het draaiplateau. Dunne randen afschermen met aluminiumfolie. Halverwege de ontdooitijd omkeren! 15-30 minuten laten staan.		

Voedsel	Portie	Aan/uit	Tijd (min.)
Gevogelte	Kipdelen	180 W	14-15
	Hele kip		
Instructies Leg de kipdelen met het vel naar beneden, de hele kip met de borst naar beneden, op een plat, keramisch bord. De dunnere delen, zoals de vleugels en uiteinden, afdekken met aluminiumfolie. Halverwege de ontdooitijd omkeren! 15-60 minuten laten staan.			
Vis	Visfilet	180 W	6-7
	Hele vis		
Instructies De diepgevroren vis midden op een plat keramisch bord leggen. Dunnere delen onder de dikkere delen leggen. Dunne uiteinden afschermen met aluminiumfolie, evenals de staart van de hele vis. Halverwege de ontdooitijd omkeren! 10-25 minuten laten staan.			
Fruit	Bessen	180 W	6-7
	Instructies Het fruit uitspreiden op een grote, ronde glazen schotel. 5-10 minuten laten staan.		

Voedsel	Portie	Aan/uit	Tijd (min.)
Brood	Broodjes	180 W	1-1½
	(elk ca. 50 g)		2½-3
	Boterhammen	180 W	4-4½
	Duits brood (tarwe- en roggemeel)	180 W	7-9
Instructies Broodjes in een cirkel en heel brood horizontaal op keukenpapier midden op het draaiplateau leggen. Halverwege de ontdooitijd omkeren! 5-20 minuten laten staan.			

Grill

Het grillelement bevindt zich aan de bovenkant van de ovenruimte. Het element werkt alleen wanneer de deur is gesloten en het draaiplateau draait. Het draaien van het draaiplateau zorgt ervoor dat de gerechten gelijkmatig bruin worden. Als u de grill 3-5 minuten voorverwarmt, bruint het gerecht nog sneller.

Kookmaterialen voor grillen:

Moeten vuurvast zijn en mogen metaal bevatten. Gebruik geen plastic kookmaterialen. Deze kunnen smelten.

Gerechten die kunnen worden gegrild:

Karbonade, worstjes, runderlapjes, hamburgers, plakjes ham of bacon, dungsnesden vis, broodjes en diverse soorten boterhammen met beleg.

Belangrijke opmerking:

Bij gebruik van de grill alleen moet u het gerecht op het hoge rooster plaatsen, tenzij anders vermeld.

Magnetron + Grill

In deze stand wordt de stralingswarmte van de grill gecombineerd met het snelle verhittingsproces van de magnetron. Het grillelement werkt alleen wanneer de deur is gesloten en het draaiplateau draait. Door het draaien van het draaiplateau wordt het gerecht gelijkmatig bruin. Dit model kent drie combinatiestanden:

600 W + Grill, 450 W + Grill en 300 W + Grill.

Kookmaterialen voor bereiden met magnetron en grill

Gebruik kookmaterialen die de microgolven doorlaten. Het materiaal moet vuurvast zijn. Gebruik in de combistand geen metalen kookmaterialen. Gebruik geen plastic kookmaterialen. Deze kunnen smelten.

Gerechten die geschikt zijn voor bereiding met magnetron en grill:

In deze stand kunt u allerlei gerechten bereiden die zowel verhit als bruin moeten worden, alsmede gerechten die alleen bovenop wat bruin moeten worden. Deze stand kunt u ook gebruiken voor de bereiding van gerechten die zowel bruin als knapperig moeten worden, zoals kipdelen (halverwege omkeren). Meer informatie vindt u in de grilltabel.

Belangrijke opmerking:

Bij gebruik van de combinatiestand magnetron + grill moet u het gerecht op het hoge rooster plaatsen, tenzij anders vermeld. Zie de aanwijzingen in de volgende tabel.

Als het gerecht aan beide zijden bruin moet worden, moet u het halverwege keren.

Richtlijnen voor bereiding

Verse en bevroren gerechten bereiden met grill

Verwarm de grill 3 minuten voor in de grillstand.

Gebruik de vermogensstanden en bereidingstijden uit de tabel als richtlijn.

⚠ LET OP

Gebruik ovenwanten om een gerecht uit de oven te halen.

Vers gerecht	Portie	Aan/uit	1 stap (min.)	2 stap (min.)
Geroosterd brood	4 stuks (elk 25 g)	Alleen grill	3-4	2-3
	Instructies De sneetjes naast elkaar op het hoge rooster leggen.			
Gegrilde tomaat	400 g (2 st.)	300 W + Grill	5-6	-
	Instructies Tomaten doormidden snijden. Wat kaas eroverheen leggen. In een cirkel op een platte ovenvaste glazen schaal leggen. Op het hoge rooster zetten. 2-3 minuten laten staan.			
Kaastosti met tomaat	4 stuks (elk 300 g)	300W + Grill	4-5	-
	Instructies Rooster de boterhammen eerst. De geroosterde sneetjes met beleg op het hoge rooster leggen. 2-3 minuten laten staan.			
Aardappelen in de schil	500 g	600 W + Grill	7-8	-
	Instructies Aardappelen doormidden snijden. Leg ze in een cirkel op het hoge rooster met de gesneden kant naar beneden.			
Diepvrieslasagne	400 g	300W + Grill Alleen grill	18½-19½ 1-2	-
	Instructies Het gerecht op een kleine, ovenvaste schotel leggen. Zet de schaal op het draaiplateau. Na de bereiding 2-3 minuten laten staan.			

Vers gerecht	Portie	Aan/uit	1 stap (min.)	2 stap (min.)
Gebakken appel	2 appels (ca. 400 g)	300 W + Grill	7-8	-
	Instructies Boor het klokhuis uit de appels en vul de appels met rozijnen en jam. Leg er wat geschaafde amandel overheen. Leg de appels in een platte, ovenvaste glazen schotel. De schotel op het lage rooster zetten.			
Kipdelen	500 g (2 stuks)	300 W + Grill	8-10	6-8
	Instructies Smeer de kipdelen in met olie en kruiden. In een cirkel op het hoge rooster leggen. Laat het na het grillen 2-3 minuten staan.			
Geroosterde kip	1200 g	450 W + Grill omdraaien 300W + Grill	21-22	21-22
	Instructies Smeer de kip in met olie en kruiden. Op een ovenvaste schaal leggen en op het draaiplateau zetten. Na het grillen 5 minuten laten staan.			
Geroosterde vis	400-500 g	300W + Grill	5-7	5½-6½
	Instructies Smeer de buitenkant van de vis in met olie en voeg kruiden toe. Leg twee vissen naast elkaar, in tegenovergestelde richting, op het rooster. Laat het na het grillen 2-3 minuten staan.			

Richtlijnen voor bereiding

Tips en trucs

Gekristalliseerde honing smelten

Doe 20 g gekristalliseerde honing in een glazen schaal.
Verwarm gedurende 20-30 seconden bij een vermogen van 300 W totdat de honing is gesmolten.

Gelatine smelten

Laat droge gelatineblaadjes (10 g) gedurende 5 minuten in koud water weken.
Leg de uitgelekte gelatine in een vuurvast glazen schaal.
Gedurende 1 minuut bij een vermogen van 300 W verwarmen.
Na het smelten doorroeren.

Glazuur bereiden (voor cake en taarten)

Meng ongeveer 14 g instantglazuur met 40 g suiker en 250 ml koud water.
Verhit onafgedekt in een vuurvaste glazen schaal bij een vermogen van 900 W tot het glazuur doorzichtig wordt (ongeveer 3½ tot 4½ minuut). Tijdens de bereiding tweemaal doorroeren.

Jam maken

Doe 600 g fruit (bijvoorbeeld gemengde bessen) in een vuurvaste, glazen schaal met deksel. Voeg 300 g geleisuiker toe en roer het geheel goed door.
Afgedekt 10-12 minuten verwarmen bij 900 W.
Tijdens de bereiding enkele keren doorroeren. Giet direct in jampotjes met draaideksel. 5 minuten op het deksel laten staan.

Pudding/custard bereiden

Meng het puddingpoeder met suiker en melk (500 ml) volgens de instructies van de fabrikant en roer het geheel goed door. Gebruik een ovenvaste glazen schaal van geschikt formaat met deksel. Afgedekt 6½ tot 7½ minuten verwarmen bij 900 W.
Tijdens de bereiding enkele keren goed doorroeren.

Geschaafde amandel bruinen

Verspreid 30 g amandelsnippers over een keramisch bord.
Onder regelmatig keren 3½ tot 4½ minuten verhitten bij een vermogen van 600 W.
2-3 minuten in de oven laten staan. Gebruik ovenwanten om het gerecht uit de oven te halen.

Problemen oplossen en informatiecodes

Probleemoplossing

In geval van problemen kunt u de onderstaande oplossingen proberen.

Probleem	Oorzaak	Actie
Algemeen		
De toetsen kunnen niet goed worden ingedrukt.	Mogelijk dat er vuil tussen de toetsen zit.	Verwijder het vuil en probeer het nogmaals.
	Voor modellen met tiptoetsen: Er bevindt zich vocht op de behuizing.	Veeg het vocht van de behuizing.
	Het kinderslot is geactiveerd.	Deactiveer het kinderslot.
De tijd wordt niet weergegeven.	De Eco-functie (energiebesparend) is ingesteld.	Schakel de Eco-functie uit.
De magnetronoven werkt niet.	De stroomtoevoer is onderbroken.	Zorg dat de stroomtoevoer is ingeschakeld.
	De deur is open.	Sluit de deur en probeer het nogmaals.
	Het veiligheidsmechanisme van de deur is bedekt met vuil.	Verwijder het vuil en probeer het nogmaals.
De magnetronoven stopt tijdens het gebruik.	De gebruiker heeft de deur geopend om het voedsel om te draaien.	Nadat u het gerecht hebt omgekeerd, drukt u nogmaals op de knop START/+30s om het proces te hervatten.

Problemen oplossen en informatiecodes

Probleem	Oorzaak	Actie
De stroom wordt onderbroken tijdens het gebruik.	De magnetronoven is langdurig achterelkaar gebruikt.	Laat de magnetronoven na langdurig gebruik afkoelen.
	De koelventilator werkt niet.	Luister of u de koelventilator hoort.
	U probeert de magnetronoven in te schakelen zonder dat er etenswaren in oven zijn geplaatst.	Plaats etenswaren in de magnetronoven.
	Er is onvoldoende ventilatieruimte voor de oven.	Voor de ventilatie is de magnetronoven aan de voor- en achterkant voorzien van luchtinlaten en -uitlaten. Zorg voor voldoende ruimte, zoals aangegeven in de installatiegids.
	Er zijn meerdere stekkers aangesloten op dezelfde contactdoos.	Gebruik de contactdoos uitsluitend voor de magnetronoven.
Ik hoor een ploppend geluid wanneer de oven is ingeschakeld en de magnetronoven werkt niet.	Wanneer u gesealde etenswaren bereidt of een container met een deksel gebruikt, is het mogelijk dat u een ploppend geluid hoort.	Gebruik geen afgesloten containers, aangezien deze kunnen barsten door het uitzetten van de inhoud.

Probleem	Oorzaak	Actie
De behuizing van de magnetronoven wordt te heet tijdens het bereidingsproces.	Er is onvoldoende ventilatieruimte voor de oven.	Voor de ventilatie is de magnetronoven aan de voor- en achterkant voorzien van luchtinlaten en -uitlaten. Zorg voor voldoende ruimte, zoals aangegeven in de installatiegids.
	Er staan objecten boven op de magnetronoven.	Verwijder alle objecten op de magnetronoven.
De deur kan niet goed worden geopend.	Er bevinden zich voedselresten tussen de deur en de binnenkant van de magnetronoven.	Reinig de magnetronoven en open vervolgens de deur.
Verwarmen met de functie Warm (Opwarmen) werkt niet naar behoren.	De magnetronoven werkt mogelijk niet, er wordt te veel voedsel bereid of er wordt ongeschikt kookgerei gebruikt.	Vul een magnetronbestendige container met een kopje water schakel de magnetron 1-2 minuten om te controleren of het water wordt verwarmd. Plaats minder etenswaren in de oven en start de functie opnieuw. Gebruik een container met een platte bodem.
De ontdooi functie werkt niet.	Er wordt te veel voedsel bereid.	Plaats minder etenswaren in de oven en start de functie opnieuw.
De binnenverlichting schijnt zwak of gaat niet aan.	De deur heeft langdurig opengestaan	De ovenverlichting wordt automatisch uitgeschakeld wanneer de Eco-functie is ingeschakeld. Sluit de deur en open deze weer of druk op de toets STOP/ECO .
	De binnenverlichting is bedekt met vuil.	Reinig de magnetronoven van binnen en controleer nogmaals.

Probleem	Oorzaak	Actie
Er klinkt een piepsignaal tijdens het bereidingsproces.	Als de automatische-bereidingsfunctie wordt gebruikt, betekent dit piepend dat het tijd is om het voedsel om te draaien tijdens het ontdoeien.	Nadat u het gerecht hebt omgekeerd, drukt u nogmaals op de knop START/+30s om het proces te hervatten.
De magnetronoven staat niet waterpas.	De magnetronoven staat op een ongelijkmatig oppervlak.	Zorg dat de magnetronoven op een vlak, stabiel oppervlak staat.
Er ontstaan vonken tijdens de bereiding.	Er worden metalen containers tijdens de magnetronoven-/ontdooifuncties gebruikt.	Gebruik geen metalen containers.
Zodra de voeding is aangesloten, wordt de magnetronoven meteen ingeschakeld.	De deur is niet goed gesloten.	Sluit de deur en controleer nogmaals.
Er staat stroom op de magnetronoven.	De voeding of het stopcontact is niet goed geaard.	Zorg dat de voeding en het stopcontact goed zijn geaard.
<ol style="list-style-type: none"> 1. Er druppelt water. 2. Er komt stoom door een kier in de deur. 3. Er blijft water in de magnetronoven. 	Er kan afhankelijk van het gerecht in bepaalde gevallen water of stoom vrijkomen. Dit duidt niet op een defecte magnetronoven.	Laat de magnetronoven afkoelen en veeg deze vervolgens droog met een droge vaatdoek.

Probleem	Oorzaak	Actie
De helderheid in de magnetronoven varieert.	De helderheid varieert afhankelijk van het vermogen dat op basis van de functie wordt ingesteld.	Wanneer het vermogen tijdens de bereiding wordt gewijzigd, duidt dit niet op een defect. Dit duidt niet op een defecte magnetronoven.
De bereidingstijd is verstreken, maar de koelventilator draait nog.	Om de magnetronoven te ventileren, blijft de koelventilator ongeveer nog 3 minuten draaien nadat de bereidingstijd is verstreken.	Dit duidt niet op een defecte magnetronoven.
Draaiplateau		
Het draaiplateau verschuift of stopt met draaien.	De loopring is niet of niet goed geplaatst.	Installeer de loopring en probeer het nogmaals.
Het draaiplateau blijft hangen tijdens het draaien.	De loopring is niet goed geplaatst, er is te veel voedsel geplaatst of te container is te groot en komt te de binnenwand van de magnetron.	Pas de hoeveelheid voedsel aan en gebruik een geschikt formaat container.
Het draaiplateau ratelt tijdens het draaien en maakt lawaai.	Er zitten voedselresten aangekoekt op de bodem van de magnetronoven.	Verwijder de aangekoekte voedselresten van de bodem van de magnetronoven.

Problemen oplossen en informatiecodes

Probleem	Oorzaak	Actie
Grill		
Er komt rook uit het apparaat wanneer deze is ingeschakeld.	Wanneer u de magnetronoven voor het eerst gebruikt, is het mogelijk dat er wat rook van de verwarmingselementen komt.	Dit is geen defect. Wanneer u de magnetronoven 2-3 keer hebt gebruikt, is dit waarschijnlijk over.
	Er bevindt zich voedsel op de verwarmingselementen.	Laat de magnetronoven afkoelen en verwijder vervolgens het voedsel van de verwarmingselementen.
	Het voedsel bevindt zich te dicht bij de grill.	Zorg tijdens het bereidingsproces voor voldoende ruimte tussen het voedsel en de grill.
	Het voedsel wordt verkeerd bereid en/of is verkeerd geplaatst.	Zorg dat het voedsel goed wordt bereid en geplaatst.
Magnetronoven		
De magnetronoven verwarmt niet.	De deur is open.	Sluit de deur en probeer het nogmaals.
Er komt rook uit het apparaat tijdens het voorverwarmen.	Wanneer u de magnetronoven voor het eerst gebruikt, is het mogelijk dat er wat rook van de verwarmingselementen komt.	Dit is geen defect. Wanneer u de magnetronoven 2-3 keer hebt gebruikt, is dit waarschijnlijk over.
	Er bevindt zich voedsel op de verwarmingselementen.	Laat de magnetronoven afkoelen en verwijder vervolgens het voedsel van de verwarmingselementen.
Ik ruik een brandlucht of plasticlucht wanneer ik de magnetronoven gebruik.	Er wordt plastic of niet-warmtebestendig kookgerei gebruikt.	Gebruik glazen kookgerei dat bestand is tegen hoge temperaturen.

Probleem	Oorzaak	Actie
Er komt een nare geur uit de magnetronoven.	Er bevinden zich aangekoekte voedselresten of gesmolten plasticresten aan de binnenkant van de oven.	Gebruik de stoomfunctie en neem de binnenkant vervolgens af met een droge doek. U kunt een schijfje citroen in de oven leggen en de magnetronoven inschakelen om de nare geur sneller te verwijderen.
De magnetronoven verwarmt niet naar behoren.	De deur van de magnetronoven wordt tijdens de bereiding regelmatig geopend.	Als u de deur vaak opent, daalt de temperatuur in de oven en kan dit ten koste gaan van het resultaat.
	De instellingen van de magnetronoven zijn niet goed ingesteld.	Stel de juiste instellingen in en probeer het opnieuw.
	De grill of andere accessoires zijn niet goed geplaatst.	Zorg dat de accessoires goed zijn geplaatst.
	U gebruikt het verkeerde type of het verkeerde formaat kookgerei.	Gebruik geschikt kookgerei met platte bodems.

Problemen oplossen en informatiecodes

Informatiecode

Informatiecode	Oorzaak	Actie
SE	Bedieningstoetsen worden meer dan 10 seconden ingedrukt.	Reinig de toetsen en controleer of zich water op het oppervlak rond de toets bevindt. Als het nog een keer gebeurt, schakel de magnetron dan meer dan 30 seconden uit en probeer opnieuw in te stellen. Als dit zich opnieuw voordoet, neem dan contact op met het plaatselijke servicecentrum van SAMSUNG.

OPMERKING

neem contact op met het plaatselijke servicecentrum van SAMSUNG als de aanbevolen oplossing het probleem niet verhelpt.

Technische specificaties

SAMSUNG streeft continu naar productverbetering. Zowel de technische specificaties als de instructies voor de gebruiker kunnen daarom zonder voorafgaande kennisgeving worden gewijzigd.

Model	MG28B303T**
Stroombron	230 V ~ 50 Hz wisselstroom
Energieverbruik	
Maximaal vermogen	2900 W
Magnetron	1400 W
Grill (verwarmingselement)	1500 W
Uitgangsvermogen	100 W / 900 W - 6 niveaus (IEC-705)
Frequentie	2450 MHz
Afmetingen (B x H x D)	
Buitenzijde (inclusief handgreep)	517 x 297 x 444 mm
Ovenruimte	357 x 255 x 357 mm
Volume	28 liter
Gewicht	
Netto	Ong. 16,0 kg

* Dit product bevat een lichtbron van energie-efficiëntieklasse <G>.

Houd er rekening mee dat servicebezoeken voor uitleg over het product, herstel van onjuiste installatie of het uitvoeren van normale schoonmaak- of onderhoudswerkzaamheden NIET onder de Samsung-garantie vallen.

VRAGEN OF OPMERKINGEN?

LAND	BEL	OF BEZOEK ONS ONLINE OP
UK	0333 000 0333	www.samsung.com/uk/support
IRELAND (EIRE)	0818 717100	www.samsung.com/ie/support
GERMANY	06196 77 555 77	www.samsung.com/de/support
FRANCE	01 48 63 00 00	www.samsung.com/fr/support
SPAIN	91 175 00 15	www.samsung.com/es/support
PORTUGAL	210 608 098 Chamada para a rede fixa nacional Dias úteis das 9h às 20h	www.samsung.com/pt/support
LUXEMBURG	261 03 710	www.samsung.com/be_fr/support
NETHERLANDS	088 90 90 100	www.samsung.com/nl/support
BELGIUM	02-201-24-18	www.samsung.com/be/support (Dutch) www.samsung.com/be_fr/support (French)
NORWAY	21629099	www.samsung.com/no/support
DENMARK	707 019 70	www.samsung.com/dk/support
FINLAND	030-6227 515	www.samsung.com/fi/support
SWEDEN	0771-400 300	www.samsung.com/se/support
AUSTRIA	0800 72 67 864 (0800-SAMSUNG)	www.samsung.com/at/support
SWITZERLAND	0800 726 786	www.samsung.com/ch/support (German) www.samsung.com/ch_fr/support (French)
HUNGARY	0680SAMSUNG (0680-726-7864)	www.samsung.com/hu/support
CZECH	800 - SAMSUNG (800-726786)	www.samsung.com/cz/support
SLOVAKIA	0800 - SAMSUNG (0800-726 786)	www.samsung.com/sk/support
CROATIA	072 726 786	www.samsung.com/hr/support
BOSNIA	055 233 999	www.samsung.com/ba/support

LAND	BEL	OF BEZOEK ONS ONLINE OP
North Macedonia	023 207 777	www.samsung.com/mk/support
MONTENEGRO	020 405 888	www.samsung.com/support
SLOVENIA	080 697 267 (brezplačna številka)	www.samsung.com/si/support
SERBIA	011 321 6899	www.samsung.com/rs/support
Kosovo	038 40 30 90	www.samsung.com/support
ALBANIA	045 620 202	www.samsung.com/al/support
BULGARIA	0800 111 31 - Безплатен за всички оператори *3000 - Цена на един градски разговор или според тарифата на мобилният оператор 09:00 до 18:00 - Понеделник до Петък	www.samsung.com/bg/support
ROMANIA	0800872678 - Apel gratuit *8000 - Apel tarifat în rețea Program Call Center Luni - Vineri: 9 AM - 6 PM	www.samsung.com/ro/support
ITALIA	800-SAMSUNG (800.7267864)	www.samsung.com/it/support
CYPRUS	8009 4000 only from landline, toll free	www.samsung.com/gr/support
GREECE	80111-SAMSUNG (80111 726 7864) only from land line (+30) 210 6897691 from mobile and land line	
POLAND	801-172-678* lub +48 22 607-93-33* * (opłata według taryfy operatora)	http://www.samsung.com/pl/support/
LITHUANIA	8-800-77777	www.samsung.com/lt/support
LATVIA	8000-7267	www.samsung.com/lv/support
ESTONIA	800-7267	www.samsung.com/ee/support



DE68-04180J-00

Mikrowellengerät

Benutzerhandbuch

MG28B303T**



SAMSUNG

Inhalt

Sicherheitshinweise	3	Automatikprogramme für Erhitzen und Aufwärmen	18
Wichtige Sicherheitshinweise	3	Verwenden der Auftauprogramme	19
Allgemeine Sicherheitshinweise	6	Grillen	20
Sicherheitshinweise zum Betrieb des Mikrowellengeräts	7	Kombinierter Mikrowellen- und Grillmodus	20
Eingeschränkte Garantie	7	Verwenden der Backunterlage (Nur Modelle MG28F303TC*, MG28F303TJ*, MG28F304TC* und MG28F304TJ*)	21
Produktklassifizierung	7	Hinweise zum Dampfgaren (Nur Modelle MG28F303TF*, MG28F303TJ*, MG28F304TF* und MG28F304TJ*)	23
Korrekte Entsorgung von Altgeräten (Elektroschrott)	8	Geruchsbeseitigung	25
Aufstellen des Geräts	8	Kindersicherung	25
Zubehör	8	Ein-/Ausschalten des Drehtellers	25
Aufstellort	9	Ausschalten der Signaltöne	25
Drehteller	9	Informationen zum Geschirr	26
Wartung und Pflege	10	Zubereitungshinweise	27
Reinigung	10	Problembeseitigung und Informationscodes	35
Austausch (Reparatur)	10	Problembeseitigung	35
Vorgehensweise bei längerem Nichtgebrauch	10	Informationscodes	39
Funktionen des Mikrowellengeräts	11	Technische Daten	39
Mikrowellengerät	11		
Bedienfeld	11		
Verwenden des Mikrowellengeräts	12		
So funktioniert ein Mikrowellengerät	12		
Überprüfen des Mikrowellengeräts auf richtige Funktion	12		
Einstellen der Uhrzeit	13		
Erhitzen/Aufwärmen	13		
Leistungsstufen und unterschiedliche Garzeiten	14		
Einstellen der Garzeit	14		
Beenden/Unterbrechen des Garvorgangs	15		
Einstellen des Energiesparmodus	15		
Verwenden der Automatikprogramme für gesundes Garen	15		

Sicherheitshinweise

WICHTIGE SICHERHEITSHINWEISE

LESEN SIE DIE FOLGENDEN HINWEISE AUFMERKSAM DURCH, UND BEWAHREN SIE SIE SO AUF, DASS SIE SIE SPÄTER SCHNELL WIEDERFINDEN.

WARNUNG: Wenn die Gerätetür oder die Türscharniere beschädigt sind, darf das Gerät bis zur Reparatur durch sachkundiges Fachpersonal nicht verwendet werden.

WARNUNG: Wartungs- oder Reparaturarbeiten, für die der Schutz gegen Mikrowellenstrahlung entfernt werden muss, dürfen nur von sachkundigem Fachpersonal ausgeführt werden.

WARNUNG: Flüssigkeiten und feste Lebensmittel dürfen nicht in luftdicht verschlossenen Behältnissen erhitzt werden, da diese explodieren können.

WARNUNG: Kinder dürfen das Gerät nur dann ohne Aufsicht verwenden, wenn sie die Risiken eines unsachgemäßen Gebrauchs kennen und genaue Anweisungen zum sicheren Umgang mit dem Gerät erhalten haben.

Dieses Gerät ist ausschließlich für den Gebrauch im Haushalt bestimmt und nicht für die Verwendung:

- in Küchen oder Kantinen in Geschäften, Büros und anderen Arbeitsumgebungen;
- in Gasthäusern;
- in Hotels, Raststätten, Herbergen und anderen Wohnumgebungen;

- in Frühstückspensionen und ähnlichen Umgebungen. Verwenden Sie nur Kochzubehör, das für den Einsatz im Innern von Mikrowellengeräten geeignet ist.

Lassen Sie das Gerät nicht unbeaufsichtigt, wenn Sie Speisen in Kunststoff- oder Papierbehältern erhitzen, da die Gefahr besteht, dass sich die Behälter entzünden.

Das Mikrowellengerät ist zum Erwärmen von Speisen und Getränken vorgesehen. Das Trocknen von Lebensmitteln oder Kleidung und das Aufheizen von Wärmepolstern, Hausschuhen, Schwämmen, feuchten Tüchern usw. kann zu Verletzungen, einer Entzündung oder einem Brand führen.

Halten Sie die Gerätetür bei Rauchentwicklung im und am Gerät geschlossen, und schalten Sie das Gerät aus bzw. unterbrechen Sie die Stromversorgung.

Beim Erhitzen von Getränken im Mikrowellengerät kann es zu verzögertem Sieden und damit verbundenem Spritzen kommen. Das Behältnis muss deshalb vorsichtig herausgenommen werden.

Babynahrung in Flaschen und Gläsern muss vor dem Füttern gut geschüttelt bzw. durchgerührt und auf Temperaturverträglichkeit kontrolliert werden, um Verbrennungen zu vermeiden.

Kochen Sie Eier nie in der Schale, und wärmen Sie hart gekochte Eier niemals in der Schale auf. Sie könnten anderenfalls explodieren, selbst nachdem das Erhitzen im Mikrowellengerät abgeschlossen ist.

Sicherheitshinweise

Wir empfehlen, das Gerät regelmäßig zu reinigen und dabei eventuelle Essensrückstände zu entfernen.

Wenn das Gerät nicht sauber gehalten wird, kann die Oberfläche beschädigt werden. Dies wirkt sich unter Umständen nachteilig auf die Lebensdauer des Geräts aus und verursacht möglicherweise Gefahren.

Das Gerät ist zur Aufstellung auf der Arbeitsplatte bestimmt und darf nicht im Innern eines Schrankes aufgestellt werden.

Verwenden Sie im Mikrowellenbetrieb niemals Behälter aus Metall, um Lebensmittel und Getränke zu erhitzen.

Achten Sie beim Entnehmen von Behältern aus dem Gerät darauf, dass der Drehteller nicht verschoben wird.

Das Gerät darf nicht mit einem Dampfreiniger gesäubert werden.

Das Gerät darf nicht mit einem Hochdruckreiniger gesäubert werden.

Das Gerät ist nicht zur Aufstellung in Straßenfahrzeugen, Wohnwagen und ähnlichen Fahrzeugen bestimmt und nicht für die Nutzung in Außenbereichen geeignet.

Dieses Gerät ist nicht zur Verwendung durch Personen (einschließlich Kindern) mit verringerten körperlichen, sensorischen oder mentalen Fähigkeiten oder einem Mangel an Erfahrung und Wissen bestimmt, sofern sie nicht von einer für ihre Sicherheit verantwortlichen Person im Umgang mit dem Gerät unterwiesen wurden und von dieser beaufsichtigt werden.

Kinder müssen beaufsichtigt werden, um zu verhindern, dass sie mit dem Gerät spielen.

Dieses Gerät darf von Kindern unter 8 Jahren nicht verwendet werden. Kinder mit höherem Alter und Personen mit verminderten körperlichen, sensorischen oder geistigen Fähigkeiten oder einem Mangel an Erfahrung und Wissen nur dann bedient werden, wenn sie unter Aufsicht stehen oder eine Unterweisung zum sicheren Umgang mit dem Gerät erhalten haben und die damit verbundenen Gefahren verstehen. Kinder dürfen nicht mit dem Gerät spielen. Kinder dürfen bei Reinigung und Wartung nur dann helfen, wenn sie dabei beaufsichtigt werden.

Falls das Netzkabel beschädigt ist, muss es vom Hersteller oder vom Kundendienst bzw. von einer entsprechend qualifizierten Fachkraft ausgetauscht werden, um Gefährdungen auszuschließen.

Dieses Gerät muss ordnungsgemäß ausgerichtet und in der richtigen Höhe aufgestellt werden, damit der Garraum und der Bedienbereich leicht zugänglich sind.

Bevor Sie das Gerät zum ersten Mal verwenden, sollten Sie 10 Minuten lang etwas Wasser darin erhitzen.

Wenn das Gerät ungewöhnliche Geräusche, Brandgeruch oder Rauch entwickelt, trennen Sie sofort die Stromversorgung und wenden Sie sich an Ihr nächstgelegenes Kundendienstzentrum.

Das Gerät muss so aufgestellt werden, dass sich in Reichweite des Kabels eine Steckdose befindet.

WARNUNG: Wenn das Gerät im Kombinationsmodus verwendet wird, entstehen hohe Temperaturen. Kinder dürfen das Gerät daher nur unter Aufsicht eines Erwachsenen bedienen.

Das Gerät erhitzt sich im Betrieb. Es ist Vorsicht geboten, damit Sie die Heizelemente im Innern des Geräts nicht berühren.

WARNUNG: Zugängliche Teile können sich im Betrieb erwärmen. Halten Sie Kinder deshalb fern.

Benutzen Sie keine scharfen Scheuermittel oder Metallschaber, um den Glaseinsatz der Gerätetür zu reinigen. Sie könnten die Oberfläche zerkratzen und damit das Glas zerbrechen lassen.

Zur Reinigung des Geräts dürfen keine Dampfreiniger verwendet werden.

WARNUNG: Stellen Sie sicher, dass das Gerät vor einem Austausch der Glühlampe vom Stromnetz getrennt wird, da sonst die Gefahr eines Stromschlags besteht.

Um eine Überhitzung zu vermeiden, darf die Tür des Geräts nicht mit einer Zierblende versehen werden.

WARNUNG: Das Gerät und seine zugänglichen Teile können während des Betriebs heiß werden.

Es ist Vorsicht geboten, damit Sie die Heizelemente des Geräts nicht berühren.

Wenn sie nicht unter ständiger Aufsicht stehen, müssen Kinder unter 8 Jahren von dem Gerät ferngehalten werden.

VORSICHT: Der Kochvorgang muss beaufsichtigt werden. Ein kurzer Garprozess muss ununterbrochen beaufsichtigt werden.

Die Gerätetür und die Außenfläche können im Betrieb heiß werden. Wenn das Gerät in Betrieb ist, können für Sie zugängliche Flächen heiß sein.

Die Oberflächen können während des Gebrauchs heiß werden. Haushaltsgeräte dürfen nicht mit einem externen Zeitschalter oder einer separaten Fernbedienung bedient werden.

Dieses Gerät darf von Kindern unter 8 Jahren nicht verwendet werden. Kinder mit höherem Alter und Personen mit verminderten körperlichen, sensorischen oder geistigen Fähigkeiten oder einem Mangel an Erfahrung und Wissen nur dann bedient werden, wenn sie unter Aufsicht stehen oder eine Unterweisung zum sicheren Umgang mit dem Gerät erhalten haben und die damit verbundenen Gefahren verstehen. Kinder dürfen nicht mit dem Gerät spielen. Kinder dürfen bei Reinigung und Pflege nur dann helfen, wenn sie älter als 8 Jahre sind und dabei beaufsichtigt werden.

Halten Sie das Gerät und das Netzkabel außerhalb der Reichweite von Kindern unter 8 Jahren.



Sicherheitshinweise

Allgemeine Sicherheitshinweise

Jegliche Modifikationen oder Reparaturen dürfen ausschließlich von qualifiziertem Fachpersonal durchgeführt werden.

Erhitzen Sie im Mikrowellenbetrieb niemals Lebensmittel oder Flüssigkeiten in luftdicht verschlossenen Behältern.

Verwenden Sie niemals Waschbenzin, Verdüner, Alkohol, Dampf- oder Hochdruckreiniger, um das Gerät zu reinigen.

Stellen Sie das Gerät weder auf unebenem Untergrund noch in der Nähe von Heizkörpern oder entflammbar Materialien, an einem feuchten, öligen oder staubigen Ort oder an einem Platz auf, der direktem Sonnenlicht oder Wassereinwirkungen ausgesetzt ist oder an dem Gas austreten könnte.

Dieses Gerät muss entsprechend den örtlichen und nationalen Vorschriften ordnungsgemäß geerdet werden.

Entfernen Sie mit einem trockenen Tuch in regelmäßigen Abständen eventuelle Fremdkörper vom Netzstecker und von den Kontakten.

Ziehen Sie nicht am Netzkabel, knicken Sie es nicht, und stellen Sie keine schweren Gegenstände auf das Netzkabel.

Lüften Sie im Fall eines Gaslecks (z. B. durch Propangas, Erdgas usw.) unverzüglich den Raum, Berühren Sie nicht das Netzkabel.

Berühren Sie das Netzkabel nicht mit nassen Händen.

Schalten Sie das Gerät im Betrieb niemals aus, indem Sie den Netzstecker herausziehen.

Führen Sie weder ihre Finger noch irgendwelche Fremdkörper in das Gerät ein. Wenn Fremdkörper in das Gerät gelangen, ziehen den Netzstecker heraus und wenden Sie sich an das nächstgelegene Samsung-Kundendienstzentrum.

Üben Sie keinen übermäßigen Druck und keine Gewalt auf das Gerät aus.

Stellen Sie das Gerät nicht auf zerbrechlichen Objekten oder Flächen auf.

Kontrollieren Sie, dass die Netzspannung, die Frequenz und die Stromstärke den Angaben in den technischen Daten des Geräts entsprechen.

Stecken Sie den Netzstecker fest in die Steckdose. Verwenden Sie keine Mehrfachsteckdosen, Verlängerungskabel oder Trafos.

Hängen Sie das Netzkabel nicht über metallische Gegenstände. Verlegen Sie das Netzkabel stets zwischen Gegenständen oder hinter dem Gerät entlang.

Verwenden Sie niemals beschädigte Netzstecker und Netzkabel oder eine lose Steckdose.

Wenden Sie sich bei Beschädigungen am Netzstecker oder dem Netzkabel an das nächstgelegene Samsung-Kundendienstzentrum.

Gießen oder sprühen Sie kein Wasser direkt auf das Gerät.

Stellen Sie Gegenstände weder auf oder in das Gerät noch auf die Gerätetür.

Sprühen Sie keine flüchtigen Stoffe, wie z. B. Insektizide, auf das Gerät.

Lagern Sie kein entflammbares Material im Gerät. Gehen Sie beim Erhitzen von alkoholhaltigen Gerichten oder Getränken vorsichtig vor, da der Alkoholdampf in Kontakt mit heißen Teilen des Geräts kommen könnte.

Kinder können versehentlich gegen die Gerätetür laufen oder ihre Finger einklemmen. Achten Sie beim Öffnen oder Schließen der Gerätetür deshalb darauf, dass sich keine Kinder in der Nähe aufhalten.

Warnhinweis zur Mikrowellenfunktion

Beim Erhitzen von Getränken im Mikrowellengerät kann es zu verzögertem Sieden und damit verbundenem Spritzen kommen. Entnehmen Sie das Behältnis daher stets mit äußerster Vorsicht. Lassen Sie Getränke nach dem Erhitzen immer mindestens 20 Sekunden lang ruhen, ehe Sie sie servieren. Rühren Sie bei Bedarf während des Erhitzens um. Rühren Sie immer nach dem Erhitzen um.

Befolgen Sie bei Verbrühungen die nachstehenden Erste-Hilfe-Anweisungen:

1. Halten Sie die verbrühte Körperstelle mindestens 10 Minuten unter kaltes Wasser.
2. Bedecken Sie die Wunde mit einem sauberen, trockenen Verband.
3. Tragen Sie keine Cremes, Öle oder Lotionen auf.

Geben Sie Bleche oder Roste niemals unmittelbar nach der Verwendung im Gerät in Wasser, da sie andernfalls beschädigt werden könnten.

Verwenden Sie das Gerät nicht zum Frittieren, da die Temperatur des heißen Öls nicht ausreichend kontrolliert werden kann. Dadurch kann es zu einem plötzlichen Überkochen des heißen Fetts oder Öls kommen.

Sicherheitshinweise zur Verwendung des Mikrowellengeräts

Verwenden Sie ausschließlich mikrowellene geeignete Behältnisse und Zubehörteile. Verwenden Sie niemals Behälter aus Metall, Geschirr mit Gold- oder Silberrand, Schaschlikspieße usw. Entfernen Sie eventuelle Drahtverschlüsse. Andernfalls können Lichtbögen auftreten.

Verwenden Sie das Gerät nicht zum Trocknen von Zeitungen oder Kleidung.

Stellen Sie bei kleinen Mengen geringere Garzeiten ein, um ein Überhitzen und Verbrennen der Speisen zu verhindern.

Halten Sie Netzstecker und Netzkabel fern von Wasser oder Wärmequellen.

Kochen Sie Eier nie in der Schale und wärmen Sie hart gekochte Eier niemals in der Schale auf, da sie andernfalls explodieren könnten. Erhitzen Sie auch keine luftdichten oder vakuumverschlossenen Behälter oder Nüsse, Tomaten usw.



Decken Sie die Belüftungsschlitze nicht mit Tüchern oder Papier ab. Andernfalls besteht Brandgefahr. Das Gerät kann sich aufgrund von Überhitzung automatisch selbst abschalten, bis es ausreichend abgekühlt ist.

Verwenden Sie zum Entnehmen von Behältern aus dem Gerät immer Ofenhandschuhe. Rühren Sie Flüssigkeiten nach der Hälfte oder nach Ablauf der Garzeit um, und lassen Sie sie mindestens 20 Sekunden lang stehen, um ein Überkochen zu vermeiden. Stehen Sie beim Öffnen des Geräts eine Armlänge entfernt, um Verbrühungen durch aus dem Innenraum entweichenden Dampf oder heiße Luft zu vermeiden.

Schalten Sie das Gerät nicht ein, wenn es leer ist. Das Gerät schaltet sich aus Sicherheitsgründen für 30 Minuten automatisch ab. Wir empfehlen, stets ein Glas Wasser in das Gerät zu stellen, damit die Mikrowellen absorbiert werden, falls das Gerät versehentlich eingeschaltet wird. Halten Sie beim Aufstellen des Geräts die in dieser Bedienungsanleitung angegebenen Abstände ein. (Siehe „Aufstellen des Mikrowellengeräts“.)

Gehen Sie vorsichtig vor, wenn Sie weitere elektrische Geräte an Steckdosen in der Nähe dieses Haushaltsgeräts anschließen.

Sicherheitshinweise zum Betrieb des Mikrowellengeräts

Die Nichtbeachtung der folgenden Sicherheitshinweise führt möglicherweise dazu, dass Sie schädlicher Mikrowellenstrahlung ausgesetzt sind.

- Verwenden Sie das Gerät niemals mit geöffneter Gerätetür. Nehmen Sie keine eigenmächtigen Änderungen an der Sicherheitsverriegelung (oder den Türriegeln) vor. Führen Sie keine Gegenstände in die Öffnungen der Sicherheitsverriegelung ein.
- Sorgen Sie dafür, dass sich keine Gegenstände zwischen Gerätevorderseite und Gerätetür befinden. Die Dichtungsflächen der Gerätetür dürfen nicht mit Essensresten oder Reinigungsmittelrückständen verschmutzt sein. Halten Sie die Gerätetür und die entsprechenden Dichtungsflächen sauber, indem Sie sie nach jeder Verwendung des Geräts zuerst mit einem feuchten und anschließend mit einem trockenen, weichen Tuch abwischen.
- Schalten Sie das Gerät nicht ein, wenn es beschädigt ist. Das Gerät darf erst wieder verwendet werden, nachdem es von einer qualifizierten Fachkraft repariert wurde.
Wichtig: Die Gerätetür muss stets ordnungsgemäß schließen. Stellen Sie sicher, dass die Gerätetür nicht verbogen ist und die Türscharniere, Türverriegelungen und Dichtungsflächen nicht beschädigt oder locker sind.
- Jegliche Änderungen oder Reparaturen dürfen ausschließlich von einer qualifizierter Fachkraft durchgeführt werden.

Eingeschränkte Garantie

Samsung erhebt Gebühren für den Austausch eines Zubehörteils oder das Beheben kosmetischer Fehler, wenn der Schaden am Gerät und/oder am Zubehörteil auf ein Verschulden des Kunden zurückzuführen ist. Zu den von dieser Bestimmung betroffenen Teilen gehören:

- Gerätetüren, Griffe, äußere Verkleidungen oder Gehäuse, die beschädigt, zerkratzt oder gerissen sind.
- Zerbrochene oder fehlende Drehteller, Führungsringe, Drehaufsätze oder Gitterroste.

Verwenden Sie das Gerät nur zu den in dieser Bedienungsanleitung beschriebenen Zwecken. Die Warnungen und wichtigen Sicherheitshinweise in diesem Benutzerhandbuch decken nicht alle denkbaren Umstände und Situationen ab. Lassen Sie den gesunden Menschenverstand, Vorsicht und die notwendige Sorgfalt nicht außer Acht, wenn Sie Ihr Gerät aufstellen, warten und einsetzen.

Da die folgenden Hinweise zum Betrieb für verschiedene Modelle gelten, können die Eigenschaften des Mikrowellengeräts sich leicht von den in dieser Bedienungsanleitung beschriebenen unterscheiden, und es kann sein, dass nicht alle Warnhinweise zutreffen. Bei Fragen oder Problemen wenden Sie sich an das nächstgelegene Samsung-Kundendienstzentrum, oder holen Sie sich Hilfe und Informationen online unter www.samsung.com.

Verwenden Sie dieses Gerät ausschließlich zum Erhitzen von Lebensmitteln. Das Gerät ist ausschließlich für die Verwendung in Privathaushalten geeignet. Erwärmen Sie keine Textilien oder mit Körnern gefüllte Kissen. Der Hersteller haftet für keinerlei Schäden, die durch unsachgemäße oder falsche Nutzung des Geräts entstehen.

Halten Sie das Gerät stets sauber und instand, um Beschädigungen an den Geräteflächen und unsichere Betriebsbedingungen zu verhindern.

Produktklassifizierung

Dieses ist ein ISM-Gerät der Gruppe 2 Klasse B. Die Definition von Gruppe 2 umfasst alle ISM-Geräte, in denen Hochfrequenzenergie entsteht und/oder in Form elektromagnetischer Strahlung zur Bearbeitung von Werkstoffen, für Funkerosions- und Elektroschweißgeräte verwendet wird.

Geräte der Klasse B sind zum Einsatz in Wohnbereichen und in Anlagen bestimmt, die direkt an eine Niederspannungsversorgung angeschlossen sind, mit der Wohngebäude versorgt werden.



Sicherheitshinweise

Korrekte Entsorgung von Altgeräten (Elektroschrott)



(Gilt für Länder mit Abfalltrennsystemen)

Die Kennzeichnung auf dem Produkt, Zubehörteilen bzw. auf der dazugehörigen Dokumentation gibt an, dass das Produkt und Zubehörteile (z. B. Ladegerät, Kopfhörer, USB-Kabel) nach ihrer Lebensdauer nicht zusammen mit dem normalen Haushaltsmüll entsorgt werden dürfen. Entsorgen Sie dieses Gerät und Zubehörteile bitte getrennt von anderen Abfällen, um der Umwelt bzw. der menschlichen Gesundheit nicht durch unkontrollierte Müllbeseitigung zu schaden. Helfen Sie mit, das Altgerät und Zubehörteile fachgerecht zu entsorgen, um die nachhaltige Wiederverwertung von stofflichen Ressourcen zu fördern.

Private Nutzer wenden sich an den Händler, bei dem das Produkt gekauft wurde, oder kontaktieren die zuständigen Behörden, um in Erfahrung zu bringen, wo Sie das Altgerät bzw. Zubehörteile für eine umweltfreundliche Entsorgung abgeben können.

Gewerbliche Nutzer wenden sich an ihren Lieferanten und gehen nach den Bedingungen des Verkaufsvertrags vor. Dieses Produkt und elektronische Zubehörteile dürfen nicht zusammen mit anderem Gewerbemüll entsorgt werden.

Weitere Informationen zum Engagement von Samsung für die Umwelt und zu produktspezifischen Auflagen wie z. B. REACH, WEEE, Batterien finden Sie unter www.samsung.com/uk/aboutsamsung/sustainability/environment/our-commitment/data/

Aufstellen des Geräts

Zubehör

Je nach Modell wird das Gerät mit unterschiedlichen Zubehörteilen für verschiedenste Verwendungszwecke geliefert.

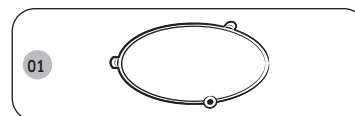

01 Drehring: Muss in die Mitte des Geräts gelegt werden. Der Drehring dient als Unterlage für den Drehteller.

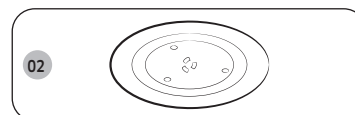

02 Drehteller: Muss so auf den Drehring gestellt werden, dass die Tellermitte auf den Drehaufsatz passt. Der Drehteller ist die meistgebrauchte Kochfläche und kann zum Reinigen leicht entfernt werden.

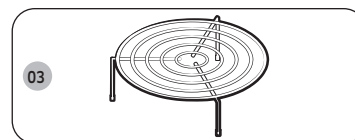

03 Grillrost: Muss auf den Drehteller gestellt werden. Der Rost kann im Grill- und Kombinationsmodus verwendet werden.

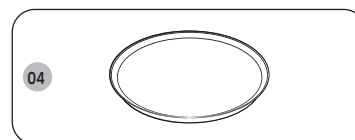

04 Backunterlage siehe Seite 21 bis 22. (Nur Modelle MG28F303TC*, MG28F303TJ*, MG28F304TC* und MG28F304TJ*) Mit der Backunterlage können Lebensmittel in den kombinierten Mikrowellen- und Grillmodi schöner gebräunt werden. Außerdem bleibt der Teig von Backwaren und Pizza knusprig.



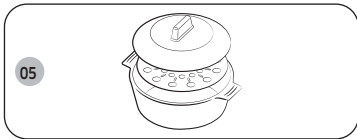

05 Dampfgarer siehe Seite 23 bis 24.
 (Nur Modelle MG28F303TF*, MG28F303TJ*,
 MG28F304TF*, MG28F304TJ*)
 Der Dampfgarer aus Kunststoff wird zum
 Garen der Lebensmittel mit Dampf verwendet.

⚠ VORSICHT

- Das Mikrowellengerät darf ohne Drehring und Drehteller **NICHT** betrieben werden.
- Verwenden Sie den Dampfgarer **NICHT** im **Grill-** oder **Kombinationsmodus**.

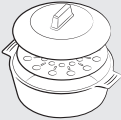
Betriebsart	Mikrowelle	Grill / Kombi
 (Dampfgarer)	0	X

Aufstellort

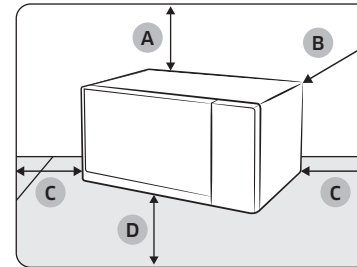

- A. 20 cm Abstand nach oben
- B. 0 cm Abstand nach hinten
- C. 10 cm Abstand an den Seiten
- D. 85 cm über dem Boden

- Stellen Sie das Gerät auf einer glatten und ebenen Fläche in einer Höhe von ca. 85 cm über dem Boden auf. Die Fläche muss das Gewicht des Mikrowellengeräts tragen können.
- Wir empfehlen, das Gerät so aufzustellen, dass seine Rückseite bündig mit der Wand abschließt, dass zu Belüftungszwecken auf beiden Seiten mindestens 10 cm und oberhalb vom Gerät 20 cm Abstand eingehalten werden.
- Stellen Sie das Mikrowellengerät nicht in heißen oder feuchten Umgebungen auf, wie z. B. in der Nähe eines herkömmlichen Herds oder eines Heizkörpers.
- Beachten Sie die für die Stromversorgung Ihres Mikrowellengeräts geltenden Nennwerte. Verwenden Sie, sofern erforderlich, ausschließlich zugelassene Verlängerungskabel.
- Reinigen Sie den Garraum und die Türdichtung des Mikrowellengeräts vor der ersten Benutzung mit einem feuchten Tuch.

Aufstellen des Geräts

Drehteller

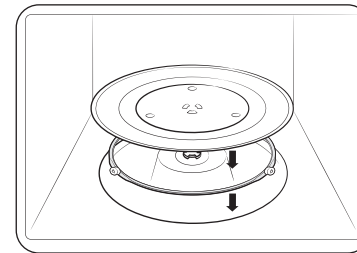

Entnehmen Sie das Verpackungsmaterial aus dem Inneren des Mikrowellengeräts. Setzen Sie den Drehring und den Drehteller ein. Vergewissern Sie sich, dass der Drehteller problemlos gedreht werden kann.

Wartung und Pflege

Reinigung

Reinigen Sie das Mikrowellengerät in regelmäßigen Abständen, damit sich am und im Mikrowellengerät keine Verschmutzungen ansammeln. Kontrollieren Sie auch stets die Gerätetür, die Türdichtungen sowie den Drehring und den Drehteller (nur bestimmte Modelle).

Wenn sich die Gerätetür nicht reibungslos öffnen und schließen lässt, überprüfen Sie, ob sich an den Türdichtungen Verschmutzungen abgelagert haben. Reinigen Sie die Innen- und Außenflächen des Mikrowellengeräts mit einem weichen Tuch und Seifenwasser. Wischen Sie mehrmals feucht nach und dann trocken.

So entfernen Sie hartnäckige Verschmutzungen und schlechte Gerüche aus dem Mikrowellengerät

1. Stellen Sie eine Tasse verdünnten Zitronensaft mittig auf den Drehteller in das leere Mikrowellengerät.
2. Lassen Sie das Mikrowellengerät bei höchster Leistungsstufe 10 Minuten lang laufen.
3. Warten Sie anschließend, bis das Mikrowellengerät abgekühlt ist. Öffnen Sie dann die Gerätetür und reinigen Sie den Garraum.

So reinigen Sie den Garraum von Modellen mit klappbarem Heizelement

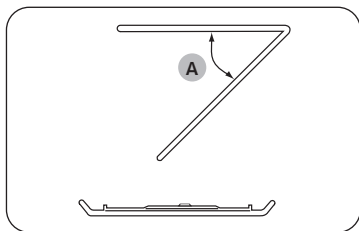

Klappen Sie das Heizelement zum Reinigen der Garraumdecke um 45° (A) nach unten (siehe Abbildung). So können Sie die Decke des Garraums einfacher reinigen. Klappen Sie das Heizelement anschließend wieder nach oben.

⚠ VORSICHT

- Halten Sie die Gerätetür und ihre Dichtungen stets sauber, um das reibungslose Öffnen und Schließen der Gerätetür zu gewährleisten. Andernfalls verringert sich möglicherweise die Lebensdauer des Mikrowellengeräts.
- Achten Sie darauf, dass kein Wasser in die Belüftungsschlitze des Mikrowellengeräts eindringt.
- Verwenden Sie zum Reinigen des Geräts keine Scheuermittel oder Chemikalien.
- Warten Sie nach jeder Verwendung des Mikrowellengeräts, bis das Mikrowellengerät abgekühlt ist, und reinigen Sie den Garraum anschließend mit einem milden Reinigungsmittel.

Austausch (Reparatur)

⚠ WARNUNG

Dieses Mikrowellengerät verfügt über keine vom Benutzer abnehmbaren Teile. Versuchen Sie niemals, Teile des Mikrowellengeräts selbst auszutauschen oder zu reparieren.

- Wenn Sie Probleme an den Scharnieren, Türdichtungen und/oder der Gerätetür selbst bemerken, wenden Sie sich für technische Hilfe an eine qualifizierte Fachkraft oder ein Samsung-Kundendienstzentrum in Ihrer Nähe.
- Kontaktieren Sie für den Austausch der Glühlampe das Samsung-Kundendienstzentrum in Ihrer Nähe. Tauschen Sie sie nicht selbst aus.
- Ziehen Sie bei Problemen mit dem Gehäuse des Mikrowellengeräts zuerst den Netzstecker aus der Steckdose und wenden Sie sich dann an ein Kundendienstzentrum in Ihrer Nähe.

Vorgehensweise bei längerem Nichtgebrauch

Wenn Sie das Mikrowellengerät längere Zeit nicht verwenden, ziehen Sie den Netzstecker aus der Steckdose und bewahren Sie das Mikrowellengerät an einem trockenen, staubfreien Ort auf. Staub und Feuchtigkeit, die sich im Innern des Mikrowellengeräts ansammeln, können die Leistung des Mikrowellengeräts beeinträchtigen.

Funktionen des Mikrowellengeräts

Mikrowellengerät

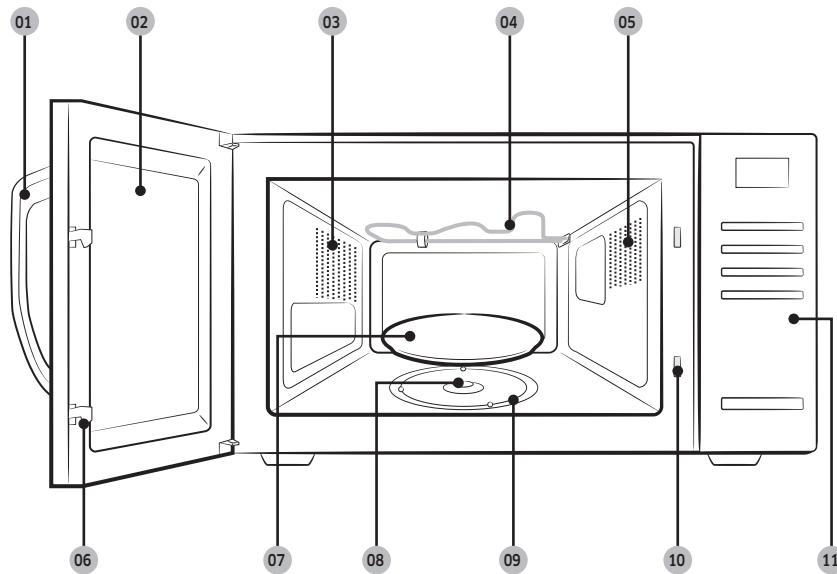

- | | | |
|--|----------------|-----------------------|
| 01 Griff der Gerätetür | 02 Gerätetür | 03 Belüftungsschlitze |
| 04 Heizelement | 05 Beleuchtung | 06 Türriegel |
| 07 Drehteller | 08 Drehaufsatz | 09 Drehring |
| 10 Öffnungen für Sicherheitsverriegelung | 11 Bedienfeld | |

Bedienfeld

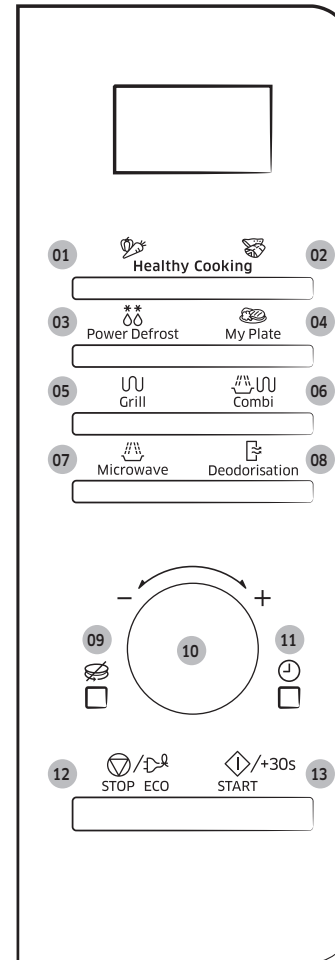

- 01 Healthy Cooking (Gesundes Garen) (Gemüse/Getreide)
- 02 Healthy Cooking (Gesundes Garen) (Geflügel/Fisch)
- 03 Power Defrost (Auftauprogramme)
- 04 My Plate (Meine Gerichte)
- 05 Grill
- 06 Combi (Kombinationsmodus)
- 07 Microwave (Mikrowelle)
- 08 Deodorisation (Geruchsbeseitigung)
- 09 Drehteller ein/aus
- 10 Drehrad (Gewicht/Portionsgröße/Zeit)
- 11 Uhrzeit
- 12 STOP/ECO (STOPP/ÖKO)
- 13 START/+30s

Verwenden des Mikrowellengeräts

So funktioniert ein Mikrowellengerät

Bei Mikrowellen handelt es sich um elektromagnetische Hochfrequenzwellen. Mit der abgegebenen Energie können Lebensmittel erhitzt oder aufgewärmt werden, wobei sich Konsistenz oder Farbe nicht ändern.

Mikrowellengeräte können für Folgendes verwendet werden:

- Auftauen
- Aufwärmen
- Erhitzen

Garprinzip

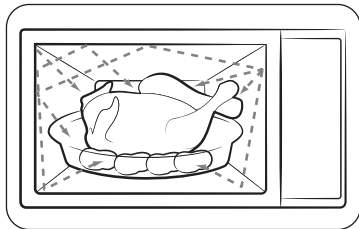

1. Die vom Magnetron erzeugten Mikrowellen werden im Innern des Garraums reflektiert und gleichmäßig verteilt, während sich die Speisen auf dem Drehteller drehen. So werden die Lebensmittel gleichmäßig erhitzt.
2. Die Mikrowellen dringen bis etwa 2,5 cm tief in die Lebensmittel ein. Der Garvorgang setzt sich dann durch das Ausbreiten der Hitze in den Lebensmitteln fort.
3. Die Garzeiten variieren je nach verwendetem Behältnis und folgenden Lebensmitteleigenschaften:
 - Menge und Dichte
 - Wassergehalt
 - Anfängliche Temperatur (tiefgefroren oder nicht)

HINWEIS

Da das Innere der Lebensmittel durch die Wärmeausbreitung erhitzt wird, läuft der Erhitzungsvorgang auch nach der Entnahme aus dem Mikrowellengerät weiter. Daher müssen die in den Rezepten und in dieser Bedienungsanleitung angegebenen Ruhezeiten eingehalten werden, um Folgendes sicherzustellen:

- Gleichmäßiger Garzustand der Lebensmittel
- Gleichmäßige Temperaturverteilung in den Lebensmitteln

Überprüfen des Mikrowellengeräts auf richtige Funktion

Mit Hilfe des folgenden einfachen Verfahrens können Sie jederzeit überprüfen, ob Ihr Mikrowellengerät ordnungsgemäß funktioniert.

Wenn Sie Probleme haben, lesen Sie den Abschnitt „**Problembeseitigung**“ auf den Seiten 35 bis 39.

HINWEIS

Der Netzstecker des Mikrowellengeräts muss mit einer geeigneten Steckdose verbunden sein. Der Drehteller muss in das Mikrowellengerät gestellt werden. Wenn Sie nicht die höchste Leistungsstufe (100 % - 900 W) verwenden, dauert es länger, bis das Wasser kocht.

Öffnen Sie die Gerätetür, indem Sie am Türgriff an der rechten Seite der Tür ziehen. Stellen Sie ein Glas Wasser auf den Drehteller. Schließen Sie die Gerätetür.



Drücken Sie die Taste **START/+30s**, und stellen Sie durch mehrmaliges Drücken der Taste **START/+30s** eine Garzeit von 4 oder 5 Minuten ein. Das Wasser wird im Gerät 4 bis 5 Minuten lang erhitzt. Es sollte anschließend sieden.

Einstellen der Uhrzeit

Wenn das Gerät an das Stromnetz angeschlossen ist, erscheint im Display automatisch die Anzeige „88:88“ oder „12:00“.

Stellen Sie nun die aktuelle Uhrzeit ein. Die Zeit kann in 24-Stunden- oder 12-Stunden-Notation angezeigt werden. Sie müssen die Uhrzeit einstellen:

- Beim erstmaligen Aufstellen des Mikrowellengeräts
- nach einem Stromausfall

HINWEIS

Vergessen Sie nicht, die Uhrzeit beim Wechsel zwischen Sommer- und Winterzeit umzustellen.

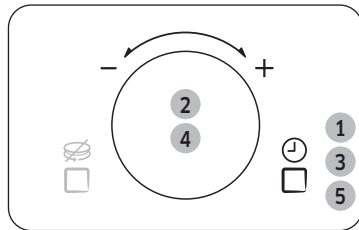

1. Um die Uhrzeit anzuzeigen in...
24-Stunden-Notation
12-Stunden-Notation
Drücken Sie ein- bzw. zweimal die Taste **Uhrzeit**.
2. Stellen Sie mit dem **Drehrad** die Stunden ein.
3. Drücken Sie die Taste **Uhrzeit**.
4. Stellen Sie mit dem **Drehrad** die Minuten ein.
5. Wenn die richtige Uhrzeit angezeigt wird, drücken Sie zum Bestätigen auf die Taste **Uhrzeit**.
Die Uhrzeit wird immer angezeigt, wenn das Mikrowellengerät nicht benutzt wird.

Erhitzen/Aufwärmen

Im Folgenden finden Sie Hinweise zum Erhitzen oder Aufwärmen von Lebensmitteln.

VORSICHT

Überprüfen Sie STETS die vorgenommenen Einstellungen, bevor Sie das Gerät unbeaufsichtigt lassen.

Öffnen Sie die Gerätetür. Legen Sie die Lebensmittel in die Mitte des Drehtellers. Schließen Sie die Gerätetür. Schalten Sie das Mikrowellengerät niemals ein, wenn es leer ist.

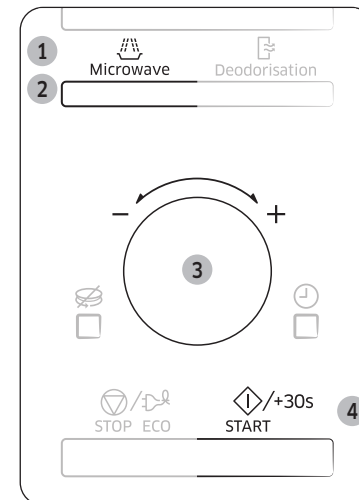

1. Drücken Sie die Taste **Microwave (Mikrowelle)**. Es werden 900 W (maximale Garleistung) angezeigt.
 (Mikrowellenmodus)
2. Stellen Sie die gewünschte Leistungsstufe ein. Drücken Sie dazu die Taste **Microwave (Mikrowelle)**, bis die entsprechende Stufe angezeigt wird. Weitere Angaben zu den Leistungsstufen finden Sie in der entsprechenden Tabelle.
3. Stellen Sie durch Drehen am **Drehrad** die gewünschte Garzeit ein. Die ausgewählte Garzeit wird angezeigt.
4. Drücken Sie die Taste **START/+30s**. Die Garraumbeleuchtung des Geräts wird eingeschaltet, und der Drehteller beginnt sich zu drehen. Der Garvorgang wird gestartet. Wenn er abgeschlossen ist:
 - Erklingt ein Signalton, und im Display blinkt vier Mal die Meldung „End (Ende)“. Der Signalton wird anschließend alle 60 Sekunden wiederholt.



Verwenden des Mikrowellengeräts

Leistungsstufen und unterschiedliche Garzeiten

Mit Hilfe der Leistungsstufen können Sie die abgegebene Energiemenge einstellen, anhand derer die benötigten Gar- oder Aufwärmzeiten entsprechend der Art und Menge der Lebensmittel berechnet werden. Sie können zwischen sechs Leistungsstufen auswählen.

Leistungsstufe	Prozentsatz	Ausgangsleistung
HOCH	100 %	900 W
MITTELHOCH	67 %	600 W
MITTEL	50 %	450 W
MITTEL REDUZIERT	33 %	300 W
AUFTAUEN	20 %	180 W
LOW	11 %	100 W

Die in den Rezepten und in dieser Bedienungsanleitung angegebenen Garzeiten entsprechen den jeweils aufgeführten Leistungsstufen.

Bei Auswahl einer	muss die Garzeit
höheren Leistungsstufe	verkürzt werden.
niedrigeren Leistungsstufe	verlängert werden.

Einstellen der Garzeit

Sie können die Garzeit verlängern, indem Sie für jeweils 30 Sekunden zusätzlicher Garzeit einmal die Taste **START/+30s** drücken.

- Sie können den Garzustand der Speisen jederzeit überprüfen, indem Sie einfach die Gerätetür öffnen.
- Sie können die verbleibende Garzeit verlängern.



Drücken Sie zum Verlängern der Garzeit um jeweils 30 Sekunden einmal die Taste **START/+30s**.

- Beispiel: Um die Garzeit um drei Minuten zu verlängern, drücken Sie auf sechsmal die Taste **START/+30s**.

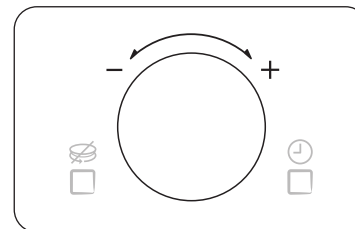

Alternativ können Sie die Garzeit auch mit dem **Drehrad** anpassen.

- Zum Verlängern der Garzeit drehen Sie das Drehrad nach rechts bzw. drehen Sie es nach links, um die Garzeit zu verkürzen.



Beenden/Unterbrechen des Garvorgangs

Sie können den Garvorgang jederzeit unterbrechen, um:

- den Garzustand der Speisen zu überprüfen
- die Lebensmittel zu wenden oder umzurühren
- die Speisen ruhen zu lassen.

Unterbrechen des Garvorgangs:	Dann...
Vorübergehend	Öffnen Sie entweder die Gerätetür, oder drücken Sie einmal auf die Taste STOP/ECO (STOPP/ÖKO) . Der Garvorgang wird unterbrochen. Schließen Sie die Gerätetür, und drücken Sie erneut auf die Taste START/+30s , um den Garvorgang fortzusetzen.
Vollständig	Drücken Sie einmal die Taste STOP/ECO (STOPP/ÖKO) . Der Garvorgang wird unterbrochen. Wenn die Zubereitungsinstellungen gelöscht werden sollen, drücken Sie erneut auf die Taste STOP/ECO (STOPP/ÖKO) .

Einstellen des Energiesparmodus

Das Gerät verfügt über einen Energiesparmodus.



- Drücken Sie die Taste **STOP/ECO (STOPP/ÖKO)**. Das Display wird ausgeschaltet.
- Wenn Sie den Energiesparmodus beenden möchten, öffnen Sie entweder die Gerätetür oder drücken Sie auf die Taste **STOP/ECO (STOPP/ÖKO)**. Im Display wird dann die aktuelle Uhrzeit angezeigt. Sie können das Gerät nun verwenden.

HINWEIS

Automatische Energiesparfunktion

Wenn Sie das Gerät einstellen oder vorübergehend anhalten und keine weiteren Eingaben machen, wird die aktuelle Funktion nach 25 Minuten abgebrochen, und im Display wird die Uhrzeit angezeigt.

Die Gerätelampe wird bei geöffneter Gerätetür nach 5 Minuten ausgeschaltet.

Verwenden der Automatikprogramme für gesundes Garen

Es gibt 20 **Gesundes Garen** mit vorprogrammierten Garzeiten. Sie brauchen daher weder die Garzeit noch die Leistungsstufe einzustellen.

Sie können die Portionsgröße durch Drehen am **Drehrad** einstellen.

VORSICHT

Verwenden Sie nur mikrowellengeeignetes Geschirr.

Öffnen Sie die Gerätetür. Legen Sie die Lebensmittel in die Mitte des Drehtellers. Schließen Sie die Gerätetür.



1. Wählen Sie durch ein- oder mehrmaliges Drücken der Taste **Healthy Cooking (Gesundes Garen)** die Art der Lebensmittel aus, die Sie erhitzen möchten.

- Gemüse und Getreide
- Geflügel und Fisch

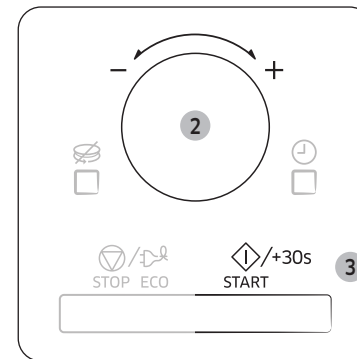

2. Stellen Sie durch Drehen am **Drehrad** die Portionsgröße ein. (Weitere Informationen erhalten Sie in der Tabelle auf der nächsten Seite.)
3. Drücken Sie die Taste **START/+30s**. Die Lebensmittel werden entsprechend der ausgewählten Voreinstellung erhitzt.
 - Nach Ablauf der eingestellten Zeit erklingt ein Signalton. Im Display blinkt vier Mal die Meldung „End (Ende)“. Der Signalton wird anschließend alle 60 Sekunden wiederholt.

Verwenden des Mikrowellengeräts

In der folgenden Tabelle werden die 20 Automatikprogramme mit den zugehörigen Mengen und entsprechenden Anweisungen aufgelistet. Die Anweisungen sind in die Kategorien „Gemüse und Getreide“ und „Geflügel und Fisch“ unterteilt.

⚠ VORSICHT

Verwenden Sie beim Entnehmen der Speisen stets Ofenhandschuhe.

1. Gemüse und Getreide

Nummer/ Lebensmittel	Portionsgröße	Anleitung
1 Brokkoli- Röschen	250 g 500 g	Brokkoli waschen, putzen und in Röschen schneiden. Gleichmäßig in einer Glasschüssel mit Deckel verteilen. Für 250 g 30 ml (2 EL) Wasser und für 500 g 60-75 ml (4-5 EL) Wasser hinzugeben. Die Schüssel in die Mitte des Drehtellers stellen. Abgedeckt garen. Nach dem Garen umrühren. Vor dem Verzehr 1-2 Minuten lang ruhen lassen.
2 Möhren	250 g	Die Möhren schälen, waschen und in gleichmäßig große Würfel schneiden. Gleichmäßig in einer Glasschüssel mit Deckel verteilen. Für 250 g 30 ml (2 EL) Wasser hinzugeben. Die Schüssel in die Mitte des Drehtellers stellen. Abgedeckt garen. Nach dem Garen umrühren. Vor dem Verzehr 1-2 Minuten lang ruhen lassen.
3 Grüne Bohnen	250 g	Grüne Bohnen putzen und waschen. Gleichmäßig in einer Glasschüssel mit Deckel verteilen. Für 250 g 30 ml (1 EL) Wasser hinzugeben. Die Schüssel in die Mitte des Drehtellers stellen. Abgedeckt garen. Nach dem Garen umrühren. Vor dem Verzehr 1-2 Minuten lang ruhen lassen.
4 Spinat	150 g	Spinat putzen und waschen. In eine Glasschüssel mit Deckel geben. Kein Wasser hinzugeben. Die Schüssel in die Mitte des Drehtellers stellen. Abgedeckt garen. Nach dem Garen umrühren. Vor dem Verzehr 1-2 Minuten lang ruhen lassen.

Nummer/ Lebensmittel	Portionsgröße	Anleitung
5 Maiskolben	200 g (2 Stk.)	Die Maiskolben putzen, waschen und in eine ovale Glasform geben. Mit mikrowelleneigneter Frischhaltefolie abdecken und die Folie einstechen. Vor dem Verzehr 1-2 Minuten lang ruhen lassen.
6 Geschälte Kartoffeln	250 g 500 g	Kartoffeln schälen, waschen und in gleich große Stücke schneiden. In eine Glasschüssel mit Deckel geben. 45-60 ml (3-4 EL) Wasser hinzugeben. Die Schüssel in die Mitte des Drehtellers stellen. Abgedeckt garen. Vor dem Verzehr 2-3 Minuten lang ruhen lassen.
7 Brauner Reis (Parboiled)	250 g	In eine große ofenfeste Glasform mit Deckel geben. Die doppelte Menge (500 ml) an kaltem Wasser hinzugeben. Abgedeckt garen. Vor der Ruhezeit umrühren und mit Salz und Kräutern würzen. Vor dem Verzehr 5-10 Minuten lang ruhen lassen.
8 Vollkorn- Makkaroni	250 g	In eine große ofenfeste Glasform mit Deckel geben. 1 l kochendes Wasser und etwas Salz zugeben und dann gut umrühren. Ohne Deckel erhitzen. Abgedeckt garen. Vor der Ruhezeit umrühren und dann das Wasser abgießen. Vor dem Verzehr 1 Minuten lang ruhen lassen.
9 Quinoa	250 g	In eine große ofenfeste Glasform mit Deckel geben. Die doppelte Menge (500 ml) an kaltem Wasser hinzugeben. Abgedeckt garen. Vor der Ruhezeit umrühren und mit Salz und Kräutern würzen. Vor dem Verzehr 1-3 Minuten lang ruhen lassen.
10 Bulgur	250 g	In eine große ofenfeste Glasform mit Deckel geben. Die doppelte Menge (500 ml) an kaltem Wasser hinzugeben. Abgedeckt garen. Vor der Ruhezeit umrühren und mit Salz und Kräutern würzen. Vor dem Verzehr 2-5 Minuten lang ruhen lassen.

Nummer/ Lebensmittel	Portionsgröße	Anleitung
11 Gemüsegratin	500 g	Gemüse, z. B. vorgekochte Kartoffelscheiben, Zucchini- und Tomatenscheiben, und die Sauce in eine ausreichend große ofenfeste Glasform geben. Mit geriebenem Käse bestreuen. Auf den Rost stellen. Vor dem Verzehr 2-3 Minuten lang ruhen lassen.
12 Gegrillte Tomaten	400 g	Tomaten waschen, putzen, halbieren und in eine ofenfeste Form geben. Mit geriebenem Käse bestreuen. Auf den Rost stellen. Vor dem Verzehr 1-2 Minuten lang ruhen lassen.

2. Geflügel und Fisch

Nummer/ Lebensmittel	Portionsgröße	Anleitung
1 Hähnchenbrust	300 g (2 Stk.)	Die Stücke abspülen und auf einen Keramikteller geben. Mit mikrowellengeeigneter Frischhaltefolie abdecken. Die Folie einstechen. Auf den Drehteller stellen. Vor dem Verzehr 2 Minuten lang ruhen lassen.
2 Putenbrust	300 g (2 Stk.)	Die Stücke abspülen und auf einen Keramikteller geben. Mit mikrowellengeeigneter Frischhaltefolie abdecken. Die Folie einstechen. Auf den Drehteller stellen. Vor dem Verzehr 2 Minuten lang ruhen lassen.
3 Frisches Fischfilet	300 g (2 Stk.)	Den Fisch abspülen und auf einen Keramikteller legen. 1 EL Zitronensaft hinzugeben. Mit mikrowellengeeigneter Frischhaltefolie abdecken. Die Folie einstechen. Auf den Drehteller stellen. Vor dem Verzehr 1-2 Minuten lang ruhen lassen.

Nummer/ Lebensmittel	Portionsgröße	Anleitung
4 Frisches Lachsfilet	300 g (2 Stk.)	Den Fisch abspülen und auf einen Keramikteller legen. 1 EL Zitronensaft hinzugeben. Mit mikrowellengeeigneter Frischhaltefolie abdecken. Die Folie einstechen. Auf den Drehteller stellen. Vor dem Verzehr 1-2 Minuten lang ruhen lassen.
5 Frische Garnelen	250 g	Die Garnelen abspülen und auf einen Keramikteller legen. 1 EL Zitronensaft hinzugeben. Mit mikrowellengeeigneter Frischhaltefolie abdecken. Die Folie einstechen. Auf den Drehteller stellen. Vor dem Verzehr 1-2 Minuten lang ruhen lassen.
6 Frische Forelle	400 g (1-2 Stk.)	1 bis 2 Fische im Ganzen in eine ofenfeste Form geben. Etwas Salz, 1 EL Zitronensaft und Kräuter hinzugeben. Mit mikrowellengeeigneter Frischhaltefolie abdecken. Die Folie einstechen. Auf den Drehteller stellen. Vor dem Verzehr 2 Minuten lang ruhen lassen.
7 Bratfisch	400 g (2 Stk.)	Die Oberfläche des Fisches (Forelle oder Dorade) mit Öl beträufeln und Kräuter und Gewürze hinzugeben. Die Fische mit dem Kopf jeweils abwechselnd nach rechts und nach links nebeneinander auf den hohen Rost legen. Bei Erklängen des Signaltons wenden. Vor dem Verzehr 3 Minuten lang ruhen lassen.
8 Gegrillte Lachssteaks	300 g (2 Steaks)	Die Fischsteaks gleichmäßig auf dem hohen Rost verteilen. Bei Erklängen des Signaltons wenden. Vor dem Verzehr 2 Minuten lang ruhen lassen.

Verwenden des Mikrowellengeräts

Automatikprogramme für Erhitzen und Aufwärmen

Es gibt 2 **Meine Gerichte** mit vorprogrammierten Garzeiten. Sie brauchen daher weder die Garzeit noch die Leistungsstufe einzustellen. Durch Drehen am **Drehrad** können Sie die Portionsgröße angeben.

VORSICHT

Verwenden Sie nur mikrowellene geeignetes Geschirr.

Legen Sie die Lebensmittel in die Mitte des Drehtellers, und schließen Sie die Gerätetür.



1. Wählen Sie durch ein- oder mehrmaliges Drücken der Taste **My Plate (Meine Gerichte)** die Art der Lebensmittel aus, die Sie erhitzen möchten.

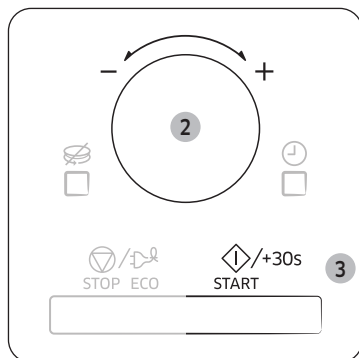

2. Stellen Sie durch Drehen am **Drehrad** die Portionsgröße ein. (Weitere Informationen erhalten Sie in der Tabelle auf der nächsten Seite.)
3. Drücken Sie die Taste **START/+30s**. Die Lebensmittel werden entsprechend der ausgewählten Voreinstellung erhitzt.
 - Nach Ablauf der eingestellten Zeit erklingt ein Signalton. Im Display blinkt vier Mal die Meldung „End (Ende)“. Der Signalton wird anschließend alle 60 Sekunden wiederholt.

In der folgenden Tabelle werden die verschiedenen **Meine Gerichte**-Automatikprogramme zum Erhitzen und Aufwärmen mit den zugehörigen Mengen und entsprechenden Anweisungen beschrieben. Diese Programme werden ausschließlich im Mikrowellenmodus ausgeführt.

Nummer/ Lebensmittel	Portionsgröße	Anleitung
1 Gekühlte Fertiggerichte	300-350 g 400-450 g	Das Gericht auf einen Keramikteller stellen und mit mikrowellene geeigneter Frischhaltefolie abdecken. Dieses Programm ist für Gerichte geeignet, die aus bis zu drei Komponenten bestehen (z. B. Fleisch mit Sauce, Gemüse und eine Beilage wie Kartoffeln, Reis oder Nudeln). Vor dem Verzehr 2-3 Minuten lang ruhen lassen.
2 Gekühlte vegetarische Gerichte	300-350 g 400-450 g	Das Gericht auf einen Keramikteller stellen und mit mikrowellene geeigneter Frischhaltefolie abdecken. Dieses Programm eignet sich für Gerichte, die aus 2 Komponenten bestehen (z. B. Spaghetti mit Sauce oder Reis mit Gemüse). Vor dem Verzehr 2-3 Minuten lang ruhen lassen.

Verwenden der Auftauprogramme

Mit den **Auftauprogramme** können Sie Fleisch, Geflügel, Fisch, Brot und Kuchen auftauen. Auftaudauer und Leistungsstufe werden automatisch eingestellt. Sie brauchen nur das Programm und das Gewicht auszuwählen.

⚠ VORSICHT

Verwenden Sie nur mikrowellene geeignetes Geschirr.

Öffnen Sie die Gerätetür. Stellen Sie die gefrorenen Lebensmittel auf einem Keramiksteller in die Mitte des Drehtellers. Schließen Sie die Gerätetür.



1. Wählen Sie durch ein- oder mehrmaliges Drücken der Taste **Power Defrost (Auftauprogramme)** die Art der Lebensmittel aus, die Sie erhitzen möchten.

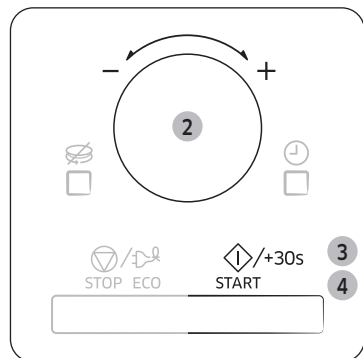

2. Stellen Sie durch Drehen am **Drehrad** die Portionsgröße ein. (Weitere Informationen erhalten Sie in der Tabelle auf der nächsten Seite.)
3. Drücken Sie die Taste **START/+30s**.
 - Der Auftauvorgang wird gestartet.
 - Während des Auftauvorgangs werden Sie durch Signaltöne daran erinnert, das Auftaugut zu wenden.
4. Drücken Sie erneut auf die Taste **START/+30s**, um das Auftauen zu beenden. Nach Ablauf der eingestellten Zeit erklingt ein Signalton. Im Display blinkt vier Mal die Meldung „End (Ende)“. Der Signalton wird anschließend alle 60 Sekunden wiederholt.

In der folgenden Tabelle werden die verschiedenen **Auftauprogramme** mit den zugehörigen Mengen und entsprechenden Anweisungen beschrieben.

Entfernen Sie vor dem Auftauen das gesamte Verpackungsmaterial. Legen Sie Fleisch, Geflügel, Fisch und Brot/Kuchen auf einen flachen Glas- oder Keramiksteller.

Nummer/ Lebensmittel	Portionsgröße	Anleitung
1 Fleisch	200-1500 g	Die Seiten mit Aluminiumfolie schützen. Das Fleisch bei Erklingen des Signaltons wenden. Dieses Programm ist für Rind, Lamm, Schwein, Steaks, Schnitzel und Hackfleisch geeignet. Vor dem Verzehr 20-60 Minuten lang ruhen lassen.
2 Geflügel	200-1500 g	Die Enden der Keulen und Flügel mit Aluminiumfolie schützen. Das Geflügel bei Erklingen des Signaltons wenden. Dieses Programm ist sowohl für ganze Hähnchen als auch für Hähnchenteile geeignet. Vor dem Verzehr 20-60 Minuten lang ruhen lassen.
3 Fisch	200-1500 g	Bei ganzen Fischen den Schwanz mit Aluminiumfolie schützen. Den Fisch bei Erklingen des Signaltons wenden. Dieses Programm ist sowohl für ganze Fische als auch für Fischfilets geeignet. Vor dem Verzehr 20-50 Minuten lang ruhen lassen.
4 Brot/Kuchen	125-1000 g	Brot auf ein Stück Küchenpapier legen und bei Erklingen des Signaltons wenden. Den Kuchen auf einen Keramiksteller legen und, wenn möglich, bei Erklingen des Signaltons wenden. (Der Betrieb des Geräts wird beim Öffnen der Gerätetür unterbrochen.) Dieses Programm eignet sich für alle Brotsorten (ganz oder geschnitten) sowie für Brötchen und Baguettes. Die Brötchen kreisförmig anordnen. Dieses Programm eignet sich für alle Sorten von Hefekuchen, Plätzchen, Käsekuchen und Blätterteigstücke. Es ist nicht geeignet für Mürbeteig, Kuchen mit Früchten, Cremefüllung oder Schokoladenglasur. Vor dem Verzehr 5-20 Minuten lang ruhen lassen.



Verwenden des Mikrowellengeräts

Grillen

Mit der Grillfunktion können Sie Lebensmittel ohne die Verwendung von Mikrowellen schnell erhitzen und bräunen.

- Verwenden Sie stets Ofenhandschuhe, wenn Sie die Behälter im Gerät berühren. Diese sind sehr heiß.
- Auf dem hohen Rost erzielen Sie noch bessere Gar- und Grillergebnisse.

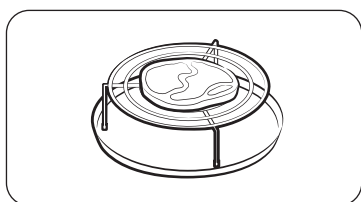

1. Öffnen Sie die Gerätetür, und legen Sie die Lebensmittel auf den Rost. Schließen Sie dann die Gerätetür.



2. Drücken Sie die Taste **Grill**.
Im Display wird Folgendes angezeigt:
UU (Grillmodus)

- Im Grillmodus ist die Temperatur vorprogrammiert und kann nicht geändert werden.

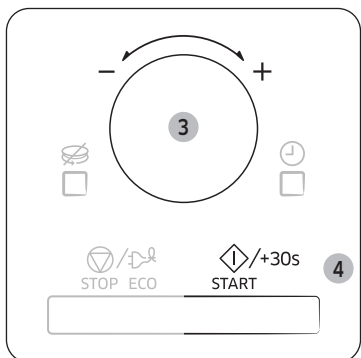

3. Stellen Sie durch Drehen am **Drehrad** die gewünschte Grillzeit ein.

- Die maximale Grillzeit beträgt 60 Minuten.

4. Drücken Sie die Taste **START/+30s**.
Der Grillvorgang wird gestartet.

- Nach Ablauf der eingestellten Zeit erklingt ein Signalton. Im Display blinkt vier Mal die Meldung „End (Ende)“. Der Signalton wird anschließend alle 60 Sekunden wiederholt.

Kombinierter Mikrowellen- und Grillmodus

Die Mikrowellenfunktion kann auch mit der Grillfunktion kombiniert werden, um Lebensmittel schnell zu garen und gleichzeitig zu bräunen.

⚠ VORSICHT

- Verwenden Sie STETS mikrowellengeeignetes und hitzebeständiges Geschirr. Glas- oder Keramikgeschirr ist ideal, da damit die Lebensmittel von den Mikrowellen gleichmäßig durchdrungen werden.
- Verwenden Sie stets Ofenhandschuhe, wenn Sie die Behälter im Gerät berühren. Diese sind sehr heiß. Durch Verwenden des hohen Rosts wird das Grillergebnis verbessert.

Öffnen Sie die Gerätetür. Legen Sie die Lebensmittel auf den Rost, der sich für diese Art von Lebensmitteln am besten eignet. Den Rost auf den Drehteller stellen. Schließen Sie die Gerätetür.



1. Drücken Sie die Taste **Combi (Kombinationsmodus)**.
Im Display wird Folgendes angezeigt:

UU (kombinierter Mikrowellen- und Grillmodus)
600 W (Ausgangsleistung)

2. Stellen Sie durch ggf. mehrmaliges Drücken der Taste **Combi (Kombinationsmodus)** die gewünschte Leistungsstufe ein (600 W, 450 W, 300 W).

- Im Grillmodus ist die Temperatur vorprogrammiert und kann nicht geändert werden.

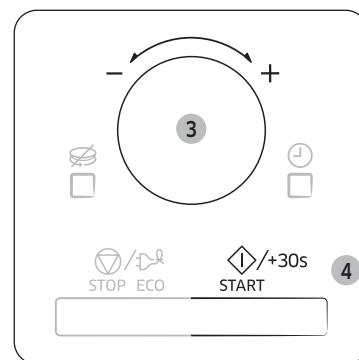

3. Stellen Sie durch Drehen am **Drehrad** die gewünschte Garzeit ein.

- Die maximale Garzeit beträgt 60 Minuten.

4. Drücken Sie die Taste **START/+30s**.

- Die Lebensmittel werden im Kombinationsmodus zubereitet.
- Nach Ablauf der eingestellten Zeit erklingt ein Signalton. Im Display blinkt vier Mal die Meldung „End (Ende)“. Der Signalton wird anschließend alle 60 Sekunden wiederholt.



Verwenden der Backunterlage (Nur Modelle MG28F303TC*, MG28F303TJ*, MG28F304TC* und MG28F304TJ*)

Auf der Backunterlage werden Ihre Speisen durch den Grill nicht nur von oben gebräunt. Durch die hohe Temperatur der Backunterlage wird auch die Unterseite der Lebensmittel knusprig und gebräunt. Eine Liste der Speisen, die Sie mit Hilfe der Backunterlage zubereiten können, finden Sie in der Tabelle auf der nächsten Seite. Die Backunterlage kann auch für Schinken, Eier, Würstchen usw. verwendet werden.

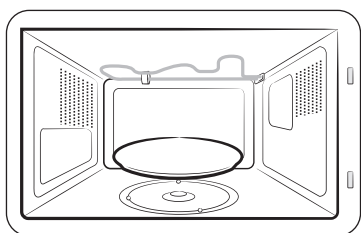

1. Stellen Sie die Backunterlage direkt auf den Drehteller und heizen Sie das Gerät auf höchster Stufe im kombinierten Mikrowellen- und Grillmodus (600 W + Grill) vor. Richten Sie sich außerdem nach den Garzeiten und Anweisungen in der Tabelle.
2. Wenn Sie Lebensmittel wie Schinken oder Eier braten, bestreichen Sie die Backunterlage mit Öl, um eine ansprechende Bräunung zu erzielen.
3. Legen Sie die Lebensmittel auf die Backunterlage.

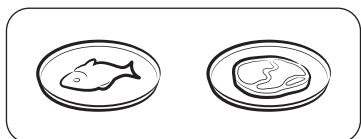

4. Stellen Sie die Backunterlage im Mikrowellengerät auf den Rost (oder den Drehteller).

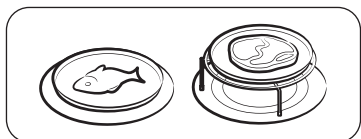

5. Wählen Sie die geeignete Garzeit und Leistung aus. (Weitere Informationen erhalten Sie in der Tabelle auf der nächsten Seite.)

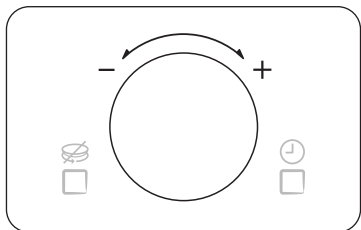

⚠ VORSICHT

- Verwenden Sie stets Ofenhandschuhe, da die Backunterlage sehr heiß wird.
- Stellen Sie kein Geschirr auf die Backunterlage, das nicht hitzebeständig ist.
- Stellen Sie die Backunterlage niemals ohne den Drehteller in das Gerät.
- Bitte beachten Sie, dass die Backunterlage nicht spülmaschinengeeignet ist.

📖 HINWEIS

- Beachten Sie, dass die Backunterlage eine Teflonbeschichtung besitzt und nicht kratzfest ist. Verwenden Sie keine scharfen Werkzeuge wie Messer, um auf der Backunterlage zu schneiden.
- Reinigen Sie die Backunterlage mit warmem Wasser und Reinigungsmittel, und spülen Sie sie mit klarem Wasser ab.
- Verwenden Sie keine Bürste und keinen rauen Schwamm, da sonst die Oberfläche beschädigt wird.

Die Backunterlage sollte direkt auf dem Drehteller vorgeheizt werden.

Heizen Sie die Backunterlage im Kombinationsmodus (600 W + Grill) 3 bis 4 Minuten lang vor. Beachten Sie die Garzeiten und Anweisungen in der Tabelle.

Gericht	Portionsgröße	Leistung	Garzeit (in Min.)
Schinken	4 Scheiben (80 g)	600 W + Grill	3-3½
	Anleitung Heizen Sie die Backunterlage 3 Minuten lang vor. Die Scheiben nebeneinander auf die Backunterlage legen. Die Backunterlage auf den Rost stellen. Vor dem Verzehr 3 Minuten lang ruhen lassen.		
Gegrillte Tomaten	200 g (2 Stk.)	450 W + Grill	2½-3
	Anleitung Heizen Sie die Backunterlage 3 Minuten lang vor. Die Tomaten halbieren. Mit etwas Käse belegen oder bestreuen. Kreisförmig auf der Backunterlage verteilen. Die Backunterlage auf den Rost stellen. Vor dem Verzehr 3 Minuten lang ruhen lassen.		

Verwenden des Mikrowellengeräts



Verwenden des Mikrowellengeräts

Gericht	Portionsgröße	Leistung	Garzeit (in Min.)
Tiefgefrorene Burger	2 Stk. (125 g)	600 W + Grill	6-6½
	Anleitung Heizen Sie die Backunterlage 3 Minuten lang vor. Die tiefgefrorenen Burger auf die Backunterlage legen. Die Backunterlage auf den Rost stellen. Nach 3 bis 4 Minuten wenden. Vor dem Verzehr 3 Minuten lang ruhen lassen.		
Tiefgefrorene Baguettes	200-500 g (2 Stk.)	450 W + Grill	6-7
	Anleitung Heizen Sie die Backunterlage 3 Minuten lang vor. Die belegten Baguettes (z. B. Tomaten-Käse) nebeneinander auf die Backunterlage legen. Die Backunterlage auf den Rost stellen. Vor dem Verzehr 3 Minuten lang ruhen lassen.		
Tiefkühlpizza	300-350 g	450 W+Grill	11-12
	Anleitung Heizen Sie die Backunterlage 3 Minuten lang vor. Die tiefgefrorene Pizza auf die Backunterlage legen. Die Backunterlage auf den Drehteller stellen. Vor dem Verzehr 1-2 Minuten lang ruhen lassen.		
Tiefgefrorene Mini-Pizza-Snacks	9 x 30 g (270 g)	300 W + Grill	9-10
	Anleitung Heizen Sie die Backunterlage 3 Minuten lang vor. Die Pizza-Snacks gleichmäßig auf der Backunterlage verteilen. Die Backunterlage auf den Drehteller stellen. Vor dem Verzehr 3 Minuten lang ruhen lassen.		
Gekühlte Pizza	300-350 g	450 W + Grill	5½-6½
	Anleitung Heizen Sie die Backunterlage 5 Minuten lang vor. Die gekühlte Pizza auf die Backunterlage legen. Die Backunterlage auf den Drehteller stellen. Vor dem Verzehr 3 Minuten lang ruhen lassen.		

Gericht	Portionsgröße	Leistung	Garzeit (in Min.)
Tiefgefrorene Fischstäbchen	150 g (5 Stk.) 300 g (10 Stk.)	600 W + Grill	6-7 8-9
	Anleitung Heizen Sie die Backunterlage 4 Minuten lang vor. Die Backunterlage mit 1 EL Öl bestreichen. Die Fischstäbchen kreisförmig auf der Backunterlage verteilen. Nach 3 Min. (5 Stk.) bzw. 5 Min. (10 Stk.) wenden. Vor dem Verzehr 3 Minuten lang ruhen lassen.		
Tiefgefrorene Chicken Nuggets	125 g 250 g	600 W + Grill	4-5 6-7
	Anleitung Heizen Sie die Backunterlage 4 Minuten lang vor. Die Backunterlage mit 1 EL Öl bestreichen. Die Chicken Nuggets auf die Backunterlage legen. Die Backunterlage auf den Rost stellen. Nach 2 Min. (125 g) bzw. 4 Min. (250 g) wenden. Vor dem Verzehr 3 Minuten lang ruhen lassen.		
Ofenkartoffeln	250 g 500 g	600 W + Grill	4-5 7-8
	Anleitung Heizen Sie die Backunterlage 3 Minuten lang vor. Die Kartoffeln halbieren. Mit der Schnittseite nach unten auf die Backunterlage legen. Kreisförmig verteilen. Die Backunterlage auf den Rost stellen. Vor dem Verzehr 3 Minuten lang ruhen lassen.		



Hinweise zum Dampfgaren (Nur Modelle MG28F303TF*, MG28F303TJ*, MG28F304TF* und MG28F304TJ*)

Der Dampfgarer bereitet Lebensmittel nach dem Prinzip des Dampfgarens zu und wurde für deren schnelle und gesunde Zubereitung in Ihrem Samsung-Mikrowellengerät entwickelt. Dieses Zubehör eignet sich perfekt für die schnelle Zubereitung von Reis, Nudeln, Gemüse usw., da die Nährstoffe erhalten bleiben.

Das Dampfgarer-Set zur Verwendung in einem Mikrowellengerät besteht aus 3 Teilen:



Dämpfeschüssel

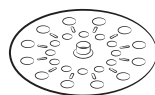

Einsatz

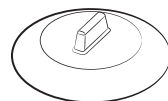

Deckel

Alle Teile halten Temperaturen von -20 °C-140 °C stand.

Sie können zum Einfrieren von Lebensmitteln eingesetzt werden. Sie können einzeln oder zusammen verwendet werden.

Richtige Verwendung:

Zu unterlassen:

- um Lebensmittel mit einem hohen Zucker- oder Fettgehalt zu garen.
- in Kombination mit der Grill- oder Heißluftfunktion oder einer Herdplatte.

Waschen Sie alle Teile vor der ersten Verwendung gründlich mit Seifenwasser aus.

Weitere Informationen zu den Garzeiten erhalten Sie bei den Anweisungen in der Tabelle auf der nächsten Seite.

Wartung und Pflege

Sie können den Dampfgarer in einer Spülmaschine reinigen.

Wenn Sie ihn von Hand reinigen, verwenden Sie warmes Wasser und Spülmittel. Reinigen Sie ihn nicht mit Scheuerpads.

Manche Lebensmittel (z. B. Tomaten) können den Kunststoff verfärben. Dies ist normal und kein Herstellungsfehler.

Abtauen

Legen Sie tiefgefrorene Lebensmittel ohne Deckel in die Dämpfeschüssel. Die Flüssigkeit verbleibt am Boden der Schüssel und hat keine Auswirkungen auf die Lebensmittel.

Garen

Gericht	Portionsgröße	Leistungsstufen	Garzeit (in Min.)	Zubehör
Artischocken	300 g (1-2 Stk.)	900 W	5-6	Dämpfeschüssel mit Dämpfeinsatz + Deckel
Frisches Gemüse	300 g	900 W	4-5	Dämpfeschüssel mit Dämpfeinsatz + Deckel
Tiefgefrorenes Gemüse	300 g	600 W	8-9	Dämpfeschüssel mit Dämpfeinsatz + Deckel

Verwenden des Mikrowellengeräts

Gericht	Portionsgröße	Leistungsstufen	Garzeit (in Min.)	Zubehör
Reis	250 g	900 W	15-18	Dämpfschüssel + Deckel
Backkartoffeln	500 g	900 W	7-8	Dämpfschüssel + Deckel
Eintopf (gekühlt)	400 g	600 W	5½-6½	Dämpfschüssel + Deckel
Suppe (gekühlt)	400 g	900 W	3-4	Dämpfschüssel + Deckel
Tiefgefrorene Suppe	400 g	900 W	8-10	Dämpfschüssel + Deckel

Gericht	Portionsgröße	Leistungsstufen	Garzeit (in Min.)	Zubehör
Tiefgefrorene Hefeknödel mit Marmeladenfüllung	150 g	600 W	1½-2½	Dämpfschüssel + Deckel
Obstkompott	250 g	900 W	3-4	Dämpfschüssel + Deckel

Umgang mit dem Dampfgarer

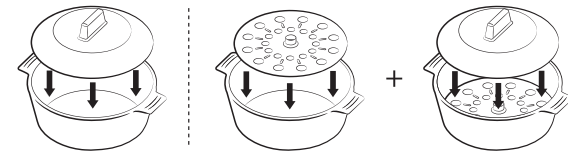

Dämpfschüssel + Deckel

Dämpfschüssel mit Dämpfeinsatz + Deckel

Sicherheitshinweise:

Gehen Sie beim Öffnen des Deckels besonders vorsichtig vor, da der entweichende Dampf sehr heiß sein kann.

Fassen Sie den Dampfgarer nach dem Garen mit Ofenhandschuhen an.

Geruchsbeseitigung

Verwenden Sie diese Funktion nach dem Zubereiten von intensiv riechenden Gerichten oder nach starker Rauchentwicklung im Innern des Geräts.

Reinigen Sie zunächst den Garraum.

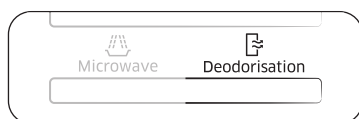

Drücken Sie nach dem Reinigen auf die Taste **Deodorisation (Geruchsbeseitigung)**. Nachdem Sie die Taste **Deodorisation (Geruchsbeseitigung)** gedrückt haben, wird der Vorgang automatisch gestartet. Anschließend ist viermal ein Signalton zu hören.

HINWEIS

- Als Dauer für die Geruchsbeseitigung sind 5 Minuten voreingestellt. Dieser Zeitraum wird durch Drücken der Taste **START/+30s** jeweils um 30 Sekunden verlängert.
- Die maximale Dauer der Geruchsbeseitigung beträgt 15 Minuten.

Kindersicherung

Das Mikrowellengerät ist mit einer speziellen Kindersicherung ausgestattet. Die Sperrfunktion sorgt dafür, dass Kinder oder nicht mit dem Gerät vertraute Personen das Gerät nicht versehentlich in Betrieb nehmen können.

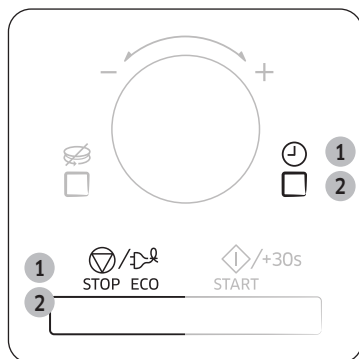

1. Drücken Sie gleichzeitig die Tasten **STOP/ECO (STOPP/ÖKO)** und **Uhrzeit**.
 - Das Gerät ist gesperrt (es können keine Funktionen ausgewählt werden).
 - Im Display wird „L“ angezeigt.
2. Um das Mikrowellengerät wieder zu entsperren, drücken Sie gleichzeitig die Tasten **STOP/ECO (STOPP/ÖKO)** und **Uhrzeit**. Das Gerät kann nun wieder verwendet werden.

Ein-/Ausschalten des Drehtellers

Mit der Taste **Drehteller ein/aus** können Sie (nur im manuellen Modus) das Drehen des Drehtellers unterbrechen, wenn Sie große Gerichte zubereiten, die den gesamten Innenraum beanspruchen.

HINWEIS

Die Ergebnisse sind weniger zufriedenstellend, weil die Lebensmittel nicht so gleichmäßig erhitzt werden. Wir empfehlen, das Gericht während der Zubereitung nach der Hälfte der Zeit von Hand zu drehen.

Warnung

Verwenden Sie den Drehteller niemals ohne Lebensmittel.

Grund: Dies kann zu einem Brand oder zu Beschädigungen des Geräts führen.

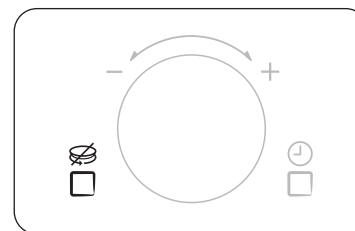

- Drücken Sie die Taste **Drehteller ein/aus**. Der Drehteller bewegt sich nicht.
- Um den Drehteller wieder zu starten, drücken Sie erneut die Taste **Drehteller ein/aus**. Der Drehteller bewegt sich.

HINWEIS

Die Taste **Drehteller ein/aus** ist nur während beim Garen verfügbar.

Ausschalten der Signaltöne

Sie können die Signaltöne jederzeit ausschalten.

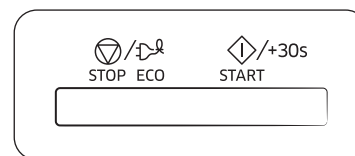

- Drücken Sie gleichzeitig die Tasten **START/+30s** und **STOP/ECO (STOPP/ÖKO)**. Bei Beendigung einer Funktion werden keine Signaltöne ausgegeben.
- Um die Signaltöne wieder einzuschalten, drücken Sie erneut gleichzeitig die Tasten **START/+30s** und **STOP/ECO (STOPP/ÖKO)**. Es sind wieder wie gewohnt Signaltöne zu hören.



Informationen zum Geschirr

Für die Zubereitung von Speisen in einem Mikrowellengerät müssen die Mikrowellen die Lebensmittel durchdringen können, ohne dabei vom verwendeten Geschirr reflektiert oder absorbiert zu werden.

Deshalb muss das Geschirr sorgfältig ausgewählt werden. Wenn das Geschirr als mikrowellengeeignet gekennzeichnet ist, können Sie es ohne Bedenken verwenden.

In der folgenden Liste werden verschiedene Arten von Geschirr beschrieben und es wird angegeben, ob und wie sie in einem Mikrowellengerät verwendet werden können.

Geschirr	Mikrowellengeeignet	Kommentare
Aluminiumfolie	✓X	Kann in kleineren Mengen verwendet werden, um bestimmte Bereiche vor Überhitzung zu schützen. Wenn sich die Aluminiumfolie zu dicht an den Innenwänden des Mikrowellengeräts befindet oder zu viel Folie verwendet wird, kann es zu Lichtbogenbildung kommen.
Backunterlage	✓	Nicht länger als 8 Minuten vorheizen.
Porzellan und Steingut	✓	Keramik, Töpferware, glasiertes Steingut und feines Porzellan sind in der Regel geeignet, sofern sie keine Metallverzierungen aufweisen.
Einweggeschirr aus Kunststoff oder Pappe	✓	Einige Tiefkühlgerichte werden in dieser Verpackung geliefert.
Fastfood-Verpackungen		
• Styroporbecher und -behälter	✓	Geeignet zum Aufwärmen von Lebensmitteln. Durch Überhitzung kann das Styropor schmelzen.
• Papiertüten oder Papier	X	Kann Feuer fangen.
• Recyclingpapier oder Metallverzierungen	X	Kann zu Lichtbogenbildung führen.
Glasgeschirr		
• Kombiniertes Koch- und Anrichtengeschirr	✓	Kann verwendet werden, sofern es keine Metallverzierungen aufweist.

Geschirr	Mikrowellengeeignet	Kommentare
• Feines Glasgeschirr	✓	Kann zum Aufwärmen von Speisen oder Getränken verwendet werden. Dünnes Glas kann bei schnellem Erhitzen springen oder zerbrechen.
• Einmachgläser	✓	Der Deckel muss abgenommen werden. Nur zum Aufwärmen geeignet.
Metall		
• Geschirr	X	Kann zu Lichtbogenbildung oder Feuer führen.
• Verschlussdrähte für Tiefkühlbeutel	X	
Papier		
• Teller, Becher, Servietten und Küchenpapier	✓	Bei kurzer Garzeit und zum Aufwärmen. Ebenso zum Absorbieren überschüssiger Feuchtigkeit.
• Recyclingpapier	X	Kann zu Lichtbogenbildung führen.
Kunststoff		
• Behälter	✓	Vor allem hitzebeständiger Thermoplastkunststoff. Andere Kunststoffe verformen oder verfärben sich möglicherweise bei hohen Temperaturen. Verwenden Sie kein Melamingeschirr.
• Frischhaltefolie	✓	Kann verwendet werden, um Speisen feucht zu halten. Sollte die Speisen nicht berühren. Nehmen Sie die Folie vorsichtig ab, da heißer Wasserdampf entweicht.
• Gefrierbeutel	✓X	Nur wenn diese koch- oder ofenfest sind. Sollten nicht luftdicht sein. Gegebenenfalls mit einer Gabel einstechen.
Wachs- oder Butterbrotpapier	✓	Kann verwendet werden, um Speisen feucht zu halten und Spritzer zu verhindern.

✓ : Empfohlen

✓X : Mit Vorsicht

X : Nicht sicher



Zubereitungshinweise

Mikrowellen

Mikrowellen durchdringen die Lebensmittel. Sie werden von dem darin enthaltenen Wasser-, Fett- und Zuckeranteil angezogen und absorbiert.

Die Mikrowellen versetzen die Moleküle in den Lebensmitteln in schnelle Bewegung. Dies erzeugt Reibung und dadurch Wärme, was zum Erhitzen der Lebensmittel führt.

Garen

Mikrowellengeeignetes Geschirr:

Das Geschirr muss durchlässig für die Mikrowellen sein, um eine effiziente Erhitzung der Lebensmittel zu gewährleisten. Mikrowellen werden von Metall, z. B. Edelstahl, Aluminium oder Kupfer reflektiert. Sie können jedoch Keramik, Glas, Porzellan und Kunststoff sowie Papier und Holz durchdringen. Daher dürfen Speisen nie in Behältnissen aus Metall erhitzt werden.

Für das Garen mit Mikrowellen geeignete Lebensmittel:

Zahlreiche Lebensmittel eignen sich für das Garen mit Mikrowellen. Hierzu zählen frisches oder tiefgefrorenes Gemüse, Obst, Nudeln, Reis, Getreide, Bohnen, Fisch und Fleisch. Saucen, Suppen, Pudding und Eingemachtes können ebenfalls im Mikrowellengerät zubereitet werden. In der Regel können alle Lebensmittel im Mikrowellengerät zubereitet werden, die sonst auf einer Herdplatte zubereitet werden. So können beispielsweise auch Butter oder Schokolade zerlassen werden (weitere Informationen im Kapitel mit den Tipps, Techniken und Hinweisen).

Abdecken während des Garvorgangs

Es ist sehr wichtig, die Lebensmittel während des Garvorgangs abzudecken, da verdunstetes Wasser als Dampf nach oben steigt und zum Garprozess beiträgt. Die Lebensmittel können auf unterschiedliche Weise abgedeckt werden, z. B. mit einem Keramikteller, einer Kunststoffhaube oder einer mikrowellengeeigneten Frischhaltefolie.

Ruhezeit

Nach dem Garen ist es wichtig, die Speisen ruhen zu lassen, damit ein Temperatenausgleich in den Lebensmitteln stattfinden kann.

Zubereitungshinweise für tiefgefrorenes Gemüse

In eine geeignete ofenfeste Glasschlüssel mit Deckel geben. Abgedeckt bei der zum Garen des Gemüses angegebenen Mindestzeit (siehe Tabelle) zubereiten. Das Gemüse anschließend bis zum gewünschten Ergebnis weitergaren.

Zweimal während des Garens und einmal nach dem Garen umrühren. Nach dem Garen Salz, Kräuter oder Butter hinzugeben. Abgedeckt ruhen lassen.

Gericht	Portionsgröße	Leistung	Zeit (in Min.)
Spinat	150 g	600 W	5-6
	Anleitung 15 ml (1 EL) kaltes Wasser hinzugeben. Vor dem Verzehr 2-3 Minuten lang ruhen lassen.		
Brokkoli	300 g	600 W	8-9
	Anleitung 30 ml (2 EL) kaltes Wasser hinzugeben. Vor dem Verzehr 2-3 Minuten lang ruhen lassen.		
Erbsen	300 g	600 W	7-8
	Anleitung 15 ml (1 EL) kaltes Wasser hinzugeben. Vor dem Verzehr 2-3 Minuten lang ruhen lassen.		
Grüne Bohnen	300 g	600 W	7½-8½
	Anleitung 30 ml (2 EL) kaltes Wasser hinzugeben. Vor dem Verzehr 2-3 Minuten lang ruhen lassen.		
Mischgemüse (Möhren/Erbsen/ Mais)	300 g	600 W	7-8
	Anleitung 15 ml (1 EL) kaltes Wasser hinzugeben. Vor dem Verzehr 2-3 Minuten lang ruhen lassen.		
Mischgemüse (chinesisch)	300 g	600 W	7½-8½
	Anleitung 15 ml (1 EL) kaltes Wasser hinzugeben. Vor dem Verzehr 2-3 Minuten lang ruhen lassen.		

Zubereitungshinweise

Zubereitungshinweise für frisches Gemüse

In eine geeignete ofenfeste Glasschüssel mit Deckel geben. Bei einer Portionsgröße von 250 g etwa 30-45 ml (2-3 EL) Wasser hinzugeben, sofern keine andere Wassermenge empfohlen wird (siehe Tabelle). Abgedeckt bei der zum Garen des Gemüses angegebenen Mindestzeit (siehe Tabelle) zubereiten. Das Gemüse anschließend bis zum gewünschten Ergebnis weitergaren. Einmal während des Garens und einmal nach dem Garen umrühren. Nach dem Garen Salz, Kräuter oder Butter hinzugeben. Das Gemüse 3 Minuten lang abgedeckt ruhen lassen.

Hinweis: Das frische Gemüse in gleich große Stücke schneiden. Je kleiner die Stücke sind, desto schneller werden sie gar.

Gericht	Portionsgröße	Leistung	Zeit (in Min.)
Brokkoli	250 g	900 W	4½-5
	500 g		7-8
Anleitung Gleich große Röschen abschneiden. Mit den Stielen zur Mitte legen. Vor dem Verzehr 3 Minuten lang ruhen lassen.			
Rosenkohl	250 g	900 W	6-6½
	Anleitung 60 - 75 ml (4-5 EL) Wasser hinzugeben. Vor dem Verzehr 3 Minuten lang ruhen lassen.		
Möhren	250 g	900 W	4½-5
	Anleitung Die Möhren in gleich große Scheiben schneiden. Vor dem Verzehr 3 Minuten lang ruhen lassen.		
Blumenkohl	250 g	900 W	5-5½
	500 g		7½-8½
Anleitung Gleich große Röschen abschneiden. Große Röschen halbieren. Mit den Stielen zur Mitte legen. Vor dem Verzehr 3 Minuten lang ruhen lassen.			
Zucchini	250 g	900 W	4-4½
	Anleitung Die Zucchini in Scheiben schneiden. 30 ml (2 EL) Wasser oder etwas Butter hinzugeben. Die Scheiben bissfest garen. Vor dem Verzehr 3 Minuten lang ruhen lassen.		

Gericht	Portionsgröße	Leistung	Zeit (in Min.)
Auberginen	250 g	900 W	3½-4
	Anleitung Die Auberginen in dünne Scheiben schneiden und mit 1 EL Zitronensaft beträufeln. Vor dem Verzehr 3 Minuten lang ruhen lassen.		
Lauch	250 g	900 W	4-4½
	Anleitung Den Lauch in dicke Scheiben schneiden. Vor dem Verzehr 3 Minuten lang ruhen lassen.		
Pilze	125 g	900 W	1½-2
	250 g		2½-3
Anleitung Die Pilze putzen. Große Pilze in Scheiben schneiden. Kein Wasser hinzugeben. Mit Zitronensaft beträufeln. Mit Salz und Pfeffer würzen. Vor dem Servieren abtropfen lassen. Vor dem Verzehr 3 Minuten lang ruhen lassen.			
Zwiebeln	250 g	900 W	5-5½
	Anleitung Die Zwiebeln in Scheiben schneiden oder halbieren. Nur 15 ml (1 EL) Wasser hinzugeben. Vor dem Verzehr 3 Minuten lang ruhen lassen.		
Paprika	250 g	900 W	4½-5
	Anleitung Die Paprika in kleine Stücke schneiden. Vor dem Verzehr 3 Minuten lang ruhen lassen.		
Kartoffeln	250 g	900 W	4-5
	500 g		7-8
Anleitung Die geschälten Kartoffeln wiegen und dann in gleich große Hälften oder Viertel schneiden. Vor dem Verzehr 3 Minuten lang ruhen lassen.			
Kohlrabi	250 g	900 W	5½-6
	Anleitung Kohlrabi in kleine Würfel schneiden. Vor dem Verzehr 3 Minuten lang ruhen lassen.		

Zubereitungshinweise für Reis und Nudeln

Reis: In eine große ofenfeste Glasschüssel mit Deckel geben. Das Volumen von Reis verdoppelt sich während des Garvorgangs. Abgedeckt garen. Nach Ablauf der Garzeit, aber vor der Ruhezeit umrühren, und Salz, Kräuter oder Butter hinzugeben. Hinweis: Möglicherweise hat der Reis nach Ablauf der Garzeit nicht das gesamte Wasser aufgenommen.

Nudeln: In eine große ofenfeste Glasschüssel geben. Kochendes Wasser und etwas Salz zugeben und dann gut umrühren. Ohne Deckel erhitzen. Während des Garvorgangs gelegentlich sowie nach dem Garen umrühren. Abgedeckt ruhen lassen und dann das Wasser abgießen.

Gericht	Portionsgröße	Ein/Aus	Zeit (in Min.)
Weißer Reis (Parboiled)	250 g	900 W	15-16
	375 g		17½-18½
Anleitung 500 ml kaltes Wasser hinzugeben. (250 g), 750 ml kaltes Wasser hinzugeben. (375 g) Vor dem Verzehr 5 Minuten lang ruhen lassen.			
Brauner Reis (Parboiled)	250 g	900 W	20-21
	375 g		22-23
Anleitung 500 ml kaltes Wasser hinzugeben. (250 g), 750 ml kaltes Wasser hinzugeben. (375 g) Vor dem Verzehr 5 Minuten lang ruhen lassen.			
Gemischter Reis (Reis + Wildreis)	250 g	900 W	16-17
	Anleitung 500 ml kaltes Wasser hinzugeben. Vor dem Verzehr 5 Minuten lang ruhen lassen.		
Gemischtes Getreide (Reis + Getreide)	250 g	900 W	17-18
	Anleitung 400 ml kaltes Wasser hinzugeben. Vor dem Verzehr 5 Minuten lang ruhen lassen.		
Nudeln	250 g	900 W	10-11
	Anleitung 1 l heißes Wasser hinzugeben. Vor dem Verzehr 5 Minuten lang ruhen lassen.		

Aufwärmen

Mit Mikrowellen können Speisen in einem Bruchteil der Zeit aufgewärmt werden, die zum herkömmlichen Aufwärmen auf Kochfeldern oder im Backofen benötigt wird. Verwenden Sie die in der folgenden Tabelle angegebenen Leistungsstufen und Zeitangaben als Richtlinie für das Aufwärmen von Speisen. Bei den Zeitangaben in der Tabelle wird von Flüssigkeiten mit einer Zimmertemperatur von +18 bis +20 °C oder gekühlten Lebensmitteln mit einer Temperatur von etwa +5 bis +7 °C ausgegangen.

Portionierung und Abdeckung

Wärmen Sie keine großen Fleischstücke (z. B. Braten) auf. Der Braten zerkocht unter Umständen und trocknet aus, bevor er innen aufgewärmt ist. Es empfiehlt sich daher, kleinere Fleischstücke aufzuwärmen.

Leistungsstufen und Umrühren

Manche Speisen können bei 900 W erhitzt werden, während bei anderen Leistungsstufe 600 W, 450 W oder sogar 300 W verwendet werden sollte.

Diesbezügliche Angaben finden Sie in den folgenden Tabellen. Grundsätzlich empfiehlt es sich, Gerichte dann mit einer geringeren Leistungsstufe aufzuwärmen, wenn es sich um empfindliche Speisen oder große Mengen handelt oder diese sich sehr schnell erhitzen (z. B. gefüllte Pasteten). Rühren oder drehen Sie die Speisen während des Aufwärmens um. Rühren Sie sie, falls möglich, vor dem Servieren erneut um.

Seien Sie besonders vorsichtig beim Erhitzen von Flüssigkeiten und Babynahrung. Rühren Sie vor, während und nach dem Erhitzen um, damit ein plötzliches Überkochen von Flüssigkeiten und die damit verbundene Verbrühungsgefahr vermieden wird. Lassen Sie diese Speisen während der Ruhezeit im Mikrowellengerät. Es empfiehlt sich, einen Kunststofflöffel oder Glasstab in die Flüssigkeiten zu stellen. Vermeiden Sie die Überhitzung (und das damit verbundene Überkochen) der Speisen.

Es ist besser, die Aufwärmzeit niedriger anzusetzen und gegebenenfalls zu verlängern.

Zubereitungshinweise

Aufwärm- und Ruhezeit

Beim erstmaligen Aufwärmen von Speisen ist es hilfreich, sich die benötigte Zeit zu notieren (zur späteren Verwendung).

Vergewissern Sie sich immer, dass die Speisen vollkommen aufgewärmt sind.

Lassen Sie die Speisen nach dem Aufwärmen kurze Zeit ruhen, damit ein Temperatenausgleich stattfinden kann.

Die empfohlene Ruhezeit nach dem Aufwärmen beträgt 2-4 Minuten, sofern in der Tabelle keine andere Zeitspanne angegeben ist.

Seien Sie besonders vorsichtig beim Erhitzen von Flüssigkeiten und Babynahrung. Weitere Informationen hierzu finden Sie im Kapitel mit den Sicherheitshinweisen.

Aufwärmen von Flüssigkeiten

Halten Sie nach dem Ausschalten des Geräts immer eine Ruhezeit von mindestens 20 Sekunden ein, damit ein Temperatenausgleich stattfinden kann. Rühren Sie die Speisen bei Bedarf während des Erhitzens, jedoch IMMER nach dem Erhitzen um. Stellen Sie stets einen Löffel oder einen Glasstab in die zu erhitzenden Getränke, und rühren Sie vor, während und nach dem Erhitzen um, damit ein plötzliches Überkochen von Flüssigkeiten und die damit verbundene Verbrühungsgefahr vermieden wird.

Aufwärmen von Babynahrung

Babynahrung:

In einen tiefen Keramikteller geben. Mit einem Kunststoffdeckel abdecken. Nach dem Aufwärmen gut umrühren! Die Babynahrung vor dem Füttern 2-3 Minuten ruhen lassen. Anschließend erneut umrühren und die Temperatur prüfen. Die empfohlene Temperatur beträgt ca. 30-40 °C.

Babymilch:

Die Milch in eine sterilisierte Glasflasche füllen. Ohne Abdeckung aufwärmen. Erhitzen Sie eine Babyflasche niemals, solange der Sauger darauf befestigt ist, da die Flasche sonst bei Überhitzung explodieren kann. Die Flasche vor und nach der Ruhezeit schütteln, bevor sie dem Baby geben wird! Überprüfen Sie immer erst die Temperatur von Babynahrung und Babymilch, bevor Sie das Baby damit füttern. Die empfohlene Temperatur beträgt ca. 37 °C.

Hinweis

Die Temperatur von Babynahrung muss vor dem Füttern sorgfältig kontrolliert werden, um Verbrennungen zu vermeiden. Verwenden Sie die in der folgenden Tabelle angegebenen Leistungsstufen und Garzeiten als Richtlinie für das Aufwärmen von Lebensmitteln.

Aufwärmen von Flüssigkeiten und festen Lebensmitteln

Verwenden Sie die in dieser Tabelle angegebenen Leistungsstufen und Zeiten als Richtlinie für das Aufwärmen.

Gericht	Portionsgröße	Leistung	Zeit (in Min.)
Getränke (Kaffee, Tee und Wasser)	150 ml (1 Tasse)	900 W	1-1½
	300 ml (2 Tassen)		2-2½
	450 ml (3 Tassen)		3-3½
	600 ml (4 Tassen)		3½-4
	Anleitung In Tassen füllen und ohne Abdeckung aufwärmen. 1 Tasse in die Mitte, 2 Tassen nebeneinander und 3 Tassen kreisförmig auf den Drehteller stellen. Während der Ruhezeit im Mikrowellengerät stehen lassen und gut umrühren. Vor dem Verzehr 1-2 Minuten lang ruhen lassen.		
Suppe (gekühlt)	250 g	900 W	2½-3
	350 g		3-3½
	450 g		3½-4
	550 g		4½-5
	Anleitung In einen tiefen Keramikteller oder eine tiefe Keramikschüssel füllen. Mit einem Kunststoffdeckel abdecken. Nach dem Aufwärmen gut umrühren. Vor dem Servieren erneut umrühren. Vor dem Verzehr 2-3 Minuten lang ruhen lassen.		

Gericht	Portionsgröße	Leistung	Zeit (in Min.)
Eintopf (gekühlt)	350 g	600 W	4½-5½
	Anleitung Den Eintopf in einen tiefen Keramikteller geben. Mit einem Kunststoffdeckel abdecken. Während des Aufwärmens mehrmals umrühren und dann vor der Ruhezeit und dem Servieren erneut umrühren. Vor dem Verzehr 2-3 Minuten lang ruhen lassen.		
Nudeln mit Sauce (gekühlt)	350 g	600 W	3½-4½
	Anleitung Die Nudeln (z. B. Spaghetti oder Eiernudeln) auf einen flachen Keramikteller geben. Mit mikrowellengeeigneter Frischhaltefolie abdecken. Vor dem Servieren umrühren. Vor dem Verzehr 3 Minuten lang ruhen lassen.		
Gefüllte Nudeln mit Sauce (gekühlt)	350 g	600 W	4-5
	Anleitung Die gefüllten Nudeln (z. B. Ravioli, Tortellini) in einen tiefen Keramikteller geben. Mit einem Kunststoffdeckel abdecken. Während des Aufwärmens mehrmals umrühren und dann vor der Ruhezeit und dem Servieren erneut umrühren. Vor dem Verzehr 3 Minuten lang ruhen lassen.		
Tellergericht (gekühlt)	350 g	600 W	4½-5½
	450 g		5½-6½
Anleitung Das aus 2-3 gekühlten Komponenten bestehende Gericht auf einen Keramikteller geben. Mit mikrowellengeeigneter Frischhaltefolie abdecken. Vor dem Verzehr 3 Minuten lang ruhen lassen.			
Servierfertiges Käsefondue (gekühlt)	400 g	600 W	6-7
	Anleitung Das servierfertige Käsefondue in eine ausreichend große, hitzebeständige Schüssel mit Deckel geben. Gelegentlich während des Aufwärmens sowie nach dem Aufwärmen umrühren. Vor dem Servieren gut umrühren. Vor dem Verzehr 1-2 Minuten lang ruhen lassen.		

Aufwärmen von Babynahrung und -milch

Verwenden Sie die in dieser Tabelle angegebenen Leistungsstufen und Zeiten als Richtlinie für das Aufwärmen.

Gericht	Portionsgröße	Ein/Aus	Uhrzeit
Babynahrung (Gemüse + Fleisch)	190 g	600 W	30 Sek.
	Anleitung In einen tiefen Keramikteller geben. Abgedeckt garen. Nach dem Garen umrühren. Vor dem Füttern gut umrühren und die Temperatur sorgfältig kontrollieren. Vor dem Verzehr 2-3 Minuten lang ruhen lassen.		
Babybrei (Getreide + Milch + Obst)	190 g	600 W	20 Sek.
	Anleitung In einen tiefen Keramikteller geben. Abgedeckt garen. Nach dem Garen umrühren. Vor dem Füttern gut umrühren und die Temperatur sorgfältig kontrollieren. Vor dem Verzehr 2-3 Minuten lang ruhen lassen.		
Babymilch	100 ml	300 W	30-40 Sek.
	200 ml		1 Min. bis 1 Min. 10 Sek.
	Anleitung Gut umrühren oder schütteln und in eine sterilisierte Glasflasche füllen. Die Flasche in die Mitte des Drehtellers stellen. Ohne Deckel erhitzen. Gut schütteln und mindestens 3 Minuten lang ruhen lassen. Vor dem Füttern schütteln und die Temperatur sorgfältig kontrollieren.		

Zubereitungshinweise

Abtauen

Mikrowellen eignen sich hervorragend zum Auftauen tiefgefrorener Lebensmittel. Tiefgefrorene Speisen werden in kurzer Zeit schonend aufgetaut. Dies kann sehr vorteilhaft sein, wenn beispielsweise unerwartet Gäste kommen.

Tiefgefrorenes Geflügel muss vor dem Garen vollständig aufgetaut werden. Entfernen Sie eventuell vorhandene Metallklammern, und nehmen Sie das Geflügel vollständig aus der Verpackung, damit die Auftauflüssigkeit abtropfen kann.

Legen Sie die tiefgefrorenen Lebensmittel auf einen Teller, und decken Sie sie nicht ab. Wenden Sie das Auftaugut nach der Hälfte der Zeit, gießen Sie die Flüssigkeit ab, und entfernen Sie eventuell vorhandene Geflügelinnereien baldmöglichst. Prüfen Sie gelegentlich, ob sich die Lebensmittel kalt anfühlen.

Wenn sich kleinere und dünnere Teile der tiefgefrorenen Lebensmittel erwärmen, können sie während des Auftauvorgangs mittels schmaler Streifen Aluminiumfolie geschützt werden. Wenn sich Geflügel von außen erwärmt, unterbrechen Sie den Auftauvorgang, und lassen Sie das Geflügel 20 Minuten lang ruhen, bevor Sie mit dem Auftauen fortfahren. Lassen Sie Fisch, Fleisch und Geflügel anschließend noch ruhen, bis es vollständig aufgetaut ist. Die Ruhezeit bis zum vollständigen Auftauen ist abhängig von der aufzutauenden Menge. Einzelheiten hierzu finden Sie in der folgenden Tabelle.

Hinweis: Dünne Lebensmittel lassen sich besser auftauen als dicke, und kleinere Mengen benötigen weniger Zeit als große. Beachten Sie diesen Hinweis beim Einfrieren und Auftauen von Lebensmitteln.

Verwenden Sie die Angaben in der folgenden Tabelle als Richtlinie, wenn Sie tiefgefrorene Lebensmittel auftauen, die eine Temperatur von -18 °C bis -20 °C aufweisen.

Gericht	Portionsgröße	Leistung	Zeit (in Min.)
Fleisch	Hackfleisch	180 W	6-7
			9-12
	Schweinesteaks	180 W	5-7
Anleitung Das Fleisch auf den Drehteller legen. Die schmaleren Seiten mit Aluminiumfolie schützen. Nach der Hälfte der Auftauzeit wenden! Vor dem Verzehr 15-30 Minuten lang ruhen lassen.			

Gericht	Portionsgröße	Leistung	Zeit (in Min.)
Geflügel	Hähnchenteile	180 W	14-15
	Ganzes Hähnchen	180 W	32-34
Anleitung Die Hähnchenteile zunächst mit der Hautseite nach unten, das ganze Hähnchen zunächst mit der Brust nach unten auf einen flachen Keramiksteller legen. Die dünneren Teile, wie die Enden der Keulen und Flügel, mit Aluminiumfolie schützen. Nach der Hälfte der Auftauzeit wenden! Vor dem Verzehr 15-60 Minuten lang ruhen lassen.			
Fisch	Fischfilets	180 W	6-7
	Ganzer Fisch	180 W	11-13
Anleitung Tiefgefrorenen Fisch in die Mitte eines flachen Keramikstellers legen. Die dünneren Teile unter die dicken Teile legen. Die Schmalseiten der Filets und bei ganzen Fischen den Schwanz mit Aluminiumfolie schützen. Nach der Hälfte der Auftauzeit wenden! Vor dem Verzehr 10-25 Minuten lang ruhen lassen.			
Obst	Beeren	180 W	6-7
			Anleitung Das Obst auf einem flachen runden Glasteller (mit großem Durchmesser) verteilen. Vor dem Verzehr 5-10 Minuten lang ruhen lassen.

Gericht	Portionsgröße	Leistung	Zeit (in Min.)
Brot			
Brötchen (je ca. 50 g)	2 Stk. 4 Stk.	180 W	1-1½ 2½-3
Toast/Sandwich	250 g	180 W	4-4½
Mischbrot (Weizen + Roggenmehl)	500 g	180 W	7-9
Anleitung Die Brötchen kreisförmig bzw. das Brot horizontal auf Küchenpapier in die Mitte des Drehtellers legen. Nach der Hälfte der Auftauzeit wenden! Vor dem Verzehr 5-20 Minuten lang ruhen lassen.			

Grill

Das Heizelement für den Grill befindet sich unter der Decke des Garraums. Es wird bei geschlossener Tür und rotierendem Drehteller betrieben. Durch die Rotation des Drehtellers werden die Speisen gleichmäßig gebräunt. Wenn Sie den Grill 3-5 Minuten lang vorheizen, werden die Speisen schneller gebräunt.

Zum Grillen geeignetes Geschirr:

Das Geschirr sollte hitzebeständig sein und kann Metall enthalten. Verwenden Sie kein Kunststoffgeschirr, es schmilzt möglicherweise.

Zum Grillen geeignete Lebensmittel:

Schnitzel, Würstchen, Steaks, Hamburger, Speck und dicke Schinkenscheiben, Fischfilets, Sandwiches und Toast.

Wichtiger Hinweis:

Beachten Sie bei der Zubereitung im reinen Grillbetrieb, dass die Lebensmittel auf den hohen Rost gelegt werden müssen, sofern nicht anders angegeben.

Mikrowelle + Grill

Bei diesem Garprozess wird die Strahlungshitze des Grills mit der Geschwindigkeit von Mikrowellen kombiniert. Der Modus kann nur bei geschlossener Tür und rotierendem Drehteller verwendet werden. Durch die Rotation des Drehtellers werden die Speisen gleichmäßig gebräunt. Bei diesem Modell stehen drei Kombinationsmodi zur Verfügung: 600 W + Grill, 450 W + Grill und 300 W + Grill.

Geschirr für das Garen im kombinierten Mikrowellen- und Grillmodus

Verwenden Sie Geschirr, das für Mikrowellen durchlässig ist. Das Geschirr sollte hitzebeständig sein. Verwenden Sie im Kombinationsmodus kein Geschirr aus Metall. Verwenden Sie kein Kunststoffgeschirr, es schmilzt möglicherweise.

Für das Garen im kombinierten Mikrowellen- und Grillmodus geeignete Lebensmittel:

Für das Garen im Kombinationsmodus eignen sich sämtliche Lebensmittel, die aufgewärmt und gebräunt werden sollen (z. B. überbackene Nudeln), sowie Speisen, die nur eine kurze Garzeit haben und an der Oberfläche gebräunt werden sollen. Weiterhin eignet sich dieser Modus für große Portionen, bei denen eine gebräunte und knusprige Oberfläche erwünscht ist (z. B. Hähnchenteile, die nach der Hälfte der Garzeit gewendet werden). Weitere Informationen erhalten Sie in der folgenden Tabelle.

Wichtiger Hinweis:

Beachten Sie bei der Zubereitung im kombinierten Mikrowellen- und Grillmodus, dass die Lebensmittel auf den hohen Rost gelegt werden müssen, sofern nicht anders angegeben. Diesbezügliche Anweisungen finden Sie in der folgenden Tabelle. Die Lebensmittel müssen gewendet werden, wenn sie auf beiden Seiten gebräunt werden sollen.

Zubereitungshinweise

Anleitungen zum Grillen von frischen und tiefgefrorenen Lebensmitteln

Heizen Sie den Grill 3 Minuten lang mit der Grillfunktion vor. Verwenden Sie die in dieser Tabelle angegebenen Leistungsstufen und Garzeiten als Richtlinie für das Grillen der Lebensmittel.

⚠ VORSICHT

Verwenden Sie beim Entnehmen der Speisen stets Ofenhandschuhe.

Frische Lebensmittel	Portionsgröße	Leistung	1. Schritt (in Min.)	2. Schritt (in Min.)
Toastscheiben	4 Stück (à 25 g)	Nur Grill	3-4	2-3
	Anleitung Die Toastscheiben nebeneinander auf den hohen Rost legen.			
Gegrillte Tomaten	400 g (2 Stk.)	300 W + Grill	5-6	-
	Anleitung Die Tomaten halbieren. Mit etwas Käse belegen oder bestreuen. Kreisförmig in eine flache ofenfeste Glasform legen. Auf den hohen Rost stellen. Vor dem Verzehr 2-3 Minuten lang ruhen lassen.			
Tomaten-Käse-Toast	4 Stück (300 g)	300 W + Grill	4-5	-
	Anleitung Zuerst die Toastscheiben toasten. Den belegten Toast dann auf den hohen Rost legen. Vor dem Verzehr 2-3 Minuten lang ruhen lassen.			
Ofenkartoffeln	500 g	600 W + Grill	7-8	-
	Anleitung Die Kartoffeln halbieren. Mit der Schnittseite nach unten kreisförmig auf den hohen Rost legen.			
Tiefgefrorene Lasagne	400 g	300 W + Grill Nur Grill	18½-19½ 1-2	-
	Anleitung Das Gratin in eine kleine ofenfeste Form geben. Die Form auf den Drehteller stellen. Nach dem Garvorgang 2-3 Minuten lang ruhen lassen.			

Frische Lebensmittel	Portionsgröße	Leistung	1. Schritt (in Min.)	2. Schritt (in Min.)
Backäpfel	2 Äpfel (ca. 400 g)	300 W + Grill	7-8	-
	Anleitung Das Kerngehäuse entfernen und die Äpfel mit Rosinen und Marmelade füllen. Mit Mandelblättchen bestreuen. Die Äpfel in eine flache, ofenfeste Glasform setzen. Die Form direkt auf den niedrigen Rost stellen.			
Hähnchenteile	500 g (2 Stk.)	300 W + Grill	8-10	6-8
	Anleitung Die Hähnchenteile mit Öl beträufeln und mit Kräutern würzen. Die Hähnchenteile kreisförmig auf den hohen Rost legen. Nach dem Grillen 2-3 Minuten lang ruhen lassen.			
Brathähnchen	1200 g	450 W + Grill Wenden 300 W + Grill	21-22	21-22
	Anleitung Das Hähnchen mit Öl beträufeln und mit Kräutern würzen. In eine ofenfeste Form geben und diese auf den Drehteller stellen. Nach dem Grillen 5 Minuten lang ruhen lassen.			
Bratfisch	400-500 g	300 W + Grill	5-7	5½-6½
	Anleitung Die Oberfläche des Fisches mit Öl beträufeln und Kräuter und Gewürze hinzugeben. Zwei Fische nebeneinander (den Kopf des einen Fisches neben den Schwanz des anderen) auf den hohen Rost legen. Nach dem Grillen 2-3 Minuten lang ruhen lassen.			

Zubereitungshinweise

Tipps und Tricks

Kristallisierten Honig auflösen

20 g kristallisierten Honig in ein kleines tiefes Glasgefäß geben.
Den Honig 20-30 Sekunden bei 300 W erhitzen, bis er flüssig ist.

Gelatine auflösen

Trockene Gelatineblätter (10 g) 5 Minuten lang in kaltes Wasser legen.
Die ausgedrückte Gelatine in ein kleines ofenfestes Glasgefäß geben.
1 Minute lang bei 300 W erhitzen.
Nach dem Schmelzen umrühren.

Torten-/Zuckerguss zubereiten (für Kuchen und Torten)

Die Fertigglasur (ca. 14 g) mit 40 g Zucker und 250 ml kaltem Wasser mischen.
Unabgedeckt bei 900 W in einer ofenfesten Glasschüssel erhitzen, bis der Guss klar ist (ca. 3½ bis 4½ Minuten). Während des Erhitzens zwei Mal umrühren.

Marmelade kochen

600 g Obst (z. B. gemischte Beeren) in eine ausreichend große ofenfeste Glasschüssel mit Deckel geben. 300 g Gelierzucker hinzugeben und gut umrühren.
Das Obst abgedeckt 10-12 Minuten bei 900 W erhitzen.
Während des Garvorgangs mehrmals umrühren. Die Marmelade direkt in kleine Marmeladengläser mit Drehverschluss füllen. 5 Minuten lang unverschlossen ruhen lassen.

Pudding/Eiercreme kochen

Puddingpulver mit Zucker und Milch (500 ml) gemäß den Anleitungen des Herstellers mischen und gut umrühren. In eine ausreichend große ofenfeste Glasschüssel mit Deckel geben. Abgedeckt 6½ bis 7½ Minuten bei 900 W erhitzen.
Während des Garvorgangs mehrmals gut umrühren.

Mandelblättchen rösten

30 g Mandelblättchen gleichmäßig auf einem mittelgroßen Keramikteller verteilen.
Die Mandeln 3½ bis 4½ Minuten bei 600 W rösten und dabei mehrmals wenden.
Die Mandeln 2-3 Minuten lang im Gerät ruhen lassen. Ziehen Sie beim Entnehmen stets Ofenhandschuhe an!

Problembehebung und Informationscodes

Problembehebung

Wenn bei Ihrem Gerät ein Problem auftritt, versuchen Sie es mit einem der unten angegebenen Vorschläge zu lösen.

Problem	Ursache	Abhilfemaßnahme
Allgemein		
Die Tasten lassen sich nicht richtig drücken.	Zwischen den Tasten haben sich möglicherweise Fremdkörper angesammelt.	Entfernen Sie die Fremdkörper/-stoffe, und versuchen Sie es erneut.
	Für Modelle mit berührungsempfindlichen Bedienelementen: Am Bedienfeld hat sich Feuchtigkeit angesammelt.	Wischen Sie die Feuchtigkeit weg.
	Die Kindersicherung ist aktiviert.	Deaktivieren Sie die Kindersicherung.
Die Uhrzeit wird nicht angezeigt.	Der Energiesparmodus ist aktiviert.	Deaktivieren Sie den Energiesparmodus.
Das Mikrowellengerät startet nicht.	Die Stromversorgung ist unterbrochen.	Stellen Sie die Stromversorgung wieder her.
	Die Gerätetür ist offen.	Schließen Sie die Gerätetür, und versuchen Sie es erneut.
	An der Sicherheitsverriegelung der Gerätetür haben sich Fremdkörper/-stoffe angesammelt.	Entfernen Sie die Fremdkörper/-stoffe, und versuchen Sie es erneut.
Der laufende Betrieb des Mikrowellengeräts wird unterbrochen.	Die Gerätetür wurde zum Wenden der Speisen geöffnet.	Drücken Sie nach dem Wenden der Speisen erneut die Taste START/+30s , um den Vorgang zu starten.

Problembekämpfung und Informationscodes

Problem	Ursache	Abhilfemaßnahme
Das Gerät wird im Betrieb ausgeschaltet.	Das Mikrowellengerät wurde über einen zu langen Zeitraum betrieben.	Lassen Sie das Mikrowellengerät nach längeren Garvorgängen abkühlen.
	Der Kühlungsventilator läuft nicht.	Horchen Sie, ob der Kühlungsventilator in Betrieb ist.
	Das Mikrowellengerät wurde ohne Speisen betrieben.	Lebensmittel in das Mikrowellengerät stellen.
	Die Belüftung des Mikrowellengeräts ist nicht ausreichend gewährleistet.	An der Vorder- und Rückseite des Mikrowellengeräts befinden sich Belüftungsschlitze. Halten Sie die in der Aufstellanleitung genannten Abstände ein.
	Die gleiche Steckdose wird für mehrere Geräte verwendet.	Schließen Sie das Mikrowellengerät an eine eigene Steckdose an.
Im Betrieb ist ein Knall zu hören und der Betrieb des Mikrowellengeräts wird unterbrochen.	Beim Garen von eingeschweißten Lebensmitteln oder von Speisen in mit Deckel verschlossenen Behältern können Knallgeräusche entstehen.	Verwenden Sie keine verschlossenen Behälter, da diese aufgrund des sich beim Erhitzen ausdehnenden Inhalts platzen könnten.
Die Außenflächen des Mikrowellengeräts werden im Betrieb übermäßig heiß.	Die Belüftung des Mikrowellengeräts ist nicht ausreichend gewährleistet.	An der Vorder- und Rückseite des Mikrowellengeräts befinden sich Belüftungsschlitze. Halten Sie die in der Aufstellanleitung genannten Abstände ein.
	Auf dem Mikrowellengerät befinden sich Gegenstände.	Entfernen Sie alle Gegenstände von der Oberseite des Mikrowellengeräts.

Problem	Ursache	Abhilfemaßnahme
Die Gerätetür kann nicht richtig geöffnet werden.	Zwischen der Gerätetür und dem Garraum des Mikrowellengeräts haben sich Essensrückstände angesammelt.	Reinigen Sie das Mikrowellengerät und versuchen Sie, die Gerätetür zu öffnen.
Die Speisen werden nicht ordnungsgemäß erhitzt oder aufgewärmt.	Das Mikrowellengerät funktioniert nicht, es werden zu große Mengen zubereitet oder das verwendete Geschirr ist ungeeignet.	Geben Sie eine Tasse Wasser in einen mikrowellengeeigneten Behälter und lassen Sie das Gerät 1-2 Minuten laufen, um zu überprüfen, ob das Wasser erhitzt wird. Verringern Sie die Menge an Lebensmitteln, die zubereitet werden soll, und starten Sie die Funktion erneut. Verwenden Sie einen flacheren Behälter.
Die Speisen werden nicht aufgetaut.	Die verwendete Menge ist zu groß.	Verringern Sie die Menge an Lebensmitteln, die zubereitet werden soll, und starten Sie die Funktion erneut.
Die Garraumbeleuchtung ist zu dunkel oder funktioniert überhaupt nicht.	Die Gerätetür stand über einen längeren Zeitpunkt offen.	Die Garraumbeleuchtung wird im Energiesparmodus automatisch ausgeschaltet. Schließen Sie die Gerätetür und öffnen Sie sie dann erneut, oder drücken Sie die Taste STOP/ECO (STOPP/ÖKO) .
	An der Gerätelampe haben sich Fremdkörper/-stoffe angesammelt.	Reinigen Sie den Garraum des Mikrowellengeräts und überprüfen Sie es erneut.

Problem	Ursache	Abhilfemaßnahme
Während des Gerätebetriebs erklingt ein Signalton.	Bei Verwendung der Auto Cook (Garprogramme) ist ein Signalton zu hören, mit dem der Benutzer beim Auftauen zum Wenden der Speisen auffordert wird.	Drücken Sie nach dem Wenden der Speisen erneut die Taste START/+30s , um den Vorgang fortzusetzen.
Das Mikrowellengerät steht nicht waagrecht.	Das Mikrowellengerät wurde auf einer unebenen Fläche aufgestellt.	Stellen Sie das Mikrowellengerät auf einer ebenen und stabilen Fläche auf.
Im Betrieb entstehen Funken.	Im Mikrowellengerät wurden Metallbehälter verwendet.	Verwenden Sie keine Metallbehälter.
Sobald der Netzstecker eingesteckt wird, startet das Mikrowellengerät den Betrieb.	Die Gerätetür ist nicht richtig geschlossen.	Schließen Sie die Gerätetür, und versuchen Sie es erneut.
Das Mikrowellengerät verursacht Stromschläge.	Die Stromversorgung oder Steckdose ist nicht ordnungsgemäß geerdet.	Stellen Sie sicher, dass die Stromversorgung und die Steckdose ordnungsgemäß geerdet sind.
<ol style="list-style-type: none"> 1. Es tritt Wasser aus. 2. Durch einen Riss in der Tür tritt Dampf aus. 3. Im Mikrowellengerät bleibt Wasser zurück. 	In einigen Fällen kann je nach den zubereiteten Speisen Wasser oder Dampf aus dem Gerät austreten. Dies ist keine Fehlfunktion des Mikrowellengeräts.	Lassen Sie das Mikrowellengerät abkühlen, und wischen Sie es mit einem trockenen Tuch ab.

Problem	Ursache	Abhilfemaßnahme
Die Helligkeit im Garraum des Mikrowellengeräts schwankt.	Die Helligkeit ändert sich je nach der bei der ausgewählten Funktion abgegebenen Leistung.	Schwankungen bei der Leistungsabgabe im Betrieb weisen nicht auf Störungen hin. Dies ist keine Fehlfunktion des Mikrowellengeräts.
Der Garvorgang ist abgeschlossen, aber der Kühlungsventilator läuft weiter.	Um das Mikrowellengerät abzukühlen, läuft der Lüfter auch nach Abschluss des Garvorgangs etwa 3 Minuten lang weiter.	Dies ist keine Fehlfunktion des Mikrowellengeräts.
Drehteller		
Der Drehteller gerät während der Drehbewegung aus der Führung oder die Drehbewegung wird angehalten.	Der Drehring ist überhaupt nicht oder nicht ordnungsgemäß eingesetzt.	Setzen Sie den Drehring ein und versuchen Sie es erneut.
Der Drehteller schleppt beim Drehen.	Der Drehring ist nicht ordnungsgemäß eingesetzt, es wird eine zu große Menge zubereitet oder der verwendete Behälter ist zu groß und stößt gegen die Innenseiten des Garraums.	Verkleinern Sie die zuzubereitende Menge und verwenden Sie Behälter geeigneter Größe.
Der Drehteller erzeugt beim Drehen klappernde Geräusche.	Am Boden des Mikrowellengeräts haben sich Essensreste angesammelt.	Entfernen Sie die Essensreste vom Boden des Mikrowellengeräts.

Problembhebung und Informationscodes

Problem	Ursache	Abhilfemaßnahme
Grill		
Im Betrieb tritt Rauch aus dem Gerät aus.	Bei erstmaliger Verwendung des Mikrowellengeräts kann an den Heizelementen Rauch entstehen.	Dies ist keine Fehlfunktion, und das Problem sollte nach der 2-3-maliger Verwendung des Mikrowellengeräts nicht mehr auftreten.
	An den Heizelementen haben sich Speisereste angesammelt.	Lassen Sie das Mikrowellengerät abkühlen und entfernen Sie die Speisereste von den Heizelementen.
	Die Speisen befinden sich während der Zubereitung zu dicht am Grill.	Achten Sie während der Zubereitung auf ausreichenden Abstand der Speisen zum Grill.
	Die Speisen wurden nicht richtig vorbereitet und/oder verteilt.	Achten Sie darauf, die Speisen richtig vorzubereiten und zu verteilen.
Mikrowellengerät		
Das Mikrowellengerät erhitzt nicht.	Die Gerätetür ist offen.	Schließen Sie die Gerätetür, und versuchen Sie es erneut.
Beim Vorheizen tritt Rauch aus dem Gerät aus.	Bei erstmaliger Verwendung des Mikrowellengeräts kann an den Heizelementen Rauch entstehen.	Dies ist keine Fehlfunktion, und das Problem sollte nach der 2-3-maliger Verwendung des Mikrowellengeräts nicht mehr auftreten.
	An den Heizelementen haben sich Speisereste angesammelt.	Lassen Sie das Mikrowellengerät abkühlen und entfernen Sie die Speisereste von den Heizelementen.
Vom Mikrowellengerät geht ein Brand- oder Kunststoffgeruch aus.	Es werden Kunststoffbehälter oder Geschirrtteile verwendet, die nicht hitzebeständig sind.	Verwenden Sie für hohe Temperaturen geeignete Glasbehälter.

Problem	Ursache	Abhilfemaßnahme
Aus dem Mikrowellengerät tritt unangenehmer Geruch aus.	Speisereste oder Kunststoffteile sind im Garraum angebrannt oder geschmolzen.	Führen Sie die Dampffunktion aus und wischen Sie anschließend mit einem trockenen Tuch nach. Legen Sie zum schnellen Entfernen der Gerüche eine Scheibe Zitrone in das Mikrowellengerät und starten Sie den Betrieb.
Die Garergebnisse des Mikrowellengeräts sind unzureichend.	Die Tür des Mikrowellengeräts wird im Betrieb häufig geöffnet.	Je öfter die Gerätetür im Betrieb geöffnet wird, desto stärker sinkt die Temperatur im Garraum, sodass sich die Garergebnisse verschlechtern.
	Es wurden nicht die richtigen Einstellungen des Mikrowellengeräts programmiert.	Programmieren Sie die richtigen Einstellungen des Mikrowellengerät und versuchen Sie es erneut.
	Der Grill oder andere Zubehörteile wurden nicht richtig eingesetzt.	Setzen Sie die Zubehörteile richtig ein.
	Das verwendete Geschirr oder seine Größe ist ungeeignet.	Verwenden Sie Geschirr mit flachem Boden.

Problembhebung und Informationscodes

Informationscodes

Informationscode	Ursache	Abhilfemaßnahme
SE	Bedienelemente wurden länger als 10 Sekunden lang gedrückt.	Reinigen Sie die Tasten, und überprüfen Sie, ob sich auf der Oberfläche rund um die Tasten Wasser angesammelt hat. Wenn das Problem erneut auftritt, schalten Sie das Mikrowellengerät 30 Sekunden lang aus und programmieren Sie die Einstellungen neu. Wenn das Problem erneut auftritt, wenden Sie sich an das nächstgelegene SAMSUNG-Kundendienstzentrum.

HINWEIS

Wenn das Problem mit der vorgeschlagenen Lösung nicht behoben werden kann, wenden Sie sich an das nächstgelegene SAMSUNG-Kundendienstzentrum.

Technische Daten

SAMSUNG ist ständig darum bemüht, seine Produkte zu verbessern. Aus diesem Grunde behält sich Samsung Änderungen am Design und an Bedienungsanleitungen vor.

Modell	MG28B303T**
Eingangsspannung und Frequenz	230 V~ bei 50 Hz
Leistungsaufnahme Maximale Leistung Mikrowelle Grill (Heizelement)	2900 W 1400 W 1500 W
Ausgangsleistung	100 W / 900 W - 6 Leistungsstufen (IEC-705)
Betriebsfrequenz	2450 MHz
Abmessungen (B x H x T) Gehäuse (mit Griff) Garraum	517 x 297 x 444 mm 357 x 255 x 357 mm
Fassungsvermögen	28 Liter
Gewicht Netto	ca. 16,0 kg

* Dieses Produkt enthält eine Lichtquelle der Energieeffizienzklasse <G>.

Bitte beachten Sie, dass die Garantie von Samsung keine Inanspruchnahme des Kundendienstes für Erläuterungen zum Gerätebetrieb, die Behebung einer unsachgemäßen Installation oder die Durchführung normaler Reinigungs- oder Wartungsarbeiten am Gerät abdeckt.

FRAGEN ODER HINWEISE?

LAND	RUFEN SIE UNS AN UNTER	ODER BESUCHEN SIE UNS ONLINE UNTER
UK	0333 000 0333	www.samsung.com/uk/support
IRELAND (EIRE)	0818 717100	www.samsung.com/ie/support
GERMANY	06196 77 555 77	www.samsung.com/de/support
FRANCE	01 48 63 00 00	www.samsung.com/fr/support
SPAIN	91 175 00 15	www.samsung.com/es/support
PORTUGAL	210 608 098 Chamada para a rede fixa nacional Dias úteis das 9h às 20h	www.samsung.com/pt/support
LUXEMBURG	261 03 710	www.samsung.com/be_fr/support
NETHERLANDS	088 90 90 100	www.samsung.com/nl/support
BELGIUM	02-201-24-18	www.samsung.com/be/support (Dutch) www.samsung.com/be_fr/support (French)
NORWAY	21629099	www.samsung.com/no/support
DENMARK	707 019 70	www.samsung.com/dk/support
FINLAND	030-6227 515	www.samsung.com/fi/support
SWEDEN	0771-400 300	www.samsung.com/se/support
AUSTRIA	0800 72 67 864 (0800-SAMSUNG)	www.samsung.com/at/support
SWITZERLAND	0800 726 786	www.samsung.com/ch/support (German) www.samsung.com/ch_fr/support (French)
HUNGARY	0680SAMSUNG (0680-726-7864)	www.samsung.com/hu/support
CZECH	800 - SAMSUNG (800-726786)	www.samsung.com/cz/support
SLOVAKIA	0800 - SAMSUNG (0800-726 786)	www.samsung.com/sk/support
CROATIA	072 726 786	www.samsung.com/hr/support

LAND	RUFEN SIE UNS AN UNTER	ODER BESUCHEN SIE UNS ONLINE UNTER
BOSNIA	055 233 999	www.samsung.com/ba/support
North Macedonia	023 207 777	www.samsung.com/mk/support
MONTENEGRO	020 405 888	www.samsung.com/support
SLOVENIA	080 697 267 (brezplačna številka)	www.samsung.com/si/support
SERBIA	011 321 6899	www.samsung.com/rs/support
Kosovo	038 40 30 90	www.samsung.com/support
ALBANIA	045 620 202	www.samsung.com/al/support
BULGARIA	0800 111 31 - Безплатен за всички оператори *3000 - Цена на един градски разговор или според тарифата на мобилният оператор 09:00 до 18:00 - Понеделник до Петък	www.samsung.com/bg/support
ROMANIA	0800872678 - Apel gratuit *8000 - Apel tarifat în rețea Program Call Center Luni - Vineri: 9 AM - 6 PM	www.samsung.com/ro/support
ITALIA	800-SAMSUNG (800.7267864)	www.samsung.com/it/support
CYPRUS	8009 4000 only from landline, toll free	www.samsung.com/gr/support
GREECE	80111-SAMSUNG (80111 726 7864) only from land line (+30) 210 6897691 from mobile and land line	
POLAND	801-172-678* lub +48 22 607-93-33* * (opłata według taryfy operatora)	http://www.samsung.com/pl/support/
LITHUANIA	8-800-77777	www.samsung.com/lt/support
LATVIA	8000-7267	www.samsung.com/lv/support
ESTONIA	800-7267	www.samsung.com/ee/support



DE68-04180J-00