

Alienware AW3423DWF- beeldscherm Gebruikershandleiding

**Beeldschermmodel: AW3423DWF
Wettelijk model: AW3423DWFb**

A L I E N W A R E™ 

Opmerkingen, aandachtspunten en waarschuwingen

-  **OPMERKING:** Een **OPMERKING** geeft belangrijke informatie aan waarmee u de computer beter kunt gebruiken.
-  **PAS OP:** Een **PAS OP** geeft aan dat de hardware kan worden beschadigd of gegevens verloren kunnen gaan als de instructies niet worden opgevolgd.
-  **WAARSCHUWING:** Een **WAARSCHUWING** geeft aan dat gevaar is voor eigendomsbeschadiging, persoonlijk letsel of zelfs de dood.

© 2022 Dell Inc. of dochterondernemingen. Alle rechten voorbehouden. Dell, EMC en andere handelsmerken zijn handelsmerken van Dell Inc. of dochterondernemingen. Andere handelsmerken kunnen handelsmerken zijn van de betreffende eigenaren.

2022 - 10

Rev. A00

Inhoud

Veiligheidsinstructies	6
Over het beeldscherm	8
Inhoud van de verpakking	8
Productkenmerken	10
Onderdelen en besturingselementen	12
Voor kant	12
Achterkant	12
Achterkant en onderkant	14
Beeldscherm specificaties	16
Resolutie specificaties	18
Ondersteunde videomodi	18
Vooraf ingestelde HDMI-weergavemodi	18
Vooraf ingestelde DisplayPort-weergavemodi	19
Elektrische specificaties	20
Fysieke karakteristieken	21
Omgevingskarakteristieken	22
Pintoewijzingen	23
DisplayPort-aansluiting	23
HDMI-aansluiting	24
Universal Serial Bus-interface (USB)	25
Plug-and-Play-mogelijkheden	27
QD-OLED-beeldschermkwaliteit en pixelbeleid	27
Ergonomie	27
Het beeldscherm hanteren en verplaatsen	29
Onderhoudsrichtlijnen	31
Het beeldscherm reinigen	31

Het beeldscherm instellen	33
De standaard monteren	33
De computer aansluiten	38
De DisplayPort-kabel (DP naar DP) aansluiten	38
De USB-C-DisplayPort-kabel aansluiten.....	39
De HDMI-kabel aansluiten (optioneel).....	39
De beeldschermstandaard verwijderen	39
VESA-wandmontage (optioneel)	41
Het beeldscherm bedienen	42
Schakel het beeldscherm in	42
De joystick gebruiken.....	42
Het On-Screen Display-menu (OSD) gebruiken	43
De Menustarter openen	43
Het menusysteem openen.....	45
Consolemodus.....	72
OSD-waarschuwing.....	73
De besturingsknoppen vergrendelen.....	78
De maximale resolutie instellen.....	78
Vereisten om HDR-content weer te geven of af te spelen	79
Kantelen, draaien en verticaal uitschuiven.....	80
Kantelen en draaien.....	80
Verticaal uitschuiven	81
De AlienFX-toepassing gebruiken	82
Vereisten.....	82
AWCC installeren via Windows-update	82
AWCC installeren via de Dell Support-website.....	82
Ga naar het AlienFX-venster.....	83
Een thema maken.....	86
Verlichtingseffecten instellen	87

Instellingen.....	91
AlienVision aanpassen.....	91
Gameconfiguratie.....	93
Problemen oplossen	93
Problemen oplossen	94
Zelftest	94
Algemene problemen	95
Productspecifieke problemen	98
Specifieke problemen met de Universal Serial Bus (USB)	102
Informatie over regelgeving	104
FCC-verklaringen (alleen voor de V.S.) en andere informatie over regelgeving	104
EU-productdatabase voor energielabel en productinformatieblad	104
Contact met Dell.....	104

Veiligheidsinstructies

Gebruik de volgende veiligheidsrichtlijnen om het beeldscherm te beschermen tegen mogelijke beschadiging en om uw persoonlijke veiligheid te waarborgen. Tenzij anders aangegeven, gaat elke procedure in dit document er vanuit dat u de veiligheidsinformatie die bij het beeldscherm is geleverd, hebt gelezen.

 **OPMERKING: Voordat u het beeldscherm gebruikt, leest u de veiligheidsinformatie die bij het beeldscherm zijn geleverd en op het product zijn afgedrukt. Houd de documentatie op een veilige plek voor naslag in de toekomst.**

 **WAARSCHUWING: Het gebruik van besturingselementen, aanpassingen of andere handelingen die niet in deze documentatie worden beschreven, kunnen resulteren in blootstelling aan een schok, elektrische gevaren en/of mechanische gevaren.**

 **WAARSCHUWING: Het mogelijke langetermijneffect van het luisteren op hoog volume via de koptelefoon (op een beeldscherm dat dit ondersteunt) kan resulteren in gehoorsbeschadiging.**

- Plaats het beeldscherm op een stabiel oppervlak en ga er voorzichtig mee om. Het scherm is kwetsbaar en kan worden beschadigd als het valt of met een scherp voorwerp wordt geraakt.
- Zorg dat het beeldscherm geschikt is voor het stroomnet op uw locatie.
- Zorg dat het beeldscherm is geplaatst in een ruimte met kamertemperatuur. Overmatige lage of hoge temperaturen kunnen een negatief effect hebben op de vloeibare kristallen van het beeldscherm.
- Sluit het netsnoer van het beeldscherm aan op een stopcontact dat in de buurt en toegankelijk is. Zie [De computer aansluiten](#).
- U mag het beeldscherm niet op een nat oppervlak of in de buurt van water plaatsen of gebruiken.
- Stel het beeldscherm niet bloot aan ernstige trillingen of hevige stoten. Plaats het beeldscherm bijvoorbeeld niet in de kofferbak van een auto.
- Trek de stekker van het beeldscherm uit het stopcontact als het langere tijd niet wordt gebruikt.
- Verwijder de afdekking van het beeldscherm niet en raak de binnenkant van het beeldscherm niet aan om een elektrische schok te vermijden.
- Lees deze instructies zorgvuldig door. Bewaar dit document voor naslag in de toekomst. Volg alle waarschuwingen en instructies op die op het product zijn afgebeeld.

- Bepaalde beeldschermen kunnen met een VESA-beugel worden bevestigd, deze wordt apart verkocht. Zorg dat u de juiste VESA-specificaties gebruikt die worden vermeld in het wandmontagegedeelte van de *Gebruikershandleiding*.



Voor meer informatie over veiligheidsinstructies, zie het document *Informatie over veiligheid, milieu en regelgeving* (SERI) dat bij het beeldscherm is geleverd.





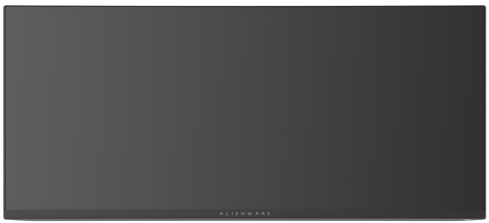

Over het beeldscherm

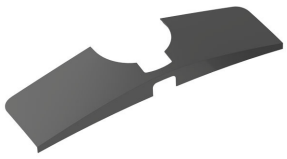
Inhoud van de verpakking

De volgende tabel geeft een lijst weer met alle componenten die bij het beeldscherm zijn geleverd. Als een onderdeel ontbreekt, neem dan contact op met Dell. Voor meer informatie zie [Contact met Dell](#).

 **OPMERKING: Sommige onderdelen zijn mogelijk optioneel en worden mogelijk niet geleverd bij uw beeldscherm. Sommige functies zijn mogelijk in bepaalde landen niet beschikbaar.**

Afbeelding van onderdeel	Beschrijving van onderdeel
	Scherm
	Standaard met hoogteverstelling
	Basis van standaard
	I/O-afdekking

	<p>Netsnoer (verschilt per land)</p>
	<p>DisplayPort naar DisplayPort 1.4-kabel (1,80 meter)</p>
	<p>USB 3.2 Gen 1 (5 Gbps) upstreamkabel (activeert de USB-poorten van het beeldscherm, 1,80 meter)</p>
	<p>USB Type-C naar DisplayPort 1.4-kabel (1 meter)</p>
	<p>Microvezeldoek</p>
	<ul style="list-style-type: none"> ▪ Snelstartgids ▪ IJkrapport van de fabriek ▪ Informatie over veiligheid, milieu en regelgeving ▪ Sticker van Alienware

Productkenmerken

De **Alienware AW3423DWF** heeft een Quantum Dot-Organic Light Emitting Diode (QD-OLED) scherm dat gebruik maakt van Oxide TFT als actief element. De kenmerken van het beeldscherm zijn onder andere:

- Zichtbaar gebied van 86,82 cm (34,18 in.) (diagonaal gemeten). Resolutie: Maximaal 3440 x 1440 via DisplayPort en HDMI, met ondersteuning voor volledig scherm en lagere resoluties, met ondersteuning voor een hoge vernieuwingsfrequentie van 165 Hz.
- AMD FreeSync Premium Pro Technology en VESA AdaptiveSync Display-certificering beperken grafische vervormingen zoals screen tearing en schokkerig beeld voor vloeiendere games.
- Kleurengamma van 149% sRGB en DCI-P3 99,3%.
- Aanpassingsmogelijkheden voor kantelen, ronddraaien en hoogte aanpassen.
- Verwijderbare standaard en Video Electronics Standards Association (VESA) 100 mm-bevestigingsopeningen voor flexibele bevestigingsoplossingen.
- Digitale verbindingsopties met twee DisplayPort- en één HDMI-poort.
- Het beeldscherm is uitgerust met:
 - Eén SuperSpeed USB 5 Gbps (USB 3.2 Gen 1) Type-B-upstreampoort
 - Eén SuperSpeed USB 5 Gbps (USB 3.2 Gen 1) Type-A-downstreamoplaadpoort
 - Drie SuperSpeed USB 5 Gbps (USB 3.2 Gen 1) Type-A-downstreampoorten
- Plug-and-play-mogelijkheden als dit door de computer wordt ondersteund.
- On-Screen Display (OSD)-aanpassingen voor eenvoudige instelling en optimalisatie van het scherm.
- Ondersteunt de selectiemodi Picture by Picture (PBP), Picture in Picture (PIP) en Console Mode (Consolemodus).
- AW3423DWF biedt een aantal vooraf ingestelde modi die de gebruiker naar eigen inzicht kan gebruiken, waaronder:
 - Maker
 - Eerste-persoon schieter (FPS)
 - Online gevechtsarena voor meerdere spelers/Realtime strategie (MOBA/RTS)

- Rollenspel (RPG)
- Racen (SPORTS)
- Drie aanpasbare gamemodi

Daarnaast zijn er een aantal verbeterde gamefuncties, zoals Timer, Frame Rate (Beeldsnelheid) en Display Alignment (Schermitlijning) zodat de prestaties worden geoptimaliseerd en de gamer in games maximaal voordeel heeft.

- Sleuf voor veiligheidsslot.
- Energieverbruik $\leq 0,5$ W in stand-bymodus.
- VESA DisplayHDR 400 True Black.
- Optimaal kijkcomfort met een knipperloos scherm en ComfortView Plus-functie.
- Het beeldscherm gebruikt een paneel dat weinig blauw licht uitstraalt en voldoet aan TÜV Rheinland (hardwareoplossing) als de fabrieksinstellingen of standaardmodus wordt gebruikt. Deze ingebouwde oplossing voor weinig blauw licht beperkt de gevaarlijke uitstraling van blauw licht door de parameters van het beeldscherm aan te passen, zonder dat dit ten koste gaat van levensechte kleuren.

 **WAARSCHUWING: De mogelijke langetermijneffecten van blauw licht dat door het beeldscherm wordt uitgestraald, kan de ogen beschadigen en kan resulteren in vermoeide ogen en digitale oogklachten. De functie ComfortView Plus is ontworpen om het blauwe licht dat door het beeldscherm wordt uitgestraald te beperken voor optimaal kijkcomfort.**

Onderdelen en besturingselementen

Voorkant

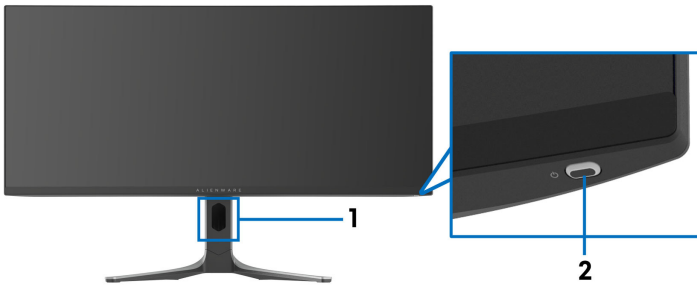

Label	Beschrijving	Gebruik
1	Kabelbeheersleuf (aan de voorkant van de standaard)	Voor het netjes ordenen van kabels.
2	Aan/uitknop (met ledindicator)	Schakelt het beeldscherm in of uit. Brandt blauw om aan te geven dat het beeldscherm is ingeschakeld en normaal functioneert. Knippert wit om aan te geven dat de stand-bymodus van het beeldscherm is ingeschakeld.

Achterkant

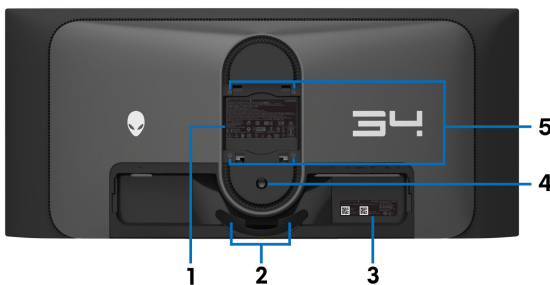

Achterkant zonder beeldschermstandaard





Achterkant met beeldschermstandaard

Label	Beschrijving	Gebruik
1	Regelgevingslabel	Toont een lijst met regelgeving waaraan wordt voldaan.
2	Kabelbeheerklemmen (2)	Voor het netjes ordenen van kabels.
3	Streepjescode, serienummer en Service Tag-label	Zie dit label als u contact moet opnemen met Dell voor technische ondersteuning. Het Service Tag is een unieke identificatiecode van letters en cijfers waarmee Dell-servicepersoneel de hardwarecomponenten in het beeldscherm kunnen herkennen en garantiegegevens kunnen opvragen.
4	Ontgrendelingsknop van standaard	Voor het loskoppelen van de standaard van het beeldscherm.
5	VESA-bevestigingsopeningen (100 mm x 100 mm - achter VESA-afdekking)	Bevestig beeldscherm aan een muur met een VESA-compatibel wandmontagepakket (100 mm x 100 mm).
6	Kabelbeheersleuf (aan de achterkant van de standaard)	Voor het ordenen van kabels door ze in deze sleuf te steken.
7	I/O-afdekking	Beschermt de I/O-poorten.

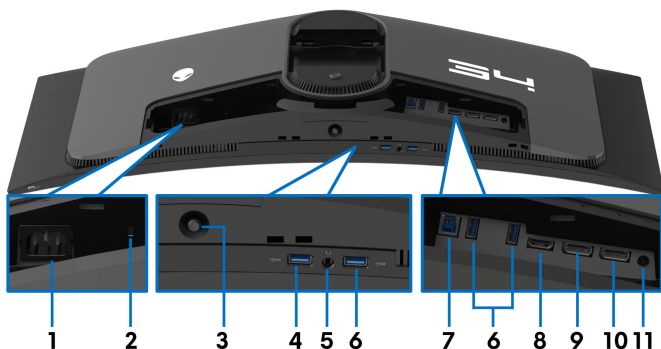
Achterkant en onderkant



Achterkant en onderkant zonder beeldschermstandaard

Label	Beschrijving	Gebruik
1	Stroomaansluiting	Aansluiting voor een netsnoer (inbegrepen bij het beeldscherm).
2	Sleuf voor veiligheidsslot (gebaseerd op Kensington Security Slot)	Voor het bevestigen van een veiligheidsslot aan het beeldscherm (veiligheidsslot niet inbegrepen).
3	Joystick	Gebruik dit om door het OSD-menu te navigeren. Voor meer informatie zie Het beeldscherm bedienen .
4	SuperSpeed USB 5 Gbps (USB 3.2 Gen 1) Type-A-downstreampoort met oplaadfunctie	Aansluiting voor het opladen van een USB-apparaat.  OPMERKING: Als u deze poort wilt gebruiken, moet u de USB-kabel (inbegrepen bij het beeldscherm) aansluiten op de USB-upstreampoort van het beeldscherm en op de computer.  OPMERKING: Om signaalstoring te vermijden wanneer een draadloos USB-apparaat op een USB-downstreampoort is aangesloten, wordt niet aangeraden om een ander USB-apparaat op de naburige poort aan te sluiten.

Label	Beschrijving	Gebruik
5	Koptelefoonpoort	Aansluiting voor de koptelefoon of luidsprekers. ⚠ WAARSCHUWING: Het mogelijke langetermijneffect van het luisteren op hoog volume via de koptelefoon kan resulteren in gehoorschade.
6	SuperSpeed USB 5 Gbps (USB 3.2 Gen 1) Type-A-downstreampoort (3)	Sluit een USB 3.2 Gen 1 (5 Gbps)-apparaat aan. ✎ OPMERKING: Als u deze poorten wilt gebruiken, moet u de USB-kabel (inbegrepen bij het beeldscherm) aansluiten op de USB-upstreampoort van het beeldscherm en op de computer. ✎ OPMERKING: Om signaalstoring te vermijden wanneer een draadloos USB-apparaat op een USB-downstreampoort is aangesloten, wordt niet aangeraden om een ander USB-apparaat op de naburige poort aan te sluiten.
7	SuperSpeed USB 5 Gbps (USB 3.2 Gen 1) Type-B-upstreampoort	Verbind de USB-kabel (inbegrepen bij het beeldscherm) met deze poort en de computer zodat de USB-poorten op het beeldscherm functioneren.
8	HDMI-poort	Sluit de computer aan met de HDMI-kabel (apart verkrijgbaar).
9	DisplayPort (DP1)	Sluit de computer aan met een van de volgende kabels die zijn inbegrepen bij het beeldscherm: • DisplayPort-DisplayPort-kabel • USB-C-DisplayPort-kabel
10	DisplayPort (DP2)	
11	Lijn-uitpoort	Sluit de luidsprekers aan. ✎ OPMERKING: Deze poort ondersteunt geen koptelefoon.

Beeldschermspecificaties

Beschrijving	Waarde
Schermtipe	Kleur actieve matrix
Paneeltechnologie	QD OLED
Beeldverhouding	21:9
Zichtbaar beeld	
Diagonaal:	868,21 mm (34,18 in.)
Breedte (actief gebied)	800,10 mm (31,50 in.)
Hoogte (actief gebied)	337,10 mm (13,27 in.)
Totaal gebied	269713,71 mm ² (418,01 in. ²)
Pixelruimte	0,23 mm x 0,23 mm
Pixels per inch (PPI)	110
Weergavehoek:	
Verticaal	178° (typisch)
Horizontaal	178° (typisch)
Luminantie-uitvoer	250 cd/m ² (typisch) 1000 cd/m ² (HDR piek)
Contrastverhouding	1 miljoen: 1 bij (SDR) en (HDR)
Schermscoating	Antireflectie
Verlichting	OLED
Responstijd	0,1 ms grijs-naar-grijs
Kromming	1800R (typisch)
Kleurdiepte	1,07 miljard kleuren (10 bit)
Kleurengamma	149% sRGB en DCI-P3 99,3%
Geïntegreerde apparaten	<ul style="list-style-type: none"> ▪ SuperSpeed USB 5 Gbps (USB 3.2 Gen 1)-hub (met één USB 3.2 Gen 1 (5 Gbps)-upstreampoort) ▪ 4 x SuperSpeed USB 5 Gbps (USB 3.2 Gen 1) downstreampoort (inclusief één poort met ondersteuning voor opladen)

Beschrijving	Waarde
Verbindingsmogelijkheden	<ul style="list-style-type: none"> ▪ 2 x DisplayPort-poort versie 1.4 HDCP 2.2 (achter) ▪ 1 x HDMI-poort versie 2.0 met HDCP 2.2 (achter) ▪ 1 x USB 3.2 Gen 1 (5 Gbps)-upstreampoort (achter) ▪ 4 x USB 3.2 Gen 1 (5 Gbps)-downstreampoort (onder: 2; achter: 2) ▪ 1 x koptelefoon poort (onder) ▪ 1 x audio lijn-uitpoort (achter)
Randbreedte (rand van beeldscherm tot actief gebied)	
Boven	6,45 mm
Links/rechts	10,99 mm/10,99 mm
Onder	20,60 mm
Verstelmogelijkheden	
Standaard met verstelbare hoogte	0 mm tot 110 mm
Kantelen	-5° tot 21°
Ronddraaien	-20° tot 20°
Schuine zijde aanpassen	-5° tot 5°
 OPMERKING: Monteer of gebruik dit beeldscherm niet in de staande (verticale) stand of in omgekeerde (180°) liggende stand omdat dit het beeldscherm kan beschadigen.	
Beveiliging	Sleuf voor veiligheidsslot (kabelslot wordt apart verkocht)
Compatibel met Dell Display Manager	Eenvoudig schikken en andere belangrijke functies
Alienware Command Center (AWCC)	Ja

Resolutiespecificaties

Beschrijving	Waarde
Horizontaal scanbereik	<ul style="list-style-type: none">▪ DisplayPort 1.4: 27 kHz tot 285 kHz (automatisch)▪ HDMI 2.0: 27 kHz tot 151 kHz (automatisch)
Verticaal scanbereik	<ul style="list-style-type: none">▪ DisplayPort 1.4: 48 Hz tot 165 Hz (automatisch)▪ HDMI 2.0: 48 Hz tot 120 Hz (automatisch)
Maximale vooringestelde resolutie	<ul style="list-style-type: none">▪ DisplayPort: 3440 x 1440 op 165 Hz▪ HDMI: 3440 x 1440 op 100 Hz

Ondersteunde videomodi

Beschrijving	Waarde
Videoweergavemogelijkheden (DisplayPort)	480p, 576p, 720p, 1080p, QHD
Videoweergavemogelijkheden (HDMI)	480p, 576p, 720p, 1080i, 1080p, QHD

Vooraf ingestelde HDMI-weergavemodi

Weergavemodus	Horizontale frequentie (kHz)	Verticale frequentie (Hz)	Pixelklok (MHz)	Sync-polariteit (horizontaal/verticaal)
VESA, 640 x 480	31,47	59,94	25,18	-/-
VESA, 640 x 480	37,50	75	31,50	-/-
720 x 400	31,47	70,08	28,32	-/+
VESA, 800 x 600	37,88	60,32	40	+/+
VESA, 800 x 600	46,88	75	49,50	+/+
VESA, 1024 x 768	48,36	60	65	-/-
VESA, 1024 x 768	60,02	75,03	78,75	+/+
VESA, 1152 x 864	67,50	75	108	+/+
VESA, 1280 x 1024	63,98	60,02	108	+/+
VESA, 1280 x 1024	79,98	75,03	135	+/+

VESA, 1600 x 900	60	60	108	+/+
VESA, 1920 x 1080	67,50	60	148,50	+/+
1920 x 1080	135	120	297	+/+
2560 x 1440	183	120	497,75	+/-
3440 x 1440	88,82	59,97	319,75	+/-
3440 x 1440	150,97	99,98	538,37	+/-

Vooraf ingestelde DisplayPort-weergavemodi

Weergavemodus	Horizontale frequentie (kHz)	Verticale frequentie (Hz)	Pixelklok (MHz)	Sync-polariteit (horizontaal/verticaal)
VESA, 640 x 480	31,47	59,94	25,18	-/-
VESA, 640 x 480	37,50	75	31,50	-/-
720 x 400	31,47	70,08	28,32	-/+
VESA, 800 x 600	37,88	60,32	40	+/+
VESA, 800 x 600	46,88	75	49,50	+/+
VESA, 1024 x 768	48,36	60	65	-/-
VESA, 1024 x 768	60,02	75,03	78,75	+/+
VESA, 1152 x 864	67,50	75	108	+/+
VESA, 1280 x 1024	63,98	60,02	108	+/+
VESA, 1280 x 1024	79,98	75,03	135	+/+
VESA, 1600 x 900	60	60	108	+/+
VESA, 1920 x 1080	67,50	60	148,50	+/+
1920 x 1080	135	120	297	+/+
1920 x 1080	162,25	143,84	337,49	+/-
2560 x 1440	88,79	59,95	241,50	+/-
2560 x 1440	183	120	497,75	+/-
2560 x 1440	222,15	143,97	604,25	+/-
3440 x 1440	88,82	59,97	319,75	+/-
3440 x 1440	150,97	99,98	538,37	+/-
3440 x 1440	283,13	164,90	1019,27	+/-

 **OPMERKING: Dit beeldscherm ondersteunt AMD FreeSync Premium Pro Technology.**

Elektrische specificaties

Beschrijving	Waarde
Video-ingangssignalen	HDMI 2.0/DisplayPort 1.4, 600 mV voor elke differentiaallijn, 100 Ω -ingangsimpedantie per differentiaalpaar
Wisselstroom-ingangsvoltage/frequentie/sterkte	100 VAC naar 240 VAC/50 Hz of 60 Hz \pm 3 Hz/3 A (typisch)
Inschakelstroom	<ul style="list-style-type: none">▪ 120 V: 40 A (maximaal) op 0°C (koude start)▪ 240 V: 80 A (maximaal) op 0°C (koude start)
Energieverbruik	<ul style="list-style-type: none">▪ 0,3 W (Uit-modus)¹▪ 0,5 W (Stand-bymodus)¹▪ 34,0 W (Aan-modus)¹▪ 200 W (Max.)²▪ 39,2 W (P^{on})³▪ 123,0 kWh (TEC)³

¹ Zoals is gedefinieerd in EU 2019/2021 en EU 2019/2013.

² Maximale helderheid- en contrast-instelling met maximale stroombelasting op alle USB-poorten.

³ P^{on}: Energieverbruik indien ingeschakeld, gemeten volgens de testmethode van Energy Star.

TEC: Totaal energieverbruik in kWh, gemeten volgens de testmethode van Energy Star.

Dit document dient slechts ter informatie en geeft prestaties in een laboratoriumomgeving weer. Uw product kan anders presteren, afhankelijk van de software, componenten en randapparatuur die u hebt besteld en er bestaat geen verplichting om deze informatie bij te werken.

Dienovereenkomstig moet de klant niet vertrouwen op deze gegevens voor het maken van beslissingen aangaande elektrische toleranties of andere zaken. Er wordt geen uitdrukkelijke of impliciete garantie verleend met betrekking tot de nauwkeurigheid of volledigheid.

Fysieke karakteristieken

Beschrijving	Waarde
Signaalkabeltype	<ul style="list-style-type: none"> ▪ Digitaal: HDMI, 19 pins (kabel niet inbegrepen) ▪ Digitaal: DisplayPort, 20 pins ▪ Digitaal: USB-C (24 pins) naar DisplayPort (20 pins) ▪ Universal Serial Bus: USB, 9 pins
<p> OPMERKING: Dell-beeldschermen zijn ontworpen om optimaal te functioneren met de videokabels die bij het beeldscherm zijn geleverd. Omdat Dell niet de controle heeft over verschillende kabels die op de markt worden aangeboden, over het materiaaltype, de stekker en het fabricageproces van deze kabels, biedt Dell geen garantie voor de videoprestaties van kabels die niet zijn meegeleverd bij het Dell-beeldscherm.</p>	
Afmetingen (met standaard):	
Hoogte (uitgetrokken)	525,57 mm (20,69 in.)
Hoogte (ingedrukt)	415,57 mm (16,36 in.)
Breedte	815,25 mm (32,10 in.)
Diepte	305,71 mm (12,04 in.)
Afmetingen (zonder standaard):	
Hoogte	364,15 mm (14,34 in.)
Breedte	815,25 mm (32,10 in.)
Diepte	127,11 mm (5 in.)
Afmetingen van standaard:	
Hoogte (uitgetrokken)	411,81 mm (16,21 in.)
Hoogte (ingedrukt)	382,13 mm (15,04 in.)
Breedte	430,72 mm (16,96 in.)
Diepte	305,71 mm (12,04 in.)
Gewicht:	
Gewicht met verpakking	14,57 kg (32,12 lb)
Gewicht met bevestigde standaard en kabels	9,65 kg (21,27 lb)

Beschrijving	Waarde
Gewicht zonder bevestigde standaard (voor wandmontage of VESA-montage - zonder kabels)	6,27 kg (13,82 lb)
Gewicht van bevestigde standaard	3,02 kg (6,66 lb)

Omgevingskarakteristieken

Beschrijving	Waarde
Voldoet aan de normen	
<ul style="list-style-type: none"> ▪ Voldoet aan RoHS ▪ Arseenvrij glas en kwikvrij paneel 	
Temperatuur:	
In gebruik	0°C tot 40°C (32°F tot 104°F)
Niet in gebruik	<ul style="list-style-type: none"> ▪ Opslag: -20°C tot 60°C (-4°F tot 140°F) ▪ Transport: -20°C tot 60°C (-4°F tot 140°F)
Vochtigheidsgraad:	
In gebruik	10% tot 80% (geen condensvorming)
Niet in gebruik	<ul style="list-style-type: none"> ▪ Opslag: 10% tot 90% (geen condensvorming) ▪ Transport: 10% tot 90% (geen condensvorming)
Hoogte:	
In gebruik	5000 m (16404 voet) (maximaal)
Niet in gebruik	12192 m (40000 voet) (maximaal)
Warmtedissipatie	
<ul style="list-style-type: none"> ▪ 684 BTU/uur (maximaal) ▪ 116,28 BTU/uur (typisch) 	

Pintoewijzingen

DisplayPort-aansluiting

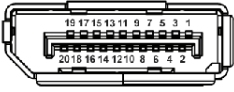

Pinnummer	Zijde met 20-pins van de verbonden signaalkabel
1	ML3 (n)
2	GND
3	ML3 (p)
4	ML2 (n)
5	GND
6	ML2 (p)
7	ML1 (n)
8	GND
9	ML1 (p)
10	ML0 (n)
11	GND
12	ML0 (p)
13	GND
14	GND
15	AUX (p)
16	GND
17	AUX (n)
18	Hotplugdetectie
19	Re-PWR
20	+3,3 V DP_PWR

HDMI-aansluiting

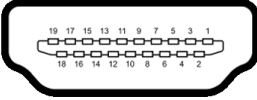

Pinnummer	Zijde met 19-pins van de verbonden signaalkabel
1	TMDS DATA 2+
2	TMDS DATA 2 SHIELD
3	TMDS DATA 2-
4	TMDS DATA 1+
5	TMDS DATA 1 SHIELD
6	TMDS DATA 1-
7	TMDS DATA 0+
8	TMDS DATA 0 SHIELD
9	TMDS DATA 0-
10	TMDS CLOCK+
11	TMDS CLOCK SHIELD
12	TMDS CLOCK-
13	CEC
14	Gereserveerd (niet verbonden op apparaat)
15	DDC CLOCK (SCL)
16	DDC DATA (SDA)
17	DDC/CEC Ground
18	+5 V POWER
19	HOTPLUGDETECTIE

Universal Serial Bus-interface (USB)

In dit onderdeel leest u informatie over de USB-poorten die beschikbaar zijn op het beeldscherm.

OPMERKING: Dit beeldscherm is compatibel met SuperSpeed USB 5 Gbps (USB 3.2 Gen 1).

Overdrachtsnelheid	Datasnelheid	Energieverbruik*
Supersnel	5 Gbps	4,50 W (maximaal elke poort)
Hoge snelheid	480 Mbps	4,50 W (maximaal elke poort)
Volledige snelheid	12 Mbps	4,50 W (maximaal elke poort)

*Maximaal 2 A op de USB-downstreampoort (met -batterijpictogram) voor apparaten die voldoen aan de batterij opladen-versie of voor normale USB-apparaten.

USB 3.2 Gen 1 (5 Gbps)-upstreamaansluiting

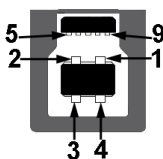

Pinnummer	Zijde met 9-pins van de aansluiting
1	VCC
2	D-
3	D+
4	GND
5	SSTX-
6	SSTX+
7	GND
8	SSRX-
9	SSRX+

USB 3.2 Gen 1 (5 Gbps)-downstreamaansluiting



Pinnummer	Zijde met 9-pins van de aansluiting
1	VCC
2	D-
3	D+
4	GND
5	SSRX-
6	SSRX+
7	GND
8	SSTX-
9	SSTX+

USB-poorten

Poort	Locatie
1 x upstream	achter
2 x downstream	achter
2 x downstream	onder

Oplaadpoort - de poort met het -pictogram; ondersteunt snel opladen met maximaal 2 A als het apparaat compatibel is met BC1.2.

-  **OPMERKING: SuperSpeed USB 5 Gbps (USB 3.2 Gen 1)-functionaliteit vereist een computer met mogelijkheden voor SuperSpeed USB 5 Gbps (USB 3.2 Gen 1).**
-  **OPMERKING: De USB-poorten van het beeldscherm functioneren alleen wanneer het beeldscherm is ingeschakeld of als de Stand-bymodus is geactiveerd. Als u het beeldscherm uitschakelt en weer inschakelt, kan het enkele seconden duren voordat de aangesloten apparaten weer normaal functioneren.**

Plug-and-Play-mogelijkheden

U kunt het beeldscherm aansluiten met elke Plug-and-Play-computer. Het beeldscherm verstrekt automatisch de Extended Display Identification Data (EDID) aan de computer via Display Data Channel-protocollen (DDC) zodat de computer dit zelf kan configureren en de beeldscherminstellingen kan optimaliseren. De meeste beeldscherminstallaties verlopen automatisch. Indien gewenst kunt u verschillende instellingen selecteren. Zie [Het beeldscherm bedienen](#) voor meer informatie over het wijzigen van de beeldscherminstellingen.

QD-OLED-beeldschermkwaliteit en pixelbeleid

Tijdens het fabricageproces van het QD-OLED-beeldscherm, is het niet ongebruikelijk dat een of meer pixels gefixeerd raken in een onwijzigbare toestand. Deze pixels die lastig zichtbaar zijn, beïnvloeden de beeldkwaliteit of het gebruik van het beeldscherm niet. Voor meer informatie over de Dell-richtlijnen voor beeldschermpixels zie www.dell.com/pixelguidelines.

Ergonomie

△ **PAS OP: Onjuist of langdurig gebruik van een toetsenbord kan resulteren in letsel.**

△ **PAS OP: Het langdurig kijken naar het beeldscherm kan resulteren in oogvermoeidheid.**

Voor meer comfort en efficiëntie let u op de volgende richtlijnen als u een computerwerkplek instelt en gebruikt:

- Plaats de computer dusdanig dat het beeldscherm en het toetsenbord direct voor u staan als u werkt. Er zijn speciale plankjes beschikbaar om het toetsenbord in de juiste positie te plaatsen.
- Om het risico van oogvermoeidheid en pijn in nek, armen, rug of schouders door het langdurig gebruik van het toetsenbord te beperken, raden we de volgende maatregelen aan:
 1. Stel de afstand van het scherm tot uw ogen in op 50 - 70 cm (20 - 28 inch).
 2. Knipper regelmatig met uw ogen om deze te bevochtigen of maak uw ogen net als u het beeldscherm lang hebt gebruikt.
 3. Neem elke twee uur een pauze van 20 minuten.
 4. Draai tijdens pauzes uw hoofd minstens 20 seconden weg van het beeldscherm en kijk naar een voorwerp in de verte dat zo'n 20 voet verwijderd is.

5. Doe tijdens pauzes rekoefeningen om spanning in nek, armen, rug en schouders te verlichten.
- Zorg dat het beeldscherm op ooghoogte of iets lager is wanneer u voor het scherm zit.
 - Pas de kantelhoek, het contrast en de helderheid van het beeldscherm aan.
 - Pas het omgevingslicht aan (met de lampen in het plafond, bureaulampen, gordijnen of jaloezieën van ramen in de buurt) om reflecties en spiegelingen op het beeldscherm te beperken.
 - Gebruik een stoel die uw onderrug ondersteunt.
 - Houd uw onderarmen horizontaal met uw polsen in een neutrale, comfortabele positie terwijl u een toetsenbord of muis gebruikt.
 - Zorg voor voldoende ruimte om uw handen te rusten als u een toetsenbord of muis gebruikt.
 - Laat uw bovenarmen natuurlijk aan weerszijden van uw lichaam hangen.
 - Zorg dat uw voeten plat op de vloer staan.
 - Zorg terwijl u zit dat het gewicht van uw benen op uw voeten rust en niet op het voorste gedeelte van de stoel. Indien nodig past u de hoogte van de stoel aan of u gebruikt een voetensteun, om een goede houding aan te nemen.
 - Varieer uw werkactiviteiten. Probeer uw werk dusdanig in te delen dat u niet gedurende langere tijd zittend moet werken. Probeer regelmatig even op te staan en rond te lopen.
 - Houd de ruimte onder uw bureau schoon en vrij van obstakels zoals kabels en netsnoeren, zodat u altijd prettig kunt zitten en nergens over kunt struikelen.

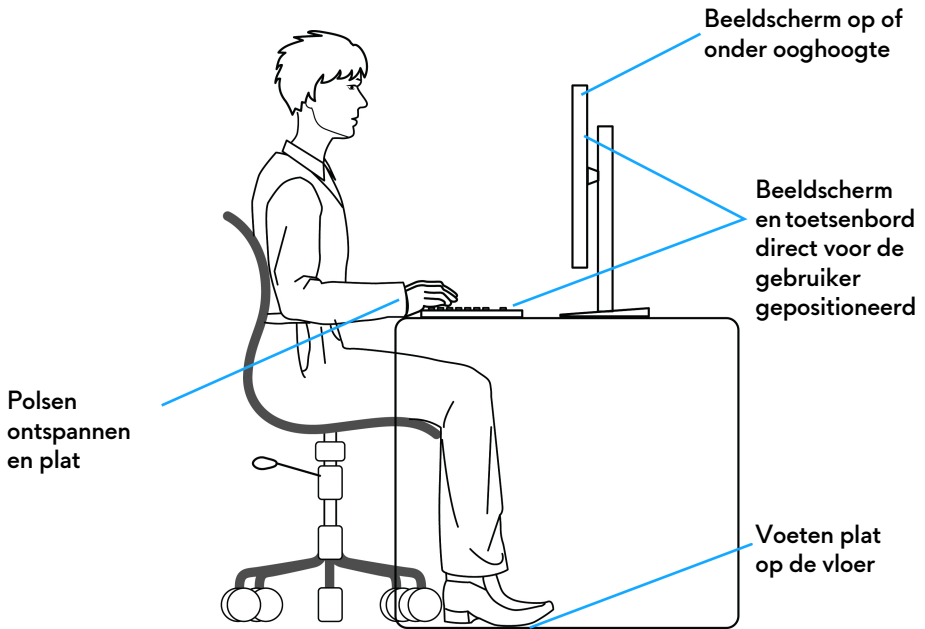

Het beeldscherm hanteren en verplaatsen

Volg deze richtlijnen zodat het beeldscherm veilig wordt gehanteerd wanneer het wordt opgetild of verplaatst:

- Schakel de computer en het beeldscherm uit voordat u het beeldscherm optilt of verplaatst.
- Trek alle met het beeldscherm verbonden kabels los.
- Plaats het beeldscherm in de oorspronkelijke doos met het oorspronkelijke verpakkingsmateriaal.
- Houd de onderrand en de zijkant van het beeldscherm stevig vast zonder bovenmatige druk uit te oefenen wanneer u het beeldscherm optilt of verplaatst.

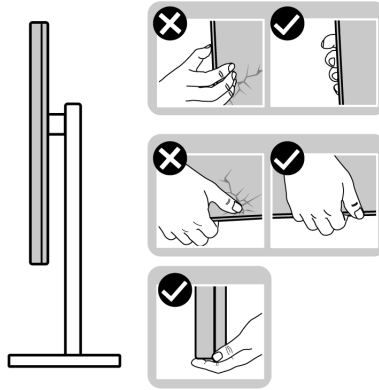

- Wanneer u het beeldscherm optilt of verplaatst, zorg dan dat het scherm van uw weg is gericht en dat u niet op het schermgebied drukt om krassen of beschadiging te voorkomen.

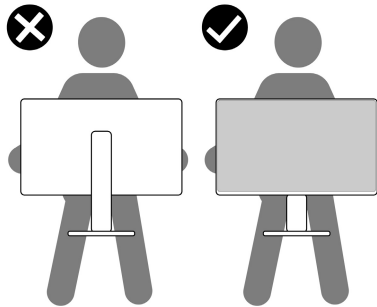

- Wanneer u het beeldscherm vervoert, zorg dan dat het beeldscherm niet wordt blootgesteld aan schokken of trillingen.
- Wanneer u het beeldscherm optilt of verplaatst, zorg dan dat het beeldscherm niet ondersteboven wordt gedraaid wanneer u de basis van de standaard of de standaard met hoogteverstelling vasthoudt. Hierdoor kan het beeldscherm beschadigen of persoonlijk letsel veroorzaken.

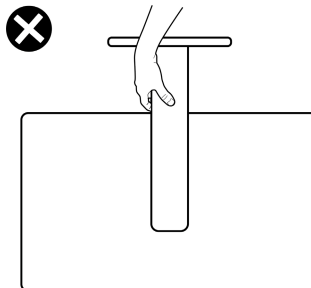

Onderhoudsrichtlijnen

Het beeldscherm reinigen

- ⚠ **WAARSCHUWING:** Het onjuist reinigen van het beeldscherm kan resulteren in beschadiging van het scherm of de behuizing van het Dell-beeldscherm.
- ⚠ **PAS OP:** Lees en volg de **Veiligheidsinstructies** voordat u het beeldscherm schoonmaakt.
- ⚠ **WAARSCHUWING:** Voordat u het beeldscherm schoonmaakt, **trekt u het netsnoer van het beeldscherm uit het stopcontact.**

Het is het beste om de instructies uit onderstaande lijst te volgen wanneer u het beeldscherm uitpakt, schoonmaakt of gebruikt:

- Reinig het Dell-beeldscherm met een schoon doekje dat licht is bevochtigd met water. Indien mogelijk gebruikt u een speciaal reinigingsdoekje voor beeldschermen of een oplossing die geschikt is voor beeldschermen van Dell.
- Veeg met een droge doek voorzichtig en in één richting over het oppervlak om vlekken en stof te verwijderen.

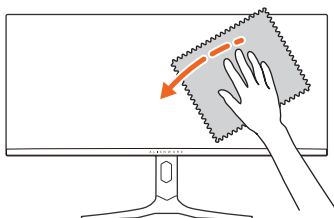

- ⚠ **PAS OP:** Gebruik geen schoonmaakmiddelen of andere reinigingsmiddelen die benzeen, verdunner, ammonia bevatten, gebruik geen schuurmiddel en ook geen geperste lucht.
- ⚠ **PAS OP:** Het gebruik van chemische reinigingsmiddelen kan het uiterlijk van het beeldscherm aantasten, zoals vervagende kleur, melkachtige laag op het beeldscherm, vervorming, onregelmatige donkere tinten of het schilferen van het schermgebied.

Reinigingsmiddel	
Wel gebruiken 	<ul style="list-style-type: none">• Gefilterd of gedestilleerd water• Neutraal of alkalisch reinigingsmiddel (zoals afwasmiddel) met water• Reinigingsmiddel voor lcd-/ledscherm (zonder aceton)

Niet gebruiken 	<ul style="list-style-type: none">▪ Toluëen/aceton/oplosmiddel▪ Algemene reinigingsmiddelen voor glas▪ Huishoudelijke reinigingsmiddelen▪ Bijtende reinigingsmiddelen▪ Reinigingsmiddelen met waterstofperoxide
--	---

 **WAARSCHUWING: Spuit geen reinigingsmiddel of water direct op het oppervlak van het beeldscherm. Hierdoor kan vloeistof zich ophopen aan de onderzijde van het schermpaneel waardoor de elektronica gaat roesten wat resulteert in onherstelbare schade. Gebruik in plaats daarvan een zachte doek die is bevochtigd met een reinigingsmiddel of water om het beeldscherm te reinigen.**

 **OPMERKING: Beschadiging van het beeldscherm door onjuiste reiniging of het gebruik van benzeen, oplosmiddelen, ammonia, schuurmiddelen, alcohol, samegeperste lucht of schoonmaakmiddelen kan resulteren in zogenaamde Customer Induced Damage (CID, beschadiging veroorzaakt door de klant). CID valt niet onder de standaardgarantie van Dell.**

- Als u een wit poeder opmerkt als u het beeldscherm uit de verpakking haalt, veeg dit dan op met een doekje.
- Ga voorzichtig om met het beeldscherm. Krassen en witte schuurplekken zijn eerder zichtbaar op donkere beeldschermen dan op lichtere.
- Voor de beste beeldkwaliteit op het beeldscherm gebruikt u een dynamisch veranderende schermbeveiliging en schakelt u het beeldscherm uit als het niet wordt gebruikt.

Het beeldscherm instellen

De standaard monteren

- ✎ **OPMERKING:** De standaard wordt in de fabriek niet gemonteerd wanneer deze wordt getransporteerd.
- ✎ **OPMERKING:** De volgende instructies gelden alleen voor de standaard die bij het beeldscherm is geleverd. Als u een standaard aansluit die u elders hebt gekocht, volgt u de installatie-instructies van de betreffende standaard.
- △ **PAS OP:** De volgende stappen zijn belangrijk om het gebogen scherm te beschermen. Zorg dat u instructies opvolgt om de installatie te voltooien.
 1. Haal de standaard met hoogteverstelling, basis van de standaard en I/O-afdekking uit de verpakkingsschaal.

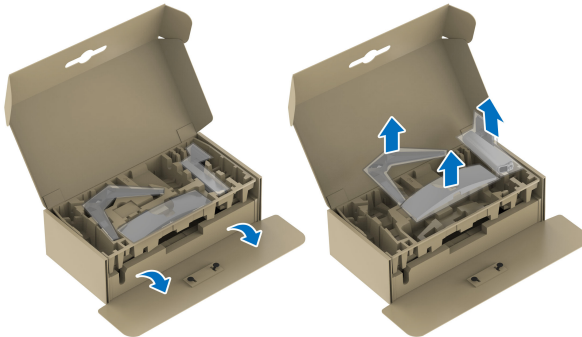

- ✎ **OPMERKING:** De afbeeldingen dienen uitsluitend ter illustratie. Het uiterlijk van de verpakkingsschaal kan afwijken.
- 2. Richt en plaats de standaard met hoogteverstelling op de basis van de standaard.
- 3. Open de draaiknop aan de onderkant van de basis van de standaard en draai deze rechtsonder om de standaard eenheid te fixeren.

4. Klap de draaiknop dicht.



5. Open de beschermingslaag van het beeldscherm om de VESA-sleuf aan de achterkant van het beeldscherm te bereiken.



6. Steek de uitsteeksels van de standaard met hoogteverstelling voorzichtig in de sleuven aan de achterkant van het beeldscherm en laat de standaard eenheid zakken totdat deze op z'n plek vastklikt.

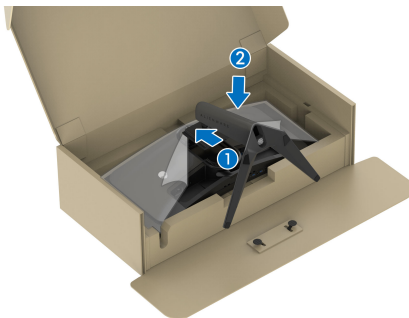

7. Houd de standaard met hoogtevinstelling vast en til het beeldscherm voorzichtig op. Plaats het vervolgens op een plat oppervlak.



△ **PAS OP: Houd de standaard met hoogtevinstelling stevig vast wanneer u het beeldscherm optilt om beschadiging te voorkomen.**

8. Til de beschermingslaag van het beeldscherm.

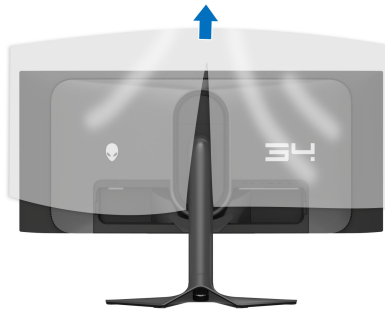

9. Sluit het netsnoer aan op het beeldscherm.
10. Leid het netsnoer door de kabelbeheersleuf op de standaard en door de kabelbeheerklemmen aan de achterkant van het beeldscherm.

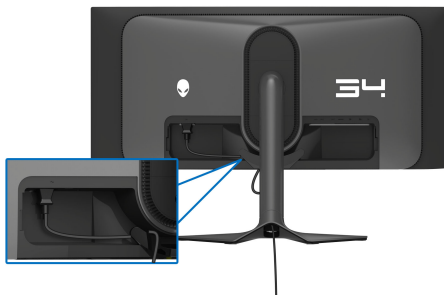

11. Sluit de benodigde kabels aan op het beeldscherm, zoals een DisplayPort-DisplayPort-kabel, USB-C-DisplayPort-kabel, HDMI-kabel, USB 3.2 Gen 1 (5 Gbps)-upstream- en downstreamkabels, en ga zo maar door.

OPMERKING: De HDMI-kabel en de USB 3.2 Gen 1-downstreamkabels (5 Gbps) zijn niet inbegrepen bij het beeldscherm, deze worden apart verkocht.

OPMERKING: Dell-beeldschermen zijn ontworpen om optimaal te functioneren met de door Dell geleverde kabels in de verpakking. Dell staat niet garant voor de videokwaliteit en prestaties als kabels worden gebruikt die niet afkomstig zijn van Dell.

12. Leid de vereiste kabels door de kabelbeheersleuf van de standaard.



OPMERKING: Leid elke kabel netjes zodat de kabels zijn geordend voordat de I/O-afdekking wordt geplaatst.

PAS OP: Steek het netsnoer pas in een stopcontact en schakel het beeldscherm pas in wanneer dit wordt opgedragen.

OPMERKING: Als u het beeldscherm met het Kensington-slot aan een tafel wilt bevestigen, sluit u tijdens deze stap de Kensington-slotkabel aan op de **Sleuf voor veiligheidsslot**. Voor meer informatie over het gebruik van een Kensington-slot (apart verkrijgbaar), zie de documentatie die bij het slot wordt geleverd. De volgende afbeelding dient uitsluitend ter illustratie. Het uiterlijk van het slot kan afwijken.

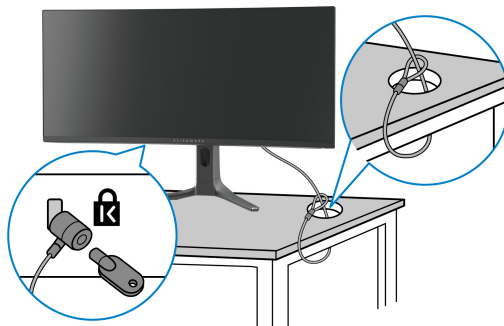

13. Schuif de uitsteeksels van de I/O-afdekking in de sleuven van de afdekking aan de achterkant totdat deze op z'n plek vastklikt.

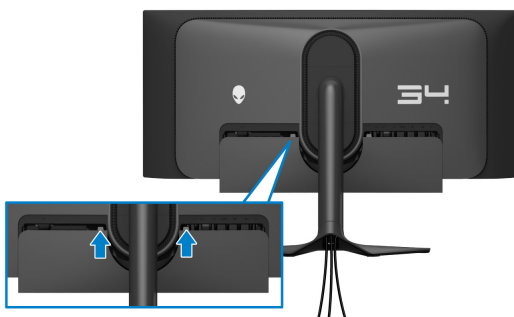

- OPMERKING:** Zorg dat alle kabels door de I/O-afdekking en kabelbeheersleuf van de standaard met hoogteverstelling worden geleid.

De computer aansluiten

⚠ WAARSCHUWING: Voordat u een van de procedures uit dit onderdeel begint, volgt u de [Veiligheidsinstructies](#).

🔪 OPMERKING: Verbind niet alle kabels tegelijkertijd met de computer.

🔪 OPMERKING: De afbeeldingen dienen uitsluitend ter illustratie. Het uiterlijk van de computer kan afwijken.

Verbind het beeldscherm met de computer:

1. Sluit het andere uiteinde van de kabels DisplayPort-DisplayPort/USB-C-DisplayPort/HDMI-kabel aan op de computer.
2. Sluit het andere uiteinde van de USB 3.2 Gen 1-upstreamkabel aan op een passende USB 3.2 Gen 1-poort van de computer.
3. Sluit de USB-randapparatuur aan op de SuperSpeed USB 5 Gbps (USB 3.2 Gen 1)-downstreampoorten aan de onderkant van het beeldscherm.
4. Steek de netsnoeren van de computer en het beeldscherm in een stopcontact.
5. Zet het beeldscherm en de computer aan.

Als op het beeldscherm beeld verschijnt, is de installatie voltooid. Als geen beeld verschijnt, zie dan [Algemene problemen](#).

De DisplayPort-kabel (DP naar DP) aansluiten



De USB-C-DisplayPort-kabel aansluiten

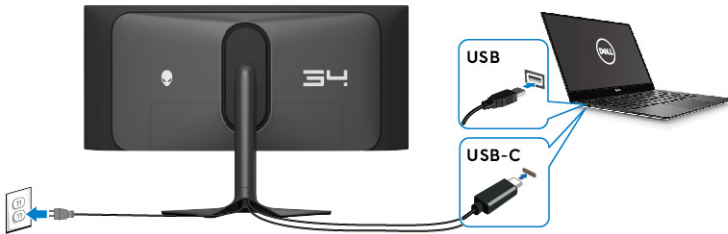

De HDMI-kabel aansluiten (optioneel)



De beeldschermstandaard verwijderen

-  **OPMERKING:** Om te voorkomen dat tijdens het verwijderen van de standaard het scherm wordt bekrast, plaatst u het beeldscherm op een zacht oppervlak en gaat u er voorzichtig mee om.
-  **OPMERKING:** De volgende instructies gelden alleen voor het verwijderen van de standaard die bij het beeldscherm is geleverd. Als u een standaard verwijdert die u elders hebt gekocht, volgt u de installatie-instructies van de betreffende standaard.

De standaard verwijderen:

1. Schakel het beeldscherm uit.
2. Trek alle kabels los die met de computer zijn verbonden.
3. Plaats het beeldscherm op een zachte doek of kussen.

4. Schuif de I/O-afdekking weg en verwijder deze voorzichtig van het beeldscherm.



5. Koppel alle kabels los van het beeldscherm en schuif ze uit de kabelbeheersleuf van de standaard met hoogtevinstelling.



6. Houd de ontgrendelingsknop van de standaard aan de achterkant van het beeldscherm ingedrukt.

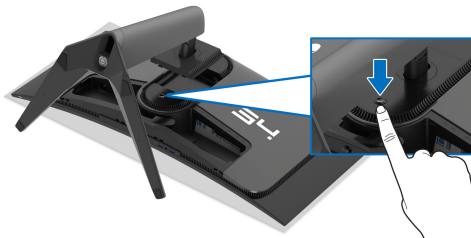

7. Til de gemonteerde standaard op en weg van het beeldscherm.



VESA-wandmontage (optioneel)

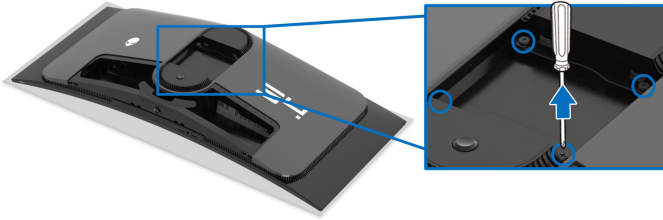

(Schroefafmeting: M4 x 10 mm)

Zie de instructies van het VESA-compatibele wandmontagepakket.

1. Plaats het beeldscherm op een zachte doek of kussen op een stabiel plat oppervlak.
2. De beeldschermstandaard verwijderen. (Zie [De beeldschermstandaard verwijderen](#).)
3. Gebruik een kruiskopschroevendraaier om de vier schroeven los te maken die de plastic afdekking bevestigen.
4. Bevestig de montagebeugel van het wandmontagepakket op het beeldscherm.
5. Bevestig het beeldscherm aan de wand. Voor meer informatie zie de documentatie die bij het wandmontagepakket is geleverd.

OPMERKING: Uitsluitend voor gebruik met UL-gecertificeerde wandmontagebeugels met een minimumgewicht- of draagcapaciteit van 25,08 kg.

Het beeldscherm bedienen

Schakel het beeldscherm in

Druk op de aan/uitknop van het beeldscherm om het in te schakelen.

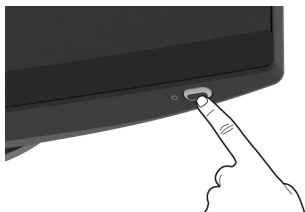



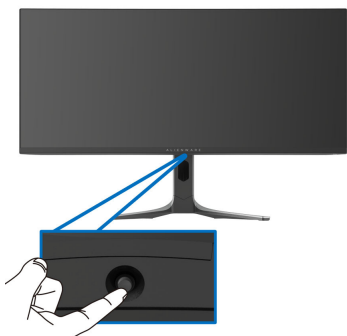

De joystick gebruiken

Gebruik de joystick aan de onderkant van het beeldscherm om instellingen in de On-Screen Display (OSD) aan te passen.



1. Druk op de joystick om de Menustarter te openen.
2. Duw de joystick naar voren/achteren/links/rechts om tussen opties te schakelen.
3. Druk nogmaals op de joystick om de instellingen te bevestigen en af te sluiten.

Joystick	Beschrijving
	<ul style="list-style-type: none">▪ Wanneer de OSD is ingeschakeld, drukt u op de joystick om de selectie te bevestigen of de instellingen op te slaan.▪ Wanneer de OSD is uitgeschakeld, drukt u op de joystick de Menustarter te openen. Zie De Menustarter openen.

Joystick	Beschrijving
	<ul style="list-style-type: none"> Voor navigatie in vier richtingen (naar links, rechts, voren en achteren). Schakelt tussen de menu-items. Verhoogt of verlaagt de parameters van een geselecteerd menu-item.
	Selecteert en opent het submenu.
	Keert terug naar het bovenste niveau van menu of sluit het huidige menu.
	Wanneer het OSD-menu is uitgeschakeld, is standaard ingesteld dat wanneer u de joystick naar u toe beweegt, u door de voorinstellingen van AlienVision Toggle List (AlienVision-schakellijst) en Off (Uit) bladert.

Het On-Screen Display-menu (OSD) gebruiken

De Menustarter openen

Wanneer u de joystick beweegt of indrukt, verschijnt de Menustarter onderaan in het midden van het beeld, zodat u het OSD-menu en snelkoppelingen voor functies kunt gebruiken.

Beweeg de joystick om een functie te selecteren.

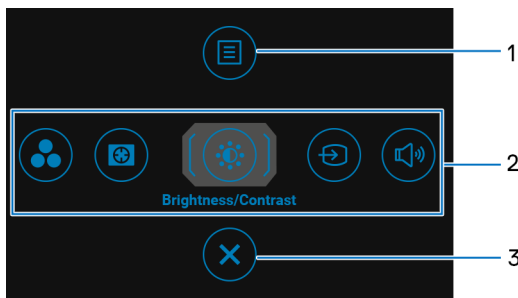

In onderstaande tabel worden de functies van de Menustarter beschreven:

Label	Pictogram	Beschrijving
1	 Menu	Open het hoofdmenu van de OSD, zie Het menusysteem openen .

Label	Pictogram	Beschrijving
2	 <p>Snelkoppelingen voor functies</p>	<p>Wanneer u de joystick naar links of rechts duwt om tussen de functies van de snelkoppelingen te schakelen, wordt het geselecteerde item gemarkeerd en naar de middenpositie geschakeld. Druk op de joystick om het betreffende submenu te openen. Nadat u de instellingen hebt aangepast door de joystick te bewegen, drukt u op de joystick om de wijziging op te slaan voordat u afsluit.</p> <ul style="list-style-type: none"> ▪ Preset Modes (Voorinstellingen): kies een gewenste kleurmodus uit de lijst met voorinstellingen. ▪ Dark Stabilizer (Donkerstabilisatie): voor toegang tot de aanpassingsknop Dark Stabilizer (Donkerstabilisatie). ▪ AlienVision: kies een gewenste weergavemodus voor games of schakel AlienVision uit. ▪ Brightness/Contrast (Helderheid/Contrast): open de schuifknoppen voor het aanpassen van helderheid en contrast. ▪ Input Source (Ingangsbron): kies een ingangsbron uit de lijst met videosignalen die met het beeldscherm zijn verbonden. <p> OPMERKING: U kunt de gewenste sneltoetsen instellen. Voor meer informatie zie Personalize (Personaliseren).</p>
3	 <p>Afsluiten</p>	<p>Sluit de Menustarter.</p>

Wanneer u de joystick beweegt of indrukt, verschijnt de OSD-statusbalk bovenaan in beeld met de huidige instellingen en enkele OSD-functies.

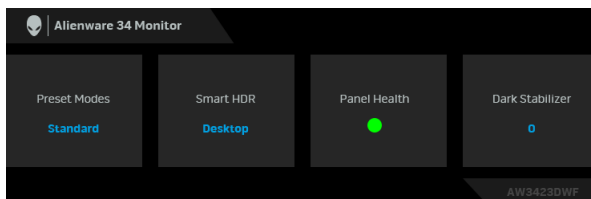

Normaal gesproken geeft **Panel Health (Paneelgezondheid)** een groene punt weer. Wanneer een gele punt wordt weergegeven, wordt aangeraden dat **Pixel Refresh (Pixel verversen)** wordt uitgevoerd; wanneer een rode punt wordt weergegeven, betekent dit dat het beeldscherm 20 uur is gebruikt zonder dat **Pixel Refresh (Pixel verversen)** is uitgevoerd of 1500 uur zonder dat **Panel Refresh (Paneel verversen)** is uitgevoerd. Voor meer informatie zie **OLED Panel Maintenance (Onderhoud van het OLED-paneel)**.

Het menusysteem openen

Nadat u de instellingen hebt veranderd, drukt u op de joystick om de wijzigingen om te slaan voordat u verder gaat naar een ander menu of sluit u het OSD-menu.

 **OPMERKING: Om het huidige menu-item te sluiten en terug te keren naar het vorige menu, duwt u de joystick naar links.**

Pictogram	Menu en submenu	Beschrijving
	Game (Spel)	Gebruik dit menu om de visuele gameplaybeleving aan te passen.

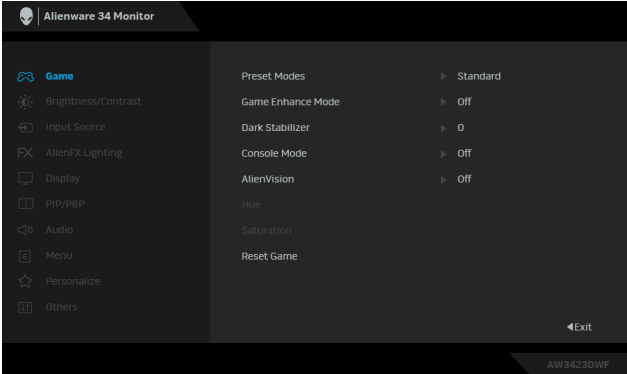

Pictogram	Menu en submenu	Beschrijving
-----------	-----------------	--------------





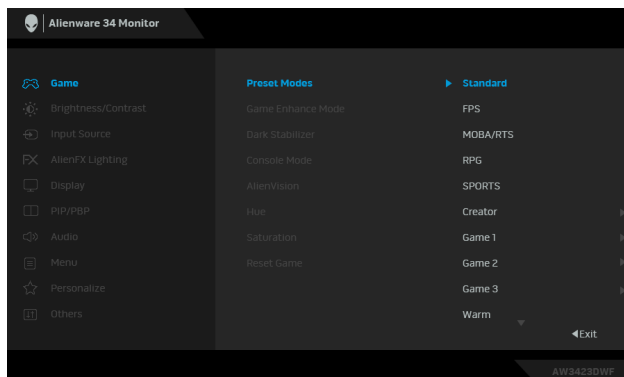

Preset Modes (Voorinstellingen)

Hiermee kunt u een vooraf ingestelde modus kiezen of zelf kleurmodi maken.



- **Standard (Standaard):** Laadt de standaard kleurinstellingen van het beeldscherm. Dit is de standaard vooraf ingestelde modus.
- **FPS:** laadt de ideale kleurinstellingen voor First-Person Shooter-games (FPS).
- **MOBA/RTS:** laadt de ideale kleurinstellingen voor Multiplayer Online Battle Arena (MOBA) en Real-Time Strategy (RTS) games.
- **RPG:** laadt kleurinstellingen die ideaal zijn voor Role-Playing Games (RPG).
- **SPORTS:** laadt ideale kleurinstellingen voor sportgames.
- **Creator (Maker):** hiermee kunt u **Color Space (Kleurruimte)** instellen op **sRGB** of **DCI-P3** en het niveau van **Gamma** aanpassen (tussen 1,8 en 2,6). Deze modus is alleen beschikbaar voor de SDR-modus en wordt uitgeschakeld als HDR is ingeschakeld.

Pictogram	Menu en submenu	Beschrijving
	Preset Modes (Voorinstellingen)	<ul style="list-style-type: none"> <li data-bbox="415 196 1034 416">▪ Game 1 (Spel 1)/Game 2 (Spel 2)/Game 3 (Spel 3): hiermee kunt u de instellingen van Response Time (Responstijd), Gain (Versterking), Offset (Verschuiving), Hue (Tint), Saturation (Verzadiging) en Dark Stabilizer (Donkerstabilisatie) instellen voor al uw gamebehoeften. <li data-bbox="415 427 1034 515">▪ Warm: stelt de kleuren in op een lagere kleurtemperatuur. Het scherm lijkt warmer met een rode/gele tint. <li data-bbox="415 531 1034 619">▪ Cool (Koel): stelt de kleuren in op een hogere kleurtemperatuur. Het scherm lijkt koeler met een blauwe tint. <li data-bbox="415 635 1034 823">▪ Custom Color (Aangepaste kleur): hiermee kunt u de kleurinstellingen handmatig aanpassen. Gebruik de joystick voor Gain (Versterking), Offset (Verschuiving), Hue (Tint) en Saturation (Verzadiging) om zelf vooraf ingesteld kleurmodi te maken. <p data-bbox="415 842 1034 930"> OPMERKING: De functie wordt uitgeschakeld wanneer Console Mode (Consolemodus) is ingeschakeld.</p> <p data-bbox="415 954 1034 1050"> OPMERKING: De functie wordt uitgeschakeld wanneer Smart HDR wordt geactiveerd en HDR-content wordt weergegeven.</p>

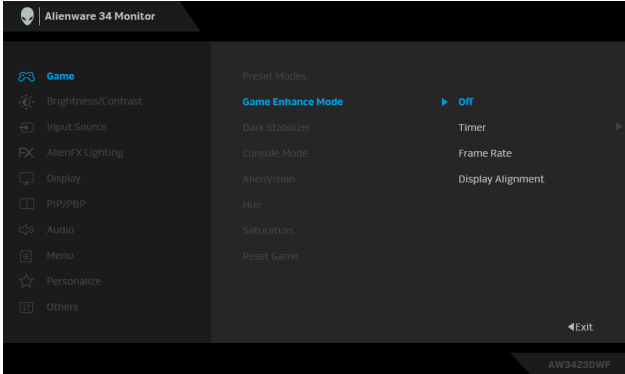
Pictogram	Menu en submenu	Beschrijving
	Game Enhance Mode (Modus Gameverbeteringen)	Dit onderdeel bevat drie beschikbare onderdelen om de gamebeleving te verbeteren.
		
<ul style="list-style-type: none"> ▪ Off (Uit): om de functies van Game Enhance Mode (Modus Gameverbeteringen) uit te schakelen. ▪ Timer: hiermee kunt u de timer linksboven in de hoek van het scherm in- of uitschakelen. De timer laat de tijd zien die sinds het begin van de game is verstreken. Selecteer een optie uit de tijdsintervallijst om de resterende tijd te zien. ▪ Frame Rate (Beeldsnelheid): hiermee kunt u het actuele aantal frames per seconde zien tijdens het spelen van games. Hoe hoger het getal, hoe soepeler de beweging lijkt. ▪ Display Alignment (Schermuitlijning): hiermee kunt u videobeelden op meerdere beeldschermen perfect uitlijnen. Druk nogmaals op de joystick om de modus Display Alignment (Schermuitlijning) te sluiten. 		

Pictogram**Menu en submenu****Beschrijving**

**Dark Stabilizer (Donkerstabilisatie)**

De functie verbetert de zichtbaarheid in games met veel donkere beelden. Hoe hoger de waarde (tussen 0 en 3), hoe beter het beeld in donkere gebieden van het beeld.

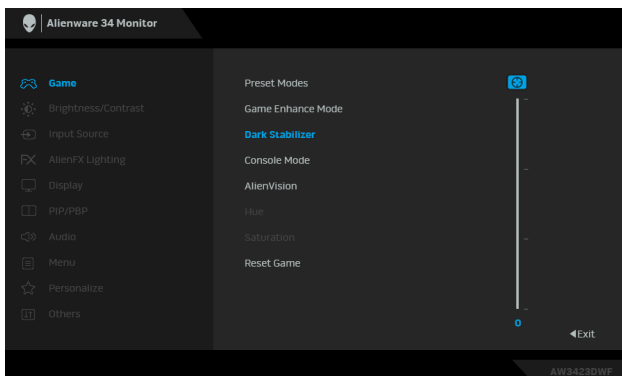

 **OPMERKING:** De functie wordt uitgeschakeld wanneer Smart HDR of PIP/PBP wordt geactiveerd.

Console Mode (Consolemodus)

Stelt **Console Mode (Consolemodus)** in op **On (Aan)/Off (Uit)**, **Color (Kleur)**, **Gamma**, of **Source Tone Map (Tinttoewijzing door ingang)**. Het activeren van deze functie biedt de beste gamebeleving voor het spelen van consolegames. Voor meer informatie zie [Consolemodus](#).

- **On (Aan)/Off (Uit):** Selecteer om de functies van **Console Mode (Consolemodus)** uit te schakelen.
 - **Color (Kleur):** RGB standaard 100, en deze modus kan RGB aanpassen van 0 tot 100.
 - **Gamma:** **Gamma** is standaard 2,2 in het midden. Selecteer deze functie om **Gamma** handmatig aan te passen op een waarde tussen 1,8 en 2,6.
 - **Source Tone Map (Tinttoewijzing door ingang):** Selecteer dit zodat de tint van HDR-content wordt toegewezen door het bronapparaat.
-

Pictogram	Menu en submenu	Beschrijving
-----------	-----------------	--------------



Console Mode (Consolemodus)





OPMERKING: Vooraf ingestelde modi zijn niet beschikbaar wanneer Consolemodus is ingeschakeld.

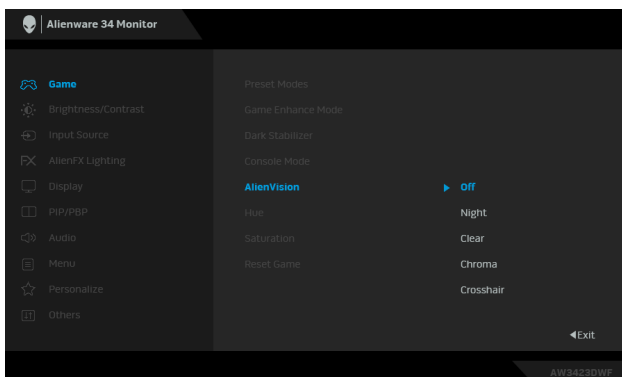

AlienVision

AlienVision biedt enkele weergavemodi voor games. Blader door de opties om voorbeelden te zien. De standaardinstelling is **Off (Uit)**.



- **Night (Nacht):** identificeert objecten duidelijk in donkere gamescènes.
- **Clear (Helder):** wist visuele storingen om de helderheid van scènes die overdag spelen, te verbeteren.
- **Chroma:** past dynamische heatmaps toe op diverse scènes om gameobjecten af te bakenen van de achtergrond.
- **Crosshair (Richtkruis):** helpt bij het richten en voorspellend richten met markeringen. Laat tijdens de game het richtkruis zien, waardoor tijdens het heetst van de strijd beter kan worden gericht.

Pictogram	Menu en submenu	Beschrijving
	Hue (Tint)	<p>De functie kan de kleur van het videobeeld naar groen of paars verschuiven. Dit wordt gebruikt om de gewenste huidtint aan te passen. Gebruik de joystick om het tintniveau in te stellen op een waarde tussen 0 en 100.</p> <p>Hogere niveaus intensiveren de groene tinten van het videobeeld en lagere niveaus intensiveren paarse tinten van het videobeeld.</p> <p> OPMERKING: Deze functie is alleen beschikbaar wanneer u de voorinstelling FPS, MOBA/RTS, SPORTS of RPG kiest.</p>
	Saturation (Verzadiging)	<p>Deze functie kan de kleurverzadiging van het videobeeld aanpassen. Gebruik de joystick om het niveau van de verzadiging in te stellen op een waarde tussen 0 en 100.</p> <p>Hogere niveaus intensiveren de kleurdichtheid van het videobeeld en lagere niveaus intensiveren vlakken de kleuren van het videobeeld af.</p> <p> OPMERKING: Deze functie is alleen beschikbaar wanneer u de voorinstelling FPS, MOBA/RTS, SPORTS of RPG kiest.</p>
	Reset Game (Game resetten)	<p>Herstelt de standaardwaarden van alle instellingen in het menu Game (Spel).</p>

Pictogram	Menu en submenu	Beschrijving
	Brightness/Contrast (Helderheid/Contrast)	Activeert Brightness/Contrast (Helderheid/Contrast) -aanpassing.
		
Brightness (Helderheid)	Brightness (Helderheid) past de sterkte van de verlichting aan.	
Beweeg de joystick om de helderheid aan te passen (min. 0/max. 100).		
OPMERKING: Handmatige aanpassing van Brightness (Helderheid) wordt uitgeschakeld wanneer Smart HDR wordt geactiveerd en HDR-content wordt weergegeven.		
Contrast	Pas eerst Brightness (Helderheid) aan en vervolgens Contrast , maar alleen als verdere aanpassing nodig is. Beweeg de joystick om het contrast aan te passen (min. 0/max. 100).	
De functie Contrast past de mate van het verschil tussen donkere en lichte gebieden op het beeldscherm aan.		

**Picto-
gram**

**Menu en
submenu**

Beschrijving



**Input Source
(Ingangsbron)**

Gebruik dit menu om te kiezen uit verschillende videosignalen die met het beeldscherm zijn verbonden.

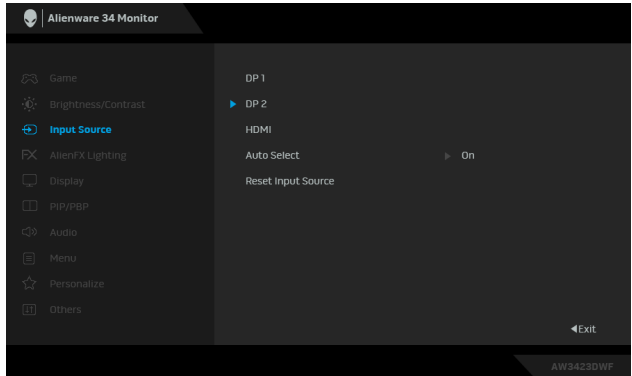

DP 1

Selecteer de ingang **DP 1** of **DP 2** wanneer u de DisplayPort-aansluiting (DP) gebruikt. Druk op de joystick om de selectie te bevestigen.

DP 2

HDMI

Selecteer de ingang **HDMI** wanneer u de HDMI-aansluiting gebruikt. Druk op de joystick om de selectie te bevestigen.

**Auto Select
(Automatisch
selecteren)**

Zoekt automatisch beschikbare ingangsbronnen. Druk op de joystick om de selectie te bevestigen.

**Reset Input
Source
(Ingangsbron
resetten)**

Herstelt de standaardwaarden van alle instellingen in het menu **Input Source (Ingangsbron)**.

Pictogram	Menu en submenu	Beschrijving
FX	AlienFX Lighting (AlienFX-verlichting)	Past de instellingen van de ledverlichting aan voor het Alienware-logo, het plaatje van het getal en de aan/uitknop.

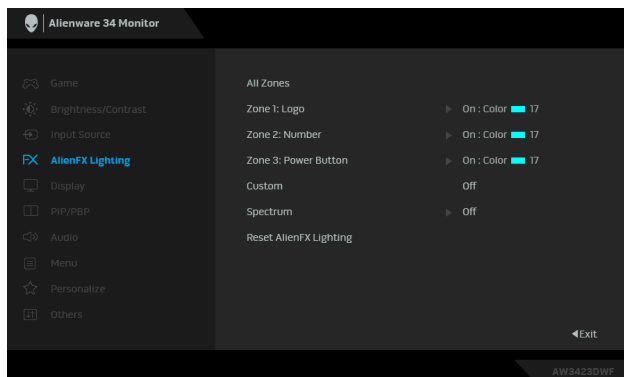

Voordat u aanpassingen aanbrengt, selecteert u in de submenu's een of meer van deze 3 zones. De volgende illustratie geeft de lichtzones aan.



**Picto-
gram**

**Menu en
submenu**

Beschrijving

FX

All Zones (Alle zones)

Zone 1: Logo

**Zone 2:
Number (Zone 2: Nummer)**

Zone 3: Power Button (Zone 3: Aan/uitknop)

Geef een kleur voor de ledverlichting van de geselecteerde aan door **On (Aan)** te kiezen en beweeg de joystick om de optie **Custom Color (Aangepaste kleur)** te selecteren. Druk vervolgens op de joystick om het submenu ervan te openen.

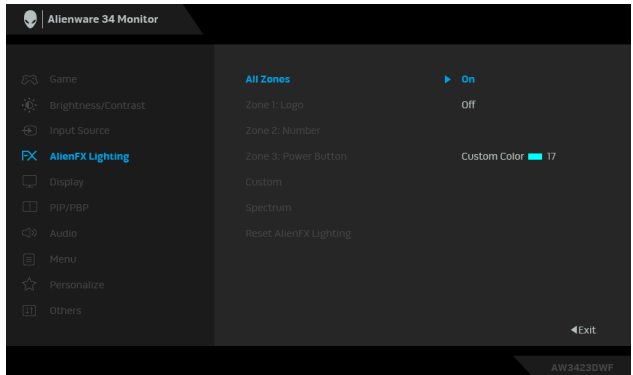

Beweeg vervolgens de joystick om een keuze maken uit de lijst met twintig beschikbare kleuren.

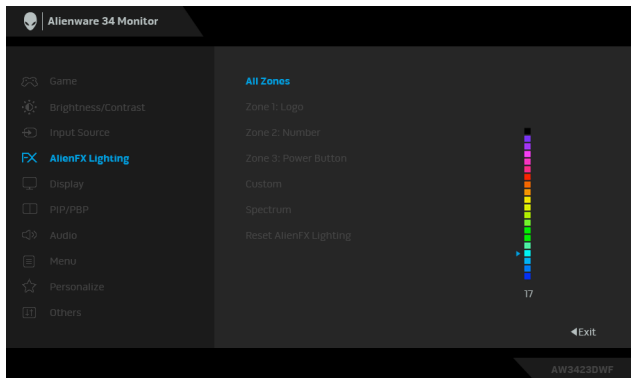

Pictogram	Menu en submenu	Beschrijving
-----------	-----------------	--------------



In de volgende tabel vindt u het kleurnummer en de RGB-code voor de twintig ledkleuren.

Nr.	R	G	B
1	0	0	0
2	38	0	180
3	51	0	198
4	195	0	195
5	186	16	123
6	194	0	65
7	185	0	0
8	166	51	0
9	185	96	0
10	195	140	0
11	130	219	0
12	62	223	0
13	40	223	0
14	0	195	0
15	0	205	25
16	0	205	45
17	10	230	180
18	0	101	247
19	0	25	247
20	0	0	255

Als u het licht voor **All Zones (Alle zones)/Zone 1/Zone 2** wilt uitschakelen, kies dan **Off (Uit)**.

Voor **Zone 3** kunt u aangeven om het licht uit te schakelen wanneer het beeldscherm is ingeschakeld of op stand-by staat.

 **OPMERKING: Deze functies zijn beschikbaar wanneer Spectrum is uitgeschakeld.**

Pictogram	Menu en submenu	Beschrijving
FX	Custom (Aangepast)	Dit is een alleen-lezen menu. Wanneer u de ledverlichting aanpast met Custom Color (Aangepaste kleur) of Spectrum , is de status van dit menu Off (Uit) . Wanneer u de ledverlichting aanpast via de AlienFX-toepassing, is de status On (Aan) .
	Spectrum	De standaardinstelling is Off (Uit) . Wanneer u On (Aan) kiest, gloeien de AlienFX-lampjes van de 3 zones en veranderen de kleuren in de volgorde van het kleurspectrum: rood, oranje, geel, groen, blauw, indigo en violet.

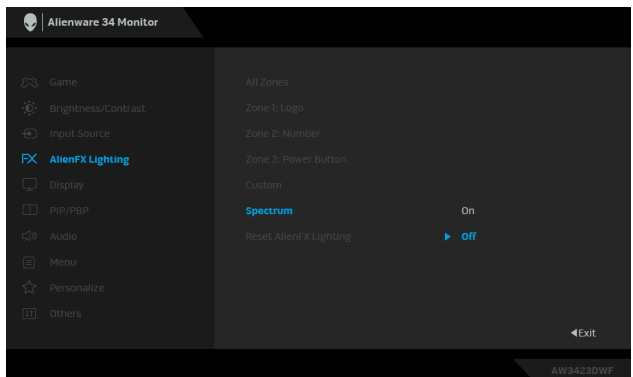

Reset AlienFX Lighting (AlienFX-verlichting resetten)	Herstelt de standaardwaarden van alle instellingen in het menu AlienFX Lighting (AlienFX-verlichting) .
--	--

Pictogram	Menu en submenu	Beschrijving
-----------	-----------------	--------------



Display (Scherm)

Gebruik het menu **Display (Scherm)** om het beeld aan te passen.

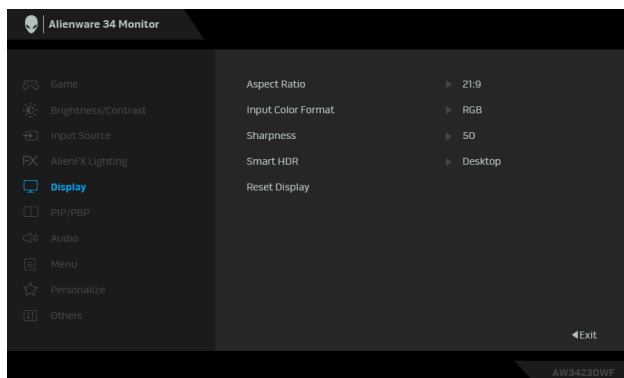

Aspect Ratio (Beeldverhouding)

Stelt de beeldverhouding in op **21:9**, **Auto Resize (Grootte automatisch aanpassen)** of **4:3**.

OPMERKING: De functie wordt uitgeschakeld wanneer PIP/PBP is geactiveerd.

Input Color Format (Kleurindeling van ingang)

Hiermee kunt u de video-ingangsmodus instellen op:

- **RGB:** selecteer deze optie als het beeldscherm is verbonden met een computer of mediaspeler die RGB-uitvoer ondersteunt.
- **YCbCr:** selecteer deze optie als de mediaspeler alleen YCbCr-uitvoer ondersteunt.

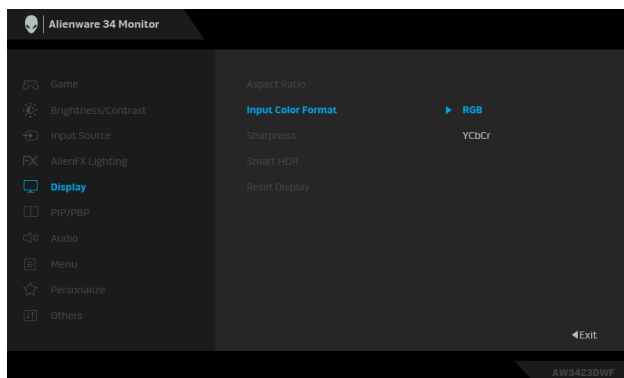

Pictogram	Menu en submenu	Beschrijving
-----------	-----------------	--------------



Sharpness (Scherpte)



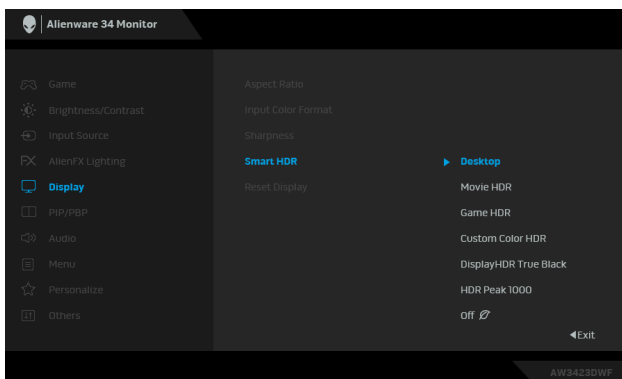

Met deze functie maakt u het beeld scherper of zachter. Beweeg de joystick om het scherpteniveau in te stellen op een waarde tussen 0 en 100.

Smart HDR

De functie **Smart HDR** (High Dynamic Range) verbetert de weergave-uitvoer door het contrast en het bereik van kleur en luminositeit te optimaliseren om levensechte beelden te evenaren.



- **Desktop:** geschikt voor een beeldscherm met een desktopcomputer.
- **Movie HDR (Film HDR):** geschikt voor het afspelen van HDR-videocontent.
- **Game HDR:** geschikt voor het spelen van games die compatibel zijn met HDR. Dit geeft scènes realistischer weer en maakt de gamebeleving nog intenser en onderhoudender.
- **Custom Color HDR (Aangepaste kleur HDR):** hiermee maakt u zelf een HDR-modus door de instellingen aan te passen van **Contrast, Hue (Tint)** en **Saturation (Verzadiging)**.
- **DisplayHDR True Black:** voldoet aan de DisplayHDR True Black-norm en ondersteunt een piekhelderheid van 400 cd/m².
- **HDR Peak 1000:** geschikt voor het afspelen van HDR-content op een piekhelderheid van 1000 cd/m².

Pictogram	Menu en submenu	Beschrijving
	Smart HDR	U kunt deze functie uitschakelen door Off (Uit) te kiezen.
		<p> OPMERKING: Wanneer u Smart HDR activeert en deactiveert, wordt naar verwachting een leeg scherm weergegeven (ongeveer 5 seconden lang). Dit is normaal als de weergavemodus van het beeldscherm wordt gewijzigd. Schakel het beeldscherm niet uit en weer aan.</p> <p> OPMERKING: Wanneer het beeldscherm HDR-content verwerkt, worden Preset Modes (Voorinstellingen) en Brightness (Helderheid) uitgeschakeld.</p> <p> OPMERKING: De functie wordt uitgeschakeld wanneer PIP/PBP is geactiveerd.</p>
	Reset Display (Scherm resetten)	Herstelt de standaardwaarden van alle instellingen in het menu Display (Scherm) .

Picto-gram**Menu en submenu****Beschrijving**

**PIP/PBP**

Deze functie opent een venster met het beeld van een andere ingangsbron.

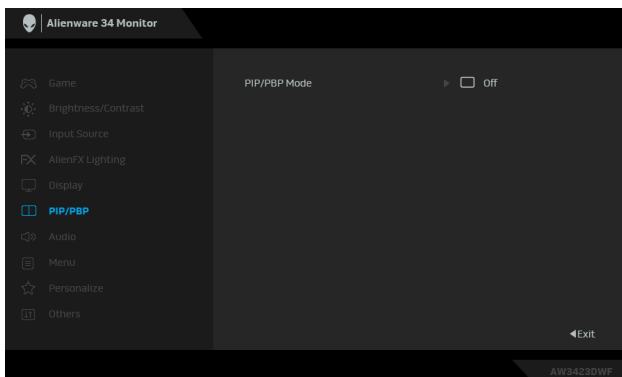

Hoofdvenster	Subvenster		
	DP 1	DP 2	HDMI
DP 1	—	✓	✓
DP 2	✓	—	✓
HDMI	✓	✓	—

 **OPMERKING:** De beelden in de PBP-modus worden weergegeven in het midden van de gesplitste vensters.

Pictogram	Menu en submenu	Beschrijving
-----------	-----------------	--------------



PIP/PBP Mode (PIP/PBP-modus)



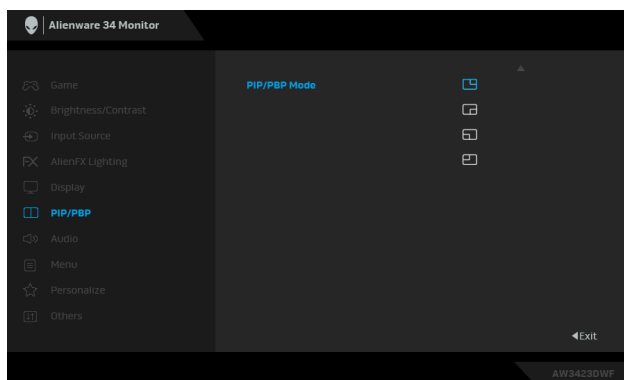
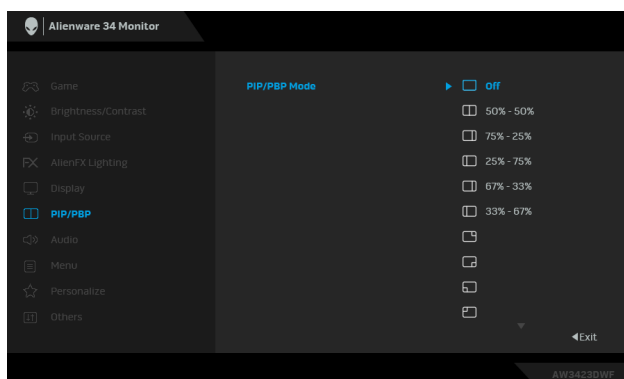

Hiermee kunt u in de voorinstellingenlijst kiezen uit een PBP- of PIP-modus, voor verschillende formaten en posities van het subvenster. De opties worden grafisch weergegeven, zodat u meteen zicht hebt op de diverse opmaakinstellingen. Druk op de joystick om de selectie te bevestigen.

De standaardinstelling is **Off (Uit)**.



PIP/PBP (Sub) Kiest tussen de verschillende videosignalen die met het beeldscherm zijn verbonden voor het PIP/PBP-subvenster. Druk op de joystick om de selectie te bevestigen.

 **OPMERKING: Deze optie is alleen beschikbaar wanneer de PIP/PBP-modus is ingeschakeld.**

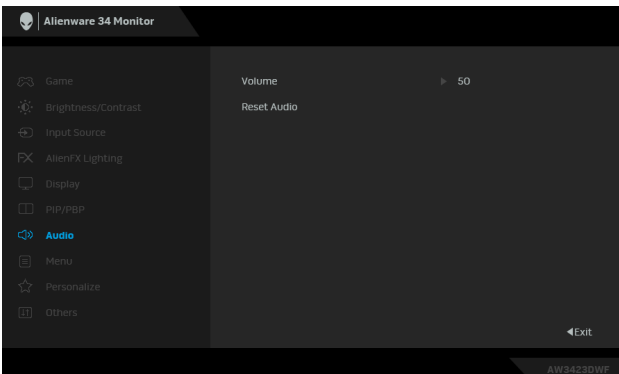
Pictogram	Menu en submenu	Beschrijving
	Video Swap (Video omwisselen)	Selecteren om video's van het hoofdvenster en subvenster om te wisselen in de PIP/PBP-modus.
	Audio	 OPMERKING: Deze optie is alleen beschikbaar wanneer de PIP/PBP-modus is ingeschakeld.
	Contrast (Sub)	Selecteren om het contrastniveau van het beeld in de PIP/PBP-modus aan te passen. Beweeg de joystick om het contrastniveau in te stellen op een waarde tussen 0 en 100.  OPMERKING: Deze optie is alleen beschikbaar wanneer de PIP/PBP-modus is ingeschakeld.
	Audio	
	Volume	Beweeg de joystick om het volumeniveau van de koptelefoonuitgang aan te passen (min. 0/max. 100).
	Reset Audio (Audio resetten)	Herstelt de standaardwaarden van alle instellingen in het menu Audio .

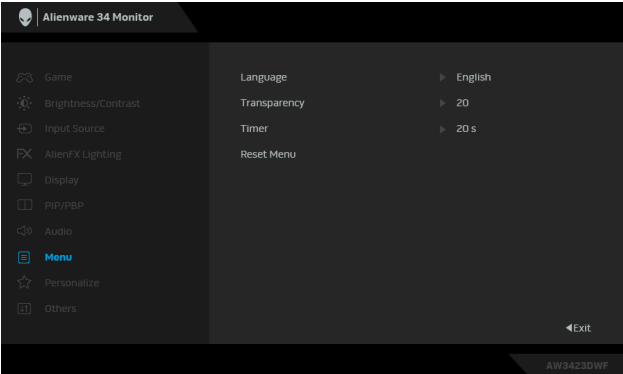
Pictogram	Menu en submenu	Beschrijving
	Menu	Gebruik dit menu om de instellingen van de OSD aan te passen, zoals de OSD-taal, hoe lang het menu zichtbaar blijft op het scherm en dergelijke.
		
	Language (Taal)	Stelt de taal van het OSD-scherm in op een van deze acht talen: Engels, Spaans, Frans, Duits, Braziliaans, Portugees, Russisch, Vereenvoudigd Chinees of Japans.
	Transparency (Transparantie)	Beweeg de joystick om de transparantie van het menu aan te passen (min. 0/max. 100).
	Timer	Stelt de tijdsduur in hoe lang de OSD zichtbaar blijft na de laatste joystickactie.
		Beweeg de joystick om de schuifknop in te stellen in stappen van 1 seconde, van 5 tot 60 seconden.
	Reset Menu (Menu resetten)	Herstelt de standaardwaarden van alle instellingen in het menu Menu .

Pictogram**Menu en submenu****Beschrijving**

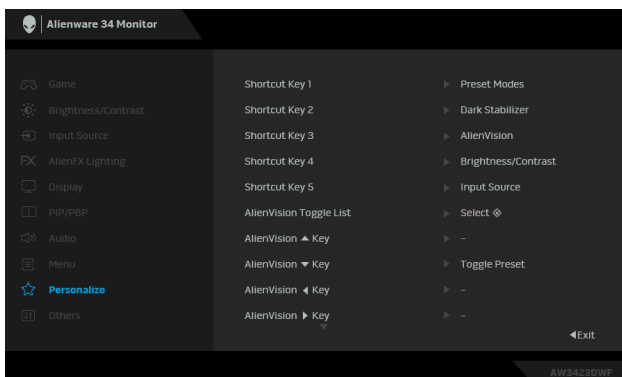
**Personalize
(Personaliseren)**

**Shortcut Key 1
(Sneltoets 1)**

**Shortcut Key 2
(Sneltoets 2)**

**Shortcut Key 3
(Sneltoets 3)**

**Shortcut Key 4
(Sneltoets 4)**

**Shortcut Key 5
(Sneltoets 5)**

Hiermee kunt u een functie uit de lijst kiezen en instellen als een sneltoets. In de lijst vindt u **Preset Modes (Voorinstellingen)**, **Game Enhance Mode (Modus Gameverbeteringen)**, **Dark Stabilizer (Donkerstabilisatie)**, **AlienVision**, **Brightness/Contrast (Helderheid/Contrast)**, **Input Source (Ingangsbron)**, **Aspect Ratio (Beeldverhouding)**, **Smart HDR**, **PIP/PBP Mode (PIP/PBP-modus)**, **Video Swap (Video omwisselen)** en **Volume**. Druk op de joystick om de selectie te bevestigen.

Pictogram	Menu en submenu	Beschrijving
☆	AlienVision Toggle List (AlienVision-schakellijst)	Selecteren om de gewenste modi op te geven voor AlienVision -sneltoetsfunctie in de Menustarter en de 4-richtingstoetsen van AlienVision . Druk nogmaals op de joystick of de modus al dan niet te selecteren.

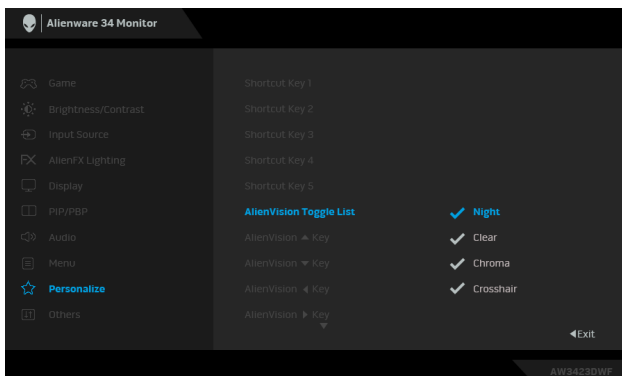

AlienVision ▲ Key (AlienVision ▲-toets) U kunt de joystickbewegingen voor de **AlienVision**-voorinstellingen bepalen. Als u dan de joystick in een bepaalde richting drukt, wordt een bepaalde **AlienVision**-modus geactiveerd.

AlienVision ▼ Key (AlienVision ▼-toets) Als u **Toggle Preset (Schakelvoorinstelling)** selecteert, kunt u bladeren tussen de modi in **AlienVision Toggle List (AlienVision-schakellijst)** en de optie **Off (Uit)**.

AlienVision ◀ Key (AlienVision ◀-toets) De **AlienVision ▼ Key (AlienVision ▼-toets)** is standaard ingeschakeld en ingesteld op **Toggle Preset (Schakelvoorinstelling)**.

AlienVision ▶ Key (AlienVision ▶-toets)

Pictogram**Menu en submenu****Beschrijving**

**USB**

Hiermee kunt u de USB-functie in- of uitschakelen terwijl het beeldscherm in de stand-bymodus staat.

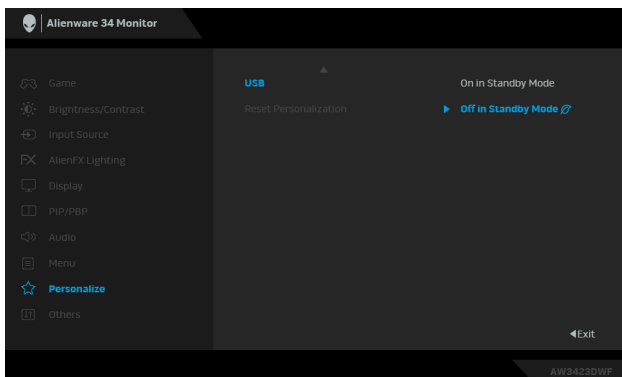

Reset Personalization (Personalisering resetten)

Herstelt de standaardwaarden van alle instellingen in het menu **Personalize (Personaliseren)**.

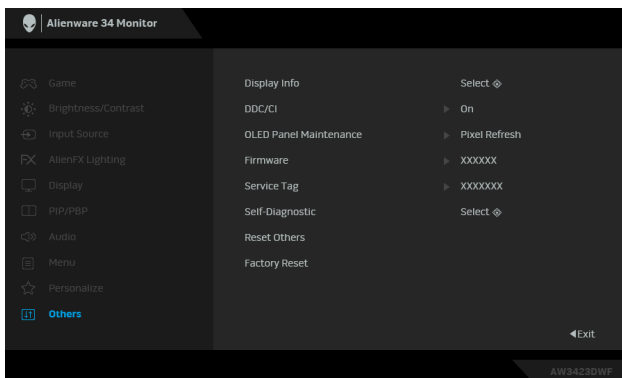
**Others (Overige)**

Display Info (Scherminfo)

Geeft de huidige instellingen van het beeldscherm weer.

Pictogram	Menu en submenu	Beschrijving
	DDC/CI	<p>DDC/CI (Display Data Channel/Command Interface) biedt de mogelijkheid om de beeldschermparameters (helderheid, kleurbalans, enzovoort) aan te passen via de software op de computer. U kunt deze functie uitschakelen door Off (Uit) te kiezen.</p> <p>Schakel deze functie in voor de beste gebruikerservaring en de optimale prestaties van het beeldscherm.</p>
		

**Picto-
gram****Menu en
submenu****Beschrijving**

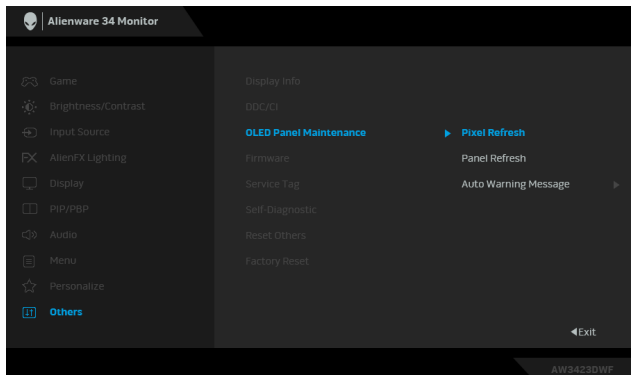
**OLED Panel
Maintenance
(Onderhoud
van het OLED-
paneel)**





De functie vermijdt met de volgende functies dat een beeld niet inbrandt in het scherm:

- **Pixel Refresh (Pixel verversen):** Om het inbranden van een beeld in het scherm tijdelijk te beschermen, activeert u deze functie nadat u het beeldscherm enkele uren hebt gebruikt. De functie kan ook automatisch worden geactiveerd wanneer u het beeldscherm 4 uur / 20 uur hebt gebruikt. Het duurt ongeveer 6 tot 8 minuten om dit af te ronden.

 **OPMERKING: De aan/uitled knippert tijdens het verversen langzaam groen.**

 **OPMERKING: Als de opgetelde gebruikstijd langer is dan 4 uur, wordt Pixel Refresh (Pixel verversen) automatisch geactiveerd wanneer de stand-bymodus van het beeldscherm wordt geactiveerd.**

- **Panel Refresh (Paneel verversen):** Ter voorkoming van het onherstelbaar inbranden van een beeld door statische content wanneer u het beeldscherm 1500 uur hebt gebruikt, kunt u deze functie handmatig activeren om de pixels te verversen. De functie kan ook automatisch worden geactiveerd wanneer de opgetelde gebruikstijd langer is dan de standaardinstelling (1500 uur). Het duurt ongeveer een uur om dit af te ronden.

Pictogram	Menu en submenu	Beschrijving
	OLED Panel Maintenance (Onderhoud van het OLED-paneel)	<p> OPMERKING: De aan/uitled knippert tijdens het verversen langzaam rood.</p> <p> OPMERKING: Voor de beste prestaties van Panel Refresh (Paneel verversen) activeert u de functie binnen een temperatuurbereik van 0°C tot 45°C.</p> <ul style="list-style-type: none"> • Auto Warning Message (Automatische waarschuwing): Voor het automatisch verstrekken van een waarschuwing als herinnering wanneer de opgetelde gebruikstijd de standaardinstellingen overschrijden. De standaardinstelling is On (Aan). Als u Off (Uit) kiest, verschijnt geen waarschuwing en wordt doorgedaan met het optellen van de gebruikstijd. <p> OPMERKING: Als Auto Warning Message (Automatische waarschuwing) is ingesteld op Off (Uit) en de opgetelde gebruikstijd 4 uur overschrijdt, wordt Pixel Refresh (Pixel verversen) automatisch geactiveerd als u op de aan/uitknop van het beeldscherm drukt of als het beeldscherm de Stand-bymodus activeert.</p>
	Firmware	Geeft de firmwareversie van het beeldscherm weer.
	Service Tag	Geeft het Service Tag van het beeldscherm weer. Het Service Tag is een unieke code die u nodig hebt als u contact opneemt met de technische ondersteuning van Dell, als u informatie over de garantie opvraagt, als u op de supportwebsite van Dell de nieuwste stuurprogramma's zoekt en dergelijke.

Pictogram	Menu en submenu	Beschrijving
	Self-Diagnostic (Zelfdiagnose)	<p>Selecteren om te het volgende zelfdiagnoseproces te starten:</p> <ol style="list-style-type: none"> 1. Bij het starten wordt een grijs scherm weergegeven. 2. Inspecteer het scherm zorgvuldig op onregelmatigheden. 3. Beweeg de joystick. De kleur van het scherm wordt rood. 4. Controleer het beeldscherm op onregelmatigheden. 5. Herhaal de stappen 3 en 4 om het scherm te inspecteren met een groen, blauw, zwart, wit scherm en eentje met tekst. <p>De test is voltooid wanneer het tekstschermbeschrijving verschijnt. Druk op de joystick om het testproces te sluiten.</p>
	Reset Others (Overige resetten)	Dit herstelt de standaardwaarden van alle instellingen in het menu Others (Overige) .
	Factory Reset (Fabrieksinstellingen resetten)	Dit herstelt de standaardwaarden van alle OSD-instellingen.

Consolemodus

Console Mode (Consolemodus) is speciaal ontworpen voor uitstekende beeldkwaliteit bij een snelle responstijd en een hoge beeldsnelheid van 120 Hz voor de beste gamebeleving op een console. Het ondersteunt maximaal 4K-resolutie op dit QD-OLED-beeldscherm.

Ondersteunde timing

Weergavemodus	Horizontale frequentie (kHz)	Verticale frequentie (Hz)	Pixelklok (MHz)	Sync-polariteit (horizontaal/verticaal)
VESA, 640 x 480	31,47	59,94	25,18	-/-
VESA, 640 x 480	37,50	75	31,50	-/-
720 x 400	31,47	70,08	28,32	-/+
VESA, 800 x 600	37,88	60,32	40	+/+
VESA, 800 x 600	46,88	75	49,50	+/+
VESA, 1024 x 768	48,36	60	65	-/-
VESA, 1024 x 768	60,02	75,03	78,75	+/+
VESA, 1152 x 864	67,50	75	108	+/+
VESA, 1280 x 1024	63,98	60,02	108	+/+
VESA, 1280 x 1024	79,98	75,03	135	+/+
VESA, 1600 x 900	60	60	108	+/+
VESA, 1920 x 1080	67,50	60	148,50	+/+
1920 x 1080	135	120	297	+/+
2560 x 1440	88,79	59,95	241,50	+/-
2560 x 1440	183	120	497,75	+/-
3440 x 1440	88,82	59,97	319,75	+/-
3440 x 1440	150,97	99,98	538,37	+/-
3840 x 2160	112,50	50	594	+/+
3840 x 2160	135	60	594	+/+

OSD-waarschuwing

Wanneer het beeldscherm een bepaalde resolutie niet ondersteunt, verschijnt de volgende melding:

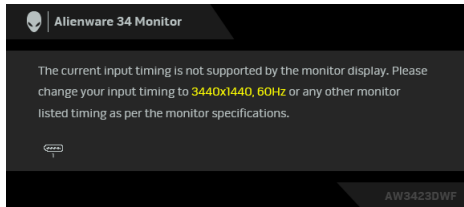

Dit betekent dat het beeldscherm niet kan synchroniseren met het signaal dat het van de computer ontvangt. Zie [Beeldschermspecificaties](#) voor het bereik van de horizontale en verticale frequenties die door dit beeldscherm worden ondersteund. De aanbevolen modus is **3440 x 1440**.

Wanneer u het niveau van **Brightness (Helderheid)** voor het eerst tot boven het standaardniveau verhoogt, verschijnt de volgende melding:

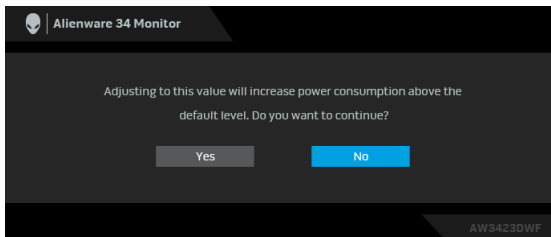

OPMERKING: Als u **Yes (Ja)** kiest, verschijnt de melding de volgende keer wanneer u de **Brightness (Helderheid)**-instelling wijzigt niet meer.

Wanneer u de standaardinstelling van energiebesparingsfuncties voor het eerst wijzigt, zoals **Smart HDR** of **USB**, verschijnt de volgende melding:

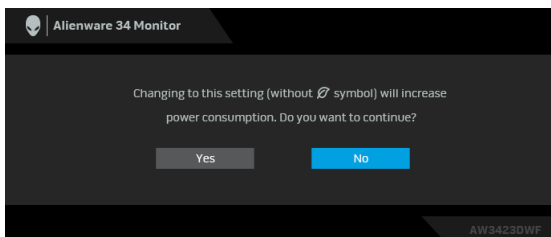

OPMERKING: Als u bij een van bovenstaande functies **Yes (Ja)** hebt gekozen, verschijnt de melding de volgende keer niet meer wanneer u de instellingen van deze functies wijzigt. Wanneer u de fabrieksinstellingen herstelt, verschijnt de melding opnieuw.

Wanneer het beeldscherm op Stand-bymodus gaat, verschijnt de volgende melding:

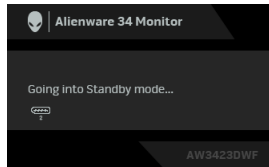

Activeer de computer en het beeldscherm om toegang te krijgen tot de **OSD**. De OSD functioneert alleen in de normale gebruiksmodus. Als u in de Stand-bymodus op de joystick drukt, verschijnt, afhankelijk van de geselecteerde ingang, het volgende bericht:

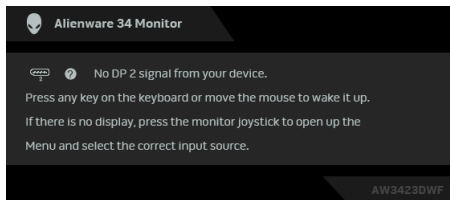

Activeer de computer en het beeldscherm om toegang te krijgen tot de **OSD**.

OPMERKING: Het bericht kan afwijken op basis van het verbonden ingangssignaal.

Als een DisplayPort of HDMI-ingang is geselecteerd en de corresponderende kabel niet is verbonden, verschijnt de volgende melding:

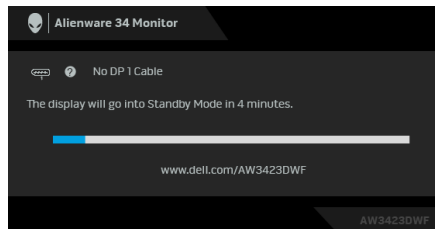

OPMERKING: Het bericht kan afwijken op basis van het geselecteerd ingangssignaal.

Activeer de computer en het beeldscherm om toegang te krijgen tot de **OSD**.

Voordat de **DDC/CI**-functie wordt uitgeschakeld, ziet u de volgende melding:

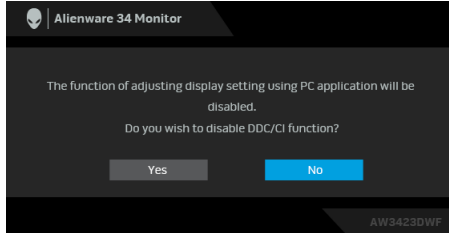

Wanneer **Pixel Refresh (Pixel verversen)** wordt geselecteerd, verschijnt de volgende melding:

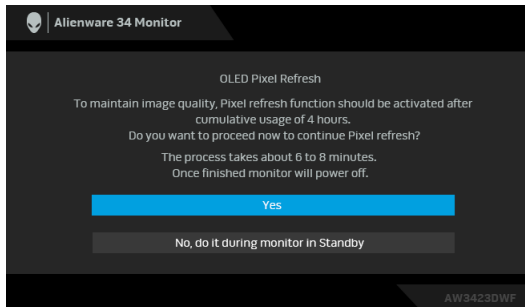

Zodra u **Yes (Ja)** selecteert, wordt het beeldscherm uitgeschakeld en wordt het vernieuwen automatisch uitgevoerd. Het duurt ongeveer 6 tot 8 minuten om dit af te ronden.

Wanneer het beeldscherm wordt ingeschakeld na een opgeteld gebruik van 4 uur, wordt de functie **Pixel Refresh (Pixel verversen)** automatisch uitgevoerd en verschijnt de volgende melding:

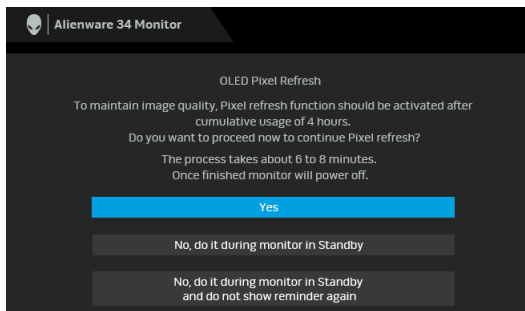

Selecteer **Yes (Ja)** en het verversen wordt automatisch uitgevoerd nadat het beeldscherm is uitgeschakeld. Het duurt ongeveer 6 tot 8 minuten om dit af te ronden.

Wanneer het beeldscherm wordt ingeschakeld na een opgeteld gebruik van 20 uur, wordt de functie **Pixel Refresh (Pixel verversen)** automatisch uitgevoerd en verschijnt de volgende melding:

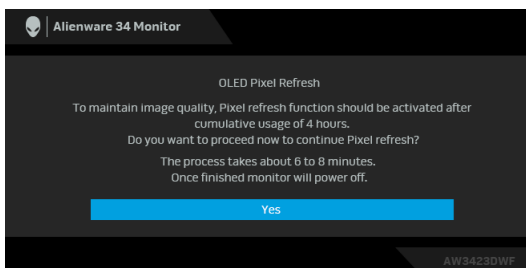

Selecteer **Yes (Ja)** en het verversen wordt automatisch uitgevoerd nadat het beeldscherm is uitgeschakeld. Het duurt ongeveer 6 tot 8 minuten om dit af te ronden.

Wanneer **Panel Refresh (Paneel verversen)** is geselecteerd of de opgetelde gebruikstijd van het beeldscherm meer dan 1500 uur bedraagt, verschijnt de volgende melding:

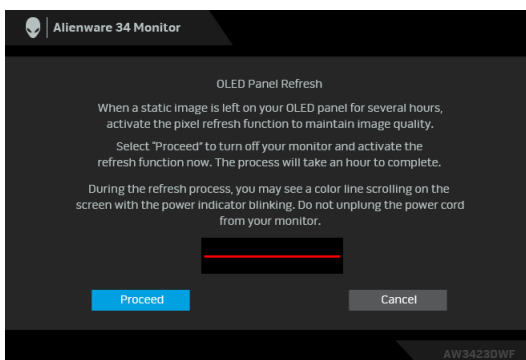

Selecteer **Proceed (Doorgaan)** en het verversen wordt automatisch uitgevoerd. Het duurt ongeveer een uur om dit af te ronden.

Als u tijdens het uitvoeren van **Pixel Refresh (Pixel verversen)** of **Panel Refresh (Paneel verversen)** op de aan/uitknop drukt, verschijnt de volgende melding:

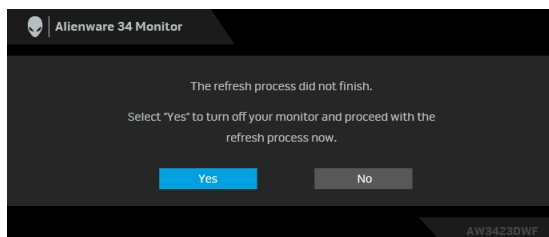

Wanneer u **Auto Warning Message (Automatische waarschuwing)** instelt op **Off (Uit)**, verschijnt de volgende melding:

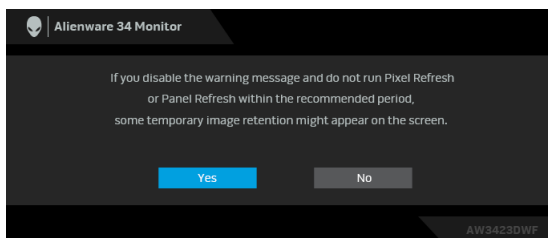

Wanneer **Factory Reset (Fabrieksinstellingen resetten)** is geselecteerd, verschijnt de volgende melding:

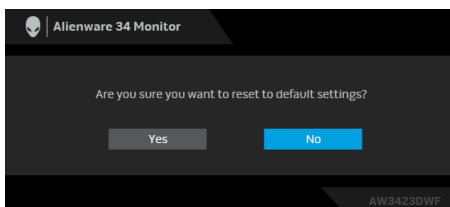

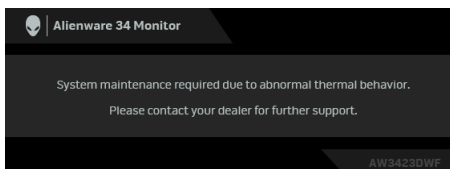

Wanneer de ingebouwde thermische sensor een ongebruikelijke waarde detecteert, verschijnt elke 30 minuten de volgende melding:



Voor meer informatie zie [Problemen oplossen](#).

De besturingsknoppen vergrendelen

U kunt de besturingsknoppen van het beeldscherm vergrendelen zodat het OSD-menu en de aan/uitknop niet per ongeluk kunnen worden gebruikt.

1. Duw de joystick 4 seconden naar voren/achteren/links/rechts totdat een snelmenu verschijnt.
2. Beweeg de joystick om een van de volgende opties te selecteren:
 -  : de OSD-menu-instellingen worden geblokkeerd en zijn niet toegankelijk.
 -  : de aan/uitknop wordt geblokkeerd.
 -  : de OSD-menu-instellingen zijn niet toegankelijk en de aan/uitknop wordt geblokkeerd.
3. Druk op de joystick om de configuratie te bevestigen.

Als u wilt ontgrendelen, duwt u de joystick 4 seconden naar voren/achteren/links/rechts totdat een menu op het scherm verschijnt. Vervolgens selecteert u  om het snelmenu te ontgrendelen en sluiten.

De maximale resolutie instellen

 **OPMERKING: Deze stappen kunnen ietwat afwijken, afhankelijk van de Windows-versie die u gebruikt.**

Stel de maximale resolutie in voor het beeldscherm:

In Windows 8.1:

1. Selecteer in Windows 8.1 de Bureaubladtegel om naar het klassieke bureaublad te schakelen.
2. Klik met de rechtermuisknop op het bureaublad en klik op **Schermsresolutie**.
3. Als meer dan één beeldscherm is verbonden, kies dan **AW3423DWF**.
4. Klik op de keuzelijst **Schermsresolutie** en kies **3440 x 1440**.
5. Klik op **OK**.

In Windows 10 en Windows 11:

1. Klik met de rechtermuisknop op het bureaublad en klik op **Weergave-instellingen**.
2. Als meer dan één beeldscherm is verbonden, kies dan **AW3423DWF**.
3. Klik op de keuzelijst **Schermsresolutie** en kies **3440 x 1440**.
4. Klik op **Wijzigingen behouden**.

Als u 3440 x 1440 niet ziet als optie, moet u het stuurprogramma van de videokaart bijwerken naar de nieuwste versie. Afhankelijk van uw computer doorloopt u een van de volgende procedures:

Als u een desktop of laptop van Dell hebt:

- Ga naar www.dell.com/support, voer het service tag in en download het nieuwste stuurprogramma voor uw videokaart.

Als u geen Dell-computer (laptop of desktop) hebt:

- Ga naar de ondersteuningswebsite van de computer die niet van Dell is en download de nieuwste stuurprogramma's voor de videokaart.
- Ga naar de website van de videokaart en download de nieuwste stuurprogramma's voor de videokaart.

Vereisten om HDR-content weer te geven of af te spelen

(1) Via Ultra BluRay dvd- of gameconsoles

Zorg dat de dvd-speler of gameconsole beschikt over HDR-functionaliteit, zoals Panasonic DMP-UB900, Xbox One S en PS4 Pro.

(2) Via een pc

Zorg dat de gebruikte videokaart beschikt over HDR-functionaliteit, dus dat deze een poort heeft die voldoet aan HDMI 2.0a (met HDR-optie) en dat een HDR-videostuurprogramma is geïnstalleerd. Er moet een toepassing met HDR-functionaliteit worden gebruikt, zoals Cyberlink PowerDVD 17, Windows 10 Movies & TV-app.

 **OPMERKING:** Zie <https://www.dell.com/support/drivers> voor informatie over het downloaden en installeren van het nieuwste videostuurprogramma dat ondersteuning biedt voor het afspelen van HDR-content op uw Dell-desktop of -laptop.

NVIDIA

Voor alle NVIDIA-videokaarten met HDR-functionaliteit, zie www.nvidia.com.

Zorgg dat u een stuurprogramma downloadt dat ondersteuning biedt voor afspelen op het volledige scherm (zoals voor pc-games, UltraBluRay-spelers), HDR op Win 10 Redstone 2 OS: 381.65 of later.

AMD

Voor alle AMD-videokaarten met HDR-functionaliteit, zie www.amd.com. Lees de informatie over HDR-stuurprogrammaondersteuning en download het nieuwste stuurprogramma.

Intel (geïntegreerde graphics)

Processor met HDR-functionaliteit: CannonLake of later

Geschikte HDR-speler: Windows 10 Movies & TV-app

Besturingssysteem (OS) met HDR-ondersteuning: Windows 10 Redstone 3

Stuurprogramma met HDR-ondersteuning: zie downloadcenter.intel.com voor het nieuwste HDR-stuurprogramma

- OPMERKING:** Voor het afspelen van HDR via een besturingssysteem (zoals het afspelen van HDR in een venster op het bureaublad) is Windows 10 Redstone 2 of later nodig met een passende toepassing zoals PowerDVD 17. Voor het afspelen van beschermde content is passende DRM-software en/of -hardware nodig, zoals Microsoft Playready. Voor meer informatie over ondersteuning, zie <https://www.support.microsoft.com>.

Kantelen, draaien en verticaal uitschuiven

- OPMERKING:** De volgende instructies gelden alleen voor de standaard die bij het beeldscherm is geleverd. Als u een standaard bevestigd die u elders hebt gekocht, volgt u de installatie-instructies van de betreffende standaard.

Kantelen en draaien

Als de standaard aan het beeldscherm is bevestigd, kunt u het beeldscherm in de meest comfortabele kijkhoek kantelen en draaien.

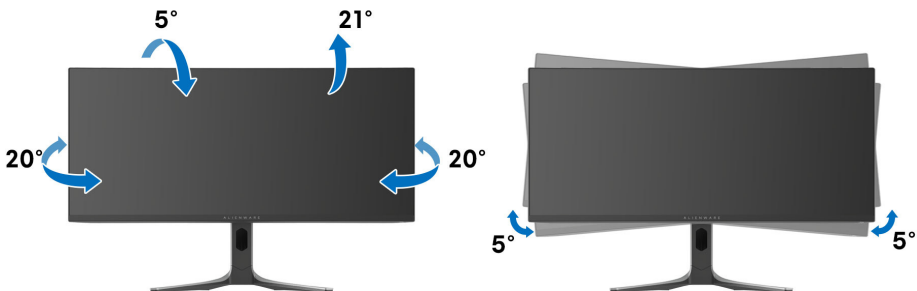

- OPMERKING:** De standaard wordt in de fabriek niet gemonteerd wanneer deze wordt getransporteerd.
- OPMERKING:** De draaihoek van dit beeldscherm ligt tussen -5° en $+5^\circ$, ronddraaien is niet mogelijk.

Verticaal uitschuiven

- ✎ **OPMERKING:** De standaard kan maximaal 110 mm verticaal worden uitgeschoven. De volgende afbeelding laat zien hoe de standaard verticaal kan worden uitgeschoven.



De AlienFX-toepassing gebruiken

U kunt via AlienFX in Alienware Command Center (AWCC) de effecten van de ledverlichting configureren voor diverse aparte zones op het Alienware-beeldscherm en geavanceerde functies aanpassen voor verschillende soorten games.

 **OPMERKING:** Als u een Alienware Gaming-desktop of -laptop hebt, kunt u AWCC direct openen.

 **OPMERKING:** Voor meer informatie zie online help van Alienware Command Center door op het [Help](#)-pictogram  rechtsboven in het AWCC-venster te klikken.

Vereisten

Voordat u AWCC op een non-Alienware-systeem installeert:

- Zorg dat het besturingssysteem van de computer Windows 10 R3 of later is.
- Zorg dat de internetverbinding actief is.
- Zorg dat de inbegrepen USB 3.2 Gen 1 (5 Gbps)-upstreamkabel zowel met het Alienware-beeldscherm als met de computer is verbonden.

AWCC installeren via Windows-update

1. De AWCC-toepassing wordt gedownload en automatisch geïnstalleerd. Het duurt enkele minuten om de installatie af te ronden.
2. Navigeer naar de programmamap om te controleren of de installatie is gelukt. U kunt de AWCC-toepassing ook vinden in het menu **Start**.
3. Start AWCC en voer de volgende stappen uit om aanvullende softwarecomponenten te downloaden:
 - Klik in het venster **Instellingen** op **Windows Update** en klik vervolgens op **Controleren op updates** om de voortgang van het updaten van het Alienware-stuurprogramma te controleren.
 - Als het updaten van het stuurprogramma niet reageert op de computer, installeer dan AWCC via de Dell Support-website.

AWCC installeren via de Dell Support-website

1. Voer in het zoekveld op www.dell.com/support/drivers de tekst AW3423DWF in en download de nieuwste versie van Alienware Command Center.
2. Ga naar de map waarin u de set-upbestanden hebt opgeslagen.

3. Dubbelklik op het set-upbestand en volg de instructies op het scherm om de installatie te voltooien.

Ga naar het AlienFX-venster

In het beginscherm van AWCC klikt u op de bovenste menubalk op **FX** om het beginscherm van AlienFX te openen.



Onderstaande tabel beschrijft de functies en kenmerken van het beginscherm:

Bijschrift	Functie	Beschrijving
A	CREATE NEW THEME... (NIEUW THEMA MAKEN...)	Klik op <input type="text" value="+"/> en voer vervolgens in het tekstvak een naam in om een thema toe te voegen.
B	Edit-besturing	<ul style="list-style-type: none"> ▪ EDIT (BEWERKEN): Biedt opties voor het aanpassen van de lichtinstellingen van het thema. ▪ GO DIM (DIMMEN): Maakt het licht dimmer. ▪ GO DARK (DONKER MAKEN): Schakelt het licht uit.
C	Themacomponenten	Met deze componenten (LIGHTING (VERLICHTING) en SETTINGS (INSTELLINGEN)) kunt u het geselecteerde thema activeren.
D	THEMES (THEMA'S) -lijst	Geeft de thema's weer in een lijst of raster.
E	Achtergrondbesturing	Past de animatie-effecten van de achtergrond aan.

Bijschrift	Functie	Beschrijving
F	Help	Klik hierop om de online hulp van AWCC te openen.
G	Vensterbesturing	Met deze knoppen kunt u het venster minimaliseren, maximaliseren of de grootte ervan herstellen. Wanneer × wordt geselecteerd, wordt de toepassing gesloten.

Wanneer u een thema aanpast, ziet u het volgende scherm:



Scherf met de voorkant van het beeldscherm



Scherf met de achterkant van het beeldscherm

Onderstaande tabel beschrijft de functies en kenmerken van het scherm:

Bijschrift	Functie	Beschrijving
H	LIGHTING (VERLICHTING) en SETTINGS (INSTELLINGEN) -panelen	<p>Klik op het paneelblad en stel met de besturingselementen de verlichtingseffecten en geavanceerde gamefuncties voor een thema in. Zie Verlichtingseffecten instellen en Instellingen voor details.</p> <p> OPMERKING: Het LIGHTING (VERLICHTING)-paneel verschijnt alleen wanneer de inbegrepen USB 3.2 Gen 1 (5 Gbps)-upstreamkabel zowel met het Alienware-beeldscherm als met de computer is verbonden.</p>
I	SAVE THEME (THEMA OPSLAAN)	<p>Klik hierop om alle aanpassingen en wijzigingen van het thema op te slaan.</p>
J	Zoneselectie	<p>Klik op een specifiek vakje om één zone aan te passen. Selecteer het vakje All Zones (Alle zones) om alle zones aan te passen.</p>
K	Livevoorbeeld	<p>Onder het LIGHTING (VERLICHTING)-paneel ziet u de verlichtingszones van het beeldscherm met de verschillende nummers. Selecteer een zone door op het nummer in de afbeelding te klikken. Wanneer u de verlichting aanpast, verschijnt op het beeldscherm meteen een voorbeeld van de nieuwe effecten.</p> <p>Onder het SETTINGS (INSTELLINGEN)-paneel ziet u het toegepaste effect van AlienVision dat in dit venster wordt weergegeven door de schakelaar PREVIEW (VOORBEELD) in te stellen op ON (AAN).</p>
L	Miniaturen	<p>Geeft de miniaturen weer van Alienware-beeldschermen die met de computer zijn verbonden als u zich in het LIGHTING (VERLICHTING)-paneel bevindt. Het beeld dat in het livevoorbeeldgebied wordt weergegeven, wordt geselecteerd uit deze miniatuurlijst.</p>

Een thema maken

Zo maakt u een thema met de gewenste verlichtingseffecten en zichtbaarheid in de game:

1. Start AWCC.
2. Klik op **FX** op de bovenste menubalk om het hoofdscherm van AlienFX te openen.
3. Klik linksboven in de hoek op  om een nieuw thema te maken.
4. Voer in het tekstvak **CREATE NEW THEME (NIEUW THEMA MAKEN)** de naam van het thema in.
5. Geef in het **LIGHTING (VERLICHTING)**-paneel de verlichtingszone(s) aan waarop u lichtaanpassingen wilt uitvoeren door:
 - een of meer keuzevakken van de zones in het livevoorbeeldgebied te selecteren;
 - op de nummers in de afbeelding van het beeldscherm te klikken.
6. Selecteer de gewenste verlichtingseffecten uit de keuzelijst. Voor meer details zie [Verlichtingseffecten instellen](#).
7. Configureer in het **SETTINGS (INSTELLINGEN)**-paneel de aangepaste gamefuncties. Voor meer details zie [Instellingen](#).
8. Herhaal stap 5 tot en met stap 7 om meer configuratieopties voor uw voorkeur beschikbaar te maken.
9. Als u klaar bent, klikt u op **SAVE THEME (THEMA OPSLAAN)**. Rechtsonder in beeld verschijnt een melding.

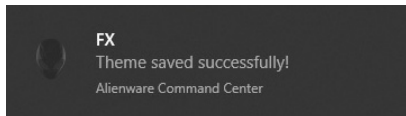

Verlichtingseffecten instellen



Het paneel **LIGHTING (VERLICHTING)** biedt diverse verlichtingseffecten. Klik op **Effect (Effecten)** om een keuzemenu met beschikbare opties te openen.

OPMERKING: Het **LIGHTING (VERLICHTING)**-paneel verschijnt alleen wanneer de inbegrepen **USB 3.2 Gen 1 (5 Gbps)-upstreamkabel** zowel met het **Alienware-beeldscherm** als met de **computer** is verbonden.

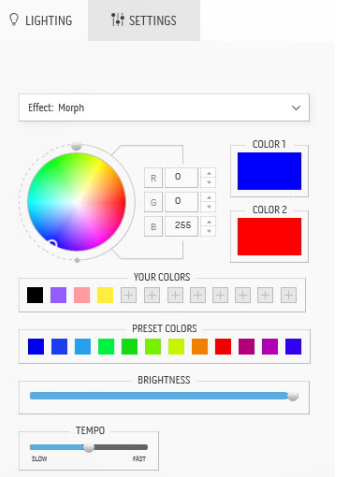

OPMERKING: De weergegeven opties kunnen variëren op basis van de opgegeven lichtzone(s).

In de volgende tabel ziet u een overzicht van de verschillende opties:

Morph (Overgang)	Beschrijving
	<p>Het effect verandert de lichtkleur in een andere via een naadloze overgang.</p> <ol style="list-style-type: none">1. Kies een gewenste kleur op het kleurenpalet of uit de lijst PRESET COLORS (KLEURVOORINSTELLINGEN). De geselecteerde kleur en de bijbehorende RGB-kleurcode wordt in het rechterveld weergegeven. <p>OPMERKING: Verander de kleur met de pijlen-omhoog en -omlaag naast de R/G/B-vakken om de kleurcodes te bewerken.</p> <ol style="list-style-type: none">2. Als u de geselecteerde kleur wilt toevoegen aan de lijst YOUR COLORS (UW KLEUREN) zodat u deze later snel kunt gebruiken, dan klikt u op . Er kunnen maximaal twaalf kleuren aan de lijst worden toegevoegd. <p>OPMERKING: Klik met de rechtermuisknop op een kleurfiche om dit uit de lijst te verwijderen.</p>

Morph (Overgang)

Beschrijving

3. Herhaal de voorgaande stappen om **Color 2 (Kleur 2)** in te stellen. Dit wordt de eindkleur.
4. Versleep de schuifknop **BRIGHTNESS (HELDERHEID)** om de helderheid van de kleur aan te passen.
5. Versleep de schuifknop **TEMPO** om de overgangssnelheid aan te passen.

Pulse

Beschrijving

Dit effect laat het licht oplichten met een korte pauze.

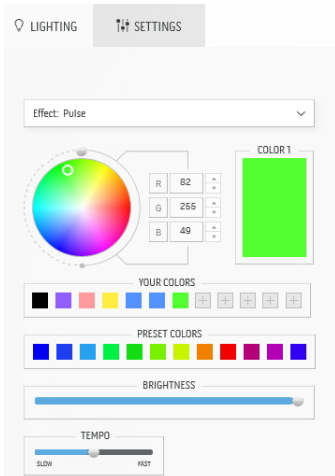

1. Kies een gewenste kleur op het kleurenpalet of uit de lijst **PRESET COLORS (KLEURVOORINSTELLINGEN)**. De geselecteerde kleur en de bijbehorende RGB-kleurcode wordt in het rechterveld weergegeven.
2. Als u de geselecteerde kleur wilt toevoegen aan de lijst **YOUR COLORS (UW KLEUREN)** zodat u deze later snel kunt gebruiken, dan klikt u op **+**. Er kunnen maximaal twaalf kleuren aan de lijst worden toegevoegd.

OPMERKING: Verander de kleur met de pijlen-omhoog en -omlaag naast de R/G/B-vakken om de kleurcodes te bewerken.

OPMERKING: Klik met de rechtermuisknop op een kleurfiche om dit uit de lijst te verwijderen.

3. Versleep de schuifknop **BRIGHTNESS (HELDERHEID)** om de helderheid van de kleur aan te passen.
4. Versleep de schuifknop **TEMPO** om de pulssnelheid aan te passen.

Color (Kleur)

Beschrijving

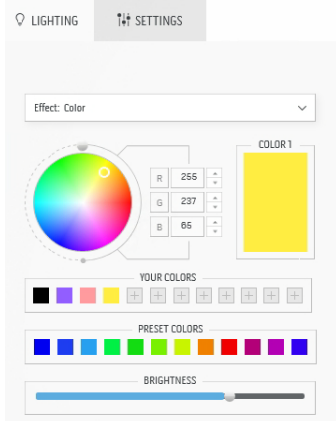

Hiermee brandt de ledverlichting in één statische kleur.

1. Kies een gewenste kleur op het kleurenpalet of uit de lijst **PRESET COLORS (KLEURVOORINSTELLINGEN)**. De geselecteerde kleur en de bijbehorende RGB-kleurcode wordt in het rechterveld weergegeven.

OPMERKING: Verander de kleur met de pijlen-omhoog en -omlaag naast de R/G/B-vakken om de kleurcodes te bewerken.

2. Als u de geselecteerde kleur wilt toevoegen aan de lijst **YOUR COLORS (UW KLEUREN)** zodat u deze later snel kunt gebruiken, dan klikt u op . Er kunnen maximaal twaalf kleuren aan de lijst worden toegevoegd.

OPMERKING: Klik met de rechtermuisknop op een kleurenfiche om dit uit de lijst te verwijderen.

3. Versleep de schuifknop **BRIGHTNESS (HELDERHEID)** om de helderheid van de kleur aan te passen.

Spectrum

Beschrijving

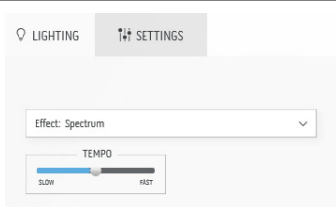

Dit effect laat de kleur van de verlichting veranderen in de volgorde van het kleurenspectrum: rood, oranje, geel, groen, blauw, indigo en violet.

Versleep de schuifknop **TEMPO** om de overgangssnelheid aan te passen.

OPMERKING: De optie is alleen beschikbaar wanneer u **All Zones (Alle zones)** kiest als u de verlichting aanpast.

Breathing (Ademen)

Beschrijving

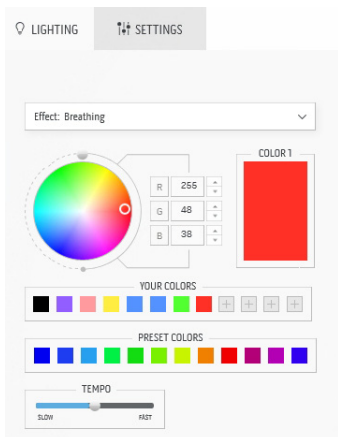

Met dit effect verandert het licht van helder naar dim.

1. Kies een gewenste kleur op het kleurenpalet of uit de lijst **PRESET COLORS (KLEURVOORINSTELLINGEN)**. De geselecteerde kleur en de bijbehorende RGB-kleurcode wordt in het rechterveld weergegeven.

OPMERKING: Verander de kleur met de pijlen-omhoog en -omlaag naast de R/G/B-vakken om de kleurcodes te bewerken.

2. Als u de geselecteerde kleur wilt toevoegen aan de lijst **YOUR COLORS (UW KLEUREN)** zodat u deze later snel kunt gebruiken, dan klikt u op \oplus . Er kunnen maximaal twaalf kleuren aan de lijst worden toegevoegd.
3. Versleep de schuifknop **TEMPO** om de overgangssnelheid aan te passen.

Static Default Blue (Statisch standaard blauw)

Beschrijving

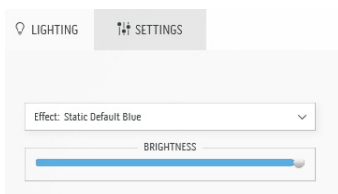

Dit effect maakt de verlichting effen blauw.

Versleep de schuifknop **BRIGHTNESS (HELDERHEID)** om de intensiteit van de kleur aan te passen van sterk naar licht.

OPMERKING: De optie is alleen beschikbaar wanneer u **All Zones (Alle zones)** kiest als u de verlichting aanpast.

Instellingen

Het **SETTINGS (INSTELLINGEN)**-paneel heeft twee hoofdelementen – **AlienVision** en **Game (Spel)**. Zie [AlienVision aanpassen](#) voor informatie over het aanpassen van beeldmodi ontwerpen; voor het aanpassen van geavanceerde gamefuncties zie [Gameconfiguratie](#).

AlienVision aanpassen

1. Klik op de **AlienVision**-knop.
2. Selecteer een beeldmodus in de **ALIENVISION**-keuzelijst.





- **Night (Nacht):** verbetert contrast en helderheid in donkere gamescènes.
- **Clear (Helder):** verbetert de details en helderheid in gamescènes die overdag afspelen.
- **Chroma:** past dynamisch een heatmap toe op elke gameomgeving om gameobjecten af te bakenen van de achtergrond.
- **Crosshair (Richtkruis):** zorgt ervoor dat een aangepast richtkruis altijd zichtbaar is zodat u in lastige gevechten beter kunt richten.

 **OPMERKING: Als u een voorbeeld wilt zien van de AlienVision-effecten, schakelt u de knop PREVIEW (VOORBEELD) op ON (AAN).**

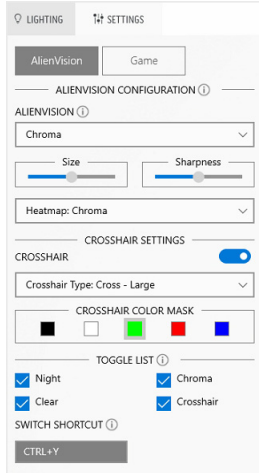
3. Pas een geselecteerde beeldmodus aan met de weergegeven functies.



 **OPMERKING: De beschikbare functies van elke modus wijken ietwat af.**

Kenmerk	Beschrijving
Size (Grootte)	Versleep de schuifknop om het AlienVision -venster te vergroten of te herstellen naar de standaardgrootte.  OPMERKING: Deze functie is niet beschikbaar voor de Crosshair (Richtkruis)-modus.
Sharpness (Scherpte)	Versleep de schuifknop om de scherpte van de beelden in het AlienVision -venster aan te passen.  OPMERKING: Deze functie is niet beschikbaar voor de Crosshair (Richtkruis)-modus.
Heatmap	Selecteer een heatmap-effect uit de keuzelijst en pas deze toe op de objecten in de game in het AlienVision -venster.  OPMERKING: Deze functie is alleen beschikbaar voor de Chroma-modus.
Crosshair (Richtkruis) - instellingen	Selecteer in de keuzelijst Crosshair Type (Richtkruistype) het richtkruistype dat past bij de game en kies een gewenste kleur uit de opties van CROSSHAIR COLOR MASK (KLEURMASKER VOOR RICHTKRUIS) . Voor de modi Night (Nacht) , Clear (Helder) en Chroma gebruikt u de knop CROSSHAIR (RICHTKRUIS) om de functie in of uit te schakelen.

Schakellijst

In het onderdeel **TOGGLE LIST (SCHAKELLIJST)** kunt u een of meer beeldmodi selecteren voor de **AlienVision**-schakellijst. Terwijl u een game speelt, kunt u door de lijst bladeren. Om snel door verschillende beeldmodi in de schakellijst te bladeren, kunt u een sneltoets definiëren.

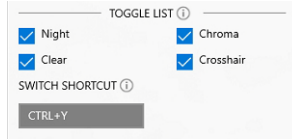

Gameconfiguratie

U kunt de gamebeleving verbeteren met de beschikbare functies.

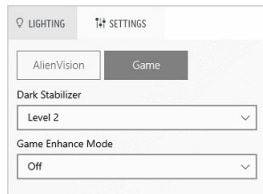

Kenmerk	Beschrijving
Dark Stabilizer (Donkerstabilisatie)	Zie Dark Stabilizer (Donkerstabilisatie) .
Game Enhance Mode (Modus Gameverbeteringen)	Zie Timer en Frame Rate (Beeldsnelheid) .

Problemen oplossen

De volgende tabel bevat informatie over problemen die u kunt tegenkomen en mogelijke oplossingen:

Wat u merkt	Mogelijke oplossing
Geen LIGHTING (VERLICHTING) -paneel	Zorg dat de inbegrepen USB 3.2 Gen 1 (5 Gbps)-upstreamkabel correct met zowel het beeldscherm als met de computer is verbonden.
Geen SETTINGS (INSTELLINGEN) -paneel	<ul style="list-style-type: none">Controleer of de signaalkabel correct is aangesloten. Sluit indien nodig de signaalkabel weer aan.Start de computer opnieuw op.

Problemen oplossen

⚠ WAARSCHUWING: Voordat u een van de procedures uit dit onderdeel begint, volgt u de **Veiligheidsinstructies**.

Zelftest

Het beeldscherm beschikt over een zelftestfunctie waarmee u kunt controleren of het beeldscherm correct functioneert. Als het beeldscherm en de computer correct zijn verbonden maar het beeldscherm donker blijft, voert u de zelftest uit via de volgende stappen:

1. Schakel de computer en het beeldscherm uit.
2. Trek de videokabel uit de computer.
3. Schakel het beeldscherm in.

✍ OPMERKING: Als het beeldscherm correct functioneert en geen videosignaal ontvangt, verschijnt een dialoogvenster op het scherm. In de zelftestmodus blijft de aan/uitled blauw (standaardkleur).

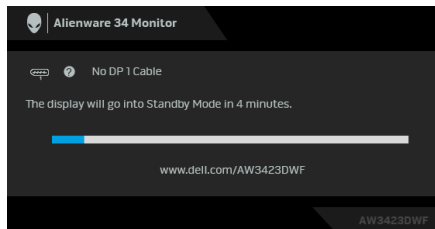

✍ OPMERKING: Dit dialoogvenster verschijnt ook als het systeem normaal functioneert wanneer de videokabel los of beschadigd is.

4. Schakel het beeldscherm uit en sluit de videokabel weer aan. Schakel vervolgens de computer en het beeldscherm weer in.

Als na het uitvoeren van bovenstaande stappen nog steeds geen beeld op het beeldscherm verschijnt, kan er een probleem zijn met de videokaart van de computer.

Algemene problemen

De volgende tabel bevat algemene informatie over algemene beeldschermproblemen die u kunt tegenkomen en de bijbehorende mogelijke oplossingen:

Algemene symptomen	Wat u merkt	Mogelijke oplossingen
Geen videobeeld/ aan/uitled is uit	Geen beeld	<ul style="list-style-type: none">▪ Zorg dat de videokabel die het beeldscherm en de computer verbindt correct en stevig is verbonden.▪ Controleer of het stopcontact correct functioneert met andere elektrische apparatuur.▪ Zorg dat de aan/uitknop volledig is ingedrukt.▪ Zorg dat in het menu Input Source (Ingangsbron) de juiste ingangsbron is geselecteerd.
Geen videobeeld/ aan/uitled is aan	Geen beeld of geen helderheid	<ul style="list-style-type: none">▪ Verhoog de helderheid en het contrast met de knoppen in het menu Brightness/Contrast (Helderheid/Contrast).▪ Voer de zelftestfunctie van het beeldscherm uit.▪ Controleer of de stekker van de videokabel verbogen of kapotte pinnen heeft.▪ Voer de ingebouwde diagnostiek uit.▪ Zorg dat in het menu Input Source (Ingangsbron) de juiste ingangsbron is geselecteerd.
Onscherp beeld	Het beeld is onscherp, wazig of er zijn beeldschaduwen	<ul style="list-style-type: none">▪ Gebruik geen verlengsnoeren voor videokabels.▪ Herstel de fabrieksinstellingen van het beeldscherm.▪ Stel de videoresolutie in op de juiste beeldverhouding.

Algemene symptomen	Wat u merkt	Mogelijke oplossingen
Trillerig/schokkerig beeld	Golvend beeld of kleine bewegingen	<ul style="list-style-type: none"> ▪ Herstel de fabrieksinstellingen van het beeldscherm. ▪ Controleer de omgevingsfactoren. ▪ Zet het beeldscherm op een andere plek en test het in een andere ruimte.
Ontbrekende pixels	OLED-scherm heeft vlekken	<ul style="list-style-type: none"> ▪ Zet het beeldscherm uit en weer aan. ▪ Een pixel die permanent uit is, is een natuurlijk defect dat kan optreden in OLED-technologie. ▪ Zie www.dell.com/pixelguidelines voor meer informatie over de Dell richtlijnen voor beeldscherm-pixels.
Vastzittende pixels	OLED-scherm heeft heldere vlekken	<ul style="list-style-type: none"> ▪ Zet het beeldscherm uit en weer aan. ▪ Een pixel die permanent uit is, is een natuurlijk defect dat kan optreden in OLED-technologie. ▪ Zie www.dell.com/pixelguidelines voor meer informatie over de Dell richtlijnen voor beeldscherm-pixels.
Problemen met helderheid	Het beeld is te donker of te helder	<ul style="list-style-type: none"> ▪ Herstel de fabrieksinstellingen van het beeldscherm. ▪ Pas de helderheid en het contrast aan met de knoppen in het menu Brightness/Contrast (Helderheid/Contrast).
Geometrische vervorming	Het scherm is niet correct gecentreerd	Herstel de fabrieksinstellingen van het beeldscherm.

Algemene symptomen	Wat u merkt	Mogelijke oplossingen
Horizontale/verticale strepen	Het scherm vertoont een of meer strepen	<ul style="list-style-type: none"> ▪ Herstel de fabrieksinstellingen van het beeldscherm. ▪ Voer de zelftestfunctie van het beeldscherm uit en bekijk of deze strepen ook optreden in de zelftestmodus. ▪ Controleer of de stekker van de videokabel verbogen of kapotte pinnen heeft. ▪ Voer de ingebouwde diagnostiek uit.
Synchronisatieproblemen	Het scherm is vervormd of lijkt gescheurd	<ul style="list-style-type: none"> ▪ Herstel de fabrieksinstellingen van het beeldscherm. ▪ Voer de zelftestfunctie van het beeldscherm uit en bekijk of de vervorming ook optreedt in de zelftestmodus. ▪ Controleer of de stekker van de videokabel verbogen of kapotte pinnen heeft. ▪ Start de computer op in de <i>veilige modus</i>.
Veiligheidsproblemen	Zichtbare tekenen van rook of vonken	<ul style="list-style-type: none"> ▪ Voer geen probleemoplossende stappen uit. ▪ Contact met Dell onmiddellijk.
Regelmatige problemen	Af en toe treden storingen op het beeldscherm op	<ul style="list-style-type: none"> ▪ Zorg dat de videokabel die het beeldscherm en de computer verbindt correct en stevig is verbonden. ▪ Herstel de fabrieksinstellingen van het beeldscherm. ▪ Voer de zelftestfunctie van het beeldscherm uit en bekijk of de problemen ook optreden in de zelftestmodus.

Algemene symptomen	Wat u merkt	Mogelijke oplossingen
Ontbrekende kleur	Het beeld mist een kleur	<ul style="list-style-type: none"> ▪ Voer de zelftestfunctie van het beeldscherm uit. ▪ Zorg dat de videokabel die het beeldscherm en de computer verbindt correct en stevig is verbonden. ▪ Controleer of de stekker van de videokabel verbogen of kapotte pinnen heeft.
Onjuiste kleur	Kleur van het beeld klopt niet	<ul style="list-style-type: none"> ▪ Verander de instellingen van de Preset Modes (Voorinstellingen) in het menu Game (Spel) van de OSD, afhankelijk van de toepassing. ▪ Pas de waarden van Gain (Versterking)/Offset (Verschuiving)/Hue (Tint)/Saturation (Verzadiging) bij Custom Color (Aangepaste kleur) aan in het menu Game (Spel) van de OSD. ▪ Verander de Input Color Format (Kleurindeling van ingang) in RGB of YCbCr/YPbPr in de instellingen van Display (Scherm) in de OSD. ▪ Voer de ingebouwde diagnostiek uit.
Onjuiste kleur in HDR-modus	Kleurbanden in het beeld	Probeer de frequentie lager te zetten (DP: 3440 x 1440 op 100 Hz, HDMI: 3440 x 1440 op 60 Hz).

Productspecifieke problemen

Specifieke symptomen	Wat u merkt	Mogelijke oplossingen
Schermbild is te klein	Beeld is gecentreerd op het scherm, maar vult niet het gehele weergavegebied op	Herstel de fabrieksinstellingen van het beeldscherm.

Specifieke symptomen	Wat u merkt	Mogelijke oplossingen
Kan het beeldscherm niet aanpassen met de joystick	OSD verschijnt niet op het scherm	<ul style="list-style-type: none"> ▪ Zet het beeldscherm uit, trek het netsnoer los, sluit het weer aan en schakel het beeldscherm weer in. ▪ Controleer of het OSD-menu is geblokkeerd. Als dit het geval is, houdt u de joystick 4 seconden naar voren/achteren/links/rechts gedrukt om te ontgrendelen (zie De besturingsknoppen vergrendelen voor meer informatie).
Geen ingangssignaal wanneer besturingselementen worden ingedrukt	Geen beeld, led brandt blauw	<ul style="list-style-type: none"> ▪ Controleer de signaalbron. Zorg dat de computer niet in de energiebesparende stand staat door de muis te bewegen of op een toets van het toetsenbord te drukken. ▪ Controleer of de signaalkabel correct is aangesloten. Sluit indien nodig de signaalkabel weer aan. ▪ Start de computer of videospeler opnieuw op.
Het beeld vult niet het hele scherm	Het beeld kan de hoogte of breedte van het scherm niet opvullen	<ul style="list-style-type: none"> ▪ Vanwege verschillende video-indelingen (beeldverhoudingen), wordt het beeld wellicht op volledig scherm weergegeven. ▪ Voer de ingebouwde diagnostiek uit.
Het beeld wordt onjuist weergegeven wanneer de DP/HDMI-kabel via een USB-C-adapter of -dock op uw laptop of desktop is aangesloten	Het beeld bevroert, heeft een zwart scherm of vertoont een onjuist beeld	Gebruik geen USB-C-adapter of dock. Sluit de DP/HDMI-kabel direct aan op de laptop of desktop.

Specifieke symptomen	Wat u merkt	Mogelijke oplossingen
Scherm knippert	Het beeld knippert merkbaar	<ul style="list-style-type: none"> <li data-bbox="546 193 1002 320">▪ Gebruik de eigenresolutie van het beeldscherm (3440 x 1440 op 60 Hz) of een hogere vernieuwingsfrequentie. <li data-bbox="546 331 1002 491">▪ Als de variabele vernieuwingsfrequentie (VRR) van het apparaat is ingeschakeld, schakelt u de variabele vernieuwingsfrequentie (VRR) uit. <li data-bbox="546 502 1002 592">▪ Als u een videokaart van NVIDIA gebruikt en G-Sync is ingeschakeld, schakelt u G-Sync uit. <li data-bbox="546 603 1002 730">▪ Als u een videokaart van AMD gebruikt en Free-Sync is ingeschakeld, schakelt u Free-Sync uit. <li data-bbox="546 742 1002 831">▪ Werk het stuurprogramma en de firmware van de videokaart bij naar de nieuwste versie. <li data-bbox="546 842 1002 1034">▪ Verander de kabel waarmee u het beeldscherm op de computer hebt aangesloten. Een defecte kabel kan ervoor zorgen dat het overgedragen signaal wordt onderbroken. <li data-bbox="546 1045 1002 1303">▪ Controleer de omgeving. Schermknipperingen kunnen worden veroorzaakt door elektromagnetische velden. Als een ander apparaat op dezelfde verdeelstekker als het beeldscherm is aangesloten, steekt u dit apparaat in een ander stopcontact.

Specifieke symptomen	Wat u merkt	Mogelijke oplossingen
Ingebrand nabeeld van een statische afbeelding blijft na geruime tijd achter op het beeldscherm	Een zwakke schaduw van de statische afbeelding verschijnt op het scherm	<ul style="list-style-type: none"> ▪ Zet het scherm uit na enkele minuten inactiviteit. Dit kan worden aangepast in het Energiebeheer van Windows of de instelling voor energiebesparing op een Mac. ▪ U kunt ook een dynamisch wisselende schermbeveiliging gebruiken.
Onregelmatige verlichting of onregelmatige kleuren in het beeld	Zichtbare vlekken (helder of donker) of lijnen of zogenaamde Mura-vlekken	<ul style="list-style-type: none"> ▪ Voer de functie van Pixel Refresh (Pixel verversen) of Panel Refresh (Paneel verversen) uit. Voor meer informatie zie OLED Panel Maintenance (Onderhoud van het OLED-paneel).
In de modus HDR Peak 1000 zijn de weergegeven beelden donkerder dan in de modus DisplayHDR True Black	De modus HDR Peak 1000 is ideaal voor HDR-content met een piekhelderheid van 1000 nits. Wanneer u non-HDR-content weergeeft, zoals een browser of een bewerkte afbeelding, kan de helderheid in de HDR Peak 1000 -modus lager zijn dan de helderheid in de DisplayHDR True Black -modus. Dit komt door de beheermethode voor verlichting van OLED-panels.	<ul style="list-style-type: none"> ▪ Als u non-HDR-content, zoals kantoorapplicaties, weergeeft, schakelt u de HDR-weergavefunctie uit in de weergave-instellingen van Windows. ▪ Als u HDR-video's of games weergeeft met een maximale piekhelderheid van 1000 nits, stelt u Smart HDR in op HDR Peak 1000. ▪ Als u HDR-video's of games weergeeft die voldoen aan de DisplayHDR 400 True Black-standaard, stelt u Smart HDR in op DisplayHDR True Black.

Specifieke symptomen	Wat u merkt	Mogelijke oplossingen
Pixelverschuiving treedt op	Het beeld op het scherm kan soms iets bewegen	Pixelverschuiving is een functie die de pixels op het scherm beweegt om het inbranden van het beeld op QD-OLED-panelen tegen te gaan. Dit heeft geen invloed op de weergave-ervaring.

Specifieke problemen met de Universal Serial Bus (USB)

Specifieke symptomen	Wat u merkt	Mogelijke oplossingen
USB-interface functioneert niet	USB-randapparatuur functioneert niet	<ul style="list-style-type: none"> ▪ Controleer of het beeldscherm is ingeschakeld. ▪ Sluit de upstreamkabel weer aan op de computer. ▪ Sluit de USB-randapparatuur weer aan (downstreamaansluiting). ▪ Zet het beeldscherm uit en weer aan. ▪ Start de computer opnieuw op. ▪ Sommige USB-apparaten zoals externe draagbare harde schijven hebben meer elektrische stroom nodig. Sluit het apparaat direct aan op het computersysteem.

Specifieke symptomen	Wat u merkt	Mogelijke oplossingen
SuperSpeed USB 5 Gbps (USB 3.2 Gen 1)-interface is traag	SuperSpeed USB 5 Gbps (USB 3.2 Gen 1)-randapparatuur functioneert traag of helemaal niet	<ul style="list-style-type: none"> ▪ Controleer of de computer compatibel is met SuperSpeed USB 5 Gbps (USB 3.2 Gen 1). ▪ Bepaalde computers hebben afzonderlijke USB 3.2-, USB 2.0- en USB 1.1-poorten. Zorg dat je juiste USB-poort wordt gebruikt. ▪ Sluit de upstreamkabel weer aan op de computer. ▪ Sluit de USB-randapparatuur weer aan (downstreamaansluiting). ▪ Start de computer opnieuw op.
Draadloze USB-randapparatuur stopt met functioneren wanneer een USB 3.2-apparaat wordt aangesloten	Draadloze USB-randapparatuur reageert traag of functioneert alleen naarmate de afstand tot de ontvanger afneemt	<ul style="list-style-type: none"> ▪ Verhoog de afstand tussen de USB 3.2-randapparatuur en de draadloze USB-ontvanger. ▪ Plaats de draadloze USB-ontvanger zo dicht mogelijk bij de draadloze USB-randapparatuur. ▪ Gebruik een USB-verlengkabel om de draadloze USB-ontvanger zo ver mogelijk van de USB 3.2-poort te plaatsen.

Informatie over regelgeving

FCC-verklaringen (alleen voor de V.S.) en andere informatie over regelgeving



Voor FCC-verklaringen en andere informatie over regelgeving, zie de website over het voldoen aan regelgeving op www.dell.com/regulatory_compliance.

EU-productdatabase voor energielabel en productinformatieblad

AW3423DWF: <https://eprel.ec.europa.eu/qr/1337447>

Contact met Dell

Zie www.dell.com/contactdell voor het opnemen van contact met Dell over verkoop, technische ondersteuning en problemen voor de klantenservice.

-  **OPMERKING: De beschikbaarheid hiervan verschilt per land en product, en bepaalde diensten zijn wellicht niet in uw land beschikbaar.**
-  **OPMERKING: Als u geen actieve internetverbinding hebt, vindt u de contactgegevens op de factuur, pakbon, rekening of in de productcatalogus van Dell.**