

TR

Bir Haier Ürünü satın aldığınız için teşekkür ederiz.

Bu cihazı kullanmadan önce lütfen bu talimatları dikkatlice okuyun. Talimatlar, cihazdan en iyi şekilde yararlanmanıza ve montajı, kullanımı ve bakımı güvenli ve doğru bir şekilde gerçekleştirmenize yardımcı olacak önemli bilgiler içermektedir.

Bu kılavuzu uygun bir yerde saklayın; cihazı güvenli ve doğru şekilde kullanmak için başvurmanız gerekebilir.

Cihazı satarsanız, başkasına verirsiniz veya başka bir yere taşınırken geride bırakırsanız yeni sahibinin cihaz ve güvenlik uyarıları hakkında bilgi sahibi olabilmesi için bu kılavuzu mutlaka kendisine iletin.



Semboller ve açıklamaları

Uyarı – Önemli Güvenlik Bilgileri

Genel bilgiler ve ipuçları

Çevreyle ilgili bilgiler



Not: YALNIZCA BİRLEŞİK KRALLIK İÇİN

Cihazınızı teslim aldığınızda, lütfen hasar görmüş olup olmadığını dikkatlice kontrol edin. Tespit edilen hasarların derhal teslimatı yapan kişiye bildirilmesi gerekir. Başka bir seçenek olarak, tespit edilen hasar teslimattan sonraki 2 gün içinde satıcıya bildirilmelidir.



Çevre koşulları

Bu cihazdaki işaretleme, Atık Elektrikli ve Elektronik Ekipmanlar (WEEE) ile ilgili 2012/19/EU sayılı Avrupa direktifine göre yapılmıştır.

WEEE direktifinde hem kirletici maddeler (çevre için olumsuz sonuçlara neden olabilen) hem de temel bileşenler (yeniden kullanılabilen) yer alır. Tüm kirleticileri uygun şekilde giderip bertaraf etmek ve tüm malzemeleri geri kazanmak ve geri dönüştürmek amacıyla atık elektrikli ve elektronik ekipmanın belirli işlemlere tabi tutulması önemlidir. Kişiler, atık elektrikli ve elektronik ekipmanın bir çevre sorunu haline gelmemesini sağlamada önemli bir rol oynayabilir; bu nedenle bazı temel kurallara uymak son derece önemlidir:

- Bu tür ekipmana evsel atık muamelesi yapılmamalıdır.
- Bu tür ekipman, belediye veya tescilli şirketler tarafından işletilen belirli toplama noktalarına teslim edilmelidir. Birçok ülkede, büyük ebatlı atık elektrikli ve elektronik ekipmanlar için evden alma hizmeti sunulabilmektedir. Yine pek çok ülkede, yeni bir cihaz satın aldığınızda, eski cihaz, ekipmanın eşdeğer tipte olması ve yeni alınan ekipmanla aynı özelliklere sahip olması koşuluyla, bire bir olmak üzere bedelsiz olarak alması gereken perakendeciye iade edilebilir.



UYARI!

Yaralanma veya boğulma riski!

Cihazın şebeke ile bağlantısını kesin. Elektrik kablosunu kesin ve imha edin. Çocukların ve evcil hayvanların cihaz içinde kapalı kalmasını önlemek için kapak mandalını çıkarın.

1-Güvenlik bilgileri.....	4
2-Montaj.....	7
3-Pratik bilgiler	11
4-Ürün açıklaması	13
5-Kontrol paneli.....	14
6-Programlar	21
7-Tüketim	24
8-Günlük kullanım	25
9-Uzaktan Kumanda (WI-FI)	30
10-Bakım ve temizlik	32
11-Arıza giderme	35
12-Teknik veriler.....	38
13-Müşteri hizmetleri	39



Download the
HOn App



Cihazı ilk kez çalıştırmadan önce aşağıdaki güvenlikle ilgili ipuçlarını okuyun!:



UYARI!

Günlük kullanım

- Bu cihaz, aşağıda verilen ev ve benzeri uygulamalarda kullanılmak üzere tasarlanmıştır:

- Mağaza, ofis ve diğer çalışma ortamlarındaki personel mutfak alanları,
- Çiftlik evleri,
- Ötel, motel ve diğer konut tipi ortamlardaki müşteriler tarafından,
- Pansiyon tipi ortamlar.

Bu cihazın, uzman veya eğitilmiş kullanıcıların ticari kullanımında olduğu gibi ev ortamından veya normal temizlik işlemlerinden farklı bir şekilde kullanımı, yukarıdaki uygulamalar söz konusu olduğunda bile kapsam dışıdır. Cihazın burada belirtilene aykırı bir şekilde kullanılması cihazın ömrünü kısaltabilir ve üretici garantisini geçersiz kılabilir. Evde veya hanede kullanıma uygun olmayan kullanım şekline (ev ortamında veya hane ortamında bulunsun bile) kaynaklanan cihaz hasarları veya diğer hasar veya zararlar, yasaların izin verdiği ölçüde üretici tarafından kabul edilmeyecektir.

- Bu cihaz, gözetim altında oldukları ya da cihazın güvenli bir şekilde kullanımına dair ilgili talimatlar kendilerine verildiği ve meydana gelebilecek tehlikeleri anladıkları takdirde 8 yaş ve üzeri çocuklar tarafından, sınırlı fiziksel, duyuşsal ve zihinsel becerilere sahip veya deneyim ve bilgi eksikliği olan kişiler tarafından kullanılabilir. Çocuklar cihazla oynamamalıdır. Temizlik ve kullanıcı bakımı işlemleri başlarında bir yetişkin bulunmayan çocuklar tarafından yapılmamalıdır.
- Cihazla oynamadıklarından emin olmak için çocuklar gözetim altında tutulmalıdır.
- 3 yaşından küçük çocuklar sürekli gözetim altında tutulmadıkça cihazdan uzak durmaları sağlanmalıdır.
- Güç kablosu hasarlıysa, üreticiden veya teknik servisten temin edebileceğiniz özel bir kablo veya takımla değiştirilmelidir.
- Su bağlantısı için sadece cihazla birlikte verilen hortum takımını kullanın (eski hortum takımlarını tekrar kullanmayın).
- Su basıncı 0,03 MPa ile 1 MPa arasında olmalıdır.

**UYARI!**

- ▶ Halı veya kilimlerin cihazın tabanını veya havalandırma deliklerinden herhangi birini engellemediğinden emin olun.
- ▶ Cihaz, montajdan sonra fişe erişilebilecek şekilde yerleştirilmelidir.
- ▶ Maksimum kuru çamaşır yük kapasitesi kullanılan modele bağlıdır (kontrol paneline bakın).
- ▶ Ürün teknik özelliklerine göz atmak için lütfen üreticinin web sitesine bakın.

Elektrik bağlantıları ve güvenlik talimatları

- ▶ Teknik bilgiler (besleme gerilimi ve güç girişi) ürün anma değeri plakasında belirtilmiştir.
- ▶ Elektrik sisteminin topraklandığından, yürürlükteki tüm yasalara uygun olduğundan ve (elektrik) prizinin cihazın fişine uygun olduğundan emin olun. Aksi takdirde, kalifiye profesyonelden yardım isteyin.
- ▶ Konvertör, çoklu priz veya uzatma kablolarının kullanılması kesinlikle önerilmez.
- ▶ Çamaşır makinesini temizlemeden veya bakım yapmadan önce, cihazın fişini çekip su musluğunu kapatın.
- ▶ Makinenin fişini çekmek için güç kablosunu veya cihazı çekmeyin.
- ▶ Kapağı açmadan önce kazanda su olmadığından emin olun.

**UYARI!****Makine içindeki su, yıkama döngüsü sırasında çok yüksek sıcaklıklara ulaşabilir.**

- ▶ Çamaşır makinesini yağmura, doğrudan güneş ışığına veya diğer hava koşullarına maruz bırakmayın. Donma ihtimaline karşı makineyi koruyun.
- ▶ Çamaşır makinesini taşıırken düğmelerinden veya deterjan çekme-cesinden tutarak kaldırmayın; taşıma sırasında kapağını asla arabanın üzerine gelecek şekilde yerleştirmeyin. Çamaşır makinesini iki kişinin kaldırmasını öneririz.
- ▶ Bir arıza ve/veya işlev bozukluğu durumunda çamaşır makinesini kapatın, su musluğunu kapatın ve cihazı kurcalamayın. Derhal müşteri hizmetleri merkeziyle iletişime geçin ve sadece orijinal yedek parçalar kullanın. Bu talimatlara uyulmaması halinde cihazın güvenliği tehlikeye atılabilir.

Kullanım amacı

Bu cihaz, yalnızca makinede yıkanabilen çamaşırların yıkanması için tasarlanmıştır. Her zaman giysilerin etiketinde belirtilen talimatlara uyun. Sadece evde kullanılmak üzere tasarlanmıştır. Ticari veya endüstriyel kullanım için tasarlanmamıştır. Cihazda değişiklik veya modifikasyon yapılması yasaktır. Amaca uygun olmayan kullanım tehlikelere ve garantiyle ilgili tüm hakların geçersiz kalmasına neden olabilir.

2.1 Hazırlık

- ▶ Nakliye kaynaklı bir hasar olmadığından emin olun.
- ▶ Nakliye sırasında kullanılan tüm cıvataları mutlaka çıkarın.
- ▶ Ağır olduğu için cihazı her zaman en az iki kişi taşıyın.
- ▶ Cihazı ambalajından çıkarın.
- ▶ Gövde üzerindeki koruyucu film, polistiren taban dahil tüm ambalaj malzemelerini çıkarın, çocukların erişemeyeceği bir yerde saklayın. Ambalaj açılırken plastik torba ve cam kapak üzerinde su damlaları görülebilir. Bu normal bir durumdur ve nedeni fabrika-kada yapılan su testleridir.



Not: Paketin atılması

Tüm ambalaj malzemelerini çocukların erişemeyeceği bir yerde saklayın ve çevreye zarar vermeyecek şekilde atın.

2.2 İSTEĞE BAĞLI: Gürültü azaltma pedlerini takma

1. Streç filmi açarken gürültüyü azaltmak için kullanılan gürültü azaltma pedlerini göreceksiniz. (Şek. 2-1)
2. Çamaşır makinesini yan tarafına yatırın; cam kapak yukarı, alt taraf kullanıcıya bakmalıdır.
3. Gürültü azaltma pedlerini çıkarın ve çift taraflı yapışkan koruyucu filmi sökün; pedleri alta yapıştırın; Şek.3'te çamaşır makinesi gövdesinin altındaki gürültü azaltma pedleri gösterilmektedir. (1 ve 3 No'lu konumda iki uzun ped, 2 ve 4 No'lu konumda iki kısa ped bulunmaktadır). Son olarak makineyi tekrar dik konuma getirin.

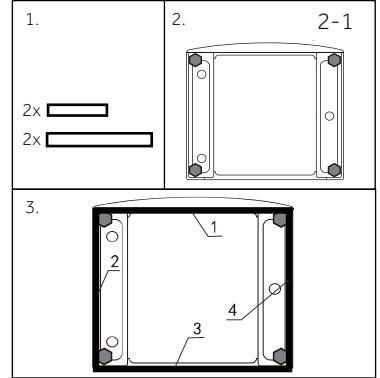

2.3 Nakliye cıvatalarını sökme

Arka taraftaki nakliye cıvataları, cihazın içinde hasar oluşmasını önlemek için nakliye sırasında cihazın içindeki titreşim önleyici parçaları tutturmak üzere tasarlanmıştır. Tüm elemanlar (I, R, S ve T, Şek. 10-2) kullanımdan önce çıkarılmalıdır.

1. 4 cıvatanın tamamını (T1 - T4) sökün (Şek. 10-3).
2. 5 deliğe kör tapa takın.
Lütfen dikkat: 8 kg'lık modellerde lütfen 4 deliğe kör tapa takın.

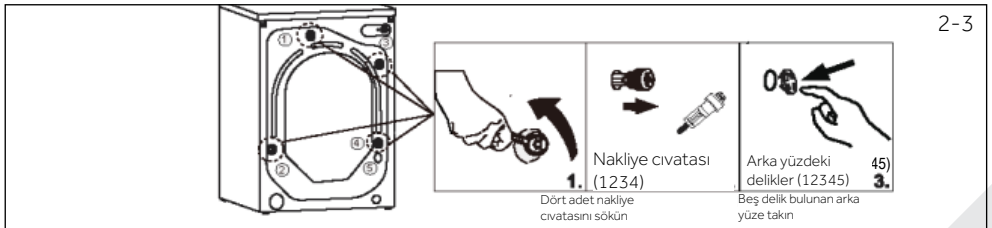
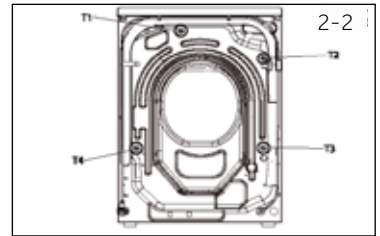



Not: Güvenli bir yerde tutun

Nakliye civatalarını daha sonra kullanmak üzere güvenli bir yerde saklayın. Cihaz hareket ettirileceği zaman ilk olarak civataları yerlerine takın.

2-4

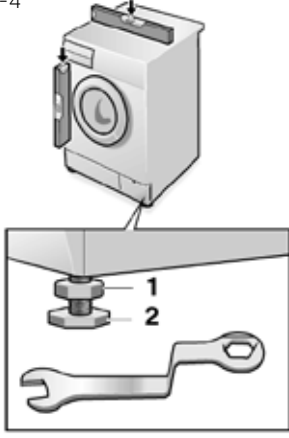

2.4 Cihazı taşıma

Makine uzak bir yere taşınacaksa hasarı önlemek için montajdan önce çıkarılan nakliye civatalarını takın:

2.5 Cihazı hizalama

Makinenin tamamen düz durması için tüm ayakları ayarlayın (Şek. 2-4). Böylece kullanım sırasında titreşim ve bunun sonucunda da gürültü azalır. Ayrıca yıpranma ve aşınma da azalır. Ayar için su terazisi kullanmanızı tavsiye ederiz. Zemin olabildiğince sağlam ve düz olmalıdır.

1. Bir anahtar kullanarak kilit somununu (1) gevşetin.
2. Ayakları (2) çevirerek yüksekliği ayarlayın.
3. Kilit somunu (1) gövdeye doğru sıkın.

2.6 Su Tahliye Bağlantısı

Su tahliye hortumunu borulara düzgün şekilde bağlayın. Hortum, cihazın en altından 80 - 100 cm kadar yüksekte bir noktaya ulaşmalıdır! Mümkünse, tahliye hortumunu daima cihazın arkasındaki klipsle sabitlenmiş halde bırakın.



UYARI!

- ▶ Bağlantı için sadece verilen hortum takımını kullanın.
- ▶ Eski hortum takımlarını kesinlikle kullanmayın!
- ▶ Sadece soğuk su kaynağına bağlantı yapın.
- ▶ Bağlantı öncesi suyun temiz ve berrak olup olmadığını kontrol edin.

Aşağıdaki bağlantılar yapılabilir:

2.6.1 Tahliye hortumu - lavabo

- ▶ Tahliye hortumunu U şeklindeki destek ile yeterli büyüklükteki lavabonun kenarına asın (Şek. 2-5).
- ▶ U şeklindeki desteği, kaymasını önleyecek şekilde sağlamlaştırın.

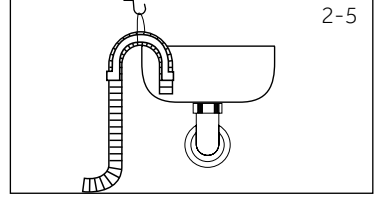

2.6.2 Tahliye hortumu - atık su bağlantısı

- ▶ Havalandırma delikli dikey borunun iç çapı minimum 40 mm olmalıdır.
- ▶ Tahliye hortumunu, atık su borusunun yaklaşık 80 - 100 mm içine yerleştirin.
- ▶ U şeklindeki desteği bağlayarak gerekli şekilde sağlamlaştırın (Şek. 2-6).

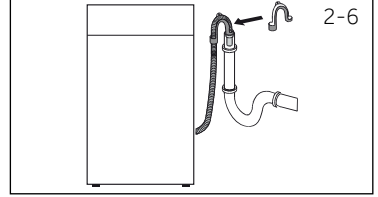

2.6.3 Tahliye hortumu -lavabo bağlantısı

- ▶ Bağlantı sifonun üzerinde olmalıdır
- ▶ Musluk bağlantısı genellikle bir ped (A) ile kapatılır. Arızayı önlemek için bunun çıkarılması gerekir (Şek. 2-7).
- ▶ Tahliye hortumunu bir kelepçe ile sabitleyin.

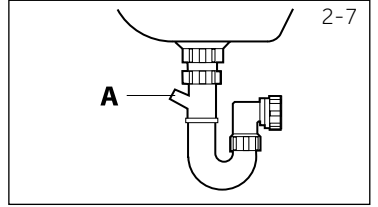

DİKKAT!

- ▶ Tahliye hortumu suya daldırılmamalı, sağlam bir şekilde sabitlenmeli ve sızdırmazlığı sağlanmalıdır. Tahliye hortumu yere yerleştirilirse veya boru 80 cm'den daha alçak bir yükseklikteyse çamaşır makinesine dolan su sürekli boşalır (kendiliğinden tahliye olur).
- ▶ Tahliye hortumunun uzatılmaması gerekir. Gerekirse satış sonrası hizmetler ile görüşün.

2.7 Temiz Su Bağlantısı

Contaların takıldığından emin olun.

1. Su girişi hortumunu açılı ucundan cihaza bağlayın (Şek. 2-8). Vidalı bağlantıyı elle sıkın.
2. Diğer uç, 3/4" dişli bir su musluğuna bağlanır (Şek. 2-9).

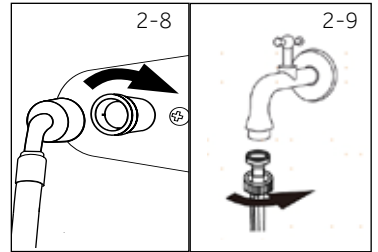

2-10

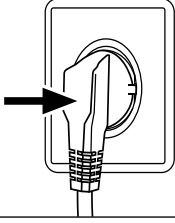

2.8 Elektrik Bağlantısı

Her bağlantı öncesi şunları kontrol edin:

- ▶ güç kaynağı, soket ve sigorta, anma değeri plakasına uygun olmalıdır.
- ▶ priz topraklanmış olmalı ve çoklu priz veya uzatma kablosu kullanılmamalıdır.
- ▶ elektrik fişi ve priz kesinlikle birbirine uygun olmalıdır.
- ▶ **Sadece İngiltere:** İngiltere'de fiş, BS1363A standardına uygundur.

Fişi prize takın (Şek. 2-10).



UYARI!

- ▶ Her zaman tüm bağlantıların (güç kaynağı, tahliye ve temiz su hortumu) sağlam, kuru ve sızdırmaz olduğundan emin olun!
- ▶ Bu parçaların asla ezilmemesi, bükülmemesi veya kıvrılmaması konusunda son derece dikkatli olun
- ▶ Güç kablosu hasar görmüşse, tehlikeleri önlemek için kablonun yetkili servis (garanti belgesini inceleyin) tarafından değiştirilmesi gerekir. .

3.1 Doldurmayla ilgili ipuçları

Çamaşırları ayırırken;

- saç tokası, iğne, madeni para gibi metal nesneleri çamaşırlardan çıkardığınızdan,
- yastık kılıflarını düğmelediğinizden, fermuarları kapattığınızdan, gevşek kemerleri ve uzun elbise kuşaklarını bağladığınızdan,
- perdelerden düğme, kanca veya klipsleri çıkardığınızdan,
- giysi yıkama etiketlerini dikkatlice okuduğunuzdan,
- özel deterjanlar yardımıyla inatçı lekeleri çıkardığınızdan emin olun.
- ▶ Halı, yatak örtüsü veya diğer ağır çamaşırları yıkarken sıkma işlemi yapmamanızı öneririz.
- ▶ Yünlü çamaşırları yıkarken ürünün makinede yıkanabilir olduğundan emin olun. Kumaş etiketini kontrol edin.
- ▶ Makine içinde oluşabilecek kötü kokuları önlemek amacıyla iki yıkama işlemi arasında cihazın kapağını hafif aralık bırakın.

3.2 Tasarrufla ilgili faydalı tavsiyeler

Cihazınızı kullanırken tasarruf etme ve çevreye zarar vermemeye ilişkin ipuçları.

- ▶ Makineyi her program için program tablosunda gösterilen önerilen kapasitede doldurun; böylece enerji ve su TASARRUFU yapmış olursunuz.
- ▶ Sıkma devrine göre çıkan gürültü ve çamaşır üzerinde kalan nem değişir; yüksek hızlı sıkma işlemi, daha fazla gürültünün çıkacağı ve çamaşırlarda kalan nem miktarının daha az olacağı anlamına gelir.
- ▶ Genellikle daha düşük sıcaklıkta ve daha uzun süren programlar, su ve enerjinin birlikte kullanımı açısından en verimli olan programlardır.
- ▶ Enerji tüketimi bilgileri için enerji etiketindeki QR kodunu tarayın. Gerçek enerji tüketimi bulunduğunuz bölgenin koşullarına göre beyan edilenden farklı olabilir.

Yük miktarını maksimuma çıkarın

- ▶ Önerilen maksimum yük miktarını kullanarak enerji, su, deterjan ve zamandan en iyi şekilde faydalanın. Yarım yükte iki yıkama yerine tam yükte yıkama yaparak %50'ye varan enerji tasarrufu sağlayın.

Ön yıkama gerekli mi?

- ▶ Sadece çok kirli çamaşırlar için!
Az-normal kirli çamaşırlar için Ön Yıkamayı SEÇMEYEREK deterjan, zaman, su ve enerji tüketiminden TASARRUF EDİN.

Sıcak suyla yıkama gerekli mi?

- ▶ Sıcak suyla yıkama programına olan ihtiyacı azaltmak için yıkama öncesinde lekelerle leke çıkarıcı madde ile ön işlem uygulayın veya kurumuş lekeleri suda bekletin. Düşük sıcaklıkta yıkama programı kullanarak enerji tasarrufu yapın.

3.3 Deterjanın dozunun ayarlanması

Aşağıda deterjan kullanımıyla ilgili ipuçları ve tavsiyeleri içeren kılavuz bilgiler yer almaktadır.

- ▶ Yalnızca çamaşır makinesine uygun deterjanlar kullanın.
- ▶ Deterjanı; kumaş türüne (pamuklu, narin, sentetik, yün, ipek vb.), renge, kirlilik türü ve düzeyi ile programdaki yıkama sıcaklığına göre seçin.
- ▶ Deterjan, yumuşatıcı veya diğer katkı maddelerini doğru miktarlarda kullandığınızdan emin olmak için her seferinde üreticinin talimatlarına dikkatlice uyun; cihazı doğru deterjan dozu ile gerektiği gibi kullanmak, israfı önlemenize ve çevresel etkiyi azaltmanıza olanak tanır.



Not: Deterjan

Çok kirli beyaz çamaşırları yıkarken, 60 °C veya üzeri pamuklu programları ve orta/yüksek sıcaklıklarda mükemmel sonuçlar veren ağartıcı madde içeren normal bir çamaşır toz deterjanını (yoğun kullanılan) kullanmanızı öneririz.

40 °C ile 60 °C arasındaki yıkamalarda kullanılan deterjan çeşidi, kumaş türüne ve kirlilik düzeyine uygun olmalıdır. Normal toz deterjanlar, çok kirli "beyaz" veya hızlı renk veren kumaşlar için uygundur; sıvı deterjanlar veya "renk koruyucu" toz deterjanlar ise hafif kirli renkli kumaşlar için uygundur.

40 °C'nin altındaki sıcaklıklarda yıkama için sıvı deterjanların veya etiketinde özellikle düşük sıcaklıkta yıkamaya uygun olduğu belirtilen deterjanların kullanılmasını öneririz. Yünlü veya ipek kumaşları yıkarken yalnızca bu tür kumaşlara yönelik özel olarak üretilmiş deterjanları kullanın.

- Çok fazla deterjan aşırı köpük oluşumuna neden olarak yıkama döngüsünün gerektiği gibi yürütülmesini engeller. Ayrıca yıkama ve durulama kalitesini de etkileyebilir.

Fosfat içermeyen ekolojik deterjanları kullandığınızda aşağıdaki etkileri görebilirsiniz:

- **durulama tahliye suyunun daha bulanık olması:** Bu etki, durulama etkinliği üzerinde olumsuz herhangi bir etki göstermeyen süspanse haldeki zeolitlere bağlıdır.
- **yıkama sonunda çamaşırların üzerinde beyaz toz (zeolitler) kalması:** bu durum normaldir; bu toz kumaş tarafından emilmez ve rengini değiştirmez. Zeolitleri gidermek için bir durulama programı seçin. Daha sonraki yıkamalarda biraz daha az deterjan kullanmaya çalışın.
- **son durulamada suda köpük olması:** köpük, durulamanın yetersiz olduğunu göstermez. Daha sonraki yıkamalarda daha az deterjan kullanmaya çalışın.
- **bol köpük:** Bu, genellikle deterjanlarda bulunan ve çamaşırlardan giderilmesi zor olan anyonik yüzey aktif maddelerden kaynaklanır. Bu durumda, bu etkileri ortadan kaldırmak için tekrar durulama yapmanın hiçbir yararı olmaz. Özel bir temizlik ürünü kullanarak bakım yıkaması yapmanızı öneririz. Sorun devam ederse veya bir arıza olduğundan şüpheleniyorsanız derhal bir Yetkili Müşteri Hizmetleri Merkezi ile iletişime geçin.



Not: Sapmalar

Teknik değişiklikler ve farklı modeller nedeniyle, aşağıdaki bölümlerde yer alan şekiller sizin modelinizden farklılık gösterebilir.

4.1 Cihazın resmi

Ön (Şek. 4-1):

Arka taraf (Şek. 4-2):

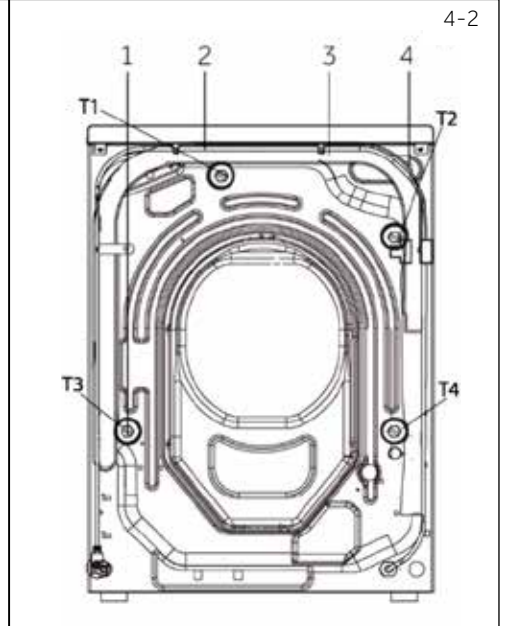

- 1 Deterjan / Yumuşatıcı gözü
- 2 Üst tabla
- 3 Program seçici
- 4 Kontrol paneli
- 5 Çamaşır makinesi kapağı
- 6 Servis kapağı
- 7 Ayarlanabilir ayaklar

- 1 Nakliye cıvataları (T1-T4)
- 2 Güç kablosu
- 3 Tahliye hortumu
- 4 Su giriş valfi

4.2 Aksesuarlar

Aksesuarları ve belgeleri bu listeye göre kontrol edin (Şek. 4-3):

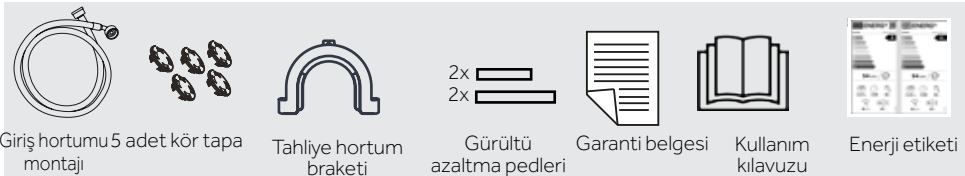

5-1



- 1 Program düğmesi 3 Deterjan/Yumuşatıcı 4 İşlev düğmeleri
2 Ekran 3 gözü 5 "Başlat/Beklet" düğmesi



Not: Sesli sinyal

Gerekirse sesli sinyal devreye sokulabilir: bkz. GÜNLÜK KULLANIM (S29, 8.13)

5-2



5.1 KAPALI

Makineyi başlatmak için düğmeyi herhangi bir konuma (KAPALI hariç) çevirin. Makineyi kapatmak için düğmeyi KAPALI konumuna çevirin (Şek. 5-2).

5-3

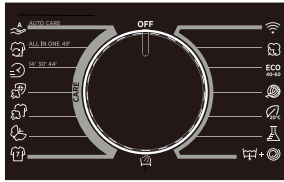

5.2 Program düğmesi

Düğme çevirilerek (Şek. 5-3) 15 programdan biri seçilebilir; seçilen programın varsayılan ayarları görüntülenir.

5-4



5.3 Ekran

Ekran (Şekil 5-4) aşağıdaki bilgiler görüntülenir:

- ▶ Program adı
- ▶ Kalan süre
- ▶ Toplam kalan süre
- ▶ Alarm bilgileri ve istem bilgileri
- ▶ Duraklatma sonu bilgileri
- ▶ Gecikme süresi

1)1600 dev/dak:H7W 610/H7W 69;
1400 dev/dak:H7W 412/H7W 449/H7W 448.

5.4 Deterjan gözü

Deterjan dağıtma çekmecesini açtığınızda aşağıdaki bölmeler görülebilir (Şek. 5-5):

- 1: Toz veya sıvı deterjan bölmesi
- 2: Deterjan kapağı: toz deterjan kullanırken kapağı yukarı kaldırın, sıvı deterjan kullanırken aşağı indirin.
- 3: Az miktarda yıkama tozu koyun.
- 4: Yumuşatıcı gözü.
- 5: Kilit tırnağı; deterjan dağıtma çekmecesini aşağı bastırarak çıkarın

Deterjan türlerine ilişkin öneriler, çeşitli yıkama sıcaklıklarına göre yapılır.

Lütfen deterjan kılavuzuna bakın (bkz. S27).

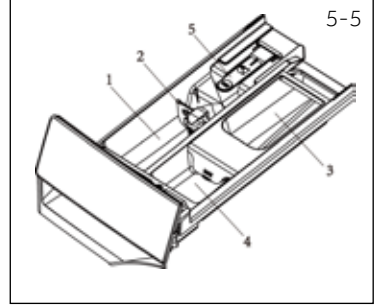

5.5 İşlev düğmeleri

İşlev düğmeleri (Şek. 5-6), program başlamadan önce seçilen programla ilgili ek seçenekleri etkinleştirir. İlgili göstergeler görüntülenir.

Cihazı kapattığınızda veya yeni bir program ayarladığınızda tüm seçenekler görüntülenir.

Bir düğmenin birden fazla işlevi varsa, istenen işlev düğmeye sırayla basılarak seçilebilir.

Düğmelere dokunularak loş ışıktaayken işlev seçimi kaldırılır, parlak ışıktaayken işlev seçilir.

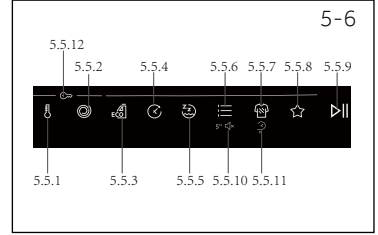

Not: Fabrika ayarları

Her programda en iyi sonuçları elde etmek için Hoover'in iyi tanımlanmış belirli varsayılan ayarları vardır. Özel bir ihtiyaç yoksa varsayılan ayarların kullanılması önerilir.

5.5.1- "🔧" İşlev düğmesi

Programın yıkama sıcaklığını değiştirmek için bu düğmeye (Şek. 5-7) basın. Hiçbir lamba yanmıyorsa ve ekranda „COLD“ görülürse su ısıtılmaz.

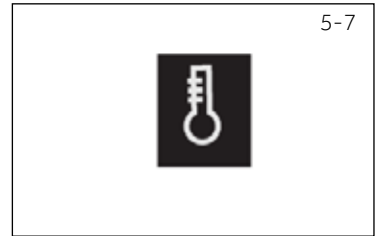

5.5.2 "🌀" İşlev düğmesi

Programın sıkma işlevini değiştirmek veya iptal etmek için bu düğmeye (Şek. 5-8) basın. Hiçbir lamba yanmıyorsa ve ekranda "NO SPIN" görülürse sıkma yapılmaz.



5-9



5.5.3 "ECO" İşlev düğmesi

- Cihaz, Ekonomik Dozlama (Şek.5-9) işlevi sayesinde gerçek yüke göre çekmeceye konulacak en uygun çamaşır deterjanı miktarını önerebilir.
- Bu akıllı öneri yalnızca belirli programlarda aşağıdaki şekilde etkinleştirilebilir:
 - Çamaşırları tambura yerleştirin ve kapağı kapatın.
 - Paneldeki EKO DOZLAMA düğmesine basın.
 - BAŞLAT/DURAKLAT düğmesine basın. Bir süre sonra kullanılması önerilen deterjan miktarı ekranda görüntülenir.
 - Deterjanı çekmeceye dökün ve döngüyü başlatmak için BAŞLAT/DURAKLAT düğmesine basın.

5-10



5.5.4 "⌚" İşlev düğmesi

- Bu düğme (Şek.5-10), yıkama döngüsünün başlamasını 24 saate kadar geciktirmek üzere döngüyü önceden programlamanızı sağlar.
- Başlatmayı geciktirmek için aşağıdaki işlemi kullanın:
 - Gerekli programı seçin.
 - Gecikmeli başlatmayı etkinleştirmek için düğmeye bir kez basın, ardından istediğiniz gecikme süresini ayarlamak için tekrar basın.
 - Gecikme süresi 30 dakikalık adımlarla artırılır, düğmeye basarak en çok 24 saate kadar geciktirilebilir, bu noktada düğmeye tekrar basıldığında gecikmeli başlatma sıfırlanır.
 - BAŞLAT/DURAKLAT düğmesine basarak işlemi onaylayın.
 - Gecikme süresi geri sayımı başlayacak, süre bittiğinde program otomatik olarak başlatılacaktır.
- Program düğmesini diğer programlara çevirerek gecikmeli başlatmayı iptal etmek mümkündür.

5-11



5.5.5 "ZZ" İşlev düğmesi

- Bu işlevin seçilebileceği programı seçin. Ayrıca seçimden sonra ilgili simge ışığı yanar.
- Bu programı seçtikten sonra sıkma sesi azaltılacak ve alarm dışındaki tüm bip sesleri iptal edilecektir.
- Bu işlevi iptal etmek için bu tuşa tekrar basın.



Not: Devir

Bu işlevi seçtikten sonra kullanıcı devir seçemez. Ancak makine sıkma işlemini tamamlayacaktır.

5.5.6 " " İşlev düğmesi

- Bu düğme (Şek. 5-12) üç farklı seçenek arasından seçim yapmanızı sağlar:
 - ÖN YIKAMA**
- Bu seçenek ön yıkama yapmanızı sağlar ve özellikle çok kirli çamaşırlar için kullanışlıdır (program tablosunda gösterildiği gibi sadece bazı programlarda kullanılabilir).
- Deterjan ambalajı üzerinde gösterilen deterjan miktarlarını hiç kullanmamanızı veya az miktarda kullanmanızı öneririz.
 - İLAVE DURULAMA**
- Bu seçenek, yıkama döngüsünün sonuna bir durulama eklemenizi sağlar; az miktarlardaki deterjan kalıntısının tahrişe veya alerjiye neden olabileceği narin ve hassas cilde sahip kişiler için kullanışlıdır.
- Bu fonksiyonun çocuk çamaşırlarında ve fazla miktarda deterjan kullanılması gereken çok kirli çamaşırlar yıkanırken veya lifleri büyük ölçüde deterjan tutma eğiliminde olan havlular yıkanırken kullanılması tavsiye edilir.
 - KIRIŞIKLIK ÖNLEME**
- Bu seçenek, çamaşır makinesinin son sıkma işleminden sonra çamaşırları silkeleyerek küf ve kokuyu önlemek, kırışıklıkları azaltmak ve astıktan sonra daha pürüzsüz olmalarını sağlamak için aralıklı olarak çalışmasını sağlar.
- KIRIŞIKLIK ÖNLEME işlevi devredeyken maksimum sıkma devri azaltılır. Bu işlevi seçtikten sonra kullanıcı artık devir seçimi yapamaz. Çalışma sırasında LED göstergede "--" "---" "----" "-----" "-----" görülür. Bu aşama en fazla 12 saat sürer, kullanıcılar programı istedikleri zaman sonlandırmak için "Başlat / Duraklat" düğmesine dokunabilir.



5-12

Not: Seçenekler

Bu seçenekler BAŞLAT/DURAKLAT düğmesine basmadan önce seçilmelidir.

5.5.7 " " İşlev düğmesi

- Bu düğme (Şek.5-13), seçilen programa bağlı olarak üç farklı seçenek arasından seçim yapmanızı sağlar:
 - LEKE DÜZEYİ**
- Program seçildikten sonra, o program için ayarlanan yıkama süresi otomatik olarak görüntülenir.
- Bu seçenek, çamaşırların ne kadar kirli olduğuna bağlı olarak program süresini değiştirerek 3 yıkama yoğunluğu düzeyi arasından seçim yapmanızı sağlar (program tablosunda gösterildiği gibi sadece bazı programlarda kullanılabilir).
 - HIZLI BAKIM**
- Düğme üzerindeki HIZLI BAKIM (14'/30'/44') programını seçtiğinizde düğme etkinleşir ve gösterilen üç süreden birini seçmenizi sağlar.



5-13

5-14



- BUHAR DÜZEYİ

- BUHAR BAKIM PRO programını seçtikten sonra, yalnızca kuru giysiler için tasarlanmış ve kumaş tipine göre değişen farklı yoğunluklarda üç buhar işlemi arasında seçim yapmak için bu düğmeyi kullanabilirsiniz:

- PAMUKLU (varsayılan seçim)

Bu program pamuklu giysiler için kullanılır. İşlem döngüsü, kuru kumaşlara uygun olacak şekilde kırışıklıkları gevşetir ve giderir.

- SENTETİK (düğmeye bir kez basın)

Bu program sentetik giysiler için kullanılır. İşlem döngüsü, kullanım sonrası giysilerdeki kırışıklıkları gevşetir ve giderir. Bu işlem kuru kumaşlar için uygundur.

- NARİN (düğmeye iki kez basın)

Program, yumuşak kumaşlar için uygundur. Bu işlem, kullanım sonrası giysilerdeki kırışıklıkları gevşetir ve giderir. Bu işlem yumuşak kumaşlar için uygundur.

5.5.8 "★" ÖZEL PROGRAMLAR işlev düğmesi.

Özel Programlar	maks. kg				STD SCK	MAKS SCK	DEVİR ÖN AYARI	MAKS DEVİR				Yıkama yoğunluğu	Eko dozlama	Sessiz mod	Ön yıkama	İlave durulama	Kırışıklık önleme	Gecikme
	8 kg	9 kg	10 kg	12 kg					1	2	3							
Etkin yıkama	1	1	2	2	30	30	1000	1000	•	○	/	/	/	/	/	/	/	•
Gündüz ve Gece	4	4	5	6	40	60	800	1000	•	○	/	•	•	/	/	•	/	/
Kazan temizleme	-	-	-	-	90	90	400	400	/	/	/	/	/	/	/	/	/	/

5-15



- Bu düğme (Şek. 5-15) üç farklı seçenek arasından seçim yapmanızı sağlar (yalnızca bazı programlarda kullanılabilir):

- ETKİN YIKAMA

- ETKİN YIKAMA, daha az yükler ve hafif kirli giysiler için tasarlanmıştır; gereksiz atıkları sınırlamayı amaçlar.

- GÜNDÜZ VE GECE

- Bu programı seçtiğinizde, alarm, azaltma ve ara sıkma devri dışındaki bip sesleri kapatılır.
- Çamaşır son durulamadan sonra kumaştaki liflerin tamamen dağılması için suda bekletilir. Kazanda suda bekletme işlemi sırasında, makine süre ölçümünü duraklatır. Bu döngüyü sıkma ve su boşaltma aşamasıyla sona erdirmek için BAŞLAT düğmesine basın.

- KAZAN TEMİZLEME

- Bu program ile çamaşır makinesi kendi kendini temizleyebilir.

- Çamaşır makinesini 50 defa kullandıktan sonra kazan temizleme işlemi yapılmasını öneririz.
- Bu programı kullanırken lütfen çamaşır deterjanı veya çamaşır makinesi temizleme ürünü koymayın.

i Not: Seçenekler

Bu seçenekler BAŞLAT/DURAKLAT düğmesine basmadan önce seçilmelidir. Seçilen programa uygun olmayan bir seçenek tercih edildiğinde seçenek gösterge ışığı söner.

5.5.9 "▶||" İşlev düğmesi

- O anda görüntülenen programı başlatmak veya programa ara vermek için bu düğmeye (Şek. 5-16) hafifçe basın.



5-16

5.5.10 "5" "x" İşlev düğmesi

- Güç verildikten sonra bekleme modundayken sesi açmak veya kapatmak için düğmeye (Şek.5-17) 5 saniyeden uzun basın. Arayüzde "SES KAPALI" mesajı görüntülenir. Düğmeye tekrar basıp 5 saniyeden uzun basılı tuttuğunuzda arayüzde "SES AÇIK" mesajı görüntülenir.



5-17

5.5.11 "≡↻" İşlev düğmesi

- Düğme üzerindeki HIZLI BAKIM (14'/30'/44') programını seçtiğinizde düğme etkinleşir ve gösterilen üç süreden birini seçmenizi sağlar.



5-18

5.5.12 "🔑" İşlev düğmesi

- Başlamak için bir program seçtikten sonra, çocuk kilidini (Şek. 5-19) etkinleştirmek için "sıcaklık" ve "devir" düğmelerini 3 saniye süreyle basılı tutun. Arayüzde "ÇOCUK KİLİDİ AÇIK" mesajı görüntülenir. Çocuk kilidini açmak için "sıcaklık" ve "devir" düğmelerini yaklaşık 3 saniye basılı tutun; arayüzde "ÇOCUK KİLİDİ KAPALI" mesajı görüntülenir.
- Çocuk kilidi, hOn uygulaması üzerinden ayarlanamaz veya iptal edilemez.

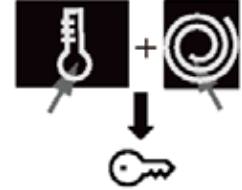

5-19

i Not: Çocuk kilidi

Manuel olarak etkinleştirilmiş çocuk kilidi, elle iptal edilmelidir; yoksa program sonunda otomatik olarak iptal edilir. Gücü kapatma ve hata bilgisi çocuk kilidini iptal etmez. Cihazı bir dahaki sefer çalıştırdığınızda etkin halde kalmaya devam eder.

5.6 İlk çalıştırma

5.6.1 Dil ayarı

- Makineyi güç kaynağına bağlayıp açtıktan sonra, kullanılabilir dilleri görüntülemek için "devir" veya "sıcaklık" düğmesine basın.
- BAŞLAT/DURAKLAT düğmesine basarak istediğiniz dili seçin.

5.6.2 Dili deęiřtirme

- Ayarlanmış dili deęiřtirmek istedięinizde, yaklaşık 5 saniye boyunca "Gecikme" ve "Seęenek" düęmelerine aynı anda basmanız yeterlidir. Ekranda en son seęilen dil görünür; bu aşamada ("devir" veya "sıcaklık" düęmesine basarak) yeni bir dil seęebilirsiniz.
- BAŐLAT/DURAKLAT düęmesine basarak iřlemi onaylayın.

5.6.3 Kullanılan deterjan türünün seęilmesi

- Cihaz, Ekonomik Dozlama iřlevi sayesinde geręek yüke göre çekmeceye konulacak en uygun çamařır deterjanı miktarını önerebilir.
- Bu iřlevin gerektięi gibi çalıřabilmesi amacıyla normal veya konsantre sıvı deterjan veya toz deterjan arasında seęim yaparak kullanılan deterjan türünü belirlemek gerekir.
- Mevcut seęenekleri görüntülemek için "devir" veya "sıcaklık" düęmesine, ardından seęiminizi onaylamak için BAŐLAT/DURAKLAT düęmesine basın.

5.6.4 Kullanılan deterjan türünün deęiřtirilmesi

- Kullanılan deterjanın türünü deęiřtirmek istedięinizde "Gecikme" ve "Seęenek" düęmelerini aynı anda yaklaşık 5 saniye basılı tutmanız gerekir. Ekranda deterjan seęimi tekrar gösterilir.
- Mevcut seęenekleri görüntülemek için "devir" veya "sıcaklık" düęmesine, ardından seęiminizi onaylamak için BAŐLAT/DURAKLAT düęmesine basın.

5.6.5 Su sertlik düzeyinin ayarlanması

- Cihazdaki bazı otomatik iřlevlerin doęru çalıřabilmesi için Su Sertlik düzeyinin ayarlanması gerekir.



Not: Su sertlięi

Su sertlięi varsayılan ayarı, kullanıcıların çoęunun ihtiyaçına cevap verdięi için fabrikada düzey 2 (L2) olarak belirlenmiřtir.

Su Sertlik düzeyi:

L1 = DÜŐÜK (0-12 °fH o 0-7 °dH)

L2 = ORTA (13-30 °fH o 8-17 °dH)

L3 = YÜKSEK (≥ 30 °fH o ≥ 17 °dH)

- Fabrikada ayarlanmış standart su sertlik düzeyini onaylamak için BAŐLAT/DURAKLAT düęmesine basın.
- Standart su sertlik ayarını deęiřtirmek isterseniz "devir" veya "sıcaklık" düęmesine basın.
- Su sertlik düzeyi seęildikten sonra BAŐLAT/DURAKLAT düęmesine basarak iřlemi onaylayın.

5.6.6 Su sertlik düzeyi ayarının deęiřtirilmesi

- Kullanılan deterjanın türünü deęiřtirmek istiyorsanız önce "gecikme" ve "seęenek" düęmelerini yaklaşık 5 saniye süreyle aynı anda basılı tutarak dil ve deterjan türü deęiřtirme menüsüne gitmeniz (dili ve kullanılan deterjan türünü deęiřtirmeniz) gerekir.
- Dili (ve kullanılan deterjan türünü) ilgili bölümde açıklandığı şekilde ayarladıktan sonra, "devir" veya "sıcaklık" düęmesini kullanarak istedięiniz su sertlik düzeyini seęebilirsiniz.
- BAŐLAT/DURAKLAT düęmesine basarak iřlemi onaylayın.

• Evet, ◦ İsteğe bağlı, / Hayır

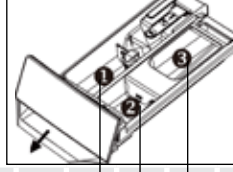

Deterjan gözü şunlar içindir:

- ① Deterjan
② Yumuşatıcı veya bakım ürünü
③ Ön Yıkama¹⁾

	maks. ağırlık				STD SCK	MAKS SCK	DEVİR ÖN AYARI	MAKS DEVİR	1	2	3	Yıkama yoğunluğu ²⁾	Eko dozlama	Sessiz mod	Ön yıkama	İlave durulama	Kırıksıklık önleme	Gecikme
	8 kg	9 kg	10 kg	12 kg														
Otomatik Bakım	5	6	7	8	30	30	1000	1000	•	◦	/	•	•	/	/	•	/	•
Hepsi Bir Arada 49'	8	9	10	12	40	40	800	MAKS	•	◦	/	/	•	•	/	•	•	•
Hızlı Bakım 14'	1	1	2	2	30	30	800	MAKS	•	◦	/	•	/	/	/	•	/	•
Hızlı Bakım 30'	2	2	2	3	30	30	800	MAKS	•	◦	/	•	/	/	/	•	/	•
Hızlı Bakım 44'	2	2	3	3	40	40	800	MAKS	•	◦	/	•	/	/	/	•	/	•
Alerji Bakım Pro	4	4	5	6	60	60	MAKS	MAKS	•	◦	/	/	/	•	/	/	/	•
Buhar Bakım Pro	1	1	2	2	-	-	-	-	/	/	/	•	/	/	/	/	/	/
Yumuşak Bakım	2	2	2	3	30	40	400	400	•	◦	/	/	/	/	/	/	/	•
Fitness Bakımı	2	2	2	3	40	40	800	MAKS	•	◦	/	/	•	/	/	•	/	•
Durulama	8	9	10	12	-	-	1000	1000	/	◦	/	/	/	/	/	/	/	/
Uzaktan Kumanda (Wifi)	-	-	-	-	-	-	-	-	/	/	/	/	/	/	/	/	/	/
Pamuklular	8	9	10	12	40	90	MAKS	MAKS	•	◦	◦	•	•	•	•	•	•	•
ECO 40-60	8	9	10	12	-	-	MAKS	MAKS	•	◦	/	/	/	/	/	/	/	•
Yünümler ve Elde Yıkama	2	2	2	3	30	30	800	800	•	◦	/	/	/	/	/	/	/	•
20°C	8	9	10	12	20	20	1000	1000	•	◦	/	•	•	•	/	•	/	•
Sentetik ve Renkiler	5	6	7	8	40	60	1200	1200	•	◦	◦	•	•	•	•	•	•	•
Su Boğaltma ve Sıkma	8	9	10	12	-	-	1000	MAKS	/	/	/	/	/	•	/	/	/	/

DENEY LABORATUVARI BİLGİLERİ 2019/2023 (EU) SAYILI DİREKTİFE UYGUN STANDART PROGRAM: EKO 40-60 PROGRAMI

¹⁾ Sadece ön yıkama işleminde az miktarda deterjan eklenebilir.

²⁾ Bu düğme yardımıyla hızlı bakım süresi ve farklı buhar yoğunlukları ilgili paragraflarda açıklandığı şekilde seçilebilir, ancak lamba yanmaz.

Programlara ilişkin açıklama

Farklı kumaş türlerini ve çeşitli kirlilik düzeylerini temizlemek amacıyla çamaşır makinesinde her yıkama ihtiyacını karşılamaya yönelik özel programlar vardır (program tablosuna bakın).



Not: Program seçimi

Programı, etiketlerde belirtilen çamaşır yıkama talimatlarına, özellikle önerilen maksimum sıcaklığa göre seçin.



UYARI! ÖNEMLİ YIKAMA PERFORMANSI TAVSİYESİ.

- ▶ Yeni, renkli giysiler en az 5 veya 6 kez diğer çamaşırlardan ayrı olarak yıkanmalıdır.
- ▶ Kot pantolon ve havlu gibi koyu renkli belli başlı büyük eşyalar her zaman ayrı yıkanmalıdır.
- ▶ RENK VEREBİLEN kumaşları asla karışık yıkamayın.

OTOMATİK BAKIM

Yeni GÜÇLÜ BAKIM teknolojisi, mükemmel su ve deterjan karışımı sayesinde 30 °C sıcaklıkta, mükemmel yıkama performansı ile giysilerinizde maksimum bakımı garanti altına alır.

Bu yenilikçi program, endişelenmeniz gerekmeden en iyi sonucu verecek şekilde yük kapasitesi ve türüne göre temizleme işlemini otomatik olarak gerçekleştirebilir. Bu programla az kirli pamuklu ve sentetik karışık çamaşırlar yıkanabilir.

HEPSİ BİR ARADA 49'

Bu program pamuklu, sentetik ve karışık kumaşlar gibi farklı kumaşları birlikte, 40 °C (veya daha düşük) sıcaklıkta sadece 49 dakikada yıkamanıza olanak tanır. Bu program özellikle az kirli kumaşlar için uygundur.

HIZLI BAKIM (14'/30'/44')

Sonuçtan ödün vermeden tasarruf edin! Bu yeni program su, enerji, deterjan ve zamandan tasarruf sağlarken mükemmel sonuçlar elde etmek için kullanılabilir. Bu seçenek ile, hafif kirli pamuklu ve sentetik karışık çamaşırlar uygun orta derece sıcaklıkta yıkanır. Az miktardaki yükler ve az kirli çamaşırlar için önerilir.

ALERJİ BAKIM PRO

Bu yıkama programında, tamamen temiz ve hijyenik giysiler elde etmek için buhar etkisi güçlü bir durulama işlemiyle birleştirilerek uzun bir süre boyunca 60 °C sıcaklığa ulaşılabilir. Pamuklu kumaşlar için önerilir.

BUHAR BAKIM PRO

Bu programda, kırılganlıkları gidermek için bir buhar işlemi kullanır. Düşme üzerinden, yalnızca kuru giysiler için tasarlanmış ve kumaş tipine bağlı olarak seçim yapılabilen üç farklı yoğunluk seviyesi seçilebilir.

YUMUŞAK BAKIM

Narin çamaşırların iyi bir işlem görmesi için geliştirilmiş bu programda, düşük sıcaklıkta kısa süreli yıkama yapılır. Uzun süreli derinlemesine nüfuz eden durulama işlemi kumaş liflerini besler.

FİTNES BAKIMI

Süre ve performansın mükemmel birleşimi. Sporcu giysileri ve spor kıyafetlerindeki kirleri gidermek için oluşturulmuştur. Az miktardaki sentetik çamaşırlar için düşük sıcaklıkta yıkama önerilir.

DURULAMA

Bu programda, aralıkma (ilgili düğme kullanılarak devir azaltılabilir veya iptal edilebilir) ile 2 durulama gerçekleştirilir. Örnek olarak her türlü kumaşın elde yıkanmasında sonra yapılacak durulama için kullanılır.

UZAKTAN KUMANDA (Wi-Fi)

Wi-Fi aracılığıyla Uygulama üzerinden uzaktan kumandayı etkinleştirmek/ devre dışı bırakmak istediğinizde seçmeniz gereken program. Bu durumda, döngü başlangıcı Uygulamadaki komutlar üzerinden gerçekleştirilir. Daha fazla ayrıntı için UZAKTAN KUMANDA (Wi-Fi) bölümüne bakın.

PAMUKLULAR

Bu program, renkli pamuklu giysileri 40 °C'de yıkamaya ya da 60 °C veya 90 °C'de dayanıklı pamuklu çamaşırlarda en yüksek temizlik derecesini sağlamaya uygundur. Son sıkma, suyu azami derecede uzaklaştıracak şekilde maksimum hızda gerçekleştirilir.

EKO 40-60

EKO 40-60 program ile, 40 °C veya 60 °C'de yıkanabileceği belirtilen normal düzeyde kirli pamuklu çamaşırlar aynı döngüde birlikte temizlenebilir. Bu program, AB Ecodesign mevzuatına (çevre dostu ürün tasarımı) uygunluğu değerlendirmek için kullanılır.

YÜNLÜ VE ELDE YIKAMA

Bu program, çamaşır makinesinde yıkanabilen yünlü kumaşlara, elde yıkanacak ürünlere özel bir yıkama döngüsü gerçekleştirir.

20°C

Bu yenilikçi program; pamuklu, sentetik ve karışık kumaşlar gibi farklı tür ve renkteki kumaşları sadece 20 °C sıcaklıkta bir arada yıkamanıza olanak tanır ve kusursuz bir temizleme performansı sağlar.

SENTETİK VE RENKLİLER

Bu program, farklı kumaşları ve farklı renkleri bir arada yıkamanızı sağlar. Hem durulama aşamasında hem de yıkama sırasında kazanın dönme hareketi ve su düzeyleri optimize edilir. Doğru sıkma etkisi, kumaşlarda kırışık oluşumunun azaltılmasını sağlar.

BOŞALTMA VE SIKMA

Bu program su boşaltma ve maksimum sıkma işlemini tamamlar. DEVİR SEÇİMİ düğmesi ile devir miktarını silmek veya azaltmak mümkündür.



Not: Makinenin çalıştırdığı döngü sayısını kontrol etme prosedürü.

Prosedür: Bekleme modunda, önce "BOŞALTMA VE SIKMA" programını seçin, ardından "devir" ve "gecikme" düğmelerine aynı anda basın, 2 saniye boyunca çalışma döngü sayısı gösterilir ve daha sonra bekleme arayüzüne geri dönülür. Kümülatif çalışma döngüsü program sona erdikten sonra eklenir. Çalışma döngüsü, 9999'un üzerinde olduğunda on altılı sayı sisteminde görüntülenir.





Enerji tüketimi bilgileri için enerji etiketindeki QR kodunu tarayın. Gerçek enerji tüketimi bulunduğunuz bölgenin koşullarına göre beyan edilenden farklı olabilir.



Not: Otomatik Ağırlık

Cihaz, yük algılama özelliğine sahiptir. Yük düşüken bazı programlarda enerji, su ve yıkama süresi otomatik olarak azalır. Ekrandaki varsayılan süre, "Akıllı, Sentetik, Pamuklu, Pamuklu 20 °C, Eko 40-60' Program yük ağırlığına bağlı olarak değişebilir.

Gösterge niteliğinde bilgiler (2019/2023 sayılı Komisyon Yönetmeliğine (AB) göre):

Nominal Kapasite	Program	 (kg)	 (SS:DD)	ENERG ⁺ (kWh/döngü)	 (l/döngü)	Maks. Sck.(°C)	Etkin Devir (dev/dak)	 Kalan Nem (%)
8 kg 1400 r	Eko 40-60	8,0	3:38	0,690	60,0	32	1330	53,0
	Eko 40-60	4,0	2:48	0,500	41,0	30	1330	52,0
	Eko 40-60	2,0	2:48	0,210	30,0	25	1330	55,6
	Pamuk 20 °C	8,0	1:58	0,220	75,0	20	1000	65,0
	Pamuk 60 °C	8,0	3:03	2,100	75,0	57	1400	53,0
	Yün 30 °C	2,0	0:50	0,250	38,0	30	800	37,0
	Hızlı Bakım 14'30 °C	1,0	0:14	0,250	38,0	30	1000	65,0
9 kg 1400 r	Eko 40-60	9,0	3:48	0,760	68,0	35	1330	52,0
	Eko 40-60	4,5	2:52	0,550	43,0	33	1330	52,0
	Eko 40-60	2,5	2:52	0,230	35,0	25	1330	56,0
	Pamuk 20 °C	9,0	1:58	0,220	80,0	20	1000	65,0
	Pamuk 60 °C	9,0	3:03	2,300	80,0	57	1400	53,0
	Yün 30 °C	2,0	0:50	0,250	40,0	30	800	37,0
	Hızlı Bakım 14'30 °C	1,0	0:14	0,250	40,0	30	1000	65,0
9 kg 1600 r	Eko 40-60	9,0	3:48	0,750	68,0	35	1550	52,0
	Eko 40-60	4,5	2:52	0,550	43,0	33	1550	52,0
	Eko 40-60	2,5	2:45	0,240	35,0	25	1550	56,0
	Pamuk 20 °C	9,0	1:58	0,220	80,0	20	1000	65,0
	Pamuk 60 °C	9,0	3:03	2,300	80,0	57	1600	53,0
	Yün 30 °C	2,0	0:50	0,250	40,0	30	800	37,0
	Hızlı Bakım 14'30 °C	1,0	0:14	0,250	40,0	30	1000	65,0
10 kg 1600 r	Eko 40-60	10,0	3:58	0,865	78,0	35	1550	52,0
	Eko 40-60	5,0	2:58	0,560	47,0	33	1550	52,0
	Eko 40-60	2,5	2:58	0,250	35,0	25	1550	56,0
	Pamuk 20 °C	10,0	1:58	0,220	85,0	20	1000	65,0
	Pamuk 60 °C	10,0	3:03	2,500	85,0	57	1600	53,0
	Yün 30 °C	2,5	0:50	0,300	45,0	30	800	37,0
	Hızlı Bakım 14'30 °C	1,0	0:14	0,250	40,0	30	1000	65,0
12 kg 1400 r	Eko 40-60	12,0	3:58	1,035	98,0	35	1330	53,0
	Eko 40-60	6,0	2:58	0,700	55,0	33	1330	52,0
	Eko 40-60	3,0	2:58	0,270	40,0	25	1330	54,0
	Pamuk 20 °C	12,0	1:58	0,250	100,0	20	1000	65,0
	Pamuk 60 °C	12,0	3:03	2,800	100,0	57	1400	55,0
	Yün 30 °C	3,5	0:50	0,350	50,0	30	800	37,0
	Hızlı Bakım 14'30 °C	1,0	0:14	0,280	40,0	30	1000	65,0

Yalnızca Eko 40-60 programı ve yıkama ve kurutma döngüsü dışındaki programlar için verilen değerler gösterge niteliğindedir.

8.1 Güç kaynağı

Çamaşır makinesini bir güç kaynağına bağlayın (220V - 240V~/50Hz; Şek. 8-1). Lütfen MONTAJ bölümüne de bakın (bkz. S 28).

8.2 Su bağlantısı

- ▶ Bağlantı yapmadan önce su girişinin temizliğini ve berraklığını kontrol edin.
- ▶ Musluğu açın (Şek. 8-2).

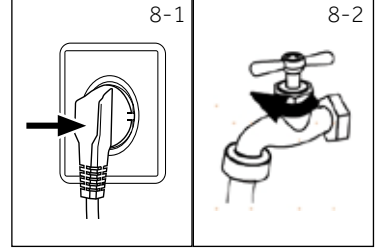

Not: Sızdırmazlık

Kullanmadan önce musluğu açarak musluk ile giriş hortumu arasındaki bağlantılarda sızıntı olup olmadığını kontrol edin.

8.3 Çamaşırların hazırlanması

- ▶ Giysileri kumaşa (pamuklu, sentetik, yünlü veya ipek) ve ne kadar kirli olduklarına göre ayırın (Şek. 8-3). Yıkama etiketlerindeki bakım bilgisine dikkat edin.
- ▶ Beyaz kıyafetleri renklilerden ayırın. Renkli kumaşları önce elle yıkayıp solmadıklarından veya renk atmadıklarından emin olun.
- ▶ Cepleri (anahtarlar, madeni paralar, vb.) boşaltın ve süs amaçlı kullanılan daha sert nesnelere (örn. broşlar) çıkarın.
- ▶ Kenarı dikişsiz giysiler, hassas ve ince perdeler gibi ince dokunmuş kumaşlar hassas çamaşır grubuna girmektedir ve bir yıkama torbasına konulmalıdır (elde yıkama veya kuru temizleme daha iyi olur).
- ▶ Fermuarları, cırt cırtları ve kopçaları kapatın, düğmelerin sağlam bir şekilde dikili olduğundan emin olun.
- ▶ Kenar dikişleri sağlam olmayan giysiler, hassas iç çamaşırları gibi hassas çamaşırları ve çorap, kemer, sütyen gibi küçük çamaşırları bir yıkama torbasına koyun.
- ▶ Çarşaf, yatak örtüleri gibi büyük kumaş parçalarını açın.
- ▶ Kotları ve baskılı, süslü veya yoğun renkli kumaşları ters çevirin; mümkünse ayrı yıkayın.

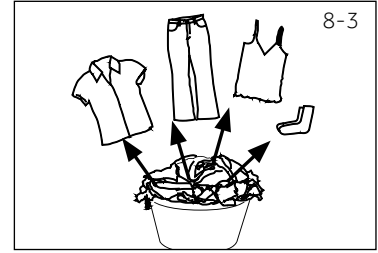











DİKKAT!



Küçük, gevşek veya keskin kenarlı eşyalar kadar kumaş olmayan eşyalar da giysilerin zarar görmesine ve cihazın arızalanmasına neden olabilir.

8.4 Bakım tablosu





Yıkama

	En fazla 95 °C'de yıkanabilir normal		En fazla 60 °C'de yıkanabilir normal		En fazla 60 °C'de yıkanabilir nazik
	En fazla 40 °C'de yıkanabilir normal		En fazla 40 °C'de yıkanabilir nazik		En fazla 40 °C'de yıkanabilir çok nazik
	En fazla 30 °C'de yıkanabilir normal		En fazla 30 °C'de yıkanabilir nazik		En fazla 30 °C'de yıkanabilir çok nazik
	Elde yıkama en fazla 40 °C		Yıkamayın		





Ağartıcı

	Her tür ağartıcı kullanılabilir		Sadece oksijen/ kloruz		Ağartıcı kullanmayın
--	---------------------------------	---	------------------------	---	----------------------





Kurutma

	Kurutma makinesi kullanılabilir normal sıcaklık		Kurutma makinesi kullanılabilir düşük sıcaklık		Kurutma makinesi kullanmayın
	Asarak kurutun		Sererek kurutun		

Ütüleme

	En fazla 200 °C sıcaklıkta ütüleyin		En fazla 150 °C sıcaklıkta ütüleyin		En fazla 110 °C sıcaklıkta ütüleyin; buhar kullanmayın (buharlı ütüleme, geri dönüşü olmayacak şekilde zarar verebilir)
	Ütülemeyin				

Profesyonel Kumaş Bakımı

	Tetrakloroetilen ile kuru temizleme		Hidrokarbon kuru temizleme		Kuru temizleme yapmayın
	Profesyonel ıslak temizleme		Profesyonel ıslak temizleme yaptırmayın		

8.5 Cihazın doldurulması

- Çamaşırları tek tek yerleştirin.
- Aşırı yükleme yapmayın. Programlara göre farklılık gösteren maksimum yük miktarına dikkat edin! Maksimum yük için temel kural: Yük ile tambur üstü arasında yaklaşık 15 cm'lik bir boşluk bırakın.
- Kapağı dikkatli bir şekilde kapatın. Hiçbir çamaşırın sıkışmadığından emin olun.













Not: Otomatik Ağırlık

Ekran varsayılan süresi, "PAMUKLULAR, EKO 40-60, 20 °C, SENTETİK VE RENKLİLER, ALERJİ BAKIM PRO, OTOMATİK BAKIM, GECE VE GÜNDÜZ" programını etkileyecek şekilde yük ağırlığına bağlı olarak değişebilir.

8.6 Deterjan seçimi

- Yıkama verimliliği ve performansı, kullanılan deterjan kalitesine göre değişir.
- Sadece makinede yıkama için onaylı deterjanlar kullanın.
- Gerekirse örneğin sentetik ve yünlü kumaşlar için özel deterjanlar kullanın.
- Deterjan etiketlerini inceleyin.
- Trikloretilen gibi kuru temizleme maddeleri ve benzeri ürünler kullanmayın.

En iyi deterjanı seçin

Program	Deterjan türü				
	Genel amaçlı	Renkliler	Hassas çamaşırlar	Özel	Yumuşatıcı
 Otomatik Bakım	S/T	S/T	-	-	o
 Hepsi Bir Arada	S	S	-	-	o
 49' Hızlı Bakım	-	S	-	-	-
 14' 30' 44'	-	S	-	-	-
 Alerji Bakımı Pro	-	-	o	o	o
 Buhar Bakımı	-	-	-	-	-
 Pro Yumuşak Bakım	-	-	o	o	o
 Fitnes Bakımı	-	-	o	o	o
 Durulama	-	-	-	-	o
 Pamuklular	S/T	S/T	-	-	o
 Eko 40-60	S/T	S/T	-	-	o
 Yünlü ve Elde Yıkama	-	-	S/T	S/T	o
 20°C	S/T	S/T	-	-	o
 Sentetik ve Renkliler	-	O	-	-	o
 Boşaltma ve Sıkma	-	-	-	-	-
 Etkin Yıkama	-	S	-	-	-
 Gece ve Gündüz	S/T	S/T	-	-	-
 Kazan Temizleme	-	-	-	-	-

S = jel-/sıvı deterjan T = toz deterjan O = isteğe bağlı - = yok

Sıvı deterjan kullanılıyorsa, süre geciktirme özelliğini etkinleştirmek önerilmez.

Şu kullanım önerilir:

- Toz deterjan: 20 °C - 90 °C* (en iyi kullanım: 40-60 °C)
- Renkli deterjanı: 20 °C - 60 °C (en iyi kullanım: 30-60 °C)
- Yünlü/hassas deterjan: 20 °C - 30 °C (= en iyi kullanım: 20 °C - 30 °C)

* 90 °C yıkama sıcaklığını sadece özel hijyen gerektiren durumlarda seçin.

* Su sıcaklığını 60 °C ve üzerinde seçerseniz daha az deterjan kullanmanızı tavsiye ederiz.

* Az köpüklü veya köpüksüz toz deterjan kullanılması daha iyidir.

* Uzaktan kumanda özelliğinde önerilen deterjan türü, uygulamada seçilen programa bağlıdır.

8-4

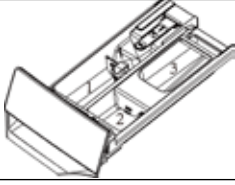

8.7 Deterjan ekleme

1. Deterjan gözünü dışarı çekin.
2. İlgili bölmelere gereken temizlik maddelerini koyun (Şekil 8-4).
3. Gözü yavaşça geri itin.



Not: Deterjan

- ▶ Deterjan gözündeki deterjan artıklarını bir sonraki yıkamadan önce temizleyin.
- ▶ Aşırı miktarda deterjan veya yumuşatıcı kullanmayın.
- ▶ Lütfen deterjan paketindeki talimatlara uyun.
- ▶ Deterjanı mutlaka yıkama döngüsü başlamadan hemen önce ekleyin.
- ▶ Konsantre sıvı deterjan eklenmeden önce seyreltilmelidir.
- ▶ "Gecikme" işlevi seçiliyse sıvı deterjan kullanmayın.
- ▶ Program ayarlarını, çamaşır etiketlerindeki bakım sembollerine ve program tablosuna göre dikkatlice seçin.

8-5

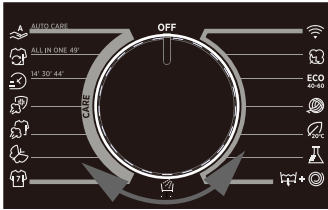

8.7 Cihazı çalıştırma

Makineyi açmak için düğmeyi (Şek.8-5) "KAPALI" konumundan herhangi bir konuma çevirin.

8.8 Program seçme

En iyi yıkama sonuçlarını elde etmek için, kirlilik derecesine ve çamaşır cinsine uygun bir program seçin. Program düğmesini (Şek. 8-5) çevirerek doğru programı seçin. Ekranda seçilen programın adı görüntülenir.



Not: Koku giderme

İlk kullanımdan önce, olası zararlı kalıntıları temizlemek için "KAZAN TEMİZLEME" programını çalıştırmanızı öneririz. Lütfen makinenin deterjan gözüne (2) kesinlikle deterjan veya özel makine temizleyicisi koymayın.

8-6

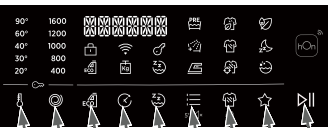

6.9 Kişisel seçimler ekleme

İstediğiniz seçenekleri ve ayarları seçin (Şek.8-6); KONTROL PANELINE bakın.

8.10 Yıkama programını başlatma

"Başlat/Duraklat" düğmesine (Şek. 8-7) basarak başlatın. Cihaz mevcut ayarlara göre çalışır. Değişiklikler ancak program iptal edilerek yapılabilir.



8.11 Yıkama programını yarıda kesme / iptal etme

Çalışmakta olan bir programı durdurmak için "Başlat/Duraklat" düğmesine hafifçe basın. Düğmenin üzerindeki LED yanıp söner. İşleme kaldığı yerden devam etmek için tekrar ilgili düğmeye basın.

Çalışmakta olan bir programı ve bağlantılı tüm ayarlarını iptal etmek için

1. Çalışmakta olan programı yarıda kesmek için "Başlat/Duraklat" düğmesine basın.
2. Düğmeyi çevirerek BOŞALTMA VE SIKMA programına getirin ve suyu boşaltmak için "SIKMA YOK" seçeneğini seçin.
3. Programı kapattıktan sonra cihazı yeniden çalıştırmak için yeni bir program seçin ve başlatın.

8.12 Yıkama sonrası



Not: Kapak kilidi

- ▶ Güvenlik nedenlerinden dolayı kapak, yıkama döngüsü sırasında kısmen kilitlenir. Kapak ancak programın sonunda veya program doğru bir şekilde iptal edildikten sonra açılabilir (yukarıdaki açıklamayı okuyun).
- ▶ Su seviyesinin, su sıcaklığının yüksek olması durumunda ve sıkma esnasında kapak açılmaz; ekranda **Kilit** yazısı görüntülenir.

1. Program bittiğinde **SON** yazar.
2. Cihaz otomatik olarak kapanır.
3. Daha fazla kırıksıklık oluşmasını önlemek için çamaşırları mümkün olan en kısa sürede çıkarın.
4. Su kaynağını kesin.
5. Güç kablosunu çıkarın.
6. Nem ve koku oluşmasını engellemek için kapağı açın. Kullanılmıyorken kapağı açık bırakın.



Not: Bekleme modu / enerji tasarruf modu

UZAKTAN KUMANDA hariç, çalıştırılmış cihaz, programa başlamadan önce veya program sonunda 2 dakika içinde etkinleştirilmezse bekleme moduna geçer. Ekran kapanır. Böylece enerji tasarrufu yapılır. Bekleme modunu sona erdirmek için düğmeyi çevirerek "KAPALI" dışında herhangi bir programa getirin.

8.13 Sesli uyarıcıyı aktif hale getirme veya devre dışı bırakma

Sesli sinyal gerekirse iptal edilebilir:

Güç açıldıktan sonra bekleme modundayken sesi kapatmak için "SEÇENEK" düğmesine 5 saniyeden uzun basın. Arayüzde "SES KAPALI" mesajı görüntülenir. Bu tuşu tekrar 5 saniyeden uzun süre basılı tutun, arayüzde "SES AÇIK" mesajı görüntülenir.

9.1 Genel

Bu cihaz, Uygulama üzerinden amařır makinesini uzaktan kumanda etmenizi saėlayan Wi-Fi teknolojisi ile donatılmıřtır.



UYARI!

Lütfen bu kullanım kılavuzundaki güvenlik önlemlerine uyun ve evden uzaktayken cihazı hOn uygulaması aracılıėıyla alıřtırırken bile bu önlemlere mutlaka uyun. Ayrıca, hOn içindeki talimatları da izlemelisiniz.

9.2 Gereklilikler

1. Yalnızca 2.4 GHz frekans bandını destekleyen bir kablosuz yönlendirici (802.11b/g/n protokolü). Yönlendirici SSID uzunluėu 1-31 karakterdir (1 ve 31 dahil) ve parola 8-64 karakterdir. Parola en az 8 karakterden oluřmalıdır. Yönlendirici řifreleme yöntemleri arasında açık, WPA-PSK ve WPA2-PSK yer almaktadır.
2. Uygulama, hem tabletler hem de akıllı telefonlarda Android, Huawei veya iOS alıřtıran cihazlarda kullanılabilir.
3. Cihaz, güçlü bir Wi-Fi sinyali alabileceėi bir konuma kurulmalıdır. Cihaz uygulama ile doėru řekilde iliřkilendirildikten sonra kablosuz yönlendiriciye düzėünce baėlanamıyorsa ekranda Wi-Fi simgesi görünmez.

9.3 hOn uygulamasını indirme ve kurma:

Ařaėıdaki QR kodunu ereve iine alarak veya baėlantı yoluyla hOn uygulamasını cihazınıza indirin:



Download the
hOn App



veya baėlantıyı tıklayın: go.haier-europe.com/download-app

Frekans hızı (OFR)	2400 MHz - 2483.5 MHz
Maks. gü (ERP)	20dBm
Kablosuz standart	IEEE802.11b/g/n & BLE V4.2



Not: Kayıt

İlk kez kullanımda veya resmi hesap silindiėinde/kapatıldıėında kayıt olunması gerekir. Daha fazla kullanım iin, oturum atıktan sonra kullanıcı adı ve parola girmeniz gerekir.

9.4 Cihaz eşleştirme (uygulama üzerinden)

1. Uygulama, hem tabletler hem de akıllı telefonlarda hem Android hem de iOS çalıştıran cihazlarda kullanılabilir.
2. DEMO modunda Uygulamaya göz atarak Wi-Fi işlevleriyle ilgili tüm ayrıntıları öğrenin.
3. Ev Wi-Fi ağının frekansı 2,4 GHZ bandına ayarlanmış olmalıdır. Ev ağınız 5 GHZ bandına ayarlanmışsa makineyi yapılandıramazsınız.
4. Uygulamayı açın, kullanıcı profilinizi oluşturun (veya önceden oluşturmuşsanız oturum açın) ve cihaz ekranındaki talimatları izleyerek çamaşır makinesini eşleştirin.



Not: Wi-Fi Ağı

Cihaz, herkese açık bir Wi-Fi ağına bağlanamaz. Arıza meydana gelebilir.



Not: Aynı Wi-Fi ağını kullanın

Akıllı telefonunuzla ürünü bağlamak istediğiniz ağa bağlanın.

9.5 Uzaktan Kumandayı Etkinleştirme

1. Yönlendiricinin açık ve internete bağlı olduğundan emin olun.
2. Çamaşırını yükleyin, kapağı kapatın, gerekliyse deterjan ekleyin.
3. Program seçiciyi çevirerek UZAKTAN KUMANDA (Wi-Fi) konumuna getirin.  The door will lock and the controls on the control panel will be disabled.
4. Uygulamayı kullanarak döngüyü başlatın. Döngü tamamlandığında, kapağın kilidini açmak için program seçiciyi KAPALI konuma getirip makineyi kapatın.



Not: Uzaktan kontrolün sona ermesi

Uzaktan kumanda etkinleştirildikten sonra kullanıcı 10 dakika içinde uygulamadan herhangi bir program başlatmazsa cihaz Ağ Bağlantılı Bekleme Moduna geçer ve uzaktan kumandayı 24 saate kadar aktif halde tutar, ardından kapanır.

9.6 Uzaktan kumandayı devre dışı bırakma

1. Bir döngü devam ederken UZAKTAN KUMANDA modundan çıkmak istediğinizde, program seçiciyi çevirerek KAPALI konumundan geçirmeden UZAKTAN KUMANDA (Wi-Fi) dışında herhangi bir konuma getirin. Cihaz üzerindeki kontrol paneli tekrar kullanılabilir hale gelecek; döngü duraklatılırsa KAPAK KİLİTLİ gösterge ışığı söndüğünde kapağı açabileceksiniz.
2. Güvenlik nedeniyle, bazı yıkama döngülerinde kapak ancak su seviyesi kapak alt kenarının altında ve sıcaklık alt sınırdan küçükse açılabilir. Bu koşullar karşılandığında kapağı açmadan önce KAPAK KİLİTLİ ışığının sönmesini bekleyin.
3. Kapak kapalıyken, uygulamayı yardımıyla cihazı bir kez daha kumanda etmek için düğmeyi çevirerek UZAKTAN KUMANDA (Wi-Fi) konumuna getirin. Yürütülmekte olan eden bir döngü varsa devam eder.

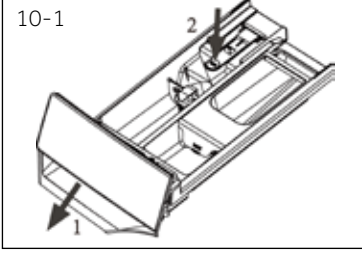

10.1 Deterjan gözünü temizleme

Her zaman deterjan kalmamasına çok dikkat edin. Gözü düzenli bir şekilde temizleyin (Şek. 10-1):

1. Gözü, durana kadar dışarı çekin.
2. Serbest bırakma düğmesine basın ve gözü çıkarın.
3. Temizlenene kadar çekmeceyi suyla yıkayın, ardından tekrar cihaza yerleştirin.



10.2 Makineyi temizleme

- ▶ Temizlik ve bakım yaparken makinenin fişini çekin.
- ▶ Makinenin gövdesini (Şek. 10-2) ve lastik parçaları, sabunlu yumuşak bir bez kullanarak temizleyin.
- ▶ Organik kimyasallar veya aşındırıcı çözücüler kullanmayın.

10.3 Su giriş valfi ve giriş valfi filtresi

Su kaynağının kireç gibi katı maddelerle tıkanmasını önlemek için giriş valfi filtresini düzenli olarak temizleyin.

- ▶ Güç kablosunu çıkarın ve su kaynağını kapatın.
- ▶ Cihazın arkasındaki su giriş hortumunun (Şekil 10-3) ve ayrıca musluğun vidalarını çıkarın.
- ▶ Filtreyi su ve bir fırça ile yıkayın (Şek. 10-4).
- ▶ Filtreyi yerleştirin ve giriş hortumunu takın.

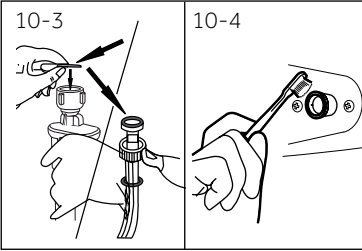

10.4 Kazanı temizleme

- ▶ Pas lekesine ve hasara neden olabileceğinden yanlışlıkla yıkanan eşyaları, özellikle iğne, madeni para gibi metal parçaları kazandan çıkarın (Şek. 10-5).
- ▶ Pas lekelerini çıkarmak için klor içermeyen bir temizleyici kullanın. Temizleme maddesi üreticisinin uyarılarına uyun.
- ▶ Temizlik için sert cisimler veya çelik yün kullanmayın.

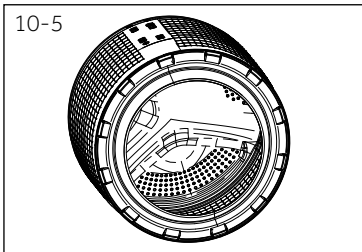

10.5 Uzun süre kullanmama

Cihaz uzun süre kullanılmayacaksa:

1. Elektrik fişini çekin (Şek. 10-6).
2. Su kaynağını kapatın (Şek. 10-7).
3. Nem ve koku oluşmasını engellemek için kapağı açın. Kullanılmıyorken kapağı açık bırakın.

Bir sonraki kullanımdan önce güç kablosunu, su girişini ve tahliye hortumunu dikkatlice kontrol edin. Her şeyin doğru şekilde takıldığından ve sızıntı yapmadığından emin olun.

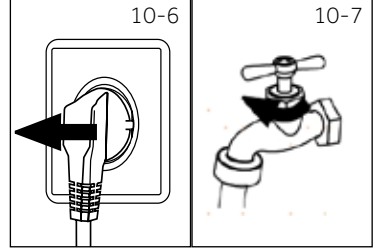

10.6 Pompa filtresi

Filtreyi ayda bir temizleyin ve aşağıdaki durumlarda pompa filtresini kontrol edin:

- Cihaz suyu tahliye etmiyor.
- Cihaz sıkıyor.
- Cihaz çalışırken anormal şekilde ses çıkarıyor.

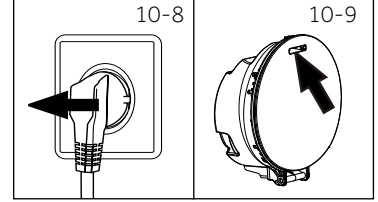

UYARI!

Haşlanma Tehlikesi! Pompa filtresindeki su çok sıcak olabilir! Herhangi bir şey yapmadan önce suyun soğuduğundan emin olun.

1. Makineyi kapatıp fişini çekin (Şek. 10-8).
2. Servis kapağını açın. Bir bozuk para veya tornavida kullanabilirsiniz (Şekil 10-9).
3. Sızan suyu toplamak için düz bir kap kullanın (Şekil 10-10). Daha büyük miktarlar olabilir!
4. Tahliye hortumunu çekip çıkarın ve ucunu kabın üzerine tutun (Şek. 10-10).
5. Sızdırmazlık tapasını tahliye hortumundan çıkarın (Şek. 10-10).
6. Tamamen boşaltıldıktan sonra tahliye hortumunu kapatın (Şek. 10-11) ve makinenin içine geri itin.
7. Pompa filtresini saatin tersi yönünde çevirerek sökün ve çıkarın (Şek. 10-12).
8. Kirletici maddeleri ve kiri temizleyin (Şek. 10-13).

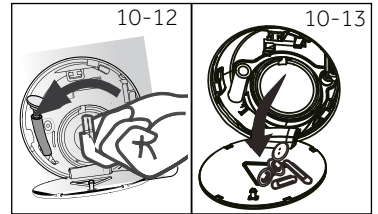
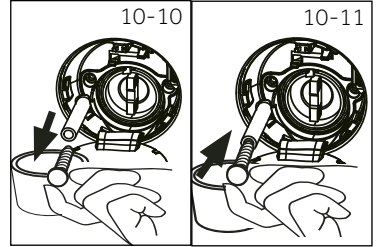

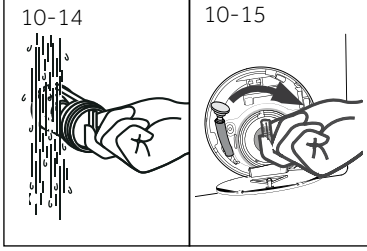

9. Pompa filtresini, örneğin akan suyun altında dikkatlice temizleyin (Şekil 10-14).
10. Yerine sağlam şekilde takın (Şekil 10-15).
11. Servis kapağını kapatın.



DİKKAT!

- ▶ Pompa filtresinin sızdırmazlık malzemesi temiz ve hasarsız olmalıdır. Kapak sıkıca kapatılmadıysa su akabilir.
- ▶ Filtre yerinde takılı olmalıdır, aksi takdirde sızıntı olabilir.

Ortaya çıkan birçok sorunu, konunun uzmanına gerek kalmadan kendi başınıza çözebilirsiniz. Bir sorun olması durumunda satış sonrası hizmetlerle görüşmeden önce lütfen belirtilen tüm olasılıkları kontrol edin ve aşağıdaki talimatları izleyin. MÜŞTERİ HİZMETLERİ bölümüne bakın.



UYARI!

- Bakım işlemine başlamadan önce, cihazı devre dışı bırakın ve fişini prizden çekin.
- Elektrikli ekipmanın bakımı yalnızca elektrik konusunda uzman kişilerce yapılmalıdır; hatalı yapılan onarım işlemleri önemli hasarlara neden olabilir.
- Tehlikeli durumları önlemek amacıyla hasarlı güç kablosunu değiştirmek için yalnızca üreticiye, yetkili servise veya bu konuda uzman kişilere başvurun.

11.1 Bilgi kodları

Aşağıdaki kodlar yalnızca yıkama döngüsüyle ilgili bilgileri gösterir. Hiçbir önlem alınmasına gerek yoktur.

Kod	Mesaj
1:25	Kalan yıkama döngüsü süresi 1 saat 25 dakikadır
6:30	Kalan yıkama döngüsü süresi, seçilen gecikme süresi dahil 6 saat 30 dakikadır
Çocuk kilidi açık	Otomatik yük algılama çalışıyor.
Çocuk kilidi kapalı	Çocuk kilidi işlevi devrede değildir.
Bitti	Yıkama döngüsü bitmiştir. Cihaz otomatik olarak kapanır
Locl-	Su seviyesinin, su sıcaklığının yüksek olması durumunda veya sıkma esnasında kapak kapalıdır.
Ses kapalı	Sesli uyarıcı etkinleştirilmiştir
Ses açık	Sesli uyarıcı devre dışıdır

11.2 Ekran koduna göre arıza giderme

Sorun	Nedeni	Çözümü
CLR FLTR	• Tahliyede sorun, su 6 dakika içinde tamamen boşaltılmıyor.	• Pompa filtresini temizleyin. • Tahliye hortumunun nasıl takıldığını kontrol edin.
E2	• Kilitleme hatası	• Kapağı düzgünce kapatın.
E4	• 12 dakika sonra su seviyesine ulaşılmıyor. Tahliye hortumu kendiliğinden akıyor.	• Musluğun tamamen açık olduğundan ve su basıncının normal olduğundan emin olun. • Tahliye hortumunun nasıl takıldığını kontrol edin.
E8	• Su koruma seviyesinde hata.	• Satış sonrası hizmetler ile görüşün.

Sorun	Nedeni	Çözümü
F3	• Sıcaklık sensörü hatası.	• Satış sonrası hizmetler ile görüşün.
F4	• Isıtma sorunu.	• Satış sonrası hizmetler ile görüşün.
F7	• Motor arızası	• Satış sonrası hizmetler ile görüşün
FA	• Su seviye sensöründe hata.	• Satış sonrası hizmetler ile görüşün.
FC0, FC1 veya FC2	• Anormal iletişim hatası.	• Satış sonrası hizmetler ile görüşün.
Unb	• Dengesiz yük sorunu.	• Kazandaki yükü kontrol ederek dengeleyin. Yükü azaltın.
FH	• IoT (Nesnelerin İnterneti) modülü yapılandırılmıyor.	• IoT modülünü değiştirmek için Satış sonrası hizmetler ile görüşün.
E5	• Tahliye hatası.	• Su, ayarlanmış süre içinde tam olarak tahliye edilmiyor.

11.3 Ekran kodu olmadan arıza giderme

Sorun	Nedeni	Çözümü
Cihaz çalışmıyor.	<ul style="list-style-type: none"> • Program henüz başlamamış olabilir. • Kapak düzgünce kapatılmamış olabilir. • Makine açılmamış olabilir. • Elektrik kesintisi. • Çocuk kilidi devrede olabilir. 	<ul style="list-style-type: none"> • Programı kontrol ederek çalıştırın. • Kapağı düzgünce kapatın. • Makineyi açın. • Güç kaynağını kontrol edin. • Çocuk kilidini devre dışı bırakın.
Cihaz su almıyor.	<ul style="list-style-type: none"> • Su olmayabilir. • Giriş hortumu dolaşmış olabilir. • Giriş hortumu filtresi tıkanmış olabilir. • Su basıncı 0,03 MPa altında. • Kapak düzgünce kapatılmamış olabilir. • Su kesik olabilir. 	<ul style="list-style-type: none"> • Su musluğunu kontrol edin. • Giriş hortumunu kontrol edin. • Giriş hortumu filtresinin tıkanıklığını giderin. • Su basıncını kontrol edin. • Kapağı düzgünce kapatın. • Su kaynağını kontrol edin.
Cihaza dolan su boşalıyor.	<ul style="list-style-type: none"> • Tahliye hortumunun yüksekliği 80 cm'den kısa olabilir. • Tahliye hortumunun ucu suya batmış olabilir. 	<ul style="list-style-type: none"> • Tahliye hortumunun düzgünce takıldığından emin olun. • Tahliye hortumunun suyun içinde olmadığından emin olun.
Tahliyede sorun.	<ul style="list-style-type: none"> • Tahliye hortumu tıkalı olabilir. • Pompa filtresi tıkalı olabilir. • Tahliye hortumunun ucu zemin seviyesine göre 100 cm'den daha yüksekte olabilir. 	<ul style="list-style-type: none"> • Tahliye hortumunun tıkanıklığını giderin. • Pompa filtresini temizleyin. • Tahliye hortumunun düzgünce takıldığından emin olun.
Sıkma sırasında şiddetli titreşim	<ul style="list-style-type: none"> • Tüm nakliye civataları sökülmemiş olabilir. • Cihaz, sağlam yerleştirilmemiş olabilir. • Makine yükü uygun olmayabilir. 	<ul style="list-style-type: none"> • Tüm nakliye civatalarını sökün. • Zeminin sağlam ve düzgün olduğundan emin olun • Yük ağırlığını ve dengeyi kontrol edin.
Yıkama döngüsü bitmeden makine çalışmayı kesiyor	<ul style="list-style-type: none"> • Cihaz, hata kodu görüntülüyor olabilir • Yükleme şekliinden kaynaklı sorun olabilir. • Program, suda bekletme aşamasında olabilir 	<ul style="list-style-type: none"> • Ekran kodlarını kontrol edin. • Yükü azaltın veya ayarlayın. • Programı iptal edip tekrar başlatın.
Makine bir süreliğine duruyor.	<ul style="list-style-type: none"> • Cihaz, hata kodu görüntülüyor olabilir. • Yükleme şekliinden kaynaklı sorun olabilir. • Program, suda bekletme aşamasında olabilir. 	<ul style="list-style-type: none"> • Ekran kodlarını kontrol edin. • Yükü azaltın veya ayarlayın. • Programı iptal edip tekrar başlatın.

Sorun	Nedeni	Çözümü
Kazanda ve/veya deterjan gözünde aşırı köpük oluşuyor.	<ul style="list-style-type: none"> Deterjan uygun olmayabilir. Aşırı deterjan kullanılmış olabilir. 	<ul style="list-style-type: none"> Deterjanla ilgili önerileri kontrol edin. Deterjan miktarını azaltın.
Yıkama süresi otomatik ayarlanıyor.	<ul style="list-style-type: none"> Yıkama programının süresi ayarlanabilir. 	<ul style="list-style-type: none"> Bu normaldir ve makinenin çalışmasını etkilemez.
Sıkma sorunu var.	<ul style="list-style-type: none"> Çamaşırlar dengesiz olabilir. 	<ul style="list-style-type: none"> Makinedeki yükü kontrol edin ve tekrar bir sıkma programı çalıştırın.
Yıkama sonucu memnun edici değil.	<ul style="list-style-type: none"> Kirlilik derecesi seçilen programa uygun olmayabilir. Deterjan miktarı yetersiz olabilir. Maksimum yük sınırı aşılmış olabilir. Çamaşırlar kazanda dengesiz şekilde dağılmış olabilir. 	<ul style="list-style-type: none"> Başka bir program seçin. Deterjanı kirlilik derecesine ve üreticinin belirttiği değerlere uygun olarak seçin. Yükü azaltın. Çamaşırları düzeltin.
Çamaşırların üzerinde deterjan kalıntıları var.	<ul style="list-style-type: none"> Çözülmeyen deterjan parçacıkları çamaşırların üzerinde beyaz lekeler neden olabilir. 	<ul style="list-style-type: none"> İlave durulama yapın. Kuru çamaşırdaki noktaları fırçalamaya çalışın. Başka bir deterjan seçin.
Çamaşırlarda gri lekeler var.	<ul style="list-style-type: none"> Sıvı yağ, krem veya merhem gibi yağlı maddelerden kaynaklanıyor olabilir. 	<ul style="list-style-type: none"> Çamaşırları özel bir temizleyici ile ön işlemden geçirin.

i Not: Köpük oluşumu

Sıkma döngüsü sırasında çok fazla köpük gözlenirse motor durur ve tahliye pompası 90 saniye süreyle devreye girer. Bu köpük giderme denemesi 3 defa başarısız olursa program sıkma işlemi yapılmadan sona erer.

Alınan önlemlerden sonra bile hata mesajları tekrar beliriorsa cihazı kapatın, güç kaynağının bağlantısını kesin ve müşteri hizmetleri ile görüşün.

11.4 Elektrik kesintisi durumunda

Mevcut program ve ayarı kaydedilir. Güç kaynağı geri geldiğinde, işlem devam eder.

Çalışmakta olan bir yıkama programı elektrik kesintisi nedeniyle kesilirse kapak mekanik nedenlerle açılmaz. Çamaşırları çıkarabilmek için su, kapağın camından görünmeyecek seviyede olmalıdır- Yanma tehlikesi! Su seviyesi, "Pompa filtresi" bölümünde açıklandığı gibi düşürülmelidir. Servis kapağının altındaki kolu (A) (Şek. 11-1) kapağın kilidi hafif bir klik sesi ile açılıncaya kadar çekmeyin. Ardından tüm parçaları yerine takın.

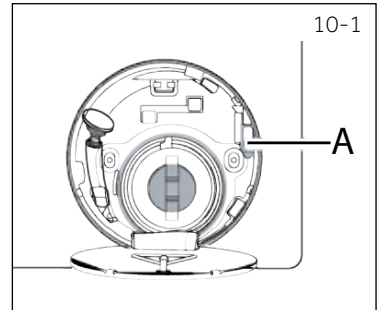

i Not: Kapağın kilidini açma

Çamaşır makinesi güvenli durumdayken (belirli bir mesafe boyunca su seviyesi camın altında kalmalı, kazan sıcaklığı 55 °C altında olmalı, iç kazan dönmemelidir), makine kapağının kilidi açılabilir.

11.1 Ek teknik bilgiler

	H7W 448	H7W 449	H7W 610	H7W 69	H7W 412
Gerilim, V	220-240 V~/50Hz				
Akım, A	10				
W biriminde azami güç	2000		1900		
Su basıncı, MPa	0,03-≤P≤1				
Net ağırlık, kg	55	59	64		69

11.2 Ürün açıklaması

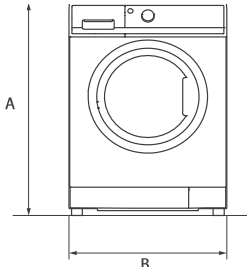

ÖNDEN GÖRÜNÜM

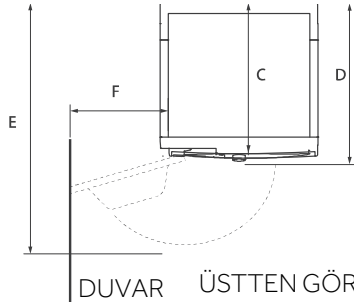

DUVAR ÜSTTEN GÖRÜNÜM

ÜRÜN BOYUTLARI	H7W 448	H7W 449	H7W 610	H7W 69	H7W 412
A Ürünün toplam yüksekliği, mm	850				
B Ürünün toplam genişliği, mm	595				
C Ürünün toplam derinliği (Ana kontrol panosuna), mm	420	460	515		615
D Kapak açıkken derinlik, mm	480	510	565		665
E Yan duvara minimum kapı mesafesi, mm	955		1050		1150
F Ürünün toplam derinliği (kapak kalınlığı dahil) mm	205				



Hinweis: Tam yükseklik

Çamaşır makinenizin tam yüksekliği, ayakların makinenin tabanından ne kadar yükseğe ayarlandığına göre değişir. Çamaşır makinenizi kurduğunuz alan, makine ölçülerine göre en az 40 mm daha geniş ve 20 mm daha derin olmalıdır.

11.3 Standartlar ve Direktifler

Bu ürün, geçerli tüm AT normlarının yanı sıra CE işaretine uygun ilgili uyumlaştırılmış standartlara uygundur.

Hoover Müşteri Hizmetlerimiz ile görüşülmesini ve orijinal yedek parça kullanılmasını tavsiye ederiz.

Cihazınızla ilgili bir sorunuz varsa, lütfen önce ARIZA GİDERME bölümünü okuyun.

Orada bir çözüm bulamazsanız lütfen

- ▶ yetkili servisiniz ile iletişime geçin veya
- ▶ Garanti, Aksesuar ve Yedek Parça ve İletişim numaraları hakkında bilgi edinebileceğiniz Hoover web sitesindeki Destek Bölümü'ne bakın.

Müşteri Hizmetlerimiz ile iletişim kurarken aşağıdaki bilgiler elinizde hazır bulunsun.

Her ürün, bir etiket üzerine basılmış, "seri numarası" olarak da adlandırılan benzersiz bir kodla tanımlanmıştır. Bu kodu, kapak açıklığının içinde bulabilirsiniz.

Model _____ Seri No. _____

Garantiyle ilgili bir durumda ürünle birlikte verilen Garanti Belgesini de kontrol edin.

Her zaman Yetkili Müşteri Hizmetleri Merkezlerimizden temin edebileceğiniz orijinal yedek parçaları kullanmanızı tavsiye ederiz.

Garanti

Bu ürün garantisini, ürünle birlikte verilen belgede belirtilen hüküm ve koşullar kapsamında geçerlidir. Belgenin, gerektiğinde Yetkili Müşteri Hizmetleri Merkezi'ne ibraz edilmek üzere muhafaza edilmesi gerekir. Garanti koşullarını web sitemizden de inceleyebilirsiniz. Yardım almak için lütfen formu çevrim içi olarak doldurun veya web sitemizin destek sayfasında belirtilen numara üzerinden bizimle iletişime geçin.

Standart üretici garantisini, üreticinin bir fiili veya ihmali nedeniyle oluşan, ürünündeki elektriksel veya mekanik arızalardan kaynaklanan arızaları kapsar. Arızanın tedarik edilen ürün dışındaki etkenlerden, yanlış kullanımdan veya kullanım talimatlarına uyulmamasından kaynaklandığı tespit edilirse sunulan hizmet için ücret talep edilebilir.

Üretici, bu ürünle birlikte verilen kitapçıkta bulunabilecek baskı hatalarından dolayı hiçbir sorumluluk kabul etmez. Ayrıca, ürünlerinin temel özelliklerini değiştirmeden, faydalı görüşü değişiklikleri yapma hakkını da saklı tutar.

