



**m**Spa

**Handleiding**

OSLO F-OS063W  
NL

	  <p>VRAGEN? PROBLEMEN? ONTBREKENDE ONDERDELEN? Voor FAQ, handleidingen, video's of reserveonderdelen gaat u naar <a href="http://www.the-mspa.com/support">www.the-mspa.com/support</a></p>
---	--

Als gevolg van MSpa's continue productverbeteringsproces behoudt MSpa zich het recht voor om de specificaties en het uiterlijk van haar producten te wijzigen, wat kan leiden tot updates van de gebruiksaanwijzing zonder voorafgaande kennisgeving.



MSpa officiële site



MSpa installatie video's



MSpa Service Center Lijst



MSpa Handleiding (Meerdere talen)

## INHOUD

---

Veiligheidsmaatregelen.....	3
Specificaties.....	8
Accessoires.....	8
Eerste gebruik en installatievoorbereiding.....	9
Spa installatie .....	10
Bediening.....	12
LED lichtstrip werking.....	14
Wateronderhoud en chemicaliën.....	15
Drainage, reiniging en opslag.....	16
Vorzorgsmaatregelen voor gebruik in de winter.....	18
Verwijdering en milieubescherming.....	18
Probleemoplossing.....	19
MSPA beperkte garantie .....	20



# VEILIGHEIDSMATREGELEN

---

Voor uw eigen veiligheid en die van uw product dient u onderstaande veiligheidsmaatregelen in acht te nemen. Het niet opvolgen van de instructies kan leiden tot ernstig letsel, materiële schade of de dood. Bij een onjuiste installatie of bediening vervalt de garantie.

## ZORG ERVOOR DAT U ALLE INSTRUCTIES LEEST, BEGRIJPT EN OPVOLGT BEWAAR DEZE HANDLEIDING VOOR TOEKOMSTIG GEBRUIK

### GEVAAR

- Risico van onopzettelijke verdrinking. Uiterste voorzichtigheid is geboden om ongeoorloofde toegang door kinderen te voorkomen.
- Verdrinkingsgevaar. Controleer de afdekking van de spa regelmatig op lekken, vroegtijdige slijtage, schade of tekenen van verslechtering. Gebruik nooit een versleten of beschadigde afdekking, want deze biedt geen het beschermingsniveau dat nodig is om te voorkomen dat kinderen zonder toezicht toegang hebben tot de spa.
- Verdrinkingsgevaar. Vergrendel de afdekking van de spa altijd na elk gebruik.
- Risico op letsel. De aanzuigfittings in deze spa zijn afgestemd op de specifieke waterstroom die door de pomp wordt gecreëerd. Gebruik de spa nooit als de aanzuigfittings kapot zijn of ontbreken. Vervang een aanzuigfitting nooit door een incompatibele fitting.
- Apparaten die duidelijk beschadigd zijn, mogen niet worden gebruikt.
- Gevaar voor letsel. Als het netsnoer beschadigd is, moet het door de fabrikant, een onderhoudsagent of een vergelijkbaar gekwalificeerd persoon worden vervangen om gevaar te voorkomen.
- Risico op elektrische schokken. Plaats geen elektrische apparaten, zoals lampen, telefoons, radio's of televisies, binnen 1,5 meter van de spa.
- Risico op elektrische schokken. Gebruik de spa niet bij regen, onweer of bliksem.

### WAARSCHUWING

- Om het risico op elektrische schokken te verminderen, mag u geen verlengsnoer, timers, stekkeradapters of omvormers gebruiken om het apparaat op het elektriciteitsnet aan te sluiten; zorg voor een goed geplaatst stopcontact.
- Dit apparaat met zijn ingebouwde verwarmingselementen moet worden aangesloten op een geaard stopcontact met een voedingskabel voorzien van een stekker en een PRCD (draagbare aardlekschakelaar) met een uitschakelstroom van 10mA.
- Dit geaarde apparaat mag alleen rechtstreeks op een geaard stopcontact voor vaste bedrading worden aangesloten.
- Onderdelen die componenten onder spanning bevatten, met uitzondering van onderdelen met een extra lage veiligheidsspanning van maximaal 12 V, moeten ontoegankelijk zijn voor iedereen die de spa gebruikt.
- Onderdelen met elektrische componenten, met uitzondering van afstandsbedieningen, moeten zodanig worden geplaatst of bevestigd dat zij niet in de spa kunnen vallen.
- De elektrische installatie moet voldoen aan de plaatselijke voorschriften of normen.
- De bedrade controller moet goed worden opgeborgen in het zijvak als hij niet wordt gebruikt, dit ter bescherming tegen vallen of andere gevaren.

- Dit apparaat kan worden gebruikt door kinderen vanaf 8 jaar en door personen met beperkte lichamelijke, zintuiglijke of geestelijke vermogens of een gebrek aan ervaring en kennis, mits zij onder toezicht staan of instructies hebben gekregen over het veilige gebruik van het apparaat en de gevaren ervan begrijpen. Kinderen mogen niet met het apparaat spelen of zonder toezicht schoonmaak- of onderhoudswerkzaamheden uitvoeren.
- Houd kinderen uit de buurt van dit product om het risico op letsel te beperken, tenzij ze te allen tijde onder toezicht staan.
- Houd altijd toezicht op kinderen om het risico op verdrinking te beperken. Bevestig en vergrendel de afdekking van de spa na elk gebruik.
- Verzeker u ervan dat de vloer de verwachte belasting, die te vinden is op het specificatieblad, kan dragen. U moet de verwachte waterlast plus het totale gewicht berekenen.
- Er moet een adequaat afvoersysteem rond de spa zijn om het overloopwater op te vangen.
- Om het risico op letsel te verminderen:
  - a) Voor jonge kinderen en wanneer de spa langer dan 10 minuten wordt gebruikt, worden er lagere watertemperaturen aanbevolen. Om de mogelijkheid op hyperthermie (hittestress) te vermijden, wordt aanbevolen dat de gemiddelde watertemperatuur van de spa niet hoger is dan 40°C (104°F). Bedenk dat de comfortabele temperatuur tijdens het gebruik lager kan zijn dan de maximale veilige temperatuur.
  - b) Aangezien te hoge watertemperaturen tijdens de eerste maanden van de zwangerschap veel schade aan de foetus kunnen veroorzaken, moeten zwangere of mogelijk zwangere vrouwen de watertemperatuur van de spa beperken tot 38°C.
  - c) Alvorens de spa of het bubbelbad te betreden, moet de gebruiker de watertemperatuur meten met een nauwkeurige thermometer, aangezien de tolerantie van watertemperatuurregelaars kan variëren.
  - d) Het gebruik van alcohol, drugs of medicijnen voor of tijdens het gebruik van de spa kan leiden tot bewusteloosheid met de mogelijkheid op verdrinking.
  - e) Het gebruik van alcohol, drugs of medicijnen kan het risico op fatale hyperthermie in de spa aanzienlijk verhogen.
  - f) De oorzaken en symptomen van hyperthermie kunnen als volgt worden beschreven: Hyperthermie treedt op wanneer de interne lichaamstemperatuur een niveau bereikt dat enkele graden boven de normale lichaamstemperatuur van 37°C (98,6°F) ligt. De symptomen van hyperthermie zijn een stijging van de interne lichaamstemperatuur, duizeligheid, lethargie, slaperigheid en flauwvallen. De gevolgen van hyperthermie omvatten het niet waarnemen van warmte; het niet herkennen van de noodzaak om de spa te verlaten; het zich niet bewust zijn van dreigend gevaar; foetale schade bij zwangere vrouwen; een fysiek onvermogen om de spa te verlaten; en bewusteloosheid met verdrinkingsgevaar tot gevolg.
  - g) Zwaarlijvige personen of personen met een voorgeschiedenis van hartaandoeningen, lage of hoge bloeddruk, problemen met de bloedsomloop of diabetes moeten een arts raadplegen alvorens een spa te gebruiken.
  - h) Personen die medicijnen gebruiken dienen een arts te raadplegen alvorens een spa te gebruiken, aangezien sommige medicijnen slaperigheid kunnen veroorzaken of de hartslag, bloeddruk of bloedsomloop kunnen beïnvloeden.
  - i) Raadpleeg voor gebruik een arts bij zwangerschap, diabetes, slechte gezondheid of onder medische zorg.

- Mensen met een besmettelijke ziekte mogen geen spa of bubbelbad gebruiken.
- Wees voorzichtig bij het betreden of verlaten van de spa of het bubbelbad om letsel te voorkomen.
- Watertemperaturen van meer dan 40°C kunnen schadelijk zijn voor uw gezondheid.
- Gebruik een spa of bubbelbad nooit alleen en laat anderen de spa nooit alleen gebruiken.
- Gebruik een spa of bubbelbad niet onmiddellijk na een zware inspanning.
- De hitte van de spa in combinatie met alcohol, drugs of medicijnen kan bewusteloosheid veroorzaken.
- Ga er onmiddellijk uit als u zich ongemakkelijk, duizelig of slaperig voelt. De hitte van de spa kan hyperthermie en bewusteloosheid veroorzaken.
- Om bevriezing te voorkomen mag de spa niet worden blootgesteld aan temperaturen onder 0°C (32°F) als er nog water in het bad staat. Het is nuttig om een temperatuurbarrièremat te plaatsen tussen de spa en de grond. Een soortgelijke mat van schuimrubber of een ander materiaal met een warmtebarrièrefunctie kan ook worden gebruikt. Zet de spa niet aan als het water bevroren is.
- Giet nooit water met een hogere temperatuur dan 40°C (104°F) rechtstreeks in de spa.
- Haal altijd de stekker uit het stopcontact voordat u het product verwijdert, reinigt, onderhoudt of aanpast.
- Spring of duik nooit in een spa of een ondiep waterlichaam.
- Geen enkel deel van het elektrische apparaat mag zich tijdens het gebruik boven het bad bevinden.
- Begraaf het elektrische snoer niet. Leg het snoer op een plaats waar het niet kan worden beschadigd door grasmaaiers, heggenscharen of andere apparatuur.
- Probeer het product niet aan te sluiten of los te koppelen terwijl u in het water staat of wanneer uw handen nat zijn.
- Gebruik de spa niet als deze bij levering beschadigd is en/of als deze op enigerlei wijze slecht functioneert.
- Contacteer het MSpa service center voor verdere instructies.
- Houd alle huisdieren uit de buurt van de spa om schade te voorkomen.
- Voeg geen badolie of badzout toe aan het badwater.
- Vermijd te allen tijde uw hoofd onder water te steken.
- Vermijd het inslikken van het spawater.
- De spa bevat een UVC-emitter. Om de UVC-emitter te vervangen of te repareren moet u contact opnemen met een professionele operator. Het is ten strengste verboden voor gebruikers om de UVC-emitter te vervangen. Onbedoeld gebruik van het apparaat of schade aan de behuizing kan leiden tot het ontsnappen van gevaarlijke UVC-straling. UVC-straling kan, zelfs in kleine doses, schade veroorzaken aan de ogen en de huid.
- **WAARSCHUWING: Gebruik de UVC-emitter niet als deze uit de behuizing van het toestel is verwijderd of als het toestel duidelijk beschadigd is.**
- Raadpleeg deskundigen of plaatselijke autoriteiten om de plaatselijke of nationale wetten/voorschriften met betrekking tot kindveilige omheiningen, veiligheidshekken, verlichting en andere veiligheidseisen toe te passen.

## LET OP

- Voeg chemicaliën altijd toe aan water, voeg nooit water toe aan chemicaliën. Water toevoegen aan chemicaliën kan leiden tot sterke dampen of heftige reacties en gevaarlijke chemische nevel.
- Verwijder reeds gebruikt water onmiddellijk of gebruik waterchemicaliën voor reiniging.
- Gewoonlijk wordt aanbevolen een spa om de 3-5 dagen leeg te laten lopen en opnieuw te vullen met schoon water.
- Gebruik de chemische kit voor desinfectie volgens de instructies van de fabrikant.
- Laat de spa niet achter en stel de spa niet op met een temperatuur lager dan 4°C (39°F) als het verwarmingselement niet werkt.
- Ga altijd langzaam en voorzichtig de spa of het bubbelbad in en uit. Wees extra voorzichtig als de vloer nat is.
- Om schade aan de pomp te voorkomen, mag u de spa of het bubbelbad nooit aanzetten als deze niet tot de minimale waterlijn gevuld is.
- De spa of het bubbelbad mag alleen worden geplaatst op een goed voorbereide plaats die voldoet aan de vereiste vloerbelasting.
- Laat de spa niet gedurende langere tijd leeg staan. Laat de spa volledig leeglopen als deze gedurende langere tijd niet wordt gebruikt. Stel de spa niet bloot aan direct zonlicht.
- Controleer regelmatig voor elk gebruik. Als de spa niet wordt gebruikt, berg hem dan onmiddellijk op of bewaar hem in een afgesloten ruimte.
- Open het bovendeksel van de spa als de Bubble-functie is ingeschakeld.
- Om gevaar ten gevolge van het onbedoeld resetten van de thermische beveiliging te voorkomen, mag dit apparaat niet worden gevoed via een extern schakelapparaat, zoals een timer, of worden aangesloten op een circuit dat regelmatig door het elektriciteitsnet wordt in- en uitgeschakeld.
- Nadat de spa is geïnstalleerd, raadpleegt u de desbetreffende hoofdstukken voor details over reiniging, periodieke controles en ander onderhoud.
- Trek of breek de lichtstrip niet met overmatige kracht bij het installeren of demonteren van de LED-strip aan of van het spabad. Wees ervan bewust dat de LED-strip chip niet verwisselbaar of verwijderbaar is.
- Gebruik alleen de MSpa wisselstroomadapter om de LED-strip aan te sluiten.
- Om het risico op wurging te verminderen, moet de flexibele bedrading die op deze armatuur is aangesloten doeltreffend aan de muur worden bevestigd als deze zich binnen handbereik bevindt.
- Gebruik de LED-strip niet en sluit hem niet aan op de stroom als de verpakking geopend is..
- De lineaire LED-strip kan alleen afzonderlijk worden gebruikt. Verbind de strip niet met een andere LED-strip.
- Het wordt aanbevolen de originele verpakking of handleiding te bewaren.
- De externe flexibele kabel of het snoer van deze armatuur kan niet worden vervangen; als het snoer beschadigd is, wordt de LED-strip vernietigd.

## SPA LINER WAARSCHUWINGEN UITLEG



Toezicht door  
volwassenen



Lees de  
handleiding



Niet duiken



Stop geen vingers  
in de massagestraal

**Waarschuwing** : De waterbeschermingsniveaus van het apparaat verschillen per productzone, zoals blijkt uit het volgende diagram. **(De installatievoorschriften voldoen aan IEC 60364-7-702.)**

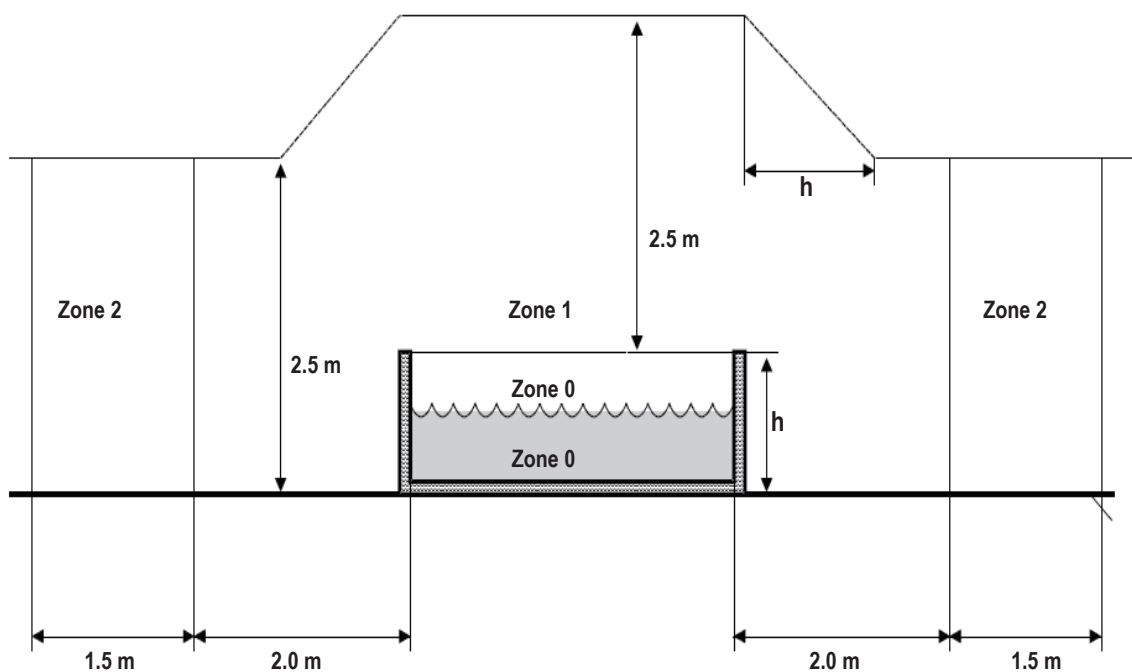

**OPMERKING** - De gemeten zone-afmetingen worden beperkt door muren en vaste scheidingswanden.

Zones	Omschrijving van de zones
Zone 0	Zone 0 is de binnenkant van het bassin, met inbegrip van eventuele uitsparingen in de wanden of de vloer.
Zone 1	Zone 1 wordt beperkt door <ul style="list-style-type: none"> <li>• Zone 0</li> <li>• Een verticaal vlak op 2m van de rand van het bassin.</li> <li>• De vloer of het oppervlak dat de gebruikers zullen gebruiken.</li> <li>• Het horizontale vlak 2,5m boven de vloer of het oppervlak.</li> </ul>
Zone 2	Zone 2 wordt beperkt door <ul style="list-style-type: none"> <li>• Een verticaal vlak buiten zone 1 en een parallel vlak op 1,5 m afstand van het eerste.</li> <li>• De vloer of het oppervlak dat de gebruikers zullen gebruiken.</li> </ul>

# SPECIFICATIES



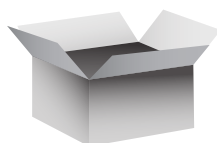







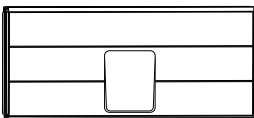
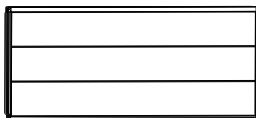

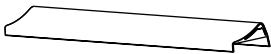



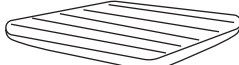

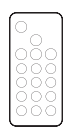

Modelnr. /Naam	Vorm	Zitplaatsen	Watercapaciteit	Buitenafmetingen	Binnenafmetingen	Hoogte	Gewicht	Temp Stijgingspercentage
<b>F-OS063W OSLO</b>	Vierkant	6 	850 L (224 Gal.)	1.6 m (63") x 1.6 m (63")	1.4 m (55") x 1.4 m (55")	0.65m (26")	117.5 kg (259 lbs)	1.6-2.2 °C/u
<b>Controlesysteem &amp; nominaal vermogen</b>	<b>Jetpomp</b>	<b>Verwarming</b>	<b>Massage Luchtblazer</b>	<b>Filterpomp</b>	<b>Geïntegreerde ozongenerator</b>	<b>UVC Stralingsflux</b>	<b>Bovenste deksel</b>	<b>Liner Materiaal</b>
AC 220–240 V 50Hz 2300W	1100W	2200W	Niveau 1: 300W, Niveau 2: 500W, Niveau 3: 720W	1800L/u	5.5W, 30-50mg/u	2000uW	Rhino-Tech™ versterkt PVC	Kunststof hout
<b>Item</b>	<b>Model</b>	<b>Voeding</b>	<b>Lengte (m)</b>	<b>LED Chips (st.)</b>	<b>Verlichtingsmodus</b>			
LED - 6DC12R - OS	LED-strip voor 6-persoons vierkante spa	DC12V, 22W	5.2	171	21 Dynamische modi, 20 Statische kleuren			

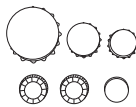

## ONDERDELENCONTROLE

Controleer de uitrusting vóór gebruik.

Informeer de klantenservice over beschadigde of ontbrekende onderdelen op het moment van aankoop.

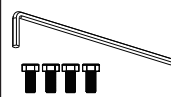
 Open-end paneel *1	 Kunststof houten paneel *3 Eentje met MSpa Logo	 Spa liner met LED-lichtstrip	 Hoekbalk *4	 Top afwerking *4		
 Bodemafdicling *4	 Gespa afdekking	 Opvouwbare schuimrubberen mat	 Opblaasbare blaas	 Jet controlebox		
 afstandsbediening voor lichtstrip	 Bovenste trimverbinding *4	 Zacht hoekkussen *4	 Zijpaneel verbinding *4	 Hoofdsteun *4	 Handleiding	 Reparatieset
 Filterpatroon *2 Filterpatroon houder *1	 Tuinslang adapter	 Water/lucht kanaalstoppers	 Moersleutel	 Chemicaliën dispenser voor 1" tabletten	 Opblaaslang en adapter voor blaas	 schroef *4+ Inbussleutel

### OPMERKING:

De tekeningen dienen alleen ter referentie. Werkelijke producten kunnen afwijken. Niet op schaal.



# EERSTE GEBRUIK EN INSTALLATIEVOORBEREIDING

## Voorbereiding van de locatie en vereisten

- De spa kan door 2 personen in ongeveer 15 minuten binnen of buiten worden geïnstalleerd. Alleen voor huishoudelijk gebruik.
- De spa moet worden opgesteld op een vlakke, gladde en ondersteunende ondergrond die de maximale belasting van de gevulde spa met het vermelde maximale aantal personen kan dragen. Neem contact op met een gekwalificeerde aannemer of bouwkundig ingenieur om dit te controleren.
- Zorg ervoor dat de ruimte onder of rond de spa vrij is van scherpe voorwerpen. Een oneffen of ondeugdelijk oppervlak kan de spa beschadigen en de garantie doen vervallen. Egaliseer het oppervlak voordat u de spa met water vult.
- Zorg voor een adequaat afvoersysteem rond de spa om overlopend water en spatten op te vangen.
- Zorg voor een geschikte watertoevoer voor het vullen van de spa die voldoet aan alle plaatselijke watervoorschriften, en waarvan de parameters zijn afgestemd op de eisen van de waterbehandelingssectie. Zorg ervoor dat er voldoende ruimte rond de spa is voor volledige toegang tot de apparatuur voor onderhoud en/of service.
- Overweeg de spa zo te plaatsen dat geluidsoverlast zoveel mogelijk wordt beperkt.

## Aanvullende vereisten voor installatie binnenshuis

- Vochtigheid is een natuurlijk neveneffect van een indoor spa installatie. De ruimte moet goed geventileerd worden zodat het vocht kan ontsnappen. Installeer een ventilatiesysteem om overtollig condensatievocht in de ruimte te voorkomen.
- Zorg ervoor dat de spa uit het gebouw kan worden verwijderd zonder enig deel van de gebouwde structuur te vernielen.
- Houd rekening met eventuele plaatselijke voorschriften over deze onderwerpen.
- Overweeg om de spa niet te installeren op tapijt of andere vloermaterialen die vocht en bacteriën bevorderen of herbergen, of die kunnen worden aangetast door waterbehandelingschemicaliën die in de spa worden gebruikt.

## Aanvullende vereisten voor installatie buitenshuis

- Stel de spa niet op op gras of aarde, want dan komt er meer vuil in de spa en wordt de vloer beschadigd.
- Voor een langere levensduur mag de spa niet aan direct zonlicht worden blootgesteld.
- Installeer of gebruik de spa buitenshuis niet bij een temperatuur lager dan 4°C (39°F).  
Gebruik de spa niet als het water in het circulatiesysteem, de pomp of de leidingen bevroren is. Leg een warmte bewarende mat tussen de bodem van de spa en de grond om warmteverlies aan de bodem van de spa te voorkomen en de warmte beter vast te houden.
- Houd rekening met de plaatselijke milieuomstandigheden, zoals grondwater en vorstgevaar.

## PRCD Testen

### ⚠ WAARSCHUWING

Risico op elektrische schokken: Dit product is voorzien van een PRCD aan het einde van het netsnoer. De PRCD moet voor elk gebruik worden getest. Gebruik de spa niet als de PRCD niet goed werkt.

Trek de stekker uit het stopcontact totdat de storing is opgespoord en verholpen. Neem contact op met een erkende elektricien om de storing te verhelpen. In de PRCD bevinden zich geen herstelbare onderdelen. Als u de PRCD opent, vervalt de garantie.

1. Steek de stekker in het stopcontact.
2. Druk op de RESET toets van de PRCD. De indicator wordt rood.
3. Druk op de TEST-knop van de PRCD. De rode kleur op de indicator moet verdwijnen. Anders is de PRCD defect. Gebruik de spa niet als deze defect is. Neem contact op met een gekwalificeerde elektricien om de storing te verhelpen.
4. Druk nogmaals op de RESET toets van de PRCD. De indicator moet rood worden. Als dit het geval is, is de spa klaar voor gebruik.

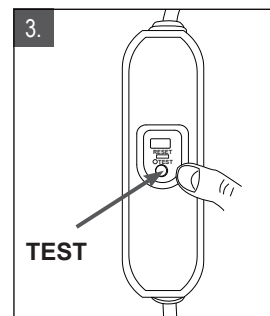
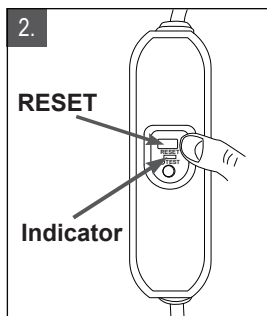
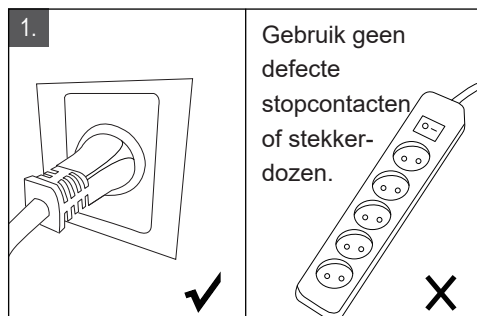

## Spa besturingseenheid aangesloten Externe equipotentiaalvereffeningsleidingen

Een gekwalificeerde elektricien moet de besturingseenheid van de spa aansluiten op de huishoudelijke equipotentiaalaansluiting met een massieve koperen geleider van minstens 1,5 mm<sup>2</sup>.

**OPM.:** Verplaats het hele pakket naar de gekozen plaats. Sleep de spa niet over de grond, want dat kan schade en lekkage veroorzaken. Open de doos voorzichtig, aangezien deze kan worden gebruikt om de spa gedurende langere tijd of wanneer hij niet in gebruik is op te slaan.

# SPA INSTALLATIE

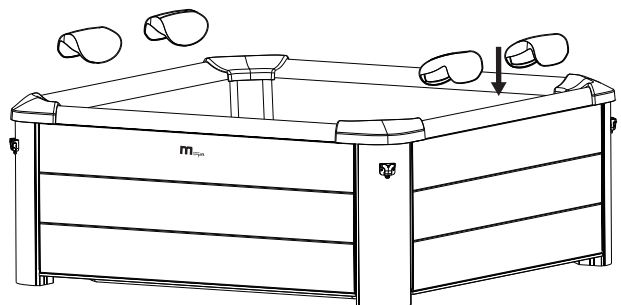
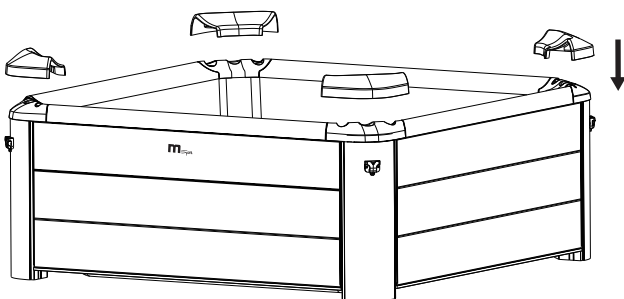
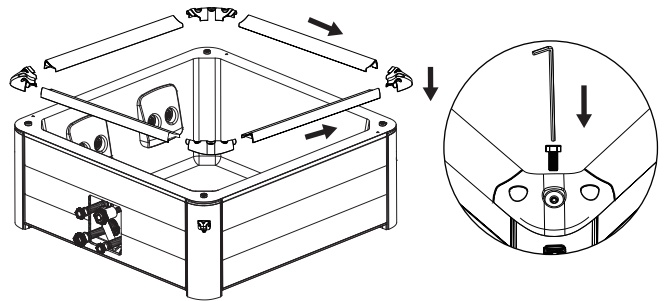
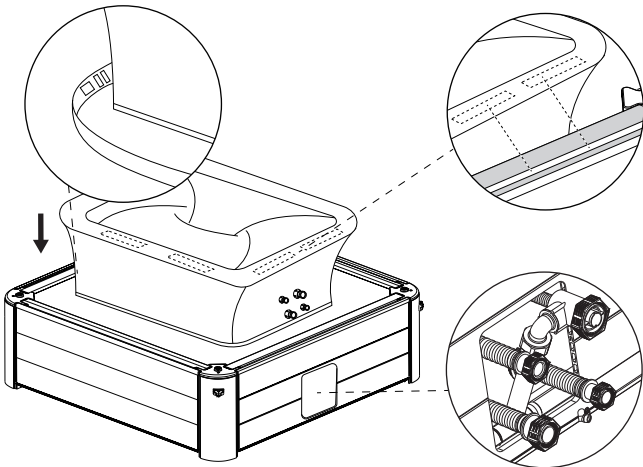
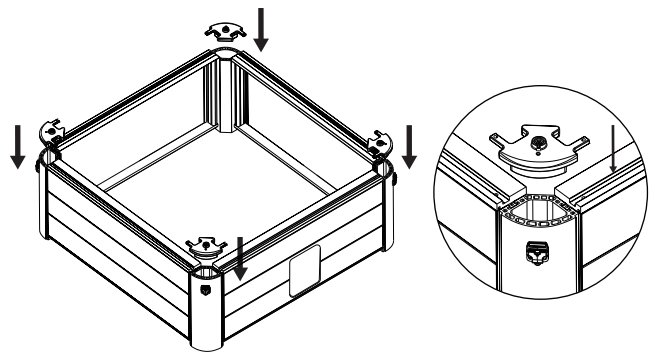
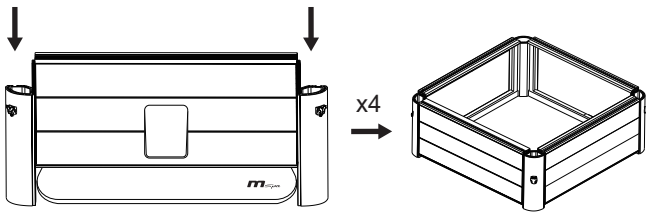
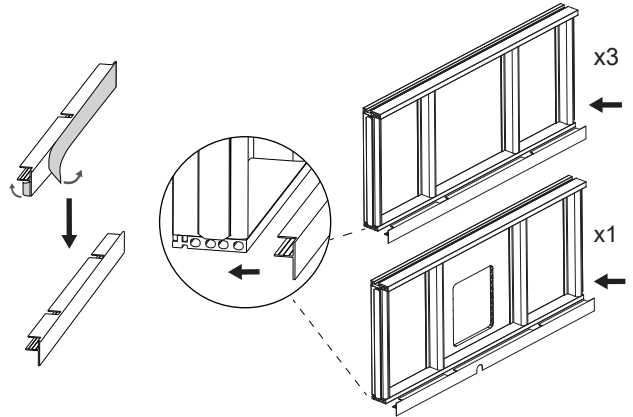
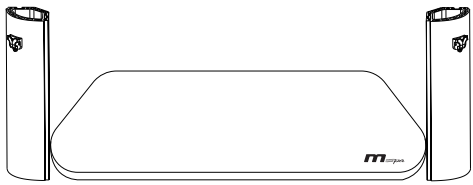

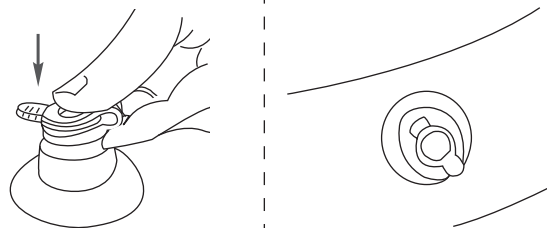
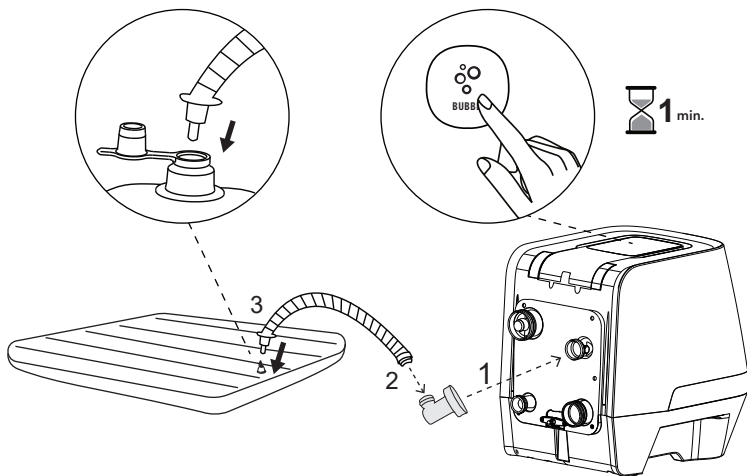

Houd de BUBBEL-knop langer dan 3 seconden ingedrukt om het opblazen te stoppen.

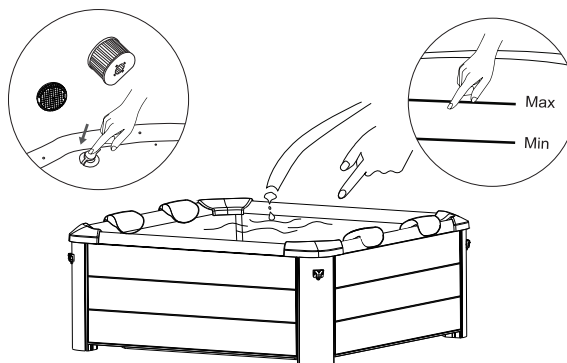
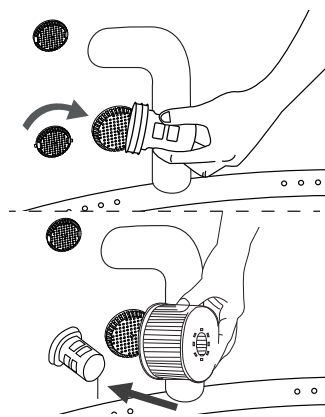
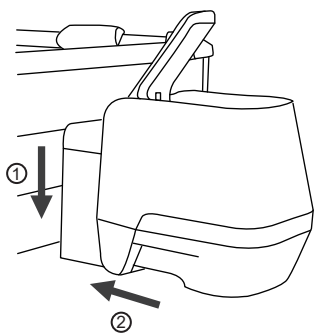
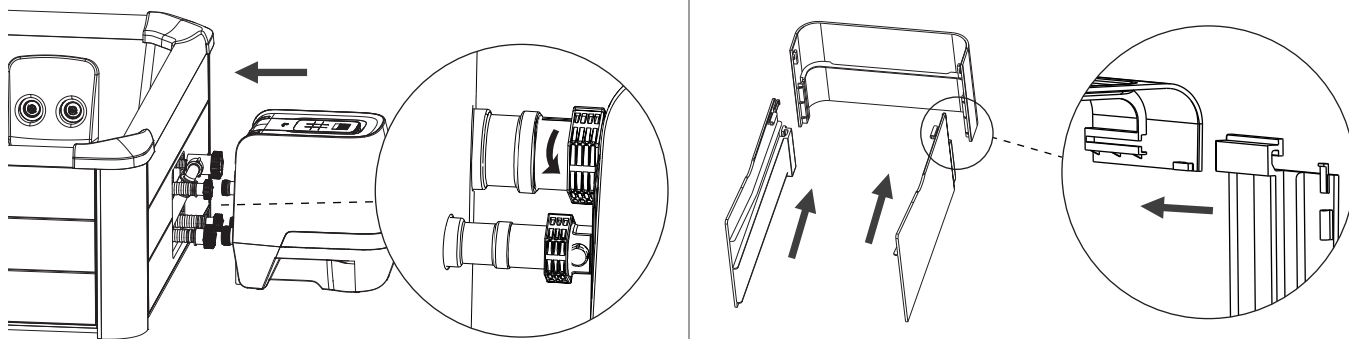
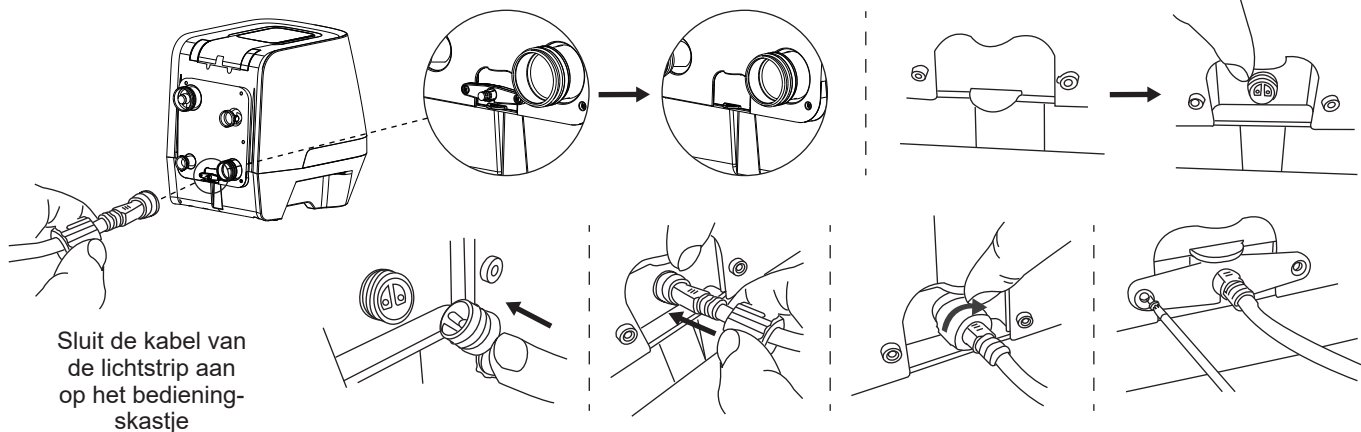

# WERKING VAN DE BESTURING

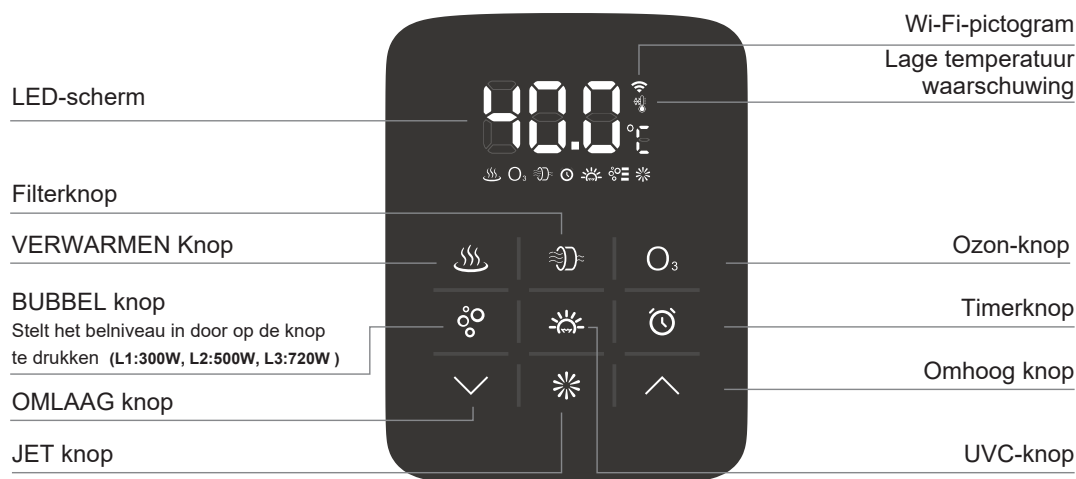

## LED-scherm

Zodra de PRCD is ingeschakeld, drukt u op RESET. De LED toont automatisch de huidige watertemperatuur. **OPM.:** De werkelijke watertemperatuur kan ongeveer 1°C afwijken van de temperatuur op het LED-scherm.

**Energiespaarstand:** Uw spa zal na 30 minuten inactiviteit in de energiespaarstand gaan. In deze modus wordt de helderheid van het scherm verminderd en zullen onbedoelde aanrakingen op de knop niet werken. Tik op een willekeurige toets (behalve de toets OMHOOG/OMLAAG) om de energiespaarstand te verlaten.



## JET knop

Druk op de  JET knop om de water jet massage functie aan en uit te zetten. De JET knop licht groen op als hij geactiveerd is.

**OPM.:** De BUBBEL-knop kan alleen op L1 of L2 worden ingesteld als het JET-systeem is geactiveerd.

**OPM.:** Het JET systeem schakelt automatisch uit na één uur.

**OPM.:** De JET-functie kan niet worden geactiveerd als de water- of omgevingstemperatuur lager is dan 1°C / 33.8°F.

## Jet werking

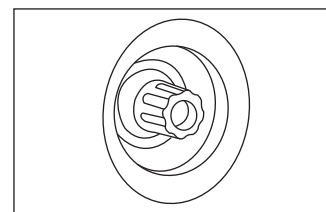
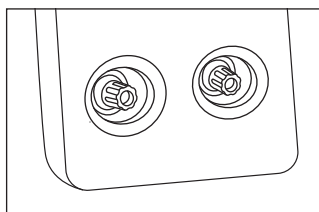

Verstel de jetmond om de richting van de waterstraal te veranderen.  
Schroef de jetmond om de sterkte van de waterstraal te veranderen.



20-40°C

## VERWARMING

1. Druk op de  VERWARMEN toets om het verwarmingssysteem aan/uit te zetten. Zowel de VERWARMEN- als de FILTER toets lichten op als de verwarmingsfunctie geactiveerd is. Het VERWARMEN-pictogram knippert ook tijdens het opwarmingsproces.

2. Als u op de  OMHOOG of  OMLAAG toets drukt, gaat de LED knipperen. Als het knippert kunt u het water instellen op de gewenste temperatuurinstelling (van 20°C tot 40°C). De nieuwe en gewenste temperatuurinstelling blijft gedurende 3 seconden op de led-scherm staan om de nieuwe waarde te bevestigen.

**OPM.:** The default temperatuur is 40°C.

**OPM.:** Als de verwarming wordt ingeschakeld, start het filtratiesysteem automatisch.

**OPM.:** Als de watertemperatuur lager is dan 1°C (33,8°F), wordt het antivriessysteem automatisch geactiveerd om het water te verwarmen tot 3°C (37,4°F).

**BELANGRIJK:** De volgende omstandigheden leiden tot trage waterverwarming:

- Een omgevingstemperatuur lager dan 10°C (50°F).
- Een windsnelheid buiten van meer dan 3,5-5,4m/s (8-12mph).
- Als de luchtbel functie wordt geactiveerd wanneer de verwarming aan staat.
- Als de afdekking van de spa niet goed op zijn plaats zit wanneer de verwarming aanstaat.



Uw spa is uitgerust met een 2200W PTC-verwarming. Om u een beste spa-ervaring te garanderen, zal het intelligent het vermogen volgens verschillende geactiveerde functie toewijzen.



### FILTRATIE

Druk op de  **FILTER** toets om de functie in of uit te schakelen. De knop licht op als de functie geactiveerd is.

**OPM.:**Het filtratiesysteem start automatisch als het verwarmings-, ozon- of UVC-ontsmettingsysteem wordt geactiveerd.

**OPM.:**Na het uitschakelen van de verwarming stopt het filtratiesysteem automatisch na 30 seconden.



**Herinnering filterpatroon reinigen:** Als het FILTER-pictogram continu knippert, moet het filterpatroon worden gereinigd of vervangen. Zodra dit is gebeurd, drukt u 3 seconden op de Filtertoets om de herinnering te resetten.

**Auto-filtratie:**Als de spa in stand-by staat, werkt het filtratiesysteem automatisch elke 8 uur gedurende 60 minuten. Als de omgevingstemperatuur lager is dan 1°C / 33.8°F, gaat het filter automatisch draaien om te voorkomen dat de buis bevroest.



### BUBBEL MASSAGE

Druk op de  **BUBBLE** knop om de functie in te schakelen; houd de BUBBEL-knop 3 seconden ingedrukt om de functie uit te schakelen. De BUBBEL-knop licht op als de functie geactiveerd is.

De belinstelling kan op drie verschillende niveaus worden ingesteld. De standaardinstelling is op niveau 3  (720W). Druk op de BUBBEL-knop om de instelling op niveau 1 te zetten  (300W). Druk er nogmaals op om naar niveau 2  te gaan .

**BELANGRIJK:**Zet het massagesysteem niet aan als de afdekking bevestigd is. De lucht kan zich in de spa ophopen en onherstelbare schade en lichamelijk letsel veroorzaken.

**OPM.:**De bubbelmassagefunctie wordt uit veiligheidsoverwegingen na elke 20 minuten automatisch uitgeschakeld. Deze kan na 10 minuten opnieuw worden geactiveerd door opnieuw op de BUBBEL-knop te drukken.





### VERWARMING TIMER

Om het aantal uren **VANAF NU** in te stellen wanneer de verwarming wordt geactiveerd:

1. Druk op de  **TIMER** knop om de voorinstelmodus te openen. De knop licht op.

1-99H

2. Door te drukken op de  **OMHOOG** of  **OMLAAG** toets flinkt het LED. Terwijl het knippert, kunt u het aantal uren voor de activering van de verwarming aanpassen (van 1 tot 99 uur). De gewenste timerinstelling blijft 3 seconden op het LED-display staan om de waarde te bevestigen.

**Om de timerinstelling te wijzigen:**Druk nogmaals op de Timer-toets en gebruik de OMHOOG- of OMLAAG-toets om aan te passen.

**De instelling annuleren:**Druk 3 seconden op de TIMER-toets.

**OPM.:** Als u het verwarmingssysteem activeert of de spa opnieuw opstart, wordt de timerinstelling geannuleerd.



### UVC SANITIZER

Druk op de  **UVC** knop om het UVC-ontsmettingsysteem aan/uit te zetten. Als de knop oplicht, wordt het UVC-ontsmettingsysteem geactiveerd.

**OPM.:** De UVC-emitter is in de schakelkast ingebouwd. Daarom kan de functie te allen tijde worden ingeschakeld, zelfs als er mensen in de spa aanwezig zijn.



### OZONE

Druk op de  **OZONE** knop om de functie aan/uit te zetten. De knop licht op als de functie geactiveerd is. De Ozonator schakelt automatisch uit na 2 uur werken.

**OPM.:** Voor uw eigen veiligheid mag u niet in de spa baden als de OZONE-functie is ingeschakeld. De OZONE-functie kan niet worden ingeschakeld wanneer de JET- of BUBBEL-functie is ingeschakeld. Wij raden u aan de functie in te schakelen nadat u de spa hebt gebruikt.





### Celsius/Fahrenheit Schakelknop

De temperatuur kan worden weergegeven in Celsius of Fahrenheit. Druk op  **OMLAAG** bvoor 3 sec om om te schakelen tussen de twee opties.

 3s



### VEILIGHEIDSSLOT

Druk op de  **OMHOOG** en  **OMLAAG** toetsen tegelijkertijd gedurende 3 seconden om de regelaar te vergrendelen/ontgrendelen. In de vergrendelingsmodus is de controller uitgeschakeld en behoudt de spa alle vorige instellingen.

 3s

## LED LICHTSTRIP WERKING

### SPECIFICATIES

Dynamische modus	21 modi
Statische kleur	20 kleuren
PWM-graad	256 niveaus
Helderheidsgraad	5 niveaus
Snelheidsgraad	10 niveaus
Demo modus	Ja
Directe kleurkeuze	Ja
Uitgangskleur schakelbaar	Ja, 6 opties
Werkspanning	DC 5~24V
Uitgangsstroom	3x4A piek, 3x2A constant
Frequentie afstandsbediening	433,92 MHz
Afstandsbediening afstand	>15 m op open gebied

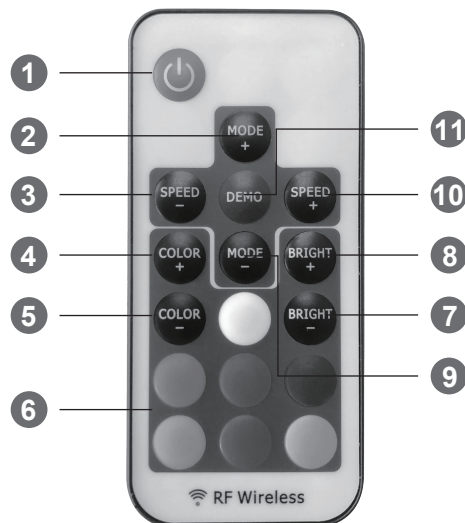

### WERKING

#### De afstandsbediening gebruiken

Verwijder de isolatietape van de batterij voor gebruik. Plaats knoopbatterijen (niet meegeleverd).

#### Nieuwe afstandsbediening koppelen

De lichtstrip en de afstandsbediening uit dezelfde set zijn al gekoppeld. Om de lichtstrip aan een extra of nieuwe afstandsbediening te koppelen, volgt u de onderstaande stappen:

1. Koppel de lichtstrip los. Sluit hem na 5 seconden weer aan.
2. Druk tegelijkertijd op "SPEED+" en "SPEED-" en houd deze 5 seconden ingedrukt. De koppeling is voltooid.

#### Kleurvolgorde schakelen

Als de directe kleur knop niet overeenkomt met het uitgang LED licht, volg dan onderstaande stappen om de lichtvolgorde aan te passen:

1. Koppel de lichtstrip los. Sluit hem na 5 seconden weer aan.
2. Druk de RODE en BLAUWE toets samen in en houd ze 5 seconden ingedrukt. Bij deze handeling schakelt de volgorde van de uitgangsverlichting tussen 6 mogelijke combinaties.

### FUNCTIONALITEIT

#### 1. Aanzetten / Stand-by

Druk op de knop om de lichtstrip aan te zetten of naar de stand-by modus over te schakelen. Bij het aanzetten zal de lichtstrip automatisch inschakelen en terugkeren naar de vorige toestand.

#### 2/9. Dynamische modus aanpassen

Overschakelen naar dynamische modus vanuit statische kleur, of schakelen tussen dynamische modi.

#### 3/10. Dynamische snelheidsaanpassing

Pas de dynamische afspeelsnelheid aan. Het licht zal overschakelen naar dynamische modus als u op deze knop drukt bij statische kleurmodus.

#### 4/5. Statische kleur aanpassen

Overschakelen naar statische kleuren vanuit dynamische modus, of schakelen tussen statische kleuren.

#### 6. Directe kleurkeuze

Selecteer direct statische kleuren. Wanneer u op de specifieke kleurentoets drukt, zal de lichtstrip dezelfde statische kleur afspelen. De directe kleuren zijn opgenomen in "COLOR+" en "COLOR-"-bediening.

#### 7/8. De helderheid aanpassen

Pas de helderheid van de statische kleur aan. Het licht schakelt over naar de statische kleurmodus als u deze knop indrukt bij de dynamische modus.

#### 11. Demo Modus

Druk op deze knop om over te schakelen naar de demo modus. In de demo modus worden 17 dynamische modi in een lus afgespeeld, elke modus wordt 3 keer herhaald.

# WATERONDERHOUD EN CHEMICALIËN

**LET OP: ZORG ER ALTIJD VOOR DAT DE STEKKER VAN DE SPA UIT HET STOPCONTACT IS GEHAALD VOORDAT U MET HET ONDERHOUD BEGINT, OM HET RISICO OP LETSEL OF OVERLIJDEN TE VOORKOMEN.**

## ONDERHOUD FILTERPATROON

1. Controleer en reinig het filterpatroon voorzichtig na elk gebruik. Volg de onderstaande stappen:

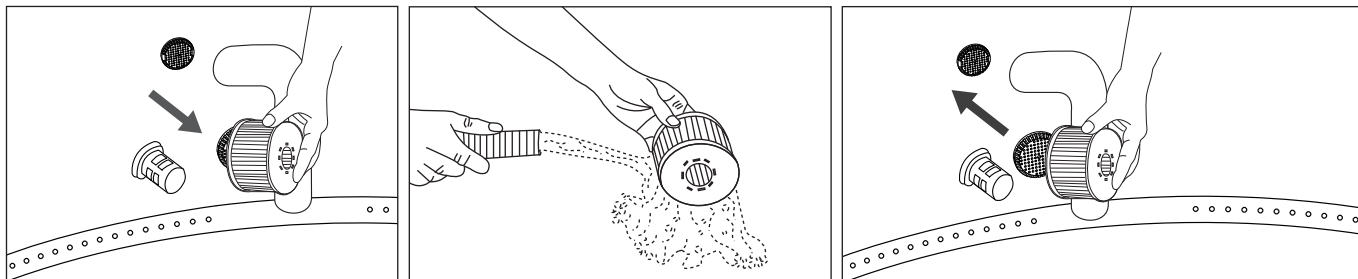

**OPM.:** Vervang het filterpatroon om de 3-5 dagen, of als het filterpatroon vuil en verkleurd blijft.

**OPM.:** Als de spa gevuld is met water, moet er altijd een filterpatroon op de basis geïnstalleerd zijn.

**OPM.:** Schakel alle functies uit voordat u het filterpatroon vervangt of reinigt.

2. Als de in- of uitlaat van de spa verstopt raakt met vuil, gebruikt u de sleutel om de dop los te draaien en reinigt u deze indien nodig.

**OPM.:** Zorg ervoor dat de spa leeg is voordat u het onderdeel losdraait.

Draai het nooit los als de spa met water is gevuld!

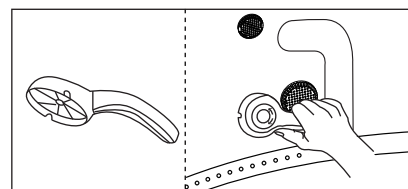

## SPAWATER

1. Ververs het water van de spa om de 3-5 dagen, afhankelijk van het gebruik. Als er vuil in het water zichtbaar is of als het water troebel wordt en de juiste waterchemie dit niet oplost, moet u het water verversen en de spa reinigen. Zie het gedeelte "Reinigen, legen en opslaan" voor instructies.
2. Wij raden u aan een douche te nemen voordat u de spa gebruikt, omdat cosmetica, lotions en andere resten op de huid de waterkwaliteit snel kunnen aantasten.
3. Als de spa niet wordt gebruikt, bedek hem dan met de gespafdekking om vervuiling te voorkomen.
4. Gebruik spa chemicaliën om het water in de juiste conditie te houden. Schade aan de spa als gevolg van verkeerd gebruik van chemicaliën of verkeerd beheer van het water van de spa wordt niet gedekt door de garantie. Raadpleeg uw plaatselijke spa of zwembadhandelaar voor meer informatie over het gebruik van chemicaliën.

## Waterzuivering

De eigenaar van de spa moet het water van de spa regelmatig (indien nodig dagelijks) controleren en ontsmetten. Door ontsmettingsmiddel of andere chemicaliën toe te voegen worden bacteriën en de voortplanting van virussen in het water van de spa bestreden. Het handhaven van de juiste waterbalans door het juiste gebruik van ontsmettingsmiddelen is de belangrijkste factor om de levensduur en het uiterlijk van de spa te maximaliseren en te zorgen voor schoon, gezond en veilig water. Het gebruik van de juiste techniek is belangrijk voor het testen en behandelen van het spawater. Neem contact op met uw spa-professional als u vragen hebt over chemicaliën, ontsmettingsmiddelen, testkits of testprocedures.

## Waterbalans

Volg de onderstaande instructies om uw spawater te onderhouden.

PARAMETER	TEST FREQUENTIE	CORRECT NIVEAU
pH	Dagelijks	7,2-7,6 bij gebruik van chloor; 7,2-7,8 bij gebruik van broom
Vrije chloor	Dagelijks	3-5 ppm
Broom residu	Dagelijks	2-4 ppm
Totale Alkaliteit (TA)	Wekelijks	80-120 ppm
Totale hardheid (TH)	Wekelijks	200-500 ppm

## OPM.

- Een lage pH zal de spa en de pomp beschadigen. Schade als gevolg van een chemische onbalans maakt de garantie ongeldig.
- Een hoge pH (hard water) leidt tot witte stollingen in de filterpomp, wat kan leiden tot schade aan de pomp.

### Waterbehandeling:

- Het is een goede gewoonte om bij een bestaande spa alle luchtjets open te houden en de kleppen gesloten, zodat het chemisch behandelde water door alle leidingen kan spoelen.
- Volg altijd de aanwijzingen van de fabrikant van de chemische stof en de gezondheids- en gevarenwaarschuwingen.
- Meng nooit chemicaliën met elkaar. Voeg de chemicaliën afzonderlijk toe aan het water van de spa. Los elke chemische stof grondig op alvorens deze aan het water toe te voegen.
- Houd er rekening mee dat chloor- en broomproducten nooit gemengd mogen worden. Dit is zeer gevaarlijk. Als u gewoonlijk chloorhoudende producten gebruikt en u wilt overschakelen op broomhoudende producten, of omgekeerd, is het essentieel dat u eerst het spawater ververs.
- Voeg geen chemicaliën toe als de spa bezet is. Dit kan huid- of oogirritatie veroorzaken.
- Gebruik niet te veel chemicaliën of geconcentreerd chloor. Dit kan de spa beschadigen en uw huid in gevaar brengen. Bij onjuist gebruik van chemicaliën vervalt de garantie.

**DRIJVENDE DISPENSER**

Uw spa wordt geleverd met een standaard chemicaliëndispenser: Deze dispenser is alleen geschikt voor 1" tabletten. Giet geen vloeistof of korrels in de dispenser.



**OPM.:** Verwijder de chemicaliëndispenser uit de spa als deze in gebruik is.

## DRAINAGE, REINIGING EN OPSLAG

---

### Spa Drainage

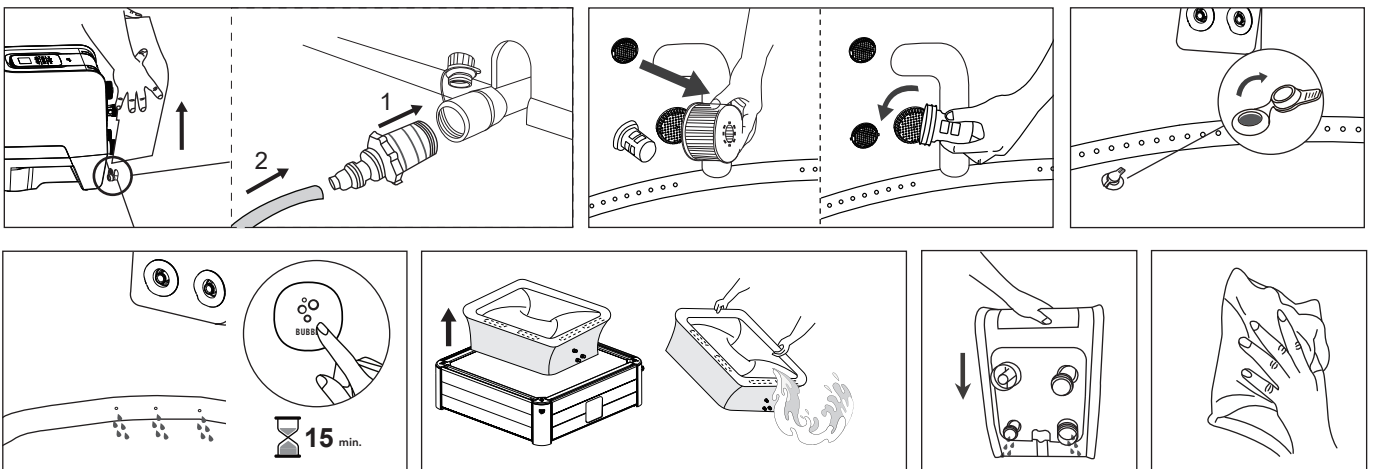

### De Spa Kuip Reinigen

Als er vuil zichtbaar is in het water of als het water troebel wordt en de juiste waterchemie dit niet oplost, moet u het water verversen en de spa reinigen. Zie het hoofdstuk "De spa leeg laten lopen" voor meer informatie over het leeg laten lopen van de spa. Reinig en/of vervang het filterpatroon terwijl het leeg is. Gebruik een spons en een milde zeepoplossing om vuil of vlekken aan de binnenkant van de wand van de spa weg te vegen. Spoel grondig af voordat u de spa opnieuw vult met schoon water.

**BELANGRIJK:** Gebruik geen staalwol, harde borstels of schurende reinigingsmiddelen.



## Demontage-instructies

Verwijder alle onderdelen in omgekeerde volgorde van de installaties-tappen.

**OPM.:**Om de voering te verwijderen, gebruikt u een inbussleutel om het blok uit de sleuf van het zijpaneel te wrikken. Sleep de liner niet rechtstreeks.

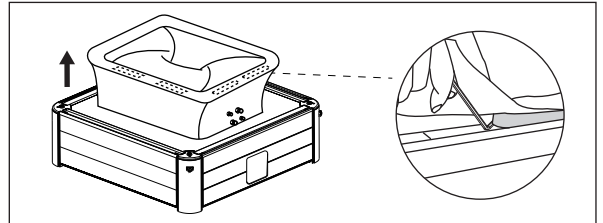

## Spa Blaas leeg laten lopen

1. Open het ventieldopje om de blaas te laten leeglopen. Voor snel leeglopen steekt u het rietje (meegeleverd in de reparatieset) in het ventiel.
2. Zodra het leeglopen is voltooid, plaatst u het ventieldopje terug.

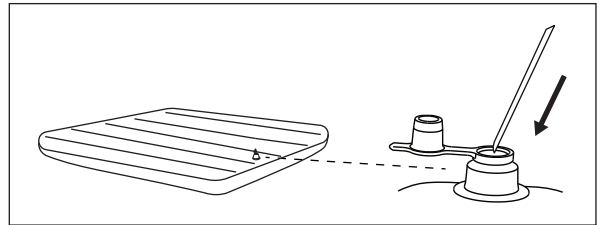

## Spa kuip en Luchtblaas reparatie

Gebruik de bijgevoegde reparatiepleister om een lek te repareren:

1. Reinig en droog het te repareren gebied grondig.
2. Breng de lijm aan op de PVC-patch en bevestig deze snel op het beschadigde oppervlak. (De lijm is niet inbegrepen)
3. Strijk het oppervlak glad om eventuele luchtballen te verwijderen en laat het 5-10 minuten drogen.

**OPM.:**Lijm is niet inbegrepen.

## Water / Luchtkanaal Stopper Instructies

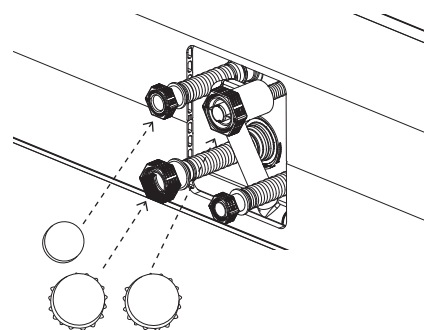
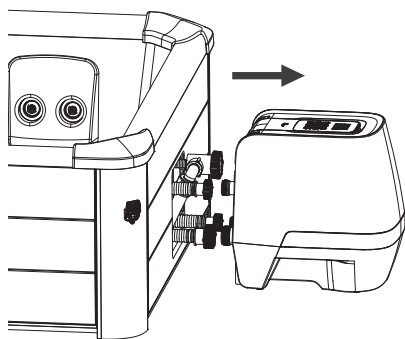
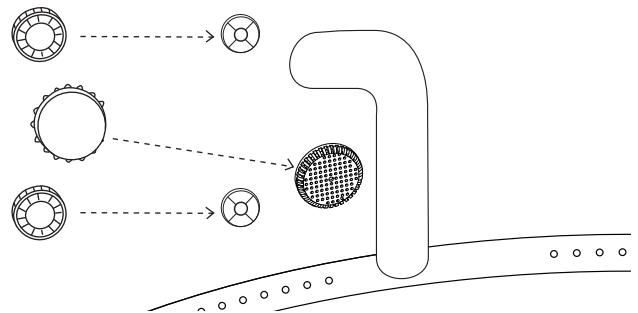
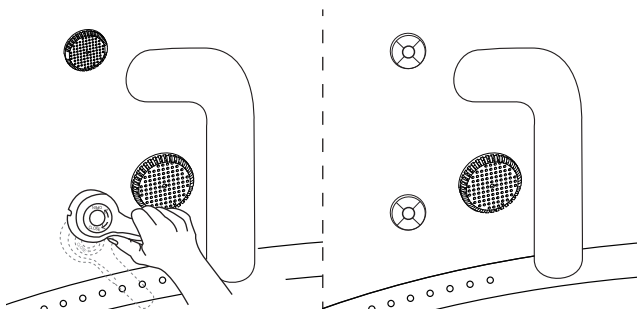

## Opslag en voorbereiding op toekomstig gebruik

1. Laat de spa leeglopen en reinig hem volgens de hoofdstukken "Drainage" en "Spa reinigen".
2. Raadpleeg de instructies voor het laten leeglopen van de spa en de luchtblaas.
3. Zorg ervoor dat alle onderdelen en accessoires van de spa grondig schoon en droog zijn voordat u ze opbergt. Laat de spa een uur in de milde zon drogen voordat u hem opvouwt.
4. Vouw de spa kuip losjes op en vermijd scherpe hoeken om schade of lekkage aan de spa liner te voorkomen.
5. Maak nieuwe extra patroon klaar voor het volgende gebruik.
6. Bewaar de spa en accessoires in een droge, temperatuur gecontroleerde omgeving, tussen 0°C en 40°C (32°F - 104°F). Wij raden aan de spa te bewaren met een droogmiddel.
7. De originele verpakking wordt aanbevolen voor opslag.
8. Vul de spa na langdurige opslag met schoon water en ontsmettingsmiddel en zet de FILTER minstens 1 uur voor gebruik aan.

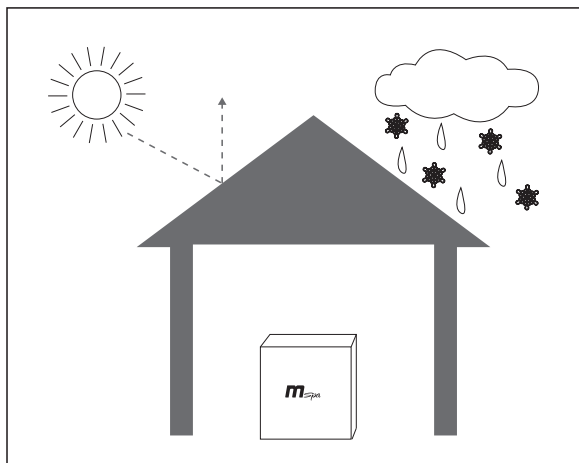

## VOORZORGSMATREGELEN VOOR GEBRUIK IN DE WINTER

### Installation

Een lage temperatuur verhardt het PVC-materiaal en maakt het kwetsbaarder.

- De nieuwe spa kan bij een lage temperatuur (minder dan 4°C / 39°F) zijn opgeslagen of vervoerd voordat hij is opgevouwen. Zet de verpakking gedurende 12 uur binnen of op een warme plaats om het materiaal voor gebruik zachter te maken.

### Verwarming en warmtebehoud

Bij koud weer zal het opwarmen van het water veel meer tijd kosten. Er wordt aangeraden om:

- In De spa kuip te vullen met lauw water (niet hoger dan 40°C / 104°F) om het sneller op te warmen.
- Gebruik een grondmat en een opblaasbare blaas voor een beter warmtebehoud.
- Als de buitentemperatuur lager is dan 4°C (39°F), zelfs als u de spa niet gebruikt, moet de verwarming altijd aan staan (of de spa in de stand-bystand zetten) om te voorkomen dat het water befrist.
- Uw spa is uitgerust met een antivriessysteem. Als de spa in de stand-by modus staat en de omgevingstemperatuur lager is dan 1°C / 33.8°F, gaat het filter automatisch werken. En wanneer de watertemperatuur onder 1°C / 33.8°F daalt, zal de verwarming automatisch werken. Dit helpt voorkomen dat het water befrist. Als u de spa in de nabije toekomst niet gaat gebruiken, demonteer de spa dan en berg hem op volgens de opslagprocedure.
- Wanneer het antivriessysteem wordt geactiveerd, stelt het systeem vast dat de spa zich in een extreem koude toestand bevindt die niet geschikt is voor hydromassage. Er verschijnt een sneeuw pictogram op het scherm om dit aan te geven. In deze toestand kan de JET-functie niet worden geactiveerd. Verwarm het water tot 20°C (68°F) of hoger om van deze functie te genieten.

### Op regenachtige dagen

Gebruik een spa die buiten staat niet als het regent.

Als de spa onder een regenscherm staat, mag u de bubbel functie niet inschakelen. De regen in de nabijgelegen lucht zal namelijk ook in de pomp worden gezogen, waardoor de bubbelgenerator vochtig en roestig wordt, wat tot storingen kan leiden en uw garantie kan doen vervallen. Het wordt aanbevolen de stekker en het stopcontact ergens te plaatsen waar ze niet aan regen zijn blootgesteld, dit om schade door waterophoping als gevolg van overvloedige regen te voorkomen.

## VERWIJDERING EN MILIEUBESCHERMING





Deze markering geeft aan dat het product niet samen met ander huishoudelijk afval mag worden weggegooid. Om mogelijke schade aan het milieu of de volksgezondheid door ongecontroleerde afvalverwijdering te voorkomen, dient u het product op verantwoorde wijze te recyclen om duurzaam hergebruik van materiaalbronnen te bevorderen. Informatie over verwijdering kunt u verkrijgen bij uw plaatselijke autoriteiten.

Om uw gebruikte apparaat in te leveren, gebruikt u de retour- en inzamelsystemen of neemt u contact op met de winkelier waar het werd gekocht voor een milieuvriendelijke recycling.

# PROBLEEMOPLOSSING

## FOUTCODE TABEL

LED WEERGAVE	OORZAAK	OPLOSSING
- - - / 888 / EEP	Signaalkabel zit los	Contacteer het lokale MSpa Service Center
	Communicatie mislukt	Contacteer het lokale MSpa Service Center
F0	De watertemperatuur is lager dan 0°C (32°F) of hoger is dan 50°C (122°F)	Ververs het water
	Storing temperatuursensor	Contacteer het lokale MSpa Service Center
F1	F1 verschijnt onmiddellijk na het indrukken van FILTER , VERWARMEN of UVC	Reinig de onderdelen en buizen waar het water doorheen gaat
	F1 verschijnt 15s nadat op FILTER, VERWARMEN of UVC werd gedrukt	<ol style="list-style-type: none"> <li>1. Voeg meer water toe tot de minimumlijn</li> <li>2. Reinig de onderdelen en buizen waar het water doorheen gaat</li> <li>3. Contacteer het lokale MSpa Service Center</li> </ol>

PROBLEEM	OORZAAK	OPLOSSING
<b>GEEN WEERGAVE OP HET BEDIENINGSPANEEL</b>	Stopcontact storing	Vervang het stopcontact of repareer het stopcontact voor gebruik
	PRCD staat uit	Reset de PRCD door het hoofdstuk PRCD-tests te volgen
	Druk op de resettoets, controller wordt niet weergegeven	Contacteer het lokale MSpa Service Center
	PRCD stuk	Contacteer het lokale MSpa Service Center
<b>SPA LEKT</b>	Spa in&outlet verbinding niet stevig vast	Draai de in&uitlaat verbinding vast
	Afvoerklep is niet volledig gesloten	Sluit de afvoerklep. Neem contact op met het MSpa Service Center, als de spa nog steeds lekt
<b>VERWARMT NIET GOED</b>	Temperatuur te laag ingesteld	Stel een hogere temperatuur in
	Vuil filterpatroon	Reinig of vervang het filterpatroon
	Het waterniveau is niet ter hoogte van de minimale waterlijn	Voeg meer water toe tot de minimumlijn
	Storing in de verwarming	Contacteer het lokale MSpa Service Center
<b>WATER NIET ZUIVER</b>	De filterpomp WERKT NIET	Zie het hoofdstuk "FILTERPOMP WERKT NIET".
	Water wordt al een hele tijd gebruikt	Ververs het water
	Onvoldoende filtratietijd	Verleng de filtratietijd
	Vuil filterpatroon	Reinig of vervang het filterpatroon op tijd
<b>GEEN BUBBEL</b>	Onjuist wateronderhoud	Raadpleeg de instructies van de fabrikant van de chemicaliën
	Auto-uit 10 minuten	Wacht 10 minuten en zet de Bubbel-knop weer aan
	Interne onderdelen beschadigd	Contacteer het lokale MSpa Service Center
<b>FILTERPOMP WERKT NIET</b>	Eenrichtingsklep kapot	Contacteer het lokale MSpa Service Center
	Filterpatroon verstopt door vuil of andere voorwerpen	Reinig of vervang het filterpatroon
<b>OZONATOR STORING</b>	Storing in het filtersysteem	Contacteer het lokale MSpa Service Center
	Het waterniveau is onder de minimale waterlijn	Voeg water toe tot boven de minimumlijn
	Interne onderdelen beschadigd	Contacteer het lokale MSpa Service Center
<b>JETFUNCTIE STORING (zonder  pictogram)</b>	Filterpomp werkt niet	Zie hoofdstuk "FILTERPOMP WERKT NIET".
	Het waterniveau is onder de minimale waterlijn	Voeg water toe tot boven de minimumlijn
	Watertoevoer geblokkeerd	Reinig de filterpomp en de jetpomp inlaten
<b>JETFUNCTION STORING (met  pictogram)</b>	Lage water- of omgevingstemperatuur	Verwarm het water tot 20°C (68°F)
	Beschermingssysteem te gevoelig	Zorg ervoor dat de watertemperatuur hoger is dan 20°C (68°F). Houd de JET knop 3 seconden lang ingedrukt om de JET functie te deblokken. Als bovenstaande handeling niet werkt, blijf dan het water verwarmen en probeer het later opnieuw.

Waar kan ik het serienummer vinden?

Aan de achterkant van het bedieningskastje. Of aan de voet van het bedieningskastje.

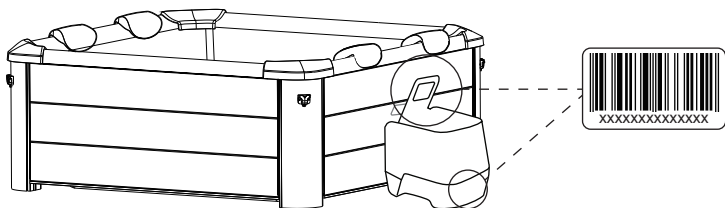

Hoe vind ik mijn service contactpersoon?

\* Scan de onderstaande QR-code of bezoek <https://www.the-mspa.com/after-sales>.

1. Voer het serienummer van uw spa in.
2. De overeenkomstige dienstverlener wordt weergegeven.



\* De contactgegevens van het plaatselijke servicecentrum vindt u op de achterkant van de garantietaart.

CONTACTEER UW PLAATSELIJKE MSPA-DEALER OF SERVICECENTRUM VOOR PRODUCTGERELATEERDE VRAGEN OF PROBLEMEN.

## MSPA BEPERKTE GARANTIE

MSpa® is vervaardigd met het oog op betrouwbaarheid en eenvoud. Alle producten zijn geïnspecteerd en vrij van gebreken bevonden voordat ze de fabriek verlieten.

MSpa garandeert dit product tegen geconstateerde defecten in het materiaal of vakmanschap voor een periode van: Spa liner – **twalf (12) maanden** vanaf de oorspronkelijke aankoopdatum.

Elektrische onderdelen (bedieningskast)– **twalf (12) maanden** vanaf de oorspronkelijke aankoopdatum. Spa stijve wand frames– **vierentwintig (24) maanden** vanaf de oorspronkelijke aankoopdatum.

De garantieperiode gaat in op de datum van aankoop en MSpa vereist overlegging van het originele aankoopbewijs om de datum vast te stellen. Tijdens de garantieperiode zal MSpa naar eigen goeddunken defecte producten repareren of vervangen. Vervangende producten of gerepareerde onderdelen worden alleen gegarandeerd voor het resterende deel van de oorspronkelijke garantie.

### Verzendbeleid

De consument is verantwoordelijk voor de verzendkosten wanneer hij de defecte onderdelen terugstuurt naar een door MSpa erkend servicecentrum of ORPC-Oriental Recreational Products (Shanghai) Co., Ltd.

### Garantiebeleid

- Deze beperkte garantie is niet van toepassing op defecten die het gevolg zijn van nalatigheid, ongeval, verkeerd gebruik of enige andere reden buiten de redelijke controle van MSpa, inclusief maar niet beperkt tot: normale slijtage, nalatigheid of het niet volgen van de productinstructies, onjuist of ontoereikend onderhoud; aansluiting op een onjuiste stroomvoorziening; chemische waterschade, verlies van zwembadwater, ongeoorloofde productwijziging of -reparatie; gebruik voor commerciële doeleinden; brand, bliksem, overstroming of andere externe oorzaken.
- Deze garantie is alleen geldig in het land van aankoop in die landen waar MSpa hetzelfde model met identieke technische specificaties verkoopt en onderhoudt. Garantieservice buiten het land van aankoop is beperkt tot de voorwaarden van de overeenkomstige garantie in het land van service. Indien de kosten van reparatie of vervanging niet onder deze garantie vallen, zal MSpa de eigenaren hiervan op de hoogte stellen en zullen de kosten aan de eigenaar in rekening worden gebracht.
- Deze garantie geldt alleen voor de oorspronkelijke koper en eindigt bij elke eigendomsoverdracht.
- Alle reparaties waarvoor garantieclaims worden ingediend, moeten vooraf door ORPC worden goedgekeurd via een erkende distributeur of agent, op voorwaarde dat het defecte onderdeel naar de distributeur of agent wordt teruggestuurd Transport Vooruit-betaald, indien gevraagd..
- De geautoriseerde verkoper is verantwoordelijk voor alle servicewerkzaamheden aan uw MSpa product. ORPC is niet aansprakelijk voor de kosten van werkzaamheden uitgevoerd door een onbevoegd servicepersoon.
- Voor producten met zowel MSpa als importeur gemarkeerd zijn geldt uitsluitend de garantie van de importeur.

### Garantie Registratie

Bewaar altijd de aankoopbon en de garantietaart in geval van een toekomstige garantieaanvraag. Alle claims moeten worden ingediend bij een door MSpa erkende dealer of servicepartner. Het is essentieel dat alle ingediende claims alle noodzakelijke informatie bevatten, waaronder de naam van de klant, de aankoopbon, het serienummer, het productnummer, het probleem en de gevraagde onderdelen.