

# MEDION®

Bedienungsanleitung  
Notice d'utilisation  
Handleiding  
Manual de instrucciones  
Istruzioni per l'uso



**Mobile Klimaanlage**  
**Climatisation mobile**  
**Mobile airconditioning**  
**Aire acondicionado móvil**  
**Aria condizionata mobile**

**MEDION® MD 37672**



# Inhaltsverzeichnis

<b>1.</b>	<b>Informationen zu dieser Bedienungsanleitung .....</b>	<b>5</b>
1.1.	Zeichenerklärung .....	5
<b>2.</b>	<b>Bestimmungsgemäßer Gebrauch .....</b>	<b>7</b>
<b>3.</b>	<b>Sicherheitshinweise .....</b>	<b>7</b>
3.1.	Eingeschränkter Personenkreis .....	7
3.2.	Stromversorgung .....	8
3.3.	Hinweise zum Kältemittel .....	11
3.4.	Produktspezifische Gefahren .....	12
3.5.	Geräuschemissionen .....	14
3.6.	Lagerung und Transport .....	14
3.7.	Umgang mit Batterien .....	14
<b>4.</b>	<b>Lieferumfang .....</b>	<b>16</b>
<b>5.</b>	<b>Geräteübersicht .....</b>	<b>17</b>
5.1.	Vorderseite .....	17
5.2.	Rückseite .....	18
5.3.	Bedienpanel .....	19
5.4.	Fernbedienung .....	21
5.5.	Fensterkit .....	22
<b>6.</b>	<b>Gerät vorbereiten/aufstellen .....</b>	<b>23</b>
6.1.	Kondensatabflussschlauch montieren .....	23
6.2.	Abluftschlauch montieren .....	24
6.3.	Fensterkit montieren .....	26
6.4.	Lamellen am Luftauslass einstellen .....	28
6.5.	Batterien in die Fernbedienung einlegen .....	28
<b>7.</b>	<b>Bedienung .....</b>	<b>29</b>
7.1.	Gerät ein-/ausschalten .....	29
7.2.	Betriebsmodus einstellen .....	29
7.3.	Timer einstellen .....	31
7.4.	Tastensperre .....	32
7.5.	Wasserauffangbehälter entleeren .....	32
7.6.	Sicherheitsfunktionen .....	33
<b>8.</b>	<b>Steuerung des Klimagerätes über die App .....</b>	<b>34</b>
8.1.	Systemvoraussetzungen .....	34
8.2.	Installation über Google Play Store® oder Apple® App Store .....	34
8.3.	Einrichtung der App und Verbindung mit der mobilen Klimaanlage .....	35
<b>9.</b>	<b>Fehlerbehebung .....</b>	<b>36</b>
<b>10.</b>	<b>Reinigung .....</b>	<b>39</b>
10.1.	Filtersiebe reinigen .....	40
<b>11.</b>	<b>Außerbetriebnahme und Lagerung .....</b>	<b>42</b>

---

<b>12.</b>	<b>Entsorgung.....</b>	<b>43</b>
<b>13.</b>	<b>Technische Daten.....</b>	<b>45</b>
<b>14.</b>	<b>Produktdatenblatt.....</b>	<b>46</b>
<b>15.</b>	<b>EU-Konformitätsinformation.....</b>	<b>47</b>
<b>16.</b>	<b>Datenschutzerklärung .....</b>	<b>47</b>
<b>17.</b>	<b>Serviceinformationen .....</b>	<b>48</b>
<b>18.</b>	<b>Impressum.....</b>	<b>50</b>

# 1. Informationen zu dieser Bedienungsanleitung



Vielen Dank, dass Sie sich für unser Produkt entschieden haben. Wir wünschen Ihnen viel Freude mit dem Gerät.

Lesen Sie vor Inbetriebnahme die Sicherheitshinweise aufmerksam durch. Beachten Sie die Warnungen auf dem Gerät und in der Bedienungsanleitung.

Bewahren Sie die Bedienungsanleitung immer in Reichweite auf. Wenn Sie das Gerät verkaufen oder weitergeben, händigen Sie unbedingt auch diese Bedienungsanleitung aus, da sie ein wesentlicher Bestandteil des Produktes ist.

## 1.1. Zeichenerklärung



### **GEFAHR!**

Warnung vor unmittelbarer Lebensgefahr!



### **WARNUNG!**

Warnung vor möglicher Lebensgefahr und/oder schweren irreversiblen Verletzungen!



### **VORSICHT!**

Warnung vor möglichen mittleren und oder leichten Verletzungen!



### **WARNUNG!**

Warnung vor Gefahr durch elektrischen Schlag!



### **WARNUNG!**

Warnung vor Gefahren durch feuergefährliche und/oder leicht entzündliche Stoffe.



### **HINWEIS!**

Hinweise beachten, um Sachschäden zu vermeiden!



Weiterführende Informationen für den Gebrauch des Gerätes!



Hinweise in der Bedienungsanleitung beachten!



Wartungshandbuch beachten!

- Aufzählungspunkt / Information über Ereignisse während der Bedienung
- ▶ Auszuführende Handlungsanweisung
- Auszuführende Sicherheitshinweise



### **Symbol Schutzerdung (bei Schutzklasse I)**

Elektrogeräte der Schutzklasse I sind Elektrogeräte, die durchgehend mindestens Basisisolierung haben und entweder einen Gerätestecker mit Schutzkontakt oder eine feste Anschlussleitung mit Schutzleiter haben.



Konformitätserklärung (siehe Kapitel „15. EU-Konformitätsinformation“ auf Seite 47). Mit diesem Symbol markierte Produkte erfüllen die Anforderungen der EU-Richtlinien.



### **Umweltgerechte Entsorgung**

Geräte mit diesem Symbol müssen umweltgerecht entsorgt werden.



### **Umweltgerechte Entsorgung**

Batterien müssen umweltgerecht entsorgt werden.



Dieses Symbol verweist auf eine sortenreine Entsorgung der verwendeten Verpackungsmaterialien. Nutzen Sie Ihre örtlichen Entsorgungsmöglichkeiten.

---

## 2. Bestimmungsgemäßer Gebrauch

Dieses Gerät dient zur Raumlüftkühlung in geschlossenen Innenräumen. Verwenden Sie das Gerät nicht im Freien.

Das Gerät ist nur für den privaten und nicht für den industriellen/kommerziellen Gebrauch bestimmt.

Bitte beachten Sie, dass im Falle des nicht bestimmungsgemäßen Gebrauchs die Haftung erlischt:

- Bauen Sie das Gerät nicht ohne unsere Zustimmung um. Verwenden Sie ausschließlich von uns genehmigte oder gelieferte Zusatzgeräte.
- Verwenden Sie nur von uns gelieferte oder genehmigte Ersatz- und Zubehörteile.
- Beachten Sie alle Informationen in dieser Bedienungsanleitung, insbesondere die Sicherheitshinweise. Jede andere Bedienung gilt als nicht bestimmungsgemäß und kann zu Personen- oder Sachschäden führen.

## 3. Sicherheitshinweise

### 3.1. Eingeschränkter Personenkreis



#### **WARNUNG!**

#### **Verletzungsgefahr!**

Verletzungsgefahr für Kinder und Personen mit verringerten physischen, sensorischen oder mentalen Fähigkeiten (beispielsweise teilweise Behinderte, ältere Personen mit Einschränkung ihrer physischen und mentalen Fähigkeiten) oder Mangel an Erfahrung und Wissen (beispielsweise ältere Kinder).

- Gerät und Zubehör an einem für Kinder unerreichbaren Platz aufbewahren.
- Dieses Gerät kann von Kindern ab 8 Jahren und von Personen mit reduzierten physischen, sensorischen oder mentalen Fähigkeiten oder Mangel an Erfahrung und/oder Wissen

---

benutzt werden, wenn sie beaufsichtigt oder bezüglich des sicheren Gebrauchs des Gerätes unterwiesen wurden und die daraus resultierenden Gefahren verstanden haben.

- Kinder dürfen nicht mit dem Gerät spielen.
- Reinigung und Benutzer-Wartung dürfen nicht durch Kinder durchgeführt werden.
- Kinder erkennen nicht die Gefahren, die beim Umgang mit Elektrogeräten entstehen können. Seien Sie beim Gebrauch des Gerätes bitte besonders aufmerksam, wenn Kinder in der Nähe sind.
- Kinder jünger als 8 Jahre müssen vom Gerät und der Anschlussleitung ferngehalten werden.



### **GEFAHR!**

#### **Erstickungsgefahr!**

Verpackungsfolien können verschluckt oder unsachgemäß benutzt werden, daher besteht Erstickungsgefahr!

- Alle verwendeten Verpackungsmaterialien (Folien, Plastikbeutel, Säcke, Polystyrolstücke usw.) nicht in der Reichweite von Kindern lagern.
- Lassen Sie Kinder nicht mit der Verpackung spielen.

## **3.2. Stromversorgung**



### **WARNUNG!**

#### **Risiko eines Stromschlags/Kurzschlusses!**

Es besteht die Gefahr eines elektrischen Schlags/Kurzschlusses durch stromführende Teile.

- Das Gerät darf nicht in Wasser oder andere Flüssigkeiten getaucht oder unter fließendes Wasser gehalten werden, da dies zu einem Stromschlag führen kann.
- Schließen Sie das Gerät nur an eine ordnungsgemäß installierte und gut erreichbare Steckdose an, die sich in der Nähe des Aufstellortes befindet. Die örtliche Netzspannung muss den technischen Daten des Gerätes entsprechen.

- 
- Für den Fall, dass Sie das Gerät schnell vom Netz nehmen müssen, muss die Steckdose frei zugänglich sein.
  - Ziehen Sie den Netzstecker des Gerätes aus der Steckdose, wenn Sie
    - das Gerät reinigen,
    - das Gerät nicht mehr gebrauchen
    - das Gerät nicht beaufsichtigen.
  - Ziehen Sie immer am Stecker, nicht am Netzkabel.
  - Stellen Sie das Gerät nicht in der Nähe von Waschbecken auf und setzen Sie es nicht Tropf- und Spritzwasser aus.
  - Betreiben Sie das Gerät ausschließlich in Innenräumen.
  - Benutzen Sie das Gerät nicht im Freien.
  - Achten Sie darauf, dass das Netzkabel nicht mit heißen Gegenständen oder Oberflächen in Berührung kommt.
  - Nehmen Sie das Gerät nicht in Betrieb, wenn das Gerät, oder das Netzkabel sichtbare Schäden aufweisen oder das Gerät heruntergefallen ist.
  - Bei einem Gewitter können am Stromnetz angeschlossene Geräte beschädigt werden. Entfernen Sie deshalb bei Gewitter immer den Stecker aus der Steckdose.
  - Vor dem ersten Gebrauch und nach jeder Benutzung das Gerät, sowie das Netzkabel auf Beschädigungen überprüfen.
  - Wickeln Sie das Netzkabel vollständig ab.
  - Knicken oder quetschen Sie das Netzkabel nicht.
  - Wenn Sie einen Transportschaden feststellen, wenden Sie sich umgehend an den Service.
  - Auf keinen Fall selbständig Veränderungen am Gerät vornehmen oder versuchen, ein Geräteteil selbst zu öffnen und/oder zu reparieren.
  - Das Netzkabel ausschließlich durch eine dafür qualifizierte Fachwerkstatt instand setzen lassen oder an den Service wenden, um Gefährdungen zu vermeiden.
  - Den Stecker niemals mit nassen Händen berühren.
-

- 
- Setzen Sie das Gerät keinen extremen Bedingungen aus. Zu vermeiden sind:
    - Hohe Luftfeuchtigkeit oder Nässe,
    - extrem hohe oder tiefe Temperaturen,
    - direkte Sonneneinstrahlung,
    - offenes Feuer,
    - mechanische Schwingungen oder Stöße,
    - übermäßige Staubbelastung,
    - fehlende Belüftung, wie z. B. im Schrank oder Bücherregal.
  - Vergewissern Sie sich, dass vor Einstecken des Netzsteckers das Gerät ausgeschaltet ist.
  - Ziehen Sie niemals den Netzstecker bei laufendem Gerät aus der Steckdose.
  - Benutzen Sie keine Mehrfachstecker.
  - Verlängern Sie nicht das Netzkabel.
  - Schalten Sie sofort das Gerät ab und ziehen Sie den Netzstecker, wenn Sie einen unangenehmen Geruch (Brandgeruch) wahrnehmen.
  - Nutzen Sie kein Wasser zum Reinigen.
  - Verwenden Sie keine brennbaren Reinigungsmittel.
  - Verwenden Sie keine anderen als die vom Hersteller empfohlenen Mittel zur Beschleunigung des Auftauprozesses oder zur Reinigung.



### **VORSICHT!**

#### **Verletzungsgefahr!**

Es besteht das Risiko von Verletzungen durch unachtsame Verwendung.

- Lassen Sie das Gerät während des Betriebs niemals unbeaufsichtigt.
- Achten Sie darauf, dass das Netzkabel nicht zur Stolperfalle wird – keine Verlängerungskabel verwenden.

- Stellen Sie das Gerät in aufrechter Position auf eine feste, ebene Oberfläche.
- Stellen Sie das Gerät nur auf den Boden auf.



### **HINWEIS!**

#### **Mögliche Materialschäden!**

Das Gerät kann bei unsachgemäßem Gebrauch beschädigt werden.

- Betreiben Sie das Gerät nicht ohne eingesetzte Filtersiebe.

### **3.3. Hinweise zum Kältemittel**

Das in diesem Gerät verwendete Kältemittel R290 hat keinen schädlichen Einfluss auf die Ozonschicht (ODP), einen vernachlässigbaren Treibhauseffekt (GWP) und ist weltweit verfügbar. Aufgrund seiner effizienten energetischen Eigenschaften eignet sich R290 hervorragend als Kältemittel für diese Anwendung. Aufgrund der hohen Entflammbarkeit des Kältemittels sind besondere Vorsichtsmaßnahmen zu beachten.



### **WARNUNG!**

#### **Brandgefahr!**

Das Kühlsystem des Gerätes enthält das natürliche Kältemittel Propan R290.

- Der Kältemittelkreislauf darf nicht beschädigt werden.
- Bei Betrieb, Lagerung und Aufstellung sollte der Raum eine Fläche von mindestens 7 m<sup>2</sup> aufweisen, um bei einer Beschädigung des Kühlsystems eine ausreichende Luftmenge zu gewährleisten.
- Sollte das Kühlsystem dennoch beschädigt worden sein, belüften Sie den Raum. Evakuieren Sie den Raum. Vermeiden Sie offene Flammen und Zündquellen. Lassen Sie das Gerät vor einer weiteren Verwendung von einer Fachkraft reparieren.
- Manipulierungen am Kältemittelkreislauf sind unzulässig und der Garantieanspruch erlischt.

- 
- Verwenden Sie keine anderen als die vom Hersteller empfohlenen Mittel zur Beschleunigung des Auftauprozesses oder zur Reinigung.
  - Extrem entzündbares Gas: Vermeiden Sie offene Flammen, Funken und Zündquellen während des Gebrauchs, der Wartung und der Entsorgung des Geräts.
  - Enthält Gas unter Druck, kann bei Erwärmung explodieren.
  - Bei Brand von ausströmendem Gas nicht löschen, bevor Undichtigkeit gefahrlos beseitigt werden kann.
  - Bei Reparatur- und Wartungsarbeiten (bzw. bei Arbeiten mit Wärme und Hitze am Gerät): Halten Sie einen Pulver- oder CO<sup>2</sup>-Feuerlöscher in der Nähe für Notfälle bereit.
  - Vor Sonnenbestrahlung an einem gut belüfteten Ort aufbewahren.
  - Entfernen Sie keine Sicherheitszeichen, Aufkleber oder Etiketten vom Gerät und halten Sie sie lesbar.
  - Die Einhaltung der nationalen Gasvorschriften ist zu beachten.
  - Verwenden Sie das Gerät nur mit dem vorgesehenen Kältemittel R290.



Wartungs- und Reparaturarbeiten am Kältemittelkreislauf nur durch eine Fachkraft nach Herstellervorgaben durchführen lassen.

Für Reparaturanweisungen kontaktieren Sie den Service. Komponenten dürfen nur durch identische Reparaturteile ersetzt werden.

### **3.4. Produktspezifische Gefahren**

- Stecken Sie keine Finger oder andere Gegenstände in die Öffnungen für den Luftaustritt.
- Verwenden Sie das Gerät nicht in einem Raum, in dem die Möglichkeit besteht, dass brennbare Gase austreten können.
- Verwenden Sie das Gerät nicht im Badezimmer oder in anderen feuchten Umgebungen.

- 
- **Vorsicht bei langen Haaren:** Diese können vom Luftstrom eingesaugt werden!
  - Stellen und transportieren Sie das Gerät immer in der aufrechten Position. Verwenden Sie das Gerät niemals in Schräglage.
  - Verwenden Sie keine Sprühdosen in der Nähe des Geräts.
  - Decken Sie niemals die Lufteinlässe und Luftauslässe ab.
  - Verwenden Sie das Gerät nur in Räumen, die größer als 7 m<sup>2</sup> sind.
  
  - Halten Sie zu den Wänden im Raum mindestens 50 cm Abstand.
  - Sofern Sie den Kondensatabflussschlauch an der Kondensatabflussöffnung verwenden, stellen Sie sicher, dass dieser ordnungsgemäß montiert und nicht verzogen oder verbogen ist.
  - Achten Sie darauf, dass in der Nähe des Gerätes keine Stoffe wie Gardinen o. ä. hängen/liegen, die sich im Gerät verfangen könnten.
  - Betreiben Sie das Gerät nicht auf unebenen Flächen oder in der Nähe von Treppen. Vermeiden Sie während des Gebrauchs ein Kippen des Gerätes (z. B. durch Kanten auf dem Boden).
  - Betreiben Sie das Gerät nicht in unmittelbarer Nähe von Wärmequellen wie Heizkörpern, Wärmespeichern, Öfen oder anderen Geräten, die Wärme erzeugen.
  - Leeren Sie den Wasserauffangbehälter, reinigen Sie das Gerät wie unter „Reinigung“ beschrieben und ziehen Sie den Netzstecker aus der Steckdose, wenn Sie das Gerät für längere Zeit nicht benutzen.
  - **Gesundheitsgefährdung!** Kondensat nicht trinken.
  - Achten Sie auf einen festen Stand.
  - Kontrollieren Sie sämtliche Verschraubungen und Steckverbindungen in regelmäßigen Abständen!
-

- 
- Ziehen Sie lose Schrauben nach und korrigieren Sie den Halt der Steckverbindungen.
  - Tragen Sie das Gerät nicht, während es im Betrieb ist.
  - Stellen oder Legen Sie keine Gegenstände auf dem Gerät ab.
  - Klettern und setzen Sie sich nicht auf das Gerät.
  - Benutzen Sie das Gerät nicht in explosionsgefährdeten Bereichen. Hierzu zählen z. B. Tankanlagen, Kraftstofflagerbereiche oder Bereiche, in denen Lösungsmittel verarbeitet werden. Auch in Bereichen mit teilchenbelasteter Luft (z. B. Mehl- oder Holzstaub) darf dieses Gerät nicht verwendet werden.

### **3.5. Geräuschemissionen**

- Der Schalldruckpegel des Gerätes ist kleiner als 65 dB (A).

### **3.6. Lagerung und Transport**

- Das Gerät möglichst immer senkrecht transportieren. Nach einem Transport erst nach 24 Stunden ans Netz anschließen und einschalten, damit sich der Kältemittelkreislauf nach dem Transport beruhigen kann.
- Entleeren Sie vor Lagerung und Transport immer den Wasserauffangbehälter und den Kondensatabflussschlauch.

### **3.7. Umgang mit Batterien**

Die Fernbedienung wird mit Batterien betrieben. Beachten Sie hierzu folgende Hinweise:

- Kontakt mit Batteriesäure vermeiden. Bei Kontakt mit Haut, Augen oder Schleimhäuten die betroffene Stellen mit reichlich klarem Wasser spülen und umgehend einen Arzt aufsuchen.
- Halten Sie neue und gebrauchte Batterien von Kindern fern.

**WARNUNG!****Verätzungsgefahr!**

Die Fernbedienung beinhaltet eine Batterie. Wird diese Batterie verschluckt, kann sie innerhalb von 2 Stunden ernsthafte innere Verätzungen verursachen, die zum Tode führen können.

- Wenn Sie vermuten, Batterien könnten verschluckt oder in irgendeinen Teil des Körpers gelangt sein, suchen Sie unverzüglich medizinische Hilfe.
- Batterien nicht verschlucken, es besteht die Gefahr einer chemischen Verätzung.
- Benutzen Sie die Fernbedienung nicht mehr, wenn das Batteriefach nicht sicher schließt und halten Sie sie von Kindern fern.

**WARNUNG!****Explosionsgefahr!**

Bei unsachgemäßem Auswechseln der Batterien besteht Explosionsgefahr!

- Ersetzen Sie die Batterien nur durch denselben oder einen gleichwertigen Typ.
- Versuchen Sie niemals, Batterien wieder aufzuladen. Es besteht Explosionsgefahr!
- Setzen Sie Batterien niemals übermäßiger Wärme (wie Sonnenschein, Feuer oder dergleichen) aus.
- Lagern Sie Batterien an einem kühlen, trockenen Ort. Direkte starke Wärme kann die Batterien beschädigen. Setzen Sie das Gerät daher keinen starken Hitzequellen aus.
- Schließen Sie Batterien nicht kurz.
- Werfen Sie Batterien nicht ins Feuer.
- Nehmen Sie ausgelaufene Batterien sofort aus dem Gerät. Reinigen Sie die Kontakte, bevor Sie neue Batterien einlegen. Es besteht Verätzungsgefahr durch Batteriesäure!
- Entfernen Sie auch leere Batterien aus dem Gerät.

- 
- Wenn Sie das Gerät für längere Zeit nicht benutzen, nehmen Sie die Batterien heraus.
  - Prüfen Sie vor dem Einlegen der Batterien, ob die Kontakte im Gerät und an den Batterien sauber sind, und reinigen Sie diese gegebenenfalls.
  - Legen Sie grundsätzlich nur neue Batterien gleichen Typs ein. Benutzen Sie nie alte und neue Batterien zusammen.
  - Achten Sie beim Einlegen der Batterien auf die Polarität (+/-).

## 4. Lieferumfang



### **GEFAHR!**

#### **Erstickungsgefahr!**

Es besteht Erstickungsgefahr durch Verschlucken oder Einatmen von Kleinteilen oder Folien.

- Halten Sie die Verpackungsfolie von Kindern fern.

- ▶ Entnehmen Sie das Produkt aus der Verpackung und entfernen Sie sämtliches Verpackungsmaterial.
- ▶ Bitte überprüfen Sie die Vollständigkeit der Lieferung und benachrichtigen Sie uns bitte innerhalb von 14 Tagen nach dem Kauf, falls die Lieferung nicht komplett ist.
- ▶ Die mobile Klimaanlage muss vor jedem Gebrauch auf Beschädigungen überprüft werden.

Mit dem von Ihnen erworbenen Paket haben Sie erhalten:

- Mobile Klimaanlage MD 37672
- Gelenkrollen (4 Stück, vormontiert)
- Abluftschlauch ca. 1,5 m
- Abluftschlauch-Adapter
- Kondensatabflussschlauch
- Fensterkit
- Fensterkit-Adapter
- Fernbedienung inkl. 2 x Micro Batterien, Typ AAA LR03 1,5 V
- Bedienungsanleitung

## 5. Geräteübersicht

### 5.1. Vorderseite

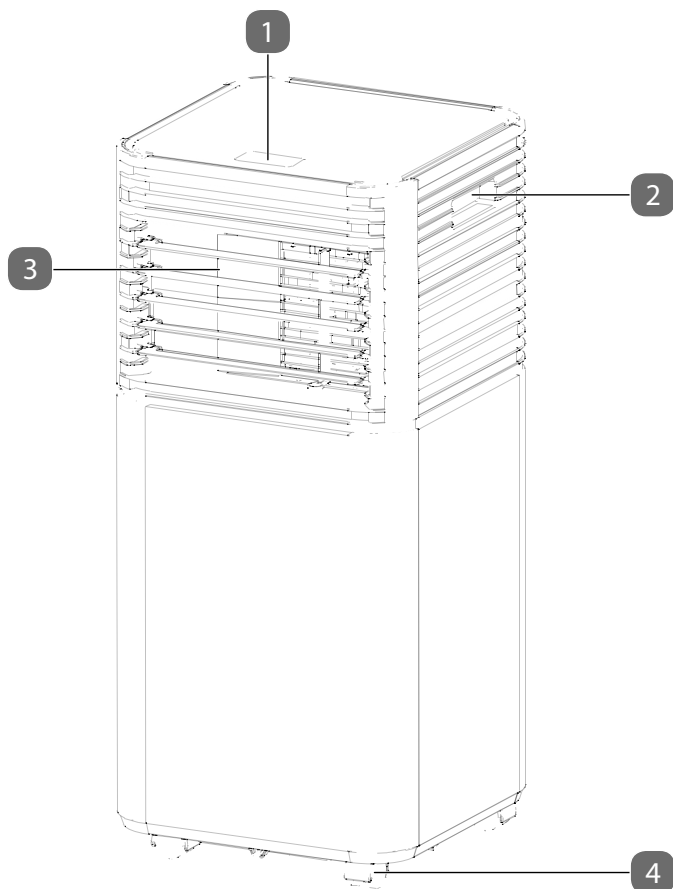

1. Bedienfeld
2. Tragegriff
3. Luftauslass mit von Hand verstellbaren Lamellen
4. Gelenkrollen

---

## 5.2. Rückseite

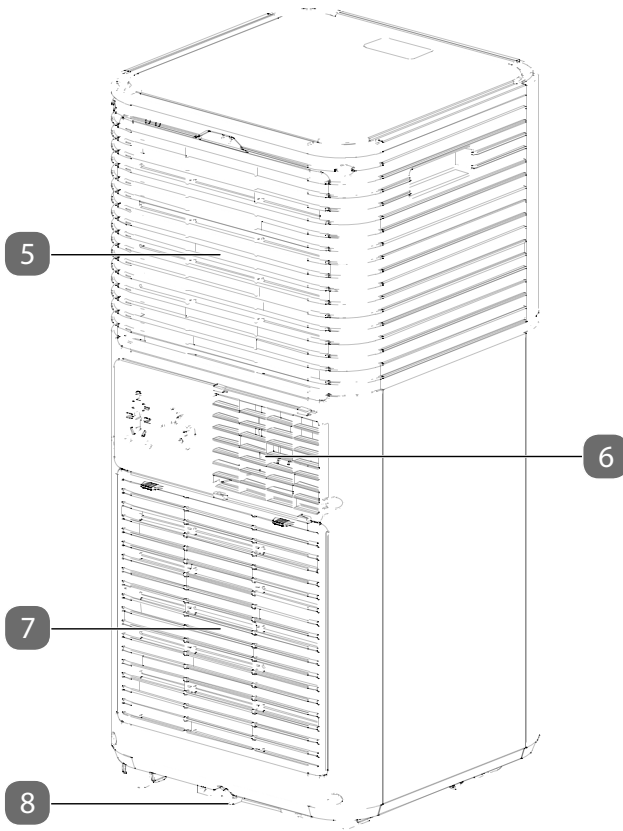





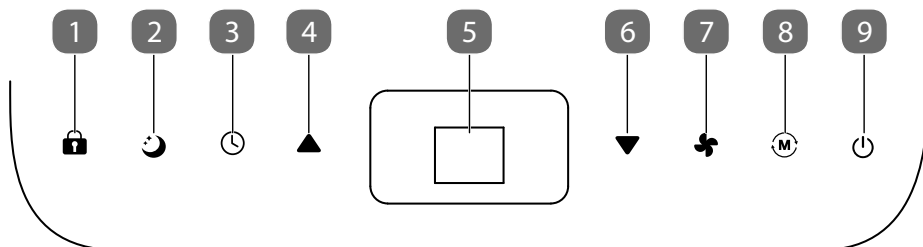



- 5. Obere Ansaugöffnung mit Filtersieb
- 6. Abluftöffnung
- 7. Untere Ansaugöffnung mit Filtersieb
- 8. Kondensatabflussöffnung

### 5.3. Bedienpanel









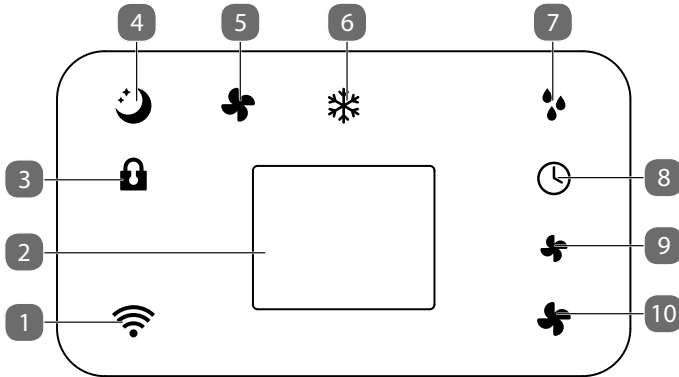

#### Bedientasten der mobilen Klimaanlage

	Lock	1) Tastensperre ein-/ausschalten
	Sleep	2) Schlafmodus ein-/ausschalten
	Timer	3) Timer einstellen (automatischer Start/Stop)
	Up	4) Temperatur/Timer erhöhen
		5) Display
	Down	6) Temperatur/Timer verringern
	Speed	7) Lüftergeschwindigkeit einstellen
	Mode	8) Betriebsmodus einstellen
	Power	9) Gerät ein-/ausschalten

### 5.3.1. Display







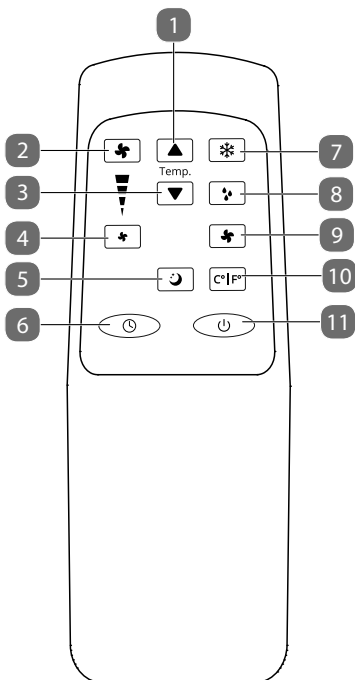

#### Anzeigen Display





	1) Drahtlosnetzwerk aktiviert
	2) Display-Fenster
	3) Tastensperre aktiviert
	4) Schlafmodus aktiviert
	5) Lüftermodus aktiviert
	6) Kühlmodus aktiviert
	7) Entfeuchtungsmodus aktiviert
	8) Timer aktiviert
	9) Niedrige Lüftergeschwindigkeit aktiviert
	10) Hohe Lüftergeschwindigkeit aktiviert

## 5.4. Fernbedienung



### Bedientasten Fernbedienung

	1) Temperatur/Timer erhöhen
	2) Hohe Lüftergeschwindigkeit einstellen
	3) Temperatur/Timer verringern
	4) Niedrige Lüftergeschwindigkeit einstellen
	5) Schlafmodus einschalten
	6) Timer einschalten

	7) Kühlmodus einschalten
	8) Entfeuchtungsmodus einschalten
	9) Lüftermodus einschalten
	10) Anzeigart wechseln (°C oder °F)
	11) Gerät ein-/ausschalten

## 5.5. Fensterkit

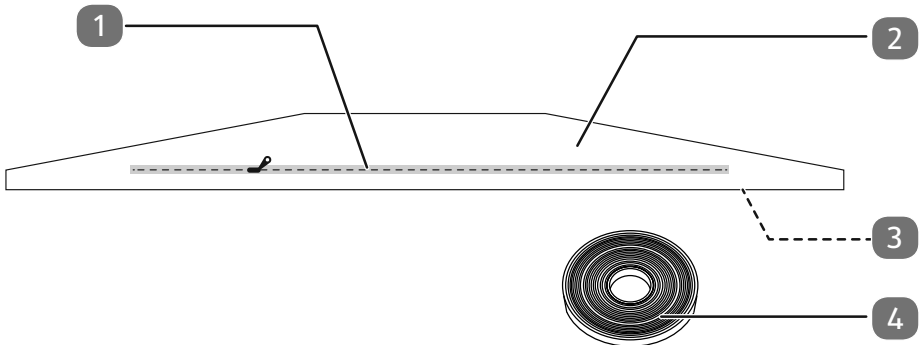

1. Reißverschluss
2. Textildichtung
3. Klettbandleiste (nicht dargestellt, am Rand der Textildichtung)
4. Klettband

## 6. Gerät vorbereiten/aufstellen

- ▶ Entfernen Sie sämtliches Verpackungsmaterial und überprüfen Sie das Gerät auf eventuelle Beschädigungen, bevor Sie es in Betrieb nehmen.



### Warnung!

### Brandgefahr!

Das Kühlsystem des Gerätes enthält das natürliche Kältemittel Propan R-290.

- Bei Betrieb, Lagerung und Aufstellung sollte der Raum eine Fläche von mindestens 7 m<sup>2</sup> aufweisen, um bei einer Beschädigung des Kühlsystems eine ausreichende Luftmenge zu gewährleisten.
  - Beachten Sie die Sicherheitshinweise unter „Hinweise zum Kältemittel“.
- ▶ Stellen Sie das Gerät auf eine feste, ebene Oberfläche mit einem Bereich mit mindestens 50 cm Freiraum um das Gerät herum, damit eine gute Luftzirkulation gewährleistet ist.
  - ▶ Lassen Sie das Gerät vor dem Einschalten für mindestens 24 Stunden in senkrechter Position stehen.
  - ▶ Betreiben Sie das Gerät bei einer Umgebungstemperatur zwischen 5 °C und 35° C.
  - ▶ Beachten Sie die Hinweise unter "Produktspezifische Gefahren".

### 6.1. Kondensatabflussschlauch montieren

Das Kondensatwasser kann automatisch in einen geeigneten Behälter oder in einen Abfluss geleitet werden.

- ▶ Entfernen Sie den Verschluss von der Kondensatabflussöffnung.
- ▶ Schließen Sie den Kondensatabflussschlauch sicher und ordnungsgemäß an und stellen Sie sicher, dass er nicht geknickt und frei von Hindernissen ist.
- ▶ Legen Sie den Auslass des Kondensatabflussschlauches über einen Abfluss oder Behälter und stellen Sie sicher, dass das Wasser ungehindert aus dem Gerät herausfließen kann.
- ▶ Tauchen Sie das Schlauchende nicht in Wasser ein, da es sonst zu einer „Luftschleuse“ im Schlauch kommen kann.
- ▶ Um ein Auslaufen von Wasser zu vermeiden, beachten Sie, dass der Schlauch mindestens ein Gefälle von 20 % haben muss.
- ▶ Sichern Sie den Schlauch am Abfluss oder Behälter, um einen unkontrollierten Wasserausfluss zu verhindern, da der Wasserdruck recht stark ist und den Schlauch bewegen kann.

---

## 6.2. Abluftschlauch montieren

Die aus der mobilen Klimaanlage kommende Abluft muss nach außen geführt werden, damit die Abluft aus dem Raum entweichen kann.

Ersetzen oder verlängern Sie nicht den Abluftschlauch, da dies zu einem verringerten Wirkungsgrad oder zur Abschaltung des Geräts aufgrund des niedrigen Gegenstands führt.

- ▶ Montieren Sie den Abluftschlauch-Adapter mit dem Ende des Abluftschlauchs.

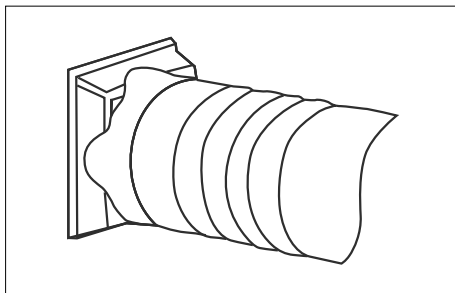

- ▶ Montieren Sie den Fensterkit-Adapter an das andere Ende des Abluftschlauchs.

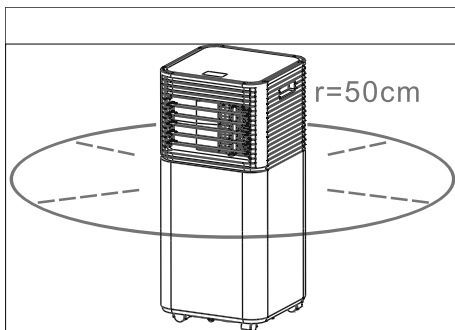

- ▶ Passen Sie das Fensterkit auf die Größe Ihres Fensters an. Sie können das Fensterkit an einem Kippfenster oder einem Dachfenster montieren. Weitere Informationen erhalten Sie unter "6.3 Fensterkit montieren".
- ▶ Führen Sie den Abluftschlauch inklusive Fensterkit-Adapter durch die Reißverschlussöffnung im Fensterkit.
- ▶ Schließen Sie anschließend den Reißverschluss so weit wie möglich.

- ▶ Schließen Sie Ihr Fenster, um das Fensterkit am Fenster zu befestigen.
- ▶ Sichern Sie das Fensterkit bei Bedarf mit Klebeband. Wir empfehlen, den Spalt zwischen dem Adapter und den Seiten des Fensters für maximale Effizienz abzudichten.
- ▶ Platzieren Sie das Gerät in der Nähe eines Fensters oder einer Tür. Ziehen Sie ggf. den Abluftschlauch vorsichtig aus. Wir empfehlen die Länge des Schlauchs möglichst kurz zu halten.

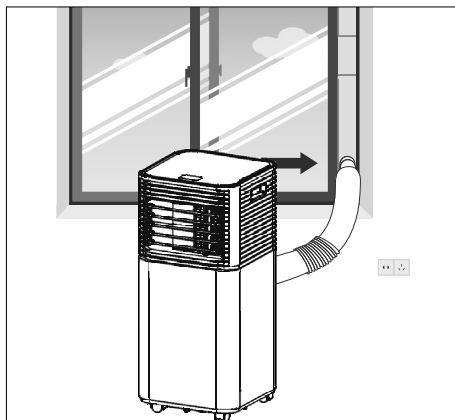

- ▶ Schieben Sie den Abluftschlauch über die Abluftöffnung des Klimageräts.

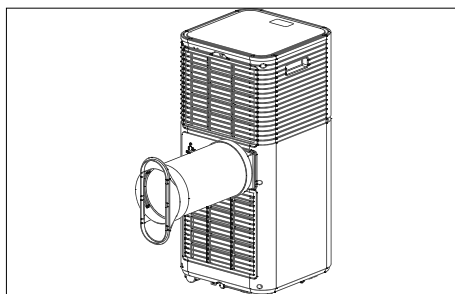

- ▶ Passen Sie die Länge des flexiblen Abluftschlauchs an. Vermeiden Sie Biegungen im Schlauch.
- ▶ Stellen Sie die Jalousie am Luftauslass ein
- ▶ Schalten Sie das Gerät ein.

---

## 6.3. Fensterkit montieren

- ▶ Montieren Sie das Fensterkit wie nachfolgend beschrieben.



Sie können das Gerät auch ohne das Fensterkit nutzen. Hängen Sie dann den Abluftschlauch aus dem Fenster und schließen Sie es soweit wie möglich, damit keine warme Luft zurückströmen kann.

### 6.3.1. Nutzen des Fensterkits bei einem Kippfenster

Bringen Sie das Fensterkit am Fenster an, um ein Eindringen der Außenluft sowie der Abluft des Klimageräts zu verhindern.

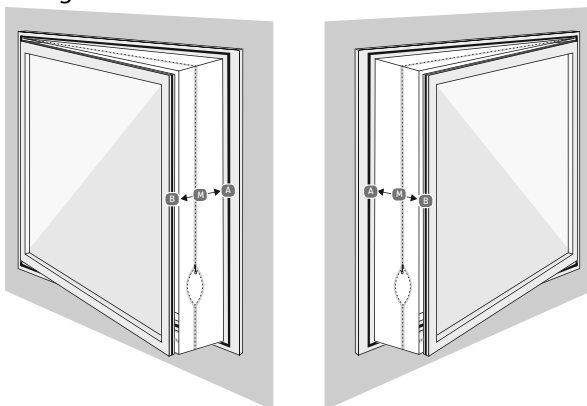

- ▶ Öffnen Sie das Fenster.
- ▶ Markieren Sie die Mitte (M) der textilen Fensterdichtung
- ▶ Markieren Sie die Mitte des Fensterrahmens.
- ▶ Kleben Sie das Klettband auf den Fensterrahmen des Kippfensters (innen, auf der Seite, wo sich der Fenstergriff befindet), ca. 1 cm vom Rand.
- ▶ Befestigen Sie zuerst das Klettband auf der Seite (A) vollständig, dann auf der Seite (B), beginnend in der Mitte. Bei der Befestigung muss Punkt (A) genau gegenüber Punkt (B) liegen.
- ▶ Beim Schließen des Fensters ist darauf zu achten, dass die Textildichtung zwischen Flügel und Fensterrahmen nicht eingeklemmt wird.
- ▶ Öffnen Sie den Reißverschluss vorzugsweise an den mit "S" gekennzeichneten Stellen und befestigen Sie dort den Abluftschlauch.
- ▶ Verlegen Sie den Abluftschlauch so gerade wie möglich.
- ▶ Knicken Sie den Abluftschlauch nicht.

### 6.3.2. Nutzen des Fensterkits bei einem Dachfenster

Bringen Sie das Fensterkit am Fenster an, um ein Eindringen der Außenluft sowie der Abluft des Klimageräts zu verhindern.

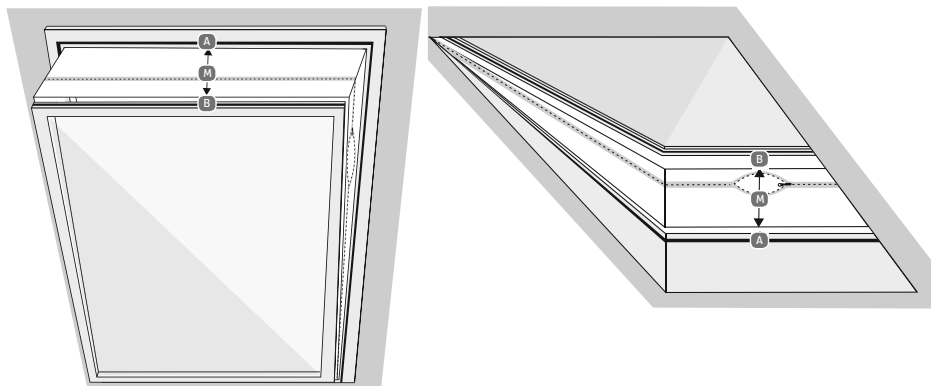

- ▶ Öffnen Sie das Fenster.
- ▶ Markieren Sie die Mitte (M) der Fensterdichtung.
- ▶ Markieren Sie die Mitte des Fensterrahmens.
- ▶ Kleben Sie das Klettband auf den Fensterrahmen des Dachfensters (innen, auf der Seite, wo sich der Fenstergriff befindet), ca. 1 cm vom Rand.
- ▶ Befestigen Sie zuerst das Klettband auf der Seite (A) vollständig, dann auf der Seite (B), beginnend in der Mitte. Bei der Befestigung muss Punkt (A) genau gegenüber Punkt (B) liegen.
- ▶ Beim Schließen des Fensters ist darauf zu achten, dass die Textildichtung zwischen Flügel und Fensterrahmen nicht eingeklemmt wird.
- ▶ Öffnen Sie den Reißverschluss vorzugsweise an den mit „S“ gekennzeichneten Stellen und befestigen Sie dort den Abluftschlauch.
- ▶ Verlegen Sie den Abluftschlauch so gerade wie möglich.
- ▶ Knicken Sie den Abluftschlauch nicht.

## 6.4. Lamellen am Luftauslass einstellen



### WARNUNG!

#### Verletzungsgefahr!

Schnittgefahr durch rotierende Rotorblätter.

- Stecken Sie keine Finger oder Gegenstände durch das Schutzgitter im Gehäuse.
- Schalten Sie das Gerät aus und ziehen Sie den Netzstecker aus der Steckdose, bevor Sie die Lamellen einstellen.

- ▶ Fassen Sie den Griff an der untersten Lamelle an und bewegen Sie ihn entweder nach oben oder nach unten, um die gewünschte Position der Lamellen einzustellen.

## 6.5. Batterien in die Fernbedienung einlegen

In der Fernbedienung sind zwei Micro Batterien, Typ AAA LR03 1,5 V, eingesetzt.

Wenn das Gerät nicht oder nur schlecht auf die Fernbedienung reagiert, müssen die Batterien ausgetauscht werden. Verfahren Sie dazu wie nachfolgend beschrieben:

- ▶ Drücken Sie den Arretierungshebel auf der Hinterseite der Fernbedienung und entnehmen Sie die Klappe des Batteriefachs.
- ▶ Entnehmen Sie die beiden Batterien aus dem Batteriefach.
- ▶ Entsorgen Sie die Altbatterie entsprechend den gesetzlichen Bestimmungen.
- ▶ Legen Sie zwei neue Micro Batterien, Typ AAA LR03 1,5 V, in das Batteriefach ein. Achten Sie beim Einlegen auf die richtige Polarität.
- ▶ Schieben Sie die Klappe wieder vollständig in die Fernbedienung ein.



## 7. Bedienung

- ▶ Stecken Sie den Netzstecker in eine geeignete Steckdose.



Nachdem Sie den Stecker eingesteckt haben, ertönt ein Signalton. Das Gerät befindet sich dann im Stand-By-Modus.

### 7.1. Gerät ein-/ausschalten

- ▶ Drücken Sie die Taste oder **GERÄT EIN- / AUSSCHALTEN**, um das Gerät einzuschalten.
- ▶ Drücken Sie im Betrieb die Taste oder **GERÄT EIN- / AUSSCHALTEN** erneut, um das Gerät auszuschalten.
- ▶ Warten Sie nach dem Ausschalten des Geräts ca. 3 Minuten, bevor Sie das Gerät erneut einschalten.

### 7.2. Betriebsmodus einstellen

- ▶ Drücken Sie die Taste **BETRIEBSMODUS EINSTELLEN** am Klimagerät, um zwischen den Betriebsmodi zu wechseln. Die Leuchtanzeige wechselt zwischen den verschiedenen Betriebsmodi.

Alternativ können Sie den gewünschten Betriebsmodus über die Fernbedienung anwählen. Es sind folgende Betriebsmodi möglich:

- **KÜHLMODUS AKTIVIEREN**
- **LÜFTERMODUS AKTIVIEREN**
- **ENTFEUCHTUNGSMODUS AKTIVIEREN**

#### 7.2.1. Kühlmodus

Dieser Betriebsmodus dient zum Kühlen der Raumtemperatur.

- ▶ Wählen Sie den Kühlmodus am Klimagerät oder über die Fernbedienung aus. Die Betriebsleuchte leuchtet.
- ▶ Drücken Sie die Taste oder **TEMPERATUR/TIMER ERHÖHEN** um die Temperatur zu erhöhen.
- ▶ Drücken Sie die Taste oder oder **TEMPERATUR/TIMER VERRINGERN**, um die Temperatur zu verringern.
- ▶ Drücken Sie die Taste **LÜFTERGEWINDIGKEIT EINSTELLEN**, um eine hohe oder niedrige Lüftergeschwindigkeit einzustellen.

Bei hoher Ventilatorgeschwindigkeit leuchtet die Betriebsleuchte .

Bei niedriger Ventilatorgeschwindigkeit leuchtet die Betriebsleuchte .

---

Alternativ können Sie die Lüftergeschwindigkeit über die Fernbedienung anwählen. Es sind folgende Lüftergeschwindigkeiten möglich:

-  **NIEDRIGE LÜFTERGESCHWINDIGKEIT EINSTELLEN**
-  **HOHE LÜFTERGESCHWINDIGKEIT EINSTELLEN**



Der Kühlmodus schaltet sich automatisch aus, wenn die Raumtemperatur geringer ist als die eingestellte Temperatur. Das Gerät lüftet weiterhin. Wenn sich die Raumtemperatur erhöht, setzt der Kühlmodus wieder ein.

### 7.2.2. Lüftermodus

Dieser Betriebsmodus dient zum Umwälzen der Raumluft, nicht aber zum Kühlen.

- ▶ Wählen Sie den Lüftermodus am Klimagerät oder über die Fernbedienung aus.

Die Betriebsleuchte  leuchtet.

- ▶ Drücken Sie die Taste  **LÜFTERGESCHWINDIGKEIT EINSTELLEN**, um eine hohe oder niedrige Lüftergeschwindigkeit einzustellen.

Bei hoher Ventilatorgeschwindigkeit leuchtet die Betriebsleuchte .

Bei niedriger Ventilatorgeschwindigkeit leuchtet die Betriebsleuchte .

Alternativ können Sie die Lüftergeschwindigkeit über die Fernbedienung anwählen.

Es sind folgende Lüftergeschwindigkeiten möglich:

-  **NIEDRIGE LÜFTERGESCHWINDIGKEIT EINSTELLEN**
-  **HOHE LÜFTERGESCHWINDIGKEIT EINSTELLEN**



Die Temperatur und der Schlafmodus lassen sich im Lüftermodus nicht einstellen.

### 7.2.3. Entfeuchtungsmodus

Dieser Betriebsmodus dient zur Verringerung der Luftfeuchtigkeit im Raum.

- ▶ Wählen Sie den Entfeuchtungsmodus am Klimagerät oder über die Fernbedienung aus. Die Betriebsleuchte  leuchtet.

- ▶ Halten Sie Türen und Fenster geschlossen, um eine bessere Entfeuchtungsleistung zu erzielen.







Die Temperatur, der Schlafmodus und die Lüftergeschwindigkeit lassen sich im Entfeuchtungsmodus nicht einstellen.

## 7.2.4. Schlafmodus



Im Schlafmodus wird die Lüftergeschwindigkeit reduziert und die Betriebsleuchten werden ausgeschaltet.



Der Schlafmodus kann nur im Kühlmodus aktiviert werden.

- ▶ Wählen Sie den Kühlmodus am Klimagerät oder über die Fernbedienung aus. Die Betriebsleuchte  leuchtet.
- ▶ Drücken Sie die Taste  oder  **SCHLAFMODUS AKTIVIEREN**, um den Schlafmodus zu aktivieren. Die Betriebsleuchte  leuchtet.

## 7.3. Timer einstellen

### 7.3.1. Automatisches Einschalten



Sie können die Zeitspanne bis zum automatischen Einschalten im Stand-by-Modus festlegen.

- ▶ Drücken Sie die Taste  oder , um die gewünschte Zeitspanne (1 bis 24 Stunden) bis zum automatischen Einschalten einzustellen.

Die Betriebsleuchte  leuchtet und in der Anzeige blinkt „01“ (=1 Stunde).



- ▶ Drücken Sie die Taste  oder  **TEMPERATUR/TIMER ERHÖHEN** um den Timer zu erhöhen.
- ▶ Drücken Sie die Taste  oder  **TEMPERATUR/TIMER VERRINGERN**, um den Timer zu verringern.

Wenn die Anzeige der Stunden aufhört zu blinken, ist Ihre Einstellung bestätigt. Das Gerät schaltet sich nach Ablauf der eingestellten Zeit automatisch ein.

- ▶ Um den Timer auszuschalten, drücken Sie erneut die Taste  oder .
- Die Betriebsleuchte  erlischt.

### 7.3.2. Automatisches Ausschalten



Wenn das Gerät eingeschaltet ist, können Sie die Zeitspanne bis zum automatischen Ausschalten festlegen.

- ▶ Drücken Sie die Taste  oder , um die gewünschte Zeitspanne (1 bis 24 Stunden) einzustellen.

Die Betriebsleuchte  leuchtet und in der Anzeige blinkt „01“ (=1 Stunde).

- ▶ Drücken Sie die Taste  oder  **TEMPERATUR/TIMER ERHÖHEN** um den Timer zu erhöhen.
- ▶ Drücken Sie die Taste  oder  **TEMPERATUR/TIMER VERRINGERN**, um den Timer zu verringern.

Wenn die Anzeige der Stunden aufhört zu blinken, ist Ihre Einstellung bestätigt. Das Gerät schaltet sich nach Ablauf der eingestellten Zeit automatisch aus.

- 
- ▶ Um den Timer auszuschalten, drücken Sie erneut die Taste  oder .  
Die Betriebsleuchte  erlischt.

## 7.4. Tastensperre

- ▶ Drücken und halten Sie die Taste  für ca. 3 Sekunden, um die Tastensperre ein- oder auszuschalten.

Die Betriebsleuchte  leuchtet bei aktivierter Tastensperre.

Die Tasten sind nicht bedienbar.

## 7.5. Wasserauffangbehälter entleeren

Beim Kühlen, im Entfeuchtungsmodus und bei hoher Luftfeuchtigkeit sammelt sich Kondensatwasser im Klimagerät an. Der Wasserauffangbehälter muss regelmäßig kontrolliert und bei Bedarf entleert werden.

Im Dauerbetrieb und bei unbeaufsichtigtem Betrieb des Klimagerätes im Entfeuchtungsmodus und beim Kühlen, muss der mitgelieferte Kondensatabfluss Schlauch angeschlossen werden.



### HINWEIS!

#### Sachschaden!

Es besteht die Möglichkeit eines Sachschadens durch Austreten von Kondensatwasser.

- Lassen Sie das Gerät nicht unbeaufsichtigt, wenn Sie den Wasserauffangbehälter entleeren.

- ▶ Schalten Sie das Gerät aus.
- ▶ Entfernen Sie den Verschluss von der Kondensatabflussöffnung.
- ▶ Schließen Sie den Kondensatabflussschlauch ordnungsgemäß an und achten Sie darauf, dass er nicht geknickt wird und frei von Hindernissen (nicht verstopft) ist.
- ▶ Legen Sie den Auslauf des Kondensatabflussschlauches über einen Abfluss oder einem geeigneten Behälter (z. B. Eimer).
- ▶ Stellen Sie sicher, dass das Kondensatwasser ungehindert aus dem Gerät abfließen kann.
- ▶ Tauchen Sie den Auslauf des Kondensatabflussschlauches nicht in Wasser ein, da es sonst zu einer "Luftschleuse" im Schlauch kommen kann.

Um Austreten von Kondensatwasser zu vermeiden:

- ▶ Da der Unterdruck der Kondensatauffangwanne im Innern des Klimageräts groß ist, kippen Sie den Kondensatabflussschlauch nach unten in Richtung Boden (ca. 20° Gefälle).
- ▶ Richten Sie den Kondensatabflussschlauch gerade aus, um einen im Schlauch vorhandenen Siphon zu vermeiden.

---

## 7.6. Sicherheitsfunktionen

### 7.6.1. Automatisches Abtauen

Bei niedrigen Raumtemperaturen kann sich während im Betrieb Frost am Verdampfer bilden. Das Gerät beginnt automatisch mit der Abtauung und die POWER-LED blinkt.

- Wenn das Gerät im Kühlmodus oder Entfeuchtungsmodus betrieben wird, erkennt der Umgebungstemperaturfühler, dass die Temperatur der Verdampferspule unter  $-1^{\circ}\text{C}$  liegt. Nachdem der Kompressor 10 Minuten lang den Betrieb einstellt oder die Spulentemperatur auf  $7^{\circ}\text{C}$  gestiegen ist, startet die Einheit wieder in den Kühlmodus.
- Wenn das Gerät im Entfeuchtungsmodus betrieben wird und der Temperaturfühler erkennt, dass die Temperatur des Verdampfers unter  $40^{\circ}\text{C}$  und die Differenztemperatur zwischen der Geräteinnentemperatur und Raumtemperatur unter  $19^{\circ}\text{C}$  liegt, beginnt das Gerät nach 20 Minuten mit dem Abtauen für 5 Minuten und die POWER-LED blinkt.

### 7.6.2. Überlastungsschutz

Im Falle eines Stromausfalls gibt es zum Schutz des Kompressors eine 3-minütige Verzögerung bis zum Neustart des Kompressors.

---

## 8. Steuerung des Klimagerätes über die App

Der volle Funktionsumfang Ihres Klimagerätes steht Ihnen mit der Nutzung unserer Steuerungsapp zu Verfügung.

Laden Sie sich unsere MEDION® Life+ App im **Google Play Store**® oder im **Apple® App Store** herunter.

### 8.1. Systemvoraussetzungen

- Smartphone/Tablet mit mindestens WLAN 802.11 b/g
- 2,4 GHz WLAN-Netz
- Android™ Plattform 9 oder höher
- iOS 14 oder höher
- Die frei erhältliche MEDION® Life+ App



Die Steuerung über die MEDION® Life+ App funktioniert nur im 2,4 GHz WLAN-Netz, ein Betrieb im 5 GHz WLAN-Netz ist nicht möglich.

### 8.2. Installation über Google Play Store® oder Apple® App Store

- ▶ Verbinden Sie die Klimaanlage mit dem Stromnetz und schalten Sie es ein.

Um Ihr Klimagerät in vollem Funktionsumfang zu nutzen, laden Sie die MEDION® Life+ App kostenlos auf Ihr Smartphone/Tablet herunter.

- ▶ Scannen Sie hierzu einfach den nachfolgenden QR-Code oder besuchen Sie den Playstore (Android™) oder Appstore (iOS®) und suchen Sie dort nach „MEDION Life+“.



- ▶ Installieren Sie die App und folgen Sie dabei jeweils den Anweisungen zur Installation auf dem Bildschirm.



Um die Applikationen installieren zu können, muss eine Internetverbindung bestehen.



Die Installation kann bei verschiedenen Betriebssystemen abweichen.

### 8.3. Einrichtung der App und Verbindung mit der mobilen Klimaanlage



Folgen Sie den Anweisungen in der App, um die Klimaanlage korrekt zu verbinden und die Einrichtung abzuschließen.

Um die Klimaanlage mit der App steuern zu können, benötigen Sie ein MEDION-Kundenkonto. Hierzu benötigen Sie eine gültige, bei MEDION registrierte E-Mail-Adresse.

- ▶ Öffnen Sie die MEDION® Life+ App.





#### Kundenkonto einrichten

Sofern Sie noch nicht registriert sind, müssen Sie sich ein MEDION-Kundenkonto einrichten:

- ▶ Tippen Sie auf die Schaltfläche **REGISTRIEREN** und geben Sie Ihre Benutzerdaten ein.
- ▶ Fordern Sie über die Schaltfläche **CODE ABRUFEN** einen Verifizierungscode an. Er wird Ihnen per E-Mail zugestellt.
- ▶ Nach Eingabe des Verifizierungscodes vergeben Sie Ihr persönliches Passwort, mit dem Sie sich zukünftig anmelden.

Ihr Kundenkonto ist eingerichtet.

- ▶ Geben Sie dann im Anmeldefenster Ihren Benutzernamen und Ihr Passwort ein.
- ▶ Bestätigen Sie alle Eingaben und folgen Sie den Anweisungen in der App.
- ▶ Stellen Sie sicher, dass das WLAN-Signal in dem Anwendungsraum des Klimagerätes ausreichend stark ist.
- ▶ Wählen Sie Ihr 2,4 GHz WLAN-Netz aus und geben Sie das Passwort ein.
- ▶ Drücken und halten Sie die Schaltfläche  auf dem Gerät für 3 Sekunden bis das WLAN-Symbol  im Display zu blinken beginnt.
- ▶ Wenn Sie bisher noch kein Gerät in der MEDION® Life+ App angemeldet haben, tippen Sie auf die Schaltfläche **GERÄT HINZUFÜGEN**. Sollten Sie bereits ein Gerät in der App eingebunden haben, klicken Sie auf die Schaltfläche .
- ▶ Folgen Sie nun den weiteren Anweisungen in der App, um die Verbindung herzustellen.

## 9. Fehlerbehebung

Bei einer Störung des Geräts prüfen Sie bitte zunächst, ob Sie das Problem mit Hilfe der folgenden Übersicht selbst beheben können.

Versuchen Sie auf keinen Fall, die Geräte selbst zu reparieren. Wenn eine Reparatur notwendig ist, wenden Sie sich bitte an unser Service Center oder eine andere geeignete Fachwerkstatt.



Wartungs- und Reparaturarbeiten am Kältemittelkreislauf nur durch eine Fachkraft nach Herstellervorgaben durchführen lassen.

Für Reparaturanweisungen kontaktieren Sie den Service. Komponenten dürfen nur durch identische Reparaturteile ersetzt werden.

Problem	Mögliche Ursache	Fehlerbehebung
Das Gerät funktioniert nicht.	Der Netzstecker ist nicht richtig eingesteckt.	Ziehen Sie den Netzstecker und stecken Sie ihn wieder ein.
	Die Schutzkontaktsteckdose ist defekt.	Überprüfen Sie die Schutzkontaktsteckdose, indem Sie ein anderes Gerät anschließen.
	Die Raumtemperatur ist zu niedrig / zu hoch.	Die Raumtemperatur sollte zwischen 5 bis 35 °C liegen.
	Die Raumtemperatur ist niedriger als die eingestellte Kühltemperatur.	Ändern Sie die eingestellte Temperatur.
	Die Raumtemperatur ist zu niedrig für den Entfeuchtungsmodus.	Für den Entfeuchtungsmodus muss die Raumtemperatur mehr als 17°C betragen.

Problem	Mögliche Ursache	Fehlerbehebung
Die Fernbedienung funktioniert nicht.	Die Batterien sind nicht richtig eingelegt.	Legen Sie die Batterien korrekt ein.
	Sie sind weiter als 5 Meter von dem Gerät entfernt.	Verringern Sie die Distanz zum Gerät.
	Der Weg zwischen Fernbedienung und Infrarotsensor ist nicht frei.	Entfernen Sie das Hindernis.
	Die Fernbedienung ist nicht auf den Sensor gerichtet.	Richten Sie die Fernbedienung richtig aus.
	Die Batterien sind leer.	Ersetzen Sie die Batterien.
Das Gerät kühlt nicht richtig.	Fenster oder Türen sind geöffnet, sodass warme Luft in den Raum gelangen kann.	Schließen Sie die Fenster und Türen.
	Die Filter sind stark verschmutzt.	Reinigen Sie die Filter wie unter „Filter reinigen“ beschrieben.
	Die Luftauslassöffnung ist blockiert.	Lassen Sie mindestens 50 cm in allen Richtungen Platz um das Gerät, um eine ausreichende Belüftung zu gewährleisten.
	Der Betriebsmodus und die Temperatur ist nicht richtig eingestellt.	Stellen Sie den Betriebsmodus und die Temperatur auf den korrekten Wert ein.
	Der Abluftschlauch ist nicht korrekt montiert.	Montieren Sie den Abluftschlauch ordnungsgemäß.
Wasser tritt aus dem Gerät aus.	Überlaufen beim Bewegen des Geräts.	Leeren Sie den Wasserbehälter vor dem Transport.
	Kondensatabflussschlauch geknickt.	Begradigen Sie den Kondensatabflussschlauch.

<b>Problem</b>	<b>Mögliche Ursache</b>	<b>Fehlerbehebung</b>
Das Gerät ist sehr laut.	Das Gerät steht auf einer unebenen Oberfläche.	Stellen Sie das Gerät auf eine harte glatte Oberfläche.
	Es sind lose, vibrierende Teile vorhanden.	Sichern und befestigen Sie die Teile.
	Das Geräusch klingt wie fließendes Wasser.	Lärm entsteht durch strömendes Kältemittel. Das ist normal.
Der Kompressor funktioniert nicht.	Der Kühlmodus-Schutz ist aktiv.	Schalten Sie das Gerät aus und warten 3 Minuten, bevor Sie es wieder einschalten.
	Der Überhitzungsschutz ist aktiv.	
Fehleranzeige E0	Kommunikationsfehler zwischen Haupt-PCB und Display-PCB	Überprüfen Sie die Kabel auf Beschädigungen.
Fehleranzeige E1	Ausfall des Umgebungstemperatursensors	Überprüfen Sie den Anschluss. Temperatursensor reinigen oder ersetzen. Ggf. Service kontaktieren.
Fehleranzeige E2	Ausfall des Spulentemperatursensors	Überprüfen Sie den Anschluss. Temperatursensor reinigen oder ersetzen. Ggf. Service kontaktieren.
Fehleranzeige Ft	Kondensatwasser Füllstand zu hoch	Entleeren Sie die integrierte Auffangwanne, indem Sie den Verschluss an der Kondensatabflussöffnung entfernen und Kondensatwasser in einen geeigneten Wasserauffangbehälter ablaufen lassen.

## 10. Reinigung



### **WARNUNG!** **Stromschlaggefahr!**

Es besteht die Gefahr eines elektrischen Schlags durch stromführende Teile.

- Das Gerät darf nicht in Wasser oder andere Flüssigkeiten getaucht oder unter fließendes Wasser gehalten werden, da dies zu einem Stromschlag führen kann.
- Ziehen Sie vor der Reinigung den Netzstecker aus der Steckdose.
- Achten Sie darauf, dass keine Flüssigkeiten ins Gerät dringen.



### **WARNUNG!** **Verletzungsgefahr!**

Es bestehen Schnittgefahren durch Kontakt mit scharfkantigen Rotorblättern im Innern des Gehäuses.



- Bauen Sie das Gerät nicht auseinander, um die Rotorblätter zu reinigen.



### **HINWEIS!** **Geräteschaden!**

Unsachgemäße Verwendung von Reinigungsmitteln an dem Gerät kann zur Beschädigung der Oberflächen führen.

- Vermeiden Sie chemische Lösungs- und Reinigungsmittel, da diese die Oberfläche und/oder Beschriftung des Geräts beschädigen können.
- Verwenden Sie keine aggressiven, chemischen oder scheuernden Reinigungsmittel und keine harten Schwämme.

- 
- ▶ Drücken Sie die Taste  oder , um das Gerät auszuschalten.
  - ▶ Ziehen Sie den Netzstecker aus der Steckdose.
  - ▶ Reinigen Sie das Gehäuse nur mit einem weichen, feuchten Tuch oder einem weichen, dünnen Küchentuch.
  - ▶ Befeuchten Sie das Tuch mit milden Seifenwasser, um hartnäckigen Schmutz zu entfernen.
  - ▶ Trocknen Sie das Gehäuse sorgfältig ab, bevor Sie das Gerät einschalten.

## 10.1. Filtersiebe reinigen





### HINWEIS!

#### Geräteschaden!

Staub sammelt sich auf den Filtersieben und schränkt den Luftstrom ein. Der eingeschränkte Luftstrom verringert die Effizienz des Gerätes. Bei übermäßiger Staubansammlung kann der Filter blockiert werden und es können Sachschäden am Gerät entstehen.

- Reinigen Sie die Filtersiebe regelmäßig (mindestens alle 2 Wochen), wie nachfolgend beschrieben.
- Betreiben Sie das Gerät niemals ohne eingesetzte Filtersiebe, da sonst der Verdampfer im Inneren verunreinigt werden kann.

- ▶ Drücken Sie die Taste  oder , um das Gerät auszuschalten.
- ▶ Ziehen Sie den Netzstecker aus der Steckdose.
- ▶ Entfernen Sie das obere und untere Filtersieb aus dem Gerät.
- ▶ Verwenden Sie einen Staubsauger, um Staub aus den Filtersieben zu saugen.

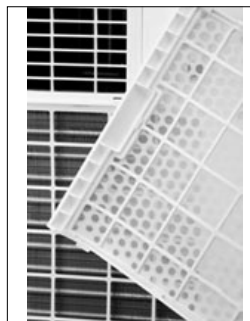

- ▶ Drehen Sie die Filtersiebe um und spülen Sie die Filtersiebe unter fließendem Wasser aus. Lassen Sie das Wasser in entgegengesetzter Richtung des Luftstroms durch den Filtersieb laufen.

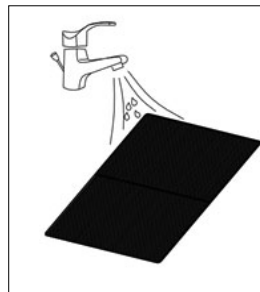

- ▶ Legen Sie die Filtersiebe beiseite und lassen Sie sie vollständig an der Luft trocknen.



### **WARNUNG!**

#### **Verletzungsgefahr!**

Es bestehen Schnittgefahren durch Kontakt mit der scharfkantigen Verdampferoberfläche beim Einsetzen der Filtersiebe.

- Berühren Sie nicht die scharfkantige Verdampferoberfläche mit bloßen Händen.
- ▶ Setzen Sie die getrockneten Filtersiebe wieder in das Gerät ein.

---

## 11. Außerbetriebnahme und Lagerung

Wenn das Gerät über einen längeren Zeitraum nicht benutzt wird, muss das Gerät gereinigt und vollständig getrocknet sein.







### HINWEIS!

#### Geräteschaden!

Der Verdampfer im Geräteinneren muss vor dem Lagern getrocknet werden, um Bauteilbeschädigungen oder Schimmelbildung zu vermeiden.

■ Schalten Sie das Gerät aus, ziehen Sie den Stecker aus der Steckdose und stellen Sie das Gerät zum Trocknen mehrere Tage an einen trockenen, gut belüfteten Ort oder lassen Sie das Gerät durch den Betriebsmodus Lüften einige Stunden trocknen, bis der Kondensatabfluss trocken ist.

- ▶ Drücken Sie die Taste  oder  **GERÄT EIN-/AUSSCHALTEN**, um das Gerät einzuschalten.
- ▶ Wählen Sie den Lüftermodus am Klimagerät oder über die Fernbedienung aus. Die Betriebsleuchte  leuchtet.
- ▶ Lassen Sie das Gerät im Lüftermodus für einige Stunden laufen, damit es von innen vollständig trocknet.
- ▶ Drücken Sie die Taste  oder  **GERÄT EIN-/AUSSCHALTEN**, um das Gerät auszuschalten.
- ▶ Ziehen Sie den Netzstecker aus der Netzsteckdose.
- ▶ Entfernen Sie den Abluftschlauch und das Fensterkit.
- ▶ Entnehmen und reinigen Sie die Filtersiebe und lassen sie diese anschließend vollständig austrocknen.
- ▶ Setzen Sie die Filtersiebe wieder in die dafür vorgesehenen Rahmen im Gehäuse ein.
- ▶ Nehmen Sie die Batterien aus der Fernbedienung heraus.
- ▶ Bewahren Sie das Gerät samt Zubehör möglichst in der Originalverpackung an einem dunklen, belüfteten, trockenen und frostfreien Innenraum auf.
- ▶ Lagern Sie das Gerät in einem Raum ohne kontinuierlich arbeitende Quellen (z. B. offene Flammen, Gasgerät oder elektrische Heizung).

## 12. Entsorgung



### VERPACKUNG

Ihr Gerät befindet sich zum Schutz vor Transportschäden in einer Verpackung. Verpackungen sind aus Materialien hergestellt, die umweltschonend entsorgt und einem fachgerechten Recycling zugeführt werden können.



### GERÄT (nur für Deutschland)

Alle mit dem nebenstehenden Symbol gekennzeichneten Elektro- bzw. Elektronikgeräte dürfen nicht im normalen Hausmüll entsorgt werden, sondern sind vom Endnutzer am Ende ihrer Lebenserwartung einer vom unsortierten Siedlungsabfall getrennten Erfassung zuzuführen.

Die Endnutzer haben Altbatterien und Altakkumulatoren, die nicht vom Altgerät umschlossen sind, sowie Lampen, die zerstörungsfrei aus dem Altgerät entnommen werden können, vor der Abgabe an einer Erfassungsstelle vom Altgerät zerstörungsfrei zu trennen und einer separaten Sammlung zuzuführen.

Vertreiber mit einer Verkaufsfläche für Elektro- und Elektronikgeräte von mindestens 400 Quadratmetern sowie Vertreiber von Lebensmitteln mit einer Gesamtverkaufsfläche von mindestens 800 Quadratmetern, die mehrmals im Kalenderjahr oder dauerhaft Elektro- und Elektronikgeräte anbieten und auf dem Markt bereitstellen, sind verpflichtet, bei der Abgabe eines neuen Elektro- oder Elektronikgerätes an einen Endnutzer ein Altgerät des Endnutzers der gleichen Geräteart, das im Wesentlichen die gleichen Funktionen wie das neue Gerät erfüllt, am Ort der Abgabe oder in unmittelbarer Nähe hierzu unentgeltlich zurückzunehmen und auf Verlangen des Endnutzers unabhängig vom Kauf eines neuen Elektro- oder Elektronikgerätes bis zu drei Altgeräte pro Geräteart, die in keiner äußeren Abmessung größer als 25 Zentimeter sind, im Einzelhandelsgeschäft oder in unmittelbarer Nähe hierzu unentgeltlich zurückzunehmen.

Bei einem Vertrieb unter Verwendung von Fernkommunikationsmitteln gelten alle Lager- und Versandflächen für Elektro- und Elektronikgeräte des Vertreibers als Verkaufsfläche sowie alle Lager- und Verkaufsflächen des Vertreibers als Gesamtverkaufsfläche. Zudem ist bei einem Vertrieb unter Verwendung von Fernkommunikationsmitteln bei Abgabe des neuen Elektro- bzw. Elektronikgerätes durch Auslieferung bei einem privaten Haushalt die unentgeltliche Abholung des Altgerätes bei diesem Ort der Abgabe auf Geräte der Kategorien 1, 2 und 4 der Anlage 1 zu § 2 Abs. 1 ElektroG beschränkt (Wärmeüberträger, Bildschirme, Monitore und Geräte, die Bildschirme mit einer Oberfläche von mehr als 100 Quadratzentimetern enthalten, Großgeräte).

Zur Abgabe von Altgeräten stehen in Ihrer Nähe kostenfreie Erfassungsstellen sowie ggf. weitere Annahmestellen für die Wiederverwendung

---

der Altgeräte zur Verfügung. Die Adressen können Sie von Ihrer Kommunalverwaltung erhalten.

Verfügt das Altgerät über Datenspeicher, sollten vor der Rückgabe alle Daten extern gesichert und von dem Altgerät dauerhaft und unwiderruflich gelöscht werden. Endnutzer sind ausschließlich selbst dafür verantwortlich, dass alle personenbezogenen Daten auf den zu entsorgenden Altgeräten gelöscht sind.



### **GERÄT (für alle anderen deutschsprachigen Länder)**

Alle mit dem nebenstehenden Symbol gekennzeichneten Altgeräte dürfen nicht im normalen Hausmüll entsorgt werden.

Entsprechend Richtlinie 2012/19/EU ist das Gerät am Ende seiner Lebensdauer einer geordneten Entsorgung zuzuführen.

Dabei werden im Gerät enthaltene Wertstoffe der Wiederverwertung zugeführt und die Belastung der Umwelt vermieden.

Geben Sie das Altgerät an einer Sammelstelle für Elektroschrott oder einem Wertstoffhof ab. Nehmen Sie vorher die Batterien aus dem Gerät, und geben Sie diese getrennt an einer Sammelstelle für Altbatterien ab.

Wenden Sie sich für nähere Auskünfte an Ihr örtliches Entsorgungsunternehmen oder Ihre kommunale Verwaltung.



### **BATTERIEN**

Verbrauchte Batterien gehören nicht in den Hausmüll. Batterien müssen sachgerecht entsorgt werden. Zu diesem Zweck stehen im batterievertreibenden Handel sowie bei kommunalen Sammelstellen entsprechende Behälter zur Entsorgung bereit. Weitere Auskünfte erteilen Ihr örtlicher Entsorgungsbetrieb oder Ihre kommunale Verwaltung.

Im Zusammenhang mit dem Vertrieb von Batterien oder mit der Lieferung von Geräten, die Batterien enthalten, sind wir verpflichtet, Sie auf folgendes hinzuweisen:

Sie sind zur Rückgabe gebrauchter Batterien als Endnutzer gesetzlich verpflichtet.

Das Symbol der durchgekreuzten Mülltonne bedeutet, dass die Batterie nicht in den Hausmüll gegeben werden darf.

## 13. Technische Daten

DE

FR

NL

ES

IT

Klimagerät	
Modell	MD 37672
Inverkehrbringer	MEDION AG Am Zehnthof 77 45307 Essen Deutschland
Handelsregister-Nummer	HRB 13274
Spannungsversorgung	AC 220-240 V~ 50 Hz
Nennleistungsaufnahme	780 Watt
Sicherung	3,5 A
Kühlleistung	7000 BTU
Kältemittel	R290
Kältemittelmenge	120 g
Leistungsstufen	2
Maximale Raumgröße	ca. 25 m <sup>2</sup>
Luftdurchsatz	290 m <sup>3</sup> /h
Entfeuchtungsleistung	ca 0,8 l/h
Abmessungen (BxHxT)	31,5 x 70 x 31 cm
Gewicht	ca. 20 kg
Betrieblautstärke	< 65 dB(A)
Fernbedienung	2 x Micro Batterien, Typ AAA LR03 1,5 V (im Lieferumfang enthalten) Reichweite: ca. 6 m

## 14. Produktdatenblatt

	Symbol	Wert	Einheit
Herstellerbezeichnung	MD 37672		
Nenn-Leistung im Kühlbetrieb	$P_{\text{rated}}$	2,05	kW
Nenn-Leistung im Heizbetrieb	$P_{\text{rated}}$	--	
Nenn-Leistungsaufnahme im Kühlbetrieb	$P_{\text{EER}}$	0,780	kW
Nenn-Leistungsaufnahme im Heizbetrieb	$P_{\text{COP}}$	--	
Nenn-Leistungszahl im Kühlbetrieb	EERd	2,6	
Nenn-Leistungszahl im Heizbetrieb	COPd	--	
Leistungsaufnahme im Betriebszustand „Temperaturregler aus	$P_{\text{TO}}$	--	
Leistungsaufnahme im Bereitschaftszustand	$P_{\text{SB}}$	0,5	W
Stromverbrauch von Einkanal-/Zweikanal-Raumklimageräten (getrennte Angabe für Kühlbetrieb und Heizbetrieb)	$Q_{\text{SD}}$	0,778	kWh/h
Schallleistungspegel	$L_{\text{WA}}$	65	dB(A)
Treibhauspotenzial	GWP	3	
Kontaktadresse für weitere Informationen:	MEDION AG, Am Zehnthof 77, 45307 Essen, Germany		

---

## 15. EU-Konformitätsinformation

**C E** Hiermit erklärt die MEDION AG, dass sich dieses Gerät in Übereinstimmung mit den grundlegenden Anforderungen und den übrigen einschlägigen Bestimmungen befindet:

- Funkanlagenrichtlinie 2014/53/EU
- Öko-Design Richtlinie 2009/125/EG (und Öko-Design Verordnung 2011/626)
- RoHS-Richtlinie 2011/65/EU

Der vollständige Text der EU-Konformitätserklärung ist unter der folgenden Internetadresse verfügbar: [www.medion.com/conformity](http://www.medion.com/conformity).

## 16. Datenschutzerklärung

Sehr geehrte Kundin, sehr geehrter Kunde,

wir teilen Ihnen mit, dass wir, die MEDION AG, Am Zehnthof 77, D-45307 Essen als Verantwortliche Ihre personenbezogenen Daten verarbeiten.

In datenschutzrechtlichen Angelegenheiten werden wir durch unseren betrieblichen Datenschutzbeauftragten, erreichbar unter MEDION AG, Datenschutz, Am Zehnthof 77, D-45307 Essen; [datschutz@medion.com](mailto:datschutz@medion.com) unterstützt. Wir verarbeiten Ihre Daten zum Zweck der Garantieabwicklung und damit zusammenhängender Prozesse (z. B. Reparaturen) und stützen uns bei der Verarbeitung Ihrer Daten auf den mit uns geschlossenen Kaufvertrag.

Ihre Daten werden wir zum Zweck der Garantieabwicklung und damit zusammenhängender Prozesse (z. B. Reparaturen) an die von uns beauftragten Reparaturdienstleister übermitteln. Wir speichern Ihre personenbezogenen Daten im Regelfall für die Dauer von drei Jahren, um Ihre gesetzlichen Gewährleistungsrechte zu erfüllen.

Uns gegenüber haben Sie das Recht auf Auskunft über die betreffenden personenbezogenen Daten sowie auf Berichtigung, Löschung, Einschränkung der Verarbeitung, Widerspruch gegen die Verarbeitung sowie auf Datenübertragbarkeit.

Beim Auskunfts- und beim Löschungsrecht gelten jedoch Einschränkungen nach den §§ 34 und 35 BDSG ( Art. 23 DS-GVO), darüber hinaus besteht ein Beschwerderecht bei einer zuständigen Datenschutzaufsichtsbehörde (Art. 77 DS-GVO i. V. m. § 19 BDSG). Für die MEDION AG ist das die Landesbeauftragte für Datenschutz und Informationsfreiheit Nordrhein Westfalen, Postfach 200444, D-40212 Düsseldorf, [www.ldi.nrw.de](http://www.ldi.nrw.de).

Die Verarbeitung Ihrer Daten ist für die Garantieabwicklung erforderlich; ohne Bereitstellung der erforderlichen Daten ist die Garantieabwicklung nicht möglich.

## 17. Serviceinformationen

Sollte Ihr Gerät einmal nicht wie gewünscht und erwartet funktionieren, wenden Sie sich zunächst an unseren Kundenservice. Es stehen Ihnen verschiedene Wege zur Verfügung, um mit uns in Kontakt zu treten:

- In unserer Service-Community treffen Sie auf andere Benutzer sowie unsere Mitarbeiter und können dort Ihre Erfahrungen austauschen und Ihr Wissen weitergeben.  
Sie finden unsere Service-Community unter [community.medion.com](http://community.medion.com).
- Gerne können Sie auch unser Kontaktformular unter [www.medion.com/contact](http://www.medion.com/contact) nutzen.
- Selbstverständlich steht Ihnen unser Serviceteam auch über unsere Hotline oder postalisch zur Verfügung.

Deutschland	
Öffnungszeiten	Multimedia-Produkte (PC, Notebook, etc.)
Mo. - Fr.: 07:00 - 20:00 Sa.: 10:00 - 18:00	☎ 0201 22099-111
	Haushalt & Heimelektronik
	☎ 0201 22099-222
	Mobiltelefon; Tablet & Smartphone
☎ 0201 22099-333	
Serviceadresse	
<b>MEDION AG</b> <b>45092 Essen</b> <b>Deutschland</b>	
Österreich	
Öffnungszeiten	Rufnummer
Mo. - Fr.: 08:00 - 20:00 Sa.: 10:00 - 18:00	☎ 01 9287661
Serviceadresse	
<b>MEDION Service Center</b> <b>Franz-Fritsch-Str. 11</b> <b>4600 Wels</b> <b>Österreich</b>	

Schweiz	
Öffnungszeiten	Rufnummer
Mo. - Fr.: 09:00 - 19:00	☎ 0848 - 33 33 32
Serviceadresse	
<b>MEDION/LENOVO Service Center</b> <b>Ifangstrasse 6</b> <b>8952 Schlieren</b> <b>Schweiz</b>	
Belgien & Luxemburg	
Öffnungszeiten	Rufnummer (Belgien)
Mo. - Fr.: 09:00 - 19:00	☎ 02 - 200 61 98
	Rufnummer (Luxemburg)
	☎ 34-20 808 664
Serviceadresse	
<b>MEDION B.V.</b> <b>John F.Kennedylaan 16a</b> <b>5981 XC Panningen</b> <b>Die Niederlande</b>	



Diese und viele weitere Bedienungsanleitungen stehen Ihnen über das Serviceportal [www.medionservice.com](http://www.medionservice.com) zum Download zur Verfügung.

Sie können auch den nebenstehenden QR-Code scannen und die Bedienungsanleitung über das Serviceportal auf Ihr mobiles Endgerät laden.

---

## 18. Impressum

Copyright © 2023

Stand: 13.01.2023

Alle Rechte vorbehalten.

Diese Bedienungsanleitung ist urheberrechtlich geschützt.

Vervielfältigung in mechanischer, elektronischer und jeder anderen Form ohne die schriftliche Genehmigung des Herstellers ist verboten.

Das Copyright liegt bei der Firma:

**MEDION AG**  
**Am Zehnthof 77**  
**45307 Essen**  
**Deutschland**

Bitte beachten Sie, dass die oben stehende Anschrift keine Retourenanschrift ist. Kontaktieren Sie zuerst immer unseren Kundenservice.

# Sommaire

<b>1.</b>	<b>Informations concernant la présente notice d'utilisation.....</b>	<b>53</b>
1.1.	Explication des symboles.....	53
<b>2.</b>	<b>Utilisation conforme.....</b>	<b>55</b>
<b>3.</b>	<b>Consignes de sécurité.....</b>	<b>55</b>
3.1.	Catégorie de personnes restreinte .....	55
3.2.	Alimentation électrique.....	56
3.3.	Remarques relatives au réfrigérant.....	59
3.4.	Risques spécifiques au produit .....	61
3.5.	Émissions sonores.....	62
3.6.	Stockage et transport.....	62
3.7.	Manipulation des piles.....	63
<b>4.</b>	<b>Contenu de la livraison.....</b>	<b>65</b>
<b>5.</b>	<b>Vue d'ensemble de l'appareil.....</b>	<b>66</b>
5.1.	Face avant .....	66
5.2.	Face arrière .....	67
5.3.	Panneau de commande.....	68
5.4.	Télécommande .....	70
5.5.	Kit fenêtre.....	71
<b>6.</b>	<b>Préparation et installation de l'appareil.....</b>	<b>72</b>
6.1.	Monter le tuyau d'évacuation du condensat .....	72
6.2.	Montage du tuyau d'évacuation de l'air.....	73
6.3.	Montage du kit fenêtre.....	75
6.4.	Réglage des ailettes de la sortie d'air.....	77
6.5.	Insertion des piles dans la télécommande .....	77
<b>7.</b>	<b>Utilisation.....</b>	<b>78</b>
7.1.	Mise en marche/arrêt de l'appareil.....	78
7.2.	Réglage du mode de fonctionnement.....	78
7.3.	Réglage de la minuterie.....	80
7.4.	Verrouillage des touches.....	81
7.5.	Vider le bac récupérateur d'eau .....	81
7.6.	Fonctions de sécurité.....	82
<b>8.</b>	<b>Commande du climatiseur via l'application .....</b>	<b>83</b>
8.1.	Configuration requise.....	83
8.2.	Installation via Google Play Store® ou Apple® App Store .....	83
8.3.	Configuration de l'application et connexion au climatiseur .....	84
<b>9.</b>	<b>Dépannage.....</b>	<b>85</b>
<b>10.</b>	<b>Nettoyage.....</b>	<b>88</b>
10.1.	Nettoyage du filtre.....	89
<b>11.</b>	<b>Mise hors service et stockage .....</b>	<b>91</b>

---

<b>12.</b>	<b>Recyclage .....</b>	<b>92</b>
<b>13.</b>	<b>Caractéristiques techniques .....</b>	<b>93</b>
<b>14.</b>	<b>Fiche produit .....</b>	<b>94</b>
<b>15.</b>	<b>Information relative à la conformité UE .....</b>	<b>95</b>
<b>16.</b>	<b>Déclaration de confidentialité.....</b>	<b>95</b>
<b>17.</b>	<b>Informations relatives au service après-vente .....</b>	<b>96</b>
<b>18.</b>	<b>Mentions légales.....</b>	<b>97</b>

# 1. Informations concernant la présente notice d'utilisation



Merci d'avoir choisi notre produit. Nous vous souhaitons une bonne utilisation.

Lisez attentivement les consignes de sécurité avant de mettre l'appareil en service. Tenez compte des avertissements figurant sur l'appareil et dans la notice d'utilisation.

Conservez toujours la notice d'utilisation à portée de main. Cette notice d'utilisation fait partie intégrante du produit. Si vous vendez ou donnez l'appareil, remettez-la également impérativement au nouveau propriétaire.

## 1.1. Explication des symboles



### **DANGER !**

Danger de mort imminente !



### **AVERTISSEMENT !**

Éventuel danger de mort et/ou de blessures graves irréversibles !



### **ATTENTION !**

Risque de blessures légères et/ou moyennement graves !



### **AVERTISSEMENT !**

Risque d'électrocution !



### **AVERTISSEMENT !**

Avertissement de risques dus à des matières inflammables et/ou facilement inflammables.



### **AVIS !**

Respectez les consignes afin d'éviter tout dommage matériel !



Informations complémentaires concernant l'utilisation de l'appareil !



Tenez compte des remarques contenues dans la notice d'utilisation !



Respectez le manuel de maintenance !

•

Énumération/information sur des événements se produisant pendant l'utilisation

▶

Action à exécuter

■

Consignes de sécurité à respecter



### **Symbole de mise à la terre (pour classe de protection I)**

Les appareils électriques de la classe de protection I sont des appareils électriques possédant au moins une isolation de base continue et soit une fiche avec mise à la terre, soit un câble de raccordement fixe avec mise à la terre.



Déclaration de conformité (voir chapitre « 15. Information relative à la conformité UE » en page 95). Les produits portant ce symbole sont conformes aux exigences des directives européennes.



### **Recyclage dans le respect de l'environnement**

Les appareils portant ce symbole doivent être recyclés dans le respect de l'environnement.



### **Recyclage dans le respect de l'environnement**

Les piles doivent être recyclées dans le respect de l'environnement.



Ce symbole indique que les matériaux d'emballage utilisés doivent être recyclés par type. Recourez à bon escient aux possibilités de recyclage locales.

---

## 2. Utilisation conforme

Cet appareil est utilisé pour refroidir l'air intérieur dans des pièces fermées. N'utilisez pas l'appareil en plein air.

L'appareil est destiné exclusivement à un usage privé et non à une utilisation industrielle/commerciale.

Veuillez noter qu'en cas d'utilisation non conforme, la garantie sera annulée :

- Ne transformez pas l'appareil sans notre accord. Utilisez uniquement des appareils auxiliaires autorisés ou livrés par nos soins.
- Utilisez uniquement des pièces de rechange et accessoires livrés ou autorisés par nos soins.
- Tenez compte de toutes les informations contenues dans cette notice d'utilisation, en particulier des consignes de sécurité. Toute autre utilisation est considérée comme non conforme et peut entraîner des dommages corporels ou matériels.

## 3. Consignes de sécurité

### 3.1. Catégorie de personnes restreinte



#### **AVERTISSEMENT !**

#### **Risque de blessure !**

Risque de blessure pour les enfants et les personnes présentant des capacités physiques, sensorielles ou mentales restreintes (p. ex. personnes partiellement handicapées, personnes âgées avec diminution de leurs capacités physiques et mentales) ou manquant d'expérience et/ou de connaissances (p. ex. enfants plus âgés).

- Conservez l'appareil et les accessoires dans un endroit hors de portée des enfants.

- 
- Cet appareil peut être utilisé par des enfants âgés de plus de 8 ans et par des personnes présentant des capacités physiques, sensorielles ou mentales restreintes ou manquant d'expérience et/ou de connaissances s'ils sont surveillés ou s'ils ont reçu des instructions pour pouvoir utiliser l'appareil en toute sécurité et ont compris les dangers en résultant.
  - Les enfants ne doivent pas jouer avec l'appareil.
  - Le nettoyage et la maintenance incombant à l'utilisateur ne doivent pas être exécutés par des enfants.
  - Ces derniers ne sont pas capables de reconnaître les dangers que comporte la manipulation d'appareils électriques. Utilisez l'appareil avec la plus grande prudence lorsque des enfants se trouvent à proximité.
  - Conservez l'appareil et le cordon d'alimentation hors de portée des enfants de moins de 8 ans.



### **DANGER !**

#### **Risque de suffocation !**

Les films d'emballage présentent un risque de suffocation en cas d'ingestion ou d'utilisation non conforme !

- Conservez tous les emballages utilisés (films, sacs en plastique, sachets, garnitures de polystyrène, etc.) hors de portée des enfants.
- Ne laissez pas les enfants jouer avec l'emballage.

## **3.2. Alimentation électrique**



### **AVERTISSEMENT !**

#### **Risque d'électrocution/de court-circuit !**

Il existe un risque de choc électrique/court-circuit dû aux pièces conductrices de courant.

- Ne plongez pas l'appareil dans l'eau ou d'autres liquides et ne le passez pas sous l'eau courante, afin d'éviter tout risque d'électrocution.

- 
- Branchez l'appareil uniquement sur une prise de courant réglementaire et facilement accessible située à proximité du lieu d'installation de l'appareil. La tension secteur locale doit correspondre à celle indiquée dans les caractéristiques techniques de l'appareil.
  - La prise de courant doit rester accessible, s'il devait s'avérer nécessaire de débrancher rapidement l'appareil.
  - Débranchez la fiche d'alimentation de l'appareil de la prise de courant
    - avant de nettoyer l'appareil,
    - si vous n'utilisez plus l'appareil,
    - lorsque vous laissez l'appareil sans surveillance.
  - Débranchez toujours l'appareil en tirant au niveau de la fiche d'alimentation, jamais sur le cordon d'alimentation.
  - N'installez pas l'appareil à proximité d'un évier et ne l'exposez pas à des gouttes ou des éclaboussures d'eau.
  - Utilisez l'appareil exclusivement en intérieur.
  - N'utilisez pas l'appareil à l'extérieur.
  - Veillez à ce que le cordon d'alimentation n'entre pas en contact avec des surfaces ou objets brûlants.
  - N'utilisez pas l'appareil lorsque le cordon d'alimentation ou l'appareil lui-même présente des dommages visibles ou si celui-ci est tombé.
  - En cas d'orage, les appareils raccordés au réseau électrique peuvent être endommagés. Débranchez par conséquent toujours la fiche d'alimentation de la prise en cas d'orage.
  - Avant la première mise en service et après chaque utilisation, vérifiez que l'appareil et le cordon d'alimentation ne sont pas endommagés.
  - Déroulez entièrement le cordon d'alimentation.
  - Veillez à ne pas plier ou écraser le cordon d'alimentation.
  - Si vous constatez un dommage causé lors du transport, contactez immédiatement le SAV.
-

- 
- Ne modifiez en aucun cas vous-même l'appareil et n'essayez pas d'ouvrir et/ou de réparer vous-même une quelconque pièce de l'appareil.
  - Afin d'éviter tout danger, faites réparer le cordon d'alimentation uniquement par un atelier spécialisé qualifié ou contactez le SAV.
  - Ne touchez jamais la fiche d'alimentation avec les mains mouillées.
  - N'exposez pas l'appareil à des conditions extrêmes. À éviter :
    - humidité de l'air élevée ou contact avec des liquides,
    - températures extrêmement hautes ou basses,
    - lumière directe du soleil,
    - flamme nue,
    - vibrations mécaniques ou chocs,
    - exposition excessive aux poussières,
    - aération insuffisante, due p. ex. au montage dans une armoire ou une étagère fermée.
  - Vérifiez si l'appareil est éteint avant de brancher la fiche d'alimentation.
  - Ne débranchez jamais la fiche d'alimentation de la prise de courant lorsque l'appareil est en marche.
  - N'utilisez pas de multiprises.
  - Ne rallongez pas le cordon d'alimentation.
  - Si vous remarquez une odeur désagréable (odeur de feu), éteignez immédiatement l'appareil et débranchez la fiche d'alimentation.
  - N'utilisez pas d'eau pour le nettoyage.
  - N'utilisez pas de produits de nettoyage inflammables.
  - Pour accélérer le dégivrage ou pour le nettoyage, n'utilisez pas de moyens autres que ceux recommandés par le fabricant.



## **ATTENTION !** **Risque de blessure !**

Toute utilisation imprudente présente un risque de blessure.

- Ne laissez jamais l'appareil sans surveillance lorsqu'il fonctionne.
- Disposez le cordon d'alimentation de manière à éviter tout risque de trébuchement – n'utilisez pas de rallonge.
- Installez l'appareil en position verticale sur une surface stable et plane.
- Placez l'appareil uniquement sur le sol.



## **AVIS !** **Dommages matériels possibles !**

Toute utilisation incorrecte de l'appareil peut endommager ce dernier.

- N'utilisez pas l'appareil sans filtres insérés.

### **3.3. Remarques relatives au réfrigérant**

Le réfrigérant R290 utilisé dans cet appareil n'a aucun impact néfaste sur la couche d'ozone (PDO), présente un très faible effet de serre (PRG) et est disponible dans le monde entier. De par son efficacité énergétique, le R290 est un réfrigérant idéal pour cette application. En raison de la haute inflammabilité du réfrigérant, il convient de respecter des mesures de précaution particulières.



## **AVERTISSEMENT !** **Risque d'incendie !**

Le système de refroidissement de l'appareil contient le réfrigérant naturel R290, à savoir du propane.

- Le circuit de réfrigérant ne doit pas être endommagé.
- Que ce soit pour l'installation, le fonctionnement ou le stockage de l'appareil, la pièce doit avoir une surface d'environ 7 m<sup>2</sup>, afin d'assurer une ventilation suffisante en cas d'endommagement du système de refroidissement.

- 
- Si le système de refroidissement a néanmoins été endommagé, aérez et quittez la pièce. Évitez toute flamme nue et source de feu. Faites réparer l'appareil par un professionnel avant de le réutiliser.
  - Toute manipulation du circuit de réfrigérant est interdite et entraîne l'annulation de la garantie.
  - Pour accélérer le dégivrage ou pour le nettoyage, n'utilisez pas de moyens autres que ceux recommandés par le fabricant.
  - Gaz extrêmement inflammable : évitez les flammes nues, les étincelles et les sources d'inflammation pendant l'utilisation, la maintenance et le recyclage de l'appareil.
  - Contient du gaz sous pression, risque d'explosion en cas d'échauffement.
  - En cas d'incendie provoqué par une fuite de gaz, n'essayez pas de l'éteindre vous-même si la fuite ne peut pas être arrêtée sans danger.
  - Lors des travaux de réparation et de maintenance (et lors des travaux générant de la chaleur sur l'appareil) : gardez un extincteur à poudre ou à CO<sup>2</sup> à portée de main pour les cas d'urgence.
  - Conservez l'appareil dans un endroit bien aéré, à l'abri du rayonnement direct du soleil.
  - N'enlevez aucun marquage de sécurité, autocollant ni étiquette apposés sur l'appareil et veillez à ce qu'ils restent bien lisibles.
  - Respectez les dispositions nationales relatives au gaz.
  - Utilisez l'appareil uniquement avec le réfrigérant R290 prévu à cet effet.



Les travaux de maintenance et de réparation sur le circuit de réfrigérant doivent être effectués uniquement par du personnel qualifié, conformément aux indications du fabricant.

---

Pour connaître les instructions de réparation, contactez le SAV. Les composants défectueux doivent être remplacés uniquement par des pièces de rechange identiques.

### **3.4. Risques spécifiques au produit**

- N'insérez pas vos doigts ou d'autres objets dans les ouvertures de sortie d'air.
- N'utilisez pas l'appareil dans les pièces présentant un risque de fuite de gaz inflammable.
- N'utilisez pas l'appareil dans une salle de bains ou tout autre environnement humide.
- Prudence avec les cheveux longs : ils peuvent être happés par le flux d'air !
- Installez et transportez toujours l'appareil en position verticale. N'utilisez jamais l'appareil en position inclinée.
- N'utilisez aucune bombe aérosol à proximité de l'appareil.
- Ne couvrez jamais les entrées et sorties d'air.
- Utilisez l'appareil uniquement dans des pièces de plus de 7 m<sup>2</sup>.
- Respectez une distance d'au moins 50 cm entre l'appareil et les murs de la pièce.
- Si vous mettez le tuyau d'évacuation du condensat sur l'orifice d'écoulement du condensat, assurez-vous qu'il est correctement installé et qu'il n'est ni plié, ni déformé.
- Veillez à ce qu'aucun tissu tel que des rideaux ou autre, risquant de se coincer dans l'appareil, ne pende ni ne se trouve à proximité de l'appareil.
- Ne faites pas fonctionner l'appareil sur des surfaces irrégulières ou à proximité d'escaliers. Évitez tout risque de basculement de l'appareil lorsqu'il fonctionne (p. ex. présence de bordures au sol).

- 
- N'utilisez pas l'appareil à proximité immédiate de sources de chaleur telles que radiateurs, accumulateurs de chaleur, fours ou tout autre appareil générant de la chaleur.
  - Lorsque l'appareil n'est pas utilisé pendant une période prolongée, videz le bac récupérateur d'eau, nettoyez l'appareil tel que décrit au chapitre « Nettoyage » et débranchez la fiche d'alimentation de la prise de courant.
  - Risques pour la santé ! Ne buvez en aucun cas le condensat.
  - Assurez-vous de la bonne stabilité de l'appareil.
  - Contrôlez tous les raccords à emboîtement et à vis à intervalles réguliers !
  - Si nécessaire, revissez les vis desserrées et remboîtez correctement les pièces.
  - Ne déplacez pas l'appareil lorsqu'il fonctionne.
  - Ne posez pas d'objets sur l'appareil.
  - Ne montez et ne vous asseyez pas sur l'appareil.
  - N'utilisez pas l'appareil dans des zones potentiellement explosives. En font p. ex. partie les dépôts de carburant, les zones de stockage de carburant ou les zones dans lesquelles des solvants sont traités. Cet appareil ne doit pas non plus être utilisé dans des zones où l'air est chargé de particules (p. ex. poussière de farine ou de bois).

### **3.5. Émissions sonores**

- Le niveau de pression acoustique de l'appareil est inférieur à 65 dB (A).

### **3.6. Stockage et transport**

- Transportez toujours l'appareil si possible à la verticale. Après le transport de l'appareil, attendez 24 heures avant de le brancher sur le secteur et de l'allumer afin que le circuit de réfrigérant puisse se stabiliser après le transport.
- Avant de stocker et de transporter l'appareil, videz toujours le bac récupérateur d'eau et le tuyau d'évacuation du condensat.

### 3.7. Manipulation des piles

La télécommande fonctionne avec des piles. Veuillez respecter les consignes suivantes :

- Évitez tout contact avec l'acide des piles. En cas de contact avec la peau, les yeux ou les muqueuses, rincez immédiatement et abondamment les zones concernées à l'eau claire et consultez un médecin sans tarder.
- Conservez les piles neuves et usagées hors de portée des enfants.



#### **AVERTISSEMENT !**

##### **Risque de brûlure !**

La télécommande est livrée avec des piles. Une pile avalée peut causer dans les 2 heures qui suivent de graves brûlures internes pouvant entraîner la mort.

- En cas de suspicion d'ingestion de piles ou de pénétration dans n'importe quelle partie du corps, demandez immédiatement une aide médicale.
- L'ingestion de piles présente un risque de brûlure chimique.
- Lorsque le compartiment à piles ne ferme pas correctement, cessez d'utiliser la télécommande et conservez-la hors de portée des enfants.



#### **AVERTISSEMENT !**

##### **Risque d'explosion !**

Il existe un risque d'explosion en cas de remplacement non conforme des piles !

- Remplacez les piles par des piles de même type ou de type équivalent uniquement.
- N'essayez jamais de recharger les piles. Vous vous exposeriez à un risque d'explosion !
- Veillez à ce que les piles ne soient jamais exposées à une source de chaleur intense (p. ex. rayons du soleil, feu, etc.).

- 
- Stockez les piles dans un endroit frais et sec. Une forte source de chaleur directe peut endommager les piles. N'exposez par conséquent pas l'appareil à de fortes sources de chaleur.
  - Ne court-circuitiez pas les piles.
  - Ne jetez pas les piles au feu.
  - Retirez immédiatement les piles qui fuient de l'appareil. Nettoyez les contacts avant d'insérer de nouvelles piles. Il existe un risque de brûlure dû à l'acide des piles !
  - Veillez à toujours retirer les piles vides de l'appareil.
  - Retirez les piles de l'appareil si vous ne l'utilisez pas pendant une période prolongée.
  - Avant l'insertion des piles, contrôlez l'état de propreté des contacts de l'appareil et des piles. Nettoyez-les au besoin.
  - Utilisez exclusivement des piles neuves de même type. N'utilisez jamais simultanément des piles usagées et des piles neuves.
  - Veillez à bien respecter la polarité (+/-) lors de l'insertion des piles.

## 4. Contenu de la livraison



### **DANGER !**

#### **Risque de suffocation !**

L'ingestion ou l'inhalation de petites pièces ou de films présente un risque de suffocation.

■ Conservez le film d'emballage hors de portée des enfants.

- ▶ Retirez le produit de l'emballage et enlevez tous les autres matériaux d'emballage.
- ▶ Veuillez vérifier l'intégralité de la livraison et nous signaler toute livraison incomplète dans les 14 jours suivant l'achat.
- ▶ Avant toute utilisation, vérifiez que le climatiseur n'est pas endommagé.

Le produit que vous avez acheté comprend :

- Climatiseur MD 37672
- Roulettes articulées (4 pièces, prémontées)
- Tuyau d'évacuation de l'air env. 1,5 m
- Adaptateur de tuyau d'évacuation de l'air
- Tuyau d'évacuation du condensat
- Kit fenêtre
- Adaptateur de kit fenêtre
- Télécommande avec 2 piles micro, type AAA LR03, 1,5 V
- Notice d'utilisation

---

## 5. Vue d'ensemble de l'appareil

### 5.1. Face avant

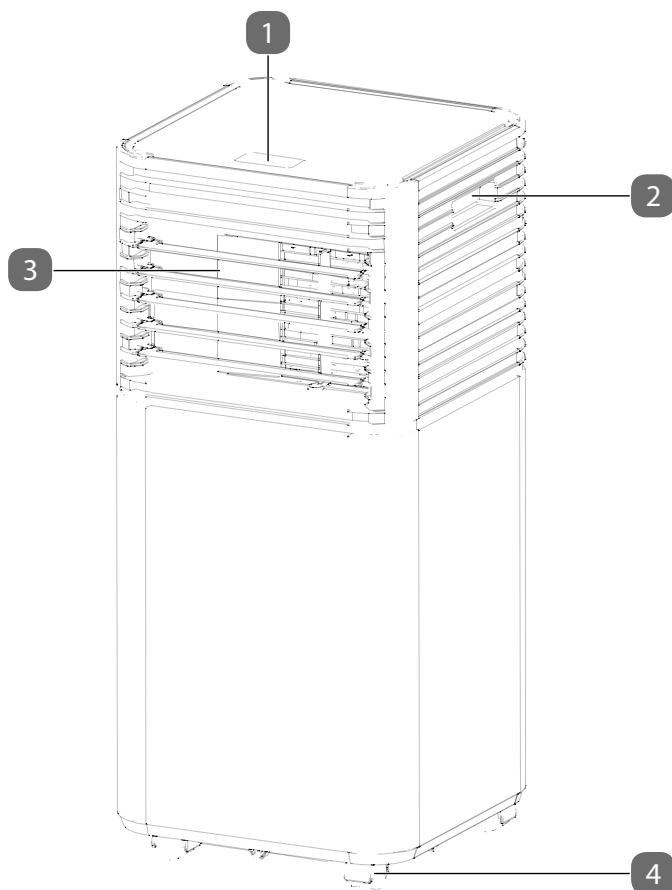

1. Panneau de commande
2. Poignée
3. Sortie d'air avec ailettes réglables manuellement
4. Roulettes articulées

## 5.2. Face arrière

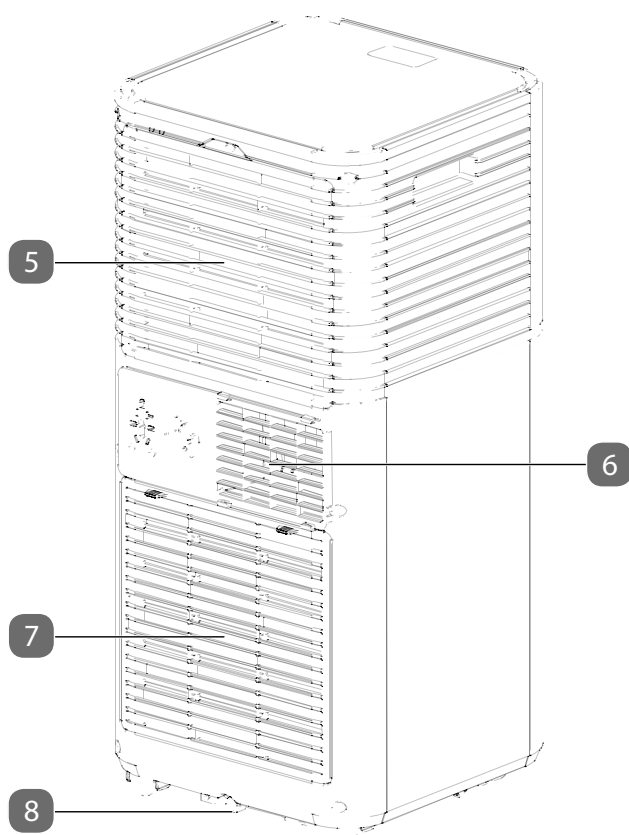





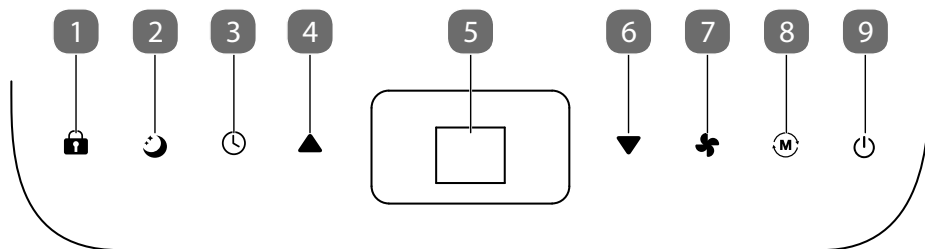



5. Ouverture d'aspiration supérieure avec filtre
6. Sortie d'air
7. Ouverture d'aspiration inférieure avec filtre
8. Orifice d'écoulement du condensat

### 5.3. Panneau de commande









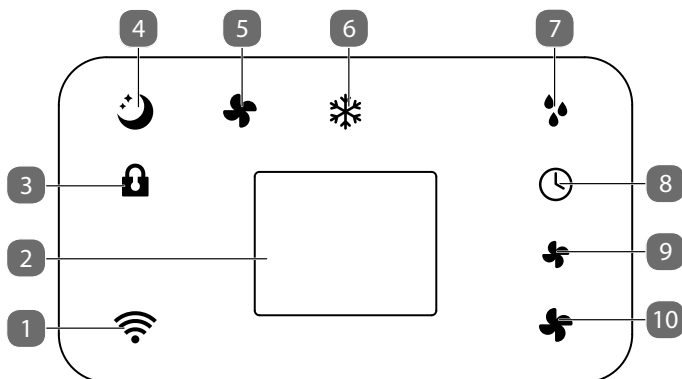

#### Touches de commande du climatiseur

	Lock	1) Activation/désactivation du verrouillage des touches
	Sleep	2) Activation/désactivation du mode sommeil
	Timer	3) Réglage de la minuterie (démarrage/arrêt automatique)
	Up	4) Augmentation de la température/minuterie
		5) Écran
	Down	6) Réduction de la température/minuterie
	Speed	7) Réglage de la vitesse du ventilateur
	Mode	8) Réglage du mode de fonctionnement
	Power	9) Mise en marche/arrêt de l'appareil

### 5.3.1. Écran







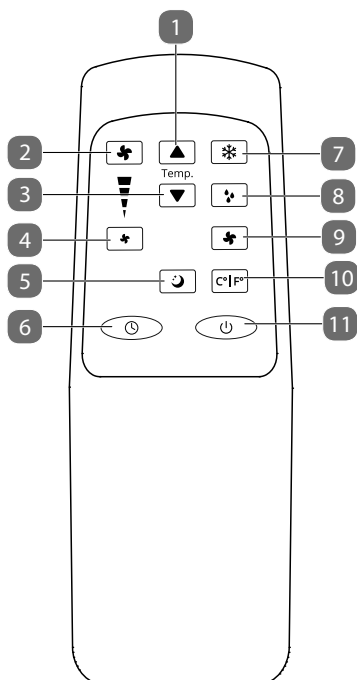

#### Affichage de l'écran





	1) Réseau sans fil activé
	2) Fenêtre d'écran
	3) Verrouillage des touches activé
	4) Mode sommeil activé
	5) Mode de ventilation activé
	6) Mode de refroidissement activé
	7) Mode de déshumidification activé
	8) Minuterie activée
	9) Vitesse du ventilateur faible activée
	10) Vitesse du ventilateur élevée activée

## 5.4. Télécommande



### Touches de commande de la télécommande

	1) Augmentation de la température/minuterie
	2) Réglage de la vitesse élevée du ventilateur
	3) Réduction de la température/minuterie
	4) Réglage de la vitesse faible du ventilateur
	5) Activation du mode sommeil
	6) Activation de la minuterie

	7) Activation du mode de refroidissement
	8) Activation du mode déshumidification
	9) Activation du mode de ventilation
	10) Changement du type d'affichage (°C ou °F)
	11) Mise en marche/arrêt de l'appareil

## 5.5. Kit fenêtre

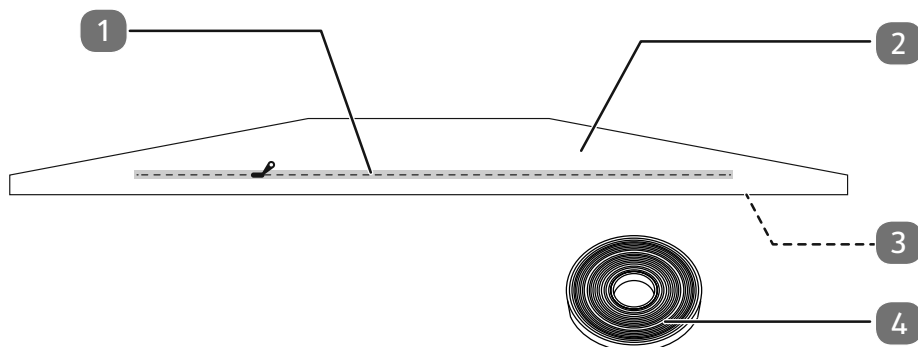

1. Fermeture éclair
2. Joint textile
3. Bande velcro (non représentée, au bord du joint textile)
4. Rouleau velcro

## 6. Préparation et installation de l'appareil

- ▶ Enlevez tous les matériaux d'emballage et vérifiez que l'appareil n'est pas endommagé avant de le mettre en service.



### **Avertissement !** **Risque d'incendie !**

Le système de refroidissement de l'appareil contient le réfrigérant naturel R-290, à savoir du propane.

- Que ce soit pour l'installation, le fonctionnement ou le stockage de l'appareil, la pièce doit avoir une surface d'environ 7 m<sup>2</sup>, afin d'assurer une ventilation suffisante en cas d'endommagement du système de refroidissement.
  - Respectez les consignes de sécurité indiquées au chapitre « Remarques relatives au réfrigérant ».
- ▶ Installez l'appareil sur une surface stable et plane en veillant à laisser un écart d'au moins 50 cm tout autour de l'appareil, afin de garantir une bonne circulation de l'air.
  - ▶ Avant la mise en service, laissez l'appareil en position verticale pendant au moins 24 heures.
  - ▶ Utilisez l'appareil à une température ambiante comprise entre 5 °C et 35 °C.
  - ▶ Respectez les consignes au chapitre « Risques spécifiques au produit ».

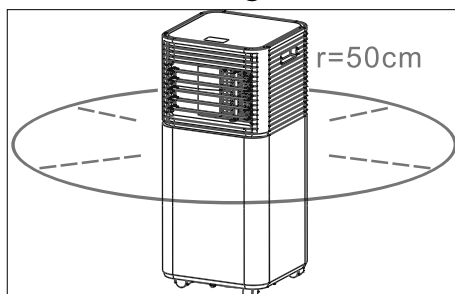

### **6.1. Monter le tuyau d'évacuation du condensat**

L'eau de condensation peut être acheminée automatiquement dans un récipient adapté ou dans un tube d'évacuation.

- ▶ Retirez l'obturation de l'orifice d'écoulement du condensat.
- ▶ Raccordez le tuyau d'évacuation du condensat de façon correcte et sûre tout en veillant à ce qu'il ne soit pas plié et ne rencontre aucun obstacle.
- ▶ Placez la sortie du tuyau d'évacuation du condensat dans un tube d'évacuation ou dans un récipient et assurez-vous que l'eau puisse s'écouler sans entrave de l'appareil.
- ▶ N'immergez pas l'extrémité du tuyau dans l'eau, sans quoi des bulles d'air risquent de se former dans le tuyau.
- ▶ Pour éviter toute fuite d'eau, veillez à ce que le tuyau soit incliné d'au moins 20 %.

- ▶ Fixez le tuyau sur le tube d'évacuation ou le récipient afin d'éviter tout écoulement d'eau incontrôlé, étant donné que la pression de l'eau est relativement forte, ce qui peut faire bouger le tuyau.

## 6.2. Montage du tuyau d'évacuation de l'air

L'air sortant du climatiseur doit être dirigé vers l'extérieur afin qu'il puisse s'échapper de la pièce.

Ne remplacez ou ne rallongez pas le tuyau d'évacuation de l'air, car cela entraînerait une perte d'efficacité ou une mise hors tension de l'appareil en raison de la faible contre-pression.

- ▶ Montez l'adaptateur de tuyau d'évacuation de l'air à l'extrémité du tuyau d'évacuation de l'air.

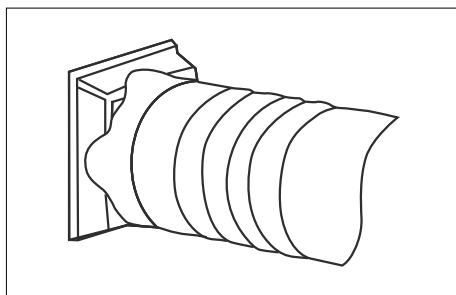

- ▶ Montez l'adaptateur de kit fenêtre à l'autre extrémité du tuyau d'évacuation de l'air.

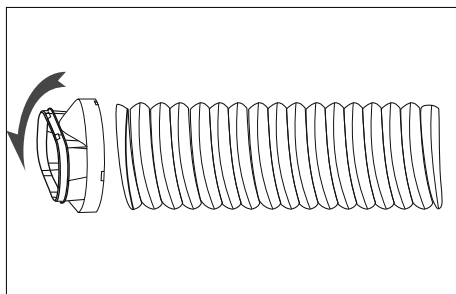

- ▶ Adaptez le kit fenêtre à la taille de votre fenêtre. Vous pouvez monter le kit fenêtre sur une fenêtre oscillo-battante ou une fenêtre de toit. Vous trouverez plus d'informations au chapitre « 6.3 Montage du kit fenêtre ».
- ▶ Faites passer le tuyau d'évacuation de l'air avec l'adaptateur de kit fenêtre par l'ouverture de la fermeture éclair dans le kit fenêtre.
- ▶ Fermez ensuite la fermeture éclair autant que possible.

- ▶ Fermez votre fenêtre pour fixer le kit fenêtre à la fenêtre.
- ▶ Sécurisez le kit fenêtre avec du velcro si besoin. Pour une efficacité maximale, nous recommandons d'étanchéifier la fente entre l'adaptateur et le côté de la fenêtre.
- ▶ Placez l'appareil à proximité d'une fenêtre ou d'une porte. Si nécessaire, étirez délicatement le tuyau d'évacuation de l'air. Nous recommandons de maintenir une longueur aussi courte que possible.

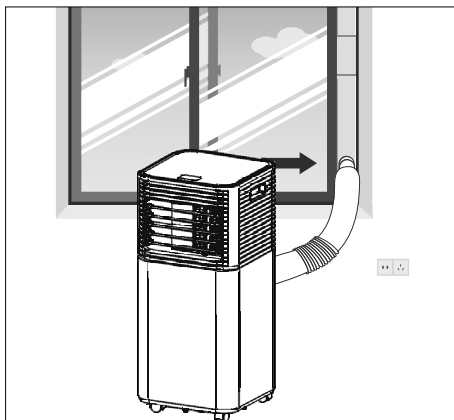

- ▶ Poussez le tuyau d'évacuation de l'air par la sortie d'air du climatiseur.

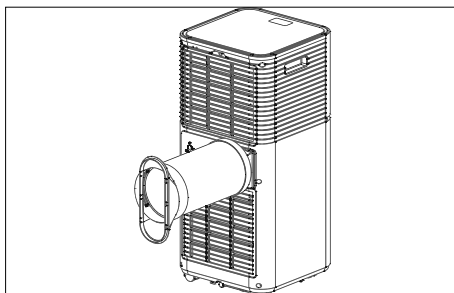

- ▶ Adaptez la longueur du tuyau d'évacuation de l'air flexible. Évitez de plier le tuyau.
- ▶ Réglez la grille au niveau de la sortie d'air.
- ▶ Allumez l'appareil.

## 6.3. Montage du kit fenêtre

- ▶ Montez le kit fenêtre comme décrit ci-dessous.



Vous pouvez également utiliser cet appareil sans kit fenêtre. Posez le tuyau d'évacuation de l'air sur le rebord de la fenêtre et fermez celle-ci autant que possible, afin que l'air chaud ne puisse pas retourner à l'intérieur de la pièce.

### 6.3.1. Utilisation du kit fenêtre sur une fenêtre oscillo-battante

Montez le kit fenêtre sur la fenêtre pour empêcher l'air extérieur et l'air sortant du climatiseur d'entrer dans la pièce.

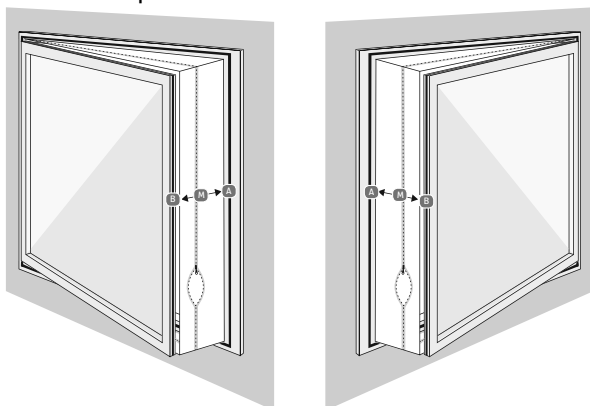

- ▶ Ouvrez la fenêtre.
- ▶ Marquez le milieu (M) du joint de fenêtre textile.
- ▶ Marquez le milieu du châssis de fenêtre.
- ▶ Collez la bande velcro sur le châssis de la fenêtre oscillo-battante (à l'intérieur, du côté où se trouve la poignée de la fenêtre), à environ 1 cm du bord.
- ▶ Fixez d'abord complètement la bande velcro sur le côté (A), puis sur le côté (B), en partant du milieu. Lors de la fixation, le point (A) doit se trouver exactement en face du point (B).
- ▶ Lorsque vous fermez la fenêtre, veillez à ce que le joint textile ne soit pas coincé entre le vantail et le châssis.
- ▶ Ouvrez la fermeture éclair de préférence aux emplacements marqués d'un « S » et fixez-y le tuyau d'évacuation de l'air.
- ▶ Le tuyau d'évacuation de l'air doit être placé aussi droit que possible.
- ▶ Ne pliez pas le tuyau d'évacuation de l'air.

### 6.3.2. Utilisation du kit fenêtre sur une fenêtre de toit

Montez le kit fenêtre sur la fenêtre pour empêcher l'air extérieur et l'air sortant du climatiseur d'entrer dans la pièce.

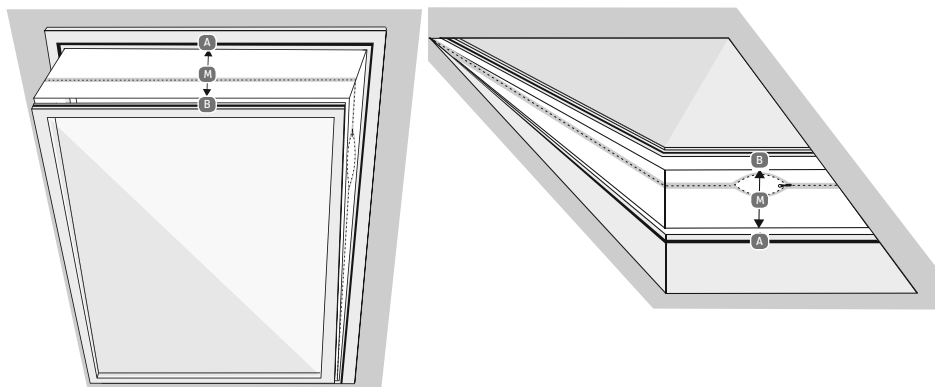

- ▶ Ouvrez la fenêtre.
- ▶ Marquez le milieu (M) du joint de fenêtre.
- ▶ Marquez le milieu du châssis de fenêtre.
- ▶ Collez la bande velcro sur le châssis de la fenêtre de toit (à l'intérieur, du côté où se trouve la poignée de la fenêtre), à environ 1 cm du bord.
- ▶ Fixez d'abord complètement la bande velcro sur le côté (A), puis sur le côté (B), en partant du milieu. Lors de la fixation, le point (A) doit se trouver exactement en face du point (B).
- ▶ Lorsque vous fermez la fenêtre, veillez à ce que le joint textile ne soit pas coincé entre le vantail et le châssis.
- ▶ Ouvrez la fermeture éclair de préférence aux emplacements marqués d'un « S »
- ▶ et fixez-y le tuyau d'évacuation de l'air.
- ▶ Le tuyau d'évacuation de l'air doit être placé aussi droit que possible.
- ▶ Ne pliez pas le tuyau d'évacuation de l'air.

## 6.4. Réglage des ailettes de la sortie d'air



### AVERTISSEMENT !

#### Risque de blessure !

Les pales du rotor présentent un risque de coupure.

- N'introduisez pas d'objets ni vos doigts dans le boîtier à travers la grille de protection.
- Mettez l'appareil hors tension et débranchez la fiche d'alimentation de la prise de courant avant de régler les ailettes.

- ▶ Saisissez la poignée au niveau de l'ailette inférieure et dirigez-la vers le haut ou vers le bas, afin de régler la position des ailettes souhaitée.

## 6.5. Insertion des piles dans la télécommande

Deux piles micro, type AAA LR03, 1,5 V, sont insérées dans la télécommande.

Si l'appareil ne réagit pas ou mal à la télécommande, les piles doivent être remplacées. Veuillez alors procéder comme suit :

- ▶ Appuyez sur le levier de blocage à l'arrière de la télécommande et retirez le clapet du compartiment des piles.
- ▶ Retirez les deux piles du compartiment des piles.
- ▶ Recyclez les piles usagées conformément à la législation en vigueur.
- ▶ Insérez deux piles neuves (1,5 V, type AAA LR03) comme indiqué dans le compartiment à piles. Lorsque vous insérez les piles, veillez à bien respecter la polarité.
- ▶ Insérez de nouveau le clapet entièrement dans la télécommande.

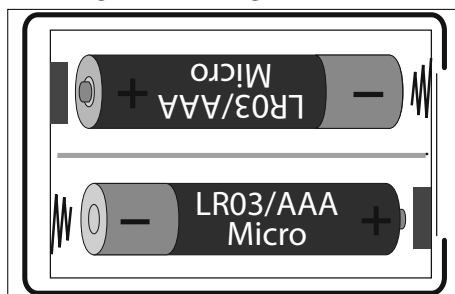

## 7. Utilisation

- ▶ Branchez la fiche d'alimentation sur une prise de courant adaptée.



Lorsque vous branchez la fiche, un signal sonore retentit. L'appareil est maintenant en mode veille.

### 7.1. Mise en marche/arrêt de l'appareil

- ▶ Appuyez sur la touche ou **MISE EN MARCHÉ/ARRÊT DE L'APPAREIL** pour mettre en marche l'appareil.
- ▶ En fonctionnement, appuyez sur la touche ou **MISE EN MARCHÉ/ARRÊT DE L'APPAREIL** pour éteindre l'appareil.
- ▶ Après l'arrêt de l'appareil, attendez environ 3 minutes avant de le remettre en marche.

### 7.2. Réglage du mode de fonctionnement

- ▶ Appuyez sur la touche **RÉGLAGE DU MODE DE FONCTIONNEMENT** du climatiseur pour passer entre les différents modes de fonctionnement. Le voyant lumineux passe entre les différents modes de fonctionnement.

Vous pouvez également sélectionner le mode de fonctionnement souhaité à l'aide de la télécommande. Les modes de fonctionnement suivants sont possibles :

- **ACTIVER LE MODE DE REFROIDISSEMENT**
- **ACTIVER LE MODE DE VENTILATION**
- **ACTIVER LE MODE DÉSHUMIDIFICATION**

#### 7.2.1. Mode de refroidissement

Ce mode de fonctionnement sert à refroidir la pièce.

- ▶ Sélectionnez le mode de refroidissement sur le climatiseur ou à l'aide de la télécommande. Le voyant de fonctionnement s'allume.
- ▶ Appuyez sur le bouton ou **AUGMENTATION DE LA TEMPÉRATURE/MINUTERIE** pour régler la température.
- ▶ Appuyez sur le bouton ou **RÉDUCTION DE LA TEMPÉRATURE/MINUTERIE** pour baisser la température.
- ▶ Appuyez sur la touche ou **RÉGLAGE DE LA VITESSE DU VENTILATEUR** pour sélectionner une vitesse de ventilation élevée ou faible.

Lorsque la vitesse du ventilateur est élevée, le voyant de fonctionnement s'allume.

Lorsque la vitesse du ventilateur est faible, le voyant de fonctionnement s'allume.

Vous pouvez également sélectionner la vitesse du ventilateur souhaitée à l'aide de la télécommande. Les vitesses du ventilateur suivantes sont possibles :



-  **RÉGLAGE DE LA VITESSE FAIBLE DU VENTILATEUR**
-  **RÉGLAGE DE LA VITESSE ÉLEVÉE DU VENTILATEUR**





Le mode de refroidissement s'éteint automatiquement lorsque la température ambiante est inférieure à la température réglée. L'appareil continue à ventiler. Lorsque la température ambiante augmente, le mode de refroidissement reprend.

### 7.2.2. Mode de ventilation

Ce mode de fonctionnement sert à faire circuler l'air dans la pièce, mais pas pour la refroidir.

- ▶ Sélectionnez le mode de ventilation sur le climatiseur ou à l'aide de la télécommande. Le voyant de fonctionnement  s'allume.
- ▶ Appuyez sur la touche  ou **RÉGLAGE DE LA VITESSE DU VENTILATEUR** pour sélectionner une vitesse de ventilation élevée ou faible.

Lorsque la vitesse du ventilateur est élevée, le voyant de fonctionnement  s'allume.

Lorsque la vitesse du ventilateur est faible, le voyant de fonctionnement  s'allume.

Vous pouvez également sélectionner la vitesse du ventilateur souhaitée à l'aide de la télécommande. Les vitesses du ventilateur suivantes sont possibles :

-  **RÉGLAGE DE LA VITESSE FAIBLE DU VENTILATEUR**
-  **RÉGLAGE DE LA VITESSE ÉLEVÉE DU VENTILATEUR**



La température et le mode sommeil ne peuvent pas être réglés en mode de ventilation.

### 7.2.3. Mode déshumidification

Ce mode de fonctionnement sert à réduire l'humidité de l'air dans la pièce.

- ▶ Sélectionnez le mode déshumidification sur le climatiseur ou à l'aide de la télécommande. Le voyant de fonctionnement  s'allume.
- ▶ Gardez les portes et les fenêtres fermées pour une performance de déshumidification optimale.



La température, le mode sommeil et la vitesse du ventilateur ne peuvent pas être réglés en mode déshumidification.

---

## 7.2.4. Mode sommeil



En mode sommeil, la vitesse du ventilateur est réduite et les voyants de fonctionnement sont éteints.



Le mode sommeil peut uniquement être activé en mode de refroidissement.

- ▶ Sélectionnez le mode de refroidissement sur le climatiseur ou à l'aide de la télécommande. Le voyant de fonctionnement  s'allume.
- ▶ Appuyez sur la touche  ou  **ACTIVER LE MODE SOMMEIL** pour activer le mode sommeil. Le voyant de fonctionnement  s'allume.

## 7.3. Réglage de la minuterie

### 7.3.1. Mise en marche automatique

Vous pouvez définir le délai avant la mise en marche automatique en mode veille.



- ▶ Appuyez sur la touche  ou  pour régler le délai souhaité (1 à 24 heures) avant la mise en marche automatique.

Le voyant de fonctionnement  s'allume et l'affichage « 01 » clignote (= 1 heure).

- ▶ Appuyez sur le bouton  ou  **AUGMENTATION DE LA TEMPÉRATURE/MINUTERIE** pour régler les minutes vers le haut.
- ▶ Appuyez sur le bouton  ou  **RÉDUCTION DE LA TEMPÉRATURE/MINUTERIE** pour régler les minutes vers le bas.

Votre réglage est confirmé lorsque l'affichage des heures cesse de clignoter.

L'appareil s'allume automatiquement lorsque la durée réglée est écoulée.

- ▶ Pour éteindre la minuterie, appuyez de nouveau sur la touche  ou .
- Le voyant de fonctionnement  s'éteint.

### 7.3.2. Arrêt automatique

Lorsque l'appareil est allumé, vous pouvez définir le délai après lequel l'appareil s'éteindra automatiquement.



- ▶ Appuyez sur la touche  ou  pour régler le délai souhaité (1 à 24 heures).

Le voyant de fonctionnement  s'allume et l'affichage « 01 » clignote (= 1 heure).

- ▶ Appuyez sur le bouton  ou  **AUGMENTATION DE LA TEMPÉRATURE/MINUTERIE** pour régler les minutes vers le haut.
- ▶ Appuyez sur le bouton  ou  **RÉDUCTION DE LA TEMPÉRATURE/MINUTERIE** pour régler les minutes vers le bas.

Votre réglage est confirmé lorsque l'affichage des heures cesse de clignoter.

L'appareil s'éteint automatiquement lorsque la durée réglée est écoulée.

- ▶ Pour éteindre la minuterie, appuyez de nouveau sur la touche  ou .

---

Le voyant de fonctionnement  s'éteint.

DE

FR

NL

ES

IT

## 7.4. Verrouillage des touches

- ▶ Appuyez sur la touche  pendant env. 3 secondes afin d'activer ou de désactiver le verrouillage des touches.

Le voyant de fonctionnement  est allumé lorsque le verrouillage des touches est activé.

Les touches ne réagissent alors plus.

## 7.5. Vider le bac récupérateur d'eau

Lors du refroidissement, en mode déshumidification et en cas de forte humidité de l'air, de l'eau de condensation s'accumule dans le climatiseur. Le bac récupérateur d'eau doit être contrôlé régulièrement et vidé si besoin.

En fonctionnement continu et en cas de fonctionnement non surveillé du climatiseur en mode déshumidification et lors du refroidissement, le tuyau d'évacuation du condensat fourni doit être raccordé.



### AVIS !

#### Domage matériel !

Toute fuite d'eau de condensation peut entraîner un dommage matériel.

- Ne laissez pas l'appareil sans surveillance lorsque vous videz le bac récupérateur d'eau.

- ▶ Éteignez l'appareil.
- ▶ Retirez l'obturation de l'orifice d'écoulement du condensat.
- ▶ Raccordez le tuyau d'évacuation du condensat de façon correcte tout en veillant à ce qu'il ne soit pas plié et ne rencontre aucun obstacle (ne soit pas obstrué).
- ▶ Placez la sortie du tuyau d'évacuation du condensat au-dessus d'une évacuation ou d'un contenant adapté (p. ex. un seau).
- ▶ Assurez-vous que l'eau de condensation puisse s'écouler librement hors de l'appareil.
- ▶ N'immergez pas la sortie du tuyau d'évacuation du condensat dans l'eau, sans quoi des « bulles d'air » risquent de se former dans le tuyau.

Pour éviter les fuites d'eau de condensation :

- ▶ Comme la dépression du bac de récupération de condensat à l'intérieur du climatiseur est élevée, orientez le tuyau d'évacuation du condensat vers le bas, en direction du sol (inclinaison d'env. 20°).
- ▶ Veillez à ce que le tuyau d'évacuation du condensat soit droit, de façon à éviter que le condensat ne se bloque dans le tuyau.

---

## **7.6. Fonctions de sécurité**

### **7.6.1. Dégivrage automatique**

En cas de températures basses dans la pièce, du gel peut se former au niveau de l'évaporateur pendant le fonctionnement. L'appareil commence le dégivrage automatiquement et la LED POWER clignote.

- Si l'appareil est utilisé en mode de refroidissement ou en mode déshumidification, le capteur de température ambiante détecte que la température de la bobine de l'évaporateur est inférieure à  $-1\text{ °C}$ . Après que le compresseur a fonctionné pendant 10 minutes ou que la température de la bobine est montée à  $7\text{ °C}$ , l'unité repasse en mode de refroidissement.
- Si l'appareil est utilisé en mode déshumidification et que le capteur de température détecte que la température de l'évaporateur est inférieure à  $40\text{ °C}$  et que la température différentielle entre la température intérieure de l'appareil et la température de la pièce est inférieure à  $19\text{ °C}$ , après 20 minutes, l'appareil démarre le dégivrage pour 5 minutes et la LED POWER clignote.

### **7.6.2. Protection contre la surcharge**

En cas de panne de courant, un délai de 3 minutes avant le redémarrage du compresseur est prévu pour protéger le compresseur.

## 8. Commande du climatiseur via l'application

L'ensemble des fonctionnalités de votre climatiseur est disponible via notre application de commande.

Téléchargez notre application MEDION® Life+ sur le **Google Play Store®** ou dans l'**Apple® App Store**.

### 8.1. Configuration requise

- Smartphone/tablette avec Wi-Fi 802.11 b/g au minimum
- Réseau Wi-Fi 2,4 GHz
- Plateforme Android™ version 9 ou supérieure
- iOS 14 ou supérieur
- L'application MEDION® Life+ disponible gratuitement



La commande via l'application MEDION® Life+ ne fonctionne que sur le réseau Wi-Fi de 2,4 GHz. Une utilisation sur le réseau Wi-Fi de 5 GHz n'est pas possible.

### 8.2. Installation via Google Play Store® ou Apple® App Store

- ▶ Branchez le climatiseur sur le secteur et allumez-le.

Pour utiliser l'ensemble des fonctionnalités de votre climatiseur, téléchargez gratuitement l'application MEDION® Life+ sur votre smartphone/tablette.

- ▶ Pour ce faire, scannez tout simplement le code QR suivant ou rendez-vous dans le Play Store (Android™) ou l'App Store (iOS®), et recherchez l'application « **MEDION Life+** ».



- ▶ Installez l'application en suivant les instructions qui s'affichent à l'écran.



Afin de pouvoir installer les applications, une connexion Internet est nécessaire.



L'installation peut varier en fonction du système d'exploitation.

### 8.3. Configuration de l'application et connexion au climatiseur



Suivez les instructions de l'application pour connecter correctement le climatiseur et terminer la configuration.

Pour pouvoir commander le climatiseur avec l'application, vous avez besoin d'un compte client MEDION. Pour ce faire, vous avez besoin d'une adresse e-mail valide enregistrée auprès de MEDION.

- ▶ Ouvrez l'application MEDION® Life+.





#### Créer un compte client

Si vous n'êtes pas encore enregistré, vous devez créer un compte client MEDION :

- ▶ Appuyez sur le bouton **NOUVEAU COMPTE INSCRIPTION** et entrez vos données d'utilisateur.
- ▶ Demandez un code de vérification en appuyant sur le bouton **DEMAND CODE**. Il vous sera envoyé par e-mail.
- ▶ Après avoir entré le code de vérification, attribuez votre mot de passe personnel avec lequel vous vous connecterez à l'avenir.

Votre compte client est configuré.

- ▶ Entrez ensuite votre nom d'utilisateur et votre mot de passe dans la fenêtre de connexion.
- ▶ Confirmez toutes les données saisies et suivez les instructions de l'application.
- ▶ Assurez-vous que le signal Wi-Fi est suffisamment puissant dans la pièce où le climatiseur va être utilisé.
- ▶ Sélectionnez votre réseau Wi-Fi de 2,4 GHz et entrez le mot de passe.
- ▶ Appuyez et maintenez le bouton  de l'appareil pendant 3 secondes jusqu'à ce que l'icône Wi-Fi  de l'écran commence à clignoter.
- ▶ Si vous n'avez pas encore enregistré d'appareil dans l'application MEDION® Life+ App, appuyez sur le bouton **AJOUTER UN APPAREIL**. Si vous avez déjà intégré un appareil dans l'application, cliquez sur le bouton .
- ▶ Suivez maintenant les autres instructions de l'application pour établir la connexion.

## 9. Dépannage

En cas de problème avec l'appareil, vérifiez tout d'abord si vous pouvez y remédier vous-même à l'aide du tableau suivant.

N'essayez en aucun cas de réparer vous-même l'appareil. Si une réparation s'avère nécessaire, veuillez vous adresser à notre SAV ou à un autre atelier spécialisé.



Les travaux de maintenance et de réparation sur le circuit de réfrigérant doivent être effectués uniquement par du personnel qualifié, conformément aux indications du fabricant.

Pour connaître les instructions de réparation, contactez le SAV. Les composants défectueux doivent être remplacés uniquement par des pièces de rechange identiques.

Problème	Cause possible	Dépannage
L'appareil ne fonctionne pas.	La fiche d'alimentation n'est pas branchée correctement.	Débranchez la fiche d'alimentation et rebranchez-la.
	La prise de courant de type F est défectueuse.	Vérifiez la prise de courant de type F en y branchant un autre appareil.
	La température ambiante est trop élevée/basse.	La température ambiante doit être comprise entre 5 et 35 °C.
	La température ambiante est inférieure à la température de refroidissement réglée.	Modifiez la température réglée.
	La température ambiante est trop basse pour le mode déshumidification.	Pour le mode déshumidification, la température ambiante doit être supérieure à 17 °C.

Problème	Cause possible	Dépannage
La télécommande ne fonctionne pas.	Les piles ne sont pas correctement insérées.	Insérez les piles correctement.
	Vous êtes à plus de 5 mètres de l'appareil.	Réduisez la distance par rapport à l'appareil.
	Le chemin entre la télécommande et le capteur infrarouge n'est pas libre.	Retirez l'obstacle.
	La télécommande n'est pas dirigée vers le capteur.	Orientez correctement la télécommande.
	Les piles sont vides.	Remplacez les piles.
L'appareil ne refroidit pas correctement.	Certaines fenêtres ou portes sont ouvertes, permettant ainsi à l'air chaud d'entrer dans la pièce.	Fermez les fenêtres et les portes.
	Les filtres sont très sales.	Nettoyez les filtres comme décrit dans le chapitre « Nettoyage des filtres ».
	La sortie d'air est bloquée.	Veillez à laisser un espace libre d'au moins 50 cm tout autour de l'appareil afin de garantir une aération suffisante.
	Le mode de fonctionnement et la température ne sont pas réglés correctement.	Réglez le mode de fonctionnement et la température sur la bonne valeur.
	Le tuyau d'évacuation de l'air n'est pas monté correctement.	Montez le tuyau d'évacuation de l'air correctement.
De l'eau s'échappe de l'appareil.	Débordement lors du déplacement de l'appareil.	Videz le bac de récupération d'eau avant le transport.
	Le tuyau d'évacuation du condensat est plié.	Redressez le tuyau d'évacuation du condensat.

Problème	Cause possible	Dépannage
L'appareil est très bruyant.	L'appareil est placé sur une surface non plane.	Placez l'appareil sur une surface dure et lisse.
	Des pièces desserrées vibrent.	Sécurisez et fixez les pièces.
	L'appareil émet un bruit d'écoulement d'eau.	Ce bruit est dû au flux de réfrigérant. Il est normal.
Le compresseur ne fonctionne pas.	La protection du mode de refroidissement est active.	Éteignez l'appareil et attendez 3 minutes avant de le rallumer.
	La protection contre la surchauffe est active.	
Affichage d'erreur E0	Erreur de communication entre le circuit imprimé principal et le circuit imprimé de l'écran.	Vérifiez que les câbles ne sont pas endommagés.
Affichage d'erreur E1	Panne du capteur de température ambiante	Vérifiez le raccordement. Nettoyez ou remplacez le capteur de température. Le cas échéant, contactez le SAV.
Affichage d'erreur E2	Panne du capteur de température de la sonde	Vérifiez le raccordement. Nettoyez ou remplacez le capteur de température. Le cas échéant, contactez le SAV.
Affichage d'erreur Ft	Niveau de remplissage d'eau de condensation trop élevé	Videz le bac de récupération de l'eau intégré en retirant l'obturation de l'orifice d'écoulement du condensat et laissez l'eau de condensation s'écouler dans un contenant adapté.

---

## 10. Nettoyage



### **AVERTISSEMENT !**

#### **Risque d'électrocution !**

Il existe un risque de choc électrique dû aux pièces sous tension.

- Ne plongez pas l'appareil dans l'eau ou d'autres liquides et ne le passez pas sous l'eau courante, afin d'éviter tout risque d'électrocution.
- Débranchez la fiche d'alimentation de la prise de courant avant tout nettoyage.
- Veillez à éviter toute pénétration de liquides dans l'appareil.



### **AVERTISSEMENT !**

#### **Risque de blessure !**

Il existe un risque de coupures dues au contact avec les pales de rotor à arêtes vives se trouvant à l'intérieur du boîtier.

- Ne démontez pas l'appareil pour nettoyer les pales du rotor.





### **AVIS !**

#### **Endommagement de l'appareil !**

L'utilisation de produits d'entretien non adaptés sur l'appareil peut endommager les surfaces.

- Évitez les solvants et produits d'entretien chimiques qui pourraient endommager la surface et/ou les inscriptions sur l'appareil.
- N'utilisez aucun produit d'entretien agressif, chimique ou récurant et aucune éponge dure.

- ▶ Appuyez sur la touche  ou  pour éteindre l'appareil.
- ▶ Débranchez la fiche d'alimentation de la prise de courant.
- ▶ Nettoyez le boîtier uniquement avec un chiffon doux et humide ou un torchon de cuisine doux et fin.
- ▶ Humidifiez le torchon avec de l'eau savonneuse douce afin de pouvoir retirer les saletés tenaces.
- ▶ Séchez soigneusement le boîtier avant de mettre l'appareil en marche.

## 10.1. Nettoyage du filtre





### AVIS !

#### Endommagement de l'appareil !

De la poussière s'accumule dans les filtres et réduit le flux d'air. Le flux d'air réduit entrave l'efficacité de l'appareil. En cas de trop grande accumulation de poussière, le filtre peut être bloqué et des dommages matériels peuvent survenir sur l'appareil.

- Nettoyez les filtres régulièrement (au moins toutes les 2 semaines) comme décrit ci-après.
- N'utilisez jamais l'appareil sans filtres : cela pourrait encrasser l'évaporateur.

- ▶ Appuyez sur la touche  ou  pour éteindre l'appareil.
- ▶ Débranchez la fiche d'alimentation de la prise de courant.
- ▶ Retirez les filtres supérieur et inférieur de l'appareil.
- ▶ Utilisez un aspirateur pour aspirer la poussière des filtres.

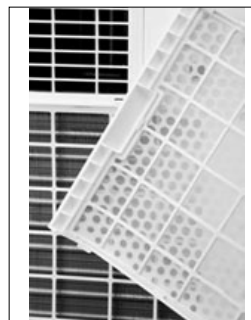

- 
- ▶ Retournez les filtres et passez-les sous l'eau courante. Faites couler l'eau à travers le filtre dans le sens opposé à la direction du flux d'air.

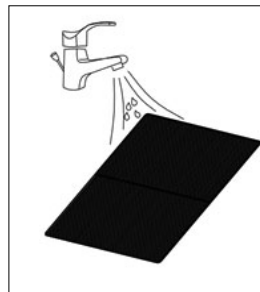

- ▶ Mettez les filtres de côté et laissez-les sécher complètement à l'air libre.



### **AVERTISSEMENT !**

#### **Risque de blessure !**

Risques de coupure en cas de contact avec les surfaces coupantes de l'évaporateur lors de l'installation des filtres.

- Ne touchez pas les surfaces coupantes de l'évaporateur à mains nues.

- ▶ Remettez les filtres secs dans l'appareil.

## 11. Mise hors service et stockage

En cas de non-utilisation prolongée de l'appareil, celui-ci doit être nettoyé et séché complètement.







### AVIS !

#### Endommagement de l'appareil !

L'évaporateur situé à l'intérieur de l'appareil doit avoir entièrement séché avant le stockage de l'appareil, afin d'éviter tout endommagement et toute formation de moisissure.

■ Arrêtez l'appareil, débranchez la fiche de la prise de courant. Placez l'appareil plusieurs jours dans un endroit sec et bien aéré pour le laisser sécher ou faites sécher l'appareil avec le mode de fonctionnement ventilation pendant quelques heures, jusqu'à ce que le tuyau de condensat soit sec.

- ▶ Appuyez sur la touche  ou  **MISE EN MARCHÉ/ARRÊT DE L'APPAREIL** pour mettre en marche l'appareil.
- ▶ Sélectionnez le mode de ventilation sur le climatiseur ou à l'aide de la télécommande. Le voyant de fonctionnement  s'allume.
- ▶ Laissez l'appareil fonctionner en mode de ventilation pendant quelques heures afin de sécher entièrement l'intérieur de l'appareil.
- ▶ Appuyez sur la touche  ou  **MISE EN MARCHÉ/ARRÊT DE L'APPAREIL** pour arrêter l'appareil.
- ▶ Débranchez la fiche d'alimentation de la prise de courant.
- ▶ Retirez le tuyau d'évacuation de l'air et le kit fenêtre.
- ▶ Retirez et nettoyez les filtres, puis laissez-les sécher complètement.
- ▶ Remettez les filtres dans les emplacements prévus à cet effet dans l'appareil.
- ▶ Retirez les piles de la télécommande.
- ▶ Rangez l'appareil et les accessoires dans une pièce sombre, aérée, sèche et à l'abri du gel, dans leur emballage d'origine si possible.
- ▶ Stockez l'appareil dans une pièce sans sources de fonctionnement continu (p. ex. flammes nues, appareil au gaz ou chauffage électrique).

---

## 12. Recyclage



### EMBALLAGE

Votre appareil se trouve dans un emballage qui le protège des dommages pendant le transport. Les emballages sont fabriqués à partir de matériaux qui peuvent être éliminés de manière écologique et remis à un service de recyclage approprié.



### APPAREIL

Il est interdit d'éliminer les appareils usagés portant le symbole ci-contre avec les déchets ménagers.

Conformément à la directive 2012/19/UE, l'appareil doit être recyclé de manière réglementaire lorsqu'il arrive en fin de cycle de vie.

Les matériaux recyclables contenus dans l'appareil seront recyclés, ce qui permet de respecter l'environnement.

Déposez l'appareil usagé dans un point de collecte de déchets électriques et électroniques ou dans un centre de tri. Retirez auparavant les piles et éliminez-les séparément dans un centre de collecte de piles usagées.

Pour de plus amples renseignements, adressez-vous à l'entreprise de collecte des déchets locale ou à la municipalité.



### PILES

Ne jetez en aucun cas les piles usagées avec les déchets domestiques. Les piles doivent être éliminées de manière appropriée. Les magasins vendant des piles et les lieux de collecte municipaux mettent à disposition des containers spéciaux destinés à cet effet. Renseignez-vous auprès de l'entreprise de recyclage locale ou de votre municipalité.

Dans le cadre de la réglementation relative à la distribution de piles ou la livraison d'appareils contenant des piles, nous sommes tenus de vous informer de ce qui suit :

En tant qu'utilisateur final, il vous incombe légalement de restituer les piles usagées.

Le symbole de la poubelle barrée signifie que les piles ne doivent pas être jetées avec les ordures ménagères.

## 13. Caractéristiques techniques

Climatiseur	
Modèle	MD 37672
Distributeur	MEDION AG Am Zehnthof 77 45307 Essen Deutschland
Numéro d'enregistrement au registre du commerce	HRB 13274
Alimentation électrique	CA 220-240 V~ 50 Hz
Puissance nominale	780 watts
Fusible	3,5 A
Puissance frigorifique	7 000 BTU
Réfrigérant	R290
Quantité de réfrigérant	120 g
Niveaux de puissance	2
Surface maximale de la pièce	Env. 25 m <sup>2</sup>
Débit d'air	290 m <sup>3</sup> /h
Capacité de déshumidification	Env. 0,8 l/h
Dimensions (l x H x P)	31,5 x 70 x 31 cm
Poids	Env. 20 kg
Volume de fonctionnement	< 65 dB(A)
Télécommande	2 piles de type AAA LR03 1,5 V (fournies) Portée : env. 6 m

## 14. Fiche produit

	Symbole	Valeur	Unité
Désignation fabricant	MD 37672		
Puissance nominale en mode refroidissement	$P_{\text{rated}}$	2,05	kW
Puissance nominale en mode chauffage	$P_{\text{rated}}$	--	
Consommation d'énergie nominale en mode refroidissement	$P_{\text{EER}}$	0,780	kW
Consommation d'énergie nominale en mode chauffage	$P_{\text{COP}}$	--	
Coefficient de performance nominale en mode refroidissement	EERd	2,6	
Coefficient de performance nominale en mode chauffage	COPd	--	
Consommation en fonctionnement « Thermostat éteint »	$P_{\text{TO}}$	--	
Consommation en mode veille	$P_{\text{SB}}$	0,5	W
Consommation électrique des climatiseurs à un canal/deux canaux (indication séparée pour le refroidissement et le chauffage)	$Q_{\text{SD}}$	0,778	kWh/h
Niveau de puissance acoustique	$L_{\text{WA}}$	65	dB(A)
Potentiel de réchauffement global	GWP	3	
Adresse de contact pour plus d'informations :	MEDION AG, Am Zehnthof 77, 45307 Essen, Germany		

## 15. Information relative à la conformité UE



Par la présente, MEDION AG déclare que ce produit est conforme aux exigences de base et aux autres réglementations en vigueur :

- Directive sur les équipements radioélectriques 2014/53/UE
- Directive sur l'écoconception 2009/125/CE (et règlement sur l'écoconception 2011/626)
- Directive RoHS 2011/65/UE

La déclaration de conformité UE intégrale est disponible à l'adresse Internet suivante : [www.medion.com/conformity](http://www.medion.com/conformity).

## 16. Déclaration de confidentialité

Chère cliente, cher client,

Nous vous informons que nous, MEDION AG, Am Zehnthof 77, D-45307 Essen, sommes responsables du traitement de vos données personnelles.

En matière de protection des données, nous sommes assistés par le délégué à la protection des données personnelles de notre entreprise, que vous pouvez contacter à l'adresse MEDION AG, Datenschutz, Am Zehnthof 77, D-45307 Essen ; [datenschutz@medion.com](mailto:datenschutz@medion.com). Nous traitons vos données dans le cadre du déroulement de la garantie et des processus connexes (p. ex. des réparations) et basons le traitement de vos données sur le contrat de vente que nous avons conclu.

Nous transmettons vos données aux prestataires de services de réparation que nous avons mandatés dans le cadre du déroulement de la garantie et des processus connexes (p. ex. des réparations). En règle générale, nous conservons vos données personnelles pendant une durée de trois ans afin de respecter vos droits de garantie légaux.

Vous avez le droit d'obtenir des informations sur les données personnelles vous concernant ainsi que de les faire rectifier, supprimer, limiter leur traitement, vous opposer à leur traitement et à leur transmission.

Toutefois, les droits d'information et de suppression sont soumis à des restrictions en vertu des §§ 34 et 35 des dispositions légales allemandes spéciales en matière de protection des données conformément à la loi fédérale allemande sur la protection des données (BDSG) (art. 23 GDPR), et il existe également un droit de recours auprès d'une autorité de surveillance compétente en matière de protection des données (art. 77 GDPR en relation avec le § 19 des dispositions légales allemandes spéciales en matière de protection des données conformément à la loi fédérale allemande sur la protection des données (BDSG)). En cas de recours auprès de MEDION AG, adressez-vous au responsable de la protection des données et de la liberté d'information de Rhénanie-du-Nord-Westphalie, Postfach 200444, D-40212 Düsseldorf, [www.lidi.nrw.de](http://www.lidi.nrw.de). Le traitement de vos données est nécessaire pour le déroulement de la garantie ; sans la mise à disposition des données nécessaires, le déroulement de la garantie n'est pas possible.

---

## 17. Informations relatives au service après-vente

Si votre appareil ne fonctionne pas de la manière dont vous le souhaitez, veuillez d'abord vous adresser à notre service après-vente. Vous disposez des moyens suivants pour entrer en contact avec nous :

- Au sein de notre Service-Community, vous pouvez discuter avec d'autres utilisateurs ainsi qu'avec nos collaborateurs pour partager vos expériences et vos connaissances.  
Vous pouvez accéder à notre Service-Community ici : [community.medion.com](http://community.medion.com).
- Vous pouvez également utiliser notre formulaire de contact disponible ici : [www.medion.com/contact](http://www.medion.com/contact).
- Notre équipe du service après-vente se tient également à votre disposition via notre assistance téléphonique ou par courrier.

France	
Horaires d'ouverture	Hotline SAV
Lun - Ven : 9h00 à 19h00	☎ 02 43 16 60 30
Adresse du service après-vente	
<b>MEDION France</b> <b>75 Rue de la Foucaudière</b> <b>72100 LE MANS</b> <b>France</b>	
Suisse	
Horaires d'ouverture	Hotline SAV
Lun - Ven : 9h00 à 19h00	☎ 0848 - 33 33 32
Adresse du service après-vente	
<b>MEDION/LENOVO Service Center</b> <b>Ifangstrasse 6</b> <b>8952 Schlieren</b> <b>Suisse</b>	

Belgique & Luxembourg	
Horaires d'ouverture	Hotline SAV (Belgique)
Lun - Ven : 9h00 à 19h00	☎ 02 - 200 61 98
	Hotline SAV (Luxembourg)
	☎ 34 - 20 808 664
Adresse du service après-vente	
<b>MEDION B.V.</b> <b>John F.Kennedylaan 16a</b> <b>5981 XC Panningen</b> <b>Pays-Bas</b>	



La présente notice d'utilisation et bien d'autres sont disponibles au téléchargement sur le portail du SAV [www.medionservice.com](http://www.medionservice.com).

Vous pouvez également scanner le code QR ci-contre pour charger la notice d'utilisation sur un appareil mobile via le portail de service.

## 18. Mentions légales

Copyright © 2023

Date : 13.01.2023

Tous droits réservés.

La présente notice d'utilisation est protégé par les droits d'auteur.

Toute reproduction sous forme mécanique, électronique ou sous toute autre forme que ce soit est interdite sans l'autorisation préalable écrite du fabricant.

L'entreprise suivante possède les droits d'auteur:

**MEDION AG**  
**Am Zehnthof 77**  
**45307 Essen**  
**Allemagne**

Veillez noter que l'adresse ci-dessus n'est pas celle du service des retours. Contactez toujours notre service après-vente d'abord.



# Inhoudsopgave

<b>1.</b>	<b>Informatie over deze gebruiksaanwijzing.....</b>	<b>101</b>
1.1.	Betekenis van de symbolen.....	101
<b>2.</b>	<b>Beoogd gebruik .....</b>	<b>103</b>
<b>3.</b>	<b>Veiligheidsvoorschriften .....</b>	<b>103</b>
3.1.	Personen die het apparaat niet mogen gebruiken.....	103
3.2.	Stroomvoorziening.....	104
3.3.	Aanwijzingen voor het koelmiddel .....	107
3.4.	Productspecifieke gevaren .....	108
3.5.	Geluidsemissie .....	110
3.6.	Opslag en transport .....	110
3.7.	Omgang met batterijen .....	110
<b>4.</b>	<b>Inhoud van de levering .....</b>	<b>112</b>
<b>5.</b>	<b>Overzicht van het apparaat .....</b>	<b>113</b>
5.1.	Voorkant .....	113
5.2.	Achterkant .....	114
5.3.	Bedieningspaneel .....	115
5.4.	Afstandsbediening .....	117
5.5.	Raamafdichting.....	118
<b>6.</b>	<b>Apparaat voorbereiden/opstellen .....</b>	<b>119</b>
6.1.	Condensaatafvoerslang monteren .....	119
6.2.	Luchtafvoerslang monteren.....	119
6.3.	Raamafdichting monteren.....	122
6.4.	Lamellen op de luchtafvoer instellen .....	124
6.5.	Batterijen in de afstandsbediening plaatsen .....	124
<b>7.</b>	<b>Bediening .....</b>	<b>125</b>
7.1.	Apparaat in-/uitschakelen .....	125
7.2.	Bedrijfsmodus instellen .....	125
7.3.	Timer instellen.....	127
7.4.	Toetsblokkering .....	128
7.5.	Wateropvangreservoir leegmaken .....	128
7.6.	Veiligheidsfuncties .....	129
<b>8.</b>	<b>Besturing van de airco via de app .....</b>	<b>130</b>
8.1.	Systeemvereisten .....	130
8.2.	Installatie via Google Play Store® of Apple® App Store .....	130
8.3.	Installatie van de app en verbinding met de airco .....	131
<b>9.</b>	<b>Probleemoplossing .....</b>	<b>132</b>
<b>10.</b>	<b>Reiniging .....</b>	<b>135</b>
10.1.	Filterzeef reinigen .....	136
<b>11.</b>	<b>Buiten gebruik stellen en opbergen .....</b>	<b>138</b>

---

<b>12.</b>	<b>Afvalverwerking .....</b>	<b>139</b>
<b>13.</b>	<b>Technische gegevens.....</b>	<b>140</b>
<b>14.</b>	<b>Productgegevensblad .....</b>	<b>141</b>
<b>15.</b>	<b>Conformiteitsinformatie van de EU .....</b>	<b>142</b>
<b>16.</b>	<b>Privacy statement.....</b>	<b>142</b>
<b>17.</b>	<b>Service-informatie.....</b>	<b>143</b>
<b>18.</b>	<b>Colofon .....</b>	<b>144</b>

# 1. Informatie over deze gebruiksaanwijzing



Hartelijk dank dat u voor ons product hebt gekozen. Wij wensen u veel plezier met het apparaat.

Lees de veiligheidsvoorschriften aandachtig door voordat u het product in gebruik neemt. Neem de waarschuwingen op het apparaat en in de gebruiksaanwijzing in acht.

Houd de gebruiksaanwijzing altijd binnen handbereik. Als u het apparaat verkoopt of doorgeeft, geef dan ook deze gebruiksaanwijzing mee omdat deze een wezenlijk onderdeel is van het product.

## 1.1. Betekenis van de symbolen



### **GEVAAR!**

Waarschuwing voor direct levensgevaar



### **WAARSCHUWING!**

Waarschuwing voor mogelijk levensgevaar en/of ernstig blijvend letsel



### **VOORZICHTIG!**

Waarschuwing voor mogelijk minder ernstig en/of licht letsel



### **WAARSCHUWING!**

Waarschuwing voor gevaar door een elektrische schok



### **WAARSCHUWING!**

Waarschuwing voor gevaar door brandgevaarlijke en/of licht ontvlambare stoffen



### **LET OP!**

Neem de aanwijzingen in acht om materiële schade te voorkomen.



Meer informatie over het gebruik van het apparaat



Neem de aanwijzingen in de gebruiksaanwijzing in acht.



Neem de onderhoudsaanwijzingen in acht.

- Opsommingstekken/informatie over gebeurtenissen die zich tijdens de bediening kunnen voordoen
- ▶ Instructie voor een uit te voeren handeling
- Veiligheidsvoorschriften die in acht moeten worden genomen



### **Symbool randaarde (bij veiligheidsklasse I)**

Elektrische apparaten van veiligheidsklasse I zijn elektrische apparaten die minimaal volledig zijn omgeven door basisisolatie en zijn uitgerust met een apparaatstekker met veiligheidscontact of aan aansluitkabel met aarddraad.



Verklaring van overeenstemming (zie hoofdstuk "15. Conformiteitsinformatie van de EU" op blz. 142). Producten die zijn gemarkeerd met dit symbool, voldoen aan de Europese richtlijnen.



### **Milieuvriendelijke afvoer**

Apparaten met dit symbool moeten op een milieuvriendelijke manier worden afgevoerd.



### **Milieuvriendelijke afvoer**

Batterijen moeten op een milieuvriendelijke manier worden weggegooid.



Dit symbool duidt op gescheiden afvalverwerking van de gebruikte verpakkingsmaterialen. Maak gebruik van uw lokale afvalverwerkingsdiensten.

---

## 2. Beoogd gebruik

Dit apparaat is dient voor luchtkoeling in afgesloten ruimtes binnenshuis. Gebruik het apparaat niet in de openlucht.

Het apparaat is uitsluitend bedoeld voor privégebruik en niet voor industrieel/commercieel gebruik.

Houd er rekening mee dat bij gebruik van het apparaat voor een ander doel dan waarvoor het is bestemd, de aansprakelijkheid vervalt:

- Bouw het apparaat niet om zonder onze toestemming. Gebruik uitsluitend door ons geleverde of goedgekeurde aanbouwapparaten.
- Gebruik uitsluitend door ons geleverde of goedgekeurde reserveonderdelen en accessoires.
- Neem alle informatie in deze gebruiksaanwijzing in acht en houdt u in het bijzonder aan de veiligheidsvoorschriften. Elke andere bediening geldt als niet in overeenstemming met het gebruiksdoel en kan leiden tot letsel of materiële schade.

## 3. Veiligheidsvoorschriften

### 3.1. Personen die het apparaat niet mogen gebruiken



#### **WAARSCHUWING!**

#### **Gevaar voor letsel!**

Gevaar voor letsel bij kinderen en personen met een lichamelijke, zintuiglijke of verstandelijke beperking (zoals personen met een handicap en ouderen met een lichamelijke en verstandelijke beperking) of met gebrek aan kennis en ervaring (zoals oudere kinderen).

- Bewaar het apparaat en de accessoires buiten het bereik van kinderen.
- Dit apparaat kan worden gebruikt door kinderen vanaf 8 jaar en door personen met een lichamelijke, zintuiglijke of verstandelijke beperking of gebrek aan kennis en/of ervaring,

---

mits iemand toezicht op hen houdt of hen instructie heeft gegeven hoe ze het apparaat veilig kunnen gebruiken en ze hebben begrepen welke gevaren het gebruik van het apparaat met zich meebrengt.

- Kinderen mogen niet met het apparaat spelen.
- Reiniging en gebruikersonderhoud mogen niet worden uitgevoerd door kinderen.
- Kinderen kunnen de risico's die bij het gebruik van elektrische apparaten kunnen optreden niet goed inschatten. Wees vooral voorzichtig bij gebruik van het apparaat als er kinderen in de buurt zijn.
- Kinderen jonger dan 8 jaar moeten uit de buurt van het apparaat en het netsnoer worden gehouden.



### **GEVAAR!**

#### **Verstikkingsgevaar!**

Verpakkingsfolie kan worden ingeslikt of verkeerd worden gebruikt. Hierdoor bestaat gevaar voor verstikking.

- Bewaar al het gebruikte verpakkingsmateriaal (folie, zakken, stukken polystyreen enz.) buiten het bereik van kinderen.
- Laat kinderen niet met de verpakking spelen.

## **3.2. Stroomvoorziening**



### **WAARSCHUWING!**

#### **Gevaar voor elektrische schokken/kortsluiting!**

Er bestaat gevaar voor een elektrische schok of kortsluiting door onderdelen die onder spanning staan.

- Het apparaat mag niet worden ondergedompeld in water of een andere vloeistof en niet onder stromend water worden gehouden, omdat dit een elektrische schok tot gevolg kan hebben.
- Sluit het apparaat alleen aan op een volgens de voorschriften geïnstalleerd en goed bereikbaar stopcontact in de buurt van het apparaat. De lokale netspanning moet overeenkomen

---

met de technische gegevens van het apparaat.

- Zorg ervoor dat het stopcontact vrij toegankelijk is, zodat het apparaat, zo nodig, snel kan worden losgekoppeld van het elektriciteitsnet.
- Trek de stekker van het apparaat uit het stopcontact wanneer u
  - het apparaat gaat reinigen;
  - het apparaat niet meer gebruikt;
  - het apparaat niet in de gaten kunt houden.
- Trek altijd aan de stekker, nooit aan het netsnoer.
- Plaats het apparaat niet in de buurt van een wasbak en stel het niet bloot aan druipe- en spatwater.
- Gebruik het apparaat uitsluitend binnenshuis.
- Gebruik het apparaat niet buitenshuis.
- Let op dat het netsnoer niet in contact komt met hete voorwerpen of oppervlakken (bijv. kookplaten).
- Gebruik het apparaat niet als het apparaat zelf of het netsnoer zichtbaar is beschadigd of het apparaat is gevallen.
- Apparaten die zijn aangesloten op het elektriciteitsnet, kunnen bij onweer beschadigd raken. Trek daarom bij onweer altijd de stekker uit het stopcontact.
- Controleer het apparaat en het netsnoer vóór het eerste gebruik en altijd na gebruik op beschadigingen.
- Wikkel het netsnoer helemaal af.
- Zorg ervoor dat er geen knikken in het netsnoer komen en dat het snoer nergens klem zit.
- Neem bij transportschade onmiddellijk contact op met het Service Center.
- Breng in geen geval op eigen initiatief veranderingen aan het apparaat aan en probeer niet om een onderdeel van het apparaat zelf te openen en/of te repareren.
- Laat het netsnoer uitsluitend repareren bij een professioneel reparatiebedrijf of neem contact op met het Service Center om gevaarlijke situaties te voorkomen.

- 
- Raak de stekker niet aan met natte handen.
  - Stel het apparaat niet bloot aan extreme omstandigheden.  
Vermijd:
    - hoge luchtvochtigheid of vocht;
    - extreem hoge en lage temperaturen;
    - direct zonlicht;
    - open vuur;
    - mechanische trillingen of schokken;
    - overmatige blootstelling aan stof;
    - ontbrekende ventilatie, zoals in een kast of boekenrek.
  - Controleer of het apparaat uitgeschakeld is voordat u de stekker in het stopcontact steekt.
  - Trek de stekker nooit uit het stopcontact als het apparaat ingeschakeld is.
  - Gebruik geen meervoudige stekkerdoos.
  - Gebruik geen verlengsnoer.
  - Schakel het apparaat onmiddellijk uit en trek de stekker uit het stopcontact als u een onaangename geur (brandlucht) ruikt.
  - Gebruik geen water om het apparaat te reinigen.
  - Gebruik geen brandbare reinigingsmiddelen.
  - Gebruik geen andere dan de door de fabrikant aanbevolen middelen voor het versnellen van het ontdooiproces of voor de reiniging.



### **VOORZICHTIG!**

#### **Gevaar voor letsel!**

Er bestaat gevaar voor letsel door onachtzaam gebruik.

- Laat het apparaat nooit ingeschakeld als er niemand bij is.
- Zorg ervoor dat er niemand over het netsnoer kan struikelen.  
Gebruik geen verlengsnoeren.
- Plaats het apparaat rechtop op een stabiele, vlakke ondergrond.

- Plaats het apparaat alleen op de vloer.



### **LET OP!**

#### **Mogelijke materiële schade!**

Het apparaat kan door verkeerd gebruik beschadigd raken.

- Gebruik het apparaat niet zonder dat de filterzeef is geplaatst.

### **3.3. Aanwijzingen voor het koelmiddel**

Het in dit apparaat gebruikte koelmiddel R290 heeft geen schadelijke invloed op de ozonlaag (ODP), een verwaarloosbaar broeikas effect (GWP) en is wereldwijd beschikbaar. Vanwege zijn efficiënte energetische eigenschappen is R290 uitermate geschikt als koelmiddel voor deze toepassing. Vanwege de hoge ontvlambaarheid van het koelmiddel moeten bijzondere voorzorgsmaatregelen in acht worden genomen.



### **WAARSCHUWING!**

#### **Brandgevaar!**

Het koelsysteem van het apparaat bevat het natuurlijke koelmiddel propaan R290.

- Het koelmiddelcircuit mag niet beschadigd raken.
- Om bij beschadiging van het koelsysteem voor voldoende lucht te zorgen, moet de ruimte voor gebruik, opslag en installatie minimaal 7 m<sup>2</sup> groot zijn.
- Ventileer de ruimte als het koelsysteem toch beschadigd is geraakt. Evacueer de ruimte. Vermijd open vuur en ontstekingsbronnen. Laat het apparaat door een professional repareren voordat u het weer in gebruik neemt.
- Aanpassingen aan het koelmiddelcircuit zijn niet toegestaan en hebben tot gevolg dat de garantie komt te vervallen.
- Gebruik geen andere dan de door de fabrikant aanbevolen middelen voor het versnellen van het ontdooiproces of voor de reiniging.
- Extreem ontvlambaar gas: vermijd open vuur, vonken en ont-

---

stekingsbronnen tijdens gebruik, onderhoud en afvoer van het apparaat.

- Bevat gas onder druk, kan bij opwarming exploderen.
- Bij brand van uitstromend gas blust u niet voordat de lekkage zonder gevaar kan worden verholpen.
- Bij reparatie- en onderhoudswerkzaamheden (bijv. bij werken met warmte en hitte aan het apparaat): Houd voor noodgevallen een brandblusser met poeder of CO<sup>2</sup> in de buurt.
- Bewaar het apparaat op een goed geventileerde plaats die is beschermd tegen zonlicht.
- Verwijder geen veiligheidstekens, stickers of etiketten van het apparaat en zorg dat deze leesbaar blijven.
- De nationale gasvoorschriften moeten in acht worden genomen.
- Gebruik het apparaat alleen met het voorgeschreven koelmiddel R290.



Laat onderhouds- en reparatiewerkzaamheden aan het koelmiddelcircuit alleen uitvoeren door een vakman en volgens de aanwijzingen van de fabrikant.

Neem voor reparatie-instructies contact op met de serviceafdeling. Componenten mogen alleen door identieke reparatieonderdelen worden vervangen.

### **3.4. Productspecifieke gevaren**

- Steek geen vingers of andere voorwerpen in de luchtafvoeropeningen.
- Gebruik het apparaat niet in een ruimte waarin mogelijk brandbare gassen kunnen vrijkomen.
- Gebruik het apparaat niet in de badkamer of andere vochtige omgevingen.
- Voorzichtig met lang haar: Lang haar kan door de luchtstroom worden ingezogen.
- Plaats en vervoer het apparaat altijd rechtop. Gebruik het apparaat nooit als het schuin staat.

- 
- Gebruik geen spuitbussen in de buurt van het apparaat.
  - Dek de luchtinlaat en luchtuitlaat nooit af.
  - Gebruik het apparaat alleen in ruimten die groter zijn dan 7 m<sup>2</sup>.
  - Houd minimaal 50 cm afstand tot de wanden van de ruimte.
  - Als de condensaatafvoerslang is aangesloten op de condensaatafvoeropening, moet deze volgens de aanwijzingen gemonteerd zijn en niet vervormd of gebogen zijn.
  - Let erop dat er in de directe omgeving van het apparaat geen stoffen, zoals gordijnen, hangen of liggen. Deze stoffen kunnen worden aangezogen en in het apparaat vast komen te zitten.
  - Gebruik het apparaat niet op een ongelijke ondergrond of in de buurt van een trap. Voorkom dat het apparaat tijdens het gebruik kan kantelen (bijvoorbeeld door randen op de vloer).
  - Gebruik het apparaat niet in de directe omgeving van warmtebronnen zoals radiatoren, warmtereservoirs, ovens of andere apparaten die warmte afgeven.
  - Als u het apparaat langere tijd niet gebruikt, maakt u het wateropvangreservoir leeg, reinigt u het apparaat zoals is beschreven bij "Reiniging" en trekt u de stekker uit het stopcontact.
  - Gevaar voor de gezondheid! Drink het condensaat niet.
  - Zorg ervoor dat het apparaat stevig staat.
  - Controleer alle schroefverbindingen en stekkers regelmatig.
  - Draai losse schroeven aan en zorg dat stekkers stevig zijn aangesloten.
  - Draag het apparaat niet terwijl het in gebruik is.
  - Plaats of leg geen voorwerpen op het apparaat.
  - Klim en zit niet op het apparaat.
  - Gebruik het apparaat niet in omgevingen waar gevaar voor explosie bestaat. Hiertoe behoren bijvoorbeeld tankinstallaties, opslagplaatsen voor brandstof en ruimtes waar oplos-

---

middelen worden verwerkt. Ook in omgevingen waar veel fijnstof voorkomt (bijvoorbeeld meel- of houtstof) mag dit apparaat niet worden gebruikt.

### **3.5. Geluidsemisatie**

- Het geluidsniveau van het apparaat is minder dan 65 dB(A).

### **3.6. Opslag en transport**

- Transporteer het apparaat indien mogelijk altijd rechtop. Na transport wacht u 24 uur voordat u het apparaat aansluit op het elektriciteitsnet en inschakelt, zodat het koelmiddelcircuit na het transport tot rust kan komen.
- Maak vóór opslag en transport altijd het wateropvangreservoir en de condensatafvoerslang leeg.

### **3.7. Omgang met batterijen**

De afstandsbediening werkt op batterijen. Neem hiervoor de volgende aanwijzingen in acht:

- Vermijd contact met batterijzuur. Spoel bij contact met de huid, de ogen of de slijmvliezen de betreffende lichaamsdelen met overvloedig schoon water en raadpleeg onmiddellijk een arts.
- Houd nieuwe en gebruikte batterijen uit de buurt van kinderen.



#### **WAARSCHUWING!**

#### **Gevaar voor brandwonden!**

In de afstandsbediening zitten twee batterijen. Bij inslikken van deze batterij kunnen er binnen 2 uur ernstige inwendige brandwonden ontstaan die de dood tot gevolg kunnen hebben.

- Als u vermoedt dat een batterij is ingeslikt of ergens in het lichaam terecht is gekomen, moet u onmiddellijk medische hulp inroepen.

- Slik batterijen niet in, er bestaat gevaar voor chemische verbranding.
- Gebruik de afstandsbediening niet meer als het batterijvak niet goed sluit en houd de afstandsbediening buiten het bereik van kinderen.



## **WAARSCHUWING!**

### **Explosiegevaar!**

Als de batterijen niet op de juiste manier worden vervangen, bestaat er explosiegevaar!

- Vervang batterijen alleen door batterijen van hetzelfde of een gelijkwaardig type.
- Probeer nooit batterijen opnieuw op te laden. Er bestaat explosiegevaar!
- Stel batterijen nooit bloot aan overmatige warmte (zoals zonlicht, vuur en dergelijke).
- Bewaar batterijen op een koele, droge plaats. Door directe invloed van hevige warmte kunnen de batterijen beschadigd raken. Stel het apparaat daarom niet bloot aan sterke warmtebronnen.
- Voorkom kortsluiting van de batterijen.
- Gooi batterijen niet in het vuur.
- Haal lekkende batterijen direct uit het apparaat. Reinig de contacten voordat u nieuwe batterijen plaatst. Er bestaat gevaar voor verbranding door batterijzuur.
- Haal ook lege batterijen uit het apparaat.
- Als u het apparaat langere tijd niet gebruikt, haal de batterijen er dan uit.
- Controleer vóór het plaatsen van de batterijen of de contacten in het apparaat en op de batterijen schoon zijn en reinig ze zo nodig.
- Plaats uitsluitend nieuwe batterijen van hetzelfde type. Gebruik nooit oude en nieuwe batterijen door elkaar.
- Let bij het plaatsen van de batterijen op de polariteit (+/-).

---

## 4. Inhoud van de levering



### **GEVAAR!**

#### **Verstikkingsgevaar!**

Er bestaat verstikkingsgevaar door het inslikken of inademen van kleine onderdelen of folie.

- Houd verpakkingsfolie buiten het bereik van kinderen.
- ▶ Haal het product uit de verpakking en verwijder al het verpakkingsmateriaal.
- ▶ Controleer de levering op volledigheid en informeer ons binnen 14 dagen na aankoop als de levering niet compleet is.
- ▶ De airco moet telkens vóór gebruik worden gecontroleerd op beschadigingen.

Het door u gekochte pakket moet het volgende bevatten:

- Airco MD 37672
- Zwenkwieltjes (4 stuks, vooraf gemonteerd)
- Luchtafvoerslang, ca. 1,5 m
- Adapter voor luchtafvoerslang
- Condensaatafvoerslang
- Raamafdichting
- Adapter voor raamafdichting
- Afstandsbediening incl. 2 microbatterijen, type AAA LR03 1,5 V
- Gebruiksaanwijzing

## 5. Overzicht van het apparaat

### 5.1. Voorkant

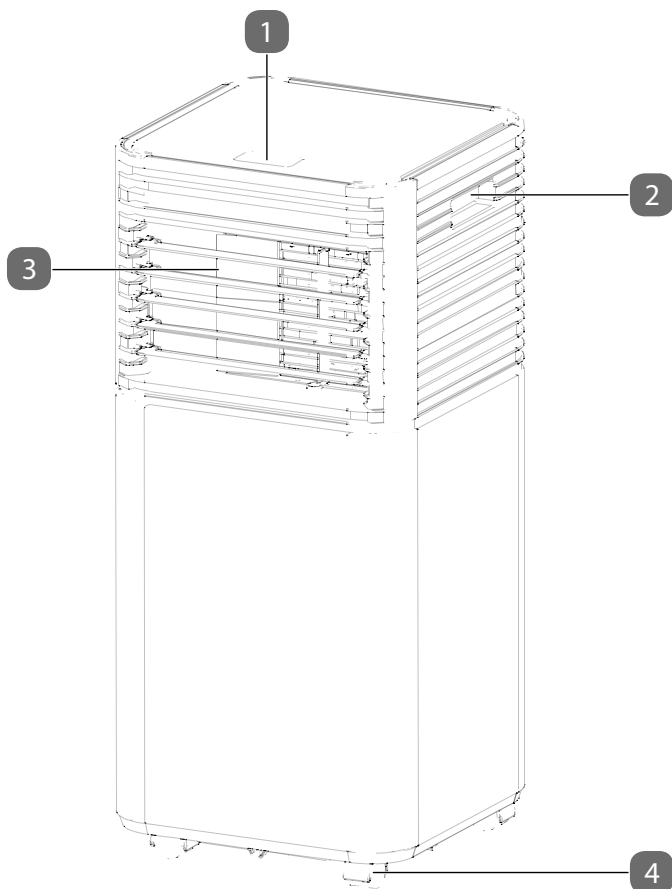

1. Bedieningspaneel
2. Handgreep
3. Luchtafvoer met handmatig instelbare lamellen
4. Wieltjes

## 5.2. Achterkant

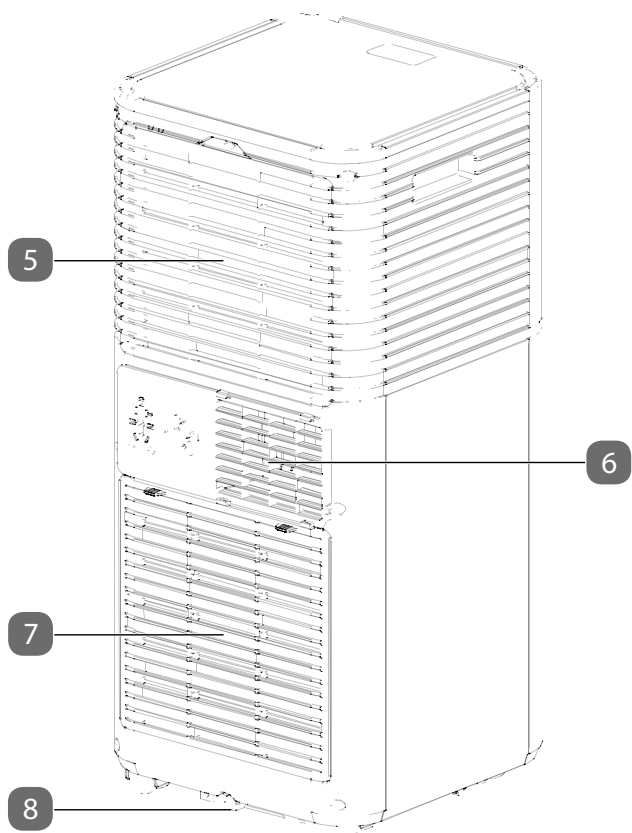

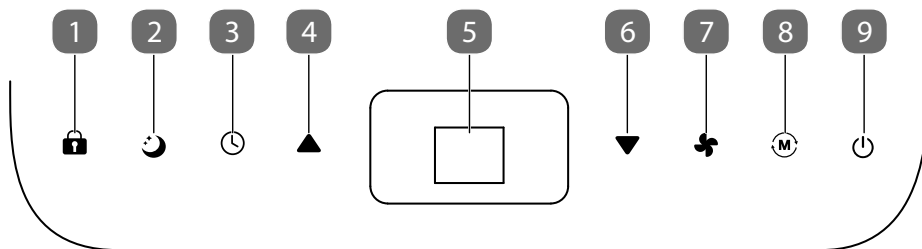

5. Bovenste aanzuigopening met filterzeef
6. Luchtafvoeropening
7. Onderste aanzuigopening met filterzeef
8. Opening condensatafvoer

### 5.3. Bedieningspaneel









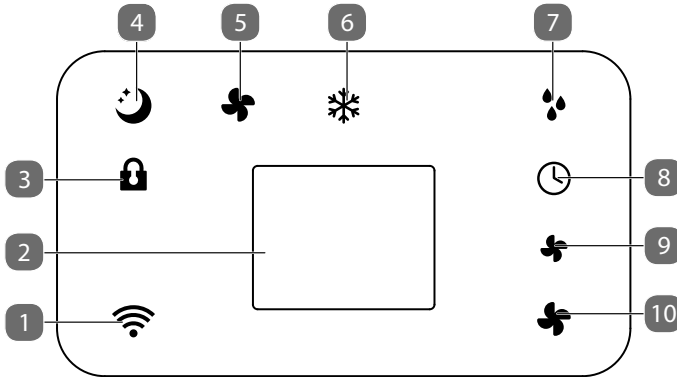

#### Bedieningstoetsen op airco

	Lock	1) Toetsblokkering in-/uitschakelen
	Sleep	2) Slaapmodus in-/uitschakelen
	Timer	3) Timer instellen (automatisch starten/stoppen)
	Up	4) Temperatuur/timertijd verhogen
		5) Display
	Down	6) Temperatuur/timertijd verlagen
	Speed	7) Ventilatorsnelheid instellen
	Mode	8) Bedrijfsmodus instellen
	Power	9) Apparaat in-/uitschakelen

### 5.3.1. Display







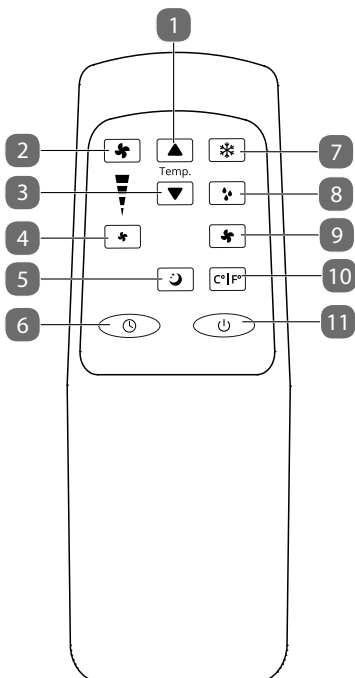

#### Indicaties op het display





	1) Draadloos netwerk geactiveerd
	2) Display
	3) Toetsblokkering geactiveerd
	4) Slaapmodus geactiveerd
	5) Ventilatiemodus geactiveerd
	6) Koelmodus geactiveerd
	7) Ontvochtigingsmodus geactiveerd
	8) Timer geactiveerd
	9) Lage ventilatorsnelheid geactiveerd
	10) Hoge ventilatorsnelheid geactiveerd

## 5.4. Afstandsbediening



### Bedieningstoetsen op afstandsbediening

	1) Temperatuur/timertijd verhogen
	2) Hoge ventilatorsnelheid instellen
	3) Temperatuur/timertijd verlagen
	4) Lage ventilatorsnelheid instellen
	5) Slaapmodus inschakelen
	6) Timer inschakelen

	7) Koelmodus inschakelen
	8) Ontvochtigingsmodus inschakelen
	9) Ventilatiemodus inschakelen
	10) Weergave wijzigen (°C of °F)
	11) Apparaat in-/uitschakelen

## 5.5. Raamafdichting

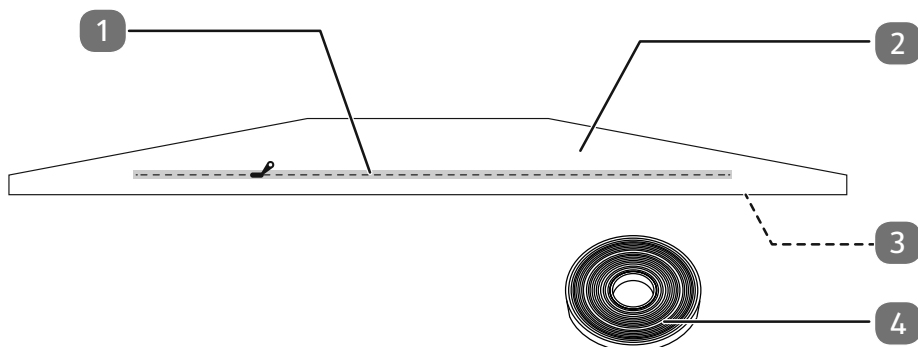

1. Ritssluiting
2. Textielen afdichting
3. Rand van klittenband (niet weergegeven, aan rand van de textielen afdichting)
4. Klittenband

## 6. Apparaat voorbereiden/opstellen

- ▶ Verwijder al het verpakkingsmateriaal en controleer het apparaat op eventuele beschadigingen voordat u het in gebruik neemt.



### Waarschuwing!

### Brandgevaar!

Het koelsysteem van het apparaat bevat het natuurlijke koelmiddel propaan R-290.

- Om bij beschadiging van het koelsysteem voor voldoende lucht te zorgen, moet de ruimte voor gebruik, opslag en installatie minimaal 7 m<sup>2</sup> groot zijn.
  - Neem de veiligheidsvoorschriften in acht die staan vermeld bij "Aanwijzingen voor koelmiddel".
- ▶ Plaats het apparaat op een stabiele, vlakke ondergrond met minstens 50 cm vrije ruimte rondom het apparaat, zodat er een goede luchtcirculatie is.
  - ▶ Laat het apparaat minimaal 24 uur rechtop staan voordat u het inschakelt.
  - ▶ Gebruik het apparaat alleen bij een omgevingstemperatuur tussen 5 °C en 35 °C.
  - ▶ Neem de aanwijzingen in acht die staan vermeld bij "Productspecifieke gevaren".

### 6.1. Condensaatafvoerslang monteren

Het condenswater kan automatisch in een geschikt reservoir of in een afvoer worden geleid.

- ▶ Verwijder de sluiting van de condensaatafvoeropening.
- ▶ Sluit de condensaatafvoerslang goed aan volgens de aanwijzingen en zorg ervoor dat de slang niet is geknikt en vrij is van obstakels.
- ▶ Leg de uitlaat van de condensafvoerslang in een afvoer of reservoir en zorg ervoor dat het water ongehinderd uit het apparaat kan stromen.
- ▶ Dompel het uiteinde van de slang niet in water, omdat anders een 'luchtsluis' in de slang kan ontstaan.
- ▶ Om lekken van water te voorkomen, moet u ervoor zorgen dat de slang een verval heeft van minstens 20 %.
- ▶ Maak de slang vast bij de afvoer of het reservoir om ongecontroleerd wegstromen van het water te voorkomen omdat de waterdruk vrij hoog is en de slang kan bewegen.

### 6.2. Luchtafvoerslang monteren

De lucht die uit de airco komt, moet worden afgevoerd naar buiten, zodat de afvoerlucht de ruimte verlaat.

Vervang of verleng de luchtafvoerslang niet omdat dit kan leiden tot lagere prestaties of uitschakeling van het apparaat vanwege de lage tegendruk.

- ▶ Monteer de adapter van de luchtafvoerslang op het uiteinde van de luchtafvoerslang.

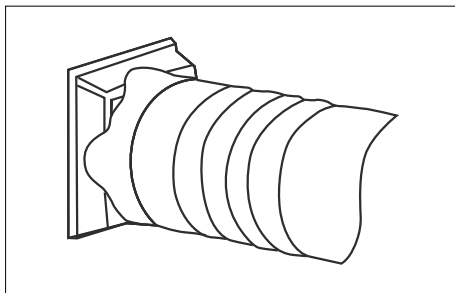

- ▶ Monteer de adapter voor de raamafdichting op het andere uiteinde van de luchtafvoerslang.

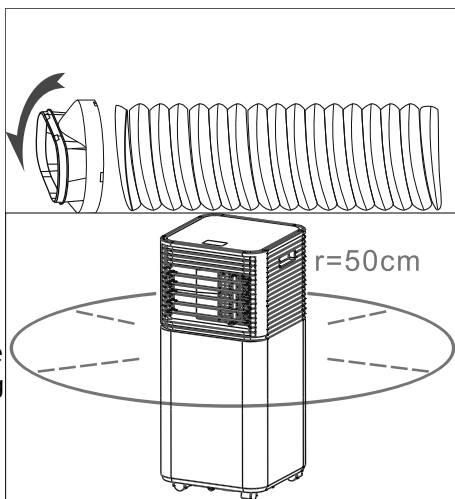

- ▶ Stel de raamafdichting af op de grootte van uw raam. U kunt de raamafdichting monteren aan een kiepraam of dakraam. Meer informatie vindt u bij "6.3 Raamafdichting monteren".
- ▶ Leid de luchtafvoerslang inclusief de adapter voor de raamafdichting door de opening met ritssluiting in de raamafdichting.
- ▶ Sluit daarna de ritssluiting zo ver mogelijk.

- ▶ Sluit het raam om de raamafdichting aan het raam te bevestigen.
- ▶ Maak de raamafdichting vast met klittenband, indien nodig. Voor maximale efficiëntie raden we aan de kier tussen de adapter en de zijkant van het raam dicht te maken.
- ▶ Plaats het apparaat in de buurt van een raam of deur. Trek eventueel de luchtafvoerslang voorzichtig naar buiten. We raden aan de lengte van de slang zo kort mogelijk te houden.

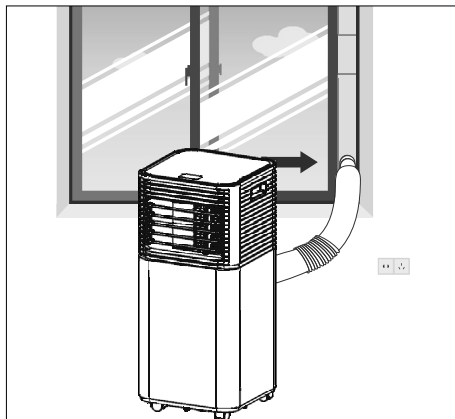

- ▶ Schuif de luchtafvoerslang op de luchtafvoeropening op de airco.

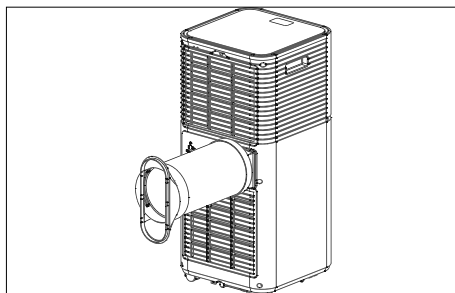

- ▶ Pas de lengte van de flexibele luchtafvoerslang aan. Vermijd buigingen in de slang.
- ▶ Stel de lamellen in de luchtuitlaat af.
- ▶ Schakel het apparaat in.

## 6.3. Raamafdichting monteren

- ▶ Monteer de raamafdichting zoals hieronder is beschreven.



U kunt het apparaat ook zonder raamafdichting gebruiken. Hang in dat geval de luchtafvoerslang uit het raam en sluit het raam zo veel mogelijk, zodat er geen warme lucht kan terugkomen.

### 6.3.1. Gebruik van de raamafdichting bij een kiepraam

Breng de raamafdichting aan op het raam om te voorkomen dat buitenlucht of afvoerlucht van de airco naar binnen komt.

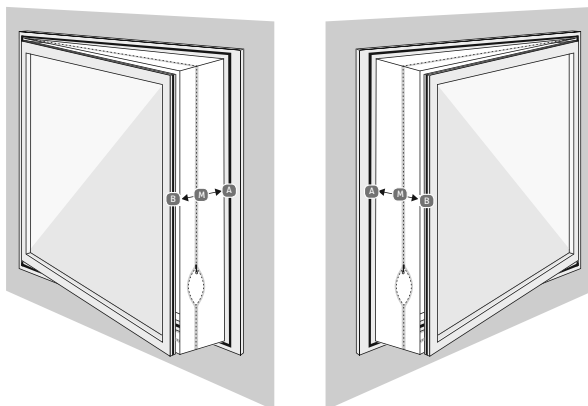

- ▶ Open het raam.
- ▶ Markeer het midden (M) van de textielen raamafdichting.
- ▶ Markeer het midden van het raamkozijn.
- ▶ Plak het klittenband op het raamkozijn van het kiepraam (aan de binnenkant, aan de kant van de raamgreep), op ca. 1 cm van de rand.
- ▶ Bevestig het klittenband eerst volledig aan zijde (A) en daarna aan zijde (B), en begin in het midden. Bij de bevestiging moet punt (A) zich precies tegen over punt (B) bevinden.
- ▶ Zorg dat bij het sluiten van het raam de textielen afdichting niet wordt ingeklemd tussen de raamvleugel en het raamkozijn.
- ▶ Open de ritssluiting, bij voorkeur op de plek die is aangeduid met "S" en bevestig daar de luchtafvoerslang.
- ▶ Zorg ervoor dat luchtafvoerslang in een zo recht mogelijke lijn loopt.
- ▶ Zorg ervoor dat de luchtafvoerslang niet geknikt is.

### 6.3.2. Gebruik van de raamafdichting bij een dakraam

Breng de raamafdichting aan op het raam om te voorkomen dat buitenlucht of afvoerlucht van de airco naar binnen komt.

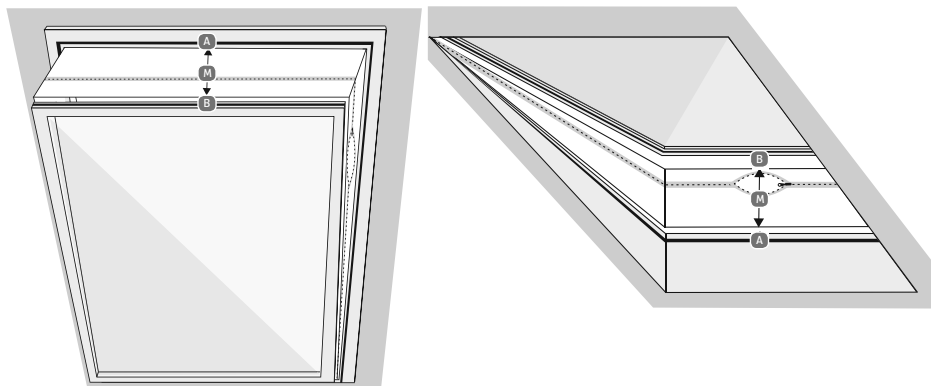

- ▶ Open het raam.
- ▶ Markeer het midden (M) van de raamafdichting.
- ▶ Markeer het midden van het raamkozijn.
- ▶ Plak het klittenband op het raamkozijn van het dakraam (aan de binnenkant, aan de kant van de raamgreep), op ca. 1 cm van de rand.
- ▶ Bevestig het klittenband eerst volledig aan zijde (A) en daarna aan zijde (B), en begin in het midden. Bij de bevestiging moet punt (A) zich precies tegen over punt (B) bevinden.
- ▶ Zorg dat bij het sluiten van het raam de textielen afdichting niet wordt ingeklemd tussen de raamvleugel en het raamkozijn.
- ▶ Open de ritssluiting, bij voorkeur op de plek die is aangegeven met "S"
- ▶ en bevestig daar de luchtafvoerslang.
- ▶ Zorg ervoor dat luchtafvoerslang in een zo recht mogelijke lijn loopt.
- ▶ Zorg ervoor dat de luchtafvoerslang niet geknikt is.

## 6.4. Lamellen op de luchtafvoer instellen



### **WAARSCHUWING!**

#### **Gevaar voor letsel!**

Gevaar voor snijwonden door roterende bladen.

- Steek geen vingers of voorwerpen door het beschermrooster in de behuizing.
- Schakel het apparaat uit en trek de stekker uit het stopcontact voordat u de lamellen instelt.

- ▶ Pak de greep op de onderste lamel vast en beweeg deze omhoog of omlaag om de lamellen in de gewenste positie te zetten.

## 6.5. Batterijen in de afstandsbediening plaatsen

In de afstandsbediening zijn twee microbatterijen geplaatst van type AAA, LR03, 1,5 V.

Als het apparaat niet of slecht op de afstandsbediening reageert, moeten de batterijen worden vervangen. Ga hiervoor als volgt te werk:

- ▶ Druk op de vergrendeling op de achterzijde van de afstandsbediening en verwijder de klep van het batterijvak.
- ▶ Verwijder beide batterijen uit het batterijvak.
- ▶ Voer de oude batterijen af volgens de wettelijke voorschriften.
- ▶ Doe twee nieuwe microbatterijen van het type AAA, LR03, 1,5 V in het batterijvak. Let bij het plaatsen van de batterij op de polariteit.
- ▶ Schuif de klep weer volledig in de afstandsbediening.







## 7. Bediening

- ▶ Steek de netstekker in een geschikt stopcontact.



Nadat u de stekker hebt aangesloten, klinkt er een geluidssignaal. Het apparaat staat nu in de stand-bymodus.

### 7.1. Apparaat in-/uitschakelen

- ▶ Druk op de toets  of  **APPARAAT IN-/UITSCHAKELEN** om het apparaat in te schakelen.
- ▶ Druk terwijl het apparaat is ingeschakeld nogmaals op de toets  of  **APPARAAT IN-/UITSCHAKELEN** om het apparaat uit te schakelen.
- ▶ Wacht na het uitschakelen van het apparaat ca. 3 minuten voordat u het apparaat weer inschakelt.

### 7.2. Bedrijfsmodus instellen







- ▶ Druk op de airco op de toets  **BEDRIJFSMODUS INSTELLEN** om te wisselen tussen de bedrijfsmodi. Het controlelampje wisselt tussen de verschillende bedrijfsmodi.

U kunt de gewenste bedrijfsmodus ook selecteren met de afstandsbediening. De volgende bedrijfsmodi zijn beschikbaar:

-  **KOELMODUS ACTIVEREN**
-  **VENTILATIEMODUS ACTIVEREN**
-  **ONTVOCHTIGINGSMODUS ACTIVEREN**

#### 7.2.1. Koelmodus

Deze bedrijfsmodus is bedoeld voor het koelen van de ruimte.

- ▶ Kies de koelmodus op de airco of op de afstandsbediening. Het controlelampje  brandt.
- ▶ Druk op de toets  of  **TEMPERATUUR/TIMERTIJD VERHOGEN** om de temperatuur te verhogen.
- ▶ Druk op de toets  of  **TEMPERATUUR/TIMERTIJD VERLAGEN** om de temperatuur te verlagen.
- ▶ Druk op de toets  **VENTILATORSNELHEID INSTELLEN** om een hoge of lage ventilatorsnelheid in te stellen.

Bij hoge ventilatorsnelheid brandt het controlelampje .

Bij lage ventilatorsnelheid brandt het controlelampje .

---

U kunt de ventilatorsnelheid ook instellen met de afstandsbediening. De volgende ventilatorsnelheden zijn beschikbaar:



-  **LAGE VENTILATORSNELHEID INSTELLEN**
-  **HOGЕ VENTILATORSNELHEID INSTELLEN**



De koelmodus wordt automatisch uitgeschakeld wanneer de temperatuur in de ruimte lager is dan de ingestelde temperatuur. Het apparaat gaat dan ventileren. Als de temperatuur in de ruimte stijgt, wordt de koelmodus weer geactiveerd.

### 7.2.2. Ventilatiemodus

In deze bedrijfsmodus wordt de lucht in de ruimte rondgeblazen, maar niet ge-coeld.

- ▶ Kies de ventilatiemodus op de airco of op de afstandsbediening. Het controlelampje  brandt.
- ▶ Druk op de toets  **VENTILATORSNELHEID INSTELLEN** om een hoge of lage ventilatorsnelheid in te stellen.

Bij hoge ventilatorsnelheid brandt het controlelampje .

Bij lage ventilatorsnelheid brandt het controlelampje .

U kunt de ventilatorsnelheid ook instellen met de afstandsbediening. De volgende ventilatorsnelheden zijn beschikbaar:

-  **LAGE VENTILATORSNELHEID INSTELLEN**
-  **HOGЕ VENTILATORSNELHEID INSTELLEN**



In de ventilatiemodus kunt u de temperatuur en de slaapmodus niet instellen.

### 7.2.3. Ontvochtigingsmodus

In deze bedrijfsmodus wordt de luchtvochtigheid in de ruimte verlaagd.

- ▶ Kies de ontvochtigingsmodus op de airco of op de afstandsbediening. Het controlelampje  brandt.
- ▶ Voor een betere ontvochtiging houdt u deuren en ramen gesloten.



De temperatuur, de slaapmodus en de ventilatorsnelheid kunt u in de ontvochtigingsmodus niet instellen.

## 7.2.4. Slaapmodus



In de slaapmodus wordt de ventilatorsnelheid verlaagd en worden de indicatielampjes uitgeschakeld.



De slaapmodus kan alleen vanuit de koelmodus worden geactiveerd.

- ▶ Kies de koelmodus op de airco of op de afstandsbediening. Het controlelampje  brandt.
- ▶ Druk op de toets  of  **SLAAPMODUS ACTIVEREN** om de slaapmodus te activeren. Het controlelampje  brandt.





## 7.3. Timer instellen

### 7.3.1. Automatisch inschakelen



In de stand-bymodus kunt u de periode instellen waarna het apparaat automatisch inschakelt.

- ▶ Druk op de toets  of  om de gewenste periode (1 tot 24 uur) in te stellen waarna het apparaat automatisch inschakelt.

Het controlelampje  brandt en op het display knippert "01" (=1 uur).

- ▶ Druk op de toets  of  **TEMPERATUUR/TIMERTIJD VERHOGEN** om de timertijd te verhogen.
- ▶ Druk op de toets  of  **TEMPERATUUR/TIMERTIJD VERLAGEN** om de timertijd te verlagen.

Wanneer de weergave van de uren niet meer knippert, is de instelling bevestigd. Het apparaat wordt automatisch ingeschakeld nadat de ingestelde tijd is verstreken.





- ▶ Druk nogmaals op de toets  of  om de timer uit te schakelen. Het controlelampje  brandt.

### 7.3.2. Automatisch uitschakelen

Wanneer het apparaat is ingeschakeld, kunt u de periode instellen waarna het apparaat automatisch uitschakelt.

- ▶ Druk op de toets  of  om de gewenste periode (1 tot 24 uur) in te stellen.



Het controlelampje  brandt en op het display knippert "01" (=1 uur).

- ▶ Druk op de toets  of  **TEMPERATUUR/TIMERTIJD VERHOGEN** om de timertijd te verhogen.
- ▶ Druk op de toets  of  **TEMPERATUUR/TIMERTIJD VERLAGEN** om de timertijd te verlagen.

Wanneer de weergave van de uren niet meer knippert, is de instelling bevestigd.

---

Het apparaat wordt automatisch uitgeschakeld nadat de ingestelde tijd is verstreken.

- ▶ Druk nogmaals op de toets  of  om de timer uit te schakelen. Het controlelampje  brandt.

## 7.4. Toetsblokkering

- ▶ Houd de toets  gedurende circa 3 seconden ingedrukt om de toetsblokkering in of uit te schakelen.

Het controlelampje  brandt als de toetsblokkering geactiveerd is. De toetsen kunnen niet worden bediend.

## 7.5. Wateropvangreservoir leegmaken

Bij koelen, de ontvochtigingsmodus en bij hoge luchtvochtigheid wordt er water opgevangen in de airco. U moet het wateropvangreservoir regelmatig controleren en, indien nodig, leegmaken.

Bij continubedrijf en bij gebruik van de airco voor ontvochtigen of koelen als er niemand bij is, moet de meegeleverde condensaatafvoerslang worden aangesloten.



### LET OP!

#### Materiële schade!

Als er condenswater uit het apparaat komt, kan er materiële schade ontstaan.

- Laat het apparaat niet onbeheerd achter wanneer u het wateropvangreservoir leegmaakt.

- ▶ Schakel het apparaat uit.
- ▶ Verwijder de sluiting van de condensaatafvoeropening.
- ▶ Sluit de condensaatafvoerslang aan volgens de aanwijzingen en let daarbij op dat deze niet geknikt is en vrij is van obstakels (niet verstopt).
- ▶ Leg het uiteinde van de condensaatafvoerslang in een afvoer of in een geschikt reservoir (bijvoorbeeld een emmer).
- ▶ Zorg ervoor dat het condenswater ongehinderd uit het apparaat kan stromen.
- ▶ Dompel het uiteinde van de condensaatafvoerslang niet in water omdat anders een 'luchtsluis' in de slang kan ontstaan.

Doe het volgende om te voorkomen dat condenswater uit het apparaat komt:

- ▶ Doordat er een grote onderdruk is in het condensaatopvangreservoir van de airco, kantelt u de condensaatafvoerslang omlaag richting de vloer (ca. 20 ° verval).
- ▶ Zorg dat de condensaatafvoerslang recht ligt om een zwanenhals in de slang te voorkomen.

---

## 7.6. Veiligheidsfuncties

### 7.6.1. Automatisch ontdooien

Bij een lage temperatuur in de ruimte kan er tijdens gebruik ijsvorming ontstaan bij de verdamper. Het apparaat start automatisch met ontdooien en het controlelampje POWER knippert.

- Wanneer het apparaat in de koelmodus of ontvochtigingsmodus wordt gebruikt, merkt de sensor voor de omgevingstemperatuur dat de temperatuur van de verdamperspoel lager is dan  $-1^{\circ}\text{C}$ . Nadat de compressor 10 minuten lang in bedrijf is geweest of de temperatuur van de spoel is gestegen tot  $7^{\circ}\text{C}$ , start het apparaat weer in de koelmodus.
- Wanneer het apparaat wordt gebruikt in de ontvochtigingsmodus, de temperatuursensor merkt dat de temperatuur van de verdamper lager is dan  $40^{\circ}\text{C}$  en het verschil tussen de temperatuur in het apparaat en de temperatuur van de ruimte minder is dan  $19^{\circ}\text{C}$ , begint het apparaat na 20 minuten met 5 minuten ontdooien en knippert het controlelampje POWER.

### 7.6.2. Beveiliging tegen overbelasting

Bij een stroomuitval is er voor bescherming van de compressor een vertraging van 3 minuten tot de compressor weer wordt gestart.

---

## 8. Besturing van de airco via de app

Alle functies van de airco zijn beschikbaar in de besturingsapp.

Download onze app MEDION® Life+ in de **Google Play Store®** of in de **Apple® App Store**.

### 8.1. Systemvereisten

- Smartphone/tablet met minstens wifi 802.11 b/g
- 2,4 GHz wifinetwerk
- Android™ 9 of hoger
- iOS 14 of hoger
- De gratis app MEDION® Life+



Bediening met de MEDION® Life+ app werkt alleen binnen een wifinetwerk van 2,4 GHz. Gebruik in een wifinetwerk van 5 GHz is niet mogelijk.

### 8.2. Installatie via Google Play Store® of Apple® App Store

- ▶ Steek de stekker van de airco in het stopcontact en schakel het apparaat in.

Download de app MEDION® Life+ gratis op uw smartphone/tablet om van alle functies van uw airco gebruik te kunnen maken.

- ▶ Scan hiervoor gewoon de volgende QR-code of bezoek de Play Store (Android™) of App Store (iOS®) en zoek daar naar "**MEDION Life+**".



- ▶ Installeer de app en volg hierbij de instructies voor de installatie op het beeldscherm.



Om de applicatie te kunnen installeren, moet er verbinding met internet zijn.



De installatie kan bij verschillende besturingssystemen afwijken.

### 8.3. Installatie van de app en verbinding met de airco



Volg de instructies in de app om de airco op de juiste manier te verbinden en de installatie af te sluiten.

Om de airco met de app te kunnen bedienen, heeft u een klantaccount van MEDION nodig. Hiervoor hebt u een geldig e-mailadres nodig dat bij MEDION geregistreerd is.

- ▶ Open de app MEDION® Life+.





#### Klantaccount maken

Als u nog niet geregistreerd bent, moet u een MEDION-klantaccount maken:

- ▶ Tip op de knop **NIEUW ACCOUNT AANMAKEN REGISTREREN**
- ▶ en voer uw gebruikersgegevens in.
- ▶ Vraag met de knop **CODE OPVRAGEN** een verificatiecode aan. De code wordt u per e-mail toegezonden.
- ▶ Na invoer van de verificatiecode geeft u een persoonlijk wachtwoord op, waarmee u zich in het vervolg aanmeldt.

Uw klantaccount is gemaakt.

- ▶ Voer dan in het aanmeldingsvenster uw gebruikersnaam en uw wachtwoord in.
- ▶ Bevestig alle gegevens en volg de instructies in de app.
- ▶ Zorg ervoor dat het wifisignaal in de ruimte waarin u de airco gebruikt sterk genoeg is.
- ▶ Selecteer uw wifinetwerk van 2,4 GHz en voer het wachtwoord in.
- ▶ Houd de knop  op het apparaat 3 seconden ingedrukt tot het wifipictogram  op het display begint te knipperen.
- ▶ Als u nog geen apparaat in de MEDION® Life+ app heeft aangemeld, druk dan op de knop **PRODUCT TOEVOEGEN**.
- ▶ Als u al een apparaat in de app hebt gekoppeld, klik dan op de knop .
- ▶ Volg nu de verdere instructies in de app om verbinding te maken.

## 9. Probleemoplossing

Ga bij een storing van het apparaat eerst na of u het probleem aan de hand van het onderstaande overzicht zelf kunt oplossen.

Probeer in geen geval het apparaat zelf te repareren. Neem als een reparatie nodig is contact op met ons Service Center of een ander professioneel reparatiebedrijf.



Laat onderhouds- en reparatiewerkzaamheden aan het koelmiddelcircuit alleen uitvoeren door een vakman en volgens de aanwijzingen van de fabrikant.

Neem voor reparatie-instructies contact op met de serviceafdeling. Componenten mogen alleen door identieke reparatieonderdelen worden vervangen.

Probleem	Mogelijke oorzaak	Probleemoplossing
Het apparaat werkt niet.	De stekker zit niet goed in het stopcontact.	Trek de netstekker uit het stopcontact en steek hem opnieuw in het stopcontact.
	Het stopcontact is defect.	Controleer het geaarde stopcontact door er een ander apparaat op aan te sluiten.
	De temperatuur in de ruimte is te laag of te hoog.	De temperatuur in de ruimte moet tussen 5 en 35 °C zijn.
	De temperatuur in de ruimte is lager dan de ingestelde koeltemperatuur.	Wijzig de ingestelde temperatuur.
	De temperatuur in de ruimte is te laag voor de ontvochtigingsmodus.	Voor de ontvochtigingsmodus moet de temperatuur van de ruimte hoger zijn dan 17 °C.

Probleem	Mogelijke oorzaak	Probleemoplossing
De afstandsbediening werkt niet.	De batterijen zijn niet goed geplaatst.	Plaats de batterijen op de juiste manier.
	U bevindt zich op een afstand van meer dan 5 meter van het apparaat.	Ga dichterbij het apparaat staan.
	Er bevinden zich obstakels tussen de afstandsbediening en de infraroodsensor.	Verwijder het obstakel.
	De afstandsbediening is niet op de sensor gericht.	Richt de afstandsbediening goed uit.
	De batterijen zijn leeg.	Vervang de batterijen.
Het apparaat koelt niet goed.	Er zijn ramen of deuren geopend, waardoor er warme lucht de ruimte in kan komen.	Sluit ramen en deuren.
	De filters zijn erg vuil.	Reinig de filters zoals is beschreven bij "Filters reinigen".
	De luchtuitlaatopening is geblokkeerd.	Houd rondom het apparaat 50 cm vrije ruimte voor voldoende ventilatie.
	De bedrijfsmodus en de temperatuur zijn niet juist ingesteld.	Stel de bedrijfsmodus en de temperatuur in op de juiste waarden.
	De luchtafvoerslang is niet juist gemonteerd.	Monteer de luchtafvoerslang volgens de aanwijzingen.
Er komt water uit het apparaat.	Het apparaat stroomt over bij beweging.	Maak het waterreservoir leeg voordat u het apparaat vervoert.
	Condensaatafvoerslang is geknikt.	Leg de condensaatafvoerslang recht.

Probleem	Mogelijke oorzaak	Probleemoplossing
Het apparaat maakt veel geluid.	Het apparaat staat op een niet-vlakke ondergrond.	Plaats het apparaat op een harde, vlakke ondergrond.
	Er zijn losse, trillende onderdelen.	Maak de onderdelen vast.
	Het geluid klinkt als stromend water.	Het geluid ontstaat door stromend koelmiddel. Dat is normaal.
De compressor werkt niet.	De beveiliging van de koelmodus is geactiveerd.	Schakel het apparaat uit en wacht 3 minuten voordat u het weer inschakelt.
	De beveiliging tegen oververhitting is geactiveerd.	
Storingsindicator E0	Communicatiefout tussen de hoofdprintplaat en de printplaat van het display.	Controleer de kabel op beschadigingen.
Storingsindicator E1	De sensor voor de omgevingstemperatuur is uitgevallen.	Controleer de aansluiting. Reinig of vervang de temperatuursensor. Neem eventueel contact op met de serviceafdeling.
Storingsindicator E2	De sensor voor de spoeltemperatuur is uitgevallen.	Controleer de aansluiting. Reinig of vervang de temperatuursensor. Neem eventueel contact op met de serviceafdeling.
Storingsindicator Ft	Niveau van condenswater is te hoog.	Maak het geïntegreerde opvangreservoir leeg door de sluiting op de condensatafvoeropening te verwijderen en het condenswater te laten weglopen in een geschikt wateropvangreservoir.

## 10. Reiniging



### **WAARSCHUWING!**

#### **Gevaar voor elektrische schok!**

Er bestaat gevaar voor een elektrische schok door onderdelen die onder spanning staan.

- Het apparaat mag niet worden ondergedompeld in water of een andere vloeistof en niet onder stromend water worden gehouden, omdat dit een elektrische schok tot gevolg kan hebben.
- Trek de stekker uit het stopcontact voordat u het apparaat gaat reinigen.
- Voorkom dat er vloeistof in het apparaat terechtkomt.



### **WAARSCHUWING!**

#### **Gevaar voor letsel!**

Er bestaat snijgevaar door contact met de scherpe randen van de rotorbladen binnen in de behuizing.

- Haal het apparaat niet uit elkaar om de rotorbladen te reinigen.





### **LET OP!**

#### **Schade aan het apparaat!**

Door verkeerd gebruik van reinigingsmiddelen bij het schoonmaken van het apparaat kan het oppervlak beschadigd raken.

- Gebruik geen chemische oplos- en reinigingsmiddelen omdat deze het oppervlak en/of de opschriften van het apparaat kunnen beschadigen.
- Gebruik geen agressieve, chemische of schurende reinigingsmiddelen en geen harde spons.

- 
- ▶ Druk op de toets  of  om het apparaat uit te schakelen.
  - ▶ Trek de stekker uit het stopcontact.
  - ▶ Reinig de behuizing alleen met een zachte, vochtige doek of een zachte, dunne theedoek.
  - ▶ Maak de doek vochtig met een mild sopje om hardnekkig vuil te verwijderen.
  - ▶ Droog de behuizing zorgvuldig voordat u het apparaat inschakelt.

## 10.1. Filterzeef reinigen





### LET OP!

#### Schade aan het apparaat!

In de filterzeef hoort zich stof op, waardoor de luchtcirculatie wordt beperkt. Door de lagere luchtcirculatie neemt de efficiëntie van het apparaat af. Bij overmatige stofafzetting kan het filter geblokkeerd raken, waardoor er materiële schade aan het apparaat ontstaat.

- Reinig de filterzeef regelmatig (minstens elke 2 weken), zoals verderop is beschreven.
- Gebruik het apparaat nooit zonder dat de filterzeef is geplaatst omdat hierdoor de verdampers in het apparaat vuil kan worden.

- ▶ Druk op de toets  of  om het apparaat uit te schakelen.
- ▶ Trek de stekker uit het stopcontact.
- ▶ Verwijder de bovenste en onderste filterzeef uit het apparaat.
- ▶ Gebruik een stofzuiger om stof uit de filterzeef te zuigen.

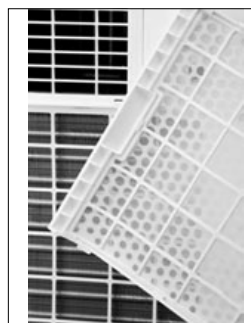

- 
- ▶ Draai de filterzeef om en spoel de filterzeef schoon onder stromend water. Laat het water in tegengestelde richting van de luchtstroom door de filterzeef stromen.

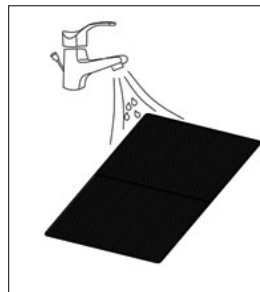

- ▶ Leg de filterzeef neer en laat deze volledig drogen aan de lucht.



### **WAARSCHUWING!**

#### **Gevaar voor letsel!**

Bij het plaatsen van de filterzeef bestaat risico op snijwonden door contact met de scherpe randen van de verdamper.

- Raak de scherpe randen van de verdamper niet aan met blote handen.
- ▶ Plaats de gedroogde filterzeef weer in het apparaat.

---

## 11. Buiten gebruik stellen en opbergen

Wanneer het apparaat gedurende langere tijd niet wordt gebruikt, moet het schoon en volledig droog zijn.







### LET OP!

#### Schade aan het apparaat!

De verdamper in het apparaat moet vóór het opslaan worden gedroogd om schade aan de onderdelen of schimmelvorming te voorkomen.

- Schakel het apparaat uit, haal de stekker uit het stopcontact en plaats het apparaat enkele dagen op een droge, goed geventileerde plaats zodat het kan drogen. U kunt het apparaat ook laten drogen door het een paar uur te gebruiken in de ventilatiemodus tot de condensatafvoer droog is.

- ▶ Druk op de toets  of  **APPARAAT IN-/UITSCHAKELEN** om het apparaat in te schakelen.
- ▶ Kies de ventilatiemodus op de airco of op de afstandsbediening. Het controlelampje  brandt.
- ▶ Laat het apparaat enkele uren werken in de ventilatiemodus, zodat het van binnen volledig droogt.
- ▶ Druk op de toets  of  **APPARAAT IN-/UITSCHAKELEN** om het apparaat uit te schakelen.
- ▶ Haal de stekker uit het stopcontact.
- ▶ Verwijder de luchtafvoerslang en de raamafdichting.
- ▶ Verwijder en reinig de filterzeef en laat deze daarna volledig drogen.
- ▶ Plaats de filterzeef weer in het daarvoor bestemde frame in de behuizing.
- ▶ Haal de batterijen uit de afstandsbediening.
- ▶ Bewaar het apparaat en de accessoires indien mogelijk in de originele verpakking en in een donkere, geventileerde, droge en vorstvrije binnenruimte.
- ▶ Plaats het apparaat in een ruimte zonder continu werkende warmtebron (bijvoorbeeld open vuur, gasapparaat of elektrische verwarming).

## 12. Afvalverwerking



### VERPAKKING

Het apparaat zit ter bescherming tegen transportschade in een verpakking. Verpakkingen zijn gemaakt van materialen die milieuvriendelijk kunnen worden afgevoerd en vakkundig kunnen worden gerecycled.



### APPARAAT

Gebruikte apparaten met het hiernaast afgebeelde symbool mogen niet bij het gewone huishoudelijke afval worden gedeponeerd.

Volgens richtlijn 2012/19/EU moet het apparaat aan het einde van de levensduur op een passende manier worden afgevoerd.

Hierbij worden voor hergebruik geschikte stoffen in het apparaat gerecycled, zodat belasting van het milieu wordt voorkomen.

Geef het afgedankte apparaat af bij een inzamelpunt voor elektronisch afval of bij een afvalsorteercentrum. Haal eerst de batterijen uit het apparaat en lever deze apart in bij een inzamelpunt voor lege batterijen.

Neem voor meer informatie contact op met de lokale afvalverwerkingsdienst of met uw gemeente.



### BATTERIJEN

Lege batterijen horen niet bij het huishoudelijk afval. Batterijen moeten op de correcte manier worden weggegooid. Hiervoor zijn er bij winkels die batterijen verkopen en bij lokale inzamelpunten bakken aanwezig waarin batterijen kunnen worden gedeponeerd. Neem voor meer informatie contact op met uw lokale afvalverwerkingsbedrijf of uw gemeente.

Bij de verkoop van batterijen en bij de levering van apparaten die batterijen bevatten, zijn wij verplicht om u te wijzen op het volgende:

Als consument bent u wettelijk verplicht om gebruikte batterijen/accu's in te leveren.

Met het symbool met de doorgekruiste afvalbak wordt aangegeven dat de batterij niet bij het huishoudelijke afval mag worden gedaan.

## 13. Technische gegevens

Airco	
Model	MD 37672
Distributeur	MEDION AG Am Zehnthof 77 45307 Essen Duitsland
Handelsregisternummer	HRB 13274
Voeding	AC 220 - 240 V ~ 50 Hz
Nominaal opgenomen vermogen	780 watt
Zekering	3,5 A
Koelvermogen	7000 BTU
Koelmiddel	R290
Koelmiddelhoeveelheid	120 g
Vermogensstanden	2
Maximale ruimte	ca. 25 m <sup>2</sup>
Luchtstroom	290 m <sup>3</sup> /u
Ontvochtigingscapaciteit	ca. 0,8 l/u
Afmetingen (b x h x d)	31,5 x 70 x 31 cm
Gewicht	ca. 20 kg
Geluidsniveau tijdens gebruik	<65 dB(A)
Afstandsbediening	2 x microbatterij, type AAA, LR03, 1,5 V (meegeleverd) Bereik: ca. 6 m

## 14. Productgegevensblad

	Symbol	Waarde	Eenheid
Fabriekscertificaat	MD 37672		
Nominaal vermogen in koelbedrijf	$P_{\text{rated}}$	2,05	kW
Nominaal vermogen in verwarmingsbedrijf	$P_{\text{rated}}$	--	
Nominaal opgenomen vermogen in koelbedrijf	$P_{\text{EER}}$	0,780	kW
Nominaal opgenomen vermogen in verwarmingsbedrijf	$P_{\text{COP}}$	--	
Nom. prestatiecoëfficiënt in koelbedrijf	EERd	2,6	
Nom. prestatiecoëfficiënt in verwarmingsbedrijf	COPd	--	
Opgenomen vermogen in bedrijfstoestand "Temperatuurregelaar uit"	$P_{\text{TO}}$	--	
Opgenomen vermogen in stand-bymodus	$P_{\text{SB}}$	0,5	W
Stroomverbruik van eenkanaals-/tweekanaals-airconditioners (afzonderlijke specificatie voor koelbedrijf en verwarmingsbedrijf)	$Q_{\text{SD}}$	0,778	kWh/h
Geluidsvermogeniveau	$L_{\text{WA}}$	65	dB(A)
Aardopwarmingsvermogen	GWP	3	
Contactadres voor meer informatie:	MEDION AG, Am Zehnthof 77, 45307 Essen, Germany		

---

## 15. Conformiteitsinformatie van de EU



Hierbij verklaart MEDION AG dat dit product in overeenstemming is met de fundamentele eisen en de overige toepasselijke voorschriften:

- Radioapparatuurrichtlijn 2014/53/EU
- Ecodesignrichtlijn 2009/125/EG (en Ecodesignverordening 2011/626)
- RoHS-richtlijn 2011/65/EU

De volledige tekst van de EU-verklaring van overeenstemming is te vinden op de volgende website: [www.medion.com/conformity](http://www.medion.com/conformity).

## 16. Privacy statement

Beste klant!

Wij delen u mee dat wij, MEDION AG, Am Zehnhof 77, D-45307 Essen, als verwerkingsverantwoordelijke uw persoonsgegevens verwerken.

In aangelegenheden die te maken hebben met het recht op gegevensbescherming, worden wij bijgestaan door de functionaris voor gegevensbescherming van onze onderneming, die bereikbaar is onder MEDION AG, Datenschutz, Am Zehnhof 77, D-45307 Essen; [datenschutz@medion.com](mailto:datenschutz@medion.com). Wij verwerken uw gegevens ten behoeve van de garantieafwikkeling en daarmee samenhangende processen (bijv. reparaties) en baseren ons bij de verwerking van uw gegevens op de met ons gesloten koopovereenkomst.

Wij zullen uw gegevens voor de garantieafwikkeling en daarmee samenhangende processen (bijv. reparaties) doorgeven aan de dienstverleners die de reparaties in opdracht van ons uitvoeren. Wij slaan uw persoonsgegevens gewoonlijk op voor de duur van drie jaar om ervoor te zorgen dat uw wettelijke garantieaanspraken kunnen worden vervuld.

U hebt tegenover ons het recht op informatie over de betreffende persoonsgegevens en op rectificatie, wissing, beperking van de verwerking, bezwaar tegen de verwerking en op gegevensoverdraagbaarheid.

Ten aanzien van het recht op informatie en wissing gelden evenwel beperkingen volgens § 34 en § 35 van de Duitse wet bescherming persoonsgegevens (BDSG) (art. 23 AVG). Bovendien hebt u het recht om een klacht in te dienen bij een toezichthoudende autoriteit (art. 77 AVG juncto § 19 BDSG). Voor MEDION AG is dat de functionaris voor gegevensbescherming en informatievrijheid van de deelstaat Noordrijn-Westfalen (Landesbeauftragte für Datenschutz und Informationsfreiheit Nordrhein Westfalen), Postbus 200444, 40212 Düsseldorf, [www.lidi.nrw.de](http://www.lidi.nrw.de).

De verwerking van uw gegevens is noodzakelijk voor de garantieafwikkeling; zonder dat de vereiste gegevens beschikbaar worden gesteld, is het niet mogelijk om de garantie af te wikkelen.

## 17. Service-informatie

Wanneer uw apparaat niet zoals gewenst of verwacht functioneert, neem dan contact op met onze klantenservice. U heeft verschillende mogelijkheden, om met ons contact op te nemen:

- In onze Service-Community vindt u andere gebruikers en onze medewerkers en daar kunt u uw ervaringen uitwisselen en uw kennis delen.  
U vindt onze Service-Community onder [community.medion.com](http://community.medion.com).
- U kunt natuurlijk ook ons contactformulier gebruiken onder [www.medion.com/contact](http://www.medion.com/contact).
- En bovendien staat ons serviceteam ook via de klantenservice of per post ter beschikking.

Nederland	
Openingstijden klantenservice	Klantenservice
Ma - vr: 07.00 - 23.00 uur Za - zo: 10.00 - 18:00 uur	☎ 0900 - 2352534
Buiten deze tijden kunt u op het genoemde nummer te allen tijde gebruik maken van onze voicemaildienst met terugbeloptie.	
België & Luxemburg	
Openingstijden klantenservice	Klantenservice (België)
Ma - vr: 09:00 - 19:00	☎ 02 - 200 61 98
	Klantenservice (Luxemburg)
	☎ 34 - 20 808 664
Serviceadres	
<b>MEDION B.V.</b> <b>John F.Kennedylaan 16a</b> <b>5981 XC Panningen</b> <b>Nederland</b>	



Deze en vele andere gebruiksaanwijzingen staan ter beschikking om te downloaden via het serviceportaal [www.medionservice.com](http://www.medionservice.com).

Ook kunt u de QR-code hiernaast scannen en de gebruiksaanwijzing via het serviceportaal downloaden op uw mobiele eindapparaat.

---

## 18. Colofon

Copyright © 2023

Stand: 13.01.2023

Alle rechten voorbehouden.

Deze gebruiksaanwijzing is auteursrechtelijk beschermd.

Verveelvoudiging in mechanische, elektronische of welke andere vorm dan ook zonder schriftelijke toestemming van de fabrikant is verboden.

Het copyright berust bij de firma:

**MEDION AG**

**Am Zehnthof 77**

**45307 Essen**

**Duitsland**

Houd er rekening mee dat het bovenstaande adres geen retouradres is. Neem eerst contact op met onze klantenservice.

# Índice

<b>1.</b>	<b>Información acerca de este manual de instrucciones</b> .....	<b>147</b>
1.1.	Explicación de los símbolos.....	147
<b>2.</b>	<b>Uso conforme a lo previsto</b> .....	<b>149</b>
<b>3.</b>	<b>Indicaciones de seguridad</b> .....	<b>149</b>
3.1.	Grupo de personas limitado .....	149
3.2.	Alimentación eléctrica .....	150
3.3.	Indicaciones sobre refrigerantes .....	153
3.4.	Peligros específicos del producto .....	154
3.5.	Emisiones de ruido .....	156
3.6.	Almacenamiento y transporte .....	156
3.7.	Manipulación de pilas .....	156
<b>4.</b>	<b>Volumen de suministro</b> .....	<b>158</b>
<b>5.</b>	<b>Vista general del aparato</b> .....	<b>159</b>
5.1.	Parte delantera .....	159
5.2.	Parte trasera .....	160
5.3.	Panel de control.....	161
5.4.	Mando a distancia.....	163
5.5.	Kit para ventana.....	164
<b>6.</b>	<b>Preparación/instalación del aparato</b> .....	<b>165</b>
6.1.	Montaje de la manguera de desagüe de agua condensada.....	165
6.2.	Montaje de la manguera de salida de aire .....	166
6.3.	Montaje del kit para ventana .....	167
6.4.	Ajuste de las láminas en la salida de aire.....	169
6.5.	Colocación de las pilas en el mando a distancia.....	170
<b>7.</b>	<b>Manejo</b> .....	<b>170</b>
7.1.	Encendido/apagado del aparato.....	170
7.2.	Ajuste del modo operativo .....	170
7.3.	Ajuste del temporizador .....	172
7.4.	Bloqueo de teclas.....	173
7.5.	Vaciado del depósito colector de agua.....	173
7.6.	Funciones de seguridad.....	174
<b>8.</b>	<b>Control del climatizador mediante aplicación</b> .....	<b>175</b>
8.1.	Requisitos del sistema .....	175
8.2.	Instalación mediante Google Play Store® o Apple® App Store.....	175
8.3.	Configuración de la aplicación y conexión al climatizador .....	176
<b>9.</b>	<b>Solución de fallos</b> .....	<b>177</b>
<b>10.</b>	<b>Limpieza</b> .....	<b>180</b>
10.1.	Limpieza de los filtros.....	181
<b>11.</b>	<b>Puesta fuera de servicio y almacenamiento</b> .....	<b>183</b>

---

<b>12.</b>	<b>Eliminación.....</b>	<b>184</b>
<b>13.</b>	<b>Datos técnicos.....</b>	<b>185</b>
<b>14.</b>	<b>Ficha técnica del producto.....</b>	<b>186</b>
<b>15.</b>	<b>Información de conformidad UE .....</b>	<b>187</b>
<b>16.</b>	<b>Declaración de privacidad .....</b>	<b>187</b>
<b>17.</b>	<b>Informaciones de asistencia técnica .....</b>	<b>188</b>
<b>18.</b>	<b>Aviso legal .....</b>	<b>189</b>

# 1. Información acerca de este manual de instrucciones



Muchas gracias por haber elegido nuestro producto. Le deseamos que disfrute con este aparato.

Antes de la puesta en marcha, lea atentamente las indicaciones de seguridad. Tenga en cuenta las advertencias que aparecen en el propio aparato y en el manual de instrucciones.

Mantenga siempre a mano el manual de instrucciones. En caso de que venda o transfiera el aparato, es imprescindible que entregue también este manual de instrucciones, ya que constituye una parte esencial del producto.

## 1.1. Explicación de los símbolos



### ¡PELIGRO!

Advertencia de peligro de muerte inminente.



### ¡ADVERTENCIA!

Advertencia de posible peligro de muerte o de lesiones graves irreversibles.



### ¡ATENCIÓN!

Advertencia de posibles lesiones de grado medio o leve.



### ¡ADVERTENCIA!

Advertencia de peligro por descarga eléctrica.



### ¡ADVERTENCIA!

Advertencia de peligro por materiales inflamables o fácilmente inflamables.



### ¡AVISO!

Respete las indicaciones para evitar daños materiales.



Información más detallada para el uso del aparato.



Respete las indicaciones del manual de instrucciones.



Observe el manual de mantenimiento.

- Signo de numeración/información sobre eventos durante el manejo.
- ▶ Instrucción operativa que debe ejecutarse.
- Indicaciones de seguridad que deben ejecutarse.



**Símbolo de puesta a tierra de protección (clase de protección I)**

Los aparatos eléctricos de la clase de protección I son aparatos que disponen al menos de un aislamiento básico continuo y un enchufe con contacto de puesta a tierra o un cable de conexión fijo con conductor de puesta a tierra.



Declaración de conformidad (véase el capítulo «15. Información de conformidad UE» en la página 187). Los productos marcados con este símbolo cumplen los requisitos de las directivas CE.



**Eliminación respetuosa con el medioambiente**

Los aparatos con este símbolo se deben eliminar de manera respetuosa con el medioambiente.



**Eliminación respetuosa con el medioambiente**

Las pilas deben eliminarse de forma respetuosa con el medioambiente.



Este símbolo indica una eliminación clasificada por los materiales de embalaje utilizados. Utilice las opciones de eliminación que se le ofrecen a nivel local.

---

## 2. Uso conforme a lo previsto

Este aparato sirve para refrigerar el aire ambiente en espacios cerrados. No utilice el aparato al aire libre.

Este aparato ha sido diseñado exclusivamente para el uso particular y no está indicado para fines comerciales/industriales.

Tenga en cuenta que cualquier uso indebido del aparato conlleva la pérdida de la garantía:

- No modifique el aparato sin nuestro consentimiento. Utilice exclusivamente aparatos suplementarios suministrados o autorizados por nosotros.
- Utilice exclusivamente accesorios y recambios suministrados o autorizados por nosotros.
- Tenga en cuenta toda la información contenida en este manual de instrucciones, especialmente las indicaciones de seguridad. Cualquier otro uso se considerará contrario al uso previsto y puede provocar daños materiales o personales.

## 3. Indicaciones de seguridad

### 3.1. Grupo de personas limitado



**¡ADVERTENCIA!**

**¡Peligro de sufrir lesiones!**

Peligro de lesiones para niños y personas con capacidades mentales, sensoriales o físicas reducidas (como personas parcialmente discapacitadas, personas mayores con limitaciones en sus capacidades físicas y mentales) o con falta de experiencia y conocimiento (como niños mayores).

- El aparato y los accesorios se deben guardar en un lugar fuera del alcance de los niños.
- Este aparato también puede ser utilizado por niños a partir de 8 años y por personas con disminución de sus facultades físicas, sensoriales o psíquicas o por personas inexpertas, siem-

---

pre y cuando lo hagan bajo supervisión o se les haya instruido sobre la manipulación segura del aparato y sobre sus posibles riesgos.

- Los niños no deben jugar con el aparato.
- La limpieza y el mantenimiento que debe realizar el usuario no deben ser ejecutados por niños.
- Los niños no son conscientes de los posibles peligros derivados de la manipulación de aparatos eléctricos. Al utilizar el aparato, tenga especial cuidado si hay niños cerca.
- Mantenga alejados del aparato y del cable de conexión a los niños menores de 8 años.



### **¡PELIGRO!**

#### **¡Peligro de asfixia!**

Las láminas de embalaje pueden tragarse o utilizarse de forma inadecuada con el consiguiente peligro de asfixia.

- Guarde todos los materiales de embalaje usados (láminas o bolsas de plástico, piezas de poliestireno, etc.) fuera del alcance de los niños.
- No deje que los niños jueguen con el embalaje.

## **3.2. Alimentación eléctrica**



### **¡ADVERTENCIA!**

#### **¡Riesgo de descarga eléctrica/cortocircuito!**

Existe riesgo de descarga eléctrica/cortocircuito debido a las piezas conductoras de electricidad.

- El aparato no se debe sumergir en agua u otros líquidos, ni enjuagarse con agua, dado que se podría producir una descarga eléctrica.
- Conecte el aparato exclusivamente a una toma de corriente debidamente instalada y accesible que se encuentre cercana al lugar de instalación. La tensión de alimentación local debe corresponderse con los datos técnicos del aparato.

- 
- Es necesario poder acceder libremente a la toma de corriente por si se necesita desenchufar con rapidez el aparato en un momento dado.
  - Desenchufe el aparato de la red eléctrica en los siguientes casos:
    - cuando lo vaya a limpiar;
    - cuando no vaya a utilizarlo más;
    - cuando no lo esté vigilando.
  - Tire siempre de la clavija de enchufe y no del cable de alimentación.
  - No coloque el aparato cerca de un lavabo o fregadero ni lo exponga a gotas o salpicaduras de agua.
  - Utilice el aparato únicamente en interiores.
  - Nunca utilice el aparato al aire libre.
  - Asegúrese de que el cable de alimentación no entre en contacto con objetos o superficies calientes.
  - No ponga en marcha el aparato si este o el cable de alimentación presentan daños visibles o si el aparato se ha caído.
  - En caso de tormenta, los aparatos conectados a la red eléctrica pueden sufrir daños. Por ello, desenchufe el aparato de la red eléctrica siempre que haya tormenta.
  - Antes de utilizarlo por primera vez y después de cada uso, compruebe si hay daños en el aparato o en el cable de alimentación.
  - Desenrolle el cable de alimentación por completo.
  - No doble ni aplaste el cable de alimentación.
  - Si detecta daños de transporte, diríjase de inmediato al servicio técnico.
  - Nunca modifique el aparato por cuenta propia, ni intente abrir o reparar ningún componente del aparato.
  - Encargue siempre la reparación del cable de alimentación a un taller autorizado o diríjase a nuestro servicio técnico para evitar accidentes.
-

- 
- Nunca toque el enchufe con las manos mojadas.
  - No exponga el aparato a condiciones extremas. Se debe evitar lo siguiente:
    - una alta humedad del aire o humedad en general;
    - temperaturas extremadamente altas o bajas;
    - radiación solar directa;
    - fuego abierto;
    - oscilaciones mecánicas o golpes;
    - carga excesiva de polvo;
    - falta de ventilación, p. ej., en el armario o en un estante para libros.
  - Asegúrese de que el aparato esté apagado antes de enchufar la clavija de enchufe.
  - Nunca desenchufe la clavija de enchufe de la toma de corriente con el aparato en funcionamiento.
  - No utilice enchufes múltiples.
  - No prolongue el cable de alimentación.
  - Apague el aparato de inmediato y desenchufe la clavija de enchufe si percibe un olor desagradable (olor a quemado).
  - No utilice agua para la limpieza.
  - No utilice productos de limpieza inflamables.
  - No utilice otros medios para acelerar el proceso de descongelación o para la limpieza que no sean los recomendados por el fabricante.



### **¡ATENCIÓN!**

### **¡Peligro de sufrir lesiones!**

Existe riesgo de sufrir lesiones por un uso descuidado.

- Nunca deje el aparato sin vigilancia durante su funcionamiento.
- Asegúrese de que no se pueda tropezar con el cable de alimentación; no utilice cables de prolongación.

- Coloque el aparato en posición vertical sobre una superficie firme y plana.
- Coloque el aparato únicamente sobre el suelo.



### **¡AVISO!**

#### **¡Posibles daños materiales!**

El aparato se puede dañar por un uso inadecuado.

- No utilice el aparato sin los filtros colocados.

### **3.3. Indicaciones sobre refrigerantes**

El refrigerante R290 utilizado en este aparato no tiene efectos perjudiciales para la capa de ozono (ODP o potencial de agotamiento del ozono), tiene un efecto invernadero insignificante (GWP o potencial de calentamiento global) y está disponible en todo el mundo. Gracias a sus propiedades energéticas eficientes, el R290 resulta muy adecuado como refrigerante para esta aplicación. Debido a la elevada inflamabilidad del refrigerante, deben tenerse en cuenta medidas de precaución.



### **¡ADVERTENCIA!**

#### **¡Peligro de incendio!**

El sistema de refrigeración del aparato contiene el refrigerante natural propano R290.

- El circuito de refrigerante no debe dañarse.
- Durante el funcionamiento, el almacenamiento y la instalación, la habitación deberá tener una superficie mínima de 7 m<sup>2</sup> para que, en caso de daños en el sistema de refrigeración, se garantice una cantidad de aire suficiente.
- Si, pese a todo, el sistema de refrigeración resultara dañado, ventile el espacio. Evacúe la sala. Evite llamas abiertas y fuentes de encendido. Antes de volver a utilizar el aparato, encargue su reparación a un técnico.
- No está permitido manipular el circuito de refrigeración. De hacerlo, se extinguirá la garantía.

- 
- No utilice otros medios para acelerar el proceso de descongelación o para la limpieza que no sean los recomendados por el fabricante.
  - Gas extremadamente inflamable: evite llamas abiertas, chispas y fuentes de encendido durante el uso, el mantenimiento y la eliminación del aparato.
  - Contiene gas bajo presión y puede explotar en caso de calentamiento.
  - En caso de incendio debido a una fuga de gas, no lo extinga antes de que pueda solucionarse la fuga sin peligro.
  - Para trabajos de reparación y mantenimiento (o bien trabajos con calor en el aparato): tenga a mano un extintor de polvo o CO<sup>2</sup> para emergencias.
  - Guárdelo protegido de la radiación solar en un lugar bien ventilado.
  - No retire símbolos de seguridad, adhesivos ni etiquetas del aparato y manténgalos legibles.
  - Debe tenerse en cuenta el cumplimiento de las disposiciones de gas nacionales.
  - Utilice el aparato únicamente con el refrigerante R290 previsto.



Encargue los trabajos de mantenimiento y reparación en el circuito de refrigerante solo a un técnico cualificado según las especificaciones del fabricante.

Para las instrucciones de reparación póngase en contacto con el servicio de asistencia técnica. Los componentes solo deben sustituirse por piezas de reparación idénticas.

### **3.4. Peligros específicos del producto**

- No introduzca los dedos ni ningún otro objeto en los orificios para la salida de aire.
- No utilice el aparato en una habitación en la que no haya posibilidad de que salgan los gases inflamables.

- 
- No utilice el aparato en el baño ni en ningún otro entorno húmedo.
  - Cuidado con el pelo largo: podría ser succionado por la corriente de aire.
  - Coloque y transporte siempre el aparato en posición vertical. Nunca ponga el aparato en funcionamiento en posición inclinada.
  - No utilice esprays cerca del aparato.
  - Nunca cubra las entradas ni las salidas de aire.
  - Utilice el aparato únicamente en habitaciones con un tamaño superior a 7 m<sup>2</sup>.
  - Mantenga una distancia mínima de 50 cm hasta las paredes de la habitación.
  - Si utiliza la manguera de desagüe de agua condensada en el orificio de desagüe de agua condensada, asegúrese de que la manguera esté correctamente colocada y de que no esté deformada ni doblada.
  - Procure que cerca del aparato no cuelguen/haya tejidos como cortinas o similares que puedan engancharse en el aparato.
  - No ponga en marcha el aparato sobre superficies irregulares ni cerca de escaleras. Evite que el aparato pueda volcar durante el funcionamiento (p. ej., debido a bordes en el suelo).
  - No ponga en marcha el aparato justo al lado de fuentes de calor como radiadores, acumuladores de calor, hornos u otros aparatos que generen calor.
  - Vacíe el depósito colector de agua, limpie el aparato según se describe en el apartado «Limpieza» y desenchufe la clavija de enchufe de la toma de corriente cuando no vaya a utilizar el aparato durante un periodo largo de tiempo.
  - ¡Peligro para la salud! No beba el agua condensada.
  - Verifique la estabilidad del aparato.
  - ¡Controle todas las atornilladuras y conexiones enchufables a intervalos periódicos!
-

- 
- Apriete los tornillos sueltos y corrija la sujeción de las conexiones enchufables.
  - No sostenga el aparato mientras esté en funcionamiento.
  - No coloque ningún objeto sobre el aparato.
  - No trepe ni se siente sobre el aparato.
  - Nunca utilice el aparato en zonas con peligro de explosión. Por ejemplo, en estaciones de servicio, zonas de almacenamiento de combustibles o zonas en las que se procesan disolventes. El aparato tampoco se debe utilizar en entornos con aire contaminado de partículas (p. ej., polvo de harina o de serrín).

### **3.5. Emisiones de ruido**

- El nivel de presión sonora del aparato es inferior a 65 dB (A).

### **3.6. Almacenamiento y transporte**

- Procure transportar siempre el aparato en posición vertical. Después de un transporte, espere 24 horas hasta conectarlo a la red eléctrica y encenderlo para que el circuito de refrigerante pueda estabilizarse después del transporte.
- Antes del almacenamiento y el transporte, vacíe siempre el depósito colector de agua y la manguera de desagüe de agua condensada.

### **3.7. Manipulación de pilas**

El mando a distancia funciona con pilas. Observe al respecto las siguientes indicaciones:

- Evite el contacto con el ácido de las pilas. En caso de contacto con la piel, los ojos o las mucosas, lave inmediatamente las zonas afectadas con abundante agua limpia y acuda de inmediato al médico.
- Mantenga las pilas nuevas y usadas alejadas de los niños.



## **¡ADVERTENCIA!**

### **¡Peligro de quemaduras!**

El mando a distancia contiene pilas. En caso de ingestión, en el plazo de 2 horas estas pilas pueden provocar quemaduras internas serias con posibles consecuencias letales.

- Si sospecha que se han ingerido pilas o que estas se han introducido en cualquier otra parte del cuerpo, solicite asistencia médica inmediatamente.
- No ingiera las pilas, ya que existe peligro de quemaduras químicas.
- No siga utilizando el mando a distancia si el compartimento de las pilas no cierra correctamente y manténgalo alejado de los niños.



## **¡ADVERTENCIA!**

### **¡Peligro de explosión!**

¡En caso de un cambio inadecuado de las pilas existe peligro de explosión!

- Sustituya las pilas solo por otras del mismo tipo o un tipo equivalente.
- Nunca intente recargar las pilas. ¡Existe peligro de explosión!
- Nunca exponga las pilas a un calor excesivo (como luz solar, fuego o similares).
- Guarde las pilas en un lugar fresco y seco. El calor intenso directo puede dañar las pilas. Por ello, no exponga el aparato a fuentes de calor intensas.
- No cortocircuite las pilas.
- No lance las pilas al fuego.
- Extraiga inmediatamente del aparato las pilas con fugas. Limpie los contactos antes de insertar pilas nuevas. ¡Existe peligro de quemaduras a causa del ácido de las pilas!
- Retire también las pilas gastadas del aparato.

- 
- En caso de que no vaya a utilizar el aparato durante un periodo prolongado, extraiga las pilas.
  - Antes de colocar las pilas, compruebe si los contactos en el aparato y en las pilas están limpios y, de ser necesario, límpielos.
  - Básicamente deben utilizarse solo pilas nuevas del mismo tipo. Nunca mezcle pilas nuevas y usadas.
  - Al insertar las pilas preste atención a la polaridad (+/-).

## 4. Volumen de suministro



**¡PELIGRO!**

**¡Peligro de asfixia!**

Existe peligro de asfixia por la ingestión o inhalación de piezas pequeñas o láminas de plástico.

- Mantenga la lámina de plástico del embalaje alejada de los niños.
- ▶ Extraiga el producto del embalaje y retire todo el material de embalaje.
  - ▶ Compruebe que el suministro esté completo y, si no fuera este el caso, avísenos dentro de un plazo de 14 días después de su compra.
  - ▶ Antes de cada uso debe comprobarse si el climatizador presenta daños.

Con el paquete que ha adquirido recibirá lo siguiente:

- climatizador MD 37672
- ruedas articuladas (4 unidades, premontadas)
- manguera de salida de aire, aprox. 1,5 m
- adaptador para manguera de salida de aire
- manguera de desagüe de agua condensada
- kit para ventana
- adaptador de kit para ventana
- mando a distancia con 2 pilas Micro, tipo AAA LR03 1,5 V
- manual de instrucciones

## 5. Vista general del aparato

### 5.1. Parte delantera

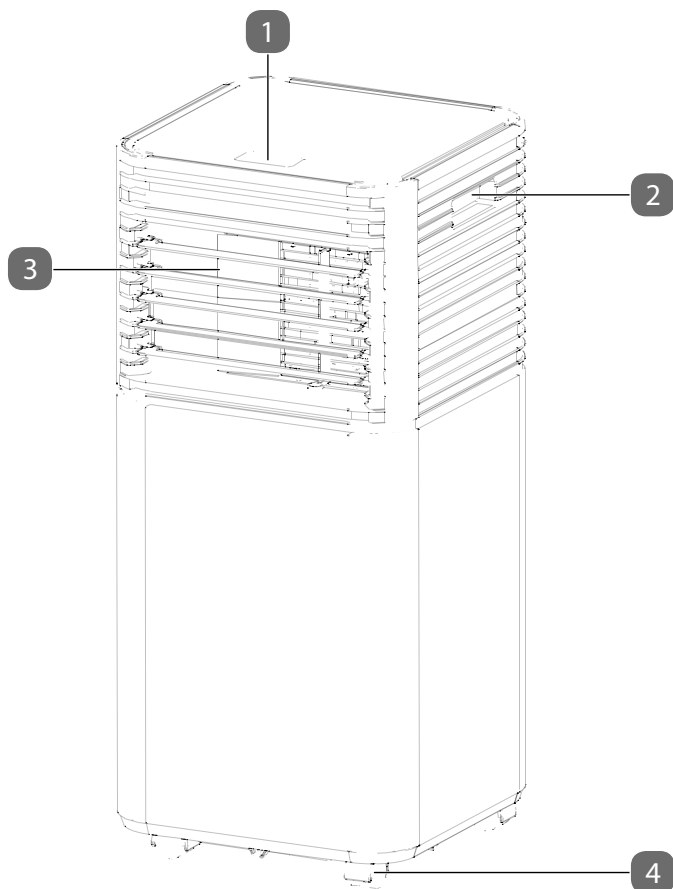

1. Panel de control
2. Asa de transporte
3. Salida de aire con láminas regulables manualmente
4. Ruedas articuladas

## 5.2. Parte trasera

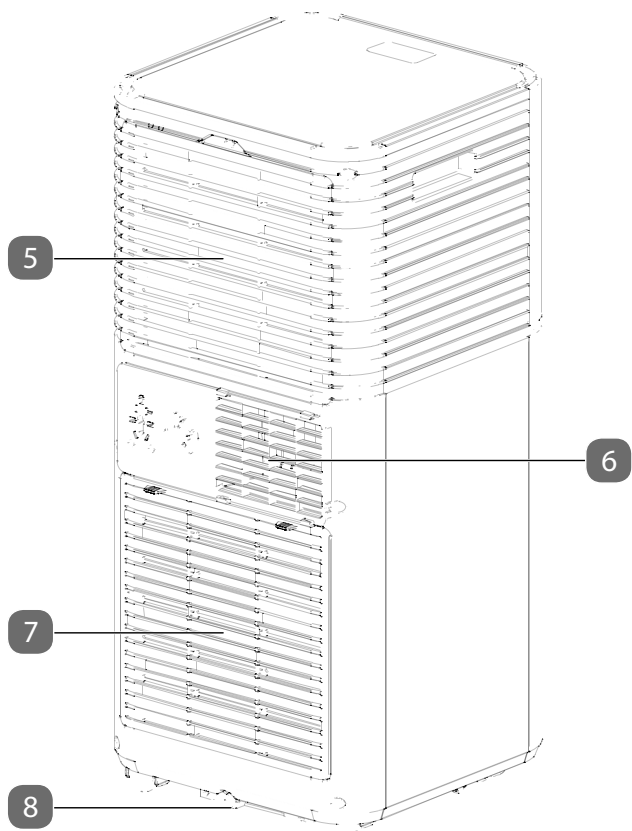





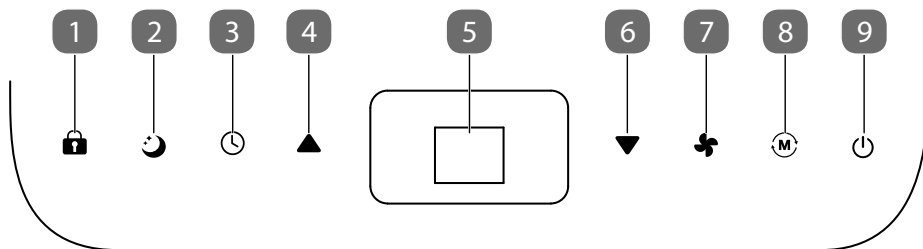

5. Orificio de aspiración superior con filtro
6. Orificio de salida de aire
7. Orificio de aspiración inferior con filtro
8. Orificio de desagüe de agua condensada

### 5.3. Panel de control









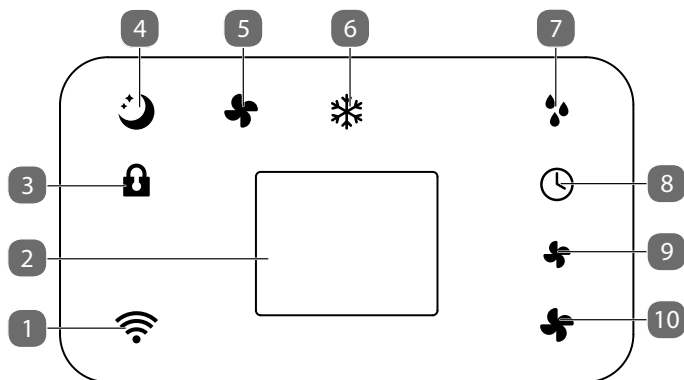

#### Teclas de mando del climatizador

	Lock	1) Activar/desactivar el bloqueo de teclas
	Sleep	2) Activar/desactivar el modo nocturno
	Timer	3) Ajustar el temporizador (inicio/parada automático)
	Up	4) Aumentar temperatura/temporizador
		5) Pantalla
	Down	6) Reducir temperatura/temporizador
	Speed	7) Ajustar la velocidad del ventilador
	Mode	8) Ajustar el modo operativo
	Power	9) Encender/apagar el aparato

### 5.3.1. Pantalla







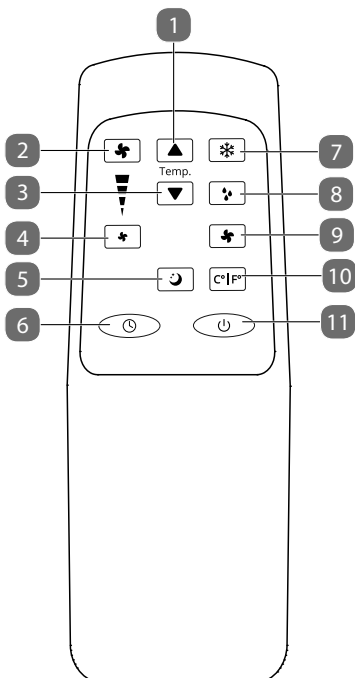

#### Indicaciones en la pantalla





	1) Red inalámbrica activada
	2) Ventana de visualización
	3) Bloqueo de teclas activado
	4) Modo nocturno activado
	5) Modo de ventilador activado
	6) Modo de refrigeración activado
	7) Modo de deshumidificación activado
	8) Temporizador activado
	9) Velocidad baja del ventilador activada
	10) Velocidad alta del ventilador activada

## 5.4. Mando a distancia



**Teclas del mando a distancia**

	1) Aumentar temperatura/temporizador
	2) Ajustar la velocidad alta del ventilador
	3) Reducir temperatura/temporizador
	4) Ajustar la velocidad baja del ventilador
	5) Activar el modo nocturno
	6) Activar el temporizador

	7) Activar el modo de refrigeración
	8) Activar el modo de deshumidificación
	9) Activar el modo de ventilador
	10) Cambiar el tipo de indicación (°C o °F)
	11) Encender/apagar el aparato

## 5.5. Kit para ventana

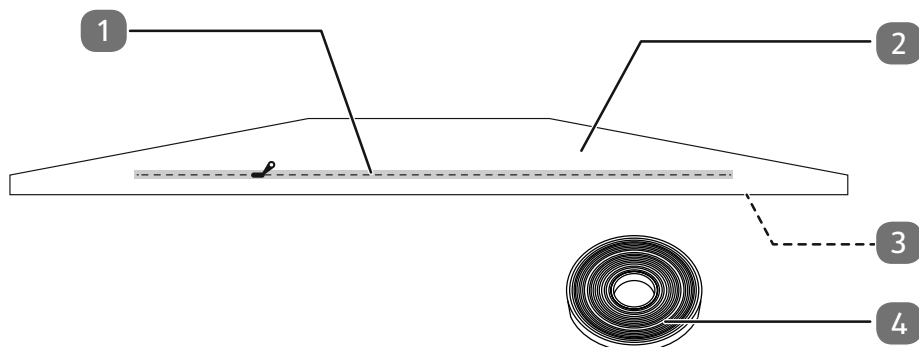

1. Cremallera
2. Junta de tela
3. Moldura de velcro (no visible, en el borde de la junta de tela)
4. Velcro

## 6. Preparación/instalación del aparato

- ▶ Retire todos los materiales de embalaje y compruebe si el aparato presenta algún posible daño antes de ponerlo en funcionamiento.



**¡Advertencia!**

**¡Peligro de incendio!**

El sistema de refrigeración del aparato contiene el refrigerante natural propano R-290.

- Durante el funcionamiento, el almacenamiento y la instalación, la habitación deberá tener una superficie mínima de 7 m<sup>2</sup> para que, en caso de daños en el sistema de refrigeración, se garantice una cantidad de aire suficiente.
  - Tenga en cuenta las indicaciones de seguridad en «Indicaciones sobre refrigerantes».
- ▶ Coloque el aparato sobre una superficie firme y plana en una zona con al menos 50 cm de espacio libre alrededor del aparato para garantizar una buena circulación de aire.
  - ▶ Antes de conectar el aparato, déjelo reposar en posición vertical durante al menos 24 horas.
  - ▶ El aparato solo se debe poner en funcionamiento con una temperatura ambiente de entre 5 °C y 35 °C.
  - ▶ Tenga en cuenta las indicaciones en el apartado «Peligros específicos del producto».

### 6.1. Montaje de la manguera de desagüe de agua condensada

El agua condensada puede derivarse automáticamente a un depósito adecuado o a un desagüe.

- ▶ Retire el tapón del orificio de desagüe de agua condensada.
- ▶ Conecte la manguera de desagüe de agua condensada de forma segura y correcta y asegúrese de que no quede doblada ni obstruida.
- ▶ Coloque la salida de la manguera de desagüe de agua condensada sobre un desagüe o depósito y asegúrese de que el agua pueda fluir sin impedimentos del aparato.
- ▶ No sumerja el extremo de la manguera en agua, ya que de lo contrario podría producirse una «cámara de aire» en la manguera.
- ▶ Para evitar la salida de agua, procure que la manguera tenga una inclinación mínima del 20 %.

- 
- ▶ Asegure la manguera en el desagüe o el depósito para evitar una fuga de agua incontrolada, puesto que la presión de agua es muy fuerte y podría mover la manguera.

## 6.2. Montaje de la manguera de salida de aire

El aire que sale del climatizador debe dirigirse hacia el exterior para que pueda salir de la habitación.

No sustituya ni prolongue la manguera de salida de aire, ya que eso podría provocar un menor rendimiento o la desconexión del aparato como consecuencia de la baja contrapresión.

- ▶ Monte el adaptador para la manguera de salida de aire en el extremo de la manguera.

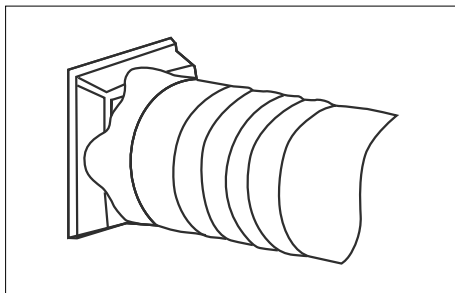

- ▶ Monte el adaptador del kit para ventana en el otro extremo de la manguera de salida de aire.

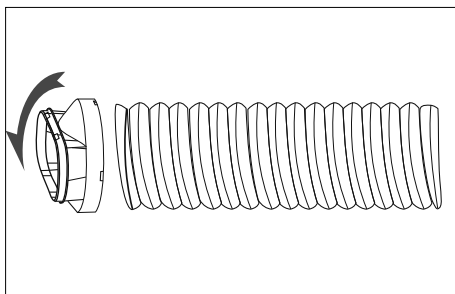

- ▶ Adapte el kit para ventana al tamaño de su ventana. Puede montar el kit para ventana en una ventana basculante o en una ventana de buhardilla. Encontrará más información al respecto en el apartado «6.3 Montaje del kit para ventana».
- ▶ Pase la manguera de salida de aire, incluido el adaptador del kit para ventana, a través del orificio de la cremallera del kit.
- ▶ Cierre a continuación la cremallera tanto como sea posible.

- ▶ Cierra la ventana para fijar el kit a la ventana.
- ▶ De ser necesario, asegure el kit para ventana con cinta adhesiva. Para conseguir la máxima eficiencia, recomendamos sellar el hueco entre el adaptador y los laterales de la ventana.
- ▶ Coloque el aparato cerca de una ventana o de una puerta. De ser necesario, tire con cuidado de la manguera de salida de aire. Es aconsejable que la manguera quede lo más corta posible.

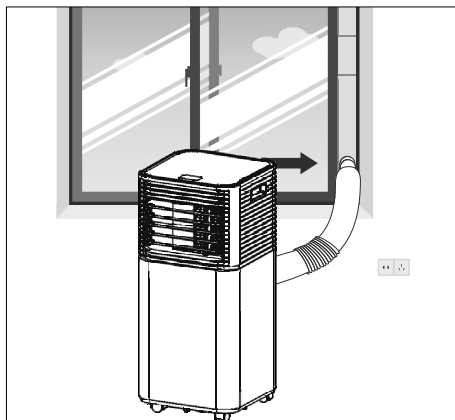

- ▶ Coloque la manguera de salida de aire en el orificio de salida de aire del climatizador.

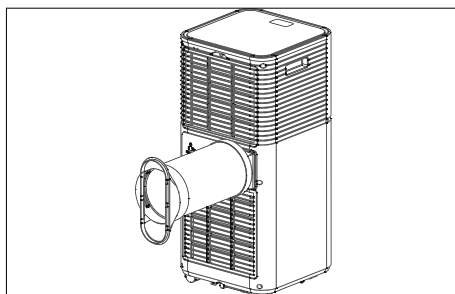

- ▶ Ajuste la longitud de la manguera flexible de salida de aire. Evite doblar la manguera.
- ▶ Ajuste la rejilla al modo de salida de aire.
- ▶ Encienda el aparato.

### 6.3. Montaje del kit para ventana

- ▶ Monte el kit para ventana como se describe a continuación.



También puede utilizar el aparato sin el kit para ventana. En ese caso, saque la manguera de salida de aire por la ventana y cierre la ventana tanto como sea posible para que el aire caliente no pueda entrar.

#### 6.3.1. Uso del kit para ventana en una ventana basculante

Coloque el kit para ventana en la ventana para evitar la entrada de aire exterior y del aire de salida del climatizador.

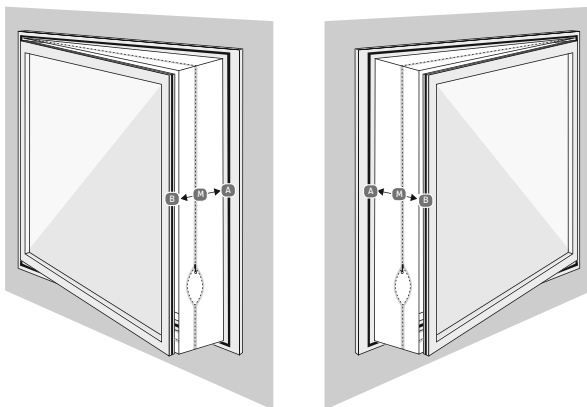

- ▶ Abra la ventana.
- ▶ Marque el centro (M) de la junta de tela de la ventana.
- ▶ Marque el centro del marco de la ventana.
- ▶ Pegue el velcro en el marco de la ventana basculante (en el interior, en el lado donde se encuentra la manilla), a aprox. 1 cm del borde.
- ▶ Fije primero el velcro en el lado (A) por completo y, a continuación, en el lado (B), empezando por el centro. A la hora de fijar el velcro, el punto (A) debe encontrarse exactamente enfrente del punto (B).
- ▶ Al cerrar la ventana debe procurarse que la junta de tela no quede apriionada entre la hoja y el marco de la ventana.
- ▶ Abra la cremallera preferiblemente por la partes marcadas con una «S» y fije en ese punto la manguera de salida de aire.
- ▶ Tienda la manguera de salida de aire tan recta como sea posible.
- ▶ No doble la manguera de salida de aire.

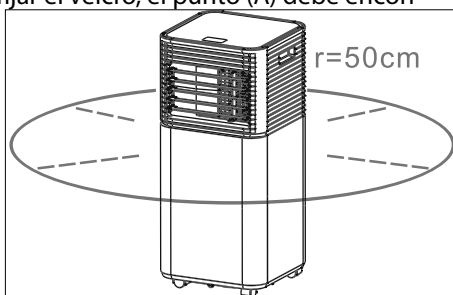

### 6.3.2. Uso del kit para ventana en una ventana de buhardilla

Coloque el kit para ventana en la ventana para evitar la entrada de aire exterior y del aire de salida del climatizador.

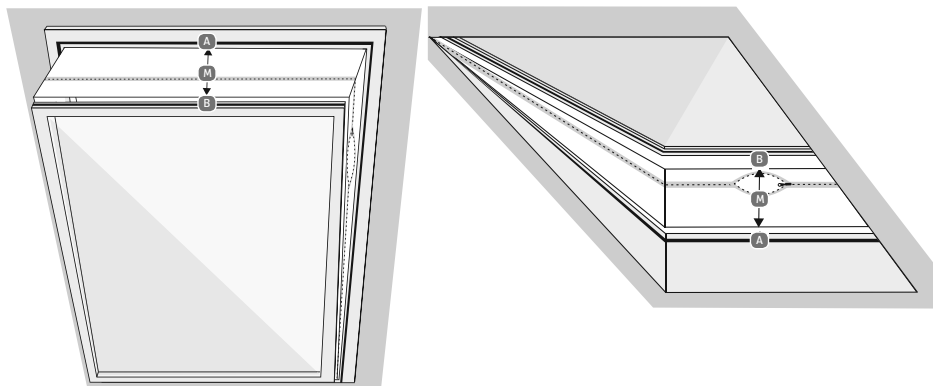

- ▶ Abra la ventana.
- ▶ Marque el centro (M) de la junta de la ventana.
- ▶ Marque el centro del marco de la ventana.
- ▶ Pegue el velcro en el marco de la ventana de buhardilla (en el interior, en el lado donde se encuentra la manilla), a aprox. 1 cm del borde.
- ▶ Fije primero el velcro en el lado (A) por completo y, a continuación, en el lado (B), empezando por el centro. A la hora de fijar el velcro, el punto (A) debe encontrarse exactamente enfrente del punto (B).
- ▶ Al cerrar la ventana debe procurarse que la junta de tela no quede aprisionada entre la hoja y el marco de la ventana.
- ▶ Abra la cremallera preferiblemente por las partes marcadas con una «S»
- ▶ y fije en ese punto la manguera de salida de aire.
- ▶ Tienda la manguera de salida de aire tan recta como sea posible.
- ▶ No doble la manguera de salida de aire.

### 6.4. Ajuste de las láminas en la salida de aire



**¡ADVERTENCIA!**

**¡Peligro de sufrir lesiones!**

Peligro de sufrir cortes con las palas del rotor en movimiento.

- No introduzca los dedos ni ningún objeto en la carcasa a través de la rejilla de protección.
- Apague el aparato y desenchufe la clavija de enchufe de la toma de corriente antes de ajustar las láminas.

- ▶ Sujete el asa situada en la lámina inferior y muévala hacia arriba o hacia abajo para ajustar la posición deseada de las láminas.

## 6.5. Colocación de las pilas en el mando a distancia

El mando a distancia contiene dos pilas Micro, tipo AAA LR03 1,5 V.

Si el aparato no responde o responde mal al mando a distancia, es necesario cambiar las pilas. Para ello, proceda tal y como se describe a continuación:

- ▶ Presione la palanca de bloqueo de la parte trasera del mando a distancia y retire la tapa del compartimento de las pilas.
- ▶ Saque ambas pilas del compartimento.
- ▶ Elimine las pilas usadas conforme a las disposiciones legales.
- ▶ Coloque dos pilas Micro nuevas del tipo AAA LR03 1,5 V en el compartimento. Al hacerlo, preste atención a la polaridad correcta.
- ▶ Vuelva a poner la tapa hasta el tope en el mando a distancia.







## 7. Manejo

- ▶ Enchufe la clavija de enchufe en una toma de corriente adecuada.



Al enchufar la clavija se escucha una señal acústica. El aparato se encuentra en el modo Standby.

### 7.1. Encendido/apagado del aparato

- ▶ Pulse la tecla  o  **ENCENDER/ APAGAR EL APARATO** para encender el aparato.
- ▶ Durante el funcionamiento, pulse de nuevo la tecla  o  **ENCENDER/ APAGAR EL APARATO** para apagar el aparato.
- ▶ Tras el apagado, espere aprox. 3 minutos antes de volver a encender el aparato.

### 7.2. Ajuste del modo operativo







- ▶ Pulse la tecla  **AJUSTAR EL MODO OPERATIVO** en el climatizador para cambiar entre los modos operativos. El indicador luminoso cambia entre los distintos modos operativos.

Como alternativa puede seleccionar el modo operativo que desee a través del mando a distancia. Son posibles los siguientes modos operativos:

-  **ACTIVAR MODO DE REFRIGERACIÓN**
-  **ACTIVAR MODO DE VENTILADOR**
-  **ACTIVAR MODO DE DESHUMIDIFICACIÓN**

### 7.2.1. Modo de refrigeración

Este modo operativo sirve para enfriar la temperatura ambiente.

- ▶ Seleccione el modo de refrigeración en el climatizador o a través del mando a distancia. El piloto de servicio  se enciende.
- ▶ Pulse la tecla  o  **AUMENTAR TEMPERATURA/TEMPORIZADOR** para aumentar la temperatura.
- ▶ Pulse la tecla  o  **REDUCIR TEMPERATURA/TEMPORIZADOR** para reducir la temperatura.
- ▶ Pulse la tecla  **AJUSTAR LA VELOCIDAD DEL VENTILADOR** para ajustar una velocidad del ventilador alta o baja.

Si la velocidad del ventilador es alta se enciende el piloto de servicio .

Si la velocidad del ventilador es baja se enciende el piloto de servicio .

Como alternativa puede seleccionar la velocidad del ventilador a través del mando a distancia. Son posibles las siguientes velocidades del ventilador:



-  **AJUSTAR LA VELOCIDAD BAJA DEL VENTILADOR**
-  **AJUSTAR LA VELOCIDAD ALTA DEL VENTILADOR**





El modo de refrigeración se desconecta automáticamente si la temperatura ambiente es inferior a la temperatura ajustada. El ventilador del aparato sigue funcionando. Cuando la temperatura ambiente sube, el modo de refrigeración vuelve a activarse.

### 7.2.2. Modo de ventilador

Este modo operativo sirve para hacer circular el aire ambiente, pero no para enfriarlo.

- ▶ Seleccione el modo de ventilador en el climatizador o a través del mando a distancia. El piloto de servicio  se enciende.
- ▶ Pulse la tecla  **AJUSTAR LA VELOCIDAD DEL VENTILADOR** para ajustar una velocidad del ventilador alta o baja.

Si la velocidad del ventilador es alta se enciende el piloto de servicio .

Si la velocidad del ventilador es baja se enciende el piloto de servicio .

---

Como alternativa puede seleccionar la velocidad del ventilador a través del mando a distancia. Son posibles las siguientes velocidades del ventilador:

-  **AJUSTAR LA VELOCIDAD BAJA DEL VENTILADOR**
-  **AJUSTAR LA VELOCIDAD ALTA DEL VENTILADOR**



En el modo de ventilador no es posible ajustar la temperatura ni el modo nocturno.

### 7.2.3. Modo de deshumidificación

Este modo operativo sirve para reducir la humedad en la habitación.

- ▶ Seleccione el modo de deshumidificación en el climatizador o a través del mando a distancia. El piloto de servicio  se enciende.
- ▶ Mantenga cerradas puertas y ventanas para conseguir un mejor rendimiento de deshumidificación.







La temperatura, el modo nocturno y la velocidad del ventilador no se pueden ajustar en el modo de deshumidificación.

### 7.2.4. Modo nocturno



En el modo nocturno se reduce la velocidad del ventilador y los pilotos de servicio se apagan.



El modo nocturno únicamente puede activarse en el modo de refrigeración.

- ▶ Seleccione el modo de refrigeración en el climatizador o a través del mando a distancia. El piloto de servicio  se enciende.
- ▶ Pulse la tecla  o  **ACTIVAR EL MODO NOCTURNO** para activar el modo nocturno. El piloto de servicio  se enciende.

## 7.3. Ajuste del temporizador

### 7.3.1. Conexión automática

Puede fijar el margen de tiempo hasta la conexión automática en el modo Standby.



- ▶ Pulse la tecla  o  para ajustar el margen de tiempo deseado (entre 1 y 24 horas) hasta la conexión automática.

El piloto de servicio  se enciende y en la indicación parpadea «01» (=1 hora).

- ▶ Pulse la tecla  o  **AUMENTAR TEMPERATURA/TEMPORIZADOR** para aumentar el temporizador.



- 
- ▶ Pulse la tecla  o  **REDUCIR TEMPERATURA/TEMPORIZADOR** para reducir el temporizador.

Cuando la indicación de las horas deje de parpadear, el ajuste habrá finalizado.  
El aparato se enciende automáticamente una vez transcurrido el tiempo ajustado.





- ▶ Para desconectar el temporizador, pulse de nuevo la tecla  o .  
El piloto de servicio  se apaga.

### 7.3.2. Apagado automático



Cuando el aparato está encendido, puede fijar el margen de tiempo hasta el apagado automático.

- ▶ Pulse la tecla  o  para ajustar el margen de tiempo deseado (entre 1 y 24 horas).

El piloto de servicio  se enciende y en la indicación parpadea «01» (=1 hora).

- ▶ Pulse la tecla  o  **AUMENTAR TEMPERATURA/TEMPORIZADOR** para aumentar el temporizador.
- ▶ Pulse la tecla  o  **REDUCIR TEMPERATURA/TEMPORIZADOR** para reducir el temporizador.

Cuando la indicación de las horas deje de parpadear, el ajuste habrá finalizado.  
El aparato se apaga automáticamente una vez transcurrido el tiempo ajustado.

- ▶ Para desconectar el temporizador, pulse de nuevo la tecla  o .  
El piloto de servicio  se apaga.

### 7.4. Bloqueo de teclas

- ▶ Pulse y mantenga pulsada la tecla  durante aprox. 3 segundos para activar o desactivar el bloqueo de teclas.

El piloto de servicio  se enciende con el bloqueo de teclas activado.  
Las teclas no pueden manejarse.

### 7.5. Vaciado del depósito colector de agua

Al enfriar, en el modo de deshumidificación y con una elevada humedad del aire se acumula agua condensada en el climatizador. El depósito colector de agua se debe controlar con frecuencia y vaciar cuando sea necesario.

Si el climatizador va a funcionar de forma continua o sin vigilancia en el modo de deshumidificación y de refrigeración, deberá conectarse la manguera de desagüe de agua condensada suministrada.



## **¡AVISO!**

### **¡Daños materiales!**

Existe la posibilidad de daños materiales a causa de la salida de agua condensada.

- No deje el aparato sin vigilancia cuando vacíe el depósito colector de agua.

- ▶ Apague el aparato.
- ▶ Retire el tapón del orificio de desagüe de agua condensada.
- ▶ Conecte la manguera de desagüe de agua condensada de forma correcta y asegúrese de que no quede doblada ni obstruida.
- ▶ Coloque la salida de la manguera sobre un desagüe o un recipiente adecuado (p. ej., un cubo).
- ▶ Asegúrese de que el agua condensada puede salir sin impedimentos del aparato.
- ▶ No sumerja la salida de la manguera de desagüe en agua, ya que de lo contrario podría producirse una «cámara de aire» en la manguera.

Para evitar la salida de agua condensada:

- ▶ Dado que la presión negativa de la bandeja colectora de agua condensada en el interior del climatizador es grande, incline la manguera de desagüe hacia abajo en dirección al suelo (más de 20°).
- ▶ Coloque la manguera de desagüe recta para evitar el efecto de sifón en la manguera.

## **7.6. Funciones de seguridad**

### **7.6.1. Descongelación automática**

Si la temperatura ambiente es baja, durante el funcionamiento se puede formar hielo en el evaporador. En este caso, el aparato inicia la descongelación automáticamente y el LED POWER parpadea.

- Si el aparato se encuentra en el modo de refrigeración o de deshumidificación, el sensor de temperatura ambiente detecta que la temperatura del serpentín del evaporador se encuentra por debajo de -1 °C. Después de que el compresor haya detenido el funcionamiento durante 10 minutos o de que la temperatura del serpentín haya subido hasta 7 °C, la unidad vuelve a ponerse en funcionamiento en el modo de refrigeración.
- Si el aparato está funcionando en el modo de deshumidificación y el sensor de temperatura detecta que la temperatura del evaporador está por debajo de 40 °C y la diferencia de temperatura entre la temperatura interior del aparato y la temperatura ambiente es inferior a 19 °C, el aparato inicia la descongelación después de 20 minutos durante 5 minutos y el LED POWER parpadea.

## 7.6.2. Protección contra sobrecarga

En caso de un corte de luz, el reinicio del compresor no se pone en marcha hasta pasados 3 minutos para proteger el compresor.

## 8. Control del climatizador mediante aplicación

El alcance de funciones completo de su climatizador está a su disposición utilizando nuestra aplicación de control.

Descárguese nuestra aplicación MEDION® Life+ de la **Google Play Store®** o de la **Apple® App Store**.

### 8.1. Requisitos del sistema

- *Smartphone/tablet* con wifi 802.11 b/g como mínimo
- Red wifi de 2,4 GHz
- Plataforma Android™ 9 o superior
- iOS 14 o superior
- La aplicación gratuita MEDION® Life+



El control mediante la aplicación MEDION® Life+ solo funciona en una red wifi de 2,4 GHz; el funcionamiento en una red wifi de 5 GHz no es posible.

### 8.2. Instalación mediante Google Play Store® o Apple® App Store

- ▶ Conecte el aire acondicionado a la red eléctrica y enciéndalo.

Para utilizar todas las funciones de su climatizador, descargue gratuitamente la aplicación MEDION® Life+ en su *smartphone/tablet*.

- ▶ Para ello, solo tiene que escanear el siguiente código QR o visitar la Playstore (Android™) o la Appstore (iOS®) y buscar «**MEDION Life+**».



- ▶ Instale la aplicación y siga las instrucciones de instalación que aparecen en la pantalla.



Para poder instalar las aplicaciones, debe disponerse de una conexión a Internet.



La instalación puede ser distinta en función del sistema operativo.

## 8.3. Configuración de la aplicación y conexión al climatizador



Siga las instrucciones de la aplicación para conectar correctamente el climatizador y finalizar la configuración.

Para poder controlar el aire acondicionado con la aplicación, debe contar con una cuenta de cliente de MEDION. Para ello, necesita una dirección de correo electrónico válida registrada en MEDION.

- ▶ Abra la aplicación MEDION® Life+.





### Creación de una cuenta de cliente

Si todavía no se ha registrado, debe crear una cuenta de cliente de MEDION:

- ▶ Pulse el botón **CREAR NUEVA CUENTA REGISTRAR**
- ▶ e introduzca sus datos de usuario.
- ▶ Solicite un código de verificación con el botón **OBTENER CÓD.** Le llegará por correo electrónico.
- ▶ Tras introducir el código de verificación, configure su contraseña personal, con la que iniciará sesión en el futuro.

Se ha creado su cuenta.

- ▶ A continuación, introduzca en la ventana de inicio de sesión su nombre de usuario y contraseña.
- ▶ Confirme todas las entradas y siga las instrucciones de la aplicación.
- ▶ Asegúrese de que la señal wifi sea suficientemente intensa en el espacio de uso del climatizador.
- ▶ Seleccione su red wifi de 2,4 GHz e introduzca la contraseña.
- ▶ Pulse y mantenga pulsado el botón  en el aparato durante 3 segundos hasta que el símbolo wifi  empiece a parpadear en la pantalla.
- ▶ Si todavía no ha registrado ningún aparato en la aplicación MEDION® Life+, pulse el botón **AÑADIR DISPOSITIVO**.  
En caso de que ya haya vinculado un dispositivo en la aplicación, haga clic en el botón .
- ▶ A continuación, siga las demás instrucciones de la aplicación para establecer la conexión.

## 9. Solución de fallos

Si se produce una avería en el aparato, compruebe primero si puede solucionar el problema con ayuda del siguiente resumen.

En ningún caso trate de reparar usted mismo los aparatos. Si fuera necesario reparar el aparato, diríjase a nuestro Centro de servicio técnico o a cualquier otro taller especializado autorizado.



Encargue los trabajos de mantenimiento y reparación en el circuito de refrigerante solo a un técnico cualificado según las especificaciones del fabricante.

Para las instrucciones de reparación póngase en contacto con el servicio de asistencia técnica. Los componentes solo deben sustituirse por piezas de reparación idénticas.

Problema	Posible causa	Solución
El aparato no funciona.	La clavija de enchufe no está bien enchufada.	Desenchúfela y vuelva a enchufarla.
	La toma de corriente con puesta a tierra está defectuosa.	Compruebe la toma de corriente con puesta a tierra enchufando otro aparato.
	La temperatura ambiente es demasiado baja/alta.	La temperatura ambiente debería estar entre 5 y 35 °C.
	La temperatura ambiente es más baja que la temperatura ajustada en el climatizador.	Modifique la temperatura ajustada.
	La temperatura ambiente es demasiado baja para el modo de deshumidificación.	Para el modo de deshumidificación, la temperatura ambiente debe ser superior a 17 °C.

Problema	Posible causa	Solución
El mando a distancia no funciona.	Las pilas no se han colocado correctamente.	Coloque las pilas correctamente.
	Se encuentra a más de 5 metros del aparato.	Reduzca la distancia hasta el aparato.
	Hay algún obstáculo entre el mando a distancia y el sensor de infrarrojos.	Quite el obstáculo.
	El mando a distancia no está orientado hacia el sensor.	Oriente el mando a distancia correctamente.
	Las pilas se han agotado.	Cambie las pilas.
El aparato no enfría correctamente.	Hay alguna puerta o ventana abiertas por las que entra aire caliente en la habitación.	Cierre las puertas y ventanas.
	Los filtros están muy sucios.	Limpie los filtros como se indica en el apartado «Limpieza del filtro».
	El orificio de salida de aire está bloqueado.	Deje al menos 50 cm de espacio en todas las direcciones alrededor del aparato para garantizar una ventilación suficiente.
	El modo operativo y la temperatura no se han ajustado correctamente.	Ajuste el modo operativo y la temperatura correctamente.
	La manguera de salida de aire no está montada correctamente.	Monte la manguera de salida de aire correctamente.
Sale agua del aparato.	El agua rebosa al mover el aparato.	Vacíe el depósito de agua antes de mover el aparato.
	La manguera de desagüe de agua condensada está doblada.	Coloque la manguera recta.

Problema	Posible causa	Solución
El aparato hace mucho ruido.	El aparato se encuentra sobre una superficie irregular.	Coloque el aparato sobre una superficie dura y plana.
	Hay piezas sueltas que vibran.	Asegure y fije las piezas.
	El ruido suena a agua corriente.	El ruido lo genera el refrigerante al fluir. Es normal.
El compresor no funciona.	La protección del modo de refrigeración está activa.	Apague el aparato y espere 3 minutos antes de volver a encenderlo.
	La protección contra sobrecalentamiento está activa.	
Indicación de fallo E0	Fallo de comunicación entre la PCB principal y la PCB de la pantalla.	Compruebe si el cable está dañado.
Indicación de fallo E1	Avería del sensor de temperatura ambiente.	Compruebe la conexión. Limpie o cambie el sensor. De ser necesario, póngase en contacto con el servicio técnico.
Indicación de fallo E2	Avería del sensor de temperatura del serpentín.	Compruebe la conexión. Limpie o cambie el sensor. De ser necesario, póngase en contacto con el servicio técnico.
Indicación de fallo Ft	Nivel de llenado de agua condensada demasiado alto	Vacíe la bandeja colectora integrada; para ello, retire el tapón del orificio de desagüe de agua condensada y vacíe el agua condensada en un recipiente adecuado.

---

## 10. Limpieza



### **¡ADVERTENCIA!**

#### **¡Peligro de descarga eléctrica!**

Existe peligro de descarga eléctrica a causa de las piezas conductoras de electricidad.

- El aparato no se debe sumergir en agua u otros líquidos, ni enjuagarse con agua, dado que se podría producir una descarga eléctrica.
- Desenchufe la clavija de enchufe de la toma de corriente antes de proceder a la limpieza.
- Procure que no penetren líquidos en el aparato.



### **¡ADVERTENCIA!**

#### **¡Peligro de sufrir lesiones!**

Existe peligro de corte con el filo de las palas del rotor en el interior de la carcasa.

- No desmonte el aparato para limpiar las palas del rotor.





### **¡AVISO!**

#### **¡Daños en el aparato!**

El uso inadecuado de productos de limpieza en el aparato puede dañar las superficies.

- No utilice disolventes ni productos de limpieza químicos, puesto que podrían dañar la superficie o las inscripciones del aparato.
- No utilice productos de limpieza agresivos, químicos o abrasivos ni estropajos.

- ▶ Pulse la tecla  o  para apagar el aparato.
- ▶ Desenchufe la clavija de enchufe de la toma de corriente.
- ▶ Limpie la carcasa únicamente con un trapo suave humedecido o un paño de cocina suave y fino.
- ▶ Humedezca el paño con agua jabonosa templada para eliminar la suciedad más difícil.
- ▶ Seque cuidadosamente la carcasa antes de encender el aparato.

## 10.1. Limpieza de los filtros





### ¡AVISO!

#### ¡Daños en el aparato!

El polvo se acumula en los filtros y reduce la corriente de aire. La corriente de aire reducida disminuye la eficiencia del aparato. Si se acumula mucho polvo, el filtro puede bloquearse y se pueden producir daños en el aparato.

- Limpie los filtros con frecuencia (al menos cada 2 semanas) como se indica a continuación.
- Nunca ponga el aparato en funcionamiento sin los filtros colocados, ya que el evaporador que hay en el interior de la carcasa podría ensuciarse.

- ▶ Pulse la tecla  o  para apagar el aparato.
- ▶ Desenchufe la clavija de enchufe de la toma de corriente.
- ▶ Saque el filtro superior e inferior del aparato.
- ▶ Utilice una aspiradora para aspirar el polvo de los filtros.

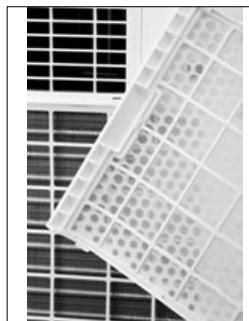

- 
- ▶ Dele la vuelta a los filtros y lávelos con agua corriente. Deje que el agua fluya en el sentido contrario a la dirección de paso del aire a través del filtro.

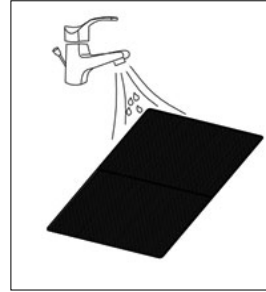

- ▶ Deje los filtros a un lado y deje que se sequen por completo al aire.



### **¡ADVERTENCIA!**

#### **¡Peligro de sufrir lesiones!**

Existe peligro de cortes si se entra en contacto con la superficie afilada del evaporador al colocar los filtros.

- No toque la superficie afilada del evaporador con las manos desnudas.

- ▶ Vuelva a colocar el filtro una vez seco en el aparato.

## 11. Puesta fuera de servicio y almacenamiento

Si el aparato no se va a utilizar durante un periodo largo de tiempo, deberá limpiarse y dejarse secar por completo.







### ¡AVISO!

#### ¡Daños en el aparato!

El evaporador del interior del aparato debe secarse antes del almacenamiento para evitar daños en componentes o la formación de moho.

■ Apague el aparato, desenchufe la clavija de la toma de corriente y deje el aparato durante varios días en un lugar seco y bien ventilado para que se seque, o bien deje el aparato funcionando durante unas horas en el modo de ventilador hasta que el desagüe de agua condensada esté completamente seco.

- ▶ Pulse la tecla  o  **ENCENDER/ APAGAR EL APARATO** para encender el aparato.
- ▶ Seleccione el modo de ventilador en el climatizador o a través del mando a distancia. El piloto de servicio  se enciende.
- ▶ Deje el aparato en funcionamiento en el modo de ventilador durante unas horas para que el interior se seque por completo.
- ▶ Pulse la tecla  o  **ENCENDER/ APAGAR EL APARATO** para apagar el aparato.
- ▶ Desenchufe la clavija de enchufe de la toma de corriente.
- ▶ Retire la manguera de salida de aire y el kit para ventana.
- ▶ Quite y limpie los filtros y deje que se sequen a continuación por completo.
- ▶ Vuelva a colocar los filtros en los bastidores de la carcasa previstos para tal fin.
- ▶ Saque las pilas del mando a distancia.
- ▶ Guarde el aparato con sus accesorios, a ser posible en el embalaje original, en un lugar oscuro, ventilado, seco y protegido de las heladas.
- ▶ Guarde el aparato en un lugar en el que no haya fuentes de calor en funcionamiento continuo (p. ej., llamas abiertas, aparato de gas o calefacción eléctrica).

---

## 12. Eliminación



### EMBALAJE

El aparato se envía embalado para protegerlo de posibles daños durante el transporte. Los embalajes están hechos con materiales que pueden desecharse de forma respetuosa con el medioambiente y llevarse a un punto de reciclaje.



### APARATO

Los residuos eléctricos o electrónicos marcados con este símbolo no deben eliminarse con la basura doméstica normal.

De acuerdo con la Directiva 2012/19/UE, al final de su vida útil el aparato debe llevarse a un punto de recogida de residuos adecuado.

De este modo, es posible reutilizar o reciclar los materiales y componentes reutilizables del aparato y proteger el medioambiente.

Lleve el aparato usado a un punto de reciclaje o de recogida de aparatos eléctricos y electrónicos. Extraiga previamente las pilas del aparato y entréguelas separadas a un punto de reciclaje de pilas usadas.

Para más información, diríjase a la empresa municipal de recogida de residuos o a las autoridades locales pertinentes.



### PILAS

Las pilas usadas no pueden tirarse a la basura doméstica normal. Las pilas deben eliminarse de forma apropiada. Con este fin, en los comercios de distribución de pilas, así como en los puntos de recogida locales, se dispone de contenedores adecuados para su eliminación. Para más información consulte a la planta responsable de la eliminación local o a su administración local.

En relación con la comercialización de pilas o el suministro de aparatos que incluyen pilas, estamos obligados a informarle de lo siguiente:

Como usuario final, está obligado por ley a la devolución de pilas usadas.

El símbolo de un cubo de basura tachado significa que la pila no puede tirarse a la basura doméstica normal.

## 13. Datos técnicos

Climatizador	
Modelo	MD 37672
Distribuidor	MEDION AG Am Zehnthof 77 45307 Essen Alemania
Número del registro mercantil	reg. merc. B 13274
Alimentación de tensión	220-240 V CA ~ 50 Hz
Consumo nominal de potencia	780 W
Fusible	3,5 A
Potencia frigorífica	7000 BTU
Refrigerante	R290
Cantidad de refrigerante	120 g
Niveles de potencia	2
Tamaño máximo del espacio	aprox. 25 m <sup>2</sup>
Caudal de aire	290 m <sup>3</sup> /h
Potencia de deshumidificación	aprox. 0,8 l/h
Dimensiones (An × Al × P)	31,5 × 70 × 31 cm
Peso	aprox. 20 kg
Nivel de ruido en funcionamiento	< 65 dB(A)
Mando a distancia	2 pilas Micro tipo AAA LR03 1,5 V (incluidas en el volumen de suministro) Alcance: aprox. 6 m

## 14. Ficha técnica del producto

	Símbolo	Valor	Unidad
Denominación del fabricante	MD 37672		
Potencia nominal en el modo de refrigeración	$P_{\text{rated}}$	2,05	kW
Potencia nominal en el modo de calefacción	$P_{\text{rated}}$	--	
Absorción de potencia nominal en el modo de refrigeración	$P_{\text{EER}}$	0,780	kW
Absorción de potencia nominal en el modo de calefacción	$P_{\text{COP}}$	--	
Coefficiente de potencia nominal en el modo de refrigeración	EERd	2,6	
Coefficiente de potencia nominal en el modo de calefacción	COPd	--	
Absorción de potencia en el modo de funcionamiento «Regulador de temperatura off»	$P_{\text{TO}}$	--	
Absorción de potencia en el modo de espera	$P_{\text{SB}}$	0,5	W
Consumo eléctrico de aparatos de aire acondicionado de uno/dos canales (indicación separada para el modo de refrigeración y el modo de calefacción)	$Q_{\text{SD}}$	0,778	kWh/h
Nivel de potencia sonora	$L_{\text{WA}}$	65	dB(A)
Potencial de calentamiento atmosférico	GWP	3	
Dirección de contacto para más información:	MEDION AG, Am Zehnthof 77, 45307 Essen, Germany		

## 15. Información de conformidad UE

 Por la presente, MEDION AG declara que este aparato cumple los requisitos básicos y el resto de disposiciones pertinentes:

- Directiva de equipos radioeléctricos 2014/53/UE
- Directiva 2009/125/CE sobre diseño ecológico (y Disposición 2011/626 sobre diseño ecológico)
- Directiva 2011/65/UE sobre restricciones de sustancias peligrosas

El texto completo de la declaración de conformidad UE está disponible en la siguiente dirección de Internet: [www.medion.com/conformity](http://www.medion.com/conformity).

## 16. Declaración de privacidad

Apreciado cliente:

Por el presente le comunicamos que nosotros, MEDION AG, Am Zehnthof 77, D-45307 Essen, procesamos sus datos personales en calidad de responsables.

En el caso de las cuestiones legales relacionadas con la protección de datos, estamos a su disposición a través de nuestro responsable de la protección de datos empresarial al que puede localizar en MEDION AG, Datenschutz, Am Zehnthof 77, D-45307 Essen; [datenschutz@medion.com](mailto:datenschutz@medion.com). Por nuestra parte, procesamos sus datos para fines de ejecución de la garantía y con ello procesos relacionados (p. ej. reparaciones) y, además, nos ayudan al procesar sus datos en el contrato de compra celebrado con nosotros.

Para fines de ejecución de la garantía y con ello procesos relacionados (p. ej. reparaciones) transferiremos sus datos al proveedor de servicios de reparación encargado por nosotros. Por lo general, almacenamos sus datos personales durante tres años para satisfacer sus derechos legales de prestación de garantía.

Frente a nosotros, tiene derecho a información sobre los datos personales que le afectan, así como a corrección, borrado, limitación del procesamiento, revocación contra el procesamiento, así como transferibilidad de los datos.

En el caso del derecho de información y borrado, se aplican sin embargo limitaciones según §§ 34 y 35 de la Ley Federal de Protección de Datos (BDSG) (art. 23 del RGPD). Además, existe un derecho de apelación ante una autoridad de supervisión de la protección de datos responsable (art. 77 del RGPD en combinación con § 19 BDSG). Para MEDION AG es el responsable federal de protección de datos y libertad de información de Renania del Norte-Westfalia, ap. correos 200444, D-40212 Düsseldorf, [www.ldi.nrw.de](http://www.ldi.nrw.de).

El procesamiento de sus datos es necesario para la ejecución de la garantía; en caso de no facilitarse dichos datos, no será posible la ejecución de la garantía.

## 17. Informaciones de asistencia técnica

En caso de que su aparato no funcione según deseado y esperado, diríjase en primer lugar a nuestro servicio de atención al cliente. Dispone de distintos medios para ponerse en contacto con nosotros:

- Si lo desea, también puede utilizar nuestro formulario de contacto que encontrará en [www.medion.com/contact](http://www.medion.com/contact).
- Por supuesto, nuestro equipo de asistencia técnica también está a su disposición a través de nuestra línea directa o por correo postal.

Horario	Hotline de posventa
Lu-Vi: 08:30-17:30	☎ (+34) 91 904 28 00
Dirección de asistencia técnica	
<b>MEDION Service Center</b> <b>ENAME, S.A</b> <b>Parque Industrial de Coimbrões, LOTE 4 E 5</b> <b>São João de Lourosa</b> <b>3500-618 VISEU</b> <b>Portugal</b>	



Puede descargarse tanto este como muchos otros manuales de instrucciones a través del portal de servicio [www.medionservice.com](http://www.medionservice.com).

También puede escanear el código QR adjunto y cargar el manual de instrucciones en su dispositivo móvil a través del portal de servicio.

---

## 18. Aviso legal

Copyright © 2023

Versión: 13.01.2023

Reservados todos los derechos.

Este manual de instrucciones está protegido por derechos de autor.

Queda prohibida la reproducción mecánica, electrónica o de cualquier otro tipo sin la autorización por escrito del fabricante.

El copyright pertenece a la empresa:

**MEDION AG**

**Am Zehnthof 77**

**45307 Essen**

**Alemania**

Tenga en cuenta que la dirección indicada arriba no es una dirección para devoluciones. Póngase siempre primero en contacto con nuestro servicio de atención al cliente.



# Contenuto

<b>1.</b>	<b>Informazioni relative alle presenti istruzioni per l'uso .....</b>	<b>195</b>
1.1.	Spiegazione dei simboli.....	195
<b>2.</b>	<b>Utilizzo conforme .....</b>	<b>197</b>
<b>3.</b>	<b>Indicazioni di sicurezza .....</b>	<b>197</b>
3.1.	Limitazione d'uso.....	197
3.2.	Alimentazione elettrica.....	198
3.3.	Indicazioni sul refrigerante.....	201
3.4.	Pericoli specifici del prodotto.....	203
3.5.	Emissioni acustiche .....	204
3.6.	Stoccaggio e trasporto.....	204
3.7.	Utilizzo delle batterie.....	205
<b>4.</b>	<b>Contenuto della confezione.....</b>	<b>207</b>
<b>5.</b>	<b>Panoramica dell'apparecchio .....</b>	<b>208</b>
5.1.	Lato anteriore .....	208
5.2.	Lato posteriore.....	209
5.3.	Pannello comandi .....	210
5.4.	Telecomando .....	212
5.5.	Kit per finestra .....	213
<b>6.</b>	<b>Preparazione/posizionamento dell'apparecchio.....</b>	<b>214</b>
6.1.	Montaggio del tubo di scarico della condensa.....	214
6.2.	Montaggio del tubo di scarico dell'aria.....	215
6.3.	Montaggio del kit per finestra.....	217
6.4.	Regolazione delle lamelle sull'apertura per la fuoriuscita dell'aria.....	219
6.5.	Inserimento delle batterie nel telecomando .....	219
<b>7.</b>	<b>Funzionamento.....</b>	<b>220</b>
7.1.	Accensione/spegnimento dell'apparecchio.....	220
7.2.	Impostazione della modalità di funzionamento .....	220
7.3.	Impostazione del timer.....	222
7.4.	Blocco dei tasti .....	223
7.5.	Svuotamento del contenitore di raccolta condensa .....	223
7.6.	Funzioni di sicurezza .....	224
<b>8.</b>	<b>Controllo del climatizzatore tramite l'app.....</b>	<b>225</b>
8.1.	Requisiti di sistema.....	225
8.2.	Installazione tramite Google Play Store® o Apple® App Store .....	225
8.3.	Configurazione dell'app e collegamento al climatizzatore .....	226
<b>9.</b>	<b>Risoluzione dei problemi .....</b>	<b>227</b>
<b>10.</b>	<b>Pulizia .....</b>	<b>230</b>
10.1.	Pulizia dei filtri .....	231
<b>11.</b>	<b>Messa fuori servizio e stoccaggio.....</b>	<b>233</b>

---

<b>12.</b>	<b>Smaltimento.....</b>	<b>234</b>
<b>13.</b>	<b>Dati tecnici .....</b>	<b>235</b>
<b>14.</b>	<b>Scheda tecnica del prodotto.....</b>	<b>236</b>
<b>15.</b>	<b>Informazioni sulla conformità EU.....</b>	<b>237</b>
<b>16.</b>	<b>Informativa sulla protezione dei dati personali.....</b>	<b>237</b>
<b>17.</b>	<b>Informazioni relative al servizio di assistenza .....</b>	<b>238</b>
<b>18.</b>	<b>Note legali .....</b>	<b>239</b>

# 1. Informazioni relative alle presenti istruzioni per l'uso



Grazie per aver scelto il nostro prodotto. Ci auguriamo che sia di vostro gradimento.

Prima di mettere in funzione l'apparecchio, leggere attentamente le indicazioni di sicurezza. Osservare le avvertenze riportate sull'apparecchio e nelle istruzioni per l'uso.

Tenere le istruzioni per l'uso sempre a portata di mano. Esse sono parte integrante del prodotto e, in caso di vendita o cessione dello stesso, devono essere consegnate al nuovo proprietario.

## 1.1. Spiegazione dei simboli



### **PERICOLO!**

Avvertenza: pericolo immediato di morte!



### **AVVERTENZA!**

Avvertenza: possibile pericolo di morte e/o di lesioni gravi irreversibili!



### **ATTENZIONE!**

Avvertenza: possibili lesioni di media o lieve entità!



### **AVVERTENZA!**

Avvertenza: pericolo di scosse elettriche!



### **AVVERTENZA!**

Avvertenza: pericolo causato da materiali infiammabili e/o facilmente infiammabili.



### **AVVISO!**

Seguire le indicazioni al fine di evitare danni materiali!



Ulteriori informazioni sull'uso dell'apparecchio!



Osservare le indicazioni contenute nelle istruzioni per l'uso!



Osservare il manuale di manutenzione!

•

Punto elenco/informazioni relative a eventi che si possono verificare durante l'utilizzo



Istruzioni operative da seguire



Indicazioni di sicurezza da seguire



### **Simbolo del collegamento a terra (per la classe di protezione I)**

Gli apparecchi elettrici della classe di protezione I possiedono almeno un isolamento di base permanente e hanno un connettore con contatto di terra o un cavo di alimentazione fisso con conduttore di terra.



Dichiarazione di conformità (vedere il capitolo "15. Informazioni sulla conformità EU" a pagina 237). I prodotti contrassegnati da questo simbolo soddisfano i requisiti delle direttive CE.



### **Smaltimento ecocompatibile**

Gli apparecchi contrassegnati con questo simbolo devono essere smaltiti nel rispetto dell'ambiente.



### **Smaltimento ecocompatibile**

Le batterie devono essere smaltite nel rispetto dell'ambiente.



Questo simbolo indica che i materiali di imballaggio utilizzati devono essere smaltiti correttamente. Usare le possibilità di smaltimento disponibili a livello locale.

## 2. Utilizzo conforme

Il presente apparecchio è destinato al raffreddamento dell'aria ambiente all'interno di locali. Non utilizzare l'apparecchio all'aperto.

L'apparecchio è destinato esclusivamente all'utilizzo privato e non a quello industriale/commerciale.

L'utilizzo non conforme comporta il decadimento della garanzia:

- Non modificare il prodotto senza il nostro consenso. Utilizzare esclusivamente apparecchi ausiliari approvati o forniti da noi.
- Utilizzare esclusivamente pezzi di ricambio e accessori forniti o approvati da noi.
- Attenersi a tutte le indicazioni fornite nelle presenti istruzioni per l'uso, in particolare alle indicazioni di sicurezza. Qualsiasi altro utilizzo è considerato non conforme e può provocare danni a persone o cose.

## 3. Indicazioni di sicurezza

### 3.1. Limitazione d'uso



#### **AVVERTENZA!**

#### **Pericolo di lesioni!**

Pericolo di lesioni per bambini e persone con ridotte capacità fisiche, sensoriali o intellettive (ad esempio persone parzialmente disabili, anziani con capacità fisiche o intellettive ridotte) o con carenza di esperienza e di conoscenze (ad esempio bambini grandi).

- Tenere l'apparecchio e gli accessori fuori dalla portata dei bambini.
- Il presente apparecchio può essere utilizzato a partire da un'età di 8 anni e da persone con capacità fisiche, sensoriali o intellettive ridotte o con carenza di esperienza e/o di conoscenze, a condizione che siano sorvegliate o istruite circa

---

l'utilizzo sicuro dell'apparecchio e che abbiano compreso i pericoli che ne derivano.

- I bambini non devono giocare con l'apparecchio.
- La pulizia e la manutenzione spettanti all'utilizzatore non devono essere eseguite da bambini.
- I bambini non riconoscono i pericoli associati all'utilizzo di apparecchi elettrici. Prestare particolare attenzione quando si utilizza l'apparecchio in presenza di bambini.
- Tenere l'apparecchio e il cavo di alimentazione elettrica fuori dalla portata dei bambini di età inferiore a 8 anni.



### **PERICOLO!**

#### **Pericolo di soffocamento!**

Le pellicole utilizzate per l'imballaggio possono essere inghiottite o utilizzate in modo improprio con conseguente rischio di soffocamento!

- Tenere tutti i materiali di imballaggio utilizzati (pellicole, buste di plastica, sacchetti, pezzi di polistirolo ecc.) fuori dalla portata dei bambini.
- Non lasciare che i bambini giochino con gli imballaggi.

## **3.2. Alimentazione elettrica**



### **AVVERTENZA!**

#### **Pericolo di scossa elettrica/cortocircuito!**

Pericolo di scossa elettrica/cortocircuito dovuto alla presenza di componenti sotto tensione.

- Per evitare il pericolo di scosse elettriche, non immergere l'apparecchio in acqua o altri liquidi e non tenerlo sotto acqua corrente.
- Collegare l'apparecchio esclusivamente a una presa con messa a terra, installata a norma, ben accessibile e posta in prossimità del luogo di utilizzo. La tensione di rete locale deve corrispondere a quella indicata nei dati tecnici dell'apparecchio.

- 
- La presa deve essere liberamente accessibile per consentire di scollegare rapidamente l'apparecchio dalla rete elettrica in caso di emergenza.
  - Estrarre la spina di alimentazione dell'apparecchio dalla presa elettrica, quando
    - si pulisce l'apparecchio,
    - non si utilizza più l'apparecchio,
    - l'apparecchio non è sorvegliato.
  - Per estrarre la spina dalla presa elettrica tirare la spina, non il cavo di alimentazione.
  - Non posizionare l'apparecchio in prossimità di un lavandino e non esporlo a spruzzi e gocce d'acqua.
  - Utilizzare l'apparecchio solo in ambienti chiusi.
  - Non utilizzare l'apparecchio all'aperto.
  - Assicurarsi che il cavo di alimentazione non entri in contatto con superfici o oggetti molto caldi.
  - Non mettere in funzione l'apparecchio se l'apparecchio stesso o il cavo di alimentazione presentano danni visibili o in caso di caduta dell'apparecchio.
  - In caso di temporale, gli apparecchi collegati alla rete elettrica potrebbero subire danni. Pertanto, in caso di temporale, estrarre sempre la spina dalla presa elettrica.
  - Prima di utilizzare l'apparecchio per la prima volta, e in seguito dopo ogni uso, verificare che l'apparecchio e il cavo di alimentazione non siano danneggiati.
  - Srotolare completamente il cavo di alimentazione.
  - Non piegare o schiacciare il cavo di alimentazione.
  - Nel caso si riscontrino danni dovuti al trasporto, rivolgersi immediatamente al servizio di assistenza.
  - Non apportare in nessun caso modifiche all'apparecchio e non tentare di aprire e/o riparare autonomamente alcun componente dell'apparecchio.
-

- 
- Al fine di escludere eventuali pericoli, affidare le riparazioni del cavo di alimentazione esclusivamente a un centro specializzato, oppure rivolgersi al servizio di assistenza.
  - Non toccare mai la spina con le mani bagnate.
  - Non esporre l'apparecchio a condizioni estreme. Occorre evitare:
    - elevata umidità dell'aria o presenza di liquidi,
    - temperature estremamente alte o basse,
    - raggi diretti del sole,
    - fiamme libere,
    - vibrazioni meccaniche o urti,
    - eccessiva presenza di polvere,
    - mancanza di ventilazione, ad esempio in un armadio o in una libreria.
  - Prima di inserire la spina di alimentazione assicurarsi che l'apparecchio sia spento.
  - Mai estrarre la spina di alimentazione dalla presa elettrica quando l'apparecchio è funzione.
  - Non utilizzare prese multiple.
  - Non utilizzare prolunghes per il cavo di alimentazione.
  - In presenza di odori insoliti (odore di bruciato) spegnere immediatamente l'apparecchio ed estrarre la spina di alimentazione dalla presa elettrica.
  - Non utilizzare acqua per la pulizia.
  - Non utilizzare detergenti infiammabili.
  - Non utilizzare mezzi diversi da quelli raccomandati dal produttore per accelerare il processo di scongelamento o per la pulizia.



## **ATTENZIONE!** **Pericolo di lesioni!**

Un utilizzo disattento espone al rischio di lesioni.

- Non lasciare mai l'apparecchio incustodito durante il funzionamento.
- Assicurarsi che non vi sia il rischio di inciampare nel cavo di alimentazione. Non utilizzare prolunghe.
- Posizionare l'apparecchio in verticale su una superficie piana e stabile.
- Posizionare l'apparecchio esclusivamente sul pavimento.



## **AVVISO!** **Possibili danni materiali!**

L'apparecchio potrebbe danneggiarsi se utilizzato in modo improprio.

- Non utilizzare l'apparecchio senza il filtro montato.

### **3.3. Indicazioni sul refrigerante**

Il refrigerante R290 utilizzato in questo apparecchio non ha alcun effetto nocivo sullo strato di ozono (ODP), un effetto serra trascurabile (GWP) ed è disponibile in tutto il mondo. Grazie alle sue efficienti proprietà energetiche, l'R290 è ideale come refrigerante per questa applicazione. A causa dell'elevata infiammabilità del refrigerante, è necessario adottare precauzioni speciali.



## **AVVERTENZA!** **Pericolo d'incendio!**

Il sistema di raffreddamento dell'apparecchio contiene il refrigerante naturale propano R290.

- Il circuito del refrigerante non deve essere danneggiato.
- Ai fini del funzionamento, dello stoccaggio e del posizionamento, il locale deve disporre di una superficie minima di 7 m<sup>2</sup> per garantire un volume d'aria sufficiente in caso di danneggiamento del sistema di raffreddamento.

- 
- Nel caso in cui il sistema di raffreddamento sia stato comunque danneggiato, areare il locale. Evacuare il locale. Evitare le fiamme libere e le fonti di accensione. Prima di utilizzare di nuovo l'apparecchio, farlo riparare da un tecnico specializzato.
  - È vietato manomettere il circuito del refrigerante e comporta il decadimento della garanzia.
  - Non utilizzare mezzi diversi da quelli raccomandati dal produttore per accelerare il processo di scongelamento o per la pulizia.
  - Gas estremamente infiammabile: durante l'uso, la manutenzione e lo smaltimento dell'apparecchio, evitare fiamme libere e fonti di accensione.
  - Contiene gas sotto pressione, può esplodere quando riscaldato.
  - In caso di incendio causato da una perdita di gas, non spegnere prima di aver eliminato la perdita in modo sicuro.
  - Durante gli interventi di riparazione e manutenzione (o quando si lavora sull'apparecchio in presenza di calore da moderato a elevato): tenere a portata di mano un estintore a polvere o a CO<sup>2</sup> per le emergenze.
  - Conservare in luogo ben ventilato e lontano dalla luce del sole.
  - Non rimuovere segnali di sicurezza, adesivi o etichette dall'apparecchio e mantenerli leggibili.
  - Rispettare la normativa nazionale in materia di gas.
  - Utilizzare l'apparecchio solo con il refrigerante R290 previsto.



Gli interventi di manutenzione e riparazione del circuito del refrigerante devono essere eseguiti da un tecnico specializzato nel rispetto delle istruzioni del produttore. Per le istruzioni di riparazione, contattare il servizio di assistenza. I componenti possono essere sostituiti solo mediante ricambi identici.

---

### 3.4. Pericoli specifici del prodotto

- Non infilare le dita o altri oggetti nelle aperture per la fuoriuscita dell'aria.
- Non utilizzare l'apparecchio in locali in cui sia possibile la fuoriuscita di gas infiammabili.
- Non utilizzare l'apparecchio in bagno o in altri ambienti umidi.
- Attenzione! I capelli lunghi possono essere aspirati dalla corrente d'aria.
- Posizionare e trasportare l'apparecchio sempre in verticale. Non utilizzare mai l'apparecchio in posizione inclinata.
- Non utilizzare bombolette spray nelle vicinanze dell'apparecchio.
- Non coprire le aperture per l'ingresso e la fuoriuscita dell'aria.
- Utilizzare l'apparecchio solo in locali con una superficie superiore a 7 m<sup>2</sup>.
- Mantenere una distanza di almeno 50 cm dalle pareti del locale.
- Nel caso si utilizzi un tubo di scarico della condensa in corrispondenza della relativa apertura, assicurarsi che sia montato correttamente e che non sia piegato o deformato.
- Assicurarsi che in prossimità dell'apparecchio non ci siano tessuti quali tende o simili che possano impigliarsi nell'apparecchio.
- Non utilizzare l'apparecchio su superfici irregolari o in prossimità di scale. Durante l'uso, non ribaltare l'apparecchio (ad es. capovolgendolo sul pavimento).
- Non utilizzare l'apparecchio nelle immediate vicinanze di fonti di calore come radiatori, accumulatori di calore, forni o altri apparecchi che generano calore.

- 
- Se non si utilizza l'apparecchio per un periodo prolungato, svuotare il contenitore di raccolta della condensa, pulire l'apparecchio come descritto nel capitolo "Pulizia" e staccare la spina di alimentazione dalla presa di corrente.
  - Pericolo per la salute! Non bere la condensa.
  - Assicurarsi che l'apparecchio sia stabile.
  - Controllare tutti i collegamenti a vite e a spina a intervalli regolari!
  - Stringere le viti allentate e correggere la tenuta dei collegamenti a spina.
  - Non spostare l'apparecchio durante il funzionamento.
  - Non appoggiare oggetti sull'apparecchio.
  - Non arrampicarsi e non sedersi sull'apparecchio.
  - Non utilizzare l'apparecchio in ambienti a rischio di esplosione, quali, per esempio, stazioni di servizio, zone di stoccaggio carburanti o aree adibite alla lavorazione di solventi. Inoltre, l'apparecchio non deve essere utilizzato in ambienti con alte concentrazioni di polveri fini nell'aria (ad es. polvere di farina o legno).

### **3.5. Emissioni acustiche**

- Il livello di pressione acustica dell'apparecchio è inferiore a 65 dB (A).

### **3.6. Stoccaggio e trasporto**

- Trasportare l'apparecchio possibilmente sempre in verticale. Dopo un trasporto, attendere 24 ore prima di collegarlo alla rete elettrica e accenderlo, in modo che il circuito del refrigerante possa stabilizzarsi dopo il trasporto.
- Svuotare sempre il contenitore di raccolta della condensa e il tubo di scarico della condensa prima dello stoccaggio e del trasporto.

### 3.7. Utilizzo delle batterie

Il telecomando funziona a batterie. Osservare le indicazioni seguenti:

- Evitare il contatto con l'acido delle batterie. In caso di contatto con la pelle, gli occhi o le mucose, sciacquare i punti interessati con abbondante acqua pulita e contattare immediatamente un medico.
- Tenere le batterie nuove e usate fuori dalla portata dei bambini.



#### **AVVERTENZA!**

#### **Pericolo di ustione chimica!**

Il telecomando contiene una batteria. Se ingerita, nel giro di 2 ore la batteria può provocare gravi ustioni chimiche interne che possono risultare letali.

- Se si pensa che le batterie possano essere state ingerite o trovarsi in una qualsiasi parte del corpo, rivolgersi immediatamente a un medico.
- Non ingerire le batterie. Pericolo di ustione chimica.
- Se il vano batterie del telecomando non si chiude in modo sicuro, non utilizzare più il telecomando e riporlo fuori dalla portata dei bambini.



#### **AVVERTENZA!**

#### **Pericolo di esplosione!**

In caso di sostituzione impropria delle batterie, sussiste il pericolo di esplosione!

- Sostituire le batterie soltanto con altre dello stesso tipo o equivalenti.
- Non cercare mai di ricaricare le batterie. Potrebbero esplodere!
- Non esporre mai le batterie a un calore eccessivo (ad esempio raggi diretti del sole, fuoco o simili).

- 
- Conservare le batterie in un luogo fresco e asciutto. Fonti di calore diretto possono danneggiare le batterie. Non esporre l'apparecchio a fonti di calore eccessive.
  - Non cortocircuitare le batterie.
  - Non gettare le batterie nel fuoco.
  - In caso di fuoriuscita di liquido dalle batterie, rimuoverle immediatamente dall'apparecchio. Pulire i contatti prima di inserire nuove batterie. Pericolo di ustioni chimiche causate dall'acido delle batterie!
  - Estrarre dall'apparecchio anche le batterie scariche.
  - Se non si utilizza l'apparecchio per lungo tempo, estrarre le batterie.
  - Prima di introdurre le batterie nel relativo vano, verificare che i contatti dell'apparecchio e delle batterie siano puliti e, se necessario, pulirli.
  - Utilizzare sempre solo batterie nuove dello stesso tipo. Non utilizzare mai insieme batterie vecchie e nuove.
  - Nel collocare le batterie nel relativo vano, fare attenzione alla corretta polarità (+/-).

## 4. Contenuto della confezione



### PERICOLO!

#### Pericolo di soffocamento!

Pericolo di soffocamento in caso di ingestione o inalazione di componenti piccoli o pellicole dell'imballaggio.

- Tenere la pellicola dell'imballaggio fuori dalla portata dei bambini.

- ▶ Estrarre il prodotto dalla confezione e rimuovere tutto il materiale d'imballaggio.
- ▶ Verificare l'integrità della confezione e comunicare l'eventuale incompletezza della fornitura entro 14 giorni dall'acquisto.
- ▶ Prima di ogni utilizzo, verificare la presenza di eventuali danni al climatizzatore.

La confezione acquistata include:

- Climatizzatore MD 37672
- Ruote snodate (4 pezzi, premontate)
- Tubo di scarico aria, ca. 1,5 m
- Adattatore per tubo di scarico aria
- Tubo di scarico condensa
- Kit per finestra
- Adattatore per kit per finestra
- Telecomando incl. 2 microbatterie di tipo AAA LR03 1,5 V
- Istruzioni per l'uso

---

## 5. Panoramica dell'apparecchio

### 5.1. Lato anteriore

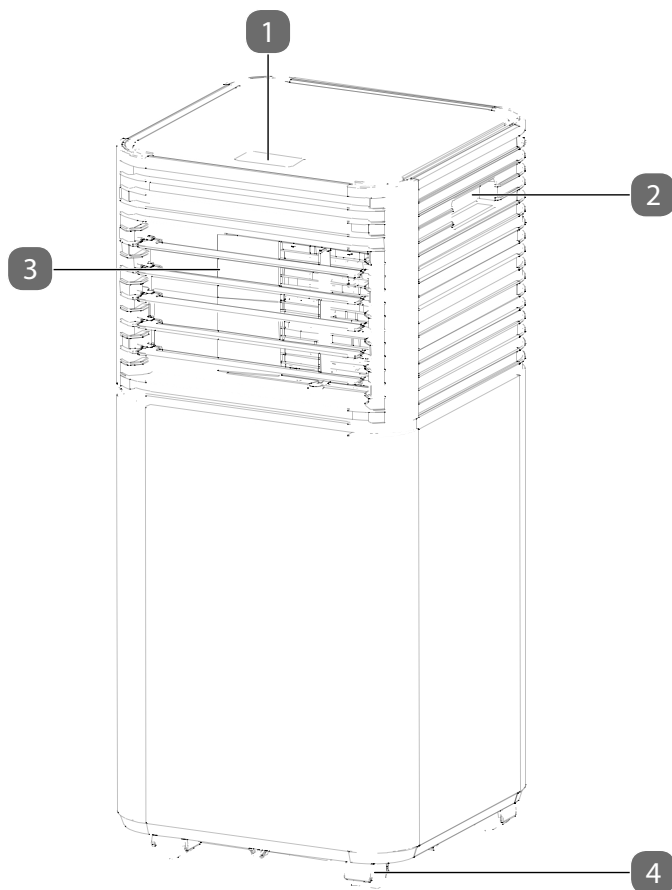

1. Pannello di comando
2. Maniglia di trasporto
3. Apertura per la fuoriuscita dell'aria con lamelle regolabili manualmente
4. Ruote snodate

## 5.2. Lato posteriore

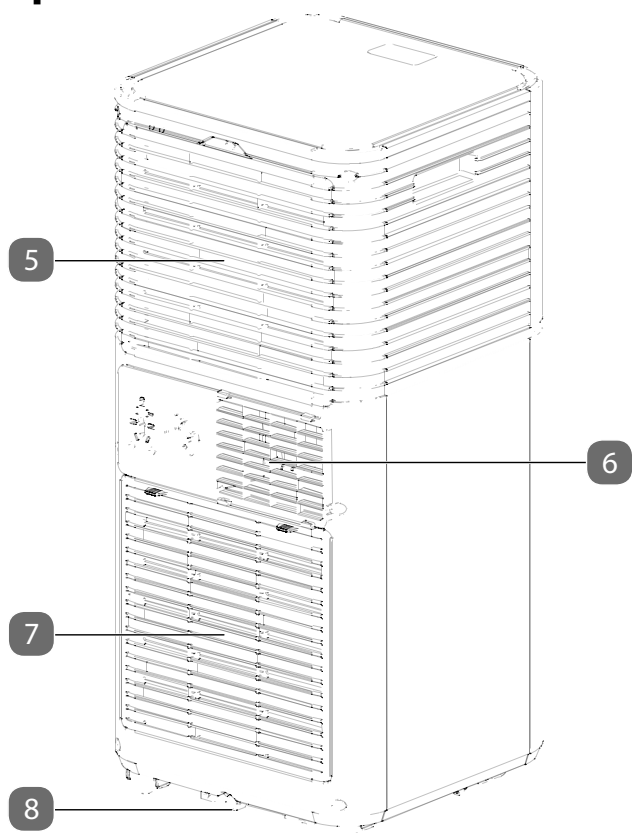

5. Apertura di aspirazione superiore con filtro
6. Apertura di scarico aria
7. Apertura di aspirazione inferiore con filtro
8. Apertura di scarico della condensa

### 5.3. Pannello comandi

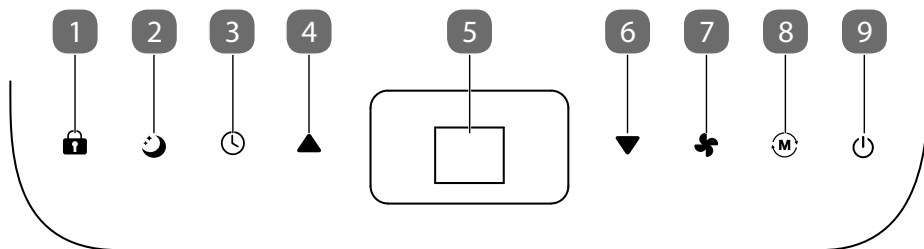







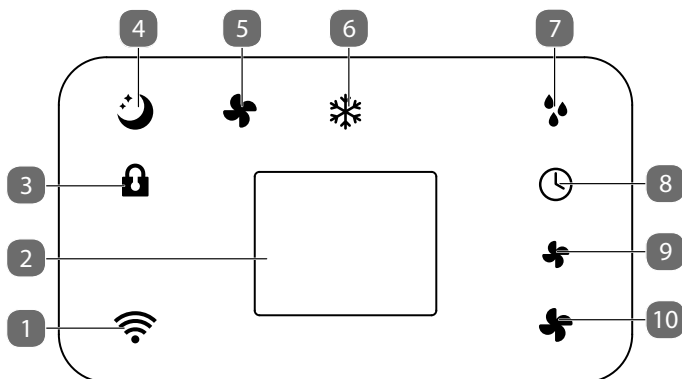

#### Tasti di comando del climatizzatore

	Lock	1) Attivazione/disattivazione del blocco tasti
	Sleep	2) Accensione/spegnimento della modalità notte
	Timer	3) Impostazione del timer (avvio/arresto automatico)
	Up	4) Aumento della temperatura/del tempo impostato
		5) Display
	Down	6) Riduzione della temperatura/del tempo impostato
	Speed	7) Impostazione della velocità di ventilazione
	Mode	8) Impostazione della modalità di funzionamento
	Power	9) Accensione/spegnimento dell'apparecchio

### 5.3.1. Display







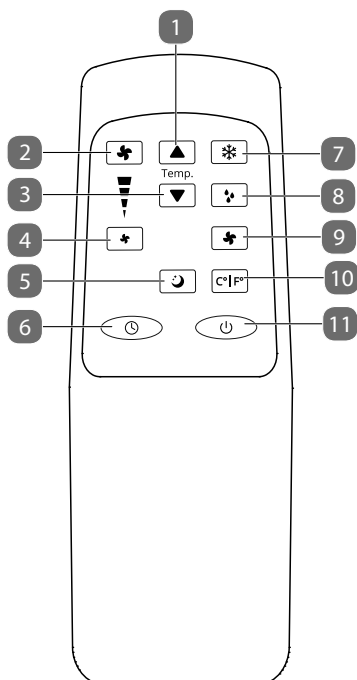





Indicatori sul display	
	1) Rete wireless abilitata
	2) Finestra del display
	3) Blocco tasti attivato
	4) Modalità notte attivata
	5) Modalità di ventilazione attivata
	6) Modalità raffreddamento attivata
	7) Modalità deumidificazione attivata
	8) Timer attivato
	9) Bassa velocità di ventilazione attivata
	10) Alta velocità di ventilazione attivata

## 5.4. Telecomando



### Tasti del telecomando

	1) Aumento della temperatura/del tempo impostato
	2) Impostazione alta velocità di ventilazione
	3) Riduzione della temperatura/del tempo impostato
	4) Impostazione bassa velocità di ventilazione
	5) Accensione della modalità notte
	6) Accensione del timer

	7) Accensione della modalità raffreddamento
	8) Accensione della modalità deumidificazione
	9) Accensione della modalità di ventilazione
	10) Cambiamento dell'unità di misura (°C o °F)
	11) Accensione/spengimento dell'apparecchio

## 5.5. Kit per finestra

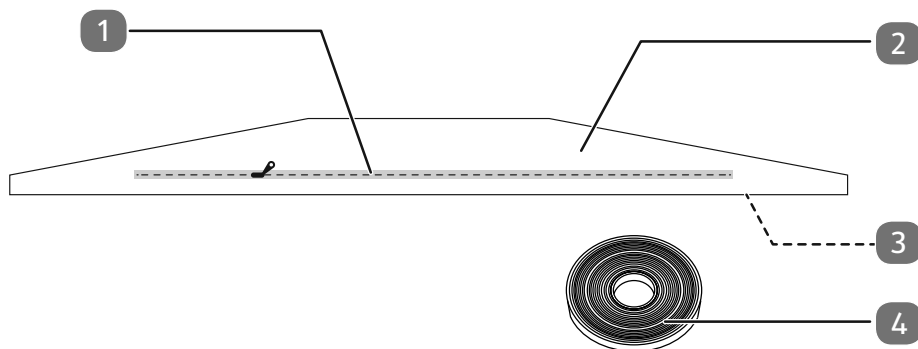

1. Cerniera
2. Guarnizione di tessuto
3. Fettuccia con velcro (non raffigurata, in corrispondenza del bordo della guarnizione di tessuto)
4. Velcro

## 6. Preparazione/posizionamento dell'apparecchio

- ▶ Rimuovere tutto il materiale di imballaggio e controllare l'eventuale presenza di danni all'apparecchio prima di metterlo in funzione.



### Avvertenza!

#### Pericolo d'incendio!

Il sistema di raffreddamento dell'apparecchio contiene il refrigerante naturale propano R-290.

- Ai fini del funzionamento, dello stoccaggio e del posizionamento, il locale deve disporre di una superficie minima di  $7 \text{ m}^2$  per garantire un volume d'aria sufficiente in caso di danneggiamento del sistema di raffreddamento.
- Osservare le indicazioni di sicurezza riportate nel capitolo "Indicazioni sul refrigerante".

- ▶ Posizionare l'apparecchio su una superficie piana e stabile lasciando almeno 50 cm di spazio libero intorno all'apparecchio per garantire una buona circolazione dell'aria.
- ▶ Prima di accendere l'apparecchio, lasciarlo in posizione verticale per almeno 24 ore.
- ▶ Azionare l'apparecchio solo con una temperatura ambiente compresa tra  $5^\circ\text{C}$  e  $35^\circ\text{C}$ .
- ▶ Osservare le indicazioni riportate nel capitolo "Pericoli specifici del prodotto".

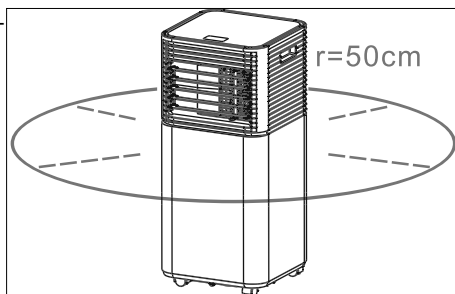

### 6.1. Montaggio del tubo di scarico della condensa

L'acqua di condensa può essere convogliata automaticamente in un contenitore adeguato o in uno scarico.

- ▶ Rimuovere il tappo dall'apertura di scarico della condensa.
- ▶ Collegare il tubo di scarico della condensa in modo sicuro e a regola d'arte, assicurandosi che non sia piegato e sia libero da ostacoli.
- ▶ Posizionare l'uscita del tubo di scarico della condensa su uno scarico o un contenitore e assicurarsi che l'acqua possa fuoriuscire dall'apparecchio senza impedi-

menti.

- ▶ Non immergere l'estremità del tubo nell'acqua, altrimenti potrebbe formarsi una "chiusa d'aria" nel tubo.
- ▶ Per evitare perdite d'acqua, assicurarsi che il tubo abbia una pendenza di almeno il 20%.
- ▶ Poiché la pressione dell'acqua è abbastanza forte da spostare il tubo, fissare il tubo allo scarico o al contenitore per evitare il deflusso incontrollato dell'acqua.

## 6.2. Montaggio del tubo di scarico dell'aria

L'aria di scarico che fuoriesce dal climatizzatore deve essere convogliata all'esterno per poter uscire dal locale.

Non sostituire il tubo di scarico dell'aria o non collegarlo a una prolunga perché in tal caso l'efficienza di funzionamento si riduce e la contropressione insufficiente può causare lo spegnimento dell'apparecchio.

- ▶ Montare l'adattatore per il tubo di scarico dell'aria sull'estremità del tubo di scarico dell'aria.

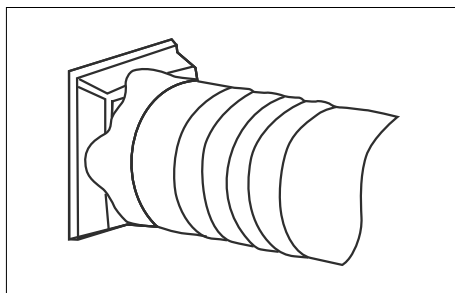

- ▶ Montare l'adattatore per kit per finestra in corrispondenza dell'altra estremità del tubo di scarico dell'aria.

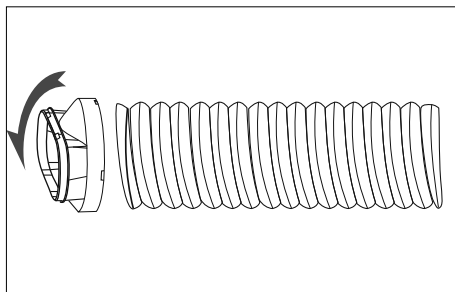

- ▶ Adattare il kit per finestra in base alle dimensioni della finestra. Il kit per finestra può essere montato su una finestra a vasistas o su un lucernario. Maggiori informazioni sono riportate nel capitolo 6.3 "Montaggio del kit per finestra".
- ▶ Inserire il tubo di scarico dell'aria insieme all'adattatore per kit per finestra nell'apertura con cerniera del kit.
- ▶ Successivamente chiudere la cerniera il più possibile.

- ▶ Chiudere la finestra per fissare il kit alla finestra stessa.
- ▶ All'occorrenza, assicurare il kit per finestra con nastro adesivo. Per ottenere la massima efficienza di funzionamento possibile, consigliamo di sigillare l'intercapedine tra l'adattatore e i lati della finestra.
- ▶ Collocare l'apparecchio in prossimità di una finestra o di una porta. Se necessario, estendere con cautela il tubo di scarico aria. Si consiglia di tenere il tubo il più possibile corto.

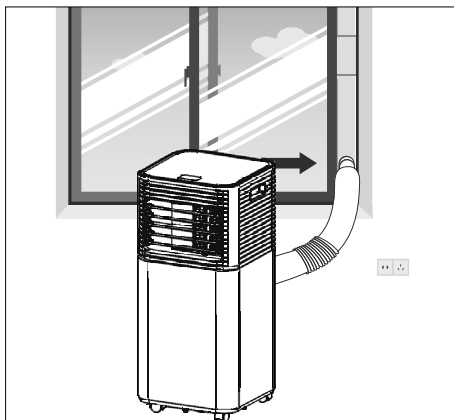

- ▶ Premere il tubo di scarico dell'aria sopra l'apertura di scarico dell'aria del climatizzatore.

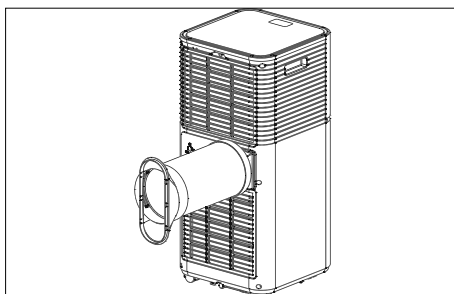

- ▶ Adattare la lunghezza del tubo flessibile di scarico dell'aria. Evitare di piegare il tubo.
- ▶ Regolare le lamelle sull'apertura di fuoriuscita dell'aria.
- ▶ Accendere l'apparecchio.

## 6.3. Montaggio del kit per finestra

- ▶ Montare il kit per finestra come descritto in seguito.



È possibile usare l'apparecchio anche senza il kit per finestra. Fare fuoriuscire il tubo di scarico dell'aria dalla finestra e chiuderla il più possibile per evitare un ritorno dell'aria calda.

### 6.3.1. Utilizzo del kit per finestra su una finestra a vasistas

Montare il kit per finestra per evitare l'ingresso dell'aria esterna o il ritorno dell'aria di scarico del climatizzatore.

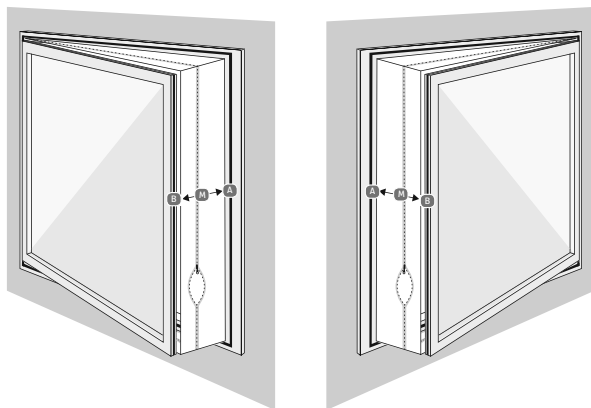

- ▶ Aprire la finestra.
- ▶ Contrassegnare il centro (M) della guarnizione in tessuto per la finestra.
- ▶ Contrassegnare il centro del telaio della finestra.
- ▶ Applicare la fettuccia con velcro sul telaio della finestra a vasistas (all'interno, sul lato dove si trova la maniglia della finestra), a circa 1 cm dal bordo.
- ▶ Per prima cosa fissare il nastro con velcro completamente sul lato (A), quindi sul lato (B) partendo dal centro. Durante il fissaggio, il punto (A) deve trovarsi esattamente di fronte al punto (B).
- ▶ In fase di chiusura della finestra è necessario prestare attenzione che la guarnizione di tessuto non rimanga incastrata tra l'anta e il telaio della finestra.
- ▶ Aprire la cerniera preferibilmente nei punti contrassegnati con la lettera "S" e fissare il tubo di scarico dell'aria in tali punti.
- ▶ Posizionare il tubo di scarico dell'aria il più possibile dritto.
- ▶ Non piegare il tubo di scarico dell'aria.

### 6.3.2. Utilizzo del kit per finestra su un lucernario

Montare il kit per finestra per evitare l'ingresso dell'aria esterna o il ritorno dell'aria di scarico del climatizzatore.

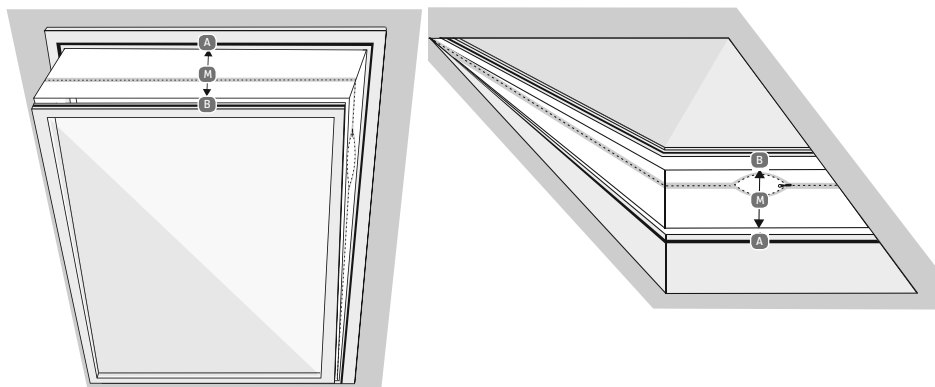

- ▶ Aprire la finestra.
- ▶ Contrassegnare il centro (M) della guarnizione della finestra.
- ▶ Contrassegnare il centro del telaio della finestra.
- ▶ Applicare la fettuccia con velcro sul telaio del lucernario (all'interno, sul lato dove si trova la maniglia della finestra), a circa 1 cm dal bordo.
- ▶ Per prima cosa fissare il nastro con velcro completamente sul lato (A), quindi sul lato (B) partendo dal centro. Durante il fissaggio, il punto (A) deve trovarsi esattamente di fronte al punto (B).
- ▶ In fase di chiusura della finestra è necessario prestare attenzione che la guarnizione di tessuto non rimanga incastrata tra l'anta e il telaio della finestra.
- ▶ Aprire la cerniera preferibilmente nei punti contrassegnati con la lettera "S"
- ▶ e fissare il tubo di scarico dell'aria in tali punti.
- ▶ Posizionare il tubo di scarico dell'aria il più possibile dritto.
- ▶ Non piegare il tubo di scarico dell'aria.

## 6.4. Regolazione delle lamelle sull'apertura per la fuoriuscita dell'aria



### AVVERTENZA!

#### Pericolo di lesioni!

Pericolo di lesioni da taglio a causa della rotazione delle pale del rotore.

- Non infilare le dita o oggetti nelle aperture della griglia di protezione.
- Prima di regolare le lamelle, spegnere l'apparecchio ed estrarre la spina di alimentazione dalla presa elettrica.

- ▶ Afferrare l'impugnatura situata sulla lamella inferiore e muoverla verso l'alto o verso il basso fino a ottenere la posizione desiderata delle lamelle.

## 6.5. Inserimento delle batterie nel telecomando

Nel telecomando sono inserite due microbatterie di tipo AAA LR03 da 1,5 V.

Se l'apparecchio non risponde al telecomando o risponde in modo scorretto, sostituire le batterie. Procedere come descritto di seguito:

- ▶ Premere la leva di bloccaggio nella parte posteriore del telecomando ed estrarre il coperchio del vano batterie.
- ▶ Estrarre entrambe le batterie dal relativo vano.
- ▶ Smaltire le batterie usate nel rispetto delle norme di legge.
- ▶ Inserire nel vano batterie 2 microbatterie nuove di tipo AAA, LR03 da 1,5 V. Fare attenzione alla corretta polarità.
- ▶ Reinserrire il coperchio completamente nel telecomando.

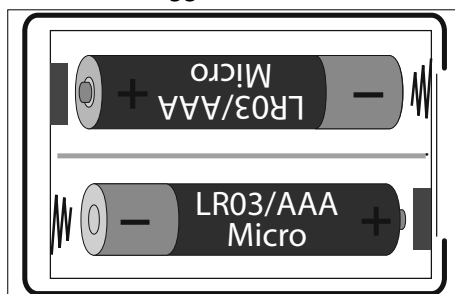

---





## 7. Funzionamento

- ▶ Inserire la spina di alimentazione in una presa idonea.



Dopo aver inserito la spina nella presa viene emesso un segnale acustico. L'apparecchio è ora in modalità standby.

### 7.1. Accensione/spegnimento dell'apparecchio

- ▶ Premere il tasto  o il tasto  **ACCENSIONE/SPEGNIMENTO DELL'APPARECCHIO** per accendere l'apparecchio.
- ▶ Durante il funzionamento, premere nuovamente il tasto  o il tasto  **ACCENSIONE/SPEGNIMENTO DELL'APPARECCHIO** per spegnere l'apparecchio.
- ▶ Dopo lo spegnimento dell'apparecchio attendere circa 3 minuti prima di riaccenderlo.

### 7.2. Impostazione della modalità di funzionamento







- ▶ Premere il tasto  **IMPOSTAZIONE DELLA MODALITÀ DI FUNZIONAMENTO** sul climatizzatore per modificare la modalità di funzionamento. L'indicatore luminoso si sposta tra le diverse modalità di funzionamento.

In alternativa è possibile selezionare la modalità di funzionamento desiderata tramite il telecomando. Sono disponibili le seguenti modalità di funzionamento:

-  **ATTIVAZIONE DELLA MODALITÀ DI RAFFREDDAMENTO**
-  **ATTIVAZIONE DELLA MODALITÀ DI VENTILAZIONE**
-  **ATTIVAZIONE DELLA MODALITÀ DEUMIDIFICAZIONE**

#### 7.2.1. Modalità di raffreddamento

Questa modalità di funzionamento serve a ridurre la temperatura ambiente.

- ▶ Selezionare la modalità di raffreddamento sul climatizzatore o tramite il telecomando. La spia di funzionamento  si accende.
- ▶ Premere il tasto  o il tasto  **AUMENTO DELLA TEMPERATURA/DEL TEMPO IMPOSTATO** per aumentare la temperatura.
- ▶ Premere il tasto  o il tasto  **RIDUZIONE DELLA TEMPERATURA/DEL TEMPO IMPOSTATO** per ridurre la temperatura.
- ▶ Premere il tasto  **IMPOSTAZIONE DELLA VELOCITÀ DI VENTILAZIONE** per impostare una velocità di ventilazione alta o bassa.

Quando è impostata la velocità di ventilazione alta, la spia di funzionamento  è accesa.

Quando è impostata la velocità di ventilazione bassa, la spia di funzionamento  è accesa.

In alternativa è possibile selezionare la velocità di ventilazione desiderata tramite il telecomando. Sono disponibili le seguenti velocità di ventilazione:



-  **IMPOSTAZIONE VELOCITÀ DI VENTILAZIONE BASSA**
-  **IMPOSTAZIONE VELOCITÀ DI VENTILAZIONE ALTA**





La modalità di raffreddamento si spegne automaticamente quando la temperatura ambiente scende al di sotto della temperatura impostata. L'apparecchio continua tuttavia a ventilare. Appena la temperatura ambiente aumenta, la modalità di raffreddamento riprende a funzionare.

### 7.2.2. Modalità di ventilazione

Questa modalità di funzionamento serve a far circolare l'aria all'interno del locale, ma non a raffreddarla.

- ▶ Selezionare la modalità di ventilazione sul climatizzatore o tramite il telecomando. La spia di funzionamento  si accende.
- ▶ Premere il tasto  **IMPOSTAZIONE DELLA VELOCITÀ DI VENTILAZIONE** per impostare una velocità di ventilazione alta o bassa.

Quando è impostata la velocità di ventilazione alta, la spia di funzionamento  è accesa.

Quando è impostata la velocità di ventilazione bassa, la spia di funzionamento  è accesa.

In alternativa è possibile selezionare la velocità di ventilazione desiderata tramite il telecomando. Sono disponibili le seguenti velocità di ventilazione:

-  **IMPOSTAZIONE VELOCITÀ DI VENTILAZIONE BASSA**
-  **IMPOSTAZIONE VELOCITÀ DI VENTILAZIONE ALTA**



Nella modalità di ventilazione non è possibile impostare la temperatura e la modalità notte

### 7.2.3. Modalità di deumidificazione

Questa modalità di funzionamento serve a ridurre l'umidità dell'aria all'interno del locale.

- 
- ▶ Selezionare la modalità di deumidificazione sul climatizzatore o tramite il telecomando. La spia di funzionamento  si accende.
  - ▶ Tenere chiuse porte e finestre per garantire una maggiore potenza di deumidificazione.







Nella modalità di deumidificazione non è possibile impostare la temperatura, la modalità notte e la velocità di ventilazione.

## 7.2.4. Modalità notte





Nella modalità notte, la velocità della ventola è ridotta e le spie di funzionamento sono spente. La modalità notte può essere attivata solo in modalità di raffreddamento.

- ▶ Selezionare la modalità di raffreddamento sul climatizzatore o tramite il telecomando. La spia di funzionamento  si accende.
- ▶ Premere il tasto  o il tasto  **ATTIVAZIONE DELLA MODALITÀ NOTTE** per attivare la modalità notte. La spia di funzionamento  si accende.

## 7.3. Impostazione del timer

### 7.3.1. Accensione automatica



In modalità standby è possibile definire un arco di tempo trascorso il quale l'apparecchio si accenderà automaticamente.

- ▶ Premere il tasto  o il tasto  per impostare l'arco di tempo (da 1 a 24 ore) trascorso il quale l'apparecchio si accenderà automaticamente.

La spia di funzionamento  si accende e sul display lampeggia l'indicazione "01" (= 1 ora).



- ▶ Premere il tasto  o il tasto  **AUMENTO DELLA TEMPERATURA/DEL TEMPO IMPOSTATO** per aumentare il tempo impostato.
- ▶ Premere il tasto  o il tasto  **RIDUZIONE DELLA TEMPERATURA/DEL TEMPO IMPOSTATO** per ridurre il tempo impostato.

Quando l'indicazione delle ore termina di lampeggiare l'impostazione è confermata. L'apparecchio si accenderà automaticamente una volta trascorso il tempo impostato.

- ▶ Per disattivare il timer premere nuovamente il tasto  o il tasto . La spia di funzionamento  si spegne.

### 7.3.2. Spegnimento automatico



Quando l'apparecchio è acceso è possibile definire un arco di tempo trascorso il quale l'apparecchio si spegnerà automaticamente.

- ▶ Premere il tasto  o il tasto  per impostare l'arco di tempo desiderato (da 1 a 24 ore).

La spia di funzionamento  si accende e sul display lampeggia l'indicazione "01" (= 1 ora).

- ▶ Premere il tasto  o il tasto  **AUMENTO DELLA TEMPERATURA/DEL TEMPO IMPOSTATO** per aumentare il tempo impostato.
- ▶ Premere il tasto  o il tasto  **RIDUZIONE DELLA TEMPERATURA/DEL TEMPO IMPOSTATO** per ridurre il tempo impostato.

Quando l'indicazione delle ore termina di lampeggiare l'impostazione è confermata. L'apparecchio si spegnerà automaticamente una volta trascorso il tempo impostato.

- ▶ Per disattivare il timer premere nuovamente il tasto  o il tasto .

La spia di funzionamento  si spegne.

### 7.4. Blocco dei tasti

- ▶ Tenere premuto il tasto  per circa 3 secondi per attivare o disattivare il blocco dei tasti.

Quando il blocco dei tasti è attivato, la spia di funzionamento  è accesa. I tasti non sono azionabili.

### 7.5. Svuotamento del contenitore di raccolta condensa

Durante il raffreddamento, in modalità di deumidificazione e in caso di elevata umidità dell'aria, nel climatizzatore si accumula condensa. Il contenitore di raccolta della condensa deve essere controllato regolarmente e, se necessario, svuotato.

Nel caso in cui il climatizzatore funzioni in continuo in modalità di deumidificazione o di raffreddamento e non sia sorvegliato, è necessario collegare il tubo di scarico della condensa fornito in dotazione.



#### AVVISO!

#### Danni materiali!

Pericolo di danni materiali dovuti a una fuoriuscita accidentale dell'acqua di condensa.

- Non lasciare l'apparecchio incustodito durante lo svuotamento del contenitore di raccolta della condensa.

- 
- ▶ Spegnere l'apparecchio.
  - ▶ Rimuovere il tappo dall'apertura di scarico della condensa.
  - ▶ Collegare il tubo di scarico della condensa a regola d'arte assicurandosi che non sia piegato e sia libero da ostacoli (non ostruito).
  - ▶ Posizionare l'uscita del tubo di scarico della condensa su uno scarico o un contenitore adeguato (ad es. un secchio).
  - ▶ Assicurarsi che la condensa possa fuoriuscire dall'apparecchio senza impedimenti.
  - ▶ Non immergere in acqua l'estremità del tubo di scarico della condensa, altrimenti potrebbe formarsi una "chiusa d'aria" nel tubo.

Per evitare la fuoriuscita della condensa:

- ▶ poiché la pressione negativa nella vaschetta di raccolta della condensa all'interno del climatizzatore è elevata, inclinare il tubo di scarico della condensa verso il pavimento (pendenza di circa 20°).
- ▶ Stendere il tubo di scarico della condensa per evitare la formazione di un sifone all'interno del tubo.

## **7.6. Funzioni di sicurezza**

### **7.6.1. Sbrinamento automatico**

Se la temperatura ambiente è bassa, durante il funzionamento è possibile la formazione di ghiaccio sull'evaporatore. L'apparecchio inizia il processo di sbrinamento automaticamente e il LED POWER lampeggia.

- Quando l'apparecchio funziona in modalità di raffreddamento o di deumidificazione, il sensore della temperatura ambiente rileva che la temperatura della bobina dell'evaporatore è inferiore a -1 °C. Dopo che il compressore avrà smesso di funzionare per 10 minuti o che la temperatura della bobina avrà raggiunto i 7 °C, l'unità passerà nuovamente in modalità di raffreddamento.
- Quando l'apparecchio funziona in modalità di deumidificazione e il sensore di temperatura rileva che la temperatura dell'evaporatore è inferiore a 40 °C e la differenza di temperatura tra l'interno dell'apparecchio e l'ambiente è inferiore a 19 °C, l'apparecchio attende 20 minuti, quindi inizia il processo di sbrinamento per 5 minuti e il LED POWER lampeggia.

### **7.6.2. Protezione contro i sovraccarichi**

In caso di mancanza di corrente, il compressore si riavvia con un ritardo di 3 minuti a scopo di protezione.

## 8. Controllo del climatizzatore tramite l'app

L'app di controllo mette a disposizione l'intera gamma di funzioni del climatizzatore. L'app MEDION® Life+ è disponibile per il download da **Google Play Store®** o da **Apple® App Store**.

### 8.1. Requisiti di sistema

- Smartphone/tablet con Wi-Fi 802.11 b/g o superiore
- Rete Wi-Fi a 2,4 GHz
- Piattaforma Android™ 9 o superiore
- iOS 14 o superiore
- App MEDION® Life+ disponibile gratuitamente



Il controllo tramite l'app MEDION® Life+ funziona solo su reti Wi-Fi a 2,4 GHz. Non è possibile utilizzare l'app su reti Wi-Fi a 5 GHz.

### 8.2. Installazione tramite Google Play Store® o Apple® App Store

- ▶ Collegare il climatizzatore alla rete elettrica e accendere il climatizzatore.

Per usufruire dell'intera gamma di funzionalità del climatizzatore, scaricare sullo smartphone/sul tablet l'app gratuita MEDION® Life+.

- ▶ Per farlo basta scansionare il codice QR riportato di seguito oppure accedere al Play Store (Android™) o all'App Store (iOS®) e cercare "MEDION Life+".



- ▶ Installare l'app seguendo le istruzioni di installazione riportate sullo schermo.



Per installare le applicazioni è necessaria una connessione a Internet.



La procedura di installazione può variare a seconda del sistema operativo in uso.

### 8.3. Configurazione dell'app e collegamento al climatizzatore



Seguire le istruzioni visualizzate nell'app per collegare correttamente il climatizzatore e completare la configurazione.

Per controllare il climatizzatore tramite l'app è necessario disporre di un account cliente MEDION. Questo presuppone il possesso di un indirizzo e-mail valido registrato presso MEDION.

- ▶ Aprire l'app MEDION® Life+.





#### Configurazione dell'account cliente

Se non è ancora stata effettuata la registrazione, occorre configurare un account cliente MEDION:

- ▶ Toccare il pulsante **CREA NUOVO ACCOUNT REGISTRATI** e inserire i propri dati utente.
- ▶ Attraverso il pulsante **RICHIAMA COD.** richiedere il codice di verifica. Questo verrà inviato via e-mail.
- ▶ Una volta inserito il codice di verifica, assegnare la propria password personale per i successivi login.

L'account cliente è stato creato.

- ▶ Immettere il nome utente e la password nella finestra di accesso.
- ▶ Confermare tutte le informazioni immesse e seguire le istruzioni dell'app.
- ▶ Assicurarsi che il segnale Wi-Fi nell'area di utilizzo del climatizzatore sia sufficientemente forte.
- ▶ Selezionare la rete Wi-Fi a 2,4 GHz e immettere la password.
- ▶ Tenere premuto il pulsante  sull'apparecchio per 3 secondi fino a quando il simbolo Wi-Fi  inizia a lampeggiare sul display.
- ▶ Se nell'app MEDION® Life+ non è ancora stato registrato alcun apparecchio, toccare il pulsante **AGGIUNGI DISPOSITIVO**.
- ▶ Se nell'app è già stato registrato almeno un apparecchio, cliccare sul pulsante .
- ▶ Procedere quindi secondo le ulteriori istruzioni dell'app per stabilire la connessione.

## 9. Risoluzione dei problemi

In caso di anomalie dell'apparecchio, verificare per prima cosa se sia possibile risolvere il problema con l'ausilio del prospetto seguente.

Non tentare mai di riparare autonomamente gli apparecchi. Nel caso sia necessaria una riparazione, rivolgersi al nostro servizio di assistenza o a un altro centro di riparazione specializzato.



Gli interventi di manutenzione e riparazione del circuito del refrigerante devono essere eseguiti da un tecnico specializzato nel rispetto delle istruzioni del produttore.

Per le istruzioni di riparazione, contattare il servizio di assistenza. I componenti possono essere sostituiti solo mediante ricambi identici.

Problema	Possibile causa	Risoluzione dei problemi
L'apparecchio non funziona.	La spina di alimentazione non è inserita correttamente.	Staccare la spina di alimentazione dalla presa elettrica e reinserirla.
	La presa con messa a terra è difettosa.	Controllare la presa elettrica con messa a terra collegando un altro apparecchio.
	La temperatura ambiente è troppo bassa/ troppo alta.	La temperatura ambiente dovrebbe essere compresa tra 5 e 35 °C.
	La temperatura ambiente è inferiore alla temperatura di raffreddamento impostata.	Modificare la temperatura impostata.
	La temperatura ambiente è troppo bassa per la modalità di deumidificazione.	In modalità di deumidificazione la temperatura ambiente deve essere superiore ai 17 °C.

Problema	Possibile causa	Risoluzione dei problemi
Il telecomando non funziona.	Le batterie non sono inserite correttamente.	Inserire correttamente le batterie.
	Ci si trova a una distanza dall'apparecchio superiore a 5 metri.	Ridurre la distanza dall'apparecchio.
	Il percorso tra il telecomando e il sensore a infrarossi non è libero.	Rimuovere l'ostacolo.
	Il telecomando non è puntato verso il sensore.	Orientare correttamente il telecomando.
	Le batterie sono scariche.	Sostituire le batterie.
L'apparecchio non raffredda correttamente.	Nel locale vi sono porte o finestre aperte dalle quali entra aria calda.	Chiudere porte e finestre.
	I filtri sono molto sporchi.	Pulire i filtri come descritto nel capitolo "Pulizia dei filtri".
	L'apertura per la fuoriuscita dell'aria è ostruita.	Per garantire una ventilazione adeguata, posizionare l'apparecchio lasciando almeno 50 cm di spazio libero su tutti i lati.
	La modalità di funzionamento e la temperatura non sono impostate correttamente.	Impostare correttamente la modalità di funzionamento e la temperatura.
	Il tubo di scarico dell'aria non è montato correttamente.	Montare correttamente il tubo di scarico dell'aria.
Dall'apparecchio esce acqua.	L'acqua è fuoriuscita durante la movimentazione dell'apparecchio.	Vuotare il serbatoio dell'acqua prima del trasporto.
	Il tubo di scarico della condensa è piegato.	Raddrizzare il tubo di scarico della condensa.

Problema	Possibile causa	Risoluzione dei problemi
L'apparecchio è molto rumoroso.	L'apparecchio è stato posizionato su una superficie irregolare.	Posizionare l'apparecchio su una superficie dura e liscia.
	Alcuni componenti non fissati correttamente vibrano.	Assicurare e fissare tutti i componenti.
	Dall'apparecchio fuoriesce un rumore simile a quello di acqua che scorre.	Il rumore è prodotto dalla circolazione del refrigerante ed è del tutto normale.
Il compressore non funziona.	È attivata la protezione della modalità di raffreddamento.	Spegnerne l'apparecchio e attendere 3 minuti prima di riaccenderlo.
	È attivata la protezione contro il surriscaldamento.	
Codice errore E0	Errore di comunicazione tra il circuito stampato principale e quello del display.	Controllare che i cavi non siano danneggiati.
Codice errore E1	Guasto del sensore della temperatura ambiente	Controllare il collegamento. Pulire o sostituire il sensore di temperatura. Eventualmente contattare il servizio di assistenza.
Codice errore E2	Guasto del sensore di temperatura della bobina	Controllare il collegamento. Pulire o sostituire il sensore di temperatura. Eventualmente contattare il servizio di assistenza.
Codice errore Ft	Livello della condensa troppo elevato	Svuotare la vaschetta di raccolta integrata togliendo il tappo dall'apertura di scarico della condensa e raccogliendo la condensa in un contenitore adeguato.

---

## 10. Pulizia



### **AVVERTENZA!**

#### **Pericolo di scossa elettrica!**

Pericolo di scossa elettrica dovuto alla presenza di componenti sotto tensione.

- Per evitare il pericolo di scosse elettriche, non immergere l'apparecchio in acqua o altri liquidi e non tenerlo sotto acqua corrente.
- Prima di pulire l'apparecchio estrarre la spina di alimentazione dalla presa.
- Prestare attenzione che nell'apparecchio non penetrino liquidi.



### **AVVERTENZA!**

#### **Pericolo di lesioni!**

Pericolo di lesioni da taglio in caso di contatto con i bordi taglienti delle pale del rotore all'interno dell'involucro dell'apparecchio.

- Non smontare l'apparecchio per pulire le pale del rotore.





### **AVVISO!**

#### **Danni all'apparecchio!**

L'uso improprio di detersivi sull'apparecchio può danneggiarne le superfici.

- Evitare solventi e detersivi chimici perché possono danneggiare la superficie e/o le scritte sull'apparecchio.
- Non utilizzare né detersivi chimici corrosivi o abrasivi, né spugne dure.

- ▶ Premere il tasto  o il tasto  per spegnere l'apparecchio.
- ▶ Scollegare la spina di alimentazione dalla presa di corrente.
- ▶ Pulire l'involucro dell'apparecchio esclusivamente con un panno morbido precedentemente inumidito oppure con uno strofinaccio sottile.
- ▶ Per rimuovere lo sporco ostinato inumidire il panno con acqua saponata tiepida.
- ▶ Asciugare accuratamente l'involucro dell'apparecchio prima di accenderlo.

## 10.1. Pulizia dei filtri





### AVVISO!

#### Danni all'apparecchio!

La polvere si accumula sui filtri limitando il flusso d'aria. La limitazione del flusso d'aria riduce l'efficienza dell'apparecchio. In presenza di un accumulo eccessivo di polvere, il filtro potrebbe bloccarsi causando danni all'apparecchio.

- Pulire i filtri regolarmente (almeno ogni 2 settimane) come descritto di seguito.
- Non azionare mai l'apparecchio senza i filtri montati per non contaminare l'evaporatore all'interno dell'apparecchio.

- ▶ Premere il tasto  o il tasto  per spegnere l'apparecchio.
- ▶ Scollegare la spina di alimentazione dalla presa di corrente.
- ▶ Rimuovere il filtro superiore e quello inferiore dell'apparecchio.
- ▶ Utilizzare un aspirapolvere per aspirare la polvere accumulata sui filtri.

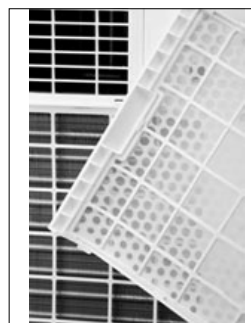

- 
- ▶ Girare i filtri e risciacuarli sotto l'acqua corrente. Fare scorrere l'acqua nei filtri nel senso contrario a quello del flusso d'aria.

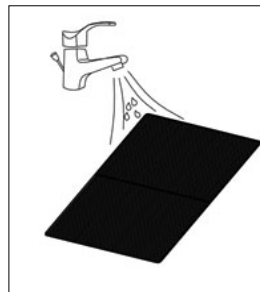

- ▶ Mettere da parte i filtri e lasciarli asciugare completamente all'aria.



### **AVVERTENZA!**

#### **Pericolo di lesioni!**

Pericolo di taglio in caso di contatto con i bordi affilati dell'evaporatore durante l'inserimento dei filtri.

- Non toccare i bordi affilati dell'evaporatore a mani nude.

- ▶ Rimontare nell'apparecchio i filtri asciutti.

## 11. Messa fuori servizio e stoccaggio

Se si prevede di non utilizzare l'apparecchio per lungo tempo, pulirlo e lasciarlo asciugare completamente.







### AVVISO!

#### Danni all'apparecchio!

L'evaporatore situato all'interno dell'apparecchio deve essere asciugato prima dello stoccaggio al fine di evitare danni ai componenti o la formazione di muffe.

- Spegnerne l'apparecchio, scollegare la spina dalla presa elettrica e collocarlo in un luogo asciutto e ben aerato per diversi giorni affinché si asciughi, oppure lasciarlo asciugare azionandolo in modalità di ventilazione per diverse ore, finché lo scarico della condensa non sarà asciutto.

- ▶ Premere il tasto  o il tasto  **ACCENSIONE/SPEGNIMENTO DELL'APPARECCHIO** per accendere l'apparecchio.
- ▶ Selezionare la modalità di ventilazione sul climatizzatore o tramite il telecomando. La spia di funzionamento  si accende.
- ▶ Lasciare in funzione l'apparecchio in modalità di ventilazione per qualche ora in modo che possa asciugarsi completamente all'interno.
- ▶ Premere il tasto  o il tasto  **ACCENSIONE/SPEGNIMENTO DELL'APPARECCHIO** per spegnere l'apparecchio.
- ▶ Scollegare la spina di alimentazione dalla presa elettrica.
- ▶ Rimuovere il tubo di scarico aria e il kit per finestra.
- ▶ Estrarre i filtri e pulirli, quindi lasciarli asciugare completamente.
- ▶ Reinserrire i filtri negli appositi supporti all'interno dell'involucro.
- ▶ Estrarre le batterie dal telecomando.
- ▶ Conservare l'apparecchio e gli accessori possibilmente nell'imballaggio originale, in un luogo chiuso, asciutto, ben aerato, al riparo dalla luce e dal gelo.
- ▶ Conservare l'apparecchio in un luogo privo di fonti di riscaldamento permanenti (ad es. fiamme libere, apparecchi a gas o impianti di riscaldamento elettrici).

---

## 12. Smaltimento



### IMBALLAGGIO

L'imballaggio protegge l'apparecchio da eventuali danni durante il trasporto. Gli imballaggi sono prodotti con materiali che possono essere smaltiti nel rispetto dell'ambiente e destinati a un corretto riciclaggio.



### APPARECCHIO

Tutti gli apparecchi usati contrassegnati con il simbolo riportato qui a lato non devono essere smaltiti insieme ai rifiuti domestici.

Come previsto dalla direttiva 2012/19/UE, al termine del ciclo di vita dell'apparecchio occorre smaltirlo correttamente.

In questo modo i materiali contenuti nell'apparecchio verranno riciclati e si ridurrà l'impatto ambientale.

Consegnare il vecchio apparecchio a un punto di raccolta per rifiuti elettronici o a un centro di riciclaggio. Prima dello smaltimento, togliere le batterie dall'apparecchio e consegnarle a un centro di raccolta di batterie esauste.

Per ulteriori informazioni, rivolgersi all'azienda locale di smaltimento o all'amministrazione comunale.



### BATTERIE

Non smaltire le batterie esauste nei rifiuti domestici. Le batterie devono essere smaltite conformemente alle disposizioni di legge. A tale scopo, presso gli esercizi commerciali che vendono batterie e presso i punti di raccolta sono disponibili contenitori appositi per lo smaltimento. Per ulteriori informazioni, rivolgersi all'azienda locale di smaltimento o all'amministrazione comunale.

In relazione alla distribuzione di batterie o alla fornitura di apparecchi contenenti batterie, siamo obbligati a informare gli utilizzatori di quanto segue:

L'utilizzatore finale ha per legge l'obbligo di restituire le batterie usate.

Il simbolo del bidone della spazzatura barrato indica che la batteria non può essere smaltita nei rifiuti domestici.

## 13. Dati tecnici

Climatizzatore	
Modello	MD 37672
Distributore	MEDION AG Am Zehnthof 77 45307 Essen Germania
Numero del registro di commercio	HRB 13274
Alimentazione elettrica	AC 220–240 V ~ 50 Hz
Potenza nominale assorbita	780 Watt
Fusibile	3,5 A
Potenza frigorifera	7000 BTU
Refrigerante	R290
Quantità di refrigerante	120 g
Livelli di potenza	2
Superficie max. del locale di utilizzo	ca. 25 m <sup>2</sup>
Portata d'aria	290 m <sup>3</sup> /h
Capacità deumidificante	ca. 0,8 l/h
Dimensioni (LxAxP)	31,5 x 70 x 31 cm
Peso	ca. 20 kg
Rumorosità di funzionamento	<65 dB(A)
Telecomando	2 microbatterie di tipo AAA LR03 da 1,5 V (in dotazione) Portata: ca. 6 m

## 14. Scheda tecnica del prodotto

	Simbolo	Valore	Unità
Denominazione del produttore	MD 37672		
Potenza nominale in modalità di raffreddamento	$P_{\text{rated}}$	2,05	kW
Potenza nominale in modalità di riscaldamento	$P_{\text{rated}}$	--	
Potenza nominale assorbita in modalità di raffreddamento	$P_{\text{EER}}$	0,780	kW
Potenza nominale assorbita in modalità di riscaldamento	$P_{\text{COP}}$	--	
Coefficiente di rendimento nominale in modalità di raffreddamento	EERd	2,6	
Coefficiente di rendimento nominale in modalità di riscaldamento	COPd	--	
Potenza assorbita in modalità "Regolatore di temperatura off"	$P_{\text{TO}}$	--	
Potenza assorbita in modalità standby	$P_{\text{SB}}$	0,5	W
Consumo energetico dei climatizzatori monosplit/dual split (indicazione separata per modalità di raffreddamento e modalità di riscaldamento)	$Q_{\text{SD}}$	0,778	kWh/h
Livello di potenza sonora	$L_{\text{WA}}$	65	dB(A)
Potenziale di riscaldamento globale	GWP	3	
Indirizzo per ulteriori informazioni:	MEDION AG, Am Zehnthof 77, 45307 Essen, Germany		

## 15. Informazioni sulla conformità EU

 MEDION AG dichiara che l'apparecchio è conforme ai requisiti fondamentali e alle altre disposizioni vigenti in materia:

- Direttiva "RED" (apparecchiature radio) 2014/53/UE
- Direttiva sulla progettazione ecocompatibile 2009/125/CE (e regolamento sulla progettazione ecocompatibile 2011/626)
- Direttiva RoHS 2011/65/UE

Il testo completo della dichiarazione di conformità UE è disponibile al seguente indirizzo Internet: [www.medion.com/conformity](http://www.medion.com/conformity).

## 16. Informativa sulla protezione dei dati personali

Egregio cliente!

La informiamo che noi, MEDION AG, Am Zehnthof 77, D-45307 Essen, Germania, siamo responsabili del trattamento dei suoi dati personali.

In materia di protezione dei dati siamo supportati dal nostro incaricato aziendale, che può essere contattato presso MEDION AG, Datenschutz, Am Zehnthof 77, D-45307 Essen, Germania; [datenschutz@medion.com](mailto:datenschutz@medion.com). Trattiamo i suoi dati ai fini dell'elaborazione della garanzia e dei processi eventualmente connessi (ad es. riparazioni) e basiamo l'elaborazione dei suoi dati sul contratto di acquisto concluso con noi.

Trasmetteremo i suoi dati ai fornitori di servizi di riparazione da noi incaricati per la gestione della garanzia e dei relativi processi (ad es. riparazioni). Di norma, conserviamo i suoi dati personali per un periodo di tre anni al fine di rispettare i suoi diritti di garanzia previsti dalla legge.

Nei nostri confronti ha il diritto all'informazione sui dati personali interessati, nonché alla correzione, cancellazione, limitazione dell'elaborazione, opposizione all'elaborazione e alla trasferibilità dei dati.

I diritti d'informazione e di cancellazione sono tuttavia soggetti a restrizioni ai sensi dei §§ 34 e 35 secondo le speciali disposizioni legali tedesche in materia di protezione dei dati in conformità con la BDSG (art. 23 GDPR). Sussiste inoltre un diritto di ricorso presso un'autorità di controllo competente per la protezione dei dati (art. 77 GDPR in combinato disposto con l'articolo 19 secondo le speciali disposizioni legali tedesche in materia di protezione dei dati in conformità con la BDSG). Per MEDION AG, si tratta dell'incaricato regionale per la protezione dei dati e la libertà d'informazione della Renania Settentrionale-Vestfalia, casella postale 200444, D-40212 Düsseldorf, [www.lidi.nrw.de](http://www.lidi.nrw.de).

L'elaborazione dei suoi dati è necessaria per la gestione della garanzia; senza la disponibilità dei dati necessari tale gestione non è possibile.

## 17. Informazioni relative al servizio di assistenza

Nel caso in cui il dispositivo non funzioni come desiderato o come previsto, per prima cosa contattare il nostro servizio clienti. Esistono diversi modi per mettersi in contatto con noi.

- In alternativa è possibile compilare il modulo di contatto disponibile alla pagina [www.medion.com/contact](http://www.medion.com/contact).
- Il nostro team di assistenza è raggiungibile anche via telefonicamente.

Italia	
Orari di apertura	Assistenza Post-Vendita
Lun.-ven.: 9.00-17.00	☎ 800 580250
Indirizzo del servizio di assistenza	
<b>G2-DUAL S.a.S. MEDION Service Center Via Roberto Sevardi 8 42124 Reggio Emilia Italia</b>	
Svizzera	
Orari di apertura	Assistenza Post-Vendita
Lun.-ven.: 9.00-19.00	☎ 0848 - 33 33 32
Indirizzo del servizio di assistenza	
<b>MEDION/LENOVO Service Center Ifangstrasse 6 8952 Schlieren Svizzera</b>	

---

## 18. Note legali

Copyright © 2023

Ultimo aggiornamento: 13.01.2023

Tutti i diritti riservati.

Le presenti istruzioni per l'uso sono protette da copyright.

È vietata la riproduzione in forma meccanica, elettronica e in qualsiasi altra forma senza l'autorizzazione scritta da parte del produttore.

Il copyright appartiene all'azienda:

**MEDION AG**

**Am Zehnthof 77**

**45307 Essen**

**Germania**

L'indirizzo riportato sopra non è quello a cui spedire la merce resa. Per prima cosa contattare sempre il nostro servizio clienti.



