

PHILIPS

Fully automatic
espresso machine

2300 series
3300 series

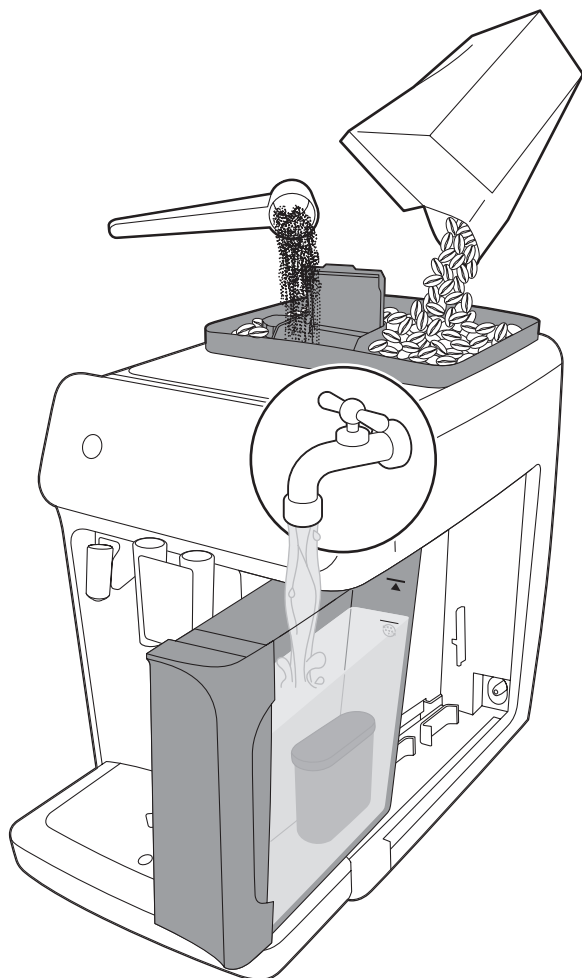

EN USER MANUAL
ES MANUAL DEL USUARIO
PT MANUAL DO UTILIZADOR



2300 Series



3300 Series



3300 Series







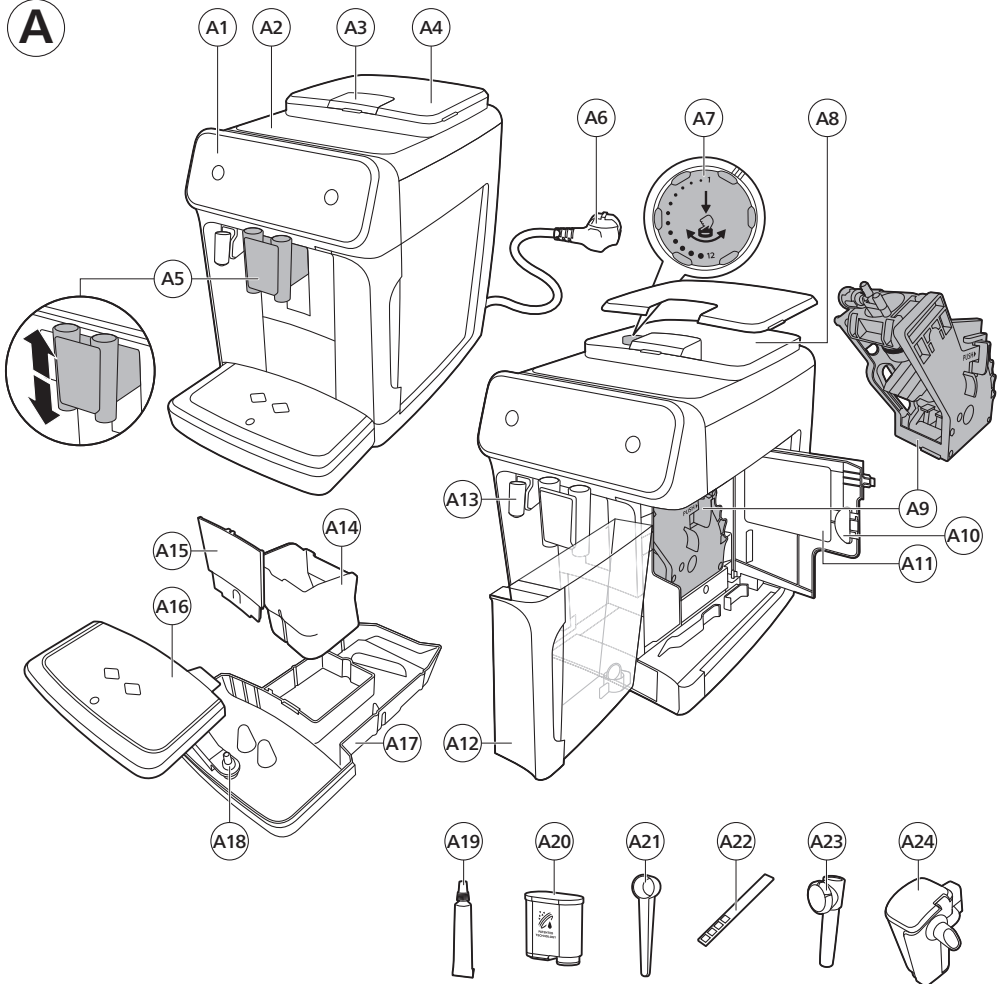
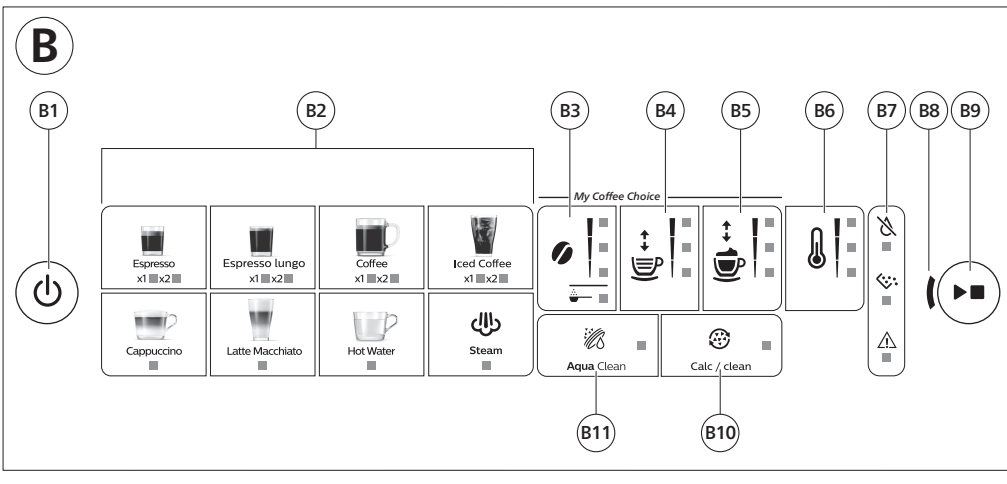



www.philips.com/coffee-care





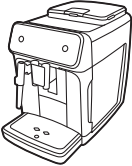







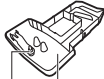

A**B**

C

<p>2300 series 3300 series</p>	<p>A19 </p>	<p>A20 </p>	<p>A21 </p>	<p>A22 </p>	<p>A23 </p>	<p>A24 </p>
<p>Classic Milk Frother EP3321 EP3323 EP3324 EP3326 EP3329</p> 	✓	✓	✓	✓	✓	✗
<p>LatteGo EP2330 EP2331 EP2333 EP2334 EP2336 EP2339 EP3341 EP3343 EP3347 EP3349</p> 	✓	✓	✓	✓	✗	✓

D

	
 <p>A18 A17</p>  <p>A16</p>  <p>A14</p>  <p>A24</p>  <p>A23</p>  <p>A21</p>	 <p>A15</p>  <p>A9</p>  <p>A4</p>  <p>A12</p>

Contents

Machine overview (Fig. A)	4
Control panel (Fig. B)	4
Introduction	5
Before first use	5
Brewing drinks	7
Adjusting machine settings	9
Removing and inserting the brew group	11
Cleaning and maintenance	12
AquaClean water filter	14
Setting the water hardness	16
Descaling procedure (30 min.)	16
Ordering accessories	17
Troubleshooting	17
Technical specifications	23

Machine overview (Fig. A)

A1	Control panel	A10	Service door
A2	Cup holder	A11	Data label with type number
A3	Pre-ground coffee compartment	A12	Water tank
A4	Lid of bean hopper	A13	Hot water spout
A5	Adjustable coffee spout	A14	Coffee grounds container
A6	Mains plug	A15	Front panel of coffee grounds container
A7	Grind setting knob	A16	Drip tray cover
A8	Coffee bean hopper	A17	Drip tray
A9	Brew group	A18	'Drip tray full' indicator

Accessories

A19	Grease tube	A22	Water hardness test strip
A20	AquaClean water filter	A23	Classic milk frother (specific types only)
A21	Measuring scoop	A24	LatteGo (milk container) (specific types only)

Control panel (Fig. B)

Refer to figure B for an overview of all buttons and icons. Below you find the description.

i Some of the buttons/icons are for specific types only.

B1	On/off button	B7	Warning icons
B2	Drink icons*	B8	Start light
B3	Aroma strength/pre-ground coffee icon	B9	Start/stop ► button
B4	Drink quantity icon	B10	Calc / Clean icon
B5	Milk quantity icon (specific types only)	B11	AquaClean icon
B6	Coffee temperature icon (specific types only)		

* Drink icons (specific types only): espresso, espresso lungo, coffee, iced coffee, cappuccino, latte macchiato, hot water, steam

Introduction

Congratulations on your purchase of a Philips fully automatic coffee machine! To fully benefit from the support that we offer, please register your product at www.philips.com/welcome.

Read the separate safety booklet carefully before you use the machine for the first time and save it for future reference.

To help you get started and to get the best out of your machine, we offer support in multiple ways. In the box you can find:

- 1 The quick start guide with picture-based usage instructions and information on cleaning and maintenance.
- 2 The separate safety booklet with instructions on how to use the machine in a safe way.
- 3 For online support (this extended user manual, frequently asked questions, videos, etc.), scan the QR code on the cover of this booklet to download the HomeID app, or visit **www.philips.com/coffee-care**.

i There are multiple versions of this espresso machine, which all have different features. Each version has its own type number. You can find the type number on the data label on the inside of the service door (see fig A11).

i This machine has been tested with coffee. Although it has been carefully cleaned, there may be some coffee residues left. We guarantee, however, that the machine is absolutely new.

The machine automatically adjusts the amount of ground coffee that is used to make the best-tasting coffee. You should brew 5 coffees initially to allow the machine to complete its self-adjustment.

Make sure you rinse the LatteGo (milk container) or the classic milk frother before first use.

Before first use

1. Setting up the machine

After you have switched on the machine, some water may be dispensed from the hot water spout or coffee spout. This is normal.

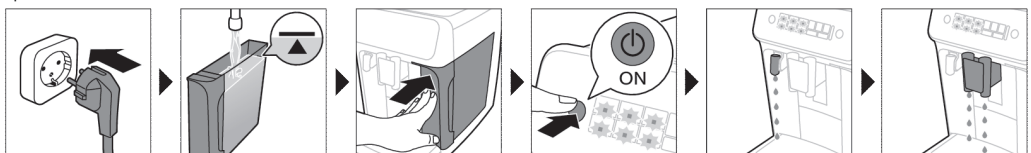

2. Activating the AquaClean water filter (5 min.)

For more information see chapter 'AquaClean water filter'.

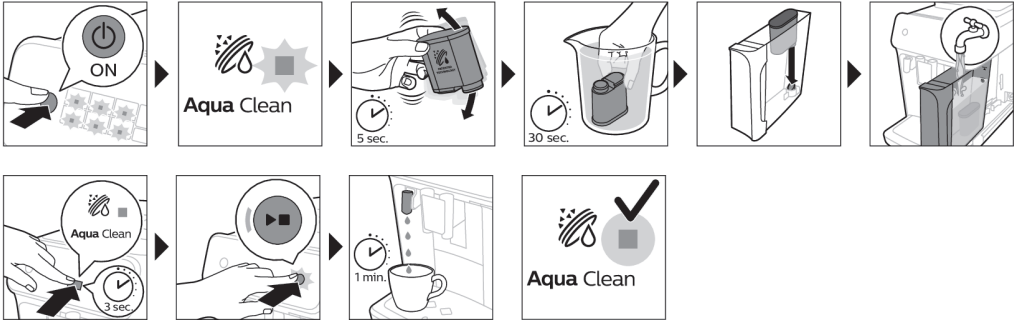

3. Setting the water hardness

See chapter 'Setting the water hardness' for step-by-step instructions. The default water hardness setting is 4: hard water.

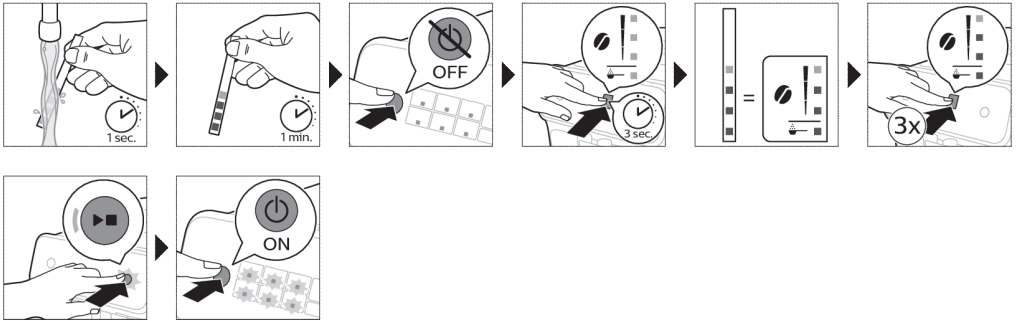

4. Assembling LatteGo (specific types only)



5. Assembling the classic milk frother (specific types only)

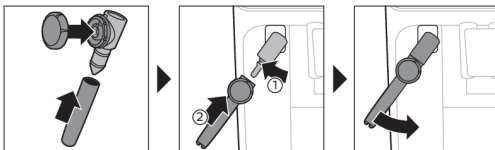

Brewing drinks

General steps

- 1 Fill the water tank with tap water and fill the bean hopper with beans.
- 2 Place the lid (A4) on the coffee bean hopper (A8).
- 3 Press the on/off button to switch on the machine.
 - The machine starts heating up and performs the automatic rinsing cycle. During heating up, the lights in the drinks icons light up and go out slowly one by one.
 - When all lights in the drink icons light up continuously, the machine is ready for use.
- 4 Place a cup under the coffee dispensing spout. Slide the coffee dispensing spout up or down to adjust its height to the size of the cup or glass you are using (Fig. 1).

Personalizing drinks

This machine allows you to adjust the settings of a drink to your own preference. After selecting a drink you can:

- 1 Adjust the aroma strength by tapping the aroma strength icon (Fig. 2). There are 3 strengths, the lowest is the mildest and the highest is the strongest.
- 2 Adjust the drink quantity by tapping the drink quantity (Fig. 3) and/or the milk quantity icon (specific types only). There are 3 quantities: low, medium and high.

i You can also adjust the coffee temperature to your own preference (see 'Adjusting the coffee temperature').

Brewing coffee with beans

- 1 To brew a coffee, tap the drink icon of your choice.
 - The aroma strength and quantity lights go on and show the previously selected setting.
 - You can now adjust the drink to your preferred taste (see 'Personalizing drinks').
- 2 Press the start/stop ►■ button.
 - The light in the drink icon flashes while the drink is being dispensed.
- 3 To stop dispensing coffee before the machine is finished, press the start/stop ►■ button again.

i To brew 2 coffees at the same time, tap the drink icon twice. The 2x light lights up.

Brewing milk-based drinks with LatteGo (milk container)

⚠ LatteGo consists of a milk container, a frame and a storage lid. To avoid leakage, make sure the frame and the milk container are properly assembled before you fill the milk container.

- 1 To assemble LatteGo, first insert the top of the milk container under the hook at the top of the frame (Fig. 4). Then press the bottom part of the container. You hear a click when it locks into place (Fig. 5).

Note: Make sure that the milk container and the frame are clean before you connect them.

- 2 Slightly tilt LatteGo and put it on the hot water spout (Fig. 6). Then press it home until it locks into place (Fig. 7).
- 3 Fill LatteGo with milk up to the level indicated on the milk container for the drink you are brewing (Fig. 8). Do not fill the milk container beyond the maximum indication.

i If you have personalized the milk quantity, you may need to fill the milk container with more or less milk than indicated for this drink on LatteGo.

🔊 Always use milk coming directly from the fridge for optimal results.

- 4 Place a cup on the drip tray.
- 5 Tap the milk-based drink icon of your choice.
 - You can now adjust the drink to your own preference (see 'Personalizing drinks').
- 6 Press the start/stop ►■ button.
 - The light in the drink icon flashes while the drink is being dispensed. When you brew a cappuccino or latte macchiato, the machine first dispenses milk and then coffee.
 - To stop dispensing milk before the machine has dispensed the preset amount, press the start/stop ►■ button.
- 7 To stop dispensing the complete drink (milk and coffee) before the machine is finished, press and hold the start/stop ►■ button.

Frothing milk with classic milk frother

🔊 Always use milk coming directly from the fridge for the best foam quality.

- 1 Tilt the black silicone handle on the machine to the left and slide the milk frother onto it (Fig. 9).
- 2 Fill a milk jug with with approx. 100 ml milk for cappuccino and approx. 150 ml milk for latte macchiato.
- 3 Insert the milk frother approx. 1 cm into the milk.
- 4 Tap the steam icon (Fig. 10).
 - The light in the steam icon goes on and the start light starts pulsing.
- 5 Turn the knob on the classic milk frother to the milk frothing icon (Fig. 11) if you want to froth milk. Turn the knob on the classic milk frother to the flat milk icon (Fig. 12) if you want heat up milk.
- 6 Make sure that the icon on the knob of the classic milk frother is aligned with the black arrow.
- 7 Press the start/stop ►■ button to froth the milk (Fig. 13).
 - The machine starts heating up, steam is forced into the milk and the milk is frothed.
- 8 When the milk foam in the milk jug has reached the required volume, press the start/stop ►■ button again to stop frothing milk.

i Never froth milk longer than 90 seconds. The frothing automatically stops after 90 seconds.

i You do not have to move the milk jug during milk frothing to get the best milk froth quality.

Brewing coffee with pre-ground coffee

You can choose to use pre-ground coffee instead of beans, for example if you prefer a different coffee variety or decaffeinated coffee.

- 1 Press the on/off button to switch on the machine and wait until it is ready for use.
- 2 Open the lid of the pre-ground coffee compartment and pour one leveled measuring scoop of pre-ground coffee into it (Fig. 14). Then close the lid.
- 3 Place a cup under the coffee dispensing spout.
- 4 Select a single drink.
- 5 Press the aroma strength icon for 3 seconds (Fig. 15).
 - The pre-ground coffee light goes on and the start light starts pulsing.
- 6 Press the start/stop ►■ button.
- 7 To stop dispensing coffee before the machine is finished, press the start/stop ►■ button again.

i With pre-ground coffee you can only brew one coffee at a time.

i Pre-ground coffee is not a setting that is saved as a previous selected strength setting. Each time you want to use pre-ground coffee, you need to press the aroma strength icon for 3 seconds.

i When you select pre-ground coffee, you cannot select a different aroma strength.

Brewing iced coffee (specific types only)

i The coffee is brewed with warm water. Brew over ice cubes for optimal results.

- 1 Take a glass and fill it two-thirds with ice cubes.
- 2 Place the glass under the coffee dispensing spout.
- 3 Tap the iced coffee icon.
 - The aroma strength and quantity lights go on.
 - You can now adjust the drink to your preferred taste.

i We recommend using aroma strength 3.

- 4 Press the start/stop ►■ button.
- 5 To stop dispensing coffee before the machine is finished, press the start/stop ►■ button again.
- 6 For a special iced coffee treat, top it up with cold milk.

Dispensing hot water

- 1 If attached, remove LatteGo or the milk frother.
- 2 Tap the hot water icon.
 - The drink quantity lights go on and show the previous selected drink setting for hot water.
- 3 Adjust the hot water quantity to your preference by tapping the drink quantity icon (Fig. 3).
- 4 Press the start/stop ►■ button.
 - The light in the hot water icon flashes and hot water is dispensed from the hot water spout (Fig. 18).
- 5 To stop dispensing hot water before the machine is finished, press the start/stop ►■ button again.

Adjusting machine settings

Adjusting the stand-by time

- 1 Press the on/off button to switch off the machine.
- 2 When the machine is switched off: press and hold the Calc / Clean icon (Fig. 19) until the Calc / Clean light and the Aroma strength lights go on (Fig. 20).
- 3 Tap the Aroma strength icon to select the required stand-by time: 15, 30, 60 or 180 minutes. Respectively 1, 2, 3 or 4 lights of the Aroma strength icon light up.
- 4 When you have finished setting the stand-by time, press the start/stop button. The machine switches off.
- 5 Press the on/off button to switch on the machine again.

Adjusting the highest default setting of your drinks

The machine has 3 default settings for each drink: low, medium, high. You can only adjust the quantity of the highest setting. The new quantity can be stored as soon as the start light starts to pulse.

10 English

i Before you start programming the quantity of a milk drink, assemble LatteGo and pour milk in it.

- 1 To adjust the highest quantity setting, press and hold the icon of the drink you want to adjust for 3 seconds.
 - The upper light of the drinks quantity icon and the upper light of the milk quantity icon (specific types only) starts to pulse and the start/stop ►■ button starts to pulse, indicating that you are in programming mode.
- 2 Press the start/stop ►■ button. The machine starts to brew the selected beverage.
 - The start light lights up continuously at first. When the machine is ready to store the adjusted volume, the start/stop light starts to pulse.
- 3 Press the start/stop ►■ button again when the cup contains the desired quantity of coffee or milk.
 - In case of cappuccino or latte macchiato, first the milk will be dispensed. Press the start/stop ►■ button when the cup contains the desired milk quantity. The machine automatically starts dispensing the coffee. Press the start/stop ►■ button again when the cup contains the desired quantity.

After you have programmed the new highest default quantity for a drink, the machine will dispense this new amount each time you select the highest quantity of this drink.

i You can only adjust the highest default quantity level.

i If you want to go back to the default quantity settings, see 'Restoring factory settings'.

Adjusting the coffee temperature

Machines without temperature icon

- 1 Press the on/off button to **switch off** the machine.
- 2 When the machine is switched off: press and hold the coffee quantity icon until the lights in this icon go on (Fig. 21).
- 3 Tap the quantity icon to select the required temperature: normal, high or max.
 - Respectively 1, 2 or 3 lights are on.
- 4 When you have finished setting the coffee temperature, press the start/stop ►■ button.
- 5 Press the on/off button to switch on the machine again.

i If you do not switch off the machine yourself, it will switch off automatically after some time.

Machines with temperature icon (EP3300 only)

- 1 Select the drink of your choice.
- 2 Tap the coffee temperature icon repeatedly to select the desired temperature.

Restoring factory settings

The machine offers you the possibility to restore the drinks default settings at any moment.

i You can only restore the default settings when the machine is switched off.

- 1 Press the on/off button to switch the machine off.
- 2 Press and hold the espresso icon for 3 seconds.
 - The middle lights in the drink setting icons light up. The start/stop light starts to pulse, indicating that the settings are ready to be restored.
- 3 Press the start/stop ►■ button to confirm you want to restore the settings.
- 4 Press the on/off button to switch on the machine again.

Adjusting grinder settings

You can change the coffee strength with the grind setting knob inside the bean container. The lower the grind setting, the finer the coffee beans are ground and the stronger the coffee. There are 12 different grind settings you can choose from.

The machine has been set up to get the best taste out of your coffee beans. Therefore we advise you not to adjust the grind setting until you have brewed 100-150 cups (approx. 1 month of use).

i You can only adjust the grind settings when the machine is grinding coffee beans. You need to brew 2 to 3 drinks before you can taste the full difference.

⚠ Do not turn the grind setting knob more than one notch at a time to prevent damage to the grinder.

- 1 Place a cup under the coffee dispensing spout.
- 2 Open the lid of the coffee bean hopper.
- 3 Tap the espresso icon and then press the start/stop ►■ button.
- 4 When the grinder starts grinding, press down the grind setting knob and turn it to the left or right. (Fig. 22)

Deactivate the beeps of the control panel

- 1 Press the on/off button to switch off the machine.
- 2 When the machine is switched off, tap and hold the coffee icon until the light in the icon goes on. The start light starts flashing.
- 3 Tap the coffee icon again to deactivate the beeps of the control panel. The light in the coffee icon goes out.
- 4 Press the start/stop button to confirm your choice.
- 5 Press the on/off button to switch on the machine again. The beeps of the control panel have now been deactivated.

Note: If the light in the coffee icon does not go on after tapping and holding the icon, this means that the beeps of the control panel already have been deactivated. To activate them again, tap the icon again and confirm by pressing the start/stop button.

The beeps in the on/off button and in the start/stop button cannot be deactivated.

Removing and inserting the brew group

Go to www.philips.com/coffee-care for detailed video instructions on how to remove, insert and clean the brew group.

Removing the brew group from the machine

- 1 Switch off the machine.
- 2 Remove the water tank and open the service door (Fig. 23).
- 3 Press the PUSH handle (Fig. 24) and pull at the grip of the brew group to remove it from the machine (Fig. 25).

Reinserting the brew group

⚠ Before you slide the brew group back into the machine, make sure it is in the correct position.

- 1 Check if the brew group is in the correct position. The arrow on the yellow cylinder on the side of the brew group has to be aligned with the black arrow and N (Fig. 26).
 - If they are not aligned, push down the lever until it is in contact with the base of the brew group (Fig. 27).
- 2 Slide the brew group back into the machine along the guiding rails on the sides (Fig. 28) until it locks into position with a click (Fig. 29). Do not press the PUSH button.
- 3 Close the service door and place back the water tank.

Cleaning and maintenance

Regular cleaning and maintenance keeps your machine in top condition and ensures good-tasting coffee for a long time with a steady coffee flow.

Consult the table below for a detailed description on when and how to clean all detachable parts of the machine. You can find more detailed information and video instructions in the HomeID app and on www.philips.com/coffee-care. See figure D for an overview of which parts can be cleaned in the dishwasher.

Detachable parts	When to clean	How to clean
Brew group	Weekly	Remove the brew group from the machine (see 'Removing and inserting the brew group'). Rinse it under the tap (see 'Cleaning the brew group under the tap').
	Monthly	Clean the brew group with the Philips coffee oil remover tablet (see 'Cleaning the brew group with the coffee oil remover tablets').
Classic milk frother	After every use	First dispense hot water with the milk frother attached to the machine for thorough cleaning. Then remove the milk frother from the machine and disassemble it. Clean all parts under the tap or in the dishwasher.
Pre-ground coffee compartment	Check the pre-ground coffee compartment weekly to see if it is clogged.	Unplug the machine and remove the brew group. Open the lid of the pre-ground coffee compartment and insert the spoon handle into it. Move the handle up and down until the clogged ground coffee falls down (Fig. 30). Scan the QR code to download the HomeID app for detailed video instructions, or go to www.philips.com/coffee-care
Coffee grounds container	Empty the coffee grounds container when prompted by the machine. Clean it weekly.	Remove the coffee grounds container while the machine is switched on. Rinse it under the tap with some washing-up liquid or clean it in the dishwasher. The front panel of the coffee grounds container is not dishwasher-safe.
Drip tray	Empty the drip tray daily or as soon as the red 'drip tray full' indicator pops up through the drip tray (Fig. 31). Clean the drip tray weekly.	Remove the drip tray (Fig. 32) and rinse it under the tap with some washing-up liquid. You can also clean the drip tray in the dishwasher. The front panel of the coffee grounds container (fig. A15) is not dishwasher-safe.

Detachable parts	When to clean	How to clean
LatteGo	After every use	Rinse LatteGo under the tap or clean it in the dishwasher.
Lubrication of the brew group	Every 2 months	Consult the lubrication table and lubricate the brew group with the Philips grease (see 'Lubricating the brew group').
Water tank	Weekly	Rinse the water tank under the tap

Cleaning the brew group

Regular cleaning of the brew group prevents coffee residues from clogging up the internal circuits. Scan the QR code on the cover of this booklet for support videos on how to remove, insert and clean the brew group, or visit www.philips.com/coffee-care

Cleaning the brew group under the tap

- 1 Remove the brew group (see 'Removing and inserting the brew group').
- 2 Rinse the brew group thoroughly with water. Carefully clean the upper filter (Fig. 33) of the brew group.
- 3 Let the brew group air-dry before you place it back. Do not dry the brew group with a cloth to prevent fibers from collecting inside the brew group.

Cleaning the brew group with the coffee oil remover tablets

Only use Philips coffee oil remover tablets.

- 1 Put a cup under the coffee spout. Fill the water tank with fresh water.
- 2 Put a coffee oil remover tablet in the pre-ground coffee compartment.
- 3 Tap the coffee icon and then press the aroma strength icon for 3 seconds to select the pre-ground coffee function (Fig. 2).
- 4 Do not add pre-ground coffee. Press the the start/stop ► button to start the brewing cycle. When half a cup of water has been brewed, unplug the machine.
- 5 Let the coffee oil remover solution act for at least 15 minutes.
- 6 Insert the mains plug back into a wall socket and switch on the machine to complete the brewing cycle. Empty the cup.
- 7 Remove the water tank and open the service door. Remove the brew group (see 'Removing the brew group from the machine') and rinse it thoroughly under the tap.
- 8 Reinsert the brew group and water tank and place a cup under the coffee spout.
- 9 Tap the coffee icon and then press the aroma strength icon for 3 seconds to select the pre-ground coffee function (Fig. 2). Do not add pre-ground coffee. Press the start/stop ► button to start the brewing cycle. Repeat this twice. Empty the cup.

Lubricating the brew group

Lubricate the brew group every 2 months, to ensure that the moving parts continue to move smoothly.

- 1 Apply a thin layer of grease on the piston (grey part) of the brew group (Fig. 34).
- 2 Apply a thin layer of grease around the shaft (grey part) in the bottom of the brew group (Fig. 35).
- 3 Apply a thin layer of grease to the rails on both sides (Fig. 36).

Cleaning LatteGo (milk container)

Cleaning LatteGo after every use

- 1 Remove LatteGo from the machine (Fig. 37).
- 2 Pour out any remaining milk.
- 3 Press the release button and remove the milk container from the frame of LatteGo (Fig. 38).
- 4 Clean all parts in the dishwasher or under the tap with lukewarm water and some washing-up liquid.

Cleaning the classic milk frother

Cleaning the classic milk frother after every use

Clean the milk frother each time you use it for hygiene reasons and to avoid the build-up of milk residues.

- 1 Place a cup under the milk frother.
- 2 Tap the steam icon and then press the start/stop ►■ button to start dispensing steam and to remove any milk that may be left inside the milk frother.
- 3 To stop dispensing steam after a few seconds, press the start/stop ►■ button again.
- 4 Clean the milk frother with a damp cloth.

Daily cleaning of the classic milk frother

- 1 Let the milk frother cool down completely.
- 2 Tilt the milk frother to the left and remove the metal part and the silicone part (Fig. 39).
- 3 Disassemble the three parts (Fig. 40) and rinse them with fresh water or clean them in the dishwasher.
- 4 Let the three milk frother parts air dry, reassemble the parts and reattach the milk frother to the machine.

AquaClean water filter

Your machine is AquaClean enabled. You can place the AquaClean water filter in the water tank to preserve the taste of your coffee. It also diminishes the need for descaling by reducing limescale build-up in your machine. You can purchase an AquaClean water filter from your local retailer, from authorized service centers or online at www.philips.com/parts-and-accessories.

AquaClean icon and light

Your machine is equipped with an AquaClean water filter light (Fig. 41) to indicate the status of the filter. Use the table below to see what actions are required when the light is on or when it is flashing.



When you use the machine for the first time, the AquaClean light starts flashing orange. This indicates that you can start using the AquaClean water filter. If you do not activate an AquaClean water filter, the light will switch off automatically after a while.



Once you have installed the filter and activated it with the AquaClean icon, the AquaClean light turns blue to confirm that the AquaClean water filter is active.



When the filter is exhausted, the AquaClean light starts flashing orange again to remind you to replace the filter with a new one.



When the orange AquaClean light is off, you can still activate an AquaClean filter, you will need to descale the machine first.

Activating the AquaClean water filter (5 min.)

i The machine does not automatically detect that a filter has been placed in the water tank. Therefore you need to activate each new AquaClean water filter that you install with the AquaClean icon.

When the orange AquaClean light is off, you can still activate an AquaClean water filter, but you will need to descale the machine first.

i Your machine has to be completely limescale-free before you start to use the AquaClean water filter.

Before activating the AquaClean water filter, it has to be prepared by soaking it in water as described below. If you don't do this, air might be drawn into the machine instead of water, which makes a lot of noise and prevents the machine from being able to brew coffee.

- 1 Make sure that the machine is switched on.
- 2 Shake the filter for about 5 seconds (Fig. 42).
- 3 Immerse the filter upside down in a jug with cold water and shake/press it (Fig. 43).
- 4 The filter is now prepared for use and can be inserted into the water tank.
- 5 Insert the filter vertically onto the filter connection in the water tank. Press it down to the lowest possible point (Fig. 44).
- 6 Fill the water tank with fresh water and place it back into the machine.
- 7 If attached, remove the LatteGo.
- 8 Place a bowl under the hot water spout/milk frother.
- 9 Press the AquaClean icon for 3 seconds (Fig. 45). The start light starts to pulse.
- 10 Press the start/stop ► button to start the activation process.
- 11 Hot water will be dispensed from the hot water spout/milk frother (3 min.).
- 12 When the activation process is finished, the blue AquaClean light goes on to confirm that the AquaClean water filter has been activated correctly.

Replacing the AquaClean water filter (5 min.)

After 95 liters of water have flowed through the filter, the filter will cease to work. The AquaClean light turns orange and starts to flash to remind you to replace the filter. As long as it flashes, you can replace the filter without having to descale the machine first. If you do not replace the AquaClean water filter, the orange light will go out eventually. In that case you can still replace the filter but you first need to descale the machine.

When the orange AquaClean light flashes:

- 1 Take out the old AquaClean water filter.
- 2 Install a new filter and activate it as described in chapter 'Activating the AquaClean water filter (5 min.)'.

i Replace the AquaClean water filter at least every 3 months, even if the machine does not yet indicate that replacement is required.

Deactivating the AquaClean reminder

If you do not want to use Philips AquaClean water filters anymore, you can always deactivate the AquaClean reminders (AquaClean light flashing orange):

- 1 Press the on/off button to switch off the machine.
- 2 When the machine is switched off, press and hold the AquaClean icon until the light in this icon goes on. The start light starts flashing.
- 3 Tap the AquaClean icon again to deactivate the reminders. The light in the AquaClean icon goes off.
- 4 Press the start/stop button to confirm your choice.

5 Press the on/off button to switch on the machine again. The AquaClean reminders are now deactivated.

Note: The activation of a new AquaClean filter will automatically re-activate the AquaClean reminders.

Setting the water hardness

 We advise you to adjust the water hardness to the water hardness in your region for optimal performance and a longer lifetime of the machine. This also prevents you from having to descale the machine too often. The default water hardness setting is 4: hard water.

Use the water hardness test strip supplied in the box to determine the water hardness in your region:

- 1 Immerse the water hardness test strip in tap water or hold it under the tap for 1 second (Fig. 46).
- 2 Wait 1 minute. The number of squares on the test strip that turn red indicate the water hardness (Fig. 47).

Set the machine to the correct water hardness:

- 1 Press the on/off button to **switch off** the machine.
- 2 When the machine is switched off, tap and hold the aroma strength icon until all lights in the icon go on (Fig. 2).
- 3 Tap the aroma strength icon 1, 2, 3 or 4 times. The number of lights that are on should be the same as the number of red squares on the test strip (Fig. 48). When there are no red squares on the test strip (so all squares are green) please select 1 light.
- 4 When you have set the correct water hardness, press the start/stop  button.

 Since you only set the water hardness once, the aroma strength function is used to select the water hardness. This does not affect the aroma strength of the drinks you make afterwards.

Descaling procedure (30 min.)

Please use Philips descaler only. Under no circumstances should you use a descaler based on sulfuric acid, hydrochloric acid, sulfamic or acetic acid (vinegar) as this may damage the water circuit in your machine and not dissolve the limescale properly. Not using the Philips descaler will void your warranty. Failure to descale the appliance will also void your warranty. You can buy Philips descaling solution in the online shop at www.philips.com/coffee-care.

www.philips.com/coffee-care.

When the Calc / Clean light switches on, you need to descale the machine.

- 1 Make sure that the machine is switched on.
- 2 If attached remove LatteGo or milk frother.
- 3 Remove the drip tray and the coffee grounds container, empty them and put them back into place.
- 4 Remove the water tank and empty it. Then remove the AquaClean water filter.
- 5 Pour the whole bottle of Philips descaler in the water tank and then fill it with water up to the Calc / Clean indication (Fig. 49). Then place it back into the machine.
- 6 Place a large container (1.5 l) under the coffee dispensing spout and the water spout.
- 7 Press the Calc / Clean icon for 3 sec. and then press the start/stop  button.
- 8 The first phase of the descaling procedure starts. The descaling procedure lasts approx. 30 minutes and consists of a descaling cycle and a rinsing cycle. During the descaling cycle the Calc / Clean light flashes to show that the descaling phase is in progress.
- 9 Let the machine dispense the descaling solution until the display reminds you that the water tank is empty.

- 10 Empty the water tank, rinse it and then refill it with fresh water up to the Calc / Clean indication.
- 11 Empty the container and place it back under the coffee dispensing spout and the water spout. Press the start/stop ► button again.
- 12 The second phase of the descaling cycle, the rinsing phase, starts and lasts 3 minutes. During this phase the lights on the control panel go on and off to show that the rinsing phase is in progress.
- 13 Wait until the machine stops dispensing water. The descaling procedure is finished when the machine stops dispensing water.
- 14 The machine will now heat up again. When the lights in the drink icons light up continuously, the machine is ready for use again.
- 15 Install and activate a new AquaClean water filter in the water tank (see 'Activating the AquaClean water filter (5 min.)').
 - When the descaling procedure is finished, the AquaClean light flashes for a while to remind you to install a new AquaClean water filter.

 Tip: Using the AquaClean filter reduces the need for descaling!

What to do if the descaling procedure is interrupted

You can exit the descaling procedure by pressing the on/off button on the control panel. If the descaling procedure is interrupted before it is completely finished, do the following:

- 1 Empty and rinse the water tank thoroughly.
- 2 Fill the water tank with fresh water up to the Calc / Clean level indication and switch the machine back on. The machine will heat up and perform an automatic rinsing cycle.
- 3 Before brewing any drinks, perform a manual rinsing cycle. To perform a manual rinsing cycle, first dispense half a water tank of hot water by repeatedly tapping the hot water icon and then brew 2 cups of pre-ground coffee without adding ground coffee.

i If the descaling procedure was not completed, the machine will require another descaling procedure as soon as possible.

Ordering accessories

To clean and descale the machine, only use the Philips maintenance products. These products can be purchased from your local retailer, from the authorized service centers or online at www.philips.com/parts-and-accessories. To find a full list of spare parts online, enter the model number of your machine. You can find the model number on the inside of the service door.

Maintenance products and type numbers:

- Descaling solution CA6700
- AquaClean water filter CA6903
- Brew group grease HD5061
- Coffee oil remover tablets CA6704

Troubleshooting

This chapter summarizes the most common problems you could encounter with the machine. For support, download the HomeID app through your app store, or by scanning the QR code on the cover of this booklet. Support videos and a complete list of frequently asked questions are available on www.philips.com/coffee-care. If you are unable to solve the problem, contact the Consumer Care Center in your country.

Warning icons

Warning icon

Solution



The 'water tank empty' light is on

- The water tank is almost empty. Fill the water tank with fresh water to the maximum level indication.
- The water tank is not in place. Place back the water tank.



The 'empty coffee grounds container' light is on

- The coffee grounds container is full. Remove and empty the coffee grounds container while the machine is switched on. Wait at least 5 seconds before you reinsert the container.



The alarm light is on

- The coffee grounds container and/or the drip tray is not in place or not placed correctly. Place back the coffee grounds container and/or the drip tray and make sure they are in the correct position.
- The service door is open. Remove the water tank and make sure the service door is closed.



The alarm light is flashing

- The brew group is not in place or not placed correctly. Remove the brew group and make sure it is locked into place. See chapter 'Removing and inserting the brew group' for step-by-step instructions.
- The brew group is blocked. Remove the brew group and rinse it with water under the tap. Then lubricate the brew group and place it back into the machine. See chapter 'Cleaning and maintenance' for step-by-step instructions.



The alarm light is on and the start light flashes.

Some air is trapped inside the machine. To release the air from the machine, fill the water tank with water, place a cup under the classic milk frother and press the flashing start/stop button.

Be careful: small jets of hot water will be dispensed from the classic milk frother to release the air.



Aqua Clean

AquaClean light is flashing: place or replace the AquaClean water filter and activate it. See chapter 'AquaClean water filter' for step-by-step instructions.



Calc / clean

Descaling light is on continuously: Descale the machine.

Warning icon**Solution**

The lights in the drink icons light up and go out one by one.

The machine is heating up and/or trying to release the air that was drawn into the machine. Wait until all drink lights light up continuously.



The lights of all warning icons are flashing.

Reset the machine by unplugging it and plugging it back in. Before switching the machine back on, follow these steps:



- Remove the AquaClean water filter from the water tank.



- Place back the water tank. Push it into the machine as far as possible to make sure it is in the right position.



- Open the lid of the pre-ground coffee compartment and check if this is clogged with coffee powder. To clean it, insert a spoon handle into the pre-ground coffee compartment and move the handle up and down until the clogged ground coffee falls down (Fig. 30). Remove the brew group and remove all ground coffee that has fallen down. Place back the clean brew group.

- Switch the machine back on.

If the problem is solved the AquaClean filter was not prepared well. Prepare the AquaClean filter before placing it back by following steps 1 and 2 in chapter 'Activating the AquaClean water filter (5 min)'.
 If the lights continue to flash, the machine could be overheated. Switch the machine off, wait 30 minutes and switch it on again. If the lights are still flashing, contact the Consumer Care Center in your country. For contact details, see the international warranty leaflet.

Troubleshooting table

This chapter summarizes the most common problems you could encounter with the machine. Support videos and a complete list of frequently asked questions are available on www.philips.com/coffee-care. If you are unable to solve the problem, contact the Consumer Care Center in your country. For contact details, see the warranty leaflet.

Problem	Cause	Solution
The drip tray fills up quickly.	This is normal. The machine uses water to rinse the internal circuit and brew group. Some water flows through the internal system directly into the drip tray.	Empty the drip tray daily or as soon as the red 'drip tray full' indicator pops up through the drip tray cover. Tip: place a cup under the dispensing spout to collect rinsing water that comes out of it.
The 'empty coffee grounds container' light remains on.	You emptied the coffee grounds container while the machine was switched off.	Always empty the coffee grounds container while the machine is switched on. Remove the coffee grounds container, wait at least 5 sec. and then insert it again.
The machine prompts to empty the coffee grounds container even though the container is not full.	The machine did not reset the counter the last time you emptied the coffee grounds container.	Always wait approx. 5 seconds when you place back the coffee grounds container. In this way the coffee grounds counter will be reset to zero.

Problem	Cause	Solution
The coffee grounds container is too full and the 'empty coffee grounds container' light did not go on.	You removed the drip tray without emptying the grounds container.	Always empty the coffee grounds container while the machine is switched on. If you empty the coffee grounds container when the machine is switched off, the coffee grounds counter won't reset.
I cannot remove the brew group.	The brew group is not in the correct position.	Reset the machine in the following way: close the service door and place back the water tank. Switch the machine off and back on again. Try again to remove the brew group. See chapter 'Removing and inserting the brew group' for step by step instructions.
I cannot insert the brew group.	The brew group is not in the correct position.	Reset the machine in the following way: close the service door and place back the water tank. Leave the brew group out. Switch the machine off and unplug it. Wait for 30 sec. and then plug the machine back in and switch it on. Then put the brew group in the correct position and reinsert it into the machine. See chapter 'Removing and inserting the brew group' for step by step instructions.
The coffee is watery.	The brew group is dirty or needs to be lubricated.	Remove the brew group (see 'Removing the brew group from the machine'), rinse it under the tap and leave it to dry. Then lubricate the moving parts (see 'Lubricating the brew group').
	The machine is performing its self-adjustment procedure. This procedure is started automatically when you use the machine for the first time, when you change to another type of coffee beans or after a long period of non-use.	Brew 5 cups of coffee initially to allow the machine to complete its self-adjustment procedure.
	The grinder is set to a too coarse setting.	Set the grinder to a finer (lower) setting. Brew 2 to 3 drinks to taste the full difference.
The coffee is not hot enough.	The temperature is set too low.	Set the temperature to the maximum (see 'Adjusting the coffee temperature').

Problem	Cause	Solution
	A cold cup reduces the temperature of the drink.	Preheat the cups by rinsing them with hot water.
	Adding milk reduces the temperature of the drink.	Regardless of whether you add hot or cold milk, adding milk always reduces the temperature of the coffee. Preheat the cups by rinsing them with hot water.
Coffee does not come out or coffee comes out slowly.	The AquaClean water filter was not prepared properly for installation.	Remove the AquaClean water filter and try to brew a coffee again. If this works, make sure that you have prepared the AquaClean water filter properly before you place it back. See chapter 'AquaClean water filter' for step-by-step instructions.
		After a long period of non-use, you need to prepare the AquaClean water filter for use again and then place it back. See step 1 - 3 of chapter 'Activating the AquaClean water filter'.
	The AquaClean water filter is clogged.	Replace the AquaClean water filter every 3 months. A filter that is older than 3 months can become clogged.
	The grinder is set to a too fine setting.	Set the grinder to a coarser (higher) setting. Note that this will impact the coffee taste.
	The brew group is dirty.	Remove the brew group and rinse it under the tap (see 'Cleaning the brew group under the tap').
	The coffee dispensing spout is dirty.	Clean the coffee dispensing spout and its holes with a pipe cleaner or needle.
	The pre-ground coffee compartment is clogged	Switch off the machine and remove the brew group. Open the lid of the pre-ground coffee compartment and insert the spoon handle into it. Move the handle up and down until the clogged ground coffee falls down (Fig. 30).
	The machine circuit is blocked by limescale.	Descale the machine with Philips descaler. Always descale the machine when the descaling light starts to flash.
The machine grinds the coffee beans, but coffee does not come out.	The pre-ground coffee compartment is clogged.	Switch off the machine and remove the brew group. Open the lid of the pre-ground coffee compartment and insert the spoon handle into it. Move the handle up and down until the clogged ground coffee falls down (Fig. 30).

Problem	Cause	Solution
The milk does not froth.	Machines with LatteGo: LatteGo is incorrectly assembled.	Make sure that the milk container is properly assembled to the frame of LatteGo ('click').
	Machines with LatteGo: the milk container and/or frame of LatteGo are dirty.	Disassemble LatteGo and rinse both parts under the tap or clean them in the dishwasher (see 'Cleaning LatteGo after every use').
	Machines with classic milk frother: the milk frother is dirty.	Thoroughly clean the milk frother (see 'Cleaning the classic milk frother').
	The type of milk used is not suitable for frothing.	Different types of milk result in different amounts of froth and different froth qualities. We have tested the following milk types which proved to deliver a good milk froth result: semi-skimmed or full-fat cow's milk and lactose-free milk.
Milk is leaking from the bottom of the LatteGo milk container.	The frame and the milk container are not assembled properly.	First insert the top of the milk container under the hook at the top of the frame. Then press the bottom part of the container. You hear a click when it locks into place.
The machine seems to be leaking.	The machine uses water to rinse the internal circuit and brew group. This water flows through the internal system directly into the drip tray. This is normal.	Empty the drip tray every day or as soon as the 'drip tray full' indicator pops up through the drip tray cover. Tip: Place a cup under the dispensing spout to collect rinsing water and reduce the amount of water in the drip tray.
	The drip tray is too full and has overflowed which makes it look like the machine is leaking.	Empty the drip tray every day or as soon as the 'drip tray full' indicator pops up through the drip tray cover.
	The water tank is not fully inserted and air is drawn into the machine.	Make sure the water tank is in the correct position: remove it and insert it again pushing it as far as possible.
	The brew group is dirty/clogged.	Rinse the brew group.
	The machine is not placed on a horizontal surface.	Place the machine on a horizontal surface so that the drip tray does not overflow and the 'drip tray full' indicator works properly.
	The water tank is not fully inserted and air is drawn into the machine.	Make sure the water tank is in the correct position: remove it and insert it again pushing it as far as possible.

Problem	Cause	Solution
I cannot activate the AquaClean water filter and the machine asks for descaling.	The filter has not been installed or replaced in time after the AquaClean water filter light started to flash. This means your machine is not completely limescale free.	Descale your machine first and then install the AquaClean water filter.
The new water filter does not fit.	You are trying to install another filter than the AquaClean water filter.	Only the AquaClean water filter fits into the machine.
	The rubber ring on the AquaClean water filter is not in place.	Place back the rubber ring on the AquaClean water filter.
The machine is making a loud noise.	It is normal that your machine makes noise during use.	If the machine starts to make a different kind of noise, clean the brew group and lubricate it (see 'Lubricating the brew group').
	The AquaClean water filter was not prepared properly and air is now drawn into the machine.	Remove the AquaClean water filter from the water tank and properly prepare it for use before you place it back. See chapter 'AquaClean water filter' for step-by-step instructions.
	The water tank is not fully inserted and air is drawn into the machine.	Make sure the water tank is in the correct position: remove it and insert it again pushing it as far as possible.

Technical specifications

The manufacturer reserves the right to improve the technical specifications of the product. All the preset quantities are approximate.

Description	Value
Size (w x h x d)	247x366x434 mm
Weight	7 - 7.5 kg
Power cord length	1000 mm
Water tank	1.8 litres, removable
Coffee bean hopper capacity	275 g
Coffee grounds container capacity	12 pucks
LatteGo (milk container) capacity	250 ml
Adjustable spout height	85-145 mm
Nominal voltage - Power rating - Power supply	See data label on inside of service door (fig. A11)

Contenido

Descripción general del aparato (Fig. A)	24
Panel de control (Fig. B)	24
Introducción	25
Antes de utilizarlo por primera vez	26
Preparación de bebidas	27
Cambio de los ajustes de la máquina	30
Retirada e inserción del grupo de preparación del café	32
Limpieza y mantenimiento	33
Filtro de agua AquaClean	35
Ajuste de la dureza del agua	37
Procedimiento de descalcificación (30 minutos)	37
Solicitud de accesorios	38
Resolución de problemas	39
Especificaciones técnicas	45

Descripción general del aparato (Fig. A)

A1	Panel de control	A10	Puerta de mantenimiento
A2	Soporte para tazas	A11	Etiqueta de datos con el número de tipo
A3	Compartimento de café molido	A12	Depósito de agua
A4	Tapa de la tolva de granos	A13	Boquilla de agua caliente
A5	Boquilla de dispensación del café ajustable	A14	Recipiente para posos de café
A6	Clavija	A15	Panel frontal del recipiente de posos de café
A7	Rueda de configuración del molinillo	A16	Tapa de la bandeja de goteo
A8	Tolva de granos de café	A17	Bandeja de goteo
A9	Grupo de preparación del café	A18	Indicador de 'bandeja de goteo llena'

Accesorios

A19	Tubo de grasa	A22	Tira de prueba de dureza del agua
A20	Filtro de agua AquaClean	A23	Espumador de leche clásico (solo en modelos específicos)
A21	Cuchara de dosificación	A24	LatteGo (depósito de leche) (solo en modelos específicos)

Panel de control (Fig. B)

Consulte la figura B para ver una descripción general de todos los botones e iconos. A continuación encontrará la descripción.

i Algunos de los botones e iconos son solo para modelos específicos.

B1	Botón de encendido/desactivado	B7	Iconos de advertencia
B2	Iconos de bebida*	B8	Piloto de inicio
B3	Icono de intensidad del aroma/café molido	B9	Inicio/parada ►■ Botón
B4	Icono de cantidad de bebida	B10	Icono de Calc/Clean
B5	Icono de cantidad de leche (solo en modelos específicos)	B11	Icono de AquaClean
B6	Icono de temperatura del café (solo en modelos específicos)		

* Iconos de bebidas (solo para determinados modelos): espresso, café largo, café, café con hielo, cappuccino, latte macchiato, agua caliente, vapor

Introducción

¡Enhorabuena por la adquisición de una cafetera totalmente automática Philips! Para aprovechar al máximo el soporte que ofrecemos, registra tu producto en www.philips.com/welcome.

Lea atentamente el librito de seguridad separado antes de usar la máquina por primera vez y consérvelo por si necesitara consultarlo en el futuro.

Para ayudarte a empezar y aprovechar al máximo tu máquina, ofrecemos soporte de muchas maneras. En la caja encontrarás:

- 1 La guía de inicio rápido con instrucciones de uso con imágenes e información sobre limpieza y mantenimiento.
- 2 El folleto de seguridad adjunto con instrucciones sobre cómo usar la máquina de forma segura.
- 3 Para obtener soporte en línea (versión completa de este manual del usuario, preguntas frecuentes, vídeos, etc.), escanea el código QR de la portada de este folleto para descargar la aplicación HomeID o bien visita www.philips.com/coffee-care.

i Hay varias versiones de esta cafetera Espresso, todas ellas con funciones distintas. Cada versión tiene un número de tipo. Puede encontrar el número de tipo en la etiqueta de datos que se encuentra dentro de la puerta de mantenimiento (consulte la Fig. A11).

i Esta máquina se ha probado con café. Aunque se ha limpiado cuidadosamente, es posible que quede algún residuo de café. Le garantizamos, no obstante, que la máquina es absolutamente nueva.

La máquina ajusta automáticamente la cantidad de café molido que se utiliza para hacer un café con el mejor sabor. Debe preparar 5 cafés al principio para permitir que la máquina complete su ajuste automático.

Asegúrese de enjuagar el LatteGo (el depósito de leche) o el espumador de leche clásico antes de utilizarlo por primera vez.

Antes de utilizarlo por primera vez

1. Preparación de la cafetera

Después de encender la cafetera, puede salir un poco de agua por la boquilla de agua caliente o la boquilla dispensadora de café. Esto es normal.

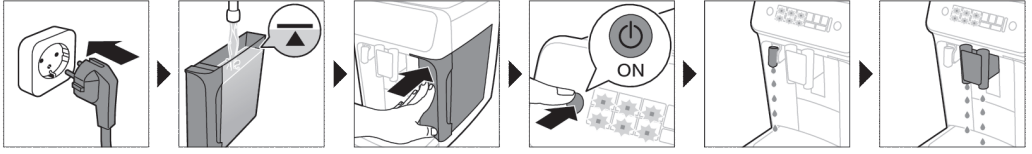

2. Activación del filtro de agua AquaClean (5 min)

Para obtener más información, consulte el capítulo "Filtro de agua AquaClean".

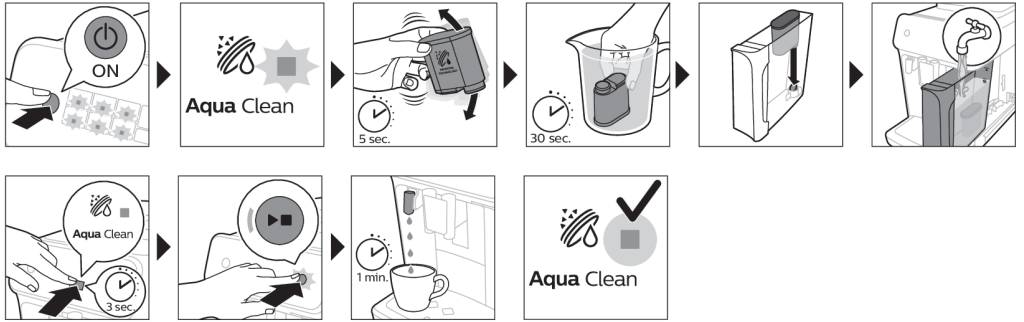

3. Ajuste de la dureza del agua

Consulte el capítulo Ajuste de la dureza del agua para obtener instrucciones detalladas. El ajuste predeterminado de la dureza del agua es 4: agua dura.

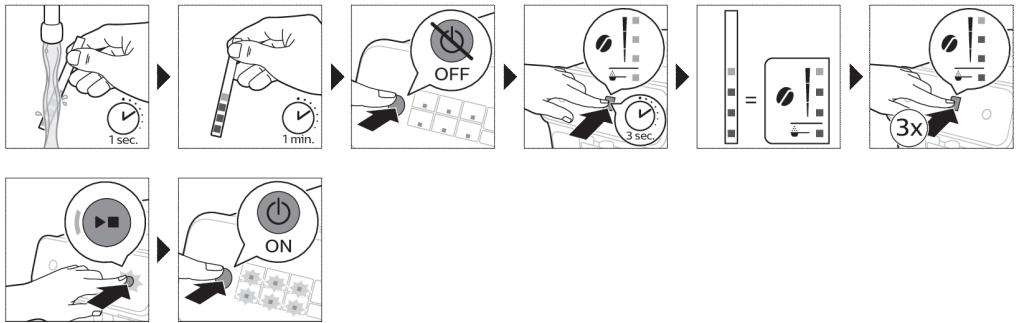

4. Montaje de LatteGo (solo en modelos específicos)

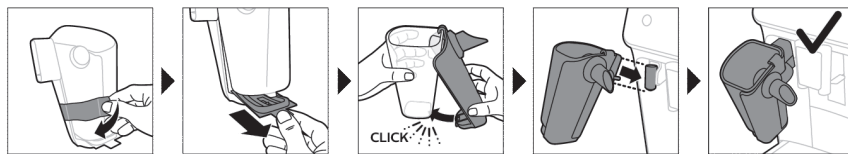

5. Montaje del espumador de leche clásico (solo en modelos específicos)

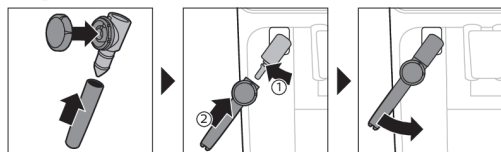

Preparación de bebidas

Pasos generales

- 1 Llene el depósito de agua con agua del grifo y la tolva de granos, con granos.
- 2 Coloca la tapa (A4) sobre la tolva de granos de café (A8).
- 3 Pulse el botón de encendido/apagado para encender el aparato.
 - La máquina empieza a calentarse y lleva a cabo el ciclo de enjuagado automático. Durante el calentamiento, los pilotos de los iconos de las bebidas se iluminan y se apagan lentamente de uno en uno.
 - Cuando todos los pilotos de los iconos de las bebidas están iluminados de forma continua, la máquina está lista para utilizarse.
- 4 Coloque una taza debajo de la boquilla dispensadora de café. Deslice la boquilla dispensadora de café arriba o abajo para ajustar la altura al tamaño de la taza o del vaso que esté usando (Fig. 1).

Personalización de bebidas

Este aparato le permite cambiar los ajustes de una bebida a su gusto. Tras seleccionar una bebida, puede hacer lo siguiente:

- 1 Ajustar la intensidad del aroma tocando el icono (Fig. 2) de intensidad del aroma. Hay 3 intensidades: la más baja es el más suave y la más alta es la más fuerte.
- 2 Ajuste la cantidad de bebida tocando el icono de cantidad (Fig. 3) de bebida o de cantidad de leche (solo en modelos específicos). Hay 3 cantidades: bajo, medio y alto.

i También puede ajustar la temperatura del café a su propio gusto (consulte 'Ajuste de la temperatura del café').

Preparación de café con granos de café

- 1 Para preparar un café, toque el icono de bebida que desee.
 - Los pilotos de intensidad del aroma y cantidad se encenderán y mostrarán el ajuste seleccionado anteriormente.
 - Ahora puede ajustar la bebida al sabor deseado (consulte 'Personalización de bebidas').

28 Español

- 2 Pulse el botón de inicio/parada ►■.
 - El piloto del icono de bebida parpadea mientras se está dispensando la bebida.
- 3 Para detener la dispensación de café antes de que el aparato haya terminado, pulse otra vez el botón de inicio/parada ►■.

i Para preparar 2 cafés a la vez, toque el icono de bebida dos veces. Se encenderá el piloto x2.

Preparación de bebidas con leche con LatteGo (el depósito de leche)

⚠ LatteGo consiste en un depósito de leche, un marco y una tapa para almacenamiento. Para evitar pérdidas, asegúrese de que el marco y el depósito de leche se han montado correctamente antes de llenar dicho depósito de leche.

- 1 Para montar LatteGo, inserte primero la parte superior del depósito de leche bajo el gancho de la parte superior del marco (Fig. 4). Luego presiona la parte inferior del recipiente. Oirá un clic cuando se encaje en su lugar (Fig. 5).

Nota: Asegúrese de que el depósito de leche y el marco están limpios antes de conectarlos.

- 2 Incline ligeramente LatteGo y colóquelo en la boquilla de agua caliente (Fig. 6). A continuación, presiónelo hasta que encaje en su lugar (Fig. 7).
- 3 Llene LatteGo de leche hasta el nivel indicado en el depósito de leche para la bebida que está preparando (Fig. 8). No llene el depósito de leche por encima de la indicación de nivel máximo.

i Si ha personalizado la cantidad de leche, es posible que necesite llenar el depósito con más o menos leche de la indicada para esta bebida en LatteGo.

☺ Utilice siempre leche recién sacada del frigorífico para obtener unos resultados óptimos.

- 4 Coloque una taza en la bandeja de goteo.
- 5 Toque el icono de bebida con leche que desee.
 - Ahora puede ajustar la bebida a su gusto (consulte 'Personalización de bebidas').
- 6 Pulse el botón de inicio/parada ►■.
 - El piloto del icono de bebida parpadea mientras se está dispensando la bebida. Al preparar un capuchino o un latte macchiato, el aparato dispensa primero la leche y luego el café.
 - Para detener la dispensación de leche antes de que el aparato haya dispensado la cantidad programada, pulse el botón de inicio/parada ►■.
- 7 Para detener la dispensación de la bebida completa (leche y café) antes de que la máquina haya terminado, mantenga pulsado el botón ►■ de inicio/parada.

Espumar leche con el espumador de leche clásico

☺ Utiliza siempre leche sacada directamente del frigorífico para lograr una espuma de la mejor calidad.

- 1 Incline el asa negra de silicona del aparato hacia la izquierda y deslice el espumador de leche hacia ella (Fig. 9).
- 2 Llene una jarra de leche con unos 100 ml de leche para un capuchino y unos 150 ml de leche para un latte macchiato.
- 3 Inserte el espumador de leche en la leche aproximadamente 1 cm.
- 4 Toque el icono de vapor (Fig. 10).
 - El piloto del icono de vapor se enciende y el piloto de inicio empieza a parpadear.

- 5 Gire la perilla del espumador de leche clásico a la posición del icono (Fig. 11) de espumado de leche para espumar la leche. Gire la perilla del espumador de leche clásico a la posición del icono (Fig. 12) de leche sin espuma para calentar la leche.
- 6 Asegúrese de que el icono de la perilla del espumador de leche clásico esté alineado con la flecha negra.
- 7 Pulse el botón de inicio/parada ►■ para espumar la leche (Fig. 13).
 - El aparato empieza a calentarse, se fuerza el paso de vapor hacia la leche y se espuma la leche.
- 8 Cuando la espuma de leche haya alcanzado el volumen necesario en la jarra de leche, pulse el botón de inicio/parada ►■ otra vez para dejar de espumar la leche.

i No espume nunca la leche durante más de 90 segundos. El aparato deja de espumar automáticamente al cabo de 90 segundos.

i No es necesario mover la jarra de leche durante el espumado para conseguir la mejor calidad de espumado de leche.

Preparación de café con café molido

Puede elegir usar café molido previamente en lugar de granos, por ejemplo si prefiere una variedad de café diferente o café descafeinado.

- 1 Pulse el botón de encendido/apagado para encender la cafetera y espere hasta que esté lista para usar.
- 2 Abra la tapa del compartimento de café molido y ponga una cuchara de medida rasa en él (Fig. 14). Cierre la tapa.
- 3 Coloque una taza debajo de la boquilla dispensadora de café.
- 4 Seleccione una sola bebida.
- 5 Pulse el icono de intensidad del aroma durante 3 segundos (Fig. 15).
 - El piloto de café molido se ilumina y el piloto de inicio empieza a parpadear.
- 6 Pulse el botón de inicio/parada ►■.
- 7 Para detener la dispensación de café antes de que el aparato haya terminado, pulse otra vez el botón de inicio/parada ►■.

i Con café molido, solamente se puede preparar un café a la vez.

i El ajuste de café molido no se guarda como un ajuste de intensidad seleccionado previamente. Cada vez que desee usar café molido, tendrá que pulsar el icono de intensidad del aroma durante 3 segundos.

i Si selecciona café molido, no puede seleccionar una intensidad de aroma diferente.

Preparación de café con hielo (solo determinados modelos)

i El café se prepara con agua tibia. Prepáralo sobre cubitos de hielo para obtener unos resultados óptimos.

- 1 Llena un vaso hasta dos tercios con cubitos de hielo.
- 2 Coloca el vaso debajo de la boquilla dispensadora de café.
- 3 Toca el icono de café con hielo.
 - Se iluminan los pilotos de intensidad del aroma y cantidad.
 - Ahora puede ajustar la bebida al sabor deseado.

i Recomendamos utilizar una intensidad del aroma 3.

- 4 Pulse el botón de inicio/parada ►■.

- Para detener la dispensación de café antes de que el aparato haya terminado, pulse otra vez el botón de inicio/parada ►■.
- Para darle un toque especial al café con hielo, ponle leche fría.

Dispensación de agua caliente

- Si está colocado, quite el LatteGo o el espumador de leche.
- Toque el icono de agua caliente.
 - Los pilotos de cantidad de bebida se encenderán y mostrarán el ajuste de bebida seleccionado anteriormente para el agua caliente.
- Ajuste la cantidad de agua caliente a su gusto tocando el icono (Fig. 3) de cantidad de bebida.
- Pulse el botón de inicio/parada ►■.
 - El piloto del icono de agua caliente parpadea y el agua caliente se dispensa desde la boquilla (Fig. 18) de agua caliente.
- Para detener la dispensación de agua caliente antes de que el aparato haya terminado, pulse otra vez el botón de inicio/parada ►■.

Cambio de los ajustes de la máquina

Ajuste del tiempo de espera

- Pulse el botón de encendido/apagado para apagar la máquina.
- Cuando la máquina esté apagada: mantenga pulsado el icono (Fig. 19) Calc/Clean hasta que se enciendan la luz de Calc/Clean y las luces de intensidad del aroma (Fig. 20).
- Toque el icono de intensidad del aroma para seleccionar el tiempo de espera requerido: 15, 30, 60 o 180 minutos. Se iluminan respectivamente 1, 2, 3 o 4 luces del icono de intensidad de aroma.
- Cuando haya terminado de ajustar el tiempo de espera, presione el botón de inicio/parada. La máquina se apaga.
- Pulse el botón de encendido/apagado para volver a encender la máquina.

Regulación del ajuste predeterminado máximo para tus bebidas

El aparato dispone de 3 ajustes predeterminados para cada bebida: bajo, medio y alto. Solo es posible ajustar la cantidad de ajuste máxima. Es posible almacenar la cantidad nueva en cuanto la luz de arranque empieza a parpadear.

i Antes de empezar a programar la cantidad de una bebida con leche, monte el LatteGo y vierta leche en él.

- Para establecer el ajuste de cantidad más alto, mantenga pulsado durante 3 segundos el icono de la bebida que desee ajustar.
 - El piloto superior del icono de cantidad de bebida y el piloto superior del icono de cantidad leche (solo en modelos específicos) comienzan a parpadear, al igual que el botón de inicio/parada, ►■ lo que indica que se encuentra en el modo de programación.
- Pulse el botón de inicio/parada ►■. El aparato empieza a preparar la bebida seleccionada.
 - Al principio el piloto de inicio se ilumina de forma continua. Cuando el aparato está listo para guardar el volumen ajustado, el piloto de inicio/parada empieza a parpadear.
- Pulse otra vez el botón de inicio/parada ►■ cuando la taza contenga la cantidad deseada de café o leche.

- En caso de un capuchino o un latte macchiato, primero se dispensa la leche. Pulse el botón de inicio/parada ►■ cuando la taza contenga la cantidad deseada de leche. El aparato empieza a dispensar el café automáticamente. Pulse el botón de inicio/parada ►■ otra vez cuando la taza contenga la cantidad deseada.

Después programar la cantidad máxima predeterminada de una bebida, el aparato dispensará esta nueva cantidad cada vez que seleccione la cantidad máxima de esa bebida.

i Solo se puede ajustar el nivel más alto de cantidad predeterminada.

i Si desea volver a los ajustes de cantidad predeterminados, consulte "Restablecimiento de los ajustes de fábrica".

Ajuste de la temperatura del café

Aparatos sin icono de temperatura

- 1 Pulse el botón de encendido/apagado para **apagar** el aparato.
- 2 Cuando el aparato esté apagado: mantenga pulsado el icono de cantidad de café hasta que los pilotos de este icono se enciendan (Fig. 21).
- 3 Toque el icono de cantidad para seleccionar la temperatura deseada: Normal, alta o máxima.
 - Se encienden 1, 2 o 3 pilotos respectivamente.
- 4 Cuando haya terminado de ajustar la temperatura del café, presione el botón de inicio/parada ►■.
- 5 Pulse el botón de encendido/apagado para volver a encender el aparato.

i Si el usuario no apaga el aparato, este se apagará automáticamente después de un tiempo.

Aparatos con icono de temperatura (solo EP3300)

- 1 Selecciona la bebida que desees.
- 2 Toque el icono de temperatura del café varias veces para seleccionar la temperatura deseada.

Restablecimiento de los ajustes de fábrica

El aparato ofrece la posibilidad de restablecer los ajustes predeterminados de las bebidas en cualquier momento.

i Solo es posible restablecer los ajustes predeterminados cuando el aparato está apagado.

- 1 Pulse el botón de encendido/apagado para apagar el aparato.
- 2 Mantenga pulsado 3 segundos el icono de expreso.
 - Los pilotos del medio de los iconos de ajuste de bebida se iluminan. El piloto de inicio/parada empieza a parpadear, lo que indica que los ajustes están listos para restablecerse.
- 3 Pulse el botón de inicio/parada ►■ para confirmar que desea restablecer los ajustes.
- 4 Pulse el botón de encendido/apagado para volver a encender el aparato.

Selección de los ajustes de molido

Puede cambiar la intensidad del café con la rueda de configuración del molinillo situada en el contenedor de granos de café. Cuanto menor sea el ajuste del molinillo, más finos se molerán los granos de café y más intenso será el café. Puede elegir entre 12 ajustes diferentes para el molinillo.

La máquina está concebida para extraer el mejor sabor de sus granos de café. Por consiguiente, es recomendable que no realice ajustes en el molinillo hasta que haya preparado entre 100 y 150 tazas de café (aprox. 1 mes de uso).

i Solo es posible establecer los ajustes del molinillo cuando el aparato está moliendo granos de café. Necesita preparar 2 o 3 bebidas antes de que pueda apreciar la diferencia.

A Para evitar daños en el molinillo, no gire la rueda de configuración del molinillo más de un grado cada vez.

- 1 Coloque una taza debajo de la boquilla dispensadora de café.
- 2 Abra la tapa de la tolva de granos de café.
- 3 Toque el icono de expreso y luego pulse el botón de inicio/parada▶.
- 4 Cuando el molinillo empiece a moler, pulse la rueda de configuración del molinillo y gírela hacia la izquierda o la derecha. (Fig. 22)

Desactivar los pitidos del panel de control

- 1 Pulse el botón de encendido/apagado para apagar la máquina.
- 2 Cuando la cafetera esté apagada, mantenga pulsado el icono de café hasta que el piloto del icono se encienda. El piloto de inicio empezará a parpadear.
- 3 Toque el icono de café otra vez para desactivar los pitidos del panel de control. El piloto del icono de café se apaga.
- 4 Pulse el botón de inicio/parada para confirmar su elección.
- 5 Pulse el botón de encendido/apagado para volver a encender la máquina. Los pitidos del panel de control ya se han desactivado.

Nota: Si el piloto del icono de café no se ilumina después de tocar y mantener pulsado el icono, significa que los pitidos del panel de control ya se han desactivado. Para activarlos de nuevo, toque el icono otra vez y confirme pulsando el botón de inicio/parada.

Los pitidos del botón de encendido/apagado y del botón de inicio/parada no se pueden desactivar.

Retirada e inserción del grupo de preparación del café

Acceda a www.philips.com/coffee-care para consultar el vídeo de instrucciones detalladas sobre cómo quitar, introducir y limpiar el grupo de preparación de café.

Extracción del grupo de preparación de café de la máquina

- 1 Apague el aparato.
- 2 Retire el depósito de agua y abra la puerta (Fig. 23) de mantenimiento.
- 3 Presione el asa (Fig. 24) PUSH y tire del asa del grupo de preparación del café para retirarlo del aparato (Fig. 25).

Colocación del grupo de preparación de café

A Antes de volver a colocar el grupo de preparación del café en la máquina, asegúrese de que se encuentra en la posición correcta.

- 1 Compruebe si el grupo de preparación del café está en la posición correcta. La flecha del cilindro amarillo del lateral del grupo de preparación de café debe estar alineada con la flecha negra y la letra N (Fig. 26).
 - Si no están alineadas, baje la palanca hasta que entre en contacto con la base del grupo (Fig. 27) de preparación de café.

- 2 Vuelva a colocar el grupo de preparación del café en la máquina a lo largo de los raíles de guía de los laterales (Fig. 28) hasta que encaje en su posición y se oiga un clic (Fig. 29). No pulse el botón PUSH.
- 3 Cierre la puerta de mantenimiento y vuelva a colocar el depósito de agua.

Limpeza y mantenimiento

La limpieza y el mantenimiento periódicos contribuyen a mantener la máquina en condiciones óptimas y garantizan un café con sabor inmejorable durante mucho tiempo con un flujo de café estable.

Consulte la tabla siguiente para ver una descripción detallada de cuando y como limpiar todas las partes desmontables de la máquina. Puedes obtener información más detallada e instrucciones en vídeo en la aplicación HomeID y en www.philips.com/coffee-care. Consulte la figura D para ver una descripción general de las piezas que se pueden lavar en el lavavajillas.

Piezas desmontables	Cuándo se debe limpiar	Cómo se debe limpiar
Grupo de preparación del café	Semanalmente	Quite el grupo de preparación del café de la máquina (consulte 'Retirada e inserción del grupo de preparación del café'). Lávelo bajo el grifo (consulte 'Limpieza de la unidad de preparación de café bajo el grifo').
	Cada mes	Limpie el grupo de preparación con la pastilla desengrasante de café Philips (consulte 'Limpieza del grupo de preparación de café con pastillas desengrasantes').
Espumador de leche clásico	Después de cada uso	Primero dispense agua caliente con el espumador de leche colocado en la máquina para limpiar a fondo. Luego retire al espumador de leche de la máquina y desmóntelo. Limpie todos los componentes bajo el grifo o en el lavavajillas.
Compartimento de café molido	Compruebe el compartimento de café molido cada semana para ver si está atascado.	Desenchufe la máquina y retire el grupo de preparación de café. Abra la tapa del compartimento de café molido e introduzca en él el mango de la cuchara. Mueva el mango arriba y abajo hasta que caiga el café molido que está atascado (Fig. 30). Escanea el código QR o descarga la aplicación HomeID para obtener instrucciones en vídeo detalladas o bien ve a www.philips.com/coffee-care
Recipiente para posos de café	Vacíe el recipiente de posos de café cuando lo indique la máquina. Límpielo semanalmente.	Retire el recipiente de posos de café mientras la máquina está encendida. Enjuáguelo bajo el grifo con un poco de detergente líquido o límpielo en el lavavajillas. El panel frontal del recipiente de posos de café no es apto para el lavavajillas.
Bandeja de goteo	Vacía la bandeja de goteo a diario en cuanto el indicador de "bandeja de goteo llena" rojo sobresalga de la bandeja de goteo (Fig. 31). Limpia la bandeja de goteo semanalmente.	Quite la bandeja (Fig. 32) de goteo y enjuáguela bajo el grifo con un poco de detergente líquido. También puede lavar la bandeja de goteo en el lavavajillas. El panel frontal del recipiente de posos de café (fig. A15) no es apto para el lavavajillas.

Piezas desmontables	Cuándo se debe limpiar	Cómo se debe limpiar
LatteGo	Después de cada uso	Enjuague LatteGo con agua corriente o lávelo en el lavavajillas.
Lubricación del grupo de preparación	Cada 2 meses	Consulte la tabla de lubricación y lubrique el grupo de preparación del café con la grasa Philips (consulte 'Lubricación del grupo de preparación').
Depósito de agua	Semanalmente	Enjuague el depósito de agua bajo el grifo

Limpieza del grupo de preparación

La limpieza periódica del grupo de preparación de café impide que los residuos de café obstruyan los circuitos internos. Escanea el código QR de la portada de este folleto para obtener vídeos de soporte sobre cómo retirar, insertar y limpiar el grupo de preparación de café, o bien visita www.philips.com/coffee-care

Limpieza de la unidad de preparación de café bajo el grifo

- 1 Extraiga el grupo (consulte 'Retirada e inserción del grupo de preparación del café') de preparación del café.
- 2 Enjuague bien el grupo de preparación de café con agua. Limpie exhaustivamente el filtro (Fig. 33) superior del grupo de preparación del café.
- 3 Deje que el grupo de preparación de café se seque al aire antes de volver a colocarlo. Para evitar que se introduzcan fibras en el interior, no seque el grupo de preparación del café con un paño.

Limpieza del grupo de preparación de café con pastillas desengrasantes

Utilice pastillas desengrasantes de café Philips exclusivamente.

- 1 Coloque una taza debajo de la boquilla de salida del café. Llene el depósito de agua con agua limpia.
- 2 Ponga una pastilla desengrasante en el compartimento de café molido.
- 3 Toque el icono de café y luego pulse 3 segundos el icono de intensidad del aroma para seleccionar la función (Fig. 2) de café molido.
- 4 No agregue café molido previamente. Pulse el botón de inicio/parada ►■ para empezar el ciclo de preparación de café. Cuando se haya preparado media taza de agua, desconecte el aparato.
- 5 Deje que la solución desengrasante actúe durante al menos 15 minutos.
- 6 Vuelva a conectar la clavija a la toma de corriente y encienda al cafetera para terminar el ciclo de preparación del café. Vacíe la taza.
- 7 Retire el depósito de agua y abra la puerta de mantenimiento. Extraiga el grupo (consulte 'Extracción del grupo de preparación de café de la máquina') de preparación del café y enjuáguelo bien bajo el grifo.
- 8 Vuelva a instalar el grupo de preparación del café y el depósito de agua, y coloque una taza debajo de la boquilla de salida del café.
- 9 Toque el icono de café y luego pulse 3 segundos el icono de intensidad del aroma para seleccionar la función (Fig. 2) de café molido. No agregue café molido previamente. Pulse el botón de inicio/parada ►■ para empezar el ciclo de preparación de café. Repita este paso dos veces. Vacíe la taza.

Lubricación del grupo de preparación

Lubrique el grupo de preparación del café cada 2 meses para asegurarse de que los componentes móviles se sigan moviendo sin problemas.

- 1 Aplique una capa fina de grasa en el pistón (parte gris) del grupo (Fig. 34) de preparación del café.
- 2 Aplique una capa fina de grasa alrededor del eje (parte gris) de la parte inferior del grupo (Fig. 35) de preparación del café.

- 3 Aplique una fina capa de grasa a los raíles de ambos lados (Fig. 36).

Limpieza de LatteGo (depósito de leche)

Limpieza de LatteGo después de cada uso

- 1 Quite LatteGo de la máquina (Fig. 37).
- 2 Vierta la leche restante.
- 3 Pulse el botón de liberación y quite el depósito de leche del marco de LatteGo (Fig. 38).
- 4 Limpie todos los componentes en el lavavajillas o bajo el grifo con agua tibia y un poco de detergente líquido.

Limpieza del espumador de leche clásico

Limpieza del espumador de leche clásico tras cada uso

Limpie al espumador de leche cada vez que lo utilice por motivos de higiene y para evitar la acumulación de restos de leche.

- 1 Coloque una taza debajo del espumador de leche.
- 2 Toque el icono de vapor y luego pulse el botón de inicio/parada ►■ para empezar a dispensar vapor y eliminar los restos de leche que se puedan haber quedado en el interior del espumador de leche.
- 3 Para detener la dispensación de vapor tras unos segundos, pulse otra vez el botón de inicio/parada ►■.
- 4 Limpie el espumador de leche con un paño húmedo.

Limpieza diaria del espumador de leche clásico

- 1 Deje que el espumador de leche se enfríe por completo.
- 2 Inclíne el espumador de leche hacia la izquierda y quite la pieza metálica y la pieza (Fig. 39) de silicona.
- 3 Desmonte las tres piezas (Fig. 40) y enjuáguelas con agua limpia o lávelas en el lavavajillas.
- 4 Deje secar las tres piezas del espumador de leche, vuelva a montarlas y coloque el espumador otra vez en el aparato.

Filtro de agua AquaClean

AquaClean está activado en la cafetera. Para conservar el sabor del café, se puede colocar el filtro de agua AquaClean en el depósito de agua. También reduce la necesidad de descalcificar, ya que reduce la acumulación de cal en el aparato. El filtro de agua AquaClean se puede adquirir en un distribuidor local, en los centros de servicio autorizados o en línea en www.philips.com/parts-and-accessories.

Icono y piloto de AquaClean

El aparato está equipado con un piloto (Fig. 41) del filtro de agua AquaClean para indicar el estado de dicho filtro. Utilice la siguiente tabla para determinar qué medidas son necesarias si el piloto está encendido o parpadeando.



Quando utilice el aparato por primera vez, el piloto de AquaClean empezará a parpadear en naranja. Esto indica que puede empezar a utilizar el filtro de agua AquaClean. Si no activar un filtro de agua AquaClean, el piloto se apagará automáticamente después de un rato.



Una vez que ha instalado el filtro y lo haya activado con el icono de AquaClean, el piloto de AquaClean se iluminará en azul para confirmar que el filtro de agua AquaClean está activado.



Cuando el filtro se haya agotado, el piloto de AquaClean empezará a parpadear en naranja otra vez para recordarle que debe cambiar el filtro por uno nuevo.



Aunque el piloto naranja de AquaClean esté apagado, puede activar un filtro AquaClean, pero antes deberá descalcificar el aparato.

Activación del filtro de agua AquaClean (5 min)

i El aparato no detecta automáticamente que se ha colocado un filtro en el depósito de agua. Por lo tanto, debe activar cada nuevo filtro de agua AquaClean que instale mediante el icono AquaClean.

Aunque el piloto naranja de AquaClean esté apagado, puede activar un filtro de agua AquaClean, pero antes deberá descalcificar el aparato.

i El aparato desde estar completamente libre de depósitos de cal antes de empezar a usar el filtro de agua AquaClean.

Antes de activar el filtro de agua AquaClean, este debe prepararse remojándolo en agua, tal como se describe más adelante. Si no lo hace, en el aparato podría entrar aire en lugar de agua, lo que provoca mucho ruido e impide que el aparato prepare café.

- 1 Asegúrese de que el aparato esté encendido.
- 2 Sacuda el filtro durante unos 5 segundos (Fig. 42).
- 3 Sumerja el filtro (Fig. 43) boca abajo en una jarra con agua fría y agítelo/presiónelo.
- 4 El filtro ya está preparado para su uso y puede introducirse en el depósito de agua.
- 5 Inserte el filtro en posición vertical en la conexión del filtro del depósito de agua. Presiónelo hasta el punto (Fig. 44) más bajo posible.
- 6 Llene el depósito con agua y colóquelo de nuevo en la cafetera.
- 7 Si está colocado, retire el LatteGo.
- 8 Coloque un bol debajo de la boquilla dispensadora de agua caliente o el espumador de leche.
- 9 Pulse el icono AquaClean durante 3 segundos (Fig. 45). El piloto de inicio empezará a parpadear.
- 10 Pulse el botón de inicio/parada ►■ para empezar el proceso de activación.
- 11 El agua caliente se dispensará desde la boquilla del agua caliente o el espumador de leche (3 minutos).
- 12 Cuando el proceso de activación haya terminado, el piloto azul de AquaClean se iluminará para confirmar que el filtro de agua AquaClean se ha activado correctamente.

Sustitución del filtro de agua AquaClean (5 min)

Cuando hayan pasado 95 litros de agua por el filtro, este dejará de funcionar. El piloto de AquaClean se ilumina en naranja y comienza a parpadear para recordarle que debe cambiar el filtro. Mientras parpadea, puede sustituir el filtro sin tener que descalcificar el aparato antes. Si no sustituye el filtro de agua AquaClean, llegará un momento en el que el piloto naranja se apague. En ese caso, aún puede sustituir el filtro, pero antes deberá descalcificar el aparato.

Cuando el piloto naranja de AquaClean parpadee:

- 1 Saque el filtro de agua AquaClean antiguo.
- 2 Instale un nuevo filtro y actívelo como se describe en el capítulo "Activación del filtro de agua AquaClean (5 min)".

i Sustituya el filtro de agua AquaClean como mínimo cada 3 meses, aunque el aparato no indique aún que es necesaria la sustitución.

Desactivar el recordatorio de AquaClean

Si no necesita utilizar filtros de agua AquaClean de Philips, siempre puede desactivar los recordatorios de AquaClean (la luz de AquaClean parpadea en naranja):

- 1 Pulse el botón de encendido/apagado para apagar el aparato.
- 2 Cuando la cafetera esté apagada, mantenga pulsado el icono de AquaClean hasta que el piloto del icono se encienda. El piloto de inicio empezará a parpadear.
- 3 Toque el icono de AquaClean otra vez para desactivar los recordatorios. El piloto del icono de AquaClean se apaga.
- 4 Pulse el botón de inicio/parada para confirmar su elección.
- 5 Pulse el botón de encendido/apagado para volver a encender el aparato. Los recordatorios de AquaClean están ahora desactivados.

Nota: La activación de un nuevo filtro AquaClean vuelve a activar automáticamente los recordatorios de AquaClean.

Ajuste de la dureza del agua

 Le aconsejamos que ajustar la dureza del agua a la dureza del agua de su zona para lograr un rendimiento óptimo y una mayor duración de la máquina. Esto también evita tener que descalcificar la máquina con demasiada frecuencia. El ajuste predeterminado de la dureza del agua es 4: agua dura.

Utilice la tira de prueba de dureza del agua que se incluye en la caja para determinar la dureza del agua de su zona:

- 1 Sumerja la tira de prueba de dureza del agua en agua del grifo o manténgala bajo el grifo durante 1 segundo (Fig. 46).
- 2 Espere 1 minuto. El número de cuadros de la tira de prueba que se pongan rojos indicará la dureza del agua (Fig. 47).

Ajuste la máquina a la dureza del agua correcta:

- 1 Pulse el botón de encendido/apagado para **apagar** la máquina.
- 2 Cuando la máquina esté apagada, mantenga pulsado el icono de intensidad del aroma hasta que todos los pilotos del icono se enciendan (Fig. 2).
- 3 Toque el icono de intensidad del aroma 1, 2, 3 o 4 veces. El número de pilotos encendidos debe ser igual al número de cuadrados rojos de la tira de prueba (Fig. 48). Si no hay cuadrados rojos en la tira de prueba (si todos los cuadrados son verdes), seleccione 1 piloto.
- 4 Cuando haya establecido la dureza del agua correcta, pulse el botón  de inicio/parada.

 Ya que la dureza del agua solo se ajusta una vez, se utiliza la función de intensidad del aroma para seleccionar dicha dureza del agua. Esto no afectará a la intensidad de aroma de las bebidas se preparen posteriormente.

Procedimiento de descalcificación (30 minutos)

Utilice solo descalcificador Philips. No utilice en ningún caso descalcificadores a base de ácido sulfúrico, ácido clorhídrico, ácido sulfámico o acético (vinagre), ya que pueden dañar el circuito de agua del aparato y no disolver correctamente la cal. No utilizar el descalcificador de Philips anulará la garantía. No descalcificar el aparato también anulará la garantía. Puede comprar la solución descalcificadora de Philips en la tienda en línea www.philips.com/coffee-care.

Cuando se enciende el piloto Calc/Clean, significa que debes eliminar los depósitos de cal de la cafetera.

- 1 Asegúrese de que la máquina esté encendida.
- 2 Si está colocado, retire el LatteGo o el espumador de leche.
- 3 Retire la bandeja de goteo y el recipiente de posos de café, vacíelos y vuelva a colocarlos en su lugar.
- 4 Extraiga el depósito de agua y vacíelo. Luego quite el filtro de agua AquaClean.
- 5 Vierta todo el contenido de la botella de descalcificador Philips en el depósito de agua y llénelo de agua hasta la indicación Calc/Clean (Fig. 49). Después, vuelva a colocarlo en la máquina.
- 6 Coloque un recipiente grande (1,5 l) debajo de la boquilla dispensadora de café y la boquilla del agua.
- 7 Pulse el icono Calc/Clean durante 3 segundos y, a continuación, pulse el botón de inicio/parada ►■.
- 8 Se inicia la primera fase del procedimiento de descalcificación. El procedimiento de eliminación de los depósitos de cal dura unos 30 minutos y consiste en un ciclo de descalcificación y un ciclo de enjuagado. Durante el ciclo de descalcificación, el piloto Calc/Clean parpadea para indicar que la fase de descalcificación está en curso.
- 9 Deje que la máquina dispense solución descalcificadora hasta que la pantalla le recuerde que el depósito de agua está vacío.
- 10 Vacíe el depósito de agua, enjuáguelo y llénelo otra vez con agua hasta la indicación Calc/Clean.
- 11 Vacíe el recipiente y vuelva a colocarlo bajo la boquilla dispensadora de café y la boquilla del agua. Pulse el botón de inicio/parada ►■ otra vez.
- 12 Se inicia la segunda fase del ciclo de descalcificación y comienza la fase de enjuagado, que dura 3 minutos. Durante esta fase, los pilotos del panel de control se encienden y se apagan para indicar que la fase de enjuague está en curso.
- 13 Espere hasta que la máquina deje de dispensar agua. El procedimiento de descalcificación habrá finalizado cuando la máquina deje de dispensar agua.
- 14 Ahora la máquina se calentará otra vez. Cuando los pilotos de los iconos de bebidas están iluminados de forma continua, la máquina estará lista para utilizarse otra vez.
- 15 Instale y active un nuevo filtro de agua AquaClean en el depósito de agua (consulte 'Activación del filtro de agua AquaClean (5 min)').
 - Cuando el procedimiento de descalcificación haya terminado, el piloto de AquaClean parpadeará durante un tiempo para recordarle que instale un nuevo filtro de agua AquaClean.

 **Consejo:** El uso del filtro AquaClean reduce la necesidad de descalcificación.

Qué hacer si el proceso de descalcificación se interrumpe

Puede salir del procedimiento de descalcificación pulsando el botón de encendido/apagado del panel de control. Si el proceso de descalcificación se interrumpe antes de que termine, realice lo siguiente:

- 1 Vacíe y lave bien el depósito de agua.
- 2 Llene el depósito con agua hasta la indicación de nivel Calc/clean y vuelva a encender el aparato. El aparato se calentará y realizará un ciclo de enjuagado automático.
- 3 Antes de preparar cualquier bebida, realice un ciclo de enjuague manual. Para realizar un ciclo de enjuague manual, primero dispense medio depósito de agua pulsando el icono de agua caliente repetidamente y luego prepare 2 tazas de café molido sin añadir café molido.

i Si el procedimiento de descalcificación no se ha completado, el aparato requerirá otro procedimiento de descalcificación tan pronto como sea posible.

Solicitud de accesorios

Para limpiar y descalcificar el aparato, utilice solamente productos de mantenimiento de Philips. Estos productos se pueden adquirir en su distribuidor local, en los centros de servicio autorizados o en línea en www.philips.com/parts-and-accessories. Para encontrar la lista completa de repuestos en línea,

introduzca el número de modelo de la máquina. Puede encontrar el número de modelo en el interior de la puerta de mantenimiento.

Productos de mantenimiento y números de tipo:

- Solución descalcificadora CA6700
- Filtro de agua AquaClean CA6903
- Grasa para el grupo de preparación de café HD5061
- Pastillas desengrasantes de café CA6704

Resolución de problemas

Este capítulo resume los problemas más comunes que pueden surgir al usar la máquina. Para obtener soporte, descarga la aplicación HomeID de tu tienda de aplicaciones o bien escanea el código QR de la portada de este folleto. Vídeos de ayuda y una lista completa de las preguntas más frecuentes están disponible en www.philips.com/coffee-care. Si no logra solucionar el problema, póngase en contacto con el Centro de Atención al Cliente de Philips en su país.

Iconos de advertencia

Icono de advertencia

Solución



El piloto de "depósito de agua vacío" está encendido:

- El depósito de agua está casi vacío. Llene el depósito de agua con agua limpia hasta la indicación de nivel máximo.
- El depósito de agua no está en el lugar. Vuelva a colocar el depósito de agua.



El piloto "vaciar recipiente de posos de café" está encendido.

- El recipiente de posos de café está lleno. Retire y vacíe el recipiente de posos de café con la máquina encendida. Espere al menos 5 segundos antes de volver a insertar el contenedor.



El piloto de alarma está encendido:

- El recipiente de posos de café o la bandeja de goteo no están colocados o no están instalados correctamente. Vuelva a colocar el recipiente de posos de café o la bandeja de goteo y asegúrese de que están en la posición correcta.
- La puerta de mantenimiento está abierta. Retire el depósito de agua y asegúrese de que la puerta de mantenimiento está cerrada.



El piloto de alarma parpadea:

- El grupo de preparación del café no está colocado o no está colocado correctamente. Retire el grupo de preparación del café y asegúrese de que está bloqueado en su sitio. Consulte el capítulo "Retirada e inserción del grupo de preparación del café" para obtener instrucciones paso a paso.
- El grupo de preparación del café está bloqueado. Retire el grupo de preparación del café y enjuáguelo con agua bajo el grifo. Luego lubrique el grupo de preparación del café y colóquelo otra vez en la máquina. Consulte el capítulo "Limpieza y mantenimiento" para obtener instrucciones paso a paso.

Icono de advertencia

Solución



La luz de la alarma está encendida y empieza a parpadear.

Aire atrapado en la máquina. Para liberar el aire de la máquina, llene el depósito de agua con agua, coloque una taza debajo del espumador de leche clásico y pulse el botón de inicio/parada parpadeante.

Tenga cuidado: pueden salir pequeños chorros de agua caliente del espumador de leche clásico en el proceso de liberar el aire.



El piloto de AquaClean parpadea: coloque o cambie el filtro de agua AquaClean y actívelo. Consulte el capítulo "Filtro de agua AquaClean" para obtener instrucciones paso a paso.



El piloto de descalcificación está encendido continuamente: Descalcifique la máquina.



Los pilotos de los iconos de bebida se iluminan y se apagan uno por uno.

La cafetera se está calentando o está intentando liberar el aire que ha entrado en la máquina. Espere hasta que todos los pilotos de bebida se iluminen de forma continua.



Los pilotos de todos los iconos de advertencia parpadean.

Reinicie la máquina; para ello, desenchúfela y vuelva a enchufarla. Antes encender otra vez la máquina, siga estos pasos:

- Quite el filtro de agua AquaClean del depósito de agua.
- Vuelva a colocar el depósito de agua. Colóquelo en la máquina empujándolo tanto como sea posible para asegurarse de que esté en la posición correcta.
- Abra la tapa del compartimento de café molido y compruebe si está obstruido con café molido. Para limpiarlo, coloque el mango de una cuchara en el compartimento de café molido y mueva el asa arriba y abajo hasta que el café molido atascado caiga hacia abajo (Fig. 30). Retire el grupo de preparación del café y quite todo el café molido que haya caído. Vuelva a colocar el grupo de preparación del café limpio.
- Vuelva a encender la máquina.

Si el problema se resuelve, significa que el filtro AquaClean no se había preparado bien. Prepare el filtro AquaClean antes de volver a colocarlo siguiendo los pasos 1 y 2 del capítulo "Activación del filtro de agua AquaClean (5 min)".

Si los pilotos siguen parpadeando, es posible que la máquina se haya recalentado. Apague el aparato, espere 30 minutos y vuelva a encenderlo. Si los pilotos siguen parpadeando, póngase en contacto con el Servicio de Atención al Cliente de su país. Para conocer la información de contacto, consulte el folleto de la garantía internacional.

Tabla de resolución de problemas

Este capítulo resume los problemas más comunes que pueden surgir al usar la máquina. Vídeos de ayuda y una lista completa de las preguntas más frecuentes están disponible en www.philips.com/coffee-care. Si no logra solucionar el problema, póngase en contacto con el Centro de Atención al Cliente de Philips en su país. Para información de contacto, consulte el folleto de la garantía.

Problema	Causa	Solución
La bandeja de goteo se llena rápidamente.	Esto es normal. La máquina utiliza agua para enjuagar el circuito interno y el grupo de preparación del café. Parte del agua fluye a través del sistema interno y directamente hacia la bandeja de goteo.	Vacíe la bandeja de goteo a diario en cuanto el indicador de "bandeja de goteo llena" rojo sobresalga de la tapa de la bandeja de goteo. Consejo: Coloque una taza debajo de la boquilla dispensadora para recoger el agua de enjuagado que sale.
El piloto "vaciar recipiente de posos de café" sigue encendido.	Ha vaciado el recipiente de posos de café mientras la máquina estaba apagada.	Vacíe siempre el recipiente de posos de café con la máquina encendida. Retire el recipiente de posos de café, espere al menos 5 segundos y luego vuelva a insertarlo.
La máquina solicita que se vacíe el recipiente de posos de café aunque no esté lleno.	El contador de la máquina no se ha puesto a cero la última vez que se ha vaciado el recipiente de posos de café.	Espere siempre aproximadamente 5 segundos cuando vuelva a colocar el recipiente de posos de café. De esta forma, el contador de posos de café se pondrá a cero.
		Vacíe siempre el recipiente de posos de café con la máquina encendida. Si vacía el recipiente de posos de café con la máquina apagada, el contador de posos de café no se restablecerá.
El recipiente de posos de café está demasiado lleno y el piloto "vaciar recipiente de posos de café" no se ilumina.	Ha quitado la bandeja de goteo sin vaciar el recipiente de posos.	Cuando quite la bandeja de goteo, vacíe también el recipiente de posos de café, incluso si solo contiene unos cuantos posos de café. De esta forma, el contador de posos de café se restablecerá a cero y se reiniciará para hacer un recuento correcto de los posos del café.
No puedo retirar el grupo de preparación del café.	El grupo de preparación de café no está en la posición correcta.	Restablezca la máquina de la siguiente manera: cierre la puerta de mantenimiento y vuelva a colocar el depósito de agua. Apague la máquina y vuelva a encenderla. Haga otro intento de quitar el grupo de preparación de café. Consulte el capítulo "Retirada e inserción del grupo de preparación del café" para obtener instrucciones paso a paso.

Problema	Causa	Solución
No puedo insertar el grupo de preparación de café.	El grupo de preparación de café no está en la posición correcta.	Restablezca la máquina de la siguiente manera: cierre la puerta de mantenimiento y vuelva a colocar el depósito de agua. Deje fuera el grupo de preparación del café. Apague la máquina y desenchúfela. Espere 30 segundos y luego vuelva a enchufar la máquina y enciéndala. Después, ponga el grupo de preparación en la posición correcta y vuelva a introducirlo en la cafetera. Consulte el capítulo "Retirada e inserción del grupo de preparación del café" para obtener instrucciones paso a paso.
El café está aguado.	El grupo de preparación de café está sucio o debe lubricarse.	Retire el grupo (consulte 'Extracción del grupo de preparación de café de la máquina') de preparación de café, enjuáguelo bajo el grifo y deje que se seque. Luego lubrique los componentes móviles (consulte 'Lubricación del grupo de preparación').
	La máquina está realizando el procedimiento de ajuste automático. Este procedimiento se inicia automáticamente cuando se utiliza la máquina por primera vez, al cambiar a otro tipo de granos de café o tras un largo periodo sin uso.	Prepare 5 tazas de café al principio para permitir que la máquina complete el procedimiento de ajuste automático.
	El molinillo está configurado con un ajuste demasiado grueso.	Configura el molinillo con un ajuste más fino (más bajo). Prepara 2 o 3 bebidas para saborear toda la diferencia.
El café no está lo suficientemente caliente.	La temperatura ajustada es demasiado baja.	Ajuste la temperatura al máximo (consulte 'Ajuste de la temperatura del café').
	Una taza fría reduce la temperatura de la bebida.	Calienta las tazas previamente enjuagándolas con agua caliente.
	Si se añade leche, se reduce la temperatura de la bebida.	Independientemente de si añade leche caliente o fría, añadir leche siempre reduce la temperatura del café. Calienta las tazas previamente enjuagándolas con agua caliente.
No sale café o sale con mucha lentitud.	El filtro de agua AquaClean no se ha preparado correctamente para su instalación.	Retire el filtro de agua AquaClean e intente preparar un café otra vez. Si funciona, asegúrese de que se ha preparado el filtro de agua AquaClean de forma adecuada antes de colocarlo otra vez. Consulte el capítulo "Filtro de agua AquaClean" para obtener instrucciones paso a paso.

Problema	Causa	Solución
		Tras un largo periodo sin uso, es necesario preparar el filtro de agua AquaClean para volver a usarlo y luego hay que volver a colocarlo. Consulte los pasos del 1 al 3 del capítulo "Activación del filtro de agua AquaClean".
	El filtro de agua AquaClean está obstruido.	Cambie el filtro de agua AquaClean cada 3 meses. Un filtro de más de 3 meses puede obstruirse.
	El molinillo está configurado con un ajuste demasiado fino.	Configura el molinillo con un ajuste más grueso (más alto). Tenga en cuenta que esto afectará al sabor del café.
	El grupo de preparación del café está sucio.	Retire el grupo de preparación de café y enjuáguelo bajo el grifo (consulte 'Limpieza de la unidad de preparación de café bajo el grifo').
	La boquilla dispensadora de café está sucia.	Limpie la boquilla dispensadora de café y sus orificios con un limpiapipas o una aguja.
	El compartimento de café molido está obstruido	Apague la máquina y retire el grupo de preparación del café. Abra la tapa del compartimento de café molido e introduzca en él el mango de la cuchara. Mueva el mango arriba y abajo hasta que caiga el café molido que está atascado (Fig. 30).
	El circuito de la máquina está atascado por depósitos de cal.	Descalcifica la máquina con el descalcificador Philips. Descalcifica la máquina siempre que el piloto de descalcificación empiece a parpadear.
El molinillo muele los granos de café, pero no sale café.	El compartimento de café molido está obstruido.	Apague la máquina y retire el grupo de preparación del café. Abra la tapa del compartimento de café molido e introduzca en él el mango de la cuchara. Mueva el mango arriba y abajo hasta que caiga el café molido que está atascado (Fig. 30).
La máquina no produce espuma de leche.	Modelos con LatteGo: LatteGo se ha montado de forma incorrecta.	Asegúrese de que el depósito de leche está correctamente montado en el marco de LatteGo (debe hacer un clic).
	Modelos con LatteGo: el depósito de leche o el marco de LatteGo están sucios.	Desmonte LatteGo y enjuague ambas piezas bajo el grifo o lávelas en el lavavajillas (consulte 'Limpieza de LatteGo después de cada uso').

Problema	Causa	Solución
	Modelos con el espumador de leche clásico: el espumador de leche está sucio.	Limpie el espumador de leche a fondo (consulte 'Limpieza del espumador de leche clásico').
	El tipo de leche utilizado no es adecuado para producir espuma.	Los diferentes tipos de leche producen como resultado cantidades y calidades diferentes de espuma. Hemos probado los siguientes tipos de leche que han demostrado producir espuma de leche con buenos resultados: leche de vaca semidesnatada o entera, y leche sin lactosa.
Sale leche de la parte inferior del depósito de leche de LatteGo.	El marco y el depósito de leche no están montados correctamente.	Inserte primero la parte superior del depósito de leche bajo el gancho de la parte superior del marco. Luego presiona la parte inferior del recipiente. Oirá un clic cuando se encaje en su lugar.
Parece que la máquina pierde líquido.	La máquina utiliza agua para enjuagar el circuito interno y el grupo de preparación del café. Esta agua fluye a través del sistema interno y directamente hacia la bandeja de goteo. Esto es normal.	Vacíe la bandeja de goteo todos los días o en cuanto el indicador de "bandeja de goteo llena" sobresalga de la tapa de la bandeja de goteo. Consejo: Coloque una taza debajo de la boquilla dispensadora para recoger el agua de enjuague y reducir la cantidad de agua en la bandeja de goteo.
	La bandeja de goteo está demasiado llena y ha rebosado, lo que da la impresión de que hay una fuga en la máquina.	Vacíe la bandeja de goteo todos los días o en cuanto el indicador de "bandeja de goteo llena" sobresalga de la tapa de la bandeja de goteo.
	El depósito de agua no se ha introducido completamente y entra aire en la máquina.	Asegúrate de que el depósito de agua esté en la posición correcta: retíralo y vuelve a insertarlo presionándolo todo lo posible.
	El grupo de preparación del café está sucio u obstruido.	Enjuague el grupo de preparación del café.
	La máquina no está colocada en una superficie horizontal.	Coloque la máquina sobre una superficie horizontal para que la bandeja de goteo no rebese y el indicador de "bandeja de goteo llena" funcione correctamente.
	El depósito de agua no se ha introducido completamente y entra aire en la máquina.	Asegúrate de que el depósito de agua esté en la posición correcta: retíralo y vuelve a insertarlo presionándolo todo lo posible.

Problema	Causa	Solución
No puedo activar el filtro de agua AquaClean y la máquina solicita que se realice una descalcificación.	El filtro no se ha instalado o sustituido a tiempo después que comenzara el piloto del filtro de agua AquaClean empezara a parpadear. Esto significa que la máquina no está completamente libre de depósitos de cal.	Primero descalcifique la máquina y luego instale el filtro de agua AquaClean.
El filtro nuevo del agua no encaja.	Está intentado instalar un filtro diferente del filtro de agua AquaClean.	La máquina solamente admite el filtro de agua AquaClean.
	La junta de goma del filtro de agua AquaClean no está en su lugar.	Vuelva a colocar la junta de goma en el filtro de agua AquaClean.
La máquina hace mucho ruido.	Es normal que la máquina haga ruido durante el uso.	Si la máquina empieza a hacer un ruido diferente, limpie el grupo de preparación de café y lubríquelo (consulte 'Lubricación del grupo de preparación').
	El filtro de agua AquaClean no se ha preparado correctamente y ahora entra aire en la máquina.	Retire el filtro de agua AquaClean del depósito de agua y prepárelo correctamente para su uso antes de volver a colocarlo. Consulte el capítulo "Filtro de agua AquaClean" para obtener instrucciones paso a paso.
	El depósito de agua no se ha introducido completamente y entra aire en la máquina.	Asegúrate de que el depósito de agua esté en la posición correcta: retíralo y vuelve a insertarlo presionándolo todo lo posible.

Especificaciones técnicas

El fabricante se reserva el derecho a mejorar las especificaciones técnicas del producto. Todas las cantidades predefinidas son aproximadas.

Descripción	Valor
Dimensiones (ancho x alto x largo)	247x366x434 mm
Peso	7 - 7,5 kg
Longitud del cable de alimentación	1000 mm
Depósito de agua	1,8 litros, desmontable
Capacidad de la tolva de granos de café	275 g
Capacidad del recipiente para posos de café	12 discos
Capacidad de LatteGo (depósito de leche)	250 ml

Altura de la boquilla ajustable

85-145 mm

Tensión nominal - Potencia nominal - Fuente de alimentación

Consulte la etiqueta de datos del interior de la puerta de mantenimiento (Fig. A11)

Conteúdo

Visão geral da cafeteira (Fig. A)	47
Painel de controle (Fig. B)	47
Introdução	48
Antes da primeira utilização	48
Preparo de bebidas	50
Ajuste das configurações da cafeteira	53
Remoção e inserção do conjunto de preparo	55
Limpeza e manutenção	55
Filtro d'água AquaClean	58
Determinação da dureza da água	60
Procedimento de descalcificação (30 min.)	60
Encomenda de acessórios	61
Solução de problemas	62
Especificações técnicas	67

Visão geral da cafeteira (Fig. A)

A1	Painel de controle	A10	Porta de manutenção
A2	Porta-xícaras	A11	Etiqueta de dados com o número do tipo
A3	Tampa do compartimento para pó de café	A12	Reservatório de água
A4	Tampa do funil para grãos	A13	Bico para água quente
A5	Bico ajustável para café	A14	Reservatório de borra de pó de café
A6	Plugue	A15	Painel frontal do reservatório de borra de café
A7	Botão de ajuste de moagem	A16	Tampa da bandeja de pingos
A8	Funil para grãos de café	A17	Bandeja de pingos
A9	Conjunto de preparação	A18	Indicador de 'bandeja de pingos cheia'

Acessórios

A19	Bisnaga de lubrificante	A22	Fita de teste de dureza da água
A20	Filtro d'água AquaClean	A23	Espumador de leite clássico (somente alguns modelos)
A21	Colher medidora	A24	LatteGo (recipiente para leite) (somente alguns modelos)

Painel de controle (Fig. B)

Consulte a Figura B para ter uma visão geral de todos os botões e ícones. Veja a descrição a seguir.

i Alguns botões/ícones servem somente a modelos específicos.

B1	Botão Liga/Desliga	B7	Ícones de aviso
B2	Ícones da bebida *	B8	Luz de início
B3	Ícone de intensidade do aroma/café moído	B9	Botão ►■ Iniciar/Parar
B4	Ícone de quantidade de bebida	B10	Ícone de autolimpeza
B5	Ícone de quantidade de leite (somente alguns modelos)	B11	Ícone do AquaClean
B6	Ícone de temperatura do café (somente alguns modelos)		

* Ícones de bebidas (apenas tipos específicos): espresso, café espresso lungo, café, café gelado, cappuccino, latte macchiato, água quente, vapor

Introdução

Parabéns pela compra de uma cafeteira totalmente automática Philips! Para aproveitar todos os benefícios que oferecemos, registre seu produto no site www.philips.com/welcome.

Leia com atenção o livreto de segurança separado antes de usar a cafeteira pela primeira vez e guarde-o para consultas futuras.

Para ajudá-lo a começar e aproveitar ao máximo sua cafeteira, oferecemos suporte de várias maneiras. Na caixa você encontra:

- 1 O guia de início rápido com instruções de uso em imagens e informações sobre limpeza e manutenção.
- 2 Um livreto de segurança, separado, com instruções sobre como usar a cafeteira de forma segura.
- 3 Para obter suporte online (este manual do usuário estendido, perguntas frequentes, vídeos etc.), leia o código QR na capa deste livreto para baixar o aplicativo HomeID ou acesse **www.philips.com/coffee-care**.

i Há várias versões desta cafeteira, que têm diferentes recursos. Cada versão tem seu próprio número de modelo. Você pode encontrar o número do modelo na etiqueta de dados na parte interna da porta de manutenção (consulte a Fig. A11).

i Esta cafeteira foi testada com café. Embora ela tenha sido cuidadosamente limpa, pode haver alguns resíduos de café. No entanto, garantimos que esta cafeteira é absolutamente nova.

A cafeteira ajusta automaticamente a quantidade de pó usada para preparar o café de melhor sabor. Para permitir que a cafeteira complete o ajuste automático, é preciso preparar cinco cafés.

Lave o LatteGo (recipiente para leite) ou o vaporizador de leite antes de usá-lo pela primeira vez.

Antes da primeira utilização

1. Montagem da cafeteira

Depois de ligar a cafeteira, pode ser que um pouco de água caia do bico de água quente ou do bico de saída do café. Isso é comum.

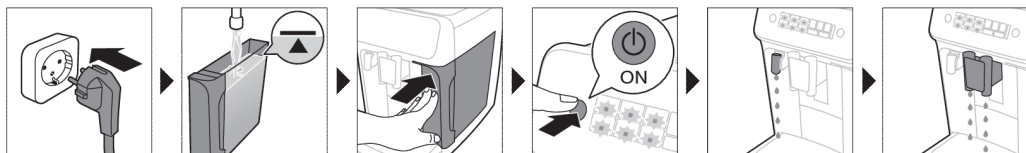

2. Ativação do filtro d'água AquaClean (5 min.)

Para obter mais informações, consulte o capítulo "Filtro d'água AquaClean".

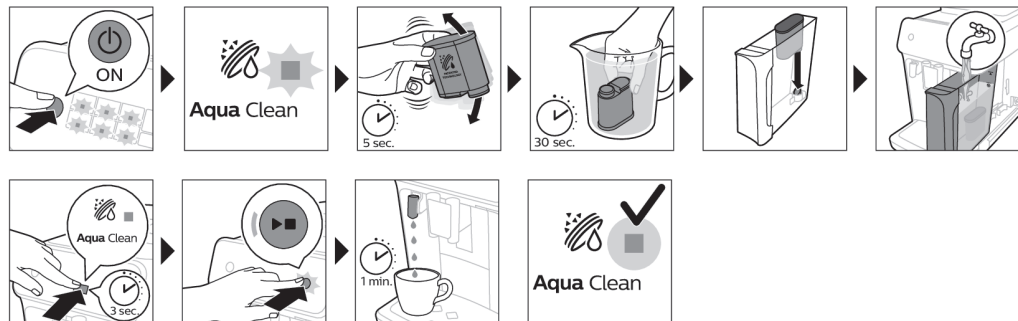

3. Determinação da dureza da água

Consulte o capítulo "Determinação da dureza da água" para obter instruções passo a passo. O ajuste padrão de dureza da água é 4: água dura.

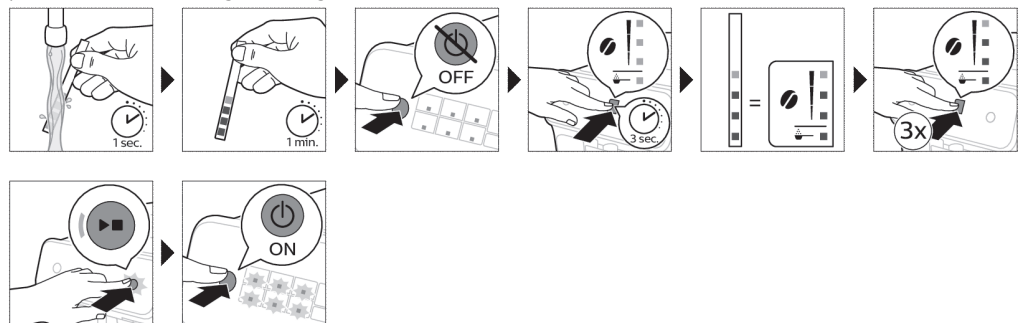

4. Montagem do LatteGo (somente alguns modelos)



5. Montagem do vaporizador de leite (somente alguns modelos)

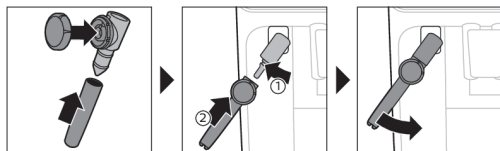

Preparo de bebidas

Etapas gerais

- 1 Encha o reservatório com água da torneira e o funil com grãos.
- 2 Coloque a tampa (A4) no reservatório de café em grãos (A8).
- 3 Pressione o botão liga/desliga para ligar a cafeteira.
 - A cafeteira começa o aquecimento e executa o ciclo de lavagem automático. Durante o aquecimento, as luzes nos ícones das bebidas se acendem e apagam lentamente, uma a uma.
 - Quando todas as luzes dos ícones de bebidas ficarem continuamente acesas, a cafeteira estará pronta para uso.
- 4 Coloque uma xícara sob o bocal de saída de café. Deslize o bico de saída de café para cima ou para baixo para ajustar a altura ao tamanho da xícara ou do copo que você estiver usando (fig. 1).

Bebidas personalizadas

Esta cafeteira permite ajustar os ajustes da bebida conforme sua preferência. Depois de selecionar a bebida, você pode:

- 1 Ajustar a intensidade do aroma, tocando no respectivo ícone (fig. 2). Há três intensidades: a mais baixa é a mais suave e a mais alta é a mais forte.
- 2 Ajuste a quantidade (fig. 3) da bebida tocando no ícone para tal e/ou no ícone de quantidade de leite (somente alguns modelos). Há três quantidades: baixo, médio e alto.

i Você também pode ajustar a temperatura do café conforme sua preferência (consulte 'Ajuste da temperatura do café').

Preparação de café com grãos

- 1 Para preparar um café, toque no ícone da bebida de sua preferência.
 - A intensidade do aroma e as luzes de quantidade se acendem e exibem o ajuste selecionado anteriormente.
 - Agora você pode ajustar a bebida ao seu paladar (consulte 'Bebidas personalizadas').
- 2 Pressione o botão Iniciar/Parar ►■.
 - A luz no ícone da bebida pisca enquanto a bebida é servida.
- 3 Para interromper a preparação do café antes de a cafeteira terminar, pressione o botão Iniciar/Parar ►■ novamente.

i Para preparar dois cafés ao mesmo tempo, toque no ícone da bebida duas vezes. A luz "2x" se acende.

Preparação de bebidas à base de leite com LatteGo (recipiente para leite)

A O LatteGo consiste em um recipiente para leite, uma estrutura e uma tampa de armazenamento. Para evitar vazamento, a estrutura e o recipiente para leite devem estar montados corretamente antes de serem enchidos.

- 1 Para montar o LatteGo, primeiro insira a parte superior do recipiente sob o gancho na parte superior da estrutura (fig. 4). Em seguida, pressione a parte inferior do recipiente. Você ouvirá um clique quando ele travar no lugar (fig. 5).

Nota: O recipiente para leite e a estrutura devem estar limpos antes de serem instalados.

- 2 Incline ligeiramente o LatteGo e coloque-o no bicox de água quente (fig. 6). Em seguida, pressione-o até encaixá-lo (fig. 7).
- 3 Encha o LatteGo com leite até o nível indicado no recipiente, conforme a bebida que você estiver preparando (fig. 8). Não encha o recipiente para leite além da indicação máxima.

i Se você tiver personalizado a quantidade de leite, talvez seja necessário encher o recipiente com mais ou menos leite do que o indicado para esta bebida no LatteGo.

☑ Sempre use leite gelado, para obter os melhores resultados.

- 4 Coloque uma xícara na bandeja de gotejamento.
- 5 Toque no ícone de bebida com leite de sua preferência.
 - Agora você pode ajustar a bebida conforme sua preferência (consulte 'Bebidas personalizadas').
- 6 Pressione o botão Iniciar/Parar ►■.
 - A luz no ícone da bebida pisca enquanto a bebida é servida. Ao preparar um cappuccino ou latte macchiato, a cafeteira primeiro serve o leite, depois faz o café.
 - Para interromper a colocação do leite antes de a cafeteira despejar a quantidade predefinida, pressione o botão Iniciar/Parar ►■.
- 7 Para interromper a preparação da bebida toda (leite e café) antes de a cafeteira terminar, mantenha pressionado o botão Iniciar/Parar ►■.

Como espumar o leite com o espumador clássico

☑ Sempre use leite gelado, para obter a melhor qualidade de espuma.

- 1 Incline o cabo de silicone preto da cafeteira para a esquerda e encaixe o vaporizador de leite sobre ele (fig. 9).
- 2 Encha uma jarra com aproximadamente 100 ml de leite (para cappuccino) ou aproximadamente 150 ml de leite (para latte macchiato).
- 3 Insira o vaporizador cerca de 1 cm dentro do leite.
- 4 Toque no ícone de vapor (fig. 10).
 - A luz no ícone de vapor se acende e a luz de início começa a pulsar.
- 5 Gire o botão do vaporizador para o ícone (fig. 11) de vaporização do leite, caso você deseje leite espumado. Gire o botão do vaporizador para o ícone (fig. 12) de leite puro, caso você deseje aquecer o leite.
- 6 O ícone no botão do vaporizador de leite deve estar alinhado com a seta preta.
- 7 Pressione o botão ►■ iniciar/parar para espumar o leite (fig. 13).
 - A cafeteira começa a esquentar e o vapor é forçado para dentro do leite, que espuma.
- 8 Quando a espuma de leite na jarra atingir o volume necessário, pressione o botão ►■ iniciar/parar novamente para parar de espumar o leite.

i Nunca espume o leite por mais de 90 segundos. O processo para automaticamente após 90 segundos.

i Não mova a jarra, para melhorar a qualidade da espuma do leite.

Preparação do café com pó de café

Você pode optar por usar café moído em vez de em grãos, caso prefira um tipo de café diferente ou café descafeinado.

- 1 Pressione o botão liga/desliga para ligar a cafeteira e aguarde até que ela esteja pronta para uso.
- 2 Abra a tampa do compartimento de café moído e despeje uma colher de medida nivelada de pó dentro dele (fig. 14). Feche a tampa.
- 3 Coloque uma xícara sob o bocal de saída de café.
- 4 Selecione uma única bebida.
- 5 Pressione o ícone de intensidade do aroma por 3 segundos (fig. 15).
 - A luz do café moído se acende e a luz de início começa a piscar.
- 6 Pressione o botão ►■ iniciar/parar.
- 7 Para interromper a preparo do café antes de a cafeteira terminar, pressione o botão ►■ iniciar/parar novamente.

i Usando café moído, você só pode preparar um café de cada vez.

i A configuração de café moído não é salva como um ajuste de intensidade selecionado anteriormente. Você precisará pressionar o ícone de intensidade do aroma por 3 segundos a cada vez que quiser usar o café moído.

i Ao selecionar o uso de café moído, não é possível selecionar uma intensidade de aroma diferente.

Preparo de café gelado (apenas tipos específicos)

i O café é preparado com água morna. Prepare sobre cubos de gelo para obter melhores resultados.

- 1 Pegue um copo e encha dois terços com cubos de gelo.
- 2 Coloque um copo sob o bocal de saída de café.
- 3 Toque no ícone de café gelado.
 - As luzes de intensidade e quantidade do aroma se acendem.
 - Agora você pode ajustar a bebida ao seu paladar.

i Para aroma, recomendamos usar a intensidade 3.

- 4 Pressione o botão Iniciar/Parar ►■.
- 5 Para interromper a preparação do café antes de a cafeteira terminar, pressione o botão Iniciar/Parar ►■ novamente.
- 6 Para um café gelado especial, complete com leite frio.

Distribuição de água quente

- 1 Se o LatteGo ou o vaporizador de leite estiverem encaixados, remova-os.
- 2 Toque no ícone de água quente.
 - As luzes de quantidade de bebida se acendem e exibem o ajuste de bebida selecionado para água quente.

- 3 Ajuste a quantidade de água quente conforme sua preferência tocando no ícone (fig. 3) de quantidade de bebida.
- 4 Pressione o botão ►■ iniciar/parar.
 - A luz no ícone de água quente pisca e a água quente passa pelo bico (fig. 18) de água quente.
- 5 Para interromper a água quente antes de a cafeteira terminar, pressione o botão ►■ iniciar/parar novamente.

Ajuste das configurações da cafeteira

Ajuste do tempo de espera

- 1 Pressione o botão liga/desliga para desligar a cafeteira.
- 2 Quando a cafeteira de café estiver desligada: pressione e segure o ícone (fig. 19) de autolimpeza até que a luz Autolimpeza e as luzes de intensidade do aroma se acendam (fig. 20).
- 3 Toque no ícone de intensidade do aroma para selecionar o tempo de espera necessário: 15, 30, 60 ou 180 minutos. Respectivamente, 1, 2, 3 ou 4 luzes do ícone de intensidade do aroma se acendem.
- 4 Quando terminar de ajustar o tempo de espera, pressione o botão iniciar/parar. A cafeteira desliga.
- 5 Pressione o botão liga/desliga para religar a cafeteira.

Ajuste do padrão mais alto de suas bebidas

A cafeteira tem três configurações padrão para cada bebida: baixo, médio, alto. Você só pode ajustar a quantidade do mais alto. A nova quantidade pode ser armazenada assim que a luz-piloto começar a pulsar.

i Antes de começar a programar a quantidade de uma bebida com leite, monte o LatteGo e coloque leite nele.

- 1 Para fazer o ajuste de quantidade mais alta, pressione e segure o ícone da bebida que deseja para ajustar por 3 segundos.
 - A luz superior do ícone de quantidade da bebida e a luz superior do ícone de quantidade de leite (somente alguns modelos) começam a pulsar e o botão ►■ iniciar/parar começa a pulsar, indicando que você está no modo de programação.
- 2 Pressione o botão Iniciar/Parar ►■. A cafeteira começa a extrair a bebida selecionada.
 - De cara, a luz de início fica acesa continuamente. Quando a cafeteira estiver pronta para armazenar o volume ajustado, a luz iniciar/parar começará a pulsar.
- 3 Pressione o botão ►■ iniciar/parar novamente quando a xícara contiver a quantidade desejada de café ou leite.
 - Em caso de cappuccino ou latte macchiato, o leite é colocado primeiro. Pressione o botão ►■ iniciar/parar quando a xícara contiver a quantidade desejada de leite. A cafeteira começará a extrair o café automaticamente. Pressione o botão ►■ iniciar/parar novamente quando a xícara contiver a quantidade desejada.

Depois de aumentar a programação para a nova quantidade padrão de uma bebida, a cafeteira extrairá essa nova quantidade sempre que você selecionar a maior quantidade de bebida.

i Só é possível ajustar o nível mais alto da quantidade padrão.

i Se você quiser voltar à configuração padrão de quantidade, consulte "Restauração das configurações de fábrica".

Ajuste da temperatura do café

Cafeteiras sem ícone de temperatura

- 1 Pressione o botão liga/desliga para **desligar** a cafeteira.
- 2 Quando a cafeteira de café estiver desligada: pressione e segure o ícone de quantidade de café até que as luzes nele se acendam (fig. 21).
- 3 Toque no ícone quantidade para selecionar a temperatura desejada: normal, alta ou máxima.
 - Estão acesas 1, 2 ou 3 luzes, respectivamente.
- 4 Quando terminar de ajustar a temperatura do café, pressione o botão ►■ iniciar/parar.
- 5 Pressione o botão liga/desliga para religar a cafeteira.

i Se você não desligar a cafeteira, ela se desligará automaticamente depois de algum tempo.

Cafeteiras com ícone de temperatura (somente EP3300)

- 1 Selecione a bebida de sua preferência.
- 2 Toque o ícone de temperatura do café repetidamente para selecionar a temperatura desejada.

Restauração das configurações de fábrica

A cafeteira oferece a possibilidade de restaurar as configurações padrão das bebidas a qualquer momento.

i Você só pode restaurar as configurações padrão quando a cafeteira estiver desligada.

- 1 Pressione o botão liga/desliga para desligar a cafeteira.
- 2 Pressione e segure o ícone de espresso por 3 segundos.
 - As luzes do meio nos ícones de ajuste da bebida se acendem. A luz iniciar/parar começa a pulsar, indicando que as configurações estão prontas para serem restauradas.
- 3 Pressione o botão ►■ iniciar/parar para confirmar que deseja restaurar as configurações.
- 4 Pressione o botão liga/desliga para religar a cafeteira.

Ajuste das configurações de moagem

Você pode alterar a intensidade do café com o botão de ajuste de moagem dentro do recipiente para grãos. Quanto mais baixa a configuração de moagem, mais fino os grãos de café serão moídos e mais forte ficará o café. Existem 12 configurações de moagem diferentes que você pode escolher.

A cafeteira foi pensada de modo a extrair o melhor sabor dos grãos de café. Portanto, recomendamos não ajustar as configurações do moedor até preparar 100-150 xícaras (cerca de um mês de uso).

i Você só pode ajustar as configurações do moedor enquanto a cafeteira estiver moendo grãos de café. Você precisa preparar duas a três bebidas antes de sentir a diferença real.

A Para evitar que o moedor seja danificado, não gire o botão de ajuste mais de um nível por vez.

- 1 Coloque uma xícara sob o bocal de saída de café.
- 2 Abra a tampa do funil de grãos de café.
- 3 Toque no ícone de espresso e, em seguida, pressione o botão ►■ iniciar/parar.
- 4 Quando o moedor começar a operar, pressione o botão de configuração de moagem e vire-o para a esquerda ou a direita. (fig. 22)

Desativar os bipes do painel de controle

- 1 Pressione o botão liga/desliga para desligar a cafeteira.

- Quando a cafeteira estiver desligada, toque e segure o ícone de café até que a luz desse ícone continue acesa. A luz de início começa a piscar.
- Toque novamente no ícone de café para desativar os bipes do painel de controle. A luz no ícone do café se apaga.
- Pressione o botão iniciar/parar para confirmar sua escolha.
- Pressione o botão liga/desliga para religar a cafeteira. Os bipes do painel de controle foram desativados.

Nota: Se a luz no ícone do café não se acender depois de tocar e segurar o ícone, isso significa que os bipes do painel de controle já estão desativados. Para ativá-los novamente, toque mais uma vez no ícone e confirme, pressionando o botão iniciar/parar.

Os bipes no botão liga/desliga e no botão iniciar/parar não podem ser desativados.

Remoção e inserção do conjunto de preparo

Vá para www.philips.com.br/suporte para obter instruções detalhadas sobre como remover, inserir e limpar o conjunto de preparo.

Remoção do conjunto de preparo da cafeteira

- Desligue a cafeteira.
- Remova o reservatório d'água e abra a porta (fig. 23) de manutenção.
- Aperte a alavanca (fig. 24) PUSH e puxe o conjunto de preparo pela alça, para removê-lo da cafeteira (fig. 25).

Recolocação do conjunto de preparação

A Antes de colocar o conjunto de preparo de novo na cafeteira, verifique se ele está na posição correta.

- Verifique se o conjunto de preparo está na posição correta. A seta no cilindro amarelo na lateral do conjunto de preparo deve ser alinhada com a seta preta e com N. (fig. 26)
 - Se elas não estiverem alinhadas, pressione a alavanca para baixo até entrar em contato com a base do conjunto (fig. 27) de preparo.
- Recoloque o conjunto de preparo na cafeteira pelos trilhos de guia nas laterais (fig. 28) até ouvir o clique (fig. 29) de engate na posição correta. não aperte o botão PUSH.
- Feche a porta de manutenção e recoloque o reservatório d'água.

Limpeza e manutenção

A limpeza e a manutenção regulares mantêm sua cafeteira nas condições ideais e garantem o bom sabor do café por um longo tempo, mesmo com fluxo constante de café.

Consulte a tabela abaixo para ver uma descrição detalhada de quando e como limpar todas as peças removíveis da cafeteira. Você pode encontrar informações mais detalhadas e instruções de vídeo no aplicativo HomeID e em www.philips.com/coffee-care. Consulte a Figura D para ter uma visão geral das peças que podem ser lavadas na lava-louças.

Peças removíveis	Quando limpar	Como limpar
Conjunto de preparação	Semanalmente	Remova o conjunto de preparação da cafeteira (consulte 'Remoção e inserção do conjunto de preparo'). Enxágue sob água corrente (consulte 'Limpeza do conjunto de preparação em água corrente').
	Mensalmente	Limpe o conjunto de preparação com a pastilha removedora de óleo de café da Philips (consulte 'Limpeza do conjunto de preparo com as pastilhas removedoras de óleo de café').
Vaporizador de leite	Depois de cada uso	Primeiro, coloque água quente com o vaporizador de leite encaixado na cafeteira, para uma limpeza completa. Em seguida, remova o vaporizador de leite e desmonte-o. Limpe todas as peças sob água corrente ou na lava-louças.
Tampa do compartimento para borra de café	Verifique o compartimento para café moído todas as semanas, para verificar se há entupimentos.	Desconecte a cafeteira da tomada e retire o conjunto de preparação. Abra a tampa do compartimento de café moído e insira o cabo da colher. Mova o cabo para cima e para baixo até que o café moído que causou a obstrução caia (fig. 30). Digitalize o código QR para baixar o aplicativo HomeID e obter instruções detalhadas em vídeo ou acesse www.philips.com/coffee-care
Reservatório de borra de café	Esvazie o reservatório de borra de café quando solicitado pela cafeteira. Limpe-o uma vez por semana.	Remova o reservatório de borra de café enquanto a cafeteira estiver ligada. Lave-o sob água corrente com um pouco de detergente ou lave-o na lava-louças. O painel frontal do reservatório de borra de café não pode ser lavado em lava-louças.
Bandeja de gotejamento	Esvazie a bandeja de gotejamento diariamente ou assim que o indicador vermelho "Bandeja de gotejamento cheia" surgir na bandeja de gotejamento (fig. 31). Limpe a bandeja de gotejamento todas as semanas.	Remova a bandeja (fig. 32) de gotejamento e lave-a sob água corrente com um pouco de detergente. A bandeja de gotejamento também é própria para lava-louças. O painel frontal do reservatório de borra de café (Fig. A15) não pode ser lavado em lava-louças.
LatteGo	Depois de cada uso	Lave o LatteGo sob água corrente ou na lava-louças.
Lubrificação do conjunto de preparação	A cada 2 meses	Consulte a tabela e lubrifique o conjunto de preparação com o lubrificante da Philips (consulte 'Lubrificação do conjunto de preparo').
Reservatório de água	Semanalmente	Lave o reservatório d'água sob água corrente.

Limpeza do conjunto de preparação

A limpeza regular do conjunto de preparo evita que os resíduos de café obstruam os circuitos internos. Leia o código QR na capa deste livreto para ver vídeos de suporte sobre como remover, inserir e limpar o grupo de preparo ou visite www.philips.com/coffee-care

Limpeza do conjunto de preparação em água corrente

- 1 Remova o conjunto (consulte 'Remoção e inserção do conjunto de preparo') de preparo.
- 2 Lave bem o conjunto de preparo com água. Limpe cuidadosamente o filtro (fig. 33) superior do conjunto de preparo.
- 3 Deixe o conjunto de preparo secar ao ar antes de colocá-lo de novo. Não seque o conjunto de preparação com um pano para evitar o acúmulo de fibras dentro dele.

Limpeza do conjunto de preparo com as pastilhas removedoras de óleo de café

Use apenas as pastilhas removedoras de óleo de café da Philips.

- 1 Coloque uma xícara sob o bico de saída de café. Encha o reservatório com água potável.
- 2 Coloque uma pastilha removedora de óleo de café no compartimento para café moído.
- 3 Toque no ícone de café e, em seguida, pressione o ícone de intensidade do aroma por 3 segundos para selecionar a função (fig. 2) de café moído.
- 4 Não adicione café moído. Pressione o botão ►■ iniciar/parar para iniciar o ciclo de preparo. Quando a metade de uma xícara d'água tiver sido preparada, desconecte a cafeteira da tomada.
- 5 Deixe a solução removedora de óleo de café atuar por pelo menos 15 minutos.
- 6 Reconecte o plugue de energia na tomada e ligue a cafeteira para concluir o ciclo de preparo. Esvazie a xícara.
- 7 Remova o reservatório d'água e abra a porta de manutenção. Remova o conjunto (consulte 'Remoção do conjunto de preparo da cafeteira') de preparo e lave-o sob água corrente.
- 8 Reinsira o conjunto de preparo e o reservatório d'água e coloque uma xícara sob o bico de saída de café.
- 9 Toque no ícone de café e, em seguida, pressione o ícone de intensidade do aroma por 3 segundos para selecionar a função (fig. 2) de café moído. Não adicione café moído. Pressione o botão ►■ iniciar/parar para iniciar o ciclo de preparo. Repita isso duas vezes. Esvazie a xícara.

Lubrificação do conjunto de preparo

Lubrifique o conjunto de preparo a cada dois meses para garantir que as peças móveis continuem a se movimentar com suavidade.

- 1 Aplique uma camada fina de lubrificante no pistão (peça cinza) do conjunto (fig. 34) de preparo.
- 2 Aplique uma camada fina de lubrificante ao redor do eixo (peça cinza) na parte inferior do conjunto (fig. 35) de preparo.
- 3 Aplique uma camada fina de lubrificante nos trilhos em ambos os lados (fig. 36).

Limpeza do LatteGo (recipiente para leite)

Limpeza do LatteGo após cada uso

- 1 Retire o LatteGo da cafeteira (fig. 37).
- 2 Descarte o leite restante.
- 3 Pressione o botão de liberação e remova o recipiente para leite da estrutura do LatteGo (fig. 38).
- 4 Limpe todas as peças na lava-louças ou sob água corrente, com água morna e um pouco de detergente.

Limpeza do espumador de leite clássico

Limpeza do vaporizador de leite após cada uso

Limpe o vaporizador de leite sempre que usá-lo, por motivos de higiene, e evite o acúmulo de resíduos de leite.

- 1 Coloque uma xícara sob o vaporizador de leite.
- 2 Toque no ícone de vapor e, em seguida, pressione o botão ►■ iniciar/parar para começar a aplicar o vapor e remover qualquer resquício de leite que possa ter ficado dentro do vaporizador.
- 3 Para interromper a distribuição de vapor após alguns segundos, pressione o botão ►■ iniciar/parar novamente.
- 4 Limpe o vaporizador com um pano úmido.

Limpeza diária do vaporizador de leite

- 1 Deixe o vaporizador de leite esfriar completamente.
- 2 Incline o vaporizador de leite para a esquerda e remova a peça de metal e a peça de silicone (fig. 39).
- 3 Desmonte as três peças (fig. 40) e enxágue-as com água potável ou lave-as na lava-louças.
- 4 Deixe as peças do vaporizador de leite secarem naturalmente, remonte as peças e reinstale o vaporizador na cafeteira.

Filtro d'água AquaClean

Sua cafeteira é habilitada para AquaClean. Você pode colocar o filtro AquaClean no reservatório d'água para preservar o sabor do seu café. Isso também diminui a necessidade de remoção de impurezas, reduzindo o acúmulo de calcário na sua cafeteira. Você pode comprar um filtro AquaClean em uma loja na sua região, em assistências técnicas autorizadas ou online, em www.philips.com/parts-and-accessories.

Ícone e luz do AquaClean

Sua cafeteira vem equipada com uma luz (fig. 41) do AquaClean, que indica a situação desse filtro. Use a tabela abaixo para saber que ações são necessárias quando a luz estiver acesa ou piscando.



Quando você usar a cafeteira pela primeira vez, a luz do AquaClean começará a piscar na cor laranja. Isso indica que você pode começar a usar o filtro d'água AquaClean. Se você não ativar o filtro AquaClean, a luz desligará automaticamente depois de um tempo.



Depois de instalar o filtro e ativá-lo com o ícone AquaClean, a luz do AquaClean ficará azul para confirmar que o filtro AquaClean está ativo.



Quando o filtro estiver gasto, a luz do AquaClean começará a piscar na cor laranja novamente para lembrá-lo de substituir o filtro por um novo.



Você pode ativar um filtro AquaClean mesmo quando a luz laranja do AquaClean estiver apagada; basta primeiro remover as impurezas da cafeteira.

Ativação do filtro d'água AquaClean (5 min.)

i A cafeteira não detecta automaticamente que o filtro foi colocado no reservatório d'água. Portanto, você precisa ativar cada filtro AquaClean novo que instalar, usando o ícone do AquaClean para isso.

Você pode ativar o filtro AquaClean mesmo quando a luz laranja do AquaClean estiver apagada, mas primeiro precisará remover as impurezas da cafeteira.

i Sua cafeteira deve estar completamente livre de impurezas antes de você começar a usar o filtro AquaClean.

Antes de ativar o filtro AquaClean, prepare-o ao encharcá-lo em água, conforme descrito abaixo. Se você não fizer isso, pode entrar ar em vez da água na cafeteira, o que faz muito barulho e evita que a cafeteira consiga preparar o café.

- 1 Verifique se a cafeteira está ligada.
- 2 Agite o filtro por aproximadamente 5 segundos (fig. 42).
- 3 Mergulhe o filtro de cabeça para baixo em uma jarra com água fria e agite/pressione-o (fig. 43).
- 4 O filtro agora está preparado para ser usado e pode ser inserido no reservatório d'água.
- 5 Insira o filtro verticalmente na conexão do filtro no reservatório d'água. Pressione-o até o ponto (fig. 44) mais baixo possível.
- 6 Encha o reservatório com água potável e recoloque-o na cafeteira.
- 7 Se estiver encaixado, remova o LatteGo.
- 8 Coloque uma tigela sob o bico de saída de água quente/vaporizador de leite.
- 9 Pressione o ícone do AquaClean por 3 segundos (fig. 45). A luz de início começa a pulsar.
- 10 Pressione o botão ►■ iniciar/parar para iniciar o processo de ativação.
- 11 A água quente sairá pelo bico de saída de água quente/vaporizador de leite (3 min.).
- 12 Quando o processo de ativação for concluído, a luz azul do AquaClean acenderá para confirmar que o filtro foi ativado corretamente.

Substituição do filtro d'água AquaClean (5 min.)

Depois que 95 litros de água atravessarem o filtro, ele deixará de funcionar. A luz do AquaClean ficará laranja e começará a piscar para lembrá-lo de substituir o filtro. Desde que esteja piscando, você poderá substituir o filtro sem precisar remover as impurezas da cafeteira primeiro. Se você não substituir o filtro AquaClean, a luz laranja acabará apagando. Nesse caso, você ainda pode substituir o filtro, mas primeiro precisa remover as impurezas da cafeteira.

Quando a luz laranja AquaClean piscar:

- 1 Retire o filtro AquaClean velho.
- 2 Instale um novo filtro e ative-o conforme descrito no capítulo "Ativação do filtro d'água AquaClean (5 min.)".

i Substitua o filtro AquaClean pelo menos a cada três meses, mesmo que a cafeteira ainda não tenha indicado a necessidade da troca.

Desativação do lembrete do AquaClean

Se você não quiser usar mais os filtros d'água Philips AquaClean, sempre poderá desativar os lembretes do AquaClean (a luz do AquaClean pisca em laranja):

- 1 Pressione o botão liga/desliga para desligar a cafeteira.
- 2 Quando a cafeteira estiver desligada, pressione e segure o ícone do AquaClean até que a luz desse ícone continue acesa. A luz de início começa a piscar.
- 3 Toque novamente no ícone do AquaClean para desativar os lembretes. A luz no ícone do AquaClean se apaga.
- 4 Pressione o botão iniciar/parar para confirmar sua escolha.
- 5 Pressione o botão liga/desliga para religar a cafeteira. Os lembretes do AquaClean estão desativados.

Nota: A ativação de um novo filtro AquaClean reativará automaticamente os lembretes do AquaClean.

Determinação da dureza da água

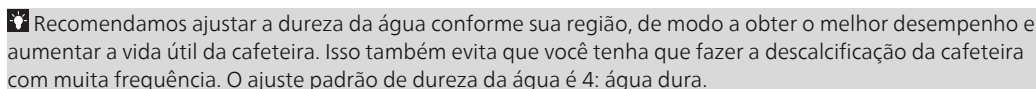
 Recomendamos ajustar a dureza da água conforme sua região, de modo a obter o melhor desempenho e aumentar a vida útil da cafeteira. Isso também evita que você tenha que fazer a descalcificação da cafeteira com muita frequência. O ajuste padrão de dureza da água é 4: água dura.

Use a fita de teste de dureza d'água fornecida na caixa para determinar a dureza da água na sua região:

- 1 Mergulhe a fita de teste em água corrente ou segure-a sob água corrente por 1 segundo (fig. 46).
- 2 Espere 1 minuto. O número de quadrados na tira de teste que ficam vermelhos indicam a dureza da água (fig. 47).

Configure a cafeteira conforme a dureza correta da água:

- 1 Pressione o botão liga/desliga para **desligar** a cafeteira.
- 2 Quando a cafeteira de café estiver desligada, toque e segure o ícone da intensidade do aroma até que todas as luzes do ícone se acendam (fig. 2).
- 3 Toque no ícone de intensidade do aroma 1, 2, 3 ou 4 vezes. O número de luzes acesas deve ser o mesmo que o número de quadrados vermelhos na tira de teste (fig. 48). Quando não houver quadrados vermelhos na faixa de teste (ou seja, todos os quadrados estiverem verdes), selecione uma luz só.
- 4 Ao definir a dureza correta da água, pressione o botão ►■ iniciar/parar.

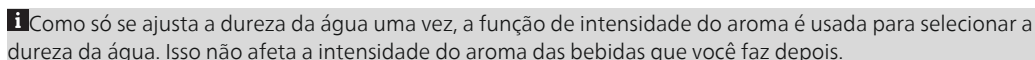
 Como só se ajusta a dureza da água uma vez, a função de intensidade do aroma é usada para selecionar a dureza da água. Isso não afeta a intensidade do aroma das bebidas que você faz depois.

Procedimento de descalcificação (30 min.)

Use somente o removedor de impurezas da Philips. Em circunstância alguma você deve usar removedores de impurezas à base de ácido sulfúrico, ácido hidrocloreídrico, ácido sulfâmico ou ácido acético (vinagre), pois isso pode danificar o circuito hídrico na sua máquina e não dissolver as partículas de calcário corretamente. Deixar de usar o removedor de impurezas da Philips anulará sua garantia. Deixar de remover as impurezas da peça anulará sua garantia. Você pode comprar a solução removedora de impurezas Philips na loja online, no endereço www.philips.com.br/suporte.

Quando a luz Calc/Clean se acender, será necessário descalcificar a máquina.

- 1 Verifique se a cafeteira está ligada.
- 2 Se estiver encaixado, remova o LatteGo ou o vaporizador de leite.
- 3 Remova a bandeja de gotejamento e o reservatório de borra de café, esvazie-os e coloque-os de volta no lugar.
- 4 Remova o reservatório de água e esvazie-o. Em seguida, remova o filtro d'água AquaClean.
- 5 Despeje o frasco inteiro do descalcificador da Philips no reservatório d'água e, em seguida, encha-o com água até a indicação Autolimpeza (fig. 49). Em seguida, coloque-o de novo na cafeteira.
- 6 Coloque um recipiente grande (1,5 l) sob os bicos de saída do café e de água.
- 7 Pressione o ícone de autolimpeza por 3 segundos e, em seguida, pressione o botão ►■ iniciar/parar.
- 8 A primeira fase do procedimento de remoção de impurezas é iniciada. O procedimento de remoção de impurezas dura cerca de 30 minutos e consiste em um ciclo de remoção de impurezas e um ciclo de lavagem. Durante o ciclo de remoção de impurezas, a luz Autolimpeza pisca para mostrar que a fase de remoção de impurezas está em andamento.

- 9 Deixe a cafeteira extrair a solução de remoção de impurezas até que o visor lembre você que o reservatório d'água está vazio.
- 10 Esvazie o reservatório d'água, lave-o e reabasteça-o com água potável até a indicação Autolimpeza.
- 11 Esvazie o recipiente e coloque-o de volta sob o bocal de saída de café e de água. Pressione o botão ►► iniciar/parar novamente.
- 12 A segunda fase do ciclo de remoção de impurezas – a fase de enxágue – começa, com duração de 3 minutos. Durante esta fase, as luzes no painel de controle se acendem e apagam, mostrando que a fase de enxágue está em andamento.
- 13 Espere até a cafeteira parar a distribuição de água. O procedimento de descalcificação termina quando a cafeteira para de ministrar água.
- 14 A cafeteira voltará a esquentar. Quando todas as luzes dos ícones de bebidas ficarem continuamente acesas, a cafeteira estará pronta para uso novamente.
- 15 Instale e ative um novo filtro d'água AquaClean no reservatório d'água (consulte 'Ativação do filtro d'água AquaClean (5 min.)').
 - Quando o procedimento de remoção de impurezas estiver concluído, a luz do AquaClean piscará por um tempo para lembrá-lo de instalar um novo filtro AquaClean.

 **Dica:** o uso do filtro AquaClean reduz a necessidade de remoção de impurezas.

O que fazer se o processo de remoção de impurezas for interrompido

Você pode sair do procedimento de remoção de impurezas pressionando o botão liga/desativa no painel de controle. Se o procedimento de remoção de impurezas for interrompido antes de estar completamente concluído, faça o seguinte:

- 1 Esvazie o reservatório de água e lave-o bem.
- 2 Encha o reservatório com água potável até a indicação Autolimpeza e coloque-o de volta na cafeteira. A cafeteira realizará o aquecimento e executará um ciclo de lavagem automático.
- 3 Antes de preparar bebidas, execute um ciclo de lavagem manual. Para executar um ciclo de lavagem manual, primeiro distribua metade de um reservatório d'água quente tocando repetidamente no ícone de água quente e, em seguida, prepare 2 xícaras de café moído sem adicionar pó.

 Se o procedimento de remoção de impurezas não for concluído, a cafeteira precisará de outro procedimento desse tipo assim que possível.

Encomenda de acessórios

Para limpar e fazer a descalcificação da cafeteira, use apenas os produtos de manutenção da Philips. Esses produtos podem ser comprados em uma loja na sua área, nos centros de assistência técnica autorizados ou online, no endereço www.philips.com/parts-and-accessories. Para encontrar a lista completa de peças sobressalentes online, insira o número do modelo da sua cafeteira. Você pode encontrar o número do modelo na parte interna da porta de manutenção.

Produtos de manutenção e números de modelo:

- Solução descalcificadora CA6700
- Filtro d'água AquaClean CA6903
- Lubrificante do conjunto de preparação HD5061
- Pastilhas removedoras de óleo de café CA6704

Solução de problemas

Este capítulo resume os problemas mais comuns que podem surgir com a utilização da cafeteira. Para obter suporte, baixe o aplicativo HomeID em sua loja de aplicativos ou digitalize o código QR na capa deste livreto. Você pode encontrar vídeos de ajuda e uma lista completa de perguntas frequentes em www.philips.com/coffee-care. Se você não conseguir resolver o problema, entre em contato com a Central de Atendimento ao Cliente do seu país.

Ícones de aviso

Ícone de aviso

Solução



A luz "Reservatório d'água vazio" está acesa

- O reservatório d'água está quase vazio. Encha o reservatório com água potável até a indicação de nível máximo.
- O reservatório de água não está no lugar. Recoloque o reservatório d'água.



A luz "Reservatório de borra de café vazio" está acesa.

- O reservatório de borra de café está cheio. Remova e esvazie o reservatório de borra de café enquanto a cafeteira estiver ligada. Aguarde pelo menos 5 segundos antes de reinserir o recipiente.



A luz ALARME está acesa.

- O reservatório de borra de café e/ou a bandeja de gotejamento não estão no lugar certo ou não estão posicionados corretamente. Recoloque o reservatório de borra de café e/ou a bandeja de gotejamento e verifique se eles estão na posição correta.
- A porta de manutenção está aberta. Remova o reservatório d'água e verifique se a porta de manutenção está fechada.



A luz indicadora do alarme está piscando

- O conjunto de preparação não está no lugar ou não foi posicionado corretamente. Remova o conjunto de preparação e verifique se ele está travado. Consulte o capítulo "Remoção e inserção do conjunto de preparação" para obter instruções passo a passo.
- O conjunto de preparo está bloqueado. Retire o conjunto de preparo e enxágue-o sob água corrente. Em seguida, lubrifique o conjunto de preparo e coloque-o de novo na cafeteira. Consulte o capítulo "Limpeza e manutenção" para obter instruções passo a passo.



A luz indicadora de alarme está acesa e a luz-piloto começa a piscar.

Há ar preso dentro da cafeteira. Para liberar esse ar, encha o reservatório com água, coloque uma xícara sob o vaporizador de leite e pressione o botão iniciar/parar, que pisca intermitente.

Tenha cuidado: pequenos jatos d'água quente sairão do vaporizador de leite para liberar o ar.



A luz AquaClean está piscando: coloque ou troque o filtro d'água AquaClean e ative-o. Consulte o capítulo "Filtro d'água AquaClean" para obter instruções passo a passo.



A luz de descalcificação fica continuamente acesa: Remova as impurezas da cafeteira.

Ícone de aviso

Solução



As luzes nos ícones da bebida se acendem e apagam, uma a uma.

A cafeteira está aquecendo e/ou tentando liberar o ar que entrou nela. Aguarde até que todas as luzes da bebida fiquem continuamente acesas.



As luzes de todos os ícones de aviso estão piscando.

Redefina a cafeteira, desconectando-a e conectando-a novamente. Antes de ligar a cafeteira novamente, siga estas etapas:



- Remova o filtro AquaClean do reservatório d'água.



- Recoloque o reservatório d'água. Empurre-o para dentro da cafeteira o máximo possível, para ter certeza de que ele está na posição correta.



- Abra a tampa do compartimento de café moído e verifique se ela está entupida. Para limpá-lo, insira o cabo de uma colher no compartimento, movendo o cabo para cima e para baixo até que o café moído obstruído caia (fig. 30). Remova o conjunto de preparo e remova todo o café moído que caiu. Recoloque o conjunto de preparo limpo.



- Ligue a cafeteira novamente.

Se o problema for resolvido, o filtro AquaClean não terá sido bem preparado. Prepare o filtro AquaClean antes de colocá-lo de volta, seguindo as etapas 1 e 2 do capítulo "Ativação do filtro d'água AquaClean (5 min)".

Se as luzes continuarem a piscar, a cafeteira pode estar superaquecida. Desligue a cafeteira, aguarde 30 minutos e ligue-a outra vez. Se as luzes ainda estiverem piscando, entre em contato com a Central de Atendimento ao Cliente do seu país. Para ver detalhes do contato, confira o folheto de garantia internacional.

Tabela de solução de problemas

Este capítulo resume os problemas mais comuns que podem surgir com a utilização da cafeteira. Você pode encontrar vídeos de ajuda e uma lista completa de perguntas frequentes em www.philips.com/coffee-care. Se você não conseguir resolver o problema, entre em contato com a Central de Atendimento ao Cliente do seu país. Para ver detalhes do contato, confira o folheto de garantia.

Problema	Causa	Solução
A bandeja de pingos fica cheia rapidamente.	Isso é comum. A cafeteira usa água para lavar o circuito interno e o conjunto de preparação. Um pouco de água flui através do sistema interno diretamente para a bandeja de gotejamento.	Esvazie a bandeja de gotejamento diariamente ou assim que o indicador vermelho "Bandeja de gotejamento cheia" surgir na tampa da bandeja de gotejamento. Dica: coloque uma xícara sob o bico de saída para coletar a água do enxágue que estiver saindo.
A luz "Reservatório de borra de café vazio" permanece acesa.	Você esvaziou o reservatório de pó de café enquanto a cafeteira estava desligada.	Sempre esvazie o reservatório de borra de café enquanto a cafeteira estiver ligada. Remova o reservatório de borra de café, aguarde pelo menos 5 segundos e, em seguida, insira-o novamente.
A cafeteira pede para esvaziar o reservatório de borra de café mesmo que não esteja cheio.	A cafeteira não redefiniu o contador na última vez em que você esvaziou o reservatório de borra de café.	Aguarde aproximadamente 5 segundos quando relocalizar o reservatório de borra de café. Dessa forma, o contador de borra de café será redefinido para zero.

Problema	Causa	Solução
		Sempre esvazie o reservatório de borra de café enquanto a cafeteira estiver ligada. Se você esvaziar o reservatório de borra de café quando a cafeteira estiver desligada, o contador de ciclos de café não será redefinido.
O reservatório de borra de café está muito cheio e a luz "Reservatório de borra de café vazio" não se acendeu.	Você removeu a bandeja de gotejamento sem esvaziar o reservatório de borra de café.	Ao remover a bandeja de gotejamento, esvazie também o reservatório de borra de café, mesmo que ele contenha apenas alguns discos de café. Dessa forma, o contador de borra de café voltará para zero, recomeçando a contagem correta dos discos de café.
Não consigo remover o conjunto de preparação.	O conjunto de preparação não está na posição correta.	Redefina a cafeteira da seguinte forma: feche a porta de manutenção e recoloque o reservatório d'água. Desligue a cafeteira e ligue-a novamente. Tente novamente remover o conjunto de preparação. Consulte o capítulo "Remoção e inserção do conjunto de preparação" para obter instruções passo a passo.
Não consigo inserir o conjunto de preparação.	O conjunto de preparação não está na posição correta.	Redefina a cafeteira da seguinte forma: feche a porta de manutenção e recoloque o reservatório d'água. Deixe o conjunto de preparação fora. Desligue a cafeteira e desconecte-a da tomada. Aguarde 30 segundos e, em seguida, conecte a cafeteira novamente e ligue-a. Coloque o conjunto de preparação na posição correta e reinsira-o na cafeteira. Consulte o capítulo "Remoção e inserção do conjunto de preparação" para obter instruções passo a passo.
O café está aguado.	O conjunto de preparação está sujo ou precisa ser lubrificado.	Remova o conjunto (consulte 'Remoção do conjunto de preparo da cafeteira') de preparação, lave-o sob água corrente e deixe-o secar. Em seguida, lubrifique as peças móveis (consulte 'Lubrificação do conjunto de preparo').
	A cafeteira está realizando um procedimento de autoajuste. Esse procedimento é iniciado automaticamente quando você usa a cafeteira pela primeira vez, quando você muda para outro tipo de grãos de café ou após um longo período sem uso.	Inicialmente, prepare cinco xícaras de café, de modo que a cafeteira complete o procedimento de ajuste automático.

Problema	Causa	Solução
	O moedor foi ajustado com uma configuração muito espessa.	Ajuste o moedor com uma configuração mais fina (menor). Prepare 2 a 3 bebidas para sentir toda a diferença.
O café não está quente o suficiente.	A temperatura definida está muito baixa.	Ajuste a temperatura para o máximo (consulte 'Ajuste da temperatura do café').
	Uma xícara fria reduz a temperatura da bebida.	Pré-aqueça as xícaras lavando-as com água quente.
	A adição de leite reduz a temperatura da bebida.	Independentemente de você adicionar leite quente ou frio, a adição de leite sempre reduz a temperatura do café. Pré-aqueça as xícaras lavando-as com água quente.
O café não sai ou sai lentamente.	O filtro d'água AquaClean não foi preparado corretamente para instalação.	Remova o filtro d'água AquaClean e tente preparar um café novamente. Se isso funcionar, prepare o filtro d'água AquaClean corretamente antes de recolocá-lo. Consulte o capítulo "Filtro d'água AquaClean" para obter instruções passo a passo.
		Após um longo período sem uso, você precisa preparar o filtro AquaClean para usá-lo novamente, e só então recolocá-lo. Consulte as etapas 1 a 3 do capítulo "Ativação do filtro d'água AquaClean".
	O filtro d'água AquaClean está entupido.	Troque o filtro d'água AquaClean a cada três meses. Um filtro com mais de três meses pode ficar entupido.
	O moedor foi ajustado com uma configuração muito fina.	Ajuste o moedor com uma configuração mais espessa (maior). Tenha em mente que isso afetará o sabor do café.
	O conjunto de preparação está sujo.	Retire o conjunto de preparação e enxágue-o sob água corrente (consulte 'Limpeza do conjunto de preparação em água corrente').
	O bocal de saída de café está sujo.	Limpe o bico de saída de café e seus orifícios com um limpador de tubulação ou com uma agulha.
	O compartimento de café moído está entupido	Desligue a cafeteira e remova o conjunto de preparação. Abra a tampa do compartimento de café moído e insira o cabo da colher. Mova o cabo para cima e para baixo até que o café moído que causou a obstrução caia (fig. 30).

Problema	Causa	Solução
	O circuito da cafeteira está bloqueado por impurezas.	Faça a descalcificação com o descalcificador da Philips. Sempre remova as impurezas da cafeteira quando a luz de remoção de impurezas começar a piscar.
A cafeteira mói os grãos de café, mas não há café saindo.	O compartimento de café moído está entupido.	Desligue a cafeteira e remova o conjunto de preparação. Abra a tampa do compartimento de café moído e insira o cabo da colher. Mova o cabo para cima e para baixo até que o café moído que causou a obstrução caia (fig. 30).
O leite não espuma.	Cafeteiras com LatteGo: A LatteGo está montada incorretamente.	Verifique se o recipiente para leite está encaixado corretamente na estrutura do LatteGo (você ouvirá um "clique").
	Cafeteiras com LatteGo: o recipiente para leite e/ou a estrutura do LatteGo estão sujos.	Desmonte o LatteGo e enxágue ambas as peças sob água corrente ou lave-as na lava-louças (consulte 'Limpeza do LatteGo após cada uso').
	Cafeteiras com vaporizador de leite: o vaporizador de leite está sujo.	Limpe completamente o vaporizador de leite (consulte 'Limpeza do espumador de leite clássico').
	O tipo de leite usado não é adequado para produzir espuma.	Diferentes tipos de leite resultam em diferentes quantidades e qualidades de espuma. Nós testamos os seguintes tipos de leite que provaram oferecer uma boa espuma: leite semidesnatado ou integral e leite sem lactose.
O leite está vazando pela parte inferior do recipiente do LatteGo.	A moldura e o recipiente para leite não estão montados corretamente.	Primeiro insira a parte superior do recipiente para leite sob o gancho na parte superior da estrutura. Em seguida, pressione a parte inferior do recipiente. Você ouvirá um clique quando ele travar no lugar.
A cafeteira parece estar vazando.	A cafeteira usa água para lavar o circuito interno e o conjunto de preparação. Um pouco de água flui através do sistema interno diretamente para a bandeja de gotejamento. Isso é comum.	Esvazie a bandeja de gotejamento diariamente ou assim que o indicador vermelho "Bandeja de gotejamento cheia" surgir na tampa da bandeja de gotejamento. Dica: Coloque uma xícara sob o bico de saída para coletar água de enxágue e reduzir a quantidade de água na bandeja de gotejamento.
	A bandeja de gotejamento está cheia demais e transbordou, de modo que a cafeteira parece estar vazando.	Esvazie a bandeja de gotejamento diariamente ou assim que o indicador vermelho "Bandeja de gotejamento cheia" surgir na tampa da bandeja de gotejamento.

Problema	Causa	Solução
	O reservatório d'água não está devidamente encaixado e entrou ar na cafeteira.	Verifique se o reservatório d'água está na posição correta: remova-o e insira-o novamente, pressionando-o tanto quanto possível.
	O conjunto de preparação está sujo/entupido.	Enxágue o conjunto de preparação.
	A cafeteira não está posicionada em uma superfície horizontal.	Coloque a cafeteira em uma superfície horizontal para que a bandeja de gotejamento não transborde e o indicador de "Bandeja de gotejamento cheia" funcione adequadamente.
	O reservatório d'água não está devidamente encaixado e entrou ar na cafeteira.	Verifique se o reservatório d'água está na posição correta: remova-o e insira-o novamente, pressionando-o tanto quanto possível.
Não consigo ativar o filtro AquaClean e a cafeteira requer descalcificação.	O filtro não foi instalado nem trocado a tempo após a luz do AquaClean começar a piscar. Isso significa que a cafeteira não está completamente descalcificada.	Faça a descalcificação da cafeteira e instale o filtro AquaClean.
O novo filtro d'água não encaixa.	Você está tentando instalar um filtro diferente do AquaClean.	Somente o filtro AquaClean se encaixa na cafeteira.
	O anel de borracha no filtro d'água AquaClean não está encaixado.	Recoloque o anel de borracha no filtro d'água AquaClean.
A cafeteira está fazendo um barulho alto.	É normal que a cafeteira faça ruído durante o uso.	Se a cafeteira começar a fazer um tipo de ruído diferente, limpe o conjunto de preparação e lubrifique-o (consulte 'Lubrificação do conjunto de preparo').
	O filtro d'água AquaClean não foi preparado corretamente e o ar está sendo aspirado para dentro da cafeteira.	Remova o filtro AquaClean do reservatório d'água e prepare-o adequadamente para o uso antes de recolocá-lo. Consulte o capítulo "Filtro d'água AquaClean" para obter instruções passo a passo.
	O reservatório d'água não está devidamente encaixado e entrou ar na cafeteira.	Verifique se o reservatório d'água está na posição correta: remova-o e insira-o novamente, pressionando-o tanto quanto possível.

Especificações técnicas

O fabricante reserva-se o direito de melhorar as especificações técnicas do produto. Todas as quantidades predefinidas são aproximadas.

Descrição

Valor

68 Português do Brasil

Tamanho (l x a x p)	247x366x434 mm
Peso	7 – 7,5 kg
Comprimento do cabo de alimentação	1000 mm
Reservatório de água	1,8 litros, removível
Capacidade do filtro de grãos de café	275 g
Capacidade do reservatório de borra de café	12 discos
Capacidade do LatteGo (recipiente para leite)	250 ml
Altura ajustável do bico	85-145 mm
Tensão nominal – Potência – Fonte de alimentação	Consulte a etiqueta de dados na parte interna da porta de manutenção (Fig. A11)

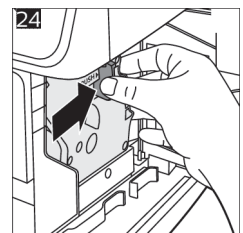
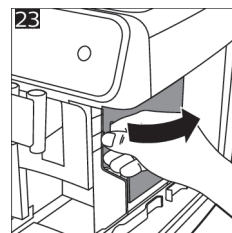
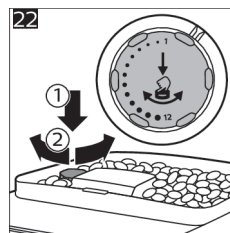
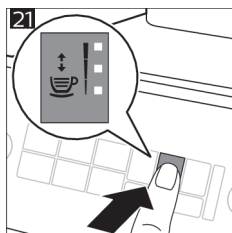
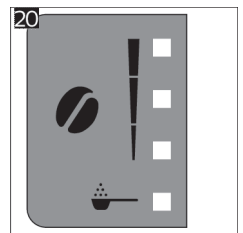
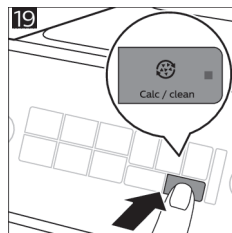
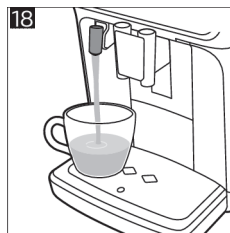
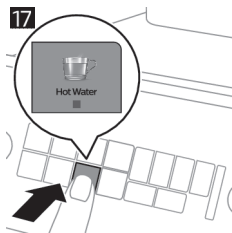
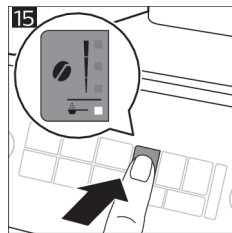
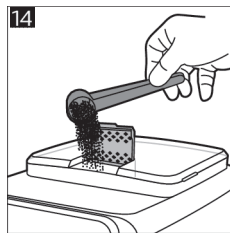
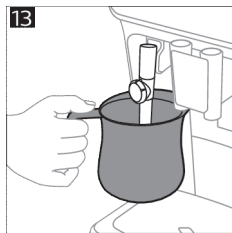
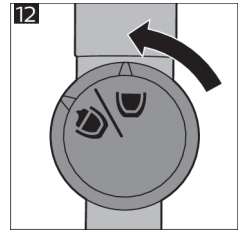
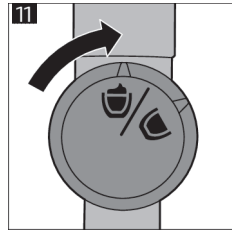
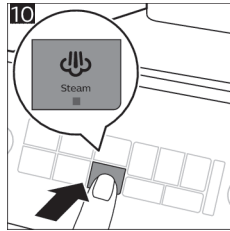
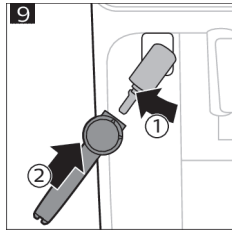
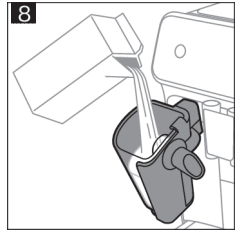
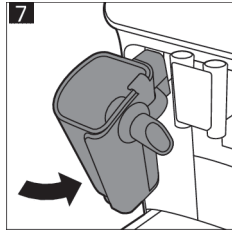
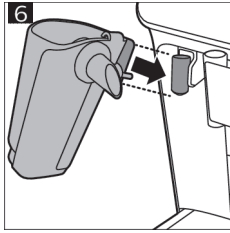
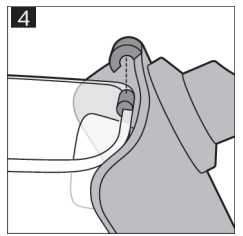
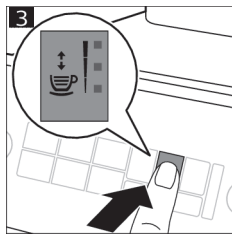
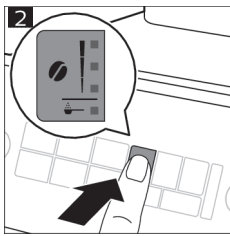
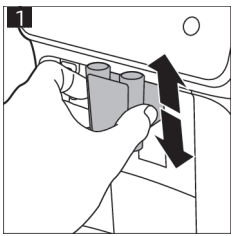

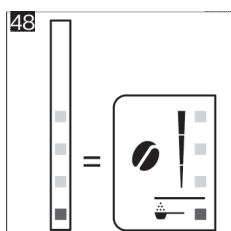
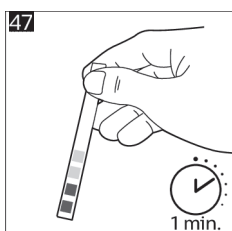
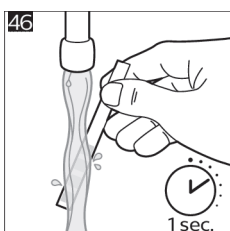
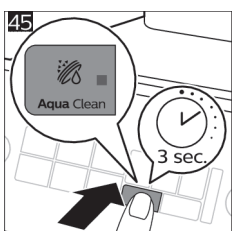
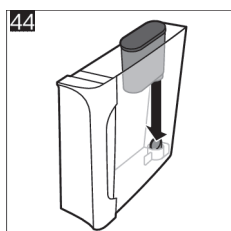
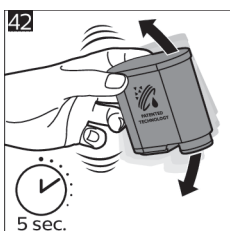
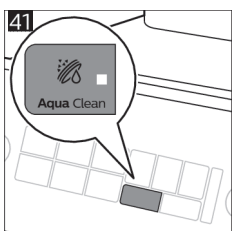
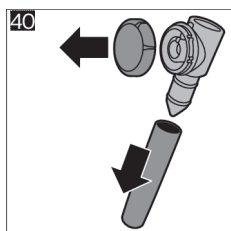
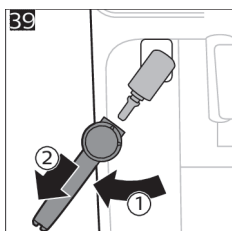
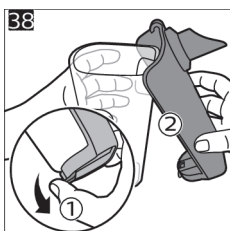
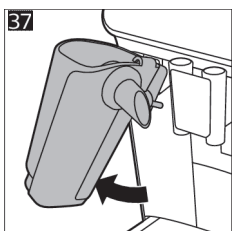
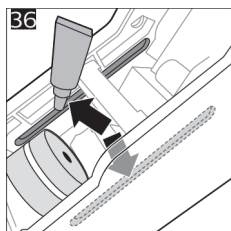
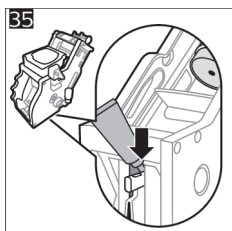
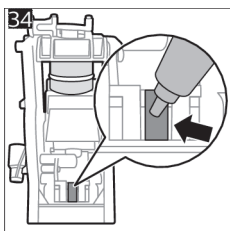
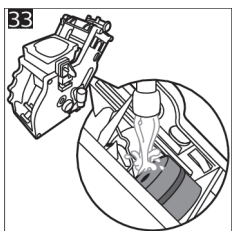
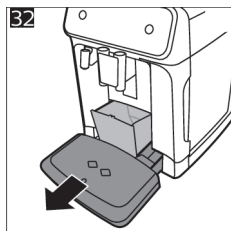
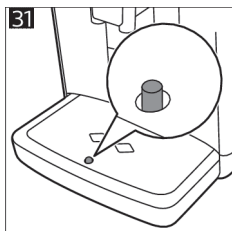
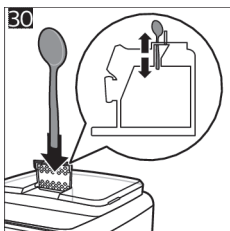
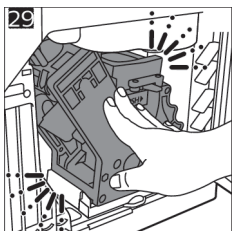
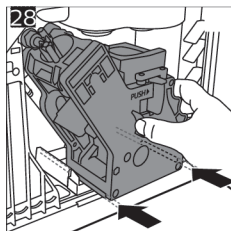
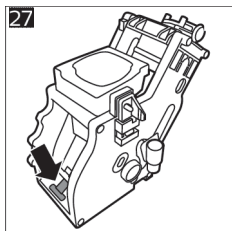
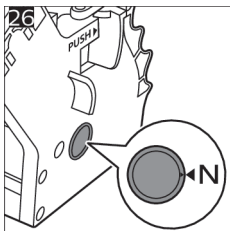
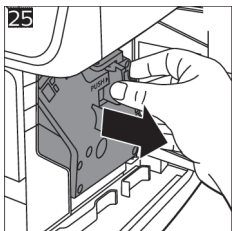

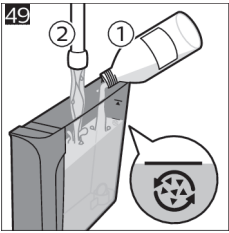



2024 © Versuni Holding B.V.

PHILIPS and the Philips Shield Emblem are registered trademarks of Koninklijke Philips N.V. and are used under license.

This product has been manufactured by and is sold under the responsibility of Versuni Holding B.V., and Versuni Holding B.V. is the warrantor in relation to this product.

PHILIPS y el emblema del Escudo de Philips son marcas comerciales registradas de Koninklijke Philips N.V. y se utilizan bajo licencia.

Este producto está fabricado y se vende bajo la responsabilidad de Versuni Holding B.V., y Versuni Holding B.V. es el garante en relación con este producto.

Saeco et l'émblème du logo Philips sont des marques déposées de Koninklijke Philips N.V. et sont utilisées sous licence.



642001012799 (4/2024) rev.00

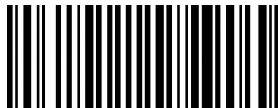

642001012799

www.philips.com/coffee-care



>75% recycled paper