

Auricular con cable y tecnología ANC Dell Pro WH5024

Guía de usuario

Modelo reglamentario: HS2402





NOTA: La **NOTA** indica información importante que le ayuda a hacer un mejor uso de su ordenador.



PRECAUCIÓN: La **PRECAUCIÓN** indica un daño posible al hardware o la pérdida de datos si no se siguen las instrucciones.



ADVERTENCIA: La **ADVERTENCIA** indica la posibilidad de que se produzcan daños materiales, lesiones personales o la muerte.

Copyright © 2023 Dell Inc. o sus filiales. Todos los derechos reservados. Dell, EMC, y otras marcas comerciales son marcas registradas de Dell Inc. o sus filiales. Otras marcas comerciales pueden ser marcas de sus respectivos propietarios.

2023-11

Rev. A00

Contenidos

| | |
|--|----|
| Qué hay en la caja | 3 |
| Descripción | 4 |
| Especificación | 5 |
| Accesorios compatibles (se venden por separado) | 5 |
| Requisitos del sistema | 5 |
| Configuración de los auriculares | 6 |
| Encendido y configuración | 6 |
| Ajuste de la banda | 6 |
| Posición del brazo del micrófono | 7 |
| Botones y luces LED | 8 |
| Dell Peripheral Manager | 10 |
| ¿Qué es el Dell Peripheral Manager? | 10 |
| Instalación de Dell Peripheral Manager | 10 |
| Reemplazo de las almohadillas de los auriculares | 11 |
| Posición de la etiqueta reglamentaria y PPID | 13 |
| Solución de problemas | 14 |
| Información legal | 16 |
| Garantía | 16 |
| Información de seguridad | 17 |
| Acerca de esta tarea | 17 |
| Seguridad de la batería | 18 |
| Los términos y condiciones de venta se especifican en acuerdos con revendedores autorizados | 18 |
| Ayuda | 19 |
| Información de contacto de Dell | 19 |

Qué hay en la caja

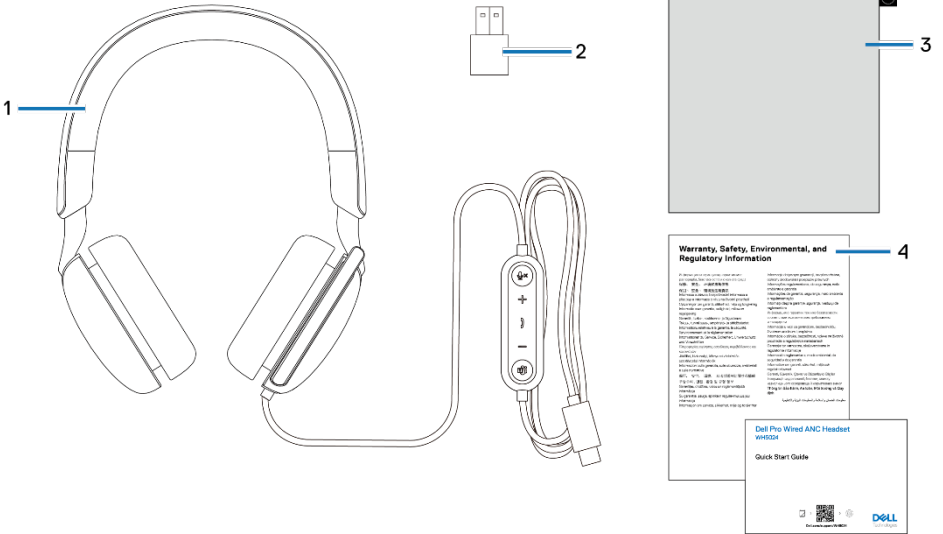

- 1. Auricular WH5024
- 3. Estuche suave

- 2. Adaptador USB-A (en la caja)
- 4. Documentos

Descripción

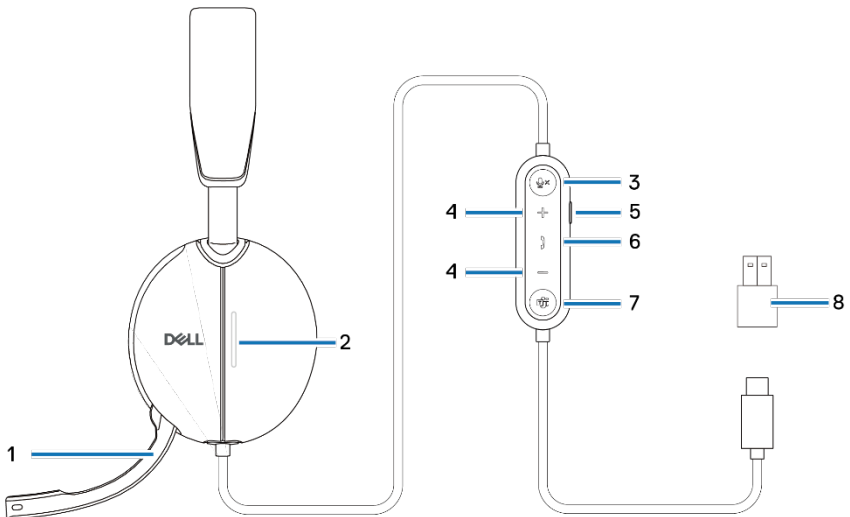

- 1. Brazo del micrófono discreto
- 2. Luz LED de ocupado
- 3. Botón de silencio del micrófono con luz LED
- 4. Botón para controlar el volumen
- 5. Botón ANC (Cancelación Activa de Ruido)
- 6. Botón para controlar la llamada
- 7. Botón Microsoft Teams con luz LED
- 8. Adaptador USB-A

Especificación

| Especificaciones | Valor |
|---|---|
| Peso del auricular | ≤ 189 g |
| Dimensiones del auricular | Ancho: 170 mm Alto: 150 mm Profundidad: 69 mm |
| Micrófonos | Micrófono unidireccional |
| Altavoz | Altavoz dinámico de 40 mm |
| Potencia de entrada nominal del altavoz | 50 mW |
| Rango de frecuencia del altavoz | 20Hz – 20kHz |
| Temperatura operativa | 0°C a 40°C (32°F a 104°F) |
| Temperatura de almacenamiento | -5°C a 45°C (23°F a 113°F) |
| Humedad operativa | Humedad relativa del 5% a 90% |

Accesorios compatibles (se venden por separado)

| | |
|------------------------------------|--|
| Almohadilla de repuesto compatible | Almohadilla del auricular con cable/ inalámbrico Dell Pro - HE524 |
|------------------------------------|--|

Requisitos del sistema

Sistema operativo: Windows 10 64-bit, Windows 11 64-bit y Mac.

Configuración de los auriculares

Encendido y configuración

Encienda sus auriculares conectando el cable al puerto USB-C de la computadora. También cuenta con un adaptador USB-A como alternativa para la conexión al puerto USB-A.

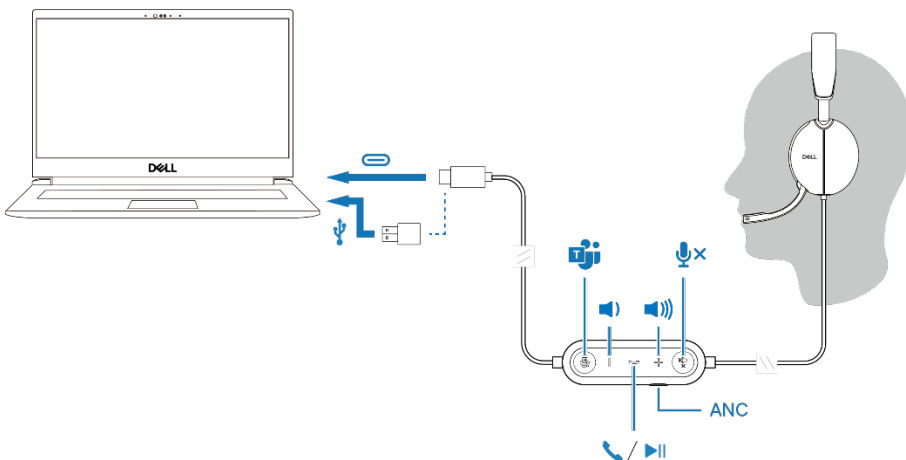

Ajuste de la banda

Alargue o acorte la banda hasta que le quede cómoda. El auricular se puede ajustar a +90 grados y -20 grados como máximo. Las almohadillas deben sentirse cómodas sobre el centro de las orejas.

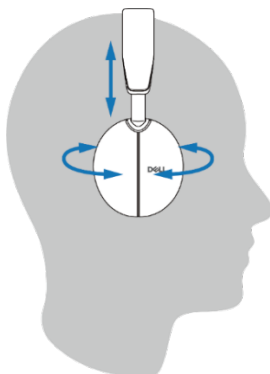

Posición del brazo del micrófono

El brazo del micrófono discreto se debe utilizar en el lado izquierdo. Mueva el brazo articulado del micrófono hacia abajo para activar el sonido y hacia arriba para silenciarlo. Escuchará los comandos de voz "mic unmute" (micrófono con sonido) y "mic mute" (micrófono silenciado), que indican el estado del micrófono. Los auriculares se silencian o reactivan automáticamente cuando el micrófono con brazo se gira hacia abajo 100 grados o más; el ángulo de despliegue total es de 130 grados. Si no gira el brazo del micrófono hacia abajo, no puede activar el sonido o silenciarlo.

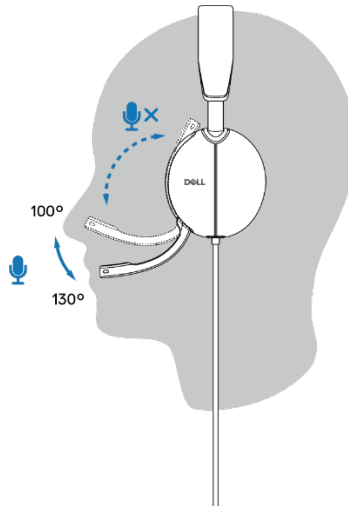

- △ **PRECAUCIÓN:** Para evitar que el brazo del micrófono se rompa, no lo gire a más del límite de 130°.
- ✎ **NOTA:** Experimentará ruido local cuando frote o raspe el micrófono durante una llamada. Puede seleccionar el nivel de ruido local que prefiera o desactivarlo en DPeM.

Botones y luces LED

| | Botón de acción | Funcionamiento del LED | Mensaje de voz |
|--|---|---|---|
| Conecte los auriculares a la computadora cuando la aplicación Teams esté en ejecución. | | El botón Teams del auricular parpadea una vez y luego permanece fijo en color blanco. | |
| Conecte los auriculares a la computadora cuando la aplicación Teams no se esté ejecutando. | | El botón Teams del auricular parpadea diez veces y luego se apaga. | |
| Reproducir/Pausar música | Presione el botón para controlar la llamada una vez. | | |
| Subir volumen (de a uno) | Presione el botón + una vez. | | Escuchará un pitido doble cuando el volumen alcance su máximo nivel. |
| Subir volumen (de forma continua) | Mantenga presionado el botón +. | | Escuchará un pitido doble cuando el volumen alcance su máximo nivel. |
| Bajar volumen (de a uno) | Presione el botón - una vez. | | Se escucha un pitido doble cuando el volumen alcanza su nivel mínimo. |
| Bajar volumen (de forma continua) | Mantenga presionado el botón -. | | Se escucha un pitido doble cuando el volumen alcanza su nivel mínimo. |
| Silenciar micrófono | Presione el botón de silencio del micrófono una vez. | | Mensaje de voz de micrófono apagado. |
| Reactivar el sonido del micrófono | Presione el botón para reactivar el sonido del micrófono una vez. | | Mensaje de voz de micrófono activado. |
| Control ANC | Presione el botón ANC. | | ANC activado, ANC desactivado o mensaje de voz de Transparencia. |

| Funciones al ejecutar la aplicación Microsoft Teams | | | |
|--|--|---|---|
| | Botón de acción | Funcionamiento del LED | Mensaje de voz |
| Durante las llamadas Teams | | <ul style="list-style-type: none"> - La luz de ocupado se vuelve roja durante una llamada Teams. - El botón Teams es de color blanco cuando esta función está en ejecución. | |
| Notificación de sugerir/abrir Teams | Presione el botón Teams una vez. | <ul style="list-style-type: none"> - El ícono Teams es de color blanco cuando esta función está en ejecución. - El ícono Teams parpadea en color blanco al recibir una notificación. | Mensaje de voz Teams al recibir una notificación Teams. |
| Responder una llamada Teams | Presione el botón para controlar la llamada una vez. | <ul style="list-style-type: none"> - La luz de ocupado parpadea en color rojo al recibir una llamada y queda fija durante una llamada Teams. - El botón Teams es de color blanco cuando esta función está en ejecución. | Tono de Teams para una llamada entrante. |
| Finalizar una llamada Teams | Presione el botón para controlar la llamada dos veces. | <ul style="list-style-type: none"> - La luz de ocupado se apaga cuando finaliza la llamada Teams. - El botón Teams es de color blanco cuando esta función está en ejecución. | |
| Rechazar una llamada Teams | Mantenga presionado el botón para controlar la llamada durante 2 segundos. | <ul style="list-style-type: none"> - La luz de ocupado se apaga cuando finaliza la llamada Teams. - El botón Teams es de color blanco cuando esta función está en ejecución. | |
| Levante la mano durante la llamada Teams | Mantenga presionado el botón Teams. | <ul style="list-style-type: none"> - La luz de ocupado es roja durante una llamada Teams. - El botón Teams es de color blanco cuando esta función está en ejecución. | |



NOTA: Si el brazo del micrófono se gira hacia arriba, el botón de silencio no silenciará el micrófono.

 **NOTA:** La tecnología ANC es una experiencia auditiva aumentada. Por lo tanto, el efecto depende del ruido ambiental, el tipo de música que se reproduce, la sensibilidad auditiva del usuario y otros factores que afectan potencialmente su rendimiento. Se le recomienda al usuario que se asegure de que los auriculares se utilicen en la posición correcta para garantizar un buen sellado y minimizar las posibles fugas de ruido externo al oído para tener un buen efecto de ANC.

Dell Peripheral Manager

¿Qué es el Dell Peripheral Manager?

La aplicación Dell Peripheral Manager lo ayuda a gestionar y configurar los distintos periféricos Dell conectados a su computadora con sistema operativo Windows.

Esta aplicación le permite al usuario realizar cambios en la configuración de audio y del dispositivo con personalizaciones adicionales como Modo de audio, Micrófono, Tono local, Salida de audio, Luz de ocupado y más.

Instalación de Dell Peripheral Manager

Al conectar el dispositivo/periférico a su computadora por primera vez, aparecerá el mensaje del instalador y puede optar por descargar el software o rechazar la instalación.

 **NOTA:** Si Dell Peripheral Manager no aparece en unos minutos, puede buscar las actualizaciones manualmente a través de Windows Update o descargar la aplicación Dell Peripheral Manager en www.dell.com/support/dpem.

Reemplazo de las almohadillas de los auriculares

Extracción

Sostenga el auricular y tire suavemente de la almohadilla desde la parte central frontal.

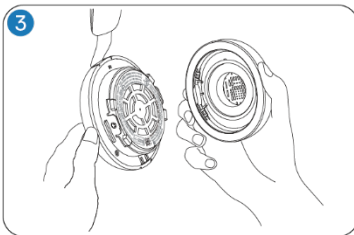
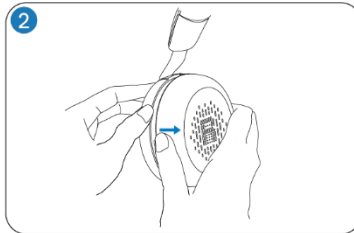
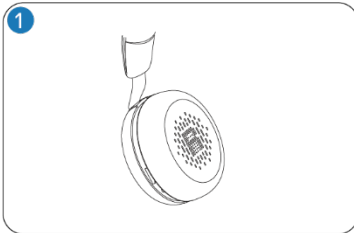

Cambio

Alinee la muesca de la almohadilla con el punto correspondiente que se encuentra en la parte media posterior del auricular y presione suavemente.

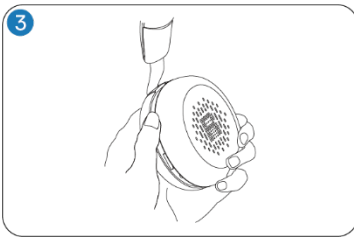
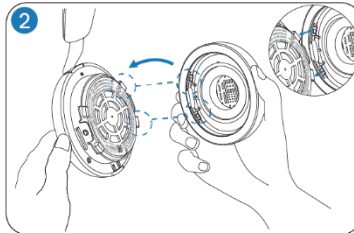
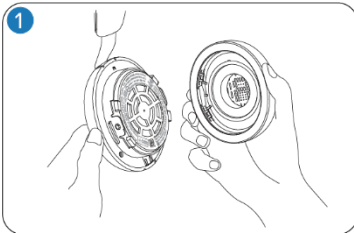

NOTA: Asegúrese de que las marcas R y L de la almohadilla estén ubicadas correctamente al momento de realizar el cambio.

Posición de la etiqueta reglamentaria y PPID

La etiqueta reglamentaria y la PPID (identificación de pieza del producto) se encuentran debajo de la almohadilla de ambos auriculares. Quite la almohadilla para ver la etiqueta reglamentaria y la PPID.

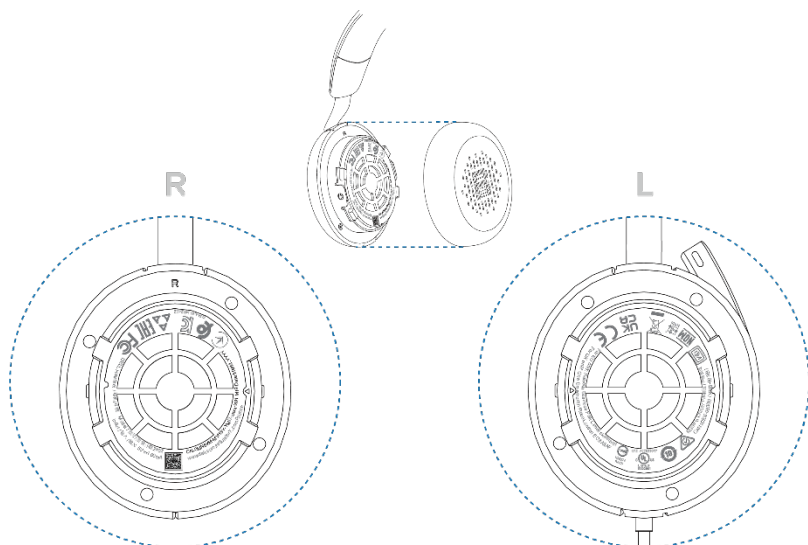

NOTA: La imagen es solo una ilustración de muestra que muestra la ubicación de la etiqueta reglamentaria. Busque la almohadilla de su dispositivo para encontrar las etiquetas regulatorias o logos vigentes.

Solución de problemas

| | |
|---|--|
| <p>No puedo escuchar a la persona que me llama.</p> | <ul style="list-style-type: none"> • Presione el botón para subir el volumen de su auricular. Además, compruebe y ajuste la configuración de volumen de su computadora para obtener una mayor precisión. • Vaya a la configuración de audio en su panel de control de sonido/preferencias y seleccione sus auriculares como dispositivo de audio predeterminado. |
| <p>Las personas que me llaman no me pueden escuchar.</p> | <ul style="list-style-type: none"> • Reactive el sonido del micrófono al girar el brazo del micrófono hacia abajo y toque el botón de silencio. • Asegúrese de que el brazo del micrófono esté alineado correctamente con la boca. • Vaya a la configuración de audio en su panel de control de sonido/preferencias y seleccione sus auriculares como dispositivo de audio predeterminado. |
| <p>El audio del auricular tiene una distorsión y escucho un eco.</p> | <ul style="list-style-type: none"> • Baje el volumen de escuchar hasta que la distorsión desaparezca. |
| <p>El otro auricular que utilizaba para escuchar música en mi sistema/computadora ya no funciona.</p> | <ul style="list-style-type: none"> • Vaya a la configuración de audio en su panel de control de sonido/preferencias y seleccione sus auriculares como dispositivo de audio predeterminado. |
| <p>Mi computadora no encuentra mi auricular durante una llamada o mientras escucho música.</p> | <ul style="list-style-type: none"> • Vaya a la configuración de audio en su panel de control de sonido/preferencias y seleccione sus auriculares como dispositivo de audio predeterminado. |
| <p>Parece que la función ANC no funciona.</p> | <ul style="list-style-type: none"> • Asegúrese de que el auricular esté conectado correctamente a la computadora o restablezca la conexión. • Compruebe el estado de la función ANC presionando el botón ANC una sola vez. El mensaje de voz indica el estado actual de la función ANC. • Compruebe el estado de la función ANC presionando el botón ANC una sola vez. El mensaje de voz indica el estado actual de la función ANC. |
| <p>Cuando se utiliza la configuración del panel de control del sistema de Windows para silenciar o activar el micrófono, surge el siguiente problema o esta serie de problemas:</p> <ul style="list-style-type: none"> · No refleja correctamente el estado de silencio en mis auriculares ni en aplicaciones como Teams y Zoom. · Da como resultado una respuesta retrasada sobre el estado de silencio en Teams y Zoom. | <ul style="list-style-type: none"> • Utilice el botón de silencio exclusivo en sus auriculares para controlar la función de silencio o reactivar el sonido en Teams y Zoom. • La telefonía del dispositivo de interfaz humana (HID por sus siglas en inglés) controla la función de silencio o activación del sonido en Zoom y Teams. El botón de silencio de los auriculares es compatible con Telefonía HID pero no con la configuración de silencio de Windows. Haga clic en el control de silencio en Teams y Zoom para corregir la respuesta lenta o el mensaje de error. |

| | |
|--|---|
| <p>· Aparecen mensajes de error en Teams y Zoom.</p> | |
| <p>El sonido que sale a través de los auriculares parece estar en un nivel más bajo o más silencioso cuando abro el panel de control del sistema para dispositivos de audio.</p> | <ul style="list-style-type: none">● Cierre el panel de control antes de usar los auriculares para escuchar música o audio. El auricular cuenta con los modos de llamada y música con distintos volúmenes de audio. Al acceder al panel de control del sistema, este cambia temporalmente al modo de llamada, pero vuelve al modo de música una vez que sale del panel de control. |

Información legal

Garantía

Garantía limitada y política de devolución

Los productos de la marca Dell tienen una garantía limitada de hardware de 3 años. Si se compró junto con un sistema Dell, seguirá la garantía del sistema.

Para clientes de EE.UU:

Esta compra y su uso están sujetos al acuerdo de usuario final de Dell, que puede encontrar en <https://www.dell.com/terms>. Este documento contiene una cláusula de arbitraje vinculante.

Para clientes de Europa, Oriente Medio y África:

Los productos de la marca Dell que se vendan y utilicen están sujetos a los derechos legales de los consumidores nacionales aplicables, a los términos de cualquier acuerdo de venta al minorista que usted haya firmado (que se aplicará entre usted y el minorista) y a los términos del contrato del usuario final de Dell. Dell también puede proporcionar una garantía de hardware adicional; todos los detalles del contrato de usuario final de Dell y los términos de la garantía pueden encontrarse en www.dell.com, seleccionando su país en la lista de la parte inferior de la página de "inicio" y luego haciendo clic en el enlace "términos y condiciones" para los términos de usuario final o en el enlace "soporte" para los términos de la garantía.

Para clientes no de EE.UU:

Los productos de la marca Dell que se vendan y utilicen están sujetos a los derechos legales de los consumidores nacionales aplicables, a los términos de cualquier acuerdo de venta al minorista que usted haya firmado (que se aplicará entre usted y el minorista) y a los términos de la garantía de Dell. Dell también puede proporcionar una garantía de hardware adicional; todos los detalles de los términos de la garantía de Dell pueden encontrarse en www.dell.com, seleccionando su país en la lista de la parte inferior de la página de "inicio" y luego haciendo clic en el enlace "términos y condiciones" o en el enlace "soporte" para conocer los términos de la garantía.

Información de seguridad

Acerca de esta tarea

Para reducir los riesgos de incendios, descargas eléctricas, lesiones y daños en la propiedad, lea todas las instrucciones de funcionamiento y las siguientes instrucciones de seguridad antes de utilizar el dispositivo.

Utilice únicamente los productos y accesorios designados para este dispositivo.

- Si después de usar este dispositivo se produce una irritación en la piel, deje de usarlo y comuníquese con DELL.
- No deje que los niños jueguen con las piezas pequeñas del dispositivo ya que pueden ingresar en las vías respiratorias de los niños y causar asfixia.
- No desarme el dispositivo ya que puede dar lugar a descargas eléctricas y otros riesgos. El desarme incorrecto puede dar lugar a descargas eléctricas si se vuelve a utilizar el teléfono.
- Si el dispositivo se sobrecaliente o la carcasa, el cable o conector se dañan, desconéctelo y deje de utilizarlo.
-  El uso del dispositivo a niveles de volúmenes elevados o presión de sonido elevada puede causar daños auditivos temporales o permanentes. No existe una configuración de volumen específica que funcione para todas las personas. Sin embargo, siempre debes ajustar el volumen de tus auriculares o audífonos a un nivel medio y evitar la exposición prolongada a volúmenes altos. Cuanto más fuerte sea el sonido, más rápido provocará una discapacidad auditiva. El volumen del sonido de reproducción puede variar al utilizar un auricular o audífono con otros dispositivos. El volumen del sonido emitido depende del dispositivo y su configuración. Si siente alguna molestia, debe dejar de usar este dispositivo con auriculares o audífonos y ver a un médico para que le revise la audición. Para proteger su audición, los expertos recomiendan lo siguiente:
 1. Disminuya el volumen del audio antes de encender los auriculares o audífonos y utilice el volumen lo más bajo posible.
 2. No intente aumentar el volumen para ocultar el ruido de ambiental. Si es posible, utilice el auricular o audífono en un ambiente tranquilo con bajo ruido de fondo.
 3. Procure limitar el tiempo que utiliza sus auriculares o audífonos a niveles de volumen altos.
 4. Disminuya el volumen si el sonido de los auriculares o audífonos interfiere con el habla de las personas que lo rodean.
- Si utiliza auriculares o audífonos mientras conduce, consulte las leyes locales sobre el uso de teléfonos móviles o auriculares y concéntrese en garantizar una conducción segura. El uso de auriculares o earbuds que cubran ambos oídos al conducir, incluida la bicicleta, reduce su capacidad para escuchar otros

sonidos y puede representar un riesgo importante para usted y para los demás. Además, es ilegal en la mayoría de los países.

- Si esta unidad trajo auriculares que se utilizan dentro del oído, conéctelos y utilícelos de acuerdo con las instrucciones proporcionadas. No haga fuerza para colocar este tipo de auriculares en el canal auditivo. Si se quedan atorados en el canal auditivo, consulte con su médico.
- Para cargar su dispositivo, solo utilice cargadores suministrados por DELL y siga las instrucciones de carga proporcionadas. Además, si va a cargar los auriculares con un cargador de teléfono celular, utilice únicamente cargadores aprobados y suministrados por el fabricante del teléfono celular para ese modelo. No utilice el cargador para otro fin. Asegúrese de que la tensión de servicio coincida con el voltaje de la fuente de alimentación.

Seguridad de la batería

- Si su dispositivo tiene una batería incorporada que no se puede cambiar, no trate de abrir el dispositivo ni reemplazar la batería ya que puede dar lugar a lesiones o dañar el dispositivo.
- No tire el producto o las pilas usadas al fuego ni los dejes en lugares con una temperatura superior a los 45 °C (104 °F).

El equipo es para usar en áreas residenciales, comerciales e industriales no congestionadas. El equipo pertenece a la clase B de la compatibilidad electromagnética.

Los términos y condiciones de venta se especifican en acuerdos con revendedores autorizados.

El símbolo del contenedor con ruedas tachado indica que los equipos eléctricos y electrónicos y las baterías usadas no deben desecharse con los residuos municipales no clasificados. La eliminación de este tipo de residuos debe realizarse por separado del resto de residuos. El equipo cumple con los requisitos del Reglamento Técnico de la Unión Aduanera: "Compatibilidad electromagnética del equipo técnico" (TR CU 020/2011).

El equipo cumple con los requisitos del Reglamento Técnico de la Unión Económica Euroasiática: "Sobre la restricción del uso de sustancias peligrosas en productos eléctricos y electrónicos" (TR EAEU 037/2016).

Ayuda

Información de contacto de Dell



NOTA: Si no tiene una conexión activa a Internet, puede encontrar la información de contacto en la factura de compra, el albarán, la factura o el catálogo de productos de Dell.

Dell ofrece varias opciones de servicio y soporte en línea y por teléfono. La disponibilidad varía según el país y el producto, y es posible que algunos servicios no estén disponibles en su área. Para comunicarse con Dell por cuestiones de ventas, soporte técnico o servicio de atención al cliente:

Pasos:

1. Vaya a www.dell.com/support.
2. Seleccione su categoría de soporte.
3. Verifique su país o región en la lista desplegable Elegir un país/región en la parte inferior de la página.
4. Seleccione el servicio o el enlace de asistencia adecuado en función de su necesidad.