

Mouse wireless ricaricabile Dell Premier



MS7421W

Guida all'uso

Modello normativo: MS7421Wc/RG-1216



Note, attenzioni e avvertenze

-  **NOTA:** Una NOTA segnala informazioni importanti che aiutano a fare un migliore utilizzo del proprio computer.
-  **ATTENZIONE:** La dicitura ATTENZIONE indica potenziali danni all'hardware o la perdita dei dati se non si osservano le istruzioni.
-  **AVVERTENZA:** La dicitura AVVERTENZA indica potenziali danni materiali, lesioni personali o morte.

Copyright © 2020 Dell Inc. Tutti i diritti riservati. Dell, EMC e altri marchi sono marchi commerciali di Dell Inc. o delle sue consociate. Altri marchi possono essere marchi commerciali dei rispettivi proprietari.

2020 – 12

Rev. A00

Indice

Contenuto della confezione	4
Funzioni	5
Vista dall'alto	5
Vista inferiore	6
Movimenti di scelta rapida	7
Dell Peripheral Manager	8
Configurazione del mouse wireless	9
Associazione del mouse wireless	11
Associazione con dongle Dell Universal	11
Associazione del mouse wireless tramite Bluetooth	11
Associazione del dispositivo tre tramite Bluetooth	14
Carica del mouse wireless	16
Specifiche	17
Risoluzione dei problemi.	18
Informazioni legali	22

Contenuto della confezione

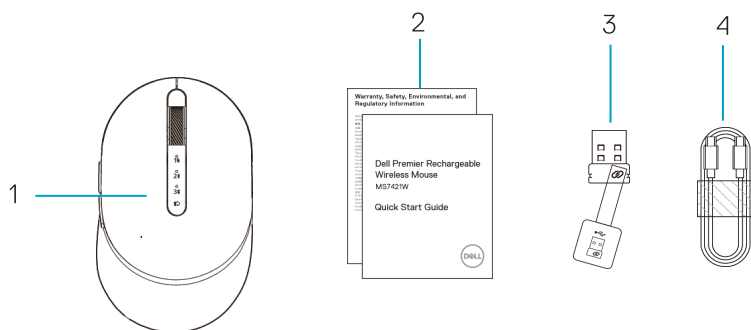

1. Mouse wireless

2. Documenti

3. Dongle Dell Universal

4. Cavo USB-C per la ricarica



Funzioni

Vista dall'alto

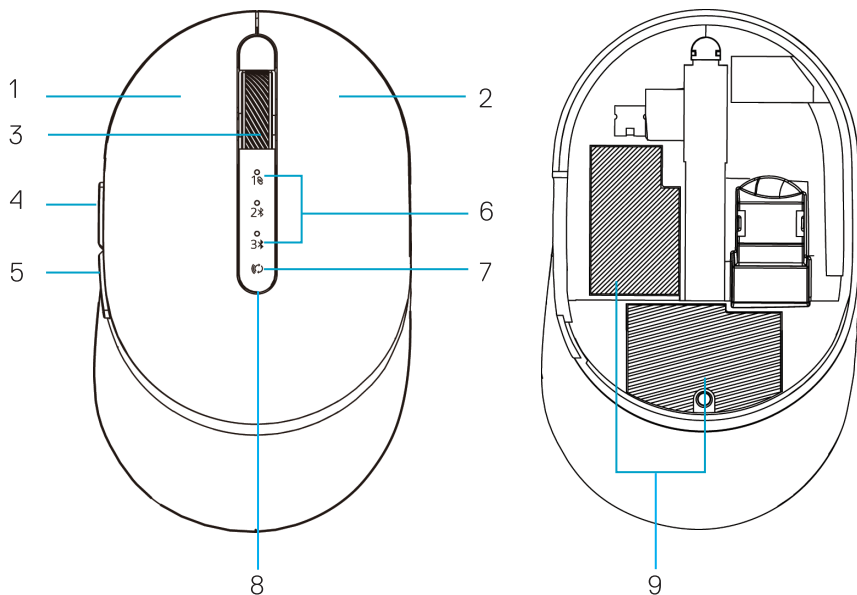

1. Pulsante sinistro
2. Pulsante destro
3. Rotella di scorrimento
4. Pulsante avanti
5. Pulsante indietro
6. Spia modalità di connessione
 - LED bianco lampeggiante: il dispositivo non è connesso al computer
 - Illuminazione LED bianca fissa: il dispositivo è connesso al computer
7. Pulsante modalità di connessione
8. Spie batteria in carica/scarica
 - LED bianco intermittente: batteria in carica
 - LED giallo lampeggiante: la batteria del dispositivo è scarica, è necessario ricaricarla
9. PPID/etichette di conformità



Vista inferiore

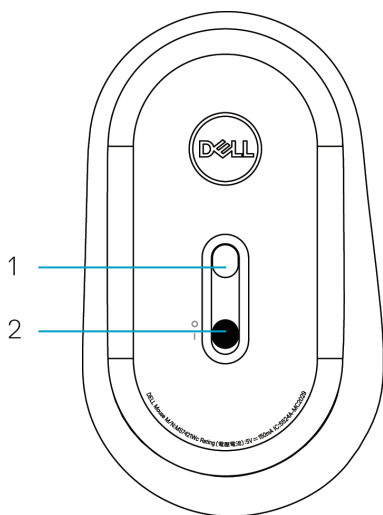

1. Sensore ottico

2. Interruttore di alimentazione



Movimenti di scelta rapida

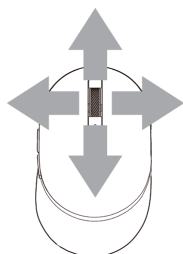

Scorrere e inclinare

Scorrimento in 4 direzioni



Funzione avanti

Premere il pulsante anteriore sul lato.

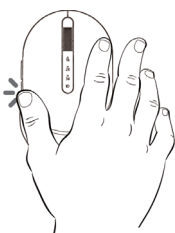

Funzione indietro

Premere il pulsante posteriore sul lato.



Dell Peripheral Manager

Il software Dell Peripheral Manager consente di eseguire le seguenti operazioni:

- Assegnare tasti di scelta rapida del programma ai pulsanti o ai tasti programmabili del dispositivo tramite la scheda Azione.
- Visualizzare le informazioni sul dispositivo come la versione del firmware e lo stato della batteria tramite la scheda Informazioni.
- Aggiornare gli ultimi aggiornamenti del firmware sui dispositivi.
- Associare ulteriori dispositivi tramite il dongle Dell Universal o direttamente al computer tramite Bluetooth.
- Cambiare l'impostazione DPI del dispositivo selezionando **Impostazioni dispositivo > Impostazione DPI** nell'angolo in basso a destra della finestra.
- Scambiare il pulsante del mouse selezionando **Impostazioni di Windows > Pulsante principale del mouse** nell'angolo in basso a destra della finestra.

Per ulteriori informazioni, consultare *Guida all'uso di Dell Peripheral Manager* sulla pagina del prodotto al sito www.dell.com/support



Configurazione del mouse wireless

1. Individuare lo slot sul lato del coperchio del mouse. Usando il polpastrello, aprire il coperchio.

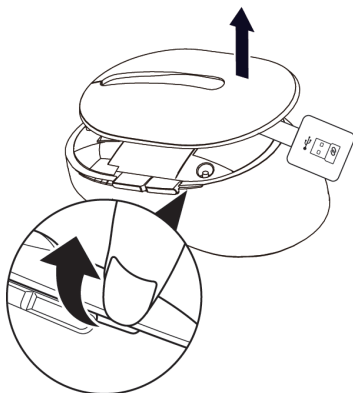

2. Rimuovere il dongle Dell Universal dal relativo scomparto.

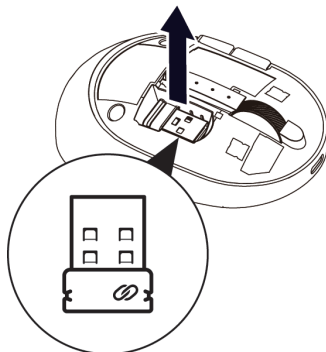

3. Riporre il coperchio del mouse.

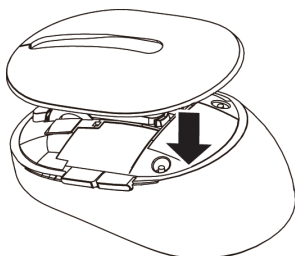

4. Far scorrere l'interruttore di alimentazione verso il basso per accendere il mouse wireless.

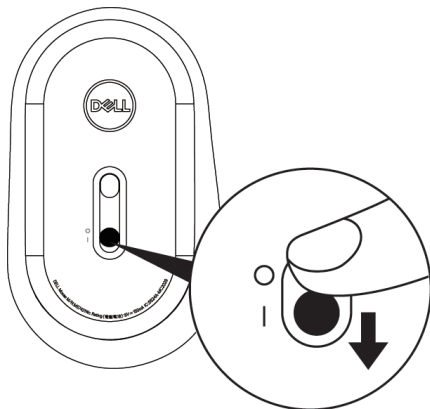

NOTA: Assicurarsi che la distanza tra il computer e il mouse sia entro dieci metri.



Associazione del mouse wireless

Il mouse wireless Dell può essere associato tramite dongle Dell Universal o connessione Bluetooth diretta. È possibile associare e passare tra un laptop, un PC e un dispositivo mobile compatibile.

Associazione con dongle Dell Universal

NOTA: È possibile connettere un dispositivo al mouse wireless utilizzando Dell Peripheral Manager.

1. Inserire il dongle Dell Universal nella porta USB del computer.

NOTA: Il dongle Dell Universal è già associato con il mouse wireless in fabbrica.

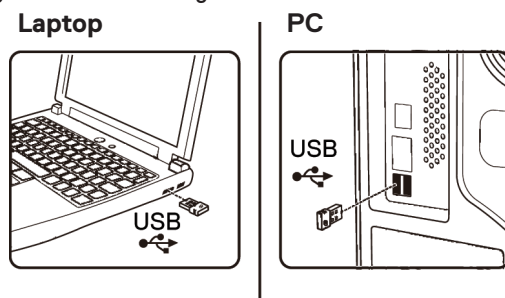

2. La spia modalità di connessione (1) sul mouse wireless si accende per indicare l'associazione Dell Universal, quindi si spegne.

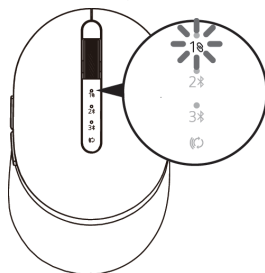

3. Il mouse wireless è associato al dongle Dell Universal.

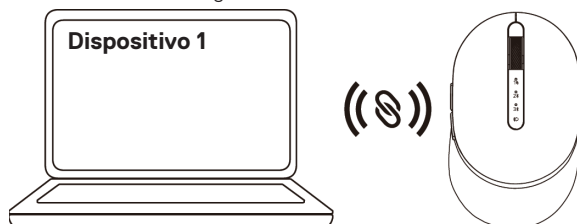

Associazione del mouse wireless tramite Bluetooth

È possibile connettere fino a due dispositivi con il mouse wireless tramite Bluetooth.

NOTA: Prima di associare il mouse wireless tramite Bluetooth, accertarsi di annullare l'associazione dei dispositivi inattivi sul computer e aggiornare il driver Bluetooth alla versione più recente sul computer. Per ulteriori informazioni, vedere Driver e download sul sito <https://www.dell.com/support>

1. Premere due volte il tasto modalità di connessione sul mouse wireless (entro 3 secondi) finché la spia modalità di connessione (2*) non si accende per indicare la selezione della seconda connessione Bluetooth.

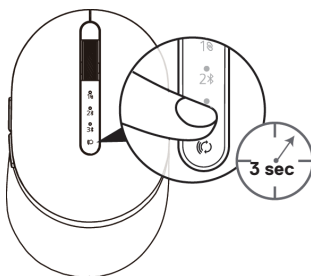

2. La spia modalità di connessione (2*) lampeggia per 3 minuti per indicare che il mouse wireless è in modalità di associazione.

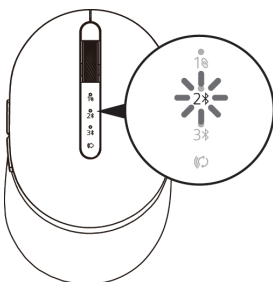

3. Associare il mouse wireless al computer compatibile Bluetooth.

Swift Pair:

- a. In Windows Search, digitare **Bluetooth**.
- b. Fare clic su **Impostazioni dei dispositivi Bluetooth e di altro tipo**. Viene visualizzata la finestra **Impostazioni**.
- c. Assicurarsi che sia selezionata la casella "Mostrare le notifiche per connettersi utilizzando Swift Pair".



Show notifications to connect using Swift Pair

When selected, you can connect to supported Bluetooth devices quickly when they're close by and in pairing mode.

- d. Assicurarsi che il Bluetooth sia attivo.
- e. Collocare il mouse wireless accanto al computer. Viene visualizzata la finestra **Nuovo mouse Dell rilevato**.
- f. Fare clic su **Connetti** e verificare il processo di associazione sul mouse wireless e sul computer.

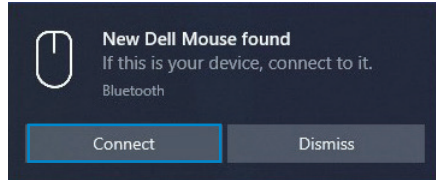

Aggiungere dispositivo:

- a. In Windows Search, digitare **Bluetooth**.
- b. Fare clic su **Impostazioni dei dispositivi Bluetooth e di altro tipo**. Viene visualizzata la finestra **Impostazioni**.
- c. Assicurarsi che il Bluetooth sia attivo.
- d. Fare clic su **Aggiungi dispositivo Bluetooth o di altro tipo > Bluetooth**.
- e. Dall'elenco di dispositivi disponibili, fare clic su **Dell Mouse**.

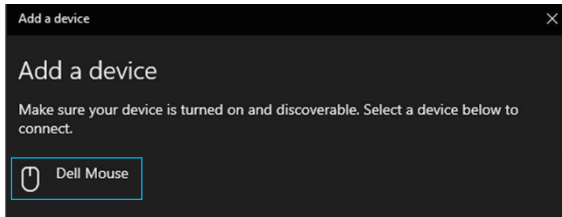

NOTA: Se Mouse MS7421W non si trova nell'elenco, assicurarsi che la modalità di associazione sia abilitata sul mouse wireless.

4. Verificare che il mouse wireless e il dispositivo siano associati.
La seconda spia di connessione Bluetooth diventa bianca fissa per 3 secondi per confermare che la connessione è stata stabilita, quindi si spegne. Dopo aver associato il mouse wireless e un dispositivo, si connettono automaticamente quando il Bluetooth è abilitato e rientrano nella portata Bluetooth.

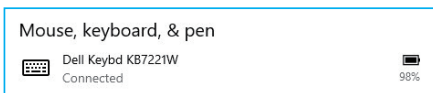

Associazione del dispositivo tre tramite Bluetooth

 **NOTA:** È possibile connettere un terzo dispositivo al mouse wireless tramite Bluetooth.

 **NOTA:** Prima di associare il mouse wireless tramite Bluetooth, accertarsi di annullare l'associazione dei dispositivi inattivi sul computer e aggiornare il driver Bluetooth alla versione più recente sul computer. Per ulteriori informazioni, vedere Driver e download sul sito <https://www.dell.com/support>

1. Premere due volte il tasto modalità di connessione sul mouse wireless (entro 3 secondi) finché la spia modalità di connessione (3) non si accende per indicare la selezione della terza connessione Bluetooth.

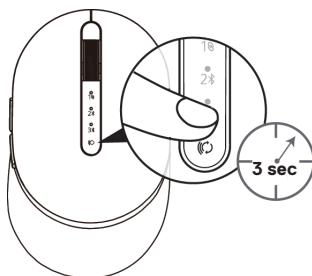

2. La terza spia di connessione Bluetooth (3) inizia a lampeggiare per confermare che la modalità di associazione è abilitata.

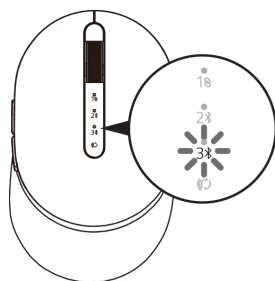

3. Associare il mouse wireless al computer compatibile Bluetooth.

Swift Pair:

- a. In Windows Search, digitare **Bluetooth**.
- b. Fare clic su **Impostazioni dei dispositivi Bluetooth e di altro tipo**. Viene visualizzata la finestra **Impostazioni**.
- c. Assicurarsi che sia selezionata la casella “Mostrare le notifiche per connettersi utilizzando Swift Pair”.
- d. Assicurarsi che il Bluetooth sia attivo.



Show notifications to connect using Swift Pair

When selected, you can connect to supported Bluetooth devices quickly when they're close by and in pairing mode.

- e. Collocare il mouse wireless accanto al computer. Viene visualizzata la finestra **Nuovo mouse Dell rilevato**.
- f. Fare clic su **Connetti** e verificare il processo di associazione sul mouse wireless e sul computer.

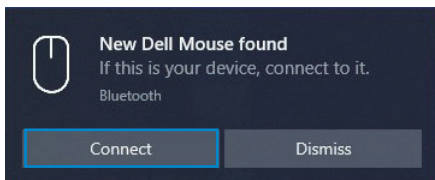

Aggiungere dispositivo:

- a. In Windows Search, digitare **Bluetooth**.
- b. Fare clic su **Impostazioni dei dispositivi Bluetooth e di altro tipo**. Viene visualizzata la finestra **Impostazioni**.
- c. Assicurarsi che il Bluetooth sia attivo.
- d. Fare clic su **Aggiungi dispositivo Bluetooth o di altro tipo > Bluetooth**.
- e. Dall'elenco di dispositivi disponibili, fare clic su **Dell Mouse**.

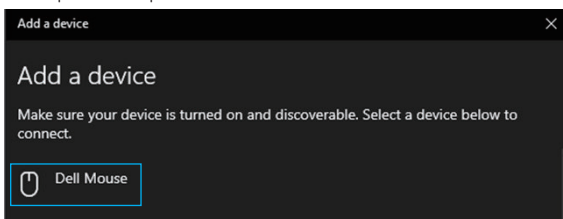

NOTA: Se Mouse MS7421W non si trova nell'elenco, assicurarsi che la modalità di associazione sia abilitata sul mouse wireless.

4. La terza spia di connessione Bluetooth diventa bianca fissa per 3 secondi per confermare che la connessione è stata stabilita, quindi si attenua. Dopo aver associato il mouse wireless e un dispositivo, si connettono automaticamente quando il Bluetooth è abilitato e rientrano nella portata Bluetooth.

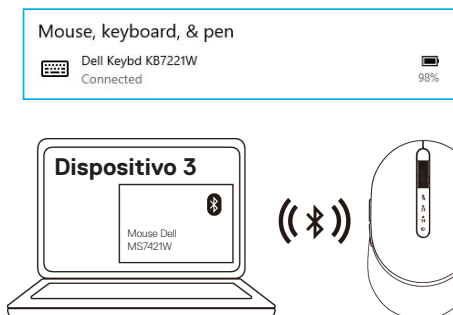

Carica del mouse wireless

1. Quando il LED giallo del mouse lampeggia, è necessario caricare il mouse wireless.

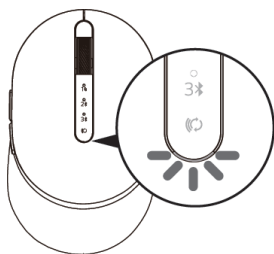

2. Collegare il cavo USB-C al mouse wireless.

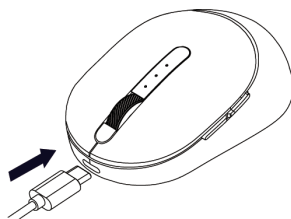

3. Collegare il cavo USB-C al laptop o PC.

Laptop

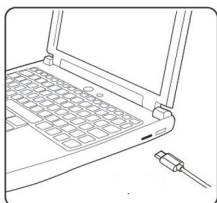

PC

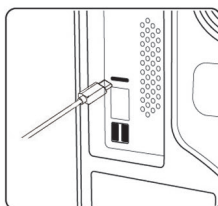

4. Carica della batteria

Il LED della batteria lampeggia in bianco per indicare la carica e diventa bianco fisso per 10 secondi per indicare che la carica è stata completata.

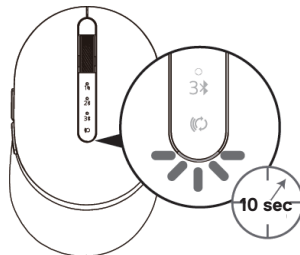
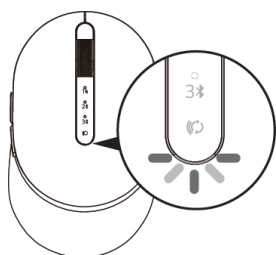

Specifiche

Generale

Numero del modello di mouse	MS7421W
Tipo di collegamento	Tecnologia modalità duale wireless e Bluetooth a 2,4 GHz
Sistemi operativi supportati (2,4 GHz)	<ul style="list-style-type: none">• Windows 10/8/7/XP• Server 2008/Server 2012• Linux 6.x, Ubuntu, Free DOS,• Chrome e Android• MAC OS
Sistemi operativi supportati (Bluetooth)	<ul style="list-style-type: none">• Windows 10/8• Chrome e Android• MAC OS

Caratteristiche elettriche

Da host USB (in funzione)	5 V
Tensione batteria (in funzione)	Da 3,6 V a 4,2 V
Durata della batteria	Circa 6 mesi
Requisiti della batteria	Batteria ai polimeri di ioni di litio

Caratteristiche fisiche

Peso	80,20 g +/-3 g (con dongle)
Dimensioni:	
• Lunghezza	101,76 mm (4,0 pollici)
• Larghezza	61,88 mm (2,44 pollici)
• Altezza	35,44 mm (1,40 pollici)

Ambiente

Temperatura:	
• Operativa	Da 0°C a 40°C (da 32°F a 104°F)
• Conservazione	Da -40°C a 65°C (da -40°F a 149°F)
Umidità di conservazione	95% di umidità relativa max.; senza condensa

2,4 GHz/BLE Wireless

Trasmissione radio	Comunicazione bidirezionale (ricetrasmittitore)
Portata	Fino a 10 metri



Risoluzione dei problemi

Problemi	Causa possibile	Possibili soluzioni
Impossibile usare il mouse wireless	Il LED bianco nella parte superiore del mouse wireless non si accende quando il mouse wireless è acceso.	<ol style="list-style-type: none">1. Controllare il livello di carica della batteria. Questo mouse utilizza batterie ricaricabili. Assicurarsi che le batterie siano completamente cariche.2. Spegnerne e riaccendere il mouse wireless. Controllare se la spia di stato della batteria lampeggia in giallo per 5 secondi, quindi si attenua, per indicare che la batteria è scarica. Se la batteria è completamente scarica, la spia di stato della batteria non si accende.3. Assicurarsi che il dongle Dell Universal sia collegato direttamente al computer. Evitare di utilizzare replicatori di porte, hub USB e così via.4. Cambiare la porta USB. Inserire il dongle Dell Universal nell'altra porta USB del computer.



Problemi	Causa possibile	Possibili soluzioni
<p>Impossibile associare il mouse wireless al computer tramite Bluetooth</p>	<p>L'icona Bluetooth sul computer non si illumina quando si collega il mouse wireless al computer.</p>	<ol style="list-style-type: none"> <li data-bbox="644 239 1039 438"> <p>1. Controllare il livello di carica della batteria. Questo mouse wireless utilizza batterie ricaricabili. Assicurarsi che le batterie siano completamente cariche.</p> <li data-bbox="644 438 1039 726"> <p>2. Spegnere e riaccendere il mouse wireless. Controllare se la spia di stato della batteria lampeggia in giallo per indicare che la batteria è scarica. Se la batteria è completamente scarica, la spia di stato della batteria non si accende.</p> <li data-bbox="644 726 1039 774"> <p>3. Riavviare il computer.</p> <li data-bbox="644 774 1039 885"> <p>4. Verificare che il sistema operativo sia Windows 10/ Windows 8/ Chrome/Android.</p> <li data-bbox="644 885 1039 1125"> <p>5. Assicurarsi che il mouse wireless sia impostato sulla modalità Bluetooth Low Energy (BLE) nel computer. Per ulteriori informazioni, consultare la documentazione fornita con il computer.</p> <li data-bbox="644 1125 1039 1348"> <p>6. Spegnere e riaccendere il Bluetooth. Modalità Low Energy (BLE) nel computer. Per ulteriori informazioni, consultare la documentazione fornita con il computer.</p>



Problemi	Causa possibile	Possibili soluzioni
Il puntatore del mouse non si muove	Il puntatore del mouse wireless non risponde	<ol style="list-style-type: none"> 1. Controllare il livello di carica della batteria Questo mouse wireless utilizza batterie ricaricabili. Assicurarsi che le batterie siano completamente cariche.
I tasti sinistro/destro non funzionano	Nessuna risposta quando si preme il tasto sinistro o destro del mouse	<ol style="list-style-type: none"> 2. Spegnere e riaccendere il mouse wireless. Controllare se la spia di stato della batteria lampeggia in giallo dieci volte per indicare che la batteria è scarica. Se la batteria è completamente scarica, la spia di stato della batteria non si accende. 3. Riavviare il computer.
Impossibile associare il mouse wireless al computer	Viene ricevuto un messaggio di errore di associazione wireless durante l'associazione del mouse wireless al computer	<ol style="list-style-type: none"> 1. Controllare il livello di carica della batteria. Questo mouse wireless utilizza batterie ricaricabili. Assicurarsi che le batterie siano completamente cariche.



Problemi	Causa possibile	Possibili soluzioni
Impossibile associare il mouse wireless al computer	Viene ricevuto un messaggio di errore di associazione wireless durante l'associazione del mouse wireless al computer	<ol style="list-style-type: none"> <li data-bbox="666 231 1048 502">2. Spegnere e riaccendere il mouse wireless. Controllare se la spia di stato della batteria lampeggia in giallo dieci volte per indicare che la batteria è scarica. Se la batteria è completamente scarica, la spia di stato della batteria non si accende. <li data-bbox="666 518 1048 550">3. Riavviare il computer.
Connessione wireless persa	Il mouse previamente associato non funziona più sul computer	<ol style="list-style-type: none"> <li data-bbox="666 646 1048 805">1. Assicurarsi che il dongle Dell Universal sia collegato direttamente al computer. Evitare di utilizzare replicatori di porte, hub USB e così via. <li data-bbox="666 821 1048 944">2. Cambiare la porta USB. Inserire il dongle Dell Universal nell'altra porta USB del computer.



Informazioni legali

Garanzia

Garanzia limitata e criteri per la restituzione

I prodotti Dell dispongono di una garanzia hardware limitata di tre anni. Se acquistati insieme a un sistema Dell, disporranno della garanzia del sistema.

Per clienti negli Stati Uniti:

L'acquisto e l'uso del presente prodotto sono soggetti al contratto dell'utente finale Dell, che si trova sul sito **Dell.com/terms**. Il presente documento contiene una clausola di arbitrato vincolante.

Per clienti in Europa, Medio Oriente e Africa:

I prodotti Dell venduti e utilizzati sono soggetti a diritti legali dei consumatori nazionali vigenti, ai termini di qualsiasi contratto di vendita con il rivenditore (applicabile tra l'utente e il rivenditore) e alle condizioni contrattuali per l'utente finale Dell.

Dell può inoltre fornire una garanzia hardware aggiuntiva. Per tutti i dettagli del contratto dell'utente finale Dell e le condizioni di garanzia, visitare il sito **Dell.com**, selezionare il proprio Paese dall'elenco nella parte inferiore della homepage e fare clic sul link "termini e condizioni" per visualizzare i termini dell'utente finale o sul link "supporto" per i termini di garanzia.

Per clienti fuori dagli Stati Uniti:

I prodotti Dell venduti e utilizzati sono soggetti a diritti legali dei consumatori nazionali vigenti, ai termini di qualsiasi contratto di vendita con il rivenditore (applicabile tra l'utente e il rivenditore) e ai termini di garanzia Dell. Dell può inoltre fornire una garanzia hardware aggiuntiva. Per tutti i dettagli dei termini di garanzia Dell, visitare il sito **Dell.com**, selezionare il proprio Paese dall'elenco nella parte inferiore della "homepage" e fare clic sul link "termini e condizioni" o sul link "supporto" per i termini di garanzia.

