

Dell Premier kabellose aufladbare Maus



MS7421W

Bedienungsanleitung

Regulatorisches Modell: MS7421Wc/RG-1216



Hinweis, Vorsicht und Warnung

-  **Hinweis:** Ein Hinweis zeigt wichtige Informationen an, die Ihnen dabei helfen, Ihren Computer optimal zu nutzen.
-  **Achtung:** Achtung zeigt die Gefahr von Hardwareschäden oder Datenverluste an, falls Anweisungen nicht befolgt werden.
-  **Warnung:** Warnung zeigt die Gefahr von Sachschäden und (tödlichen) Verletzungen an.

Copyright © 2020 Dell Inc. Alle Rechte vorbehalten. Dell, EMC und andere Marken sind Marken der Dell Inc. oder ihrer Tochtergesellschaften. Andere Marken sind Marken ihrer jeweiligen Inhaber.

2020 – 12

Rev. A00

Inhalt

Lieferumfang	4
Funktionen und Merkmale	5
Ansicht von oben	5
Ansicht von unten	6
Schnellgesten	7
Dell-Peripheriemanager	8
Ihre kabellose Maus einrichten	9
Ihre kabellose Maus koppeln	11
Mit dem universellen Dell-Dongle koppeln	11
Ihre kabellose Maus per Bluetooth koppeln	12
Drittes Gerät per Bluetooth koppeln	14
Ihre kabellose Maus aufladen	16
Technische Daten	17
Problemlösung	18
Gesetzliche Informationen	22

Lieferumfang

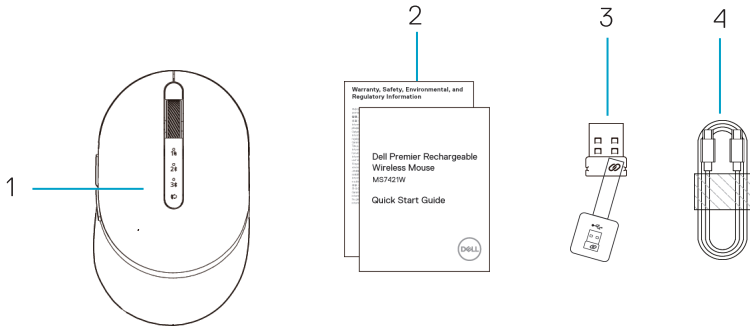

1. Kabellose Maus

2. Dokumente

3. Universeller Dell-Dongle

4. USB-C-Kabel zur Aufladung



Funktionen und Merkmale

Ansicht von oben

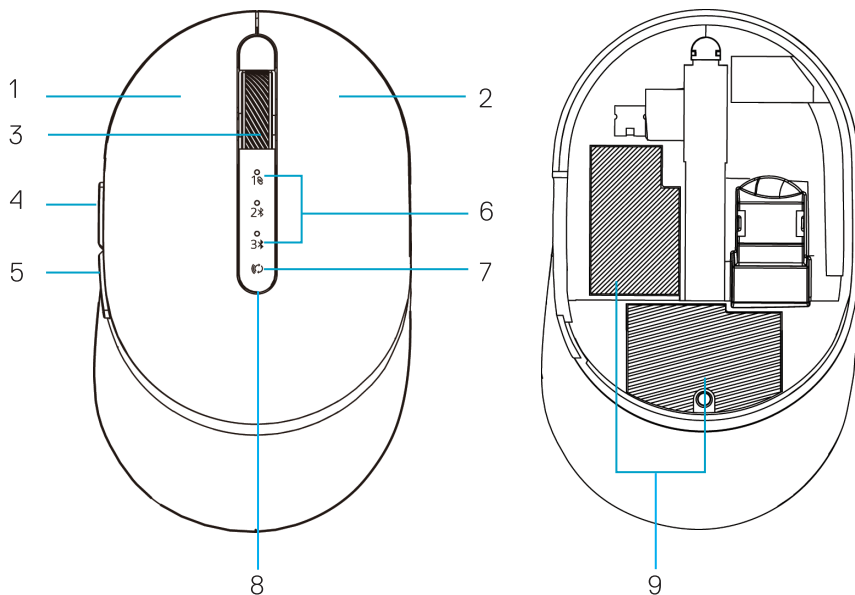

1. Linkstaste
2. Rechtstaste
3. Scrollrad
4. Vorwärtstaste
5. Rückwärtstaste
6. Verbindungsmodus-Leuchten
 - Weiße LED blinkt: Gerät ist nicht mit Computer verbunden
 - Weiße LED leuchtet: Gerät ist mit Computer verbunden
7. Verbindungsmodus-Taste
8. Aufladung-/Akku-schwach-Leuchten
 - Weiße LED atmet: Akku wird geladen
 - Bernsteinfarbene LED pulsiert: Akkustand gering, Aufladung erforderlich
9. PPID-/Richtlinienetiketten



Ansicht von unten

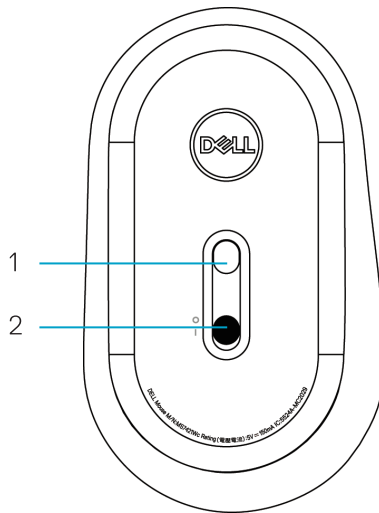

1. Optischer Sensor

2. Ein-/Ausshalter



Schnellgesten

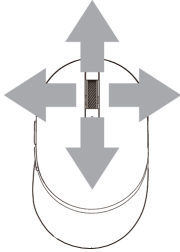

Scrollen und neigen
4-Wege-Scrollen



Vorwärtsfunktion
Drücken Sie die Vorwärtstaste an der Seite.



Rückwärtsfunktion
Drücken Sie die Rückwärtstaste an der Seite.



Dell-Peripheriemanager

Die Software Dell-Peripheriemanager ermöglicht Ihnen Folgendes:

- Zuweisung von Programmverknüpfungen zu geräteprogrammierbaren Tasten und Knöpfen über das Aktion-Register.
- Anzeige von Geräteinformationen, wie Firmware-Version und Akkustand, über das Info-Register.
- Aktualisierung auf die neueste Firmware an Ihren Geräten.
- Kopplung zusätzlicher Geräte über den universellen Dell-Dongle oder direkt an Ihrem Computer per Bluetooth.
- Ändern Sie die DPI-Einstellung des Gerätes, indem Sie rechts unten im Fenster **Geräteeinstellungen > DPI-Einstellung** wählen.
- Tauschen Sie die Maustasten, indem Sie rechts unten im Fenster **Windows-Einstellungen > Primäre Maustaste** wählen.

Weitere Informationen finden Sie in der *Bedienungsanleitung von Dell-Peripheriemanager* auf der Produktseite unter **www.dell.com/support**



Ihre kabellose Maus einrichten

1. Machen Sie den Steckplatz an der Seite der Maus ausfindig. Hebeln Sie die Abdeckung mit Ihrer Fingerspitze auf.

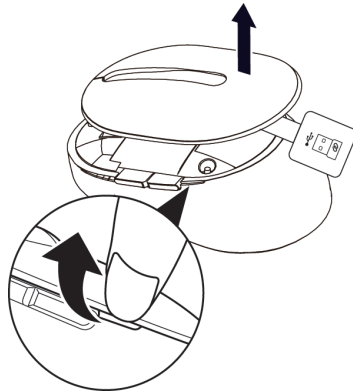

2. Entfernen Sie den universellen Dell-Dongle aus seinem Fach.

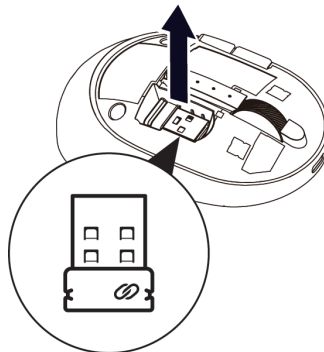

3. Bringen Sie die Abdeckung der Maus wieder an.

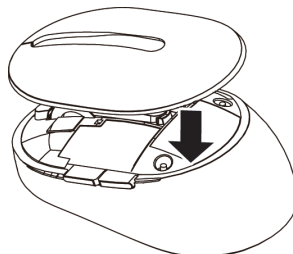

4. Schieben Sie den Ein-/Ausschalter zum Einschalten der kabellosen Maus nach unten.

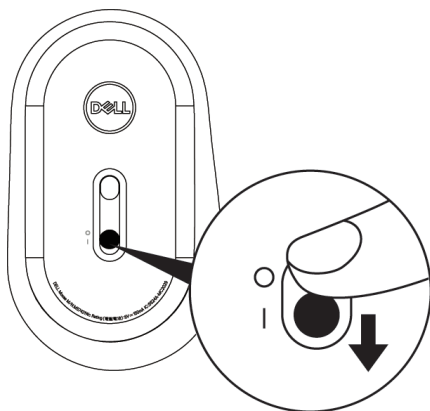

 **Hinweis:** Achten Sie darauf, dass der Abstand zwischen Computer und Maus maximal zehn Meter beträgt.



Ihre kabellose Maus koppeln

Ihre kabellose Maus von Dell kann über den universellen Dell-Dongle oder direkt per Bluetooth gekoppelt werden. Sie können sie mit einem Laptop, Desktop und einem kompatiblen Mobilgerät verbinden und zwischen diesen Geräten umschalten.

Mit dem universellen Dell-Dongle koppeln

 **Hinweis:** Sie können über den Dell-Peripheriemanager ein Gerät mit Ihrer kabellosen Maus verbinden

1. Stecken Sie den universellen Dell-Dongle in den USB-Anschluss an Ihrem Computer.

 **Hinweis:** Der universelle Dell-Dongle wird werkseitig mit Ihrer kabellosen Maus gekoppelt.

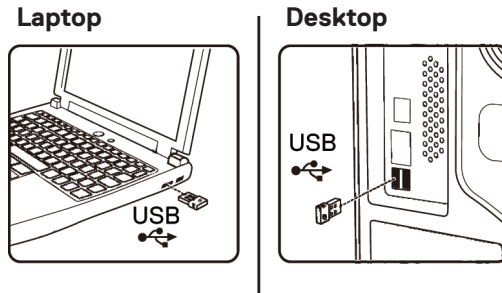

2. Die Verbindungsmodus-Leuchte (1S) an der kabellosen Maus zeigt durch Aufleuchten die Dell-Universal-Kopplung an und erlischt anschließend.

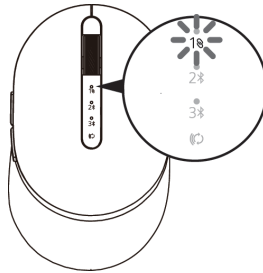

3. Die kabellose Maus ist mit Ihrem universellen Dell-Dongle gekoppelt.

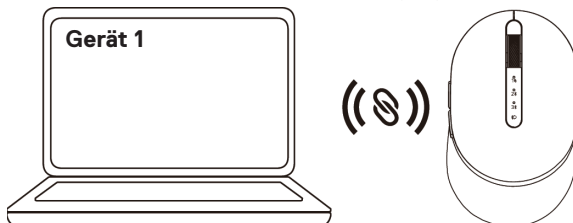

Ihre kabellose Maus per Bluetooth koppeln

Sie können über Bluetooth bis zu zwei Geräte mit Ihrer kabellosen Maus koppeln.

 **Hinweis: Achten Sie darauf, die inaktiven Geräte an Ihrem Computer zu trennen und den Bluetooth-Treiber auf Ihrem Computer auf die neueste Version zu aktualisieren, bevor Sie Ihre kabellose Maus per Bluetooth koppeln. Weitere Informationen finden Sie unter Treiber und Downloads unter <https://www.dell.com/support>**

4. Drücken Sie die Verbindungsmodus-Taste an Ihrer kabellosen Maus zweimal (innerhalb von 3 Sekunden), bis die Verbindungsmodus-Leuchte (2) durch Aufleuchten anzeigt, dass die zweite Bluetooth-Verbindung ausgewählt ist.

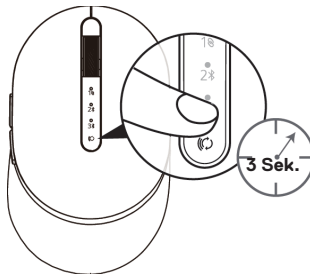

5. Die Verbindungsmodus-Leuchte (2) blinkt 3 Minuten, was anzeigt, dass sich Ihre kabellose Maus im Kopplungsmodus befindet.

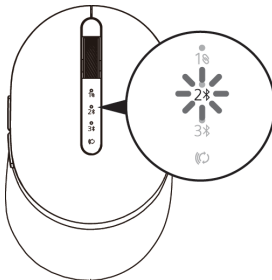

6. Koppeln Sie Ihre kabellose Maus mit Ihrem Bluetooth-fähigen Computer.

Swift Pair:

- a. Geben Sie in der Windows-Suche **Bluetooth** ein.
- b. Klicken Sie auf **Bluetooth- und andere Geräteeinstellungen**. Das **Einstellungen**-Fenster wird eingeblendet.
- c. Vergewissern Sie sich, dass das Kontrollkästchen „Benachrichtigungen zur Verbindung mit Swift Pair anzeigen“ ausgewählt ist.

Show notifications to connect using Swift Pair

When selected, you can connect to supported Bluetooth devices quickly when they're close by and in pairing mode.



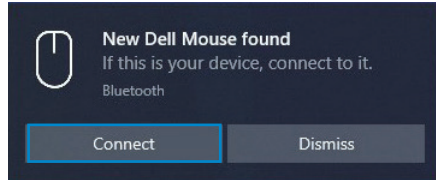

- d. Stellen Sie sicher, dass Bluetooth eingeschaltet ist.
- e. Platzieren Sie ihre kabellose Maus in der Nähe Ihres Computers. Das Fenster **Neue Dell-Maus gefunden** wird angezeigt.
- f. Klicken Sie auf **Verbinden** und bestätigen Sie die Kopplung an kabelloser Maus und Ihrem Computer.

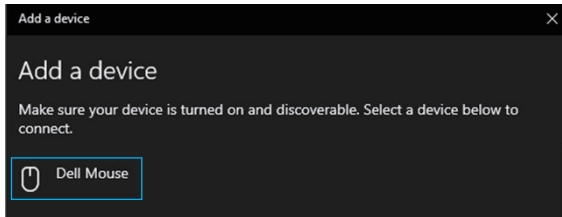

Gerät zufügen:

- a. Geben Sie in der Windows-Suche **Bluetooth** ein.
- b. Klicken Sie auf **Bluetooth- und andere Geräteeinstellungen**. Das **Einstellungen**-Fenster wird eingeblendet.
- c. Stellen Sie sicher, dass Bluetooth eingeschaltet ist.
- d. Klicken Sie auf **Bluetooth- oder anderes Gerät zufügen > Bluetooth**.
- e. Klicken Sie in der Liste verfügbarer Geräte auf die **Dell-Maus**.



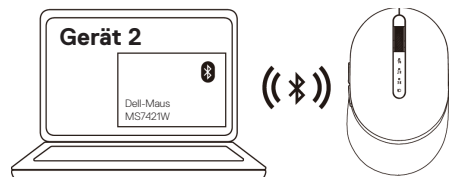
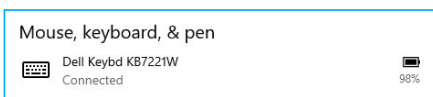

 **Hinweis:** Falls die Maus MS7421W nicht aufgelistet ist, achten Sie darauf, dass der Kopplungsmodus an der kabellosen Maus aktiviert ist.

7. Bestätigen Sie, dass kabellose Maus und Gerät gekoppelt sind. Die Leuchte der zweiten Bluetooth-Verbindung bestätigt durch 3-sekündiges weißes Aufleuchten, dass die Verbindung hergestellt ist. Anschließend erlöscht sie. Nach der Kopplung von kabelloser Maus und Gerät stellen sie automatisch eine Verbindung her, wenn Bluetooth aktiviert ist und sich beide Geräte innerhalb der Bluetooth-Reichweite zueinander befinden.



Drittes Gerät per Bluetooth koppeln

 **Hinweis:** Sie können ein drittes Gerät per Bluetooth mit Ihrer kabellosen Maus verbinden.

 **Hinweis:** Achten Sie darauf, die inaktiven Geräte an Ihrem Computer zu trennen und den Bluetooth-Treiber auf Ihrem Computer auf die neueste Version zu aktualisieren, bevor Sie Ihre kabellose Maus per Bluetooth koppeln. Weitere Informationen finden Sie unter Treiber und Downloads unter <https://www.dell.com/support>

1. Drücken Sie die Verbindungsmodus-Taste an Ihrer kabellosen Maus zweimal (innerhalb von 3 Sekunden), bis die Verbindungsmodus-Leuchte (3) durch Aufleuchten anzeigt, dass die dritte Bluetooth-Verbindung ausgewählt ist.

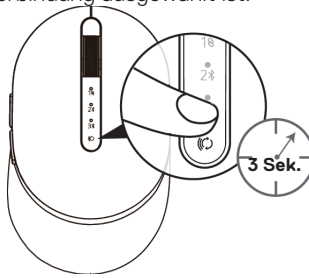

2. Die Leuchte der dritten Bluetooth-Verbindung (3) beginnt zu blinken, was bestätigt, dass der Kopplungsmodus aktiviert ist.

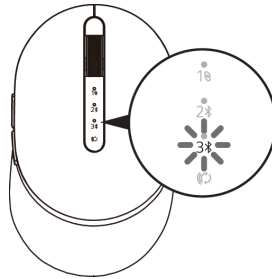

3. Koppeln Sie Ihre kabellose Maus mit Ihrem Bluetooth-fähigen Computer.

Swift Pair:

- a. Geben Sie in der Windows-Suche **Bluetooth** ein.
- b. Klicken Sie auf **Bluetooth- und andere Geräteeinstellungen**. Das **Einstellungen**-Fenster wird eingeblendet.
- c. Vergewissern Sie sich, dass das Kontrollkästchen „Benachrichtigungen zur Verbindung mit Swift Pair anzeigen“ ausgewählt ist.
- d. Stellen Sie sicher, dass Bluetooth eingeschaltet ist.



Show notifications to connect using Swift Pair

When selected, you can connect to supported Bluetooth devices quickly when they're close by and in pairing mode.

- e. Platzieren Sie ihre kabellose Maus in der Nähe Ihres Computers. Das Fenster **Neue Dell-Maus gefunden** wird angezeigt.
- f. Klicken Sie auf **Verbinden** und bestätigen Sie die Kopplung an kabelloser Maus und Ihrem Computer.

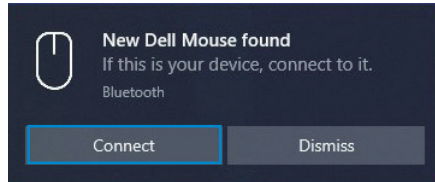

Gerät zufügen:

- a. Geben Sie in die Windows-Suche **Bluetooth** ein.
- b. Klicken Sie auf **Bluetooth- und andere Geräteeinstellungen**. Das **Einstellungen**-Fenster wird eingeblendet.
- c. Stellen Sie sicher, dass Bluetooth eingeschaltet ist.
- d. Klicken Sie auf **Bluetooth- oder anderes Gerät zufügen > Bluetooth**.
- e. Klicken Sie in der Liste verfügbarer Geräte auf die **Dell-Maus**.

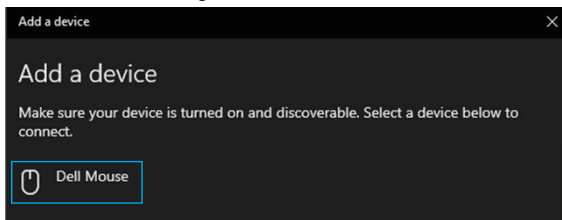

 **Hinweis:** Falls die Maus MS7421W nicht aufgelistet ist, achten Sie darauf, dass der Kopplungsmodus an der kabellosen Maus aktiviert ist.

4. Die Leuchte der dritten Bluetooth-Verbindung bestätigt durch 3-sekündiges weißes Aufleuchten, dass die Verbindung hergestellt ist. Anschließend erlischt sie. Nach der Kopplung von kabelloser Maus und Gerät stellen sie automatisch eine Verbindung her, wenn Bluetooth aktiviert ist und sich beide Geräte innerhalb der Bluetooth-Reichweite zueinander befinden.

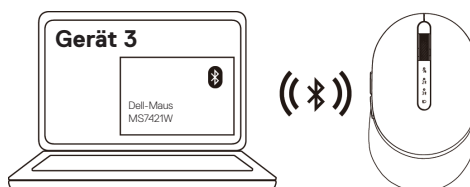
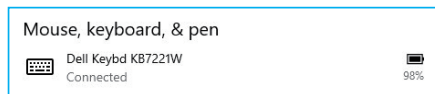

Ihre kabellose Maus aufladen

1. Wenn die bernsteinfarbene LED der Maus blinkt, müssen Sie Ihre kabellose Maus aufladen.

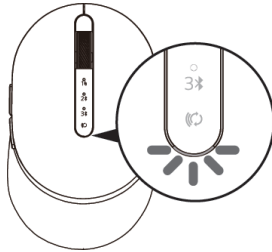

2. Verbinden Sie das USB-C-Kabel mit Ihrer kabellosen Maus.

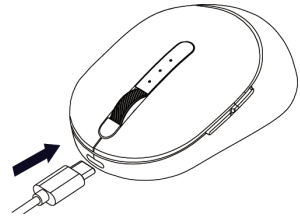

3. Verbinden Sie das USB-C-Kabel mit Ihrem Laptop oder Desktop-Computer.

Laptop

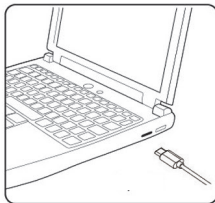

Desktop

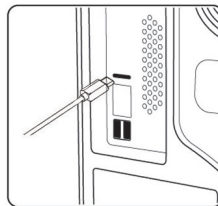

4. Akku aufladen

Die Akku-LED zeigt durch weißes Atmen an, dass das Gerät aufgeladen wird. Bei vollständiger Aufladung leuchtet sie 10 Sekunden lang konstant weiß.

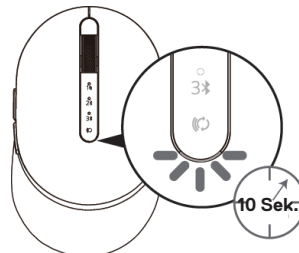
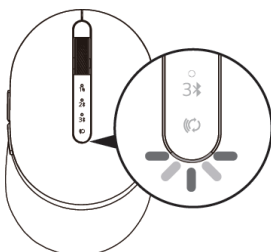

Technische Daten

Allgemein

Modellnummer der Maus	MS7421W
Verbindungstyp	2,4-GHz-WLAN- und Bluetooth-Dualmodus-Technologie
Unterstützte Betriebssysteme (2,4 GHz)	<ul style="list-style-type: none">· Windows 10/8/7/XP· Server 2008/Server 2012· Linux 6.x, Ubuntu, Free DOS,· Chrome und Android· Mac OS
Unterstützte Betriebssysteme (Bluetooth)	<ul style="list-style-type: none">· Windows 10/8· Chrome und Android· Mac OS

Stromversorgung

Vom USB-Host (Betrieb)	5 V
Akkuspannung (Betrieb)	3,6 bis 4,2 V
Batterielaufzeit	Circa 6 Monate
Batterieanforderungen	Lithium-Ionen-Polymer-Akku

Physische Eigenschaften

Gewicht	80,20 g +/-3 g (mit Dongle)
Abmessungen:	
· Länge	101,76 mm
· Breite	61,88 mm
· Höhe	35,44 mm

Umgebung

Temperatur:	
· Betrieb	0 bis 40 °C
· Lagerung	-40 bis 65 °C
Feuchtigkeit bei Lagerung	Max. 95% relative Luftfeuchte; nicht kondensierend

2,4 GHz / BLE drahtlos

Funkübertragung	Bidirektionale Kommunikation (Transceiver)
Reichweite	Bis zu 10 Meter



Problemlösung

Probleme	Mögliche Ursache	Mögliche Abhilfemaßnahme
Kabellose Maus funktioniert nicht	Die weiße LED an der Oberseite der kabellosen Maus leuchtet beim Einschalten der kabellosen Maus nicht auf.	<ol style="list-style-type: none">1. Prüfen Sie den Batteriestand. Diese kabellose Maus wird mit einem Akku betrieben. Bitte stellen Sie sicher, dass der Akku vollständig geladen ist.2. Schalten Sie die kabellose Maus aus und dann wieder ein. Prüfen Sie, ob die Akkustandanzeige 5 Sekunden bernsteinfarben pulsiert, dann erlischt und schließlich bernsteinfarben blinkt. Dies deutet auf einen geringen Batteriestand hin. Bei vollständig erschöpfter Batterie leuchtet die Batteriestandanzeige nicht.3. Vergewissern Sie sich, dass der universelle Dell-Dongle direkt mit Ihrem Computer verbunden ist. Verwenden Sie keine Port-Replikatoren, USB-Hubs und dergleichen.4. Wählen Sie einen anderen USB-Anschluss. Stecken Sie den universellen Dell-Dongle in einen anderen USB-Anschluss an Ihrem Computer.



Probleme	Mögliche Ursache	Mögliche Abhilfemaßnahme
Die kabellose Maus kann nicht per Bluetooth mit dem Computer gekoppelt werden	Das Bluetooth-Symbol am Computer leuchtet nicht auf, wenn die kabellose Maus mit dem Computer verbunden wird.	<ol style="list-style-type: none"> <li data-bbox="655 240 1048 400">1. Prüfen Sie den Batteriestand. Diese kabellose Maus wird mit einem Akku betrieben. Bitte stellen Sie sicher, dass der Akku vollständig geladen ist. <li data-bbox="655 400 1048 719">2. Schalten Sie die kabellose Maus aus und dann wieder ein. Prüfen Sie, ob die Akkustandanzeige bernsteinfarben blinkt. Dies deutet auf einen geringen Akkustand hin. Bei vollständig erschöpfter Batterie leuchtet die Akkustandanzeige nicht. <li data-bbox="655 719 1048 799">3. Starten Sie Ihren Computer neu. <li data-bbox="655 799 1048 943">4. Prüfen Sie, ob es sich beim Betriebssystem um Windows 10/Windows 8/ Chrome/ Android handelt. <li data-bbox="655 943 1048 1214">5. Vergewissern Sie sich, dass die kabellose Maus an Ihrem Computer auf den BLE- (Bluetooth Low Energy) Modus eingestellt ist. Weitere Informationen können Sie der Dokumentation Ihres Computers entnehmen. <li data-bbox="655 1214 1048 1477">6. Schalten Sie das Gerät aus und dann wieder ein, aktivieren Sie dann den BLE- (Bluetooth Low Energy) Modus eingestellt ist. Weitere Informationen können Sie der Dokumentation Ihres Computers entnehmen.



Probleme	Mögliche Ursache	Mögliche Abhilfemaßnahme
Mauszeiger bewegt sich nicht	Der Zeiger der kabellosen Maus reagiert nicht	<ol style="list-style-type: none"> 1. Prüfen Sie den Akkustand Diese kabellose Maus wird mit einem Akku betrieben. Bitte stellen Sie sicher, dass der Akku vollständig geladen ist.
Links-/Rechtstaste funktioniert nicht	Keine Reaktion bei Betätigung der linken oder rechten Maustaste	<ol style="list-style-type: none"> 2. Schalten Sie die kabellose Maus aus und dann ein. Prüfen Sie, ob die Batteriestandanzeige zehnmal bernsteinfarben blinkt. Dies deutet auf einen geringen Batteriestand hin. Bei vollständig erschöpfter Batterie leuchtet die Batteriestandanzeige nicht. 3. Starten Sie Ihren Computer neu.
Kabellose Maus kann nicht mit dem Computer gekoppelt werden	Fehlermeldung bei kabelloser Kopplung wird bei Kopplung der kabellosen Maus mit dem Computer angezeigt	<ol style="list-style-type: none"> 1. Prüfen Sie den Batteriestand. Diese kabellose Maus wird mit einem Akku betrieben. Bitte stellen Sie sicher, dass der Akku vollständig geladen ist.



Probleme	Mögliche Ursache	Mögliche Abhilfemaßnahme
Kabellose Maus kann nicht mit dem Computer gekoppelt werden	Fehlermeldung bei kabelloser Kopplung wird bei Kopplung der kabellosen Maus mit dem Computer angezeigt	<p>2. Schalten Sie die kabellose Maus aus und dann wieder ein. Prüfen Sie, ob die Batteriestandanzeige zehnmals bernsteinfarben blinkt. Dies deutet auf einen geringen Batteriestand hin. Bei vollständig erschöpfter Batterie leuchtet die Batteriestandanzeige nicht.</p> <p>3. Starten Sie Ihren Computer neu.</p>
Kabellose Verbindung getrennt	Zuvor gekoppelte Maus funktioniert nicht länger mit dem Computer	<p>1. Vergewissern Sie sich, dass der universelle Dell-Dongle direkt mit Ihrem Computer verbunden ist. Verwenden Sie keine Port-Replikatoren, USB-Hubs und dergleichen.</p> <p>2. Wählen Sie einen anderen USB-Anschluss. Stecken Sie den universellen Dell-Dongle in einen anderen USB-Anschluss an Ihrem Computer.</p>



Gesetzliche Informationen

Garantie

Eingeschränkte Garantie und Rückgabegerichtlinien

Produkte der Marke Dell sind durch eine dreijährige eingeschränkte Hardwaregarantie abgedeckt. Bei Kauf in Verbindung mit einem Dell-System gilt die Garantie des Systems.

Kunden aus den USA:

Dieser Kauf und Ihre Nutzung dieses Produktes unterliegen der Endnutzervereinbarung von Dell, die Sie unter **Dell.com/terms** finden können. Dieses Dokument enthält eine bindende Schiedsklausel.

Für Kunden in Europa, Nahost und Afrika:

Dell-Produkte, die verkauft und benutzt werden, unterliegen den zutreffenden nationalen Verbraucherschutzrechten, den Bedingungen jegliches Kaufvertrags mit einem Einzelhändler, den Sie eingegangen sind (dieser gilt zwischen Ihnen und dem Einzelhändler), und den Bedingungen des Dell-Endbenutzervertrags.

Dell könnte zudem eine zusätzliche Hardwaregarantie anbieten. Alle Einzelheiten zum Endnutzervertrag und den Garantiebedingungen von Dell finden Sie unter **Dell.com**. Wählen Sie Ihr Land aus der Liste im unteren Bereich der Startseite, klicken Sie dann für den Endnutzervertrag auf den Link der Bedingungen oder für die Garantiebedingungen auf den Support-Link.

Kunden außerhalb der USA:

Dell-Produkte, die verkauft und benutzt werden, unterliegen den zutreffenden nationalen Verbraucherschutzrechten, den Bedingungen jegliches Kaufvertrags mit einem Einzelhändler, den Sie eingegangen sind (dieser gilt zwischen Ihnen und dem Einzelhändler), und den Dell-Garantiebedingungen. Dell könnte zudem eine zusätzliche Hardwaregarantie anbieten. Alle Einzelheiten den Garantiebedingungen von Dell finden Sie unter **Dell.com**. Wählen Sie Ihr Land aus der Liste im unteren Bereich der Startseite, klicken Sie dann für die Garantiebedingungen auf den Link der Bedingungen oder auf den Support-Link.

