

WFO 3T141 PF

12NC: 859991602200

Code EAN: 8003437610912

Whirlpool

SENSING THE DIFFERENCE

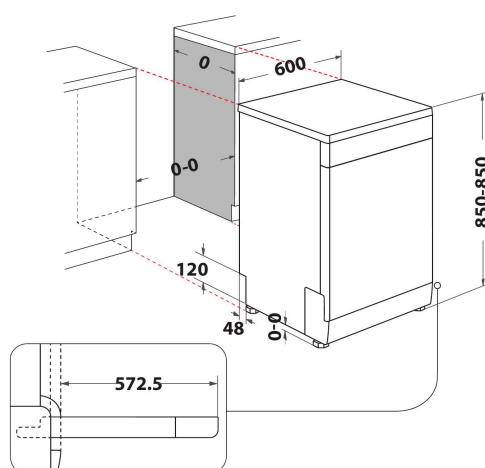

- Type d'installation : libre
- Classe énergétique A+++
- Capacité : 14 couverts
- Technologie 6TH SENSE
- Niveau sonore : 41 dB(A)
- Consommation d'eau: 9.5 litres (2660 litres par an)
- PowerCleanPro
- PowerCleanPro
- Troisième rack: Yes, fixed + handle inox
- Système de filtre auto-nettoyant
- Départ différé 1-24 h
- Silencieux
- FlexiSpace
- Panier supérieur réglable en hauteur, même chargé
- Option Demi-charge MultiZone
- Option All-in-1
- Programme Hygenic+

Lave-vaisselle Whirlpool: couleur blanche, standard - WFO 3T141 PF

Ce lave-vaisselle Whirlpool présente les caractéristiques suivantes : couleur blanche. Rendement énergétique exceptionnel A+++ et consommation d'énergie réduite. Pieds réglables pour une parfaite stabilité, même sur des surfaces ou des sols irréguliers. Minuterie régressive numérique, qui vous informe quand le cycle de lavage est terminé. Technologie innovante assurant un fonctionnement parfaitement silencieux qui contribue à la discrétion de l'appareil.



Option panier unique

Une efficacité exceptionnelle au niveau de la consommation d'eau. L'option panier unique vous permet de laver un nombre réduit d'articles sans devoir attendre que votre lave-vaisselle soit rempli. Bénéficiez de résultats parfaits et d'une consommation d'eau réduite.



Natural Dry

Système d'ouverture automatique de la porte en fin de cycle pour un séchage optimisé.



Départ différé

Appareil adapté à vos besoins. L'option de démarrage différé vous permet de régler le démarrage du cycle au moment qui vous convient le mieux, vous permettant ainsi d'économiser du temps et de l'énergie.



14 couverts

Tout l'espace dont vous avez besoin. Ce lave-vaisselle Whirlpool a une capacité de 14 couverts, et s'adapte pour vous permettre de disposer de tout l'espace dont vous avez besoin à tout moment.



Ultra Silencieux

Un appareil ultra-silencieux Ce lave-vaisselle Whirlpool est conçu pour donner d'excellents résultats tout en ayant un niveau sonore très faible pour plus de paix et de tranquillité.



Jets Power Clean

En positionnant les plats les plus sales face aux jets PowerClean, vous éliminez les salissures les plus résistantes sans pré-lavage manuel et gagnez de l'espace de lavage.



Efficacité énergétique A+++

Efficacité énergétique exceptionnelle. Votre lave-vaisselle de classe énergétique A+++ vous assure des résultats parfaits et une faible consommation d'énergie.

WFO 3T141 PF

12NC: 859991602200

Code EAN: 8003437610912

Whirlpool

SENSING THE DIFFERENCE

CARACTERISTIQUES PRINCIPALES

Type de construction	Pose libre
Type de montage	Pose libre
Type de commande	Electronique
Types de dispositifs de réglage et d'alarme	-
Top amovible	Oui
Porte habillable	N/A
Couleur principale du produit	Blanc
Puissance de raccordement	1900
Intensité	10
Tension	220-240
Fréquence	50
Longueur du cordon électrique	130
Type de prise	Schuko
Longueur du tuyau d'alimentation	155
Longueur du tuyau d'évacuation	150
Plinthe réglable	Non
Hauteur avec top amovible	0
Pieds réglables	Oui - tous depuis l'avant uniquement
Hauteur du produit	850
Largeur du produit	600
Profondeur du produit	590
Profondeur porte ouverte à 90°	-
Hauteur minimale de la niche d'encastrement	0
Hauteur maximale de la niche d'encastrement	0
Largeur minimale de la niche d'encastrement	0
Largeur maximale de la niche d'encastrement	0
Profondeur de la niche d'encastrement	590
Poids net	47
Poids brut	49

CARACTERISTIQUES TECHNIQUES

Programmes automatiques	Oui
Température maximale d'admission d'eau	60
Options de départ différé	Continu
Délai maximum de départ différé	24
Indicateur de déroulement	-
Afficheur digital de temps restant	Oui
Témoin de sel	Oui
Témoin de rinçage	Oui
Dispositif de sécurité	Oui
Panier supérieur réglable	Oui
Diamètre maximum pour une assiette panier supérieur	0
Diamètre maximum pour une assiette panier inférieur	0
Nombre de couverts	14

PERFORMANCES

Classe énergétique - NOUVEAU (2010/30/UE)	A+++
Consommation énergétique annuelle - NOUVEAU (2010/30/CE)	214
Durée du mode "laissé sur marche" - NOUVEAU (2010/30/CE)	12
Consommation énergétique en mode "laissé sur marche" - NOUVEAU (2010/30/UE)	6
Consommation énergétique en mode "arrêt" - NOUVEAU (2010/30/UE)	0.5
Consommation d'eau annuelle - NOUVEAU (2010/30/CE)	2660
Niveau sonore	41

The image shows the energy label for the Whirlpool WFO 3T141 PF. It features the European Union energy label logo with 'ENERG' and 'eներգիա · ενεργεια' and 'IE IA' icons. The Whirlpool logo and model number 'WFO 3T141 PF' are displayed. A bar chart shows energy efficiency classes from A+++ (green) to D (red), with A+++ selected. The energy consumption is 214 kWh/annum. Other icons include a water tap for 2660 L/annum, a water drop for ABCDEFG, a glass for X 14, and a speaker for 41 dB. The reference number 2010/1059 is at the bottom.