



ZEUS51E6K

Quick Installation Guide

Schnellinstallationsanleitung

Guide d'Installation Rapide

Guía de Instalación Rápida

Guida di Installazione Rapida

Gyors Telepítési Útmutató

Szybka Instrukcja Instalacji

Guia de Instalação Rápida

CONTENT

ENGLISH.....	3
DEUTSCH.....	10
FRANÇAIS.....	18
ESPAÑOL.....	25
ITALIANO.....	33
PORTUGUÊS.....	40
POLSKI.....	48
MAGYAR.....	55

This Quick Installation Guide provides essential information for basic setup. For detailed instructions and additional features, please refer to the comprehensive user manual, available for download on the Conceptronic website at www.conceptronic.net. Please read and follow all instructions carefully during the installation and operation of the unit.

SAFETY

Installation

- This is permanently connected equipment, and it must be installed by qualified maintenance personnel.
- Condensation may occur if the UPS is moved directly from a cold to a warm environment. The UPS must be absolutely dry before being installed. Please allow an acclimatization time of at least two hours.
- Do not install the UPS near water or in damp environment.
- Do not install the UPS where it would be exposed to direct sunlight or near heat.
- Do not connect appliances or items of equipment which would overload the UPS (e.g. laser printers, etc.) to the UPS output.
- Do not block ventilation openings in the UPS' s housing. Ensure allow at least 0.5m of space on front and rear of the UPS.
- This UPS should be connected with TN earthing system.
- The power supply for this unit must be single-phase rated in according with the equipment nameplate. It also must be suitably grounded.
- Place cables in such a way that no one can step on or trip over them.
- Connect UPS with the earth reliably before connecting to the building wiring terminal, and external battery source must also be earthed.
- An integral single emergency switching device which prevents further supply to the load by the UPS in any mode of operation should be provided in the building wiring installation.
- An appropriate disconnect device as short-circuit backup protection should be provided in the building wiring installation.
- The equipment is powered by two sources: the mains source, the internal battery or the external battery source.
- With the installation of the equipment, the sum of the leakage current of the UPS and the connected load does not exceed 5% of rated value of input current.

Operation

- Do not disconnect the main cable on the UPS or the building wiring terminals during operation since this would remove the protective earth from the UPS and all connected loads.
- The UPS output terminal block may still be electrically lived even if the UPS is not connected to the building wiring terminal, for there is internal current source (batteries).
- In order to fully disconnect the UPS, first turn the input breaker in the "OFF" position, then disconnect the mains lead.
- Indiscriminate operation of switches may cause output loss or damage to equipment. Refer to instruction before conducting any control.
- While the UPS work as a parallel system, the external parallel cable should be reinforced insulation.
- Ensure that no liquid or other foreign objects can enter the UPS.

Maintenance, servicing and faults

- Do not remove the enclosure since the UPS operates with hazardous voltages. It is to be serviced only by qualified maintenance personnel.
- **Caution!** Risk of electric shock. Even after the unit is disconnected from the mains power supply (building wiring terminal) components inside the UPS are still connected to the battery which are potentially dangerous.
- Before carrying out any kind of service or maintenance, isolate UPS and disconnect the batteries. Verify that no current is present and no hazardous voltage exists in the capacitor or BUS capacitor.
- Batteries must be replaced only by qualified personnel.
- Batteries have a high short-circuit current and pose a risk of shock. Take all precautionary measures specified below and any other necessary measures when working with batteries:
 - remove all jewellery, wristwatches, rings and other metal objects
 - use only tools with insulated grips and handles.

- When changing batteries, replace with the same quantity and the same type of batteries.
- Do not attempt to dispose of batteries by burning them. It could cause explosion.
- The UPS may be connected to external battery package. Proper disposal of batteries is required. Refer to your local codes for disposal requirements.
- Do not open or destroy batteries. Effluent electrolyte can cause injury to the skin and eyes. It may be toxic.
- Replace the fuse only by a fuse of the same type and of the same spec in order to avoid fire hazards.

Transport

- Please transport the UPS only in the original packaging to protect against shock and impact.

Storage

- The UPS must be stockpiled in the room where is ventilated and dry.



Disposal of waste electrical equipment and batteries: Do not dispose of waste electrical equipment and batteries with household waste. Please hand them to your local recycling point. Batteries should be fully discharged when disposed of. Incorrect storage/disposal can harm the environment and/or cause injury.



CE marking: Conceptronic declares that this product complies with the directives listed in the section 'Declaration of Conformity'.

INSTALLING YOUR UPS SYSTEM

The system must be installed and wired only by qualified electricians in accordance with applicable safety regulations!

For safety, please cut off the mains power switch before installation!

When installing the electrical wiring, please note the nominal amperage of your incoming feeder.

UNPACKING

CAUTION! Inspect the appearance of the UPS to see if there is any damage during transportation. Do not turn on the unit and notify the carrier and dealer immediately if there is any damage or lacking of some parts.

RACKMOUNT INSTALLATION

Step 1: Rackmount ears installation

1. Attach the two rackmount ears to the power module using the provided screws M4X8L*8pcs.

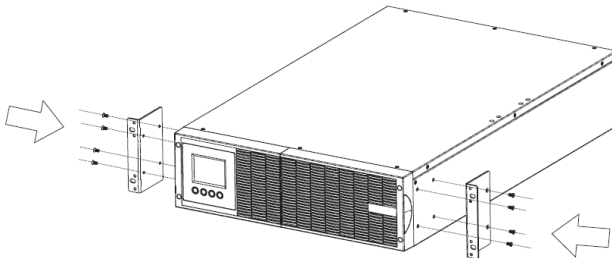

2. Insert dust cover into the rackmount ear screw holes that are not being used.

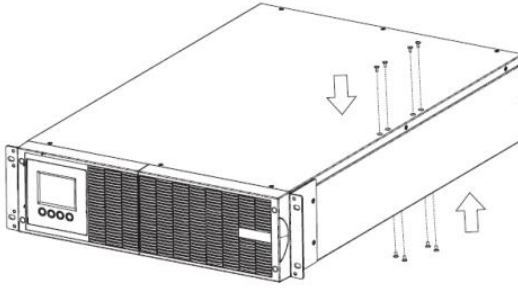

Step 2: Install the power module on the rack

1. Place the power module on a flat stable surface with the front of the unit facing toward you. Secure the power module to your rack with four M5X12L screws at the front of the rack.

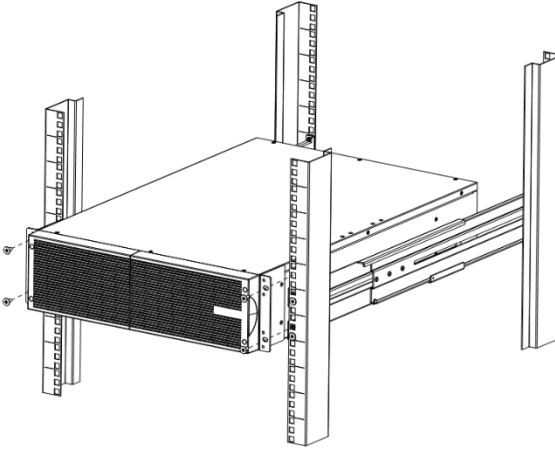

2. Once completed, perform the same steps for the external battery pack.
CAUTION! The external battery pack must be installed below the Power Module.

VERTICAL / TOWER INSTALLATION

Step 1: Rotate the multifunction LCD module

1. Unscrew the right panel of the Power Module. Separate the right panel from Power Module.

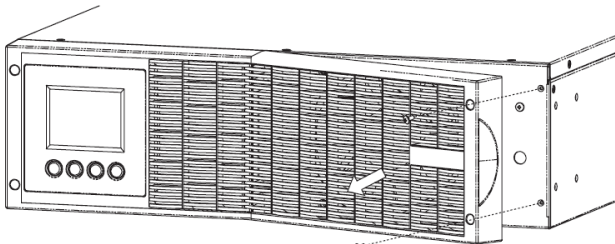

2. Unscrew the left panel of the Power Module. Separate the left panel from Power Module.

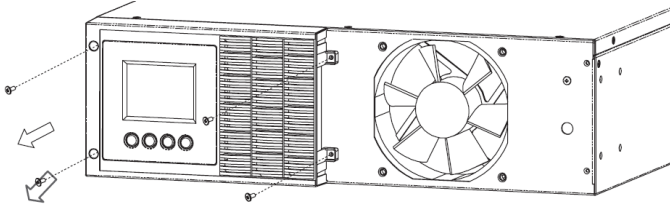

3. Rotate the LCD module to the left. Reinstall it for a tower configuration.

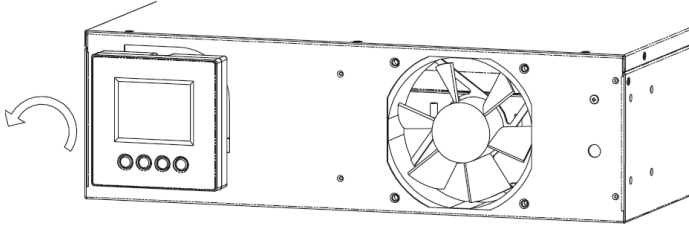

4. Last tighten the screws to fix the left panel and the right panel.

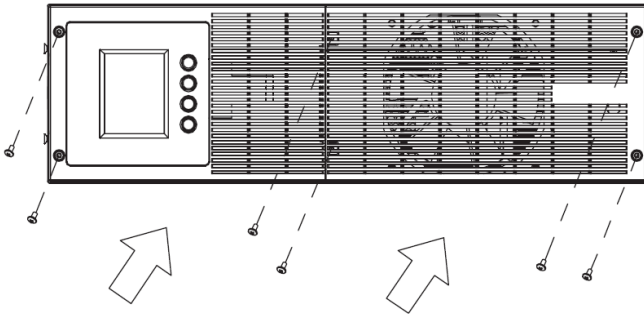

Step 2: Attach the base stands

1. Tighten the screws (M5X12*8pcs) of the base stands (rackmount ears) onto the bottom of power module and battery pack.

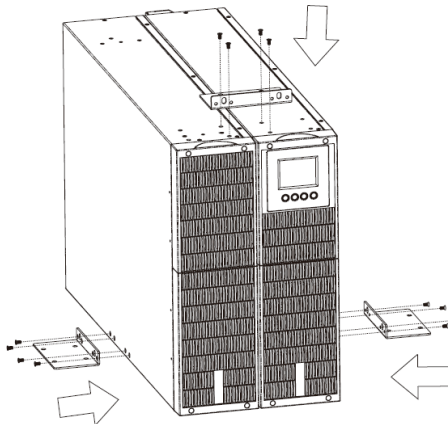

2. Insert dust cover into the rackmount ear screw holes that are not being used.

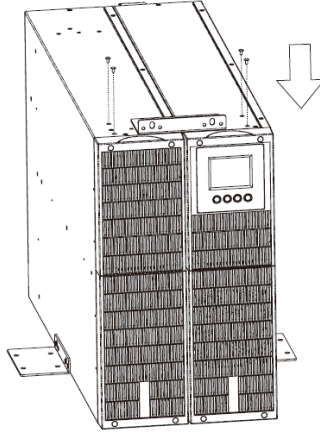

POWER WIRES INSTALLATION

Use cable cross section and protective device specification:

Model	ZEUS51E6K
Protective earthing conductor Min cross section	6mm ² (UL1015 10AWG)
Input L, N Min conductor cross section	6mm ² (UL1015 10AWG)
Input breaker	40A/250Vac
External Battery Cabinet Fuse in Positive Pole(+), Negative pole(-)	30A/240Vdc
External Battery Cabinet Breaker in Positive Pole(+), Negative pole(-)	32A/240Vdc
Torque for fixing above terminals	3.95~4.97Nm (35~44 1b in)

1. It is suggested to install an external isolating device against current back feed between mains input and UPS. After the device is installed, it must add a warning label with the following wording or the equivalent on the external AC contactor: **RISK OF VOLTAGE BACKFEED**. Isolate the UPS before operating on this circuit, then check for hazardous voltage between all terminals.

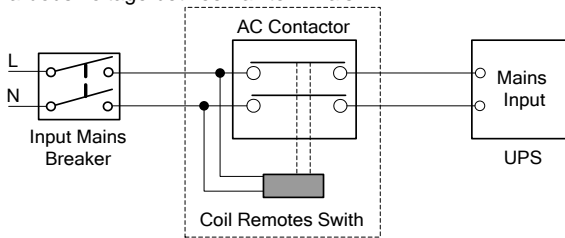

Fig. 1: Typical external isolating device installation

2. No matter the UPS is connected to the mains power or not, the output of the UPS may be electrically live. The parts inside the unit may still have hazardous voltage after turning off the UPS. To make the UPS have no output, turn off the UPS, and cut off the mains power supply, wait the UPS shut down completely, finally cut off the battery connection.
3. Open the terminal block cover located on the rear panel of UPS, please refer to the appearance diagram.
4. It is recommended to select the UL1015 10AWG (6mm²) or other insulated wire which complies with AWG Standard for the UPS input and output wirings.

5. Ensure the capacity of mains power supply. Do not use the wall receptacle as the input power source for the UPS, as its rated current is less than the UPS's maximum input current. Otherwise the receptacle may be burned and destroyed.
6. The protective earth ground wire should be installed first according to the following diagram. It is better to use green wire or green wire with yellow ribbon wire.
7. Connect other input and output wires to the corresponding input and output terminals according to the following diagram.

Note: Make sure that the input and output wires and the input and output terminals are connected tightly.

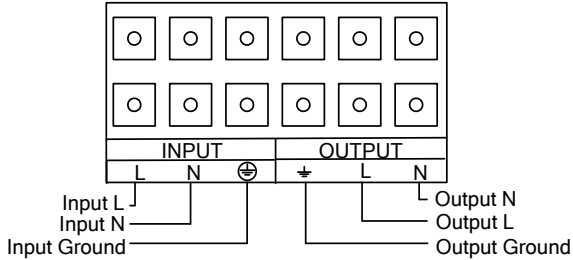

Fig. 2: Input and output Terminal Block wiring diagram

8. It is requested to use the accessorial terminal splices which can be compacted on the wires tightly, to ensure the connection between the wires and the terminal block is reliable.
9. Install an output breaker between the output terminal of UPS and the load, and the breaker should be with leakage current protective function if necessary.
10. Turn off all the loads first before connecting the load with the UPS, then perform the connection and finally turn on the loads one by one.
11. After completing the installation, please check the wires to make sure all were connected correctly and tightly.
12. Suggest charging the batteries for 8 hours before use. After Installation, turn on the mains power switch and turn the input breaker in the "ON" position, the UPS will charge the batteries automatically. It can also use the UPS immediately without charging the batteries, but the backup time may be less than the standard value.
13. If it is necessary to connect the inductance load such as a monitor or a laser printer to the UPS, the start-up power should be used for calculating the capacity of the UPS, as its start-up power consumption is too big to make the UPS which capacity is small fail easily.

External Battery Pack Connecting Procedure:

The nominal DC voltage of external battery pack is 192Vdc. To achieve longer backup time, it is possible to connect multi-battery packs, but the principle of "same voltage, same type" should be strictly followed.

1. Loosen the screws to remove the Battery Input Connector Cover of Power Module.

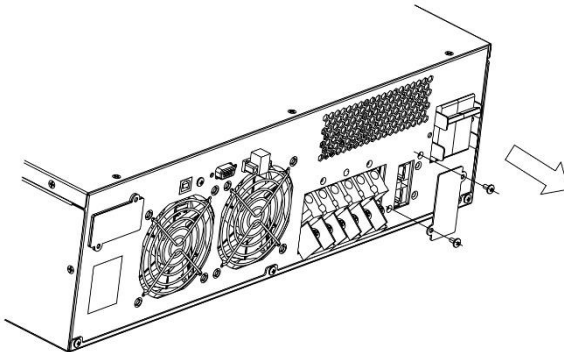

2. Connect the Battery Cable to the Power Module and ensure the polarity is right.

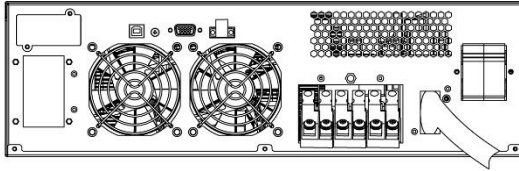

3. Loosen the screws to remove the Battery Output Connector Cover of Battery Pack.

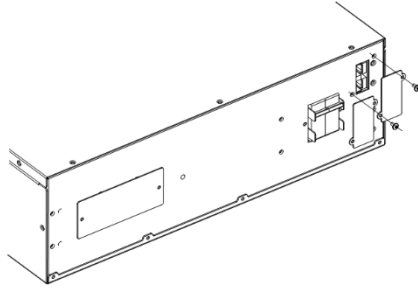

4. Connect the battery cable to the Battery Pack.

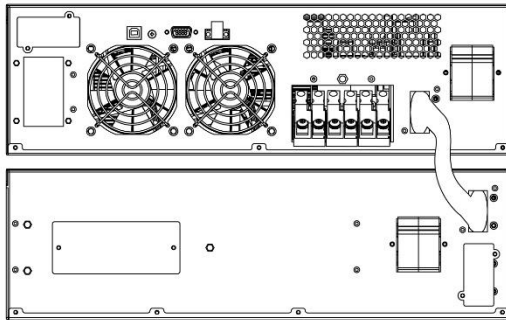

EPO Connection:

EPO (Emergency power off): when the emergency occurs, such as the failure of load, the UPS can cut off the output at once by operating the EPO port manually.

The connection:

Normally the EPO connector is closed with a wire on the rear panel (Fig.3-4), which is supplied in the accessory. Once the connector is open, the UPS would stop the output and enter EPO status (Fig.3-3).

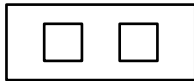

Fig. 3-3: Enable the EPO status

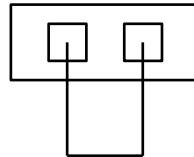
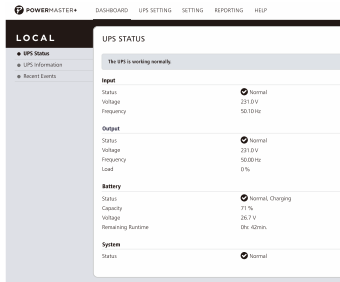

Fig. 3-4: Disable the EPO status

To recover to normal status, first EPO connector should be closed (Fig.3-4), and press button **OFF** more than 1 second to clear EPO status, then UPS would stop alarm and recover to Bypass model. And UPS needs be turned on by manual operation.

SOFTWARE INSTALLATION

Power Master+ management software provides a user-friendly interface for your power systems. The graphic user-interface is intuitive and displays essential power information at a glance. Please follow procedure below to install the software.



Installation procedure:

1. Download Power Master+ from the website: <https://www.powermonitor.software/>
2. Double-click the file and follow the installation steps. When your computer restarts, the Power Master+ software will appear as a blue icon located in the system tray.

DEUTSCH

Dieser Schnellinstallationsleitfaden enthält wichtige Informationen für die Grundkonfiguration. Für detaillierte Anweisungen und zusätzliche Funktionen beziehen Sie sich bitte auf das vollständige Benutzerhandbuch, das auf der Conceptronic-Website unter www.conceptronic.net zum Download bereitsteht. Bitte lesen und befolgen Sie alle Anweisungen sorgfältig während der Installation und des Betriebs des Geräts.

SICHERHEIT

Installation

- Dies ist ein fest angeschlossenes Gerät und muss von qualifiziertem Wartungspersonal installiert werden.
- Kondensation kann auftreten, wenn die USV direkt von einer kalten in eine warme Umgebung gebracht wird. Die USV muss absolut trocken sein, bevor sie installiert wird. Lassen Sie eine Akklimatisierungszeit von mindestens zwei Stunden zu.
- Installieren Sie die USV nicht in der Nähe von Wasser oder in feuchten Umgebungen.
- Installieren Sie die USV nicht an Orten, an denen sie direktem Sonnenlicht oder Hitze ausgesetzt ist.
- Schließen Sie keine Geräte an, die die USV überlasten würden (z. B. Laserdrucker) an den Ausgang der USV an.
- Blockieren Sie keine Lüftungsöffnungen im Gehäuse der USV. Sorgen Sie für mindestens 0,5 m Platz an der Vorder- und Rückseite der USV.
- Diese USV sollte an ein TN-Erdungssystem angeschlossen werden.
- Die Stromversorgung für diese Einheit muss einphasig und gemäß dem Typenschild des Geräts ausgelegt sein. Sie muss auch ordnungsgemäß geerdet sein.
- Legen Sie die Kabel so, dass niemand auf sie tritt oder über sie stolpert.
- Verbinden Sie die USV sicher mit der Erde, bevor Sie sie mit dem Gebäudeanschluss und der externen Batteriequelle verbinden, die ebenfalls geerdet sein muss.
- Ein integriertes Not-Aus-Schaltgerät, das die weitere Versorgung der Last durch die USV in jedem Betriebsmodus verhindert, sollte in der Gebäudeinstallation vorgesehen sein.
- Ein geeignetes Trennschaltgerät als Kurzschlussicherung sollte in der Gebäudeinstallation vorhanden sein.
- Das Gerät wird von zwei Quellen gespeist: dem Netz, der internen Batterie oder der externen Batteriequelle.
- Mit der Installation des Geräts darf die Summe des Leckstroms der USV und der angeschlossenen Last 5 % des Nennwerts des Eingangsstroms nicht überschreiten.

Betrieb

- Trennen Sie das Hauptkabel am USV oder an den Anschlüssen der Gebäudeverdrahtung während des Betriebs nicht, da dies den Schutzleiter von der USV und allen angeschlossenen Lasten entfernt.
- Die Ausgangsklemme der USV kann immer noch unter Spannung stehen, selbst wenn die USV nicht an die Gebäudeverdrahtung angeschlossen ist, da eine interne Stromquelle (Batterien) vorhanden ist.
- Um die USV vollständig zu trennen, schalten Sie zuerst den Eingangsschutzschalter in die "AUS"-Position und trennen dann das Netzkabel.
- Unüberlegte Betätigung der Schalter kann zu Ausgangsverlust oder Beschädigung der Ausrüstung führen. Lesen Sie die Anweisungen, bevor Sie jegliche Steuerung durchführen.
- Wenn die USV als Parallelsystem arbeitet, sollte das externe Parallelkabel eine verstärkte Isolierung aufweisen.
- Stellen Sie sicher, dass keine Flüssigkeiten oder Fremdkörper in die USV gelangen können.

Wartung, Instandhaltung und Störungen

- Entfernen Sie das Gehäuse nicht, da die USV mit gefährlichen Spannungen arbeitet. Die Wartung darf nur von qualifiziertem Wartungspersonal durchgeführt werden.
- **Vorsicht!** Gefahr eines elektrischen Schlages. Selbst nach dem Trennen des Geräts von der Netzstromversorgung (Anschlussklemme der Gebäudeverdrahtung) bleiben Komponenten im Inneren der USV mit der Batterie verbunden und sind potenziell gefährlich.
- Bevor Sie Wartungs- oder Servicearbeiten durchführen, isolieren Sie die USV und trennen Sie die Batterien. Überprüfen Sie, ob kein Strom vorhanden ist und keine gefährliche Spannung im Kondensator oder BUS-Kondensator existiert.
- Batterien dürfen nur von qualifiziertem Personal ersetzt werden.
- Batterien haben einen hohen Kurzschlussstrom und bergen ein Stromschlagrisiko. Ergreifen Sie alle unten angegebenen Vorsichtsmaßnahmen sowie alle weiteren notwendigen Maßnahmen beim Arbeiten mit Batterien:
 - entfernen Sie Schmuck, Uhren, Ringe und andere Metallgegenstände
 - verwenden Sie nur Werkzeuge mit isolierten Griffen.
- Beim Batteriewechsel ersetzen Sie diese durch die gleiche Anzahl und denselben Typ von Batterien.
- Versuchen Sie nicht, Batterien durch Verbrennen zu entsorgen. Dies könnte eine Explosion verursachen.
- Die USV kann an ein externes Batteriepaket angeschlossen sein. Eine ordnungsgemäße Entsorgung der Batterien ist erforderlich. Beachten Sie die örtlichen Vorschriften zur Entsorgung.
- Öffnen oder zerstören Sie keine Batterien. Auslaufender Elektrolyt kann Haut und Augen verletzen und kann giftig sein.
- Ersetzen Sie die Sicherung nur durch eine Sicherung desselben Typs und derselben Spezifikationen, um Brandgefahren zu vermeiden.

Transport

- Transportieren Sie die USV nur in der Originalverpackung, um sie vor Stößen und Erschütterungen zu schützen.

Lagerung

- Die USV muss in einem gut belüfteten und trockenen Raum gelagert werden.



Entsorgung von Elektro-Altgeräten und Batterien: Elektro-Altgeräte und Batterien dürfen nicht im Hausmüll entsorgt werden. Bitte geben Sie sie bei Ihrer lokalen Recyclingstelle. Batterien sollten bei der Entsorgung vollständig entladen sein. Unsachgemäße Lagerung/Entsorgung kann der Umwelt schaden und/oder Verletzungen verursachen.



CE-Kennzeichnung: Conceptronic erklärt, dass dieses Produkt mit den im Abschnitt „Konformitätserklärung“ aufgelisteten Richtlinien übereinstimmt.

INSTALLIEREN IHRER USV-ANLAGE

Das System darf nur von qualifizierten Elektrikern gemäß den geltenden Sicherheitsvorschriften installiert und verdrahtet werden!

Zur Sicherheit schalten Sie den Netzschalter vor der Installation aus!

Achten Sie beim Verlegen der elektrischen Verkabelung auf den Nennstrom Ihrer Einspeisung.

AUSPACKEN

VORSICHT! Überprüfen Sie das Aussehen der USV auf Transportschäden. Schalten Sie das Gerät nicht ein und benachrichtigen Sie sofort den Spediteur und den Händler, wenn Schäden oder fehlende Teile vorhanden sind.

RACKMONTAGE

Schritt 1: Montage der Rack-Halterungen

1. Befestigen Sie die beiden Rack-Halterungen am Leistungsmodul mit den mitgelieferten Schrauben M4X8L*8 Stück.

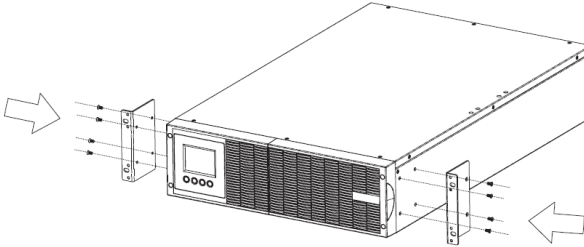

2. Setzen Sie die Staubabdeckung in die nicht verwendeten Schraubenlöcher der Rack-Halterung ein.

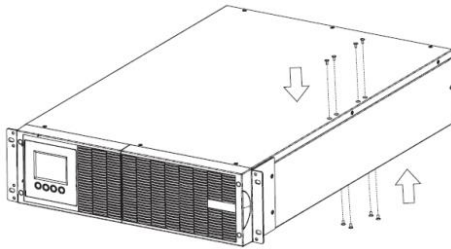

Schritt 2: Installation des Leistungsmoduls im Rack

1. Stellen Sie das Leistungsmodul auf eine flache, stabile Oberfläche, mit der Vorderseite des Geräts zu Ihnen gerichtet. Befestigen Sie das Leistungsmodul mit vier M5X12L-Schrauben an der Vorderseite des Racks.

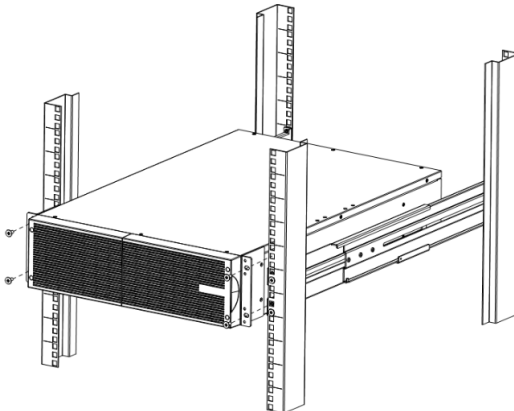

2. Führen Sie nach Abschluss die gleichen Schritte für das externe Batteriepack durch.

ACHTUNG! Das externe Batteriepack muss unter dem Leistungsmodul installiert werden.

VERTIKALE / TOWER-INSTALLATION

Schritt 1: Drehen Sie das Multifunktions-LCD-Modul

1. Schrauben Sie das rechte Panel des Leistungsmoduls ab. Trennen Sie das rechte Panel vom Leistungsmodul.

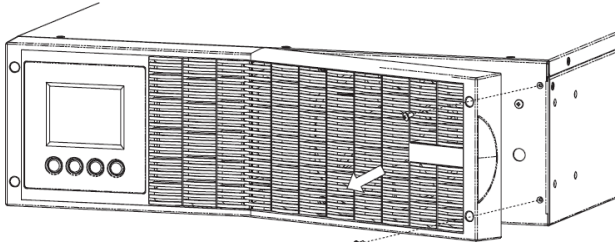

2. Schrauben Sie das linke Panel des Leistungsmoduls ab. Trennen Sie das linke Panel vom Leistungsmodul.

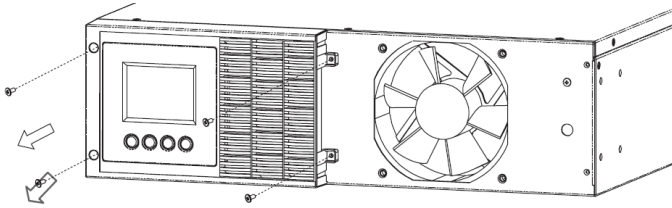

3. Drehen Sie das LCD-Modul nach links. Installieren Sie es für eine Tower-Konfiguration neu.

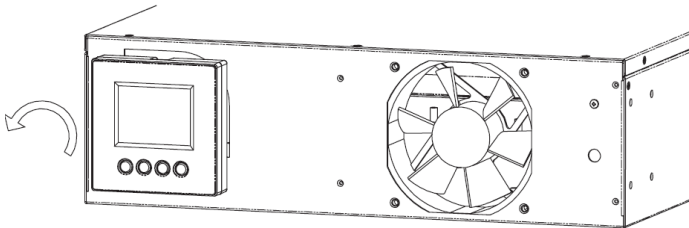

4. Ziehen Sie abschließend die Schrauben fest, um das linke und das rechte Panel zu befestigen.

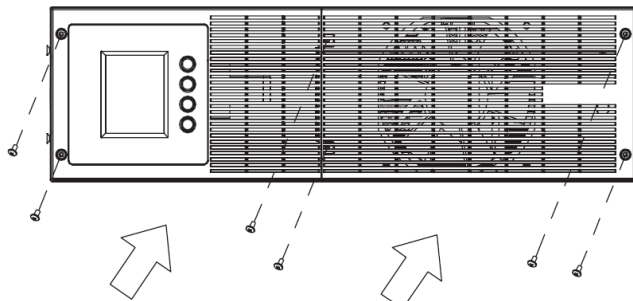

Schritt 2: Befestigen Sie die Basisständer

1. Ziehen Sie die Schrauben (M5X12*8 Stück) der Basisständer (Rack-Halterungen) am Boden des Leistungsmoduls und des Batteriepakets fest.

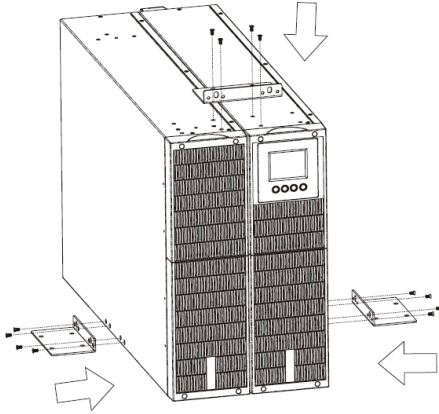

2. Setzen Sie die Staubabdeckung in die nicht verwendeten Schraubenlöcher der Rack-Halterungen ein.

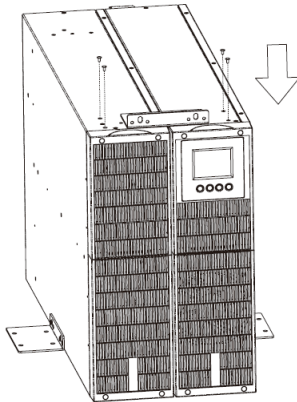

INSTALLATION DER STROMKABEL

Verwenden Sie Kabelquerschnitt und Spezifikation des Schutzgeräts:

Modell	ZEUS51E6K
Schutzleiter Mindestquerschnitt	6mm ² (UL1015 10AWG)
Eingang L, N Mindestleiterquerschnitt	6mm ² (UL1015 10AWG)
Eingangs-Leistungsschalter	40A/250Vac
Sicherung im externen Batterieschrank am Pluspol (+), Minuspol (-)	30A/240Vdc
Leistungsschalter im externen Batterieschrank am Pluspol (+), Minuspol (-)	32A/240Vdc
Drehmoment zum Fixieren der obigen Anschlüsse	3.95~4.97Nm (35~44 1b in)

1. Es wird empfohlen, ein externes Isoliergerät gegen Rückspeisung zwischen Netzanschluss und USV zu installieren. Nachdem das Gerät installiert wurde, muss ein Warnschild mit folgendem Wortlaut oder dem Äquivalent am externen AC-Schutz angebracht werden: **RISIKO DER RÜCKSPEISUNG**. Isolieren Sie die USV, bevor Sie an diesem Stromkreis arbeiten, und überprüfen Sie dann die Spannung an allen Anschlüssen.



Abb. 1: Typische Installation eines externen Isoliergeräts

2. Unabhängig davon, ob die USV an das Stromnetz angeschlossen ist oder nicht, kann die Ausgangsspannung der USV unter Spannung stehen. Die internen Komponenten des Geräts können auch nach dem Ausschalten der USV noch gefährliche Spannungen enthalten. Um sicherzustellen, dass die USV keine Ausgangsspannung mehr hat, schalten Sie die USV aus, trennen Sie die Stromversorgung und warten Sie, bis die USV vollständig heruntergefahren ist, bevor Sie die Batterie trennen.
3. Öffnen Sie die Abdeckung des Anschlussblocks auf der Rückseite der USV gemäß dem Schaubild.
4. Es wird empfohlen, ein isoliertes Kabel UL1015 10AWG (6mm²) oder ein anderes Kabel, das dem AWG-Standard entspricht, für die USV-Ein- und Ausgänge zu verwenden.
5. Stellen Sie sicher, dass die Netzstromversorgung ausreichend dimensioniert ist. Verwenden Sie keine Wandsteckdose als Stromquelle für die USV, da deren Nennstrom geringer ist als der maximale Eingangsstrom der USV. Andernfalls kann die Steckdose beschädigt und zerstört werden.
6. Der Schutzerdungsdraht sollte gemäß dem folgenden Diagramm zuerst installiert werden. Es ist besser, ein grünes Kabel oder ein grünes Kabel mit gelbem Band zu verwenden.
7. Verbinden Sie die anderen Eingangs- und Ausgangskabel mit den entsprechenden Ein- und Ausgangsklemmen gemäß dem folgenden Diagramm.

Hinweis: Stellen Sie sicher, dass die Ein- und Ausgangskabel sowie die Ein- und Ausgangsklemmen fest verbunden sind.

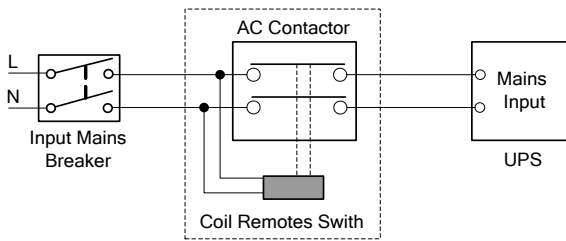

Abb. 2: Schaltplan für die Verdrahtung des Ein- und Ausgangs-Anschlussblocks

8. Es wird empfohlen, die mitgelieferten Kabelschuhe zu verwenden, die fest auf den Leitern verdichtet werden können, um eine zuverlässige Verbindung zwischen den Leitern und dem Klemmenblock sicherzustellen.
9. Installieren Sie einen Ausgangs-Leistungsschalter zwischen dem Ausgangsanschluss der USV und der Last. Der Leistungsschalter sollte bei Bedarf über eine Schutzfunktion gegen Fehlerströme verfügen.
10. Schalten Sie zuerst alle Lasten aus, bevor Sie sie an die USV anschließen. Führen Sie dann die Verbindung durch und schalten Sie schließlich die Lasten nacheinander ein.
11. Überprüfen Sie nach Abschluss der Installation die Kabel, um sicherzustellen, dass alle korrekt und fest angeschlossen sind.
12. Es wird empfohlen, die Batterien vor der Verwendung 8 Stunden lang aufzuladen. Nach der Installation schalten Sie den Hauptnetzschalter ein und stellen den Eingangs-Leistungsschalter auf "ON". Die USV lädt die Batterien automatisch auf. Die USV kann auch sofort ohne Aufladen der Batterien verwendet werden, aber die Überbrückungszeit kann unter dem Standardwert liegen.

13. Wenn es notwendig ist, induktive Lasten wie einen Monitor oder einen Laserdrucker an die USV anzuschließen, sollte die Anlaufleistung zur Berechnung der Kapazität der USV verwendet werden, da der Anlaufstromverbrauch zu hoch ist und eine USV mit geringer Kapazität schnell überlasten kann.

Verfahren zum Anschluss des externen Batteriepakets:

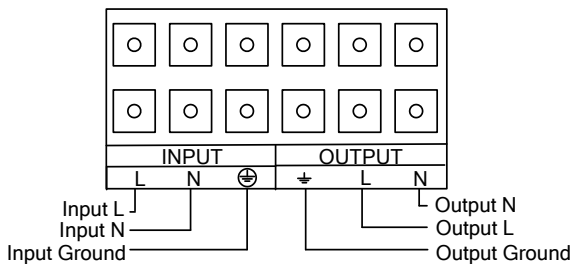
Die Nenn-Gleichspannung des externen Batteriepakets beträgt 192 VDC. Um eine längere Überbrückungszeit zu erreichen, können mehrere Batteriepakete angeschlossen werden, wobei das Prinzip "gleiche Spannung, gleicher Typ" streng beachtet werden muss.

1. Lösen Sie die Schrauben, um die Abdeckung des Batterieeingangsanschlusses des Leistungsmoduls zu entfernen.

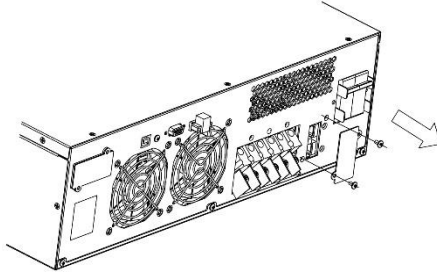

2. Schließen Sie das Batteriekabel an das Leistungsmodul an und stellen Sie sicher, dass die Polarität korrekt ist.

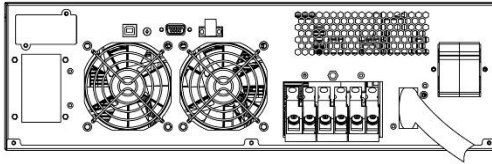

3. Lösen Sie die Schrauben, um die Abdeckung des Batterieausgangsanschlusses des Batteriepakets zu entfernen.

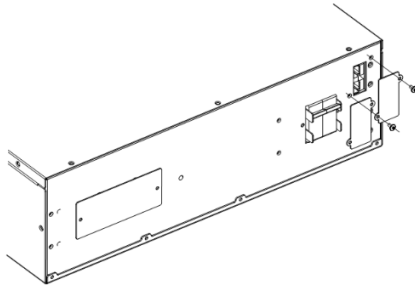

4. Schließen Sie das Batteriekabel an das Batteriepaket an.

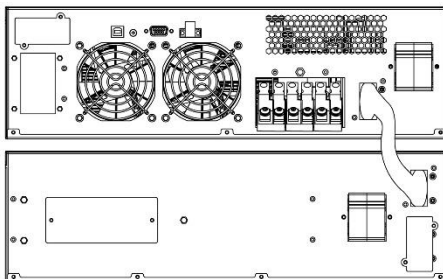

EPO-Verbindung:

EPO (Not-Aus): Im Notfall, wie bei einem Lastfehler, kann die USV den Ausgang sofort abschalten, indem der EPO-Anschluss manuell betätigt wird.

Verbindung:

Normalerweise ist der EPO-Stecker mit einem Draht auf der Rückseite geschlossen (Abb. 3-4), der als Zubehör mitgeliefert wird. Wenn der Stecker geöffnet ist, stoppt die USV die Ausgabe und wechselt in den EPO-Status (Abb. 3-3).



Abb. 3-3: Aktivieren des EPO-Status



Abb. 3-4: Deaktivieren des EPO-Status

Um den Normalzustand wiederherzustellen, muss der EPO-Stecker zuerst geschlossen werden (Abb. 3-4), und dann drücken Sie die **OFF**-Taste für mehr als 1 Sekunde, um den EPO-Status zu löschen. Danach wird die USV den Alarm stoppen und in den Bypass-Modus wechseln. Die USV muss dann manuell eingeschaltet werden.

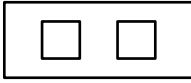
SOFTWAREINSTALLATION

Die Power Master+ Management-Software bietet eine benutzerfreundliche Oberfläche für Ihre Stromversorgungssysteme. Die grafische Benutzeroberfläche ist intuitiv und zeigt wichtige Strominformationen auf einen Blick an. Befolgen Sie bitte das folgende Verfahren zur Installation der Software.

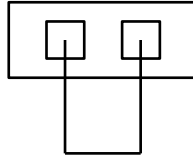
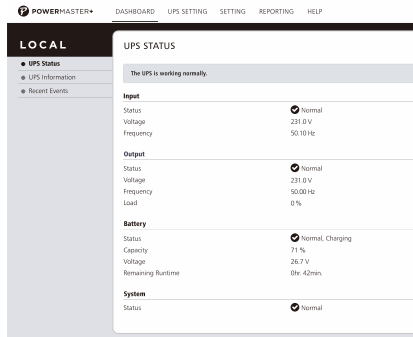

Installationsverfahren:

1. Laden Sie Power Master+ von der Website herunter: <https://www.powermonitor.software/>
2. Doppelklicken Sie auf die Datei und folgen Sie den Installationsanweisungen. Wenn Ihr Computer neu gestartet wird, erscheint die Power Master+ Software als blaues Symbol im Systembereich.

Ce guide d'installation rapide fournit les informations essentielles pour la configuration de base. Pour des instructions détaillées et des fonctionnalités supplémentaires, veuillez vous référer au manuel d'utilisateur complet, disponible en téléchargement sur le site web de Conceptoronic à l'adresse www.conceptoronic.net. Veuillez lire et suivre attentivement toutes les instructions lors de l'installation et de l'utilisation de l'appareil.

SÉCURITÉ

Installation

- Cet équipement est connecté de manière permanente et doit être installé par un personnel d'entretien qualifié.
- De la condensation peut se former si l'onduleur est déplacé directement d'un environnement froid à un environnement chaud. L'onduleur doit être absolument sec avant son installation. Veuillez laisser un temps d'acclimatation d'au moins deux heures.
- Ne pas installer l'onduleur près de l'eau ou dans un environnement humide.
- Ne pas installer l'onduleur là où il serait exposé à la lumière directe du soleil ou à proximité de sources de chaleur.
- Ne branchez pas d'appareils ou d'équipements qui surchargeraient l'onduleur (par exemple, imprimantes laser, etc.) à la sortie de l'onduleur.
- Ne bloquez pas les ouvertures de ventilation du boîtier de l'onduleur. Veillez à laisser au moins 0,5 mètre d'espace à l'avant et à l'arrière de l'onduleur.
- Cet onduleur doit être connecté à un système de mise à la terre TN.
- L'alimentation de cette unité doit être monophasée et conforme à la plaque signalétique de l'équipement. Elle doit également être correctement mise à la terre.
- Placez les câbles de manière à ce que personne ne puisse marcher dessus ou trébucher.
- Connectez l'onduleur à la terre de manière fiable avant de le connecter au terminal de câblage du bâtiment, et la source de batterie externe doit également être mise à la terre.
- Un dispositif de coupure d'urgence intégré, qui empêche toute alimentation supplémentaire de la charge par l'onduleur en mode de fonctionnement, doit être prévu dans l'installation de câblage du bâtiment.
- Un dispositif de coupure approprié en tant que protection de secours contre les courts-circuits doit être prévu dans l'installation de câblage du bâtiment.
- L'équipement est alimenté par deux sources : la source principale, la batterie interne ou la source de batterie externe.
- Avec l'installation de l'équipement, la somme du courant de fuite de l'onduleur et de la charge connectée ne dépasse pas 5 % de la valeur nominale du courant d'entrée.

Utilisation

- Ne débranchez pas le câble principal de l'onduleur ni les bornes de câblage du bâtiment pendant le fonctionnement, car cela retirerait la mise à la terre de protection de l'onduleur et de toutes les charges connectées.
- Le bloc de bornes de sortie de l'onduleur peut rester sous tension électrique même si l'onduleur n'est pas connecté au terminal de câblage du bâtiment, car il y a une source de courant interne (batteries).
- Pour déconnecter complètement l'onduleur, placez d'abord le disjoncteur d'entrée en position "OFF", puis débranchez le câble d'alimentation.
- L'utilisation imprudente des interrupteurs peut entraîner une perte de sortie et endommager les équipements. Consultez les instructions avant d'effectuer toute manipulation.
- Lorsque l'onduleur fonctionne en mode système parallèle, le câble parallèle externe doit être doté d'une isolation renforcée.
- Assurez-vous qu'aucun liquide ni aucun objet étranger ne puisse pénétrer dans l'onduleur.

Entretien, maintenance et pannes

- Ne retirez pas le boîtier, car l'onduleur fonctionne avec des tensions dangereuses. Seul le personnel de maintenance qualifié est autorisé à effectuer des interventions.
- **Attention !** Risque de choc électrique. Même après que l'appareil est déconnecté de l'alimentation principale (borne de câblage du bâtiment), des composants à l'intérieur de l'onduleur restent connectés à la batterie et sont potentiellement dangereux.
- Avant d'effectuer tout type de service ou de maintenance, isolez l'onduleur et déconnectez les batteries. Vérifiez qu'il n'y a pas de courant et qu'aucune tension dangereuse n'est présente dans le condensateur ou le condensateur BUS.
- Les batteries doivent être remplacées uniquement par du personnel qualifié.

- Les batteries ont un courant de court-circuit élevé et présentent un risque de choc électrique. Prenez toutes les précautions spécifiées ci-dessous et toutes autres mesures nécessaires lorsque vous travaillez avec des batteries :
 - retirez tous les bijoux, montres, bagues et autres objets métalliques
 - utilisez uniquement des outils à poignées et manches isolés.
- Lors du remplacement des batteries, remplacez-les par la même quantité et le même type de batteries.
- N'essayez pas de jeter les batteries en les brûlant. Cela pourrait provoquer une explosion.
- L'onduleur peut être connecté à un ensemble de batteries externes. Une élimination appropriée des batteries est requise. Consultez les réglementations locales pour connaître les exigences d'élimination.
- N'ouvrez pas et ne détruisez pas les batteries. L'électrolyte qui s'échappe peut causer des blessures à la peau et aux yeux. Il peut être toxique.
- Remplacez le fusible uniquement par un fusible du même type et des mêmes spécifications pour éviter les risques d'incendie.

Transport

- Veuillez transporter l'onduleur uniquement dans son emballage d'origine pour le protéger contre les chocs et les impacts.

Stockage

L'onduleur doit être entreposé dans un endroit bien ventilé et sec.



Élimination des déchets d'équipements électriques et électroniques et des piles: Les équipements électriques et électroniques ainsi que les piles ne doivent pas être jetés avec les ordures ménagères. Veuillez les remettre à un point de recyclage. Les piles doivent être complètement déchargées au moment de leur élimination. Un stockage ou une élimination incorrects peuvent nuire à l'environnement et/ou provoquer des blessures.



Marquage CE: Conceptronic déclare que ce produit est conforme aux directives listées dans la section « Déclaration de conformité ».

INSTALLATION DE VOTRE SYSTÈME UPS

Le système doit être installé et câblé uniquement par des électriciens qualifiés conformément aux réglementations de sécurité applicables !

Pour des raisons de sécurité, veuillez couper l'alimentation principale avant l'installation !

Lors de l'installation du câblage électrique, veuillez respecter l'ampérage nominal de votre circuit d'alimentation entrant.

DÉBALLAGE

ATTENTION ! Vérifiez l'apparence de l'onduleur pour voir s'il a subi des dommages pendant le transport. Ne mettez pas l'appareil sous tension et informez immédiatement le transporteur et le revendeur s'il y a des dommages ou s'il manque certaines pièces.

INSTALLATION EN RACK

Étape 1 : Installation des supports de montage en rack

1. Fixez les deux supports de montage en rack au module d'alimentation à l'aide des vis fournies M4X8L*8 pièces.

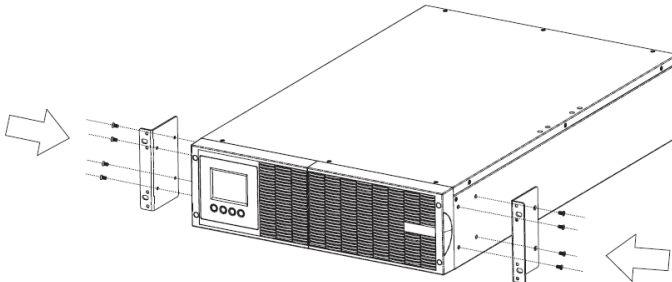

2. Insérez le cache-poussière dans les trous de vis du support de montage en rack qui ne sont pas utilisés.

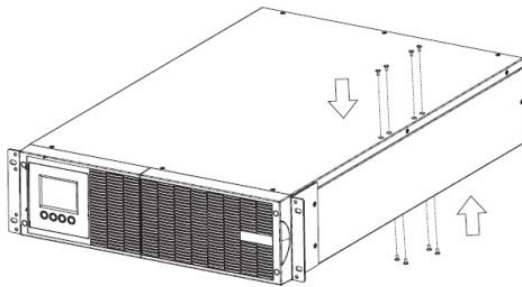

Étape 2 : Installer le module d'alimentation sur le rack

1. Placez le module d'alimentation sur une surface plane et stable avec l'avant de l'appareil tourné vers vous. Fixez le module d'alimentation à votre rack avec quatre vis M5X12L à l'avant du rack.

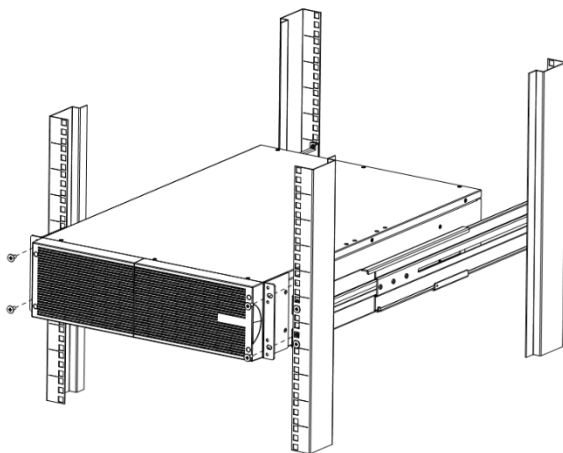

2. Une fois terminé, répétez les mêmes étapes pour le pack de batteries externe.

ATTENTION ! Le pack de batteries externe doit être installé sous le module d'alimentation.

INSTALLATION VERTICALE / EN TOUR

Étape 1 : Faire pivoter le module LCD multifonction

1. Dévissez le panneau droit du module d'alimentation. Séparez le panneau droit du module d'alimentation.

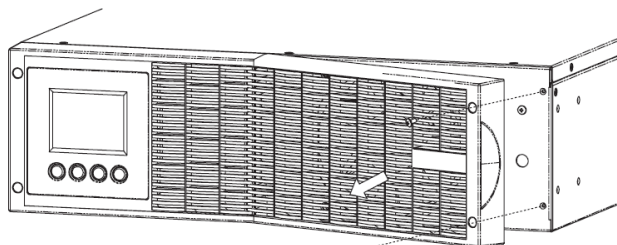

2. Dévissez le panneau gauche du module d'alimentation. Séparez le panneau gauche du module d'alimentation.

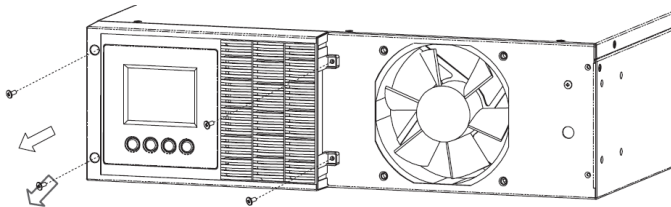

3. Faites pivoter le module LCD vers la gauche. Réinstallez-le pour une configuration en tour.

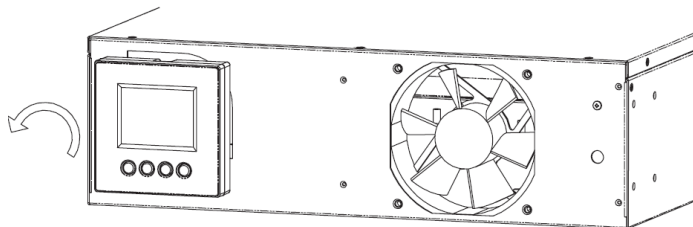

4. Enfin, serrez les vis pour fixer le panneau gauche et le panneau droit.

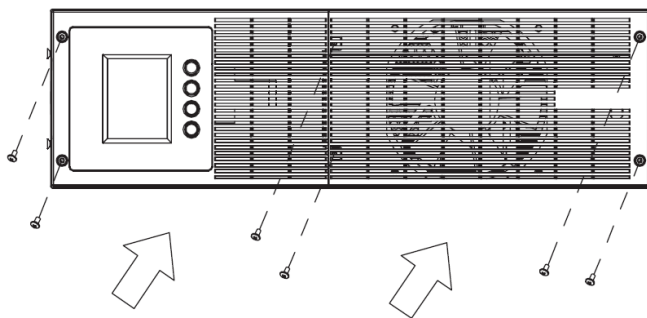

Étape 2 : Fixez les supports de base

1. Serrez les vis (M5X12*8pcs) des supports de base (supports de montage en rack) sur le bas du module d'alimentation et du pack de batteries.

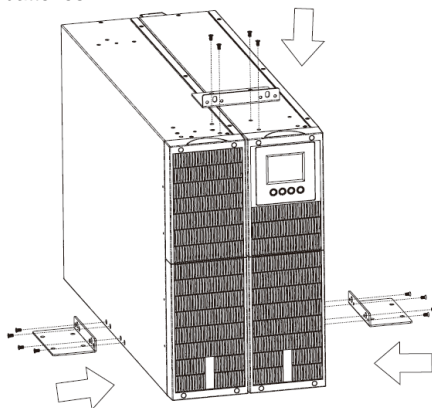

2. Insérez le cache-poussière dans les trous de vis du support de montage en rack qui ne sont pas utilisés.

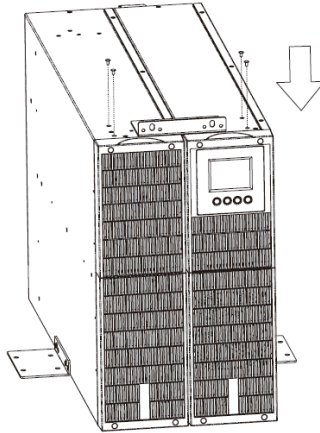

INSTALLATION DES CÂBLES D'ALIMENTATION

Utilisez la section de câble et la spécification du dispositif de protection :

Modèle	ZEUS51E6K
Conducteur de mise à la terre de protection Section minimale	6mm ² (UL1015 10AWG)
Entrée L, N Section minimale du conducteur	6mm ² (UL1015 10AWG)
Disjoncteur d'entrée	40A/250Vac
Fusible de l'armoire de batterie externe dans le Pôle positif (+), Pôle négatif (-)	30A/240Vdc
Disjoncteur de l'armoire de batterie externe dans le Pôle positif (+), Pôle négatif (-)	32A/240Vdc
Couple de serrage pour fixer les bornes ci-dessus	3.95~4.97Nm (35~44 lb in)

1. Il est recommandé d'installer un dispositif d'isolation externe contre le retour de courant entre l'entrée secteur et l'onduleur. Une fois l'appareil installé, il doit comporter une étiquette d'avertissement avec le texte suivant ou l'équivalent sur le contacteur AC externe : **RISQUE DE RETOUR DE TENSION**. Isolez l'onduleur avant d'intervenir sur ce circuit, puis vérifiez la présence de tension dangereuse entre tous les terminaux.

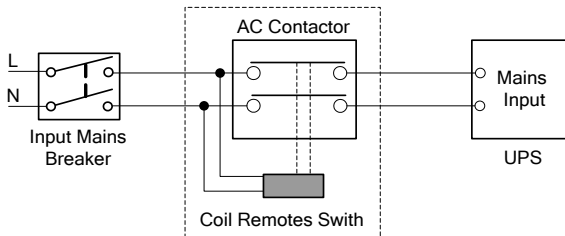

Fig. 1: Exemple d'installation d'un dispositif d'isolation externe

2. Que l'onduleur soit connecté ou non à l'alimentation secteur, la sortie de l'onduleur peut être sous tension. Les parties internes de l'appareil peuvent encore contenir des tensions dangereuses après l'arrêt de l'onduleur. Pour qu'il n'y ait plus de sortie de l'onduleur, éteignez-le, coupez l'alimentation secteur, attendez l'arrêt complet de l'onduleur, puis coupez la connexion de la batterie.

3. Ouvrez le couvercle du bloc de bornes situé sur le panneau arrière de l'onduleur, en vous référant au schéma d'apparence.

4. Il est recommandé de sélectionner un fil isolé UL1015 10AWG (6mm²) ou tout autre fil conforme à la norme AWG pour les câblages d'entrée et de sortie de l'onduleur.
5. Assurez-vous de la capacité de l'alimentation secteur. N'utilisez pas de prise murale comme source d'alimentation pour l'onduleur, car son courant nominal est inférieur au courant d'entrée maximal de l'onduleur. Sinon, la prise peut brûler et être détruite.
6. Le fil de mise à la terre de protection doit être installé en premier selon le schéma ci-dessous. Il est préférable d'utiliser un fil vert ou un fil vert avec une bande jaune.
7. Connectez les autres fils d'entrée et de sortie aux bornes d'entrée et de sortie correspondantes selon le schéma ci-dessous.

Remarque : Assurez-vous que les fils d'entrée et de sortie et les bornes d'entrée et de sortie sont connectés fermement.

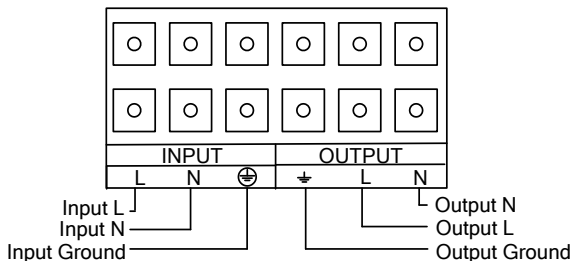

Fig. 2: Schéma de câblage du bloc de bornes d'entrée et de sortie

8. Il est recommandé d'utiliser les épissures de bornes accessoires qui peuvent être compactées fermement sur les fils, afin de garantir que la connexion entre les fils et le bloc de bornes soit fiable.
9. Installez un disjoncteur de sortie entre la borne de sortie de l'onduleur et la charge. Si nécessaire, le disjoncteur doit être équipé d'une fonction de protection contre les courants de fuite.
10. Éteignez toutes les charges avant de les connecter à l'onduleur, effectuez ensuite la connexion et allumez enfin les charges une par une.
11. Après avoir terminé l'installation, veuillez vérifier les fils pour vous assurer qu'ils sont tous correctement et fermement connectés.
12. Il est recommandé de charger les batteries pendant 8 heures avant utilisation. Après l'installation, allumez l'interrupteur d'alimentation principale et mettez le disjoncteur d'entrée en position "ON". L'onduleur chargera automatiquement les batteries. L'onduleur peut également être utilisé immédiatement sans charger les batteries, mais le temps d'autonomie peut être inférieur à la valeur standard.
13. S'il est nécessaire de connecter une charge inductive, comme un moniteur ou une imprimante laser, à l'onduleur, la puissance de démarrage doit être prise en compte pour calculer la capacité de l'onduleur, car sa consommation d'énergie de démarrage est trop élevée et peut facilement provoquer une défaillance de l'onduleur de petite capacité.

Procédure de connexion du pack de batteries externes :

La tension nominale en courant continu du pack de batteries externes est de 192 Vdc. Pour obtenir un temps de sauvegarde plus long, il est possible de connecter plusieurs packs de batteries, mais le principe de "même tension, même type" doit être strictement respecté.

1. Desserrez les vis pour retirer le cache du connecteur d'entrée de la batterie du module d'alimentation.

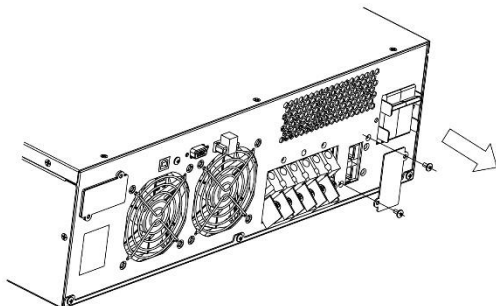

2. Connectez le câble de la batterie au module d'alimentation et assurez-vous que la polarité est correcte.

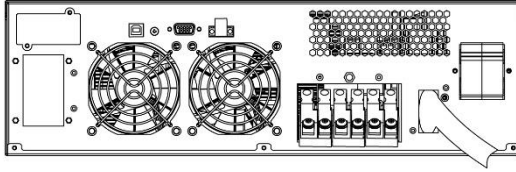

3. Desserrez les vis pour retirer le cache du connecteur de sortie de la batterie du pack de batteries.

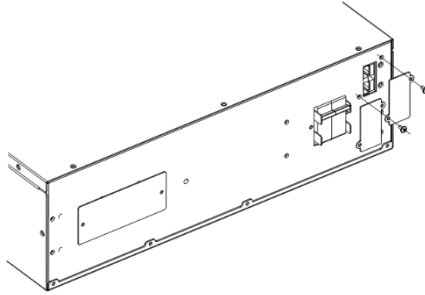

4. Connectez le câble de la batterie au pack de batteries.

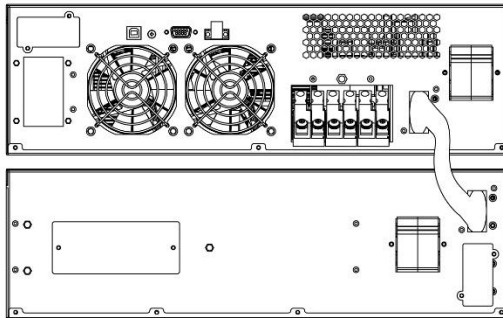

Connexion EPO :

EPO (Arrêt d'urgence) : en cas d'urgence, comme une défaillance de charge, l'onduleur peut couper la sortie immédiatement en actionnant manuellement le port EPO.

Connexion :

Normalement, le connecteur EPO est fermé avec un fil sur le panneau arrière (Fig.3-4), fourni en accessoire. Lorsque le connecteur est ouvert, l'onduleur arrête la sortie et passe en mode EPO (Fig.3-3).

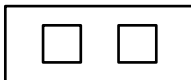

Fig. 3-3 : Activer l'état EPO

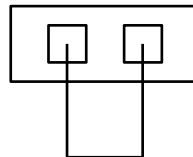
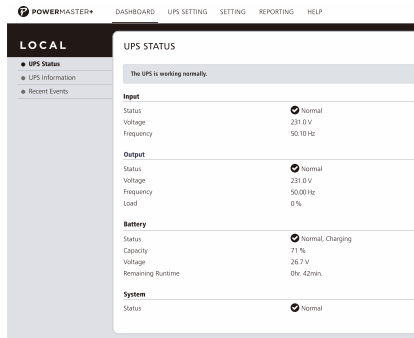

Fig. 3-4 : Désactiver l'état EPO

Pour revenir à l'état normal, le connecteur EPO doit d'abord être fermé (Fig.3-4), puis appuyez sur le bouton **OFF** pendant plus d'une seconde pour désactiver l'état EPO. Ensuite, l'onduleur arrêtera l'alarme et passera en mode Bypass. L'onduleur doit être redémarré manuellement.

INSTALLATION DU LOGICIEL

Le logiciel de gestion Power Master+ fournit une interface conviviale pour vos systèmes d'alimentation. L'interface utilisateur graphique est intuitive et affiche les informations essentielles sur l'alimentation en un coup d'œil. Veuillez suivre la procédure ci-dessous pour installer le logiciel.



Procédure d'installation :

1. Téléchargez Power Master+ à partir du site web : <https://www.powermonitor.software/>
2. Double-cliquez sur le fichier téléchargé et suivez les étapes d'installation. Lorsque votre ordinateur redémarre, le logiciel Power Master+ apparaîtra sous forme d'icône bleue située dans la zone de notification du système.

ESPAÑOL

Esta Guía de Instalación Rápida proporciona la información esencial para la configuración básica. Para obtener instrucciones detalladas y características adicionales, consulte el manual de usuario completo, disponible para descarga en el sitio web de Conceptronic en www.conceptronic.net. Lea y siga atentamente todas las instrucciones durante la instalación y operación de la unidad.

SEGURIDAD

Instalación

- Este es un equipo permanentemente conectado y debe ser instalado por personal de mantenimiento calificado.
- Puede producirse condensación si el UPS se mueve directamente de un ambiente frío a uno cálido. El UPS debe estar completamente seco antes de ser instalado. Permita un tiempo de aclimatación de al menos dos horas.
- No instale el UPS cerca de agua o en un ambiente húmedo.
- No instale el UPS donde esté expuesto a la luz solar directa o cerca de fuentes de calor.
- No conecte al UPS dispositivos que sobrecarguen el UPS (por ejemplo, impresoras láser) en la salida del UPS.
- No bloquee las aberturas de ventilación del UPS. Deje al menos 0,5 m de espacio en la parte delantera y trasera del UPS.
- Este UPS debe conectarse a un sistema de tierra TN.
- La alimentación de esta unidad debe ser monofásica y debe cumplir con la placa de identificación del equipo. También debe estar adecuadamente conectada a tierra.
- Coloque los cables de manera que nadie pueda pisarlos o tropezarse.
- Conecte el UPS a tierra de manera segura antes de conectarlo al terminal de cableado del edificio y la fuente de batería externa también debe estar conectada a tierra.
- Debe proporcionarse un dispositivo de desconexión de emergencia integrado que evite un suministro adicional a la carga por el UPS en cualquier modo de operación en la instalación de cableado del edificio.
- Debe proporcionarse un dispositivo de desconexión adecuado como protección de respaldo contra cortocircuitos en la instalación de cableado del edificio.
- El equipo es alimentado por dos fuentes: la fuente principal, la batería interna o la fuente de batería externa.

- Con la instalación del equipo, la suma de la corriente de fuga del UPS y la carga conectada no debe exceder el 5% del valor nominal de la corriente de entrada.

Operación

- No desconecte el cable principal del UPS ni los terminales de cableado del edificio durante el funcionamiento, ya que esto eliminaría la conexión a tierra protectora del UPS y de todas las cargas conectadas.
- El bloque terminal de salida del UPS puede seguir energizado incluso si el UPS no está conectado al terminal de cableado del edificio, ya que existe una fuente de corriente interna (baterías).
- Para desconectar completamente el UPS, primero coloque el interruptor de entrada en la posición "OFF" y luego desconecte el cable de alimentación.
- La operación indiscriminada de los interruptores puede causar pérdida de salida o daños al equipo. Consulte las instrucciones antes de realizar cualquier control.
- Cuando el UPS funciona como sistema paralelo, el cable paralelo externo debe tener un aislamiento reforzado.
- Asegúrese de que no puedan entrar líquidos u otros objetos extraños en el UPS.

Mantenimiento, servicio y fallas

- No retire la carcasa, ya que el UPS opera con voltajes peligrosos. Debe ser reparado solo por personal de mantenimiento calificado.
- **¡Precaución!** Riesgo de descarga eléctrica. Incluso después de que la unidad se desconecte de la fuente de alimentación principal (terminal de cableado del edificio), los componentes internos del UPS permanecen conectados a la batería, lo cual puede ser potencialmente peligroso.
- Antes de realizar cualquier tipo de servicio o mantenimiento, aisle el UPS y desconecte las baterías. Verifique que no haya corriente presente ni voltaje peligroso en el condensador o condensador BUS.
- Las baterías deben ser reemplazadas solo por personal calificado.
- Las baterías tienen una alta corriente de cortocircuito y presentan riesgo de descarga eléctrica. Tome todas las precauciones especificadas a continuación y cualquier otra medida necesaria al trabajar con baterías:
 - retire todas las joyas, relojes, anillos y otros objetos de metal
 - utilice solo herramientas con mangos aislados.
- Al cambiar las baterías, reemplácelas con la misma cantidad y tipo de baterías.
- No intente deshacerse de las baterías quemándolas. Podría provocar una explosión.
- El UPS puede estar conectado a un paquete de baterías externo. Se requiere una eliminación adecuada de las baterías. Consulte las regulaciones locales para los requisitos de eliminación.
- No abra ni destruya las baterías. El electrolito que se derrama puede causar lesiones en la piel y los ojos. Puede ser tóxico.
- Reemplace el fusible solo por un fusible del mismo tipo y especificaciones para evitar riesgos de incendio.

Transporte

- Transporte el UPS únicamente en su embalaje original para protegerlo contra golpes e impactos.

Almacenamiento

- El UPS debe almacenarse en un lugar bien ventilado y seco.



Eliminación de dispositivos electrónicos y baterías: Los dispositivos eléctricos usados y las baterías no se deben desechar como basura doméstica. Debe depositarlos en un punto de reciclaje. Las baterías deben estar completamente descargadas cuando se desechen. El almacenamiento o la eliminación incorrectos puede dañar el medioambiente o provocar lesiones.



Marcado CE: Conceptronic declara que este producto cumple las directivas enumeradas en la sección "Declaración de conformidad".

INSTALACIÓN DE SU SISTEMA UPS

El sistema debe ser instalado y cableado solo por electricistas calificados de acuerdo con las normativas de seguridad aplicables!

Por seguridad, corte el interruptor de alimentación principal antes de la instalación!

Al instalar el cableado eléctrico, tenga en cuenta la corriente nominal de su alimentador de entrada.

DESEMBALAJE

¡PRECAUCIÓN! Inspeccione el estado del UPS para ver si hay algún daño durante el transporte. No encienda la unidad e informe de inmediato al transportista y al distribuidor si hay daños o faltan piezas.

INSTALACIÓN EN RACK

Paso 1: Instalación de las orejas de montaje en rack

1. Fije las dos orejas de montaje en rack al módulo de alimentación utilizando los tornillos M4X8L *8 proporcionados.

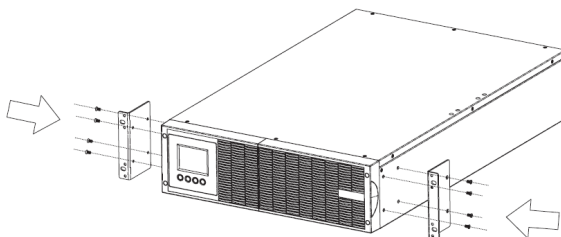

2. Inserte la cubierta antipolvo en los orificios de los tornillos de las orejas de montaje en rack que no se están utilizando.

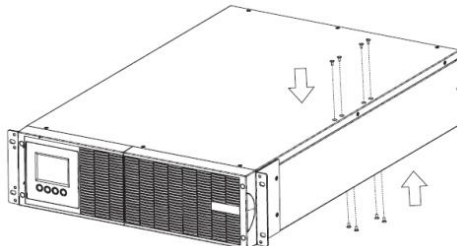

Paso 2: Instalar el módulo de alimentación en el rack1. Coloque el módulo de alimentación sobre una superficie plana y estable con la parte frontal de la unidad orientada hacia usted. Fije el módulo de alimentación al rack con cuatro tornillos M5X12L en la parte delantera del rack.

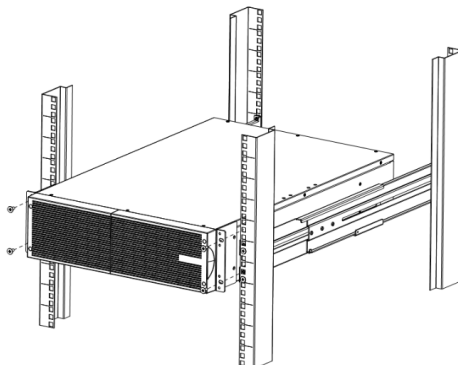

2. Una vez completado, realice los mismos pasos para el paquete de baterías externo.
¡PRECAUCIÓN! El paquete de baterías externo debe instalarse debajo del módulo de alimentación.

INSTALACIÓN VERTICAL / EN TORRE

Paso 1: Gire el módulo LCD multifunción

1. Desatornille el panel derecho del módulo de alimentación. Separe el panel derecho del módulo de alimentación.

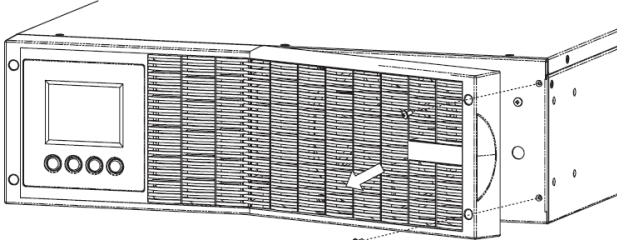

2. Desatornille el panel izquierdo del módulo de alimentación. Separe el panel izquierdo del módulo de alimentación.

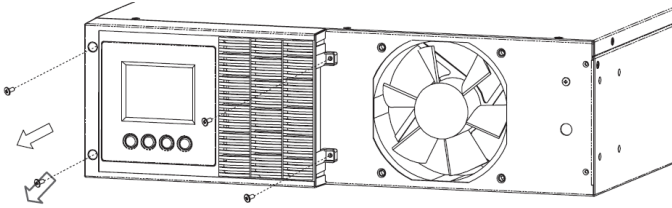

3. Gire el módulo LCD hacia la izquierda. Vuelva a instalarlo para una configuración en torre.

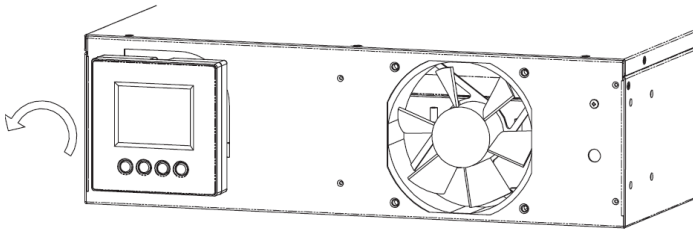

4. Finalmente, apriete los tornillos para fijar el panel izquierdo y el derecho.

Paso 2: Fije las bases

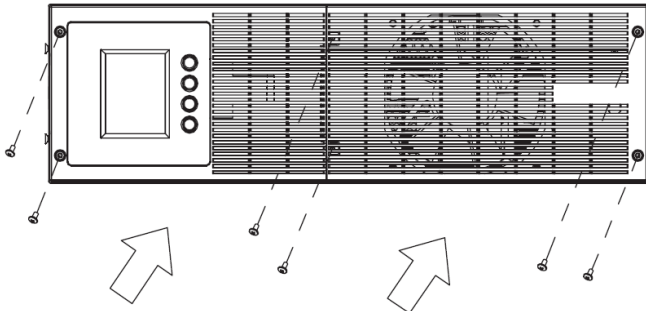

1. Apriete los tornillos (M5X12*8pcs) de las bases (orejas de montaje en rack) en la parte inferior del módulo de alimentación y del paquete de baterías.

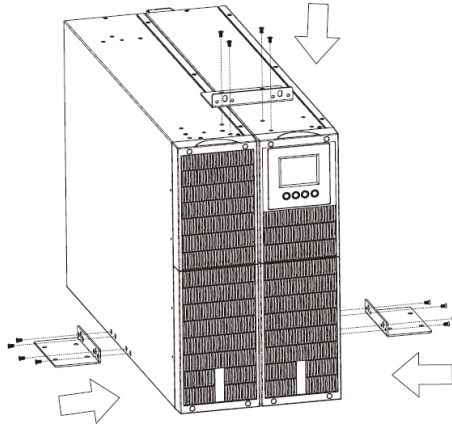

2. Inserte la cubierta antipolvo en los orificios de los tornillos de las orejas de montaje en rack que no se están utilizando.

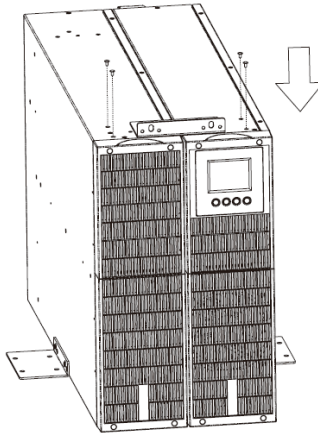

INSTALACIÓN DE LOS CABLES DE ALIMENTACIÓN

Use la sección de cable y la especificación del dispositivo de protección:

Modelo	ZEUS51E6K
Conductor de puesta a tierra de protección	6mm ²
Sección mínima	(UL1015 10AWG)
Entrada L, N	6mm ²
Sección mínima del conductor	(UL1015 10AWG)
Disyuntor de entrada	40A/250Vac
Fusible en el gabinete de baterías externo en el Polo positivo (+), Polo negativo (-)	30A/240Vdc
Disyuntor en el gabinete de baterías externo en el Polo positivo (+), Polo negativo (-)	32A/240Vdc
Par de apriete para fijar los terminales anteriores	3.95~4.97Nm (35~44 1b in)

1. Se sugiere instalar un dispositivo de aislamiento externo contra retorno de corriente entre la entrada de alimentación y el UPS. Después de instalar el dispositivo, debe añadirse una etiqueta de advertencia con el siguiente texto o su equivalente en el contactor de CA externo: **RIESGO DE RETORNO DE VOLTAJE**. Aísle el UPS antes de trabajar en este circuito y verifique si hay voltajes peligrosos entre todos los terminales.

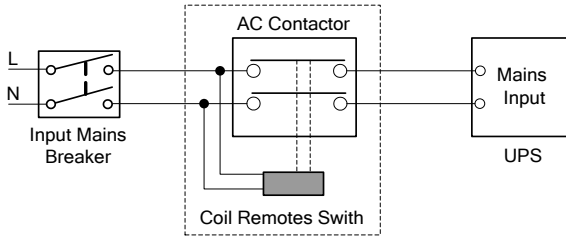

Fig. 1: Instalación típica de un dispositivo de aislamiento externo

2. Independientemente de si el UPS está conectado o no a la alimentación de red, la salida del UPS puede estar energizada. Las partes internas de la unidad pueden tener voltajes peligrosos después de apagar el UPS. Para que el UPS no tenga salida, apague el UPS, corte el suministro de alimentación y espere a que el UPS se apague por completo, finalmente desconecte la batería.
3. Abra la cubierta del bloque de terminales ubicada en el panel trasero del UPS, consulte el diagrama de apariencia.
4. Se recomienda seleccionar un cable aislado UL1015 10AWG (6mm²) u otro que cumpla con el estándar AWG para el cableado de entrada y salida del UPS.
5. Asegúrese de la capacidad del suministro de alimentación. No utilice la toma de pared como fuente de alimentación para el UPS, ya que su corriente nominal es menor que la corriente máxima de entrada del UPS. De lo contrario, la toma podría quemarse y destruirse.
6. El cable de tierra de protección debe instalarse primero, de acuerdo con el siguiente diagrama. Es mejor usar un cable verde o un cable verde con cinta amarilla.
7. Conecte los otros cables de entrada y salida a los terminales de entrada y salida correspondientes de acuerdo con el siguiente diagrama.

Nota: Asegúrese de que los cables de entrada y salida y los terminales de entrada y salida estén conectados firmemente.

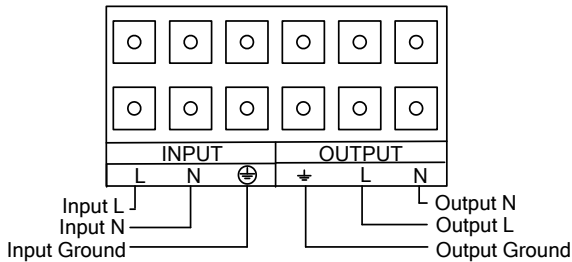

Fig. 2: Diagrama de cableado del bloque de terminales de entrada y salida

8. Se recomienda utilizar terminales de conexión accesoria que puedan compactarse firmemente en los cables para asegurar una conexión confiable entre los cables y el bloque de terminales.
9. Instale un disyuntor de salida entre el terminal de salida del UPS y la carga. Si es necesario, el disyuntor debe tener una función de protección contra corrientes de fuga.
10. Apague todas las cargas primero antes de conectarlas al UPS, luego realice la conexión y finalmente encienda las cargas una por una.
11. Después de completar la instalación, verifique los cables para asegurarse de que todos estén conectados correctamente y de manera firme.
12. Se recomienda cargar las baterías durante 8 horas antes de su uso. Después de la instalación, encienda el interruptor de alimentación principal y coloque el disyuntor de entrada en la posición "ON". El UPS cargará las baterías automáticamente. También se puede usar el UPS de inmediato sin cargar las baterías, pero el tiempo de respaldo puede ser menor al valor estándar.

13. Si es necesario conectar una carga inductiva, como un monitor o una impresora láser, al UPS, se debe considerar la potencia de arranque para calcular la capacidad del UPS, ya que el consumo de energía de arranque es demasiado alto y puede provocar fallas en un UPS de baja capacidad.

Procedimiento de conexión del paquete de baterías externas:

La tensión nominal de CC del paquete de baterías externo es de 192 Vdc. Para obtener un tiempo de respaldo más prolongado, es posible conectar varios paquetes de baterías, pero se debe seguir estrictamente el principio de "misma tensión, mismo tipo".

1. Afloje los tornillos para retirar la cubierta del conector de entrada de la batería del Módulo de Alimentación.

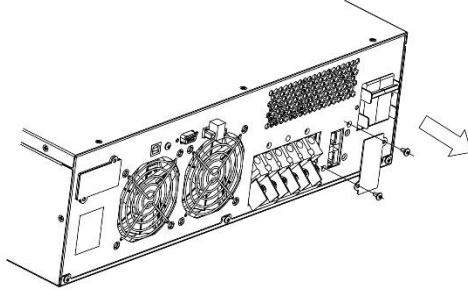

2. Conecte el cable de la batería al Módulo de Alimentación y asegúrese de que la polaridad sea correcta.

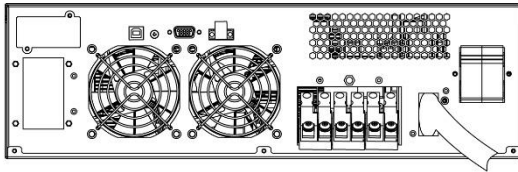

3. Afloje los tornillos para retirar la cubierta del conector de salida de la batería del paquete de baterías.

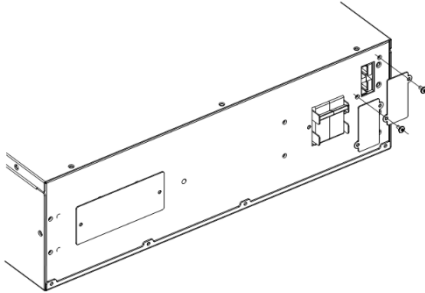

4. Conecte el cable de la batería al paquete de baterías.

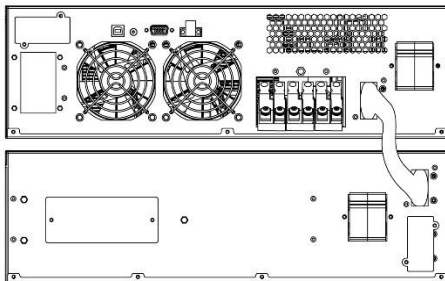

Conexión EPO:

EPO (Apagado de emergencia): en caso de emergencia, como una falla de carga, el UPS puede cortar la salida de inmediato operando manualmente el puerto EPO.

Conexión:

Normalmente, el conector EPO está cerrado con un cable en el panel trasero (Fig.3-4), que se suministra como accesorio. Una vez que el conector está abierto, el UPS detiene la salida y entra en estado EPO (Fig.3-3).

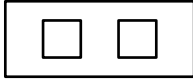

Fig. 3-3: Activar el estado EPO

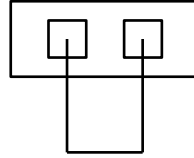
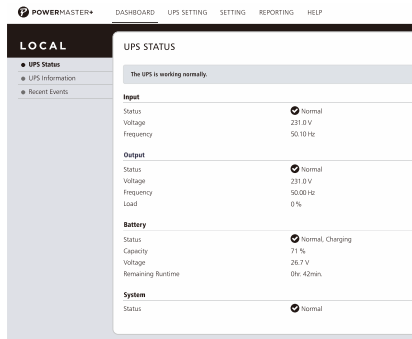

Fig. 3-4: Desactivar el estado EPO

Para volver al estado normal, primero el conector EPO debe estar cerrado (Fig.3-4), luego presione el botón **OFF** durante más de 1 segundo para desactivar el estado EPO. El UPS dejará de alarmar y volverá al modo Bypass. El UPS debe encenderse manualmente.

INSTALACIÓN DEL SOFTWARE

El software de gestión Power Master+ proporciona una interfaz fácil de usar para sus sistemas de energía. La interfaz de usuario gráfica es intuitiva y muestra información esencial sobre la energía de un vistazo. Por favor, siga el procedimiento a continuación para instalar el software.



Procedimiento de instalación:

1. Descargue Power Master+ desde el sitio web: <https://www.powermonitor.software/>
2. Haga doble clic en el archivo y siga los pasos de instalación. Cuando su computadora se reinicie, el software Power Master+ aparecerá como un ícono azul ubicado en la bandeja del sistema.

Questa guida rapida all'installazione fornisce informazioni essenziali per la configurazione di base. Per istruzioni dettagliate e funzionalità aggiuntive, si prega di fare riferimento al manuale utente completo, disponibile per il download sul sito web di Conceptronic all'indirizzo www.conceptronic.net. Si prega di leggere e seguire attentamente tutte le istruzioni durante l'installazione e l'uso dell'unità.

SICUREZZA

Installazione

- Questo è un dispositivo permanentemente connesso e deve essere installato da personale qualificato per la manutenzione.
- Potrebbe verificarsi condensa se l'UPS viene spostato direttamente da un ambiente freddo a uno caldo. L'UPS deve essere assolutamente asciutto prima dell'installazione. Si prega di consentire un tempo di acclimatamento di almeno due ore.
- Non installare l'UPS vicino all'acqua o in un ambiente umido.
- Non installare l'UPS in un luogo esposto alla luce diretta del sole o vicino a fonti di calore.
- Non collegare apparecchi o dispositivi che sovraccaricherebbero l'UPS (ad esempio, stampanti laser) all'uscita dell'UPS.
- Non ostruire le aperture di ventilazione dell'involucro dell'UPS. Assicurarsi di lasciare almeno 0,5 m di spazio davanti e dietro l'UPS.
- Questo UPS deve essere collegato a un sistema di messa a terra TN.
- L'alimentazione di questa unità deve essere monofase e conforme alla targhetta del dispositivo. Deve inoltre essere adeguatamente messa a terra.
- Posizionare i cavi in modo che nessuno possa calpestarli o inciampare.
- Collegare l'UPS a terra in modo sicuro prima di collegarlo al terminale di cablaggio dell'edificio e la sorgente di batteria esterna deve essere messa a terra.
- Un dispositivo di interruzione d'emergenza integrato che impedisce un'ulteriore alimentazione del carico da parte dell'UPS in qualsiasi modalità operativa dovrebbe essere previsto nell'impianto elettrico dell'edificio.
- Deve essere previsto un dispositivo di disconnessione adeguato come protezione di backup contro i cortocircuiti nell'impianto elettrico dell'edificio.
- L'apparecchiatura è alimentata da due fonti: la fonte principale, la batteria interna o la fonte di batteria esterna.
- Con l'installazione dell'apparecchiatura, la somma della corrente di dispersione dell'UPS e del carico collegato non deve superare il 5% del valore nominale della corrente d'ingresso.

Operazione

- Non scollegare il cavo principale dell'UPS né i terminali di cablaggio dell'edificio durante il funzionamento, poiché ciò rimuoverebbe la messa a terra protettiva dell'UPS e di tutti i carichi collegati.
- Il blocco terminale di uscita dell'UPS potrebbe rimanere elettricamente attivo anche se l'UPS non è collegato al terminale di cablaggio dell'edificio, poiché esiste una fonte di corrente interna (batterie).
- Per scollegare completamente l'UPS, prima posizionare l'interruttore di ingresso su "OFF" e poi scollegare il cavo di alimentazione.
- Un uso indiscriminato degli interruttori può causare la perdita di uscita o danni alle apparecchiature. Fare riferimento alle istruzioni prima di eseguire qualsiasi controllo.
- Quando l'UPS funziona come sistema parallelo, il cavo parallelo esterno deve essere dotato di isolamento rinforzato.
- Assicurarsi che nessun liquido o altro oggetto estraneo possa entrare nell'UPS.

Manutenzione, riparazione e guasti

- Non rimuovere l'involucro poiché l'UPS funziona con tensioni pericolose. Deve essere riparato solo da personale di manutenzione qualificato.
- **Attenzione!** Rischio di scossa elettrica. Anche dopo che l'unità è scollegata dall'alimentazione principale (terminale di cablaggio dell'edificio), i componenti interni dell'UPS rimangono collegati alla batteria, che è potenzialmente pericolosa.
- Prima di effettuare qualsiasi tipo di manutenzione, isolare l'UPS e scollegare le batterie. Verificare che non vi sia corrente e che non ci sia tensione pericolosa nei condensatori o nei condensatori BUS.
- Le batterie devono essere sostituite solo da personale qualificato.

- Le batterie hanno un'elevata corrente di cortocircuito e comportano un rischio di scossa elettrica. Prendere tutte le misure precauzionali specificate di seguito e qualsiasi altra misura necessaria quando si lavora con le batterie:
 - rimuovere tutti i gioielli, orologi, anelli e altri oggetti metallici
 - utilizzare solo strumenti con impugnature isolate.
- Quando si cambiano le batterie, sostituirle con lo stesso numero e tipo di batterie.
- Non tentare di smaltire le batterie bruciandole. Ciò potrebbe causare un'esplosione.
- L'UPS può essere collegato a un pacco batterie esterno. È necessario smaltire correttamente le batterie. Consultare le normative locali per i requisiti di smaltimento.
- Non aprire né distruggere le batterie. L'elettrolita fuoriuscito può causare lesioni alla pelle e agli occhi. Potrebbe essere tossico.
- Sostituire il fusibile solo con un fusibile dello stesso tipo e delle stesse specifiche per evitare rischi di incendio.

Trasporto

- Si prega di trasportare l'UPS solo nell'imballaggio originale per proteggerlo da urti e impatti.

Stoccaggio

- L'UPS deve essere conservato in un luogo ventilato e asciutto.



Smaltimento dei rifiuti di apparecchiature elettriche e batterie: Non smaltire i rifiuti di apparecchiature elettriche e batterie nei rifiuti domestici. Consegnateli a un centro di riciclaggio. Le batterie devono essere completamente scariche quando smaltite. La conservazione/lo smaltimento non corretto può danneggiare l'ambiente e/o causare lesioni.



CE marking: Conceptronic dichiara che questo prodotto è conforme alle direttive elencate nella sezione "Dichiarazione di conformità".

INSTALLAZIONE DEL VOSTRO SISTEMA UPS

Il sistema deve essere installato e cablato solo da elettricisti qualificati in conformità con le normative di sicurezza applicabili!

Per sicurezza, si prega di disattivare l'interruttore di alimentazione principale prima dell'installazione! Durante l'installazione del cablaggio elettrico, si prega di rispettare l'ampereaggio nominale del vostro alimentatore in entrata.

DISIMBALLAGGIO

ATTENZIONE! Ispezionare l'aspetto dell'UPS per verificare eventuali danni durante il trasporto. Non accendere l'unità e informare immediatamente il trasportatore e il rivenditore se ci sono danni o mancanze di parti.

INSTALLAZIONE SU RACK

Passaggio 1: Installazione delle staffe per rack

1. Fissare le due staffe per rack al modulo di alimentazione utilizzando le viti M4X8L*8 fornite.

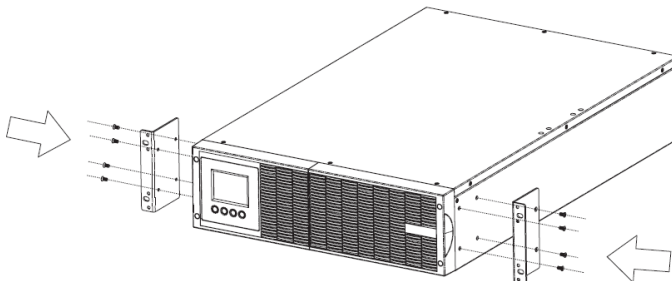

2. Inserire il coperchio antipolvere nei fori delle viti delle staffe per rack non utilizzati.

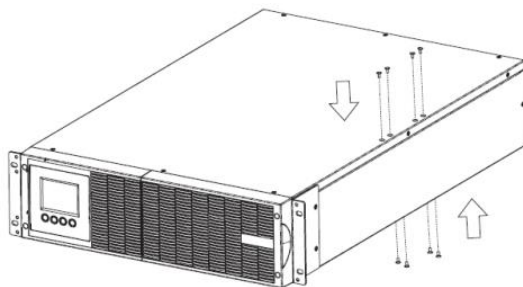

Passaggio 2: Installare il modulo di alimentazione sul rack

1. Posizionare il modulo di alimentazione su una superficie piana e stabile con la parte anteriore dell'unità rivolta verso di voi. Fissare il modulo di alimentazione al rack con quattro viti M5X12L nella parte anteriore del rack.

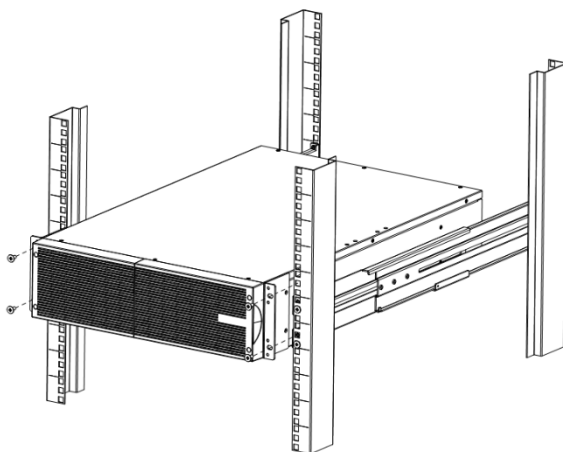

2. Una volta completato, eseguire gli stessi passaggi per il pacco batteria esterno.
ATTENZIONE! Il pacco batteria esterno deve essere installato sotto il modulo di alimentazione.

INSTALLAZIONE VERTICALE / A TORRE

Passaggio 1: Ruotare il modulo LCD multifunzione

1. Svitare il pannello destro del modulo di alimentazione. Separare il pannello destro dal modulo di alimentazione.

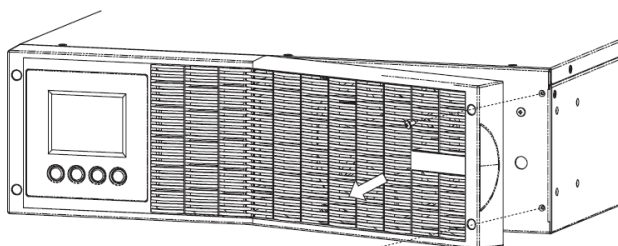

2. Svitare il pannello sinistro del modulo di alimentazione. Separare il pannello sinistro dal modulo di alimentazione.

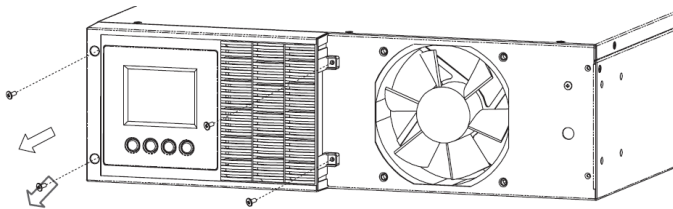

3. Ruotare il modulo LCD verso sinistra. Reinstallarlo per una configurazione a torre.

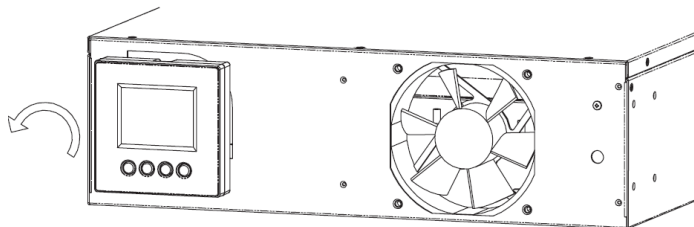

4. Infine, stringere le viti per fissare il pannello sinistro e il pannello destro.

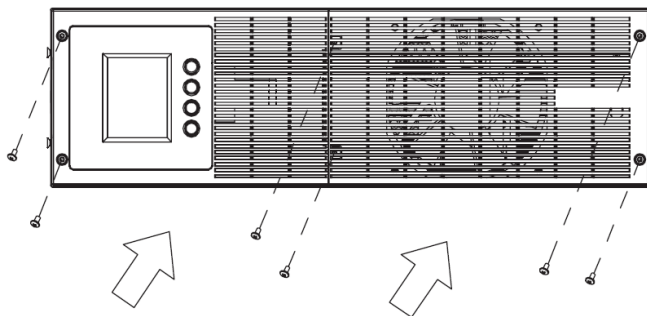

Passaggio 2: Fissare i supporti di base

1. Serrare le viti (M5X12*8 pezzi) dei supporti di base (staffe per rack) nella parte inferiore del modulo di alimentazione e del pacco batteria.

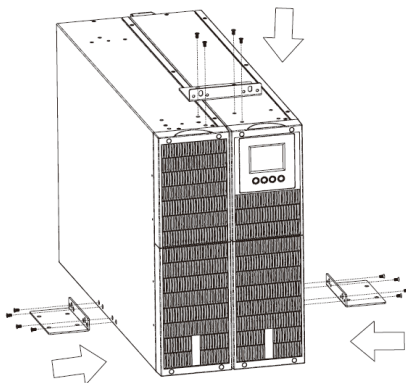

2. Inserire il coperchio antipolvere nei fori delle viti delle staffe per rack non utilizzati.

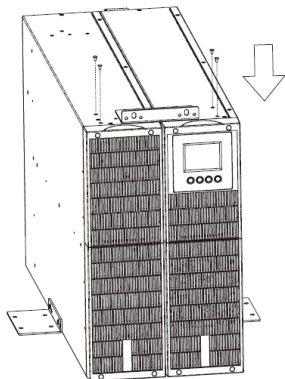

INSTALLAZIONE DEI CAVI DI ALIMENTAZIONE

Utilizzare la sezione del cavo e la specifica del dispositivo di protezione:

Modello	ZEUS51E6K
Conduttore di protezione Sezione minima	6mm ² (UL1015 10AWG)
Ingresso L, N Sezione minima del conduttore	6mm ² (UL1015 10AWG)
Interruttore d'ingresso	40A/250Vac
Armadio batteria esterno Polo positivo (+), Polo negativo (-) Sezione minima del conduttore	6mm ² (UL1015 10AWG)
Fusibile dell'armadio batteria esterno nel Polo positivo (+), Polo negativo (-)	40A
Interruttore dell'armadio batteria esterno nel Polo positivo (+), Polo negativo (-)	40A
Coppia di serraggio per il fissaggio dei terminali sopra indicati	3.95~4.97Nm (35~44 1b in)

1. Si consiglia di installare un dispositivo di isolamento esterno contro il ritorno di corrente tra l'ingresso di rete e l'UPS. Dopo l'installazione del dispositivo, è necessario aggiungere un'etichetta di avvertimento con la seguente dicitura o equivalente sul contattore AC esterno: **RISCHIO DI RITORNO DI TENSIONE**. Isolare l'UPS prima di operare su questo circuito, quindi verificare la presenza di tensioni pericolose tra tutti i terminali.

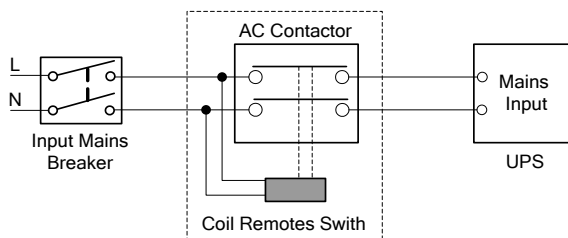

Fig. 1: Tipica installazione del dispositivo di isolamento esterno

2. Indipendentemente dal fatto che l'UPS sia collegato o meno alla rete elettrica, l'uscita dell'UPS potrebbe essere sotto tensione. Le parti interne dell'unità potrebbero ancora contenere tensioni pericolose dopo lo spegnimento dell'UPS. Per garantire che l'UPS non abbia uscita, spegnerlo, scollegare l'alimentazione di rete, attendere che l'UPS si spenga completamente, infine scollegare la batteria.

3. Aprire il coperchio del blocco terminale situato sul pannello posteriore dell'UPS, facendo riferimento allo schema di aspetto.
4. Si consiglia di utilizzare un cavo isolato UL1015 10AWG (6mm²) o altro filo conforme allo standard AWG per i cablaggi di ingresso e uscita dell'UPS.
5. Assicurarsi della capacità dell'alimentazione di rete. Non utilizzare la presa a muro come fonte di alimentazione per l'UPS, poiché la corrente nominale è inferiore alla corrente massima in ingresso dell'UPS. In caso contrario, la presa potrebbe bruciare e danneggiarsi.
6. Il filo di messa a terra di protezione deve essere installato per primo secondo lo schema seguente. È meglio utilizzare un filo verde o un filo verde con nastro giallo.
7. Collegare gli altri fili di ingresso e uscita ai terminali di ingresso e uscita corrispondenti secondo lo schema seguente.

Nota: Assicurarsi che i fili di ingresso e uscita e i terminali di ingresso e uscita siano collegati saldamente.

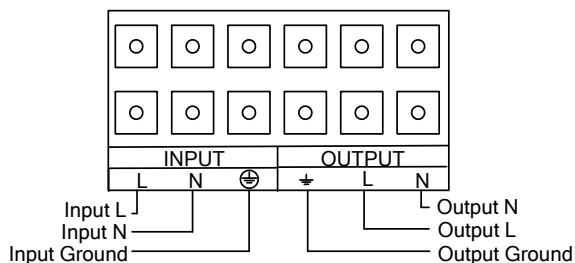

Fig. 2: Diagramma di cablaggio del blocco terminale di ingresso e uscita

8. Si consiglia di utilizzare morsetti accessori che possono essere serrati sui fili in modo da garantire che la connessione tra i fili e il blocco terminale sia affidabile.
9. Installare un interruttore di uscita tra il terminale di uscita dell'UPS e il carico. Se necessario, l'interruttore deve avere una funzione di protezione contro le correnti di dispersione.
10. Spegnerne prima tutti i carichi prima di collegarli all'UPS, quindi eseguire il collegamento e infine accendere i carichi uno per uno.
11. Dopo aver completato l'installazione, controllare i fili per assicurarsi che siano tutti collegati correttamente e saldamente.
12. Si consiglia di caricare le batterie per 8 ore prima dell'uso. Dopo l'installazione, accendere l'interruttore di alimentazione principale e posizionare l'interruttore d'ingresso in posizione "ON". L'UPS caricherà automaticamente le batterie. È possibile utilizzare immediatamente l'UPS senza caricare le batterie, ma l'autonomia potrebbe essere inferiore al valore standard.
13. Se è necessario collegare un carico induttivo come un monitor o una stampante laser all'UPS, la potenza di avviamento deve essere utilizzata per calcolare la capacità dell'UPS, poiché il consumo energetico di avviamento è troppo elevato e potrebbe facilmente causare il malfunzionamento dell'UPS di piccola capacità.

Procedura di collegamento del pacco batterie esterno:

La tensione nominale in corrente continua del pacco batterie esterno è di 192 Vdc. Per ottenere un tempo di backup più lungo, è possibile collegare più pacchi batterie, ma il principio di "stessa tensione, stesso tipo" deve essere rigorosamente rispettato.

1. Allentare le viti per rimuovere la copertura del connettore di ingresso della batteria del modulo di alimentazione.

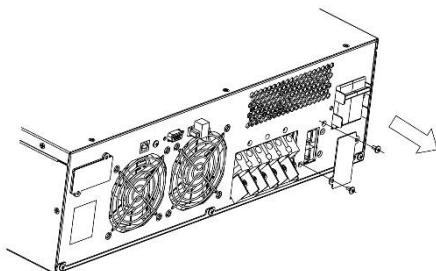

2. Collegare il cavo della batteria al modulo di alimentazione e assicurarsi che la polarità sia corretta.

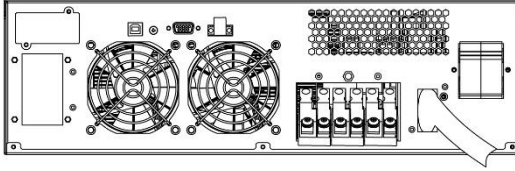

3. Allentare le viti per rimuovere la copertura del connettore di uscita della batteria del pacco batterie.

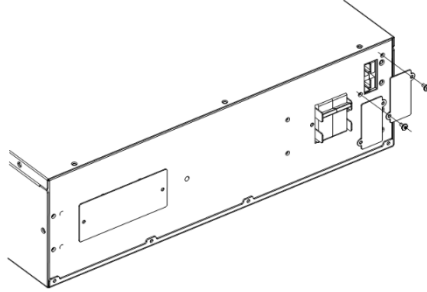

4. Collegare il cavo della batteria al pacco batterie.

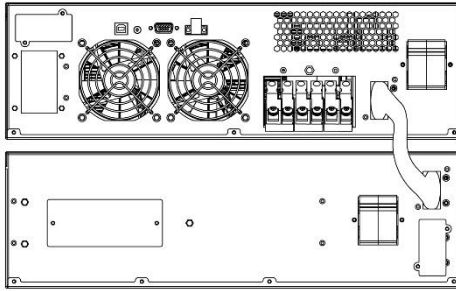

Connessione EPO:

EPO (Spegnimento di emergenza): in caso di emergenza, come un guasto al carico, l'UPS può interrompere immediatamente l'uscita azionando manualmente la porta EPO.

Connessione:

Normalmente, il connettore EPO è chiuso con un filo sul pannello posteriore (Fig.3-4), fornito come accessorio. Una volta che il connettore è aperto, l'UPS interrompe l'uscita e entra nello stato EPO (Fig.3-3).

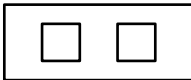

Fig. 3-3: Abilitazione dello stato EPO

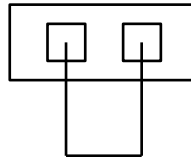
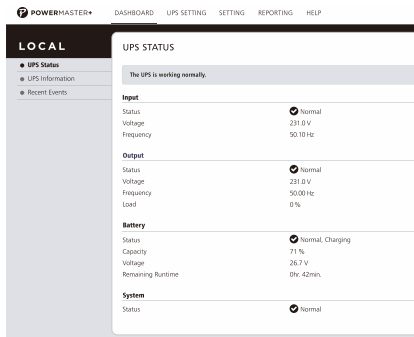

Fig. 3-4: Disabilitazione dello stato EPO

Per tornare allo stato normale, prima il connettore EPO deve essere chiuso (Fig.3-4), poi premere il pulsante OFF per più di 1 secondo per disabilitare lo stato EPO. L'UPS interromperà l'allarme e tornerà al modello Bypass, e dovrà essere riacceso manualmente.

INSTALLAZIONE DEL SOFTWARE

Il software di gestione Power Master+ fornisce un'interfaccia utente intuitiva per i vostri sistemi di alimentazione. L'interfaccia grafica è intuitiva e mostra in modo immediato le informazioni essenziali sull'alimentazione. Seguire la procedura di seguito per installare il software.



Procedura di installazione:

1. Scaricare Power Master+ dal sito web: <https://www.powermonitor.software/>
2. Fare doppio clic sul file scaricato e seguire i passaggi di installazione. Quando il computer si riavvia, il software Power Master+ apparirà come un'icona blu situata nella barra delle applicazioni di sistema.

PORTUGUÊS

Este Guia de Instalação Rápida fornece informações essenciais para a configuração básica. Para instruções detalhadas e funcionalidades adicionais, consulte o manual do utilizador completo, disponível para download no site da Conceptronic em www.conceptronic.net. Por favor, leia e siga todas as instruções cuidadosamente durante a instalação e operação da unidade.

SEGURANÇA

Instalação

- Este é um equipamento permanentemente conectado e deve ser instalado por pessoal de manutenção qualificado.
- Pode ocorrer condensação se o UPS for movido diretamente de um ambiente frio para um ambiente quente. O UPS deve estar absolutamente seco antes de ser instalado. Permita um tempo de aclimação de pelo menos duas horas.
- Não instale o UPS perto de água ou em ambientes húmidos.
- Não instale o UPS em locais onde possa ficar exposto à luz solar direta ou próximo de fontes de calor.
- Não conecte aparelhos ou equipamentos que possam sobrecarregar o UPS (por exemplo, impressoras a laser) à saída do UPS.
- Não bloqueie as aberturas de ventilação do UPS. Deixe pelo menos 0,5 m de espaço na frente e atrás do UPS.
- Este UPS deve ser conectado a um sistema de terra TN.
- A fonte de alimentação desta unidade deve ser monofásica e de acordo com a placa de identificação do equipamento. Deve também estar devidamente aterrada.
- Coloque os cabos de forma a que ninguém possa pisá-los ou tropeçar neles.
- Ligue o UPS à terra de forma segura antes de conectar ao terminal de cablagem do edifício e a fonte de bateria externa também deve estar aterrada.
- Deve ser fornecido um dispositivo de comutação de emergência integrado que impeça o fornecimento de energia à carga pelo UPS em qualquer modo de operação na instalação de cablagem do edifício.
- Deve ser fornecido um dispositivo de desconexão adequado como proteção contra curtos-circuitos na instalação de cablagem do edifício.
- equipamento é alimentado por duas fontes: a fonte de rede, a bateria interna ou a fonte de bateria externa.
- Com a instalação do equipamento, a soma da corrente de fuga do UPS e da carga conectada não deve exceder 5% do valor nominal da corrente de entrada.

Operação

- Não desconecte o cabo principal do UPS nem os terminais de cablagem do edifício durante a operação, pois isso removeria a terra de proteção do UPS e de todas as cargas conectadas.
- O bloco de terminais de saída do UPS pode permanecer energizado mesmo que o UPS não esteja conectado ao terminal de cablagem do edifício, pois existe uma fonte interna de corrente (baterias).
- Para desconectar completamente o UPS, primeiro coloque o disjuntor de entrada na posição "OFF" e depois desconecte o cabo de alimentação.
- O uso indiscriminado dos interruptores pode causar perda de saída ou danos ao equipamento. Consulte as instruções antes de realizar qualquer controle.
- Quando o UPS funciona como um sistema paralelo, o cabo paralelo externo deve ter isolamento reforçado.
- Assegure-se de que nenhum líquido ou outro objeto estranho possa entrar no UPS.

Manutenção, reparação e falhas

- Não remova o invólucro, pois o UPS opera com tensões perigosas. Deve ser reparado apenas por pessoal de manutenção qualificado.
- **Atenção!** Risco de choque elétrico. Mesmo após a unidade estar desconectada da alimentação principal (terminal de cablagem do edifício), os componentes internos do UPS ainda estão conectados à bateria, o que pode ser potencialmente perigoso.
- Antes de realizar qualquer tipo de manutenção, isole o UPS e desconecte as baterias. Verifique se não há corrente presente e se não existe tensão perigosa nos condensadores ou nos condensadores BUS.
- As baterias devem ser substituídas apenas por pessoal qualificado.
- As baterias têm uma alta corrente de curto-circuito e apresentam risco de choque. Tome todas as precauções especificadas abaixo e quaisquer outras medidas necessárias ao trabalhar com baterias:
 - retire todas as jóias, relógios, anéis e outros objetos metálicos
 - use apenas ferramentas com punhos isolados.
- Ao trocar as baterias, substitua-as pela mesma quantidade e tipo de baterias.
- Não tente eliminar as baterias queimando-as. Isso poderia causar uma explosão.
- O UPS pode estar conectado a um pacote de baterias externo. É necessário um descarte adequado das baterias. Consulte as regulamentações locais para os requisitos de descarte.
- Não abra nem destrua as baterias. O eletrólito que escorre pode causar ferimentos na pele e nos olhos. Pode ser tóxico.
- Substitua o fusível apenas por um fusível do mesmo tipo e das mesmas especificações para evitar riscos de incêndio.

Transporte

- Transporte o UPS apenas na embalagem original para protegê-lo contra choques e impactos.

Armazenamento

- UPS deve ser armazenado em um local bem ventilado e seco.



Eliminação de resíduos de pilhas e equipamentos elétricos: Elimine o produto e as pilhas num ponto de reciclagem. Não proceda à sua eliminação juntamente com o lixo doméstico. Elimine as pilhas somente quando estiverem totalmente descarregadas. O armazenamento/eliminação incorreto pode ser prejudicial para o ambiente e/ou provocar ferimentos.



Marcação CE: A Conceptronic declara que este produto respeita as diretivas listadas na secção "Declaração de conformidade".

INSTALANDO SEU SISTEMA UPS

O sistema deve ser instalado e ligado apenas por eletricistas qualificados de acordo com as normas de segurança aplicáveis!

Por segurança, desligue o interruptor de alimentação principal antes da instalação!

Ao instalar a cablagem elétrica, preste atenção à amperagem nominal do seu alimentador de entrada.

DESEMBALAGEM

ATENÇÃO! Inspeção a aparência do UPS para verificar se houve algum dano durante o transporte. Não ligue o dispositivo e notifique o transportador e o revendedor imediatamente se houver danos ou faltar alguma peça.

INSTALAÇÃO EM RACK

Passo 1: Instalação das orelhas de montagem em rack

1. Fixe as duas orelhas de montagem em rack ao módulo de alimentação usando os parafusos fornecidos M4X8L*8 pcs.

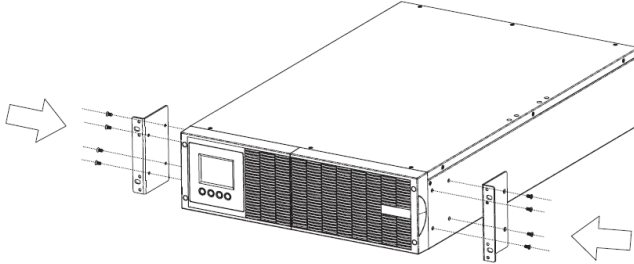

2. Insira a tampa contra poeira nos furos dos parafusos da orelha de montagem em rack que não estão a ser utilizados.

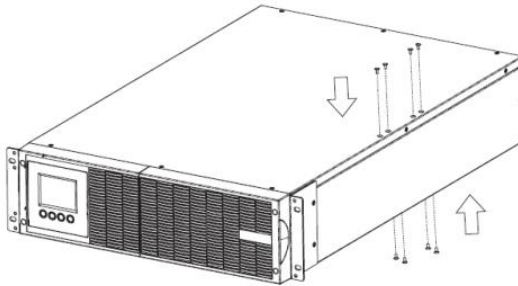

Passo 2: Instalar o módulo de alimentação no rack

1. Coloque o módulo de alimentação numa superfície plana e estável, com a frente da unidade voltada para si. Fixe o módulo de alimentação ao rack com quatro parafusos M5X12L na parte frontal do rack.

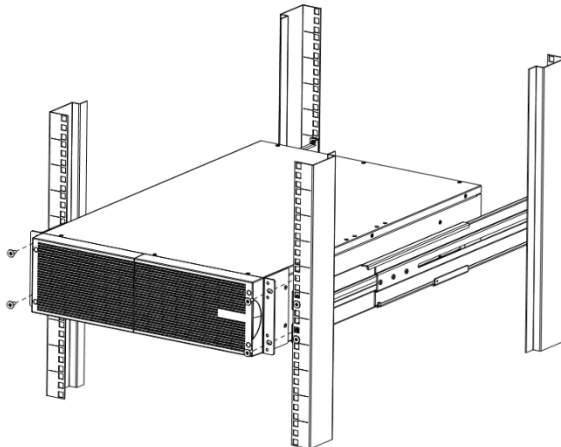

2. Depois de concluído, execute os mesmos passos para o pack de baterias externo.
CUIDADO! O pack de baterias externo deve ser instalado abaixo do Módulo de Alimentação.

INSTALAÇÃO VERTICAL / EM TORRE

Passo 1: Rodar o módulo LCD multifunções

1. Desaparafuse o painel direito do módulo de alimentação. Separe o painel direito do módulo de alimentação.

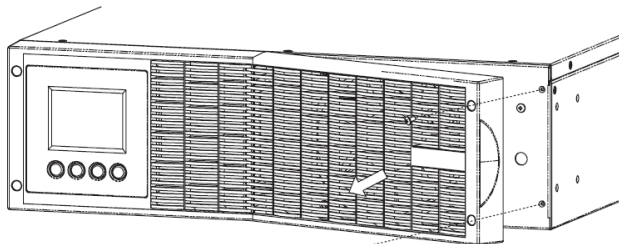

2. Desaparafuse o painel esquerdo do módulo de alimentação. Separe o painel esquerdo do módulo de alimentação.

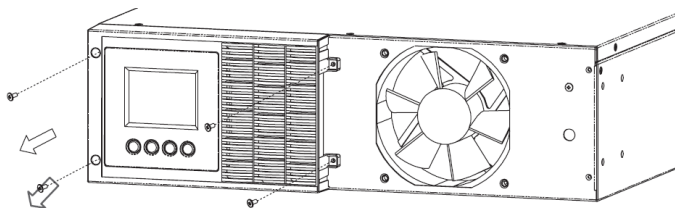

3. Rode o módulo LCD para a esquerda. Reinstale-o para uma configuração em torre.

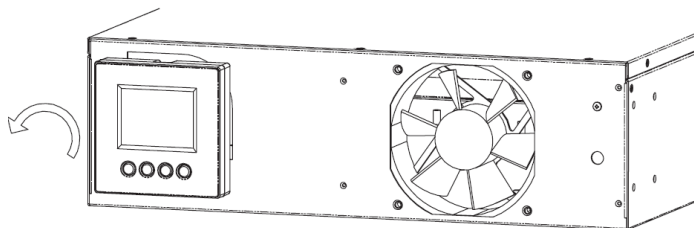

4. Por último, aperte os parafusos para fixar o painel esquerdo e o painel direito.

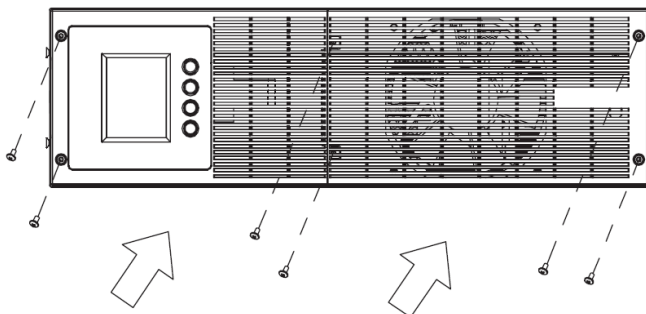

Passo 2: Fixar as bases

1. Aperte os parafusos (M5X12*8pcs) das bases (orelhas de montagem em rack) na parte inferior do módulo de alimentação e do pack de baterias.

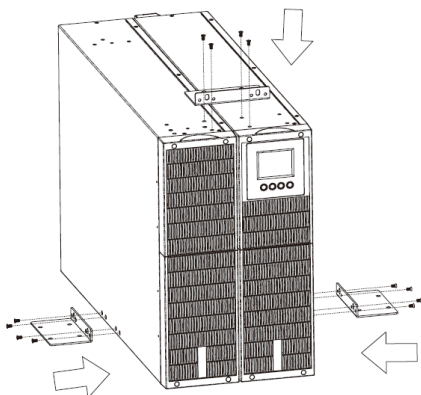

2. Insira a tampa contra poeira nos furos dos parafusos das orelhas de montagem em rack que não estão a ser utilizados.

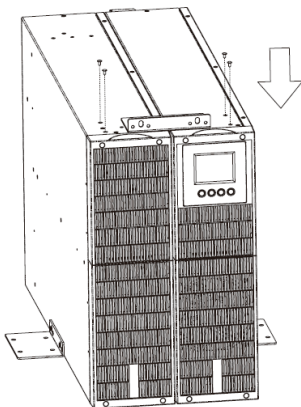

INSTALAÇÃO DOS CABOS DE ALIMENTAÇÃO

Utilize a secção de cabo e a especificação do dispositivo de proteção:

Modelo	ZEUS51E6K
Condutor de aterramento de proteção	6mm ²
Secção mínima	(UL1015 10AWG)
Entrada L, N	6mm ²
Secção mínima do condutor	(UL1015 10AWG)
Disjuntor de entrada	40A/250Vac
Fusível no Armário de Baterias Externo no Pólo positivo (+), Pólo negativo (-)	30A/240Vdc
Disjuntor no Armário de Baterias Externo no Pólo positivo (+), Pólo negativo (-)	32A/240Vdc
Torque para fixação dos terminais acima	3.95~4.97Nm (35~44 1b in)

1. É recomendada a instalação de um dispositivo de isolamento externo contra retorno de corrente entre a entrada de alimentação e o UPS. Após a instalação do dispositivo, deve ser adicionado um rótulo de advertência com a seguinte redação ou equivalente no contactor AC externo: **RISCO DE RETORNO DE TENSÃO**. Isole o UPS antes de operar neste circuito e verifique se há tensão perigosa entre todos os terminais.

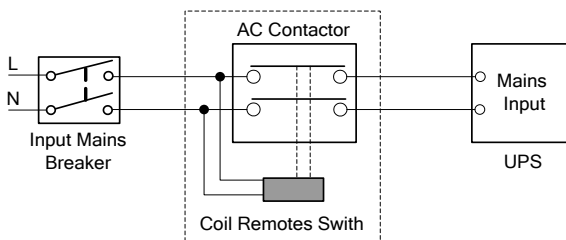

Fig. 1: Instalação típica do dispositivo isolador externo

2. Independentemente de o UPS estar ou não ligado à alimentação elétrica, a saída do UPS pode estar energizada. As partes internas da unidade podem ainda ter tensão perigosa depois de desligar o UPS. Para que o UPS não tenha saída, desligue o UPS, corte a alimentação principal e espere que o UPS se desligue completamente, finalmente corte a ligação da bateria.
3. Abra a tampa do bloco de terminais localizado no painel traseiro do UPS, consulte o diagrama de aparência.
4. Recomenda-se selecionar o cabo isolado UL1015 10AWG (6mm²) ou outro cabo que esteja em conformidade com a norma AWG para as ligações de entrada e saída do UPS.
5. Verifique a capacidade da alimentação elétrica principal. Não use a tomada de parede como fonte de alimentação para o UPS, pois a corrente nominal é inferior à corrente máxima de entrada do UPS. Caso contrário, a tomada pode queimar e ser destruída.
6. O cabo de terra de proteção deve ser instalado primeiro, de acordo com o diagrama abaixo. É preferível usar um cabo verde ou um cabo verde com fita amarela.
7. Ligue os outros cabos de entrada e saída aos terminais de entrada e saída correspondentes, de acordo com o diagrama abaixo.

Nota: Certifique-se de que os cabos de entrada e saída e os terminais de entrada e saída estão firmemente conectados.

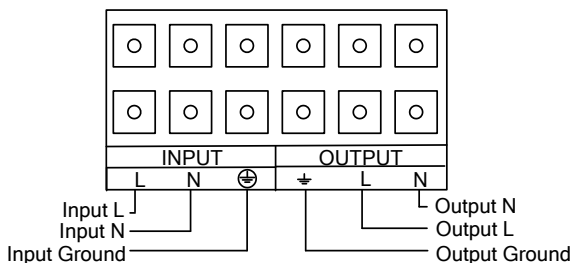

Fig. 2: Diagrama de cabeado del bloque de terminales de entrada y salida

8. Recomenda-se o uso de terminais de ligação acessórios que possam ser compactadas firmemente nos fios para garantir uma ligação fiável entre os fios e o bloco de terminais.
9. Instale um disjuntor de saída entre o terminal de saída do UPS e a carga. Se necessário, o disjuntor deve ter função de proteção contra corrente de fuga.
10. Desligue todas as cargas antes de as conectar ao UPS, realize a conexão e, finalmente, ligue as cargas uma por uma.
11. Após concluir a instalação, verifique os fios para garantir que todos estejam corretamente e firmemente ligados.
12. Sugere-se carregar as baterias por 8 horas antes de usar. Após a instalação, ligue o interruptor de alimentação principal e coloque o disjuntor de entrada na posição "ON". O UPS carregará automaticamente as baterias. Pode também usar o UPS imediatamente sem carregar as baterias, mas o tempo de backup pode ser inferior ao valor padrão.
13. Se for necessário ligar uma carga indutiva, como um monitor ou uma impressora a laser, ao UPS, a potência de arranque deve ser considerada para calcular a capacidade do UPS, uma vez que o consumo de energia de arranque é demasiado elevado e pode facilmente provocar falhas em UPS de pequena capacidade.

Procedimento de ligação do Pack de Baterias Externas:

A tensão nominal de corrente contínua do pack de baterias externas é de 192 Vdc. Para obter um tempo de backup mais longo, é possível conectar múltiplos packs de baterias, mas o princípio de "mesma tensão, mesmo tipo" deve ser rigorosamente seguido.

1. Solte os parafusos para remover a tampa do conector de entrada da bateria do Módulo de Alimentação.

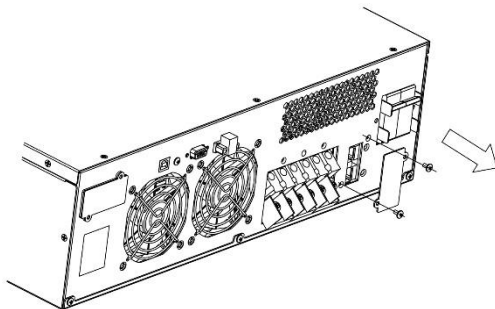

2. Conecte o cabo da bateria ao Módulo de Alimentação e certifique-se de que a polaridade está correta.

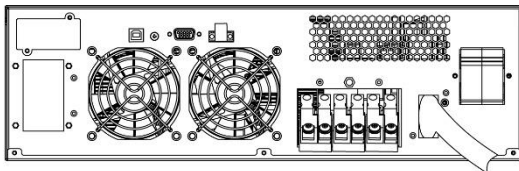

3. Solte os parafusos para remover a tampa do conector de saída da bateria do pack de baterias.

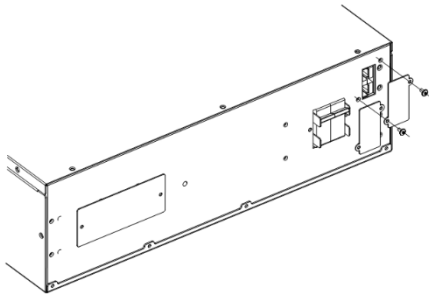

4. Conecte o cabo da bateria ao pack de baterias.

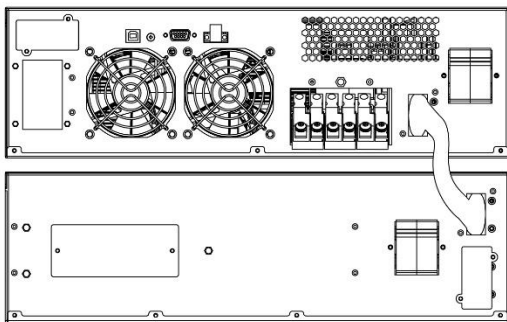

Conexão EPO:

EPO (Desligamento de Emergência): em caso de emergência, como uma falha de carga, o UPS pode cortar a saída imediatamente através da operação manual da porta EPO.

Conexão:

Normalmente, o conector EPO está fechado com um fio no painel traseiro (Fig.3-4), que é fornecido como acessório. Quando o conector está aberto, o UPS interrompe a saída e entra no estado EPO (Fig.3-3).

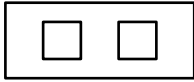

Fig. 3-3: Ativar o estado EPO

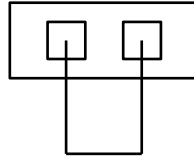
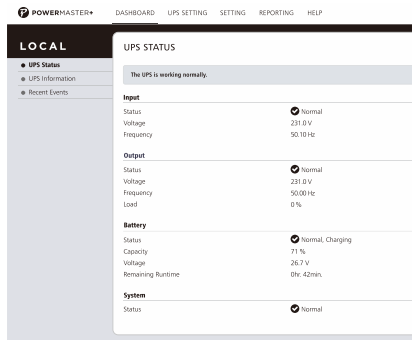

Fig. 3-4: Desativar o estado EPO

Para retornar ao estado normal, primeiro o conector EPO deve ser fechado (Fig.3-4), depois pressione o botão **OFF** por mais de 1 segundo para limpar o estado EPO. O UPS irá parar o alarme e recuperar o modo Bypass. O UPS precisa ser ligado manualmente.

INSTALAÇÃO DO SOFTWARE

O software de gerenciamento Power Master+ oferece uma interface de usuário amigável para seus sistemas de energia. A interface gráfica é intuitiva e exibe informações essenciais de energia de relance. Siga o procedimento abaixo para instalar o software.



Procedimento de instalação:

1. Faça o download do Power Master+ no site: <https://www.powermonitor.software/>
2. Dê um duplo clique no arquivo baixado e siga as etapas de instalação. Quando o seu computador iniciar, o software Power Master+ aparecerá como um ícone azul localizado na bandeja do sistema.

Ten przewodnik szybkiej instalacji zawiera podstawowe informacje dotyczące konfiguracji. Szczegółowe instrukcje i dodatkowe funkcje znajdują się w pełnej wersji instrukcji obsługi, dostępnej do pobrania na stronie internetowej Conceptronic pod adresem www.conceptronic.net. Proszę dokładnie przeczytać i przestrzegać wszystkich instrukcji podczas instalacji i obsługi urządzenia.

BEZPIECZEŃSTWO

Instalacja

- Jest to urządzenie trwale podłączone, które musi być instalowane przez wykwalifikowany personel konserwacyjny.
- Może wystąpić kondensacja, jeśli UPS zostanie przeniesiony bezpośrednio z zimnego do ciepłego środowiska. UPS musi być całkowicie suchy przed instalacją. Pozwól na aklimatyzację przez co najmniej dwie godziny.
- Nie instaluj UPS w pobliżu wody ani w wilgotnym środowisku.
- Nie instaluj UPS tam, gdzie będzie narażony na bezpośrednie działanie światła słonecznego lub ciepła.
- Nie podłączaj urządzeń, które mogą przeciążyć UPS (np. drukarki laserowe) do wyjścia UPS.
- Nie blokuj otworów wentylacyjnych w obudowie UPS. Upewnij się, że jest co najmniej 0,5 m wolnej przestrzeni z przodu i z tyłu UPS.
- Ten UPS powinien być podłączony do systemu uziemienia TN.
- Zasilanie dla tej jednostki musi być jednofazowe i zgodne z tabliczką znamionową urządzenia. Musi być również odpowiednio uziemione.
- Ułóż kable w taki sposób, aby nikt nie mógł po nich chodzić ani się o nie potykać.
- Podłącz UPS do uziemienia, zanim podłączysz go do terminala okablowania budynku, a źródło baterii zewnętrznej musi być również uziemione.
- W instalacji elektrycznej budynku należy przewidzieć zintegrowany urządzenie awaryjnego wyłączenia, które uniemożliwi dalsze zasilanie odbiornika przez UPS w dowolnym trybie pracy.
- W instalacji elektrycznej budynku należy zainstalować odpowiednie urządzenie odłączające jako zabezpieczenie przed zwarciami.
- Urządzenie jest zasilane z dwóch źródeł: źródła sieciowego, baterii wewnętrznej lub źródła baterii zewnętrznej.
- Po zainstalowaniu urządzenia suma prądu upływowego UPS i podłączonego obciążenia nie przekracza 5% wartości znamionowej prądu wejściowego.

Działanie

- Nie odłączaj głównego kabla od UPS ani od zacisków okablowania budynku podczas pracy, ponieważ mogłoby to usunąć ochronne uziemienie od UPS i wszystkich podłączonych obciążeń.
- Blok wyjściowy UPS może nadal być pod napięciem, nawet jeśli UPS nie jest podłączony do zacisków okablowania budynku, ponieważ istnieje wewnętrzne źródło prądu (baterie).
- Aby całkowicie odłączyć UPS, najpierw ustaw wyłącznik wejściowy na "OFF", a następnie odłącz przewód zasilający.
- Niekontrolowane użycie przełączników może spowodować utratę wyjścia lub uszkodzenie sprzętu. Przed przystąpieniem do jakiegokolwiek operacji zapoznaj się z instrukcją.
- Kiedy UPS działa jako system równoległy, zewnętrzny kabel równoległy powinien mieć wzmocnioną izolację.
- Upewnij się, że do UPS nie mogą dostać się ciecze ani inne obce objekty.

Konserwacja, serwis i usterki

- Nie zdejmuj obudowy, ponieważ UPS pracuje z niebezpiecznymi napięciami. Serwis powinien być prowadzony wyłącznie przez wykwalifikowany personel techniczny.
- **Uwaga!** Ryzyko porażenia prądem. Nawet po odłączeniu urządzenia od zasilania głównego (zacisk okablowania budynku) elementy wewnątrz UPS pozostają podłączone do baterii, co jest potencjalnie niebezpieczne.
- Przed wykonaniem jakiegokolwiek konserwacji lub serwisu odłącz UPS i odłącz baterie. Upewnij się, że nie ma obecnego prądu ani niebezpiecznego napięcia w kondensatorze lub kondensatorze BUS.
- Wymiana baterii powinna być przeprowadzana tylko przez wykwalifikowany personel.
- Baterie mają wysoki prąd zwarciaowy i stanowią ryzyko porażenia. Zachowaj wszystkie poniższe środki ostrożności oraz wszelkie inne niezbędne środki podczas pracy z bateriami:
 - zdejmij biżuterię, zegarki, pierścionki i inne metalowe przedmioty

- używaj tylko narzędzi z izolowanymi uchwytami.
- Podczas wymiany baterii wymień je na taką samą ilość i ten sam typ baterii.
- Nie próbuj utylizować baterii przez spalanie. Może to spowodować wybuch.
- UPS może być podłączony do zewnętrznego pakietu baterii. Konieczna jest właściwa utylizacja baterii. Zapoznaj się z lokalnymi przepisami dotyczącymi utylizacji.
- Nie otwieraj ani nie niszcz baterii. Wyciekanie elektrolitu może spowodować obrażenia skóry i oczu. Może być toksyczny.
- Wymień bezpiecznik tylko na bezpiecznik tego samego typu i o tych samych parametrach, aby uniknąć zagrożenia pożarowego.

Transport

- Proszę transportować UPS tylko w oryginalnym opakowaniu, aby chronić go przed wstrząsami i uderzeniami.

Przechowywanie

- UPS należy przechowywać w dobrze wentylowanym i suchym pomieszczeniu.



Utylizacja zużytych urządzeń elektrycznych i akumulatorów: W celu usunięcia, produkt należy przekazać do punktu recyklingu. Nie wolno usuwać razem z odpadami domowymi. Nieprawidłowe przechowywanie/usuwanie, może mieć szkodliwy wpływ na środowisko i/lub może spowodować obrażenia.



Oznaczenie CE: Firma Conceptronic deklaruje, że ten produkt jest zgodny z dyrektywami wymienionymi w części 'Deklaracja zgodności'.

INSTALACJA SYSTEMU UPS

System może być instalowany i okablowany tylko przez wykwalifikowanych elektryków zgodnie z obowiązującymi przepisami bezpieczeństwa!

Dla bezpieczeństwa odłącz główny wyłącznik zasilania przed instalacją!

Podczas instalacji okablowania elektrycznego należy zwrócić uwagę na znamionowy prąd zasilającego przewodu.

ROZPAKOWANIE

UWAGA! Sprawdź wygląd UPS pod kątem uszkodzeń podczas transportu. Nie włączaj urządzenia i natychmiast powiadom przewoźnika oraz sprzedawcę, jeśli są jakiegokolwiek uszkodzenia lub brakuje części.

INSTALACJA W SZAFIE RACK

Krok 1: Montaż uchwytów montażowych

1. Przymocuj dwa uchwyty montażowe do modułu zasilania, używając dostarczonych śrub M4X8L*8 szt.

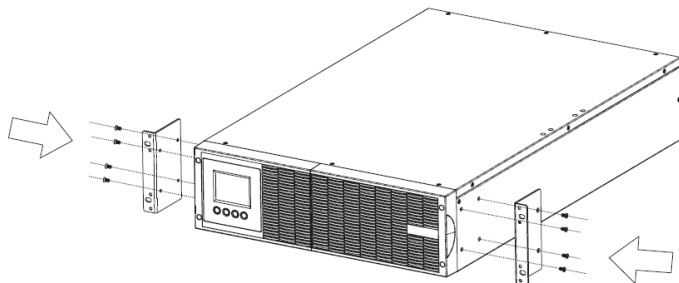

2. Włóż osłonę przeciwpyłową w otwory na śruby uchwytnych montażowych, które nie są używane.

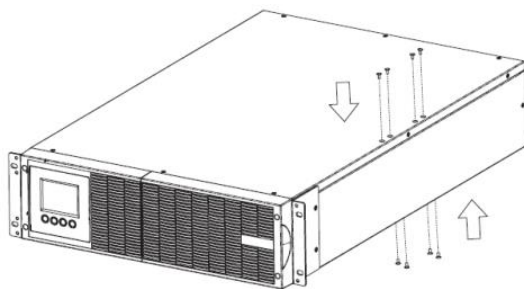

Krok 2: Zainstaluj moduł zasilania w szafie rack

1. Umieść moduł zasilania na płaskiej, stabilnej powierzchni, z przodem urządzenia skierowanym do siebie. Zamocuj moduł zasilania do szafy rack za pomocą czterech śrub M5X12L z przodu szafy.

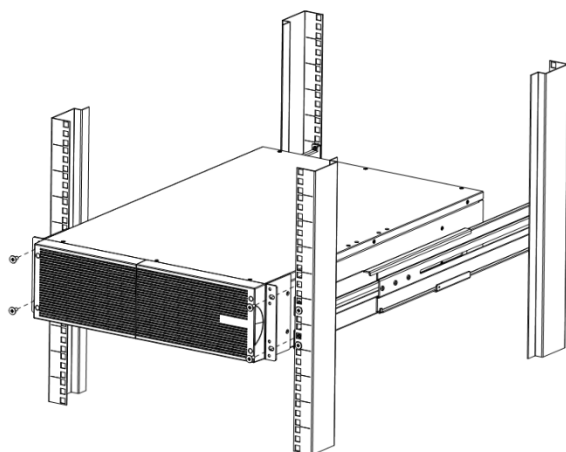

2. Po zakończeniu wykonaj te same kroki dla zewnętrznego pakietu baterii.

UWAGA! Zewnętrzny pakiet baterii musi być zainstalowany poniżej modułu zasilania.

INSTALACJA PIONOWA / WIEŻOWA

Krok 1: Obróć moduł LCD wielofunkcyjny

1. Odkręć prawy panel modułu zasilania. Oddziel prawy panel od modułu zasilania.

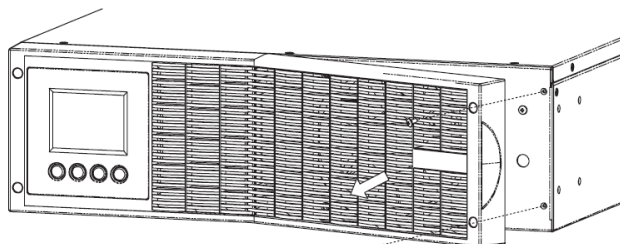

2. Odkręć lewy panel modułu zasilania. Oddziel lewy panel od modułu zasilania.

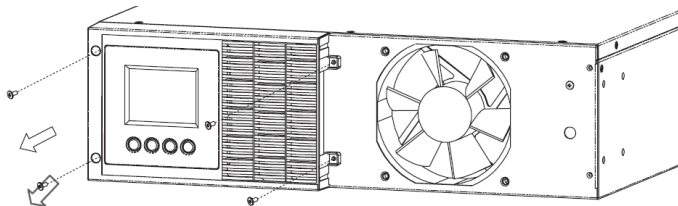

3. Obróć moduł LCD w lewo. Zainstaluj go ponownie dla konfiguracji wieżowej.

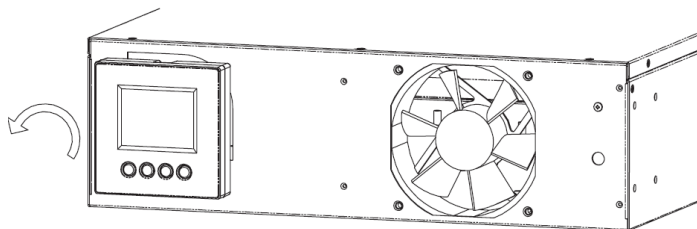

4. Na koniec dokręć śruby, aby przymocować lewy i prawy panel.

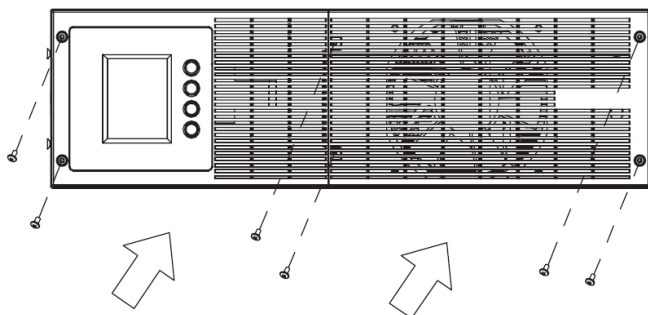

Krok 2: Zamocuj podstawki

1. Dokręć śruby (M5X12*8 szt.) podstawek (uchwyty montażowe) na dole modułu zasilania i pakietu baterii.

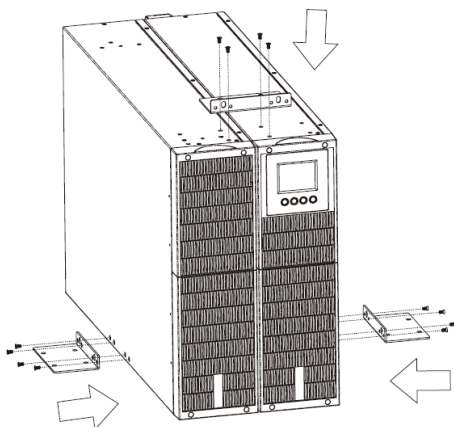

2. Włóż osłonę przeciwpylową w otwory na śruby uchwytów montażowych, które nie są używane.

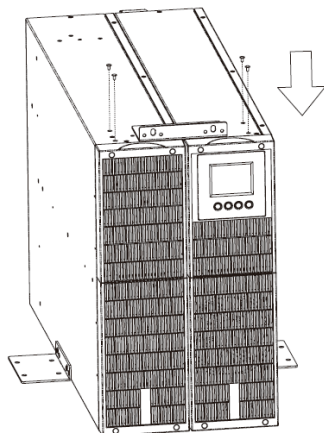

INSTALACJA PRZEWODÓW ZASILAJĄCYCH

Użyj przekroju kabla i specyfikacji urządzenia ochronnego:

Model	ZEUS51E6K
Przewód ochronny uziemienia	6mm ²
Minimalny przekrój	(UL1015 10AWG)
Wejście L, N	6mm ²
Minimalny przekrój przewodu	(UL1015 10AWG)
Wyłącznik wejściowy	40A/250Vac
Bezpiecznik w zewnętrznej szafie baterii w biegunie dodatnim (+), biegunie ujemnym (-)	30A/240Vdc
Wyłącznik w zewnętrznej szafie baterii w biegunie dodatnim (+), biegunie ujemnym (-)	32A/240Vdc
Moment dokręcania dla mocowania powyższych zacisków	3.95~4.97Nm (35~44 1b in)

1. Zaleca się zainstalowanie zewnętrznego urządzenia izolującego przeciwko przepływowi wstecznemu prądu między wejściem sieciowym a UPS. Po zainstalowaniu urządzenia należy dodać etykietę ostrzegawczą o następującej treści lub równoważnej na zewnętrznym styczniku AC: **RYZIKO PRĄDU ZWROTNEGO**. Odłącz UPS przed pracą przy tym obwodzie, a następnie sprawdź, czy na wszystkich zaciskach nie ma niebezpiecznego napięcia.

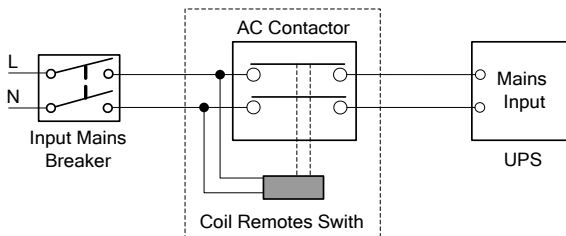

Rys. 1: Przykładowa instalacja zewnętrznego urządzenia izolującego

2. Niezależnie od tego, czy UPS jest podłączony do zasilania sieciowego, wyjście UPS może być pod napięciem. Elementy wewnętrzne urządzenia mogą nadal zawierać niebezpieczne napięcia po wyłączeniu UPS. Aby wyjście UPS było wolne od napięcia, wyłącz UPS, odetnij zasilanie sieciowe i poczekaj, aż UPS całkowicie się wyłączy, na koniec odłącz baterię.

3. Otwórz pokrywę bloku zacisków znajdującą się na tylnym panelu UPS, zapoznaj się z rysunkiem.

4. Zaleca się użycie izolowanego kabla UL1015 10AWG (6mm²) lub innego przewodu zgodnego ze standardem AWG dla przewodów wejściowych i wyjściowych UPS.
5. Upewnij się, że zasilanie sieciowe jest wystarczającej mocy. Nie używaj gniazdka ściennego jako źródła zasilania dla UPS, ponieważ jego prąd znamionowy jest niższy niż maksymalny prąd wejściowy UPS. W przeciwnym razie gniazdo może zostać przepalone i uszkodzone.
6. Przewód uziemienia ochronnego należy najpierw zamontować zgodnie z poniższym schematem. Najlepiej używać zielonego przewodu lub zielonego przewodu z żółtą wstążką.
7. Podłącz pozostałe przewody wejściowe i wyjściowe do odpowiednich zacisków wejściowych i wyjściowych zgodnie z poniższym schematem.

Uwaga: Upewnij się, że przewody wejściowe i wyjściowe oraz zaciski wejściowe i wyjściowe są ściśle połączone.

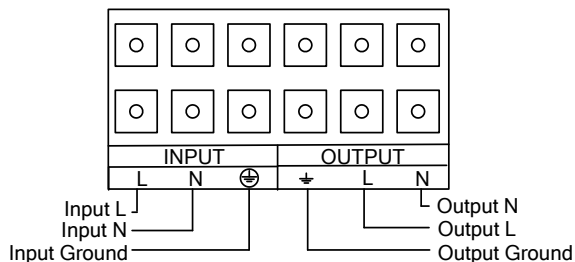

Rys. 2: Schemat okablowania bloku zacisków wejściowych i wyjściowych

8. Zaleca się użycie dodatkowych zacisków końcówek, które można mocno zacisnąć na przewodach, aby zapewnić niezawodne połączenie między przewodami a blokiem zacisków.
9. Zainstaluj wyłącznik wyjściowy między zaciskiem wyjściowym UPS a obciążeniem. W razie potrzeby wyłącznik powinien mieć funkcję ochrony przed prądem upływowym.
10. Najpierw wyłącz wszystkie obciążenia przed ich podłączeniem do UPS, następnie wykonaj połączenie i na koniec włącz obciążenia jedno po drugim.
11. Po zakończeniu instalacji sprawdź przewody, aby upewnić się, że wszystkie są prawidłowo i solidnie podłączone.
12. Zaleca się ładowanie akumulatorów przez 8 godzin przed użyciem. Po zakończeniu instalacji włącz główny wyłącznik zasilania i ustaw wyłącznik wejściowy w pozycji "ON". UPS automatycznie naładuje akumulatory. UPS może być również używany natychmiast bez ładowania akumulatorów, ale czas podtrzymania może być krótszy niż wartość standardowa.
13. Jeśli konieczne jest podłączenie obciążenia indukcyjnego, takiego jak monitor lub drukarka laserowa, do UPS, do obliczenia pojemności UPS należy użyć mocy rozruchowej, ponieważ pobór mocy podczas rozruchu jest zbyt duży i może łatwo spowodować awarię UPS o małej pojemności.

Procedura podłączania zewnętrznego pakietu baterii:

Nominalne napięcie DC zewnętrznego pakietu baterii wynosi 192 VDC. Aby osiągnąć dłuższy czas podtrzymania, można podłączyć wiele pakietów baterii, ale należy ściśle przestrzegać zasady "to samo napięcie, ten sam typ".

1. Poluzuj śruby, aby zdjąć pokrywę złącza wejścia baterii modułu zasilania.

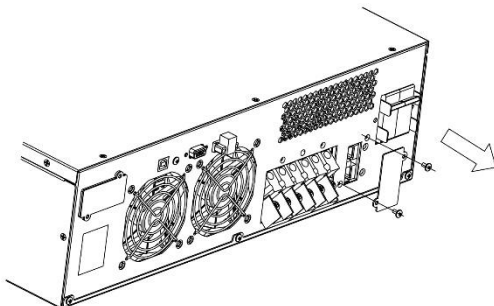

2. Podłącz kabel baterii do modułu zasilania i upewnij się, że biegunowość jest prawidłowa.

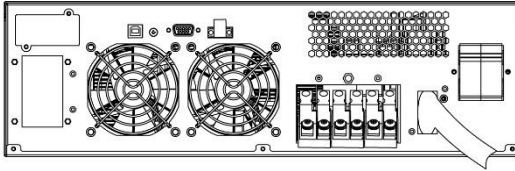

3. Poluzuj śruby, aby zdjąć pokrywę złącza wyjścia baterii pakietu baterii.

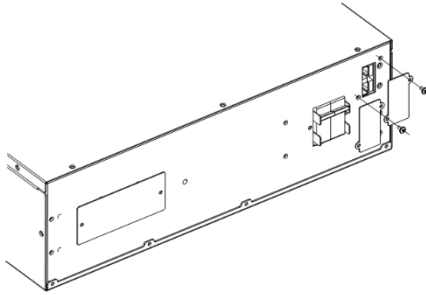

4. Podłącz kabel baterii do pakietu baterii.

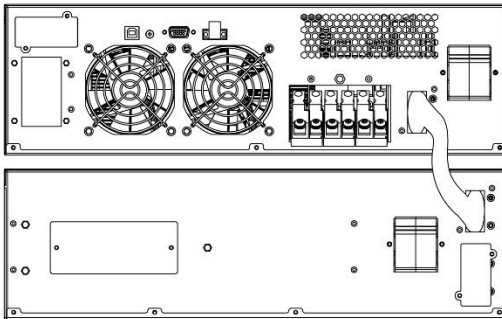

Połączenie EPO:

EPO (Wyłączenie awaryjne): W przypadku awarii, na przykład usterki obciążenia, UPS może natychmiast odciąć wyjście, ręcznie obsługując port EPO.

Połączenie:

Zazwyczaj złącze EPO jest zamknięte za pomocą przewodu na tylnym panelu (Rys.3-4), który jest dostarczany jako akcesorium. Gdy złącze jest otwarte, UPS przestaje dostarczać wyjście i przechodzi w stan EPO (Rys.3-3).

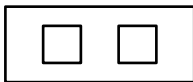

Rys. 3-3: Włączanie stanu EPO

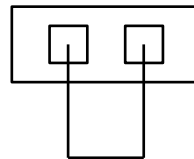

Rys. 3-4: Wyłączanie stanu EPO

Aby powrócić do normalnego stanu, złącze EPO musi najpierw być zamknięte (Rys.3-4), a następnie przytrzymaj przycisk **OFF** przez ponad 1 sekundę, aby usunąć stan EPO. UPS przestanie alarmować i przejdzie do trybu obciążenia. UPS musi być uruchomiony ręcznie.

INSTALACJA OPROGRAMOWANIA

Oprogramowanie do zarządzania Power Master+ zapewnia intuicyjny interfejs użytkownika dla Twoich systemów zasilania. Graficzny interfejs użytkownika jest intuicyjny i wyświetla niezbędne informacje o zasilaniu od razu. Prosimy postępować zgodnie z poniższą procedurą, aby zainstalować oprogramowanie.

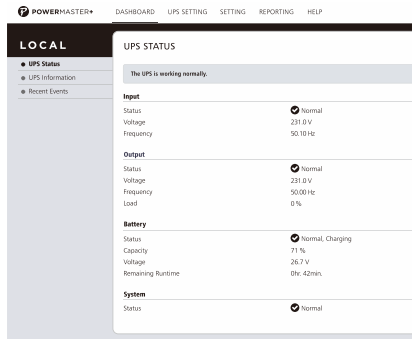

Procedura instalacji:

1. Pobierz Power Master+ ze strony internetowej: <https://www.powermonitor.software/>
2. Dwukrotnie kliknij plik i postępuj zgodnie z krokami instalacji. Po ponownym uruchomieniu komputera, oprogramowanie Power Master+ pojawi się jako niebieska ikona znajdująca się w zasobniku systemowym.

Magyar

Ez a gyors telepítési útmutató alapvető információkat nyújt az alapbeállításokhoz. A részletes utasításokért és további funkciókért kérjük, olvassa el a teljes felhasználói kézikönyvet, amely letölthető a Conceptronic weboldaláról a www.conceptronic.net címen. Kérjük, figyelmesen olvassa el és kövesse az összes utasítást az egység telepítése és üzemeltetése során.

BIZTONSÁG

Telepítés

- Ez egy állandóan csatlakoztatott berendezés, amelyet szakképzett karbantartó személyzetnek kell telepítenie.
- Kondenzáció léphet fel, ha az UPS közvetlenül hideg környezetből melegbe kerül. Az UPS-nek teljesen száraznak kell lennie a telepítés előtt. Hagyjon legalább két óra akklimatizációs időt.
- Ne telepítse az UPS-t víz közelébe vagy nedves környezetbe.
- Ne telepítse az UPS-t olyan helyre, ahol közvetlen napsugárzás vagy hőhatás érheti.
- Ne csatlakoztasson az UPS kimenetéhez olyan berendezéseket, amelyek túlterhelhetik az UPS-t (pl. lézernyomtatók).
- Ne akadályozza az UPS házának szellőzőnyílásait. Biztosítson legalább 0,5 m távolságot az UPS elő- és hátoldalán.
- Ezt az UPS-t TN földelő rendszerhez kell csatlakoztatni.
- Ennek az egységnek az áramellátása egyfázisúnak kell lennie, amely megfelel a készülék névtáblájának, és megfelelően földelve kell lennie.
- Úgy helyezze el a kábeleket, hogy senki ne lépjen rájuk vagy ne botoljon meg bennük.
- Földelje le az UPS-t megbízhatóan, mielőtt az épület vezetékezési termináljához csatlakoztatja, és a külső akkumulátorforrást is le kell földelni.
- Az épület vezetékezésében legyen egy integrált vészkapcsoló, amely megakadályozza az UPS-től való további áramellátást bármilyen üzemmódban.
- Az épület vezetékezésében legyen megfelelő lekapcsoló eszköz, mint rövidzárlat elleni védelmi eszköz.
- Az eszközt két forrás látja el árammal: a fő hálózati forrás, a belső akkumulátor vagy a külső akkumulátorforrás.
- A készülék telepítésével az UPS és a csatlakoztatott terhelés szivárgási áramának összege nem haladja meg a bemeneti áram névleges értékének 5%-át.

Működés

- Ne húzza ki az UPS főkábelét vagy az épület vezetékezési csatlakozóit működés közben, mivel ez eltávolítaná a védőföldelést az UPS-ről és minden csatlakoztatott terhelésről.
- Az UPS kimeneti sorkapcsa továbbra is áram alatt lehet, még akkor is, ha az UPS nincs csatlakoztatva az épület vezetékezési csatlakozójához, mivel van belső áramforrás (akkumulátorok).
- Az UPS teljes lekapcsolásához először állítsa az input megszakítót "OFF" állásba, majd húzza ki a hálózati kábelt.
- A kapcsolók indiszkrét kezelése kimeneti veszteséget vagy berendezések károsodását okozhatja. Minden művelet előtt olvassa el az utasításokat.
- Amikor az UPS párhuzamos rendszerként működik, a külső párhuzamos kábelnek megerősített szigeteléssel kell rendelkeznie.
- Ügyeljen arra, hogy ne kerülhessen folyadék vagy egyéb idegen tárgy az UPS-be.

Karbantartás, szervizelés és hibák

- Ne távolítsa el a burkolatot, mivel az UPS veszélyes feszültségekkel működik. Csak képzett karbantartó személyzet végezheti el a szervizelést.
- **Figyelem!** Áramütés veszélye. Még azután is, hogy az egységet leválasztották a hálózati áramforrásról (épületi kábelezési terminál), az UPS belső elemei továbbra is csatlakoznak az akkumulátorhoz, ami potenciálisan veszélyes lehet.
- Bármilyen szerviz vagy karbantartás elvégzése előtt izolálja az UPS-t, és válassza le az akkumulátorokat. Győződjön meg róla, hogy nincs áram jelen, és hogy a kondenzátorban vagy a BUS kondenzátorban nincs veszélyes feszültség.
- Az akkumulátorokat csak szakképzett személyzet cserélheti ki.
- Az akkumulátorok magas rövidzáráramúak, és áramütés veszélyt jelenthetnek. Tegyen meg minden alábbi óvintézkedést, valamint minden egyéb szükséges intézkedést, amikor akkumulátorokkal dolgozik:
 - vegyen le minden ékszert, órát, gyűrűt és egyéb fém tárgyakat
 - csak szigetelt markolatú szerszámokat használjon.
- Akkumulátorcseré során azonos mennyiségű és típusú akkumulátorral cserélje ki őket.
- Ne próbálja elégetéssel megszabadulni az akkumulátoroktól. Ez robbanást okozhat.
- Az UPS külső akkumulátorcsoomaghoz is csatlakoztatható. Az akkumulátorok megfelelő ártalmatlanítása szükséges. Tekintse meg a helyi előírásokat az ártalmatlanítási követelményekről.
- Ne nyissa ki és ne semmisítse meg az akkumulátorokat. Az elektrolit sérülést okozhat a bőrön és a szemén, és mérgező lehet.
- A biztosítékot csak azonos típusú és specifikációjú biztosítókkal cserélje ki, hogy elkerülje a tűzveszélyt.

Szállítás

- Kérjük, az UPS-t csak az eredeti csomagolásban szállítsa, hogy megvédje a rázkódásoktól és ütésektől.

Tárolás

- Az UPS-t jól szellőző és száraz helyiségben kell tárolni.



Elektronikai hulladék és elemek megsemmisítése: Ne dobja el a háztartási hulladékkal az elektromos hulladékot és az elemeket. Kérjük, adja le őket a helyi újrahasznosítási ponton. Az elemeket teljesen le kell meríteni a megsemmisítés előtt. Helytelen tárolás/megsemmisítés környezetkárosodást és/vagy sérülést okozhat.



CE jelölés: A Conceptronic kijelenti, hogy ez a termék megfelel a "Megfelelőségi Nyilatkozat" szakaszban felsorolt irányelveknek.

AZ UPS RENDSZER TELEPÍTÉSE

A rendszert csak szakképzett villanyszerelők telepíthetik és köthetik be az érvényes biztonsági előírásoknak megfelelően!

A biztonság érdekében kérjük, kapcsolja le a hálózati főkapcsolót a telepítés előtt!

Az elektromos vezetékek telepítésekor vegye figyelembe a bejövő áramellátás névleges áramerősségét.

KICSOMAGOLÁS

FIGYELEM! Ellenőrizze az UPS kinézetét, hogy nem történt-e sérülés a szállítás során. Ne kapcsolja be az egységet, és haladéktalanul értesítse a fuvarozót és a forgalmazót, ha sérülés vagy alkatrész hiánya észlelhető.

RACK SZERELÉS

1. lépés: A rack-fülek felszerelése

1. Rögzítse a két rack-fület a tápegység modulhoz a mellékelt M4X8L*8 db csavarokkal.

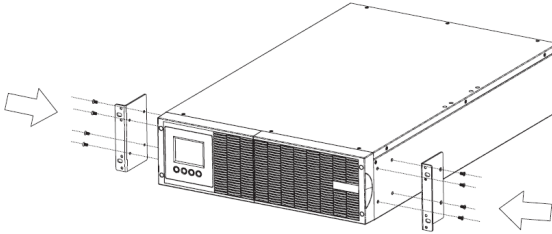

2. Helyezze be a porvédőt a nem használt rack-fül csavarfurataiba.

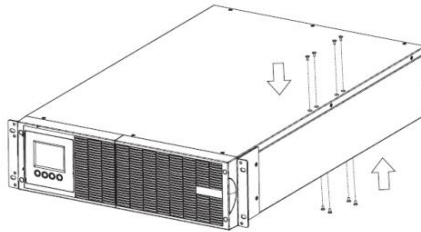

2. lépés: A tápegység modul telepítése a rackbe

1. Helyezze a tápegység modult egy sík, stabil felületre úgy, hogy az egység elülső része Ön felé nézzen. Rögzítse a tápegység modult a rack elejéhez négy M5X12L csavarral.

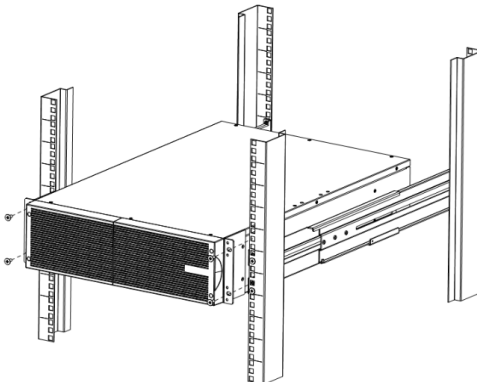

2. A befejezés után hajtsa végre ugyanezeket a lépéseket a külső akkumulátorpakk esetében is. **FIGYELEM!** A külső akkumulátorpakkot a tápegység modul alá kell telepíteni.

VERTIKÁLIS / TORONY TELEPÍTÉS

1. lépés: A multifunkciós LCD modul elforgatása

1. Csavarja le a tápegység modul jobb paneljét. Válassza le a jobb panelt a tápegység modulról.

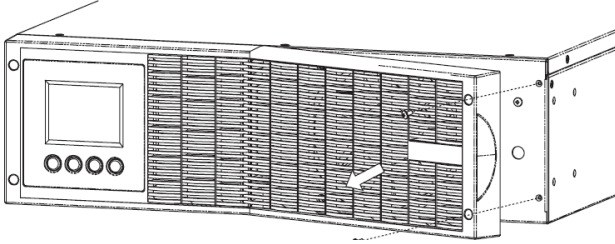

2. Csavarja le a tápegység modul bal paneljét. Válassza le a bal panelt a tápegység modulról.

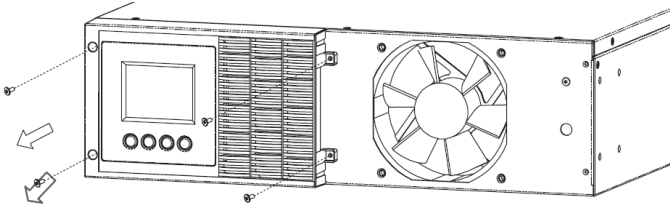

3. Fordítsa el az LCD modult balra. Szerelje vissza torony konfigurációban.

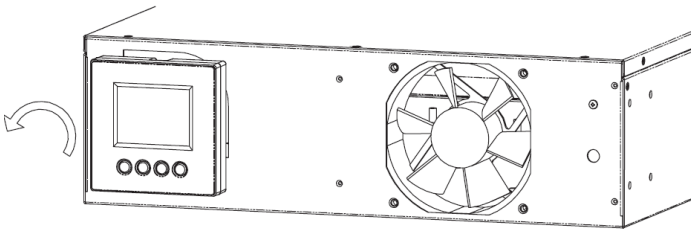

4. Végül húzza meg a csavarokat a bal és a jobb panel rögzítéséhez.

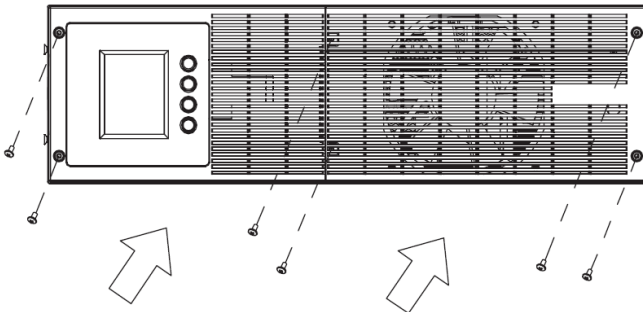

2. lépés: A talpak felszerelése

1. Húzza meg a talpak (rack-fülek) csavarjait (M5X12*8 db) a tápegység modul és az akkumulátorpakk alján.

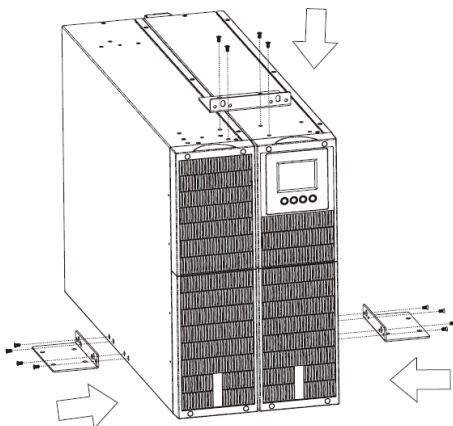

2. Helyezze be a porvédőt a nem használt rack-fül csavarfurataiba.

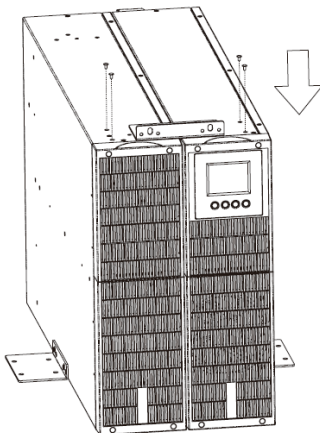

TÁPKÁBEL TELEPÍTÉSE

Használja a kábel keresztmetszetét és a védőeszköz specifikációját:

Modell	ZEUS51E6K
Védőföldelő vezeték	6mm ²
Minimális keresztmetszet	(UL1015 10AWG)
Bemenet L, N	6mm ²
Minimális vezeték keresztmetszet	(UL1015 10AWG)
Bemeneti megszakító	40A/250Vac
Biztosíték a külső akkumulátorszekrényben a pozitív (+), negatív (-) póluson	30A/240Vdc
Megszakító a külső akkumulátorszekrényben a pozitív (+), negatív (-) póluson	32A/240Vdc
Nyomaték a fenti csatlakozók rögzítéséhez	3.95–4.97Nm (35–44 lb in)

1. Javasolt külső leválasztó eszköz telepítése az áram visszatáplálásának megakadályozására a hálózati bemenet és az UPS között. Az eszköz telepítése után figyelmeztető címkét kell elhelyezni az alábbi szöveggel vagy annak megfelelőjével a külső AC kontaktoron: **FESZÜLTÉGVISSZATÁPLÁLÁS KOCKÁZATA**. Szigetelje le az UPS-t, mielőtt ezen az áramkörön dolgozik, majd ellenőrizze az összes csatlakozó között a veszélyes feszültséget.

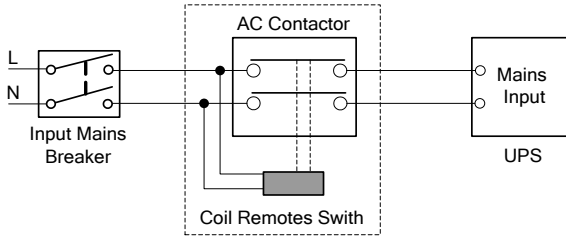

1. ábra: Tipikus külső leválasztó eszköz telepítése

2. Függetlenül attól, hogy az UPS csatlakozik-e a hálózati áramforráshoz, az UPS kimenete feszültség alatt lehet. Az egység belső részei veszélyes feszültségeket tartalmazhatnak az UPS kikapcsolása után is. Ahhoz, hogy az UPS ne adjon ki áramot, kapcsolja ki az UPS-t, válassza le a hálózati áramforrást, és várjon, amíg az UPS teljesen leáll, végül szakítsa meg az akkumulátor kapcsolatát.
3. Nyissa fel az UPS hátulján található sorkapocsfedőt, és tekintse meg a megjelenési ábrát.
4. Javasolt UL1015 10AWG (6mm²) vagy más AWG szabványnak megfelelő szigetelt vezeték használata az UPS bemeneti és kimeneti vezetékekhez.
5. Ellenőrizze a hálózati áramforrás kapacitását. Ne használja a fali csatlakozót az UPS bemeneti áramforrásaként, mivel annak névleges árama kisebb, mint az UPS maximális bemeneti árama. Ellenkező esetben a csatlakozó megéghet és tönkremehet.
6. A védőföldelési vezetéket az alábbi ábra szerint kell először telepíteni. Jobb, ha zöld vagy zöld-sárga szalagos vezetéket használ.
7. Csatlakoztassa a többi bemeneti és kimeneti vezetéket a megfelelő bemeneti és kimeneti csatlakozókhoz az alábbi ábra szerint.

Megjegyzés: Győződjön meg róla, hogy a bemeneti és kimeneti vezetékek, valamint a bemeneti és kimeneti csatlakozók szorosan csatlakozznak.

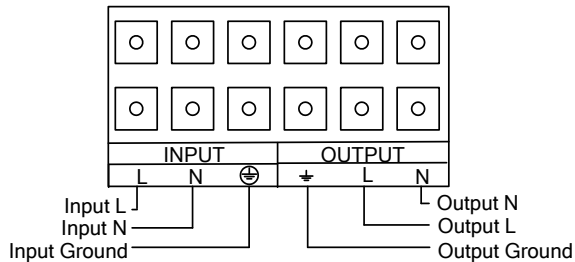

2. ábra: Bemeneti és kimeneti sorkapocs kábelezési diagramja

8. Javasolt kiegészítő sorkapcsok használata, amelyek szorosan rögzíthetők a vezetékekre, hogy biztosítsák a megbízható kapcsolatot a vezetékek és a sorkapocs között.
9. Telepítsen egy kimeneti megszakítót az UPS kimeneti sorkapcsa és a terhelés közé, és ha szükséges, a megszakítónak rendelkeznie kell szivárgóáram-védelmi funkcióval.
10. Kapcsolja ki az összes terhelést, mielőtt csatlakoztatná őket az UPS-hez, majd végezze el a csatlakoztatást, és végül egyenként kapcsolja be a terheléseket.
11. A telepítés befejezése után ellenőrizze a vezetékeket, hogy minden megfelelően és szorosan csatlakozik-e.
12. Javasolt az akkumulátorok 8 órás töltése használat előtt. A telepítés után kapcsolja be a hálózati főkapcsolót, és állítsa az UPS bemeneti megszakítóját "ON" állásba. Az UPS automatikusan tölti az

akkumulátorokat. Az UPS azonnal használható az akkumulátorok feltöltése nélkül is, de az üzemidő rövidebb lehet a szabványos értéknél.

13. Ha szükséges az UPS-hez csatlakoztatni induktív terhelést, például monitort vagy lézeryomtatót, az indítási teljesítményt kell figyelembe venni az UPS kapacitásának kiszámításakor, mivel az indítási áramfogyasztás túl nagy lehet, és könnyen meghibásodhat egy kisebb kapacitású UPS.

Külső akkumulátorcsomag csatlakoztatási eljárása:

A külső akkumulátorcsomag névleges egyenáramú feszültsége 192 VDC. Hosszabb üzemidő elérése érdekében több akkumulátorcsomag is csatlakoztatható, de szigorúan be kell tartani az "ugyanaz a feszültség, ugyanolyan típus" elvet.

1. Lazítsa meg a csavarokat, hogy eltávolítsa az akkumulátor bemeneti csatlakozójának burkolatát a tápegység modulról.

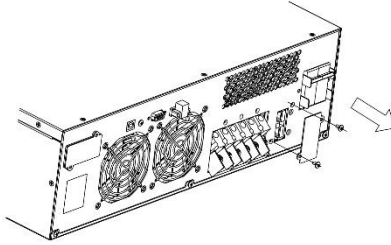

2. Csatlakoztassa az akkumulátorkábel a tápegység modulhoz, és ellenőrizze, hogy a polaritás helyes legyen.

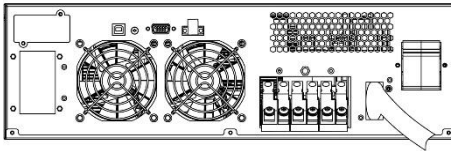

3. Lazítsa meg a csavarokat, hogy eltávolítsa az akkumulátor kimeneti csatlakozójának burkolatát az akkumulátorcsomagról.

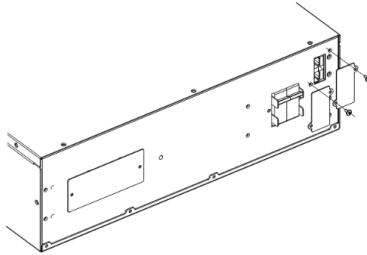

4. Csatlakoztassa az akkumulátorkábel az akkumulátorcsomaghöz.

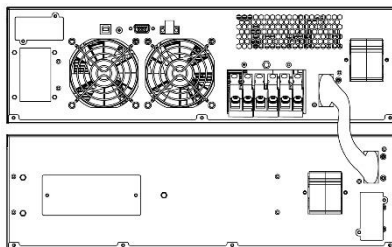

EPO kapcsolat:

EPO (Vészleállítás): Vészhelyzet esetén, például terhelési hiba esetén, az UPS azonnal megszakíthatja a kimenetet az EPO port manuális működtetésével.

Kapcsolat:

Általában az EPO csatlakozó zárva van egy vezetékkel a hátsó panelen (3-4. ábra), amelyet a tartozékok tartalmaznak. Ha a csatlakozó nyitva van, az UPS leállítja a kimenetet és EPO állapotba lép (3-3. ábra).

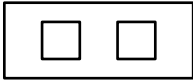

3-3. ábra: EPO állapot engedélyezése

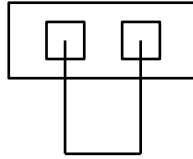

3-4. ábra: EPO állapot letiltása

A normál állapot visszaállításához először zárja be az EPO csatlakozót (3-4. ábra), majd nyomja meg az **OFF** gombot több mint 1 másodpercig az EPO állapot törléséhez. Az UPS leállítja a riasztást, visszatér a Bypass módba, és manuálisan kell bekapcsolni.

SZOFTVER TELEPÍTÉSE

A Power Master+ kezelő szoftver egy felhasználóbarát felületet biztosít az áramellátási rendszerek számára. A grafikus felhasználói felület intuitív és az alapvető áramellátási információkat egy pillantás alatt megjeleníti. Kérjük, kövesse az alábbi eljárást a szoftver telepítéséhez.

UPS STATUS	
The UPS is working normally.	
Input	
Status	Normal
Voltage	231.0V
Frequency	50.10Hz
Output	
Status	Normal
Voltage	231.0V
Frequency	50.00Hz
Load	0%
Battery	
Status	Normal, Charging
Capacity	71%
Voltage	26.7V
Remaining Runtime	0hr, 42min.
System	
Status	Normal

Telepítési eljárás:

1. Töltse le a Power Master+ szoftvert a következő webhelyről: <https://www.powermonitor.software/>
2. Kattintson duplán a fájlra, és kövesse az installációs lépéseket. Amikor számítógépe újraindul, a Power Master+ szoftver egy kék ikonként jelenik meg a rendszer tálcáján.

Need Help?

Besoin d'aide ?

Hai bisogno di aiuto?

Precisa de ajuda?

Brauchst du Hilfe?

¿Necesitas ayuda?

Szükséged van segítségre?

Potrzebujesz pomocy?



support@conceptronic.net



www.conceptronic.net