

Whirlpool

MODÈLE : MWO 609

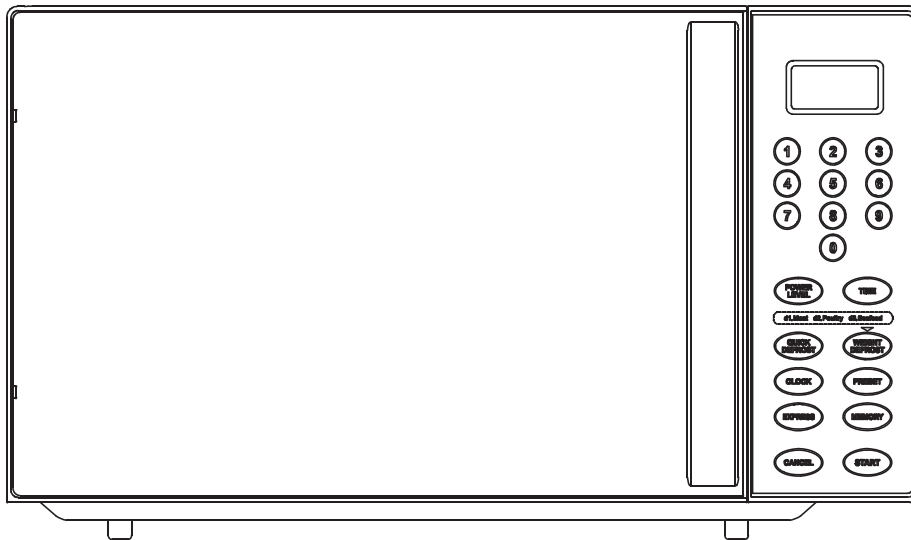

MANUEL D'UTILISATION DU FOUR À MICRO-ONDES

1. LISEZ ces instructions avec attention avant d'installer et d'utiliser le four. Conservez-les en lieu sûr pour toute consultation future.
2. Inscrivez dans l'espace prévu ci-dessous le NUMÉRO DE SÉRIE que vous trouverez sur la plaque signalétique de votre four et conservez cette information pour toute consultation future.

NUMÉRO DE SÉRIE :

PRÉCAUTIONS DESTINÉES À ÉVITER TOUTE SUREXPOSITION AUX MICRO-ONDES

1. Ne pas essayer de faire fonctionner le four en laissant la porte ouverte, cela qui pourrait engendrer une exposition nocive à l'énergie micro-ondes. Important : ne pas neutraliser ou fausser les verrouillages de sécurité.
2. Ne placer aucun objet entre l'avant du four et la porte et ne laisser aucun résidu de salissure ou de produit nettoyant s'accumuler sur les surfaces d'étanchéité.
3. Ne pas utiliser un four endommagé. La bonne fermeture de la porte est particulièrement importante. Vérifier que :
 - a. la porte n'est pas faussée,
 - b. les charnières et les loquets ne sont pas cassés ou mal ajustés,
 - c. les joints, l'encadrement de la porte et les surfaces d'étanchéité ne sont pas endommagés.
4. Ne confier cet appareil pour réglage ou réparation qu'à un technicien dûment qualifié du service après-vente.

TABLE DES MATIÈRES

PRÉCAUTIONS DESTINÉES À ÉVITER TOUTE SUREXPOSITION AUX MICRO-ONDES	1
SPÉCIFICATIONS.....	2
AVANT DE CONTACTER LE SERVICE APRÈS-VENTE	2
INSTALLATION	2
INSTRUCTIONS POUR LA MISE À LA TERRE	3
PERTURBATIONS RADIOÉLECTRIQUES	3
CONSIGNES DE SÉCURITÉ IMPORTANTES.....	3
PRINCIPES DE CUISSON AUX MICRO-ONDES	4
GUIDE DES USTENSILES	5
NOMS DES PIÈCES	5
BANDEAU DE COMMANDES	6
MODE D'EMPLOI	6
RÉGLAGE DE L' HORLOGE.....	7
RÉGLAGE DE LA MINUTERIE.....	7
RÉGLAGE DU TEMPS DE CUISSON ET DE LA PUISSANCE.....	7
PRE-SET / CUISSON DIFFÉRÉE	8
EXPRESS / CUISSON INSTANTANÉE.....	8
RÉGLAGE DE LA DÉCONGÉLATION RAPIDE	8
RÉGLAGE DE LA DÉCONGÉLATION SELON LE POIDS.....	8
PROGRAMMATION DE LA CUISSON.....	9
RÉGLAGE DU VERROUILLAGE DE SÉCURITÉ.....	9
POUR ARRÊTER LE FOUR EN COURS D'UTILISATION.....	9
NETTOYAGE ET ENTRETIEN	10

SPÉCIFICATIONS

Consommation énergétique	230-240V~50Hz, 1400W(Micro-ondes)
Puissance nominale micro-ondes :	900W
Fréquence de fonctionnement :	2450MHz
Dimensions externes :	300mm(H)×539mm(L)×420mm(P)
Dimensions de la cavité du four :	220mm(H)×354mm(L)×358mm(P)
Capacité du four :	30 Litres
Uniformité de la cuisson :	Plateau tournant {Φ315mm}
Poids net :	Environ 16 kg

AVANT DE CONTACTER LE SERVICE APRÈS-VENTE

Si le four ne fonctionne pas :

1. Assurez-vous que le four est bien branché. Si ce n'est pas le cas, débranchez la prise de courant, attendez 10 secondes, et rebranchez-la franchement.
2. Vérifiez si un fusible du circuit a grillé ou si le disjoncteur principal s'est déclenché. Si ceux-ci semblent fonctionner correctement, testez la prise avec un autre appareil.
3. Vérifiez si le bandeau de commandes est programmé correctement et si la minuterie est réglée.
4. Vérifiez si la porte est bien fermée en actionnant le verrouillage de sécurité. Sinon, l'énergie micro-ondes ne peut pas circuler dans le four.

SI AUCUNE DES SOLUTIONS CI-DESSUS NE PERMET DE RECTIFIER LA SITUATION, CONTACTEZ UN TECHNICIEN QUALIFIÉ. N'ESSAYEZ EN AUCUN CAS D'AJUSTER OU DE RÉPARER LE FOUR VOUS-MÊME.

INSTALLATION

1. Veillez à enlever tous les matériaux d'emballage qui se trouvent à l'intérieur de la porte.
2. **AVERTISSEMENT** : Contrôlez le four. Vérifiez que la porte n'est pas faussée, les joints, l'encadrement de la porte, les surfaces d'étanchéité et la cavité du four ne sont pas endommagés, et que les charnières et loquets ne sont pas cassés ou mal ajustés. N'utilisez pas le four s'il est endommagé. Contactez un technicien qualifié du service après-vente.
3. Ce micro-ondes doit être placé sur une surface plane et stable capable de supporter son poids et son contenu.
4. Ne placez pas le four à proximité de sources de chaleur ou d'humidité importante, ou de produits combustibles.
5. Pour bien fonctionner, le four doit être installé de façon à permettre une circulation d'air optimale tout autour. Laissez un dégagement de 20 cm au-dessus du four, 10 cm à l'arrière et 5 cm sur les côtés. Ne couvrez pas et ne bloquez pas les orifices d'évacuation de l'appareil. N'enlevez pas les pieds.
6. N'utilisez pas le four si le plateau en verre, le support et l'axe du plateau tournant ne sont pas correctement mis en place.
7. Assurez-vous que le cordon d'alimentation n'est pas endommagé, qu'il ne passe pas sous le four ou sur une surface chaude ou tranchante.
8. La prise doit être facilement accessible pour qu'il soit possible de la débrancher rapidement en cas d'urgence.
9. N'utilisez pas le four en plein air.

INSTRUCTIONS POUR LA MISE À LA TERRE

Cet appareil doit être obligatoirement relié à la terre. Ce four est équipé d'un cordon doté d'un fil de mise à la terre et d'une broche de masse. Il doit être branché sur une prise murale correctement installée et mise à la terre. En cas de court-circuit, la mise à la terre protège contre les chocs électriques, en permettant au courant électrique de s'échapper par le fil de secours. Il est recommandé d'utiliser un circuit séparé pour le four. L'utilisation de la haute tension comporte des risques d'incendie ou d'autres accidents qui peuvent endommager le four.

ATTENTION: L'usage incorrect de la broche de masse comporte un risque de choc électrique.

Remarque

1. Si vous voulez en savoir plus sur les instructions de mise à la terre ou sur le raccordement électrique, consultez un électricien qualifié ou un technicien du service après-vente.
2. Le fabricant et le revendeur n'accepteront aucune responsabilité liée à des dommages matériels ou blessures corporelles résultant du non-respect des procédures de raccordement électrique.

Les fils du cordon électrique ont chacun une couleur différente conformément au code suivant :

Vert et jaune = TERRE

Bleu = NEUTRE

Marron = SOUS TENSION

PERTURBATIONS RADIOÉLECTRIQUES

Le fonctionnement du micro-ondes peut perturber la réception radio, télévision ou d'un autre appareil du même genre. Dans ce cas, essayez d'éliminer ou de réduire l'interférence en prenant les mesures suivantes :

1. Nettoyez la porte et les surfaces d'étanchéité du four.
2. Réorientez l'antenne de réception de la radio ou télévision.
3. Déplacez le four micro-ondes par rapport au poste de réception.
4. Augmentez la distance qui sépare le micro-ondes du poste de réception.
5. Branchez le four micro-ondes sur une prise d'un circuit différent de celui du poste de réception.

CONSIGNES DE SÉCURITÉ IMPORTANTES

Lors de l'utilisation d'appareils électriques, observez les consignes de sécurité fondamentales suivantes :

AVERTISSEMENT : Pour réduire les risques de brûlures, de décharge électrique, d'incendie, de blessures corporelles ou d'exposition à une énergie de micro-ondes excessive :

1. Veuillez lire toutes les instructions avant d'utiliser l'appareil.
2. Utilisez cet appareil uniquement pour l'utilisation prévue comme indiqué dans le présent manuel. N'utilisez pas de produits chimiques ou de vapeurs corrosives dans cet appareil. Ce type de four a été spécialement conçu pour réchauffer, cuire ou sécher des aliments. Il n'est pas prévu pour un usage industriel ou de laboratoire.
3. Ne faites pas fonctionner le four s'il est vide.
4. N'utilisez en aucun cas cet appareil si le cordon d'alimentation ou la prise de courant est endommagé, si l'appareil ne fonctionne pas correctement ou s'il a été endommagé ou est tombé. Si le cordon d'alimentation est endommagé, faites-le remplacer par le fabricant ou par un représentant du service après-vente, ou par toute autre personne qualifiée afin d'éviter tout danger.
5. **AVERTISSEMENT :** Ne laissez les enfants utiliser le four sans surveillance que si des instructions appropriées ont été données afin que l'enfant puisse utiliser le four de façon sûre et comprenne les dangers d'un usage

incorrect.

6. Pour réduire le risque d'incendie dans la cavité du four :
 - a. Lorsque la nourriture est réchauffée dans des récipients en plastique ou en papier, surveillez continuellement le four pour veiller à ce qu'il ne prenne pas feu.
 - b. Enlevez les fermetures métalliques des sachets en papier ou en plastique avant de les placer dans le four.
 - c. En cas de fumée, éteignez et débranchez l'appareil, et laissez la porte fermée pour étouffer les flammes éventuelles.
 - d. N'utilisez pas la cavité du four à des fins de rangement. Ne laissez pas de produits en papier, d'ustensiles de cuisine ou d'aliments dans la cavité si le four n'est pas utilisé.
7. **AVERTISSEMENT** : Les liquides ou aliments ne doivent pas être réchauffés dans des récipients hermétiques, en raison du risque d'explosion.
8. Le réchauffage de liquides au micro-ondes peut provoquer une ébullition à retardement soudaine. Prenez, par conséquent, vos précautions pour saisir le récipient.
9. N'utilisez pas le four micro-ondes pour frire. L'huile chaude pourrait endommager les parties du four et les ustensiles, et causer des brûlures.
10. N'utilisez pas le four micro-ondes pour cuire des œufs durs ou des œufs avec ou sans coquille, car ils peuvent exploser même une fois que la cuisson au micro-ondes est terminée.
11. Percez avant de les cuire les aliments enfermés dans une peau ou une membrane comme les pommes de terre, les courges, les pommes et les châtaignes.
12. Le contenu des biberons et des récipients d'aliments pour nourrissons doit être agité ou secoué, et leur température vérifiée avant consommation afin d'éviter les brûlures.
13. Les ustensiles de cuisine peuvent devenir chauds à cause du transfert de chaleur des aliments aux ustensiles. Des maniques peuvent s'avérer nécessaire pour saisir les ustensiles.
14. Vérifiez que les ustensiles utilisés conviennent bien aux micro-ondes.
15. Tester les ustensiles : Placez l'ustensile vide dans le four micro-ondes à pleine puissance pendant 60 secondes. Un ustensile qui devient très chaud ne doit pas être utilisé.
16. **AVERTISSEMENT** : Il est dangereux pour quiconque, autre qu'un technicien spécialisé, d'assurer le service après-vente ou d'effectuer des opérations impliquant le démontage d'un panneau de protection contre l'exposition à l'énergie micro-ondes.
17. Ce produit est un appareil ISM du groupe 2, de classe B. La définition du groupe 2 comprend tous les appareils industriels, scientifiques et médicaux (ISM) dans lesquels l'énergie RF est intentionnellement produite et/ou utilisée sous la forme de rayonnement électromagnétique pour le traitement de la matière, et les machines d'usinage par électro-érosion. L'utilisation des appareils de classe B est adaptée dans les établissements domestiques et dans les établissements directement raccordés à un réseau d'alimentation basse tension dont la fourniture est destinée à un usage domestique.

PRINCIPES DE CUISSON AUX MICRO-ONDES

1. Disposez les aliments avec soin. Placez les parties les plus épaisses vers l'extérieur du plat.
2. Surveillez le temps de cuisson. Faites cuire pendant le temps de cuisson indiqué le plus court et ajoutez plus de temps si nécessaire. Les aliments trop cuits peuvent fumer ou prendre feu.
3. Couvrez les aliments pendant la cuisson. En couvrant vous évitez les éclaboussures et favorisez une cuisson homogène.
4. Tournez les aliments. Les plats comme le poulet et les hamburgers doivent être tournés une fois pour accélérer leur cuisson. Les grosses pièces comme les rôtis doivent être au moins une fois.

5. Redisposez les aliments, comme les boulettes, en milieu de cuisson à la fois de haut en bas et du centre du plat vers l'extérieur.

GUIDE DES USTENSILES

1. La matière idéale d'un ustensile pour micro-ondes doit être perméable aux micro-ondes, c'est-à-dire qu'elle doit laisser passer l'énergie à travers le récipient pour cuire ou réchauffer la nourriture.
2. Les micro-ondes ne peuvent pas pénétrer le métal. Les ustensiles en métal et les plats comportant des décors métalliques ne doivent donc pas être utilisés.
3. Veillez à ne pas utiliser de produits fabriqués à partir de papier recyclé : ils peuvent contenir des petits fragments métalliques et engendrer des étincelles et / ou s'enflammer quand ils sont utilisés pour la cuisson.
4. Utilisez des plats ronds /ovales plutôt que carrés /oblongs car les aliments qui se trouvent dans les coins tendent à cuire trop vite.

La liste ci-dessous a pour but de vous aider à choisir les ustensiles appropriés.

USTENSILES DE CUISSON	MICRO-ONDES
Verre résistant à la chaleur	Oui
Verre non résistant à la chaleur	Non
Céramique résistant à la chaleur	Oui
Plat en plastique résistant au micro-ondes	Oui
Papier de cuisine	Oui
Plateau en métal	Non
Grille métallique	Non
Papier aluminium et récipients en aluminium	Non

NOMS DES PIÈCES

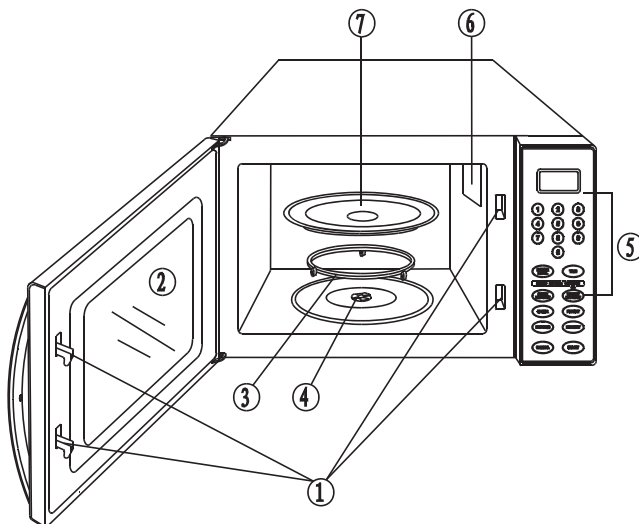

1. Verrouillage de sécurité de la porte
2. Fenêtre du four
3. Anneau du plateau tournant.
4. Axe
5. Bandeau de commandes
6. Orifice d'aération
7. Plateau en verre

BANDEAU DE COMMANDES

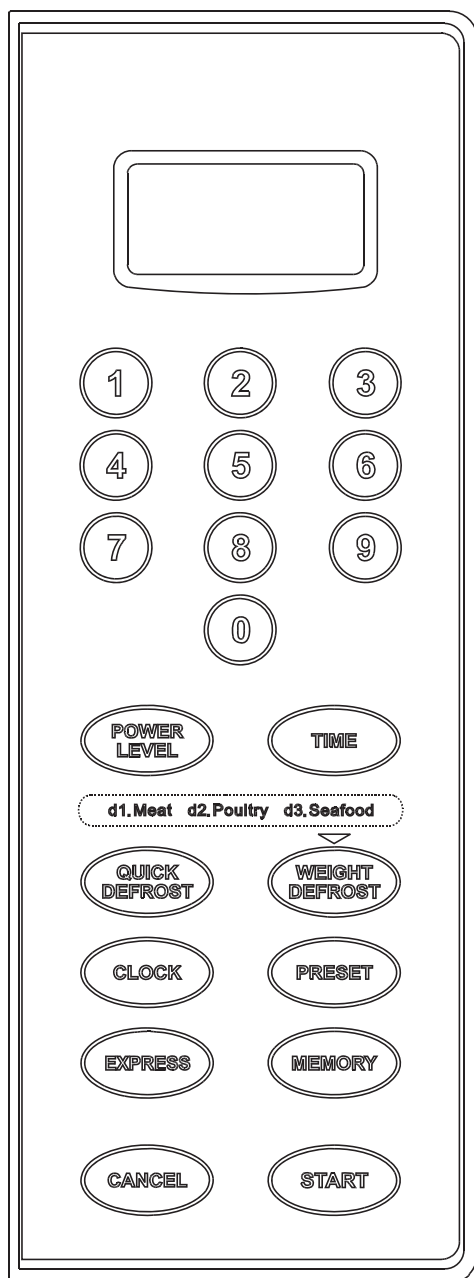

AFFICHAGE

Le temps de cuisson, la puissance, les indicateurs de tâche et l'heure de l'horloge sont affichés.

TOUCHES NUMÉRIQUES (0-9)

Appuyez sur ces touches pour régler le temps ou le poids.

WEIGHT DEFROST / DECONGELATION SELON LE POIDS.

Utilisez cette fonction pour décongeler la viande, la volaille et les fruits de mer surgelés en fonction de leur poids. Le temps de décongélation et la puissance sont automatiquement réglés une fois que la classe d'aliments et le poids sont programmés.

QUICK DEFROST / DÉCONGELATION RAPIDE.

Appuyez sur cette touche pour régler le temps de décongélation ; le four divise automatiquement le temps de décongélation en périodes alternées de décongélation et de repos en s'allumant et en s'éteignant.

POWER LEVEL / PUISSANCE

Utilisez cette fonction pour régler la puissance. Pour contrôler la puissance pendant la cuisson, appuyez sur la touche POWER LEVEL.

PRESET / CUISSON DIFFÉRÉE

Utilisez cette fonction pour régler le four pour qu'il se mette en marche plus tard. Le voyant de la touche Preset clignote lorsque la fonction PRESET est activée. L'horloge doit être obligatoirement réglée avant la programmation de la fonction Preset.

CLOCK / HORLOGE

Utilisez cette fonction pour régler ou rappeler l'heure du jour. L'heure du jour s'affichera à tout moment sauf pendant le fonctionnement du four. En cas de panne de courant ou si le four est débranché, l'horloge doit être réglée de nouveau.

CANCEL / ANNULATION

Appuyez sur cette touche pour annuler la puissance, le temps de cuisson ou le temps de décongélation sélectionnés. Mais vous ne pouvez pas annuler l'horloge.

MEMORY / MÉMOIRE

Pour programmer la cuisson en fonction du temps, utilisez la touche MEMORY en réglant à la fois la 1^{ère} et la 2^e étape de cuisson. Les voyants respectifs s'allumeront un après l'autre pour indiquer la phase courante du programme de cuisson.

(Voir aussi les pages suivantes pour plus de détails.)

TIME / DURÉE

Utilisez cette fonction pour régler le temps de cuisson. Elle vous permet de régler au maximum 99 minutes et 99 secondes.

EXPRESS / CUISSON INSTANTANÉE

Utilisez cette fonction pour programmer les 4 durées de cuisson aux micro-ondes les plus courantes. Le four fonctionne à une puissance ÉLEVÉE (100% de la puissance) pour le programme de cuisson INSTANTANÉE.

START / DÉMARRAGE

Appuyez sur cette touche pour démarrer la cuisson ou la décongélation. Le voyant de la cuisson, l'éclairage du four et le ventilateur de refroidissement s'allument.

MODE D'EMPLOI

LE FOUR ÉMET UN SIGNAL SONORE À CHAQUE RÉGLAGE

Chaque fois qu'une touche est appuyée, un bip sonore retentit pour indiquer sa sélection.

RÉGLAGE DE L' HORLOGE

1. Appuyez sur la touche CLOCK.
2. Appuyez sur la touche CANCEL.
3. Utilisez les touches numériques pour entrer l'heure exacte. Vous devez appuyer sur au moins trois chiffres pour régler l'horloge (un pour l'heure et deux pour les minutes).
4. Appuyez de nouveau sur la touche CLOCK.

REMARQUE :

Il s'agit d'une horloge au format 12 heures. Lorsque le four est branché, "1 :01" s'affiche à l'écran. Pour réinitialiser l'heure du jour, répétez les étapes ci-dessus. Vous pouvez contrôler l'heure de l'horloge pendant la cuisson en appuyant sur la touche CLOCK.

RÉGLAGE DE LA MINUTERIE

1. Appuyez sur la touche TIME.
2. Entrez la durée de votre choix en appuyant sur les touches numériques. Le temps élémentaire est en minutes et en secondes et réglé de gauche à droite. Sélectionnez un chiffre (un 5 pour 5 secondes) ou jusqu'à quatre chiffres (2405 pour 24 minutes, 5 secondes).
3. Appuyez sur la touche POWER LEVEL.
4. Appuyez sur la touche numérique 0.

5. Appuyez sur la touche START.

REMARQUE :

- Appuyez sur TIME puis sur CANCEL pour annuler l'heure pendant le chronométrage.

RÉGLAGE DU TEMPS DE CUISSON ET DE LA PUISSANCE

- A. Cuisson en une seule étape
 1. Appuyez sur la touche TIME.
 2. Utilisez les touches numériques pour régler le temps de cuisson. Vous pouvez régler un temps de cuisson compris entre une seconde et 99 minutes et 99 secondes. Si vous régler un temps supérieur à une minute, vous devez entrer les chiffres correspondant aux minutes et aux secondes. Par exemple, pour régler 20 minutes, entrez 2,0,0,0.
 3. Si vous voulez régler une autre puissance que 100%, appuyez sur POWER LEVEL, puis utilisez les touches numériques pour entrer la puissance. Vous pouvez choisir une puissance de 1 à 9.
 4. Appuyez sur START pour lancer la cuisson.

UTILISEZ CES MONOCHIFFRES POUR RÉGLER LA PUISSANCE	
Touche numérique	% puissance
9	90%
8	80%
7	70%
6	60%
5	50%
4	40%
3	30%
2	20%
1	10%

B. Cuisson en deux étapes
Certaines recettes nécessitent différentes étapes de cuisson à différentes températures.

1. SÉLECTION DE L'ÉTAPE 1 :
Référez-vous aux points 1 et 2 de la "Cuisson en une étape".
N' APPUYEZ PAS SUR START.
2. SÉLECTION DE L'ÉTAPE 2 :
Appuyez sur la touche MEMORY puis entrez le temps de cuisson approprié et la puissance (plus basse). (La plupart des recettes en 2 temps utilisent une puissance plus basse à la deuxième étape.)
3. Appuyez sur la touche START.

REMARQUE :

- Les voyants respectifs s'allument pour indiquer la phase de cuisson courante. Une fois le temps total écoulé, 3 bips retentissent. À la fin de la cuisson ou de la décongélation, le four émet 3 bips toutes les deux minutes jusqu'à l'ouverture de la porte ou la sélection de la touche CANCEL.

PRE-SET / CUISSON DIFFÉRÉE

Supposez que vous voulez régler le four pour qu'il se mette en marche à 2 h 00 de l'après-midi.

- Étape :
1. Appuyez sur la touche PRESET.
 2. Appuyez sur les touches numériques 2.0.0.
 3. Sélectionnez les programmes de

cuisson.

4. Appuyez sur la touche START.

REMARQUE :

Veillez à ce que l'heure de l'horloge soit exacte avant de programmer la fonction PRESET.

EXPRESS / CUISSON INSTANTANÉE

Utilisez cette fonction pour programmer les 4 durées de cuisson aux micro-ondes les plus courantes.

Chaque pression de la touche EXPRESS vous permet de programmer le four pendant :

15 secondesAPPUYEZ UNE FOIS

30 secondes.....APPUYEZ 2 FOIS

1 minute.....APPUYEZ 3 FOIS

2 minutes.....APPUYEZ 4 FOIS

Le four fonctionne à une puissance ÉLEVÉE (100% de la puissance) pour le programme de cuisson INSTANTANÉE.

Supposez que vous voulez régler le four pendant 1 minute à 100 % de la puissance en utilisant la fonction :

Étape : 1. Appuyez sur la touche EXPRESS 3 fois puis "1: 00" s'affiche.

2. Appuyez sur la touche START.

RÉGLAGE DE LA DÉCONGÉLATION RAPIDE

1. Appuyez sur la touche QUICK DEFROST.
2. Entrez le temps de décongélation souhaité en appuyant sur les touches numériques appropriées. La minuterie est réglée avec les minutes et les secondes situées de gauche à droite de sorte qu'il est possible de sélectionner un seul chiffre (5 pour 5 secondes) ou jusqu'à 4 chiffres (2405 pour 25 minutes 5 secondes).
3. Appuyez sur la touche START.

RÉGLAGE DE LA DÉCONGÉLATION SELON LE POIDS

Supposez que vous voulez décongeler 600g de crevettes.

1. Appuyez sur la touche WEIGHT

DEFROST 3 fois. "d3" s'affiche.

2. Appuyez sur les touches numériques 6.0.0.
3. Appuyez sur la touche START.

REMARQUE : Le poids maximum pour chaque classe d'aliments est indiqué ci-dessous.

CLASSE D'ALIMENTS	POIDS MAXIMUM	AFFICHAGE
Viande	2300g	d1
Volaille	4000g	d2
Fruits de mer	900g	d3

Pendant la décongélation, un bip retentit pour vous rappeler d'ouvrir la porte du four pour redisposer ou tourner les aliments pour une meilleure décongélation.

Pour les aliments qui dépassent ces poids maximum, utilisez le programme QUICK DEFROST. Si vous programmez un poids supérieur au maximum recommandé, le four ne fonctionnera pas correctement.

PROGRAMMATION DE LA CUISSON

Le four peut être programmé pour faire plusieurs tâches consécutives.

Supposez que vous voulez sélectionner le programme de cuisson suivant :

- ① QUICK DEFROST / DÉCONGELATION RAPIDE
- ② 1ère étape : Cuisson pendant 5 minutes à 100% ;
- ③ 2e étape : Cuisson pendant 10 minutes à 50%.

Étape : 1. Appuyez sur la touche CANCEL.

2. Entrez le programme QUICK DEFROST.
3. Entrez le temps (5 minutes) et la puissance (100%) de cuisson.
4. Appuyez sur la touche MEMORY.
5. Entrez le temps (10 minutes) et la puissance (50%) de cuisson.
6. Appuyez sur la touche START.

REMARQUE : QUICK DEFROST et WEIGHT DEFROST doivent précéder toutes les autres fonctions d'un programme de cuisson en plusieurs étapes. Elles ne peuvent pas être sélectionnées entre l'étape 1 et l'étape 2 ou après.

RÉGLAGE DU VERROUILLAGE DE SÉCURITÉ

Utilisez cette fonction pour empêcher les enfants de faire fonctionner le four sans surveillance. Le voyant CHILD LOCK s'allume sur l'écran et le four ne pourra pas être utilisé tant que la fonction CHILD LOCK sera activée.

1. Pour sélectionner la fonction CHILD LOCK : Appuyez sur la touche CANCEL et maintenez-la enfoncée pendant 3 secondes, un bip retentit et le voyant de verrouillage s'allume.
2. Pour annuler la fonction CHILD LOCK : Appuyez sur la touche CANCEL et maintenez-la enfoncée pendant 3 secondes jusqu'à ce que le voyant de verrouillage disparaisse de l'écran.

POUR ARRÊTER LE FOUR EN COURS D'UTILISATION

Ouvrez la porte.

- Pour redémarrer le four, fermez la porte et appuyez sur la touche START.

REMARQUE :

- Le four s'arrête de fonctionner lorsque la porte est ouverte.

NETTOYAGE ET ENTRETIEN

1. Arrêtez le four et débranchez la prise de courant du mur avant de le nettoyer.
2. L'intérieur du four doit rester propre. Lorsque des projections de nourriture et des résidus de liquides collent aux parois du four, essuyez-les avec un chiffon humide. Utilisez un détergent doux si le four est très sale. N'utilisez pas de détergent agressif et de produits à vaporiser car ils risquent de tacher, de strier ou de décolorer la surface de la porte.
3. Nettoyez l'extérieur du four avec un chiffon humide. Pour éviter d'endommager les pièces actives à l'intérieur du four, l'eau ne doit pas pénétrer dans les ouvertures de ventilation.
4. Essuyez la porte et la fenêtre des deux côtés, les joints et l'encadrement de la porte fréquemment avec un chiffon humide pour enlever les éventuels résidus d'éclaboussures et de débordements. N'utilisez pas de nettoyant abrasif.
5. Ne mouillez pas le bandeau de commandes. Nettoyez avec un chiffon doux et humide. Lorsque vous nettoyez le bandeau de commandes, laissez la porte ouverte afin d'éviter tout démarrage accidentel du four.
6. Si de la vapeur s'accumule à l'intérieur ou autour de l'extérieur de la porte du four, essuyez-la avec un chiffon doux. Cela peut arriver lorsque le micro-ondes fonctionne dans des conditions d'humidité élevée. C'est tout à fait normal.
7. Il est parfois nécessaire d'enlever le plateau en verre pour le nettoyer. Lavez le plateau dans de l'eau tiède ou dans le lave-vaisselle.
8. Nettoyez régulièrement l'anneau de support du plateau tournant et la base du four afin d'éviter un bruit excessif. Il suffit d'essuyer la surface de la base du four avec un détergent doux. L'anneau peut être lavé dans de l'eau tiède ou dans le lave-vaisselle. Lorsque vous retirez l'anneau de la cavité du four pour le nettoyer, remplacez-le ensuite au bon endroit.
9. Éliminez les odeurs éventuelles en faisant bouillir une tasse d'eau avec deux rondelles de citron, placée sur le plateau tournant, pendant 5 minutes. Essuyez avec soin et séchez avec un chiffon doux.
10. Lorsqu'il est nécessaire de remplacer l'éclairage du four, contactez un revendeur.
11. Nettoyez le four régulièrement et enlevez les débris d'aliments. Si le four n'est pas maintenu propre, cela peut entraîner la détérioration de la surface : la durée de vie de l'appareil pourra en être affectée et provoquer des situations de danger.
12. Cet appareil ne peut pas être traité comme un déchet ménager, il doit être mis au rebut dans un centre d'élimination des déchets prévu par les municipalités.

