

EN

BG

SL

BS

SR

CS

HR

PL

HU

ET

RO

LV

NL

SK

LT

UK

TH

VI

DE

EL

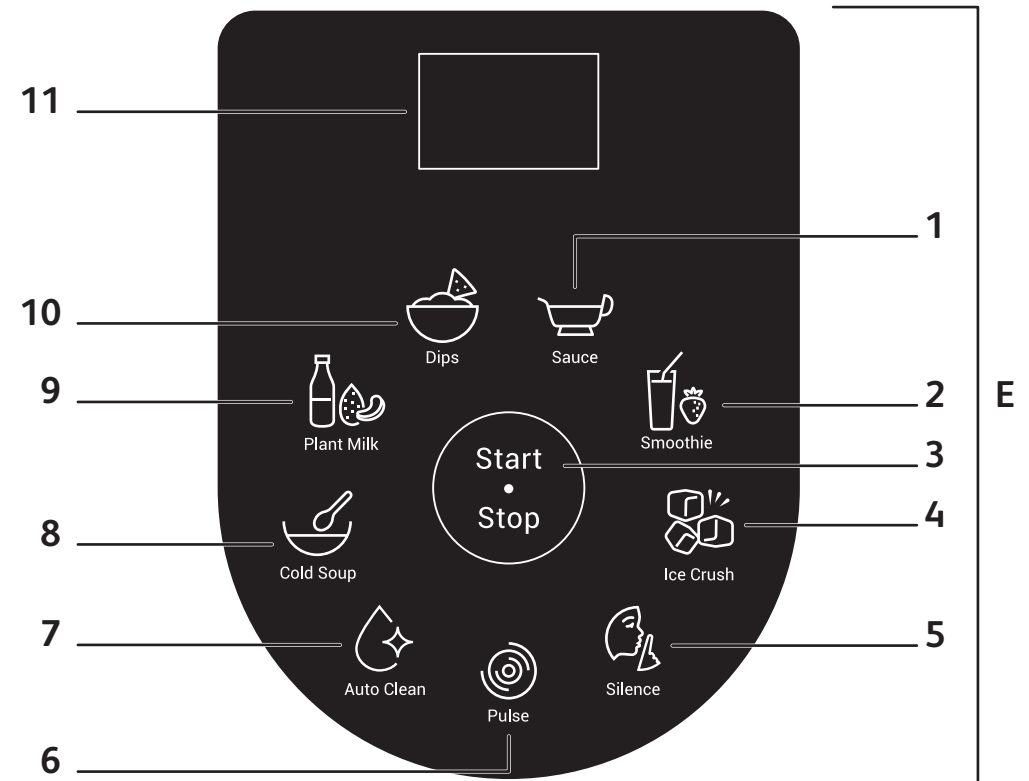
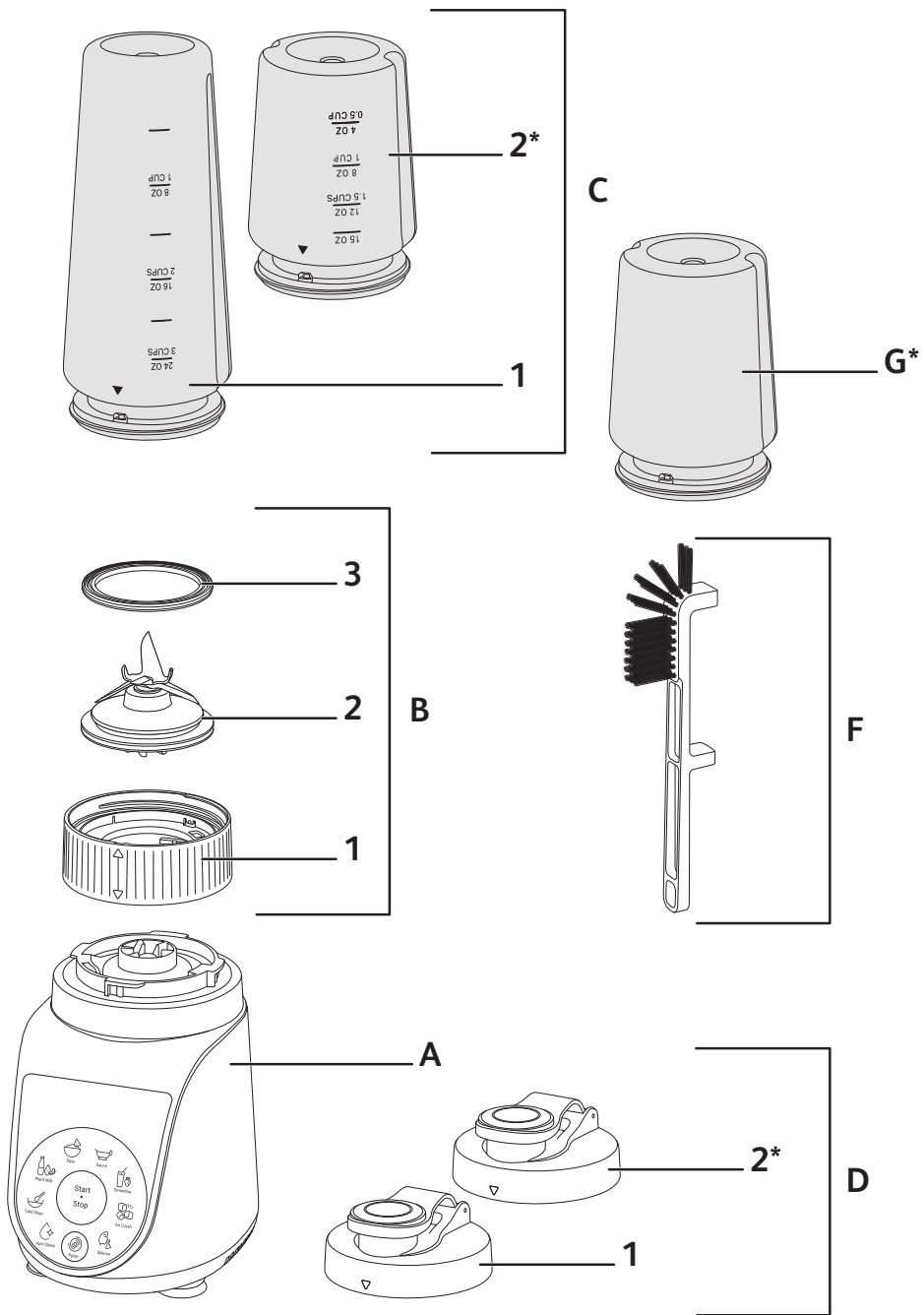

\* Depending on model ; В зависимости от модели ; Odvisno od modela ; Zavisno od modela ; U zavisnosti od modela ; V závislosti na modelu ; Ovisno o modelu ; Zależnie od modelu ; A modelltől függően ; Olenevalt mudelist ; În funcție de model ; Atkarībā no modeļa ; Depending on model ; V závislosti od modelu ; Priklausomai nuo modelio ; Залежно від моделі ; ขึ้นอยู่กับรุ่น ; Tùy vào mẫu máy ; Je nach Modell ; ανάλογα με το μοντέλο

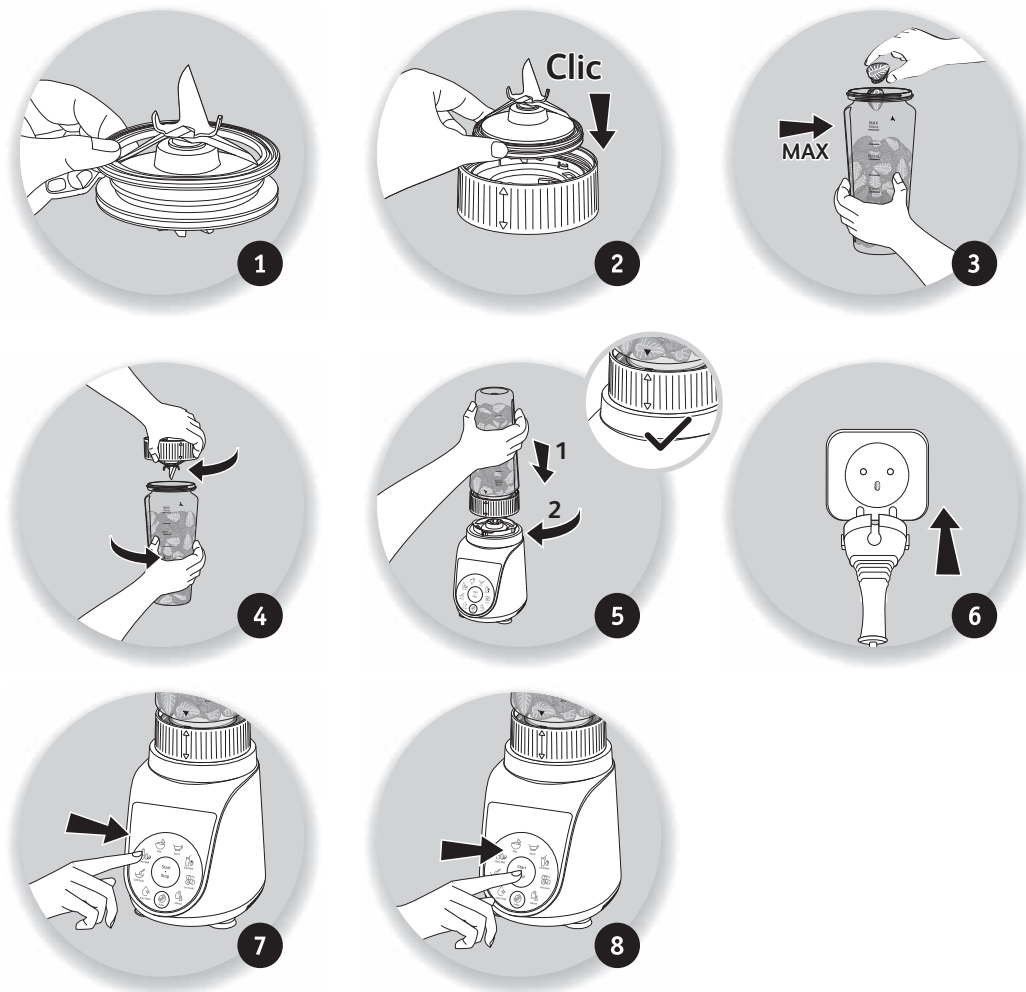

## DESCRIPTION

- |  |                             |
|--|-----------------------------|
| <b>A</b> Motor unit                    | 3 On/Off button             |
| <b>B</b> 1 Locking ring                | 4 Ice crush function        |
| 2 Powelix blades                       | 5 Silence function          |
| 3 Seal                                 | 6 Pulse function            |
| <b>C</b> 1 On-the-Go bottle 700 ml     | 7 Auto clean function       |
| 2* On-the-Go bottle 400 ml             | 8 Cold soup function        |
| <b>D</b> 1 On-the-Go bottle lid 700 ml | 9 Plant-based milk function |
| 2* On-the-Go bottle lid 400 ml         | 10 Dips function            |
| <b>E</b> Screen                        | 11 Screen                   |
| 1 Sauce function                       | <b>F</b> Cleaning brush     |
| 2 Smoothie function                    | <b>G*</b> Chopper accessory |

## CAUTION

The safety instructions are part of the appliance. Read these instructions carefully before using your new appliance for the first time. Keep them in an accessible place so that you can refer to them later. The appliance can only operate if the bottle is correctly positioned on the motor unit (A).

## BEFORE USING YOUR APPLIANCE FOR THE FIRST TIME

Before using your appliance for the first time, wash parts that come into contact with food (bottle, etc.) with hot soapy water, then rinse.

**WARNING: Do not immerse the appliance in water (neither the motor unit nor the blades unit (A and B2)). Never put the motor unit (A) under running water. Clean the appliance with a damp cloth and dry it carefully. The blades are extremely sharp.**

Check that all parts of the packaging and labels have been removed before using the appliance.

## ASSEMBLING AND FITTING THE ON-THE-GO BOTTLE

Moisten the seal (B3) (even if already fitted on the blades unit (B2)) by quickly running it under water. Be careful to correctly fit the seal (B3) back onto the blades unit (B2). (Fig. 1).

Add the ingredients into the bottle without exceeding the maximum level indicated:

\* 700 ml for the 700 ml bottle

\* 400 ml for the 400 ml bottle

**Warning: Do not pour boiling liquids (over 70°C/158°F) into the bottle.**

Place the blade holder with its seal (B3+B2) on the locking ring (B1) (Fig. 2). Hold the bottle and screw the locking ring onto it. (Fig. 4). Turn the bottle (C) upside down and screw the locking ring with blades onto the motor unit. (Fig. 5).

## USING YOUR APPLIANCE

Put the appliance on a flat, stable, heat-resistant surface away from heat sources or water.

Add your ingredients to the bottle, screw in the blades and place the bottle correctly on the motor unit. Plug in your appliance. Select your program (E) (Fig. 7) and press the Start/Stop button (E3) (Fig. 8). You can refer to the program table below to help you choose the right program for your recipe.

The appliance starts. The duration of the program until the end of its execution is displayed on the screen (E11). At the end of each automatic program, the appliance stops automatically and beeps 4 times. To stop your appliance before the automatic program ends, press the Start/Stop button (E3).







**Please note :** Your appliance has a Pulse function (E6). It can be used manually when no program is running. Press and hold the button to mix. Do not exceed 3 minutes of consecutive use.

**WARNING :** In case of overheating, your product is equipped with a thermal fuse that will automatically stop the appliance.



After 3 minutes without use, your appliance will beep twice and start a standby mode. To switch on your appliance again, press the Start/Stop button (G).

**Please note:** Some coloured foods can stain the inside of the bottle (e.g. carrots). To remove stains, you can use a cloth and a little vegetable oil.

## AUTOMATIC PROGRAMS AVAILABLE

	Automatic programs	Time	Sample recipe for the 700 ml bottle	Sample recipe for the 400 ml bottle*
Sauce		1 min	<b>Pesto verde</b>	
			-	30 g basil 10 g garlic 20 g parmesan 120 ml olive oil
Smoothie		1 min	<b>Vitality blend</b>	
			400 ml water 150 g carrots 75 g banana 75 g celeriac	220 ml water 90 g carrots 45 g banana 45 g celeriac
Ice crush		30 secs	<b>Ice</b>	
			5 ice cubes 2x2x2 cm (100 g)	5 ice cubes 2x2x2 cm (100 g)
Cold soup		1 min	<b>Gazpacho</b>	
			250 g tomatoes 80 g red pepper 125 g cucumber 40 g onion 90 ml water 10 ml vinegar 10 g concentrated tomato paste	-
Plant-based milk		2 mins	<b>Almond milk</b>	
			60 g almonds 640 ml water	-
Dips		1 min	<b>Hummus</b>	
			-	265 g chickpeas 15 g tahini 10 g garlic (2 cloves) 40 g lemon juice 40 g olive oil 65 ml water

## OTHER PROGRAMS

	Automatic programs	Time	Sample recipe for the 700 ml bottle	Sample recipe for the 400 ml bottle*
Silence		60 secs	<b>Banana milkshake</b>	
			250 g banana + 450 ml milk	-
Auto Clean		30 secs	<b>700 ml bottle</b>	
			500 ml water + 1 drop of washing-up liquid	<b>400ml bottle</b> 200 ml water + 1 drop of washing-up liquid
Pulse		3 mins max.	<b>Program allowing manual pulse mixing</b>	

**WARNING:** Hard foods may leave marks inside the bowl, but this does not affect the efficiency of the appliance.

## ACCESSORY

	Time		
 (G*)	3 secs	150 g candied apricot	Pulse manual program

## AFTER USING YOUR APPLIANCE

Unplug the appliance.

Pour the mixture out of the bottle (as it is not designed to store food in the fridge or freezer), or screw the cap onto the bottle to take your mixture with you.

Use a damp cloth to clean the motor unit. Dry it carefully.

Never immerse the motor unit in water.

Wash removable parts with water and a few drops of washing-up liquid. For easier cleaning, you can use the "Auto Clean program" (E7). Pour the amount of water indicated in the program table above. You can add a drop of washing-up liquid into the bottle but nothing else.

The On-the-Go bottle (C) and its lid (D) can be cleaned in the dishwasher, but the blades, seal and ring are not dishwasher safe. The motor unit must not be cleaned in the dishwasher or submerged in water.

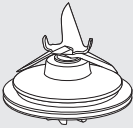
			
	✗	✗	✓
	✓	✓	✓
	✓	✓	✓
	✓	✗	✓
	✓	✗	✓
	✓	✗	✓

## TROUBLESHOOTING TABLE

Problem	Cause	Solutions
The appliance does not work	The appliance is not properly plugged in. The bottle is not correctly locked onto the base.	Check that the appliance is plugged in correctly. Lock the bottle properly onto the appliance base.
Difficulty locking the bottle onto the blade holder	There is some food in the seal	Clean the seal
The appliance stops when in use	Motor overheating	Unplug the appliance. Cooling time is variable and can take up to 30 minutes
Excessive vibrations	The appliance is not placed on a flat surface	Place the appliance on a flat surface
	The volume of ingredients is too large	Reduce the amount of ingredients in the appliance to the MAX level
Mixture leaking at the base of the bottle	The seal or blades are not correctly positioned.	Refer to the "Assembling and fitting the On-the-Go bottle" section
The bottle surfaces that come into contact with food are stained.	Certain foods (carrots...) may stain parts it comes into contact with.	This is normal. All parts can be used safely and do not alter cooked foods. Using oil to clean the appliance will reduce staining.

## ОПИСАНИЕ

- A** Моторен модул
- B** 1 Заклучващ пръстен  
2 Ножове Powelix  
3 Уплътнение
- C** 1 Преносима бутилка от 700 ml  
2\* Преносима бутилка от 400 ml
- D** 1 Капак на преносимата бутилка от 700 ml  
2\* Капак на преносимата бутилка от 400 ml
- E** Екран  
1 Функция Sauce (Сос)  
2 Функция Smoothie (Смути)  
3 Бутон On/Off (Вкл./изкл.)
- 4 Функция Ice crush (Натрошаване на лед)  
5 Функция Silence (Тиха работа)  
6 Функция Pulse (Импулс)  
7 Функция Auto clean (Автоматично почистване)  
8 Функция Cold soup (Студена супа)  
9 Функция Plant-based milk (Мляко на растителна основа)  
10 Функция Dips (Дипове)  
11 Екран
- F** Четка за почистване
- G\*** Допълнителна резачка

## ВНИМАНИЕ

Инструкциите за безопасност са част от уреда. Прочетете тези инструкции внимателно, преди да използвате своя нов уред за пръв път. Запазете ги на достъпно място, така че да можете да ги използвате за бъдещи справки. Уредът може да работи само ако бутилката е поставена правилно върху моторния модул (A).

## ПРЕДИ ПЪРВАТА УПОТРЕБА НА УРЕДА

Преди да използвате уреда за първи път, измийте частите, които влизат в контакт с храни (бутилката и др.), с гореща сапунена вода, след което изплакнете.

**ПРЕДУПРЕЖДЕНИЕ: не потапяйте уреда във вода (нито моторния модул (A) и режещия модул (A и B2)). Никога не поставяйте моторния модул (A) под течаща вода. Почиствайте уреда с влажна кърпа и го подсушавайте внимателно. Ножовете са изключително остри.**

Проверете дали всички части на опаковката и етикетите са отстранени, преди да използвате уреда.

## СГЛОБЯВАНЕ И ПОСТАВЯНЕ НА ПРЕНОСИМАТА БУТИЛКА

Навлажнете уплътнението (B3) (дори вече да е монтирано върху режещия модул (B2)), като го пуснете бързо под вода. Внимавайте да монтирате уплътнението (B3) правилно обратно върху режещия модул (B2). (Фиг. 1).

Добавете съставките в бутилката, без да надвишавате обозначеното максимално ниво:

\* 700 ml за бутилката от 700 ml

\* 400 ml за бутилката от 400 ml

**Предупреждение: не наливайте времи течности (над 70°C/158°F) в бутилката.**

Поставете държача на ножовете с уплътнението (B3 + B2) върху заключващия пръстен (B1) (фиг. 2). Дръжте бутилката и завийте заключващия пръстен върху нея. (Фиг. 4). Обърнете бутилката (C) наобратно и завийте заключващия пръстен, като ножовете са върху основата на моторен модул (фиг. 5).

## ИЗПОЛЗВАНЕ НА УРЕДА

Поставете уреда върху равна, стабилна, термоустойчива повърхност, далеч от източници на топлина или вода.

Добавете съставките в бутилката, завийте ножовете и поставете бутилката правилно върху моторния модул. Включете уреда в контакта Изберете програма (E) (фиг. 7) и натиснете бутона Start/Stop (Старт/стоп) (E3) (фиг. 8). Можете да направите справка с таблицата с програми по-долу за помощ при избора на правилната програма за Вашата рецепта.

Уредът стартира. Оставащото време от програмата до завършването на изпълнението ѝ е показано на екрана (E11). В края на всяка автоматична програма уредът спира автоматично и издава звуков

сигнал 4 пъти. За да спрете уреда преди края на автоматичната програма, натиснете бутона Start/Stop (Старт/стоп) (E3).







**Моля, имайте предвид:** Вашият уред има функция Pulse (Импулс) (E6). Тя може да се използва ръчно, когато не се изпълнява програма. Натиснете и задръжте бутона за миксиране. Не превишавайте непрекъснатата употреба от 3 минути.

**ПРЕДУПРЕЖДЕНИЕ:** в случай на прегряване Вашият продукт е оборудван с термичен предпазител, който автоматично ще спре уреда.

Ако уредът не се използва 3 минути, той ще издаде звуков сигнал два пъти и ще стартира режим на готовност. За да включите отново уреда, натиснете бутона Start/Stop (Старт/стоп) (G).

**Моля, имайте предвид:** някои цветни храни могат да оцветят вътрешността на бутилката (напр. моркови). За да отстраните оцветяването, можете да използвате кърпа и малко растително масло.

## НАЛИЧНИ АВТОМАТИЧНИ ПРОГРАМИ

	Автоматични програми	Време	Изпробване на рецепта за бутилката от 700 ml	Изпробване на рецепта за бутилката от 400 ml*
Сос		1 минута	<b>Песто „verde“</b>	
			-	30 г босилек 10 г чесън 20 г пармезан 120 ml зехтин
Смути		1 минута	<b>Смес за тонус</b>	
			400 ml вода 150 г моркови 75 г банани 75 г целина	220 ml вода 90 г моркови 45 г банани 45 г целина
Трошене на лед		30 секунди	<b>Лед</b>	
			5 кубчета лед 2x2x2 cm (100 гр.)	5 кубчета лед 2x2x2 cm (100 гр.)
Cold soup (Студена супа)		1 минута	<b>Гаспачо</b>	
			250 г домати 80 г червен пипер 125 г краставици 40 г лук 90 ml вода 10 ml оцет 10 г концентрирана доматиена паста	-
Мляко на растителна основа		2 минути	<b>Бадемово мляко</b>	
			60 г бадеми 640 ml вода	-
Dips (Дипове)		1 минута	<b>Хумус</b>	
			-	265 г нахут 15 г тахан 10 г чесън (2 скилидки) 40 г лимонен сок 40 г зехтин 65 ml вода

## ДРУГИ ПРОГРАМИ

Автоматични програми	Време	Изпробване на рецепта за бутилката от 700 ml	Изпробване на рецепта за бутилката от 400 ml*
Silence (Тиха работа)	60 секунди	<b>Бананов млечен шейк</b>	
		250 g банан + 450 ml мляко	-
Auto Clean (Автоматично почистване)	30 секунди	<b>Бутилката от 700 ml</b>	<b>Бутилката от 400 ml</b>
		500 ml вода + 1 капка препарат за миене на съдове	200 ml вода + 1 капка препарат за миене на съдове
Режим Pulse (Импулс)	Макс. 3 минути	<b>Програмата позволява ръчно миксиране с импулс</b>	

**ПРЕДУПРЕЖДЕНИЕ:** твърдите храни може да оставят следи вътре в купата, но това не се отразява на ефективността на уреда.

## АКСЕСОАР

Време		
3 секунди	150 g захаросани праскови	Ръчна програма Pulse (Импулс)

## СЛЕД ИЗПОЛЗВАНЕ НА УРЕДА

Изключете уреда от контакта.







Изсипете сместа от бутилката (тъй като не е предназначена за съхранение на храна в хладилник или фризер) или завийте капачката върху бутилката, за да носите сместа с Вас.

Използвайте влажна кърпа за почистване на моторния модул. Подсушете го внимателно.

Никога не потапяйте моторния модул във вода.

Измийте отделящите се части с вода и няколко капки препарат за миене на съдове. За по-лесно почистване можете да използвате програмата „Auto Clean“ (Автоматично почистване) (E7). Изсипете количеството вода, посочено в таблицата с програми по-горе. В бутилката можете да добавите капка препарат за миене на съдове и нищо друго.

Преносимата бутилка (C) и капакът ѝ (D) могат да се почистват в съдомиялна машина, но ножовете, уплътнението и пръстенът не могат да се мият в съдомиялна машина. Моторният модул не трябва да се почиства в съдомиялна машина или да се потапя във вода.

			
	✗	✗	✓
	✓	✓	✓
	✓	✓	✓
	✓	✗	✓
	✓	✗	✓
	✓	✗	✓

## ТАБЛИЦА ЗА ОТСТРАНЯВАНЕ НА НЕИЗПРАВНОСТИ

Проблем	Причина	Решения
Уредът не работи	Уредът не е включен правилно в контакта. Бутилката не е фиксирана правилно върху основата.	Проверете дали уредът е включен правилно в контакта. Фиксирайте добре бутилката върху основата на уреда.
Затруднение при фиксирането на бутилката върху държача на ножовете	В уплътнението има остатъци от храна	Почистете уплътнението
Уредът се изключва, докато работи	Прегряване на двигателя	Изключете уреда от контакта. Времето за охлаждане се различава и може да отнеме до 30 минути
Прекомерни вибрации	Уредът не е поставен върху равна повърхност  Количеството съставки е твърде голямо	Поставете уреда върху равна повърхност  Намалете количеството съставки в уреда до достигане на нивото MAX (МАКС.)
Смес изтича от основата на бутилката	Уплътнението или ножовете не са поставени правилно.	Направете справка с раздел „Сглобяване и поставяне на преносимата бутилка“
Повърхностите на бутилката, които влизат в контакт с храни, са покрити оцветени.	Някои храни (моркови...) може да оцветят части, с които влизат в контакт.	Това е нормално. Всички части могат да се използват безопасно и не изменят стотвените храни. Използването на олио при почистването на уреда ще намали оцветяването.

## ОPIS

- A Motorna enota  
 B 1 Zaklepni obroček  
 2 Rezila Powelix  
 3 Tesnilo  
 C 1 Plastenka za na pot  
 2\* Plastenka za na pot, 400 ml  
 D 1 Pokrov plastenke za na pot, 700 ml  
 2\* Pokrov plastenke za na pot, 400 ml  
 E Zaslon  
 1 Funkcija za pripravo omak  
 2 Funkcija za pripravo smutijev  
 3 gumb za vklop/izklop  
 4 Funkcija za drobljenje ledu  
 5 Funkcija za tiho delovanje  
 6 Funkcija za pulzno delovanje  
 7 Funkcija za samodejno čiščenje  
 8 Funkcija za pripravo hladnih juh  
 9 Funkcija za pripravo rastlinskih napitkov  
 10 Funkcija za pripravo omak  
 11 Zaslon  
 F Krtača za čiščenje  
 G\* Pripomoček za sekljalnik

## PREVIDNO

Varnostna navodila sodijo k aparatu. Pred prvo uporabo vašega novega aparata pozorno preberite navodila za uporabo. Navodila za uporabo hranite na dostopnem mestu za kasnejšo uporabo. Aparat lahko deluje le, če je steklenica pravilno nameščena na motorni enoti (A).

## PRED PRVO UPORABO APARATA

Pred prvo uporabo aparata operite dele, ki pridejo v stik z živili (steklenica itd.) z vročo milnico in nato izperite.

**OPOZORILO: Aparata ne potaplajte v vodo (vključno z motorno enoto in rezilno enoto (A in B2)). Motorne enote (A) nikoli ne postavljajte pod tekočo vodo. Aparat očistite z vlažno krpo in ga skrbno obrišite do suhega. Rezila so izjemno ostra.**

Pred uporabo aparata preverite, ali so vsi deli embalaže in nalepke odstranjeni.

## SESTAVLJANJE IN NAMEŠČANJE PLASTENKE ZA NA POT

Navlažite tesnilo (B3) (tudi, če je že nameščeno na rezilno enoto (B2)), tako da ga hitro spustite pod vodo. Pazite, da tesnilo (B3) pravilno namestite nazaj na rezilno enoto (B2). (sl. 1)

Sestavine dodajte v plastenko, vendar je ne napolnite čez oznako najvišje ravni:

\*700 ml za 700-mililitrsko plastenko

\*400 ml za 400-mililitrsko plastenko

**Opozorilo: V plastenko ne vlivajte vrele tekočine (nad 70 °C/158 °F).**

Namestite držalo rezila s tesnilom (B3+B2) na zaklepni obroč (B1) (slika 2). Držite plastenko in nanjo privijte zaklepni obroč. Slika 4. Steklenico (C) obrnite okoli in zaklepni obroček z rezili namestite na motorna enota (sl. 5).

## UPORABA APARATA

Aparat postavite na ravno in stabilno površino, ki je odporna proti vročini, in stran od toplotnih virov ali vode.

Dodajte svoje sestavine v plastenko, privijte rezila in pravilno namestite plastenko na motorno enoto. Priključite vaš aparat. Izberite svoj program (E) (sl. 7) in pritisnite gumb za vklop/izklop (E3) (sl. 8). Za pomoč pri izbiri pravega programa za vaš recept si lahko ogledate spodnjo tabelo programov.

Aparat se zažene. Trajanje programa do konca njegovega izvajanja je prikazano na zaslonu (E11). Na koncu vsakega samodejnega programa se aparat samodejno ustavi in 4-krat zapiska. Če želite napravo ustaviti, preden se samodejni program konča, pritisnite gumb za vklop/izklop (E3).







**Opomba:** vaš aparat ima funkcijo za pulzno delovanje (E6). Uporablja se lahko ročno, ko se ne izvaja noben program. Za mešanje pritisnite in zadržite gumb. Ne prekoračite 3 minut zaporedne uporabe.

**OPOZORILO:** V primeru pregretja ima izdelek toplotno varovalko, ki samodejno zaustavi aparat.



Po 3 minutah neuporabe bo aparat dvakrat zapiskal in preklopil v stanje pripravljenosti. Za vnovični zagon aparata pritisnite gumb Start/Stop (Zagon/Zaustavitev) (G).

**Upoštevajte:** nekatera obarvana živila lahko obarvajo notranjost plastenke (npr. korenje). Za odstranjevanje madežev lahko uporabite krpo in malo rastlinskega olja.

## SAMODEJNI PROGRAMI SO NA VOLJO

	Samodejni programi	Čas	Vzorčni recept za 700-mililitrsko plastenko	Vzorčni recept za 400-mililitrsko plastenko*
Omaka		1 min	<b>Pesto verde</b>	
				30 g bazilike 10 g česna 20 g parmezana 120 ml oljčnega olja
Smuti		1 min	<b>Mešanica za vitalnost</b>	
			400 ml vode 150 g korenčka 75 g banan 75 g gomoljne zelene	220 ml vode 90 g korenčka 45 g banan 45 g gomoljne zelene
Drobljenje ledu		30 s	<b>Led</b>	
			5 ledenih kock 2x2X2 cm (100 g)	5 ledenih kock 2x2X2 cm (100 g)
Hladna juha		1 min	<b>Gaspačo</b>	
			250 g paradižnikov 80 g rdeče paprike 125 g kumar 40 g čebule 90 ml vode 10 ml kisa 10 g koncentrirane paradižnikove paste	
Rastlinski napitki		2 minuti	<b>Mandljev napitek</b>	
			60 g mandljev 640 ml vode	
Pomake		1 min	<b>Humus</b>	
				265 g čičerke 15 g sezamovega namaza 10 g česna (2 stroka) 40 ml limoninega soka 40 g oljčnega olja 65 ml vode

## PROGRAMI

	Samodejni programi	Čas	Vzorčni recept za 700-mililitrsko plastenko	Vzorčni recept za 400-mililitrsko plastenko*
Tiho delovanje		60 s	<b>Bananin napitek</b>	
			250 g banane + 450 ml mleka	-
Samodejno čiščenje		30 s	<b>700-mililitrsko plastenko</b>	
			500 ml vode + 1 kapljica tekočega detergenta	<b>400-mililitrsko plastenko</b> 200 ml vode + 1 kapljica tekočega detergenta
Pulzno delovanje		najv. 3 min	<b>Program, ki omogoča ročno pulzno mešanje</b>	

**OPOZORILO:** Trda hrana lahko pusti sledi v posodi, vendar to ne vpliva na učinkovitost aparata.

## DODATEK

	Čas		
 (G*)	3 s	150 g kandiranih marelic	Program z pulznim delovanjem

## PO UPORABI APARATA

Odklopite aparat iz napajanja.



Mešanico nalijte iz plastenke (ker ni namenjena shranjevanju hrane v hladilniku ali zamrzovalniku) ali privijte pokrovček na plastenko, da boste mešanico vzeli s seboj.

Za čiščenje motorne enote uporabite vlažno krpo. Previdno jo osušite.

Motorne enote nikoli ne potopite v vodo.

Za pomivanje odstranljivih delov uporabite vodo in nekaj kapljic tekočega detergenta. Za lažje čiščenje lahko uporabite "Program za samodejno čiščenje" (E7). Nalijte količino vode, navedeno v zgornji tabeli programov. V vodo lahko dodate eno kapljico tekočega detergenta, vendar nič drugega.

Steklenico za na pot (C) in njen pokrov (D) lahko pomivate v pomivalnem stroju, vendar rezila, tesnilo in obroči niso primerni za pomivanje v pomivalnem stroju. Motorne enote ne smete čistiti v pomivalnem stroju ali potopiti v vodo.

			
	✗	✗	✓
	✓	✓	✓
	✓	✓	✓
	✓	✗	✓
	✓	✗	✓
	✓	✗	✓

## VODIČ ZA ODPRAVLJANJE NAPAK

Težava	Vzrok	Rešitve
Naprava ne deluje.	Naprava ni pravilno priključena. Plastenka ni pravilno pritrjena na podstavek.	Preverite, ali je aparat pravilno priklopljen. Plastenko pravilno pritržite na podstavek aparata.
Težava pri zaklepanju plastenke na držalo rezila	Na tesnilu je nekaj hrane	Čiščenje tesnila
Naprava se izklopi med delovanjem	Motor se pregreva	Odklopite aparat iz napajanja. Čas ohlajanja se razlikuje in lahko traja do 30 minut
Prekomerno tresenje	Aparat ni postavljen na ravno površino.  Količina sestavin je prevelika	Aparat postavite na ravno površino.  Zmanjšajte količino sestavin v aparatu do oznake MAX
Mešanica pušča na dnu plastenke	Tesnilo ali rezila niso pravilno nameščena.	Glejte razdelek "Sestavljanje in namestitvev plastenke za na pot".
Na površinah plastenke, ki pridejo v stik s hrano, so madeži.	Določena hrana (korenje ...) lahko obarva dele, s katerimi pride v stik.	To je običajno. Vse dele je mogoče varno uporabljati in ne spreminjajo kuhane hrane. Uporaba olja za čiščenje aparata bo zmanjšala madeže.

## OPIS

- |   |                                       |
|---|---------------------------------------|
| <b>A</b> Jedinica motora                      | 3 Tipka za uključivanje/isključivanje |
| <b>B</b> 1 Prsten za fiksiranje               | 4 Funkcija drobljenja leda            |
| 2 Powelix jedinica s noževima                 | 5 Funkcija tihog rada                 |
| 3 Gumica                                      | 6 Funkcija pulsiranja                 |
| <b>C</b> 1 Boca za nošenje od 700 ml          | 7 Funkcija automatskog čišćenja       |
| 2* Boca za nošenje od 400 ml                  | 8 Funkcija izrade hladne supe         |
| <b>D</b> 1 Poklopac boce za nošenje od 700 ml | 9 Funkcija izrade biljnog mlijeka     |
| 2* Poklopac boce za nošenje od 400 ml         | 10 Funkcija izrade umaka              |
| <b>E</b> Ekran                                | 11 Ekran                              |
| 1 Funkcija izrade sosa                        | <b>F</b> Četkica za čišćenje          |
| 2 Funkcija izrade frapea                      | <b>G*</b> Dodatak za sjeckanje        |

## OPREZ

Sigurnosne upute dio su aparata. Pažljivo pročitajte ove upute prije prvog korištenja novog aparata. Držite ih na pristupačnom mjestu kako biste ih mogli pročitati u slučaju potrebe. Aparat može raditi samo ako je boca pravilno postavljena na jedinicu motora (A).

## PRIJE PRVE UPOTREBE APARATA

Prije prve upotrebe aparata operite dijelove koji dolaze u kontakt s hranom (boca i sl.) vrućom vodom sa sapunom, a zatim isperite.

**UPOZORENJE: Ne uranjajte aparat u vodu (jedinicu motora ni jedinicu s noževima (A i B2)). Jedinicu motora (A) nikad ne stavljajte pod vodu iz slavine. Očistite jedinicu vlažnom krpom i pažljivo osušite. Noževi su veoma oštri.**

Prije korištenja aparata provjerite jesu li svi dijelovi pakovanja i naljepnice uklonjeni.

## SASTAVLJANJE I POSTAVLJANJE BOCE ZA NOŠENJE

Navlažite gumicu (B3) (čak i ako je već postavljena na jedinicu s noževima (B2)) tako što ćete je brzo staviti pod vodu. Pazite da pravilno postavite gumicu (B3) natrag na jedinicu s noževima (B2). (slika 1).

Dodajte sasojke u bocu ne prekoračujući maksimalni označeni nivo:

\* 700 ml za bocu od 700 ml

\* 400 ml za bocu od 400 ml

**Upozorenje: U bocu ne ulijevajte kipuću tečnost (iznad 70 °C / 158 °F).**

Postavite držač noževa s gumicom (B3 + B2) na prsten za fiksiranje (B1) (slika 2). Držite bocu i zavrnite prsten za fiksiranje na nju. (slika 4). Okrenite bocu (C) naopako i pričvrstite prsten za fiksiranje s oštricama na jedinicu motora. (slika 5).

## KORIŠTENJE APARATA

Postavite aparat na ravnu i stabilnu površinu otpornu na toplotu dalje od izvora toplote ili prskanja vode.

Dodajte sastojke u bocu, zavrnite oštrice i pravilno postavite bocu na jedinicu motora. Priključite aparat u napajanje. Odaberite program (E) (slika 7) i pritisnite tipku start/stop (E3) (slika 8). Možete pogledati tabelu programa u nastavku kako biste lakše odabrali pravi program za svoj recept.

Aparat se pokreće. Trajanje programa do kraja njegovog izvođenja prikazano je na ekranu (E11). Na kraju svakog automatskog programa, aparat se automatski zaustavlja i oglašava zvučni signal 4 puta. Kako biste zaustavili aparat prije završetka automatskog programa, pritisnite tipku start/stop (E3).







**Napomena:** Vaš aparat ima funkciju pulsiranja (E6). Može se koristiti ručno kada nijedan program nije pokrenut. Pritisnite i zadržite tipku da biste miješali. Nemojte premašiti 3 minute uzastopne upotrebe.

**UPOZORENJE:** U slučaju pregrijavanja, vaš proizvod je opremljen termalnim osiguračem koji će automatski zaustaviti aparat.

Nakon 3 minute bez rada aparat će dvaput oglasiti zvučni signal i ući u način rada za pripravnost. Da biste ponovo uključili aparat, pritisnite tipku za pokretanje/zaustavljanje (G).

**Napomena:** Neke obojene namirnice mogu zaprljati unutrašnjost boce (npr. mrkva). Za uklanjanje mrlja možete upotrijebiti krpu i malo biljnog ulja.

## DOSTUPNI AUTOMATSKI PROGRAMI

	Automatski programi	Vrijeme	Primjer recepta za bocu od 700 ml	Primjer recepta za bocu od 400 ml*
Sos		1 min	<b>Pesto verde</b>	
				30 g bosiljka 10 g bijelog luka 20 g parmezana 120 ml maslinovog ulja
Frpea		1 min	<b>Zdrava mješavina</b>	
			400 ml vode 150 g mrkve 75 g banana 75 g celera	220 ml vode 90 g mrkve 45 g banana 45 g celera
Drobljenje leda		30 s	<b>Led</b>	
			5 kockica leda 2x2x2 cm (100 g)	5 kockica leda 2x2x2 cm (100 g)
Hladna supa		1 min	<b>Gazpacho</b>	
			250 g paradajza 80 g crvene paprike 125 g krastavca 40 g luka 90 ml vode 10 ml sirćeta 10 g koncentrirane paste od paradajza	
Biljno mlijeko		2 min	<b>Bademovo mlijeko</b>	
			60 g badema 640 ml vode	
Umaci		1 min	<b>Humus</b>	
				265 g slanutka 15 g tahinija 10 g bijelog luka (2 česna) 40 g soka od limuna 40 g maslinovog ulja 65 ml vode

## OSTALI PROGRAMI

	Automatski programi	Vrijeme	Primjer recepta za bocu od 700 ml	Primjer recepta za bocu od 400 ml*
Tihi rad		60 s	<b>Frappe od banane</b>	
			250 g banane + 450 ml mlijeka	-
Auto-matsko čišćenje		30 s	<b>Boca od 700 ml</b> 500 ml vode i 1 kap tečnog deterdženta	<b>Boca od 400 ml</b> 200 ml vode i 1 kap tečnog deterdženta
Pulsiranje		Maks. 3 min	<b>Program koji omogućava ručno miješanje pulsiranjem</b>	

**UPOZORENJE:** Krute namirnice mogu ostaviti tragove na unutrašnjoj strani posude, ali to ne utiče na učinkovitost aparata.

## PRIBOR

	Vrijeme		
	3 s	150 g kandirane marelice	Ručni program pulsiranja

## NAKON UPOTREBE APARATA

Isključite aparat iz napajanja.

Izlijte smjesu iz boce (jer nije namijenjena za čuvanje hrane u frižideru ili zamrzivaču) ili zavrnite čep na bocu kako biste mješavinu ponijeli sa sobom.

Jedinicu motora čistite vlažnom krpom. Pažljivo je osušite.

Jedinicu motora nikad ne uranjajte u vodu.

Odvajive dijelove operite vodom s nekoliko kapi tečnog deterdženta za suđe. Za lakše čišćenje možete koristiti "program automatskog čišćenja" (E7). Ulijte količinu vode navedenu u tabeli programa navedenoj iznad. U vodu možete dodati samo jednu kap deterdženta za suđe i ništa drugo.

Boca za nošenje (C) i njen poklopac (D) se mogu prati u mašini za pranje posuđa, ali oštrice, gumica i prsten nisu prikladni za pranje u mašini za pranje posuđa. Jedinica motora se ne smije prati u mašini za pranje posuđa niti potapati u vodu.

	✗	✗	✓
	✓	✓	✓
	✓	✓	✓
	✓	✗	✓
	✓	✗	✓
	✓	✗	✓

## TABELA ZA RJEŠAVANJE PROBLEMA

Problem	Uzrok	Rješenja
Aparat ne radi	Aparat nije pravilno ukopčan. Boca nije pravilno pričvršćena na baznu jedinicu.	Provjerite je li aparat pravilno priključen na napajanje. Pravilno pričvrstite bocu na bazu aparata.
Poteškoće s pričvršćivanjem boce na držač noža	Postoje ostaci hrane na gumici	Očistite gumicu
Aparat se zaustavlja tokom korištenja	Pregrijavanje motora	Isključite aparat iz napajanja. Vrijeme hlađenja je promjenjivo i može trajati do 30 minuta
Prekomjerne vibracije	Aparat nije postavljen na ravnu površinu  Količina namirnica je prevelika	Postavite aparat na ravnu površinu  Smanjite količinu sastojaka u aparatu do maksimalnog nivoa
Smjesa curi na dnu boce	Gumica ili noževi nisu pravilno postavljeni.	Pogledajte odjeljak "Sastavljanje i postavljanje boce za nošenje"
Površine boce koje dolaze u dodir s hranom su zaprljane.	Određena hrana (mrkva...) može zaprljati dijelove s kojima dođe u dodir.	To je normalno. Svi dijelovi se mogu sigurno koristiti i ne mijenjaju kuhanu hranu. Korištenje ulja za čišćenje aparata će smanjiti mrlje.

## OPIS

- A** Jedinica motora  
**B** 1 Stezni prsten  
 2 Powelix sečiva  
 3 Dichtung  
**C** 1 Prenosiva boca od 700 ml  
 2\* Prenosiva boca od 400 ml  
**D** 1 Poklopac prenosive boce od 700 ml  
 2\* Poklopac prenosive boce od 400 ml  
**E** Ekran  
 1 Funkcija za sos  
 2 Funkcija za smuti  
 3 Dugme za uključivanje/isključivanje  
 4 Funkcija za drobljenje leda  
 5 Tiha funkcija  
 6 Funkcija pulsiranja  
 7 Funkcija automatskog čišćenja  
 8 Funkcija za hladnu supu  
 9 Funkcija za biljno mleko  
 10 Funkcija za umake  
 11 Ekran  
**F** Četka za čišćenje  
**G\*** Dodatak za seckanje

## OPREZ

Bezbednosna uputstva su deo uređaja. Pažljivo pročitajte ova uputstva pre korištenja novog uređaja prvi put. Držite ih na dostupnom mestu gde možete kasnije da ih pogledate. Uređaj može jedino da radi ako je boca ispravno postavljena na jedinicu motora (A).

## PRE KORIŠĆENJA UREĐAJA PRVI PUT

Pre korištenja uređaja prvi put, operite delove koji dolaze u dodir s hranom (bocu itd.) toplom vodom sa sapunicom, a zatim isperite.

**UPOZORENJE: Uređaj nemojte uranjati u vodu (ni jedinicu motora, ni jedinicu sa sečivima (A i B2)). Jedinicu motora (A) nikada nemojte stavljati pod tekuću vodu. Spoljašnjost uređaja očistite vlažnom krpom i pažljivo je osušite. Sečiva su izuzetno oštra.**

Proverite da li su pakovanje i etikete uklonjeni pre korištenja uređaja.

## SKLAPANJE I POSTAVLJANJE PRENOSIVE BOCE

Navlažite dichtung (B3) (čak i ako je već postavljena na jedinicu sa sečivima (B2)) brzim propuštanjem pod vodu. Pazite da ispravno postavite dichtung (B3) nazad na jedinicu sa sečivima (B2). (Sl. 1).

Sastojke dodajte u bocu tako da ne prekoračite navedeni maksimalni nivo:

\* 700 ml za bocu od 700 ml

\* 400 ml za bocu od 400 ml

**Upozorenje: Nemojte sipati vrelu tečnost (preko 70 °C / 158 °F) u bocu.**

Držač sečiva sa dichtungom (B3+B2) postavite na stezni prsten (B1) (Sl. 2). Držite bocu i na nju zavrните stezni prsten. (Sl. 4). Okrenite bocu (C) naopačke i zavrните stezni prsten sa sečivima na jedinicu motora (sl. 5).

## KORIŠĆENJE UREĐAJA

Uređaj postavite na ravnu, stabilnu površinu otpornu na toplotu daleko od izvora toplote ili vode.

Sastojke dodajte u bocu, zavrните sečiva i bocu ispravno postavite na jedinicu motora. Uređaj uključite u struju i izaberite program (E) (sl. 7) i pritisnite dugme za pokretanje/zaustavljanje (E3) (sl. 8). Možete da pogledate tabelu s programima u nastavku za pomoć u izboru programa za vaš recept.

Uređaj se pokreće. Trajanje programa do kraja rada prikazano je na ekranu (E11). Na kraju svakog automatskog programa uređaj se automatski zaustavlja i oglasi se pištanjem 4 puta. Da biste zaustavili uređaj pre kraja automatskog programa, pritisnite dugme za pokretanje/zaustavljanje (E3).







**Napomena:** vaš uređaj ima funkciju za pulsiranje (E6). Može ručno da se koristi kada nijedan program ne radi. Pritisnite i držite dugme za mešanje. Nemojte prekoračivati 3 minuta uzastopnog rada.

**UPOZORENJE:** u slučaju pregrevanja vaš proizvod je opremljen toplotnim osiguračem koji će automatski da zaustavi uređaj.



Nakon 3 minuta bez korišćenja, uređaj će se oglašiti pištanjem dva puta i pokrenuti režim mirovanja. Da biste ponovo uključili uređaj, pritisnite dugme za uključivanje/isključivanje (G).

**Napomena:** neka hrana u boji može da ostavi fleke na unutrašnjosti boce (npr. šargarepa). Da uklonite fleke, možete da koristite krpu sa malo biljnog ulja.

## DOSTUPNI AUTOMATSKI PROGRAMI

	Automatski programi	Vreme	Primer recepta za bocu od 700 ml	Primer recepta za bocu od 400 ml*
Sos		1 min.	<b>Pesto verde</b>	
			-	30 g bosiljka 10 g belog luka 20 g parmezana 120 ml maslinovog ulja
Smuti		1 min.	<b>Mešavina za vitalnost</b>	
			400 ml vode 150 g šargarepe 75 g banana 75 g celera	220 ml vode 90 g šargarepe 45 g banana 45 g celera
Drobljenje leda		30 sek.	<b>Led</b>	
			5 kockica leda (100 g)	5 kockica leda (100 g)
Hladna supa		1 min.	<b>Gaspačo</b>	
			250 g paradajza 80 g crvene paprike 125 g krastavaca 40 g luka 90 ml vode 10 ml sirćeta 10 g koncentrovanog paradajz pirea	-
Biljno mleko		2 min.	<b>Bademovo mleko</b>	
			60 g badema 640 ml vode	-
Umaci		1 min.	<b>Humus</b>	
			-	265 g leblebija 15 g tahinija 10 g belog luka (2 čena) 40 g limunovog soka 40 g maslinovog ulja 65 ml vode

## OSTALI PROGRAMI

	Automatski programi	Vreme	Primer recepta za bocu od 700 ml	Primer recepta za bocu od 400 ml*
Tih program		60 sek.	<b>Milkšejk od banane</b>	
			250 g banana + 450 ml mleka	-
Automatsko čišćenje		30 sek.	<b>Boca od 700 ml</b>	
			500 ml vode + 1 kap tečnosti za pranje sudova	<b>Boca od 400 ml</b> 200 ml vode + 1 kap tečnosti za pranje sudova
Pulsiranje		Maksimalno 3 minuta	<b>Program omogućava mešanje ručnim pulsiranjem</b>	

**UPOZORENJE:** čvrsta hrana može da ostavi tragove na unutrašnjosti činije, ali ovo ne utiče na efikasnost uređaja.

## DODATAK

	Vreme		
 (G*)	3 sek.	150 g kandirane kajsije	Ručni program za pulsiranje

## NAKON KORIŠĆENJA UREĐAJA

Uređaj isključite iz struje.

Istresite smesu iz boce (jer nije namenjena za čuvanje hrane u frižideru ili zamrzivaču) ili zavrnite poklopac na bocu da smesu ponese sa sobom.

Jedinicu motora čistite vlažnom krpom. Pažljivo posušite.

Jedinicu motora nikada nemojte uranjati u vodu.

Odvojive delove perite vodom i sa par kapi tečnosti za pranje sudova. Radi lakšeg čišćenja možete da koristite program „Automatsko čišćenje“ (E7). Naspite količinu vode navedenu u tabeli za programe iznad. Možete da dodate kap tečnosti za pranje sudova u bocu, ali ništa drugo.

Prenosiva boca (C) i poklopac (D) mogu da se peru u mašini za sudove, ali sečiva, dihtung i prsten se ne peru u mašini za sudove. Jedinica motora ne sme se prati u mašini za pranje sudova ili potapati u vodu.

			
	✗	✗	✓
	✓	✓	✓
	✓	✓	✓
	✓	✗	✓
	✓	✗	✓
	✓	✗	✓

## TABELA ZA REŠAVANJE PROBLEMA

Problem	Uzrok	Rešenja
Uređaj ne radi	Uređaj nije pravilno uključen u struju. Boca nije pravilno zaključana na bazu.	Proverite da li je uređaj pravilno uključen u struju. Bocu pravilno zaključajte na bazu uređaja.
Teško zaključavanje boce na držač sečiva	Na dihtungu ima hrane	Očistite dihtung
Uređaj se zaustavlja kada se koristi	Pregrevanje motora	Uređaj isključite iz struje. Vreme hlađenja je promenljivo i može da traje do 30 minuta
Prekomerno vibriranje	Uređaj nije postavljen na ravnu površinu Količina sastojaka je prevelika	Uređaj postavite na ravnu površinu Smanjite količinu sastojaka u uređaju na <b>MAKSIMALNI</b> nivo
Mešavina curi na osnovi boce	Dihtung ili sečiva nisu pravilno postavljeni.	Pogledajte odeljak „Sklapanje i postavljanje prenosive boce“
Površina boce koja je u dodiru s hranom ima fleke.	Određena hrana (šargarepa...) može da ostavi fleke na delovima sa kojima dođe u dodir.	Ovo je normalno. Svi delovi mogu da se bezbedno koriste i ne menjaju hranu koja se kuva. Korišćenje ulja za čišćenje uređaja će smanjiti fleke.

## POPIS

- |  |                                   |
|--|-----------------------------------|
| <b>A</b> Jednotka motoru               | 3 Tlačítko Zap/Vyp                |
| <b>B</b> 1 Pojistný kroužek            | 4 Funkce drcení ledu              |
| 2 Čepele Powelix                       | 5 Funkce ticha                    |
| 3 Těsnění                              | 6 Funkce pulzního chodu           |
| <b>C</b> 1 Cestovní lahev 700 ml       | 7 Funkce automatického čištění    |
| 2* Cestovní lahev 400 ml               | 8 Funkce na studené polévky       |
| <b>D</b> 1 Víčko cestovní lahve 700 ml | 9 Funkce na rostlinné mléko       |
| 2* Víčko cestovní lahve 400 ml         | 10 Funkce na dipy                 |
| <b>E</b> Obrazovka                     | 11 Obrazovka                      |
| 1 Funkce omáčky                        | <b>F</b> Kartáč na čištění        |
| 2 Funkce smoothie                      | <b>G*</b> Příslušenství k sekáčku |

## VAROVÁNÍ

Bezpečnostní pokyny jsou součástí přístroje. Před prvním použitím přístroje, si pozorně přečtěte tyto pokyny. Uložte je na přístupné místo, abyste se k nim mohli později vrátit. Přístroj může pracovat pouze tehdy, je-li lahev správně umístěna na motorové jednotce (A).

## PŘED PRVNÍM POUŽITÍM SPOTŘEBIČE

Před prvním použitím přístroje umyjte části, které přicházejí do styku s potravinami (lahve apod.), horkou mýdlovou vodou a poté je opláchněte.

**VAROVÁNÍ: Přístroj neponořujte do vody (motorovou jednotku ani nožovou jednotku (A a B2)). Nikdy nedávejte motorovou jednotku (A) pod tekoucí vodu. Spotřebič vyčistěte navlhčeným hadříkem a pečlivě osušte. Čepele jsou velmi ostré.**

Před použitím přístroje zkontrolujte, zda byly odstraněny všechny části obalu a štítky.

## MONTÁŽ A INSTALACE CESTOVNÍ LAHVE

Navlhčete těsnění (B3) (i když je již namontováno na nožové jednotce (B2)), tak, že jej rychle spustíte pod vodu. Dejte pozor, abyste správně umístili těsnění (B3) zpět na nožovou jednotku (B2). (Obr. 1).

Přidejte ingredience do lahve a nepřekročte přitom uvedenou maximální úroveň:

\* 700 ml pro lahev o objemu 700 ml

\* 400 ml pro lahev o objemu 400 ml

**Varování: Nelijte do lahve vroucí tekutiny (nad 70 °C / 158 °F).**

Nasadte držák nožů s těsněním (B3+B2) na pojistný kroužek (B1) (Obr. 2). Podržte lahev a našroubujte na ni pojistný kroužek. (Obr. 4). Otočte lahev (C) dnem vzhůru a našroubujte pojistný kroužek s noži na jednotku motoru (Obr. 5).

## POUŽITÍ SPOTŘEBIČE

Položte spotřebič na rovný, stabilní, tepelně odolný povrch mimo dosah zdrojů tepla nebo vody.

Do lahve přidejte přísady, našroubujte nože a lahev správně nasadte na motorovou jednotku. Zapojte přístroj, zvolte program (E) (Obr. 7) a stiskněte tlačítko Start/Stop (E3) (Obr. 8). S výběrem správného programu pro váš recept vám pomůže níže uvedená tabulka programů.

Přístroj se spustí. Na displeji se zobrazí doba trvání programu do konce jeho provádění (E11). Na konci každého automatického programu se přístroj automaticky zastaví a čtyřikrát zapípá. Chcete-li přístroj zastavit před ukončením automatického programu, stiskněte tlačítko Start/Stop (E3).







**Upozornění:** Váš přístroj je vybaven funkcí pulzního chodu (E6). Lze ji použít ručně, když není spuštěn žádný program. Stiskněte a podržte tlačítko pro mixování. Nepřekračujte 3 minuty po sobě jdoucího použití.

**VAROVÁNÍ:** V případě přehřátí je výrobek vybaven tepelnou pojistkou, která přístroj automaticky zastaví.

Po 3 minutách klidu váš přístroj dvakrát zapípá a spustí pohotovostní režim. Chcete-li přístroj znovu zapnout, stiskněte tlačítko Start/Stop (G).

**Upozornění:** Některé barevné potraviny mohou zabarvit vnitřek lahve (např. mrkev). K odstranění skvrn můžete použít hadřík a trochu rostlinného oleje.

## K DISPOZICI JSOU AUTOMATICKÉ PROGRAMY

	Automatické programy	Čas	Ukázkový recept pro lahev o objemu 700 ml	Ukázkový recept pro lahev o objemu 400 ml*
Omáčka		1 min	<b>Pesto verde</b>	
			-	30 g bazalky 10 g česneku 20 g parmezánu 120 ml olivového oleje
Smoothie		1 min	<b>Směs Vitality</b>	
			400 ml vody 150 g mrkve 75 g banánů 75 g celeru	220 ml vody 90 g mrkve 45 g banánů 45 g celeru
Drcení ledu		30 sekund	<b>Led</b>	
			5 kostek ledu 2x2x2 cm (100 g)	5 kostek ledu 2x2x2 cm (100 g)
Studená polévka		1 min	<b>Gazpacho</b>	
			250 g rajčat 80 g červené papriky 125 g okurky 40 g cibule 90 ml vody 10 ml octa 10 g koncentrovaného rajčatového protlaku	-
Rostlinné mléko		2 mins	<b>Mandlové mléko</b>	
			60 g mandlí 640 ml vody	-
Dipy		1 min	<b>Hummus</b>	
			-	265 g cizrny 15 g tahini 10 g česneku (2 stroužky) 40 g citronové šťávy 40 g olivového oleje 65 ml vody

## DALŠÍ PROGRAMY

	Automatické programy	Čas	Ukázkový recept pro lahev o objemu 700 ml	Ukázkový recept pro lahev o objemu 400 ml*
Ticho		60 sekund	<b>Banánový mléčný koktejl</b>	
			250 g banánu + 450 ml mléka	-
Automatické čištění		30 sekund	<b>700ml lahev</b> 500 ml vody + 1 kapka mycího prostředku	<b>400ml lahev</b> 200 ml vody + 1 kapka mycího prostředku
Pulz		3 minuty max.	<b>Program umožňující ruční pulzní mixování</b>	

**VAROVÁNÍ:** Výrazné potraviny mohou na vnitřku mísy zanechat skvrny, ale to nemá žádný vliv na účinnost přístroje.

## PŘÍSLUŠENSTVÍ

	Čas		
	3 sekundy	150 g kandovaných meruněk	Pulzní ruční program

## PO POUŽITÍ SPOTŘEBIČE

Přístroj odpojte ze zásuvky.

Směs vylijte z lahve (protože není určena k uchovávání potravin v chladničce nebo mrazničce) nebo našroubujte uzávěr na lahev, abyste si mohli vzít směs s sebou.

K čištění motorové jednotky používejte navlhčený hadřík. Opatrně jednotku osušte.

Motorovou jednotku nikdy neponořujte do vody.

Vyjímatelné části omyjte vodou s několika kapkami mycího prostředku. Pro snadnější čištění můžete použít program „automatického čištění“ (E7). Nalijte množství vody uvedené v tabulce programů výše. Do lahve můžete přidat kapku mycího prostředku, ale nic jiného.

Cestovní lahev (C) a její víčko (D) lze mýt v myčce nádobí, ale nože, těsnění a kroužek nelze mýt v myčce. Motorová jednotka se nesmí mýt v myčce nádobí ani ponořovat do vody.

	✗	✗	✓
	✓	✓	✓
	✓	✓	✓
	✓	✗	✓
	✓	✗	✓
	✓	✗	✓

## TABULKA ŘEŠENÍ PROBLÉMŮ

Problém	Příčiny	Řešení
Přístroj nefunguje	Přístroj není připojen k elektrické síti. Lahev není správně zajištěna na základně.	Zkontrolujte, zda je přístroj správně zapojen. Správně zajistěte láhev na základně přístroje.
Potíže se zajištěním lahve na držáku nože	V těsnění je nějaké jídlo	Vyčistěte těsnění
Přístroj se během používání zastaví.	Přehřátí motoru	Přístroj odpojte ze zásuvky. Doba chlazení je proměnlivá a může trvat až 30 minut
Nadměrné vibrace	Přístroj není umístěn na rovném povrchu  Objem ingrediencí je příliš velký	Umístěte spotřebič na rovný povrch  Snižte množství přísad v přístroji na úroveň MAX
Směs vytéká na dno lahve	Těsnění nebo nože nejsou správně umístěny.	Viz část „Montáž a instalace cestovní lahve“
Povrchy lahve, které se dostávají do kontaktu s jídlem, jsou znečištěny.	Některé potraviny (mrkev...) mohou zanechat skvrny na částech, se kterými přichází do kontaktu.	To je normální. Všechny části lze bezpečně používat a nemění vařené potraviny. Použití oleje k čištění přístroje sníží tvorbu skvrn.

## OPIS

- A** Jedinica motora
- B** 1 Prsten za zaključavanje  
2 Powelix oštrice  
3 Brtva
- C** 1 Prijenosna boca od 700 ml  
2\* Prijenosna boca od 400 ml
- D** 1 Poklopac prijenosne boce od 700 ml  
2 Poklopac prijenosne boce od 400 ml
- E** Zaslon  
1 Funkcija umaka  
2 Funkcija smoothieja
- 3 Tipka za uključivanje/isključivanje  
4 Funkcija usitnjavanja leda  
5 Funkcija tihog rada  
6 Funkcija pulsiranja  
7 Funkcija automatskog čišćenja  
8 Funkcija hladne juhe  
9 Funkcija biljnog mlijeka  
10 Funkcija dipova  
11 Zaslon
- F** Četka za čišćenje
- G\*** Dodatak za sjeckalicu

## OPREZ

Sigurnosne upute smatraju se dijelom uređaja. Pažljivo pročitajte ove upute prije prve uporabe novog uređaja. Držite ih na dostupnom mjestu kako biste ih kasnije mogli pregledati. Uređaj može ispravno raditi samo ako je boca pravilno postavljena na jedinicu motora (A).

## PRIJE PRVE UPORABE UREĐAJA

Prije prve uporabe uređaja operite dijelove koji dolaze u kontakt s hranom (npr. boca) toplom otopinom vode i sredstva za čišćenje, a zatim ih isperite.

**UPOZORENJE: uređaj nemojte uranjati u vodu (kao ni jedinicu motora ili jedinicu s oštricama (A i B2)). Jedinicu motora (A) nikada nemojte stavljati pod vodu koja teče. Uređaj očistite vlažnom krpom i pažljivo ga osušite. Oštrice su iznimno oštre.**

Prije uporabe uređaja provjerite jesu li svi dijelovi pakiranja i naljepnice uklonjene.

## SASTAVLJANJE I PRIČVRŠĆIVANJE PRIJENOSNE BOCE

Navlažite brtvu (B3) (čak i ako je već stavljena na jedinicu s oštricama (B2)), brzim puštanjem pod vodu. Budite pažljivi i pravilno postavite brtvu (B3) na jedinicu s oštricama (B2) (sl. 1).

Dodajte sastojke u bocu, ali nemojte premašiti navedenu maksimalnu razinu:

\* 700 ml za bocu od 700 ml

\* 400 ml za bocu od 400 ml

**Upozorenje: u bocu ne ulijevajte ključale tekućine (iznad 70 °C / 158 °F).**

Stavite držač oštrica s brtvom (B3+B2) na prsten za zaključavanje (B1) (sl. 2). Držite bocu i pritegnite prsten za zaključavanje na nju (sl. 4). Okrenite bocu (C) naopako i pritegnite prsten za zaključavanje s oštricama na jedinicu motora (sl. 5).

## UPORABA UREĐAJA

Uređaj stavite na ravnu, stabilnu, vatrostalnu površinu dalje od izvora topline ili vode.

Dodajte sastojke u bocu, pritegnite oštrice i pravilno postavite bocu na jedinicu motora. Priključite uređaj u napajanje. Odaberite program (E) (sl. 7). i pritisnite tipku za pokretanje/zaustavljanje (E3) (sl. 8). Pogledajte tablicu s programima u nastavku da biste odabrali odgovarajući program za svoj recept.

Uređaj će se pokrenuti. Na zaslonu (E11) prikazuje se trajanje programa preostalo do njegova završetka. Na kraju svakog automatskog programa uređaj se automatski zaustavlja i proizvodi 4 zvučna signala. "Da biste zaustavili uređaj prije završetka automatskog programa, pritisnite tipku za pokretanje/zaustavljanje (E3).







**Imajte na umu:** uređaj ima funkciju pulsiranja (E6). Može se rabiti ručno kada nijedan program nije aktivan. Pritisnite i držite tipku da biste miješali. Nemojte ga uzastopno rabiti dulje od 3 minute.

**UPOZORENJE:** u slučaju pregrijavanja uređaj je opremljen termalnim osiguračem koji će automatski zaustaviti uređaj.



Nakon 3 minute bez uporabe uređaj će proizvesti dva zvučna signala i ući u stanje pripravnosti. Za ponovno uključivanje uređaja pritisnite tipku za pokretanje/zaustavljanje (G).

**Imajte na umu:** neka obojena hrana (npr. mrkva) može obojati unutrašnjost boce. Da biste uklonili mrlje, upotrijebite krpu i malo biljnog ulja.

## DOSTUPNI AUTOMATSKI PROGRAMI

	Automatski programi	Vrijeme	Primjer recepta za bocu od 700 ml	Primjer recepta za bocu od 400 ml*
Umak		1 min	<b>Pesto verde</b>	
			-	30 g bosiljka 10 g češnjaka 20 g parmezana 120 ml maslinovog ulja
Smoothie		1 min	<b>Koktel za vitalnost</b>	
			400 ml vode 150 g mrkve 75 g banane 75 g celera	220 ml vode 90 g mrkve 45 g banane 45 g celera
Usitnjavanje leda		30 s	<b>Led</b>	
			5 kockica leda 2x2x2 cm (100 g)	5 kockica leda 2x2x2 cm (100 g)
Hladna juha		1 min	<b>Gazpacho</b>	
			250 g rajčica 80 g crvene paprike 125 g krastavaca 40 g luka 90 ml vode 10 ml octa 10 g koncentrata od rajčice	-
Biljno mlijeko		2 mins	<b>Bademovo mlijeko</b>	
			60 g badema 640 ml vode	-
Dipovi		1 min	<b>Humus</b>	
			-	265 g slanutka 15 g tahinija 10 g češnjaka (2 češnja) 40 g limunovog soka 40 g maslinovog ulja 65 ml vode

## DRUGI PROGRAMI

	Automatski programi	Vrijeme	Primjer recepta za bocu od 700 ml	Primjer recepta za bocu od 400 ml*
Tihi rad		60 s	<b>Frape od banane</b>	
			250 g banane + 450 ml mlijeka	-
Automatsko čišćenje		30 s	<b>Boca od 700 ml</b>	
			500 ml vode + 1 kapljica tekućeg sredstva za pranje posuđa	<b>Boca od 400 ml</b> 200 ml vode + 1 kapljica tekućeg sredstva za pranje posuđa
Pulsiranje		Maks. 3 min	<b>Program koji dopušta ručno miješanje pulsiranjem</b>	

**UPOZORENJE:** tvrda hrana može ostaviti tragove u unutrašnjosti posude, no to ne utječe na učinkovitost uređaja.

## DODATAK

	Vrijeme		
 (G*)	3 s	150 g kandirana marelica	Ručni program pulsiranja

## NAKON UPORABE UREĐAJA

Uređaj iskopčajte iz utičnice.



Izlijte smjesu iz boce (jer nije namijenjena za čuvanje hrane u hladnjaku ili zamrzivaču) ili stavite poklopac na bocu da biste smjesu ponijeli sa sobom.

Za čišćenje jedinice motora rabite vlažnu krpu. Temeljito je osušite.

Jedinicu motora nikada nemojte uranjati u vodu.

Odvojive dijelove perite vodom i nekoliko kapi tekućine za pranje posuđa. Radi lakšeg čišćenja možete rabiti „program za automatsko čišćenje“ (E7). Ulijte količinu vode navedenu u prethodnoj tablici s programima. Možete dodati kap tekućeg sredstva za pranje posuđa u vodu, ali ništa drugo.

Prijenosna boca (C) i njezin poklopac (D) mogu se prati u perilici posuđa, no oštrice, brtva i prsten nisu sigurni za pranje u perilici posuđa. Jedinica motora ne smije se čistiti u perilici posuđa ni uranjati u vodu.

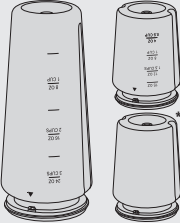
			
	✗	✗	✓
	✓	✓	✓
	✓	✓	✓
	✓	✗	✓
	✓	✗	✓
	✓	✗	✓

## TABLICA ZA OTKLANJANJE POTEŠKOĆA

Problem	Uzroci	Rješenja
Uređaj ne radi	Uređaj nije pravilno uključen. Boca nije pravilno postavljena na postolje.	Provjerite je li uređaj ispravno ukopčan u utičnicu. Pravilno postavite bocu na postolje uređaja.
Problemi pri postavljanju i pričvršćivanju boce na držač oštrice	Na brtvi ima hrane	Očistite brtvu
Uređaj se zaustavlja tijekom uporabe	Motor se pregrijava	Uređaj iskopčajte iz utičnice. Vrijeme hlađenja može se razlikovati i potrajati do 30 minuta
Pretjerane vibracije	Uređaj nije stavljen na ravnu površinu  Količina sastojaka je prevelika	Postavite uređaj na ravnu površinu  Smanjite količinu sastojaka u uređaju do razine MAX
Smjesa curi iz postolja boce	Brtva ili oštrice nisu pravilno postavljene.	Pogledajte odjeljak „Sastavljanje i pričvršćivanje prijenosne boce“
Površine boce koje su u kontaktu s hranom imaju mrlje.	Određena hrana (npr. mrkva...) može umrljati dijelove s kojima dolazi u kontakt.	To je normalno. Svi se dijelovi mogu sigurno rabiti i neće utjecati na pripremljenu hranu. Uljem očistite uređaj da biste smanjili količinu mrlja.

## OPIS

- |   |                                      |
|---|--------------------------------------|
| <b>A</b> Zespół silnika                     | 3 Przycisk włączania/wyłączania      |
| <b>B</b> 1 Pierścień blokujący              | 4 Funkcja kruszenia lodu             |
| 2 Ostrza Powelix                            | 5 Funkcja wyciszenia                 |
| 3 Uszczelka                                 | 6 Funkcja pulsacji                   |
| <b>C</b> 1 Kubek podróżny 700 ml            | 7 Funkcja automatycznego czyszczenia |
| 2* Kubek podróżny 400 ml                    | 8 Funkcja zimnej zupy                |
| <b>D</b> 1 Pokrywka kubka podróżnego 700 ml | 9 Funkcja mleka roślinnego           |
| 2* Pokrywka kubka podróżnego 400 ml         | 10 Funkcja dipów                     |
| <b>E</b> Wyświetlacz                        | 11 Wyświetlacz                       |
| 1 Funkcja sosu                              | <b>F</b> Szczotka do czyszczenia     |
| 2 Funkcja koktajlu                          | <b>G*</b> Rozdrabniacz               |

## UWAGA

Instrukcje bezpieczeństwa stanowią część urządzenia. Przed pierwszym użyciem urządzenia należy dokładnie zapoznać się z niniejszą instrukcją. Instrukcję należy przechowywać w łatwo dostępnym miejscu, aby móc do niej wracać. Urządzenie może działać tylko wtedy, gdy butelka jest prawidłowo umieszczona na zespole silnika (A).

## PRZED PIERWSZYM UŻYCIEM URZĄDZENIA

Przed pierwszym użyciem urządzenia należy umyć części, które mają kontakt z żywnością (np. butelkę), gorącą wodą z mydłem, a następnie je opłukać.

**OSTRZEŻENIE: Nie zanurzać urządzenia w wodzie (ani zespołu silnika, ani części tnących (A i B2)). Nigdy nie wkładać zespołu silnika (A) pod bieżącą wodę. Czyścić urządzenie wilgotną szmatką i dokładnie osuszać. Ostrza są niezwykle ostre.**

Przed użyciem urządzenia należy sprawdzić, czy wszystkie części opakowania i etykiety zostały usunięte.

## MONTAŻ KUBKA

Zwiliżyć uszczelkę (B3) (nawet jeśli jest już zamontowana na module ostrzy (B2)), szybko zanurzając ją pod wodą. Zwrócić uwagę na to, czy uszczelka (B3) jest prawidłowo założona na moduł ostrzy (B2) (rys. 1).

Umieścić produkty w kubku, nie przekraczając oznaczenia poziomu maksymalnego:

\* 700 ml na kubek 700 ml

\* 400 ml na kubek 400 ml

**Ostrzeżenie! Nie wlewać wrzących płynów (o temperaturze powyżej 70°C / 158°F) do kubka.**

Umieścić uchwyt ostrza z uszczelką (B3+B2) na pierścieniu blokującym (B1) (rys. 2). Przytrzymać kubek i przykręcić do niego pierścień blokujący (rys. 4). Obrócić kubek (C) do góry dnem i przykręcić pierścień blokujący z ostrzami do zespołu silnika (rys. 5).

## UŻYWANIE URZĄDZENIA

Ustawić urządzenie na płaskiej, stabilnej i odpornej na wysoką temperaturę powierzchni z dala od źródeł ciepła lub wody.

Włożyć składniki do kubka, przykręcić ostrza i prawidłowo umieścić kubek na zespole silnika. Podłączyć urządzenie. Wybrać program (E) (rys. 7) i nacisnąć przycisk Start/Stop (E3) (rys. 8). Poniższa tabela programów pomoże Ci wybrać odpowiedni program dla Twojego przepisu.

Urządzenie uruchamia się. Czas trwania programu do końca jego wykonania jest wyświetlany na ekranie (E11). Po zakończeniu każdego automatycznego programu urządzenie wyłącza się automatycznie i emituje 4 sygnały dźwiękowe. Aby wyłączyć urządzenie przed zakończeniem automatycznego programu, nacisnąć przycisk Start/Stop (E3).







**Uwaga:** Urządzenie jest wyposażone w funkcję pulsacji (E6). Można jej używać ręcznie, gdy żaden program nie jest uruchomiony. Naciśnij i przytrzymaj przycisk, aby zmiksować składniki. Nie przekraczać 3 minut nieprzerwanego użytkowania.

**OSTRZEŻENIE:** W przypadku przegrzania urządzenie jest wyposażone w bezpiecznik termiczny, który automatycznie wyłączy urządzenie.

Po 3 minutach bezczynności urządzenie wyemituje podwójny sygnał dźwiękowy i przejdzie w tryb gotowości. Aby ponownie je włączyć, naciśnij przycisk Start/Stop (G).

**Uwaga:** Niektóre kolorowe produkty spożywcze mogą zabarwiać wnętrze kubka (np. marchew). Aby usunąć plamy, można użyć szmatki i odrobiny oleju roślinnego.

## DOSTĘPNE PROGRAMY AUTOMATYCZNE

	Programy automatyczne	Czas	Przykładowy przepis na kubek o poj. 700 ml	Przykładowy przepis na kubek o poj. 400 ml*
Sos		1 min	<b>Zielone pesto</b>	
			-	30 g bazylii 10 g czosnku 20 g parmezanu 120 ml oliwy z oliwek
Koktajl		1 min	<b>Koktajl na witalność</b>	
			400 ml wody 150 g marchwi 75 g banana 75 g selera	220 ml wody 90 g marchwi 45 g banana 45 g selera
Kruszenie lodu		30 s	<b>lód,</b>	
			5 kostek lodu 2x2x2 cm (100 g)	5 kostek lodu 2x2x2 cm (100 g)
Zimna zupa		1 min	<b>Gazpacho</b>	
			250 g pomidorów 80 g czerwonej papryki 125 g ogórka 40 g cebuli 90 ml wody 10 ml octu 10 g koncentratu pomidorowego	-
Mleko roślinne		2 min	<b>Mleko migdałowe</b>	
			60 g migdałów 640 ml wody	-
Dipy		1 min	<b>Hummus</b>	
			-	265 g ciecierzycy 15 g tahini 10 g czosnku (2 ząbki) 40 g soku z cytryny 40 g oliwy z oliwek 65 ml wody

## INNE PROGRAMY

	Programy automatyczne	Czas	Przykładowy przepis na kubek o poj. 700 ml	Przykładowy przepis na kubek o poj. 400 ml*
Cisza		60 s	<b>Shake bananowy</b>	
			250 g banana + 450 ml mleka	-
Automatyczne czyszczenie		30 s	<b>Kubek 700 ml</b> 500 ml wody + 1 kropla płynu do mycia naczyń	<b>Kubek 400 ml</b> 200 ml wody + 1 kropla płynu do mycia naczyń
Pulsacja		Maks. 3 min	<b>Program umożliwiający ręczne miksowanie pulsacyjne</b>	

**OSTRZEŻENIE:** Twarde potrawy mogą pozostawiać ślady wewnątrz naczynia, nie ma to jednak wpływu na wydajność urządzenia.

## AKCESORIA

	Czas		
	3 s	150 g kandyzowanych moreli	Ręczny program impulsowy

## PO UŻYCIU URZĄDZENIA

Wyjąć wtyczkę urządzenia z gniazdka elektrycznego.

Wylać mieszankę z kubka (ponieważ nie jest on przeznaczony do przechowywania żywności w lodówce lub zamrażarce) lub zakręcić nakrętkę na kubku, aby zabrać potrawę ze sobą.

Do czyszczenia zespołu silnika użyć wilgotnej szmatki. Dokładnie osuszyć.

Nigdy nie zanurzać zespołu silnika w wodzie.

Umyć zdejmowane części wodą z dodatkiem kilku kropel płynu do mycia naczyń. Aby ułatwić czyszczenie, można użyć programu automatycznego czyszczenia (E7). Wlać ilość wody wskazaną w powyższej tabeli programów. Do kubka można dodać kroplę płynu do mycia naczyń, ale nie należy dodawać żadnych innych środków.

Kubek podróżny (C) i jego pokrywkę (D) można myć w zmywarce, lecz ostrzy, uszczelki i pierścienia nie można myć w zmywarce. Zespołu silnika nie wolno myć w zmywarce ani zanurzać w wodzie.

	✗	✗	✓
	✓	✓	✓
	✓	✓	✓
	✓	✗	✓
	✓	✗	✓
	✓	✗	✓

## TABELA ROZWIĄZYWANIA PROBLEMÓW

Problem	Przyczyna	Rozwiązania
Urządzenie nie działa.	Urządzenie nie jest prawidłowo podłączone. Kubek nie jest prawidłowo zamocowany na podstawie.	Sprawdzić, czy urządzenie jest prawidłowo podłączone. Zamocować prawidłowo kubek na podstawie urządzenia.
Trudności z zablokowaniem kubka na uchwycie ostrza.	Na uszczelce są pozostałości jedzenia.	Wyczyścić uszczelkę.
Urządzenie zatrzymuje się podczas pracy.	Przegrzanie silnika.	Wyjąć wtyczkę urządzenia z gniazdka elektrycznego. Czas stygnięcia jest zmienny i może trwać do 30 min.
Nadmierne drgania urządzenia.	Urządzenie nie stoi na płaskiej powierzchni.  Ilość składników jest zbyt duża.	Ustawić urządzenie na płaskiej powierzchni.  Zmniejszyć ilość składników w urządzeniu do poziomu maksymalnego.
Mieszanka wycieka u podstawy kubka.	Uszczelka lub ostrza nie są prawidłowo ustawione.	Patrz rozdział „Montaż kubka”.
Powierzchnie kubka, które mają styczność z żywnością, są odbarwione.	Niektóre produkty (np. marchew) mogą zabarwiać elementy, z którymi mają styczność.	Jest to normalne zjawisko. Wszystkie części mogą być bezpiecznie używane i nie zmieniają przygotowywanych potraw. Użycie oleju do czyszczenia urządzenia zmniejsza zabarwienie.

## LEÍRÁS

- A** Motoregység  
**B** 1 Zárógyűrű  
 2 Powelix kések  
 3 Tömítés  
**C** 1 Utazópalack, 700 ml  
 2\* Utazópalack, 400 ml  
**D** 1 Utazópalack fedele, 700 ml  
 2\* Utazópalack fedele, 400 ml  
**E** Képernyő  
 1 Szósz funkció  
 2 Smoothie (turmix) funkció  
 3 Bekapcsoló/Kikapcsoló gomb  
 4 Jégkása funkció  
 5 Csendes funkció  
 6 Pulzálás funkció  
 7 Automatikus tisztítás funkció  
 8 Hideg leves funkció  
 9 Növényi alapú tej funkció  
 10 Mártogatósok funkció  
 11 Képernyő  
**F** Tisztítókefe  
**G\*** Aprító tartozék

## VIGYÁZAT

A biztonsági utasításokat tartalmazó kézikönyv a készülék részét képezi. Kérjük, figyelmesen olvassa el az utasításokat az új készülék első használatá előtt. Tartsa hozzáférhető helyen, hogy később is a segítségére legyen. A készülék csak akkor működik, ha a palackot helyesen tette rá a motoregységre (A).

## A KÉSZÜLÉK ELSŐ HASZNÁLATA ELŐTT

A készülék első használatá előtt mossa el az élelmiszerral érintkezésbe kerülő részeket (palack stb.) forró szappanos vízzel, majd öblítse le.

**FIGYELEM: Ne merítse vízbe a készüléket (se a motoros egységet, se a késeket [A és B2]). Soha ne tegye a motoros egységet (A) folyó víz alá. Tisztítsa meg a gépet nedves ruhával, és alaposan szárítsa meg. A kések rendkívül élesek.**

A készülék használatá előtt ellenőrizze, hogy a csomagolás és a címkék teljesen el lettek-e távolítva.

## AZ UTAZÓPALACK ÖSSZESZERELÉSE ÉS HELYÉRE ILLESZTÉSE

Nedvesítse meg a tomitest (B3) (akkor is, ha már fel van szerelve a kesegységre [B2]), gyorsan víz alá húzva. Ügyeljen arra, hogy a tömitést (B3) megfelelően illessze vissza a kesegységre (B2). (1. ábra).

Töltse a hozzávalókat a palackba, de ügyeljen, nehogy túllépje a maximális szintet mutató jelet:

\* 700 ml a 700 ml-es palacknál

\* 400 ml a 400 ml-es palacknál

**Figyelem: Ne öntsön forrásban lévő (70 °C-nál melegebb) folyadékot a palackba.**

Helyezze a tömitős késtartót (B3+B2) a zárógyűrűre (B1) (2. ábra). Fogja meg a palackot, és csavarja rá a rögzítőgyűrűt. (4. ábra). Fordítsa fejjel lefelé a palackot (C), és helyezze a késekkel felszerelt zárógyűrűt a motoregységre (5. ábra).

## A KÉSZÜLÉK HASZNÁLATA

Helyezze a készüléket sík, stabil, hőálló felületre, amelynek közelében nincs hőforrás vagy víz.

Tegye a hozzávalókat a palackba, csavarja be a késeket, és helyezze a palackot helyesen a motoregységre. Csatlakoztassa a készüléket. Válassza ki a programot (E) (7. ábra), majd nyomja meg az Indítás/Leállítás gombot (E3) (8. ábra). Az alábbi programtáblázat segítségével kiválaszthatja a receptnek megfelelő programot.

A készülék bekapcsol. A program végéig hátralevő idő megjelenik a képernyőn (E11). Az automatikus programok végén a készülék automatikusan leáll, és négy hangjelzést ad. Ha az automatikus program befejezése előtt szeretné leállítani a készüléket, nyomja meg az Indítás/Leállítás gombot (E3).







**Vegye figyelembe az alábbiakat:** A készülék rendelkezik Pulzálás funkcióval (E6). Ha nem fut program, kézzel is használható. A turmixoláshoz nyomja meg és tartsa lenyomva a gombot. Ne lépje túl a 3 perc folyamatos használatot.

**FIGYELMEZTETÉS:** Túlmelegedés esetére a termék hőbiztosítókkal van felszerelve, amely automatikusan leállítja a készüléket.

Ha 3 percig nem használja, a készülék két hangjelzést ad, és készenléti üzemmódba kapcsol. A készülék újbóli bekapcsolásához nyomja meg az Indítás/Leállítás gombot (G).

**Vegye figyelembe:** Egyes színes ételek (pl. sárgarépa) beszínezhetik a palack belsejét. A foltok eltávolításához használjon egy ruhát és egy kevés növényi olajat.

## ELÉRHETŐ AUTOMATIKUS PROGRAMOK

	Automatikus programok	Idő	Mintarecept a 700 ml-es palackhoz	Mintarecept a 400 ml-es palackhoz*
Szósz		1 perc	<b>Zöld pesto</b>	
			-	30 g bazsalikom 10 g fokhagyma 20 g parmezán 120 ml olívaolaj
Smoothie		1 perc	<b>Életerő turmix</b>	
			400 ml víz 150 g sárgarépa 75 g banán 75 g zeller	220 ml víz 90 g sárgarépa 45 g banán 45 g zeller
Jégek		30 mp	<b>Jég</b>	
			5 jégkocka 2x2x2 cm (100 g)	5 jégkocka 2x2x2 cm (100 g)
Hideg leves		1 perc	<b>Gazpacho</b>	
			250 g paradicsom 80 g piros paprika 125 g uborka 40 g vöröshagyma 90 ml víz 10 ml ecet 10 g sűrített paradicsompüré	-
Növényi alapú tej		2 perc	<b>Mandulatej</b>	
			60 g mandula 640 ml víz	-
Mártogatósok		1 perc	<b>Hummusz</b>	
			-	265 g csicseriborsó 15 g tahini 10 g fokhagyma (2 gerezd) 40 g citromlé 40 g olívaolaj 65 ml víz

## EGYÉB PROGRAMOK

	Automatikus programok	Idő	Mintarecept a 700 ml-es palackhoz	Mintarecept a 400 ml-es palackhoz*
Csendes		60 mp	<b>Banános turmix</b>	
			250 g banán + 450 ml tej	-
Automatikus tisztítás		30 mp	<b>700 ml-es palack</b>	
			500 ml víz + 1 csepp mosogatószer.	<b>400 ml-es palack</b> 200 ml víz + 1 csepp mosogatószer.
Pulzálás		max. 3 perc	<b>A program lehetővé teszi a kézi pulzálásos turmixolást.</b>	

**FIGYELEM:** A kemény ételek beszennyezhetik az edény belsejét, de ez nem befolyásolja a készülék hatékonyságát.

## TARTOZÉK

	Idő		
 (G*)	3 mp	150 g kandírozott sárgabarack	Pulzálásos kézi program

## A KÉSZÜLÉK HASZNÁLATA UTÁN

Húzza ki a készülék dugóját a konnektorból.





Öntse ki a turmixot a palackból (mivel nem hűtőszekrénybeli vagy fagyasztóbeli ételtárolásra tervezték), vagy csavarja rá a kupakot a palackra, hogy magával vigye a turmixot.

A motoros egység tisztításához használjon nedves ruhát. Alaposan szárítsa meg.

Soha ne merítse a motoros egységet vízbe.

A kivehető részeket vízzel és néhány csepp mosogatószerrel mossa le. Az egyszerűbb tisztítás érdekében használhatja az „Automatikus tisztítás” programot (E7). Öntsön bele a fenti programtáblázatban jelzett mennyiségű vizet. A vízhez egy csepp mosogatószer is hozzáadhat, de semmi mást ne.

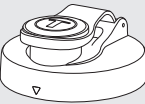
Az utazópalack (C) és annak fedele (D) mosogatógépben is tisztítható, de a kések, a tömítés és a gyűrű nem tisztítható mosogatógépben. A motoregységet tilos mosogatógépben tisztítani vagy vízbe meríteni.

			
	✗	✗	✓
	✓	✓	✓
	✓	✓	✓
	✓	✗	✓
	✓	✗	✓
	✓	✗	✓

## HIBAELHÁRÍTÁSI TÁBLÁZAT

Probléma	Ok	Megoldások
A készülék nem működik	A készülék nincs megfelelően csatlakoztatva. A palack nem megfelelően rögzült az alapegységen.	Ellenőrizze, hogy a készülék megfelelően van-e csatlakoztatva. Rögzítse a palackot megfelelően az alapegységre.
Nehéz a palackot a késtartóra rögzíteni.	A tömítésbe étel ragadt.	Tisztítsa meg a tömítést
A készülék használat közben leáll	A motor túlmelegedett	Húzza ki a készülék dugóját a konnektorból. Hűtési idő változó, és eltarthat akár 30 percig
Túlzott rezgés	A készüléket nem sík felületre helyezte.  A készülékbe helyezett alapanyag mennyiség túl sok.	Helyezze a készüléket sík felületre.  Csökkentse a készülékben lévő alapanyagokat a MAX szintig.
A turmix szivárog a palack alján	A tömítés vagy a kések nincsenek megfelelően behelyezve.	Lásd „Az utazópalack összeszerelése és helyére illesztése” című részt.
Az élelmiszerrel érintkezésbe kerülő palackfelületek beszennyeződtek.	Egyes ételek (sárgarépa stb.) beszennyezhetik a velük érintkezésbe kerülő részeket.	Ez normális jelenség. Minden alkatrész biztonságosan használható, és nincs hatással a főtt ételekre. A készülék tisztításához használjon olajat, mivel az csökkenti az elszíneződés mértékét.

## KIRJELDUS

- A** Mootorosa  
**B** 1 Lukustusrõngas  
 2 Poweliksi terad  
 3 Tihend  
**C** 1 Kaasaskantav pudel 700 ml  
 2\* Kaasaskantav pudel 400 ml  
**D** 1 Kaasaskantava pudeli kaas 700 ml  
 2\* Kaasaskantava pudeli kaas 400 ml  
**E** Ekraan  
 1 Kastme funktsioon  
 2 Smuuti funktsioon  
 3 Toitenupp  
 4 Jää purustamise funktsioon  
 5 Vaigistusfunktsioon  
 6 Pulseerimise funktsioon  
 7 Automaatpuhastuse funktsioon  
 8 Külma supi funktsioon  
 9 Taimse piima funktsioon  
 10 Dipifunktsioon  
 11 Ekraan  
**F** Puhastushari  
**G\*** Hakkimistarvik

## ETTEVAATUST!

Ohutusjuhend moodustab seadme lahutamatu osa. Enne uue seadme esmakordset kasutust lugege see juhend hoolikalt läbi. Hoidke juhendit kohas, kus seda on hiljem kasutamiseks lihtne kätte saada. Seade töötab üksnes siis, kui pudel on mootoriosale (A) õigesti paigaldatud.

## ENNE SEADME ESMAKORDSET KASUTAMIST

Enne seadme esmakordset kasutamist peske toiduga kokkupuutuvad osad (pudel jne) seebiveega, seejärel loputage.

**HOIATUS! Ärge kastke seadet (mootoriosa ega teramoodulit (A ja B2)) vette. Ärge kunagi asetage mootoriosa (A) jooksva vee alla. Puhastage seadet niiske lapiga ja kuivatage hoolikalt. Terad on äärmiselt teravad.**

Enne seadme kasutamist veenduge, et kõik pakendi osad ja sildid on eemaldatud.

## KAASAVÕETAVA PUDELI KOKKUPANEK JA PAIGALDAMINE

Niisutage tihendit (B3) (isegi kui see on juba teramoodulile (B2) paigaldatud) viies selle kiiresti vee alla. Jälgige, et asetaksite tihendi (B3) teramoodulile (B2) õigesti tagasi. (Joonis 1).

Lisage pudelisse toiduaineid, aga ärge ületage näidatud maksimumtasest:

\* 700 ml pudelil 700 ml

\* 400 ml pudelil 400 ml

**Hoiatus! Ärge valage pudelisse keevaid vedelikke (üle 70 °C / 158 °F).**

Asetage teramoodul koos tihendiga (B3+B2) lukustusrõngale (B1) (joonis 2). Hoidke pudelist kinni ja keerake lukustusrõngas selle külge. (Joonis 4). Keerake pudel (C) ümber ja keerake teradega lukustusrõngas aluse mootorosa (joonis 5).

## SEADME KASUTAMINE

Asetage seade tasasele stabiilsele kuumakindlale pinnale, kuumuseallikatest ja veepritsmetest eemale.

Lisage koostisosad pudelisse, keerake teramoodul kinni ja asetage pudel õigesti mootoriosale. Lülitage seade vooluvõrku. Valige programm (E) (joonis 7) ja vajutage käivitusnuppu (E3) (joonis 8). Võite vaadata allpool programmitabelit, mis aitab teil retsepti jaoks õiget programmi valida.

Seade käivitub. Programmi kestus kuvatakse ekraanil (E11) kuni selle lõppemiseni. Automaatprogrammi lõpus peatub seade automaatselt ja kostub neli signaali. Seadme peatamiseks enne automaatprogrammi lõppu vajutage käivitusnuppu (E3).







**Tähelepanu!** Teie seadmel on pulseerimise funktsioon (E6). Seda saab käivitada käsitsi, kui ükski programm ei ole käivitatud. Vajutage ja hoidke seda nuppu all, et koostisosi segada. Ärge kasutage funktsiooni järjest üle 3 minuti.

**HOIATUS!** Ülekuumenemise puhuks on seade varustatud soojuskaitsega, mis peatab seadme automaatselt.

Kui seadet ei ole 3 minutit kasutatud, piiksub see kaks korda ja läheb ooterežiimile. Seadme uuesti sisselülitamiseks vajutage käivitus-/seiskamisnuppu (G).

**Tähelepanu!** Mõned värvilised toiduained (nt porgandid) võivad pudeli sisemust määrida. Määrdumise eemaldamiseks võite kasutada lappi ja veidi taimeõli.

## SAADAOLEVAD AUTOMAATPROGRAMMID

	Automaat-programmid	Aeg	Näidisretsept 700 ml pudelile	Näidisretsept 400 ml pudelile*
Kaste		1 min	<b>Roheline pesto</b>	
			-	30 g basiilikut 10 g küüslauku 20 g parmesani 120 ml oliiviõli
Smuuti		1 min	<b>Tervisesmuuti</b>	
			400 ml vett 150 g porgandit 75 g banaani 75 g sellerit	220 ml vett 90 g porgandit 45 g banaani 45 g sellerit
Jää purustamine		30 s	<b>Jää</b>	
			5 jääkuubikut 2x2x2 cm (100 g)	5 jääkuubikut 2x2x2 cm (100 g)
Külm supp		1 min	<b>Gazpacho</b>	
			250 g tomateid 80 g paprikat 125 g kurki 40 g sibulat 90 ml vett 10 ml äädikat 10 g kontsentreeritud tomatipastat	-
Taimne piim		2 min	<b>Mandlipiim</b>	
			60 g mandleid 640 ml vett	-
Dipp		1 min	<b>Hummus</b>	
			-	265 g kikerherneid 15 g tahiniit 10 g küüslauku (2 küünt) 40 g sidrunimahla 40 g oliiviõli 65 ml vett

## MUUD PROGRAMMID

	Automaat-programmid	Aeg	Näidisretsept 700 ml pudelile	Näidisretsept 400 ml pudelile*
Vaigistus		60 s	<b>Banaanikokteil</b>	
			250 g banaani + 450 ml piima	-
Automaat-puhastus		30 s	<b>700 ml pudel</b>	<b>400 ml pudel</b>
			500 ml vett + 1 tilk nõudepesuvahendit	200 ml vett + 1 tilk nõudepesuvahendit
Pulseerimine		3 min max	<b>Manuaalset pulseerivat segamist võimaldav programm</b>	

**HOIATUS!** Kõvad toiduained võivad jätta kannu sisemusele jälgi, aga see ei mõjuta seadme tõhusust.

## LISATARVIK

	Aeg		
	3 s	150 g konservaprikoose	Manuaalne pulseerimisprogramm

## PÄRAST SEADME KASUTAMIST

Ühendage seade vooluvõrgust lahti.

Valage segu pudelist välja (see ei ole mõeldud toidu säilitamiseks külmikus või sügavkülmas) või keerake kaas pudelile, et segu kaasa võtta.

Puhastage mootoriosa niiske lapiga. Kuivatage hoolikalt.

Ärge kunagi kastke mootoriosa vette.

Peske eemaldatavaid osi vee ja mõne tilga nõudepesuvahendiga. Puhastamise lihtsustamiseks võite kasutada automaatspuhastuse programmi Auto Clean (E7). Valage vett sisse nii palju, nagu on näidatud eespool programmitabelis. Võite lisada pudelisse tilga nõudepesuvahendit, aga mitte midagi muud.

Kaasaskantavat pudelit (C) ja selle kaant (D) võib pesta nõudepesumasinas, kuid teramoodulit, tihendit ja rõngast mitte. Mootoriosa ei tohi pesta nõudepesumasinas ega asetada vette.

	✗	✗	✓
	✓	✓	✓
	✓	✓	✓
	✓	✗	✓
	✓	✗	✓
	✓	✗	✓

ET

## TÕRKEOTSINGU TABEL

Probleem	Põhjus	Lahendused
Seade ei tööta	Seade pole korralikult vooluvõrku ühendatud. Pudel ei ole korralikult aluse külge lukustatud.	Kontrollige, et seade oleks korralikult vooluvõrgus. Lukustage pudel korralikult seadme aluse külge.
Pudelit on raske teramooduli külge kinnitada	Tihendi vahel on toitu	Puhastage tihend
Seade seiskub kasutamise ajal	Mootori ülekuumenemine	Ühendage seade vooluvõrgust lahti. Jahtumise aeg on muutuv ja võib võtta kuni 30 minutit
Liigne vibreerimine	Seade ei asu tasasel pinnal  Koostisosi on liiga palju	Asetage seade tasasele pinnale  Vähendage koostisosade hulka seadmes tasemeni MAX
Segu lekib pudeli põhjast	Tihend või teramoodul ei ole õigesti paigaldatud.	Vt jagu „Kaasavõetava pudeli kokkupanek ja paigaldamine“
Toiduga kokku puutuvad pudelipinnad on määrdunud.	Teatud toiduained (porgandid jm) võivad määrida osi, millega need kokku puutuvad.	See on normaalne. Kõiki osi võib edasi kasutada ja see ei mõjuta valmistatavat toitu. Määrdumise vähendamiseks puhastage seadet õliga.

## DESCRIERE

- A** Unitate motor
- B**
  - 1 Inel de blocare
  - 2 Lame Powelix
  - 3 Garnitură
- C**
  - 1 Sticlă portabilă de 700 ml
  - 2\* Sticlă portabilă de 400 ml
- D**
  - 1 Capac sticlă portabilă de 700 ml
  - 2\* Capac sticlă portabilă de 400 ml
- E** Ecran
  - 1 Funcție sos
  - 2 Funcție smoothie
- 3 Buton de pornire/oprire
- 4 Funcție de mărunțire a gheții
- 5 Funcție silențioasă
- 6 Funcție Pulse
- 7 Funcție de curățare automată
- 8 Funcție de supă rece
- 9 Funcție lapte vegetal
- 10 Funcție sosuri reci
- 11 Ecran
- F** Perie de curățare
- G\*** Accesoriu tocător

## ATENȚIE

Instrucțiunile privind siguranța fac parte din aparat. Citiți cu atenție aceste instrucțiuni înainte de a folosi noul aparat pentru prima dată. Țineți-le într-un loc accesibil, pentru a le putea consulta ulterior. Aparatul poate funcționa numai dacă sticla este poziționată corect pe unitatea motorului (A).

## ÎNAINTE DE PRIMA UTILIZARE A APARATULUI

Înainte de a utiliza aparatul pentru prima dată, spălați componentele care intră în contact cu alimentele (sticlă etc.) cu apă fierbinte cu detergent, apoi clătiți.

**AVERTISMENT: Nu scufundați aparatul în apă (și nici unitatea motorului sau unitatea lamelor (A și B2)). Nu spălați niciodată unitatea motorului (A) sub jet de apă de la robinet. Curățați aparatul cu o lavetă umedă și uscați-l cu grijă. Lamele sunt extrem de ascuțite.**

Verificați dacă toate componentele ambalajului și etichetele au fost îndepărtate înainte de a utiliza aparatul.

## ASAMBLAREA ȘI FIXAREA STICLEI PORTABILE

Umeziți garnitura (B3) (chiar dacă este deja montată pe unitatea lamelor (B2)), prin trecerea rapidă sub apă. Aveți grijă să montați corect garnitura (B3) la loc pe unitatea lamelor (B2). (Fig. 1).

Puneți ingredientele în sticlă, fără a depăși nivelul maxim indicat:

\* 700 ml pentru sticla de 700 ml

\* 400 ml pentru sticla de 400 ml

**Avertisment: Nu turnați în sticlă lichide fierbinți (peste 70 °C / 158 °F).**

Puneți unitatea lamelor cu garnitura (B3+B2) pe inelul de blocare (B1) (Fig. 2). Țineți de sticlă și înșurubați inelul de blocare pe aceasta. (Fig. 4). Întoarceți sticla (C) invers și înșurubați inelul de blocare cu lamele pe unitate motor (Fig. 5).

## FOLOSIREA APARATULUI

Așezați aparatul pe o suprafață plană, stabilă, rezistentă la căldură, la distanță de surse de căldură sau apă.

Adăugați ingredientele în sticlă, înșurubați lamele și așezați sticla corect pe unitatea motorului. Conectați aparatul. Selectați programul (E) (Fig. 7) și apăsați butonul Start/Stop (E3) (Fig. 8). Puteți consulta tabelul cu programe de mai jos pentru a vă ajuta să alegeți programul potrivit pentru rețeta dvs.

Aparatul pornește. Durata programului până la sfârșitul acestuia este afișată pe ecran (E11). La sfârșitul fiecărui program automat, aparatul se oprește automat și emite un semnal sonor de 4 ori. Pentru a opri aparatul înainte de terminarea programului automat, apăsați butonul Start/Stop (E3).







**Rețineți:** Aparatul dvs. are o funcție Pulse (E6). Aceasta poate fi utilizată manual atunci când nu rulează niciun program. Țineți apăsat butonul pentru amestecare. Nu depășiți 3 minute de utilizare consecutivă.

**AVERTISMENT:** În caz de supraîncălzire, produsul dvs. este echipat cu o siguranță termică care va opri automat aparatul.



După 3 minute de inactivitate, aparatul va emite un semnal sonor de două ori și va comuta la modul în așteptare. Pentru a porni din nou aparatul, apăsați pe butonul Start/Stop (G).

**Rețineți:** Unele alimente colorate pot păta interiorul sticlei (de exemplu, morcovii). Pentru a îndepărta petele, puteți utiliza o lavetă și puțin ulei vegetal.

## PROGRAME AUTOMATE DISPONIBILE

	Programe automate	Țimp	Exemplu de rețetă pentru sticla de 700 ml	Exemplu de rețetă pentru sticla de 400 ml*
Sos		1 min	<b>Pesto verde</b>	
			-	30 g busuioc 10 g usturoi 20 g parmezan 120 ml ulei de măsline
Smoothie		1 min	<b>Shake revitalizant</b>	
			400 ml apă 150 g morcovi 75 g banane 75 g țelină	220 ml apă 90 g morcovi 45 g banane 45 g țelină
Mărunțire gheață		30 s	<b>Gheață</b>	
			5 cuburi de gheață 2x2x2 cm (100 g)	5 cuburi de gheață 2x2x2 cm (100 g)
Supă rece		1 min	<b>Gazpacho</b>	
			250 g roșii 80 g ardei roșu 125 g castraveți 40 g ceapă 90 ml apă 10 ml oțet 10 g pastă de roșii concentrată	-
Lapte vegetal		2 min	<b>Lapte de migdale</b>	
			60 g migdale 640 ml apă	-
Sosuri reci		1 min	<b>Humus</b>	
			-	265 g năut 15 g tahini 10 g usturoi (2 căței) 40 g suc de lămâie 40 g ulei de măsline 65 ml apă

## ALTE PROGRAME

	Programe automate	Țimp	Exemplu de rețetă pentru sticla de 700 ml	Exemplu de rețetă pentru sticla de 400 ml*
Silențios		60 s	<b>Milkshake de banane</b>	
			250 g banane + 450 ml lapte	-
Curățare automată		30 s	<b>Sticlă de 700 ml</b>	<b>Sticlă de 400 ml</b>
			500 ml apă + 1 picătură de detergent lichid de spălat vase	200 ml apă + 1 picătură de detergent lichid de spălat vase
Pulse		3 min max.	<b>Program care permite amestecarea manuală cu impulsuri</b>	

**AVERTISMENT:** Alimentele tari pot lăsa urme în interiorul recipientului, însă acest lucru nu afectează performanța aparatului.

## ACCESORIU

	Țimp		
 (G*)	3 s	150 g caise confiate	Program manual Pulse

## DUPĂ FOLOSIREA APARATULUI

Deconectați aparatul de la priză.

Turnați amestecul din sticlă (deoarece nu este concepută pentru a depozita alimente în frigider sau congelator) sau înșurubați capacul pe sticlă pentru a lua amestecul cu dvs.

Folosiți o lavetă umedă pentru a curăța unitatea motorului. Uscați cu atenție.

Nu scufundați niciodată unitatea motorului în apă.

Spălați componentele detașabile cu apă și câteva picături de detergent lichid de spălat vase. Pentru o curățare mai ușoară, puteți utiliza programul „Curățare automată” (E7). Turnați cantitatea de apă indicată în tabelul cu programe de mai sus. Puteți adăuga o picătură de detergent lichid de spălat vase în sticlă, însă nu și altceva.

Sticla portabilă (C) și capacul (D) pot fi spălate în mașina de spălat vase, dar lamele, garnitura și inelul nu sunt adecvate pentru mașina de spălat vase. Unitatea motorului nu trebuie spălată în mașina de spălat vase sau scufundată în apă.

			
	✗	✗	✓
	✓	✓	✓
	✓	✓	✓
	✓	✗	✓
	✓	✗	✓
	✓	✗	✓

## TABEL DE DEPANARE

Problemă	Cauză	Soluții
Aparatul nu funcționează.	Aparatul nu este conectat corespunzător la priză. Sticla nu este blocată corect pe bază.	Verificați dacă aparatul este conectat în mod corespunzător la priză. Fixați bine sticla pe baza aparatului.
Dificultate de blocare a sticlei pe unitatea lamelor.	Există alimente în garnitură.	Curățați garnitura.
Aparatul se oprește în timpul utilizării.	Supraîncălzirea motorului	Deconectați aparatul de la priză. Timpul de răcire este variabil și poate dura până la 30 de minute
Vibrații excesive	Aparatul nu stă pe o suprafață plană.  Cantitatea de ingrediente este prea mare	Puneți aparatul pe o suprafață plană.  Reduceți cantitatea de ingrediente din aparat până la nivelul MAX
Amestecul curge la baza sticlei	Garnitura sau lamele nu sunt poziționate corect.	Consultați secțiunea „Asamblarea și fixarea sticlei portabile”.
Suprafețele sticlei care intră în contact cu alimentele sunt pătate.	Anumite alimente (de ex. morcovii) pot păta componentele cu care intră în contact.	Acest lucru este normal. Toate componentele pot fi utilizate în siguranță și nu alterează alimentele gătite. Utilizarea uleiului pentru curățarea aparatului va reduce pătarea.

## APRAKSTS

- A** Motora bloks
- B** 1 Sprostgredzens  
2 Powelix asmeņi  
3 Blīve
- C** 1 Ceļojumu pudele 700 ml  
2\* Ceļojumu pudele 400 ml
- D** 1 Vāks ceļojumu pudelei 700 ml  
2\* Vāks ceļojumu pudelei 400 ml
- E** Ekrāns  
1 Mērces funkcija  
2 Smūtija funkcija
- 3 Ieslēgšanas/izslēgšanas poga  
4 Ledus smalcināšanas poga  
5 Klusuma funkcija  
6 Pulsācijas funkcija  
7 Automātiskās tīrīšanas funkcija  
8 Aukstās zupas funkcija  
9 Augu piena funkcija  
10 Uz kodu mērču funkcija  
11 Ekrāns
- F** Tīrīšanas suka  
**G\*** Smalcinātāja piederumi

## UZMANĪBU!

Drošības instrukcijas ir pievienotas ierīces komplektā. Pirms jaunās ierīces lietošanas rūpīgi izlasiet šīs instrukcijas. Glabājiet tās pieejamā vietā, lai varētu tās skatīt vēlāk. Ierīci var darbināt tikai tad, ja pudele ir pareizi novietota uz motora bloka (A).

## PIRMS IERĪCES PIRMĀS LIETOŠANAS

Pirms jaunās ierīces lietošanas daļas, kas saskaras ar pārtiku (pudele utt.), nomazgājiet ar karstu ziepjūdeni, pēc tam noskalojiet.

**BRĪDINĀJUMS.** Neiegremdējiet ierīci ūdenī (ne motora bloku, ne asmeņu bloku (A un B2)). Nekad nelieciet motora bloku (A) zem tekoša ūdens. Notīriet ierīci ar mitru drānu un rūpīgi nožāvējiet. Asmeņi ir ļoti asi.

Pirms ierīces lietošanas pārlicinieties, ka visas iepakojuma daļas un uzlīmes ir noņemtas.

## CEĻOJUMU PUDELES SALIKŠANA UN UZSTĀDĪŠANA

Samitriniet blīvi (B3) (arī tad, ja tā jau uzstādīta uz asmeņu bloka (B2)), ātri palaižot to zem ūdens. Uzmanīgi uzlieciet blīvi (B3) pareizi atpakaļ uz asmeņu bloka (B2). (1. att.).

Pievienojiet produktus pudelē, nepārsniedzot maksimālo norādīto līmeni:

\* 700 ml – 700 ml pudelē

\* 400 ml – 400 ml pudelē

**Brīdinājums.** Nelejiet pudelē verdošus šķidrumus (virs 70°C/158°F).

Asmeņu turētāju ar blīvi (B3+B2) uzlieciet uz sprostgredzena (B1) (2. att.). Turiet pudeli un uzskrūvējiet uz tās sprostgredzenu. (4. att.). Pagrieziet pudeli (C) ar augšpusi uz leju un uzskrūvējiet sprostgredzenu ar asmeņiem uz motora bloka (5. att.).

## IERĪCES IZMANTOŠANA

Novietojiet ierīci uz līdzenas, stabilas, karstumizturīgas virsmas, pietiekamā attālumā no karstuma avotiem vai ūdens.

Ievietojiet produktus pudelē, uzskrūvējiet asmeņus un uzlieciet pudeli pareizi uz motora bloka. Pievienojiet ierīci elektrotīklam. Izvēlieties vajadzīgo programmu (E) (7. att.) un piespiediet ieslēgšanas/izslēgšanas pogu (E3) (8. att.). Lai izvēlētos savai receptei atbilstošu programmu, varat skatīt tālāk ievietoto programmu tabulu.

Ierīce sāk darboties. Programmas ilgums līdz izpildes beigām ir parādīts ekrānā (E11). Katras automātiskās programmas beigās ierīce automātiski pārtrauc darbību un atskaņo 4 skaņas signālus. Lai apturētu ierīces darbību pirms automātiskās programmas beigām, spiediet ieslēgšanas/izslēgšanas pogu (E3).







**Ievērojiet!** Jūsu ierīcei ir pulsācijas funkcija (E6). To var darbināt manuāli, kamēr notiek programmas izpilde. Spiediet un turiet pogu, lai samaisītu. Nedarbiniet nepārtraukti ilgāk par 3 minūtēm.

**BRĪDINĀJUMS:** Jūsu ierīcei ir termiskais drošinātājs, kas pārkaršanas gadījumā automātiski apturēs ierīces darbību.

Pēc 3 dikstāves minūtēm ierīce pāries gaidstāves režīmā. Lai atkal ieslēgtu ierīci, nospiediet pogu ieslēgšanas/izslēgšanas pogu (G).

**Ievērojiet:** Daži krāsaini pārtikas produkti (piem., burkāni) var nokrāsot pudeles iekšpusi. Traipus varat notīrīt ar drānu un nedaudz augu eļļas.

## PIEEJAMĀS AUTOMĀTISKĀS PROGRAMMAS

	Automātiskās programmas	Laiks	Receptes paraugs 700 ml pudelei	Receptes paraugs 400 ml pudelei*
Mērce		1 min	<b>Pesto verde</b>	
			-	30 g bazilika 10 g ķiploku 20 g parmežāna 120 ml olīveļļas
Smūtiji		1 min	<b>Energijas dzēriens</b>	
			400 ml ūdens 150 g burkānu 75 g banāna 75 g seleriju	220 ml ūdens 90 g burkānu 45 g banāna 45 g seleriju
Ledus smalcināšana		30 sekundes	<b>Ledus</b>	
			5 ledus gabaliņi 2x2x2 cm (100 g)	5 ledus gabaliņi 2x2x2 cm (100 g)
Aukstā zupa		1 min	<b>Gaspačo</b>	
			250 g tomātu 80 g sarkano piparu 125 g gurķu 40 g sīpola 90 ml ūdens 10 ml etiķa 10 g tomātu pastas koncentrāta	-
Augu piens		2 min	<b>Mandeļu piens</b>	
			60 g mandeļu 640 ml ūdens	-
Uzkodu mērces		1 min	<b>Humuss</b>	
			-	265 g aunazirņu 15 g tahīni 10 g ķiploku (2 daiviņas) 40 g citrona sulas 40 g olīveļļas 65 ml ūdens

## CITAS PROGRAMMAS

	Automātiskās programmas	Laiks	Receptes paraugs 700 ml pudelei	Receptes paraugs 400 ml pudelei*
Klusums		60 sekundes	<b>Banānu piena kokteilis</b>	
			250 g banānu + 450 ml piena	-
Auto-mātiskā tīrīšana		30 sekundes	<b>700 ml pudele</b>	<b>400 ml pudele</b>
			500 ml ūdens + 1 piliens tīrīšanas līdzekļa	200 ml ūdens + 1 piliens tīrīšanas līdzekļa
Pulsācija		3 min maks.	<b>Programma, kurā var izmantot manuālu pulsācijas režīmu maisīšanai</b>	

**BRĪDINĀJUMS.** Cieti produkti var saskrāpēt trauka iekšpusi, taču tas neietekmē ierīces darbības efektivitāti.

## PIEDERUMS

	Laiks		
	3 sekundes	150 g aprikožu sukāžu	Manuālas pulsācijas programma

## PĒC IERĪCES LIETOŠANAS

Atvienojiet ierīci no elektrotīkla.

Izlejiet maisījumu no pudeles (jo tā nav paredzēta pārtikas produktu glabāšanai ledusskapī vai saldētavā) vai uzskrūvējiet pudelei vāku un ņemiet maisījumu līdzī.

Izmantojiet mitru drānu, lai notīrītu motora bloku. Rūpīgi nosusiniet.

Nekad neiegremdējiet motora bloku ūdenī.

Nomazgājiet noņemamās daļas ar ūdeni un dažiem pilieniem mazgāšanas līdzekļa. Lai atvieglotu tīrīšanu, varat izmantot automātiskās tīrīšanas programmu (E7). Ielejiet ūdens daudzumu, kas norādīts iepriekš programmā tabulā. Pudelē varat pievienot pilienu mazgāšanas līdzekļa, bet neko vairāk.

Ceļojumu pudeli (C) un tās vāku (D) var mazgāt trauku mašīnā, taču asmeņi, blīve un gredzens nav piemēroti mazgāšanai trauku mašīnā. Motora bloku nedrīkst mazgāt trauku mašīnā un iegremdēt ūdenī.

	✗	✗	✓
	✓	✓	✓
	✓	✓	✓
	✓	✗	✓
	✓	✗	✓
	✓	✗	✓

## TRAUCĒJUMMEKLĒŠANAS TABULA

Problēma	Cēlonis	Risinājumi
Ierīce nedarbojas	Ierīce nav pareizi pievienota tīklam. Pudele nav pareizi nofiksēta uz pamatnes.	Pārbaudiet, vai ierīce ir pareizi pievienota elektrotīklam. Fiksējiet pudeli pareizi uz ierīces pamatnes.
Pudele ir grūti fiksēt uz asmeņu turētāja	Blīvē ir pārtikas atliekas	Notīriet blīvi
Ierīce izslēdzas lietošanas laikā	Motora pārkaršana	Atvienojiet ierīci no elektrotīkla. Atdzišanas ilgums ir mainīgs un var būt līdz 30 minūtēm
Pārāk liela vibrācija	Ierīce nav novietota uz līdzenas virsmas  Sastāvdaļu apjoms ir pārāk liels	Novietojiet ierīci uz līdzenas virsmas  Samaziniet sastāvdaļu daudzumu ierīcē līdz MAX līmenim
Maisījums iztek no pudeles pamatnes	Blīvē vai asmeņi nav pareizi novietoti.	Skatiet sadaļu "Ceļojumu pudeles salikšana un uzstādīšana"
Pudeles virsmas, kas saskaras ar pārtiku, ir iekrāsotas.	Daži pārtikas produkti (burkāni...) var iekrāsot daļas, ar kurām tie saskaras.	Tā ir normāla parādība. Visas daļas var izmantot droši, un tās neietekmē gatavos pārtikas produktus. Eļļas izmantošana ierīces tīrīšanai mazinās krāsojumu.

## BESCHRIJVING

- A** Motoreenheid  
**B** 1 Sluistring  
 2 Powelix-messen  
 3 Afdichting  
**C** 1 Fles voor onderweg van 700 ml  
 2\* Fles voor onderweg van 400 ml  
**D** 1 Deksel voor fles voor onderweg van 700 ml  
 2\* Deksel voor fles voor onderweg van 400 ml  
**E** Scherm  
 1 Functie voor saus  
 2 Functie voor smoothies  
 3 Aan-uitknop  
 4 Functie voor ice crush  
 5 Stille functie  
 6 Pulsfunctie  
 7 Functie voor automatische reiniging  
 8 Functie voor koude soep  
 9 Functie voor plantaardige melk  
 10 Functie voor dips  
 11 Scherm  
**F** Schoonmaakborstel  
**G\*** Hakmolenaccessoire

## LET OP

De veiligheidsinstructies maken deel uit van het apparaat. Lees deze instructies zorgvuldig door voordat u uw nieuwe apparaat in gebruik neemt. Bewaar ze op een toegankelijke plaats zodat u ze later kunt raadplegen. Het apparaat werkt alleen als de fles goed op de motoreenheid (A) is geplaatst.

## VOORDAT U HET APPARAAT VOOR DE EERSTE KEER GEBRUIKT

Was onderdelen die in contact komen met voedsel (fles, enz.) met warme zeepsop en spoel deze af voordat u het apparaat voor de eerste keer gebruikt.

**WAARSCHUWING: Dompel het apparaat niet in water (noch de motoreenheid, noch de messen (A and B2)). Plaats de motoreenheid (A) nooit onder stromend water. Reinig het apparaat met een vochtige doek en droog het zorgvuldig af. De messen zijn vlijmscherp.**

Controleer of alle onderdelen van de verpakking en etiketten zijn verwijderd voordat u het apparaat gebruikt.

## MONTAGE EN PLAATSEN VAN DE FLES VOOR ONDERWEG

Bevochtig de afdichting (B3) (ook als deze al op de meseenheid (B2) is geplaatst) door deze snel onder water te houden. Zorg ervoor dat de afdichting (B3) weer correct op de meseenheid (B2) wordt geplaatst. (Afb. 1).

Doe de ingrediënten in de fles zonder het aangegeven maximum niveau te overschrijden:

\* 700 ml voor de fles van 700 ml

\* 400 ml voor de fles van 400 ml

**Waarschuwing: Giet geen kokende vloeistoffen (met een hogere temperatuur dan 70 °C/158 °F) in de kan.**

Plaats de meshouder met de afdichting (B3+B2) op de sluitring (B1) (afb. 2). Houd de fles vast en draai de sluitring erop. (Afb. 4). Houd de fles (C) ondersteboven en zet de sluitring met de messen aan de motoreenheid (fig. 5).

## UW APPARAAT GEBRUIKEN

Plaats het apparaat op een vlak, stabiel en warmtebestendig oppervlak, uit de buurt van warmtebronnen of water.

Doe de ingrediënten in de kan, bevestig de messen en plaats de kan op de juiste manier op de motoreenheid. Steek de stekker van uw apparaat in het stopcontact. Selecteer uw programma (E) (afb. 7) en druk op de Start/Stop-knop (E3) (afb. 8). U kunt de onderstaande programmatafel raadplegen om het juiste programma voor uw recept te kiezen.

Het apparaat start. De tijdsduur van het programma wordt weergegeven op het scherm (E11) wanneer het apparaat in werking is. Aan het einde van elk automatische programma stopt het apparaat automatisch en hoort u 4 piepjes. Druk op de Start/Stop-knop (E3) om het apparaat te stoppen voordat het automatische programma is beëindigd.







**Let op:** Uw apparaat heeft een pulsfunctie (E6). Deze functie kan handmatig worden gebruikt als er geen programma wordt uitgevoerd. Houd de knop ingedrukt om te mixen. "Gebruik de functie niet langer dan 3 minuten achter elkaar.

**WAARSCHUWING:** In geval van oververhitting is uw product uitgerust met een thermische zekering die het apparaat automatisch stopt.



Als u het apparaat 3 minuten niet hebt gebruikt, piept het twee keer en gaat het in de stand-bymodus. Druk op de Start/Stop-knop (G) om het apparaat weer in te schakelen.

**Let op:** Sommige gekleurde etenswaren kunnen aan de binnenkant van de fles vlekken achterlaten (bijv. wortels). Om vlekken te verwijderen, kunt u een doek en een beetje plantaardige olie gebruiken.

## AUTOMATISCHE PROGRAMMA'S BESCHIKBAAR

	Automatische programma's	Tijd	Voorbeeldrecept voor de fles van 700 ml	Voorbeeldrecept voor de fles van 400 ml*
Saus		1 min	<b>Pesto verde</b>	
			-	30 g basilicum 10 g knoflook 20 g Parmezaanse kaas 120 ml olijfolie
Smoothie		1 min	<b>Vitaliteits-sapje</b>	
			400 ml water 150 g wortelen 75 g banaan 75 g knolselderij	220 ml water 90 g wortel 45 g banaan 45 g knolselderij
Ice crush		30 sec	<b>Ijs</b>	
			5 ijsblokjes 2x2x2 cm (100 g)	5 ijsblokjes 2x2x2 cm (100 g)
Koude soep		1 min	<b>Gazpacho</b>	
			250 g tomaten 80 g rode paprika 125 g komkommer 40 g ui 90 ml water 10 ml azijn 10 g geconcentreerde tomatenpuree	-
Plantaardige melk		2 min	<b>Amandelmelk</b>	
			60 g amandelen 640 ml water	-
Dips		1 min	<b>Hummus</b>	
			-	265 g kikkererwten 15 g tahini 10 g knoflook (2 teentjes) 40 g citroensap 40 g olijfolie 65 ml water

## ANDERE PROGRAMMA'S

	Automatische programma's	Tijd	Voorbeeldrecept voor de fles van 700 ml	Voorbeeldrecept voor de fles van 400 ml*
Stil		60 sec	<b>Bananenmilkshake</b>	
			250 g banaan + 450 ml melk	-
Automatische reiniging		30 sec	<b>Fles van 700 ml</b>	
			500 ml water + 1 druppel afwasmiddel	<b>Fles van 400 ml</b> 200 ml water + 1 druppel afwasmiddel
Puls		Max. 3 min	<b>Programma dat handmatige pulsmenging toestaat</b>	

**WAARSCHUWING:** Harde ingrediënten kunnen op de binnenkant van de kom vlekken achterlaten; dit heeft geen impact op de werking van het apparaat.

## ACCESSOIRE

	Tijd		
 (G*)	3 sec	150 g gekonfijte abrikozen	Handmatig pulsprogramma

## NA GEBRUIK VAN UW APPARAAT

Haal de stekker uit het stopcontact.

Giet het mengsel uit de fles (aangezien deze niet is ontworpen voor het bewaren van voedsel in de koelkast of vriezer) of draai de dop op de fles om het mengsel mee te nemen.

Gebruik een vochtige doek om de motoreenheid schoon te maken. Droog deze voorzichtig.

Dompel de motoreenheid nooit onder water.

Was de verwijderbare onderdelen met water en een paar druppels afwasmiddel. Voor eenvoudiger schoonmaken kunt u het programma voor automatische reiniging (E7) gebruiken. Vul de fles met de hoeveelheid water die staat aangegeven in de bovenstaande programmatafel. U kunt een druppel afwasmiddel toevoegen aan de fles, maar verder niets.

De fles voor onderweg (C) en het deksel (D) kunnen in de vaatwasmachine worden schoongemaakt, maar de messen, de afdichting en de ring zijn niet vaatwasbestendig. De motoreenheid mag niet worden schoongemaakt in de vaatwasmachine of ondergedompeld in water.

			
	✗	✗	✓
	✓	✓	✓
	✓	✓	✓
	✓	✗	✓
	✓	✗	✓
	✓	✗	✓

## PROBLEEMOPLOSSINGSTABEL

Probleem	Oorzaak	Oplossingen
Het apparaat werkt niet	Het apparaat is niet goed aangesloten. De fles is niet goed op het voetstuk geplaatst.	Controleer of de stekker van het apparaat goed in het stopcontact zit. Zet de fles goed vast op het voetstuk van het apparaat.
Problemen met het vastzetten van de fles op de meshouder	Er zit wat voedsel in de afdichting	Reinig de afdichting
Het apparaat stopt tijdens het gebruik	De motor is oververhit	Haal de stekker uit het stopcontact. De afkoeltijd varieert en kan tot 30 minuten duren
Overmatige trillingen	Het apparaat staat niet op een vlakke ondergrond	Plaats het apparaat op een vlakke ondergrond
	De hoeveelheid ingrediënten is te groot	Verminder de hoeveelheid ingrediënten in het apparaat tot het MAX-niveau
Het mengsel lekt uit de onderkant van de fles	De afdichting of messen zijn niet correct geplaatst.	Raadpleeg het gedeelte "De fles voor onderweg monteren en plaatsen"
De oppervlakken van de fles die in aanraking komen met voedsel zijn bevuilt.	Bepaalde voedingsmiddelen (zoals wortelen) kunnen vlekken achterlaten op onderdelen waarmee ze in aanraking komen.	Dit is normaal. Alle onderdelen kunnen veilig worden gebruikt en veranderen bereide etenswaren niet. U kunt vlekken verwijderen door het apparaat schoon te maken met olie.

## POPIS

- |   |                                  |
|---|----------------------------------|
| <b>A</b> Motorová jednotka                | 3 Hlavný vypínač                 |
| <b>B</b> 1 Poistný krúžok                 | 4 Funkcia ľadovej drte           |
| 2 Čepele Powelix                          | 5 Funkcia Ticho                  |
| 3 Tesnenie                                | 6 Funkcia Pulse                  |
| <b>C</b> 1 Cestovná fľaša 700 ml          | 7 Funkcia automatického čistenia |
| 2* Cestovná fľaša 400 ml                  | 8 Funkcia studenej polievky      |
| <b>D</b> 1 Vrchnák cestovnej fľaše 700 ml | 9 Funkcia rastlinného mlieka     |
| 2* Vrchnák cestovnej fľaše 400 ml         | 10 Funkcia dipov                 |
| <b>E</b> Obrazovka                        | 11 Obrazovka                     |
| 1 Funkcia omáčky                          | <b>F</b> Čistiaca kefa           |
| 2 Funkcia smoothie                        | <b>G*</b> príslušenstvo sekáčika |

## UPOZORNENIE

Bezpečnostné inštrukcie sú súčasťou spotrebiča. Než začnete svoj nový spotrebič používať, pozorne si prečítajte tieto pokyny. Uchovajte ich na dostupnom mieste, aby ste sa k nim mohli neskôr vrátiť. Zariadenie môže pracovať len vtedy, ak je fľaša v pohonnej jednotke (A) umiestnená správne.

## NEŽ ZAČNETE SPOTREBIČ POUŽÍVAŤ

Pred prvým použitím zariadenia umyte diely, ktoré prichádzajú do styku s potravinami (fľaša, atď.) teplou mydlovou vodou, a potom ich opláchnite.

**VAROVANIE: Spotrebič neponárajte do vody (ani motorovú jednotku, ani jednotku s čepeľami (A a B2)). Motorovú jednotku (A) nikdy nedávajte pod tečúcu vodu. Spotrebič vyčistíte vlhkou handričkou a dôkladne ho osušte. Čepele sú mimoriadne ostré.**

Pred použitím spotrebiča skontrolujte, či ste odstránili všetky obaly a štítky.

## MONTÁŽ A INŠTALÁCIA CESTOVNEJ FĽAŠE

Navlhčite tesnenie (B3) (aj ak je už nasadené na jednotke s čepeľami (B2)) rýchlym prejdením pod vodou. Dajte pozor, aby ste tesnenie (B3) nasadili späť na jednotku s čepeľami (B2) správnou stranou nahor. (obr. 1).

Do fľaše vkladajte prísady tak, aby ste neprekročili maximálnu vyznačenú úroveň:

\* 700 ml pre 700 ml fľašu

\* 400 ml pre 400 ml fľašu

**Varovanie: Do fľaše nelejte vriace tekutiny (s teplotou nad 70°C/158°F).**

Nasadte držiak čepeľí s tesnením (B3+B2) na poistný krúžok (B1) (obr. 2). Držte fľašu a naskrutkujte na ňu poistný krúžok. (obr. 4). Obráťte fľašu (C) dolu hlavou a zaskrutkujte poistný krúžok s čepeľami na motorova jednotka (obr. 5).

## POUŽÍVANIE SPOTREBIČA

Položte spotrebič na plochý, stabilný povrch odolný voči teplu a mimo dosahu vody a zdrojov tepla.

Pridajte do fľaše prísady, naskrutkujte čepele a správne umiestnite fľašu na pohonnú jednotku. Pripojte spotrebič. Vyberte program (E) (obr. 7) a stlačte tlačidlo Štart/Stop (E3) (obr. 8). Nižšie je uvedená tabuľka programov, ktorá vám pomôže pre váš recept vybrať ten správny program.

Spotrebič sa spustí. Zostávajúci čas do ukončenia programu sa zobrazí na obrazovke (E11). Na konci každého automatického programu sa zariadenie automaticky zastaví a 4-krát zapípa. Ak chcete zariadenie zastaviť pred ukončením automatického programu, stlačte tlačidlo Štart/Stop (E3).







**Poznámka:** Zariadenie má funkciu Pulse (E6). Keď nie je spustený žiadny program, môžete ho použiť manuálne. Ak chcete miešať, stlačte a podržte tlačidlo. Nepoužívajte naraz dlhšie ako 3 minúty.

**VAROVANIE:** Váš spotrebič má tepelnú poistku, ktorá zariadenie v prípade prehriatia automaticky zastaví.

Po 3 minútach nepoužívania spotrebič dvakrát zapípa a prepne sa do pohotovostného režimu. Spotrebič znova zapnete stlačením tlačidla štart/stop (G).

**Poznámka:** Niektoré farebné potraviny môžu zafarbiť vnútro fľaše (napr. mrkva). Na odstránenie škvŕn použite handričku a trochu rastlinného oleja.

## AUTOMATICKÉ PROGRAMY SÚ K DISPOZÍCIÍ

	Automatické programy	Čas	Vzorový recept na 700 ml fľašu	Vzorový recept na 400 ml fľašu*
Omáčka		1 minúta	<b>Pesto zelené</b>	
			-	30 g bazalky 10 g cesnaku 20 g parmezánu 120 ml olivového oleja
Smoothie		1 minúta	<b>Zmes vitality</b>	
			400 ml vody 150 g mrkvy 75 g banánov 75 g zeleru	220 ml vody 90 g mrkvy 45 g banánov 45 g zeleru
Ľadová drť		30 sekúnd	<b>Ľad</b>	
			5 kociek ľadu 2x2x2 cm (100 g)	5 kociek ľadu 2x2x2 cm (100 g)
Studená polievka		1 minúta	<b>Gaspacho</b>	
			250 g paradajok 80 g červenej papriky 125 g uhoriek 40 g cibule 90 ml vody 10 ml octu 10 g koncentrovaného paradajkového pretlaku	-
Rastlinné mlieko		2 minúty	<b>Mandľové mlieko</b>	
			60 g mandlí 640 ml vody	-
Dipy		1 minúta	<b>Humus</b>	
			-	265 g cícera 15 g tahini 10 g cesnaku (2 strúčiky) 40 g citrónovej šťavy 40 g olivového oleja 65 ml vody

## INÉ PROGRAMY

	Automatické programy	Čas	Vzorový recept na 700 ml fľašu	Vzorový recept na 400 ml fľašu*
Ticho		60 sekúnd	<b>Banánový milkshake</b>	
			250 g banánov + 450 ml mlieka	-
Automatické čistenie		30 sekúnd	<b>700 ml fľaša</b> 500 ml vody + 1 kvapka prostriedku na umývanie riadu	<b>400 ml fľaša</b> 200 ml vody + 1 kvapka prostriedku na umývanie riadu
Funkcia Pulse		3 min max.	<b>Program umožňujúci manuálne prepínanie funkcie Pulse</b>	

**VAROVANIE:** Tvrdé potraviny môžu v miske zanechať stopy, to však neovplyvní výkon spotrebiča.

## PRÍSLUŠENSTVO

	Čas		
	3 sekundy	150 g kandizovaných marhúľ	Manuálny program funkcie Pulse

## PO POUŽITÍ SPOTREBIČA

Spotrebič vypojte z elektrickej siete.

Zmes vylejte z fľaše (pretože nie je určená na uchovávanie potravín v chladničke alebo mrazničke) alebo naskrutkujte uzáver na fľašu, aby ste si zmes vzali so sebou.

Pomocou navlhčenej handričky vyčistíte motorovú jednotku. Dôkladne ju vysušte.

Motorovú jednotku nikdy neponárajte pod vodu.

Odoberateľné časti umyte vodou s niekoľkými kvapkami čistiaceho prostriedku. Pre jednoduchšie čistenie môžete použiť program „Automatické čistenie“ (E7). Nalejte také množstvo vody, ako je uvedené v tabuľke programov vyššie. Do fľaše môžete pridať kvapku čistiaceho prostriedku (saponátu), ale nič iné.

Cestovná fľaša (C) a jej veko (D) možno čistiť v umývačke riadu, ale čepele, tesnenie a krúžok nie. Pohonná jednotka sa nesmie čistiť v umývačke riadu ani ponoriť do vody.

	✗	✗	✓
	✓	✓	✓
	✓	✓	✓
	✓	✗	✓
	✓	✗	✓
	✓	✗	✓

SK

## TABUĽKA RIEŠENÍ PROBLÉMOV

Problém	Príčina	Riešenia
Zariadenie nefunguje.	Spotrebič nie je správne zapojený. Flaša nie je správne umiestnená na základni.	Skontrolujte, či je zariadenie správne zapojené. Flašu spotrebiča riadne pripevnite na podstavec.
Ťažkosti s pripevnením flaše na držiak čepele.	V tesnení sa nachádza nejaké jedlo.	Vyčistite tesnenie.
Zariadenie sa počas používania vypne.	Prehriatie motora	Spotrebič vypojte z elektrickej siete. Čas chladenia sa môže meniť a môže trvať až 30 minút.
Nadmerné vibrácie	Spotrebič nie je umiestnený na rovnom povrchu Objem prísad je príliš veľký.	Zariadenie umiestnite na rovný povrch Znížte množstvo prísad v spotrebiči na úroveň MAX
Zmes vyteká z dna flaše.	Tesnenie alebo čepele nie sú správne umiestnené.	Pozrite si časť „Montáž a inštalácia cestovnej flaše“
Povrch flaše, ktorý prichádza do styku s potravinami je špinavý.	Niektoré potraviny (mrkva...) môžu zafarbiť diely, s ktorými prichádza do styku.	Je to bežný jav. Všetky časti sa môžu bezpečne používať a uvarené potraviny nezmenia. Používanie oleja na čistenie zariadenia zníži množstvo škvŕn.

## APRAŠYMAS

- A Variklio blokas  
 B 1 Fiksavimo žiedas  
 2 Peiliukai „Powelix“  
 3 Tarpiklis  
 C 1 Išimamas buteliukas 700 ml  
 2\* Išimamas buteliukas 400 ml  
 D 1 Išimamo buteliuko 700 ml dangtelis  
 2\* Išimamo buteliuko 400 ml dangtelis  
 E Ekranas  
 1 Padažo funkcija  
 2 Glotnučio („Smoothie“) funkcija  
 3 Įjungimo / išjungimo mygtukas  
 4 Smulkintų ledukų („Ice crush“) funkcija  
 5 Tyli funkcija  
 6 Pulsavimo funkcija  
 7 Automatinio valymo funkcija  
 8 Šaltos sriubos funkcija  
 9 Augalinio pieno funkcija  
 10 Padažo („Dip“) funkcija  
 11 Ekranas  
 F Valymo šepetėlis  
 G\* Smulkintuvo priedas

## ĮSPĖJIMAS

Saugos instrukcijos yra neatskiriama prietaiso komplekto dalis. Prieš naudodami naują prietaisą pirmą kartą, atidžiai perskaitykite šias instrukcijas. Laikykite jas pasiekiamoje vietoje, kad prireikus galėtumėte jomis pasinaudoti. Prietaisas veiks tik tuomet, kai buteliukas bus tinkamai uždėtas ant variklio bloko (C)

## PRIEŠ NAUDOJANT PRIETAISĄ PIRMĄ KARTĄ

Prieš naudodami prietaisą pirmą kartą, išplaukite dalis, kurios turės sąlytį su maistu (ąsotį, buteliuką ir t.t.), su karštu muiluotu vandeniu ir išskalaukite.

**ĮSPĖJIMAS:** Nemerkite prietaiso į vandenį (nei variklio bloko, nei peiliukų bloko (A ir B2)). Niekada neikiškite variklio bloko (A) po tekančiu vandeniu. Nuvalykite prietaisą drėgna šluoste ir gerai nusauskite. Peiliukai yra labai aštrūs.

Prieš naudodami prietaisą patikrinkite, ar pašalintos visos pakuotės dalys ir etiketės.

## IŠIMAMO BUTELIUKO SURINKIMAS IR UŽDĖJIMAS

Sudrėkinkite tarpinę (B3) (net jei ji jau uždėta ant peiliukų bloko (B2)), atiri palaižot to žem ūdens. Tarpinę (B3) uždėkite atgal ant peiliukų bloko (B2). (1 pav.).

Į buteliuką įdėkite reikiamus ingredientus, neviršydami nurodyto maksimalaus lygio:

\* 700 ml talpa naudojant 700 ml buteliuką

\* 400 ml talpa naudojant 400 ml buteliuką

**Įspėjimas:** Nepilkite į buteliuką verdančio skysčio (virš 70 °C / 158 °F).

Uždėkite geležtės laikiklį su tarpine (B3+B2) ant fiksavimo žiedo (B1) (2 pav.). Laikykite buteliuką ir užsukite fiksavimo žiedą. (4 pav.). Apverskite buteliuką (C) aukštylį kojom ir prisukite fiksavimo žiedą su peiliukais prie variklio blokas (5 pav.).

## PRIETAISO NAUDOJIMAS

Pastatykite prietaisą ant lygaus, stabilaus, karščiui atsparaus paviršiaus, atokiau nuo šilumos šaltinių ar vandens.

Sudėkite ingredientus į buteliuką, užsukite peiliukus ir tinkamai uždėkite buteliuką ant variklio bloko. Prijunkite buitinį prietaisą prie tinklo. Pasirinkite programą (E) (7 pav.) ir paspauskite įjungimo / išjungimo mygtuką (E3) (8 pav.). Toliau pateiktoje programos lentelėje rasite informaciją, kuri padės pasirinkti jūsų receptui tinkamą programą.

Prietaisas ims veikti. Likusi programos veikimo trukmė rodoma ekrane (E11). Kiekvienos automatinės programos pabaigoje buitinis prietaisas sustoja ir 4 kartus pypteli. Norėdami išjungti prietaisą prieš pasibaigiant automatinei programai, paspauskite įjungimo / išjungimo mygtuką (E3).







**Atkreipkite dėmesį:** Jūsų prietaisas turi pulsavimo funkciją (E6). Neveikiant kitai programai, ją galima naudoti rankiniu būdu. Paspauskite ir palaikykite mygtuką, kad sumaišytumėte. Naudokite ne ilgiau kaip 3 minutes iš eilės.

**ĮSPĖJIMAS:** Jei gaminyje perkaista, jame įrengtas šiluminis saugiklis, kuris automatiškai sustabdys jo veikimą.



Jei prietaisas nebus naudojamas 3 min., įsijungs budėjimo režimas. Norėdami vėl įjungti prietaisą, paspauskite įjungimo / išjungimo mygtuką (G).

**Atkreipkite dėmesį:** Kai kurie spalvoti maisto produktai (pvz., morkos) gali ištepti buteliuko vidų. Norėdami pašalinti dėmes, naudokite šluostę ir šlakelį augalinio aliejaus.

## GALIMOS AUTOMATINĖS PROGRAMOS

	Automatinės programos	Laikas	Pavyzdinis receptas, skirtas 700 ml buteliukui	Pavyzdinis receptas, skirtas 400 ml buteliukui*
Padažas		1 min.	<b>Padažas „Pesto verde“</b>	
			-	30 g bazilikų 10 g česnakų 20 g parmezano sūrio 120 ml alyvuogių aliejaus
Glotnutis		1 min.	<b>Mišinys „Vitality“</b>	
			400 ml vandens 150 g morkų 75 g bananų 75 g salierų	220 ml vandens 90 g morkų 45 g bananų 45 g salierų
Smulkinti ledukai		30 sek.	<b>Ledas</b>	
			5 ledo kubeliai 2x2x2cm (100 g)	5 ledo kubeliai 2x2x2cm (100 g)
Šalta sriuba		1 min.	<b>Gaspačo</b>	
			250 g pomidorų 80 g saldžiųjų paprikų 125 g agurkų 40 g svogūnų 90 ml vandens 10 ml acto 10 g koncentruotos pomidorų pastos	-
Augalinis pienas		2 min.	<b>Migdolų pienas</b>	
			60 g migdolų 640 ml vandens	-
Padažai		1 min.	<b>Humusas</b>	
			-	265 g avinžirnių 15 g sezamų pastos 10 g česnako (2 skiltelės) 40 g citrinų sulčių 40 g alyvuogių aliejaus 65 ml vandens

## KITOS PROGRAMOS

	Automatinės programos	Laikas	Pavyzdinis receptas, skirtas 700 ml buteliukui	Pavyzdinis receptas, skirtas 400 ml buteliukui*
Tyla		60 sek.	<b>Bananinis pieno kokteilis</b>	
			250 g bananų + 450 ml pieno	-
Automatinis valymas		30 sek.	<b>700 ml buteliukas</b>	
			500 ml vandens + 1 lašelis indų plovimo skysčio	400 ml buteliukas 200 ml vandens + 1 lašelis indų plovimo skysčio
Pulsavimas		Daugiausiai 3 min.	<b>Programa, leidžianti rankinį pulsuojamąjį maišymą</b>	

**ĮSPĖJIMAS:** Dėl kietų maisto produktų ant dubens vidinės pusės gali likti dėmių, tačiau tai neturi įtakos prietaiso efektyvumui.

## PRIEDAS

	Laikas		
 (G*)	3 sek.	150 g cukruotų abikosų	Rankinė pulsavimo programa

## PO PRIETAISO NAUDOJIMO

Atjunkite prietaisą nuo elektros tinklo.



Iš buteliuko išpilkite mišinį (nes buteliukas neskirtas maisto produktams laikyti šaldytuve ar šaldiklyje) arba užsukite buteliuko dangtelį ir pasiimkite mišinį su savimi.

Variklio bloką nuvalykite drėgna šluoste. Atsargiai nusauskite.

Niekada nemerkitė variklio bloko į vandenį.

Nuimamas dalis nuplaukite vandeniu su keliais indų ploviklio lašeliais. Norėdami lengviau išvalyti, naudokite „Automatinio valymo programą“. (E7). Įpilkite programos lentelėje nurodytą vandens kiekį. Į buteliuką galite įlašinti tik vieną lašelį indų plovimo skysčio.

Išimamas buteliukas (C) ir jo dangtelis (D), išskyrus ašmenis, tarpinę ir žiedą, gali būti plaunami indaplovėje. Variklio bloko negalima plauti indaplovėje arba panardinti į vandenį.

			
	✗	✗	✓
	✓	✓	✓
	✓	✓	✓
	✓	✗	✓
	✓	✗	✓
	✓	✗	✓

## GEDIMŲ ŠALINIMO LENTELĖ

Problema	Galima priežastis	Sprendimai
Prietaisas neveikia	Prietaisas netinkamai prijungtas prie elektros tinklo. Netinkamai prie pagrindo pritvirtintas buteliukas.	Patikrinkite, ar prietaisas tinkamai prijungtas prie elektros tinklo. Tinkamai pritvirtinkite buteliuką prie prietaiso pagrindo.
Buteliukas sunkiai pritvirtinamas prie geležtės laikiklio	Į tarpinę pateko maisto	Išvalykite tarpinę
Naudojamas buitinis prietaisas išsijungia	Variklio perkaitimas	Atjunkite prietaisą nuo elektros tinklo. Atvėsimo laikas skiriasi ir gali trukti iki 30 minučių
Per didelė vibracija	Prietaisas nėra pastatytas ant lygaus paviršiaus  Per didelis ingredientų kiekis	Pastatykite prietaisą ant plokščio paviršiaus  Sumažinkite ingredientų kiekį, kad šis neviršytų ant prietaiso nurodytos „MAX“ žymos
Mišinys prateka pro buteliuko pagrindą	Netinkamai įdėti peiliukai ar tarpinė.	Žr. skyrių „Išimamo buteliuko surinkimas ir uždėjimas“
Su maistu besiliečiantys buteliuko paviršiai pakeitė spalvą.	Tam tikri maisto produktai (pvz., morkos...) gali nudažyti su juo besiliečiančias dalis.	Tai normalu. Visos dalys gali būti saugiai naudojamos ir neturi įtakos gaminamo maisto kokybei. Prietaiso valymas aliejumi sumažins dėmių susidarymą.

## ОПИС

- |   |                                  |
|---|----------------------------------|
| <b>A</b> Моторний блок                    | 3 Кнопка On/Off                  |
| <b>B</b> 1 Стопорне кільце                | 4 Функція подрібнення льоду      |
| 2 Лежа Powelix                            | 5 Функція тихої роботи           |
| 3 Ущільнювач                              | 6 Функція імпульсного режиму     |
| <b>C</b> 1 Переносна пляшка 700мл         | 7 Функція автоматичного очищення |
| 2* Переносна пляшка 400мл                 | 8 Функція Холодний суп           |
| <b>D</b> 1 Кришка переносної пляшки 700мл | 9 Функція Рослинне молоко        |
| 2* Кришка переносної пляшки 400мл         | 10 Функція Діп-соуси             |
| <b>E</b> Екран                            | 11 Екран                         |
| 1 Функція Соус                            | <b>F</b> Щітка для очищення      |
| 2 Функція Смузи                           | <b>G*</b> Аксесуар «Подрібнювач» |

## ПОПЕРЕДЖЕННЯ

Посібник із правил безпеки йде в комплекті з приладом. Уважно прочитайте інструкції перед першим використанням нового приладу. Зберігайте їх у доступному місці, щоб потім можна було до них звернутися. Прилад може працювати, лише якщо пляшка правильно розташована на блоці двигуна (A).

## ЩО ПОТРІБНО ЗРОБИТИ ПЕРЕД ПЕРШИМ ВИКОРИСТАННЯМ ПРИЛАДУ?

Перед першим використанням приладу вимийте частини, які контактують із продуктами харчування (пляшку тощо), гарячою водою з милом, потім промийте чистою водою.

**УВАГА! Не занурюйте прилад у воду (ані блок двигуна, ані блок лез (A і B2)). Ніколи не ставте блок двигуна (A) під проточну воду. Протріть прилад вологою ганчіркою і ретельно висушіть. Лежа надзвичайно гострі.**

Перед використанням приладу переконайтеся, що всі елементи пакування та етикетки видалено.

## СКЛАДАННЯ ТА ВСТАНОВЛЕННЯ ПЕРЕНОСНОЇ ПЛЯШКИ

Змочіть ущільнювач (B3) (навіть якщо його вже встановлено на блок лез (B2)), швидко пропустивши його під водою. Будьте уважні і правильно встановіть ущільнювач (B3) назад на блок лез (B2). (Рис.1).

Покладіть інгредієнти в пляшку, але щоб їхня кількість не перевищувала позначку максимального рівня:

\*700мл для пляшки 700мл

\*400мл для пляшки 400мл

**Попередження. Не наливайте в пляшку дуже гарячі рідини (температурою понад 70°C/158°F).**

Помістіть тримач лез з ущільнювачем (B3+B2) на стопорне кільце (B1) (рис.2). Утримуючи пляшку, накрутіть на неї стопорне кільце. (Рис.4). Переверніть пляшку (C) догори дном і прикрутіть стопорне кільце з лезами в моторний блок (рис.5).

## ВИКОРИСТАННЯ ПРИЛАДУ

Поставте прилад на рівну, стійку й термостійку поверхню подалі від джерел тепла або бризок води.

Додайте інгредієнти в пляшку, прикрутіть лежа й правильно поставте пляшку на блок двигуна. Підключіть прилад до електромережі. Виберіть програму (E) (рис.7) і натисніть кнопку Start/Stop (Пуск/Стоп) (E3) (рис.8). Наведена нижче таблиця програм допоможе вам вибрати правильну програму для вашого рецепту.

Прилад запуститься. На екрані (E11) відобразиться час, що залишився до завершення програми. Після завершення кожної автоматичної програми прилад зупиниться й видаватиме 4 звукові

сигнали. Щоб зупинити прилад до завершення автоматичної програми, натисніть кнопку Start/Stop (Пуск/Стоп) (E3).







**Зверніть увагу!** Прилад оснащено функцією імпульсного режиму (E6). Його можна використовувати вручну, коли жодну програму не запущено. Натисніть і утримуйте кнопку, щоб виконати змішування. Не використовуйте прилад більше 3 хвилини безперервно.

**УВАГА.** На випадок перегрівання прилад оснащено тепловим запобіжником, який автоматично вимикає його.

Через 3 хвилини простою прилад двічі подасть звуковий сигнал і перейде в режим очікування. Щоб знову ввімкнути прилад, натисніть кнопку Start/Stop (Пуск/Стоп) (G).

**Зверніть увагу!** Деякі кольорові продукти можуть пофарбувати внутрішню частину пляшки (наприклад, морква). Для видалення плям можна використовувати ганчірку й трохи рослинного масла.

## ДОСТУПНІ АВТОМАТИЧНІ ПРОГРАМИ

	Автоматичні програми	Час	Приклад рецепту для пляшки 700мл	Приклад рецепту для пляшки 400мл*
Соус		1хв	<b>Зелений песто</b>	
			-	30г базиліка 10г часнику 20г пармезану 120мл оливкової олії
Смузі		1хв	<b>Енергетична суміш</b>	
			400мл води 150г моркви 75г бананів 75г селери	220мл води 90г моркви 45г бананів 45г селери
Подрібнення льоду		30с	<b>Льод</b>	
			5 кубиків льоду 2x2x2 см (100 г)	5 кубиків льоду 2x2x2 см (100 г)
Холодний суп		1хв	<b>Гаспачо</b>	
			250г томатів 80г червоного перцю 125г огірка 40г цибулі 90мл води 10мл оцту 10г концентрованої томатної пасти	-
Рослинне молоко		2хв	<b>Мигдалеве молоко</b>	
			60г мигдалю 640мл води	-
Діп-соуси		1хв	<b>Хумус</b>	
			-	265г нуту 15г кунжутної пасти 10г часнику (2 зубчики) 40г лимонного соку 40г оливкової олії 65мл води

## ІНШІ ПРОГРАМИ

	Автоматичні програми	Час	Приклад рецепту для пляшки 700мл	Приклад рецепту для пляшки 400мл*
Тиха робота		60с	<b>Банановий молочний коктейль</b>	
			250г банана+ 450мл молока	-
Автоматичне очищення		30с	<b>Пляшка 700мл</b>	<b>Пляшка 400мл</b>
			500мл води + 1 крапля миючого засобу	200мл води + 1 крапля миючого засобу
Подрібнення		3 хв макс.	<b>Програма, що дає змогу вручну здійснювати змішування в імпульсному режимі</b>	

**УВАГА!** Тверді продукти можуть залишати сліди всередині чаші, але це не впливає на ефективність роботи приладу.

## АКСЕСУАР

	Час		
	3с	150г абрикосових цукатів	Програма ручного імпульсного режиму

## ПІСЛЯ ВИКОРИСТАННЯ ПРИЛАДУ

Вийміть вилку з розетки.

Вилийте суміш із пляшки (оскільки вона не призначена для зберігання продуктів у холодильнику чи морозильній камері) або закрутіть кришку пляшки, щоб взяти суміш із собою.

Для очищення блока двигуна використовуйте вологу ганчірку. Ретельно просушіть.

За жодних обставин не занурюйте блок двигуна у воду.

Вимийте знімні частини водою з кількома краплями миючого засобу. Для полегшення процесу очищення можна скористатися програмою автоматичного очищення (E7). Налийте воду в кількості, зазначеній у таблиці програм вище. У пляшку можна додати краплю миючого засобу, але більше нічого.

Переносну пляшку (C) та її кришку (D) можна мити в посудомийній машині, але леза, ущільнювач і кільце там мити не можна. Блок двигуна не можна мити в посудомийній машині або занурювати у воду.

	✗	✗	✓
	✓	✓	✓
	✓	✓	✓
	✓	✗	✓
	✓	✗	✓
	✓	✗	✓

## ТАБЛИЦЯ УСУНЕННЯ НЕСПРАВНОСТЕЙ

Проблема	Причина	Способи усунення
Прилад не працює.	Прилад не підключено до електромережі. Пляшку неправильно закріплено на основі.	Переконайтеся, що прилад правильно підключено до електромережі. Закріпіть пляшку на основі приладу належним чином.
Складно зафіксувати пляшку на тримачі лез	В ущільнювачі застрягло трохи продуктів	Почистьте ущільнення
Прилад вимикається під час використання	Перегрівання двигуна.	Вийміть вилку з розетки. Час охолодження змінний і процес може тривати до 30 хвилин
Надмірна вібрація	Прилад стоїть на нерівній поверхні  Обсяг інгредієнтів занадто великий	Установіть прилад на пласку поверхню  Зменште обсяг інгредієнтів у приладі до рівня MAX (Макс.)
Суміш витікає через основу пляшки	Ущільнювач або леза розташовані неправильно.	Перегляньте розділ «Складання та встановлення переносної пляшки».
На поверхнях пляшки, що контактують з їжею, є плями.	Деякі продукти (наприклад, морква) можуть залишати сліди на поверхнях, з якими контактують.	Це нормально. Усі деталі можна безпечно використовувати, вони ніяк не впливають на якість приготування їжі. Використання олії для очищення приладу дасть змогу зменшити плями.

## คำอธิบาย

- A ชุดมอเตอร์  
B 1 แหวนลีด  
2 ใบมีด Powelix  
3 ซีล  
C 1 ขวดสำหรับพกพา 700 มล.  
2\* ขวดสำหรับพกพา 400 มล.  
D 1 ฝาปิดขวดสำหรับพกพา 700 มล.  
2\* ฝาปิดขวดสำหรับพกพา 400 มล.  
E หน้าจอ  
1 ฟังก์ชันซอส  
2 ฟังก์ชันสมุนไพร  
3 ปุ่มเปิด/ปิด  
4 ฟังก์ชันบดน้ำแข็ง  
5 ฟังก์ชันปั่นเรียบ  
6 ฟังก์ชันปั่นเป็นเครื่องดื่ม  
7 ฟังก์ชันทำความสะอาดอัตโนมัติ  
8 ฟังก์ชันซูปเย็น  
9 ฟังก์ชันผสมจากพืช  
10 ฟังก์ชันตีป  
11 หน้าจอ  
F แปรงทำความสะอาด  
G\* อุปกรณ์เสริมเครื่องบดสับ

## ข้อควรระวัง

คำแนะนำด้านความปลอดภัยถือเป็นส่วนหนึ่งของเครื่องใช้ โปรดอ่านคำแนะนำอย่างละเอียดก่อนการใช้งานเครื่องใหม่เป็นครั้งแรก และเก็บไว้ในที่ที่หาได้ง่ายเพื่อให้คุณสามารถใช้อ้างอิงได้ ในภายหลัง เครื่องจะทำงานได้ก็ต่อเมื่อขวดอยู่ในตำแหน่งที่ถูกต้องบนชุดมอเตอร์ (A).

## ก่อนใช้งานเครื่องครั้งแรก

ก่อนใช้เครื่องเป็นครั้งแรก ให้ล้างชิ้นส่วนที่สัมผัสกับอาหาร (ขวด ฯลฯ) ด้วยน้ำสบู่ร้อน แล้วล้างออก

คำเตือน: ห้ามจุ่มเครื่องลงในน้ำ (ทั้งชุดมอเตอร์และชุดใบมีด (A และ B2)) ห้ามล้างชุดมอเตอร์ (A) ด้วยน้ำ ทำความสะอาดเครื่องด้วยผ้าชุบน้ำบิดพอหมาด และเช็ดให้แห้งอย่างระมัดระวัง ใบมีดมีความคมมาก

ตรวจสอบว่าได้แกะบรรจุภัณฑ์และฉลากทุกส่วนออกก่อนใช้งานเครื่อง

## การประกอบและการติดตั้งขวดสำหรับพกพา

นำซีล (B3) ไปจุ่มน้ำหมาด (แม้จะสวมไว้ ชุดใบมีด (B2) แล้วก็ตาม) สวมซีล (B3) กลับเข้าไปในชุดใบมีด (B2) (รูปที่ 1)

เติมส่วนผสมลงในโถปั่นที่ประกอบแล้วโดยไม่ให้เกินระดับสูงสุดที่ระบุไว้:

\* 700 มล. สำหรับขวด 700 มล.

\* 400 มล. สำหรับขวด 400 มล.

คำเตือน: ห้ามเทของเหลวที่กำลังเดือด (อุณหภูมิสูงกว่า 70°C/158°F) ลงในขวด

ประกอบที่ยึดใบมีดด้วยซีล (B3+B2) บนแหวนลีด (B1) (รูปที่ 2) จับขวดแล้วขันแหวนลีดเข้าที่ (รูปที่ 4) คว่ำขวด (C) ลง แล้วขันแหวนลีดพร้อมกับใบมีดเข้ากับฐานของโถปั่น (รูปที่ 5)

## การใช้งานเครื่อง

ตรวจสอบเครื่องบนพื้นผิวที่เรียบ มั่นคง และห่างจากแหล่งความร้อนหรือน้ำ

ใส่ส่วนผสมของคุณลงในขวด ประกอบใบมีด และวางขวดลงบนชุดมอเตอร์อย่างถูกต้อง เสียบปลั๊กเครื่องใช้ เลือกโปรแกรม (E) (รูปที่ 7) และกดปุ่มเริ่ม/หยุด (E3) (รูปที่ 8) คุณสามารถดูตารางโปรแกรมด้านล่างเพื่อช่วยให้คุณเลือกโปรแกรมที่เหมาะสมกับสูตรอาหารของคุณ

เครื่องเริ่มทำงาน ระยะเวลาของโปรแกรมจนกระทั่งสิ้นสุดการทำงานจะแสดงบนหน้าจอ (E11) เมื่อสิ้นสุดโปรแกรมอัตโนมัติแต่ละโปรแกรม เครื่องจะหยุดโดยอัตโนมัติและส่งเสียงบีบ 4 ครั้ง หากต้องการหยุดเครื่องใช้ก่อนที่โปรแกรมอัตโนมัติจะสิ้นสุด ให้กดปุ่มเริ่ม/หยุด (E3)







**โปรดทราบ:** เครื่องใช้ของคุณมีฟังก์ชันเป็นเครื่องปั่น (E6) สามารถใช้งานได้ด้วยตนเองเมื่อไม่ได้ใช้งานโปรแกรมอื่นอยู่ กดปุ่มค้างไว้เพื่อปิด ห้ามใช้งานต่อเนื่องนานเกิน 3 นาที

**คำเตือน:** ในกรณีที่เกิดความร้อนสูงเกินไป ผลผลิตกึ่งแข็งของคุณจะมีที่วส์ความร้อนที่จะหยุดเครื่องโดยอัตโนมัติ



หลังจากไม่ได้ใช้งานเป็นเวลา 3 นาที เครื่องใช้ของคุณจะส่งเสียงบีบสองครั้งและเริ่มโหมดสแตนด์บาย หากต้องการเปิดเครื่องอีกครั้งให้กดปุ่มเริ่ม/หยุด (G)

**โปรดทราบ:** อาหารที่มีส่วนผสมนี้อาจทำให้เกิดคราบด้านในขวดได้ (เช่น แครอท) คุณสามารถใช้ผ้าและน้ำมันเพื่อเช็ดเล็กน้อยเพื่อขจัดคราบได้

### โปรแกรมอัตโนมัติที่มี

	โปรแกรมอัตโนมัติ	เวลา	สูตรอาหารตัวอย่างสำหรับขวดขนาด 700 มล.	สูตรอาหารตัวอย่างสำหรับขวดขนาด 400 มล.
ซอส		1 นาที	<b>เพสต์เวิร์ด</b>	
			-	ใบโหระพา 30 กรัม กระเทียม 10 กรัม พาร์เมซาน 20 กรัม น้ำมันมะกอก 120 มล.
สมูทตี้		1 นาที	<b>น้ำปั่นเพื่อสุขภาพ</b>	
			น้ำ 400 มล. แครอท 150 กรัม กล้วย 75 กรัม ขึ้นฉ่าย 75 กรัม	น้ำ 220 มล. แครอท 90 กรัม กล้วย 45 กรัม ขึ้นฉ่าย 45 กรัม
บดน้ำแข็ง		30 วินาที	<b>น้ำแข็ง</b>	
			น้ำแข็ง 5 ก้อน 2x2x2 ซม (100 กรัม)	น้ำแข็ง 5 ก้อน 2x2x2 ซม (100 กรัม)
ซूपเย็น		1 นาที	<b>กัซปาโซ</b>	
			มะเขือเทศ 250 กรัม พริกแดง 80 กรัม แตงกวา 125 กรัม หัวหอม 40 กรัม น้ำ 90 มล. น้ำส้มสายชู 10 มล. ซอสมะเขือเทศเข้มข้น 10 กรัม	-
นมจากพืช		2 นาที	<b>นมอัลมอนด์</b>	
			อัลมอนด์ 60 กรัม น้ำ 640 มล.	-
ติป		1 นาที	<b>ฮัมมัส</b>	
			-	ถั่วลูกไก่ 265 กรัม ทาฮินี 15 กรัม กระเทียม 10 กรัม (2 กลีบ) น้ำมันงา 40 กรัม น้ำมันมะกอก 40 กรัม น้ำ 65 มล.

### โปรแกรมอื่นๆ

	โปรแกรมอัตโนมัติ	เวลา	สูตรอาหารตัวอย่างสำหรับขวดขนาด 700 มล.	สูตรอาหารตัวอย่างสำหรับขวดขนาด 400 มล.
ปั่นเงียบ		60 วินาที	<b>บานานาน้ำมิลค์เชด</b>	
			กล้วย 250 กรัม + นม 450 มล.	-
ทำความสะอาดอัตโนมัติ		30 วินาที	<b>ขวด 700 มล.</b>	
			น้ำ 500 มล. + น้ำยาล้างจาน 1 หยด	น้ำ 200 มล. + น้ำยาล้างจาน 1 หยด
ปั่นเป็นจังหวะ		สูงสุด 3 นาที	<b>โปรแกรมนี้สามารถปั่นเป็นจังหวะด้วยตัวเองได้</b>	

**คำเตือน:** อาหารที่แข็งอาจทำให้เกิดรอยที่ด้านในของโถ แต่ไม่มีผลกระทบต่อประสิทธิภาพการทำงานของเครื่อง

### อุปกรณ์เสริม

	เวลา		
 (G*)	3 วินาที	แอปปริคอตเชื่อม 150 กรัม	โปรแกรมปั่นเป็นจังหวะด้วยตัวเอง

### หลังจากใช้งานเครื่อง

ถอดปลั๊กเครื่อง  
 เทส่วนผสมออกจากขวด (เนื่องจากไม่ได้ออกแบบมาเพื่อเก็บอาหารไว้ในตู้เย็นหรือช่องแช่แข็ง) หรือปิดฝาขวดเพื่อนำส่วนผสมตักไปถ้วย  
 ใช้ผ้าชุบน้ำบิดพอหมาดทำความสะอาดชุดมอเตอร์ ทำให้แห้งด้วยความระมัดระวัง  
 ห้ามนำชุดมอเตอร์จุ่มลงในน้ำ  
 ล้างชิ้นส่วนที่สามารถถอดออกได้ด้วยน้ำและน้ำยาล้างจาน 2-3 หยด เพื่อให้การทำมาสะอาดง่ายขึ้น คุณสามารถใช้ "โปรแกรมทำความสะอาดอัตโนมัติ" (E7) แทนได้ตามปริมาณที่ระบุในตารางโปรแกรมด้านบน คุณสามารถเติมน้ำยาล้างจานลงในขวดได้โดยไม่ต้องเติมอย่างอื่นเพิ่มเติม  
 ขวดสำหรับพหุ (C) และฝาปิด (D) สามารถทำความสะอาดในเครื่องล้างจานได้ แต่ใบมีด ซีล และแหวนไม่สามารถใช้กับเครื่องล้างจานได้ ห้ามทำความสะอาดชุดมอเตอร์ในเครื่องล้างจานหรือจุ่มในน้ำ

			
	✗	✗	✓
	✓	✓	✓
	✓	✓	✓
	✓	✗	✓
	✓	✗	✓
	✓	✗	✓

ตารางการแก้ไขปัญหา

ปัญหา	สาเหตุ	วิธีแก้ไข
เครื่องใช้ไม่ทำงาน	เสียบปลั๊กเครื่องไม่ถูกต้อง ขวดไม่ได้ล็อคเข้ากับฐานอย่างถูกต้อง	ตรวจสอบว่าเสียบปลั๊กเครื่องใช้ถูกต้องหรือไม่ ล็อคขวดเข้ากับฐานเครื่องใช้ให้ถูกต้อง
ลือคขวดเข้ากับที่ขัดใบมีดได้ยาก	มีอาหารติดอยู่ในซีล	ทำความสะอาดซีล
เครื่องหยุดขณะใช้งาน	มอเตอร์ร้อนเกินไป	ถอดปลั๊กเครื่อง เวลาในการระบายความร้อน นั้นต่างกัน และ อาจนานถึง 30 นาที
การสั่นสะเทือนมากเกินไป	ไม่ได้วางเครื่องใช้บนพื้นผิวที่ราบเรียบ  ปริมาณส่วนผสม มากเกินไป	วางเครื่องบนพื้นผิวที่ราบเรียบ  ลดปริมาณ ส่วนผสมในเครื่องให้อยู่ในระดับ MAX
มีส่วนผสมไหลออกมาจากฐานของขวด	ซีลหรือใบมีดอยู่ในตำแหน่งที่ไม่ถูกต้อง	โปรดดูส่วน “การประกอบและการติดตั้งขวด สำหรับพกพา”
พื้นผิวขวดที่สัมผัสกับอาหารมีคราบสกปรก	อาหารบางประเภท (เช่น แครอท) อาจทำให้ส่วนที่สัมผัสเป็นรอยเปื้อนได้	ถือเป็นเรื่องปกติ ชิ้นส่วนทุกชิ้นสามารถใช้ได้อย่างปลอดภัยและ ไม่ทำให้อาหารที่ปรุงสุกเห็น การใช้น้ำมันทำความสะอาดเครื่องใช้จะช่วยลด การเกิดคราบ

## MÔ TẢ

- A** Bộ phận motor
- B** 1 Vòng hãm  
2 Lưỡi dao Poweliox  
3 Nắp
- C** 1 Chai đựng 700 ml  
2 Chai đựng 400 ml
- D** 1 Chai đựng 700 ml  
2 Chai đựng 400 ml
- E** Màn hình  
1 Chức năng nước sốt  
2 Chức năng sinh tố
- 3 Nút Bật/Tắt  
4 Chức năng đá bào  
5 Chức năng im lặng  
6 Chức năng nhồi  
7 Chức năng tự động vệ sinh  
8 Chức năng súp lạnh  
9 Chức năng sữa thực vật  
10 Chức năng nước chấm  
11 Màn hình
- F** Bàn chải vệ sinh  
**G\*** Phụ kiện cối xay

## THẬN TRỌNG

Các hướng dẫn về an toàn là một phần của thiết bị. Đọc kỹ hướng dẫn trước khi sử dụng thiết bị mới lần đầu. Các hướng dẫn ở nơi dễ tiếp cận để bạn có thể tham khảo sau này. Thiết bị chỉ có thể hoạt động nếu chai được đặt đúng vị trí trên bộ phận motor (A).

## TRƯỚC KHI SỬ DỤNG THIẾT BỊ CỦA BẠN LẦN ĐẦU

Trước khi sử dụng thiết bị lần đầu, hãy rửa các bộ phận tiếp xúc với thực phẩm (chai lọ, v.v.) bằng nước xà phòng nóng, sau đó rửa sạch.

**CẢNH BÁO: Không được nhúng thiết bị vào trong nước (cả bộ phận motor và bộ phận lưỡi dao (A và B2)). Không bao giờ được nhúng bộ phận motor (A) vào nước. Vệ sinh thiết bị bằng vải ẩm và lau khô kỹ. Lưỡi dao rất sắc.**

Kiểm tra xem tất cả các bộ phận của bao bì đóng gói và nhãn đã được tháo ra trước khi sử dụng thiết bị.

## RÁP VÀ LẮP CHAI ĐỰNG

Làm ẩm vòng đệm (B3) (ngay cả khi vòng đệm đã lắp trên bộ phận lưỡi dao (B2)) bằng cách đưa nhanh vòng đệm xuống nước. Cần thận lắp đúng vòng đệm (B3) vào lại bộ phận lưỡi dao (B2). (Hình 1).

Cho nguyên liệu vào chai mà không vượt quá dấu mức tối đa:

\* 700 ml đối với chai 700 ml

\* 400 ml đối với chai 400 ml

**Cảnh báo: Không được đổ nước nóng (trên 70°C/158°F) vào chai.**

Đặt bộ đỡ lưỡi dao có vòng đệm (B3+B2) vào vòng hãm (B1) (Hình 2). Giữ chai và vặn vòng khóa vào đó. (Hình 4). Lật ngược chai (C) và vặn vòng hãm có lưỡi dao vào để động cơ. (Hình 5).

## SỬ DỤNG THIẾT BỊ CỦA BẠN

Đặt thiết bị lên một bề mặt bằng phẳng, ổn định, chống nhiệt, cách xa các nguồn nhiệt hoặc nước.

Thêm nguyên liệu vào chai, vặn các lưỡi dao vào và đặt chai chính xác vào bộ phận motor. Cắm điện thiết bị rồi Chọn chương trình của bạn (E) (Hình 7) và nhấn nút Bắt đầu/Dừng (E3) (Hình 8). Bạn có thể tham khảo bảng chương trình bên dưới để giúp bạn chọn chương trình phù hợp cho công thức nấu ăn của mình.

Thiết bị khởi động. Thời lượng của chương trình cho đến khi kết thúc quá trình thực hiện được hiển thị trên màn hình (E11). Khi kết thúc mỗi chương trình tự động, thiết bị sẽ tự động dừng và phát ra tiếng bíp 4 lần. Để dừng thiết bị trước khi chương trình tự động kết thúc, hãy nhấn nút Bắt đầu/Dừng (E3).







**Xin lưu ý:** Thiết bị của bạn có chức năng Nhồi (E6). Bạn có thể sử dụng thủ công khi không có chương trình nào đang chạy. Nhấn và giữ nút để trộn. Không vượt quá 3 phút sử dụng liên tiếp.

**CẢNH BÁO:** Trong trường hợp quá nhiệt, sản phẩm của bạn được trang bị cầu chì cách nhiệt sẽ tự động dừng thiết bị.

Sau 3 phút không sử dụng, thiết bị của bạn sẽ phát ra tiếng bíp hai lần và bắt đầu chuyển sang chế độ chờ. Để bật lại thiết bị của bạn, hãy nhấn nút Bắt đầu/Dừng (G).

**Xin lưu ý:** Một số thực phẩm có màu có thể làm ố bên trong chai (ví dụ: cà rốt) Để tẩy vết bẩn, bạn có thể dùng vải và một ít dầu thực vật.

## CHƯƠNG TRÌNH TỰ ĐỘNG CÓ SẴN

	Chương trình tự động	Thời gian	Công thức mẫu cho chai 700 ml	Công thức mẫu cho chai 400 ml
Nước sốt		1 phút	<b>Sốt pesto</b>	
			-	30 g húng quế 10 g tỏi 20 g phô mai parmesan 120 ml dầu ô liu
Sinh tố		1 phút	<b>Món xay bổ dưỡng</b>	
			400 ml nước 150 g cà rốt 75 g chuối 75 g cần tây	220 ml nước 90 g cà rốt 45 g chuối 45 g cần tây
Đá bào		30 giây	<b>Đá</b>	
			5 viên đá 2x2x2 cm (100 g)	5 viên đá 2x2x2 cm (100 g)
Súp lạnh		1 phút	<b>Soup lạnh Tây Ban Nha</b>	
			250 g cà chua 80 g ớt đỏ 125 g dưa chuột 40 g hành 90 ml nước 10 ml giấm 10 g tương cà chua cô đặc	-
Sữa thực vật		2 phút	<b>Sữa hạnh nhân</b>	
			60 g hạnh nhân 640 ml nước	-
Nước chấm		1 phút	<b>Hummus</b>	
			-	265 g đậu xanh 15 g tahini 10 g tỏi (2 tép) 40 g nước cốt chanh 40 g dầu ô liu 65 ml nước

## CHƯƠNG TRÌNH KHÁC

	Chương trình tự động	Thời gian	Công thức mẫu cho chai 700 ml	Công thức mẫu cho chai 400 ml
Im lặng		60 giây	<b>Chuối sữa lắc</b>	
			250 g chuối + 450 ml sữa	-
Tự động vệ sinh		30 giây	<b>Chai 700 ml</b>	<b>Chai 400ml</b>
			500 ml nước + 1 giọt nước rửa chén.	200 ml nước + 1 giọt nước rửa chén.
Nhối		Tối đa 3 phút	<b>Chương trình cho phép trộn nhồi thủ công</b>	

**CẢNH BÁO:** Các loại thức ăn cứng có thể để lại dấu bên trong cối, nhưng điều này không ảnh hưởng đến hiệu suất của thiết bị.

## PHỤ KIỆN

	Thời gian		
	3 giây	150 g mút mơ	Chương trình nhồi thủ công

## SAU KHI SỬ DỤNG THIẾT BỊ

Rút phích cắm của thiết bị.

Đổ hỗn hợp ra khỏi chai (vì chai không được thiết kế để bảo quản thực phẩm trong tủ lạnh hoặc tủ đông) hoặc vận nắp vào chai để mang hỗn hợp theo bên mình.

Dùng khăn ẩm để lau bộ phận motor. Để thật khô.

Không bao giờ được nhúng bộ phận motor vào nước.

Rửa các bộ phận có thể tháo rời trong nước có pha vài giọt nước rửa chén. Để vệ sinh dễ dàng hơn, bạn có thể sử dụng "Chương trình tự động vệ sinh" (E7). Đổ lượng nước được chỉ định trong bảng chương trình ở trên. Bạn có thể thêm một giọt nước rửa chén vào chai nhưng không được thêm gì khác.

Bạn có thể vệ sinh chai mang đi (C) và nắp của chai (D) trong máy rửa chén, nhưng lưỡi dao, vòng và vòng đệm không an toàn với máy rửa chén. Không được vệ sinh bộ phận motor trong máy rửa chén hoặc ngâm trong nước.

	✗	✗	✓
	✓	✓	✓
	✓	✓	✓
	✓	✗	✓
	✓	✗	✓
	✓	✗	✓

## BẢNG HƯỚNG DẪN XỬ LÝ SỰ CỐ

Vấn đề	Nguyên nhân	Giải pháp
Thiết bị không hoạt động	Thiết bị không được cắm điện đúng cách. Chai không được khóa đúng cách vào cối.	Kiểm tra xem thiết bị đã được cắm điện đúng cách chưa. Khóa chai đúng cách vào để thiết bị.
Khó khóa chai vào bộ đỡ lưới dao	Có một ít thức ăn trong vòng đệm	Vệ sinh vòng đệm
Thiết bị dừng khi đang sử dụng	Mô-tơ quá nhiệt	Rút phích cắm của thiết bị. Thời gian làm mát có thể thay đổi và có thể mất tới 30 phút
Rung quá mức	Thiết bị không được đặt trên bề mặt phẳng  Khối lượng nguyên liệu quá lớn	Hãy đặt thiết bị lên một bề mặt bằng phẳng  Giảm lượng nguyên liệu trong thiết bị xuống mức TỐI ĐA
Hỗn hợp rò rỉ ở đáy chai	Vòng đệm hoặc lưới dao không được lắp đúng vị trí.	Tham khảo phần "Ráp và lắp chai đúng"
Bề mặt chai tiếp xúc với thực phẩm bị ố màu.	Một số loại thực phẩm (cà rốt...) có thể làm ố các bộ phận mà thực phẩm tiếp xúc.	Điều này là bình thường. Tất cả các bộ phận đều có thể được sử dụng an toàn và không làm thay đổi thực phẩm đã nấu chín. Sử dụng dầu để vệ sinh thiết bị sẽ làm giảm vết bẩn.

## PRODUKTBESCHREIBUNG

- |   |                                    |
|---|------------------------------------|
| <b>A</b> Motoreinheit                               | 3 Ein-/Aus-Taste                   |
| <b>B</b> 1 Sicherungsring                           | 4 Funktion zum Zerkleinern von Eis |
| 2 Powelix-Klingen                                   | 5 Funktion für leisen Betrieb      |
| 3 Dichtung  | 6 Pulse-Funktion                   |
| <b>C</b> 1 Flasche für unterwegs, 700 ml            | 7 Automatische Reinigungsfunktion  |
| 2* Flasche für unterwegs, 400 ml                    | 8 Funktion für kalte Suppe         |
| <b>D</b> 1 Deckel der Flasche für unterwegs, 700 ml | 9 Funktion für pflanzliche Milch   |
| 2* Deckel der Flasche für unterwegs, 400 ml         | 10 Dips-Programm                   |
| <b>E</b> Display                                    | 11 Bildschirm                      |
| 1 Soßenfunktion                                     | <b>F</b> Reinigungsbürste          |
| 2 Smoothie-Funktion                                 | <b>G*</b> Zerkleinerer-Zubehör     |

## WARNUNG

Die Sicherheitshinweise sind Teil des Geräts. Lesen Sie vor der ersten Verwendung des neuen Geräts diese Bedienungsanleitung sorgfältig durch. Bewahren Sie sie zum späteren Nachlesen an einem gut zugänglichen Ort auf. Das Gerät kann nur betrieben werden, wenn die Flasche korrekt auf der Motoreinheit (A) positioniert ist.

## VOR DEM ERSTEN GEBRAUCH

Reinigen Sie alle Teile, die mit Lebensmitteln in Kontakt kommen (Flasche usw.), bevor Sie das Gerät zum ersten Mal verwenden. Verwenden Sie dazu heißes Seifenwasser und spülen Sie die Teile anschließend ab.

**ACHTUNG: Tauchen Sie das Gerät nicht in Wasser (weder die Motoreinheit noch die Klingeneinheit (A und B2)). Stellen Sie die Motoreinheit (A) niemals unter laufendes Wasser. Reinigen Sie das Gerät mit einem feuchten Tuch und trocknen Sie es vorsichtig ab. Die Klingen sind extrem scharf.**

Vergewissern Sie sich, dass alle Teile der Verpackung und alle Etiketten entfernt wurden, bevor Sie das Gerät verwenden.

## MONTAGE UND ANBRINGEN DER FLASCHE FÜR UNTERWEGS

Befeuchten Sie die Dichtung (B3) (auch wenn sie bereits an der Klingeneinheit (B2) angebracht ist) indem man es schnell unter Wasser führt. Achten Sie darauf, die Dichtung (B3) wieder korrekt an der Klingeneinheit (B2) anzubringen. (Abb. 1).

Geben Sie die Zutaten in die Flasche, wobei der angezeigte Höchststand nicht überschritten werden darf:

\* 700 ml für die 700-ml-Flasche

\* 400 ml für die 400-ml-Flasche

**Achtung: Gießen Sie keine kochenden Flüssigkeiten (über 70 °C) in die Flasche.**

Setzen Sie den Klingenthaler mit seiner Dichtung (B3+B2) auf den Sicherungsring (B1) (Abb. 2). Halten Sie die Flasche fest und schrauben Sie den Sicherungsring darauf. (Abb. 4). Drehen Sie die Flasche (C) um, und schrauben Sie den Sicherungsring mit den Klingen an der motoreinheit (Abb. 5).

## BENUTZUNG IHRES GERÄTES

Stellen Sie das Gerät in einiger Entfernung zu Wärmequellen und vor Wasser geschützt auf eine flache, stabile, hitzebeständige Oberfläche.

Geben Sie Ihre Zutaten in die Flasche, schrauben Sie die Klingen ein und positionieren Sie die Flasche korrekt auf der Motoreinheit. Stecken Sie den Netzstecker ein. Wählen Sie Ihr Programm aus (E) (Abb. 7) und drücken Sie die Start-/Stopp-Taste (E3) (Abb. 8). Die nachfolgenden Programmtabelle hilft Ihnen, das richtige Programm für Ihr Rezept auszuwählen.

Das Gerät wird gestartet. Die Dauer bis zum Ende der Ausführung des Programms wird auf dem Bildschirm (E11) angezeigt. Am Ende jedes automatischen Programms stoppt das Gerät automatisch und gibt vier Signaltöne aus. Drücken Sie die Start-/Stopp-Taste (E3), um das Gerät vor dem Ende des automatischen Programms anzuhalten.







**Bitte beachten:** Ihr Gerät verfügt über eine Pulsfunktion (E6). Sie kann manuell verwendet werden, während kein Programm ausgeführt wird. Halten Sie die Taste zum Mixen gedrückt. Verwenden Sie diese Funktion nicht länger als 3 Minuten am Stück.

**ACHTUNG:** Für den Fall einer Überhitzung verfügt Ihr Gerät über eine Thermosicherung, die das Gerät automatisch anhält.



Nach 3 Minuten ohne Verwendung piept Ihr Gerät zweimal und wechselt in den Standby-Modus. Drücken Sie die Start-/Stopp-Taste (G), um das Gerät wieder einzuschalten.

**Bitte beachten:** Einige Lebensmittel mit Farbstoffen können auf der Innenseite der Flasche Flecken hinterlassen (z. B. Karotten). Um diese Flecken zu entfernen, können Sie ein Tuch und etwas Pflanzenöl verwenden.

## VERFÜGBARE AUTOMATISCHE PROGRAMME

	Automatische Programme	Zeit	Musterrezept für die 700-ml-Flasche	Musterrezept für die 400-ml-Flasche*
Soße		1 Min.	<b>Grünes Pesto</b>	
			-	30 g Basilikum 10 g Knoblauch 20 g Parmesan 120 ml Olivenöl
Smoothie		1 Min.	<b>Vitality-Mischung</b>	
			400 ml Wasser 150 g Karotten 75 g Banane 75 g Sellerie	220 ml Wasser 90 g Karotten 45 g Banane 45 g Sellerie
Crushed Ice		30 s	<b>Eis</b>	
			5 Eiswürfel 2x2x2 cm (100 g)	5 Eiswürfel 2x2x2 cm (100 g)
Kalte Suppe		1 Min.	<b>Gazpacho</b>	
			250 g Tomaten 80 g rote Paprika 125 g Gurken 40 g Zwiebeln 90 ml Wasser 10 ml Essig 10 g konzentriertes Tomatenmark	-
Pflanzliche Milch		2 Min.	<b>Mandelmilch</b>	
			60 g Mandeln 640 ml Wasser	-
Dips		1 Min.	<b>Hummus</b>	
			-	265 g Kichererbsen 15 g Tahini 10 g Knoblauch (2 Knoblauchzehen) 40 g Zitronensaft 40 g Olivenöl 65 ml Wasser

## ANDERE PROGRAMME

	Automatische Programme	Zeit	Musterrezept für die 700-ml-Flasche	Musterrezept für die 400-ml-Flasche*
Leiser Betrieb		60 Sek.	<b>Bananen-Milchshake</b>	
			250 g Bananen + 450 ml Milch	-
Automatische Reinigung		30 s	<b>700-ml-Flasche</b>	
			500 ml Wasser + 1 Tropfen Spülmittel	200 ml Wasser + 1 Tropfen Spülmittel
Puls		Max. 3 Min.	<b>Programm zum Mixen mit der manuellen Pulsfunktion</b>	

**ACHTUNG:** Harte Lebensmittel können Flecken in der Schüssel hinterlassen. Dies beeinträchtigt jedoch nicht die Effizienz des Geräts.

## ZUBEHÖR

	Zeit		
 (G*)	3 s	150 g kandierte Aprikosen	Programm für die manuelle Pulsfunktion

## NACH DER BENUTZUNG IHRES GERÄTES

Ziehen Sie den Netzstecker des Geräts.

Gießen Sie die Mischung aus der Flasche (da sie nicht zur Aufbewahrung von Lebensmitteln im Kühl- oder Gefrierschrank geeignet ist) oder schrauben Sie den Deckel auf die Flasche, um die Mischung mitzunehmen.

Reinigen Sie die Motoreinheit mit einem feuchten Tuch. Trocknen Sie sie sorgfältig ab.

Tauchen Sie die Motoreinheit niemals in Wasser.

Reinigen Sie die entfernbaren Teile mit Wasser und einigen Tropfen Spülmittel. Um die Reinigung zu vereinfachen, können Sie das automatische Reinigungsprogramm (E7) verwenden. Gießen Sie die in der obigen Programmtabelle angegebene Wassermenge ein. Sie können einen Tropfen Spülmittel in die Flasche geben, aber nichts anderes.

Die Flasche (C) und der Deckel (D) für unterwegs können in der Spülmaschine gereinigt werden, die Klingen, die Dichtung und der Ring sind jedoch nicht spülmaschinengeeignet. Die Motoreinheit darf nicht in der Spülmaschine gereinigt oder in Wasser getaucht werden.

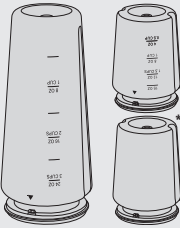
			
	✗	✗	✓
	✓	✓	✓
	✓	✓	✓
	✓	✗	✓
	✓	✗	✓
	✓	✗	✓

### TABELLE: FEHLERBEHEBUNG

Problem	Ursache	Lösungen
Das Gerät funktioniert nicht	Das Gerät ist nicht richtig angeschlossen. Die Flasche ist nicht korrekt an der Basis verriegelt.	Prüfen Sie, ob dass das Gerät richtig eingesteckt ist. Verriegeln Sie die Flasche ordnungsgemäß an dem Gerät.
Schwierigkeiten beim Verriegeln der Flasche auf dem Klingenthaler	Es befinden sich Lebensmittelrückstände in der Dichtung	Reinigen Sie die Dichtung
Das Gerät schaltet sich während des Betriebs aus	Der Motor überhitzt	Ziehen Sie den Netzstecker des Geräts. Die Abkühlzeit ist variabel und kann bis zu 30 Minuten betragen
Übermäßige Vibrationen	Das Gerät steht nicht auf einer flachen Oberfläche  Die Menge an Zutaten ist zu groß	Stellen Sie das Gerät auf eine flache Oberfläche  Verringern Sie die Menge an Zutaten im Gerät bis zur Markierung „MAX“
Die Mischung tritt am Boden der Flasche aus	Die Dichtung oder die Klängen sind nicht richtig positioniert.	Weitere Informationen finden Sie im Abschnitt „Montage und Anbringen der Flasche für unterwegs“
Die Oberflächen der Flasche, die mit Lebensmitteln in Berührung kommen, sind verschmutzt.	Bestimmte Lebensmittel (Karotten ...) können Teile verschmutzen, mit denen sie in Berührung kommen.	Das ist normal. Alle Teile können sicher verwendet werden und verändern die gekochten Lebensmittel nicht. Das Reinigen des Geräts mit Öl verringert die Fleckenbildung.

## ΠΕΡΙΓΡΑΦΗ

- A** Μονάδα του μοτέρ  
**B** 1 Δακτύλιος κλειδώματος  
 2 Λεπίδες Powelix  
 3 Λάστιχο στεγανοποίησης  
**C** 1 Φορητό δοχείο 700 ml  
 2\* Φορητό δοχείο 400 ml  
**D** 1 Καπάκι για φορητό δοχείο 700 ml  
 2\* Καπάκι για φορητό δοχείο 400 ml  
**E** Οθόνη  
 1 Λειτουργία για σάλτσες  
 2 Λειτουργία για smoothie  
 3 Κουμπί ON/OFF  
 4 Λειτουργία για θρυμματισμό πάγου  
 5 Λειτουργία σίγασης  
 6 Παλμική λειτουργία  
 7 Λειτουργία αυτόματου καθαρισμού  
 8 Λειτουργία για κρύες σούπες  
 9 Λειτουργία για φυτικό γάλα  
 10 Λειτουργία για ντιπ και αλείμματα  
 11 Οθόνη  
**F** Βουρτσάκι καθαρισμού  
**G\*** Εξάρτημα κόφτη

## ΠΡΟΣΟΧΗ

Οι οδηγίες ασφαλείας αποτελούν τμήμα της συσκευής. Διαβάστε προσεκτικά τις παρούσες οδηγίες, πριν χρησιμοποιήσετε για πρώτη φορά τη νέα συσκευή. Φυλάξτε τις σε προσίτο μέρος, ώστε να μπορείτε να ανατρέξετε σε αυτές αργότερα. Η συσκευή μπορεί να λειτουργήσει μόνο εάν το δοχείο έχει τοποθετηθεί σωστά στη μονάδα του μοτέρ (Α).

## ΠΡΙΝ ΑΠΟ ΤΗΝ ΠΡΩΤΗ ΧΡΗΣΗ ΤΗΣ ΣΥΣΚΕΥΗΣ ΣΑΣ

Πριν χρησιμοποιήσετε τη συσκευή για πρώτη φορά, πλύνετε τα εξαρτήματα που έρχονται σε επαφή με τρόφιμα (δοχείο, κ.λπ.) με ζεστό σαπουνό νερό και, στη συνέχεια, ξεπλύνετε.

**ΠΡΟΕΙΔΟΠΟΙΗΣΗ: Μην βυθίζετε τη συσκευή σε νερό [ούτε τη μονάδα του μοτέρ ούτε τη μονάδα των λεπίδων (Α και Β2)]. Ποτέ μην τοποθετείτε τη μονάδα του μοτέρ (Α) κάτω από τρεχούμενο νερό. Καθαρίστε τη συσκευή με ένα νωπό πανί και στεγνώστε την προσεκτικά. Οι λεπίδες είναι εξαιρετικά αιχμηρές.**

Πριν χρησιμοποιήσετε τη συσκευή, βεβαιωθείτε ότι όλα τα μέρη της συσκευασίας και οι ετικέτες έχουν αφαιρεθεί.

## ΣΥΝΑΡΜΟΛΟΓΗΣΗ ΚΑΙ ΠΡΟΣΑΡΜΟΓΗ ΤΟΥ ΦΟΡΗΤΟΥ ΔΟΧΕΙΟΥ

Βρέξτε το λάστιχο στεγανοποίησης (Β3) [ακόμα και αν έχει ήδη τοποθετηθεί στη μονάδα λεπίδων (Β2)] περνώντας το γρήγορα κάτω από το νερό. Προσέξτε να τοποθετήσετε σωστά το λάστιχο στεγανοποίησης (Β3) ξανά στη μονάδα των λεπίδων (Β2). (Εικ. 1).

Προσθέστε τα υλικά στο δοχείο χωρίς να ξεπεράσετε τη μέγιστη στάθμη:

\* 700 ml για το δοχείο 700 ml

\* 400 ml για το δοχείο 400 ml

**Προειδοποίηση: Μην βάζετε υγρά που βράζουν (πάνω από 70 °C/158 °F) μέσα στο δοχείο.**

Τοποθετήστε τη βάση της λεπίδας με το λάστιχο στεγανοποίησης (Β3+Β2) στον δακτύλιο κλειδώματος (Β1) (Εικ. 2). Κρατήστε το δοχείο και βιδώστε πάνω του τον δακτύλιο κλειδώματος. (Εικ. 4). Γυρίστε το δοχείο (C) ανάποδα και βιδώστε τον δακτύλιο κλειδώματος με τις λεπίδες στη Μονάδα του μοτέρ (Εικ. 5).

## ΧΡΗΣΗ ΤΗΣ ΣΥΣΚΕΥΗΣ

Τοποθετήστε τη συσκευή σε μια σταθερή και οριζόντια επιφάνεια, ανθεκτική στη θερμότητα, μακριά από πηγές θερμότητας ή νερό.

Προσθέστε τα υλικά στο δοχείο, βιδώστε τις λεπίδες και τοποθετήστε το σωστά στη μονάδα του μοτέρ. Συνδέστε τη συσκευή. Επιλέξτε το πρόγραμμα (E) (Εικ. 7) και πιάστε το κουμπί έναρξης/διακοπής (E3) (Εικ. 8). Μπορείτε να ανατρέξετε στον παρακάτω πίνακα προγραμμάτων για να επιλέξετε το κατάλληλο πρόγραμμα για τη συνταγή σας.

Η συσκευή ξεκινά. Η διάρκεια του προγράμματος μέχρι το τέλος της εκτέλεσής του εμφανίζεται στην οθόνη (E11). Στο τέλος κάθε αυτόματου προγράμματος, η συσκευή σταματάει και εκπέμπει 4 ηχητικά σήματα. Για να διακόψετε τη λειτουργία της συσκευής πριν τελειώσει το αυτόματο πρόγραμμα, πιάστε το κουμπί έναρξης/διακοπής (E3).







**Σημείωση:** Η συσκευή σας διαθέτει Παλμική λειτουργία (E6). Μπορεί να χρησιμοποιηθεί χειροκίνητα, όταν δεν εκτελείται κανένα πρόγραμμα. Πατήστε παρατεταμένα το κουμπί για ανάμειξη. Μην υπερβαίνετε τα 3 λεπτά συνεχούς χρήσης.

**ΠΡΟΕΙΔΟΠΟΙΗΣΗ:** Σε περίπτωση υπερθέρμανσης, το προϊόν διαθέτει θερμική ασφάλεια που διακόπτει αυτόματα τη λειτουργία της συσκευής.

Μετά από 3 λεπτά αδράνειας, η συσκευή σας θα μεταβεί σε λειτουργία αναμονής. Για να ενεργοποιήσετε ξανά τη συσκευή σας, πατήστε το κουμπί έναρξης/διακοπής (G).

**Σημείωση:** Ορισμένες χρωματιστές τροφές ενδέχεται να λεκιάσουν το εσωτερικό του δοχείου (π.χ. καρότα). Για να αφαιρέσετε τους λεκέδες, μπορείτε να χρησιμοποιήσετε ένα πανί και λίγο φυτικό λάδι.

## ΔΙΑΘΕΣΙΜΑ ΑΥΤΟΜΑΤΑ ΠΡΟΓΡΑΜΜΑΤΑ

	Αυτόματα προγράμματα	Χρόνος	Δείγμα συνταγής για το δοχείο των 700 ml	Δείγμα συνταγής για το δοχείο των 400 ml*
Σάλτσες		1 λεπτό	<b>Πέστο βασιλικού</b>	
			-	30 γρ. βασιλικός 10 γρ. σκόρδο 20 γρ. παρμεζάνα 120 ml ελαιόλαδο
Smoothie		1 λεπτό	<b>Χυμός αναζωογόνησης</b>	
			400 ml νερό 150 γρ. καρότα 75 γρ. μπανάνα 75 γρ. σελινόριζα	220 ml νερό 90 γρ. καρότα 45 γρ. μπανάνα 45 γρ. σελινόριζα
Θρυμματισμός πάγου		30 δευτ.	<b>Πάγος</b>	
			5 παγάκια 2x2x2 cm (100 γρ.)	5 παγάκια 2x2x2 cm (100 γρ.)
Κρύες σούπες		1 λεπτό	<b>Γκασπάτσο</b>	
			250 γρ. ντοματίνια 80 γρ. κόκκινη πιπεριά 125 γρ. αγγούρι 40 γρ. κρεμμύδι 90 ml νερό 10 ml ξύδι 10 γρ. συμπυκνωμένος τοματοπολτός	-
Φυτικό γάλα		2 λεπτά	<b>Γάλα αμυγδάλου</b>	
			60 γρ. αμύγδαλα 640 ml νερό	-
Ντιπ και αλείμματα		1 λεπτό	<b>Χούμους</b>	
			-	265 γρ. ρεβίθια 15 γρ. ταχίνι 10 γρ. σκόρδο (2 σκελίδες) 40 γρ. χυμός λεμονιού 40 γρ. ελαιόλαδο 65 ml νερό

## ΑΛΛΑ ΠΡΟΓΡΑΜΜΑΤΑ

	Αυτόματα προγράμματα	Χρόνος	Δείγμα συνταγής για το δοχείο των 700 ml	Δείγμα συνταγής για το δοχείο των 400 ml*
Λειτουργία σίγασης		60 δευτ.	<b>Μιλκσέικ μπανάνα</b>	
			250 γρ. μπανάνα + 450 ml γάλα	-
Αυτόματος καθαρισμός		30 δευτ.	<b>Δοχείο 700 ml</b>	<b>Δοχείο 400 ml</b>
			500 ml νερό + 1 σταγόνα υγρό πιάτων	200 ml νερό + 1 σταγόνα υγρό πιάτων
Παλμική λειτουργία		3 λεπτά το πολύ	<b>Πρόγραμμα που επιτρέπει τη χειροκίνητη παλμική ανάμειξη</b>	

**ΠΡΟΕΙΔΟΠΟΙΗΣΗ:** Οι σκληρές τροφές ενδέχεται να αφήσουν σημάδια στο εσωτερικό του κάδου, όμως, η αποτελεσματικότητα της συσκευής δεν επηρεάζεται.

## ΕΞΑΡΤΗΜΑ

	Χρόνος		
	3 δευτ.	150 γρ. αποξηραμένο βερικόκο	Χειροκίνητο πρόγραμμα Pulse

## ΜΕΤΑ ΤΗ ΧΡΗΣΗ ΤΗΣ ΣΥΣΚΕΥΗΣ

Αποσυνδέστε τη συσκευή από την πρίζα.

Αδειάστε το μείγμα από το δοχείο (καθώς δεν έχει σχεδιαστεί για αποθήκευση τροφίμων στο ψυγείο ή τον καταψύκτη) ή βιδώστε το καπάκι στο δοχείο για να πάρετε μαζί σας το μείγμα.

Καθαρίστε τη μονάδα του μοτέρ με ένα βρεγμένο πανί. Στεγνώστε την προσεκτικά.

Μην βυθίζετε ποτέ τη μονάδα του μοτέρ σε νερό.

Πλένετε τα αφαιρούμενα εξαρτήματα με νερό και μερικές σταγόνες υγρού απορρυπαντικού. Για πιο εύκολο καθαρίσμο, μπορείτε να χρησιμοποιήσετε το «πρόγραμμα Αυτόματου καθαρισμού» (E7). Βάλτε την ποσότητα νερού που υποδεικνύεται στον παραπάνω πίνακα προγραμμάτων. Μπορείτε να προσθέσετε μια σταγόνα υγρού απορρυπαντικού στο δοχείο, αλλά τίποτε άλλο.

Το φορητό δοχείο (C) και το καπάκι του (D) μπορούν να πλυθούν στο πλυντήριο πιάτων, αλλά οι λεπίδες, το λάστιχο στεγανοποίησης και ο δακτύλιος δεν πλένονται στο πλυντήριο πιάτων. Η μονάδα του μοτέρ δεν πρέπει να καθαρίζεται στο πλυντήριο πιάτων ή να βυθίζεται σε νερό.

	✗	✗	✓
	✓	✓	✓
	✓	✓	✓
	✓	✗	✓
	✓	✗	✓
	✓	✗	✓

## ΠΙΝΑΚΑΣ ΑΝΤΙΜΕΤΩΠΙΣΗΣ ΠΡΟΒΛΗΜΑΤΩΝ

Πρόβλημα	Αιτία	Λύσεις
Η συσκευή δεν λειτουργεί	Η συσκευή δεν έχει συνδεθεί σωστά στην πρίζα. Το δοχείο δεν έχει ασφαλίσει σωστά στη βάση.	Βεβαιωθείτε ότι η συσκευή έχει συνδεθεί σωστά στην πρίζα. Ασφαλίστε σωστά το δοχείο στη βάση της συσκευής.
Δυσκολία κλειδώματος του δοχείου στη βάση της λεπίδας	Υπάρχουν τροφές στο λάστιχο στεγανοποίησης	Καθαρίστε το λάστιχο στεγανοποίησης
Η λειτουργία της συσκευής διακόπτεται κατά τη χρήση της	Υπερθέρμανση μοτέρ	Αποσυνδέστε τη συσκευή από την πρίζα. Ο χρόνος για να κρυώσει η συσκευή ποικίλλει και μπορεί να διαρκέσει έως και 30 λεπτά
Υπερβολικές δονήσεις	Η συσκευή δεν είναι τοποθετημένη σε επίπεδη επιφάνεια  Ο όγκος των υλικών είναι πολύ μεγάλος	Τοποθετήστε τη συσκευή πάνω σε μια επίπεδη επιφάνεια  Μειώστε την ποσότητα των υλικών στη συσκευή μέχρι το επίπεδο MAX
Το μείγμα στάζει στη βάση του δοχείου	Το λάστιχο στεγανοποίησης ή οι λεπίδες δεν έχουν τοποθετηθεί σωστά.	Ανατρέξτε στην ενότητα «Συναρμολόγηση και προσαρμογή του φορητού δοχείου»
Οι επιφάνειες του δοχείου που έρχονται σε επαφή με τροφές έχουν λεκέδες.	Ορισμένες τροφές (καρότα...) ενδέχεται να λεκιάσουν τα εξαρτήματα της συσκευής με τα οποία έρχονται σε επαφή.	Αυτό είναι φυσιολογικό. Όλα τα εξαρτήματα μπορούν να χρησιμοποιηθούν με ασφάλεια και δεν αλλοιώνουν τα μαγειρεμένα τρόφιμα. Η χρήση λαδιού για τον καθαρισμό της συσκευής μειώνει τους λεκέδες.



EN	p. 5 – 9
BG	p. 10 – 14
SL	p. 15 – 19
BS	p. 20 – 24
SR	p. 25 – 29
CS	p. 30 – 34
HR	p. 35 – 39
PL	p. 40 – 44
HU	p. 45 – 49
ET	p. 50 – 54
RO	p. 55 – 59
LV	p. 60 – 64
NL	p. 65 – 69
SK	p. 70 – 74
LT	p. 75 – 79
UK	p. 80 – 84
TH	p. 85 – 89
VI	p. 90 – 94
DE	p. 95 – 99
EL	p.100 – 104