

PHILIPS

7000 Series

Cordless Vacuum

Aqua

XC7057, XC7055, XC7053



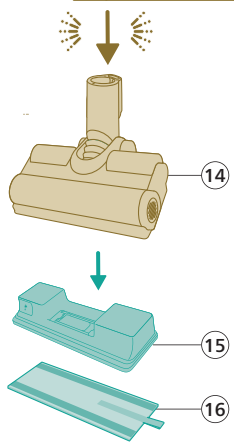
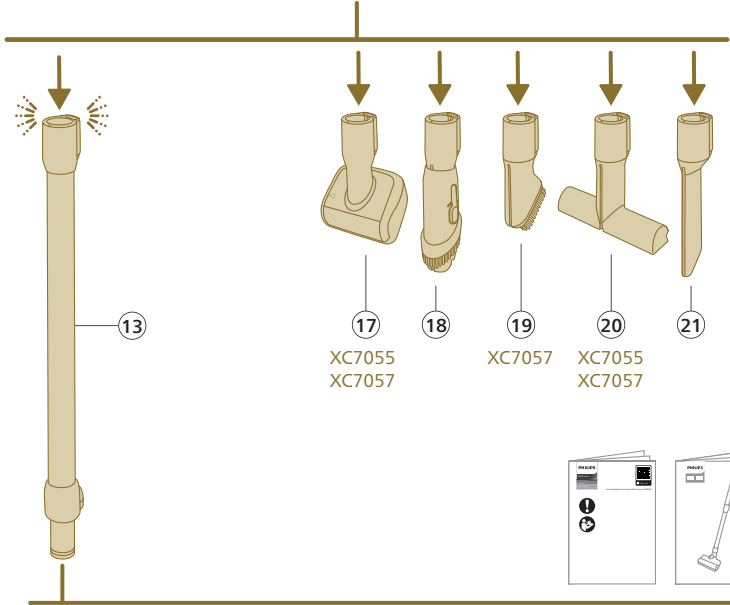
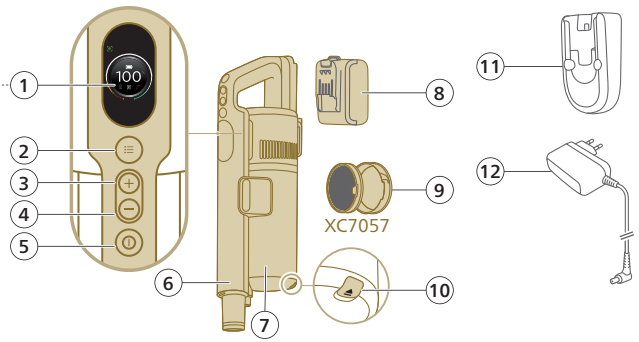
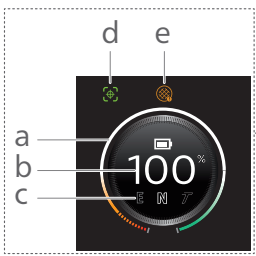

English 4
Azərbaycanca 35
Bahasa Indonesia 66
Bahasa Melayu 97
Čeština 129
Crnogorski 160
Dansk 191
Deutsch 222
Eesti 254
Español 285
Français 316
Hrvatski 347
Italiano 378
Latviešu 410
Lietuviškai 441
Magyar 472
Nederlands 503
Norsk 535
O'zbek 566
Polski 597
Português 629
Română 661
Shqip 692
Slovenščina 723
Slovensky 754
Srpski 785
Suomi 816
Svenska 847
Tiếng Việt 878
Türkçe 909
Türkmençe 940
Ελληνικά 971
Български 1004
Кыргызча 1036
Македонски 1067
Русский 1099

Тоҷикӣ 1131
Українська 1164
Қазақша 1195
Հայերեն 1226
ភាសាខ្មែរ 1258
ქართული ენა 1292
简体中文 1326
繁體中文 1359
한국어 1389
العربية 1419

Contents

Introduction	4
General description	4
Before first use	5
Installing the wall mount	5
Preparing for use	6
Using the appliance	7
Assembling the appliance	7
Vacuuming soft and hard floors	8
Vacuuming while mopping hard floors	9
Versatile usage and accessories	12
Customizations and additional information	15
After use – Maintenance	17
Frequent maintenance after each cleaning cycle	17
Periodic maintenance intermittently	20
Replacement	26
User interface signals and their meaning	27
Troubleshooting	29
Dry cleaning	29
Wet cleaning	33

Introduction

Thank you for buying this product! To fully benefit from the support that we offer, register your product at www.philips.com/mycordlessvacuum-7000s.

General description

- 1 Digital display
 - a Ring indicator of battery level
 - b Percentage of battery level
 - c Selected power level
 - d Floor Type Recognition feature activation icon
 - e Filter cleaning reminder icon
- 2 Menu/Confirm button
- 3 + Button
- 4 – Button
- 5 On/off button
- 6 Handheld
- 7 Dust bucket
- 8 Battery
- 9 Extra filter (XC7057 only)
- 10 Dust bucket release button
- 11 Wallmount
- 12 Adapter
- 13 Tube
- 14 PrecisionPower Smart Nozzle
- 15 Aqua tank
- 16 Microfiber mopping pad

- 17 Mini TurboBrush (XC7055, XC7057 only)
- 18 Combination tool
- 19 Soft brush (XC7057 only)
- 20 Upholstery tool (XC7055, XC7057 only)
- 21 Crevice tool

Before first use

Installing the wall mount

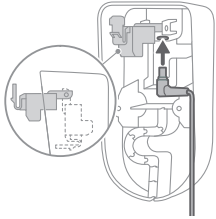

- 1 Invert the wall mount and unlatch the gray lever. Insert the charging port, ensuring the metal part is visible and pointing upright on the front side of the wall mount.

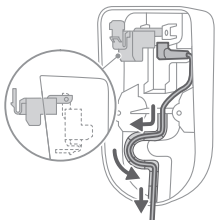

- 2 Neatly arrange the cable by tucking it into the designated groove.

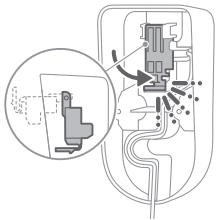

- 3 Close the gray lever. Make sure the gray lever is locked in place with a "CLICK" sound.

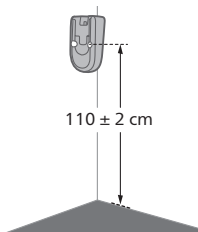

- 4 Securely affix the wall mount to your preferred position on the wall, ensuring that the mounting screw holes are approximately 110 cm from the floor.

⚠ Caution: Be careful when you drill holes in the wall to fasten the wall mount, to avoid the risk of electric shock.

6 English

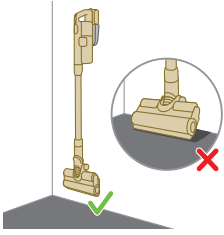

i Note: Verify that the placement of the wall mount allows the entire appliance to hang on the wall without the nozzle coming into contact with the floor.

- 5 Once you have determined the optimal position and height for storing and charging your appliance, firmly tighten the screws to secure the wall mount in place.

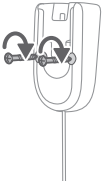

Preparing for use

The appliance is equipped with a Li-Ion battery. Charging from empty to full takes about 6 hours.

- 1 Attach the battery pack to the main body of the appliance, ensuring a secure connection that's confirmed with a "CLICK" sound.

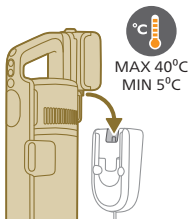
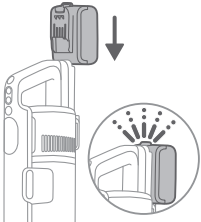

- 2 Charge your appliance by placing it onto the assembled wall mount.

⚠ Warning: Store and charge the appliance at a temperature above 5 °C and below 40 °C.

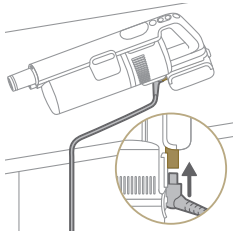

i Note: You can also place the handheld on a level and stable surface, and directly connect the charging cable to the appliance.



- 3 The appliance is designed to reach a complete charge within 6 hours. You can monitor the charging progress on the screen. When the appliance is fully charged, the value 100% lights up on the screen. After a few minutes, the display will switch off.

Using the appliance

Assembling the appliance



- 1 Attach the handheld to the tube. Confirm the attachment with a "CLICK" sound.

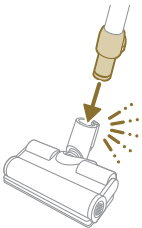

- 2 Attach the tube to the nozzle. Confirm the attachment with a "CLICK" sound.

Vacuuming soft and hard floors

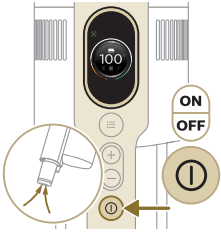

1 Press the on/off button to switch on the appliance.

i Note: To switch off the appliance, press the on/off button again.

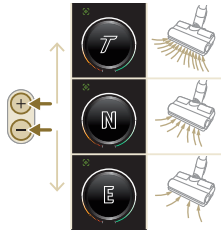

2 Use the + and – buttons to toggle through three different power settings.

E - eco mode

N - normal mode

T - turbo mode

3 You can clean on hard or soft floors with the vacuum cleaner.

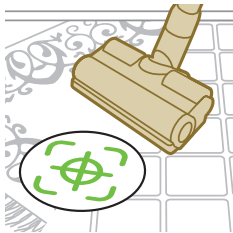

i With Floor Type Recognition enabled, the appliance recognizes the floor type and automatically optimizes its performance within the power settings you have selected. To disable this feature, check how to customize settings below.



⚠ Warning: Do not vacuum up water or other liquids.

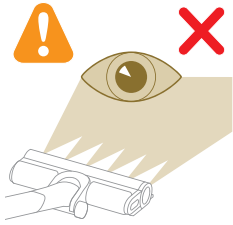

⚠ Caution: Do not look directly into the illuminated LEDs or point the LEDs at someone's eyes. The LED light is very bright.

Vacuuming while mopping hard floors

⚠ Caution: Only use the aqua tank on hard floors with a water-resistant top coat (such as linoleum, enameled tiles and varnished parquet) and stone floors (such as marble). If your floor has not been treated to make it water-resistant, check with the manufacturer if you can use water to clean it. Do not use the aqua tank on hard floors of which the water-resistant top coat is damaged.

i Note: Do not use the aqua tank to clean carpets.

i Note: Do not move the appliance with aqua tank assembled sideways, as this leaves water traces. Only move forwards and backwards.

1 Pre-wet the microfiber mopping pad with water before use.

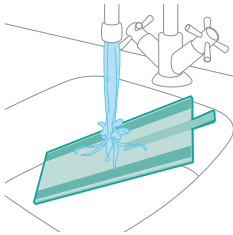

2 Secure the microfiber mopping pad underneath the aqua tank. Align the velcro straps under the aqua tank and behind the cloth.

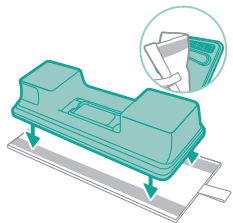

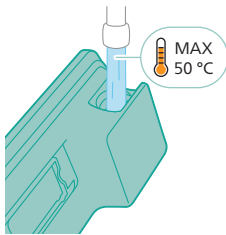

3 Fill the tank with water, ensuring the water temperature does not exceed 50 °C.

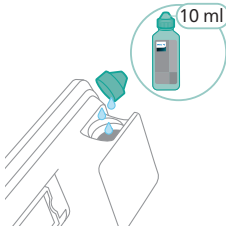

4 (Optional) If you wish to add a liquid floor cleaner into the aqua tank, opt for a low-foaming or non-foaming variety that can be diluted. We recommend the XV1792 Philips Floor Cleaner. Add only a few drops of the liquid cleaner to the water.

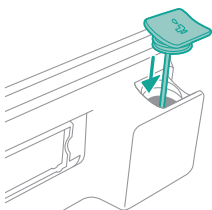

5 Close the aqua tank properly.

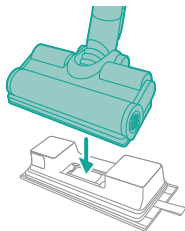

6 Attach the prepared aqua tank to the aqua nozzle and you're set to begin.



7 Press the on/off button to switch on the appliance. You can effectively clean hard floors with the attached aqua module on the nozzle.



i Note: The aqua module is not suitable for soft floors like carpet.

⚠ Caution: The aqua module should not be used to pick up water puddles.

Tips and other important information

- It is not necessary to vacuum the floor before mopping, as the Vacuum & Mop set-up actively wet-cleans your hard floor to capture all kinds of dirt, including liquids and stains. On carpets and rugs, use the Vacuum only set-up.
- The appliance can leave a small puddle of water on the floor if you do not move the appliance while switching it off. You can reduce the size of the puddle by moving the appliance while switching it off. If needed, you can remove the last drops with a cloth.

Usage restrictions

- The Vacuum & Mop set-up is suitable for vacuuming and mopping all types of hard floors, except uncoated wooden floors.
- The Vacuum & Mop set-up is intended for regular cleaning of hard floors. Always follow the cleaning instructions for your hard floor when you use this appliance.
- If you want to add a liquid floor cleaner other than XV1792 Philips Floor Cleaner to the water in the clean aqua tank, make sure that you use a low-foaming or non-foaming liquid floor cleaner that can be diluted in water like XV1792 Philips Floor Cleaner.
- As the clean aqua tank has a capacity of 250 ml, you only have to add a few drops (max 10ml) of liquid floor cleaner to the water.
- If you use the Vacuum & Mop set-up on linoleum floors, only do so on linoleum floors that are properly affixed to prevent linoleum from being drawn into the nozzle.
- If you move/lift the appliance over a carpet or rug when it is switched off, wastewater droplets may end up on your carpet or rug.
- Do not push the appliance over the floor grilles of convector heaters. As the appliance cannot pick up water that comes out of the nozzle when you move it over the grille, water ends up at the bottom of the convector pit.
- While cleaning, do not lift the nozzle from the floor or move the nozzle sideways, and do not make strong turns, as this leaves water traces. Only move forwards and backwards.

i Note: The operating time depends on the power level used during cleaning.

Versatile usage and accessories

⚠ Warning: When using any accessory, do not vacuum up water or other liquids.

⚠ Caution: Do not look directly into the illuminated LEDs or point the LEDs at someone's eyes. The LED light is very bright.

Using the handheld

You can use the handheld directly without any cleaning tool to vacuum up dusts.

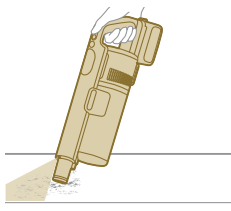

Using the nozzle

1 Attach the nozzle directly to the handheld.

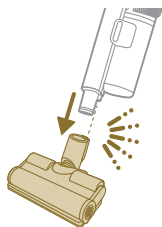

2 This combination is for cleaning dynamic surface height, such as stair case.

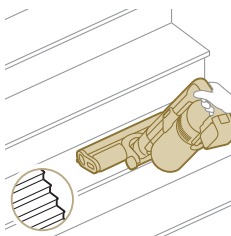

Using the Mini TurboBrush

1 To attach the Mini TurboBrush, insert the tube of the handheld into the Mini TurboBrush.



- 2 You can use the Mini Turbo brush for standard cleaning, for instance of soft areas such as beds and couches. You can adjust the power setting to suit your cleaning needs.
- 3 You can use the Mini Turbo brush for extra thorough cleaning, for instance to vacuum up pet hair, or to clean small patches of dirt, such as spilled breadcrumbs. You can adjust the power setting to suit your cleaning needs.

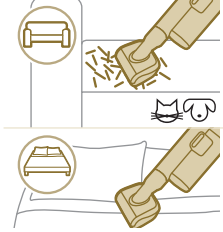

Using the crevice tool

1 To attach the crevice tool, insert the tube or handheld into the crevice tool.



- 2 You can use the long crevice tool to clean narrow corners or hard-to-reach places. You can adjust the power setting to suit your cleaning needs.

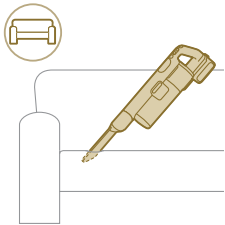

Using the combination tool

1 To attach the combination tool, insert the tube or handheld into the combination tool.



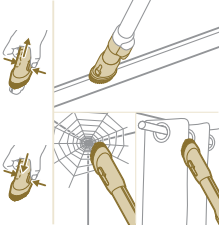

- 2 The combination tool is designed for cleaning window frames, curtains, or spider webs, with a customizable brush release and illumination settings.

Using the soft brush

- 1 To attach the soft brush, insert the tube or handheld into the soft brush.



- 2 The soft brush is designed for dedicated surfaces and comes with customizable illumination.

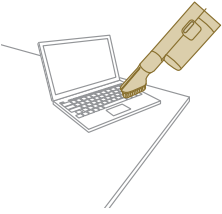

Using the upholstery tool

- 1 To attach the upholstery tool, insert the tube or handheld into the upholstery tool.



- 2 The upholstery tool is ideal for cleaning furniture with soft fabric, and its illumination can be adjusted according to your liking.

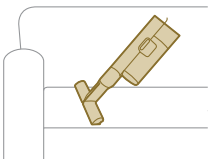

Customizations and additional information



The appliance is equipped with various options to customize and monitor in the menu.

- 1 To access the menu settings, press the menu button.
- 2 Toggle through the options using the + and - buttons. These options include adjusting illumination, enabling or disabling Floor Type Recognition, accessing additional information about your appliance, and returning to the previous screen.
- 3 Once your desired option is highlighted, confirm your choice by pressing the menu button again.

Modify the illumination brightness

Press the menu button and toggle to the illumination feature. Confirm by pressing the menu button again.

To modify the illumination brightness, toggle through the available levels and confirm by pressing the menu button.

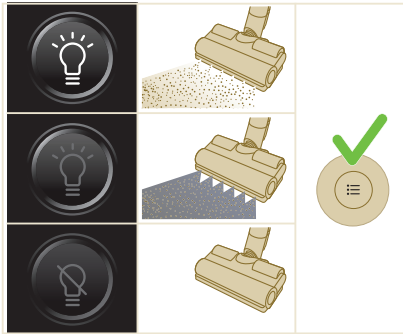

Floor Type Recognition

Press the menu button and toggle to the Floor Type Recognition feature. Confirm by pressing the menu button again.

In the Floor Type Recognition screen, toggle this function and confirm your decision by pressing the menu button. When successfully enabled, a green icon will appear at the upper left corner of the display after you go back to the main screen.

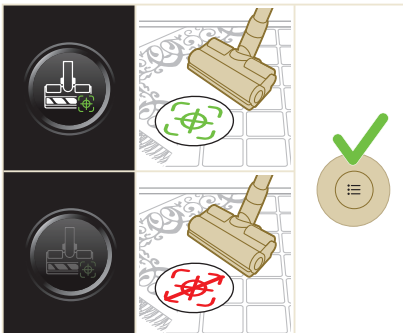

i Note: Floor Type Recognition can only be enabled or disabled when the motorized nozzle is attached to the handheld. As a result, when no motorized nozzle is attached to the main appliance, there will be one item less in your menu. Attach the motorized nozzle to see this Floor Type Recognition item in your menu.

i Note: When you first receive your appliance, Floor Type Recognition is enabled.

i Note: The Floor Type Recognition function becomes active when the nozzle identifies different cleaning surfaces while in motion.

Additional information

Press the menu button and toggle to the "additional information" option. Confirm by pressing the menu button again.

In the "additional information" screen, you can check the filter health, battery health, total usage time, model of your appliance, and access of a QR code for additional online information.

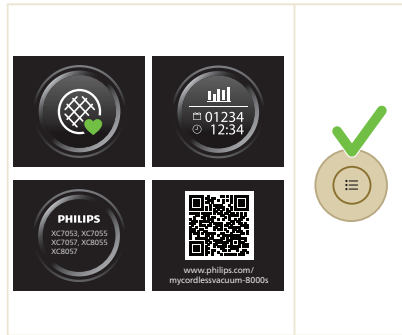

Return

To exit the menu and return to the previous screen, select the "Return" option.

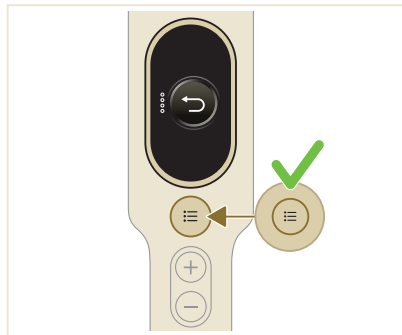

After use – Maintenance

Frequent maintenance after each cleaning cycle

Dust management system maintenance

Empty the dust bucket after each use or when the dust is reaching the MAX level indicator.

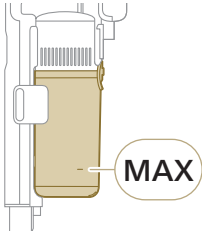

- 1 Switch off the appliance.

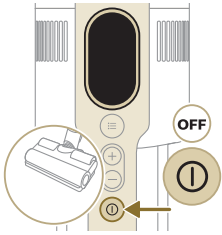

- 2 Hold the appliance in a 45 degree angle like shown in the illustration. Remove the dust bucket by pressing the release button. The release button is located at the bottom of the bucket.

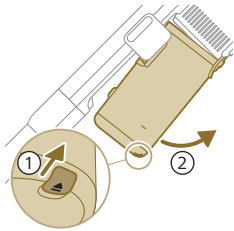

i Note: Remove the dust bucket while keeping the appliance in an upright position.

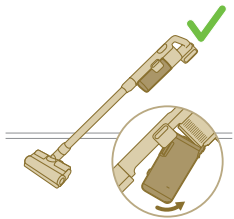

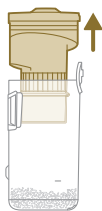

- 3 Hold onto the black grip. Remove the cyclone from the dust bucket by lifting it out from the bucket

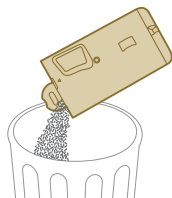

- 4 Empty the collected dust in the dust bucket over the trash bin.

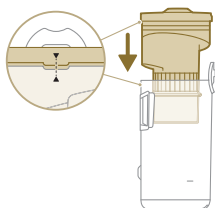

- 5 Place the cyclone back in the dust bucket. Make sure the two parts are aligned.

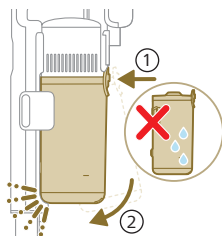

- 6 Place back the assembled bucket. First align the filter side of the bucket before hinging it in place.

Aqua tank maintenance

Clean the aqua tank after each use.

- 1 Remove the microfiber mopping pad.

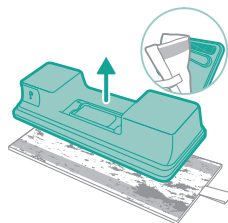

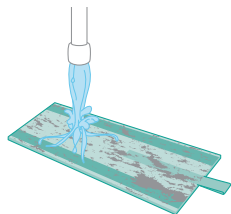

- 2 Rinse the mopping pad under the tap and wash it by hand or in a washing machine.

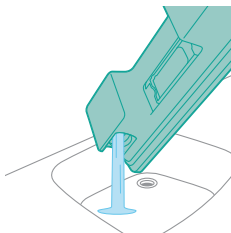

- 3 Pour out any remaining water in the aqua tank.

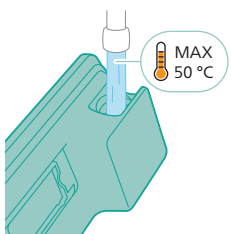

- 4 Fill the aqua tank with water.

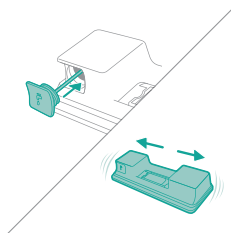

- 5 Close the aqua tank properly and shake the aqua tank to remove detergent residuals.

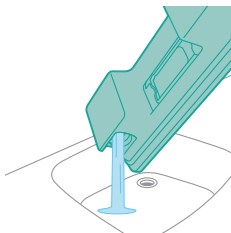

- 6 Empty the aqua tank and leave it open to dry.

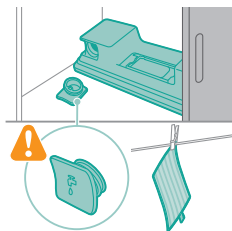

- 7 Make sure to not lose the tank cap during storage. Hang the microfiber mopping pad dry.

Periodic maintenance intermittently

Dust management system maintenance

Clean the filter at least once every month or when you see the notification for filter cleaning (i8).

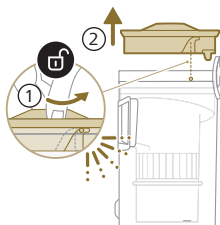

- 1 Rotate the filter counter-clockwise to remove it from the dust bucket.

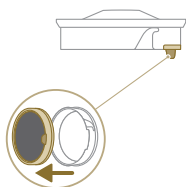

- 2 Remove the washable foam filter from the plastic filter casing.

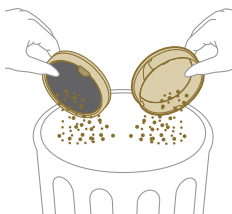

- 3 Tap both the filter casing and the foam filter over a trash bin.

4 Rinse the foam filter and squeeze it till clean water comes out.

i Note: for best cleaning result, run the water through the filter with the filter tab facing downwards, allowing deeply set dust to be washed out.

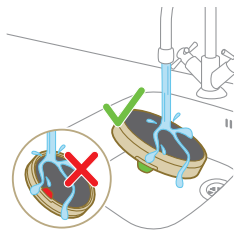

5 Leave the washed filter to dry for 24 hours before reassembling the foam filter in the filter casing.

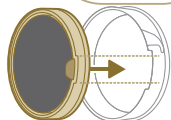
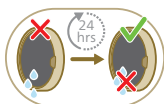

6 For thorough maintenance, clean the dust bucket and cyclone under a running tap or in warm soapy water.

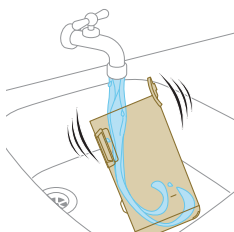

7 Wipe the cleaned dust bucket and relevant parts dry.

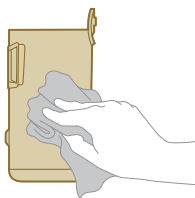

⚠ Caution: Make sure all parts are completely dry before you reassemble them.



i Note: all parts cannot be cleaned in the dishwasher.

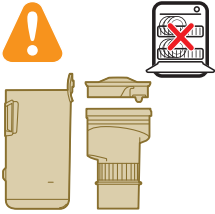

8 Reassemble the filter in the dust bucket. Rotate the filter clock-wise to fix it in place.

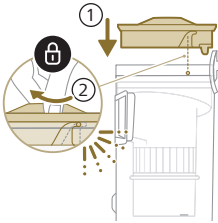

9 Place back the assembled bucket. First align the filter side of the bucket before hinging it in place.

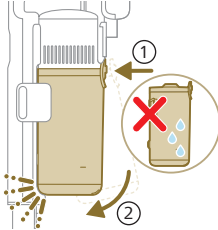

i Note: After maintenance, always make sure the filter is assembled in the appliance before using it.

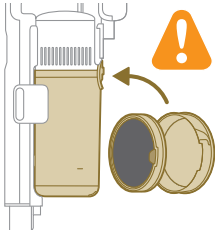

PrecisionPower Smart Nozzle maintenance

1 Always switch off the appliance before cleaning the nozzle brush roll.

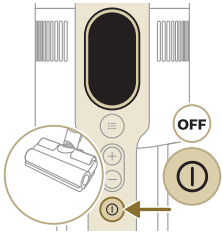

2 To access the brush roll, locate the button on the side of the nozzle. Press it and rotate to open.

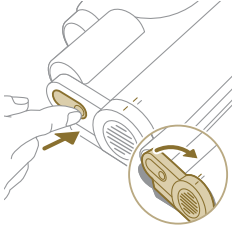

3 Gently remove the brush roll and the side cap of the nozzle.

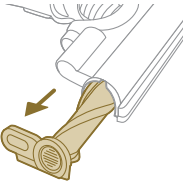

4 Carefully detach any tangled hair from the brush roll. Support the removal of pollution with a pair of scissors.

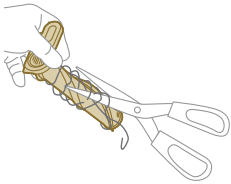

5 When reassembling, ensure proper alignment of the brush roll.

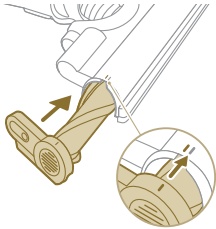

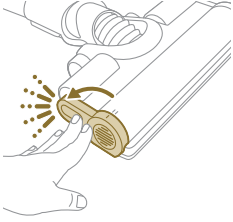

- 6 Lock the nozzle brush roll by securing it until you hear a "CLICK" sound.

Mini TurboBrush maintenance

- 1 Turn the brush over to access the cleaning area.

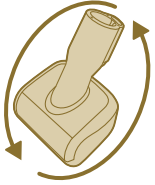

- 2 Slide the side button to release the brush from its position.

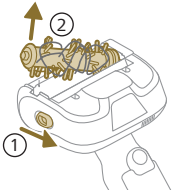

- 3 Use your hands or a pair of scissors to remove any pollution from the brush.

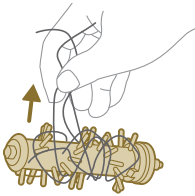

- 4 When reassembling the brush, start by placing one side in position before attaching the other side. When the brush is properly assembled, you will hear a "CLICK" sound.

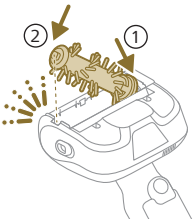

Aqua tank maintenance

Descale the aqua tank once every month to avoid limescale build-up.

1 Add some descaling liquid to a measuring cup.

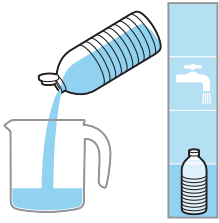

2 Add the correct amount of water in the measuring cup.

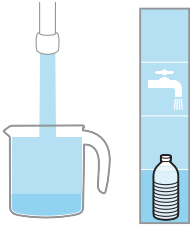

3 Add the mixed liquid in the aqua tank.

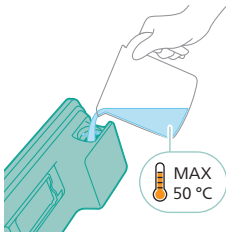

4 Close the Aqua tank properly before shaking the tank for the descaling liquid to spread evenly.

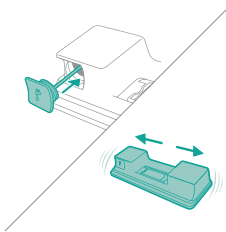

5 Leave the aqua tank (without the microfiber mopping pad) upright over 12 hours. Water is expected to slowly come out from the bottom of the aqua tank. We recommend to place the aqua tank inside the sink or over a cloth.

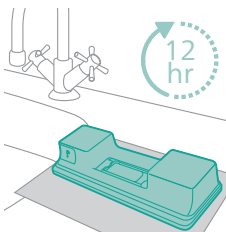

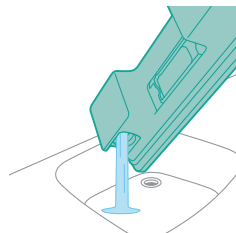

- 6 Rinse and remove any remaining liquid inside the aqua tank.

Water strip maintenance

- 1 Remove the water strip from the bottom of the aqua tank for a thorough cleaning.

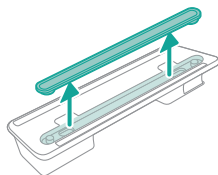

- 2 Rinse the water strip under the tap.

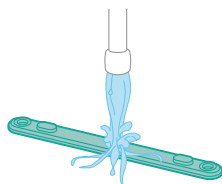

- 3 Attach the water strip back to the aqua tank after cleaning.

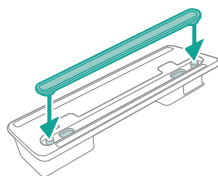

Replacement

To buy accessories or spare parts, visit www.philips.com/parts-and-accessories or go to your Philips dealer. You can also contact the Philips Consumer Care Center in your country.

Replacement parts and type numbers:

Replacement filter XV1681/01

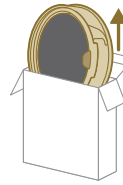

XV1681/01

Brush roll CP0667/01

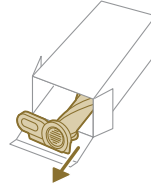

CP0667/01

Microfiber mopping pad XV1670/02

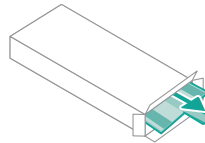

XV1670/02

Water strip CP0381/01

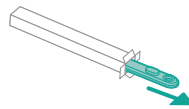

CP0381/01

i Note: Replace the filter and the microfiber mopping pad every 6 months to ensure maximum performance.

User interface signals and their meaning

Signal	Meaning of signal
E1 	Malfunction of the appliance. Remove the battery, wait 10 seconds, and then put the battery back. If this does not work, please take the appliance to a Philips service center or contact the Consumer Care Center.

Signal**Meaning of signal**

E2



The appliance is operated below the functioning temperature.
Move the appliance to a warmer room. Do not store, charge or use the appliance at a temperature below 5 °C or above 40 °C.

E3



The appliance is operated above the functioning temperature.
Move the appliance to a cooler room. Do not store, charge or use the appliance at a temperature below 5 °C or above 40 °C.

E5



The battery is damaged.
Take the appliance to a Philips service center or contact the Consumer Care Center.

E9



The nozzle is operated above the functioning temperature.
Switch off the appliance and wait 15 minutes. Touch the upper housing of the nozzle to feel if it is still warm. If the nozzle is still warm, wait longer for the nozzle to cool down. Once the nozzle has cooled down, try switching the appliance back on.

i4



The nozzle is clogged.
Make sure the appliance is switched off. Clean the nozzle according to the user manual and check the tube by removing the tube from the main appliance. Remove the object in the nozzle or tube and restart the appliance.

i5



Foreign object is stuck in the airflow passage.
Make sure the appliance is switched off. Clean the nozzle according to the user manual and check the tube by removing the tube from the main appliance. Remove the object in the nozzle, tube, or handheld and restart the appliance.

i6



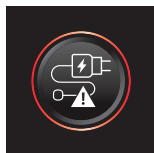

The adapter is not removed.
Remove the adapter before operating the appliance.

i7



A wrong adapter is used.
Only use the original adapter to charge the appliance.

Signal	Meaning of signal
i8 	<p>The filter is polluted.</p> <p>Clean the filter. Follow the instructions on the screen or in the users manual. You can buy new filters in the online Philips shop at www.philips.com/support or at your Philips dealer.</p> <p>If you keep getting an i8 information code after cleaning the filter, check the troubleshooting table below.</p>
i10 	<p>The battery is not properly inserted.</p> <p>Remove the battery, and then put the battery back. If this does not work, please take the appliance to a Philips service center or contact the Consumer Care Center.</p>
	<p>The battery level is low and needs to be charged. Charge the appliance or the battery via the suggested charging method.</p>

Troubleshooting

This chapter summarizes the most common problems you could encounter with the appliance. If you are unable to solve the problem with the information below, visit www.philips.com/support for a list of frequently asked questions or contact the Consumer Care Center in your country.

Dry cleaning

Problem	Possible cause	Solution
The appliance does not respond when the on/off button is pushed.	The display shows the battery empty icon.	To charge the battery, connect the appliance to the charging station or attach the handheld vacuum cleaner directly to the power plug of the adapter.
The charging station is not stable on the wall.	The screws holding the charging station are loose.	Tighten the screws.
	The screws are not the right size.	Mount the charging station with the supplied screws.
The appliance suddenly stops working.	The charging station is not attached to a stable wall.	Check that the wall on which the charging station will be mounted is stable.
	When the appliance has an internal malfunction, the buttons will not respond and the screen will remain blank.	Connect the appliance to the charging station or attach the handheld vacuum cleaner directly to the adapter. Check the display. If an error code appears, you can find its meaning in the user manual.

Problem	Possible cause	Solution
	(code: E2, E3) The appliance is not working at a suitable temperature.	Make sure the appliance is used at a temperature of 5-40 °C.
	(code: i4, i5) The brush roll is stuck or objects are stuck in the air flow channel.	Make sure the appliance is switched off. Clean the nozzle according to the user manual and check the tube by removing the tube from the main appliance. Remove the object in the nozzle or tube and restart the appliance.
	(code: E9) The motorized nozzle is overheated.	Switch off the appliance and wait 15 minutes. Touch the upper housing of the nozzle to feel if it is still warm. If the nozzle is still warm, wait longer for the nozzle to cool down. Once the nozzle has cooled down, try switching the appliance back on.
The appliance has a lower suction power than usual.	The filter and the cyclone are dirty.	Empty the dust bucket. Clean the filter and the cyclone. Make sure the filter is washed at least once a month, when using the appliance regularly. Make sure hair and dirt stuck in the cyclone are removed.
	The dust container is not attached properly to the appliance.	Make sure the dust container is attached properly.
Dust escapes from the appliance.	The filter is dirty.	Clean the filter. See also the user manual.
	The filter is not present in the appliance.	Make sure that the filter is in the appliance and assembled correctly.
	Something is blocking the cyclone.	Check the cyclone for stuck objects and remove any object blocking the cyclone. Also ensure all hair and dirt stuck in the cyclone are removed.
	The dust container is not properly attached to the appliance.	Empty the dust container and attach the dust container correctly to the appliance.
	The appliance is rotated or flipped when the power is off.	Keep the appliance upright when the power is off.
The appliance does not move smoothly across the floor when cleaning a carpet.	The floor type recognition function is not on.	Switch on the floor type recognition function in the digital menu.
	The selected suction power has been too high.	Decrease the suction power. See also the user manual.
The brush does not turn anymore.	The brush is clogged with hair or dirt.	Clean the brush by hand or with a pair of scissors.

Problem	Possible cause	Solution
	(code i4) The brush may stop turning when it encounters too much resistance from a high-pile carpet.	Switch off the appliance and then switch it back on again.
	The roller brush has not been assembled properly into the nozzle after cleaning.	Follow the instructions in the cleaning chapter of the user manual to slide the roller brush into the nozzle properly. Secure the roller brush inside the nozzle by snapping the locking lever in place.
	(code: E9) The motorized nozzle is overheated.	Switch off the appliance and wait 15 minutes. Touch the upper housing of the nozzle to feel if it is still warm. If the nozzle is still warm, wait longer for the nozzle to cool down. Once the nozzle has cooled down, try switching the appliance back on.
The LEDs in the nozzle do not come on.	The nozzle has not been attached to the tube or appliance properly.	Attach the nozzle to the appliance or handheld properly.
	The lighting feature is disabled.	Enable this feature in the menu. Adjust the brightness of nozzle LEDs in the menu.
The LEDs in the handheld do not come on.	The lighting feature is disabled.	Enable this feature in the menu. Adjust the brightness of handheld LEDs in the menu.
The light in the accessory does not come on.	The accessory is attached to the tube.	Remove the tube and attach the accessory directly to the handheld.
	The accessory is not attached to the appliance properly.	Attach the accessory to the appliance properly.
The lighting in my nozzle, handheld, and accessories is not bright enough.	The brightness is dimmed.	Adjust the brightness of lighting in the menu.
The appliance is not charging.	The power plug is not connected properly to the appliance or the adapter is not inserted into the wall socket properly.	Make sure that the power plug is connected properly to the appliance and that the adapter is inserted into the wall socket properly.
	The power plug is not placed properly in the charging station.	Make sure the plug is fixed properly in the charging station. Check if the plug is angled and the charging station is holding the plug in place.
	(code i7) An adapter other than the supplied adapter is being used.	Make sure that you use the adapter supplied.
	(code i10) The battery is not properly installed.	Make sure that the battery is pushed all the way in the slot and properly installed.

Problem	Possible cause	Solution
	(code E5) The battery malfunctions.	The battery has failed. Replace the battery.
		If you have checked the above and the appliance still does not charge, take it to a Philips service center or contact the Consumer Care Center.
The appliance is charging very slow.	An external adapter or an adapter from other appliances is used.	Charge the appliance with the supplied adapter.
The battery is charged and attached, but the appliance cannot be switched on.	The appliance is still connected to the adapter.	Remove the appliance from the adapter before restarting it.
	(code: E1) Something is wrong with the appliance.	Remove the battery, wait 10 seconds, and then put the battery back. If this does not work, please take the appliance to a Philips service center or contact the Consumer Care Center.
The display shows the filter icon (code: i8).	The filter is dirty.	Clean the filter. Follow the instructions on the screen or in the users manual.
		<p>If you keep getting an i8 information code after cleaning the filter, you can consider the following solutions:</p> <ul style="list-style-type: none"> - If you have a spare clean filter, you can replace the old filter with the new one. Then, use the handheld to carefully clean the old foam filter and the filter case. - Alternatively, if you have access to another vacuum cleaner or a mini vacuum, you can use it to easily clean both the foam filter and the filter case. <p>Note: Always ensure that a filter is present in the appliance before switching it on.</p>
	The filter is old.	You can buy new filters in the online Philips shop at www.philips.com/support or at your Philips dealer.
		If you have checked the above and the appliance still shows the error, take it to a Philips service center or contact the Consumer Care Center.
The mini Turbo brush does not function properly.	The roller brush is blocked.	Remove hairs from the brush with a pair of scissors. Follow the instructions in the user manual.

Problem	Possible cause	Solution
	The roller brush is blocked by fabric or surfaces during cleaning.	Keep the mini Turbo brush aligned with the surface and do not push the Turbo brush into soft surfaces.
	The roller brush is not properly inserted into the mini Turbo brush.	Make sure that roller brush and the mini Turbo brush are properly connected and that there is no gap between the parts. Follow the instructions in the manual.
The suction power does not feel stable.	Nothing is wrong. This is the feature of "Floor Type Recognition" being triggered. Your appliance is detecting the floor type and cleaning with an optimized performance for that floor.	No action needed. If you prefer to clean with a consistent power of your choice, disable this smart feature in the menu of your appliance.
The Floor Type Recognition is not reacting logically.	The brush is clogged with hair or dirt.	Clean the brush with a pair of scissors or by hand. See the instructions in the user manual.
The appliance delivers static shocks.	The appliance builds up static electricity. The lower the air humidity, the more static electricity is build up.	Discharge the appliance by frequently holding the tube against other metal objects in the room (for example the legs of a table or chair, etc.). Or raise the air humidity level in the room.
	The dust and dirt that is vacuumed up is static.	Empty the dust container and clean the filter according to the instructions in the user manual.

Wet cleaning

Problem	Possible cause	Solution
The water flow from the water tank is reduced.	The wetting strip is blocked by dirt.	Remove the wetting strip and clean it. Place the clean wetting strip back.
	The microfiber mopping pad is not placed correctly and blocks the wetting strip as a result.	Make sure that you place the mopping pad correctly. Check the user manual for proper placement.
	The water tank is empty or nearly empty.	Refill the water tank.
	A microfiber mopping pad is used that is not supplied by Philips.	Only use an original Philips microfiber mopping pad. The mopping pads can be bought in the online Philips shop at www.philips.com/support or at your Philips dealer.
	Lime scale has build up in the wetting strip.	Buy a new wetting strip in the online Philips shop at www.philips.com/support or at your Philips dealer.

Problem	Possible cause	Solution
Too much water flows out of the water tank at a too high speed.	The water tank cap is not attached properly.	Check the cap and make sure it is fully and properly closed.
	The strip is not placed properly in the bottom of the water tank.	Check the strip and make sure that it is fitted properly in the bottom plate of the water tank.
The floor dries with stripes.	Too much liquid cleaner has been added to the water.	Use only a few drops of liquid cleaner or use a cleaner that foams less.
	The microfiber mopping pad is not placed correctly.	Make sure that the mopping pad is placed correctly. Check the user manual for proper placement.
	An incorrect mopping pad is used.	Only use Philips XV1670/02 microfiber mopping pad for the 7000 series. The mopping pads can be bought in the online Philips shop at www.philips.com/support or at your Philips dealer.

Contents

Giriş	35
General description	35
İlk istifadədən əvvəl	36
Divara montaj asqısının quraşdırılması	36
İstifadə üçün hazırlıq	37
Cihazdan istifadə	38
Cihazın quraşdırılması	38
Yumşaq və sərt döşəmələrin tozsoranlanması	39
Sərt döşəmələrin silinərkən tozsoranlanması	40
Çoxfunksiyalı istifadə və aksesuarlar	43
Fərdiləşdirmələr və əlavə məlumatlar	46
İstifadədən sonra – Texniki qulluq	48
Hər təmizləmə dövründən sonra müntəzəm texniki qulluq	48
Fasiləli dövrü texniki qulluq	51
Replacement	57
İstifadəçi interfeysi siqnalları və onların mənası	58
Nasazlıqların aradan qaldırılması	60
Quru təmizləmə	60
Nəm təmizləmə	64

Giriş

Bu məhsulu aldığınız üçün sizə təşəkkür edirik! Təklif etdiyimiz dəstəkdən tam şəkildə yararlanmaq üçün məhsulunuzu

www.philips.com/mycordlessvacuum-7000s səhifəsində qeydiyyatdan keçirin.

General description

- 1 Rəqəmsal ekran
 - a Batareya səviyyəsi zəng göstəricisi
 - b Batareya səviyyəsi faizi
 - c Seçilmiş güc səviyyəsi
 - d Floor Type Recognition xüsusiyyətinin aktivləşdirilməsi nişanı
 - e Filtrin təmizlənməsi xatırladıcısının nişanı
- 2 Menyü/Təsdiqləmə düyməsi
- 3 + Düyməsi
- 4 – Düyməsi
- 5 Yandır/söndür düyməsi
- 6 Portativ qurğu
- 7 Toz qabı
- 8 Batareya
- 9 Əlavə filtr (yalnız XC7057)
- 10 Toz qabını işə salma düyməsi
- 11 Divara montaj asqısı
- 12 Adapter
- 13 Boru
- 14 PrecisionPower Ağıllı Ucluq

- 15 Su çəni
- 16 Mikrofiber təmizləyici mop
- 17 Mini TurboBrush (yalnız XC7055, XC7057)
- 18 Kombinasiya aləti
- 19 Yumşaq fırça (yalnız XC7057)
- 20 Üzlük təmizləmə aləti (yalnız XC7055, XC7057)
- 21 Dəlikləri təmizləyən alət

İlk istifadədən əvvəl

Divara montaj asqısının quraşdırılması

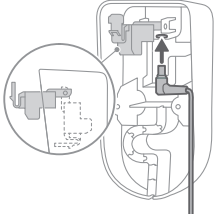

- 1 Divara montaj asqısını tərsinə çevirin və boz qolun kilidini açın. Metal hissənin gördüyünə və divara quraşdırma asqısının ön hissəsinə şaquli şəkildə yerləşdirildiyindən əmin olaraq şarj yuvasını daxil edin.

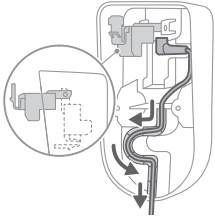

- 2 Kabeli diqqətlə yerləşdirin, onu müəyyən edilmiş yivə sıxın.

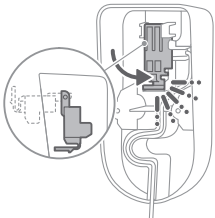

- 3 Boz qolu bağlayın. "KLİK" səsi eşidərək, boz qolun yerinə kilidlədiyindən əmin olun.

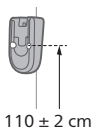

- 4 Montaj vintinin dəliklərinin yerdən təxminən 110 sm məsafədə yerləşdiyindən əmin olaraq, divara quraşdırma asqısını divarda istədiyiniz mövqeyə möhkəm şəkildə bərkidin.

⚠ Ehtiyatlı olun: Elektrik cərəyanı riskinin qarşısını almaq məqsədilə divara bərkitmək üçün dəşik açarkən diqqətli olun.

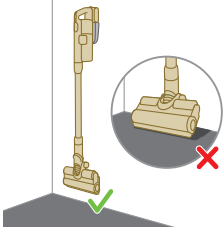

i Qeyd: Divara quraşdırma asqısının yerləşdirilməsinin ucluğun döşəmə ilə təmas etmədən, cihazın bütövlükdə divardan asılmasına imkan verdiyini yoxlayın.

- 5 Cihazınızın saxlanması və şarj edilməsində optimal mövqe, eləcə də hündürlüyü müəyyənləşdirdikdən sonra divara quraşdırma asqısını yerində bərkitmək üçün vintləri möhkəm şəkildə sıxın.

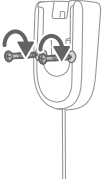

İstifadə üçün hazırlıq

Cihaz avtomatik Li-Ion batareya ilə təchiz edilmişdir. Boş vəziyyətdən tam doldurulma 6 saata qədər vaxt aparır.

- 1 Batareya paketini əsas korpusa taxın və "KLİK" səsi ilə təsdiqlənən təhlükəsiz bağlantını təmin edin.

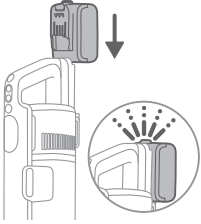

- 2 Cihazınızı quraşdırılmış divar asqısına yerləşdirməklə şarj edin.

⚠ Xəbərdarlıq: Cihazı 5 °C-dən yuxarı və 40 °C-dən aşağı temperaturda saxlayın və şarj edin.

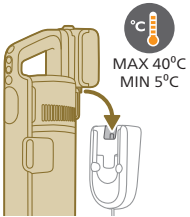

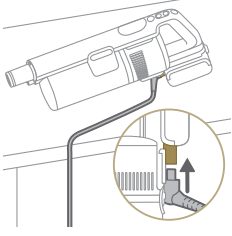

i Qeyd: Bununla yanaşı, portativ qurğunu düz və sabit səthə yerləşdirə və şarj kabelini birbaşa cihaza qoşa bilərsiniz.

- 3** Cihaz 6 saat ərzində tam şarj edilmə üçün nəzərdə tutulmuşdur. Şarj olunma prosesini ekranda izləyə bilərsiniz. Cihaz tam şarj edildikdə ekranda 100% göstəricisi yanır. Bir neçə dəqiqədən sonra ekran sönməyə başlayacaq.

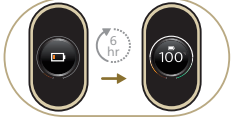

Cihazdan istifadə

Cihazın quraşdırılması



- 1** Portativ qurğunu boruya düzgün bağlayın. Birləşməni "KLİK" səsinin eşidilməsi ilə təsdiqləyin.

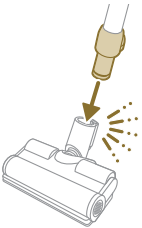

- 2** Borunu ucluğa düzgün bağlayın. Birləşməni "KLİK" səsinin eşidilməsi ilə təsdiqləyin.

Yumşaq və sərt döşəmələrin tozsoranlanması

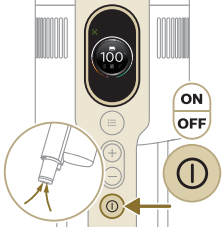

1 Cihazı yandırmaq üçün cihazın üzərindəki yandır/söndür düyməsini basın.

i Qeyd: Cihazı söndürmək üçün cihazın üzərindəki yandır/söndür düyməsini yenidən basın.

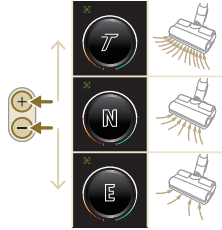

2 Üç müxtəlif güc parametri arasında keçid etmək üçün + və – düymələrindən istifadə edin.

E - eko rejim

N - normal rejim

T - turbo rejim

3 Tozsoranla sərt və ya yumşaq döşəmələri təmizləyə bilərsiniz.

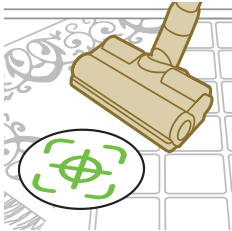

i Floor Type Recognition funksiyası aktivləşdirildikdə, cihaz döşəmə növünüzü tanıyır və seçdiyiniz güc parametrlərinə əsasən onun performansını avtomatik optimallaşdırır. Bu xüsusiyyəti qeyri-aktiv etmək üçün aşağıdakı parametrləri necə konfigurasiya edəcəyinizə nəzər salın.



⚠ Xəbərdarlıq: Heç vaxt su və ya digər mayeləri tozsoranlamayın.

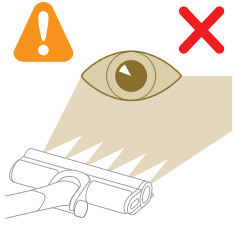

⚠ Ehtiyatlı olun: Yanan LED-lərə birbaşa baxmayın və ya onları heç kəsin gözlərinə doğru yönəltməyin. LED işığı çox parlaqdır.

Sərt döşəmələrin silinərkən tozsoranlanması

⚠ Ehtiyatlı olun: Su çənindən yalnız suya davamlı üst qat (məsələn, linoliyum, emaye plitələr və laklı parket) və daş döşəmələr (məsələn, marmar) kimi sərt döşəmələrdə istifadə edin. Döşəməni suya davamlı deyilsə, təmizləmək üçün su istifadə edib-edə bilməyəcəyinizi istehsalçıdan soruşun. Su çənini suya davamlı üst qatının zədələndiyi sərt döşəmələrdə istifadə etməyin.

i Qeyd: Xalçaları təmizləmək üçün su çənindən istifadə etməyin.

i Qeyd: Su çəni qurşındırılmış cihazı yan tərəflərə hərəkət etdirməyin, çünki bu, su izləri buraxa bilər. Yalnız irəli və geri hərəkət etdirin.

1 İstifadədən əvvəl mikrofiber təmizləyici mopu su ilə isladın.

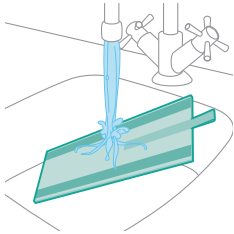

2 Mikrofiber təmizləyici mopu su çəninin altına bərkidin. Velcro kəmərlərini su çəninin altına və parçanın arxasına düzləndirin.

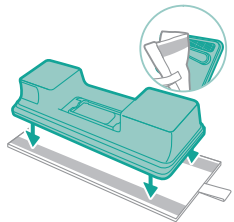

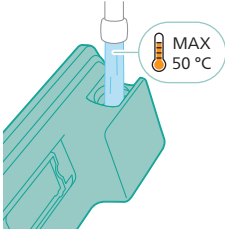

3 Çəni su ilə doldurun və suyun temperaturunun 50 °C-ni aşmadığından əmin olun.

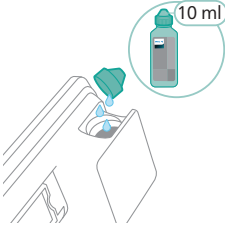

4 (Seçim əsaslı) Su çəninə bir maye təmizləyici əlavə etmək istəyirsinizsə, durulana bilən, az köpüklənən və ya köpüklənməyən növdən istifadəyə üstünlük verin. XV1792 Philips Döşəmə Təmizləyicisini tövsiyə edirik. Suyu yalnız bir neçə damcı maye döşəmə təmizləyicisi əlavə edin.

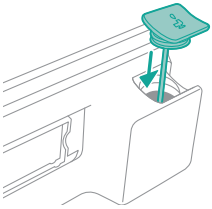

5 Su çəninə düzgün şəkildə bağlayın.

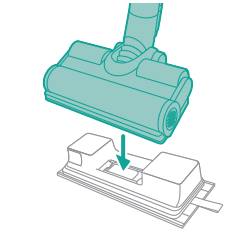

6 Hazır su çəninə su ucluğuna birləşdirin və işiniz bitdi.



7 Cihazı yandırmaq üçün cihazın üzərindəki yandır/söndür düyməsini basın. Ucluğun üzərinə taxılan su modulundan istifadə edərək sərt döşəmələri effektiv şəkildə təmizləyə bilərsiniz.



i Qeyd: Su modulu xalça kimi yumşaq döşəmələr üçün uyğun deyil.



⚠ Ehtiyatlı olun: Su modulu tökülmüş suyu təmizləmək üçün istifadə etmək olmaz.

İpucları və digər vacib məlumatlar

- Silməzdən əvvəl döşəməni tozsoranla təmizləmək lazım deyil, çünki Vacuum & Mop qurğusu maye və ləkələr daxil olmaqla, hər cür kiri toplayaraq sərt döşəmələri aktiv şəkildə nəm formada təmizləyir. Xalçalar və kilimlər üçün Yalnız Vacuum qurğusundan istifadə edin.
- Cihazı söndürən zaman yerindən tərpətməyiniz, cihaz yerdə kiçik su gölməçəsi buraxa bilər. Gölməçənin ölçüsü cihazı söndürüldükdə hərəkət etdirməklə kiçildilə bilər. Zərurət yaranarsa, son damcıları bir parça ilə silə bilərsiniz.

İstifadə məhdudiyətləri

- Vacuum & Mop qurğusu örtüksüz taxta döşəmələr istisna olmaqla, bütün növ döşəmələrin tozsoranlanması və silinməsi üçün uyğundur.
- Vacuum & Mop qurğusu sərt döşəmələrin müntəzəm olaraq təmizlənməsi üçün nəzərdə tutulmuşdur. Bu cihazı istifadə edərkən hər zaman sərt döşəmələrin təmizlənməsi üçün təlimatlara əməl edin.
- Təmiz su çənindəki suya XV1792 Philips Döşəmə Təmizləyicisindən başqa bir maye təmizləyici əlavə etmək istəyirsinizsə, onun XV1792 Philips Döşəmə Təmizləyicisi kimi suda durulana bilən, az köpüklənən və ya köpüklənməyən maye döşəmə təmizləyicisi istifadə etdiyinizə əmin olun.
- Təmiz su çəni 250 ml tutuma malik olduğundan suya bir neçə (maks. 10ml) damcı maye döşəmə təmizləyicisi əlavə etməlisiniz.
- Vacuum & Mop qurğusunu linolyumun döşəmələr üzərində istifadə edirsinizsə, linolyumun ucluğa çəkilməsinin qarşısını almaq üçün onu düzgün yapışdırılmış linolyum döşəmələrdə istifadə edin.
- Cihaz sönlü olduqda, onu xalça və ya kilim üzərində hərəkət etdirməyiniz/qaldırmayınız, tullantı su damcıları xalçanıza və ya kiliminizə düşə bilər.
- Cihazı konvektor qızdırıcılarının döşəmə barmaqlıqlarından keçirtməyin. Cihaz, barmaqlıq boyunca hərəkət edərkən, ucluqdan axan suyu toplaya bilmədiyi üçün su konvektor çuxurunun dibinə tökülür.

- Təmizləyərkən ucluğu yerdən qaldırmayın və ya yan tərəflərə hərəkət etdirməyin və kəskin dönüşlər etməyin, çünki bu, su izləri buraxa bilər. Yalnız irəli və geriye hərəkət etdirin.

i Qeyd: İşləmə müddəti təmizləmə zamanı istifadə olunan güc səviyyəsindən asılıdır.

Çoxfunksiyalı istifadə və aksesuarlar

⚠ Xəbərdarlıq: Hər hansı aksesuardan istifadə edərkən, su və ya digər mayeləri tozsoranlamayın.

⚠ Ehtiyatlı olun: Yanan LED-lərə birbaşa baxmayın və ya onları heç kəsin gözlərinə doğru yönəltməyin. LED işığı çox parlaqdır.

Portativ qurğudan istifadə

Tozları təmizləmək üçün heç bir təmizləyici vasitə olmadan, birbaşa portativ qurğudan istifadə edə bilərsiniz.

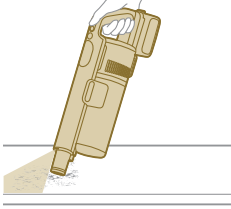

Ucluqdan istifadə

1 Ucluğu birbaşa portativ qurğuya bağlayın.

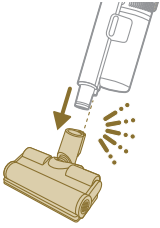

2 Bu birləşmə pilləkənlər kimi müxtəlif hündürlüyə malik səthlərin təmizlənməsi üçün nəzərdə tutulmuşdur.

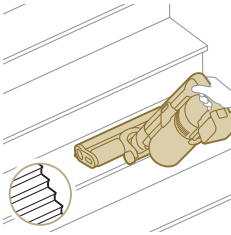

Mini TurboBrush-dan istifadə

1 Mini Turbo fırçasını taxmaq üçün portativ qurğunun borusunu Mini Turbo fırçaya daxil edin.



- 2 Mini Turbo fırçasından çarpayı və divan kimi yumşaq səthlərin standart şəkildə təmizlənməsi üçün istifadə edə bilərsiniz. Təmizləmə tələblərinizə uyğun olaraq gücü tənzimləyə bilərsiniz.
- 3 Mini Turbo Fırçasından daha hərtərəfli təmizləmə, məsələn, ev heyvanlarının tüklərinin tozsoranla götürülməsi və ya tökülmüş çörək qırıntıları kimi kiçik kirləri təmizləmək üçün istifadə edə bilərsiniz. Təmizləmə tələblərinizə uyğun olaraq gücü tənzimləyə bilərsiniz.

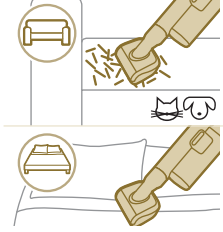

Dəlikləri təmizləyən alətdən istifadə

1 Dəlikləri təmizləyən aləti taxmaq üçün portativ qurğunu və ya borunu dəlikləri təmizləyən alətə daxil edin.



2 Uzun dəlikləri təmizləyən alət dar küncləri və ya əlçatmaz yerlərin təmizlənməsi üçün istifadə oluna bilər. Təmizləmə tələblərinizə uyğun olaraq gücü tənzimləyə bilərsiniz.

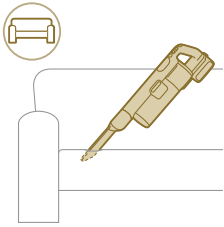

Kombinasiya alətindən istifadə

1 Kombinasiya alətini taxmaq üçün portativ qurğunu və ya borunu kombinasiya alətinə daxil edin.



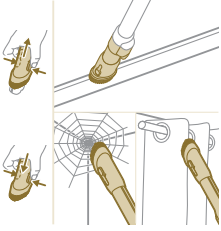

- 2 Kombinasiya aləti pəncərə çərçivələrini, pərdələri və ya hörümçək torlarını təmizləmək üçün nəzərdə tutulmuşdur və tənzimlənən fırça və işıq parametrlərinə malikdir.

Yumşaq fırçadan istifadə

- 1 Yumşaq fırçanı taxmaq üçün portativ qurğunu və ya borunu dəlikləri yumşaq fırçaya daxil edin.



- 2 Yumşaq fırça xüsusi səthlər üçün nəzərdə tutulmuşdur və fərdiləşdirilən işıqlandırmaya malikdir.

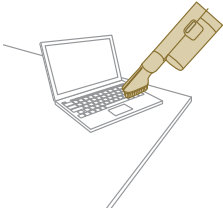

Üzlük təmizləmə alətindən istifadə

- 1 Üzlük təmizləmə alətini taxmaq üçün portativ qurğunu və ya borunu üzlük təmizləmə alətinə daxil edin.



- 2 Üzlük təmizləmə aləti yumşaq mebellərin təmizlənməsi üçün idealdır və işıqlandırması istəyinizə uyğun olaraq tənzimlənə bilər.

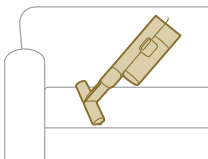

Fərdiləşdirmələr və əlavə məlumatlar

Cihaz menyuda fərdiləşdirmə və nəzarət üçün müxtəlif seçim imkanları təchiz edilmişdir.

- 1 Menyü parametrlərinə daxil olmaq üçün menyü düyməsinə basın.
- 2 + və - düymələrindən istifadə etməklə seçimlər arasında keçid edin. Bu seçimlərə işıqlandırmanın tənzimlənməsi, Floor Type Recognition funksiyasının aktivləşdirilməsi və ya qeyri-aktiv edilməsi, cihazınız haqqında əlavə məlumatlar əldə etmək və əvvəlki ekrana geri qayıtmaq daxildir.
- 3 İstədiyiniz seçim vurğulandıqdan sonra menyü düyməsinə bir daha basaraq seçiminizi təsdiqləyin.



İşıqlandırma parlaqlığının dəyişdirilməsi

Menyü düyməsinə basın və işıqlandırma xüsusiyyətinə keçin. Menyü düyməsinə yenidən basmaqla təsdiqləyin.

İşıqlandırma parlaqlığını dəyişdirmək üçün mövcud səviyyələr arasında keçid edin və menyü düyməsinə basmaqla təsdiqləyin.

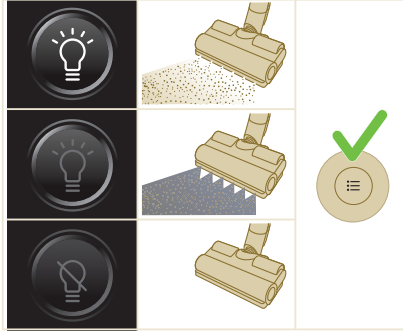

Floor Type Recognition

Menyü düyməsinə basın və Floor Type Recognition xüsusiyyətinə keçin. Menyü düyməsinə yenidən basmaqla təsdiqləyin.

Floor Type Recognition ekranında bu funksiyayı dəyişdirin və menyü düyməsinə basmaqla qərarınızı təsdiqləyin. Uğurla aktivləşdirildikdə, əsas ekrana qayıtdıqdan sonra ekranın yuxarı sol küncündə yaşıl nişan görünəcək.

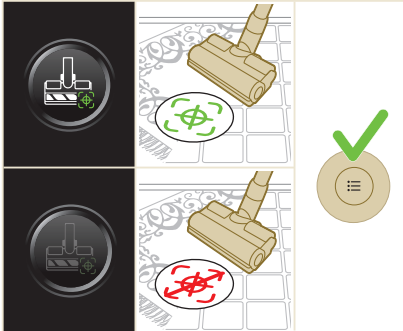

i Qeyd: Floor Type Recognition yalnız mühərrikli ucluq portativ qurğuya qoşulduqda aktivləşdirilə və ya qeyri-aktiv edilə bilər. Nəticədə, əgər əsas cihaza mühərrikli ucluq quraşdırılmayıbsa, menyunuzda bir element əksik olacaq. Menyunuzda bu Floor Type Recognition elementini görmək üçün mühərrikli ucluğu taxın.

i Qeyd:Cihazınızı ilk dəfə aldığınız zaman Floor Type Recognition aktivləşdirilir.

i Qeyd:Floor Type Recognition funksiyası hərəkətdə olarkən, ucluq təmizlənən müxtəlif səthləri müəyyənləşdirdikdə aktivləşir.

Əlavə məlumatlar

Menyu düyməsinə basın və "əlavə məlumatlar" seçiminə keçin. Menyu düyməsinə yenidən basmaqla təsdiqləyin.

"Əlavə məlumatlar" ekranında filtrin istismarını, batareyanın vəziyyətini, ümumi istifadə müddətini, cihazınızın modelini yoxlaya və əlavə məlumat üçün onlayn şəkildə QR koduna daxil ola bilərsiniz.

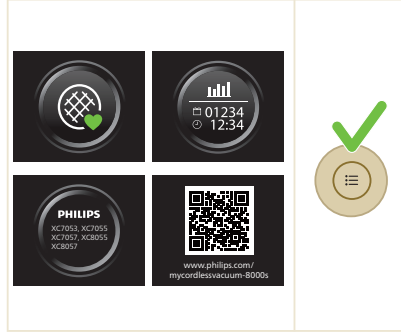

Qayıtma

Menyudan çıxmaq və əvvəlki ekrana qayıtmaq üçün "Qayıt" seçimini edin.

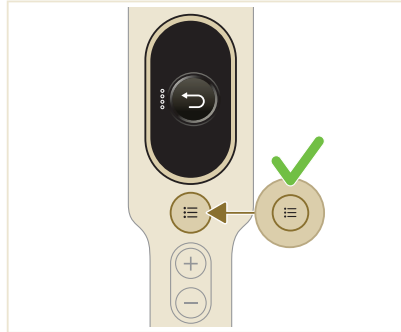

İstifadədən sonra – Texniki qulluq

Hər təmizləmə dövründən sonra müntəzəm texniki qulluq

Tozdan qorunma sisteminə texniki qulluq

Hər istifadədən sonra və ya toz MAKS səviyyə göstəricisinə çatdıqda toz qabını boşaldın.

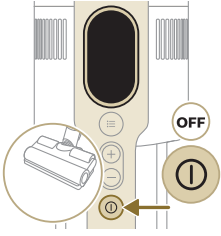
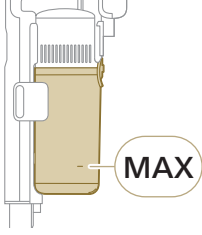

1 Cihazı söndürün.

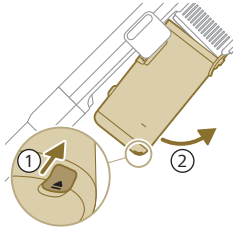

2 Şəkildə göstərildiyi kimi cihazı 45 dərəcə bucaq altında saxlayın. Açılma düyməsini basaraq toz qabını çıxarın. Açılma düyməsi qabın aşağı hissəsində yerləşir.

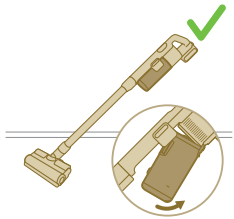

i Qeyd: Cihazı dik vəziyyətdə saxlayaraq toz qabını çıxarın.

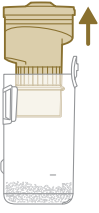

3 Qara tutacaqdan tutun. Siklonu qabdan qaldıraraq onu toz qabından çıxarın

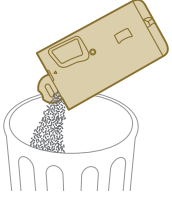

4 Toplanmış tozu zibil qabının üstündəki toz qabına boşaldın.

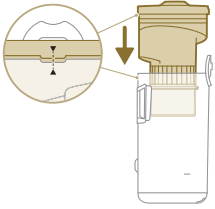

5 Siklonu yenidən toz qabına yerləşdirin. İki hissənin düzləndirildiyindən əmin olun.

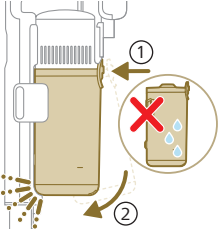

6 Quraşdırılmış qabı geri yerləşdirin. Yerinə taxmazdan əvvəl qabın filtr tərəfini düzləndirin.

Su çəninə texniki qulluq

Hər istifadədən sonra su çəninə təmizləyin.

1 Mikrofiber təmizləyici mopu çıxarın.

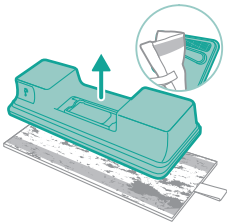

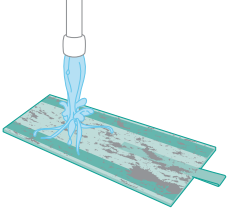

2 Təmizləyici mopu kranın altında və əl ilə və ya paltaryuyan maşında yuyun.

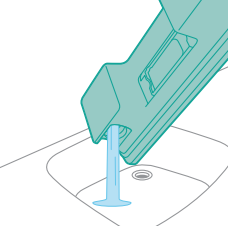

3 Su çənində qalan suyu boşaldın.

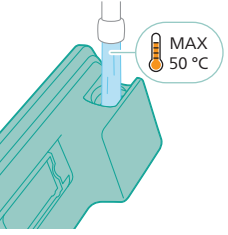

4 Su çənini su ilə doldurun.

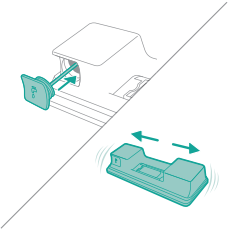

5 Su çənini möhkəm bağlayın və qalan yuyucu vasitəni çıxarmaq üçün silkələyin.

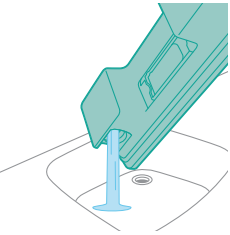

6 Su çənini boşaldın və quruması üçün açıq şəkildə buraxın.

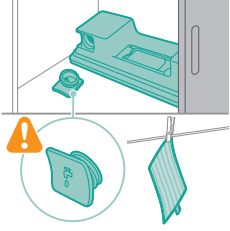

- 7** Saxlama zamanı çənin qapağını itirməmək üçün diqqətli olun. Mikrofiber təmizləyici mopu quruması üçün asın.

Fasiləli dövrü texniki qulluq

Tozdan qorunma sisteminə texniki qulluq

Ən azı ayda bir dəfə və ya filtrin təmizlənməsi üçün bildiriş gəldikdə filtri təmizləyin (i8).

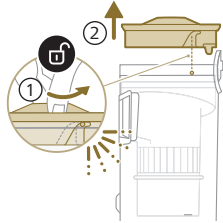

- 1** Filtri toz qabından çıxarmaq üçün onu saat əqrəbinin əksi istiqamətində çevirin.

- 2** Yuyula bilən köpük filtrini plastik filtr yuvasından çıxarın.

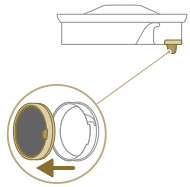

- 3** Zibil qutusunun üzərindəki filtr yuvasına və köpük filtrinə toxunun.



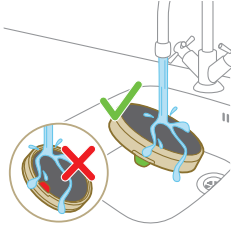

4 Köpük filtrini yuyun və su təmiz çıxana qədər sıxın.

1 Qeyd: ən yaxşı təmizləmə nəticəsi əldə etmək üçün dərinə çökmüş tozu təmizləmək məqsədilə filtrin panelini aşağı baxacaq şəkildə suyu filtdən keçirin.



5 Köpük filtrini filtr yuvasına yenidən quraşdırmadan əvvəl yuyulmuş filtrin 24 saat qurumasını gözləyin.

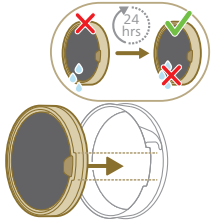

6 Hərtərəfli texniki qulluq üçün toz qabını və siklonu axan kranın və ya ilıq sabunlu suyun altında təmizləyin.

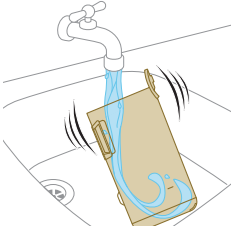

7 Təmizlənmiş toz qabını və müvafiq hissələri silərək qurudun.

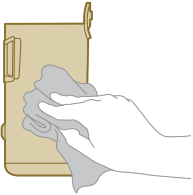

⚠ Ehtiyatlı olun: Onları yenidən quraşdırmazdan əvvəl bütün hissələrin tamamilə quruduğuna əmin olun.



i Qeyd: bütün hissələri qabıyuan maşında təmizləmək olmaz.

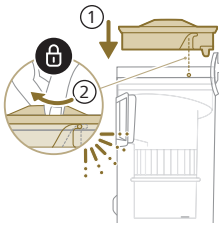
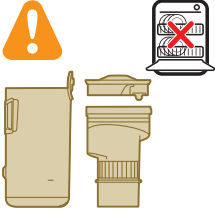

8 Filtri yenidən toz qabına quraşdırın. Filtri yerində yerləşdirmək üçün onu saat əqrəbi istiqamətində fırladın.

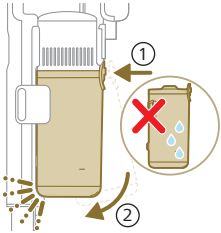

9 Quraşdırılmış qabı geri yerləşdirin. Yerinə taxmazdan əvvəl qabın filtr tərəfini düzləndirin.

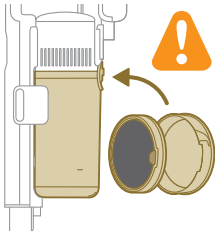

i Qeyd: Texniki qulluqdan sonra hər zaman filtri istifadə etməzdən əvvəl onun cihazda düzgün quraşdırıldığından əmin olun.

PrecisionPower Ağıllı Ucluğa texniki qulluq

1 Ucluğun fırça rulonunu təmizləməzdən əvvəl cihazı hər zaman söndürün.

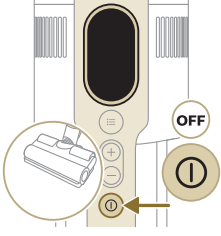

2 Fırça rulonundan istifadə etmək üçün ucluğun yan tərəfindəki düyməni tapın. Açımaq üçün üzərinə klikləyin və çevirin.

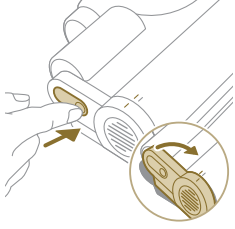

3 Fırça rulonunu və ucluğun yan qapağını ehtiyatla çıxarın.

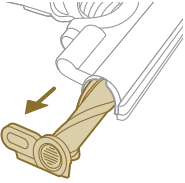

4 Dolaşan saçları fırça rulonundan ehtiyatla ayırın. Çirkin təmizlənməsini qaşçı ilə dəstəkləyin.

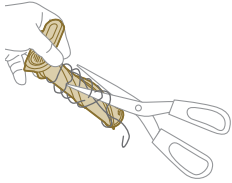

5 Yenidən quraşdırarkən, fırça rulonunun düzgün şəkildə düzləndirildiyindən əmin olun.

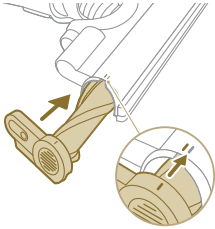

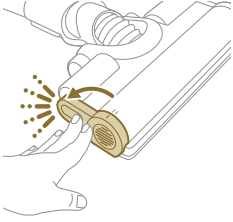

- 6 "KLİK" səsinə eşidənə qədər ucluğu fırça rulonuna bərkidərək kilidləyin.

Mini Turbo fırçasının texniki qulluğu

- 1 Təmizləmə sahəsinə daxil olmaq üçün fırçanı çevirin.

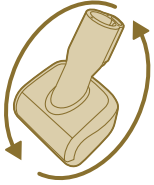

- 2 Fırçanı yerindən çıxarmaq üçün yan düyməni sürüşdürün.

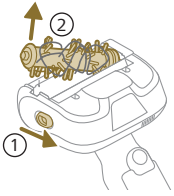

- 3 Fırçanızdakı kirləri üçün əlinizdən və ya qayçıdan istifadə edərək təmizləyin.

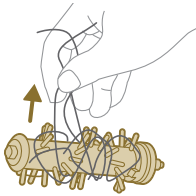

- 4 Fırçanı yenidən quraşdırarkən, digər tərəfi taxmazdan əvvəl bir tərəfi yerləşdirməklə başlayın. Fırça düzgün quraşdırıldıqda, "KLİK" səsinə eşidəcəksiniz.

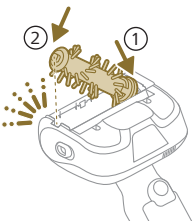

Su çəninə texniki qulluq

Əhəng qatının yığılmaması üçün ayda bir dəfə su çəninə ərpədən təmizləyin.

1 Ölçmə qabına bir az ərp təmizləyici maye əlavə edin.

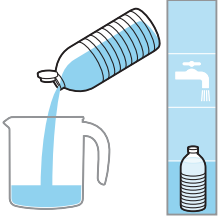

2 Ölçmə qabına lazımı miqdarda su əlavə edin.

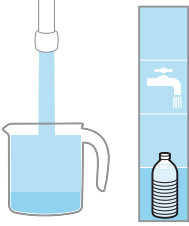

3 Qarışıq mayeni su çəninə əlavə edin.



4 Su çəninə silkələməzdən əvvəl möhkəm bağlayın ki, ərp təmizləyici maye içəridə bərabər şəkildə paylansın.

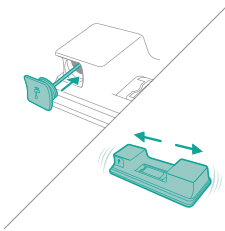

5 Su çəninə (mikrofiber təmizləyici mopsuz) 12 saat dik vəziyyətdə saxlayın. Suyun yavaş-yavaş su çəninə dibindən çıxması gözlənilir. Su çəninə çanağın içərisinə və ya bir parça üzərinə yerləşdirməyi tövsiyə edirik.

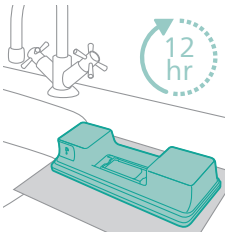

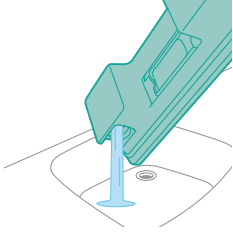

6 Su çəninin içərisində qalan hər hansı mayeni yaxalayaraq çıxarın.

Su zolağına texniki qulluq

1 Hərtərəfli təmizləmə üçün su çəninin altından su zolağını çıxarın.

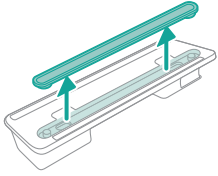

2 Su zolağını kranın altında yaxalayın.

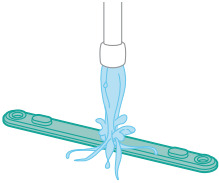

3 Təmizlədikdən sonra su zolağını yenidən su çəninə taxın.

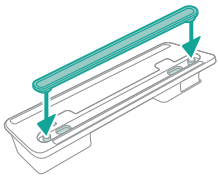

Replacement

To buy accessories or spare parts, visit www.philips.com/parts-and-accessories or go to your Philips dealer. You can also contact the Philips Consumer Care Center in your country.

Replacement parts and type numbers:

Dəyişdirmə filtri XV1681/01

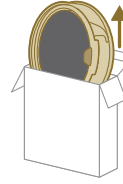

XV1681/01

Fırça rulonu CP0667/01

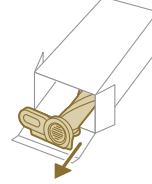

CP0667/01

Mikrofiber təmizləyici mop XV1670/02

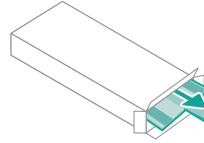

XV1670/02

Su zolağı CP0381/01

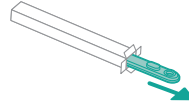

CP0381/01

i Qeyd: Maksimum performans təmin etmək üçün filtri və mikrofiber təmizləyici mopu hər 6 aydan bir dəyişdirin.

İstifadəçi interfeysi siqnalları və onların mənası

Siqnal

Siqnalın mənası

E1



Cihazda nasazlıq.

Batareyanı çıxarın, 10 saniyə gözləyin və sonra batareyanı geri taxın. Əgər alınmasa, cihazı rəsmi Philips xidmət mərkəzinə aparın və ya İstehlakçılara Xidmət Mərkəzi ilə əlaqə saxlayın.

SIGNAL

SIGNALIN MƏNASI

E2



Cihaz işləmə temperaturundan aşağı temperaturda işlədilib.
Cihazı daha isti bir otağa aparın. Cihazı 5 °C-dən aşağı və ya 40 °C-dən yuxarı temperaturda saxlamayın, şarj və ya istifadə etməyin.

E3



Cihaz işləmə temperaturundan yuxarı temperaturda işlədilib.
Cihazı daha sərin bir otağa aparın. Cihazı 5 °C-dən aşağı və ya 40 °C-dən yuxarı temperaturda saxlamayın, şarj və ya istifadə etməyin.

E5



Batareya zədələnib.
Cihazı Philips xidmət mərkəzinə aparın və ya İstehlakçılara Xidmət Mərkəzi ilə əlaqə saxlayın.

E9



Ucluq işləmə temperaturundan yuxarı temperaturda işlədilib.
Cihazı söndürün və 15 dəqiqə gözləyin. Hələ də isti olub-olmadığını hiss etmək üçün ucluğun yuxarı korpusuna toxunun. Ucluq hələ də istidirsə, ucluğun soyumasını daha çox gözləyin. Ucluq soyuduqdan sonra cihazı yenidən işə salmağa çalışın.

i4



Ucluq tıxanıb.
Cihazın söndürüldüyünə əmin olun. Ucluğu istifadəçi təlimatına uyğun olaraq təmizləyin və borunu əsas cihazdan çıxararaq borunu yoxlayın. Ucluqdakı və ya borudakı cismi çıxarın və cihazı yenidən işə salın.

i5



Hava axını yolunda xarici cisim ilişib qalıb.
Cihazın söndürüldüyünə əmin olun. Ucluğu istifadəçi təlimatına uyğun olaraq təmizləyin və borunu əsas cihazdan çıxararaq borunu yoxlayın. Ucluqdakı, borudakı və ya əl aparatındaki cismi çıxarın və cihazı yenidən işə salın.

i6



Adapter çıxarılmayıb.
Cihazı işə salmadan əvvəl adapteri çıxarın.

i7



Səhv adapterdən istifadə edilib.
Cihazı yalnız orijinal adapterlə şarj edin.

Siqnal**Siqnalın mənası**

i8



Filtr çirklidir.

Filtri təmizləyin. Ekrandakı və ya istifadəçi təlimatındakı təlimatları izləyin. Yeni filtrləri buradan ala bilərsiniz: bu ünvandakı Philips onlayn mağazasından www.philips.com/support və ya Philips dilerindən.

Filtri təmizlədikdən sonra i8 məlumat kodunu almağa davam edirsinizsə, aşağıda nasazlıqların aradan qaldırılması cədvəlini yoxlayın.

i10



Batareya düzgün daxil edilməyib.

Batareyanı çıxarın və sonra batareyanı geri taxın. Əgər alınmasa, cihazı rəsmi Philips xidmət mərkəzinə aparın və ya İstehlakçılara Xidmət Mərkəzi ilə əlaqə saxlayın.



Batareyanın səviyyəsi aşağıdır və şarj etmək lazımdır. Cihazı və ya batareyanı təklif olunan şarj olunma üsulu ilə şarj edin.

Nasazlıqların aradan qaldırılması

Bu fəsilə cihazda qarşılaşa biləcəyiniz ən ümumi problemlər qeyd edilib. Aşağıdakı məlumatlarla problemi həll edə bilməyənlər, tez-tez verilən sualların siyahısı üçün www.philips.com/support səhifəsinə daxil olun və ya ölkənizdə olan İstehlakçılara Yardım Mərkəzi ilə əlaqə saxlayın.

Quru təmizləmə

Problem	Mümkün səbəb	Həll yolu
Yandır/söndür düyməsinə basdığım zaman cihaz cavab vermir.	Ekranla batareya boşdur işarəsi göstərilir.	Batareyanı doldurmaq üçün cihazı şarj qurğusuna qoşun və ya əllə daşınan tozсорanı birbaşa adapterin elektrik ştepselinə qoşun.
Şarj stansiyası divarda sabit deyil.	Şarj stansiyasını saxlayan vintlər boşalıb.	Vintləri sıxın.
	Vintlər düzgün ölçüdə deyil.	Şarj stansiyasını təchiz olunmuş vintlər ilə quraşdırın.
	Şarj stansiyası sabit divara taxılmayıb.	Şarj stansiyasının quraşdırılacağı divarın sabit olub-olmadığını yoxlayın.
Cihaz qəflətən işləməyi dayandırır.	Cihazda daxili nasazlıq olduqda, düymələr cavab verməyəcək və ekran boş görünəcəkdir.	Cihazı şarj stansiyasına qoşun və ya əllə daşınan tozсорanı birbaşa adapterə birləşdirin. Ekranı yoxlayın. Xəta kodu görünərsə, onun hansı mənaya gəldiyini istifadəçi təlimatında tapa bilərsiniz.

Problem	Mümkün səbəb	Həll yolu
	(kod: E2, E3) Cihaz uyğun temperaturda işləmir.	Cihazın 5-40 °C temperaturda istifadə edildiyindən əmin olun.
	(kod: i4, i5) Fırça rulonlu tıxanıb və ya cisimlər hava axını kanalında ilişib qalıb.	Cihazın söndürüldüyünə əmin olun. Ucluğu istifadəçi təlimatına uyğun olaraq təmizləyin və borunu əsas cihazdan çıxararaq borunu yoxlayın. Ucluqdakı və ya borudakı cismi çıxarın və cihazı yenidən işə salın.
	(kod: E9) Mühərrikli ucluq həddən artıq isinib.	Cihazı söndürün və 15 dəqiqə gözləyin. Hələ də isti olub-olmadığını hiss etmək üçün ucluğun yuxarı korpusuna toxunun. Ucluq hələ də istidirsə, ucluğun soyumasını daha çox gözləyin. Ucluq soyuduqdan sonra cihazı yenidən işə salmağa çalışın.
Cihaz normaldan daha aşağı sovurma gücünə malikdir.	Filtr və siklon çirklidir.	Toz qabını boşaldın. Filtr və siklonu təmizləyin. Cihazdan müntəzəm istifadə edərkən filtrin ən azı ayda bir dəfə yuyulduğundan əmin olun. Siklonda qalmış saçlar və kirlərin təmizləndiyindən əmin olun.
	Toz konteyneri cihaza düzgün bərkidilməyib.	Toz konteynerinin cihaza düzgün bərkidildiyindən əmin olun.
Toz cihazdan çıxır.	Filtr çirklidir.	Filtri təmizləyin. İstifadəçi təlimatına nəzər salın.
	Filtr cihazda yoxdur.	Filtrin cihazda olduğundan və düzgün quraşdırıldığından əmin olun.
	Bir şey siklona maneə törədir.	Siklonda ilişib qalan cisimlərin olmadığını yoxlayın və siklonu tıxayan hər hansı cismi çıxarın. Bununla yanaşı, siklonda qalmış bütün saç və kirlərin təmizləndiyindən əmin olun.
	Toz konteyneri cihaza düzgün şəkildə bərkidilməyib.	Toz konteynerini boşaldın və toz konteynerini cihaza düzgün bağlayın.
	Elektrik şəbəkəsi söndürüldükdə cihaz fırlanır və ya aşır.	Elektrik şəbəkəsi söndürüldükdə cihazı dik saxlayın.
Xalçanı təmizləyərkən, cihaz döşəmədə sərbəst şəkildə hərəkət etmir.	Döşəmə növünün tanınması funksiyası aktiv deyil.	Rəqəmsal menyuda döşəmə növünün tanınması funksiyasını yandırın.
	Seçdiyiniz sorma gücü çox yüksəkdir.	Sorma gücünü azaldın. İstifadəçi təlimatına nəzər salın.
Fırça artıq fırlanmır.	Fırça saç və ya çirkə tıxanmışdır.	Fırçanı əliniz və ya qayçı ilə təmizləyin.

Problem	Mümkün səbəb	Həll yolu
	(kod i4) Yüksək xovlu xalça müqaviməti ilə qarşılaşdıqda fırça fırlanmağı dayandıra bilər.	Cihazı söndürün və sonra yenidən yandırın.
	Diyircəkli fırçanı təmizlədikdən sonra ucluğa düzgün quraşdırılmayıb.	Diyircəkli fırçanı ucluğa düzgün şəkildə sürüşdürmək üçün istifadəçi təlimatının təmizləmə fəslindəki təlimatlara əməl edin. Kilidləmə qolunu yerinə sıxaraq ucluğun içərisindəki diyircəkli fırçanı bərkidin.
	(kod: E9) Mühərrikli ucluq həddən artıq isinib.	Cihazı söndürün və 15 dəqiqə gözləyin. Hələ də isti olub-olmadığını hiss etmək üçün ucluğun yuxarı korpusuna toxunun. Ucluq hələ də istidirsə, ucluğun soyumasını daha çox gözləyin. Ucluq soyuduqdan sonra cihazı yenidən işə salmağa çalışın.
Ucluqdakı LED işıqlar yanmır.	Ucluq boruya və ya cihaza düzgün bağlanmayıb.	Ucluğu cihaza və ya portativ qurğuya düzgün bağlayın.
	İşıqlandırma funksiyası qeyri-aktiv edilib.	Bu xüsusiyyəti menyuda aktivləşdirin. Menyuda ucluq LED-lərinin parlaqlığını tənzimləyin.
Portativ qurğuda LED işıqlar yanmır.	İşıqlandırma funksiyası qeyri-aktiv edilib.	Bu xüsusiyyəti menyuda aktivləşdirin. Menyuda portativ qurğu LED-lərinin parlaqlığını tənzimləyin.
Aksesuarın işığı yanmır.	Aksesuar boruya bağlanıb.	Borunu çıxarın və aksesuarı birbaşa portativ qurğuya bağlayın.
	Aksesuar cihaza düzgün şəkildə bağlanmayıb.	Aksesuarı cihaza düzgün şəkildə bağlayın.
Ucluğum, portativ qurğumda və aksesuarlarımdakı işıqlandırma kifayət qədər parlaq deyil.	Parlaqlıq azalıb.	Menyuda işıqlandırma parlaqlığını tənzimləyin.
Cihazdan şarj olmur.	Elektrik ştəpseli cihaza düzgün bağlanmayıb və ya adapter rozetkaya düzgün qoşulmayıb.	Elektrik ştəpselinin cihaza düzgün bağlandığından və ya adapterin rozetkaya düzgün qoşulduğundan əmin olun.
	Elektrik ştəpseli şarj stansiyasında düzgün yerləşdirilməyib.	Elektrik ştəpselinin şarj stansiyasında düzgün yerləşdirildiyindən əmin olun. Elektrik ştəpselinin bucaqlı olub-olmadığından şarj stansiyasının ştəpseli yerində saxladığından əmin olun.
	(kod i7) Təchiz edilmiş adapterdən başqa adapter istifadə olunur.	Verilən adapterdən istifadə etdiyinizdən əmin olun.
	(kod i10) Batareya düzgün quraşdırılmayıb.	Batareyanın tam olaraq yuvaya yerləşdirildiyinə və düzgün oturduğuna əmin olun.

Problem	Mümkün səbəb	Həll yolu
	(kod E5) Batareyada nasazlıqlar yaranır.	Batareya sıradan çıxıb. Batareyanı dəyişdirin. Əgər yuxarıda deyiləni yoxlamısınızsa və cihaz hələ də şarj olursa, onu rəsmi Philips xidmət mərkəzinə aparın və ya Philips şirkətinin müştəri xidməti mərkəzi ilə əlaqə saxlayın.
Cihaz çox yavaş şarj olunur.	Xarici adapter və ya başqa cihazların adapterindən istifadə olunur.	Cihazı birlikdə verilən adapterlə şarj edin.
Batareya şarj olunub və qoşulub, lakin cihazı yandırmaq mümkün deyil.	Cihaz hələ də adapterə bağlıdır.	Yenidən başlamazdan əvvəl cihazı adapterdən ayırın.
	(kod: E1) Cihazda problem var.	Batareyanı çıxarın, 10 saniyə gözləyin və sonra batareyanı geri taxın. Əgər alınmasa, cihazı rəsmi Philips xidmət mərkəzinə aparın və ya İstehlakçılara Xidmət Mərkəzi ilə əlaqə saxlayın.
Ekranıda filtr nişanı göstərilir (kod: i8).	Filtr çirklidir.	Filtri təmizləyin. Ekrandakı və ya istifadəçi təlimatındakı təlimatları izləyin. Filtri təmizlədikdən sonra i8 məlumat kodunu almağa davam edirsinizsə, aşağıdakı həll yollarını nəzərdən keçirə bilərsiniz: <ul style="list-style-type: none"> - Ehtiyat təmiz filtriniz varsa, köhnə filtri yenisi ilə əvəzləyə bilərsiniz. Sonra köhnə köpük filtrinə və filtr korpusunu ehtiyatla təmizləmək üçün portativ cihazdan istifadə edin. - Alternativ olaraq, başqa bir tozsoran və ya mini tozsorandan istifadə imkanınız varsa, ondan həm köpük filtrinə, həm də filtr korpusunu asanlıqla təmizləmək üçün istifadə edə bilərsiniz. <p>Qeyd: Cihazı işə salmazdan əvvəl həmişə filtrin yerində olduğundan əmin olun.</p>
	Filtr köhnədir.	Yeni filtrləri buradan ala bilərsiniz: bu ünvandakı Philips onlayn mağazasından www.philips.com/support və ya Philips dilerindən.
		Əgər yuxarıda deyiləni yoxlamısınızsa və cihaz hələ də xəta göstərsə, onu rəsmi Philips xidmət mərkəzinə aparın və ya Philips şirkətinin müştəri xidməti mərkəzi ilə əlaqə saxlayın.

Problem	Mümkün səbəb	Həll yolu
Mini Turbo fırçası düzgün işləmir.	Diyircəkli fırça tıxanır.	Fırçanı bir qaçı və ya əlinizlə saçlardan təmizləyin. İstifadəçi təlimatındakı göstərişlərə əməl edin.
	Diyircəkli fırça təmizləmə zamanı parça və ya səthlərlə əngəllənir.	Mini Turbo fırçasını səthlə bir xətdə saxlayın və Turbo fırçasını yumşaq səthlərə basmayın.
	Diyircəkli fırça mini Turbo fırçasına düzgün quraşdırılmayıb.	Diyircəkli fırça ilə mini Turbo fırçanın düzgün şəkildə bağlandığından və aralarında boşluq olmadığından əmin olun. Təlimatdakı göstərişlərə əməl edin.
Sorma gücü qeyri-sabitdir.	Hər şey yaxşıdır. Bu, "Floor Type Recognition" xüsusiyyətinin işə salınmasıdır. Cihazınız döşəmə tipinizi müəyyənləşdirir və həmin döşəmə üçün optimallaşdırılmış performansla təmizləyir.	Heç bir tədbir görülməsi tələb olunmur. Seçdiyiniz sabit gücdə təmizləməyə üstünlük verirsinizsə, cihazınızın menyusunda bu ağıllı xüsusiyyəti söndürün.
Floor Type Recognition funksiyası məntiqli şəkildə cavab vermir.	Fırça saç və ya çirkə tıxanmışdır.	Fırçanı bir qaçı və ya əlinizlə təmizləyin. İstifadəçi təlimatındakı göstərişlərə baxın.
Cihaz statik cərəyan verir.	Cihaz statik elektrik yığır. Havanın rütubəti nə qədər aşağı olarsa, bir o qədər çox statik elektrik enerjisi yığılır.	Borunu tez-tez otaqdakı digər metal əşyalara (məsələn, masanın və ya stulun ayaqları və s.) toxundurmaqla cihazı boşaldın. Və ya otaqda havanın rütubət səviyyəsini artırın.
	Tozsoranlanan toz və kir durğundur.	İstifadəçi təlimatına uyğun olaraq, toz qabını boşaldın və filtri təmizləyin.

Nəm təmizləmə

Problem	Mümkün səbəb	Həll yolu
Su çənindən axan su azalır.	Nəmləndirici zolaq çirkə tıxanıb.	Nəmləndirici zolağı çıxarın və təmizləyin. Təmiz nəmləndirici zolağı geri yerləşdirin.
	Mikrofiber mop düzgün yerləşdirilməyib və bu, nəticədə nəmləndirici zolağı bloklayır.	Təmizləyici mopun düzgün yerləşdirildiyindən əmin olun. Düzgün yerləşdirmə üçün istifadəçi təlimatına nəzər salın.
	Su çəni boşdur ya da yaxında boşalacaq.	Su çəninin yenidən doldurulması.
	Philips üçün nəzərdə tutulmayan mikrofiber təmizləyici mopundan istifadə olunur.	Yalnız orijinal Philips mikrofiber təmizləyici mopundan istifadə edin. Təmizləyici moplari buradan ala bilərsiniz: bu ünvandakı Philips onlayn mağazasından www.philips.com/support və ya Philips dilerindən.

Problem	Mümkün səbəb	Həll yolu
	Nəmləndirici zolaqda ərp əmələ gəlib.	Yeni nəmləndirici zolağı buradan ala bilərsiniz: bu ünvandakı Philips onlayn mağazasından www.philips.com/support və ya Philips dilerindən.
Yüksək sürətdə su çəkindən daha çox su axır.	Su çəninin qapağı düzgün bağlanmayıb.	Örtüyü yoxlayın və onun tam, düzgün bağlandığından əmin olun.
	Zolaq çənin dibinə düzgün yerləşdirilməyib.	Zolağı yoxlayın və su çəninin aşağı örtüyünə düzgün yerləşdirildiyinə əmin olun.
Döşəmə zolaqlar şəklində quruyur.	Suya həddən artıq maye döşəmə təmizləyicisi əlavə olunub.	Yalnız bir neçə damcı maye təmizləyici və ya köpüklənən təmizləyicidən istifadə edin.
	Mikrofiber təmizləyici mop düzgün yerləşdirilməyib.	Təmizləyici mopun düzgün yerləşdirildiyindən əmin olun. Düzgün yerləşdirmə üçün istifadəçi təlimatına nəzər salın.
	Yanlış təmizləyici mop istifadə olunur.	Yalnız 7000 seriyası üçün Philips XV1670/02 mikrofiber təmizləyici mopundan istifadə edin. Təmizləyici mopları buradan ala bilərsiniz: bu ünvandakı Philips onlayn mağazasından www.philips.com/support və ya Philips dilerindən.

Isi

Pendahuluan _____	66
Keterangan umum _____	66
Sebelum menggunakan alat pertama kali _____	67
Memasangudukan dinding _____	67
Menyiapkan penggunaan _____	68
Menggunakan alat _____	69
Merangkai alat _____	69
Menyedot debu di permukaan lantai yang lembut dan keras _____	70
Menyedot debu sekaligus mengepel lantai keras _____	71
Penggunaan dan aksesori serbaguna _____	74
Penyesuaian dan informasi tambahan _____	77
Setelah penggunaan – Pemeliharaan _____	79
Pemeliharaan rutin setelah setiap siklus pembersihan _____	79
Perawatan berkala _____	82
Penggantian _____	88
Tanda antarmuka pengguna dan artinya _____	89
Mengatasi masalah _____	91
Pembersihan kering _____	91
Pembersihan basah _____	95

Pendahuluan

Terima kasih telah membeli produk ini! Agar dapat memanfaatkan dukungan kami dengan maksimal, daftarkan produk Anda di www.philips.com/mycordlessvacuum-7000s.

Keterangan umum

- 1 Layar digital
 - a Ring indikator daya baterai
 - b Persentase daya baterai
 - c Tingkat daya yang dipilih
 - d Ikon aktivasi fitur Pengenalan Jenis Lantai
 - e Ikon pengingat membersihkan filter
- 2 Tombol menu/konfirmasi
- 3 Tombol +
- 4 Tombol –
- 5 Tombol daya
- 6 Genggam
- 7 Wadah debu
- 8 Baterai
- 9 Filter cadangan (XC7057 saja)
- 10 Tombol pelepas wadah debu
- 11 Pemasangan dinding
- 12 Adaptor
- 13 Pipa
- 14 Nozel Pintar PrecisionPower
- 15 Tangki air

- 16 Kain pel serat mikro
- 17 TurboBrush Mini (XC7055, XC7057 saja)
- 18 Alat kombinasi
- 19 Sikat lembut (XC7057 saja)
- 20 Alat penyedot untuk kain (XC7055, XC7057 saja)
- 21 Alat celah

Sebelum menggunakan alat pertama kali

Memasangudukan dinding

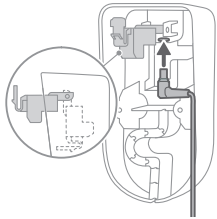

- 1 Balikkan dudukan dinding dan buka tuas abu-abu. Masukkan port pengisian daya, pastikan bagian logam terlihat dan mengarah tegak lurus ke sisi depan dudukan dinding.

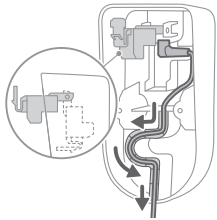

- 2 Susun rapi kabel dengan menyelipkannya ke dalam alur yang telah disediakan.

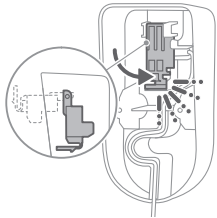

- 3 Tutup kembali tuas abu-abu. Pastikan tuas abu-abu sudah terkunci dan terdengar bunyi "KLIK".

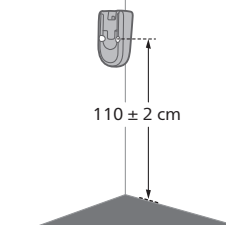

- 4 Pasang dudukan dinding dengan kencang ke posisi yang Anda inginkan di dinding, pastikan lubang sekrup pemasangan berjarak kira-kira 110 cm dari lantai.

⚠ Perhatian: Berhati-hatilah saat mengebor lubang di dinding untuk memasang dudukan dinding agar menghindari risiko sengatan listrik.

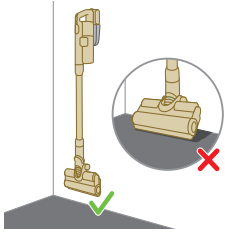

i Catatan: Pastikan penempatanudukan dinding dapat menahan seluruh alat yang tergantung di dinding dan nozel tidak menyentuh lantai.

- 5 Setelah Anda menentukan posisi dan ketinggian optimal untuk menyimpan dan mengisi daya alat, kencangkan sekrup untuk menahan dudukan dinding dengan stabil.

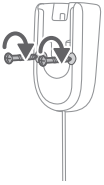

Menyiapkan penggunaan

Alat ini dilengkapi dengan baterai Li-Ion. Pengisian daya dari kondisi baterai kosong hingga penuh membutuhkan waktu sekitar 6 jam.

- 1 Pasang baterai ke bodi utama alat, pastikan sambungan sudah benar yang ditandai dengan bunyi "KLIK".

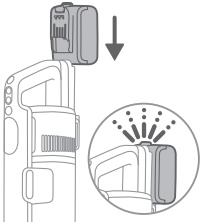

- 2 Isi daya alat dengan menempatkannya pada dudukan dinding yang telah dirangkai.

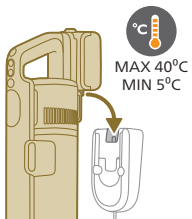

A Peringatan: Simpan dan isi daya alat pada suhu di atas 5 °C dan di bawah 40 °C.

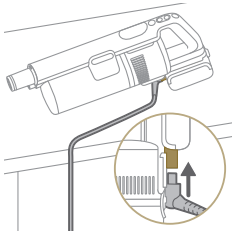

i Catatan: Anda juga dapat meletakkan alat pada permukaan yang rata dan stabil, dan langsung menyambungkan kabel pengisi daya ke alat.



- 3 Alat dirancang untuk mengisi daya penuh dalam waktu 6 jam. Anda dapat memantau progres pengisian daya di layar. Setelah daya baterai terisi penuh, angka 100% menyala di layar. Setelah beberapa menit, layar akan mati.

Menggunakan alat

Merangkai alat



- 1 Pasang alat ke pipa. Konfirmasikan pemasangan sudah benar dengan bunyi "KLIK".

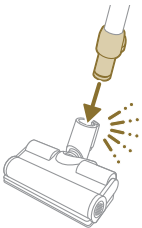

- 2 Pasang pipa ke nozel. Konfirmasikan pemasangan sudah benar dengan bunyi "KLIK".

Mesyedot debu di permukaan lantai yang lembut dan keras

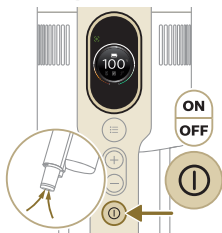

1 Tekan tombol daya untuk menghidupkan alat.

i Catatan: Untuk mematikan alat, tekan lagi tombol on/off.

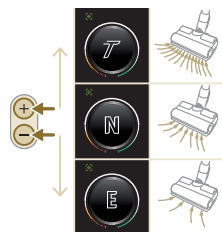

2 Gunakan tombol + dan – pada untuk memilih pengaturan yang berbeda.

E - mode eco

N - mode normal

T - mode turbo

3 Anda dapat membersihkan lantai keras atau lunak dengan penyedot debu ini.

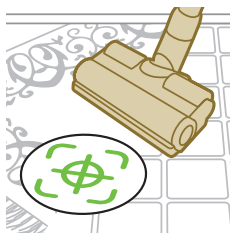

i Dengan mengaktifkan Pengenalan Jenis Lantai, alat akan mengenali jenis lantai dan secara otomatis mengoptimalkan kinerjanya dengan pengaturan daya yang Anda pilih. Untuk menonaktifkan fitur ini, periksa cara menyesuaikan pengaturan di bawah.



⚠ Peringatan: Jangan menyedot air atau cairan lainnya.

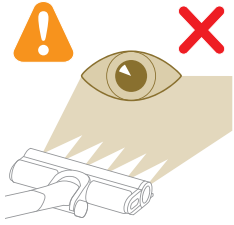

⚠ Perhatian: Jangan melihat langsung ke LED yang menyala atau mengarahkan LED ke mata orang lain. Cahaya LED sangat terang.

Menyedot debu sekaligus mengepel lantai keras

⚠ Perhatian: Hanya gunakan tangki air di atas lantai keras dengan lapisan tahan air (misalnya linoleum, ubin dengan enamel, dan parket yang divernis) dan lantai batu (misalnya marmer). Jika lantai Anda belum diberi lapisan tahan air, tanyakan kepada produsen apakah Anda bisa menggunakan air untuk membersihkannya. Jangan gunakan tangki air di atas lantai keras yang lapisan antiairnya rusak.

i Catatan: Jangan gunakan tangki air untuk membersihkan karpet.

i Catatan: Jika tangki air terpasang, jangan menggerakkan alat ke arah samping karena dapat meninggalkan jejak air. Lakukan gerakan maju dan mundur saja.

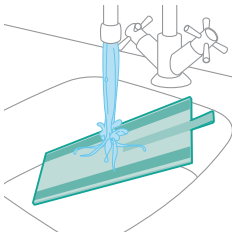

1 Basahi kain pel serat mikro terlebih dahulu dengan air sebelum digunakan.

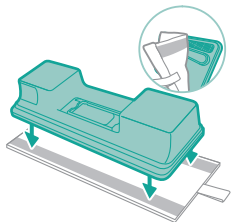

2 Pasang kain pel serat mikro di bawah tangki air. Sejajarkan strip velcro di bawah tangki air dan di bagian belakang kain.

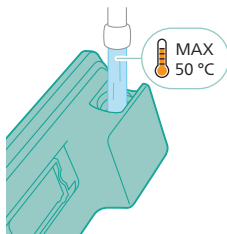

3 Isi tangki dengan air, pastikan suhu air tidak melebihi 50 °C.



4 (Opsional) Jika Anda ingin menambahkan cairan pembersih lantai ke tangki air, pilih cairan pembersih lantai yang menghasilkan sedikit busa atau tanpa busa sama sekali, yang larut air. Kami merekomendasikan Cairan Pembersih Lantai Philips XV1792. Tambahkan hanya beberapa tetes cairan pembersih ke dalam air.

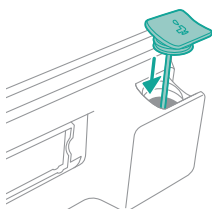

5 Tutup tangki air dengan benar.

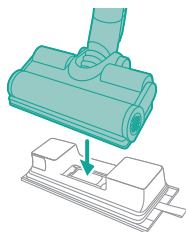

6 Pasang tangki air yang sudah diisi ke nozel air dan alat siap digunakan.



7 Tekan tombol daya untuk menghidupkan alat. Anda dapat membersihkan lantai keras secara efektif dengan dengan modul air yang terpasang pada nozel.



i Catatan: Modul air tidak cocok untuk lantai lunak, seperti karpet.



⚠ Perhatian: Modul air sebaiknya tidak digunakan untuk menyedot genangan air.

Tips dan informasi penting lainnya

- Anda tidak perlu menyedot debu sebelum mengepel lantai, karena pengaturan Penyedot & Pel secara aktif membersihkan lantai keras dengan metode basah untuk membersihkan segala jenis kotoran, termasuk cairan dan noda. Untuk karpet dan permadani, gunakan pengaturan Penyedot saja.
- Alat dapat meninggalkan genangan air kecil di lantai jika Anda tidak memindahkan alat saat mematikannya. Anda dapat memperkecil ukuran genangan air dengan menggerakkan alat sambil mematikannya. Jika perlu, Anda bisa mengelap tetesan terakhir dengan kain.

Batasan penggunaan

- Pengaturan Penyedot & Pel cocok untuk menyedot debu dan mengepel semua jenis lantai keras, kecuali lantai kayu yang tidak dilapisi.
- Pengaturan Penyedot & Pel bertujuan untuk membersihkan lantai keras secara rutin. Selalu ikuti petunjuk pembersihan lantai keras saat Anda menggunakan alat ini.
- Jika Anda ingin menambahkan cairan pembersih lantai selain Cairan Pembersih Lantai Philips XV1792 pada air dalam tangki, pastikan Anda menggunakan cairan pembersih lantai yang menghasilkan sedikit busa atau tanpa busa sama sekali yang dapat larut dalam air, seperti Cairan Pembersih Lantai Philips XV1792.
- Karena kapasitas tangki air adalah 250 ml, Anda hanya perlu menambahkan beberapa tetes (maksimal 10 ml) cairan pembersih lantai ke dalam air.
- Jika Anda menggunakan pengaturan Penyedot & Pel pada lantai linoleum, lakukan hanya pada lantai linoleum yang direkatkan dengan baik untuk mencegah linoleum tertarik ke dalam nozel.
- Jika Anda menggerakkan/mengangkat alat di atas karpet atau permadani saat dimatikan, tetesan air kotor dapat menodai karpet atau permadani Anda.
- Jangan mendorong alat melewati teralis pemanas convector lantai. Karena alat tidak akan bisa menyedot air yang keluar dari nozel saat Anda menggerakkannya di atas teralis, air akan keluar di bawah lubang convector.

- Saat membersihkan, jangan mengangkat nozel dari lantai atau menggerakkan nozel ke samping, dan jangan membelokkannya terlalu tajam, karena akan meninggalkan noda air. Lakukan gerakan maju dan mundur saja.

i Catatan: Waktu pengoperasian bergantung pada tingkat daya yang digunakan selama membersihkan.

Penggunaan dan aksesori serbaguna

⚠ Peringatan: Ketika aksesori terpasang, jangan menyedot air atau cairan lainnya.

⚠ Perhatian: Jangan melihat langsung ke LED yang menyala atau mengarahkan LED ke mata orang lain. Cahaya LED sangat terang.

Menggunakan mode genggam

Anda dapat menggunakan mode genggam secara langsung tanpa memasang aksesori pembersih apa pun untuk menyedot debu.

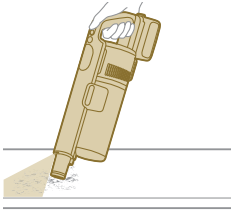

Menggunakan nozel

1 Pasang nozel langsung ke mode genggam.

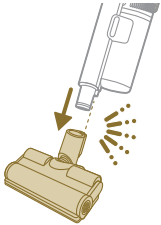

2 Kombinasi ini ideal untuk membersihkan permukaan dengan tinggi yang dinamis, seperti anak tangga.

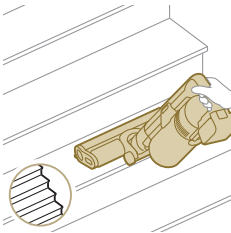

Menggunakan TurboBrush Mini

- 1 Untuk memasang TurboBrush Mini, masukkan pipa alat genggam ke TurboBrush Mini.



- 2 Anda dapat menggunakan TurboBrush Mini untuk pembersihan standar, misalnya pada area yang lembut seperti tempat tidur dan sofa. Anda dapat menyesuaikan pengaturan daya sesuai kebutuhan pembersihan.
- 3 Anda dapat menggunakan TurboBrush Mini untuk pembersihan ekstra secara menyeluruh, misalnya untuk menyedot bulu hewan peliharaan, atau untuk membersihkan sedikit kotoran, seperti remah roti yang berserakan. Anda dapat menyesuaikan pengaturan daya sesuai kebutuhan pembersihan.

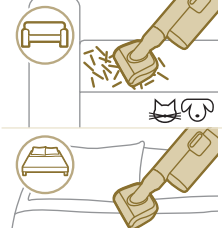

Menggunakan alat celah

- 1 Untuk memasang alat celah, masukkan pipa atau alat genggam ke dalam alat celah.



- 2 Anda dapat menggunakan alat celah panjang untuk membersihkan sudut tempat yang sempit atau tempat-tempat yang sulit dijangkau. Anda dapat menyesuaikan pengaturan daya sesuai kebutuhan pembersihan.

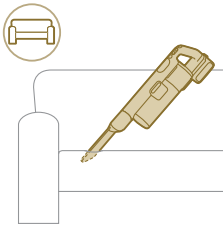

Menggunakan alat kombinasi

- 1 Untuk memasang alat kombinasi, masukkan pipa atau alat genggam ke dalam alat kombinasi.



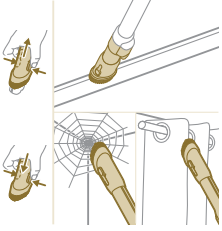

- 2 Alat kombinasi ini dirancang untuk membersihkan bingkai jendela, tirai, atau jaring laba-laba, dengan pelepasan sikat dan pengaturan pencahayaan yang dapat disesuaikan.

Menggunakan sikat lembut

- 1 Untuk memasang sikat lembut, masukkan pipa atau alat genggam ke dalam sikat lembut.



- 2 Sikat lembut dirancang untuk permukaan khusus dan dilengkapi dengan pencahayaan yang dapat disesuaikan.



Menggunakan alat penyedot untuk kain

- 1 Untuk memasang alat penyedot untuk kain, masukkan pipa atau alat genggam ke dalam alat penyedot untuk kain.



- 2 Alat penyedot untuk kain ini ideal untuk membersihkan furnitur berbahan kain lembut, dan pencahayaan dapat diatur sesuai keinginan.

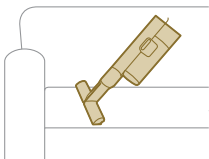

Penyesuaian dan informasi tambahan

Alat ini dilengkapi dengan berbagai pilihan yang dapat disesuaikan dan dipantau dari menu.

- 1 Tekan tombol menu untuk mengakses pengaturan menu.
- 2 Anda dapat beralih opsi menggunakan tombol + dan -. Opsi ini termasuk menyesuaikan pencahayaan, mengaktifkan atau menonaktifkan Pengenalan Jenis Lantai, mengakses informasi tambahan tentang alat Anda, dan kembali ke layar sebelumnya.
- 3 Setelah opsi yang diinginkan disorot, konfirmasi pilihan Anda dengan menekan lagi tombol menu.



Mengubah kecerahan pencahayaan

Tekan tombol menu dan gulir hingga ke fitur pencahayaan. Konfirmasikan dengan menekan lagi tombol menu.

Untuk mengubah kecerahan pencahayaan, gulir ke level yang tersedia dan konfirmasikan dengan menekan tombol menu.

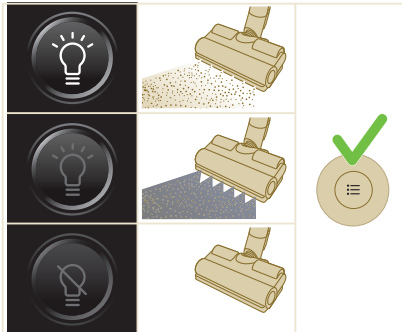

Pengenalan Jenis Lantai

Tekan tombol menu dan gulir hingga ke fitur Pengenalan Jenis Lantai. Konfirmasikan dengan menekan lagi tombol menu.

Di layar Pengenalan Jenis Lantai, aktifkan fungsi ini dan konfirmasikan pilihan Anda dengan menekan tombol menu. Setelah berhasil diaktifkan, ikon hijau akan muncul di sudut kiri atas tampilan setelah Anda kembali ke layar utama.

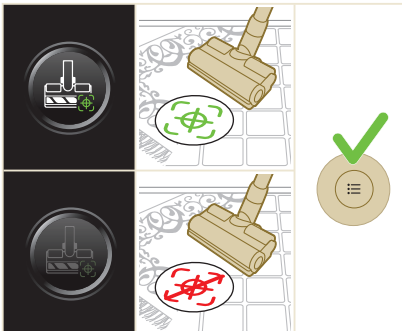

i Catatan: Pengenalan Jenis Lantai hanya dapat diaktifkan atau dinonaktifkan ketika motor nozel terpasang ke alat genggam. Oleh sebab itu, item ini tidak ditampilkan di opsi menu ketika motor nozel tidak terpasang pada alat utama. Pasang motor nozel untuk menampilkan item Pengenalan Jenis Lantai di opsi menu.

i Catatan: Saat Anda pertama kali menerima alat, fitur Pengenalan Jenis Lantai diaktifkan.

i Catatan: Fungsi Pengenalan Jenis Lantai akan aktif ketika nozel mengidentifikasi permukaan pembersihan yang berbeda saat bergerak.

Informasi tambahan

Tekan tombol menu dan pilih opsi "informasi tambahan". Konfirmasikan dengan menekan lagi tombol menu.

Di layar "informasi tambahan", Anda dapat memeriksa status filter, status baterai, total waktu penggunaan, model alat Anda, dan mengakses kode QR untuk informasi online tambahan.

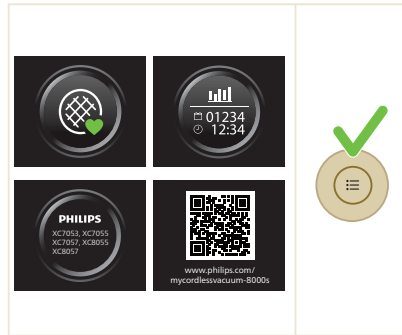

Kembali

Untuk keluar dari menu dan kembali ke layar sebelumnya, pilih opsi "Kembali".

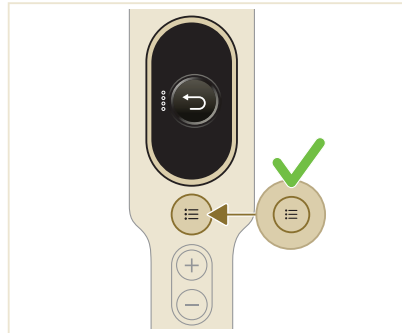

Setelah penggunaan – Pemeliharaan

Pemeliharaan rutin setelah setiap siklus pembersihan

Pemeliharaan sistem manajemen debu

Kosongkan wadah debu setiap kali selesai digunakan atau setelah debu mencapai indikator level MAX.

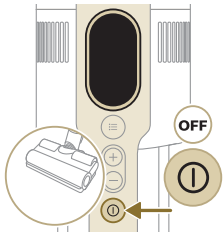
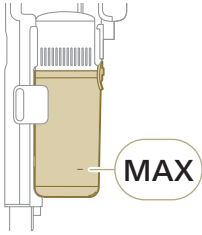

1 Matikan alat.

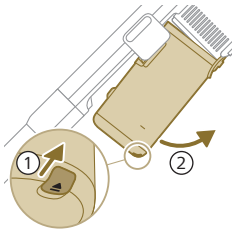

2 Pegang alat dengan sudut 45 derajat seperti yang ditunjukkan dalam ilustrasi. Lepaskan wadah debu dengan menekan tombol pelepas. Tombol pelepas terletak di bagian bawah wadah debu.

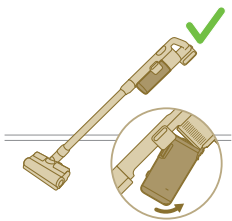

i Catatan: Lepaskan wadah debu sambil mempertahankan posisi alat tetap tegak.

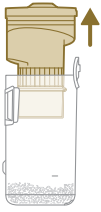

- 3 Pegang gagang berwarna hitam. Keluarkan siklon dari wadah debu dengan mengangkatnya keluar

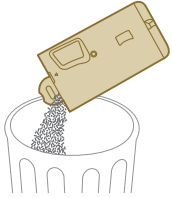

- 4 Buang debu yang terkumpul di dalam wadah ke tempat sampah.

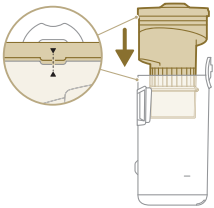

- 5 Pasang kembali siklon ke dalam wadah debu. Pastikan kedua bagiannya sejajar.

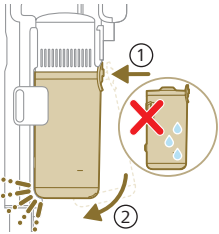

- 6 Pasang kembali wadah debu yang sudah dirangkai. Pertama, sejajarkan sisi filter wadah debu sebelum memasangnya.

Pemeliharaan tangki air

Bersihkan tangki air setiap kali selesai digunakan.

- 1 Lepaskan kain pel serat mikro.

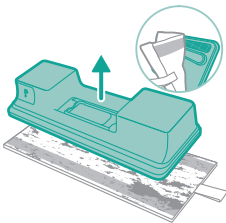

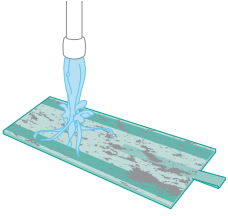

2 Bilas kain pel di bawah keran dan cuci dengan tangan atau mesin cuci.

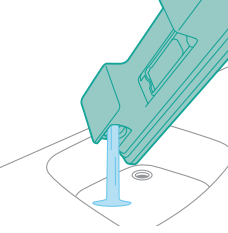

3 Tuang sisa air di dalam tangki air.

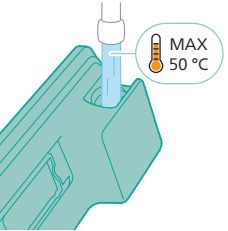

4 Isi tangki dengan air.

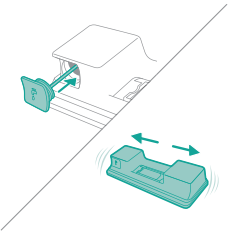

5 Tutup tangki air dengan benar dan kocok tangki untuk menghilangkan sisa deterjen.

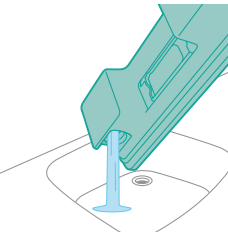

6 Kosongkan tangki air dan biarkan tutupnya terbuka hingga kering.

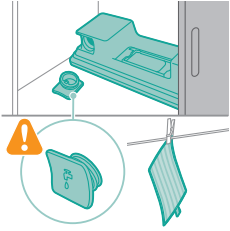

- 7 Pastikan tutup tangki tidak hilang selama penyimpanan. Jemur kain pel serat mikro.

Perawatan berkala

Pemeliharaan sistem manajemen debu

Bersihkan filter setidaknya sebulan sekali atau saat Anda melihat pemberitahuan pembersihan filter (i8).

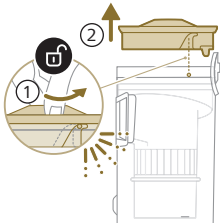

- 1 Putar filter ke arah kiri untuk mengeluarkannya dari wadah debu.

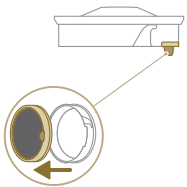

- 2 Lepaskan filter busa yang dapat dicuci dari casing filter dari plastik.



- 3 Ketuk-ketukkan casing filter dan filter busa di atas tempat sampah.

4 Bilas filter busa dan peras hingga air bilasan bersih.

1 Catatan: untuk hasil pembersihan terbaik, kucurkan air pada filter dengan tab filter menghadap ke bawah sehingga debu yang menempel di dalam dapat tercuci bersih.

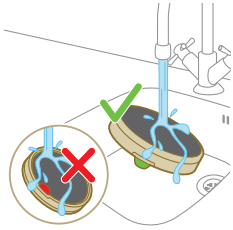

5 Kering anginkan filter busa yang sudah dicuci selama 24 jam sebelum memasangnya kembali ke dalam wadah filter.

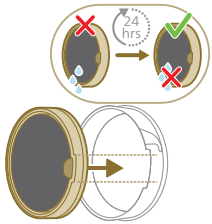

6 Untuk pemeliharaan menyeluruh, bersihkan wadah debu dan siklon di bawah air mengalir atau di dalam air sabun hangat.

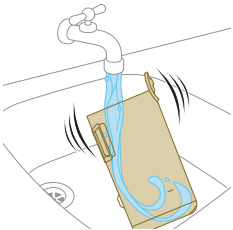

7 Lap wadah debu yang sudah dibersihkan dan semua bagiannya hingga kering.

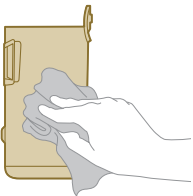

⚠ Perhatian: Pastikan semua komponen sudah benar-benar kering sebelum dirangkai kembali.



i Catatan: semua komponennya tidak dapat dibersihkan dengan mesin pencuci piring.

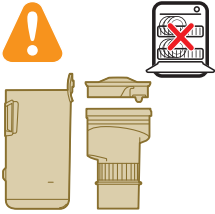

8 Pasang kembali filter ke wadah debu. Putar filter ke arah kanan hingga terpasang erat.

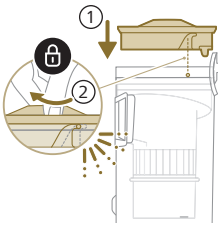

9 Pasang kembali wadah debu yang sudah dirangkai. Pertama, sejajarkan sisi filter wadah debu sebelum memasangnya.

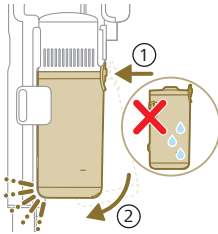

i Catatan: Setelah pemeliharaan, selalu pastikan filter sudah terpasang di alat sebelum alat digunakan.

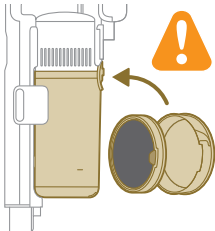

Pemeliharaan Nozel Pintar PrecisionPower

1 Selalu matikan alat sebelum membersihkan rol sikat nozel.

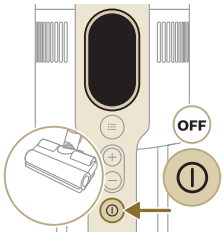

2 Untuk mengakses rol sikat, cari tombol di samping nozel. Tekan dan putar untuk membuka.

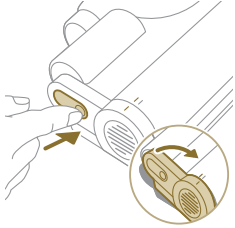

3 Perlahan lepaskan rol sikat dan tutup samping nozel.

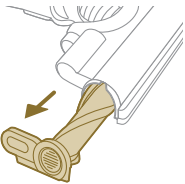

4 Dengan hati-hati, singkirkan rambut yang tersangkut di rol sikat. Bersihkan kotoran dengan gunting agar lebih cepat.

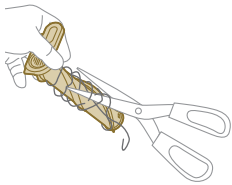

5 Saat merangkai kembali, pastikan rol sikat disejajarkan dengan benar.

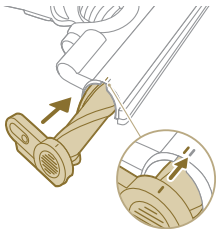

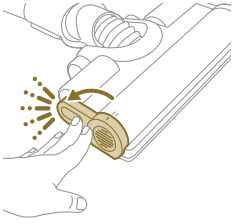

6 Kunci rol sikat nozel dengan benar hingga terdengar bunyi "KLIK".

Pemeliharaan TurboBrush Mini

1 Balikkan sikat untuk mengakses area yang akan dibersihkan.

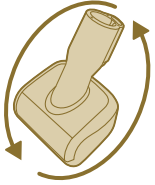

2 Geser tombol samping untuk melepaskan sikat dari posisinya.

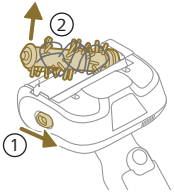

3 Gunakan tangan atau gunting untuk menyingkirkan kotoran dari sikat.

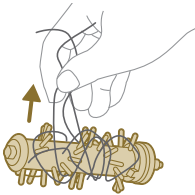

4 Saat merangkai kembali sikat, mulailah dengan menempatkan satu sisi pada posisinya sebelum memasang sisi lainnya. Jika sikat sudah terpasang dengan benar, Anda akan mendengar bunyi "KLIK".

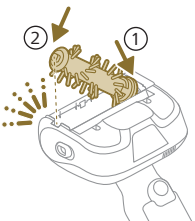

Pemeliharaan tangki air

Bersihkan kerak tangki air sebulan sekali untuk menghindari penumpukan kerak kapur.

1 Tambahkan sedikit cairan pembersih kerak ke dalam gelas ukur.

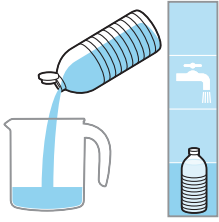

2 Tambahkan sejumlah air ke dalam gelas ukur.

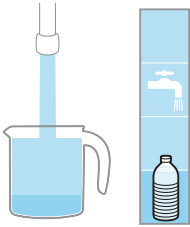

3 Masukkan cairan tersebut ke tangki air.



4 Tutup tangki air dengan benar lalu kocok tangki agar cairan pembersih kerak tersebar merata.

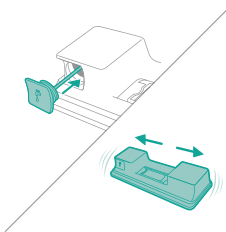

5 Biarkan tangki air (tanpa kain pel serat mikro) dalam posisi tegak selama 12 jam. Air akan sedikit merembes perlahan dari bagian bawah tangki air. Kami sarankan untuk meletakkan tangki air di dalam wastafel atau dialasi dengan kain lap.

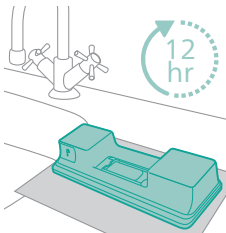

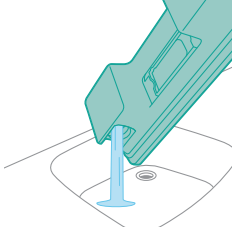

- 6 Buang cairan di dalam tangki air dan bilas.

Pemeliharaan strip penyalur air

- 1 Lepaskan strip penyalur air dari bagian bawah tangki air untuk pembersihan menyeluruh.

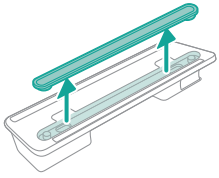

- 2 Bilas strip penyalur air di bawah keran.

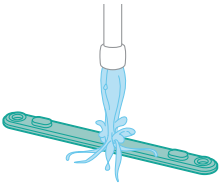

- 3 Pasang kembali strip penyalur air ke tangki air setelah dibersihkan.

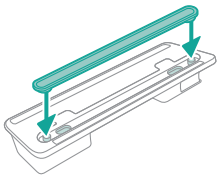

Penggantian

Untuk membeli aksesoris atau suku cadang, buka www.philips.com/parts-and-accessories atau kunjungi dealer Philips terdekat. Anda juga dapat menghubungi Pusat Layanan Konsumen Philips di negara Anda.

Suku cadang pengganti dan nomor tipe:

Filter pengganti XV1681/01

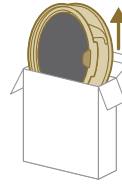

XV1681/01

Rol sikat CP0667/01

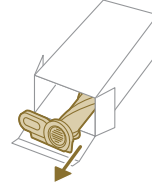

CP0667/01

Kain pel serat mikro XV1670/02

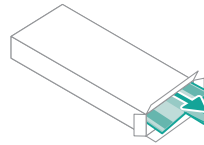

XV1670/02

Strip penyalur air CP0381/01

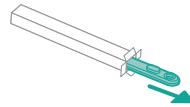

CP0381/01

i Catatan: Ganti filter dan kain pel serat mikro setiap 6 bulan untuk memastikan kinerja yang optimal.

Tanda antarmuka pengguna dan artinya

Tanda	Arti tanda
E1 	Alat tidak berfungsi. Keluarkan baterai, tunggu 10 detik, lalu pasang kembali baterai. Jika solusi ini tidak berhasil, harap bawa alat ke pusat servis Philips atau hubungi Pusat Layanan Konsumen.

Tanda

Arti tanda

E2



Alat dioperasikan di bawah suhu fungsional.
Pindahkan alat ke ruangan yang lebih hangat. Jangan menyimpan, mengisi daya, atau menggunakan alat pada suhu di bawah 5 °C atau di atas 40 °C.

E3



Alat dioperasikan di atas suhu fungsional.
Pindahkan alat ke ruangan yang lebih sejuk. Jangan menyimpan, mengisi daya, atau menggunakan alat pada suhu di bawah 5 °C atau di atas 40 °C.

E5



Baterai rusak.
Bawa alat ke pusat servis Philips atau hubungi Pusat Layanan Konsumen.

E9



Nozel dioperasikan di atas suhu fungsional.
Matikan alat dan tunggu selama 15 menit. Sentuh bagian atas nozel untuk mengecek apakah nozel masih terasa hangat. Jika nozel masih hangat, tunggu lebih lama hingga nozel lebih dingin. Setelah nozel dingin, coba hidupkan kembali alat.

i4



Nozel tersumbat.
Pastikan alat telah dimatikan. Bersihkan nozel sesuai dengan buku panduan penggunaan dan periksa pipa dengan melepas pipa dari alat utamanya. Bersihkan benda dalam nozel atau pipa, lalu hidupkan kembali alat.

i5



Benda asing tersangkut di saluran udara.
Pastikan alat telah dimatikan. Bersihkan nozel sesuai dengan buku panduan penggunaan dan periksa pipa dengan melepas pipa dari alat utamanya. Bersihkan benda dalam nozel, pipa, atau alat genggam lalu hidupkan kembali alat.

i6



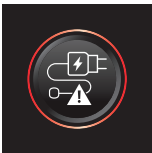

Adaptor tidak dicabut.
Cabut adaptor sebelum menghidupkan kembali alat.

i7



Adaptor yang digunakan salah.
Gunakan hanya adaptor asli untuk mengisi baterai alat.

Tanda	Arti tanda
i8 	Filter kotor. Bersihkan filter. Ikuti petunjuk di layar atau dalam buku panduan penggunaan. Anda dapat membeli filter baru di toko online Philips di www.philips.com/support atau di dealer Philips terdekat. Jika Anda masih mendapatkan kode informasi i8 setelah membersihkan filter, periksa tabel penyelesaian masalah di bawah.
i10 	Baterai tidak dipasang dengan benar. Keluarkan baterai, lalu pasang kembali dengan benar. Jika solusi ini tidak berhasil, harap bawa alat ke pusat servis Philips atau hubungi Pusat Layanan Konsumen.
	Daya baterai hampir habis dan harus diisi daya. Isi daya alat atau baterai dengan metode pengisian daya yang disarankan.

Mengatasi masalah

Bab ini merangkum masalah yang paling umum terjadi pada alat Anda. Jika Anda tidak dapat menyelesaikan masalah dengan informasi di bawah, kunjungi www.philips.com/support untuk daftar pertanyaan umum atau hubungi Pusat Layanan Konsumen di negara Anda.

Pembersihan kering

Masalah	Kemungkinan penyebab	Solusi
Alat tidak merespons saat tombol daya ditekan.	Layar menunjukkan ikon baterai habis.	Untuk mengisi daya baterai, sambungkan alat ke stasiun pengisian daya atau tancapkan penyedot debu genggam langsung ke steker listrik pada adaptor.
Stasiun pengisian daya tidak dipasang dengan stabil pada dinding.	Sekrup yang menahan stasiun pengisian daya longgar.	Kencangkan sekrupnya.
	Ukuran sekrupnya salah.	Pasang stasiun pengisian daya dengan sekrup yang disediakan.
	Stasiun pengisian daya tidak terpasang pada dinding yang stabil.	Periksa apakah dinding yang akan digunakan untuk memasang stasiun pengisian daya stabil.

Masalah	Kemungkinan penyebab	Solusi
Alat tiba-tiba berhenti berfungsi.	Saat alat mengalami malfungsi internal, tombol tidak akan merespons dan layar akan tetap kosong.	Hubungkan alat ke stasiun pengisian daya atau pasang penyedot debu genggam langsung ke adaptor. Periksa layarnya. Jika muncul kode kesalahan, Anda dapat menemukan maknanya di buku panduan penggunaan.
	(kode: E2, E3) Alat tidak berfungsi di suhu yang cocok.	Pastikan alat digunakan pada suhu 5-40 °C.
	(kode: i4, i5) Rol sikat tersangkut atau ada benda tersangkut di saluran udara.	Pastikan alat telah dimatikan. Bersihkan nozel sesuai dengan buku panduan penggunaan dan periksa pipa dengan melepas pipa dari alat utamanya. Bersihkan benda dalam nozel atau pipa, lalu hidupkan kembali alat.
	(kode: E9) Motor nozel terlalu panas.	Matikan alat dan tunggu selama 15 menit. Sentuh bagian atas nozel untuk mengecek apakah nozel masih terasa hangat. Jika nozel masih hangat, tunggu lebih lama hingga nozel lebih dingin. Setelah nozel dingin, coba hidupkan kembali alat.
Daya isap alat ini lebih rendah dari biasanya.	Filter dan siklon kotor.	Kosongkan wadah debu. Bersihkan filter dan siklon. Pastikan filter dicuci minimal tiap sebulan sekali, jika alat digunakan secara rutin. Pastikan rambut dan kotoran yang tersangkut di siklon dibersihkan.
	Wadah debu belum terpasang dengan benar pada alat.	Pastikan wadah debu terpasang dengan benar.
Ada debu yang keluar dari alat.	Filter sudah kotor.	Bersihkan filter. Lihat juga buku panduan penggunaan.
	Filter tidak terpasang di alat.	Pastikan filter telah dipasang pada alat dan dirangkai dengan benar.
	Ada sesuatu yang menghalangi siklon.	Periksa apakah ada sesuatu yang tersangkut di siklon, lalu bersihkan benda yang menghalangi siklon. Juga pastikan rambut dan kotoran yang tersangkut di siklon dibersihkan.
	Wadah debu belum terpasang dengan benar pada alat.	Kosongkan wadah debu dan pasang wadah debu dengan benar ke alat.
	Alat diputarbalikkan saat dayanya mati.	Usahakan alat dalam posisi tetap tegak saat dayanya mati.
Alat tidak bergerak dengan lancar di sepanjang lantai saat membersihkan karpet.	Fungsi pengenalan jenis lantai tidak aktif.	Aktifkan fungsi pengenalan jenis lantai di menu digital.

Masalah	Kemungkinan penyebab	Solusi
	Daya isap yang dipilih terlalu tinggi.	Kurangi daya isap. Lihat juga buku panduan penggunaan.
Sikat tidak mau berputar.	Sikat tersumbat oleh rambut atau kotoran.	Bersihkan sikat dengan tangan atau gunting.
	(kode i4) Sikat dapat berhenti berputar bila tertahan oleh serabut yang tebal dari karpet.	Matikan alat lalu nyalakan kembali.
	Sikat rol tidak dipasang dengan benar pada nozel setelah dibersihkan.	Ikuti petunjuk pada bagian pembersihan di buku panduan penggunaan untuk memasang sikat rol ke nozel dengan benar. Kencangkan sikat rol di dalam nozel dengan memasang tuas pengunci dengan benar.
	(kode: E9) Motor nozel terlalu panas.	Matikan alat dan tunggu selama 15 menit. Sentuh bagian atas nozel untuk mengecek apakah nozel masih terasa hangat. Jika nozel masih hangat, tunggu lebih lama hingga nozel lebih dingin. Setelah nozel dingin, coba hidupkan kembali alat.
LED di nozel tidak menyala.	Nozel belum terpasang ke pipa atau alat dengan benar.	Pasang nozel pada alat atau penyedot debu genggam dengan benar.
	Fitur pencahayaan nonaktif.	Aktifkan fitur ini di menu. Sesuaikan kecerahan LED nozel di menu.
LED di gagang tidak menyala.	Fitur pencahayaan nonaktif.	Aktifkan fitur ini di menu. Sesuaikan kecerahan LED gagang di menu.
Lampu di aksesoris tidak menyala.	Aksesoris terpasang pada pipa.	Lepaskan pipa dan pasang aksesoris langsung ke gagang.
	Aksesoris tidak terpasang dengan benar pada alat.	Pasang aksesoris dengan benar pada alat.
Lampu pada nozel, gagang, dan aksesoris tidak menyala cukup terang.	Kecerahan diredupkan.	Sesuaikan kecerahan pencahayaan di menu.
Daya alat tidak terisi.	Steker tidak disambungkan dengan benar ke alat atau adaptor tidak ditancapkan ke stopkontak dinding dengan benar.	Pastikan bahwa steker telah disambungkan pada alat dengan benar dan adaptor telah ditancapkan ke stopkontak dinding dengan benar.
	Steker tidak dipasang dengan benar di stasiun pengisian daya.	Pastikan steker dipasang dengan benar di stasiun pengisian daya. Periksa apakah steker miring dan stasiun pengisian daya menahan steker dengan benar.

Masalah	Kemungkinan penyebab	Solusi
	(kode i7) Menggunakan adaptor lain selain yang disediakan.	Pastikan Anda menggunakan adaptor yang disediakan.
	(kode i10) Baterai tidak dipasang dengan benar.	Pastikan baterai sudah masuk sepenuhnya ke dalam slot dan terpasang dengan benar.
	(kode E5) Baterai tidak berfungsi.	Baterai rusak. Ganti baterai. Jika sudah memeriksa semua poin di atas dan daya alat masih belum terisi, bawa alat ke pusat servis Philips atau hubungi Pusat Layanan Konsumen.
Pengisian daya alat sangat lambat.	Menggunakan adaptor eksternal atau adaptor dari alat lainnya.	Isi daya alat dengan adaptor yang disediakan.
Baterai mengisi daya dan terpasang, tetapi alat tidak dapat dihidupkan.	Alat masih tersambung ke adaptor. (kode: E1) Ada yang tidak beres dengan alat.	Cabut alat dari adaptor lalu hidupkan kembali alat. Keluarkan baterai, tunggu 10 detik, lalu pasang kembali baterai. Jika solusi ini tidak berhasil, harap bawa alat ke pusat servis Philips atau hubungi Pusat Layanan Konsumen.
Layar menunjukkan ikon filter (kode: i8).	Filter sudah kotor.	Bersihkan filter. Ikuti petunjuk di layar atau dalam buku panduan penggunaan. Jika Anda masih mendapatkan kode informasi i8 setelah membersihkan filter, pertimbangkan solusi berikut: <ul style="list-style-type: none"> - Jika tersedia filter cadangan yang bersih, Anda dapat mengganti filter lama dengan yang baru. Kemudian, gunakan alat genggam untuk membersihkan filter busa lama dan wadah filter hingga bersih. - Atau, jika tersedia penyedot debu lain atau penyedot debu mini, Anda dapat menggunakannya untuk membersihkan filter busa dan wadah filter dengan mudah. <p>Catatan: Selalu pastikan bahwa filter sudah terpasang sebelum menghidupkan alat.</p>
	Filter sudah aus.	Anda dapat membeli filter baru di toko online Philips di www.philips.com/support atau di dealer Philips terdekat.

Masalah	Kemungkinan penyebab	Solusi
		Jika sudah memeriksa semua poin di atas dan alat masih menampilkan kesalahan, bawa alat ke pusat servis Philips atau hubungi Pusat Layanan Konsumen.
Sikat Turbo mini tidak berfungsi dengan benar.	Sikat rol tersumbat.	Bersihkan rambut pada sikat dengan gunting. Ikuti petunjuk dalam buku panduan penggunaan.
	Sikat rol tersumbat oleh kain atau permukaan saat membersihkan.	Pastikan sikat Turbo mini selalu sejajar dengan permukaan dan jangan menekan sikat Turbo pada permukaan yang lunak.
	Sikat rol tidak dipasang dengan benar ke sikat Turbo mini.	Pastikan sikat rol dan sikat Turbo mini disambungkan dengan benar dan tidak ada celah di antara komponen. Ikuti petunjuk dalam buku panduan.
Daya isap sepertinya tidak stabil.	Tidak ada yang bermasalah. Ini adalah fitur "Pengenalan Jenis Lantai" yang diaktifkan. Alat Anda mendeteksi jenis lantai dan membersihkan dengan kinerja yang dioptimalkan untuk jenis lantai tersebut.	Tidak ada tindakan yang diperlukan. Jika Anda lebih memilih membersihkan dengan daya konsisten pilihan Anda, nonaktifkan fitur pintar ini di menu alat.
Pengenalan Jenis Lantai tidak bereaksi secara logis.	Sikat tersumbat oleh rambut atau kotoran.	Bersihkan sikat dengan gunting atau tangan. Lihat petunjuk dalam buku panduan penggunaan.
Alat menimbulkan sengatan statis.	Akumulasi listrik statis pada alat. Makin rendah kelembapan udara di ruangan, maka akan timbul listrik statis.	Hilangkan listrik statis pada alat dengan sering-sering menempelkan pipa pada benda logam lain di ruangan (misalnya kaki meja atau kursi, dsb.) Atau tingkatkan kelembapan udara di ruangan.
	Debu dan kotoran yang disedot mengandung listrik statis.	Kosongkan wadah debu lalu bersihkan filter sesuai dengan petunjuk dalam panduan penggunaan.

Pembersihan basah

Masalah	Kemungkinan penyebab	Solusi
Air yang mengalir dari tangki air berkurang.	Strip penyalur air tersumbat kotoran.	Lepaskan strip pembersih dan mata pisau dan bersihkan. Pasang kembali strip penyalur air yang sudah bersih.
	Kain pel serat mikro tidak dipasang dengan benar dan akhirnya menghalangi strip penyalur air.	Pastikan Anda memasang kain pel dengan benar. Periksa buku panduan penggunaan untuk cara pemasangan yang benar.
	Tangki air kosong atau hampir kosong.	Isi kembali tangki air.

Masalah	Kemungkinan penyebab	Solusi
	Kain pel serat mikro yang digunakan bukan yang disediakan oleh Philips.	Hanya gunakan kain pel serat mikro Philips yang asli. Kain pel ini dapat dibeli di toko online Philips di www.philips.com/support atau di dealer Philips terdekat.
	Kerak telah menumpuk di strip penyalur air.	Beli strip penyalur air baru di toko online Philips di www.philips.com/support atau di dealer Philips terdekat.
Terlalu banyak air mengalir keluar dari tangki air pada kecepatan yang terlalu tinggi.	Tutup tangki air tidak terpasang dengan benar.	Periksa tutup dan pastikan sudah terpasang dengan rapat.
	Strip tidak diletakkan dengan benar di bagian dasar tangki air.	Periksa strip dan pastikan tutup sudah terpasang dengan benar di pelat bawah tangki air.
Lantai mengering dengan bercak noda.	Terlalu banyak cairan pembersih yang ditambahkan ke air.	Hanya gunakan beberapa tetes cairan pembersih atau gunakan pembersih yang menghasilkan sedikit busa.
	Kain pel serat mikro tidak dipasang dengan benar.	Pastikan kain pel dipasang dengan benar. Periksa buku panduan penggunaan untuk cara pemasangan yang benar.
	Menggunakan kain pel yang salah.	Hanya gunakan kain pel serat mikro Philips XV1670/02 untuk seri 7000. Kain pel ini dapat dibeli di toko online Philips di www.philips.com/support atau di dealer Philips terdekat.

Kandungan

Pengenalan	97
Perihal umum	97
Sebelum penggunaan pertama	98
Pemasangan lekapan dinding	98
Persediaan untuk penggunaan	99
Menggunakan perkakas	100
Memasangkan perkakas	100
Pembungkusan lantai lembut dan keras	101
Memvakum sambil mengemop lantai keras	102
Penggunaan versatil dan aksesori	105
Penyesuaian dan maklumat tambahan.	108
Selepas guna - Penyelenggaraan	110
Penyelenggaraan yang kerap selepas setiap kitaran pembersihan	110
Penyelenggaraan berkala dari semasa ke semasa	113
Penggantian	119
Isyarat antara muka pengguna dan maknanya	120
Penyelesai Masalah	122
Pembersihan kering	122
Pembersihan basah	127

Pengenalan

Terima kasih kerana membeli produk ini! Untuk memanfaatkan sepenuhnya sokongan yang kami tawarkan, daftar produk anda di www.philips.com/mycordlessvacuum-7000s.

Perihal umum

- 1 Paparan digital
 - a Penunjuk gelang paras bateri
 - b Peratusan paras bateri
 - c Tahap kuasa yang dipilih
 - d Ikon pengaktifan fungsi pengecaman Jenis Lantai.
 - e Ikon peringatan pembersihan penapis
- 2 Butang Menu/Sahkan
- 3 Butang +
- 4 Butang -
- 5 Butang hidup/mati
- 6 Alat tangan
- 7 Timba habuk
- 8 Bateri
- 9 Penapis tambahan (XC7057 sahaja)
- 10 Butang pelepas timba habuk
- 11 Lekapan dinding
- 12 Penyesuai
- 13 Tiub
- 14 Muncung Pintar PrecisionPower
- 15 Tangki Air

- 16 Pad mengemop mikrofiber
- 17 TurboBrush Mini (XC7055, XC7057 sahaja)
- 18 Alat gabungan
- 19 Berus lembut (XC7057 sahaja)
- 20 Alat upholsteri (XC7055, XC7057 sahaja)
- 21 Alat ceruk

Sebelum penggunaan pertama

Pemasangan lekapan dinding

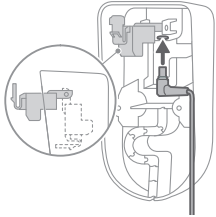

- 1 Terbalikkan pelekap dinding dan buka selak tuas kelabu. Masukkan port pengecasan, dengan memastikan bahagian logam boleh dilihat dan menghalu ke atas pada bahagian depan pelekap dinding.

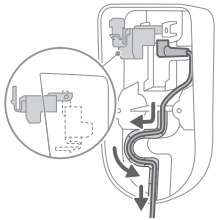

- 2 Susun kabel dengan kemas dengan menyelitkan kabel ke dalam alur yang ditetapkan.

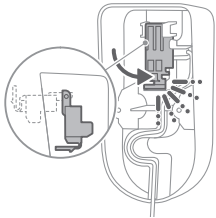

- 3 Tutup tuas kelabu. Pastikan tuas kelabu dikunci pada tempatnya dengan bunyi "KLIK".

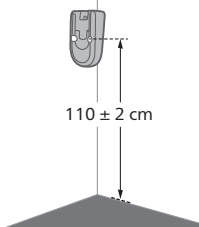

- 4 Pasangkan dengan ketat pelekap dinding pada kedudukan yang anda suka pada dinding, pastikan lubang skru pelekap lebih kurang 110 cm dari lantai.

⚠ Awas: Untuk mengelak risiko kejutan elektrik, berhati-hatilah semasa menggerudi lubang pada dinding untuk memasang lekapan dinding.

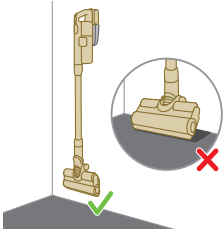

i Nota: Sahkan penempatan pelekap dinding membolehkan keseluruhan perkakas tergantung pada dinding tanpa muncung menyentuh lantai.

- 5 Setelah anda menentukan kedudukan dan ketinggian yang optimum untuk menyimpan dan mengemas perkakas anda, ketatkan skru bagi memastikan pelekap dinding terikat dengan kukuh.

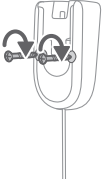

Persediaan untuk penggunaan

Perkakas ini dilengkapi dengan bateri Li-Ion. Mengemas bateri sepenuhnya dari kosong mengambil masa lebih kurang 6 jam.

- 1 Pasangkan pek bateri pada badan utama perkakas, dengan memastikan sambungan yang selamat yang disahkan dengan bunyi "KLIK".

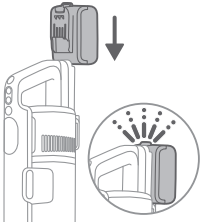

- 2 Caskan perkakas anda dengan meletakkan pada lekapan dinding yang telah dipasangkan.

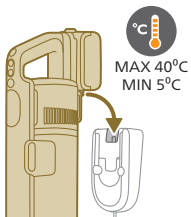

⚠️ Amaran: Simpan dan cas perkakas pada suhu yang lebih daripada 5 °C dan kurang daripada 40 °C.

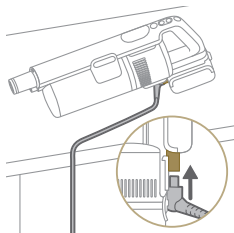

i Nota: Anda juga boleh menempatkan alat tangan pada permukaan yang rata dan stabil, dan sambungkan kabel pengecasan terus kepada perkakas.

- 3 Perkakas ini direka untuk mencapai pengecasan penuh dalam tempoh 6 jam. Anda boleh memantau kemajuan pengecasan pada skrin. Apabila bateri telah dicas sepenuhnya, nilai 100% menyala di skrin. Selepas beberapa minit, paparan akan dimatikan.



Menggunakan perkakas

Memasangkan perkakas



- 1 Pasangkan alat tangan kepada tiub. Sahkan pemasangan dengan bunyi "KLIK".

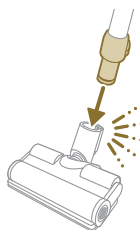

- 2 Sambungkan tiub kepada muncung. Sahkan pemasangan dengan bunyi "KLIK".

Pemvakuman lantai lembut dan keras

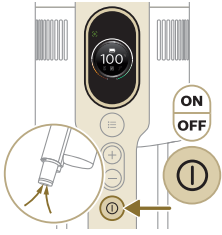

1 Tekan butang hidup/mati untuk menghidupkan perkakas.

i Nota: Untuk mematikan perkakas, tekan butang hidup/mati sekali lagi.

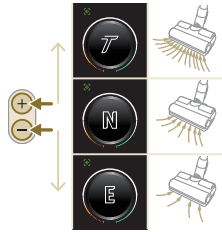

2 Gunakan butang + dan - untuk menogol antara tiga tetapan kuasa yang berbeza.

E - mod eko

N - mod biasa

T - mod turbo

3 Anda boleh membersihkan pada lantai keras dan lembut dengan pembersih vakum.

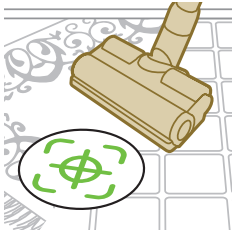

i Dengan Pengecaman Jenis Lantai didayakan, perkakas mengecam jenis lantai dan mengoptimumkan prestasi secara automatik dalam lingkungan tetapan kuasa yang telah anda pilih. Untuk menyahdayakan ciri ini, semak cara menyesuaikan tetapan di bawah ini.

⚠ Amaran: Jangan vakum air atau cecair lain.



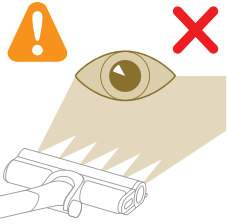

⚠ **Awas:** Jangan merenung terus pada LED yang menyala atau halakan LED ke mata seseorang. Lampu LED sangat terang.

Memvakum sambil mengemop lantai keras

⚠ **Awas:** Hanya gunakan tangki akua di atas lantai keras yang mempunyai lapisan atas yang kalis air (seperti linoleum, jubin berenamel dan parket bervarnis) dan lantai batu (seperti marmar). Jika lantai anda belum dirawat untuk dijadikan kalis air, periksa dengan pengeluar sama ada anda boleh menggunakan air untuk membersihkan lantai itu. Jangan gunakan tangki akua di atas lantai keras yang mempunyai kerosakan pada lapisan atas kalis air.

i **Nota:** Jangan gunakan tangki akua untuk membersihkan permaidani.

i **Nota:** Jangan gerakkan perkakas dengan pemasangan tangki akua di tepi, kerana ini akan meninggalkan titisan air. Hanya bergerak ke hadapan dan belakang.

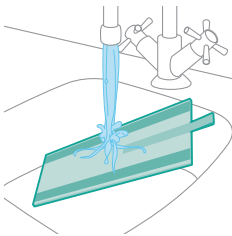

1 Basahkan terlebih dahulu pad mengemop mikrofiber dengan air sebelum guna.

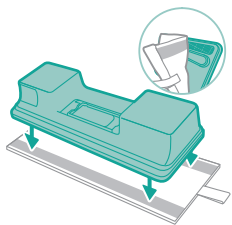

2 Pasangkan pad mengemop mikrofiber di bawah tangki air. Sejajarkan jalur velkro di bawah tangki air dengan di belakang kain.

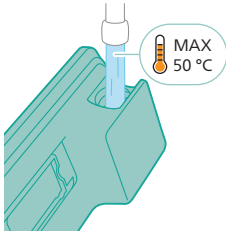

3 Isikan tangki dengan air, dengan memastikan suhu air tidak melebihi 50 °C.



4 (Sebagai pilihan) Jika anda ingin menambahkan pencuci lantai cecair ke dalam tangki air, pilih jenis yang kurang buih atau tidak berbuih yang boleh dicairkan. Kami mengesyorkan Pembersih Lantai Philips XV1792. Tambahkan beberapa titik pembersih cecair sahaja kepada air.

5 Tutup tangki air dengan betul.

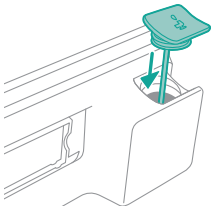

6 Pasangkan tangki air kepada muncung air dan anda sudah sedia untuk bermula.

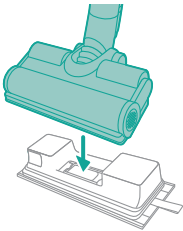

7 Tekan butang hidup/mati untuk menghidupkan perkakas. Anda boleh membersihkan lantai keras dengan berkesan menggunakan modul aqua yang dipasangkan pada muncung.





i Nota: Modul aqua tidak sesuai untuk lantai lembut seperti permaidani.



⚠ Awas: Modul aqua tidak boleh digunakan untuk mengaup lopak air.

Petua dan maklumat penting yang lain

- Tidak perlu memvakum lantai sebelum mengemop kerana set Vakum & Mop akan membersihkan lantai keras anda secara aktif untuk menangkap semua jenis habuk, termasuk cecair dan kesan kotoran. Gunakan set Vakum sahaja pada permaidani dan ambal.
- Perkakas ini boleh meninggalkan lopak kecil air di atas lantai jika anda tidak menggerakkan perkakas semasa memamatkannya. Anda boleh mengurangkan saiz lopak tersebut dengan menggerakkan perkakas ini semasa memamatkannya. Jika perlu, anda boleh mengelap titisan terakhir dengan kain.

Sekatan penggunaan

- Set Vakum & Mop ini sesuai untuk pemvakuman dan pengelapan semua jenis lantai keras, kecuali lantai kayu tidak bersalut.
- Set Vakum & Mop bertujuan untuk pembersihan biasa lantai keras. Sentiasa ikuti arahan pembersihan untuk lantai keras anda apabila anda menggunakan perkakas ini.
- Jika anda ingin menambah pembersih lantai cecair selain Pembersih Lantai Philips XV1792 ke dalam air di dalam tangki air bersih, pastikan anda menggunakan pembersih lantai cecair kurang buih atau tidak berbuih yang boleh dicairkan dalam air seperti Pembersih Lantai Philips XV1792.
- Oleh sebab tangki air bersih mempunyai kapasiti sebanyak 250ml, anda hanya perlu menambah beberapa titis (maksimum 10ml) pembersih lantai cecair ke dalam air.
- Jika anda menggunakan set Vakum & Mop pada lantai linoleum, hanya lakukan demikian pada lantai linoleum yang dilekatkan dengan betul untuk mencegah linoleum daripada ditarik ke dalam muncung.
- Jika anda menggerakkan/mengangkat perkakas di atas permaidani atau ambal semasa perkakas dimatikan, titisan air sisa mungkin akan terjatuh ke atas permaidani atau ambal anda.

- Jangan tolak perkakas ini di atas jeriji lantai pemanas konvektor. Oleh sebab perkakas ini tidak boleh menyedut air yang keluar daripada muncung apabila anda menggerakkannya di atas jeriji, air akan tertinggal di bahagian bawah lubang konvektor.
- Semasa pembersihan, jangan angkat muncung dari lantai atau menggerakkan muncung ke tepi, dan jangan melakukan belokan yang kuat kerana tindakan ini akan meninggalkan kesan air. Hanya bergerak ke hadapan dan belakang.

i Nota: Masa operasi bergantung pada paras kuasa yang digunakan semasa pembersihan.

Penggunaan versatil dan aksesori

⚠ Amaran: Semasa menggunakan aksesori, jangan vakum air atau cecair lain.

⚠ Awas: Jangan merenung terus pada LED yang menyala atau halakan LED ke mata seseorang. Lampu LED sangat terang.

Penggunaan alat tangan

Anda boleh menggunakan alat tangan secara langsung tanpa apa-apa alat pembersihan untuk memvakum debu.

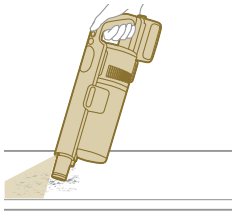

Penggunaan muncung

1 Pasangkan muncung terus kepada alat tangan.

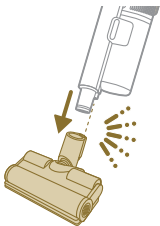

2 Gabungan ini adalah untuk membersihkan ketinggian permukaan dinamik, seperti anak tangga.

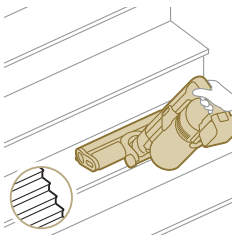

Penggunaan TurboBrush Mini

- 1 Untuk memasang berus TurboBrush Mini, masukkan tiub alat tangan ke dalam TurboBrush Mini.



- 2 Anda boleh menggunakan berus Turbo Mini untuk pembersihan standard, sebagai contoh kawasan lembut seperti katil dan sofa. Anda boleh melaraskan tetapan kuasa untuk memenuhi keperluan pembersihan anda.
- 3 Anda boleh menggunakan berus Turbo Mini untuk pembersihan teliti tambahan, sebagai contoh untuk memvakum bulu haiwan kesayangan atau untuk membersihkan tompokan habuk kecil, seperti serbuk roti yang tumpah. Anda boleh melaraskan tetapan kuasa untuk memenuhi keperluan pembersihan anda.

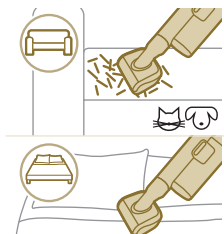

Menggunakan alat ceruk

- 1 Untuk memasang alat ceruk, masukkan tiub atau alat tangan ke dalam alat ceruk.



- 2 Anda boleh menggunakan alat ceruk panjang untuk membersihkan sudut yang sempit atau tempat yang sukar dicapai. Anda boleh melaraskan tetapan kuasa untuk memenuhi keperluan pembersihan anda.

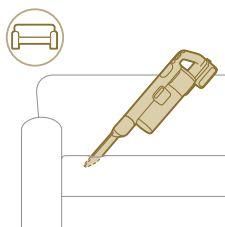

Menggunakan alat gabungan

- 1 Untuk memasangkan alat gabungan, masukkan tiub atau alat tangan ke dalam alat gabungan.



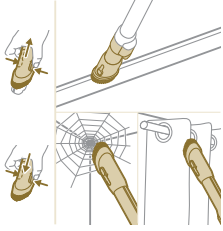

- 2 Alat gabungan direka untuk membersihkan bingkai tingkap, langsir, atau sarang lelabah, dengan tetapan pelepasan berus dan pencahayaan.

Menggunakan berus lembut

- 1 Untuk memasang berus lembut, masukkan tiub atau alat tangan ke dalam berus lembut.



- 2 Berus lembut direka untuk permukaan khusus dan didatangkan dengan pencahayaan boleh suai.



Menggunakan alat upholsteri

- 1 Untuk memasangkan alat upholsteri, masukkan tiub atau alat tangan ke dalam alat upholsteri.



- 2 Alat upholsteri amat sesuai untuk membersihkan perabot yang mempunyai fabrik lembut, dan pencahayaan boleh dilaraskan mengikut kesukaan anda.

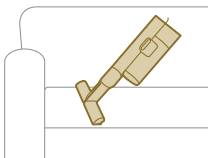

Penyesuaian dan maklumat tambahan.

Perkakas ini dilengkapi dengan pelbagai pilihan untuk menyesuaikan dan memantau dalam menu.

- 1 Untuk mengakses tetapan menu, tekan butang menu.
- 2 Togol antara pilihan menggunakan butang + dan -. Pilihan ini termasuk melaraskan pencahayaan, mendayakan atau menyahdayakan Pengecaman Jenis Lantai, mengakses maklumat tambahan mengenai perkakas anda, dan kembali ke skrin terdahulu.
- 3 Setelah pilihan yang anda mahu diserahkan, sahkan pilihan anda dengan menekan butang menu sekali lagi.



Ubah suai keterangan pencahayaan

Tekan butang menu dan togol ke ciri pencahayaan. Sahkan dengan menekan butang menu sekali lagi.

Untuk mengubah suai keterangan pencahayaan, togol antara paras yang tersedia dan sahkan dengan menekan butang menu.

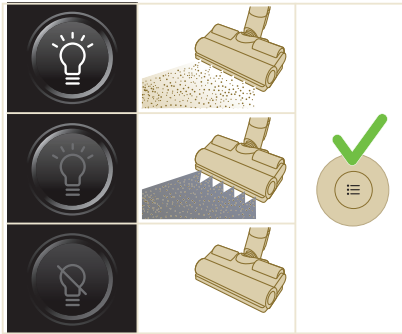

Pengecaman Jenis Lantai

Tekan butang menu dan togol ke ciri Pengecaman Jenis Lantai. Sahkan dengan menekan butang menu sekali lagi.

Pada skrin Pengecaman Jenis Lantai, togol fungsi ini dan sahkan keputusan anda dengan menekan butang menu. Apabila berjaya didayakan, ikon hijau akan muncul pada penjurong kiri atas paparan selepas anda kembali ke skrin utama.

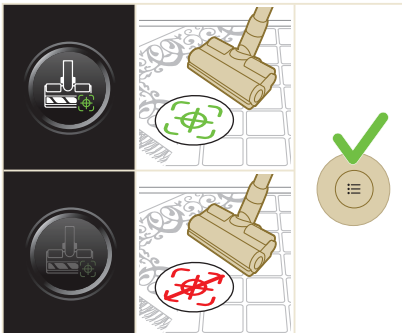

i Nota: Pengecaman Jenis Lantai juga boleh didayakan atau dinyahdayakan apabila muncung bermotor dipasangkan kepada alat tangan. Sebagai hasil, apabila tiada muncung bermotor dipasangkan kepada perkakas utama, akan terdapat satu item kurang dalam menu anda. Pasangkan muncung bermotor untuk melihat item Pengecaman Jenis Lantai ini dalam menu anda.

i Nota:Apabila anda menerima perkakas anda, Pengecaman Jenis Lantai telah didayakan.

i Nota: Pengecaman Jenis Lantai menjadi aktif apabila muncung mengenal pasti permukaan pembersihan yang berbeza semasa bergerak.

Maklumat tambahan

Tekan butang menu dan togol ke pilihan "maklumat tambahan". Sahkan dengan menekan butang menu sekali lagi.

Pada skrin "maklumat tambahan", anda boleh menyemak keadaan penapis, kesihatan bateri, jumlah masa penggunaan, model perkakas anda, dan mengakses kod QR untuk mendapatkan maklumat lanjut.

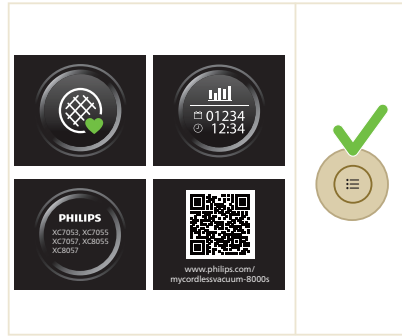

Kembali

Untuk keluar daripada menu dan kembali ke skrin terdahulu, buat pilihan "Kembali".

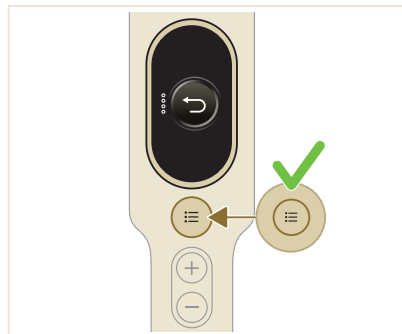

Selepas guna - Penyelenggaraan

Penyelenggaraan yang kerap selepas setiap kitaran pembersihan

Penyelenggaraan sistem pengurusan debu

Kosongkan timba habuk selepas setiap kali guna atau apabila habuk sampai ke penunjuk paras MAKS.

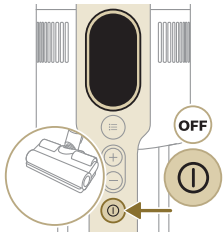
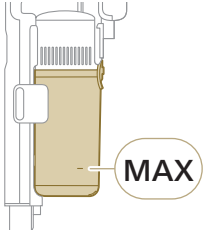

1 Matikan perkakas.

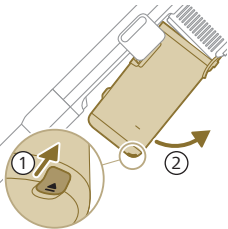

2 Pegang perkakas pada sudut 45 darjah seperti yang ditunjukkan dalam ilustrasi. Tanggalkan timba habuk dengan menekan butang pelepas. Butang pelepasan terletak pada bahagian bawah timba.



i Nota: Tanggalkan timba habuk sementara memastikan perkakas dalam keadaan menegak.

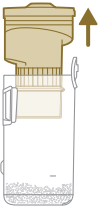

- 3 Pegang pada bahagian genggam. Tanggalkan siklon daripada timba habuk dengan mengangkat keluar timba habuk.

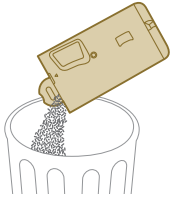

- 4 Kosongkan habuk yang terkumpul dalam timba habuk ke dalam tong sampah.

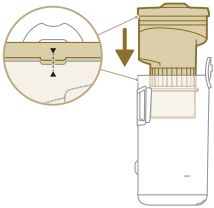

- 5 Letakkan kembali siklon ke dalam timba habuk. Pastikan kedua-dua bahagian itu sejajar.

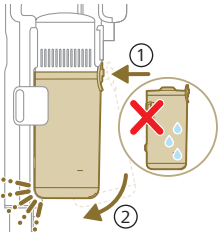

- 6 Letakkan kembali timba yang telah dipasangkan. Pertama, sejajarkan sebelah penapis sebelum menyangkut pada tempat.

Penyelenggaraan tangki air

Bersihkan tangki air selepas setiap kali digunakan.

- 1 Tanggalkan pad mengemop mikrofiber.

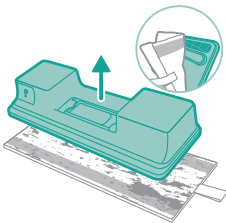

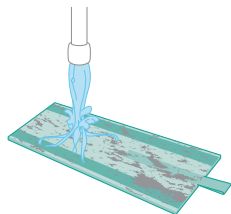

2 Bilas pad mop di bawah pili dan cuci dengan tangan atau dalam mesin basuh.

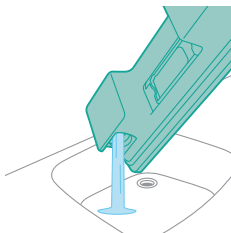

3 Tuang keluar apa-apa air yang tinggal dalam tangki air.

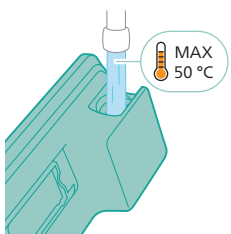

4 Isikan tangki air dengan air.

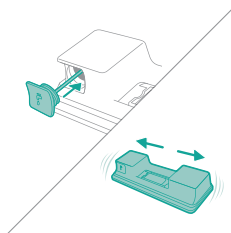

5 Tutup tangki air dengan betul dan goncang tangki air untuk mengeluarkan sisa bahan pencuci.

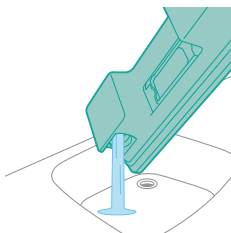

6 Kosongkan tangki air dan biarkan terbuka supaya kering.

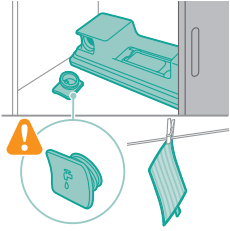

- 7 Pastikan supaya anda tidak kehilangan penutup semasa penyimpanan. Sangkut pad mengemop mikrofiber untuk mengeringkan.

Penyelenggaraan berkala dari semasa ke semasa

Penyelenggaraan sistem pengurusan debu

Bersihkan penapis sekurang-kurangnya sekali setiap bulan atau apabila anda melihat pemberitahuan untuk pembersihan penapis (i8).

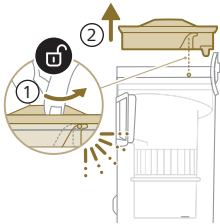

- 1 Putarkan kaunter penapis mengikut arah jam untuk menanggalkan daripada timba habuk.

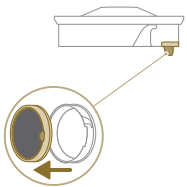

- 2 Tanggalkan penapis busa boleh cuci daripada selongsong penapis plastik.

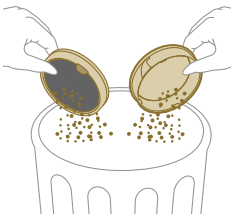

- 3 Ketuk selongsong penapis dan juga penapis busa ke dalam tong sampah.

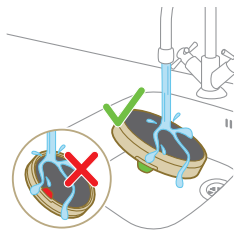

4 Bilas penapis busa dan perah sehingga air bersih keluar.

1 Nota: untuk memastikan hasil yang terbaik lalukan air melalui penapis dengan tab penapis menghala ke bawah, membolehkan debu yang terlekat di dalam dibilas keluar.



5 Biarkan penapis yang telah dicuci supaya kering selama 24 jam sebelum memasangkan semula penapis busa ke dalam selongsong penapis.

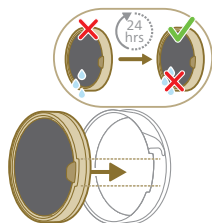

6 Untuk penyelenggaraan yang menyeluruh, bersihkan timba habuk dan siklon di bawah pili air yang mengalir, atau dalam air bersabun suam.

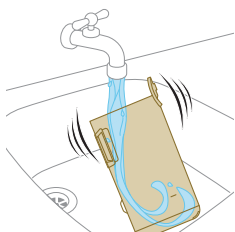

7 Lap timba habuk yang telah dibersihkan dan bahagian yang berkaitan hingga kering.

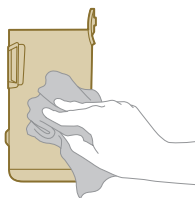

⚠ **Awas:** Pastikan semua bahagian telah benar-benar kering sebelum anda memasang semula perkakas.



i **Nota:** semua bahagian tidak boleh dibersihkan di dalam mesin basuh pinggan mangkuk.

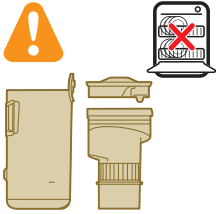

8 Pasangkan semula penapis ke dalam timba habuk. Putar penapis mengikut arah jam untuk memastikan penapis terpasang dengan kukuh.

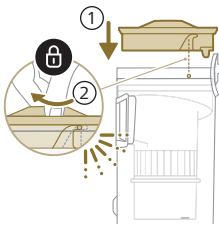

9 Letakkan kembali timba yang telah dipasangkan. Pertama, sejajarkan sebelah penapis sebelum menyangkut pada tempat.

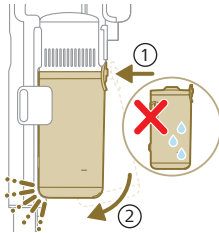

i **Nota:** Selepas penyelenggaraan, sentiasa pastikan bahawa penapis dipasang di dalam perkakas sebelum guna.

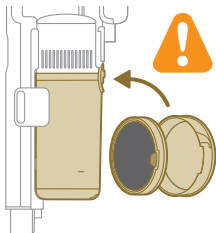

Penyelenggaraan Muncung Pintar PrecisionPower

1 Sentiasa matikan perkakas sebelum membersihkan gulungan berus muncung.

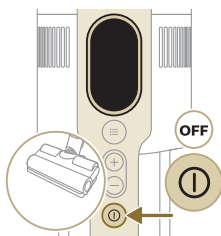

2 Untuk mengakses gulungan berus, cari butang pada bahagian tepi muncung. Tekan dan putar untuk buka.

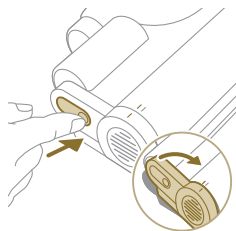

3 Keluarkan gulungan berus dan penutup sisi mudah muncung dengan perlahan-lahan.

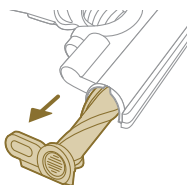

4 Keluarkan apa-apa rambut yang kusut daripada gulungan berus dengan berhati-hati. Bantu penanggalan pencemaran tersebut dengan sepasang gunting.

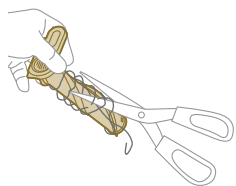

5 Sewaktu memasang semula, pastikan penjajaran yang betul bagi gulungan berus.

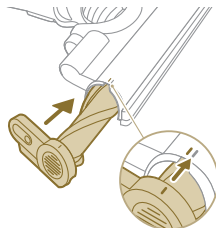

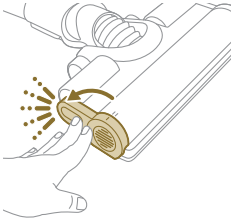

- 6 Kunci gulingan berus muncung dengan mengetatkan muncul sehingga anda mendengar bunyi "KLIK".

Penyelenggaraan TurboBrush Mini

- 1 Alihkan berus untuk mengakses bahagian pembersihan.

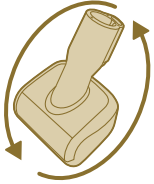

- 2 Lungsurkan butang sisi untuk menanggalkan berus daripada kedudukan.

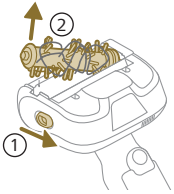

- 3 Gunakan tangan atau sepasang gunting untuk menanggalkan apa-apa pencemaran pada berus.

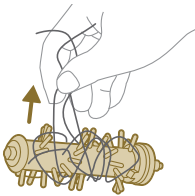

- 4 Sewaktu memasang semula berus, mulakan dengan menempatkan satu sisi pada kedudukan sebelum memasang yang sisi yang satu lagi. Apabila berus telah dipasangkan dengan betul, anda akan mendengar bunyi 'KLIK'.

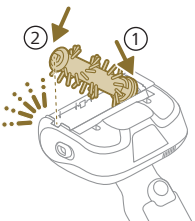

Penyelenggaraan tangki air

Tanggalkan kerap pada tangki air sekali setiap bulan untuk mengelakkan kerak daripada terkumpul.

1 Tambahkan sedikit cecair nyahkerak kepada cawan pengukur.

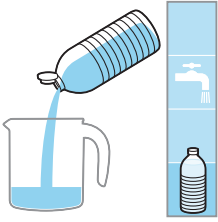

2 Tambahkan jumlah air yang betul kepada cawan pengukur tersebut.

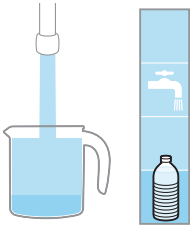

3 Tambahkan cecair yang telah dicampurkan ke dalam tangki air.



4 Tutup tangki Aqua dengan betul sebelum menggoncang tangki itu supaya cecair nyahkerak tersebar dengan sekata.

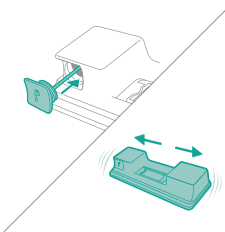

5 Biarkan tangki air (tanpa pad mengemop mikrofiber) secara menegak selama lebih 12 jam. Air dijangka keluar perlahan-lahan dari bahagian bawah tangki air. Kami mengesyorkan supaya anda meletakkan tangki air ke dalam sink atau di atas kain.

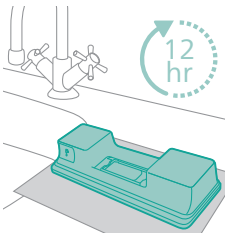

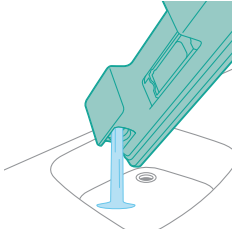

- 6 Bilas dan keluarkan apa-apa cecair yang tinggal dalam tangki air.

Penyelenggaraan jalur air

- 1 Keluarkan jalur air daripada bahagian bawah bawah tangki air untuk pembersihan yang menyeluruh.

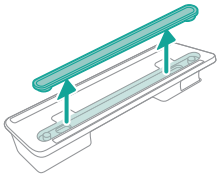

- 2 Bilas jalur air di bawah pili.

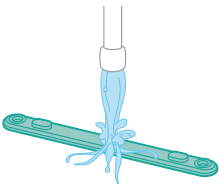

- 3 Pasangkan kembali jalur air kepada tangki air selepas dibersihkan.

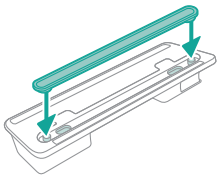

Penggantian

Untuk membeli aksesori atau alat ganti, lawati www.philips.com/parts-and-accessories atau kunjungi wakil penjual Philips anda. Anda juga boleh menghubungi Pusat Perkhidmatan Pelanggan Philips di negara anda.

Bahagian ganti dan nombor jenis:

Penapis ganti XV1681/01

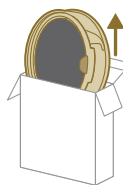

XV1681/01

Gulungan berus CP0667/01

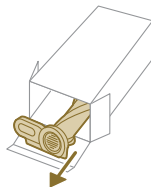

CP0667/01

Pad mengemop mikrofiber XV1670/02

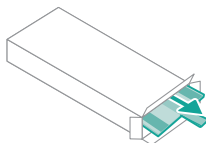

XV1670/02

Jalur air CP0381/01

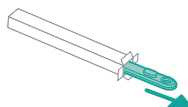

CP0381/01

i Nota: Gantikan penapis dan pad mengemop mikrofiber setiap 6 bulan untuk memastikan prestasi yang maksimum.

Isyarat antara muka pengguna dan maknanya

Isyarat

Makna isyarat

E1



Malfungsi perkakas.

Tanggalkan bateri, tunggu 10 saat dan masukkan bateri semula. Jika tindakan ini tidak membantu, sila bawa perkakas ke pusat servis Philips atau hubungi Pusat Layanan Pelanggan.

Isyarat

Makna isyarat

E2



Perkakas dikendalikan di bawah suhu fungsi.

Alihkan perkakas ke bilik yang lebih hangat. Jangan simpan, cas atau gunakan perkakas pada suhu di bawah 5 °C atau melebihi 40 °C.

E3



Perkakas dikendalikan melebihi suhu fungsi.

Alihkan perkakas ke bilik yang lebih sejuk. Jangan simpan, cas atau gunakan perkakas pada suhu di bawah 5 °C atau melebihi 40 °C.

E5



Bateri telah rosak.

Bawa perkakas ke pusat servis Philips atau hubungi Pusat Layanan Pelanggan.

E9



Muncung dikendalikan melebihi suhu fungsi.

Matikan perkakas dan tunggu selama 15 minit. Sentuh bahagian atas perumah muncung untuk merasa jika muncung masih panas. Jika muncung masih panas, tunggu lebih lama untuk muncung menyejuk. Setelah muncung sejuk, cuba hidupkan semula perkakas.

i4



Muncung tersumbat.

Pastikan perkakas dimatikan. Bersihkan muncung mengikut manual pengguna dan periksa tiub dengan mengeluarkan tiub daripada perkakas utama. Keluarkan objek dalam muncung atau tiub dan hidupkan semula perkakas.

i5



Objek asing tersangkut di dalam laluan aliran udara.

Pastikan perkakas dimatikan. Bersihkan muncung mengikut manual pengguna dan periksa tiub dengan mengeluarkan tiub daripada perkakas utama. Keluarkan objek dalam muncung, tiub, atau alat kendalian tangan dan hidupkan semula perkakas.

i6



Penyesuai tidak ditanggalkan.



Tanggalkan penyesuai sebelum mengendalikan perkakas.

i7



Penyesuai yang salah digunakan.

Hanya gunakan penyesuai yang asal untuk mengecap perkakas.

Isyarat	Makna isyarat
i8 	<p>Penuras tercemar.</p> <p>Bersihkan penuras. Ikut arahan pada skrin atau dalam manual pengguna. Anda boleh membeli penuras baharu di kedai dalam talian Philips di www.philips.com/support atau di pengedar Philips anda.</p> <p>Jika anda terus mendapat kod maklumat i8 selepas membersihkan penapis, semak jadual penyelesaian masalah di bawah.</p>
i10 	<p>Bateri tidak dimasukkan dengan betul.</p> <p>Tanggalkan bateri, kemudian masukkan bateri semula. Jika tindakan ini tidak membantu, sila bawa perkakas ke pusat servis Philips atau hubungi Pusat Layanan Pelanggan.</p>
	<p>Paras bateri rendah dan perlu dicas. Cas perkakas atau bateri melalui kaedah pengecasan yang dicadangkan.</p>

Penyelesai Masalah

Bab ini meringkaskan masalah paling lazim yang anda mungkin hadapi dengan perkakas ini. Jika anda tidak dapat menyelesaikan masalah dengan maklumat di bawah, lawati www.philips.com/support untuk mendapatkan senarai soalan lazim atau hubungi Pusat Penjagaan Pengguna di negara anda.

Pembersihan kering

Masalah	Punca yang berkemungkinan	Penyelesaian
Perkakas tidak bertindak balas apabila butang hidup/mati ditekan.	Paparan menunjukkan ikon bateri kosong.	Untuk mengecap bateri, sambungkan perkakas kepada stesen pengecasan atau pasang pembersih vakum kendalian tangan secara langsung pada palam kuasa penyesuai.
Stesen pengecasan tidak stabil pada dinding.	Skru yang memegang stesen pengecasan longgar.	Ketatkan skru.
	Saiz skru tidak tepat.	Pasang stesen pengecasan dengan skru yang dibekalkan.
	Stesen pengecasan tidak dipasang pada dinding yang stabil.	Pastikan dinding yang stesen pengecasan akan dipasang adalah stabil.

Masalah	Punca yang berkemungkinan	Penyelesaian
Perkakas tiba-tiba berhenti berfungsi.	Apabila perkakas mempunyai masalah dalaman, butang tidak akan bertindak balas dan skrin akan kekal kosong.	Sambungkan perkakas kepada stesen pengecasan atau pasang pembersih vakum kendalian tangan terus pada penyesuai. Periksa paparan. Sekiranya kod ralat muncul, anda boleh mencari makna kod dalam manual pengguna.
	(kod: E2, E3) Perkakas tidak berfungsi pada suhu yang sesuai.	Pastikan perkakas digunakan pada suhu antara 5-40 °C.
	(kod: i4, i5) Gulungan berus tersekat atau objek tersekat di dalam saluran aliran udara.	Pastikan perkakas dimatikan. Bersihkan muncung mengikut manual pengguna dan periksa tiub dengan mengeluarkan tiub daripada perkakas utama. Keluarkan objek dalam muncung atau tiub dan hidupkan semula perkakas.
	(kod: E9) Muncung bermotor terlampau panas.	Matikan perkakas dan tunggu selama 15 minit. Sentuh bahagian atas perumahan muncung untuk merasa jika muncung masih panas. Jika muncung masih panas, tunggu lebih lama untuk muncung menyejuk. Setelah muncung sejuk, cuba hidupkan semula perkakas.
Perkakas mempunyai kuasa sedut yang lebih rendah daripada biasa.	Turas dan siklon telah kotor.	Kosongkan timba habuk. Bersihkan penuras dan siklon. Pastikan penapis dicuci sekurang-kurangnya sekali sebulan apabila menggunakan perkakas dengan kerap. Pastikan rambut dan kotoran yang tersangkut dalam siklon dikeluarkan.
	Bekas habuk tidak dipasang dengan betul pada perkakas.	Pastikan bekas habuk dipasang dengan betul.
Habuk terkeluar daripada perkakas.	Penurasnya kotor.	Bersihkan penuras. Lihat juga manual pengguna.
	Tiada penuras dalam perkakas.	Pastikan bahawa penuras berada dalam perkakas dan dipasang dengan betul.
	Ada yang menyekat siklon.	Periksa siklon jika terdapat objek yang tersangkut dan keluarkan apa-apa objek yang menyekat siklon. Pastikan juga semua rambut dan kotoran yang tersangkut di dalam siklon dikeluarkan.
	Bekas habuk tidak dipasang dengan betul pada perkakas.	Kosongkan bekas habuk dan pasang bekas habuk dengan betul pada perkakas.
	Perkakas berpusing atau terbalik apabila kuasa dimatikan.	Pastikan perkakas tegak apabila kuasa dimatikan.

Masalah	Punca yang berkemungkinan	Penyelesaian
Perkakas tidak bergerak dengan lancar di atas lantai semasa membersihkan karpét.	Fungsi pengecaman jenis lantai tidak dihidupkan.	Hidupkan fungsi pengecaman jenis lantai dalam menu digital.
	Kuasa sedutan yang dipilih terlalu tinggi.	Kurangkan kuasa sedutan. Lihat juga manual pengguna.
Berus tidak lagi berpusing.	Berus tersumbat dengan rambut atau kotoran.	Bersihkan berus dengan tangan atau dengan sepasang gunting.
	(kod i4) Berus mungkin berhenti berpusing apabila berus berhadapan dengan terlalu banyak rintangan daripada karpét yang tebal.	Matikan perkakas dan kemudian hidupkan semula perkakas.
	Berus guling tidak dipasang ke dalam muncung dengan betul selepas pembersihan.	Ikut arahan dalam bab pembersihan manual pengguna untuk memasukkan berus guling ke dalam muncung dengan betul. Ketatkan berus golek di dalam muncung dengan mengunci tuas pengunci di tempatnya.
	(kod: E9) Muncung bermotor terlampau panas.	Matikan perkakas dan tunggu selama 15 minit. Sentuh bahagian atas perumah muncung untuk merasa jika muncung masih panas. Jika muncung masih panas, tunggu lebih lama untuk muncung menyejuk. Setelah muncung sejuk, cuba hidupkan semula perkakas.
LED dalam muncung tidak beryala.	Muncung tidak dipasang pada tiub atau perkakas dengan betul.	Pasang muncung dengan betul pada perkakas atau alat pegang.
	Ciri pencahayaan tidak dihidupkan.	Dayakan ciri ini dalam menu: Laraskan kecerahan LED muncung dalam menu.
LED pada alat kendalian tangan tidak menyala.	Ciri pencahayaan tidak dihidupkan.	Dayakan ciri ini dalam menu: Laraskan kecerahan LED alat kendalian tangan dalam menu.
Lampu di dalam aksesori tidak menyala.	Aksesori dipasang pada tiub.	Tanggalkan tiub dan pasang aksesori terus pada alat kendalian tangan.
	Aksesori tidak dipasang dengan betul pada perkakas.	Pasang aksesori dengan betul pada perkakas.
Lampu di dalam muncung, alat kendalian tangan dan aksesori saya tidak cukup cerah.	Kecerahan dimalapkan.	Laraskan kecerahan lampu dalam menu.

Masalah	Punca yang berkemungkinan	Penyelesaian
Perkakas tidak mengecas.	Palam kuasa tidak disambungkan kepada perkakas dengan betul atau penyesuai tidak dimasukkan ke dalam soket dinding dengan betul.	Pastikan palam kuasa disambungkan kepada perkakas dengan betul dan penyesuai dimasukkan ke dalam soket dinding dengan betul.
	Palam kuasa tidak diletakkan dengan betul pada stesen pengecasan.	Pastikan palam diletakkan dengan betul pada stesen pengecasan. Periksa jika palam senget dan stesen pengecasan memegang palam dengan betul.
	(kod i7) Penyesuai lain selain penyesuai yang disertakan dengan perkakas digunakan.	Pastikan anda menggunakan penyesuai yang dibekalkan.
	(kod i10) Bateri tidak dipasang dengan betul.	Pastikan bateri ditolak sepenuhnya ke dalam slot dan dipasang dengan betul.
	(kod E5) Bateri mengalami malfungsi.	Bateri gagal berfungsi. Gantikan bateri.
		Jika anda telah memeriksa perkara di atas dan perkakas tetap tidak dicas, bawa perkakas ke pusat servis Philips atau hubungi Pusat Layanan Pelanggan.
Perkakas mengecas dengan sangat perlahan.	Penyesuai luaran atau penyesuai daripada perkakas lain digunakan.	Cas perkakas dengan penyesuai yang dibekalkan.
Bateri telah dicas dan dipasang, tetapi perkakas tidak dapat dihidupkan.	Perkakas masih disambungkan pada penyesuai.	Tanggalkan perkakas daripada penyesuai sebelum menghidupkan perkakas semula.
	(kod: E1) Ada sesuatu yang tidak kena dengan perkakas.	Tanggalkan bateri, tunggu 10 saat dan masukkan bateri semula. Jika tindakan ini tidak membantu, sila bawa perkakas ke pusat servis Philips atau hubungi Pusat Layanan Pelanggan.
Paparan menunjukkan ikon penuras (kod: i8).	Penurasnya kotor.	Bersihkan penuras. Ikut arahan pada skrin atau dalam manual pengguna.

Masalah	Punca yang berkemungkinan	Penyelesaian
		<p>Jika anda terus mendapat kod maklumat i8 selepas membersihkan penapis, anda boleh mempertimbangkan penyelesaian berikut:</p> <ul style="list-style-type: none"> - Jika anda mempunyai penapis bersih ganti, anda boleh menggantikan penapis lama dengan yang baru. Kemudian, gunakan pegang tangan untuk membersihkan penapis buih lama dan bekas penapis dengan berhati-hati. - Sebagai alternatif, jika anda mempunyai akses kepada pembersih vakum lain atau vakum mini, anda boleh menggunakannya untuk membersihkan kedua-dua penapis buih dan bekas penapis dengan mudah. <p>Nota: Sentiasa pastikan penapis terdapat dalam perkakas sebelum menghidupkannya.</p>
	Penuras sudah lama.	Anda boleh membeli penuras baharu di kedai dalam talian Philips di www.philips.com/support atau di pengedar Philips anda.
		Jika anda telah memeriksa perkara di atas dan perkakas masih menunjukkan ralat, bawa perkakas ke pusat servis Philips atau hubungi Pusat Layanan Pelanggan.
Berus Turbo mini tidak berfungsi dengan betul.	Berus golek tersumbat.	Keluarkan rambut daripada berus menggunakan gunting. Ikut arahan dalam manual pengguna.
	Berus guling dihalang oleh fabrik atau permukaan semasa pembersihan.	Sejajarkan berus Mini Turbo dengan permukaan dan jangan tolak berus Turbo ke dalam permukaan lembut.
	Berus golek tidak dimasukkan dengan betul ke dalam berus Turbo mini.	Pastikan berus guling dan berus Turbo mini disambungkan dengan betul dan tiada ruang di antara dua bahagian itu. Ikut arahan dalam manual.
Kuasa sedutan tidak terasa stabil.	Tiada apa-apa masalah. Ciri "Pengecaman Jenis Lantai" sedang dicetuskan. Perkakas anda sedang mengesan jenis lantai dan membersihkan dengan prestasi optimum untuk lantai itu.	Tiada tindakan diperlukan. Jika anda lebih suka untuk membersihkan dengan kuasa konsisten pilihan anda, nyahdayakan ciri pintar ini dalam menu perkakas anda.

Masalah	Punca yang berkemungkinan	Penyelesaian
Pengecaman Jenis Lantai tidak bertindak balas dengan logik.	Berus tersumbat dengan rambut atau kotoran.	Bersihkan berus dengan sepasang gunting atau dengan tangan. Lihat arahan dalam manual pengguna.
Terdapat kejutan statik pada perkakas.	Perkakas mengumpulkan elektrik statik. Lebih rendah kelembapan udara, lebih tinggi elektrik statik yang terkumpul.	Nyahcas perkakas dengan kerap dengan mendekatkan tiub pada objek logam lain di dalam bilik (contohnya kaki meja atau kerusi, dsb.). Atau tingkatkan tahap kelembapan udara di dalam bilik.
	Habuk dan kotoran yang divakum adalah statik.	Kosongkan bekas habuk dan bersihkan penuras mengikut arahan dalam manual pengguna ini.

Pembersihan basah

Masalah	Punca yang berkemungkinan	Penyelesaian
Aliran air dari tangki air berkurangan.	Jalur pembasah tersumbat kerana kotoran.	Keluarkan jalur pembasah dan bersihkan. Letakkan jalur pembasah yang bersih semula.
	Mop pad mikrofiber tidak dipasang dengan betul dan menyebabkan jalur pembasah terhalang.	Pastikan anda meletak pad mengelap dengan betul. Semak manual pengguna bagi penempatan yang betul.
	Tangki air kosong atau hampir kosong.	Isi semula tangki air.
	Pad pengelap mikrofiber yang digunakan bukan pad yang dibekalkan oleh Philips.	Hanya gunakan pad mengelap mikrofiber Philips yang asli. Pad pengelap boleh dibeli di kedai dalam talian Philips di www.philips.com/support atau di pengedar Philips anda.
	Kapur terkumpul pada jalur pembasah.	Beli jalur pembasah baharu di kedai dalam talian Philips di www.philips.com/support atau di pengedar Philips anda.
Terlalu banyak air mengalir keluar dari tangki air pada kelajuan yang terlalu tinggi.	Penutup tangki air tidak dipasang dengan betul.	Pastikan tudung ditutup sepenuhnya dan dengan betul.
	Jalur tidak diletakkan dengan betul di bahagian bawah tangki air.	Periksa jalur itu dan pastikannya muat dengan betul dalam bahagian bawah plat tangki air.
Lantai kering berjalur.	Terlalu banyak cecair pembersih telah ditambahkan pada air.	Hanya gunakan beberapa titis cecair pencuci atau gunakan pencuci yang kurang berbuih.

Masalah	Punca yang berkemungkinan	Penyelesaian
	Pad mengelap mikrofiber tidak diletakkan dengan betul.	Pastikan pad pengelap diletakkan dengan betul. Semak manual pengguna bagi penempatan yang betul.
	Pad pengelap yang salah digunakan.	Hanya gunakan pad mengemop mikrofiber Philips XV1670/02 untuk 7000 series. Pad pengelap boleh dibeli di kedai dalam talian Philips di www.philips.com/support atau di pengedar Philips anda.

Obsah

Úvod	129
Všeobecný popis	129
Před prvním použitím	130
Instalace nástěnného držáku	130
Příprava k použití	131
Použití přístroje	132
Sestavení přístroje	132
Vysávání měkkých a tvrdých podlah	133
Vysávání za současného vytírání tvrdých podlah	134
Univerzální použití a příslušenství	137
Přizpůsobení a dodatečné informace	140
Po použití – údržba	142
Častá údržba po každém cyklu čištění	142
Pravidelná údržba v intervalech	145
Výměna	151
Signály v uživatelském rozhraní a jejich význam	152
Řešení problémů	154
Suché čištění	154
Mokrý čištění	158

Úvod

Děkujeme za zakoupení tohoto výrobku. Chcete-li plně využívat výhod, které nabízíme, zaregistrujte výrobek na adrese

www.philips.com/mycordlessvacuum-7000s.

Všeobecný popis

- 1 Digitální displej
 - a Kruhový indikátor stavu baterie
 - b Procentuální poměr úrovně baterie
 - c Zvolená úroveň výkonu
 - d Ikona aktivace funkce rozpoznání typu podlahy
 - e Ikona připomenutí čištění filtru
- 2 Tlačítko nabídky/potvrzení
- 3 Tlačítko +
- 4 Tlačítko –
- 5 Vypínač
- 6 Ruční vysavač
- 7 Prachová nádoba
- 8 Baterie
- 9 Filtr navíc (pouze model XC7057)
- 10 Tlačítko uvolnění prachové nádoby
- 11 Nástěnný držák
- 12 Adaptér
- 13 Trubice
- 14 Inteligentní hubice PrecisionPower
- 15 Nádržka na vodu

- 16 Mopovací polštářek z mikrovláken
- 17 Mini Turbo kartáč (pouze modely XC7055, XC7057)
- 18 Kombinovaný nástavec
- 19 Jemný kartáček (pouze model XC7057)
- 20 Nástavec na čalounění (pouze model XC7055, XC7057)
- 21 Nástavec pro štěrbinu

Před prvním použitím

Instalace nástěnného držáku

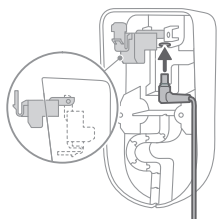

- 1 Nástěnný držák obraťte a odjistíte šedou páku. Vložte nabíjecí port. Zkontrolujte, že kovová část je vidět a ukazuje nahoru na přední stranu nástěnného držáku.

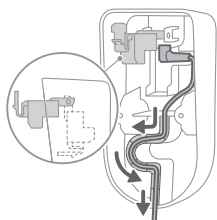

- 2 Lehkým zatlačením úhledně poskládejte kabel do určené drážky.

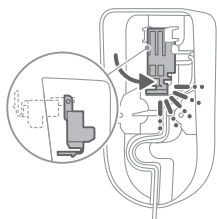

- 3 Zavřete šedou páku. Podle slyšitelného cvaknutí se ujistěte, že je šedá páka na svém místě.

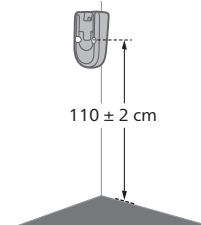

- 4 Pevně připevněte nástěnný držák do zvolené pozice na stěně. Montážní otvory pro šrouby by měly být přibližně 110 cm nad zemí.

⚠ Upozornění: Při vrtání otvorů do stěny může dojít k úrazu elektrickým proudem, buďte proto opatrní.

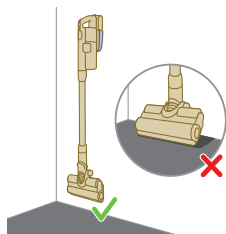

i Poznámka: Zkontrolujte, že umístění nástěnného držáku je zvoleno tak, že může celý přístroj viset na stěně, aniž by se hubicí dotýkal podlahy.

- 5 Jakmile určíte optimální umístění a výšku pro skladování a nabíjení přístroje, pevně šrouby utáhněte, aby byl nástěnný držák řádně upevněn.



Příprava k použití

Přístroj je vybaven baterií Li-Ion. Nabíjení vybité baterie na plné nabití trvá asi 6 hodin.

- 1 Připojte akumulátor do těla přístroje. Podle slyšitelného cvaknutí se ujistěte, že je řádně připojen.

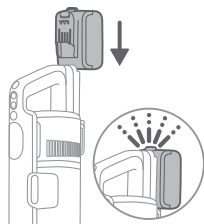

- 2 Přístroj nabíjejte tak, že jej umístíte do namontovaného nástěnného držáku.

⚠ Varování: Přístroj uschovávejte a nabíjejte při teplotě v rozmezí 5 °C až 40 °C.

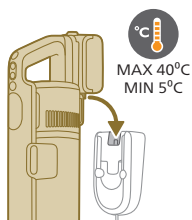

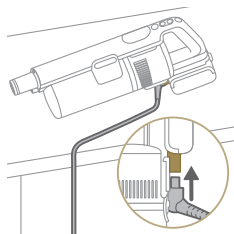

i Poznámka: Také můžete položit ruční vysavač na rovný a stabilní povrch a zapojit nabíjecí kabel přímo do přístroje.

- 3** Přístroj je navržen tak, aby dosáhl úplného nabití do 6 hodin. Průběh nabíjení můžete sledovat na displeji. Jakmile se přístroj plně nabije, na displeji se rozsvítí hodnota 100 %. Po pár minutách se displej automaticky vypne.



Použití přístroje

Sestavení přístroje



- 1** Připojte ruční vysavač k trubici. Připojení ověřte podle slyšitelného kliknutí.

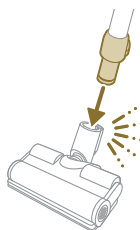

- 2** Připojte trubici k hubici. Připojení ověřte podle slyšitelného kliknutí.

Vysávání měkkých a tvrdých podlah

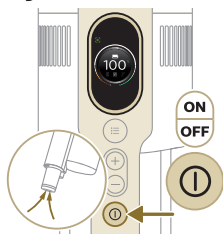

- 1 Stisknutím vypínače zařízení zapněte.

i Poznámka: Pokud chcete přístroj vypnout, znovu stiskněte tlačítko pro zapnutí/vypnutí přístroje.

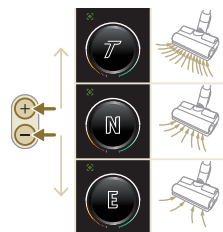

- 2 Pomocí tlačítek + a – můžete přepínat mezi třemi různými nastaveními výkonu.

E – režim Eco

N – normální režim

T – režim Turbo

- 3 Vysavačem můžete čistit tvrdé nebo měkké podlahy.

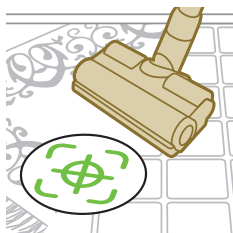

i Pokud je aktivována funkce rozpoznání typu podlahy, přístroj rozpozná typ podlahy a automaticky optimalizuje svůj výkon v rámci zvoleného nastavení výkonu. Chcete-li tuto funkci vypnout, přečtěte si níže, jak můžete změnit nastavení.



⚠ Varování: Nevysávejte vodu ani jiné tekutiny.

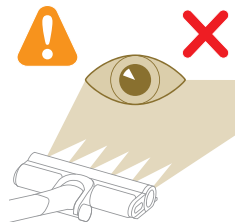

⚠ Upozornění: Nedívejte se přímo do osvětlených LED diod ani nemiřte LED diodami nikomu do očí. LED dioda je velmi jasná.

Vysávání za současného vytírání tvrdých podlah

⚠ Upozornění: Nádržku na vodu použijte pouze k čištění tvrdých podlah s voděodolným povrchem (například linolea, dlažby nebo lakovaných parket) a kamenných podlah (například mramorové podlahy). Pokud vaše podlaha nemá voděodolnou úpravu, informujte se u výrobce, zda je možné k čištění použít vodu. Nepoužívejte nádržku na vodu na tvrdé podlahy s poškozeným voděodolným povrchem.

i Poznámka: Nepoužívejte nádržku na vodu k čištění koberců.

i Poznámka: Nepohybujte přístrojem se sestavenou nádržkou na vodu do stran, jinak zanechá mokré stopy. Pohybujte přístrojem pouze směrem dopředu a dozadu.

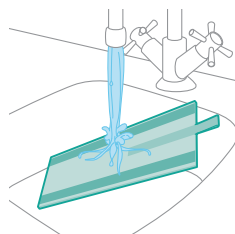

1 Mopovací polštářek z mikrovláken před použitím navlhčete vodou.

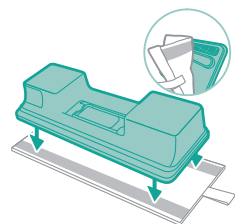

2 Připevněte mopovací polštářek z mikrovláken pod nádržku na vodu. Zarovnejte pásy se suchým zipem pod nádržkou na vodu a z rubu polštářku.

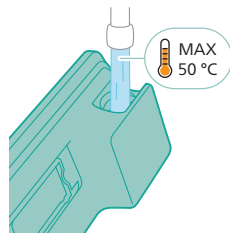

3 Naplňte nádržku vodou. Teplota vody nesmí přesáhnout 50 °C.

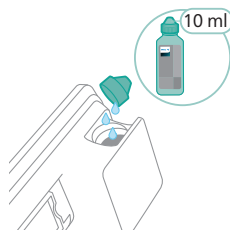

4 (Volitelné) Pokud chcete do nádržky na vodu přidat tekutý prostředek na čištění podlahy, volte takový prostředek, který pění málo nebo vůbec a je rozpustný. Doporučujeme prostředek na čištění podlah Philips XV1792. Do vody přidejte pouze několik kapek čistícího prostředku.

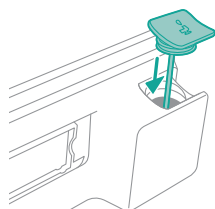

5 Pevně nádržku na vodu uzavřete.

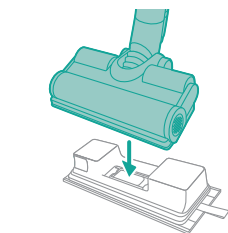

6 Připravenou nádržku na vodu připevněte k vodní hubici a můžete začít.



7 Stisknutím vypínače zařízení zapnete. Po připevnění vodního modulu k hubici můžete účinně čistit tvrdé podlahy.



i Poznámka: Vodní modul není vhodný pro měkké podlahy, jako je koberec.

⚠ Upozornění: Vodní modul nesmí být používán k odsávání vody z louží.

Tipy a další důležité informace

- Před mopováním není nutné podlahu vysávat, protože sestava vysavače a mopu aktivně mokře čistí tvrdou podlahu a zachycuje všechny druhy nečistot, včetně tekutin a skvrn. Na koberce a rohože použijte sestavu samotného vysavače.
- Po vypnutí přístroje může na podlaze zůstat malá louže vody, pokud přístrojem v okamžiku jeho vypnutí nepohybujete. Tuto louži můžete zmenšit tak, že při vypínání budete přístrojem pohybovat. V případě potřeby můžete poslední kapky odstranit hadříkem.

Omezení použití

- Tato sestava vysavače a mopu je vhodná pro současné vysávání a vytírání všech typů tvrdých podlah s výjimkou dřevěných podlah bez povrchové úpravy.
- Sestava vysavače a mopu je určena pro automatické čištění tvrdých podlah. Při používání tohoto přístroje vždy postupujte podle pokynů pro čištění pro vaši tvrdou podlahu.
- Chcete-li do nádržky na čistou vodu přidat tekutý prostředek na čištění podlah jiný než Philips XV1792, používejte výhradně takový prostředek, který pění málo nebo vůbec a je rozpustný ve vodě, stejně jako prostředek na čištění podlah Philips XV1792.
- Objem nádržky na čistou vodu je 250 ml. Do vody proto stačí přidat pouze několik kapek (max. 10 ml) tekutého prostředku na čištění podlah.
- Pokud použijete sestavu vysavače a mopu na podlahy z linolea, ujistěte se, že jsou správně upevněné, aby nedocházelo k nasávání linolea do hubice.
- Pokud s vypnutým přístrojem pohybujete nebo jej zvedáte nad koberec nebo rohožku, mohou na koberci nebo rohožce skončit kapky odpadní vody.
- Nepřejíždějte přístrojem přes ventilační mřížky podlahového topení. Na mřížce přístroj není schopen vysát vodu, která vytéká z hubice, a voda pak zateče do topného tělesa.

- Při čištění nezvedejte hubici z podlahy, nepohybujte s ní do stran a neprovádějte prudké otáčky, protože by zanechávala stopy vody. Pohybujte přístrojem pouze směrem dopředu a dozadu.

i Poznámka: Provozní doba závisí na úrovni výkonu použité během čištění.

Univerzální použití a příslušenství

⚠ Varování: Ať použijete jakékoli příslušenství, nevysávejte vodu ani jiné tekutiny.

⚠ Upozornění: Nedívejte se přímo do osvětlených LED diod ani nemiřte LED diodami nikomu do očí. LED dioda je velmi jasná.

Používání ručního vysavače

Ruční vysavač můžete použít k vysávání prachu přímo bez jakéhokoli čistícího nástavce.

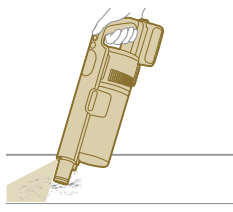

Používání hubice

1 Hubici připojte přímo k ručnímu vysavači.

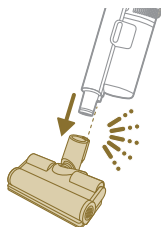

2 Tato kombinace je vhodná k čištění dynamických výšek povrchu, například na schodišti.

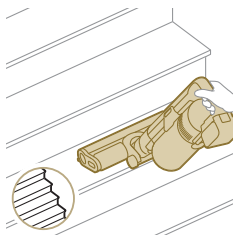

Použití mini Turbo kartáče

1 Chcete-li mini Turbo kartáč nasadit, zasuňte trubici ručního vysavače do mini Turbo kartáče.



2 Mini Turbo kartáč můžete používat například k běžnému čištění měkkých ploch, jako jsou postele a pohovky. Nastavení výkonu můžete upravit podle svých potřeb.

3 Mini Turbo kartáč můžete používat k mimořádně důkladnému čištění, například k vysávání chlupů domácích mazlíčků nebo k čištění malých nečistot, jako jsou rozsypané drobků. Nastavení výkonu můžete upravit podle svých potřeb.

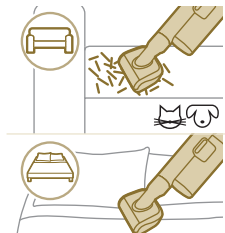

Používání štěrbinového nástavce

1 Chcete-li připevnit štěrbinový nástavec, zasuňte trubici nebo ruční vysavač do štěrbinového nástavce.



2 Dlouhý štěrbinový nástavec můžete použít k vysávání úzkých rohů nebo obtížně přístupných míst. Nastavení výkonu můžete upravit podle svých potřeb.

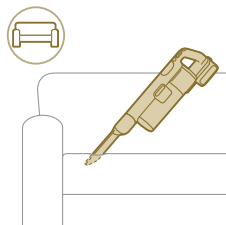

Používání kombinovaného nástavce

1 Chcete-li připevnit kombinovaný nástavec, zasuňte trubici nebo ruční vysavač do kombinovaného nástavce.



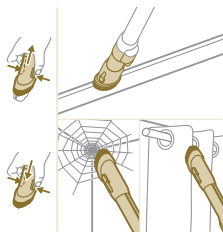

- 2 Kombinovaný nástavec je navržen k čištění okenních rámců, záclon nebo pavoučích sítí, s příslušným nastavením uvolnění kartáče a osvětlení.

Použití jemného kartáčku

- 1 Chcete-li připevnit jemný kartáček, zasuňte trubici nebo ruční vysavač do jemného kartáčku.

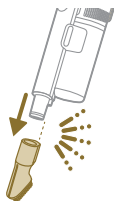

- 2 Jemný kartáček je navržen pro speciální povrchy a má nastavitelné osvětlení.

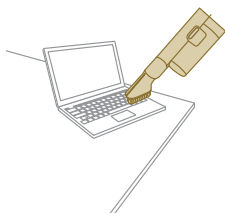

Používání nástavce na čalounění

- 1 Chcete-li připevnit nástavec na čalounění, zasuňte trubici nebo ruční vysavač do nástavce na čalounění.

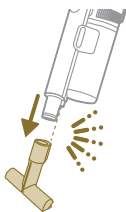

- 2 Nástavec na čalounění je ideální k čištění nábytku měkkým hadříkem a jeho osvětlení lze upravit dle potřeby.

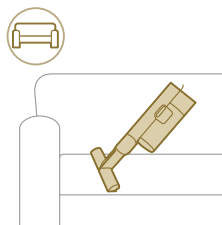

Přizpůsobení a dodatečné informace



Přístroj je vybaven různými možnostmi nastavení a sledování v nabídce.

- 1 Do nastavení nabídky se dostanete stisknutím tlačítka nabídky.
- 2 Mezi možnostmi přepínáte pomocí tlačítek + a -. Tyto možnosti zahrnují úpravu osvětlení, aktivaci nebo deaktivaci rozpoznání typu podlahy, přístup k dodatečným informacím o přístroji a návrat na předchozí obrazovku.
- 3 Jakmile se zvýrazní požadovaná možnost, potvrďte svou volbu opětovným stisknutím tlačítka nabídky.

Změna jasu osvětlení

Stiskněte tlačítko nabídky a přepněte na funkci osvětlení. Potvrďte opakovaným stisknutím tlačítka nabídky.

Chcete-li změnit jas osvětlení, přepínáte mezi dostupnými úrovněmi a svou volbu potvrďte stisknutím tlačítka nabídky.

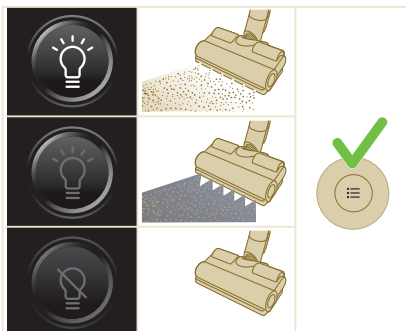

Rozpoznání typu podlahy

Stiskněte tlačítko nabídky a přepněte na funkci rozpoznání typu podlahy. Potvrďte opakovaným stisknutím tlačítka nabídky.

Na obrazovce rozpoznání typu podlahy přepněte aktivaci této funkce a svou volbu potvrďte stisknutím tlačítka nabídky. Po úspěšné aktivaci se po návratu na hlavní obrazovku zobrazí v levém horním rohu displeje zelená ikona.

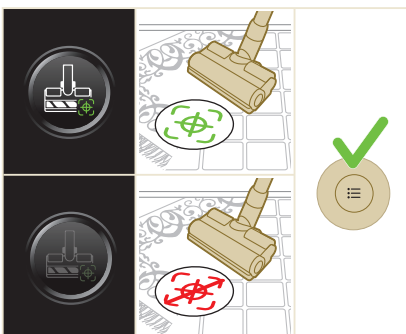

i Poznámka: Funkci rozpoznání typu podlahy lze aktivovat nebo deaktivovat, pouze pokud je k ručnímu vysavači připojena motorizovaná hubice. Pokud

k hlavnímu přístroji není připojena motorizovaná hubice, budete mít v nabídce o jednu položku méně. Pro zobrazení položky Rozpoznání typu podlahy v nabídce je třeba připojit motorizovanou hubici.

i Poznámka: V okamžiku dodání přístroje je funkce rozpoznání typu podlahy aktivována.

i Poznámka: Funkce rozpoznání typu podlahy se projeví, pokud bude hubice v pohybu a při vysávání identifikuje různé povrchy.

Dodatečné informace

Stiskněte tlačítko nabídky a přepněte na možnost „Dodatečné informace“. Potvrďte opakovaným stisknutím tlačítka nabídky.

Na obrazovce „Dodatečné informace“ můžete zjistit stav filtru, stav baterie, celkovou dobu používání, model svého prostředku a QR kód k přístupu k dalším informacím online.

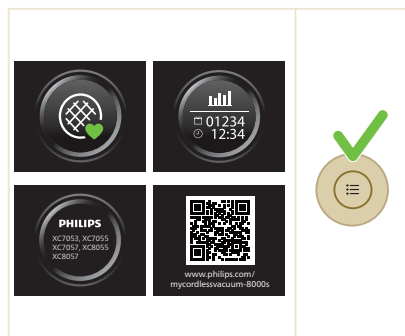

Návrat

Chcete-li z nabídky odejít a vrátit se na předchozí obrazovku, vyberte možnost „Návrat“.

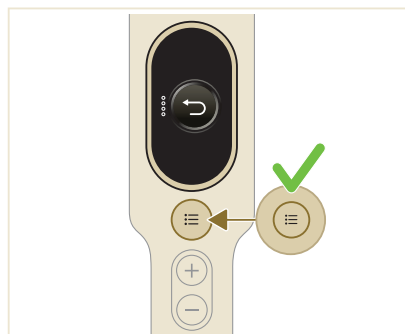

Po použití – údržba

Častá údržba po každém cyklu čištění

Údržba systému odsávání prachu

Nádobu na prach vyprázdněte po každém použití, nebo dosahuje-li prach na úroveň značky MAX.

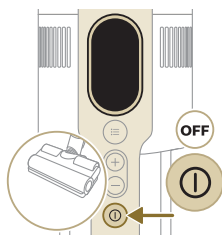
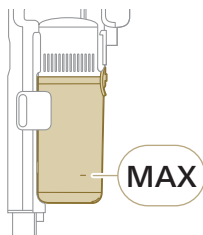

1 Příklad vypněte.

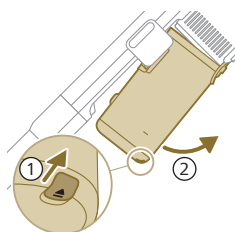

2 Držte přístroj pod úhlem 45 stupňů, jak je uvedeno na obrázku. Vyměte nádobu na prach stisknutím uvolňovacího tlačítka. Uvolňovací tlačítko se nachází na spodní straně nádoby.

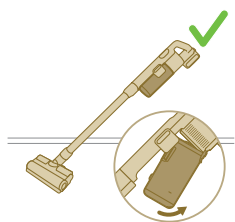

i Poznámka: Nádobu na prach vyjímajte z přístroje ve svislé poloze.

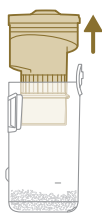

3 Uchopte černou rukojeť. Vytažením vyjměte cyklon z nádoby na prach.

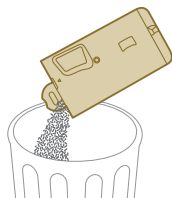

4 Vyprázdněte prach zachycený v nádobě na prach do odpadkového koše.

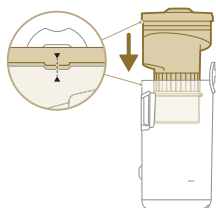

5 Cyklon umístěte zpět do nádoby na prach. Zkontrolujte, že jsou tyto dva díly správně zarovnaný.

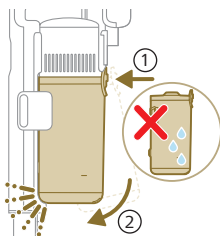

6 Sestavenou nádobu vraťte zpět. Nejprve správně natočte stranu s filtrem a teprve poté zavěste nádobu tam, kam patří.

Údržba nádržky na vodu

Nádržku na vodu po každém použití vyčistěte.

1 Sejměte mopovací polštářek z mikrovláken.

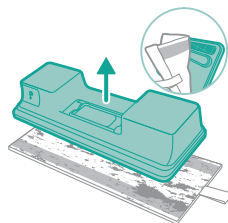

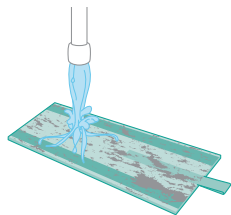

2 Opláchněte mopovací polštářek pod kohoutkem a vyperte jej v ruce nebo v pračce.

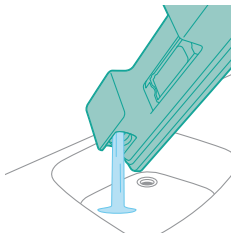

3 Veškerou zbývající vodu z nádržky na vodu vylijte.

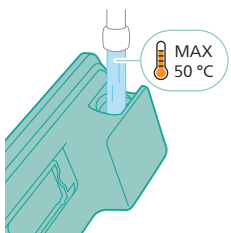

4 Naplňte nádržku na vodu vodou.

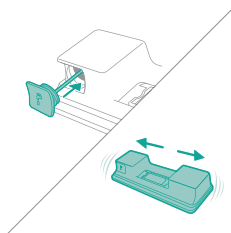

5 Pevně nádržku na vodu uzavřete a zatřeste s ní, abyste odstranili zbytky čisticího prostředku.

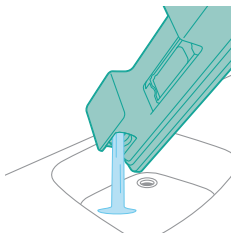

6 Nádržku na vodu vyprázdněte a nechte ji otevřenou uschnout.

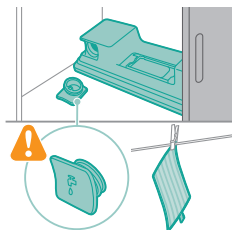

- 7** Dejte si pozor, abyste během skladování neztratili víko nádržky. Mopovací polštářek z mikrovláken pověste a nechte uschnout.

Pravidelná údržba v intervalech

Údržba systému odsávání prachu

Filtr čistěte nejméně jednou za měsíc, nebo pokud se zobrazí upozornění na čištění filtru (i8).



- 1** Otočením proti směru hodinových ručiček filtr vyjměte z nádoby na prach.

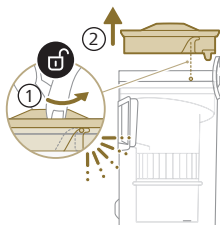

- 2** Z plastového pouzdra filtru vyjměte omyvatelný pěnový filtr.

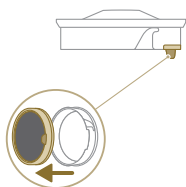

- 3** Kryt filtru i pěnový filtr odklepte do odpadkového koše.

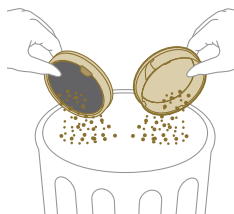

- 4 Pěnový filtr opláchněte vodou a mačkejte ho tak dlouho, dokud z něj nepoteče čistá voda.

i Poznámka: Pro dosažení nejlepších výsledků čištění nechejte vodu proudit filtrem s úchytem filtru směřujícím dolů. Tímto způsobem vymyjete hluboko usazený prach.

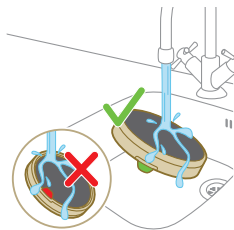

- 5 Omytý filtr nechejte 24 hodin schnout a teprve poté znovu nasadte pěnový filtr do pouzdra filtru.

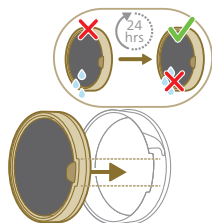

- 6 V rámci důkladné údržby omyjte nádobu na prach a cyklon pod tekoucí vodou nebo v teplé mýdlové vodě.

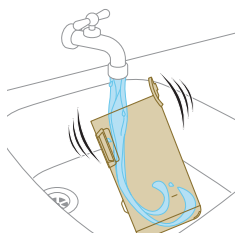

- 7 Omytou nádobu na prach a dané příslušenství otřete dosucha.

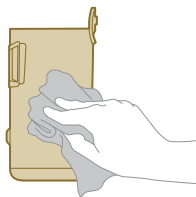

⚠ Upozornění: Než vše znovu složíte dohromady, zkontrolujte, zda jsou všechny součásti dokonale suché.

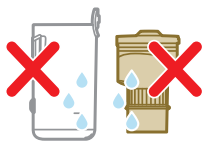

i Poznámka: Žádné součásti nelze mýt v myčce.

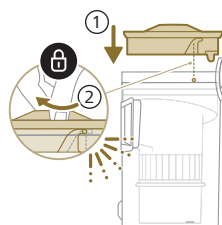
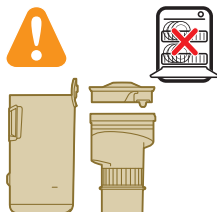

8 Znovu filtr namontujte do nádoby na prach. Otáčejte jím po směru hodinových ručiček, dokud správně nedrží.

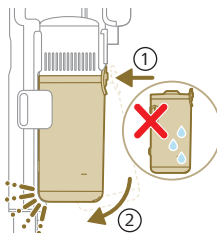

9 Sestavenou nádobu vraťte zpět. Nejprve správně natočte stranu s filtrem a teprve poté zavěste nádobu tam, kam patří.

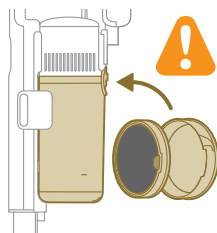

i Poznámka: Před použitím po provedené údržbě vždy zkontrolujte, že je filtr namontován v přístroji.

Údržba inteligentní hubice PrecisionPower

1 Před čištěním válce kartáče přístroj vždy vypněte.

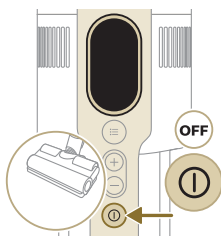

2 K válci kartáče se dostanete pomocí tlačítka na boku hubice. Stiskněte jej a otáčením válec uvolněte.

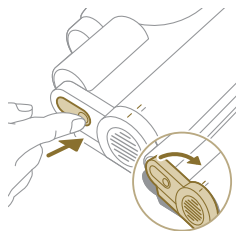

3 Jemně vyjměte válec kartáče a boční víčko.

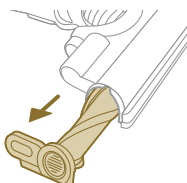

4 Opatrně z válce kartáče odstraňte všechny zamotané vlasy. Při odstranění znečištění si pomozte nůžkami.

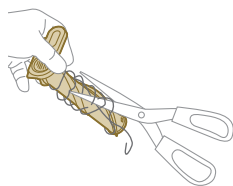

5 Při opětovném sestavení zkontrolujte, že je válec kartáče správně zarovnan.

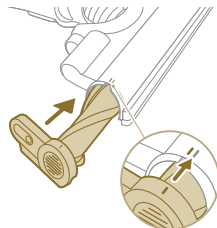



- 6 Uzamkněte válec kartáče v hlavici utahováním, dokud neuslyšíte cvaknutí.

Údržba mini Turbo kartáče

- 1 Obratěte kartáč vzhůru nohama, abyste se dostali k oblasti, kterou je třeba vyčistit.

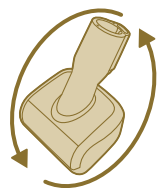

- 2 Posunutím bočního tlačítka uvolněte kartáč z jeho místa.

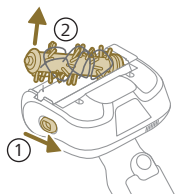

- 3 Rukama nebo pomocí nůžek z kartáče odstraňte veškeré znečištění.

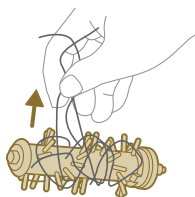

- 4 Při opětovném sestavování kartáče začněte nasazením jedné strany a poté připojte i druhou. Pokud kartáč správně sestavíte, uslyšíte cvaknutí.

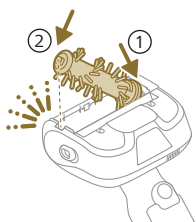

Údržba nádržky na vodu

Jednou za měsíc nádržku na vodu odvápněte, abyste předešli hromadění vodního kamene.

1 Do odměrky nalijte trochu odvápnovací kapaliny.



2 Dále do odměrky přidejte správné množství vody.

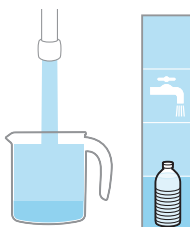

3 Smíchanou kapalinu přidejte do nádržky na vodu.



4 Pevně nádržku na vodu uzavřete a poté s ní zatřeste, aby se odvápnovací kapalina rovnoměrně rozprostřela.

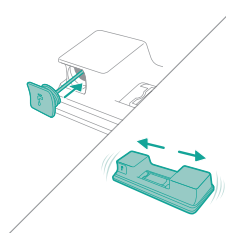

5 Nádržku na vodu (bez mopovacího polštářku z mikrovláken) nechejte stát ve svislé poloze nejméně 12 hodin. Předpokládá se, že voda bude postupně unikat dnem vodní nádržky. Doporučujeme proto nádržku na vodu vložit do dřezu nebo na hadřík.

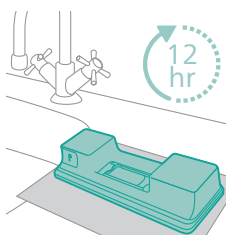

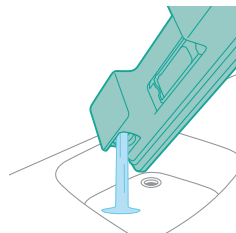

- 6 Nádobku na vodu vypláchněte a odstraňte z ní veškerou zbývající kapalinu.

Údržba smáčecího pásku

- 1 Sejměte smáčecí pásek ze spodní části nádržky na vodu a důkladně jej očistěte.

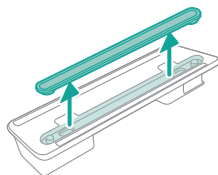

- 2 Opláchněte smáčecí pásek tekoucí vodou.

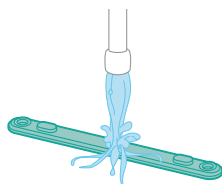

- 3 Po očištění připevněte smáčecí pásek zpět na nádržku na vodu.

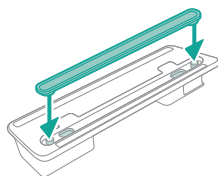

Výměna

Chcete-li koupit příslušenství nebo náhradní díly, navštivte adresu **www.philips.com/parts-and-accessories** nebo se obraťte na prodejce výrobků Philips. Také se můžete obrátit na středisko péče o zákazníky společnosti Philips ve své zemi.

Náhradní součásti a typová označení:

Náhradní filtr XV1681/01

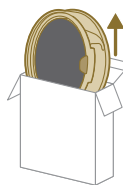

XV1681/01

Váleček kartáče CP0667/01

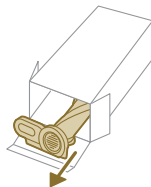

CP0667/01

Mopovací polštářek z mikrovláken XV1670/02

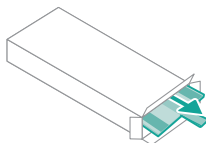

XV1670/02

Smáčecí pásek CP0381/01

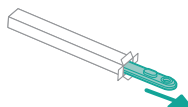

CP0381/01

i Poznámka: Filtr a mopovací polštářek z mikrovláken vyměňujte každých 6 měsíců, abyste zaručili maximální výkon.

Signály v uživatelském rozhraní a jejich význam

Signalizace

Význam signalizace

E1









Porucha přístroje.



Vyjměte baterii, počkejte 10 sekund a poté ji vložte zpět. Pokud to nepomůže, odneste přístroj do servisního střediska Philips nebo se obraťte na centrum péče o zákazníky.

Signalizace

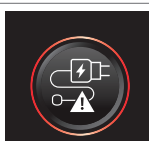
Význam signalizace

E2		<p>Přístroj je provozován při nižší teplotě, než je provozní teplota. Přemístěte přístroj do teplejší místnosti. Přístroj neskladujte, nenabíjejte ani nepoužívejte při teplotách nižších než 5 °C nebo vyšších než 40 °C.</p>
E3		<p>Přístroj je provozován při vyšší teplotě, než je provozní teplota. Přemístěte přístroj do chladnější místnosti. Přístroj neskladujte, nenabíjejte ani nepoužívejte při teplotách nižších než 5 °C nebo vyšších než 40 °C.</p>
E5		<p>Baterie je poškozená. Odnesete přístroj do servisního střediska Philips nebo se obraťte na centrum péče o zákazníky.</p>
E9		<p>Hubice je provozována při vyšší teplotě, než je provozní teplota. Vypněte přístroj a vyčkejte 15 minut. Dotykem zjistíte, jestli je horní část krytu hubice stále teplá. Pokud ano, počkejte, až hubice vychladne. Jakmile hubice vychladne, můžete přístroj znovu zapnout.</p>
i4		<p>Hubice je ucpaná. Ujistěte se, že je přístroj vypnutý. Vyčistěte hubici podle uživatelské příručky a zkontrolujte trubici jejím vyjmutím z hlavního přístroje. Vyjměte předmět z hubice nebo trubice a přístroj znovu spusťte.</p>
i5		<p>V kanálu proudění vzduchu uvízl cizí předmět. Ujistěte se, že je přístroj vypnutý. Vyčistěte hubici podle uživatelské příručky a zkontrolujte trubici jejím vyjmutím z hlavního přístroje. Vyjměte předmět z hubice, trubice nebo ručního vysavače a přístroj znovu spusťte.</p>
i6		<p>Adaptér není odebrán. Před použitím přístroje odeberte adaptér.</p>
i7		<p>Je použit nesprávný adaptér. K nabíjení přístroje používejte pouze originální adaptér.</p>

Signalizace**Význam signalizace**

i8		Filtr je znečištěný. Vyčistěte filtr. Postupujte podle pokynů na obrazovce nebo v uživatelské příručce. Nové filtry můžete zakoupit v e-shopu společnosti Philips na adrese www.philips.com/support nebo u prodejce Philips. Pokud se i po vyčištění filtru zobrazuje informační kód i8, zkontaktujte tabulku odstraňování problémů níže.
i10		Baterie není řádně zasunuta. Vyměňte baterii a poté ji vložte zpět. Pokud to nepomůže, odnechte přístroj do servisního střediska Philips nebo se obraťte na centrum péče o zákazníky.
		Baterie je téměř vybitá a je nutné ji nabít. Nabijte přístroj nebo baterii pomocí doporučeného způsobu nabíjení.

Řešení problémů

V této kapitole jsou shrnuty nejběžnější problémy, se kterými se můžete u přístroje setkat. Pokud se vám nepodaří problém vyřešit podle následujících informací, navštivte web **www.philips.com/support**, kde najdete odpovědi na nejčastější dotazy. Případně kontaktujte středisko péče o zákazníky ve své zemi.

Suché čištění

Problém	Možná příčina	Řešení
Přístroj nereaguje na stisknutí tlačítka zapnutí/vypnutí.	Na displeji se zobrazí ikona prázdné baterie.	Chcete-li baterii nabít, připojte přístroj k nabíjecí stanici nebo připojte ruční vysavač přímo do zástrčky adaptéru.
Nabíjecí stanice není na stěně stabilní.	Šrouby držící nabíjecí stanici jsou uvolněné.	Utáhněte šrouby.
	Šrouby nemají správnou velikost.	Nabíjecí stanici namontujte pomocí dodaných šroubů.
	Nabíjecí stanice není připevněna ke stabilní stěně.	Zkontrolujte, zda je stěna, na kterou bude nabíjecí stanice namontována, stabilní.
Přístroj najednou přestal fungovat.	Pokud má přístroj vnitřní poruchu, tlačítka nebudou reagovat a obrazovka zůstane prázdná.	Připojte přístroj k nabíjecí stanici nebo připojte ruční vysavač přímo k adaptéru. Zkontrolujte displej. Pokud se zobrazí chybový kód, jeho význam můžete nalézt v uživatelské příručce.
	(kód: E2, E3) Přístroj nepracuje při vhodné teplotě.	Dbejte na to, aby se přístroj používal při teplotách 5 až 40 °C.

Problém	Možná příčina	Řešení
	(kód: i4, i5) Váleček kartáče se zasekl nebo v kanálu proudění vzduchu uvízly předměty.	Ujistěte se, že je přístroj vypnutý. Vyčistěte hubici podle uživatelské příručky a zkontrolujte trubici jejím vyjmutím z hlavního přístroje. Vyjměte předmět z hubice nebo trubice a přístroj znovu spusťte.
	(kód: E9) Motorizovaná hubice je přehřátá.	Vypněte přístroj a vyčkejte 15 minut. Dotykem zjistěte, jestli je horní část krytu hubice stále teplá. Pokud ano, počkejte, až hubice vychladne. Jakmile hubice vychladne, můžete přístroj znovu zapnout.
Sací výkon přístroje je nižší, než je obvyklé.	Filtr a cyklon jsou znečištěné.	Vyprázdněte nádobu na prach. Vyčistěte filtr a cyklon. Při pravidelném používání přístroje nezapomeňte filtr mýt alespoň jednou měsíčně. Ujistěte se, že jsou odstraněny veškeré vlasy a nečistoty ucpané v cyklonu.
	Prachová nádoba není k přístroji správně připevněna.	Ujistěte se, že je prachová nádoba k přístroji správně připevněna.
Z přístroje uniká prach.	Filtr je znečištěný.	Vyčistěte filtr. Viz také uživatelská příručka.
	V přístroji není nainstalován filtr.	Ověřte, zda je filtr správně sestaven a vložen do přístroje.
	Cyklon je ucpán.	Zkontrolujte, zda není v cyklonu nějaký předmět a odstraňte případné nečistoty, které cyklon ucpaly. Zajistěte také, aby byly odstraněny veškeré vlasy a nečistoty uvízlé v cyklonu.
	K přístroji není správně připevněna nádoba na prach.	Nádobu na prach vyprázdněte a připevněte ji správně k přístroji.
	Přístroj se při vypnutí napájení otáčí nebo převrací.	Když je přístroj vypnutý, udržujte jej ve svislé poloze.
Přístroj se při čištění koberce nepohybuje hladce po podlaze.	Funkce rozpoznání typu podlahy není zapnutá.	V digitálním menu zapněte funkci rozpoznání typu podlahy.
	Zvolený sací výkon je příliš vysoký.	Snižte sací výkon. Viz také uživatelská příručka.
Kartáč se přestal otáčet.	Kartáč je ucpáný vlasy nebo nečistotami.	Vyčistěte kartáček rukou nebo nůžkami.
	(kód i4) Pokud vlákna koberce s dlouhým vlasem kladou příliš velký odpor, může se kartáček přestat otáčet.	Vypněte přístroj a poté ho znovu zapněte.

Problém	Možná příčina	Řešení
	Rotační kartáček nebyl po čištění správně vsazen do hubice.	Rotační kartáč správně vsadte do hubice podle pokynů v kapitole čištění v uživatelské příručce. Rotační kartáč zajistěte v hubici zacvaknutím upínací páky.
	(kód: E9) Motorizovaná hubice je přehřátá.	Vypněte přístroj a vyčkejte 15 minut. Dotykem zjistěte, jestli je horní část krytu hubice stále teplá. Pokud ano, počkejte, až hubice vychladne. Jakmile hubice vychladne, můžete přístroj znovu zapnout.
LED světla na hubici nesvítí.	Hubice není správně připojena k trubici nebo přístroji.	Připojte hubici k přístroji nebo ručnímu vysavači správným způsobem.
	Funkce osvětlení je vypnutá.	Povolte tuto funkci v nabídce. Jas LED diod na hubici upravte v nabídce.
Diody LED na ručním vysavači nesvítí.	Funkce osvětlení je vypnutá.	Povolte tuto funkci v nabídce. Jas diod LED na ručním vysavači upravte v nabídce.
Světlo na příslušenství nesvítí.	Příslušenství je připevněno k trubici.	Odpojte trubici a připojte příslušenství přímo k ručnímu vysavači.
	Příslušenství není správně připevněno k přístroji.	Připevněte příslušenství k přístroji správně.
Světlo na mé hubici, ručním vysavači a příslušenství nesvítí dostatečně jasně.	Jas je ztlumen.	Jas světla upravte v nabídce.
Přístroj se nenabíjí.	Napájecí zástrčka není správně zapojena do přístroje nebo adaptér není správně zapojený do zásuvky.	Ujistěte se, že je napájecí zástrčka správně zapojena do přístroje a že adaptér je správně zapojený do zásuvky.
	Zástrčka není v nabíjecí stanici správně umístěna.	Zkontrolujte, zda je zástrčka správně upevněna v nabíjecí stanici. Zkontrolujte, zda je zástrčka nakloněná a zda nabíjecí stanice drží zástrčku na místě.
	(kód i7) Je použit jiný než dodaný adaptér.	Ujistěte se, že používáte dodaný síťový adaptér.
	(kód i10) Baterie není správně vložena.	Přesvědčte se, zda je baterie zcela zasunuta na místo a správně instalována.
	(kód E5) Baterie nefunguje správně.	Baterie selhala. Vyměňte baterii.
		Pokud tyto kroky nepomohou a přístroj se stále nenabíjí, obraťte se na naše servisní středisko nebo centrum péče o zákazníky.
Přístroj se nabíjí velice pomalu.	Je použit externí adaptér nebo adaptér z jiných přístrojů.	Nabíjejte přístroj pomocí dodávaného adaptéru.

Problém	Možná příčina	Řešení
Baterie je nabitá a připojená, ale přístroj nelze zapnout.	Přístroj je stále ještě připojen k adaptéru.	Před restartováním vyjměte přístroj z adaptéru.
	(kód: E1) S přístrojem není něco v pořádku.	Vyjměte baterii, počkejte 10 sekund a poté ji vložte zpět. Pokud to nepomůže, odneste přístroj do servisního střediska Philips nebo se obraťte na centrum péče o zákazníky.
Na displeji se zobrazí ikona filtru (kód: i8).	Filtr je znečištěný.	Vyčistěte filtr. Postupujte podle pokynů na obrazovce nebo v uživatelské příručce.
		<p>Pokud se i po vyčištění filtru zobrazuje informační kód i8, zvažte následující řešení:</p> <ul style="list-style-type: none"> - Pokud máte k dispozici náhradní čistý filtr, vyměňte starý filtr za nový. Poté použijte ruční vysavač a pečlivě vyčistěte starý pěnový filtr a pouzdro filtračního válce. - Pokud máte k dispozici jiný vysavač nebo mini vysavač, můžete je použít k vyčištění pěnového filtru a pouzdra filtračního válce. <p>Poznámka: Před zapnutím přístroje vždy zkontrolujte, že v přístroji je filtr.</p>
	Filtr je starý.	Nové filtry můžete zakoupit v e-shopu společnosti Philips na adrese www.philips.com/support nebo u prodejce Philips.
		Pokud jste zkontrolovali výše uvedené a přístroj stále hlásí chybu, obraťte se na servisní středisko Philips nebo centrum péče o zákazníky.
Mini Turbo kartáč nefunguje správně.	Rotační kartáč je zablokovaný.	Nůžkami odstraňte z kartáče chlupy. Postupujte podle pokynů v uživatelské příručce.
	Rotační kartáč je při čištění blokován tkaninou nebo povrchem.	Udržujte mini Turbo kartáč v úrovni povrchu a nezatlačujte ho do měkkých povrchů.
	Rotační kartáč není správně umístěn v mini Turbo kartáči.	Ujistěte se, že rotační kartáček a mini Turbo kartáček jsou správně připojeny a není mezi nimi mezera. Postupujte podle pokynů uvedených v příručce.
Sací výkon není stabilní.	Nejde o závadu. Jedná se o spuštění funkce „Rozpoznání typu podlahy“. Váš přístroj zjišťuje typ podlahy a čistí s optimalizovaným výkonem pro danou podlahu.	Není třeba nic dělat. Pokud dáváte přednost čištění s konstantním výkonem, který si sami zvolíte, vypněte tuto chytrou funkci v nabídce přístroje.

Problém	Možná příčina	Řešení
Rozpoznávání typu podlahy nereaguje logicky.	Kartáč je ucpaný vlasy nebo nečistotami.	Vyčistěte kartáč nůžkami nebo rukou. Viz pokyny v uživatelské příručce.
Přístroj způsobuje statické výboje.	V přístroji vzniká statická elektřině. Čím nižší je vlhkost vzduchu, tím více statické elektřiny vzniká.	Vybíjejte přístroj tak, že trubici často přiložíte k jiným kovovým předmětům v místnosti (například nohám stolu nebo židle atd.). Nebo zvýšte vlhkost vzduchu v místnosti.
	Vysávaný prach a nečistoty se nehýbají.	Vyprázdněte nádobu na prach a očistěte filtr podle pokynů v uživatelské příručce.

Mokrě čištění

Problém	Možná příčina	Řešení
Něco blokuje průtok vody z nádržky na vodu.	Smáčecí pásek je ucpan nečistotami.	Vyjměte smáčecí pásek a zbavte ho nečistot. Vraťte čistý smáčecí pásek zpět.
	Mopovací polštářek z mikrovláken není správně umístěn, čímž blokuje smáčecí pásek.	Ujistěte se, že mopovací polštářek je správně umístěn. Postup pro správné umístění naleznete v uživatelské příručce.
	Nádržka na vodu je prázdná nebo téměř prázdná.	Doplňte nádržku na vodu.
	Je použit mopovací polštářek z mikrovláken, který není dodáván společností Philips.	Používejte pouze originální mopovací polštářek z mikrovláken značky Philips. Mopovací polštářky lze zakoupit v e-shopu Philips na adrese www.philips.com/support nebo u prodejce Philips.
	Ve smáčecím pásku se vytvořil vodní kámen.	Kupte si nový smáčecí pásek v e-shopu Philips na adrese www.philips.com/support nebo u prodejce Philips.
Z nádržky na vodu vytéká příliš rychle příliš mnoho vody.	Není správně připevněno víčko nádržky na vodu.	Zkontrolujte víčko a ujistěte se, že je správně uzavřeno a dotaženo.
	Pásek není správně umístěn na dně nádržky.	Zkontrolujte pásek a ujistěte se, že je správně umístěn na desce dna nádržky na vodu.
Po uschnutí jsou na podlaze pruhy.	Do vody bylo přidáno příliš mnoho tekutého čisticího prostředku.	Použijte pouze pár kapek tekutého čisticího prostředku nebo použijte čisticí prostředek, který méně pění.

Problém	Možná příčina	Řešení
	Mopovací polštářek z mikrovláken je nesprávně umístěn.	Ujistěte se, že mopovací polštářek je správně umístěn. Postup pro správné umístění naleznete v uživatelské příručce.
	Je použit nesprávný mopovací polštářek.	Pro řadu 7000 používejte pouze mopovací polštářek z mikrovláken značky Philips XV1670/02. Mopovací polštářky lze zakoupit v e-shopu Philips na adrese www.philips.com/support nebo u prodejce Philips.

Sadržaj

Uvod	160
Opšti opis	160
Pre prve upotrebe	161
Montiranje zidnog nosača	161
Priprema za korišćenje	162
Korišćenje aparata	163
Sastavljanje aparata	163
Usisavanje mekih i tvrdih podova	164
Usisavanje i brisanje tvrdih podova	165
Različite primjene i dodatna oprema	168
Prilagođavanja i dodatne informacije	171
Nakon korišćenja – održavanje	173
Često održavanje, nakon svakog ciklusa čišćenja	173
Povremeno, periodično održavanje	176
Replacement	182
Signali na korisničkom interfejsu i njihovo značenje	183
Otklanjanje grešaka	185
Suvo čišćenje	185
Vlažno čišćenje	189

Uvod

Hvala vam što ste kupili ovaj proizvod! Da biste na najbolji način iskoristili podršku koju nudimo, registrujte svoj proizvod na adresi www.philips.com/mycordlessvacuum-7000s.

Opšti opis

- 1 Digitalni ekran
 - a Prstenasti indikator nivoa baterije
 - b Procenat napunjenosti baterije
 - c Izabrana jačina
 - d Ikona aktiviranja funkcije za prepoznavanje vrste poda
 - e Ikona podsjetnika za čišćenje filtera
- 2 Dugme za meni/potvrdu
- 3 Dugme +
- 4 Dugme –
- 5 Dugme za uključivanje/isključivanje
- 6 Ručni aparat
- 7 Posuda za prašinu
- 8 Baterija
- 9 Dodatni filter (samo XC7057)
- 10 Dugme za oslobađanje posude za prašinu
- 11 Zidni nosač
- 12 Adapter
- 13 Cijev
- 14 Pametna mlaznica PrecisionPower
- 15 Rezervoar za vodu

- 16 Umetak za brisanje od mikrovlakana
- 17 Mini TurboBrush (samo XC7055, XC7057)
- 18 Kombinovana alatka
- 19 Meka četka (samo XC7057)
- 20 Alatka za tapacirani namještaj (samo XC7055, XC7057)
- 21 Alatka za uske površine

Pre prve upotrebe

Montiranje zidnog nosača

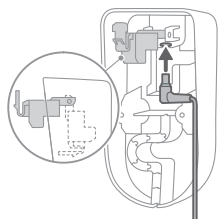

- 1 Okrenite zidni nosač i otpustite sivu polugu. Umetnite priključak za punjenje. Metalni dio mora da bude vidljiv i usmjeren nagore na prednjoj strani zidnog nosača.

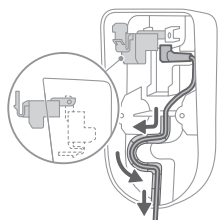

- 2 Ugurajte kabl u namjenski žlijeb da stoji uredno.

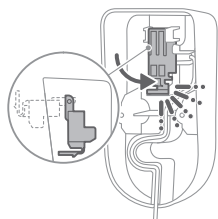

- 3 Zatvorite sivu polugu. Siva poluga mora da se fiksira u ležište uz zvuk „klik“.

- 4 Dobro pričvrstite zini nosač na željenom položaju na zidu. Otvori za montažne vijke moraju da budu na visini od približno 110 cm od poda.

⚠ Oprez: Prilikom bušenja rupa u zidu za pričvršćivanje zidnog nosača pazite na opasnost od strujnog udara.

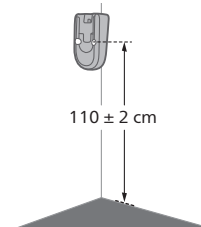

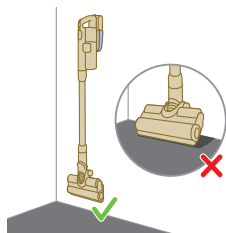

i Napomena: Provjerite da li položaj zidnog nosača omogućava da čitav aparat visi duž zida i da mlaznica ne dodiruje pod.

- 5 Kada odredite optimalan položaj i visinu za čuvanje i punjenje aparata, zategnite jako vijke kako bi zidni nosač čvrsto stajao na svom mjestu.

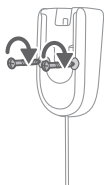

Priprema za korišćenje

U aparatu se nalazi litijum-jonska baterija. Punjenje od prazne do pune baterije traje oko 6 sati.

- 1 Postavite bateriju na glavno kućište aparata. Bićete sigurni da je dobro povezana kada začujete zvuk „klik“.

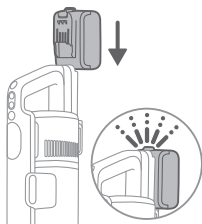

- 2 Napunite aparat tako što ćete ga postaviti na sastavljeni zidni nosač.

⚠ Upozorenje: Aparat čuvajte i puniti na temperaturama iznad 5 °C i ispod 40 °C.

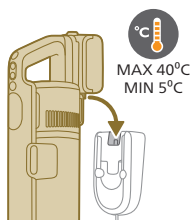

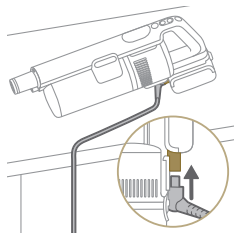

i Napomena: Ručni aparat možete da stavite na ravnu i stabilnu površinu i direktno povežete kabl za punjenje.

- 3** Aparat je projektovan tako da se potpuno napuni u roku od 6 sati. Proces punjenja možete pratiti na ekranu. Kada se aparat potpuno napuni, na ekranu će zasvijetliti vrijednost 100%. Nakon nekoliko minuta ekran će se isključiti.



Korišćenje aparata

Sastavljanje aparata



- 1** Pričvrstite ručni aparat na cijev. Bićete sigurni da je dobro postavljen kad začujete zvuk „klik“.

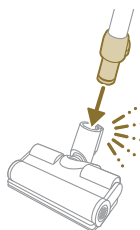

- 2** Pričvrstite cijev na mlaznicu. Bićete sigurni da je dobro postavljen kad začujete zvuk „klik“.

Usisavanje mekih i tvrdih podova

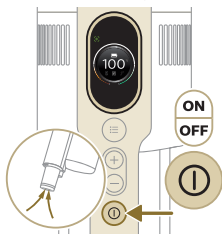

1 Pritisnite dugme za uključivanje/isključivanje i uključite aparat.

i Napomena: Da biste isključili aparat, ponovo pritisnite dugme za uključivanje/isključivanje.

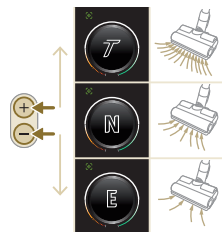

2 Pomoću dugmadi + i – možete da izaberete neku od tri postavke snage:

E - ekološki režim

N - normalni režim

T - turbo režim

3 Usisivačem možete čistiti tvrde ili meke podove.

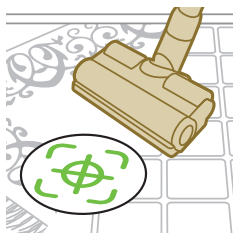

i Ako je omogućena funkcija za prepoznavanje vrste poda, aparat prepoznaje vrstu poda i automatski optimizuje svoje performanse u okviru postavke snage koju ste izabrali. Ako želite da onemogućite ovu funkciju, pogledajte kako se prilagođavaju postavke u nastavku.



⚠ Upozorenje: Nemojte usisavati vodu ni druge tečnosti.

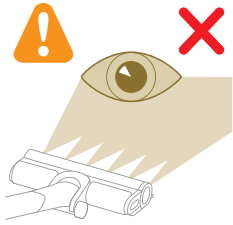

⚠ Oprez: Nemojte direktno gledati u uključena LED svjetla i nemojte ih usmjeravati u nečije oči. LED svjetlo je veoma jako.

Usisavanje i brisanje tvrdih podova

⚠ Oprez: Rezervoar za vodu koristite samo na tvrdim podovima sa voodopornim površinskim premazom (kao što su linoleum, emajlirane pločice i lakirani parket) i kamenim podovima (kao što je mermer). Ako pod nije tretiran za postizanje voodopornosti, provjerite sa proizvođačem da li možete koristiti vodu prilikom čišćenja. Ne koristite rezervoar za vodu na tvrdim podovima sa oštećenim voodopornim površinskim premazom.

i Napomena: Ne koristite rezervoar za vodu za čišćenje tepiha.

i Napomena: Ne pomičite aparat sa postavljenim rezervoarom za vodu bočno, jer to ostavlja tragove od vode. Pomičite ga samo naprijed i nazad.

1 Prije upotrebe navlažite vodom umetak za brisanje od mikrovlakana.

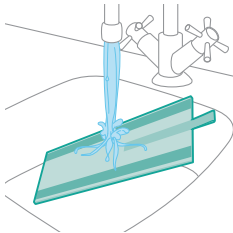

2 Pričvrstite umetak za brisanje od mikrovlakana ispod rezervoara za vodu. Poravnajte čičak trake na rezervoaru za vodu sa onima ispod krpe.

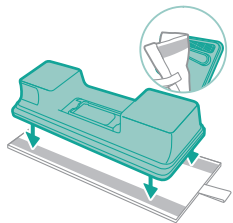

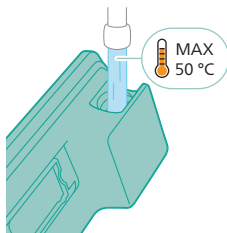

3 Napunite rezervoar vodom. Vodite računa da temperatura vode ne bude veća od 50 °C.



4 (Nije obavezno) Ako želite da dodate tečno sredstvo za čišćenje podova u rezervoar za vodu, izaberite ono koje slabo pjeni ili ne pjeni uopšte i može da se razblaži u vodi. Preporučujemo sredstvo za čišćenje podova XV1792 kompanije Philips. U vodu dodajte samo nekoliko kapi tečnog sredstva za čišćenje podova.

5 Dobro zatvorite rezervoar za vodu.

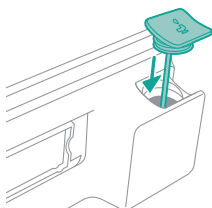

6 Pričvrstite pripremljeni rezervoar za vodu na mlaznicu i možete da počnete.

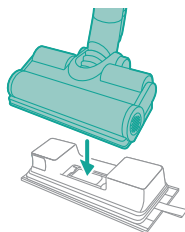

7 Pritisnite dugme za uključivanje/isključivanje i uključite aparat. Kada je na mlaznicu priključen vodeni modul, možete efikasno čistiti tvrde podove.





i Napomena: Vodeni modul nije pogodan za meke podove kao što su tepisi.



⚠ Oprez: Vodeni modul se ne smije koristiti za prikupljanje lokvica vode.

Savjeti i druge važne informacije

- Nije neophodno da se pod usisa prije brisanja, jer komplet za usisavanje i brisanje aktivno čisti vodom tvrde podove i uklanja sve vrste prljavštine, uključujući tečnosti i fleke. Na tepisima i prostirkama koristite samo komplet za usisavanje.
- Ako ne pomjerate aparat tokom isključivanja, na podu može ostati mala lokvica vode. Količinu preostale vode možete smanjiti pomjeranjem aparata tokom isključivanja. Po potrebi, posljednje kapi možete ukloniti krpom.

Ograničenja upotrebe

- Komplet za usisavanje i brisanje je pogodan za usisavanje i brisanje svih vrsta tvrdih podova, osim podova od nepremazanog drveta.
- Komplet za usisavanje i brisanje je namijenjen za redovno čišćenje tvrdih podova. Uvijek poštujujte uputstva za čišćenje vašeg tvrdog poda kada koristite ovaj aparat.
- Ako želite da dodate neko drugo tečno sredstvo za čišćenje podova u rezervoar za čistu vodu osim sredstva za čišćenje podova XV1792 kompanije Philips, koristite tečno sredstvo za čišćenje podova koje slabo pjeni ili ne pjeni i koje se može razblažiti u vodi kao sredstvo za čišćenje podova XV1792 kompanije Philips.
- Budući da rezervoar za vodu ima kapacitet od 250 ml, u vodu treba dodati samo nekoliko kapi (najviše 10 ml) tečnog sredstva za čišćenje podova.
- Ako komplet za usisavanje i brisanje koristite na podovima od linoleuma, linoleum na podovima mora da bude dobro pričvršćen da ga mlaznica ne bi povukla.
- Ako pomjerate/podižete aparat preko tepiha ili prostirke kada je isključen, kapljice otpadne vode mogu završiti na tepihu ili prostirki.
- Nemojte gurati aparat preko podnih rešetki konvektorskih grijalica. Pošto aparat ne može da pokupi vodu koja izlazi iz mlaznice kada ga pomjerate preko rešetke, voda će završiti na dnu otvora konvektorske grijalice.

- Tokom čišćenja nemojte podizati mlaznicu sa poda, nemojte bočno pomjerati mlaznicu i nemojte je naglo okretati, zašto što tako ostaju tragovi vode. Pomičite ga samo naprijed i nazad.

i Napomena: Vrijeme rada zavisi od jačine korišćene tokom čišćenja.

Različite primjene i dodatna oprema

⚠ Upozorenje: Kada koristite bilo koju dodatnu opremu, nemojte usisavati vodu ni druge tečnosti.

⚠ Opzez: Nemojte direktno gledati u uključena LED svjetla i nemojte ih usmjeravati u nečije oči. LED svjetlo je veoma jako.

Korišćenje ručnog aparata

Ručnim aparatom možete direktno usisavati prašinu, bez ikakvih alatki za čišćenje.

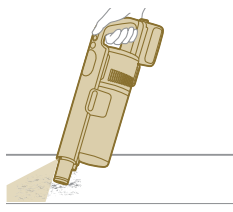

Korišćenje mlaznice

1 Pričvrstite mlaznicu direktno na ručni aparat.

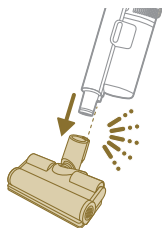

2 Ova kombinacija je pogodna za čišćenje površina različite visine kao što je stepenište.

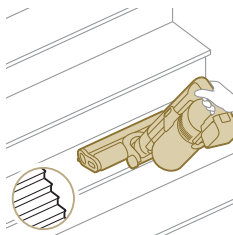

Korišćenje četke Mini TurboBrush

- 1 Da biste pričvrstili Mini TurboBrush, umetnite cijev ručnog aparata u Mini TurboBrush.



- 2 Mini TurboBrush možete da koristite za standardno čišćenje, na primjer mekih površina kao što su kreveti i sofe. Snagu možete da podesite tako da odgovara potrebama čišćenja.
- 3 Mini TurboBrush možete da koristite za izuzetno temeljno čišćenje, na primjer za usisavanje dlaka kućnih ljubimaca ili čišćenje malih zaprljanih površina, kao što su prosute mrvice hljeba. Snagu možete da podesite tako da odgovara potrebama čišćenja.

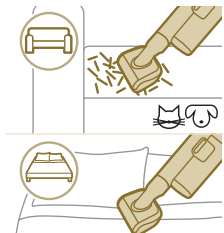

Korišćenje alatke za uske površine

- 1 Da biste pričvrstili alatku za uske površine, umetnite cijev ručnog aparata u alatku za uske površine.



- 2 Alatku za uske površine možete koristiti za čišćenje uglova ili teško dostupnih mjesta. Snagu možete da podesite tako da odgovara potrebama čišćenja.

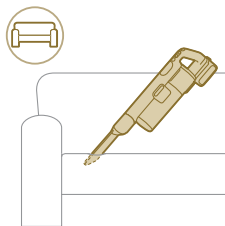

Korišćenje kombinovane alatke

- 1 Da biste pričvrstili kombinovanu alatku, umetnite cijev ručnog aparata u kombinovanu alatku.



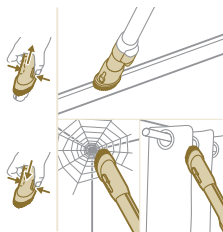

- 2 Kombinovana alatka je namijenjena za čišćenje okvira prozora, zavjesa ili paučine i ima prilagodljivo izvlačenje četke i postavke osvjetljenja.

Korišćenje meke četke

- 1 Da biste pričvrstili meku četku, umetnite cijev ručnog aparata u meku četku.

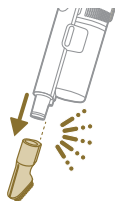

- 2 Meka četka je namijenjena za određene površine i ima prilagodljivo osvjetljenje.



Korišćenje alatke za tapacirani namještaj

- 1 Da biste pričvrstili alatku za tapacirani namještaj, umetnite cijev ručnog aparata u alatku tapacirani namještaj.



- 2 Alatka za tapacirani namještaj je idealna za čišćenje namještaja od mekih tkanina i njeno osvjetljenje možete prilagoditi prema sopstvenom nahodjenju.

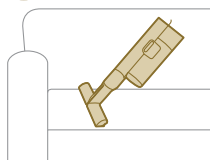

Prilagođavanja i dodatne informacije



Ovaj aparat ima različite opcije koje se mogu prilagoditi i pratiti na meniju.

- 1 Da biste pristupili podešavanjima na meniju, pritisnite dugme menija.
- 2 Pritiskajte na dugmad + i - da biste se kretali kroz opcije. Te opcije uključuju prilagođavanje osvjjetljenja, omogućavanje ili onemogućavanje prepoznavanja vrste poda, pristup dodatnim informacijama o aparatu i vraćanje na prethodni ekran.
- 3 Kada je označena željena opcija, potvrdite izbor ponovnim pritiskom na dugme menija.

Izmjena jačine osvjjetljenja

Pritisnite dugme menija i krećite se kroz funkciju osvjjetljenja. Potvrdite ponovnim pritiskom na dugme menija.

Da biste promijenili jačinu osvjjetljenja, krećite se kroz dostupne nivoe i potvrdite izbor pritiskom na dugme menija.

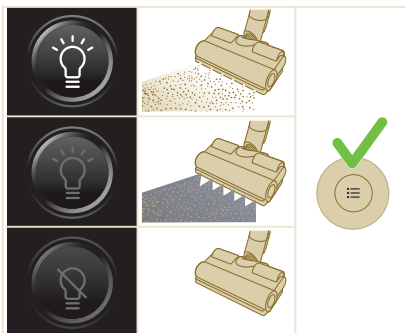

Prepoznavanje vrste poda

Pritisnite dugme menija i krećite se kroz funkciju prepoznavanja vrste poda. Potvrdite ponovnim pritiskom na dugme menija.

Na ekranu prepoznavanja vrste poda krećite se kroz ovu funkciju i potvrdite odluku pritiskom na dugme menija. Ako je uspješno omogućena, pojaviće se zelena ikona u gornjem lijevom uglu ekrana kada se vratite na glavni ekran.

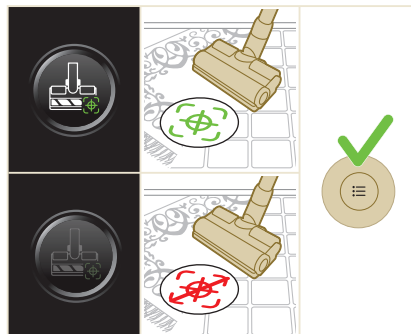

i Napomena: Prepoznavanje vrste poda može da se omogući ili onemogući samo kada je motorna mlaznica pričvršćena na ručni aparat. Zato će na meniju

biti jedna stavka manje kada motorna mlaznica nije pričvršćena na glavni aparat. Pričvrstite motornu mlaznicu da bi se na meniju prikazala stavka za prepoznavanje vrste poda.

i Napomena: Kada prvi put dobijete aparat, prepoznavanje vrste poda je omogućeno.

i Napomena: Funkcija prepoznavanja vrste poda se aktivira kada mlaznica prepozna različite površine čišćenja dok je u pokretu.

Dodatne informacije

Pritisnite dugme menija i krećite se kroz opciju „dodatne informacije“. Potvrdite ponovnim pritiskom na dugme menija.

Na ekranu sa dodatnim informacijama možete da provjerite stanje filtera, stanje baterije, ukupno vrijeme korišćenja, model svog aparata i da pristupite QR kodu za dodatne informacije na mreži.

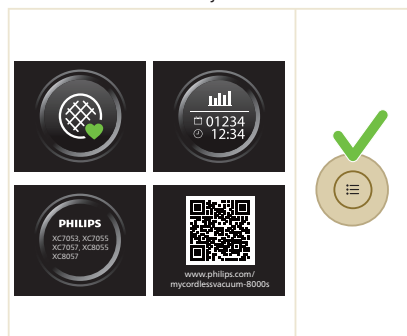

Vraćanje

Ako želite da izađete iz menija i vratite se na prethodni ekran, izaberite opciju za vraćanje.

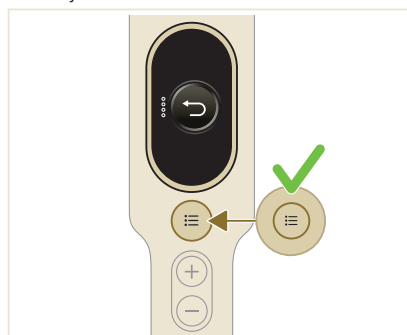
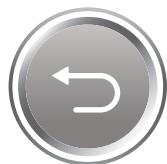

Nakon korišćenja – održavanje

Često održavanje, nakon svakog ciklusa čišćenja

Održavanje sistema za prikupljanje prašine

Ispraznite posudu za prašinu nakon svake upotrebe ili kada prašina dostigne nivo indikatora MAX.

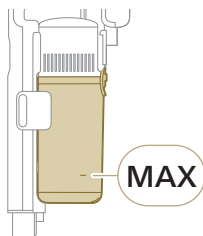

1 Isključite aparat.

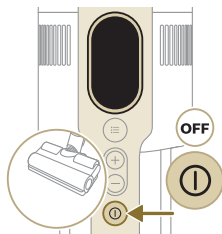

2 Držite aparat pod uglom od 45 stepeni, kako je prikazano na slici. Pritisnite dugme za oslobađanje i skinite posudu za prašinu. Dugme za oslobađanje se nalazi na dnu posude.

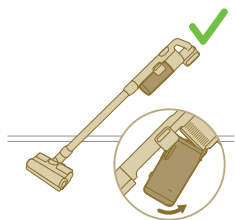
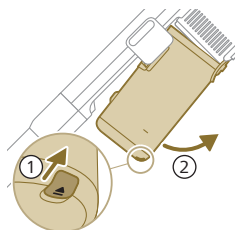

i Napomena: Posudu za prašinu skidajte dok držite aparat u uspravnom položaju.

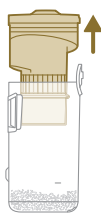

3 Držite za crnu ručku. Izvucite ciklon iz posude za prašinu

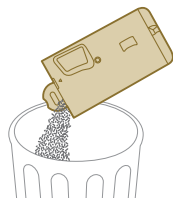

4 Ispraznite prikupljenu prašinu iz posude za prašinu u kantu za smeće.

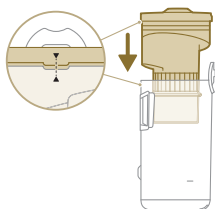

5 Vratite ciklon u posudu za prašinu. Ova dva dijela moraju da budu poravnata.

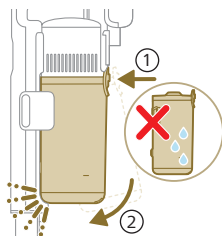

6 Vratite sklopljenu posudu. Prvo poravnajte stranu gdje se nalazi filter i vratite posudu na mjesto.

Održavanje rezervoara za vodu

Očistite rezervoar za vodu nakon svake upotrebe.

1 Uklonite umetak za brisanje od mikrovlakana.

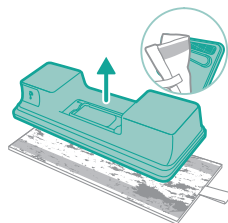

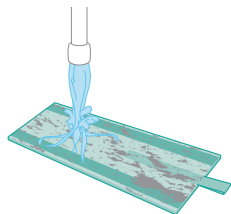

2 Isperite umetak za brisanje tekućom vodom i operite ga ručno ili u mašini za pranje veša.

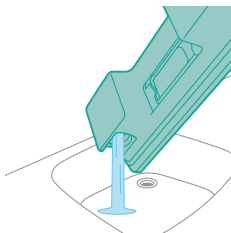

3 Ispraznite svu preostalu vodu iz rezervoara za vodu.

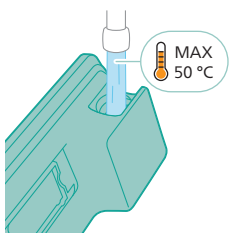

4 Napunite rezervoar vodom.

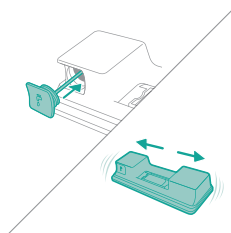

5 Dobro zatvorite rezervoar za vodu i protresite ga da bi se uklonili ostaci deterdženta.

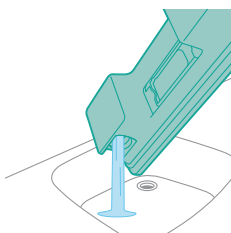

6 Ispraznite rezervoar za vodu, ostavite rezervoar otvoren da se osuši.

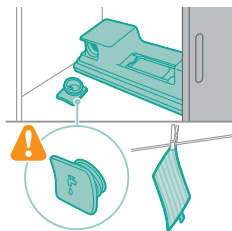

- 7** Nemojte da izgubite čep rezervoara tokom skladištenja. Okačite umetak za brisanje od mikrovlakana da se osuši.

Povremeno, periodično održavanje

Održavanje sistema za prikupljanje prašine

Filter čistite najmanje jednom mjesečno ili kada vidite obavještenje za čišćenje filtera (i8).

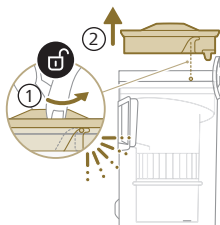

- 1** Okrenite filter u smjeru suprotnom od kazaljke na satu i izvadite ga iz posude za prašinu.

- 2** Izvadite perivi pjenasti filter iz plastičnog kućišta filtera.

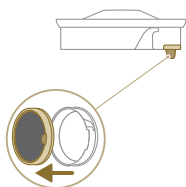

- 3** Istresite i kućite filtera i pjenasti filter iznad kante za smeće.

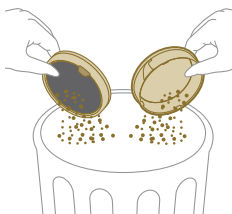

4 Isperite pjenasti filter i cijedite ga dok ne počne izlaziti čista voda.

! Napomena: da biste najbolje očistili filter, držite ga tako da jezičak filtera bude okrenut prema dolje dok ga ispirate, što omogućava ispiranje prašine koja se nalazi duboko u njemu.

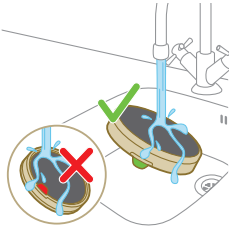

5 Oprani filter ostavite da suši 24 sata prije nego što vratite pjenasti filter u kućište filtera.

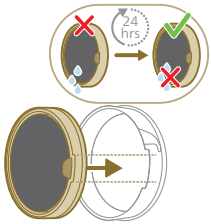

6 Kod temeljnog održavanja, operite posudu za prašinu i ciklon pod mlazom vode ili u toploj vodi sa sapunicom.

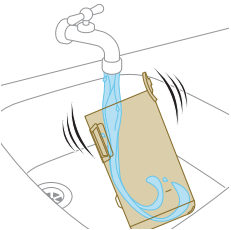

7 Osušite krpom opranu posudu za prašinu i odgovarajuće dijelove.

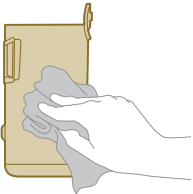

⚠ Oprez: Svi dijelovi moraju da budu potpuno suvi prije nego što ih ponovo montirate.

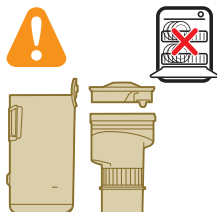
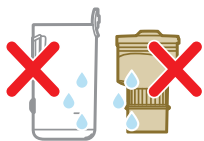

i Napomena: dijelovi se ne smiju prati u mašini za pranje sudova.

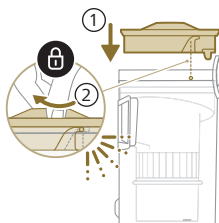

8 Vratite filter u korpu za prašinu. Okrećite filter u smjeru kazaljke na satu dok se ne fiksira.

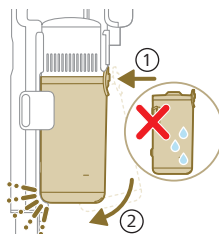

9 Vratite sklopljenu posudu. Prvo poravnajte stranu gdje se nalazi filter i vratite posudu na mjesto.

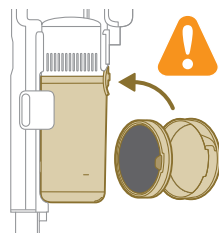

i Napomena: Nakon održavanja provjerite da li je filter ispravno sastavljen prije nego što počete da koristite aparat.

Održavanje pametne mlaznice PrecisionPower

1 Uvijek isključite aparat prije čišćenja valjka četkice mlaznice.

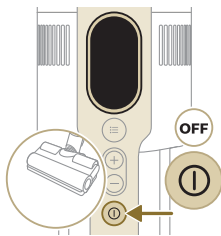

2 Da biste izvadili valjak četkice, pronađite dugme na bočnoj strani mlaznice. Pritisnite ga i rotirajte da bi se otvorio.

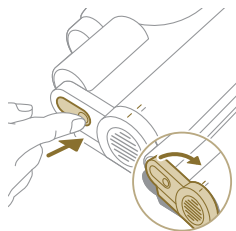

3 Lagano izvadite valjak četkice i bočni poklopac mlaznice.

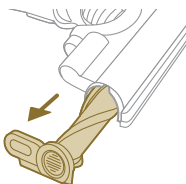

4 Pažljivo skinite zapletene dlake sa valjka četkice. Ako je potrebno, uklonite prljavštinu uz pomoć makaza.

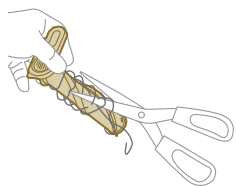

5 Prilikom sastavljanja provjerite da li je valjak četkice ispravno postavljen.

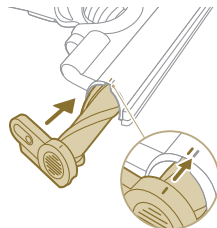

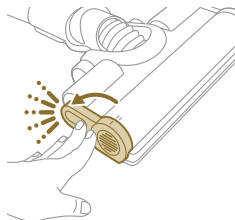

- 6 Fiksirajte valjak četkice mlaznice tako da se začuje zvuk „klik“.

Održavanje četke Mini TurboBrush

- 1 Prevrnite četku da biste imali pristup površini za čišćenje.

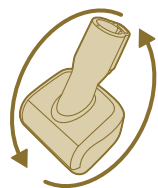

- 2 Povucite bočno dugme kako biste oslobodili četku iz ležišta.

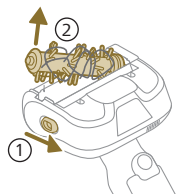

- 3 Rukama ili makazama uklonite prljavštinu sa četke.

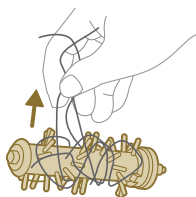

- 4 Prilikom sastavljanja četke, prvo postavite jednu stranu u ležište prije nego što pričvrstite drugu stranu. Kada se četka ispravno sklopi začujete zvuk „klik“.

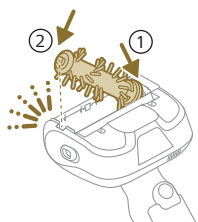

Održavanje rezervoara za vodu

Jednom mjesečno uklonite kamenac iz rezervoara za vodu da biste izbjegli njegovo nakupljanje.

1 Sipajte tečnost za uklanjanje kamenca u mjericu.

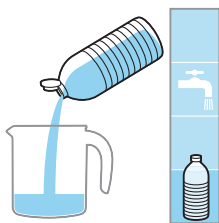

2 Dodajte odgovarajuću količinu vode u mjericu.

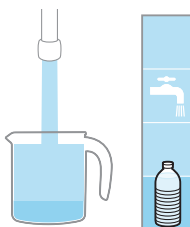

3 Sipajte pomiješanu tečnost u rezervoar za vodu.



4 Dobro zatvorite rezervoar za vodu prije nego što ga protresete kako bi se tečnost za uklanjanje kamenca ravnomjerno rasporedila.

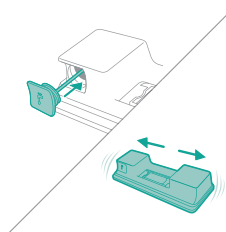

5 Ostavite rezervoar za vodu (bez umetka za brisanje od mikrovlakana) u uspravnom položaju 12 sati. Očekuje se da će voda polako izlaziti sa dna rezervoara za vodu. Preporučujemo da rezervoar za vodu postavite u sudoperu ili na krpu.

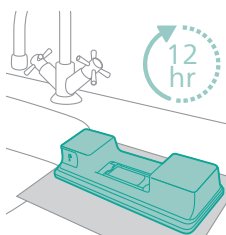

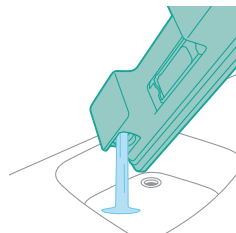

- 6 Isperite i ispraznite svu preostalu tečnost iz rezervoara za vodu.

Održavanje trake za vodu

- 1 Skinite traku za vodu sa dna rezervoara za vodu da biste je temeljno očistili.

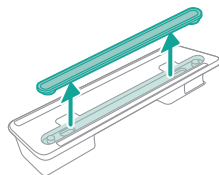

- 2 Isperite traku za vodu pod mlazom vode.

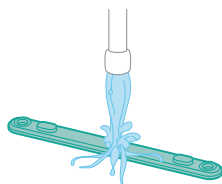

- 3 Nakon čišćenja ponovo pričvrstite traku za vodu na rezervoar za vodu.

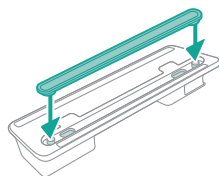

Replacement

Da biste kupili pribor ili rezervne dijelove, posjetite www.philips.com/parts-and-accessories ili zastupnika kompanije Philips. Možete i da se obratite centru za korisničku podršku kompanije Philips u svojoj zemlji.

Rezervni dijelovi i brojevi tipa:

Rezervni filter XV1681/01

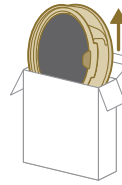

XV1681/01

Valjak četkice CP0667/01

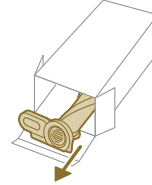

CP0667/01

Umetak za brisanje od mikrovlakana XV1670/02

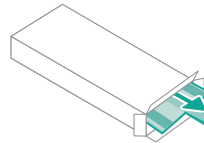

XV1670/02

Traka za vodu CP0381/01

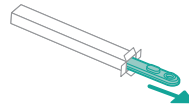

CP0381/01



i Napomena: Za najbolje rezultate mijenjajte filter i umetak za brisanje od mikrovlakana na 6 mjeseci.

Signali na korisničkom interfejsu i njihovo značenje

Signal	Značenje signala
E1	 <p>Kvar aparata. Izvadite bateriju, sačekajte 10 sekundi, a zatim je vratite. Ako to ne uspije, odnesite aparat u ovlašćeni servis kompanije Philips ili se obratite centru za korisničku podršku.</p>

Signal

Značenje signala

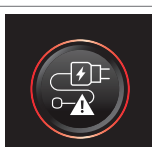
E2		<p>Aparat radi na temperaturi koja je ispod radne temperature. Pomjerite aparat u topliju prostoriju. Nemojte da čuvate, puniti ni koristite aparat na temperaturama ispod 5 °C ili iznad 40 °C.</p>
E3		<p>Aparat radi na temperaturi koja je iznad radne temperature. Pomjerite aparat u hladniju prostoriju. Nemojte da čuvate, puniti ni koristite aparat na temperaturama ispod 5 °C ili iznad 40 °C.</p>
E5		<p>Baterija je oštećena. Odnosite aparat u ovlašćeni servis kompanije Philips ili kontaktirajte centar za korisničku podršku.</p>
E9		<p>Mlaznica radi na temperaturi koja je iznad radne temperature. Isključite aparat i sačekajte 15 minuta. Dodirnite gornje kućište mlaznice da vidite da li je i dalje vruća. Ako je mlaznica i dalje vruća, sačekajte duže dok se ne ohladi. Kada se mlaznica ohladi, pokušajte ponovo da uključite aparat.</p>
i4		<p>Mlaznica je zapušena. Uvjerite se da je aparat isključen. Očistite mlaznicu u skladu sa korisničkim priručnikom i provjerite cijev tako što ćete je ukloniti sa tijela aparata. Izvadite predmete iz mlaznice ili cijevi i ponovo pokrenite aparat.</p>
i5		<p>Strani predmet se zaglavio u prolazu za vazduh. Uvjerite se da je aparat isključen. Očistite mlaznicu u skladu sa korisničkim priručnikom i provjerite cijev tako što ćete je ukloniti sa tijela aparata. Izvadite predmete iz mlaznice, cijevi ili ručnog aparata i ponovo pokrenite aparat.</p>
i6		<p>Adapter nije uklonjen. Uklonite adapter prije nego što pokrenete aparat.</p>
i7		<p>Koristi se pogrešan adapter. Za punjenje ovog aparata koristite isključivo originalni adapter.</p>

Signal

Značenje signala

i8



Filter je zaprljan.

Očistite filter. Pratite uputstva na ekranu ili u korisničkom priručniku. Nove filtere možete kupiti u internet prodavnici kompanije Philips na adresi www.philips.com/support ili kod zastupnika kompanije Philips.

Ako nakon čišćenja filtera ponovo dobijete kôd informacije i8, pogledajte tabelu za rješavanje problema u nastavku.

i10



Baterija nije pravilno postavljena.

Izvadite bateriju, a zatim je vratite. Ako to ne uspije, odnesite aparat u ovlašćeni servis kompanije Philips ili se obratite centru za korisničku podršku.



Nivo baterije je nizak i treba je napuniti. Napunite aparat ili bateriju pomoću predloženog načina punjenja.

Otklanjanje grešaka

U ovom poglavlju dat je pregled najčešćih problema sa kojima se možete sresti pri radu s ovim aparatom. Ako ne možete riješiti neki problem koristeći donje informacije, posjetite www.philips.com/support da biste dobili odgovore na česta pitanja ili se obratite Centru za potrošače u svojoj zemlji.

Suvo čišćenje

Problem	Mogući uzrok	Rješenje
Aparat ne reaguje kad pritisnem dugme za uključivanje/isključivanje.	Na ekranu se pojavljuje ikona koja označava da je prazna baterija.	Da biste napunili bateriju, postavite aparat na stanicu za punjenje ili povežite ručni usisivač direktno na utikač za napajanje adaptera.
Stanica za punjenje nije stabilna na zidu.	Vijci koji drže stanicu za punjenje su se olabavili.	Zavrnite vijke.
	Veličina vijaka nije odgovarajuća.	Stanicu za punjenje pričvrstite pomoću isporučenih vijaka.
	Stanica za punjenje nije pričvršćena na stabilan zid.	Provjerite da li je stabilan zid na koji će biti pričvršćena stanica za punjenje.
Aparat iznenada prestaje da radi.	Kada postoji unutrašnji kvar na aparatu, dugmad ne reaguju, a ekran ostaje prazan.	Postavite aparat na stanicu za punjenje ili priključite ručni usisivač direktno na adapter. Provjerite ekran. Ako se pojavi šifra greške, njeno značenje možete pronaći u korisničkom priručniku.

Problem	Mogući uzrok	Rješenje
	(kôd: E2, E3) Aparat radi na neodgovarajućoj temperaturi.	Aparat mora da se koristi na temperaturi između 5 i 40 °C.
	(kôd: i4, i5) Zaglavio se valjak četkice ili se neki predmet zaglavio u kanalu za protok vazduha.	Uvjerite se da je aparat isključen. Očistite mlaznicu u skladu sa korisničkim priručnikom i provjerite cijev tako što ćete je ukloniti sa tijela aparata. Izvadite predmete iz mlaznice ili cijevi i ponovo pokrenite aparat.
	(kôd: E9) Motorna mlaznica se pregrijala.	Isključite aparat i sačekajte 15 minuta. Dodirnite gornje kućište mlaznice da vidite da li je i dalje vruća. Ako je mlaznica i dalje vruća, sačekajte duže dok se ne ohladi. Kada se mlaznica ohladi, pokušajte ponovo da uključite aparat.
Snaga usisavanja je slabija nego inače.	Filter i ciklon su zaprljani.	Ispraznite korpu za prašinu. Očistite filter i ciklon. Obavezno perite filter najmanje jednom mjesečno ako redovno koristite aparat. Očistite sve dlake i prljavštinu koja se nakupila u ciklonu.
	Posuda za prašinu nije pravilno pričvršćena na aparat.	Posuda za prašinu mora biti pravilno pričvršćena.
Prašina izlazi iz aparata.	Filter je zaprljan.	Očistite filter. Pogledajte i korisnički priručnik.
	Filter se ne nalazi u aparatu.	Provjerite da li je filter pravilno sastavljen u aparatu.
	Nešto blokira ciklon.	Provjerite da li se u ciklonu nalaze zaglavljene predmete i uklonite one koji blokiraju ciklon. Obavezno očistite sve dlake i prljavštinu koja se nakupila u ciklonu.
	Posuda za prašinu nije pravilno pričvršćena na aparat.	Ispraznite posudu za prašinu i pravilno je pričvrstite na aparat.
	Aparat se okreće ili prevrće kada je isključen.	Držite aparat u uspravnom položaju kada je isključen.
Aparat ne prelazi glatko prijeko poda prilikom čišćenja tepiha.	Nije uključena funkcija za prepoznavanje vrste poda.	Uključite funkciju za prepoznavanje vrste poda u digitalnom meniju.
	Odabrana snaga usisavanja je prevelika.	Smanjite snagu usisavanja. Pogledajte i korisnički priručnik.
Četkica se više ne okreće.	Četkica je zapušena dlakama ili prljavštinom.	Očistite četkicu rukom ili makazama.

Problem	Mogući uzrok	Rješenje
	(kôd: i4) Četkica može da se zaustavi kada naiđe na prevelik otpor na debelom tepihu.	Isključite aparat, a zatim ga ponovo uključite.
	Valjkasta četkica nije ispravno vraćena u mlaznicu nakon čišćenja.	Pratite uputstva u poglavlju o čišćenju korisničkog priručnika da pravilno postavite valjkastu četkicu u mlaznicu. Pričvrstite valjkastu četkicu unutar mlaznice uklapanjem blokirne ručice na mjestu.
	(kôd: E9) Motorna mlaznica se pregrijala.	Isključite aparat i sačekajte 15 minuta. Dodirnite gornje kućište mlaznice da vidite da li je i dalje vruća. Ako je mlaznica i dalje vruća, sačekajte duže dok se ne ohladi. Kada se mlaznica ohladi, pokušajte ponovo da uključite aparat.
LED lampice na mlaznici se ne pale.	Mlaznica nije pravilno pričvršćena na cijev ili aparat.	Pravilno pričvrstite na aparat ili ručni nastavak.
	Onemogućena je funkcija osvjetljavanja.	Omogućite ovu funkciju u meniju. Podesite jačinu svjetla LED lampica na mlaznici u meniju.
LED lampice na ručnom aparatu se ne uključuju.	Onemogućena je funkcija osvjetljavanja.	Omogućite ovu funkciju u meniju. Podesite jačinu svjetla LED lampica na ručnom aparatu u meniju.
Lampica na priboru se ne uključuje.	Pribor nije pričvršćen na cijev.	Uklonite cijev i postavite pribor direktno na ručni aparat.
	Pribor nije pravilno pričvršćen na aparat.	Pravilno pričvrstite pribor na aparat.
Osvjetljenje na mlaznici, ručnom aparatu i priboru nije dovoljno svijetlo.	Osvjetljenost je smanjena.	Podesite jačinu osvjetljenja u meniju.
Aparat se ne puni.	Utikač za napajanje nije pravilno priključen na aparat ili adapter nije pravilno stavljen u zidnu utičnicu.	Provjerite je li utikač za napajanje pravilno priključen na aparat i da li je adapter pravilno stavljen u zidnu utičnicu.
	Utikač za napajanje nije pravilno povezan sa stanicom za punjenje.	Provjerite da li je utikač dobro pričvršćen na stanicu za punjenje. Provjerite da utikač ne stoji nakoso i da li je na svom mjestu na stanici za punjenje.
	(kôd i7) Ne koristi se adapter koji je isporučen, već neki drugi.	Obavezno treba da koristite priloženi adapter.
	(kôd: i10) Baterija nije pravilno postavljena.	Provjerite da li je baterija gurnuta do kraja u usjek i da li je pravilno postavljena.
	(kôd: E5) Baterija ne radi.	Baterija se pokvarila. Zamijenite bateriju.

Problem	Mogući uzrok	Rješenje
		Ako ste provjerili navedeno, a aparat se i dalje ne puni, odnesite ga u servis kompanije Philips ili kontaktirajte centar za korisničku podršku.
Aparat se puni veoma sporo.	Koristi se spoljni adapter ili adapter nekog drugog aparata.	Aparat punite pomoću isporučenog adaptera.
Baterija je napunjena i postavljena, ali aparat ne može da se uključi.	Aparat je i dalje priključen na adapter.	Isključite aparat sa adaptera prije nego što ga ponovo pokrene.
	(kôd: E1) Nešto nije u redu sa aparatom.	Izvadite bateriju, sačekajte 10 sekundi, a zatim je vratite. Ako to ne uspije, odnesite aparat u ovlašćeni servis kompanije Philips ili se obratite centru za korisničku podršku.
Na ekranu se prikazuje ikona filtera (kôd: i8).	Filter je zaprljan.	Očistite filter. Pratite uputstva na ekranu ili u korisničkom priručniku.
		Ako nakon čišćenja filtera ponovo dobijete kôd informacije i8, možete razmotriti sljedeća rješenja: <ul style="list-style-type: none"> - Ako imate čist rezervni filter, možete da zamijenite stari filter novim. Zatim pažljivo očistite stari pjenasti filter i kućiste filtera pomoću ručnog aparata. - Ili ako imate mogućnost da koristite drugi usisivač ili mini-usisivač, možete da očistite pjenasti filter i kućiste filtera pomoću tog usisivača. <p>Napomena: Uvijek provjerite da li je filter u aparatu prije nego što ga uključite.</p>
	Filter je star.	Nove filtere možete kupiti u internet prodavnici kompanije Philips na adresi www.philips.com/support ili kod zastupnika kompanije Philips.
		Ako ste provjerili navedeno, a aparat i dalje prikazuje grešku, odnesite ga u servis kompanije Philips ili kontaktirajte centar za korisničku podršku.
Minijaturna Turbo četkica ne radi pravilno.	Valjkasta četkica je blokirana.	Uklonite dlake sa četkice pomoću makaza. Pratite uputstva u korisničkom priručniku.
	Valjkasta četkica je blokirana tkaninom ili površinama tokom čišćenja.	Držite minijaturnu Turbo četkicu poravnanu sa površinom i nemojte gurati Turbo četkicu na mekim površinama.
	Valjkasta četkica nije pravilno stavljena u minijaturnu Turbo četkicu.	Provjerite da li su valjkasta četkica i minijaturna Turbo četkica pravilno pričvršćene i da nema razmaka između dijelova. Pratite uputstva u priručniku.

Problem	Mogući uzrok	Rješenje
Čini se da snaga usisavanja nije stabilna.	Sve je u redu. Aktivira se funkcija za prepoznavanje vrste poda. Aparat detektuje vrstu poda i čisti uz optimalne performanse za taj pod.	Nije potrebna nikakva radnja. Ako želite da čistite stalnom jačinom snage koju sami izaberete, onemogućite ovu pametnu funkciju u meniju aparata.
Funkcija prepoznavanja vrste poda ne reaguje logično.	Četkica je zapušena dlakama ili prljavštinom.	Očistite četkicu pomoću makaza ili rukom. Pogledajte uputstva u korisničkom priručniku.
Aparat proizvodi udare statičkog elektriciteta.	Aparat nakuplja statički elektricitet. Što je vlažnost vazduha niža, to se nakuplja više statičkog elektriciteta.	Eliminišite statički elektricitet sa aparata tako što ćete cijev često prisloniti na druge metalne predmete u prostoriji (npr. noge stola ili stolice i sl.). Ili možete da povećate vlažnost vazduha u prostoriji.
	Prašina i prljavština koja se usisa ima statički elektricitet.	Ispraznite posudu za prašinu i očistite filter u skladu sa uputstvima u korisničkom priručniku.

Vlažno čišćenje

Problem	Mogući uzrok	Rješenje
Smanjen je protok vode iz rezervoara za vodu.	Traka za natapanje je blokirana prljavštinom.	Skinite traku za natapanje i očistite je. Vratite čistu traku za natapanje.
	Jastučić za brisanje od mikrovlakana nije pravilno postavljen i zato blokira traku za natapanje.	Provjerite da li je jastučić za brisanje postavljen pravilno. Informacije o pravilnom postavljanju potražite u korisničkom priručniku.
	Rezervoar za vodu je prazan ili skoro prazan.	Dopunite rezervoar za vodu.
	Koristi se jastučić za brisanje od mikrovlakana koji nije proizvela kompanija Philips.	Koristite samo originalni jastučić za brisanje od mikrovlakana kompanije Philips. Jastučice za brisanje možete kupiti u internet prodavnici kompanije Philips na adresi www.philips.com/support ili kod zastupnika kompanije Philips.
	Nakupio se kamenac na traci za natapanje.	Kupite novu traku za natapanje u internet prodavnici kompanije Philips na adresi www.philips.com/support ili kod zastupnika kompanije Philips.
Prevelika količina vode teče iz rezervoara za vodu prevelikom brzinom.	Čep na rezervoaru za vodu nije pravilno postavljen.	Provjerite da li je čep potpuno i pravilno zatvoren.
	Traka nije pravilno postavljena na dnu rezervoara za vodu.	Provjerite da li je traka pravilno postavljena na donju ploču rezervoara za vodu.

Problem	Mogući uzrok	Rješenje
Nakon sušenja, na podu se javljaju tragovi.	Dodali ste previše tečnog sredstva za čišćenje u vodu.	Koristite samo nekoliko kapi tečnog sredstva za čišćenje ili koristite sredstvo za čišćenje koje se manje pjeni.
	Jastučić za brisanje od mikrovlakana nije pravilno postavljen.	Provjerite da li je jastučić za brisanje postavljen pravilno. Informacije o pravilnom postavljanju potražite u korisničkom priručniku.
	Koristi se neodgovarajući jastučić za brisanje.	Koristite isključivo jastučić za brisanje od mikrovlakana kompanije Philips XV1670/02 za seriju 7000. Jastučiće za brisanje možete kupiti u internet prodavnici kompanije Philips na adresi www.philips.com/support ili kod zastupnika kompanije Philips.

Indhold

Introduktion	191
Generel beskrivelse	191
Før apparatet tages i brug	192
Installation af vægbeslag	192
Klargøring	193
Sådan bruges apparatet	194
Samling af apparatet	194
Støvsugning af bløde og hårde gulve	195
Støvsugning, mens du vasker hårde gulve	196
Alsidig anvendelse og tilbehør	199
Tilpasninger og yderligere information	202
Efter brug – vedligeholdelse	204
Hyppig vedligeholdelse efter hver rengøringscyklus	204
Periodisk vedligeholdelse med jævne mellemrum	207
Udskiftning	213
Brugergrænsefladesignaler og deres betydning	214
Fejlfinding	216
Tørrensning	216
Vådrensning	220

Introduktion

Tak, fordi du har købt dette produkt! For at få fuldt udbytte af den support, vi tilbyder, skal du registrere dit produkt på

www.philips.com/mycordlessvacuum-7000s.

Generel beskrivelse

- 1 Digitalt display
 - a Ringindikator for batteriniveau
 - b Batteriniveau i procent
 - c Valgt effektniveau
 - d Ikon for aktivering af funktion til genkendelse af gulvtype
 - e Ikon for påmindelse om rengøring af filter
- 2 Menu-/bekræftelsesknop
- 3 Knappen +
- 4 Knappen –
- 5 Afbryderknop
- 6 Håndholdt enhed
- 7 Støvbeholder
- 8 Batteri
- 9 Ekstra filter (kun XC7057)
- 10 Udløserknop til støvbeholder
- 11 Vægbeslag
- 12 Adapter
- 13 Støvsugerrør
- 14 Intelligent PrecisionPower-mundstykke
- 15 Vandtank

- 16 Mikrofiber moppepude
- 17 Mini TurboBrush (kun XC7055, XC7057)
- 18 Kombimundstykke
- 19 Blød børste (kun XC7057)
- 20 Mundstykke til møbelstof (kun XC7055, XC7057)
- 21 Sprækkemundstykke

Før apparatet tages i brug

Installation af vægbeslag

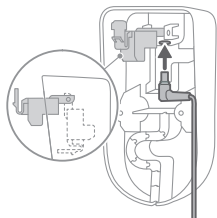

- 1 Vend vægbeslaget om, og lås det grå håndtag op. Sæt opladningsporten i, og sørg for, at metaldelen er synlig og peger lodret på forsiden af vægbeslaget.

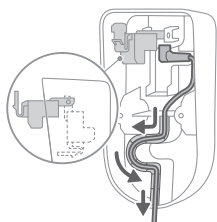

- 2 Arranger kablet omhyggeligt ved at stikke det ind i den dertil beregnede rille.

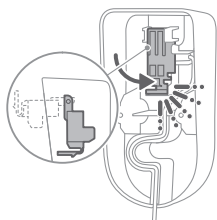

- 3 Luk det grå håndtag. Sørg for, at det grå håndtag låses på plads med en "KLIK"-lyd.

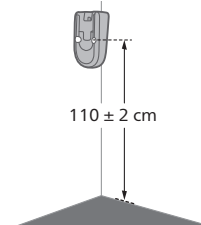

- 4 Fastgør vægbeslaget sikkert til den ønskede placering på væggen, og sørg for, at monteringskruehullerne er ca. 110 cm fra gulvet.

⚠ Forsigtig: Pas på, når du borer hullerne for at montere vægbeslaget, så du ikke risikerer at få elektrisk stød.

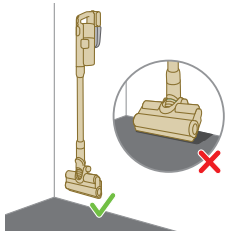

i Bemærk: Kontrollér, at placeringen af vægbeslaget gør det muligt at hænge hele apparatet på væggen, uden at mundstykket kommer i kontakt med gulvet.

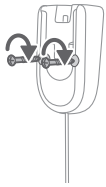

- 5 Når du har fundet den optimale position og højde til opbevaring og opladning af apparatet, skal du spænde skrueerne godt fast, så vægbeslaget hænger sikkert fast.

Klargøring

Apparatet er udstyret med et li-ion-batteri. Det tager ca. 6 timer at oplade fra tom til fuld.

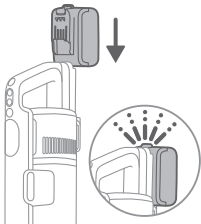

- 1 Sæt batteripakken fast på apparatets hoveddel, og sørg for en sikker tilslutning, der kan høres med en "KLIK"-lyd.

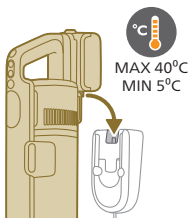

- 2 Oplad apparatet ved at placere det på det monterede vægbeslag.

⚠ Advarsel: Opbevar og oplad apparatet ved en temperatur over 5 °C og under 40 °C.

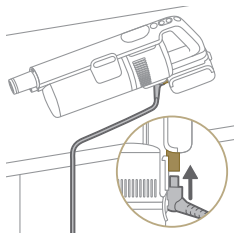

i Bemærk: Du kan også placere den håndholdte enhed på en plan og stabil overflade og tilslutte opladningskablet direkte til apparatet.

- 3** Apparatet er designet til at nå en komplet opladning inden for 6 timer. Du kan følge med i opladningen på skærmen. Når apparatet er fuldt opladet, lyser værdien 100 % på skærmen. Efter et par minutter slukker displayet.



Sådan bruges apparatet

Samling af apparatet



- 1** Fastgør den håndholdte enhed til røret. Bekræft fastgørelsen med en "KLIK"-lyd.

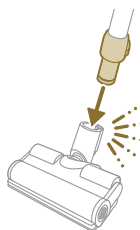

- 2** Fastgør røret til mundstykket. Bekræft fastgørelsen med en "KLIK"-lyd.

Støvsugning af bløde og hårde gulve

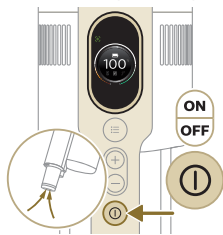

1 Tænd apparatet ved tryk på on/off-knappen.

i Bemærk: Tryk på afbryderknappen igen for at slukke for apparatet.

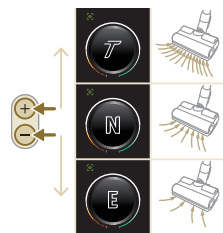

2 Brug knapperne + og – til at skifte mellem tre forskellige indstillinger for sugestyrke.

E – eco-tilstand

N – normal tilstand

T – turbo-tilstand

3 Du kan gøre rent på hårde eller bløde gulve med støvsugeren.



i Når genkendelse af gulvtype er aktiveret, genkender apparatet gulvtypen og optimerer automatisk sin ydeevne inden for de indstillinger for sugestyrke, du har valgt. Hvis du vil deaktivere denne funktion, kan du se, hvordan du tilpasser indstillingerne nedenfor.

⚠ Advarsel: Støvsug aldrig vand eller andre væsker op.

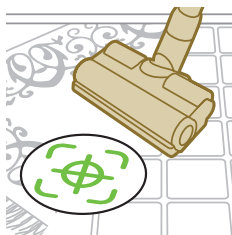

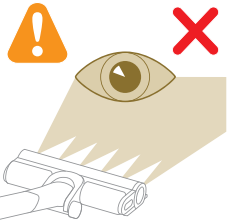

⚠ Forsigtig: Undgå at se direkte ind i de lysende LED'er eller at rette dem mod andres øjne. LED-lys er meget skarpt.

Støvsugning, mens du vasker hårde gulve

⚠ Forsigtig: Vandtanken må kun bruges på hårde gulve med en vandfast overfladebehandling (f.eks. linoleum, emaljerede klinker eller lakeret parketgulv) og stengulve (f.eks. marmor). Hvis dit gulv ikke er blevet behandlet, så det er vandfast, skal du spørge producenten, om du må bruge vand til at gøre det rent. Brug ikke vandtanken på hårde gulve, hvor den vandfaste overfladebehandling er beskadiget.

i Bemærk: Vandtanken må ikke bruges til tæpperens.

i Bemærk: Flyt ikke apparatet sidelæns med monteret vandtank, da det efterlader vandstriber. Bevæg kun apparatet frem og tilbage.

1 Fugt mikrofibermoppepuden med vand før brug.

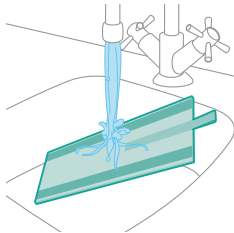

2 Fastgør mikrofibermoppepuden under vandtanken. Juster velcrobåndene under vandtanken og bag klædet.

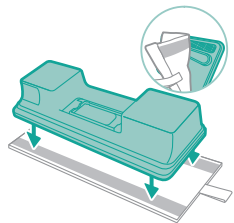

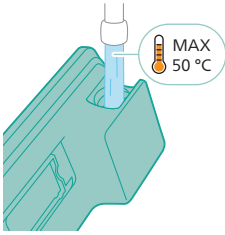

- 3** Fyld tanken med vand, og sørg for, at vandtemperaturen ikke overstiger 50 °C.



- 4** (Valgfrit) Hvis du ønsker at tilsætte et flydende gulvrenørgningsmiddel til vandtanken, skal du vælge et lavtskummende eller ikke-skummende produkt, der kan fortyndes. Vi anbefaler XV1792 Philips-gulvrenørgningsmiddel. Tilsæt kun et par dråber af det flydende renørgningsmiddel til vandet.

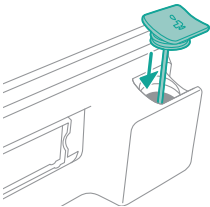

- 5** Luk vandtanken ordentligt.

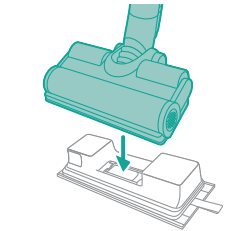

- 6** Sæt den klargjorte vandtank på vandmundstykket, og så er du klar til at gå i gang.



- 7** Tænd apparatet ved tryk på on/off-knappen. Du kan effektivt rengøre hårde gulve med det påmonterede vandmodul på mundstykket.



i Bemærk: Vandmodulet er ikke egnet til bløde gulve som tæpper.



⚠ Forsigtig: Vandmodulet bør ikke bruges til at tørre vandpytter op.

Tip og andre vigtige oplysninger

- Det er ikke nødvendigt at støvsuge gulvet før vask, da støvsugnings- og moppesystemet aktivt vådrenser dit hårde gulv for at opfange al slags snavs, inklusive væsker og pletter. På tæpper skal du kun bruge systemet kun til støvsugning.
- Apparatet kan efterlade en lille vandpyt på gulvet, hvis du ikke bevæger apparatet, mens du slukker det. Du kan reducere vandpyttens størrelse ved at bevæge apparatet, mens du slukker det. Hvis det er nødvendigt, kan du fjerne de sidste dråber med en klud.

Begrænsninger for brug

- Støvsugnings- og moppesystemet er velegnet til støvsugning og vask alle typer hårde gulve, undtagen ubehandlede trægulve.
- Støvsugnings- og moppesystemet er beregnet til regelmæssig rengøring af hårde gulve. Følg altid rengøringsinstruktionerne for dit hårde gulv, når du bruger apparatet.
- Hvis du vil tilsætte et andet flydende gulvrengøringsmiddel end XV1792 Philips-gulvrengøringsmiddel til vandet i vandtanken, skal du sørge for at bruge et lavtskummende eller ikke-skummende flydende gulvrengøringsmiddel, der kan fortyndes i vand, ligesom XV1792 Philips-gulvrengøringsmiddel.
- Da vandtanken har en kapacitet på 250 ml, behøver du kun at tilsætte et par dråber (maks. 10 ml) flydende gulvrengøringsmiddel til vandet.
- Hvis du bruger støvsugnings- og moppesystemet på linoleumsgulve, skal du kun gøre det på gulve, der ligger helt fast, for at undgå, at linoleum trækkes ind i mundstykket.
- Hvis du bevæger/løfter apparatet hen over et tæppe, når det er slukket, kan der komme dråber af snavset vand på tæppet.
- Skub ikke apparatet hen over konvektorvarmeres gitteråbninger i gulvet. Da apparatet ikke kan opsamle vand, der kommer ud af mundstykket, når du bevæger det hen over en åbning, ender vandet på bunden af konvektorhullet.

- Under rengøringen må du ikke løfte mundstykket fra gulvet eller bevæge det sidelæns, og du må ikke lave kraftige drejninger, da det efterlader vandspor. Bevæg kun apparatet frem og tilbage.

i Bemærk: Brugstiden afhænger af, hvor stort effektniveau der er brugt under rengøringen.

Alsidig anvendelse og tilbehør

⚠ Advarsel: Når du bruger tilbehør, må du ikke støvsuge vand eller andre væsker op.

⚠ Forsigtig: Undgå at se direkte ind i de lysende LED'er eller at rette dem mod andres øjne. LED-lys er meget skarpt.

Brug af den håndholdte enhed

Du kan bruge den håndholdte enhed direkte uden noget rengøringsværktøj til at støvsuge støv op.

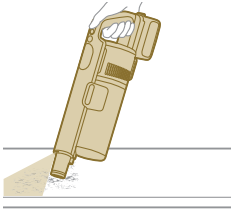

Brug af mundstykket

1 Sæt mundstykket direkte på den håndholdte enhed.

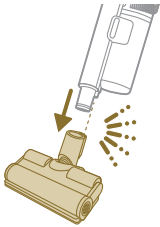

2 Denne kombination er beregnet til rengøring af dynamiske overflader i højden som f.eks. trapper.

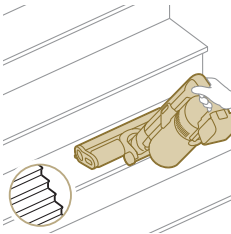

Brug af Mini TurboBrush

- 1 Mini TurboBrush fastgøres ved at indsætte røret på den håndholdte enhed i Mini TurboBrush.



- 2 Du kan bruge Mini Turbo-børsten til almindelig rengøring, for eksempel af bløde steder såsom senge og sofaer. Du kan justere styrkeindstillingerne efter dine rengøringsbehov.
- 3 Du kan bruge Mini Turbo-børsten til ekstra grundig rengøring, for eksempel til at støvsuge dyrehår eller rense små pletter af snavs, såsom spildte brødkrummer. Du kan justere styrkeindstillingerne efter dine rengøringsbehov.

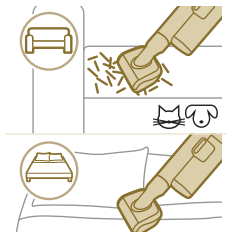

Brug af sprækkemundstykket

- 1 Sprækkemundstykket fastgøres ved at sætte røret eller den håndholdte enhed ind i mundstykket.



- 2 Du kan bruge det lange sprækkemundstykke til snævre hjørner eller andre steder, hvor det er svært at komme til. Du kan justere indstillingerne for sugestyrke efter dine rengøringsbehov.

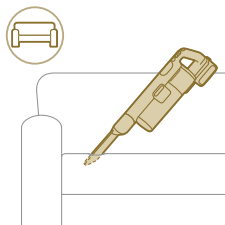

Brug af kombimundstykket

- 1 Kombimundstykket fastgøres ved at sætte røret eller den håndholdte enhed ind i mundstykket.



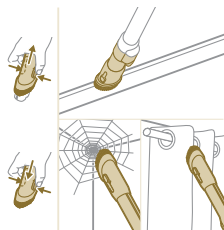

- 2 Kombimundstykket er designet til rengøring af vinduesrammer, gardiner eller edderkoppespind med en børsteudløser og lysindstillinger, der kan tilpasses.

Brug af den bløde børste

- 1 Den bløde børste fastgøres ved at sætte røret eller den håndholdte enhed ind i børsten.



- 2 Den bløde børste er designet til bestemte overflader og leveres med lys, der kan tilpasses.

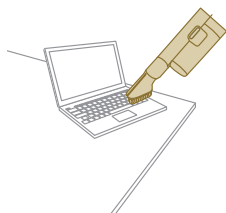

Brug af mundstykket til møbelstof

- 1 Mundstykket til møbelstof fastgøres ved at sætte røret eller den håndholdte enhed ind i mundstykket.

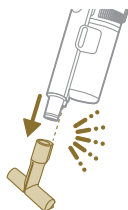

- 2 Mundstykket til møbelstof er ideelt til rengøring af møbler med blødt stof, og det tilhørende lys kan justeres efter din smag.

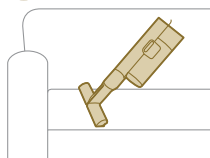

Tilpasninger og yderligere information

Du kan bruge menuen på apparatet til at angive indstillinger for tilpasning og overvågning.

- 1 Tryk på menuknappen for at få adgang til menuindstillingerne.
- 2 Skift mellem indstillingerne med knapperne + og -. Indstillingerne omfatter justering af lyset, aktivering eller deaktivering af genkendelse af gulvtype, adgang til yderligere oplysninger om apparatet og tilbagevenden til den forrige skærm.
- 3 Når den ønskede indstilling er fremhævet, skal du bekræfte dit valg ved at trykke på menuknappen igen.



Ændring af lysstyrken

Tryk på menuknappen, og skift til lysfunktionen. Bekræft ved at trykke på menuknappen igen.

Hvis du vil ændre lysstyrken, skal du skifte mellem de tilgængelige niveauer og bekræfte ved at trykke på menuknappen.

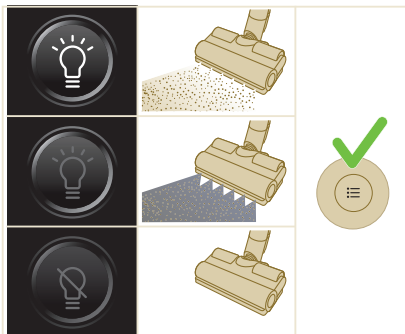

Genkendelse af gulvtype

Tryk på menuknappen, og skift til genkendelse af gulvtype. Bekræft ved at trykke på menuknappen igen.

Skift indstilling på skærmen til genkendelse af gulvtype, og bekræft din beslutning ved at trykke på menuknappen. Når funktionen er aktiveret, vises et grønt ikon i øverste venstre hjørne af displayet, når du vender tilbage til hovedskærmen.

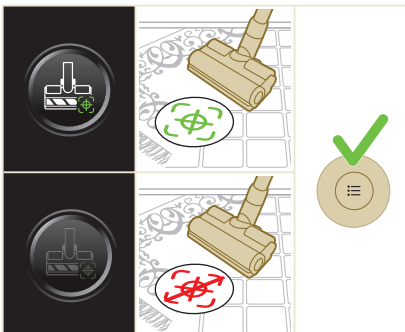

i Bemærk: Genkendelse af gulvtype kan kun aktiveres eller deaktiveres, når den motoriserede dyse er fastgjort til den håndholdte enhed. Når der ikke er monteret en motoriseret dyse på hovedapparatet, vil der derfor være et punkt mindre på din menu. Fastgør den motoriserede dyse for at se dette punkt til genkendelse af gulvtype i din menu.

i Bemærk: Når du får dit apparat, er genkendelse af gulvtype aktiveret.

i Bemærk: Genkendelse af gulvtype bliver aktiv, når mundstykket identificerer forskellige rengøringsoverflader, mens apparatet er i bevægelse.

Yderligere information

Tryk på menuknappen, og skift til indstillingen med yderligere information. Bekræft ved at trykke på menuknappen igen.

På skærmen med "yderligere information" kan du tjekke filterets tilstand, batteriets tilstand, den samlede brugstid og apparatets model og få adgang til en QR-kode for yderligere onlineinformation.

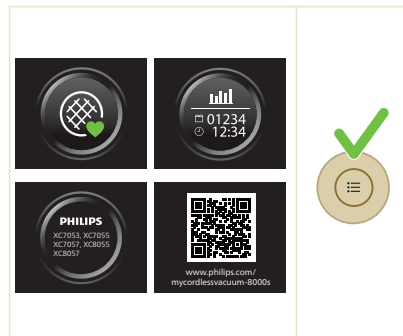

Retur

For at forlade menuen og vende tilbage til det forrige skærmbillede skal du vælge indstillingen Retur.

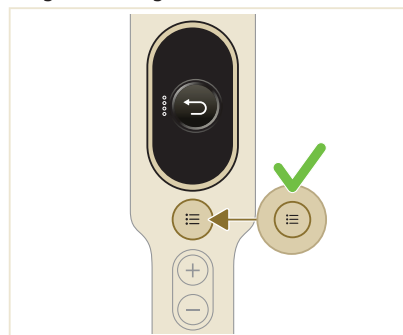

Efter brug – vedligeholdelse

Hyppig vedligeholdelse efter hver rengøringscyklus

Vedligeholdelse af støvhåndteringssystem

Tøm støvbeholderen efter hver brug, eller når støvet er ved at nå MAKS.-niveauindikatoren.

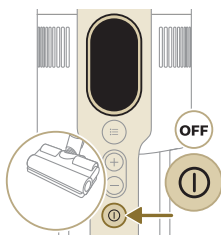
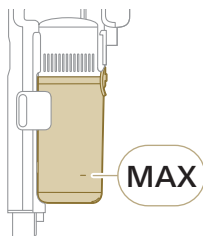

1 Sluk for apparatet.

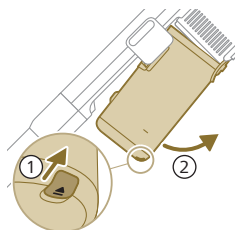

2 Hold apparatet i en 45 graders vinkel som vist på illustrationen. Fjern støvbeholderen ved at trykke på udløserknappen. Udløserknappen sidder i bunden af beholderen.

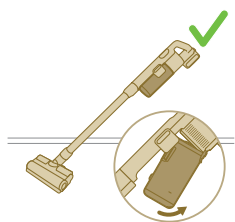

i Bemærk: Fjern støvbeholderen, mens du holder apparatet i lodret position.

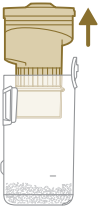

- 3 Hold fast i det sorte håndtag. Fjern cyklonen fra støvbeholderen ved at løfte den ud af beholderen.

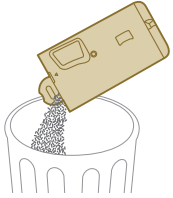

- 4 Tøm det opsamlede støv i støvbeholderen ned i skraldespanden.

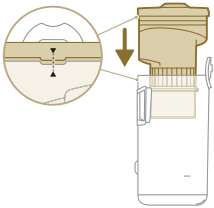

- 5 Sæt cyklonen tilbage i støvbeholderen. Sørg for, at de to dele flugter med hinanden.

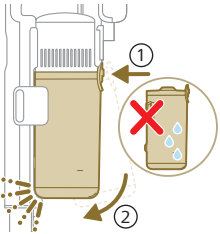

- 6 Sæt den samlede støvbeholder tilbage. Ret først beholderen til på filtersiden, før den hængsles på plads.

Vedligeholdelse af vandtank

Rengør altid vandtanken efter brug.

- 1 Fjern mikrofibermoppepuden.

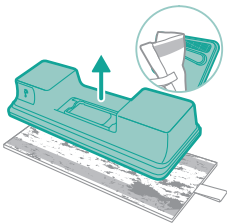

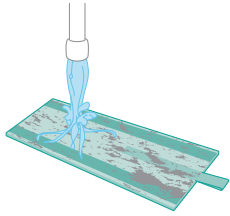

2 Skyl moppepuden under vandhanen, og vask den i hånden eller i vaskemaskinen.

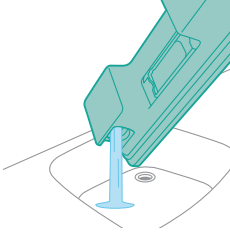

3 Hæld det resterende vand ud af vandtanken.

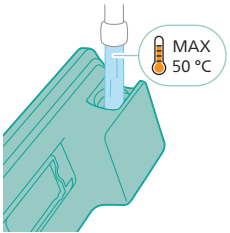

4 Fyld vandtanken med vand.

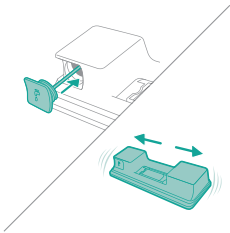

5 Luk vandtanken ordentligt, og ryst vandtanken for at fjerne rester af rengøringsmiddel.

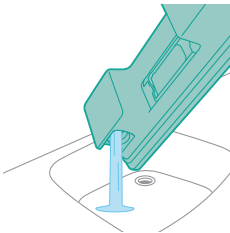

6 Tøm vandtanken, og lad den stå åben, så den kan tørre.

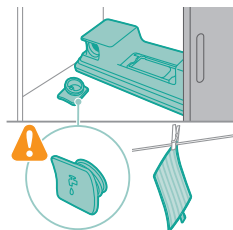

- 7** Sørg for ikke at miste tanklåget under opbevaring. Hæng mikrofiber moppepeden til tørre.

Periodisk vedligeholdelse med jævne mellemrum

Vedligeholdelse af støvhåndteringsystem

Rens filteret mindst en gang om måneden, eller når du ser meddelelsen om filterrensning (i8).



- 1** Drej filteret mod uret for at fjerne det fra støvbeholderen.

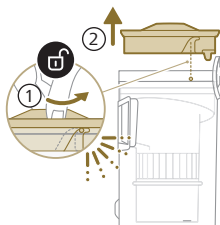

- 2** Tag det vaskbare skumfilter ud af plasticfilterhuset.

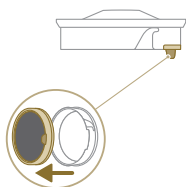

- 3** Bank både filterhuset og skumfilteret over en skraldespand.

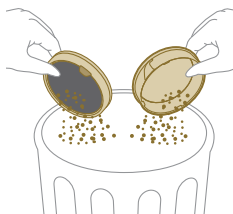

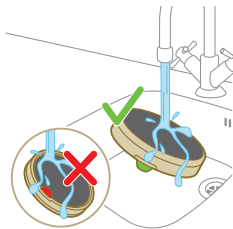

4 Skyl skumfilteret, og klem på det, indtil der kommer rent vand ud.

i Bemærk: For at opnå det bedste rengøringsresultat skal du lade vandet løbe gennem filteret med filtertappen vendt nedad, så dybtliggende støv skylles ud.



5 Lad det vaskede filter tørre i 24 timer, før du samler skumfilteret i filterhuset igen.

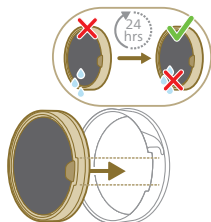

6 Rengør støvbeholderen og cyklonen under rindende vand eller i varmt sæbevand for at sikre en grundig vedligeholdelse.

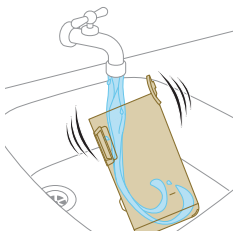

7 Aftør den rengjorte støvspand og de relevante dele.

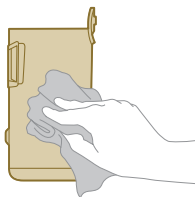

⚠ Forsigtig: Sørg for, at alle delene er helt tørre, før du samler dem igen.

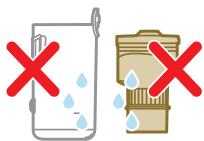

i Bemærk: Ikke alle dele kan vaskes i opvaskemaskinen.

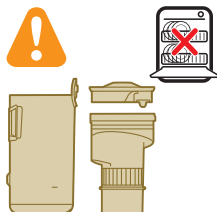

8 Sæt filteret tilbage i støvbeholderen. Drej filteret i urets retning for at sætte det på plads.

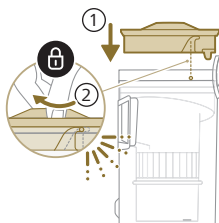

9 Sæt den samlede støvbeholder tilbage. Ret først beholderen til på filtersiden, før den hængsles på plads.

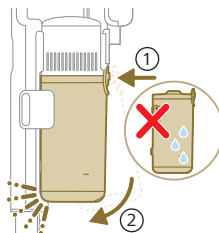

i Bemærk: Sørg altid for, at filteret er på plads i apparatet efter vedligeholdelse, før du bruger det.

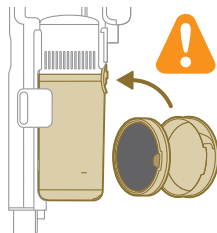

Vedligeholdelse af intelligent PrecisionPower-mundstykke

1 Sluk altid for apparatet, før du rengør mundstykkets børsterulle.

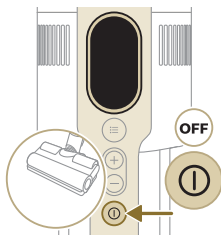

2 Knappen på siden af mundstykket giver adgang til børsterullen. Tryk på den, og drej for at åbne.

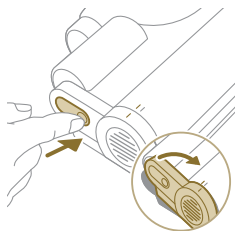

3 Fjern forsigtigt børsterullen og sidedækslet på mundstykket.

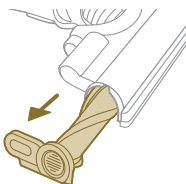

4 Fjern forsigtigt sammenfiltrede hår fra børsterullen. Brug en saks til at hjælpe med at fjerne snavs.

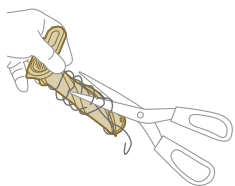

5 Sørg for at justere børsterullen korrekt, når du samler den igen.

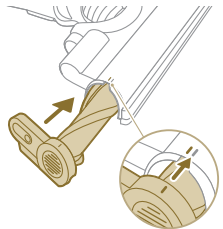

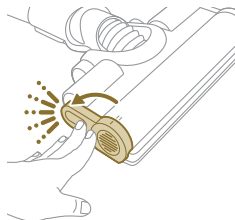

- 6 Lås børsterullen på mundstykket ved at fastgøre den, indtil du hører en "KLIK"-lyd.

Vedligeholdelse af Mini TurboBrush

- 1 Vend børsten om for at komme til rengøringsområdet.

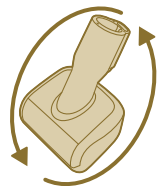

- 2 Skub sideknappen for at frigøre børsten fra dens position.

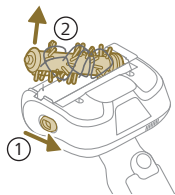

- 3 Brug dine hænder eller en saks til at fjerne snavs fra børsten.

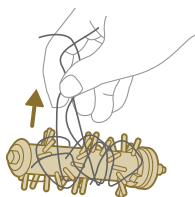

- 4 Når du samler børsten igen, skal du starte med at sætte den ene side på plads, før du sætter den anden side på. Når børsten er samlet korrekt, vil du høre en "KLIK"-lyd.

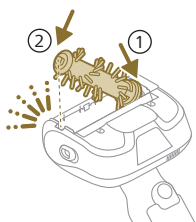

Vedligeholdelse af vandtank

Afkalk vandtanken en gang om måneden for at undgå kalkaflejringer.

1 Hæld lidt afkalkningsmiddel i et målebæger.

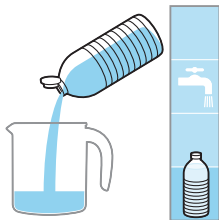

2 Tilsæt den korrekte mængde vand i målebægeret.

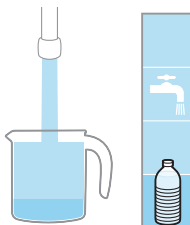

3 Hæld den blandede væske i vandtanken.

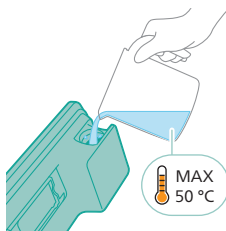

4 Luk vandtanken ordentligt, før du ryster den, så afkalkningsvæsken fordeles jævnt.

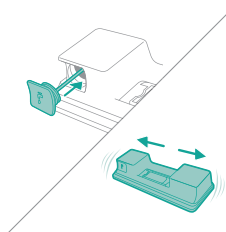

5 Lad vandtanken (uden mikrofiber moppeuden) stå oprejst i over 12 timer. Vandet skal langsomt sive ud fra bunden af vandtanken. Vi anbefaler at placere vandtanken i vasken eller over et klæde.

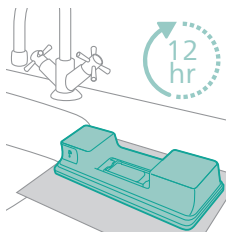

- 6 Skyl og fjern eventuel resterende væske inde i vandtanken.

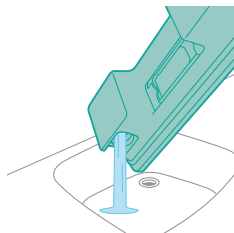

Vedligeholdelse af vandstrimmel

- 1 Fjern vandstrimlen fra bunden af vandtanken for at rengøre den grundigt.

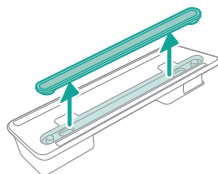

- 2 Skyl vandstrimlen under rindende vand.

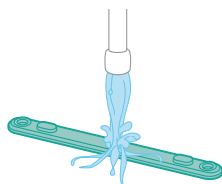

- 3 Sæt vandstrimlen tilbage på vandtanken efter rengøring.

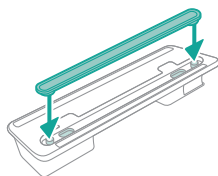

Udskiftning

Du kan købe tilbehør og reservedele på www.philips.com/parts-and-accessories eller hos din Philips-forhandler. Du kan også kontakte det lokale Philips kundecenter.

Reservedele og typenumre:

Udskiftningsfilter XV1681/01

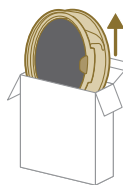

XV1681/01

Børsterulle CP0667/01

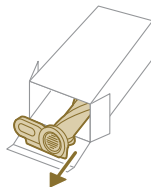

CP0667/01

Mikrofibermoppepude XV1670/02

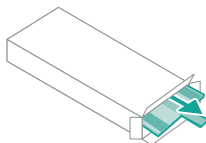

XV1670/02

Vandstrimmel CP0381/01

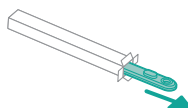

CP0381/01

i Bemærk: Udskift filteret og mikrofibermoppepuden hver 6. måned for at sikre maksimal ydelse.

Brugergrænsefladesignaler og deres betydning

Signal

Signalets betydning

E1









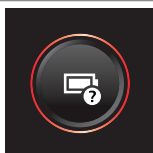
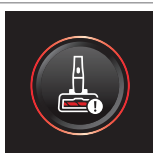
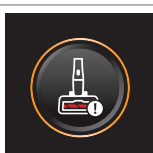

Fejl i apparatet.

Fjern batteriet, vent 10 sekunder og tilslut det så igen. Hvis dette ikke virker, skal apparatet medbringes til et Philips servicecenter, eller du kan kontakte kundeplejecenteret.

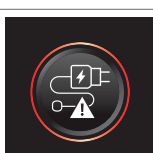
Signal

Signalets betydning

E2		<p>Apparatet er blevet betjent under den funktionelle temperatur. Flyt apparatet til et varmere rum. Opbevar, oplad og brug ikke apparatet ved en temperatur under 5 °C eller over 40 °C.</p>
E3		<p>Apparatet er blevet betjent over den funktionelle temperatur. Flyt apparatet til et koldere rum. Opbevar, oplad og brug ikke apparatet ved en temperatur under 5 °C eller over 40 °C.</p>
E5		<p>Batteriet er beskadiget. Afløber apparatet hos et autoriseret Philips-servicecenter, eller kontakt kundeplejecenteret.</p>
E9		<p>Mundstykke er blevet betjent over den funktionelle temperatur. Sluk apparatet og vent i 15 minutter. Rør ved den øverste del af mundstykkets armaturhus for at mærke, om det stadig er varmt. Hvis mundstykket stadig er varmt, skal du vente længere tid på, at det køler af. Når mundstykket er kølet af, kan du prøve at tænde for apparatet igen.</p>
i4		<p>Mundstykket er tilstoppet. Kontrollér, at apparatet er slukket. Rengør dysen efter brugervejledningens anvisninger, og kontrollér slangen ved at fjerne den fra hovedapparatet. Fjern genstanden i dysen eller slangen, og genstart apparatet.</p>
i5		<p>Et fremmedlegeme har sat sig fast i luftpassagen. Kontrollér, at apparatet er slukket. Rengør dysen efter brugervejledningens anvisninger, og kontrollér slangen ved at fjerne den fra hovedapparatet. Fjern objektet i dysen, slangen eller den håndholdte enhed, og genstart apparatet.</p>
i6		<p>Adapteren er ikke fjernet. Fjern adapteren, inden apparatet betjenes.</p>
i7		<p>Der bruges en forkert adapter. Brug kun den originale adapter til at oplade apparatet.</p>

Signal	Signalets betydning
i8 	<p>Filteret er tilnavset.</p> <p>Rengør filteret. Følg instruktionerne på skærmen eller dem i brugervejledningen. Du kan købe nye filtre i Philips onlinebutikken på www.philips.com/support eller hos din Philips-forhandler.</p> <p>Hvis du bliver ved med at få en i8-informationskode efter rengøring af filteret, skal du kontrollere fejlfindingstabellen nedenfor.</p>
i10 	<p>Batteriet er ikke sat korrekt i.</p> <p>Tag batteriet ud, og sæt det i igen. Hvis dette ikke virker, skal apparatet medbringes til et Philips servicecenter, eller du kan kontakte kundeplejecenteret.</p>
	<p>Batteriniveauet er lavt og skal oplades. Oplad apparatet eller batteriet vha. den anbefalede opladningsmetode.</p>

Fejlfinding

Dette afsnit opsummerer de mest almindelige problemer, der kan forekomme ved brug af apparatet. Har du brug for yderligere hjælp og vejledning, så besøg www.philips.com/support for at se en liste med ofte stillede spørgsmål, eller kontakt dit lokale Philips Kundecenter.

Tørrensning

Problem	Mulig årsag	Løsning
Apparatet reagerer ikke, når der trykkes på afbryderknappen.	Displayet viser ikonet for tomt batteri.	For at lade batteriet op skal apparatet forbindes med opladestationen eller den håndholdte støvsuger skal forbindes direkte til adapterens stik.
Opladestationen er ikke stabil mod væggen.	De skruer, der holder opladestationen, er løse.	Spænd skruerne.
	Skruerne har ikke den rigtige størrelse.	Fastspænd opladestationen med de medfølgende skruer.
	Opladestationen er ikke monteret på en stabil væg.	Kontrollér, at den væg, opladestationen vil blive monteret på, er stabil.
Apparatet holder pludselig op med at fungere.	Når apparatet har en intern funktionsfejl, vil knapperne ikke reagere, og skærmen vil forblive blank.	Forbind apparatet med opladestationen eller forbind den håndholdte støvsuger direkte til adapterens stik. Tjek displayet. Hvis der vises en fejlkode, kan du finde dens betydning i brugervejledningen.

Problem	Mulig årsag	Løsning
	(kode: E2, E3) Apparatet kører ikke ved en passende temperatur.	Sørg for, at apparatet anvendes i temperaturer indenfor 5–40 °C.
	(kode: i4, i5) Børsterullen sidder fast, eller der sidder objekter fast under luftstrømskanalen.	Kontrollér, at apparatet er slukket. Rengør dysen efter brugervejledningens anvisninger, og kontrollér slangen ved at fjerne den fra hovedapparatet. Fjern genstanden i dysen eller slangen, og genstart apparatet.
	(kode: E9) Det motoriserede mundstykke er overophedet.	Sluk apparatet og vent i 15 minutter. Rør ved den øverste del af mundstykkets armaturhus for at mærke, om det stadig er varmt. Hvis mundstykket stadig er varmt, skal du vente længere tid på, at det køler af. Når mundstykket er kølet af, kan du prøve at tænde for apparatet igen.
Apparatet har en lavere sugestykke end normalt.	Filteret og cyklonfilteret er snavsede.	Tøm støvbeholderen. Rengør filteret og cyklonen. Sørg for, at filteret vaskes mindst én gang om måneden, når apparatet bruges jævnligt. Sørg for, at hår og snavs, der sidder fast i cyclonen, fjernes.
	Støvbeholderen er ikke sat korrekt på apparatet.	Sørg for, at støvbeholderen er sat korrekt på.
Der slipper støv ud af apparatet.	Filteret er snavset.	Rengør filteret. Se også brugervejledningen.
	Filteret sidder ikke i apparatet.	Sørg for, at filteret er placeret i apparatet, og at apparatet er samlet korrekt.
	Noget blokerer cyklonen.	Kontrollér, om der sidder objekter fast i cyclonen, og fjern ethvert objekt, der blokerer den. Sørg også for, at hår og snavs, der sidder fast i cyclonen, fjernes.
	Støvbeholderen er ikke sat korrekt på apparatet.	Tøm støvbeholderen, og sæt den korrekt på apparatet.
	Apparatet er roteret eller vendt om, når det er slukket.	Sørg for, at apparatet vender rigtigt, når det er slukket.
Apparatet bevæger sig ikke jævnt hen over gulvet under rengøring af tæpper.	Funktionen til genkendelse af gulvtype er ikke slået til.	Slå funktionen til genkendelse af gulvtype er til i den digitale menu.
	Den valgte sugestykke er for høj.	Formindsk sugestykken. Se også brugervejledningen.
Børsten drejer ikke længere.	Børsten er tilstoppet med hår eller snavs.	Rengør børsten med fingrene eller med en saks.

Problem	Mulig årsag	Løsning
	(kode i4) Børsten kan stoppe med at rotere, når den møder for meget modstand fra et langhåret tæppe.	Sluk apparatet, og tænd det igen.
	Rullebørsten er ikke blevet sat korrekt i dysen efter rengøring.	Følg instruktionerne i kapitlet om rengøring i brugervejledningen for at skubbe rullebørsten korrekt ind i mundstykket. Fastgør rullebørsten i mundstykket ved at klikke låseklemmen på plads.
	(kode: E9) Det motoriserede mundstykke er overophedet.	Sluk apparatet og vent i 15 minutter. Rør ved den øverste del af mundstykkets armaturhus for at mærke, om det stadig er varmt. Hvis mundstykket stadig er varmt, skal du vente længere tid på, at det køler af. Når mundstykket er kølet af, kan du prøve at tænde for apparatet igen.
LED'erne i mundstykket lyser ikke.	Dysen er ikke blevet sat korrekt på slangen eller apparatet.	Fastgør mundstykket korrekt til apparatet eller den håndholdte enhed.
	Lysfunktion er deaktiveret.	Slå funktionen til i menuen. Justér lysstyrken i LEDene i dysen i menuen.
LEDene i håndstykket lyser ikke op.	Lysfunktion er deaktiveret.	Slå funktionen til i menuen. Justér lysstyrken i LEDene i håndstykket i menuen.
Lyset i tilbehøret tændes ikke.	Tilbehøret er sat fast på slangen.	Fjern slangen, og sæt tilbehøret direkte på håndstykket.
	Tilbehøret er ikke sat korrekt på apparatet.	Sæt tilbehøret korrekt på apparatet.
Lyset i mit mundstykke, håndholdt, og tilbehøret er ikke lysstærkt nok.	Lysstyrken er dæmpet.	Juster lysstyrken af lyset i menuen.
Apparatet oplader ikke.	Stikket er ikke sat korrekt i apparatet, eller adapteren er ikke sluttet korrekt til stikkontakten.	Sørg for, at stikket er sat korrekt i apparatet, og at adapteren er sluttet korrekt til stikkontakten.
	Stikket er ikke sat korrekt i opladestationen.	Sørg for, at stikket er sat korrekt i opladestationen. Kontroller, om stikket er vinklet og om opladestationen holder stikket på plads.
	(kode i7) Der er anvendt en anden adapter end den leverede.	Sørg for, at du bruger den medfølgende adapter.
	(kode i10) Batteriet er ikke installeret korrekt.	Sørg for, at batteriet er skubbet helt ind i åbningen og er korrekt installeret.

Problem	Mulig årsag	Løsning
	(kode E5) Batteriet fungerer ikke.	Fejl i batteriet. Udskift batteriet. Hvis du har kontrolleret ovenstående, og apparatet stadig ikke oplader, skal du aflevere det til et Philips-servicecenter eller kontakte kundeplejecenteret.
Apparatet oplader meget langsomt.	Der anvendes en ekstern adapter eller en adapter fra andre apparater.	Oplad apparatet med den leverede adapter.
Batteriet er opladt og påsat, men apparatet kan ikke tændes.	Batteriet er stadig er tilsluttet adapteren.	Fjern apparatet fra adapteren, inden den startes igen.
	(kode: E1) Der er noget galt med apparatet.	Fjern batteriet, vent 10 sekunder og tilslut det så igen. Hvis dette ikke virker, skal apparatet medbringes til et Philips servicecenter, eller du kan kontakte kundeplejecenteret.
Displayet viser ikonet for filteret (kode: i8).	Filteret er snavset.	Rengør filteret. Følg instruktionerne på skærmen eller dem i brugervejledningen. Hvis du bliver ved med at få en i8-informationskode efter rengøring af filteret, kan du overveje følgende løsninger: <ul style="list-style-type: none"> - Hvis du har et ekstra rent filter, kan du udskifte det gamle med det nye. Brug derefter den håndholdte enhed til at rengøre det gamle skumfilter og filterkabinettet. - Hvis du har en anden støvsuger eller ministøvsuger, kan du alternativt bruge den til nemt at rengøre både skumfilteret og filterkabinettet. Bemærk: Sørg for, at der altid er et filter i enheden, inden du tænder for den.
	Filteret er gammelt.	Du kan købe nye filtre i Philips onlinebutikken på www.philips.com/support eller hos din Philips-forhandler.
		Hvis du har kontrolleret ovenstående og apparatet stadig ikke virker, skal apparatet medbringes til et Philips servicecenter, eller du kan kontakte kundecenteret.
Mini Turbo børsten fungerer ikke korrekt.	Rullebørsten er blokeret.	Fjern hår fra børsten med en saks. Følg instruktionerne i brugervejledningen.

Problem	Mulig årsag	Løsning
	Rullebørsten bliver blokeret af stofrester eller urenheder under rengøring.	Sørg for, at mini Turbo børsten flugter med overfladen, og brug ikke Turbo børsten på bløde overflader.
	Rullebørsten er ikke korrekt isat i mini Turbo børsten.	Sørg for, at rullebørsten og mini Turbo-børsten er korrekt sat på, og at der ikke er et mellemrum mellem delene. Følg vejledningen i brugervejledningen.
Sugestyrken føles ikke stabil.	Der er ikke noget i vejen. Det er funktionen "Genkendelse af gulvtype", der starter. Dit apparat registrerer gulvtypen og rengør med den optimale ydelse for det gulv.	Det er ikke nødvendigt at gøre noget. Hvis du foretrækker at rengøre med en jævn styrke, du selv vælger, kan du slå denne smartfunktion fra i apparatets menu.
Funktionen til genkendelse af gulvtype reagerer ikke logisk.	Børsten er tilstoppet med hår eller snavs.	Rengør børsten med en saks eller med fingrene. Se instruktionerne i brugervejledningen.
Apparatet afgiver stød som følge af statisk elektricitet.	Apparatet opbygger statisk elektricitet. Jo lavere luftfugtighed, jo mere statisk elektricitet bliver der opbygget.	Aflad jævnlige apparatet ved at holde røret mod andre metalobjekter i rummet (f.eks. bord- og stoleben osv.). Eller øge luftfugtigheden i rummet.
	Støvet og snavset, der suges op, er statisk elektrisk.	Tøm støvbeholderen, og rengør filteret ifølge anvisningerne i brugervejledningen.

Vådrensning

Problem	Mulig årsag	Løsning
Vandudstrømningen fra vandtanken reduceres.	Vædestrimlen blokeres af snavs.	Tag vædestrimlen ud, og rengør den. Isæt den rene vædestrimmel igen.
	Mikrofiber moppepuden er ikke placeret korrekt og blokerer vædestrimlen som resultat.	Sørg for, at mikrofiber moppepuden er placeret korrekt. Kontroller brugervejledningen for korrekt placering.
	Vandtanken er tom eller næsten tom.	Fyld vandtanken op igen.
	Der anvendes en moppepude af mikrofiber, som ikke er leveret af Philips.	Brug kun en original Philips moppepude af mikrofiber. Moppepuderne kan købes i Philips onlinebutikken på www.philips.com/support eller hos din Philips-forhandler.
	Der er blevet dannet kalk i vædestrimlen.	En ny vædestrimmel kan købes i Philips onlinebutikken på www.philips.com/support eller hos din Philips-forhandler.

Problem	Mulig årsag	Løsning
Der flyder for meget vand ud af vandtanken ved for høj hastighed.	Vandtanken er ikke sat korrekt på.	Kontrollér dækslet, og sørg for, at det er lukket helt og ordentligt.
	Strimlen er ikke placeret ordentligt i bunden af vandtanken.	Kontroller strimlen, og sørg for, at den er placeret korrekt i vandtankens bundplade.
Gulvet tørrer med striber på.	Der er tilsat for meget flydende rengøringsmiddel til vandet.	Brug kun ganske få dråber flydende rengøringsmiddel, eller brug et rengøringsmiddel, der skummer mindre.
	Mikrofiber moppepuden er ikke placeret korrekt.	Sørg for, at mikrofiber moppepuden sidder korrekt. Kontroller brugervejledningen for korrekt placering.
	Der anvendes en forkert type moppepude.	Brug kun Philips XV1670/02 mikrofiberpuder for gulvvask til 7000-serien. Moppepuderne kan købes i Philips onlinebutikken på www.philips.com/support eller hos din Philips-forhandler.

Inhalt

Einführung _____	222
Allgemeine Beschreibung _____	222
Vor dem ersten Gebrauch _____	223
Anbringen der Wandhalterung _____	223
Für den Gebrauch vorbereiten _____	224
Das Gerät verwenden _____	225
Zusammensetzen des Geräts _____	225
Weiche und harte Fußböden saugen _____	226
Gleichzeitiges Saugen und Wischen von Hartböden _____	227
Vielseitige Verwendung und Zubehör _____	230
Einstellungen und weitere Informationen _____	233
Pflege – nach der Verwendung _____	235
Häufige Pflege nach jedem Reinigungsvorgang _____	235
Pflege in regelmäßigen Abständen _____	238
Ersatz _____	244
Die Signale der Benutzeroberfläche und deren Bedeutung _____	245
Fehlerbehebung _____	247
Trockenreinigung _____	247
Nassreinigung _____	252

Einführung

Vielen Dank für den Kauf dieses Produkts! Um unseren Support optimal nutzen zu können, registrieren Sie Ihr Produkt unter www.philips.com/mycordlessvacuum-7000s.

Allgemeine Beschreibung

- 1 Digitales Display
 - a Ringanzeige des Akkustands
 - b Prozentsatz des Akkustands
 - c Ausgewählter Betriebsmodus
 - d Symbol für Aktivierung Bodenarterkennung
 - e Symbol für Erinnerung zur Filterreinigung
- 2 Menü-/Bestätigungs-Taste
- 3 Taste +
- 4 Taste –
- 5 Ein-/Ausschalter
- 6 Handstück
- 7 Staubbehälter
- 8 Batterie
- 9 Zusätzlicher Filter (nur XC7057)
- 10 Entriegelungstaste für Staubbehälter
- 11 Wandhalterung
- 12 Adapter
- 13 Rohr
- 14 PrecisionPower Smart-Düse
- 15 Aqua-Behälter

- 16 Mikrofaserwisch Tuch
- 17 Mini-Turbobürste (nur XC7055, XC7057)
- 18 Kombinationsdüse
- 19 Weiche Bürste (nur XC7057)
- 20 Polsterdüse (nur XC7055, XC7057)
- 21 Fugendüse

Vor dem ersten Gebrauch

Anbringen der Wandhalterung

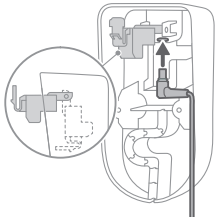

- 1 Drehen Sie die Wandhalterung zur Seite und entriegeln Sie den grauen Hebel. Setzen Sie den Ladeanschluss so ein, dass das Metallteil sichtbar ist und aufrecht zur Vorderseite der Wandhalterung weist.

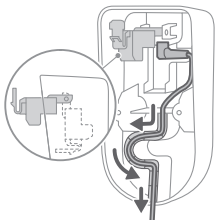

- 2 Legen Sie das Kabel ordentlich ein, indem Sie es in die dafür vorgesehene Rille stecken.

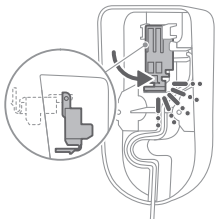

- 3 Schließen Sie den grauen Hebel. Stellen Sie sicher, dass der graue Hebel hörbar einrastet.

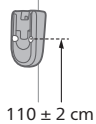

- 4 Befestigen Sie die Wandhalterung sicher an der gewünschten Stelle an der Wand und achten Sie darauf, dass die Schraubenlöcher etwa 110 cm vom Boden entfernt sind.

⚠ Achtung: Seien Sie vorsichtig, wenn Sie Löcher in die Wand bohren, um die Wandhalterung anzubringen. Es besteht das Risiko eines Stromschlags.

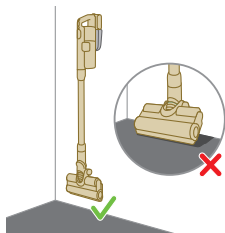

i Hinweis: Vergewissern Sie sich, dass die Wandhalterung so angebracht ist, dass das gesamte Gerät an der Wand hängen kann, ohne dass die Düse mit dem Boden in Berührung kommt.

- 5 Sobald Sie die optimale Position und Höhe für die Aufbewahrung und das Aufladen Ihres Geräts ermittelt haben, ziehen Sie die Schrauben fest an, um die Wandhalterung zu befestigen.

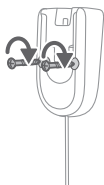

Für den Gebrauch vorbereiten

Das Gerät ist mit einem Lithium-Ionen-Akku ausgestattet. Das vollständige Aufladen des leeren Akkus dauert ca. 6 Stunden.

- 1 Bringen Sie den Akku am Hauptteil des Geräts an. Achten Sie auf eine sichere Verbindung, die durch hörbares Einrasten bestätigt wird.

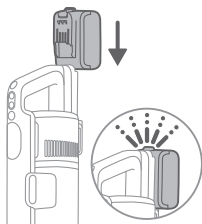

- 2 Laden Sie Ihr Gerät auf, indem Sie es in die montierte Wandhalterung schieben.

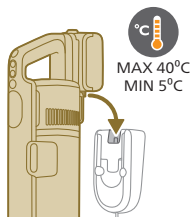

⚠ Warnhinweis: Laden Sie das Gerät bei Temperaturen über 5°C und unter 40°C auf. Bewahren Sie es auch in diesem Temperaturbereich auf.

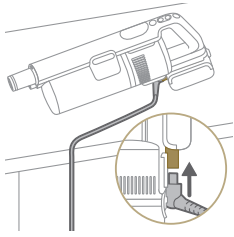

i Hinweis: Sie können das Handstück auch auf einer ebenen und stabilen Fläche ablegen und das Ladekabel direkt an das Gerät anschließen.



- 3** Das Gerät ist innerhalb von 6 Stunden vollständig aufgeladen. Sie können den Ladevorgang auf dem Bildschirm verfolgen. Wenn das Gerät vollständig aufgeladen ist, leuchtet der Wert „100 %“ auf dem Display auf. Nach ein paar Minuten schaltet sich der Display aus.

Das Gerät verwenden

Zusammensetzen des Geräts



- 1** Befestigen Sie das Handstück am Saugrohr. Achten Sie darauf, dass es hörbar einrastet.

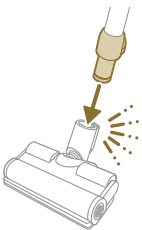

- 2** Befestigen Sie das Saugrohr an der Düse. Achten Sie darauf, dass es hörbar einrastet.

Weiche und harte Fußböden saugen

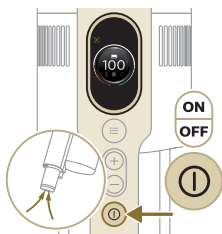

1 Drücken Sie den Ein-/Ausschalter, um das Gerät einzuschalten.

i Hinweis: Zum Ausschalten des Geräts drücken Sie nochmals den Ein-/Ausschalter.

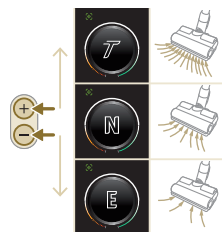

2 Verwenden Sie die Tasten + und –, um zwischen drei verschiedenen Leistungseinstellungen umzuschalten.

E - Eco-Modus

N - Normaler Modus

T - Turbomodus

3 Sie können harte und weiche Böden mit dem Staubsauber reinigen.

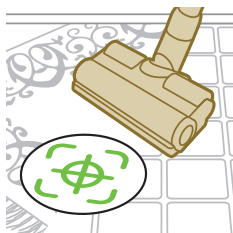

i Bei aktivierter Bodenarterkennung, erkennt das Gerät die Bodenart und optimiert seine Leistung automatisch innerhalb der Leistungseinstellung, die Sie ausgewählt haben. Sie finden unten Information zum Ändern von Einstellungen, wenn Sie diese Funktion deaktivieren möchten.



⚠ Warnhinweis: Saugen Sie weder Wasser noch andere Flüssigkeiten auf.

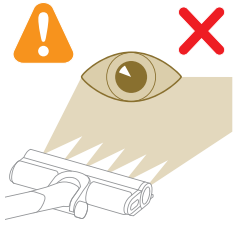

⚠ Achtung: Blicken Sie nicht direkt in die erleuchteten LEDs, und richten Sie die LEDs nicht auf die Augen anderer. Das LED-Licht ist sehr hell.

Gleichzeitiges Saugen und Wischen von Hartböden

⚠ Achtung: Verwenden Sie den Aqua-Behälter nur auf Hartböden mit wasserfester Beschichtung (z. B. Linoleum, emaillierte Fliesen oder lackiertes Parkett) und Steinböden (z. B. Marmor). Wenn der Boden nicht wasserfest behandelt wurde, fragen Sie beim Hersteller nach, ob Sie Wasser für die Reinigung verwenden können. Verwenden Sie den Aqua-Behälter nicht auf Hartböden mit beschädigter wasserfester Beschichtung.

i Hinweis: Verwenden Sie den Aqua-Behälter nicht zur Reinigung von Teppichen.

i Hinweis: Bewegen Sie das Gerät nicht seitwärts, wenn der Aqua-Behälter angebracht ist, da dadurch Wasserspuren entstehen können. Bewegen Sie das Gerät nur vorwärts und rückwärts.

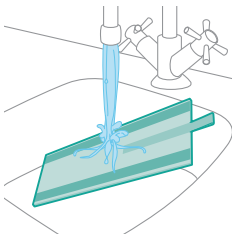

1 Befeuchten Sie das Mikrofaserwischttuch vor der Verwendung mit Wasser.

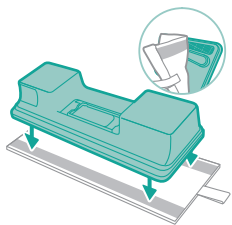

2 Befestigen Sie das Mikrofaserwischttuch unter dem Aqua-Behälter. Richte Sie die Klettverschlüsse an der Unterseite des Aqua-Behälters des Tuchs miteinander aus.

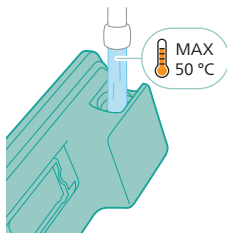

- 3** Füllen Sie den Behälter mit Wasser. Achten Sie darauf, dass die Wassertemperatur nicht mehr als 50 °C beträgt.



- 4** (Optional) Wenn Sie einen flüssigen Bodenreiniger in den Aqua-Behälter füllen möchten, wählen Sie eine Sorte mit geringer oder ohne Schaumbildung, die verdünnt werden kann. Wir empfehlen den Philips Bodenreiniger XV1792. Geben Sie nur wenige Tropfen des flüssigen Reinigungsmittels in das Wasser.

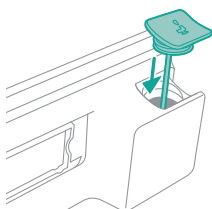

- 5** Schließen Sie den Aqua-Behälter richtig.

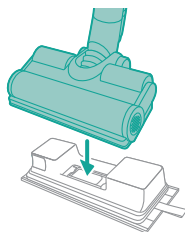

- 6** Befestigen Sie den vorbereiteten Aqua-Behälter an die Aqua-Düse und Sie können beginnen.



- 7** Drücken Sie den Ein-/Ausschalter, um das Gerät einzuschalten. Sie können Hartböden effektiv mit dem an der Düse befestigten Aqua-Modul reinigen.



i Hinweis: Das Aqua-Modul eignet sich nicht für weiche Böden wie Teppiche.



A Achtung: Das Aqua-Modul darf nicht verwendet werden, um Wasserpfützen aufzunehmen.

Hinweise und sonstige wichtige Informationen

- Es ist nicht notwendig, den Fußboden vor dem Wischen zu saugen, da der Nass- und Trockensauger Ihren Hartboden aktiv nassreinigt und alle Arten von Schmutz, einschließlich Flüssigkeiten und Flecken, aufnimmt. Verwenden Sie auf Teppichen und Vorlegern ausschließlich den Trockensauger.
- Das Gerät kann eine kleine Wasserpfütze auf dem Boden hinterlassen, wenn Sie das Gerät beim Ausschalten nicht bewegen. Sie können die Größe der Pfütze verringern, indem Sie das Gerät beim Ausschalten bewegen. Bei Bedarf können Sie die letzten Tropfen mit einem Lappen entfernen.

Gebrauchseinschränkungen

- Der Nass- und Trockensauger ist für gleichzeitiges Saugen und Wischen aller Arten von Hartböden geeignet, mit Ausnahme von nicht versiegelten Holzfußböden.
- Der Nass- und Trockensauger ist für die automatische Reinigung von Hartböden gedacht. Befolgen Sie bei der Verwendung des Geräts stets die Reinigungsanweisungen für Ihren Hartboden.
- Wenn Sie dem Wasser im Aqua-Behälter einen flüssigen Bodenreiniger hinzufügen möchten, bei dem es sich nicht um Philips Bodenreiniger XV1792 handelt, vergewissern Sie sich, dass Sie einen flüssigen Bodenreiniger mit geringer oder ohne Schaumbildung verwenden, der wie Philips Bodenreiniger XV1792 in Wasser verdünnt werden kann.
- Da der Aqua-Behälter eine Kapazität von 250 ml besitzt, müssen Sie dem Wasser nur wenige Tropfen (höchstens 10 ml) des flüssigen Bodenreinigers hinzufügen.
- Wenn Sie den Nass- und Trockensauger auf Linoleumböden verwenden, so tun Sie dies nur auf Linoleumböden, die ordnungsgemäß verklebt wurden, um zu verhindern, dass Linoleum in die Düse gezogen wird.
- Wenn Sie das Gerät im ausgeschalteten Zustand über einen Teppich oder Vorleger bewegen/heben, können Schmutzwassertropfen auf Ihren Teppich oder Vorleger gelangen.

- Führen Sie das Gerät nicht über das Bodengitter von Konvektor-Heizungen. Das Gerät kann das aus der Düse austretende Wasser nicht aufnehmen, wenn es über das Gitter geführt wird, und das Wasser sammelt sich im Schacht des Konvektors.
- Heben Sie die Düse während der Reinigung nicht vom Boden an, bewegen Sie die Düse nicht seitwärts, und vermeiden Sie scharfe Kurven, da dies Wasserspuren hinterlässt. Bewegen Sie das Gerät nur vorwärts und rückwärts.

i Hinweis: Die Betriebszeit ist abhängig vom Betriebsmodus, der bei der Reinigung verwendet wird.

Vielseitige Verwendung und Zubehör

⚠ Warnhinweis: Saugen Sie weder Wasser noch andere Flüssigkeiten auf, wenn Sie Zubehörteile verwenden.

⚠ Achtung: Blicken Sie nicht direkt in die erleuchteten LEDs, und richten Sie die LEDs nicht auf die Augen anderer. Das LED-Licht ist sehr hell.

Verwenden des Handstücks

Sie können das Handstück direkt ohne Reinigungsdüse verwenden, um Staub aufzusaugen.

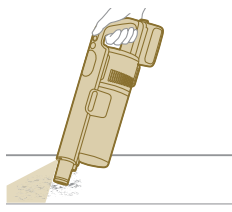

Verwenden der Düse

1 Stecken Sie die Düse direkt auf das Handstück.

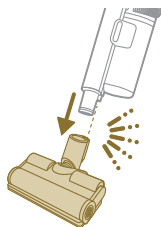

2 Diese Kombination ist für die Reinigung von dynamische Oberflächenhöhen, wie ein Treppenhaus, geeignet.

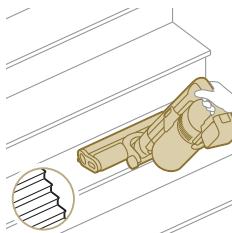

Verwenden der Mini-Turbobürste

- 1 Um die Mini-Turbobürste anzubringen, stecken Sie das Saugrohr des Handstücks in die Mini-Turbobürste.



- 2 Sie können die Mini-Turbo-Saugbürste für die Standardreinigung verwenden, z. B. für weiche Bereiche wie Betten und Sofas. Sie können die Saugleistung Ihrem Reinigungsbedarf entsprechend einstellen.
- 3 Sie können die Mini-Turbo-Saugbürste für eine besonders gründliche Reinigung verwenden, z. B. zum Aufsaugen von Haustierhaaren oder zum Reinigen kleiner Flächen, zum Beispiel von verstreuten Brotkrümeln. Sie können die Saugleistung Ihrem Reinigungsbedarf entsprechend einstellen.

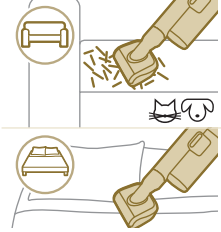

Verwenden der Fugendüse

- 1 Um die Fugendüse anzubringen, stecken Sie das Saugrohr oder das Handstück in die Fugendüse.



- 2 Verwenden Sie die lange Fugendüse, um enge oder schwer erreichbare Stellen zu reinigen. Sie können die Saugleistung Ihrem Reinigungsbedarf entsprechend einstellen.

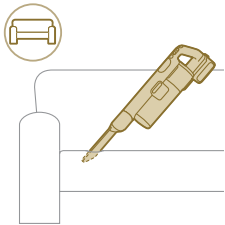

Verwenden der Kombinationsdüse

- 1 Um die Kombinationsdüse anzubringen, stecken Sie das Saugrohr oder das Handstück in die Kombinationsdüse.



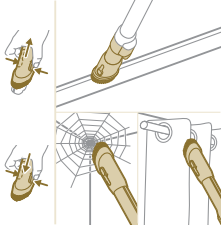

- 2 Die Kombinationsdüse ist für die Reinigung von Fensterrahmen, Gardinen oder Entfernung von Spinnenweben vorgesehen und ist mit anpassbarer Bürstenentriegelung und Beleuchtungseinstellungen ausgestattet.

Verwenden der weichen Bürste



- 1 Um die weiche Bürste anzubringen, stecken Sie das Saugrohr bzw. das Handstück in die weiche Bürste.



- 2 Die weiche Bürste ist für empfindliche Oberflächen bestimmt und ist mit einstellbarer Beleuchtung ausgestattet.

Verwenden der Polsterdüse



- 1 Um die Polsterdüse anzubringen, stecken Sie das Saugrohr oder das Handstück in die Polsterdüse.

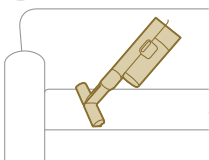

- 2 Die Polsterdüse ist ideal für die Reinigung von Möbeln mit weichem Stoff geeignet, und die Beleuchtung kann nach Ihren Wünschen eingestellt werden.

Einstellungen und weitere Informationen



Das Gerät ist mit verschiedenen Optionen zur Einstellung und Überwachung im Menü ausgestattet.

- 1 Tippen Sie zum Öffnen der Menüeinstellungen auf die Menütaste.
- 2 Schalten Sie zwischen den Optionen um, indem Sie die Tasten + und – verwenden. Zu diesen Optionen gehören das Einstellen der Beleuchtung, das Aktivieren oder Deaktivieren der Bodenarterkennung, der Zugriff auf zusätzliche Informationen über Ihr Gerät und die Rückkehr zum vorherigen Bildschirm.
- 3 Sobald die gewünschte Option hervorgehoben ist, bestätigen Sie Ihre Wahl durch erneutes Drücken der Menütaste.

Ändern der Beleuchtungshelligkeit

Drücken Sie die Menütaste und schalten Sie auf die Beleuchtungsfunktion. Bestätigen Sie durch erneutes Drücken der Menütaste.

Um die Beleuchtungshelligkeit zu ändern, schalten Sie zwischen den verfügbaren Stufen um und bestätigen Sie sie mit der Menütaste.

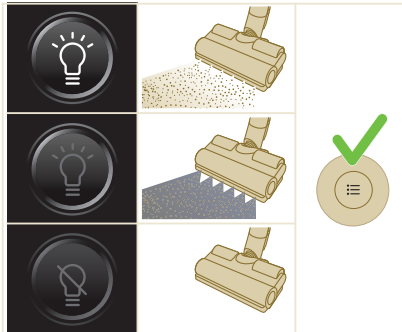

Bodenarterkennung

Drücken Sie die Menütaste und schalten Sie auf die Bodenarterkennung. Bestätigen Sie durch erneutes Drücken der Menütaste.

Im Bildschirm Bodenarterkennung schalten Sie diese Funktion ein oder aus und bestätigen Ihre Entscheidung durch Drücken der Menütaste. Bei erfolgreicher Aktivierung erscheint ein grünes Symbol in der oberen linken Ecke des Displays, nachdem Sie zum Hauptbildschirm zurückgekehrt sind.

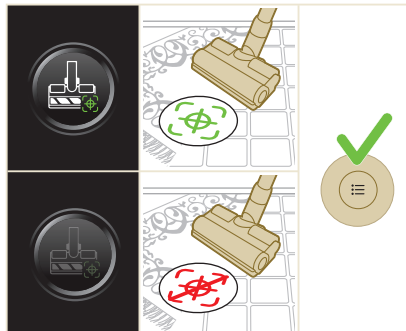

i Hinweis: Die Bodenarterkennung kann nur aktiviert oder deaktiviert werden, wenn die motorisierte Düse am Handstück angebracht ist. Das bedeutet, dass ein Element weniger im Menü vorhanden ist, wenn keine motorisierte Düse am Gerät angebracht ist. Bringen Sie die motorisierte Düse an, damit das Element für die Bodenarterkennung im Menü angezeigt wird.

i Hinweis: Wenn Sie Ihr Gerät erhalten, ist die Bodenarterkennung aktiviert.

i Hinweis: Die Bodenarterkennung wird aktiv, wenn die Düse während der Bewegung verschiedene Reinigungsoberflächen erkennt.

Zusätzliche Informationen

Drücken Sie die Menütaste und schalten Sie auf die Option für zusätzliche Informationen. Bestätigen Sie durch erneutes Drücken der Menütaste.

Auf dem Bildschirm für zusätzliche Informationen können Sie den Zustand des Filters, des Akkus, die Gesamtnutzungszeit und das Modell Ihres Geräts überprüfen. Außerdem können Sie auf einen QR-Code für ergänzende Online-Informationen zugreifen.

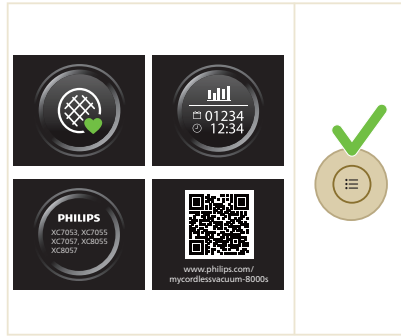

Zurückkehren

Um das Menü zu verlassen und zum vorherigen Bildschirm zurückzukehren, wählen Sie die Option Zurückkehren.

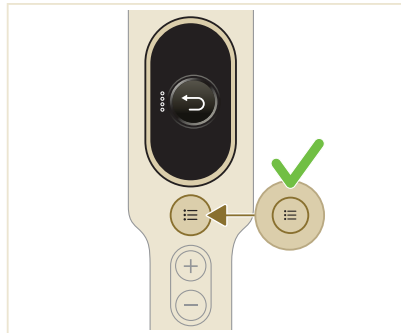

Pflege – nach der Verwendung

Häufige Pflege nach jedem Reinigungsvorgang

Pflege des Staubmanagementsystems

Leeren Sie den Staubbehälter nach jeder Verwendung aus oder wenn der Staub die Füllstandsanzeige MAX erreicht hat.

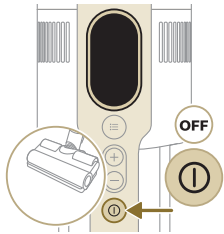
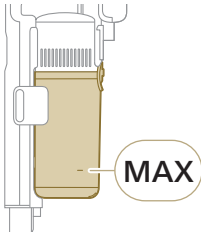

1 Schalten Sie das Gerät aus.

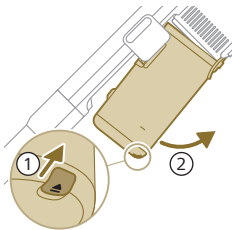

2 Halten Sie das Gerät in einem 45-Grad-Winkel wie in der Abbildung gezeigt. Drücken Sie die Entriegelungstaste, um den Staubbehälter abzunehmen. Die Entriegelungstasten befindet sich an der Unterseite des Behälters.

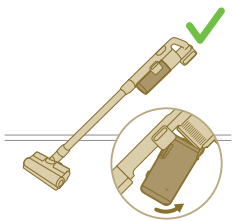

i Hinweis: Halten Sie das Gerät in aufrechter Position, während Sie den Staubbehälter vom Gerät entfernen.

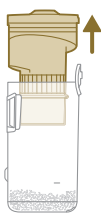

- 3** Halten Sie den schwarzen Griff fest. Entfernen Sie den Zyklon aus dem Staubbehälter, indem Sie ihn aus dem Behälter heben.

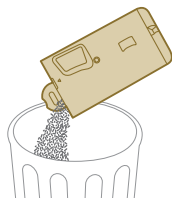

- 4** Leeren Sie den im Staubbehälter gesammelten Staub über dem Mülleimer.

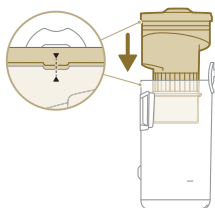

- 5** Setzen Sie den Zyklon wieder in den Staubbehälter ein. Stellen Sie sicher, dass die beiden Teile miteinander ausgerichtet sind.

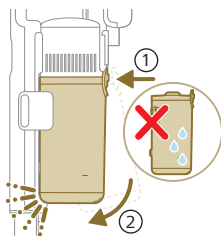

- 6** Setzen Sie den zusammengefügte Behälter wieder ein. Richten Sie zunächst die Filterseite des Behälters aus, bevor Sie ihn einhängen.

Pflege des Aqua-Behälters

Reinigen Sie den Aqua-Behälter nach jedem Gebrauch.

- 1** Nehmen Sie das Mikrofaserwischtuch ab.

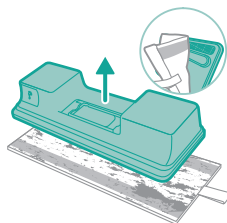

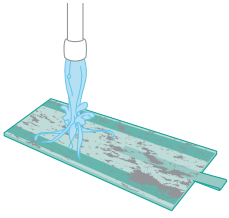

- 2** Spülen Sie das Wischtuch unter fließendem Wasser aus und waschen Sie es mit der Hand oder in der Waschmaschine.

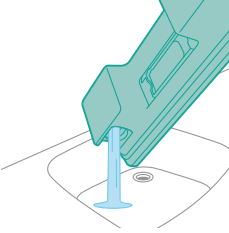

- 3** Gießen Sie noch im Aqua-Behälter verbleibendes Wasser aus.

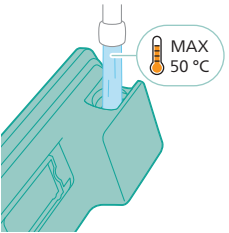

- 4** Füllen Sie Wasser in den Aqua-Behälter.

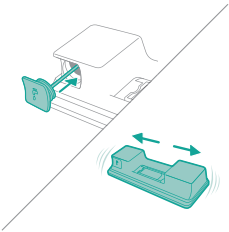

- 5** Schließen Sie den Aqua-Behälter ordnungsgemäß und schütteln Sie ihn, um Reinigungsmittelreste zu entfernen.

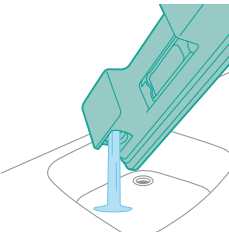

- 6** Leeren Sie den Aqua-Behälter und lassen Sie ihn zum Trocknen offen.

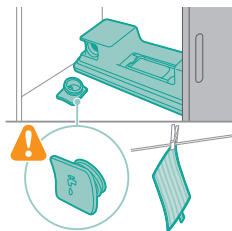

- 7** Achten Sie darauf, dass Sie nicht die Abdeckung des Behälters während der Aufbewahrung verlieren. Hängen Sie das Mikrofaserwisch Tuch zum Trocknen auf.

Pflege in regelmäßigen Abständen

Pflege des Staubmanagementsystems

Reinigen Sie den Filter mindestens einmal pro Monat oder wenn Sie die Benachrichtigung zur Filterreinigung (i8) sehen.

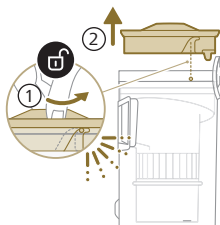

- 1** Drehen Sie den Filter gegen den Uhrzeigersinn, um ihn vom Staubbehälter abzunehmen.

- 2** Nehmen Sie den waschbaren Schaumfilter aus dem Kunststofffiltergehäuse.

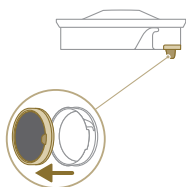

- 3** Klopfen Sie sowohl das Filtergehäuse als auch den Schaumfilter über einem Mülleimer aus.



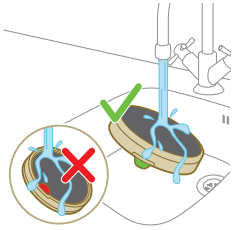

- 4 Spülen Sie den Schaumfilter und drücken Sie ihn aus, bis sauberes Wasser austritt.

i Hinweis: Für ein optimales Reinigungsergebnis, lassen Sie das Wasser mit der Filterlasche nach unten durch den Filter laufen, damit auch tiefsitzender Staub ausgespült wird.



- 5 Lassen Sie den gewaschenen Filter 24 Stunden lang trocknen, bevor Sie den Schaumfilter wieder in das Filtergehäuse einsetzen.

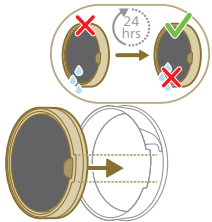

- 6 Zur gründlichen Pflege reinigen Sie den Staubbehälter und den Zyklon unter fließendem Wasser oder in warmer Seifenlauge.

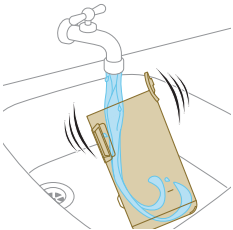

- 7 Wischen Sie den gereinigten Staubbehälter und die relevanten Teile trocken.

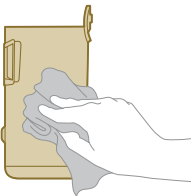



⚠ Achtung: Vergewissern Sie sich, dass alle Teile vollständig trocken sind, bevor Sie sie wieder zusammensetzen.

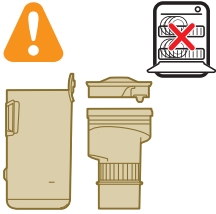

i Hinweis: Alle Teile dürfen nicht in der Spülmaschine gereinigt werden.

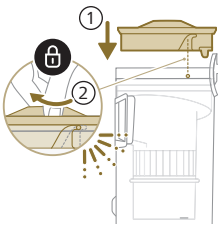

8 Setzen Sie den Filter wieder in den Staubbehälter ein. Drehen Sie den Filter im Uhrzeigersinn, um ihn zu befestigen.

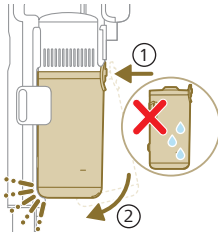

9 Setzen Sie den zusammengeführten Behälter wieder ein. Richten Sie zunächst die Filterseite des Behälters aus, bevor Sie ihn einhängen.

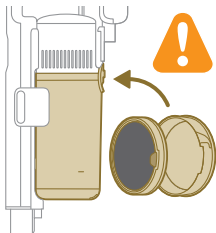

i Hinweis: Vergewissern Sie sich nach der Pflege immer, dass der Filter im Gerät eingesetzt ist, bevor Sie es benutzen.

Pflege der PrecisionPower Smart Düse

- 1 Schalten Sie das Gerät vor der Reinigung der Rolle der Düsenbürste immer aus.

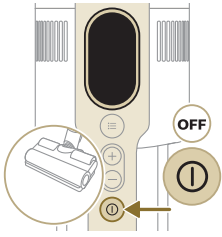

- 2 Um an die Bürstenrolle zu gelangen, machen Sie den Knopf an der Seite der Düse ausfindig. Drücken Sie ihn und drehen Sie zum Öffnen.

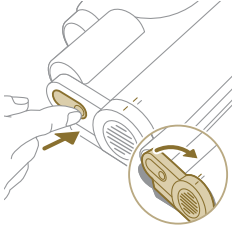

- 3 Entfernen Sie vorsichtig die Bürstenrolle und die Seitenkappe der Düse.

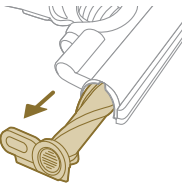

- 4 Lösen Sie verfangene Haare vorsichtig von der Bürstenrolle. Verwenden Sie zusätzlich eine Schere zur Beseitigung von Verschmutzungen.

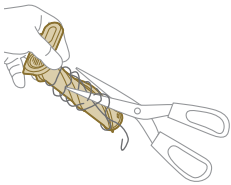

- 5 Achten Sie beim Zusammensetzen auf die richtige Ausrichtung der Bürstenrolle.

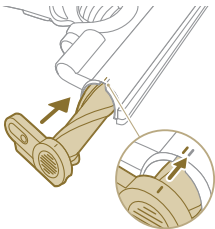

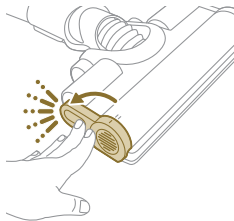

- 6** Verriegeln Sie die Düsenbürste, indem Sie sie sichern, bis sie hörbar einrastet.

Pflege der Mini-Turbobürste

- 1** Drehen Sie die Bürste um, um an den Reinigungsbereich zu gelangen.

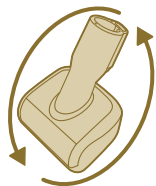

- 2** Schieben Sie den seitlichen Knopf, um die Bürste aus ihrer Position zu lösen.

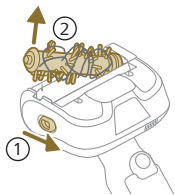

- 3** Entfernen Sie Verschmutzungen mit der Hand oder mit einer Schere von der Bürste.

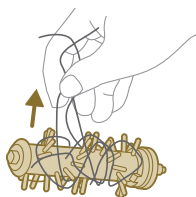

- 4** Wenn Sie die Bürste wieder einsetzen, bringen Sie zunächst eine Seite in Position, bevor Sie die andere Seite anbringen. Bei richtiger Montage der Bürste rasten die Teile hörbar ein.

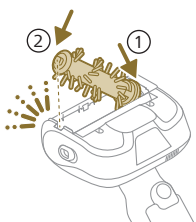

Pflege des Aqua-Behälters

Entkalken Sie den Aqua-Behälter einmal im Monat, um Kalkablagerungen zu vermeiden.

- 1 Geben Sie etwas Entkalkungsflüssigkeit in einen Messbecher.

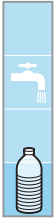
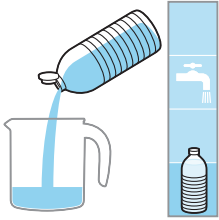

- 2 Füllen Sie die richtige Menge Wasser in den Messbecher.



- 3 Füllen Sie die gemischte Flüssigkeit in den Aqua-Behälter.



- 4 Schließen Sie den Aqua-Behälter ordnungsgemäß bevor Sie ihn schütteln, um die Entkalkungsflüssigkeit gleichmäßig zu verteilen.

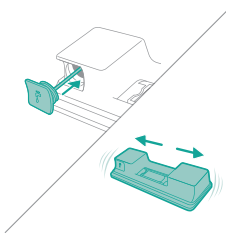

- 5 Lassen Sie den Aqua-Behälter (ohne das Mikrofasertuch) über 12 Stunden aufrecht stehen. Es wird erwartungsgemäß langsam Wasser aus dem Boden des Aqua-Behälters austreten. Wir empfehlen, den Aqua-Behälter im Waschbecken oder über einem Tuch zu platzieren.

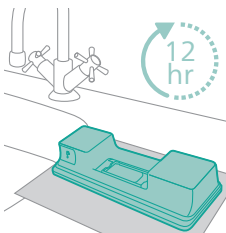

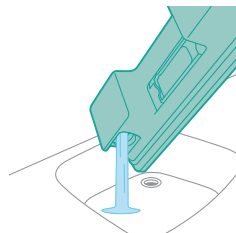

- 6 Spülen Sie ihn aus und entfernen Sie noch im Aqua-Behälter verbleibende Flüssigkeit.

Pflege des Wasserspender

- 1 Nehmen Sie den Wasserspender von der Unterseite des Aqua-Behälters für eine gründliche Reinigung ab.

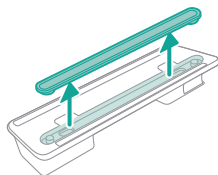

- 2 Spülen Sie den Wasserspender unter fließendem Wasser ab.

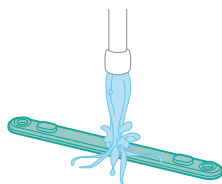

- 3 Bringen Sie den Wasserspender nach der Reinigung wieder am Aqua-Behälter an.

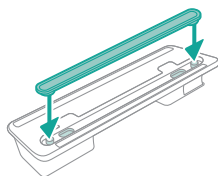

Ersatz

Um Zubehör oder Ersatzteile zu kaufen, besuchen Sie **www.philips.com/parts-and-accessories**, oder suchen Sie Ihren Philips Händler auf. Sie können sich auch an das Philips Service-Center in Ihrem Land wenden.

Ersatzteile und Typennummern:

Ersatzfilter XV1681/01

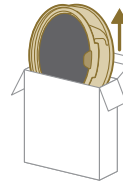

XV1681/01

Bürstenrolle CP0667/01

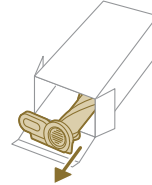

CP0667/01

Mikrofaserwischtuch XV1670/02

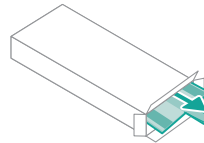

XV1670/02

Wasserspender CP0381/01

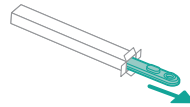

CP0381/01

i Hinweis: Ersetzen Sie den Filter und das Mikrofaserwischtuch alle 6 Monate, um die bestmögliche Leistung sicherzustellen.

Die Signale der Benutzeroberfläche und deren Bedeutung

Signal

Bedeutung des Signals

E1



Fehlfunktion des Geräts.

Entnehmen Sie den Akku, warten Sie 10 Sekunden ab, und setzen Sie den Akku wieder ein. Wenn dies nicht hilft, bringen Sie das Gerät zu einem Philips Service-Center, oder wenden Sie sich an den Kundenservice.

Signal

Bedeutung des Signals

E2		Das Gerät wird unterhalb der zulässigen Betriebstemperatur betrieben. Bringen Sie das Gerät in einen wärmeren Raum. Das Gerät darf nicht bei Temperaturen unter 5 °C oder über 40 °C aufbewahrt, geladen oder verwendet werden.
E3		Das Gerät wird oberhalb der zulässigen Betriebstemperatur betrieben. Bringen Sie das Gerät in einen kühleren Raum. Das Gerät darf nicht bei Temperaturen unter 5 °C oder über 40 °C aufbewahrt, geladen oder verwendet werden.
E5		Der Akku ist beschädigt. Bringen Sie das Gerät zu einem autorisierten Philips Service-Center, oder nehmen Sie mit dem Philips Kundenservice Kontakt auf.
E9		Die Düse wird oberhalb der zulässigen Betriebstemperatur betrieben. Schalten Sie das Gerät aus, und warten Sie 15 Minuten. Prüfen Sie am oberen Gehäuse, ob die Düse noch warm ist. Wenn die Düse noch warm ist, lassen Sie sie weiter abkühlen. Wenn die Düse abgekühlt ist, versuchen Sie, das Gerät wieder einzuschalten.
i4		Die Düse ist verstopft. Vergewissern Sie sich, dass das Gerät ausgeschaltet ist. Reinigen Sie die Düse gemäß den Anweisungen in der Bedienungsanleitung, und überprüfen Sie das Saugrohr. Nehmen Sie es dazu vom Gerät ab. Entfernen Sie den Gegenstand aus der Düse oder dem Saugrohr, und schalten Sie das Gerät erneut ein.
i5		Fremdkörper steckt im Luftkanal. Vergewissern Sie sich, dass das Gerät ausgeschaltet ist. Reinigen Sie die Düse gemäß den Anweisungen in der Bedienungsanleitung, und überprüfen Sie das Saugrohr. Nehmen Sie es dazu vom Gerät ab. Entfernen Sie den Gegenstand aus der Düse, dem Saugrohr oder Handstück, und schalten Sie das Gerät erneut ein.
i6		Der Adapter wurde nicht entfernt. Entfernen Sie den Adapter, bevor Sie das Gerät in Betrieb nehmen.
i7		Ein falscher Adapter wird verwendet. Verwenden Sie zum Laden des Geräts ausschließlich den Original-Adapter.

Signal**Bedeutung des Signals**

i8



Der Filter ist verschmutzt.

Reinigen Sie den Filter. Befolgen Sie die Anweisungen auf dem Display oder in der Bedienungsanleitung. Sie erhalten neue Filter im Philips Online-Shop unter www.philips.com/support oder bei Ihrem Philips Händler.

Wenn Sie nach der Reinigung des Filters weiterhin einen i8-Informationscode erhalten, verwenden Sie die nachstehende Tabelle zur Fehlerbehebung.

i10



Der Akku wurde nicht richtig eingesetzt.

Entnehmen Sie den Akku, und setzen Sie den Akku wieder ein. Wenn dies nicht hilft, bringen Sie das Gerät zu einem Philips Service-Center, oder wenden Sie sich an den Kundenservice.



Der Akku ist fast leer und muss aufgeladen werden. Laden Sie das Gerät oder den Akku mit der vorgeschlagenen Lademethode.

Fehlerbehebung

In diesem Kapitel sind die häufigsten Probleme aufgeführt, die beim Gebrauch des Geräts auftreten können. Sollten Sie ein Problem mithilfe der nachstehenden Informationen nicht beheben können, besuchen Sie unsere Website unter: www.philips.com/support und ziehen Sie die Liste „Häufig gestellte Fragen“ hinzu, oder wenden Sie sich an das Philips Consumer Care-Center in Ihrem Land.

Trockenreinigung

Problem	Mögliche Ursache	Lösung
Das Gerät funktioniert nicht, wenn der Ein-/Ausschalter gedrückt wird.	Das Display zeigt das „Akku leer“-Symbol an.	Um den Akku aufzuladen, schließen Sie das Gerät an die Ladestation an, oder schließen Sie den Handstaubsauger direkt am Netzteil des Adapters an.
Die Ladestation ist nicht fest an der Wand angebracht.	Die Schrauben an der Ladestation sind locker.	Ziehen Sie die Schrauben fest.
	Die Schrauben haben nicht die richtige Größe.	Befestigen Sie die Ladestation mithilfe der mitgelieferten Schrauben.
	Die Ladestation ist nicht an einer stabilen Wand angebracht.	Überprüfen Sie, ob die Wand, an der die Ladestation befestigt wird, stabil ist.

Problem	Mögliche Ursache	Lösung
Das Gerät steht plötzlich still.	Bei einem internen Fehler des Geräts reagieren die Tasten nicht, und das Display bleibt leer.	Schließen Sie das Gerät an die Ladestation an, oder schließen Sie den Handstaubsauger direkt an den Adapter an. Überprüfen Sie das Display. Wenn ein Fehlercode angezeigt wird, finden Sie dessen Bedeutung in der Bedienungsanleitung.
	(Code: E2, E3) Das Gerät wird nicht bei einer geeigneten Temperatur betrieben.	Verwenden Sie das Gerät bei Temperaturen zwischen 5 °C und 40 °C.
	(Code: i4, i5) Die Bürstenrolle ist blockiert, oder Gegenstände haben sich im Luftstromkanal verklemmt.	Vergewissern Sie sich, dass das Gerät ausgeschaltet ist. Reinigen Sie die Düse gemäß den Anweisungen in der Bedienungsanleitung, und überprüfen Sie das Saugrohr. Nehmen Sie es dazu vom Gerät ab. Entfernen Sie den Gegenstand aus der Düse oder dem Saugrohr, und schalten Sie das Gerät erneut ein.
	(Code: E9) Die motorisierte Düse ist überhitzt.	Schalten Sie das Gerät aus, und warten Sie 15 Minuten. Prüfen Sie am oberen Gehäuse, ob die Düse noch warm ist. Wenn die Düse noch warm ist, lassen Sie sie weiter abkühlen. Wenn die Düse abgekühlt ist, versuchen Sie, das Gerät wieder einzuschalten.
Das Gerät hat eine geringere Saugkraft als gewöhnlich.	Der Filter und der Zyklon sind verschmutzt.	Entleeren Sie den Staubbehälter. Reinigen Sie den Filter und den Zyklon. Achten Sie darauf, dass Sie den Filter mindestens einmal pro Monat auswaschen, wenn Sie das Gerät regelmäßig verwenden. Achten Sie darauf, etwaige im Zyklon hängen gebliebene Haare oder Verschmutzungen zu entfernen.
	Der Staubbehälter ist nicht richtig am Gerät befestigt.	Vergewissern Sie sich, dass der Staubbehälter richtig am Gerät befestigt ist.
Aus dem Gerät entweicht Staub.	Der Filter ist verschmutzt.	Reinigen Sie den Filter. Weitere Informationen finden Sie auch in der Bedienungsanleitung.
	Der Filter befindet sich nicht im Gerät.	Vergewissern Sie sich, dass der Filter sich im Gerät befindet und richtig eingesetzt wurde.

Problem	Mögliche Ursache	Lösung
	Der Zyklon wird durch einen Gegenstand blockiert.	Überprüfen Sie, ob Gegenstände im Zyklon stecken geblieben sind, und entfernen Sie Gegenstände, die den Zyklon blockieren. Achten Sie auch darauf, etwaige im Zyklon hängen gebliebene Haare oder Verschmutzungen zu entfernen.
	Der Staubbehälter ist nicht richtig am Gerät befestigt.	Leeren Sie den Staubbehälter, und befestigen Sie ihn richtig am Gerät.
	Das Gerät ist umgedreht oder steht auf den Kopf, wenn es ausgeschaltet ist.	Bewahren Sie das Gerät aufrecht stehend auf, wenn es ausgeschaltet ist.
Das Gerät bewegt sich beim Reinigen eines Teppichs nicht leichtgängig über den Boden.	Die Funktion zur Erkennung der Art des Bodens ist nicht eingeschaltet.	Schalten Sie die Funktion zur Erkennung der Art des Bodens im digitalen Menü ein.
	Die eingestellte Saugkraft ist zu hoch.	Verringern Sie die Saugkraft. Weitere Informationen finden Sie auch in der Bedienungsanleitung.
Die Bürste dreht sich nicht mehr.	Die Bürste ist mit Haaren oder Schmutz verstopft.	Reinigen Sie die Bürste von Hand oder mit einer Schere.
	(Code i4) Die Bürste kann aufhören sich zu drehen, wenn sie auf zu viel Widerstand von Langflor-Teppichen stößt.	Schalten Sie das Gerät aus und wieder ein.
	Die Bürstenrolle wurde nach der Reinigung nicht ordnungsgemäß in die Düse eingesetzt.	Befolgen Sie die Anweisungen im Abschnitt „Reinigung“ der Bedienungsanleitung, um die Bürstenrolle ordnungsgemäß in die Düse zu setzen. Befestigen Sie die Bürstenrolle im Inneren der Düse, indem Sie den Verriegelungshebel einrasten lassen.
	(Code: E9) Die motorisierte Düse ist überhitzt.	Schalten Sie das Gerät aus, und warten Sie 15 Minuten. Prüfen Sie am oberen Gehäuse, ob die Düse noch warm ist. Wenn die Düse noch warm ist, lassen Sie sie weiter abkühlen. Wenn die Düse abgekühlt ist, versuchen Sie, das Gerät wieder einzuschalten.
Die LEDs in der Düse leuchten nicht auf.	Die Düse wurde nicht ordnungsgemäß am Saugrohr oder am Gerät befestigt.	Befestigen Sie die Düse korrekt am Gerät oder am Handstaubsauger.
	Die Beleuchtungsfunktion ist deaktiviert.	Aktivieren Sie diese Funktion im Menü. Passen Sie die Helligkeit der LEDs in der Düse im Menü an.

Problem	Mögliche Ursache	Lösung
Die LEDs am Handstaubsauger leuchten nicht.	Die Beleuchtungsfunktion ist deaktiviert.	Aktivieren Sie diese Funktion im Menü. Passen Sie die Helligkeit der LEDs des Handstaubsaugers im Menü an.
Die Anzeige am Zubehör leuchtet nicht.	Das Zubehör ist am Saugrohr befestigt.	Nehmen Sie das Saugrohr ab, und befestigen Sie das Zubehör direkt am Handstaubsauger.
	Das Zubehör ist nicht richtig am Gerät befestigt.	Befestigen Sie das Zubehör richtig am Gerät.
Die Anzeige in der Düse, am Handstaubsauger und am Zubehör ist nicht hell genug.	Die Helligkeit ist gedimmt.	Passen Sie die Helligkeit der Anzeige im Menü an.
Das Gerät wird nicht aufgeladen.	Der Gerätestecker ist nicht ordnungsgemäß am Gerät angeschlossen, oder der Adapter steckt nicht ordnungsgemäß in der Steckdose.	Achten Sie darauf, dass der Gerätestecker korrekt am Gerät angeschlossen ist und dass der Adapter richtig in der Steckdose steckt.
	Der Netzstecker wurde nicht richtig in die Ladestation gesteckt.	Vergewissern Sie sich, dass der Netzstecker richtig in die Ladestation gesteckt wurde. Überprüfen Sie, ob der Netzstecker abgeknickt ist und ob der Stecker fest in der Ladestation sitzt.
	(Code i7) Es wird nicht der mitgelieferte Adapter verwendet.	Achten Sie darauf, dass Sie den mitgelieferten Adapter verwenden.
	(Code i10) Der Akku ist nicht ordnungsgemäß eingesetzt.	Achten Sie darauf, dass der Akku komplett in den Schacht gedrückt und ordnungsgemäß eingesetzt ist.
	(Code E5) Der Akku hat Funktionsstörungen.	Der Akku ist defekt. Tauschen Sie die Batterie aus.
		Wenn Sie die oben genannten Punkte überprüft haben und das Gerät immer noch nicht aufgeladen wird, wenden Sie sich an ein Philips Service-Center oder an den Kundenservice.
Das Gerät lädt sehr langsam.	Es wird ein externer Adapter oder ein Adapter eines anderen Geräts verwendet.	Laden Sie das Gerät mit dem mitgelieferten Adapter auf.
Der Akku ist aufgeladen und angebracht, aber das Gerät lässt sich nicht einschalten.	Das Gerät ist noch an den Adapter angeschlossen.	Nehmen Sie das Gerät vom Adapter ab, bevor Sie es erneut einschalten.

Problem	Mögliche Ursache	Lösung
	(Code: E1) Es liegt ein Problem mit dem Gerät vor.	Entnehmen Sie den Akku, warten Sie 10 Sekunden ab, und setzen Sie den Akku wieder ein. Wenn dies nicht hilft, bringen Sie das Gerät zu einem Philips Service-Center, oder wenden Sie sich an den Kundenservice.
Das Display zeigt das Symbol für den Filter an (Code: i8).	Der Filter ist verschmutzt.	Reinigen Sie den Filter. Befolgen Sie die Anweisungen auf dem Display oder in der Bedienungsanleitung.
		<p>Wenn Sie nach der Reinigung des Filters weiterhin einen i8-Informationcode erhalten, gibt es folgende Lösungsmöglichkeiten:</p> <ul style="list-style-type: none"> - Wenn Sie einen sauberen Ersatzfilter haben, können Sie den alten Filter durch den neuen ersetzen. Verwenden Sie dann das Handgerät, um den alten Schaumstofffilter und das Filtergehäuse sorgfältig zu reinigen. - Falls Sie über einen anderen Staubsauger oder Ministaubsauger verfügen, können Sie damit sowohl den Schaumstofffilter als auch das Filtergehäuse leicht reinigen. <p>Hinweis: Vergewissern Sie sich immer, dass sich ein Filter im Gerät befindet, bevor Sie es einschalten.</p>
	Der Filter ist alt.	Sie erhalten neue Filter im Philips Online-Shop unter www.philips.com/support oder bei Ihrem Philips Händler.
		Wenn Sie die oben genannten Punkte überprüft haben und das Gerät weiterhin den Fehler anzeigt, wenden Sie sich an ein Philips Service-Center oder den Kundenservice.
Die Mini-Turbo-Saugbürste funktioniert nicht ordnungsgemäß.	Die Bürstenrolle ist blockiert.	Entfernen Sie mithilfe einer Schere Haare von der Bürste. Befolgen Sie die Anweisungen in der Bedienungsanleitung.
	Die Bürstenrolle ist bei der Reinigung durch Stoff oder Oberflächen blockiert.	Achten Sie darauf, dass die Mini-Turbo-Saugbürste an der Oberfläche anliegt, und drücken Sie sie nicht in weiche Oberflächen.

Problem	Mögliche Ursache	Lösung
	Die Bürstenrolle wurde nicht richtig in die Mini-Turbo-Saugbürste eingesetzt.	Stellen Sie sicher, dass die Rollerbürste und die Mini-Turbo-Saugbürste ordnungsgemäß angebracht wurden und dass keine Lücke zwischen den Teilen ist. Folgen Sie den Anweisungen in der Bedienungsanleitung.
Die Saugkraft scheint zu schwanken.	Dies ist kein Fehler. Die Funktion zur Erkennung der Art des Bodens wurde ausgelöst. Ihr Gerät erkennt die Art des Bodens und passt die Saugkraft für die optimale Leistung an diesen Boden an.	Sie brauchen nichts zu unternehmen. Wenn Sie lieber mit gleichbleibender Leistung saugen möchten, deaktivieren Sie diese intelligente Funktion im Menü Ihres Geräts.
Die Funktion zur Erkennung der Art des Bodens reagiert nicht angemessen.	Die Bürste ist mit Haaren oder Schmutz verstopft.	Reinigen Sie die Bürste mit einer Schere oder von Hand. Befolgen Sie die Anweisungen in der Bedienungsanleitung.
Das Gerät gibt elektrische Schocks durch statische Aufladung ab.	Das Gerät lädt sich statisch auf. Je niedriger die Luftfeuchtigkeit, desto mehr statische Ladung bildet sich.	Entladen Sie das Gerät regelmäßig, indem Sie mit dem Saugrohr andere metallene Gegenstände wie Tisch- oder Stuhlbeine etc. berühren. Sie können auch die Luftfeuchtigkeit im Zimmer erhöhen.
	Der aufgesaugte Staub und Schmutz ist statisch geladen.	Entleeren Sie den Staubbehälter, und reinigen Sie den Filter gemäß den Anweisungen in der Bedienungsanleitung.

Nassreinigung

Problem	Mögliche Ursache	Lösung
Der Wasserausstoß aus dem Wasserbehälter ist reduziert.	Der Befeuchtungsstreifen ist durch übermäßige Verschmutzung blockiert.	Entfernen Sie den Befeuchtungsstreifen, und reinigen Sie ihn. Setzen Sie den sauberen Befeuchtungsstreifen wieder ein.
	Das Mikrofaser-Wischtuch ist nicht richtig angebracht und blockiert dadurch den Befeuchtungsstreifen.	Achten Sie darauf, dass das Wischtuch richtig angebracht ist. Hinweise zur richtigen Anbringung finden Sie in der Bedienungsanleitung.
	Der Wasserbehälter ist leer oder fast leer.	Füllen Sie den Wasserbehälter.
	Es wird ein Mikrofaser-Wischtuch verwendet, das nicht von Philips stammt.	Verwenden Sie nur Original-Mikrofaser-Wischtücher von Philips. Sie erhalten diese Wischtücher im Philips Online-Shop unter www.philips.com/support oder bei Ihrem Philips Händler.

Problem	Mögliche Ursache	Lösung
	Am Befeuchtungsstreifen haben sich Kalkablagerungen gebildet.	Kaufen Sie einen neuen Befeuchtungsstreifen im Philips Online-Shop unter www.philips.com/support oder bei Ihrem Philips Händler.
Aus dem Wasserbehälter fließt eine zu große Wassermenge mit hoher Geschwindigkeit.	Die Abdeckung des Wasserbehälters ist nicht richtig angebracht.	Überprüfen Sie die Kappe, und vergewissern Sie sich, dass sie vollständig und ordnungsgemäß geschlossen ist.
	Der Streifen ist nicht richtig unten am Wasserbehälter angebracht.	Überprüfen Sie, ob er richtig an der Unterseite des Wasserbehälters angebracht ist.
Der Boden trocknet mit Streifen.	Dem Wasser wurde zu viel flüssiges Reinigungsmittel hinzugefügt.	Verwenden Sie nur einige Tropfen Flüssigreiniger oder einen Reiniger mit geringerer Schaumbildung.
	Das Mikrofaser-Wischtuch ist nicht richtig angebracht.	Achten Sie darauf, dass das Wischtuch richtig angebracht ist. Hinweise zur richtigen Anbringung finden Sie in der Bedienungsanleitung.
	Es wird ein falsches Wischtuch verwendet.	Verwenden Sie nur Philips XV1670/02 Mikrofaser-Wischtücher für die Serie 7000. Sie erhalten diese Wischtücher im Philips Online-Shop unter www.philips.com/support oder bei Ihrem Philips Händler.

Sisukord

Sissejuhatus	254
Üldine kirjeldus	254
Enne esimest kasutamist	255
Seinakinnituse paigaldamine	255
Kasutamiseks valmistumine	256
Seadme kasutamine	257
Seadme kokkupanek	257
Pehme ja kõva pörandapinna tolmuimejaga puhastamine	258
Kõvakattega pörandalt tolmu imemine mopiga pesemise ajal	259
Erinevad kasutused ja tarvikud	262
Seadistuste kohandamine ja lisateave	264
Pärast kasutamist – hooldus	267
Regulaarne hooldus pärast iga puhastustsükli	267
Regulaarne aegajaline puhastamine	270
Osade vahetamine	276
Kasutajaliidese signaalid ja nende tähendus	277
Veotsing	279
Kuivpuhastus	279
Märgpuhastus	283

Sissejuhatus

Täname teid selle toote ostmise eest! Philipsi tugiteenuse võimalikult tõhusaks kasutamiseks registreerige oma toode veebilehel
www.philips.com/mycordlessvacuum-7000s.

Üldine kirjeldus

- 1 Digitaalne ekraan
 - a Aku laetuse ringnäidik
 - b Aku laetusprotsent
 - c Valitud võimsustase
 - d Pöranda tüübi tuvastamise funktsiooni aktiveerimise ikoon
 - e Filtri puhastamise meeldetuletuse ikoon
- 2 Menüü-/kinnitusnupp
- 3 + nupp
- 4 – nupp
- 5 Toitenupp
- 6 Käeshoitav osa
- 7 Tolmukamber
- 8 Aku
- 9 Lisafilter (ainult mudelil XC7057)
- 10 Tolmukambri vabastusnupp
- 11 Seinakinnitus
- 12 Adapter
- 13 Toru
- 14 Nutikas PrecisionPower otsak
- 15 Veepaak

- 16 Mikrokiust puhastuslapp
- 17 Väike turbohari (ainult mudelil XC7055, XC7057)
- 18 Kombineeritud otsak
- 19 Pehme hari (ainult mudelil XC7057)
- 20 Polstriotsak (ainult mudelil XC7055, XC7057)
- 21 Piluotsak

Enne esimest kasutamist

Seinakinnituse paigaldamine

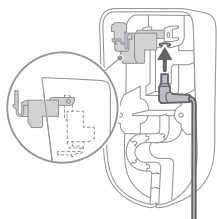

- 1 Pöörake seinakinnitus ümber ja avage hall hoob. Sisestage laadimispesa nii, et metallosa oleks nähtav ja osutaks ülespoole seinakinnituse esiküljel.

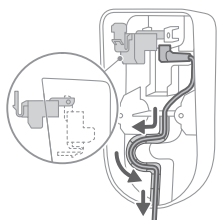

- 2 Pange kaabel korralikult paigale selle selleks ettenähtud soonde.

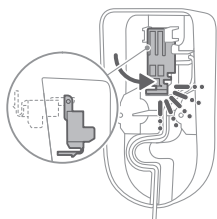

- 3 Sulgege hall hoob. Hall hoob on kohale lukustunud, kui kuulete klõpsatust.

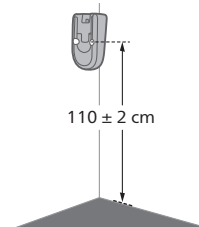

- 4 Kinnitage seinakinnitus kindlalt soovitud kohale seinal, jälgides, et kinnituskrvide augud oleksid umbes 110 cm kõrgusel põrandast.

⚠ Ettevaatust! Seinakinnituse paigaldamise ajal seina auke puurides tuleb olla ettevaatlik, et vältida elektrilöögi ohtu.

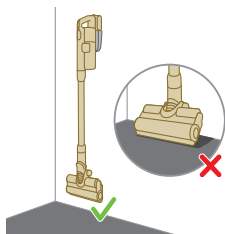

i Märkus. Kontrollige, et seinakinnitus asuks kõrgusel, mis võimaldab kogu seadme riputamist seinale, ilma et otsak oleks vastu põrandat.

- 5 Kui olete seadme hoiustamiseks ja laadimiseks optimaalse asukoha ja kõrguse kindlaks määranud, keerake kruvid tugevalt kinni, et seinakinnitus oleks kindlalt paigal.

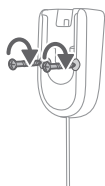

Kasutamiseks valmistumine

Seade on varustatud liitiumioonakuga. Tühja aku täislaadimine võtab aega umbes 6 tundi.

- 1 Kinnitage akupakk seadme põhikorpuse külge: klõpsatus kinnitab, et akupakk on korralikult ühendatud.

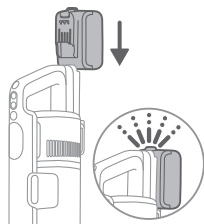

- 2 Laadimiseks asetage seade paigaldatud seinakinnitusele.

⚠ Hoiatus! Hoidke ja laadige seadet temperatuurivahemikus 5–40 °C.

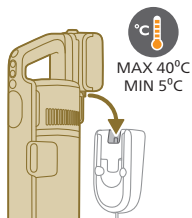

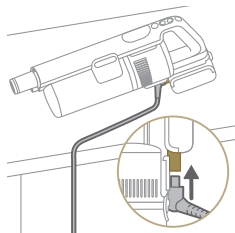

i Märkus. Võite käeshoitava osa asetada ka tasasele ja stabiilsele pinnale ning ühendada laadimiskaabli otse seadmega.

- 3** Seadme aku täislaadimiseks kulub 6 tundi. Laadimise edenemist saate jälgida ekraanil. Kui seade on täis laetud, süttib näidikul väärtus 100%. Mõne minuti pärast lülitub näidik välja.



Seadme kasutamine

Seadme kokkupanek



- 1** Kinnitage käeshoitav osa toru külge. Klõpsatus kinnitab, et osad on korralikult ühendatud.

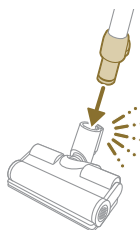

- 2** Kinnitage toru otsaku külge. Klõpsatus kinnitab, et osad on korralikult ühendatud.

Pehme ja kõva põrandapinna tolmuimejaga puhastamine

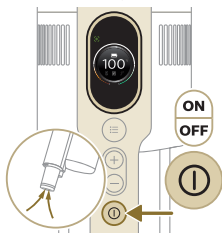

1 Seadme sisselülitamiseks vajutage toitenuppu.

i Märkus. Seadme väljalülitamiseks vajutage uuesti toitenuppu.

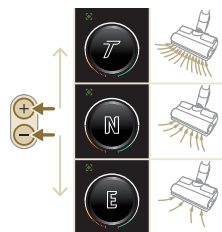

2 Kasutage + ja – nuppe, et valida kolme erineva võimsuse vahel:

E – ecorežiim

N – tavarežiim

T – turborežiim

3 Tolmuimejaga saate puhastada nii kõva- kui ka pehme kattega põrandat.

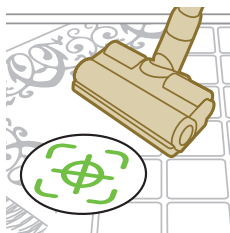

i Kui põrandatüübi tuvastamise funktsioon on sisse lülitatud, tunneb seade ära põrandatüübi ja optimeerib automaatselt oma tööd valitud võimsuse piires. Selle funktsiooni väljalülitamiseks vt altpoolt, kuidas seadeid kohandada.



⚠ Hoiatus! Ärge kunagi imege seadme sisse vett ega mõnda muud vedelikku.

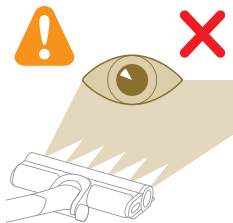

⚠ Ettevaatust! Ärge vaadake põlevaid LED-tulesid otse ega suunake neid kellelegi silma. LED-tuli on väga ere.

Kõvakattega põrandalt tolmu imemine mopiga pesemise ajal

⚠ Ettevaatust! Kasutage veepaaki ainult veekindla kattega (nt linoleum, emailplaadid ja lakitud parkett) kõvakattega põrandatel ning kivipõrandatel (nt marmor). Kui teie põrand ei ole veekindlaks töödeldud, küsige tootjalt, kas seda tohib veega puhastada. Ärge kasutage veepaaki kõvakattega põrandatel, mille veekindel kate on kahjustatud.

i Märkus. Ärge kasutage veepaaki vaipade puhastamiseks.

i Märkus. Ärge lükake veepaagiga seadet külgsuunas, sest nii jäävad põrandale veejäljed. Liigutage ainult edasi ja tagasi.

1 Tehke mikrokiust puhastuslapp enne kasutamist veega märjaks.

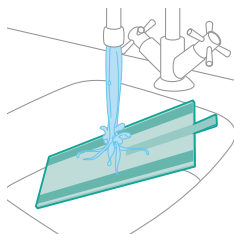

2 Kinnitage mikrokiust puhastuslapp veepaagi alla. Pange veepaagi all ja puhastuslapi tagumisel poolel olevad takjakinnetused kohakuti.

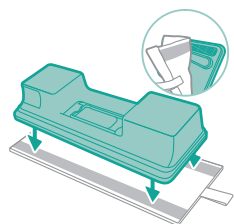

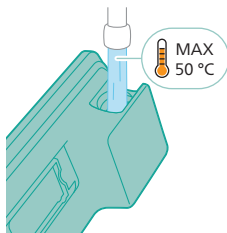

3 Täitke paak veega, mille temperatuur ei ületa 50 °C.



4 (Valikuline) Kui soovite lisada veepaagis olevale veele vedelat põrandapesuvahendit, valige vähevahutav või mittevahutav põrandapesuvedelik, mida saab veega lahjendada. Soovitame põrandapesuvedelikku Philips Floor Cleaner XV1792. Lisage veele puhastusvedelikku vaid mõni tilk.

5 Sulgege veepaak korralikult.

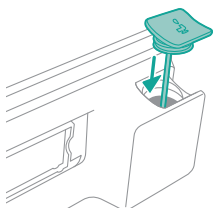

6 Kinnitage täidetud veepaak veetsaku külge ja seade on alustamiseks valmis.

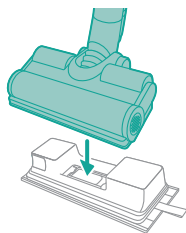

7 Seadme sisselülitamiseks vajutage toitenuppu. Otsaku külge kinnitatud veemooduliga saate tõhusalt kõvakattega põrandaid puhastada.





i Märkus. Veemoodul ei sobi pehme katttega põrandate, näiteks vaipade puhastamiseks.



! Ettevaatust! Veemoodulit ei tohi kasutada veeloikude kuivatamiseks.

Nõuanded jm oluline teave

- Enne pesemist ei ole vaja põrandat tolmuimejaga puhastada, sest mopiga tolmuimeja märgpuhastab aktiivselt teie kõvakatttega põranda, et haarata igat liiki mustust, sealhulgas vedelikke ja plekke. Vaipkatetel ja vaipadel kasutage ainult tolmuimeja režiimi.
- Kui te seadet väljalülitamise ajal ei liiguta, võib seade jätta põrandale väikese veeloigu. Saate veeloigu suurst vähendada, kui väljalülitamise ajal seadet liigutate. Vajaduse korral võite eemaldada viimased piisad lapiga.

Piirangud kasutamisel

- See mopiga tolmuimeja sobib igat tüüpi kõvakatttega põrandatelt tolmu imemiseks ja nende pesemiseks, välja arvatud ilma katteta puitpõrandad.
- See mopiga tolmuimeja on mõeldud kõvakatttega põrandate regulaarseks puhastamiseks. Järgige seda seadet kasutades alati kõvakatttega põranda puhastamise juhiseid.
- Kui soovite lisada puhta vee paagis olevale veele muud põrandapesuvedelikku kui Philips Floor Cleaner XV1792, kasutage kindlasti vähevahutavat või mittevahutavat põrandapesuvedelikku, mida saab veega lahjendada samamoodi nagu vahendit Philips Floor Cleaner XV1792.
- Kuna puhta vee paagi mahutavus on 250 ml, lisage veele põrandapesuvedelikku ainult paar tilka (max 10 ml).
- Kui kasutate mopiga tolmuimejat linoleumiga põrandatel, tehke seda ainult neil põrandatel, kus linoleum on korralikult kinnitatud, et vältida linoleumi tõmbamist otsakusse.
- Kui liigutate või tõstate väljalülitatud seadet üle vaipkatte või vaiba, võivad musta vee piisad sattuda teie vaipkattele või vaibale.
- Ärge lükake seadet üle põrandarestide või konvektorküttesüsteemi resti. Seade ei suuda koristada resti kohal otsakust väljuvat vett ja seega jääb vesi konvektoriava põhja.
- Puhastamise ajal ärge tõstke otsakut põrandalt ega lükake otsakut külje suunas ning ärge tehke järske pöördeid, sest nii jäävad põrandale veejäljed. Liigutage ainult edasi ja tagasi.

1 Märkus. Tööaeg sõltub puhastamise ajal kasutatud võimsustasemest.

Erinevad kasutused ja tarvikud

⚠ Hoiatus! Ärge imege vett ega muud vedelikku ühegi tarvikuga.

⚠ Ettevaatust! Ärge vaadake põlevaid LED-tulesid otse ega suunake neid kellelegi silma. LED-tuli on väga ere.

Käeshoitava osa kasutamine

Käeshoitava osaga saate tolmu imeda ilma puhastusotsakuta.

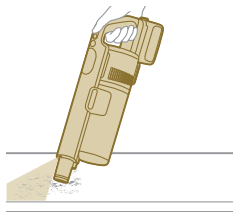

Otsaku kasutamine

1 Pange otsak otse käeshoitava osa külge.

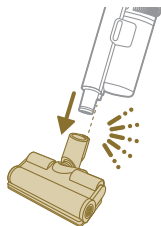

2 Selline kombinatsioon on mõeldud muutuva kõrgusega pinna, näiteks trepi puhastamiseks.

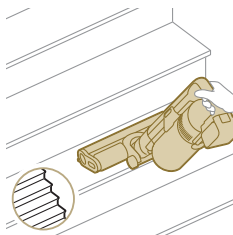

Väikese turboharja kasutamine

1 Väikese turboharja kinnitamiseks pistke käeshoitava osa toru väikese turboharja torusse.



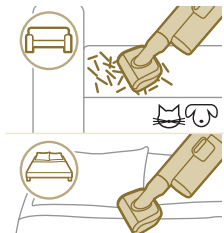

- 2 Te saate väikest turboharja kasutada tavapuhastamiseks, näiteks pehmed piirkonnad nagu voodid ja diivanid. Te saate reguleerida võimsust oma puhastamisvajaduste kohaselt.
- 3 Te saate väikest turboharja kasutada eriti põhjalikuks puhastamiseks, näiteks loomakarvade koristamine, või väikeste mustusega (näiteks puruga) kaetud kohtade puhastamiseks. Te saate reguleerida võimsust oma puhastamisvajaduste kohaselt.

Piluotsaku kasutamine

- 1 Piluotsaku kinnitamiseks pistke käeshoitava osa toru piluotsaku toru sisse.



- 2 Kasutage pikka piluotsakut kitsaste nurkade ja raskesti ligipääsetavate kohtade puhastamiseks. Te saate reguleerida võimsust oma puhastamisvajaduste kohaselt.

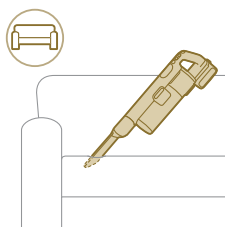

Kombineeritud otsaku kasutamine

- 1 Kombineeritud otsaku kinnitamiseks pistke käeshoitava osa toru kombineeritud otsaku toru sisse.



- 2 Kombineeritud otsak on mõeldud aknaraamide ja kardinate puhastamiseks või ämblikuvõrkude eemaldamiseks ning selle harja vabastamist ja valgustust saab kohandada.

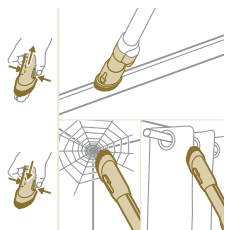

Pehme harja kasutamine

1 Pehme harja kinnitamiseks pistke käeshoitava osa toru pehme harja torusse.



2 Pehme hari on mõeldud teatud pindadele ja selle valgustust saab kohandada.



Polstriotsaku kasutamine

1 Polstriotsaku kinnitamiseks pistke käeshoitava osa toru polstriotsaku toru sisse.



2 Polstriotsak sobib ideaalselt pehme kangaga mööbli puhastamiseks ja selle valgustust saab vastavalt vajadusele reguleerida.

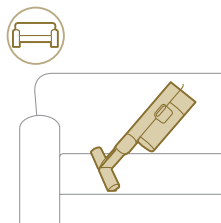

Seadistuste kohandamine ja lisateave

Seadmel on mitmeid seadistusi, mida saab menüüs kohandada ja jälgida.



- 1 Seadistustele juurdepääsemiseks vajutage menüünuppu.
- 2 Kasutage seadistustemenüüs liikumiseks + ja – nuppe. Seadistuste hulka kuuluvad valgustuse muutmise, põranda tüübi tuvastamise lubamine või keelamine, juurdepääs seadme lisateabele ja naasmine eelmisele ekraanile.
- 3 Kui soovitud seadistus on esile tõstetud, kinnitage oma valik, vajutades uuesti menüünuppu.

Valgustuse heleduse muutmise

Vajutage menüünuppu ja minge valgustuse funktsioonile. Kinnitamiseks vajutage menüünuppu uuesti.

Valgustuse heleduse muutmiseks valige olemasolevate tasemete hulgast sobiv ja kinnitage valik menüünupule vajutades.

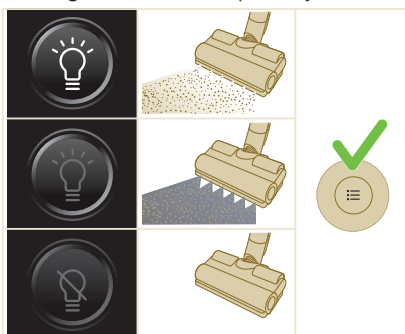

Põranda tüübi tuvastamine

Vajutage menüünuppu ja minge põranda tüübi tuvastamise funktsiooni juurde. Kinnitamiseks vajutage menüünuppu uuesti.

Põranda tüübi tuvastamise ekraanil valige see funktsioon ja kinnitage valik menüünuppu vajutades. Kui funktsioon on edukalt sisse lülitatud, ilmub pärast põhiekraanile naasmist ekraani vasakusse ülanurka roheline ikoon.

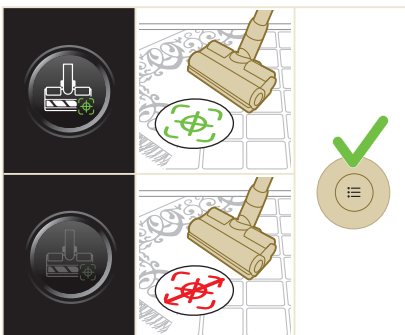

i Märkus. Põranda tüübi tuvastamise funktsiooni saab sisse ja välja lülitada ainult siis, kui motoriseeritud otsak on käeshoitava osa küljes. Kui põhiseadme külge ei ole motoriseeritud otsakut kinnitatud, on menüüs üks üksus vähem. Kui

soovite, et menüüs kuvataks pöranda tüübi tuvastamise üksus, kinnitage motoriseeritud otsak.

i Märkus. Pöranda tüübi tuvastamise funktsioon on seadet ostes sisse lülitatud.

i Märkus. Pöranda tüübi tuvastamise funktsioon muutub aktiivseks, kui otsak tuvastab liikumise ajal eri tüüpi puhastatavaid pindu.

Lisateave

Vajutage menüünappu ja minge „lisateabe“ jaotisse. Kinnitamiseks vajutage menüünappu uuesti.

Ekraanil „lisateave“ saate vaadata filtri seisundit, aku seisundit, kogu kasutusaega, seadme mudelit ja kuvada QR-koodi veebis olevale täiendavale teabe juurdepääsemiseks.

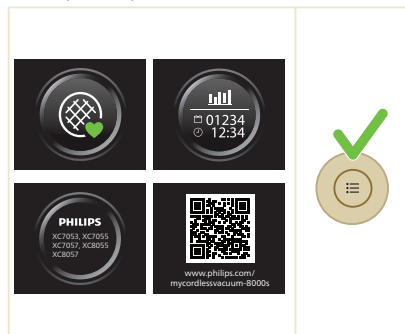

Tagasi

Menüüst väljumiseks ja eelmisele ekraanile naasmiseks vajutage ikooni „tagasi“.

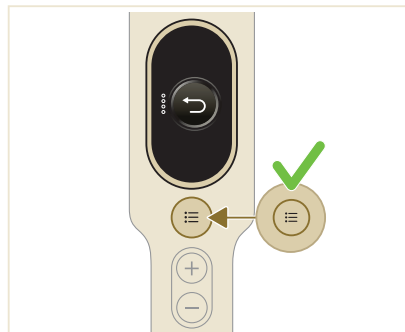
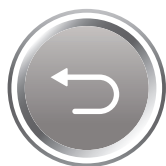

Pärast kasutamist – hooldus

Regulaarne hooldus pärast iga puhastussükli

Tolmusüsteemi hooldus

Tühjendage tolmuaknast pärast iga kasutust või kui tolmu tase jõuab MAX-taseme tähisteni.

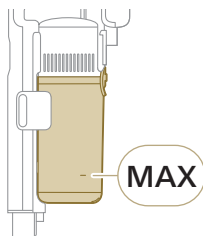

1 Lülitage seade välja.

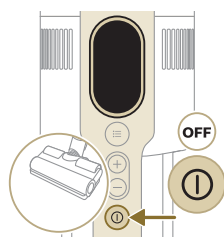

2 Hoidke seadet 45-kraadise nurga all, nagu on näidatud joonisel. Eemaldage tolmuaknast, vajutades vabastamisnuppu. Vabastusnupp asub tolmuaknast põhja all.

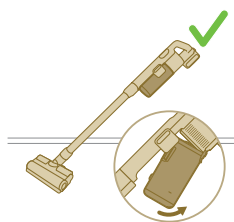
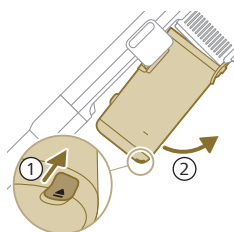

i Märkus. Eemaldage tolmuaknast, hoides masinat püstises asendis.

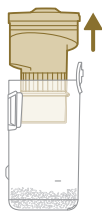

- 3 Hoidke kinni mustast käepidemest. Eemaldage tsüklon tolmu kambrist, tõstes selle sealt välja.

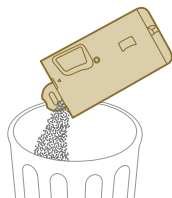

- 4 Tühjendage tolmu kambris olev tolm prügikasti.

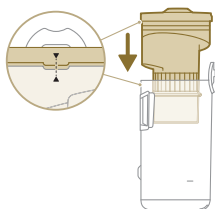

- 5 Pange tsüklon tolmu kambrisse tagasi. Veenduge, et kaks osa oleksid kohakuti.

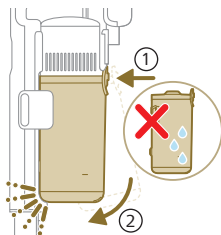

- 6 Pange kokkupandud tolmu kamber seadme külge tagasi. Kõigepealt pange seadmega kohakuti tolmu kambri filtripoolne külg ja seejärel klõpsake tolmu kamber paika.

Veepaagi hooldus

Puhastage veepaak pärast iga kasutuskorda.

- 1 Eemaldage mikrokiust puhastuslapp.

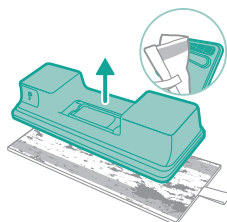

2 Loputage puhastuslapp kraani all ja peske kas käsitsi või pesumasinas.

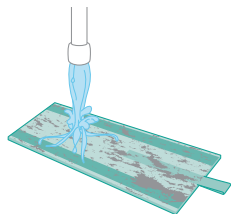

3 Valage veepaagist kogu vesi välja.

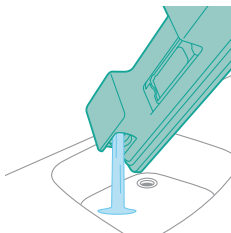

4 Täitke veepaak veega.

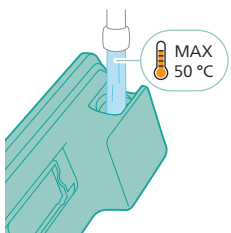

5 Sulgege veepaak korralikult ja raputage, et eemaldada pesuvahendi jäägid.

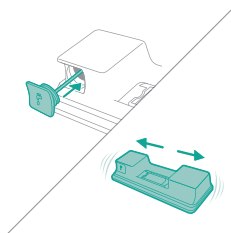

6 Tühjendage veepaak ja jätke lahtiselt kuivama.

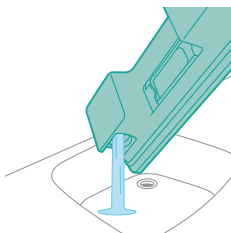

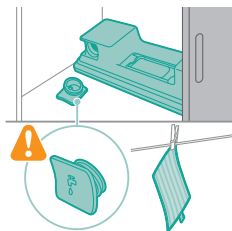

- 7** Hoolitsege selle eest, et paagi kork ei läheks hoiustamise ajal kaotsi. Pange mikrokiust puhastuslapp kuivama.

Regulaarne aegajatine puhastamine

Tolmusüsteemi hooldus

Puhastage filtrit vähemalt kord kuus või siis, kui ilmub filtri puhastamise teade (i8).

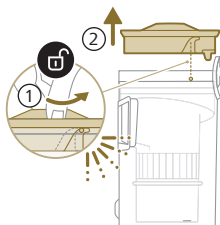

- 1** Pöörake filtrit vastupäeva ja eemaldage see tolmukambri küljest.

- 2** Eemaldage pestav vahtfilter plastist filtrikorpusest välja.

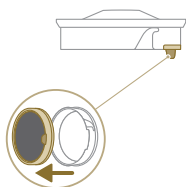

- 3** Klopige filtri korpust ja vahtfiltrit prügikasti kohal.



4 Loputage ja pigistage vahtfiltrit, kuni väljatulev vesi on puhas.

1 Märkus. Parima puhastustulemuse saavutamiseks laske veel joosta läbi filtri, mis on asendis, kus filtri keeleke on allpool, et sügaval filtris oleva tolmu saaks välja pesta.

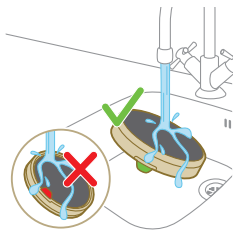

5 Enne filtrikorpusesse tagasipaigaldamist laske pestud vahtfiltril kuivada 24 tundi.

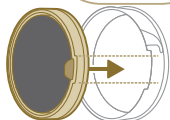
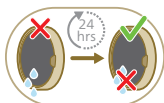

6 Põhjalikuks puhastamiseks peske tolmukamber ja tsüklon jooksva vee all või soojas seebivees.

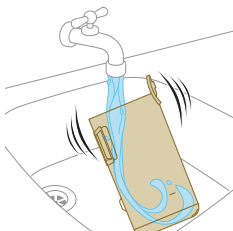

7 Pühkige puhastatud tolmukamber ja selle osad kuivaks.

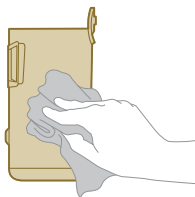

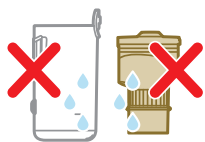

⚠ Ettevaatust! Enne osade uuesti kokkupanemist veenduge, et need oleksid täiesti kuivad.

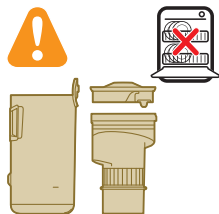

i Märkus. Kõiki osasid ei saa nõudepesumasinas pesta.

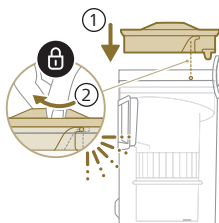

8 Pange filter tagasi tolmu kambrisse. Paigale kinnitamiseks pöörake filtrit päripäeva.

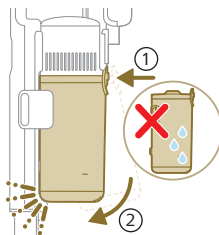

9 Pange kokkupandud tolmu kammer seadme külge tagasi. Kõigepealt pange seadmega kohakuti tolmu kambril filtripoolne külg ja seejärel klõpsake tolmu kammer paika.

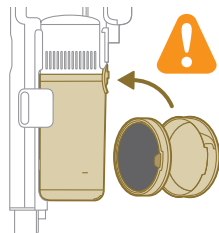

i Märkus. Pärast hooldust veenduge, et filter oleks seadmesse paigaldatud, enne kui seadet kasutate.

Nutika PrecisionPower otsaku hooldus

1 Enne otsaku harjarulli puhastamist lülitage seade välja.

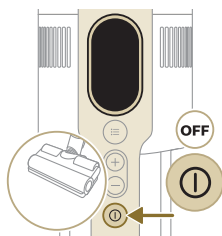

2 Harjarullile juurdepääsemiseks leidke otsaku otsal olev nupp. Vajutage nuppu ja pöörake otsakork lahti.

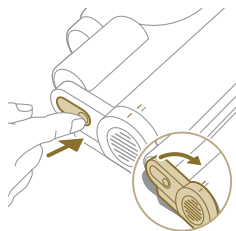

3 Võtke harjarull ettevaatlikult koos otsakorgiga otsakust välja.

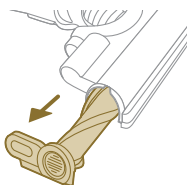

4 Eemaldage ettevaatlikult kõik harjarulli külge jäänud karvad. Kasutage karvade eemaldamisel kääre.

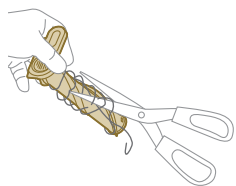

5 Harjarulli tagasi pannes veenduge, et see oleks õigesti joondatud.

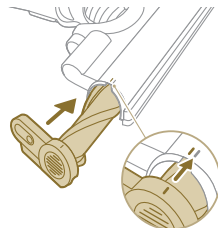

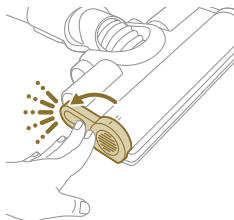

6 Lükake harjarull otsakusse, kuni kuulete klõpsatust.

Väikese turboharja hooldus

1 Pöörake hari ümber, et puhastatavale harjale juurde pääseda.

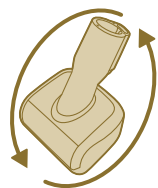

2 Libistage küljel olevat nuppu, et hari vabastada ja pesast välja võtta.

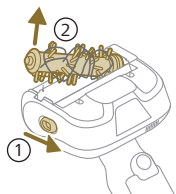

3 Eemaldage harja küljes olevad karvad kätega või kääre kasutades.

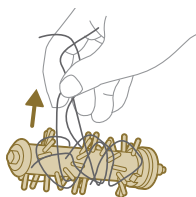

4 Harja pesasse tagasipanemisel pistke kõigepealt üks ots oma kohale ja seejärel teine. Kui hari on korralikult paigas, kuulete klõpsatust.

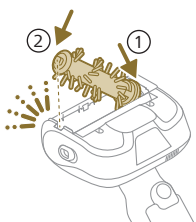

Veepaagi hooldus

Kord kuus puhastage veepaaki, et vältida katlakivi kogunemist.

1 Lisage mõõteanumasse pisut katlakivieemaldusvedelikku.

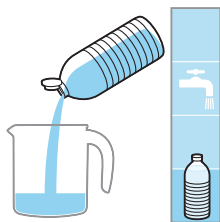

2 Lisage mõõteanumasse vajalik kogus vett.

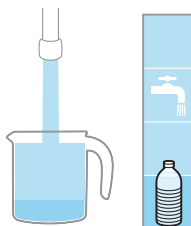

3 Valage valmistatud segu veepaaki.



4 Sulgege veepaak korralikult ja raputage seejärel, et katlakivieemaldussegugaotuks ühtlaselt.

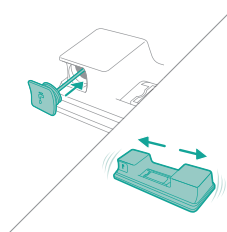

5 Jätke veepaak püstisesse asendisse (ilma mikrokiust puhastuslapita) 12 tunniks. Vesi hakkab veepaagi põhjast aeglaselt välja jooksma. Soovitatav on jätta veepaak kraanikaussi või lapp veepaagile alla panna.

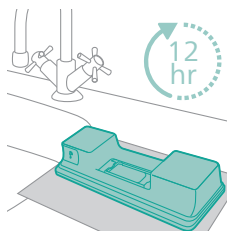

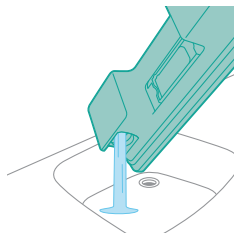

- 6 Loputage veepaak ja valage kogu vesi välja.

Niisutusriba hooldus

- 1 Eemaldage veepaagi põhja küljest niisutusriba, et see põhjalikult puhastada.

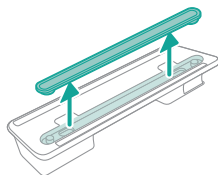

- 2 Loputage niisutusriba kraani all.

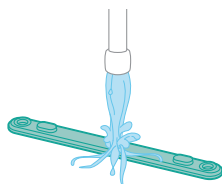

- 3 Pärast puhastamist pange niisutusriba veepaagi põhja külge tagasi.

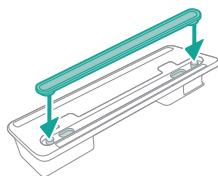

Osade vahetamine

Tarvikute või varuosade ostmiseks minge veebilehele www.philips.com/parts-and-accessories või külastage Philipsi müügiesindust. Võite ühendust võtta ka oma riigi Philipsi klienditeeninduskeskusega.

Asendusosad ja tootekoodid:

Asendusfilter XV1681/01

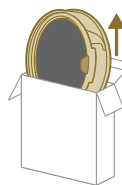

XV1681/01

Harjarull CP0667/01

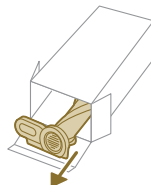

CP0667/01

Mikrokiust puhastuslapp XV1670/02

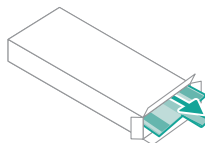

XV1670/02

Niisutusriba CP0381/01

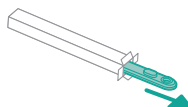

CP0381/01

i Märkus. Parimate tulemuste tagamiseks vahetage mikrokiust puhastuslappi iga 6 kuu tagant.

Kasutajaliidese signaalid ja nende tähendus

Signaal

Signaali tähendus

E1



Seadme talitlushäire.

Eemaldage aku, oodake 10 sekundit ja seejärel pange aku tagasi. Kui see ei aita, viige seade Philipsi hoolduskeskusesse või võtke ühendust klienditeeninduskeskusega.



Signaal

Signaali tähendus

E2		Seade töötab temperatuuril, mis on madalam kui tema töötemperatuur. Viige seade soojemasse ruumi. Ärge hoidke, laadige ega kasutage seadet temperatuuril, mis on alla 5 °C või üle 40 °C.
E3		Seade töötab temperatuuril, mis on kõrgem kui tema töötemperatuur. Viige seade külmemasse ruumi. Ärge hoidke, laadige ega kasutage seadet temperatuuril, mis on alla 5 °C või üle 40 °C.
E5		Aku on kahjustunud. Viige seade Philipsi hoolduskeskusesse või võtke ühendust klienditeeninduskeskusega.
E9		Otsak töötab temperatuuril, mis on kõrgem kui tema töötemperatuur. Lülitage seade välja ja oodake 15 minutit. Puudutage otsaku ülemist korpust, et kontrollida, kas see on veel soe. Kui otsak on endiselt soe, oodake veel, kuni otsak on jahtunud. Kui otsak on jahtunud, proovige seadet taas sisse lülitada.
i4		Otsak on umbes. Veenduge, et seade oleks välja lülitatud. Puhastage otsak kasutusjuhendis esitatud juhiste järgi ja kontrollige toru, eemaldades selle põhiseadme küljest. Eemaldage otsakus või torus olev ese ja lülitage seade uuesti sisse.
i5		Võõrkeha on õhuvoolukanalisse kinni jäänud. Veenduge, et seade oleks välja lülitatud. Puhastage otsak kasutusjuhendis esitatud juhiste järgi ja kontrollige toru, eemaldades selle põhiseadme küljest. Eemaldage otsakus, torus või käsitolmuimejas olev ese ja lülitage seade uuesti sisse.
i6		Adapter pole eemaldatud. Eemaldage adapter enne seadme töölepanekut.
i7		Kasutatakse vale adapterit. Kasutage seadme laadimiseks ainult originaaladapterit.

Signaal

Signaali tähendus

i8		<p>Filter on ummistunud.</p> <p>Puhastage filter. Järgige ekraanil või kasutusjuhendites toodud juhiseid. Uusi filtreid saate osta Philipsi veebipoest aadressil www.philips.com/support või Philipsi edasimüüjalt.</p> <p>Kui pärast filtri puhastamist ilmub jätkuvalt i8 kood, vaadake allpool olevat veaotsingu tabelit.</p>
i10		<p>Aku ei ole õigesti sisse pandud.</p> <p>Eemaldage aku ja pange seejärel tagasi. Kui see ei aita, viige seade Philipsi hoolduskeskusesse või võtke ühendust klienditeeninduskeskusega.</p>
		<p>Aku hakkab tühjaks saama ja vajab laadimist. Laadige seadet või akut soovitatud laadimismeetodit kasutades.</p>

Veaotsing

Selles peatükis võetakse kokku kõige levinumad probleemid, mis teil seadmega tekkida võivad. Kui te ei suuda alljärgneva teabe abil ise probleemi lahendada, külastage veebilehte www.philips.com/support, kus on loetelu korduma kippuvatest küsimustest, või võtke ühendust oma riigi klienditeeninduskeskusega.

Kuivpuhastus

Tõrge	Võimalik põhjus	Lahendus
Seade ei reageeri toitenupu vajutamisel.	Ekraanil kuvatakse tühja aku ikoon.	Aku laadimiseks ühendage seade laadimisjaamaga või käeshoitav osa otse adapteri toitepistikuga.
Laadimisjaam on seinale ebastabiilselt kinnitatud.	Laadimisjaama hoidvad kruvid pole korralikult kinni keeratud.	Pingutage kruvisid.
	Kruvid pole õige suurusega.	Kinnitage laadimisjaam kaasasolevate kruvidega.
	Laadimisjaam on kinnitatud ebastabiilsele seinale.	Kontrollige, et sein, millele laadimisjaam on kinnitatud, oleks stabiilne.
Seade lõpetab akki töötamise.	Kui seadmel esineb sisemine talitlushäire, siis nupud ei reageeri ja ekraan jääb tühjaks.	Ühendage seade laadimisjaamaga või kinnitage käeshoitav osa otse adapteri külge. Kontrollige ekraani. Kui kuvatakse veakood, vt selle tähendust kasutusjuhendist.

Tõrge	Võimalik põhjus	Lahendus
	(kood: E2, E3) Seadme töötemperatuur ei ole sobiv.	Veenduge, et seadet kasutataks temperatuuril 5–40 °C.
	(kood: i4, i5) Pöörlev hari on kinni jäänud või mõni ese on sattunud õhukanalisse.	Veenduge, et seade oleks välja lülitatud. Puhastage otsak kasutusjuhendis esitatud juhiste järgi ja kontrollige toru, eemaldades selle põhiseadme küljest. Eemaldage otsakus või torus olev ese ja lülitage seade uuesti sisse.
	(kood: E9) Motoriseeritud otsak on ülekuumenenud.	Lülitage seade välja ja oodake 15 minutit. Puudutage otsaku ülemist korpust, et kontrollida, kas see on veel soe. Kui otsak on endiselt soe, oodake veel, kuni otsak on jahtunud. Kui otsak on jahtunud, proovige seadet taas sisse lülitada.
Seadme imemisvõimsus on väiksem kui tavaliselt.	Filter ja tsüklon on ummistunud.	Tühjendage tolmukamber. Puhastage filter ja tsüklon. Seadme regulaarse kasutamise korral veenduge, et filtrit pestaks vähemalt kord kuus. Veenduge, et tsüklonist eemaldataks kinnijäänud karvad ja mustus.
	Tolmumahuti ei ole õigesti seadme külge kinnitatud.	Veenduge, et tolmumahuti oleks õigesti seadme külge kinnitatud.
Tolm pääseb seadmest välja.	Filter on ummistunud.	Puhastage filter. Vt ka kasutusjuhendit.
	Filter ei ole seadmes.	Kontrollige, et filter oleks seadmes ja õigesti kokku pandud.
	Miski ummistab tsüklonit.	Kontrollige, et tsüklonisse ei oleks midagi kinni jäänud, ja eemaldage ummistavad esemed. Samuti veenduge, et tsüklonist eemaldataks kinnijäänud karvad ja mustus.
	Tolmumahuti ei ole õigesti seadme külge kinnitatud.	Tühjendage tolmumahuti ja kinnitage õigesti seadme külge.
	Seadet pööratakse või keeratakse tagurpidi, kui toide on välja lülitatud.	Hoidke seadet püstiselt, kui toide on välja lülitatud.
Seade ei liigu põrandal vaiba puhastamise ajal sujuvalt.	Põranda tüübi tuvastamise funktsioon pole sisse lülitatud.	Lülitage põranda tüübi tuvastamise funktsioon digitaalses menüüs sisse.
	Valitud imemisvõimsus on olnud liiga suur.	Vähendage imemisvõimsust. Vt ka kasutusjuhendit.
Hari ei pöörle enam.	Harja on ummistanud juuksed või mustus.	Puhastage hari kääridega või käsitsi.
	(kood i4) Hari võib lõpetada pöörlemise, kui pika karvaga vaip avaldab liiga suurt takistust.	Lülitage seade välja ja seejärel uuesti sisse.

Tõrge	Võimalik põhjus	Lahendus
	Pöörlev hari ei ole pärast puhastamist õigesti otsaku külge kinnitatud.	Järgige kasutusjuhendis esitatud puhastamise peatükki ja lükake pöörlev hari õigesti otsakusse. Kinnitage pöörlev hari otsakus fikseerimishoovaga oma kohale.
	(kood: E9) Motoriseeritud otsak on ülekuumenenud.	Lülitage seade välja ja oodake 15 minutit. Puudutage otsaku ülemist korpus, et kontrollida, kas see on veel soe. Kui otsak on endiselt soe, oodake veel, kuni otsak on jahtunud. Kui otsak on jahtunud, proovige seadet taas sisse lülitada.
Otsakus olevad märgutuled ei sütti.	Otsak ei ole õigesti toru või seadme külge kinnitatud.	Kinnitage otsak õigesti seadme või käeshoitava osa külge.
	Valgustusfunktsioon on välja lülitatud.	Lülitage funktsioon menüüs sisse. Seadistage menüüs otsaku LED-ide heledus.
Käeshoitaval osal olevad LED-id ei sütti.	Valgustusfunktsioon on välja lülitatud.	Lülitage funktsioon menüüs sisse. Seadistage menüüs käeshoitava osa LED-ide heledus.
Tarviku tuli ei sütti.	Tarvik on kinnitatud toru külge.	Eemaldage toru ja kinnitage tarvik otse käeshoitava osa külge.
	Tarvik ei ole õigesti seadme külge kinnitatud.	Kinnitage tarvik seadme külge õigesti.
Otsaku, käeshoitava osa ja tarvikute tuled ei ole piisavalt heledad.	Heledus on vähendatud.	Seadistage menüüs tuled heledus.
Seade ei lae.	Toitepistik ei ole õigesti seadmega ühendatud või adapter ei ole korralikult pistikupesas.	Kontrollige, et toitepistik oleks õigesti seadmega ühendatud ja adapter korralikult pistikupesas.
	Toitepistik pole korralikult laadimisjaama sisestatud.	Veenduge, et toitepistik oleks korralikult laadimisjaama sisestatud. Kontrollige, et pistik oleks nurga all ja laadimisjaam hoiaks pistikut paigal.
	(kood i7) Kasutatakse muud kui seadmega kaasasolevat adapterit.	Kontrollige, et kasutaksite õiget adapterit.
	(kood i10) Aku ei ole korralikult paigaldatud.	Veenduge, et aku oleks lõpuni pessa lükatud ja korralikult paigaldatud.
	(kood E5) Akul on talitlushäired.	Aku on katki. Vahetage aku välja.

Tõrge	Võimalik põhjus	Lahendus
		Kui see on üle kontrollitud ja seade ikka ei lae, tuleb see viia Philipsi hoolduskeskusesse või võtta ühendust klienditeeninduskeskusega.
Seade laeb väga aeglaselt.	Kasutatakse välist või mõne muu seadme adapterit.	Kasutage seadme laadimiseks ainult kaasasolevat adapterit.
Aku on laetud ja seadme küljes, aga seadet ei saa sisse lülitada.	Seade on jätkuvalt adapteriga ühendatud.	Enne uuesti sisselülitamist eemaldage seade adapteri küljest.
	(kood: E1) Seadmega on midagi valesti.	Eemaldage aku, oodake 10 sekundit ja seejärel pange aku tagasi. Kui see ei aita, viige seade Philipsi hoolduskeskusesse või võtke ühendust klienditeeninduskeskusega.
Ekraanil kuvatakse filtri ikoon (kood: i8).	Filter on ummistunud.	Puhastage filter. Järgige ekraanil või kasutusjuhendites toodud juhiseid.
		Kui pärast filtri puhastamist ilmub jätkuvalt i8 kood, proovige järgmisi lahendusi. <ul style="list-style-type: none"> - Kui teil on puhas tagavarafilter, vahetage vana filter uue vastu. Seejärel puhastage käeshoitava osaga ettevaatlikult vana vahtfilter ja filtri korpus. - Kui teil on mõni teine tolmuimeja või minitolmuimeja, saate sellega hõlpsasti puhastada nii vahtfiltrit kui ka filtri korpust. Märkus. Enne seadme sisselülitamist kontrollige, et filter oleks seadmes.
	Filter on vana.	Uusi filtreid saate osta Philipsi veebipoest aadressil www.philips.com/support või Philipsi edasimüüjalt.
		Kui olete eespool toodu üle kontrollinud ja seade näitab ikka viga, viige seade Philipsi hoolduskeskusesse või võtke ühendust klienditeeninduskeskusega.
Väike turbohari ei tööta õigesti.	Pöörlev hari on kinni kiilunud.	Eemaldage kääridega harja küljes olevad karvad. Järgige kasutusjuhendis toodud juhiseid.
	Pöörlev hari on puhastamise ajal kanga või pinnakatte tõttu kinni kiilunud.	Hoidke väikest turboharia pinnaga paralleelselt ja vältida turboharia pehmesse pinda surumist.
	Pöörlev hari pole korralikult väikesse turboharia sisestatud.	Kontrollige, et pöörlev hari ja väike turbohari oleksid õigesti ühendatud ning et osade vahel ei oleks vahet. Järgige juhendis toodud juhiseid.

Tõrge	Võimalik põhjus	Lahendus
Imemisvõimsus ei tundu ühtlane.	Midagi pole valesti. Käivitatakse põranda tüübi tuvastamise funktsiooni. Seade tuvastab põranda tüübi ja puhastab põranda selle tüübi jaoks optimeeritud jõudlusega.	Teha pole vaja midagi. Kui eelistate puhastada enda valitud püsivõimsusega, lülitage see nutikas funktsioon seadme menüüs välja.
Põranda tüübi tuvastamine ei reageeri loogiliselt.	Harja on ummistanud juuksed või mustus.	Puhastage hari kääridega või käsitsi. Vaadake kasutusjuhendis toodud juhiseid.
Seadmelt saab staatilist elektrit.	Seade kogub staatilist elektrit. Mida madalam on õhuniiskus, seda rohkem staatilist elektrit tekib.	Seadme staatilise elektrilaengu saab maandada, kui toruga sageli puudutada ruumis olevaid metallist esemeid (nt laua- või tooliljalad jne). Või tõstke ruumi õhuniiskuse taset.
	Tolmuimejaga imetud tolmu ja mustus on staatilised.	Tühjendage tolmuamber ja puhastage filter kasutusjuhendis toodud juhiseid järgides.

Märgpuhastus

Tõrge	Võimalik põhjus	Lahendus
Veevool veepaagist on vähenenud.	Niisutusriba on mustusest ummistunud.	Eemaldage niisutusriba ning puhastage see. Pange niisutusriba tagasi.
	Mikrokiud-puhastuslapp ei ole õigesti paigaldatud ja selle tulemusel on niisutusriba ummistunud.	Kontrollige, et puhastuslapp oleks õigesti paigas. Vaadake õigesti paigaldamist kasutusjuhendist.
	Veepaak on tühi või peaaegu tühi.	Täitke veepaak uuesti.
	Kasutatakse muud kui Philipsi mikrokiust puhastuslappi.	Kasutage ainult Philipsi mikrokiust originaalpuhastuslappi. Puhastuslappi saab osta Philipsi veebipoest aadressil www.philips.com/support või Philipsi edasimüüjalt.
	Niisutusribale on kogunenud katlakivi.	Ostke uus niisutusriba Philipsi veebipoest aadressil www.philips.com/support või Philipsi edasimüüjalt.
Liiga palju vett ja liiga suurel kiirusel voolab veepaagist välja.	Veepaak ei ole korralikult kinnitatud.	Kontrollige kaant ja veenduge, et see oleks täielikult ja korralikult kinni.
	Riba ei ole veepaagi põhja õigesti paigaldatud.	Kontrollige riba ja veenduge, et see oleks õigesti veepaagi põhjale kinnitatud.
Põranda kuivamisel tekivad triibud.	Veele on lisatud liiga palju puhastusvedelikku.	Kasutage puhastusvedelikku ainult mõni tilk või kasutage vähem vahutavat puhastit.

Tõrge	Võimalik põhjus	Lahendus
	Mikrokiust puhastuslapp ei ole õigesti paigaldatud.	Kontrollige, et puhastuslapp oleks korralikult paigas. Vaadake õigesti paigaldamist kasutusjuhendist.
	Kasutatakse valet puhastuslappi.	Kasutage ainult 7000-seeriale mõeldud mikrokiust pesemislappi Philips XV1670/02. Puhastuslappi saab osta Philipsi veebipoest aadressil www.philips.com/support või Philipsi edasimüüjalt.

Contenido

Introducción	285
Descripción general	285
Antes de utilizarlo por primera vez	286
Instalación del soporte de pared	286
Preparación para su uso	287
Uso del aparato	288
Montaje del aparato	288
Aspirar suelos blandos y duros	289
Aspirar mientras se friegan suelos duros	290
Uso y accesorios versátiles	293
Personalizaciones e información adicional	296
Mantenimiento después del uso	298
Mantenimiento frecuente después de cada ciclo de limpieza	298
Mantenimiento periódico intermitente	301
Sustitución	307
Indicaciones de la interfaz de usuario y significado	308
Resolución de problemas	310
Limpieza en seco	310
Limpieza con agua	315

Introducción

Gracias por comprar este producto. Para aprovechar al máximo la asistencia que ofrecemos, registre el producto en www.philips.com/mycordlessvacuum-7000s.

Descripción general

- 1 Pantalla digital
 - a Círculo indicador del nivel de la batería
 - b Porcentaje del nivel de la batería
 - c Nivel de potencia seleccionado
 - d Icono de activación de la función de reconocimiento del tipo de suelo
 - e Icono de recordatorio de limpieza del filtro
- 2 Botón de menú/confirmar
- 3 Botón +
- 4 Botón –
- 5 Botón de On/off (Encendido/apagado)
- 6 Aspirador de mano
- 7 Cubeta para el polvo
- 8 Pila
- 9 Filtro adicional (XC7057 solamente)
- 10 Botón de liberación de la cubeta para el polvo
- 11 Montaje en pared
- 12 Adaptador de corriente
- 13 Tubo
- 14 Boquilla inteligente PrecisionPower
- 15 Depósito de agua

- 16 Almohadilla para fregar de microfibra
- 17 Minicepillo Turbo (XC7055, XC7057 solamente)
- 18 Herramienta de combinación
- 19 Cepillo suave (XC7057 solamente)
- 20 Herramienta para tapicería (XC7055, XC7057 solamente)
- 21 Boquilla estrecha

Antes de utilizarlo por primera vez

Instalación del soporte de pared

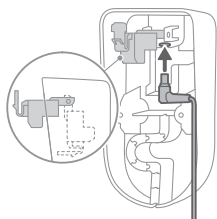

- 1 Invierta el soporte de pared y desenganche la palanca gris. Inserte el puerto de carga, asegurándose de que la parte metálica se vea y apunte hacia arriba en el lado frontal del soporte de pared.

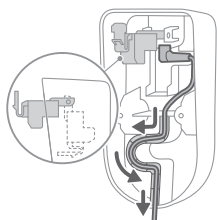

- 2 Doble y meta el cable en su ranura correspondiente.

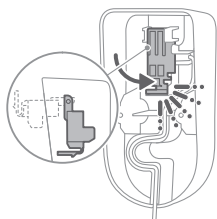

- 3 Cierre la palanca gris. Asegúrese de que la palanca gris esté trabada en su lugar, lo que irá acompañado del sonido de un "CLIC".

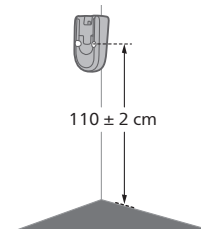

- 4 Fije el soporte de pared en el sitio de la pared que prefiera, asegurándose de que los agujeros de los tornillos de montaje estén aproximadamente a 110 cm del suelo.

⚠ Precaución: Cuando haga los agujeros en la pared para fijar el soporte de pared, tenga cuidado de evitar riesgos de descargas eléctricas.

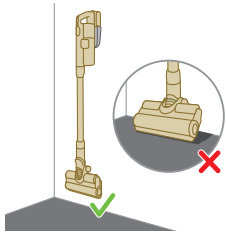

i Nota: Compruebe si el lugar de colocación del soporte de pared permite que el aparato entero cuelgue de la pared sin que la boquilla entre en contacto con el suelo.

- Una vez que haya decidido la posición y la altura óptima para guardar y cargar el aparato, apriete firmemente los tornillos para fijar el soporte de pared.

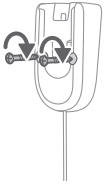

Preparación para su uso

Este aparato está equipado con una batería de iones de litio. La carga completa de la batería tarda unas 6 horas.

- Acople el paquete de baterías a la carcasa principal del aparato, asegurándose de que la conexión sea segura, lo que se confirmará con el sonido de un "CLIC".

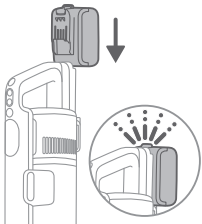

- Cargue el aparato colocándolo en el soporte de pared montado.

⚠ Advertencia: Guarde y cargue el aparato a una temperatura superior a 5 °C e inferior a 40 °C.

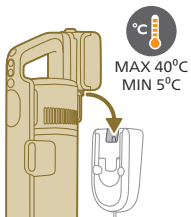

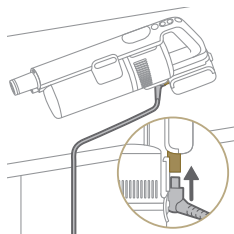

i Nota: También puede colocar el aspirador de mano en una superficie nivelada y estable, y conectar el cable de carga directamente al aparato.

- 3** El aparato está diseñado para cargarse completamente en un periodo de 6 horas. Puede monitorizar el progreso de la carga en la pantalla. Cuando el aparato esté totalmente cargado, se iluminará el valor 100 % en la pantalla. La pantalla se apagará automáticamente después de unos minutos.



Uso del aparato

Montaje del aparato



- 1** Acople el aspirador de mano al tubo. Confirme si se ha acoplado al oír un "CLIC".

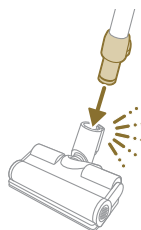

- 2** Acople el tubo a la boquilla. Confirme si se ha acoplado al oír un "CLIC".

Aspirar suelos blandos y duros

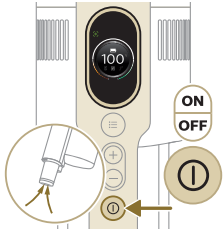

- 1 Pulse el botón de encendido/apagado para encender el aparato.

i Nota: Para apagar el aparato, vuelva a pulsar el botón de encendido/apagado.

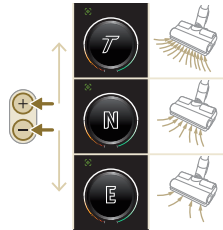

- 2 Utilice los botones + y - para cambiar entre tres ajustes de potencia diferentes:

E: modo eco

N: modo normal

T: modo turbo

- 3 Puede limpiar suelos duros o blandos con el aspirador.

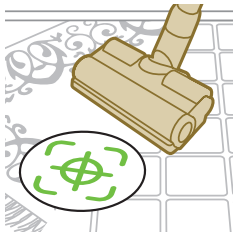

i Con la función de Reconocimiento del tipo de suelo activada, el aparato reconoce el tipo de suelo y optimiza automáticamente su rendimiento dentro del ajuste de potencia que haya seleccionado. Para desactivar esta función, consulte el apartado de cómo personalizar los ajustes.



⚠ Advertencia: No aspire agua ni otros líquidos.

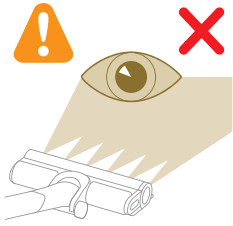

⚠ Precaución: No mire directamente a los LED iluminados ni apunte los LED a los ojos de otra persona. La luz LED es muy brillante.

Aspirar mientras se friegan suelos duros

⚠ Precaución: Utilice el depósito de agua solo en suelos duros con revestimiento resistente al agua (como linóleo, mosaicos esmaltados y parqué barnizado) y suelos de piedra (como mármol). Si el suelo no se ha tratado para que sea resistente al agua, consulte al fabricante si se puede limpiar con agua. No utilice el depósito de agua en suelos duros que tengan dañado el revestimiento resistente al agua.

i Nota: No utilice el depósito de agua para limpiar alfombras.

i Nota: No mueva el aparato con el depósito de agua montado hacia los lados, ya que dejará restos de agua en el suelo. Deslízalo únicamente hacia delante y hacia atrás.

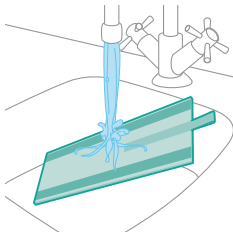

1 Moje la almohadilla para fregar de microfibra antes del uso.

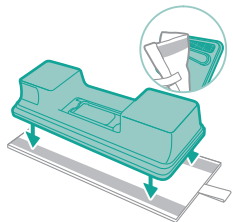

2 Fije la almohadilla para fregar de microfibra bajo el depósito de agua. Alinee las tiras de velcro que hay bajo el depósito de agua y detrás del paño.

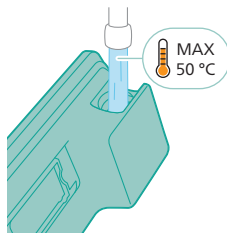

- 3** Llene el depósito con agua, asegurándose de que la temperatura del agua no supere los 50 °C.



- 4** (Opcional) Si desea añadir friegasuelos al agua del depósito de agua, utilice un producto con poca espuma o sin espuma que se pueda diluir en agua. Recomendamos el limpiador de suelos Philips XV1792. Añada solo unas gotas de friegasuelos al agua.

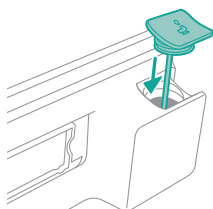

- 5** Cierre bien el depósito de agua.

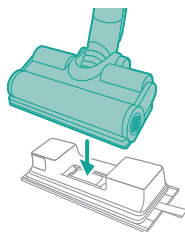

- 6** Acople el depósito de agua preparado a la boquilla de agua y ya puede empezar.



- 7** Pulse el botón de encendido/apagado para encender el aparato. Puede limpiar eficazmente suelos duros con el módulo de agua acoplado a la boquilla.



i Nota: El módulo de agua no es adecuado para suelos blandos como la moqueta.

⚠ Precaución: El módulo de agua no debe utilizarse para recoger charcos de agua.

Consejos y otra información importante

- No es necesario aspirar el suelo antes de fregar, ya que el conjunto de aspiración y mopa limpia a conciencia el suelo duro para eliminar toda clase de suciedad, incluidos líquidos y manchas. En moquetas y alfombras utilice la función de Solo aspiración.
- El aparato puede dejar un pequeño charco de agua en el suelo si no se mueve mientras se apaga. Puede reducir el tamaño del charco moviendo el aparato mientras lo apagas. Si es necesario, puede eliminar las últimas gotas con un paño.

Restricciones de uso

- El conjunto de aspiración y mopa es adecuado para aspirar y fregar todo tipo de suelos duros, excepto los suelos de madera sin revestir.
- El conjunto de aspiración y mopa está diseñado para la limpieza automática de suelos duros. Cuando utilices este aparato, sigue siempre las instrucciones de limpieza para suelo duro.
- Si desea añadir un friegasuelos al agua del depósito de agua limpia que no sea el limpiador de suelos Philips XV1792, asegúrese de utilizar un producto con poco o nada de espuma que se pueda diluir en agua, como el limpiador de suelos Philips XV1792.
- Puesto que el depósito de agua limpia tiene una capacidad de 250 ml, solo tiene que añadir unas gotas de limpiador de suelos al agua (máx. 10 ml).
- Si utiliza el conjunto de aspiración y mopa en suelos de linóleo, hágalo solamente en aquellos que estén correctamente fijados para que la boquilla no arrastre el linóleo.
- Si mueves/levantas el aparato sobre una alfombra o esterilla cuando esté apagado, podrían caer gotas de agua residual.
- No uses el aparato sobre las rejillas de calentadores por convección. Como el aparato no podrá recoger el agua que sale de la boquilla cuando lo muevas sobre la rejilla, el agua acabará en la parte inferior del calentador por convección.

- Mientras limpia, no levante la boquilla del suelo ni la mueva lateralmente; tampoco haga giros bruscos, ya que esto deja rastros de agua. Deslízalo únicamente hacia delante y hacia atrás.

i Nota: El tiempo de funcionamiento depende del nivel de potencia utilizado durante la limpieza.

Uso y accesorios versátiles

⚠ Advertencia: Cuando utilice cualquier accesorio, no aspire agua ni otros líquidos.

⚠ Precaución: No mire directamente a los LED iluminados ni apunte los LED a los ojos de otra persona. La luz LED es muy brillante.

Uso del aspirador de mano

Puede utilizar el aspirador de mano directamente sin ninguna herramienta de limpieza para aspirar polvo.

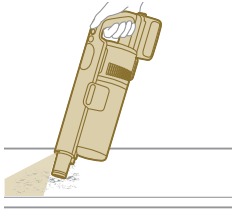

Uso de la boquilla

1 Acople la boquilla directamente al aspirador de mano.

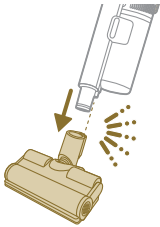

2 Esta combinación sirve para limpiar alturas de superficies dinámicas, como una escalera.

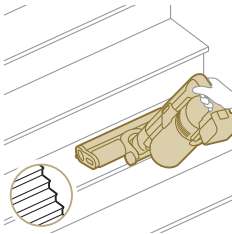



Uso del minicepillo Turbo

1 Para acoplar el minicepillo Turbo, inserte el tubo del aspirador de mano en el minicepillo Turbo.

2 Puede usar el minicepillo Turbo para una limpieza estándar, por ejemplo, de áreas blandas como camas y sofás. Puede modificar el ajuste de potencia para adecuarlo a sus necesidades de limpieza.

3 Puede utilizar el minicepillo Turbo para una limpieza adicional minuciosa, como aspirar pelo de mascotas o para limpiar pequeños restos de suciedad como las migas de pan, por ejemplo. Puede modificar el ajuste de potencia para adecuarlo a sus necesidades de limpieza.

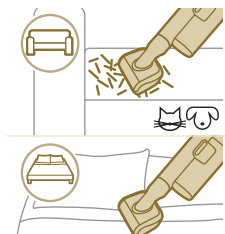

Uso de la boquilla estrecha

1 Para acoplar la boquilla estrecha, inserte el tubo o el aspirador de mano en la boquilla estrecha.



2 Puede usar la boquilla estrecha para limpiar rincones estrechos o sitios de difícil acceso. Puede modificar el ajuste de potencia para adecuarlo a sus necesidades de limpieza.

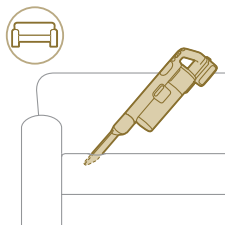

Uso de la herramienta de combinación

1 Para acoplar la herramienta de combinación, inserte el tubo o el aspirador de mano en la herramienta de combinación.



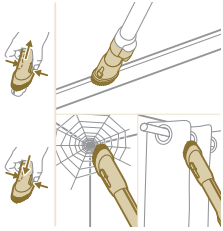

- 2 La herramienta de combinación está diseñada para limpiar marcos de ventanas, cortinas o telas de araña, con un mecanismo para soltar el cepillo y ajustes de iluminación personalizables.

Uso del cepillo suave

- 1 Para acoplar el cepillo suave, inserte el tubo o el aspirador de mano en el cepillo suave.



- 2 El cepillo suave está diseñado para limpiar superficies delicadas y se suministra con iluminación personalizable.



Uso de la herramienta para tapicería

- 1 Para acoplar la herramienta para tapicería, inserte el tubo o el aspirador de mano en la herramienta para tapicería.



- 2 La herramienta para tapicería es ideal para limpiar muebles de tejidos suaves y la iluminación se puede ajustar a su gusto.

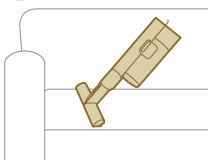

Personalizaciones e información adicional



El aparato está equipado con varias opciones para personalizar y monitorizar en el menú.

- 1 Para acceder al menú de ajustes, pulse el botón de menú.
- 2 Cambie entre las diferentes opciones usando los botones + y -. Estas opciones incluyen ajuste de iluminación, activación o desactivación del Reconocimiento del tipo de suelo, acceso a información adicional sobre el aparato y regreso a la pantalla anterior.
- 3 Una vez resaltada la opción deseada, vuelva a pulsar el botón de menú para confirmar su elección.

Modificar el brillo de la iluminación

Pulse el botón de menú y cambie a la función de iluminación. Vuelva a pulsar el botón de menú para confirmar su elección.

Para modificar el brillo de la iluminación, cambie entre los niveles disponibles y pulse el botón de menú para confirmar.

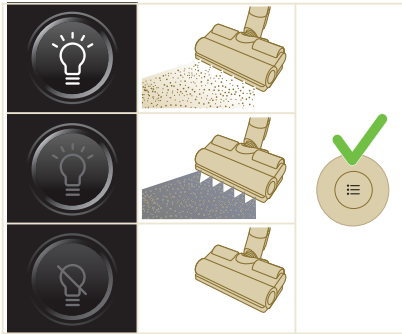

Reconocimiento del tipo de suelo

Pulse el botón de menú y cambie a la función de Reconocimiento del tipo de suelo. Vuelva a pulsar el botón de menú para confirmar su elección.

En la pantalla de Reconocimiento del tipo de suelo, seleccione esta función y pulse el botón de menú para confirmar su decisión. Cuando se activa correctamente, aparece un icono verde en la esquina superior izquierda de la pantalla después de volver a la pantalla principal.

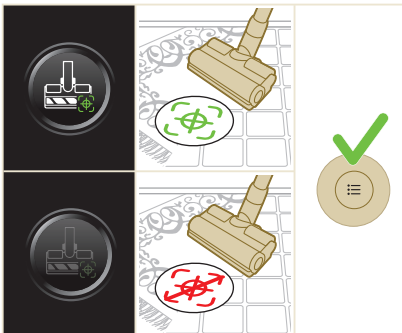

i Nota: El Reconocimiento del tipo de suelo solo puede activarse o desactivarse cuando la boquilla motorizada está acoplada al aspirador de mano. Como consecuencia, cuando no haya ninguna boquilla motorizada acoplada al aparato principal, en el menú visualizarás un elemento menos. Acopla la boquilla motorizada para ver el elemento de Reconocimiento del tipo de suelo en el menú.

i Nota: cuando reciba su aparato, el Reconocimiento de tipo de suelo estará activado.

i Nota: la función de Reconocimiento del tipo de suelo se activa cuando la boquilla identifica diferentes superficies de limpieza mientras está en movimiento.

Información adicional

Pulse el botón de menú y cambie a la opción de "información adicional". Vuelva a pulsar el botón de menú para confirmar su elección.

En la pantalla de "información adicional" puede comprobar el estado del filtro, el estado de la batería, el tiempo de uso total y el modelo del aparato y hay un código QR para obtener más información online.

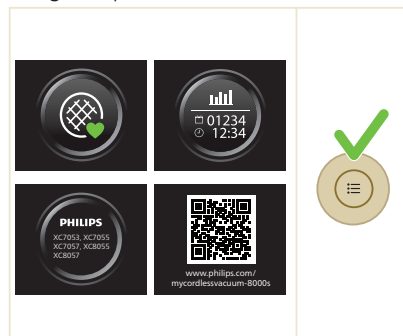

Volver

Para salir del menú y volver a la pantalla anterior, seleccione la opción de "Volver".

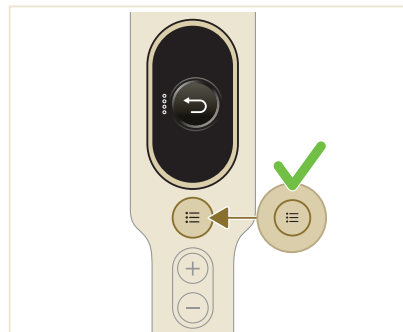

Mantenimiento después del uso

Mantenimiento frecuente después de cada ciclo de limpieza

Mantenimiento del sistema de gestión del polvo

Vacíe la cubeta para el polvo después de cada uso cuando el polvo esté alcanzando el indicador de nivel MAX.

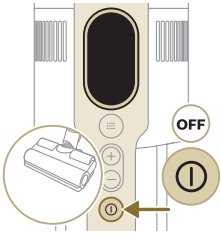
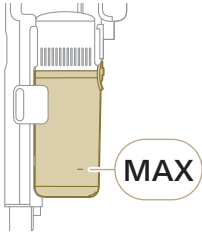

1 Apaga el aparato.

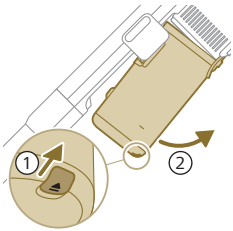

2 Sostenga el aparato en un ángulo de 45 grados como se muestra en la imagen. Pulse el botón de desbloqueo para sacar la cubeta para el polvo. El botón de desbloqueo se encuentra en la parte inferior de la cubeta.

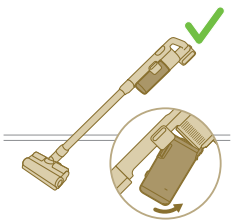

i Nota: Retire la cubeta para el polvo mientras mantiene el aparato elevado.

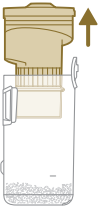

3 Sujete el mango negro. Levante y saque el ciclón de la cubeta para el polvo.

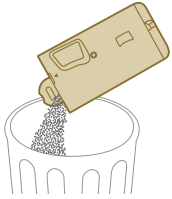

4 Vacíe el polvo recogido en la cubeta para el polvo en el cubo de la basura.

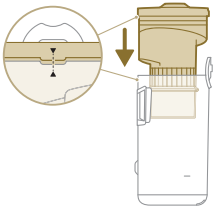

5 Vuelva a insertar el ciclón en la cubeta para el polvo. Asegúrese de que ambas partes estén alineadas.

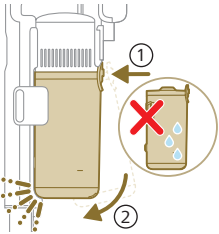

6 Vuelva a insertar la cubeta montada. Primero alinee el lateral del filtro de la cubeta antes de encajarla en su sitio.

Mantenimiento del depósito de agua

Limpie el depósito de agua después de cada uso.

1 Retire la almohadilla para fregar de microfibra.

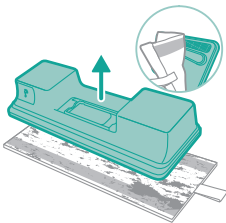

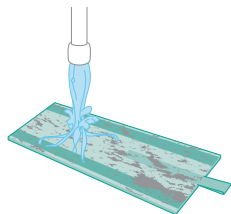

2 Enjuague la almohadilla para fregar bajo el grifo y lávela a mano o en la lavadora.

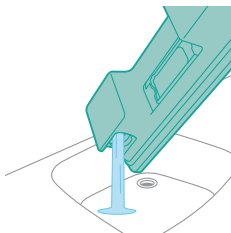

3 Vacíe el agua que quede en el depósito de agua.

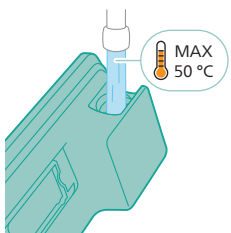

4 Llene el depósito con agua.

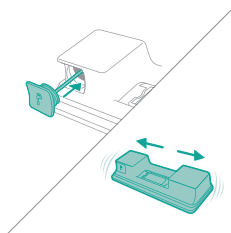

5 Cierre bien el depósito de agua y agítelo para eliminar los residuos de detergente.

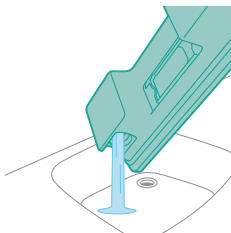

6 Vacíe el depósito de agua y déjelo abierto para que se seque.

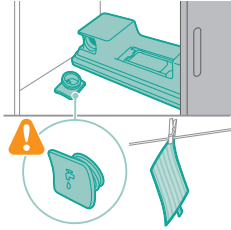

- 7** Asegúrese de que la tapa del depósito no se pierda mientras el aparato esté guardado. Cuelgue la almohadilla para fregar de microfibra para que se seque.

Mantenimiento periódico intermitente

Mantenimiento del sistema de gestión del polvo

Limpe el filtro al menos una vez al mes o cuando vea la notificación de limpieza del filtro (i8).

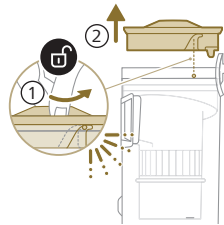

- 1** Gire el filtro en sentido contrario al de las agujas del reloj para extraerlo de la cubeta para el polvo.

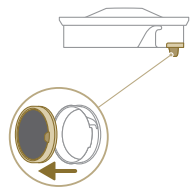

- 2** Retire el filtro de espuma lavable de la carcasa del filtro de plástico.

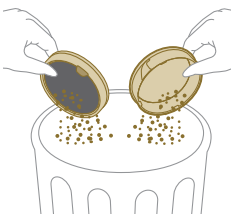

- 3** Golpee suavemente la carcasa del filtro y el filtro de espuma en un cubo de basura.

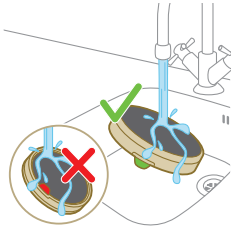

4 Enjuague el filtro de espuma y estrújelo hasta que salga agua limpia.

1 Nota: para obtener el mejor resultado de limpieza, deje correr el agua a través del filtro con la lengüeta del filtro hacia abajo, lo que permitirá eliminar el polvo muy asentado.



5 Deje secar el filtro lavado durante 24 horas antes de volver a montar el filtro de espuma en la carcasa del filtro.

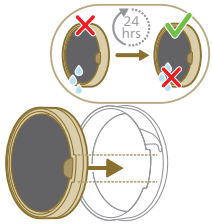

6 Para un mantenimiento minucioso, limpie la cubeta para el polvo y el ciclón bajo el grifo o en agua jabonosa tibia.

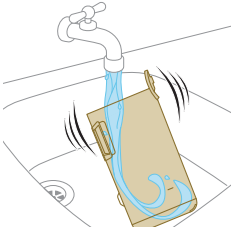

7 Seque con un paño la cubeta para el polvo y las piezas correspondientes después de lavarlas.

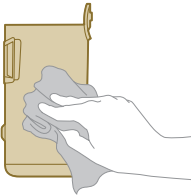

⚠ Precaución: Antes de empezar a montar las piezas, asegúrese de que todas estén completamente secas.



i Nota: las piezas no se pueden lavar en el lavavajillas.

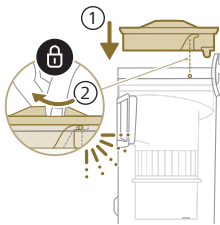
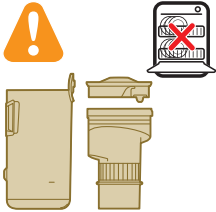

8 Vuelva a colocar el filtro en la cubeta para el polvo. Gire el filtro en el sentido de las agujas del reloj para encajarlo en su sitio.

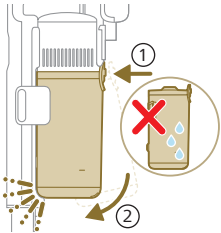

9 Vuelva a insertar la cubeta montada. Primero alinee el lateral del filtro de la cubeta antes de encajarla en su sitio.

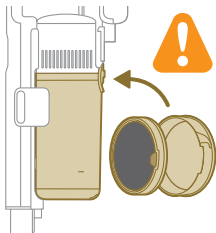

i Nota: Después del mantenimiento, asegúrese siempre de que el filtro esté en el aparato antes de usarlo.

Mantenimiento de la boquilla inteligente PrecisionPower

1 Apague y desenchufe siempre el aparato antes de limpiar el cepillo giratorio de la boquilla.

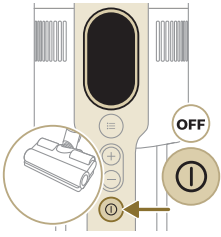

2 Para acceder al cepillo giratorio, localice el botón en el lateral de la boquilla. Púselo y gírela para abrirla.

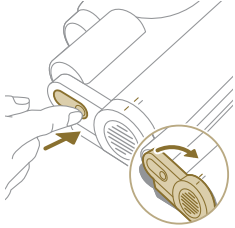

3 Retire suavemente el cepillo giratorio y la tapa lateral de la boquilla.

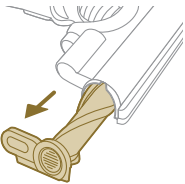

4 Retire cuidadosamente los cabellos que pueda haber en el cepillo giratorio. Elimine la suciedad con la ayuda de unas tijeras.

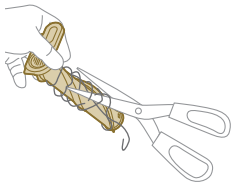

5 Cuando vuelva a montar el cepillo giratorio, asegúrese de que esté alineado correctamente.

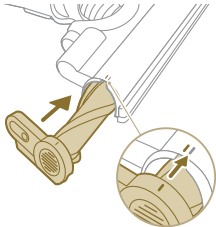



- 6 Ajuste el cepillo giratorio fijándolo hasta que se oiga un "CLIC".

Mantenimiento del minicepillo Turbo

- 1 Dé la vuelta al cepillo para acceder al área de limpieza.

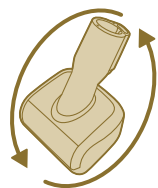

- 2 Deslice el botón lateral para soltar el cepillo.

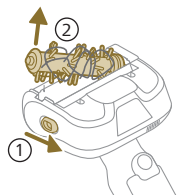

- 3 Elimine la suciedad del cepillo con la mano o con la ayuda de unas tijeras.

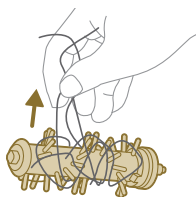

- 4 Para volver a montar el cepillo, empiece por colocar un lado en posición antes de acoplar el otro lado. Cuando el cepillo esté montado correctamente, se oirá un "CLIC".

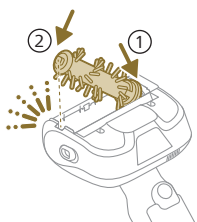

Mantenimiento del depósito de agua

Descalcifique el depósito de agua una vez al mes para evitar que se acumulen depósitos de cal.

1 Vierta líquido descalcificador en un vaso medidor.

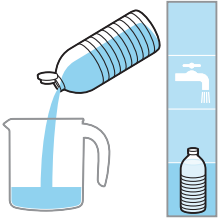

2 Añada la cantidad correcta de agua al vaso medidor.

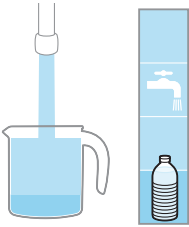

3 Vierta el líquido mezclado en el depósito de agua.



4 Cierre bien el depósito de agua y agítelo para que el líquido descalcificador se distribuya uniformemente.

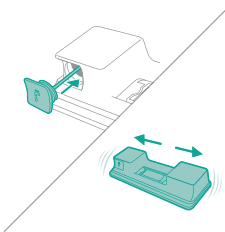

5 Deje el depósito de agua (sin la almohadilla para fregar de microfibra) en posición vertical más de 12 horas. Saldrá agua lentamente de la parte inferior del depósito de agua. Recomendamos colocar el depósito de agua en el fregadero o sobre un paño.

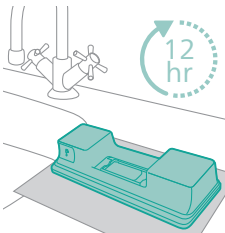

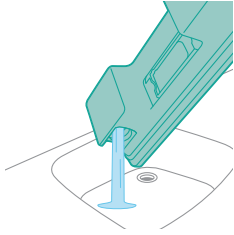

- 6 Enjuague y retire el líquido que quede en el depósito de agua.

Mantenimiento de las tiras humectantes

- 1 Retire la tira humectante del fondo del depósito de agua para una limpieza a fondo.

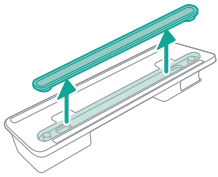

- 2 Enjuague la tira humectante bajo el grifo.

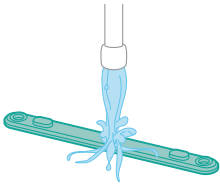

- 3 Acople la tira humectante al depósito de agua después de la limpieza.

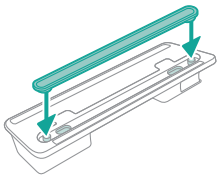

Sustitución

Para comprar accesorios o piezas de repuesto, visite www.philips.com/parts-and-accessories o acuda a su distribuidor de Philips. También puede ponerse en contacto con el Servicio de Atención al Cliente de Philips en su país.

Piezas de repuesto y números de versión:

Filtro de repuesto XV1681/01

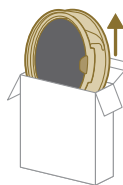

XV1681/01

Cepillo giratorio CP0667/01

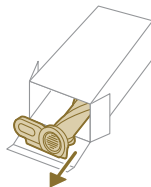

CP0667/01

Almohadilla para fregar de microfibra XV1670/02

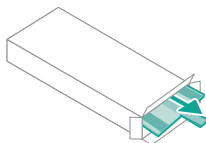

XV1670/02

Tira humectante CP0381/01

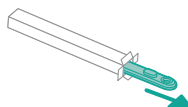

CP0381/01

i Nota: Cambie el filtro y la almohadilla para fregar de microfibra cada 6 meses para garantizar un rendimiento máximo.

Indicaciones de la interfaz de usuario y significado

Señal

Significado

E1





Funcionamiento incorrecto del aparato.

Quite la batería, espere 10 segundos y vuelva a colocar la batería. Si esto no funciona, lleve el aparato a un centro de servicio de Philips o póngase en contacto con el centro del servicio de atención al consumidor.

Señal

Significado

E2		El aparato se ha utilizado por debajo de la temperatura de funcionamiento. Mueva el aparato a una habitación más cálida. No almacene, cargue ni utilice el aparato a una temperatura inferior a 5 °C o superior a 40 °C.
E3		El aparato se ha utilizado por encima de la temperatura de funcionamiento. Lleve el aparato a una habitación más fresca. No almacene, cargue ni utilice el aparato a una temperatura inferior a 5 °C o superior a 40 °C.
E5		La batería está dañada. Lleve el aparato a un centro de servicio de Philips o póngase en contacto con el servicio de atención al consumidor.
E9		La boquilla se ha utilizado por encima de la temperatura de funcionamiento. Apague el aparato y espere 15 minutos. Toque la carcasa superior de la boquilla para comprobar si sigue estando caliente. Si la boquilla sigue estando caliente, espere más tiempo hasta que se enfríe. Una vez que la boquilla se haya enfriado, intente volver a encender el aparato.
i4		La boquilla está obstruida. Asegúrese de que el aparato está apagado. Limpie la boquilla según se indica en el manual del usuario y compruebe el tubo extrayéndolo del aparato principal. Retire el objeto de la boquilla o del tubo y vuelva a encender el aparato.
i5		Hay un objeto extraño atascado en el paso del flujo de aire. Asegúrese de que el aparato está apagado. Limpie la boquilla según se indica en el manual del usuario y compruebe el tubo extrayéndolo del aparato principal. Retire el objeto de la boquilla, del tubo o del aspirador de mano y vuelva a encender el aparato.
i6		El adaptador no se ha quitado. Quite el adaptador antes de utilizar el aparato.
i7		Se ha utilizado un adaptador incorrecto. Utilice únicamente el adaptador original para cargar el aparato.

Señal	Significado
i8 	<p>El filtro está sucio.</p> <p>Limpe el filtro. Siga las instrucciones de la pantalla o del manual del usuario. Puede comprar filtros nuevos en la tienda de Philips online en www.philips.com/support. o en su distribuidor Philips.</p> <p>Si sigue viendo un código de información i8 después de limpiar el filtro, compruebe la tabla de solución de problemas a continuación.</p>
i10 	<p>La batería no se ha insertado correctamente.</p> <p>Quite la batería y vuelva a colocarla. Si esto no funciona, lleve el aparato a un centro de servicio de Philips o póngase en contacto con el centro del servicio de atención al consumidor.</p>
	<p>El nivel de la batería está bajo y esta debe cargarse. Cargue el aparato o la batería mediante el método de carga sugerido.</p>

Resolución de problemas

En este capítulo se resumen los problemas más comunes que pueden surgir al usar el aparato. Si no puede resolver el problema con la siguiente información, visite **www.philips.com/support** para consultar una lista de preguntas frecuentes o comuníquese con el servicio de atención al cliente en su país.

Limpieza en seco

Problema	Posible causa	Solución
El aparato no responde cuando se pulsa el botón de encendido/apagado.	En la pantalla aparece el siguiente icono de batería descargada.	Para cargar la batería, conecte el aparato a la base de carga o conecte el aspirador de mano directamente al enchufe de alimentación del adaptador.
La base de carga no está estable en la pared.	Los tornillos que sujetan la base de carga están sueltos.	Apriete los tornillos.
	Los tornillos no son del tamaño adecuado.	Monte la base de carga con los tornillos suministrados.
	La base de carga no está montada en una pared estable.	Compruebe que la pared en que se va a montar la base de carga sea estable.
El aparato deja de funcionar de repente.	Cuando se produce un mal funcionamiento interno del aparato, los botones dejan de responder y la pantalla permanece en blanco.	Conecte el aparato a la base de carga o acople el aspirador de mano directamente al adaptador. Compruebe la pantalla. Si aparece un código de error, encontrará su significado en el manual del usuario.

Problema	Posible causa	Solución
	(código: E2, E3) El aparato no está funcionando a una temperatura adecuada.	Asegúrese de que el aparato se utilice a una temperatura de entre 5 °C y 40 °C.
	(código: i4, i5) El cepillo giratorio está atascado o hay objetos atascados en el canal de paso del aire.	Asegúrese de que el aparato está apagado. Limpie la boquilla según se indica en el manual del usuario y compruebe el tubo extrayéndolo del aparato principal. Retire el objeto de la boquilla o del tubo y vuelva a encender el aparato.
	(código: E9) La boquilla motorizada se ha sobrecalentado.	Apague el aparato y espere 15 minutos. Toque la carcasa superior de la boquilla para comprobar si sigue estando caliente. Si la boquilla sigue estando caliente, espere más tiempo hasta que se enfríe. Una vez que la boquilla se haya enfriado, intente volver a encender el aparato.
El aparato tiene una potencia de succión inferior a lo habitual.	El filtro y el ciclón están sucios.	Vacíe la cubeta para el polvo. Limpie el filtro y el ciclón. Si utiliza el aparato con regularidad, lave el filtro al menos una vez al mes. Asegúrese de eliminar los pelos y la suciedad atascados en el ciclón.
	El depósito del polvo no está colocado correctamente en el aparato.	Asegúrese de que el depósito del polvo esté colocado correctamente.
Sale polvo del aparato.	La unidad de filtro está sucia.	Limpie el filtro. Consulte también el manual de usuario.
	El filtro no está colocado en el aparato.	Compruebe que el filtro esté en el aparato y que esté montado correctamente.
	Algo bloquea el ciclón.	Compruebe el ciclón para ver si hay objetos atascados y retire cualquier objeto que lo esté bloqueando. Asegúrese también de eliminar por completo los pelos y la suciedad atascados en el ciclón.
	El depósito del polvo no está colocado correctamente en el aparato.	Vacíe el depósito del polvo y coloque la tapa del depósito del polvo correctamente en el aparato.
	El aparato está girado o invertido cuando está apagado.	Mantenga el aparato en posición vertical cuando esté apagado.
El aparato no se mueve suavemente por el suelo al limpiar una alfombra.	La función de reconocimiento del tipo de suelo no está encendida.	Encienda la función de reconocimiento del tipo de suelo en el menú digital.
	La potencia de succión seleccionada es demasiado alta.	Reduzca la potencia de succión. Consulte también el manual de usuario.

Problema	Posible causa	Solución
El cepillo ha dejado de girar.	El cepillo está obstruido con pelo o suciedad.	Limpie el cepillo a mano o con unas tijeras.
	código i4) El cepillo puede dejar de girar si encuentra demasiada resistencia en una alfombra de pelo largo.	Apague el aparato y, a continuación, enciéndalo de nuevo.
	El cepillo giratorio no se ha montado correctamente en la boquilla después de la limpieza.	Siga las instrucciones del capítulo limpieza del manual del usuario para introducir el cepillo giratorio en la boquilla correctamente. Sujete el cepillo giratorio en el interior de la boquilla y encaje la palanca de bloqueo en su lugar.
	(código: E9) La boquilla motorizada se ha sobrecalentado.	Apague el aparato y espere 15 minutos. Toque la carcasa superior de la boquilla para comprobar si sigue estando caliente. Si la boquilla sigue estando caliente, espere más tiempo hasta que se enfríe. Una vez que la boquilla se haya enfriado, intente volver a encender el aparato.
Los LED de la boquilla no se encienden.	La boquilla no se ha colocado correctamente en el tubo o en el aparato.	Acople la boquilla al aparato y manipúlela correctamente.
	La función de iluminación está desactivada.	Active esta función en el menú. Ajuste el brillo de los LED de la boquilla en el menú.
Los LED del aspirador de mano no se encienden.	La función de iluminación está desactivada.	Active esta función en el menú. Ajuste el brillo de los LED del aspirador de mano en el menú.
El piloto del accesorio no se enciende.	El accesorio está acoplado al tubo.	Quite el tubo y acople el accesorio directamente al aspirador de mano.
	El accesorio no está colocado correctamente en el aparato.	Coloque el accesorio correctamente en el aparato.
Los pilotos de la boquilla, el aspirador de mano y los accesorios no brillan con la intensidad suficiente.	El brillo está atenuado.	Ajuste el brillo de los pilotos en el menú.
El aparato no se carga.	El enchufe de alimentación no está bien conectado al aparato o el adaptador no está bien insertado en la toma de corriente.	Asegúrese de que el enchufe de alimentación esté bien conectado al aparato y de que el adaptador esté bien insertado en la toma de corriente.
	El enchufe de alimentación no está colocado correctamente en la base de carga.	Asegúrese de que el enchufe esté conectado correctamente en la base de carga. Compruebe si el enchufe está en ángulo y si la base de carga tiene el enchufe bien colocado.

Problema	Posible causa	Solución
	(código i7) Está utilizándose un adaptador que no es el adaptador suministrado.	Asegúrese de utilizar el adaptador que se suministra.
	código i10) La batería no está instalada correctamente.	Asegúrese de que la batería se inserte completamente en la ranura y se instale correctamente.
	código E5) La batería no funciona correctamente.	La batería ha dejado de funcionar. Sustituya la batería.
		Si se ha comprobado todo lo anterior y el aparato sigue sin cargarse, llévalo a un centro de Servicio Philips o póngase en contacto con el servicio de atención al consumidor.
El aparato se está cargando muy lentamente.	Está utilizándose un adaptador externo o un adaptador de otros aparatos.	Cargue el aparato con el adaptador suministrado.
La batería está cargada y colocada, pero el aparato no se enciende.	El aparato sigue conectado al adaptador.	Desenchufe el aparato del adaptador antes de volver a encenderlo.
	(código: E1) Al aparato le ocurre algo.	Quite la batería, espere 10 segundos y vuelva a colocar la batería. Si esto no funciona, lleve el aparato a un centro de servicio de Philips o póngase en contacto con el centro del servicio de atención al consumidor.
En la pantalla aparece el icono del filtro (código: i8).	La unidad de filtro está sucia.	Limpie el filtro. Siga las instrucciones de la pantalla o del manual del usuario.
		<p>Si sigue viendo un código de información i8 después de limpiar el filtro, puede probar las soluciones siguientes:</p> <ul style="list-style-type: none"> - Si dispone de un filtro limpio de repuesto, puede sustituir el filtro antiguo por el nuevo. A continuación, utilice el aspirador de mano para limpiar con cuidado el filtro de espuma antiguo y la carcasa del filtro. - Alternativamente, si puede acceder a otra aspiradora o miniaspiradora, puede utilizarlas para limpiar fácilmente el filtro de espuma y la carcasa del filtro. <p>Nota: Asegúrese siempre de que haya un filtro presente en el aparato antes de encenderlo.</p>

Problema	Posible causa	Solución
	El filtro es viejo.	Puede comprar filtros nuevos en la tienda de Philips online en www.philips.com/support o en su distribuidor Philips.
		Si se ha comprobado todo lo anterior y el aparato sigue mostrando el error, llévalo a un centro de servicio de Philips o póngase en contacto con el servicio de atención al consumidor.
El mini cepillo Turbo no funciona correctamente.	El cepillo giratorio está bloqueado.	Quite los pelos del cepillo con unas tijeras. Siga las instrucciones del manual de usuario.
	Durante la limpieza, el cepillo giratorio se atasca con ciertos tejidos o superficies.	Mantenga el mini cepillo Turbo alineado con la superficie y no lo empuje contra superficies blandas.
	El cepillo giratorio no está insertado correctamente en el mini cepillo Turbo.	Asegúrese de que el cepillo giratorio y el mini cepillo Turbo estén conectados correctamente y de que no haya espacio entre ellos. Siga las instrucciones del manual.
La potencia de succión no parece estable.	No pasa nada. Ello se debe a que está activándose la función de "Reconocimiento del tipo de suelo". El aparato está detectando el tipo de suelo y la limpieza con un rendimiento optimizado para ese suelo.	No es necesario hacer nada. Si prefiere elegir una potencia uniforme para limpiar, desactive esta función inteligente en el menú del aparato.
La función de Reconocimiento del tipo de suelo no está reaccionando de forma lógica.	El cepillo está obstruido con pelo o suciedad.	Limpie el cepillo con unas tijeras o a mano. Consulte las instrucciones del manual del usuario.
El aparato emite descargas de electricidad estática.	El aparato acumula electricidad estática. Cuanto menor sea el nivel de humedad en el aire, más electricidad estática se acumulará.	Descargue el aparato apoyando frecuentemente el tubo sobre otros objetos de metal de la habitación (como por ejemplo, las patas de una mesa o silla, etc.). O bien aumente la humedad ambiente de la habitación.
	El polvo y la suciedad que se aspiran son estáticos.	Vacíe el depósito del polvo y limpie el filtro de acuerdo con las instrucciones del manual de usuario.

Limpieza con agua

Problema	Posible causa	Solución
El flujo de agua del depósito de agua se reduce.	La tira humidificante está bloqueada por la suciedad.	Quite la tira humidificante y límpiela. Vuelva a colocar la tira humidificante limpia.
	La almohadilla limpiadora de microfibra no está bien colocada y bloquea la tira humidificante como resultado.	Asegúrese de que la almohadilla limpiadora esté bien colocada. Consulte cómo se coloca correctamente en el manual del usuario.
	El depósito de agua está vacío o a punto de agotarse.	Rellene el depósito de agua.
	Está utilizándose una almohadilla fregona de microfibra que no es de Philips.	Utilice solamente una almohadilla limpiadora de microfibra original de Philips. Estas almohadillas fregonas pueden adquirirse en la tienda de Philips online en www.philips.com/support . o en su distribuidor Philips.
	Se ha acumulado cal en la tira humidificante.	Adquiera una tira humidificante nueva en la tienda online de Philips online en www.philips.com/support . o en su distribuidor Philips.
Sale demasiada agua del depósito de agua y a demasiada velocidad.	La tapa del depósito de agua no está colocada correctamente.	Compruebe la tapa y asegúrese de que está completamente cerrada.
	La tira no está colocada correctamente en la parte inferior del depósito de agua.	Asegúrese de que la tira esté bien colocada en la placa inferior del depósito de agua.
El suelo se seca con vetas.	Se ha añadido demasiado limpiador líquido al agua.	Eche solo unas gotas o de limpiador líquido o utilice un producto de limpieza que haga menos espuma.
	La almohadilla limpiadora de microfibra no está colocada correctamente.	Asegúrese de que la almohadilla fregona esté colocada correctamente. Consulte cómo se coloca correctamente en el manual del usuario.
	Está utilizándose una almohadilla fregona incorrecta.	Utilice únicamente una almohadilla limpiadora de microfibra XV1670/02 de Philips para la serie 7000. Estas almohadillas fregonas pueden adquirirse en la tienda de Philips online en www.philips.com/support . o en su distribuidor Philips.

Table des matières

Introduction	316
Description générale	316
Avant la première utilisation	317
Installation du support mural	317
Avant utilisation	318
Utilisation de l'appareil	319
Assemblage de l'appareil	319
Aspiration des sols mous et durs	320
Aspiration et nettoyage des sols durs	321
Usage polyvalent et accessoires	324
Personnalisations et informations supplémentaires	327
Après utilisation - Entretien	329
Entretien fréquent après chaque cycle de nettoyage	329
Entretien périodique intermittent	332
Remplacement	338
Signification des voyants de l'interface utilisateur	339
Dépannage	341
Nettoyage à sec	341
Nettoyage humide	345

Introduction

Merci d'avoir acheté ce produit ! Pour bénéficier pleinement de l'assistance que nous proposons, enregistrez votre produit sur le site www.philips.com/mycordlessvacuum-7000s.

Description générale

- 1 Afficheur numérique
 - a Anneau indicateur de niveau de charge de la batterie
 - b Pourcentage de charge de la batterie
 - c Niveau de puissance sélectionné
 - d Icône d'activation de la fonction de reconnaissance du type de sol
 - e Icône de rappel de nettoyage du filtre
- 2 Bouton Menu/Confirmer
- 3 Bouton +
- 4 Bouton -
- 5 Bouton marche/arrêt
- 6 Aspirateur à main
- 7 Bac à poussière
- 8 Pile
- 9 Filtre supplémentaire (XC7057 uniquement)
- 10 Bouton de déverrouillage du bac à poussière
- 11 Support mural
- 12 Adaptateur
- 13 Tube
- 14 Embout intelligent PrecisionPower
- 15 Réservoir d'eau

- 16 Frange de lavage en microfibre
- 17 Mini-brosse Turbo (XC7055, XC7057 uniquement)
- 18 Outil de combinaison
- 19 Brosse douce (XC7057 uniquement)
- 20 Outil pour tissus d'ameublement (XC7055, XC7057 uniquement)
- 21 Suceur plat

Avant la première utilisation

Installation du support mural

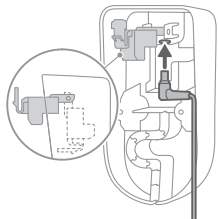

- 1 Inversez le support mural et déverrouillez le levier gris. Insérez le port de charge, en vous assurant que la partie métallique est visible et orientée vers le haut à l'avant du support mural.

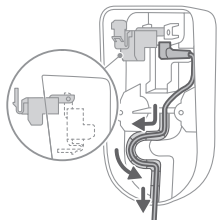

- 2 Installez soigneusement le câble en l'enfonçant dans la rainure prévue à cet effet.

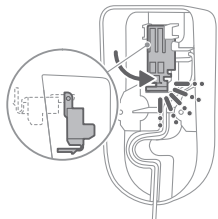

- 3 Fermez le levier gris. Assurez-vous d'entendre un « clic » indiquant que le levier gris est correctement verrouillé.

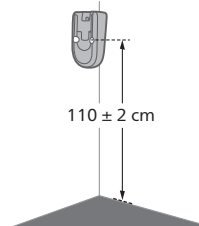

- 4 Fixez bien le support mural à l'endroit de votre choix sur le mur, en vous assurant que les trous de vis de montage se trouvent à environ 110 cm du sol.

⚠ Attention : soyez prudent lorsque vous percez des trous dans le mur pour fixer le support mural, afin d'éviter tout risque d'électrocution.

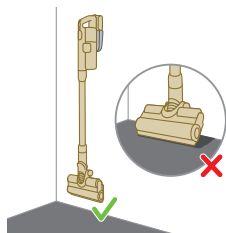

i Remarque : Vérifiez que le positionnement du support mural permet à tout l'appareil de pendre le long du mur sans que l'embout entre en contact avec le sol.

- 5 Après avoir défini la position et la hauteur optimales de rangement et de chargement de votre appareil, serrez bien les vis pour une fixation optimale du support mural.



Avant utilisation

L'appareil est équipé d'une batterie Li-Ion. Avec la batterie entièrement déchargée, le chargement dure environ 6 heures.

- 1 Fixez la batterie au châssis de l'appareil, en vous assurant d'entendre un « clic » confirmant la bonne connexion des deux éléments.

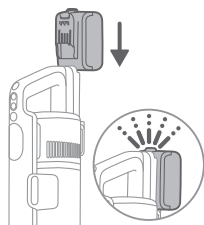

- 2 Chargez l'appareil en le déposant sur le support mural.

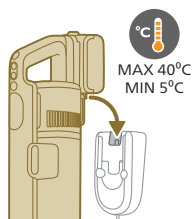

⚠ Avertissement : rangez et chargez l'appareil à une température comprise entre 5 °C et 40 °C.

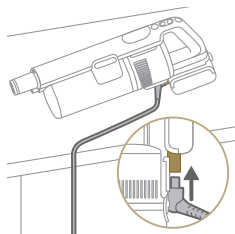

i Remarque : Vous pouvez également placer l'aspirateur à main sur une surface plane et stable, et connecter directement le câble de charge à l'appareil.

- 3** L'appareil est conçu pour être complètement chargé après 6 heures. Vous pouvez surveiller la progression du chargement sur l'écran. Lorsque l'appareil est entièrement chargé, la valeur 100 % s'allume sur l'écran. Après quelques minutes, l'afficheur s'éteint.



Utilisation de l'appareil

Assemblage de l'appareil



- 1** Assemblez l'aspirateur à main et le tube. Un « clic » doit confirmer l'assemblage.

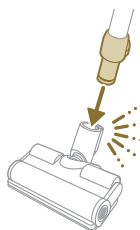

- 2** Assemblez le tube et l'embout. Un « clic » doit confirmer l'assemblage.

Aspiration des sols mous et durs

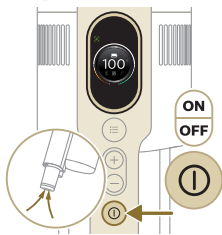

1 Mettez l'appareil en marche en appuyant sur le bouton marche/arrêt.

i Remarque : Pour arrêter l'appareil, appuyez de nouveau sur le bouton marche/arrêt.

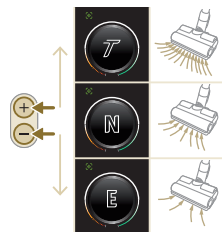

2 Utilisez les boutons + et - pour sélectionner un des trois réglages de puissance.

E - mode éco

N - mode normal

T - mode turbo

3 L'aspirateur vous permet de nettoyer des sols durs ou textiles.

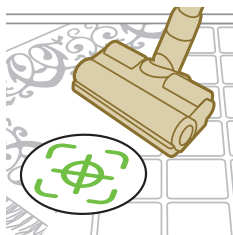

i Lorsque la fonction de reconnaissance du type de sol est activée, l'appareil reconnaît le type de sol et optimise automatiquement ses performances en fonction des paramètres de puissance sélectionnés. Pour désactiver cette fonction, vérifiez comment personnaliser les paramètres ci-dessous.



⚠ Avertissement : n'aspirez jamais d'eau ni d'autres liquides.

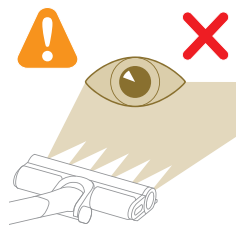

⚠ Attention : ne regardez pas directement les LED allumés ou ne dirigez pas la lumière des LED vers les yeux d'une personne. L'éclairage LED est très puissant.

Aspiration et nettoyage des sols durs

⚠ Attention : Utilisez uniquement le réservoir d'eau sur des sols durs imperméabilisés (linos, carrelages émaillés, parquets vernis, etc.) et sur les sols en pierre (tels que le marbre). Si votre sol n'a pas été imperméabilisé, vérifiez auprès du fabricant si vous pouvez le nettoyer à l'eau. N'utilisez pas le réservoir d'eau sur des sols durs dont la couche imperméable est endommagée.

i Remarque : N'utilisez pas le réservoir d'eau pour nettoyer des moquettes.

i Remarque : Ne déplacez pas l'appareil latéralement avec le réservoir d'eau installé, car cela laisse des traces d'eau. Déplacez-le uniquement vers l'avant et vers l'arrière.

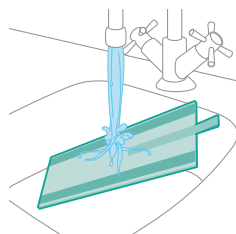

1 Humidifiez la frange de lavage en microfibre avec de l'eau avant utilisation.

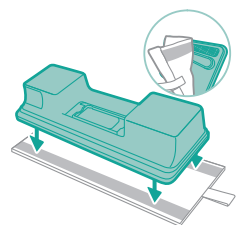

2 Fixez la frange de lavage en microfibre sous le réservoir d'eau. Alignez les bandes velcro qui se trouvent sous le réservoir d'eau et à l'arrière de la frange.

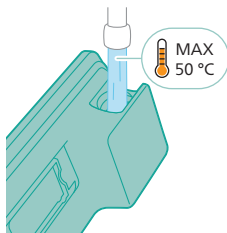

3 Remplissez le réservoir avec de l'eau dont la température n'excède pas 50 °C.

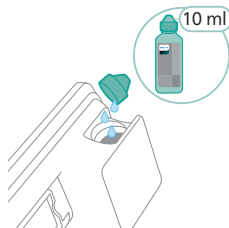

4 (Facultatif) Si vous voulez ajouter un produit de nettoyage liquide dans le réservoir d'eau, choisissez un produit peu ou non moussant qui peut être dilué. Nous recommandons le nettoyeur pour sols Philips XV1792. Ajoutez uniquement quelques gouttes de produit de nettoyage liquide dans l'eau.

5 Fermez le réservoir d'eau correctement.

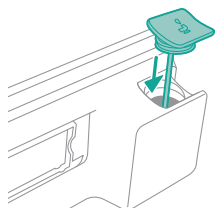

6 Fixez le réservoir d'eau préparé à l'embout aqua et vous êtes prêt(e) à commencer.

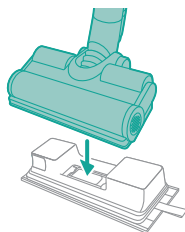

7 Mettez l'appareil en marche en appuyant sur le bouton marche/arrêt. Avec le module aqua fixé à l'embout, vous pouvez nettoyer efficacement les sols durs.





i Remarque : Le module aqua n'est pas adapté aux sols textiles tels que les tapis.



⚠ Attention : Le module aqua ne doit pas être utilisé pour éliminer les flaques d'eau.

Conseils et autres informations importantes

- Il n'est pas nécessaire d'aspirer le sol avant de le laver, car l'aspirateur laveur nettoie activement votre sol dur en l'humidifiant afin d'éliminer tous les types de saleté, y compris les liquides et les taches. Sur les tapis et les moquettes, utilisez l'aspirateur simple.
- l'appareil peut laisser une petite flaque d'eau sur le sol si vous ne le déplacez pas au moment de l'éteindre. Vous pouvez réduire la taille de la flaque d'eau en déplaçant l'appareil lorsque que vous l'éteignez. Si nécessaire, vous pouvez essuyer les dernières gouttes avec un chiffon.

Restrictions d'utilisation

- L'aspirateur laveur permet d'aspirer et de laver tous les types de sols durs, à l'exception des sols en bois brut.
- Il est destiné au nettoyage automatique des sols durs. Suivez toujours les instructions de nettoyage de votre sol dur lorsque vous utilisez cet appareil.
- Si vous voulez ajouter un autre nettoyant liquide que le nettoyant pour sols Philips XV1792 dans l'eau du réservoir d'eau propre, veillez à utiliser un nettoyant liquide peu ou non moussant qui peut être dilué dans l'eau comme le nettoyant pour sols Philips XV1792.
- La capacité du réservoir d'eau propre étant de 250 ml, vous ne devez verser que quelques gouttes (10 ml maximum) de nettoyant liquide dans l'eau.
- Si vous utilisez l'aspirateur laveur sur des sols en linoléum, faites-le uniquement sur des revêtements correctement fixés afin d'éviter que l'embout les aspire.
- Si vous passez l'appareil sur une moquette ou un tapis alors qu'il est éteint, des gouttes d'eau sale pourraient couler sur votre tapis ou votre moquette.
- Ne passez pas l'appareil sur les grilles des convecteurs de sol. Comme l'appareil ne peut pas aspirer l'eau qui sort de la brosse lorsque vous le passez sur la grille, l'eau s'écoulera dans la fosse du convecteur.
- Lors du nettoyage, ne soulevez pas l'embout du sol ou ne le déplacez pas latéralement. Ne faites pas de virages serrés, car cela laisse des traces d'eau. Déplacez-le uniquement vers l'avant et vers l'arrière.

i Remarque : L'autonomie dépend du niveau de puissance utilisé pendant le nettoyage.

Usage polyvalent et accessoires

⚠ Avertissement : Lorsque vous utilisez un accessoire quel qu'il soit, n'aspirez jamais d'eau ni d'autres liquides.

⚠ Attention : ne regardez pas directement les LED allumés ou ne dirigez pas la lumière des LED vers les yeux d'une personne. L'éclairage LED est très puissant.

Utilisation de l'aspirateur à main

Vous pouvez utiliser l'aspirateur à main directement sans aucun outil de nettoyage pour aspirer les poussières.

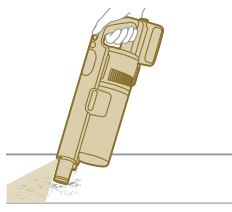

Utilisation de l'embout

1 Fixez l'embout directement à l'aspirateur à main.

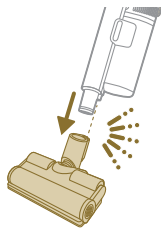

2 Cette combinaison est utilisée pour nettoyer des surfaces dynamiques, telle que des escaliers.

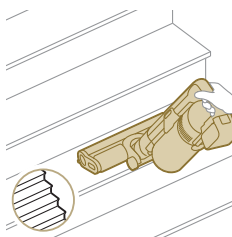

Utilisation de la mini-brosse Turbo

1 Insérez le tube de l'aspirateur à main dans la mini-brosse Turbo.



- 2 Vous pouvez utiliser la mini-brosse Turbo pour un nettoyage standard, par exemple des zones molles comme les lits et les canapés. Vous pouvez ajuster la puissance en fonction de vos besoins de nettoyage.
- 3 Vous pouvez utiliser la mini-brosse Turbo pour un nettoyage plus approfondi, par exemple pour aspirer les poils d'animaux ou pour nettoyer de petites taches de saleté, comme des miettes de pain. Vous pouvez ajuster la puissance en fonction de vos besoins de nettoyage.

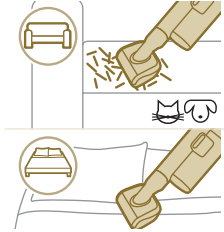

Utilisation du suceur plat

1 Insérez le tube ou l'aspirateur à main dans le suceur plat.



- 2 Vous pouvez utiliser le suceur plat pour nettoyer les recoins et les endroits difficiles d'accès. Vous pouvez ajuster la puissance en fonction de vos besoins de nettoyage.

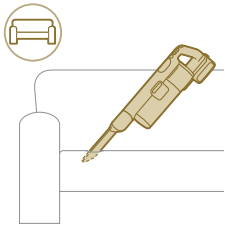

Utilisation de l'outil de combinaison

1 Insérez le tube ou l'aspirateur à main dans l'outil de combinaison.



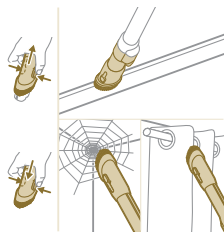

- 2 L'outil de combinaison est conçu pour nettoyer les châssis de fenêtres, les rideaux ou les toiles d'araignée, grâce à une brosse et des paramètres d'éclairage personnalisables.

Utilisation de la brosse douce

- 1 Insérez le tube ou l'aspirateur à main dans la brosse douce.



- 2 La brosse douce est conçue pour des surfaces spécifiques et est fournie avec un éclairage personnalisable.



Utilisation de l'outil pour tissus d'ameublement

- 1 Insérez le tube ou l'aspirateur à main dans l'outil pour tissus d'ameublement.



- 2 L'outil pour tissus d'ameublement est parfait pour nettoyer les meubles couverts de tissus doux, et son éclairage peut être ajusté à votre convenance.

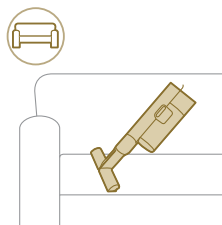

Personnalisations et informations supplémentaires

L'appareil est équipé de diverses options de personnalisation et de surveillance dans le menu.

- 1 Pour accéder aux paramètres du menu, appuyez sur le bouton du menu.
- 2 Utilisez les boutons + et - pour passer en revue les options. Ces options comprennent le réglage de l'éclairage, l'activation ou la désactivation de la fonction de reconnaissance du type de sol, l'accès à des informations supplémentaires sur l'appareil et le retour à l'écran précédent.
- 3 Une fois l'option désirée en surbrillance, confirmez votre choix en appuyant à nouveau sur le bouton de menu.



Modifiez la luminosité de l'éclairage

Appuyez sur le bouton de menu et naviguez jusqu'à la fonction d'éclairage. Confirmez en appuyant à nouveau sur le bouton de menu.

Pour modifier la luminosité de l'éclairage, parcourez les niveaux disponibles et confirmez en appuyant sur le bouton de menu.

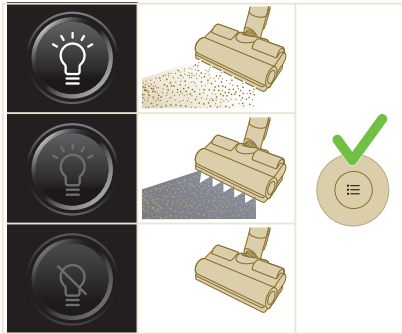

Reconnaissance du type de sol

Appuyez sur le bouton de menu et naviguez jusqu'à la fonction de reconnaissance du type de sol. Confirmez en appuyant à nouveau sur le bouton de menu.

Une fois arrivé à l'écran de la fonction de reconnaissance du type de sol, sélectionnez cette fonction et confirmez votre décision en appuyant sur le bouton de menu. Lorsque l'activation est réussie, une icône verte apparaît dans le coin supérieur gauche quand vous revenez à l'écran principal.

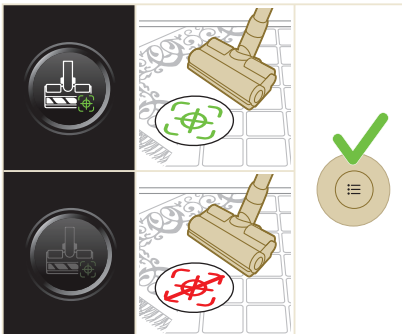

i Remarque : La fonction de reconnaissance du type de sol ne peut être activée ou désactivée que lorsque la tête motorisée est fixée à l'aspirateur à main. Votre menu comprendra donc une option de moins si aucune tête motorisée n'est fixée à l'aspirateur à main. Fixez la tête motorisée pour faire apparaître cette option de reconnaissance du type de sol dans votre menu.

i Remarque : Lors de la réception initiale de l'appareil, la fonction de reconnaissance du type de sol est activée.

i Remarque : La fonction de reconnaissance du type de sol s'active lorsque l'embout identifie différentes surfaces à nettoyer alors que l'appareil est en mouvement.

Informations supplémentaires

Appuyez sur le bouton de menu et naviguez jusqu'à l'option « informations supplémentaires ». Confirmez en appuyant à nouveau sur le bouton de menu.

Dans la fenêtre « informations supplémentaires », vous pouvez contrôler l'état du filtre, l'état de la batterie, le temps total d'utilisation, le modèle de l'appareil, et vous avez accès à un code QR pour obtenir des informations supplémentaires en ligne.

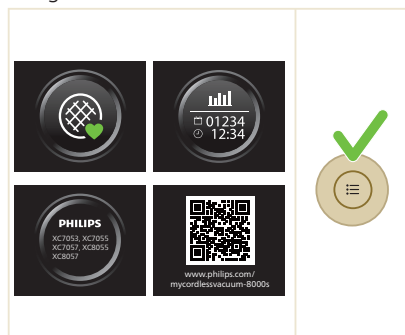

Retour

Pour sortir du menu et revenir à l'écran précédent, sélectionnez l'option « Retour ».

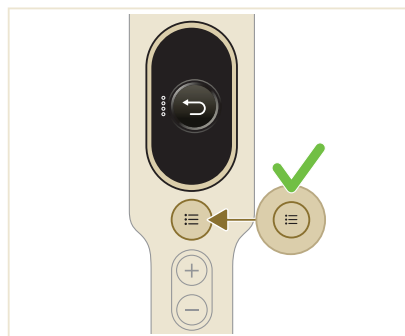

Après utilisation - Entretien

Entretien fréquent après chaque cycle de nettoyage

Entretien du système de gestion des poussières

Videz le bac à poussière après chaque utilisation ou lorsque la poussière atteint le niveau MAX.

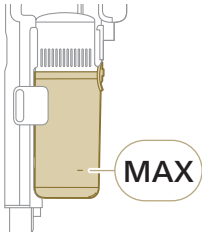

1 Éteignez l'appareil.

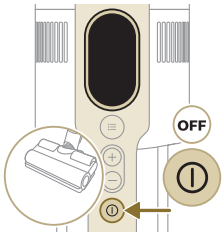

2 Tenez l'appareil incliné de 45 degrés comme dans l'illustration. Retirez le bac à poussière en appuyant sur le bouton de déverrouillage. Le bouton de déverrouillage se trouve au bas du bac à poussière.

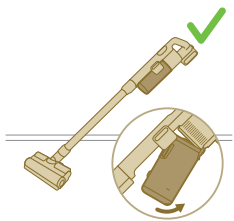
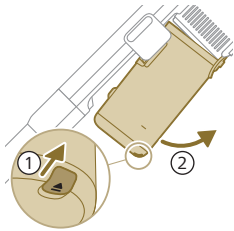

i Remarque : Retirez le bac à poussière tout en maintenant l'appareil en position verticale.

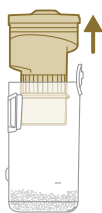

3 Tenez la poignée noire. Soulevez le cyclone pour l'extraire du bac à poussière.

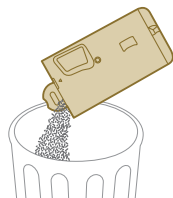

4 Videz le bac à poussière en le tenant au-dessus de la poubelle.

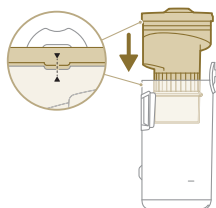

5 Remplacez le cyclone dans le bac à poussière. Assurez-vous que les deux pièces sont alignées.

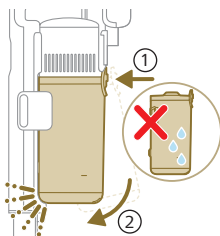

6 Remplacez le bac réassemblé. Alignez d'abord le côté filtre du bac avant de raccrocher celui-ci.

Entretien du réservoir d'eau

Nettoyez le réservoir d'eau après chaque utilisation.

1 Retirez la frange de lavage en microfibre.

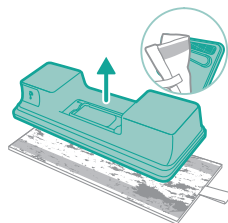

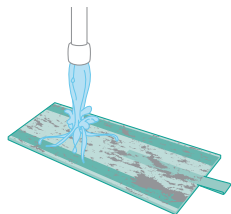

2 Rincez la frange de lavage sous le robinet et lavez-la à la main ou à la machine.

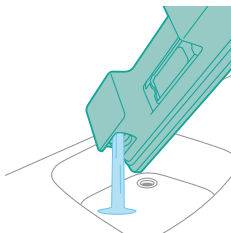

3 Videz toute l'eau restant dans le réservoir d'eau.

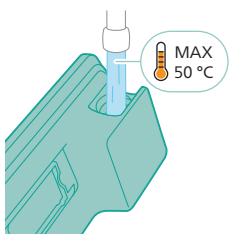

4 Remplissez le réservoir d'eau.

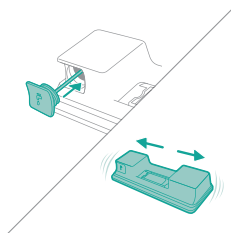

5 Fermez le réservoir d'eau correctement et secouez-le pour enlever les résidus de détergent.

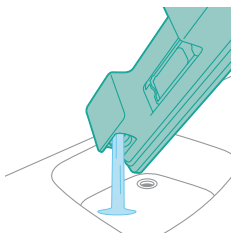

6 Videz le réservoir d'eau et laissez-le ouvert pour qu'il sèche.

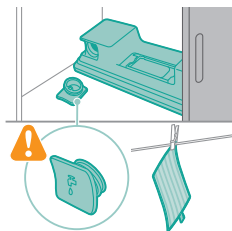

- 7** Assurez-vous de ne pas perdre le bouchon du réservoir lors du rangement. Faites pendre la frange de lavage en microfibre pour qu'elle sèche.

Entretien périodique intermittent

Entretien du système de gestion des poussières

Nettoyez le filtre au moins une fois par mois ou lorsque vous voyez la notification de nettoyage du filtre (i8).

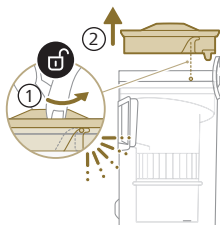

- 1** Tournez le filtre dans le sens inverse des aiguilles d'une montre pour le retirer du bac à poussière.

- 2** Retirez le filtre en mousse lavable de son boîtier en plastique.

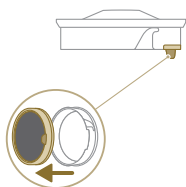

- 3** Tapotez sur le filtre en mousse et sur son boîtier au-dessus d'une poubelle.

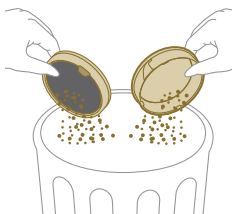

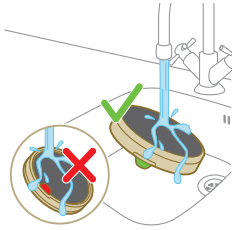

- 4 Rincez le filtre en mousse et essorez-le jusqu'à ce que l'eau qui s'en écoule soit propre.

i Remarque : pour un nettoyage optimal, faites couler l'eau sur le filtre avec son ergot orienté vers le bas, afin d'éliminer la poussière profondément ancrée.



- 5 Laissez le filtre nettoyé sécher 24 heures avant de replacer le filtre en mousse dans son boîtier.

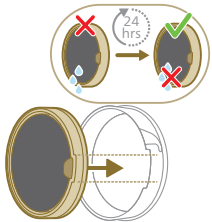

- 6 Pour un entretien approfondi, nettoyez le bac à poussière et le cyclone sous le robinet ou dans l'eau chaude savonneuse.

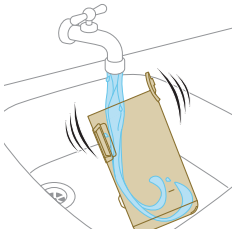

- 7 Séchez le bac à poussière nettoyé et les pièces pertinentes.

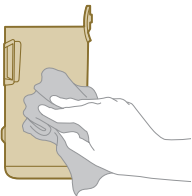

⚠ Attention : Séchez bien tous les éléments avant de les réassembler.

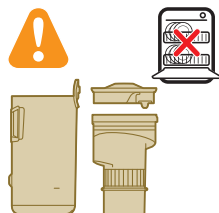
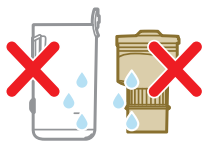

i Remarque : Tous les éléments ne peuvent pas être nettoyés au lave-vaisselle.

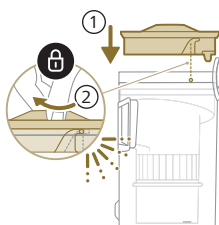

8 Réassemblez le filtre et le bac à poussière. Tournez le filtre dans le sens des aiguilles d'une montre pour le fixer.

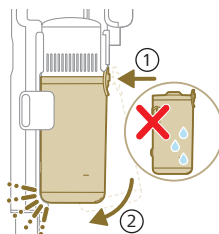

9 Remplacez le bac réassemblé. Alignez d'abord le côté filtre du bac avant de raccrocher celui-ci.

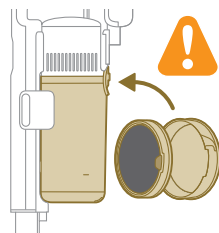

i Remarque : Après l'entretien, assurez-vous toujours que le filtre est bien monté dans l'appareil avant d'utiliser celui-ci.

Entretien de l'embout intelligent PrecisionPower

1 Éteignez toujours l'appareil avant de nettoyer la brosse rotative de l'embout.

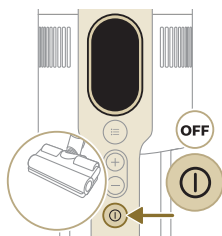

2 Pour accéder à la brosse rotative, localisez le bouton situé sur le côté de l'embout. Appuyez dessus et tournez pour ouvrir.

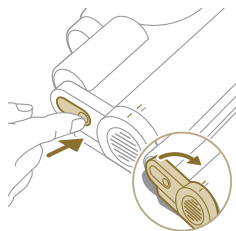

3 Retirez simplement la brosse rotative et le capuchon latéral de l'embout.

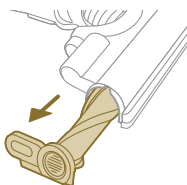

4 Retirez délicatement les cheveux emmêlés autour de la brosse rotative. Aidez-vous d'une paire de ciseaux pour éliminer la saoullure.

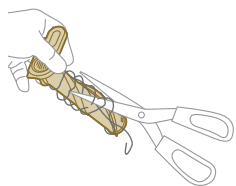

5 Lors du remontage, vérifiez le bon alignement de la brosse rotative.

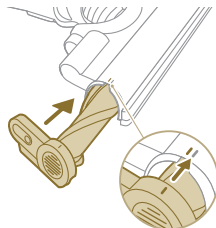



- 6 Engagez la brosse rotative dans l'embout jusqu'à ce que vous entendiez un « clic » indiquant son verrouillage.

Entretien de la mini-brosse Turbo

- 1 Retournez la brosse pour accéder à la zone à nettoyer.

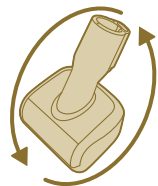

- 2 Faites glisser le bouton latéral pour dégager la brosse.

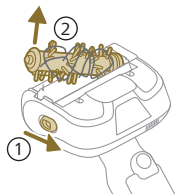

- 3 Utilisez vos mains ou une paire de ciseaux pour retirer les impuretés de la brosse.

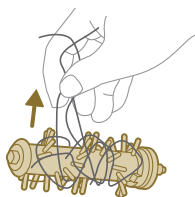

- 4 Lors du remontage de la brosse, commencez par repositionner un côté avant d'engager l'autre côté. Lorsque la brosse est correctement montée, vous devez entendre un « clic ».

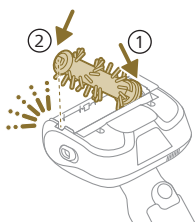

Entretien du réservoir d'eau

Détartrez le réservoir d'eau une fois par mois afin d'éviter l'accumulation de calcaire.

1 Versez du liquide de détartrage dans un récipient gradué.

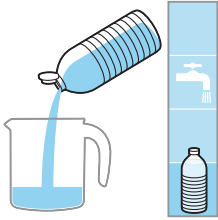

2 Ajoutez-y la quantité d'eau appropriée.

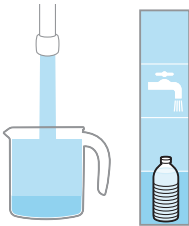

3 Versez ce mélange de liquides dans le réservoir d'eau.



4 Fermez le réservoir d'eau correctement et secouez-le afin de répartir uniformément le liquide de détartrage.

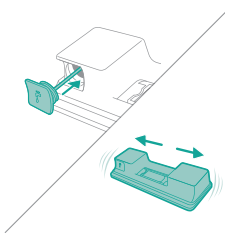

5 Laissez le réservoir d'eau (sans la frange de lavage en microfibre) en position verticale pendant 12 heures. De l'eau devrait s'échapper lentement du bas du réservoir d'eau. Nous vous recommandons de placer le réservoir d'eau dans l'évier ou sur un torchon.

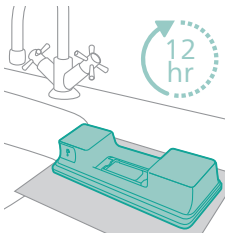

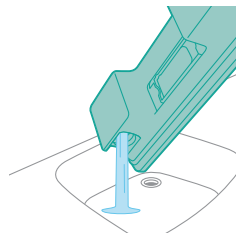

- 6 Rincez et retirez le liquide restant dans le réservoir d'eau.

Entretien de la bandelette

- 1 Retirez la bandelette du fond du réservoir d'eau pour un nettoyage approfondi.

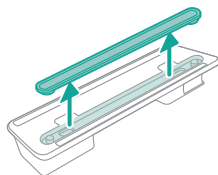

- 2 Rincez la bandelette sous le robinet.

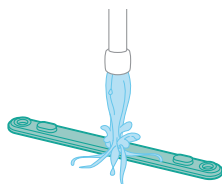

- 3 Refixez la bandelette au réservoir d'eau après nettoyage.

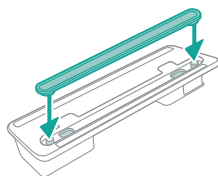

Remplacement

Pour acheter des accessoires ou des pièces de rechange, consultez le site Web **www.philips.com/parts-and-accessories** ou rendez-vous chez votre revendeur Philips. Vous pouvez également contacter le Service Consommateurs Philips de votre pays.

Pièces de rechange et références :

Filtre de rechange XV1681/01

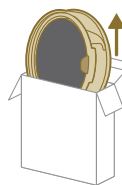

XV1681/01

Brosse rotative CP0667/01

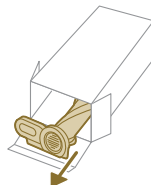

CP0667/01

Frange de lavage en microfibre XV1670/02

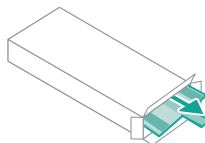

XV1670/02

Bandelette CP0381/01

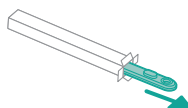

CP0381/01

i Remarque : Pour des performances optimales, remplacez le filtre et la frange de lavage en microfibre tous les 6 mois.

Signification des voyants de l'interface utilisateur

Voyant

Signification du voyant

E1











Dysfonctionnement de l'appareil.

Retirez la batterie, patientez 10 secondes, puis remettez-la en place. Si cela ne fonctionne pas, confiez votre appareil à un Centre Service Agréé Philips ou contactez le Service Consommateurs Philips.

Voyant

Signification du voyant

E2		<p>L'appareil est utilisé à une température inférieure à sa température de fonctionnement.</p> <p>Déplacez l'appareil dans une pièce plus chaude. Ne stockez, ne chargez ou n'utilisez pas l'appareil à des températures inférieures à 5 °C ou supérieures à 40 °C.</p>
E3		<p>L'appareil est utilisé à une température supérieure à sa température de fonctionnement.</p> <p>Déplacez l'appareil dans une pièce plus froide. Ne stockez, ne chargez ou n'utilisez pas l'appareil à des températures inférieures à 5 °C ou supérieures à 40 °C.</p>
E5		<p>La batterie est endommagée.</p> <p>Confiez l'appareil à un Centre Service Agréé Philips ou contactez le Service Consommateurs.</p>
E9		<p>La brosse est utilisée à une température supérieure à la température de fonctionnement.</p> <p>Éteignez l'appareil et patientez pendant 15 minutes. Touchez la partie supérieure de la brosse pour voir si elle est encore chaude. Si la brosse est encore chaude, patientez encore le temps qu'elle refroidisse. Une fois qu'elle a refroidi, essayez de rallumer l'appareil.</p>
i4		<p>La brosse est obstruée.</p> <p>Assurez-vous que l'appareil est éteint. Nettoyez la brosse conformément au mode d'emploi et inspectez le tube en le retirant de l'appareil. Retirez l'objet qui obstrue la brosse ou le tube et redémarrez l'appareil.</p>
i5		<p>Un objet étranger est bloqué dans le passage d'air.</p> <p>Assurez-vous que l'appareil est éteint. Nettoyez la brosse conformément au mode d'emploi et inspectez le tube en le retirant de l'appareil. Retirez l'objet qui obstrue la brosse, le tube ou l'aspirateur à main et redémarrez l'appareil.</p>
i6		<p>L'adaptateur n'est pas retiré.</p> <p>Débranchez l'adaptateur avant d'utiliser l'appareil.</p>
i7		<p>Un mauvais adaptateur est utilisé.</p> <p>Utilisez exclusivement l'adaptateur d'origine pour charger l'appareil.</p>

Voyant**Signification du voyant**

i8



Le filtre est souillé.

Nettoyez le filtre. Suivez les instructions à l'écran ou dans le mode d'emploi. Vous pouvez acheter de nouveaux filtres dans la boutique en ligne de Philips à l'adresse www.philips.com/support ou chez votre revendeur Philips.

Si vous continuez à obtenir un code d'information i8 après le nettoyage du filtre, consultez le tableau de dépannage ci-dessous.

i10



La batterie n'est pas correctement insérée.

Retirez la batterie, puis remettez-la en place. Si cela ne fonctionne pas, confiez votre appareil à un Centre Service Agréé Philips ou contactez le Service Consommateurs Philips.



Le niveau de batterie est bas et la batterie doit être chargée. Chargez l'appareil ou la batterie via la méthode de charge suggérée.

Dépannage

Cette rubrique récapitule les problèmes les plus courants que vous pouvez rencontrer avec l'appareil. Si vous ne parvenez pas à résoudre le problème à l'aide des informations ci-dessous, rendez-vous sur le site www.philips.com/support et consultez la liste de questions fréquemment posées ou contactez le Service Consommateurs Philips de votre pays.

Nettoyage à sec

Problème	Cause possible	Solution
L'appareil ne répond pas lorsque j'appuie sur le bouton marche/arrêt.	L'écran affiche l'icône de la batterie vide.	Pour charger la batterie, branchez l'appareil sur la station de charge ou placez l'aspirateur à main directement sur la fiche d'alimentation de l'adaptateur.
La station de charge n'est pas stable sur le mur.	Les vis qui maintiennent la station de charge sont desserrées.	Serrez les vis.
	Les vis ne sont pas de la bonne taille.	Montez la station de charge avec les vis fournies.
	La station de charge n'est pas montée sur un mur stable.	Vérifiez que le mur sur lequel la station de charge va être montée est stable.
L'appareil cesse brusquement de fonctionner.	Lorsque l'appareil présente un dysfonctionnement interne, les boutons ne répondent plus et rien ne s'affiche à l'écran.	Connectez l'appareil à sa station de charge ou placez l'aspirateur à main directement sur l'adaptateur. Vérifiez l'écran. Si un code d'erreur s'affiche, vous trouverez sa signification dans le mode d'emploi.

Problème	Cause possible	Solution
	(Code : E2, E3) L'appareil ne fonctionne pas à une température appropriée.	Veillez à utiliser l'appareil à une température comprise entre 5 et 40 °C.
	(Code : i4, i5) La brosse rotative est bloquée ou des objets sont bloqués dans la ventilation.	Assurez-vous que l'appareil est éteint. Nettoyez la brosse conformément au mode d'emploi et inspectez le tube en le retirant de l'appareil. Retirez l'objet qui obstrue la brosse ou le tube et redémarrez l'appareil.
	(Code : E9) La tête motorisée a surchauffé.	Éteignez l'appareil et patientez pendant 15 minutes. Touchez la partie supérieure de la brosse pour voir si elle est encore chaude. Si la brosse est encore chaude, patientez encore le temps qu'elle refroidisse. Une fois qu'elle a refroidi, essayez de rallumer l'appareil.
L'appareil a une puissance d'aspiration plus basse que d'habitude.	Le filtre et le cyclone sont sales.	Videz le bac à poussière. Nettoyez le filtre et le cyclone. Si vous utilisez l'appareil régulièrement, veillez à laver le filtre au moins une fois par mois. Veillez à retirer les cheveux et les saletés coincés dans le cyclone.
	Le bac à poussière n'est pas correctement monté sur l'appareil.	Veillez à monter correctement le bac à poussière.
De la poussière s'échappe de l'aspirateur.	Le filtre est sale.	Nettoyez le filtre. Consultez également le mode d'emploi.
	Le filtre n'est pas présent dans l'appareil.	Assurez-vous que le filtre est dans l'appareil et qu'il est assemblé correctement.
	Quelque chose bloque le cyclone.	Vérifiez si des objets sont coincés dans le cyclone et retirez-les le cas échéant. Veillez également à retirer les cheveux et les saletés coincés dans le cyclone.
	Le bac à poussière n'est pas correctement monté sur l'appareil.	Videz le bac à poussière et montez-le correctement sur l'appareil.
	L'appareil tourne ou se retourne lorsqu'il est éteint.	Maintenez l'appareil en position verticale lorsqu'il est éteint.
L'appareil ne glisse pas en douceur sur le sol lors du nettoyage d'un tapis.	La fonction de reconnaissance du type de sol n'est pas activée.	Activez la fonction de reconnaissance du type de sol dans le menu numérique.
	La puissance d'aspiration sélectionnée est trop élevée.	Réduisez la puissance d'aspiration. Consultez également le mode d'emploi.
La brosse ne tourne plus.	La brosse est obstruée par des cheveux ou de la saleté.	Nettoyez la brosse à la main ou avec une paire de ciseaux.

Problème	Cause possible	Solution
	(code i4) La brosse peut cesser de tourner si elle rencontre une résistance trop élevée sur les tapis à poils longs.	Éteignez l'appareil, puis rallumez-le.
	La brosse rotative n'a pas été correctement installée dans la brosse après le nettoyage.	Suivez les instructions du chapitre sur le nettoyage dans le mode d'emploi pour insérer correctement la brosse rotative dans la brosse. Fixez la brosse rotative sur la brosse en enclenchant le levier de verrouillage.
	(Code : E9) La tête motorisée a surchauffé.	Éteignez l'appareil et patientez pendant 15 minutes. Touchez la partie supérieure de la brosse pour voir si elle est encore chaude. Si la brosse est encore chaude, patientez encore le temps qu'elle refroidisse. Une fois qu'elle a refroidi, essayez de rallumer l'appareil.
Les voyants de la brosse ne s'allument pas.	Vous n'avez pas correctement monté la brosse sur le tube ou l'appareil.	Montez correctement la brosse sur l'appareil ou l'aspirateur à main.
	La fonction d'éclairage est désactivée.	Activez cette fonction dans le menu. Réglez la luminosité des voyants de la brosse dans le menu.
Les voyants de l'aspirateur à main ne s'allument pas.	La fonction d'éclairage est désactivée.	Activez cette fonction dans le menu. Réglez la luminosité des voyants de l'aspirateur à main dans le menu.
Le voyant de l'accessoire ne s'allume pas.	L'accessoire est monté sur le tube.	Retirez le tube et montez l'accessoire directement sur l'aspirateur à main.
	L'accessoire n'est pas correctement monté sur l'appareil.	Montez correctement l'accessoire sur l'appareil.
L'éclairage de la brosse, de l'aspirateur à main et des accessoires n'est pas assez lumineux.	La luminosité est réduite.	Réglez la luminosité de l'éclairage dans le menu.
L'appareil ne charge pas.	La fiche d'alimentation n'est pas correctement branchée sur l'appareil ou l'adaptateur n'est pas correctement inséré dans la prise secteur.	Assurez-vous que la fiche d'alimentation est correctement branchée sur l'appareil et que l'adaptateur est correctement inséré dans la prise secteur.
	La fiche d'alimentation n'est pas correctement branchée sur la station de charge.	Assurez-vous que la fiche d'alimentation est correctement branchée sur la station de charge. Vérifiez si la fiche est coudée et si la station de charge maintient la fiche en place.

Problème	Cause possible	Solution
	(Code i7) Vous n'utilisez pas l'adaptateur fourni.	Assurez-vous d'utiliser le bon adaptateur.
	(code i10) La batterie n'est pas correctement installée.	Assurez-vous que la batterie est insérée bien au fond de son logement et correctement installée.
	(code E5) La batterie dysfonctionne.	La batterie est défectueuse. Remplacez la batterie. Si vous avez essayé les solutions ci-dessus et que l'appareil ne charge toujours pas, confiez-le à un Centre Service Agréé Philips ou contactez le Service Consommateurs Philips.
La charge de l'appareil est très lente.	Vous utilisez un adaptateur externe ou l'adaptateur d'un autre appareil.	Chargez l'appareil à l'aide de l'adaptateur fourni.
La batterie est chargée et branchée, mais l'appareil ne s'allume pas.	L'appareil est toujours branché sur l'adaptateur.	Débranchez l'appareil de l'adaptateur avant de le redémarrer.
	(Code : E1) Il y a un problème avec l'appareil.	Retirez la batterie, patientez 10 secondes, puis remettez-la en place. Si cela ne fonctionne pas, confiez votre appareil à un Centre Service Agréé Philips ou contactez le Service Consommateurs Philips.
L'écran affiche l'icône du filtre (code : i8).	Le filtre est sale.	Nettoyez le filtre. Suivez les instructions à l'écran ou dans le mode d'emploi. Si vous continuez à obtenir un code d'information i8 après le nettoyage du filtre, vous pouvez envisager les solutions suivantes : <ul style="list-style-type: none"> - Si vous avez un filtre de rechange propre, vous pouvez remplacer l'ancien filtre par le nouveau. Ensuite, utilisez l'aspirateur à main pour nettoyer soigneusement l'ancien filtre en mousse et le porte-filtre. - Si vous avez accès à un autre aspirateur ou à un mini-aspirateur, vous pouvez aussi l'utiliser pour nettoyer facilement le filtre en mousse et le porte-filtre. Remarque : Assurez-vous toujours qu'un filtre est présent dans l'appareil avant de le mettre en marche.
	Le filtre est usagé.	Vous pouvez acheter de nouveaux filtres dans la boutique en ligne de Philips à l'adresse www.philips.com/support ou chez votre revendeur Philips.

Problème	Cause possible	Solution
		Si vous avez essayé les solutions ci-dessus et que l'erreur s'affiche toujours, confiez votre appareil à un Centre Service Agréé Philips ou contactez le Service Consommateurs Philips.
La mini-brosse Turbo ne fonctionne pas correctement.	La brosse rotative est obstruée.	Retirez les cheveux de la brosse avec une paire de ciseaux. Suivez les instructions du mode d'emploi.
	La brosse rotative est bloquée par un tissu ou une surface pendant le nettoyage.	Maintenez la mini-brosse Turbo alignée avec la surface et ne la poussez pas sur des surfaces souples.
	La brosse rotative n'est pas correctement insérée dans la mini-brosse Turbo.	Assurez-vous que la brosse rotative et la mini-brosse Turbo sont correctement installées et qu'aucun espace ne subsiste entre elles. Suivez les instructions du mode d'emploi.
La puissance d'aspiration est irrégulière.	C'est normal. La fonction de reconnaissance du type de sol est activée. Votre appareil détecte le type de sol et adapte le nettoyage en conséquence pour un résultat optimal.	Aucune action n'est requise. Si vous préférez nettoyer votre sol avec une puissance constante, désactivez cette fonction intelligente dans le menu de votre appareil.
La fonction de reconnaissance du type de sol ne réagit pas de façon logique.	La brosse est obstruée par des cheveux ou de la saleté.	Nettoyez la brosse avec une paire de ciseaux ou à la main. Consultez les instructions du mode d'emploi.
L'appareil produit des décharges statiques.	L'appareil accumule de l'électricité statique. Moins l'air de la pièce est humide, plus l'appareil accumule de l'électricité statique.	Déchargez l'appareil en plaçant fréquemment le tube contre d'autres objets métalliques de la pièce (par exemple, des pieds de table ou de chaise). Ou augmentez le niveau d'humidité de l'air dans la pièce.
	La poussière et la saleté aspirées sont statiques.	Videz le compartiment à poussière et nettoyez le filtre en suivant les instructions du mode d'emploi.

Nettoyage humide

Problème	Cause possible	Solution
Le débit d'eau s'écoulant du réservoir d'eau est réduit.	La bande d'humidification est obstruée par des saletés.	Retirez-la et nettoyez-la. Remettez la bande d'humidification propre en place.
	La frange de lavage en microfibre n'est pas placée correctement et bloque donc la bande d'humidification.	Veillez à placer la frange de lavage correctement. Consultez le mode d'emploi pour la placer correctement.

Problème	Cause possible	Solution
	Le réservoir d'eau est vide ou presque vide.	Remplissez le réservoir d'eau.
	Vous utilisez une frange de lavage en microfibre qui n'est pas fournie par Philips.	Utilisez uniquement une frange de lavage Philips en microfibre originale. Vous pouvez acheter des franges de lavage dans la boutique en ligne de Philips à l'adresse www.philips.com/support ou chez votre revendeur Philips.
	Du calcaire s'est accumulé dans la bande d'humidification.	Achetez une nouvelle bande d'humidification dans la boutique en ligne de Philips à l'adresse www.philips.com/support ou chez votre revendeur Philips.
Une trop grande quantité d'eau s'écoule du réservoir d'eau à une vitesse trop élevée.	Le bouchon du réservoir d'eau n'est pas fermé correctement.	Vérifiez le bouchon et assurez-vous qu'il est entièrement et correctement fermé.
	La bande n'est pas placée correctement au bas du réservoir d'eau.	Vérifiez la bande et assurez-vous qu'elle est correctement fixée dans la plaque inférieure du réservoir d'eau.
Le sol sèche en laissant des traces.	Vous avez versé une trop grande quantité de nettoyant liquide dans l'eau.	Utilisez uniquement quelques gouttes de produit de nettoyage ou utilisez un nettoyant qui produit moins de mousse.
	La frange de lavage en microfibre n'est pas placée correctement.	Veillez à placer correctement la frange de lavage. Consultez le mode d'emploi pour la placer correctement.
	Vous utilisez une frange de lavage inappropriée.	Utilisez uniquement une frange de lavage en microfibre Philips XV1670/02 pour série 7000. Vous pouvez acheter des franges de lavage dans la boutique en ligne de Philips à l'adresse www.philips.com/support ou chez votre revendeur Philips.

Sadržaj

Uvod	347
Općeniti opis	347
Prije prve uporabe	348
Postavljanje zidnog nosača	348
Priprema za uporabu	349
Uporaba uređaja	350
Sastavljanje uređaja	350
Usisavanje podova od mekog i tvrdog materijala	351
Usisavanje uz istovremeno brisanje tvrdih podova	352
Svestrana upotreba i dodatna oprema	355
Prilagodbe i dodatne informacije	358
Nakon upotrebe – održavanje	360
Često održavanje nakon svakog ciklusa čišćenja	360
Povremeno periodično održavanje	363
Zamjena dijelova	369
Signali korisničkog sučelja i njihovo značenje	370
Rješavanje problema	372
Čišćenje usisavanjem	372
Mokro čišćenje	376

Uvod

Hvala vam na kupnji ovog proizvoda! Kako biste iskoristili sve pogodnosti podrške koju nudimo, registrirajte svoj proizvod na web-mjestu www.philips.com/mycordlessvacuum-7000s.

Općeniti opis

- 1 Digitalni zaslon
 - a Prstenasti indikator razine napunjenosti baterije
 - b Postotak razine napunjenosti baterije
 - c Odabrana razina snage
 - d Ikona aktivacije funkcije prepoznavanja vrste podova
 - e Ikona podsjetnika za čišćenje filtra
- 2 Gumb izbornika/potvrde
- 3 Gumb +
- 4 Gumb -
- 5 Gumb za uključivanje/isključivanje
- 6 Držak
- 7 Spremnik za prašinu
- 8 Baterija
- 9 Dodatni filtar (samo XC7057)
- 10 Gumb za otpuštanje spremnika za prašinu
- 11 Zidni nosač
- 12 Adapter
- 13 Cijev
- 14 Pametna mlaznica PrecisionPower
- 15 Spremnik za vodu

- 16 Jastučić za brisanje od mikrovlakana
- 17 Četka Mini TurboBrush (samo XC7055 i XC7057)
- 18 Kombinirani nastavak
- 19 Meka četka (samo XC7057)
- 20 Nastavak za namještaj (samo XC7055 i XC7057)
- 21 Nastavak za uske površine

Prije prve uporabe

Postavljanje zidnog nosača

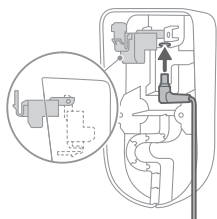

- 1 Preokrenite zidni nosač i otkvačite sivu ručicu. Umetnite priključak za punjenje, pritom pazite da je metalni dio vidljiv i usmjeren prema gore na prednjoj strani zidnog nosača.

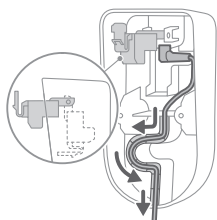

- 2 Pravilno postavite kabel umetanjem u žlijeb koji je tome namijenjen.

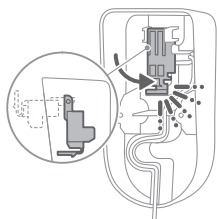

- 3 Zatvorite sivu ručicu. Pobrinite se da siva ručica sjedne na mjesto uz zvuk „KLIK“.

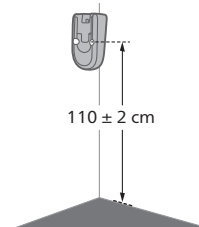

- 4 Sigurno pričvrstite zidni nosač na željeni položaj na zidu, pritom pazite da se rupe za nosive vijke nalaze otprilike 110 cm iznad poda.

⚠ Oprez: budite oprezni prilikom bušenja rupa u zidu za pričvršćivanje zidnog nosača kako biste izbjegli opasnost od strujnog udara.

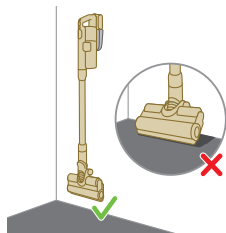

i Napomena: provjerite omogućuje li vam postavljanje zidnog nosača na određeno mjesto vješanje cijelog uređaja na zid bez da mlaznica dođe u kontakt s podom.

- 5 Nakon što odredite optimalni položaj i visinu za pohranu i punjenje uređaja, čvrsto zategnite vijke kako biste pričvrstili zidni nosač na to mjesto.

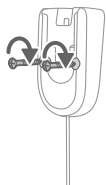

Priprema za uporabu

Uređaj je opremljen litij-ionskom baterijom. Potpuno punjenje prazne baterije traje otprilike 6 sati.

- 1 Pričvrstite komplet baterija na glavno tijelo uređaja, pritom pazeći da je veza čvrsta, što će vam potvrditi zvuk „KLIK“.

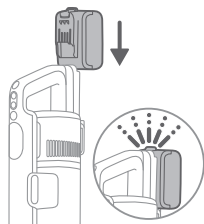

- 2 Napunite uređaj tako što ćete ga postaviti na sastavljeni zidni nosač.

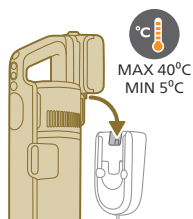

⚠ Upozorenje: uređaj pohranite i punite pri temperaturi iznad 5 °C i ispod 40 °C.

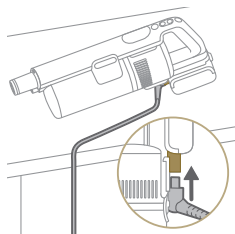

i Napomena: također možete postaviti držak na stabilnu vodoravnu površinu i izravno spojiti kabel za punjenje na uređaj.

- 3** Uređaj je dizajniran kako bi se u potpunosti napunio u roku od 6 sati. Postupak punjenja možete pratiti na zaslonu. Kada se uređaj potpuno napuni, na zaslonu svijetli vrijednost 100 %. Nakon nekoliko minuta zaslon će se isključiti.



Uporaba uređaja

Sastavljanje uređaja



- 1** Pričvrstite držak na cijev. Sigurno spajanje će potvrditi zvuk „KLIK“.

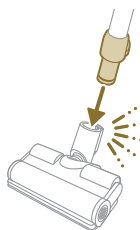

- 2** Pričvrstite cijev na mlaznicu. Sigurno spajanje će potvrditi zvuk „KLIK“.

Usisavanje podova od mekog i tvrdog materijala

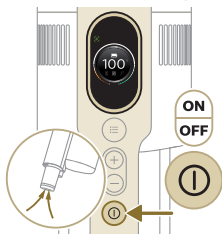

1 Pritisnite gumb za uključivanje/isključivanje kako biste uključili uređaj.

i Napomena: Kako biste isključili uređaj, ponovno pritisnite gumb za uključivanje/isključivanje.

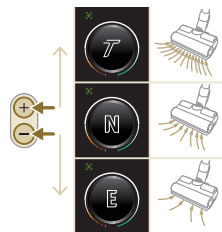

2 S pomoću gumba + i – prebacujte se između tri različite postavke snage.

E – ekološki način rada

N – normalni način rada

T – turbo način rada

3 Pomoću usisavača možete čistiti tvrde ili meke podove.

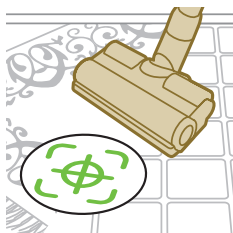

i Kada je omogućena funkcija prepoznavanja vrste podova, uređaj prepoznaje vrstu poda i automatski optimizira svoje performanse unutar postavki snage koje ste odabrali. Da biste onemogućili tu značajku, provjerite kako prilagoditi postavke u nastavku.



⚠ Upozorenje: nemojte usisavati vodu ni neku drugu tekućinu.

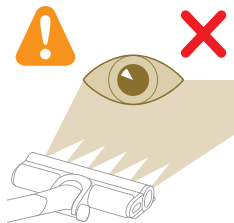

⚠ Oprez: nemojte gledati izravno u LED diode koje svijetle ni usmjeravati LED diode u nečije oči. LED svjetlo je vrlo blještavo.

Usisavanje uz istovremeno brisanje tvrdih podova

⚠ Oprez: Spremnik za vodu koristite samo na tvrdim podovima s gornjim slojem otpornim na vodu (kao što su linoleum, emajlirane pločice i lakirani parket) i kameni podovi (kao što je mramor). Ako vaš pod nije tretiran da postane vodootporan, provjerite s proizvođačem možete li ga očistiti vodom. Ne koristite spremnik za vodu na tvrdim podovima na kojima je gornji sloj otporan na vodu oštećen.

i Napomena: Spremnik za vodu nemojte koristiti za čišćenje tepiha.

i Napomena: Ne pomičite uređaj s montiranim spremnikom za vodu u stranu, jer to ostavlja tragove vode. Pomičite samo naprijed i nazad.

1 Prije upotrebe smočite jastučić za brisanje od mikrovlakana vodom.

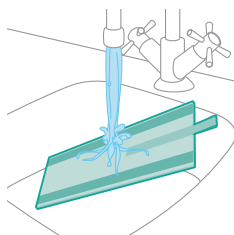

2 Pričvrstite jastučić za brisanje od mikrovlakana ispod spremnika za vodu. Poravnajte trake od čičak-materijala ispod spremnika za vodu s onima na stražnjoj strani krpe.

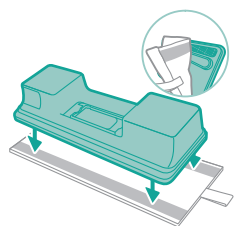

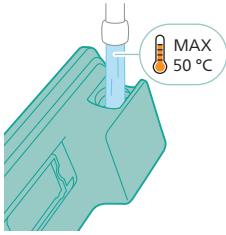

- 3** Napunite spremnik vodom pritom pazeći da temperatura vode ne prelazi 50 °C.



- 4** (Po izboru) Ako želite dodati tekuće sredstvo za čišćenje poda u spremnik za vodu, upotrijebite sredstvo koje se malo pjeni ili ne pjeni uopće, a koji se može razrijediti. Preporučujemo sredstvo za čišćenje podova XV1792 tvrtke Philips. U vodu dodajte samo nekoliko kapi tekućeg sredstva za čišćenje.

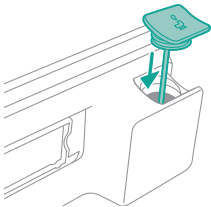

- 5** Pravilno zatvorite spremnik za vodu.

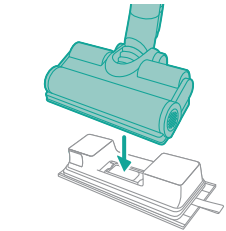

- 6** Spojite pripremljeni spremnik za vodu na mlaznicu za vodu i spremni ste početi.



- 7** Pritisnite gumb za uključivanje/isključivanje kako biste uključili uređaj. Tvrdre podove možete efikasno očistiti pomoću vodenog modula pričvršćenog na mlaznicu.



i Napomena: vodeni modul nije prikladan za meke podove kao što su tepisi.

⚠ Oprez: Vodeni modul se ne smije upotrebljavati za brisanje vodenih lokvi.

Savjeti i druge bitne informacije

- Nije potrebno usisati pod prije brisanja jer uređaj u položaju za usisavanje i brisanje aktivno vodom čisti pod od tvrdog materijala hvatajući sve vrste prljavštine, uključujući tekućine i mrlje. Na tepisima i prostirkama upotrebljavajte samo uređaj u položaju usisivača.
- uređaj može ostaviti malu lokvu vode na podu ako ga ne premjestite prilikom isključivanja. Veličinu lokve možete smanjiti tako da premjestite uređaj prilikom isključivanja. Ako je potrebno, posljednje kapi možete ukloniti krpom.

Ograničenja uporabe

- Položaj za usisavanje i brisanje prikladan je za usisavanje i brisanje svih vrsta podova od tvrdog materijala, osim neobloženih drvenih podova.
- Položaj za usisavanje i brisanje namijenjen je za redovito čišćenje podova od tvrdog materijala. Kada upotrebljavate ovaj uređaj uvijek slijedite upute za čišćenje vašeg poda od tvrdog materijala.
- Ako u spremnik za čistu vodu želite dodati tekuće sredstvo za čišćenje poda koje nije sredstvo XV1792 tvrtke Philips, upotrijebite sredstvo za čišćenje poda koje se malo pjeni ili se uopće ne pjeni i koje se može razrijediti u vodi kao sredstvo XV1792.
- U vodu trebate dodati samo nekoliko kapi (najviše 10 ml) tekućeg sredstva za čišćenje poda jer spremnik za čistu vodu ima kapacitet od 250 ml.
- Ako kombinaciju za usisavanje i brisanje upotrebljavate na podovima od linoleuma, to činite samo na podovima od linoleuma koji su čvrsto pričvršćeni kako mlaznica ne bi povlačila linoleum.
- Ako premještate/podizete uređaj preko tepiha ili prostirke kada je isključen, kapljice otpadne vode mogu završiti na vašem tepihu ili prostirki.
- Nemojte gurati uređaj preko podnih rešetki konvektorskih grijalica. Budući da uređaj ne može pokupiti vodu koja izlazi iz mlaznice ako ga premještate preko rešetke, voda će završiti na dnu konvektorske grijalice.
- Tijekom čišćenja mlaznicu nemojte podizati s poda, pomicati bočno niti naglo okretati, jer će ostaviti tragove vode. Pomičite samo naprijed i nazad.

1 Napomena: Vrijeme rada ovisi o razini snage koja se koristi tijekom čišćenja.

Svestrana upotreba i dodatna oprema

⚠ Upozorenje: nemojte usisavati vodu ni neku drugu tekućinu kada koristite nešto od dodatne opreme.

⚠ Oprez: nemojte gledati izravno u LED diode koje svijetle ni usmjeravati LED diode u nečije oči. LED svjetlo je vrlo blještavo.

Uporaba drška

Za usisavanje prašine možete izravno upotrijebiti držak bez nastavka za čišćenje.

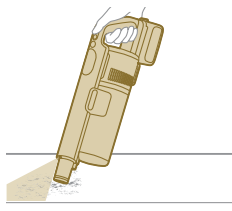

Uporaba mlaznice

1 Mlaznicu pričvrstite izravno na držak.

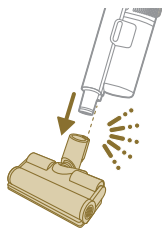

2 Ta je kombinacija namijenjena čišćenju površina različitih visina, kao što su stepeništa.

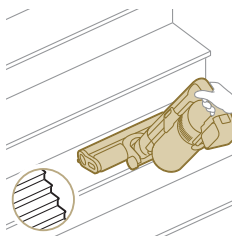

Uporaba četke Mini TurboBrush

- 1 Kako biste pričvrstili četku Mini TurboBrush, umetnite cijev drška u četku Mini TurboBrush.



- 2 Četku Mini Turbo možete upotrebljavati za standardno čišćenje, na primjer, mekih površina poput kreveta i kauča. Postavku snage možete prilagoditi kako bi pristajala vašim potrebama za čišćenje.
- 3 Četku Mini Turbo možete upotrebljavati za dodatno temeljito čišćenje, na primjer za usisavanje dlaka kućnih ljubimaca ili za čišćenje malih mrlja prljavštine, poput prosutih mrvica kruha. Postavku snage možete prilagoditi kako bi pristajala vašim potrebama za čišćenje.

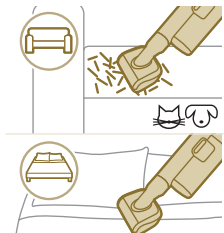

Uporaba nastavka za uske površine

- 1 Za pričvršćivanje nastavka za uske površine umetnite u njega cijev ili držak.



- 2 Dugački nastavak za uske površine možete upotrebljavati za čišćenje uskih kutova ili teško dostupnih mjesta. Postavku snage možete prilagoditi kako bi pristajala vašim potrebama za čišćenje.

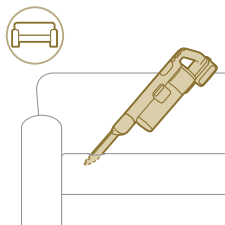

Uporaba kombiniranog nastavka

- 1 Za pričvršćivanje kombiniranog nastavka umetnite u njega cijev ili držak.



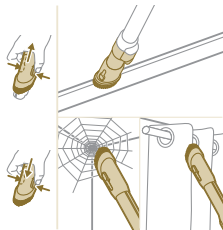

- 2 Kombinirani nastavak je dizajniran za čišćenje prozorskih okvira, zavjesa i paučine s prilagodljivim oslobađanjem četke i postavkama rasvjete.

Uporaba meke četke

- 1 Za pričvršćivanje meke četke umetnite cijev ili držak u mlaznicu.



- 2 Meka četka je dizajnirana za namjenske površine i dolazi s prilagodljivom rasvjetom.

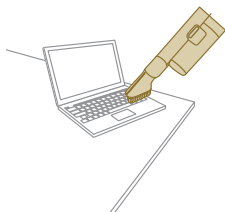

Uporaba nastavka za namještaj

- 1 Za pričvršćivanje nastavka za namještaj umetnite u njega cijev ili držak.



- 2 Nastavak za namještaj idealan je za čišćenje namještaja presvučenog mekim tkaninama, a njegova se rasvjeta može po želji prilagoditi.

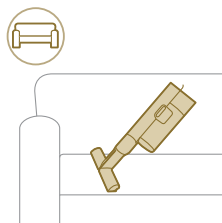

Prilagodbe i dodatne informacije



Uređaj je opremljen raznim opcijama za prilagodbu i nadzor na izborniku.

- 1 Za pristup postavkama izbornika pritisnite gumb izbornika.
- 2 Prebacujte se između opcija pomoću gumba + i -. Te opcije uključuju prilagodavanje rasvjete, omogućavanje ili onemogućavanje funkcije Prepoznavanje vrste podova, pristup dodatnim informacijama o vašem uređaju i vraćanje na prethodni zaslon.
- 3 Kad se željena opcija istakne, potvrdite svoj odabir ponovnim pritiskom gumba izbornika.

Prilagodite svjetlinu rasvjete

Pritisnite gumb izbornika i prijedite na značajku rasvjete. Potvrdite ponovnim pritiskom gumba izbornika.

Za izmjenu razine rasvjete prebacujte se kroz dostupne razine i potvrdite pritiskom gumba izbornika.

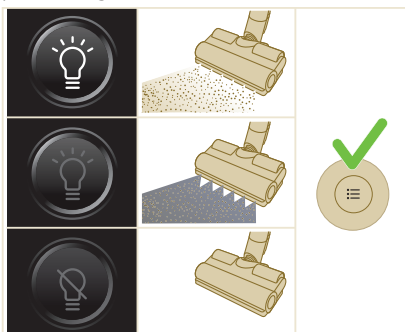

Prepoznavanje vrste poda

Pritisnite gumb izbornika i prijedite na funkciju Prepoznavanje vrste poda. Potvrdite ponovnim pritiskom gumba izbornika.

Na zaslonu Prepoznavanje vrste poda omogućite tu funkciju i potvrdite svoju odluku pritiskom gumba izbornika. Kada se uspješno omogući, u gornjem lijevom kutu pojavit će se zelena ikona nakon što se vratite na glavni zaslon.

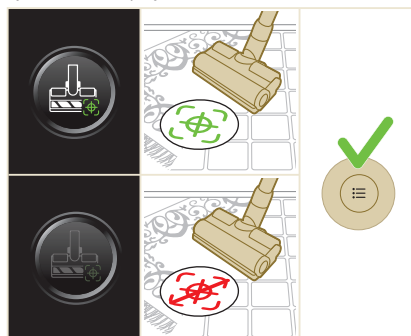

i Napomena: funkcija Prepoznavanje vrste poda može se omogućiti ili onemogućiti samo kada je motorizirani usisni nastavak pričvršćen na držak. Zbog

toga, kada na glavni uređaj nije pričvršćen motorizirani usisni nastavak, na izborniku će se nalaziti jedna stavka manje. Pričvrstite motorizirani usisni nastavak kako biste na izborniku vidjeli stavku Prepoznavanje vrste poda.

i Napomena: kada prvi put dobijete svoj uređaj, funkcija Prepoznavanje vrste poda je omogućena.

i Napomena: funkcija Prepoznavanje vrste poda aktivira se kada usisni nastavak u pokretu identificira drugačiju površinu za čišćenje.

Dodatne informacije

Pritisnite gumb izbornika i prijedite na opciju „dodatne informacije“. Potvrdite ponovnim pritiskom gumba izbornika.

Na zaslonu „dodatne informacije“ možete provjeriti stanje filtra, stanje baterije, ukupno vrijeme upotrebe, model vašeg uređaja i pristupiti QR kodu za dodatne informacije na mreži.

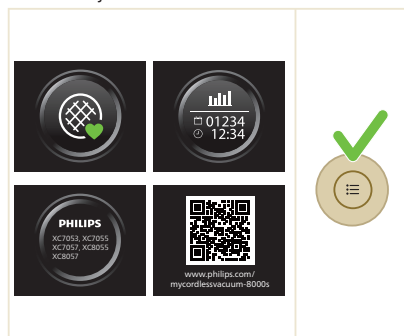

Povratak

Za izlaz iz izbornika i povrat na prethodni zaslom odaberite opciju „Povratak“.

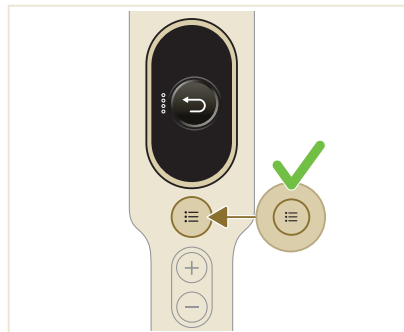

Nakon upotrebe – održavanje

Često održavanje nakon svakog ciklusa čišćenja

Održavanje sustava za upravljanje prašinom

Ispraznite spremnik za prašinu nakon svake upotrebe ili kada prašina dosegne indikator razine MAX.

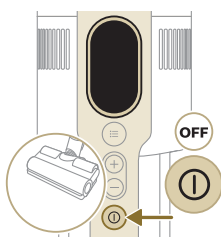
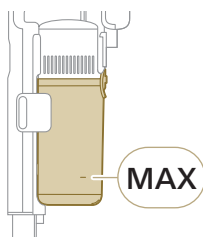

1 Isključite aparat.

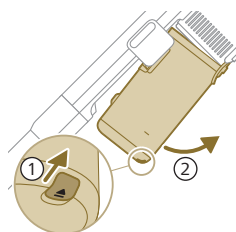

2 Držite uređaj pod kutom od 45 stupnjeva kao što je prikazano na ilustraciji. Uklonite spremnik za prašinu pritiskom gumba za otpuštanje. Gumb za otpuštanje nalazi se na dnu spremnika.

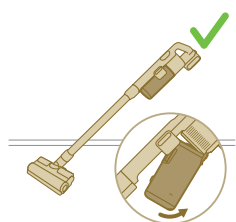

i Napomena: uklonite spremnik za prašinu pritiskom gumba za otpuštanje u uspravnom položaju.

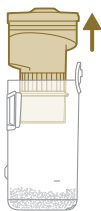

- 3** Držite crnu dršku. Uklonite ciklonsku komoru iz spremnika za prašinu podizanjem iz spremnika.

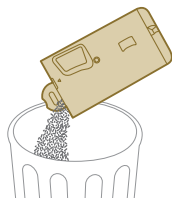

- 4** Ispraznite prašinu prikupljenu u spremniku za prašinu u kantu za smeće.

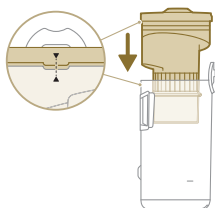

- 5** Vratite ciklonsku komoru u spremnik za prašinu. Provjerite jesu li dva dijela poravnata.

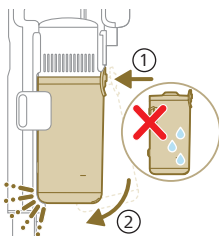

- 6** Vratite sastavljeni spremnik na mjesto. Prvo poravnajte stranu spremnika s filtrom prije nego što je zakačite na mjesto.

Održavanje spremnika za vodu

Očistite spremnik za vodu nakon svake uporabe.

- 1** Uklonite jastučić za brisanje od mikrovlakana.

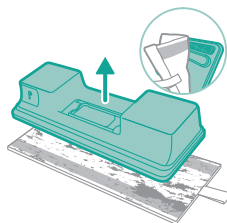

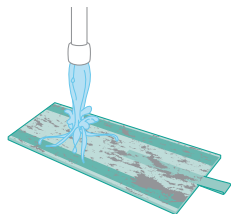

2 Isperite jastučić za brisanje pod slavinom te ga operite ručno ili u perilici rublja.

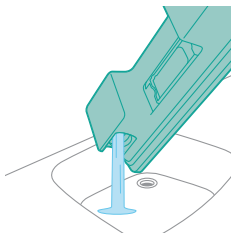

3 Izlijte svu vodu preostalu u spremniku za vodu.

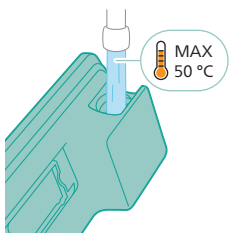

4 Napunite spremnik za vodu vodom.

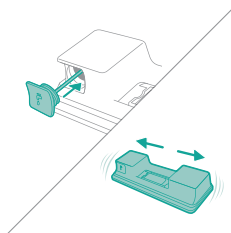

5 Pravilno zatvorite spremnik za vodu i protresite ga kako biste uklonili ostatke sredstva za čišćenje.

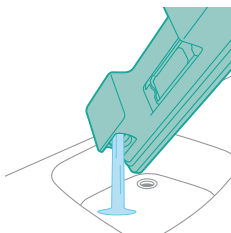

6 Ispraznite spremnik za vodu i ostavite ga da se osuši.

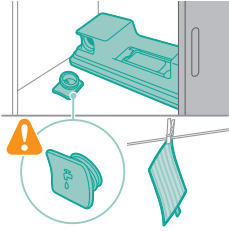

- 7** Pripazite da tijekom pohrane ne izgubite čep spremnika. Objesite jastučić za brisanje od mikrovlakana da se osuši.

Povremeno periodično održavanje

Održavanje sustava za upravljanje prašinom

Filtar očistite barem jednom svakog mjeseca ili kada vidite obavijest o čišćenju filtra (i8).

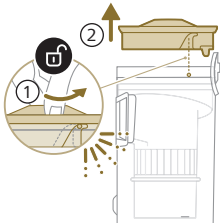

- 1** Okrenite filter u smjeru suprotnom od smjera kazaljke na satu kako biste ga uklonili iz spremnika za prašinu.

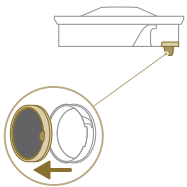

- 2** Izvadite perivi pjenasti filter iz plastičnog kućišta filtra.



- 3** Istresite kućište filtra i pjenasti filter iznad kante za smeće.

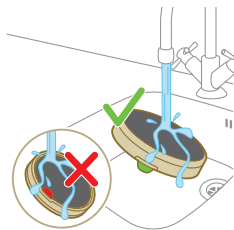

4 Isperite pjenasti filter i gnječite ga dok iz njega ne počne izlaziti čista voda.

! Napomena: za najbolje rezultate čišćenja pustite vodu kroz filter tako da je jezičak filtra okrenut prema dolje, time omogućujući ispiranje duboko zaglavljene prašine.

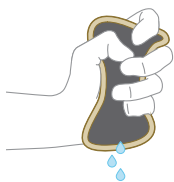

5 Oprani filter ostavite da se osuši 24 sata prije ponovnog postavljanja pjenastog filtra u kućište filtra.

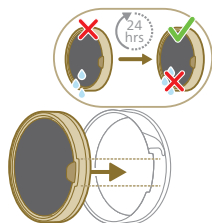

6 Za temeljito održavanje očistite spremnik za prašinu i ciklonsku komoru tekućom vodom iz slavine ili toplom vodom sa sapunicom.

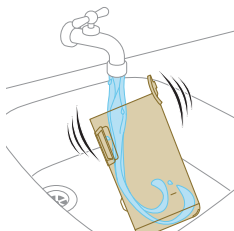

7 Bisanjem osušite očišćeni spremnik za prašinu i relevantne dijelove.

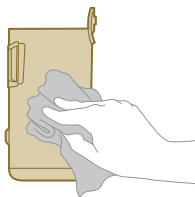

⚠ Oprez: Prije ponovnog sastavljanja provjerite jesu li svi dijelovi potpuno suhi.

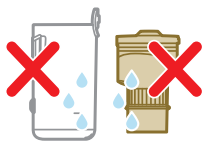

i Napomena: ne mogu se svi dijelovi prati u perilici posuda.

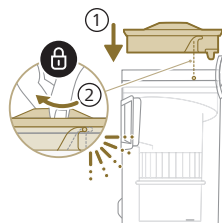
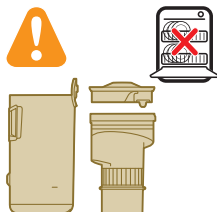

8 Ponovno postavite filtar u spremnik za prašinu. Zakrenite filtar u smjeru kazaljke na satu kako biste ga pričvrstili.

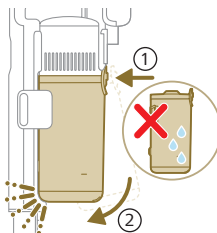

9 Vratite sastavljeni spremnik na mjesto. Prvo poravnajte stranu spremnika s filtrom prije nego što je zakačite na mjesto.

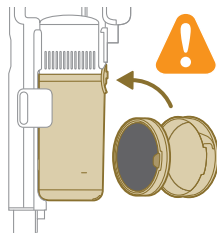

i Napomena: Nakon održavanja obavezno provjerite je li filtar postavljen u uređaju prije upotrebe.

Održavanje pametne mlaznice PrecisionPower

1 Prije čišćenja valjkaste četke mlaznice obavezno isključite uređaj.

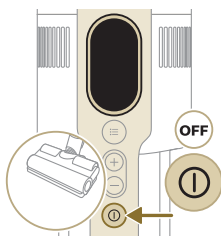

2 Za pristup valjkastoj četki pronadite gumb na bočnoj strani mlaznice. Pritisnite ga i zakrenite da biste ga otvorili.

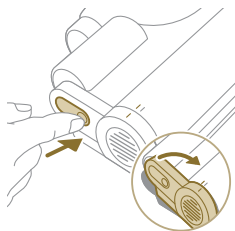

3 Nježno uklonite valjkastu četku i bočni poklopac mlaznice.

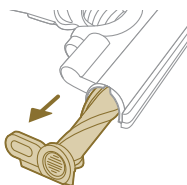

4 Pažljivo uklonite zapetljanu kosu s valjkaste četke. Olakšajte si uklanjanje prljavštine škarama.

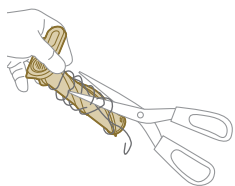

5 Prilikom ponovnog sastavljanja pobrinite se da je valjkasta četka ispravno poravnata.

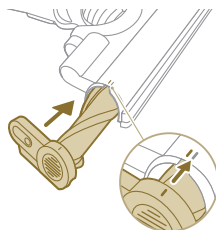

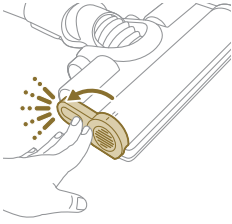

- 6 Pričvrstite valjkastu četku mlaznice stavljanjem na mjesto dok ne čujete zvuk „KLIK“.

Održavanje četke Mini TurboBrush

- 1 Preokrenite četku kako biste pristupili području za čišćenje.

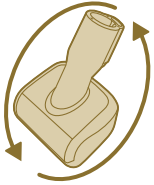

- 2 Pogurnite bočni gumb kako biste oslobodili iz ležišta.

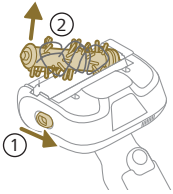

- 3 Rukom ili pomoću škara uklonite prljavštinu s četke.

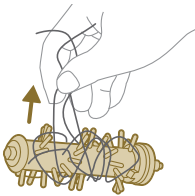

- 4 Kada ponovno postavljate četku, počnite postavljanjem jedne strane na mjesto prije nego što pričvrstite drugu stranu. Kada se četka pravilno sastavi čut ćete zvuk „KLIK“.

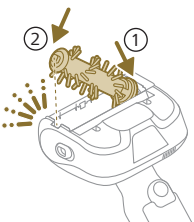

Održavanje spremnika za vodu

Uklonite kamenac iz spremnika za vodu jednom mjesečno kako biste izbjegli nakupljanje kamenca.

1 U mjernu posudu dodajte tekućinu za uklanjanje kamenca.



2 U mjernu posudu dodajte točnu količinu vode.

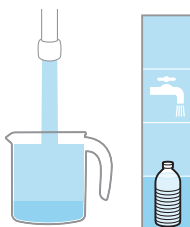

3 Dodajte mješavinu tekućine u spremnik za vodu.



4 Pravilno zatvorite spremnik za vodu prije nego što ga protresete kako bi se tekućina za uklanjanje kamenca ravnomjerno rasporedila.

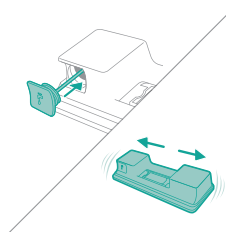

5 Ostavite spremnik za vodu (bez jastučića za brisanje od mikrovlakana) u uspravnom položaju više od 12 h. Očekuje se polako curenje vode iz donjeg dijela spremnika za vodu. Preporučujemo da spremnik za vodu stavite u sudoper ili na krpu.

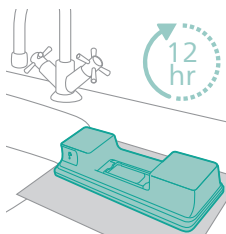

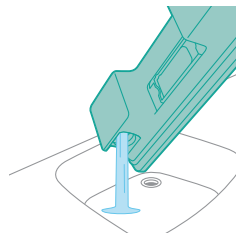

- 6 Isperite spremnik za vodu i izlijte svu preostalu tekućinu.

Održavanje trake za vlaženje

- 1 Uklonite traku za vlaženje iz donjeg dijela spremnika za vodu kako biste je temeljito očistili.

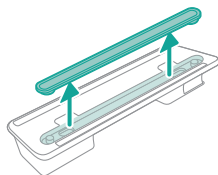

- 2 Isperite traku za vlaženje pod mlazom vode.

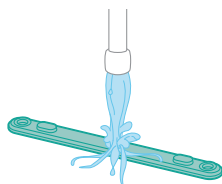

- 3 Vratite traku za vlaženje natrag na spremnik za vodu nakon čišćenja.

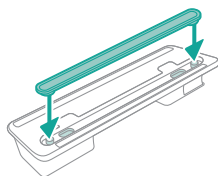

Zamjena dijelova

Kako biste kupili dodatke ili rezervne dijelove, posjetite www.shop.philips.com/parts-and-accessories ili se obratite distributeru tvrtke Philips. Također se možete obratiti centru za korisničku podršku tvrtke Philips u svojoj zemlji.

Zamjenski dijelovi i brojevi modela:

Zamjenski filter XV1681/01

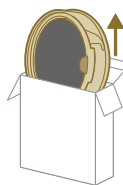

XV1681/01

Valjkasta četka CP0667/01

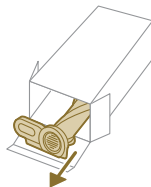

CP0667/01

Jastučić za brisanje od mikrovlakana XV1670/02

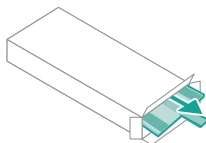

XV1670/02

Traka za vlaženje CP0381/01

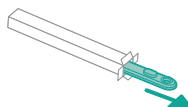

CP0381/01

i Napomena: Kako biste osigurali maksimalnu učinkovitost, filter i jastučić za brisanje od mikrovlakana zamijenite svakih 6 mjeseci.

Signali korisničkog sučelja i njihovo značenje

Signal

Značenje signala

E1



Kvar uređaja.

Izvadite bateriju, pričekajte 10 sekundi, a zatim vratite bateriju. Ako time ne otklonite problem, uređaj odnesite u servisni centar tvrtke Philips ili se obratite Službi za potrošače.

Signal

Značenje signala

E2		<p>Uređaj radi na temperaturi nižoj od radne temperature. Premjestite aparat u topliju prostoriju. Nemojte držati, puniti ni upotrebljavati uređaj na temperaturi nižoj od 5 °C ili višoj od 40 °C.</p>
E3		<p>Uređaj radi na temperaturi višoj od radne temperature. Premjestite uređaj u hladniju prostoriju. Nemojte držati, puniti ni upotrebljavati uređaj na temperaturi nižoj od 5 °C ili višoj od 40 °C.</p>
E5		<p>Baterija je oštećena. Ondesite uređaj u ovlaštenu servisnu centar tvrtke Philips ili se obratite centru za službu za potrošače.</p>
E9		<p>Mlaznica radi na temperaturi višoj od radne temperature. Isključite uređaj i pričekajte 15 minuta. Dodirnite gornji dio kućišta usisnog otvora kako biste provjerili je li još uvijek topao. Ako je usisni otvor i dalje topao, duže pričekajte da se usisni otvor ohladi. Nakon što se usisni otvor ohladi, pokušajte ponovno uključiti uređaj.</p>
i4		<p>Mlaznica je začepljena. Provjerite je li uređaj isključen. Očistite mlaznicu u skladu s korisničkim priručnikom i provjerite cijev tako da je uklonite iz glavnog uređaja. Uklonite predmet iz mlaznice ili cijevi i ponovno pokrenite uređaj.</p>
i5		<p>U prolazu za zrak zapelo je strano tijelo. Provjerite je li uređaj isključen. Očistite mlaznicu u skladu s korisničkim priručnikom i provjerite cijev tako da je uklonite iz glavnog uređaja. Uklonite predmet iz mlaznice, cijevi ili drške i ponovno pokrenite uređaj.</p>
i6		<p>Prilagodnik je priključen. Uklonite prilagodnik prije pokretanja uređaja.</p>
i7		<p>Upotrebljavate krivi prilagodnik. Za punjenje uređaja upotrebljavajte isključivo originalni prilagodnik.</p>

Signal	Značenje signala
i8	 <p>Filtar je onečišćen.</p> <p>Očistite filtar. Slijedite upute na zaslonu ili u korisničkom priručniku. Nove filtre možete kupiti u trgovini na mreži tvrtke Philips na web-mjestu www.philips.com/support ili kod prodavatelja proizvoda tvrtke Philips.</p> <p>Ako nakon čišćenja filtra neprestano dobivate informacijski kôd i8, provjerite tablicu za rješavanje problema u nastavku.</p>
i10	 <p>Baterija nije pravilno umetnuta.</p> <p>Izvadite bateriju pa je zatim vratite na mjesto. Ako time ne otklonite problem, uređaj odnesite u servisni centar tvrtke Philips ili se obratite Službi za potrošače.</p>
	 <p>Razina napunjenosti baterije je niska i potrebno je napuniti bateriju. Uređaj i bateriju puniti preporučenim načinom punjenja.</p>

Rješavanje problema

U ovom je poglavlju sažetak većine osnovnih problema s uređajem s kojima se možete susresti. Ako ne možete riješiti problem s dolje navedenim informacijama, posjetite www.philips.com/support za popis najčešćih pitanja ili kontaktirajte Korisnički centar u Vašoj državi.

Čišćenje usisavanjem

Problem	Mogući uzrok	Rješenje
Uređaj ne reagira kada pritisnem gumb za uključivanje/isključivanje.	Na zaslonu se prikazuje ikona prazne baterije.	Da biste napunili bateriju, uređaj priključite na stanicu za punjenje ili ručni usisivač pričvrstite izravno na utikač prilagodnika.
Stanica za punjenje nije stabilno pričvršćena na zidu.	Vijci koji drže stanicu za punjenje labavi su.	Pritegnite vijke.
	Vijci nisu odgovarajuće veličine.	Postavite stanicu za punjenje pomoću isporučenih vijaka.
	Stanica za punjenje nije pričvršćena na stabilan zid.	Provjerite je li zid na koji se stanica za punjenje postavlja stabilan.
Uređaj iznenada prestaje raditi.	Kada postoji unutarnji kvar na uređaju, tipke neće reagirati i zaslon će biti prazan.	Uređaj priključite na stanicu za punjenje ili ručni usisivač izravno pričvrstite na prilagodnik. Provjerite zaslon. Ako se prikaže kod pogreške, njegovo značenje moći ćete pronaći u korisničkom priručniku.
	(kod: E2, E3) Uređaj ne radi na odgovarajućoj temperaturi.	Pazite da uređaj upotrebljavate na temperaturi od 5 °C – 40 °C.

Problem	Mogući uzrok	Rješenje
	(kod: i4, i5) Zaglavio se valjak četke ili su u kanalu za protok zraka zapela strana tijela.	Provjerite je li uređaj isključen. Očistite mlaznicu u skladu s korisničkim priručnikom i provjerite cijev tako da je uklonite iz glavnog uređaja. Uklonite predmet iz mlaznice ili cijevi i ponovno pokrenite uređaj.
	(kod: E9) Motorizirani usisni otvor se pregrijao.	Isključite uređaj i pričekajte 15 minuta. Dodirnite gornji dio kućišta usisnog otvora kako biste provjerili je li još uvijek topao. Ako je usisni otvor i dalje topao, duže pričekajte da se usisni otvor ohladi. Nakon što se usisni otvor ohladi, pokušajte ponovno uključiti uređaj.
Uređaj ima slabiju usisnu snagu nego inače.	Filtar i ciklonska komora su prljavi.	Ispraznite spremnik za prašinu. Očistite filtara i ciklonsku komoru. Ako uređaj redovito upotrebljavate, filtara perite najmanje jednom mjesečno. Provjerite jeste li iz ciklonske komore uklonili sve dlake i prljavštinu koja se tamo zaglavila.
Iz uređaja izlazi prašina.	Spremnik za prašinu nije pravilno pričvršćen na uređaj. Filtar je prljav.	Pazite da spremnik za prašinu pravilno pričvrstite na uređaj. Očistite filtara. Također pogledajte korisnički priručnik.
	U uređaju nema filtra.	Provjerite je li filtara u uređaju te je li pravilno sastavljen.
	Nešto blokira ciklonsku komoru.	Provjerite jesu li se u ciklonskoj komori zaglavili kakvi predmeti i uklonite sve predmete koji blokiraju ciklonsku komoru. Također provjerite jeste li iz ciklonske komore uklonili sve dlake i prljavštinu koja se tamo zaglavila.
	Spremnik za prašinu nije pravilno pričvršćen na uređaj.	Ispraznite spremnik za prašinu i poklopac pravilno pričvrstite na uređaj.
Tijekom čišćenja tepiha uređaj se ne kreće glatko po podu.	Uređaj se obrće ili prevrće kada se isključi napajanje. Funkcija prepoznavanja vrste poda nije uključena.	Kada je napajanje isključeno, uređaj držite u uspravnom položaju. Na digitalnom izborniku uključite funkciju prepoznavanja vrste poda.
	Odabrana usisna snaga je prejaka.	Smanjite usisnu snagu. Također pogledajte korisnički priručnik.
Četka se više ne okreće.	Četka je puna dlaka ili prljavštine.	Očistite četku rukom ili škarama.

Problem	Mogući uzrok	Rješenje
	(šifra i4) Četka se može prestati vrtjeti kada naide na preveliki otpor iznimno gustog tepiha.	Isključite aparat, a onda ga ponovno uključite.
	Valjkasta četka nije pravilno postavljena u usisni otvor nakon čišćenja.	Kako biste valjkastu četku pravilno ugorali u usisni otvor, slijedite upute navedene u odjeljku za čišćenje u korisničkom priručniku. Pričvrstite valjkastu četku unutar otvora vraćanjem poluge za zaključavanje na mjesto.
	(kod: E9) Motorizirani usisni otvor se pregrijao.	Isključite uređaj i pričekajte 15 minuta. Dodirnite gornji dio kućišta usisnog otvora kako biste provjerili je li još uvijek topao. Ako je usisni otvor i dalje topao, duže pričekajte da se usisni otvor ohladi. Nakon što se usisni otvor ohladi, pokušajte ponovno uključiti uređaj.
LED žarulje u usisnom otvoru se ne uključuju.	Mlaznica nije pravilno pričvršćena na cijev ili uređaj.	Mlaznicu pravilno pričvrstite na uređaj ili držak.
	Onemogućena je značajka osvjetljenja.	Omogućite ovu značajku u izborniku. Svjetlinu LED dioda mlaznice podesite u izborniku.
LED indikatori na dršci se ne uključuju.	Onemogućena je značajka osvjetljenja.	Omogućite ovu značajku u izborniku. Svjetlinu LED dioda u ručki za držanje podesite u izborniku.
Svjetlo u dodatnom priboru se ne uključuje.	Pribor je pričvršćen na cijev.	Uklonite cijev i spojite pribor izravno na dršku.
	Pribor nije pravilno pričvršćen na uređaj.	Pravilno pričvrstite pribor na uređaj.
Svjetla na usisnom otvoru, dršci i dodatnom priboru nisu dovoljno jaka.	Svjetlina je prigušena.	Svjetlinu svjetla podesite u izborniku.
Uređaj se ne puni.	Utikač za napajanje nije pravilno priključen u uređaj ili prilagodnik nije pravilno umetnut u zidnu utičnicu.	Provjerite je li utikač za napajanje pravilno ukopčan u uređaj i je li prilagodnik pravilno umetnut u zidnu utičnicu.
	Utikač za napajanje nije pravilno postavljen u stanicu za punjenje.	Provjerite je li utikač za napajanje pravilno pričvršćen u stanicu za punjenje. Provjerite je li utikač nagnut i pravilno postavljen na svoje mjesto u stanici za punjenje.
	(kod i7) Upotrebljava se prilagodnik koji nije isporučen.	Pobrinite se da upotrebljavate isporučeni prilagodnik.
	(šifra i10) Baterija nije pravilno postavljena.	Provjerite je li baterija umetnuta do kraja do dna pretinca i pravilno postavljena.

Problem	Mogući uzrok	Rješenje
	(šifra E5) Kvarovi baterije.	Baterija ne radi. Zamijenite bateriju. Ako ste provjerili prethodno navedeno, a uređaj se i dalje ne puni, odnesite ga u servis tvrtke Philips ili se obratite centru za službu za potrošače.
Uređaj se puni vrlo sporo.	Upotrebljava se vanjski prilagodnik ili prilagodnik od drugih uređaja.	Uređaj puniti pomoću isporučenog prilagodnika.
Baterija je napunjena i pričvršćena, ali se uređaj ne može uključiti.	Uređaj je još uvijek spojen na prilagodnik. (kod: E1) Nešto nije u redu s uređajem.	Prije ponovnog pokretanja uređaj iskopčajte iz prilagodnika. Izvadite bateriju, pričekajte 10 sekundi, a zatim vratite bateriju. Ako time ne otklonite problem, uređaj odnesite u servisni centar tvrtke Philips ili se obratite Službi za potrošače.
Na zaslonu se prikazuje ikona filtra (kod: i8).	Filtar je prljav.	Očistite filtar. Slijedite upute na zaslonu ili u korisničkom priručniku. Ako nakon čišćenja filtra neprestano dobivate informacijski kôd i8, razmotrite sljedeća rješenja: <ul style="list-style-type: none"> - Ako imate rezervni čisti filtar, stari filtar možete zamijeniti novim. Zatim s pomoću drška pažljivo očistite stari pjenasti filtar i kućište filtra. - Umjesto toga, ako imate pristup drugom usisavaču ili miniusisavaču, možete ga upotrebljavati za jednostavno čišćenje i pjenastog filtra i kućišta filtra. <p>Napomena: Uvijek provjerite nalazi li se filtar u uređaju prije nego što ga uključite.</p>
	Filtar je star.	Nove filtre možete kupiti u trgovini na mreži tvrtke Philips na web-mjestu www.philips.com/support ili kod prodavatelja proizvoda tvrtke Philips.
		Ako ste provjerili sve prethodno navedeno, a aparat i dalje prikazuje pogrešku, odnesite ga u servis tvrtke Philips ili se obratite korisničkoj službi.
Mini Turbo četka ne funkcionira ispravno.	Valjkasta četka je začepljena. Četka na valjku je blokirana tkaninom ili površinama tijekom čišćenja.	Uklonite dlake s četke škarama. Slijedite upute korisničkog priručnika. Održavajte mini Turbo četku poravnatu s površinom i nemojte gurati Turbo četku u mekane površine.

Problem	Mogući uzrok	Rješenje
	Valjkasta četka nije ispravno umetnuta u mini Turbo četku.	Provjerite jesu li valjkasta četka i mini Turbo četka ispravno povezane i ima li razmaka između dijelova. Slijedite upute iz priručnika.
Usisna snaga djeluje nestabilno.	Sve je u redu. Aktivira se značajka „Prepoznavanje vrste poda“. Vaš uređaj prepoznaje vrstu poda i čisti taj pod optimiziranim učinkom.	Ne trebate ništa poduzimati. Ako radije želite čistiti ujednačenom snagom po svom odabiru, onemogućite ovu pametnu značajku u izborniku uređaja.
Funkcija prepoznavanja vrste poda ne reagira logično.	Četka je puna dlaka ili prljavštine.	Očistite četku škarama ili rukom. Pogledajte upute iz korisničkog priručnika.
Uređaj proizvodi statičke udare.	U uređaju se nakuplja statički elektricitet. Što je razina vlage u zraku niža, nakuplja se više statičkog elektriciteta.	Praznite uređaj četo držeći cijev prislonjenu uz druge metalne predmete u prostoriji (na primjer, noge stola ili stolice itd.). Možete povećati razinu vlage zraka u prostoriji.
	Prašina i prljavština koja se usisava pune su statičnog elektriciteta.	Ispraznite spremnik za prašinu i očistite filtar u skladu s uputama u korisničkom priručniku.

Mokro čišćenje

Problem	Mogući uzrok	Rješenje
Protok vode iz spremnika za vodu slab je.	Traka za vlaženje je blokirana s previše prljavštine.	Uklonite traku za vlaženje i očistite je. Očišćenu traku za vlaženje vratite natrag na mjesto.
	Jastučić za brisanje od mikrovlakana nije ispravno postavljen i blokira traku za vlaženje.	Provjerite jeste li jastučić za čišćenje ispravno postavili. U korisničkom priručniku pronaći ćete način pravilnog postavljanja.
	Spremnik za vodu je prazan ili gotovo prazan.	Ponovo napunite spremnik za vodu.
	Upotrebljavali ste jastučić za brisanje koji nije isporučila tvrtka Philips.	Koristite samo originalni Philipsov jastučić za brisanje od mikrovlakana. Jastučići za brisanje mogu se kupiti u internetskoj trgovini tvrtke Philips na www.philips.com/support ili kod prodavatelja proizvoda tvrtke Philips.
	Na traci za vlaženje nakupio se kamenac.	Nove trake za vlaženje možete kupiti u internetskoj trgovini tvrtke Philips na www.philips.com/support ili kod prodavatelja proizvoda tvrtke Philips.
Previše vode istječe iz spremnika za vodu prevelikom brzinom.	Poklopac spremnika za vodu nije ispravno pričvršćen.	Provjerite je li poklopac potpuno i ispravno zatvoren.

Problem	Mogući uzrok	Rješenje
	Traka nije ispravno postavljena na dno spremnika za vodu.	Provjerite traku i pobrinite se da je pravilno postavljena na donjoj ploči spremnika za vodu.
Na podu nakon sušenja ostaju pruge.	Dodano je previše tekućeg sredstva za čišćenje u vodu.	Koristite samo nekoliko kapi tekućeg sredstva za čišćenje ili koristite sredstvo za čišćenje koje se manje pjeni.
	Jastučić za brisanje od mikrovlakana nije pravilno stavljen.	Provjerite je li jastučić za brisanje ispravno postavljen. U korisničkom priručniku pronaći ćete način pravilnog postavljanja.
	Upotrebljavali ste se neodgovarajući jastučić za brisanje.	Za seriju 7000 upotrebljavajte samo jastučić za brisanje od mikrovlakana XV1670/02 tvrtke Philips. Jastučići za brisanje mogu se kupiti u internetskoj trgovini tvrtke Philips na www.philips.com/support ili kod prodavatelja proizvoda tvrtke Philips.

Indice

Introduzione	378
Descrizione generale	378
Primo utilizzo	379
Installazione del supporto da parete	379
Manutenzione del dispositivo	380
Modalità d'uso dell'apparecchio	381
Montaggio dell'apparecchio	381
Aspirazione di pavimenti morbidi e duri	382
Aspirazione e lavaggio di pavimenti duri	383
Accessori e utilizzo versatile	386
Personalizzazioni e ulteriori informazioni	389
Dopo l'uso - Manutenzione	391
Manutenzione frequente dopo ciascun ciclo di pulizia	391
Manutenzione periodica	394
Sostituzione	400
Segnali dell'interfaccia utente e loro significato	401
Risoluzione dei problemi	403
Pulizia a secco	403
Pulizia con acqua	408

Introduzione

Grazie per avere acquistato questo prodotto! Per trarre il massimo vantaggio dall'assistenza offerta, registrate il vostro prodotto all'indirizzo www.philips.com/mycordlessvacuum-7000s.

Descrizione generale

- 1 Display digitale
 - a Indicatore ad anello del livello della batteria
 - b Percentuale del livello della batteria
 - c Livello di potenza selezionato
 - d Icona di attivazione della funzione di riconoscimento del tipo di pavimento
 - e Icona promemoria di pulizia filtro
- 2 Pulsante Menu/Conferma
- 3 Pulsante +
- 4 Pulsante -
- 5 Pulsante on/off
- 6 Apparecchio portatile
- 7 Contenitore della polvere
- 8 Batteria
- 9 Filtro aggiuntivo (solo XC7057)
- 10 Pulsante di rilascio del contenitore della polvere
- 11 Supporto da parete
- 12 Adattatore
- 13 Tubo
- 14 Bocchetta smart PrecisionPower

- 15 Serbatoio dell'acqua
- 16 Frangia di lavaggio in microfibra
- 17 Spazzola Mini Turbo (solo XC7055, XC7057)
- 18 Accessorio combinato
- 19 Spazzola morbida (solo XC7057)
- 20 Accessorio per tappezzeria (solo XC7055, XC7057)
- 21 Accessorio a lancia

Primo utilizzo

Installazione del supporto da parete

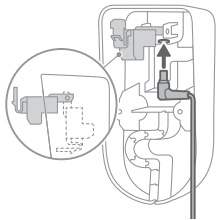

- 1 Rovesciate il supporto da parete e sganciate la leva grigia. Inserite la porta di ricarica, assicurandovi che la parte metallica sia visibile e rivolta verso l'alto sulla parte anteriore del supporto da parete.

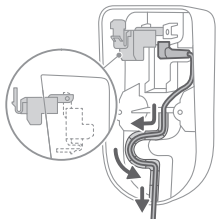

- 2 Disponete correttamente il cavo inserendolo nell'apposita scanalatura.

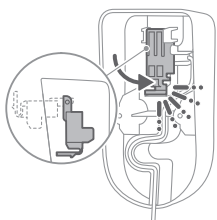

- 3 Chiudete la leva grigia. Assicuratevi che la leva grigia sia bloccata in posizione. Viene riprodotto un suono di scatto.

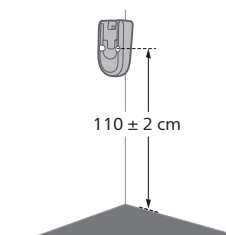

- 4 Fissate correttamente il supporto nella posizione preferita sulla parete, assicurandovi che i fori delle viti di fissaggio si trovino a circa 110 cm dal pavimento.

⚠ Attenzione: prestate attenzione quando praticate i fori per fissare il supporto da parete, per evitare il rischio di scosse elettriche.

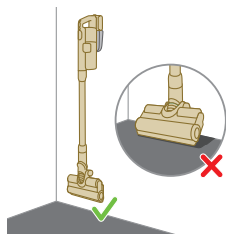

i Nota: verificate che la posizione del supporto a parete consenta all'apparecchio di essere appeso senza che la bocchetta sia a contatto con il pavimento.

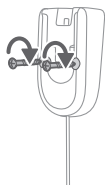

- 5 Una volta stabilita la posizione ottimale e l'altezza di stoccaggio e ricarica dell'apparecchio, serrare completamente le viti per bloccare il supporto da parete in posizione.

Manutenzione del dispositivo

L'apparecchio è dotato di una batteria agli ioni di litio. Quando esaurita, la ricarica completa della batteria richiede circa 6 ore.

- 1 Collegate la batteria al corpo principale dell'apparecchio e assicuratevi che venga riprodotto un suono di scatto.

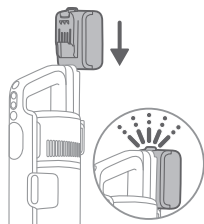

- 2 Ricaricate l'apparecchio posizionandolo sul supporto da parete assemblato.

⚠ Avvertenza: riponete e ricaricate l'apparecchio a una temperatura compresa tra 5 °C e 40 °C.

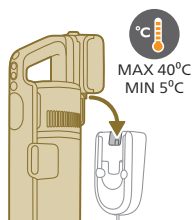

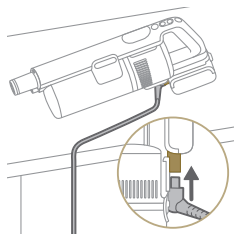

i Nota: potete anche posizionare l'apparecchio portatile su una superficie piana e stabile e collegare direttamente il cavo di ricarica all'apparecchio.

- 3** L'apparecchio dovrebbe ricaricarsi completamente entro 6 ore. Potete controllare l'avanzamento della ricarica sullo schermo. Quando l'apparecchio è completamente carico, sullo schermo compare il valore 100%. Dopo alcuni minuti, il display si spegne.



Modalità d'uso dell'apparecchio

Montaggio dell'apparecchio



- 1** Collegate l'apparecchio portatile al tubo. Assicuratevi che venga riprodotto un suono di scatto.

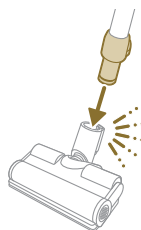

- 2** Collegate il tubo alla bocchetta. Assicuratevi che venga riprodotto un suono di scatto.

Aspirazione di pavimenti morbidi e duri

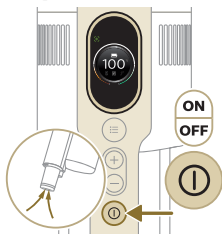

1 Premete il pulsante on/off per accendere l'apparecchio.

i Nota: per spegnere l'apparecchio, premete nuovamente il pulsante on/off.

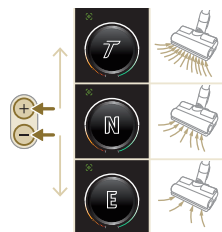

2 Utilizzate i pulsanti + e - per scegliere fra tre impostazioni di potenza diverse.

E: modalità eco

N: modalità normale

T: modalità turbo

3 Potete utilizzare l'aspirapolvere su pavimenti duri o morbidi.

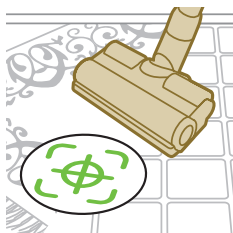

i Grazie alla funzione di riconoscimento del tipo di pavimento, l'apparecchio ottimizza automaticamente le prestazioni a seconda dell'impostazione di potenza selezionata. Per disabilitare questa funzione, consultate la sezione sulla personalizzazione delle impostazioni di seguito.



⚠ Avvertenza: non aspirate acqua o altri liquidi.

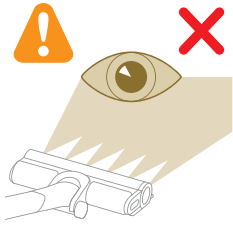

⚠ Attenzione: non guardate direttamente i LED accesi e non puntate i LED verso gli occhi di altre persone. La luce a LED è molto intensa.

Aspirazione e lavaggio di pavimenti duri

⚠ Attenzione: utilizzate il serbatoio dell'acqua solo su pavimenti duri provvisti di un rivestimento superficiale impermeabile (come linoleum, piastrelle smaltate e parquet verniciato) oppure sui pavimenti in pietra (come il marmo). Se il pavimento non è stato trattato per renderlo impermeabile, verificate con il produttore se potete pulirlo con acqua. Non utilizzate il serbatoio dell'acqua su pavimenti duri con rivestimento superficiale impermeabile danneggiato.

i Nota: non utilizzate il serbatoio dell'acqua per pulire le moquette.

i Nota: non spostate l'apparecchio con il serbatoio dell'acqua inserito lateralmente, poiché potrebbe lasciare delle tracce di acqua. Muovetelo solo in avanti e all'indietro.

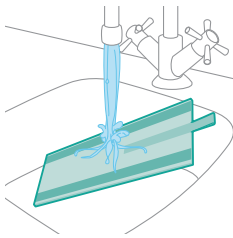

1 Inumidite con acqua la frangia di lavaggio in microfibra prima dell'uso.

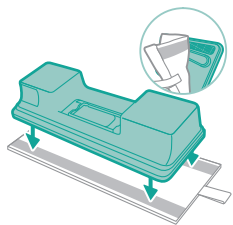

2 Fissate la frangia di lavaggio in microfibra sotto il serbatoio dell'acqua. Allineate le fasce in velcro sotto il serbatoio dell'acqua e dietro il panno.

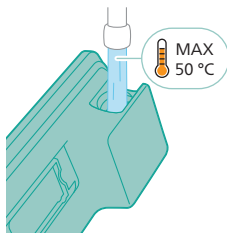

3 Riempite il serbatoio con acqua, assicurandovi che la relativa temperatura non superi i 50 °C.



4 (Opzionale) Se desiderate aggiungere un detergente liquido per pavimenti nel serbatoio dell'acqua, assicuratevi di utilizzare un prodotto che produca poca schiuma o non schiumogeno che possa essere diluito. Consigliamo il detergente per pavimenti Philips XV1792. Aggiungete solo poche gocce del detergente liquido all'acqua.

5 Chiudete correttamente il serbatoio dell'acqua.

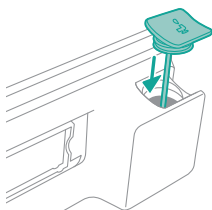

6 Collegate il serbatoio dell'acqua alla bocchetta. Ora l'apparecchio è pronto per essere utilizzato.

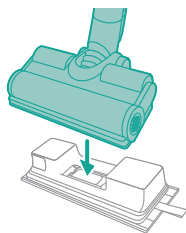

7 Premete il pulsante on/off per accendere l'apparecchio. Potete pulire in modo efficace i pavimenti duri con il modulo dell'acqua collegato alla bocchetta.





i Nota: il modulo dell'acqua non è indicato per l'uso per superfici morbide, come i tappeti.



⚠ **Attenzione: non utilizzate il modulo dell'acqua per asciugare eventuali pozze d'acqua.**

Suggerimenti e altre informazioni importanti

- Non è necessario passare l'aspirapolvere sul pavimento prima di lavarlo, poiché il set Aspirapolvere e mocio pulisce efficacemente a umido il pavimento duro catturando tutta la sporcizia, inclusi liquidi e macchie. Su moquette e tappeti, utilizzate il set Solo aspirapolvere.
- L'apparecchio può lasciare una piccola pozza d'acqua sul pavimento se non lo spostate durante lo spegnimento. Potete ridurre le dimensioni della pozza spostando l'apparecchio durante lo spegnimento. Se necessario, asciugate le gocce residue con un panno.

Limitazioni d'uso

- Il set Aspirapolvere e mocio è adatto per aspirare e lavare tutti i tipi di pavimenti duri, tranne i pavimenti in legno grezzo.
- Il set Aspirapolvere e mocio è adatto alla pulizia automatica dei pavimenti duri. Quando utilizzate l'apparecchio, seguite sempre le istruzioni di pulizia del pavimento duro.
- Se desiderate aggiungere un detergente liquido per pavimenti diverso dal detergente per pavimenti Philips XV1792 nel serbatoio dell'acqua pulita, assicuratevi di utilizzare un prodotto che produca poca schiuma o non schiumogeno che possa essere diluito in acqua come il detergente per pavimenti Philips XV1792.
- Poiché il serbatoio dell'acqua pulita ha una capacità di 250 ml, è sufficiente aggiungere solo poche gocce (non più di 10 ml) di detergente liquido per pavimenti all'acqua.
- Se utilizzate il set Aspirapolvere e mocio su pavimenti in linoleum, assicuratevi che il pavimento sia fissato saldamente per evitare che il linoleum venga aspirato nella bocchetta.
- Se muovete/sollevate l'apparecchio spento sulla moquette o su un tappeto, le gocce di acqua di scarico potrebbero finire su di essi.

- Non utilizzate l'apparecchio sopra le griglie a pavimento dei termoconvettori, poiché l'acqua che fuoriesce dalla bocchetta finirebbe sul fondo dell'alloggiamento del termoconvettore e l'apparecchio non sarebbe in grado di aspirarla.
- Durante la pulizia, non sollevate la bocchetta dal pavimento, non spostatela lateralmente ed evitate brusche virate, per non lasciare tracce di acqua. Muovetelo solo in avanti e all'indietro.

i Nota: La durata di funzionamento dipende dal livello di potenza utilizzato durante la pulizia.

Accessori e utilizzo versatile

⚠ Avvertenza: durante l'uso degli accessori, non aspirate acqua o altri liquidi.

⚠ Attenzione: non guardate direttamente i LED accesi e non puntate i LED verso gli occhi di altre persone. La luce a LED è molto intensa.

Utilizzo dell'apparecchio portatile

Potete utilizzare l'apparecchio portatile direttamente senza accessori di pulizia per aspirare la polvere.

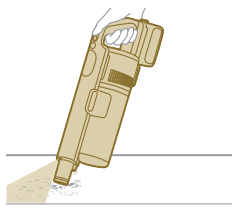

Utilizzo della bocchetta

1 Collegate la bocchetta direttamente all'apparecchio portatile.

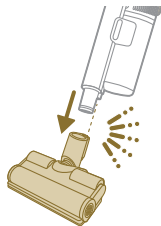

2 Questa combinazione è ideale per la pulizia di superfici con altezze diverse, come le scale.

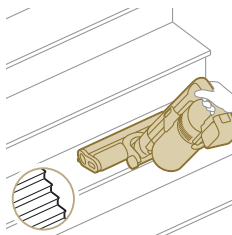

Utilizzo della spazzola Mini Turbo

- 1 Per collegare la spazzola Mini Turbo, inserite il tubo dell'apparecchio portatile nella spazzola Mini Turbo.



- 2 Potete utilizzare la spazzola Mini Turbo per la pulizia standard di superfici morbide, come ad esempio letti e divani. Potete regolare la potenza di aspirazione in base alle vostre esigenze di pulizia.
- 3 Potete utilizzare la spazzola Mini Turbo per una pulizia estremamente accurata, ad esempio per aspirare i peli di animali domestici o per rimuovere la sporcizia, come le briciole di pane, da piccole superfici. Potete regolare la potenza di aspirazione in base alle vostre esigenze di pulizia.

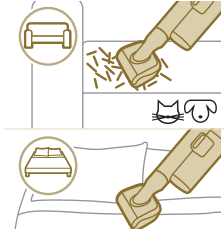

Utilizzo della bocchetta a lancia

- 1 Per collegare la bocchetta a lancia, inserite il tubo o l'apparecchio portatile nella bocchetta a lancia.



- 2 Potete utilizzare la bocchetta a lancia lunga per pulire gli angoli e i punti difficili da raggiungere. Potete regolare la potenza di aspirazione in base alle vostre esigenze di pulizia.

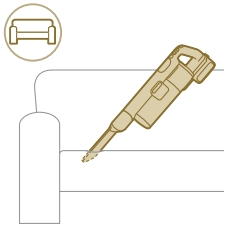

Utilizzo dell'accessorio combinato

- 1 Per collegare l'accessorio combinato, inserite il tubo o l'apparecchio portatile nell'accessorio combinato.



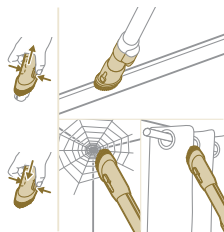

- 2 Potete utilizzare l'accessorio combinato per pulire i telai delle finestre, le tende o eliminare le ragnatele, grazie al rilascio personalizzato della spazzola e alle impostazioni di illuminazione.

Utilizzo della spazzola morbida

- 1 Per collegare la spazzola morbida, inserite il tubo o l'apparecchio portatile nella spazzola morbida.

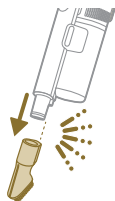

- 2 La spazzola morbida è indicata per le superfici che richiedono particolare cura ed è dotata di illuminazione personalizzabile.

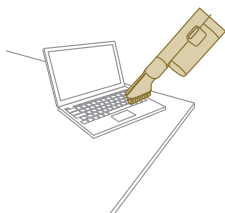

Utilizzo dell'accessorio per tappezzeria

- 1 Per collegare l'accessorio per tappezzeria, inserite il tubo o l'apparecchio portatile nell'accessorio per tappezzeria.



- 2 L'accessorio per tappezzeria è ideale per pulire mobili con tessuti morbidi ed è dotato di illuminazione personalizzabile.

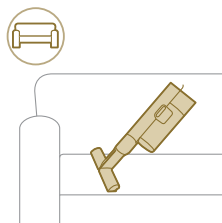

Personalizzazioni e ulteriori informazioni



L'apparecchio viene fornito con varie opzioni di personalizzazione e controllo nel menu.

- 1 Per accedere alle impostazioni del menu, premete il pulsante Menu.
- 2 Scorrete le impostazioni premendo i pulsanti + e -. Queste opzioni includono la regolazione dell'illuminazione, l'attivazione o la disattivazione della funzione di riconoscimento del tipo di pavimento e consentono di accedere a ulteriori informazioni sull'apparecchio, nonché di tornare alla schermata precedente.
- 3 Quando l'opzione desiderata viene evidenziata, confermate la scelta premendo nuovamente il pulsante Menu.

Modifica dell'intensità dell'illuminazione

Premete il pulsante Menu e scorrete fino alla funzione di illuminazione. Confermate premendo nuovamente il pulsante Menu.

Per modificare l'intensità dell'illuminazione, scorrete i livelli disponibili e confermate premendo il pulsante Menu.

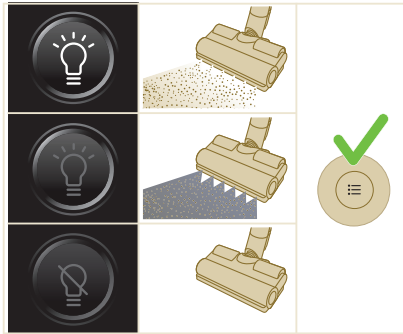

Riconoscimento del tipo di pavimento

Premete il pulsante Menu e scorrete fino alla funzione di riconoscimento del tipo di pavimento. Confermate premendo nuovamente il pulsante Menu.

Nella schermata Riconoscimento del tipo di pavimento, attivate o disattivate la funzione e confermate la scelta premendo il pulsante Menu. Se attivata correttamente, quando tornate alla schermata principale, sull'angolo in alto a sinistra del display verrà visualizzata un'icona verde.

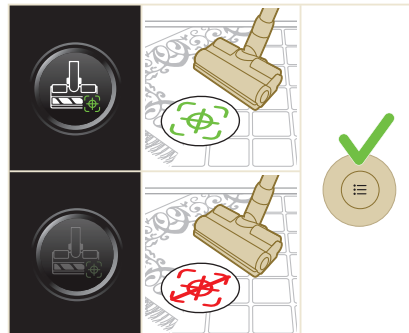

i Nota: la funzione di riconoscimento del tipo di pavimento può essere attivata o disattivata quando la bocchetta motorizzata è collegata all'apparecchio portatile. Di conseguenza, quando all'apparecchio principale non è collegata una bocchetta motorizzata, nel menu apparirà una voce in meno. Collegate la bocchetta motorizzata per vedere la voce della funzione di riconoscimento del tipo di pavimento nel menu.

i Nota: al primo utilizzo dell'apparecchio, la funzione di riconoscimento del tipo di pavimento è attivata.

i Nota: la funzione di riconoscimento del tipo di pavimento si attiva quando la bocchetta identifica superfici differenti mentre l'apparecchio è in movimento.

Informazioni aggiuntive

Premete il pulsante Menu e scorrete fino all'opzione "ulteriori informazioni". Confermate premendo nuovamente il pulsante Menu.

Nella schermata "ulteriori informazioni" potete controllare lo stato del filtro e della batteria, il tempo di utilizzo totale, il modello dell'apparecchio, nonché accedere a un codice QR per ulteriori informazioni online.

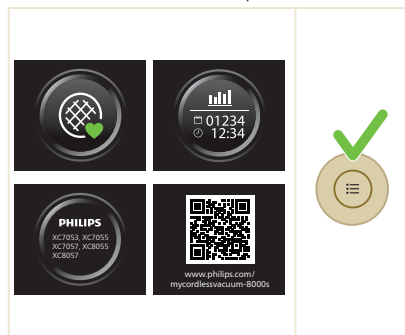

Indietro

Per uscire dal menu e tornare alla schermata precedente, selezionate l'opzione "Indietro".

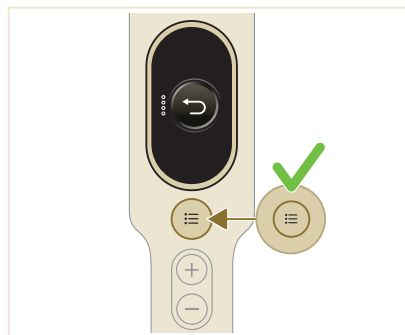

Dopo l'uso - Manutenzione

Manutenzione frequente dopo ciascun ciclo di pulizia

Manutenzione del sistema di gestione della polvere

Svuotate il contenitore della polvere dopo ciascun utilizzo o quando la polvere ha raggiunto l'indicatore di livello MAX.

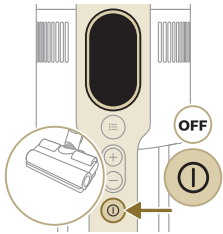
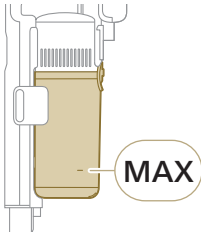

1 Spegnete l'apparecchio.

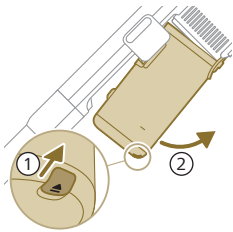

2 Inclinate l'apparecchio a un angolo di 45 gradi, come mostrato nella figura. Rimuovete il contenitore della polvere premendo il pulsante di rilascio. Il pulsante di rilascio si trova nella parte inferiore del contenitore della polvere.

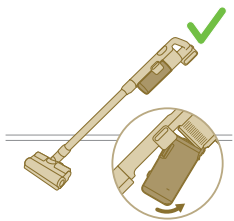

i Nota: rimuovete il contenitore della polvere tenendo l'apparecchio in posizione verticale.

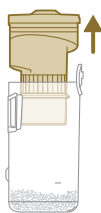

- 3** Afferrate l'impugnatura nera. Rimuovete il filtro con tecnologia Cyclone dal contenitore della polvere sollevandolo.

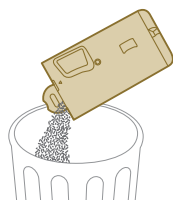

- 4** Svuotate la polvere accumulata nel relativo contenitore nel secchio della spazzatura.

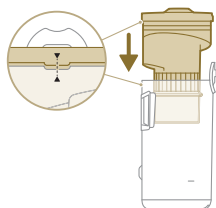

- 5** Posizionate il filtro con tecnologia Cyclone all'interno del contenitore della polvere. Assicuratevi che le due parti siano allineate.

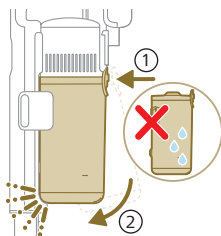

- 6** Riposizionate il contenitore montato. Allineate innanzitutto il lato del filtro del contenitore prima di inserirlo in posizione.

Manutenzione del serbatoio dell'acqua

Pulite il serbatoio dell'acqua dopo ogni utilizzo.

- 1** Rimuovete la frangia di lavaggio in microfibra.

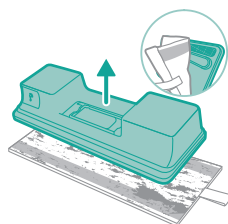

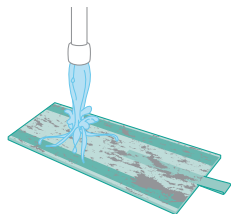

2 Sciacquate sotto acqua corrente la frangia di lavaggio e lavatela a mano o in lavatrice.

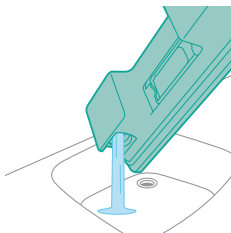

3 Eliminate l'eventuale acqua presente nel serbatoio.

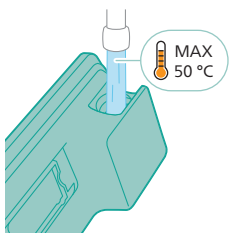

4 Riempite d'acqua il serbatoio.

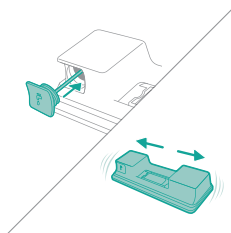

5 Chiudete correttamente il serbatoio dell'acqua e scuotetelo per rimuovere eventuali residui di detergente.

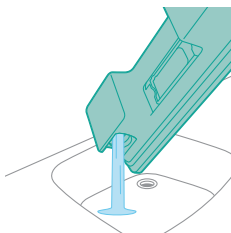

6 Svotate il serbatoio dell'acqua e lasciatelo aperto perché si asciughi.

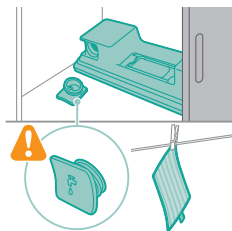

- 7** Assicuratevi di non smarrire il tappo del serbatoio. Lasciate asciugare la frangia di lavaggio in microfibra.

Manutenzione periodica

Manutenzione del sistema di gestione della polvere

Pulite il filtro almeno una volta al mese o quando viene visualizzata la relativa notifica (i8).

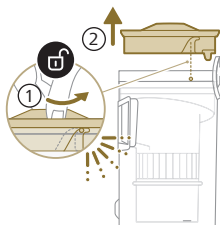

- 1** Ruotate il filtro in senso antiorario per staccarlo dal contenitore della polvere.

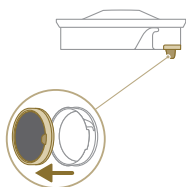

- 2** Rimuovete il filtro in schiuma lavabile dall'alloggiamento del filtro in plastica.



- 3** Picchiettate sull'alloggiamento del filtro e sul filtro in schiuma per farne uscire lo sporco sul secchio della spazzatura.

- 4 Sciacquate il filtro in schiuma e strizzatelo per rimuovere l'acqua in eccesso.

1 Nota: per i migliori risultati di pulizia, fate scorrere l'acqua nel filtro con la relativa linguetta rivolta verso il basso. Ciò consente di eliminare i residui ostinati di polvere.

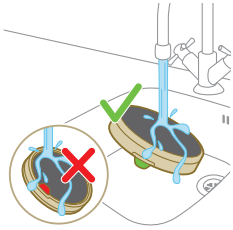

- 5 Lasciate asciugare il filtro in schiuma lavato per 24 ore prima di reinserirlo nel relativo alloggiamento.

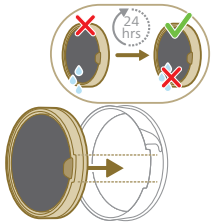

- 6 Per una manutenzione accurata, pulite il contenitore della polvere e il filtro con tecnologia Cyclone sotto acqua corrente o con acqua tiepida saponata.

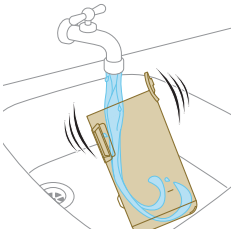

- 7 Una volta puliti, asciugate con un panno il contenitore della polvere e i relativi componenti.

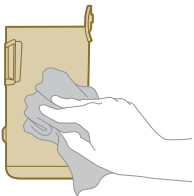



⚠ **Attenzione:** assicuratevi che tutte le parti siano completamente asciutte prima di rimontarle.

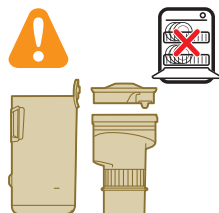

i **Nota:** tutte le parti non devono essere lavate in lavastoviglie.

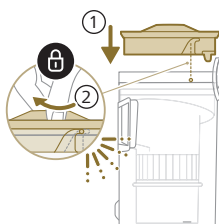

8 Reinsерite il filtro nel contenitore della polvere. Ruotate il filtro in senso orario per bloccarlo in posizione.

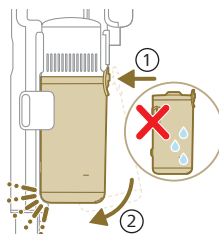

9 Riposizionate il contenitore montato. Allineate innanzitutto il lato del filtro del contenitore prima di inserirlo in posizione.

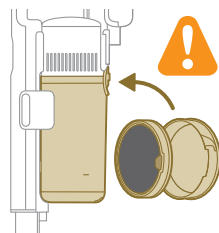

i **Nota:** dopo la manutenzione, assicuratevi che il filtro sia inserito nell'apparecchio prima di utilizzarlo.

Manutenzione della bocchetta smart PrecisionPower

- 1 Spegnete sempre l'apparecchio prima di pulire il rullo della spazzola della bocchetta.

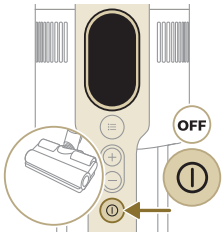

- 2 Per accedere al rullo della spazzola, individuate il pulsante sul lato della bocchetta. Premetelo e ruotatelo per aprirlo.

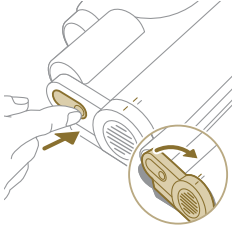

- 3 Rimuovete delicatamente il rullo della spazzola e il tappo laterale della bocchetta.

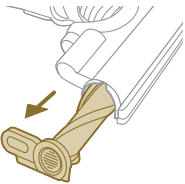

- 4 Rimuovete accuratamente eventuali capelli impigliati nel rullo della spazzola. Rimuovete lo sporco residuo aiutandovi con un paio di forbici.

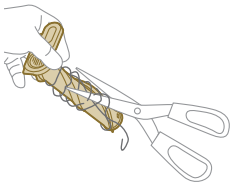

- 5 Nella fase di rimontaggio, assicuratevi che il rullo della spazzola sia correttamente allineato.

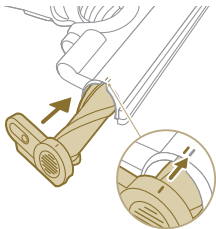



- 6 Bloccate il rullo della spazzola della bocchetta fissandolo finché non viene prodotto un suono di scatto.

Manutenzione della spazzola Mini Turbo

- 1 Capovolgete la spazzola per accedere all'area di pulizia.

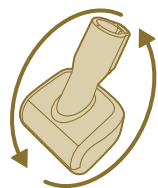

- 2 Fate scorrere il pulsante laterale per rilasciare la spazzola dalla sua posizione.

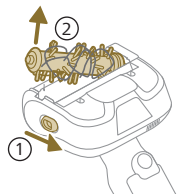

- 3 Utilizzate le mani o un paio di forbici per rimuovere eventuali residui dalla spazzola.

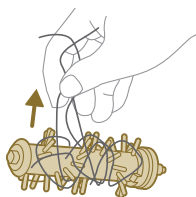

- 4 Per rimontare la spazzola, posizionate un lato prima di collegare l'altro. Quando la spazzola è correttamente montata, viene prodotto un suono di scatto.

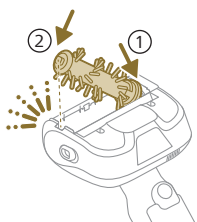

Manutenzione del serbatoio dell'acqua

Rimuovete il calcare dal serbatoio dell'acqua una volta al mese per evitarne l'accumulo.

1 Aggiungete il liquido per la rimozione del calcare a un misurino.

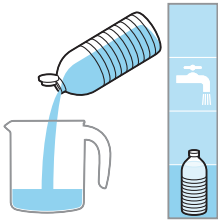

2 Aggiungete la corretta quantità di acqua al misurino.

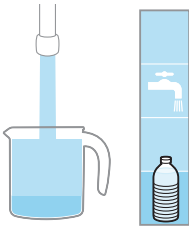

3 Aggiungete la miscela al serbatoio dell'acqua.

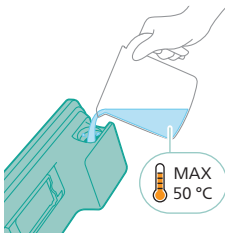

4 Chiudete correttamente il serbatoio dell'acqua prima di scuoterlo in modo che il liquido per la rimozione del calcare si spanda in modo uniforme.

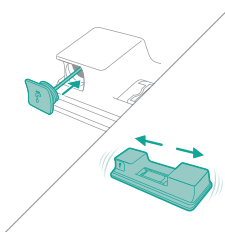

5 Lasciate il serbatoio dell'acqua (senza la frangia di lavaggio in microfibra) in posizione verticale per 12 ore. L'acqua dovrebbe fuoriuscire lentamente dalla parte inferiore del serbatoio. Vi consigliamo di posizionare il serbatoio dell'acqua in un lavandino o su un panno.

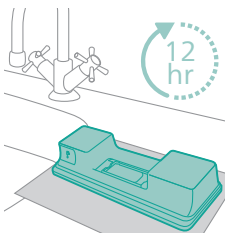

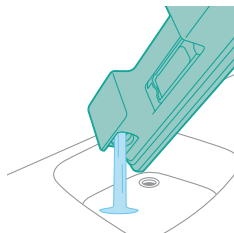

- 6 Sciacquate ed eliminate l'eventuale liquido rimanente nel serbatoio dell'acqua.

Manutenzione della striscia dell'acqua

- 1 Rimuovete la striscia dell'acqua dalla parte inferiore del serbatoio dell'acqua per una pulizia accurata.

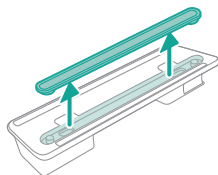

- 2 Sciacquate la striscia dell'acqua sotto l'acqua corrente.

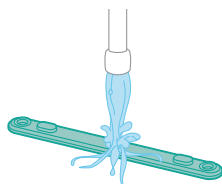

- 3 Dopo la pulizia, ricollegate la striscia dell'acqua al serbatoio dell'acqua.

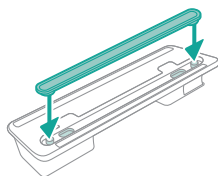

Sostituzione

Per acquistare accessori o parti di ricambio, visitate il sito Web www.philips.com/parts-and-accessories o recatevi presso il vostro rivenditore Philips. Potete anche rivolgervi al centro assistenza clienti Philips del vostro paese.

Parti sostitutive e numeri dei tipi:

Filtro sostitutivo XV1681/01

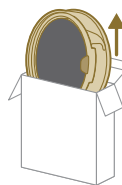

XV1681/01

Rullo della spazzola CP0667/01

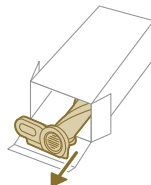

CP0667/01

Frangia di lavaggio in microfibra XV1670/02

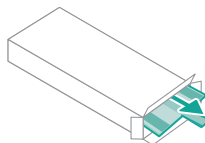

XV1670/02

Striscia dell'acqua CP0381/01

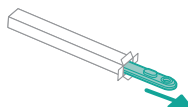

CP0381/01





i Nota: per garantire prestazioni ottimali, sostituite il filtro e la frangia di lavaggio in microfibra ogni 6 mesi.

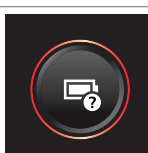

Segnali dell'interfaccia utente e loro significato

Condizione	Significato del segnale
E1	 <p>Malfunzionamento dell'apparecchio. Rimuovete la batteria, attendete 10 secondi, quindi reinsertela. Se il problema persiste, portate l'apparecchio in un centro assistenza Philips o contattate il centro assistenza clienti.</p>

Condizione

Significato del segnale

E2		<p>L'apparecchio viene utilizzato a una temperatura inferiore alla temperatura di esercizio.</p> <p>Spostare l'apparecchio in un ambiente più caldo. Non conservate, non caricate né utilizzate l'apparecchio a una temperatura inferiore a 5 °C o superiore a 40 °C.</p>
E3		<p>L'apparecchio viene utilizzato a una temperatura superiore alla temperatura di esercizio.</p> <p>Spostate l'apparecchio in un ambiente più fresco. Non conservate, non caricate né utilizzate l'apparecchio a una temperatura inferiore a 5 °C o superiore a 40 °C.</p>
E5		<p>La batteria è danneggiata.</p> <p>Portate l'apparecchio a un centro assistenza Philips o contattate il centro assistenza clienti.</p>
E9		<p>La bocchetta viene utilizzata a una temperatura superiore alla temperatura di esercizio.</p> <p>Spegnete l'apparecchio e attendete 15 minuti. Toccate la parte superiore dell'alloggiamento della bocchetta per sentire se è ancora calda. Se la bocchetta è ancora calda, attendete ancora che si raffreddi. Una volta che la bocchetta si è raffreddata, provate ad accendere nuovamente l'apparecchio.</p>
i4		<p>La bocchetta è ostruita.</p> <p>Controllate che l'apparecchio sia spento. Pulite la bocchetta come indicato nel manuale utente e controllate il tubo rimuovendolo dall'apparecchio principale. Rimuovete il corpo estraneo dalla bocchetta o dal tubo e riavviate l'apparecchio.</p>
i5		<p>Un corpo estraneo è bloccato nel canale del flusso d'aria.</p> <p>Controllate che l'apparecchio sia spento. Pulite la bocchetta come indicato nel manuale utente e controllate il tubo rimuovendolo dall'apparecchio principale. Rimuovete il corpo estraneo dalla bocchetta, dal tubo o dall'apparecchio portatile e riavviate l'apparecchio.</p>
i6		<p>L'adattatore non è stato rimosso.</p> <p>Rimuovete l'adattatore prima di utilizzare l'apparecchio.</p>
i7		<p>Stete utilizzando un adattatore errato.</p> <p>Per ricaricare l'apparecchio, utilizzate solo l'adattatore originale.</p>

Condizione	Significato del segnale
i8	 <p>Il filtro è sporco. Pulite il filtro. Seguite le istruzioni visualizzate o quelle riportate nel manuale utente. Potete acquistare nuovi filtri nel negozio Philips online all'indirizzo www.philips.com/support o presso il rivenditore Philips. Se continuate a ricevere un codice di informazione i8 dopo avere pulito il filtro, controllate la tabella della risoluzione dei problemi riportata di seguito.</p>
i10	 <p>La batteria non è inserita correttamente. Rimuovete la batteria, quindi reinsertetela. Se il problema persiste, portate l'apparecchio in un centro assistenza Philips o contattate il centro assistenza clienti.</p>
	 <p>Il livello della batteria è basso e la batteria deve essere ricaricata. Caricate l'apparecchio o la batteria seguendo il metodo di ricarica consigliato.</p>

Risoluzione dei problemi

Questo capitolo riassume i problemi più comuni che potreste riscontrare con il dispositivo. Se non riuscite a risolvere il problema con le informazioni riportate sotto, visitate il sito www.philips.com/support per un elenco di domande frequenti o contattate il Centro assistenza clienti del vostro paese.

Pulizia a secco

Problema	Possibile causa	Soluzione
L'apparecchio non risponde quando si preme il pulsante on/off.	Il display mostra l'icona della batteria esaurita.	Per caricare la batteria, collegate l'apparecchio alla stazione di ricarica o collegate l'aspirapolvere portatile direttamente alla spina dell'adattatore.
La stazione di ricarica sulla parete è instabile.	Le viti di fissaggio della stazione di ricarica sono allentate.	Serrate le viti.
	Le viti non sono della dimensione corretta.	Montate la stazione di ricarica con le viti in dotazione.
	La stazione di ricarica non è fissata a una parete stabile.	Verificate che la parete su cui monterete la stazione di ricarica sia stabile.
L'apparecchio smette improvvisamente di funzionare.	Se l'apparecchio presenta un malfunzionamento interno, i pulsanti non risponderanno e lo schermo rimarrà vuoto.	Collegate l'apparecchio alla stazione di ricarica o collegate l'aspirapolvere portatile direttamente all'adattatore. Controllate il display. Se viene visualizzato un codice di errore, potete conoscerne il significato consultando il manuale utente.

Problema	Possibile causa	Soluzione
	(codice: E2, E3) L'apparecchio sta funzionando a una temperatura non adeguata.	Assicuratevi di utilizzare l'apparecchio a una temperatura compresa tra 5 °C e 40 °C.
	(codice: i4, i5) Il rullo della spazzola è bloccato oppure il canale del flusso d'aria è ostruito da corpi estranei.	Controllate che l'apparecchio sia spento. Pulite la bocchetta come indicato nel manuale utente e controllate il tubo rimuovendolo dall'apparecchio principale. Rimuovete il corpo estraneo dalla bocchetta o dal tubo e riavviate l'apparecchio.
	(codice: E9) La bocchetta motorizzata si è surriscaldata.	Spegnete l'apparecchio e attendete 15 minuti. Toccate la parte superiore dell'alloggiamento della bocchetta per sentire se è ancora calda. Se la bocchetta è ancora calda, attendete ancora che si raffreddi. Una volta che la bocchetta si è raffreddata, provate ad accendere nuovamente l'apparecchio.
L'apparecchio ha una potenza aspirante inferiore al solito.	Il filtro e il filtro con tecnologia Cyclone sono sporchi.	Svuotate il contenitore della polvere. Pulite il filtro e il filtro con tecnologia Cyclone. Assicuratevi di lavare il filtro almeno una volta al mese se utilizzate l'apparecchio regolarmente. Assicuratevi di rimuovere peli/capelli e sporcizia dal filtro con tecnologia Cyclone.
	Il contenitore della polvere non è fissato correttamente all'apparecchio.	Assicuratevi che il contenitore della polvere sia fissato correttamente.
Dall'apparecchio fuoriesce polvere.	Il filtro è sporco.	Pulite il filtro. Consultate anche il manuale utente.
	Il filtro non è presente nell'apparecchio.	Assicurarsi che il filtro sia presente nell'apparecchio e montato correttamente.
	Qualcosa sta ostruendo il filtro con tecnologia Cyclone.	Controllate se vi sono corpi estranei nel filtro con tecnologia Cyclone ed eventualmente rimuoveteli. Assicuratevi anche di rimuovere peli/capelli e sporcizia dal filtro con tecnologia Cyclone.
	Il contenitore della polvere non è fissato correttamente all'apparecchio.	Svuotate il contenitore della polvere e fissatelo correttamente sull'apparecchio.
	L'apparecchio è ruotato o capovolto quando non è alimentato.	Tenete l'apparecchio in verticale quando non è alimentato.

Problema	Possibile causa	Soluzione
L'apparecchio non si sposta in modo uniforme sul pavimento quando si pulisce un tappeto.	La funzione di riconoscimento del tipo di pavimento non è attiva.	Attivate la funzione di riconoscimento del tipo di pavimento nel menu digitale.
	La potenza aspirante selezionata è eccessiva.	Diminuite la potenza aspirante. Consultate anche il manuale utente.
La spazzola non ruota più.	La spazzola è ostruita da peli o sporco.	Pulite la spazzola a mano o con un paio di forbici.
	(codice i4) La spazzola potrebbe smettere di girare quando incontra troppa resistenza su un tappeto a pelo molto lungo.	Spegnete e poi riaccendete l'apparecchio.
	La spazzola a rullo non è stata montata correttamente nella bocchetta dopo la pulizia.	Seguite le istruzioni nel capitolo sulla pulizia nel manuale utente per far scorrere la spazzola a rullo nella bocchetta correttamente. Fissate la spazzola a rullo all'interno della bocchetta facendo tornare in posizione la leva di bloccaggio.
	(codice: E9) La bocchetta motorizzata si è surriscaldata.	Spegnete l'apparecchio e attendete 15 minuti. Toccate la parte superiore dell'alloggiamento della bocchetta per sentire se è ancora calda. Se la bocchetta è ancora calda, attendete ancora che si raffreddi. Una volta che la bocchetta si è raffreddata, provate ad accendere nuovamente l'apparecchio.
I LED nella bocchetta non si accendono.	La bocchetta non è stata collegata correttamente al tubo o all'apparecchio.	Collegate la bocchetta all'apparecchio o al portatile correttamente.
	La funzione di illuminazione è disattivata.	Attivate la funzione nel menu. Regolate la luminosità dei LED della bocchetta nel menu.
I LED dell'apparecchio portatile non si accendono.	La funzione di illuminazione è disattivata.	Attivate la funzione nel menu. Regolate la luminosità dei LED dell'apparecchio portatile nel menu.
La luce dell'accessorio non si accende.	L'accessorio è collegato al tubo.	Rimuovete il tubo e collegate l'accessorio direttamente all'apparecchio portatile.
	L'accessorio non è montato correttamente sull'apparecchio.	Montate correttamente l'accessorio sull'apparecchio.
Le luci della bocchetta, dell'apparecchio portatile e degli accessori non sono sufficientemente luminose.	La luminosità è stata ridotta.	Regolate la luminosità delle luci nel menu.

Problema	Possibile causa	Soluzione
L'apparecchio non ricarica.	La spina di alimentazione non è collegata correttamente all'apparecchio o l'adattatore non è inserito correttamente nella presa a muro.	Assicuratevi che la spina di alimentazione sia collegata correttamente all'apparecchio e che l'adattatore sia correttamente inserito nella presa a muro.
	La spina di alimentazione non è stata inserita correttamente nella stazione di ricarica.	Assicuratevi che la spina sia stata inserita correttamente nella stazione di ricarica. Controllate se la spina è dritta e inserita saldamente nella stazione di ricarica.
	(codice i7) State utilizzando un adattatore diverso da quello fornito in dotazione.	Assicuratevi di usare l'adattatore fornito.
	(codice i10) La batteria non è inserita correttamente.	Assicuratevi che la batteria sia completamente inserita nel relativo alloggiamento.
	(codice E5) Malfunzionamento della batteria.	La batteria non funziona. Sostituire la batteria.
		Se, dopo aver controllato quanto sopra, l'apparecchio continua a non caricare, portatelo a un centro assistenza Philips o contattate il centro assistenza clienti.
L'apparecchio si ricarica molto lentamente.	State utilizzando un adattatore esterno o uno di un altro apparecchio.	Caricate l'apparecchio con l'adattatore in dotazione.
La batteria è carica e collegata, ma l'apparecchio non si accende.	L'apparecchio è ancora collegato all'adattatore.	Scollegate l'apparecchio dall'adattatore prima di riaccenderlo.
	(codice: E1) L'apparecchio presenta un problema.	Rimuovete la batteria, attendete 10 secondi, quindi reinsertela. Se il problema persiste, portate l'apparecchio in un centro assistenza Philips o contattate il centro assistenza clienti.
Il display mostra l'icona del filtro (codice: i8).	Il filtro è sporco.	Pulite il filtro. Seguite le istruzioni visualizzate o quelle riportate nel manuale utente.

Problema	Possibile causa	Soluzione
		<p>Se continuate a ricevere un codice di informazione i8 dopo avere pulito il filtro, potete prendere in considerazione le seguenti soluzioni:</p> <ul style="list-style-type: none"> - Se disponete di un filtro pulito di ricambio, potete sostituire il vecchio filtro con quello nuovo. Quindi, utilizzate l'apparecchio portatile per pulire con cura il vecchio filtro in schiuma e l'alloggiamento del filtro. - In alternativa, se disponete di un altro aspirapolvere o di un mini aspirapolvere, potete usarlo per pulire facilmente sia il filtro in schiuma che l'alloggiamento del filtro. <p>Nota: assicuratevi sempre che sia presente un filtro nell'apparecchio prima di accenderlo.</p>
	Il filtro è vecchio.	Potete acquistare nuovi filtri nel negozio Philips online all'indirizzo www.philips.com/support o presso il rivenditore Philips.
		Se, dopo aver controllato quanto sopra, l'apparecchio continua a mostrare l'errore, portatelo in un centro assistenza Philips o contattate il centro assistenza clienti.
La spazzola del mini Turbo non funziona correttamente.	La spazzola a rullo è bloccata.	Rimuovete i peli/capelli dalla spazzola con un paio di forbici. Seguite le istruzioni riportate nel manuale utente.
	La spazzola a rullo è bloccata da tessuti o superfici durante la pulizia.	Mantenete la spazzola mini Turbo allineata con la superficie e non spingetela su superfici morbide.
	La spazzola a rullo non è inserita correttamente nella spazzola mini Turbo.	Assicuratevi che la spazzola a rullo e la spazzola mini Turbo siano correttamente collegate e che non ci sia spazio tra le parti. Seguite le istruzioni riportate nel manuale.
La potenza aspirante sembra non essere costante.	Non si tratta di un malfunzionamento. La funzione di riconoscimento del tipo di pavimento è in fase di attivazione. L'apparecchio sta rilevando il tipo di pavimento e sta applicando il tipo di pulizia ottimale per tale pavimento.	Non è necessario intervenire in alcun modo. Se preferite pulire con una potenza aspirante costante, disattivate questa funzione nel menu dell'apparecchio.

Problema	Possibile causa	Soluzione
La funzione di riconoscimento del tipo di pavimento non reagisce in modo logico.	La spazzola è ostruita da peli o sporco.	Pulite la spazzola con un paio di forbici o a mano. Consultate le istruzioni riportate nel manuale utente.
L'apparecchio produce scosse di elettricità statica.	L'apparecchio accumula elettricità statica. Quanto più bassa è l'umidità dell'aria, tanto maggiore è l'accumulo di elettricità statica.	Scaricate a terra l'apparecchio appoggiando spesso il tubo su altri oggetti di metallo presenti nella stanza (ad esempio, sulle gambe di un tavolo o di una sedia e così via). In alternativa, potete aumentare il livello dell'umidità dell'aria nella stanza.
	La polvere e la sporcizia aspirati producono elettricità statica.	Svuotate il contenitore della polvere e pulite il filtro secondo le istruzioni riportate nel manuale dell'utente.

Pulizia con acqua

Problema	Possibile causa	Soluzione
Il flusso di acqua dal serbatoio dell'acqua è ridotto.	La striscia umidificata è bloccata dalla sporcizia.	Rimuovete la striscia umidificata e pulitela. Riposizionate la striscia umidificata pulita.
	La frangia di lavaggio in microfibra non è posizionata correttamente e blocca la striscia umidificata.	Assicuratevi di posizionare correttamente la frangia di lavaggio. Controllate il manuale utente per il posizionamento corretto.
	Il serbatoio dell'acqua è vuoto o quasi vuoto.	Ricaricate il serbatoio dell'acqua.
	State utilizzando una frangia di lavaggio in microfibra non fornita da Philips.	Utilizzate solo frange di lavaggio in microfibra originali Philips. Potete acquistare le frange di lavaggio nel negozio Philips online all'indirizzo www.philips.com/support o presso il rivenditore Philips.
	Sulla striscia umidificata si è accumulato del calcare.	Acquistate una nuova striscia umidificata nel negozio Philips online all'indirizzo www.philips.com/support o presso il rivenditore Philips.
Dal serbatoio dell'acqua fuoriesce troppa acqua a una velocità eccessiva.	Il serbatoio dell'acqua non è collegato correttamente.	Controllate che il tappo sia chiuso correttamente.
	La striscia non è posizionata correttamente sul fondo del serbatoio dell'acqua.	Controllate la striscia e assicuratevi che sia montata correttamente sulla piastra inferiore del serbatoio dell'acqua.

Problema	Possibile causa	Soluzione
Il pavimento si asciuga a strisce.	Avete aggiunto troppo detergente liquido all'acqua.	Mettete solo poche gocce di detergente liquido o utilizzatene uno che produce poca schiuma.
	La frangia di lavaggio in microfibra non è posizionata correttamente.	Assicuratevi che la frangia di lavaggio sia posizionata correttamente. Controllate il manuale utente per il posizionamento corretto.
	State utilizzando una frangia di lavaggio non adeguata.	Utilizzate solo frange di lavaggio in microfibra Philips XV1670/02 per la serie 7000. Potete acquistare le frange di lavaggio nel negozio Philips online all'indirizzo www.philips.com/support o presso il rivenditore Philips.

Saturs

Ievads	410
Vispārīgs apraksts	410
Pirms pirmās lietošanas reizes	411
Ierīces sienas turētāja uzstādīšana	411
Sagatavošana lietošanai	412
Ierīces lietošana	413
Ierīces salikšana	413
Mikstu un cietu grīdas segumu sūkšana un mazgāšana	414
Cietu grīdas segumu vienlaicīga tīrīšana un mazgāšana	415
Vairākas funkcijas un piederumi	418
Pielāgošana un papildinformācija	421
Apkope pēc lietošanas	423
Regulārā apkope pēc katras tīrīšanas reizes	423
Regulāra periodiskā apkope	426
Nomaiņa	432
Lietotāja saskarnes signāli un to nozīme	433
Traucējummeklēšana	435
Sausā tīrīšana	435
Slapjā tīrīšana	439

Ievads

Paldies, ka iegādājāties šo produktu! Lai pilnībā izmantotu mūsu piedāvāto atbalstu, lūdzu, reģistrējiet savu izstrādājumu tīmekļa vietnē www.philips.com/mycordlessvacuum-7000s.

Vispārīgs apraksts

- Digitālais displejs
 - Baterijas uzlādes līmeņa aplveida indikators
 - Akumulatora uzlādes līmeņa procentuālais rādījums
 - Atlasītais jaudas līmenis
 - Grīdas veida atpazīšanas funkcijas aktivizēšanas ikona
 - Filtra tīrīšanas atgādinājuma ikona
- Izvēlnes/apstiprināšanas poga
- Poga "+"
- Poga "-"
- Ieslēgšanas/izslēgšanas poga
- Rokas modulis
- Putekļu tvertne
- Baterija
- Papildu filtrs (tikai modelim XC7057)
- Putekļu tvertnes atbrīvošanas poga
- Sienas stiprinājums
- Adapteris
- Caurule
- PrecisionPower precīzas jaudas viedais uzgalis
- Ūdens tvertne

- 16 Mikrošķiedras tīrīšanas paliktnis
- 17 Mazā turbo suka (tikai modeļiem XC7055 un XC7057)
- 18 Kombinētais uzgalis
- 19 Mīksta suka (tikai modeļim XC7057)
- 20 Polsterējuma uzgalis (tikai modeļiem XC7055 un XC7057)
- 21 Šaurās vietās ievietojams uzgalis

Pirms pirmās lietošanas reizes

Ierīces sienas turētāja uzstādīšana

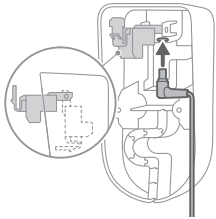

- 1 Pagrieziet sienas stiprinājumu un atbīdiet pelēko sviru. Ievietojiet uzlādes portu tā, lai ir redzama metāla daļa, un pavērsiet to vertikāli virzienā pret sānu stiprinājuma priekšpusi.

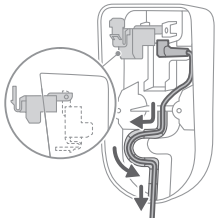

- 2 Sakārtojiet vadu, ievietojot to tam paredzētajā rievā.

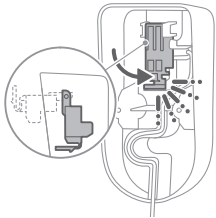

- 3 Iebīdiet atpakaļ pelēko sviru. Pārliecinieties, vai pelēkā svira ir nostiprināta tai paredzētajā vietā, par ko liecina klikšķa skaņa.

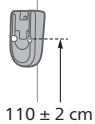

- 4 Droši piestipriniet sienas stiprinājumu vēlamajā vietā pie sienas, nodrošinot, ka uzstādīšanas skrūves atveres atrodas aptuveni 110 cm attālumā no grīdas.

⚠ Uzmanību! Sienā urbjot sienas stiprinājumiem paredzētus caurumus, ievērojiet piesardzību, lai izvairītos no elektriskās strāvas trieciena riska.

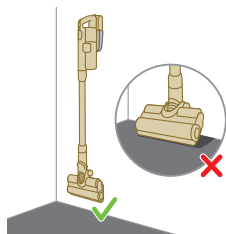

i Piezīme. Pārbaudiet, vai sienas stiprinājums ir novietots tā, ka visa ierīce ir piekārtā pie sienas un uzgalis nepieskaras grīdai.

- 5 Kad ir noteikts optimāls ierīces glabāšanas un uzlādes izvietojums un augstums, stingri pievelciet skrūves, lai piestiprinātu sienas stiprinājumu tam paredzētajā vietā.

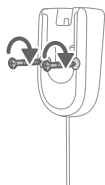

Sagatavošana lietošanai

Ierīce ir aprīkota ar litija jonu akumulatoru. Pilnīga akumulatora uzlāde ilgst līdz pat 6 stundām.

- 1 Pievienojiet akumulatoru komplektu ierīces galvenajam korpusam, nodrošinot, ka tas tiek stingri pievienots, par ko liecina klikšķa skaņa.

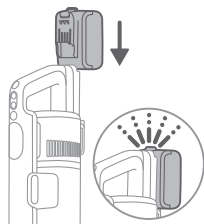

- 2 Uzlādējiet ierīci, novietojot to uz saliktā sienas stiprinājuma.

⚠ Brīdinājums! Uzglabājiet un uzlādējiet ierīci 5 °C–40 °C temperatūrā.

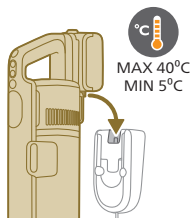

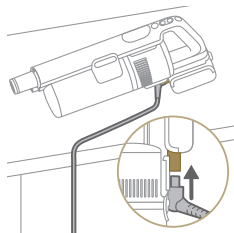

i Piezīme. Varat arī novietot rokas moduli uz līdzenas un stabilas virsmas un tieši pievienot uzlādes vadu ierīcei.

- 3** Ierīces pilnīgai uzlādei ir nepieciešams līdz 6 stundām. Uzlādes gaitu var pārraudzīt displejā. Ja akumulatora uzlādes indikators nepārtraukti deg baltā krāsā, kad ierīces akumulators ir pilnībā uzlādēts, uz ekrāna parādās vērtība 100%. Pēc dažām minūtēm displejs nodziest.



Ierīces lietošana

Ierīces salikšana



- 1** Pievienojiet rokas moduli caurulei. Pārliecinieties, vai pievienošanas laikā ir dzirdama klikšķa skaņa.

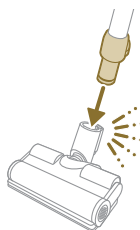

- 2** Pievienojiet cauruli uzgalim. Pārliecinieties, vai pievienošanas laikā ir dzirdama klikšķa skaņa.

Mikstu un cietu grīdas segumu sūkšana un mazgāšana

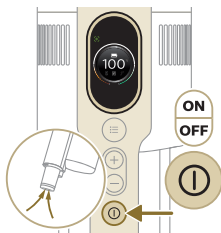

1 Nospiediet ieslēgšanas/izslēgšanas pogu, lai ieslēgtu ierīci.

i Piezīme. Lai izslēgtu ierīci, atkārtoti nospiediet ieslēgšanas/izslēgšanas pogu.

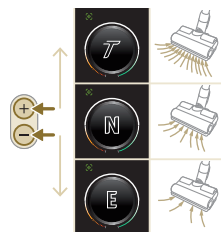

2 Lai pārslēgtu trīs atšķirīgas jaudas iestatījumus, izmantojiet pogas "+" un "-".

E – ekonomiskais režīms

N – parastais režīms

T – turbo režīms

3 Ar putekļsūcēju var tīrīt gan cietus, gan mīkstu grīdas segumus.

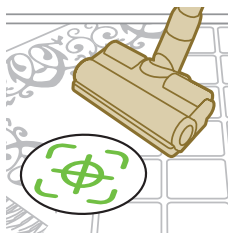

i Ja ir iespējota grīdas veida atpazīšanas funkcija, ierīce atpazīs grīdas veidu un automātiski optimizēs darbību atbilstoši atlasītajiem jaudas iestatījumiem. Lai šo funkciju atspējotu, skatiet turpinājumā sniegtos norādījumus par iestatījumiem.



⚠ Bīdīnājums. Nesūciet ūdeni vai kādu citu šķidrumu ar putekļsūcēju.

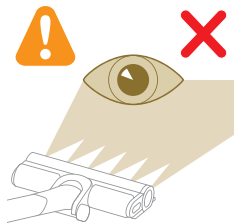

⚠ Uzmanību! Ja LED indikatori darbojas, tieši neskatieties LED indikatoros un nevērsiet tos pret citu personu acīm. LED lampiņu gaisma ir ļoti spilgta.

Cietu grīdas segumu vienlaicīga tīrīšana un mazgāšana

⚠ Uzmanību! Ūdens tvertni izmantojiet tikai uz cietu grīdas segumu ar ūdensnecaurlaidīgu virskārtu (piemēram, linoleja, glazētām flīzēm un lakota parketa) un uz akmens grīdas (piemēram, marmora grīdas). Ja grīda nav apstrādāta ar ūdensnecaurlaidīgu līdzekli, sazinieties ar ražotāju, lai uzzinātu, vai šo grīdu var tīrīt ar ūdeni. Nelietojiet ūdens tvertni uz cietas grīdas, kuras ūdensnecaurlaidīgā virskārta ir bojāta.

i Piezīme. Neizmantojiet ūdens tvertni paklāju tīrīšanai.

i Piezīme. Nepārvietojiet ierīci ar sāniski uzstādītu ūdens tvertni, jo paliks ūdens pēdas. Pārvietojiet to tikai uz priekšu un atpakaļ.

1 Pirms lietošanas samitriniet ar ūdeni mikrošķiedras mazgāšanas paliktņi.

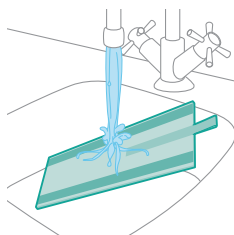

2 Piestipriniet mikrošķiedras mazgāšanas paliktņi zem ūdens tvertnes. Salāgojiet "Velcro" aizdares zem ūdens tvertnes un aiz paliktņa.

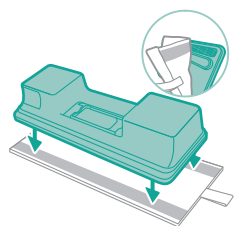

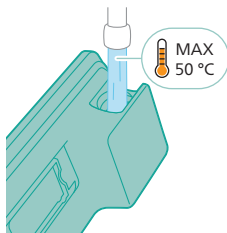

3 Iepildiet tvertnē ūdeni, kura temperatūra nedrīkst pārsniegt 50 °C.



4 (Neobligāti) Ja ūdens tvertnē iepildītajam ūdenim velaties pievienot šķidro grīdas tīrīšanas līdzekli, izmantojiet minimāli putojošu vai neputojošu šķidro grīdas tīrīšanas līdzekli, kas šķīst ūdenī. Ieteicams izmantot grīdas tīrīšanas līdzekli "XV1792 Philips Floor Cleaner". Ūdenim pievienojiet tikai dažus pilienus šķidrā tīrīšanas līdzekļa.

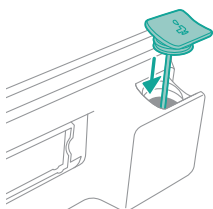

5 Cieši aizveriet ūdens tvertni.

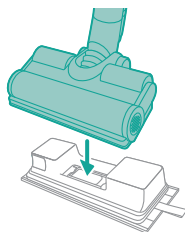

6 Pievienojiet sagatavoto ūdens tvertni ūdens padeves sprauslai. Tagad varat sākt tīrīšanu.



7 Nospiediet ieslēgšanas/izslēgšanas pogu, lai ieslēgtu ierīci. Cietus grīdas segumus var efektīvi tīrīt, uzgalim pievienojot ūdens padeves moduli.



i Piezīme. Ūdens padeves modulis nav piemērots mīkstu grīdas segumu tīrīšanai, piemēram, paklājam.



⚠ **Uzmanību!** Ūdens padeves moduli nedrīkst izmantot izlieta ūdens savākšanai.

Padomi un cita svarīga informācija

- Pirms mazgāšanas nav nepieciešams izsūkt grīdu, jo putekļsūkšanas un mazgāšanas uzstādījums tīra cieto grīdu un noņem visa veida netīrumus, tajā skaitā šķidrums un pleķus. Paklājiem un grīdsegām lietojiet tikai putekļsūkšanas uzstādījumu.
- Ierīce var atstāt nelielu ūdens peļķi uz grīdas, ja ierīces izslēgšanas laikā to nepārvietojat. Peļķes izmēru var samazināt, pārvietojot ierīci, vienlaikus to izslēdzot. Nepieciešamības gadījumā pēdējos pilienus iespējams notīrīt ar drānu.

Lietošanas ierobežojumi

- Putekļsūkšanas un mazgāšanas uzstādījums ir piemērots visu grīdas tipu putekļsūkšanai un mazgāšanai, izņemot koka grīdas bez pārklājuma.
- Putekļsūkšanas un mazgāšanas uzstādījums ir paredzēts parastai cietā seguma grīdu tīrīšanai. Lietojot ierīci, vienmēr ievērojiet cietā grīdas seguma tīrīšanas un apkopes instrukcijas.
- Ja tīrā ūdens tvertnē iepildītam ūdenim vēlaties pievienot citu šķidru grīdas tīrīšanas līdzekli, nevis "XV1792 Philips Floor Cleaner", noteikti izmantojiet minimāli putojošu vai neputojošu šķidro grīdas tīrīšanas līdzekli, kas šķīst ūdenī, piemēram, "XV1792 Philips Floor Cleaner".
- Tīrā ūdens tvertnes tilpums ir 250 ml, tādēļ ūdenim ir jāpievieno tikai daži pilieni šķidrā grīdas tīrīšanas līdzekļa (ne vairāk par 10 ml).
- Izmantojot mazgāšanas un tīrīšanas iestatījumu linoleja grīdām, dariet to tikai tādām linoleja grīdām, kas ir atbilstoši nostiprinātas, lai linolejs netiktu nejauši ierauts uzgali.
- Ja ierīce tiek pārvietota pāri paklājam vai grīdsegai, kad tā ir izslēgta, uz paklāja vai grīdsegas var nopilēt netīrā ūdens pilieni.
- Nestumiet ierīci pāri iebūvēto konvektoru grīdas režģiem. Tā kā ierīce nevar savākt no uzgaļa izsmidzināto ūdeni, ja tā tiek virzīta pāri režģim, ūdens nokļūst konvektora bedrē.

- Neceliet uzgali no grīdas, nepārvietojiet uzgali sāniski un neveiciet asus pagriezienus, citādi tiks atstātas ūdens paliekas. Pārvietojiet to tikai uz priekšu un atpakaļ.

i Piezīme. Darbības laiks ir atkarīgs no tīrīšanā izmantotās jaudas līmeņa.

Vairākas funkcijas un piederumi

⚠ Bīdīnājums! Ja izmantojat kādu no piederumiem, nesūciet ar putekļsūcēju ūdeni vai jebkādu citu šķidrumu.

⚠ Uzmanību! Ja LED indikatori darbojas, tieši neskatieties LED indikatoros un nevērsiet tos pret citu personu acīm. LED lampiņu gaisma ir ļoti spilgta.

Rokas ierīces lietošana

Lai ar putekļsūcēju uzsūktu putekļus, varat izmantot tikai rokas moduli bez citiem tīrīšanas uzgaļiem.

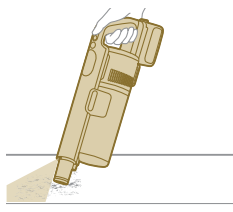

Uzgaļa lietošana

1 Pievienojiet uzgali tieši rokas modulim.

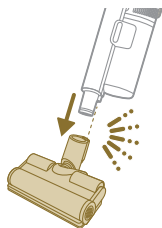

2 Šāda kombinācija ir paredzēta pakāpeniski paaugstinātu virsmu, piemēram, kāpņu, tīrīšanai.

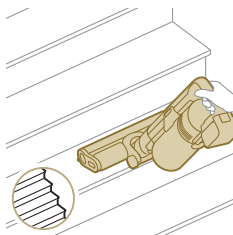

Mazās turbo suku lietošana

- 1 Lai piestiprinātu mazo turbo suku, pievienojiet rokas moduļa cauruli mazajai turbo sukai.



- 2 Mazo turbo suku var izmantot standarta tīrīšanai, piemēram, tīrot mikstās zonas, piemēram gultas un dīvānus. Jaudas iestatījumus varat pielāgot atbilstoši tīrīšanas vajadzībām.
- 3 Mazo turbo suku varat lietot padziļinātai tīrīšanai, piemēram, dzīvnieku spalvas sūkšanai vai nelielu netīru laukumu, piemēram, izbirušu drupaču tīrīšanai. Jaudas iestatījumus varat pielāgot atbilstoši tīrīšanas vajadzībām.

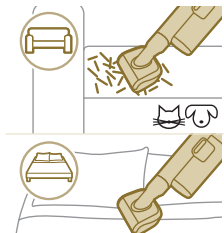

Šaurā uzgaļa lietošana

- 1 Lai pievienotu šauro uzgali, pievienojiet cauruli vai rokas moduli šaurajam uzgalim.



- 2 Garo, šauro uzgali izmantojiet šauru stūru un grūti pieejamu vietu tīrīšanai. Jaudas iestatījumus varat pielāgot atbilstoši tīrīšanas vajadzībām.

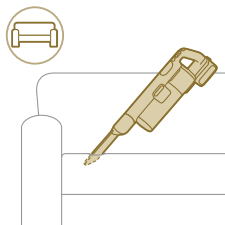

Kombinētā uzgaļa lietošana

- 1 Lai pievienotu kombinēto uzgali, pievienojiet cauruli vai rokas moduli kombinētajam uzgalim.



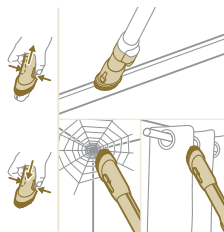

- 2** Kombinētais uzgalis ir paredzēts logu rāmju, aizkaru vai zirnekļu tīklu tīrīšanai. Tam ir vairāki suku atlaišanas un apgaismojuma iestatījumi.

Mīkstās suku izmantošana

- 1** Lai pievienotu mīksto suku, pievienojiet cauruli vai rokas moduli mīkstajai sukai.

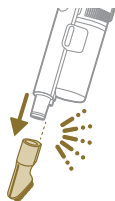

- 2** Mīkstā suka ir paredzēta noteiktām virsmām, un tā ir aprīkota ar regulējamu apgaismojumu.

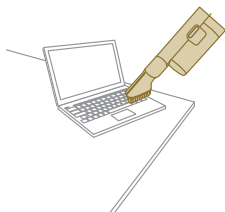

Polsterējuma uzgaļa lietošana

- 1** Lai pievienotu polsterējuma uzgali, pievienojiet cauruli vai rokas moduli polsterējuma uzgalim.



- 2** Polsterējuma uzgalis ir īpaši piemērots mēbeļu ar mīkstu audumu tīrīšanai, un tā apgaismojumu var regulēt atbilstoši vēlmēm.

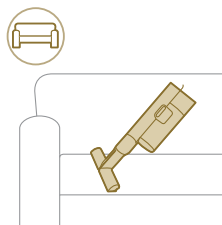

Pielāgošana un papildinformācija

Ierīce ir aprīkota ar vairākām funkcijām, kuras var iespējot un pārraudzīt, izmantojot izvēlni.

- 1 Lai atvērtu izvēlnes iestatījumu sadaļu, nospiediet izvēlnes pogu.
- 2 Pārslēdziet funkcijas, izmantojot pogas "+" un "-". Pieejamās funkcijas: apgaismojuma regulēšana, grīdas veida atpazīšanas funkcijas iespējošana vai atspējošana, piekļuve papildinformācijai par ierīci un atgriešanās iepriekšējā ekrānā.
- 3 Kad vajadzīgā funkcija ir iezīmēta, apstipriniet izvēli, vēlreiz nospiežot izvēlnes pogu.



Apgaismojuma spilgtuma iestatīšana

Spiediet izvēlnes pogu, līdz tiek pārslēgta apgaismojuma funkcija. Apstipriniet izvēli, vēlreiz nospiežot izvēlnes pogu.

Lai mainītu apgaismojuma spilgtumu, pārslēdziet pieejamos līmeņus un apstipriniet, nospiežot izvēlnes pogu.

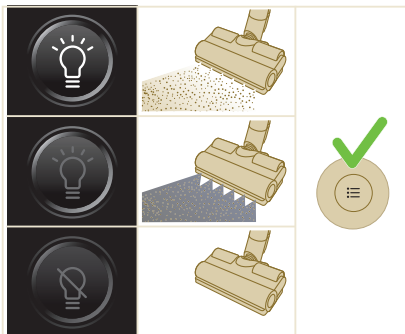

Grīdas veida atpazīšanas funkcija

Spiediet izvēlnes pogu, līdz tiek pārslēgta grīdas veida atpazīšanas funkcija. Apstipriniet izvēli, vēlreiz nospiežot izvēlnes pogu.

Grīdas veida atpazīšanas ekrānā pārslēdziet uz šo funkciju un apstipriniet izvēli, nospiežot izvēlnes pogu. Kad funkcija ir iespējota, pēc atgriešanās galvenajā ekrānā displeja augšējā kreisajā stūrī būs redzama zaļa ikona.

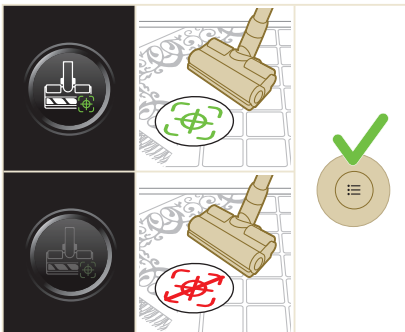

i Piezīme: Grīdas veida atpazīšanas funkciju var iespējot vai atspējot tikai tad, ja rokas modulim ir pievienots motorizētais uzgalis. Tādējādi, ja ierīcei nav pievienots motorizētais uzgalis, izvēlnē būs par vienu vienumu mazāk. Lai vienumu Grīdas veida atpazīšana redzētu izvēlnē, pievienojiet motorizēto uzgali.

i Piezīme: kad pirmo reizi saņemat ierīci, grīdas veida atpazīšanas funkcija ir iespējota.

i Piezīme: grīdas veida atpazīšanas funkcija tiek ieslēgta tad, ja kustības laikā uzgalis atpazīst atšķirīgas tīrāmās virsmas.

Papildinformācija

Spiediet izvēlnes pogu, līdz tiek pārslēgta papildinformācijas funkcija. Apstipriniet izvēli, vēlreiz nospiežot izvēlnes pogu.

Papildinformācijas ekrānā varat pārbaudīt filtra darbību, akumulatora darbību, kopējo lietošanas laiku un ierīces modeli, kā arī varat piekļūt QR kodam, lai iegūtu papildinformāciju tiešsaistē.

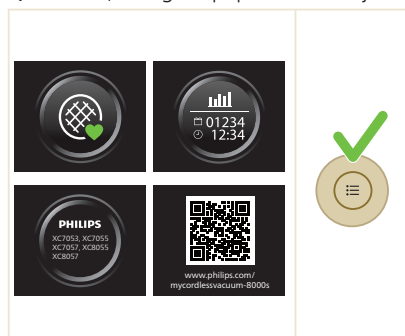

Atgriešanās

Lai izietu no izvēlnes un atgrieztos iepriekšējā ekrānā, atlasiet atgriešanās opciju.

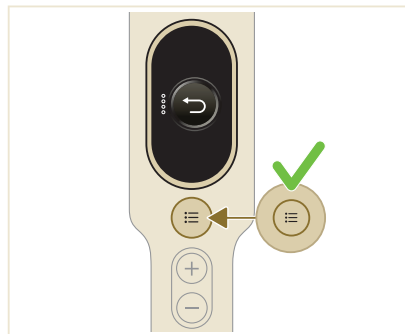

Apkope pēc lietošanas

Regulārā apkope pēc katras tīrīšanas reizes

Putekļu savākšanas sistēmas apkope

Iztukšojiet putekļu tvertni pēc katras lietošanas reizes vai tad, ja putekļu daudzums sasniedz maksimālā līmeņa atzīmi.

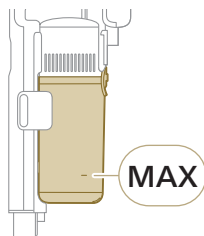

1 Izslēdziet ierīci.

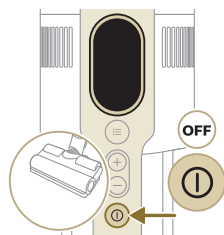

2 Turiet ierīci 45 grādu leņķī, kā parādīts attēlā. Lai noņemtu putekļu tvertni, nospiediet atbrīvošanas pogu. Atbrīvošanas poga atrodas putekļu tvertnes apakšdaļā.

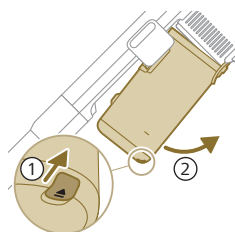

i Piezīme. Noņemot putekļu tvertni, ierīci turiet vertikālā stāvoklī.

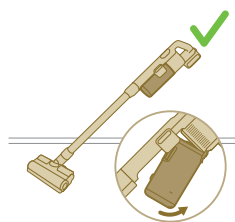

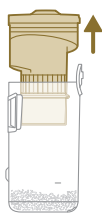

- 3** Turiet aiz aizmugurējā roktura. Izceliet no putekļu tvertnes ciklonisko nodalījumu.

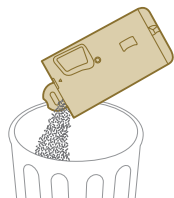

- 4** Iztukšojiet putekļu tvertnē savāktos putekļus atkritumu tvertnē.

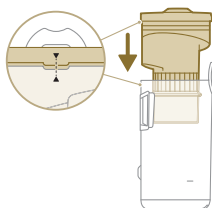

- 5** Ielieciet ciklonisko nodalījumu atpakaļ putekļu tvertnē. Pārliecinieties, vai abas daļas ir salāgotas.

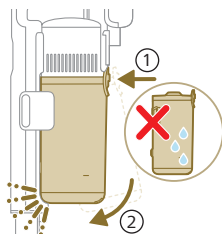

- 6** Novietojiet atpakaļ salikto putekļu tvertni. Vispirms salīdziniet tvertnes filtra pusi un pēc tam novietojiet to tai paredzētajā vietā.

Ūdens tvertnes apkope

Pēc katras lietošanas reizes iztīriet ūdens tvertni.

- 1** Noņemiet mikrošķiedras tīrīšanas paliktņi.

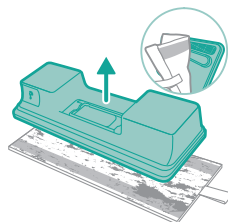

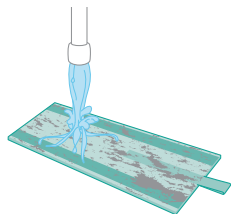

2 Ar rokām skalojiet mazgāšanas paliktņi zem krāna ūdens vai mazgājiet to veļas mazgājamajā mašīnā.

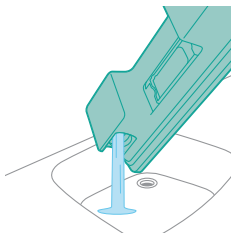

3 Izlejiet no ūdens tvertnes atlikušo ūdeni.

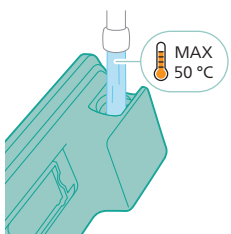

4 Piepildiet ūdens tvertni ar ūdeni.

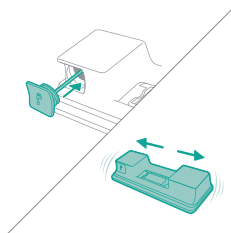

5 Cieši aizveriet ūdens tvertni un sakratiet ūdens tvertni, lai likvidētu mazgāšanas līdzekļa atlikumu.

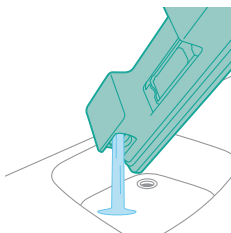

6 Iztukšojiet ūdens tvertni un atstājiet to atvērtu nožūt.

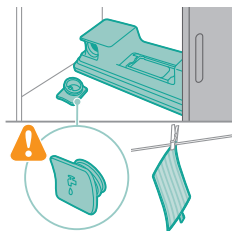

- 7** Glabāšanas laikā nenozaudējiet tvertnes vāciņu. Pakariet mikrošķiedras tīrīšanas paliktņi, lai tas izžūst.

Regulāra periodiskā apkope

Putekļu savākšanas sistēmas apkope

Tīriet filtru vismaz reizi mēnesī vai tad, ja tiek parādīts paziņojums par filtra tīrīšanu (i8).

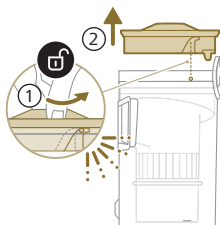

- 1** Pagrieziet filtru pulksteņrādītāju kustības virzienā un izņemiet to putekļu tvertnes.

- 2** Izņemiet mazgājamo putu filtru no plastmasas filtra korpusa.

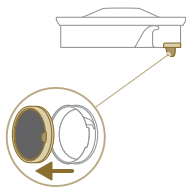

- 3** Pasitiet pa atkritumu tvertni gan ar filtra korpusu, gan ar putu filtru.

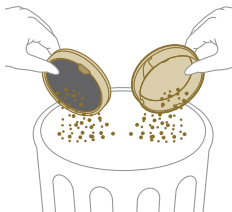

4 Skalojiet putu filtru un saspiediet to, līdz no tā iztek tīrs ūdens.

1 Piezīme. Lai iegūtu vislabāko tīrīšanas rezultātu, teciniet ūdeni caur filtru, filtra izcilni pagriežot uz leju, tādējādi noskalojot pielipušos putekļus.

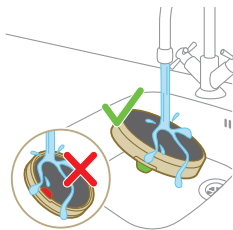

5 Pirms nomazgātā putu filtra ievietošanas atpakaļ filtra korpusā, uzgaidiet 24 stundas, lai tas pilnībā nožūst.

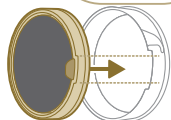
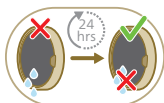

6 Lai apkope būtu rūpīga, tīriet putekļu tvertni un ciklonisko nodalījumu zem tekoša krāna ūdens vai siltā ziepjūdenī.

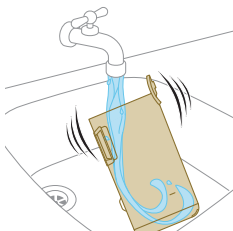

7 Noslaukiet sausu iztīrīto putekļu tvertni un attiecīgās daļas.

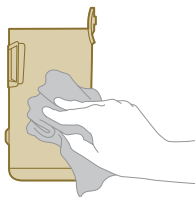

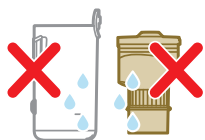

⚠ Uzmanību! Pirms daļu pievienošanas atpakaļ, pārlicinieties, vai t as visas ir pilnībā sausas.

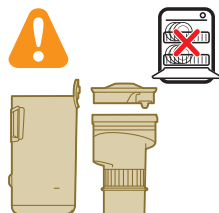

i Piezīme. Nevienu daļu nedrīkst mazgāt trauku mazgājamajā mašīnā.

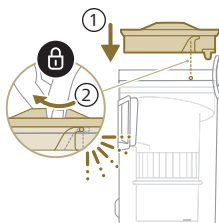

8 Ielieciet filtru atpakaļ putekļu tvertnē. Pagrieziet filtru pulksteņrādītāju kustības virzienā, lai to nostiprinātu tam paredzētajā vietā.

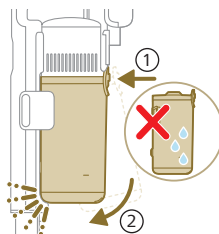

9 Novietojiet atpakaļ salikto putekļu tvertni. Vispirms salīdziniet tvertnes filtra pusi un pēc tam novietojiet to tai paredzētajā vietā.

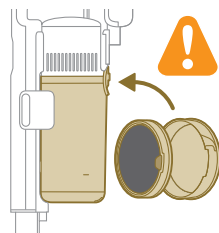

i Piezīme. Kad apkopes darbi ir pabeigti, pirms lietošanas vienmēr pārlicinieties, vai ierīce ir uzstādīts filtrs.

PrecisionPower precīzas jaudas viedā uzgaļa apkope

1 Pirms rullīšu sukas uzgaļa tīrīšanas, noteikti izslēdziet ierīci.

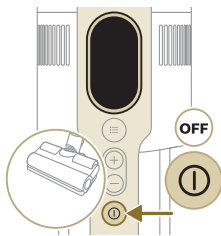

2 Lai piekļūtu rullīšu sukai, atrodiet pogu uzgaļa sānos. Nospiediet to un pagrieziet, lai atbrīvotu suku.

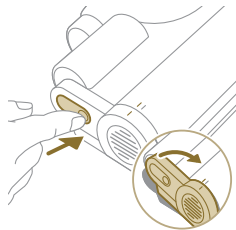

3 Piesardzīgi noņemiet rullīšu suku un sānu vāciņu no uzgaļa.

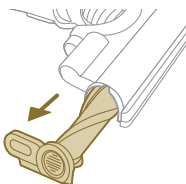

4 Piesardzīgi noņemiet visus sapinušos matus no rullīšu sukas. Netīrumu atbrīvošanai var izmantot šķēres.

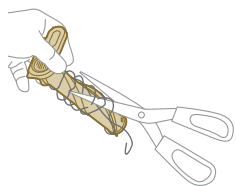

5 Ieliecot rullīšu suku atpakaļ, nodrošiniet tās pareizu izvietošanu.

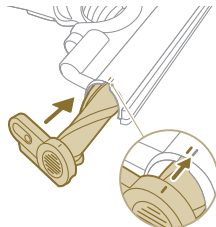

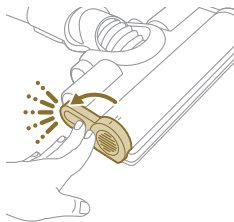

6 Nostipriniet rullīšu suku uzgali tā, lai ir dzirdama klikšķa skaņa.

Mazās turbo suku apkope

1 Apgrieziet suku otrādi, lai piekļūtu tīrīšanas zonai.

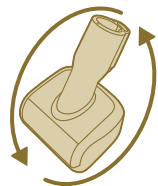

2 Bīdīet sānu pogu, lai atbrīvotu suku.

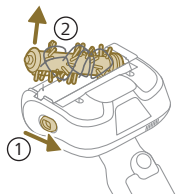

3 Ar rokām vai šķērēm noņemiet no suku visus netīrumus.

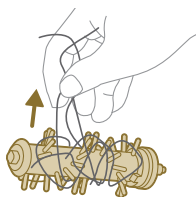

4 Lai suku ievietotu atpakaļ, vispirms ievietojiet tās vienu galu un pēc tam – otru galu. Kad suka būs pareizi ievietota, būs dzirdama klikšķa skaņa.

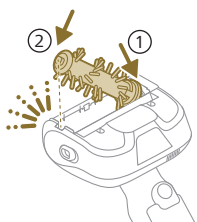

Ūdens tvertnes apkope

Reizi mēnesī atkalķojiet ūdens tvertni, lai tajā neuzkrājas kaļķakmens.

1 Mērtraukā ielejiet atkalķošanas šķidrumu.

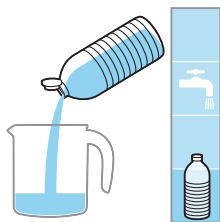

2 Tajā pašā mērtraukā ielejiet atbilstošu daudzumu ūdens.

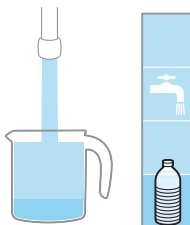

3 Ielejiet pagatavoto šķidrumu ūdens tvertnē.



4 Cieši aizveriet ūdens tvertni un pēc tam sakratiet to, lai atkalķošanas šķidrums vienmērīgi izplatās.

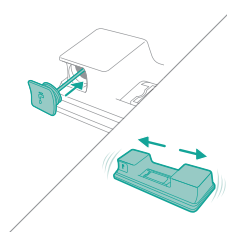

5 Novietojiet ūdens tvertni vertikālā stāvoklī (bez mikrošķiedras tīrīšanas paliktņa) un 12 stundas uzgaidiet. Ūdens lēnām tecēs no ūdens tvertnes apakšas. Ūdens tvertni ieteicams novietot izlietnē vai uz drānas.

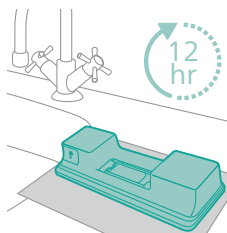

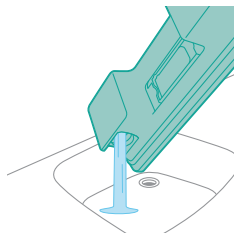

- 6 Izskalojiet ūdens tvertni un izlejiet no tās visu atlikušo šķidrumu.

Ūdens sloksnes apkope

- 1 Noņemiet ūdens sloksni no ūdens tvertnes apakšas, lai to rūpīgi notīrītu.

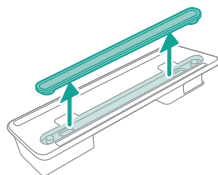

- 2 Skalojiet ūdens sloksni zem tekoša krāna ūdens.

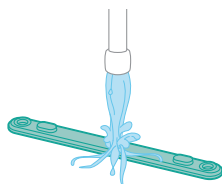

- 3 Kad ūdens sloksne ir notīrīta, piestipriniet to atpakaļ pie ūdens tvertnes.

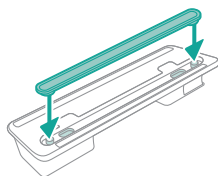

Nomaiņa

Lai iegādātos piederumus vai rezerves daļas, apmeklējiet vietni www.philips.com/parts-and-accessories vai dodieties pie Philips izplatītāja. Varat arī sazināties ar Philips klientu apkalpošanas centra darbiniekiem savā valstī.

Nomaiņas daļas un veida numuri:

Rezerves filtrs XV1681/01

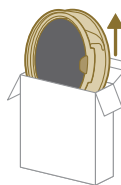

XV1681/01

Rulliņu suka CP0667/01

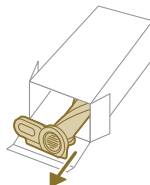

CP0667/01

Mikrošķiedras tīrīšanas paliktnis XV1670/02

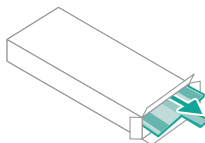

XV1670/02

Ūdens sloksne CP0381/01

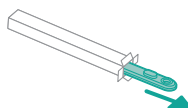

CP0381/01

i Piezīme. Lai nodrošinātu maksimālu veiktspēju, ik pēc 6 mēnešiem nomainiet filtru un mikrošķiedras tīrīšanas paliktni.

Lietotāja saskarnes signāli un to nozīme

Signāls

Signālu nozīme

E1



Ierīces atteice.

Atvienojiet akumulatoru, 10 sekundes uzgaidiet un pēc tam pievienojiet atpakaļ akumulatoru. Ja problēma joprojām pastāv, nogādājiet ierīci Philips tehniskās apkopes centrā vai sazinieties ar klientu apkalpošanas centru.

Signāls

Signālu nozīme

E2		Ierīce tiek izmantota temperatūrā, kas zemāka par darba temperatūru. Novietojiet ierīci siltākā telpā. Neglabājiet, nelādējiet un neizmantojiet ierīci vietā, kur temperatūra zemāka par 5 °C vai augstāka par 40 °C.
E3		Ierīce tiek izmantota temperatūrā, kas augstāka par darba temperatūru. Novietojiet ierīci vēsākā telpā. Neglabājiet, nelādējiet un neizmantojiet ierīci vietā, kur temperatūra zemāka par 5 °C vai augstāka par 40 °C.
E5		Akumulators ir bojāts. Nogādājiet ierīci uz Philips apkopes centru vai sazinieties ar klientu apkalpošanas centru.
E9		Uzgalis tiek izmantots temperatūrā, kas augstāka par darba temperatūru. Izslēdziet ierīci un 15 minūtes uzgaidiet. Pieskarieties uzgaļa korpusa augšdaļai, lai pārbaudītu, vai uzgalis vēl ir silts. Ja uzgalis vēl ir silts, vēl nedaudz uzgaidiet, līdz tas atdziest. Kad uzgalis ir atdzisis, mēģiniet ieslēgt ierīci.
i4		Uzgalis ir aizsprostojies. Raugieties, lai ierīce būtu izslēgta. Notīriet uzgali, ievērojot lietošanas instrukcijā sniegtos norādījumus, un pēc tam atvienojiet no ierīces cauruli un pārbaudiet to. Iztīriet uzgalī vai caurulē iestrēgušos priekšmetus un pēc tam atkal ieslēdziet ierīci.
i5		Svešķermenis ir nosprostojis gaisa plūsmu. Raugieties, lai ierīce būtu izslēgta. Notīriet uzgali, ievērojot lietošanas instrukcijā sniegtos norādījumus, un pēc tam atvienojiet no ierīces cauruli un pārbaudiet to. Iztīriet uzgalī, caurulē vai rokas ierīcē iestrēgušos priekšmetus un pēc tam atkal ieslēdziet ierīci.
i6		Adapteris nav atvienots. Pirms izmantojat ierīci, atvienojiet adapteri.
i7		Tiek izmantots nepareizs adapteris. Ierīces uzlādēšanai izmantojiet tikai oriģinālo adapteri.

Signāls

Signālu nozīme

i8



Filtrs ir piesārņots.

Iztīriet filtru. Izpildiet norādījumus, kas sniegti ekrānā vai lietošanas instrukcijā. Iegādājieties jaunu filtru Philips tiešsaistes veikalā www.philips.com/support vai pie Philips izplatītāja.

Ja i8 informācijas kods parādās arī pēc filtra iztīrīšanas, skatiet problēmu un iespējamo risinājumu tabulu tālāk.

i10



Akumulators nav pareizi ievietots.

Atvienojiet akumulatoru un pēc tam ievietojiet akumulatoru atpakaļ. Ja problēma joprojām pastāv, nogādājiet ierīci Philips tehniskās apkopes centrā vai sazinieties ar klientu apkalpošanas centru.



Akumulatoram ir zems uzlādes līmenis, un tas ir jāuzlādē. Lādējiet ierīci vai akumulatoru, izmantojot ieteikto uzlādes veidu.

Traucējummeklēšana

Šajā nodaļā ir apkopotas izplatītākās problēmas, kas var rasties, izmantojot šo ierīci. Ja jūs nevarat atrisināt problēmu, izmantojot tālāk norādīto informāciju, apmeklējiet www.philips.com/support, lai saņemtu bieži uzdoto jautājumu sarakstu, vai sazinieties ar klientu apkalpošanas centru savā valstī.

Sausā tīrīšana

Problēma

Iespējamais cēlonis

Risinājums

Ierīce nereaģē, kad tiek nospiesta iesl./izsl. poga.

Displejā ir redzama tukša akumulatora ikona.

Lai uzlādētu akumulatoru, pievienojiet ierīci uzlādes stacijai vai tieši pievienojiet rokas putekļsūcēju adaptera barošanas spraudkontakta.

Pie sienas piestiprināta uzlādes stacija nav stabila.

Uzlādes stacijas piestiprināšanai izmantotās skrūves nav stingri pievilkta.

Pievelciet skrūves.

Izmantotas nepareiza izmēra skrūves.

Uzlādes stacijas piestiprināšanai izmantojiet komplektā ietvertās skrūves.

Uzlādes stacija ir piestiprināta pie nelīdzenas sienas.

Pārbaudiet, vai siena, pie kuras ir piestiprināta uzlādes stacija, ir līdzena.

Ierīce pēkšņi pārstāj darboties.

Ierīces iekšējās atteices gadījumā ierīces pogas nereaģēs un ekrāns būs tukšs.

Pievienojiet ierīci uzlādes stacijai vai tieši pievienojiet rokas putekļsūcēju adapterim. Pārbaudiet ekrānu. Ja tiek parādīts kļūdas kods, tā skaidrojumu skatiet lietošanas instrukcijā.

Problēma	Iespējamais cēlonis	Risinājums
	(Kods: E2, E3) Ierīce darbojas nepiemērotā temperatūrā.	Ierīce ir jālieto telpā, kurā temperatūras diapazons ir 5–40 °C.
	(Kods: i4, i5) Rullišu suka ir iestrēgusi, vai gaisa plūsmas kanālā ir iestrēguši kādi priekšmeti.	Raugieties, lai ierīce būtu izslēgta. Notīriet uzgali, ievērojot lietošanas instrukcijā sniegtos norādījumus, un pēc tam atvienojiet no ierīces cauruli un pārbaudiet to. Iztīriet uzgali vai caurulē iestrēgušos priekšmetus un pēc tam atkal ieslēdziet ierīci.
	(Kods: E9) Motorizētais uzgalis ir pārkarsis.	Izslēdziet ierīci un 15 minūtes uzgaidiet. Pieskarieties uzgaļa korpusa augšdaļai, lai pārbaudītu, vai uzgalis vēl ir silts. Ja uzgalis vēl ir silts, vēl nedaudz uzgaidiet, līdz tas atdziest. Kad uzgalis ir atdzisis, mēģiniet ieslēgt ierīci.
Ierīcei ir mazāka sūkšanas jauda nekā parasti.	Filtrs un cikloniskais nodalījums ir netīri.	Iztukšojiet putekļu tvertni. Iztīriet filtru un ciklonisko nodalījumu. Ja ierīci lietojat regulāri, vismaz reizi mēnesī izmazgājiet filtru. Iztīriet visus matus un netīrumus, kuri ir iesprūduši cikloniskajā nodalījumā.
	Putekļu tvertne nepareizi pievienota ierīcei.	Pareizi pievienojiet putekļu tvertni ierīcei.
Putekļi birst no ierīces.	Filtrs ir netīrs.	Iztīriet filtru. Skatiet arī lietotāja rokasgrāmatu.
	Filtrs nav ievietots ierīcē.	Pārliedzinieties, vai filtrs ir atbilstoši ievietots ierīcē un ir pareizi samontēts.
	Kaut kas bloķē ciklonisko nodalījumu.	Pārbaudiet, vai cikloniskajā nodalījumā nav iesprūdis kāds priekšmets, un izņemiet visu, kas nosprosto nodalījumu. Iztīriet arī visus matus un netīrumus, kuri ir iesprūduši cikloniskajā nodalījumā.
	Putekļu tvertne nepareizi pievienota ierīcei.	Iztukšojiet putekļu tvertni un pareizi pievienojiet to ierīcei.
	Kad ierīce ir izslēgta, tā rotē vai apvēršas.	Izslēgtu ierīci novietojiet vertikālā stāvoklī.
Ierīce paklāja tīrīšanas laikā negriežas pa grīdu vienmērīgi.	Nav ieslēgta grīdas veida atpazīšanas funkcija.	Ieslēdziet grīdas veida atpazīšanas funkciju, izmantojot digitālo izvēlni.
	Iestatīta pārmērīgi liela sūkšanas jauda.	Samaziniet sūkšanas jaudu. Skatiet arī lietotāja rokasgrāmatu.
Birste vairs negriežas.	Suku ir nosprostojuši mati vai netīrumi.	Iztīriet suku ar roku vai šķērēm.

Problēma	Iespējamais cēlonis	Risinājums
	(Kods i4) Ja paklājs ar garām plūksnām sukai rada pārāk lielu pretestību, tā var pārtraukt griezties.	Izslēdziet un atkārtoti ieslēdziet ierīci.
	Pēc tīrīšanas rullīšu suka tika nepareizi ievietota uzgalī.	Izpildot norādījumus, kas sniegti lietošanas instrukcijas sadaļā par tīrīšanu, pareizi iebīdīet rullīšu suku uzgalī. Nostipriniet rullīšu suku uzgalī, fiksējot bloķējošo sviru vietā.
	(Kods: E9) Motorizētais uzgalis ir pārkarsts.	Izslēdziet ierīci un 15 minūtes uzgaidiet. Pieskarieties uzgaļa korpusa augšdaļai, lai pārbaudītu, vai uzgalis vēl ir silts. Ja uzgalis vēl ir silts, vēl nedaudz uzgaidiet, līdz tas atdziest. Kad uzgalis ir atdzisis, mēģiniet ieslēgt ierīci.
Uzgalī esošā gaismas diode neiznāk ārā.	Uzgalis ir nepareizi pievienots caurulei vai ierīcei.	Pareizi piestipriniet uzgalis ierīcei vai rokturim.
	Apgaismojuma funkcija ir atspējota.	Iespējojiet šo funkciju, izmantojot izvēlni. Noregulējiet uzgaļa LED apgaismojuma spilgtuma līmeni, izmantojot izvēlni.
Rokas putekļsūcēja LED apgaismojums neieslēdzas.	Apgaismojuma funkcija ir atspējota.	Iespējojiet šo funkciju, izmantojot izvēlni. Noregulējiet rokas putekļsūcēja LED apgaismojuma spilgtuma līmeni, izmantojot izvēlni.
Piederuma indikators netiek aktivizēts.	Piederums ir pievienots caurulei.	Noņemiet cauruli un tieši pievienojiet piederumu rokas putekļsūcējam.
	Piederums nepareizi pievienots ierīcei.	Pareizi pievienojiet piederumu ierīcei.
Uzgaļa, rokas putekļsūcēja un piederumu indikatori darbojas ar nepietiekamu spilgtuma līmeni.	Iestatīts zems spilgtuma līmenis.	Noregulējiet indikatora spilgtuma līmeni, izmantojot izvēlni.
Ierīces uzlāde nenotiek.	Kontaktspraudnis ir nepareizi pievienots ierīcei, vai adapteris ir nepareizi pievienots sienas kontaktligzdai.	Pārliedzinieties, vai kontaktspraudnis ir pareizi pievienots ierīcei un adapteris ir pareizi pievienots sienas kontaktligzdai.
	Iespējams, kontaktspraudnis ir nepareizi pievienots uzlādes stacijai.	Pārbaudiet, vai kontaktspraudnis ir pareizi pievienots uzlādes stacijai. Pārbaudiet, vai kontaktspraudnis uzlādes stacijai pievienots slīpi un cieši.
	(Kods i7) Tiek izmantots komplektā neiekļauts adapteris.	Pārliedzinieties, vai ir pievienots komplektācijā ietvertais adapteris.

Problēma	Iespējamais cēlonis	Risinājums
	(Kods i10) Akumulators nav pareizi ievietots.	Gādājiet, lai akumulators būtu līdz galam ievietots atverē un pareizi uzstādīts.
	(Kods E5) Akumulatora atteices.	Akumulatoram radusies atteice. Nomainiet akumulatoru. Ja ir pārbaudīts iepriekš minētais, bet ierīce vēl joprojām neuzlādējas, nogādājiet to Philips pakalpojumu centrā vai sazinieties ar Klientu apkalpošanas centru.
Ierīces uzlāde ir pārmērīgi ilga.	Tiek izmantots ārējs vai citas ierīces adapteris.	Ierīces uzlādei izmantojiet komplektā iekļauto adapteri.
Akumulators ir uzlādēts un pievienots, taču ierīci neizdodas ieslēgt.	Ierīce joprojām ir pievienota adapterim.	Atvienojiet ierīci no adaptera un pēc tam mēģiniet to ieslēgt.
	(Kods: E1) Radās ierīces atteice.	Atvienojiet akumulatoru, 10 sekundes uzgaidiet un pēc tam pievienojiet atpakaļ akumulatoru. Ja problēma joprojām pastāv, nogādājiet ierīci Philips tehniskās apkopes centrā vai sazinieties ar klientu apkalpošanas centru.
Displejā ir redzama filtra ikona (kods: i8).	Filtrs ir netīrs.	Iztīriet filtru. Izpildiet norādījumus, kas sniegti ekrānā vai lietošanas instrukcijā. Ja i8 informācijas kods parādās arī pēc filtra iztīrīšanas, jūs varat apsvērt šādus risinājumus: <ul style="list-style-type: none"> - Ja jums ir jauns, tīrs filtrs, varat nomainīt veco filtru pret jaunu. Izmantojiet rokas ierīci, lai uzmanīgi iztīrītu iepriekšējo putu filtru un filtra apvalku. - Ja jums ir pieejams cits putekļu sūcējs vai mazais putekļu sūcējs, jūs ar to varat viegli iztīrīt gan putu filtru, gan filtra ietvaru. Piezīme. Pirms ierīces ieslēgšanas vienmēr pārlicinieties, ka ierīcē ir uzstādīts filtrs.
	Filtrs ir noliegts.	Iegādājieties jaunu filtru Philips tiešsaistes veikalā www.philips.com/support vai pie Philips izplatītāja.
		Ja izmēģinājāt iepriekš sniegtos risinājumus, taču joprojām tiek parādīts kļūdas kods, nogādājiet ierīci Philips tehniskās apkopes centrā vai sazinieties ar klientu apkalpošanas centru.
Mazā Turbo suka nedarbojas pareizi.	Rullīšu suka ir iestrēgusi.	Izņemiet matus no sukas, izmantojot šķēres. Ievērojiet lietotāja rokasgrāmatā ietvertos norādījumus.

Problēma	Iespējamais cēlonis	Risinājums
	Tīrīšanas laikā rullīšu suku ir aizsprostojusi drēbe vai virsma.	Turiet mazo Turbo suku tieši pie virsmas un nespiediet to mīkstā virsmā.
	Rullīšu suka nav pareizi ievietota mazajā Turbo sukā.	Pārbaudiet, vai rullīšu suka un mazā Turbo suka ir pareizi pievienotas un starp daļām nav spraugu. Ievērojiet instrukcijā ietvertos norādījumus.
Sūkšanas jauda ir nevienmērīga.	Tas neliecina par atteici. Tā darbojas grīdas veida atpazīšanas funkcija. Ierīce nosaka grīdas veidu un atbilstoši pielāgo tīrīšanas veiktspēju.	Nekas nav jādara. Ja vēlaties veikt tīrīšanu ar vienmērīgu sūkšanas jaudu, atspējojiet šo viedo funkciju, izmantojot ierīces izvēlni.
Grīdas veida atpazīšanas funkcija darbojas neatbilstoši.	Suku ir nosprostojuši mati vai netīrumi.	Iztīriet suku ar šķērēm vai roku. Skatiet lietošanas instrukcijā sniegtos norādījumus.
Ierīce rada statiskās elektrības triecienus.	Ierīcē uzkrājas statiskā elektrība. Jo zemāks mitruma līmenis gaisā, jo vairāk statiskās elektrības uzkrājas ierīcē.	Izlādējiet ierīci, laiku pa laikam pieskaroties ar cauruli pie citiem telpā esošiem metāla priekšmetiem (piemēram, galda vai krēsla kājām u. c. priekšmetiem). Varat arī paaugstināt mitruma līmeni telpā.
	Iesūktie putekļi un netīrumi arī uzkrāj statisko elektrību.	Iztukšojiet putekļu tvertni un iztīriet filtru, ievērojot lietošanas rokasgrāmatā sniegtos norādījumus.

Slapjā tīrīšana

Problēma	Iespējamais cēlonis	Risinājums
Ūdens plūsma no ūdens tvertnes ir samazināta.	Netīrumi bloķē mitrināšanas loksni.	Noņemiet mitrināšanas loksni un notīriet to. Ievietojiet atpakaļ notīrīto mitrināšanas loksni.
	Mikrošķiedras tīrīšanas paliktnis nav pareizi uzlikts un tāpēc bloķē mitrināšanas loksni.	Pārliedzieties, ka tīrīšanas paliktnis ir uzlikts pareizi. Informāciju par pareizu uzlikšanu skatiet lietotāja rokasgrāmatā.
	Ūdens tvertne ir tukša vai gandrīz tukša.	Uzpildiet ūdens tvertni.
	Tiek izmantots mikrošķiedras tīrīšanas paliktnis, ko nav ražojis Philips.	Izmantojiet tikai Philips oriģinālo mikrošķiedras tīrīšanas paliktni. Tīrīšanas paliktnus iegādājieties Philips tiešsaistes veikalā www.philips.com/support vai pie Philips izplatītāja.
	Mitrināšanas loksne ir uzkrājis katlakmens.	Iegādājieties jaunu mitrināšanas loksni Philips tiešsaistes veikalā www.philips.com/support vai pie Philips izplatītāja.

Problēma	Iespējamais cēlonis	Risinājums
Pārāk lielā ātrumā no ūdens tvertnes izplūst pārāk daudz ūdens.	Ūdens tvertnes vāciņš uzlikts nepareizi.	Pārbaudiet vāciņu, vai tas ir pilnībā un pareizi noslēgts.
	Loksne nav pareizi ievietota ūdens tvertnes apakšā.	Pārbaudiet loksni un pārliecinieties, ka tā ir pareizi uzstādīta ūdens tvertnes apakšējā plāksnē.
Grīda žūst ar svītrām.	Ūdenim pievienots pārāk daudz šķidrā tīrīšanas līdzekļa.	Izmantojiet dažus pilienus šķidrā tīrīšanas līdzekļa vai mazāk putojošu tīrīšanas līdzekli.
	Mikrošķiedras tīrīšanas paliktņi ir nepareizi ievietoti.	Pārbaudiet, vai tīrīšanas paliktņi ir uzlikti pareizi. Informāciju par pareizu uzlikšanu skatiet lietotāja rokasgrāmatā.
	Tiek izmantots nepareizs tīrīšanas paliktņis.	Izmantojiet tikai Philips XV1670/02 mikrošķiedras tīrīšanas paliktņi, kas paredzēti 7000 sērijas ierīcēm. Tīrīšanas paliktņus iegādājieties Philips tiešsaistes veikalā www.philips.com/support vai pie Philips izplatītāja.

Turinys

Įvadas	441
Bendrasis aprašymas	441
Prieš naudojant pirmą kartą	442
Sieninio laikiklio montavimas	442
Paruošimas naudoti	443
Prietaiso naudojimas	444
Prietaiso surinkimas	444
Kietų ir minkštų grindų siurbimas	445
Kietų grindų siurbimas jas plaunant	446
Universalus panaudojimas ir priedai	449
Pritaikymas poreikiams ir papildoma informacija	451
Techninė priežiūra po naudojimo	454
Dažna techninė priežiūra po kiekvieno valymo ciklo	454
Periodinė techninė priežiūra	457
Pakeitimas	463
Naudotojo sąsajos signalai ir jų reikšmės	464
Trikčių diagnostika ir šalinimas	466
Sausas valymas	466
Šlapias valymas	470

Įvadas

Ačiū, kad pirkote šį „Philips“ gaminį! Norėdami pasinaudoti mūsų siūlomu palaikymu, užregistruokite savo produktą interneto svetainėje www.philips.com/mycordlessvacuum-7000s.

Bendrasis aprašymas

- Skaitmeninis indikatorius ekranas
 - Žiedinis akumulatoriaus įkrovos lygio indikatorius
 - Akumulatoriaus įkrovos lygis procentais
 - Pasirinktas galios lygis
 - Grindų tipo atpažinimo funkcijos aktyvavimo piktograma
 - Filtro valymo priminimo piktograma
- Meniu/Patvirtinimo mygtukas
- „+“ mygtukas
- „-“ mygtukas
- Įjungimo ir išjungimo mygtukas
- Rankinis įtaisas
- Dulkių talpyklą
- Akumulatorius
- Atsarginis filtras (tik XC7057)
- Dulkių talpyklos atlaisvinimo mygtukas
- Sieninis laikiklis
- Adapteris
- Vamzdis
- „PrecisionPower Smart“ išmanusis antgalis
- Vandens bakelis

- 16 Mikropluošto plovimo šluostė
- 17 „Mini Turbo“ šepetys (tik XC7055, XC7057)
- 18 Kombinuotas antgalis
- 19 Minkštas šepetys (tik XC7057)
- 20 Antgalis apmušalams (tik XC7055, XC7057)
- 21 Siauras antgalis

Prieš naudojant pirmą kartą

Sieninio laikiklio montavimas

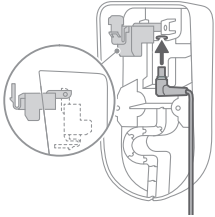

- 1 Apsukite sieninį laikiklį ir pakelkite pilką svirtelę. Įkiškite įkrovimo prievadą taip, kad metalinė dalis būtų stačia ir matoma sieninio laikiklio priekinėje pusėje.

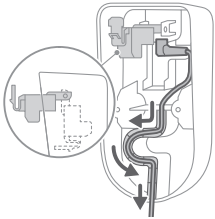

- 2 Tvarkingai išvedžiokite kabelį, įkišdami jį į tam skirtą griovelį.

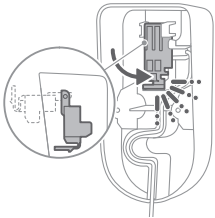

- 3 Nuleiskite pilką svirtelę. Įsitinkinkite, kad pilka svirtelė užsifiksavo – ją nuleidus turi pasigirsti spragtelėjimas.

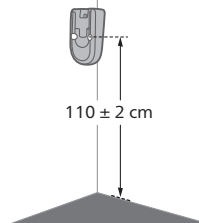

- 4 Saugiai pritvirtinkite sieninį laikiklį norimoje vietoje ant sienos, užtikrindami, kad tvirtinimo sraigtų skylės būtų maždaug 110 cm atstumu nuo grindų.

⚠ Atsargiai! Gręždami sienoje skyles sieniniam laikikliui pritvirtinti būkite atsargūs, kad išvengtumėte elektros smūgio pavojaus.

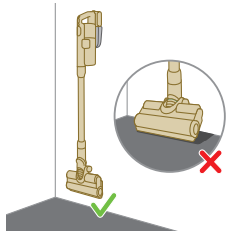

i Pastaba. Patikrinkite, ar sieninio laikiklio padėtis leidžia prietaisui kabėti ant sienos taip, kad antgalis nesiliestų prie grindų.

- 5 Kai nustatysite tinkamiausią prietaiso laikymo ir įkrovimo padėtį bei aukštį, tvirtai priveržkite sraigtus, kad pritvirtintumėte sieninį laikiklį.

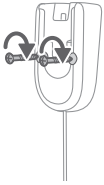

Paruošimas naudoti

Prietaisas turi ličio jonų akumuliatorių. Visiškai įkrauti tuščią akumuliatorių trunka apie 6 valandas.

- 1 Pritvirtinkite akumuliatorių prie pagrindinio prietaiso korpuso, užtikrindami, kad jis užsifiksavo – teisingai pritvirtinus turi pasigirsti spragtelėjimas.

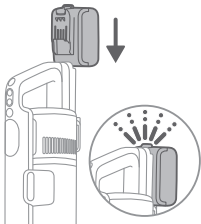

- 2 Norėdami įkrauti prietaisą, pritvirtinkite jį prie sieninio laikiklio.

⚠ Įspėjimas. Laikykite ir kraukite prietaisą ne žemesnėje kaip 5 °C ir ne aukštesnėje kaip 40 °C temperatūroje.

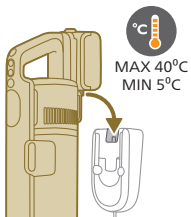

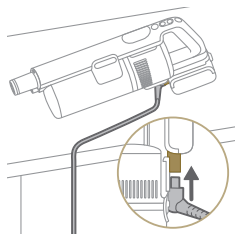

i Pastaba. Be to, rankinį įtaisą galite pastatyti ant lygaus ir stabilaus paviršiaus, o įkrovimo kabelį tiesiogiai jungti į prietaisą.

- 3** Prietaisas visiškai įsikrauna per 6 valandas. Įkrovimo eigą galite stebėti ekrane. Kai prietaisas visiškai įkraunamas, ekrane pasirodo 100 % vertė. Po kelių minučių ekranas išsijungia.



Prietaiso naudojimas

Prietaiso surinkimas



- 1** Pritvirtinkite rankinį įtaisą prie vamzdžio. Teisingai pritvirtinus turi pasigirsti spragtelėjimas.

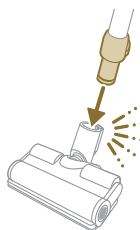

- 2** Pritvirtinkite vamzdį prie antgalio. Teisingai pritvirtinus turi pasigirsti spragtelėjimas.

Kietų ir minkštų grindų siurbimas

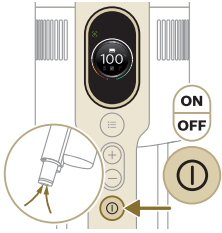

1 Norėdami įjungti prietaisą paspauskite įjungimo / išjungimo mygtuką.

i Pastaba. Prietaisą išjungsitė vėl paspausdami įjungimo / išjungimo mygtuką.

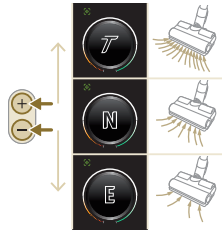

2 Naudokitės mygtukais „+“ ir „-“ norėdami pasirinkti vieną iš trijų galios nustatymų.

E – „Eco“ režimas

N – įprastas režimas

T – „Turbo“ režimas

3 Dulkių siurbliu galite siurbti kietas ir minkštas grindų dangas.

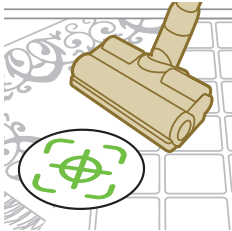

i Įjungus grindų tipo atpažinimo funkciją, prietaisas atpažįsta grindų tipą ir automatiškai optimizuoja savo veikimą pagal jūsų pasirinktus galios nustatymus. Norėdami įjungti šią funkciją, skaitykite toliau, kaip keisti nustatymus.



⚠ Įspėjimas. Nesiurbkite vandens arba kitų skysčių.

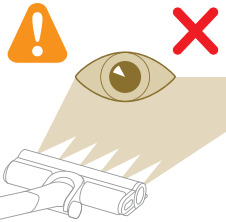

⚠ Atsargiai! Nežiūrėkite tiesiai į šviečiančius šviesos diodus ir nenukreipkite jų į kitų akis. Šviesos diodų sklaidžiama šviesa yra labai ryški.

Kietų grindų siurbimas jas plaunant

⚠ Atsargiai! Vandens bakelį naudokite tik ant kietų grindų (pvz., linoleumo, emaliuotų plytelių ir lakuoto parketo), kurių viršutinis sluoksnis atsparus vandeniui, ir marmurinių ar kitokio akmens grindų. Jei grindys nebuvo padengtos vandeniui atsparia danga, pasitarkite su gamintoju, ar galite jas plauti vandeniu. Nenaudokite vandens bakelio ant kietų grindų, kurių viršutinis vandeniui atsparus sluoksnis apgadintas.

i Pastaba. Nenaudokite vandens bakelio kilimams valyti.

i Pastaba. Nestumdykite prietaiso su surinktu vandens bakeliu į šonus, nes liks vandens pėdsakų. Stumkite tik pirmyn ir atgal.

1 Prieš naudojimą mikropluošto plovimo šluostę sudrėkinkite vandeniu.

2 Pritvirtinkite mikropluošto plovimo šluostę po vandens bakeliu. Sulygiuokite kibias juosteles vandens bakelio apačioje ir šluostės nugarėlėje.

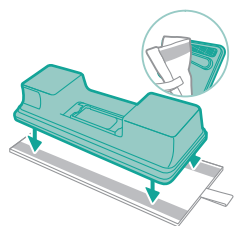
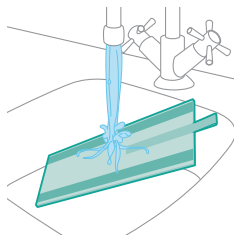

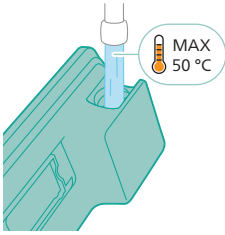

- 3** Užpildykite bakelį vandeniu, užtikrindami, kad vandens temperatūra neviršytų 50 °C.

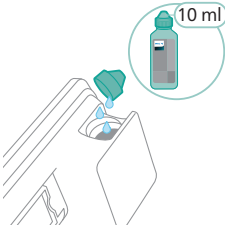

- 4** (Neprivaloma) Jei į vandens bakelį norite įpilti skysto grindų valiklio, pasirinkite mažai putojančią arba neputojančią priemonę, kurią galima skiesti. Rekomenduojame „Philips“ grindų valiklį XV1792. Į vandenį įlašinkite tik kelis lašus skysto valiklio.

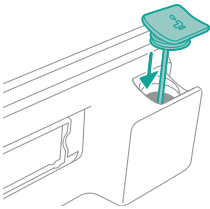

- 5** Tinkamai uždarykite vandens bakelį.

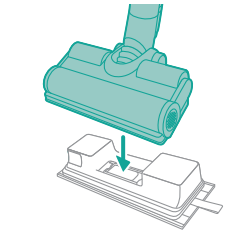

- 6** Pritvirtinkite paruoštą vandens bakelį prie vandens antgalio ir galėsite pradėti.



- 7** Norėdami įjungti prietaisą paspauskite įjungimo / išjungimo mygtuką. Galite efektyviai išvalyti kietas grindis naudodami prie antgalio pritvirtintą vandens modulį.



i Pastaba. Vandens modulis netinkamas naudoti ant minkštų grindų dangų, tokių kaip kilimas.



⚠ Atsargiai! Vandens modulis neturėtų būti naudojamas susiurbti vandens balas.

Patarimai ir kita svarbi informacija

- Prieš valant grindis nebūtina jų siurbti, nes siurblio ir šluostės sąranka valo kietas grindis drėgnuoju būdu pašalindama visus nešvarumus, įskaitant skysčius ir dėmes. Kiliminėms dangoms ir kilimėliams naudokite tik siurblio sąranką.
- Prietaisas gali palikti ant grindų nedidelę vandens balutę, jei prietaisą išjungdami jo nestumdote. Jos dydį galite sumažinti prietaisą stumdydami jo išjungimo metu. Prireikus likusius vandens lašelius galite surinkti šluoste.

Naudojimo apribojimai

- Siurblio ir šluostės sąranka tinka norint siurbti ir valyti visų tipų kietas grindis, išskyrus niekuo nepadengtas medines grindis.
- Siurblio ir šluostės sąranka yra skirta reguliariam kietų grindų valymui. Naudodami šį prietaisą vadovaukitės kietų grindų valymo instrukcijomis.
- Jei į švaraus vandens bakelį norite įpilti skysto grindų valiklio (ne XV1792 „Philips“ grindų valiklio), būtinai naudokite mažai putojantį arba neputojantį skystą grindų valiklį, kurį, kaip ir XV1792 „Philips“ grindų valiklį, galima skiesti vandeniu.
- Kadangi švaraus vandens bakelio talpa yra 250 ml, į vandenį jums tereikia įlašinti kelis lašus (daugiausia 10 ml) skysto grindų valiklio.
- Jei siurblio ir šluostės sąranką naudojate linoleumo dangai valyti, naudokite ją tik ant linoleumo dangos, kuri tinkamai pritvirtinta ir nebus įsiurbta į antgalį.
- Jei tepsite / kelsite išjungtą prietaisą per kiliminę dangą ar kilimą, nešvaraus vandens lašeliai gali nukristi ant kiliminės dangos ar kilimo.
- Nenaudokite prietaiso virš grindinių šilumos konvektorių įtaisytų grotelių. Kadangi virš grotelių stumiamas prietaisas nesurenka išpurškiamo vandens, vanduo susikaups konvektoriui skirtoje ertmėje.
- Valydami neatkelkite antgalio nuo grindų ar nestumdykite antgalio šonu, nedarykite staigių posūkių, nes taip ant grindų liks vandens pėdsakai. Stumkite tik pirmyn ir atgal.

i Pastaba. Naudojimo trukmė priklauso nuo valant naudojamo galios lygio.

Universalus panaudojimas ir priedai

⚠ Įspėjimas. Naudodami bet kokį priedą nesiurbkite vandens ar kitų skysčių.

⚠ Atsargiai! Nežiūrėkite tiesiai į šviečiančius šviesos diodus ir nenukreipkite jų į kitų akis. Šviesos diodų sklaidžiama šviesa yra labai ryški.

Rankinio įtaiso naudojimas

Dulkėms siurbti galite naudoti rankinį įtaisą neuždėję jokio valymo antgalio.

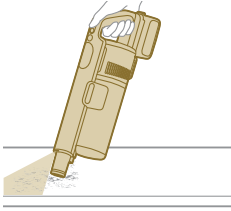

Antgalio naudojimas

1 Antgalį prijunkite tiesiai prie rankinio įtaiso.

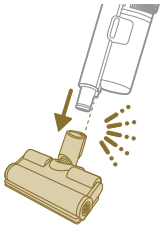

2 Šis derinys skirtas valyti nevienodo aukščio paviršių, pavyzdžiui, laiptus.

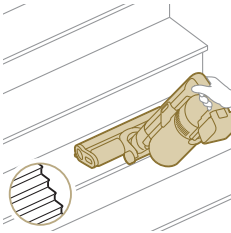

„Mini Turbo“ šepetio naudojimas

1 Norėdami pritvirtinti „Mini Turbo“ šepetį, įkiškite jį į rankinio įtaiso vamzdį.



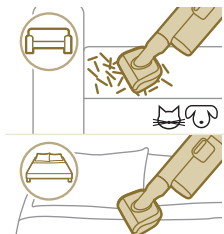

- 2 „Mini Turbo“ šepetį galite naudoti įprastam valymui, pvz., norėdami nuvalyti minkštus paviršius, tokius kaip lovas ar sofas. Galingumo nustatymus galite reguliuoti pagal savo valymo poreikius.
- 3 „Mini Turbo“ šepetį galite naudoti itin kruopščiam valymui, pvz., gyvūnų plaukų susiurbimui, ar norėdami išvalyti nedidelius nešvarumų plotus, pvz., išsibarsčiusius trupinius. Galingumo nustatymus galite reguliuoti pagal savo valymo poreikius.

Siauro antgalio naudojimas



- 1 Norėdami prijungti siaurą antgalį, įkiškite j į vamzdį arba rankinį įtaisą.

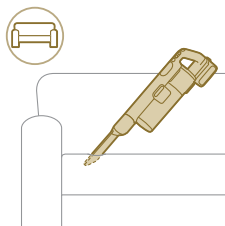

- 2 Siaurą antgalį galite naudoti norėdami išsiurbti siaurus kampus ar sunkiai pasiekiamas vietas. Galios nustatymus galite reguliuoti pagal savo valymo poreikius.

Kombinuoto antgalio naudojimas



- 1 Norėdami prijungti kombinuotą antgalį, įkiškite j į vamzdį arba rankinį įtaisą.

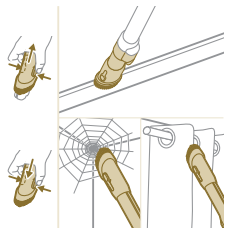

- 2 Kombinuotas antgalis su keičiamais šepetėlio atleidimo ir apšvietimo nustatymais skirtas langų rėmams, užuolaidoms ar voratinklams valyti.

Minkšto šepetio naudojimas

1 Norėdami prijungti minkštą šepetį, įkiškite į jį vamzdį arba rankinį įtaisą.



2 Minkštas šepetys skirtas tam tikriems paviršiams ir turi reguliuojamą apšvietimą.



Antgalio apmušalams naudojimas

1 Norėdami prijungti antgalį apmušalams, įkiškite į jį vamzdį arba rankinį įtaisą.



2 Antgalis apmušalams idealiai tinka minkšto audinio baldams valyti, o jo apšvietimą galima reguliuoti pagal poreikį.

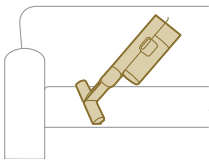

Pritaikymas poreikiams ir papildoma informacija

Prietaise yra įvairių parinkčių, kurias galima pritaikyti pagal savo poreikius ir stebėti jas meniu.



- 1 Norėdami pasiekti meniu nustatymus, paspauskite meniu mygtuką.
- 2 Perjunkite parinktis naudodami „+“ ir „-“ mygtukus. Šios parinktys apima apšvietimo reguliavimą, grindų tipo atpažinimo funkcijos įjungimą arba išjungimą, papildomos informacijos apie prietaisą prieigą ir grįžimą į ankstesnį ekraną.
- 3 Kai norima parinktis ekrane bus paryškinta, patvirtinkite savo pasirinkimą dar kartą paspausdami meniu mygtuką.



Pakeiskite apšvietimo ryškumą

Paspauskite meniu mygtuką ir susiraskite apšvietimo funkciją. Patvirtinkite pasirinkimą dar kartą paspausdami meniu mygtuką.

Norėdami pakeisti apšvietimo ryškumą, išbandykite galimus lygius ir patvirtinkite pasirinkimą paspausdami meniu mygtuką.

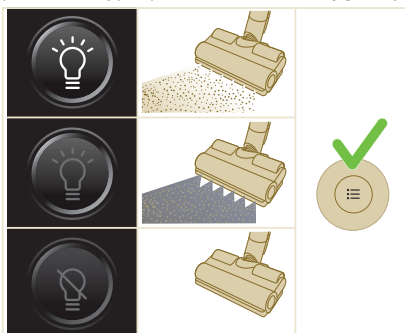

Grindų tipo atpažinimas

Paspauskite meniu mygtuką ir susiraskite grindų tipo atpažinimo funkciją. Patvirtinkite pasirinkimą dar kartą paspausdami meniu mygtuką.

Grindų tipo atpažinimo funkcijos ekrane įjunkite šią funkciją ir patvirtinkite savo sprendimą paspausdami meniu mygtuką. Sėkmingai įjungus, grįžus į pagrindinį ekraną viršutiniame kairiajame ekrano kampe pasirodys žalia piktograma.

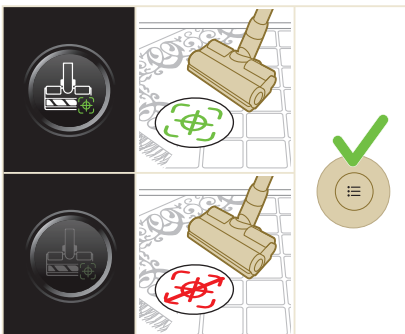

i Pastaba. Grindų tipo atpažinimo funkciją galima įjungti arba išjungti tik tada, kai motorizuotas antgalis yra pritvirtintas prie rankinio prietaiso. Todėl, kai motorizuotas antgalis nėra pritvirtintas prie pagrindinio prietaiso, jūsų meniu bus

vienu elementu mažiau. Prijunkite motorizuotą antgalį, kad pamatytumėte šį grindų tipo atpažinimo elementą savo meniu.

i Pastaba. Kai pirmą kartą gaunate prietaisą, grindų tipo atpažinimo funkcija būna įjungta.

i Pastaba. Grindų tipo atpažinimo funkcija suaktyvinama, kai judinamas antgalis atpažįsta skirtingus valomus paviršius.

Papildoma informacija

Paspauskite meniu mygtuką ir susiraskite parinktį „Papildoma informacija“. Patvirtinkite pasirinkimą dar kartą paspausdami meniu mygtuką.

„Papildomos informacijos“ ekrane galite patikrinti filtro būseną, akumuliatoriaus būklę, bendrą naudojimo laiką, prietaiso modelį ir gauti papildomos informacijos internete QR kodą.

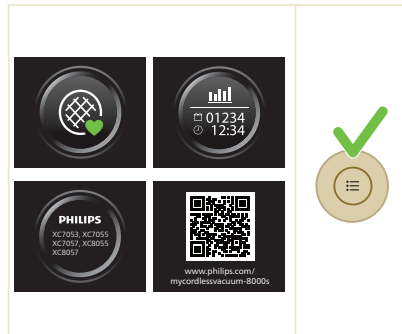

Grįžtis

Norėdami išeiti iš meniu ir grįžti į ankstesnį ekraną, pasirinkite parinktį „Grįžti“.

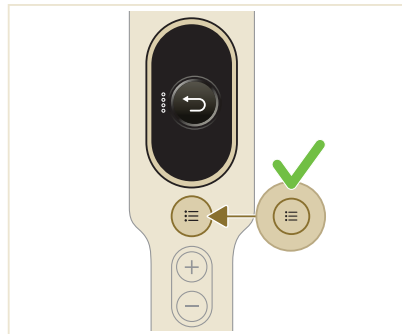

Techninė priežiūra po naudojimo

Dažna techninė priežiūra po kiekvieno valymo ciklo

Dulkių surinkimo sistemos techninė priežiūra

Ištuštinkite dulkių talpyklą po kiekvieno naudojimo arba kai dulkės pasiekia MAX lygio indikatorį.

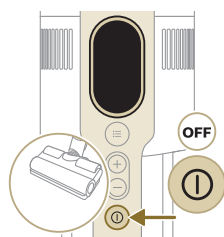
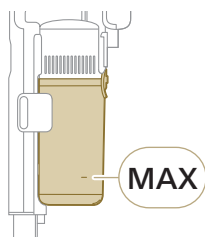

1 Išjunkite prietaisą.

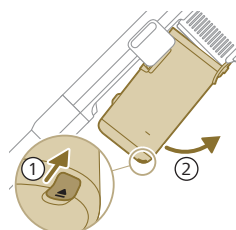

2 Laikykite prietaisą 45 laipsnių kampu, kaip parodyta iliustracijoje. Nuimkite dulkių talpyklą paspausdami atlaisvinimo mygtuką. Atlaisvinimo mygtukas yra talpyklos apačioje.

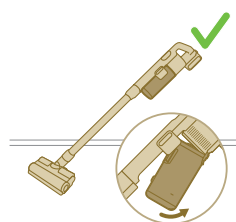

i Pastaba. Nuimkite dulkių talpyklą laikydami prietaisą vertikalioje padėtyje.

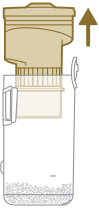

3 Laikykite talpyklą už juodo dangtelio. Iškelkite cikloną iš dulkių talpyklos.

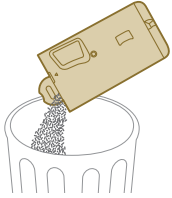

4 Ištuštinkite susiurbtas dulkes virš šiukšlių dėžės.

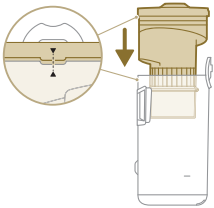

5 Įstatykite cikloną atgal į dulkių talpyklą. Įsitikinkite, kad abi dalys sulygiuotos.

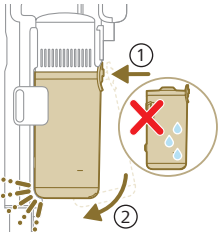

6 Įdėkite atgal surinktą dulkių talpyklą. Pirmiausia sulygiuokite talpyklos filtro pusę prieš užkabindami jį į vietą.

Vandens bakelio techninė priežiūra

Išplaukite vandens bakelį po kiekvieno naudojimo.

1 Nuimkite mikropluošto plovimo šluostę.

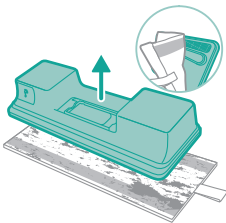

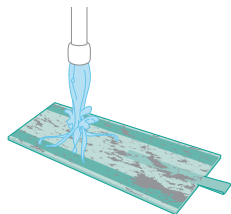

2 Išskalaukite plovimo šluostę po čiaupu ir išskalbkite ją rankomis arba skalbimo mašinoje.

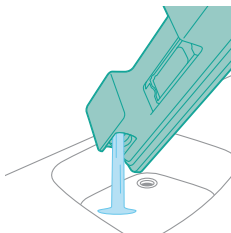

3 Išpilkite visą vandens bakelyje likusį vandenį.

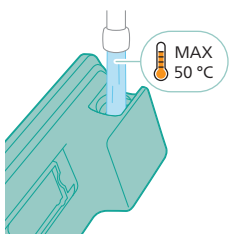

4 Vandens bakelį užpildykite vandeniu.

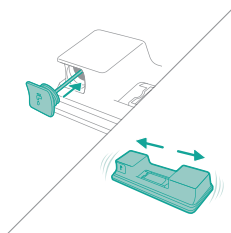

5 Tinkamai uždarykite vandens bakelį ir papurtykite jį, kad pašalintumėte ploviklio likučius.

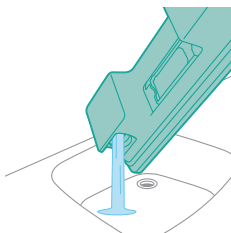

6 Ištuštinkite vandens bakelį ir palikite atvirą, kad išdžiūtų.

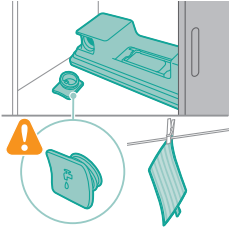

- 7** Nepameskite bakelio dangtelio. Pakabinkite mikropluošto plovimo šluostę išdžiūti.

Periodinė techninė priežiūra

Dulkių surinkimo sistemos techninė priežiūra

Išvalykite filtrą bent kartą per mėnesį arba kai pamatysite pranešimą apie reikalingą filtro valymą (i8).

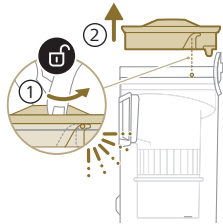

- 1** Pasukite filtrą prieš laikrodžio rodyklę, kad išimtumėte jį iš dulkių talpyklos.

- 2** Išimkite plaunamą poroloninį filtrą iš plastikinio filtro dėklo.

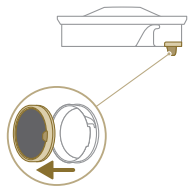

- 3** Patapšnokite filtro dėklą į poroloninį filtrą virš šiukšlių dėžės.

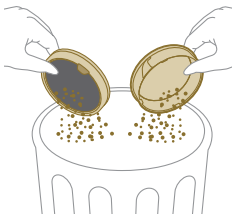

- 4 Išskalaukite poroloninį filtrą ir spauskite jį tol, kol pradės bėgti švarus vanduo.

1 Pastaba. Siekdami geriausių valymo rezultatų, leiskite vandenį per filtrą nukreipti jo dangtelio auselę žemyn – taip bus išplautos giliai nusėdusios dulės.

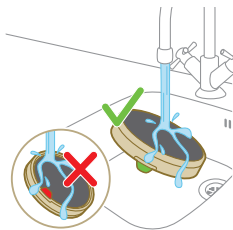

- 5 Palikite išplautą filtrą išdžiūti 24 valandas prieš vėl jį įdėdami atgal į filtro dėklą.

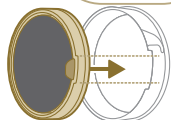
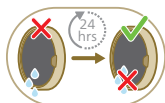

- 6 Norėdami kruopščiai atlikti techninę priežiūrą, dulkių talpyklą ir cikloną išplaukite po čiaupu arba šiltame muiluo tame vandenyje.

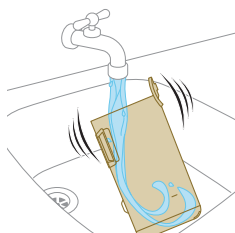

- 7 Nusausinkite išplautą dulkių talpyklą ir susijusias dalis.

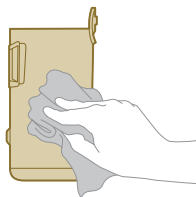

⚠ Atsargiai! Prieš surinkdami, įsitikinkite, kad visos dalys yra visiškai sausos.



i Pastaba. Visų nuimamų dalių negalima plauti indaplovėje.

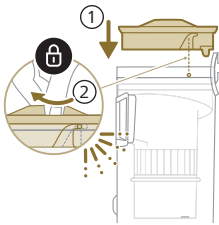
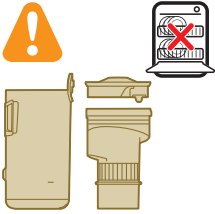

8 Įstatykite filtrą atgal į dulkių talpyklą. Pasukite filtrą pagal laikrodžio rodyklę, kad pritvirtintumėte.

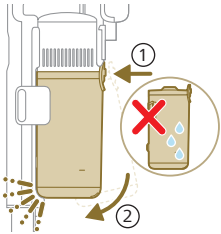

9 Įdėkite atgal surinktą dulkių talpyklą. Pirmiausia sulygiuokite talpyklos filtro pusę prieš užkabindami jį į vietą.

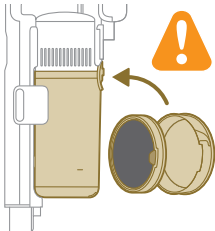

i Pastaba. Atlikę techninę priežiūrą, prieš naudodami prietaisą, visada įsitikinkite, kad jame įtaisytas filtras.

„PrecisionPower Smart“ išmaniojo antgalio techninė priežiūra

1 Prieš valydami antgalio šepetio volelį, visada išjunkite prietaisą.

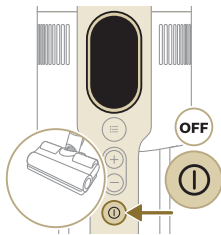

2 Norėdami pasiekti šepetio volelį, suraskite mygtuką antgalio šone. Spustelėkite jį ir pasukite, kad atidarytumėte skyrelį.

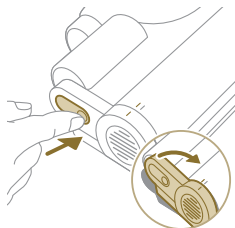

3 Švelniai nuimkite šepetio volelį ir šoninį antgalio dangtelį.

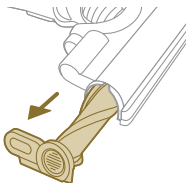

4 Atsargiai pašalinkite visus apsvėlusius plaukus nuo šepetio volelio. Šiuokšles pašalinti padės žirklių pora.

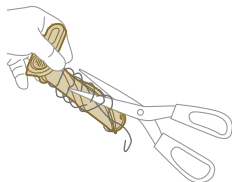

5 Surinkdami atgal įsitikinkite, kad šepetio volelis yra tinkamai sulyguotas.

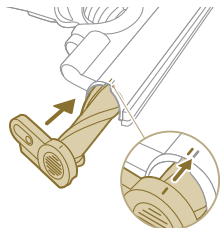

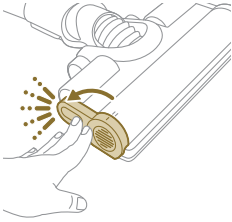

- 6 Užfiksukite antgalio šepetio volelį, stumdami jį vidun, kol išgirsite spragtelėjimą.

„Mini Turbo“ šepetio techninė priežiūra

- 1 Apverskite šepetį, kad galėtumėte jį išvalyti.

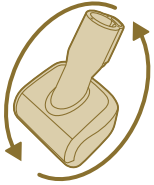

- 2 Pastumkite šoninį mygtuką, kad atlaisvintumėte šepetį iš savo padėties.

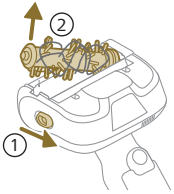

- 3 Pašalinkite šiukšles iš šepetio rankomis arba žirkėmis.

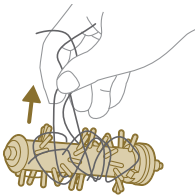

- 4 Surinkdami šepetį, pirmiausia įstatykite vieną pusę į vietą, o tada pritvirtinkite kitą. Šepetiui tinkamai užsifiksavus išgirsite spragtelėjimą.

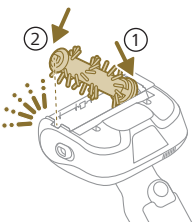

Vandens bakelio techninė priežiūra

Kartą per mėnesį nukalkinkite vandens bakelį, kad išvengtumėte kalkių nuosėdų susidarymo.

1 Į matavimo indą įpilkite šiek tiek nukalkinimo skysčio.

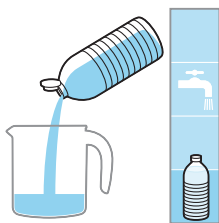

2 Tada į matavimo indą įpilkite reikiamą vandens kiekį.

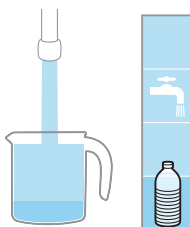

3 Į vandens bakelį įpilkite sumaišytą skystį.



4 Prieš purtydami bakelį, tinkamai jį uždarykite, kad nukalkinimo skystis tolygiai pasiskirstytų.

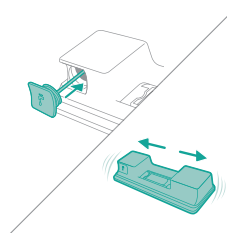

5 Palikite vandens bakelį (be mikropluošto plovimo šluostės) tiesiai paguldytą 12 valandų. Vanduo turėtų lėtai ištekėti iš vandens bakelio. Rekomenduojame vandens bakelį įdėti į kriauklę arba padėti ant šluostės.

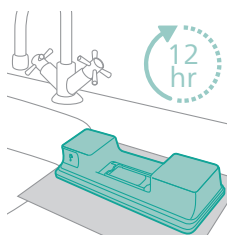

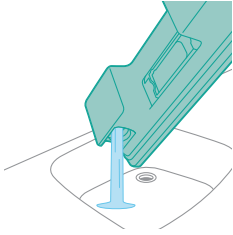

- 6 Išskalaukite vandens bakelį ir pašalinkite visą likusį skystį.

Drėkinimo juostos techninė priežiūra

- 1 Norėdami kruopščiai išvalyti, nuimkite drėkinimo juostą nuo vandens bakelio apačios.

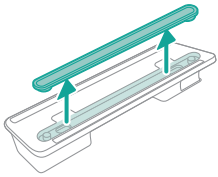

- 2 Išskalaukite drėkinimo juostą po čiaupu.

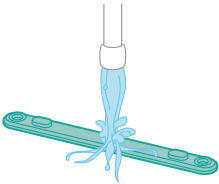

- 3 Išvalę vėl pritvirtinkite drėkinimo juostą prie vandens bakelio.

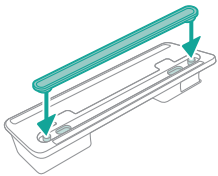

Pakeitimas

Norėdami įsigyti priedų ar atsarginių dalių, apsilankykite www.philips.com/parts-and-accessories arba kreipkitės į „Philips“ platintoją. Taip pat galite susisiekti su savo šalies „Philips“ vartotojų aptarnavimo centru. Pakaitinės dalys ir tipo numeriai:

Pakaitinis filtras XV1681/01

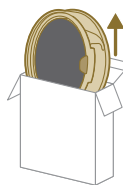

XV1681/01

Šepečio volelis CP0667/01

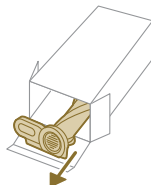

CP0667/01

Mikropluošto plovimo šluostė XV1670/02

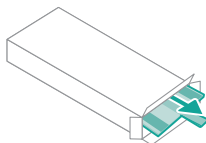

XV1670/02

Drėkinimo juosta CP0381/01

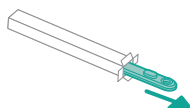

CP0381/01

i Pastaba. Keiskite filtrą ir mikropluošto plovimo šluostes kas 6 mėnesius, kad užtikrintumėte maksimalų našumą.

Naudotojo sąsajos signalai ir jų reikšmės

Signalas

Signalo reikšmė

E1



Prietaiso gedimas.

Išimkite akumuliatorių, palaukite 10 sekundžių ir vėl įdėkite. Jei tai nepadaeda, prietaisą nugabenkite į „Philips“ priežiūros centrą arba susisiekite su klientų aptarnavimo centru.

Signalas

Signalo reikšmė

E2



Prietaisas veikia temperatūrai esant žemesnei už darbinę.
Perkelkite prietaisą į šiltesnę patalpą. Nelaikykite, neįkraukite ir nenaudokite prietaiso žemesnėje nei 5 °C ar aukštesnėje nei 40 °C temperatūroje.

E3



Prietaisas veikia temperatūrai esant aukštesnei už darbinę.
Perkelkite prietaisą į vėsesnę patalpą. Nelaikykite, neįkraukite ir nenaudokite prietaiso žemesnėje nei 5 °C ar aukštesnėje nei 40 °C temperatūroje.

E5



Akumuliatorius apgadintas.
Perduokite prietaisą „Philips“ priežiūros centrui arba susisiekite su klientų aptarnavimo centru.

E9



Antgalius naudojamas temperatūrai esant aukštesnei už darbinę.
Išjunkite prietaisą ir palaukite 15 minučių. Palieskite viršutinį antgalio korpusą, kad pajustumėte, ar jis dar šiltas. Jei antgalius dar šiltas, palaukite ilgiau, kol antgalius atvės. Kai antgalius atvės, bandykite vėl įjungti prietaisą.

i4



Užsikimšęs antgalius.
Patikrinkite, ar prietaisas išjungtas. Išvalykite antgalį, kaip nurodyta vartotojo vadove, ir patikrinkite vamzdį. Tam jį reikia nuimti nuo pagrindinio prietaiso. Iš antgalio arba vamzdžio pašalinkite įstrigusį daiktą ir prietaisą paleiskite iš naujo.

i5



Pašalinis daiktas įstrigo ortakyje.
Patikrinkite, ar prietaisas išjungtas. Išvalykite antgalį, kaip nurodyta vartotojo vadove, ir patikrinkite vamzdį. Tam jį reikia nuimti nuo pagrindinio prietaiso. Iš antgalio, vamzdžio arba rankinio įtaiso pašalinkite įstrigusį daiktą ir prietaisą paleiskite iš naujo.

i6





Adapteris nepašalintas.
Pašalinkite adapterį prieš naudodami prietaisą.

i7



Naudojamas netinkamas adapteris.
Prietaisui įkrauti naudokite tik originalų adapterį.

Signalas	Signalo reikšmė
i8	 <p>Filtras užterštas. Išvalykite filtrą. Vadovaukitės ekrane arba vartotojo vadove pateiktais nurodymais. Naujų filtrų galite įsigyti „Philips“ internetinėje parduotuvėje adresu www.philips.com/support arba iš „Philips“ platintojo. Jei išvalę filtrą vis tiek gaunate i8 informacijos kodą, peržiūrėkite toliau pateiktą trikčių diagnostikos ir šalinimo lentelę.</p>
i10	 <p>Akumuliatorius netinkamai įstatytas. Išimkite akumuliatorių ir vėl įdėkite. Jei tai nepadaeda, prietaisą nugabenkite į „Philips“ priežiūros centrą arba susisiekite su klientų aptarnavimo centru.</p>
	 <p>Akumuliatoriaus įkrovos lygis žemas ir reikia įkrauti. Įkraukite prietaisą arba akumuliatorių siūlomu įkrovimo būdu.</p>

Trikčių diagnostika ir šalinimas

Šiame skirsnyje apibendrintos dažniausios problemos, su kuriomis galite susidurti naudodami prietaisą. Jei toliau pateikta informacija nepadės išspręsti problemos, apsilankykite www.philips.com/support, ten rasite dažnai užduodamų klausimų sąrašą, arba kreipkitės į savo šalies klientų aptarnavimo centrą.

Sausas valymas

Problema	Galima priežastis	Sprendimas
Prietaisas nereaguoja paspaudus įjungimo / išjungimo mygtuką.	Ekrane rodoma tuščio akumuliatoriaus piktograma.	Norėdami akumuliatorių įkrauti, prietaisą prijunkite prie įkrovimo stotelės arba rankinį dulkių siurbį tiesiogiai prijunkite prie adapterio maitinimo kištuko.
Įkrovimo stotelė ant sienos nėra stabili.	Atsipalaidavę įkrovimo stotelės tvirtinimo sraigčiai.	Priveržkite sraigtus.
	Sraigčiai netinkamo dydžio.	Įkrovimo stotelę pritvirtinkite pridedamais sraigtais.
	Įkrovimo stotelė nėra pritvirtinta prie stabilios sienos.	Įsitikinkite, kad siena, prie kurios įkrovimo stotelė bus tvirtinama, yra stabili.
Prietaisas nustoja veikti.	Įvykus vidinei prietaiso trikčiai mygtukai nereaguos ir ekrane nebus pateikiama jokia informacija.	Prijunkite prietaisą prie įkrovimo stotelės arba rankinį siurbį tiesiogiai prijunkite prie adapterio. Patikrinkite ekraną. Jei rodomas klaidos kodas, informacijos apie jo reikšmę rasite vartotojo vadove.

Problema	Galima priežastis	Sprendimas
	(Kodas: E2, E3) Prietaisas veikia esant netinkamai temperatūrai.	Išitikinkite, kad prietaisas naudojamas 5–40 °C temperatūroje.
	(Kodas: i4, i5) Įstrigo šepečio ritinėlis arba oro srauto kanale yra įstrigusių daiktų.	Patikrinkite, ar prietaisas išjungtas. Išvalykite antgalį, kaip nurodyta vartotojo vadove, ir patikrinkite vamzdį. Tam jį reikia nuimti nuo pagrindinio prietaiso. Iš antgalio arba vamzdžio pašalinkite įstrigusį daiktą ir prietaisą paleiskite iš naujo.
	(Kodas: E9) Motorizuotas antgalis perkaito.	Išjunkite prietaisą ir palaukite 15 minučių. Palieskite viršutinį antgalio korpusą, kad pajustumėte, ar jis dar šiltas. Jei antgalis dar šiltas, palaukite ilgiau, kol antgalis atvės. Kai antgalis atvės, bandykite vėl įjungti prietaisą.
Prietaiso siurbimo galia mažesnė nei įprasta.	Nešvarus filtras ir ciklonas.	Ištuštinkite dulkių talpyklą. Išvalykite filtrą ir cikloną. Jei prietaisą naudojate reguliariai, filtrą būtinai plaukite bent kartą per mėnesį. Būtinai iš ciklono pašalinkite visus įstrigusius plaukus ir nešvarumus.
	Dulkių talpykla netinkamai pritvirtinta prie prietaiso.	Išitikinkite, kad dulkių talpykla prie prietaiso tinkamai pritvirtinta.
Iš prietaiso sklinda dulkės.	Nešvarus filtras.	Išvalykite filtrą. Taip pat žr. vartotojo vadovą.
	Prietaise nėra filtro.	Išitikinkite, kad filtras yra prietaise ir jis surinktas tinkamai.
	Kažkas blokuoja cikloną.	Patikrinkite, ar ciklone nėra įstrigusių daiktų. Pašalinkite visus cikloną užkimšusius daiktus. Taip pat iš ciklono būtinai pašalinkite visus įstrigusius plaukus ir nešvarumus.
	Dulkių talpykla netinkamai pritvirtinta prie prietaiso.	Dulkių talpyklą ištuštinkite ir tinkamai pritvirtinkite prie prietaiso.
	Prietaisas pasukamas arba apverčiamas esant išjungtam maitinimui.	Kai maitinimas išjungtas, prietaisą laikykite vertikaloje padėtyje.
Prietaisas sklandžiai nejuda grindimis valant kilimą.	Neįjungta grindų tipo atpažinimo funkcija.	Skaitmeniniame meniu įjunkite grindų tipo atpažinimo funkciją.
	Pasirinkta per didelė siurbiamoji galia.	Sumažinkite siurbiamąją galią. Taip pat žr. vartotojo vadovą.
Šepetys nebesisuka.	Šepetys užsikimšo plaukais arba purvu.	Nuvalykite šepetį ranka arba žirkėmis.

Problema	Galima priežastis	Sprendimas
	(kodas i4) Šepetys gali nustoti sukctis dėl per didelio ilgo plauko kilimo pasipriešinimo.	Išjunkite prietaisą ir paskui vėl jį įjunkite.
	Išvalytas sukamasis šepetys buvo netinkamai surinktas antgalyje.	Vykdykite naudotojo vadovo kilimų valymo skyriuje pateiktas instrukcijas, kad tinkamai įstumtumėte sukamąjį šepetį į antgalį. Pritvirtinkite sukamąjį šepetį antgalio viduje, užsegdami fiksavimo svirtelę.
	(Kodas: E9) Motorizuotas antgalis perkaito.	Išjunkite prietaisą ir palaukite 15 minučių. Palieskite viršutinį antgalio korpusą, kad pajustumėte, ar jis dar šiltas. Jei antgalis dar šiltas, palaukite ilgiau, kol antgalis atvės. Kai antgalis atvės, bandykite vėl įjungti prietaisą.
Nešviečia šviesos diodai antgalyje.	Antgalis nebuvo tinkamai pritvirtintas prie vamzdžio arba prietaiso.	Tinkamai prijunkite antgalį prie prietaiso ar rankinio įtaiso.
	Išjungta apšvietimo funkcija.	Šią funkciją įjunkite naudodamiesi meniu. Meniu sureguliuokite antgalio šviesos diodų ryškumą.
Nešviečia šviesos diodai rankiniame įtaise.	Išjungta apšvietimo funkcija.	Šią funkciją įjunkite naudodamiesi meniu. Meniu sureguliuokite rankinio įtaiso šviesos diodų ryškumą.
Nenušvinta lemputė priede.	Priedas pritvirtintas prie vamzdžio.	Nuimkite vamzdį ir priedą pritvirtinkite tiesiogiai prie rankinio įtaiso.
	Priedas netinkamai pritvirtintas prie prietaiso.	Priedą tinkamai pritvirtinkite prie prietaiso.
Šviesa antgalyje, rankiniame įtaise ir prieduose nešviečia pakankamai ryškiai.	Sumažintas ryškumas.	Meniu sureguliuokite apšvietimo ryškumą.
Prietaisas neįkraunamas.	Maitinimo kištukas tinkamai neprijungtas prie prietaiso arba adapteris tinkamai neįstatytas į sieninį lizdą.	Išitikinkite, kad maitinimo kištukas tinkamai prijungtas prie prietaiso ir kad adapteris tinkamai įstatytas į sieninį lizdą.
	Maitinimo kištukas netinkamai įstatytas į įkrovimo stotelę.	Išitikinkite, kad kištukas tinkamai užfiksuotas įkrovimo stotelėje. Patikrinkite, ar kištukas įstatytas kampu ir ar tinkamai laikosi įkrovimo stotelėje.
	(Kodas: i7) Naudojamas kitas adapteris nei tas, kuris buvo pridėtas.	Išitikinkite, kad naudojate pateiktą adapterį.
	(kodas i10) Akumulatorius netinkamai sumontuotas.	Išitikinkite, kad akumulatorius įstumtas iki galo lizde ir tinkamai sumontuotas.

Problema	Galima priežastis	Sprendimas
	(kodas E5) Akumulatoriaus gedimas.	Akumulatorius sugedo. Pakeiskite akumuliatorių. Jei patikrinote viską, kas anksčiau paminėta, o prietaisas vis tiek neįkraunamas, perduokite jį į „Philips“ priežiūros centrą arba susisiekite su klientų aptarnavimo centru.
Prietaisas įkraunamas labai lėtai.	Naudojamas išorinis arba kitų prietaisų adapteris.	Prietaisą įkraukite su pridedamu adapteriu.
Akumulatorius įkrautas ir prijungtas, tačiau prietaiso negalima įjungti.	Prietaisas vis dar prijungtas prie adapterio.	Prieš prietaisą iš naujo paleisdami, jį atjunkite nuo adapterio.
	(Kodas: E1) Su prietaisu kažkas negerai.	Išimkite akumuliatorių, palaukite 10 sekundžių ir vėl įdėkite. Jei tai nepadaeda, prietaisą nugabenkite į „Philips“ priežiūros centrą arba susisiekite su klientų aptarnavimo centru.
Ekrane rodoma filtro piktograma (kodas: i8).	Nešvarus filtras.	Išvalykite filtrą. Vadovaukitės ekrane arba vartotojo vadove pateiktais nurodymais.
		Jei išvalę filtrą vis tiek gaunate i8 informacijos kodą, galite pabandyti toliau nurodytus sprendimo būdus. - Jei turite švarų atsarginį filtrą, galite senąjį filtrą pakeisti nauju. Tada senąjį poroloninį filtrą ir filtro korpusą kruopščiai išsiurbkite rankiniu įrenginiu. - Kitas variantas – jei turite kitą dulkių siurbį arba miniatiūrinį dulkių siurbį, galite juo lengvai išsiurbti poroloninį filtrą ir filtro korpusą. Pastaba. Prieš įjungdami prietaisą visada įsitikinkite, kad jame yra filtras.
	Filtrą paseno.	Naujų filtrų galite įsigyti „Philips“ internetinėje parduotuvėje adresu www.philips.com/support arba iš „Philips“ platintojo.
		Jei patikrinote viską, kas anksčiau paminėta, o prietaise vis tiek rodoma klaida, jį nugabenkite į „Philips“ priežiūros centrą arba susisiekite su klientų aptarnavimo centru.
„Mini Turbo“ šepetys neveikia tinkamai.	Užblokuotas sukamasis šepetys.	Pašalinkite plaukus iš šepetio žirkėmis. Vykdykite naudotojo vadove pateikiamas instrukcijas.

Problema	Galima priežastis	Sprendimas
	Sukamąjį šepetį valant užblokavo audeklas ar dangą.	Laikykite „Mini Turbo“ šepetį sulygiuotą su paviršiumi ir nepauskite jo į minkštus paviršius.
	Sukamasis šepetys netinkamai įstatytas į „Mini Turbo“ šepetį.	Įsitikinkite, kad sukamasis šepetys ir „Mini Turbo“ šepetys tinkamai sujungti ir kad tarp dalių nėra tarpo. Vykdykite vadove pateikiamas instrukcijas.
Atrodo, tarsi siurbiamoji galia nėra pastovi.	Nieko nenutiko. Buvo suaktyvinta grindų atpažinimo funkcija. Prietaisas atpažįsta grindų tipą ir valo toms grindims optimaliai pritaikytu našumu.	Nereikia nieko daryti. Jei norite valyti vienodu pasirinktu galios lygiu, šią išmaniąją funkciją išjunkite prietaiso meniu.
Grindų tipo atpažinimo funkcijos reakcija nėra logiška.	Šepetys užsikimšo plaukais arba purvu.	Išvalykite šepetį žirkėmis arba ranka. Žr. vartotojo vadove pateiktus nurodymus.
Prietaisas sukelia statinės elektros smūgius.	Prietaise kaupiasi statinė elektra. Kuo mažesnis oro drėgnis, tuo daugiau statinės elektros susikaupia.	Iškraukite prietaisą, dažnai palaikydami vamzdį prie kitų metalinių daiktų patalpoje (pvz., stalo ar kėdės kojų ir t. t.). Arba padidinkite oro drėgno lygį patalpoje.
	Susiurbtos dulkės ir nešvarumai yra statiški.	Ištuštinkite dulkių talpyklą ir išvalykite filtrą pagal naudotojo vadove pateikiamas instrukcijas.

Šlapias valymas

Problema	Galima priežastis	Sprendimas
Iš vandens bakelio tiekiamas sumažėjęs vandens srautas.	Drėkinimo juostą blokuoja nešvarumai.	Nuimkite drėkinimo juostą ir nuvalykite ją. Drėkinimo juostą įdėkite atgal.
	Mikropluošto plovimo šluostė įdėta neteisingai, dėl to blokuoja drėkinimo juostą.	Įsitikinkite, kad plovimo šluostę įdėjote teisingai. Kaip tinkamai įdėti, žr. vartotojo vadove.
	Vandens bakelis yra tuščias arba beveik tuščias.	Papildykite vandens bakelį.
	Naudojama ne „Philips“ tiekiamą mikropluošto plovimo šluostę.	Naudokite tik originalią „Philips“ mikropluošto plovimo šluostę. Plovimo šluosčių galima nusipirkti „Philips“ internetinėje parduotuvėje adresu www.philips.com/support arba iš „Philips“ platintojo.
	Drėkinimo juostoje susikaupė kalkių nuosėdų.	Įsigykite naują drėkinimo juostą „Philips“ internetinėje parduotuvėje adresu www.philips.com/support arba iš „Philips“ platintojo.

Problema	Galima priežastis	Sprendimas
Per daug vandens išteka iš vandens bakelio per dideliu greičiu.	Netinkamai pritvirtintas vandens bakelio dangtelis.	Patikrinkite dangtelį ir įsitikinkite, kad jis uždarytas tinkamai.
	Juosta netinkamai įdėta vandens bakelio apačioje.	Patikrinkite juostą ir įsitikinkite, kad ji tinkamai įstatyta į apatinę vandens bakelio plokštę.
Išdžiūvus grindims matosi dryžiai.	Į vandenį buvo įpilta per daug skystojo valiklio.	Pilkite tik kelis lašus skysto valiklio arba naudokite mažiau putojantį valiklį.
	Mikropluošto plovimo šluostė netinkamai uždėta.	Įsitikinkite, kad plovimo šluostė tinkamai uždėta. Kaip tinkamai įdėti, žr. vartotojo vadove.
	Naudojama netinkama plovimo šluostė.	Naudokite tik 7000 serijai skirtą „Philips“ XV1670/02 mikropluošto plovimo šluostę. Plovimo šluosčių galima nusipirkti „Philips“ internetinėje parduotuvėje adresu www.philips.com/support arba iš „Philips“ platintojo.

Tartalom

Bevezetés	472
Általános leírás	472
Teendők az első használat előtt	473
A fali tartó felszerelése	473
Előkészítés a használatra	474
A készülék használata	475
A készülék összeszerelése	475
Porszívózás puha- és keménypadlón	476
Porszívózás és felmosás kemény padlón	477
Sokoldalú használat és tartozékok	480
Egyéni beállítások és további információk	483
Használat utáni karbantartás	485
Rendszeres karbantartás minden egyes takarítás után	485
Időszakos karbantartás	488
Csere	494
A felhasználói felület jelei és jelentésük	495
Hibaelhárítás	497
Száraz tisztítás	497
Nedves tisztítás	501

Bevezetés

Köszönjük, hogy megvásárolta ezt a terméket! Az általunk biztosított támogatás maximális kihasználása érdekében regisztrálja termékét a www.philips.com/mycordlessvacuum-7000s weboldalon.

Általános leírás

- 1 Digitális kijelző
 - a A töltöttségi szint jelzőgyűrűje
 - b Akkumulátortöltöttség százalékos értéke
 - c Kiválasztott erősségi szint
 - d A padlótípus-felismerő funkció bekapcsolásának ikonja
 - e Szűrőtisztítás-emlékeztető ikonja
- 2 Menü/Megerősítés gomb
- 3 + gomb
- 4 – gomb
- 5 Be- és kikapcsológomb
- 6 Kézi porszívó
- 7 Portartály
- 8 Elem
- 9 Extra szűrőegység (csak XC7057)
- 10 Portartálynyitó gomb
- 11 Fali tartó
- 12 Adapter
- 13 Szívócső
- 14 PrecisionPower intelligens szívófej
- 15 Vízartály

- 16 Mikroszálas felmosókendő
- 17 Mini turbókefe (csak XC7055, XC7057)
- 18 Kombinált kefe
- 19 Puha kefe (csak XC7057)
- 20 Kárpittisztító kefe (csak XC7055, XC7057)
- 21 Réstisztító szívófej

Teendők az első használat előtt

A fali tartó felszerelése

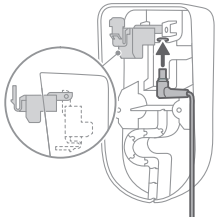

- 1 Fordítsa kifelé a fali tartót, és oldja ki a szürke kart. Dugja be a töltőcsatlakozót úgy, hogy a fémrésze látható legyen, és felfelé mutasson a fali tartó elülső oldalán.

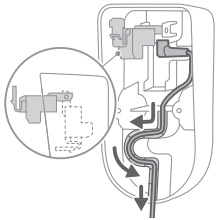

- 2 Vezesse el a kábelt az erre a célra kialakított vágatban.

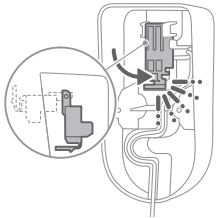

- 3 Zárja vissza a szürke kart. A szürke zár megfelelő rögzítése esetén egy kattantást kell hallania.

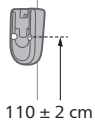

- 4 Szilárdan szerelje fel a fali tartót a fal kívánt pontjára úgy, hogy a rögzítőcsavarok nyílásai körülbelül 110 cm-re legyenek a padlótól.

⚠ Figyelem: Óvatosan fúrjon lyukakat a falba a fali tartó rögzítéséhez, nehogy áramütés érje!

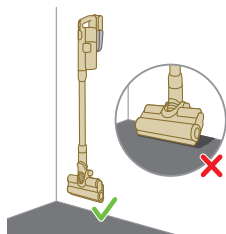

i Megjegyzés: Ellenőrizze, hogy a fali tartó elég magasan van-e ahhoz, hogy a készülék úgy lógjon a falon, hogy a szívófej nem ér hozzá a padlóhoz.

- 5 Ha kiválasztotta a megfelelő helyet és magasságot a készülék tárolására és töltésére, erősen húzza meg a csavarokat, és rögzítse a helyére a fali tartót.

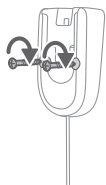

Előkészítés a használatra

A készülék lítiumion akkumulátorral rendelkezik. A teljesen lemerült akkumulátor feltöltése körülbelül 6 órát vesz igénybe.

- 1 Helyezze fel az akkumulátort a készülékházra ügyelve a megfelelő rögzítésre, amit egy kattánás jelez.

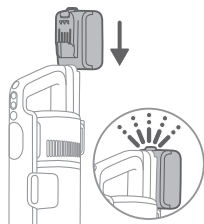

- 2 Helyezze a készüléket a felszerelt fali tartóra, és töltsé fel.

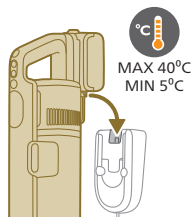

⚠ Vigyázat! A készüléket 5 °C és 40 °C közötti hőmérsékleten töltsé és tárolja.

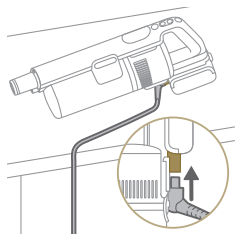

i Megjegyzés: A töltőkábelt közvetlenül a kézi porszívóhoz is csatlakoztathatja. Ehhez fektesse a készüléket vízszintes és stabil felületre.

- 3** A készüléket úgy tervezték, hogy 6 óra alatt érje el a teljes töltöttséget. A töltési folyamatot a képernyőn követheti nyomon. Amikor az akkumulátor teljesen feltöltődött, a képernyőn megjelenik a 100%. A kijelző pár perc múlva lekapcsolódik.



A készülék használata

A készülék összeszerelése



- 1** Csatlakoztassa a kézi porszívót a csőhöz. A megfelelő csatlakoztatást egy kattanás jelzi.

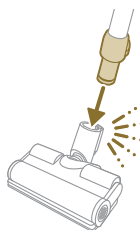

- 2** Csatlakoztassa a csövet a szívófejhez. A megfelelő csatlakoztatást egy kattanás jelzi.

Porszívózás puha- és keménypadlón

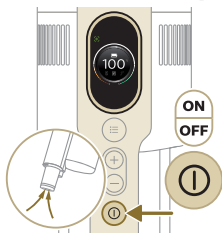

1 A ki-be kapcsoló gombbal kapcsolja be a készüléket.

i Megjegyzés: A készülék kikapcsolásához nyomja meg újra a ki-be kapcsoló gombot.

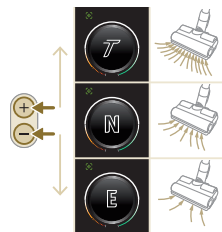

2 A + és a – gombbal három különböző szívóerő közül választhat.

E – eco üzemmód

N – normál üzemmód

T – turbó üzemmód

3 A porszívót kemény és puha padló tisztításához egyaránt használhatja.

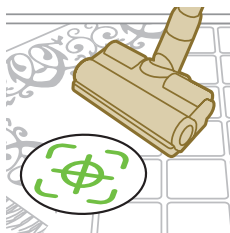

i Ha bekapcsolja a padlótípus-felismerő funkciót, a készülék felismeri a padló típusát, és automatikusan ahhoz optimalizálja a teljesítményét az Ön által kiválasztott szívóerő-beállításon belül. Ha ki szeretné kapcsolni ezt a funkciót, alább elolvashatja, hogyan adhat meg egyéni beállításokat.



⚠ Vigyázat! Soha ne használja víz vagy más folyadékok felszívására.

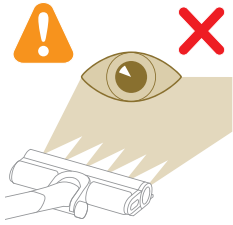

⚠ Figyelem: Ne nézzen bele közvetlenül a világító LED-fényekbe, és ne világítson bele a LED-ekkel mások szemébe. A LED-ek fénye nagyon erős.

Porszívózás és felmosás kemény padlón

⚠ Figyelem: A víztartályt csak vízálló felső réteggel rendelkező keménypadlón (például linóleumon, mázas járólapon vagy lakkozott parkettán) és kőből készült padlókon (például márványon) használja. Amennyiben padlója nem rendelkezik vízálló réteggel, a gyártóval egyeztessen, hogy vízzel tisztítható-e. Ne használja a víztartályt olyan padlón, amelynek a felső, vízálló rétege sérült.

i Megjegyzés: Ne használja a víztartályt szőnyegtisztításra.

i Megjegyzés: A víztartály felszerelt állapotában ne mozgassa oldalirányba a készüléket, mert víznyomokat hagyhat maga után. Csak előre és hátra mozgassa.

1 Használat előtt vesse be a mikroszálás felmosókendőt.

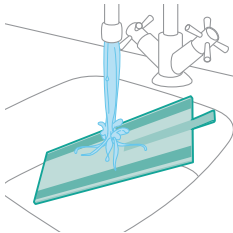

2 Erősítse fel a mikroszálás felmosókendőt a víztartály alá. Illessze össze a víztartályt a készülékkel és a kendő hátulján található tépőzárakat.

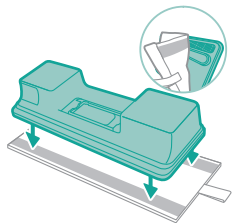

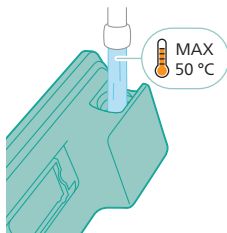

3 Töltse meg a tartályt vízzel. A víz hőmérséklete ne haladja meg az 50 °C-ot.



4 (Opcionális) Amennyiben folyékony padlótisztító szert szeretne hozzáadni a víztartályban lévő vízhez, vízben oldható, fékezett habzású vagy nem habzó tisztítószerrel válasszon. Az XV1792 Philips padlótisztítót javasoljuk. Csak néhány csepp folyékony padlótisztító szert adjon a vízhez.

5 Gondosan zárja le a víztartályt.

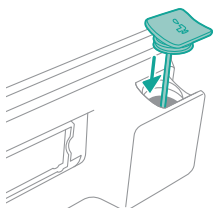

6 Rögzítse a feltöltött víztartályt a vizes szívófejhez, és már végzett is az előkészületekkel.

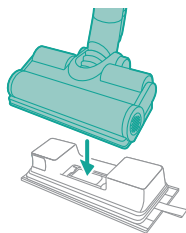

7 A ki-be kapcsoló gombbal kapcsolja be a készüléket. A szívófejhez csatlakoztatott vizes modulal hatékonyan tisztíthatja meg a kemény padlókat.





i Megjegyzés: A vizes modul nem alkalmas puha padlók, például szőnyegek tisztítására.



! Figyelem: A vizes modul nem alkalmas víztócsák felszívására.

Tippek és egyéb fontos információk

- Nem kell külön felporszívózni a padlót felmosás előtt, mert a porszívó- és felmosóegység a keménypadló nedves takarítása során mindenféle szennyeződést eltávolít, a kiömlött folyadékot és a foltokat is beleértve. Szőnyegek és padlókárpitok tisztítására csak a porszívóegységet használja.
- Ha kikapcsoláskor nem mozgatja a készüléket, akkor előfordulhat, hogy a készülék egy kis tócsát hagy a padlón. A tócsa méretét csökkentheti, ha a készüléket kikapcsolás közben elmozdítja. Szükség esetén egy ronggyal is feltörölheti az utolsó cseppeket.

Használatra vonatkozó korlátozások

- A porszívó- és felmosóegység a bevonat nélküli fa padlóburkolatok kivételével bármilyen típusú padló takarítására alkalmas.
- A porszívó- és felmosóegység keménypadló automatikus takarítására való. A készülék használatakor mindig tartsa be az adott keménypadlóra vonatkozó tisztítási utasításokat.
- Amennyiben az XV1792 Philips padlótisztító helyett más folyékony padlótisztító szert kíván hozzáadni a víztartályban lévő vízhez, csak hasonlóan vízben oldható, fékezett habzású vagy nem habzó folyékony padlótisztító szert használjon.
- Mivel a víztartály űrtartalma 250 ml, csak néhány csepp (legfeljebb 10 ml) folyékony padlótisztító szert kell a vízhez adnia.
- A porszívó- és felmosóegységet csak olyan linóleumpadlón használja, amely megfelelően rögzítve van, nehogy a szívófej behúzza a linóleumot.
- Ha a készüléket kikapcsolt állapotban mozgatja vagy átemeli egy szőnyeg vagy padlókárpit felett, a fejből piszkos víz cseppeget a szőnyegre.
- A készüléket ne használja konvektor padlórácsa felett. A rácson keresztül ugyanis a készülék nem tudja felszívni a szívófejből kiáramló vizet, és így a víz a csatornában marad.
- Takarítás közben ne emelje fel a fejet a padlóról, ne mozgassa oldalirányba, és ne tegyen vele éles fordulókat, mert víznyomokat hagyhat maga után. Csak előre és hátra mozgassa.

i Megjegyzés: A működési időtartam attól függ, hogy milyen erősségi szintet használ a tisztítás során.

Sokoldalú használat és tartozékok

⚠ Vigyázat! Tartozékok használata estén ne szívjon fel vizet vagy más folyadékokat.

⚠ Figyelem: Ne nézzen bele közvetlenül a világító LED-fényekbe, és ne világítson bele a LED-ekkel mások szemébe. A LED-ek fénye nagyon erős.

A kézi egység használata

A kézi porszívó önmagában, tisztítóeszközök nélkül is használható a por felszívására.

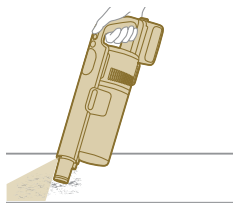

A szívófej használata

1 Csatlakoztassa a szívófejet közvetlenül a kézi porszívóra.

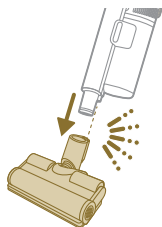

2 Ez a kombináció változó magasságú felületek, például lépcsők porszívózására használható.

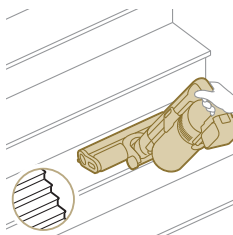

A mini turbókefe használata

- 1 A mini turbókefe csatlakoztatásához illessze a kézi porszívó csövét a mini turbókefébe.



- 2 A mini turbókefe használható normál takarításra, például puha felületek, ágyak és kanapék portalanítására. Beállíthatja a szívóerőt az igényeinek megfelelően.
- 3 A kézi egység különösen alapos takarításra is használható, például állatszőr összeszedésére, vagy kisebb területek takarítására, például a leszóródott morzsák felszívására. Beállíthatja a szívóerőt az igényeinek megfelelően.

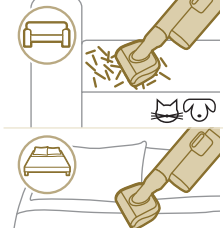

A réstisztító fej használata

- 1 A csatlakoztatáshoz illessze bele a szívócsövet vagy a kézi porszívót a réstisztító fejbe.



- 2 A hosszú réstisztító szívófejet szűk sarkok és nehezen elérhető helyek tisztítására használhatja. Beállíthatja a szívóerőt az igényeinek megfelelően.

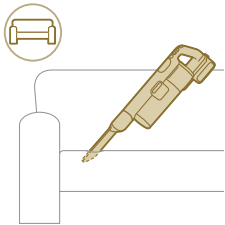

A kombinált kefe használata

- 1 A csatlakoztatáshoz illessze bele a szívócsövet vagy a kézi porszívót a kombinált kefébe.



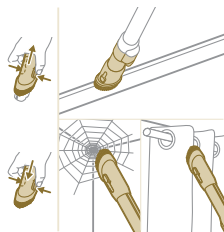

- 2 A kombinált kefe ablakpárkányok vagy függönyök tisztítására, illetve pókhálók eltávolítására szolgál, és állítható kefeburkolattal és világítással rendelkezik.

A puha kefe használata

- 1 A csatlakoztatáshoz illessze bele a szívócsövet vagy a kézi porszívót a puha kefébe.

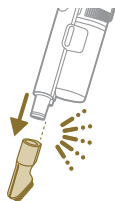

- 2 A puha kefe finom felületek tisztítására szolgál, és állítható világítással rendelkezik.

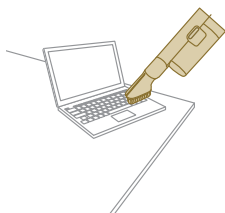

A kárpittisztító kefe használata

- 1 A csatlakoztatáshoz illessze bele a szívócsövet vagy a kézi porszívót a kárpittisztító kefébe.



- 2 A kárpittisztító kefe szövetbevonatú bútorok tisztítására szolgál, a világítása pedig tetszés szerint állítható.

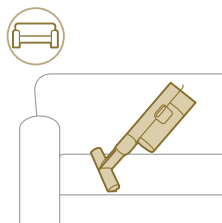

Egyéni beállítások és további információk

A készülék menüjében lehetőség van a különböző opciók egyéni beállítására és nyomon követésére.

- 1 A menübeállítások megnyitásához nyomja meg a menü gombot.
- 2 A + és a – gombbal válthat az opciók között. Az opciók között szerepel a világítás beállítása, a padlótípus-felismerő funkció bekapcsolása vagy kikapcsolása, a készülékkel kapcsolatos további információk megtekintése, valamint az előző képernyőre való visszatérés.
- 3 A kívánt opció kiválasztása után nyomja meg ismét a menü gombot.



A világítás fényerejének megváltoztatása

Nyomja meg a menü gombot, és lépjen a világítás funkcióra. Nyomja meg ismét a menü gombot.

A világítás fényerejének megváltoztatásához válassza ki a kívánt szintet, és nyomja meg a menü gombot.

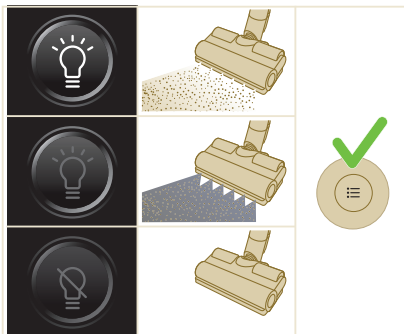

Padlótípus-felismerő funkció

Nyomja meg a menü gombot, és válassza ki a padlótípus-felismerő funkciót. Nyomja meg ismét a menü gombot.

A padlótípus-felismerő funkció képernyőjén válassza ki a kívánt beállítást, majd nyomja meg a menü gombot. A funkció bekapcsolása esetén a kijelző bal felső sarkában megjelenik egy zöld ikon, miután visszalép a főképernyőre.

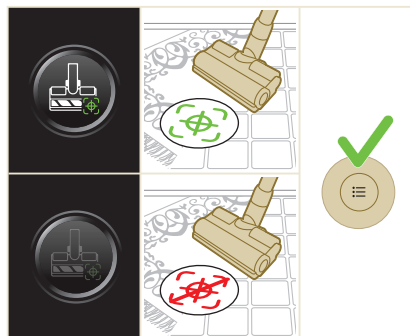

i Megjegyzés: A padlótípus-felismerő funkció csak akkor kapcsolható be vagy ki, amikor a motoros szívófej csatlakoztatva van a kézi porszívóhoz. Ennek eredményeképpen, ha nincs motoros szívófej csatlakoztatva a fő készülékhez, egy elemmel kevesebb lesz a menüben. A Padlótípus-felismerő funkció menüben történő megjelenítéséhez csatlakoztasson egy motoros szívófejet.

i Megjegyzés: A készüléken a padlótípus-felismerő funkció alapértelmezés szerint be van kapcsolva.

i Megjegyzés: A padlótípus-felismerő funkció akkor aktiválódik, amikor a szívófej különböző felületeket érzel mozgás közben.

További információk

Nyomja meg a menü gombot, és lépjen a „további információk” lehetőségre. Nyomja meg ismét a menü gombot.

A „további információk” képernyőn megtekintheti a szűrő és az akkumulátor állapotát, a teljes használati időt, a készülék típusát és a további online információk eléréséhez szükséges QR-kódot.

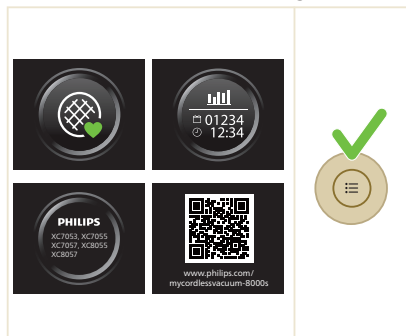

Kilépés

Az adott menüpontból való kilépéshez és az előző képernyőre való visszatéréshez válassza ki a „Vissza” lehetőséget.

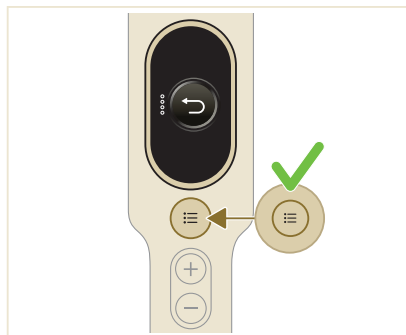
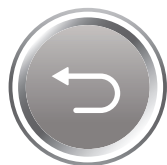

Használat utáni karbantartás

Rendszeres karbantartás minden egyes takarítás után

A porgyűjtő rendszer karbantartása

Minden használat után, illetve amikor a por eléri a MAX szintet, ürítse ki a portartályt.

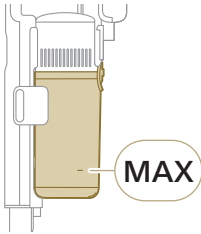

- 1 Kapcsolja ki a készüléket.

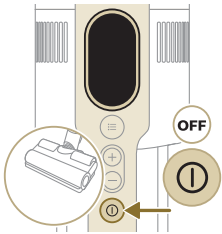

- 2 Tartsa a készüléket 45 fokban a képen látható módon. Nyomja meg a kioldó gombot, és távolítsa el a portartályt. A kioldó gomb a tartály alján található.

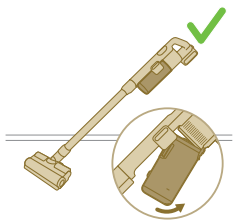
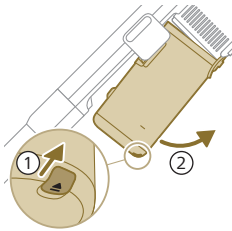

i Megjegyzés: Tartsa függőlegesen a készüléket, és távolítsa el a portartályt.

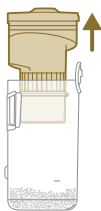

3 Fogja meg a fekete nyelet. Emelje ki ciklonos porleválasztót a portartályból.

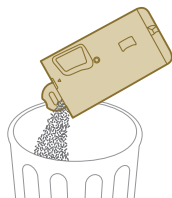

4 A szemeteskuka fölött ürítse ki az összegyűlt port a tartályból.

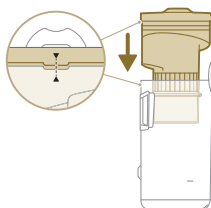

5 Helyezze vissza a ciklonos porleválasztót portartályba. Ügyeljen a két alkatrész megfelelő összeillesztésére.

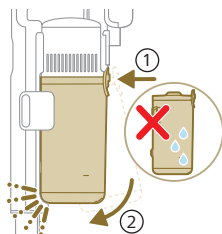

6 Helyezze vissza az összeszerelt tartályt. Először illessze a helyére a tartály szűrő felőli oldalát, majd fordítsa be a helyére.

A víztartály karbantartása

Minden használat után tisztítsa meg a víztartályt.

1 Távolítsa el a mikroszálas felmosókendőt.

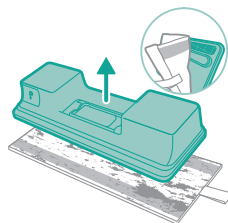

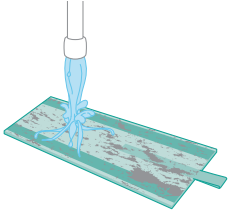

2 Öblítse ki a felmosókendőt a csap alatt, és mossa ki kézzel vagy mosógéppel.

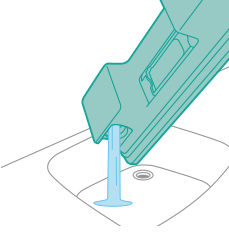

3 Öntse ki a maradék vizet a víztartályból.

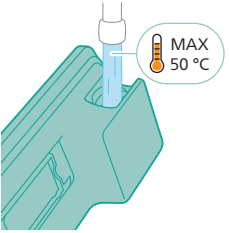

4 Töltse fel vízzel a víztartályt.

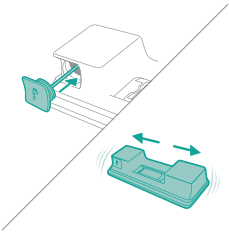

5 Zárja le és rázza össze a víztartályt a maradék tisztítószer eltávolítása érdekében.

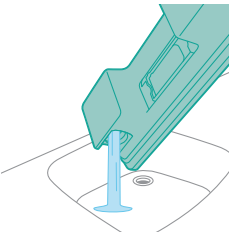

6 Ürítse ki a víztartályt, nyissa ki, és hagyja megszáradni.

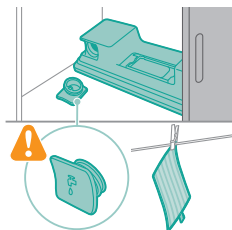

- 7 Ügyeljen rá, hogy tárolás közben ne vesszen el a tartály zárófedele. Akassza ki száradni a mikroszálas felmosókendőt.

Időszakos karbantartás

A porgyűjtő rendszer karbantartása

Havonta legalább egyszer, illetve amikor megjelenik az erre vonatkozó (i8) figyelmeztetés, tisztítsa meg a szűrőt.

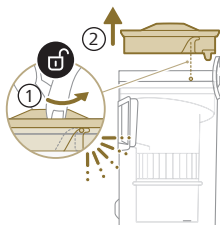

- 1 Fordítsa el a szűrőt az óramutató járásával megegyező irányba, és vegye ki a portartályból.

- 2 Távolítsa el a mosható szivacsűrőt a műanyag víztartályból.

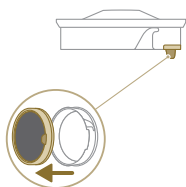

- 3 A szemeteskuka fölött ütögesse ki a port a szűrőházból és a szivacsűrőből.

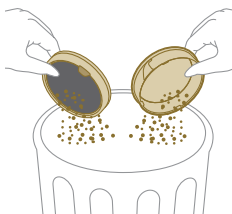

- 4 Addig öblítse és nyomkodja ki a szűrőt, amíg tiszta víz nem jön belőle.

1 Megjegyzés: A hatékony tisztítás érdekében úgy folyassa át a vizet a szűrőn, hogy a szűrő füle nézzen lefelé, így a mélyen ülő port is ki tudja mosni belőle.

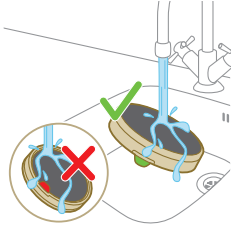

- 5 A kimosott szivacsszűrőt hagyja 24 órán át száradni, mielőtt visszahelyezné a szűrőházba.

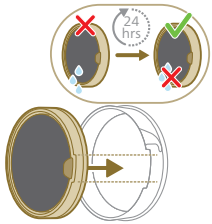

- 6 Az alapos tisztítás érdekében folyó víz alatt vagy meleg szappanos vízben mossa el a portartályt és a ciklonos porleválasztót is.

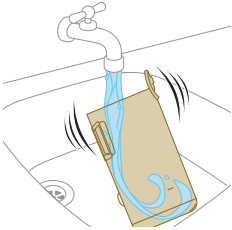

- 7 Törölje szárazra a megtisztított portartályt és az érintett alkatrészeket.

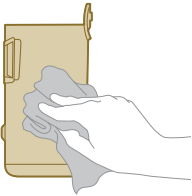

⚠ Figyelem: Visszaszerelés előtt ellenőrizze, hogy minden alkatrész száraz-e.

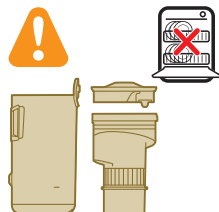
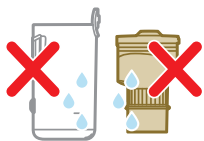

i Megjegyzés: Egyik alkatrész sem tisztítható mosogatógépben.

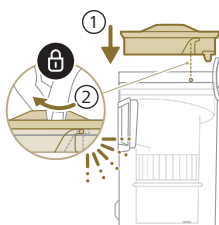

8 Helyezze vissza a szűrőt a portartályra. A szűrőt az óramutató járásával megfigyelt irányba elfordítva rögzítse a helyére.

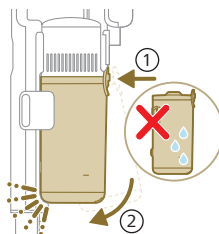

9 Helyezze vissza az összeszerelt tartályt. Először illessze a helyére a tartály szűrő felőli oldalát, majd fordítsa be a helyére.

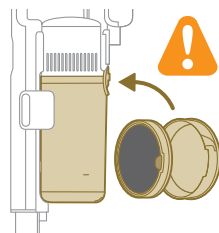

i Megjegyzés: A karbantartás utáni használat előtt mindig ellenőrizze, hogy a szűrő benne van-e a készülékben.

A PrecisionPower intelligens szívófej karbantartása

1 A szívófej forgókeféjének tisztítása előtt mindig kapcsolja ki a készüléket.

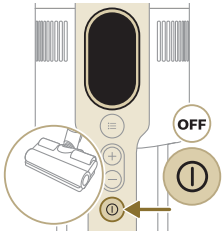

2 A forgókefe eltávolításához keresse meg a szívófej oldalán található gombot. A nyitáshoz nyomja meg és forgassa el.

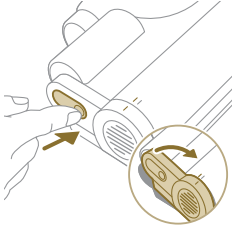

3 Óvatosan távolítsa el a kefét és az oldalsó fedelet a szívófejről.

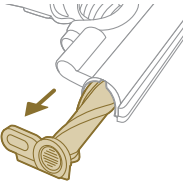

4 Óvatosan távolítsa el a forgókefébe belegabalyodott hajszájakat. A hosszabb szennyeződésekét vágja el ollóval.

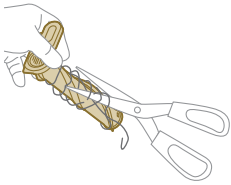

5 Visszaszereléskor ügyeljen a forgókefe megfelelő illeszkedésére.

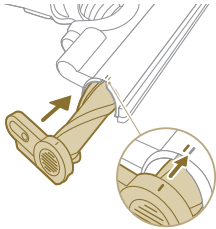



- 6 Tolja a helyére a szívófej forgókefét. Egy kattanás jelzi, ha a forgókefe a helyére került.

A mini turbókefe karbantartása

- 1 Fordítsa meg a kefét ahhoz, hogy meg tudja tisztítani.

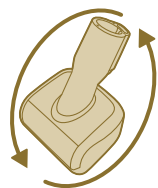

- 2 Az oldalsó gomb elcsúsztatásával mozgassa ki a kefét a helyéről.

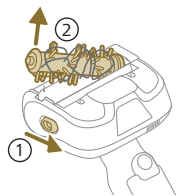

- 3 A kezével vagy egy ollóval távolítsa el a keféről a szennyeződések.

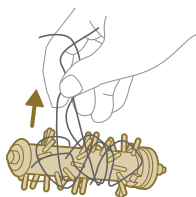

- 4 Visszaszereléskor először illessze a helyére a kefe egyik oldalát, és csak utána pattintsa be a másik oldalt. A kefe megfelelő rögzítésekor egy kattanás hallható.

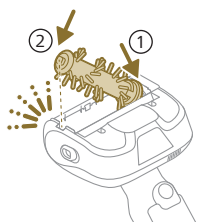

A víztartály karbantartása

Havonta egyszer vízkötelenítse a víztartályt a vízkőlerakódás megelőzése érdekében.

1 Öntsön vízkőoldót egy mérőpárba.

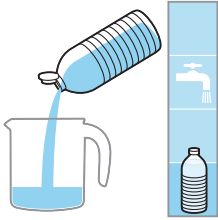

2 Adjon hozzá megfelelő mennyiségű vizet.

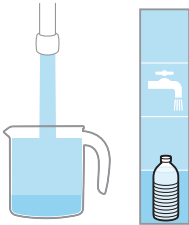

3 Öntse bele a keveréket a víztartályba.



4 Zárja le majd rázza össze a víztartályt, hogy a vízkőoldó mindenhová egyenletesen elérjen.

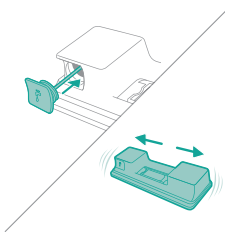

5 Hagyja a víztartályt (a mikroszálas felmosókendő nélkül) függőleges helyzetben 12 órán át. A víz várhatóan lassan kicsordogál a víztartály alján. Ezért tanácsos a víztartályt a mosogatóba vagy egy rongy fölé állítani.

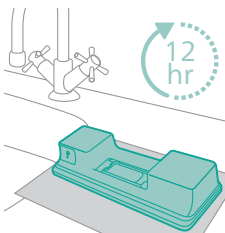

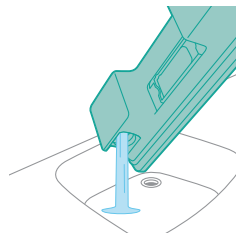

- 6 Öntse és öblítse ki a víztartályban maradt folyadékot.

A vízadagoló lapka karbantartása

- 1 Az alapos tisztításhoz távolítsa el a vízadagoló lapkát a víztartály aljáról.

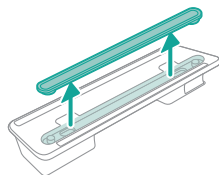

- 2 Folyóvíz alatt öblítse le a vízadagoló lapkát.

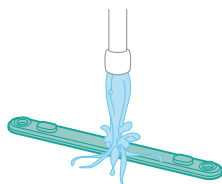

- 3 Miután megtisztította, helyezze vissza a vízadagoló lapkát a víztartályra.

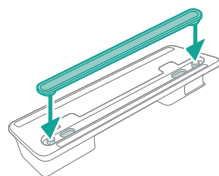

Csere

Ha tartozékot vagy pótalkatrészt szeretne vásárolni, látogasson el a **www.philips.com/parts-and-accessories** weboldalra, vagy forduljon Philips márkakereskedőjéhez. Felveheti a kapcsolatot a Philips magyarországi ügyfélszolgálatával is.

Cserealkatrészek és típusszámok:

XV1681/01 csereszűrő

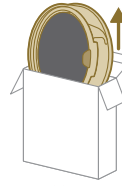

XV1681/01

CP0667/01 forgókefe

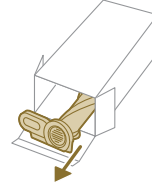

CP0667/01

XV1670/02 mikroszálás felmosókendő

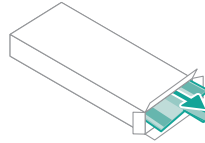

XV1670/02

CP0381/01 vízadagoló lapka

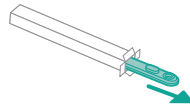

CP0381/01

i Megjegyzés: A maximális teljesítmény érdekében 6 havonta cserélje ki a szűrőt és a mikroszálás felmosókendőt.

A felhasználói felület jelei és jelentésük

Jelzés	A jelzés jelentése
E1	 <p>A készülék hibába ütközött. Vegye ki az akkumulátort, várjon 10 másodpercet, majd tegye vissza. Ha ez nem segít, vigye el a készüléket egy Philips szakszervizbe, vagy forduljon az ügyfélszolgálathoz.</p>



Jelzés

A jelzés jelentése

E2		A készülék a működési hőmérsékleténél alacsonyabb hőmérsékleten működik. Helyezze át a készüléket egy melegebb helyiségbe. Ne tárolja, töltsé vagy használja a készüléket 5 °C-nál alacsonyabb vagy 40 °C-nál magasabb hőmérsékleten.
E3		A készülék a működési hőmérsékleténél magasabb hőmérsékleten működik. Helyezze át a készüléket egy hidegebb helyiségbe. Ne tárolja, töltsé vagy használja a készüléket 5 °C-nál alacsonyabb vagy 40 °C-nál magasabb hőmérsékleten.
E5		Az akkumulátor megsérült. Vigye el a készüléket egy Philips szervizbe, vagy forduljon az vevőszolgálatához.
E9		A fejet a működési hőmérsékleténél magasabb hőmérsékleten használja. Kapcsolja ki a készüléket, és várjon 15 percig. Fogja meg a szívófej burkolatának felső részét, és ellenőrizze, hogy meleg-e. Ha a szívófej még mindig meleg, várjon hosszabb ideig, hogy lehűljön. Miután a szívófej lehűlt, próbálja meg újra bekapcsolni a készüléket.
i4		A szívófej eldugult. Kapcsolja ki a készüléket. Tisztítsa meg a szívófejet a felhasználói kézikönyvben írtak szerint, és ellenőrizze a csövet a főkészülékből való eltávolításával. Távolítsa el a szívófejben vagy a csőben elakadt tárgyat, és indítsa újra a készüléket.
i5		Idegen tárgy szorult a légáramlási csatornába. Kapcsolja ki a készüléket. Tisztítsa meg a szívófejet a felhasználói kézikönyvben írtak szerint, és ellenőrizze a csövet a főkészülékből való eltávolításával. Távolítsa el a szívófejben, a csőben vagy a kézi egységben elakadt tárgyat, és indítsa újra a készüléket.
i6		Nincs levéve az adapter. A készülék használata előtt távolítsa el az adaptert.
i7		Rossz adaptert használ. A készülék töltéséhez csak az eredeti adaptert használja.

Jelzés

A jelzés jelentése

i8



A szűrő szennyezett.

Tisztítsa meg a szűrőt. Kövesse a kijelzőn megjelenő vagy a felhasználói kézikönyvben szereplő utasításokat. Új szűrőt vásárlásához látogasson el a Philips online boltjába a www.philips.com/support weboldalra, vagy forduljon Philips-márkakereskedőjéhez.

Ha a szűrő tisztítása után továbbra is i8 információs kód jelenik meg, tekintse meg a lenti hibaelhárítási táblázatot.

i10



Az akkumulátor nem megfelelően van behelyezve.

Vegye ki az akkumulátort, majd tegye vissza. Ha ez nem segít, vigye el a készüléket egy Philips szakszervizbe, vagy forduljon az ügyfélszolgálathoz.

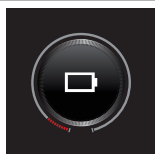

Az akkumulátor majdnem lemerült, és fel kell tölteni. Csatlakoztassa a készüléket vagy az akkumulátort a javasolt tápellátáshoz.

Hibaelhárítás

Ez a fejezet összefoglalja a készülékkel kapcsolatban leggyakrabban felmerülő problémákat. Ha a hibát az alábbi útmutató segítségével nem tudja elhárítani, látogasson el a www.philips.com/support weboldalra a gyakran felmerülő kérdések listájáért, vagy forduljon az országában illetékes ügyfélszolgálathoz.

Száraz tisztítás

Probléma	Lehetséges ok	Megoldás
A be- és kikapcsológomb megnyomásakor a készülék nem reagál.	A kijelzőn a lemerült akkumulátor ikon jelenik meg.	Az akkumulátor töltéséhez csatlakoztassa a készüléket a töltőállomáshoz, vagy csatlakoztassa a kézi porszívót közvetlenül az adapter tápcsatlakozójához.
A töltőállomás nincs stabilan a falhoz rögzítve.	A töltőállomást tartó csavarok meglazultak.	Szorítsa meg a csavarokat.
	A csavarok nem megfelelő méretűek.	Erősítse a töltőállomást a falhoz a tartozékként kapott csavarokkal.
	A töltőállomás nem stabil falhoz van rögzítve.	Ellenőrizze, hogy a fal, amelyre a töltőállomást felszerelik, stabil-e.
A készülék hirtelen leáll.	A készülék belső meghibásodása esetén a gombok nem reagálnak, és a képernyő üres marad.	Csatlakoztassa a készüléket a töltőállomáshoz, vagy csatlakoztassa a kézi porszívót közvetlenül az adapterhez. Tekintse meg a kijelzőt. Ha hibakód jelenik meg, a jelentését a felhasználói kézikönyvben találja.

Probléma	Lehetséges ok	Megoldás
	(kód: E2, E3) A készülék nem megfelelő hőmérsékleten működik.	Ügyeljen arra, hogy a készüléket 5 °C és 40 °C közötti hőmérsékleten használja.
	(kód: i4, i5) A forgókefe elakadt, vagy tárgyak szorultak a levegő áramlásának útjába.	Kapcsolja ki a készüléket. Tisztítsa meg a szívófejet a felhasználói kézikönyvben írtak szerint, és ellenőrizze a csövet a főkészületről való eltávolításával. Távolítsa el a szívófejben vagy a csőben elakadt tárgyat, és indítsa újra a készüléket.
	(kód: E9) A motoros szívófej túlmelegedett.	Kapcsolja ki a készüléket, és várjon 15 percig. Fogja meg a szívófej burkolatának felső részét, és ellenőrizze, hogy meleg-e. Ha a szívófej még mindig meleg, várjon hosszabb ideig, hogy lehűljön. Miután a szívófej lehűlt, próbálja meg újra bekapcsolni a készüléket.
A készülék a szokásosnál gyengébb szívóteljesítményt alkalmaz.	A szűrő és a körkörös kamra szennyeződött.	Ürítse ki a portartályt. Tisztítsa meg a szűrőt és a körkörös kamrát. Ha rendszeresen használja a készüléket, legalább havonta egyszer mossa át a szűrőt. Távolítsa el a körkörös kamrában található hajszájakat és szennyeződést.
	A portartály nem megfelelően csatlakozik a készülékhez.	Csatlakoztassa a portartályt a megfelelő módon.
A készülékből kijut a por.	A szűrő szennyezett.	Tisztítsa meg a szűrőt. Emellett tekintse meg a felhasználói kézikönyvet.
	Nincsen szűrő a készülékben.	Ügyeljen arra, hogy legyen egy megfelelően összeszerelt szűrő a készülékben.
	Valami beragadt a körkörös kamrába.	Ellenőrizze, hogy beragadtak-e tárgyak a körkörös kamrába, és távolítsa el ezeket. Távolítsa el a körkörös kamrában található hajszájakat és szennyeződést is.
	A portartály nem megfelelően csatlakozik a készülékhez.	Ürítse ki a portartályt, és csatlakoztassa a készülékhez a megfelelő módon.
	A készüléket elforgatták vagy megfordították kikapcsolt állapotban.	Kikapcsolt állapotban mindig tartsa a készüléket függőleges helyzetben.
A készülék nem mozgatható zökkenőmentesen a padlón szőnyegtisztítás közben.	A padlótípus-felismerő funkció nincs bekapcsolva.	Kapcsolja be a padlótípus-felismerő funkciót a digitális menüben.
	A beállított szívóteljesítmény túl magas.	Csökkentse a szívóteljesítményt. Emellett tekintse meg a felhasználói kézikönyvet.

Probléma	Lehetséges ok	Megoldás
A kefe már nem forog.	A kefét eltömítette a haj vagy más szennyeződés.	Tisztítsa meg a kefét kézzel vagy egy ollóval.
	(i4 kód) A kefe forgása akkor is leállhat, amikor túl nagy ellenállásba ütközik egy hosszú szálú szőnyegen.	Kapcsolja ki, majd újra be a készüléket.
	A forgókefe nem megfelelően lett beszerelve a szívófejbe a tisztítás után.	A felhasználói kézikönyv tisztítással kapcsolatos fejezetének utasításait követve csúsztassa a forgókefét megfelelően a szívófejbe. A rögzítőkar helyére pattintásával rögzítse a forgókefét a szívófejbe.
	(kód: E9) A motoros szívófej túlmelegedett.	Kapcsolja ki a készüléket, és várjon 15 percig. Fogja meg a szívófej burkolatának felső részét, és ellenőrizze, hogy meleg-e. Ha a szívófej még mindig meleg, várjon hosszabb ideig, hogy lehűljön. Miután a szívófej lehűlt, próbálja meg újra bekapcsolni a készüléket.
A szívófej LED-jei nem kezdenek el világítani.	A szívófej nem megfelelően lett csatlakoztatva a csőhöz vagy a készülékhez.	Csatlakoztassa megfelelően a szívófejet a készülékhez vagy a kézi porszívóhoz.
	A világítási funkció ki van kapcsolva.	Kapcsolja be a funkciót a menüben. Állítsa be a szívófej LED-jeinek fényerejét a menüben.
A kézi egység LED-jei nem kezdenek el világítani.	A világítási funkció ki van kapcsolva.	Kapcsolja be a funkciót a menüben. Állítsa be a kézi egység LED-jeinek fényerejét a menüben.
A tartozék jelzőfénye nem világít.	A tartozék a csőhöz van rögzítve.	Húzza le a tartozékot a csőről, és csatlakoztassa közvetlenül a kézi egységhez.
	A tartozék nem megfelelően csatlakozik a készülékhez.	Csatlakoztassa a tartozékot a készülékhez a megfelelő módon.
A szívófejen, a kézi egységen vagy a tartozékon lévő jelzőfény nem elég fényes.	A fényerő halványra van állítva.	Állítsa be a jelzőfények fényerejét a menüben.
A készülék nem töltődik.	A tápcsatlakozó nem csatlakozik megfelelően a készülékhez, vagy az adapter nem csatlakozik megfelelően a fali aljzathoz.	Gondoskodjon róla, hogy a hálózati csatlakozó megfelelően csatlakozzon a készülékhez, és hogy az adapter megfelelően csatlakozzon a fali aljzathoz.

Probléma	Lehetséges ok	Megoldás
	A tápkábel nincs megfelelően csatlakoztatva a töltőállomáshoz.	Csatlakoztassa a tápkábelt megfelelő módon a töltőállomáshoz. Ellenőrizze, hogy a hálózati csatlakozó a megfelelő szögben áll-e, és a töltőállomás a helyén tartja-e a csatlakozót.
	(kód: i7) A mellékelt adaptertől eltérő adaptert használnak.	Ügyeljen rá, hogy a mellékelt adaptert csatlakoztassa.
	(i10 kód) Az akkumulátor nincs a helyén.	Győződjön meg arról, hogy az akkumulátor teljesen be van tolvá a helyére, és megfelelően be van helyezve.
	(E5 kód) Az akkumulátor meghibásodott.	Az akkumulátor tönkrement. Cserélje ki az akkumulátort.
		Ha ellenőrizte a fentieket, és a készülék még mindig nem tölt, akkor vegye el a készüléket a Philips szervizbe, vagy vegye fel a kapcsolatot az vevőszolgálattal.
A készülék nagyon lassan töltődik.	Külső adaptert vagy más készülékhez tartozó adaptert használnak.	Töltse a készüléket a hozzá kapott adapterrel.
Az akkumulátor fel van töltve és csatlakoztatva van, de a készülék nem kapcsolható be.	A készülék még csatlakoztatva van az adapterhez.	Újraindítás előtt távolítsa el a készüléket az adapterből.
	(kód: E1) Valami nincs rendben a készülékkel.	Vegye ki az akkumulátort, várjon 10 másodpercet, majd tegye vissza. Ha ez nem segít, vegye el a készüléket egy Philips szakszervizbe, vagy forduljon az ügyfélszolgálathoz.
A kijelzőn a szűrő ikon jelenik meg (kód: i8).	A szűrő szennyezett.	Tisztítsa meg a szűrőt. Kövesse a kijelzőn megjelenő vagy a felhasználói kézikönyvben szereplő utasításokat.
		Ha a szűrő tisztítása után továbbra is i8 információs kód jelenik meg, a következő megoldások jöhetnek szóba: <ul style="list-style-type: none"> - Ha van egy tartalék tiszta szűrője, akkor a régi szűrőt kicserélheti az új szűrőre. Ezután a kézi egységgel óvatosan tisztítsa meg a régi szivacsűrőt és a szűrőházat. - Másik lehetőségként ha van egy másik porszívója vagy miniporszívója, akkor azzal könnyedén megtisztíthatja mind a szivacsűrőt, mind a szűrőházat. Megjegyzés: Az eszköz bekapcsolása előtt mindig győződjön meg arról, hogy az eszközben van szűrő.

Probléma	Lehetséges ok	Megoldás
	A szűrő elöregedett.	Új szűrőt vásárlásához látogasson el a Philips online boltjába a www.philips.com/support weboldalra , vagy forduljon Philips-márkakereskedőjéhez.
		Ha ellenőrizte a fentieket, és a készülék még mindig hibaüzenetet jelez, akkor vegye el a készüléket a Philips szervizbe, vagy vegye fel a kapcsolatot az ügyfélszolgálatlal.
A mini Turbo kefe nem működik megfelelően.	A forgókefe eltömődött.	Távolítsa el a hajszálakat a keferől egy ollóval. Kövesse a felhasználói kézikönyvben szereplő utasításokat.
	A forgókefe eltömődött a takarítás során az anyagokon vagy felületeken.	A mini Turbo kefét tartsa mindig párhuzamosan az adott felülettel, és ne nyomja bele a puha anyagokba.
	A forgókefe nem megfelelően van behelyezve a mini Turbo kefébe.	Ellenőrizze, hogy a forgókefe és a mini Turbo kefe megfelelően csatlakozik-e, valamint hogy nincs-e rés az alkatrészek között. Kövesse a felhasználói kézikönyvben szereplő utasításokat.
A szívóteljesítmény nem stabil.	Semmi baj. Ez azt jelenti, hogy be van kapcsolva a padlótípus-felismerő funkció. A készülék felismeri a padló típusát, és az adott padlóra optimalizált teljesítménnyel takarít.	Semmit nem kell tennie. Ha inkább az Ön által választott egyenes teljesítményű tisztítást szeretné, akkor kapcsolja ki ezt az intelligens funkciót a készülék menüjében.
A padlótípus-felismerő funkció rosszul reagál a különféle padlótípusokra.	A kefét eltömítette a haj vagy más szennyeződés.	Tisztítsa meg a kefét egy ollóval vagy kézzel. Lásd a felhasználói kézikönyvben szereplő utasításokat.
A készülék használatakor elektrosztatikus áramütések érezhetők.	A készülék sztatikus elektromossággal töltődött föl. Minél alacsonyabb a levegő nedvességtartalma, annál nagyobb eséllyel fordulhat elő elektrosztatikus kisülés.	Időnként érintse a porszívó csövét a szobában található más fémtárgyakhoz (pl. asztal vagy szék lába stb.) a készülék elektrosztatikus töltésének csökkentésére. Vagy növelheti a szoba levegőjének nedvességtartalmát is.
	A felporszívózott por és szennyeződés elektrosztatikus.	A portartály ürítését és a szűrő tisztítását a használati útmutatónak megfelelően végezze el.

Nedves tisztítás

Probléma	Lehetséges ok	Megoldás
A víztartályból távozó víz mennyisége csökkent.	Szennyeződés tömítette el a vízadagoló lapkát.	Távolítsa el a vízadagoló lapkát, és tisztítsa meg. Helyezze vissza a vízadagoló lapkát.

Probléma	Lehetséges ok	Megoldás
	A mikroszálás felmosókendő nem a megfelelő helyen van, ezért blokkolja a vízadagoló lapkát.	Ügyeljen arra, hogy megfelelően helyezze el a felmosókendőt. A megfelelő elhelyezést lásd a felhasználói kézikönyvben.
	A víztartály üres vagy majdnem üres.	Töltse fel a víztartályt.
	Nem a Philipstől származó mikroszálás felmosókendőt használ.	Csak eredeti Philips mikroszálás felmosókendőt használjon. A felmosókendők megvásárolhatók a Philips webáruházában a a www.philips.com/support weboldalra , vagy forduljon Philips-márkakereskedőjéhez.
	Vízkéreg képződött a vízadagoló lapkán.	Vásároljon új vízadagoló lapkát a Philips online boltjában a a www.philips.com/support weboldalra , vagy forduljon Philips-márkakereskedőjéhez.
Túl sok víz folyik ki a víztartályból, túl nagy sebességgel.	A víztartály sapkája nincs megfelelően rögzítve.	Ellenőrizze a fedelet, és győződjön meg arról, hogy az teljesen és megfelelően le van zárva.
	A lemez nem megfelelően van a víztartály aljára helyezve.	Ellenőrizze, hogy a lemez megfelelően van-e ráhelyezve a víztartály alsó lapjára.
A padló csíkosan szárad.	Túl sok folyékony tisztítószer adtak a vízhez.	Csak pár csepp folyékony tisztítószer használjon, vagy használjon olyan anyagot, amely kevesebb habot képez.
	A mikroszálás felmosókendő nem a megfelelő helyen van.	Ügyeljen arra, hogy megfelelően helyezze el a felmosókendőt. A megfelelő elhelyezést lásd a felhasználói kézikönyvben.
	Nem megfelelő felmosókendőt használ.	Csak eredeti 7000-es sorozatú Philips XV1670/02 mikroszálás felmosókendőt használjon. A felmosókendők megvásárolhatók a Philips webáruházában a a www.philips.com/support weboldalra , vagy forduljon Philips-márkakereskedőjéhez.

Inhoudsopgave

Inleiding	503
Algemene beschrijving	503
Vóór het eerste gebruik	504
De wandhouder installeren	504
Klaarmaken voor gebruik	505
Het apparaat gebruiken	506
Het apparaat in elkaar zetten	506
Zachte en harde vloeren stofzuigen	507
Gladde vloeren stofzuigen en dweilen	508
Veelzijdig gebruik en accessoires	511
Aanpassen en aanvullende informatie	514
Na gebruik: onderhoud	516
Regelmatig onderhoud na elke schoonmaakcyclus	516
Periodiek onderhoud	519
Vervanging	525
Signalen van de gebruikersinterface en de betekenis ervan	526
Problemen oplossen	528
Stofzuigen	528
Dweilen	533

Inleiding

Hartelijk dank voor de aanschaf van dit product. Registreer uw product op www.philips.com/mycordlessvacuum-7000s om optimaal gebruik te kunnen maken van de door Philips geboden ondersteuning.

Algemene beschrijving

- 1 Digitaal scherm
 - a Ringindicator voor accuniveau
 - b Percentage van accuniveau
 - c Geselecteerd vermogen
 - d Pictogram voor inschakelen van de functie Vloertypeherkenning
 - e Pictogram voor herinnering filterreiniging
- 2 Knop Menu/bevestigen
- 3 Knop '+'
- 4 Knop '-'
- 5 Aan/uitknop
- 6 Kruimelzuiger
- 7 Stofemmer
- 8 Accu
- 9 Extra filter (alleen XC7057)
- 10 Ontgrendelknop stofemmer
- 11 Wandhouder
- 12 Adapter
- 13 Buis
- 14 Slim PrecisionPower-mondstuk
- 15 Waterreservoir

- 16 Microvezeldweilmop
- 17 Kleine turboborstel (alleen XC7055, XC7057)
- 18 Combinatiemondstuk
- 19 Zachte borstel (alleen XC7057)
- 20 Meubelmondstuk (alleen XC7055, XC7057)
- 21 Spleetmondstuk

Vóór het eerste gebruik

De wandhouder installeren

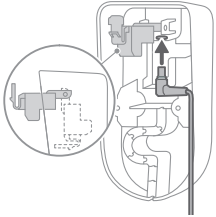

- 1 Keer de wandhouder ondersteboven en maak de grijze klem los. Steek de oplaadstekker in. Let erop dat het metalen deel zichtbaar is en naar boven wijst aan de voorzijde van de wandhouder.

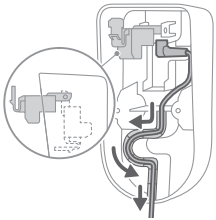

- 2 Leid het oplaadsnoer netjes door de hiervoor aangebrachte groef.

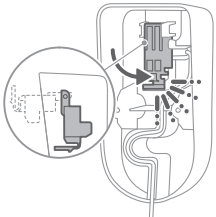

- 3 Duw de grijze klem omlaag. Let erop dat de klem met een duidelijke klik vastklikt.

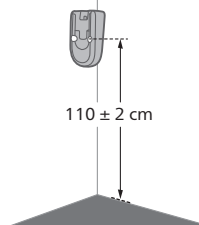

- 4 Bevestig de wandhouder stevig op de door u gekozen plek op de muur. Let erop dat de gaten voor de bevestigingsschroeven zich ongeveer 110 cm boven de vloer bevinden.

⚠ Let op: Wees voorzichtig wanneer u gaten in de muur boort om de wandhouder te bevestigen, om het risico op elektrische schokken te voorkomen.

i Opmerking: Controleer of de wandhouder zo is geplaatst dat het gehele apparaat aan de muur kan hangen zonder dat het mondstuk de vloer raakt.

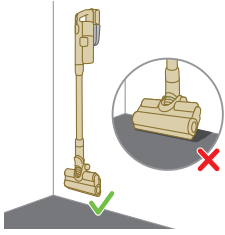

- 5 Nadat u de optimale positie en hoogte voor ophangen en laden van uw apparaat hebt bepaald, draait u de schroeven stevig aan zodat de wandhouder goed op zijn plek blijft.

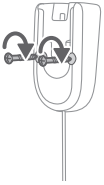

Klaarmaken voor gebruik

Het apparaat heeft een li-ionaccu. Als de accu leeg is, duurt het ongeveer 6 uur tot hij volledig is opgeladen.

- 1 Plaats de accu op het hoofddeel van het apparaat en let erop dat het hierbij met een duidelijke klik vastklikt.

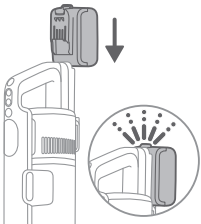

- 2 U laadt het apparaat op door het op te hangen op de wandhouder die u aan de wand hebt bevestigd.

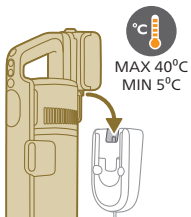

⚠ Waarschuwing: Bewaar en laad het apparaat bij een temperatuur boven 5 °C en onder 40 °C.

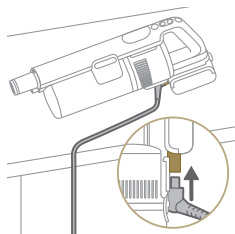

i Opmerking: U kunt ook de kruimelzuiger op een vlak en stabiel oppervlak leggen en het oplaadsnoer er rechtstreeks op aansluiten.

- 3** Het apparaat is ontworpen om in 6 uur de accu volledig op te laden. Op het display kunt u het opladen volgen. Als het apparaat volledig is opgeladen, brandt de waarde 100% op het scherm. Na een paar minuten gaat het display uit.



Het apparaat gebruiken

Het apparaat in elkaar zetten



- 1** Bevestig de kruimelzuiger aan de buis. Let erop dat u hierbij een duidelijke klik hoort.

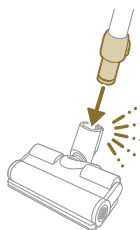

- 2** Bevestig de buis aan het mondstuk. Let erop dat u hierbij een duidelijke klik hoort.

Zachte en harde vloeren stofzuigen

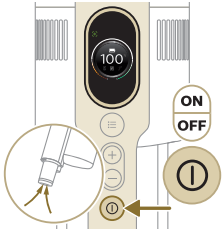

- 1 Druk op de aan-uitknop om het apparaat in te schakelen.

i Opmerking: Om het apparaat uit te schakelen, drukt u opnieuw op de aan/uitknop.

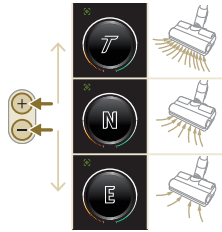

- 2 Met de knoppen + en - kunt u schakelen tussen drie verschillende zuigkrachtinstellingen.

E: eco-modus

N: normale modus

T: turbo-modus

- 3 Met de stofzuiger kunt u zowel gladde als zachte vloeren stofzuigen.

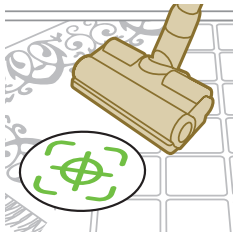

i Als de functie Vloertypeherkenning is ingeschakeld, wordt het type vloer herkend en worden de prestaties van het apparaat automatisch geoptimaliseerd binnen de zuigkrachtinstelling die u hebt geselecteerd. Als u deze functie wilt uitschakelen, wordt verderop in de handleiding uitgelegd hoe u de instellingen aanpast.



⚠ Waarschuwing: Zuig geen water of andere vloeistoffen op.

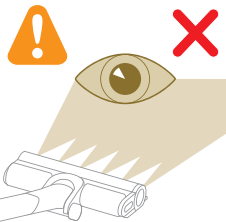

⚠ Let op: Kijk niet rechtstreeks in de brandende leds en richt de leds niet op iemands ogen. het ledlampje is heel fel.

Gladde vloeren stofzuigen en dweilen

⚠ Let op: Gebruik het waterreservoir alleen op gladde vloeren met een waterbestendige afwerklaag (bijvoorbeeld linoleum, geëmailleerde tegels en parket met een vernislaag) en stenen vloeren (zoals marmer). Als uw vloer niet waterbestendig is gemaakt, vraag dan bij de fabrikant na of u water kunt gebruiken om de vloer schoon te maken. Gebruik het waterreservoir niet op gladde vloeren waarvan de afwerklaag is beschadigd.

i Opmerking: Gebruik het waterreservoir niet om tapijten te reinigen.

i Opmerking: Verplaats het apparaat niet zijwaarts wanneer het waterreservoir is geplaatst, omdat dit watersporen veroorzaakt. Beweeg alleen voorwaarts en achterwaarts.

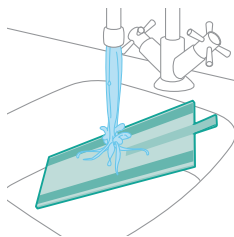

1 Maak vóór gebruik de microvezeldweilmop nat met water.

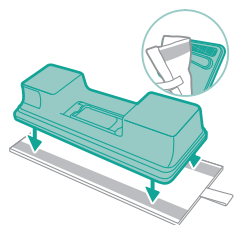

2 Bevestig de dweilmop onder het waterreservoir. Lijn de klittenbandstrips onder het waterreservoir en op de achterkant van de mop met elkaar uit.

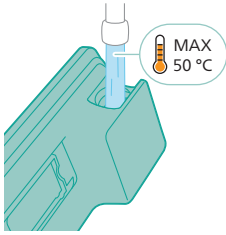

- 3** Vul het waterreservoir met water dat niet warmer is dan 50 °C.



- 4** (Optioneel) Als u een vloeibare vloerreiniger in het waterreservoir wilt toevoegen, gebruik dan een middel dat weinig tot niet schuimt en dat kan worden verdund. Wij bevelen de Philips-vloerreiniger XV1792 aan. U hoeft slechts enkele druppels van de vloeibare reiniger aan het water toe te voegen.

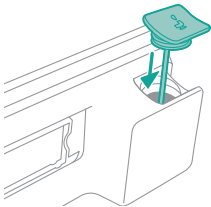

- 5** Sluit het waterreservoir goed af.

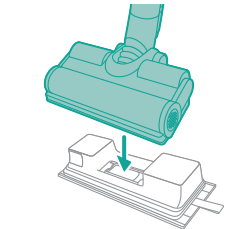

- 6** Bevestig het waterreservoir met water en eventueel vloerreiniger op het dweilmondstuk. U kunt nu beginnen met reinigen.



- 7** Druk op de aan-uitknop om het apparaat in te schakelen. Met de dweilmodule op het mondstuk kunt u effectief gladde vloeren schoonmaken.



i Opmerking: De dweilmodule is niet geschikt voor zachte vloerbedekkingen zoals tapijt.

⚠ Let op: Zuig geen plassen water op met de dweilmodule.

Tips en andere belangrijke informatie

- Het is niet nodig om de vloer te stofzuigen voordat u gaat dweilen, omdat de stofzuig- en dweilcombinatie uw harde vloer actief nat reinigt om alle soorten vuil, inclusief vloeistoffen en vlekken, op te vangen. Gebruik op tapijten en vloerkleden de stofzuigcombinatie.
- Het apparaat kan een klein plasje water op de vloer achterlaten als u het apparaat niet beweegt terwijl u het uitschakelt. U kunt de grootte van de plas verkleinen door het apparaat te bewegen terwijl u het uitschakelt. Indien nodig kunt u de laatste druppels met een doek verwijderen.

Gebruiksbeperkingen

- De stofzuig- en dweilcombinatie is geschikt voor het stofzuigen en dweilen van alle soorten gladde vloeren, behalve houten vloeren zonder coating.
- De stofzuig- en dweilcombinatie is bedoeld voor het regelmatig schoonmaken van gladde vloeren. Volg altijd de instructies voor schoonmaken van uw gladde vloer wanneer u dit apparaat gebruikt.
- Als u in het water in het schoonwaterreservoir een andere vloeibare vloerreiniger dan Philips-vloerreiniger XV1792 wilt gebruiken, let er dan op dat u een vloeibare vloerreiniger gebruikt die weinig tot niet schuimt en die met water kan worden verdund, net zoals de Philips-vloerreiniger XV1792.
- Het schoonwaterreservoir heeft een inhoud van 250 ml. U hoeft dus slechts enkele druppels (max. 10 ml) van de vloeibare vloerreiniger aan het water toe te voegen.
- Als u de stofzuig- en dweilcombinatie gebruikt op een linoleumvloer, doe dit dan alleen op een linoleumvloer die goed is gelegd zodat u geen linoleum opzuigt met het mondstuk.
- Als u het apparaat verplaatst/tilt over een tapijt of vloerkleed wanneer het is uitgeschakeld, kunnen er afvalwaterdruppels op uw tapijt of vloerkleed terechtkomen.
- Beweeg het apparaat niet over convectroputroosters. Omdat het apparaat geen water kan opnemen dat uit de dweilmond komt wanneer u deze over het rooster beweegt, komt het water op de bodem van de convectroput.

- Til tijdens het dweilen het mondstuk niet van de vloer, beweeg het mondstuk niet zijwaarts en maak geen scherpe draaiingen, omdat dit watersporen achterlaat. Beweeg alleen voorwaarts en achterwaarts.

i Opmerking: De gebruiksduur hangt af van het gebruikte vermogen tijdens het schoonmaken.

Veelzijdig gebruik en accessoires

⚠ Waarschuwing: Zuig geen water of andere vloeistoffen op wanneer u een van de accessoires gebruikt.

⚠ Let op: Kijk niet rechtstreeks in de brandende leds en richt de leds niet op iemands ogen. het ledlampje is heel fel.

De kruimelzuiger gebruiken

U kunt met de kruimelzuiger rechtstreeks stof opzuigen, zonder een reinigingshulpstuk.

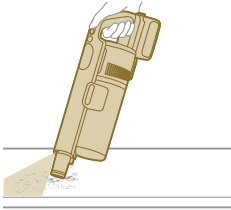

Het mondstuk gebruiken

1 Sluit het mondstuk rechtstreeks aan op de kruimelzuiger.

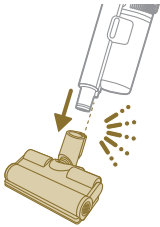

2 Deze combinatie is bedoeld om oppervlakken op verschillende hoogtes te zuigen, zoals een trap.

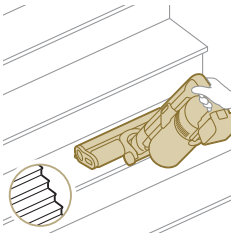

De kleine turboborstel gebruiken

- 1 Om de kleine turboborstel te bevestigen, steekt u de buis van de kruimelzuiger in de kleine turboborstel.



- 2 De kleine turboborstel gebruikt u voor de standaard reiniging van bijvoorbeeld zachte plekken zoals bedden en banken. U kunt de zuigkrachtinstelling aanpassen aan uw schoonmaakbehoeften.
- 3 Gebruik de kleine turboborstel voor extra grondige reiniging, bijvoorbeeld om dierenharen op te zuigen of om kleine vuildeeltjes, zoals gemorste broodkruimels, te verwijderen. U kunt de zuigkrachtinstelling aanpassen aan uw schoonmaakbehoeften.

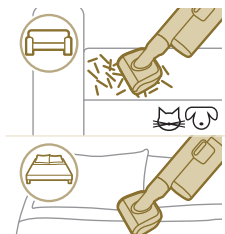

Het spleetmondstuk gebruiken

- 1 Om het spleetmondstuk te bevestigen, steekt u de buis van de kruimelzuiger in het spleetmondstuk.



- 2 U kunt de lange spleetzuigmond gebruiken om kleine hoekjes en moeilijk bereikbare plekjes te stofzuigen. U kunt de zuigkrachtinstelling aanpassen aan uw schoonmaakbehoeften.

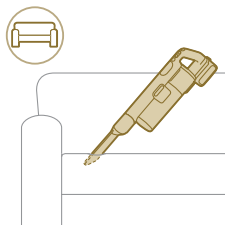

Het combinatiemondstuk gebruiken

- 1 Om het combinatiemondstuk te bevestigen, steekt u de buis van de kruimelzuiger in het combinatiemondstuk.



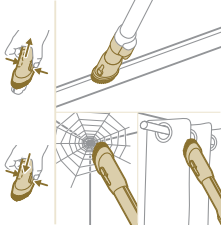

- 2 Het combinatiemondstuk is bedoeld voor het schoonmaken van raamkozijnen, gordijnen of spinnenwebben. Het mondstuk heeft een ontgrendeling van de borstel en instelbare verlichting.

De zachte borstel gebruiken

- 1 Om de zachte borstel te bevestigen, steekt u de buis van de kruielzuiger in de zachte borstel.



- 2 De zachte borstel is bedoeld voor kwetsbare oppervlakken en voorzien van instelbare verlichting.



Het meubelmondstuk gebruiken

- 1 Om het meubelmondstuk te bevestigen, steekt u de buis van de kruielzuiger in het meubelmondstuk.



- 2 Het meubelmondstuk is ideaal voor het schoonmaken van meubels met zachte bekleding. De verlichting kunt u instellen op de gewenste stand.

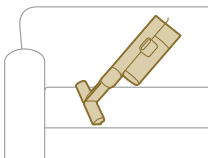

Aanpassen en aanvullende informatie



In het menu van het apparaat vindt u diverse opties om het apparaat aan te passen en te bewaken.

- 1 Druk op de menuknop om naar de menu-instellingen te gaan.
- 2 U kunt door de opties bladeren met de knoppen '+' en '-'. Beschikbare opties zijn de verlichting aanpassen, de functie Vloertypeherkenning in- of uitschakelen, informatie over het apparaat oproepen en teruggaan naar het vorige scherm.
- 3 Als de gewenste optie is gemarkeerd, bevestigt u de keuze door opnieuw op de menuknop te drukken.

De helderheid van de verlichting aanpassen

Druk op de menuknop en blader naar de verlichtingsfunctie. Bevestig de selectie door opnieuw op de menuknop te drukken.

Blader door de beschikbare helderheidsniveaus voor de verlichting tot u het gewenste niveau hebt geselecteerd. Bevestigt uw keuze door op de menuknop te drukken.

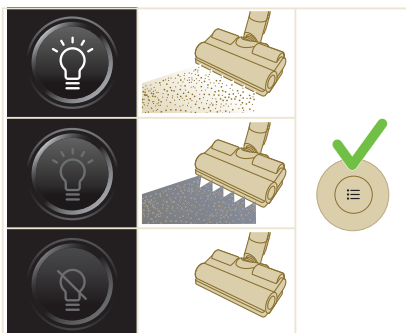

Vloertypeherkenning

Druk op de menuknop en blader naar de functie Vloertypeherkenning. Bevestig de selectie door opnieuw op de menuknop te drukken.

In het scherm Vloertypeherkenning kunt u deze functie in- en uitschakelen en uw keuze bevestigen door op de menuknop te drukken. Als de functie is ingeschakeld, wordt linksbovenin het display een groen pictogram getoond wanneer u teruggaat naar het hoofdscherm.

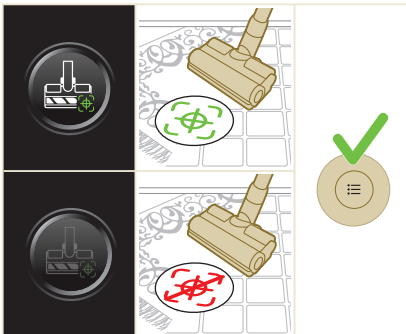

i Opmerking: De functie Vloertypeherkenning kan alleen worden in- of uitgeschakeld wanneer het gemotoriseerde mondstuk op de kruimelzuiger is aangesloten. Als er dus geen gemotoriseerd mondstuk op het hoofdapparaat is aangesloten, zal er één item minder in uw menu staan. Bevestig de gemotoriseerde spuitmond om herkenning van het type vloer in uw menu te zien.

i Opmerking: het apparaat wordt geleverd met de functie Vloertypeherkenning ingeschakeld.

i Opmerking: de functie Vloertypeherkenning wordt geactiveerd wanneer het mondstuk verschillende oppervlakken detecteert terwijl u het apparaat beweegt.

Aanvullende informatie

Druk op de menuknop en blader naar de optie 'aanvullende informatie'. Bevestig de selectie door opnieuw op de menuknop te drukken.

In het scherm 'aanvullende informatie' kunt u de status van het filter en de accu bekijken, evenals de totale gebruikstijd en het model van uw apparaat. Ook vindt u er een QR-code waarmee u online aanvullende informatie kunt lezen.

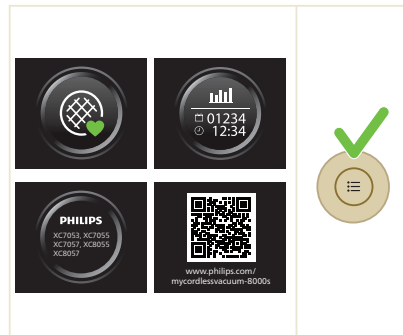

Terug

Als u het menu wilt afsluiten en terug wilt gaan naar het vorige scherm, kiest u de optie 'Terug'.

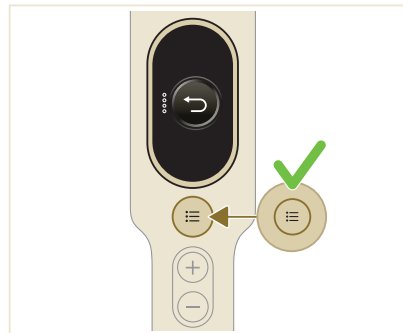

Na gebruik: onderhoud

Regelmatig onderhoud na elke schoonmaakcyclus

Onderhoud van het stofstelsysteem

Leeg de stofemmer na elk gebruik of wanneer het stof tot aan de aanduiding MAX op de stofemmer komt.

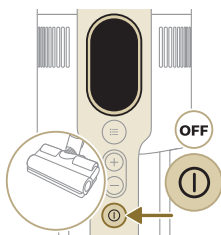
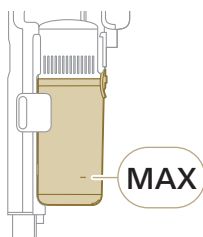

1 Schakel het apparaat uit.

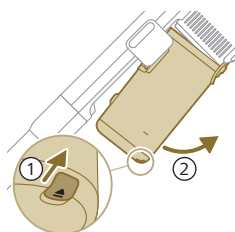

2 Houd het apparaat in een hoek van 45 graden, zoals getoond in de afbeelding. Druk op de ontgrendelknop om de stofemmer te verwijderen. De ontgrendelknop bevindt zich onderop de stofemmer.

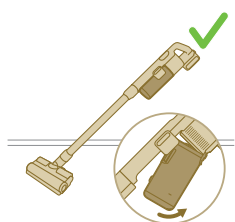

i Opmerking: Verwijder de stofemmer terwijl u het apparaat rechtop houdt.

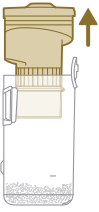

- 3 Houd de zwarte greep vast. Neem de cycloon uit de stofemmer door deze uit de stofemmer te tillen.

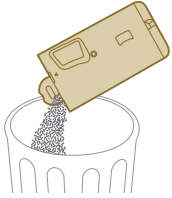

- 4 Leeg de stofemmer in een afvalbak.

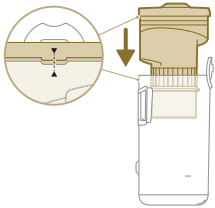

- 5 Plaats de cycloon terug in de stofemmer. Let erop dat de twee onderdelen correct zijn uitgelijnd.

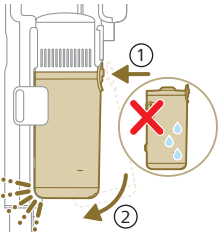

- 6 Plaats de stofemmer met de cycloon terug op het apparaat. Plaats eerst de kant met het filter en draai dan de stofemmer op zijn plek.

Onderhoud van het waterreservoir

Reinig het waterreservoir na elk gebruik.

- 1 Verwijder de microvezeldweilmop.

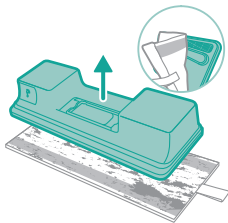

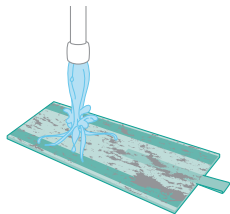

2 Spoel de dweilmop uit onder de kraan en was hem met de hand of in een wasmachine.

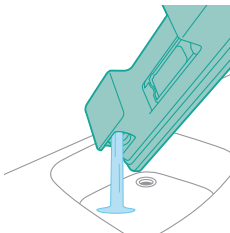

3 Giet het resterende water uit het waterreservoir.

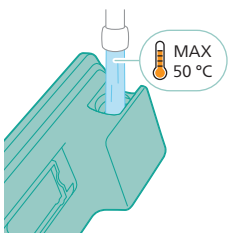

4 Vul het waterreservoir met water.

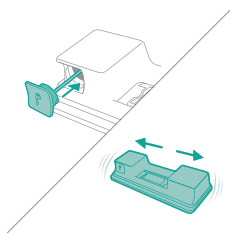

5 Sluit het waterreservoir goed en schud hem om resten reinigingsmiddel te verwijderen.

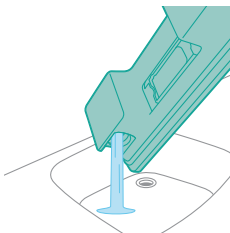

6 Giet het waterreservoir leeg en laat hem openstaan om te drogen.

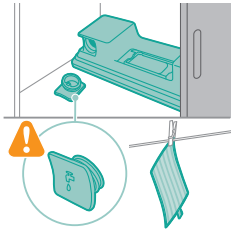

- 7 Let erop dat u de dop van het reservoir niet kwijtraakt wanneer u het reservoir niet gebruikt. Hang de microvezeldweilmop op om hem te laten drogen.

Periodiek onderhoud

Onderhoud van het stofsysteem

Maak het filter ten minste één keer per maand schoon, of wanneer u de melding voor schoonmaken van het filter (i8) ziet.

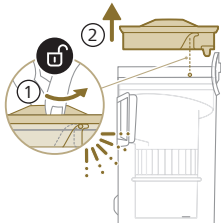

- 1 Verwijder het filter van de stofemmer door deze linksom te draaien.

- 2 Neem het wasbare schuimrubber filter uit de kunststof filterbehuizing.

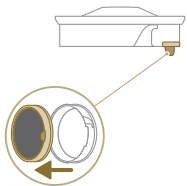

- 3 Klop de filterbehuizing en het schuimrubber filter uit boven een afvalbak.

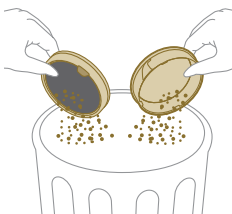

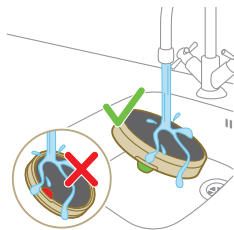

- 4 Spoel en knijp het schuimrubber filter uit totdat er alleen nog schoon water uit komt.

i Opmerking: spoel voor het beste resultaat het filter uit met water met het lipje van de filter naar beneden gericht. Zo kunt u ook diep vastgezet stof wegspoelen.



- 5 Laat na het wassen het schuimrubber filter 24 uur drogen en plaats het daarna terug in de filterbehuizing.

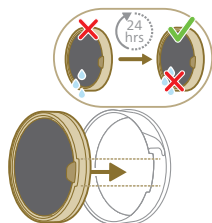

- 6 Om het apparaat grondig schoon te maken kunt u de stofemmer en de cycloon afwassen met stromend water of met warm zeepsop.

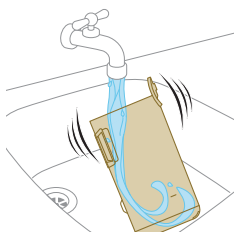

- 7 Droog na het schoonmaken de stofemmer en andere onderdelen af met een doek.

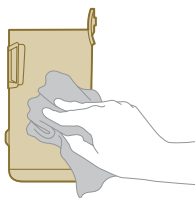

⚠ Let op: Let erop dat alle onderdelen volledig droog zijn wanneer u ze weer in elkaar zet.

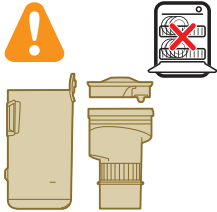

i Opmerking: u kunt niet alle onderdelen in de vaatwasmachine schoonmaken.

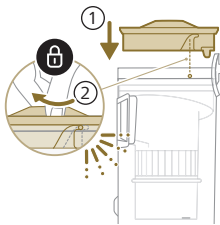

8 Plaats het filter terug in de stofemmer. Draai het filter rechtsom om het op zijn plaats vast te zetten.

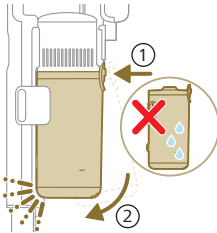

9 Plaats de stofemmer met de cycloon terug op het apparaat. Plaats eerst de kant met het filter en draai dan de stofemmer op zijn plek.

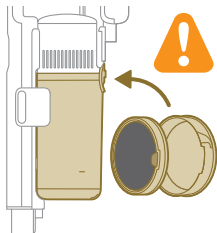

i Opmerking: Controleer na onderhoud altijd of het filter in het apparaat is geplaatst voordat u het weer gebruikt.

Onderhoud van het slimme PrecisionPower-mondstuk

- 1 Schakel altijd het apparaat uit voordat u de rolborstel van het mondstuk schoonmaakt.

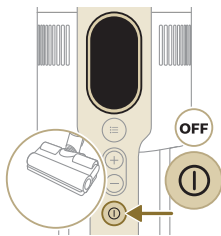

- 2 Voor toegang tot de rolborstel zoekt u de knop aan de zijkant van het mondstuk. Druk erop en draai het klepje open.

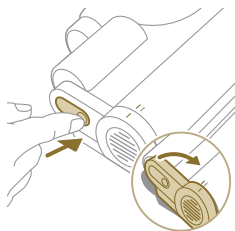

- 3 Neem de rolborstel met het klepje voorzichtig uit het mondstuk.

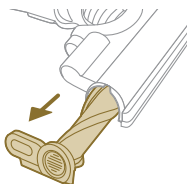

- 4 Verwijder voorzichtig haren of draden die om de rolborstel zijn gewikkeld. U kunt de haren of draden eventueel doorknippen met een schaar.

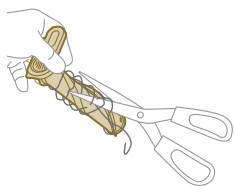

- 5 Wanneer u de rolborstel terugplaatst in het mondstuk, let er dan op dat u deze correct plaatst.

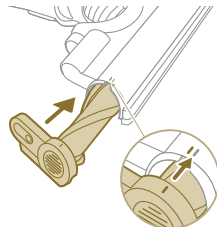

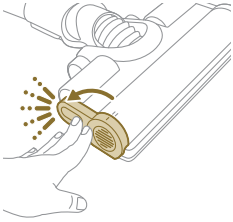

- 6 Draai nadat u de rolborstel hebt geplaatst het klepje op zijn plek totdat u een duidelijke klik hoort.

Onderhoud van de kleine turboborstel

- 1 Houd de borstel ondersteboven voor toegang tot het deel dat u moet schoonmaken.

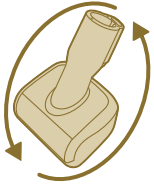

- 2 Schuif de knop aan de zijkant opzij en neem de borstel uit het mondstuk.

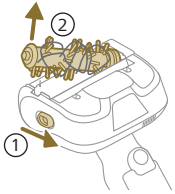

- 3 Verwijder haren en dergelijke van de borstel met uw handen of met behulp van een schaar.

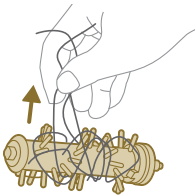

- 4 Wanneer u de borstel terugplaatst, doe dat dan eerst aan een kant voordat u de andere kant in het mondstuk plaatst. Wanneer u de borstel correct plaatst, hoort u een duidelijke klik.

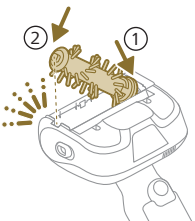

Onderhoud van het waterreservoir

Ontkalk het waterreservoir een keer per maand.

1 Giet een beetje ontcalcingsvloeistof in een maatbeker.

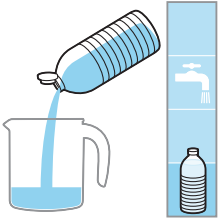

2 Voeg de juiste hoeveelheid water toe.

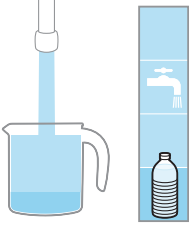

3 Giet het mengsel in het waterreservoir.



4 Sluit het waterreservoir goed en schud hem zodat de ontcalcingsvloeistof gelijkmatig wordt verspreid.

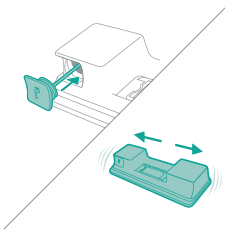

5 Laat het waterreservoir (zonder de microvezeldweilmop) rechtop staan gedurende meer dan 12 uur. Water met ontcalcingsvloeistof kan langzaam onderuit het waterreservoir lekken. We raden aan het waterreservoir in een gootsteen of op een absorberende doek te plaatsen.

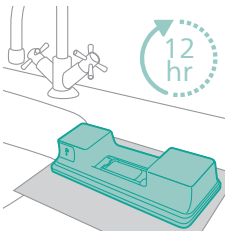

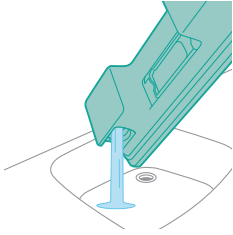

- 6 Giet na afloop de resterende vloeistof uit het reservoir en spoel het reservoir.

Onderhoud van de watertuit

- 1 Verwijder de watertuit van de onderkant van het waterreservoir zodat u hem grondig kunt reinigen.

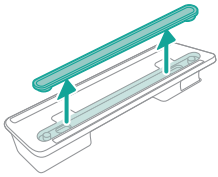

- 2 Spoel de watertuit af onder de kraan.

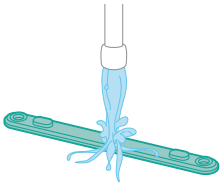

- 3 Bevestig na het reinigen de watertuit weer op het waterreservoir.

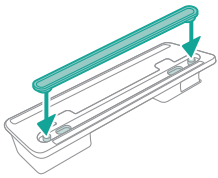

Vervanging

Ga voor accessoires of reserveonderdelen naar www.philips.com/parts-and-accessories of uw Philips-dealer. U kunt ook contact opnemen met het Philips Consumer Care Center in uw land.

Vervangende onderdelen en typenummers:

Vervangend filter XV1681/01

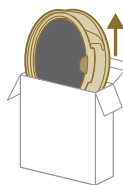

XV1681/01

Rolborstel CP0667/01

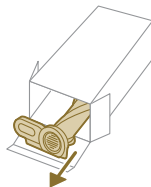

CP0667/01

Microvezeldweilmop XV1670/02

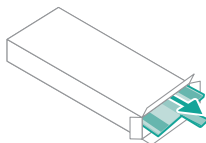

XV1670/02

Watertuit CP0381/01

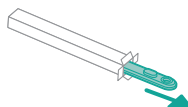

CP0381/01

i Opmerking: Vervang het filter en de microvezeldweilmop elke 6 maanden voor maximale prestaties.

Signalen van de gebruikersinterface en de betekenis ervan

Signaal

Betekenis van signaal

E1









Het apparaat functioneert niet correct.

Neem de accu eruit, wacht 10 seconden en plaats de accu terug. Als dit niet werkt, breng het apparaat dan naar een Philips-servicecentrum of neem contact op met de Klantenservice.

Signaal

Betekenis van signaal

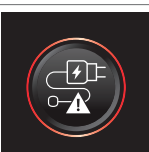
E2		<p>Het apparaat wordt gebruikt bij een temperatuur lager dan de bedrijfstemperatuur.</p> <p>Verplaats het apparaat naar een warmere ruimte. Zorg dat u het apparaat niet opbergt, oplaadt of gebruikt bij temperaturen lager dan 5 °C of hoger dan 40 °C.</p>
E3		<p>Het apparaat wordt gebruikt bij een temperatuur hoger dan de bedrijfstemperatuur.</p> <p>Verplaats het apparaat naar een koelere ruimte. Zorg dat u het apparaat niet opbergt, oplaadt of gebruikt bij temperaturen lager dan 5 °C of hoger dan 40 °C.</p>
E5		<p>De accu is beschadigd.</p> <p>Breng het apparaat naar een Philips-servicecentrum of neem contact op met de Klantenservice.</p>
E9		<p>Het mondstuk wordt gebruikt bij een temperatuur hoger dan de bedrijfstemperatuur.</p> <p>Schakel het apparaat uit en wacht 15 minuten. Raak het bovenste deel van het mondstuk aan om te voelen of dit nog warm is. Als het mondstuk nog warm is, laat het dan langer afkoelen. Wacht totdat het mondstuk is afgekoeld voordat u het apparaat weer inschakelt.</p>
i4		<p>Het mondstuk is verstopt.</p> <p>Zorg ervoor dat het apparaat is uitgeschakeld. Maak het mondstuk schoon volgens de gebruiksaanwijzing en verwijder de buis van het apparaat om de buis te controleren. Verwijder het voorwerp uit het mondstuk of de buis en start het apparaat opnieuw.</p>
i5		<p>Een voorwerp zit vast in het luchtkanaal.</p> <p>Zorg ervoor dat het apparaat is uitgeschakeld. Maak het mondstuk schoon volgens de gebruiksaanwijzing en verwijder de buis van het apparaat om de buis te controleren. Verwijder het voorwerp in het mondstuk, de slang of de handgreep en start het apparaat opnieuw.</p>
i6		<p>De voedingsadapter is niet losgenomen van het apparaat.</p> <p>Neem de voedingsadapter los van het apparaat voordat u ermee gaat werken.</p>
i7		<p>Een verkeerde voedingsadapter wordt gebruikt.</p> <p>Laad het apparaat alleen op met de originele voedingsadapter.</p>

Signaal**Betekenis van signaal**

i8



Het filter is vuil.

Maak het filter schoon. Volg de instructies op het scherm of in de gebruiksaanwijzing. U kunt nieuwe filters online kopen in de Philips Shop op www.philips.com/support of bij uw Philips-dealer.

Als u na het schoonmaken van het filter een i8-informatiecode blijft ontvangen, raadpleeg dan de onderstaande tabel voor het oplossen van problemen.

i10



De accu is niet correct geplaatst.

Neem de accu eruit en plaats hem daarna terug. Als dit niet werkt, breng het apparaat dan naar een Philips-servicecentrum of neem contact op met de Klantenservice.

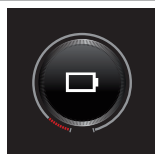

De accu is bijna leeg en moet worden opgeladen. Laad het apparaat of de accu op met de aanbevolen oplaadmethode.

Problemen oplossen

In dit hoofdstuk worden in het kort de meest voorkomende problemen behandeld die zich kunnen voordoen tijdens het gebruik van het apparaat. Als u het probleem niet kunt oplossen met behulp van de onderstaande informatie, gaat u naar www.philips.com/support voor een lijst met veelgestelde vragen of neemt u contact op met het Consumer Care Center in uw land.

Stofzuigen

Probleem	Mogelijke oorzaak	Oplossing
Het apparaat reageert niet als de aan/uit-knop wordt ingedrukt.	Op het display staat het pictogram van een lege accu.	Om de accu op te laden sluit u het apparaat aan op het oplaadstation of sluit u de kruimelzuiger rechtstreeks aan op de stekker van de voedingsadapter.
Het oplaadstation hangt niet stevig aan de muur.	De schroeven waarmee het oplaadstation bevestigd is, zitten los.	Draai de schroeven vast.
	De schroeven hebben niet de juiste maat.	Hang het oplaadstation op met de meegeleverde schroeven.
	Het oplaadstation hangt niet aan een stevige muur.	Controleer of de muur waaraan het oplaadstation bevestigd gaat worden, stevig genoeg is.

Probleem	Mogelijke oorzaak	Oplossing
Het apparaat stopt opeens.	Wanneer een apparaat een interne storing heeft, reageren de knoppen niet en blijft het scherm leeg.	Sluit het apparaat aan op het oplaadstation of bevestig de kruimelzuiger rechtstreeks aan de adapter. Controleer het display. Als er een foutcode wordt weergegeven, kunt u de betekenis in de gebruiksaanwijzing vinden.
	(code: E2, E3) Het apparaat werkt niet bij een juiste temperatuur.	Gebruik het apparaat bij een temperatuur van 5-40 °C.
	(code: i4, i5) De rolborstel zit vast of er zitten voorwerpen vast in het luchtkanaal.	Zorg ervoor dat het apparaat is uitgeschakeld. Maak het mondstuk schoon volgens de gebruiksaanwijzing en verwijder de buis van het apparaat om de buis te controleren. Verwijder het voorwerp uit het mondstuk of de buis en start het apparaat opnieuw.
	(code: E9) Het gemotoriseerde mondstuk is oververhit.	Schakel het apparaat uit en wacht 15 minuten. Raak het bovenste deel van het mondstuk aan om te voelen of dit nog warm is. Als het mondstuk nog warm is, laat het dan langer afkoelen. Wacht totdat het mondstuk is afgekoeld voordat u het apparaat weer inschakelt.
Het apparaat heeft een lagere zuigkracht dan gebruikelijk.	Het filter en de cycloon zijn vuil.	Leeg de stofemmer. Maak het filter en de cycloon schoon. Was het filter ten minste één keer per maand als u het apparaat regelmatig gebruikt. Verwijder haar en vuil dat vastzit in de cycloon.
	De stofbak is niet goed aan het apparaat bevestigd.	Bevestig de stofbak op de juiste manier.
Er komt stof uit het apparaat.	Het filter is vuil.	Maak het filter schoon. Zie ook de gebruiksaanwijzing.
	Het filter bevindt zich niet in het apparaat.	Zorg dat het filter in het apparaat zit en dat het goed is geplaatst.
	De cycloon wordt door iets geblokkeerd.	Controleer of er voorwerpen vastzitten in de cycloon en verwijder eventuele voorwerpen die de cycloon blokkeren. Verwijder ook haar en vuil dat vastzit in de cycloon.
	De stofbak is niet goed aan het apparaat bevestigd.	Leeg de stofbak en bevestig de stofbak op de juiste manier aan het apparaat.
	Het apparaat is gedraaid of omgeklapt terwijl het uitstond.	Houd het apparaat rechtop wanneer het uitstaat.

Probleem	Mogelijke oorzaak	Oplossing
Het apparaat beweegt niet soepel over de vloer tijdens het schoonmaken van tapijt.	De functie voor het herkennen van het type vloer is niet ingeschakeld.	Schakel de functie voor het herkennen van het type vloer in het digitale menu in.
	De geselecteerde zuigkracht was te hoog.	Verminder de zuigkracht. Zie ook de gebruiksaanwijzing.
De borstel draait niet meer.	De borstel is verstopt met haar of vuil.	Maak de borstel met de hand of met een schaar schoon.
	(code i4) De borstel kan stoppen met draaien wanneer deze te veel weerstand ondervindt op een hoogpolig tapijt.	Schakel het apparaat uit en weer in.
	De borstelrol is na het schoonmaken niet goed in het mondstuk geplaatst.	Volg de instructies in het hoofdstuk Reinigen van de gebruiksaanwijzing en schuif de borstelrol op de juiste manier in het mondstuk. Zet de rolborstel goed vast in het mondstuk door de vergrendeling vast te klikken.
	(code: E9) Het gemotoriseerde mondstuk is oververhit.	Schakel het apparaat uit en wacht 15 minuten. Raak het bovenste deel van het mondstuk aan om te voelen of dit nog warm is. Als het mondstuk nog warm is, laat het dan langer afkoelen. Wacht totdat het mondstuk is afgekoeld voordat u het apparaat weer inschakelt.
De LED's in het mondstuk gaan niet branden.	Het mondstuk is niet goed op de buis of het apparaat bevestigd.	Bevestig het mondstuk op de juiste manier op het apparaat of de kruimelzuiger.
	De verlichtingsfunctie is uitgeschakeld.	Schakel deze functie in het menu in. Pas de helderheid van de leds van het mondstuk in het menu aan.
De leds in de kruimelzuiger gaan niet branden.	De verlichtingsfunctie is uitgeschakeld.	Schakel deze functie in het menu in. Pas de helderheid van de leds van de kruimelzuiger in het menu aan.
Het lampje in het accessoire brandt niet.	Het accessoire is bevestigd aan de buis.	Verwijder de buis en bevestig het accessoire rechtstreeks aan de kruimelzuiger.
	Het accessoire is niet goed aan het apparaat bevestigd.	Bevestig het accessoire correct aan het apparaat.
De lampjes in het mondstuk, de kruimelzuiger en het accessoire branden niet helder genoeg.	De helderheid is gedimd.	Pas de helderheid van de lampjes aan in het menu.

Probleem	Mogelijke oorzaak	Oplossing
Het apparaat laadt niet op.	De stekker zit niet goed in het apparaat of de adapter zit niet goed in het stopcontact.	Zorg ervoor dat de stekker goed in het apparaat zit en dat de adapter goed in het stopcontact zit.
	De stekker is niet goed in het oplaadstation gestoken.	Zorg ervoor dat de stekker goed vastzit in het oplaadstation. Controleer of de stekker scheef zit en het oplaadstation de stekker op zijn plaats houdt.
	(code i7) Er wordt een andere adapter gebruikt dan de meegeleverde.	Gebruik de meegeleverde adapter.
	(code i10) De accu is niet correct geplaatst.	Controleer of de accu helemaal in de sleuf is geschoven en correct is geplaatst.
	(code E5) De accu functioneert niet goed.	De accu is defect. Vervang de accu.
		Als u het bovenstaande hebt gecontroleerd en het apparaat nog steeds niet oplaadt, brengt u het naar een Philips-servicecentrum of neemt u contact op met de Klantenservice.
Het apparaat laadt heel langzaam op.	Er wordt een externe adapter of een adapter van een ander apparaat gebruikt.	Laad het apparaat op met de bijgeleverde adapter.
De accu is opgeladen en verbonden, maar het apparaat gaat niet aan.	Het apparaat is nog op de adapter aangesloten.	Neem het apparaat van de adapter voordat u het opnieuw start.
	(code: E1) Er is iets mis met het apparaat.	Neem de accu eruit, wacht 10 seconden en plaats de accu terug. Als dit niet werkt, breng het apparaat dan naar een Philips-servicecentrum of neem contact op met de Klantenservice.
Op het display staat het filterpictogram (code: i8).	Het filter is vuil.	Maak het filter schoon. Volg de instructies op het scherm of in de gebruiksaanwijzing.

Probleem	Mogelijke oorzaak	Oplossing
		<p>Als u na het schoonmaken van het filter een i8-informatiecode blijft ontvangen, kunt u de volgende oplossingen in overweging nemen:</p> <ul style="list-style-type: none"> - Als u een reservereinigingsfilter heeft, kunt u het oude filter vervangen door het nieuwe filter. Gebruik vervolgens het draagbare apparaat om het oude schuimfilter en de filterbehuizing voorzichtig te reinigen. - Als u de beschikking heeft over een andere stofzuiger of een ministofzuiger, kunt u deze gebruiken om zowel het schuimfilter als de filterbehuizing eenvoudig te reinigen. <p>Opmerking: Zorg er altijd voor dat er een filter in het apparaat aanwezig is voordat u het inschakelt.</p>
	Het filter is oud.	U kunt nieuwe filters online kopen in de Philips Shop op www.philips.com/support of bij uw Philips-dealer.
		Als u het bovenstaande hebt gecontroleerd en het apparaat nog steeds de fout vertoont, brengt u het naar een Philips-servicecentrum of neemt u contact op met de Klantenservice.
De kleine Turbo borstel werkt niet goed.	De borstelrol wordt geblokkeerd.	Haal met behulp van een schaar de haren uit de borstel. Volg de instructies in de gebruiksaanwijzing.
	De borstelrol wordt tijdens het schoonmaken geblokkeerd door textiel of andere oppervlakken.	Houd de kleine turboborstel evenwijdig aan het oppervlak en duw de turboborstel niet in zachte oppervlakken.
	De borstelrol niet goed in de kleine Turbo borstel geplaatst.	Zorg ervoor dat de borstelrol en de kleine Turbo borstel goed aan elkaar zijn bevestigd en dat er geen ruimte zit tussen de twee onderdelen. Volg de instructies in de handleiding.
De zuigkracht voelt niet stabiel aan.	Er is niets aan de hand. Dit betekent dat de functie "Type vloer herkennen" wordt geactiveerd. Uw apparaat bepaalt wat voor vloer het is om de vloer met geoptimaliseerde prestaties schoon te maken.	U hoeft niets te doen. Als u liever elke keer met een door u gewenst vermogen wilt reinigen, schakelt u deze slimme functie uit in het menu van uw apparaat.

Probleem	Mogelijke oorzaak	Oplossing
Het herkennen van het type vloer reageert niet logisch.	De borstel is verstopt met haar of vuil.	Maak de borstel met de hand schoon. Gebruik indien nodig een schaar. Zie de instructies in de gebruiksaanwijzing.
Het apparaat geeft statische schokken.	Het apparaat bouwt statische elektriciteit op. Hoe lager de luchtvochtigheid, hoe meer statische elektriciteit wordt opgebouwd.	Ontlaad het apparaat door de buis regelmatig tegen andere metalen voorwerpen in de kamer te houden (bijvoorbeeld tegen een tafel- of stoelpoot). Of verhoog de luchtvochtigheid in de kamer.
	Het stof en vuil dat wordt opgezogen, is statisch.	Leeg de stofbak en maak het filter schoon volgens de instructies in de gebruiksaanwijzing.

Dweilen

Probleem	Mogelijke oorzaak	Oplossing
Er stroomt minder water uit het waterreservoir.	De bevochtigingsstrip is geblokkeerd door vuil.	Verwijder de bevochtigingsstrip en maak deze schoon. Plaats de schone bevochtigingsstrip terug.
	De microvezeldweilmop is niet goed bevestigd en blokkeert de bevochtigingsstrip.	Controleer of u de dweilmop goed hebt bevestigd. Raadpleeg de gebruiksaanwijzing voor de juiste plaatsing.
	Het waterreservoir is leeg of bijna leeg.	Vul het waterreservoir bij.
	Er wordt een microvezeldweilmop gebruikt die niet door Philips is geleverd.	Gebruik alleen een originele microvezeldweilmop van Philips. De dweilmoppen kunnen online worden gekocht in de Philips Shop op www.philips.com/support of bij uw Philips-dealer.
	Kalkaanslag heeft zich afgezet op de bevochtigingsstrip.	Koop een nieuwe bevochtigingsstrip online in de Philips Shop op www.philips.com/support of bij uw Philips-dealer.
Er loopt te veel water te snel uit het waterreservoir.	De dop van het waterreservoir is niet goed bevestigd.	Controleer de dop en zorg ervoor dat deze volledig dicht zit.
	De strip is niet goed geplaatst aan de onderkant van het waterreservoir.	Controleer de strip en zorg dat deze goed aan de onderplaat van het waterreservoir is bevestigd.
De vloer droogt met strepen.	Er is te veel vloeibaar schoonmaakmiddel aan het water toegevoegd.	Gebruik slechts enkele druppels vloeibaar schoonmaakmiddel of gebruik een schoonmaakmiddel dat minder schuimt.

Probleem	Mogelijke oorzaak	Oplossing
	De dweilmop van microvezel is niet goed geplaatst.	Controleer of de dweilmop goed is geplaatst. Raadpleeg de gebruiksaanwijzing voor de juiste plaatsing.
	Er wordt een verkeerde dweilmop gebruikt.	Gebruik alleen de microvezeldweilmop XV1670/02 van Philips voor de 7000-serie. De dweilmoppen kunnen online worden gekocht in de Philips Shop op www.philips.com/support of bij uw Philips-dealer.

Innhold

Innledning	535
Generell beskrivelse	535
Før bruk første gang	536
Installere veggmonteringen	536
Før bruk	537
Bruke apparatet	538
Montere apparatet	538
Støvsuger myke og harde gulv	539
Støvsuging og samtidig mopping av harde gulv	540
Allsidig bruk og tilbehør	543
Tilpasninger og tilleggsinformasjon	545
Etter bruk – vedlikehold	548
Hyppig vedlikehold etter hver rengjøringsyklus	548
Periodisk vedlikehold	551
Utskiftning	557
Brukergrensesnittsignaler og hva de betyr	558
Feilsøking	560
Tørr rengjøring	560
Våt rengjøring	564

Innledning

Takk for at du kjøpte dette produktet! Registrer produktet ditt på www.philips.com/mycordlessvacuum-7000s for å få maksimalt utbytte av brukerstøtten vi tilbyr.

Generell beskrivelse

- 1 Digitalt display
 - a Ringindikator for batterinivå
 - b Prosent batterinivå
 - c Valgt strømnivå
 - d Ikon for aktivering av funksjonen for gulvtypegjenkjenning
 - e Ikon for påminnelse om rengjøring av filter
- 2 Meny-/bekreft-knapp
- 3 Pluss-knapp (+)
- 4 Minusknapp (-)
- 5 På/av-knapp
- 6 Håndholdt støvsuger
- 7 Støvbeholder
- 8 Batteri
- 9 Ekstra filter (kun XC7057)
- 10 Utløserknapp for støvbeholder
- 11 Veggmontering
- 12 Adapter
- 13 Rør
- 14 Smart PrecisionPower-munnstykke
- 15 Vannbeholder

- 16 Moppepute i mikrofiber
- 17 Miniturbørste (kun XC7055, XC7057)
- 18 Kombinasjonsverktøy
- 19 Myk børste (kun XC7057)
- 20 Møbeltrekkverktøy (kun XC7055, XC7057)
- 21 Fugemunestykke

Før bruk første gang

Installere veggmonteringen

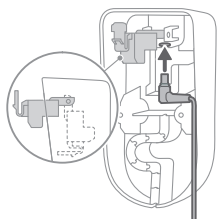

- 1 Snu veggmonteringen og løs opp den grå hendelen. Pass på når du nå setter inn ladeporten at metalldelen er synlig og peker opp på forsiden av veggmonteringen.

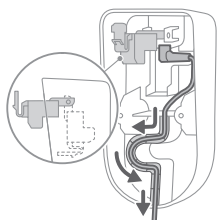

- 2 Legg kabelen i sporet for å oppbevare den på en ryddig måte.

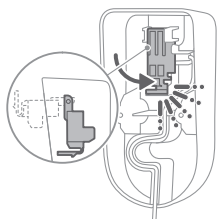

- 3 Lukk den grå hendelen. Det skal komme en "KLIKK"-lyd når den grå hendelen går i inngrep.

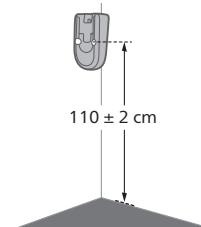

- 4 Fest veggmonteringen der du vil ha den på veggen, og pass på at hullene til monteringskruene er ca. 110 cm fra gulvet.

⚠ Forsiktig: Vær forsiktig når du borer hull i veggen for å feste veggmonteringen, slik at du unngår fare for elektrisk støt.

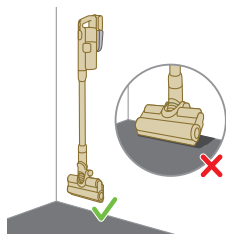

i Merk: Forsikre deg om at veggmonteringen er plassert slik at hele apparatet kan henge på veggen uten at munnstykket tar i gulvet.

- 5 Når du har funnet optimal plassering og høyde for oppbevaring og lading av apparatet, strammer du skruene godt for å feste veggmonteringen.

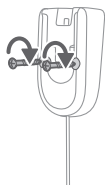

Før bruk

Apparatet er utstyrt med et li-ion-batteri. Det tar cirka 6 timer å lade opp apparatet helt fra utladet stand.

- 1 Fest batteripakken til hoveddelen av apparatet. Det høres en "KLIKK"-lyd når den går i inngrep.

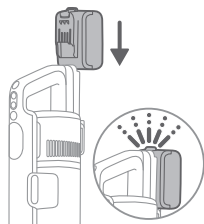

- 2 Plasser apparatet i veggmonteringen for å lade det.

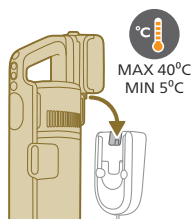

⚠ Advarsel: Apparatet skal lagres og lades ved temperaturer over 5 °C og under 40 °C.

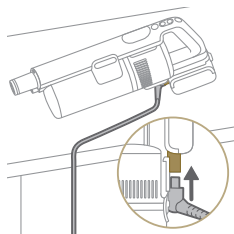

i Merk: Du kan også sette den håndholdte støvsugeren på et flatt og stabilt underlag og koble ladekabelen direkte til apparatet.

- 3** Apparatet skal kunne lades opp helt innen 6 timer. Du kan følge med på fremdriften for ladingen på skjermen. Når apparatet er fulladet, lyser verdien 100 % opp på skjermen. Skjermen slår seg av etter noen få minutter.



Bruke apparatet

Montere apparatet



- 1** Fest den håndholdte støvsugeren til slangen. Det skal kommen en "KLIKK"-lyd når den går i inngrep.

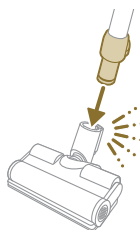

- 2** Fest slangen på munnstykket. Det skal kommen en "KLIKK"-lyd når den går i inngrep.

Støvsuger myke og harde gulv

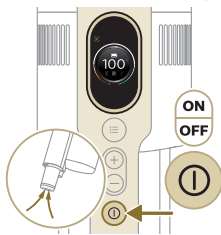

1 Trykk på av/på-knappen for å slå på apparatet.

i Merk: Trykk en gang til på av/på-knappen for å slå av apparatet.

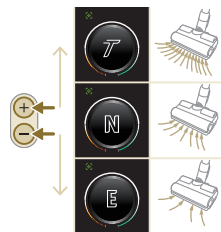

2 Endre strøminnstilling ved å trykke på pluss- og minusknappen (+/-).

E – øko-modus

N – normal modus

T – turbo-modus

3 Støvsugeren kan brukes på både harde og myke gulv.

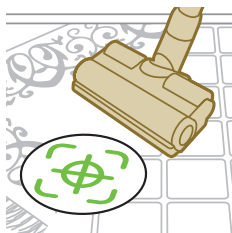

i Når Gulvtypegjenkjenning er aktivert, identifiserer apparatet gulvtypen og optimaliserer automatisk ytelsen ut fra strøminnstillingene du har valgt. Du kan lese mer under om hvordan du deaktiverer funksjonen.



⚠ Advarsel: Ikke sug opp vann eller andre væsker.

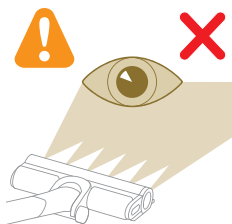

⚠ Forsiktig: Ikke se direkte inn i LED-lysene og pass på at heller ikke andre får lyset direkte i øynene. LED-lyset er svært skarpt.

Støvsuging og samtidig mopping av harde gulv

⚠ Forsiktig: Bruk kun vannbeholderen på harde gulv med et vannavstøtende topplag (for eksempel linoleum, emaljerte fliser og lakkert parkett) og steingulv (som marmor). Om gulvet ditt ikke har blitt behandlet for å gjøre det vanntett, sjekk med produsenten om du kan bruke vann for å rengjøre det. Ikke bruk vannbeholderen på harde gulv der det vannavstøtende topplaget er skadet.

i Merk: Ikke bruk vannbeholderen til å rense tepper.

i Merk: Ikke flytt apparatet med vannbeholderen montert sidelengs. Dette etterlater vannspor. Flytt det kun fremover og bakover.

1 Fukt mikrofibermoppekluten med vann før bruk.

2 Fest mikrofibermoppekluten under vannbeholderen. Juster borrelåstroppene under vannbeholderen og bak kluten.

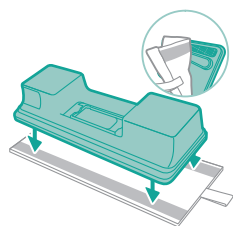
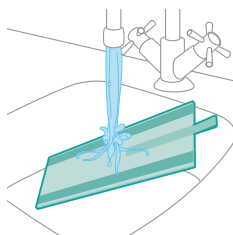

- 3** Fyll beholderen med vann som holder maks 50 °C.

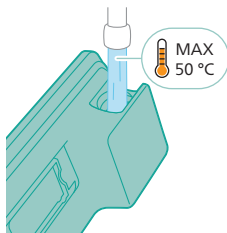

- 4** (Valgfritt) Hvis du ønsker å tilsette flytende gulvrens i vannbeholderen, velger du et middel som kan fortynnes, eller som skummer lite. Vi anbefaler XV1792 Philips gulvrens. Tilsett kun noen få dråper flytende gulvrens i vannet.

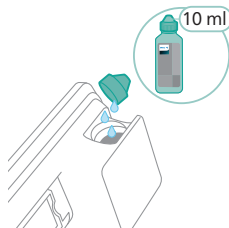

- 5** Lukk vannbeholderen ordentlig.

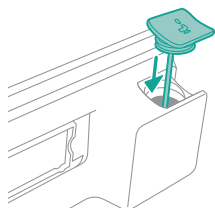

- 6** Fest den klargjorte vannbeholderen til munnstykket, så er alt klart.

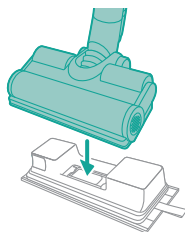

- 7** Trykk på av/på-knappen for å slå på apparatet. Med vannmodulen festet til munnstykket kan du effektivt rengjøre harde gulv.





i Merk: Vannmodulen er ikke egnet for bruk på myke gulvunderlag som f.eks. tepper.



⚠ Forsiktig: Ikke bruk vannmodulen til å absorbere damper med vann.

Tips og annen viktig informasjon

- Det er ikke nødvendig å støvsuge gulvet før du mopper det. Dette er fordi støvsug og mopp-oppsettet aktivt våtrens det harde gulvet for å fange opp alle typer smuss, inkludert væsker og flekker. Bruk bare støvsug-oppsettet på tepper.
- Apparatet kan etterlate en liten vannpytt på gulvet hvis du ikke beveger apparatet mens du slår det av. Du kan redusere størrelsen på pytten ved å bevege apparatet mens du slår det av. Du kan fjerne de siste dråpene med en klut ved behov.

Bruksbegrensninger

- Støvsug og mopp-oppsettet passer for støvsuging og mopping av alle typer harde gulv, med unntak av ubelagte tregulv.
- Støvsug og mopp-oppsettet er tiltenkt vanlig rengjøring og harde gulv. Følg alltid rengjøringsinstruksjonene for det harde gulvet ditt når du bruker dette apparatet.
- Hvis du vil tilsette en annen type gulvrens enn XV1792 Philips gulvrens i vannbeholderen, må du passe på å velge et produkt som skummer lite, eller som kan fortynnes i vann på samme måte som XV1792 Philips gulvrens.
- Ettersom rentvannsbeholderen har en kapasitet på 250 ml, trenger du bare å tilsette noen dråper (maks. 10 ml) gulvrens i vannet.
- Hvis støvsug og mopp-oppsettet skal brukes på linoleumsgulv, må gulvet være ordentlig festet, slik at linoleumen ikke trekkes inn i munnstykket.
- Hvis du flytter/løfter apparatet over et teppe når det er avslått, kan det komme spillvannsdråper på teppet.
- Ikke skyv apparatet over gulvrister eller radiatorer. Siden apparatet ikke kan ta opp vann som kommer ut av munnstykket når du beveger det over gulvristen, ender vannet opp i bunnen av varmeapparatbrønningen.
- Pass på under rengjøring at du ikke løfter munnstykket fra gulvet, beveger det sideveis eller svinger raskt, da dette fører til at det etterlates spor av vann. Flytt det kun fremover og bakover.

i Merk: Driftstiden avhenger av strømnivået som brukes under rengjøringen.

Allsidig bruk og tilbehør

⚠ Advarsel: Ikke sug opp vann eller andre væsker når du bruker tilbehør.

⚠ Forsiktig: Ikke se direkte inn i LED-lysene og pass på at heller ikke andre får lyset direkte i øynene. LED-lyset er svært skarpt.

Bruke håndstøvsugeren

Du kan bruke den håndholdte støvsugeren direkte, uten rengjøringsverktøy, for å suge opp støv.

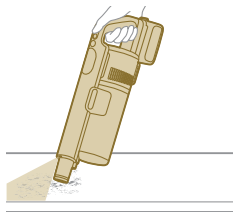

Bruke munnstykket

1 Fest munnstykket direkte på den håndholdte støvsugeren.

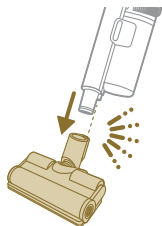

2 Denne kombinasjonen er ment å skulle brukes ved rengjøring av dynamiske overflatehøyder som f.eks. trapper.

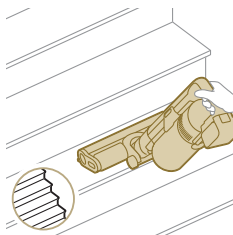

Bruke miniturbobørsten

1 For å feste miniturbobørsten setter du slangen på den håndholdte støvsugeren inn i miniturbobørsten.



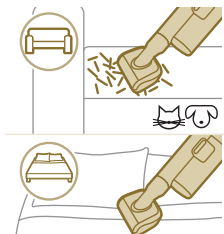

- 2 Du kan bruke miniturbobørsten for standard rengjøring, for eksempel i myke områder som senger og sofaer. Du kan justere strøminnstillingen slik at det passer til dine rengjøringsbehov.
- 3 Du kan bruke miniturbobørsten for ekstra grundig rengjøring, for eksempel til å støvsuge dyrehår, eller til å rengjøre små smussflekker, slik som brødsmler. Du kan justere strøminnstillingen slik at det passer til dine rengjøringsbehov.

Bruke sprekkeverktøyet

- 1 For å feste sprekkeverktøyet setter du slangen eller den håndholdte støvsugeren inn i sprekkeverktøyet.



- 2 Du kan bruke det lange sprekkeverktøyet til å rengjøre i trange hjørner eller steder det er vanskelig å nå. Du kan justere strøminnstillingen slik at det passer til dine rengjøringsbehov.

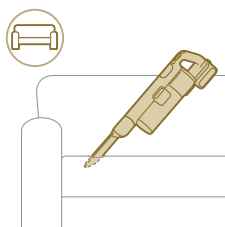

Bruke kombinasjonsverktøyet

- 1 For å feste kombinasjonsverktøyet setter du slangen eller den håndholdte støvsugeren inn i kombinasjonsverktøyet.



- 2 Kombinasjonsverktøyet er ment å skulle brukes til å rengjøre vinduskarmer/gardiner eller fjerne edderkoppspinn, og har justerbare innstillinger for belysning og børsteutløsning.

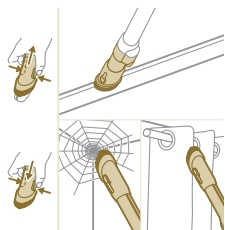

Bruke den myke børsten

- 1 For å feste den myke børsten setter du slangen eller den håndholdte støvsugeren inn i den myke børsten.



- 2 Den myke børsten er beregnet på spesielle overflater og har justerbar belysning.



Bruke møbeltrekkverktøyet

- 1 For å feste møbeltrekkverktøyet setter du slangen eller den håndholdte støvsugeren inn i møbeltrekkverktøyet.



- 2 Møbeltrekkverktøyet er ideelt til rengjøring av møbler med mykt tekstiltrekk, og belsningen kan justeres etter ønske.

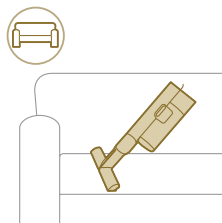

Tilpasninger og tilleggsinformasjon

Apparatet er utstyrt med ulike alternativer for tilpasning og overvåking i menyen.



- 1 Trykk på menyknappen for å åpne menyinnstillingene.
- 2 Bruk plus- og minusknappene (+/-) for å bla gjennom alternativene. Alternativene innbefatter justering av belysning, aktivering/deaktivering av Gulvtypegjenkjenning, visning av tilleggsinformasjon om apparatet og tilbake til forrige skjermbilde.
- 3 Når ønsket alternativ er uthevet, bekrefter du ved å trykke én gang til på menyknappen.

Endre styrke på belysningen

Trykk på menyknappen og bla til belysningsfunksjonen. Bekreft ved å trykke én gang til på menyknappen.

For å justere styrken på belysningen blar du gjennom de tilgjengelige nivåene og bekrefter ved å trykke på menyknappen.

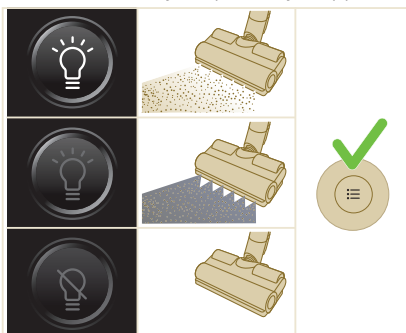

Gulvtypegjenkjenning

Trykk på menyknappen og bla til funksjonen Gulvtypegjenkjenning. Bekreft ved å trykke én gang til på menyknappen.

I skjermbildet Gulvtypegjenkjenning kan du slå på denne funksjonen og trykke på menyknappen for å bekrefte. Når funksjonen er aktivert, vises et grønt ikon oppe til venstre på displayet når du har gått tilbake til hovedskjermbildet.

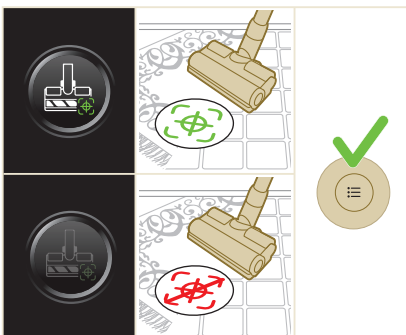

i Merk: Gulvtypegjenkjenning kan bare bli aktivert eller deaktivert når den motoriserte dysen er festet til den håndholdte enheten. Som et resultat av dette, når ingen motorisert dyse er festet til hovedapparatet, vil det være ett element

mindre i menyen. Fest den motoriserte dysen for å se dette elementet for gulvtypegjenkjenning i menyen.

i Merk: Gulvtypegjenkjenning er aktivert når apparatet leveres.

i Merk: Funksjonen for Gulvtypegjenkjenning aktiveres når munnstykket identifiserer en annen overflate under rengjøring.

Tilleggsinformasjon

Trykk på menyknappen og bla til alternativet "Tilleggsinformasjon". Bekreft ved å trykke én gang til på menyknappen.

I skjermbildet "Tilleggsinformasjon" kan du kontrollere filterstatusen, batteristatusen, samlet brukstid og apparatmodell. Du finner her også en QR-kode du kan skanne for å se ytterligere informasjon på nett.

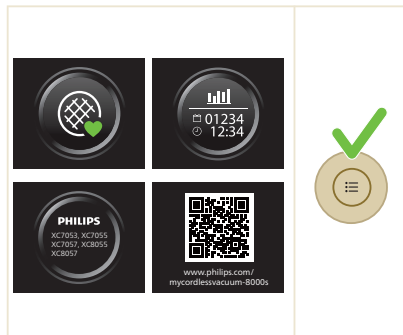

Tilbake

Velg alternativet "Tilbake" for å gå ut av menyen og komme tilbake til forrige skjermbilde.

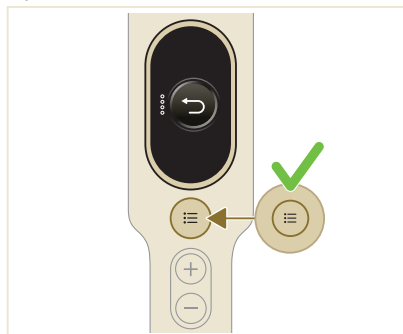

Etter bruk – vedlikehold

Hyppig vedlikehold etter hver rengjøringsyklus

Vedlikehold av systemet for støvoppsamling

Tøm støvbeholderen etter hver bruk eller når støvnivået har nådd MAX-merket.

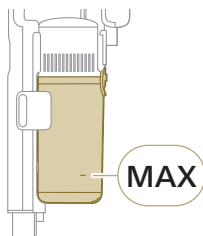

1 Slå av apparatet.

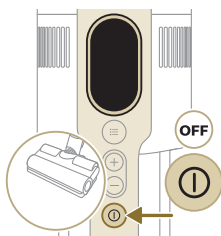

2 Hold apparatet i 45 graders vinkel slik det blir vist på bildet. Trykk på utløserknappen for å ta av støvbeholderen. Du finner utløserknappene nederst på støvbeholderen.

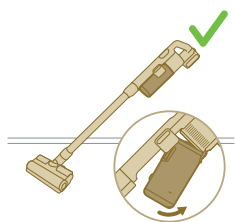
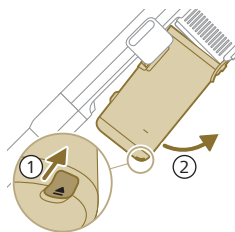

i Merk: Hold apparatet opprett mens du fjerner støvbeholderen.

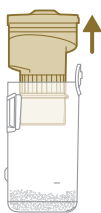

- 3 Hold i det svarte grepet. Ta sykklonen av støvbeholderen ved å løfte den ut av beholderen.

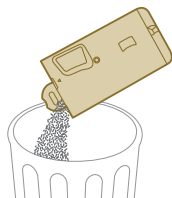

- 4 Tøm ut støvet fra støvbeholderen i en søppelbøtte.

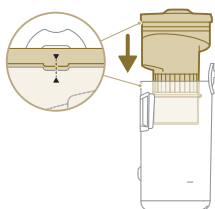

- 5 Sett sykklonen tilbake på plass i støvbeholderen. Pass på at de to delene flukter.

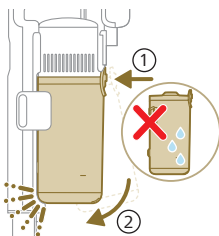

- 6 Sett den monterte beholderen tilbake på plass. Juster filtersiden av beholderen før du hekter den på plass.

Vedlikehold av vannbeholderen

Rengjør vannbeholderen etter hver bruk.

- 1 Ta av mikrofibermoppeputen.

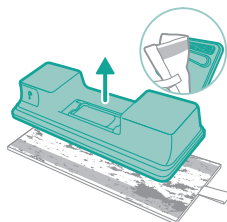

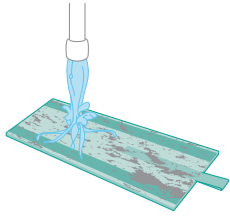

2 Skyll moppeputen under springen og vask den for hånd eller i vaskemaskin.

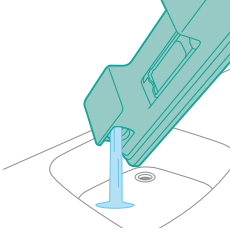

3 Slå ut eventuelt vann som er igjen i vannbeholderen.

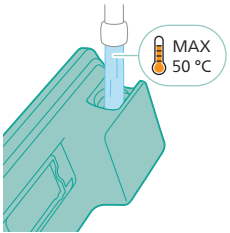

4 Fyll på vann i vannbeholderen.

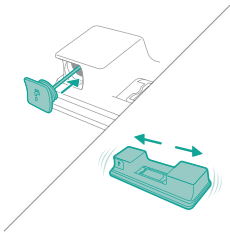

5 Lukk vannbeholderen godt, og rist den for å få bort eventuelle rester av vaskemiddel.

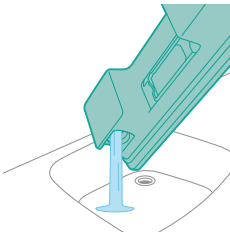

6 Tøm vannbeholderen og la den stå åpen slik at den tørker.

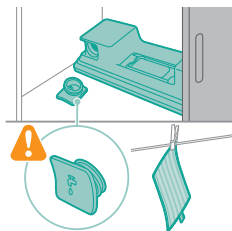

- 7** Pass på at lokket på beholderen ikke kommer bort under oppbevaring. La mikrofiber moppeputen henge tørt.

Periodisk vedlikehold

Vedlikehold av systemet for støvoppsamling

Rengjør filteret minst én gang i måneden eller når det blir vist et varsel om at filteret trenger rengjøring (i8).

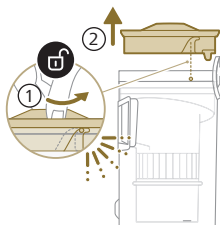

- 1** Vri filteret mot klokken for å fjerne det fra støvbeholderen.

- 2** Ta det vaskbare skumfilteret ut av filterhuset i plast.

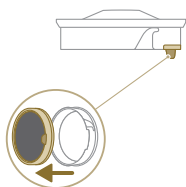

- 3** Bank ut filterhuset og skumfilteret over en søppelbøtte.

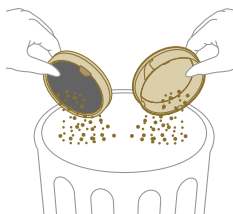

4 Skyll skumfilteret og klem på det til det kommer ut rent vann.

! Merk: For best mulig rengjøringsresultat lar du tappen på filteret peke ned når du spyles filteret med vann. Dette gjør at du får vasket ut støv som sitter dypt.

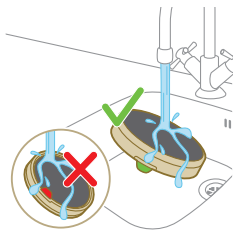

5 La det vaskede skumfilteret få tørke i 24 timer før du setter det tilbake på plass i filterhuset.

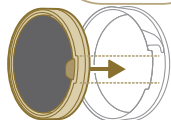
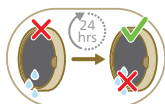

6 Rengjør støvbeholderen og syklonen under springen eller i varmt såpevann for grundig vedlikehold.

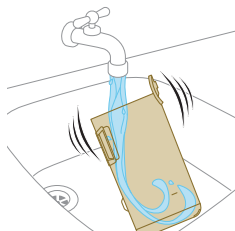

7 Gå over den rengjorte støvbeholderen og andre aktuelle deler med en tørr klut.

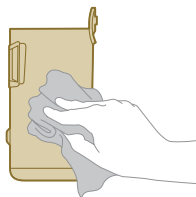

⚠ Forsiktig: Sørg for at alle delene er helt tørre før du setter dem sammen igjen.

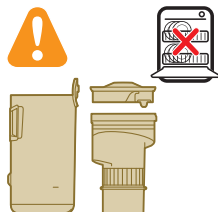
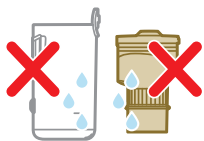

i Merk: Ikke alle deler kan vaskes i oppvaskmaskin.

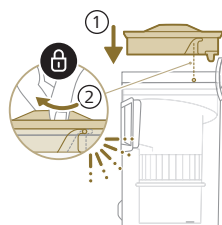

8 Sett filteret tilbake på plass i støvbeholderen. Vri filteret med klokken for å låse det på plass.

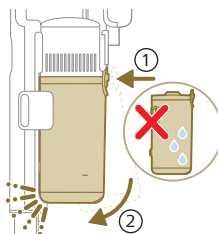

9 Sett den monterte beholderen tilbake på plass. Juster filtersiden av beholderen før du hekter den på plass.

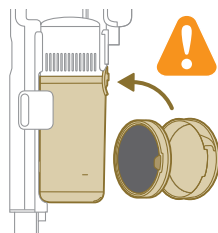

i Merk: Kontroller etter vedlikehold at filteret er riktig montert i apparatet før det brukes.

Vedlikehold av Smart PrecisionPower-munnstykket

1 Slå alltid av apparatet før du rengjør børsterullen på munnstykket.

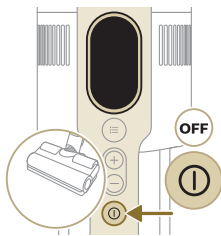

2 Finn knappen på siden av munnstykket for å komme til børsterullen. Trykk på den og vri for å åpne.

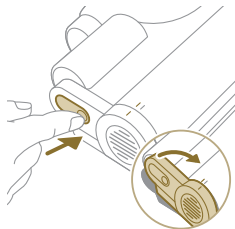

3 Fjern forsiktig børsterullen og sidedekselet på munnstykket.

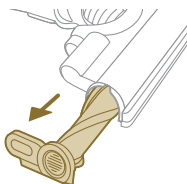

4 Løs forsiktig eventuelt hår som har viklet seg inn i børsterullen. Bruk saks for å klippe opp hår og fibre.

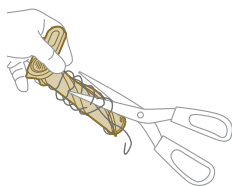

5 Pass på at børsterullen blir riktig justert ved montering.

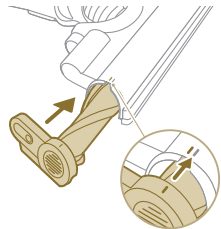

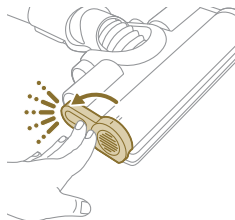

- 6 Fest børsterullen på munnstykket – det høres en "KLIKK"-lyd når den går i inngrep.

Vedlikehold av miniturbobørsten

- 1 Snu børsten for å komme til rengjøringsområdet.

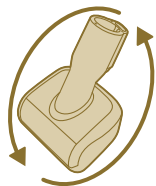

- 2 Skyv knappen på siden for å løse børsten.

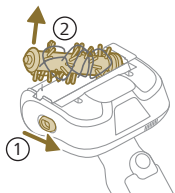

- 3 Fjern hår og fibre i børsten enten for hånd eller med saks.

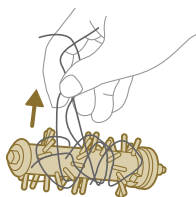

- 4 Når du skal sette sammen børsten igjen, starter du med å sette på plass den ene siden og deretter den andre. Det høres en "KLIKK"-lyd når børsten er riktig montert.

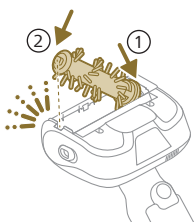

Vedlikehold av vannbeholderen

Avkalk vannbeholderen én gang i måneden for å unngå kalkavleiring.

1 Hell litt avkalkingsmiddel i et målebeger.

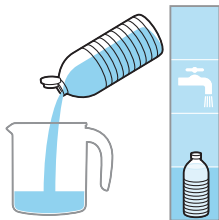

2 Tilsett riktig mengde vann i målebegeret.

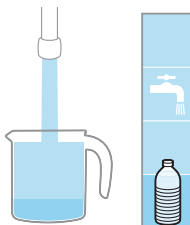

3 Hell blandingen i vannbeholderen.



4 Lukk vannbeholderen godt, og rist den slik at avkalkingsløsningen fordeles jevnt.

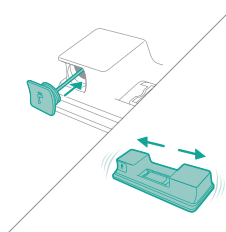

5 La vannbeholderen stå opprett (uten mikrofibermoppekluten) i mer enn 12 timer. Vannet siver da sakte ut fra bunnen av vannbeholderen. Vi anbefaler å sette vannbeholderen i vasken eller oppå et klede.

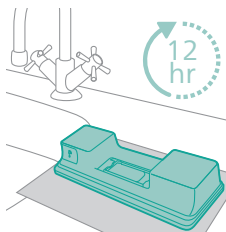

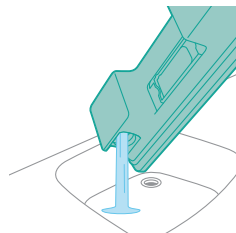

- 6 Skyll vannbeholderen for å få bort eventuell gjenværende væske.

Vedlikehold av vannstrimmelen

- 1 Fjern vannstrimmelen i bunnen av vannbeholderen for å gi den en grundig rengjøring.

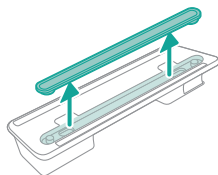

- 2 Skyll vannstrimmelen under springen.

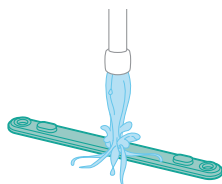

- 3 Sett den rengjorte vannstrimmelen tilbake på plass i vannbeholderen.

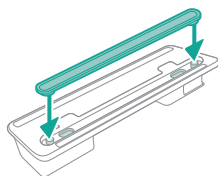

Utskiftning

For å kjøpe tilbehør eller reservedeler, besøk www.philips.com/parts-and-accessories eller gå til din Philips-forhandler. Du kan også kontakte Philips' kundeservice i landet der du bor.

Reservedeler og typenumre:

Reservefilter XV1681/01

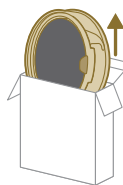

XV1681/01

Børsterull CP0667/01

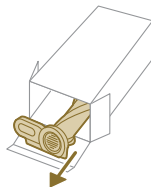

CP0667/01

Moppepute i mikrofiber XV1670/02

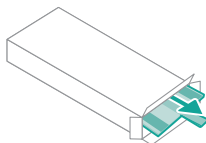

XV1670/02

Vannstrimmel CP0381/01

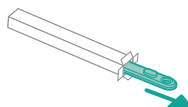

CP0381/01

i Merk: Skift ut filteret og mikrofibermoppeputen hver 6. måned for å sikre best mulig ytelse.

Brukergrensesnittsignaler og hva de betyr

Signal

Betydning av signaler

E1



Feil på apparatet.



Ta ut batteriet, vent i 10 sekunder og sett deretter tilbake batteriet. Hvis dette ikke fungerer, må du ta apparatet til et Philips-servicesenter eller kontakte kundeservice.

Signal

Betydning av signaler

E2		<p>Apparatet brukes ved for lav temperatur. Flytt apparatet til et varmere rom. Unngå å oppbevare, lade eller bruke apparatet ved temperaturer under 5 °C eller over 40 °C.</p>
E3		<p>Apparatet brukes ved for høy temperatur. Flytt apparatet til et svalere rom. Unngå å oppbevare, lade eller bruke apparatet ved temperaturer under 5 °C eller over 40 °C.</p>
E5		<p>Batteriet er skadet. Ta med apparatet til et Philips-servicesenter, eller kontakt kundeservice.</p>
E9		<p>Munnstykket brukes ved for høy temperatur. Slå av apparatet, og vent i 15 minutter. Kjenn på øvre del av munnstykket for å sjekke om det fortsatt er varmt. Hvis munnstykket fortsatt er varmt, venter du på at det avkjøles. Når munnstykket er avkjølt, kan du forsøke å slå på igjen apparatet.</p>
i4		<p>Munnstykket er tett. Pass på at apparatet er slått av. Rengjør dysen i samsvar med brukerhåndboken og kontroller slangen ved å fjerne den fra apparatet. Fjern objektet i dysen eller slangen og start apparatet på nytt.</p>
i5		<p>Et fremmedlegeme er fastkilt i luftkanalen. Pass på at apparatet er slått av. Rengjør dysen i samsvar med brukerhåndboken og kontroller slangen ved å fjerne den fra apparatet. Fjern gjenstanden i munnstykket, slangen eller håndstøvsugeren, og start apparatet på nytt.</p>
i6		<p>Adapteren er ikke fjernet. Fjern adapteren før du bruker apparatet.</p>
i7		<p>Det brukes feil adapter. Apparatet må kun lades med den originale adapteren.</p>

Signal**Betydning av signaler**

i8		<p>Filteret er tilsmusset.</p> <p>Rengjør filteret. Følg anvisningene på skjermen eller i brukerhåndboken. Du kan kjøpe nye filtre i Philips nettbutikk på www.philips.com/support eller hos din Philips-forhandler.</p> <p>Sjekk feilsøkingstabellen under hvis du gjentatte ganger får en i8-informasjonskode etter å ha rengjort filteret.</p>
i10		<p>Batteriet er ikke satt inn riktig.</p> <p>Ta ut batteriet, og sett det deretter inn igjen. Hvis dette ikke fungerer, må du ta apparatet til et Philips-servicesenter eller kontakte kundeservice.</p>
		<p>Batteriet må lades pga. lavt batterinivå. Lad apparatet eller batteriet i tråd med den anbefalte lademetoden.</p>

Feilsøking

Dette kapitlet oppsummerer de vanligste problemene som kan oppstå med apparatet. Hvis du ikke kan løse problemet ved hjelp av informasjonen nedenfor, kan du gå til www.philips.com/support for å se en liste over vanlige spørsmål, eller du kan kontakte forbrukerstøtten i landet der du bor.

Tørr rengjøring

Problem	Mulig årsak	Løsning
Apparatet svarer ikke når du trykker på av/på-knappen.	Skjermen viser tomt batteri-ikonet.	For å lade batteriet må du koble apparatet til ladestasjonen eller feste den håndholdte støvsugeren direkte i strømkontakten på adapteren.
Ladestasjonen er ikke stabil på veggen.	Skrueene som holder ladestasjonen, er løse.	Stram skruene.
	Skrueene er ikke riktig størrelse.	Monter ladestasjonen med de medfølgende skruene.
	Ladestasjonen er ikke festet til en stabil vegg.	Kontroller at veggen som ladestasjonen skal monteres på er stabil.
Apparatet slutter plutselig å fungere.	Når apparatet har en innvendig feil, vil ikke klagene svare og skjermen forblir tom.	Koble apparatet til ladestasjonen eller feste den håndholdte støvsugeren direkte til adapteren. Kontroller displayet. Hvis det vises en feilkode, finner du forklaringen i brukerhåndboken.

Problem	Mulig årsak	Løsning
	(kode: E2, E3) Apparatet fungerer ikke ved riktig temperatur.	Påse at apparatet brukes ved en temperatur på 5-40 °C.
	(kode: i4, i5) Børsterullen sitter fast eller objekter sitter fast i luftstrømskanalen.	Pass på at apparatet er slått av. Rengjør dysen i samsvar med brukerhåndboken og kontroller slangen ved å fjerne den fra apparatet. Fjern objektet i dysen eller slangen og start apparatet på nytt.
	(kode: E9) Det motoriserte munnstykket er overopphetet.	Slå av apparatet, og vent i 15 minutter. Kjenn på øvre del av munnstykket for å sjekke om det fortsatt er varmt. Hvis munnstykket fortsatt er varmt, venter du på at det avkjøles. Når munnstykket er avkjølt, kan du forsøke å slå på igjen apparatet.
Apparatet har en lavere oppsugingseffekt enn vanlig.	Filteret og sykklonen er skitne.	Tømme støvbeholderen. Rengjør filteret og sykklonen. Påse at filteret vaskes minst én gang i måneden når apparatet brukes regelmessig. Påse at du fjerner hår og smuss som sitter fast i sykklonen.
	Støvbeholderen er ikke ordentlig festet til apparatet.	Påse at støvbeholderen er ordentlig festet.
Støv slipper ut av apparatet.	Filteret er skittent.	Rengjør filteret. Du kan også se i brukerhåndboken.
	Filteret er ikke til stede i apparatet.	Kontroller at filterholderen står i apparatet, og er riktig satt sammen.
	Noe blokkerer sykklonen.	Se etter objekter som sitter fast i sykklonen og fjern ethvert objekt som blokkerer den. Påse også at du fjerner alt hår og smuss som sitter fast i sykklonen.
	Støvbeholderen er ikke ordentlig festet til apparatet.	Tøm støvbeholderen og fest støvbeholderen til apparatet på riktig måte.
	Apparatet roteres eller snus når strømmen er av.	Hold apparatet oppreist når strømmen er av.
Apparatet beveger seg ikke jevnt over gulvet når du rengjør et teppe.	Gjenkjenningfunksjonen for gulvtype er ikke på.	Slå på gjenkjenningfunksjonen for gulvtype i den digitale menyen.
	Den valgte oppsugingseffekten har vært for høy.	Reduser oppsugingseffekten. Du kan også se i brukerhåndboken.
Børsten roterer ikke lenger.	Børsten er tilstoppet med hår eller smuss.	Rengjør børsten for hånd eller med en saks.

Problem	Mulig årsak	Løsning
	(kode i4) Børsten kan stoppe omdreiningen når den møter for mye motstand fra et langlugget teppe.	Slå apparatet av og på.
	Rullebørsten er ikke riktig montert i dysen etter rengjøring.	Følg instruksjonene i kapitlet om rengjøring i brukerhåndboken for å skyve rullebørsten ordentlig inn i munnstykket. Fest rullebørsten inne i munnstykket ved å klemme låsespaken på plass.
	(kode: E9) Det motoriserte munnstykket er overopphetet.	Slå av apparatet, og vent i 15 minutter. Kjenn på øvre del av munnstykket for å sjekke om det fortsatt er varmt. Hvis munnstykket fortsatt er varmt, venter du på at det avkjøles. Når munnstykket er avkjølt, kan du forsøke å slå på igjen apparatet.
LED-lysene i munnstykket slår seg ikke på.	Dysen har ikke vært ordentlig festet til slangen eller apparatet.	Fest munnstykket riktig til apparatet eller til den håndholdte.
	Lysfunksjonen er deaktivert.	Aktiver denne funksjonen i denne menyen. Juster lysstyrken for dysens LED-lys i menyen.
LED-lysene i den håndholdte støvsugeren slår seg ikke på.	Lysfunksjonen er deaktivert.	Aktiver denne funksjonen i denne menyen. Juster lysstyrken for den håndholdte støvsugerens LED-lys i menyen.
Lyset i tilbehøret slår seg ikke på.	Tilbehøret er festet til slangen.	Fjern slangen og fest tilbehøret direkte til den håndholdte støvsugeren.
	Tilbehøret er ikke festet ordentlig til apparatet.	Fest tilbehøret ordentlig til apparatet.
Lyset i munnstykket, den håndholdte støvsugeren og tilbehøret er ikke kraftig nok.	Lysstyrken er dempet.	Juster lysstyrken i menyen.
Apparatet lader ikke.	Strømkontakten er ikke ordentlig tilkoblet til apparatet eller apparatet ikke ordentlig satt inn i veggkontakten.	Påse at strømkontakten er ordentlig koblet til apparatet og at adapteren er ordentlig satt inn i veggkontakten.
	Strømkontakten er ikke ordentlig satt inn i ladestasjonen.	Påse at kontakten er ordentlig på fastsatt i ladestasjonen. Sjekk om kontakten er viklet og at ladestasjonen holder kontakten på plass.
	(kode i7) An adapter som ikke fulgte med brukes.	Sørg for at du bruker adapteren som fulgte med.
	(kode i10) Batteriet er ikke satt inn riktig.	Kontroller at batteriet er satt helt inn i sporet og er riktig installert.

Problem	Mulig årsak	Løsning
	(kode E5) Batterifeil.	Batteriet virker ikke. Bytt ut batteriet. Hvis du har sjekket det ovenstående, og apparatet fortsatt ikke lader, ta apparatet med til et Philips-servicesenter, eller ta kontakt med Philips' kundeservice.
Apparatet lader veldig sakte.	En ekstern adapter eller en adapter fra andre apparater brukes.	Lad apparatet med den medfølgende adapteren.
Batteriet er ladet og festet, men apparatet kan ikke slås på.	Apparatet er fremdeles koblet til adapteren. (kode: E1) Noe er galt med apparatet.	Ta apparatet bort fra adapteren før du starter det på nytt. Ta ut batteriet, vent i 10 sekunder og sett deretter tilbake batteriet. Hvis dette ikke fungerer, må du ta apparatet til et Philips-servicesenter eller kontakte kundeservice.
Skjermen viser filter-ikonet (kode: i8).	Filteret er skittent.	Rengjør filteret. Følg anvisningene på skjermen eller i brukerhåndboken. Forsøk følgende hvis du gjentatte ganger får en i8-informasjonskode etter å ha rengjort filteret: <ul style="list-style-type: none"> - Hvis du har et rent reservefilter, kan du forsøke å bytte ut det gamle filteret med et nytt. Bruk deretter håndstøvsugeren til forsiktig å rengjøre det gamle skumfilteret og filterhylsen. - Hvis du har tilgang til en annen støvsuger/ministøvsuger, kan du alternativt bruke denne til enkelt å rengjøre både skumfilteret og filterhylsen. Merk: Forsikre deg alltid om at det er satt inn et filter i apparatet før du slår det på.
	Filteret er gammelt.	Du kan kjøpe nye filtre i Philips nettbutikk på www.philips.com/support eller hos din Philips-forhandler.
		Hvis du har sjekket alt over og det fremdeles er feil på apparatet, må du ta det til et Philips-servicesenter eller kontakte kundeservice.
Mini Turbo børsten fungerer ikke ordentlig.	Rullebørsten er blokkert.	Fjern hår fra børsten med en saks. Følg instruksjonene i brukerhåndboken.
	Rullebørsten er blokkert av stoff eller flater under rengjøring.	Hold mini Turbo børsten på linje med overflaten og ikke trykk Turbo børsten inn i myke underlag.

Problem	Mulig årsak	Løsning
	Hvis rullebørsten ikke er riktig satt inn i mini Turbo børsten.	Påse at rullebørsten og miniturbobørsten er ordentlig tilkoblet og at det ikke er noe mellomrom mellom delene. Følg instruksjonene i håndboken.
Oppsugingseffekten føles ikke stabil.	Noe er galt. Dette er en utløsning av funksjonen «Gulvtypegjenkjenning». Apparatet oppdager gulvtypen og rengjør med optimalisert ytelse for det bestemte gulvet.	Ingen handling nødvendig. Hvis du foretrekker å rengjøre med en konstant kraft, må du deaktivere denne smartfunksjonen i menyen for apparatet.
Gulvtypegjenkjenningen reagerer ikke på en logisk måte.	Børsten er tilstoppet med hår eller smuss.	Rens børsten med en saks eller for hånd. Se anvisningene i brukerhåndboken.
Apparatet gir deg støt.	Apparatet bygger opp statisk elektrisitet. Jo lavere luftfuktighet, jo mer statisk elektrisitet bygges opp.	Lad ut apparatet ved å holde røret mot andre metallobjekter i rommet (for eksempel på bordbeina, stolen osv.). Eller hev luftfuktighetsnivået i rommet.
	Støv og smuss som støvsuges er statisk.	Tøm støvbeholderen og rengjør filteret i henhold til instruksjonene i bruksanvisningen.

Våt rengjøring

Problem	Mulig årsak	Løsning
Det renner lite vann fra vannbeholderen.	Fuktstripen er blokkert av skitt.	Fjern fuktstripen og rengjør den. Sett den rene fuktstripen tilbake på plass.
	Moppeputen i microfiber er ikke korrekt plassert og blokkerer dermed fuktstripen.	Kontroller at moppeputen er riktig plassert. Se brukerhåndboken for riktig plassering.
	Vannbeholderen er tom eller nesten tom.	Fyll vannbeholderen på nytt.
	En mikrofiberpute til mopping brukes som ikke leveres av Philips.	Bruk kun den originale Philips microfiber moppeputen. Moppeputer kan kjøpes i Philips nettbutikk på www.philips.com/support eller hos din Philips-forhandler.
	Det har bygget seg opp kalkavleiringer på fuktstripen.	Kjøp en ny fuktstripe i Philips nettbutikk på www.philips.com/support eller hos din Philips-forhandler.
For mye vann renner for fort ut av vannbeholderen.	Vannbeholderhetten er ikke ordentlig festet.	Kontroller lokket, og sørg for at det er fullstendig skrudd igjen.
	Listen er ikke riktig plassert i bunnen av vannbeholderen.	Kontroller stripen, og sørg for at den er ordentlig festet i bunnplaten i vannbeholderen.

Problem	Mulig årsak	Løsning
Gulvet tørker med striper.	For mye flytende rengjøringsmiddel er lagt til vannet.	Bruk bare noen få dråper rengjøringsmiddel eller bruk en rensevæske som skummer mindre.
	Microfiber moppeputen er ikke riktig plassert.	Påse at moppeputen er ordentlig på plass. Se brukerhåndboken for riktig plassering.
	En feil moppepute brukes.	Bruk bare Philips XV1670/02-mikrofiber moppepute for 7000-serien. Moppeputer kan kjøpes i Philips nettbutikk på www.philips.com/support eller hos din Philips-forhandler.

Contents

Muqaddima _____	566
General description _____	566
Birinchi ishlatishdan avval _____	567
Kronshteynni o'rnatish _____	567
Foydalanishga tayyorlash _____	568
Jihozdan foydalanish _____	569
Jihozni yig'ish _____	569
Yumshoq va qattiq pollarni changyutkich bilan tozalash _____	570
Qattiq pollarni artish bilan birga changyutkich bilan tozalash _____	571
Universal foydalanish va aksessuarlar _____	574
Moslashtirishlar va qo'shimcha axborot _____	577
Foydalanishdan keyin – Texnik xizmat _____	579
Har bir tozalash siklidan keyin muntazam texnik xizmat ko'rsating _____	579
Vaqti-vaqti bilan davriy texnik xizmat _____	582
Replacement _____	588
Foydalanuvchi interfeysi va uning tavsifi _____	589
Muammolarni bartaraf qilish _____	591
Quruq tozalash _____	591
Nam tozalash _____	595

Muqaddima

Bu mahsulotni xarid qilganingiz uchun rahmat! Biz taklif qiladigan imtiyozlardan to'liq foydalanish uchun mahsulotingizni

www.philips.com/mycordlessvacuum-7000s manzilida ro'yxatdan o'tkazing.

General description

- 1 Raqamli displey
 - a Batareya darajasining jiringlash indikator
 - b Batareya darajasi foizi
 - c Tanlangan quvvat darajasi
 - d Pol turini aniqlash funksiyasini faollashtirish belgisi
 - e Filtrni tozalash eslatmasi belgisi
- 2 Menyü/Tasdiqlash tugmasi
- 3 + Tugma
- 4 – Tugma
- 5 Yoqish/O'chirish tugmachasi
- 6 Dastak
- 7 Chang chelagi
- 8 Batareya
- 9 Qo'shimcha filtr (faqat XC7057)
- 10 Chang chelagini bo'shatish tugmasi
- 11 Kronshteyn
- 12 Adapter
- 13 Quvur
- 14 PrecisionPower Smart uchlik
- 15 Suv baki

- 16 Mikrotolali pol artish tagligi
- 17 Mini TurboBrush (faqat XC7055, XC7057)
- 18 Kombinatsiyalash vositasi
- 19 Yumshoq tozalash cho'tkasi (faqat XC7057)
- 20 Mebel vositasi (faqat XC7055, XC7057)
- 21 Tirqish vositasi

Birinchi ishlatishdan avval

Kronshteynni o'rnatish

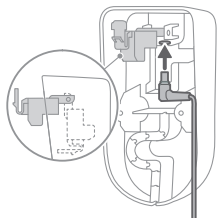

- 1 Kronshteynni teskari qiling va kulrang tutqichni qulfdan chiqaring. Metall qism ko'rinishi va kronshteynning old tomonida yuqoriga qaraganiga ishonch hosil qilgan holda quvvatlash portini kiriting.

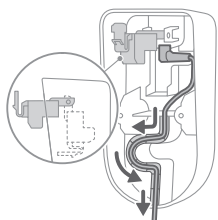

- 2 Kabelni belgilangan o'yiqlik ichiga solgan holda puxtalik bilan tartiblang.

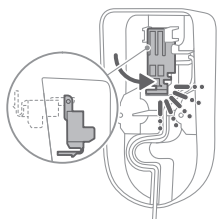

- 3 Kulrang tutqichni yoping. Kulrang tutqich "TIQ" tovushi bilan joyiga tushganiga ishonch hosil qiling.

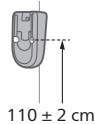

- 4 Qotiruvchi vint teshiklari poldan taxminan 110 sm masofada bo'lishini ta'minlagan holda kronshteynni afzal devor o'rniga mahkam o'rning.

⚠ Ogohlantirish: Kronshteynni mahkamlash uchun devorni teshayotganingizda tok urish xavfidan ehtiyot bo'ling.

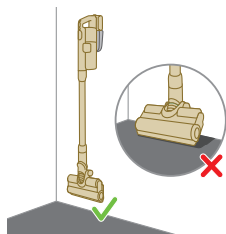

i Izoh: Kronshteynni joylashtirish butun jihoz devorda uchlik polga tegmasdan ilinib turishiga imkon berishini tekshiring.

- 5 Jihozingizni saqlash va quvvatlash uchun optimal joyni aniqlaganingizdan keyin kronshteynni joyiga mahkamlash uchun vintlarni yaxshilab qotiring.

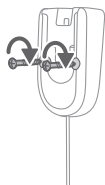

Foydalanishga tayyorlash

Jihozda litiy-ion batareya o'rnatilgan. Bo'sh holatdan to'liq quvvatlashga 6 soat ketadi.

- 1 "TIQ" tovushi bilan tasdiqlanadigan xavfsiz ulanishni ta'minlagan holda batareya to'plamini jihozning asosiy korpusiga biriktiring.

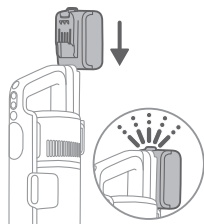

- 2 Jihozni o'rnatilgan kronshteynga joylashtirish orqali quvvatlang.

⚠ Diqqat: Jihozni 5°C darajadan yuqori va 40°C darajadan past haroratda saqlang va quvvatlang.

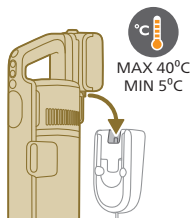

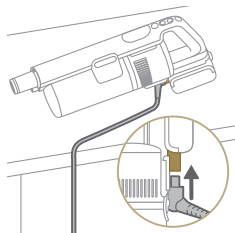

i Izoh: Dastakni tekis va barqaror yuzaga qo'yishingiz va quvvatlash kabelini bevosita jihozga ulashingiz ham mumkin.

- 3** Jihoz 6 soatda to'liq quvvatlanishga mo'ljallangan. Quvvatlash jarayonini ekranda kuzatishingiz mumkin. Jihoz to'liq quvvatlanganida ekranda 100% ko'rsatkich yonadi. Bir necha daqiqadan keyin displey o'chadi.



Jihozdan foydalanish

Jihozni yig'ish



- 1** Dastakni quvurga biriktiring. Birikishni "TIQ" tovushi bilan tasdiqlang.

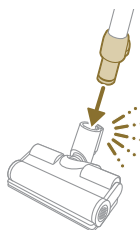

- 2** Quvurni uchlikka biriktiring. Birikishni "TIQ" tovushi bilan tasdiqlang.

Yumshoq va qattiq pollarni changyutkich bilan tozalash

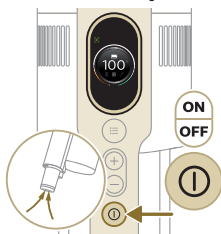

1 Jihozni yoqish uchun yoqish/o'chirish tugmachasini bosing.

i Izoh: Jihozni o'chirish uchun yoqish/o'chirish tugmasini qayta bosing.

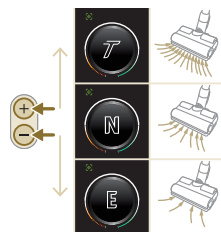

2 Turli quvvat sozlamalari orasida almashish uchun + va - tugmalaridan foydalaning.

E – eko rejimi

N – normal rejim

T – turbo rejim

3 Changyutkich bilan qattiq yoki yumshoq pollarda tozalashingiz mumkin.

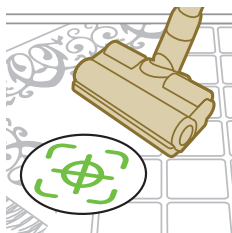

i Pol turini aniqlash funksiyasi yoqilsa, jihaz pol turini aniqlaydi va unumdorligini siz tanlagan quvvat sozlamalari bilan avtomatik optimallashtiradi. Bu funksiyani faolsizlantirish uchun quyida sozlamalarni qanday moslashtirishni tekshiring.



⚠ Ogohlantirish: Suv yoki boshqa suyuqliklarni changyutkich bilan tozalamang.

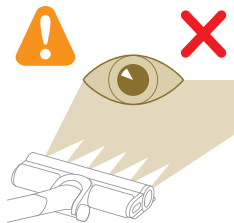

⚠ Ogohlantirish: Yoniq LED chiroqlarga bevosita qaramang yoki LED chiroqlarni kimningdir ko'zlariga qaratmang. LED chiroq juda yorqin.

Qattiq pollarni artish bilan birga changyutkich bilan tozalash

⚠ Ogohlantirish: Suv bakini faqat sirti suvga chidamli, qattiq (masalan, linoleum, emallangan plita va loklangan parket) va toshli pollarda (masalan, marmar) ishlatning. Agar polingiz suv shimmaydigan qilib ishlov berilmagan bo'lsa, uni tozalashda suvdan foydalanish mumkinligini pol qoplamasi ishlab chiqaruvchisidan bilib oling. Suv bakidan suvga chidamli qoplamasi shikastlangan pollarda foydalanmang.

i Izoh: Suv bakidan gilamlarni tozalashda foydalanmang.

i Izoh: Suv baki o'rnatilgan jihozni yon tomonlama siljitmang, chunki bu holatda suv izi qoladi. Jihozni faqat oldinga va orqaga harakatlantiring.

1 Foydalanishdan oldin mikrotolali pol artish tagligini suv bilan namlang.

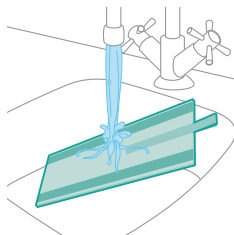

2 Mikrotolali pol artish tagligini suv baki ostiga mahkamlang. Suv baki ostidagi va mato ortidagi yopishqoq tasmani tekislang.

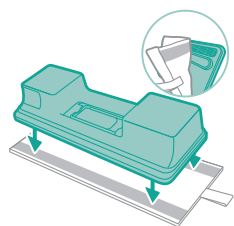

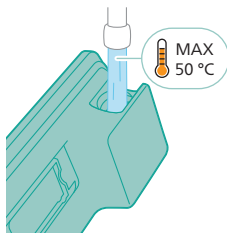

3 Suv harorati 50 °C dan oshmasligini ta'minlagan holda bakni suv bilan to'ldiring.



4 (Ixtiyoriy) Agar suv bakiga suyuq pol yuvish vositasini solmoqchi bo'lsangiz, kam ko'piradigan yoki ko'pirmaydigan, suvda eriydigan vositani tanlang. Biz XV1792 Philips Floor Cleaner mahsulotini tavsiya qilamiz. Suvga suyuq tozalash vositasidan faqat bir necha tomchi qo'shing.

5 Suv bakini to'g'ri yoping.

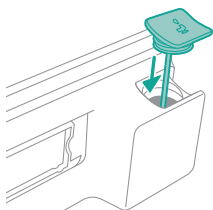

6 Tayyorlangan suv bakini suv uchligiga birliktiring va boshlashga tayyorsiz.

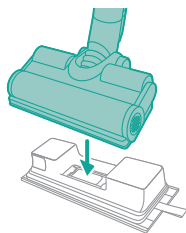

7 Jihozni yoqish uchun yoqish/o'chirish tugmachasini bosing. Uchlikdagi birliktirilgan suv moduli bilan qattiq pollarni samarali tozalashingiz mumkin.





i Izoh: Suv moduli gilam kabi yumshoq yuzalarga mos kelmaydi.



⚠ Ogohlantirish: Suv moduli suv ko'lmaklarini tozalash uchun ishlatilmasligi kerak.

Maslahatlar va boshqa muhim axborotlar

- Artishdan oldin polni changyutkich bilan tozalash shart emas, chunki Changyutkich va pol artish rejimi qattiq polni har xil kir, jumladan, suyuqlik va dog'larni tozalash uchun faol namlab tozalaydi. Gilam va gilamchalarda faqat changyutkich rejimidan foydalaning.
- Agar jihozni o'chiq holda harakatlantirmasangiz, jihoz polda kichik suv ko'lmagi qoldirishi mumkin. Jihozni o'chiq holatda harakatlantirish orqali ko'lmaq o'lchamini kichraytirishingiz mumkin. Zarur bo'lsa, oxirgi tomchilarni mato bilan tozalashingiz mumkin.

Foydalanishdagi cheklolvar

- Changyutkich va pol artish rejimi qoplamasiz yog'och pollardan tashqari barcha turdagi qattiq pollarni changyutkich bilan tozalash va artish uchun mos keladi.
- Changyutkich va pol artish rejimi qattiq pollarni muntazam tozalash uchun mo'ljallangan. Bu jihozdan foydalanganda har doim qattiq pol uchun ko'rsatmalarni bajaring.
- Agar toza suv bakidagi suvga XV1792 Philips Floor Cleanerdan boshqa suyuq pol yuvish vositasini solmoqchi bo'lsangiz, XV1792 Philips Floor Cleaner kabi kam ko'piradigan yoki ko'pirmaydigan, suvda eriydigan suyuq pol yuvish vositasidan foydalanayotganingizga ishonch hosil qiling.
- Toza suv baki sig'imi 250 ml bo'lganligi bois siz suvga faqat bir necha tomchi (maksimal 10 ml) suyuq pol artish vositasi qo'shishingiz mumkin.
- Agar Changyutkich va pol artish rejimidan faqat foydalansangiz, linoleum pol yuvish uchligiga kirib ketishining oldini olish uchun bu rejimdan faqat soz mahkamlangan linoleum pollarda foydalaning.
- Agar jihoz o'chirilganida uni gilam yoki gilamcha ustida harakatlantirsangiz/ko'tarsangiz, ishlatilgan suv tomchilari gilam yoki gilamchangizga tomishi mumkin.
- Jihozni konvektorli isitkichlarning pol panjaralari ustiga surmang. Jihozni panjara ustida harakatlantirganingizda uchlikdan chiqadigan suvni ololmasligi sababli suv konvektor chuqurining pastki qismiga tushadi.

- Tozalash vaqtida uchlikni poldan ko'tarmang yoki uchlik yon tomonlarga harakatlantirmang va kuchli burilishlar qilmang, bu suv izlarini qoldirishi mumkin. Jihozni faqat oldinga va orqaga harakatlantiring.

i Izoh: Ishlash vaqti tozalash paytidagi quvvat darajasiga bog'liq.

Universal foydalanish va aksessuarlar

⚠ Diqqat: Biror aksessuardan foydalanganda suv yoki boshqa suyuqliklarni changyutkich bilan tozalamang.

⚠ Ogohlantirish: Yoniq LED chiroqlarga bevosita qaramang yoki LED chiroqlarni kimningdir ko'zlariga qaratmang. LED chiroq juda yorqin.

Dastakdan foydalanish

Changni tozalash uchun hech qanday tozalash vositasiz bevosita dastakdan foydalanishingiz mumkin.

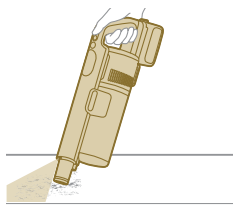

Uchlikdan foydalanish

1 Uchlikni bevosita dastakka biriktiring.

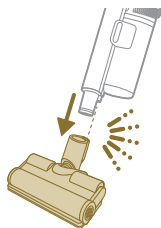

2 Bu kombinatsiya zina kabi dinamik yuza balandligini tozalashga mo'ljallangan.

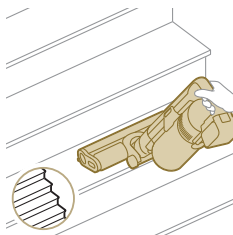

Mini TurboBrush ishlatish

- 1 Mini TurboBrush'ni biriktirish uchun dastak quvurini Mini TurboBrush'ga biriktiring.



- 2 Mini TurboBrush'dan standart tozalash, masalan, karavotlar va divanlar kabi yumshoq hududlar uchun foydalanishingiz mumkin. Quvvat sozlamasini tozalash ehtiyojlariga mos keladigan qilib sozlashingiz mumkin.
- 3 Mini TurboBrush'dan qo'shimcha puxta tozalash, masalan, uy hayvoni tukini yoki to'kilgan non ushoqlari kabi kichik kirlarni tozalash uchun foydalanishingiz mumkin. Quvvat sozlamasini tozalash ehtiyojlariga mos keladigan qilib sozlashingiz mumkin.

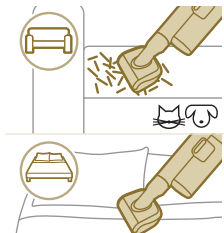

Tirqish vositasidan foydalanish

- 1 Tirqish vositasini biriktirish uchun quvur yoki dastakni tirqish vositasiga kiriting.



- 2 Tor burchaklar yoki yetish qiyin bo'lgan joylarni tozalash uchun uzun tiqish vositasidan foydalanishingiz mumkin. Quvvat sozlamasini tozalash ehtiyojlariga mos keladigan qilib sozlashingiz mumkin.

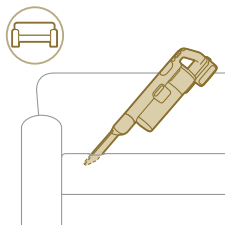

Kombinatsiya vositasidan foydalanish

- 1 Kombinatsiya vositasini biriktirish uchun quvur yoki dastakni kombinatsiya vositasiga kiriting.



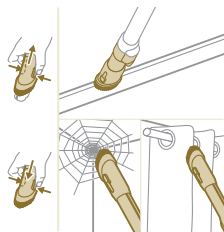

- 2 Kombinatsiya vositasi moslanadigan cho'tkani bo'shatish va yoritish sozlamalari bilan deraza romlari, pardalar yoki o'rgimchak to'rlarini tozalashga mo'ljallangan.

Yumshoq cho'tkadan foydalanish

- 1 Yumshoq cho'tkani biriktirish uchun quvur yoki dastakni yumshoq cho'tkaga kiriting.

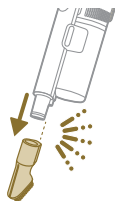

- 2 Yumshoq cho'tka maxsus yuzalar uchun mo'ljallangan va moslanadigan chiroq bilan taqdim etiladi.

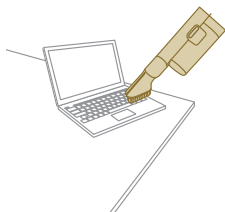

Mebel vositasidan foydalanish

- 1 Mebel vositasini biriktirish uchun quvur yoki dastakni mebel vositasiga kiriting.

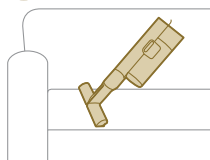

- 2 Mebel vositasi mebelni yumshoq mato bilan tozalash uchun juda mos va uning yoritilishini xohishingizga qarab sozlash mumkin.

Moslashtirishlar va qo'shimcha axborot



Jihoz menyuda moslash va kuzatish uchun turli parametrlar bilan jihozlangan.

- 1 Menu sozlamalariga kirish uchun menyuga tugmasini bosib.
- 2 + va - tugmalari yordamida turli parametrlarni yoqing yoki faolsizlantiring. Bu parametrlar yoritishni sozlash, Pol turini aniqlash funksiyasini yoqish yoki faolsizlantirish, jihazingiz haqidagi qo'shimcha axborotga kirish va avvalgi ekranga qaytishni o'z ichiga oladi.
- 3 Kerakli parametr belgilanganidan keyin tanlovingizni menyuga tugmasini qayta bosish orqali tasdiqlang.

Chiroq yorqinligini o'zgartirish

Menyuga tugmasini bosib va yoritish funksiyasiga o'ting. Menyuga tugmasini qayta bosish orqali tasdiqlang.

Chiroq yorug'ligini o'zgartirish uchun kerakli darajalar orasida almashtiring va menyuga tugmasini bosish orqali tasdiqlang.

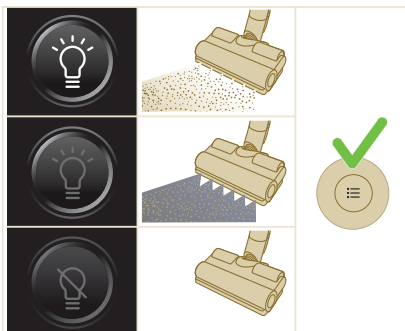

Pol turini aniqlash

Menyuga tugmasini bosib va Pol turini aniqlash funksiyasiga o'ting. Menyuga tugmasini qayta bosish orqali tasdiqlang.

Pol turini aniqlash ekranida ushbu funksiyani yoqing yoki faolsizlantiring va qaroringizni menyuga tugmasini bosish orqali tasdiqlang. Muvaffaqiyatli yoqilsa, asosiy ekranga qaytganingizdan keyin displeyning yuqori chap burchagida yashil belgi chiqadi.

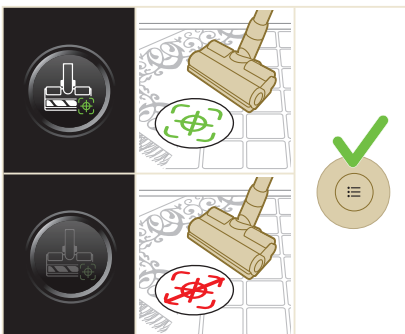

i Izoh: Pol turini aniqlash funksiyasini motorli uchlik dastakka biriktirilganida yoqish yoki faolsizlantirish mumkin. Natijada, motorli uchlik asosiy jihozga biriktirilganida menyungizda bitta element kamayadi. Menyungizda ushbu Pol turini aniqlash elementini ko'rish uchun motorli uchlikni biriktiring.

i Izoh: Jihozni birinchi marta olganingizda Pol turini aniqlash yoqilgan bo'ladi.

i Izoh: Uchlik harakatda turli tozalash yuzalarini aniqlaganida Pol turini aniqlash funksiyasi faol bo'ladi.

Qo'shimcha axborot

Menyu tugmasini bosib va "qo'shimcha axborot" parametriga o'ting. Menyu tugmasini qayta bosish orqali tasdiqlang.

"Qo'shimcha axborot" ekranida filtr holati, batareya holati, jami foydalanish vaqti, jihozningiz modelini tekshirishingiz va qo'shimcha onlayn axborot uchun QR kodga kirishingiz mumkin.

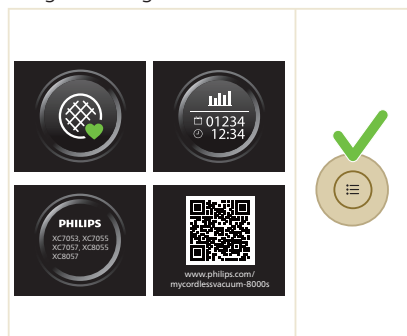

Qaytish

Menyudan chiqish va avvalgi ekranga qaytish uchun "Qaytish" parametrini tanlang.

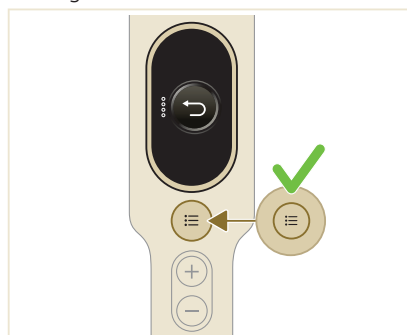

Foydalanishdan keyin – Texnik xizmat

Har bir tozalash siklidan keyin muntazam texnik xizmat ko'rsating

Chang boshqaruv tizimiga texnik xizmat

Har bir foydalanishdan keyin yoki chang MAX daraja indikatoriga yetganida chang chelagini bo'shating.

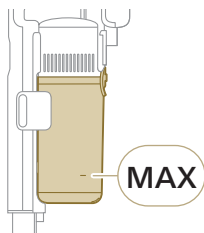

1 Jihozni o'chiring.

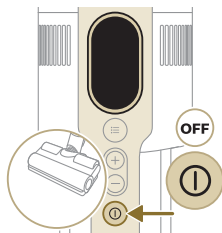

2 Jihozni rasmda ko'rsatilganidek 45 daraja burchakda ushlab turing. Chang chelagini fiksator tugmasini bosish orqali chiqaring. Fiksator tugmasi chelakning quyi qismida joylashgan.

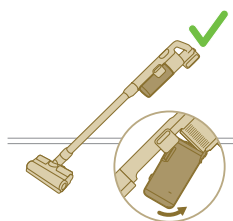
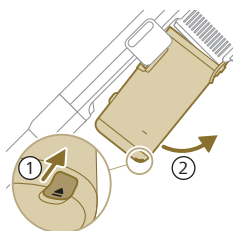

i Izoh: Jihozni vertikal holatda tutgan holatda chang chelagini chiqaring.

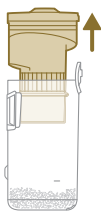

3 Qora tutqichni bosib. Siklonni chelakdan ko'tarish orqali uni chang chelagidan chiqaring.

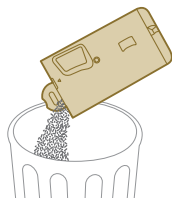

4 Chang chelagida to'plangan changni chiqindi qutisiga bo'shating.

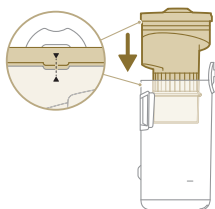

5 Siklonni chang chelagiga qaytarib joylang. Ikkita qism tekislanganiga ishonch hosil qiling.

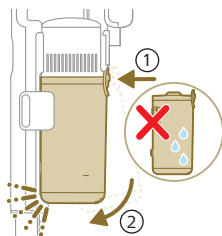

6 Yig'ilgan chelakni qaytarib joylang. Chelakni joyiga mahkamlashdan oldin uning filtr tomonini tekislang.

Suv bakiga texnik xizmat

Suv bakini har bir foydalanishdan keyin tozalang.

1 Mikrotolali pol artish tagligini chiqaring.

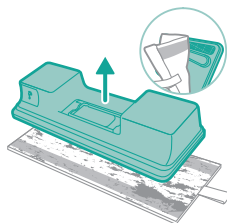

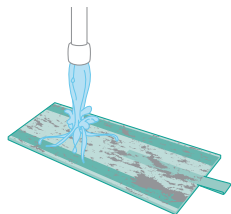

2 Pol artish tagligini jo'mrak ostida chaying va uni qo'lda yoki kir yuvish mashinasida yuving.

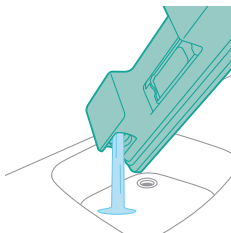

3 Suv bakida qolgan suvni to'kib tashlang.

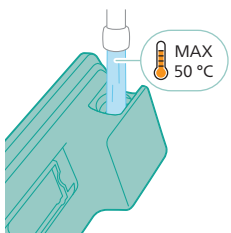

4 Suv bakini suv bilan to'ldiring.

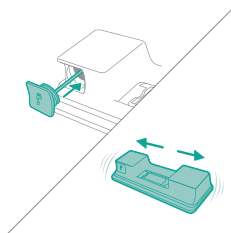

5 Kir yuvish vositasi qoldiqlaridan tozalash uchun suv bakini to'g'ri yoping va uni silkiting.

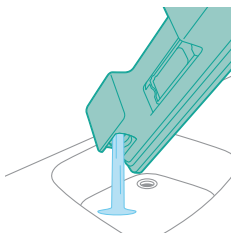

6 Suv bakini bo'shating va qurishi uchun ochiq qoldiring.

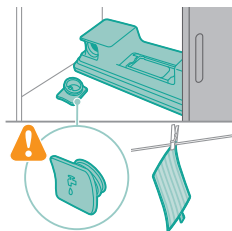

- 7 Saqlash davomida bak qopqog'ini yo'qotmaslikka ishonch hosil qiling. Mikrotolali pol artish tagligini quritish uchun iling.

Vaqti-vaqti bilan davriy texnik xizmat

Chang boshqaruv tizimiga texnik xizmat

Filtrni kamida oyiga bir marta yoki filtrni tozalash bildirishnomasini (i8) ko'rganingizda tozalang.

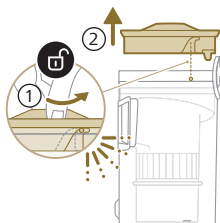

- 1 Filtrni chang chelagidan chiqarib olish uchun uni soat miliga qarshi yo'nalishda burang.

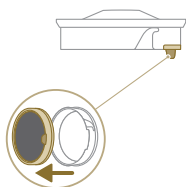

- 2 Plastik filtr korpusidan yuviladigan porolon filtrni chiqaring.



- 3 Filtr korpusi va porolon filtrni chiqindi qutisi ustidan bosang.

4 Porolon filtrni chaying va uni toza suv chiqquncha siqing.

I Izoh: eng yaxshi tozalash natijasi uchun suvni filtr tilchasini pastga qaratgan holda filtrdan o'tkazing, bu chuqur cho'kkan changni yuvish imkonini beradi.

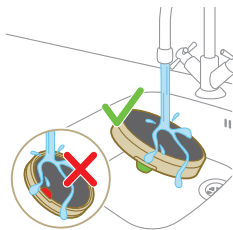

5 Porolon filtrini filtr korpusiga qayta o'rnatishdan oldin yuvilgan filtrni 24 soat davomida quriting.

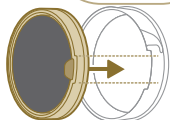
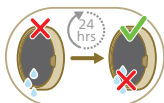

6 To'liq texnik xizmat ko'rsatish uchun chang chelagi va siklonni oqayotgan jo'mrak ostida yoki iliq sovunli suvda tozalang.

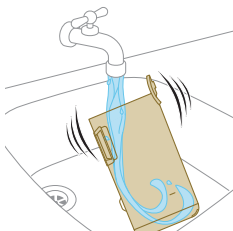

7 Tozalangan chang chelagi va tegishli qismlarni quruq qilib arting.

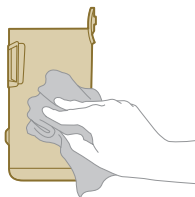



⚠ Ogohlantirish: Qayta o'rnatishdan oldin barcha qismlar to'liq quruqligini tekshiring.

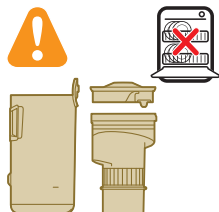

i Izoh: barcha qismlarni idish yuvish mashinasida tozalash mumkin emas.

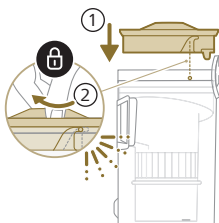

8 Filtrni chang chelagiga qayta o'rning. Filtrni joyiga mahkamlash uchun uni soat mili yo'nalishi bo'yicha burang.

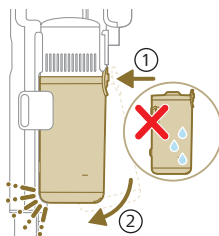

9 Yig'ilgan chelakni qaytarib joylang. Chelakni joyiga mahkamlashdan oldin uning filtr tomonini tekislang.

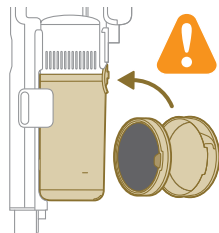

i Izoh: Texnik xizmat ko'rsatgach, ishlatishdan oldin har doim filtr jihozga o'rnatilganini tekshiring.

PrecisionPower Smart uchlikka texnik xizmat

1 Uchlik rolikli cho'tkasini tozalashdan oldin har doim jihozni o'chiring.

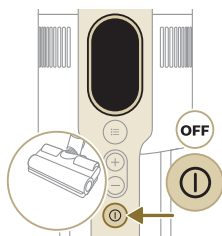

2 Rolikli cho'tkaga kirish uchun uchlikning yon tomonidagi tugmani toping. Uni bosing va ochish uchun burang.

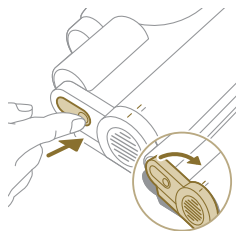

3 Rolikli cho'tka va uchlikning yon qopqog'ini sekin chiqaring.

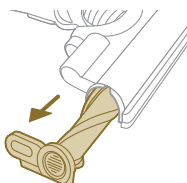

4 Rolikli cho'tkadan chigal sochlarni ehtiyotkorlik bilan ajrating. Kirni olib tashlashda qaychi yordamidan foydalaning.

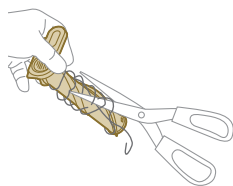

5 Qayta yig'ayotganda rolikli cho'tka to'g'ri tekislanganiga ishonch hosil qiling.

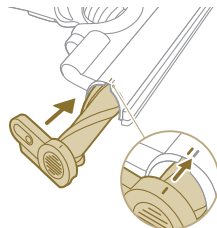

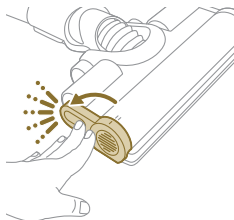

- 6 Rolikli cho'tkani "TIQ" tovushini eshitguningizcha mahkamlash orqali qulflang.

Mini TurboBrush'ga texnik xizmat

- 1 Tozalash hududini ochish uchun cho'tkani ag'daring.

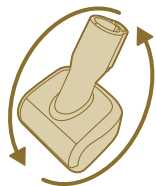

- 2 Cho'tkani joyidan chiqarish uchun yon tugmani suring.

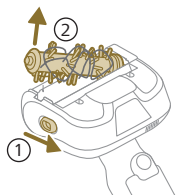

- 3 Cho'tkani kirlarni tozalash uchun qo'llaringiz yoki qaychidan foydalaning.

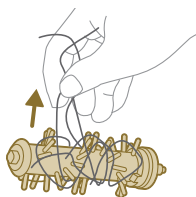

- 4 Cho'tkani qayta yig'ayotganda boshqa tarafni biriktirishdan oldin bir tarafini joyiga joylashtirishdan boshlang. Cho'tka to'g'ri yig'ilganida "TIQ" tovushini eshitasiz.

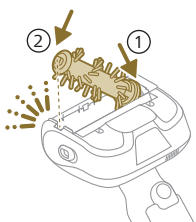

Suv bakiga texnik xizmat

Qasmoq yig'ilishining oldini olish uchun suv bakini oyiga bir marta qasmoqdan tozalang.

1 O'lchov qopqog'iga biroz qasmoqdan tozalash suyuqligini qo'shing.



2 O'lchov qopqog'iga to'g'ri miqdorda suv qo'shing.

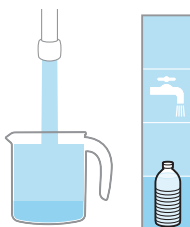

3 Suv bakiga aralash suyuqlik qo'shing.



4 Qasmoqdan tozalash suyuqligi bir tekisda tarqalishi uchun bakni silkitishdan oldin suv bakini to'g'ri yoping.

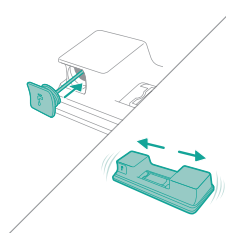

5 Suv bakini (mikrotolali pol artish tagligisiz) 12 soat davomida tik holatda qoldiring. Suv suv bakining quyi qismidan sekin chiqishi kutiladi. Biz suv bakini rakovina ichiga yoki mato ustiga qo'yishni tavsiya etamiz.

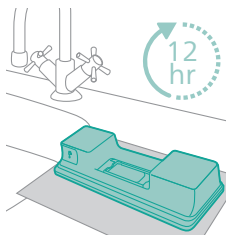

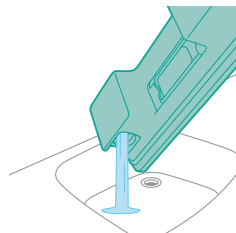

- 6 Suv baki ichidagi qolgan suyuqlikni chaying va to'kib tashlang.

Suv tasmasiga texnik xizmat

- 1 Suv tasmasini yaxshilab tozalash uchun uni suv baki quyi qismidan chiqaring.

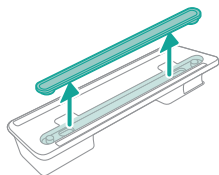

- 2 Suv tasmasini jo'mrak ostida yuving.

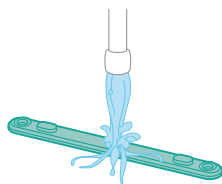

- 3 Suv tasmasini tozalagandan keyin suv bakiga qayta biriktiring.

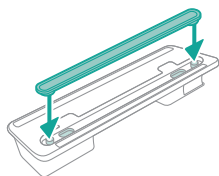

Replacement

To buy accessories or spare parts, visit www.philips.com/parts-and-accessories or go to your Philips dealer. You can also contact the Philips Consumer Care Center in your country.

Replacement parts and type numbers:

XV1681/01 almashtiriladigan filtri

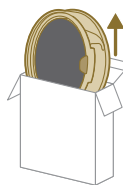

XV1681/01

CP0667/01 rolikli cho'tkasi

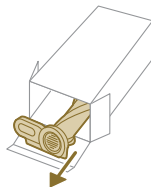

CP0667/01

XV1670/02 mikrotolali pol artish tagligi

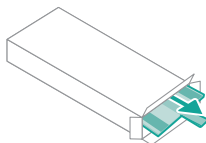

XV1670/02

CP0381/01 suv tasmasi

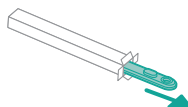

CP0381/01

i Izoh: Maksimal unumdorlikni ta'minlash uchun filtr va mikrotolali pol artish tagligini har 6 oyda almashtiring.

Foydalanuvchi interfeysi va uning tavsifi

Signal

Singnal tavsifi

E1











Jihozning ishdan chiqishi.

Batareyani chiqaring, 10 soniya kuting va keyin batareyani qayta joylang. Agar bu usul yordam bermasa, jihozni Philips servis markaziga olib boring yoki Mijozlar bilan ishlash markaziga murojaat qiling.

Signal

Singnal tavsifi

E2		<p>Jihoz ishlash haroratidan past haroratda ishlatilgan.</p> <p>Jihozni issiqroq xonaga ko'chiring. Jihozni 5°C darajadan past yoki 40°C darajadan yuqori haroratda saqlamang, quvvatlamang yoki ishlatmang.</p>
E3		<p>Jihoz ishlash haroratidan yuqori haroratda ishlatilgan.</p> <p>Jihozni salqinroq xonaga ko'chiring. Jihozni 5°C darajadan past yoki 40°C darajadan yuqori haroratda saqlamang, quvvatlamang yoki ishlatmang.</p>
E5		<p>Batareya shikastlangan.</p> <p>Jihozni Philips servis markaziga olib boring yoki Mijozlar bilan ishlash markaziga murojaat qiling.</p>
E9		<p>Uchlik ishlash haroratidan yuqori haroratda ishlatilgan.</p> <p>Jihozni o'chiring va 15 daqiqa kuting. Uchlik hali ham issiqligini his qilish uchun uning yuqori korpusiga tegining. Agar uchlik hali ham iliq bo'lsa, uchlik sovishini uzoqroq kuting. Uchlik sovigach, jihozni qayta yoqib ko'ring.</p>
i4		<p>Uchlik tiqilib qolgan.</p> <p>Jihoz o'chirilganiga ishonch hosil qiling. Uchlikni foydalanuvchi qo'llanmasiga muvofiq tozalang va quvurni asosiy jihozdan uzib, uni tekshiring. Uchlik yoki quvurdagi jismni olib tashlang va jihozni qayta ishga tushiring.</p>
i5		<p>Havo oqimi kanaliga begona jism tiqilib qolgan.</p> <p>Jihoz o'chirilganiga ishonch hosil qiling. Uchlikni foydalanuvchi qo'llanmasiga muvofiq tozalang va quvurni asosiy jihozdan uzib, uni tekshiring. Uchlik, quvur yoki dastakdagi jismni olib tashlang va jihozni qayta ishga tushiring.</p>
i6		<p>Adapter olib tashlanmagan.</p> <p>Jihozni ishlatishdan oldin adaptarni olib tashlang.</p>
i7		<p>Noto'g'ri adapter ishlatilgan.</p> <p>Jihozni quvvatlash uchun faqat original adapter ishlatilg.</p>

Signal

Signal tavsifi

i8



Filtr ifloslangan.

Filtr tozalansin. Ekran yoki foydalanuvchi qo'llanmasidagi ko'rsatmalarni bajaring. Yangi filtrlarni Philips onlayn do'konida www.philips.com/support manzili orqali yoki Philips dileringizda sotib olishingiz mumkin.

Agar filtrni tozalagandan keyin i8 axborotini olishda davom etsangiz, quyidagi nosozliklarni aniqlash jadvalini tekshiring.

i10



Batareya to'g'ri kiritilmagan.

Batareyani chiqaring va keyin batareyani qayta joylang. Agar bu usul yordam bermasa, jihozni Philips servis markaziga olib boring yoki Mijozlar bilan ishlash markaziga murojaat qiling.



Batareya darajasi past va quvvatlanishi kerak. Jihoz yoki batareyani taklif qilingan quvvatlash usuli orqali quvvatlang.

Muammolarni bartaraf qilish

Bu bobda jihoz bilan ishlashda yuzaga keluvchi eng ko'p tarqalgan muammolar sanab o'tilgan. Agar siz muammoni quyidagi axborot bilan hal qila olmasangiz, eng ko'p beriladigan savollar ro'yxatini ko'rish uchun www.philips.com/support manziliga tashrif buyuring yoki mamlakatingizdagi mijozlarga xizmat ko'rsatish markaziga murojaat qiling.

Quruq tozalash

Muammo

Ehtimoliy sababi

Yechim

Yoqish/o'chirish tugmasi bosilganida jihoz javob bermayapti.

Display batareya bo'sh belgisini ko'rsatmoqda.

Batareyani quvvatlash uchun jihozni quvvatlash stansiyasiga ulang yoki dastakli changyutkichni bevosita adapter vilkasiga birliktiring.

Quvvatlash stansiyasi devorda barqaror emas.

Quvvatlash stansiyasini tutib turgan vintlar bo'sh.

Vintlarni mahkamlang.

Vintlar to'g'ri o'lchamda emas.

Quvvatlash stansiyasini taqdim etilgan vintlar bilan qotiring.

Quvvatlash stansiyasi barqaror devorga birliktirilmagan.

Quvvatlash stansiyasi o'rnatiladigan devor barqarorligini tekshiring.

Jihoz to'satdan ishlamay qoldi.

Jihozda ichki muammo yuz bersa, tugmalar javob bermaydi va ekran bo'sh bo'lib qoladi.

Jihozni quvvatlash stansiyasiga ulang yoki dastakli changyutkichni bevosita adapterga birliktiring. Displayni tekshiring. Agar xatolik kodi paydo bo'lsa, uning ma'nosini foydalanuvchi qo'llanmasida topishingiz mumkin.

Muammo	Ehtimoliy sababi	Yechim
	(kod: E2, E3) Jihoz mos haroratda ishlamayapti.	Jihozni 5-40°C daraja haroratda ishlating.
	(kod: i4, i5) Rolikli cho'tka tiqilib qolgan yoki havo oqimi kanaliga jismlar tiqilib qolgan.	Jihoz o'chirilganiga ishonch hosil qiling. Uchlikni foydalanuvchi qo'llanmasiga muvofiq tozalang va quvurni asosiy jihozdan uzib, uni tekshiring. Uchlik yoki quvurdagi jismni olib tashlang va jihozni qayta ishga tushiring.
	(kod: E9) Motorli uchlik qizib ketgan.	Jihozni o'chiring va 15 daqiqa kuting. Uchlik hali ham issiqligini his qilish uchun uning yuqori korpusiga tegining. Agar uchlik hali ham iliq bo'lsa, uchlik sovishini uzoqroq kuting. Uchlik sovigach, jihozni qayta yoqib ko'ring.
Jihozning yutish quvvati odatdagidan kam.	Filtrlar va siklon kirlangan.	Chang chelagini bo'shating. Filtr va siklon tozalansin. Jihozdan muntazam foydalanayotganingizda filtr oyiga kamida bir marta yuvilishiga ishonch hosil qiling. Siklonda tiqilib qolgan soch va kirlar olib tashlanganiga ishonch hosil qiling.
	Chang idishi jihozga to'g'ri biriktirilmagan.	Chang idishi to'g'ri biriktirilganini tekshiring.
Chang jihozdan chiqib ketyapti.	Filtr kirlangan.	Filtr tozalansin. Foydalanuvchi qo'llanmasiga ham qarang.
	Jihozda filtr yo'q.	Filtr jihozda ekanligiga va u to'g'ri o'rnatilganiga ishonch hosil qiling.
	Siklonda nimadir tiqilib qolgan.	Siklonning ichiga biror narsa tiqilganligini ko'zdan kechiring va siklonni to'sayotgan har qanday jismni olib tashlang. Siklonda tiqilib qolgan soch va kirlar olib tashlanganiga ham ishonch hosil qiling.
	Chang idishi jihozga to'g'ri biriktirilmagan.	Chang idishini bo'shating va chang idishini jihozga to'g'ri biriktiring.
	Quvvat o'chirilganida jihoz buriladi yoki aylanadi.	Quvvat o'chirilganida jihozni tik holatda tuting.
Gilamni tozalaganda jihoz polda silliq harakatlanmayapti.	Pol turini aniqlash funksiyasi yoqilmagan.	Pol turini aniqlash funksiyasini raqamli menyuda yoqing.
	Tanlangan so'rish quvvati juda baland bo'lgan.	So'rish quvvatini pasaytiring. Foydalanuvchi qo'llanmasiga ham qarang.
Cho'tka aylanmay qoldi.	Cho'tka soch yoki kir bilan to'lib qolgan.	Cho'tkani qo'l yoki qaychi bilan tozalang.

Muammo	Ehtimoliy sababi	Yechim
	(kod: i4) Agar cho'tka uzun tukli gilamning juda kuchli qarshiligiga duch kelsa, aylanmay qolishi mumkin.	Jihozni o'chirib, qaytadan ishga tushiring.
	Rolikli cho'tka tozalanganidan keyin uchlikka to'g'ri joylanmagan.	Rolikli cho'tkani uchlikka to'g'ri mahkamlash uchun foydalanuvchi qo'llanmasining tozalash bobidagi ko'rsatmalarni bajaring. Qulflaydigan dastani bosib, rolikli cho'tkani jihaz uchi ichiga mahkamlang.
	(kod: E9) Motorli uchlik qizib ketgan.	Jihozni o'chiring va 15 daqiqa kuting. Uchlik hali ham issiqligini his qilish uchun uning yuqori korpusiga tegining. Agar uchlik hali ham iliq bo'lsa, uchlik sovishini uzoqroq kuting. Uchlik sovigach, jihazni qayta yoqib ko'ring.
Jihaz uchidagi LED chiroqlar yonmayapti.	Uchlik quvur yoki jihazga to'g'ri biriktirilmagan.	Uchini jihazga yoki dastakka to'g'ri mahkamlang.
	Chiroq funksiyasi faolsizlantirilgan.	Bu funksiyasini menyuda yoqing. Menyuda uchlik LED chiroqlari yorqinligini sozlang.
Dastakdagi LED chiroqlar yonmayapti.	Chiroq funksiyasi faolsizlantirilgan.	Bu funksiyasini menyuda yoqing. Menyuda dastak LED chiroqlari yorqinligini sozlang.
Aksessuardagi chiroq yonmayapti.	Aksessuar quvurga biriktirilgan.	Quvurni chiqaring va aksessuarni bevosita dastakka biriktiring.
	Aksessuar jihazga to'g'ri biriktirilmagan.	Aksessuarni jihazga to'g'ri biriktiring.
Uchlik, dastak va aksessuarlarimdagi chiroqlar yetarlicha yorqin emas.	Yorqinlik xiralashtirilgan.	Menyuda chiroqlar yorqinligini sozlang.
Jihaz quvvatlanmayapti.	Vilka jihazga to'g'ri ulanmagan yoki adapter rozetkaga to'g'ri ulanmagan.	Vilka jihazga to'g'ri ulanganiga va adapter rozetkaga to'g'ri kiritilganiga ishonch hosil qiling.
	Vilka quvvatlash stansiyasiga to'g'ri joylanmagan.	Vilka quvvatlash stansiyasiga to'g'ri mahkamlanganini tekshiring. Vilka burchak ostida joylanganini va quvvatlash stansiyasi vilkani joyida tutib turganini tekshiring.
	(kod: i7) Taqdim etilgan adapterdan boshqa adapter ishlatilmoqda.	To'plamdagi adapterdan foydalanayotganingizga ishonch hosil qiling.
	(kod: i10) Batareya to'g'ri o'rnatilmagan.	Batareya uyasiga oxirigacha kiritilgani va to'g'ri o'rnatilganini tekshiring.
	(kod: E5) Batareya nosozliklari.	Batareya ishlamay qolgan. Batareyani almashtiring.

Muammo	Ehtimoliy sababi	Yechim
Jihoz juda sekin quvvatlanmoqda.	Tashqi adapter yoki boshqa jihozlar adapteri ishlatilmoqda.	Agar yuqoridagilarni tekshirgan bo'lsangiz, ammo jihoz hamon quvvatlanmayotgan bo'lsa, uni Philips servis markaziga olib boring yoki mijozlar bilan ishlash markaziga murojaat qiling.
Batareya quvvatlanagan va biriktirilgan, lekin jihozni yoqib bo'lmayapti.	Jihoz hali ham adapterga ulangan. (kod: E1) Jihozda qandaydir muammo bor.	Jihozni taqdim etilgan adapter bilan quvvatlang. Jihozni qayta ishga tushirishdan avval uni adapterdan chiqaring. Batareyani chiqaring, 10 soniya kuting va keyin batareyani qayta joylang. Agar bu usul yordam bermasa, jihozni Philips servis markaziga olib boring yoki Mijozlar bilan ishlash markaziga murojaat qiling.
Display filtr belgisini ko'rsatmoqda (kod: i8).	Filtr kirlangan.	Filtr tozalansin. Ekran yoki foydalanuvchi qo'llanmasidagi ko'rsatmalarni bajaring. Agar filtrni tozalagandan keyin i8 axborotini olishda davom etsangiz, quyidagi yechimlarni ko'rib chiqishingiz mumkin: <ul style="list-style-type: none"> - Agar zaxira toza filtringiz bo'lsa, eski filtrni yangisiga almashtirishingiz mumkin. Keyin eski porolon filtr va filtr g'lofini puxta tozalash uchun dastakdan foydalaning. - Bunga muqobil ravishda, agar boshqa changyutkich yoki mini changyutkichdan foydalana olsangiz, porolon filtr va filtr qutisini oson tozalash uchun undan foydalanishingiz mumkin. Izoh: Har doim jihozni yoqishdan oldin unda filtr mavjudligini tekshiring.
	Filtr eskirgan.	Yangi filtrlarni Philips onlayn do'konida www.philips.com/support manzili orqali yoki Philips dileringizda sotib olishingiz mumkin.
		Agar yuqoridagilarni tekshirgan bo'lsangiz va jihoz hamon xatolik chiqarayotgan bo'lsa, uni Philips servis markaziga olib boring yoki mijozlar bilan ishlash markaziga murojaat qiling.
Mini turbo cho'tka soz ishlamayapti.	Rolikli cho'tka to'silib qolgan.	Sochlarni cho'tkadan qaychi bilan olib tashlang. Foydalanuvchi qo'llanmasidagi ko'rsatmalarni bajaring.

Muammo	Ehtimoliy sababi	Yechim
	Tozalash paytida rolikli cho'tka mato yoki yuza bilan to'silib qolmoqda.	Mini turbo cho'tkani yuza bilan bitta chiziqda ushlang va turbo cho'tkani yumshoq yuzalarga bosmang.
	Rolikli cho'tka mini turbo cho'tkaga noto'g'ri mahkamlangan.	Rolikli cho'tka va Mini TurboBrush to'g'ri ulanganiga va qismlar orasida tirqish yo'qligiga ishonch hosil qiling. Qo'llanmadagi ko'rsatmalarni bajaring.
So'rish quvvati barqarormasdek tuyulmoqda.	Hech qanday xatolik yo'q. Bunda "Pol turini aniqlash" funksiyasi ishga tushirilmogda. Jihozingiz pol turini aniqlamoqda va ushbu pol uchun optimal unumdorlik bilan tozalamoqda.	Hech narsa qilish shart emas. Agar siz tanlagan mos quvvat bilan tozalashni afzal ko'rsangiz, bu smart funksiyani jihoz menyusida faolsizlantiring.
Pol turini aniqlash funksiyasi mantiqiy javob bermayapti.	Cho'tka soch yoki kir bilan to'lib qolgan.	Cho'tkani qaychi yoki qo'l bilan tozalang. Foydalanuvchi qo'llanmasidagi ko'rsatmalarga qarang.
Jihoz statik tok urishlarni yetkazadi.	Jihoz statik elektr zaryadini to'playdi. Havo namligi qanchalik kam bo'lsa, shuncha ko'p statik elektr zaryadi to'planadi.	Trubkani xonadagi metall buyumlarga (masalan stol yoki stul oyog'iga va hokazo) tez-tez tekkizib turib, statik zaryadni jihozdin chiqarib turing. Yoki xonadagi namlik darajasini oshirishing.
	Changyutkich bilan tozalanadigan chang va kir statik.	Chang idishini bo'shating va filtrni foydalanuvchi qo'llanmasiga muvofiq holda tozalang.

Nam tozalash

Muammo	Ehtimoliy sababi	Yechim
Suv bakidagi suv sarfi kamaygan.	Namlaydigan chiziq to'silgan yoki kirlangan.	Namlaydigan chiziqni ajrating va uni tozalang. Toza namlash tasma-sini joylang.
	Mikrofibralli pol artish tagligi joyiga qo'yilmagan va natijada u namlaydigan chiziqni to'sib qo'yumoqda.	Pol artish tagligi joyiga qo'yilganiga ishonch hosil qiling. To'g'ri joylash uchun foydalanuvchi qo'llanmasiga qarang.
	Suv bakidagi suv tugagan yoki tugashga yaqin.	Suv bakini to'ldiring.
	Philips tomonidan taqdim etilmaydigan mikrotozalali pol artish tagligi ishlatilmogda.	Faqat original mikrofibralli Philips pol artish tagligidan foydalaning. Pol artish tagliklarini ushbu manzildagi Philips do'konida sotib olish mumkin: www.philips.com/support manzili orqali yoki Philips dileringizda sotib olishingiz mumkin.

Muammo	Ehtimoliy sababi	Yechim
	Namlash tasmaida qasmoq yig'ilgan.	Bu manzildagi Philips do'konida yangi namlash tasmaini sotib oling: www.philips.com/support manzili orqali yoki Philips dileringizda sotib olishingiz mumkin.
Suv bakidan juda ko'p suv shiddat bilan oqib ketmoqda.	Suv idish qopqog'i to'g'ri biriktirilmagan.	Qopqoqni tekshiring va u mahkam va to'g'ri yopilganiga ishonch hosil qiling.
	Suv baki tagidagi chiziq to'g'ri joylanmagan.	Chiziqni ko'zdan kechiring va u suv baki tagiga to'g'ri joylanganiga ishonch hosil qiling.
Pol tasma shaklida quriydi.	Suvga juda ko'p suyuq tozalash vositasi qo'shilgan.	Suyuq tozalash vositasidan faqat bir necha tomchi soling yoki kam ko'piradigan tozalash vositasidan foydalaning.
	Mikrotolali pol artish tagligi to'g'ri joylashtirilmagan.	Pol artish tagligi joyiga joylanganiga ishonch hosil qiling. To'g'ri joylash uchun foydalanuvchi qo'llanmasiga qarang.
	Noto'g'ri pol artish tagligi ishlatilmoqda.	7000 seriyasi uchun faqat Philips XV1670/02 mikrotolali pol artish tagligidan foydalaning. Pol artish tagliklarini ushbu manzildagi Philips do'konida sotib olish mumkin: www.philips.com/support manzili orqali yoki Philips dileringizda sotib olishingiz mumkin.

Spis treści

Wprowadzenie	597
Opis ogólny	597
Przed pierwszym użyciem	598
Montaż wspornika ściennego	598
Przygotowanie do użycia	599
Używanie urządzenia	600
Montaż urządzenia	600
Odkurzanie miękkich i twardych podłóg	601
Odkurzanie podczas mycia na mokro twardych podłóg	602
Uniwersalne zastosowanie i akcesoria	605
Dostosowywanie i dodatkowe informacje	608
Po użyciu – Konserwacja	610
Częsta konserwacja po każdym cyklu czyszczenia	610
Okresowa konserwacja	613
Wymiana	619
Sygnaly interfejsu użytkownika i ich znaczenie	620
Rozwiązywanie problemów	622
Czyszczenie na sucho	622
Czyszczenie na mokro	627

Wprowadzenie

Dziękujemy za zakup tego produktu! Aby w pełni skorzystać z oferowanej przez nas pomocy, zarejestruj produkt na stronie

www.philips.com/mycordlessvacuum-7000s.

Opis ogólny

- 1 Cyfrowy wyświetlacz
 - a Wskaźnik poziomu naładowania akumulatora
 - b Procent naładowania akumulatora
 - c Wybrany poziom mocy
 - d Ikona włączenia funkcji rozpoznawania rodzaju podłogi
 - e Ikona przypomnienia o czyszczeniu filtra
- 2 Przycisk Menu/Potwierdź
- 3 Przycisk +
- 4 Przycisk –
- 5 Wylłącznik
- 6 Odkurzacz ręczny
- 7 Pojemnik na kurz
- 8 Bateria
- 9 Dodatkowy filtr (tylko model XC7057)
- 10 Przycisk zwalniający pojemnik na kurz
- 11 Wspornik ścienny
- 12 Zasilacz
- 13 Rura
- 14 PrecisionPower Smart Nozzle
- 15 Zbiornik wody

- 16 Wkład mopujący z mikrofibry
- 17 Mini TurboBrush (tylko modele XC7055, XC7057)
- 18 Narzędzie uniwersalne
- 19 Miękka szczotka (tylko model XC7057)
- 20 Narzędzie do tapicerki (tylko model XC7055, XC7057)
- 21 Szczelinówka

Przed pierwszym użyciem

Montaż wspornika ściennego

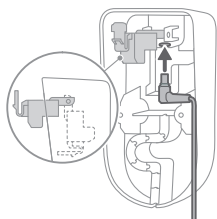

- 1 Odwróć wspornik ścienny i odblokuj szarą dźwignię. Włóż port ładowania, upewniając się, że metalowa część jest widoczna i skierowana do góry z przodu wspornika ściennego.

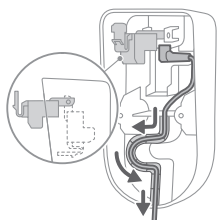

- 2 Starannie ułóż kabel, wsuwając go do wyznaczonego rowka.

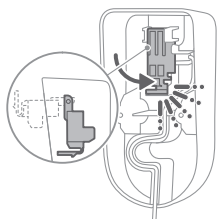

- 3 Zamknij szarą dźwignię. Upewnij się, że szara dźwignia słyszalnie zablokowała się na swoim miejscu.

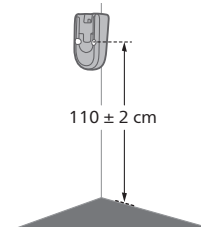

- 4 Zamocuj wspornik ścienny w preferowanym miejscu na ścianie, upewniając się, że otwory na śruby montażowe znajdują się około 110 cm od podłogi.

⚠ Przewaga: Zachowaj ostrożność podczas wiercenia otworów w ścianie w celu zamocowania wspornika ściennego, aby uniknąć porażenia prądem.

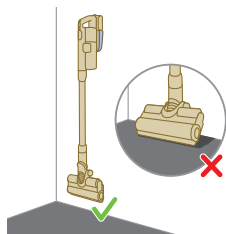

i Uwaga: Dopilnuj, by umiejscowienie wspornika ściennego umożliwiło zawieszenie całego urządzenia na ścianie bez kontaktu ssawki z podłogą.

- 5 Po ustaleniu optymalnej pozycji i wysokości do przechowywania i ładowania urządzenia, mocno dokręć śruby, aby zamocować wspornik ścienny na miejscu.

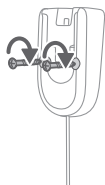

Przygotowanie do użycia

Urządzenie jest wyposażone w akumulator litowo-jonowy. Pełne naładowanie całkowicie rozładowanego akumulatora zajmuje około 6 godzin.

- 1 Podłącz akumulator do głównego korpusu urządzenia tak, aby słyszalne było kliknięcie.

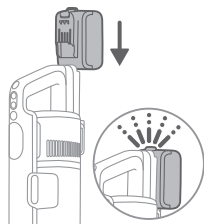

- 2 Naładuj urządzenie, umieszczając je na wsporniku ściennym.

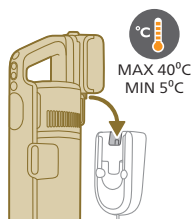

⚠ Ostrzeżenie: Przechowuj i ładuj urządzenie w temperaturze powyżej 5°C i poniżej 40°C.

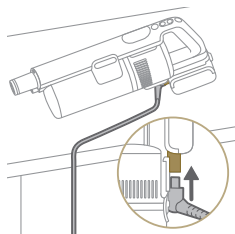

i Uwaga: Można również umieścić odkurzacz na równej i stabilnej powierzchni i bezpośrednio podłączyć przewód ładowania do urządzenia.

- 3** Urządzenie jest zaprojektowane tak, aby osiągnąć pełne naładowanie w ciągu 6 godzin. Możesz sprawdzać proces ładowania na ekranie. Gdy urządzenie jest w pełni naładowane, na ekranie pojawi się wartość 100%. Po kilku minutach wyświetlacz się wyłączy.



Używanie urządzenia

Montaż urządzenia



- 1** Zamocuj odkurzacz do rury. Zamocowanie powinno być potwierdzone słyszalnym kliknięciem.

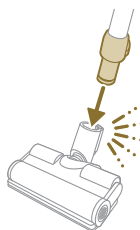

- 2** Zamocuj rurę do ssawki. Zamocowanie powinno być potwierdzone słyszalnym kliknięciem.

Odkurzanie miękkich i twardych podłóg

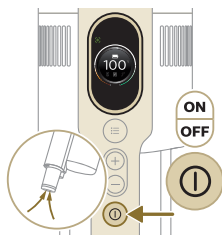

1 Naciśnij wyłącznik, aby wyłączyć urządzenie.

i Uwaga: Aby wyłączyć urządzenie, ponownie naciśnij wyłącznik.

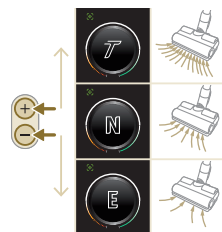

2 Używaj przycisków + i -, aby przełączać między trzema różnymi ustawieniami mocy.

E – tryb Eco

N – tryb normalny

T – tryb Turbo

3 Odkurzaczem można czyścić zarówno twarde, jak i miękkie podłogi.

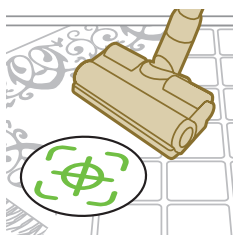

i Po włączeniu funkcji rozpoznawania rodzaju podłogi urządzenie rozpoznaje rodzaj podłogi i automatycznie optymalizuje swoją wydajność w ramach wybranych ustawień mocy. Sprawdź poniżej, jak dostosować ustawienia, aby wyłączyć tę funkcję.



⚠ Ostrzeżenie: nie wciągaj odkurzaczem wody ani innych płynów.

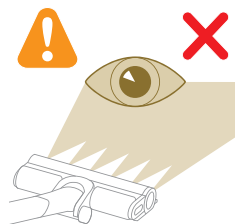

⚠ Przewaga: Nie patrz bezpośrednio w świecące się diody LED ani nie kieruj ich w oczy innych. Światło emitowane przez diody LED jest bardzo jasne.

Odkurzanie podczas mycia na mokro twardej podłogi

⚠ Przewaga: Do mycia wodą nadają się wyłącznie podłogi z wodoodporną powłoką (np. linoleum, płytki ceramiczne i lakierowany parkiet), a także podłogi z kamienia (np. z marmuru). Jeśli podłoga nie została zaimpregnowana, należy sprawdzić u producenta, czy można ją myć wodą. Nie należy myć wodą podłóg z uszkodzoną powłoką wodoodporną.

i Uwaga: Nie używaj zbiornika wody do czyszczenia dywanów.

i Uwaga: Nie przesuwaj urządzenia z zamontowanym zbiornikiem wody na boki, ponieważ spowoduje to pozostawianie śladów wody. Przesuwaj tylko do przodu i do tyłu.

1 Przed użyciem należy zwilżyć wkład mopujący wodą.

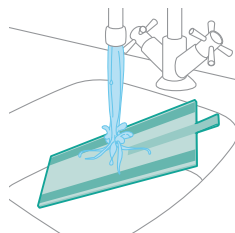

2 Zamocuj wkład mopujący pod zbiornikiem wody. Ustaw odpowiednio w stosunku do siebie rzepey pod zbiornikiem wody i pod tkaniną.

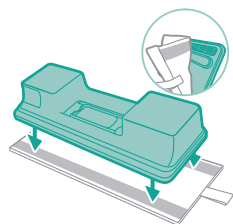

- 3 Napełnij zbiornik wodą o temperaturze poniżej 50°C.

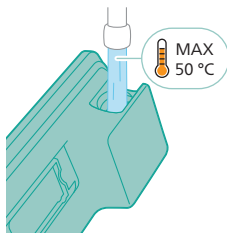

- 4 (Opcjonalnie) Jeśli chcesz dodać płynnego środka do czyszczenia podłóg do zbiornika wody, użyj niskopieniącego lub niepieniącego się środka, który jest rozpuszczalny w wodzie. Zalecamy środek Philips do czyszczenia podłóg XV1792. Dodaj do wody tylko kilka kropel płynu myjącego.

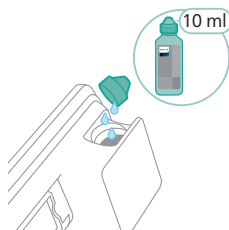

- 5 Zamknij zbiornik wody w prawidłowy sposób.

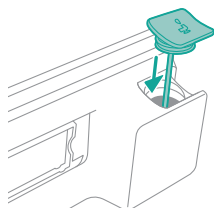

- 6 Podłącz przygotowany zbiornik z wodą do ssawki i możesz zaczynać.

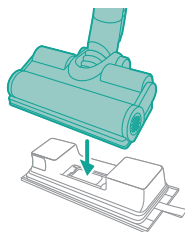

- 7 Naciśnij wyłącznik, aby wyłączyć urządzenie. Za pomocą modułu czyszczenia na mokro założonego na ssawkę można skutecznie czyścić twarde podłogi.





i Uwaga: Moduł czyszczenia na mokro nie jest przystosowany do miękkich podłóg, np. dywanów.



! Przestroga: Modułu czyszczenia na mokro nie należy używać do zbierania rozlanej wody.

Wskazówki i inne ważne informacje

- Nie jest wymagane odkurzanie podłogi przed jej mopowaniem, gdyż zestaw do odkurzania i mopowania czyści na mokro twarde podłogi i usuwa wszelkiego rodzaju zanieczyszczenia i płyny. Do dywanów i wykładzin używaj zestawu do samego odkurzania.
- Urządzenie może pozostawić na podłodze małe plamy wody, jeśli nie poruszasz nim podczas wyłączenia. Można zmniejszyć ten efekt, przesuwając urządzenie podczas wyłączenia go. W razie potrzeby usuń ostatnie krople ściereczką.

Ograniczenia użytkowania

- Zestaw do odkurzania i mycia na mokro jest odpowiedni do odkurzania i mycia na mokro wszystkich rodzajów podłóg twardych, z wyjątkiem podłóg z surowego drewna.
- Zestaw do odkurzania i mycia na mokro jest przeznaczony do czyszczenia standardowego twardego podłóg. Używając tego urządzenia, zawsze przestrzegaj instrukcji czyszczenia swojej twardej podłogi.
- Jeśli chcesz dodać do wody w zbiorniku czystej wody płynnego środka do czyszczenia podłóg innego niż Philips XV1792, upewnij się, że jest to środek rozpuszczalny w wodzie, mało pianący się lub w ogóle nie pianący się, podobnie jak środek Philips XV1792.
- Pojemność zbiornika czystej wody wynosi 250 ml, więc trzeba dodać zaledwie kilka kropel (maks. 10 ml) płynnego środka do czyszczenia podłóg do wody.
- Jeśli używasz zestawu do odkurzania i mycia na mokro na podłodze wyłożonej linoleum, upewnij się, że jest ono dobrze przymocowane, aby zapobiec jego wciągnięciu do ssawki.
- Gdy przesuwasz/podnosisz wyłączone urządzenie nad dywanem czy wykładziną dywanową, mogą skapywać z niego kropelki wody.
- Nie przesuwaj urządzenia nad kratkami podłogowymi ogrzewania konwekcyjnego. Ponieważ urządzenie nie może zbierać wody, gdy jego ssawka znajduje się nad taką kratką, woda może skapywać na dno szybu konwektora.

- Podczas czyszczenia nie podnoś ssawki ponad podłogę, nie przechylaj jej na boki ani nie wykonuj gwałtownych obrotów, gdyż może to powodować pozostawianie śladów wody. Przesuwaj tylko do przodu i do tyłu.

i Uwaga: Czas pracy zależy od poziomu mocy używanego podczas czyszczenia.

Uniwersalne zastosowanie i akcesoria

⚠ Ostrzeżenie: Podczas korzystania z akcesoriów nie wciągaj odkurzaczem wody ani innych płynów.

⚠ Przestroga: Nie patrz bezpośrednio w świecące się diody LED ani nie kieruj ich w oczy innych. Światło emitowane przez diody LED jest bardzo jasne.

Używanie odkurzacza ręcznego

Do odkurzania można używać odkurzacza bezpośrednio, bez użycia narzędzi do czyszczenia.

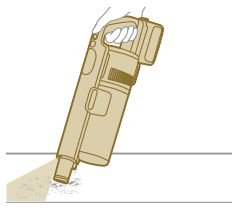

Używanie ssawki

1 Przymocuj ssawkę bezpośrednio do odkurzacza.

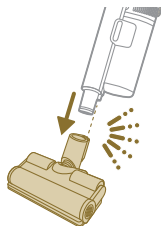

2 To zestawienie jest przeznaczone do czyszczenia powierzchni o różnych wysokościach, takich jak schody.

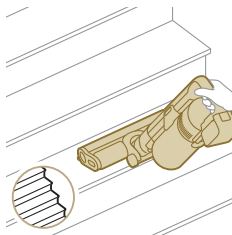

Używanie szczotki Mini TurboBrush

1 Aby zamocować szczotkę Mini TurboBrush, włóż w nią rurę odkurzacza.



2 Szczotki mini turbo można używać do normalnego czyszczenia na przykład miękkich powierzchni, takich jak łóżka czy kozetki. Ustawienie mocy możesz wyregulować do swoich potrzeb czyszczenia.

3 Szczotki mini turbo możesz użyć do bardzo dokładnego czyszczenia, np. usuwania sierści zwierząt lub drobnych zanieczyszczeń, takich jak rozsypane okruchy chleba. Ustawienie mocy możesz wyregulować do swoich potrzeb czyszczenia.

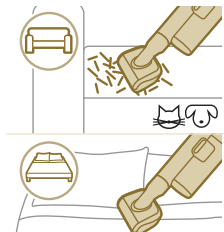

Używanie ssawki szczelinowej

1 Aby zamocować ssawkę szczelinową, włóż w nią rurę lub odkurzacz ręczny.



2 Długa ssawka szczelinowa służy do odkurzania narożników i innych trudno dostępnych miejsc. Ustawienie mocy możesz wyregulować do swoich potrzeb czyszczenia.

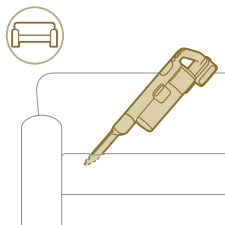

Używanie narzędzia uniwersalnego

1 Aby zamocować narzędzie uniwersalne, włóż w niego rurę lub odkurzacz ręczny.



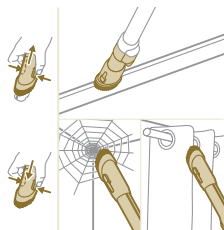

- 2 Narzędzie uniwersalne jest przeznaczone do czyszczenia ram okiennych, zasłon, lub usuwania pajęczyn, z konfigurowalnym mechanizmem zwalniania szczotki i ustawieniami podświetlenia.

Korzystanie z miękkiej szczotki

- 1 Aby założyć miękką szczotkę, włóż w nią rurę lub odkurzacz ręczny.



- 2 Miękka szczotka jest przeznaczona do odpowiednich powierzchni i jest wyposażona w konfigurowalne podświetlenie.



Używanie narzędzia do tapicerki

- 1 Aby zamocować narzędzie do tapicerki, włóż w niego rurę lub odkurzacz ręczny.



- 2 Narzędzie do tapicerki jest idealne do czyszczenia mebli z miękkich tkanin, a jego podświetlenie można regulować według własnych upodobań.

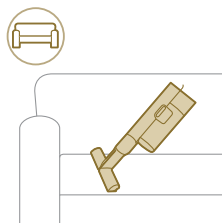

Dostosowywanie i dodatkowe informacje



Urządzenie ma menu z różnymi opcje dostosowywania i monitorowania.

- 1 Aby przejść do ustawień menu, naciśnij przycisk menu.
- 2 Przelączaj opcje za pomocą przycisków + i -. Opcje te obejmują regulację podświetlenia, włączenie lub wyłączenie funkcji rozpoznawania typu podłogi, dostęp do dodatkowych informacji o urządzeniu i powrót do poprzedniego ekranu.
- 3 Po podświetleniu żądanej opcji potwierdź wybór, naciskając ponownie przycisk menu.

Modyfikacja jasności podświetlenia

Naciśnij przycisk menu i przejdź do funkcji podświetlenia. Potwierdź wybór, naciskając przycisk menu ponownie.

Aby zmodyfikować jasność podświetlenia, przelączaj kolejne dostępne poziomy i potwierdź, naciskając przycisk menu.

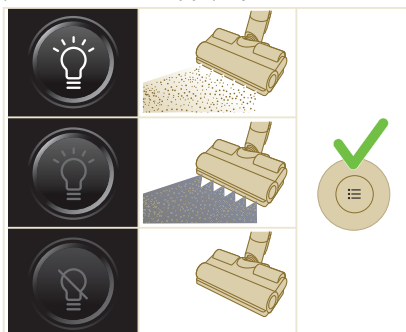

Rozpoznawanie rodzaju podłogi

Naciśnij przycisk menu i przejdź do funkcji rozpoznawania rodzaju podłogi. Potwierdź wybór, naciskając przycisk menu ponownie.

Na ekranie rozpoznawania rodzaju podłogi przejdź do tej funkcji i potwierdź decyzję, naciskając przycisk menu. Po pomyślnym włączeniu w lewym górnym rogu wyświetlacza pojawi się zielona ikona na ekranie głównym.

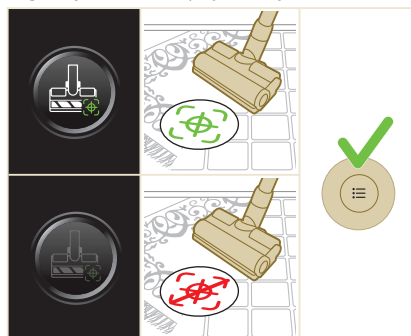

i Uwaga: Funkcję rozpoznawania rodzaju podłogi można włączyć lub wyłączyć tylko wtedy, gdy nasadka do podłóg jest podłączona do odkurzacza ręcznego. W

związku z tym, gdy nasadka do podłóg nie jest podłączona do głównego urządzenia, w menu będzie o jedną pozycję mniej. Aby móc widzieć pozycję funkcji rozpoznawania rodzaju podłogi w menu, podłącz nasadkę do podłóg.

i Uwaga: Po otrzymaniu urządzenia funkcja rozpoznawania rodzaju podłogi jest włączona.

i Uwaga: Funkcja rozpoznawania rodzaju podłogi staje się aktywna, gdy ssawka rozpozna różne czyszczone powierzchnie podczas ruchu.

Informacje dodatkowe

Naciśnij przycisk menu i przejdź do opcji „dodatkowe informacje”. Potwierdź wybór, naciskając przycisk menu ponownie.

Na ekranie „dodatkowe informacje” można sprawdzić stan filtra, stan akumulatora, całkowity czas użytkowania, model urządzenia oraz uzyskać dostęp do kodu QR w celu uzyskania dodatkowych informacji online.

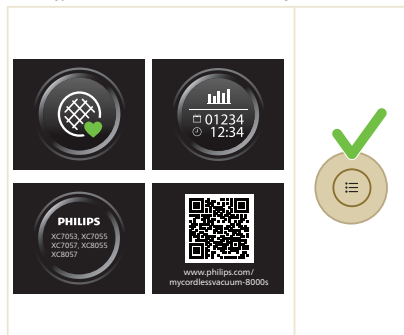

Powrót

Aby wyjść z menu i powrócić do poprzedniego ekranu, wybierz opcję „Powrót”.

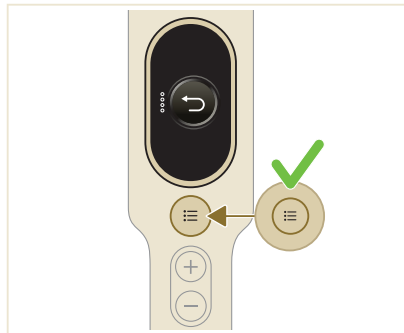

Po użyciu – Konserwacja

Częsta konserwacja po każdym cyklu czyszczenia

Konserwacja systemu odprowadzania kurzu

Opróżniaj pojemnik na kurz po każdym użyciu lub gdy poziom kurzu osiągnie wskaźnik MAX.

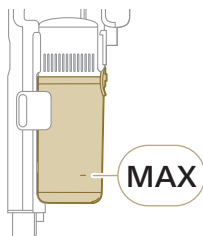

1 Wyłącz urządzenie.

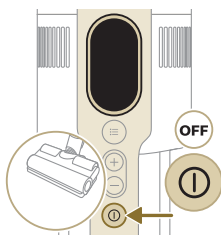

2 Trzymaj urządzenie pod kątem 45 stopni, jak pokazano na ilustracji. Wyjmij pojemnik na kurz, naciskając przycisk zwalniania. Przycisk zwalniania znajduje się na dole pojemnika.

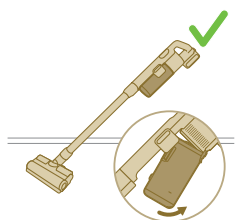
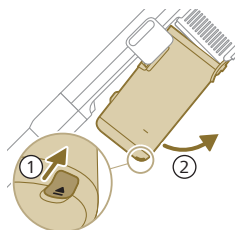

i Uwaga: Wyjmij pojemnik na kurz, trzymając urządzenie w pozycji pionowej.

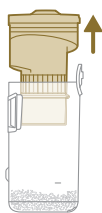

- 3** Trzymaj za czarny uchwyt. Wyjmij filtr cyklonowy z pojemnika na kurz, unosząc go do góry.

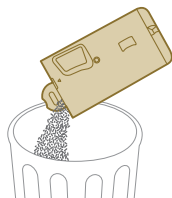

- 4** Wyrzuć kurz zebrany w pojemniku do kosza na śmieci.

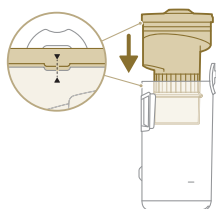

- 5** Umieść filtr cyklonowy z powrotem w pojemniku na kurz. Upewnij się, że obydwie części są prawidłowo ustawione.

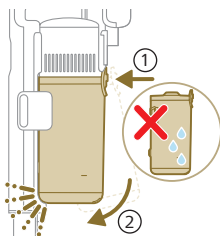

- 6** Włóż złożony zbiornik z powrotem na miejsce. Najpierw ustaw odpowiednio stronę z filtrem, a następnie zawieś na swoim miejscu.

Konserwacja zbiornika wody

Czyść zbiornik po każdym użyciu.

- 1** Wyjmij wkład mopujący z mikrofibry.

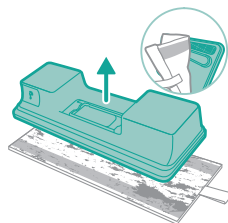

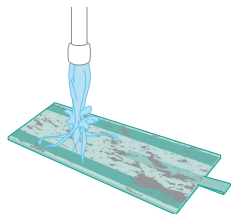

2 Wypłucz wkład mopujący pod bieżącą wodą i upierz ręcznie lub w pralce.

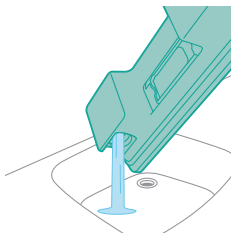

3 Wylej wodę pozostałą w zbiorniku.

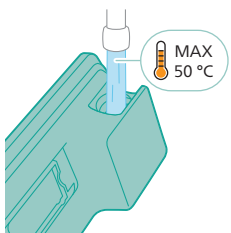

4 Napełnij zbiornik wodą.

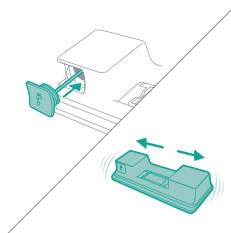

5 Prawidłowo zamknij zbiornik wody i potrząśnij nim, aby usunąć pozostałości detergentu.

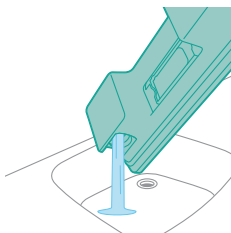

6 Opróżnij zbiornik i pozostaw otwarty do wyschnięcia.

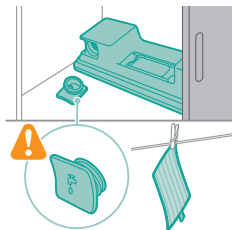

- 7** Uważaj, aby nie zgubić korka zbiornika podczas przechowywania. Powieś wkład mopujący do wyschnięcia.

Okresowa konserwacja

Konserwacja systemu odprowadzania kurzu

Czyść filtr co najmniej raz w miesiącu lub po wyświetleniu powiadomienia o konieczności czyszczenia (i8).

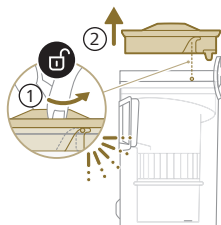

- 1** Obróć filtr w kierunku przeciwnym do ruchu wskazówek zegara, aby wyjąć go z pojemnika na kurz.

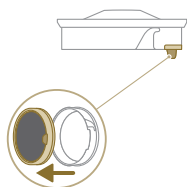

- 2** Wyjmij zmywalny filtr piankowy z plastikowej obudowy filtra.



- 3** Postukaj obudową filtra i filtrem piankowym o kosz na śmieci.

4 Płucz i ściskaj filtr piankowy, aż zacznie wypływać czysta woda.

! Uwaga: aby uzyskać najlepszy efekt prania, przepuść wodę przez filtr z wypustką filtra skierowaną w dół, umożliwiając wypłukanie głęboko osadzonego kurzu.

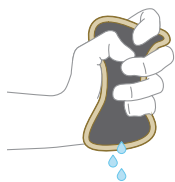
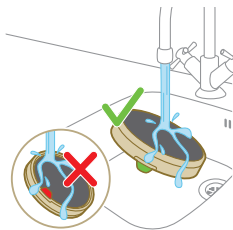

5 Pozostaw wyprany filtr do wyschnięcia na 24 godziny przed ponownym zamontowaniem go w obudowie filtra.

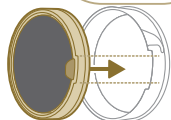
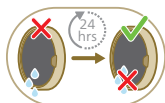

6 W celu dokładnej konserwacji umyj pojemnik na kurz i filtr cyklonowy pod bieżącą wodą lub ciepłą wodą z mydłem.

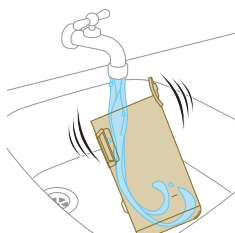

7 Wytrzyj do sucha umyty pojemnik na kurz i odpowiednie części.

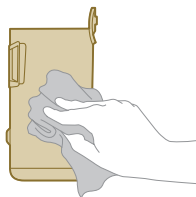

⚠ Przewaga: Przed ponownym złożeniem upewnij się, że wszystkie części są zupełnie suche.

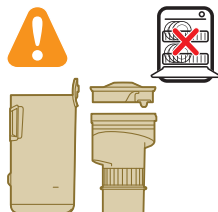
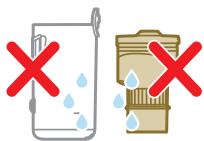

i Uwaga: części nie można myć w zmywarce.

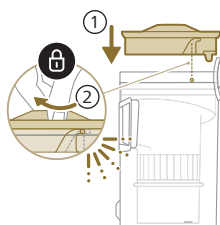

8 Zmontuj filtr z powrotem w pojemniku na kurz. Obracaj filtr zgodnie z ruchem wskazówek zegara, aby zamocować go na miejscu.

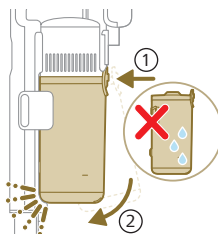

9 Włóż złożony zbiornik z powrotem na miejsce. Najpierw ustaw odpowiednio stroną z filtrem, a następnie zawieś na swoim miejscu.

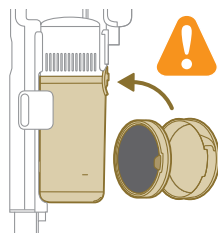

i Uwaga: Po zakończeniu konserwacji zawsze upewnij się, że filtr został zamontowany w urządzeniu przed jego użyciem.

Konserwacja ssawki PrecisionPower Smart Nozzle

1 Przed czyszczeniem rolki szczotki zawsze należy wyłączyć urządzenie.

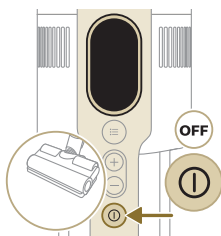

2 Aby uzyskać dostęp do rolki szczotki, odszukaj przycisk z boku ssawki. Naciśnij go i obróć, aby otworzyć.

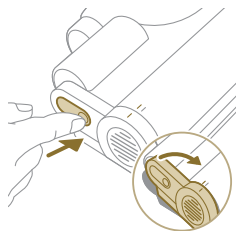

3 Ostrożnie wyjmij rolkę szczotki i boczną pokrywkę ssawki.

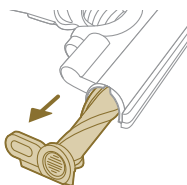

4 Ostrożnie wyjmij splątane włosy z rolki szczotki. Usuń zanieczyszczenia, używając nożyczek.

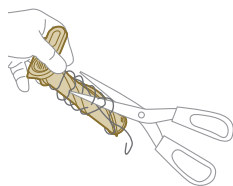

5 Podczas ponownego montażu należy zapewnić prawidłowe ustawienie rolki szczotki.

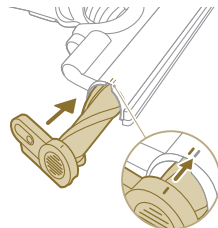

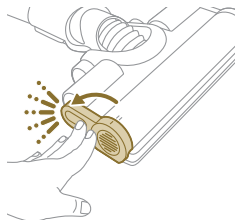

- 6 Zablokuj rolkę szczotki tak, aby usłyszeć kliknięcie.

Konserwacja szczotki Mini TurboBrush

- 1 Odwróć szczotkę, aby uzyskać dostęp do obszaru czyszczenia.

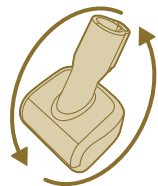

- 2 Przesuń przycisk boczny, aby zwolnić szczotkę z miejsca zamocowania.

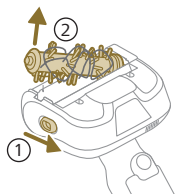

- 3 Użyj rąk lub nożyczek, aby usunąć wszelkie zanieczyszczenia ze szczotki.

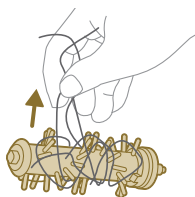

- 4 Montaż szczotki należy rozpocząć od umieszczenia jednej strony na miejscu przed zamocowaniem drugiej strony. Gdy szczotka będzie prawidłowo zamontowana, usłyszysz kliknięcie.

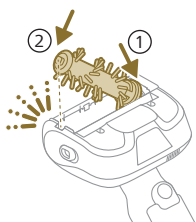

Konserwacja zbiornika wody

Odkamieniaj zbiornik wodny raz w miesiącu, aby uniknąć osadzania się kamienia.

1 Dodaj trochę płynu do odkamieniania do miarki.

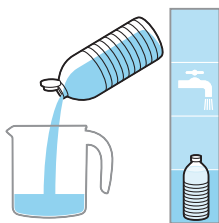

2 Dodaj odpowiednią ilość wody do miarki.



3 Dodaj wymieszany płyn do zbiornika wody.



4 Prawidłowo zamknij zbiornik wody i potrząśnij nim, aby równomiernie rozprowadzić płyn do odkamieniania.

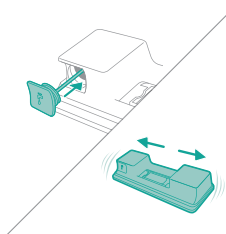

5 Pozostaw stojący zbiornik wody (bez wkładu mopującego z mikrofibry) na ponad 12 godzin. Woda ma powoli wypływać z dna zbiornika. Zalecamy umieszczenie zbiornika w zlewie lub na szmatce.

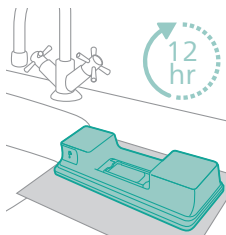

- 6 Wypłucz zbiornik i usuń wszelkie pozostałości płynu wewnątrz.

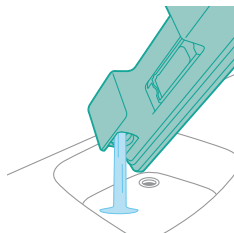

Konserwacja dozownika wody

- 1 Wyjmij dozownik wody z dna zbiornika w celu dokładnego oczyszczenia.

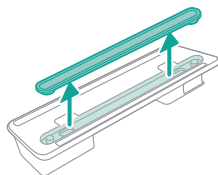

- 2 Wypłucz dozownik pod bieżącą wodą.

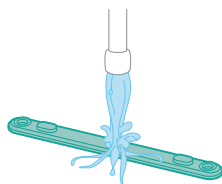

- 3 Po czyszczeniu zamocuj dozownik ponownie w zbiorniku.

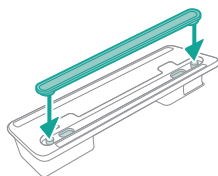

Wymiana

Akcesoria i części zamienne można kupić na stronie www.philips.com/parts-and-accessories lub u sprzedawcy produktów firmy Philips. Możesz też skontaktować się z Centrum Obsługi Klienta firmy Philips w swoim kraju.

Części wymienne i numery typów:

Wymienny filtr XV1681/01

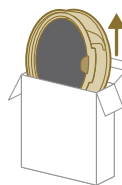

XV1681/01

Rolka szczotki CP0667/01

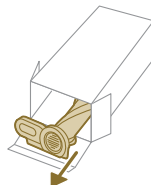

CP0667/01

Wkład mopujący z mikrofibry XV1670/02

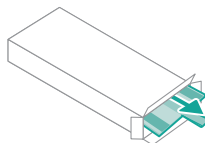

XV1670/02

Dozownik wody CP0381/01

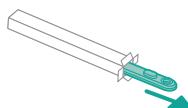

CP0381/01

i Uwaga: Aby uzyskać maksymalną wydajność, wymieniaj filtr i wkład mopujący z mikrofibry co 6 miesięcy.

Sygnaly interfejsu użytkownika i ich znaczenie

Sygnal

Znaczenie sygnalu

E1











Wadliwe działanie urządzenia.

Wyjmij akumulator, odczekaj 10 sekund i włóż go ponownie. Jeśli to nie rozwiąże problemu, zanieś urządzenie do centrum serwisowego firmy Philips lub skontaktuj się z Centrum Obsługi Klienta.

Sygnał

Znaczenie sygnału

E2		<p>Urządzenie jest używane w temperaturze poniżej zakresu temperatur użytkowania.</p> <p>Przenieś urządzenie do cieplejszego pomieszczenia. Nie przechowuj, nie ładuj ani nie używaj urządzenia w temperaturze poniżej 5°C ani powyżej 40°C.</p>
E3		<p>Urządzenie jest używane w temperaturze powyżej zakresu temperatur użytkowania.</p> <p>Przenieś urządzenie do chłodniejszego pomieszczenia. Nie przechowuj, nie ładuj ani nie używaj urządzenia w temperaturze poniżej 5°C ani powyżej 40°C.</p>
E5		<p>Akumulator jest uszkodzony.</p> <p>Zanieś urządzenie do centrum serwisowego firmy Philips lub skontaktuj się z Centrum Obsługi Klienta.</p>
E9		<p>Nasadka jest używana w temperaturze powyżej zakresu temperatur użytkowania.</p> <p>Wyłącz urządzenie i poczekaj 15 minut. Dotknij górnej obudowy ssawki, aby sprawdzić, czy nadal jest ciepła. Jeśli ssawka nadal jest ciepła, poczekaj dłużej, aż ostygnie. Gdy ssawka ostygnie, spróbuj ponownie włączyć urządzenie.</p>
i4		<p>Nasadka jest zapchana.</p> <p>Upewnij się, że urządzenie jest wyłączone. Wyczyść ssawkę zgodnie z instrukcją obsługi i sprawdź rurę, wyjmując rurę z głównego urządzenia. Usuń przedmiot tkwiący w ssawce lub rurze i uruchom ponownie urządzenie.</p>
i5		<p>Jakiś przedmiot utknął w kanale przepływu powietrza.</p> <p>Upewnij się, że urządzenie jest wyłączone. Wyczyść ssawkę zgodnie z instrukcją obsługi i sprawdź rurę, wyjmując rurę z głównego urządzenia. Usuń przedmiot tkwiący w ssawce, rurze lub odkurzaczu ręcznym i uruchom ponownie urządzenie.</p>
i6		<p>Zasilacz nie został odłączony.</p> <p>Przed użyciem urządzenia odłącz zasilacz.</p>
i7		<p>Użyto niewłaściwego zasilacza.</p> <p>Do ładowania urządzenia używaj wyłącznie oryginalnego zasilacza.</p>

Sygnal**Znaczenie sygnalu**

i8



Filtr jest zanieczyszczony.

Wyczyść filtr. Postępuj zgodnie z instrukcjami na ekranie lub w instrukcji obsługi. Nowe filtry można kupić w sklepie internetowym firmy Philips pod adresem: www.philips.com/support lub u sprzedawcy produktów firmy Philips.

Jeśli po wyczyszczeniu filtra nadal pojawia się kod informacyjny i8, sprawdź poniższą tabelę rozwiązywania problemów.

i10



Akumulator nie jest prawidłowo włożony.

Wyjmij akumulator i włóż go ponownie. Jeśli to nie rozwiąże problemu, zanieś urządzenie do centrum serwisowego firmy Philips lub skontaktuj się z Centrum Obsługi Klienta.

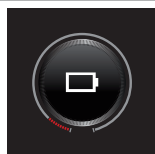

Poziom naładowania akumulatora jest niski i należy go naładować. Naładuj urządzenie lub akumulator, stosując sugerowaną metodę ładowania.

Rozwiązywanie problemów

W tym rozdziale opisano najczęstsze problemy, z którymi można się zetknąć, korzystając z urządzenia. Jeśli poniższe wskazówki okażą się niewystarczające do rozwiązania problemu, odwiedź stronę www.philips.com/support, na której znajduje się lista często zadawanych pytań, lub skontaktuj się z Centrum Obsługi Klienta w swoim kraju.

Czyszczenie na sucho

Problem	Prawdopodobna przyczyna	Rozwiązanie
Urządzenie nie reaguje po naciśnięciu przycisku zasilania.	Na wyświetlaczu pojawia się ikona rozładowanego akumulatora.	Aby naładować akumulator, należy podłączyć urządzenie do stacji ładowania lub podłączyć odkurzacz ręczny bezpośrednio do wtyczki zasilającej zasilacza.
Stacja ładowania nie jest stabilna na ścianie.	Śruby mocujące stację ładowania są obluźnione.	Dokręć śruby.
	Śruby mają nieodpowiedni rozmiar.	Zamontuj stację ładowania przy użyciu dołączonych śrub.
	Stacja ładowania nie jest zamocowana do stabilnej ściany.	Sprawdź, czy ściana, na której ma być zamontowana stacja ładowania, jest stabilna.

Problem	Prawdopodobna przyczyna	Rozwiązanie
Urządzenie nagle przestaje działać.	Gdy w urządzeniu wystąpi wewnętrzna usterka, przyciski nie będą reagować, a ekran pozostanie pusty.	Należy podłączyć urządzenie do stacji ładowania lub podłączyć odkurzacz ręczny bezpośrednio do zasilacza. Sprawdź wyświetlacz. Jeśli wyświetli się kod błędu, jego znaczenie można znaleźć w instrukcji obsługi.
	(kod: E2, E3) Urządzenie nie pracuje w odpowiedniej temperaturze.	Upewnij się, że urządzenie jest używane w temperaturze 5-40 °C.
	(kod: i4, i5) Rolka szczotki jest zablokowana lub jakieś przedmioty utknęły w kanale przepływu powietrza.	Upewnij się, że urządzenie jest wyłączone. Wyczyść ssawkę zgodnie z instrukcją obsługi i sprawdź rurę, wyjmując rurę z głównego urządzenia. Usuń przedmiot tkwiący w ssawce lub rurze i uruchom ponownie urządzenie.
	(kod: E9) Nasadka do podłóg przegrzała się.	Wyłącz urządzenie i poczekaj 15 minut. Dotknij górnej obudowy ssawki, aby sprawdzić, czy nadal jest ciepła. Jeśli ssawka nadal jest ciepła, poczekaj dłużej, aż ostygnie. Gdy ssawka ostygnie, spróbuj ponownie włączyć urządzenie.
Moc ssania urządzenia jest niższa niż zwykle.	Filtr i filtr cyklonowy są zabrudzone.	Opróżnij pojemnik na kurz. Wyczyść filtr oraz filtr cyklonowy. Upewnij się, że filtr jest myty przynajmniej raz w miesiącu, jeśli korzystasz z urządzenia regularnie. Należy usuwać włosy i zanieczyszczenia z filtra cyklonowego.
	Pojemnik na kurz nie jest poprawnie przymocowany do urządzenia.	Dopilnuj, by pojemnik na kurz był poprawnie przymocowany.
Kurz wydostaje się z urządzenia.	Filtr jest zabrudzony.	Wyczyść filtr. Zapoznaj się też z instrukcją obsługi.
	Brak filtra w urządzeniu.	Upewnij się, że filtr jest prawidłowo zamontowany w urządzeniu.
	Coś blokuje filtr cyklonowy.	Sprawdź, czy w filtrze cyklonowym nic nie utknęło, i usuń wszelkie blokujące go przedmioty. Pamiętaj również, by usunąć wszystkie włosy i zanieczyszczenia z filtra cyklonowego.
	Pojemnik na kurz nie jest poprawnie przymocowany do urządzenia.	Opróżnij pojemnik na kurz i poprawnie przymocuj go do urządzenia.

Problem	Prawdopodobna przyczyna	Rozwiązanie
	Urządzenie jest obracane lub odwracane, gdy zasilanie jest wyłączone.	Trzymaj urządzenie pionowo, gdy zasilanie jest wyłączone.
Urządzenie nie przesuwają się płynnie po podłodze w trakcie czyszczenia dywanu.	Funkcja rozpoznawania rodzaju podłogi jest wyłączona.	Włącz funkcję rozpoznawania rodzaju podłogi w menu cyfrowym.
	Ustawiona moc ssania jest zbyt wysoka.	Zmniejsz moc ssania. Zapoznaj się też z instrukcją obsługi.
Szczotka nie obraca się.	Szczotka jest zatkana włosami lub zanieczyszczeniami.	Wyczyść szczotkę ręką lub nożyczkami.
	(kod i4) Szczotka może przestać się obracać, jeśli napotka zbyt duży opór ze strony grubego dywanu.	Wyłącz urządzenie i włącz je ponownie.
	Szczotka obrotowa nie została poprawnie zamocowana w ssawce po czyszczeniu.	Postępuj według instrukcji zawartych w rozdziale instrukcji obsługi dotyczącym czyszczenia, aby poprawnie zamontować szczotkę obrotową w ssawce. Aby zabezpieczyć szczotkę obrotową w ssawce, należy zatrzasknąć dźwignię blokującą.
	(kod: E9) Nasadka do podłóg przegrzała się.	Wyłącz urządzenie i poczekaj 15 minut. Dotknij górnej obudowy ssawki, aby sprawdzić, czy nadal jest ciepła. Jeśli ssawka nadal jest ciepła, poczekaj dłużej, aż ostygnie. Gdy ssawka ostygnie, spróbuj ponownie włączyć urządzenie.
Lampki LED w ssawce nie zapalają się.	Ssawka nie została poprawnie podłączona do rury lub urządzenia.	Zamocuj ssawkę poprawnie w urządzeniu lub w odkurzaczu ręcznym.
	Funkcja oświetlenia jest wyłączona.	Włącz tę funkcję w menu. Wyreguluj jasność lampek LED ssawki w menu.
Lampki LED na odkurzaczu ręcznym nie zapalają się.	Funkcja oświetlenia jest wyłączona.	Włącz tę funkcję w menu. Wyreguluj jasność lampek LED odkurzacza ręcznego w menu.
Lampka w akcesorium nie zapala się.	Akcesorium jest zamocowane do rury.	Zdejmij rurę i zamocuj akcesorium bezpośrednio do odkurzacza ręcznego.
	Akcesorium nie jest poprawnie zamocowane do urządzenia.	Zamocuj akcesorium poprawnie do urządzenia.
Oświetlenie w ssawce, na odkurzaczu ręcznym i w akcesoriach nie jest wystarczająco jasne.	Jasności została zmniejszona.	Wyreguluj jasność lampek w menu.

Problem	Prawdopodobna przyczyna	Rozwiązanie
Urządzenie nie ładuje się.	Wtyczka zasilająca nie została poprawnie podłączona do urządzenia lub zasilacz nie został prawidłowo podłączony do gniazdka elektrycznego.	Upewnij się, że wtyczka zasilająca jest prawidłowo podłączona do urządzenia oraz że zasilacz jest prawidłowo podłączony do gniazdka elektrycznego.
	Wtyczka zasilająca nie jest prawidłowo umieszczona w stacji ładowania.	Dopilnuj, by wtyczka była prawidłowo zamocowana w stacji ładowania. Sprawdź, czy wtyczka jest ustawiona pod kątem, a stacja ładowania utrzymuje wtyczkę na miejscu.
	(kod i7) Używany jest zasilacz inny niż dostarczony.	Upewnij się, że używasz dostarczonego zasilacza.
	(kod i10) Akumulator nie jest prawidłowo zamontowany.	Upewnij się, że akumulator jest całkowicie wsunięty do otworu i prawidłowo zamontowany.
	(kod E5) Akumulator nie działa prawidłowo.	Akumulator uległ awarii. Wymień akumulator.
		Jeśli postępowano według instrukcji, a urządzenie nadal nie ładuje się, skontaktuj się z Centrum Obsługi Klienta w danym kraju lub autoryzowanym centrum serwisowym firmy Philips.
Urządzenie ładuje się bardzo wolno.	Używany jest zasilacz zewnętrzny lub zasilacz od innych urządzeń.	Ładuj urządzenie przy pomocy dostarczonego zasilacza.
Akumulator jest naładowany i podłączony, ale nie można włączyć urządzenia.	Urządzenie jest wciąż podłączone do zasilacza.	Przed ponownym uruchomieniem odłącz urządzenie od zasilacza.
	(kod: E1) Występuje jakiś problem z urządzeniem.	Wymnij akumulator, odczekaj 10 sekund i włóż go ponownie. Jeśli to nie rozwiąże problemu, zanieś urządzenie do centrum serwisowego firmy Philips lub skontaktuj się z Centrum Obsługi Klienta.
Na wyświetlaczu pojawia się ikona filtra (kod: i8).	Filtr jest zabrudzony.	Wyczyść filtr. Postępuj zgodnie z instrukcjami na ekranie lub w instrukcji obsługi.

Problem	Prawdopodobna przyczyna	Rozwiązanie
		<p>Jeśli po wyczyszczeniu filtra nadal pojawia się kod informacyjny i8, możesz rozważyć następujące rozwiązania:</p> <ul style="list-style-type: none"> - Jeśli masz zapasowy, czysty filtr, możesz wymienić stary filtr na nowy. Następnie za pomocą odkurzacza ręcznego ostrożnie wyczyść stary filtr piankowy i obudowę filtra. - Alternatywnie, jeśli masz dostęp do innego odkurzacza lub mini odkurzacza, możesz za jego pomocą łatwo wyczyścić zarówno filtr piankowy, jak i obudowę filtra. <p>Uwaga: Przed włączeniem urządzenia należy zawsze upewnić się, że w urządzeniu znajduje się filtr.</p>
	Filtr jest stary.	Nowe filtry można kupić w sklepie internetowym firmy Philips pod adresem: www.philips.com/support lub u sprzedawcy produktów firmy Philips.
		Jeśli postępowano według instrukcji, a w urządzeniu nadal występuje błąd, zanieś je do centrum serwisowego firmy Philips lub skontaktuj się z Centrum Obsługi Klienta.
Mini Turbo szczotka nie działa prawidłowo.	Szczotka obrotowa jest zablokowana.	Usuń włosy ze szczotki nożyczkami. Postępuj zgodnie ze wskazówkami zawartymi w instrukcji obsługi.
	Podczas czyszczenia szczotka obrotowa blokuje się na tkaninach lub powierzchniach.	Mini Turbo szczotkę należy prowadzić równo po powierzchni i nie naciskać na nią podczas czyszczenia miękkich powierzchni.
	Szczotka obrotowa nie jest włożona prawidłowo do mini Turbo szczotki.	Należy sprawdzić, czy szczotka obrotowa i mini Turbo szczotka są dobrze połączone i nie ma szczelin między elementami. Postępuj zgodnie z instrukcjami zamieszczonymi w instrukcji obsługi.
Moc ssania nie wydaje się stabilna.	Wszystko w porządku. Nastąpiła aktywacja funkcji rozpoznawania rodzaju podłogi. Urządzenie rozpoznaje rodzaj podłogi i czyści z wydajnością zoptymalizowaną dla tej podłogi.	Nie jest wymagane żadne działanie. Jeśli wolisz czyszczenie ze stałą, wybraną przez siebie mocą, wyłącz tę inteligentną funkcję w menu urządzenia.
Funkcja rozpoznawania rodzaju podłogi nie reaguje w sposób logiczny.	Szczotka jest zatkana włosami lub zanieczyszczeniami.	Wyczyść szczotkę nożyczkami lub ręką. Zapoznaj się ze wskazówkami zawartymi w instrukcji obsługi.

Problem	Prawdopodobna przyczyna	Rozwiązanie
Urządzenie wytwarza wyładowania elektrostatyczne.	Na urządzeniu gromadzą się ładunki elektrostatyczne. Im niższa wilgotność powietrza, tym więcej ładunków elektrostatycznych się gromadzi.	Rozładuj urządzenie poprzez częste dotykanie rurą innych metalowych obiektów w pomieszczeniu (np. nóg stołu lub krzesła itp.). Można także zwiększyć poziom wilgotności powietrza w pomieszczeniu.
	Zasypany kurz i brud jest naelektryzowany.	Opróżnij pojemnik na kurz i wyczyść filtr zgodnie z instrukcją obsługi.

Czyszczenie na mokro

Problem	Prawdopodobna przyczyna	Rozwiązanie
Ilość wody wypływającej ze zbiornika jest mniejsza.	Pasek rozprzewadzający wodę jest zablokowany przez zabrudzenia.	Wymij pasek rozprzewadzający wodę i wyczyść go. Włóż czysty pasek rozprzewadzający wodę na miejsce.
	Wkład mopujący z mikrofibry jest umieszczony nieprawidłowo, przez co blokuje pasek rozprzewadzający wodę.	Upewnij się, że wkład mopujący jest umieszczony prawidłowo. Zapoznaj się ze wskazówkami dotyczącymi prawidłowego umieszczenia elementów zawartymi w instrukcji obsługi.
	Zbiornik wody jest pusty lub niemal pusty.	Uzupełnij wodę w zbiorniku.
	Używany jest wkład mopujący z mikrofibry, który nie został dostarczony przez firmę Philips.	Używaj wyłącznie oryginalnego wkładu mopującego z mikrofibry firmy Philips. Wkłady mopujące można kupić w sklepie internetowym firmy Philips pod adresem: www.philips.com/support lub u sprzedawcy produktów firmy Philips.
	Na pasku rozprzewadzającym wodę osadził się kamień.	Kup nowy pasek rozprzewadzający wodę w sklepie internetowym firmy Philips pod adresem: www.philips.com/support lub u sprzedawcy produktów firmy Philips.
Zbyt duża ilość wody wypływa ze zbiornika ze zbyt dużą prędkością.	Nasadka zbiornika wody została niewłaściwie założona.	Sprawdź nasadkę i upewnij się, że jest dokładnie i prawidłowo założona.
	Pasek jest nieprawidłowo umieszczony na dnie zbiornika wody.	Sprawdź pasek i upewnij się, że jest odpowiednio dopasowany do dolnej płyty zbiornika wody.
Podłoga wysycha pasami.	Do wody dodano za dużo płynu myjącego.	Używaj tylko kilku kropel płynu myjącego lub stosuj środek niskopieniący.

Problem	Prawdopodobna przyczyna	Rozwiązanie
	Wkład mopujący z mikrofibry nie został prawidłowo założony.	Upewnij się, że wkład mopujący jest umieszczony prawidłowo. Zapoznaj się ze wskazówkami dotyczącymi prawidłowego umieszczenia elementów zawartymi w instrukcji obsługi.
	Używany jest niewłaściwy wkład mopujący.	Używaj wyłącznie wkładu mopującego z mikrofibry Philips XV1670/02 do serii 7000. Wkłady mopujące można kupić w sklepie internetowym firmy Philips pod adresem: www.philips.com/support lub u sprzedawcy produktów firmy Philips.

Conteúdo

Introdução	629
Descrição geral	629
Antes da primeira utilização	630
Instalar o suporte de parede	630
Preparar para a utilização	631
Utilizar o aparelho	632
Montar o aparelho	632
Aspirar pavimentos e superfícies macias	633
Aspirar enquanto lava pavimentos	634
Utilização e acessórios versáteis	637
Personalizações e informações adicionais	640
Manutenção após a utilização	642
Manutenção frequente após cada ciclo de limpeza	642
Manutenção periódica intermitente	645
Substituição	651
Sinais da interface do utilizador e respetivo significado	652
Resolução de problemas	654
Limpeza a seco	654
Limpeza com água	659

Introdução

Obrigado por comprar este produto! Para beneficiar de todas as vantagens de assistência que oferecemos, registre o seu produto em www.philips.com/mycordlessvacuum-7000s.

Descrição geral

- 1 Visor digital
 - a Indicador circular de nível da pilha
 - b Percentagem de nível da pilha
 - c Nível de potência selecionado
 - d Ícone de ativação da funcionalidade Reconhecimento do Tipo de Chão
 - e Ícone de lembrete de limpeza do filtro
- 2 Botão de Menu/Confirmar
- 3 Botão +
- 4 Botão –
- 5 Botão ligar/desligar
- 6 Aspirador portátil
- 7 Recipiente do pó
- 8 Pilha
- 9 Filtro externo (apenas XC7057)
- 10 Botão para soltar o recipiente do pó
- 11 Suporte de parede
- 12 Adaptador
- 13 Tubo
- 14 Bocal inteligente PrecisionPower
- 15 Depósito Aqua

- 16 Base da esfregona em microfibra
- 17 Mini escova turbo (apenas XC7055, XC7057)
- 18 Acessório de dupla função
- 19 Escova macia (apenas XC7057)
- 20 Acessório para estofos (apenas XC7055, XC7057)
- 21 Acessório para fendas

Antes da primeira utilização

Instalar o suporte de parede

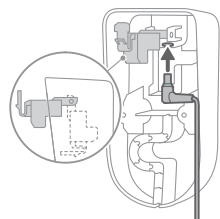

- 1 Inverta o suporte de parede e solte o manípulo cinzento. Introduza a porta de carregamento, certificando-se de que a parte de metal fica visível e na posição vertical, no lado frontal do suporte de parede.

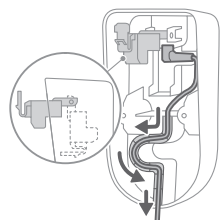

- 2 Disponha o cabo de forma harmoniosa, encaixando-o na ranhura para o efeito.

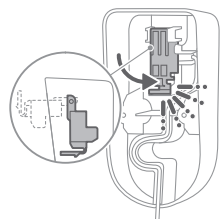

- 3 Feche o manípulo cinzento. Certifique-se de que o manípulo cinzento fica bloqueado após ouvir o som de encaixe.

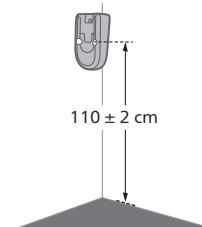

- 4 Fixe firmemente o suporte de parede na posição desejada, certificando-se de que os orifícios de aparafusamento do suporte ficam a cerca de 110 cm do chão.

⚠ Atenção: Tenha cuidado quando perfurar a parede para pendurar o suporte de parede, a fim de evitar o risco de choques elétricos.

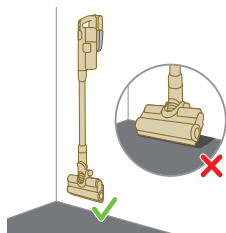

i Nota: Verifique se o posicionamento do suporte de parede permite que todo o aparelho fique pendurado sem o bocal entrar em contacto com o chão.

- 5 Assim que tiver determinado qual a posição e altura ideais de armazenamento e carregamento do seu aparelho, aperte firmemente os parafusos de forma a fixar bem o suporte de parede.



Preparar para a utilização

Este aparelho vem equipado com uma bateria de iões de lítio. Carregar a bateria por completo demora cerca de 6 horas.

- 1 Acople o corpo da bateria ao corpo principal do aparelho, certificando-se de que a união de ambos é segura após ouvir o som de encaixe.

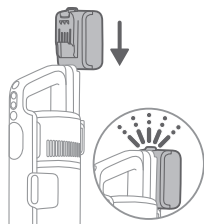

- 2 Carregue o seu aparelho colocando-o no suporte de parede instalado.

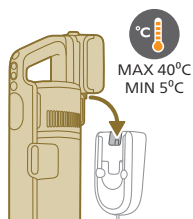

⚠ Advertência: Guarde e carregue o aparelho a uma temperatura superior a 5 °C e inferior a 40 °C.

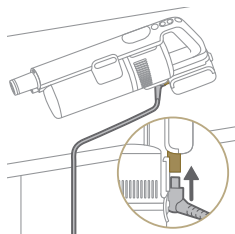

i Nota: Também pode colocar o aparelho portátil numa superfície nivelada e estável, e ligar diretamente o aparelho ao cabo de carregamento.

- 3** O aparelho foi concebido para atingir a carga completa ao cabo de 6 horas. Pode monitorizar o progresso do carregamento no ecrã. Quando o aparelho estiver completamente carregado, o valor 100% acende-se no visor. Após alguns minutos, o visor irá desligar-se.



Utilizar o aparelho

Montar o aparelho



- 1** Acople o aparelho portátil ao tubo. A união das duas peças é efetuada após ouvir o som de encaixe.

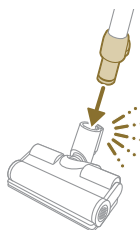

- 2** Acople o tubo ao bocal. A união das duas peças é efetuada após ouvir o som de encaixe.

Aspirar pavimentos e superfícies macias

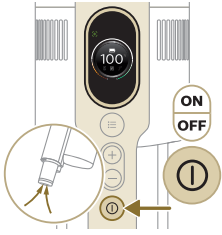

1 Prima o botão ligar/desligar para ligar o aparelho.

i Nota: Para desligar o aparelho, prima novamente o botão ligar/desligar.

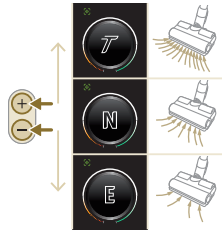

2 Utilize os botões + e - para alternar entre três definições diferentes de potência.

E - Modo eco

N - Modo normal

T - Modo turbo

3 Pode limpar pavimentos ou superfícies macias com o aspirador.

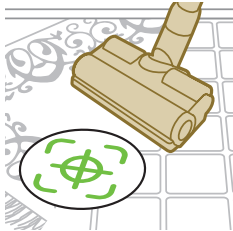

i Com a função Reconhecimento do Tipo de Chão ativada, o aparelho identifica o tipo de chão e otimiza automaticamente o respetivo desempenho dentro das definições de potência selecionadas. Para desativar esta funcionalidade, verifique como personalizar as definições abaixo.

⚠ Advertência: Não aspire água nem qualquer outro líquido.



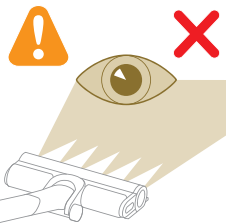

⚠ Atenção: Não olhe diretamente para os LEDs acesos nem os aponte para os olhos de ninguém. A luz LED é muito brilhante.

Aspirar enquanto lava pavimentos

⚠ Atenção: Utilize o depósito de água apenas em pavimentos com um revestimento superior impermeável (como linóleo, azulejos vidrados e parqué envernizado) e em pavimentos em pedra (como mármore). Se o seu chão não tiver sido tratado para ser impermeável, verifique junto do fabricante se pode utilizar água para o limpar. Não utilize o depósito de água em pavimentos com o revestimento superior impermeável danificado.

i Nota: Não utilize o depósito de água para limpar alcatifas.

i Nota: Não movimente o aparelho lateralmente com o depósito de água montado, pois isto deixa marcas de água. Desloque-o apenas para a frente e para trás.

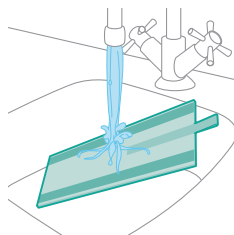

1 Humedeça previamente com água a base da esfregona em microfibra antes de a utilizar.

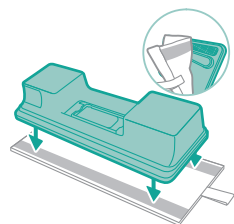

2 Fixe a base da esfregona em microfibra por baixo do depósito Aqua. Alinhe as tiras de velcro por baixo do depósito Aqua e atrás do tecido.

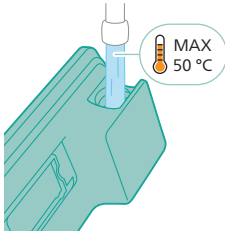

- 3** Encha o depósito com água, certificando-se de que a temperatura da água não excede os 50 °C.

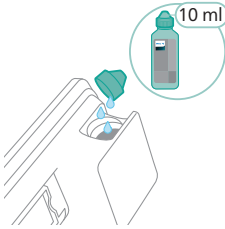

- 4** (Opcional) Se pretender adicionar detergente líquido para o chão ao depósito Aqua, certifique-se de que utiliza um detergente que produza pouca ou nenhuma espuma e que possa ser diluído em água. Recomendamos o detergente para chão Philips XV1792. Acrescente apenas algumas gotas de detergente líquido à água.

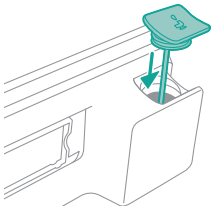

- 5** Feche devidamente o depósito Aqua.

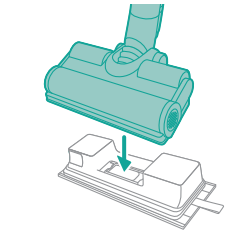

- 6** Acople o depósito Aqua preparado ao bocal Aqua para começar a usar o aparelho.



- 7** Prima o botão ligar/desligar para ligar o aparelho. Pode limpar pavimentos eficazmente com o módulo Aqua acoplado ao bocal.



i Nota: O módulo Aqua não é adequado para utilizar em superfícies macias como alcatifa.



⚠ Atenção: O módulo Aqua não deve ser utilizado para recolher volumes grandes de água.

Sugestões e outras informações importantes

- Não é necessário aspirar o chão antes de o lavar, dado que o aspirador e esfregona combinado limpa ativamente com água o pavimento a fim de eliminar todos os tipos de sujidade, incluindo líquidos e manchas. Utilize apenas o aspirador em alcatifas e tapetes.
- o aparelho pode deixar uma pequena poça de água no chão se não o deslocar ao desligá-lo. Pode reduzir a dimensão da poça deslocando o aparelho ao desligá-lo. Se necessário, pode limpar as últimas gotas com um pano.

Restrições de utilização

- O conjunto de aspirador e esfregona permite aspirar e lavar todos os tipos de pavimento, exceto pavimentos de madeira sem revestimento.
- Este aparelho destina-se à limpeza regular de pavimentos. Siga sempre as instruções de limpeza para o seu pavimento quando utilizar este aparelho.
- Se pretender adicionar à água do depósito Aqua limpo um detergente líquido para o chão diferente do detergente Philips XV1792, certifique-se de que utiliza um detergente que produz pouca ou nenhuma espuma e que possa ser diluído em água, como o detergente para o chão Philips XV1792.
- Uma vez que o depósito Aqua limpo tem uma capacidade de 250 ml, basta adicionar algumas gotas (máx. 10 ml) de detergente líquido para o chão à água.
- Se utilizar o conjunto de aspirador e esfregona em chão de linóleo, faça-o apenas em chão que esteja devidamente fixo para evitar que o bocal aspire o linóleo.
- Se deslocar/levantar o aparelho sobre uma carpeta ou um tapete quando este está desligado, podem cair gotas de água residual no mesmo.
- Não passe com o aparelho por cima de grelhas no chão de radiadores por convecção. Visto que o aparelho não pode recolher a água que sai do bocal quando o desloca sobre a grelha, a água acaba no fundo do radiador por convecção.

- Durante a limpeza, não levante o bocal do chão, nem desloque o bocal lateralmente, e não faça viragens acentuadas, pois isto deixa vestígios de água. Desloque-o apenas para a frente e para trás.

i Nota: O tempo de funcionamento depende do nível de potência usado durante a limpeza.

Utilização e acessórios versáteis

⚠ Advertência: Nunca aspire água nem qualquer outro líquido ao utilizar os acessórios.

⚠ Atenção: Não olhe diretamente para os LEDs acesos nem os aponte para os olhos de ninguém. A luz LED é muito brilhante.

Utilizar o aspirador portátil

Pode utilizar o aparelho portátil diretamente sem qualquer acessório de limpeza para aspirar poeiras.

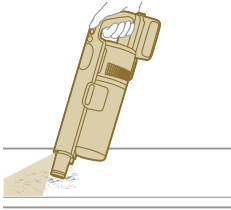

Utilizar o bocal

1 Acople o bocal diretamente ao aparelho portátil.

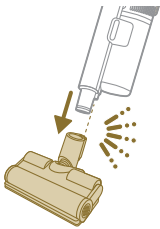

2 Esta combinação é direcionada para limpar, de forma dinâmica, superfícies em altura como escadarias.

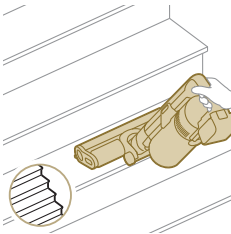

Utilizar a mini escova turbo

- 1 Para acoplar a mini escova turbo, insira o tubo do aparelho portátil na mini escova.



- 2 Pode utilizar a mini escova turbo para uma limpeza standard, por exemplo, em áreas macias como camas e sofás. Pode ajustar a definição de potência de acordo com a sua necessidade de limpeza.
- 3 Pode utilizar a mini escova turbo para uma limpeza extra minuciosa, como, por exemplo, aspirar pelo de animais ou limpar pequenas manchas de sujidade, como migalhas espalhadas. Pode ajustar a definição de potência de acordo com a sua necessidade de limpeza.

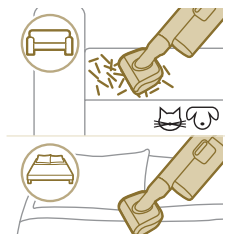

Utilizar o acessório para fendas

- 1 Para acoplar o acessório para fendas, insira o mesmo no tubo ou no aparelho portátil.



- 2 Pode utilizar o acessório para fendas longo para limpar cantos estreitos ou locais de difícil acesso. Pode ajustar a definição de potência de acordo com a sua necessidade de limpeza.

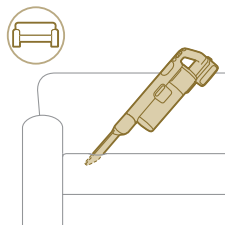

Utilizar o acessório de dupla função

- 1 Para acoplar o acessório de dupla função, insira o mesmo no tubo ou no aparelho portátil.



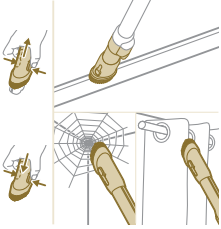

- 2 O acessório de dupla função foi concebido para limpar molduras de janelas, cortinados ou teias de aranha com definições de iluminação e pulverização da escova personalizáveis.

Utilizar a escova macia

- 1 Para acoplar a escova macia, insira a mesma no tubo ou no aparelho portátil.



- 2 A escova macia foi concebida para superfícies delicadas e tem iluminação personalizável integrada.



Utilizar o acessório para estofos

- 1 Para acoplar o acessório para estofos, insira o mesmo no tubo ou no aparelho portátil.



- 2 O acessório para estofos é ideal para limpar mobiliário com tecido e a respetiva iluminação pode ser ajustada de acordo com a sua preferência.

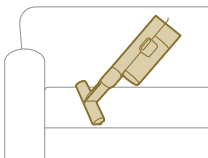

Personalizações e informações adicionais



O aparelho vem equipado com várias opções de personalização e monitorização no menu.

- 1 Para aceder às definições do menu, prima o botão do menu.
- 2 Percorra as opções utilizando os botões + e -. Estas opções incluem ajustar a iluminação, ativar ou desativar a função Reconhecimento do Tipo de Chão, aceder a informações adicionais sobre o seu aparelho e regressar ao ecrã anterior.
- 3 Depois de realçar a opção pretendida, confirme a sua escolha premindo novamente o botão de menu.

Modificar o brilho da iluminação

Prima o botão do menu e alterne entre as funcionalidades de iluminação. Confirme premindo novamente o botão de menu.

Para modificar o brilho da iluminação, alterne entre os níveis disponíveis e confirme premindo o botão de menu.

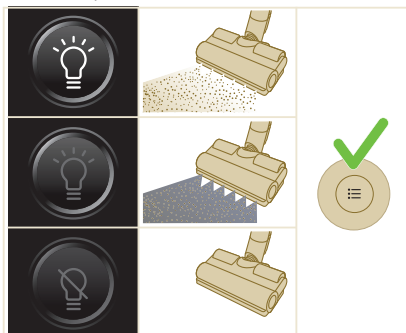

Reconhecimento do Tipo de Chão

Prima o botão do menu e passe para a funcionalidade Reconhecimento do Tipo de Chão. Confirme premindo novamente o botão de menu.

No ecrã Reconhecimento do Tipo de Chão, alterne entre as opções desta função e confirme a sua escolha premindo o botão do menu. Depois da ativação com êxito, é apresentado um ícone verde no canto superior esquerdo do visor após regressar ao ecrã principal.

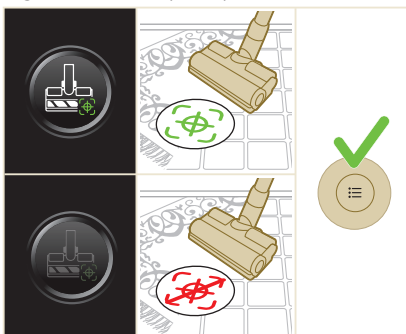

i Nota: A funcionalidade Reconhecimento do Tipo de Chão só pode ser ativada ou desativada se o bocal motorizado tiver sido acoplado ao aparelho portátil. Como resultado, quando não se encontra acoplado um bocal motorizado à parte principal do aparelho, existirá menos um item no menu. Encaixe o bocal motorizado para ver o item Reconhecimento do Tipo de Chão no menu.

i Nota: por definição, a funcionalidade Reconhecimento do Tipo de Chão está ativada no aparelho.

i Nota: a função Reconhecimento do Tipo de Chão ativa quando o bocal identifica diferentes superfícies de limpeza em movimento.

Informação adicional

Prima o botão do menu e alterne entre as opções "informações adicionais". Confirme premindo novamente o botão de menu.

No ecrã das "informações adicionais", pode verificar a integridade do filtro e da bateria, o tempo total de utilização, o modelo do aparelho e aceder a um código QR para obter informações adicionais online.

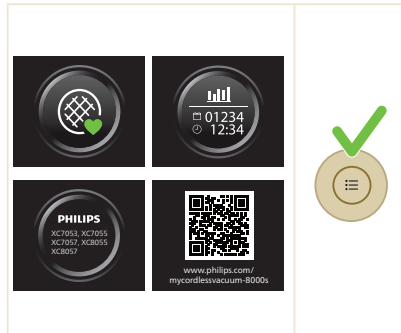

Regressar

Para sair do menu e regressar ao ecrã anterior, selecione a opção "Regressar".

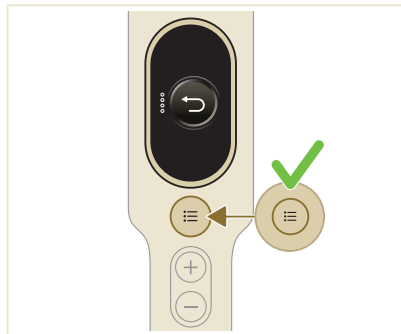

Manutenção após a utilização

Manutenção frequente após cada ciclo de limpeza

Manutenção do sistema de gestão de poeiras

Esvazie o recipiente do pó após cada utilização ou quando o pó chega ao indicador de nível MAX.

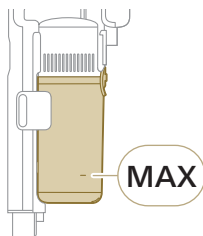

1 Desligue o aparelho.

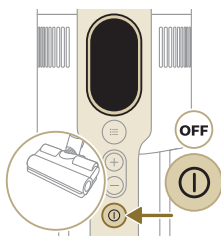

2 Incline o aparelho num ângulo de 45°, conforme mostrado na ilustração. Remova o recipiente do pó premindo o botão de liberação. O botão de liberação está situado na parte inferior do recipiente do pó.

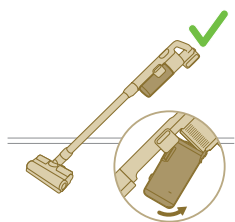
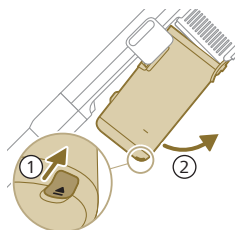

i Nota: Remova o recipiente do pó mantendo o aparelho na posição vertical.

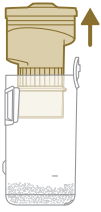

- 3** Segure o aparelho pela pega preta. Remova o acessório ciclónico do recipiente do pó levantando-o e removendo-o do recipiente.

- 4** Deite o pó recolhido no recipiente do pó no caixote do lixo.

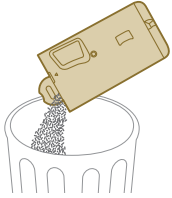

- 5** Volte a colocar o acessório ciclónico no recipiente do pó. Certifique-se de que as duas peças ficam alinhadas.

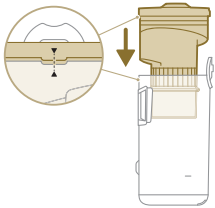

- 6** Volte a colocar o recipiente montado. Alinhe primeiro a lateral do filtro do recipiente antes de o colocar no devido lugar.

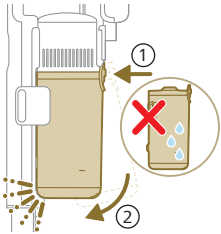

Manutenção do depósito Aqua

Limpe o depósito Aqua após cada utilização.

- 1** Remova a base da esfregona em microfibra.

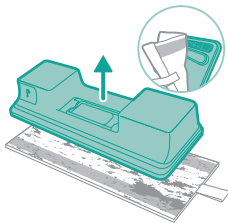

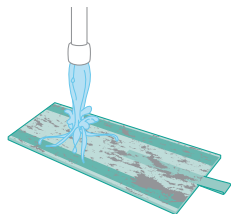

2 Enxague a base da esfregona sob água corrente e lave-a à mão ou na máquina de lavar roupa.

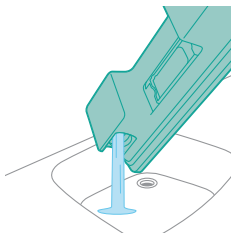

3 Deite sempre fora a água que restar no depósito Aqua.

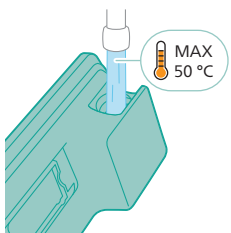

4 Encha o depósito Aqua com água.

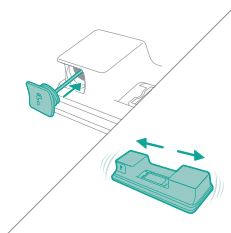

5 Feche devidamente o depósito Aqua e agite-o de forma a remover os resíduos de detergente.

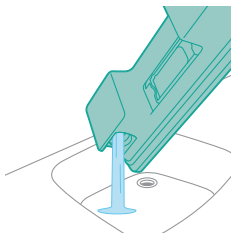

6 Esvazie o depósito Aqua e deixe-o aberto a secar.

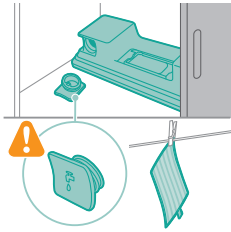

- 7** Certifique-se de que não perde a tampa do depósito durante o armazenamento. Pendure a base da esfregona em microfibra para que seque.

Manutenção periódica intermitente

Manutenção do sistema de gestão de poeiras

Limpe o filtro, no mínimo, uma vez por mês ou quando a notificação de limpeza do filtro (i8) for apresentada.

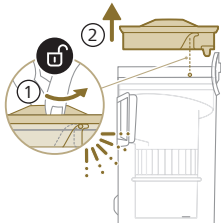

- 1** Rode o filtro no sentido contrário aos dos ponteiros do relógio para o extrair do recipiente do pó.

- 2** Remova o filtro de espuma lavável do invólucro de plástico do filtro.

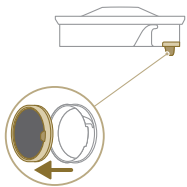

- 3** Dê leves pancadas no invólucro do filtro e no filtro de espuma sobre o caixote do lixo.

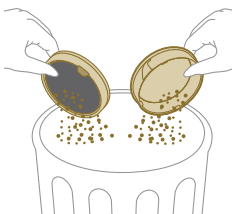

4 Enxague o filtro de espuma e aperte-o até a água sair limpa.

1 Nota: Para uma limpeza mais eficaz, coloque o filtro sob água corrente e com a patilha voltada para baixo, para que o pó depositado mais profundamente seja extraído.

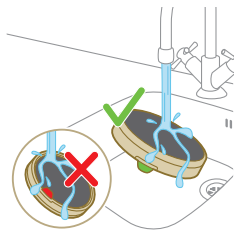

5 Deixe o filtro lavado secar ao ar durante 24 horas antes de voltar a montar a espuma do filtro no invólucro do filtro.

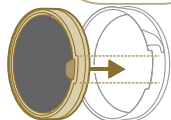
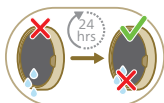

6 Para uma manutenção mais rigorosa, limpe o recipiente do pó e o acessório ciclónico sob água corrente ou em água com sabão quente.

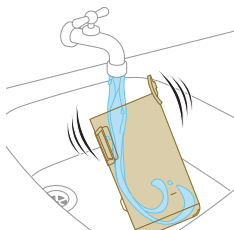

7 Seque o recipiente do pó e as peças relevantes limpos.

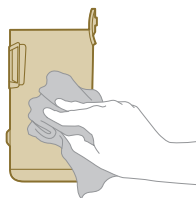

⚠ Atenção: Assegure-se de que todas as peças estão completamente secas antes de voltar a montá-las.



i Nota: Nem todas as peças podem ser lavadas na máquina de lavar a loiça.

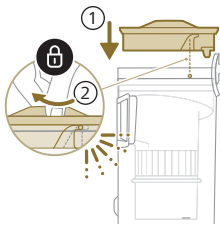
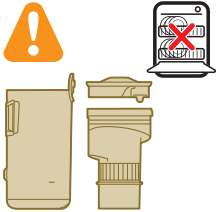

8 Volte a montar o filtro no recipiente do pó. Rode o filtro no sentido dos ponteiros do relógio para o fixar no devido lugar.

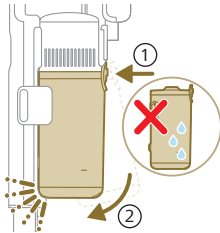

9 Volte a colocar o recipiente montado. Alinhe primeiro a lateral do filtro do recipiente antes de o colocar no devido lugar.

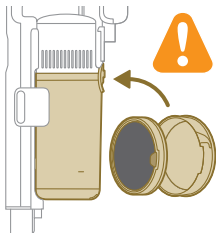

i Nota: Após a manutenção, certifique-se sempre de que o filtro está montado no aparelho antes de o utilizar.

Manutenção do bocal inteligente PrecisionPower

1 Desligue sempre o aparelho, antes de limpar a escova rotativa do bocal.

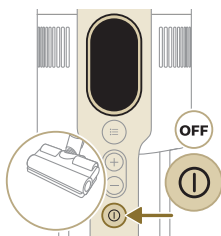

2 Para aceder à escova rotativa, localize o botão na lateral do bocal. Prima-o e rode para abrir.

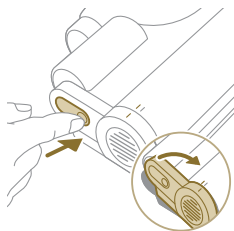

3 Remova suavemente a escova rotativa e a tampa lateral do bocal.

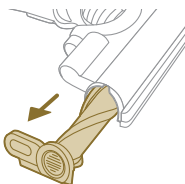

4 Remova cuidadosamente o cabelo emaranhado da escova rotativa. Remova a sujidade com a ajuda de uma tesoura.

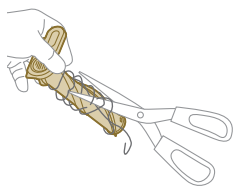

5 Quando montar de novo as peças, certifique-se de que a escova rotativa é devidamente alinhada.

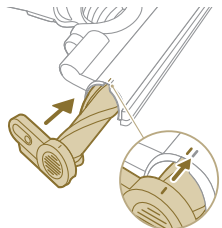

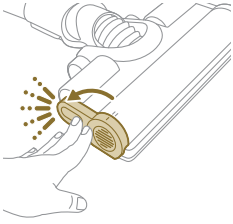

- 6 Acople a escova rotativa do bocal até ouvir o som do encaixe.

Manutenção da mini escova turbo

- 1 Volte a escova ao contrário para aceder à área de limpeza.

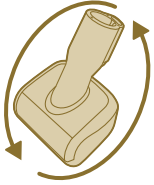

- 2 Deslize o botão lateral para libertar a escova da respetiva posição.

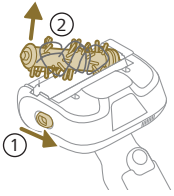

- 3 Com as mãos ou uma tesoura, remova toda a sujidade da escova.

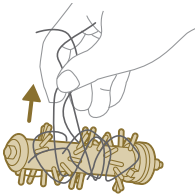

- 4 Ao voltar a montar a escova, comece por colocar um lado em posição antes de acoplar o outro lado. Quando a escova estiver devidamente montada, ouvirá um som de encaixe.

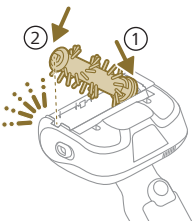

Manutenção do depósito Aqua

Descalcifique o depósito Aqua uma vez por mês para evitar a acumulação de calcário.

1 Adicione um pouco de líquido descalcificante a um copo medidor.

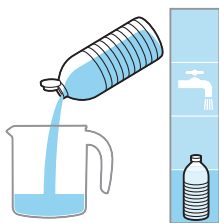

2 Adicione a quantidade de água certa ao copo medidor.

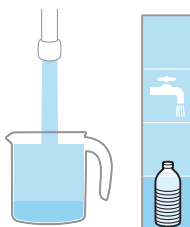

3 Verta a mistura líquida no depósito Aqua.



4 Feche devidamente o depósito Aqua, agitando-o de forma a distribuir uniformemente o líquido descalcificante.

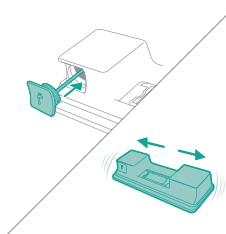

5 Coloque o depósito Aqua (sem a base da esfregona em microfibra) na posição vertical por um mínimo de 12 horas. A água deverá sair lentamente da parte inferior do depósito Aqua. Recomendamos que coloque o depósito Aqua dentro do lavatório ou sobre um pano.

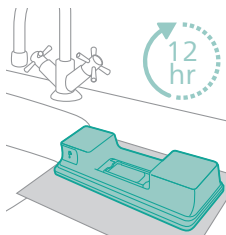

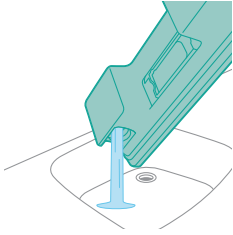

- 6 Enxague e remova qualquer líquido que permaneça no depósito Aqua.

Manutenção da tira de água

- 1 Retire a tira de água da parte inferior do depósito Aqua para uma limpeza rigorosa.

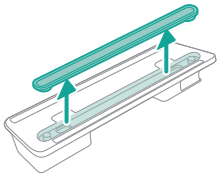

- 2 Enxague a tira de água sob água corrente.

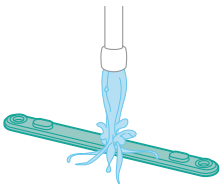

- 3 Após a limpeza, acople a tira de água novamente ao depósito Aqua.

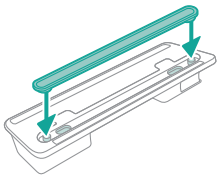

Substituição

Para comprar acessórios ou peças sobresselentes, visite www.philips.com/parts-and-accessories ou dirija-se ao seu revendedor Philips. Pode também contactar o Centro de Apoio ao Cliente da Philips no seu país.

Peças de substituição e referências:

Filtro de substituição XV1681/01

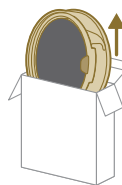

XV1681/01

Escova rotativa CP0667/01

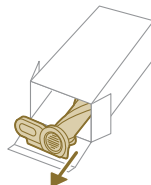

CP0667/01

Base de esfregona em microfibra XV1670/02

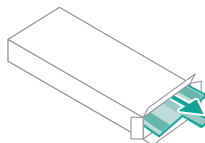

XV1670/02

Tira de água CP0381/01

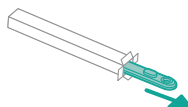

CP0381/01

i Nota: Substitua o filtro e a base da esfregona em microfibra a cada 6 meses para garantir o máximo desempenho.

Sinais da interface do utilizador e respetivo significado

Sinal

Significado do sinal

E1













Avaria no aparelho.

Remova a bateria, aguarde 10 segundos e, em seguida, volte a colocar a bateria. Se isto não funcionar, leve o aparelho a um centro de assistência Philips ou contacte o Centro de Apoio ao Cliente.

Sinal

Significado do sinal

E2		<p>O aparelho está a ser utilizado a uma temperatura inferior à de funcionamento.</p> <p>Mude o aparelho para uma divisão mais quente. Não guarde, carregue nem utilize o aparelho a uma temperatura inferior a 5 °C nem superior a 40 °C.</p>
E3		<p>O aparelho está a ser utilizado a uma temperatura superior à de funcionamento.</p> <p>Mude o aparelho para uma divisão mais fria. Não guarde, carregue nem utilize o aparelho a uma temperatura inferior a 5 °C nem superior a 40 °C.</p>
E5		<p>A bateria está danificada.</p> <p>Leve o aparelho a um centro de assistência Philips ou contacte o Centro de Apoio ao Cliente.</p>
E9		<p>O bocal está a ser utilizado a uma temperatura superior à de funcionamento.</p> <p>Desligue o aparelho e aguarde 15 minutos. Toque no alojamento superior do bocal para sentir se ainda está quente. Caso o bocal ainda esteja quente, aguarde um pouco mais para que arrefeça. Assim que o bocal tiver arrefecido, experimente voltar a ligar o aparelho.</p>
i4		<p>O bocal está obstruído.</p> <p>Certifique-se de que o aparelho está desligado. Limpe o bocal de acordo com o manual do utilizador e verifique o tubo removendo-o da parte principal do aparelho. Remova o objeto do bocal ou do tubo e reinicie o aparelho.</p>
i5		<p>Um objeto estranho está preso na passagem de fluxo de ar.</p> <p>Certifique-se de que o aparelho está desligado. Limpe o bocal de acordo com o manual do utilizador e verifique o tubo removendo-o da parte principal do aparelho. Remova o objeto do bocal, do tubo ou do aparelho portátil e reinicie o aparelho.</p>
i6		<p>O adaptador não foi removido.</p> <p>Remova o adaptador antes de utilizar o aparelho.</p>
i7		<p>Foi utilizado um adaptador errado.</p> <p>Para carregar o aparelho, utilize apenas o adaptador original.</p>

Sinal	Significado do sinal
i8 	<p>O filtro está sujo.</p> <p>Limpe o filtro. Siga as instruções apresentadas no ecrã ou no manual do utilizador. Pode adquirir novos filtros na loja online da Philips, em www.philips.com/support ou no seu revendedor Philips.</p> <p>Se surgir repetidamente o código de informações i8 após a limpeza do filtro, consulte a tabela de resolução de problemas abaixo.</p>
i10 	<p>A bateria não foi devidamente inserida.</p> <p>Remova a bateria e, em seguida, volte a colocar a bateria. Se isto não funcionar, leve o aparelho a um centro de assistência Philips ou contacte o Centro de Apoio ao Cliente.</p>
	<p>O nível da bateria é fraco e tem de ser carregado. Carregue o aparelho ou a bateria através do método de carregamento sugerido.</p>

Resolução de problemas

Este capítulo resume os problemas mais comuns que pode ter com o aparelho. Se não conseguir resolver o problema com as informações fornecidas a seguir, visite www.philips.com/support para consultar uma lista de perguntas frequentes ou contacte o Centro de Apoio ao Cliente no seu país.

Limpeza a seco

Problema	Possível causa	Solução
O aparelho não responde quando o botão ligar/desligar é premido.	O visor apresenta o ícone de bateria vazia.	Para carregar a bateria, ligue o aparelho à base de carregamento ou encaixe o aspirador portátil diretamente na ficha de alimentação do adaptador.
A base de carregamento não está estável na parede.	Os parafusos que fixam a base de carregamento estão soltos.	Aperte os parafusos.
	Os parafusos não têm o tamanho correto.	Instale a base de carregamento com os parafusos fornecidos.
	A base de carregamento não está instalada numa parede estável.	Certifique-se de que a parede na qual a base de carregamento está instalada é estável.
O aparelho para subitamente de trabalhar.	Quando o aparelho tem uma avaria interna, os botões não respondem e o ecrã permanece em branco.	Ligue o aparelho à base de carregamento ou encaixe o aspirador portátil diretamente no adaptador. Verifique o visor. Se aparecer um código de erro, pode encontrar o respetivo significado no manual do utilizador.

Problema	Possível causa	Solução
	(código: E2, E3) O aparelho não funciona a uma temperatura adequada.	Certifique-se de que o aparelho é utilizado a uma temperatura de 5–40 °C.
	(código: i4, i5) A escova rotativa está presa ou existem objetos presos no canal de fluxo de ar.	Certifique-se de que o aparelho está desligado. Limpe o bocal de acordo com o manual do utilizador e verifique o tubo removendo-o da parte principal do aparelho. Remova o objeto do bocal ou do tubo e reinicie o aparelho.
	(código: E9) O bocal motorizado sobreaqueceu.	Desligue o aparelho e aguarde 15 minutos. Toque no alojamento superior do bocal para sentir se ainda está quente. Caso o bocal ainda esteja quente, aguarde um pouco mais para que arrefeça. Assim que o bocal tiver arrefecido, experimente voltar a ligar o aparelho.
O aparelho tem uma potência de sucção mais baixa do que o normal.	O filtro e o acessório ciclónico estão sujos.	Esvazie o recipiente do pó. Limpe o filtro e o acessório ciclónico. Certifique-se de que o filtro é lavado, pelo menos, uma vez por mês se utilizar o aparelho de forma regular. Certifique-se de que remove pelos e sujidade presos no acessório ciclónico.
	O compartimento para o pó não está corretamente acoplado no aparelho.	Certifique-se de que o compartimento para o pó está corretamente acoplado.
Existem fugas de pó no aparelho.	O filtro está sujo.	Limpe o filtro. Consulte também o manual do utilizador.
	O filtro não está no aparelho.	Certifique-se de que o filtro está corretamente montado e dentro do aparelho.
	Algo está a bloquear o acessório ciclónico.	Verifique se existem objetos presos no acessório ciclónico e remova qualquer objeto que esteja a bloqueá-lo. Certifique-se também de que remove pelos e sujidade presos no acessório ciclónico.
	O compartimento para o pó não está corretamente acoplado no aparelho.	Esvazie o compartimento para o pó e encaixe-o corretamente no aparelho.
	O aparelho está rodado ou invertido quando a alimentação está desligada.	Mantenha o aparelho na posição vertical quando a alimentação está desligada.
O aparelho não desliza suavemente pelo chão ao limpar uma alcatifa.	A função de reconhecimento do tipo de chão não está ativada.	Ative a função de reconhecimento do tipo de chão no menu digital.

Problema	Possível causa	Solução
	A potência de sucção selecionada é demasiado elevada.	Diminua a potência de sucção. Consulte também o manual do utilizador.
A escova deixou de rodar.	A escova está entupida com cabelo ou sujidade.	Limpe a escova com uma tesoura ou à mão.
	(código i4) A escova pode deixar de rodar ao encontrar demasiada resistência numa alcatifa alta.	Desligue o aparelho e, em seguida, volte a ligá-lo.
	A escova rotativa não foi corretamente montada no bocal após a limpeza.	Siga as instruções no capítulo de limpeza do manual do utilizador para instalar adequadamente a escova rotativa no bocal. Fixe a escova rotativa no interior do bocal, encaixando a patilha de bloqueio na devida posição.
	(código: E9) O bocal motorizado sobreaqueceu.	Desligue o aparelho e aguarde 15 minutos. Toque no alojamento superior do bocal para sentir se ainda está quente. Caso o bocal ainda esteja quente, aguarde um pouco mais para que arrefeça. Assim que o bocal tiver arrefecido, experimente voltar a ligar o aparelho.
Os LEDs do bocal não acendem.	O bocal não foi corretamente acoplado no tubo ou no aparelho.	Encaixe corretamente o bocal no aparelho ou aspirador portátil.
	A funcionalidade de iluminação está desativada.	Ative esta funcionalidade no menu. Ajuste o brilho dos LEDs do bocal no menu.
Os LEDs do aparelho portátil não acendem.	A funcionalidade de iluminação está desativada.	Ative esta funcionalidade no menu. Ajuste o brilho dos LEDs do aparelho portátil no menu.
A luz do acessório não acende.	O acessório está acoplado no tubo.	Remova o tubo e encaixe o acessório diretamente no aparelho.
	O acessório não está corretamente acoplado no aparelho.	Encaixe corretamente o acessório no aparelho.
A iluminação no bocal, no aparelho portátil e nos acessórios não é suficiente.	O brilho é reduzido.	Ajuste o brilho da iluminação no menu.
O aparelho não está a carregar.	A ficha de alimentação não está devidamente ligada ao aparelho ou o adaptador não está corretamente inserido na tomada elétrica.	Certifique-se de que a ficha de alimentação está corretamente ligada ao aparelho e de que o adaptador está corretamente inserido na tomada elétrica.

Problema	Possível causa	Solução
	A ficha de alimentação não está corretamente inserida na base de carregamento.	Certifique-se de que a ficha está corretamente inserida na base de carregamento. Verifique se a ficha está inserida num ângulo e se encontra bem fixa na base de carregamento.
	(código i7) Está a ser utilizado um adaptador que não é o fornecido.	Certifique-se de que utiliza o adaptador fornecido.
	(código i10) A bateria não foi devidamente instalada.	Certifique-se de que a bateria foi totalmente acoplada no compartimento e devidamente instalada.
	(código E5) A bateria tem uma avaria.	A bateria falhou. Substitua a bateria.
		Se verificou o transformador e o aparelho mesmo assim não carregar, leve-o a um centro de assistência Philips ou contacte o Centro de Apoio ao Cliente.
O aparelho está a carregar muito lentamente.	Está a ser utilizado um adaptador externo ou um adaptador de outros aparelhos.	Carregue o aparelho com o adaptador fornecido.
A bateria está carregada e foi acoplada, mas o aparelho não liga.	O aparelho ainda está ligado ao adaptador.	Remova o aparelho do adaptador antes de o reiniciar.
	(código: E1) O aparelho tem algum problema.	Remova a bateria, aguarde 10 segundos e, em seguida, volte a colocar a bateria. Se isto não funcionar, leve o aparelho a um centro de assistência Philips ou contacte o Centro de Apoio ao Cliente.
O visor apresenta o ícone do filtro (código: i8).	O filtro está sujo.	Limpe o filtro. Siga as instruções apresentadas no ecrã ou no manual do utilizador.

Problema	Possível causa	Solução
		<p>Se surgir repetidamente o código de informações i8 após a limpeza do filtro, pode considerar as seguintes soluções:</p> <ul style="list-style-type: none"> - Se tiver um filtro limpo de substituição, substitua o filtro antigo pelo novo. Em seguida, utilize o aspirador portátil para limpar cuidadosamente o filtro de espuma antigo e o invólucro do filtro. - Alternativamente, se tiver acesso a outro aspirador ou miniaspirador, pode utilizá-lo para limpar facilmente tanto o filtro de espuma como o invólucro do filtro. <p>Nota: Certifique-se sempre de que o aparelho tem um filtro montado antes de o ligar.</p>
	O filtro está velho.	Pode adquirir novos filtros na loja online da Philips, em www.philips.com/support ou no seu revendedor Philips.
		Se verificou os itens acima e o aparelho continuar a apresentar o erro, leve-o a um centro de assistência Philips ou contacte o Centro de Apoio ao Cliente.
A mini escova Turbo não funciona corretamente.	A escova rotativa está obstruída.	Retire os cabelos da escova com uma tesoura. Siga as instruções no manual do utilizador.
	A escova rotativa é bloqueada por tecidos ou superfícies durante a limpeza.	Mantenha a mini escova Turbo alinhada com a superfície e não a pressione contra superfícies moles.
	A escova rotativa não está introduzida corretamente na mini escova Turbo.	Certifique-se de que a escova rotativa e a mini escova Turbo estão bem acopladas e de que não existe folga entre as mesmas. Siga as instruções no manual.
A potência de sucção não parece estável.	Não existe qualquer problema. Isto ocorre quando a funcionalidade "Reconhecimento do Tipo de Chão" é ativada. O seu aparelho está a detetar o tipo de chão e a limpar com um desempenho otimizado para esse chão.	Não é necessária qualquer ação. Se preferir limpar com uma potência consistente de sua escolha, desative esta funcionalidade inteligente no menu do aparelho.
A função Reconhecimento do Tipo de Chão não está a reagir de forma lógica.	A escova está entupida com cabelo ou sujidade.	Limpe a escova com uma tesoura ou à mão. Consulte as instruções no manual do utilizador.

Problema	Possível causa	Solução
O aparelho origina choques de eletricidade estática.	O aparelho acumula eletricidade estática. Quanto mais baixa for a humidade do ar, mais eletricidade estática é acumulada.	Descarregue o aparelho encostando o tubo frequentemente a outros objetos de metal na divisão (por exemplo, às pernas de uma mesa ou de uma cadeira, radiador, etc.). Pode também aumentar o nível de humidade do ar na divisão.
	O pó e a sujidade aspirados têm eletricidade estática.	Esvazie o compartimento para o pó e limpe o filtro de acordo com as instruções do manual do utilizador.

Limpeza com água

Problema	Possível causa	Solução
O fluxo de água a partir do respetivo depósito é reduzido.	A tira de humedecimento está bloqueada por sujidade.	Retire a tira de humedecimento e limpe-a. Volte a colocar a tira de humedecimento limpa.
	A almofada de limpeza em microfibra não está corretamente colocada e tapa a tira de humedecimento.	Certifique-se de que coloca a almofada de limpeza corretamente. Consulte o manual do utilizador para saber qual posição correta.
	O depósito de água está vazio ou quase vazio.	Encha novamente o depósito de água.
	É utilizada uma almofada de limpeza em microfibra que não foi fornecida pela Philips.	Utilize apenas almofadas de limpeza em microfibra originais da Philips. As almofadas de limpeza podem ser adquiridas na loja online da Philips, em www.philips.com/support ou no seu revendedor Philips.
	Acumulou-se calcário na tira de humedecimento.	Adquira uma tira de humedecimento nova na loja online da Philips, em www.philips.com/support ou no seu revendedor Philips.
Sai demasiada água do depósito de água a uma velocidade demasiado alta.	A tampa do depósito de água não foi acoplada corretamente.	Verifique a tampa e certifique-se de que está fechada corretamente.
	A tira não está colocada corretamente no fundo do depósito de água.	Verifique a tira e assegure-se de que esta foi corretamente encaixada na placa inferior do depósito de água.
O chão seca às riscas.	Foi adicionado demasiado detergente líquido à água.	Utilize apenas algumas gotas de detergente líquido ou utilize um detergente que produza menos espuma.

Problema	Possível causa	Solução
	A almofada de limpeza em microfibra não está colocada corretamente.	Certifique-se de que a almofada de limpeza é colocada corretamente. Consulte o manual do utilizador para saber qual posição correta.
	Está a ser utilizada uma almofada de limpeza incorreta.	Utilize apenas almofadas de limpeza em microfibra Philips XV1670/02 da série 7000. As almofadas de limpeza podem ser adquiridas na loja online da Philips, em www.philips.com/support ou no seu revendedor Philips.

Cuprins

Introducere	661
Descriere generală	661
Înainte de prima utilizare	662
Instalarea suportului de perete	662
Pregătirea pentru utilizare	663
Utilizarea aparatului	664
Asamblarea aparatului	664
Aspirarea pardoselilor moi și dure	665
Aspirarea în timpul ștergerii podelelor dure	666
Utilizare versatilă și accesorii	669
Personalizare și informații suplimentare	672
După utilizare – Întreținere	674
Întreținere frecventă după fiecare ciclu de curățare	674
Întreținere periodică intermitentă	677
Înlocuire	683
Semnalele de pe interfața cu utilizatorul și semnificațiile acestora	684
Depanare	686
Curățare prin aspirare	686
Curățare umedă	690

Introducere

Vă mulțumim că ați cumpărat acest produs! Pentru a beneficia pe deplin de serviciile noastre de asistență, înregistrați produsul la www.philips.com/mycordlessvacuum-7000s.

Descriere generală

- 1 Afișaj digital
 - a Indicator circular pentru nivelul bateriei
 - b Procent de nivel al bateriei
 - c Nivel de putere selectat
 - d Pictogramă de activare a caracteristicii Recunoaștere tip de podea
 - e Pictogramă memento pentru curățarea filtrului
- 2 Buton Menu/Confirm (Meniu/Confirmare)
- 3 Buton +
- 4 Buton –
- 5 Buton de pornire/oprire
- 6 Aspirator de mână
- 7 Compartimentul pentru praf
- 8 Baterie
- 9 Filtru suplimentar (numai XC7057)
- 10 Buton de eliberare a compartimentului pentru praf
- 11 Montare pe perete
- 12 Adaptor
- 13 Tub
- 14 Cap de aspirare PrecisionPower Smart
- 15 Rezervor de apă

- 16 Lavetă din microfibră
- 17 Perie Mini Turbo (numai pentru modelele XC7055, XC7057)
- 18 Accesoriu mixt
- 19 Perie moale (numai pentru modelul XC7057)
- 20 Accesoriu pentru tapițerie (numai pentru modelele XC7055, XC7057)
- 21 Accesoriu pentru spații înguste

Înainte de prima utilizare

Instalarea suportului de perete

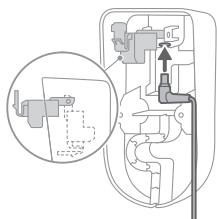

- 1 Întoarceți suportul de perete invers și decuplați maneta gri. Introduceți portul de încărcare, asigurându-vă că partea metalică este vizibilă și că este îndreptată în sus pe partea din față a suportului de perete.

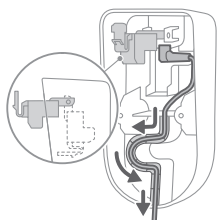

- 2 Aranjați cablul, introducându-l în fanta specială.

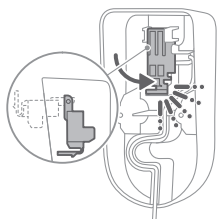

- 3 Închideți maneta gri. Asigurați-vă că maneta gri este în poziție și se aude sunetul „CLIC”.

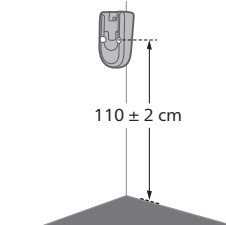

- 4 Fixați bine suportul de perete în poziția preferată, asigurându-vă că găurile pentru șuruburi de montaj se află la aproximativ 110 cm față de podea.

⚠️ Atenție: Procedați cu atenție atunci când dați găuri în perete pentru fixarea suportului de perete, pentru a evita riscul de electrocutare.

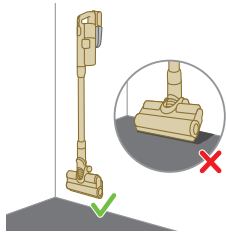

i Notă: Verificați dacă poziția suportului de perete permite fixarea aparatului la perete fără să intre capul de aspirare în contact cu podeaua.

- 5 După ce identificați poziția și înălțimea optime pentru depozitarea și încărcarea aparatului, strângeți bine șuruburile pentru a fixa suportul de perete.

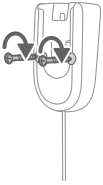

Pregătirea pentru utilizare

Aparatul este echipat cu o baterie Li-Ion. După descărcare completă, durează aproape 6 ore ca aparatul să se încarce.

- 1 Atașați setul de baterii la corpul principal al aparatului, asigurându-vă că se aude sunetul „CLIC” care confirmă fixarea.

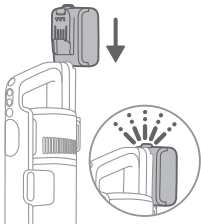

- 2 Așezați aparatul pe suportul de perete asamblat pentru a-l încărca.

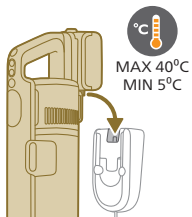

⚠ Avertisment: Depozitați și încărcați aparatul la o temperatură cuprinsă între 5 °C și 40 °C.

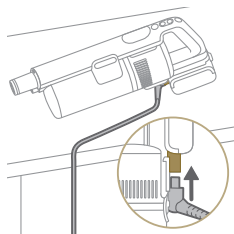

i Notă: De asemenea, puteți așeza aspiratorul de mână pe o suprafață dreaptă și stabilă și să îl conectați la cablul de încărcare.

- 3** Aparatul este conceput să se încarce complet în maximum 6 ore. Puteți monitoriza nivelul de încărcare pe ecran. Când aparatul este încărcat complet, valoarea 100% se aprinde pe ecran. După câteva minute, afișajul se stinge.



Utilizarea aparatului

Asamblarea aparatului



- 1** Fixați aspiratorul de mână la tub. Fixarea este confirmată când auziți sunetul „CLIC”.

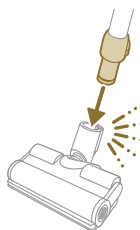

- 2** Fixați tubul la capul de aspirare. Fixarea este confirmată când auziți sunetul „CLIC”.

Aspirarea pardoselilor moi și dure

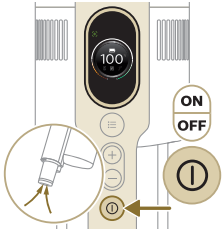

1 Apăsați butonul de pornire/oprire pentru a porni aparatul.

i Notă: Pentru a opri aparatul, apăsați din nou butonul de pornire/oprire.

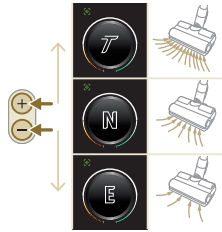

2 Utilizați butoanele + și - pentru a comuta între setările de putere diferite.

E - modul eco

N - modul normal

T - modul turbo

3 Puteți folosi aspiratorul pentru a curăța podele dure sau acoperite cu materiale moi.

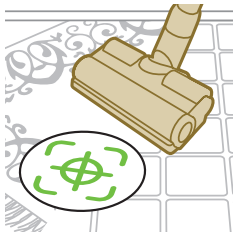

i Dacă este activată caracteristica Recunoaștere tip de podea, aparatul recunoaște tipul de podea și își optimizează automat performanța folosind setările de putere pe care le-ați selectat. Pentru a dezactiva această caracteristică, aflați de mai jos cum puteți personaliza setările.

⚠ Avertisment: Nu aspirați niciodată apă sau alte lichide.



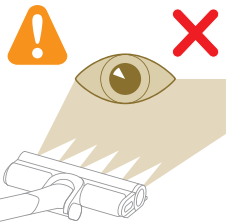

⚠ Atenție: Nu priviți direct în LED-urile aprinse și nu îndreptați LED-urile spre ochii cuiva. Lumina LED este foarte puternică.

Aspirarea în timpul ștergerii podelelor dure

⚠ Atenție: Utilizați rezervorul de apă numai pe podele dure cu o suprafață rezistentă la apă (ca de exemplu, linoleum, plăci emailate și parchet lăcuit) și podele de piatră (ca de exemplu, marmură). Dacă podeaua dvs. nu a fost tratată pentru a o face rezistentă la apă, verificați cu producătorul dacă puteți utiliza apă pentru a o curăța. Nu utilizați rezervorul de apă pe podele dure a căror suprafață rezistentă la apă este deteriorată.

i Notă: Nu utiliza rezervorul de apă pentru a curăța covoare.

i Notă: Nu deplasați aparatul cu rezervorul de apă montat în lateral deoarece astfel lasă urme de apă. Deplasați-l doar înainte și înapoi.

1 Umeziți laveta din microfibră cu apă înainte de utilizare.

2 Fixați laveta din microfibră sub rezervorul de apă. Aliniați benzile Velcro sub rezervorul de apă și sub lavetă.

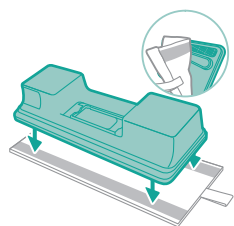
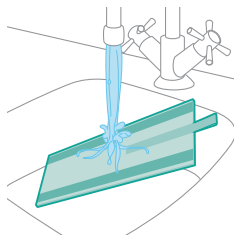

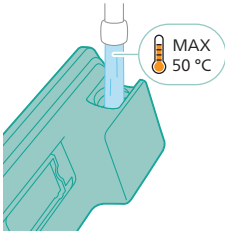

- 3** Umpleți rezervorul cu apă, asigurându-vă că temperatura acesteia nu depășește 50 °C.

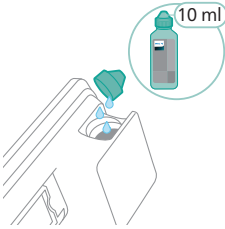

- 4** (Opțional) Dacă doriți să adăugați o soluție de curățare lichid pentru podea în rezervorul de apă, alegeți un produs care nu produce spumă de loc sau produce puțină spumă și care poate fi diluat. Recomandăm Soluție de curățare pentru podea Philips XV1792. Adăugați câteva picături de soluție de curățare lichidă în apă.

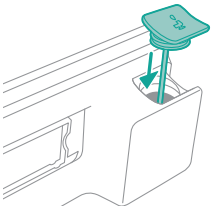

- 5** Închideți rezervorul de apă cu atenție.

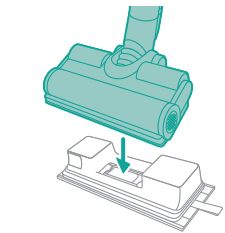

- 6** Atașați rezervorul de apă pregătit la capul de spălare și puteți începe.



- 7** Apăsăți butonul de pornire/oprire pentru a porni aparatul. Atașând modulul de curățare umedă la capul de aspirare, puteți curăța podele dure în mod eficient.



i Notă: Modulul de curățare umedă nu este potrivit pentru podele acoperite cu materiale moi precum covoare.



⚠ Atenție: Modulul de curățare umedă nu trebuie folosit pentru a curăța bălți de apă.

Sugestii și alte informații importante

- Nu este necesar să aspirați podeaua înainte de a curăța cu mopul, deoarece configurarea aspirator și mop curăță activ umed podeaua pentru a capta tot felul de murdărie, inclusiv lichide și pete. Pe covoare și carpete, folosiți doar configurarea numai cu aspirator.
- Aparatul poate lăsa o mică baltă de apă pe podea dacă nu îl deplasați atunci când îl opriți. Puteți reduce dimensiunea bălții prin deplasarea aparatului în timp ce îl opriți. Dacă este necesar, puteți șterge ultimele picături cu o cârpă.

Restricții de utilizare

- Configurarea cu aspirator și mop este potrivită pentru aspirarea și ștergerea tuturor tipurilor de podele dure, cu excepția podelelor din lemn nelăcuite.
- Configurarea aspirator și mop este destinată curățării regulate a podelelor dure. Urmați întotdeauna instrucțiunile de curățare pentru podeaua dvs. dură când utilizați acest aparat.
- Dacă doriți să adăugați o soluție lichidă de curățare pentru podea, alta decât Soluția de curățare pentru podea Philips XV1792, în apa din rezervorul de apă curată, asigurați-vă că utilizați o soluție care face puțină spumă sau nu face spumă, care poate fi diluată în apă, cum ar fi Soluția de curățare pentru podea Philips XV1792.
- Deoarece rezervorul de apă curată are o capacitate de 250 ml, trebuie să adăugați doar câteva picături (max. 10 ml) de soluție de curățare pentru podele în apă.
- Dacă utilizați configurarea aspirator și mop pe podele de linoleum, faceți acest lucru numai pe podele de linoleum care sunt fixate corespunzător pentru a preveni aspirarea linoleumului în capul de aspirare.
- Dacă mutați/ridicați aparatul peste un covor sau o carpetă atunci când este oprit, picăturile de apă uzată pot ajunge pe covorul sau carpața dvs.
- Nu împingeți aparatul peste grilele din podea ale dispozitivelor de încălzire prin convecție. Deoarece aparatul nu poate prelua apa care iese din cap atunci când îl deplasați peste grilă, apa ajunge în final la partea inferioară a orificiului convectivului.

- În timpul curățării, nu ridicați capul de aspirare de pe podea și nu mișcați capul de aspirare în lateral și nu faceți viraje puternice, deoarece acest lucru lasă urme de apă. Deplasați-l doar înainte și înapoi.

i Notă: Durata de funcționare depinde de nivelul de putere utilizat în timpul curățării.

Utilizare versatilă și accesorii

⚠ Avertisment: Nu aspirați apă sau alte lichide când folosiți accesorii.

⚠ Atenție: Nu priviți direct în LED-urile aprinse și nu îndreptați LED-urile spre ochii cuiva. Lumina LED este foarte puternică.

Utilizarea aspiratorului de mână

Puteți folosi aspiratorul de mână direct, fără accesorii de curățare, pentru a aspira praf.

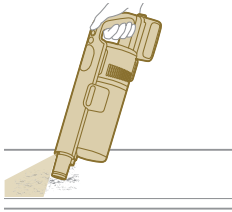

Utilizarea capului de aspirare

1 Atașați capul de aspirare direct la aspiratorul de mână.

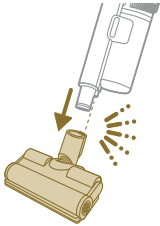

2 Această combinație este destinată curățării la înălțime dinamică, cum ar fi pe scări.

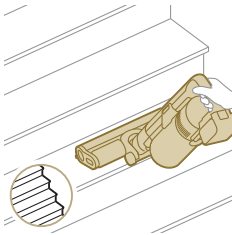

Utilizarea periei Mini Turbo

1 Pentru a atașa peria Mini Turbo, introduceți tubul aspiratorului de mână în peria Mini Turbo.



2 Puteți utiliza peria Mini Turbo pentru curățarea standard, de exemplu a zonelor moi, cum ar fi paturi și canapele. Puteți ajusta setarea de putere în funcție de propriile nevoi de curățare.

3 Puteți folosi peria Mini Turbo pentru o curățare suplimentară, de exemplu pentru a aspira părul de animale de companie sau pentru a curăța mici pete de murdărie, precum firimiturile. Puteți ajusta setarea de putere în funcție de propriile nevoi de curățare.

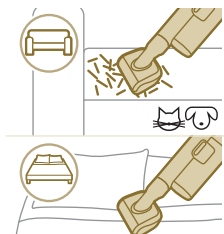

Utilizarea accesoriului pentru spații înguste

1 Pentru a atașa accesoriul pentru spații înguste, introduceți tubul sau aspiratorul de mână în accesoriu.



2 Puteți utiliza accesoriul lung pentru spații înguste pentru a curăța colțuri înguste sau locuri greu accesibile. Puteți ajusta setarea de putere în funcție de propriile nevoi de curățare.

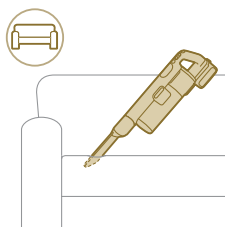

Utilizarea accesoriului mixt

1 Pentru a atașa accesoriul mixt, introduceți tubul sau aspiratorul de mână în accesoriu.



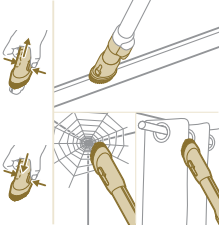

- 2 Accesorul mixt este conceput pentru curățarea cadrelor de ferestre, draperiilor sau a pânzei de păianjen cu setări personalizabile de eliberare a periei și iluminat.

Utilizarea periei moi

- 1 Pentru a atașa peria moale, introduceți tubul sau aspiratorul de mână în peria moale.



- 2 Peria moale este concepută pentru suprafețe dedicate și este echipată cu iluminat personalizabil.



Utilizarea accesoriului pentru tapițerie

- 1 Pentru a atașa accesoriul pentru tapițerie, introduceți tubul sau aspiratorul de mână în accesoriu.



- 2 Accesorul pentru tapițerie este ideal pentru curățarea mobilierului îmbrăcat în material moale, iar iluminatul acestuia poate fi reglat după preferință.

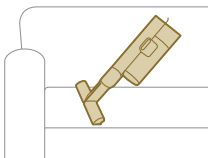

Personalizare și informații suplimentare



Meniul aparatului oferă diferite opțiuni de personalizare și monitorizare.

- 1 Apăsați butonul meniului pentru a accesa setările meniului.
- 2 Comutați între opțiuni folosind butoanele + și -. Aceste opțiuni includ reglarea iluminării, activarea sau dezactivarea caracteristicii Recunoaștere tip de podea, accesarea informațiilor suplimentare despre aparat și revenirea la ecranul anterior.
- 3 Când se evidențiază opțiunea dorită, confirmați alegerea apăsând din nou pe butonul meniului.

Modificați luminozitatea

Apăsați pe butonul meniului și comutați la caracteristica de iluminare. Confirmați apăsând din nou pe butonul meniului.

Pentru a modifica luminozitatea, comutați între nivelurile disponibile și confirmați apăsând pe butonul meniului.

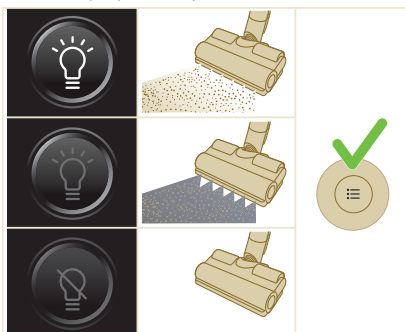

Recunoaștere tip de podea

Apăsați pe butonul meniului și comutați la caracteristica Recunoaștere tip de podea. Confirmați apăsând din nou pe butonul meniului.

În ecranul Recunoaștere tip de podea, comutați această funcție și confirmați decizia apăsând pe butonul meniului. După activare, apare o pictogramă verde în colțul din stânga sus al afișajului după ce reveniți la ecranul principal.

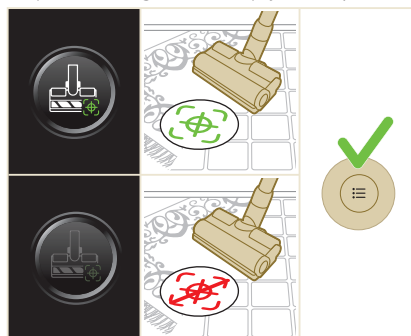

i Notă: Caracteristica Recunoaștere tip de podea poate fi activată sau dezactivată doar când capul de aspirare motorizat este atașat la aspiratorul de

mână. Prin urmare, atunci când nu este atașat niciun cap de aspirare motorizat la aparatul principal, în meniul dvs. va exista un element mai puțin. Atașați capul de aspirare motorizat pentru a vedea acest element de recunoaștere a tipului de pardoseală în meniul dvs.

i Rețineți: caracteristica Recunoaștere tip de podea este activată când primiți aparatul.

i Rețineți: caracteristica Recunoaștere tip de podea se activează când capul de aspirare identifică diferite suprafețe de curățare în timp ce se află în mișcare.

Informații suplimentare

Apăsați pe butonul meniu și comutați la opțiunea „informații suplimentare”. Confirmați apăsând din nou pe butonul meniu.

În ecranul „informații suplimentare”, puteți verifica starea de funcționare a filtrului și a bateriei, timpul total de utilizare, modelul aparatului și puteți accesa un cod QR pentru informații online suplimentare.

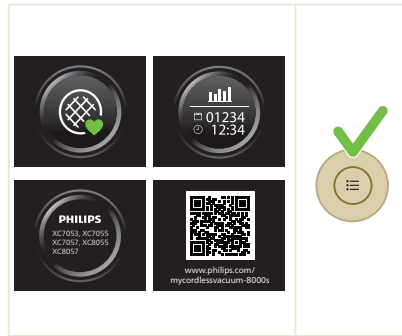

Return (Revenire)

Ca să ieșiți din meniu și să reveniți la ecranul anterior, selectați opțiunea „Return” (Revenire).

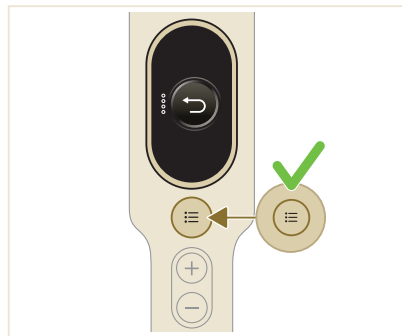

După utilizare – Întreținere

Întreținere frecventă după fiecare ciclu de curățare

Întreținerea sistemului de administrare a prafului

Goliți compartimentul pentru praf după fiecare utilizare sau când praful ajunge la indicatorul de nivel MAX.

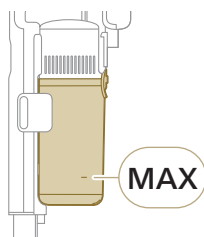

1 Opriți aparatul.

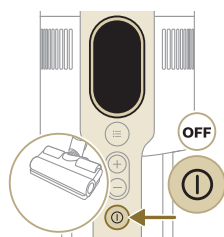

2 Țineți aparatul înclinat la 45 grade, ca în imagine. Scoateți compartimentul pentru praf, apăsând butonul de eliberare. Butonul de eliberare se află în partea de jos a compartimentului.

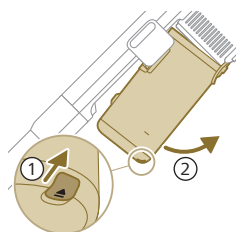

i Notă: Scoateți compartimentul pentru praf menținând aparatul în poziție verticală.

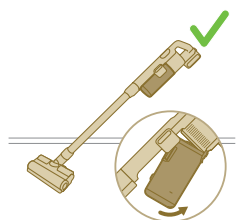

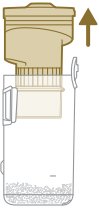

- 3 Apucați de mânerul negru. Scoateți instalația de desprăfuire din compartimentul pentru praf trăgând de ea în sus

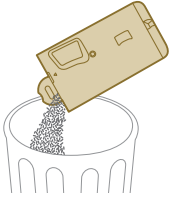

- 4 Goliți compartimentul pentru praf la coșul de gunoi.

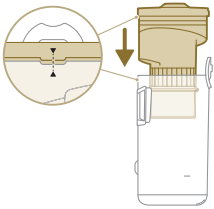

- 5 Așezați instalația de desprăfuire înapoi în compartimentul pentru praf. Asigurați-vă că cele două componente sunt aliniate.

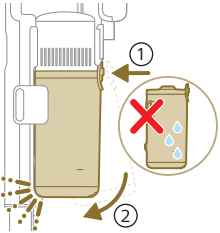

- 6 Așezați compartimentul pentru praf asamblat la locul său. Aliniați partea cu filtru a compartimentului înainte să o fixați.

Întreținerea rezervorului de apă

Curățați rezervorul de apă după fiecare utilizare.

- 1 Scoateți laveta din microfibră.

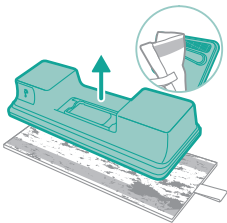

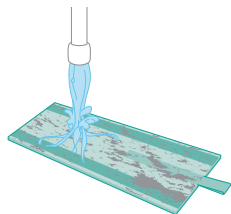

2 Clătiți laveta cu apă de la robinet și spălați-o manual sau la mașina de spălat.

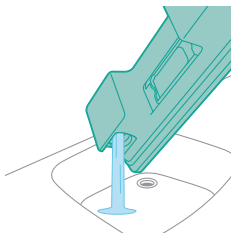

3 Aruncați apa rămasă în rezervorul de apă.

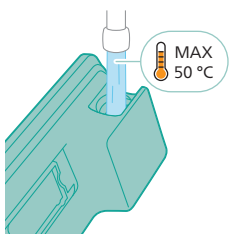

4 Umpleți rezervorul cu apă.

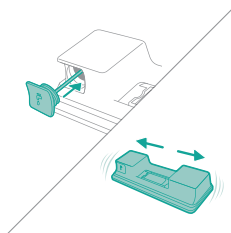

5 Închideți bine rezervorul de apă și agitați-l pentru a îndepărta detergentul rezidual.

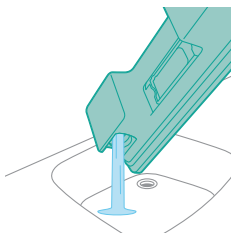

6 Goliți rezervorul de apă și lăsați-l deschis ca să se usuce.

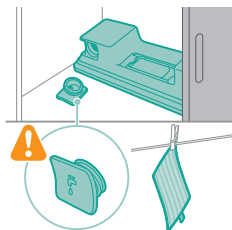

- 7** Aveți grijă să nu pierdeți capacul rezervorului pe durata depozitării. Întindeți laveta din microfibră la uscat.

Întreținere periodică intermitentă

Întreținerea sistemului de administrare a prafului

Curățați filtrul cel puțin o dată pe lună sau când vedeți notificarea pentru curățarea filtrului (i8).

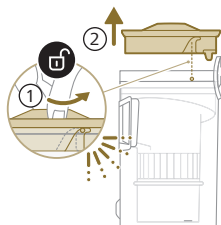

- 1** Rotiți filtrul în sens antiorar pentru a-l scoate din compartimentul pentru praful.

- 2** Scoateți filtrul de spumă lavabil din carcasa de plastic a filtrului.

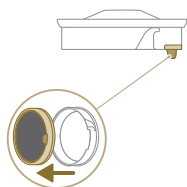

- 3** Scuturați carcasa filtrului și filtrul de spumă deasupra coșului de gunoi.

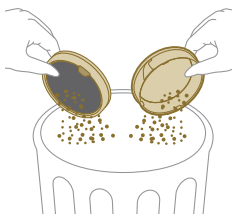

- 4 Clățiți filtrul de spumă și stoarceți-l până când iese apă curată din el.

1 Notă: pentru un rezultat optim al curățării, lăsați apa să curgă prin filtru, cu grila filtrului îndreptată în jos, pentru a îndepărta praful acumulat în profunzime.

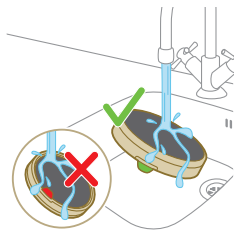

- 5 Lăsați filtrul spălat să se usuce 24 de ore înainte de a-l reasambla în carcasa filtrului.

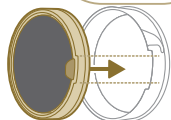
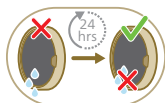

- 6 Pentru o întreținere temeinică, curățați compartimentul pentru praf și instalația de desprăfuire sub jet de apă sau în apă caldă cu detergent.

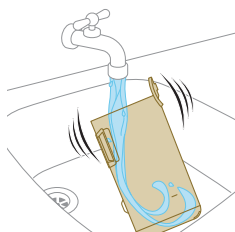

- 7 Ștergeți compartimentul pentru praf și celelalte componente relevante până sunt uscate.

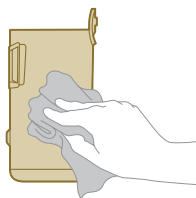

⚠️ Atenție: Asigurați-vă că toate piesele sunt complet uscate înainte de a le reasambla.



i Notă: nicio componentă nu poate fi curățată în mașina de spălat vase.

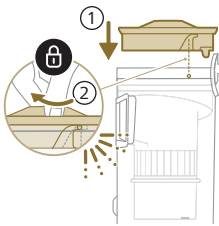
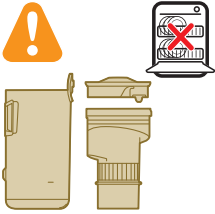

8 Reasamblați filtrul în compartimentul pentru praful. Rotiți filtrul în sens orar pentru a-l fixa.

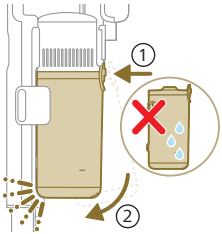

9 Așezați compartimentul pentru praful asamblat la locul său. Aliniați partea cu filtru a compartimentului înainte să o fixați.

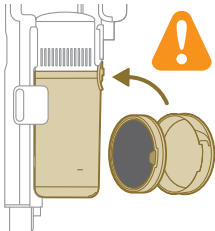

i Notă: După operațiunile de întreținere, asigurați-vă că filtrul este asamblat în aparat înainte de a folosi aparatul.

Întreținerea capului de aspirare PrecisionPower Smart

1 Scoateți aparatul din funcțiune înainte de a curăța rola periei de la capul de aspirare.

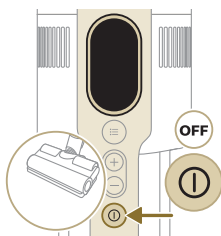

2 Pentru a accesa rola periei, localizați butonul de pe partea laterală a capului de aspirare. Apăsați și rotiți pentru a deschide.

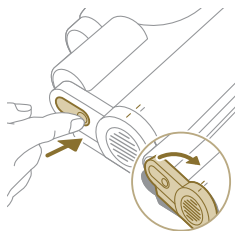

3 Scoateți ușor rola periei și capacul lateral al capului de aspirare.

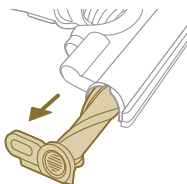

4 Desprindeți cu grijă firele de păr încălcite pe rola periei. Folosiți o foarfecă pentru a îndepărta murdăria.

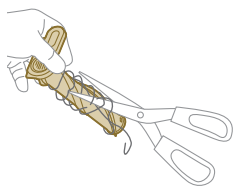

5 La reasamblare, asigurați alinierea corectă a rolei periei.

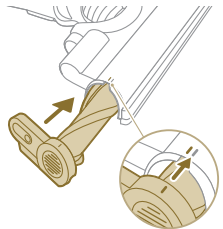

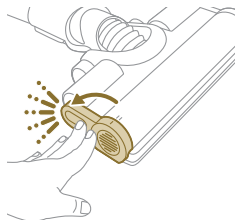

- 6 Blocați rola periei de la capul de aspirare atașând-o până auziți un sunet „CLIC”.

Întreținerea periei Mini Turbo

- 1 Întoarceți peria invers pentru a accesa zona de curățare.

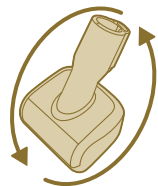

- 2 Glisați butonul lateral pentru a elibera peria din poziție.

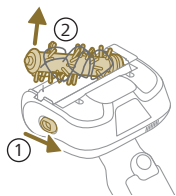

- 3 Folosiți-vă mâinile sau o foarfecă pentru a îndepărta murdăria de pe perie.

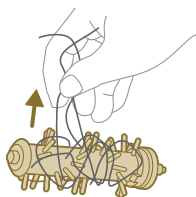

- 4 Când reasamblați peria, așezați mai întâi o parte în poziție, apoi cealaltă parte. Veți auzi un sunet „CLIC” când peria este asamblată corect.

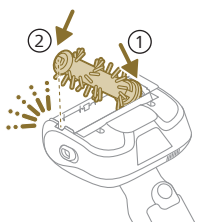

Întreținerea rezervorului de apă

Pentru a evita acumularea de calcar, curățați lunar rezervorul de apă cu o soluție detartrantă.

1 Adăugați soluție detartrantă lichidă într-un pahar dozator.

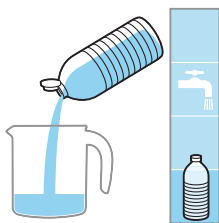

2 Adăugați cantitatea corectă de apă în paharul dozator.

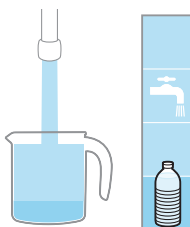

3 Adăugați amestecul de lichid în rezervorul de apă.



4 Închideți bine rezervorul de apă înainte de a-l agita pentru a distribui uniform soluția detartrantă.

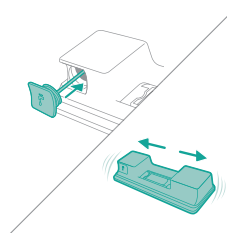

5 Lăsați rezervorul de apă (fără laveta din microfibră) în poziție verticală timp de 12 ore. Apa va ieși lent din partea inferioară a rezervorului de apă. Vă recomandăm să așezați rezervorul de apă în chiuvetă sau pe o lavetă.

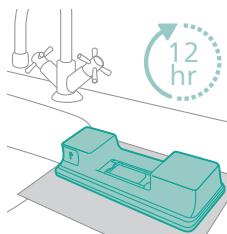

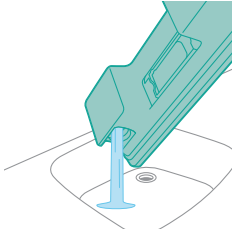

- 6 Clătiți și îndepărtați lichidul rămas în interiorul rezervorului de apă.

Întreținerea benzii pentru apă

- 1 Scoateți banda pentru apă din partea inferioară a rezervorului de apă pentru a o curăța temeinic.

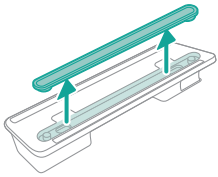

- 2 Clătiți banda pentru apă sub jet de apă.

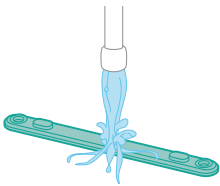

- 3 După curățare, montați banda pentru apă înapoi în rezervor.

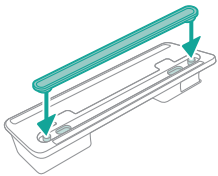

Înlocuire

Pentru a cumpăra accesorii sau piese de schimb, vizitați **www.philips.com/parts-and-accessories** sau contactați distribuitorul dvs. Philips local. Puteți contacta, de asemenea, centrul de asistență pentru clienți Philips din țara dvs.

Piese de schimb și numere:

Filtru de schimb XV1681/01

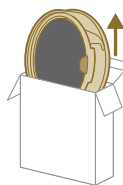

XV1681/01

Rola periei CP0667/01

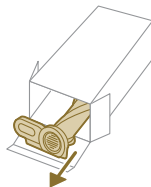

CP0667/01

Lavetă din microfibră XV1670/02

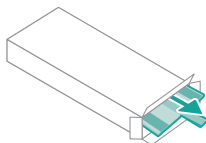

XV1670/02

Bandă pentru apă CP0381/01

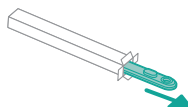

CP0381/01

i Notă: Pentru a asigura performanțe maxime, înlocuiți filtrul și laveta din microfibră o dată la 6 luni.

Semnalele de pe interfața cu utilizatorul și semnificațiile acestora

Semnal

Semnificația semnalului

E1









Funcționare defectuoasă a aparatului.

Scoateți bateria, așteptați 10 secunde, apoi puneți-o la loc. Dacă acest lucru nu funcționează, duceți aparatul la un centru de service Philips sau contactați centrul de asistență pentru clienți.

Semnal

Semnificația semnalului

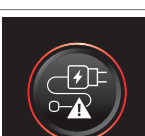
E2		<p>Aparatul este operat sub temperatura de funcționare.</p> <p>Duceți aparatul într-o cameră mai călduroasă. Nu depozitați, încărcăți sau utilizați aparatul la o temperatură mai mică de 5 °C sau mai mare de 40 °C.</p>
E3		<p>Aparatul este operat peste temperatura de funcționare.</p> <p>Duceți aparatul într-o cameră mai răcoasă. Nu depozitați, încărcăți sau utilizați aparatul la o temperatură mai mică de 5 °C sau mai mare de 40 °C.</p>
E5		<p>Bateria este deteriorată.</p> <p>Duceți aparatul la un centru de service Philips sau contactați Centrul de asistență pentru clienți.</p>
E9		<p>Capul de curățare este operat peste temperatura de funcționare.</p> <p>Opriiți aparatul și așteptați timp de 15 minute. Atingeți carcasa superioară a capului de curățare pentru a simți dacă este încă cald. În cazul în care capul de curățare este încă cald, așteptați mai mult timp pentru ca aceasta să se răcească. După ce capul de curățare s-a răcit, încercați să porniți din nou aparatul.</p>
i4		<p>Canalul de curățare este înfundat.</p> <p>Asigurați-vă că aparatul este oprit. Curățați duza în conformitate cu manualul de utilizare și verificați tubul demontându-l din aparatul principal. Scoateți obiectul din duză sau din tub și reporniți aparatul.</p>
i5		<p>Un obiect străin este blocat în pasajul fluxului de aer.</p> <p>Asigurați-vă că aparatul este oprit. Curățați duza în conformitate cu manualul de utilizare și verificați tubul demontându-l din aparatul principal. Scoateți obiectul din duză, tub sau aspiratorul de mână și reporniți aparatul.</p>
i6		<p>Adaptorul nu este demontat.</p> <p>Scoateți adaptorul înainte de a utiliza aparatul.</p>
i7		<p>Este utilizat un adaptor greșit.</p> <p>Utilizați numai adaptorul original pentru a încărca aparatul.</p>

Semnal**Semnificația semnalului**

i8



Filtrul este poluat.

Curățați filtrul. Urmați instrucțiunile de pe ecran sau din manualul de utilizare. Puteți achiziționa filtre noi din magazinul online Philips, la adresa **www.philips.com/support** sau de la reprezentantul dvs. Philips.

Dacă, după curățarea filtrului, continuă să apară un cod de informație i8, consultați tabelul cu informații despre detectarea problemelor de mai jos.

i10



Bateria nu este introdusă adecvat.

Scoateți bateria, apoi puneți-o la loc. Dacă acest lucru nu funcționează, duceți aparatul la un centru de service Philips sau contactați centrul de asistență pentru clienți.



Nivelul bateriei este redus și trebuie să fie încărcată. Încărcați aparatul sau bateria prin metoda de încărcare sugerată.

Depanare

Acest capitol rezumă cele mai frecvente probleme care pot surveni la utilizarea aparatului. Dacă nu puteți rezolva problema cu ajutorul informațiilor de mai jos, accesați **www.philips.com/support** pentru o listă de întrebări frecvente sau contactați Centrul de asistență pentru clienți din țara dvs.

Curățare prin aspirare

Problemă	Cauză posibilă	Soluție
Aparatul nu răspunde când este apăsat butonul de pornire/oprire.	Ecranul afișează pictograma de baterie descărcată.	Pentru a încărca bateria, conectați aparatul la stația de încărcare sau atașați aspiratorul de mână direct la conectorul de alimentare al adaptorului.
Stația de încărcare nu este stabilă pe perete.	Șuruburile care fixează stația de încărcare sunt desfăcute.	Strângeți șuruburile.
	Șuruburile nu au dimensiunea potrivită.	Montați stația de încărcare cu ajutorul șuruburilor furnizate.
	Stația de încărcare nu este atașată la un perete stabil.	Verificați dacă peretele pe care va fi montată stația de încărcare este stabil.
Aparatul se oprește brusc din funcționare.	Când aparatul are o defecțiune internă, butoanele nu vor răspunde și ecranul va rămâne gol.	Conectați aparatul la stația de încărcare sau atașați aspiratorul de mână direct la adaptor. Consultați afișajul. Dacă apare un cod de eroare, îi puteți găsi semnificația în manualul de utilizare.

Problemă	Cauză posibilă	Soluție
	(cod: E2, E3) Aparatul nu funcționează la o temperatură adecvată.	Asigurați-vă că aparatul este utilizat la o temperatură de 5-40 °C.
	(cod: i4, i5) Rola periei este blocată sau sunt blocate obiecte în canalul pentru fluxul de aer.	Asigurați-vă că aparatul este oprit. Curățați duza în conformitate cu manualul de utilizare și verificați tubul demontându-l din aparatul principal. Scoateți obiectul din duză sau din tub și reporniți aparatul.
	(cod: E9) Capul de curățare motorizat s-a supraîncălzit.	Opriti aparatul și așteptați timp de 15 minute. Atingeți carcasa superioară a capului de curățare pentru a simți dacă este încă cald. În cazul în care capul de curățare este încă cald, așteptați mai mult timp pentru ca aceasta să se răcească. După ce capul de curățare s-a răcit, încercați să porniți din nou aparatul.
Aparatul are o putere de aspirare mai redusă decât de obicei.	Filtrul și instalația de desprăfuire sunt murdare.	Goliți compartimentul pentru praf. Curățați filtrul și instalația de desprăfuire. Asigurați-vă că filtrul este spălat cel puțin o dată pe lună, atunci când utilizați aparatul în mod regulat. Asigurați-vă îndepărtați părul și murdăria din instalația de desprăfuire.
	Recipientul pentru praf nu este atașat corect la aparat.	Asigurați-vă că recipientul pentru praf este atașat corect.
lese praf din aparat.	Filtrul este murdar.	Curățați filtrul. Consultați și manualul de utilizare.
	Filtrul nu este în prezent în aparat.	Asigurați-vă că filtrul este în aparat și că este asamblat corect.
	Ceva blochează instalația de desprăfuire.	Verificați dacă există obiecte înțepenite în instalația de desprăfuire și îndepărtați-le. De asemenea, asigurați-vă îndepărtați părul și murdăria din instalația de desprăfuire.
	Recipientul pentru praf nu este atașat corect la aparat.	Goliți recipientul pentru praf și atașați-l corect la aparat.
	Aparatul este rotit sau răsturnat atunci când alimentarea este oprită.	Păstrați aparatul în poziție verticală atunci când este oprit.
Aparatul nu se deplasează lin pe podea în momentul curățării unui covor.	Funcția de recunoaștere a tipului de podea nu este activată.	Activați funcția de recunoaștere a tipului de podea din meniul digital.
	Puterea de aspirare selectată a fost prea mare.	Reduceți puterea de aspirare. Consultați și manualul de utilizare.
Peria nu se mai rotește.	Peria este înfundată cu păr sau mizerie.	Curățați peria manual sau cu un foarfece.

Problemă	Cauză posibilă	Soluție
	(cod i4) Este posibil ca peria să nu se mai rotească în momentul în care întâmpină rezistență de la un covor cu peri mari.	Opriiți și apoi reporniți aparatul.
	Peria rotativă nu a fost asamblată corect în duză după curățare.	Urmați instrucțiunile din capitolul despre curățare din manualul de utilizare, pentru a glisa corespunzător peria rotativă în capul de aspirare. Fixați peria rotativă în capul de aspirare prin cuplarea pârgheii de blocare pe poziție.
	(cod: E9) Capul de curățare motorizat s-a supraîncălzit.	Opriiți aparatul și așteptați timp de 15 minute. Atingeți carcasa superioară a capului de curățare pentru a simți dacă este încă cald. În cazul în care capul de curățare este încă cald, așteptați mai mult timp pentru ca aceasta să se răcească. După ce capul de curățare s-a răcit, încercați să porniți din nou aparatul.
LED-urile de pe capul de aspirare nu se aprind.	Duza nu a fost atașată corect la tub sau la aparat.	Atașați corespunzător capul de aspirare la aparat sau la aspiratorul de mână.
	Funcția de iluminare este dezactivată.	Activați această funcție din meniu. Reglați luminozitatea LED-urilor duzei din meniu.
LED-urile din mâner nu se aprind.	Funcția de iluminare este dezactivată.	Activați această funcție din meniu. Reglați luminozitatea LED-urilor mânerului din meniu.
Lumina de pe accesoriu nu se aprinde.	Accesoriul este atașat la tub.	Scoateți tubul și atașați accesoriul direct la mâner.
	Accesoriul nu este atașat corect la aparat.	Atașați corect accesoriul la aparat.
Lumina din capul de curățare, mâner și accesorii nu este suficient de puternică.	Luminozitatea este diminuată.	Reglați luminozitatea luminilor din meniu.
Aparatul nu se încarcă.	Mufa nu este conectată corespunzător la aparat sau adaptorul nu este introdus corect în priză.	Asigurați conectarea corespunzătoare a mufei la aparat și introducerea corectă a adaptorului în priză.
	Conectorul de alimentare nu este plasat corect în stația de încărcare.	Asigurați-vă că conectorul este fixat corect în stația de încărcare. Verificați dacă conectorul este înclinat și dacă stația de încărcare ține conectorul pe poziție.
	(cod i7) Se utilizează un alt adaptor decât cel furnizat.	Asigurați-vă că utilizați adaptorul furnizat.

Problemă	Cauză posibilă	Soluție
	(cod i10) Bateria nu este instalată corespunzător.	Asigurați-vă că bateria este împinsă până la capăt în fantă și că este instalată corect.
	(cod E5) Bateria funcționează defectuos.	Bateria s-a defectat. Înlocuiți bateria. Dacă ați verificat cele anterioare și aparatul continuă să nu se încarce, duceți-l la un centru de service Philips sau contactați centrul de asistență pentru clienți.
Aparatul se încarcă foarte lent.	Se utilizează un adaptor extern sau un adaptor de la alte aparate.	Încărcați aparatul cu ajutorul adaptorului furnizat.
Bateria este încărcată și atașată, dar aparatul nu poate fi pornit.	Aparatul este în continuare conectat la adaptor. (cod: E1) Ceva este în neregulă cu aparatul.	Scoateți aparatul din adaptor înainte de a-l reporni. Scoateți bateria, așteptați 10 secunde, apoi puneți-o la loc. Dacă acest lucru nu funcționează, duceți aparatul la un centru de service Philips sau contactați centrul de asistență pentru clienți.
Pe afișaj apare pictograma filtrului (cod: i8).	Filtrul este murdar.	Curățați filtrul. Urmați instrucțiunile de pe ecran sau din manualul de utilizare. Dacă, după curățarea filtrului, continuă să apară un cod de informație i8, încercați următoarele soluții: <ul style="list-style-type: none"> - Dacă dețineți un filtru de schimb curat, înlocuiți filtrul vechi cu cel nou. Apoi, utilizați aspiratorul de mână pentru a curăța cu grijă filtrul de spumă vechi și carcasa filtrului. - Ca alternativă, dacă aveți acces la un alt aspirator sau un mini-aspirator, îl puteți utiliza pentru a curăța cu ușurință filtrul de spumă și carcasa filtrului. <p>Notă: Asigurați-vă întotdeauna că este instalat un filtru în aparat înainte de a porni aparatul.</p>
	Filtrul este vechi.	Puteți achiziționa filtre noi din magazinul online Philips, la adresa www.philips.com/support sau de la reprezentantul dvs. Philips. Dacă ați verificat cele anterioare și aparatul continuă să afișeze eroarea, duceți-l la un centru de service Philips sau contactați centrul de asistență pentru clienți.

Problemă	Cauză posibilă	Soluție
Peria mini Turbo nu funcționează corespunzător.	Peria rotativă este blocată.	Îndepărtați părul de pe perie cu un foarfece. Urmați instrucțiunile din manualul de utilizare.
	Peria rotativă este blocată de țesături sau suprafețe în cursul curățării.	Mențineți peria mini Turbo aliniată cu suprafața și nu apăsați peria Turbo pe suprafețe.
	Peria rotativă nu este corect introdusă peria mini Turbo.	Asigurați-vă că peria rotativă și peria mini Turbo sunt conectate corespunzător și că nu există spațiu între cele două piese. Urmați instrucțiunile din manual.
Puterea de aspirare nu pare stabilă.	Nimic nu este în neregulă. Aceasta este caracteristica „Recunoaștere tip de podea” care este declanșată. Aparatul dvs. detectează tipul de podea și curăță cu o performanță optimizată pentru acea podea.	Nicio acțiune necesară. Dacă preferați să curățați cu o putere constantă la alegerea dvs., dezactivați această funcție inteligentă din meniul aparatului.
Recunoașterea tipului de podea nu reacționează în mod logic.	Peria este înfundată cu păr sau mizerie.	Curățați peria cu un foarfece sau cu mâna. Consultați instrucțiunile din manualul de utilizare.
Aparatul produce șocuri statice.	Aparatul acumulează electricitate statică. Cu cât umiditatea aerului este mai redusă, cu atât se acumulează mai multă electricitate statică.	Descărcați aparatul atingând frecvent tubul de alte obiecte metalice din cameră (de exemplu, picioarele unei mese sau ale unui scaun etc.). Sau sportiți nivelul umidității din cameră.
	Praf și murdăria care sunt aspirate sunt statice.	Goliți recipientul pentru praf și curățați filtrul conform instrucțiunilor din manualul de utilizare.

Curățare umedă

Problemă	Cauză posibilă	Soluție
Debitul de apă din rezervorul de apă este redus.	Banda de umezire este blocată de murdărie.	Demontați banda de umezire și curățați-o. Plasați banda de umezire curată înapoi.
	Suprafața de ștergere din microfibră nu este poziționată corect și, din această cauză, blochează banda de umezire.	Asigurați-vă că montați corect suprafața de ștergere. Consultați manualul de utilizare pentru montarea corespunzătoare.
	Rezervorul de apă este gol sau aproape gol.	Umpleți rezervorul de apă.

Problemă	Cauză posibilă	Soluție
	Este utilizată o suprafață de ștergere din microfibră care nu este furnizată de Philips.	Utilizați numai suprafețe de ștergere din microfibră originale Philips. Suprafețele de ștergere pot fi cumpărate din magazinul online Philips de la adresa www.philips.com/support sau de la reprezentantul dvs. Philips.
	În banda de umezire s-a acumulat calcar.	Cumpărați o nouă bandă de umezire din magazinul online Philips de la adresa www.philips.com/support sau de la reprezentantul dvs. Philips.
Prea multă apă se scurge din rezervorul de apă, la o viteză foarte mare.	Capacul rezervorului de apă nu este atașat corect.	Verificați capacul și asigurați-vă că acesta este închis complet în mod corespunzător.
	Banda nu este poziționată corect în partea inferioară a rezervorului de apă.	Verificați banda și asigurați-vă că este montată corespunzător în baza rezervorului de apă.
Rămân dungi pe podea după uscare.	În apă s-a adăugat prea mult detergent lichid.	Utilizați numai câteva picături de lichid de curățare sau utilizați un lichid de curățare care face mai puțină spumă.
	Suprafața de ștergere din microfibră nu este poziționată corect.	Asigurați-vă că plasați corect suprafața de ștergere. Consultați manualul de utilizare pentru montarea corespunzătoare.
	Se utilizează o suprafață de ștergere incorectă.	Utilizați numai suprafețe de ștergere din microfibră Philips XV1670/02 pentru seria 7000. Suprafețele de ștergere pot fi cumpărate din magazinul online Philips de la adresa www.philips.com/support sau de la reprezentantul dvs. Philips.

Përmbajtja

Hyrje	692
Përshkrim i përgjithshëm	692
Përpara përdorimit të parë	693
Instalimi i stacionit të karikimit	693
Përgatitja për përdorim	694
Përdorimi i pajisjes	695
Montimi i pajisjes	695
Fshirja me fshesë korrenti e dyshemeve të buta dhe të forta	696
Fshirja me fshesë korrenti gjatë larjes së dyshemeve të forta	697
Përdorim i gjithanshëm dhe aksesorët	700
Personalizimi dhe informacion shtesë	703
Pas përdorimit - Mirëmbajtja	705
Mirëmbajtja e shpeshtë pas çdo cikli pastrimi	705
Mirëmbajtje periodike me ndërprerje	708
Zëvendësimi	714
Sinjalet e ndërfaqes së përdoruesit dhe kuptimi i tyre	715
Diagnostikimi	717
Pastrimi i thatë	717
Pastrimi i njomë	721

Hyrje

Faleminderit për blerjen e këtij produkti! Për të përfituar plotësisht nga mbështetja që ne ofrojmë, regjistroni produktin në www.philips.com/mycordlessvacuum-7000s.

Përshkrim i përgjithshëm

- 1 Ekрани dixhital
 - a Treguesi rrethor i nivelit të baterisë
 - b Përqindja e nivelit të baterisë
 - c Niveli i zgjedhur i fuqisë
 - d Veçoria e njohjes së llojit të dyshemesë nuk është e aktivizuar
 - e Ikona e rikujtesës për pastrimin e filtrit
- 2 Butoni i menysë/konfirmimit
- 3 Butoni i +
- 4 Butoni i -
- 5 Butoni i ndezjes/fikjes
- 6 Fshesë dore
- 7 Koshi i pluhurit
- 8 Bateria
- 9 Filtër shtesë (vetëm XC7057)
- 10 Butoni i lëshimit të koshit të pluhurit
- 11 Stacioni i karikimit në mur
- 12 Ushqyesi
- 13 Tubi
- 14 Grykëza inteligjente PrecisionPower
- 15 Depozita e ujit

- 16 Sfungjerë me mikrofibër për larje
- 17 Furça e vogël "Turbo" (vetëm XC7055, XC7057)
- 18 Koka me kombinim
- 19 Furça e butë (vetëm XC7057)
- 20 Koka për tapiceri (vetëm XC7055, XC7057)
- 21 Kokë për hapësira të ngushta

Përpara përdorimit të parë

Instalimi i stacionit të karikimit

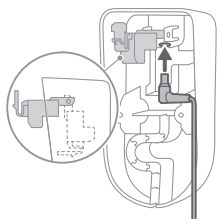

- 1 Kthejeni stacionin e karikimit dhe shkëpusni levën gri. Fusni portën e karikimit, duke u siguruar që pjesa metalike të jetë e dukshme dhe e drejtuar për sipër në pjesën balllore të stacionit të karikimit.

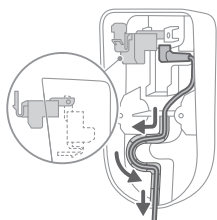

- 2 Organizoni në mënyrë të rregullt kabllon duke e futur në kanalin e projektuar.

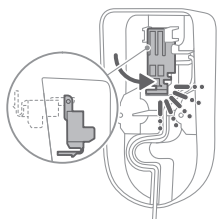

- 3 Mbyllni levën gri. Sigurohuni që leva gri të jetë kyçur në vend me një tingull "klik".

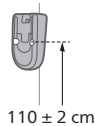

- 4 Fiksojeni stacionin e karikimit në mënyrë të sigurt në pozicionin tuaj të preferuar në mur, duke u siguruar që vrimat për vidat e montimit të jenë rreth 110 cm nga dysHEMEJA.

⚠ Kujdes: Për të shmangur goditjen elektrike, bëni kujdes kur shpioni vrima në mur për të vendosur stacionin e karikimit.

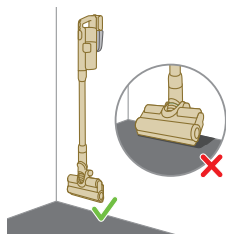

i Shënim: Kontrolloni që vendosja e stacionit të karikimit ta lejojë të gjithë pajisjen të qëndrojë e varur në mur në mënyrë që grykëza të mos prekë dyshtemenë.

- 5 Pasi të keni përcaktuar pozicionin dhe lartësinë optimale për të ruajtur dhe karikuar pajisjen tuaj, shtrëngoni fort vidat për ta siguruar stacionin e karikimit në vend.

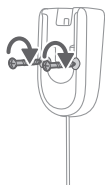

Përgatitja për përdorim

Pajisja është e pajisur me një bateri me jone litiumi. Karikimi i baterisë nga bosh në të plotë zgjat rreth 6 orë.

- 1 Bashkoni paketën e baterisë me trupin kryesor të pajisjes, duke garantuar një lidhje të sigurt që konfirmohet me një tingull "klik".

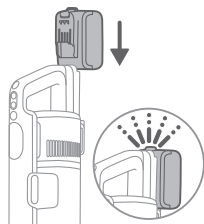

- 2 Karikoni pajisjen tuaj duke e vendosur në stacionin e karikimit të montuar.

⚠ Paralajmërim: Ruajeni dhe karikojeni pajisjen në një temperaturë më të lartë se 5 °C dhe më të ulët se 40 °C.

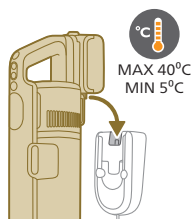

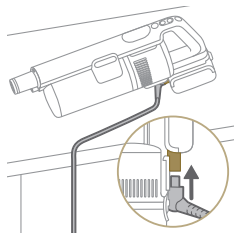

i Shënim: Gjithashtu mund ta vendosni fshesën e dorës në një nivel dhe sipërfaqe të qëndrueshme, dhe të lidhni drejtpërdrejt kabllon e karikimit me pajisjen.

- 3** Pajisja është projektuar që të arrij nivelin e plotë të karikimit brenda 6 orëve. Ju mund të monitoroni progresin e karikimit në ekran. Kur pajisja është karikuar plotësisht, vlera 100% ndizet në ekran. Pas disa minutave, ekranin do të fiket.



Përdorimi i pajisjes

Montimi i pajisjes



- 1** Bashkojeni fshesën e dorës me tubin. Konfirmoni bashkimin e kokës përmes një tingulli "klik".

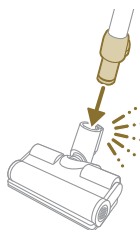

- 2** Bashkoni tubin me grykëzën. Konfirmoni bashkimin e kokës përmes një tingulli "klik".

Fshirja me fshesë korrenti e dyshemeve të buta dhe të forta

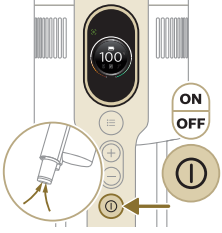

1 Shtypni butonin e ndezjes/fikjes për të ndezur pajisjen.

i Shënim: Për ta fikur pajisjen, shtypni sërish butonin e ndezjes/fikjes.

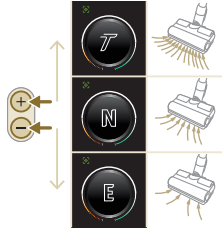

2 Përdorni butonat + dhe - për të ndërruar midis tri cilësimeve të ndryshme të fuqisë:

E - modaliteti eco

N - modaliteti normal

T - modaliteti "turbo"

3 Me fshesën me korrent ju mund të pastroni dysheme të forta ose të buta.

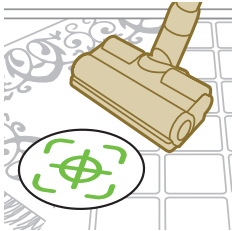

i Me njohjen e llojit të dyshemesë aktiv, pajisja nje llojin e dyshemesë dhe optimizon automatikisht performancën në cilësimet e fuqisë që keni zgjedhur. Për ta çaktivizuar këtë veçori, kontrolloni si të personalizoni cilësimet më poshtë.



⚠ Paralajmërim: Mos pastroni me fshesë me korrent ujë ose lëngje të tjera.

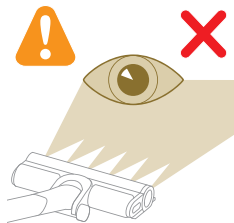

⚠ Kujdes: Mos shikoni drejtpërdrejt te dritat LED të ndriçuara ose ta drejtoni dritën LED në sytë e dikujt. Drita LED është shumë e ndritshme.

Fshirja me fshesë korrenti gjatë larjes së dyshemeve të forta

⚠ Kujdes: Përdoreni depozitën aqua vetëm në dysheme të forta me shtresë të sipërme rezistente ndaj ujit (si p.sh. linoleum, pllaka të emaluara dhe parket të lustruar) dhe dysheme guri (si p.sh. mermer). Nëse dyshemeja juaj nuk është trajtuar për t'u bërë rezistente ndaj ujit, konsultohuni me prodhuesin nëse mund të përdorni ujë për ta pastruar atë. Mos e përdorni depozitën aqua në dysheme të forta të cilat e kanë të dëmtuar shtresën e sipërme rezistente ndaj ujit.

i Shënim: Mos e përdorni depozitën aqua për të pastruar tapete.

i Shënim: Mos e lëvizni anash pajisjen me depozitën aqua të montuar, pasi lë gjurma uji. Lëvizeni vetëm para dhe prapa.

1 Lageni paraprakisht me ujë sfungjerin me mikrofibër për larje para përdorimit.

2 Sigurojeni sfungjerin me mikrofibër për larje poshtë depozitës së ujit. Drejtoni rripat me sipërfaqe ngjitëse poshtë depozitës së ujit dhe mbrapa leckës.

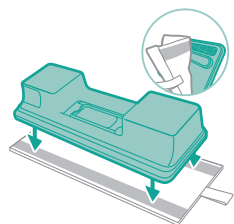
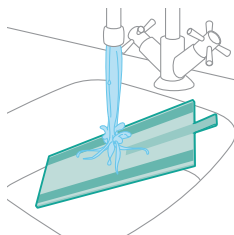

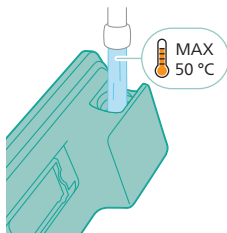

3 Mbushni depozitën me ujë, duke u siguruar që temperatura e ujit të mos tejkalojë 50 °C.



4 (Opsionale) Nëse dëshironi të shtoni një solucion të lëngshëm pastrimi në depozitën e ujit, zgjidhni një lloj me pak shukumë ose pa shukumë që mund të tretet. Ne rekomandojmë pastruesin për dysheme Philips XV1792. Shtoni vetëm disa pika të solucionit të lëngshëm të pastrimit në ujë.

5 Mbylleni depozitën e ujit siç duhet.

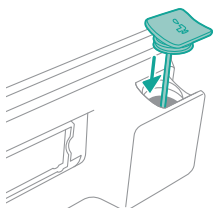

6 Bashkoni depozitën e përgatitur të ujit me grykëzën e ujit dhe jeni gati për të filluar.

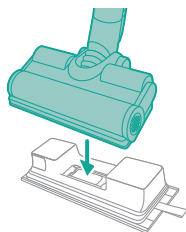

7 Shtypni butonin e ndezjes/fikjes për të ndezur pajisjen. Me modulën e ujit të lidhur me grykëzën mund të pastroni në mënyrë efektive dyshemetë e forta.





i Shënim: Moduli i ujit nuk është i përshtatshëm për dysheme të buta si ato me tapet.



⚠ Kujdes: Moduli i ujit nuk duhet të përdoret për të thithur piklat e ujit.

Këshilla dhe informacione të tjera të rëndësishme

- Nuk është e nevojshme të fshini me korrent dyshemenë para pastrimit me sfungjer. Fshesa me shtupë pastron lagjen në dyshemenë e fortë në mënyrë aktive për të kapur të gjitha llojet e pastërtive, duke përfshirë këtu lëngjet dhe njollat. Në tapete dhe rrugica, përdorni vetëm fshesën.
- Nëse nuk e lëvizni pajisjen ndërsa e keni fikur, ajo mund të lërë një pikël të vogël uji në dysheme. Ju mund të ulni madhësinë e piklës duke lëvizur pajisjen ndërsa e fikni. Nëse është e nevojshme, mund të hiqni piklat e fundit me një leckë.

Kufizimet e përdorimit

- Kjo fshesë me shtupë është e përshtatshme për fshirjen me korrent dhe me sfungjer të të gjitha llojeve të dyshemeve të forta, përveç dyshemeve prej druri të palustruar.
- Fshesa me shtupë është synuar për përdorim të rregullt të dyshimeve të forta. Gjatë përdorimit të kësaj pajisjeje, ndiqni gjithmonë udhëzimit e pastrimit për dyshemenë tuaj të fortë.
- Nëse dëshironi të shtoni një solucion të lëngshëm të pastrimit, që nuk është pastruesi i dyshemesë Philips XV1792 në ujin e enës së ujit të pastër sigurohuni që të përdorni një solucion me pak shkumë ose pa shkumë, i cili mund të tretet në ujë si pastruesi i dyshemesë Philips XV1792.
- Duke qenë se depozita e ujit të pastër ka një kapacitet prej 250ml, ju duhet të shtoni në ujë vetëm disa pika (maks. 10 ml) solucionit të lëngshëm pastrimi për dysheme.
- Nëse përdorni fshesën me shtupë në dyshemetë prej linoleumi, për të parandaluar thithjen e linoleumit në grykëzën bëjeni këtë vetëm në dyshemetë prej linoleumi që janë ngritur siç duhet.
- Nëse e lëvizni/ngrini pajisjen sipër një tapeti ose rrugine kur ajo është e fikur, në tapetin ose rruginën tuaj mund të përfundojnë pikla uji të mbetur.
- Mos e shtyni pajisjen sipër grilave të dyshemesë së radiatorëve. Duke qenë se kur e lëvizni sipër grilës pajisja nuk mund të mbledhë ujin që del nga grykëza, uji do të përfundojë në fundin e grupës së radiatorit.

- Ndërsa pastroni, mos e ngrini grykëzën nga dyshemeja, mos e ktheni anash dhe mos bëni kthesa të forta duke qenë se kjo gjë lë gjurmë uji. Lëvizeni vetëm para dhe prapa.

i Shënim: Koha e përdorimit varet nga niveli i fuqisë së përdorur gjatë pastrimit.

Përdorim i gjithanshëm dhe aksesorët

⚠ Paralajmërim: Kur përdorni ndonjë aksesor, mos thithni me fshesë ujë ose lëngje të tjera.

⚠ Kujdes: Mos shikoni drejtpërdrejt te dritat LED të ndriçuara ose ta drejtoni dritën LED në sytë e dikujt. Drita LED është shumë e ndritshme.

Përdorimi i fshesës së dorës

Mund ta përdorni fshesën e dorës direkt pa asnjë kokë pastrimi për të fshirë pluhurin.

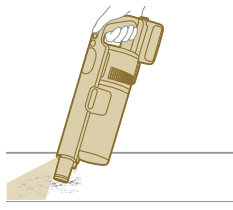

Përdorimi i grykëzës

1 Bashkoheni grykëzën direkt me fshesën e dorës.

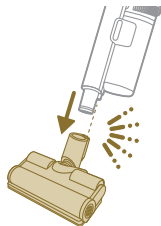

2 Ky kombinim është për pastrimin e sipërfaqeve të larta dinamike, si shkallët.

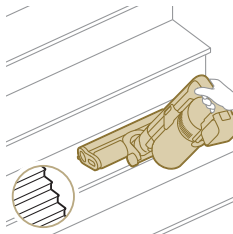

Përdorimi i furçës së vogël "Turbo"

- 1 Për të bashkuar furçën e vogël "Turbo", futeni tubin e fshesës së dorës në furçën e vogël "Turbo".



- 2 Mund të përdorni furçën e vogël "Turbo" për pastrim standard, për shembull të sipërfaqeve të buta si shtretërit dhe divanet. Mund të rregulloni cilësimet e fuqisë për t'iu përshtatur nevojave tuaja të pastrimit.
- 3 Mund të përdorni furçën e vogël "Turbo" për pastrim të imtësishëm shtesë, për shembull për të fshirë qimet e kafshëve shtëpiake, ose për të pastruar hapësira të vogla papastërtish, si thërrimet e rëna të bukës. Mund të rregulloni cilësimet e fuqisë për t'iu përshtatur nevojave tuaja të pastrimit.

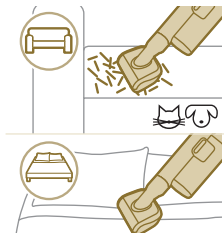

Përdorimi i kokës për hapësirat e ngushta

- 1 Për të bashkuar kokën për hapësirat e ngushta, futeni tubin ose fshesën e dorës në kokën për hapësirat e ngushta.



- 2 Mund ta përdorni kokën e gjatë për hapësirat e ngushta për të pastruar cepa të ngushtë ose hapësira të vështira për t'u arritur. Mund të rregulloni cilësimet e fuqisë për t'iu përshtatur nevojave tuaja të pastrimit.

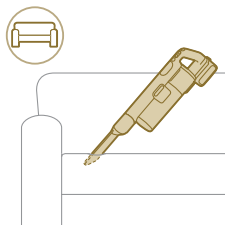

Përdorimi i kokës me kombinim

- 1 Për të bashkuar kokën për hapësirat e ngushta, futeni tubin ose fshesën e dorës në kokën për hapësirat e ngushta.



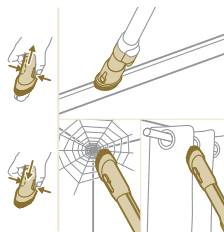

- 2 Koka me kombinim është projektuar për pastrimin e skeleteve të dritareve, perdeve, ose rrjetave të merimangave, me lëshim të personalizuar të fuqës dhe cilësime ndriçimi.

Përdorimi i fuqës së butë

- 1 Për të bashkuar fuqën e butë, futeni tubin ose fshesën e dorës në kokën me fuqë të butë.



- 2 Furça e butë është projektuar për sipërfaqe të caktuara dhe ofrohet me ndriçim të personalizueshëm.

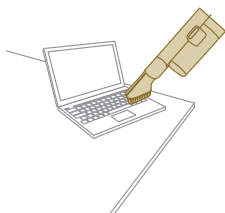

Përdorimi i kokës për tapicerinë

- 1 Për të bashkuar kokën për tapicerinë, futeni tubin ose fshesën e dorës në kokën për tapicerinë.



- 2 Koka për tapicerinë është ideale për të pastruar mobilie me veshje prej cope të butë, dhe ndriçimi i saj mund të rregullohet sipas pëlqimit tuaj.

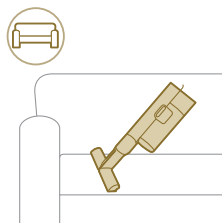

Personalizimi dhe informacion shtesë



Pajisja ka opsione të ndryshme në meny për personalizimin dhe monitorimin.

- 1 Për të aksesuar cilësimet e menysë, shtypni butonin e menysë.
- 2 Kaloni nga një opsion në tjetrin duke përdorur butonat + dhe -. Këto opsione përfshijnë rregullimin e ndriçimit, aktivizimin ose çaktivizimin e njohjes së llojit të dyshemesë, aksesin në informacionin shtesë për pajisjen tuaj, dhe kthimin në ekranin e mëparshëm.
- 3 Pasi të keni zgjedhur opsionin e dëshiruar, konfirmoni zgjedhjen tuaj duke shtypur përsëri butonin e menysë.

Modifikoni nivelin e ndriçimit

Shtypni butonin e menysë dhe kaloni në veçorinë e ndriçimit. Konfirmoni duke shtypur sërish butonin e menysë.

Për të ndryshuar nivelin e ndriçimit, kaloni në nivelet e disponueshme dhe konfirmoni duke shtypur butonin e menysë.

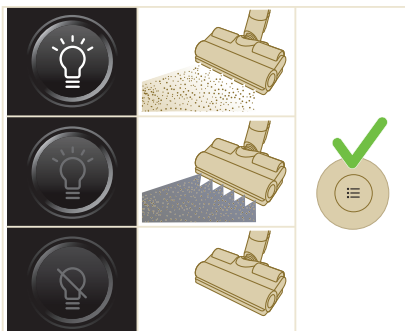

Njohja e llojit të dyshemesë

Shtypni butonin e menysë dhe kaloni në veçorinë e njohjes së llojit të dyshemesë. Konfirmoni duke shtypur sërish butonin e menysë.

Në ekranin e njohjes së llojit të dyshemesë, kaloni në këtë funksion dhe konfirmoni vendimin tuaj duke shtypur butonin e menysë. Kur të jetë aktivizuar me sukses, do të shfaqet një ikonë jeshile në pjesën e sipërme të majtë të ekranit pasi të jeni kthyer në ekranin kryesor.

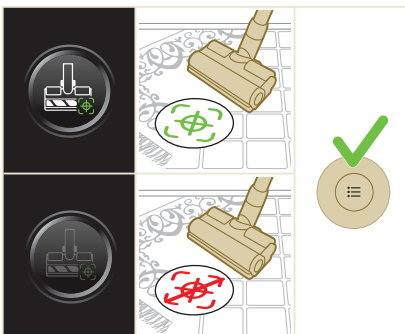

i Shënim: Njohja e llojit të dyshemesë mund të aktivizohet ose çaktivizohet vetëm kur grykëza motorike është e bashkuar me fshesën e dorës. Si rezultat, kur nuk ka grykëz motorike të bashkuar te pajisja kryesore, në menynë tuaj do të ketë një artikull më pak. Lidhni grykëzën e motorizuar për të parë artikullin e njohjes së llojit të dyshemesë në menynë tuaj.

i Shënim: Në fillim, kur sapo merrni pajisjen tuaj, veçoria e njohjes së llojit të dyshemesë është aktive.

i Shënim: Funkzioni i llojit të dyshemesë aktivizohet kur grykëza identifikon sipërfaqe të ndryshme pastrimi gjatë lëvizjes.

Informacion shtesë

Shtypni butonin e menysë dhe kaloni në opsionin "informacion shtesë". Konfirmoni duke shtypur sërish butonin e menysë.

Në ekranin "informacion shtesë", mund të kontrolloni gjendjen e filtrit, gjendjen e baterisë, kohën totale të përdorimit, modelin e pajisjes tuaj, dhe aksesin e një kodi QR për informacion shtesë online.

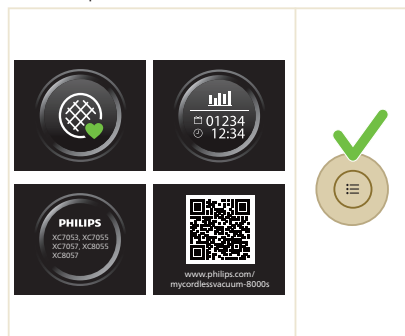

Kthimi

Për të dalë nga menya dhe për t'iu kthyer ekranit të mëparshëm, zgjidhni opsionin "Kthehu".

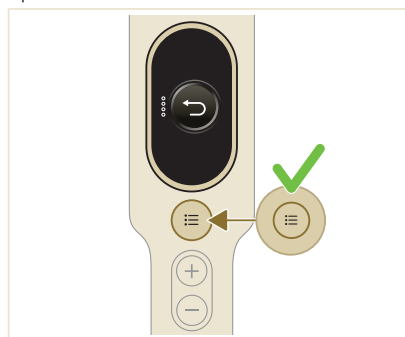
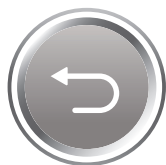

Pas përdorimit - Mirëmbajtja

Mirëmbajtja e shpeshtë pas çdo cikli pastrimi

Mirëmbajtja e sistemit të menaxhimit të pluhurit

Pastrojeni koshin e pluhurit pas çdo përdorimi ose kur pluhuri po arrin në treguesin e nivelit MAX.

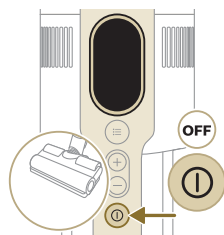
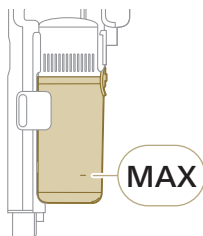

1 Fikeni pajisjen.

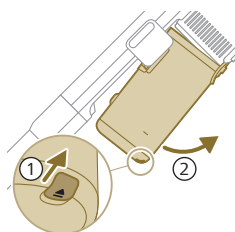

2 Mbajeni pajisjen në një kënd 45 gradë siç tregohet në ilustrim. Hiqeni koshin e pluhurit duke shtypur butonin e lëshimit. Butoni i lëshimit gjendet në fundin e koshit.

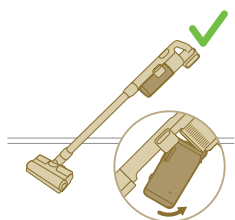

i Shënim: Hiqni koshin e pluhurit teksa e mbani pajisjen në pozicion në këmbë.

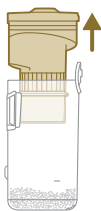

- 3 Mbani dorezën e zezë. Hiqni ciklonin nga koshi i pluhurit duke e ngritur nga koshi

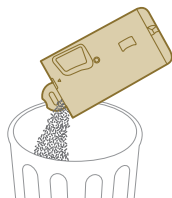

- 4 Boshatiseni pluhurin e mbledhur në koshin e pluhurit në koshin e mbeturinave.

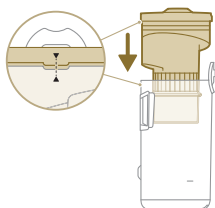

- 5 Vendoseni ciklonin sërish në koshin e pluhurit. Sigurohuni që të dyja pjesët të përkojnë.

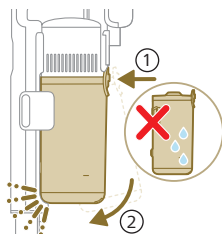

- 6 Vendoseni përsëri në vend koshin e montuar. Fillimisht drejtoni anën e filtrit të koshit para se ta kapni në vend.

Mirëmbajtja e depozitës së ujit

Pastroni depozitën e ujit pas çdo përdorimi.

- 1 Hiqni sfungjerin me mikrofibër për larje.

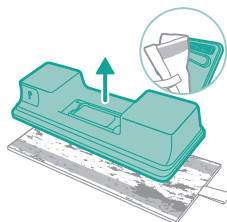

2 Shpëlajeni sfungjerin e larjes në rubinet dhe lajeni me dorë ose në lavatriçe.

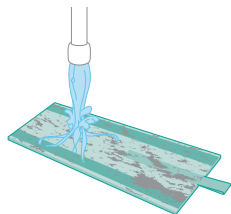

3 Derrdhni ujin e mbetur në depozitën e ujit.

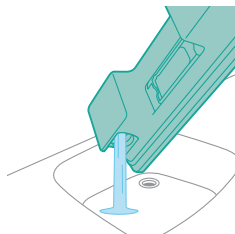

4 Mbushni depozitën e ujit me ujë.

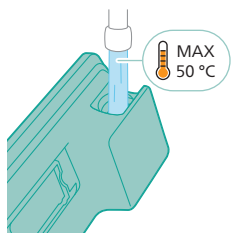

5 Mbylleni depozitën e ujit siç duhet dhe shkundeni depozitën e ujit për të hequr mbetjet e detergjentit.

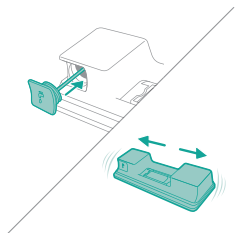

6 Boshatiseni depozitën e ujit dhe lëreni të hapur që të thahet.

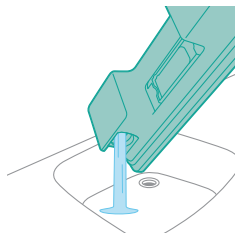

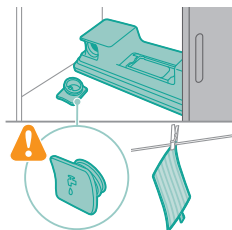

- 7** Sigurohuni që të mos e humbisni kapakun e depozitës gjatë ruajtjes. Vareni sfungjerin me mikrofibër për larje që të thahet.

Mirëmbajtje periodike me ndërprerje

Mirëmbajtja e sistemit të menaxhimit të pluhurit

Pastrojeni filtrin të paktën një herë në muaj ose kur të shikoni njoftimin për pastrimin e filtrit (i8).

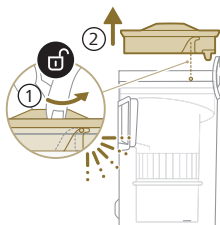

- 1** Kthejeni filtrin duke e rrotulluar në drejtim kundër akrepave të orës për ta hequr nga koshi i pluhurit.

- 2** Hiqeni filtrin e shumës që mund të lahet nga foleja e filtrit plastik.

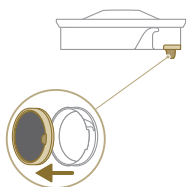

- 3** Goditini lehtë folenë e filtrit dhe filtrin e shumës sipër një koshi mbeturinash.

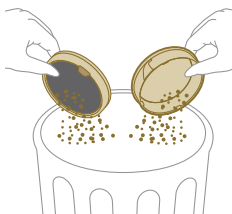

- 4 Shpëlajeni filtrin e shumës dhe shtrydhjeni derisa të dalë ujë i pastër.

! Shënim: për rezultatet më të mira të pastrimit, lajeni filtrin në ujë të rrjedhshëm me pjesën e filtrit të drejtuar për poshtë, duke bërë të mundur që pluhuri i depozituar thellë të lahet.

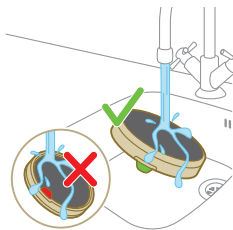

- 5 Lëreni filtrin e larë që të thahet për 24 orë para se të montoni përsëri filtrin e shumës në folenë e filtrit.

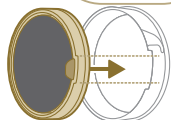
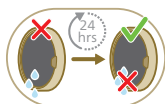

- 6 Për mirëmbajtje të gjithanshme, pastroni koshin e pluhurit dhe ciklonin me ujë të rrjedhshëm ose në ujë të ngrohtë me sapun.

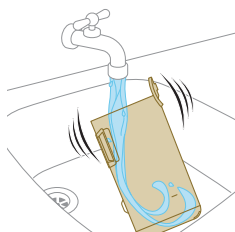

- 7 Fshijeni koshin e pluhurit të larë dhe pjesët e lidhura për t'i tharë.

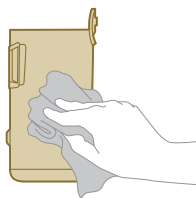

⚠ Kujdes: Sigurohuni që të gjitha pjesët të jenë plotësisht të thata para se ti montoni përsëri.

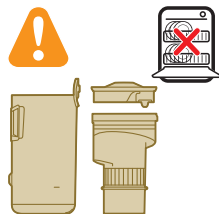
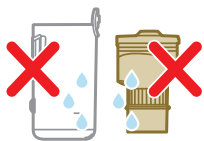

i Shënim: jo të gjitha pjesët mund të lahen në enëlarëse.

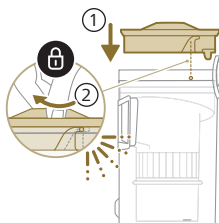

8 Montojeni filtrin sërish në koshin e pluhurit. Rrotullojeni filtrin në drejtimin e akrepave të orës për ta fiksuar në vend.

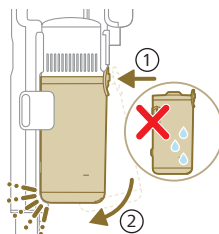

9 Vendoseni përsëri në vend koshin e montuar. Fillimisht drejtoni anën e filtrit të koshit para se ta kapni në vend.

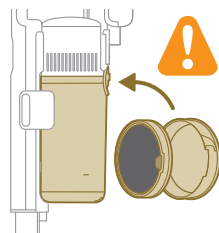

i Shënim: Pas mirëmbajtjes, gjithmonë sigurohuni që filtri të jetë i montuar në pajisje para se ta përdorni.

Mirëmbajtja e grykzës inteligjente PrecisionPower

1 Fikeni gjithmonë pajisjen para se të pastroni rulin e furçës së grykzës.

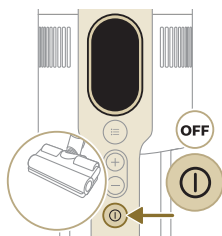

2 Për të aksesuar rulin furçë, gjeni butonin në pjesën anësore të grykzës. Shtypeni dhe rrotulloheni për ta hapur.

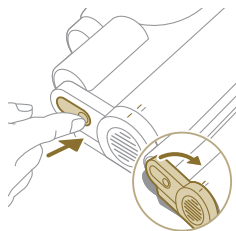

3 Hiqni butësisht rulin e furçës dhe kapakun anësor të grykzës.

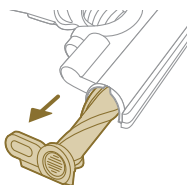

4 Me kujdes shkëpusni flokët që mund të jenë ngjitur nga ruli furçë. Përdorni një palë gërrshërë për t'ju ndihmuar të hiqni papastërtitë.

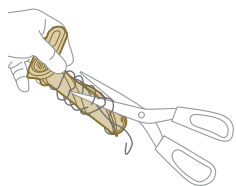

5 Kur ta rimontoni, sigurohuni që ruli furçë të përkojë.

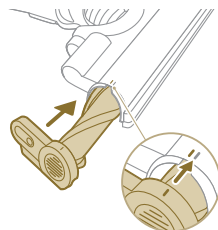



- 6 Kyçeni rulin furçë të grykëzës duke e siguruar derisa të dëgjoni një tingull "klik".

Mirëmbajtja e furçës së vogël "Turbo!"

- 1 Kthejeni furçën nga ana tjetër për të aksesuar zonën e pastrimit.

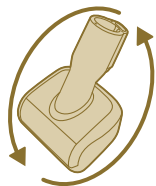

- 2 Rrëshqisni butonin anësor për ta lëshuar furçën nga pozicioni i saj.

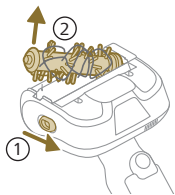

- 3 Përdorni duart ose një palë gërshtë për të hequr ndonjë papastërti nga furça.

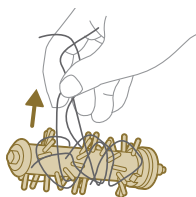

- 4 Kur ta montoni përsëri furçën, filloni duke e vendosur njëën anë në pozicionin e duhur para se të bashkoni pjesën tjetër. Kur furça të jetë montuar siç duhet, do të dëgjoni një tingull "klik".

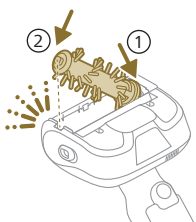

Mirëmbajtja e depozitës së ujit

Pastrojeni depozitën e ujit nga çmërsi njëherë në muaj për të shmangur formimin e gëlqeres.

1 Shtoni pak lëng për pastrimin nga çmërsi në një gotë matëse.

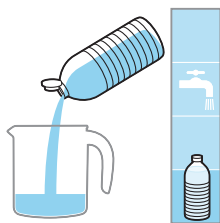

2 Shtoni sasinë e duhur të ujit në gotën matëse.

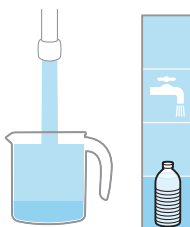

3 Shtoni lëngun e përzierë në depozitën e ujit.



4 Mbylleni depozitën e ujit siç duhet para se të shkundni depozitën në mënyrë që lëngu për pastrimin nga çmërsi të përhapet njëtrajtësisht.

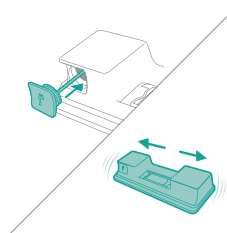

5 Lëreni depozitën e ujit (pa sfungjerin me mikrofibër për larje) në këmbë për më shumë se 12 orë. Uji pritet të dalë ngadalë nga pjesa e poshtme të depozitës së ujit. Ju sugjerojmë ta vendosni depozitën e ujit brenda në lavaman ose sipër një leckë.

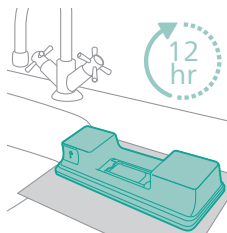

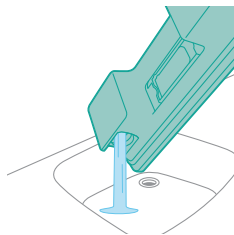

- 6 Shpëlani dhe derdhni çdo lëng të mbetur brenda depozitës së ujit.

Mirëmbajtja e shiritave për njomje

- 1 Hiqni shiritin për njomje nga pjesa e poshtme e depozitës së ujit për një pastrim të gjithanshëm.

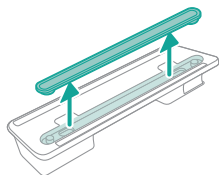

- 2 Shpëlani shiritin e njomjes me ujë rubineti.

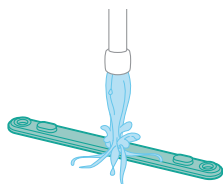

- 3 Vendoseni shiritin e njomjes përsëri në depozitën e ujit pas pastrimit.

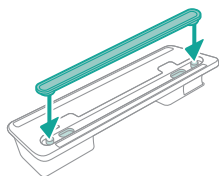

Zëvendësimi

Për të blerë aksesore ose pjesë këmbimi, vizitoni www.philips.com/parts-and-accessories ose drejtojuni shitësit tuaj për "Philips". Mund edhe të kontaktoni qendrën e kujdesit ndaj klientit të Philips në shtetin tuaj.

Numrat e pjesëve dhe llojit të zëvendësimeve:

Ndërrimi i filtrit XV1681/01

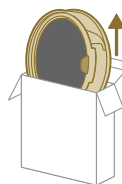

XV1681/01

Ruli i furçës CP0667/01

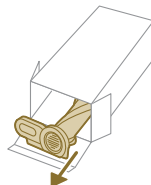

CP0667/01

Sfungjerë me mikrofibër për larje XV1670/02

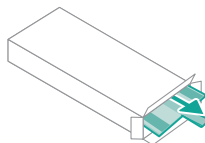

XV1670/02

Shiriti për njomje CP0381/01

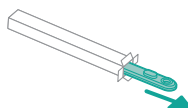

CP0381/01

i Shënim: Zëvendësoni filtrin dhe sfungjerin me mikrofibër për larje çdo 6 muaj për të siguruar performancë maksimale.

Sinjalet e ndërfaqes së përdoruesit dhe kuptimi i tyre

Sinjalet

Kuptimi i sinjalit

E1



Keqfunksionim i pajisjes.

Hiqni baterinë, prisni 10 sekonda, dhe më pas vendosni baterinë përsëri. Nëse kjo nuk funksionon, ju lutemi çojeni pajisjen në një qendër shërbimi "Philips" ose kontaktoni qendrën e kujdesit ndaj klientit.

Sinjali

Kuptimi i sinjalit

E2		Pajisja përdoret nën temperaturën e funksionimit. Zhvendoseni pajisjen në një dhomë më të ngrohtë. Mos e ruani, karikoni ose përdorni pajisjen në temperatura nën 5 °C ose mbi 40 °C.
E3		Pajisja përdoret mbi temperaturën e funksionimit. Zhvendoseni pajisjen në një dhomë më të freskët. Mos e ruani, karikoni ose përdorni pajisjen në temperatura nën 5 °C ose mbi 40 °C.
E5		Bateria është e dëmtuar. Çojeni pajisjen te një qendër e autorizuar shërbimi e "Philips" ose kontaktini qendrën e kujdesit ndaj klientit.
E9		Grykëza po përdoret mbi temperaturën e funksionimit. Fikni pajisjen dhe prisni 15 minuta. Prekni folenë e sipërme të grykëzës për të parë nëse është ende e ngrohtë. Nëse grykëza është ende e ngrohtë, prisni më shumë që grykëza të ftohet. Pasi grykëza të jetë ftohur, mundohuni ta ndizni përsëri pajisjen.
i4		Grykëza është bllokuar. Sigurohuni që pajisja të jetë fikur. Pastroni grykëzën sipas manualit të përdorimit dhe kontrolloni tubin duke hequr tubin nga pajisja kryesore. Hiqni sendin në grykëz ose tub dhe rinisni pajisjen.
i5		Objekti i huaj është ngecur në kalimin e rrjedhës së ajrit. Sigurohuni që pajisja të jetë fikur. Pastroni grykëzën sipas manualit të përdorimit dhe kontrolloni tubin duke hequr tubin nga pajisja kryesore. Hiqni sendin në grykëz, tub, ose në fshesën e dorës dhe rinisni pajisjen.
i6		Përshtatësi nuk është hequr. Hiqni ushqyesin përpara se të përdorni pajisjen.
i7		Është përdorur një përshtatës i gabuar. Përdorni vetëm përshtatësin original për të karikuar pajisjen.

Sinjali

Kuptimi i sinjalit

i8



Filtri është i ndotur.

Pastroni filtrin. Ndiqni udhëzimet në ekran ose në manualin e përdorimit. Ju mund të blini filtra të rinj në dyqanin Philips në internet në **www.philips.com/support** ose te shitësi juaj i Philips.

Nëse vazhdon t'ju dalë një kod informacioni i8 pasi keni pastruar filtrin, kontrolloni tabelën e diagnostikimit më poshtë.

i10



Bateria nuk është vendosur siç duhet.

Hiqni baterinë, dhe më pas vendosni baterinë përsëri. Nëse kjo nuk funksionon, ju lutemi çojeni pajisjen në një qendër shërbimi "Philips" ose kontaktoni qendrën e kujdesit ndaj klientit.



Niveli i baterisë është i ulët dhe duhet ngarkuar. Karikoni pajisjen ose baterinë duke e lidhur pajisjen me metodën e sugjeruar të karikimit.

Diagnostikimi

Ky kapitull përmbledh problemet më të shpeshta që mund të hasni me pajisjen. Nëse nuk keni mundësi ta zgjidhni problemin me informacionin më poshtë, vizitoni **www.philips.com/support** për një listë të pyetjeve më të shpeshta ose kontaktoni qendrën e kujdesit ndaj klientit në shtetin ku ndodhni.

Pastrimi i thatë

Problemi

Shkaku i mundshëm

Zgjidhja

Pajisja nuk përgjigjet kur butoni i ndezjes/fikjes është i shtypur.

Ekrani shfaq ikonën e baterisë së rënë.

Për të karikuar baterinë, lidhni pajisjen me stacionin e karikimit ose vendosni fshesën e dorës direkt në prizën e karikimit të përshtatësit.

Stacioni i karikimit nuk është i qëndrueshëm në mur.

Vidat që mbajnë stacionin e karikimit janë të liruara.

Shtrëngoni vidat.

Vidat nuk janë madhësia e duhur.

Montoni stacionin e karikimit me vidat e vëna në dispozicion.

Stacioni i karikimit nuk është vendosur në një mur të qëndrueshëm.

Kontrolloni që muri ku do të montohet stacioni i karikimit është i qëndrueshëm.

Pajisja ndalon së punuari papritur.

Kur pajisja ka një keqfunksionim të brendshëm, butonat nuk do të përgjigjen dhe ekrani do të mbetet bosh.

Lidhni pajisjen me stacionin e karikimit. ose vendosni fshesën e dorës direkt në karikim. Kontrolllo ekranin. Nëse shfaqet një kod gabimi, mund të gjeni kuptimin e tij në manualin e përdorimit.

Problemi	Shkaku i mundshëm	Zgjidhja
	(kodi: E2, E3) Pajisja nuk po punon në një temperaturë të përshtatshme.	Sigurohuni që pajisja të përdoret në temperaturë prej 5-40 °C.
	(kodi: i4, i5) Ka ngecur furça ose kanë ngecur sende në kanalën e rrjedhjes së ajrit.	Sigurohuni që pajisja të jetë fikor. Pastroni grykëzën sipas manualit të përdorimit dhe kontrolloni tubin duke hequr tubin nga pajisja kryesore. Hiqni sendin në grykëz ose tub dhe rinisni pajisjen.
	(kodi: E9) Grykëza motorike është mbinxehur.	Fikni pajisjen dhe prisni 15 minuta. Prekni folenë e sipërme të grykëzës për të parë nëse është ende e ngrohtë. Nëse grykëza është ende e ngrohtë, prisni më shumë që grykëza të ftohet. Pasi grykëza të jetë ftohur, mundohuni ta ndizni përsëri pajisjen.
Pajisja ka fuqi thithëse më të ulët se zakonisht.	Filtri dhe cikloni janë të papastër.	Zbrazeni koshin e pluhurit. Pastrojeni filtrin dhe ciklonin. Sigurohuni që filtri të lahet të paktën një herë në muaj, kur përdorni pajisjen rregullisht. Sigurohuni që të hiqni çdo qime dhe papastërti që ka ngecur në ciklon.
	Ena e pluhurit nuk është vendosur siç duhet në pajisje.	Sigurohuni që ena e pluhurit është vendosur siç duhet.
Del pluhur nga pajisja.	Filtri është i papastër.	Pastroni filtrin. Shihni edhe manualin e përdorimit.
	Nuk ka filtër në pajisje.	Sigurohuni që pajisja të ketë filtër dhe të jetë montuar siç duhet.
	Diçka po bllokton ciklonin.	Kontrollojeni ciklonin për sende të ngecura dhe hiqni çdo send që e bllokton atë. Gjithashtu sigurohuni që të hiqni të gjitha qimet dhe papastërtitë që kanë ngecur në ciklon.
	Ena e pluhurit nuk është vendosur siç duhet në pajisje.	Zbrazeni enën e pluhurit dhe vendoseni siç duhet enën e pluhurit në pajisje.
	Pajisja rrotullohet ose kthehet kur ndërpritet energjia elektrike.	Mbajeni pajisjen drejt kur ndërpritet energjia elektrike.
Pajisja nuk lëviz lehtësisht nëpër dysheme gjatë pastrimit të tapetit.	Funksioni i njohjes së llojit të dyshemesë nuk është i aktivizuar.	Aktivizoni funksionin e njohjes së llojit të dyshemesë në menynë dixhitale.
	Fuqja thithëse e zgjedhur ka qenë shumë e lartë.	Ulni fuqinë thithëse. Shihni edhe manualin e përdorimit.
Furça nuk rrotullohet më.	Furça është bllokuar me qime ose papastërti.	Pastroni furçën me dorë ose me një palë gërshtë.

Problemi	Shkaku i mundshëm	Zgjidhja
	(code i4) Furça mund të ndalojë rrotullimin kur has rezistencë tepër të lartë nga një tapet me fije të gjata.	Fikeni dhe më pas ndizeni sërish pajisjen.
	Pas pastrimit, furça nuk është montuar siç duhet në grykëz.	Ndiqni udhëzimet në kapitullin e pastrimit të manualit të përdorimit për ta rrëshqitur siç duhet furçën rrotulluese në grykëz. Siguroni furçën rrotulluese brenda grykëzës duke e puthitur në vend levën e kyçjes.
	(kodi: E9) Grykëza motorike është mbinxehur.	Fikni pajisjen dhe prisni 15 minuta. Prekni folenë e sipërme të grykëzës për të parë nëse është ende e ngrohtë. Nëse grykëza është ende e ngrohtë, prisni më shumë që grykëza të ftohet. Pasi grykëza të jetë ftohur, mundohuni ta ndizni përsëri pajisjen.
Dritat LED në grykëz nuk ndizen.	Grykëza nuk është vendosur siç duhet në tub ose pajisje.	Vendosni siç duhet grykëzën në pajisje ose në fshesën e dorës.
	Funksioni i ndriçimit është çaktivizuar.	Aktivizoni këtë funksion në meny. Rregulloni ndriçimin e dritave LED të grykëzës në meny.
Dritat LED në fshesën e dorës nuk ndizen.	Funksioni i ndriçimit është çaktivizuar.	Aktivizoni këtë funksion në meny. Rregulloni ndriçimin e dritave LED të fshesës së dorës në meny.
Drita në aksesor nuk ndizet.	Aksesori është vendosur në tub.	Hiqni tubin dhe vendosni aksesorin direkt në fshesën e dorës.
	Aksesori nuk është vendosur siç duhet në pajisje.	Vendosni aksesorin në pajisje siç duhet.
Drita në grykëzën time, në fshesën e dorës dhe te aksesorët nuk është mjaftueshëm të ndritshme.	Ndriçimi është zbehur.	Rregulloni ndriçimin e dritës në meny.
Pajisja nuk po karikohet.	Spina nuk është lidhur siç duhet në pajisje ose ushqyesi nuk është vendosur siç duhet në prizën e murit.	Sigurohuni që spina të jetë lidhur siç duhet me pajisjen dhe që ushqyesi të jetë vendosur siç duhet në prizën e murit.
	Spina nuk është vendosur siç duhet në stacionin e karikimit.	Sigurohuni që spina të fiksohet siç duhet në stacionin e karikimit. Kontrolloni nëse spina është vendosur siç duhet dhe stacioni i karikimit e mban spinën në vend.
	(kodi i7) Po përdoret një ushqyes i ndryshëm nga ushqyesi i vënë në dispozicion.	Sigurohuni që të përdorni ushqyesin e ofruar.

Problemi	Shkaku i mundshëm	Zgjidhja
	(code i10) Bateria nuk është instaluar siç duhet.	Sigurohuni që bateria të jetë e mbyllur mirë në fole dhe të jetë instaluar siç duhet.
	(kodi E5) Bateria nuk funksionon.	Bateria ka dështuar. Ndërroni baterinë. Nëse i keni kontrolluar sa më sipër dhe pajisja ende nuk karikohet, çojeni atë te një qendër shërbimi të "Philips" ose kontaktoni me qendrën e kujdesit ndaj klientit.
Pajisja po karikohet shumë ngadalë.	Po përdoret një ushqyes i jashtëm ose një ushqyes nga pajisje të tjera.	Karikoni pajisjen me ushqyesi e vënë në dispozicion.
Bateria është karikuar dhe vendosur, por pajisja nuk mund të ndizet.	Pajisja është ende e lidhur me ushqyesin.	Hiqni pajisjen nga ushqyesi përpara se ta rinisni. (kodi: E1) Diçka nuk shkon me pajisjen.
Ekrani shfaq ikonën e filtrit (kodi: i8).	Filtri është i papastër.	Pastroni filtrin. Ndiqni udhëzimet në ekran ose në manualin e përdorimit. Nëse vazhdon t'ju dalë një kod informacioni i8 pasi keni pastruar filtrin, mund të konsideroni zgjidhjet e mëposhtme: <ul style="list-style-type: none"> - Nëse keni një filtër të pastër rezervë, mund të zëvendësoni filtrin e vjetër me të riun. Më pas, përdorni fshesën e dorës për të fshirë me kujdes filtrin e vjetër prej sfungjeri dhe kasën e filtrit. - Përndryshe, nëse keni një fshesë tjetër me korrent ose një mini fshesë, mund ta përdorni për të fshirë lehtësisht si filtrin prej sfungjeri ashtu edhe kasën e filtrit. Shënim: Gjithmonë sigurohuni që pajisja të ketë një filtër para se ta ndizni.
	Filtri është i vjetër.	Ju mund të blini filtra të rinj në dyqanin Philips në internet në www.philips.com/support ose te shitësi juaj i Philips. Nëse i keni kontrolluar sa më sipër dhe pajisja ende shfaq gabimin, çojeni atë te një qendër shërbimi të "Philips" ose kontaktoni qendrën e kujdesit ndaj klientit.

Problemi	Shkaku i mundshëm	Zgjidhja
Furça e vogël Turbo nuk funksionon siç duhet.	Furça rrotulluese është bllokuar.	Hiqni qimet nga furça me një palë gërshtëre. Ndiqni udhëzimet në manualin e përdorimit.
	Furça rrotulluese bllokohet me pëlhura ose sipërfaqe gjatë pastrimit.	Mbajeni furçën e vogël Turbo të puthitur me sipërfaqen dhe mos e shtyni drejt sipërfaqeve të buta.
	Furça rrotulluese nuk është futur siç duhet në furçën e vogël Turbo.	Sigurohuni që furça rrotulluese dhe furça e vogël Turbo të jenë lidhur siç duhet dhe që të mos ketë hapësirë mes pjesëve. Ndiqni udhëzimet në manual.
Fuqia thithëse nuk duket e qëndrueshme.	Nuk ka asgjë që nuk shkon. Ky është funksioni i "Njohjes së llojit të dyshemesë" që po aktivizohet. Pajisja po vëren llojin e dyshemesë dhe po pastron me një performancë të optimizuar për këtë dysheme.	Nuk nevojitet asnjë veprim: Nëse preferoni të pastroni me një fuqi konsistente sipas zgjedhjes suaj, çaktivizoni këtë funksion inteligjent në menyën e pajisjes suaj.
Njohja e llojit të dyshemesë nuk po reagon siç duhet.	Furça është bllokuar me qime ose papastërti.	Pastrojeni furçën me një palë gërshtëre ose me dorë. Shihni udhëzimet në manualin e përdorimit.
Pajisja jep goditje statike.	Pajisja krijon elektricitet statik. Sa më e ulët të jetë lagështira e ajrit, aq më shumë elektricitet statik krijohet.	Shkarkojeni pajisjen duke e mbajtur shpesh tubin kundrejt objekteve të tjera metalike në dhomë (për shembull këmbët e një tavoline apo karrigeje etj.). Ose rrisni nivelin e lagështirës së ajrit në dhomë.
	Pluhuri dhe papastërtia që thithet është statike.	Zbrazeni enën e pluhurit dhe pastrojini filtrin sipas udhëzimeve në manualin e përdorimit.

Pastrimi i njomë

Problemi	Shkaku i mundshëm	Zgjidhja
Rrjedhja e ujit nga depozita është pakësuar.	Shiriti për njomje është bllokuar nga papastërtitë.	Hiqeni shiritin për njomje dhe pastrojini. Vendoseni shiritin për njomje përsëri.
	Sfungjeri me mikrofibër për larje nuk është vendosur siç duhet dhe për rrjedhojë bllokoi shiritin për njomje.	Sigurohuni që ta vendosni sfungjerin për larje siç duhet. Kontrolloni manualin e përdorimit për vendosjen e duhur.
	Depozita e ujit është bosh ose pothuajse bosh.	Mbushni depozitën e ujit.
	Po përdoret një sfungjer me mikrofibër për larje që nuk është vënë në dispozicion nga Philips.	Përdorni vetëm sfungjerë me mikrofibër për larje origjinal nga Philips. Sfungjerët për larje mund të blihen në dyqanin Philips në internet në www.philips.com/support ose te shitësi juaj i Philips.

Problemi	Shkaku i mundshëm	Zgjidhja
	Është krijuar skorie në shiritin për njomje.	Blini një shirit të ri për njomje në dyqanin Philips në internet në www.philips.com/support ose te shitësi juaj i Philips.
Nga depozita rrjedh shumë ujë me një shpejtësi shumë të lartë.	Kapaku i depozitës së ujit nuk është vendosur siç duhet.	Kontrolloni kapakun dhe sigurohuni që të jetë mbyllur plotësisht dhe siç duhet.
	Shiriti nuk është vendosur siç duhet në fund të depozitës së ujit.	Kontrolloni shiritin dhe sigurohuni që të jetë vendosur siç duhet në plakën fundore të depozitës së ujit.
Dyshemeja thahet me vija.	Është shtuar shumë solucion i lëngshëm pastrimi në ujë.	Përdorni vetëm disa pika solucionit të lëngshëm pastrimi ose përdorni një solucion që shkumon më pak.
	Sfungjeri me mikrofibër për larje nuk është vendosur siç duhet.	Sigurohuni që sfungjeri për larje është vendosur siç duhet. Kontrolloni manualin e përdorimit për vendosjen e duhur.
	Po përdoret një sfungjer i gabuar për larje.	Përdorni vetëm sfungjerë me mikrofibër për larje nga Philips XV1670/02 për serinë 7000. Sfungjerët për larje mund të blihen në dyqanin Philips në internet në www.philips.com/support ose te shitësi juaj i Philips.

Kazalo

Uvod	723
Splošni opis	723
Pred prvo uporabo	724
Namestitvev stenskega nosilca	724
Priprava za uporabo	725
Uporaba aparata	726
Sestavljanje aparata	726
Sesanje mehkih in trdih tal	727
Sesanje in hkrati mokro brisanje trdih tal	728
Večnamenska uporaba in dodatna oprema	731
Prilagoditve in dodatne informacije	733
Po uporabi – vzdrževanje	736
Pogosto vzdrževanje po vsakem ciklu čiščenja	736
Redno vzdrževanje v intervalih	739
Zamenjava	745
Signali uporabniškega vmesnika in njihov pomen	746
Odpravljanje težav	748
Suho čiščenje	748
Mokro čiščenje	752

Uvod

Hvala, ker ste se odločili za nakup tega izdelka. Če želite v celoti izkoristiti podporo, ki jo ponujamo, izdelek registrirajte na strani www.philips.com/mycordlessvacuum-7000s.

Splošni opis

- 1 Digitalni zaslon
 - a Okrogli kazalnik ravni baterije
 - b Odstotek ravni baterije
 - c Izbrana raven moči
 - d Ikona za vklop funkcije za prepoznavanje vrste tal
 - e Ikona opomnika za čiščenje filtra
- 2 Gumb za meni/potrditev
- 3 Gumb +
- 4 Gumb –
- 5 Gumb za vklop/izklop
- 6 Ročna enota
- 7 Komora za prah
- 8 Baterija
- 9 Dodatni filter (samo model XC7057)
- 10 Gumb za sprostitvev komore za prah
- 11 Stenski nosilec
- 12 Napajalnik
- 13 Cev
- 14 Pametni nastavek PrecisionPower
- 15 Posoda za vodo

- 16 Mikrovlaknasta blazinica za mokro brisanje
- 17 Mini turbo krtača (samo modela XC7055 in XC7057)
- 18 Kombinirani nastavek
- 19 Mehka krtača (samo model XC7057)
- 20 Nastavek za oblazinjeno pohištvo (samo modela XC7055 in XC7057)
- 21 Ozki nastavek

Pred prvo uporabo

Namestitev stenskega nosilca

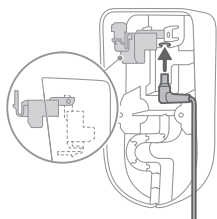

- 1 Obrnite stenski nosilec in odprite sivo ročico. Vstavite priključek za polnjenje in se prepričajte, da je kovinski del viden in usmerjen navzgor na sprednji strani stenskega nosilca.

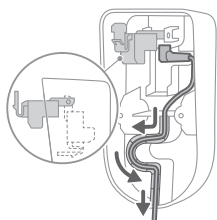

- 2 Lepo poravnajte kabel, tako da ga potisnete v za to namenjeno režo.

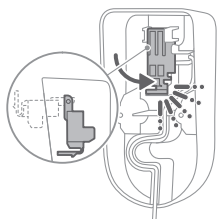

- 3 Zaprite sivo ročico. Siva ročica je trdno zaprta, ko slišite klik.

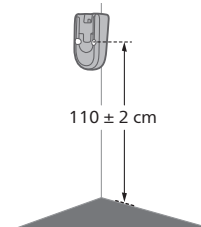

- 4 Dobro pritrdite stenski nosilec na zeleno mesto na steni in poskrbite, da bodo luknje za vijake približno 110 cm od tal.

⚠ Opozorilo: Pri vrtanju lukenj v steno za pritrditev stenskega nosilca bodite previdni, da se izognete nevarnosti električnega udara.

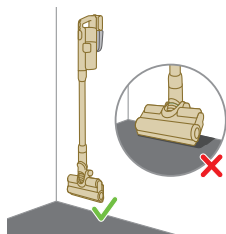

i Opomba: Prepričajte se, da bo namestitev stenskega nosilca omogočala, da celoten aparat visi na steni in da se nastavek ne bo dotikal tal.

- 5 Ko določite najboljši položaj in višino za shranjevanje in polnjenje aparata, dobro privijte vijake, da bo stenski nosilec pravilno pritrjen.

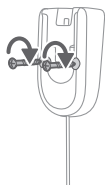

Priprava za uporabo

Aparatu je priložena litij-ionska baterija. Če je baterija prazna, se povsem napolni v približno 6 urah.

- 1 Baterijo namestite na glavno ohišje aparata; ko slišite klik, je pravilno nameščena.

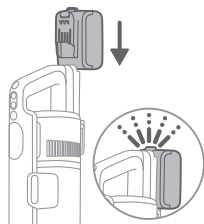

- 2 Aparat polnite tako, da ga postavite v sestavljeni stenski nosilec.

⚠ Opozorilo: Aparat shranjujte in polnite pri temperaturi nad 5 °C in pod 40 °C.

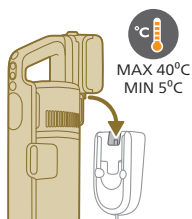

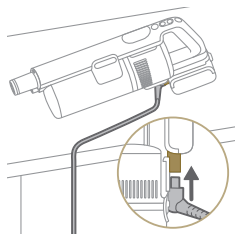

i Opomba: Ročno enoto lahko tudi postavite na vodoravno in trdno površino ter neposredno priključite kabel za polnjenje na aparat.

- 3** Aparat je zasnovan tako, da se popolnoma napolni v 6 urah. Potek polnjenja lahko spremljate na zaslonu. Ko je aparat povsem napolnjen, na zaslonu zasveti vrednost 100 %. Po nekaj minutah zaslon ugasne.



Uporaba aparata

Sestavljanje aparata



- 1** Ročno enoto pritrdite na cev. Pravilno je pritrjena, ko zaslišite klik.

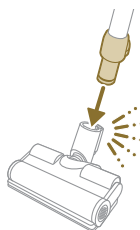

- 2** Cev pritrdite na nastavek. Pravilno je pritrjena, ko zaslišite klik.

Sesanje mehkih in trdih tal

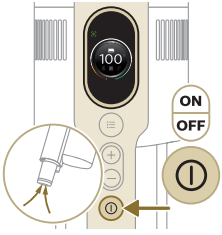

1 Za vklop aparata pritisnite gumb za vklop/izklop.

i Opomba: Za izklop aparata ponovno pritisnite gumb za vklop/izklop.

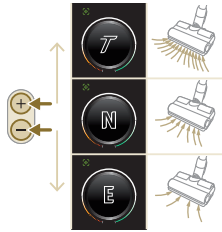

2 Z gumboma + in – preklaplajate med tremi različnimi nastavitvami moči.

E – eko način

N – normalni način

T – turbo način

3 S sesalnikom lahko čistite trda in mehka tla.

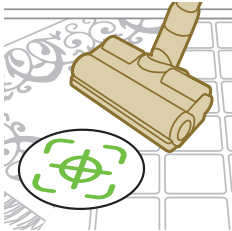

i Aparat s funkcijo za prepoznavanje vrste tal prepozna vrsto tal in samodejno izboljša delovanje v okviru nastavitvev moči, ki ste jih izbrali. Če želite to funkcijo izklopiti, v nadaljevanju preberite, kako prilagodite nastavitve.

⚠ Opozorilo: Ne sesajte vode ali drugih tekočin.



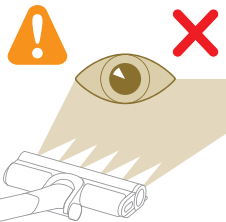

⚠ Opozorilo: Ne glejte neposredno v prižgane lučke in jih ne usmerjajte drugim neposredno v oči. Svetloba LED je zelo bleščeča.

Sesanje in hkrati mokro brisanje trdih tal

⚠ Opozorilo: Posodo za vodo uporabljajte samo na trdih tleh z vodoodpornim vrhnjim slojem (kot so linolej, okrasne ploščice in lakiran parket) in kamnitih tleh (kot je marmor). Če tla niso obdelana tako, da bi bila vodoodporna, pri proizvajalcu preverite, ali jih lahko čistite z vodo. Posode za vodo ne uporabljajte na trdih tleh, na katerih je vrhnji, vodoodporni sloj poškodovan.

i Opomba: Posode za vodo ne uporabljajte za čiščenje preprog.

i Opomba: Aparata z nameščeno posodo za vodo ne premikajte bočno, ker bo iz nje iztekala voda. Premikajte ga samo naprej in nazaj.

1 Pred uporabo navlažite mikrovlaknasto blazinico za mokro brisanje z vodo.

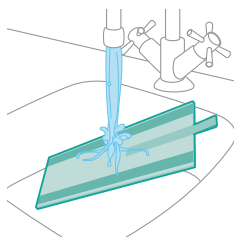

2 Mikrovlaknasto blazinico za mokro brisanje pritrdite pod posodo z vodo. Poravnajte ježke pod posodo za vodo in na spodnji strani krpe.

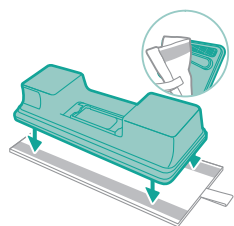

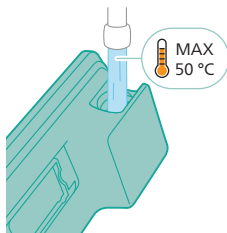

3 Posodo napolnite z vodo, katere temperatura ne sme presegati 50 °C.



4 (Izbirno) Če želite vodi v posodi za vodo dodati tekoče čistilo za tla, uporabite čistilo, ki se malo ali sploh ne peni in ki je topno v vodi. Priporočamo čistilo za tla Philips XV1792. V vodo dajte samo nekaj kapljic tekočega čistila.

5 Posodo za vodo pravilno zaprite.

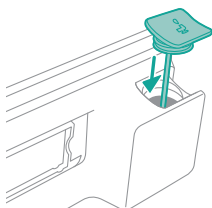

6 Pripravljeno posodo za vodo namestite na vodni nastavek in lahko začnete s čiščenjem.

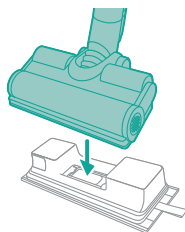

7 Za vklop aparata pritisnite gumb za vklop/izklop. Z mokrim modulom, pritrjenim na nastavek, lahko učinkovito čistite trda tla.





i Opomba: Mokri modul ni primeren za uporabo na mehkih tleh, kot so preproge.



⚠ Opozorilo: Mokrega modula se ne sme uporabljati za sesanje lužic.

Nasveti in druge pomembne informacije

- Tal pred mokrim čiščenjem ni treba posesati, saj sklop za sesanje in mokro čiščenje aktivno mokro čisti trda tla in tako zajame vse vrste umazanije, tudi tekočine in madeže. Na preprogah uporabljajte sklop samo za sesanje.
- Če aparata med izklopom ne premikate, lahko na tleh ostane lužica. Lužica bo manjša, če aparat med izklopom premikate. Po potrebi zadnje kapljice obrišite s krpo.

Omejitve pri uporabi

- Sklop za sesanje in mokro čiščenje je primeren za sesanje in mokro čiščenje vseh vrst trdih tal razen nelakiranih lesenih tal.
- Sklop za sesanje in mokro čiščenje je namenjen za redno čiščenje trdih tal. Pri uporabi tega aparata vedno sledite navodilom za čiščenje trdih tal.
- Če želite vodi v posodi za čisto vodo namesto čistila za tla Philips XV1792 dodati kakšno drugo tekoče čistilo za tla, uporabite takega, ki se malo ali sploh ne peni in ki ga je mogoče raztopiti v vodi kot čistilo za tla Philips XV1792.
- Ker je prostornina posode za čisto vodo 250 ml, je treba v vodo dodati samo nekaj kapljic tekočega čistila za tla (največ 10 ml).
- Če sklop za sesanje in mokro čiščenje uporabljate na linoleju, ga uporabljajte samo na ustrezno pritrjenem linoleju, da ga ne bi posesalo v nastavek.
- Če izklopljen aparat premikate ali dvigujete čez preprogo, lahko kapljice odpadne vode padejo na preprogo.
- Aparata ne potiskajte čez talne mrežice konvektorskih grelnikov. Ker aparat ne more posesati vode, ki priteče iz nastavka, ko aparat pomikate čez mrežico, voda pristane na dnu konvektorskega korita.
- Med čiščenjem ne dvigujte nastavka s tal, ne premikajte ga stransko in ne obračajte sunkovito, saj bodo sicer na tleh ostali sledovi vode. Premikajte ga samo naprej in nazaj.

i Opomba: Čas delovanja je odvisen od moči, izbrane za čiščenje.

Večnamenska uporaba in dodatna oprema

⚠ Opozorilo: Kadar uporabljate katero koli dodatno opremo, ne sesajte vode ali drugih tekočin.

⚠ Opozorilo: Ne glejte neposredno v prižgane lučke in jih ne usmerjajte drugim neposredno v oči. Svetloba LED je zelo bleščeča.

Uporaba ročne enote

Ročno enoto lahko uporabljate brez nastavka za sesanje, če želite posesati prašne delce.

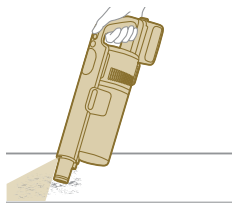

Uporaba nastavka

1 Nastavek pritrdite neposredno na ročno enoto.

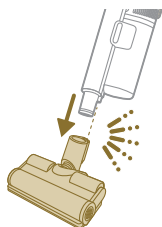

2 Ta kombinacija je primerna za čiščenje površin z različno višino, kot so na primer stopnice.

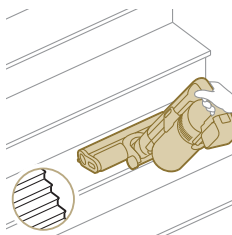

Uporaba mini turbo krtače

1 Če želite pritrditi mini turbo krtačo, vstavite cev ročne enote v mini turbo krtačo.



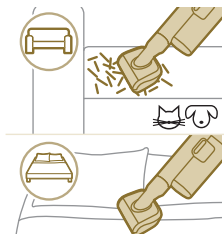

- 2 Mini turbo krtačo lahko uporabljate za standardno čiščenje, na primer mehkih delov, kot so postelje ali kavči. Nastavitev moči lahko prilagodite, da bo ustrezala vašim čistilnim potrebam.
- 3 Mini turbo krtačo lahko uporabljate za zelo temeljito čiščenje, na primer za sesanje dlak hišnih ljubljencev, ali za čiščenje manjših umazanih predelov, na primer raztresenih krušnih drobtin. Nastavitev moči lahko prilagodite, da bo ustrezala vašim čistilnim potrebam.

Uporaba ozkega nastavka

- 1 Ozki nastavek pritrdite tako, da vanj vstavite cev ali ročno enoto.



- 2 Dolgi ozki nastavek uporabite za čiščenje ozkih kotov ali težje dostopnih mest. Nastavitev moči lahko prilagodite, da bo ustrezala vašim čistilnim potrebam.

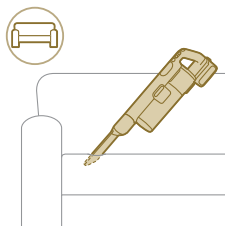

Uporaba kombiniranega nastavka

- 1 Kombinirani nastavek pritrdite tako, da vanj vstavite cev ali ročno enoto.



- 2 Kombinirani nastavek je namenjen za čiščenje okenskih okvirov, zaves ali pajčevin in ima možnost sprostitve prilagodljive krtače in nastavev osvetlitve.

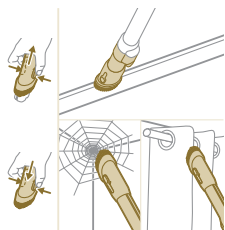

Uporaba mehke krtače

1 Mehko krtačo pritrdite tako, da vanjo vstavite cev ali ročno enoto.



2 Mehka krtača je namenski nastavek in ima prilagodljivo osvetlitev.



Uporaba nastavka za oblazinjeno pohištvo

1 Nastavek za oblazinjeno pohištvo pritrdite tako, da vanj vstavite cev ali ročno enoto.



2 Nastavek za oblazinjeno pohištvo je idealen za čiščenje pohištva iz mehke tkanine, osvetlitev pa si lahko prilagodite po želji.

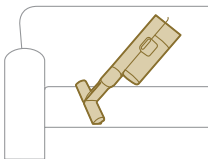

Prilagoditve in dodatne informacije

Aparat ponuja različne možnosti, ki jih prilagodite in nadzirate v meniju.



- 1 Za dostop do menijskih nastavitev pritisnite menijski gumb.
- 2 Z gumboma + in – se pomikajte med možnostmi. Te možnosti vključujejo prilagajanje osvetlitve, vklop ali izklop funkcije za prepoznavanje vrste tal, dostop do dodatnih informacij o aparatu in vrnitev na prejšnji zaslon.
- 3 Ko je zelena možnost osvetljena, izbiro potrdite s ponovnim pritiskom menijskega gumba.



Spreminjanje moči osvetlitve

Pritisnite menijski gumb in se pomaknite do funkcije osvetlitve. Izbiro potrdite s ponovnim pritiskom menijskega gumba.

Če želite spremeniti moč osvetlitve, se pomikajte med stopnjami, ki so na voljo, in izbiro potrdite s pritiskom menijskega gumba.

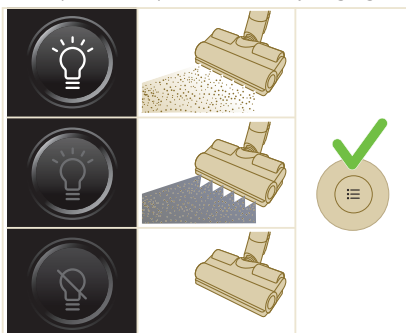

Prepoznavna vrste tal

Pritisnite menijski gumb in se pomaknite do funkcije za prepoznavo vrste tal. Izbiro potrdite s ponovnim pritiskom menijskega gumba.

Na zaslonu prepoznave vrste tal izberite to možnost in jo potrdite s pritiskom menijskega gumba. Ko je uspešno omogočena, se bo v zgornjem levem kotu zaslona prikazala zelena ikona, ko se vrnete na glavni zaslon.

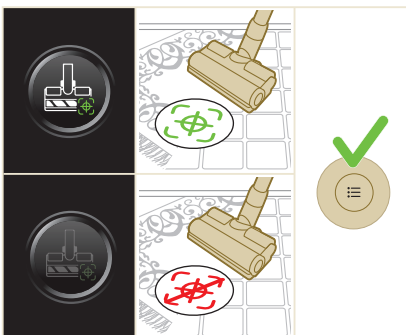

i Opomba: Funkcijo prepoznave vrste tal lahko omogočite ali onemogočite samo, kadar je na ročno enoto pritrjen nastavek z motorjem. Zato bo v primeru, da nastavek z motorjem ni pritrjen na aparat, v meniju ena možnost manj. Če

želite, da je ta možnost za prepoznavanje vrste tal prikazana v meniju, namestite nastavek z motorjem.

i Opomba: aparat prejmete z omogočeno funkcijo za prepoznavo tal.

i Opomba: funkcija za prepoznavo tal se aktivira, ko nastavek med gibanjem prepozna različne površine za čiščenje.

Dodatne informacije

Pritisnite menijski gumb in se pomaknite do možnosti dodatnih informacij. Izbiro potrdite s ponovnim pritiskom menijskega gumba.

Na zaslonu za dodatne informacije lahko preverite stanje filtra, stanje baterije, skupni čas uporabe, model aparata in uporabite kodo QR za dostop do dodatnih informacij v spletu.

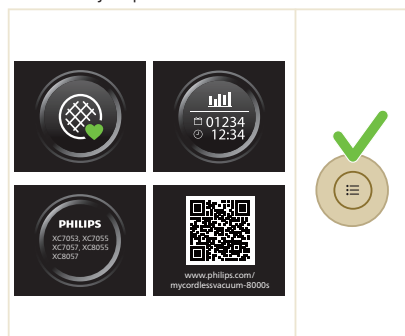

Vrnitev

Za izstop iz menija in vrnitev na prejšnji zaslon izberite možnost »Vrnitev«.

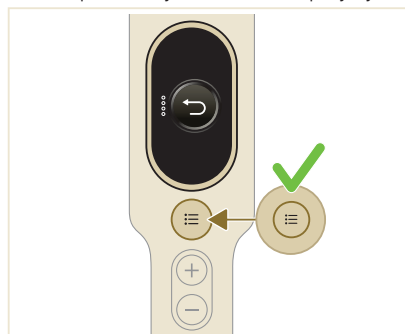
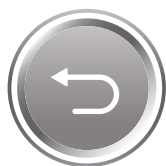

Po uporabi – vzdrževanje

Pogosto vzdrževanje po vsakem ciklu čiščenja

Vzdrževanje sistema za ravnanje s prahom

Posodo za prah izpraznite po vsaki uporabi ali ko prah doseže oznako MAX.

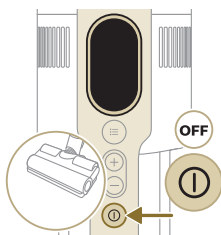
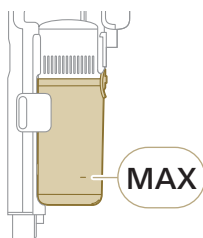

1 Izklopite aparat.

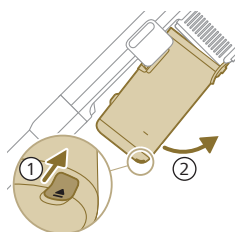

2 Aparat držite pod kotom 45 stopinj, kot kaže slika. Odstranite posodo za prah s pritiskom na gumb za sprostitev. Gumb za sprostitev je na spodnji strani posode za prah.

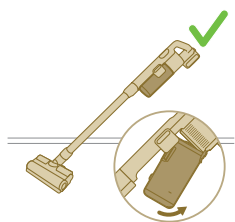

i Opomba: Posodo za prah odstranite, aparat pa pri tem držite pokončno.

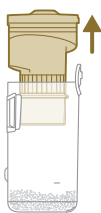

- 3** Primate črno držalo. Ciklonski element odstranite iz posode za prah tako, da ga dvignete iz nje.

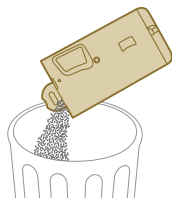

- 4** Prah, ki se je nabral v posodi za prah, izpraznite v smeti.

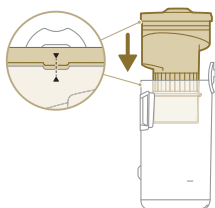

- 5** Ciklonski element vstavite nazaj v posodo za prah. Oba dela morata biti poravnana.

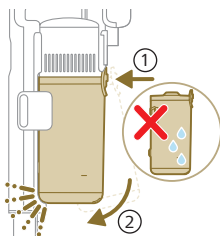

- 6** Sestavljeno posodo vstavite nazaj. Najprej poravnajte stran posode, na kateri je filter, nato jo pritrdite na mesto.

Vzdrževanje posode za vodo

Posodo za vodo po vsaki uporabi očistite.

- 1** Odstranite mikrovlaknasto blazinico za mokro brisanje.

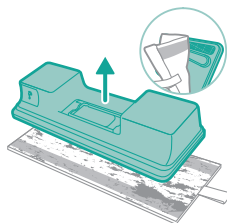

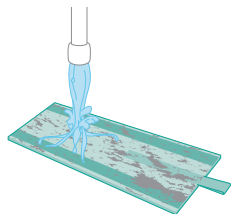

2 Mikrovlaknasto blazinico za mokro brisanje izperite pod tekočo vodo in jo operite ročno ali v pralnem stroju.

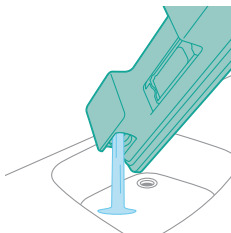

3 Iz posode za vodo izlijte morebitno preostalo vodo.

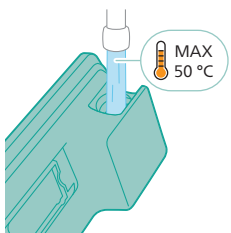

4 Posodo za vodo napolnite z vodo.

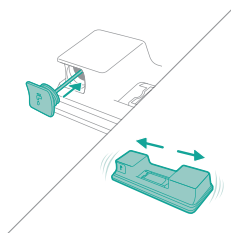

5 Pravilno zaprite posodo za vodo in jo potresite, da odstranite ostanke čistilnega sredstva.

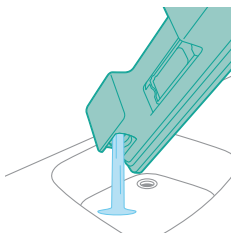

6 Izpraznite posodo za vodo in jo odprto pustite, da se posuši.

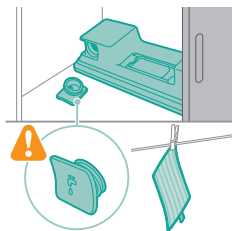

- 7** Pazite, da med shranjevanjem ne izgubite pokrovčka posode. Mikrovlaknasto blazinico za mokro brisanje obesite, da se posuši.

Redno vzdrževanje v intervalih

Vzdrževanje sistema za ravnanje s prahom

Filter očistite vsaj enkrat na mesec ali ko opazite obvestilo za čiščenje filtra (i8).

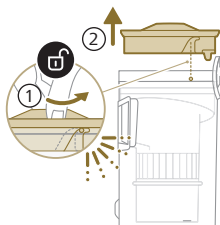

- 1** Filter obrnite v levo in ga odstranite iz posode za prah.

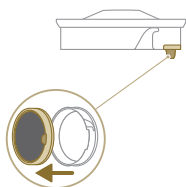

- 2** Pralni penasti filter odstranite iz plastičnega ohišja filtra.



- 3** Ohišje filtra in penasti filter stresite nad smetnjakom.

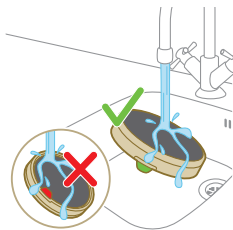

4 Izpirajte in ožemajte penasti filter, dokler iz njega ne priteče čista voda.

! Opomba: za čim boljši rezultat filter izpirajte pod tekočo vodo, in sicer tako, da jeziček filtra gleda navzdol, ker se bo tako izpral tudi globoko zažrti prah.



5 Oprani filter pustite sušiti 24 ur, preden ga znova vstavite v ohišje filtra.

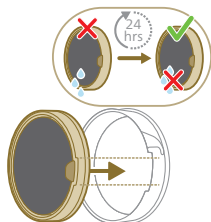

6 Za temeljito vzdrževanje očistite posodo za prah in ciklonski element pod tekočo vodo ali v topli milnici.

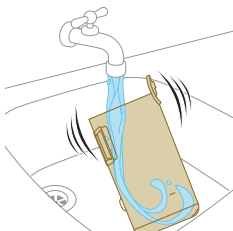

7 Očiščeno posodo za prah in ustrezne dele obrišite do suhega.

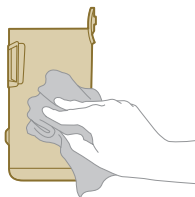

⚠ Opozorilo: Preden ponovno sestavite dele, pazite, da so vsi popolnoma suhi.

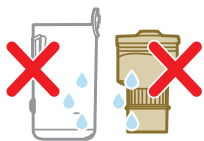

i Opomba: vseh delov ne smete pomivati v pomivalnem stroju.

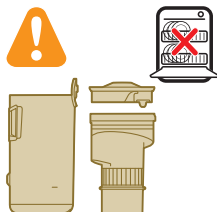

8 Filter vstavite v posodo za prah. Filter zasučite v desno, da se zaskoči.

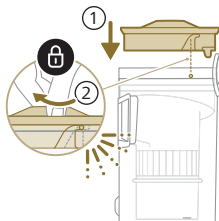

9 Sestavljeno posodo vstavite nazaj. Najprej poravnajte stran posode, na kateri je filter, nato jo pritrdite na mesto.

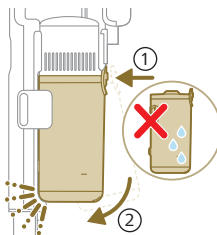

i Opomba: Po vzdrževanju se najprej prepričajte, da je filter v aparatu, šele potem aparat uporabite.

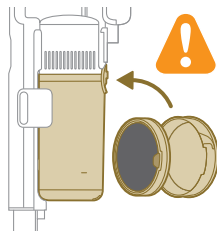

Vzdrževanje pametnega nastavka PrecisionPower

1 Preden pričnete čistiti vrtljivo krtačo nastavka, aparat izklopite in izključite.

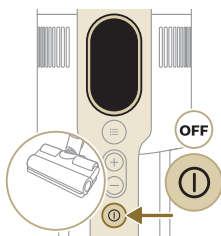

2 Poiščite gumb na strani nastavka, da boste lahko prišli do vrtljive krtače. Pritisnite ga in zavrtite, da se odpre.

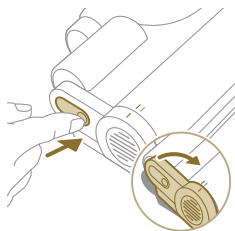

3 Previdno odstranite vrtljivo krtačo in stranski pokrovček nastavka.

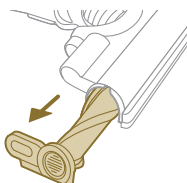

4 Previdno odstranite zavite lase z vrtljive krtače. Umazanijo si pomagajte odstraniti s škarjami.

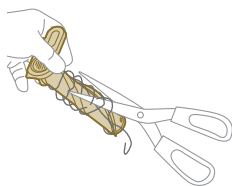

5 Pri ponovnem sestavljanju poskrbite, da bo vrtljiva krtača pravilno poravnana.

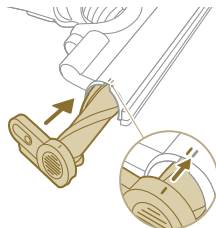



- 6 Vrtljiva krtača nastavka je pravilno vstavljena, ko se zaskoči (slišali boste klik).

Vzdrževanje mini turbo krtače

- 1 Obrnite krtačo, da boste imeli dostop do predela za čiščenje.

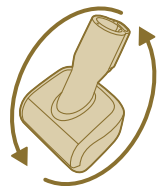

- 2 Potisnite stranski gumb, da sprostite krtačo iz položaja.

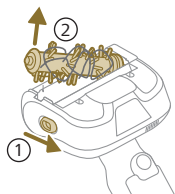

- 3 Z rokami ali s škarpami s krtače odstranite umazanijo.

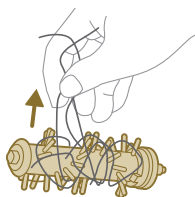

- 4 Ko krtačo vstavljate nazaj, najprej na ustrezno mesto vstavite eno stran, šele potem drugo. Ko bo krtača pravilno vstavljena, boste zaslišali klik.

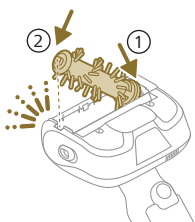

Vzdrževanje posode za vodo

Enkrat mesečno odstranite vodni kamen iz posode za vodo, da preprečite, da bi se začel nabirati.

1 V merilno posodico vlijte nekaj tekočine za odstranjevanje vodnega kamna.

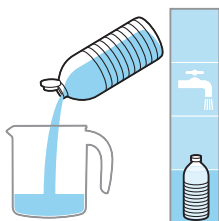

2 Dodajte ustrezno količino vode v merilno posodico.

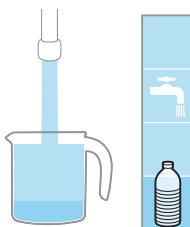

3 Mešanico vlijte v posodo za vodo.



4 Pravilno zaprite posodo za vodo, potem pa jo pretresite, da so bo tekočina za odstranjevanje vodnega kamna enakomerno porazdelila.

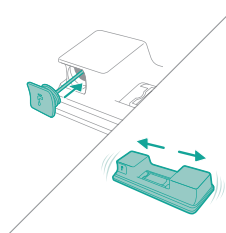

5 Posodo za vodo pustite (brez mikrovlaknaste blazinice za mokro brisanje) v pokončnem položaju več kot 12 ur. Voda bo počasi iztekala iz spodnjega dela posode za vodo. Priporočamo, da posodo za vodo položite v lijak ali na krpo.

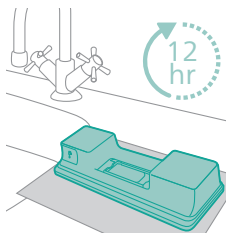

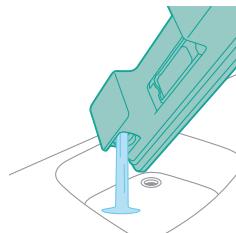

- 6 Iz posode za vodo izlijte morebitno preostalo tekočino in jo izperite.

Vzdrževanje močilne ploščice

- 1 Močilno ploščico odstranite s spodnjega dela posode za vodo, da jo temeljito očistite.

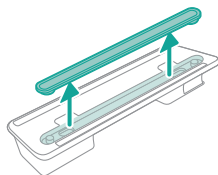

- 2 Močilno ploščico izperite pod tekočo vodo.

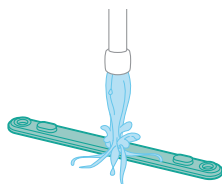

- 3 Po čiščenju močilno ploščico pritrdite nazaj na posodo za vodo.

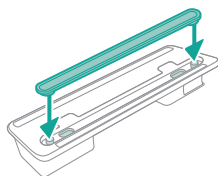

Zamenjava

Dodatno opremo ali rezervne dele lahko kupite na www.philips.com/parts-and-accessories ali pri Philipsovem prodajalcu. Lahko se tudi obrnete na Philipsov center za pomoč uporabnikom v svoji državi.

Nadomestni deli in številke vrst:

Nadomestni filter XV1681/01

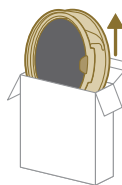

XV1681/01

Vrtljiva krtača CP0667/01

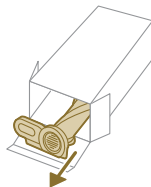

CP0667/01

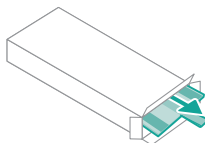
Mikrovlaknasta blazinica za mokro brisanje
XV1670/02

XV1670/02

Močilna ploščica CP0381/01

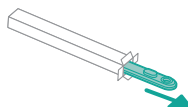

CP0381/01

i Opomba: Filter in mikrovlaknasto blazinico za mokro brisanje zamenjajte vsakih 6 mesecev, da zagotovite optimalno delovanje aparata.

Signali uporabniškega vmesnika in njihov pomen

Signal

Pomen signala

E1



Okvara aparata.

Odstranite baterijo, počakajte 10 sekund in jo spet vstavite. Če to ne deluje, aparat odnesite na Philipsov pooblaščen servis ali se obrnite na center za pomoč uporabnikom.

Signal

Pomen signala

E2



Aparat deluje pod temperaturo, ki je primerna za delovanje.
Aparat prestavite v toplejši prostor. Aparata ne shranjujte, polnite ali uporabljajte pri temperaturi pod 5 ali nad 40 °C.

E3



Aparat deluje nad temperaturo, ki je primerna za delovanje.
Aparat prestavite v hladnejši prostor. Aparata ne shranjujte, polnite ali uporabljajte pri temperaturi pod 5 ali nad 40 °C.

E5

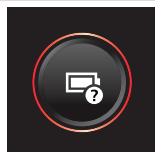

Baterija je poškodovana.
Obrnite se na center za pomoč uporabnikom ali aparat odnesite na Philipsov servis.

E9



Nastavek deluje nad temperaturo, ki je primerna za delovanje.
Izklopite aparat in počakajte 15 minut. Dotaknite se zgornjega dela nastavka, da preverite, ali je še toplel. Če je nastavek še toplel, počakajte še nekaj časa, da se ohladi. Ko se nastavek ohladi, poskušajte znova vklopiti aparat.

i4



Nastavek je zamašen.
Aparat mora biti izklopljen. Očistite nastavek po navodilih v uporabniškem priročniku in preverite cev tako, da jo odstranite z glavnega aparata. Odstranite predmet iz nastavka ali cevi in ponovno zaženite aparat.

i5



V zračnem kanalu se je zataknil tujek.
Aparat mora biti izklopljen. Očistite nastavek po navodilih v uporabniškem priročniku in preverite cev tako, da jo odstranite z glavnega aparata. Odstranite predmet iz nastavka, cevi ali ročne enote in ponovno zaženite aparat.

i6



Napajalnika niste odstranili.
Preden zaženete aparat, odstranite napajalnik.

i7



Uporabljen je napačen napajalnik.
Aparat polnite samo z originalnim napajalnikom.

Signal**Pomen signala**

i8



Filter je onesnažen.

Očistite filter. Upoštevajte navodila na zaslonu ali v uporabniškem priročniku. Nove filtre lahko kupite v Philipsovi spletni trgovini na www.philips.com/support ali pri prodajalcu izdelkov Philips.

Če se vam po čiščenju filtra še vedno prikazuje koda informacije i8, si oglejte spodnjo tabelo odpravljanja težav.

i10



Baterija ni pravilno vstavljena.

Odstranite baterijo in jo nato znova vstavite. Če to ne deluje, aparat odnesite na Philipsov pooblaščen servis ali se obrnite na center za pomoč uporabnikom.



Raven baterije je nizka; baterijo je treba napolniti. Aparat ali baterijo polnite s predlaganim načinom polnjenja.

Odpravljanje težav

V tem poglavju je povzetek najpogostejših težav, ki se lahko pojavijo pri uporabi aparata. Če težave ne morete odpraviti s spodnjimi nasveti, na strani www.philips.com/support poiščite seznam pogostih vprašanj ali se obrnite na center za pomoč uporabnikom v svoji državi.

Suho čiščenje

Težava**Možni vzrok****Rešitev**

Ko pritisnem gumb za vklop/izklop, se aparat ne odzove.

Na zaslonu se prikaže ikona za prazno baterijo.

Če želite napolniti baterijo, povežite aparat s polnilno postajo ali pritrдите ročni sesalnik neposredno na napajalni priključek napajalnika.

Polnilna postaja na zidu ni stabilna.

Vijaki, s katerimi je polnilna postaja pritrjena, niso dobro priviti.

Privijte vijake.

Vijaki niso prave velikosti.

Polnilno postajo pritrдите na zid s priloženimi vijaki.

Polnilna postaja ni nameščena na stabilno steno.

Prepričajte se, da je stena, na katero boste pritrčili polnilno postajo, stabilna.

Aparat nenadoma preneha delovati.

Če ima aparat notranjo okvaro, se gumbi ne odzovejo in zaslon je prazen.

Aparat priključite na polnilno postajo ali priključite ročni sesalnik neposredno na napajalnik. Preverite zaslon. Če se prikaže koda napake, lahko pojasnilo poiščete v uporabniškem priročniku.

Težava	Možni vzrok	Rešitev
	(koda: E2, E3) Aparat ne deluje pri ustrezni temperaturi.	Poskrbite, da se bo aparat uporabljal pri temperaturi od 5 do 40 °C.
	(koda: i4, i5) Vrtljiva krtača je zagozdena ali pa so se predmeti zataknili v kanalu za pretok zraka.	Aparat mora biti izklopljen. Očistite nastavek po navodilih v uporabniškem priročniku in preverite cev tako, da jo odstranite z glavnega aparata. Odstranite predmet iz nastavka ali cevi in ponovno zaženite aparat.
	(koda: E9) Nastavek z motorjem se je pregrel.	Izklopite aparat in počakajte 15 minut. Dotaknite se zgornjega dela nastavka, da preverite, ali je še topel. Če je nastavek še topel, počakajte še nekaj časa, da se ohladi. Ko se nastavek ohladi, poskušajte znova vklopiti aparat.
Sesalna moč aparata je slabša od običajne.	Filter in ciklonski element sta umazana.	Izpraznite posodo za prah. Očistite filter in ciklonski element. Filter morate oprati vsaj enkrat mesečno, če aparat redno uporabljate. Odstranite lase in umazanijo, ki so se nabrali v ciklonskem elementu.
	Posode za prah niste pravilno namestili na aparat.	Poskrbite, da bo posoda za prah pravilno nameščena.
Iz aparata uhaja prah.	Filter je umazan.	Očistite filter. Glejte tudi uporabniški priročnik.
	V aparatu ni filtra.	Prepričajte se, da je filter v aparatu in da je pravilno nameščen.
	Nekaj ovira ciklonski element.	Preverite, ali se je kaj zataknilo v ciklonskem elementu, in odstranite morebitni predmet, ki ga ovira. Poskrbite tudi, da odstranite lase in umazanijo, ki so se nabrali v ciklonskem elementu.
	Posode za prah niste pravilno namestili na aparat.	Izpraznite posodo za prah in jo pravilno pritrдите na aparat.
	Aparat je zasukan ali obrnjen, ko je izklopljen.	Aparat naj stoji pokonci, ko je izklopljen.
Pri čiščenju preproge se aparat ne pomika gladko po tleh.	Funkcija za prepoznavanje vrste tal ni vklopljena.	V digitalnem meniju vklopite funkcijo za prepoznavanje vrste tal.
	Izbrali ste previsoko nastavitvev moči sesanja.	Zmanjšajte moč sesanja. Glejte tudi uporabniški priročnik.
Krtača se ne vrti več.	Krtača je zamašena z lasmi/dlakami ali umazanijo.	Krtačo očistite z roko ali s škarjami.

Težava	Možni vzrok	Rešitev
	(koda i4) Krtača se lahko neha vrteti, če pride do preveč trenja s preproge z dolgimi vlakni.	Aparat izklopite in ga spet vklopite.
	Po čiščenju niste pravilno namestili krtačnega valja v nastavek.	Upoštevajte navodila v poglavju o čiščenju v uporabniškem priložniku in pravilno potisnite krtačni valj v nastavek. Pritrdite ga v nastavek, tako da se bo zaklepni vzvod pravilno namestil.
	(koda: E9) Nastavek z motorjem se je pregrel.	Izklopite aparat in počakajte 15 minut. Dotaknite se zgornjega dela nastavka, da preverite, ali je še topel. Če je nastavek še topel, počakajte še nekaj časa, da se ohladi. Ko se nastavek ohladi, poskušajte znova vklopiti aparat.
Lučke v nastavku se ne prižgejo.	Nastavka niste pravilno namestili na cev ali aparat.	Nastavek pravilno namestite na aparat ali ročni sesalnik.
	Funkcija osvetlitve je onemogočena.	To funkcijo omogočite v meniju. Svetlost lučk v nastavku prilagodite v meniju.
Lučke v ročni enoti se ne prižgejo.	Funkcija osvetlitve je onemogočena.	To funkcijo omogočite v meniju. Svetlost lučk v ročni enoti prilagodite v meniju.
Lučka v dodatni opremi ne zasveti.	Dodatna oprema je pritrjena na cev.	Odstranite cev in pritrдите dodatno opremo neposredno na ročno enoto.
	Dodatne opreme niste pravilno namestili na aparat.	Dodatno opremo pravilno namestite na aparat.
Lučke v nastavku, ročni enoti in dodatni opremi niso dovolj svetle.	Svetlost je zatemnjena.	Svetlost lučk prilagodite v meniju.
Aparat se ne polni.	Napajalni priključek ni pravilno priključen na aparat ali pa napajalnik ni pravilno vstavljen v električno vtičnico.	Poskrbite, da bo napajalni priključek pravilno priključen na aparat in napajalnik pravilno vstavljen v električno vtičnico.
	Napajalni priključek ni pravilno vstavljen v polnilno postajo.	Poskrbite, da bo priključek pravilno vstavljen v polnilno postajo. Preverite, da je priključek pod kotom in da polnilna postaja drži priključek na mestu.
	(koda i7) Uporabljen je bil napajalnik, ki ni bil priložen.	Uporabite priloženi napajalnik.
	(koda i10) Baterija ni pravilno vstavljena.	Prepričajte se, da je baterija potisnjena do konca v režo in pravilno vstavljena.
	(koda E5) Okvare baterije.	Baterija je pokvarjena. Zamenjajte baterijo.

Težava	Možni vzrok	Rešitev
		Če ste preverili vse naštetu in se aparat še vedno ne polni, ga odnesite v Philipsov servisni center ali se obrnite na center za pomoč uporabnikom.
Aparat se zelo počasi polni.	Uporabljen je zunanji napajalnik ali napajalnik od drugih aparatov.	Aparat polnite s priloženim napajalnikom.
Baterija je napolnjena in nameščena, toda aparata ni mogoče vklopiti.	Aparat je še vedno priključen na napajalnik.	Aparat odklopite z napajalnika, potem pa ga znova zaženite.
	(koda: E1) Z aparatom je nekaj narobe.	Odstranite baterijo, počakajte 10 sekund in jo spet vstavite. Če to ne deluje, aparat odnesite na Philipsov pooblaščen servis ali se obrnite na center za pomoč uporabnikom.
Na zaslonu se prikaže ikona filtra (koda: i8).	Filter je umazan.	Očistite filter. Upoštevajte navodila na zaslonu ali v uporabniškem priročniku.
		Če se vam po čiščenju filtra še vedno prikazuje koda informacije i8, imate na voljo naslednje rešitve: <ul style="list-style-type: none"> - Če imate čist nadomestni filter, lahko z novim filtrom zamenjate starega. Nato z ročno enoto previdno očistite stari penasti filter in ohišje filtra. - Če imate dostop do drugega sesalnika ali mini sesalnika, lahko z njim preprosto očistite tako penasti filter kot ohišje filtra. Opomba: Vedno se prepričajte, da je filter v aparatu, šele potem aparat vklopite.
	Filter je star.	Nove filtre lahko kupite v Philipsovi spletni trgovini na www.philips.com/support ali pri prodajalcu izdelkov Philips.
		Če ste preverili vse naštetu in aparat še vedno kaže napako, ga odnesite v Philipsov servisni center ali se obrnite na center za pomoč uporabnikom.
Mala Turbo krtača ne deluje pravilno.	Krtačni valj je zamašen.	Lase s krtače odstranite s škarjami. Upoštevajte navodila v uporabniškem priročniku.
	Krtačni valj se je med čiščenjem zamašil s tkanino ali površino.	Mini turbo krtača naj bo poravnana s površino; ne pritiskajte je v mehke površine.

Težava	Možni vzrok	Rešitev
	Krtačni valj ni pravilno vstavljen v malo Turbo krtačo.	Preverite, ali sta krtačni valj in mala turbo krtača pravilno priključena, in se prepričajte, da med deli ni reže. Upoštevajte navodila v uporabniškem priročniku.
Zdi se, da moč sesanja ni stabilna.	Nič ni narobe. Pomeni, da se je sprožila funkcija za prepoznavanje vrste tal. Aparat zaznava vrsto tal in čiščenja, da bo optimizirano delovalo za tisto vrsto tal.	Ukrepanje ni potrebno. Če raje čistite z enakomerno močjo po svoji želji, onemogočite to pametno funkcijo v meniju aparata.
Funkcija za prepoznavanje vrste tal se ne odziva logično.	Krtača je zamašena z lasmi/dlakami ali umazanijo.	Krtačo očistite s škarjami ali z roko. Glejte navodila v uporabniškem priročniku.
Pri uporabi aparata me strese statična elektrika.	Na aparatu nastaja statična elektrika. Nižja ko je vlažnost zraka, več statične elektrike se nakopiči.	Aparat razelektrite tako, da cev večkrat prislonite k drugim kovinskim predmetom v prostoru (na primer k nogam mize ali stolov ipd.). Povečate lahko tudi vlažnost zraka v prostoru.
	Posesana prah in umazanija sta statična.	Izpraznite posodo za prah in očistite filter po navodilih v uporabniškem priročniku.

Mokro čiščenje

Težava	Možni vzrok	Rešitev
Pretok vode iz posode za vodo je zmanjšan.	Močilna ploščica je zamašena z umazanijo.	Močilno ploščico odstranite in jo očistite. Močilno ploščico namestite nazaj.
	Mikrovlnasta blazinica za mokro brisanje ni ustrezno nameščena in zato prekriva močilno ploščico.	Poskrbite, da bo blazinica za mokro brisanje pravilno nameščena. V uporabniškem priročniku si oglejte, kako jo pravilno namestite.
	Posoda za vodo je prazna ali skoraj prazna.	Znova napolnite posodo za vodo.
	Uporabljate mikrovlnasto blazinico za mokro brisanje, ki ni Philipsova.	Uporabljajte samo originalno Philipsovo mikrovlnasto blazinico za mokro brisanje. Blazinice za mokro brisanje lahko kupite v Philipsovi spletni trgovini na www.philips.com/support ali pri prodajalcu izdelkov Philips.
	V močilni ploščici se je nakopičil vodni kamen.	Novo močilno ploščico kupite v Philipsovi spletni trgovini na www.philips.com/support ali pri prodajalcu izdelkov Philips.
Iz posode za vodo prehitro izteče preveč vode.	Pokrovček posode za vodo ni pravilno nameščen.	Preverite, ali je pokrov popolnoma in ustrezno zaprt.

Težava	Možni vzrok	Rešitev
	Ploščica ni pravilno nameščena na dnu posode za vodo.	Preverite, ali je ploščica pravilno nameščena na dnu posode za vodo.
Tla se posušijo s črtami.	V vodo ste dodali preveč tekočega čistila.	Dodajte samo nekaj kapljic tekočega čistila ali pa uporabite tako čistilo, ki se manj peni.
	Mikrovlaknasta blazinica za mokro brisanje ni pravilno vstavljena.	Poskrbite, da bo blazinica za mokro brisanje pravilno nameščena. V uporabniškem priročniku si oglejte, kako jo pravilno namestite.
	Uporabili ste napačno blazinico za mokro brisanje.	Uporablajte samo blazinico za mokro brisanje iz mikrovlaknen Philips XV1670/02 za serijo 7000. Blazinice za mokro brisanje lahko kupite v Philipsovi spletni trgovini na www.philips.com/support ali pri prodajalcu izdelkov Philips.

Obsah

Úvod	754
Opis zariadenia	754
Pred prvým použitím	755
Montáž nástenného držiaka	755
Príprava na použitie	756
Používanie zariadenia	757
Zostavenie prístroja	757
Vysávanie mäkkých a tvrdých podláh	758
Vysávanie s mokrým čistením tvrdých podláh	759
Univerzálne použitie a príslušenstvo	762
Prispôsobenie a dodatočné informácie	765
Po použití – údržba	767
Častá údržba po každom cykle čistenia	767
Pravidelná údržba v intervaloch	770
Výmena	776
Signály v používateľskom rozhraní a ich význam	777
Riešenie problémov	779
Suché čistenie	779
Mokrú čistenie	783

Úvod

Ďakujeme za zakúpenie tohto produktu. Ak chcete plne využívať výhody zákazníckej podpory, ktoré ponúkame, zaregistrujte si produkt na adrese www.philips.com/mycordlessvacuum-7000s.

Opis zariadenia

- 1 Digitálny displej
 - a Kruhový indikátor úrovne nabitia batérie
 - b Percento úrovne nabitia batérie
 - c Vybraná úroveň výkonu
 - d Ikona aktivácie funkcie rozpoznania typu podlahy
 - e Ikona pripomenutia čistenia filtra
- 2 Tlačidlo ponuky/potvrdenia
- 3 Tlačidlo +
- 4 Tlačidlo –
- 5 Tlačidlo zap./vyp.
- 6 Ručný vysávač
- 7 Nádoba na prach
- 8 Batéria
- 9 Filter navyše (len model XC7057)
- 10 Tlačidlo na uvoľnenie nádoby na prach
- 11 Nástenný držiak
- 12 Adaptér
- 13 Trubica
- 14 Inteligentná hubica PrecisionPower
- 15 Nádoba na vodu

- 16 Mopovacia poduška z mikrovlákna
- 17 Malá turbokefa (len modely XC7055 a XC7057)
- 18 Kombinovaný nadstavec
- 19 Mäkká kefka (len model XC7057)
- 20 Nadstavec na čalúnenie (len modely XC7055 a XC7057)
- 21 Štrbinový nadstavec

Pred prvým použitím

Montáž nástenného držiaka

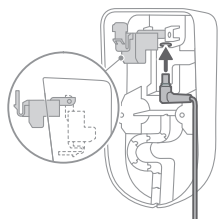

- 1 Nástenný držiak obráťte a odistite sivú páku. Vložte nabíjací port. Skontrolujte, či je viditeľná kovová časť a či ukazuje hore na prednú stranu nástenného držiaka.

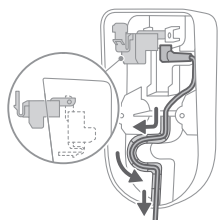

- 2 Lahkým zatlačením úhladne poskladajte kábel do určenej drážky.

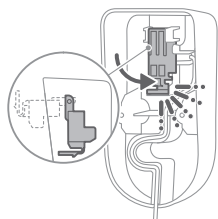

- 3 Zatvorte sivú páku. Podľa počuteľného cvaknutia sa uistite, že sivá páka je na svojom mieste.

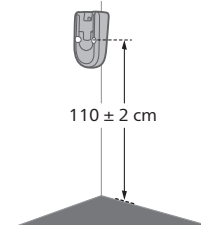

- 4 Pevne pripevnite nástenný držiak do zvolenej pozície na stene. Montážne otvory pre skrutky by mali byť približne 110 cm nad zemou.

⚠ Výstraha: Počas vrtania dier na upevnenie držiaka na stenu buďte opatrní, aby ste predišli riziku zásahu elektrickým prúdom.

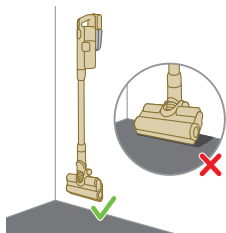

i Poznámka: Skontrolujte, že umiestnenie nástenného držiaka je zvolené tak, že môže celý prístroj visieť na stene bez toho, aby sa hubicou dotýkal podlahy.

- 5 Keď určíte optimálne umiestnenie a výšku pre skladovanie a nabíjanie prístroja, pevne skrutky utiahnite, aby bol nástenný držiak riadne upevnený.

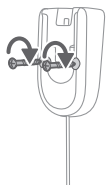

Príprava na použitie

Zariadenie je vybavené lítium-iónovou batériou. Nabíjanie vybitej batérie na plné nabitie trvá asi 6 hodín.

- 1 Pripojte batériu do tela prístroja. Podľa počuteľného cvaknutia sa uistite, že je riadne pripojená.

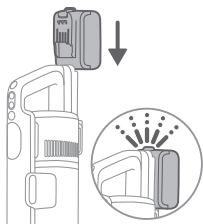

- 2 Prístroj nabíjajte tak, že ho umiestnite do namontovaného nástenného držiaka.

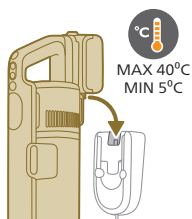

⚠ Varovanie: Prístroj skladujte a nabíjajte pri teplote vyššej než 5 °C a nižšej než 40 °C.

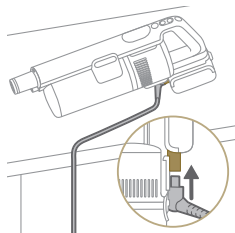

i Poznámka: Tiež môžete položiť ručný vysávač na rovný a stabilný povrch a zapojiť nabíjací kábel priamo do prístroja.

- 3** Prístroj je navrhnutý tak, aby dosiahol úplné nabitie do 6 hodín. Priebeh nabíjania môžete sledovať na obrazovke. Len čo sa zariadenie plne nabije, na displeji sa rozsvieti hodnota 100 %. Po pár minútach sa displej automaticky vypne.



Používanie zariadenia

Zostavenie prístroja



- 1** Pripojte ručný vysávač k trubici. Pripojenie overte podľa počutelného cvaknutia.

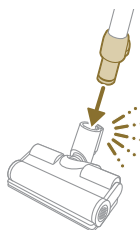

- 2** Pripojte trubicu k hubici. Pripojenie overte podľa počutelného cvaknutia.

Vysávanie mäkkých a tvrdých podláh

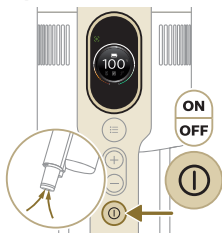

1 Stlačením vypínača zapnete zariadenie.

i Poznámka: Ak chcete prístroj vypnúť, znova stlačte tlačidlo zap./vyp.

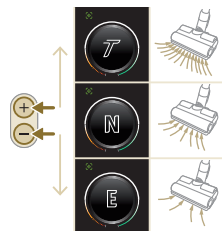

2 Pomocou tlačidiel + a – môžete prepínať medzi troma rôznymi nastaveniami výkonu.

E – režim Eco

N – normálny režim

T – režim Turbo

3 Vysávačom môžete čistiť tvrdé alebo mäkké podlahy.

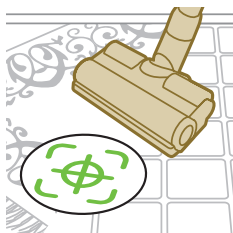

i Ak je zapnutá funkcia rozpoznania typu podlahy, prístroj rozpozná typ podlahy a automaticky optimalizuje svoj výkon v rámci zvolených nastavení výkonu. Ak chcete túto funkciu vypnúť, prečítajte si nižšie, ako môžete zmeniť nastavenia.



⚠ Varovanie: Nevysávajte vodu ani iné kvapaliny.

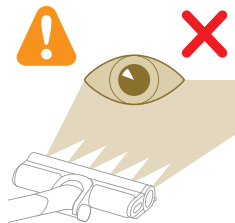

⚠ Výstraha: Nepozerajte sa priamo do osvetlených diód LED ani nemierte diódami LED nikomu do očí. Svetlo LED diód je veľmi žiarivé.

Vysávanie s mokrým čistením tvrdých podláh

⚠ Výstraha: Nádobu na vodu používajte len na čistenie tvrdých podláh s vodoodolným povrchom (ako napr. linoleum, dlažba s emailovou vrstvou alebo lakované parkety) a kamenných podláh (ako napr. mramor). Ak vaša podlaha nie je upravená tak, aby bola odolná voči vode, obráťte sa na výrobcu a zistite, či môžete na jej čistenie používať vodu. Nádobu na vodu nepoužívajte na čistenie tvrdých podláh, ktorých vodoodolný povrch je poškodený.

i Poznámka: Nepoužívajte nádobu na vodu na čistenie koberec.

i Poznámka: Zariadením s nasadenou nádobou na vodu nepohybujte do strán, pretože to zanecháva stopy vody. Pohybujte ňou len dopredu a dozadu.

1 Mopovaciu podušku z mikrovlákna pred použitím navlhčite vodou.

2 Pripevnite mopovaciu podušku z mikrovlákna pod nádobu na vodu. Zarovnajajte pásy so suchým zipsom pod nádobou na vodu za handričkou.

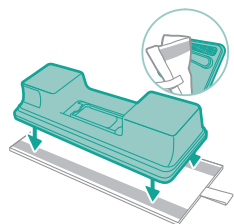
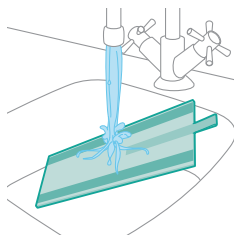

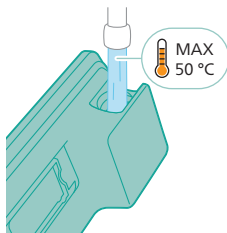

3 Naplňte nádobu vodou. Teplota vody nesmie presiahnuť 50 °C.



4 (Voliteľné) Ak chcete do nádoby na vodu pridať tekutý čistiaci prostriedok na podlahy, zvolte taký prostriedok, ktorý pení málo alebo vôbec a možno ho rozriediť. Odporúčame prostriedok na čistenie podláh Philips XV1792. Do vody pridajte iba niekoľko kvapiek tekutého čistiaceho prostriedku.

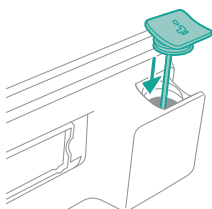

5 Pevne nádobu na vodu uzavrite.

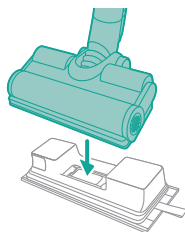

6 Pripravenú nádobu na vodu pripevnite k vodnej hubici a môžete začať.



7 Stlačením vypínača zapnete zariadenie. Po pripavení vodného modulu k hubici môžete účinne čistiť tvrdé podlahy.



i Poznámka: Vodný modul nie je vhodný pre mäkké podlahy, ako je koberec.



⚠ Výstraha: Vodný modul sa nesmie používať na odsávanie kaluží vody.

Tipy a iné dôležité informácie

- Pred mopovaním nie je nutné podlahu vysávať, pretože zostava vysávača a mopu aktívne namokro čistí tvrdú podlahu a zachytáva všetky druhy nečistôt, vrátane tekutín a škvŕn. Na koberce a rohože používajte zostavu samotného vysávača.
- Po vypnutí zariadenia môže na podlahe zostať mláčka vody, ak zariadením pri jeho vypnutí nepohybujete. Veľkosť tejto mláčky môžete zmenšiť tak, že pri vypínaní budete zariadením pohybovať. V prípade potreby môžete posledné kvapky odstrániť handričkou.

Obmedzenia použitia

- Táto zostava vysávača a mopu je vhodná na súčasné vysávanie a mokré čistenie všetkých typov tvrdých podláh s výnimkou drevených podláh bez povrchovej úpravy.
- Zostava vysávača a mopu je určená na pravidelné čistenie tvrdých podláh. Pri používaní tohto zariadenia vždy postupujte podľa pokynov na čistenie pre vašu tvrdú podlahu.
- Ak chcete do vody v nádobe na čistú vodu pridať tekutý čistiaci prostriedok na podlahy iný než Philips XV1792, používajte výhradne taký prostriedok, ktorý pení málo alebo vôbec a možno ho rozriediť vo vode, rovnako ako čistiaci prostriedok na podlahy Philips XV1792.
- Nádoba na čistú vodu má kapacitu 250 ml, preto do vody pridajte len niekoľko kvapiek (max. 10 ml) tekutého čistiaceho prostriedku na podlahy.
- Ak použijete zostavu vysávača a mopu na podlahy z linolea, uistite sa, že sú tieto podlahy správne upevnené, aby nedochádzalo k nasávaniu linolea do hubice.
- Ak s vypnutým zariadením pohybujete alebo ho prenášate ponad koberec alebo rohožku, na koberci alebo rohožke môžu skončiť kvapky odpadovej vody.
- Zariadením neprechádzajte po podlahových mriežkach konvektorových ohrievačov. Keď zariadením prechádzate cez mriežku, zariadenie nedokáže nasať vodu vychádzajúcu z hubice a voda sa dostane do otvoru ohrievača.

- Pri čistení nedvíhajte hubicu z podlahy, nepohybujte s ňou do strán a nevykonávajte prudké zmeny smeru, pretože by za sebou zanechávala vodu. Pohybujte ňou len dopredu a dozadu.

i Poznámka: Čas prevádzky závisí od úrovne výkonu použitého pri čistení.

Univerzálne použitie a príslušenstvo

⚠ Varovanie: Nech použijete akékoľvek príslušenstvo, nevysávajte vodu ani iné tekutiny.

⚠ Výstraha: Nepozerajte sa priamo do osvetlených diód LED ani nemierte diódami LED nikomu do očí. Svetlo LED diód je veľmi žiarivé.

Používanie ručného vysávača

Ručný vysávač môžete použiť na vysávanie prachu priamo bez akéhokoľvek čistiaceho nadstavca.

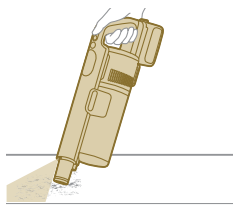

Používanie hubice

1 Hubicu pripojte priamo k ručnému vysávaču.

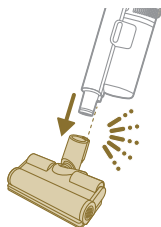

2 Táto kombinácia je vhodná na čistenie dynamických výšok povrchu, napríklad na schodisku.

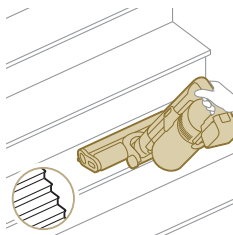

Používanie malej turbokefy

- 1 Ak chcete malú turbokefu nasadiť, zasuňte trubicu ručného vysávača do malej turbokefy.



- 2 Malú turbokefu môžete používať napríklad na bežné čistenie mäkkých plôch, ako sú postele a pohovky. Nastavenie výkonu môžete upraviť podľa svojich požiadaviek.
- 3 Malú turbokefu môžete používať na mimoriadne dôkladné čistenie, napríklad pri vysávaní chlupov domácich maznáčikov alebo pri čistení malých nečistôt, ako sú rozsypané omrvinky. Nastavenie výkonu môžete upraviť podľa svojich požiadaviek.

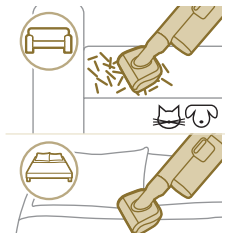

Používanie štrbinového nadstavca

- 1 Ak chcete upevniť štrbinový nadstavec, zasuňte trubicu alebo ručný vysávač do štrbinového nadstavca.



- 2 Dlhý štrbinový nadstavec môžete použiť na vysávanie úzkych rohov alebo ťažko dostupných miest. Nastavenie výkonu môžete upraviť podľa svojich požiadaviek.

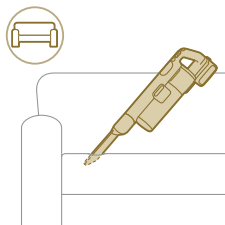

Používanie kombinovaného nadstavca

- 1 Ak chcete upevniť kombinovaný nadstavec, zasuňte trubicu alebo ručný vysávač do kombinovaného nadstavca.



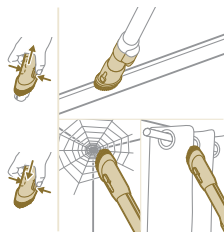

- 2 Kombinovaný nadstavec je navrhnutý na čistenie okenných rámov, záclon alebo pavučín s prispôbitelnými nastaveniami uvoľnenia kefy a osvetlenia.

Použitie jemnej kefy

- 1 Ak chcete pripevniť jemnú kefku, zasuňte trubicu alebo ručný vysávač do jemnej kefy.

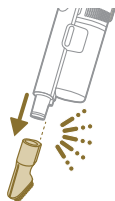

- 2 Jemná kefka je navrhnutá pre špeciálne povrchy a má nastaviteľné osvetlenie.

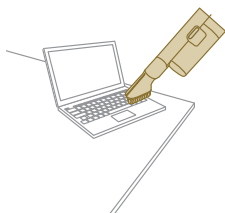

Používanie nadstavca na čalúnenie

- 1 Ak chcete pripevniť nadstavec na čalúnenie, zasuňte trubicu alebo ručný vysávač do nadstavca na čalúnenie.



- 2 Nadstavec na čalúnenie je ideálny na čistenie nábytku mäkkou handričkou a jeho osvetlenie je možné upraviť podľa potreby.

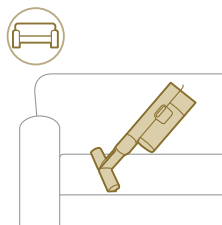

Prispôsobenie a dodatočné informácie



Prístroj je vybavený rôznymi možnosťami nastavenia a sledovania v ponuke.

- 1 Do nastavení ponuky sa dostanete stlačením tlačidla ponuky.
- 2 Medzi možnosťami prepínajte pomocou tlačidiel + a -. Tieto možnosti zahŕňajú úpravu osvetlenia, zapnutie alebo vypnutie rozpoznania typu podlahy, prístup k dodatočným informáciám o prístroji a návrat na predchádzajúcu obrazovku.
- 3 Keď sa zvýrazní požadovaná možnosť, potvrdte svoju voľbu opätovným stlačením tlačidla ponuky.

Zmena jasu osvetlenia

Stlačte tlačidlo ponuky a prepnite na funkciu osvetlenia. Potvrdte opakovaným stlačením tlačidla ponuky.

Ak chcete zmeniť jas osvetlenia, prepínajte medzi dostupnými úrovňami a svoju voľbu potvrdte stlačením tlačidla ponuky.

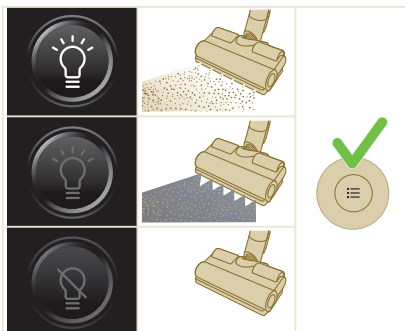

Rozpoznanie typu podlahy

Stlačte tlačidlo ponuky a prepnite na funkciu rozpoznania typu podlahy. Potvrdte opakovaným stlačením tlačidla ponuky.

Na obrazovke rozpoznania typu podlahy prepnite aktiváciu tejto funkcie a svoju voľbu potvrdte stlačením tlačidla ponuky. Po úspešnom zapnutí sa po návrate na hlavnú obrazovku zobrazí v ľavom hornom rohu displeja zelená ikona.

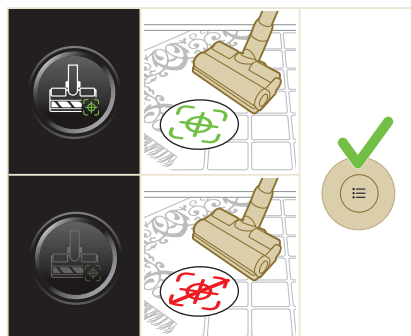

i Poznámka: Rozpoznanie typu podlahy je možné zapnúť alebo vypnúť, iba ak je k ručnému vysávaču pripojená motorická hubica. Keď k hlavnému zariadeniu

nie je pripojená žiadna motorická hubica, vo vašej ponuke bude o jednu položku menej. Ak chcete vidieť položku rozpoznania typu podlahy v ponuke, pripevnite motorickú hubicu.

i Poznámka: V okamihu dodania prístroja je rozpoznanie typu podlahy zapnuté.

i Poznámka: Funkcia rozpoznania typu podlahy bude aktívna, pokiaľ bude hubica v pohybe a identifikuje rôzne povrchy na čistenie.

Ďalšie informácie

Stlačte tlačidlo ponuky a prepnite na možnosť „Dodatočné informácie“. Potvrďte opakovaným stlačením tlačidla ponuky.

Na obrazovke „Dodatočné informácie“ môžete zistiť stav filtra, stav batérie, celkovú dobu používania, model svojho prístroja a QR kód k prístupu k dodatočným informáciám online.

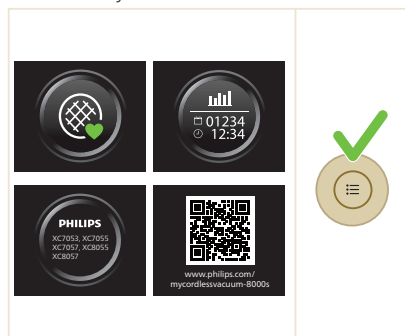

Návrat

Ak chcete z ponuky odísť a vrátiť sa na predchádzajúcu obrazovku, vyberte možnosť „Návrat“.

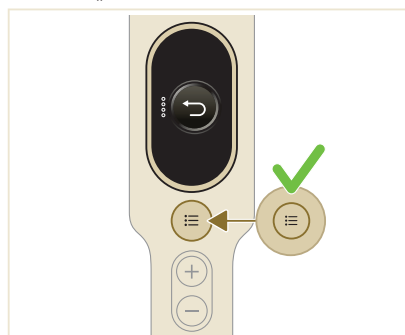

Po použití – údržba

Častá údržba po každom cykle čistenia

Údržba systému odsávania prachu

Nádobu na prach vyprázdnite po každom použití, alebo ak dosahuje prach na úroveň značky MAX.

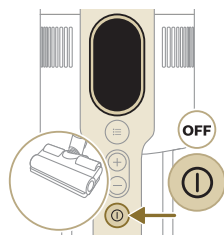
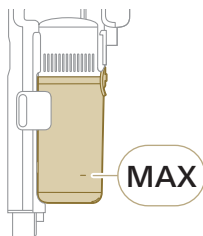

1 Vypnite zariadenie.

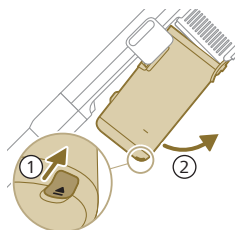

2 Držte prístroj pod uhlom 45 stupňov, ako je uvedené na obrázku. Vyberte nádobu na prach stlačením uvoľňovacieho tlačidla. Uvoľňovacie tlačidlo sa nachádza na spodnej strane nádoby.

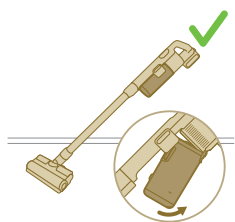

i Poznámka: Nádobu na prach vyberajte z prístroja vo zvislej polohe.

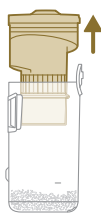

3 Uchopte čiernu rukoväť. Vytiahnutím vyberte cyklón z nádoby na prach.

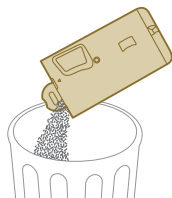

4 Vyprázdnite prach zachytený v nádobe na prach do odpadkového koša.

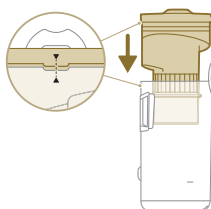

5 Cyklón umiestnite späť do nádoby na prach. Skontrolujte, že sú tieto dva diely zarovnané.

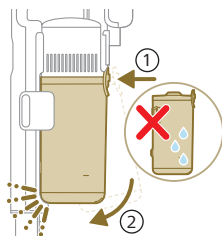

6 Zostavenú nádobu vráťte späť. Najprv zarovnajte stranu nádoby s filtrom a až potom ju zaveste tam, kam patrí.

Údržba nádoby na vodu

Nádobu na vodu po každom použití vyčistite.

1 Zložte mopovaciu podušku z mikrovlákna.

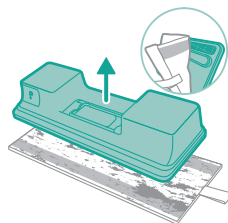

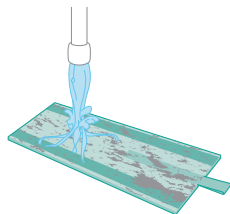

2 Opláchnite mopovaciau podušku pod tečúcou vodou a vyperte ju v ruke alebo v práčke.

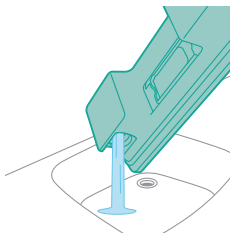

3 Všetku zostávajúcu vodu z nádoby na vodu vylejte.

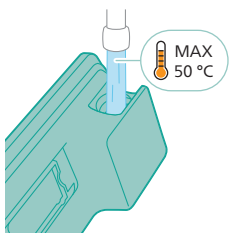

4 Do nádoby na vodu nalejte vodu.

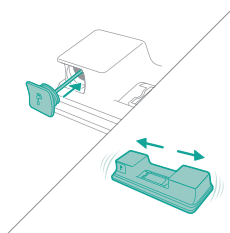

5 Pevne nádobu na vodu uzavrite a zatraste s ňou, aby ste odstránili zvyšky čistiaceho prostriedku.

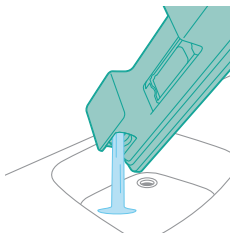

6 Nádobu na vodu vyprázdňte a nechajte ju otvorenú uschnúť.

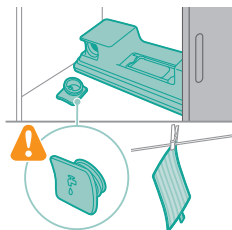

- 7** Dajte si pozor, aby ste počas skladovania nestratili veko nádoby. Mopovaciu podušku z mikrovlnka zaveste a nechajte uschnúť.

Pravidelná údržba v intervaloch

Údržba systému odsávania prachu

Filter čistite najmenej raz za mesiac, alebo ak sa zobrazí upozornenie na čistenie filtra (i8).



- 1** Otočením proti smeru hodinových ručičiek filter vyberte z nádoby na prach.

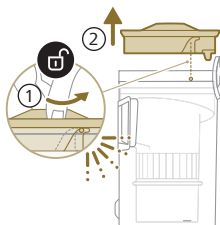

- 2** Z plastového puzdra filtra vyberte umývateľný penový filter.

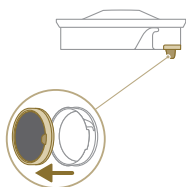

- 3** Puzdro filtra aj penový filter odklepte do odpadkového koša.

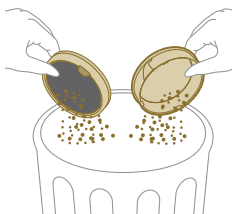

- 4 Penový filter prepláchnite a stláčajte ho tak dlho, kým z neho nepotečie čistá voda.

i Poznámka: na dosiahnutie najlepších výsledkov čistenia nechajte vodu prúdiť filtrom s úchytom filtra smerujúcim nadol. Týmto spôsobom vymyjete hlboko usadený prach.

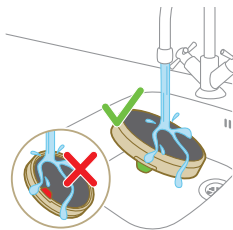

- 5 Umytý filter nechajte 24 hodín schnúť a až potom znovu nasadíte penový filter do puzdra filtra.

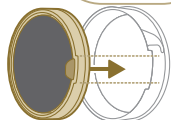
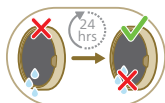

- 6 V rámci dôkladnej údržby vyčistite nádobu na prach a cyklón pod tečúcou vodou alebo v teplej mydlovej vode.

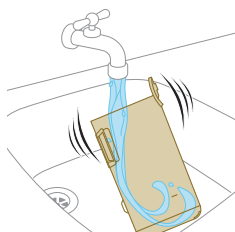

- 7 Vyčistenú nádobu na prach a príslušné súčasti utrite dosucha.

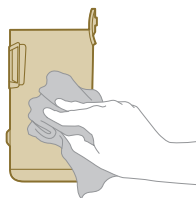

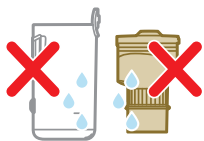

⚠ Výstraha: Než všetko opätovne zostavíte, skontrolujte, či sú všetky súčasti dokonale suché.

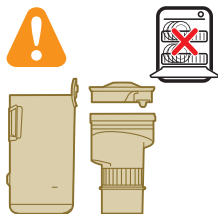

i Poznámka: žiadne súčasti nemožno čistiť v umývačke riadu.

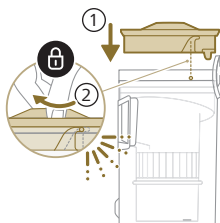

8 Znovu filter namontujte do nádoby na prach. Otáčaním filtra v smere hodinových ručičiek ho upevnite na miesto.

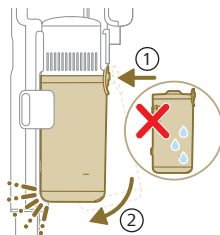

9 Zostavenú nádobu vráťte späť. Najprv zarovnajte stranu nádoby s filtrom a až potom ju zaveste tam, kam patrí.

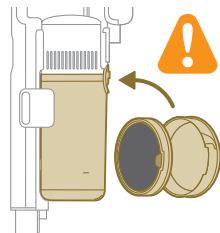

i Poznámka: Pred použitím po vykonanej údržbe vždy skontrolujte, že je filter namontovaný v prístroji.

Údržba inteligentnej hubice PrecisionPower

1 Pred čistením valčeka kefy hubice prístroj vždy vypnite.

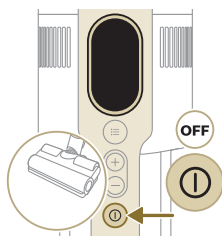

2 K valčeku kefy sa dostanete pomocou tlačidla na boku hubice. Stlačte ho a otáčaním otvorte.

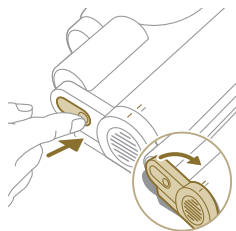

3 jemne vyberte valček kefy a bočné veko hubice.

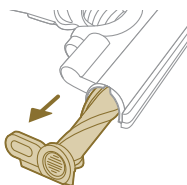

4 Opatrne z valčeka kefy odstráňte všetky zamotané vlasy. Pri odstránení znečistenia si pomôžte nožnicami.

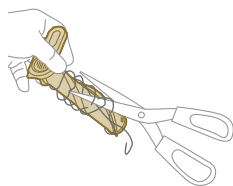

5 Pri opätovnom zostavení skontrolujte, že je valček kefy správne zarovnaný.

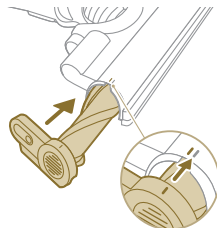

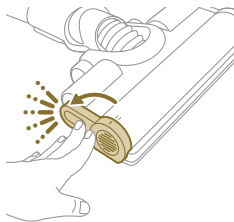

- 6 Uzamknite valček kefy hubice ťahovaním, kým nebudete počuť cvaknutie.

Údržba malej turbokefy

- 1 Obráťte kefu hore nohami, aby ste sa dostali k oblasti, ktorú treba vyčistiť.

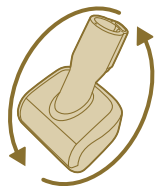

- 2 Posunutím bočného tlačidla uvoľnite kefu z miesta.

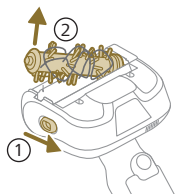

- 3 Rukami alebo pomocou nožníc z kefy odstráňte všetko znečistenie.

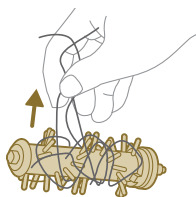

- 4 Pri opätovnom zostavovaní kefy začnite nasadením jednej strany na miesto a potom pripojte druhú stranu. Ak kefu správne zostavíte, budete počuť cvaknutie.

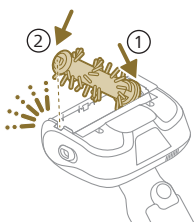

Údržba nádoby na vodu

Raz za mesiac nádobu na vodu odvápnite, aby ste predišli hromadeniu vodného kameňa.

1 Do odmerky nalejte trochu odvápnovacej tekutiny.

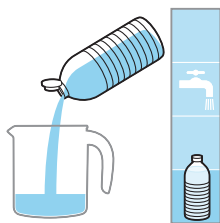

2 Do odmerky pridajte správne množstvo vody.

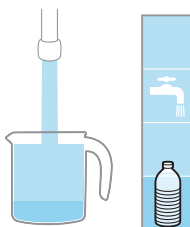

3 Zmiešanú tekutinu pridajte do nádoby na vodu.



4 Pevne nádobu na vodu uzavrite a potom s ňou zatrasťe, aby sa odvápnovacia tekutina rovnomerne rozprestrela.

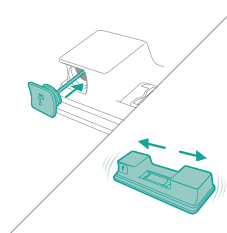

5 Nádobu na vodu (bez mopovacej podušky z mikrovlákná) nechajte stáť vo zvislej polohe najmenej 12 hodín. Predpokladá sa, že voda bude postupne unikať dnom nádoby na vodu. Odporúčame preto nádobu na vodu vložiť do drezu alebo na handričku.

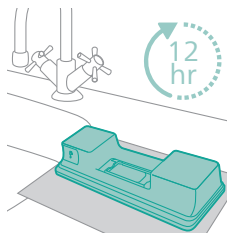

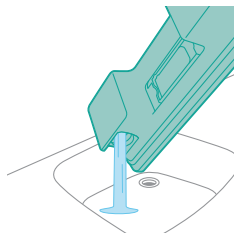

- 6 Nádobu na vodu vypláchnite a odstráňte z nej všetku zostávajúcu tekutinu.

Údržba zvlhčovacieho pásika

- 1 Odoberte zvlhčovací pásik zo spodnej časti nádoby na vodu a dôkladne ho očistite.

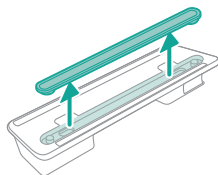

- 2 Zvlhčovací pásik prepláchnite pod tečúcou vodou.

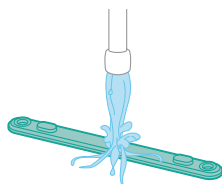

- 3 Po očistení pripevnite zvlhčovací pásik späť na nádobu na vodu.

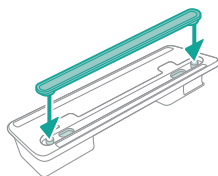

Výmena

Ak chcete kúpiť príslušenstvo alebo náhradné diely, prejdite na webovú stránku **www.philips.com/parts-and-accessories** alebo sa obráťte na svojho predajcu výrobkov značky Philips. Môžete sa obrátiť aj na Stredisko starostlivosti o zákazníkov spoločnosti Philips vo svojej krajine.

Náhradné diely a typové označenia:

Náhradný filter XV1681/01

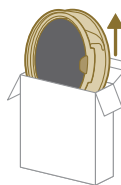

XV1681/01

Valček kefy CP0667/01

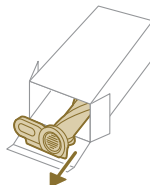

CP0667/01

Mopovacia poduška z mikrovlákna XV1670/02

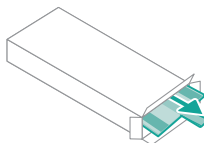

XV1670/02

Zvlhčovací pásik CP0381/01

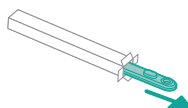

CP0381/01

i Poznámka: Filter a mopovaciou podušku z mikrovlákna vymieňajte každých 6 mesiacov, aby ste zaručili maximálny výkon.

Signály v používateľskom rozhraní a ich význam

Signál

Význam signálu

E1



Porucha prístroja.

Vyberte batériu, počkajte 10 sekúnd a potom ju vložte späť. Ak to nepomôže, odneste zariadenie do servisného strediska Philips alebo sa obráťte na centrum starostlivosti o zákazníkov.



Signál

Význam signálu

E2		<p>Prístroj je prevádzkovaný pri nižšej teplote, než je prevádzková teplota. Zariadenie preneste do teplejšej miestnosti. Prístroj neskladujte, nenabíjajte ani nepoužívajte pri teplotách nižších ako 5 °C alebo vyšších ako 40 °C.</p>
E3		<p>Prístroj je prevádzkovaný pri vyššej teplote, než je prevádzková teplota. Premiestnite prístroj do chladnejšej miestnosti. Prístroj neskladujte, nenabíjajte ani nepoužívajte pri teplotách nižších ako 5 °C alebo vyšších ako 40 °C.</p>
E5		<p>Batéria je poškodená. Odneste prístroj do servisného strediska Philips alebo sa obráťte na centrum starostlivosti o zákazníkov.</p>
E9		<p>Tryska je prevádzkovaná pri vyššej teplote, než je prevádzková teplota. Vypnite zariadenie a počkajte približne 15 minút. Dotknutím sa hornej časti puzdra hubice skontrolujte, či je ešte teplá. Ak je hubica stále teplá, ďalej čakajte, kým nevychladne. Po ochladení hubice skúste zariadenie znovu zapnúť.</p>
i4		<p>Tryska je upchatá. Uistite sa, že je zariadenie vypnuté. Vyčistite hubicu podľa návodu na použitie a skontrolujte trubicu vybratím z hlavného zariadenia. Vyberte predmet z hubice alebo trubice a zariadenie znova spustite.</p>
i5		<p>Vo vzduchovodnej časti je zaseknutý cudzí predmet. Uistite sa, že je zariadenie vypnuté. Vyčistite hubicu podľa návodu na použitie a skontrolujte trubicu vybratím z hlavného zariadenia. Vyberte predmet z hubice, trubice alebo ručného vysávača a zariadenie znova spustite.</p>
i6		<p>Adaptér nie je odobraný. Pred použitím prístroja odoberte adaptér.</p>
i7		<p>Je použitý nesprávny adaptér. Na nabíjanie prístroja používajte iba originálny adaptér.</p>

Signál

Význam signálu

i8		<p>Filter je znečistený.</p> <p>Vyčistite filter. Postupujte podľa pokynov na obrazovke alebo v návode na použitie. Nové filtre si môžete kúpiť v e-shope spoločnosti Philips na adrese www.philips.com/support alebo u predajcu Philips.</p> <p>Ak sa vám aj po vyčistení filtra zobrazuje informačný kód i8, pozrite si tabuľku Riešenie problémov nižšie.</p>
i10		<p>Batéria nie je riadne zasunutá.</p> <p>Vyberte batériu a potom ju vložte späť. Ak to nepomôže, odnesite zariadenie do servisného strediska Philips alebo sa obráťte na centrum starostlivosti o zákazníkov.</p>
		<p>Úroveň nabitia batérie je nízka a je nutné batériu nabiť. Nabite prístroj alebo batériu pomocou odporúčaného spôsobu nabíjania.</p>

Riešenie problémov

Táto kapitola obsahuje prehľad najbežnejších problémov, s ktorými by ste sa mohli stretnúť pri používaní tohto zariadenia. Ak problém neviete vyriešiť pomocou informácií uvedených nižšie, navštívte webovú stránku **www.philips.com/support**, na ktorej nájdete zoznam najčastejších otázok, alebo kontaktujte Stredisko starostlivosti o zákazníkov vo svojej krajine.

Suché čistenie

Problém	Možná príčina	Riešenie
Po stlačení tlačidla zap./vyp. zariadenie nefunguje.	Na displeji sa zobrazí symbol vybitej batérie.	Ak chcete batériu nabiť, pripojte zariadenie k nabíjacej stanici alebo pripojte ručný vysávač priamo do zástrčky adaptéra.
Nabíjacia stanica nie je na stene stabilná.	Skrutky držiace nabíjajúcu stanicu sú uvoľnené.	Utiahnite skrutky.
	Skrutky nemajú správnu veľkosť.	Nabíjajúcu stanicu namontujte pomocou dodaných skrutiek.
	Nabíjacia stanica nie je upevnená na stabilnej stene.	Skontrolujte, či je stena, na ktorú sa bude nabíjacia stanica upevňovať, stabilná.
Zariadenie náhle prestane fungovať.	Ak má zariadenie vnútorný poruchu, tlačidlá nebudú reagovať a obrazovka zostane prázdna.	Pripojte zariadenie k nabíjacej stanici alebo pripojte ručný vysávač priamo k adaptéru. Skontrolujte displej. Ak sa zobrazí chybový kód, jeho význam nájdete v návode na použitie.

Problém	Možná příčina	Riešenie
	(kód: E2, E3) Zariadenie sa nepoužíva pri vhodnej teplote.	Dbajte na to, aby sa zariadenie používalo pri teplote 5 až 40 °C.
	(kód: i4, i5) Valček kefy sa zasekol alebo v kanáli na prúdenie vzduchu uviazli predmety.	Uistite sa, že je zariadenie vypnuté. Vyčistite hubicu podľa návodu na použitie a skontrolujte trubicu vybratím z hlavného zariadenia. Vyberte predmet z hubice alebo trubice a zariadenie znova spustite.
	(kód: E9) Motorická hubica sa prehrieva.	Vypnite zariadenie a počkajte približne 15 minút. Dotknutím sa hornej časti puzdra hubice skontrolujte, či je ešte teplá. Ak je hubica stále teplá, ďalej čakajte, kým nevychladne. Po ochladení hubice skúste zariadenie znova zapnúť.
Zariadenie má nižší sací výkon ako zvyčajne.	Filter a cyklónová komora sú znečistené.	Vyprázdnite nádobu na prach. Vyčistite filter a cyklónovú komoru. Pri pravidelnom používaní zariadenia nezabudnite filter aspoň raz mesačne umyť. Uistite sa, že sú odstránené všetky vlasy a nečistoty zachytené v cyklónovej komore.
	Nádoba na prach nie je k zariadeniu správne pripojená.	Uistite sa, že je nádoba na prach k zariadeniu správne pripojená.
Zo zariadenia uniká prach.	Filter je znečistený.	Vyčistite filter. Tiež si pozrite návod na použitie.
	V zariadení sa filter nenachádza.	Uistite sa, že je filter v zariadení a je správne zostavený.
	Cyklónovú komoru niečo blokuje.	Skontrolujte, či v cyklónovej komore nie sú zaseknuté predmety, a odstráňte všetky predmety, ktoré by ju mohli blokať. Rovnako sa uistite, že sú odstránené všetky vlasy a nečistoty zachytené v cyklónovej komore.
	Zásobník na prach nie je k zariadeniu správne pripojený.	Zásobník na prach vyprázdňte a správne ho pripojte k zariadeniu.
	Overte, či je filter správne zostavený a vložený do zariadenia.	Vypnuté zariadenie majte vo zvislej polohe.
Zariadenie sa pri čistení koberca po podlahe nepohybuje plynule.	Funkcia rozpoznania typu podlahy nie je zapnutá.	V digitálnej ponuke zapnite funkciu rozpoznania typu podlahy.
	Vybratý sací výkon je príliš vysoký.	Znížte sací výkon. Tiež si pozrite návod na použitie.

Problém	Možná příčina	Riešenie
Kefa sa už neotáča.	Kefa je zablokovaná vlasmi alebo nečistotami.	Očistite kefu rukou alebo nožnicami.
	(kód: i4) Ak vlákna koberca s dlhým vlasom kladú príliš veľký odpor, môže sa kefka prestať otáčať.	Zariadenie vypnite a potom ho znova zapnite.
	Rotačnú kefu sa po čistení nepodarilo správne vložiť do hubice.	Podľa pokynov v kapitole o čistení v návode na použitie správne zasuňte valcovú kefu do hubice. Zvnútra hubice zabezpečte valcovú kefu zacvaknutím zaistovacej páčky na miesto.
	(kód: E9) Motorická hubica sa prehrieva.	Vypnite zariadenie a počkajte približne 15 minút. Dotknutím sa hornej časti puzdra hubice skontrolujte, či je ešte teplá. Ak je hubica stále teplá, ďalej čakajte, kým nevychladne. Po ochladení hubice skúste zariadenie znova zapnúť.
Indikátory LED v hubici sa nerozsvietia.	Hubica nie je správne pripojená k trubici alebo zariadeniu.	Hubicu správne pripojte k vysávaču alebo ručnému vysávaču.
	Funkcia osvetlenia je vypnutá.	Povoľte túto funkciu v ponuke. Jas LED diód hubice upravte v ponuke.
LED diódy na ručnom vysávači nesvietia.	Funkcia osvetlenia je vypnutá.	Povoľte túto funkciu v ponuke. Jas LED diód na ručnom vysávači upravte v ponuke.
Indikátor na príslušenstve nesvieti.	Príslušenstvo je upevnené k trubici.	Odpojte trubicu a pripojte príslušenstvo priamo k ručnému vysávaču.
	Príslušenstvo nie je správne upevnené k zariadeniu.	Upevnite príslušenstvo k zariadeniu správne.
Indikátor na hubici, ručnom vysávači a príslušenstve nesvieti dostatočne jasne.	Jas je stlmený.	Upravte jas indikátora v ponuke.
Vysávač sa nenabíja.	Napájacia zástrčka nie je správne zapojená do zariadenia alebo adaptér nie je správne zapojený do zásuvky.	Uistite sa, že je napájacia zástrčka správne zapojená do zariadenia a že adaptér je správne zapojený do zásuvky.
	Zástrčka nie je v nabíjacej stanici správne umiestnená.	Skontrolujte, či je zástrčka správne upevnená v nabíjacej stanici. Skontrolujte, či je zástrčka naklonená a či nabíjacia stanica drží zástrčku na mieste.
	(kód: i7) používa sa iný než dodaný adaptér.	Nepripojili ste dodávaný adaptér.
	(kód: i10) Batéria nie je správne vložená.	Presvedčte sa, či je batéria úplne zasunutá na miesto a správne inštalovaná.

Problém	Možná příčina	Řešení
	(kód: E5) Batéria nefunguje správne.	Batéria zlyhala. Vymeňte batériu.
		Ak ste si overili uvedené skutočnosti a vysávač sa stále nenabíja, odovzdajte ho v servisnom stredisku spoločnosti Philips alebo sa obráťte na Stredisko starostlivosti o zákazníka.
Zariadenie sa nabíja veľmi pomaly.	Je použitý externý adaptér alebo adaptér z iných zariadení.	Nabíjajte zariadenie pomocou dodávaného adaptéra.
Batéria je nabitá a pripojená, zariadenie však nie je možné zapnúť.	Zariadenie je stále pripojené k adaptéru.	Pred reštartovaním odpojte zariadenie od adaptéra.
	(kód: E1) S prístrojom nie je niečo v poriadku.	Vyberte batériu, počkajte 10 sekúnd a potom ju vložte späť. Ak to nepomôže, odneste zariadenie do servisného strediska Philips alebo sa obráťte na centrum starostlivosti o zákazníkov.
Na displeji sa zobrazí symbol filtra (kód: i8).	Filter je znečistený.	Vyčistite filter. Postupujte podľa pokynov na obrazovke alebo v návode na použitie.
		<p>Ak sa vám aj po vyčistení filtra zobrazuje informačný kód i8, môžete zvážiť nasledujúce riešenia:</p> <ul style="list-style-type: none"> - Ak máte náhradný čistý filter, môžete ním nahradiť starý filter. Potom použite ručný vysávač na dôkladné vyčistenie starého penového filtra a puzdra filtra. - Prípadne, ak máte prístup k inému vysávaču alebo mini vysávaču, môžete ho použiť na vyčistenie penového filtra aj puzdra filtra. <p>Poznámka: Pred zapnutím zariadenia sa vždy uistite, že je prítomný filter.</p>
	Filter je starý.	Nové filtre si môžete kúpiť v e-shope spoločnosti Philips na adrese www.philips.com/support alebo u predajcu Philips.
		Ak ste si overili uvedené skutočnosti a zariadenie stále zobrazuje chybu, odneste ho do servisného strediska Philips alebo sa obráťte na centrum starostlivosti o zákazníkov.
Malá Turbo kefa nefunguje správne.	Valcová kefa je upchatá.	Nožnicami odstráňte z kefy vlasy. Postupujte podľa pokynov v návode na použitie.

Problém	Možná příčina	Riešenie
	Valcová kefa sa počas čistenia upcháva tkaninou alebo povrchom.	Malú Turbo kefu držte zároveň s povrchom a netlačte ju do mäkkých povrchov.
	Valcová kefa nie je správne vložená do malej Turbo kefy.	Uistite sa, že je valcová kefa správne pripojená k malej Turbo kefe a že medzi jednotlivými dielmi nie je medzera. Postupujte podľa pokynov v príručke.
Sací výkon nie je stabilný.	Nejde o chybu. Ide o spustenie funkcie „Rozpoznanie typu podlahy“. Zariadenie zisťuje typ podlahy a čistí s optimalizovaným výkonom pre danú podlahu.	Nie je potrebné nič robiť. Ak dávate prednosť čisteniu s konštantným výkonom, ktorý si sami vyberiete, vypnite túto inteligentnú funkciu v ponuke zariadenia.
Rozpoznávanie typu podlahy nereaguje logicky.	Kefa je zablokovaná vlasmi alebo nečistotami.	Očistite kefu nožnicami alebo rukou. Pozrite si pokyny v návode na použitie.
Zariadenie spôsobuje statické výboje.	V zariadení vzniká statická elektrina. Čím je vlhkosť vzduchu nižšia, tým viac statickej elektriny vzniká.	Statickú elektrinu zo zariadenia vybite priblížením trubice k inému kovovému predmetu v miestnosti (napríklad k nohám stola alebo kresla a pod.). Alebo zvýšte vlhkosť vzduchu v miestnosti.
	Vysávaný prach a nečistoty sú statické.	Vyprázdňte zásobník na prach a vyčistite filter podľa pokynov v návode na používanie.

Mokrú čistenie

Problém	Možná příčina	Riešenie
Prietok vody z nádoby na vodu je menší.	Zvlhčovacia pásik je upchatý nečistotami.	Odoberte zvlhčovacia pásik a vyčistite ho. Vráťte čistý zvlhčovacia pásik späť.
	Keď mopovacia poduška z mikrovlákien nie je nasadená správne, blokuje zvlhčovacia pásik.	Uistite sa, že je mopovacia poduška nasadená správne. Skontrolujte návod na použitie pre správne umiestnenie.
	Nádoba na vodu je prázdna alebo takmer prázdna.	Doplňte nádobu na vodu.
	Používate mopovaciu podušku z mikrovlákien, ktorá nie je dodávaná spoločnosťou Philips.	Používajte len originálnu mopovaciu podušku z mikrovlákien od spoločnosti Philips. Mopovacie podušky si možno kúpiť v e-shope Philips na adrese www.philips.com/support alebo u predajcu Philips.
	Vo zvlhčovacom pásiku sa vytvoril vodný kameň.	Kúpte si nový zvlhčovacia pásik v e-shope Philips na adrese www.philips.com/support alebo u predajcu Philips.

Problém	Možná příčina	Riešenie
Z nádoby na vodu vyteká príliš veľa vody príliš vysokou rýchlosťou.	Nie je správne nasadené veko nádoby na vodu.	Skontrolujte uzáver a uistite sa, že je úplne a správne uzatvorený.
	Pásik nie je na dne nádoby na vodu umiestnený správne.	Skontrolujte pásik a uistite sa, že je správne upevnený na spodnej platni nádoby na vodu.
Po uschnutí sú na podlahe pruhy.	Do vody ste pridali príliš veľa tekutého čistiaceho prostriedku.	Použite iba niekoľko kvapiek tekutého čistiaceho prostriedku alebo použite čistiaci prostriedok, ktorý menej pení.
	Mopovacia poduška z mikrovláken nie je nasadená správne.	Uistite sa, že mopovacia poduška je na správnom mieste. Skontrolujte návod na použitie pre správne umiestnenie.
	Používa sa nesprávna mopovacia poduška.	Používajte len mopovaciu podušku z mikrovláken Philips XV1670/02 radu 7000. Mopovacie podušky si možno kúpiť v e-shope Philips na adrese www.philips.com/support alebo u predajcu Philips.

Sadržaj

Uvod	785
Opšti opis	785
Pre prve upotrebe	786
Postavljanje zidnog nosača	786
Priprema za upotrebu	787
Upotreba aparata	788
Sklapanje aparata	788
Usisavanje podova od mekog i tvrdog materijala	789
Usisavanje tokom brisanja podova od tvrdog materijala	790
Raznovrsna upotreba i dodaci	793
Prilagodavanja i dodatne informacije	796
Nakon korišćenja – Održavanje	798
Često održavanje nakon svakog ciklusa čišćenja	798
Povremeno održavanje	801
Zamena	807
Signali korisničkog interfejsa i njihovo značenje	808
Rešavanje problema	810
Suvo čišćenje	810
Mokro čišćenje	814

Uvod

Hvala vam što ste kupili ovaj proizvod! Da biste na najbolji način iskoristili podršku koju nudimo, registrujte proizvod na adresi www.philips.com/mycordlessvacuum-7000s.

Opšti opis

- 1 Digitalni ekran
 - a Indikator zvona za nivo napunjenosti baterije
 - b Procenat nivoa napunjenosti baterije
 - c Izabrani nivo snage
 - d Ikona za aktiviranje funkcije prepoznavanja vrste poda
 - e Ikona podsetnika na čišćenje filtera
- 2 Dugme Menu/Confirm (Meni/Potvrđi)
- 3 Dugme +
- 4 Dugme –
- 5 Dugme za uključivanje/isključivanje
- 6 Drška
- 7 Posuda za prašinu
- 8 Baterija
- 9 Dodatni filter (samo XC7057)
- 10 Dugme za oslobađanje posude za prašinu
- 11 Montaža na zid
- 12 Adapter
- 13 Cev
- 14 PrecisionPower pametna mlaznica
- 15 Rezervoar za vodu

- 16 Uložak za čišćenje od mikrovlakana
- 17 Mini turbo četka (samo XC7055 i XC7057)
- 18 Kombinovani dodatak
- 19 Meka četka (samo XC7057)
- 20 Dodatak za tapacirane površine (samo XC7055 i XC7057)
- 21 Dodatak za uske površine

Pre prve upotrebe

Postavljanje zidnog nosača

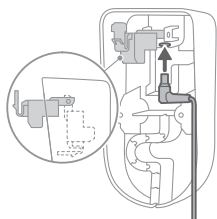

- 1 Okrenite zidni nosač naopačke i otkaçite sivu ručicu. Postavite priključak za punjenje tako da metalni deo bude vidljiv i okrenut uspravno sa prednje strane zidnog nosača.

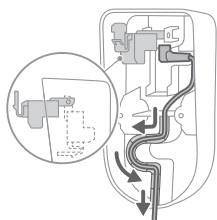

- 2 Uredno postavite kabl tako što ćete ga gurnuti u za to određeni žleb.

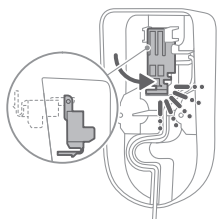

- 3 Zatvorite sivu ručicu. Uverite se da je siva ručica blokirana i da se čuo zvuk klika.

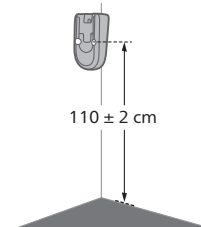

- 4 Čvrsto zakačite zidni nosač na željeni položaj na zidu i uverite se da su rupe za zavrtnje za montažu na zid udaljene približno 110 cm od poda.

⚠ Oprez: Budite oprezni prilikom bušenja rupa u zidu za pričvršćivanje zidnog nosača kako biste izbegli opasnost od strujnog udara.

i Napomena: Uverite se da postavljanje zidnog nosača omogućava celom aparatu da visi na zidu tako da mlaznica ne dodiruje pod.

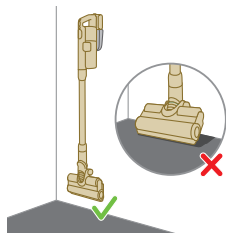

- 5 Kada utvrdite optimalni položaj i visinu za odlaganje i punjenje aparata, čvrsto pritegnite zavrtnje kako biste učvrstili zidni nosač.

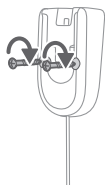

Priprema za upotrebu

Aparat je opremljen litijum-jonskom baterijom. Potrebno je oko 6 sati da se baterija napuni iz prazne u potpuno napunjenu.

- 1 Zakačite paket baterije za glavno kućište aparata, tako da bude osigurana čvrsta veza koja je potvrđena zvukom klika.

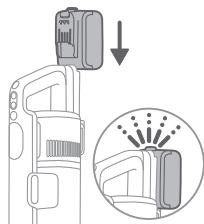

- 2 Aparat punite postavljanjem na sklopljen zidni nosač.

⚠ Upozorenje: Aparat odlažite i punite na temperaturi između 5°C i 40°C.

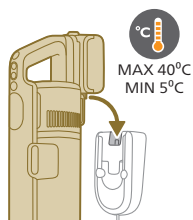

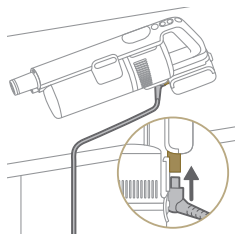

i Napomena: Možete i da postavite dršku na ravnu i stabilnu površinu i da direktno povežete kabl za punjenje sa aparatom.

- 3 Aparat je projektovan da dostigne potpunu napunjenost u roku od 6 sati. Na ekranu možete da pratite proces punjenja. Kada se uređaj potpuno napuni, na ekranu svetli vrednost 100%. Nakon nekoliko minuta ekran se isključuje.



Upotreba aparata

Sklapanje aparata



- 1 Postavite dršku na cev. Potvrdite spajanje tako što ćete čuti klik kada postavljate.

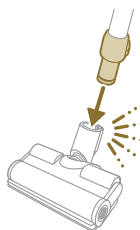

- 2 Spojite cev sa mlaznicom. Potvrdite spajanje tako što ćete čuti klik kada postavljate.

Usisavanje podova od mekog i tvrdog materijala

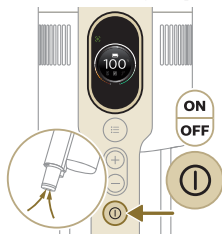

1 Pritisnite dugme za uključivanje/isključivanje da biste uključili aparat.

i Napomena: Za isključivanje aparata, ponovo pritisnite dugme za uključivanje/isključivanje.

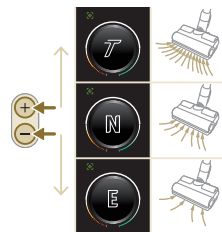

2 Pomoću dugmadi + i – prebacujte između tri različite postavke snage.

E – režim eco

N – normalan režim

T – režim turbo

3 Usisivačem možete čistiti tvrde ili mekane podne površine.



i Sa omogućenim prepoznavanjem vrste podne površine, aparat prepoznaje tip podne površine i automatski optimizuje svoj učinak unutar podešavanja snage koje ste izabrali. Da biste onemogućili ovu funkciju, u nastavku proverite kako da prilagodavate podešavanja.

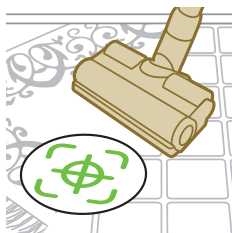

⚠ Upozorenje: Nemojte usisavati vodu niti neku drugu tečnost.



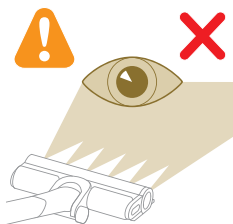

⚠ Oprez: Nemojte gledati direktno u uključene LED lampice niti usmeravati LED lampice u nečije oči. LED svetlo je vrlo blještavo.

Usisavanje tokom brisanja podova od tvrdog materijala

⚠ Oprez: Rezervoar za vodu koristite samo na tvrdim podovima s vodootpornom površinom (kao što su linoleum, pločice ili lakirani parket) i kamenim podovima (kao što je mermer). Ako vaš pod nije tretiran da postane vodootporan, proverite sa proizvođačem da li možete da koristite vodu za njegovo čišćenje. Nemojte da koristite rezervoar za vodu na tvrdim podovima na kojima je vodootporni sloj oštećen.

i Napomena: Nemojte da koristite rezervoar za vodu za čišćenje tepiha.

i Napomena: Aparat sa montiranim rezervoarom za vodu ne pomerajte bočno, pošto to može da ostavi tragove vode. Pomerajte je samo napred ili nazad.

1 Pre upotrebe prvo pokvasite uložak za čišćenje od mikrovlakana.

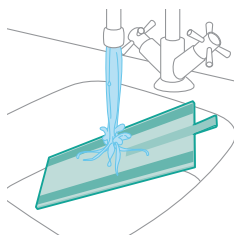

2 Pričvrstite uložak za čišćenje od mikrovlakana ispod rezervoara za vodu. Poravnajte čičak trake ispod rezervoara za vodu iza krpe.

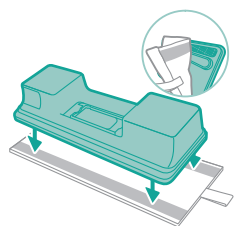

- 3** Napunite rezervoar vodom, pazeći da temperatura vode ne prelazi 50°C.

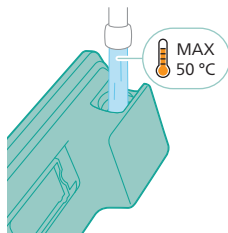

- 4** (Opciono) Ako želite da dodate tečno sredstvo za čišćenje poda u rezervoar za vodu, izaberite vrstu sredstva za čišćenje poda koje malo ili uopšte ne peni i koje može da se rastvori. Preporučujemo sredstvo za čišćenje poda XV1792 Philips. Dodajte samo nekoliko kapi tečnog sredstva za čišćenje u vodu.

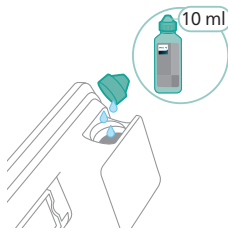

- 5** Pravilno zatvorite rezervoar za vodu.

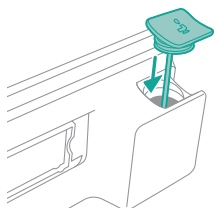

- 6** Spojite pripremljeni rezervoar za vodu za mlaznicu za vodu i spremni ste da počnete.

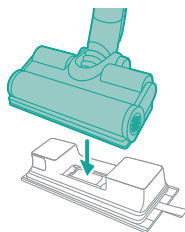

- 7** Pritisnite dugme za uključivanje/isključivanje da biste uključili aparat. Pomoću vodenog modula pričvršćenog na mlaznicu možete efikasno čistiti podove od tvrdog materijala.





i Napomena: Vodeni modul nije pogodan za upotrebu na mekanim podovima poput tepiha.



⚠ Oprez: Vodeni modul ne bi trebalo da koristite da pokupite barice s vodom.

Saveti i druge važne informacije

- Nije potrebno usisati pod pre brisanja jer uređaj u položaju za usisavanje i brisanje aktivno mokro čisti vaš pod od tvrdog materijala hvatajući sve vrste prljavštine, uključujući tečnosti i mrlje. Na tepisima i prostirkama koristite samo uređaj u položaju za usisavanje.
- Aparat može ostaviti malu lokvu vode na podu kada ga isključite ako ne pomerite aparat dok ga isključujete. Veličinu lokve možete smanjiti tako što ćete pomeriti aparat dok ga isključujete. Ako je potrebno, poslednje kapi možete ukloniti krpom.

Ograničenja korišćenja

- Položaj za usisavanje i brisanje prikladan je za usisavanje i brisanje svih vrsta podova od tvrdog materijala, osim neobloženih drvenih podova.
- Položaj za usisavanje i brisanje namenjen je za redovno čišćenje podova od tvrdog materijala. Kada koristite ovaj uređaj uvek sledite uputstva za čišćenje poda od tvrdog materijala.
- Ako u rezervoar za čistu vodu želite da dodate tačno sredstvo za čišćenje poda koje nije sredstvo za čišćenje poda Philips XV1792, pazite da koristite sredstvo za čišćenje poda koji malo peni ili uopšte ne peni i koje se rastvara u vodi kao sredstvo za čišćenje XV1792 Philips.
- U vodu treba da dodate samo nekoliko kapi (najviše 10 ml) tečnog sredstva za čišćenje podova jer rezervoar za čistu vodu ima kapacitet od 250 ml.
- Ako uređaj u položaju za usisavanje i brisanje koristite na podovima od linoleuma, radite to samo na podovima od linoleuma koji su pravilno pričvršćeni kako biste sprečili uvlačenje linoleuma u mlaznicu.
- Ako premeštate/podižete uređaj preko tepiha ili prostirke kada je isključen, kapljice otpadne vode mogu završiti na tepihu ili prostirci.
- Nemojte gurati uređaj preko podnih rešetki konvektorskih grejalica. Budući da uređaj ne može da pokupi vodu koja izlazi iz mlaznice ako ga premeštate preko rešetke, voda će završiti na dnu konvektorske grejalice.

- Tokom čišćenja, mlaznicu nemojte da podižete s poda niti da je pomerate bočno i nemojte je snažno okretati, jer ostaju tragovi vode. Pomerajte je samo napred ili nazad.

i Napomena: Vreme rada zavisi od nivoa snage koji se koristi tokom čišćenja.

Raznovrsna upotreba i dodaci

⚠ Upozorenje: Kada koristite bilo koji dodatak, nemojte usisavati vodu niti neku drugu tečnost.

⚠ Oprez: Nemojte gledati direktno u uključene LED lampice niti usmeravati LED lampice u nečije oči. LED svetlo je vrlo blještavo.

Upotreba drške

Za usisavanje prašine možete da koristite dršku direktno bez ijednog dodatka za čišćenje.

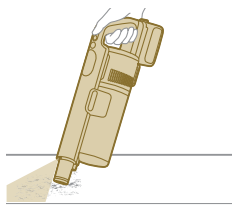

Korišćenje mlaznice

1 Postavite mlaznicu direktno na dršku.

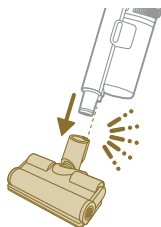

2 Ova kombinacija je za čišćenje dinamičke visine površine, poput stepeništa.

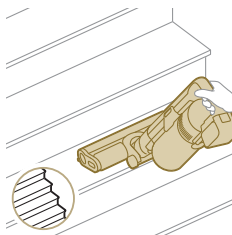

Upotreba mini turbo četke

1 Da biste pričvrstili mini turbo četku, umetnite cev drške u mini turbo četku.



2 Četku Mini Turbo možete koristiti za standardno čišćenje, na primer, mekih površina poput kreveta i kauča. Postavku snage možete prilagoditi tako da odgovara vašim potrebama za čišćenje.

3 Četku Mini Turbo možete koristiti za dodatno temeljno čišćenje, na primer za usisavanje dlaka kućnih ljubimaca ili za čišćenje malih mrlja prljavštine, poput prosutih mrvica hleba. Postavku snage možete prilagoditi tako da odgovara vašim potrebama za čišćenje.

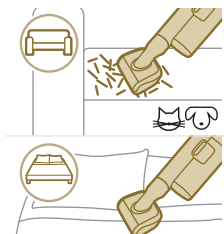

Upotreba nastavka za uske površine

1 Za pričvršćivanje nastavka za uske površine umetnite u njega cev ili dršku.



2 Dugački nastavak za uske površine možete koristiti za čišćenje uskih uglova ili teško dostupnih mesta. Postavku snage možete prilagoditi tako da odgovara vašim potrebama za čišćenje.

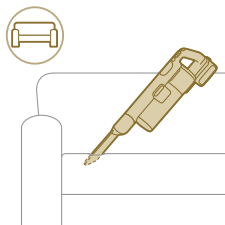

Upotreba kombinovanog nastavka

1 Za pričvršćivanje kombinovanog nastavka umetnite u njega cev ili dršku.



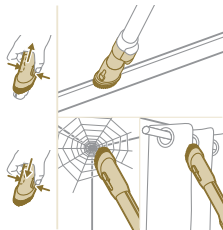

- 2 Kombinovani nastavak je dizajniran za čišćenje okvira prozora, zavesa ili paučine, sa prilagodljivim otpuštanjem četke i podešavanjima osvetljenja.

Korišćenje mekane četke

- 1 Za pričvršćivanje mekane četke, umetnite cev ili dršku u mekanu četku.



- 2 Mekana četka je dizajnirana za namenske površine i poseduje prilagodljivo osvetljenje.

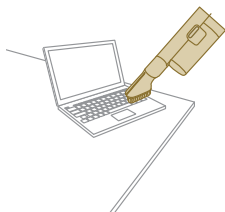

Upotreba nastavka za tapacirani nameštaj

- 1 Za pričvršćivanje nastavka za tapacirani nameštaj, umetnite u njega cev ili dršku.

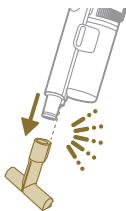

- 2 Nastavak za tapacirani nameštaj je idealan za čišćenje nameštaja mekom krpom, a njegovo osvetljenje možete podesiti prema svom nahodenju.

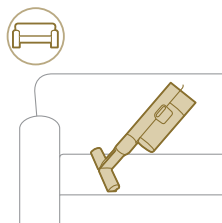

Prilagođavanja i dodatne informacije



Aparat je opremljen raznim opcijama za prilagođavanje i nadzor u meniju.

- 1 Da biste pristupili postavkama menija, pritisnite dugme menija.
- 2 Krećite se kroz opcije koristeći dugmad + i -. Ove opcije obuhvataju podešavanje osvetljenja, omogućavanje ili onemogućavanje prepoznavanja tipa poda, pristupanje dodatnim informacijama o vašem aparatu i vraćanje na prethodni ekran.
- 3 Nakon što željena opcija bude istaknuta, potvrdite izbor ponovnim pritiskom na dugme menija.

Izmena jačine osvetljenosti

Pritisnite dugme menija i krećite se do funkcije osvetljenja. Potvrdite ponovnim pritiskanjem dugmeta menija.

Da biste izmenili jačinu osvetljenja, krećite se kroz dostupne nivoe i potvrdite pritiskom na dugme menija.

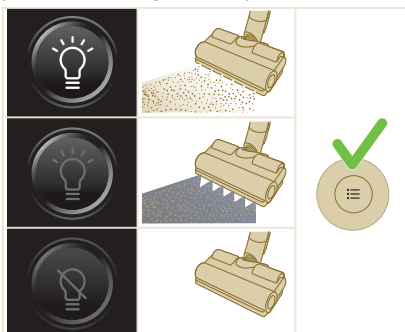

Prepoznavanje vrste poda

Pritisnite dugme menija i krećite se do prepoznavanja vrste poda. Potvrdite ponovnim pritiskanjem dugmeta menija.

U ekranu za prepoznavanje vrste poda, krećite se kroz ovu funkciju i potvrdite odluku pritiskom na dugme menija. Kada je uspešno omogućeno, zelena ikona će se pojaviti u gornjem levom uglu ekrana nakon što se vratite na glavni ekran.

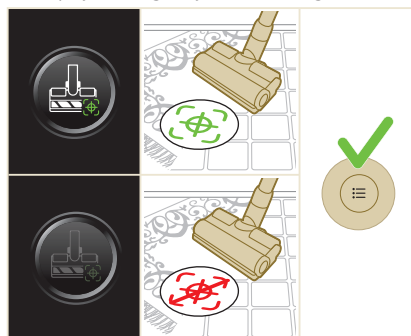

i Napomena: Prepoznavanje vrste poda može biti omogućeno ili onemogućeno samo kada je motorizovana mlaznica spojena za dršku. Kao rezultat toga, kada

motorizovana mlaznica nije spojena za glavni aparat, u meniju će se nalaziti jedna stavka manje. Pričvrstite motorizovanu mlaznicu kako biste videli ovu stavku za prepoznavanje vrste poda u meniju.

i Napomena: Kada dobijete uređaj, prepoznavanje vrste poda je omogućeno.

i Napomena: Funkcija prepoznavanja vrste poda postaje aktivna kada mlaznica tokom kretanja identifikuje različite vrste podnih površina.

Dodatne informacije

Pritisnite dugme menija i krećite se do opcije „dodatne informacije“. Potvrdite ponovnim pritiskanjem dugmeta menija.

Na ekranu „dodatne informacije“ možete proveriti ispravnost filtera, ispravnost baterije, ukupno vreme korišćenja, model aparata i pristupiti QR kodu za dodatne informacije na internetu.

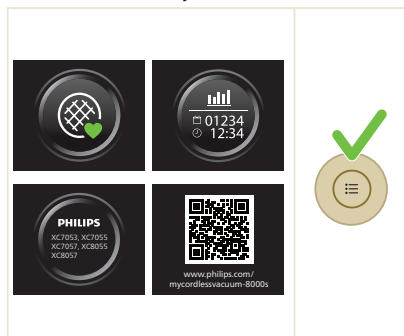

Vraćanje

Da biste izašli iz menija i vratili se na prethodni ekran, izaberite opciju „Vraćanje“.

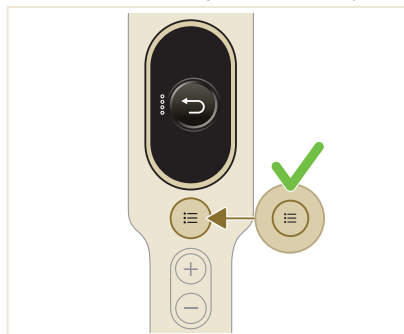

Nakon korišćenja – Održavanje

Često održavanje nakon svakog ciklusa čišćenja

Održavanje sistema za prikupljanje prašine

Ispraznite posudu za prašinu nakon svake upotrebe ili kada prašina dostigne indikator nivoa MAX.

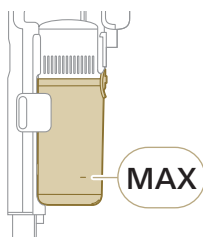

1 Isključite aparat.

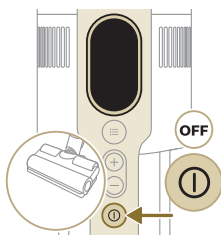

2 Držite aparat pod uglom od 45 stepeni kao što je prikazano na slici. Uklonite posudu za prašinu pritiskom dugmeta za otpuštanje. Dugme za otpuštanje se nalazi sa donje strane posude.

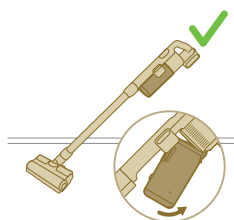
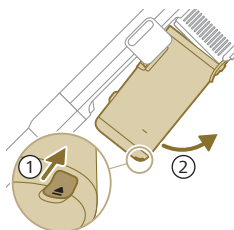

i Napomena: Izvadite posudu za prašinu držeći aparat u uspravnom položaju.

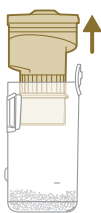

- 3** Držite za crnu ručku. Izvadite ciklonsku komoru iz posude za prašinu tako što ćete ga podići iz posude

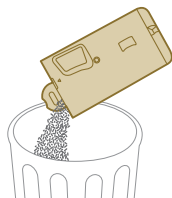

- 4** Ispraznite prikupljenu prašinu u posudi za prašinu iznad kante za otpatke.

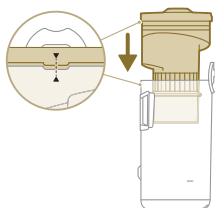

- 5** Vratite ciklonsku komoru u posudu za prašinu. Uverite se da su dva dela poravnata.

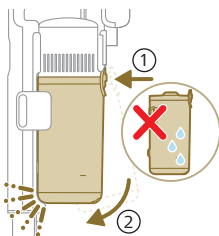

- 6** Vratite sklopljenu posudu. Prvo poravnajte stranu sa filterom na posudi pre nego što je zakačite.

Održavanje rezervoara za vodu

Očistite rezervoar za vodu nakon svake upotrebe.

- 1** Izvadite uložak za čišćenje od mikrovlakana.

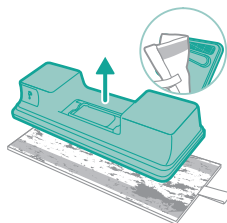

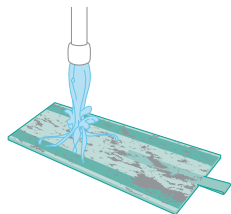

2 Isperite i uložak za čišćenje ispod česme i ga operite ga ručno ili u mašini za pranje veša.

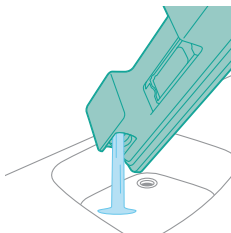

3 Izlijte svu preostalu vodu iz rezervoara za vodu.

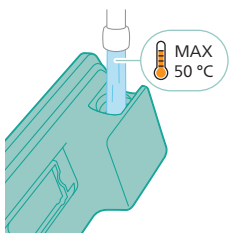

4 Napunite vodom rezervoar za vodu.

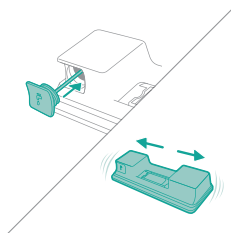

5 Pravilno zatvorite rezervoar za vodu i protresite ga kako biste uklonili ostatke deterdženta.

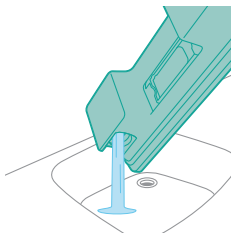

6 Ispraznite rezervoar za vodu i ostavite da otvorenog da se osuši.

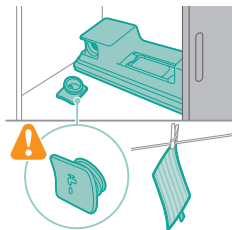

- 7** Uverite se da čep nije odvrnut tokom odlaganja. Okačite uložak za čišćenje od mikrovlakana da se osuši.

Povremeno održavanje

Održavanje sistema za prikupljanje prašine

Očistite filter najmanje jednom mesečno ili kada vidite obaveštenje za čišćenje filtera (i8).

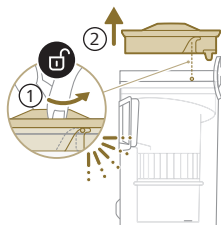

- 1** Okrenite filter u smeru suprotnom od kretanja kazaljke na satu da biste ga odvojili od posude za prašinu.

- 2** Izvadite perivi filter od pene iz plastičnog kućišta filtera.

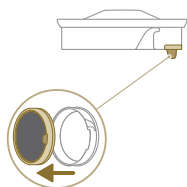

- 3** Istresite kućište filtera i filter od pene iznad korpe za otpatke.

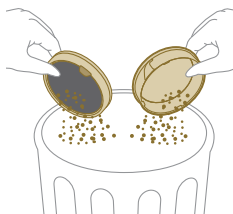

4 Ispirajte filter od pene i istisnite ga sve dok čista voda ne počne da izlazi.

! Napomena: za najbolje rezultate čišćenja, neka voda curi kroz filter tako da jezičak filtera bude okrenut nadole, kako bi se isprala prašina koja je prodrla duboko.

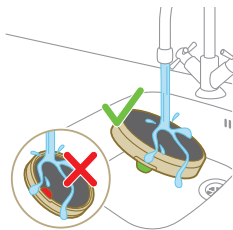

5 Ostavite oprani filter da se suši 24 sata pre nego što ponovo sklopite filter od pene u kućište filtera.

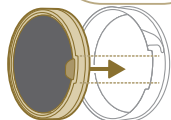
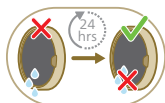

6 Za temeljno održavanje, očistite posudu za prašinu i ciklonsku komoru pod mlazom tekuće vode ili u toploj vodi sa sapunicom.

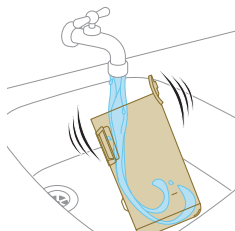

7 Prebrišite očišćenu posudu za prašinu i relevantne delove da biste ih osušili.

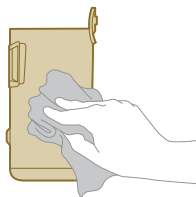

⚠ Oprez: Postarajte se da svi delovi budu potpuno suvi pre nego što ih ponovo sklopite.

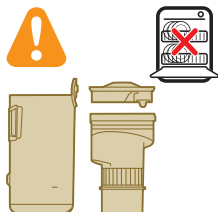

i Napomena: ne mogu svi delovi da se peru u mašini za sudove.

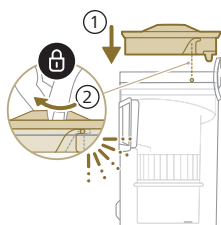

8 Vratite filter u posudu za prašinu. Okrenite filter u smeru suprotnom od kretanja kazaljki na satu kako biste ga pričvrstili.

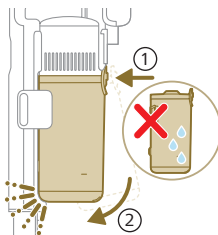

9 Vratite sklopljenu posudu. Prvo poravnajte stranu sa filterom na posudi pre nego što je zakačite.

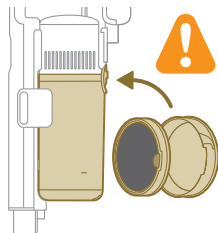

i Napomena: Nakon održavanja, pre upotrebe uvek proverite da li je filter u aparatu sklopljen.

Održavanje PrecisionPower pametne mlaznice

1 Uvek isključite aparat pre nego čišćenja valjkaste četke mlaznice.

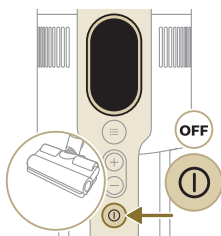

2 Da biste pristupili valjkastoj četki, pronadite dugme sa strane mlaznice. Pritisnite ga i okrenite da biste otvorili.

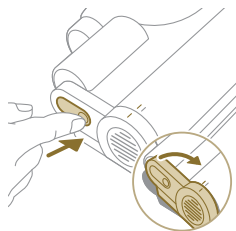

3 Nežno skinite valjkastu četku i bočni poklopac mlaznice.

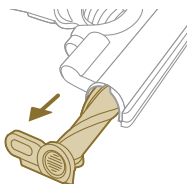

4 Pažljivo otkačite svu zapetljanu kosu sa valjkaste četke. Makazama možete olakšati uklanjanje prljavštine.

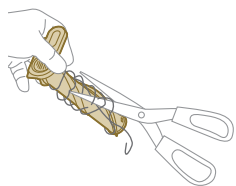

5 Prilikom ponovnog sklapanja, uverite se da je valjkasta četka pravilno poravnata.

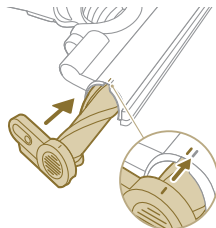



- 6 Zaključajte valjkastu četku mlaznice tako što ćete ga pričvršćivati dok ne čujete klik.

Održavanje mini turbo četke

- 1 Okrenite četku kako biste pristupili površini za čišćenje.

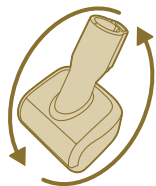

- 2 Gurnite dugme sa strane kako biste otpustili četku iz njenog položaja.

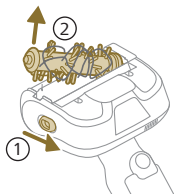

- 3 Rukama ili makazama uklonite svu prljavštinu sa četke.

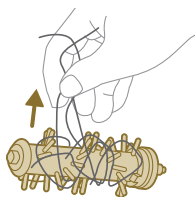

- 4 Prilikom ponovnog sklapanja četke, počnite tako što ćete postaviti jednu stranu u položaj pre nego što zakačite drugu stranu. Kada je četka pravilno sklopljena, čućete zvuk klika.

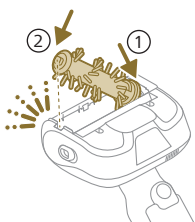

Održavanje rezervoara za vodu

Jednom mesečno čistite kamenac iz rezervoara za vodu kako biste izbegli stvaranje kamenca.

1 Dodajte malo tečnosti za uklanjanje kamenca u posudu za merenje.

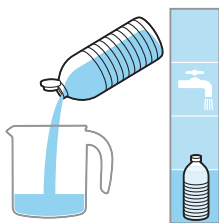

2 Dodajte odgovarajuću količinu vode u posudu za merenje.

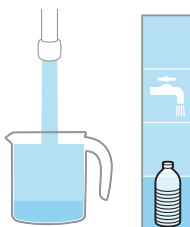

3 Dodajte pomešanu tečnost u rezervoar za vodu.



4 Pravilno zatvorite rezervoar za vodu pre nego što ga protresete kako biste tečnost za uklanjanje kamenca ravnomerno rasporedila.

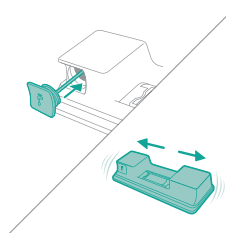

5 Ostavite rezervoar za vodu (bez uložka za čišćenje od mikrovlakana) u uspravnom položaju 12 sati. Očekuje se da voda polako curi iz donjeg dela rezervoara za vodu. Preporučujemo da postavite rezervoar za vodu u lavabo ili na krpu.

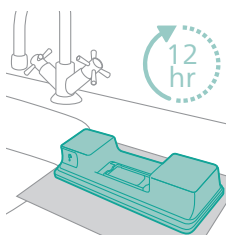

- 6 Isperite i uklonite preostalu tečnost u rezervoaru za vodu.

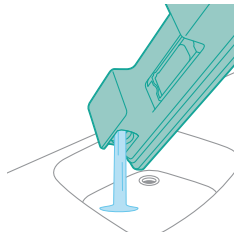

Održavanje trake za vodu

- 1 Uklonite traku za vodu sa dna rezervoara za vodu radi temeljnog čišćenja.

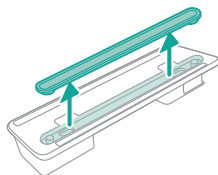

- 2 Isperite traku za vodu pod mlazom vode.

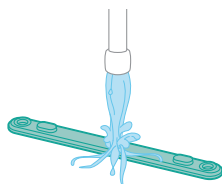

- 3 Nakon čišćenja vratite traku za vodu u rezervoar za vodu.

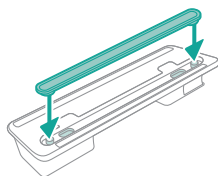

Zamena

Da biste kupili dodatke ili rezervne delove, posetite stranicu **www.philips.com/parts-and-accessories** ili se obratite prodavcu Philips proizvoda. Možete da se obratite centru za korisničku podršku kompanije Philips u svojoj zemlji.

Delovi za zamenu i kataloški brojevi:

Zamenski filter XV1681/01

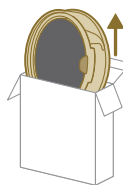

XV1681/01

Rotaciona četka CP0667/01

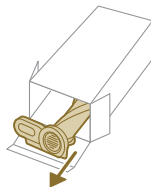

CP0667/01

Uložak za čišćenje od mikrovlakana XV1670/02

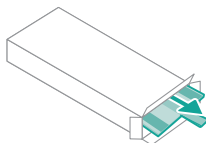

XV1670/02

Traka za vodu CP0381/01

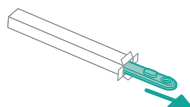

CP0381/01

i Napomena: Očistite filter i uložak za čišćenje od mikrovlakana svakih 6 meseci kako biste osigurali maksimalne performanse.

Signali korisničkog interfejsa i njihovo značenje

Signal

Značenje signala

E1



Kvar aparata.

Izvadite bateriju, sačekajte 10 sekundi, a zatim vratite bateriju. Ako to ne funkcioniše, odnesite aparat u servisni centar kompanije Philips ili se obratite centru za korisničku podršku.

Signal

Značenje signala

E2



Aparatom se rukuje ispod temperature na kojoj funkcioniše.
Premestite aparat u topliju prostoriju. Nemojte čuvati, puniti niti koristiti aparat na temperaturi ispod 5°C ili iznad 40°C.

E3



Aparatom se rukuje iznad temperature na kojoj funkcioniše.
Premestite aparat u hladniju prostoriju. Nemojte čuvati, puniti niti koristiti aparat na temperaturi ispod 5°C ili iznad 40°C.

E5



Baterija je oštećena.
Ondesite aparat u servisni centar kompanije Philips ili se obratite centru za korisničku podršku.

E9



Mlaznicom se rukuje iznad temperature na kojoj funkcioniše.
Isključite aparat i sačekajte 15 minuta. Dodirnite gornje kućište za mlaznicu da biste osetili da li je i dalje toplo. Ako je mlaznica i dalje topla, sačekajte još malo dok se ne ohladi. Kada se mlaznica ohladi, pokušajte da ponovo uključite aparat.

i4



Mlaznica je zapušena.
Proverite da li ste isključili aparat. Očistite mlaznicu prema uputstvu u korisničkom priručniku i proverite cev tako što ćete skinuti cev sa glavnog dela aparata. Uklonite predmet u mlaznici ili cevi i ponovo pokrenite aparat.

i5



Strano telo je zaglavljeno u prolazu za mlaz vazduha.
Proverite da li ste isključili aparat. Očistite mlaznicu prema uputstvu u korisničkom priručniku i proverite cev tako što ćete skinuti cev sa glavnog dela aparata. Uklonite predmet u mlaznici, cevi ili dršci i ponovo pokrenite aparat.

i6



Adapter nije izvađen.
Iskopčajte adapter pre nego što rukujete aparatom.

i7



Korišćen je pogrešan adapter.
Za punjenje aparata koristite samo originalni adapter.

Signal**Značenje signala**

i8



Filter je zaprljan.

Očistite filter. Pratite uputstva na ekranu ili iz korisničkog priručnika. Nove filtere možete da kupite u Philips prodavnici na mreži na adresi **www.philips.com/support** ili kod zastupnika kompanije Philips.

Ako nakon čišćenja filtera i dalje budete dobijali šifru informacija i8, pogledajte tabelu za rešavanje problema u nastavku.

i10



Baterija nije pravilno umetnuta.

Izvadite bateriju, a zatim vratite bateriju. Ako to ne funkcioniše, odnesite aparat u servisni centar kompanije Philips ili se obratite centru za korisničku podršku.



Nivo baterije je nizak i treba da se napuni. Napunite aparat ili bateriju putem predloženog načina punjenja.

Rešavanje problema

U ovom poglavlju su u kratkim crtama navedeni najčešći problemi sa kojima možete da se susretnete dok koristite aparat. Ukoliko ne možete da rešite problem pomoću liste mogućih problema u nastavku, posetite **www.philips.com/support** da biste pronašli listu najčešćih pitanja ili se obratite centru za korisničku podršku u svojoj zemlji.

Suvo čišćenje

Problem	Mogući uzrok	Rešenje
Aparat ne reaguje kada se pritisne dugme za uključivanje/isključivanje.	Na ekranu se prikazuje ikona prazne baterije.	Da biste napunili bateriju, povežite aparat na bazu za punjenje ili prikačite ručni usisivač direktno na utikač adaptera.
Baza za punjenje ne stoji stabilno na zidu.	Zavrtnji koji drže bazu za punjenje su labavi.	Zategnite zavrtnje.
	Zavrtnji nisu odgovarajuće veličine.	Montirajte bazu za punjenje koristeći priložene zavrtnje.
	Baza za punjenje nije pričvršćena za zid.	Proverite da li je zid na koji će se montirati baza za punjenje stabilan.
Aparat je odjednom prestao sa radom.	Kada postoji interni kvar aparata, dugmad se neće odazvati i ekran će ostati prazan.	Povežite aparat na bazu za punjenje ili prikačite ručni usisivač direktno na magnet na adapter. Proverite displej. Ako se pojavi šifra greške, značenje možete da pronađete u korisničkom priručniku.

Problem	Mogući uzrok	Rešenje
	(šifra: E2, E3) Aparat ne radi na odgovarajućoj temperaturi.	Postarajte se da se aparat koristi na temperaturi 5–40 °C.
	(šifra: i4, i5) Četka se zaglavila ili su predmeti zaglavljani u vazdušnom kanalu.	Proverite da li ste isključili aparat. Očistite mlaznicu prema uputstvu u korisničkom priručniku i proverite cev tako što ćete skinuti cev sa glavnog dela aparata. Uklonite predmet u mlaznici ili cevi i ponovo pokrenite aparat.
	(šifra: E9) Motorizovana mlaznica se pregrijala.	Isključite aparat i sačekajte 15 minuta. Dodirnite gornje kućište za mlaznicu da biste osetili da li je i dalje toplo. Ako je mlaznica i dalje topla, sačekajte još malo dok se ne ohladi. Kada se mlaznica ohladi, pokušajte da ponovo uključite aparat.
Aparat ima manju snagu usisavanja nego obično.	Filter i ciklonska komora su prljavi.	Ispraznite posude za prašinu. Očistite filter i ciklonsku komoru. Ako aparat redovno koristite, obavezno operite filter barem jednom mesečno. Obavezno uklonite sve dlake i prašinu iz ciklonske komore.
	Posuda za prašinu nije pravilno priključena na aparat.	Obavezno pravilno priključite posudu za prašinu na aparat.
Prašina izlazi iz aparata.	Filter je prljav.	Očistite filter. Pogledajte i korisnički priručnik.
	U aparatu nema filtera.	Proverite da li je filter u aparatu i da li je pravilno postavljen.
	Nešto je blokiralo ciklonsku komoru.	Proverite da li se neki predmet zaglavio u ciklonskoj komori i uklonite sve predmete koji blokiraju ciklonsku komoru. Takođe obavezno uklonite sve dlake i prašinu iz ciklonske komore.
	Posuda za prašinu nije pravilno priključena na aparat.	Ispraznite posudu za prašinu i pravilno je prikačite na aparat.
	Aparat se rotira ili okreće kada je napajanje isključeno.	Ostavite aparat u uspravnom položaju kada je napajanje isključeno.
Aparat se ne kreće glatko po podu kada čisti tepih.	Funkcija prepoznavanja vrste poda nije uključena.	Uključite funkciju prepoznavanja vrste poda u digitalnom meniju.
	Izabrana usisna snaga je prevelika.	Smanjite usisnu snagu. Pogledajte i korisnički priručnik.
Četka se više ne okreće.	Četka je zapušena dlakama ili prljavštinom.	Očistite četku makazama ili rukom.

Problem	Mogući uzrok	Rešenje
	(šifra i4) Četka može da prestane da se okreće kada naiđe na prevelik otpor tepiha sa visokim florom.	Isključite aparat, a zatim ga ponovo uključite.
	Valjkasta četka nije pravilno postavljena u mlaznicu nakon čišćenja.	Da biste valjkastu četku pravilno ugorali u mlaznicu, pratite uputstva u poglavlju o čišćenju korisničkog priručnika. Osigurajte valjkastu četku unutar mlaznice tako što ćete je pričvrstiti ručicom za zaključavanje.
	(šifra: E9) Motorizovana mlaznica se pregrejala.	Isključite aparat i sačekajte 15 minuta. Dodirnite gornje kućište za mlaznicu da biste osetili da li je i dalje toplo. Ako je mlaznica i dalje topla, sačekajte još malo dok se ne ohladi. Kada se mlaznica ohladi, pokušajte da ponovo uključite aparat.
LED indikator na mlaznici se ne uključuje.	Mlaznica nije pravilno priključena na cev ili aparat.	Spojite mlaznicu sa aparatom ili rukohvatom.
	Funkcija osvetljavanja je onemogućena.	Omogućite ovu funkciju u meniju. U meniju prilagodite jačinu svetla koju daju LED lampice na mlaznici.
LED lampice na dršci se ne uključuju.	Funkcija osvetljavanja je onemogućena.	Omogućite ovu funkciju u meniju. U meniju prilagodite jačinu svetla koju daju LED lampice na dršci.
Svetlo na dodatnoj opremi se ne uključuje.	Dodatna oprema je prikačena na cev.	Skinite cev i prikačite dodatnu opremu direktno na dršku.
	Dodatna oprema nije pravilno priključena na aparat.	Pravilno priključite dodatnu opremu na aparat.
Svetlo na mlaznici, dršci i dodatnoj opremi nije dovoljno svetlo.	Jačina svetla je slaba.	U meniju prilagodite jačinu svetla.
Aparat se ne puni.	Utikač za napajanje nije pravilno priključen na aparat ili adapter nije pravilno umetnut u zidnu utičnicu.	Proverite da li je utikač za napajanje pravilno priključen na aparat i da li je adapter pravilno umetnut u zidnu utičnicu.
	Utikač nije pravilno postavljen na bazu za punjenje.	Obavezno pravilno pričvrstite utikač na bazu za punjenje. Proverite da li je utikač pod uglom i da li baza za punjenje drži utikač na mestu.
	(šifra i7) Koristi se adapter koji ne odgovara priloženom.	Uverite se da koristite priloženi adapter.
	(šifra i10) Baterija nije ispravno postavljena.	Uverite se da je baterija gurnuta do kraja u prorez i da je pravilno postavljena.
	(šifra E5) Baterija se kvari.	Baterija je otkazala. Zamenite bateriju.

Problem	Mogući uzrok	Rešenje
		Ukoliko ste proverili sve gorenavedeno a aparat se i dalje ne puni, odnesite ga u servisni centar kompanije Philips ili se obratite Centru za korisničku podršku.
Aparat se veoma sporo puni.	Koristi se spoljni adapter ili adapter za neki drugi aparat.	Aparat puniti priloženim adapterom.
Baterija je napunjena i postavljena, ali aparat ne može da se uključi.	Aparat je još uvek priključen na adapter. (šifra: E1) Nešto nije u redu sa aparatom.	Iskopčajte aparat sa adaptera pre nego što ga ponovo pokrenete. Izvadite bateriju, sačekajte 10 sekundi, a zatim vratite bateriju. Ako to ne funkcioniše, odnesite aparat u servisni centar kompanije Philips ili se obratite centru za korisničku podršku.
Na ekranu se prikazuje ikona filtera (šifra: i8).	Filter je prljav.	Očistite filter. Pratite uputstva na ekranu ili iz korisničkog priručnika. Ako nakon čišćenja filtera i dalje budete dobijali šifru informacija i8, možete da razmotrite sledeća rešenja: <ul style="list-style-type: none"> - Ako imate rezervni čisti filter, možete da zamenite stari filter novim. Zatim koristite dršku da biste pažljivo očistili stari filter od pene i kućiste filtera. - Osim toga, ako imate pristup drugom usisivaču ili mini usisivaču, možete pomoći njega jednostavno da očistite i filter od pene i kućiste filtera. <p>Napomena: Uvek se uverite da se filter nalazi u aparatu pre nego što ga uključite.</p>
	Filter je star.	Nove filtere možete da kupite u Philips prodavnici na mreži na adresi www.philips.com/support ili kod zastupnika kompanije Philips.
		Ukoliko ste proverili sve gorenavedeno, a aparat i dalje pokazuje grešku, odnesite ga u servisni centar kompanije Philips ili se obratite Centru za korisničku podršku.
Mini Turbo četka ne radi ispravno.	Valjkasta četka je blokirana.	Uklonite dlake sa četke makazama. Pratite uputstva iz korisničkog priručnika.
	Valjkasta četka je blokirana tkaninom ili površinama tokom čišćenja.	Vodite računa da mini Turbo četka bude poravnata sa površinom i ne gurajte je u meke površine.

Problem	Mogući uzrok	Rešenje
	Rotaciona četka nije ubačena ispravno u mini Turbo četku.	Obavezno pravilno priključite četku i mini Turbo četku i postarajte se da nema razmaka između ovih delova. Pratite uputstva iz priručnika.
Izgleda da usisna snaga nije stabilna.	Sve je u redu. Radi se o aktiviranju funkcije prepoznavanja vrste poda. Aparat detektuje vrstu poda i čisti uz učinak optimizovan za taj pod.	Nije potrebno da reagujete. Ako ipak želite da čistite uz izabranu ujednačenu snagu, onemogućite ovu pametnu funkciju u meniju aparata.
Funkcija prepoznavanja vrste poda ne reaguje logično.	Četka je zapušena dlakama ili prljavštinom.	Očistite četku makazama ili rukom. Pratite uputstva iz korisničkog priručnika.
Aparat pecka statičkim elektricitetom.	Na aparatu se stvara statički elektricitet. Što je vlažnost vazduha niža, to će aparat stvarati veći statički elektricitet.	Oslobodite elektricitet iz aparata tako što ćete cev češće postavljati uz druge metalne predmete u sobi (npr. noge stola ili stolice itd.). Možete i da povećate nivo vlažnosti vazduha u sobi.
	Prašina i prljavština koja je usisana je statička.	Ispraznite spremište za prašinu i očistite filter prema uputstvu u korisničkom priručniku.

Mokro čišćenje

Problem	Mogući uzrok	Rešenje
Protok vode iz rezervoara za vodu je smanjen.	Prljavština je blokirala vlažnu traku.	Skinite vlažnu traku i očistite je. Vratite očišćenu vlažnu traku.
	Uložak za čišćenje od mikrofibera nije ispravno postavljen i blokira vlažnu traku.	Vodite računa da ste pravilno postavili uložak za čišćenje. Pogledajte kako se pravilno namešta u korisničkom priručniku.
	Rezervoar za vodu je prazan ili gotovo prazan.	Dopunite rezervoar za vodu.
	Upotrebljavate uložak za čišćenje od mikrofibera koji nije proizvela kompanija Philips.	Koristite samo originalni uložak za čišćenje od mikrofibera kompanije Philips. Uloške za čišćenje možete da kupite u Philips prodavnici na mreži na adresi www.philips.com/support ili kod zastupnika kompanije Philips.
	Na vlažnoj traci se nakupio kamenac.	Kupite novu vlažnu traku u Philips prodavnici na mreži na adresi www.philips.com/support ili kod zastupnika kompanije Philips.
Previše vode ističe iz rezervoara za vodu i previše brzo.	Poklopac rezervoara za vodu nije ispravno postavljen.	Proverite poklopac i uverite se da je potpuno i ispravno zatvoren.

Problem	Mogući uzrok	Rešenje
	Traka nije ispravno postavljena na dnu rezervoara za vodu.	Proverite traku i uverite se da je ispravno pričvršćena za donju ploču rezervoara za vodu.
Prilikom sušenja voda ostaju pruge.	U vodu ste dodali previše tečnog sredstva za čišćenje.	Koristite samo nekoliko kapi tečnog sredstva za čišćenje ili koristite sredstvo za čišćenje koje manje peni.
	Uložak za čišćenje od mikrofibera nije ispravno postavljen.	Obavezno pravilno postavite uložak za čišćenje. Pogledajte kako se pravilno namešta u korisničkom priručniku.
	Koristi se neodgovarajući uložak za čišćenje.	Za seriju 7000 koristite samo uložak za čišćenje od mikrofibera Philips XV1670/02. Uloške za čišćenje možete da kupite u Philips prodavnici na mreži na adresi www.philips.com/support ili kod zastupnika kompanije Philips.

Sisältö

Johdanto _____	816
Yleiskuvaus _____	816
Käyttöönotto _____	817
Seinäkiinnikkeen asentaminen _____	817
Käyttöönoton valmistelu _____	818
Käyttö _____	819
Laitteen kokoaminen _____	819
Pehmeiden ja kovien lattiapintojen imurointi _____	820
Imurointi kovia lattiapintoja mopattaessa _____	821
Monipuolinen käyttö ja lisätarvikkeet _____	824
Mukauttaminen ja lisätietoja _____	827
Käytön jälkeen – Kunnossapito _____	829
Tiheään suoritettava kunnossapito jokaisen siivoussyklin jälkeen _____	829
Ajoittainen kunnossapito _____	832
Varaosat _____	838
Käyttöliittymän valomerkit ja niiden merkitys _____	839
Vianmääritys _____	841
Kuivasiivous _____	841
Märkäsiivous _____	845

Johdanto

Kiitos, että ostit tämän tuotteen! Saat parhaan mahdollisen hyödyn palveluistamme rekisteröimällä tuotteesi osoitteessa www.philips.com/mycordlessvacuum-7000s.

Yleiskuvaus

- 1 Digitaalinen näyttö
 - a Akun tason valorengasilmäisin
 - b Akun taso prosentteina
 - c Valittu tehotaso
 - d Lattiatyyppin tunnistustoiminnon aktivointikuvake
 - e Suodattimen puhdistusmuistutuskuva
- 2 Valikko-/vahvistuspainike
- 3 Pluspainike
- 4 Miinuspainike
- 5 Virtapainike
- 6 Rikkaimuri
- 7 Pölysäiliö
- 8 Paristo
- 9 Lisäsuodatin (vain mallissa XC7057)
- 10 Pölysäiliön avauspainike
- 11 Seinäkiinnike
- 12 Verkkolaite
- 13 Putki
- 14 Precision Power Smart -suutin
- 15 Vesisäiliö

- 16 Mikrokuitumoppi
- 17 Miniturboharja (vain malleissa XC7055 ja XC7057)
- 18 Yhdistelmätyökalu
- 19 Pehmeä harja (vain mallissa XC7057)
- 20 Verhoilukangassuutin (vain malleissa XC7055 ja XC7057)
- 21 Rakosuutin

Käyttöönotto

Seinäkiinnikkeen asentaminen

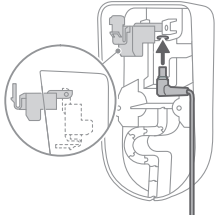

- 1 Käännä seinäkiinnike ympäri ja avaa harmaa vipu. Aseta latausportti paikalleen niin, että metallinen osa on näkyvissä ja suunnattuna pystyasennossa seinäkiinnikkeen etupuolta kohti.

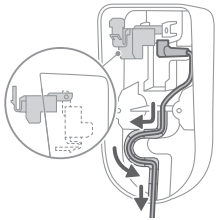

- 2 Järjestele kaapeli siististi työntämällä se sille varattuun uraan.

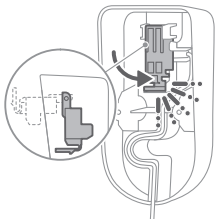

- 3 Sulje harmaa vipu. Varmista, että harmaa vipu lukittuu napsahtaen paikalleen.

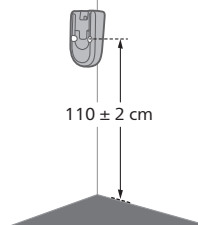

- 4 Kiinnitä seinäkiinnike seinällä tukevasti haluamaasi paikkaan niin, että kiinnitysruuvien reiät ovat noin 110 cm:n etäisyydellä lattiasta.

⚠ Varoitus: Ole varovainen, kun poraat reikiä seinään seinäkiinnikkeen kiinnitystä varten, ettet saa sähköiskua.

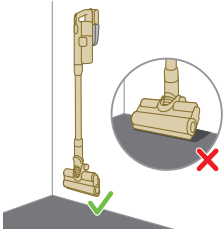

i Huomautus: Varmista, että seinäkiinnike on sijoitettu seinälle niin, että koko laite riippuu seinällä eikä suutin ei kosketa lattiaa.

- 5 Kun olet määrittänyt optimaalisen paikan ja korkeuden laitteen säilytystä ja lataamista varten, kiristä ruuvit kunnolla seinäkiinnikkeen kiinnittämiseksi paikalleen.

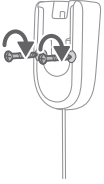

Käyttöönoton valmistelu

Laitteessa on litiumioniakku. Tyhjän akun lataaminen täyteen kestää noin 6 tuntia.

- 1 Kiinnitä akku laitteen runkoon ja varmista, että se napsahtaa paikalleen.

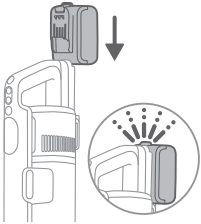

- 2 Lataa laite asettamalla se koottuun seinäkiinnikkeeseen.

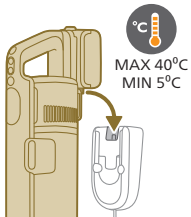

⚠ Varoitus: Säilytä ja lataa laitetta yli 5 °C:n ja alle 40 °C:n lämpötilassa.

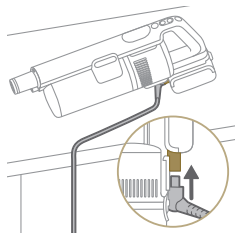

i Huomautus: Voit laittaa rikkaimurin myös tasaiselle ja vakaalle alustalle ja liittää latauskaapelin suoraan laitteeseen.

- 3** Laite on suunniteltu latautumaan täyteen 6 tunnissa. Voit valvoa latausprosessia näytössä. Kun laite on latautunut kokonaan, näyttöön tulee arvo 100 %. Näyttö sammuu muutaman minuutin kuluttua.



Käyttö

Laitteen kokoaminen



- 1** Kiinnitä rikkaimuri putkeen. Varmista, että se napsahtaa paikalleen.

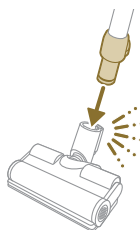

- 2** Kiinnitä putki suuttimeen. Varmista, että se napsahtaa paikalleen.

Pehmeiden ja koviin lattiapintojen imurointi

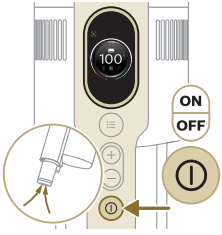

1 Käynnistä laite painamalla virtapainiketta.

i Huomautus: Voit sammuttaa laitteen painamalla virtapainiketta uudelleen.

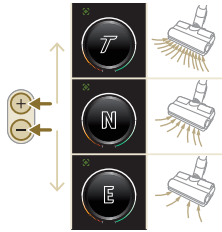

2 Plus (+)- ja miinus (-) -painikkeilla voit valita kolme eri tehoasetusta.

- E – Eco-tila
- N – Normaali tila
- T – Turbo-tila

3 Voit puhdistaa imurilla kovia tai pehmeitä lattiapintoja.

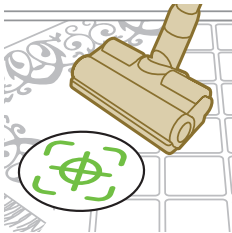

i Kun lattiatyyppin tunnistus on käytössä, laite tunnistaa lattian tyyppin ja optimoi suorituskyvyn valitsemaasi tehoasetusta varten. Jos haluat poistaa tämän toiminnon käytöstä, perehdy alla oleviin mukautusasetuksiin.



⚠ Varoitus: Älä imuroi vettä tai muita nesteitä.

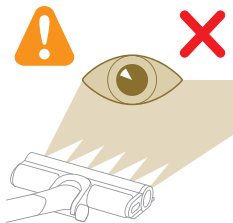

⚠ Varoitus: Älä koskaan katso suoraan palaviin LED-valoihin tai suuntaa LED-valoja jonkun silmiin. LED-valo on hyvin kirkas.

Imurointi kovia lattiapintoja mopattaessa

⚠ Varoitus: Käytä vesisäiliötä vain kovilla lattiapinnoilla, joiden pintakerros on vesitiivis (kuten korkkimatto, emaloidut laatat tai lakattu parketti), ja kivilatioilla (kuten marmori). Jos lattiaa ei ole käsitelty vesitiiviiksi, varmista valmistajalta, että sen voi puhdistaa vedellä. Älä käytä vesisäiliötä kovilla lattiapinnoilla, joiden vesitiivis pintakerros on vahingoittunut.

i Huomautus: Älä käytä vesisäiliötä mattojen puhdistamiseen.

i Huomautus: Kun vesisäiliö on kiinnitetty laitteeseen, älä siirrä laitetta sivuittain, koska muuten lattiaan jää vesijälkiä. Siirrä suutinta vain eteen- ja taaksepäin.

1 Kostuta mikrokuitumoppi ennen käyttöä.

2 Kiinnitä mikrokuitumoppi vesisäiliön alle. Kohdista tarranauhat vesisäiliön alle ja liinan taakse.

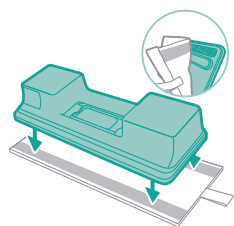
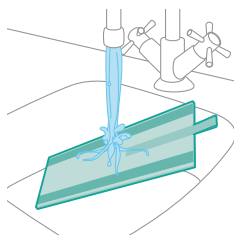

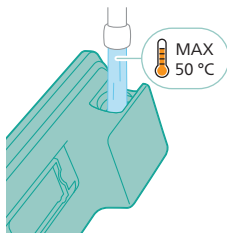

3 Täytä vesisäiliö vedellä ja varmista, että veden lämpötila on alle 50 °C.



4 (Valinnainen) Jos haluat lisätä lattianpuhdistusnestettä vesisäiliöön, käytä vähän vaahtoavaa tai vaahtoamatonta, laimennettavaa ainetta. Suosittelemme XV1792-lattianpuhdistusnestettä. Lisää veteen vain muutama pisara puhdistusnestettä.

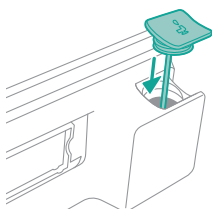

5 Sulje vesisäiliö oikein.

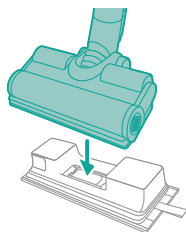

6 Kiinnitä valmisteltu vesisäiliö vesisuuttimeen, niin voit aloittaa.



7 Käynnistä laite painamalla virtapainiketta. Kiinnittämällä vesimoduulin suuttimeen voit puhdistaa kovia lattiapintoja tehokkaasti.



i Huomautus: Vesimoduuli ei sovellu käytettäväksi pehmeillä lattiatpinnoilla, kuten matoilla.



⚠ Varoitus: Vesimoduulia ei pidä käyttää vesilätäköiden nostamiseen.

Vinkejä ja muita tärkeitä tietoja

- Lattiaa ei tarvitse imuroida ennen moppausta, sillä imuri- ja moppiyhdistelmä märkäpuhdistaa kovan lattian aktiivisesti kaikesta liasta, myös nesteistä ja tahroista. Käytä matoilla vain imuriyhdistelmää.
- Laite voi sammuttaessa jättää lattialle pienen vesilätäkön, jos et liikuta laitetta sammutuksen aikana. Voit pienentää lätäkön kokoa liikuttamalla laitetta sammutuksen aikana. Voit tarvittaessa poistaa viimeiset tipat liinalla.

Käyttörajoitukset

- Imuri- ja moppiyhdistelmä soveltuu kaiken tyyppisten kovien lattiatpintojen imurointiin ja moppaukseen pinnoittamattomia puulattioita lukuun ottamatta.
- Imuri- ja moppiyhdistelmä on tarkoitettu kovien lattiatpintojen säännölliseen siivoukseen. Noudata aina kovien lattiatpintojen puhdistusohjeita, kun käytät tätä laitetta.
- Jos haluat lisätä puhtaan veden säiliössä olevaan veteen muuta lattianpuhdistusnestettä kuin Philips XV1792 -lattianpuhdistusnestettä, varmista, että käytät vähän vaahtoavaa tai vaahtoamatonta, vedellä laimennettavaa lattianpuhdistusnestettä, jonka voi lisätä veteen Philips XV1792 -lattianpuhdistusnesteen tapaan.
- Puhtaan veden säiliön tilavuus on 250 ml, joten lattianpuhdistusnestettä tarvitsee lisätä veteen vain muutama tippa (enintään 10 ml).
- Jos käytät imuri- ja moppiyhdistelmää korkkimattolattioilla, käytä sitä vain kunnolla kiinnitetyillä korkkimattolattioilla, jottei korkkimatto imeydy suuttimeen.
- Jos liikutat tai nostat sammutettua laitetta maton yläpuolella, matolle voi tippua jätevesipisaroita.
- Älä työnnä laitetta virtauslämmittimien lattiaristikkojen päälle. Koska laite ei voi nostaa vettä, joka tulee suuttimesta, kun liikutat laitetta ristikon yllä, vesi päätyy virtauslämmittimen pohjalle.

- Älä nosta suutinta lattiasta tai siirrä sitä sivuittain äläkä käänny voimakkaasti puhdistuksen aikana, koska siitä jää vesijälkiä. Siirrä suutinta vain eteen- ja taaksepäin.

i Huomautus: Käyttöaika vaihtelee puhdistuksessa käytetyn tehotason mukaan.

Monipuolinen käyttö ja lisätarvikkeet

⚠ Varoitus: Kun käytät lisätarvikkeita, älä imuroi vettä tai muita nesteitä.

⚠ Varoitus: Älä koskaan katso suoraan palaviin LED-valoihin tai suuntaa LED-valoja jonkun silmiin. LED-valo on hyvin kirkas.

Rikkaimurin käyttäminen

Voit imuroida rikkaimurilla pölyä suoraan ilman puhdistustyökaluja.

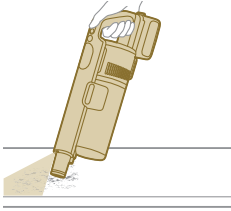

Suuttimen käyttäminen

1 Kiinnitä suutin suoraan rikkaimuriin.

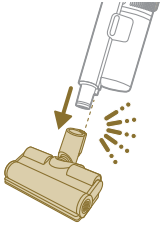

2 Tämä yhdistelmä on tarkoitettu dynaamisten pintakorkeuksien, kuten portaiden, puhdistamiseen.

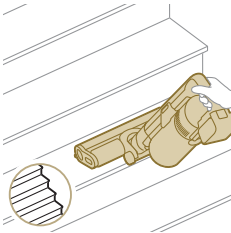

Miniturboharjan käyttäminen

1 Kiinnitä miniturboharja liittämällä rikkaimurin putki miniturboharjaan.



2 Voit käyttää miniturboharjaa normaaliin puhdistukseen, esimerkiksi sänkyjen ja sohvien kaltaisten pehmeiden alueiden puhdistukseen. Voit säätää imutehoa puhdistustarpeidesi mukaan.

3 Voit käyttää miniturboharjaa erittäin perusteelliseen puhdistukseen, esimerkiksi lemmikkieläinten karvojen imurointiin, tai pienten likaisten kohtien, kuten kaatuneiden leivänmurujen, puhdistukseen. Voit säätää imutehoa puhdistustarpeidesi mukaan.

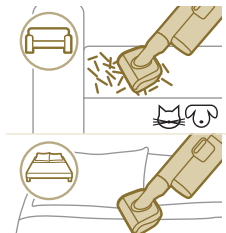

Rakosuuttimen käyttäminen

1 Kiinnitä rakosuutin liittämällä putki tai rikkaimuri rakosuuttimeen.



2 Pitkällä rakosuuttimella voi imuroida ahtaita nurkkia ja hankalia paikkoja. Voit säätää imutehoa puhdistustarpeidesi mukaan.

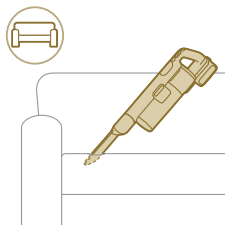

Yhdistelmätyökalun käyttäminen

1 Kiinnitä yhdistelmätyökalu liittämällä putki tai rikkaimuri yhdistelmätyökaluun.



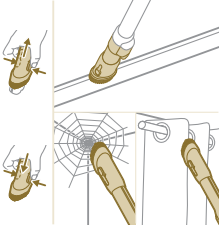

- 2 Mukauttavalla harjan vapautustoiminnolla ja valaistusasetuksilla varustettu yhdistelmätyökalu on suunniteltu ikkunankarmien ja verhojen puhdistamiseen tai hämähäkinseittien poistamiseen.

Pehmeän harjan käyttäminen

- 1 Kiinnitä pehmeä harja liittämällä putki tai rikkaimuri pehmeään harjaan.

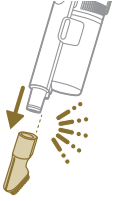

- 2 Pehmeä harja on suunniteltu erityisille pinnoille, ja siinä on mukautettava valaistus.



Verhoilukangassuuttimen käyttäminen

- 1 Kiinnitä verhoilukangassuutin liittämällä putki tai rikkaimuri verhoilukangassuuttimeen.



- 2 Verhoilukangassuutin soveltuu ihanteellisesti pehmeällä kankaalla verhoiltujen huonekalujen puhdistamiseen, ja voit säätää sen valaistusta mielesi mukaan.

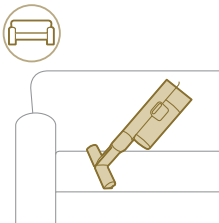

Mukauttaminen ja lisätietoja



Laitteen valikossa on useita mukautus- ja valvontatoimintoja.

- 1 Pääset valikkoasetuksiin painamalla valikkopainiketta.
- 2 Voit selata asetuksia plus- ja miinuspainikkeilla. Näihin asetuksiin kuuluvat muun muassa valaistuksen säätäminen, lattiatyyppin tunnistuksen ottaminen käyttöön tai poistaminen käytöstä, laitetta koskevien lisätietojen tarkasteleminen ja palaaminen edelliseen näyttöön.
- 3 Kun haluamasi asetusta on korostettuna, vahvasta valintasi painamalla valikkopainiketta uudelleen.

Valaistuksen kirkkouden muuttaminen

Paina valikkopainiketta ja siirry valaistustoimintoon. Vahvasta valintasi painamalla valikkopainiketta uudelleen.

Jos haluat muokata valaistuksen kirkkautta, selaa käytettävissä olevia tasoja ja vahvasta valintasi painamalla valikkopainiketta.

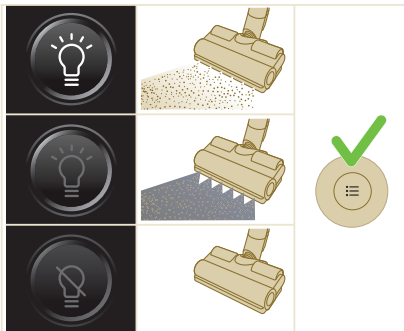

Lattiatyyppin tunnistus

Paina valikkopainiketta ja siirry lattiatyyppin tunnistustoimintoon. Vahvasta valintasi painamalla valikkopainiketta uudelleen.

Siirry Lattiatyyppin tunnistus -näytössä tähän toimintoon ja vahvasta päätökseksi painamalla valikkopainiketta. Kun toiminto on otettu käyttöön, näytön vasempaan yläkulmaan ilmestyy vihreä kuvake, kun palaat päänäyttöön.

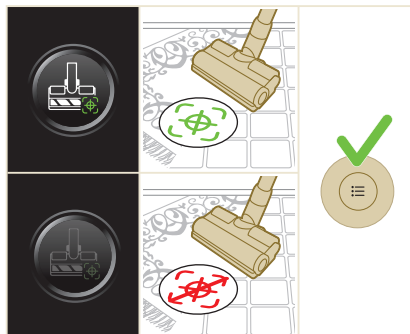

i Huomautus: Lattiatyyppin tunnistus voidaan ottaa käyttöön tai poistaa käytöstä vain silloin, kun moottoroitu suutin on kiinnitetty rikaimuriin. Tämän

vuoksi valikossa on yksi vaihtoehto vähemmän, kun päälaitteeseen ei ole kiinnitetty moottoroitua suutinta. Kiinnitä moottoroitu suutin, jotta näet tämän lattiatyyppin tunnistustoiminnon valikossa.

i Huomautus: Kun saat laitteen, lattiatyyppin tunnistus on käytössä.

i Huomautus: Lattiatyyppin tunnistustoiminto aktivoituu, kun suutin tunnistaa erilaisia puhdistettavia pintoja laitteen ollessa liikkeessä.

Lisätietoja

Paina valikkopainiketta ja siirry lisätietoihin. Vahvista valintasi painamalla valikkopainiketta uudelleen.

Lisätietonäytössä voit tarkistaa suodattimen kunnon, akun kunnon, kokonaiskäyttöajan ja laitteen mallin sekä käyttää QR-koodia hakeaksesi lisätietoja verkosta.

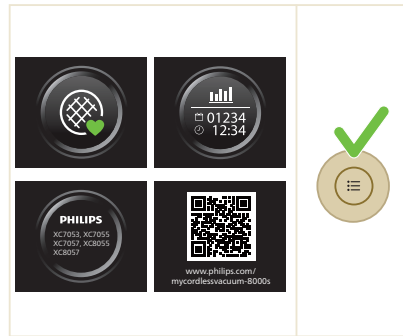

Palaa

Voit poistua valikosta ja palata edelliseen näyttöön valitsemalla paluuasetuksen.

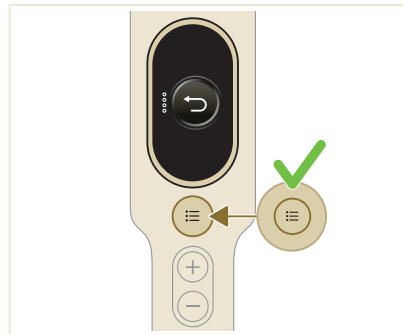

Käytön jälkeen – Kunnossapito

Tiheään suoritettava kunnossapito jokaisen siivoussyklin jälkeen

Pölynhallintajärjestelmän kunnossapito

Tyhjennä pölysäiliö jokaisen käyttökerran jälkeen tai kun pölyn määrä nousee MAX-merkkiin asti.

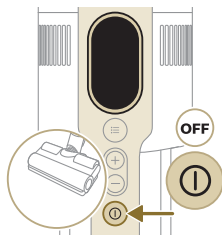
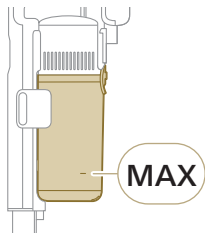

1 Kytke laite pois päältä.

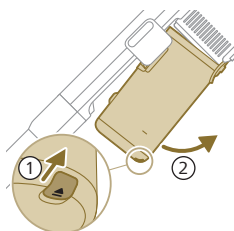

2 Pidä laitetta 45 asteen kulmassa kuvassa esitetyllä tavalla. Irrota pölysäiliö painamalla vapautuspainiketta. Vapautuspainike on säiliön pohjassa.

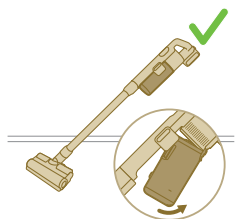

i Huomautus: Pidä laitetta pystyasennossa ja irrota pölysäiliö.

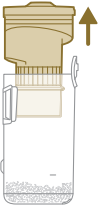

- 3 Tartu mustaan kahvaan. Poista kiertokammio pölysäiliöstä nostamalla se säiliöstä ulos.

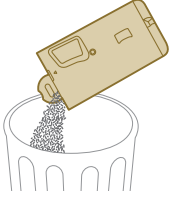

- 4 Tyhjennä pölysäiliöön kertynyt pöly roska-astiaan.

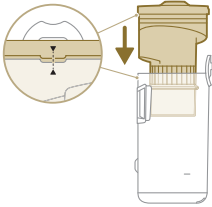

- 5 Aseta kiertokammio takaisin pölysäiliöön. Varmista, että kaksi osaa ovat kohdakkain.

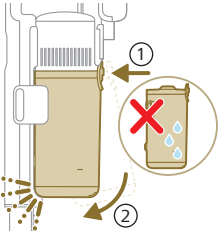

- 6 Aseta koottu säiliö takaisin paikalleen. Kohdista ensin säiliön saranapuoli, ennen kuin laitat säiliön paikalleen.

Vesisäiliön kunnossapito

Puhdista vesisäiliö jokaisen käyttökerran jälkeen.

- 1 Poista mikrokuitumoppi.

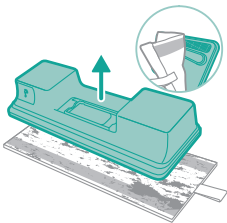

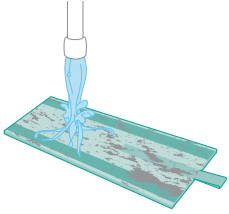

2 Huuhtele moppi juoksevilla vedellä ja pese se käsin tai pesukoneessa.

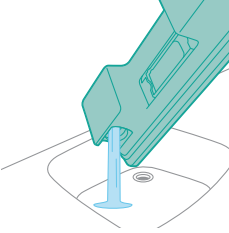

3 Kaada vesisäiliöön jäänyt vesi pois.

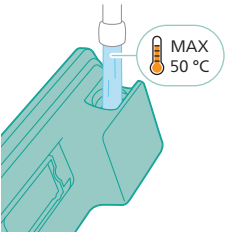

4 Täytä vesisäiliö vedellä.

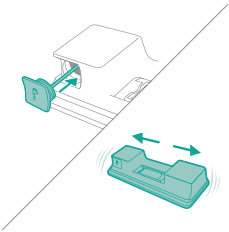

5 Sulje vesisäiliö oikein ja ravista vesisäiliötä puhdistusainejäämien poistamiseksi.

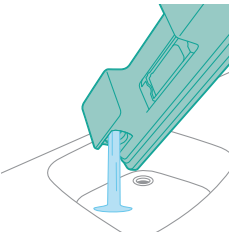

6 Tyhjennä vesisäiliö ja jätä se auki kuivumaan.

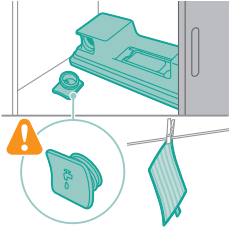

- 7** Varmista, että säiliön korkki ei pääse katoamaan säilytyksen aikana. Ripusta mikrokuitumoppi kuivumaan.

Ajoittainen kunnossapito

Pölyhallintajärjestelmän kunnossapito

Puhdista suodatin vähintään kerran kuukaudessa tai kun näet suodattimen puhdistusilmoituksen (i8).

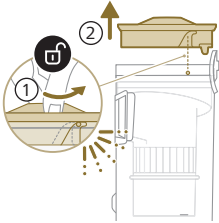

- 1** Kierrä suodatinta vastapäivään poistaaksesi sen pölysäiliöstä.

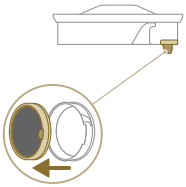

- 2** Irrota pestävä vaahtomuovisuodatin muovisesta suodatinkotelosta.



- 3** Ravista sekä suodatinkoteloa että vaahtomuovisuodatinta roska-astian yllä.

- 4 Huuhtelee vaahdotuovoisuodatin ja puristele sitä, kunnes siitä tulee puhdasta vettä.

i Huomautus: Pese suodatin parhaan puhdistustuloksen varmistamiseksi juoksevilla vedellä niin, että suodattimen kieleke on alaspäin. Näin saat pinttyneen pölyn pestyä pois.

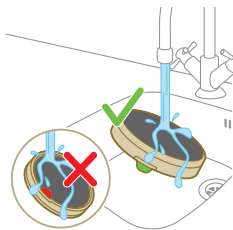

- 5 Jätä pesty suodatin 24 tunniksi kuivumaan, ennen kuin kokoat vaahdotuovoisuodattimen suodatinkoteloon.

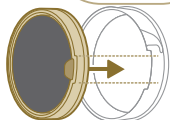
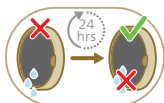

- 6 Voit suorittaa perusteellisen kunnossapidon pesemällä pölysäiliön ja kiertokammion juoksevilla vedellä tai lämpimällä saippuvedellä.

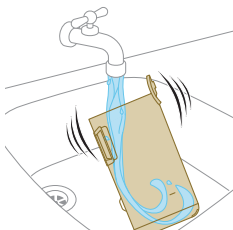

- 7 Pyyhi puhdistettu pölysäiliö ja osat kuiviksi.

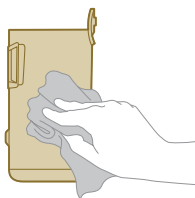



⚠ Varoitus: Varmista, että kaikki osat ovat täysin kuivia, ennen kuin kokoat ne.

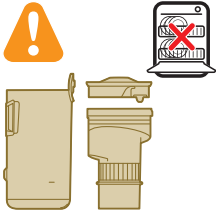

i Huomautus: Kaikkia osia ei voi pestä astianpesukoneessa.

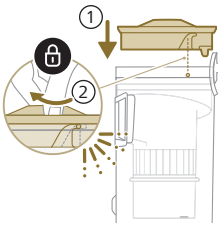

8 Kokoaa suodatin pölysäiliöön. Kiinnitä suodatin paikalleen kiertämällä sitä myötäpäivään.

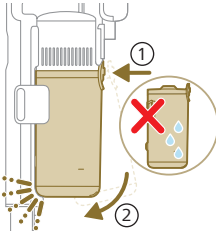

9 Aseta koottu säiliö takaisin paikalleen. Kohdista ensin säiliön saranapuoli, ennen kuin laitat säiliön paikalleen.

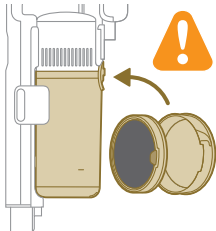

i Huomautus: Varmista aina kunnossapidon jälkeen, että suodatin on koottu laitteeseen, ennen kuin käytät laitetta.

Precision Power Smart -suuttimen kunnossapito

1 Katkaise aina laitteesta virta ennen suuttimen harjarullan puhdistamista.

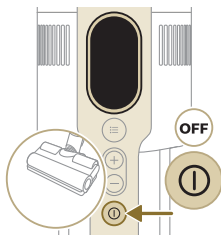

2 Jos haluat päästä käsiksi harjarullaan, etsi suuttimen sivulla oleva painike. Paina painiketta ja avaa suutin kiertämällä.

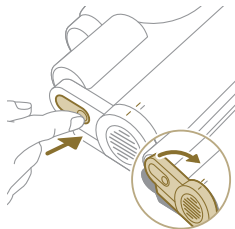

3 Irrota harjarulla ja suuttimen sivukansi varovasti.

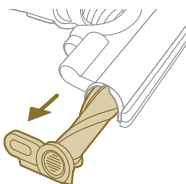

4 Irrota harjarullaan tarttuneet hiukset huolellisesti. Käytä lian poistamiseen tarvittaessa saksia.

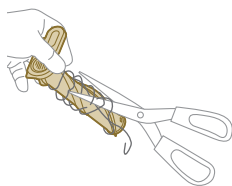

5 Varmista suutinta koottaessa, että harjarulla on kohdistettu oikein.

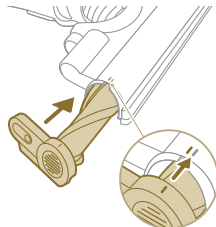

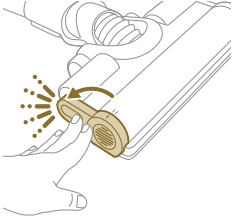

- 6 Lukitse suuttimen harjarulla napsauttamalla paikalleen.

Miniturboharjan kunnossapito

- 1 Käännä harja ympäri, jotta pääset käsiksi puhdistettavaan alueeseen.

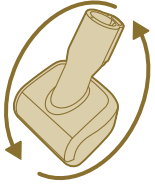

- 2 Vapauta harja painamalla sivupainiketta.

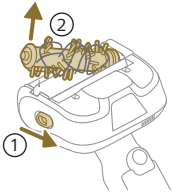

- 3 Irrota harjassa oleva lika käsin tai saksilla.

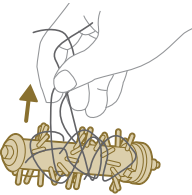

- 4 Kun kokoat harjaa, aloita kiinnittämällä yksi sivu paikalleen, ennen kuin ryhdyt kiinnittämään toista puolta. Kun harja on asianmukaisesti koottu, kuulet napsahduksen.

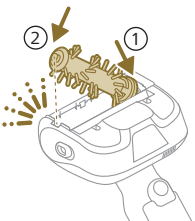

Vesisäiliön kunnossapito

Poista kalkki vesisäiliöstä kerran kuukaudessa, jotta kalkkia ei pääse kertymään.

1 Lisää kalkinpoistoainetta mittamukiin.

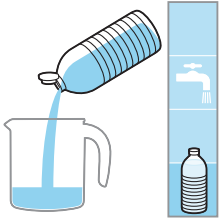

2 Lisää oikea määrä vettä mittamukiin.

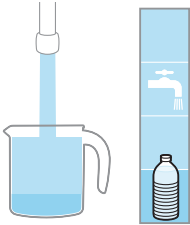

3 Lisää sekoitettu neste vesisäiliöön.



4 Sulje vesisäiliö oikein, ennen kuin ravistat säiliötä, jotta kalkinpoistoaine pääsee leviämään tasaisesti.

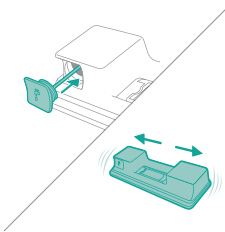

5 Jätä vesisäiliö (ilman mikrokuitumappia) yli 12 tunniksi pystyasentoon. Veden odotetaan vuotavan hitaasti ulos vesisäiliön pohjasta. Suosittelemme, että asetat vesisäiliön pesualtaaseen tai liinan päälle.

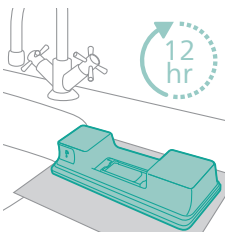

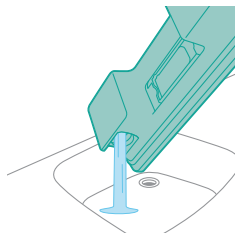

- 6 Huuhtele ja poista vesisäiliöön jäänyt neste.

Vesiliuskan kunnossapito

- 1 Poista vesiliuska vesisäiliön pohjasta perusteellista puhdistusta varten.

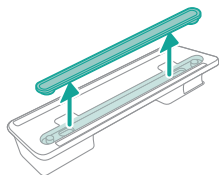

- 2 Huuhtele vesiliuska juoksevalla vedellä.

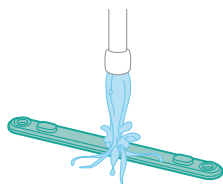

- 3 Kiinnitä vesiliuska puhdistuksen jälkeen takaisin vesisäiliöön.

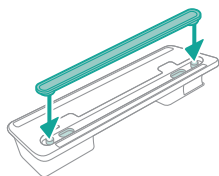

Varaosat

Voit ostaa tarvikkeita ja varaosia osoitteesta www.philips.com/parts-and-accessories ja Philips-jälleenmyyjiltä. Voit myös ottaa yhteyttä Philipsin kuluttajapalvelukeskukseen.

Vaihto-osat ja tyyppinumerot:

Vaihtosuodatin XV1681/01

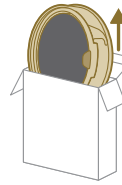

XV1681/01

Harjarulla CP0667/01

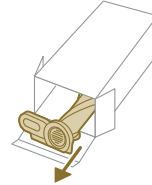

CP0667/01

Mikrokuitumoppi XV1670/02

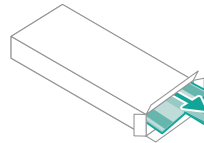

XV1670/02

Vesiliuska CP0381/01

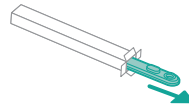

CP0381/01

i Huomautus: Vaihda suodatin ja mikrokuitumoppi 6 kuukauden välein parhaan toiminnan varmistamiseksi.

Käyttöliittymän valomerkit ja niiden merkitys

Valomerkki

Valomerkin merkitys

E1



Laitteen toimintahäiriö.

Irrota akku 10 sekunniksi, ja aseta se sitten uudelleen paikalleen. Jos tämä ei auta, toimita laite Philips-huoltoliikkeeseen tai ota yhteyttä kuluttajapalvelukeskukseen.

Valomerkki**Valomerkin merkitys**

E2		Laitetta käytetään toimintalämpötilaa pienemmässä lämpötilassa. Siirrä laite lämpimämpään huoneeseen. Älä säilytä, lataa tai käytä laitetta alle 5 °C:n tai yli 40 °C:n lämpötilassa.
E3		Laitetta käytetään toimintalämpötilaa suuremmissa lämpötilassa. Siirrä laite viileämpään huoneeseen. Älä säilytä, lataa tai käytä laitetta alle 5 °C:n tai yli 40 °C:n lämpötilassa.
E5		Akku on vioittunut. Toimita laite Philips-huoltoliikkeeseen tai ota yhteyttä asiakaspalvelukeskukseen.
E9		Suutinta käytetään toimintalämpötilaa suuremmissa lämpötilassa. Sammuta laite ja odota 15 minuuttia. Kosketa suuttimen rungon yläosaa ja tarkista, onko se edelleen lämmin. Jos suutin on edelleen lämmin, odota pidempään ja anna suuttimen jäähtyä. Kun suutin on jäähtynyt, yritä käynnistää laite uudelleen.
i4		Suutin on tukossa. Varmista, että laitteesta on katkaistu virta. Puhdista suutin käyttöoppaan ohjeiden mukaisesti ja tarkista putki irrottamalla putki päälaitteesta. Poista suuttimessa tai putkessa oleva tukos ja käynnistä laite uudelleen.
i5		Ilmakanavaan on juuttunut vieras esine. Varmista, että laitteesta on katkaistu virta. Puhdista suutin käyttöoppaan ohjeiden mukaisesti ja tarkista putki irrottamalla putki päälaitteesta. Poista suuttimessa, putkessa tai rikkaimurissa oleva tukos ja käynnistä laite uudelleen.
i6		Verkkolaitetta ei ole irrotettu. Irrota verkkolaite ennen laitteen käyttöä.
i7		Käytetty väärää verkkolaitetta. Käytä laitteen lataamiseen vain alkuperäistä verkkolaitetta.

Valomerkki**Valomerkin merkitys**

i8



Suodatin on likainen.

Puhdista suodatin. Toimi näytössä tai käyttöoppaassa annettujen ohjeiden mukaan. Voit ostaa uusia suodattimia Philipsin verkkokaupasta osoitteesta **www.philips.com/support** tai Philipsin jälleenmyyjältä.

Jos saat yhä i8-tietokoodin suodattimen puhdistamisen jälkeen, katso lisäohjeita alla olevasta vianmääritystaulukosta.

i10



Akkua ei ole asetettu kunnolla paikalleen.

Irrota akku ja aseta se sitten uudelleen paikalleen. Jos tämä ei auta, toimita laite Philips-huoltoliikkeeseen tai ota yhteyttä kuluttajapalvelukeskukseen.



Акун taso on matala, ja akku on ladattava. Lataa laite tai akku ehdotetulla latausmenetelmällä.

Vianmäärittäminen

Tähän osaan on koottu tavallisimmat laitteen käytössä ilmenevät ongelmat. Ellet löydä ongelmaasi ratkaisua seuraavista tiedoista, lue osoitteesta **www.philips.com/support** vastauksia usein kysytyihin kysymyksiin tai ota yhteys maasi asiakaspalveluun.

Kuivasiivous

Ongelma**Mahdollinen syy****Ratkaisu**

Laitte ei reagoi, kun virtapainiketta painetaan.

Näytössä näkyy tyhjän akun kuvake.

Lataa akku kytkemällä laite lataustelineeseen tai kiinnittämällä rikkaimuri suoraan sovittimen verkkolaitteeseen.

Latausteline ei ole vakaa seinällä.

Lataustelinettä kiinni pitävät ruuvit ovat löysällä.

Kiristä ruuvit.

Ruuvit eivät ole oikean kokoiset.

Kiinnitä latausteline mukana toimitetuilla ruuveilla.

Lataustelinettä ei ole kiinnitetty vakaaseen seinään.

Tarkista, että seinä, johon latausteline kiinnitetään, on vakaa.

Laitte lakkaa yhtäkkiä toimimasta.

Jos laitteessa on sisäinen toimintahäiriö, painikkeet eivät vastaa ja näyttö pysyy tyhjänä.

Kytke laite lataustelineeseen tai kiinnitä rikkaimuri suoraan verkkolaitteeseen. Tarkista näyttö. Jos näyttöön tulee virhekoodi, löydät sen merkityksen käyttöoppaasta.

Ongelma	Mahdollinen syy	Ratkaisu
	(koodi: E2, E3) Laite ei toimi sopivassa lämpötilassa.	Varmista, että laitteen käyttölämpötila on 5–40 °C.
	(koodi: i4, i5) Harjarulla on jumissa, tai ilmakanaavaan on juuttunut vieraita esineitä.	Varmista, että laitteesta on katkaistu virta. Puhdista suutin käyttöoppaan ohjeiden mukaisesti ja tarkista putki irrottamalla putki päälaitteesta. Poista suuttimessa tai putkessa oleva tukos ja käynnistä laite uudelleen.
	(koodi: E9) Moottoroitu suutin on ylikuumentunut.	Sammuta laite ja odota 15 minuuttia. Kosketa suuttimen rungon yläosaa ja tarkista, onko se edelleen lämmin. Jos suutin on edelleen lämmin, odota pidempään ja anna suuttimen jäähtyä. Kun suutin on jäähtynyt, yritä käynnistää laite uudelleen.
Laitteen imuteho on tavallista huonompi.	Suodatin ja kiertokammio ovat likaiset.	Tyhjennä pölysäiliö. Puhdista suodatin ja kiertokammio. Jos käytät laitetta säännöllisesti, pese suodatin vähintään kerran kuukaudessa. Poista kiertokammioon juuttuneet hiukset ja lika.
	Pölysäiliötä ei ole kiinnitetty kunnolla laitteeseen.	Varmista, että pölysäiliö on kiinnitetty kunnolla.
Laitteesta leviää pölyä.	Suodatin on likainen.	Puhdista suodatin. Pehdy myös käyttöoppaaseen.
	Laitteessa ei ole suodatinta.	Varmista, että suodatin on paikallaan laitteessa ja että se on koottu oikein.
	Jokin tukkii kiertokammiota.	Tarkista, onko kiertokammioon juuttunut vieraita esineitä, ja poista kiertokammiota mahdollisesti tukkivat esineet. Poista myös kiertokammioon juuttuneet hiukset ja lika.
	Pölysäiliötä ei ole kiinnitetty kunnolla laitteeseen.	Tyhjennä pölysäiliö ja kiinnitä pölysäiliö kunnolla laitteeseen.
	Laite kääntyy tai taittuu, kun virta on poissa päältä.	Pidä laite suorassa, kun virta on poissa päältä.
Laitetta on vaikea liikuttaa tasaisesti matolla puhdistettaessa.	Lattiatyypin tunnistus ei ole käytössä.	Kytke lattiatyypin tunnistus päälle digitaalisessa valikossa.
	Valittu imuteho on ollut liian suuri.	Pienennä imutehoa. Pehdy myös käyttöoppaaseen.
Harja ei pyöri enää.	Harja on tukkeutunut siihen kertyneiden hiusten tai lian vuoksi.	Puhdista harja käsin tai saksilla.

Ongelma	Mahdollinen syy	Ratkaisu
	(koodi i4) Pitkänukkinen matto voi aiheuttaa liian suuren vastuksen, ja harja pysähtyy.	Katkaise virta laitteesta ja kytke se sitten uudelleen päälle.
	Pyörivää harjaa ei ole koottu oikein suuttimen puhdistamisen jälkeen.	Työnnä pyörivä harja suuttimeen oikein noudattamalla käyttöoppaassa olevia puhdistuskappaleen ohjeita. Kiinnitä pyörivä harja suuttimen sisäpuolelle napsauttamalla lukitusvipu kiinni.
	(koodi: E9) Moottoroitu suutin on ylikuumentunut.	Sammuta laite ja odota 15 minuuttia. Kosketa suuttimen rungon yläosaa ja tarkista, onko se edelleen lämmin. Jos suutin on edelleen lämmin, odota pidempään ja anna suuttimen jäähtyä. Kun suutin on jäähtynyt, yritä käynnistää laite uudelleen.
Suuttimen merkkivalot eivät syty.	Suutinta ei ole kiinnitetty kunnolla putkeen tai laitteeseen.	Kiinnitä suulake kunnolla laitteeseen tai rikkaimuriin.
	Valotoiminto on poistettu käytöstä.	Ota tämä toiminto käyttöön valikossa. Säädä suuttimen LED-valojen kirkkaus valikossa.
Rikkaimurin LED-valot eivät syty.	Valotoiminto on poistettu käytöstä.	Ota tämä toiminto käyttöön valikossa. Säädä rikkaimurin LED-valojen kirkkaus valikossa.
Tarvikkeen merkkivalo ei syty.	Tarvike on kiinnitetty putkeen.	Irrota putki ja kiinnitä tarvike suoraan rikkaimuriin.
	Tarviketta ei ole kiinnitetty oikein laitteeseen.	Kiinnitä tarvike oikein laitteeseen.
Suuttimen, rikkaimurin ja tarvikkeiden valot eivät ole tarpeeksi kirkkaita.	Kirkkautta on himmennetty.	Säädä valojen kirkkautta valikossa.
Laitteen akku ei lataudu.	Virtapistoketta ei ole kytketty kunnolla laitteeseen tai verkkolaitetta ei ole liitetty kunnolla pistorasiaan.	Varmista, että pistoke on kytketty kunnolla laitteeseen ja että verkkolaite on liitetty kunnolla pistorasiaan.
	Pistoke ei ehkä ole kunnolla kiinni lataustelineessä.	Varmista, että pistoke on kunnolla kiinni lataustelineessä. Tarkista, onko pistoke vinossa ja pitääkö latausteline pistoketta paikoillaan.
	(koodi: i7) Käytössä on jokin muu kuin mukana toimitettu verkkolaite.	Varmista, että käytössä on laitteen mukana toimitettu verkkolaite.

Ongelma	Mahdollinen syy	Ratkaisu
	(koodi i10) Akkua ei ole asetettu kunnolla paikalleen.	Varmista, että akku on työnnetty kokonaan paikalleen ja asennettu kunnolla.
	(koodi E5) Akussa on ilmennyt toimintahäiriö.	Akku on vioittunut. Vaihda akku. Jos olet tarkistanut edellä mainitut seikat eikä laite vieläkään lataudu, ota yhteyttä Philips-huoltoliikkeeseen tai asiakaspalvelukeskukseen.
Laite latautuu erittäin hitaasti.	Käytössä on ulkoinen verkkolaite tai jonkin muun laitteen verkkolaite.	Lataa laite mukana toimitetulla verkkolaitteella.
Akku on ladattu ja kiinnitetty, mutta laite ei käynnisty.	Laite on edelleen liitettyä verkkolaitteeseen.	Kytke laite irti verkkolaitteesta ennen laitteen uudelleenkäynnistystä.
	(koodi: E1) Laitteessa on jotain vialla.	Irrota akku 10 sekunniksi, ja aseta se sitten uudelleen paikalleen. Jos tämä ei auta, toimita laite Philips-huoltoliikkeeseen tai ota yhteyttä kuluttajapalvelukeskukseen.
Näytössä näkyy suodattimen kuvake (koodi: i8).	Suodatin on likainen.	Puhdista suodatin. Toimi näytössä tai käyttöoppaassa annettujen ohjeiden mukaan. Jos saat yhä i8-tietokoodin suodattimen puhdistamisen jälkeen, voit kokeilla seuraavia ratkaisuja: <ul style="list-style-type: none"> - Jos sinulla on puhdas varasuodatin, voit vaihtaa uuden suodattimen vanhan tilalle. Puhdista sitten vanha vaahtomuovisuodatin ja suodatinkotelo varovasti rikkaimurilla. - Vaihtoehtoisesti, jos käytettävissäsi on toinen pölynimuri tai kannettava pölynimuri, voit käyttää sitä sekä vaahtomuovisuodattimen että suodatinkotelon puhdistamiseen. Huomautus: Varmista aina, että suodatin on koottu laitteeseen, ennen kuin kytket laitteen virran.
	Suodatin on vanha.	Voit ostaa uusia suodattimia Philipsin verkkokaupasta osoitteesta www.philips.com/support tai Philipsin jälleenmyyjältä.
		Jos olet tarkistanut edellä mainitut seikat, mutta virhe näkyy edelleen, ota yhteyttä Philips-huoltoliikkeeseen tai asiakaspalvelukeskukseen.

Ongelma	Mahdollinen syy	Ratkaisu
Mini Turbo harja ei toimi oikein.	Pyörivä harja on tukossa.	Poista hiukset harjasta saksilla. Toimi käyttöoppaassa annettujen ohjeiden mukaan.
	Kankaat tai pinnat tukkivat pyörivän harjan puhdistuksen aikana.	Pitele mini Turbo harjaa pinnan suuntaisesti äläkä paina Turbo harjaa pehmeisiin pintoihin.
	Pyörivää harjaa ei ole asetettu mini Turbo harjaan oikein.	Varmista, että pyörivä harja ja miniturboharja on kiinnitetty kunnolla toisiinsa eikä kahden osan välillä ole rakoa. Noudata käyttöoppaan ohjeita.
Imuteho ei tunnu tasaiselta.	Mikään ei ole vialla. Tämä on lattiatyypin tunnistuksen ominaisuus. Laitte tunnistaa lattiatyypin ja puhdistaa lattian optimoitua tehoa käyttäen.	Toimenpiteitä ei vaadita. Jos haluat puhdistaa valitsemallasi tasaisella teholla, poista tämä älytoiminto käytöstä laitteen valikkoa käyttäen.
Lattiatyypin tunnistus ei toimi loogisesti.	Harja on tukkeutunut siihen kertyneiden hiusten tai lian vuoksi.	Puhdista harja saksilla tai käsin. Toimi käyttöoppaassa annettujen ohjeiden mukaan.
Laitteesta saa staattisia sähköiskuja.	Laitte muodostaa imuroinnin aikana staattista sähköä. Mitä pienempi ilmankosteus on, sitä enemmän staattista sähköä muodostuu.	Pura laitteen varaus koskettamalla putkella säännöllisesti muita huoneessa olevia metalliesineitä (esimerkiksi pöydän tai tuolin jalkoja tms.). Voit myös lisätä huoneen ilmankosteutta.
	Imuroitu pöly ja lika on staattista.	Tyhjennä pölysäiliö ja puhdista suodatin käyttöoppaan ohjeiden mukaan.

Märkäsiivous

Ongelma	Mahdollinen syy	Ratkaisu
Vettä ei virtaa vesisäiliöstä kunnolla.	Lika on tukkinut kostutusliuskan.	Irrota kostutusliuska ja puhdista se. Aseta puhdas kostutusliuska takaisin paikalleen.
	Mikrokuitumoppi ei ole kunnolla paikallaan ja peittää kostutusliuskan.	Varmista, että moppi on asetettu oikein. Tarkista oikea asennustapa käyttöohjeesta.
	Vesisäiliö on tyhjä tai melkein tyhjä.	Täytä vesisäiliö.
	Käyttämäsi mikrokuitumoppi ei ole Philipsin valmistama.	Käytä vain alkuperäistä Philipsin mikrokuitumoppia. Voit ostaa moppeja Philipsin verkkokaupasta osoitteesta www.philips.com/support tai Philipsin jälleenmyyjältä.

Ongelma	Mahdollinen syy	Ratkaisu
	Kostutusliuskaan on muodostunut kalkkia.	Osta uusi kostutusliuska Philipsin verkkokaupasta osoitteesta www.philips.com/support tai Philipsin jälleenmyyjältä.
Vesisäiliöstä valuu liian paljon vettä liian suurella nopeudella.	Vesisäiliön korkkia ei ole kiinnitetty kunnolla.	Tarkista korkki ja varmista, että korkki on kunnolla kiinni.
	Liuska ei ole kunnolla kiinni vesisäiliön pohjassa.	Tarkista liuska ja varmista, että se on kunnolla kiinni vesisäiliön pohjassa.
Kuivuneella lattialla on raitoja.	Lisäsit veteen liian paljon nestemäistä puhdistusainetta.	Lisää nestemäistä puhdistusainetta vain muutama tippa tai käytä vähemmän vaahtoavaa puhdistusainetta.
	Mikrokuitumoppi ei ole kunnolla paikallaan.	Varmista, että moppi on asetettu oikein. Tarkista oikea asennustapa käyttöohjeesta.
	Käytössä on virheellinen moppi.	Käytä vain 7000-sarjan Philips XV1670/02 -mikrokuitumoppia. Voit ostaa moppeja Philipsin verkkokaupasta osoitteesta www.philips.com/support tai Philipsin jälleenmyyjältä.

Innehåll

Inledning	847
Allmän beskrivning	847
Före första användningen	848
Montera väggfästet	848
Förberedelser inför användning	849
Använda apparaten	850
Montering av apparaten	850
Dammsuga mjuka och hårda golv	851
Dammsugning medan du moppar hårda golv	852
Mångsidig användning och tillbehör	855
Anpassningar och ytterligare information	858
Efter användning - Underhåll	860
Regelbundet underhåll efter varje rengöringscykel	860
Periodiskt återkommande underhåll	863
Byten	869
Användargränssnittets signaler och deras betydelse	870
Felsökning	872
Torrengöring	872
Våtrengöring	876

Inledning

Tack för att du köpte den här produkten! För att till fullo dra fördel av supporten som vi erbjuder, registrera din produkt på www.philips.com/mycordlessvacuum-7000s.

Allmän beskrivning

- 1 Digital skärm
 - a Ringindikator för batterinivå
 - b Procenttal för batterinivå
 - c Vald effektnivå
 - d Aktiveringsikon för funktionen igenkänning av golvtyp
 - e Påminnelseikon för filterrengöring
- 2 Meny-/bekräftelseknapp
- 3 Plusknapp (+)
- 4 Minusknapp (-)
- 5 På/av-knapp
- 6 Handhållen
- 7 Dammbehållare
- 8 Batteri
- 9 Extra filter (endast XC7057)
- 10 Knapp för frigöring av dammbehållare
- 11 Väggfäste
- 12 Adapter
- 13 Rör
- 14 Smart PrecisionPower-munstycke
- 15 Vattenbehållare

- 16 Mikrofibermoppdyna
- 17 Miniturboborste (endast XC7055, XC7057)
- 18 Kombinationsverktyg
- 19 Mjuk borste (endast XC7057)
- 20 Klädselverktyg (endast XC7055, XC7057)
- 21 Fogmunstycke

Före första användningen

Montera väggfästet

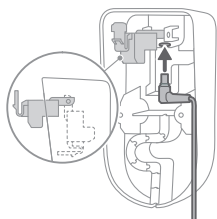

- 1 Vänd på väggfästet och frigör den grå spaken. Sätt i laddningsporten och se till att metalldelen är synlig och pekar upprikt på framsidan av väggfästet.

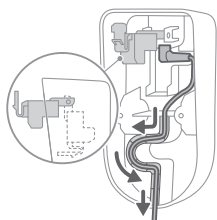

- 2 Arrangera kabeln snyggt genom att stoppa in den i det avsedda spåret.

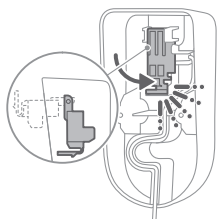

- 3 Stäng den grå spaken. Se till att den grå spaken är låst på plats med ett "KLICK"-ljud.

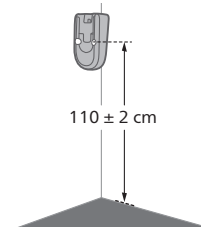

- 4 Fäst väggfästet säkert på önskad plats på väggen och se till att monteringskruvhålen är cirka 110 cm från golvet.

⚠ Varning! Var försiktig när du borrar hål i väggen för att fästa väggfästet, för att undvika risken för elektriska stötar.

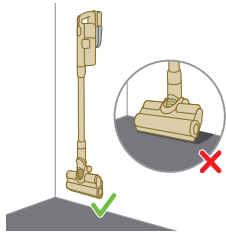

i Obs! Kontrollera att placeringen av väggfästet gör att hela apparaten kan hänga på väggen utan att munstycket kommer i kontakt med golvet.

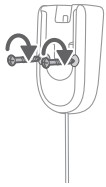

- 5 När du har bestämt den optimala positionen och höjden för förvaring och laddning av din apparat, dra åt skruvarna ordentligt för att fästa väggfästet på plats.

Förberedelser inför användning

Apparaten är utrustad med ett Li-Ion-batteri. En laddning från tom till full tar cirka 6 timmar.

- 1 Fäst batteripaketet till apparatens huvuddel och säkerställ en säker anslutning som bekräftas med ett "KLICK"-ljud.

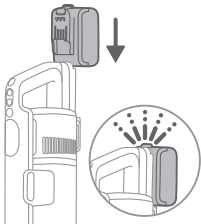

- 2 Ladda din apparat genom att placera den på det monterade väggfästet.

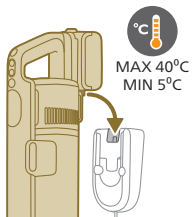

⚠ Varning: Förvara och ladda apparaten vid en temperatur över 5 °C och under 40 °C.

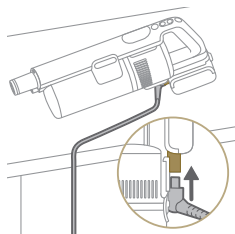

i Obs! Du kan också placera handenheten på ett plant och stabilt underlag och ansluta laddningskabeln direkt till apparaten.

- 3** Apparaten är utformad för att uppnå en fullständig laddning inom 6 timmar. Du kan övervaka laddningsförloppet på skärmen. När apparaten är fulladdad lyser värdet 100 % upp på skärmen. Efter ett par minuter släcks displayen.



Använda apparaten

Montering av apparaten



- 1** Fäst handenheten på röret. Bekräfta vidfästningen med ett "KLICK"-ljud.

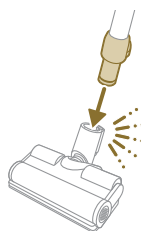

- 2** Fäst röret på munstycket. Bekräfta vidfästningen med ett "KLICK"-ljud.

Dammsuga mjuka och hårda golv

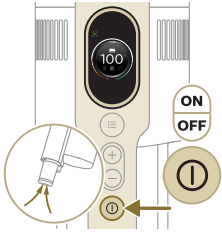

1 Slå på apparaten genom att trycka på på/av-knappen.

i Obs! För att stänga av apparaten, tryck på på / av- knappen igen.

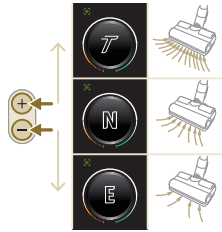

2 Använd knapparna + och – för att växla mellan tre olika effektinställningar.

E - eco-läge

N - normalt läge

E - turboläge

3 Du kan rengöra på hårda eller mjuka golv med dammsugaren.

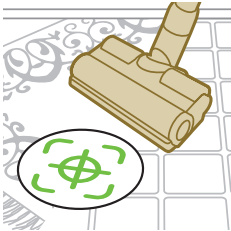

i Med Igenkänning av golvtyp aktiverad känner apparaten igen golvtypen och optimerar automatiskt prestandan inom de effektinställningar du har valt. För att inaktivera den här funktionen, kontrollera hur du anpassar inställningarna nedan.



⚠ Varning! Dammsug inte upp vatten eller andra vätskor.

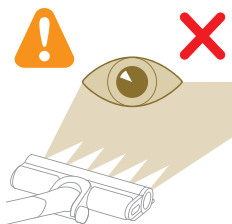

⚠ Varning! Titta inte direkt in i de upplysta lysdioderna och rikta inte lysdioderna mot någons ögon. LED-ljuset är väldigt skarpt.

Dammsugning medan du moppar hårda golv

⚠ Varning! Vattenbehållaren ska endast användas på hårda golv som har en vattentålig ytbehandling (till exempel linoleum, kakelplattor och lackad parkett) och stengolv (till exempel marmor). Om golvet inte har behandlats för att stå emot vatten bör du fråga tillverkaren om golvet kan rengöras med vatten. Använd inte vattenbehållaren på hårda golv om den vattentåliga ytan är skadad.

i Obs! Använd inte vattenbehållaren för att rengöra mattor.

i Obs! Flytta inte apparaten i sidled när vattenbehållaren är monterad, eftersom det lämnar vattenspår. Flytta endast framåt och bakåt.

1 Blöt mikrofibermoppdynan med vatten innan användning.

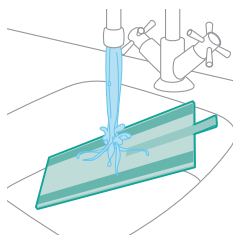

2 Fäst mikrofibermoppdynan under vattenbehållaren. Rikta in kardborrebanden under vattenbehållaren och bakom trasan.

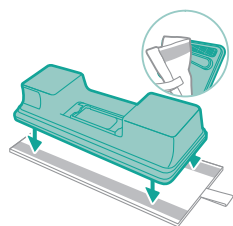

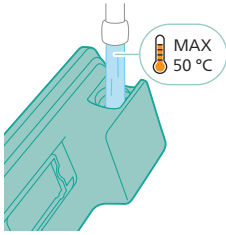

- 3** Fyll behållaren med vatten och kontrollera att vattentemperaturen inte överstiger 50 °C.



- 4** (Valfritt) Om du vill tillsätta ett flytande golvrengöringsmedel i vattenbehållaren ska du använda en variant som skummar lite eller inte alls och som kan spädas. Vi rekommenderar XV1792 Philips Floor Cleaner. Tillsätt endast några droppar av det flytande rengöringsmedlet i vattnet.

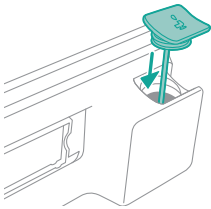

- 5** Stäng vattenbehållaren ordentligt.

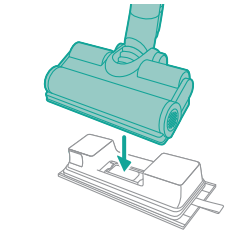

- 6** Anslut den förberedda vattenbehållaren till vattenmunstycket. Nu är du redo att sätta i gång!



- 7** Slå på apparaten genom att trycka på på/av-knappen. Du kan effektivt rengöra hårda golv med hjälp av vattenmodulen på munstycket.



i Obs! Vattenmodulen är inte lämpad för mjuka golv, som mattor.

⚠ Varning! Vattenmodulen ska inte användas för uppsamling av vattenansamlingar.

Tips och annan viktig information

- Det är inte nödvändigt att dammsuga golvet innan moppling eftersom dammsugaren och moppen aktivt våtrengör ditt hårda golv för att samla upp alla sorter smuts, inklusive vätska och fläckar. På mattor bör du endast använda dammsugaren.
- Apparaten kan lämna en liten pöl av vatten på golvet om du inte flyttar på apparaten medan du stänger av den. Du kan minska pölens storlek genom att flytta på apparaten medan du stänger av den. Om du vill kan du ta bort de sista dropparna med en trasa.

Användningsbegränsningar

- Dammsugaren och moppen är lämplig för att dammsuga och moppa alla typer av hårda golv utom obelagda trägolv.
- Dammsugaren och moppen är avsedd för rutinmässig rengöring av hårda golv. Följ alltid rengöringsinstruktionerna för ditt hårda golv när du använder apparaten.
- Om du vill tillsätta ett annat flytande golvrengöringsmedel än XV1792 Philips Floor Cleaner i behållaren för rent vatten ska du använda ett flytande golvrengöringsmedel som skummar lite eller inte alls och som kan spädas i vatten, som XV1792 Philips Floor Cleaner.
- Eftersom den rena vattentanken har en kapacitet på 250 ml behöver du bara tillsätta några droppar (max 10 ml) flytande golvrengöringsmedel i vattnet.
- Om du använder dammsugar- och moppmunstycket på linoleumgolv ska du endast göra det på linoleumgolv som är ordentligt fastsatta för att förhindra att golvmaterial dras in i munstycket.
- Om du flyttar/lyfter apparaten över en matta när den är avstängd kan vattendroppar hamna på mattan.
- Skjut inte apparaten över konvektorvärmarens golvgaller. Eftersom apparaten inte kan ta upp vatten som kommer ut ur munstycket när du flyttar den över gallret, hamnar vattnet i botten av konvektorgropen.

- Lyft inte upp munstycket från golvet, flytta det inte i sidled och gör inga häftiga vändningar vid användning, eftersom det lämnar vattenspår. Flytta endast framåt och bakåt.

i Obs! Drifftiden beror på vilken effektnivå som används under rengöringen.

Mångsidig användning och tillbehör

⚠ Varning: Dammsug inte upp vatten eller andra vätskor när du använder något av tillbehören.

⚠ Varning! Titta inte direkt in i de upplysta lysdioderna och rikta inte lysdioderna mot någons ögon. LED-ljuset är väldigt skarpt.

Använda handdammsugaren

Du kan använda handenheten direkt utan något rengöringsverktyg för att dammsuga upp damm.

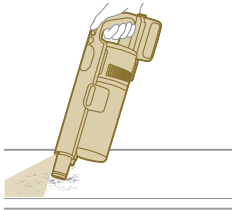

Använda munstycket

1 Fäst munstycket direkt på handenheten.

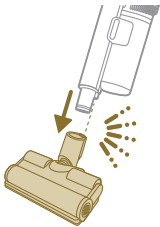

2 Denna kombination är avsedd för rengöring av dynamisk ythöjd, såsom trapphus.

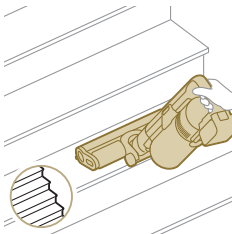

Använda miniturboborsten

- 1 För att fästa miniturboborsten, sätt in röret på handenheten i miniturboborsten.



- 2 Du kan använda miniturboborsten för standardrengöring, t.ex. på mjuka områden som sängar eller soffor. Du kan justera effektinställningen så att den passar dina rengörings behov.
- 3 Du kan använda miniturboborsten för extra noggrann rengöring, till exempel för att dammsuga upp djurhår eller för att rengöra små smutsfläckar, t.ex. spillda brödsmulor. Du kan justera effektinställningen så att den passar dina rengörings behov.

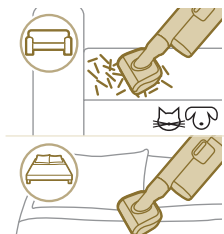

Använda spaltverktyget

- 1 För att fästa spaltverktyget, sätt in röret eller handenheten i spaltverktyget.



- 2 Du kan använda det långa spaltverktyget för att rengöra trånga hörn eller platser som är svåra att nå. Du kan justera effektinställningen så att den passar dina rengörings behov.

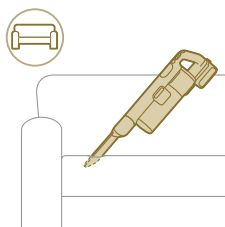

Använda kombinationsverktyget

- 1 För att fästa kombinationsverktyget, sätt in röret eller handenheten i kombinationsverktyget.



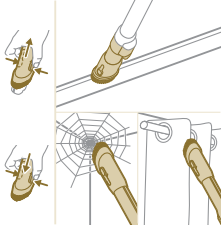

- 2 Kombinationsverktyget är utformat för rengöring av fönsterramar, gardiner eller spindelnät, med en anpassningsbar borstfrigöring och inställningar för belysning.

Använda den mjuka borsten

- 1 För att fästa den mjuka borsten, sätt in röret eller handenheten i den mjuka borsten.



- 2 Den mjuka borsten är utformad för dedikerade ytor och kommer med anpassningsbar belysning.



Använda klädselverktyget

- 1 För att fästa klädselverktyget, sätt in röret eller handenheten i klädselverktyget.



- 2 Klädselverktyget är idealiskt för rengöring av möbler med mjukt tyg, och belysningen kan justeras efter din smak.

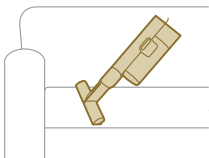

Anpassningar och ytterligare information



Apparaten är utrustad med olika alternativ för att anpassa och övervaka i menyn.

- 1 Tryck på menyknappen för att komma åt menyinställningarna.
- 2 Använd knapparna + och - för att bläddra genom alternativen. Dessa alternativ inkluderar att justera belysningen, aktivera eller inaktivera igenkänning av golvtyp, komma åt ytterligare information om din apparat och återgå till föregående skärm.
- 3 När ditt önskade alternativ är markerat bekräftar du ditt val genom att trycka på menyknappen igen.

Ändra belysningens ljusstyrka

Tryck på menyknappen och bläddra till belysningsfunktionen. Bekräfta genom att trycka på menyknappen igen.

För att ändra belysningens ljusstyrka, bläddra mellan de tillgängliga nivåerna och bekräfta genom att trycka på menyknappen.

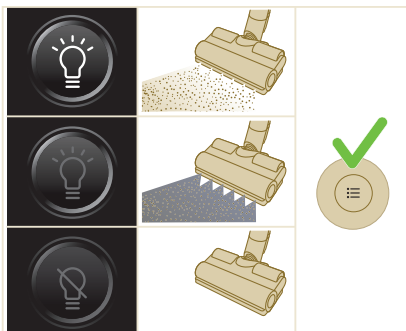

Igenkänning av golvtyp

Tryck på menyknappen och bläddra till funktionen för Igenkänning av golvtyp. Bekräfta genom att trycka på menyknappen igen.

På skärmen för Igenkänning av golvtyp, bläddra i denna funktion och bekräfta ditt beslut genom att trycka på menyknappen. När den har aktiverats kommer en grön ikon att dyka upp i det övre vänstra hörnet av displayen när du går tillbaka till huvudskärmen.

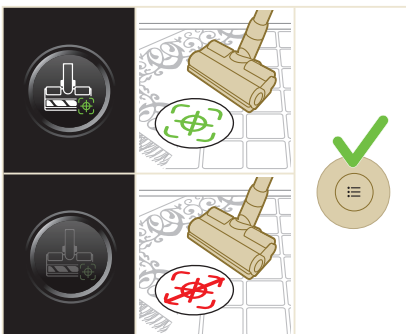

i Obs! Igenkänning av golvtyp kan endast aktiveras eller inaktiveras när det motoriserade munstycket är anslutet till handenhetsen. På grund av detta kommer det att finnas en post mindre i menyn när inget motoriserat munstycke är anslutet till huvudapparaten. Fäst det motoriserade munstycket för att se objektet Igenkänning av golvtyp i din meny.

i Obs: När du först tar emot din apparat är Igenkänning av golvtyp aktiverad.

i Obs: Funktionen för Igenkänning av golvtyp blir aktiv när munstycket identifierar olika rengöringsytor medan det är i rörelse.

Mer information

Tryck på menyknappen och bläddra till alternativet "ytterligare information". Bekräfta genom att trycka på menyknappen igen.

På skärmen "ytterligare information" kan du kontrollera filtertilstånd, batterihälsa, total användningstid, modell av din apparat och få tillgång till en QR-kod för ytterligare onlineinformation.

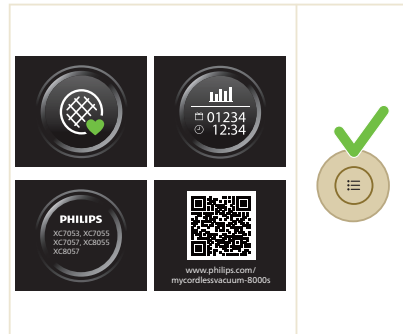

Retur

För att lämna menyn och återgå till föregående skärm, välj alternativet "Retur".

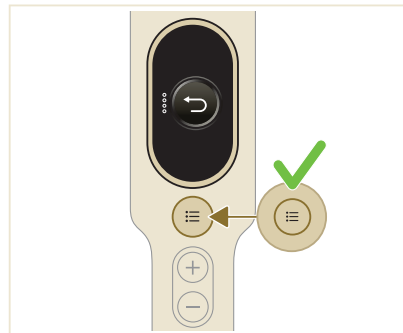

Efter användning - Underhåll

Regelbundet underhåll efter varje rengöringscykel

Underhåll av dammhanteringssystem

Töm dammhinken efter varje användning eller när dammet når MAX-nivå på indikatorn.

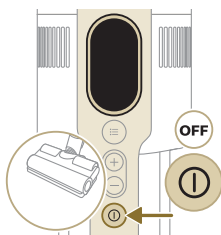
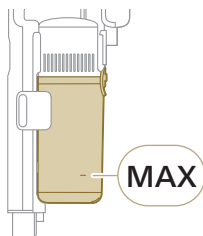

1 Stäng av apparaten.

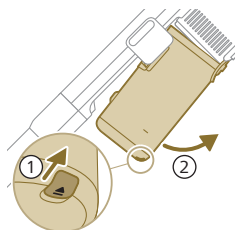

2 Håll apparaten i en 45 graders vinkel som visas på bilden. Ta bort dammhinken genom att trycka på frigöringsknappen. Frigöringsknappen är placerad i botten av hinken.

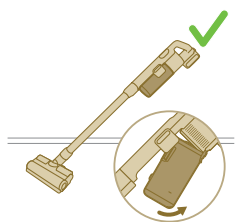

i Obs! Ta bort dammhinken medan du håller apparaten i upprätt läge.

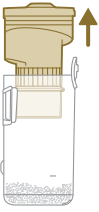

- 3 Håll i det svarta handtaget. Ta bort cyklonavskiljaren från dammhinken genom att lyfta ut den från hinken

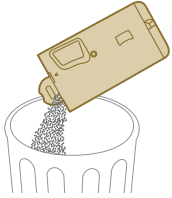

- 4 Töm det uppsamlade dammet i dammhinken över soptunnan.

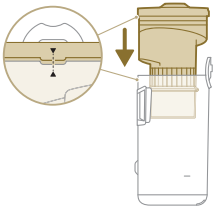

- 5 Sätt tillbaka cyklonavskiljaren i dammhinken. Se till att de två delarna är inriktade med varandra.

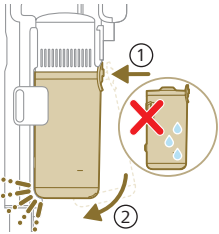

- 6 Sätt tillbaka den monterade hinken. Rikta först in filtersidan av hinken innan den hakas fast.

Underhåll av vattenbehållaren

Rengör vattenbehållaren efter varje användning.

- 1 Avlägsna mikrofibermoppdynan.

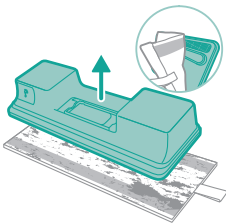

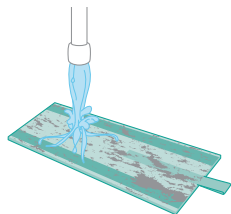

2 Skölj mopplingsdynan under kranen och tvätta den för hand eller i tvättmaskin.

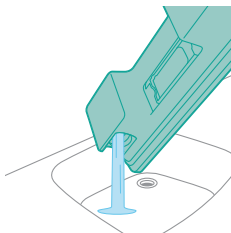

3 Häll ut eventuellt kvarvarande vatten ur vattenbehållaren.

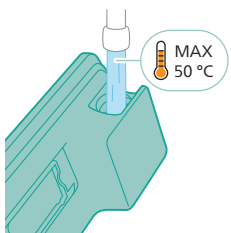

4 Fyll vattenbehållaren med vatten.

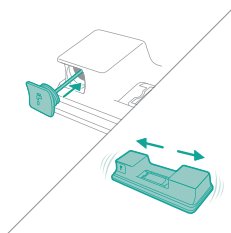

5 Stäng vattenbehållaren ordentligt och skaka den för att avlägsna rengöringsmedelsrester.

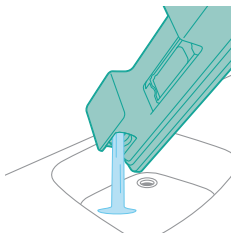

6 Töm vattenbehållaren och låt den stå öppen för att torka.

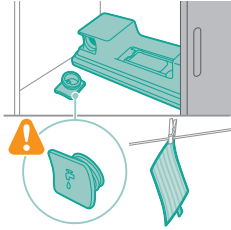

- 7** Se till att hålla kolla på behållarens lock. Häng upp mikrofibermoppdynan för att torka.

Periodiskt återkommande underhåll

Underhåll av dammhanteringssystem

Rengör filtret minst en gång i månaden eller när du ser meddelandet om filterrengöring (i8).

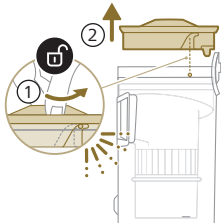

- 1** Vrid filtret moturs för att ta bort det från dammhinken.

- 2** Ta bort det tvättbara skumfiltret från filterhöljet i plast.

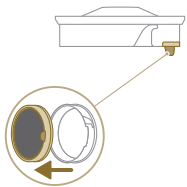

- 3** Slå lätt både filterhöljet och skumfiltret över en papperskorg.

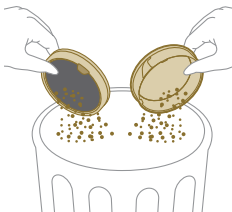

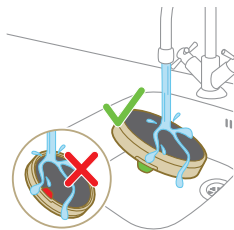

4 Skölj skumfiltret och kläm det tills rent vatten kommer ut.

! Obs! för bästa rengöringsresultat, kör vattnet genom filtret med filterfliken vänd nedåt, så att djupt sittande damm kan sköljas ut.



5 Låt det tvättade filtret torka i 24 timmar innan du sätter tillbaka skumfiltret i filterhöljet igen.

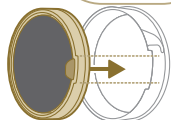
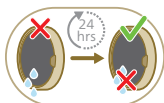

6 För noggrant underhåll, rengör dammhinken och cyklonavskiljaren under en rinnande kran eller i varmt tvålatten.

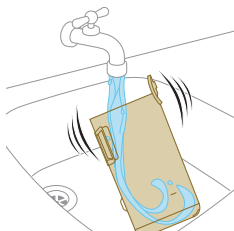

7 Torka den rengjorda dammhinken och relevanta delar torrt.

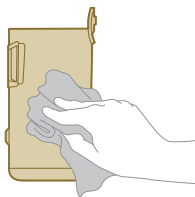

⚠ Varning! Se till att alla delar är helt torra innan du sätter ihop dem igen.

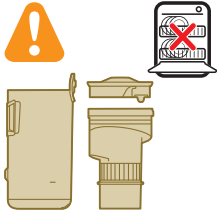

i Obs! alla delar kan inte rengöras i diskmaskin.

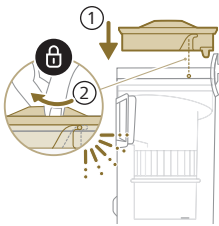

8 Sätt tillbaka filtret i dammhinken. Vrid filtret medurs för att fixera det på plats.

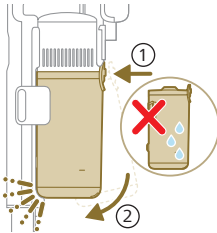

9 Sätt tillbaka den monterade hinken. Rikta först in filtersidan av hinken innan den hakas fast.

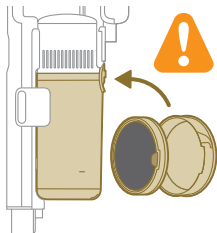

i Obs! Efter underhåll, se alltid till att filtret är monterat i apparaten innan du använder den.

Smart PrecisionPower-munstycke underhåll

1 Stäng alltid av apparaten innan du rengör rullborsten på munstycket.

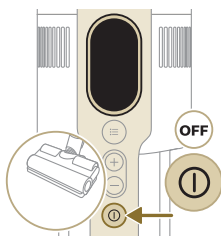

2 För att komma åt rullborsten, lokalisera knappen på sidan av munstycket. Tryck på den och vrid för att öppna.

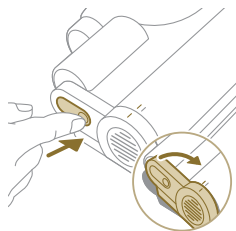

3 Ta försiktigt bort rullborsten och sidokåpan på munstycket.

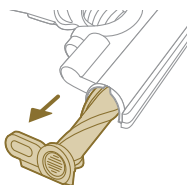

4 Lösgör försiktigt eventuellt trassligt hår från rullborsten. Stöd borttagningen av föroreningar med en sax.

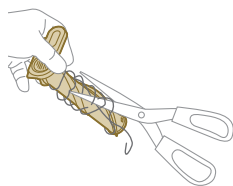

5 Vid återmontering, se till att rullborsten är korrekt inriktad.

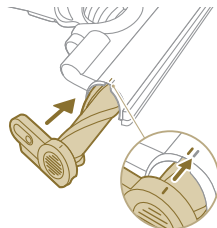

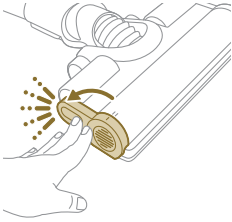

- 6 Lås munstycket på rullborsten genom att säkra den tills du hör ett "KLICK"-ljud.

Miniturborste underhåll

- 1 Vänd på borsten för att komma åt rengöringsområdet.

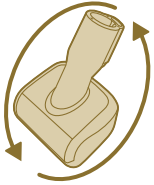

- 2 Skjut sidoknappen för att frigöra borsten från sitt läge.

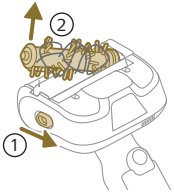

- 3 Använd dina händer eller en sax för att ta bort eventuella föroreningar från borsten.

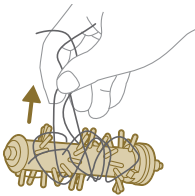

- 4 När du sätter tillbaka borsten, börja med att placera ena sidan på plats innan du fäster den andra sidan. När borsten är ordentligt monterad kommer du att höra ett "KLICK"-ljud.

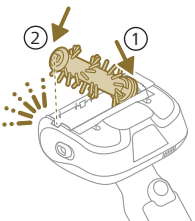

Underhåll av vattenbehållaren

Avkalka vattenbehållaren en gång i månaden för att undvika kalkavlagringar.

- 1 Mätta upp avkalkningslösning i en mätbägare.

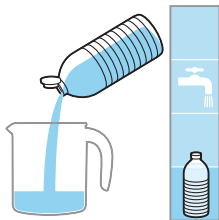

- 2 Tillsätt rätt mängd vatten i mätbägaren.



- 3 Häll den blandade vätskan i vattenbehållaren.

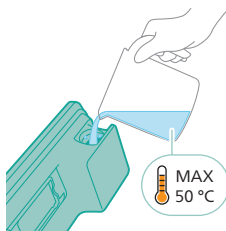

- 4 Stäng vattenbehållaren ordentligt innan du skakar den för att sprida ut avkalkningslösningen.

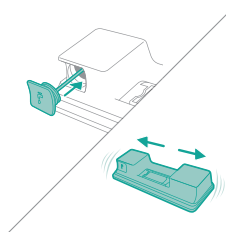

- 5 Låt vattenbehållaren (utan mikrofibermoppdynan) stå upprätt i minst 12 timmar. Vattnet kommer att långsamt rinna ut ur vattenbehållaren. Vi rekommenderar därför att placera vattenbehållaren i en diskho eller på en trasa.

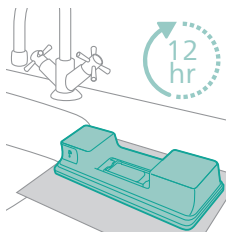

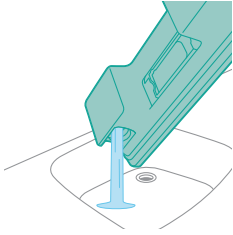

- 6 Skölj vattenbehållaren och avlägsna eventuell kvarvarande vätska.

Underhåll av vattendoseraren

- 1 Avlägsna vattendoseraren från vattenbehållarens undersida för att göra en grundlig rengöring.

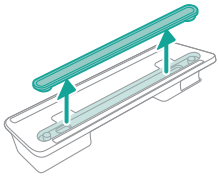

- 2 Skölj vattendoseraren under kranen.

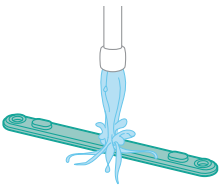

- 3 Fäst vattendoseraren på vattenbehållaren igen efter rengöringen.

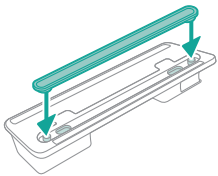

Byten

Du kan köpa tillbehör och reservdelar på www.philips.com/parts-and-accessories och hos din lokala Philips-återförsäljare. Du kan även kontakta Philips kundtjänst i ditt land.

Reservdelar och typnummer:

Ersättningsfilter XV1681/01

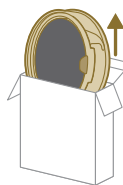

XV1681/01

Borstenhet CP0667/01

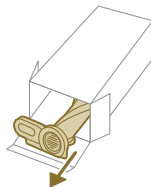

CP0667/01

Mikrofibernoppdyna XV1670/02

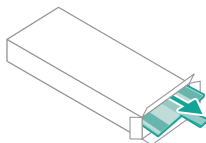

XV1670/02

Vattendoserare CP0381/01

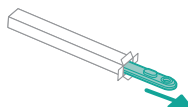

CP0381/01

i Obs! Byt ut filtret och mikrofibernoppdynan var sjätte månad för att säkerställa högsta möjliga prestanda.

Användargränssnittets signaler och deras betydelse

Signal

Signalens betydelse

E1



Apparaten fungerar inte.

Ta bort batteriet, vänta 10 sekunder och slå på det igen. Om detta inte fungerar bör du ta med apparaten till ett Philips-servicecenter eller kontakta kundtjänst.

Signal

Signalens betydelse

E2



Apparaten används under den fungerande temperaturen.
Flytta apparaten till ett varmare rum. Apparaten ska inte förvaras, laddas eller användas vid temperaturer under 5 °C eller över 40 °C.

E3



Apparaten används över den fungerande temperaturen.
Flytta apparaten till ett svalare rum. Apparaten ska inte förvaras, laddas eller användas vid temperaturer under 5 °C eller över 40 °C.

E5



Batteriet är skadat.
Lämna in apparaten på ett av Philips auktoriserade serviceombud eller kontakta kundtjänst.

E9



Munstycket används över den fungerande temperaturen.
Stäng av apparaten och vänta 15 minuter. Känn på munstyckets övre hölje för att känna efter om det fortfarande är varmt. Om munstycket fortfarande är varmt väntar du en stund till på att munstycket ska svalna. När munstycket har svalnat kan du prova att starta apparaten igen.

i4



Munstycket är tilltäppt.
Kontrollera att apparaten är avstängd. Rengör munstycket enligt användarhandboken och kontrollera röret genom att ta bort röret från huvudapparaten. Ta bort föremålet i munstycket eller röret och starta om apparaten.

i5



Ett främmande föremål har fastnat i luftflödeskanalen.
Kontrollera att apparaten är avstängd. Rengör munstycket enligt användarhandboken och kontrollera röret genom att ta bort röret från huvudapparaten. Ta bort föremålet i munstycket, röret eller den handhållna dammsugaren och starta om apparaten.

i6





Adaptorn har inte tagits loss.
Ta loss apparaten från adaptorn innan du använder den.

i7



Fel adapter används.
Apparaten får endast laddas med originaladaptorn.

Signal	Signalens betydelse
i8 	<p>Filtret är förorenat.</p> <p>Rengör filtret. Följ anvisningarna på skärmen eller i användarmanualen. Du kan köpa nya filter i Philips onlinebutik på www.philips.com/support eller hos din Philips-återförsäljare.</p> <p>Kolla felsökningstabellen nedan om informationskoden i8 fortsätter att visas efter att du har rengjort filtret.</p>
i10 	<p>Batteriet är inte ordentligt isatt.</p> <p>Ta ut batteriet och sätt sedan tillbaka det. Om detta inte fungerar bör du ta med apparaten till ett Philips-servicecenter eller kontakta kundtjänst.</p>
	<p>Batterinivån är låg och batteriet behöver laddas. Ladda apparaten eller batteriet med den rekommenderade laddningsmetoden.</p>

Felsökning

Det här kapitlet sammanfattar de vanligaste problemen som kan uppstå med apparaten. Om du inte kan lösa problemet med hjälp av informationen nedan kan du besöka www.philips.com/support och läsa svaren på vanliga frågor eller kontakta kundtjänsten i ditt land.

Torregöring

Problem	Möjlig orsak	Lösning
Apparaten svarar inte när på/av-knappen trycks in.	Skärmen visar ikonen för tomt batteri.	Ladda batteriet genom att ansluta apparaten till laddningsstationen eller ansluta den handhållna dammsugaren direkt till adaptorns nätkontakt.
Laddstationen är inte stabil på väggen.	Skruvorna som håller fast laddstationen är lösa.	Dra åt skruvarna.
	Skruvorna har inte rätt storlek.	Montera laddstationen med de medföljande skruvarna.
	Laddstationen är inte fäst vid en stabil vägg.	Kontrollera att väggen som laddstationen ska monteras på är stabil.
Apparaten slutar plötsligt fungera.	När apparaten har ett internt fel svarar inte knapparna och skärmen förblir tom.	Anslut apparaten till laddningsstationen eller anslut den handhållna dammsugaren direkt till adaptorn. Kontrollera displayen. Om en felkod visas kan du hitta dess betydelse i användarhandboken.

Problem	Möjlig orsak	Lösning
	(kod: E2, E3) Apparaten arbetar inte vid lämplig temperatur.	Se till att apparaten används vid en temperatur på 5–40 °C.
	(kod: i4, i5) Borstrullen har fastnat eller så har föremål har fastnat i luftflödeskanalen.	Kontrollera att apparaten är avstängd. Rengör munstycket enligt användarhandboken och kontrollera röret genom att ta bort röret från huvudapparaten. Ta bort föremålet i munstycket eller röret och starta om apparaten.
	(kod: E9) Det motordrivna munstycket är överhettat.	Stäng av apparaten och vänta 15 minuter. Känn på munstyckets övre hölje för att känna efter om det fortfarande är varmt. Om munstycket fortfarande är varmt väntar du en stund till på att munstycket ska svalna. När munstycket har svalnat kan du prova att starta apparaten igen.
Apparaten har sämre sugeffekt än normalt.	Filtret och cyklonenheten är smutsiga.	Töm dammbehållaren. Rengör filtret och cyklonenheten. Se till att filtret tvättas minst en gång i månaden när du använder apparaten regelbundet. Se till att hår och smuts som fastnat i cyklonen tas bort.
	Dammbehållaren är inte ordentligt fastsatt på apparaten.	Se till att dammbehållaren är ordentligt fastsatt.
Det kommer ut damm ur apparaten.	Filtret är smutsigt.	Rengör filtret. Läs även användarhandboken.
	Filtret sitter inte på plats i apparaten.	Se till att filtret är på plats i apparaten och är korrekt monterat.
	Något blockerar cyklonenheten.	Kontrollera om det finns föremål som har fastnat i cyklonen och ta bort alla föremål som blockerar cyklonen. Se också till att hår och smuts som fastnat i cyklonen tas bort.
	Dammbehållaren är inte ordentligt fastsatt på apparaten.	Töm dammbehållaren och sätt fast dammbehållaren på rätt sätt på apparaten.
	Apparaten är roterad eller vänd när strömmen är avstängd.	Håll apparaten upprätt när strömmen är avstängd.
Apparaten rör sig inte smidigt längs golvet vid rengöring av mattor.	Funktionen för golvtypsigenkänning är inte på.	Slå på funktionen för golvtypsigenkänning i den digitala menyn.
	Den valda sugeffekten har varit för hög.	Minska sugeffekten. Läs även användarhandboken.
Borsten roterar inte längre.	Borsten är tilltäppt av hår eller smuts.	Rengör borsten för hand eller med en sax.

Problem	Möjlig orsak	Lösning
	(kod i4) Borsten kan sluta rotera om den möter för mycket motstånd från en matta med lång lugg.	Slå av apparaten och slå sedan på den igen.
	Rullborsten har inte monterats ordentligt i munstycket efter rengöring.	Följ anvisningarna i kapitlet "Rengöring" i användarhandboken för att sätta i rullborsten ordentligt i munstycket. Lås fast rullborsten i munstycket genom att snäppa fast låsspaken på plats.
	(kod: E9) Det motordrivna munstycket är överhettat.	Stäng av apparaten och vänta 15 minuter. Känn på munstyckets övre hölje för att känna efter om det fortfarande är varmt. Om munstycket fortfarande är varmt väntar du en stund till på att munstycket ska svalna. När munstycket har svalnat kan du prova att starta apparaten igen.
LED-lamporna i munstycket tänds inte.	Munstycket har inte fästs ordentligt i röret eller apparaten.	Fäst munstycket korrekt på apparaten eller handdammsugaren.
	Belysningsfunktionen är inaktiverad.	Aktivera den här funktionen i menyn. Justera ljusstyrkan på munstyckets LED-lampor i menyn.
Led-lamporna i handenheten tänds inte.	Belysningsfunktionen är inaktiverad.	Aktivera den här funktionen i menyn. Justera ljusstyrkan på handenhetens LED-lampor i menyn.
Lampan i tillbehöret tänds inte.	Tillbehöret är festsatt på röret.	Ta bort röret och fäst tillbehöret direkt på handenheten.
	Tillbehöret är inte korrekt festsatt till apparaten.	Fäst tillbehöret på apparaten ordentligt.
Belysningen i munstycket, handenheten och tillbehören är inte tillräckligt ljus.	Ljusstyrkan är nedtonad.	Justera ljusstyrkan på belysningen i menyn.
Apparaten laddas inte.	Nätkontakten är inte ordentligt ansluten till apparaten eller adaptern är inte ordentligt insatt i vägguttaget.	Kontrollera att nätkontakten är ordentligt ansluten till apparaten och att adaptern sitter ordentligt i vägguttaget.
	Elkontakten är inte korrekt placerad i laddstationen.	Se till att kontakten sitter ordentligt fast i laddstationen. Kontrollera om kontakten är vinklad och laddstationen håller kontakten på plats.
	(kod i7) En annan adapter än den medföljande adaptern används.	Se till att använda den medföljande adaptern.

Problem	Möjlig orsak	Lösning
	(kod i10) Batteriet är inte ordentligt isatt.	Se till att batteriet har skjutits in hela vägen i öppningen och att det sitter ordentligt.
	(kod E5) Batteriet fungerar inte.	Det är fel på batteriet. Byt ut batteriet.
		Om du har utfört kontrollerna ovan och apparaten ändå inte laddas tar du den till ett av Philips serviceombud eller kontaktar Philips kundtjänst.
Apparaten laddas mycket långsamt.	En extern adapter eller en adapter från andra apparater används.	Ladda apparaten med den medföljande adaptern.
Batteriet är laddat och anslutet, men apparaten kan inte slås på.	Apparaten är fortfarande ansluten till adaptern.	Avlägsna apparaten från adaptern innan du startar om den.
	(kod: E1) Något är fel med apparaten.	Ta bort batteriet, vänta 10 sekunder och slå på det igen. Om detta inte fungerar bör du ta med apparaten till ett Philips-servicecenter eller kontakta kundtjänst.
Skärmen visar ikonen för filtret (kod: i8).	Filtret är smutsigt.	Rengör filtret. Följ anvisningarna på skärmen eller i användarmanualen.
		Om informationskoden i8 fortsätter att visas efter att du har rengjort filtret kan du prova följande lösningar: <ul style="list-style-type: none"> - Om du har ett rent reservfilter kan du byta ut det gamla filtret mot det nya. Använd sedan handdammsugaren för att försiktigt göra rent det gamla skumfiltret och filterhöljet. - Om du har en annan dammsugare eller minidammsugare tillgänglig kan du i stället använda den för att enkelt göra rent både skumfiltret och filterhöljet. Obs! Se alltid till att det sitter ett filter i apparaten innan du sätter igång den.
	Filtret är gammalt.	Du kan köpa nya filter i Philips onlinebutik på www.philips.com/support eller hos din Philips-återförsäljare.
		Om du har kontrollerat ovanstående och apparaten fortfarande visar felet, bör du ta apparaten till ett Philips-servicecenter eller kontakta kundtjänst.
Mini Turbo borsten fungerar inte som den ska.	Rullborsten är tilltäppt.	Ta bort hår från borsten med en sax. Följ anvisningarna i användarhandboken.
	Rullborsten är blockerad av tyg eller ytor vid rengöringen.	Håll mini Turbo borsten utmed ytan och tryck inte in den i mjuka ytor.

Problem	Möjlig orsak	Lösning
	Rullborsten har inte satts in ordentligt i mini Turbo borsten.	Se till att rullborsten och miniturboborsten är ordentligt anslutna och att det inte finns något mellanrum mellan delarna. Följ instruktionerna i manualen.
Sugeffekten känns inte stabil.	Inget är fel. Detta är funktionen för "Golvtypigenkänning" som utlöses. Din apparat känner av golvtypen och rengör med en optimerad prestanda för det golvet.	Ingen åtgärd behövs. Om du föredrar att rengöra med en konsekvent kraft som du väljer, inaktivera denna smarta funktion i menyn på din apparat.
Golvtypigenkänningen reagerar inte logiskt.	Borsten är tilltäppt av hår eller smuts.	Rengör borsten med hjälp av en sax eller för hand. Se anvisningarna i användarhandboken.
Apparaten avger statiska stötar.	Apparaten ackumulerar statisk elektricitet. Ju lägre luftfuktighet, desto mer statisk elektricitet ackumuleras.	Ladda ur apparaten genom att regelbundet hålla röret mot andra metallföremål i rummet (till exempel bords- eller stolsben osv.). Eller höj luftfuktigheten i rummet.
	Dammet och smutsen som sugts upp är statisk.	Töm dammbehållaren och rengör filtret enligt anvisningarna i användarhandboken.

Våtrengöring

Problem	Möjlig orsak	Lösning
Vattenflödet från vattenbehållaren är begränsat.	Vattendoseraren blockeras av smuts.	Lossa vattendoseraren och rengör den. Sätt tillbaka den rena vättningsremsan.
	Mikrofiber-moppdynan är inte korrekt placerad och täcker vattendoseraren.	Se till att moppen är placerad korrekt. Instruktioner om korrekt placering finns i användarhandboken.
	Vattenbehållaren är tom eller nästan tom.	Fyll på vattenbehållaren.
	En mikrofiber-moppdynan används som inte levereras av Philips.	Använd alltid mikrofiber-moppdynor från Philips. Moppningsdynorna kan köpas i Philips onlinebutik på www.philips.com/support eller hos din Philips-återförsäljare.
	Kalk har byggts upp i vättningsremsan.	Köp en ny vättningsremsa i Philips onlinebutik på www.philips.com/support eller hos din Philips-återförsäljare.
För mycket vatten rinner ut ur vattenbehållare i för hög hastighet.	Vattenbehållarens lock är inte ordentligt fastsatt.	Kontrollera locket och se till att det är helt och korrekt stängt.

Problem	Möjlig orsak	Lösning
	Skenan är inte rätt placerad i botten av vattenbehållaren.	Kontrollera skenan och se till att den är korrekt monterad i vattenbehållarens bottenplatta.
Golvet torkar med ränder.	För mycket flytande rengöringsmedel har tillsatts i vattnet.	Använd bara några droppar flytande rengöringsmedel eller använd ett rengöringsmedel som skummar mindre.
	Mikrofibernoppdynan är inte korrekt placerad.	Se till att mopplingsdynan är rätt placerad. Instruktioner om korrekt placering finns i användarhandboken.
	En felaktig mopplingsdyna används.	Använd endast Philips XV1670/02 mopplingsdyna i mikrofiber för 7000-series. Mopplingsdynorna kan köpas i Philips onlinebutik på www.philips.com/support eller hos din Philips-återförsäljare.

Nội dung

Giới thiệu	878
Mô tả chung	878
Trước khi sử dụng lần đầu	879
Lắp giá treo tường	879
Chuẩn bị sử dụng máy	880
Sử dụng thiết bị	881
Lắp ráp thiết bị	881
Hút bụi sàn cứng và mềm	882
Hút bụi trong khi lau sàn cứng	883
Các phụ kiện và phạm vi sử dụng	886
Tính năng điều chỉnh và thông tin bổ sung	889
Sau khi sử dụng – Bảo dưỡng	891
Thường xuyên bảo dưỡng sau mỗi chu kỳ làm sạch	891
Bảo dưỡng định kỳ theo lịch	894
Thay thế phụ kiện	900
Tín hiệu trên giao diện người dùng và ý nghĩa	901
Cách khắc phục sự cố	903
Làm sạch khô	903
Vệ sinh kiểu ướt	907

Giới thiệu

Cảm ơn bạn đã mua sản phẩm này! Để chúng tôi có thể hỗ trợ đầy đủ cho bạn, hãy đăng ký sản phẩm tại www.philips.com/mycordlessvacuum-7000s.

Mô tả chung

- 1 Màn hình kỹ thuật số
 - a Vòng chỉ báo mức pin
 - b Phần trăm mức pin
 - c Mức công suất đã chọn
 - d Biểu tượng kích hoạt tính năng Nhận dạng loại sàn
 - e Biểu tượng nhắc làm sạch bộ lọc
- 2 Nút Menu/Xác nhận
- 3 Nút +
- 4 Nút -
- 5 Nút bật/tắt
- 6 Tay cầm
- 7 Hộp chứa bụi
- 8 Pin
- 9 Bộ lọc bổ sung (chỉ có ở mẫu XC7057)
- 10 Nút tháo hộp chứa bụi
- 11 Móc treo tường
- 12 Bộ điều hợp
- 13 Ổng
- 14 Đầu phun thông minh PrecisionPower
- 15 Ngăn chứa nước
- 16 Miếng đệm tấm lau vi sợi

- 17 Bàn chải Turbo mini (Chỉ có ở mẫu XC7055, XC7057)
- 18 Đầu hút đa năng
- 19 Bàn chải mềm (Chỉ có ở mẫu XC7057)
- 20 Đầu hút thảm (Chỉ có ở mẫu XC7055, XC7057)
- 21 Đầu hút khe

Trước khi sử dụng lần đầu

Lắp giá treo tường

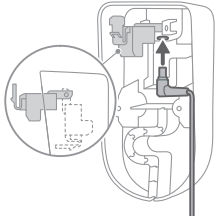

- 1 Xoay ngược giá treo tường và tháo chốt màu xám. Lắp cổng sạc vào, đảm bảo có thể nhìn thấy phần kim loại và hướng thẳng đứng lên mặt trước của giá treo tường.

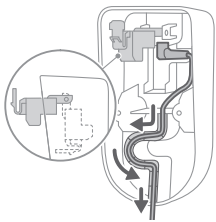

- 2 Sắp xếp gọn dây cáp bằng cách luồn vào trong các rãnh quy định.

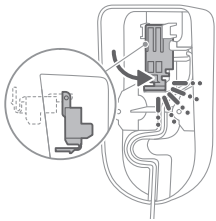

- 3 Đóng chốt màu xám. Đảm bảo chốt màu xám được khóa vào đúng vị trí và nghe thấy tiếng "TÁCH".

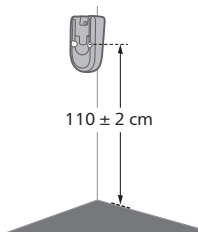

- 4 Lắp giá treo tường chắc chắn vào vị trí bạn muốn trên tường, đảm bảo rằng lỗ bắt vít của giá treo tường cách sàn nhà khoảng 110 cm.

⚠️ Thận trọng: Hãy thận trọng khi khoan lỗ vào tường để gắn giá treo tường, nhằm tránh nguy cơ bị điện giật.

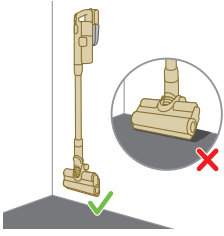

i Lưu ý: Kiểm tra để đảm bảo rằng giá treo tường được đặt đúng vị trí để có thể treo toàn bộ thiết bị lên tường mà đầu phun nước không chạm sàn.

- 5 Sau khi xác định được vị trí và độ cao phù hợp để treo và sạc thiết bị, hãy siết chặt các vít để cố định giá treo tường vào đúng vị trí.

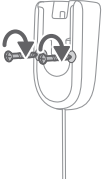

Chuẩn bị sử dụng máy

Máy này được trang bị pin Li-Ion. Mất khoảng 6 giờ để sạc từ lúc hết sạch pin đến khi đầy.

- 1 Gắn bộ pin vào phần thân chính của thiết bị, đảm bảo lắp chắc chắn (nghe thấy tiếng "TÁCH").

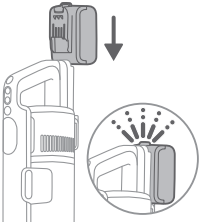

- 2 Sạc bằng cách đặt thiết bị vào giá treo tường đã lắp đặt.

⚠ Cảnh báo: Cất giữ và sạc thiết bị ở nhiệt độ từ trên 5 °C đến dưới 40 °C.

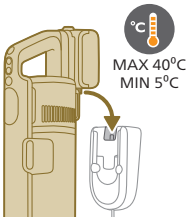

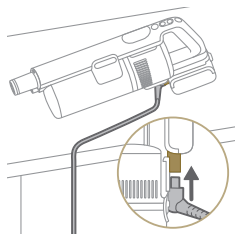

i Lưu ý: Bạn cũng có thể đặt thiết bị cầm tay trên bề mặt bằng phẳng và ổn định, rồi kết nối trực tiếp cáp sạc với thiết bị.

- 3 Thiết bị được thiết kế để sạc đầy trong vòng 6 giờ. Bạn có thể theo dõi tiến trình sạc qua màn hình. Khi thiết bị đã được sạc đầy, giá trị 100% sẽ sáng trên màn hình. Sau vài phút, màn hình sẽ tắt.



Sử dụng thiết bị

Lắp ráp thiết bị



- 1 Gắn thiết bị cầm tay vào ống. Xác nhận hai bộ phận đã vào khớp bằng tiếng "TÁCH".

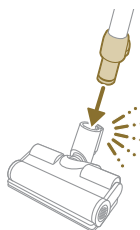

- 2 Gắn ống vào đầu phun. Xác nhận hai bộ phận đã vào khớp bằng tiếng "TÁCH".

Hút bụi sàn cứng và mềm

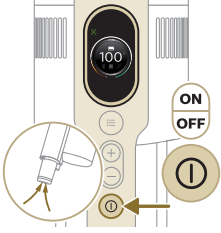

1 Bấm nút bật/tắt để bật máy.

i Lưu ý: Để tắt máy, hãy bấm lại nút bật/tắt.

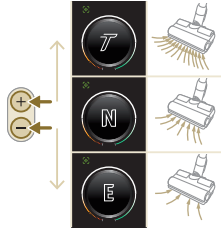

2 Sử dụng các nút + và - để chuyển đổi qua ba chế độ cài đặt công suất khác nhau.

E – chế độ tiết kiệm

N – chế độ bình thường

T – chế độ turbo

3 Bạn có thể làm sạch sàn mềm hoặc cứng bằng máy hút bụi.

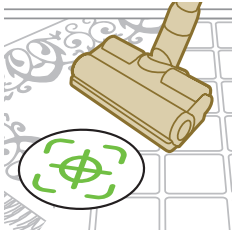

i Khi bật tính năng Nhận dạng loại sàn, thiết bị sẽ nhận dạng loại sàn và tự động tối ưu hiệu suất trong mức công suất bạn chọn. Để tắt tính năng này, hãy xem cách tùy chỉnh cài đặt ở bên dưới.

⚠ Cảnh báo: Không hút nước hoặc bất kỳ chất lỏng nào khác.



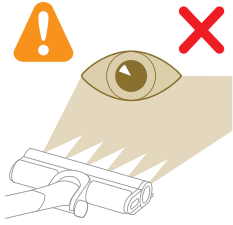

⚠ Thận trọng: Không nhìn thẳng vào đèn LED đang sáng hoặc chiếu đèn LED vào mắt người khác. Đèn LED rất sáng.

Hút bụi trong khi lau sàn cứng

⚠ Thận trọng: Chỉ sử dụng ngăn chứa nước trên sàn cứng có lớp phủ chịu nước (như vải sơn, gạch tráng men và gỗ đánh véc-ni) và sàn đá (như đá cẩm thạch). Nếu sàn nhà không được xử lý để chống nước, hãy hỏi nhà sản xuất xem bạn có thể dùng nước để làm sạch sàn nhà không. Không sử dụng ngăn chứa nước trên sàn cứng có lớp phủ chịu nước đã bị hỏng.

i Lưu ý: Không dùng ngăn chứa nước để làm sạch thảm.

i Lưu ý: Không di chuyển thiết bị được lắp ngăn chứa nước sang hai bên, vì như vậy sẽ để lại những vệt nước. Chỉ di chuyển về phía trước và phía sau.

1 Dùng nước làm ướt miếng đệm tẩm lau vi sợi trước khi sử dụng.

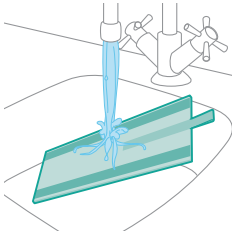

2 Gắn chặt miếng đệm tẩm lau vi sợi vào bên dưới ngăn chứa nước. Căn chỉnh dải băng dính velcro bên dưới ngăn chứa nước và phía sau miếng vải.

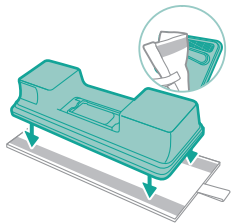

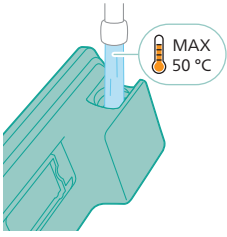

3 Đổ nước vào ngăn chứa nước, đảm bảo nhiệt độ nước không vượt quá 50 °C.

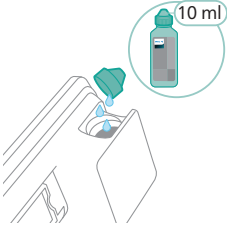

4 (Không bắt buộc) Nếu bạn muốn thêm nước lau sàn vào ngăn chứa nước, hãy chọn loại ít tạo bọt hoặc không tạo bọt có thể hòa tan trong nước. Bạn nên sử dụng Nước lau sàn Philips XV1792. Chỉ thêm một vài giọt nước lau sàn vào nước.

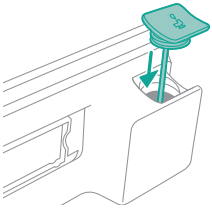

5 Đóng thật kín ngăn chứa nước.

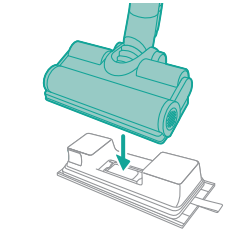

6 Lắp ngăn chứa nước đã chuẩn bị vào đầu phun nước và bạn có thể bắt đầu ngay.



7 Bấm nút bật/tắt để bật máy. Bạn có thể làm sạch sàn cứng hiệu quả với ngăn chứa nước được gắn trên đầu phun.



i Lưu ý: Ngăn chứa nước không thích hợp dùng trên sàn mềm, ví dụ như thảm.



⚠ **Thận trọng:** Không nên sử dụng ngăn chứa nước để hút vũng nước trên sàn.

Lời khuyên và thông tin quan trọng khác

- Không cần thiết phải hút bụi sàn trước khi lau, vì chế độ Hút bụi và Lau sàn này sẽ chủ động làm sạch kiểu ướt cho sàn cứng để hút mọi loại bụi bẩn, kể cả chất lỏng và vết bẩn. Đối với thảm và thảm trải sàn, chỉ sử dụng chế độ Hút bụi.
- Thiết bị có thể để lại một vũng nước nhỏ trên sàn nếu bạn không chuyển thiết bị trong khi tắt máy. Bạn có thể hạn chế vũng nước này bằng cách di chuyển thiết bị sang vị trí khác sau khi tắt. Nếu cần, bạn có thể dùng giẻ để lau những giọt nước còn sót trên đầu phun.

Hạn chế sử dụng

- Chế độ Hút bụi và Lau sàn phù hợp để hút bụi và lau mọi loại sàn cứng, ngoại trừ sàn gỗ không có lớp phủ.
- Chế độ Hút bụi và Lau sàn được thiết kế để làm sạch thường xuyên sàn cứng. Luôn làm theo hướng dẫn làm sạch cho sàn cứng khi sử dụng thiết bị này.
- Nếu bạn muốn thêm nước lau sàn khác không phải Nước lau sàn Philips XV1792 vào trong ngăn chứa nước sạch, hãy nhớ sử dụng loại nước lau sàn ít tạo bọt hoặc không tạo bọt có thể hòa tan trong nước giống như Nước lau sàn Philips XV1792.
- Vì ngăn chứa nước sạch có dung tích 250 ml nên bạn chỉ phải thêm một vài giọt (tối đa 10 ml) nước lau sàn vào nước.
- Nếu bạn sử dụng chế độ Hút bụi và Lau sàn trên sàn bằng vải sơn, thì chỉ sử dụng thiết bị trên sàn vải sơn được trải đúng cách để tránh hút cả vải sơn vào đầu phun.
- Nếu bạn di chuyển/nâng thiết bị qua thảm khi thiết bị đã tắt thì các giọt nước bẩn có thể rơi lên thảm.
- Không đẩy thiết bị qua lưới nhiệt đối lưu trên sàn nhà. Vì thiết bị không thể hút nước thoát ra từ đầu phun khi bạn di chuyển thiết bị trên lưới, nước sẽ đọng lại ở đáy hốc đối lưu.
- Trong khi làm sạch, không nâng đầu phun lên khỏi sàn hoặc di chuyển đầu phun sang hai bên và không đổi hướng đột ngột vì làm như vậy sẽ để lại những vệt nước. Chỉ di chuyển về phía trước và phía sau.

1 Lưu ý: Thời gian hoạt động phụ thuộc vào mức công suất được sử dụng trong quá trình làm sạch.

Các phụ kiện và phạm vi sử dụng

⚠ Cảnh báo: Không hút nước hoặc chất lỏng khác khi sử dụng bất kỳ phụ kiện nào.

⚠ Thận trọng: Không nhìn thẳng vào đèn LED đang sáng hoặc chiếu đèn LED vào mắt người khác. Đèn LED rất sáng.

Sử dụng thiết bị cầm tay

Bạn có thể sử dụng trực tiếp thiết bị cầm tay mà không cần bất kỳ dụng cụ làm sạch nào để hút bụi.

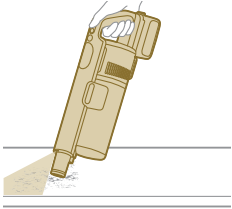

Sử dụng đầu phun

1 Gắn đầu phun trực tiếp vào thiết bị cầm tay.

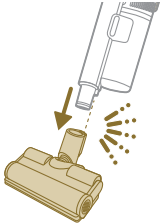

2 Sử dụng kết hợp hai bộ phận này để làm sạch bề mặt có độ cao linh động, chẳng hạn như cầu thang.

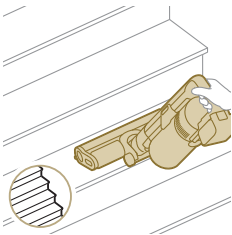

Sử dụng Bàn chải Turbo mini

- 1 Để lắp Bàn chải Turbo mini, hãy cắm ống của thiết bị tay cầm vào Bàn chải Turbo mini.



- 2 Bạn có thể sử dụng Bàn chải Turbo mini để làm sạch thông thường, ví dụ các khu vực mềm như giường và ghế dài. Bạn có thể điều chỉnh chế độ công suất cho phù hợp với nhu cầu làm sạch.
- 3 Bạn có thể sử dụng Bàn chải Turbo mini để làm sạch kỹ hơn, ví dụ như hút lông thú cưng, hoặc làm sạch các mảng bụi bẩn nhỏ như vụn bánh mì. Bạn có thể điều chỉnh chế độ công suất cho phù hợp với nhu cầu làm sạch.

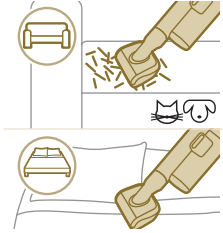

Sử dụng đầu hút khe

- 1 Để lắp đầu hút khe, hãy gắn ống hoặc thiết bị cầm tay vào đầu hút đó.



- 2 Bạn có thể sử dụng đầu hút khe loại dài để làm sạch các góc hẹp hoặc chỗ khó tiếp cận. Bạn có thể điều chỉnh chế độ công suất cho phù hợp với nhu cầu làm sạch.

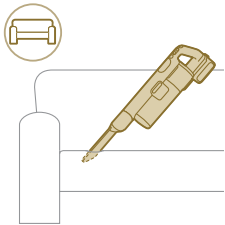

Sử dụng đầu hút kết hợp

- 1 Để lắp đầu hút kết hợp, hãy gắn ống hoặc thiết bị cầm tay vào đầu hút kết hợp đó.



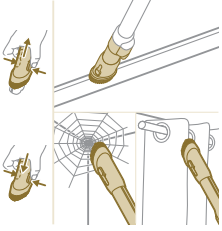

- 2 Đầu hút kết hợp này được thiết kế để làm sạch khung cửa sổ, rèm cửa hay mạng nhện, với chế độ đèn chiếu sáng và tháo bàn chải điều chỉnh được.

Sử dụng bàn chải mềm

- 1 Để lắp bàn chải mềm, hãy gắn ống hoặc thiết bị cầm tay vào bàn chải mềm.



- 2 Bàn chải mềm được thiết kế cho các bề mặt chuyên dụng và kèm theo đèn chiếu sáng điều chỉnh được.



Sử dụng đầu hút đồ nội thất

- 1 Để lắp đầu hút đồ nội thất, hãy gắn ống hoặc thiết bị cầm tay vào đầu hút đó.



- 2 Đầu hút này lý tưởng để làm sạch đồ nội thất có bọc vải mềm, có thể điều chỉnh độ chiếu sáng theo ý muốn.

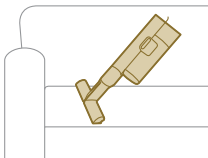

Tính năng điều chỉnh và thông tin bổ sung



Thiết bị được trang bị nhiều lựa chọn để điều chỉnh và theo dõi trong menu.

- 1 Để truy cập phần cài đặt menu, hãy nhấn nút menu.
- 2 Chuyển đổi giữa các lựa chọn bằng nút + và -. Những lựa chọn này bao gồm điều chỉnh độ chiếu sáng, bật hoặc tắt tính năng Nhận dạng loại sàn, truy cập thông tin bổ sung về thiết bị, cũng như quay lại màn hình trước.
- 3 Sau khi tùy chọn bạn muốn được đánh dấu, hãy nhấn lại nút Menu để xác nhận lựa chọn.

Sửa đổi độ chiếu sáng

Nhấn nút menu, rồi chuyển sang tính năng chiếu sáng. Xác nhận bằng cách nhấn lại nút menu.

Để điều chỉnh mức độ chiếu sáng, hãy chuyển qua các mức có sẵn, rồi xác nhận mức bạn muốn bằng cách nhấn nút menu.

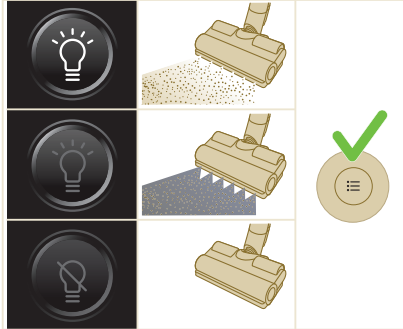

Nhận dạng loại sàn

Nhấn nút menu rồi chuyển sang tính năng Nhận dạng loại sàn. Xác nhận bằng cách nhấn lại nút menu.

Trong màn hình Nhận dạng loại sàn, hãy bật chức năng này rồi xác nhận quyết định bằng cách nhấn nút menu. Khi bật thành công, biểu tượng màu xanh lá ở góc trên bên trái của màn hình hiển thị sẽ xuất hiện sau khi bạn quay lại màn hình chính.

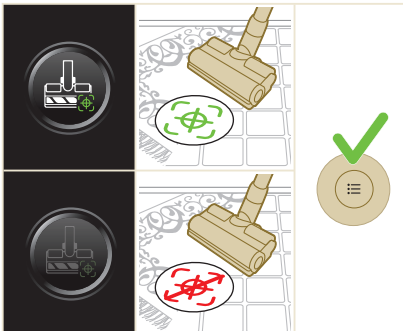

i Lưu ý: Chỉ có thể bật hoặc tắt tính năng Nhận dạng loại sàn khi đã lắp đầu hút gắn động cơ vào thiết bị cầm tay. Do đó, khi chưa lắp đầu hút gắn động cơ vào thiết bị chính, bạn sẽ thấy menu thiếu đi một mục. Lắp đầu hút gắn động cơ để mục Nhận dạng loại sàn này xuất hiện trong menu.

i Lưu ý: Khi lần đầu tiên bạn nhận được thiết bị này, tính năng Nhận dạng loại sàn đã được bật sẵn.

i Lưu ý: Tính năng Nhận dạng loại sàn này chỉ có tác dụng khi vòi hút xác định được các bề mặt làm sạch khác nhau khi đang chuyển động.

Thông tin bổ sung

Nhấn nút menu rồi chuyển sang tùy chọn "thông tin bổ sung". Xác nhận bằng cách nhấn lại nút menu.

Ở màn hình "thông tin bổ sung", bạn có thể kiểm tra tình trạng của bộ lọc, pin, tổng thời gian sử dụng, kiểu máy, cũng như truy cập vào mã QR để xem thêm thông tin trực tuyến.

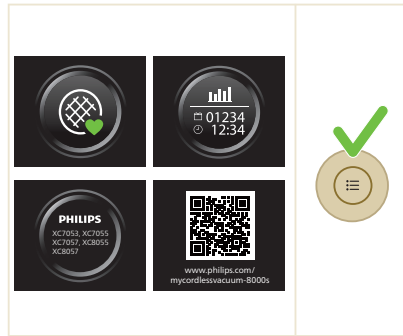

Quay lại

Để thoát menu và quay lại màn hình trước đó, hãy chọn tùy chọn "Quay lại".

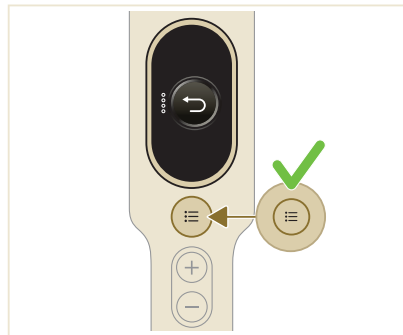

Sau khi sử dụng – Bảo dưỡng

Thường xuyên bảo dưỡng sau mỗi chu kỳ làm sạch

Bảo dưỡng hệ thống quản lý bụi

Đổ hộp chứa bụi sau mỗi lần sử dụng hoặc khi bụi đạt chỉ báo mức TỐI ĐA.

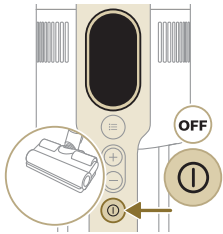
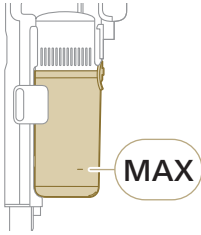

1 Tắt thiết bị.

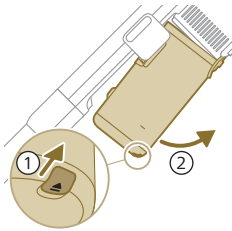

2 Giữ thiết bị ở góc 45 độ như trong hình minh họa. Tháo hộp chứa bụi bằng cách ấn nút nhỏ. Nút nhỏ ở dưới đáy của hộp chứa bụi.

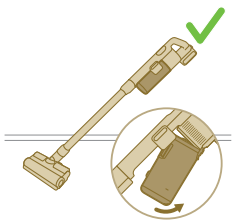

i Lưu ý: Vừa tháo hộp chứa bụi vừa giữ thiết bị thẳng đứng.

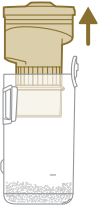

- 3 Giữ chặt tay cầm màu đen. Tháo bộ phận hút bụi kiểu gió xoáy ra khỏi hộp chứa bụi bằng cách nâng lên khỏi hộp chứa bụi

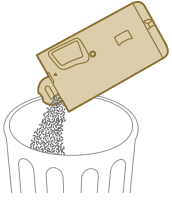

- 4 Đổ bụi trong hộp vào thùng rác.

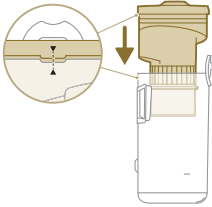

- 5 Lắp bộ phận hút bụi kiểu gió xoáy trở lại hộp chứa bụi. Bảo đảm căn chỉnh hai bộ phận đó.

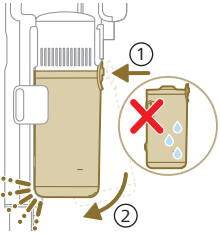

- 6 Lắp hộp chứa bụi vào. Trước tiên, căn chỉnh mặt phía bộ lọc của hộp chứa bụi rồi mới gắn vào vị trí.

Bảo dưỡng ngăn chứa nước

Làm sạch ngăn chứa nước sau mỗi lần sử dụng.

- 1 Tháo miếng đệm tấm lau vi sợi.

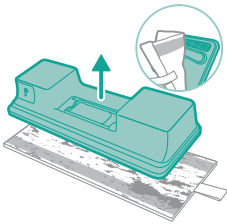

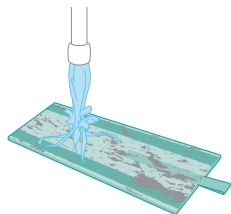

2 Giữ miếng đệm tấm lau đó dưới vòi nước chảy rồi giặt bằng tay hoặc bằng máy.

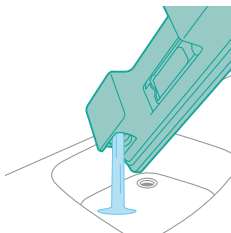

3 Đổ hết nước thừa trong ngăn chứa nước.

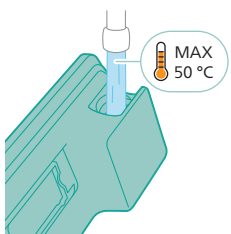

4 Đổ nước vào ngăn chứa nước.

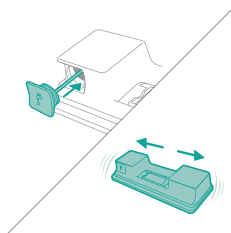

5 Đóng ngăn chứa nước đúng cách rồi lắc ngăn chứa nước để loại bỏ cặn chất tẩy rửa.

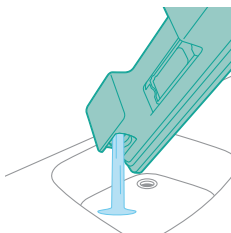

6 Đổ sạch nước trong ngăn chứa nước rồi mở ra cho khô.

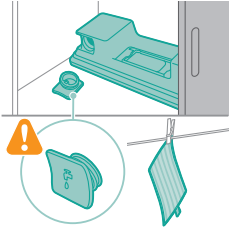

- 7 Đảm bảo không làm mất nắp của ngăn chứa nước trong quá trình cất giữ.
Treo miếng đệm lau sàn bằng vi sợi cho khô.

Bảo dưỡng định kỳ theo lịch

Bảo dưỡng hệ thống quản lý bụi

Làm sạch bộ lọc ít nhất một lần mỗi tháng hoặc mỗi khi bạn thấy thông báo làm sạch bộ lọc (i8).

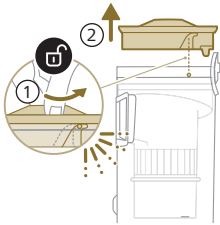

- 1 Xoay bộ lọc ngược chiều kim đồng hồ để tháo khỏi thùng chứa bụi.

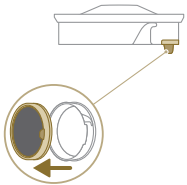

- 2 Tháo bộ lọc bột có thể giặt ra khỏi vỏ bộ lọc bằng nhựa.

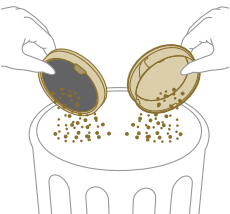

- 3 Gõ vỏ bộ lọc và bộ lọc bột vào thùng rác.

4 Rửa bộ lọc bọt rồi vẩy sạch nước.

1 Lưu ý: Để có kết quả làm sạch tốt nhất, hãy cho nước chảy qua bộ lọc, để vầu bộ lọc úp xuống giúp rửa sạch bụi bám sâu.

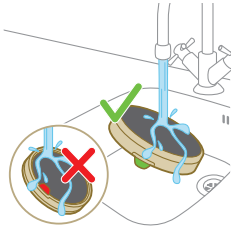

5 Phơi khô bộ lọc đã rửa sạch trong 24 giờ trước khi lắp lại bộ lọc bọt vào trong vỏ bộ lọc.

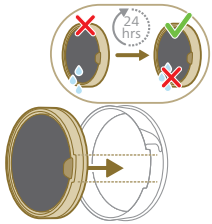

6 Để bảo dưỡng kỹ lưỡng, hãy làm sạch hộp chứa bụi và bộ phận hút bụi kiểu gió xoáy dưới vòi nước chảy hoặc trong nước ấm có xà phòng.

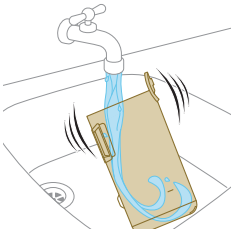

7 Lau khô hộp chứa bụi đã được làm sạch và các bộ phận liên quan.

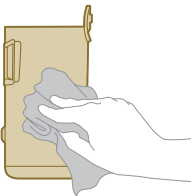

⚠ Thận trọng: Đảm bảo tất cả các bộ phận khô hoàn toàn trước khi lắp lại.



i Lưu ý: không phải bộ phận nào cũng có thể rửa bằng máy rửa chén.

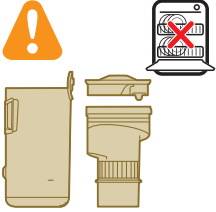

8 Lắp bộ lọc trở lại hộp chứa bụi. Xoay bộ lọc theo chiều kim đồng hồ để cố định vào đúng vị trí.

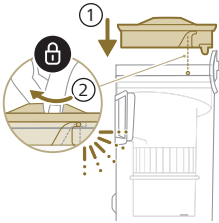

9 Lắp hộp chứa bụi vào. Trước tiên, căn chỉnh mặt phía bộ lọc của hộp chứa bụi rồi mới gắn vào vị trí.

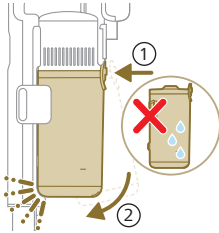

i Lưu ý: Sau khi bảo dưỡng, luôn đảm bảo lắp bộ lọc vào trong thiết bị trước khi sử dụng.

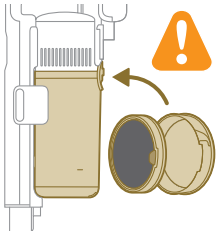

Bảo dưỡng Đầu phun thông minh PrecisionPower

1 Luôn tắt thiết bị trước khi làm sạch bàn chải xoay của đầu phun.

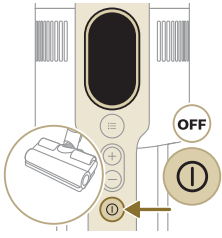

2 Để tiếp cận bàn chải xoay, hãy tìm nút ở bên cạnh đầu phun. Nhấn nút này rồi xoay để mở.

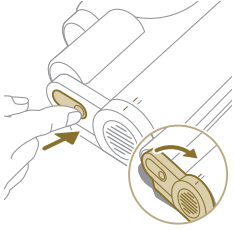

3 Nhẹ nhàng tháo bàn chải xoay và nắp bên của đầu phun.

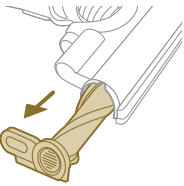

4 Cần thận gỡ tóc rối ra khỏi bàn chải xoay. Dùng kéo để hỗ trợ loại bỏ rác bẩn.

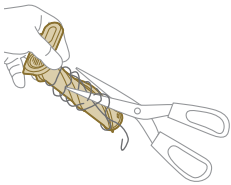

5 Khi lắp trở lại, hãy đảm bảo căn chỉnh đúng cách bàn chải xoay.

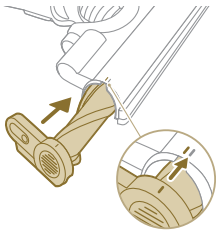

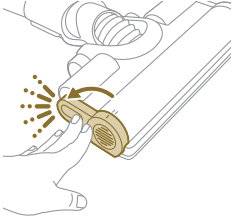

- 6 Khóa bàn chải xoay của đầu phun bằng cách vặn cho đến khi nghe thấy tiếng "TÁCH".

Bảo dưỡng Bàn chải Turbo mini

- 1 Lật bàn chải lại để tiếp cận khu vực cần làm sạch.

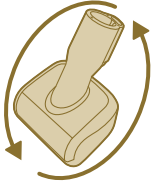

- 2 Trượt nút bên để nhả bàn chải khỏi vị trí.

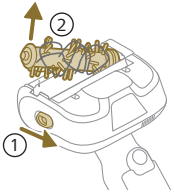

- 3 Dùng tay hoặc kéo để loại bỏ rác khỏi bàn chải.

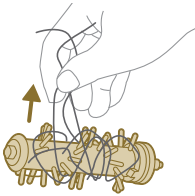

- 4 Khi lắp lại bàn chải, bắt đầu bằng cách gài một bên vào đúng vị trí trước khi gài bên còn lại. Khi bàn chải được lắp đúng, bạn sẽ nghe thấy tiếng "TÁCH".

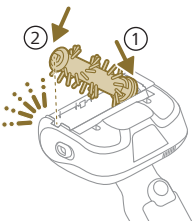

Bảo dưỡng ngăn chứa nước

Tẩy cặn ngăn chứa nước mỗi tháng một lần để tránh tích tụ cặn vôi.

1 Rót một chút dung dịch tẩy cặn vào cốc đong.

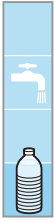

2 Rót một lượng nước chính xác vào cốc đong.



3 Rót hỗn hợp đó vào ngăn chứa nước.



4 Đóng ngăn chứa nước đúng cách, rồi lắc để dung dịch tẩy cặn hòa đều vào nước.

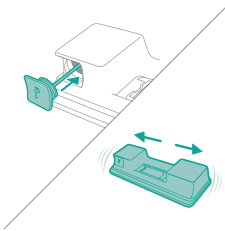

5 Để ngừa ngăn chứa nước (không lắp miếng đệm tấm lau vi sợi) qua 12 giờ. Nước sẽ từ từ chảy ra từ đáy ngăn chứa nước. Bạn nên để ngăn chứa nước này vào một cái chậu hoặc trên một tấm vải.

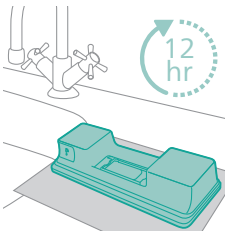

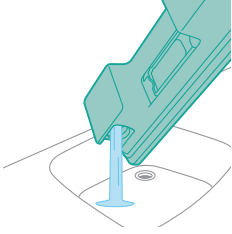

- 6 Rửa sạch rồi loại bỏ dung dịch còn sót lại bên trong ngăn chứa nước.

Bảo dưỡng gioăng của ngăn chứa nước

- 1 Tháo gioăng ở đáy ngăn chứa nước để vệ sinh kỹ lưỡng.

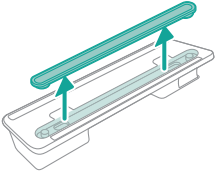

- 2 Rửa sạch gioăng dưới vòi nước.

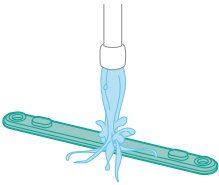

- 3 Gắn gioăng vào ngăn chứa nước sau khi làm sạch.

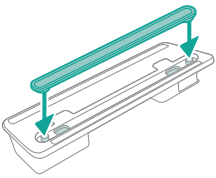

Thay thế phụ kiện

Để mua phụ kiện hoặc các bộ phận thay thế, truy cập www.philips.com/parts-and-accessories hoặc tới đại lý Philips của bạn. Bạn có thể liên hệ với Trung Tâm Chăm Sóc Khách Hàng của Philips tại quốc gia của bạn.

Mã bộ phận thay thế và kiểu:

Bộ lọc thay thế XV1681/01

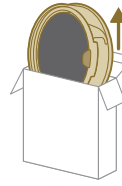

XV1681/01

Bàn chải xoay CP0667/01

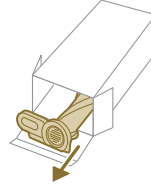

CP0667/01

Miếng đệm tấm lau vi sợi XV1670/02

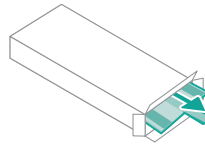

XV1670/02

Gioăng ngăn chứa nước CP0381/01

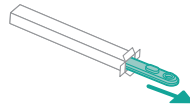

CP0381/01

i Lưu ý: Thay bộ lọc và miếng đệm tấm lau vi sợi 6 tháng một lần để đảm bảo đạt được hiệu suất cao nhất.

Tín hiệu trên giao diện người dùng và ý nghĩa

Tín hiệu

Ý nghĩa của tín hiệu

E1



Các sự cố của thiết bị.

Tháo pin, đợi 10 giây rồi lắp lại pin. Nếu cách này không hiệu quả, vui lòng mang thiết bị đến trung tâm dịch vụ của Philips hoặc liên hệ với Trung tâm chăm sóc khách hàng.

Tín hiệu

Ý nghĩa của tín hiệu

E2



Vận hành thiết bị ở nơi có nhiệt độ thấp hơn nhiệt độ làm việc.
Hãy chuyển thiết bị sang một phòng ấm hơn. Không cất giữ, sạc hoặc sử dụng thiết bị ở nơi có nhiệt độ dưới 5°C hoặc cao hơn 40°C.

E3



Vận hành thiết bị ở nơi có nhiệt độ cao hơn nhiệt độ làm việc.
Chuyển thiết bị sang một phòng mát hơn. Không cất giữ, sạc hoặc sử dụng thiết bị ở nơi có nhiệt độ dưới 5°C hoặc cao hơn 40°C.

E5



Hồng pin.
Hãy mang thiết bị đến một trung tâm dịch vụ của Philips hoặc liên hệ với Trung tâm chăm sóc khách hàng.

E9



Nhiệt độ của đầu phun nước đang vận hành cao hơn nhiệt độ làm việc.
Tắt máy rồi đợi 15 phút. Chạm vào phần vỏ phía trên của đầu phun để kiểm tra xem nó còn ấm hay không. Nếu đầu phun vẫn còn ấm, hãy đợi thêm để đầu phun nguội bớt. Sau khi đầu phun đã nguội, hãy thử bật lại thiết bị.

i4



Đầu phun bị tắc.
Đảm bảo thiết bị đã được tắt. Làm sạch đầu hút theo sách hướng dẫn sử dụng và kiểm tra ống bằng cách tháo ống ra khỏi thiết bị chính. Lấy dị vật ra khỏi đầu hút hoặc ống rồi khởi động lại thiết bị.

i5



Vật lạ bị kẹt trong đường dẫn khí.
Đảm bảo thiết bị đã được tắt. Làm sạch đầu hút theo sách hướng dẫn sử dụng và kiểm tra ống bằng cách tháo ống ra khỏi thiết bị chính. Lấy dị vật ra khỏi đầu phun, ống hoặc phần thiết bị cầm tay rồi khởi động lại thiết bị.

i6





Chưa tháo bộ đổi nguồn.
Tháo bộ đổi nguồn trước khi vận hành thiết bị.

i7



Sử dụng sai bộ đổi nguồn.
Chỉ sử dụng bộ đổi nguồn chính hãng để sạc pin cho thiết bị.

Tín hiệu	Ý nghĩa của tín hiệu
i8	 <p>Bộ lọc bị bẩn. Làm sạch bộ lọc. Hãy làm theo hướng dẫn trên màn hình trong sách hướng dẫn sử dụng. Bạn có thể mua các bộ lọc mới trên cửa hàng trực tuyến của Philips tại www.philips.com/support hoặc tại đại lý của Philips. Nếu vẫn nhận được mã thông tin i8 sau khi vệ sinh bộ lọc, hãy xem bảng khắc phục sự cố bên dưới.</p>
i10	 <p>Lắp pin không đúng cách. Tháo pin ra rồi lắp lại. Nếu cách này không hiệu quả, vui lòng mang thiết bị đến trung tâm dịch vụ của Philips hoặc liên hệ với Trung tâm chăm sóc khách hàng.</p>
	 <p>Mức pin thấp và cần được sạc. Sạc thiết bị hoặc pin bằng cách sạc được khuyến nghị.</p>

Cách khắc phục sự cố

Chương này tóm tắt các sự cố thường gặp phải nhất với thiết bị này. Nếu bạn không thể giải quyết vấn đề với những thông tin sau, hãy truy cập www.philips.com/support để xem một danh sách các câu hỏi thường gặp hoặc liên hệ Trung tâm Chăm sóc Người tiêu dùng tại quốc gia của bạn.

Làm sạch khô

Sự cố	Nguyên nhân dự đoán	Giải pháp
Thiết bị không phản hồi khi nhấn nút bật/tắt.	Màn hình hiển thị biểu tượng hết pin.	Để sạch, hãy gắn thiết bị vào trạm sạc hoặc cắm trực tiếp máy hút bụi cầm tay vào phích cắm điện của bộ đổi nguồn.
Trạm sạc không được gắn chắc chắn vào tường.	Các ốc vít giữ trạm sạc bị lỏng.	Hãy vặn chặt ốc vít.
	Ốc vít không đúng kích cỡ.	Gắn trạm sạc bằng vít đi kèm với thiết bị.
	Trạm sạc không được gắn vào tường chắc chắn.	Hãy kiểm tra xem bức tường nơi sẽ gắn trạm sạc có chắc chắn không.
Thiết bị đột ngột dừng hoạt động.	Khi thiết bị có trục trặc bên trong, các nút sẽ không phản hồi và màn hình sẽ để trống.	Kết nối thiết bị với trạm sạc hoặc lắp trực tiếp máy hút bụi cầm tay vào bộ nguồn. Xem màn hình. Nếu mã lỗi xuất hiện, bạn có thể tìm hiểu ý nghĩa của mã lỗi trong sách hướng dẫn sử dụng.
	(mã: E2, E3) Thiết bị không hoạt động ở nhiệt độ thích hợp.	Hãy đảm bảo sử dụng thiết bị ở nhiệt độ trong khoảng 5-40 °C.

Sự cố	Nguyên nhân dự đoán	Giải pháp
	(mã: i4, i5) Bàn chải xoay bị kẹt hoặc có dị vật bị kẹt trong ống dẫn khí.	Đảm bảo thiết bị đã được tắt. Làm sạch đầu hút theo sách hướng dẫn sử dụng và kiểm tra ống bằng cách tháo ống ra khỏi thiết bị chính. Lấy dị vật ra khỏi đầu hút hoặc ống rồi khởi động lại thiết bị.
	(mã: E9) Đầu hút gắn động cơ quá nóng.	Tắt máy rồi đợi 15 phút. Chạm vào phần vỏ phía trên của đầu phun để kiểm tra xem nó còn ấm hay không. Nếu đầu phun vẫn còn ấm, hãy đợi thêm để đầu phun nguội bớt. Sau khi đầu phun đã nguội, hãy thử bật lại thiết bị.
Thiết bị có công suất hút thấp hơn bình thường.	Bộ lọc và hệ thống gió xoáy bị bẩn.	Trút sạch bụi ra khỏi thùng chứa bụi. Làm sạch bộ lọc và hệ thống gió xoáy. Hãy đảm bảo làm sạch bộ lọc ít nhất là mỗi tháng một lần, khi sử dụng thiết bị thường xuyên. Đảm bảo loại bỏ tóc và bụi bẩn kẹt trong hệ thống gió xoáy.
	Ngăn chứa bụi không được lắp đúng cách vào thiết bị.	Đảm bảo ngăn chứa bụi được lắp đúng cách.
Bụi thoát ra khỏi thiết bị.	Bộ lọc bị bẩn.	Làm sạch bộ lọc. Xem thêm sách hướng dẫn sử dụng.
	Không có bộ lọc trong thiết bị.	Hãy đảm bảo bộ lọc có trong thiết bị và đã được lắp vào đúng cách.
	Có vật gì đó đang chặn hệ thống gió xoáy.	Hãy kiểm tra hệ thống gió xoáy xem có dị vật nào bị kẹt bên trong không và loại bỏ mọi dị vật cản trở hệ thống gió xoáy. Đồng thời đảm bảo loại bỏ tóc và bụi bẩn kẹt trong hệ thống gió xoáy.
	Ngăn chứa bụi không được lắp đúng cách vào thiết bị.	Hãy trút sạch bụi ra khỏi ngăn chứa bụi và lắp lại đúng cách ngăn chứa bụi vào thiết bị.
	Thiết bị bị xoay hoặc lật khi tắt nguồn.	Giữ thiết bị thẳng đứng khi tắt nguồn.
Thiết bị di chuyển thiếu trơn tru trên sàn khi vệ sinh thảm trải.	Chức năng nhận dạng loại sàn không được bật.	Bật chức năng nhận dạng loại sàn trong menu số.
	Sức hút đã chọn quá cao.	Hãy giảm sức hút. Xem thêm sách hướng dẫn sử dụng.
Bàn chải không xoay được nữa.	Bàn chải bị tắc do tóc hoặc bụi bẩn.	Làm sạch bàn chải bằng tay hoặc bằng kéo.
	(mã i4) Bàn chải này có thể ngừng quay nếu gặp quá nhiều lực cản từ thảm sợi dài.	Hãy tắt thiết bị rồi bật lại.

Sự cố	Nguyên nhân dự đoán	Giải pháp
	Bàn chải xoay chưa được lắp đúng cách vào đầu hút sau khi làm sạch.	Hãy làm theo hướng dẫn ở chương làm sạch thiết bị trong sách hướng dẫn sử dụng để trượt bàn chải xoay vào đầu hút đúng cách. Cố định bàn chải xoay trong đầu hút bằng cách ấn cần khóa vào đúng vị trí.
	(mã: E9) Đầu hút gắn động cơ quá nóng.	Tắt máy rồi đợi 15 phút. Chạm vào phần vỏ phía trên của đầu phun để kiểm tra xem nó còn ấm hay không. Nếu đầu phun vẫn còn ấm, hãy đợi thêm để đầu phun nguội bớt. Sau khi đầu phun đã nguội, hãy thử bật lại thiết bị.
Đèn LED trên đầu hút không sáng.	Đầu hút chưa được gắn vào ống hoặc thiết bị đúng cách.	Hãy gắn đầu hút vào thiết bị hoặc thiết bị cầm tay đúng cách.
	Tính năng chiếu sáng bị tắt.	Hãy bật tính năng này trong menu. Điều chỉnh độ sáng của đèn LED trên đầu hút trong menu.
Đèn LED trên thiết bị cầm tay không sáng.	Tính năng chiếu sáng bị tắt.	Hãy bật tính năng này trong menu. Điều chỉnh độ sáng của đèn LED trên thiết bị cầm tay trong menu.
Đèn trên phụ kiện không sáng.	Phụ kiện được lắp vào ống.	Tháo ống và gắn trực tiếp phụ kiện vào thiết bị cầm tay.
	Phụ kiện không được lắp đúng cách vào thiết bị.	Hãy lắp đúng cách phụ kiện vào thiết bị.
Đèn trên đầu hút, thiết bị cầm tay và phụ kiện không đủ sáng.	Độ sáng bị mờ đi.	Điều chỉnh độ sáng của đèn chiếu trong menu.
Thiết bị không sạc.	Phích cắm điện chưa được kết nối đúng cách với thiết bị hoặc bộ nguồn chưa được cắm đúng cách vào ổ điện trên tường.	Hãy đảm bảo phích cắm điện được kết nối đúng cách với thiết bị và bộ nguồn được cắm đúng cách vào ổ điện trên tường.
	Phích cắm điện không được cắm đúng cách trong trạm sạc.	Hãy đảm bảo phích cắm được cắm đúng cách trong trạm sạc. Kiểm tra xem phích cắm có bị nghiêng không và trạm sạc có đang giữ phích cắm ở đúng vị trí không.
	(mã i7) Bộ nguồn không phải bộ nguồn đi kèm đang được dùng.	Hãy đảm bảo bạn sử dụng đúng bộ nguồn đi kèm.
	(mã i10) Lắp pin không đúng cách.	Đảm bảo đã ấn pin hết cỡ vào khe và lắp đúng cách.
	(mã E5) Sự cố về pin.	Pin bị hỏng. Hãy thay pin.

Sự cố	Nguyên nhân dự đoán	Giải pháp
		Nếu bạn đã kiểm tra hết các trường hợp trên mà thiết bị vẫn không sạc, hãy mang thiết bị đến trung tâm dịch vụ của Philips hoặc liên hệ Trung tâm Chăm sóc Khách hàng.
Thiết bị đang sạc rất chậm.	Bộ nguồn bên ngoài hoặc bộ nguồn từ các thiết bị khác đang được sử dụng.	Hãy sạc thiết bị bằng bộ nguồn đi kèm.
Pin đã được lắp và đang sạc nhưng không thể bật thiết bị.	Thiết bị vẫn được kết nối với bộ nguồn.	Tháo thiết bị khỏi bộ nguồn trước khi khởi động lại.
	(mã: E1) Đã xảy ra lỗi với thiết bị.	Tháo pin, đợi 10 giây rồi lắp lại pin. Nếu cách này không hiệu quả, vui lòng mang thiết bị đến trung tâm dịch vụ của Philips hoặc liên hệ với Trung tâm chăm sóc khách hàng.
Màn hình hiển thị biểu tượng bộ lọc (mã: i8).	Bộ lọc bị bẩn.	Làm sạch bộ lọc. Hãy làm theo hướng dẫn trên màn hình trong sách hướng dẫn sử dụng.
		<p>Nếu vẫn nhận được mã thông tin i8 sau khi vệ sinh bộ lọc, bạn có thể cân nhắc các giải pháp sau:</p> <ul style="list-style-type: none"> - Nếu có sẵn một bộ lọc sạch dự phòng, bạn có thể thay bộ lọc cũ bằng bộ lọc mới. Sau đó, dùng thiết bị cầm tay để vệ sinh nhẹ nhàng bộ lọc bọt cũ và vỏ bộ lọc. - Ngoài ra, nếu có máy hút bụi khác hoặc máy hút bụi mini, bạn có thể dễ dàng sử dụng nó để vệ sinh cả bộ lọc bọt và vỏ bộ lọc. <p>Lưu ý: Trước khi bật, luôn kiểm tra xem thiết bị đã có bộ lọc bên trong hay chưa.</p>
	Bộ lọc đã cũ.	Bạn có thể mua các bộ lọc mới trên cửa hàng trực tuyến của Philips tại www.philips.com/support hoặc tại đại lý của Philips.
		Nếu bạn đã kiểm tra hết các trường hợp trên mà thiết bị vẫn hiển thị lỗi, hãy mang thiết bị đến trung tâm dịch vụ của Philips hoặc liên hệ Trung tâm chăm sóc khách hàng.
Bàn chải Turbo mini hoạt động không đúng.	Bàn chải xoay bị tắc.	Loại bỏ lông tóc khỏi bàn chải bằng kéo. Hãy tuân thủ hướng dẫn trong sách hướng dẫn sử dụng.

Sự cố	Nguyên nhân dự đoán	Giải pháp
	Bàn chải xoay bị tắc do vải hoặc bề mặt trong quá trình làm sạch.	Giữ cho bàn chải Turbo mini thẳng hàng với bề mặt và không ấn bàn chải Turbo vào các bề mặt mềm.
	Bàn chải xoay được lắp không đúng cách vào bàn chải Turbo mini.	Đảm bảo bàn chải xoay và bàn chải Turbo mini được lắp đúng cách và không có khe hở giữa các bộ phận. Hãy tuân thủ hướng dẫn trong hướng dẫn sử dụng.
Sức hút không ổn định.	Không có vấn đề gì. Đây là tính năng "Nhận dạng loại sàn" đang được kích hoạt. Thiết bị của bạn đang phát hiện loại sàn và làm sạch với hiệu suất tối ưu cho loại sàn đó.	Bạn không cần làm gì cả. Nếu bạn muốn làm sạch với sức hút ổn định do bạn chọn, hãy tắt tính năng thông minh này trong menu của thiết bị.
Chức năng Nhận dạng loại sàn không phản ứng hợp lý.	Bàn chải bị tắc do tóc hoặc bụi bẩn.	Làm sạch bàn chải bằng kéo hoặc bằng tay. Hãy xem hướng dẫn trong sách hướng dẫn sử dụng.
Thiết bị gây ra giật tĩnh điện.	Thiết bị có tạo ra điện tĩnh. Độ ẩm không khí càng thấp thì càng tích tụ nhiều điện tĩnh.	Xả tích điện cho thiết bị bằng cách thường xuyên chạm ống vào các vật khác bằng kim loại trong phòng (ví dụ chân bàn hoặc ghế, v.v.); Hoặc tăng độ ẩm không khí trong phòng.
	Bụi bẩn đã hút không chuyển động.	Hãy trút sạch bụi ra khỏi ngăn chứa bụi và vệ sinh bộ lọc theo hướng dẫn trong hướng dẫn sử dụng.

Vệ sinh kiểu ướt

Sự cố	Nguyên nhân dự đoán	Giải pháp
Dòng nước chảy ra từ ngăn chứa nước giảm.	Dải làm ướt bị kẹt do bụi bẩn.	Tháo dải làm ướt và làm sạch dải. Lắp lại dải làm ướt đã làm sạch.
	Miếng đệm lau sàn bằng vi sợi không được đặt đúng cách và khiến cho dải làm ướt bị chặn lại.	Hãy đảm bảo bạn đặt miếng đệm lau sàn đúng cách. Hãy xem hướng dẫn sử dụng để biết cách đặt sao cho đúng.
	Ngăn chứa hết nước hoặc sắp hết nước.	Đổ nước vào ngăn chứa nước.
	Miếng đệm lau sàn bằng vi sợi đang dùng không phải do Philips cung cấp.	Chỉ sử dụng miếng đệm lau sàn bằng vi sợi chính hãng của Philips. Bạn có thể mua những miếng đệm lau sàn này trên cửa hàng trực tuyến của Philips tại www.philips.com/support hoặc tại đại lý của Philips.

Sự cố	Nguyên nhân dự đoán	Giải pháp
	Cạnh vòi đã tích tụ trong dải làm ướt.	Hãy mua dải làm ướt mới trên cửa hàng trực tuyến của Philips tại www.philips.com/support hoặc tại đại lý của Philips.
Quá nhiều nước chảy ra khỏi ngăn chứa nước với tốc độ quá cao.	Nắp ngăn chứa nước không được lắp đúng cách.	Kiểm tra nắp và đảm bảo nắp đã được đóng kín theo đúng cách.
	Dải kim loại không được đặt đúng cách vào phía dưới ngăn chứa nước.	Kiểm tra dải và đảm bảo dải đã được lắp đúng cách vào tấm đáy của ngăn chứa nước.
Sàn xuất hiện vệt khi khô.	Bạn đã cho quá nhiều nước lau sàn vào nước.	Chỉ dùng một vài giọt nước lau sàn hoặc sử dụng nước lau sàn ít tạo bọt.
	Miếng đệm lau sàn bằng vi sợi không được đặt đúng cách.	Hãy đảm bảo bạn đặt miếng đệm lau sàn đúng cách. Hãy xem hướng dẫn sử dụng để biết cách đặt sao cho đúng.
	Miếng đệm lau sàn không phù hợp đang được dùng.	Chỉ sử dụng miếng đệm tẩm lau vi sợi Philips XV1670/02 dành cho thiết bị dòng 7000. Bạn có thể mua những miếng đệm lau sàn này trên cửa hàng trực tuyến của Philips tại www.philips.com/support hoặc tại đại lý của Philips.

İçerik

Giriş	909
Genel açıklamalar	909
İlk kullanımdan önce	910
Duvara montaj aparatını takma	910
Cihazın kullanıma hazırlanması	911
Cihazın kullanımı	912
Cihazın birleştirilmesi	912
Yumuşak ve sert yüzeyleri vakumlu süpürme	913
Sert yüzeyleri paspaslarken süpürme	914
Çok yönlü kullanım ve aksesuarlar	917
Özelleştirmeler ve ek bilgiler	920
Kullanım sonrası – Bakım	922
Her temizlik döngüsünden sonra sık bakım	922
Aralıklı düzenli bakım	925
Değişim	931
Kullanıcı arayüzü sinyalleri ve anlamları	932
Sorun giderme	934
Kuru temizlik	934
Islak temizlik	938

Giriş

Bu ürünü satın aldığınız için teşekkürler! Sunduğumuz destekten tam olarak yararlanmak için ürününüzü www.philips.com/mycordlessvacuum-7000s adresinden kaydedin.

Genel açıklamalar

- 1 Dijital ekran
 - a Pil seviyesi halka göstergesi
 - b Pil seviyesi yüzdesi
 - c Seçilen güç seviyesi
 - d Zemin Türü Tanıma özelliği etkinleştirme simgesi
 - e Filtre temizleme hatırlatıcısı simgesi
- 2 Menü/Onayla düğmesi
- 3 + Düğmesi
- 4 – Düğmesi
- 5 Açma/kapama düğmesi
- 6 El aparatı
- 7 Toz kovası
- 8 Pil
- 9 Ekstra filtre (yalnızca XC7057)
- 10 Toz kovası açma düğmesi
- 11 Duvara montaj aparatı
- 12 Adaptör
- 13 Boru
- 14 PrecisionPower Akıllı Başlık
- 15 Su haznesi

- 16 Mikrofiber paspaslama bezi
- 17 Mini TurboBrush (yalnızca XC7055, XC7057)
- 18 Kombine araç
- 19 Yumuşak fırça (yalnızca XC7057)
- 20 Döşeme aracı (yalnızca XC7055, XC7057)
- 21 Aralık temizleme başlığı

İlk kullanımdan önce

Duvara montaj aparatını takma

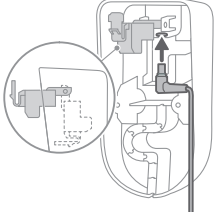

- 1 Duvar montaj aparatını ters çevirin ve gri kolun mandalını açın. Şarj bağlantı noktasını takarken metal parçanın görünür olduğundan ve duvar montaj aparatının ön tarafında dik konumda olduğundan emin olun.

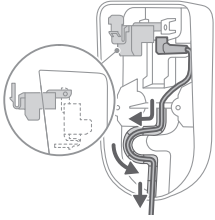

- 2 Kabloyu belirlenen oluğun içinden geçirerek düzgün bir şekilde düzenleyin.

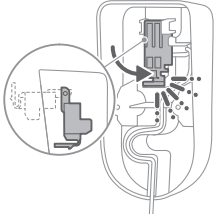

- 3 Gri kolu kapatın. Gri kolun yerine tam olarak sabitlendiğinden ve "KLIK" sesi duyduğunuzdan emin olun.

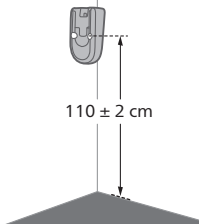

- 4 Duvar montaj aparatını duvarda istediğiniz konuma güvenli bir şekilde takarken montaj vidası deliklerinin zeminden yaklaşık 110 cm yüksekte olmasını sağlayın.

⚠ Dikkat: Elektrik çarpması riskini önlemek için duvara montaj aparatının sabitleneceği delikleri açarken dikkatli olun.

i Not: Duvar montaj aparatını yerleştirme şeklinin, başlık zemine temas etmeden cihazın tamamının duvarda asılı kalmasını sağladığını doğrulayın.

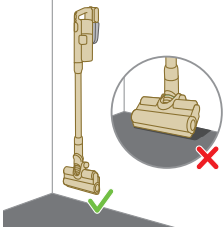

- 5 Cihazınızı saklamak ve şarj etmek için en ideal konumu ve yüksekliği belirledikten sonra duvar montaj aparatını yerine sabitlemek için vidaları iyice sıkın.

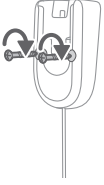

Cihazın kullanıma hazırlanması

Cihazda Li-lyon pil bulunur. Cihaz tamamen boş olduğunda şarj olması yaklaşık 6 saat sürer.

- 1 Pil paketini cihazın ana gövdesine takarken güvenli bir bağlantı kurulduğunu belirten "KLIK" sesini duyduğunuzdan emin olun.

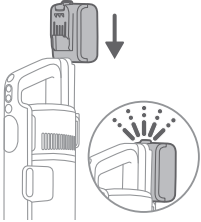

- 2 Cihazı takılı duvar montaj aparatına yerleştirerek şarj edin.

⚠ Uyarı: Cihazı 5 °C ile 40 °C arasında bir sıcaklıkta saklayın ve şarj edin.

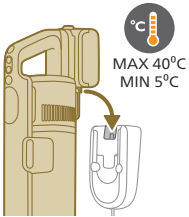

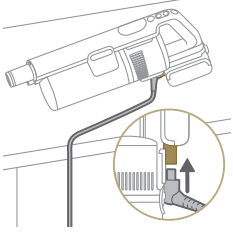

i Not: İsterseniz el aparatını düz ve sabit bir yüzeye yerleştirebilir ve şarj kablosunu doğrudan cihaza bağlayabilirsiniz.

- 3** Cihaz, 6 saat içinde tamamen şarj olacak şekilde tasarlanmıştır. Şarj olma sürecini ekrandan izleyebilirsiniz. Cihaz tamamen şarj olduğunda ekranda % 100 değeri gösterilir. Birkaç dakika sonra ekran kapanır.



Cihazın kullanımı

Cihazın birleştirilmesi



- 1** El aparatını boruya takın. "KLİK" sesi duyduktan sonra takma işlemini onaylayın.



- 2** Boruyu başlığa takın. "KLİK" sesi duyduktan sonra takma işlemini onaylayın.

Yumuşak ve sert yüzeyleri vakumlu süpürme

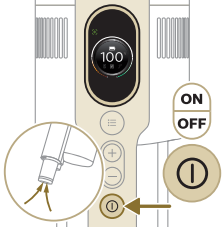

1 Cihazı çalıştırmak için açma/kapama düğmesine basın.

i Not: Cihazı kapatmak için açma/kapama düğmesine tekrar basın.

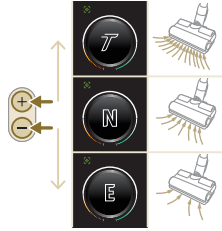

2 + ve - düğmelerini kullanarak üç farklı güç ayarı arasında geçiş yapın.

E - ekonomik mod

N - normal mod

T - turbo mod

3 Vakumlu süpürgeyle sert veya yumuşak zeminlerde temizlik yapabilirsiniz.

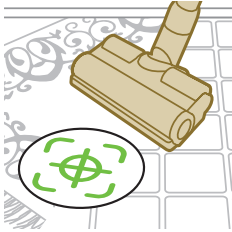

i Zemin Türü Tanıma özelliği etkinleştirildiğinde cihaz, zemin türünü tanır ve seçtiğiniz güç ayarları dâhilinde performansını otomatik olarak en ideal duruma getirir. Bu özelliği devre dışı bırakmak için aşağıdaki ayarların nasıl özelleştirildiğine göz atın.



⚠ Uyarı: Su veya diğer sıvıları vakumlu süpürgeyle temizlemeyin.

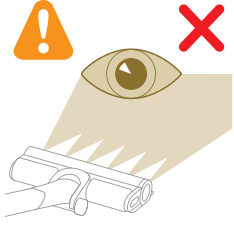

⚠ Dikkat: Işıklı LED'lere doğrudan bakmayın veya LED ışıkları başkasının gözlerine tutmayın. LED ışığı çok parlaktır.

Sert yüzeyleri paspaslarken süpürme

⚠ Dikkat: Su haznesini sadece su geçirmez kaplamalı (muşamba, emaye seramik ve vernikli parke gibi) sert zeminlerde ve taş zeminlerde (mermer gibi) kullanın. Zemininiz su geçirmezlik için işlem görmediyse temizlik için su kullanıp kullanamayacağınızı üreticiye danışın. Su geçirmez kaplaması hasar görmüş sert zeminlerde su haznesini kullanmayın.

i Not: Su haznesini halıları temizlemek için kullanmayın.

i Not: Su izi bırakabileceği için su haznesi cihaza takılıyken cihazı yana doğru hareket ettirmeyin. Yalnızca ileri geri hareket ettirin.

1 Kullanmadan önce mikrofiber paspaslama bezini önceden suyla ıslatın.

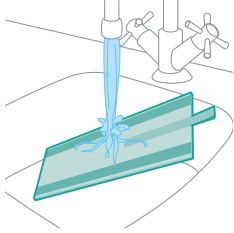

2 Mikrofiber paspaslama bezini su haznesinin altında sabitleyin. Cırt cırtlı şeritleri su haznesinin altına ve kumaşın arkasına hizalayın.

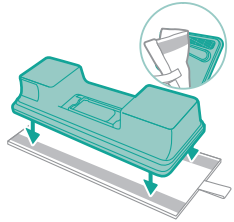

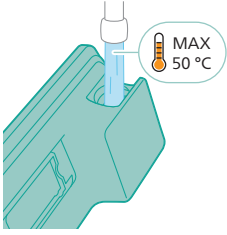

3 Hazneyi suyla doldururken su sıcaklığının 50 °C'yi aşmadığından emin olun.



4 (İsteğe bağlı) Su haznesine sıvı zemin temizleyici eklemek istiyorsanız çözülebilen, az köpüren veya köpürmeyen türden bir temizleyici kullanın. XV1792 Philips Zemin Temizleyici'yi öneririz. Suya sadece birkaç damla sıvı temizleyici ekleyin.

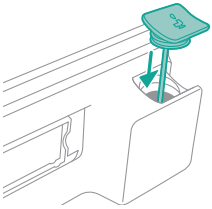

5 Su haznesini uygun şekilde kapatın.

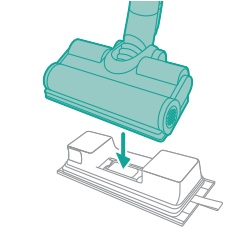

6 Hazırlanan su haznesini su başlığına taktıktan sonra başlamaya hazır olursunuz.



7 Cihazı çalıştırmak için açma/kapama düğmesine basın. Başlık takılmış olan su modülü ile sert zeminleri etkili bir şekilde temizleyebilirsiniz.



i Not: Su modülü, halı gibi yumuşak zeminler için uygun değildir.

⚠ Dikkat: Su modülü, su birikintilerini toplamak için kullanılmamalıdır.

İpuçları ve diğer önemli bilgiler

- Vakumlu Süpürge ve Paspas düzeneği sert zemininizdeki sıvılar ve lekeler dâhil her türlü kiri temizlediği için paspaslama yapmadan önce zemini vakumla süpürmeniz gerekmez. Halılar ve kilimler üzerinde sadece Vakumlu Süpürge düzeneğini kullanın.
- Cihazı kapatırken hareket ettirmezseniz cihaz yerde küçük bir su birikintisi bırakabilir. Cihazı kapatırken hareket ettirerek su birikintisinin boyutunu küçültebilirsiniz. Gerekirse son damlaları bir bezle alabilirsiniz.

Kullanım kısıtlamaları

- Vakumlu Süpürge ve Paspas düzeneği, kaplamasız ahşap zeminler dışında her türlü sert zeminde vakumlu süpürme ve paspaslama yapmak için kullanılabilir.
- Vakumlu Süpürge ve Paspas düzeneği, sert zeminlerin normal temizliğinde kullanım için tasarlanmıştır. Bu cihazı kullanırken sert zemininizin temizlik talimatlarına daima uyun.
- Temiz su haznesindeki suya XV1792 Philips Zemin Temizleyici dışında bir sıvı zemin temizleyici eklemek istiyorsanız XV1792 Philips Zemin Temizleyici gibi suda çözülebilen, az köpüren veya köpürmeyen bir sıvı zemin temizleyici kullanın.
- Temiz su haznesinin kapasitesi 250 ml olduğundan suya yalnızca birkaç damla (maks. 10 ml) sıvı zemin temizleyici eklemeniz yeterlidir.
- Vakumlu Süpürge ve Paspas düzeneğini muşamba zeminlerde kullanırken muşambanın başlığa çekilmesini önlemek için zeminin düzgün bir şekilde sabitlenmiş olduğundan emin olun.
- Cihazı kapalıyken halının veya kilimin üzerinde gezdirirseniz ya da üzerinden kaldırırsanız atık su damlaları halınıza veya kiliminize akabilir.
- Cihazı konvektör zeminlerindeki ızgaralar üzerine bastırmayın. Cihaz ızgara üzerinde hareket ettirildiğinde başlıktan gelen suyu alamayacağından su, konvektör oyuğunda birikir.
- Su izi bırakabileceği için temizlik sırasında başlığı yerden kaldırmayın, başlığı yanlara doğru hareket ettirmeyin ve cihazı sert şekilde döndürmeyin. Yalnızca ileri geri hareket ettirin.

1 Not: Çalışma süresi temizlik sırasında kullanılan güç seviyesine bağlıdır.

Çok yönlü kullanım ve aksesuarlar

⚠ Uyarı: Aksesuar kullanırken su veya diğer sıvıları vakumlu süpürgeyle temizlemeyin.

⚠ Dikkat: Işıklı LED'lere doğrudan bakmayın veya LED ışıkları başkasının gözlerine tutmayın. LED ışığı çok parlaktır.

El aparatını kullanma

Tozları vakumla süpürmek için el aparatını herhangi bir temizleme aracına ihtiyaç duymadan doğrudan kullanabilirsiniz.

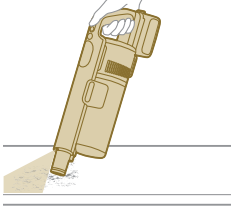

Başlığı kullanma

1 Başlığı doğrudan el aparatına takın.

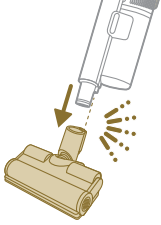

2 Bu kombinasyon, merdiven gibi dinamik yüzey yüksekliklerini temizlemek içindir.

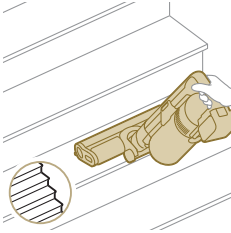

Mini TurboBrush'ı kullanma

1 Mini TurboBrush'ı takmak için el aparatının borusunu Mini TurboBrush'a yerleştirin.



- 2 Mini Turbo fırçayı yataklar ve kanepeler gibi yumuşak alanların standart temizliğinde kullanabilirsiniz. Güç ayarını temizlik ihtiyacınıza göre artırıp azaltabilirsiniz.
- 3 Mini Turbo fırçayı, evcil hayvanların tüylerini süpürmek gibi derinlemesine temizlik için veya ekme kırıntısı gibi küçük kirleri ve tozları temizlemek için kullanabilirsiniz. Güç ayarını temizlik ihtiyacınıza göre artırıp azaltabilirsiniz.

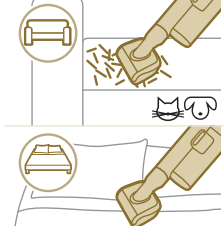

Aralık temizleme aracını kullanma

1 Aralık temizleme aracını takmak için boruyu veya el aparatını aralık temizleme aracına yerleştirin.



- 2 Uzun aralık temizleme aracını ulaşılması zor yerleri ve dar köşeleri temizlemek için kullanabilirsiniz. Güç ayarını temizlik ihtiyacınıza göre artırıp azaltabilirsiniz.

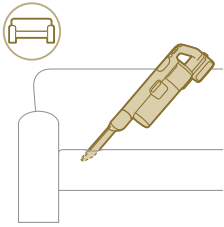

Kombine aracı kullanma

1 Kombine aracı takmak için boruyu veya el aparatını kombine araca yerleştirin.



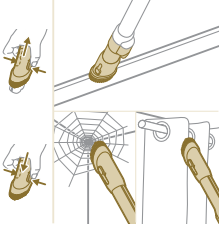

- 2 Kombine araç, özelleştirilebilir fırça çıkarma ve aydınlatma ayarlarıyla pencere çerçevelerini, perdeleri veya örümcek ağlarını temizlemek için tasarlanmıştır.

Yumuşak fırçayı kullanma

- 1 Yumuşak fırçayı takmak için boruyu veya el aparatını yumuşak fırçaya yerleştirin.



- 2 Yumuşak fırça, özel yüzeyler için tasarlanmıştır ve özelleştirilebilir aydınlatmayla birlikte gelir.



Döşeme aracını kullanma

- 1 Döşeme aracını takmak için boruyu veya el aparatını döşeme aracına yerleştirin.



- 2 Döşeme aracı, yumuşak kumaşlı mobilyaların temizliği için idealdir ve aydınlatması tercihinize göre ayarlanabilir.

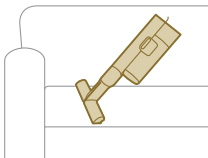

Özelleştirmeler ve ek bilgiler



Cihaz, menüde özelleştirmek ve izlemek için çeşitli seçeneklere sahiptir.

- 1 Menü ayarlarına erişmek için menü düğmesine basın.
- 2 + ve - düğmelerini kullanarak seçenekler arasında geçiş yapın. Bu seçeneklere aydınlatmanın ayarlanması, Zemin Türü Tanıma özelliğinin etkinleştirilmesi veya devre dışı bırakılması, cihazınızla ilgili ek bilgilere erişme ve önceki ekrana dönme dâhildir.
- 3 İsteddiğiniz seçenek vurgulandığında menü düğmesine tekrar basarak seçiminizi onaylayın.

Aydınlatma parlaklığını değiştirme

Menü düğmesine basarak aydınlatma özelliğine geçiş yapın. Menü düğmesine tekrar basarak onaylayın.

Aydınlatma parlaklığını değiştirmek için mevcut seviyeler arasında geçiş yapın ve onaylamak için menü düğmesine basın.

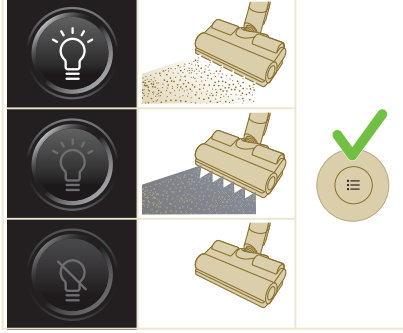

Zemin Türü Tanıma

Menü düğmesine basarak Zemin Türü Tanıma özelliğine geçiş yapın. Menü düğmesine tekrar basarak onaylayın.

Zemin Türü Tanıma ekranında bu işlemleri geçiş yapın ve kararınızı onaylamak için menü düğmesine basın. Başarılı bir şekilde etkinleştirildiğinde, siz ana ekrana döndükten sonra ekranın sol üst köşesinde yeşil bir simge görünür.

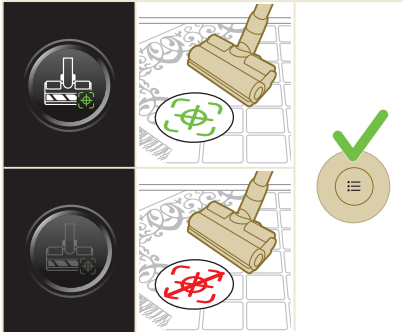

1 Not: Zemin Türü Tanıma özelliği, yalnızca motorlu başlık el aparatına takıldığında etkinleştirilebilir veya devre dışı bırakılabilir. Sonuç olarak, ana cihaza

motorlu başlık takılmadığında, menünüzde bir öge daha az olacaktır. Menünüzde bu Zemin Türü Tanıma özgesini görmek için motorlu başlığı takın.

i Not: Cihazınızı ilk teslim aldığınızda Zemin Türü Tanıma özelliği etkinleştirilmiş durumdadır.

i Not: Başlık hareket ederken farklı temizleme yüzeylerini tanımladığında Zemin Türü Tanıma işlevi etkin duruma gelir.

Ek bilgiler

Menü düğmesine basarak "ek bilgiler" seçeneğine geçiş yapın. Menü düğmesine tekrar basarak onaylayın.

"Ek bilgiler" ekranında filtre durumu, pil durumu, toplam kullanım süresi, cihazınızın modeli ve ek çevrimiçi bilgiler için QR kodu erişimine göz atabilirsiniz.



Geri Dön

Menüden çıkmak ve önceki ekrana dönmek için "Geri Dön" seçeneğini belirleyin.

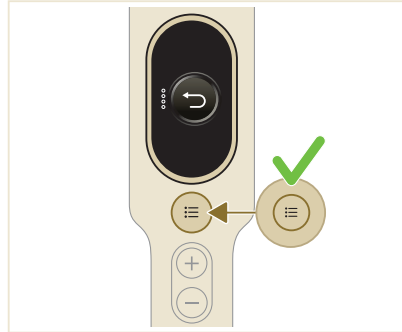

Kullanım sonrası – Bakım

Her temizlik döngüsünden sonra sık bakım

Toz yönetim sistemi bakımı

Toz kovasını her kullanımdan sonra veya toz MAX seviye göstergesine ulaştığında boşaltın.

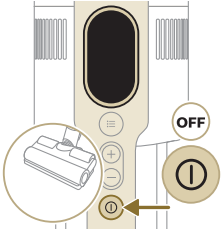
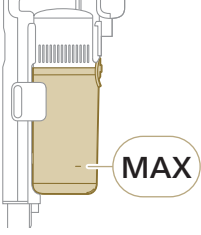

1 Cihazı kapatın.

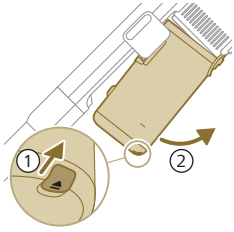

2 Cihazı resimde gösterildiği gibi 45 derecelik bir açıyla tutun. Çıkarma düğmesine basarak toz kovasını çıkarın. Çıkarma düğmesi kovanın altında bulunur.

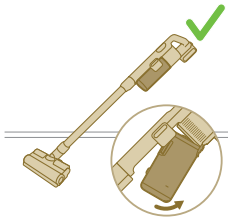

i Not: Cihazı dikey bir pozisyonda tutarak toz kovasını çıkarın.

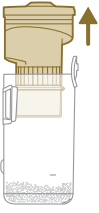

- 3 Siyah sapı tutun. Siklonu kovadan yukarı doğru kaldırarak toz kovasından çıkarın



- 4 Toz kovasında biriken tozu çöp kutusunun üzerinde boşaltın.

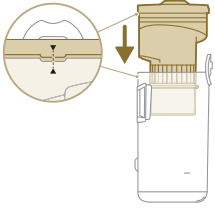

- 5 Siklonu toz kovasındaki yerine geri takın. Bu iki parçanın aynı hizada olduğundan emin olun.

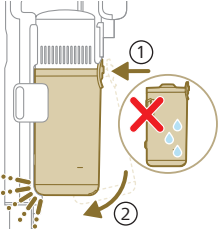

- 6 Birleştirilmiş kovayı yerine geri takın. Yerine takmadan önce ilk olarak kovanın filtre tarafını hizalayın.

Su haznesi bakımı

Her kullanım sonrasında su haznesini temizleyin.

- 1 Mikrofiber paspaslama bezini çıkarın.

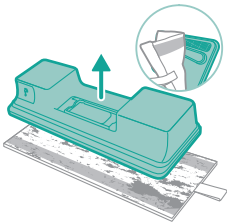

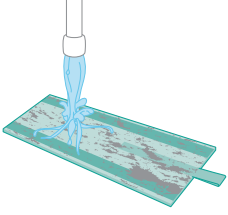

2 Paspaslama bezini musluğun altında durulayın ve elde veya çamaşır makinesinde yıkayın.

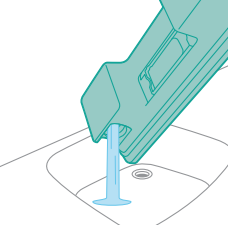

3 Su haznesinde kalan suyu boşaltın.

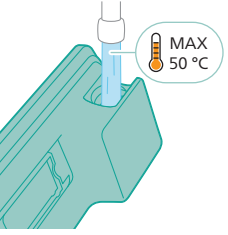

4 Su haznesini su ile doldurun.

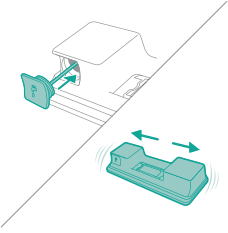

5 Su haznesini düzgün şekilde kapatın ve deterjan kalıntılarını gidermek için su haznesini sallayın.

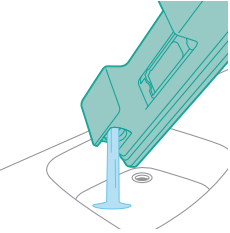

6 Su haznesini boşaltın ve kuruması için açık bırakın.

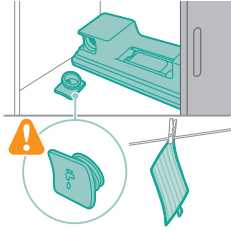

- 7 Saklama sırasında hazne kapağını kaybetmediğinizden emin olun. Kuruması için mikrofiber paspaslama bezini asın.

Aralıklı düzenli bakım

Toz yönetim sistemi bakımı

Filtreyi en az ayda bir defa veya filtre temizliği bildirimini (i8) gördüğünüzde temizleyin.

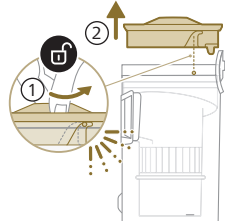

- 1 Filtreyi saat yönünün tersinde döndürerek toz kovasından ayırın.

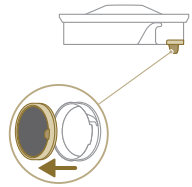

- 2 Yıkanebilir köpük filtreyi plastik filtre kutusundan çıkarın.

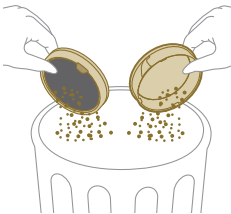

- 3 Hem filtre kutusuna hem de köpük filtreye çöp kutusunun üzerinde hafifçe vurun.

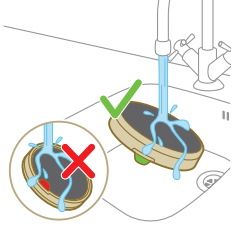

4 Köpük filtreyi durulayın ve temiz su çıkana kadar sıkın.

1 Not: En iyi temizlik sonucunu elde etmek için, filtre tırnağını aşağı bakacak şekilde suyun filtreden akmasını ve diplerde biriken tozun suyla çıkarılmasını sağlayın.



5 Köpük filtreyi filtre kutusuna yeniden takmadan önce suyla yıkanmış filtreyi 24 saat kurumaya bırakın.

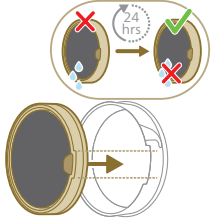

6 Kapsamlı bakım için toz kovasını ve siklonu akan musluk suyunun altında veya ılık sabunlu suyla temizleyin.

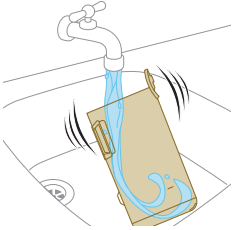

7 Temizlenen toz kovasını ve ilgili parçaları silerek kurulayın.

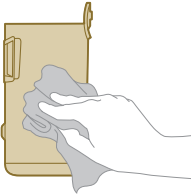

⚠ Dikkat: Parçaları tekrar birleştirmeden önce hepsinin kuru olduğundan emin olun.



i Not: Parçaların hepsi bulaşık makinesinde yıkanamaz.

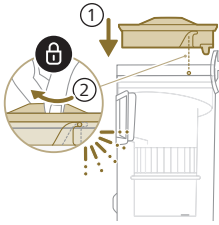
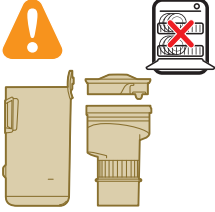

8 Filtreyi toz kovasına yeniden takın. Filtreyi yerine sabitlemek için saat yönünde çevirin.

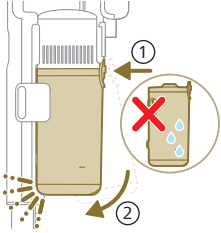

9 Birleştirilmiş kovayı yerine geri takın. Yerine takmadan önce ilk olarak kovanın filtre tarafını hizalayın.

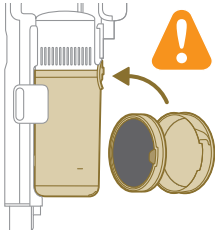

i Not: Bakım sonrasında, kullanmadan önce mutlaka filtrenin cihaza takılmış olduğundan emin olun.

PrecisionPower Akıllı Başlık bakımı

1 Başlık fırça rulosunu temizlemeden önce mutlaka cihazı kapatın.

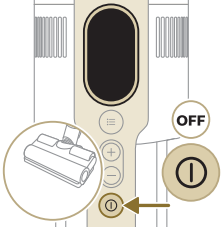

2 Fırça rulosuna erişmek için başlığın yanındaki düğmeyi bulun. Açmak için düğmeye basın ve döndürün.

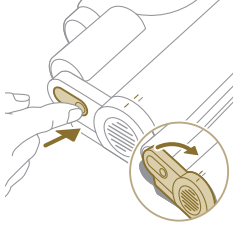

3 Fırça rulosunu ve başlığın yan kapağını yavaşça çıkarın.

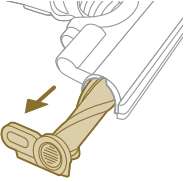

4 Dolanmış saçları fırça rulosundan dikkatlice çıkarın. Kirlerden kurtulmak için makas kullanın.

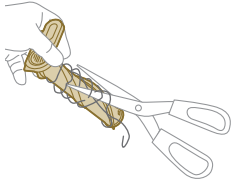

5 Yeniden takarken fırça rulosunun doğru şekilde hizalandığından emin olun.

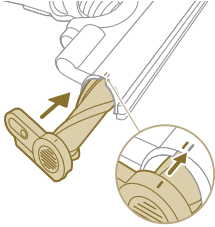

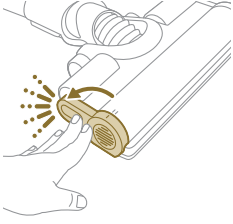

- 6 Başlık fırça rulosunu takmak için "KLIK" sesi duyana kadar bastırın.

Mini TurboBrush bakımı

- 1 Temizleme alanına erişmek için fırçayı ters çevirin.

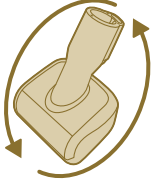

- 2 Fırçayı bulunduğu konumdan çıkarmak için yan düğmeyi kaydırın.

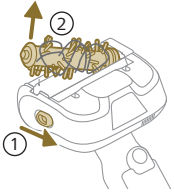

- 3 Fırçadaki kirlerden kurtulmak için ellerinizi veya makas kullanın.

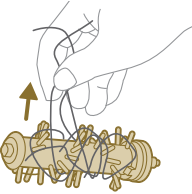

- 4 Fırçayı yeniden takarken ilk önce bir tarafı, ardından diğer tarafı takın. Fırça düzgün bir şekilde takıldığında bir "KLIK" sesi duyarsınız.

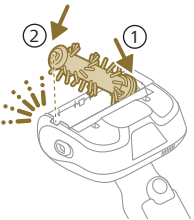

Su haznesi bakımı

Kireç birikmesini önlemek için su haznesinde ayda bir kez kireç temizliği yapın.

1 Ölçü kabına biraz kireç çözücü sıvı ekleyin.

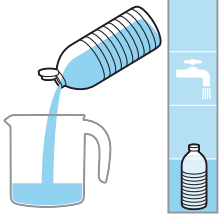

2 Ölçü kabına belirtilen miktarda su ekleyin.

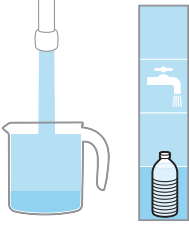

3 Sıvı karışımı su haznesine ekleyin.



4 Su haznesini düzgün bir şekilde kapatın ve ardından kireç çözücü sıvının eşit şekilde yayılması için su haznesini sallayın.

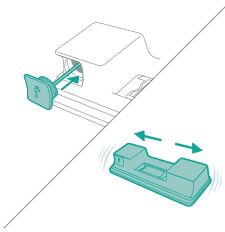

5 Su haznesini (paspaslama bezi olmadan) 12 saat boyunca dik konumda tutun. Su haznesinin tabanından yavaş yavaş su akması beklenir. Su haznesini lavabonun içine veya bir bezin üzerine koymanızı öneririz.

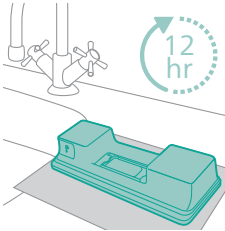

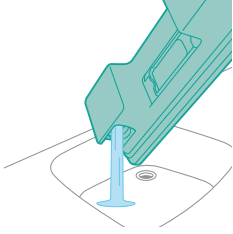

- 6 Su haznesinin içinde kalan tüm sıvıyı dökün ve hazneyi durulayın.

Su şeridi bakımı

- 1 Derinlemesine temizlik için su haznesinin altındaki su şeridini çıkarın.

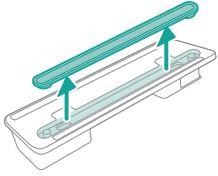

- 2 Su şeridini musluk altında durulayın.

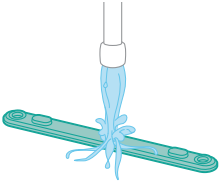

- 3 Temizledikten sonra su şeridini su haznesine tekrar takın.

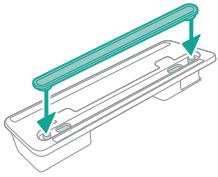

Değişim

Aksesuar veya yedek parça satın almak için www.philips.com/parts-and-accessories adresini ziyaret edin ya da Philips bayinize gidin. Ülkenizdeki Philips Müşteri Hizmet Merkezi ile de iletişime geçebilirsiniz.

Yedek parçalar ve model numaraları:

Yedek filtre XV1681/01

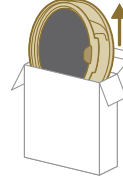

XV1681/01

Fırça rulosu CP0667/01

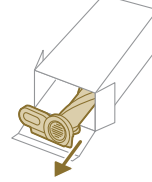

CP0667/01

Mikrofiber paspaslama bezi XV1670/02

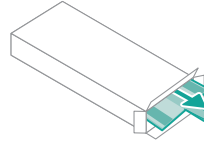

XV1670/02

Su şeridi CP0381/01

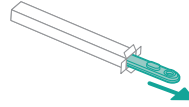

CP0381/01

i Not: En yüksek performansı sağlamak için filtreyi ve mikrofiber paspaslama bezini her 6 ayda bir değiştirin.

Kullanıcı arayüzü sinyalleri ve anlamları

Sinyal

Sinyalin anlamı

E1



Cihazın arızalanması.

Pili çıkarı, 10 saniye bekleyin ve pili tekrar takın. Bu işe yaramazsa lütfen cihazı bir Philips servis merkezine götürün veya Müşteri Hizmetleri Merkezi ile iletişime geçin.

Sinyal

Sinyalin anlamı

E2



Cihaz, çalışma sıcaklığının altında çalıştırılıyor.

Cihazı daha sıcak bir odaya alın. Cihazı 5 °C'nin altındaki veya 40 °C'nin üzerindeki sıcaklıklarda saklamayın, şarj etmeyin veya kullanmayın.

E3



Cihaz, çalışma sıcaklığının üzerinde çalıştırılıyor.

Cihazı daha soğuk bir odaya alın. Cihazı 5 °C'nin altındaki veya 40 °C'nin üzerindeki sıcaklıklarda saklamayın, şarj etmeyin veya kullanmayın.

E5



Pil hasar görmüş.

Cihazı bir Philips servis merkezine götürün veya Müşteri Hizmetleri Merkezi ile iletişime geçin.

E9



Başlık, çalışma sıcaklığının üzerinde çalıştırılıyor.

Cihazı kapatın ve 15 dakika bekleyin. Başlığın üst muhafazasına dokunarak hâlâ sıcak olup olmadığına bakın. Başlık hâlâ sıcaksa bir süre daha başlığın soğumasını bekleyin. Başlık soğuduktan sonra cihazı tekrar çalıştırmayı deneyin.

i4



Başlık tıkanmıştır.

Cihazın kapalı olduğundan emin olun. Başlığı kullanım kılavuzuna göre temizleyin ve boruyu ana cihazdan çıkararak boruyu kontrol edin. Başlıkta veya boruda bulunan nesneyi çıkarın ve cihazı yeniden başlatın.

i5



Hava akımı kanalında yabancı bir madde sıkışmıştır.

Cihazın kapalı olduğundan emin olun. Başlığı kullanım kılavuzuna göre temizleyin ve boruyu ana cihazdan çıkararak boruyu kontrol edin. Başlıkta, boruda veya el süpürgesinde bulunan nesneyi çıkarın ve cihazı yeniden başlatın.

i6



Adaptör çıkarılmamıştır.

Cihazı çalıştırmadan önce adaptörü çıkarın.

i7



Yanlış adaptör kullanılmıştır.

Cihazı şarj etmek için sadece orijinal adaptörü kullanın.

Sinyal**Sinyalin anlamı**

i8



Filtre kirlenmiştir.

Filtreyi temizleyin. Ekrandaki veya kullanım kılavuzundaki talimatları izleyin. Yeni filtreleri www.philips.com/support adresindeki çevrimiçi Philips mağazasından ya da Philips bayinizden satın alabilirsiniz.

Filtreyi temizledikten sonra i8 bilgilendirme kodu almaya devam ediyorsanız aşağıdaki sorun giderme tablosuna göz atın.

i10



Pil düzgün takılmamıştır.

Pili çıkarın ve daha sonra tekrar takın. Bu işe yaramazsa lütfen cihazı bir Philips servis merkezine götürün veya Müşteri Hizmetleri Merkezi ile iletişime geçin.



Pil seviyesi düşüktür ve şarj edilmesi gerekir. Cihazı veya pili önerilen şarj etme yöntemiyle şarj edin.

Sorun giderme

Bu bölümde, cihazla ilgili en sık karşılaşılabileceğiniz sorunlar özetlenmektedir. Sorunu aşağıda verilen bilgileri kullanarak çözemiyorsanız sık sorulan sorular listesi için www.philips.com/support adresini ziyaret edin veya ülkenizdeki Müşteri Destek Merkezi ile iletişim kurun.

Kuru temizlik

Sorun	Olası neden	Çözüm
Cihaz, açma/kapama düğmesine basıldığında yanıt vermiyor.	Ekran da pil boş simgesi görüntülenir.	Pili şarj etmek için cihazı şarj istasyonuna bağlayın veya elektrikli el süpürGESİNİ doğrudan adaptörün elektrik fişine takın.
Şarj istasyonu duvarda sabit durmuyor.	Şarj istasyonunu tutan vidalar gevşektir.	Vidaları sıkın.
	Vidalar doğru boyutta değildir.	Şarj istasyonunu verilen vidalarla monte edin.
	Şarj istasyonu sabit bir duvara takılmamıştır.	Şarj istasyonunun monte edildiği duvarın sabit olup olmadığını kontrol edin.
Cihaz aniden duruyor.	Cihazın dâhilî bir arızası olduğunda düğmeler yanıt vermez ve ekran boş görünür.	Cihazı şarj istasyonuna bağlayın veya elektrikli el süpürGESİNİ doğrudan adaptöre takın. Ekranı kontrol edin. Bir hata kodu görüntülenirse kodun ne anlama geldiğini kullanım kılavuzunda bulabilirsiniz.
	(kod: E2, E3) Cihaz uygun sıcaklıkta çalışmıyor.	Cihazın 5-40 °C sıcaklıkta kullanıldığından emin olun.

Sorun	Olası neden	Çözüm
	(kod: i4, i5) Fırça rulosu sıkışmış veya hava akışı kanalına yabancı nesnelere sıkışmış.	Cihazın kapalı olduğundan emin olun. Başlığı kullanım kılavuzuna göre temizleyin ve boruyu ana cihazdan çıkararak boruyu kontrol edin. Başlıkta veya boruda bulunan nesneyi çıkarın ve cihazı yeniden başlatın.
	(kod: E9) Motorlu başlık aşırı ısınmıştır.	Cihazı kapatın ve 15 dakika bekleyin. Başlığın üst muhafazasına dokunarak hâlâ sıcak olup olmadığına bakın. Başlık hâlâ sıcaksa bir süre daha başlığın soğumasını bekleyin. Başlık soğuduktan sonra cihazı tekrar çalıştırmayı deneyin.
Cihazın emiş gücünde azalma var.	Filtre ve siklon bölmesi kirlidir.	Toz kovasını boşaltın. Filtreyi ve siklon bölmesini temizleyin. Cihaz düzenli olarak kullanılıyorsa filtrenin en az ayda bir defa yıkandığından emin olun. Siklon bölümünde kalan tüy ve kirleri temizlediğinizden emin olun.
	Toz haznesi cihaza düzgün şekilde takılmamıştır.	Toz haznesinin düzgün şekilde takıldığından emin olun.
Cihaz toz kaçırıyor.	Filtre kirlidir.	Filtreyi temizleyin. Ayrıca kullanım kılavuzuna bakın.
	Cihazda filtre yok.	Cihazda filtre olduğundan ve filtrenin doğru şekilde takıldığından emin olun.
	Siklon bir nesneyle engelleniyor.	Siklonun içinde sıkışan nesne olup olmadığını kontrol edin ve siklonu tıkayan nesnelere çıkarın. Ayrıca siklon bölümünde kalan tüy ve kirleri tamamen temizlediğinizden emin olun.
	Toz haznesi cihaza düzgün şekilde takılmamıştır.	Toz haznesini boşaltın ve doğru şekilde cihaza takın.
	Güç kapandığında cihaz dönmüş veya yere düşmüştür.	Güç kapalıyken cihazı dik konumda tutun.
Cihaz halı temizlerken zeminde kolayca hareket etmiyor.	Zemin türü tanıma işlevi açık değildir.	Dijital menüde zemin türü tanıma işlevini açın.
	Seçili emiş gücü çok yüksektir.	Emiş gücünü azaltın. Ayrıca kullanım kılavuzuna bakın.
Fırça artık dönmüyor.	Fırça tüy veya toz nedeniyle tıkanmış.	Fırçayı elle veya bir makas yardımıyla temizleyin.
	(kod i4) Fırça, uzun tüylü halılarda çok yüksek dirençle karşılaştığında dönmemeye başlayabilir.	Cihazı kapatın, ardından tekrar açın.

Sorun	Olası neden	Çözüm
	Temizlikten sonra döner fırça, başlığın içine düzgün şekilde takılmamıştır.	Döner fırçayı başlığın içine düzgün biçimde kaydırmak için kullanım kılavuzunun temizlik bölümündeki talimatları izleyin. Kilitleme kolunu yerine oturtarak döner fırçayı başlığın içinde sabitleyin.
	(kod: E9) Motorlu başlık aşırı ısınmıştır.	Cihazı kapatın ve 15 dakika bekleyin. Başlığın üst muhafazasına dokunarak hâlâ sıcak olup olmadığına bakın. Başlık hâlâ sıcaksa bir süre daha başlığın soğumasını bekleyin. Başlık soğuduktan sonra cihazı tekrar çalıştırmayı deneyin.
Başlıktaki LED'ler yanmıyor.	Başlık, boruya veya cihaza düzgün şekilde takılmamıştır.	Başlığı cihaza veya el süpürgesine düzgün biçimde takın.
	Aydınlatma özelliği devre dışı bırakılmıştır.	Bu özelliği menüde etkinleştirin. Menüde başlık LED'lerinin parlaklığını ayarlayın.
El süpürgesindeki LED'ler yanmıyor.	Aydınlatma özelliği devre dışı bırakılmıştır.	Bu özelliği menüde etkinleştirin. Menüde el süpürgesi LED'lerinin parlaklığını ayarlayın.
Aksesuardaki ışık yanmıyor.	Aksesuar boruya takılıdır.	Boruyu çıkarın ve aksesuarı doğrudan el süpürgesine takın.
	Aksesuar cihaza düzgün şekilde takılmamıştır.	Aksesuarı düzgün şekilde cihaza takın.
Başlık, el süpürgesi ve aksesuarlarımdaki aydınlatma yeterince parlak değil.	Parlaklık kısalmıştır.	Menüde aydınlatmanın parlaklığını ayarlayın.
Cihaz şarj etmiyor.	Elektrik fişi cihaza düzgün şekilde takılmamış veya adaptör prize düzgün takılmamıştır.	Elektrik fişinin cihaza doğru şekilde takıldığından ve adaptörün prize düzgün takıldığından emin olun.
	Elektrik fişi, şarj istasyonuna doğru şekilde yerleştirilmemiştir.	Fişin, şarj istasyonuna doğru şekilde takıldığından emin olun. Elektrik fişinin açılı durup durmadığını ve şarj istasyonunun fişi sabit şekilde yerinde tutup tutmadığını kontrol edin.
	(kod i7) Verilen adaptör dışında bir adaptör kullanıyor.	Birlikte verilen adaptörü kullandığınızdan emin olun.
	(kod i10) Pil doğru takılmamıştır.	Pilin yuvaya tam olarak yerleştirildiğinden ve düzgün şekilde takıldığından emin olun.
	(kod E5) Pil arızaları.	Pil çalışmıyor. Pili değiştirin.
		Yukarıdaki kontrolleri yaptıysanız ve cihaz hala şarj olmuyorsa, cihazı Philips servis merkezine götürün veya Müşteri Hizmetleri Merkezi ile iletişime geçin.

Sorun	Olası neden	Çözüm
Cihaz çok yavaş şarj oluyor.	Harcı bir adaptör ve başka cihazlara ait bir adaptör kullanıyor.	Cihazı verilen adaptör ile şarj edin.
Pil şarj edildi ve takıldı ama cihaz açılmıyor.	Cihaz hâlâ adaptöre bağlıdır. (kod: E1) Cihazda bir sorun var.	Yeniden başlatmadan önce cihazı adaptörden çıkarın. Pili çıkarı, 10 saniye bekleyin ve pili tekrar takın. Bu işe yaramazsa lütfen cihazı bir Philips servis merkezine götürün veya Müşteri Hizmetleri Merkezi ile iletişime geçin.
Ekranında filtre simgesi görüntülenir (kod: i8).	Filtre kirlidir.	Filtreyi temizleyin. Ekrandaki veya kullanım kılavuzundaki talimatları izleyin. Filtreyi temizledikten sonra i8 bilgilendirme kodu almaya devam ediyorsanız aşağıdaki çözümleri deneyebilirsiniz: <ul style="list-style-type: none"> - Yedek temiz filtreniz varsa eski filtreyi yenisiyle değiştirebilirsiniz. Ardından eski köpük filtreyi ve filtre kutusunu dikkatlice temizlemek için el aparatını kullanın. - Alternatif olarak, başka bir elektrikli süpürgeye veya mini süpürgeye erişiminiz varsa ilgili süpürgeyi kullanarak hem köpük filtreyi hem de filtre kutusunu kolaylıkla temizleyebilirsiniz. <p>Not: Cihazı çalıştırmadan önce mutlaka cihazda bir filtre olduğundan emin olun.</p>
	Filtre eskidir.	Yeni filtreleri www.philips.com/support adresindeki çevrimiçi Philips mağazasından ya da Philips bayinizden satın alabilirsiniz.
		Yukarıdaki kontrolleri yaptıysanız ve cihaz hâlâ hata gösteriyorsa cihazı Philips servis merkezine götürün veya Müşteri Hizmetleri Merkezi ile iletişime geçin.
Mini Turbo fırça düzgün çalışmıyor.	Döner fırça tıkanmış.	Fırçadaki tüyleri bir makas yardımıyla temizleyin. Kullanım kılavuzundaki talimatları izleyin.
	Döner fırça temizleme sırasında kumaş veya zemin nedeniyle tıkanmıştır.	Mini Turbo fırçayı zeminle aynı hizada tutun ve Turbo fırçayı yumuşak zeminlerde bastırmayın.
	Döner fırça, mini Turbo fırçaya düzgün şekilde yerleştirilmemiş.	Döner fırça ve mini Turbo fırçanın düzgün şekilde bağlandığından ve parçalar arasında boşluk olmadığından emin olun. Kullanım kılavuzundaki talimatları izleyin.

Sorun	Olası neden	Çözüm
Emiş gücü sabit değil.	Herhangi bir sorun yok. Bu, devreye giren "Zemin Türü Tanıma" özelliğinden kaynaklanmaktadır. Cihazınız zemin türünü tespit eder ve ilgili zemin için optimize edilmiş bir performansla temizlik sağlar.	Herhangi bir şey yapmanıza gerek yoktur. Seçtiğiniz güçte sabit bir şekilde temizlik yapmayı tercih ederseniz cihazınızın menüsünde bu akıllı özelliği devre dışı bırakın.
Zemin Türü Tanıma mantıklı şekilde tepki vermiyor.	Fırça tüy veya toz nedeniyle tıkanmış.	Fırçayı bir makas yardımıyla veya elle temizleyin. Kullanım kılavuzundaki talimatlara bakın.
Cihaz statik elektrik çarpmasına neden oluyor.	Cihazda statik elektrik birikebilir. Havadaki nem ne kadar düşük olursa biriken statik elektrik o kadar yüksek olur.	Boruyu sık sık odadaki diğer metal nesnelere değdirerek cihaz yükünü boşaltın (örneğin, masanın veya sandalyenin ayakları vb.). İsterseniz odadaki nem seviyesini de artırabilirsiniz.
	Süpürülen toz ve kir statiktir.	Toz haznesini boşaltın ve filtreyi kullanım kılavuzundaki talimatlara göre temizleyin.

Islak temizlik

Sorun	Olası neden	Çözüm
Su haznesinden su akışı azaldı.	Islatma şeridi kir nedeniyle tıkanmış.	Islatma şeridini çıkarın ve temizleyin. Temiz ıslatma şeridini tekrar yerleştirin.
	Mikrofiber temizleme bezi doğru şekilde yerleştirilmediği için ıslatma şeridini engelliyor.	Temizleme bezinin doğru yerleştirildiğinden emin olun. Doğru yerleştirme için kullanıcı kılavuzuna başvurun.
	Su haznesi boş veya neredeyse boş.	Su haznesini yeniden doldurun.
	A microfiber mopping pad is used that is not supplied by Philips.	Yalnızca Philips tarafından üretilmiş orijinal mikrofiber temizleme bezi kullanın. Temizleme bezlerini www.philips.com/support adresindeki çevrimiçi Philips mağazasından ya da Philips bayinizden satın alabilirsiniz.
	Islatma şeridinde kireç birikmiştir.	Yeni bir ıslatma şeridini www.philips.com/support adresindeki çevrimiçi Philips mağazasından ya da Philips bayinizden satın alabilirsiniz.
Fazla hızlı gelen fazla miktarda su, su tankından dışarı taşar.	Düzeltilme tarağı doğru şekilde takılmamıştır.	Kapağı kontrol edin ve tam ve düzgün bir şekilde kapatıldığından emin olun.

Sorun	Olası neden	Çözüm
	Şerit, su haznesinin altına düzgün bir şekilde yerleştirilmemiştir.	Şeridi kontrol edin ve su haznesinin alt kısmındaki plakaya düzgün bir şekilde takıldığından emin olun.
Zeminde kuruyunca şeritler çıkıyor.	Suya çok fazla sıvı temizleyici koyulmuştur.	Sadece birkaç damla sıvı temizleyici kullanın veya daha az köpüren bir temizleyici kullanın.
	Mikrofiber temizleme bezi doğru bir şekilde yerleştirilmemiştir.	Temizleme bezinin doğru şekilde yerleştirildiğinden emin olun. Doğru yerleştirme için kullanıcı kılavuzuna başvurun.
	Yanlış bir temizleme bezi kullanılıyor.	7000 serisi için yalnızca Philips XV1670/02 mikrofiber temizleme bezi kullanın. Temizleme bezlerini www.philips.com/support adresindeki çevrimiçi Philips mağazasından ya da Philips bayinizden satın alabilirsiniz.

Contents

Tanyşdyryş _____	940
General description _____	940
Ilkinji gezek ulanmazdan öň _____	941
Diwar berkidijisini dakmak _____	941
Ulanmaga taýýarlamak _____	942
Enjamy ulanmak. _____	943
Enjamy gurnamak _____	943
Ýumşak we gaty ýerleriň tozanyňy sorduryň _____	944
Gaty pollary şwabralap tozan sordurmak _____	945
Köp ugurly ulanyş we esbaplar _____	948
Laýyklamalar we goşmaça maglumat _____	951
Ulanyşdan soň – Tehniki hyzmat _____	953
Her arassalaýyş döwresinden soň ýygý-ýygýdan tehniki hyzmat _____	953
Aralyk döwürleýin tehniki hyzmat _____	956
Replacement _____	962
Ulanyjy interfeýsindäki duýduryşlar we olaryň manysy _____	963
Näsazlyklary çözmek _____	965
Gury arassalamak _____	965
Öl arassalamak _____	969

Tanyşdyryş

Bu önümi satyn alanyňyz üçin sag boluň! Hödürleýän goldawymyzdan doly peýdalanmak üçin, önümiňizi www.philips.com/mycordlessvacuum-7000s salgysynda bellige alyň.

General description

- 1 Sanly displeý
 - a Zarýad derejesiniň halkaly görkezijisi
 - b Zarýad derejesiniň görterimi
 - c Saýlanylan energiýa derejesi
 - d Poluň görnüşini tanamak aýratynlygyny işjeňleşdirmek şekiljigi
 - e Filtr arassalamak ýatladyjysy şekiljigi
- 2 Menýu/Tassykla düwmesi
- 3 + Düwme
- 4 – Düwme
- 5 Aç/öçür düwmesi
- 6 Elde göterilýän
- 7 Tozan bedresi
- 8 Batareýa
- 9 Goşmaça filtr (diňe XC7057)
- 10 Tozan bedresini goýberiş düwmesi
- 11 Diwar berkidijisi
- 12 Adapter
- 13 Turbajyk
- 14 PrecisionPower akylly nasadkasy
- 15 Suw gaby

- 16 Mikrosüýimli şwabra nakladkasy
- 17 Mini TurboBrush (diňe XC7055, XC7057)
- 18 Birleşdiriş guraly
- 19 Ýumşak çotga (diňe XC7057)
- 20 Daşlyk tutmak guraly (diňe XC7055, XC7057)
- 21 Jaýryk guraly

Ilkinji gezek ulanmazdan öň

Diwar berkidijisini dakmak

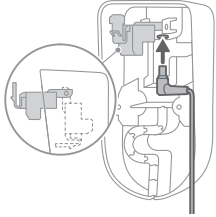

- 1 Diwara berkidijisini ters öwrüp, çal ryçagy sypdyryň. Demir bölegini görner ýaly edip we diwar berkidijisiniň öň tarapynda ýokarlygyna gönükdirip, zarýad beriş portuny giriziň.

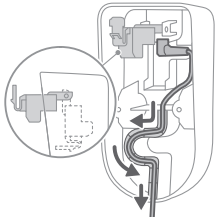

- 2 Kabeli göz öňünde tutulan oýuga dykmak arkaly tertipli ýerleşdiriň.

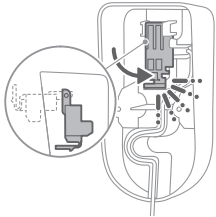

- 3 Çal ryçagy ýapyň. "ŞYKGYLDY" sesini eşidip, çal ryçagyň öz ýerine baryp gulplanandygyny anyklaň.

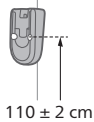

- 4 Diwar berkidijisiniň deşikleri poldan takmynan 110 sm ýokarda bolar ýaly edip, diwar berkidijisini diwarda ös isleýän ýeriňize ygtybarly edip dakyň.

⚠ Ägä boluň: Diwar berkidijisini dakmak üçin diwarda deşik deşeniňizde ägä boluň, özüňizi tok urmak howpundan goraň.

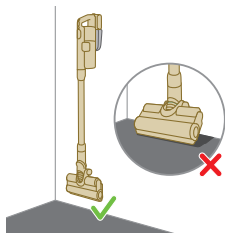

i Bellik: Diwar berkidijisiniň ýerleşdirilmeginiň nasadka hiç hili pola degmez ýaly, tutuş enjamyň diwardan asylyp durmagyna mümkinçilik berýändigini barlaň.

- 5 Enjamyňyzy goýmak we zarýad bermek üçin iň amatly ýeri hem-de beýikligi kesgitläniňizden soň, diwar berkidijisini öz ýerine berkitmek üçin, nurbatlary berk towlaň.

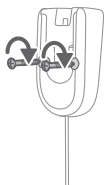

Ulanmaga taýýarlamak

Enjam litiý-ion batareýasy bilen üpjün edilendir. Boşdan doly zarýad almak 6 sagat çemesi wagt alýar.

- 1 Batareýa paketini enjamyň esasy korpusyna dakyň, "ŞYKGYLDY" sesi bilen tassyklanýan ygtybarly birikmäni üpjün ediň.

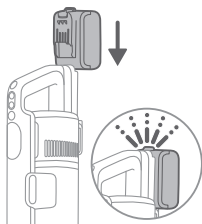

- 2 Enjamyňyzy gurnalan diwar berkidijisine ýerleşdirip, oňa zarýad beriň.

⚠ Duýdurýş: Enjamy 5 °C-dan ýokary we 40 °C-dan pes temperaturada goýup, zarýad beriň.

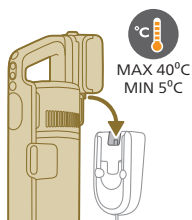

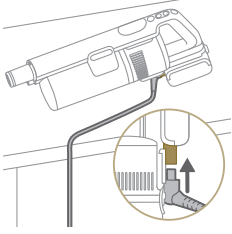

i Bellik: Şeýle hem, elde göterilýäni tekiz we durnukly ýerde goýup, zarýad beriş kabelini gönümel enjama birikdirip bilersiňiz.



- 3** Enjam 6 sagadyň dowamynda doly zarýad almaga niýetlenendir. Zarýad beriş progresine ekranda gözegçilik edip bilersiňiz. Enjam doly zarýad alanda, ekranda 100% bahasy ýakylýar. Birnäçe minut geçensoň displeý öçer.

Enjamy ulanmak.

Enjamy gurnamak



- 1** Elde göterilýäni turbajyga dakyň. Onuň dakylandygyny "ŞYKGYLDY" sesi bilen tassyklaň.

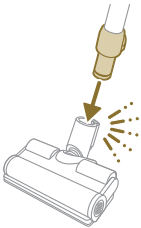

- 2** Turbajygy nasadka dakyň. Onuň dakylandygyny "ŞYKGYLDY" sesi bilen tassyklaň.

Ýumşak we gaty ýerleriň tozanyny sorduryň

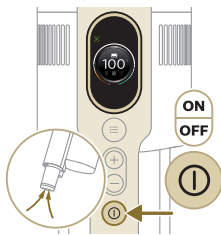

1 Enjamy işletmek üçin, aç/ýap düwmesini basyň.

i Bellik: Enjamy öçürmek üçin, aç/ýap düwmesini täzedan basyň.

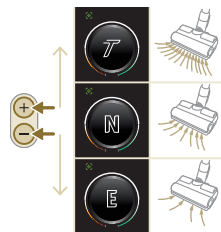

2 Üç dürli energiýa sazlamasynyň arasynda geçmek üçin, + we – düwmelerini ulanyň.

E - eko tertibi

N - adaty tertip

T - turbo tertibi

3 Tozan sorujy bilen gaty we ýumşak ýerleriň tozanyny sorduryp bilersiňiz.

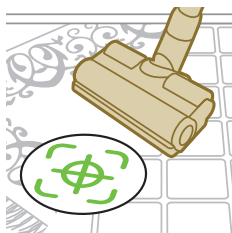

i Gatyň görnüşini tanamak işledilse, enjam poluň görnüşini tanaýar we saýlan energiýa sazlamalaryňyzyň çäginde öz işleýşini awtomatik optimizleýär. Bu aýratynlygy ýapmak üçin, aşakdaky sazlamalary laýyklymagyň usulyny barlaň.



⚠ Duýdurys: Suwy ýa-da başga suwuklyklary sordurmaň.

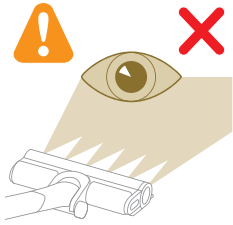

⚠ Ägä boluň: Ýanyp duran LED çyrasyna göni seretmäň ýa-da LED çyrasyny hiç kimiň gözüne tutmaň. LED çyrasy örän ýagty.

Gaty pollary şwabralap tozan sordurmak

⚠ Ägä boluň: Suw gabyny diňe ýokarky örtügi suwa çydamly gaty pollarda (linoleum, syrçaly kafel we ýalpyldawuk parket ýaly) we daş pollarda (mermer ýaly) ulanyň. Eger poluňyz suwa çydamly bolar ýaly işlenemdik bolsa, ony arassalamakda suwy ulanyp bolýandygyny ýa-da bolmaýandygyny anyklamak üçin öndürijä ýüz tutuň. Suw gabyny suwa çydamly ýokarky örtügi zeper ýeten gaty zeminlerde ulanmaň.

i Bellik: Suw gabyny halylary arassalamak üçin ulanmaň.

i Bellik: Enjamy suw gaby dakylan ýagdaýda gapdala süýşürmäň, sebäbi beýtmek suwuň yzynyň galmagyna sebäp bolýar. Diňe öňe we yza süýşüriň.

1 Mikrosüýümlü şwabra nakladkasyny ulanmazdan öň suw bilen ölläň.

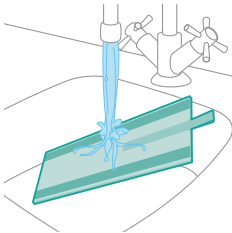

2 Mikrosüýümlü şwabra nakladkasyny suww gabynyň aşagyna berkidiň. Suw gabynyň aşagyndaky we matanyň arkasyndaky lipuçka zolaklaryny deň getiriň.

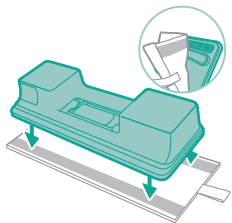

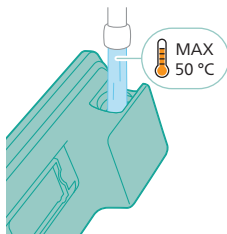

3 Gaby suwdan dolduryp, suwuň temperaturasynyň 50 °C-dan geçmezligini üpjün ediň.



4 (Islege bagly) Suw gabyna suwuk pol arassalaýjy goşmak isleseňiz, garyp bolýan az köpürjikli ýa-da köpürjiksiz görnüşini saýlaň. Biz XV1792 Philips Floor Cleaner ulanmagy maslahat berýäris. Suwa suwuk arassalaýjynyň sanlyja damjasyny goşuň.

5 Suw gabyny geregiçe ýapyň.

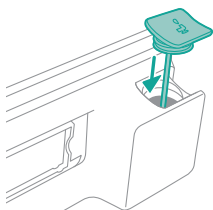

6 Taýýarlanan suw gabyny suw nasadkasyna dakyň, onsoň başlaberiň.

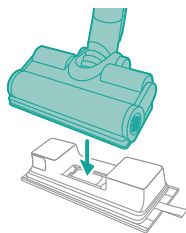

7 Enjamy işletmek üçin, aç/ýap düwmesini basyň. Nasadka dakylan suw moduly bilen gaty pollary netijeli arassalap bilersiňiz.





i Bellik: Suw moduly haly ýaly ýumşak pollar üçin amatly däldir.



⚠ Ägä boluň: Suw modulyny suw kölçelerini aýyrmak üçin ulanmaly däldir.

Tärler we başga möhüm maglumat

- Şwabralamazdan öň poluň tozanyňy sordurmak hökman däl, sebäbi Vacuum & Mop ulgamy her dürli hapany, şol sanda suwuklygy we tegmilleri aýyrmak üçin gaty poly ölläp, işjeň arassalaýar. Halylarda we halyçalarda diňe Vacuum ulgamyny ulanyň.
- Enjamy öçürýärkäňiz süýşürmeseňiz, ol polda kiçjik suw kölçesini galdyryp biler. Enjamy öçüreniňizde süýşürmek arkaly, kölçäniň möçberini kiçeldip bilersiňiz. Gerek bolsa, iň soňky damjalary mata bilen aýryp bilersiňiz.

Ulanmak boýunça çäklendirmeler

- Vacuum & Mop ulgamy örtülen agaç pollardan başga ähli gaty pollaryň tozanyňy sordurmak we şwabralamak üçin amatlydyr.
- Vacuum & Mop ulgamy gaty pollary yzygiderli arassalamak üçin niýetlenendir. Bu enjamy ulanan wagtyňyz hemişe gaty poly arassalamak barada görkezmeleri berjaý ediň.
- Arassa suw gabyndaky suwa XV1792 Philips Floor Cleaner-den başga suwuk pol arassalaýjy goşmak isleseňiz, XV1792 Philips Floor Cleaner ýaly suwda garylyp bilinýän az köpürjikli ýa-da köpürjiksiz suwuk pol arassalaýjysyny ulanyň.
- Arassa suw gabyňyň göwrümi 250 ml bolany üçin, diňe suwa birnäçe damja (köp bolanda 10ml) suwuk pol arassalaýjy goşmaly.
- Vacuum & Mop ulgamyny linoleum pollarynda ulanýan bolsaňyz, linoleum nasadkanyň içine çekilmez ýaly, ony diňe dogry berkidilen linoleum pollarda ýerine ýetiriň.
- Enjam öçürilende halynyň ýa-da halyçanyň üstünde süýşürseňiz/göterseňiz, hapa suwuň damjalary hala ýa-da halyça damyp biler.
- Enjamy konwektor gyzdryjylaryň pol gözeneklerinde gezdirmäň. Enjam gözenegiň üstünde gezende nasadkadan çykýan suwy alyp bilmeýändigini sebäpli, ol suw konwektor çukuryňyň düýbüne baryp düşýär.
- Arassalaýan wagtyňyz, nasadkany poldan galdyрмаň ýa-da nasadkany bir gyra süýşürmäň we güýçli öwürm etmäň, sebäbi ol suw yzlaryny galdyryr. Diňe öňe we yza süýşüriň.

1 Bellik: Iş wagty arassaçlyk geçirileninde ulanylýan kuwwatyň derejesine bagly bolýar.

Köp ugurly ulanyş we esbaplar

⚠ Duýduryş: Islendik bir esbapy ulanýan wagtyňyz, suwy ýa-da beýleki suwuklyklary sordurmaň.

⚠ Ägä boluň: Ýanyp duran LED çyrasyna göni seretmäň ýa-da LED çyrasyny hiç kimiň gözüne tutmaň. LED çyrasy örän ýagty.

Elde göterilýäni ulanmak

Tozany sordurmak üçin, elde göterilýäni hiç hili arassalaýjy guralсыz ulanyp bilersiňiz.

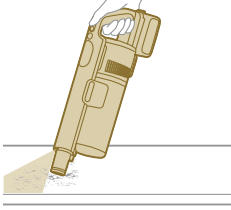

Nasadkany ulanmak

1 Nasadkany gönümel elde göterilýäne dakyň.

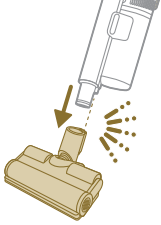

2 Ol kombinasiýa basgançak ýaly dinamiki ýeriň beýikligini arassalamak üçin ulanylýar.

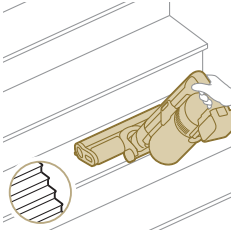

Mini TurboBrush ulanmak

1 Mini TurboBrush dakmak üçin, elde göterilýäniň turbajygyny Mini TurboBrush-a dakyň.



- 2 Mini Turbo çotgasyny standart arassalamak üçin, meselem, krowat we diwan ýaly ýumşak ýerleri ulanyp bilersiňiz. Arassalamak zerurlyklaryňyza amatly bolar ýaly, energiýa sazlamasyny sazlap bilersiňiz.
- 3 Mini Turbo çotgasyny goşmaça mazaly arassalamak üçin, meselem öý haýwany tüýlerini sordurmak boşatmak ýa-da dökülen çörek bölekleri ýaly ownuk hapalary arassalamak üçin ulanyp bilersiňiz. Arassalamak zerurlyklaryňyza amatly bolar ýaly, energiýa sazlamasyny sazlap bilersiňiz.

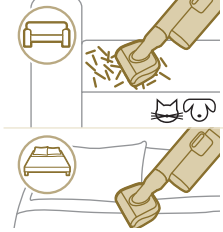

Jaýryk guralyny ulanmak

1 Jaýryk guralyny dakmak üçin, turbajygy ýa-da elde göterilýäni jaýryk guralyna salyň.



2 Dar burçlary ýa-da girmek kyn ýerleri arassalamak üçin, uzyn jaýryk guralyny ulanyp bilersiňiz. Arassalamak zerurlyklaryňyza amatly bolar ýaly, energiýa sazlamasyny sazlap bilersiňiz.

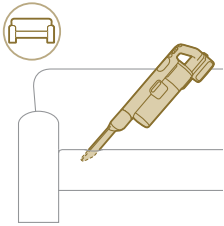

Birleşdirmek guralyny ulanmak

1 Birleşdirmek guralyny dakmak üçin, turbajygy ýa-da elde göterilýäni birleşdirmek guralyna salyň.



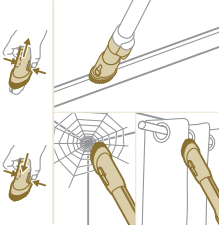

- 2 Laýyklanylýan çotga goýbermek we ýşyklandyryş sazlamalary arkaly, birleşdirmek guraly penjire çarçuwalaryny, tutulary ýa-da möý kereplerini arassalamak üçin niýetlenendir.

Ýumşak çotgany ulanmak

- 1 Ýumşak çotgany dakmak üçin, turbajygy ýa-da elde göterilýäni ýumşak çotga salyň.

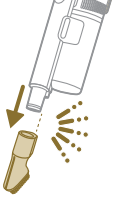

- 2 Ýumşak çotga aýratyn ýerler üçin niýetlenendir we ol laýyklanylýan ýşyklandyryş bilen üpjün edilýär.



Daşlyk tutmak guralyny ulanmak

- 1 Daşlyk tutmak guralyny dakmak üçin, turbajygy ýa-da elde göterilýäni daşlyk tutmak guralyna salyň.



- 2 Daşlyk tutmak guraly mebelleri ýumşak mata bilen arassalamak üçin amatlydyr we onuň ýşyklandyryşyny islegiňizçe sazlap bolýar.

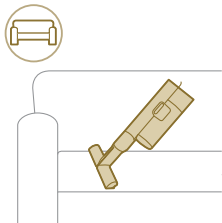

Laýyklamalar we goşmaça maglumat

Enjam menýuda laýyklamak we gözegçilik etmek üçin dürli opsiýalar bilen üpjün edilendir.

- 1 Menýu sazlamalaryna girmek üçin, menýu düwmesini basyň.
- 2 Opsiýalaryň arasynda + we - düwmeleri bilen geçiň. Bu opsiýalar ysýklandyryş sazlamak, Poluň görnüşini tanamagy işletmek ýa-da ýapmak, enjamyňyz barada goşmaça maglumata girmek we öňki ekrana dolanmgy öz içine alýar.
- 3 Gerekli opsiýaňyz görkezilenden soň, menýu düwmesini täzeden gezek basyp, öz saýlawyňyzy tassyklaň.



Ysýklandyryş ýagtylygyny üýtgediň

Menýu düwmesini basyň we ysýklandyryş aýratynlygyny açyň/ýapyň. Menýu düwmesini täzeden basyp tassyklaň.

Ysýklandyryş ýagtylygyny üýtgetmek üçin, elýeterli derejeleriň arasynda geçiň we menýu düwmesini basyp tassyklaň.

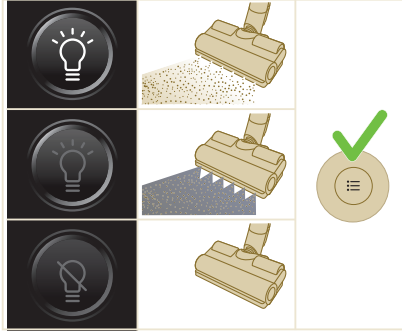

Poluň görnüşini tanamak

Menýu düwmesini basyň we Poluň görnüşini tanamak aýratynlygyny açyň/ýapyň. Menýu düwmesini täzeden basyp tassyklaň.

Poluň görnüşini tanamak ekranynda bu funksiýany açyň/ýapyň we menýu düwmesini basyp, öz kararyňyzy tassyklaň. Şowly işledilende esasy ekrana dolananyňyzdan soň displeyiň yokarky çep burçunda ýaşyl şekiljik peýda bolar

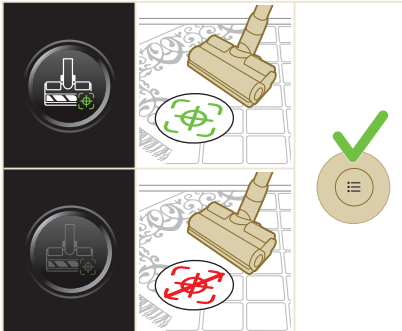

i Bellik: Poluň görnüşini tanamak diňe elde göterilýäne motorly nasadka dakylanda işledilip ýa-da ýapylyp biler. Netijede esasy enjama motorly nasadka dakylmasa, menýuda bir sany zat kem bolar. Menýuňyza bu Poluň görnüşini tanamak zadyny görmek üçin, motorly nasadkany dakyň.

i Bellik:Enjamyňyzy ilkinji gezek alan wagtyňyz, Poluň görnüşini tanamak işledilýär.

i Bellik:Nasadka hereket edýärkä başga bir arassalaýyş ýüzüni anyklanda, Poluň görnüşini tanamak funksiýasy işjeň bolýar.

Goşmaça maglumat

Menýu düwmesini basyň we "goşmaça maglumat" opsiýasyny açyň/ýapyň. Menýu düwmesini täzedan basyp tassyklaň.

"Goşmaça maglumat" ekranynda filtr saglygyny, batareýa saglygyny, umumy ulanylyş wagtyny, enjamyňyzyň modelini we goşmaça onlaýn maglumat üçin QR koduň girişini barlap bilersiňiz.

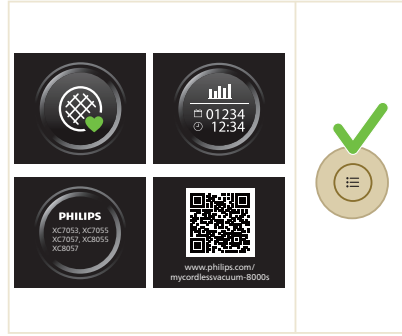

Dolan

Menýudan çykyp, öňki ekrana dolanmak üçin, "Dolan" opsiýasyny saýlaň.

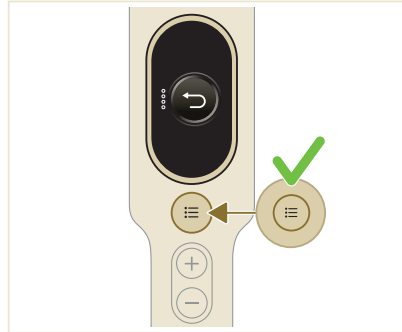

Ulanyşdan soň – Tehniki hyzmat

Her arassalaýyş döwresinden soň ýygý-ýygýdan tehniki hyzmat

Tozan dolandyryş ulgamyna tehniki hyzmat

Her gezek ulanylansoň ýa-da tozan MAX derejesiniň görkezijisine ýetende tozan bedresini boşadyň.

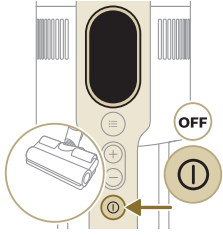
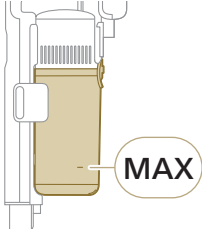

1 Enjamy öçüriň.

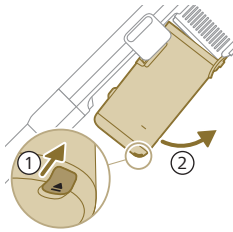

2 Enjamy şekillendirmede görkezilişi ýaly 45 gradus burç bilen saklaň. Goýberiş düwmesini basyp, tozan bedresini aýryň. Goýberiş düwmesi bedräniň aşagynda ýerleşýär.

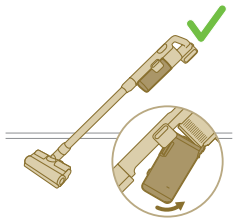

i Bellik: Enjamy dik ýagdaýda saklap durkaňyz, tozan bedresini aýryň.

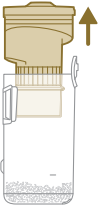

3 Gara tutawaçdan tutuň. Siklony tozan bedresinden galdyryp, bedreden aýryň

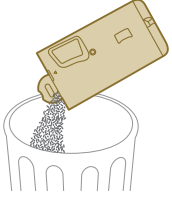

4 Tozan bedresinde ýygñalan tozany zibil bedresine boşadyň.

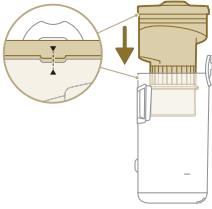

5 Siklony tozan bedresine ýerine ýerleşdiriň. Iki bölegiň deň gelýändigine göz ýetiriň.

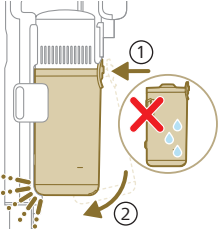

6 Gurnalan bedräni yzyna goýuň. Bedräni ýerine goýmazdan öň, ilki bilen onuň filtr tarapyny deň getiriň.

Suw gabyna tehniki hyzmat

Suw gabyny her ulanylansoň arassalaň.

1 Mikrosüýümlü şwabra nakladkasyny aýryň.

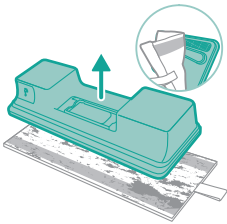

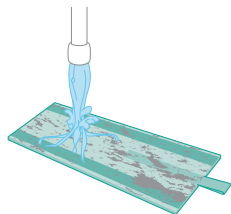

2 Şwabra nakladkasyny kranyň aşagyna tutup durlaň we el bilen ýa-da kir ýuwýan maşynda ýuwuň.

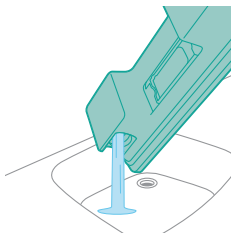

3 Suw gabynda galan islendik suwy döküň.

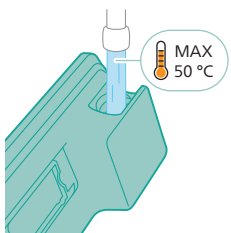

4 Suw gabyny suwdan dolduryň.

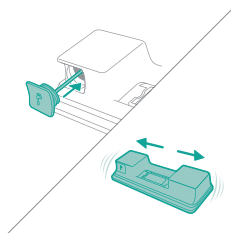

5 Suw gabyny dogry ýapyň we ýuwujy serişdäniň galyndylary aýyrmak üçin suw gabyny silkeläň.

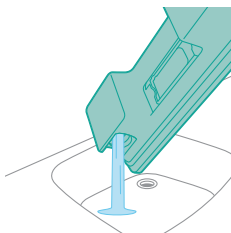

6 Suw gabyny boşadyň we guramagy üçin açyp goýuň.

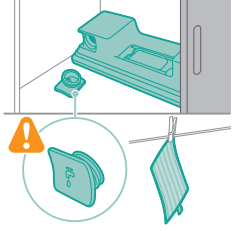

- 7 Saklaýan wagtyňyz gabyň gapagyny ýitirmäň. Mikrosüýümlü şwabra nakladkasyny asyp guradyň.

Aralyk döwürleýin tehniki hyzmat

Tozan dolandyryş ulgamyna tehniki hyzmat

Filtri aýda azyndan bir gezek ýa-da filtri arassalamak barada habarnamany göreniňizde arassalaň (i8).

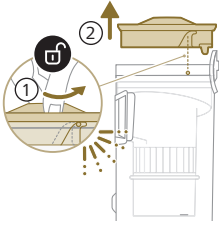

- 1 Filtri tozan bedresinden aýyrmak üçin sagadyň tersine aýlaň.

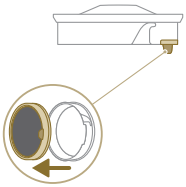

- 2 Ýuwulýan köpürjik filtrinı plastik filtr korpusyndan aýryň.



- 3 Filtr korpusyny hem, köpürjik filtrinı hem zibil bedresiniň üstüne tutup kakyň.

4 Köpürjik filtrini durulaň we arassa suw çykýança gysyň.

1 Bellik: iň gowy arassalamak netijesi üçin, filtriň çykydyny aşak seretdirip, suwy filtrden geçiriň we çuňňur ýygynan tozanyň ýuwulup gitmegini üpjün ediň.

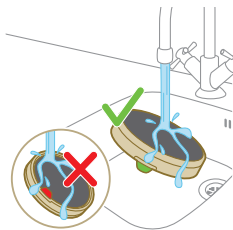

5 Ýuwlan filtri filtriň korpusynda köpürjik filtrini gaýtadan gurnamazdan öň 24 sagat guradyň.

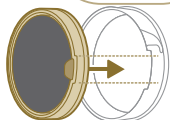
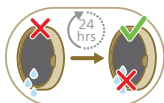

6 Mazaly tehniki hyzmat üçin, tozan bedresini we siklony kranyň aşagyna tutup ýa-da ýyly sabyňly suwda arassalaň.

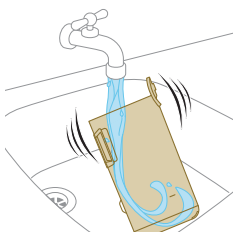

7 Arassalanan tozan bedresini we degişli böleklerini süpürüp guradyň.

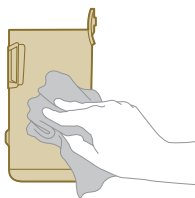



⚠ Ägä boluň: Ähli bölekleri gaýtadan gurnamazdan öň, olaryň doly gurandygyna göz ýetiriň.

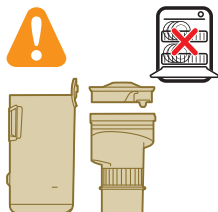

i Bellik: gap-gaç ýuwujyda ähli bölekleri arassalap bolmaýar.

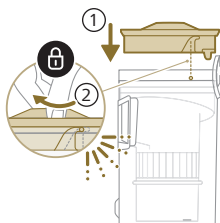

8 Filtri tozan bedresinde täzeden gurnaň. Filtri sagadyň ugruna aýlap, öz ýerine berkidiň.

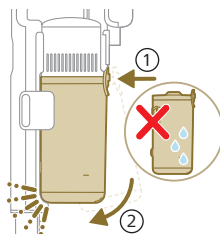

9 Gurnalan bedräni yzyna goýuň. Bedräni ýerine goýmazdan öň, ilki bilen onuň filtr tarapyny deň getiriň.

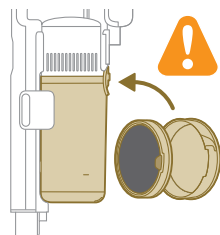

i Bellik: Tehniki hyzmat edilensoň, enjamy ulanmazdan öň filtriň gurnalandygyna göz ýetiriň.

PrecisionPower akylyly nasadkasyna tehniki hyzmat

1 Nasadka çotgasynyň waligini arassalamazdan öň, enjamy öçüriň.

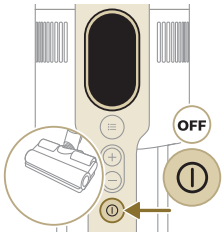

2 Çotganyň waligine girmek üçin, nasadkanyň gyrasyndaky düwmäniň ýerini tapyň. Ony açmak üçin, basyp aýlaň.

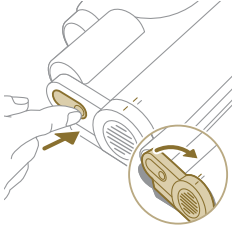

3 Çotganyň waligini we nasadkanyň gapdalky gapagyny ýuwaşlyk bilen aýryň.

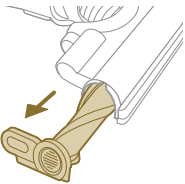

4 Çotganyň waliginde çolaşan saçlary seresaplyk bilen aýryň. Hapany aýyrmak üçin gaýçy hem ulanyň.

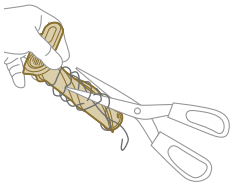

5 Tazededen gurnaýarkaňyz, çotganyň waliginiň deň gelmegini üpjün ediň.

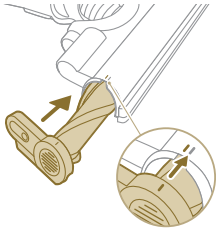

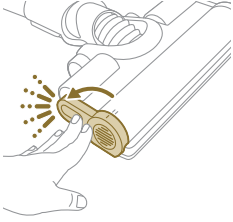

- 6 "ŞYKGYLDY" sesini eşidýänçäňiz berkitmek arkaly, nasadka çotgasynyň waligini gulplaň.

Mini TurboBrush tehnikä hyzmaty

- 1 Arassalanýan ýere girmek üçin, çotgany beýlesine aýlaň.



- 2 Çotgany ornundan goýbermek üçin, gapdalky düwmäni süýşüriň.

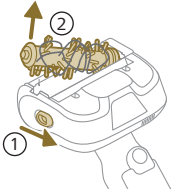

- 3 Çotgadaky hapany eliňiz ýa-da gaýçy bilen aýryň.

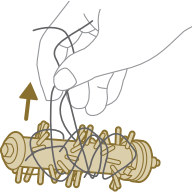

- 4 Çotgany täzeden gurnaýarkaňyz, bir tarapyny ornuna ýerleşdirip, beýleki tarapyny berkitmekden başlaň. Çotga dogry gurnalanda, "ŞYKGYLDY" sesini eşidersiňiz.

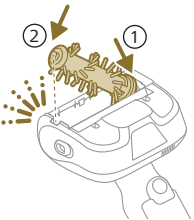

Suw gabyna tehniki hyzmat

Hek üýşmez ýaly, suwa gabynyň kesmegini aýda bir gezek aýryň.

1 Ölçeg çaşkasyna biraz kesmek aýryjy suwuklyk goşuň

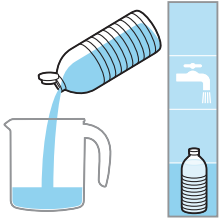

2 Ölçeg çaşkasyna dogry möçberde suw goşuň.

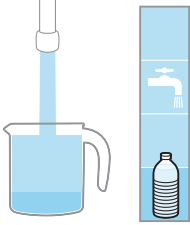

3 Garylan suwuklygy suw gabyna goşuň.



4 Suw gabyny talabalaýyk ýapyp, kesmek aýryjy suwuklyk endigan ýaýrar ýaly suw gabyny silkeläň.

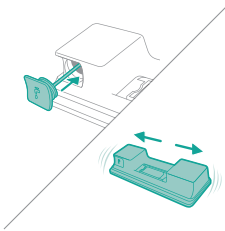

5 Suw gabyny 12 sagatlap dikligine goýuň (mikrosüýümlü şwabra nakladkasy bolmazdan). Suw gabynyň aşagyndan suwuň haýallyk bilen çykmagyna garaşylar. Suw gabyny rakowinanyň içinde ýa-da matanyň üstünde goýmagy maslahat berýäris.

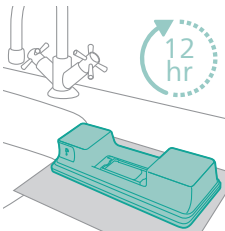

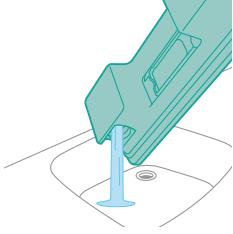

- 6 Suw gabynyň içindäki galan islendik suwuklygy durulaň we aýryň.

Suw zolagyna tehniki hyzmat

- 1 Mazaly arassalamak üçin suw gabynyň aşagyndaky suw zolagyny aýryň.

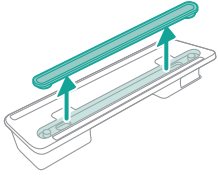

- 2 Suw zolagyny kranyň aşagyna tutup durulaň.

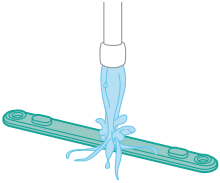

- 3 Suw zolagy arassa bolansoň, suw gabyna ýerine dakyň.

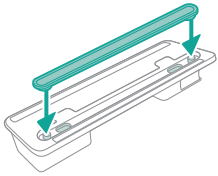

Replacement

To buy accessories or spare parts, visit www.philips.com/parts-and-accessories or go to your Philips dealer. You can also contact the Philips Consumer Care Center in your country.

Replacement parts and type numbers:

Çalşyrgyç filtr XV1681/01

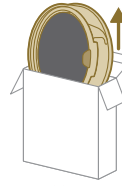

XV1681/01

Çotga waligi CP0667/01

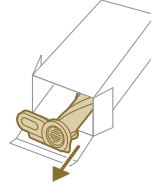

CP0667/01

Mikrosüýümlü şwabra nakladkasy XV1670/02

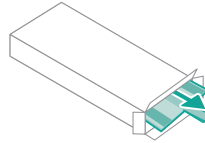

XV1670/02

Suw zolagy CP0381/01

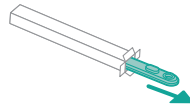

CP0381/01

i Bellik: Maksimum öndürjiligi üpjün etmek üçin, filtri we mikrosüýümlü şwabra nakladkasyny her 6 aýdan bir gezek çalşyryň.

Ulanyjy interfeýsindäki duýduryşlar we olaryň manysy

Duýduryş

Duýduryşyň manysy

E1



Enjamy öçüriň.

Remove the battery, wait 10 seconds, and then put the battery back. Dogry adapter işlemeýän bolsa, Müşderiler bilen işleşmek boýunça merkeze ýüz tutuň ýa-da enjamy Philips tarapyndan ygtyýarlandyrylan tehniki hyzmat merkezine eltiň.

Duýdurys

Duýdurysyň manysy

E2		<p>Enjam 5 °C temperaturadan sowuk ýerde dur ýa-da zarýad alýar.</p> <p>Enjamy ýylyrak otaga geçiriň. Enjamy 5 °C derejededen sowuk ýa-da 40 °C derejededen gyzgyn ýerde goýmaň ýa-da zarýad bermäň.</p>
E3		<p>Enjam 5 °C temperaturadan sowuk ýerde dur ýa-da zarýad alýar.</p> <p>Enjamy ýylyrak otaga geçiriň. Enjamy 5 °C derejededen sowuk ýa-da 40 °C derejededen gyzgyn ýerde goýmaň ýa-da zarýad bermäň.</p>
E5		<p>Batareý zarýad alýar.</p> <p>Müşderiler bilen işleşmek boýunça merkeze ýüz tutuň ýa-da enjamy Philips tarapyndan ygtyýarlandyrylan tehniki hyzmat merkezine eltiň.</p>
E9		<p>Nasadka 5 °C temperaturadan sowuk ýerde dur ýa-da zarýad alýar.</p> <p>Enjamy öçürüp, 15 minut garaşyň. Henizem ýylymy-dälmi barlamak üçin, nasadkanyň korpusynyň ýokarky bölegine degiň. Eger nasadka henizem ýyly bolsa, nasadka sowaýança has köp garaşyň. Nasadka sowansoň, enjamy täzeden işledip görüň.</p>
i4		<p>Nasadka dykyldy.</p> <p>Enjamyň öçürilendigine göz ýetiriň. Nasadkany ulanyjy gollanmasyna laýyklykda arassalaň we turbajygy esasy enjamdan aýryp barlaň. Nasadkadaky ýa-da turbajykdaky zady aýryp, enjamy täzeden işlediň.</p>
i5		<p>Howa akymy geçelgesine del jisim dykyldy.</p> <p>Enjamyň öçürilendigine göz ýetiriň. Nasadkany ulanyjy gollanmasyna laýyklykda arassalaň we turbajygy esasy enjamdan aýryp barlaň. Nasadkadaky, turbajykdaky ýa-da elde göterilýändäki zady aýryp, enjamy täzeden işlediň.</p>
i6		<p>Adapter aýrylmady.</p> <p>Enjamy işletmezden öň, adapteri aýryň.</p>
i7		<p>Ýalňys adapter ulanylýar.</p> <p>Enjama zarýad bermek üçin, diňe original adapteri ulanyň.</p>

Duýdurýş

Duýdurýşyň manysy

i8



Filtr hapalanan.

Süzgüji arassalaň. Ekrandaky ýa-da ulanyjy gollanmasyndaky görkezmeleri berjaý ediň. Täze filtrlere onlaýn Philips dükanynda satyn alyp bilersiňiz www.philips.com/support ýa-da Philips dileriňizde.

Filtri arassalanýňyzdan soň i8 maglumat koduny almaga dowam etseňiz, aşakdaky guratlamak tablisasyny barlaň.

i10



Batareýa dogry dakylmadyk.

Batareýany aýryň we batareýany ýerine dakyň. Dogry adapter işlemeýän bolsa, Müşderiler bilen işleşmek boýunça merkeze ýüz tutuň ýa-da enjamy Philips tarapyndan ygtyýarlandyrylan tehniki hyzmat merkezine eltiň.



Batareýanyň derejesi pes, oňa zarýad bermek gerek. Teklip edilýän zarýad beriş usuly arkaly enjama ýa-da batareýa zarýad beriň.

Näsazlyklary çözmek

Bu bölümde enjamda iň köp ýüze çykmagy mümkin meseleler gysgaça ele alynýar. Aşakdaky maglumatlaryň kömegi bilen meseläni çözüp bilmeseňiz, ýygý soralyan soraglaryň sanawyny görmek üçin www.philips.com/support salgysyna giriň ýa-da öz ýurduňyzdaky Müşderiler bilen işleşmek boýunça merkeze ýüz tutuň.

Gury arassalamak

Mesele	Ähtimal sebäbi	Çözüdi
Aç/ýap düwmesi basylanda enjam jogap bermeýär.	Displeýde boş batareýa şekiljigi görkezilýär.	Batareýa zarýad bermek üçin, enjamy zarýad beriş stansiýasyna birikdiriň ýa-da elde göterilýän tozan sorujyny gönümel adapteriň wilkasyna dakyň.
Zarýad beriş stansiýasy diwarda berk durmaýar.	Zarýad beriş stansiýasynyň nurbatlary gowşapdyr.	Nurbatlary çekdiriň.
	Nurbatlar dogry ölçegde däl.	Zarýad beriji stansiýany ýörite berlen nurbatlar bilen berkidiň.
	Zarýad beriş stansiýasy durnukly diwara dakylmadyk.	Zarýad beriş stansiýasynyň gurnalan diwarynyň durnuklydygyny barlaň.
Enjam birdenkä işlemegini bes edýär.	Enjamda içerki näsazlyk ýüze çykanda, düwmeler jogap bermez we ekran boş bolup durar.	Enjamy zarýad beriş stansiýasyna birikdiriň ýa-da elde göterilýän tozan sorujyny gönümel adaptere dakyň. Displeýiň barlaň. Eger näsazlyk kody peýda bolsa, onuň manysyny ulanyjy gollanmasyndan tapyp bilersiňiz.

Mesele	Ähtimal sebäbi	Çözgüdi
	(kod: E2, E3) Enjam amatly temperaturada işlemeýär.	Enjamyň 5-40 °C temperaturada ulanylýandygyny anyklaň.
	(kod: i4, i5) Çotganyň waligi dyklydy ýa-da howa akymy kanalyňa bir zatlar dyklydy.	Enjamyň öçürilendigine göz ýetiriň. Nasadkany ulanyjy gollanmasyna laýyklykda arassalaň we turbajygy esasy enjamdan aýryp barlaň. Nasadkadaky ýa-da turbajykdaky zady aýryp, enjamy täzedan işlediň.
	(kod: E9) Motorly nasadka gaty gyzdy.	Enjamy öçürüp, 15 minut garaşyň. Henizem ýylymy-dälmi barlamak üçin, nasadkanyň korpusynyň ýokarky bölegine degiň. Eger nasadka henizem ýyly bolsa, nasadka sowaýança has köp garaşyň. Nasadka sowansoň, enjamy täzedan işledip görüň.
Enjamyň soruş güýji hemişekiden pes.	Süzgüç we siklon filtr hapa.	Tozan bedresini boşadyň. Süzgüji we siklon filtr arassalaň. Enjam wagtly-wagtyna ulanylanda, filtr aýda azyndan bir gezek ýuwuň. Siklona dykylan saçy we hapany aýryň.
	Tozan gaby enjama talabalaýyk dakylmadyk.	Tozan gabyny talabalaýyk dakyň.
Enjamyň daşyna tozan çykýar.	Süzgüç hapa.	Süzgüji arassalaň. Şeýle hem, ulanyjy gollanmasyna göz aýlaň.
	Enjamyň içinde süzgüç ýok.	Enjamyň içinde süzgüjiň bardygyna we onuň dogry dakylandygyna göz ýetiriň.
	Bir zat siklony dykýar.	Siklonda dykylan zat barmy-ýokmy barlaň we siklony dykylan islendik zady aýryň. Siklona dykylan ähli saçy we hapany hem aýryň.
	Tozan gaby enjama talabalaýyk dakylmadyk.	Tozan gapyny boşadyň we ony enjama dogry dakyň.
	Enjam togy öçürilende aýlanýar ýa-da kakylýar.	Enjamy togy öçürilende dik saklaň.
Haly arassalanylýarka, enjam poluň ýüzünde endigan hereket etmeýär.	Poluň görnüşini tanamak funksiýasy açyk däl	Sanly menýuda poluň görnüşini tanamak funksiýasyny açyň.
	Saýlanylan soruş güýji gaty ýokary.	Soruş güýjüni azaldyň. Şeýle hem, ulanyjy gollanmasyna göz aýlaň.
Çotga indi pyrlanmaýar.	Çotga gyl ýa-da hapa dyklypdyr.	Çotgany el ýa-da gaýcy bilen arassalaň.

Mesele	Ähtimal sebäbi	Çözgüdi
	(kod i4) Çotga beýik tüýli halydan gaty köp garsylyk görkezilende öwrülmegini bes edip biler.	Enjamyň toguny öçürüp, soňra gaýtadan işlediň.
	Arassa bolansoň waligiň çotgasy nasadka dogry dakylmady.	Waligiň çotgasyny nasadka dogry süýşürmek üçin ulanyjy gollanmasynyň arassalaýyş bölümündäki görkezmeleri berjaý ediň. Gysgyc ryçagy ýerine ildirmek arkaly rolikli çotgany nasadkanyň içine berkidil.
	(kod: E9) Motorly nasadka gaty gyzdy.	Enjamy öçürüp, 15 minut garaşyň. Henizem ýylmy-dälmi barlamak üçin, nasadkanyň korpusunyň ýokarky bölegine degiň. Eger nasadka henizem ýyly bolsa, nasadka sowaýança has köp garaşyň. Nasadka sowansoň, enjamy täzeden işledip görüň.
Nasadkadaky diod çyralar ýanmaýar.	Nasadka turbajyga ýa-da enjama talabalaýyk dakylmady.	Nasadkany enjama ýa-da portatiwe talabalaýyk dakyň.
	Yşyklandyryş aýratynlygy ýapyk.	Menýuda bu aýratynlygy işlediň. Menýuda nasadkanyň LED çyralarynyň ýagtylygyny sazlaň.
Elde göterilýäniň LED çyralary ýanmaýar.	Yşyklandyryş aýratynlygy ýapyk.	Menýuda bu aýratynlygy işlediň. Menýuda elde göterilýäniň LED çyralarynyň ýagtylygyny sazlaň.
Esbapdaky çyra ýanmaýar.	Esbap turbajyga dakylan.	Turbajygy aýryň we esbapy gönümel elde göterilýäne dakyň.
	Esbap enjama talabalaýyk dakylmadyk.	Esbapy enjama talabalaýyk dakyň.
Nasadkamda, elde göterilýände we esbaplarda yşyklandyryş ýeterlik ýagty däl.	Ýagtylyk öçüsilenen.	Menýuda yşyklandyryşyň ýagtylygyny sazlaň.
Enjam zarýad almaýar.	Tok wilkasy enjama talabalaýyk birikdirilmedi ýa-da adapter diwar rozetkasyna dogry dakylmady.	Tok wilkasynyň enjama talabalaýyk birikdirilendigini ýa-da adapteriň diwar rozetkasyna dogry dakylandygyna göz ýetiriň.
	Tok wilkasy zarýad beriş stansiýasyna dogry ýerleşdirilmedi.	Wilkanyň zarýad beriş stansiýasynda dogry berkidilendigine göz ýetiriň. Wilka burçlumu-dälmi we zarýad beriş stansiýasy wilkany ýerinde saklaýarmy-ýokmy barlaň.
	(kod i7) Üpjün edilen adapterden başga adapter ulanylýar.	Enjam bilen berlen adapteri ulanyandygynyza göz ýetiriň.

Mesele	Ähtimal sebäbi	Çözüdü
	(kod i10) Batareýa dogry dakylmadyk.	Batareýanyň deşişe doly iteklenendigine we dogry dakylandygyna göz ýetiriň.
	(kod E5) Batareýanyň näsaz işlemeği.	Batareýa çökdü. Batareýany çalşyryň.
		Eger ýokardakylary barlan bolsaňyz we enjam şonda-da zarýad almaýan bolsa, ony Philips tehniki hyzmat merkezine eltiň ýa-da Müşderiler bilen işleşmek boýunça merkeze ýüz tutuň.
Enjam örän haýal zarýad alýar.	Daşarky adapter ýa-da başga enjamlara degişli adapter ulanylýar.	Enjama üpjün edilen adapter bilen zarýad beriň.
Batareýa zarýad berlen we dakylan, ýöne enjamy işledip bolmaýar.	Enjam henizem adapter bilen birikdirilen.	Enjamy täzedan işletmezden öň adapterden aýryň.
	(kod: E1) Enjamda bir näsazlyk bar.	Remove the battery, wait 10 seconds, and then put the battery back. Dogry adapter işlemeýän bolsa, Müşderiler bilen işleşmek boýunça merkeze ýüz tutuň ýa-da enjamy Philips tarapyndan ygtyýarlandyrylan tehniki hyzmat merkezine eltiň.
Displeý filtr şekiljigini görkezýär (kod: i8).	Süzgüç hapa.	Süzgüji arassalaň. Ekrandaky ýa-da ulanyjy gollanmasyndaky görkezmeleri berjaý ediň.
		Filtri arassalanyňyzdan soň i8 maglumat koduny almaga dowam etseňiz, aşakdaky çözümleri göz öňünde tutup bilersiňiz: <ul style="list-style-type: none"> - Eger ätiýaçlyk arassa filtriňiz bar bolsa, köne filtri täze bilen çalşyryp bilersiňiz. Soňra, elde göterilýäni ulanyň, köne köpürjik filtrin we filtr gabyny seresaplyk bilen arassalaň. - Alternatiwa hökmünde, başga bir tozan sorujy ýa-da kiçi tozan sorujy bar bolsa, köpürjik filtrin we filtr gabyny ýeňil arassalamak üçin ulanyň bilersiňiz. Bellik: Enjamy işletmezden öň filtrin bardygyna elmydama göz ýetiriň.
	Filtr köne.	Täze filtrlere onlaýn Philips dükanında satyn alyp bilersiňiz www.philips.com/support ýa-da Philips dileriňizde.
		Eger ýokardakylary barlan bolsaňyz we enjam şonda-da näsazlyk görkezýän bolsa, ony Philips tehniki hyzmat merkezine eltiň ýa-da Müşderiler bilen işleşmek boýunça merkeze ýüz tutuň.

Mesele	Ähtimal sebäbi	Çözüdü
Mini Turbo çotga talabalaýyk işlemeýär.	Rolikli çotga dykylypdyr.	Çotgadaky saçlary gaýçy bilen aýryň. Ulanyjy gollanmasyndaky görkezmeleri berjaý ediň.
	Arassalaýyş geçirilýärkä rolikli çotga mata ýa-da zatlaryň ýüzleri sebäpli dykylýar.	Mini Turbo çotgany zatlaryň ýüzünde gyrađeň saklaň we Turbo çotgany zatlaryň ýumşak ýüzlerine basmaň.
	Rolikli çotga kiçi Turba çotganyň içine talabalaýyk dakylmandyr.	Walik çotgasy bilen mini Turbo çotgasynyň dogry birikdirilendigine we bölekleriň arasynda boşlugyň ýokdugyna göz ýetiriň. Gollanmadaky görkezmeleri berjaý ediň.
Soruş güýji durnukly ýaly duýulmaýar.	Näsazlyk ýok. Ol "Poluň görnüşini tanamak" aýratynlygy işledilende şeýle bolýar. Enjamyňyz poluň görnüşini kesgitleýär we şol pola görä optimizlenen öndürijilik bilen arassalaýar.	Iş geçirmek gerek däl. Islän durnukly güýjüňiz bilen arassalamagy ileri tutsaňyz, enjamyňyzyň menýusynda bu akylly aýratynlygy ýapyň.
Poluň görnüşini tanamak akylly hereket etmeýär.	Çotga gyl ýa-da hapa dykylypdyr.	Çotgany gaýçy ýa-da eliňiz bilen arassalaň. Ulanyjy gollanmasyndaky görkezmeleri görüň.
Enjam statik tok urdurýar.	Enjam statik elektrik energiýasyny üşürýär. Howanyň çyglylygy pes boldugyça, şonça köp statik elektrik togy üşýär.	Turbany otagdaky başga metal närselere (mysal üçin, stoluň ýa-da oturgyjyň aýagyna we ş.m.) ýygy-ýygdan degirmek arkaly enjamyň elektrik ýüküni boşadyň. Ýa-da otagdaky howanyň çyglylyk derejesini ýokarlandyryň.
	Sordurylýan tozan we hapa statik bolýar.	Tozan gabyny boşadyp, ulanyjy gollanmasyndaky görkezmelere laýyklykda filtri arassalaň.

Öl arassalamak

Mesele	Ähtimal sebäbi	Çözüdü
Suw gabýndan suw akymy peselen.	Çyglylandyryş zolagy hapa bilen dykylan.	Çyglylandyryş zolagyny aýryň we ony arassalaň. Arassa çyglylandyryş zolagyny ýerine ýerleşdiriň.
	Mikrosüýümlü süpürgiç talabalaýyk ýerleşdirilmändir, munuň netijesinde ol çyglylandyryş zolagyny bökdeýär.	Süpürgiji dogry ýerleşdirendigiňize göz ýetiriň. Dogry ýerleşdirilişini görmek üçin ulanyjy gollanmasyna serediň.
	Suw gaby boş ýa-da boşap barýar.	Suw gabynyň üstüni dolduryň.

Mesele	Ähtimal sebäbi	Çözüdü
	Philips tarapyndan üpjün edilmedik mikrosüýümlü şwabra nakladkasy ulanylýar.	Diňe hakyky Philips mikrosüýümlü süpürgijini ulanyň. Şwabra nakladkalaryny onlaýn Philips dükanynda satyn alyp bolýar www.philips.com/support ýa-da Philips dileriňizde.
	Çyglylandyryş zolagynda hek kesmegi üýşdi.	Täze çyglylandyryş zolagyny onlaýn Philips dükanynda satyn alyň www.philips.com/support ýa-da Philips dileriňizde.
Suw gabyndan aşa köp suw aşa ýokary tizlikde akýar.	Suw gabynyň gapagy dogry dakylmadyk.	Gapagy barlaň we onuň doly hem-de talabalaýyk ýapylandygyna göz ýetiriň.
	Zolak suw gabynyň düýbüne talabalaýyk ýerleşdirilmändir.	Zolagy barlaň we onuň suw gabynyň düýbündäki tekizlige talabalaýyk dakylandygyna göz ýetiriň.
Pollar zolak-zolak guraýar.	Suwa gaty köp suwuk arassalaýjy goşuldy.	Diňe birnäçe damja suwuk arassaçylyk serişdesini ýa-da köpürmeýän arassaçylyk serişdesini ulanyň.
	Mikrosüýümlü şwabra nakladkasy dogry ýerleşdirilmedik.	Şwabra nakladkasynyň dogry ýerleşdirilendigine göz ýetiriň. Dogry ýerleşdirilişini görmek üçin ulanyjy gollanmasyna serediň.
	Nädogry şwabra nakladkasy ulanylýar.	7000 seriýasy üçin diňe Philips XV1670/02 mikrosüýümlü şwabra nakladkasyny ulanyň. Şwabra nakladkalaryny onlaýn Philips dükanynda satyn alyp bolýar www.philips.com/support ýa-da Philips dileriňizde.

Πίνακας περιεχομένων

Εισαγωγή	971
Γενική περιγραφή	971
Πριν από την πρώτη χρήση	972
Εγκατάσταση του στηρίγματος τοίχου	972
Προετοιμασία για χρήση	973
Χρήση της συσκευής	974
Συναρμολόγηση της συσκευής	974
Σκούπισμα μαλακών και σκληρών δαπέδων	975
Σκούπισμα κατά το σφουγγάρισμα σκληρών δαπέδων	976
Πολλαπλές χρήσεις και αξεσουάρ	979
Προσαρμογές και πρόσθετες πληροφορίες	982
Μετά τη χρήση - Συντήρηση	984
Συχνή συντήρηση μετά από κάθε κύκλο καθαρισμού	984
Περιοδική συντήρηση κατά διαστήματα	987
Αντικατάσταση	994
Σήματα περιβάλλοντος χρήστη και η σημασία τους	995
Αντιμετώπιση προβλημάτων	997
Στεγνό καθαρίσμα	997
Υγρό καθαρίσμα	1002

Εισαγωγή

Σας ευχαριστούμε που αγοράσατε αυτό το προϊόν! Για να επωφεληθείτε πλήρως από την υποστήριξη που προσφέρουμε, δηλώστε το προϊόν σας στη διεύθυνση www.philips.com/mycordlessvacuum-7000s.

Γενική περιγραφή

- 1 Ψηφιακή οθόνη
 - a Ένδειξη δακτυλίου στάθμης μπαταρίας
 - b Ποσοστό στάθμης μπαταρίας
 - c Επιλεγμένο επίπεδο ισχύος
 - d Εικονίδιο ενεργοποίησης δυνατότητας αναγνώρισης τύπου δαπέδου
 - e Εικονίδιο υπενθύμισης καθαρισμού φίλτρου
- 2 Κουμπί μενού/Επιβεβαίωσης
- 3 Κουμπί +
- 4 Κουμπί -
- 5 Κουμπί ενεργοποίησης/απενεργοποίησης
- 6 Συσκευή χειρός
- 7 Δοχείο συλλογής σκόνης
- 8 Μπαταρία
- 9 Επιπλέον φίλτρο (μόνο στο XC7057)
- 10 Κουμπί απασφάλισης δοχείου συλλογής σκόνης
- 11 Τοποθέτηση στον τοίχο
- 12 Τροφοδότης
- 13 Άκαμπτος σωλήνας
- 14 Έξυπνο πέλημα PrecisionPower
- 15 Δοχείο νερού

- 16 Πέλμα σφουγγαρίσματος από μικροΐνες
- 17 Mini TurboBrush (μόνο XC7055, XC7057)
- 18 Εργαλείο πολλαπλών χρήσεων
- 19 Μαλακό βουρτσάκι (μόνο XC7057)
- 20 Εργαλείο για ταπετσαρίες επίπλων (μόνο XC7055, XC7057)
- 21 Εξάρτημα για γωνίες

Πριν από την πρώτη χρήση

Εγκατάσταση του στηρίγματος τοίχου

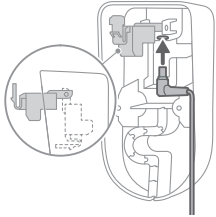

- 1 Αναποδογυρίστε το στηρίγμα τοίχου και απασφαλίστε τον γκρι μοχλό. Εισαγάγετε τη θύρα φόρτισης, εξασφαλίζοντας ότι το μεταλλικό κομμάτι είναι ορατό και στραμμένο προς τα πάνω στο μπροστινό μέρος του στηρίγματος τοίχου.

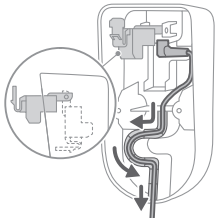

- 2 Τακτοποιήστε καλά το καλώδιο τοποθετώντας το στη σχετική εγκοπή.

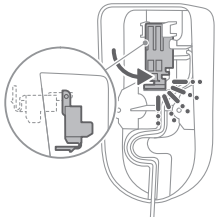

- 3 Κλείστε τον γκρι μοχλό. Βεβαιωθείτε ότι ο γκρι μοχλός έχει κουμπώσει στη θέση του με ήχο "ΚΛΙΚ".

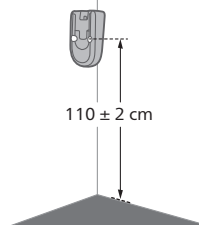

- 4 Τοποθετήστε καλά το στηρίγμα τοίχου στη θέση που προτιμάτε στον τοίχο, εξασφαλίζοντας ότι οι σπές της βίδας στερέωσης απέχουν περίπου 110 cm από το δάπεδο.

⚠ Προσοχή: Να είστε προσεκτικοί όταν ανοίγετε τρύπες στον τοίχο για να τοποθετήσετε το στηρίγμα τοίχου, ώστε να αποφύγετε τον κίνδυνο ηλεκτροπληξίας.

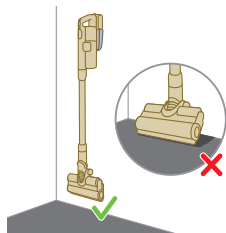

i Σημείωση: Επαληθεύστε ότι η τοποθέτηση του στηρίγματος τοίχου επιτρέπει σε ολόκληρη τη συσκευή να κρέμεται στον τοίχο χωρίς το πέλαμα να έρχεται σε επαφή με το δάπεδο.

- 5 Μόλις καθορίσετε τη βέλτιστη θέση και ύψος για αποθήκευση και φόρτιση της συσκευής σας, σφίξτε καλά τις βίδες για να στερεώσετε το στήριγμα τοίχου στη θέση του.

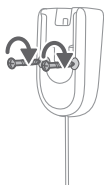

Προετοιμασία για χρήση

Η συσκευή είναι εξοπλισμένη με μπαταρία ιόντων λιθίου. Η φόρτιση από άδεια σε πλήρη διαρκεί περίπου 6 ώρες.

- 1 Τοποθετήστε την μπαταρία στο κυρίως σώμα της συσκευής, εξασφαλίζοντας καλή σύνδεση που επιβεβαιώνεται με ήχο "ΚΛΙΚ".

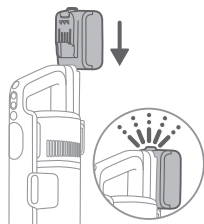

- 2 Φορτίστε τη συσκευή σας τοποθετώντας τη στο τοποθετημένο στήριγμα τοίχου.

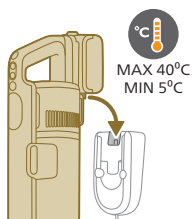

⚠ Προειδοποίηση: Αποθηκεύετε και φορτίζετε τη συσκευή σε θερμοκρασία μεταξύ 5 °C και 40 °C.

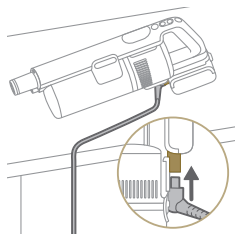

i Σημείωση: Μπορείτε επίσης να τοποθετήσετε τη συσκευή χειρός σε επίπεδη και σταθερή επιφάνεια και να συνδέσετε απευθείας το καλώδια φόρτισης στη συσκευή.

- 3** Η συσκευή έχει σχεδιαστεί να φτάνει σε πλήρη φόρτιση εντός 6 ωρών. Μπορείτε να παρακολουθήσετε την πρόοδο της φόρτισης στην οθόνη. Όταν η μπαταρία είναι πλήρως φορτισμένη, η τιμή 100% ανάβει στην οθόνη. Μετά από μερικά λεπτά, η οθόνη θα σβήσει.



Χρήση της συσκευής

Συναρμολόγηση της συσκευής



- 1** Προσαρτήστε τη συσκευή χειρός στον σωλήνα. Επιβεβαιώστε ότι έχει προσαρτηθεί όταν ακούσετε τον ήχο "ΚΛΙΚ".

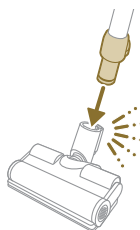

- 2** Προσαρτήστε τον σωλήνα στο πέλμα. Επιβεβαιώστε ότι έχει προσαρτηθεί όταν ακούσετε τον ήχο "ΚΛΙΚ".

Σκούπισμα μαλακών και σκληρών δαπέδων

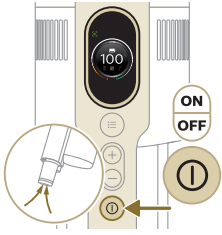

1 Πιέστε το κουμπί on/off για να ενεργοποιήσετε τη συσκευή.

i Σημείωση: Για να απενεργοποιήσετε τη συσκευή, πιέστε ξανά το κουμπί on/off.

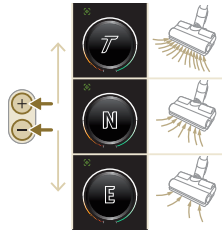

2 Χρησιμοποιήστε τα κουμπιά + και - για εναλλαγή μεταξύ τριών διαφορετικών ισχύων.

E - λειτουργία eco

N - κανονική λειτουργία

T - λειτουργία turbo

3 Μπορείτε να καθαρίσετε σε σκληρά ή μαλακά δάπεδα με την ηλεκτρική σκούπα.

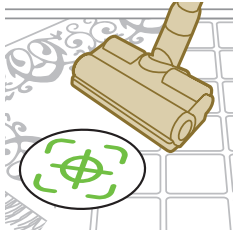

i Με ενεργοποιημένη την Αναγνώριση τύπου δαπέδου, η συσκευή αναγνωρίζει τον τύπο δαπέδου και βελτιστοποιεί αυτόματα τις επιδόσεις της εντός των ρυθμίσεων ισχύος που έχετε επιλέξει. Για να απενεργοποιήσετε αυτήν τη δυνατότητα, δείτε πώς να προσαρμόσετε τις ρυθμίσεις παρακάτω.

⚠ Προειδοποίηση: Μην απορροφάτε νερό ή άλλα υγρά.



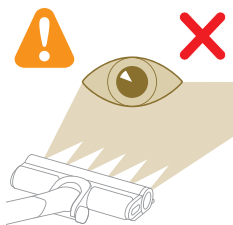

⚠ Προσοχή: Μην κοιτάτε απευθείας τις αναμμένες λυχνίες LED ή κατευθύνετε το φως των λυχνιών LED στα μάτια κάποιου. Η λυχνία LED είναι πολύ φωτεινή.

Σκούπισμα κατά το σφουγγάρισμα σκληρών δαπέδων

⚠ Προσοχή: Χρησιμοποιείτε το δοχείο ύδατος μόνο σε σκληρά δάπεδα με αδιάβροχη επικάλυψη (όπως λινολάιμα, επισμαλτωμένα πλακάκια και λουστραρισμένα παρκέ) και πέτρινα δάπεδα (όπως μάρμαρο). Αν το δάπεδο δεν έχει υποστεί επεξεργασία αδιαβροχοποίησης, ρωτήστε τον κατασκευαστή αν μπορείτε να χρησιμοποιήσετε νερό για να το καθαρίσετε. Μην χρησιμοποιείτε το δοχείο ύδατος σε σκληρά δάπεδα των οποίων η αδιάβροχη επικάλυψη έχει υποστεί ζημιά.

i Σημείωση: Μην χρησιμοποιείτε ποτέ το δοχείο ύδατος για να καθαρίσετε χαλιά.

i Σημείωση: Μην μετακινείτε τη συσκευή με το δοχείο ύδατος πλαγίως, καθώς αφήνει ίχνη νερού. Μετακινείτε τη μόνο προς τα εμπρός και προς τα πίσω.

1 Μουσκέψτε το πέλμα σφουγγαρίσματος από μικροϊνες σε νερό πριν τη χρήση.

2 Ασφαλίστε το πέλμα σφουγγαρίσματος από μικροϊνες κάτω από το δοχείο νερού. Ευθυγραμμίστε τους ιμάντες velcro κάτω από το δοχείο νερού και πίσω από το πανί.

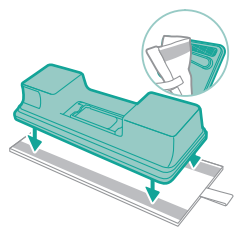
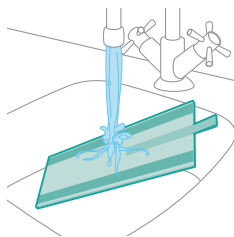

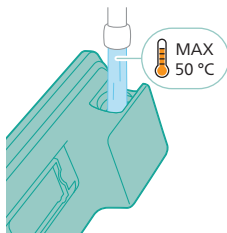

- 3** Γεμίστε το δοχείο με νερό, φροντίζοντας η θερμοκρασία του νερού να μην υπερβαίνει τους 50 °C.



- 4** (Προαιρετικά) Αν επιθυμείτε να προσθέσετε υγρό καθαριστικό δαπέδων στο δοχείο νερού, επιλέξτε μια μη αφρίζουσα ή ελάχιστα αφρίζουσα ποικιλία η οποία μπορεί να αραιωθεί. Συνιστούμε το καθαριστικό δαπέδου XV1792 Philips. Προσθέστε μόνο μερικές σταγόνες του υγρού καθαριστικού στο νερό.

- 5** Κλείστε το δοχείο νερού σωστά.

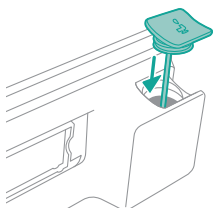

- 6** Προσαρτήστε το έτοιμο δοχείο νερού στο πέλμα νερού και είστε έτοιμοι να ξεκινήσετε.

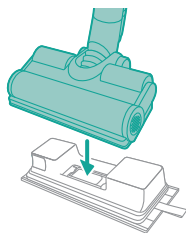

- 7** Πιέστε το κουμπί on/off για να ενεργοποιήσετε τη συσκευή. Μπορείτε να καθαρίσετε αποτελεσματικά σκληρά δάπεδα προσαρτώντας τη μονάδα νερού στο πέλμα.





i Σημείωση: Η μονάδα νερού δεν είναι κατάλληλη για μαλακά δάπεδα όπως χαλί.



! Προσοχή: Η μονάδα νερού δεν πρέπει να χρησιμοποιείται για να συλλέγετε λιμνούλες νερού.

Συμβουλές και άλλες σημαντικές πληροφορίες

- Δεν είναι απαραίτητο να σκουπίσετε το δάπεδο πριν από το σφουγγάρισμα, καθώς το σετ σκούπισματος και σφουγγαρίσματος κάνει ενεργά υγρό καθαρισμό του σκληρού δαπέδου και απορροφά κάθε είδους ακαθαρσίες, όπως υγρά και λεκέδες. Σε χαλιά και χαλάκια, χρησιμοποιήστε μόνο το σετ σκούπας.
- Η συσκευή μπορεί να αφήσει μια μικρή λιμνούλα νερού στο δάπεδο, αν δεν μετακινήσετε τη συσκευή κατά την απενεργοποίησή της. Μπορείτε να μειώσετε το μέγεθος της λιμνούλας μετακινώντας τη συσκευή κατά την απενεργοποίησή της. Αν χρειάζεται, μπορείτε να καθαρίσετε τις τελευταίες σταγόνες με ένα πανί.

Περιορισμοί χρήσης

- Το σετ σκούπας και σφουγγαρίστρας είναι κατάλληλο για το σκούπισμα και το σφουγγάρισμα σκληρών δαπέδων κάθε είδους, εκτός από αλουστράιστα ξύλινα δάπεδα.
- Το σετ σκούπας και σφουγγαρίστρας προορίζεται για τυπικό καθαρισμό των σκληρών δαπέδων. Ακολουθείτε πάντα τις οδηγίες καθαρισμού για το σκληρό σας δάπεδο, όταν χρησιμοποιείτε αυτήν τη συσκευή.
- Αν θέλετε να προσθέσετε στο δοχείο καθαρού νερού διαφορετικό υγρό καθαριστικό δαπέδου από το καθαριστικό δαπέδου XV1792 Philips Floor Cleaner, φροντίστε να χρησιμοποιήσετε υδατοδιαλυτό μη αφρίζον ή ελάχιστα αφρίζον υγρό καθαριστικό δαπέδου το οποίο μπορεί να αραιωθεί στο νερό, όπως το καθαριστικό δαπέδου XV1792 Philips Floor Cleaner.
- Καθώς το δοχείο καθαρού νερού έχει χωρητικότητα 250 ml, χρειάζεται να προσθέσετε μόνο μερικές σταγόνες υγρού (μέγιστο 10 ml) καθαριστικού δαπέδων στο νερό.
- Αν χρησιμοποιείτε το σετ σκούπας και σφουγγαρίστρας σε δάπεδα με λινολάινα, χρησιμοποιείτε την μόνο σε δάπεδα με λινολάινα που έχουν επικολληθεί σωστά, ώστε να αποφύγετε το ενδεχόμενο αναρρόφησης του λινολάινα μέσα στο πέλμα.

- Αν μετακινήσετε/σηκώσετε τη συσκευή πάνω από χαλί ή κιλίμι όταν είναι απενεργοποιημένη, τότε σταγονίδια ακάθαρτου νερού μπορεί να καταλήξουν στο χαλί ή στο κιλίμι σας.
- Μην πιέζετε τη συσκευή πάνω σε γρίλιες δαπέδου αερόθερμων. Καθώς η συσκευή δεν μπορεί να συλλέξει το νερό που βγαίνει από το πέλμα όταν τη μετακινείτε πάνω από τη γρίλια, το νερό θα καταλήξει στον πυθμένα της κοιλότητας του αερόθερμου.
- Κατά τον καθαρισμό, μην σηκώνετε το πέλμα από το δάπεδο, μην το μετακινείτε πλαγίως και μην κάνετε έντονες στροφές, καθώς έτσι δημιουργούνται ίχνη νερού. Μετακινείτε τη μόνο προς τα εμπρός και προς τα πίσω.

i Σημείωση: Ο χρόνος λειτουργίας εξαρτάται από το επίπεδο ισχύος που χρησιμοποιείται κατά τον καθαρισμό.

Πολλαπλές χρήσεις και αξεσουάρ

⚠ Προειδοποίηση: Όταν χρησιμοποιείτε οποιοδήποτε αξεσουάρ, μην απορροφάτε νερό ή άλλα υγρά.

⚠ Προσοχή: Μην κοιτάτε απευθείας τις αναμμένες λυχνίες LED ή κατευθύνετε το φως των λυχνιών LED στα μάτια κάποιου. Η λυχνία LED είναι πολύ φωτεινή.

Χρήση της συσκευής χειρός

Μπορείτε να χρησιμοποιήσετε τη συσκευή χειρός απευθείας χωρίς κανένα εργαλείο καθαρισμού για να σκουπίσετε σκόνες.

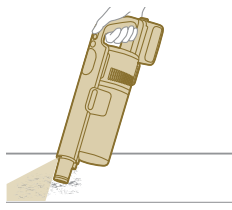

Χρήση του πέλματος

1 Συνδέστε το πέλμα κατευθείαν στη συσκευή χειρός.

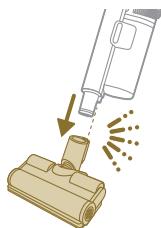

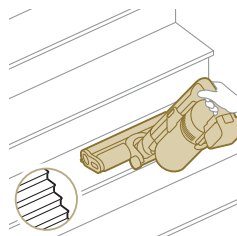

- 2 Αυτός ο συνδυασμός είναι για καθαρισμό δυναμικού ύψους επιφάνειας, όπως σκάλες.

Χρήση της Μίνι TurboBrush

- 1 Για να συνδέσετε τη Μίνι TurboBrush, εισαγάγετε τον σωλήνα της συσκευής χειρός στη μίνι TurboBrush.



- 2 Μπορείτε να χρησιμοποιήσετε τη Μίνι βούρτσα Turbo για βασικό καθάρισμα, για παράδειγμα μαλακές περιοχές όπως κρεβάτια και καναπέδες. Μπορείτε να προσαρμόσετε τη ρύθμιση ισχύος ώστε να ταιριάζει στις ανάγκες καθαρισμού σας.

- 3 Μπορείτε να χρησιμοποιήσετε τη Μίνι βούρτσα Turbo για επιπλέον ενδεδειγμένο καθαρισμό, για παράδειγμα για να απορροφήσετε τρίχες κατοικίδιων ζώων ή για να καθαρίσετε μικρούς λεκέδες βρωμιάς, όπως ψίχουλα ψωμιού. Μπορείτε να προσαρμόσετε τη ρύθμιση ισχύος ώστε να ταιριάζει στις ανάγκες καθαρισμού σας.

Χρήση του εξαρτήματος για τις γωνίες

- 1 Για να προσαρτήσετε το εξάρτημα για τις γωνίες, εισαγάγετε τον σωλήνα ή τη συσκευή χειρός στο εξάρτημα για τις γωνίες.



- 2 Μπορείτε να χρησιμοποιήσετε το μακρύ εξάρτημα για τις γωνίες για να καθαρίσετε στενές γωνίες ή δυσπρόσιτα σημεία. Μπορείτε να προσαρμόσετε τη ρύθμιση ισχύος ώστε να ταιριάζει στις ανάγκες καθαρισμού σας.

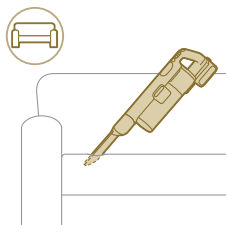

Χρήση του εργαλείου πολλαπλών χρήσεων

- 1 Για να προσαρτήσετε το εργαλείο πολλαπλών χρήσεων, εισαγάγετε τον σωλήνα ή τη συσκευή χειρός στο εργαλείο πολλαπλών χρήσεων.



- 2 Το εργαλείο πολλαπλών χρήσεων έχει σχεδιαστεί για να καθαρίζετε κάσες παραθύρων, κουρτίνες ή ιστούς αράχνης, με προσαρμόσιμη απελευθέρωση βούρτσας και ρυθμίσεις φωτισμού.

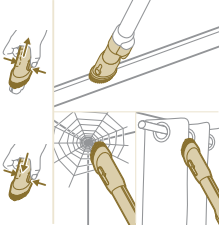

Χρήση της μαλακής βούρτσας

- 1 Για να προσαρτήσετε τη μαλακή βούρτσα, εισαγάγετε τον σωλήνα ή τη συσκευή χειρός στη μαλακή βούρτσα.



- 2 Η μαλακή βούρτσα έχει σχεδιαστεί για ειδικές επιφάνειες και συνοδεύεται από προσαρμόσιμο φωτισμό.



Χρήση του εργαλείου για ταπετσαρίες επίπλων

- 1 Για να προσαρτήσετε το εργαλείο για ταπετσαρίες επίπλων, εισαγάγετε τον σωλήνα ή τη συσκευή χειρός στο εργαλείο για ταπετσαρίες επίπλων.



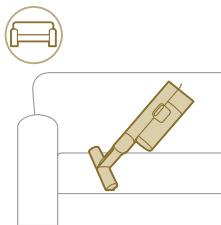

- 2 Το εργαλείο για ταπετσαρίες επίπλων είναι ιδανικό για τον καθαρισμό επίπλων με μαλακό ύφασμα και ο φωτισμός του μπορεί να προσαρμοστεί ανάλογα με τις επιθυμίες σας.

Προσαρμογές και πρόσθετες πληροφορίες

Η συσκευή είναι εξοπλισμένη με διάφορες επιλογές για προσαρμογή και παρακολούθηση στο μενού.

- 1 Για να αποκτήσετε πρόσβαση στις ρυθμίσεις του μενού, πατήστε το κουμπί μενού.
- 2 Μπορείτε να κάνετε εναλλαγή μεταξύ των επιλογών χρησιμοποιώντας τα κουμπιά + και -. Αυτές οι επιλογές περιλαμβάνουν προσαρμογή του φωτισμού, ενεργοποίηση ή απενεργοποίηση της αναγνώρισης τύπου δαπέδου, πρόσβαση σε πρόσθετες πληροφορίες για τη συσκευή σας και επιστροφή στην προηγούμενη οθόνη.
- 3 Μόλις επισημανθεί η επιθυμητή επιλογή σας, επιβεβαιώστε την επιλογή πατώντας ξανά το κουμπί του μενού.



Τροποποιήστε τη φωτεινότητα του φωτισμού

Πατήστε το κουμπί μενού και μεταβείτε στη δυνατότητα φωτισμού. Επιβεβαιώστε πατώντας το κουμπί μενού ξανά.

Για να τροποποιήσετε τη φωτεινότητα του φωτισμού, κινηθείτε ανάμεσα στα διαθέσιμα επίπεδα και επιβεβαιώστε πατώντας το κουμπί μενού.

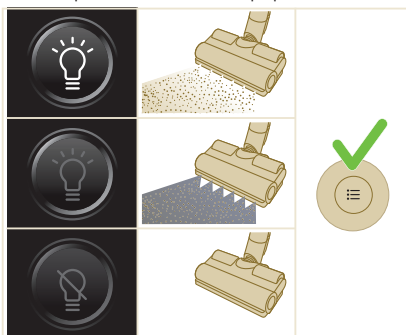

Αναγνώριση τύπου δαπέδου

Πατήστε το κουμπί μενού και μεταβείτε στη δυνατότητα αναγνώρισης τύπου δαπέδου. Επιβεβαιώστε πατώντας το κουμπί μενού ξανά.

Στην οθόνη αναγνώρισης τύπου δαπέδου, μεταβείτε σε αυτήν τη λειτουργία και επιβεβαιώστε την απόφασή σας πατώντας το κουμπί μενού. Όταν έχει ενεργοποιηθεί επιτυχώς, θα εμφανιστεί ένα πράσινο εικονίδιο στην επάνω αριστερή γωνία της οθόνης αφού επιστρέψετε στην κύρια οθόνη.

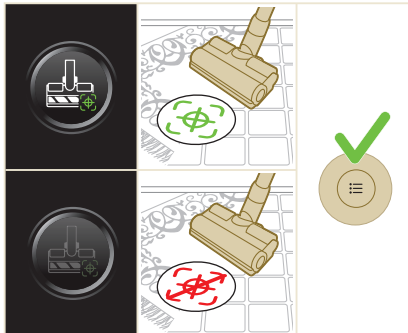

i Σημείωση: Η αναγνώριση τύπου δαπέδου μπορεί να ενεργοποιηθεί ή να απενεργοποιηθεί μόνο όταν το μηχανοκίνητο πέλμα είναι τοποθετημένο στη συσκευή χειρός. Ως αποτέλεσμα, όταν δεν είναι τοποθετημένο το μηχανοκίνητο πέλμα στην κύρια συσκευή, θα υπάρχει ένα στοιχείο λιγότερο στο μενού σας. Προσαρτήστε το μηχανοκίνητο πέλμα για να δείτε αυτό το στοιχείο αναγνώρισης τύπου δαπέδου στο μενού σας.

i Σημείωση: Όταν λαμβάνετε για πρώτη φορά τη συσκευή σας, η αναγνώριση τύπου δαπέδου είναι ενεργοποιημένη.

i Σημείωση: Η λειτουργία αναγνώρισης τύπου δαπέδου καθίσταται ενεργή όταν το πέλμα αναγνωρίζει διαφορετικές επιφάνειες καθαρισμού ενώ κινείται.

Πρόσθετες πληροφορίες

Πατήστε το κουμπί μενού και μεταβείτε στην επιλογή "πρόσθετες πληροφορίες". Επιβεβαιώστε πατώντας το κουμπί μενού ξανά.

Στην οθόνη "πρόσθετες πληροφορίες", μπορείτε να ελέγξετε την εύρυθμη λειτουργία του φίλτρου, την εύρυθμη λειτουργία της μπαταρίας, τον συνολικό χρόνο χρήσης, το μοντέλο της συσκευής σας και την πρόσβαση ενός κωδικού QR για πρόσθετες πληροφορίες online.



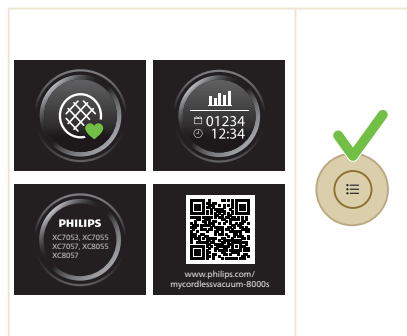

Επιστροφή

Για να εξέλθετε από το μενού και να επιστρέψετε στην προηγούμενη οθόνη, επιλέξτε "Επιστροφή".

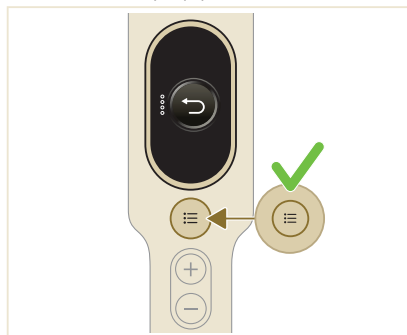

Μετά τη χρήση - Συντήρηση

Συχνή συντήρηση μετά από κάθε κύκλο καθαρισμού

Συντήρηση συστήματος διαχείρισης σκόνης

Αδειάστε το δοχείο συλλογής σκόνης μετά από κάθε χρήση ή όταν η σκόνη φτάνει την ένδειξη στάθμης MAX.

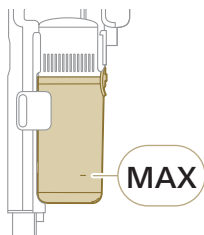

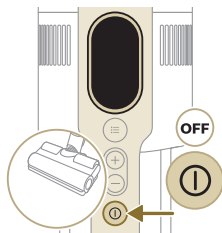

1 Απενεργοποιήστε τη συσκευή.

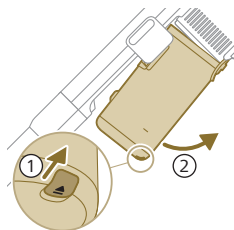

2 Κρατήστε τη συσκευή υπό γωνία 45 μοιρών όπως φαίνεται στην εικόνα. Αφαιρέστε το δοχείο συλλογής σκόνης πατώντας το κουμπί απασφάλισης. Το κουμπί απασφάλισης βρίσκεται στο κάτω μέρος του δοχείου.

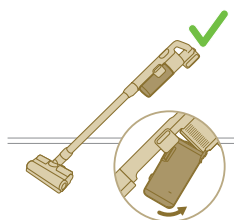

i Σημείωση: Αφαιρέστε το δοχείο συλλογής σκόνης ενώ κρατάτε τη συσκευή όρθια.

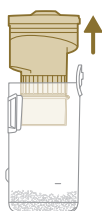

3 Κρατήστε τη μαύρη λαβή. Ανασηκώστε το κυκλικό σύστημα από το δοχείο συλλογής σκόνης ανασηκώνοντάς το από το δοχείο

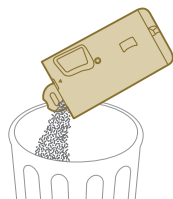

4 Αδειάστε τη συσσωρευμένη σκόνη που υπάρχει στο δοχείο συλλογής σκόνης στον κάδο απορριμμάτων.

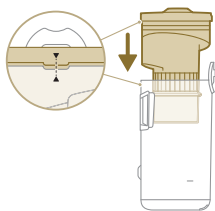

- 5 Τοποθετήστε το κυκλωνικό σύστημα πίσω στο δοχείο συλλογής σκόνης. Φροντίστε τα δύο μέρη να είναι ευθυγραμμισμένα.

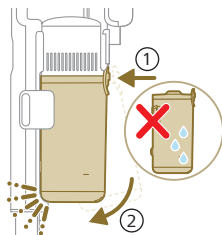

- 6 Τοποθετήστε ξανά το συναρμολογημένο δοχείο. Πρώτα ευθυγραμμίστε την πλευρά του φίλτρου του δοχείου, προτού το τοποθετήσετε.

Συντήρηση δοχείου νερού

Καθαρίζετε το δοχείο νερού μετά από κάθε χρήση.

- 1 Αφαιρέστε το πέλμα σφουγγαρίσματος από μικροΐνες.

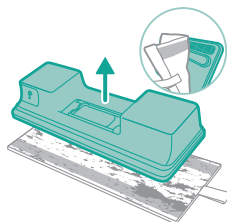

- 2 Ξεπλύνετε το πέλμα σφουγγαρίσματος στη βρύση και πλύντε το με το χέρι ή σε πλυντήριο ρούχων.

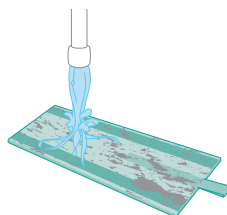

- 3 Αδειάστε τυχόν νερό που έχει απομείνει στο δοχείο νερού.

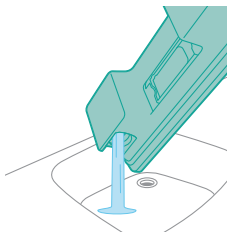

4 Γεμίστε το δοχείο νερού με νερό.

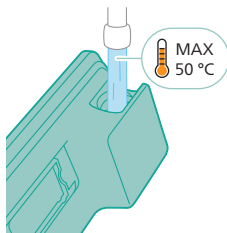

5 Κλείστε το δοχείο νερού καλά και ανακινήστε το δοχείο νερού για να αφαιρέσετε υπολείμματα απορρυπαντικού.

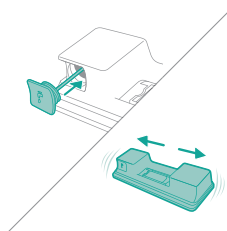

6 Αδειάστε το δοχείο νερού και αφήστε το ανοιχτό να στεγνώσει.

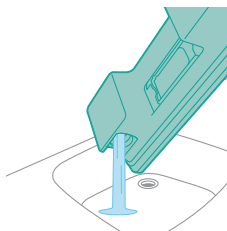

7 Φροντίστε να μη χάσετε το καπάκι του δοχείου κατά τη φύλαξη. Κρεμάστε το πέλμα σφουγγαρίσματος από μικροΐνες να στεγνώσει.

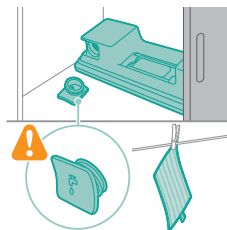

Περιοδική συντήρηση κατά διαστήματα

Συντήρηση συστήματος διαχείρισης σκόνης

Καθαρίζετε το φίλτρο τουλάχιστον μία φορά τον μήνα ή όταν βλέπετε την ειδοποίηση για καθαρισμό του φίλτρου (i8).



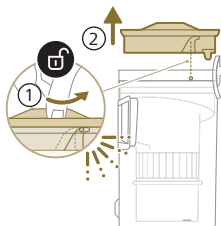

- 1 Περιστρέψτε το φίλτρο αριστερόστροφα για να το αφαιρέσετε από το δοχείο συλλογής σκόνης.

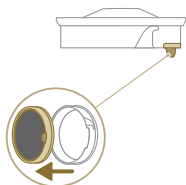

- 2 Αφαιρέστε το πλενόμενο φίλτρο αφρού από το πλαστικό περίβλημα φίλτρου.



- 3 Χτυπήστε και το περίβλημα του φίλτρου και το φίλτρο αφρού πάνω από κάδο απορριμμάτων.

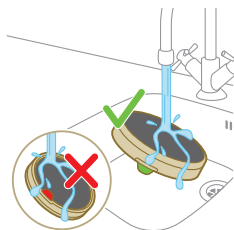

- 4 Ξεπλύνετε το φίλτρο αφρού και ζουλήξτε το μέχρι να βγει καθαρό νερό.

i Σημείωση: για καλύτερο αποτέλεσμα καθαρισμού, αφήστε το νερό να τρέξει μέσα στο φίλτρο με το πτερύγιο του φίλτρου να είναι στραμμένο προς τα κάτω, επιτρέποντας να απομακρυνθεί η σκόνη που έχει συσσωρευτεί βαθιά.



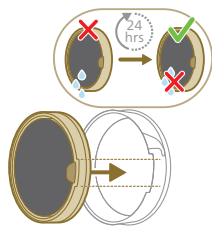

- 5 Αφήστε το πλυμένο φίλτρο να στεγνώσει για 24 ώρες προτού συναρμολογήσετε ξανά το φίλτρο αφρού στο περίβλημα του φίλτρου.

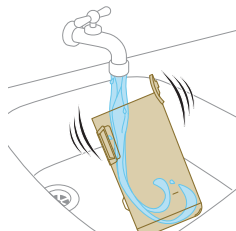

- 6 Για ενδεδειχμένη συντήρηση, καθαρίστε το δοχείο συλλογής σκόνης και το κυκλωνικό σύστημα σε τρεχούμενο νερό ή σε χλιαρό σαπουνόνερο.

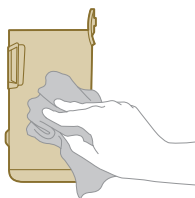

- 7 Σκουπίστε το καθαρισμένο δοχείο συλλογής σκόνης και τα σχετικά εξαρτήματα.

⚠ Προσοχή: Βεβαιωθείτε ότι όλα τα εξαρτήματα είναι εντελώς στεγνά πριν τα επανασυναρμολογήσετε.

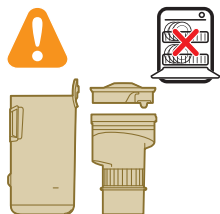

i Σημείωση: δεν μπορούν να καθαριστούν όλα τα εξαρτήματα στο πλυντήριο πιάτων.

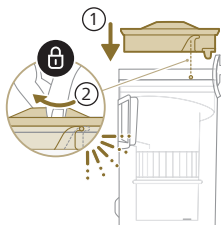

- 8 Επανασυναρμολογήστε το φίλτρο στο δοχείο συλλογής σκόνης. Περιστρέψτε το φίλτρο δεξιόστροφα για να το βάλετε στη θέση του.

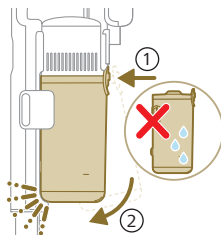

- 9 Τοποθετήστε ξανά το συναρμολογημένο δοχείο. Πρώτα ευθυγραμμίστε την πλευρά του φίλτρου του δοχείου, προτού το τοποθετήσετε.

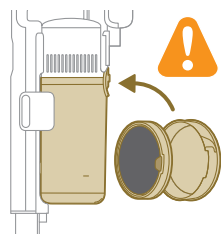

i Σημείωση: Μετά τη συντήρηση, πάντα να βεβαιώνετε ότι το φίλτρο είναι τοποθετημένο στη συσκευή πριν τη χρήση.

Συντήρηση έξυπνου πέλματος PrecisionPower

- 1 Να απενεργοποιείτε πάντα τη συσκευή πριν καθαρίσετε το ρολό βούρτσας του πέλματος.

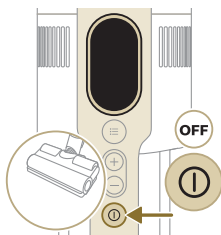

- 2 Για να αποκτήσετε πρόσβαση στο ρολό βούρτσας, εντοπίστε το κουμπί στην πλευρά του πέλματος. Πατήστε το και περιστρέψτε για να ανοίξει.

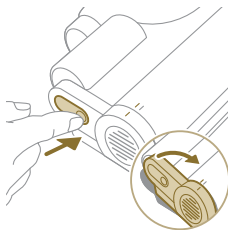

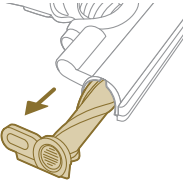

3 Αφαιρέστε απαλά το ρολό βούρτσας και το πλαϊνό καπάκι του πέλματος.

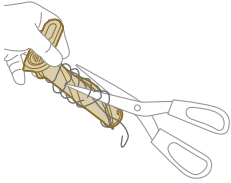

4 Αφαιρέστε προσεκτικά τυχόν μπερδεμένες τρίχες από το ρολό βούρτσας. Βοηθήστε την αφαίρεση ρύπων με ένα ψαλίδι.

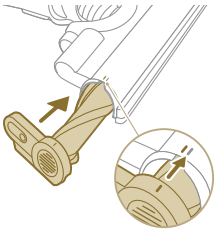

5 Όταν επανασυναρμολογείτε, εξασφαλίστε τη σωστή ευθυγράμμιση του ρολού βούρτσας.

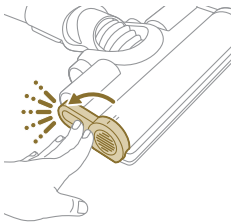

6 Κλειδώστε το ρολό βούρτσας του πέλματος κουμπώνοντάς το στη θέση του έως ότου ακούσετε ένα «κλικ».

Συντήρηση της Μίνι TurboBrush

1 Αναποδογυρίστε τη βούρτσα για να αποκτήσετε πρόσβαση στην περιοχή καθαρισμού.

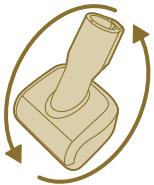

- 2 Σύρετε το πλαϊνό κουμπί για να απελευθερώσετε τη βούρτσα από τη θέση της.

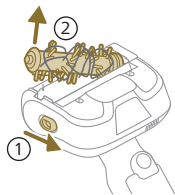

- 3 Χρησιμοποιήστε τα χέρια σας ή ένα ψαλίδι για να αφαιρέσετε τυχόν ρύπους από τη βούρτσα.

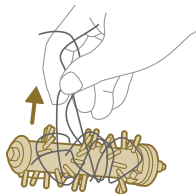

- 4 Όταν επανασυναρμολογείτε τη βούρτσα, αρχίστε τοποθετώντας τη μία πλευρά στη θέση της, προτού τοποθετήσετε την άλλη πλευρά. Όταν η βούρτσα έχει συναρμολογηθεί σωστά, θα ακούσετε έναν ήχο "ΚΛΙΚ".

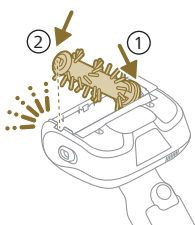

Συντήρηση δοχείου νερού

Αφαιρείτε τα άλατα από το δοχείο νερού μία φορά τον μήνα για να αποφύγετε τη συσσώρευση αλάτων.

- 1 Προσθέστε λίγο υγρό αφαίρεσης αλάτων σε έναν δοσομετρητή.

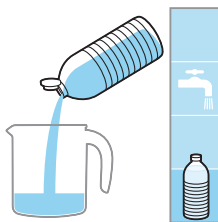

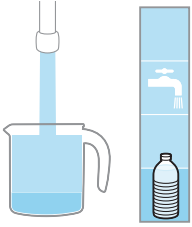

2 Προσθέστε τη σωστή ποσότητα νερού στον δοσομετρητή.

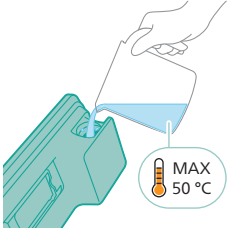

3 Προσθέστε το ανάμεικτο υγρό στο δοχείο νερού.

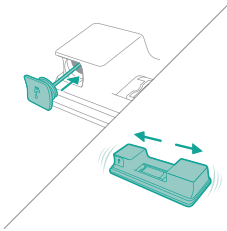

4 Κλείστε το δοχείο νερού καλά προτού ανακινήσετε το δοχείο ώστε το υγρό αφαίρεσης αλάτων να πάει παντού.

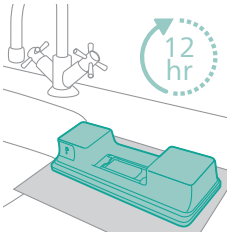

5 Αφήστε το δοχείο νερού (χωρίς το πέλμα σφουγγαρίσματος από μικροΐνες) όρθιο πάνω από 12 ώρες. Αναμένεται να βγει νερό αργά από το κάτω μέρος του δοχείου νερού. Συνιστούμε να τοποθετήσετε το δοχείο νερού μέσα στον νεροχύτη ή πάνω σε πανί.

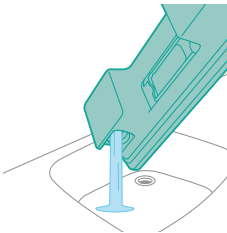

6 Ξεπλύνετε και αφαιρέστε τυχόν υγρό που έχει μείνει μέσα στο δοχείο νερού.

Συντήρηση ταινίας νερού

- 1 Αφαιρέστε την ταινία νερού από το κάτω μέρος του δοχείου νερού για σχολαστικό καθάρισμα.

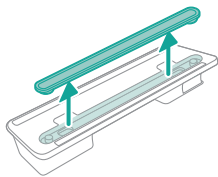

- 2 Ξεπλύνετε την ταινία νερού με νερό βρύσης.

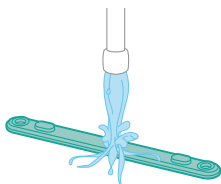

- 3 Τοποθετήστε την ταινία νερού ξανά στο δοχείο νερού μετά το καθάρισμα.

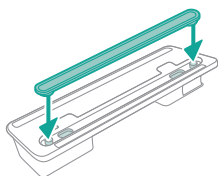

Αντικατάσταση

Για να αγοράσετε παρελκόμενα ή ανταλλακτικά, επισκεφτείτε την ιστοσελίδα www.philips.com/parts-and-accessories ή επισκεφτείτε τον αντιπρόσωπό σας της Philips. Μπορείτε επίσης να επικοινωνήσετε με το Κέντρο Εξυπηρέτησης Καταναλωτών της Philips στη χώρα σας.

Ανταλλακτικά και αριθμοί τύπου:

Φίλτρο αντικατάστασης XV1681/01

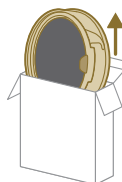

XV1681/01

Ρολό βούρτσας CP0667/01

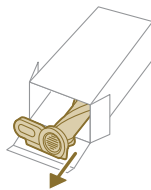

CP0667/01

Πέλμα σφουγγαρίσματος από μικροϊνες XV1670/02

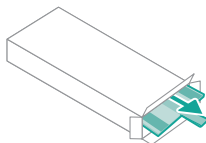

XV1670/02

Ταινία νερού CP0381/01

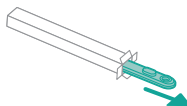

CP0381/01

i Σημείωση: Αντικαθιστάτε το φίλτρο και το πέλμα σφουγγαρίσματος από μικροϊνες κάθε 6 μήνες, για να διασφαλίζονται οι μέγιστες επιδόσεις.

Σήματα περιβάλλοντος χρήστη και η σημασία τους

Σήμα

Σημασία του σήματος

E1



Δυσλειτουργία της συσκευής.

Αφαιρέστε την μπαταρία, περιμένετε 10 δευτερόλεπτα και μετά τοποθετήστε την ξανά. Αν αυτό δεν έχει αποτέλεσμα, παραδώστε τη συσκευή σε ένα κέντρο σέρβις της Philips ή επικοινωνήστε με το Κέντρο Εξυπηρέτησης Καταναλωτών.

E2

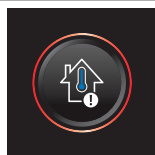

Η συσκευή χρησιμοποιείται σε θερμοκρασία μικρότερη από τη θερμοκρασία λειτουργίας.

Μεταφέρετε τη συσκευή σε πιο θερμό χώρο. Μην αποθηκεύετε, φορτίζετε ή χρησιμοποιείτε τη συσκευή σε θερμοκρασία μικρότερη από 5 °C ή μεγαλύτερη από 40 °C.

Σήμα

Σημασία του σήματος

E3		<p>Η συσκευή χρησιμοποιείται σε θερμοκρασία μεγαλύτερη από τη θερμοκρασία λειτουργίας.</p> <p>Μεταφέρετε τη συσκευή σε πιο ψυχρό χώρο. Μην αποθηκεύετε, φορτίζετε ή χρησιμοποιείτε τη συσκευή σε θερμοκρασία μικρότερη από 5 °C ή μεγαλύτερη από 40 °C.</p>
E5		<p>Η μπαταρία έχει υποστεί ζημιά.</p> <p>Παραδώστε τη συσκευή σε ένα κέντρο σέρβις της Philips ή επικοινωνήστε με το Κέντρο Εξυπηρέτησης Καταναλωτών.</p>
E9		<p>Το πέλμα χρησιμοποιείται σε θερμοκρασία μεγαλύτερη από τη θερμοκρασία λειτουργίας.</p> <p>Απενεργοποιήστε τη συσκευή και περιμένετε για 15 λεπτά. Αγγίξτε το επάνω περίβλημα του πέλματος, για να διαπιστώσετε αν εξακολουθεί να είναι θερμό. Αν το πέλμα εξακολουθεί να είναι θερμό, περιμένετε περισσότερο, μέχρι να κρυώσει. Αφού κρυώσει το πέλμα, δοκιμάστε να ενεργοποιήσετε ξανά τη συσκευή.</p>
i4		<p>Το πέλμα έχει φράξει.</p> <p>Βεβαιωθείτε ότι η συσκευή είναι απενεργοποιημένη. Καθαρίστε το πέλμα σύμφωνα με το εγχειρίδιο χρήσης και ελέγξτε τον σωλήνα πριν τον αφαιρέσετε από την κύρια συσκευή. Αφαιρέστε το αντικείμενο που βρίσκεται μέσα στο πέλμα ή στον σωλήνα και επανεκκινήστε τη συσκευή.</p>
i5		<p>Ένα ξένο σώμα έχει κολλήσει στη δίοδο ροής αέρα.</p> <p>Βεβαιωθείτε ότι η συσκευή είναι απενεργοποιημένη. Καθαρίστε το πέλμα σύμφωνα με το εγχειρίδιο χρήσης και ελέγξτε τον σωλήνα πριν τον αφαιρέσετε από την κύρια συσκευή. Αφαιρέστε το αντικείμενο που βρίσκεται μέσα στο πέλμα, τον σωλήνα ή τη συσκευή χειρός και επανεκκινήστε τη συσκευή.</p>
i6		<p>Ο μετασχηματιστής δεν έχει αφαιρεθεί.</p> <p>Αφαιρέστε τον μετασχηματιστή πριν χρησιμοποιήσετε τη συσκευή.</p>
i7		<p>Χρησιμοποιείται λάθος μετασχηματιστής.</p> <p>Χρησιμοποιείτε μόνο τον γνήσιο μετασχηματιστή για να φορτίσετε τη συσκευή.</p>

Σήμα

Σημασία του σήματος

i8



Το φίλτρο έχει ρύπους.

Καθαρίστε το φίλτρο. Ακολουθήστε τις οδηγίες στην οθόνη ή στο εγχειρίδιο χρήστη. Μπορείτε να αγοράσετε νέα φίλτρα από το ηλεκτρονικό κατάστημα της Philips στη διεύθυνση www.philips.com/support ή από τον τοπικό αντιπρόσωπο της Philips.

Εάν συνεχίζετε να λαμβάνετε έναν κωδικό πληροφορίας i8 μετά τον καθαρισμό του φίλτρου, ελέγξτε τον παρακάτω πίνακα επίλυσης προβλημάτων.

i10



Η μπαταρία δεν έχει τοποθετηθεί σωστά.

Αφαιρέστε την μπαταρία και μετά τοποθετήστε την ξανά. Αν αυτό δεν έχει αποτέλεσμα, παραδώστε τη συσκευή σε ένα κέντρο σέρβις της Philips ή επικοινωνήστε με το Κέντρο Εξυπηρέτησης Καταναλωτών.



Η στάθμη της μπαταρίας είναι χαμηλή και η μπαταρία χρειάζεται φόρτιση. Φορτίστε τη συσκευή ή την μπαταρία με την προτεινόμενη μέθοδο φόρτισης.

Αντιμετώπιση προβλημάτων

Σε αυτό το κεφάλαιο συνοψίζονται τα πιο συνηθισμένα προβλήματα που ενδέχεται να αντιμετωπίσετε με τη συσκευή. Εάν δεν μπορείτε να λύσετε το πρόβλημα με τις παρακάτω πληροφορίες, ανατρέξτε στη λίστα συχνών ερωτήσεων στη διεύθυνση www.philips.com/support ή επικοινωνήστε με το Κέντρο Εξυπηρέτησης Καταναλωτών στη χώρα σας.

Στεγνό καθάρισμα

Πρόβλημα

Πιθανή αιτία

Λύση

Η συσκευή δεν ανταποκρίνεται όταν πατώ το κουμπί ενεργοποίησης/απενεργοποίησης.

Στην οθόνη εμφανίζεται το εικονίδιο άδειας μπαταρίας.

Για να φορτίσετε την μπαταρία, συνδέστε τη συσκευή στη βάση φόρτισης ή συνδέστε το σκουπάκι χειρός απευθείας στο τροφοδοτικό του μετασχηματιστή.

Η βάση φόρτισης δεν είναι σταθερή στον τοίχο.

Οι βίδες που συγκρατούν τη βάση φόρτισης είναι χαλαρές.

Σφίξτε τις βίδες.

Οι βίδες δεν έχουν σωστό μέγεθος.

Στερεώστε τη βάση φόρτισης με τις παρεχόμενες βίδες.

Η βάση φόρτισης δεν είναι στερεωμένη σε σταθερό τοίχο.

Βεβαιωθείτε ότι ο τοίχος στον οποίο θα στερεωθεί η βάση φόρτισης είναι σταθερός.

Πρόβλημα	Πιθανή αιτία	Λύση
Η συσκευή σταματά ξαφνικά να λειτουργεί.	Όταν η συσκευή έχει εσωτερική δυσλειτουργία, τα κουμπιά δεν θα ανταποκρίνονται και η οθόνη θα παραμείνει κενή.	Συνδέστε τη συσκευή στη βάση φόρτισης ή συνδέστε το σκουπάκι χειρός απευθείας στον μετασχηματιστή. Ελέγξτε την οθόνη. Αν εμφανιστεί κωδικός σφάλματος, μπορείτε να βρείτε τη σημασία του στο εγχειρίδιο χρήσης.
	(κωδικός: E2, E3) Η συσκευή δεν λειτουργεί σε κατάλληλη θερμοκρασία.	Βεβαιωθείτε ότι η συσκευή χρησιμοποιείται σε θερμοκρασία 5-40 °C.
	(κωδικός: i4, i5) Το ρολό βούρτσας έχει κολλήσει ή υπάρχουν κολλημένα αντικείμενα στο κανάλι αεραγωγού.	Βεβαιωθείτε ότι η συσκευή είναι απενεργοποιημένη. Καθαρίστε το πέλμα σύμφωνα με το εγχειρίδιο χρήσης και ελέγξτε τον σωλήνα πριν τον αφαιρέσετε από την κύρια συσκευή. Αφαιρέστε το αντικείμενο που βρίσκεται μέσα στο πέλμα ή στον σωλήνα και επανεκκινήστε τη συσκευή.
	(κωδικός: E9) Το μηχανοκίνητο πέλμα έχει υπερθερμανθεί.	Απενεργοποιήστε τη συσκευή και περιμένετε για 15 λεπτά. Αγγίξτε το επάνω περίβλημα του πέλματος, για να διαπιστώσετε αν εξακολουθεί να είναι θερμό. Αν το πέλμα εξακολουθεί να είναι θερμό, περιμένετε περισσότερο, μέχρι να κρυώσει. Αφού κρυώσει το πέλμα, δοκιμάστε να ενεργοποιήσετε ξανά τη συσκευή.
Η συσκευή έχει χαμηλότερη απορροφητική ισχύ από ό,τι συνήθως.	Το φίλτρο και το κυκλωνικό σύστημα είναι βρώμικα.	Αδειάστε το δοχείο συλλογής σκόνης. Καθαρίστε το φίλτρο και το κυκλωνικό σύστημα. Πλένετε το φίλτρο τουλάχιστον μία φορά τον μήνα, όταν χρησιμοποιείτε τη συσκευή τακτικά. Αφαιρέστε τυχόν τρίχες και ρύπους που έχουν κολλήσει στο κυκλωνικό σύστημα.
	Το δοχείο συλλογής σκόνης δεν είναι σωστά προσαρτημένο στη συσκευή.	Βεβαιωθείτε ότι το δοχείο συλλογής σκόνης έχει προσαρτηθεί σωστά.
Διαφεύγει σκόνη από τη συσκευή.	Το φίλτρο είναι βρώμικο.	Καθαρίστε το φίλτρο. Δείτε επίσης το εγχειρίδιο χρήσης.
	Το φίλτρο δεν είναι τοποθετημένο στη συσκευή.	Βεβαιωθείτε ότι το φίλτρο είναι τοποθετημένο στη συσκευή και ότι έχει συναρμολογηθεί σωστά.
	Κάτι μπλοκάρει το κυκλωνικό σύστημα.	Ελέγξτε το κυκλωνικό σύστημα για κολλημένα αντικείμενα και αφαιρέστε τυχόν αντικείμενα που μπλοκάρουν το κυκλωνικό σύστημα. Επίσης, αφαιρέστε τυχόν τρίχες και ρύπους που έχουν κολλήσει στο κυκλωνικό σύστημα.

Πρόβλημα	Πιθανή αιτία	Λύση
	Το δοχείο συλλογής σκόνης δεν είναι σωστά προσαρτημένο στη συσκευή.	Αδειάστε το δοχείο συλλογής σκόνης και τοποθετήστε σωστά το δοχείο συλλογής σκόνης στη συσκευή.
	Η συσκευή έχει περιστραφεί ή είναι αναποδογυρισμένη όταν είναι απενεργοποιημένη.	Διατηρείτε τη συσκευή σε κάθετη θέση όταν είναι απενεργοποιημένη.
Η συσκευή δεν κινείται ομαλά στο δάπεδο κατά τον καθαρισμό ενός χαλιού.	Η λειτουργία αναγνώρισης τύπου δαπέδου δεν είναι ενεργοποιημένη.	Ενεργοποιήστε τη λειτουργία αναγνώρισης τύπου δαπέδου στο ψηφιακό μενού.
	Η επιλεγμένη απορροφητική ισχύς είναι πολύ υψηλή.	Μειώστε την απορροφητική ισχύ. Δείτε επίσης το εγχειρίδιο χρήσης.
Η βούρτσα δεν περιστρέφεται πλέον.	Η βούρτσα έχει φράξει από τρίχες ή σκόνη.	Καθαρίστε τη βούρτσα με το χέρι με ένα ψαλίδι.
	(κωδικός i4) Η βούρτσα μπορεί να σταματήσει να περιστρέφεται, αν συναντήσει μεγάλη αντίσταση από ένα χαλί με ψηλό πέλος.	Απενεργοποιήστε τη συσκευή και ενεργοποιήστε τη ξανά.
	Η περιστρεφόμενη βούρτσα δεν έχει συναρμολογηθεί σωστά στο πέλμα μετά τον καθαρισμό.	Ακολουθήστε τις οδηγίες στο κεφάλαιο «Καθαρισμός» του εγχειριδίου χρήσης, για να επανατοποθετήσετε σωστά την περιστρεφόμενη βούρτσα στο πέλμα. Ασφαλίστε την μέσα στο πέλμα πιέζοντας το μοχλό κλειδώματος μέχρι να εφαρμόσει σωστά στη θέση του.
	(κωδικός: E9) Το μηχανοκίνητο πέλμα έχει υπερθερμανθεί.	Απενεργοποιήστε τη συσκευή και περιμένετε για 15 λεπτά. Αγγίξτε το επάνω περίβλημα του πέλματος, για να διαπιστώσετε αν εξακολουθεί να είναι θερμό. Αν το πέλμα εξακολουθεί να είναι θερμό, περιμένετε περισσότερο, μέχρι να κρυώσει. Αφού κρυώσει το πέλμα, δοκιμάστε να ενεργοποιήσετε ξανά τη συσκευή.
Οι λυχνίες LED του πέλματος δεν ανάβουν.	Το πέλμα δεν έχει τοποθετηθεί σωστά στον σωλήνα ή στη συσκευή.	Τοποθετήστε σωστά το πέλμα στη συσκευή ή στη συσκευή χειρός.
	Η λειτουργία φωτισμού είναι απενεργοποιημένη.	Ενεργοποιήστε αυτήν τη λειτουργία στο μενού. Προσαρμόστε τη φωτεινότητα των λυχνιών LED του πέλματος στο μενού.
Οι λυχνίες LED της συσκευής χειρός δεν ανάβουν.	Η λειτουργία φωτισμού είναι απενεργοποιημένη.	Ενεργοποιήστε αυτήν τη λειτουργία στο μενού. Προσαρμόστε τη φωτεινότητα των λυχνιών LED της συσκευής χειρός στο μενού.

Πρόβλημα	Πιθανή αιτία	Λύση
Η λυχνία του εξαρτήματος δεν ανάβει.	Το εξάρτημα είναι προσαρτημένο στον σωλήνα.	Αφαιρέστε τον σωλήνα και προσαρτήστε τον στο εξάρτημα απευθείας στη συσκευή χειρός.
	Το εξάρτημα δεν είναι σωστά προσαρτημένο στη συσκευή.	Προσαρτήστε σωστά το εξάρτημα στη συσκευή.
Ο φωτισμός στο πέλαμα, στη συσκευή χειρός και στα εξαρτήματα δεν είναι αρκετά έντονος.	Η φωτεινότητα είναι περιορισμένη.	Προσαρμόστε τη φωτεινότητα του φωτισμού στο μενού.
Η συσκευή δεν φορτίζεται.	Το φις δεν έχει συνδεθεί σωστά στη συσκευή ή ο μετασχηματιστής δεν έχει συνδεθεί σωστά στην πρίζα.	Βεβαιωθείτε ότι το φις έχει συνδεθεί σωστά στη συσκευή και ότι ο μετασχηματιστής έχει συνδεθεί σωστά στην πρίζα.
	Το φις δεν είναι σωστά τοποθετημένο στη βάση φόρτισης.	Βεβαιωθείτε ότι το φις είναι σωστά τοποθετημένο στη βάση φόρτισης. Ελέγξτε αν το φις είναι υπό γωνία και η βάση φόρτισης συγκρατεί το φις στη θέση του.
	(κωδικός i7) Χρησιμοποιείται διαφορετικός μετασχηματιστής από τον παρεχόμενο.	Βεβαιωθείτε ότι χρησιμοποιείτε τον παρεχόμενο μετασχηματιστή.
	(κωδικός i10) Η μπαταρία δεν έχει τοποθετηθεί σωστά.	Βεβαιωθείτε ότι έχετε ωθήσει την μπαταρία μέχρι τέρμα στην υποδοχή και την έχετε τοποθετήσει σωστά.
	(κωδικός E5) Η μπαταρία παρουσιάζει δυσλειτουργία.	Η μπαταρία έχει βλάβη. Αντικαταστήστε την μπαταρία.
		Αν έχετε ελέγξει τα παραπάνω και η συσκευή εξακολουθεί να μην φορτίζεται, απευθυνθείτε σε ένα κέντρο σέρβις της Philips ή επικοινωνήστε με το Κέντρο Εξυπηρέτησης Καταναλωτών.
Η συσκευή φορτίζει πολύ αργά.	Χρησιμοποιείται εξωτερικός μετασχηματιστής ή μετασχηματιστής από άλλες συσκευές.	Φορτίστε τη συσκευή με τον παρεχόμενο μετασχηματιστή.
Η μπαταρία είναι φορτισμένη και τοποθετημένη, αλλά η συσκευή δεν ενεργοποιείται.	Η συσκευή είναι ακόμη συνδεδεμένη στον μετασχηματιστή.	Αφαιρέστε τη συσκευή από τον μετασχηματιστή πριν την επανεκκινήσετε.
	(κωδικός: E1) Υπάρχει κάποιο πρόβλημα με τη συσκευή.	Αφαιρέστε την μπαταρία, περιμένετε 10 δευτερόλεπτα και μετά τοποθετήστε την ξανά. Αν αυτό δεν έχει αποτέλεσμα, παραδώστε τη συσκευή σε ένα κέντρο σέρβις της Philips ή επικοινωνήστε με το Κέντρο Εξυπηρέτησης Καταναλωτών.

Πρόβλημα	Πιθανή αιτία	Λύση
Στην οθόνη εμφανίζεται το εικονίδιο φίλτρου (κωδικός: i8).	Το φίλτρο είναι βρώμικο.	Καθαρίστε το φίλτρο. Ακολουθήστε τις οδηγίες στην οθόνη ή στο εγχειρίδιο χρήστη.
		<p>Εάν συνεχίζετε να λαμβάνετε έναν κωδικό πληροφορίας i8 μετά τον καθαρισμό του φίλτρου, μπορείτε να λάβετε υπόψη σας τις παρακάτω λύσεις.</p> <ul style="list-style-type: none"> - Εάν έχετε ένα ανταλλακτικό καθαρό φίλτρο, μπορείτε να αντικαταστήσετε το παλιό φίλτρο με το καινούργιο. Κατόπιν, χρησιμοποιήστε τη συσκευή χειρός για να καθαρίσετε προσεκτικά το παλιό φίλτρο αφρού και το περίβλημα φίλτρου. - Εναλλακτικά, εάν έχετε πρόσβαση σε μία άλλη ηλεκτρική σκούπα ή σε μίνι σκουπάκι, μπορείτε να το χρησιμοποιήσετε για να καθαρίσετε εύκολα το φίλτρο αφρού και το περίβλημα του φίλτρου. <p>Σημείωση: Πάντα να βεβαιώνετε ότι το φίλτρο βρίσκεται μέσα στη συσκευή πριν την ενεργοποιήσετε.</p>
	Το φίλτρο είναι παλιό.	Μπορείτε να αγοράσετε νέα φίλτρα από το ηλεκτρονικό κατάστημα της Philips στη διεύθυνση www.philips.com/support ή από τον τοπικό αντιπρόσωπο της Philips.
		Αν έχετε ελέγξει τα παραπάνω και η συσκευή εξακολουθεί να εμφανίζει το σφάλμα, απευθυνθείτε σε ένα κέντρο σέρβις της Philips ή επικοινωνήστε με το Κέντρο Εξυπηρέτησης Καταναλωτών.
Η μίνι βούρτσα Turbo δεν λειτουργεί σωστά.	Η περιστρεφόμενη βούρτσα έχει μπλοκάρει.	Αφαιρέστε τις τρίχες από τη βούρτσα με ένα ψαλίδι. Ακολουθήστε τις οδηγίες που αναφέρονται στο εγχειρίδιο χρήστη.
	Η περιστρεφόμενη βούρτσα μπλοκάρεται από υφάσματα ή επιφάνειες κατά τον καθαρισμό.	Κρατάτε τη μίνι βούρτσα Turbo ευθυγραμμισμένη με την επιφάνεια και μην την πιέζετε σε μαλακές επιφάνειες.
	Η περιστρεφόμενη βούρτσα δεν έχει τοποθετηθεί σωστά στη μίνι βούρτσα Turbo.	Βεβαιωθείτε ότι η περιστρεφόμενη βούρτσα και η μίνι βούρτσα Turbo είναι σωστά συνδεδεμένα και ότι δεν υπάρχει κενό μεταξύ των μερών. Ακολουθήστε τις οδηγίες που αναφέρονται στο εγχειρίδιο.

Πρόβλημα	Πιθανή αιτία	Λύση
Η απορροφητική ισχύς δεν φαίνεται να είναι σταθερή.	Δεν υπάρχει κάποιο πρόβλημα. Πρόκειται για την ενεργοποίηση της λειτουργίας "Αναγνώριση τύπου δαπέδου". Η συσκευή σας ανιχνεύει τον τύπο δαπέδου και καθαρίζει με βελτιστοποιημένη απόδοση για το συγκεκριμένο δάπεδο.	Δεν απαιτείται καμία ενέργεια. Αν προτιμάτε να καθαρίζετε με σταθερή ισχύ της επιλογής σας, απενεργοποιήστε αυτήν την έξυπνη λειτουργία στο μενού της συσκευής.
Η αναγνώριση τύπου δαπέδου δεν αντιδρά λογικά.	Η βούρτσα έχει φράξει από τρίχες ή σκόνη.	Καθαρίστε τη βούρτσα με ένα ψαλίδι ή με το χέρι. Δείτε τις οδηγίες στο εγχειρίδιο χρήσης.
Η συσκευή προκαλεί ηλεκτροστατικές εκκενώσεις.	Η συσκευή συσσωρεύει στατικό ηλεκτρισμό. Όσο πιο χαμηλά είναι τα επίπεδα υγρασίας του αέρα, τόσο περισσότεροι είναι ο στατικός ηλεκτρισμός που συσσωρεύεται.	Φροντίστε να αποφορτίζετε τη συσκευή ακουμπώντας κάθε τόσο τον άκαμπτο σωλήνα σε άλλα μεταλλικά αντικείμενα στο δωμάτιο (για παράδειγμα στα πόδια ενός τραπεζιού ή μιας καρέκλας, κ.λπ.). Εναλλακτικά, αυξήστε το επίπεδο υγρασίας του αέρα στο δωμάτιο.
	Η σκόνη και βρομιά που απορροφώνται συσσωρεύουν στατικό ηλεκτρισμό.	Αδειάστε το δοχείο συλλογής σκόνης και καθαρίστε το φίλτρο σύμφωνα με τις οδηγίες στο εγχειρίδιο χρήσης.

Υγρό καθάρισμα

Πρόβλημα	Πιθανή αιτία	Λύση
Η ροή του νερού από το δοχείο νερού είναι μειωμένη.	Η υγροποιητική ταινία έχει φράξει από ρύπους.	Αφαιρέστε την υγροποιητική ταινία και καθαρίστε την. Τοποθετήστε ξανά την καθαρή υγροποιητική ταινία.
	Η πέλμα σφουγγαρίσματος με μικροϊνες δεν έχει τοποθετηθεί σωστά με αποτέλεσμα να καλύπτει την υγροποιητική ταινία.	Τοποθετήστε σωστά το πέλμα σφουγγαρίσματος. Συμβουλευτείτε το εγχειρίδιο χρήσης για τη σωστή τοποθέτηση.
	Το δοχείο νερού είναι άδειο ή σχεδόν άδειο.	Ξαναγεμίστε το δοχείο νερού.
	Χρησιμοποιήθηκε πέλμα σφουγγαρίσματος με μικροϊνες που δεν παρέχεται από την Philips.	Χρησιμοποιείτε μόνο γνήσιο πέλμα σφουγγαρίσματος με μικροϊνες της Philips. Μπορείτε να αγοράσετε τα πέλματα σφουγγαρίσματος από το ηλεκτρονικό κατάστημα της Philips στη διεύθυνση www.philips.com/support ή από τον τοπικό αντιπρόσωπο της Philips.
	Έχουν σχηματιστεί άλατα στην υγροποιητική ταινία.	Αγοράστε καινούργια υγροποιητική ταινία από το ηλεκτρονικό κατάστημα της Philips στη διεύθυνση www.philips.com/support ή από τον τοπικό αντιπρόσωπο της Philips.

Πρόβλημα	Πιθανή αιτία	Λύση
Από το δοχείο νερού τρέχει πάρα πολύ νερό με υπερβολική ταχύτητα.	Το καπάκι του δοχείου νερού δεν έχει τοποθετηθεί σωστά.	Ελέγξτε το κάλυμμα και βεβαιωθείτε ότι είναι πλήρως και σωστά κλεισμένο.
	Η ταινία δεν έχει τοποθετηθεί σωστά στο κάτω μέρος του δοχείου νερού.	Ελέγξτε την ταινία και βεβαιωθείτε ότι έχει τοποθετηθεί σωστά στην κάτω πλάκα του δοχείου νερού.
Όταν το δάπεδο στεγνώσει, σχηματίζονται γραμμές σε αυτό.	Έχετε προσθέσει πάρα πολύ υγρό καθαριστικό στο νερό.	Χρησιμοποιήστε μόνο λίγες σταγόνες υγρού καθαριστικού ή χρησιμοποιήστε καθαριστικό που αφρίζει λιγότερο.
	Το πέλμα σφουγγαρίσματος από μικροΐνες δεν έχει τοποθετηθεί σωστά.	Βεβαιωθείτε ότι το πέλμα σφουγγαρίσματος είναι τοποθετημένο σωστά. Συμβουλευτείτε το εγχειρίδιο χρήσης για τη σωστή τοποθέτηση.
	Χρησιμοποιείτε λάθος πέλμα σφουγγαρίσματος.	Χρησιμοποιείτε μόνο πέλμα σφουγγαρίσματος με μικροΐνες Philips XV1670/02 για τη σειρά 7000. Μπορείτε να αγοράσετε τα πέλματα σφουγγαρίσματος από το ηλεκτρονικό κατάστημα της Philips στη διεύθυνση www.philips.com/support ή από τον τοπικό αντιπρόσωπο της Philips.

Съдържание

Въведение _____	1004
Общо описание _____	1004
Преди първата употреба _____	1005
Монтиране на стойката за стена _____	1005
Подготовка за употреба _____	1006
Използване на уреда _____	1007
Сглобяване на уреда _____	1007
Почистване на меки и твърди подове _____	1008
Почистване с прахосмукачка по време на мокро почистване на твърди подове _____	1009
Универсална употреба и аксесоари _____	1012
Персонализации и допълнителна информация _____	1015
След употреба – поддръжка _____	1017
Честа поддръжка след всеки цикъл на почистване _____	1017
Периодична поддръжка _____	1020
Смяна _____	1026
Сигнали от потребителския интерфейс и тяхното значение _____	1027
Отстраняване на неизправности _____	1029
Сухо почистване _____	1029
Мокро почистване _____	1034

Въведение

Благодарим ви за покупката на този продукт! За да се възползвате изцяло от предлаганата от нас поддръжка, регистрирайте продукта си на адрес www.philips.com/mycordlessvacuum-7000s.

Общо описание

- 1 Цифров дисплей
 - a Кръгъл индикатор за нивото на батерията
 - b Процент на нивото на батерията
 - c Избрано ниво на хранване
 - d Икона за активиране на функцията за разпознаване на вида под
 - e Икона за напомняне за почистване на филтъра
- 2 Бутон меню/потвърждаване
- 3 Бутон +
- 4 Бутон -
- 5 Бутон вкл./изкл.
- 6 Дръжка
- 7 Отделение за прах
- 8 Батерия
- 9 Допълнителен филтър (само за XC7057)
- 10 Бутон за освобождаване на отделението за прах
- 11 Стойка за стена
- 12 Адаптер
- 13 Тръба
- 14 Интелигентен накрайник за прецизна мощност
- 15 Резервоар за вода

- 16 Микрофибърна подложка за мокро почистване
- 17 Мини турбо четка (само за XC7055, XC7057)
- 18 Комбиниран инструмент
- 19 Мека четка (само за XC7057)
- 20 Инструмент за тапицария (само за XC7055, XC7057)
- 21 Инструмент за процепи

Преди първата употреба

Монтиране на стойката за стена

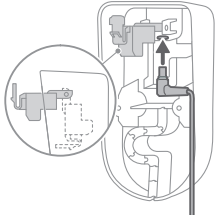

- 1 Обърнете стойката за стена и отключете сивия лост. Вкарайте порта за зареждане, като се уверите, че металната част се вижда и сочи право нагоре от предната страна на стойката за стена.

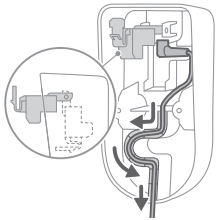

- 2 Грижливо приберете кабела, като го пхнете в предвидения за целта жлеб.

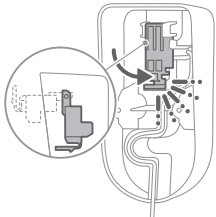

- 3 Затворете сивия лост. Уверете се, че сивият лост се е заключил на място с щракване.

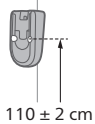

- 4 Закрепете сигурно стойката за стена на предпочитано място на стената, като се уверите, че отворите за монтажните винтове са на около 110 cm от пода.

⚠ Внимание: Внимавайте, когато пробивате дупки в стената за закрепване на стойката за стена, за да избегнете опасност от електрически удар.

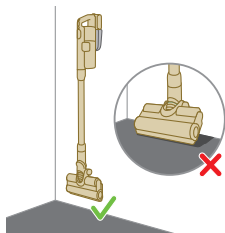

i Забележка: Уверете се, че поставянето на стойката за стена позволява на целия уред да виси на стената, без накрайникът да влиза в контакт с пода.

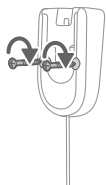

- 5 След като определите оптималното положение и височината за съхранение и зареждане на вашия уред, затегнете здраво винтовете, за да закрепите стойката за стена на място.

Подготовка за употреба

Уредът е оборудван с литиево-йонна батерия. За зареждане докрай на напълно изтощена батерия са необходими около 6 часа.

- 1 Прикрепете батерията към основното тяло на уреда, така че да чуete щракване, което означава сигурно свързване.

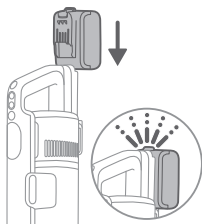

- 2 Зареждайте уреда, като го поставите на сглобената стойка за стена.

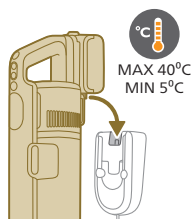

⚠ Предупреждение: Съхранявайте и зареждайте уреда при температура над 5°C и под 40°C.

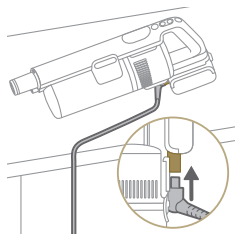

i Забележка: Можете също да поставите дръжката на хоризонтална и стабилна повърхност и директно да свържете зареждащия кабел към уреда.

- 3** Уредът е проектиран да достигне пълен заряд в рамките на 6 часа. Можете да наблюдавате напредъка на зареждане на екрана. Когато уредът е напълно зареден, на екрана светва стойност 100%. След няколко минути дисплеят ще се изключи.



Използване на уреда

Сглобяване на уреда



- 1** Прикрепете дръжката към тръбата. За да сте сигурни в прикрепването, трябва да чуete щракване.

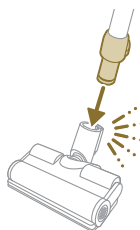

- 2** Прикрепете тръбата към накрайника. За да сте сигурни в прикрепването, трябва да чуete щракване.

Почистване на меки и твърди подове

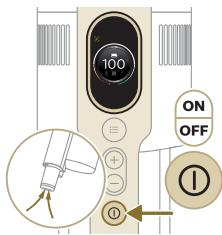

1 Натиснете бутона за вкл./изкл., за да включите уреда.

i Забележка: За да изключите уреда, натиснете повторно бутона за вкл./изкл.

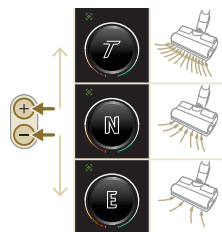

2 Използвайте бутоните + и -, за да превключвате между трите различни настройки на мощността.

E – режим еко

N – нормален режим

T – турбо режим

3 Можете да почиствате твърди или меки подови настилки с прахосмукачката.

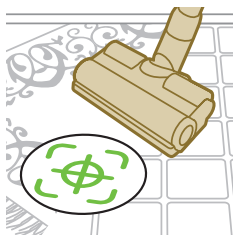

i С активирана функция за разпознаване на типа под уредът разпознава типа под и автоматично оптимизира работата си в рамките на настройките на мощността, които сте избрали. За да деактивирате тази функция, вижте как да персонализирате настройките по-долу.



⚠ Предупреждение: Не изсмуквайте вода или други течности.

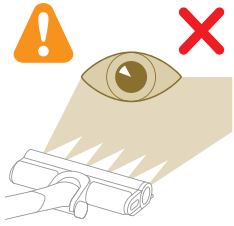

⚠ Внимание: Не гледайте директно към светещите LED индикатори и не ги насочвайте към нечи очи. LED светлината е много ярка.

Почистване с прахосмукачка по време на мокро почистване на твърди подове

⚠ Внимание: Използвайте контейнера за вода само върху твърди подови настилки с водоустойчиво горно покритие (като линолеум, ламинат и лакиран паркет) и каменни подове (например мрамор). Ако подът ви не е третиран с водоустойчиво покритие, попитайте производителя дали можете да го почиствате с вода. Не използвайте резервоара за вода върху твърди подови настилки с увредено водоустойчиво горно покритие.

i Забележка: Не използвайте резервоара за вода за почистване на килими.

i Забележка: Не движете уреда със сглобен резервоар за вода настрани, тъй като това оставя мокри следи по пода. Движете го само напред и назад.

1 Преди употреба намокрете предварително с вода микрофибърната подложка за мокро почистване.

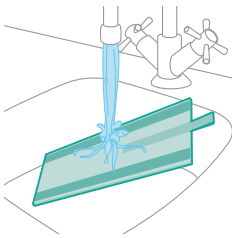

2 Закрепете микрофибърната подложка за мокро почистване под резервоара за вода. Подравнете велкро лентите под резервоара за вода и зад парцала.

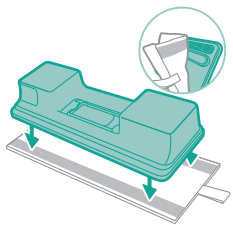

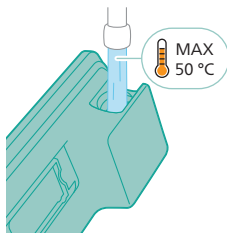

- 3** Напълнете резервоара с вода, като се уверите, че температурата на водата не надвишава 50 °C.



- 4** (По избор) Ако искате да добавите течен почистващ препарат за подове в резервоара за вода, изберете такъв тип, който е малко пенлив или е непенлив и може да се разрежда във вода. Препоръчваме препаратата за почистване на подове XV1792 на Philips. Добавете само няколко капки от течния почистващ препарат във водата.

- 5** Затворете добре резервоара за вода.

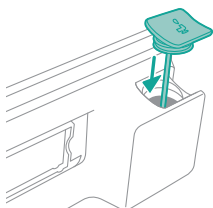

- 6** Прикрепете подготвения резервоар за вода към накрайника за вода и сте готови да започнете.

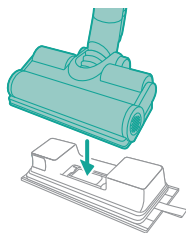

- 7** Натиснете бутона за вкл./изкл., за да включите уреда. Можете ефективно да почиствате твърди подове с прикрепения към накрайника модул за вода.





i Забележка: Модулът за вода не е подходящ за меки подове, като например килим.



! Внимание: Модулът за вода не трябва да се използва за събиране на локви.

Съвети и друга важна информация

- Не е необходимо да почиствате пода с прахосмукачката преди миене с парцала, тъй като устройството за изсмукване и миене активно измива твърдия под от всички видове замърсявания, включително течности и петна. За килими и черги използвайте устройството само за изсмукване.
- Уредът може да остави малка локва вода по пода, ако не го движите, докато го изключвате. Можете да намалите размера на локвата, като движите уреда, докато го изключвате. Ако е необходимо, можете да отстраните последните капки с кърпа.

Ограничения за употреба

- Устройството за изсмукване и миене е подходящо за почистване и миене на всички видове твърди подове с изключение на голи дървени подове.
- Устройството за изсмукване и миене е предназначено за редовно почистване на твърди подове. Винаги следвайте инструкциите за почистване на вашата твърда подова настилка, когато използвате този уред.
- Ако искате да добавите течен препарат за почистване на подове, различен от XV1792 на Philips, към водата в контейнера за чиста вода, се уверете, че използвате течен препарат за подове, който е слабо пенлив или непенлив и може да се разрежда във вода, като например препаратата за почистване на подове XV1792 на Philips.
- Тъй като резервоарът за чиста вода е с вместимост 250 ml, трябва да добавите само няколко капки (максимум 10 ml) течен препарат за почистване на подове във водата.
- Ако използвате устройството за изсмукване и миене за подове с линолеум, линолеумът трябва да бъде добре закрепен, за да предотвратите засмукването му в накрайника.
- Ако движите/повдигнете уреда над килим или черга, когато е изключен, върху тях може да попаднат капки мръсна вода.

- Не бутайте уреда над подовите решетки на конвекторни отоплителни уреди. Тъй като той не може да поема водата, която излиза от накрайника, когато го движите над решетката, водата попада на дъното на конвекторната шахта.
- По време на почистването не вдигайте накрайника от пода, не го движете настрани и не правете резки завои, тъй като това оставя следи от вода. Движете го само напред и назад.

i Забележка: Времето на работа зависи от нивото на мощност, използвано по време на почистването.

Универсална употреба и аксесоари

⚠ Предупреждение: Когато използвате аксесоар, не изсмуквайте вода или други течности.

⚠ Внимание: Не гледайте директно към светещите LED индикатори и не ги насочвайте към нечий очи. LED светлината е много ярка.

Използване на дръжката

Можете да използвате дръжката директно без инструмент за почистване за изсмукване на прахта.

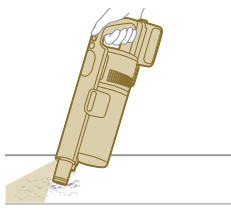

Използване на накрайника

1 Поставете накрайника на право към дръжката.

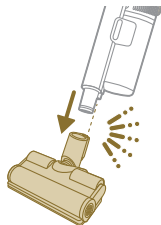

2 Тази комбинация е за почистване на повърхности на динамично променящи се височини, като например стълбище.

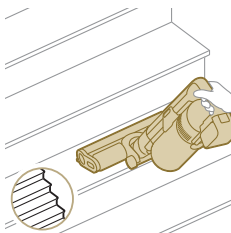

Използване на мини турбо четката

- 1 За да прикрепите мини турбо четката, пхнете тръбата на дръжката в нея.

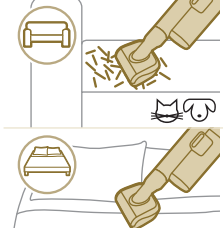

- 2 Можете да използвате мини турбо четката за стандартно почистване, например за меки повърхности, като легла и дивани. Можете да регулирате настройката на мощността според вашите нужди от почистване.
- 3 Можете да използвате мини турбо четката за по-обстойно почистване, например за изсмукване на косми от домашни любимци или за почистване на малки частици боклук, като например разпилени трохи. Можете да регулирате настройката на мощността според вашите нужди от почистване.

Използване на инструмента за процепи

- 1 За да прикрепите инструмента за процепи, пхнете тръбата или дръжката в него.

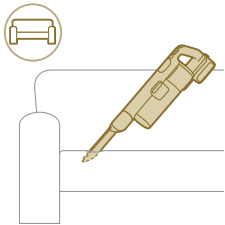

- 2 Използвайте дългия накрайник за процепи за почистване на тесни ъгли или труднодостъпни места. Можете да регулирате настройката на мощността според вашите нужди от почистване.

Използване на комбинирания инструмент

- 1 За да прикрепите комбинирания инструмент, пхнете тръбата или дръжката в него.



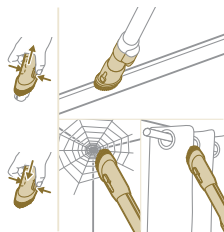

- 2 Комбинираният инструмент е предназначен за почистване на дограма на прозорци, пердетата или паяжини с персонализируеми настройки за освобождаване на четката и осветление.

Използване на меката четка

- 1 За да прикрепите меката четка, пхнете тръбата или дръжката в нея.

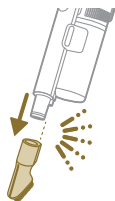

- 2 Меката четка е предназначена за специални повърхности и се предлага с персонализируемо осветление.

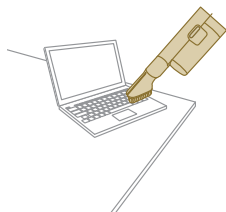

Използване на инструмента за тапицерия

- 1 За да прикрепите инструмента за тапицерия, пхнете тръбата или дръжката в него.

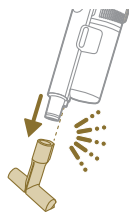

- 2 Инструментът за тапицерия е идеален за почистване на мебели от мека материя, а осветлението му може да се настрои според вашите предпочитания.

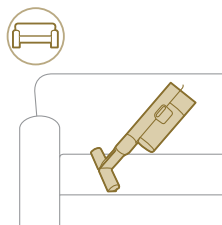

Персонализации и допълнителна информация

Уредът е оборудван с различни опции за персонализиране и наблюдение в менюто.

- 1 За достъп до менюто с настройки натиснете бутона на менюто.
- 2 Превключвайте между опциите с помощта на бутоните + и -. Тези опции включват регулиране на осветлението, активиране или деактивиране на функцията за разпознаване на типа под, достъп до допълнителна информация относно вашия уред и връщане на предишния екран.
- 3 След като желаната от вас опция се маркира, потвърдете избора си, като натиснете бутона на менюто отново.



Промяна на яркостта на осветлението

Натиснете бутона на менюто и превключете на функцията за осветление. Потвърдете, като натиснете бутона на менюто отново.

За да промените яркостта на осветлението, превключвайте наличните нива и потвърдете, като натиснете бутона на менюто.

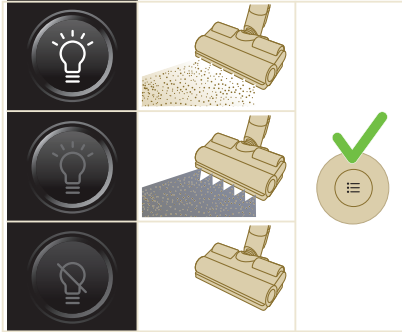

Функция за разпознаване на типа под

Натиснете бутона на менюто и превключете на функцията за разпознаване на типа под. Потвърдете, като натиснете бутона на менюто отново.

На екрана на функцията за разпознаване на типа под превключете на тази функция и потвърдете решението си, като натиснете бутона на менюто.

Когато се активира успешно, в горния ляв ъгъл на дисплея ще се показва зелена икона, след като се върнете на главния екран.

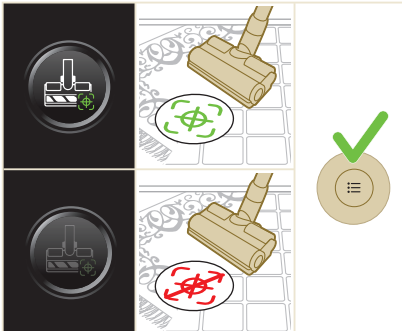

i Забележка: Функцията за разпознаване на типа под може да се активира или деактивира само когато автоматизираният накрайник е прикрепен към дръжката. В резултат на това, когато към основния уред не е прикрепен автоматизиран накрайник, в менюто ви ще има един елемент по-малко. Прикрепете автоматизираният накрайник, за да видите този елемент за разпознаване на вида под в менюто.

i Забележка: Когато получите за първи път уреда си, функцията за разпознаване на типа под е активирана.

i Забележка: Функцията за разпознаване на типа под става активна, когато накрайникът идентифицира различни повърхности за почистване, докато е в движение.

Допълнителна информация

Натиснете бутона на менюто и превключете на опцията „допълнителна информация“. Потвърдете, като натиснете бутона на менюто отново.

На екрана „допълнителна информация“ можете да проверите състоянието на филтъра, състоянието на батерията, общото време на използване, модела на вашия уред и да осъществите достъп до QR код за допълнителна онлайн информация.

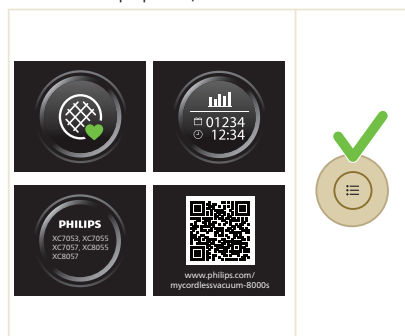

Връщане

За да излезете от менюто и да се върнете на предишния екран, изберете опцията „Връщане“.

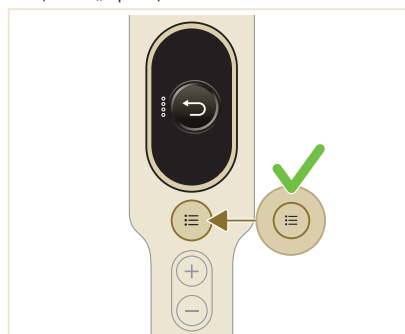

След употреба – поддръжка

Честа поддръжка след всеки цикъл на почистване

Поддръжка на системата за управление на прахта

Изпразвайте контейнера за прах след всяка употреба или когато прахта достигне индикатора за максимално ниво MAX.

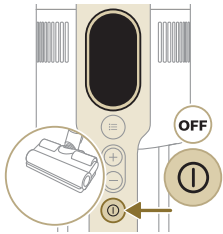
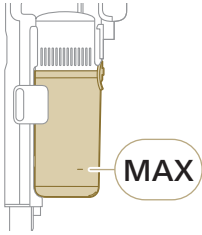

1 Изключете уреда.

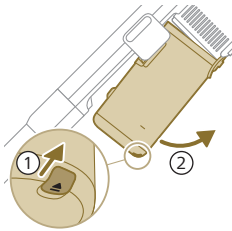

2 Дръжте уреда под ъгъл 45 градуса, както е показано на илюстрацията. Извадете контейнера за прах, като натиснете бутона за освобождаване. Бутонът за освобождаване се намира на дъното на контейнера.

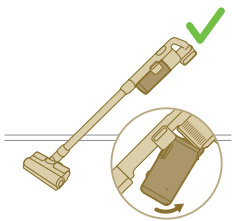

i Забележка: Извадете контейнера за прах, като държите уреда изправен.

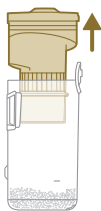

- 3 Хванете за черната ръкохватка. Извадете циклона, като го вдигнете от контейнера за прах.

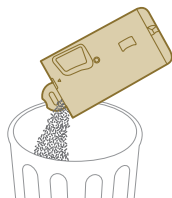

- 4 Изпразнете събраната прах от контейнера за прах в кофата за смет.

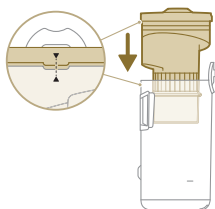

- 5 Поставете циклона обратно в контейнера за прах. Двете части трябва да са подравнени.

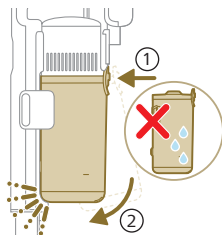

- 6 Поставете обратно сглобения контейнер. Първо подравнете страната на филтъра на контейнера, преди да го закачите на място.

Поддръжка на резервоара за вода

Почиствайте резервоара за вода след всяка употреба.

- 1 Отстранете микрофибърната подложка за мокро почистване.

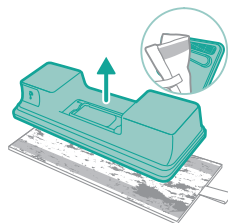

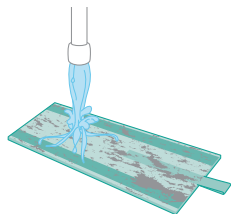

2 Изгладнете подложката за мокро почистване под течаща вода и я изперете на ръка или в перална машина.

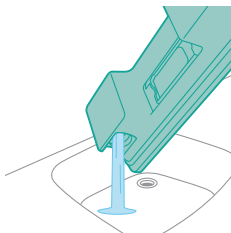

3 Излейте останалата вода от резервоара.

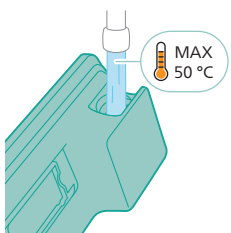

4 Напълнете резервоара с вода.

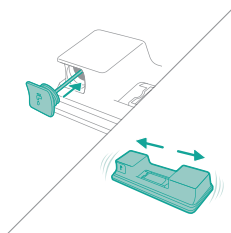

5 Затворете резервоара за вода правилно и го разклатете, за да отстраните остатъците от почистващия препарат.

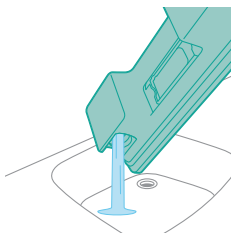

6 Изпразнете резервоара за вода и го оставете отворен, за да изсъхне.

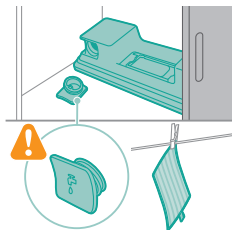

- 7 Пазете да не загубите капачката на резервоара по време на съхранение. Закачете микрофибърната подложка за мокро почистване суха.

Периодична поддръжка

Поддръжка на системата за управление на прахта

Почиствайте филтъра поне веднъж всеки месец или когато видите известието за почистване на филтъра (i8).



- 1 Завъртете филтъра обратно на часовниковата стрелка, за да го извадите от контейнера за прах.

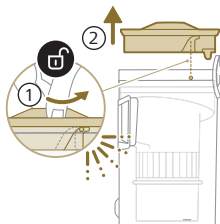

- 2 Извадете миещия се дунапенов филтър от пластмасовата кутия за филтъра.

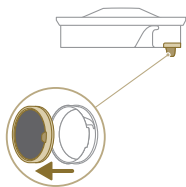

- 3 Изтупайте кутията за филтъра и дунапеновия филтър в кофа за смет.

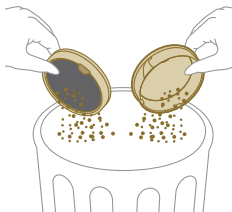

- 4 Изгладнете дунапреновия филтър и го изстискайте, докато от него излезе чиста вода.

i Забележка: За най-добър резултат от почистването пуснете да тече вода през филтъра, обърнат с издадената част надолу, за да може полепналата дълбоко прах да бъде измита.

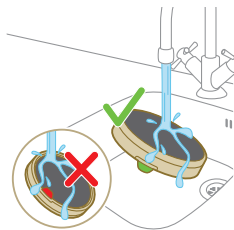

- 5 Оставете измития филтър да изсъхне за 24 часа, преди да го сглобите отново в кутията за филтъра.

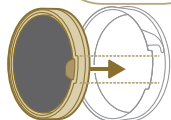
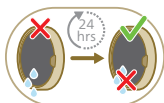

- 6 За щателна поддръжка почистете контейнера за прах и циклона под течаща вода или в топла сапунена вода.

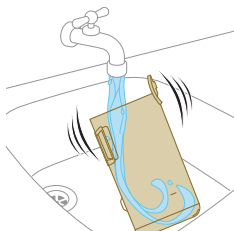

- 7 Избършете почишения контейнер за прах и съответните части.

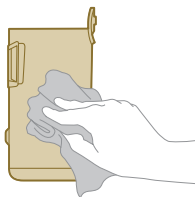

⚠ Внимание: Уверете се, че всички части са напълно сухи, преди да ги сглобите отново.

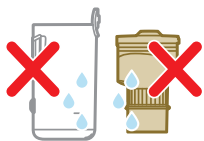

i Забележка: Някоя част не може да се почиства в съдомиялна машина.

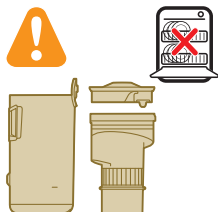

8 Сглобете отново филтъра в контейнера за прах. Завъртете филтъра по часовниковата стрелка, за да го фиксирате на място.

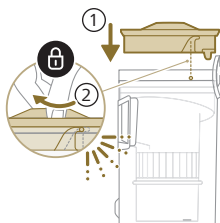

9 Поставете обратно сглобения контейнер. Първо подравнете страната на филтъра на контейнера, преди да го закачите на място.

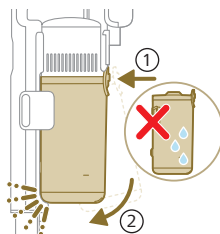

i Забележка: След поддръжка винаги се уверявайте, че филтърът е сглобен в уреда, преди да го използвате.

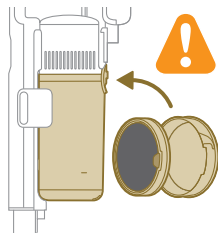

Поддръжка на интелигентния накрайник за прецизна мощност

- 1 Винаги изключвайте уреда, преди да почиствате ролката с четка на накрайника.

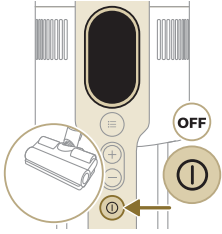

- 2 За достъп до ролката с четка намерете бутона от страни на накрайника. Натиснете го и завъртете, за да отворите.

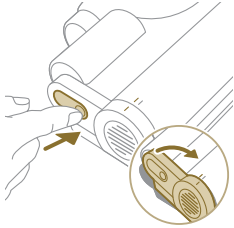

- 3 Внимателно извадете ролката с четка и страничната капачка на накрайника.

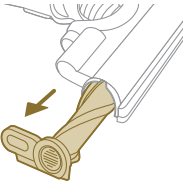

- 4 Внимателно отделете евентуално заплетени косми от ролката с четка. За отстраняване на замърсяванията си помагайте с ножица.

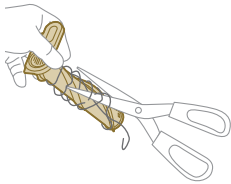

- 5 При повторно сглобяване се уверете, че ролката с четка е правилно подравнена.

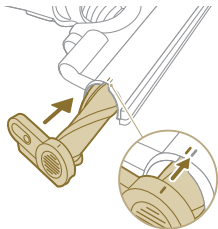



- 6 Заклучете ролката с четка на накрайника, така че да чуετε щракване.

Поддръжка на мини турбо четката

- 1 Обърнете четката, за да си осигурите достъп до зоната за почистване.

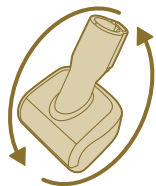

- 2 Плъзнете страничния бутон за освобождаване на четката от мястото ѝ.

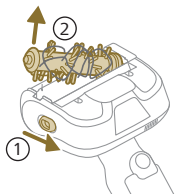

- 3 С ръце или с ножица отстранете всички замърсявания от четката.

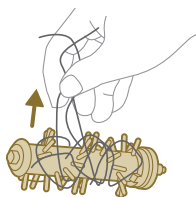

- 4 При повторно сглобяване на четката започнете, като поставите едната страна на място, преди да прикрепите другата страна. Когато четката е сглобена правилно, ще чуετε щракване.

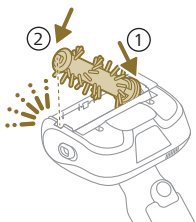

Поддръжка на резервоара за вода

Премахвайте накип от резервоара за вода ежемесечно, за да предотвратите натрупването на варовик.

1 Добавете малко течност за премахване на накип в мерна чаша.

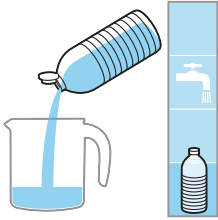

2 Добавете правилното количество вода в мерната чаша.

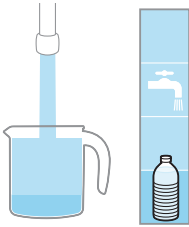

3 Добавете смесената течност в резервоара за вода.



4 Затворете резервоара за вода правилно, преди да го разклатите, за да може течността за премахване на накип да се разпредели равномерно.

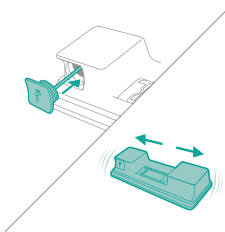

5 Оставете резервоара за вода (без микрофибърната подложка за мокро почистване) изправен за 12 часа. Очаква се водата бавно да изтича откъм дъното на резервоара за вода. Препоръчваме да поставите резервоара за вода в мивката или над кърпа.

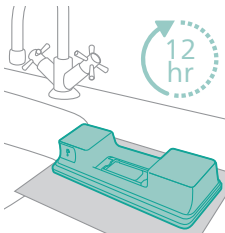

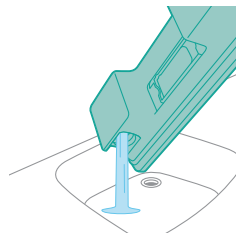

- 6 Изплакнете и отстранете останалата течност в резервоара за вода.

Поддръжка на водната лента

- 1 Отстранете водната лента от дъното на резервоара за вода за щателно почистване.

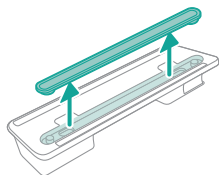

- 2 Изплакнете водната лента под течаща вода.

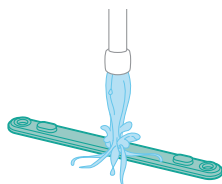

- 3 Прикрепете водната лента обратно към резервоара за вода след почистване.

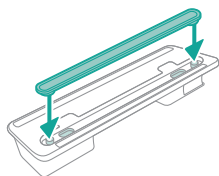

Смяна

За да закупите аксесоари или резервни части, посетете **www.philips.com/parts-and-accessories** или се обърнете към вашия търговец на Philips. Можете също да се обърнете към центъра за обслужване на потребители на Philips във вашата държава.

Резервни части и типови номера:

Резервен филтър XV1681/01

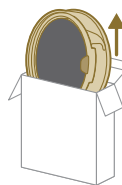

XV1681/01

Ролка с четка CP0667/01

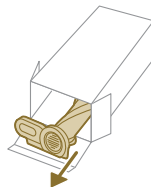

CP0667/01

Микрофибърна подложка за мокро почистване XV1670/02

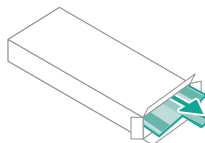

XV1670/02

Водна лента CP0381/01

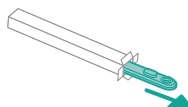

CP0381/01

i Забележка: Сменяйте филтъра и микрофибърната подложка за мокро почистване на всеки 6 месеца, за да осигурите максимална ефективност.

Сигнали от потребителския интерфейс и тяхното значение

Сигнал

Значение на сигнала

E1



Неизправност на уреда.

Извадете батерията, изчакайте 10 секунди и след това поставете батерията обратно. Ако това не проработи, занесете уреда в сервизен център на Philips или се свържете с центъра за обслужване на клиенти.

Сигнал**Значение на сигнала**

E2		Уредът работи под температурата на функциониране. Преместете уреда в по-топла стая. Не съхранявайте, не зареждайте и не използвайте уреда при температури под 5°C или над 40°C.
E3		Уредът работи над температурата на функциониране. Преместете уреда в по-студена стая. Не съхранявайте, не зареждайте и не използвайте уреда при температури под 5°C или над 40°C.
E5		Батерията е повредена. Занесете уреда в сервизен център на Philips или се свържете с центъра за обслужване на клиенти.
E9		Накрайникът работи над температурата на функциониране. Изключете уреда и изчакайте 15 минути. Докоснете горния корпус на накрайника, за да усетите дали е още топъл. Ако накрайникът е все още топъл, изчакайте по-дълго, докато накрайникът се охлади. След като накрайникът се охлади, опитайте да включите отново уреда.
i4		Накрайникът е задръстен. Уверете се, че уредът е изключен. Почистете накрайника, както е указано в ръководството за потребителя и проверете тръбата, като я извадите от основния уред. Отстранете предмета от накрайника или тръбата и рестартирайте уреда.
i5		Във въздушния канал е заседнал чужд предмет. Уверете се, че уредът е изключен. Почистете накрайника, както е указано в ръководството за потребителя и проверете тръбата, като я извадите от основния уред. Отстранете предмета от накрайника, тръбата и дръжката и рестартирайте уреда.
i6		Адаптерът не е изваден. Извадете адаптера, преди да работите с уреда.
i7		Използван е грешен адаптер. За зареждане на уреда използвайте само оригиналния адаптер.

Сигнал**Значение на сигнала**

i8



Филтърът е замърсен.

Почистете филтъра. Следвайте инструкциите на екрана или в ръководството за потребителя. Можете да закупите нови филтри в онлайн магазина на Philips на www.philips.com/support или при вашия търговец на Philips.

Ако след почистване на филтъра продължавате да получавате информационен код i8, вижте долната таблица за отстраняване на неизправности.

i10



Батерията не е вкарана правилно.

Извадете батерията и след това я поставете отново. Ако това не проработи, занесете уреда в сервизен център на Philips или се свържете с центъра за обслужване на клиенти.



Нивото на батерията е ниско и трябва да се зареди. Заредете уреда или батерията чрез предложения метод на зареждане.

Отстраняване на неизправности

В тази глава са обобщени най-честите проблеми, които може да срещнете при използване на уреда. Ако не можете да разрешите проблема с помощта на информацията по-долу, вижте списъка с често задавани въпроси на адрес www.philips.com/support или се свържете с центъра за обслужване на потребители във вашата държава.

Сухо почистване

Проблем	Възможна причина	Решение
Уредът не реагира, когато бутонът вкл./изкл. е натиснат.	Дисплеят показва иконата за изтощена батерия.	За да заредите батерията, свържете уреда към зарядната станция или прикрепете ръчната прахосмукачка директно към захранващия щепсел на адаптера.
Зарядната станция не е стабилна на стената.	Винтовете, държащи зарядната станция, са разхлабени.	Затегнете винтовете.
	Винтовете не са с правилния размер.	Монтирайте зарядната станция с предоставените винтове.
	Зарядната станция не е закрепена към стабилна стена.	Проверете дали стената, на която ще бъде монтирана зарядната станция, е стабилна.

Проблем	Възможна причина	Решение
Уредът внезапно спира да работи.	Когато уредът има вътрешна неизправност, бутоните няма да реагират и екранът ще остане празен.	Свържете уреда към зарядната станция или прикрепете ръчната прахосмукачка директно към адаптера. Проверете дисплея. Ако се появи код за грешка, можете да откриете значението му в ръководството за потребителя.
	(код: E2, E3) Уредът не работи при подходяща температура.	Уверете се, че уредът се използва при температура 5 – 40 °C.
	(код: i4, i5) Ролката на четката е заседнала или има заседнали предмети във въздушния канал.	Уверете се, че уредът е изключен. Почистете накрайника, както е указано в ръководството за потребителя и проверете тръбата, като я извадите от основния уред. Отстранете предмета от накрайника или тръбата и рестартирайте уреда.
	(код: E9) Автоматизираният накрайник е прегрял.	Изключете уреда и изчакайте 15 минути. Докоснете горния корпус на накрайника, за да усетите дали е още топъл. Ако накрайникът е все още топъл, изчакайте по-дълго, докато накрайникът се охлади. След като накрайникът се охлади, опитайте да включите отново уреда.
Уредът има по-ниска всмукателна мощност от обикновено.	Филтърът и циклонът са мръсни.	Изпразнете отделението за прах. Почистете филтъра и циклона. Когато използвате уреда редовно, се уверете, че филтърът се мие поне веднъж месечно. Уверете се, че косата и мръсотията, заседнали в циклона, са отстранени.
	Контейнерът за смет не е прикрепен правилно към уреда.	Уверете се, че контейнерът за смет е прикрепен правилно.
Уредът изпуска прах.	Филтърът е замърсен.	Почистете филтъра. Вижте и Ръководството за потребителя.
	Филтърът не е в уреда.	Уверете се, че филтърът е в уреда и че е монтиран правилно.
	Нещо блокира циклона.	Проверете дали в циклона има заседнали предмети и, ако има, ги премахнете. Също така се уверете, че всички косми и мръсотия, заседнали в циклона, са отстранени.
	Контейнерът за смет не е правилно прикрепен към уреда.	Изпразнете контейнера за смет и го прикрепете правилно към уреда.

Проблем	Възможна причина	Решение
	Уредът се върти или обръща, когато захранването е изключено.	Дръжте уреда в изправено положение, когато захранването е изключено.
При почистване на килим уредът не се движи гладко по пода.	Функцията за разпознаване на вида под не е включена.	Включете функцията за разпознаване на вида под в цифровото меню.
	Избраната всмукателна мощност е била твърде висока.	Намалете всмукателната мощност. Вижте и Ръководството за потребителя.
Четката вече не се върти.	Четката е задръстена с косми или прах.	Почистете четката на ръка или с ножица.
	(код i4) Възможно е четката да спре да се върти, когато срещне твърде голямо съпротивление при килим с дълъг косъм.	Изключете уреда и след това го включете отново.
	Въртящата се четка не е сглобена правилно в накрайника след почистване.	Следвайте инструкциите от раздела за почистване в ръководството за потребителя, за да плъзнете въртящата се четка в накрайника по правилния начин. Фиксирайте въртящата се четка в накрайника, като щракнете заключващото лостче на мястото му.
	(код: E9) Автоматизираният накрайник е прегрял.	Изключете уреда и изчакайте 15 минути. Докоснете горния корпус на накрайника, за да усетите дали е още топъл. Ако накрайникът е все още топъл, изчакайте по-дълго, докато накрайникът се охлади. След като накрайникът се охлади, опитайте да включите отново уреда.
LED светлините на накрайника не се включват.	Накрайникът не е прикрепен правилно към тръбата или уреда.	Поставете правилно накрайника към уреда или към ръчната прахосмукачка.
	Функцията за осветление е деактивирана.	Активирайте тази функция в менюто. Регулирайте яркостта на LED светлините на накрайника в менюто.
LED светлините на дръжката не се включват.	Функцията за осветление е деактивирана.	Активирайте тази функция в менюто. Регулирайте яркостта на LED светлините на дръжката в менюто.
Лампичката в аксесоара не се включва.	Аксесоарът е прикрепен към тръбата.	Отстранете тръбата и прикрепете аксесоара директно към дръжката.
	Аксесоарът не е прикрепен правилно към уреда.	Прикрепете правилно аксесоара към уреда.

Проблем	Възможна причина	Решение
Осветлението в моя накрайник, дръжка и аксесоари не е достатъчно ярко.	Яркостта е затъмнена.	Регулирайте яркостта на осветлението в менюто.
Уредът не се зарежда.	Захранващият щепсел не е включен правилно в уреда или адаптерът не е включен правилно в контакта.	Уверете се, че захранващият щепсел е включен правилно в уреда и че адаптерът е включен правилно в контакта.
	Захранващият щепсел не е поставен правилно в зарядната станция.	Уверете се, че щепселът е фиксиран правилно в зарядната станция. Проверете дали щепселът е под ъгъл и зарядната станция държи щепсела на място.
	(код i7) Използва се адаптер, различен от предоставения.	Уверете се, че сте свързали доставения адаптер.
	(код i10) Батерията не е поставена правилно.	Уверете се, че батерията е вкарана докрай в гнездото и е поставена правилно.
	(код E5) Батерията не работи правилно.	Батерията е неизправна. Сменете батерията.
		Ако сте проверили всичко по-горе и уредът продължава да не се зарежда, занесете го в сервизен център на Philips или се свържете с Центъра за обслужване на клиенти.
Уредът се зарежда много бавно.	Използва се външен адаптер или адаптер от други уреди.	Зареждайте уреда с предоставения към него адаптер.
Батерията е заредена и поставена, но уредът не може да се включи.	Уредът все още е включен в адаптера.	Извадете уреда от адаптера, преди да го рестартирате.
	(код: E1) Нещо не е наред с уреда.	Извадете батерията, изчакайте 10 секунди и след това поставете батерията обратно. Ако това не проработи, занесете уреда в сервизен център на Philips или се свържете с центъра за обслужване на клиенти.
Дисплеят показва иконата на филтъра (код: i8).	Филтърът е замърсен.	Почистете филтъра. Следвайте инструкциите на екрана или в ръководството за потребителя.

Проблем	Възможна причина	Решение
		<p>Ако след почистване на филтъра продължавате да получавате информационен код i8, можете да обмислите следните решения:</p> <ul style="list-style-type: none"> - Ако разполагате с резервен чист филтър, може да замените стария филтър с новия. След това използвайте дръжката, за да почистите внимателно стария порест филтър и корпуса на филтъра. - Като алтернатива, ако имате подръка друга прахосмукачка или мини прахосмукачка, можете да я използвате, за да почистите лесно порестия филтър и корпуса на филтъра. <p>Забележка: Винаги се уверявайте, че филтърът е поставен в уреда, преди да го включите.</p>
	Филтърът е стар.	Можете да закупите нови филтри в онлайн магазина на Philips на www.philips.com/support или при вашия търговец на Philips.
		Ако сте проверили всичко по-горе и уредът продължава да показва грешката, занесете го в сервизен център на Philips или се свържете с центъра за обслужване на клиенти.
Мини Turbo четката не работи правилно.	Въртящата се четка е запушена.	Отстранете космите от четката с ножица. Следвайте инструкциите в ръководството за потребителя.
	Въртящата се четка е запушена от тъкан или повърхности по време на почистване.	Дръжте мини Turbo четката подравнена с повърхността и не притискайте Turbo четката към меки повърхности.
	Въртящата се четка не е поставена правилно в мини Turbo четката.	Уверете се, че въртящата се четка и мини Turbo четката са свързани добре и няма разстояние между частите. Следвайте инструкциите в ръководството за потребителя.
Всмукателната мощност не се чувства стабилна.	Всичко е наред. Това е функцията за задействане на „Разпознаване на вида под“. Вашият уред разпознава вида под и почиства с оптимизирана производителност за този под.	Не е необходимо действие. Ако предпочитате да почиствате с постоянна мощност по ваш избор, деактивирайте тази интелигентна функция в менюто на Вашия уред.

Проблем	Възможна причина	Решение
Разпознаването на вида под не реагира логично.	Четката е задръстена с косми или прах.	Почистете четката с ножици или с ръка. Вижте инструкциите в ръководството за потребителя.
Уредът предизвиква статични удари.	Уредът натрупва статично електричество. Колкото по-ниска е влажността на въздуха, толкова повече статично електричество се натрупва.	Разреждайте уреда с често допиране на тръбата до други метални предмети в стаята (например краката на маса или стол и други). Или увеличете влажността на въздуха в стаята.
	Прахът и мръсотията, които се изсмукват, са статични.	Изпразнете контейнера за смет и почистете филтъра съгласно указанията в ръководството за потребителя.

Мокро почистване

Проблем	Възможна причина	Решение
Потокът вода от контейнера за вода е намален.	Навлажняващата лента е запушена от замърсявания.	Свалете навлажняващата лента и я почистете. Поставете чистата навлажняваща лента обратно.
	Микрофибърната подложка за мокро почистване не е поставена правилно, в резултат на което блокира навлажняващата лента.	Уверете се, че сте поставили правилно подложката за мокро почистване. Проверете в ръководството за потребителя за правилното поставяне.
	Контейнерът за вода е празен или почти празен.	Напълнете контейнера за вода отново.
	Използва се микрофибърна подложка за мокро почистване, която не е предоставена от Philips.	Използвайте само оригинална микрофибърна подложка за мокро почистване Philips. Подложките за мокро почистване могат да бъдат закупени в онлайн магазина на Philips на www.philips.com/support или при вашия търговец на Philips.
	В навлажняващата лента се е натрупал накип.	Купете нова навлажняваща лента в онлайн магазина на Philips на www.philips.com/support или при вашия търговец на Philips.
От контейнера за вода изтича твърде много вода с твърде висока скорост.	Капачката на контейнера за вода не е закрепена правилно.	Проверете капачката и се уверете, че е затворена добре и докрай.
	Лентата не е поставена добре на дъното на контейнера за вода.	Проверете лентата и се уверете, че е поставена добре на долната пластина на контейнера за вода.

Проблем	Възможна причина	Решение
Подът изсъхва на ивици.	Във водата е добавено твърде много течен почистващ препарат.	Използвайте само няколко капки течен почистващ препарат, или използвайте препарат, който не се разпенва много.
	Микрофибърната подложка за мокро почистване не е поставена правилно.	Уверете се, че подложката за мокро почистване е поставена правилно. Проверете в ръководството за потребителя за правилното поставяне.
	Използва се неподходяща подложка за мокро почистване.	Използвайте само микрофибърна подложка за мокро почистване за Philips XV1670/02 7000 series. Подложките за мокро почистване могат да бъдат закупени в онлайн магазина на Philips на www.philips.com/support или при вашия търговец на Philips.

Contents

Киришүү _____	1036
General description _____	1036
Биринчи колдонуу алдында _____	1037
Дубалга куроону орнотуу _____	1037
Колдонуу үчүн даярдоо _____	1038
Шайманды колдонуу _____	1039
Шайманды чогултуу _____	1039
Жумшак жана катуу полдордун чаңын сордуруу _____	1040
Катуу полдорду сүрүп жатканда чаңын сордуруу _____	1041
Ар тараптуу колдонуу жана жабдуулар _____	1044
Жекелештирүүлөр жана кошумча маалымат _____	1047
Колдонгондон кийин – Тейлөө _____	1049
Ар бир тазалоо циклинен кийин маал маалы менен тейлөө _____	1049
Мезгил-мезгили менен кам көрүү _____	1052
Replacement _____	1058
Колдонуучу интерфейсинин сигналдары жана алардын мааниси _____	1059
Мүчүлүштүктөрдү оңдоо _____	1061
Кургак тазалоо _____	1061
Нымдуу тазалоо _____	1065

Киришүү

Ушул өнүмдү сатып алганыңыз үчүн рахмат! Биз сунуштаган колдоо кызматынан толугу менен пайдалануу үчүн өнүмүңүздү www.philips.com/mycordlessvacuum-7000s сайтында каттаңыз.

General description

- 1 Санарип дисплей
 - a Батарея деңгээлинин шакек көрсөткүчү
 - b Батарея деңгээлинин пайызы
 - c Тандалган кубат деңгээли
 - d Кабат түрүн аныктоо функциясын активдештирүү сүрөтчөсү
 - e Чыпканы тазалоо эстеткич сүрөтчөсү
- 2 Меню/Ырастоо баскычы
- 3 + Баскычы
- 4 – Баскычы
- 5 Күйгүзүү/өчүрүү баскычы
- 6 Кол менен кармалган
- 7 Чаң баштыгы
- 8 Батарея
- 9 Кошумча чыпка (XC7057 гана)
- 10 Чаң баштыгын чыгаруу баскычы
- 11 Дубалга орнотулган
- 12 Адаптер
- 13 Түтүк
- 14 PrecisionPower Smart Саптамасы
- 15 Aqua резервуары

- 16 Микрофибрадан полду жуучу төшөмө
- 17 Мини TurboBrush (XC7055, XC7057 гана)
- 18 Бириктирилген курал
- 19 Жумшак щетка (XC7057 гана)
- 20 Жумшак каптамдар үчүн курал (XC7055, XC7057 гана)
- 21 Тешик куралы

Биринчи колдонуу алдында

Дубалга куроону орнотуу

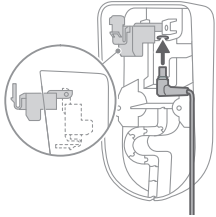

- 1 Дубалга бекиткичти тескери буруп, боз рычагды ачыңыз. Металл бөлүк көрүнүп тургандай жана дубалга бекиткичтин алдыңкы тарабын тик каратып, кубаттоо оюкчасын киргизиңиз.

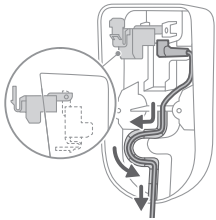

- 2 Кабелди белгиленген оюкка салып, кылдаттык менен жайгаштырыңыз.

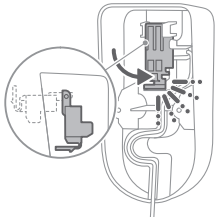

- 3 Боз рычагды жабыңыз. Боз рычаг "ЧЫК" деген үнү менен бекитилгенин текшериңиз.

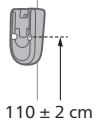

- 4 Дубалга бекиткичти дубалдын өзүңүзгө жаккан абалына бекем орнотуп, куроо бурамасынын тешиктери полдон болжол менен 110 см алыс болушун камсыз кылыңыз.

⚠ Көңүл буруңуз: Дубалга бекитүү үчүн дубалда тешиктерди жасап жатканда, токко урунудан абайлаңыз.

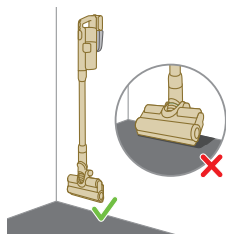

i Эскертме: Дубалга бекиткичтин жайгашуусу шаймандын толугу менен саптамасы полго тийбестен дубалга илинип турууга мүмкүндүк берерин текшерчиңиз.

- 5 Шайманыңызды сактоо жана кубаттоо үчүн оптималдык абалды жана бийиктикти аныктаганыңыздан кийин, дубалга бекиткичти ордуна бекитүү үчүн буроолорду бекем тартыңыз.

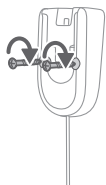

Колдонуу үчүн даярдоо

Шайман литий-иондук батарея менен жабдылган. Батареяны боштон толгонго чейин кубаттоо 6 саатты алат.

- 1 Батарея таңгагын шаймандын негизги корпусуна бекитип, "ЧЫК" деген үнү менен тастыкталган коопсуз туташууну камсыз кылыңыз.

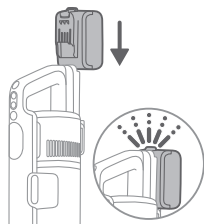

- 2 Шайманыңызды дубалга орнотулган аспапка жайгаштыруу менен кубаттаңыз.

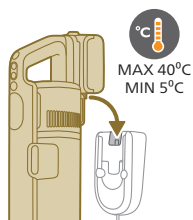

A Эскертүү: Шайманды 5 °C менен 40 °C температуранын ортосунда сактап жана кубаттаңыз.

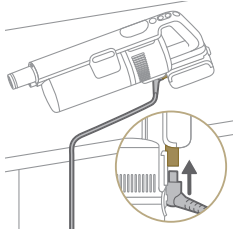

i Эскертме: Ошондой эле сиз колдук аппаратты түз жана туруктуу жерге коюп, кубаттоо кабелин түз эле шайманга туташтыра аласыз.



- 3 Шайман 6 сааттын ичинде толук кубатталуу үчүн иштелип чыккан. Сиз экрандан кубаттоо процессин көзөмөлдөй аласыз. Шайман толук кубатталганда, экранда 100% мааниси күйөт. Бир нече мүнөттөн кийин дисплей өчөт.

Шайманды колдонуу

Шайманды чогултуу



- 1 Колдук аппаратты түтүккө тиркеңиз. Тиркелгенин "ЧЫК" үнү менен ырастаңыз.

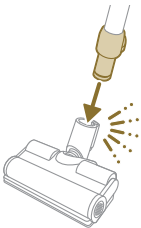

- 2 Түтүктү саптамага тиркеңиз. Тиркелгенин "ЧЫК" үнү менен ырастаңыз.

Жумшак жана катуу полдордун чаңын сордуруу

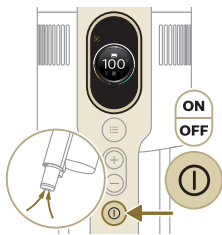

1 Шайманды күйгүзүү үчүн күйгүзүү/өчүрүү баскычын басыңыз.

i Эскертме: Шайманды өчүрүү үчүн күйгүзүү/өчүрүү баскычын кайра басыңыз.

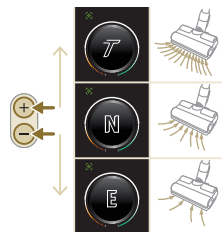

2 Үч түрдүү кубат жөндөөлөрүнө өтүү үчүн + жана – баскычтарын колдонуңуз.

E - эко режим

N - кадимки режим

T - турбо режим

3 You can clean on hard or soft floors with the vacuum cleaner.

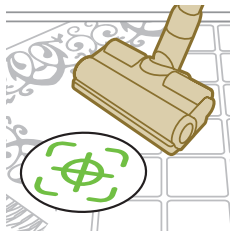

i Полдун түрүн аныктоо иштетилгенде, шайман анын түрүн аныктайт жана сиз тандаган кубат орнотууларынын алкагында анын иштешин автоматтык түрдө оптималдаштырат. Бул функцияны өчүрүү үчүн, төмөндө жөндөөлөрдү кантип жекелештириш керек экенин текшерипиз.



A Эскертүү: Сууну же башка суюктуктарды сордурбаңыз.

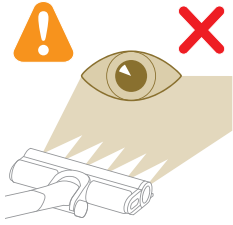

⚠ Көңүл буруңуз: Жарык диоддорго түз караңыз же жарык диоддорду бирөөнүн көзүнө каратпаңыз. Диоддун жарыгы күчтүү.

Катуу полдорду сүрүп жатканда чаңын сордуруу

⚠ Көңүл буруңуз: Суу резервуарын үстү сууга чыдамдуу төшөмөлөрдө (мисалы, линолеум, эмалданган плитка жана лакталган паркет) жана таш полдордо (мисалы мрамор) гана колдонуңуз. Эгер полуңуз сууга чыдамдуу эмес болсо, өндүрүүчүдөн аны тазалоо үчүн суу колдонсо болобу же жокпу, деп тактаңыз. Суу резервуарын сууга чыдамдуу үстүңкү катмары бузулган катуу полдордо колдонбоңуз.

i Эскертме: Суу резервуарын килемдерди жууш үчүн колдонбоңуз.

i Эскертме: Суу резервуары тагылган шайманды капталга жылдырбаңыз, себеби суунун тактары калып калышы мүмкүн. Алдыга же артка гана жылдырыңыз.

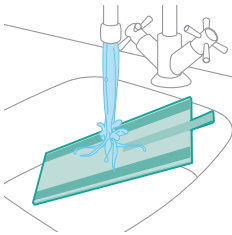

1 Колдонуудан мурун микрофибрадан жасалган сүртүүчү төшөмөнү суу менен алдын ала нымдап алыңыз.

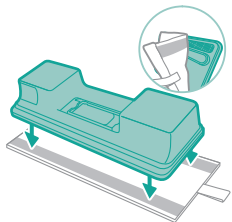

2 Суу резервуарынын астына микрофибрадан жасалган сүртүүчү төшөмөнү бекитиңиз. Өзү жабышкан тилкелерди суу резервуарынын астына жана кездеменин артына жанаштырыңыз.

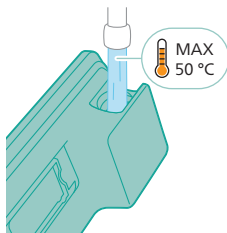

3 Суунун температурасы 50 °C ашпаганын камсыз кылуу менен резервуарды суу менен толтуруңуз.



4 (Милдеттүү эмес) Эгер сиз суу резервуарына суюк пол пол жуугучту кошкунуз келсе, суюлтулган көбүгү аз же көбүк бербеген сортту тандаңыз. Биз XV1792 Philips пол жуугучту сунуштайбыз. Сууга бир нече тамчы суюк тазалоочу каражатты кошкунуз.

5 Суу резервуарын жакшылап жабыңыз.

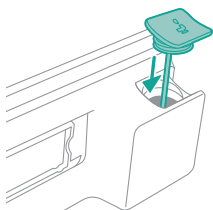

6 Даярдалган суу резервуарды суу саптамасына бекитип, баштай берсеңиз болот.

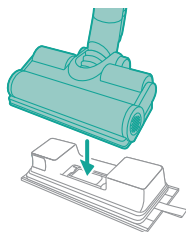

7 Шайманды күйгүзүү үчүн күйгүзүү/өчүрүү баскычын басыңыз. Саптама тиркелген суу модулу менен катуу полдорду натыйжалуу тазалай аласыз.





i Эскертме: Суу модулу килем сыяктуу жумшак полдор үчүн ылайыктуу эмес.



⚠ Кеңул бурунuz: Суу модулу суу көлмөлөрүн алуу үчүн колдонууга болбойт.

Кеңештер жана башка маанилүү маалымат

- Полду тазалоонун алдында анын чаңын сордуруунун кажети жок, анткени чаң соруу жана полду жуу орнотуусу катуу полуңуздагы бардык кирди, анын ичинде суюктуктарды жана тактарды чыгаруу үчүн активдүү нымдуу тазалайт. Килемдерде жана килемчелерде Чаң соргучту гана колдонуңуз.
- Шайманды өчүрүп жатканда аны жылдырбасаңыз, шайман полдо кичинекей көлчүк суу калтырышы мүмкүн. Шайманды өчүрүп жатканда кыймылдатуу менен көлчүктүн көлөмүн кичирейте аласыз. Зарыл болсо, акыркы тамчыларды чүпүрөк менен алып салсаңыз болот.

Колдонуудагы чектөөлөр

- Чаң соргуч жана швабра орнотулбаган жыгач полдорду кошпогондо, бардык типтеги катуу полдордун чаңын сордурууга жана сүртүүгө ылайыктуу.
- Чаң соргуч жана швабра аппараты катуу полдорду үзгүлтүксүз тазалоо үчүн арналган. Бул шайманды колдонгондо ар дайым катуу полуңузду тазалоо боюнча нускамаларды аткарыңыз.
- Эгерде сиз XV1792 Philips пол жуугучтан башка суюк жертаман жуугучту суу резервуардагы таза сууга кошкуңуз келсе, XV1792 Philips пол тазалагыч сыяктуу сууда көбүгү аз же көбүк бербеген суюк пол жуугучту колдонгонуңузду текшериниз.
- Таза суу резервуарынын сыйымдуулугу 250 мл болгондуктан, сууга пол жуугуч каражаттан бир нече тамчы (макс. 10 мл) гана кошушуңуз керек.
- Эгерде сиз Чаң сордургуч жана Швабра аппаратын линолеум полдоруна колдонсоңуз, линолеумдун саптарга тартылышын алдын алуу үчүн туура чапталган линолеум полдоруна гана колдонуңуз.
- Эгер сиз шайманды өчүрүп турганда килемдин же килемчинин үстүнөн жылдырсаңыз/көтөрсөңуз, кир суу тамчылары килемиңизге же килемчеңизге түшүп калышы мүмкүн.

- Шайманды конвектор жылыткычтарынын полунун торлоруна түртпөңүз. Шайманды тордун үстүнөн жылдырганыңызда түтүкчөдөн чыккан сууну ала албагандыктан, суу конвектор чуңкурунун түбүнө түшөт.
- Тазалоодо саптаманы полдон көтөрбөңүз же саптаманы капталга жылдырбаңыз жана катуу бурулуштарды жасабаңыз, анткени бул суунун изин калтырат. Алдыга же артка гана жылдырыңыз.

! Эскертме: Иштөө убагы тазалоо убагында колдонулуп жаткан кубат деңгээлинен көз каранды.

Ар тараптуу колдонуу жана жабдуулар

! Эскертүү: Кандайдыр бир жабдууну колдонгондо, сууну же башка суюктуктарды сордурбаңыз.

! Көңүл буруңуз: Жарык диоддорго түз карабаңыз же жарык диоддорду бирөөнүн көзүнө каратпаңыз. Диоддун жарыгы күчтүү.

Ташуучу шайманды колдонуу

Чаңды сордуруу үчүн эч кандай тазалоочу куралсыз, ташуучу шайманды түздөн-түз колдонсоңуз болот.

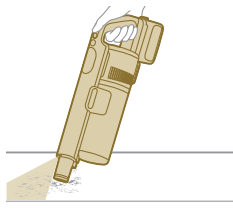

Саптаманы колдонуу

1 Соплону түздөн-түз кармагычка бекитиңиз.

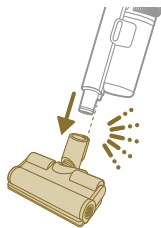

2 Бул айкалышы тепкич сыяктуу динамикалык беттин бийиктигин тазалоо үчүн арналат.

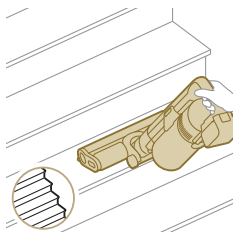

Мини TurboBrush'ты колдонуу

- 1 Мини TurboBrush'ту тиркөө үчүн, колдо кармалуучу аппараттын түтүгүн Мини TurboBrush'ка салыңыз.



- 2 Мини Турбо щеткасын стандарттуу тазалоо үчүн колдоно аласыз, мисалы керебеттер жана дивандар сыяктуу жумшак жерлерде. Сиз тазалоо зарылчылыгыңызга ылайык кубат жөндөөсүн тууралай аласыз.
- 3 Сиз Мини Турбо щеткасын кошумча кылдат тазалоо үчүн, мисалы, үй жаныбарларынын жүндөрүн сордуруу үчүн же төгүлгөн нан күкүмдөрү сыяктуу майда бөлүкчөлөрдү тазалоо үчүн колдоно аласыз. Сиз тазалоо зарылчылыгыңызга ылайык кубат жөндөөсүн тууралай аласыз.

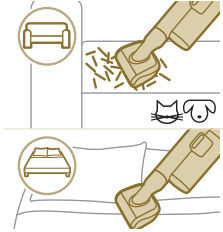

Тешиктүү куралын колдонуу

- 1 Тешиктүү шайманын бекитүү үчүн, түтүктү же колго кармагычты тешиктүү куралына салыңыз.



- 2 Узун тешиктүү куралын тар бурчтарды же жетүүгө кыйын жерлерди тазалоо үчүн колдоно аласыз. Сиз тазалоо зарылчылыгыңызга ылайык кубат жөндөөсүн тууралай аласыз.

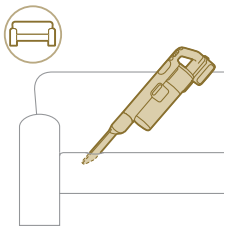

Айкалыштырылган куралды колдонуу

- 1 Айкалыштырылган куралды бекитүү үчүн, түтүктү же колго кармагычты айкалыштырган куралга салыңыз.



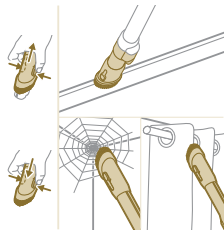

- 2 Айкалыштыруу куралы терезе жээктерин, пардаларды же желелерди тазалоо үчүн иштелип чыккан, щетканы чыгаруу жана жарыктандыруу жөндөөлөрү менен бирге.



Жумшак щетканы колдонуу

- 1 Жумшак щетканы бекитүү үчүн, түтүктү же колго кармагычты жумшак щеткага салыңыз.

- 2 Жумшак щетка атайын беттер үчүн иштелип чыккан жана ыңгайлаштырылган жарыктандыруу менен келет.



Жумшак каптамдар үчүн куралды колдонуу

- 1 Жумшак каптамдар үчүн куралды бекитүү үчүн, түтүктү же колго кармагычты жумшак каптамдар үчүн куралга салыңыз.



- 2 Жумшак каптамдар үчүн курал эмеректи жумшак кездемеден тазалоо үчүн идеалдуу, анын жарыктандыруусу сиздин каалооңузга жараша жөнгө салынышы мүмкүн.

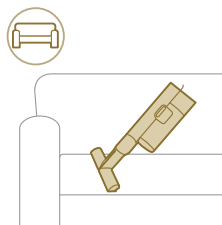

Жекелештирүүлөр жана кошумча маалымат

Шайман менюда ыңгайлаштыруу жана көзөмөлдөө үчүн ар кандай варианттар менен жабдылган.

- 1 Меню жөндөөлөрүнө меню баскычын басып, кириңиз.
- 2 + жана - баскычтарын колдонуп, параметрлерди которуштуруңуз. Бул параметрлерге жарыктандырууну тууралоо, полдун түрүн таанууну иштетүү же өчүрүү, шайманыңыз тууралуу кошумча маалымат алуу жана мурунку экранга кайтуу кирет.
- 3 Каалаган вариантыңыз белгиленгенден кийин, меню баскычын кайра басу менен тандооңузду ырастаңыз.



Жарыктыктын деңгээлин тууралоо

Меню баскычын басып, жарыктандыруу мүмкүнчүлүгүнө өтүңүз. Ырастоо үчүн меню баскычын кайрадан басыңыз.

Жарыктын деңгээлин өзгөртүү үчүн, жеткиликтүү деңгээлдерди которуштуруу жана меню баскычын басу менен ырастаңыз.

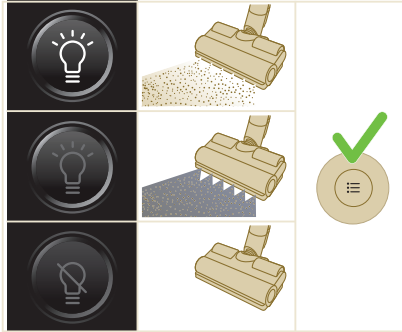

Пол түрүн аныктоо

Меню баскычын басып, Жартаман түрүн аныктоо мүмкүнчүлүгүнө өтүңүз. Ырастоо үчүн меню баскычын кайрадан басыңыз.

Пол түрүн аныктоо экранында бул функцияны өчүрүп-күйгүзүңүз жана меню баскычын басу менен чечимиңизди ырастаңыз. Ийгиликтүү иштетилгенде, негизги экранга кайтканыңыздан кийин дисплейдин жогорку сол бурчунда жашыл сүрөтчө пайда болот.

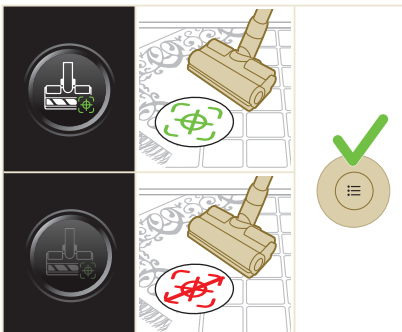

i Эскертме: Пол түрүн аныктоону моторлоштурулган саптама колго кармалып турганда гана иштетүүгө же өчүрүүгө болот. Натыйжада, негизги шайманга моторлоштурулган саптама бекитилбесе, менюңузда бир нерсе аз болот. Менюңуздагы бул пол түрүн таануу элементин көрүү үчүн моторлоштурулган саптамаларды бекитиңиз.

i Эскертме: Сиз шайманыңызды биринчи жолу алганыңызда, полдун түрүн таануу иштетилген болот.

i Эскертме: Пол түрүн таануу функциясы кыймылда турган кезде сопло ар кандай тазалоочу беттерди аныктаганда активдүү болот.

Кошумча маалымат

Меню баскычын басып, "кошумча маалымат" параметрине өтүңүз. Ырастоо үчүн меню баскычын кайрадан басыңыз.

"Кошумча маалымат" экранында сиз чыпканын абалын, батареянын абалын, жалпы колдонуу убактысын, шайманыңыздын моделин жана кошумча онлайн маалымат алуу үчүн QR коддун мүмкүнчүлүгүн текшере аласыз.

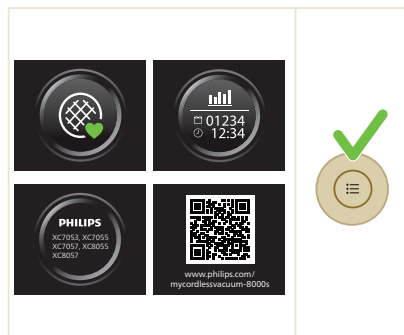

Кайтуу

Менюдан чыгып, мурунку экранга кайтуу үчүн, "Кайтуу" параметрин тандаңыз.

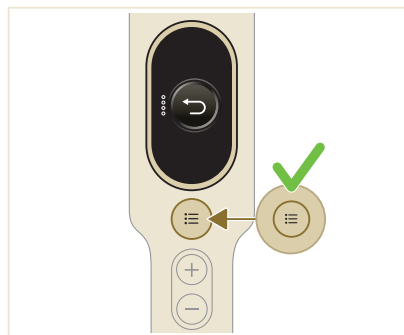

Колдонгондон кийин – Тейлөө

Ар бир тазалоо циклинен кийин маал маалы менен тейлөө

Чаңды башкаруу системасын тейлөө

Чаң челекти ар бир колдонгондон кийин же чаң МАКС деңгээл индикаторуна жеткенде бошотуңуз.

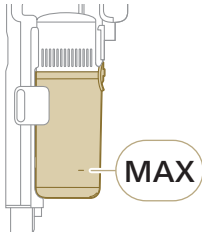

1 Шайманды өчүрүңүз.

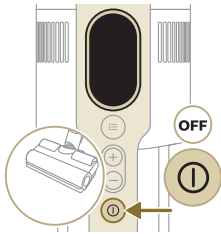

2 Шайманды сүрөттө көрсөтүлгөндөй 45 градустук бурчта кармаңыз. Бошотуу баскычын басуу менен чаң челегин чыгарыңыз. Чыгаруу баскычы чаканын түбүндө жайгашкан.

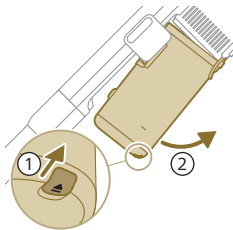

i Эскертме: Шайманды тик абалда кармап, чаң челегин алып салыңыз.

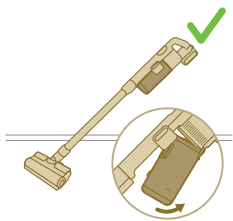

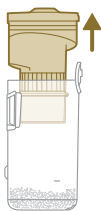

3 Кара кармагычты кармаңыз. Чакадан көтөрүү менен циклонду чаң челектен чыгарыңыз

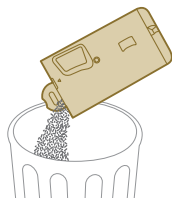

4 Чогулган чаңды таштанды челектин үстүндөгү чаң челекке бошотуңуз.

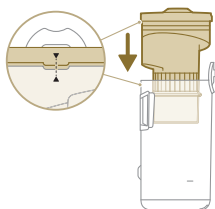

5 Циклонду кайра чаң челекке салыңыз. Эки бөлүк тең бириктирилгенин ырастаңыз.

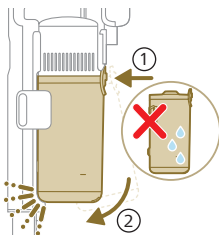

6 Чогулган чаканы кайра коюңуз. Адегенде челикти ордуна илип коюудан мурун чыпка тарабын тууралаңыз.

Суу резервуарын тейлөө

Суу резервуарын ар бир колдонгон сайын тазалап туруңуз.

1 Микрофибрадан полду жуучу төшөмөнү алып чыгарыңыз.

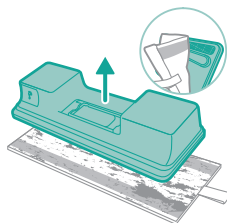

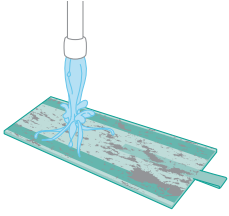

2 Крандын астындагы полду сүртүүчү жайды чайкап, кол менен же кир жуугуч машинада жууп салыңыз.

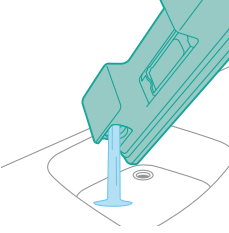

3 Суу резервуарында калган сууну төгүңүз.

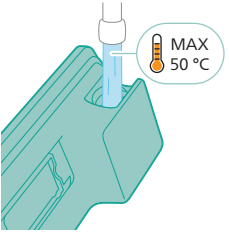

4 Суу резервуарын суу менен толтуруңуз.

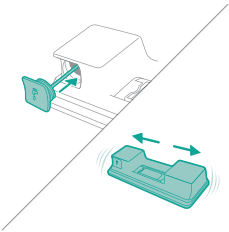

5 Суу резервуарды жакшылап жаап, жуугуч каражаттын калдыктарын кетирүү үчүн аны чайкаңыз.

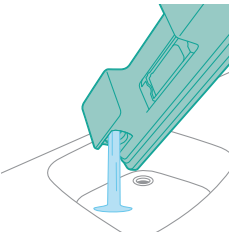

6 Суу резервуарды бошотуп, аны кургатуу үчүн ачык калтырыңыз.

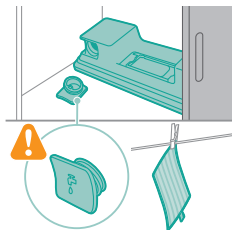

- 7 Сактоо учурунда резервуардын капкагын жоготпоону унутпаңыз. Микрофибрадан полду жуучу төшөмөнү кургатуу үчүн илип коюңуз.

Мезгил-мезгили менен кам көрүү

Чаңды башкаруу системасын тейлөө

Чыпканы жок дегенде айына бир жолу же чыпканы тазалоо эскертмесин көргөндө тазалаңыз (i8).

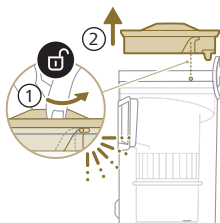

- 1 Чаң челектен алып салуу үчүн чыпканы саат жебесине каршы айландырыңыз.

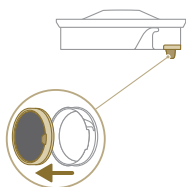

- 2 Пластикалык чыпка корпусунан жуула турган көбүк чыпкасын алып салыңыз.

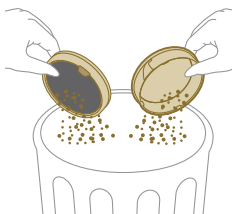

- 3 Таштанды кутусунун үстүнөн чыпка корпусун жана көбүк чыпкасын басыңыз.

4 Көбүктүн чыпкасын жууп, таза суу чыкканга чейин сыгып коюңуз.

1 Эскертме: тазалоонун эң жакшы натыйжасы үчүн сууну чыпка тилкесин ылдый каратып, чыпкадан өткөрүңүз, бул терең чыпкаланган чаңды жууп кетүүгө мүмкүндүк берет.

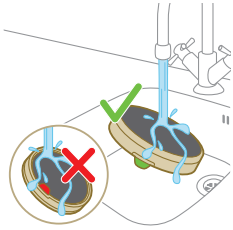

5 Жуулган чыпканы анын корпусуна көбүк чыпкасын кайра орнотуудан мурун 24 саат кургатуу үчүн калтырыңыз.

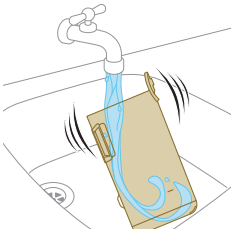
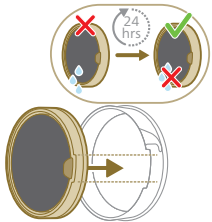

6 Кылдат тейлөө үчүн чаң челек менен циклонду аккан крандын астында же самындуу жылуу сууда тазалаңыз.

7 Тазаланган чаң челек менен тиешелүү бөлүктөрүн кургатып сүртүңүз.

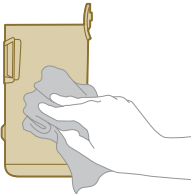



⚠ Көңүл буруңуз: Аларды кайра куроодон мурун бардык бөлүктөрү толугу менен кургак экенин текшериңиз.

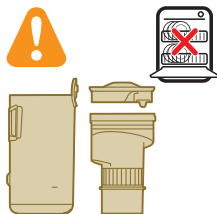

i Эскертме: бардык бөлүктөрүн идиш жуугучта тазалоого болбойт.

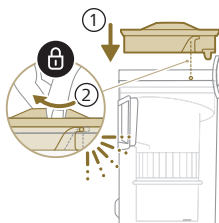

8 Чаң челектеги чыпканы кайра куруңуз. Чыпканы ордуна коюу үчүн аны сааттын жебеси боюнча айландырыңыз.

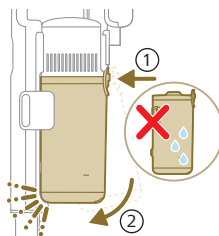

9 Чогулган чаканы кайра коюңуз. Адегенде челикти ордуна илип коюудан мурун чыпка тарабын тууралаңыз.

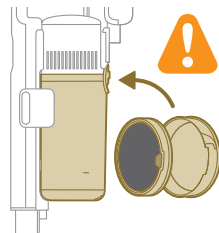

i Эскертме: Техникалык тейлөөдөн кийин, аны колдонуудан мурун ар дайым фильтр шаймандын ичинде орнотулганын текшериңиз.

PrecisionPower Smart Саптамасына кам көрүү

1 Саптама щетка түрмөгүн тазалоодон мурун дайыма шайманды өчүрүңүз.

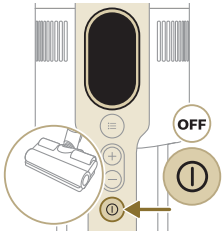

2 Щетка түрмөгүнө жетүү үчүн, саптаманын капталындагы баскычты табыңыз. Аны басып, ачуу үчүн айландырыңыз.

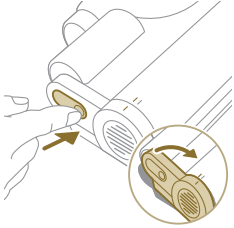

3 Щетка түрмөгүн жана саптаманын каптал капкагын акырын алып салыңыз.

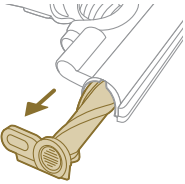

4 Чаташкан чачты кылдаттык менен щетка түрмөгүнөн ажыратыңыз. Кайчы менен булганышын алып салып туруңуз.

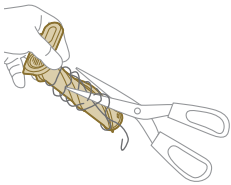

5 Кайра куруу, щетка түрмөгүнүн туура тегиздигин камсыз кылыңыз.

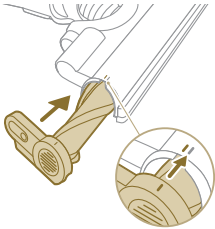

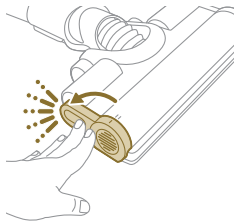

6 Саптама щетка түрмөгүн "ЧЫК" үнүн укканга чейин бекитип коюңуз.

Мини TurboBrush'ка кам көрүү

1 Тазалоо аймагына кирүү үчүн щетканы которуңуз.

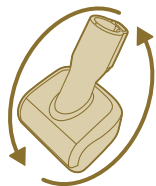

2 Щётканы ордунан бошотуу үчүн капталдагы баскычты жылдырыңыз.

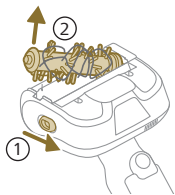

3 Колуңуз же кайчы менен щеткадагы булганган жерлерди тазалаңыз.

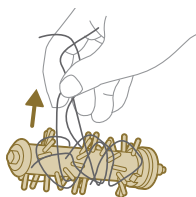

4 Щётканы кайра чогултуп жатканда, экинчи тарабын бекитүүдөн мурун бир тарабын ордуна коюу менен баштаңыз. Щётка туура чогултулгандан кийин, сиз "ЧЫК" деген үндү угасыз.

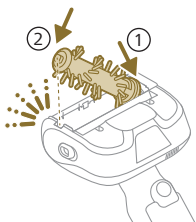

Суу резервуарын тейлөө

Суу резервуарды айына бир жолу кебээрдөн тазалап туруңуз.

1 Ченөөчү чөйчөккө бир аз кебээрдөн тазалоочу суюктукту кошуңуз.

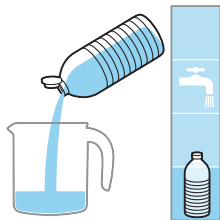

2 Ченегич чөйчөккө туура көлөмдөгү сууну кошуңуз.

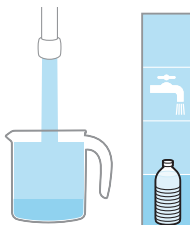

3 Аралашкан суюктукту суу резервуарына кошуңуз.

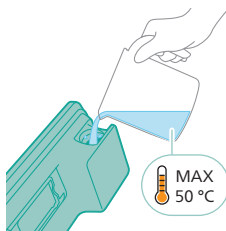

4 Какты тазалоочу суюктук бир калыпта жайылышы үчүн резервуарды чайкоодон мурун Суу резервуарын жакшылап жабыңыз.

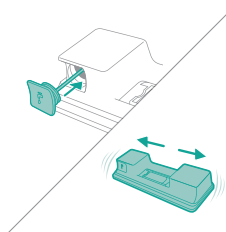

5 Суу резервуарын (микрофибер сүртүүчү аянтчасыз) 12 сааттан ашык тик абалда калтырыңыз. Суу резервуарынын түбүнөн суу акырындап чыгышы күтүлүүдө. Суу резервуарын раковинанын ичине же чүпүрөктүн үстүнө коюуну сунуштайбыз.

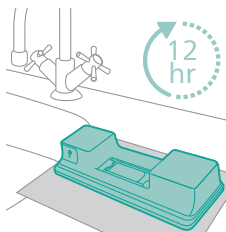

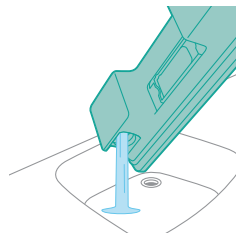

- 6 Суу резервуарынын ичиндеги калган суюктукту жууп, алып салыңыз.

Суу тилкесин тейлөө

- 1 Кылдат тазалоо үчүн суу резервуарынын түбүнөн суу тилкесин алып салыңыз.

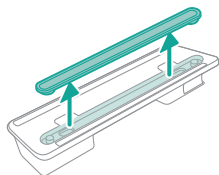

- 2 Суу тилкесин агын суу менен жууңуз.

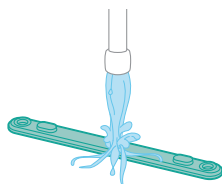

- 3 Тазалагандан кийин суу тилкесин кайра суу резервуарына бекитиңиз.

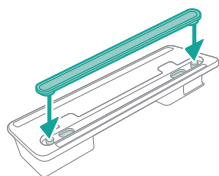

Replacement

To buy accessories or spare parts, visit www.philips.com/parts-and-accessories or go to your Philips dealer. You can also contact the Philips Consumer Care Center in your country.

Replacement parts and type numbers:

XV1681/01 алмаштыруу чыпкасы

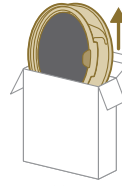

XV1681/01

CP0667/01 щетка ролиги

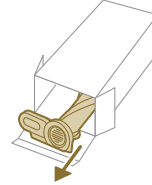

CP0667/01

XV1670/02 микрофибрадан полду жуучу төшөмө

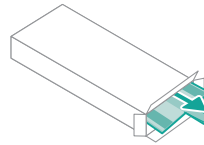

XV1670/02

CP0381/01 суу тилкеси

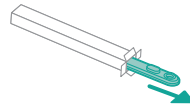

CP0381/01

i Эскертме: Максималдуу иштөөнү камсыз кылуу үчүн чыпканы жана микрофибрадан сүртүүчү төшөмөнү ар 6 ай сайын алмаштырыңыз.

Колдонуучу интерфейсинин сигналдары жана алардын мааниси

Сигнал

Сигналдын мааниси

E1











Шаймандын бузулушу.

Батареяны чыгарып, 10 секунд күтүп, батареяны кайрадан салыңыз. Эгер бул жардам бербесе, шайманды Philips тейлөө борборуна алып барыңыз же Керектөөчүлөрдү колдоо борбору менен байланышыңыз.

Сигнал

Сигналдын мааниси

E2		Шайман иштөө температурасынан төмөн температурада иштеп жатат. Шайманды жылуураак бөлмөгө жылдырыңыз. Шайманды 5 °C төмөн же 40 °C ашык температурада сактап, кубаттап же колдонбоңуз.
E3		Шайман иштөө температурасынан жогору температурада иштеп жатат. Шайманды салкыныраак бөлмөгө жылдырыңыз. Шайманды 5 °C төмөн же 40 °C ашык температурада сактап, кубаттап же колдонбоңуз.
E5		Батарея бузулду. Шайманды Philips тейлөө борборуна алып барыңыз же Керектөөчүлөрдү колдоо борбору менен байланышыңыз.
E9		Сопло иштөө температурасынан жогору температурада иштеп жатат. Шайманды өчүрүп, 15 мүнөт күтүп туруңуз. Дагы эле жылуу экенин текшерүү үчүн соплонун үстүңкү корпусун кармап көрүңүз. Эгер сопло дагы эле жылуу болсо, ал муздаганча күтө туруңуз. Сопло муздагандан кийин шайманды кайрадан күйгүзүп көрүңүз.
i4		Сопло толуп калган. Шайман өчкөнүн текшериңиз. Соплону колдонуучунун нускамасына ылайык тазалап, түтүктү негизги шаймандан чыгарып текшериңиз. Сопло же түтүктөгү нерсени алып салып, шайманды кайра иштетиңиз.
i5		Аба агымынын каналына бөтөн нерсе туруп калган. Шайман өчкөнүн текшериңиз. Соплону колдонуучунун нускамасына ылайык тазалап, түтүктү негизги шаймандан чыгарып текшериңиз. Сопло, түтүк же кол түзмөгүндөгү нерсени алып салып, шайманды кайра иштетиңиз.
i6		Адаптер чыгарылган жок. Шайманды иштетүүдөн мурун адаптерди чыгарыңыз.
i7		Туура эмес адаптер колдонулду. Шайманды кубаттоо үчүн түпнуска адаптерди гана колдонуңуз.

Сигнал

Сигналдын мааниси

i8



Чыпка кирдеп калган.

Чыпканы тазалаңыз. Экрандагы же колдонуучунун нускамасындагы көрсөтмөлөрдү аткарыңыз. Жаңы чыпкаларды онлайн Philips дүкөнүнөн www.philips.com/support же Philips дилеринен сатып алсаңыз болот.

Чыпканы тазалагандан кийин i8 маалымат кодун ала берсеңиз, төмөндөгү көйгөйлөрдү чечүү таблицасын текшериниз.

i10



Батарея туура киргизилген жок.

Батареяны чыгарып, кайрадан салыңыз. Эгер бул жардам бербесе, шайманды Philips тейлөө борборуна алып барыңыз же Керектөөчүлөрдү колдоо борбору менен байланышыңыз.



Батареянын деңгээли төмөн жана аны кубаттоо керек. Сунушталган кубаттоо ыкмасы менен шайманды же батареяны кубаттаңыз.

Мүчүлүштүктөрдү оңдоо

Бул бөлүмдө шайманды колдонууда көп туш болгон жалпы көйгөйлөр тууралуу айтылган. Төмөнкү маалымат көйгөйдү чечүүгө жардам бербесе, көп берилүүчү суроолорду көрүү үчүн www.philips.com/support сайтына өтүңүз же өлкөңүздөгү Кардарларды тейлөө борборуна кайрылыңыз.

Кургак тазалоо

Көйгөй

Мүмкүн болгон себеп

Чечим

Күйгүзүү/өчүрүү баскычын басканда шайман иштебей жатат.

Дисплейде батареянын бош сүрөтчөсү көрсөтүлөт.

Батареяны кубаттоо үчүн, шайманды кубаттоочу станцияга туташтырыңыз же кол чаң соргучту түз адаптердин электр сайгычына бекитиңиз.

Кубаттоо станциясы дубалда туруктуу эмес.

Кубаттоо станциясын кармап турган бурамалар бош.

Буроолорду бекитиңиз.

Бурамалар туура өлчөмдө эмес.

Кубаттоо станциясын берилген бурамалар менен орнотуңуз.

Кубаттоо станциясы дубалда туруктуу орнотулган эмес.

Кубаттоо станциясы орнотула турган дубалдын туруктуу экенин текшериниз.

Шайман иштеп жатып, өчүп калды.

Жабдуу ичинен бузулганда, баскычтар жооп бербей, экран бош бойдон калат.

Шайманды кубаттоо станциясына туташтырып же кол чаң соргучун түздөн-түз адаптерге тиркеңиз. Дисплейди текшериниз. Эгер ката коду пайда болсо, анын маанисин онлайн колдонуучу нускамасынан таба аласыз.

Көйгөй	Мүмкүн болгон себеп	Чечим
	(код: E2, E3) Шайман ылайыктуу температурада иштебей жатат.	Шайман 5-40 °C температурада колдонулушу керек.
	(код: i4, i5) Щетка ролиги тыгылып калган же аба агымынын каналына нерселер тыгылып калган.	Шайман өчкөнүн текшериниз. Соплону колдонуучунун нускамасына ылайык тазалап, түтүктү негизги шаймандан чыгарып текшериниз. Сопло же түтүктөгү нерсени алып салып, шайманды кайра иштетиниз.
	(код: E9) Моторлоштурулган саптама ысып кеткен.	Шайманды өчүрүп, 15 мүнөт күтүп туруңуз. Дагы эле жылуу экенин текшерүү үчүн соплонун үстүңкү корпусун кармап көрүңуз. Эгер сопло дагы эле жылуу болсо, ал муздаганча күтө туруңуз. Сопло муздагандан кийин шайманды кайрадан күйгүзүп көрүңуз.
Шаймандын соруу күчү адаттагыдан аз.	Чыпка жана циклон кирдеп калган.	Чаң баштыгын бошотуңуз. Чыпканы же циклонду тазалаңыз. Шайманды үзгүлтүксүз колдонууда чыпканы айына бир жолудан кем эмес жууп туруңуз. Циклонго тыгылып калган чачтар жана кирлер тазаланганын текшериниз.
	Чаң контейнери шайманга туура бекитилген эмес.	Чаң контейнери туура бекитилгенин текшериниз.
Шаймандан чаң чыгып жатат.	Чыпкасы кирдеп калган.	Чыпканы тазалаңыз. Колдонуу нускамасын да караңыз.
	Шаймандын ичинде чыпка жок.	Шаймандын ичинде чыпка бар экенин жана туура коюлганын текшериниз.
	Циклонго кандайдыр бир нерсе тыгылып калган.	Циклонго тыгылып калган нерселерди текшерип, бар болсо алып салыңыз. Ошондой эле циклондо тыгылып калган бардык чачтар жана кирлер жок кылынышын камсыз кылыңыз.
	Чаң контейнери шайманга туура бекитилген эмес.	Чаң контейнерин бошотуп, аны шайманга туура тиркеңиз.
	Электр кубаты өчүп турганда шайман айланат же оодарылып калат.	Электр кубаты өчүп турганда шайманды тик тургузуңуз.
Килемди жууп жатканда, шайман жакшы жылбайт.	Полдун түрүн аныктоо функциясы күйгүзүлгөн.	Санарип менюда полдун түрүн аныктоо функциясын күйгүзүңуз.
	Тандалган сордуруу кубаттуулугу өтө жогору.	Сордуруу күчүн азайтыңыз. Колдонуу нускамасын да караңыз.
Щетка мурдагыдай бурулбай калды.	Щеткада чач менен кир толуп калган.	Щетканы кайчы же кол менен тазалаңыз.

Көйгөй	Мүмкүн болгон себеп	Чечим
	(код i4) Килемдин түгү узун болуп, өтө көп каршылык көрсөткөндө, щетка айланбай калышы мүмкүн.	Шайманды өчүрүп, андан кийин аны кайрадан күйгүзүңүз.
	Ролик щетка тазалагандан кийин саптамага туура чогултулган эмес.	Ролик щеткасын мордун ичине туура жылдыруу үчүн колдонуучу нускаманын тазалоо бөлүмүндөгү көрсөтмөлөрдү аткарыңыз. Тегеренме щеткасын саптын ичине кулпулоо рычагын салып, жакшылап кадаңыз.
	(код: E9) Моторлоштурулган саптама ысып кеткен.	Шайманды өчүрүп, 15 мүнөт күтүп туруңуз. Дагы эле жылуу экенин текшерүү үчүн соплонун үстүңкү корпусун кармап көрүңүз. Эгер сопло дагы эле жылуу болсо, ал муздаганча күтө туруңуз. Сопло муздагандан кийин шайманды кайрадан күйгүзүп көрүңүз.
Аштамадагы LED жарыктары күйбөй жатат.	Сапты түтүккө же шайманга туура бекитилген эмес.	Аштаманы шайманга же колго ташыгычка туура тиркеңиз.
	Жарык функцияны өчүрүп салынган.	Менюда бул функцияны иштетиңиз. Менюдагы саптаманын LED жарыктыгын тууралаңыз.
Кармагычтагы жарык диоддор күйбөй жатат.	Жарык функцияны өчүрүп салынган.	Менюда бул функцияны иштетиңиз. Менюдагы коармагычтын LED жарыктыгын тууралаңыз.
Жабдуудагы жарык күйбөйт.	Жабдуу түтүккө бекитилет.	Түтүктү алып чыгарып, аксессуарды түздөн-түз кармагычка бекитиңиз.
	Жабдуу шайманга туура орнотулган эмес.	Жабдууну шайманга туура орнотуңуз.
Менин саптамдагы, кармагыч жана аксессуарлардагы жарык жетиштүү эмес.	Жарыктыгы караңгылатылган.	Менюдагы жарыктык деңгээлин тууралаңыз.
Шайман кубатталбай жатат.	Электр сайгычы шайманга туура туташкан эмес же адаптер розеткага туура эмес кыстарылган.	Электр сайгычы шайманга туура туташтырылганын жана адаптер розеткага туура кыстарылганын текшериниз.
	Электр сайгычы кубаттоочу жайга туура коюлган эмес.	Кубаттоо станциясына сайгыч туура орнотулганын текшериниз. Сайгычтын бурчтуу экенин жана кубаттоочу станция сайгычты кармап турганын текшериниз.
	(код i7) Берилген адаптерден башка адаптер колдонулууда.	Камсыз кылынган адаптерди колдонуңуз.

Көйгөй	Мүмкүн болгон себеп	Чечим
	(код i10) Батарея туура орнотулган жок.	Батарея оюкчага толугу менен түртүлүп, туура орнотулганын текшериниз.
	(код E5) Батарея иштебей жатат.	Батарея иштебей койду. Батареяны алмаштырыңыз.
		Эгер жогоруда айтылгандардын баарын текшерип чыксаңыз да шайман заряддалбай жатса, аны Philips тейлөө борборуна алып барыңыз же Кардарларга колдоо көрсөтүү бөлүмүнө кайрылыңыз.
Шайман өтө жай кубатталып жатат.	Тышкы адаптер же башка жабдуулардын адаптери колдонулат.	Шайман менен камсыз кылынган адаптер менен гана кубаттаңыз.
Батарея кубатталган жана тагылган, бирок шайман күйгүзүлбөй жатат.	Шайман дагы эле адаптерге туташып турат.	Шайманды кайра иштетүүдөн мурун адаптерден чыгарып алыңыз.
	(код: E1) Шайманда бир нерсе туура эмес иштеп жатат.	Батареяны чыгарып, 10 секунд күтүп, батареяны кайрадан салыңыз. Эгер бул жардам бербесе, шайманды Philips тейлөө борборуна алып барыңыз же Керектөөчүлөрдү колдоо борбору менен байланышыңыз.
Дисплейде чыпка сүрөтчөсү көрсөтүлөт (код: i8).	Чыпкасы кирдеп калган.	Чыпканы тазалаңыз. Экрандагы же колдонуучунун нускамасындагы көрсөтмөлөрдү аткарыңыз.
		Чыпканы тазалагандан кийин i8 маалымат кодун ала берсеңиз, төмөнкү чечимдерди карап чыксаңыз болот: <ul style="list-style-type: none"> - Эгер сизде gjevxf таза чыпка болсо, эски чыпканы жаңысына алмаштырсаңыз болот. Андан кийин, эски көбүк чыпкасын жана чыпка кутусун кылдаттык менен тазалоо үчүн кармагычты колдонуңуз. - Же болбосо, башка чаң соргучка же мини чаң соргучка кирүү мүмкүнчүлүгүңүз болсо, аны көбүк чыпкасын да, чыпка кутусун да оңой тазалоо үчүн колдоно аласыз. <p>Эскертме: Шайманды күйгүзүүдөн мурун ар дайым чыпка бар экенин текшериниз.</p>
	Чыпкасы эскирип калган.	Жаңы чыпкаларды онлайн Philips дүкөнүнөн www.philips.com/support же Philips дилеринен сатып алсаңыз болот.

Көйгөй	Мүмкүн болгон себеп	Чечим
		Эгер жогоруда айтылгандардын баарын текшерип чыксаңыз да шайман катаны көрсөтүп, аны Philips тейлөө борборуна алып барыңыз же Кардарларга колдоо көрсөтүү бөлүмүнө кайрылыңыз.
Мини Турбо щетка өз иш-милдетине жарабайт.	Тегеренме щетка бөгөттөлүп калган.	Щеткадан кылдарды кайчы менен алып салыңыз. Колдонуучу нускамасындагы көрсөтмөлөрдү аткарыңыз.
	Тазалоо учурунда тегеренме щетка кездеме же үстүңкү катмарлар менен бөгөттөлүп калган.	Мини Турбо щетканы бетке тууралап кармаңыз жана Турбо щетканы жумшак бет үстүнө таштабаңыз.
	Тегеренүүчү щетка мини Турбо щеткага жакшы киргизилген эмес.	Тегеренүүчү щетканы жана мини Турбо щетканын туура туташканын жана алардын ортосунда тешик калбагын текшериңиз. Нускамадагы көрсөтмөлөрдү аткарыңыз.
Сордуруу кубаты туруксуз окшойт.	Эч жерде ката жок. Бул "Жертаман түрүн аныктоо" өзгөчөлүгү иштетилип жатат. Сиздин шайманыңыз жертамандын түрүн аныктап, ошол жертаман үчүн оптималдаштырылган аткаруу менен тазалап жатат.	Эч нерсе кылуунун кереги жок Эгер сиз тандаган ырааттуу күч менен тазалоону кааласаңыз, шайманыңыздын менюсунда бул акылдуу функцияны өчүрүңүз.
Жертамандын түрүн аныктоо туура иштебей жатат.	Щеткада чач менен кир толуп калган.	Щетканы кайчы же кол менен тазалаңыз. Колдонуучу нускамасындагы жетектемелерди караңыз.
Шайман статикалык соккуларды чыгарып жатат.	Шайман статикалык электр кубатын түзөт. Абанын нымдуулугу канчалык аз болсо, статикалык электр кубаты ошончолук көбүрөөк түзүлөт.	Түтүктү бөлмөдөгү металл нерселерге (мисалы, столдун же отургучтун буттары, ж.б.) тез-тез такап, шаймандын кубатын түгөтүңүз. Же бөлмөдөгү абанын нымдуулук деңгээлин жогорулатыңыз.
	Чаң жана кир статикалык болуп саналат.	Чаң контейнерин бошотуп, колдонуучу нускамасындагы көрсөтмөлөр боюнча чыпканы тазалап жууңуз.

Нымдуу тазалоо

Көйгөй	Мүмкүн болгон себеп	Чечим
Суу резервуарынан аккан суу аз.	Нымдоочу тилкеге кир туруп калган.	Нымдоочу тилкени чыгарып, тазалаңыз. Таза нымдоочу тилкени ордуна коюңуз.

Көйгөй

Мүмкүн болгон себеп

Чечим

Микрофибрадан жасалган пол жуучу төшөмө туура эмес тагылгандыктан, нымдоочу тилкени бөгөттөп жатат.

Пол жуучу төшөмөнү туура жайгаштырышыңыз керек. Туура жайгаштыруу үчүн колдонуучу нускамасын карап чыгыңыз.

Суу резервуары бош же бошоюн деп калган.

Суу резервуарын толтуруңуз.

Philips камсыздабаган микрофибрадан жасалган пол жуучу төшөмөнү колдонулуп жатат.

Philips компаниясынын микрофибрадан жасалган түпнуска пол жуучу төшөмөсүн гана колдонуңуз. Бул пол жуучу төшөмөлөрдү Philips кызматынын онлайн дүкөнүнөн сатып алсаңыз болот **www.philips.com/support** же Philips дилеринен сатып алсаңыз болот.

Нымдуу тилкеде кебээр топтолуп калган.

Жаңы нымдоочу тилкени онлайн Philips дүкөнүнөн **www.philips.com/support** же Philips дилеринен сатып алсаңыз болот.

Суу резервуарынан өтө чоң көлөмдөгү суу өтө бийик ылдамдыкта агып кетип жатат.

Суу резервуарын капкагы жакшы жабылган эмес.

Капкагын текшерип, анын толугу менен жана жакшы жабылганын текшерчиңиз.

Тилке суу резервуарынын түбүнө туура жайгашкан эмес.

Тилкени карап, ал суу резервуарынын астындагы табакчага жакшы тагылганын текшерчиңиз.

Пол так болуп кургап жатат.

Сууга суюк тазалагычтан көп кошулуп калган.

Суюк тазалоочу каражаттан болгону бир нече тамчы кошуп же азыраак көбүк пайда кылган каражатты колдонуңуз.

Микрофибрадан жасалган пол жуучу төшөмө туура эмес тагылган.

Пол жуучу төшөмө туура жайгаштылышы керек. Туура жайгаштыруу үчүн колдонуучу нускамасын карап чыгыңыз.

Туура эмес пол жуучу төшөмө колдонулууда.

7000 сериясы үчүн Philips компаниясынын XV1670/02 микрофибрадан пол жуучу төшөмөсүн гана колдонуңуз. Бул пол жуучу төшөмөлөрдү Philips кызматынын онлайн дүкөнүнөн сатып алсаңыз болот **www.philips.com/support** же Philips дилеринен сатып алсаңыз болот.

Содржина

Вовед	1067
Општ опис	1067
Пред првата употреба	1068
Монтирање на сидниот прикачувач	1068
Подготовка за користење	1069
Користење на уредот	1070
Склопување на уредот	1070
Правосмукање меки и цврсти подови	1071
Правосмукање при бришење цврсти подови	1072
Сестрана употреба и додатоци	1075
Приспособувања и дополнителни информации	1078
По користењето – Одржување	1080
Често одржување по секој циклус на чистење	1080
Повремено наизменично одржување	1083
Замена	1089
Сигнали на корисничкиот интерфејс и нивно значење	1091
Решавање проблеми	1092
Суво чистење	1092
Влажно чистење	1097

Вовед

Ви благодариме што го купивте овој производ! За целосно да ги искористите придобивките од поддршката што ја нудиме, регистрирајте го вашиот производ на www.philips.com/mycordlessvacuum-7000s.

Општ опис

- 1 Дигитален дисплеј
 - a Прстенест индикатор за нивото на полнење на батеријата
 - b Процент на нивото на полнење на батеријата
 - c Изберете го нивото на моќност
 - d Икона за активирање на функцијата за препознавање на типот на подот
 - e Икона за потсетник за чистење на филтерот
- 2 Копче за Мени/Потврда
- 3 Копче +
- 4 Копче –
- 5 Копче за вклучување/исклучување
- 6 Дршка
- 7 Корпа за прашина
- 8 Батерија
- 9 Дополнителен филтер (само на XC7057)
- 10 Копче за ослободување на корпата за прашина
- 11 Сиден прикачувач
- 12 Адаптер
- 13 Цевка
- 14 Паметна млазница PrecisionPower

- 15 Резервоар за вода
- 16 Влошка за бришење од микрофибер
- 17 Mini TurboBrush (само на XC7055, XC7057)
- 18 Комбинирана алатка
- 19 Мека четка (само на XC7057)
- 20 Алатка за тапацир (само на XC7055, XC7057)
- 21 Алатка за тесни отвори

Пред првата употреба

Монтирање на сидниот прикачувач

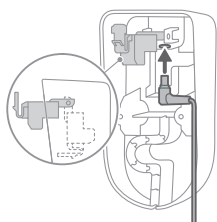

- 1 Превртете го сидниот прикачувач и откачете ја сивата рачка. Вметнете го приклучокот за полнење, осигурувајќи се дека металниот дел е видлив и дека е свртен нагоре на предната страна од сидниот прикачувач.

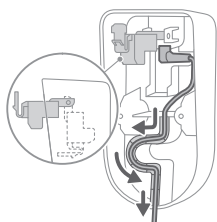

- 2 Уредно наместете го кабелот преку негово вметнување во назначениот жлеб.

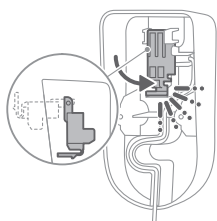

- 3 Затворете ја сивата рачка. Осигурете се дека сивата рачка ќе се блокира на место со звук „КЛИК“.

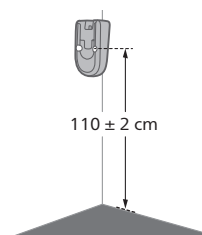

- 4 Безбедно прицврстете го сидниот прикачувач на претпочитаната положба на сидот, осигурувајќи се дека отворите за шрафовите за прицврстување се на приближно 110 см од подот.

⚠ Внимание: Внимавајте кога дупчите дупки во сидот за прицврстување на сидниот прикачувач, за да избегнете ризик од електричен удар.

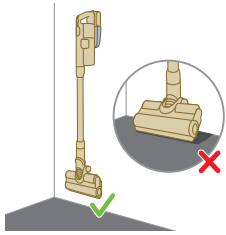

i Забелешка: Проверете дали поставеноста на сидниот прикачувач овозможува целиот апарат да виси на сидот без млазницата да доаѓа во контакт со подот.

- 5 Откако сте ги определиле оптималната позиција и висината за складирање и полнење на вашиот уред, цврсто затегнете ги шрафовите за да го прицврстите сидниот прикачувач на место.

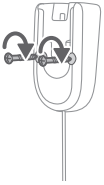

Подготовка за користење

Уредот е опремен со литиум-јонска батерија. Полнењето од празно до целосно наполнето трае околу 6 часа.

- 1 Прикачете ги батериите на главната конструкција на уредот, обезбедувајќи сигурно поврзување што е потврдено со звук „КЛИК“.

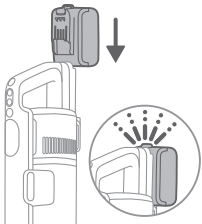

- 2 Полнете го апаратот поставувајќи го на склопениот сиден прикачувач.

⚠ Предупредување: Складирајте го и полнете го уредот на температура над 5 °C и под 40 °C.

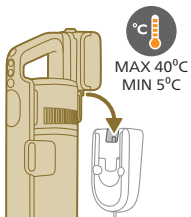

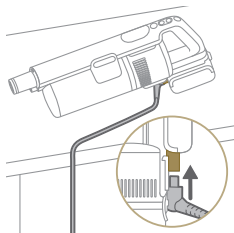

i Забелешка: Исто така можете да ја поставите дршката на рамна и стабилна површина и директно да го поврзете кабелот за полнење со уредот.

- 3** Уредот е дизајниран да постигне целосно полнење во рок од 6 часа. Можете да го следите напредокот на полнењето на екранот. Кога уредот е целосно полн, вредноста од 100 % ќе се осветли на екранот. По неколку минути, екранот ќе се исклучи.



Користење на уредот

Склопување на уредот



- 1** Прикачете го сидниот прикачувач на цевката. Потврдете го прикачувањето со звук „КЛИК“.

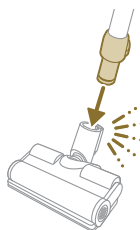

- 2** Прикачете ја цевката на млазницата. Потврдете го прикачувањето со звук „КЛИК“.

Правосмукање меки и цврсти подови

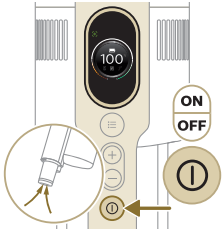

- 1 Притиснете го копчето за вклучување/исклучување за да го вклучите уредот.

i Забелешка: За да го исклучите уредот, повторно притиснете го копчето за вклучување/исклучување.

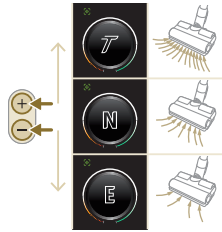

- 2 Користете ги копчињата + и – за да префрлате помеѓу три различни поставки за моќноста.

E - економичен режим

N - нормален режим

T - турбо режим

- 3 Можете да чистите на тврди или меки подови со правосмукалката.

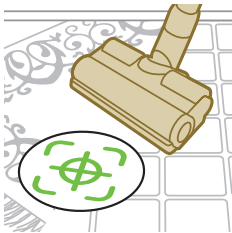
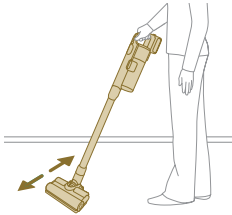

i Со овозможено препознавање за типот на под, уредот го препознава типот на под и автоматски ги оптимизира своите перформанси во рамките на поставките за моќност што сте ги избрале. За да ја оневозможите оваа функција, проверете како да ги приспособите долунаведените поставки.



⚠ Предупредување: Немојте да вшмукувате вода или други течности.

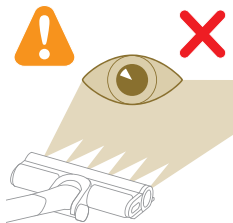

⚠ Внимание: Немојте да гледате директно во запалените LED-светла или да ги насочувате LED-светлата кон нечии очи. LED-светлото е многу силно.

Правосмукање при бришење цврсти подови

⚠ Внимание: Користете го резервоарот за вода само на цврсти подови чиј горен дел е водоотпорен (како линолеум, емајлирани плочки и лакиран паркет) и камени подови (како мермер). ако вашиот под не е третиран за да биде водоотпорен, проверете кај производителот дали смеете да користите вода за негово чистење. Не користете го резервоарот за вода на цврсти подови чијшто водоотпорен горен слој е оштетен.

i Забелешка: Не користете го резервоарот за вода за чистење теписи.

i Забелешка: Не поместувајте го уредот странично кога е прикачен резервоарот за вода, бидејќи ова ќе остави водени траги. Поместувајте го само напред и назад.

1 Пред користењето, навлажнете ја влошката за бришење од микрофибер со вода.

2 Прицврстете ја влошката за бришење од микрофибер под резервоарот за вода. Порамнете ги прерамките со лепенки под резервоарот за вода и зад крпата.

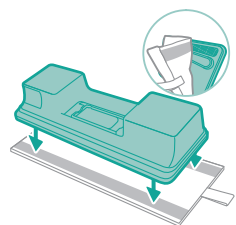
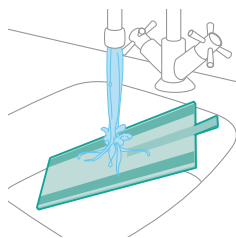

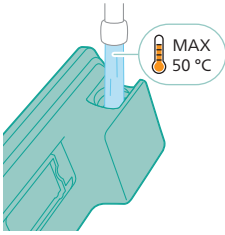

- 3** Наполнете го резервоарот со вода, осигурувајќи се дека температурата на водата нема да надмине 50 °C.

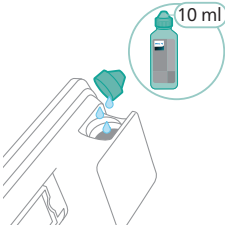

- 4** (Опционално) Ако сакате да додадете течно средство за чистење подови во резервоарот за вода, изберете некое што создава малку пена или воопшто не создава пена и што може да се раствори. Го препорачуваме средството за чистење подови XV1792 на Philips. Додајте само неколку капки од течното средство за чистење во водата.

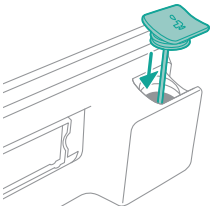

- 5** Добро затворете го резервоарот за вода.

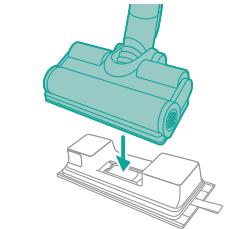

- 6** Прикачете го подготвениот резервоар за вода на млазницата за вода и подготвени сте да почнете.



- 7** Притиснете го копчето за вклучување/исклучување за да го вклучите уредот. Можете ефективно да чистите цврсти подови со прикачениот модул за вода на млазницата.



i Забелешка: Модулот за вода не е соодветен за меки подови како што се теписи.



⚠ Внимание: Модулот за вода не треба да се користи за собирање вирчиња со вода.

Совети и други важни информации

- Не е потребно да се смука подот пред бришењето, бидејќи поставката за смукање и бришење активно применува влажно чистење на цврстиот под за да собере секаков тип нечистотија, вклучувајќи течности и дамки. На теписи и чергичиња, користете ја само поставката за правосмукање.
- уредот може да остави малку вода на подот ако не го движите додека се исклучува. Може да го намалите количеството вода што останува ако го движите уредот додека се исклучува. Ако е потребно, соберете ги последните капки со крпа.

Ограничувања на користењето

- Поставката за смукање и бришење е соодветна за смукање и бришење на сите типови цврсти подови, освен незаштитени дрвени подови.
- Поставката за смукање и бришење е наменета за редовно чистење цврсти подови. Секогаш следете ги упатствата за чистење за вашиот цврст под кога го користите уредот.
- Ако сакате да додадете течно средство за чистење подови што не е средството за чистење подови XV1792 на Philips во водата во резервоарот за чиста вода, користете средство за чистење што не пени многу или воопшто и што може да се раствори во вода, како средството за чистење подови XV1792 на Philips.
- Со оглед на тоа што резервоарот за чиста вода има капацитет од 250 ml, треба да додадете само неколку капки (максимално 10 ml) од течното средство за чистење подови во водата.
- Ако го користите уредот за смукање и бришење на подови од линолеум, правете го тоа само на подови од линолеум што се соодветно фиксирани за да се спречи вовлекување на линолеумот во млазницата.
- Ако го поместите/подигнете уредот врз тепих или килим кога е исклучен, капки од отпадната вода може да завршат на тепихот или килимот.

- Не туркајте го уредот врз решетки на подот од конвекторни греалки. Бидејќи уредот не може да ја вовлече водата што излегува од млазницата кога ќе го поместите преку решетката, водата ќе заврши на дното од окното на конвекторот.
- При чистење, не подигнувајте ја млазницата од подот и не движете ја странично, а не правете ни нагли вртења, бидејќи ова ќе остави траги од вода. Поместувајте го само нанапред и наназад.

i Забелешка: Работното време зависи од нивото на моќност што се користи за време на чистењето.

Сестрана употреба и додатоци

⚠ Предупредување: Кога користите каков било додаток, немојте да вшмукувате вода или други течности.

⚠ Внимание: Немојте да гледате директно во запалените LED-светла или да ги насочувате LED-светлата кон нечији очи. LED-светлото е многу силно.

Користење на дршката

Можете да ја користите дршката директно без никаква алатка за чистење за да смукате прадини.

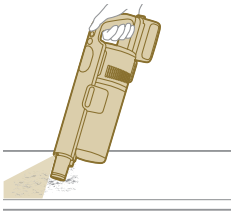

Користење на млазницата

1 Прикачете ја млазницата директно на дршката.

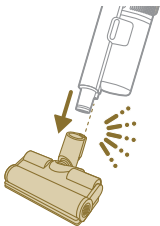

2 Оваа комбинација е за чистење висина на динамичка површина, како што се скали.

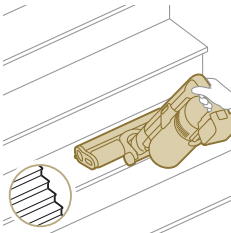

Користење на Mini TurboBrush

- 1 За да ја прикачите Mini TurboBrush, вметнете ја цевката на дршката во Mini TurboBrush.



- 2 Можете да ја користите четката Mini Turbo за стандардно чистење, на пример на меки површини како што се кревети и каучи. Можете да ја приспособите поставката за моќност да одговора на вашите потреби за чистење.
- 3 Можете да ја користите четката Mini Turbo за дополнително темелно чистење, на пример за смукање влакна од миленици или за чистење мали валкани површини, како што се истурени трошки од леб. Можете да ја приспособите поставката за моќност да одговора на вашите потреби за чистење.

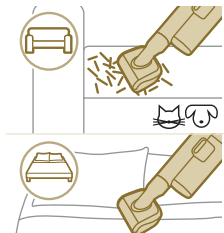

Користење на алатката за тесни отвори

- 1 За да ја прикачите алатката за тесни отвори, вметнете ја цевката или дршката во алатката за тесни отвори.



- 2 Можете да ја користите долгата алатка за тесни отвори за чистење тесни агли или тешко достапни места. Можете да ја приспособите поставката за моќност да одговора на вашите потреби за чистење.

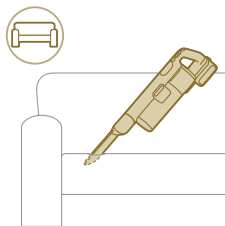

Користење на комбинираната алатка

- 1 За да ја прикачите комбинираната алатка, вметнете ја цевката или дршката во комбинираната алатка.



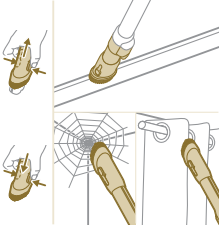

- 2 Комбинираната алатка е дизајнирана за чистење рамки на прозорци, завеси или пајажини, со приспособливо ослободување на четката и поставки за осветлување.

Користење на меката четка

- 1 За да ја прикачите меката четка, вметнете ја цевката или дршката во меката четка.



- 2 Меката четка е дизајнирана за соодветни површини и доаѓа со приспособливо осветлување.



Користење на алатката за тапаџир

- 1 За да ја прикачите алатката за тапаџир, вметнете ја цевката или дршката во алатката за тапаџир.



- 2 Алатката за тапаџир е идеална за чистење мебел со мека ткаенина и нејзиното осветлување може да се приспособува соодветно според вашата потреба.

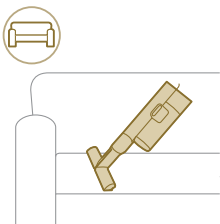

Приспособувања и дополнителни информации

Уредот е опремен со различни опции за приспособување и следење во менито.

- 1 За да пристапите до поставките на менито, притиснете на копчето за мени.
- 2 Менувајте низ опциите користејќи ги копчињата + и -. Овие опции вклучуваат приспособување на осветлувањето, овозможување или оневозможување препознавање на типот на подот, пристапување до дополнителни информации за вашиот уред и враќање на претходниот екран.
- 3 Откако ќе се нагласи вашата посакувана опција, потврдете го вашиот избор со повторно притискање на копчето за мени.



Изменете ја јачината на осветлувањето

Притиснете го копчето за мени и сменете на функцијата за осветлување. Потврдете со повторно притискање на копчето за мени.

За да ја смените јачината на осветлувањето, менувајте низ достапните нивоа и потврдете со притискање на копчето за мени.

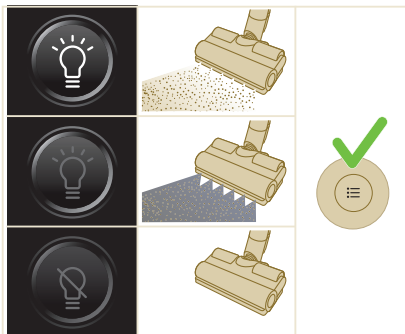

Препознавање на типот на подот

Притиснете го копчето за мени и сменете на функцијата за препознавање на типот на подот. Потврдете со повторно притискање на копчето за мени.

Во екранот за препознавање на типот на подот, сменете на оваа функција и потврдете ја вашата одлука со притискање на копчето за мени. Кога успешно ќе се овозможи, ќе се појави зелена икона во горниот лев агол на дисплејот откако ќе се вратите на главниот екран.

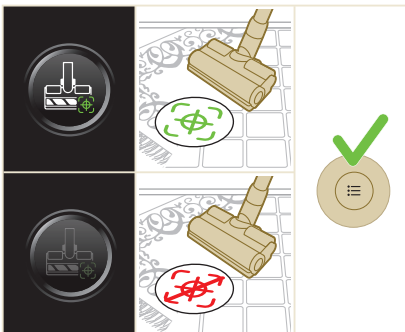

i Забелешка: Препознавањето на типот на подот може да се овозможува или оневозможува само кога моторизираната млазница е прикачена на дршката. Како резултат на тоа, кога нема прикачена моторизирана млазница на главниот уред, ќе има една ставка помалку во вашето мени. Прикачете ја моторизираната млазница за да ја видите оваа ставка за препознавање на типот на подот во вашето мени.

i Забелешка: Кога првпат ќе го добиете вашиот уред, се овозможува препознавањето на типот на подот.

i Забелешка: Функцијата за препознавање на типот на подот станува активна кога млазницата препознава различни површини за чистење при движење.

Дополнителни информации

Притиснете го копчето за мени и сменете на опцијата „дополнителни информации“. Потврдете со повторно притискање на копчето за мени. Во екранот „дополнителни информации“ можете да ги проверите состојбата на филтерот и батеријата, вкупното време на користење, моделот на вашиот уред и да пристапите до QR-код за дополнителни онлајн информации.

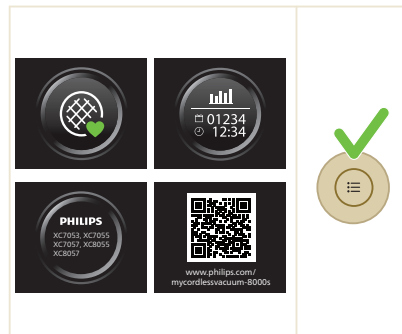

Врати се

За да излезете од менито и да се вратите на претходниот екран, изберете ја опцијата „Врати се“.

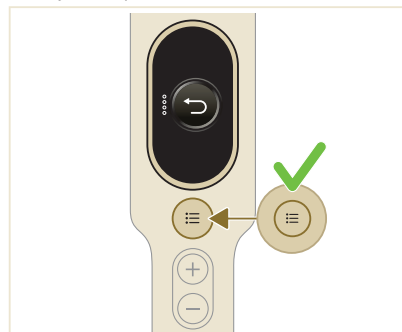

По користењето – Одржување

Често одржување по секој циклус на чистење

Одржување на системот за постапување со прашината

Испразнете ја корпата за прашина по секое користење или кога прашината ќе го достигне нивото MAX на индикаторот.

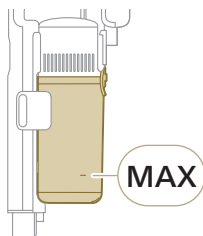

- 1 Исклучете го уредот.

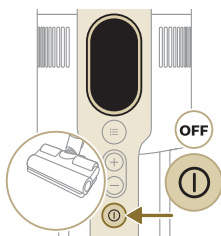

- 2 Држете го уредот под агол од 45 степени како што е прикажано на сликата. Отстранете ја корпата за прашина со притискање на копчето за ослободување. Копчето за ослободување се наоѓа на долниот дел од корпата.

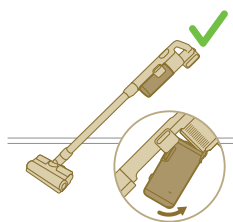
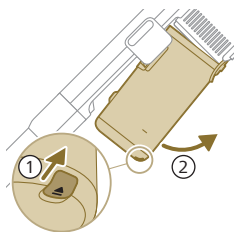

i Забелешка: Отстранете ја корпата за прашина додека го држите уредот во исправена положба.

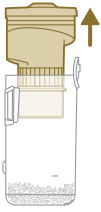

- 3** Држете на црната рачка. Отстранете го циклонот од корпата за прашина кревајќи го од корпата

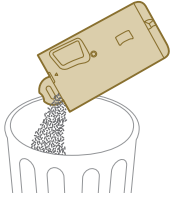

- 4** Испразнете ја собраната прашина во корпата за прашина врз корпа за отпадоци.

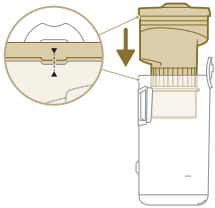

- 5** Поставете го циклонот назад во корпата за прашина. Осигурете се дека двата дела се порамнети.

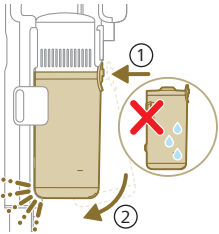

- 6** Вратете ја склопената корпа. Прво порамнете ја страната со филтерот на корпата пред да ја прикачите на нејзиното место.

Одржување на резервоарот за вода

Чистете го резервоарот за вода по секоја употреба.

- 1** Отстранете ја влошката за бришење од микрофибер.

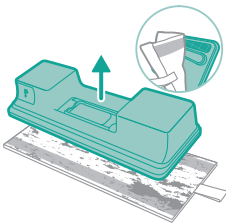

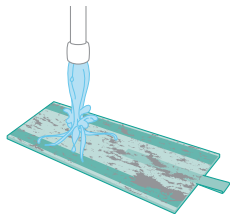

2 Исплакнете ја влошката за бришење на чешма и измијте ја со рака или во машина за перење.

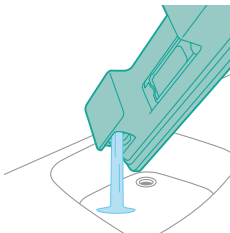

3 Истурете ја целата преостаната вода во резервоарот за вода.

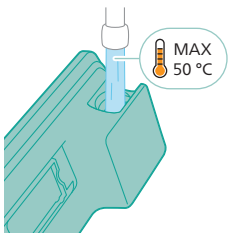

4 Наполнете го резервоарот за вода со вода.

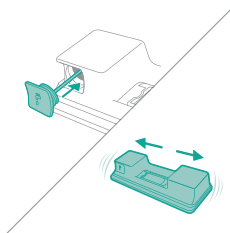

5 Правилно затворете го резервоарот за вода и протресете го за да ги отстраните остатоците од детергент.

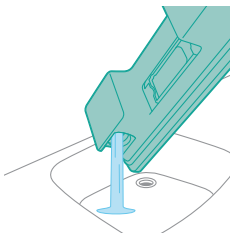

6 Испразнете го резервоарот за вода и оставете го отворен за да се исуши.

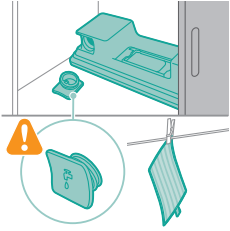

- 7** Погрижете се да не го изгубите капачето на резервоарот за време на складирањето. Обесете ја влошката за бришење од микрофибер за да се исуши.

Повремено наизменично одржување

Одржување на системот за постапување со прашина

Чистете го филтерот најмалку еднаш на секој месец или кога ќе го видите известувањето за чистење на филтерот (i8).

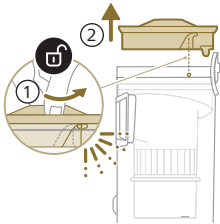

- 1** Вртете го филтерот налево за да го отстраните од корпата за прашина.

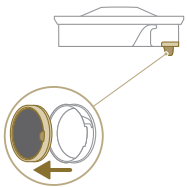

- 2** Отстранете го филтерот од пена што може да се мие од пластичното кукиште за филтер.



- 3** Истресете ги и кукиштето за филтер и филтерот од пена врз корпа за отпадоци.

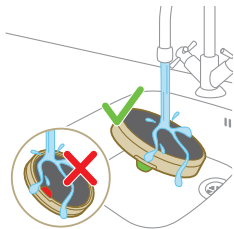

- 4 Измијте го филтерот од пена и истискајте го сè додека не излезе чиста вода.

i Забелешка: за најдобри резултати при чистењето, пуштете ја водата низ филтерот, со јазичето на филтерот свртено надолу, овозможувајќи длабоко наталожената прашина да се измие.



- 5 Оставете измениениот филтер да се суши 24 часа пред повторно да го склопите филтерот од пена во куќиштето за филтер.

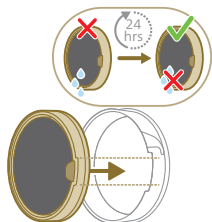

- 6 За темелно одржување, чистете ги корпата за прашина и циклонот под млаз вода или во топла вода со сапуница.

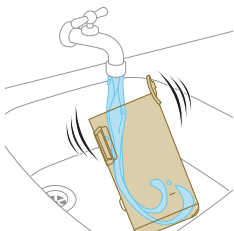

- 7 Избришете ги исчистената корпа за прашина и соодветните делови за да ги исушите.

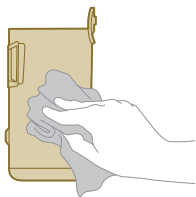

⚠ Внимание: Проверете дали сите делови се целосно суви пред повторно да ги склопувате.



i Забелешка: сите делови не може да се чистат во машина за миење садови.

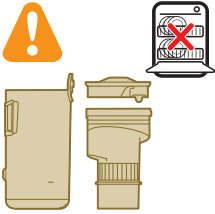

8 Повторно склопете го филтерот во корпата за прашина. Вртете го филтерот на десно за да го фиксирате на место.

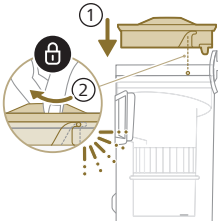

9 Вратете ја склопената корпа. Прво порамнете ја страната со филтерот на корпата пред да ја прикачите на нејзиното место.

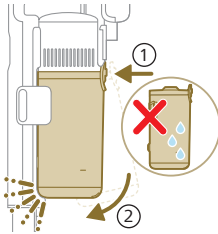

i Забелешка: По одржувањето, секогаш осигурувајте се дека филтерот е склопен во уредот пред да го користите.

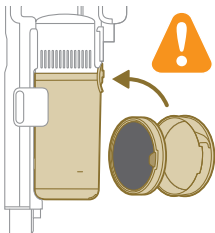

Одржување на паметната млазница PrecisionPower

- 1 Секогаш исклучувајте го уредот пред чистење на ролната со четка на млазницата.

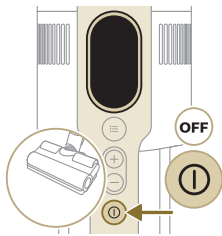

- 2 За да пристапите до ролната со четка, лоцирајте го копчето од страничниот дел на млазницата. Притиснете го и ротирајте за да се отвори.

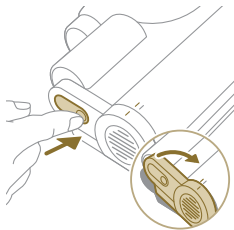

- 3 Нежно отстранете ги ролната со четка и страничното капаче на млазницата.

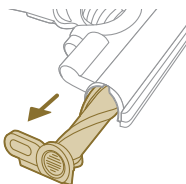

- 4 Внимателно извадете какви било заплеткани влакна од ролната со четка. Помогнете си за отстранување на отпадоците со ножици.

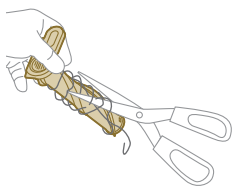

- 5 Кога склопувате повторно, осигурете соодветна порамнетост на ролната со четка.

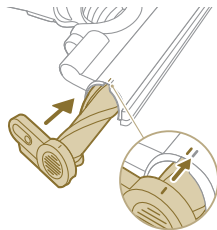

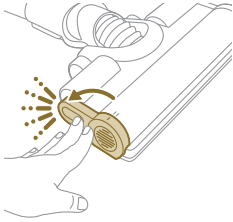

- 6 Прицврстете ја ролната со четка на млазницата со нејзино прицврстување додека не слушнете звук „КЛИК“.

Одржување на Mini TurboBrush

- 1 Превртете ја четката на другата страна за да пристапите до површината за чистење.

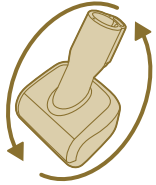

- 2 Лизгајте го страничното копче за да ја ослободите четката од нејзината положба.

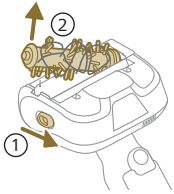

- 3 Користете ги рацете или ножици за да отстраните какви било нечистотии од четката.

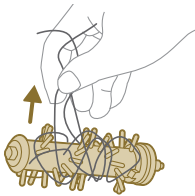

- 4 Кога повторно ја склопувате четката, почнете со поставување на едната страна во позиција пред да ја прикачувате другата страна. Кога четката е соодветно склопена, ќе слушнете звук „КЛИК“.

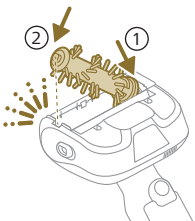

Одржување на резервоарот за вода

Чистете го резервоарот за вода од бигор еднаш месечно за да избегнете наталожување бигор.

1 Додајте течност за отстранување бигор во сад за мерење.

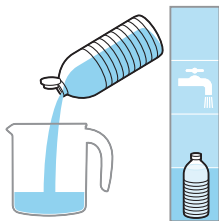

2 Додајте ја точната количина вода во садот за мерење.

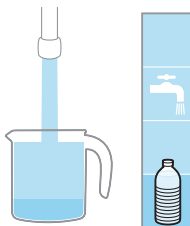

3 Додајте ја измешаната течност во резервоарот за вода.



4 Правилно затворете го резервоарот за вода пред да го протресувате резервоарот за течноста за отстранување бигор рамномерно да се нанесе.

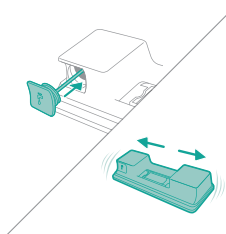

5 Оставете го резервоарот за вода (без влошката за бришење од микрофибер) исправен повеќе од 12 часа. Се очекува вода полека да излегува од долниот дел на резервоарот за вода. Препорачуваме да го поставите резервоарот за вода во мијалник или врз крпа.

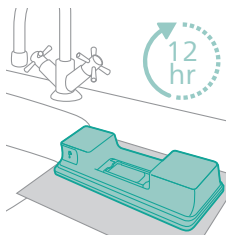

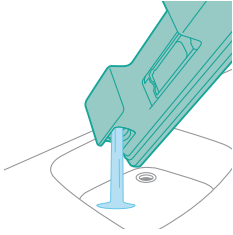

- 6 Исплакнете го и отстранете каква било преостаната течност во резервоарот за вода.

Одржување на лентата за навлажнување

- 1 Отстранете ја лентата за навлажнување од долниот дел на резервоарот за вода за темелно чистење.

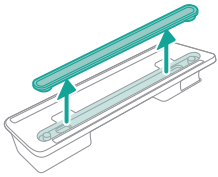

- 2 Исплакнете ја лентата за навлажнување под млаз вода.

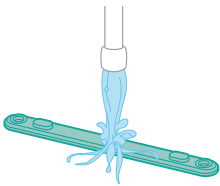

- 3 Прикачете ја лентата за навлажнување назад на резервоарот за вода по чистењето.

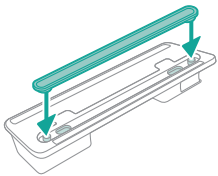

Замена

За да купите додатоци или резервни делови, одете на www.philips.com/parts-and-accessories или кај дистрибутер на Philips. Исто така можете да се јавите во центарот за грижа на корисници на Philips во вашата земја.

Резервни делови и број на типови:

Резервен филтер XV1681/01

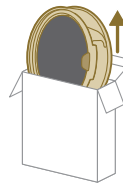

XV1681/01

Ролна со четка CP0667/01

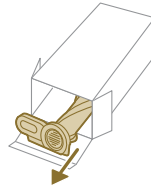

CP0667/01

Влошка за бришење од микрофибер XV1670/02

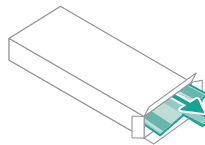

XV1670/02

Лента за навлажнување CP0381/01

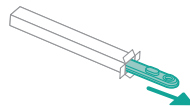

CP0381/01

i Забелешка: Менувајте ги филтерот и влошката за бришење од микрофибер на секои 6 месеци за да се осигури максимално функционирање.

Сигнали на корисничкиот интерфејс и нивно значење

Сигнал	Значење на сигналот
E1	 <p>Дефект на уредот. Отстранете ја батеријата, почекајте 10 секунди, а потоа повторно вратете ја батеријата. Ако ова не успее, однесете го уредот во сервисен центар на Philips или контактирајте со центарот за грижа за корисници на Philips.</p>
E2	 <p>Со уредот се ракува на температура пониска од оперативната. Преместете го уредот во потопла просторија. Не складирајте го, не полнете го и не користете го уредот на температура под 5 °C или над 40 °C.</p>
E3	 <p>Со уредот се ракува на температура повисока од оперативната. Преместете го уредот во поладна просторија. Не складирајте го, не полнете го и не користете го уредот на температура под 5 °C или над 40 °C.</p>
E5	 <p>Батеријата е оштетена. Однесете го уредот во сервисен центар на Philips или контактирајте со центарот за грижа за корисници.</p>
E9	 <p>Со млазницата се ракува на температура повисока од оперативната. Исклучете го уредот и почекајте 15 минути. Допрете го горниот дел од кукиштето на млазницата за да проверите дали е сè уште топла. Доколку млазницата е сè уште топла, почекајте уште некое време додека не се олади. Кога ќе се олади млазницата, обидете се повторно да го вклучите уредот.</p>
i4	 <p>Млазницата е затната. Осигурете се дека уредот е исклучен. Испразнете ја млазницата според упатството за употреба и проверете ја цевката, така што ќе ја отстраните од главниот уред. Отстранете го предметот во млазницата или цевката и рестартирајте го уредот.</p>
i5	 <p>Има заглавен предмет во протокот на воздух. Осигурете се дека уредот е исклучен. Испразнете ја млазницата според упатството за употреба и проверете ја цевката, така што ќе ја отстраните од главниот уред. Отстранете го предметот во млазницата, цевката или рачната правосмукалка и рестартирајте го уредот.</p>

Сигнал

Значење на сигналот

i6



Адаптерот не е отстранет.
Отстранете го адаптерот пред да ракувате со уредот.

i7



Се користи погрешен адаптер.
За полнење на уредот, користете го само оригиналниот адаптер.

i8



Филтерот е загаден.
Исчистете го филтерот. Следете ги упатствата на екранот или во упатството за употреба. Може да ги купите нови филтри во онлајн продавницата на Philips на www.philips.com/support или кај продавач на Philips.
Ако продолжите да добивате информативен код i8 по чистење на филтерот, проверете ја табелата за решавање проблеми подолу.

i10



Батеријата не е правилно вметната.
Отстранете ја батеријата и потоа повторно вратете ја назад. Ако ова на успее, однесете го уредот во сервисен центар на Philips или контактирајте со центарот за грижа за корисници на Philips.



Новото на батеријата е ниско и треба да се наполни. Наполнете го уредот или ја батеријата со предложениот начин на полнење.

Решавање проблеми

Ова поглавје ги резимира најчестите проблеми што може да ги имате со уредот. Доколку не можете да го решите проблемот со помош на информациите дадени подолу, одете на www.philips.com/support за да побарате список од најчесто поставуваните прашања или јавете се во Центарот за грижа на корисници во вашата земја.

Суво чистење

Проблем

Можна причина

Решение

Уредот не реагира кога ќе се притисне копчето за вклучување/исклучување.

На екранот се прикажува иконата за празна батерија.

За да ја наполните батеријата, поврзете го уредот со станицата за полнење или прикачете ја рачната правосмукалка директно на приклучокот од адаптерот.

Проблем	Можна причина	Решение
Станицата за полнење не е стабилна на сидот.	Шрафовите што ја држат станицата за полнење се лабави.	Затегнете ги шрафовите.
	Шрафовите не се со иста големина.	Монтирајте ја станицата за полнење со доставените шрафови.
	Станицата за полнење не е прикачена на стабилен сид.	Проверете дека сидот на кој ќе се прикачи станицата за полнење е стабилен.
Уредот одеднаш престана да работи.	Кога уредот има внатрешен проблем, копчињата не реагираат и екранот останува празен.	Поврзете го уредот со станицата за полнење или прикачете ја рачната правосмукалка директно на адаптерот. Проверете го екранот. Ако се појави код за грешка, значењето може да го најдете во упатството за употреба.
	(код: E2, E3) Уредот не работи на соодветна температура.	Погрижете се уредот да се користи на температура помеѓу 5 и 40 °C.
	(код: i4, i5) Четката-валјак е заглавена или предмети се заглавени во каналот за проток на воздух.	Осигурете се дека уредот е исклучен. Испразнете ја млазницата според упатството за употреба и проверете ја цевката, така што ќе ја отстраните од главниот уред. Отстранете го предметот во млазницата или цевката и рестартирајте го уредот.
	(код: E9) Моторизираната млазница е прегреана.	Исклучете го уредот и почекајте 15 минути. Допрете го горниот дел од куќиштето на млазницата за да проверите дали е сè уште топла. Доколку млазницата е сè уште топла, почекајте уште некое време додека не се олади. Кога ќе се олади млазницата, обидете се повторно да го вклучите уредот.
Уредот има помала мокност на смукање од обично.	Филтерот и циклонот се валкани.	Испразнете ја корпата за прав. Исчистете го филтерот и циклонот. Погрижете се филтерот да се мие најмалку еднаш месечно кога уредот се користи редовно. Осигурете се дека сте ги отстраниле косата и нечистотијата што се заглавени во циклонот.
	Садот за прав не е прикачен правилно на уредот.	Осигурете се дека садот за прав е правилно прикачен.
Прав излегува од уредот.	Филтерот е валкан.	Исчистете го филтерот. Погледнете го и прирачникот за корисникот.
	Нема филтер во уредот.	Осигурете се дека филтерот е во уредот и дека е склопен правилно.

Проблем	Можна причина	Решение
	Нешто го блокира циклонот.	Проверете дали има заглавени предмети во циклонот и отстранете ги предметите што го блокираат. Осигурете се и дека сте ги отстраниле косата и нечистотијата што се заглавени во циклонот.
	Садот за прав не е прикачен правилно на уредот.	Испразнете го садот за прав и прикачете го капакот на садот за прав правилно на уредот.
	Уредот бил ротиран или превртен кога напојувањето било исклучено.	Држете го уредот исправено кога напојувањето е исклучено.
Уредот не се движи глатко по подот кога се чисти тепих.	Функцијата за препознавање на типот на подот не е вклучена.	Вклучете ја функцијата за препознавање на типот на подот во дигиталното мени.
	Избраната моќ на смукање е преголема.	Намалете ја моќта на смукање. Погледнете го и прирачникот за корисникот.
Четката веќе не се врти.	Четката е заглавена со коса или нечистотија.	Исчистете ја четката со рака или со ножици.
	(код i4) Четката може да престане да се врти кога ќе најде на преголем отпор од висок тепих.	Исключете го уредот, а потоа повторно вклучете го.
	Четката-валјак не е склопена правилно во млазницата по чистењето.	Следете ги упатствата во поглавјето за чистење од упатството за употреба за да ја вметнете четката во млазницата правилно. Прицврстете ја четката-валјак во млазницата, така што ќе ја поставите рачката за заклучување на своето место.
	(код: E9) Моторизираната млазница е прегреана.	Исключете го уредот и почекајте 15 минути. Допрете го горниот дел од куќиштето на млазницата за да проверите дали е сè уште топла. Доколку млазницата е сè уште топла, почекајте уште некое време додека не се олади. Кога ќе се олади млазницата, обидете се повторно да го вклучите уредот.
LED-светлата во млазницата не се вклучуваат.	Млазницата не е правилно прикачена за цевката или уредот.	Прикачете ја правилно млазницата на уредот односно на рачниот уред.
	Функцијата за осветлување е оневозможена.	Овозможете ја функцијата во менито. Приспособете ја осветленоста на LED-светилките на млазницата во менито.

Проблем	Можна причина	Решение
LED-светлата на рачниот уред не се вклучуваат.	Функцијата за осветлување е оневозможена.	Овозможете ја функцијата во менито. Приспособете ја осветленоста на LED-светилките на рачниот уред во менито.
Светлото во додатокот не се вклучува.	Додатокот е прикачен на цевката.	Отстранете ја цевката и прикачете го додатокот директно на рачниот уред.
	Додатокот не е прикачен правилно на уредот.	Правилно прикачете го додатокот на уредот.
Осветлувањето во млазницата, рачната правосмукалка и додатоките не е доволно силно.	Осветленоста е затемнета.	Приспособете ја осветленоста на светлата во менито.
Уредот не се полни.	Приклучокот за напојување не е поврзан правилно на уредот или адаптерот не е вметнат правилно во ѕидниот штекер.	Осигурете се дека приклучокот за напојување е поврзан правилно на уредот и дека адаптерот е вметнат правилно во ѕидниот штекер.
	Приклучокот за напојување не е поставен правилно на станицата за полнење.	Осигурете се дека приклучокот е поставен правилно на станицата за полнење. Проверете дали приклучокот е поставен под агол и станицата за полнење го држи приклучокот на место.
	(код i7) Се користи адаптер поинаков од доставениот адаптер.	Осигурете се дека го користите испорачаниот адаптер.
	(код i10) Батеријата не е правилно поставена.	Осигурете се дека батеријата е турната до крај во отворот и правилно поставена.
	(код E5) Батеријата е дефектна.	Батеријата не работи. Заменете ја батеријата.
		Ако сте го провериле горенапишаното и уредот сè уште не се полни, однесете го кај овластен сервисен центар на Philips или контактирајте со центарот за грижа на корисници.
Уредот се полни многу бавно.	Се користи надворешен адаптер или адаптер од други уреди.	Полнете го уредот само со доставениот адаптер.
Батеријата е наполнета и прикачена, но уредот не се вклучува.	Уредот е сè уште поврзан на адаптерот.	Отстранете го уредот од адаптерот пред да го рестартирате.

Проблем	Можна причина	Решение
	(код: E1) Нешто не е во ред со уредот.	Отстранете ја батеријата, почекајте 10 секунди, а потоа повторно вратете ја батеријата. Ако ова на успее, однесете го уредот во сервисен центар на Philips или контактирајте со центарот за грижа за корисници на Philips.
На екранот се прикажува иконата за филтерот (код: i8).	Филтерот е валкан.	<p>Исчистете го филтерот. Следете ги упатствата на екранот или во упатството за употреба.</p> <p>Ако продолжите да добивате информативен код i8 по чистење на филтерот, можете да ги разгледате следниве решенија:</p> <ul style="list-style-type: none"> - Ако имате резервен чист филтер, можете да го замените стариот филтер со новиот. Потоа, користете ја дршката за внимателно да го исчистите стариот филтер од пена и кутијата за филтерот. - Алтернативно, ако имате пристап до друга правосмукалка или мини правосмукалка, можете да ја користите за лесно да ги исчистите и филтерот од пена, и кутијата за филтерот. <p>Забелешка: Секогаш осигурувајте се дека е присутен филтер во уредот пред да го вклучувате.</p>
	Филтерот е стар.	Може да ги купите нови филтри во онлајн продавницата на Philips на www.philips.com/support или кај продавач на Philips.
		Ако сте го провериле горенапишаното и уредот сè уште покажува грешка, однесете го кај сервисен центар на Philips или контактирајте со центарот за грижа на корисници.
Мини Turbo четката не функционира правилно.	Четката-валјак е блокирана.	Отстранете ја косата од четката со ножици. Следете ги упатствата во прирачникот за корисникот.
	Четката-валјак е блокирана со платно или површини за време на чистењето.	Држете ја мини Turbo четката порамнета со површината и не притискајте ја Turbo четката врз меки површини.
	Четката-валјак не е правилно вметната во мини Turbo четката.	Осигурете се дека четката-валјак и мини Turbo четката се правилно поврзани и дека нема празнина помеѓу деловите. Следете ги упатствата во упатството.

Проблем	Можна причина	Решение
Се чини дека моќта на смукање не е стабилна.	Ништо не е расипано. Тоа значи дека се вклучила функцијата „Препознавање на типот на подот“. Уредот го детектира типот на подот и чисти со оптимизирани перформанси за тој под.	Не е потребно дејство. Ако сакате да чистите со постојна моќност по сопствен избор, оневозможете ја оваа паметна функција во менито на уредот.
Препознавањето на типот на подот не реагира логично.	Четката е заглавена со коса или нечистотија.	Исчистете ја четката со ножици или со рака. Погледнете ги упатствата во упатството за употреба.
Уредот предизвикува статички удар.	Уредот насобира статичен електрицитет. Колку е помала влажноста на воздухот, толку поголем статичен електрицитет ќе се насобере.	Испразнете го електрицитетот, така што редовно ќе ја допирате цевката од метални предмети во собата (на пример, ногарките од масата или столот и слично). Или зголемете го нивото на влажност на воздухот во собата.
	Правот и нечистотијата што сте ги вшмукале се статички.	Испразнете го садот за прав и исчистете го филтерот според упатствата во прирачникот за корисникот.

Влажно чистење

Проблем	Можна причина	Решение
Протокот на вода од резервоарот за вода е намален.	Лентата за навлажнување е блокирана од нечистотији.	Отстранете ја лентата за навлажнување и исчистете ја. Вратете ја назад чистата лента за навлажнување.
	Влошката за бришење од микрофибер не е поставена правилно и ја блокира лентата за навлажнување.	Осигурете се дека правило сте ја поставиле влошката за бришење. Проверете го прирачникот за корисникот за правилно поставување.
	Резервоарот за вода е празен или речиси празен.	Повторно наполнете го резервоарот за вода.
	Се користи влошка за бришење од микрофибер што не е доставена од страна на Philips.	Користете само оригинална влошка за бришење од микрофибер на Philips. Влошките за чистење може да ги купите во онлајн продавницата на Philips на www.philips.com/support или кај продавач на Philips.
	Бигор се наталожил во лентата за навлажнување.	Купете нова лента за навлажнување во онлајн продавницата на Philips на www.philips.com/support или кај продавач на Philips.
Премногу вода истекува од резервоарот за вода со преголема брзина.	Капачето на резервоарот за вода не е правилно прикачено.	Проверете го капакот и осигурете се дека е целосно и правилно затворен.

Проблем	Можна причина	Решение
	Лентата не е поставена правилно на дното од резервоарот за вода.	Проверете ја лентата и осигурете се дека е поставена правилно во долната плоча од резервоарот за вода.
Има ленти на исушениот под.	Додадено е премногу течно средство за чистење во водата.	Користете само неколку капки од течното средство за чистење или користете средство што помалку пени.
	Влошката за бришење од микрофибер не е поставена правилно.	Осигурете се дека правило сте ја поставиле влошката за бришење. Проверете го прирачникот за корисникот за правилно поставување.
	Користите погрешна влошка за бришење.	Користете ја само влошката за бришење од микрофибер на Philips XV1670/02 за серијата 7000. Влошките за чистење може да ги купите во онлајн продавницата на Philips на www.philips.com/support или кај продавач на Philips.

Содержание

Введение	1099
Общее описание	1099
Перед первым использованием	1100
Установка настенного крепления	1100
Подготовка прибора к работе	1101
Использование прибора	1102
Сборка прибора	1102
Уборка мягких и твердых напольных покрытий	1103
Использование пылесоса при влажной уборке твердых напольных покрытий	1104
Универсальное использование и аксессуары	1107
Настройки и дополнительные сведения	1110
После применения — обслуживание	1112
Частое обслуживание после каждого цикла очистки	1112
Периодическое обслуживание	1115
Замена	1121
Сигналы пользовательского интерфейса и их значение	1123
Поиск и устранение неисправностей	1124
Сухая очистка	1124
Влажная очистка	1129

Введение

Благодарим за покупку этого изделия! Чтобы воспользоваться всеми преимуществами предлагаемой нами поддержки, зарегистрируйте его на сайте www.philips.com/mycordlessvacuum-7000s.

Общее описание

- 1 Цифровой дисплей
 - a Кольцевой индикатор заряда батареи
 - b Процент зарядки батареи
 - c Выбранный уровень мощности
 - d Значок активации функции распознавания типа напольного покрытия
 - e Значок напоминания об очистке фильтра
- 2 Кнопка меню/подтверждения
- 3 Кнопка +
- 4 Кнопка –
- 5 Кнопка ON/OFF (Вкл./Выкл.)
- 6 Ручной
- 7 Пылесборник
- 8 Батарея
- 9 Дополнительный фильтр (только для XC7057)
- 10 Кнопка отсоединения пылесборника
- 11 Настенное крепление
- 12 Блок питания
- 13 Трубка
- 14 Интеллектуальная насадка PrecisionPower

- 15 Резервуар для воды
- 16 Накладка из микрофибры для влажной уборки
- 17 Мини-насадка Turbo (только для моделей XC7055, XC7057)
- 18 Универсальная насадка
- 19 Мягкая щетки (только для модели XC7057)
- 20 Насадка для обивки (только для моделей XC7055, XC7057)
- 21 Щелевая насадка

Перед первым использованием

Установка настенного крепления

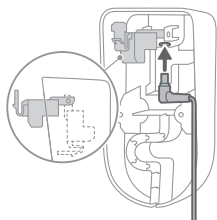

- 1 Переверните настенное крепление и отщелкните серый рычажок. Вставьте порт подзарядки так, чтобы металлическая часть виднелась на лицевой стороне настенного крепления и была направлена вверх.

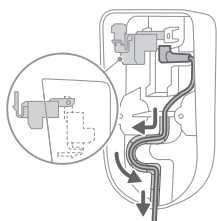

- 2 Аккуратно проложите кабель по специально предназначенной для него выемке.

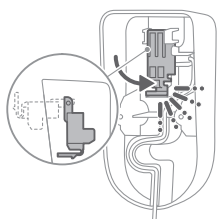

- 3 Защелкните серый рычажок. Убедитесь, что серый рычажок встал на место, о чем будет свидетельствовать характерный щелчок.

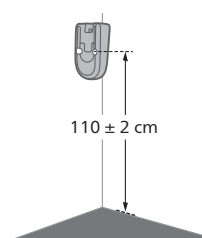

- 4 Надежно зафиксируйте настенное крепление в нужном месте на стене, чтобы крепежные отверстия располагались примерно в 110 см от пола.

⚠ Внимание! При сверлении отверстий для монтажа настенного крепления соблюдайте осторожность, чтобы избежать поражения электрическим током.

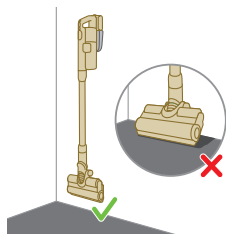

i Примечание. Убедитесь, что положение настенного крепления позволяет прибору висеть на стене так, чтобы насадка не касалась пола.

- 5 После определения оптимального положения и высоты для хранения и зарядки вашего прибора, хорошо затяните винты, чтобы зафиксировать настенное крепление.

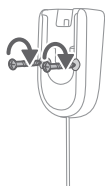

Подготовка прибора к работе

Прибор оснащен литий-ионной (Li-Ion) аккумуляторной батареей. Полная зарядка из разряженного состояния занимает около 6 часов.

- 1 Подсоедините аккумуляторную батарею к корпусу прибора, о надежности крепления свидетельствует характерный щелчок.

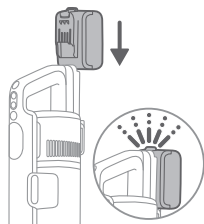

- 2 Прибор можно заряжать, поместив его на установленное настенное крепление.

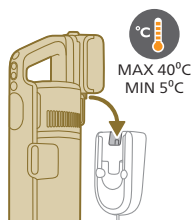

⚠ Предупреждение. Храните и заряжайте прибор при температуре от 5 до 40 °С.

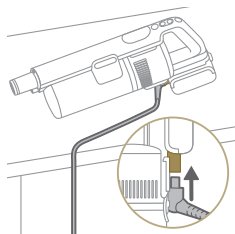

i Примечание. Вы также можете поместить ручной пылесос на ровной, устойчивой поверхности и подсоединить кабель подзарядки напрямую к прибору.

- 3 Прибор полностью заряжается в течение 6 часов. Ход зарядки можно отслеживать на экране. Если на экране ровно светится 100%, это значит, что прибор полностью заряжен. Через несколько минут экран погаснет.



Использование прибора

Сборка прибора



- 1 Подсоедините трубку к ручному пылесосу. При правильном подсоединении должен раздаться характерный щелчок.

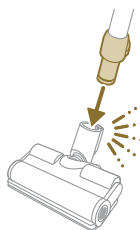

- 2 Подсоедините насадку к трубке. При правильном подсоединении должен раздаться характерный щелчок.

Уборка мягких и твердых напольных покрытий

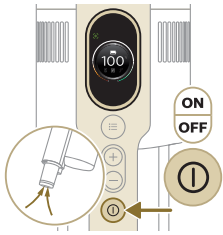

- 1 Нажмите кнопку включения/выключения для включения прибора.

i Примечание. Чтобы выключить прибор снова нажмите на кнопку включения/выключения.

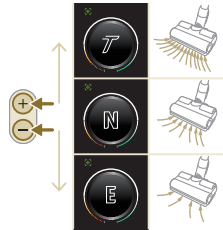

- 2 С помощью кнопок + и – можно переключаться между различными настройками мощности.

E – экономный режим

N – обычный режим

T – турбо-режим

- 3 Пылесосом можно убирать как твердые, так и мягкие напольные покрытия.

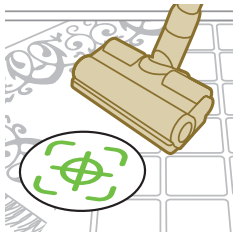

i При включенной функции распознавания типа напольного покрытия прибор распознает тип пола и автоматически оптимизирует свою производительность, придерживаясь выбранных вами настроек мощности. Чтобы отключить эту функцию, ознакомьтесь с приведенными ниже сведениями о настройке параметров.



⚠ Предупреждение. Не убирайте пылесосом воду и другие жидкости.

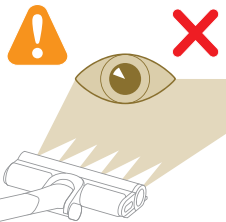

⚠ Внимание! Не направляйте горящие светодиоды в глаза себе или другим людям. Свет светодиодов очень яркий.

Использование пылесоса при влажной уборке твердых напольных покрытий

⚠ Внимание! Используйте резервуар для воды только при очистке твердых водонепроницаемых напольных покрытий (например, линолеума, керамической плитки или лакированного паркета) и каменных полов (например, мраморных). Если полы у вас дома не защищены от проникновения влаги, поинтересуйтесь у изготовителя, можно ли использовать для их очистки воду. Не используйте резервуар для воды при очистке твердых напольных покрытий, если водонепроницаемый слой поврежден.

i Примечание. Не используйте резервуар для воды при очистке ковров.

i Примечание. Не сдвигайте прибор с установленным резервуаром для воды в сторону во избежание появления на полу мокрых пятен. Перемещайте его только вперед или назад.

1 Перед использованием смочите накладку из микрофибры для влажной уборки.

2 Зафиксируйте накладку из микрофибры для влажной уборки под резервуаром для воды. Выровняйте липучки под резервуаром для воды и за тканью.

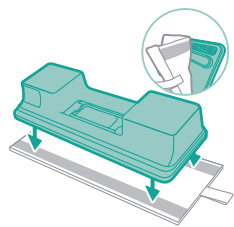
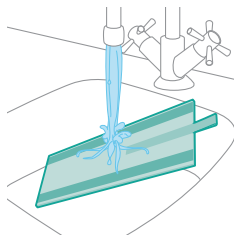

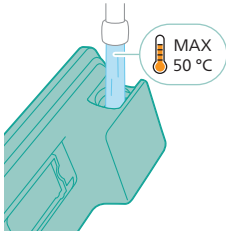

- 3** Заполните резервуар водой, температура которой не превышает 50 °C.



- 4** (Дополнительно) Если необходимо добавить в резервуар жидкость для очистки пола, используйте средство с низкой степенью пенообразования или непенящееся средство, растворимое в воде. Рекомендуется использовать средство для мытья полов Philips Floor Cleaner XV1792. Добавьте в воду всего несколько капель.

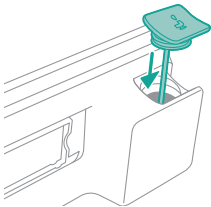

- 5** Правильно закройте резервуар для воды.

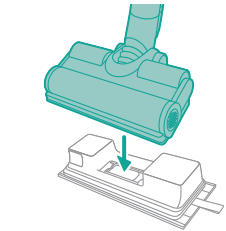

- 6** Прикрепите подготовленный резервуар для воды к водяной насадке; все готово к работе.



- 7** Нажмите кнопку включения/выключения для включения прибора. Твердые напольные покрытия можно эффективно очищать с помощью прикрепленного к насадке водного модуля.



i Примечание. Водный модуль не подходит для уборки мягких напольных покрытий, например ковров.



⚠ Внимание! Водный модуль не следует использовать для уборки луж воды.

Советы и важная информация

- Перед влажной уборкой не обязательно пылесосить полы, поскольку насадка «Пылесос и швабра» выполняет влажную уборку достаточно активно, чтобы убрать все виды загрязнений, включая жидкости и пятна. На коврах и ковровых покрытиях следует использовать только насадку «Пылесос».
- Если не перемещать прибор при выключении, под ним на полу может остаться небольшая лужа воды. Чтобы уменьшить эту лужу, прибор необходимо перемещать при выключении. При необходимости последние капли можно вытереть салфеткой.

Ограничения во время эксплуатации

- Насадка «Пылесос и швабра» подходит для сухой и влажной уборки твердых напольных покрытий любого типа, кроме деревянных полов без покрытия.
- Насадка «Пылесос и швабра» предназначена для обычной чистки твердых напольных покрытий. Используя прибор, всегда следуйте инструкциям по чистке твердых напольных покрытий.
- Если вы хотите добавить в резервуар для чистой воды не XV1792 Philips Floor Cleaner, а другое жидкое средство для мытья полов, используйте средство с низкой степенью пенообразования или непенящееся средство, растворимое в воде, как XV1792 Philips Floor Cleaner.
- Поскольку резервуар для чистой воды имеет объем 250 мл, в воду необходимо добавить только несколько капель средства (не более 10 мл).
- Если вы хотите использовать насадку «Пылесос и швабра» для чистки линолеума, линолеум должен быть надежно закреплен, чтобы его не всосало в насадку.
- При перемещении или переносе выключенного прибора над ковром или ковровым покрытием на него могут попасть капли грязной воды из прибора.

- Не перемещайте прибор по напольным решеткам конвекторных отопительных приборов. При перемещении над решеткой прибор не сможет собрать воду, поступающую из насадки, и вода стечет внутрь решетки.
- При уборке не поднимайте насадку над полом, не смещайте ее в стороны и не делайте резких поворотов, чтобы на полу не оставались мокрые пятна. Перемещайте ее только вперед или назад.

i Примечание. Время работы зависит от уровня энергопотребления во время использования пылесоса.

Универсальное использование и аксессуары

⚠ Предупреждение. При использовании любого аксессуара не убирайте пылесосом воду и другие жидкости.

⚠ Внимание! Не направляйте горящие светодиоды в глаза себе или другим людям. Свет светодиодов очень яркий.

Использование ручного пылесоса

Ручной пылесос можно использовать для уборки пыли без каких-либо чистящих инструментов.

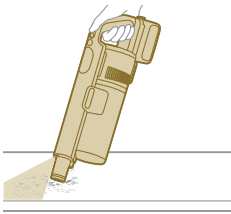

Использование насадки

1 Подсоедините насадку непосредственно к ручному пылесосу.

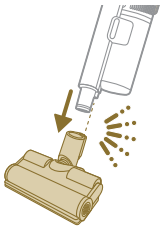

2 Это сочетание предназначено для уборки поверхностей с меняющейся высотой, например ступенек.

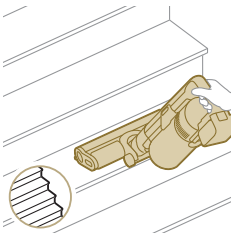

Использовании мини-насадки Turbo

1 Чтобы подсоединить мини-насадку Turbo, вставьте трубку ручного пылесоса в мини-насадку Turbo.



2 Мини-насадку Turbo можно использовать для обычной очистки, например мягких поверхностей, таких как кровати и диваны. Вы можете изменить настройки мощности в соответствии со своими потребностями в уборке.

3 Можно использовать мини-щетку Turbo для более тщательной очистки, например для уборки шерсти домашних животных или небольших сильно загрязненных мест, например просыпанных хлебных крошек. Вы можете изменить настройки мощности в соответствии со своими потребностями в уборке.

Использование щелевой насадки

1 Подсоедините щелевую насадку, вставив в нее трубку или ручной пылесос.



2 Можно использовать длинную щелевую насадку для уборки в углах и труднодоступных местах. Вы можете изменить настройки мощности в соответствии со своими потребностями в уборке.

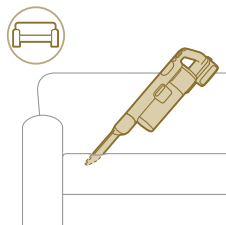

Использование универсальной насадки

1 Чтобы подсоединить универсальную насадку, вставьте в нее трубку или ручной пылесос.



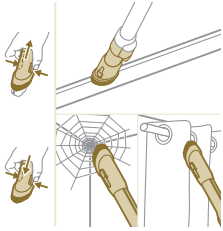

- 2 Универсальная насадка предназначена для уборки оконных рам, штор, устранения паутины, поскольку имеет специальный съемный механизм щетки и подсветку.

Использование мягкой щетки

- 1 Подсоедините мягкую щетку, вставив в нее трубку или ручной пылесос.



- 2 Мягкая щетка предназначена для специальных поверхностей и оснащена настраиваемой подсветкой.



Использование насадки для обивки

- 1 Подсоедините насадку для обивки, вставив в нее трубку или в ручной пылесос.



- 2 Насадка для обивки идеально подходит для очистки мебели с мягкой тканью; подсветка на этой насадке регулируется пользователем.

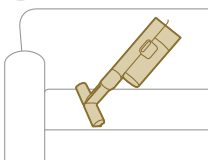

Настройки и дополнительные сведения



Прибор оснащен различными опциями, которые можно настраивать и просматривать в меню.

- 1 Чтобы открыть настройки меню, нажмите кнопку меню.
- 2 Переключайтесь между опциями с помощью кнопок + и -. Эти опции включают в себя настройку подсветки, включение или отключение функции распознавания типа напольного покрытия, доступ к дополнительным сведениям о приборе и возврат к предыдущему экрану.
- 3 После выделения нужной опции подтвердите свой выбор, повторно нажав кнопку меню.

Изменение яркости подсветки

Нажмите кнопку меню и перейдите к функции подсветки. Подтвердите, снова нажав кнопку меню.

Чтобы изменить яркость подсветки, переключайтесь между доступными уровнями и подтвердите нужный, нажав кнопку меню.

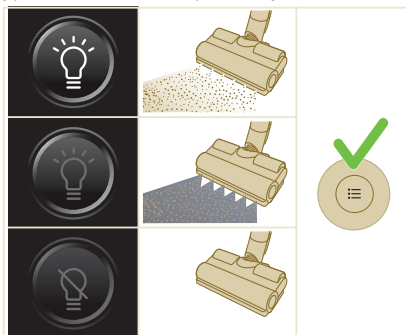

Распознавание типа напольного покрытия

Нажмите кнопку меню и перейдите к функции распознавания типа напольного покрытия. Подтвердите, снова нажав кнопку меню.

На экране распознавания типа напольного покрытия активируйте эту функцию и подтвердите свое решение, нажав кнопку меню. При успешном включении в верхнем левом углу дисплея после возврата на главный экран появится зеленый значок.

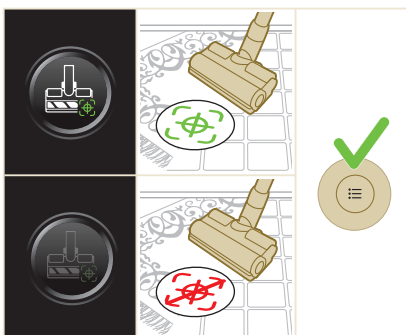

i Примечание. Функция распознавания типа напольного покрытия может быть включена или выключена только при подсоединении к ручному пылесосу электронасадки. В результате, если к основному прибору не подключена электронасадка, в меню не будет одного пункта. Подсоедините электронасадку, чтобы в меню появился пункт «Распознавание типа напольного покрытия».

i Примечание. При первом получении прибора функция «Распознавание типа напольного покрытия» включена.

i Примечание. Функция «Распознавание типа напольного покрытия» становится активной, когда насадка во время движения распознает различные типы поверхностей.

Дополнительная информация

Нажмите кнопку меню и перейдите к опции «Дополнительная информация». Подтвердите, снова нажав кнопку меню.

На экране «Дополнительная информация» можно проверить состояние фильтра, батареи, общее время использования, модель вашего прибора и QR-код для доступа к дополнительной онлайн-информации.

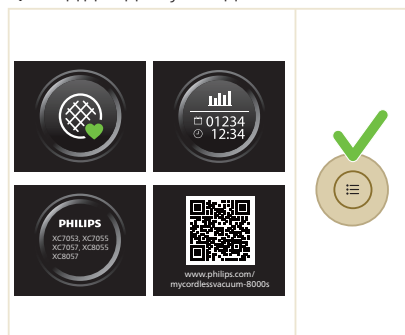

Возврат

Чтобы закрыть меню и вернуться на предыдущий экран, выберите пункт «Возврат».

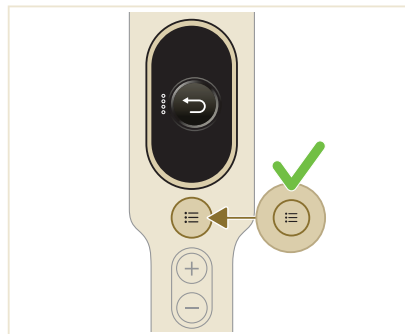

После применения — обслуживание

Частое обслуживание после каждого цикла очистки

Обслуживание системы управления пылью

Опорожняйте пылесборник после каждого использования или когда пыль достигнет индикатора MAX.

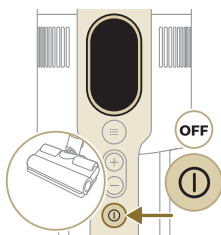
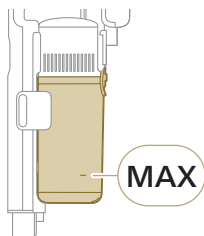

1 Выключите прибор.

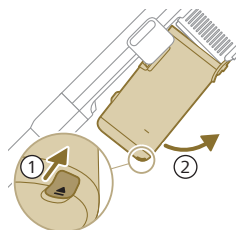

2 Держите прибор под углом 45 градусов, как показано на иллюстрации. Отсоедините контейнер для пыли, нажав кнопку. Кнопка отсоединения находится в нижней части контейнера.

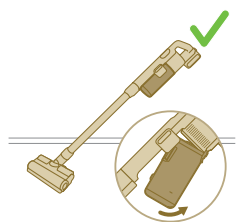

i Примечание. Извлеките пылесборник, удерживая прибор в вертикальном положении.

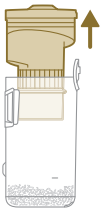

- 3 Держитесь за черную ручку. Извлеките циклоническую камеру из пылесборника, подняв ее из контейнера

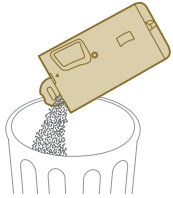

- 4 Опорожните пылесборник, высыпав собранную пыль в мусорное ведро.

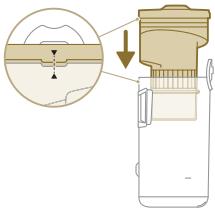

- 5 Установите циклоническую камеру обратно в пылесборник. Убедитесь, что обе части выровнены.

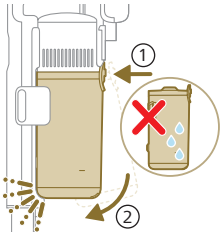

- 6 Верните собранный пылесборник на место. Выровняйте пылесборник на стороне фильтра, прежде чем вернуть его на место.

Обслуживание резервуара для воды

Очищайте резервуар для воды после каждого использования.

- 1 Снимите накладку из микрофибры для влажной уборки.

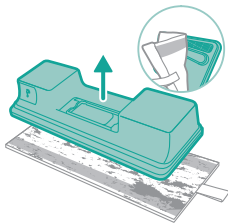

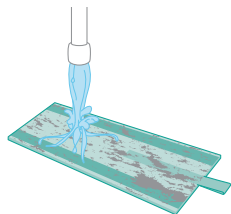

2 Промойте и очистите накладку для влажной уборки руками под водопроводной водой или в стиральной машине.

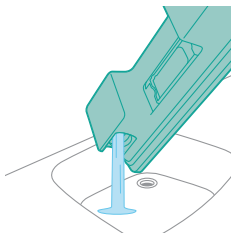

3 Слейте оставшуюся воду из резервуара для воды.

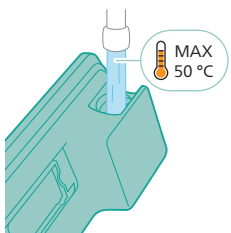

4 Заполните резервуар для воды.

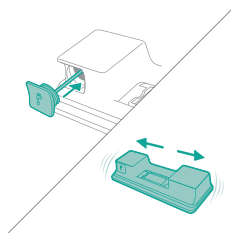

5 Закройте резервуар для воды надлежащим образом и встряхните его, чтобы убрать остатки моющего средства.

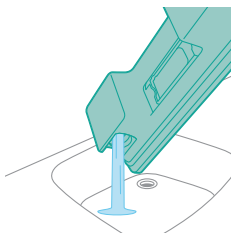

6 Опорожните резервуар для воды и оставьте его открытым для высыхания.

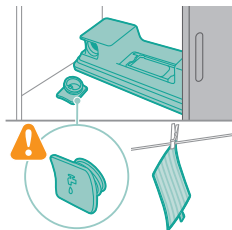

- 7** Во время хранения не потеряйте крышку резервуара. Высушите накладку из микрофибры для влажной уборки.

Периодическое обслуживание

Обслуживание системы управления пылью

Очищайте фильтр хотя бы один раз в месяц или при появлении уведомления о необходимости очистки фильтра (i8).

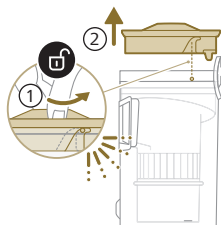

- 1** Поверните фильтр против часовой стрелки, чтобы извлечь его из пылесборника.

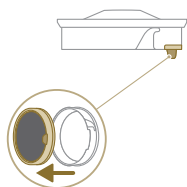

- 2** Извлеките моющийся губчатый фильтр из пластикового держателя фильтра.



- 3** Обстучите держатель фильтра и сам губчатый фильтр над мусорным ведром.

- 4** Промывайте губчатый фильтр водой и выжимайте его, пока не появится чистая вода.

i Примечание. Для достижения оптимальных результатов пропустите воду через фильтр, направив фильтр вниз, чтобы вымыть хорошо въевшуюся пыль.

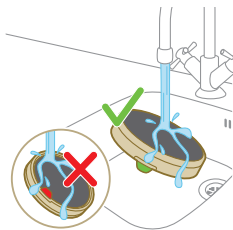

- 5** Оставьте промытый фильтр сохнуть на 24 часа, прежде чем вернуть губчатый фильтр в его держатель.

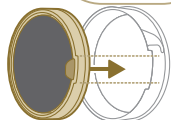
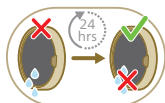

- 6** Для более тщательного обслуживания очистите пылесборник и циклоническую камеру под водопроводной водой или в теплой мыльной воде.

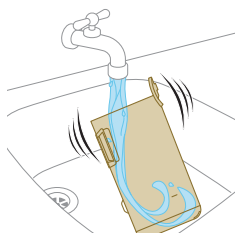

- 7** Вытрите очищенный пылесборник и соответствующие компоненты насухо.

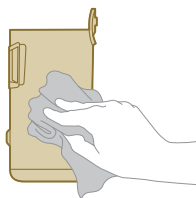

⚠ Внимание! Убедитесь, что все детали абсолютно сухие, и соберите их.



i Примечание. Не все компоненты могут быть очищены в посудомоечной машине.

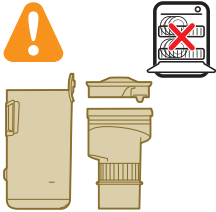

8 Соберите фильтр в пылесборнике. Поверните фильтр по часовой стрелке для фиксации его на месте.

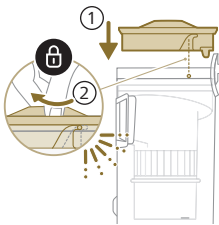

9 Верните собранный пылесборник на место. Выровняйте пылесборник на стороне фильтра, прежде чем вернуть его на место.

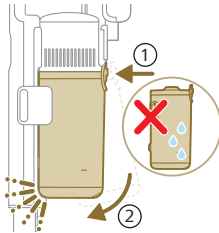

i Примечание. После обслуживания всегда проверяйте, собран ли фильтр в приборе, и только затем приступайте к использованию прибора.

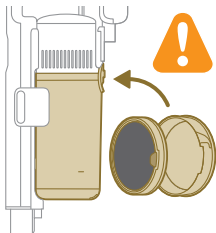

Обслуживание интеллектуальной насадки PrecisionPower

1 Всегда выключайте прибор перед очисткой вращающейся щетки насадки.

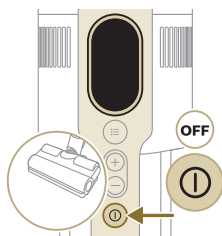

2 Чтобы получить доступ к вращающейся щетке, найдите кнопку сбоку насадки. Нажмите на нее и поверните до открытия.

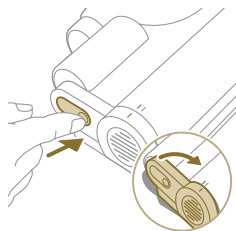

3 Аккуратно извлеките вращающуюся щетку и боковую крышку насадки.

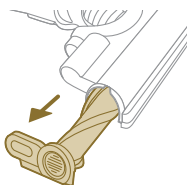

4 Аккуратно снимите с вращающейся щетки намотавшиеся волосы. Для устранения загрязнений помогайте себе ножницами.

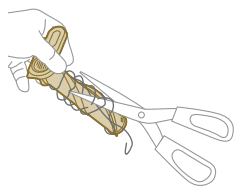

5 При повторной сборке убедитесь, что вращающаяся щетка выровнена надлежащим образом.

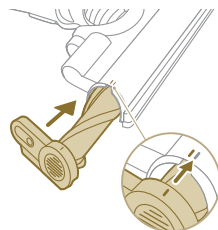



- 6 Зафиксируйте вращающуюся щетку в насадке до характерного щелчка.

Обслуживание мини-насадки Turbo

- 1 Поверните щетку, чтобы получить доступ к области очистки.

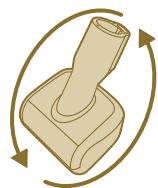

- 2 Сдвиньте боковую кнопку, чтобы высвободить щетку.

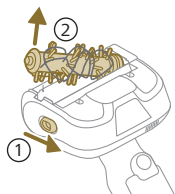

- 3 Руками или ножницами очистите с щетки любые загрязнения.

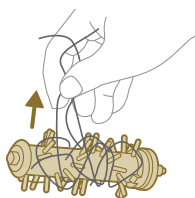

- 4 Начните сборку щетки, поместив одну сторону на место, прежде чем прикрепить другую сторону. Надлежащая установка щетки сопровождается характерным щелчком.

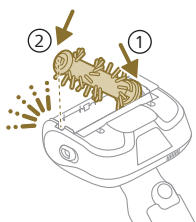

Обслуживание резервуара для воды

Очищайте резервуар для воды раз в месяц во избежание образования накипи.

1 Добавьте в мерную чашку жидкость для очистки от накипи.

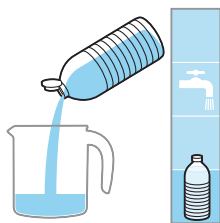

2 Добавьте необходимое количество воды в мерную чашку.

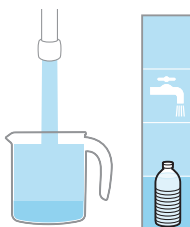

3 Добавьте смешанную жидкость в резервуар для воды.



4 Закройте резервуар для воды надлежащим образом, затем встряхните его, чтобы жидкость для очистки от накипи равномерно распределилась.

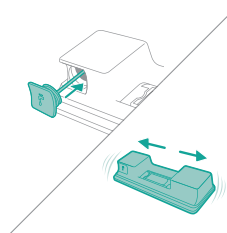

5 Оставьте резервуар для воды (без насадки из микрофибры для влажной уборки) в вертикальном положении на 12 часов. Вода должна медленно вытекать из нижней части резервуара для воды. Рекомендуется поместить резервуар для воды в раковину или на полотенце.

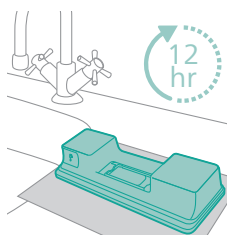

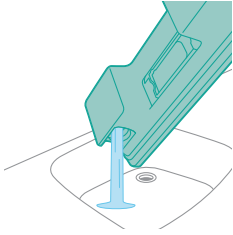

- 6 Промойте резервуар для воды и уберите из него оставшуюся воду.

Обслуживание диспенсера для воды

- 1 Снимите диспенсер для воды с нижней части резервуара для воды для тщательной очистки.

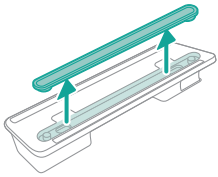

- 2 Промойте диспенсер для воды под струей водопроводной воды.

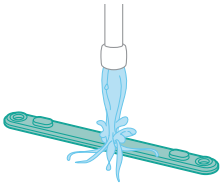

- 3 После очистки закрепите диспенсер для воды обратно в резервуаре для воды.

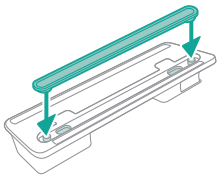

Замена

Чтобы приобрести аксессуары или запасные части, посетите веб-сайт **www.philips.com/parts-and-accessories**. Также всегда можно обратиться в информационный центр Philips в вашей стране (номер телефона центра указан на гарантийном талоне).

Запчасти на замену и числовые обозначения типов:

Фильтр на замену XV1681/01

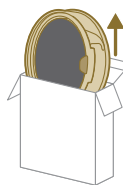

XV1681/01

Вращающаяся щетка CP0667/01

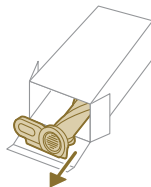

CP0667/01

Накладка из микрофибры для влажной уборки XV1670/02

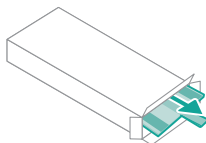

XV1670/02

Обслуживание диспенсера для воды CP0381/01

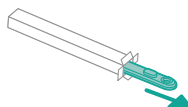

CP0381/01

i Примечание. Заменяйте фильтр и накладку из микрофибры для влажной уборки каждые 6 месяцев, чтобы обеспечить максимальную производительность.

Сигналы пользовательского интерфейса и их значение

Сигнал	Значение сигнала
E1	 <p>Неисправность прибора. Извлеките аккумулятор, подождите 10 секунд, после чего вставьте аккумулятор обратно. Если это не помогло, отнесите прибор в сервисный центр Philips или обратитесь в центр поддержки потребителей.</p>
E2	 <p>Прибор используется при температуре, которая ниже рабочей температуры. Переместите устройство в более теплое помещение. Не храните, не заряжайте и не используйте прибор при температуре ниже 5 °C или выше 40 °C.</p>
E3	 <p>Прибор используется при температуре, которая выше рабочей температуры. Переместите прибор в более холодное помещение. Не храните, не заряжайте и не используйте прибор при температуре ниже 5 °C или выше 40 °C.</p>
E5	 <p>Аккумуляторная батарея повреждена. Отнесите прибор в сервисный центр Philips или обратитесь в центр поддержки потребителей.</p>
E9	 <p>Насадка используется при температуре, которая выше рабочей температуры. Выключите прибор и подождите 15 минут. Попробуйте рукой температуру в верхней части насадки. Если температура насадки слишком высокая, дайте ей остыть дополнительно. После остывания насадки попробуйте снова включить прибор.</p>
i4	 <p>Насадка засорена. Прибор должен быть выключен. Очистите насадку согласно инструкциям и проверьте трубу, отсоединив ее от прибора. Извлеките застрявшие в насадке или трубе предметы, после чего запустите прибор повторно.</p>
i5	 <p>Посторонние предметы в воздушном канале. Прибор должен быть выключен. Очистите насадку согласно инструкциям и проверьте трубу, отсоединив ее от прибора. Извлеките застрявшие в насадке, трубе или ручном пылесосе предметы, после чего запустите прибор повторно.</p>

Сигнал	Значение сигнала
i6 	Адаптер не снят. Снимите адаптер перед использованием прибора.
i7 	Используется неправильный адаптер. Для зарядки прибора используйте только оригинальный адаптер.
i8 	Фильтр засорен. Очистите фильтр. Следуйте инструкциям на экране или в руководстве пользователя. Новые фильтры можно приобрести в интернет-магазине Philips по адресу www.philips.com/support или у местного дилера Philips. Если после очистки фильтра вы продолжаете получать информационный код i8, проверьте таблицу поиска и устранения неисправностей ниже.
i10 	Аккумуляторная батарея установлена неправильно. Извлеките аккумуляторную батарею и вставьте ее обратно. Если это не помогло, отнесите прибор в сервисный центр Philips или обратитесь в центр поддержки потребителей.
	Низкий уровень заряда аккумуляторной батареи, необходима подзарядка. Зарядите прибор или аккумуляторную батарею предложенным методом подзарядки.

Поиск и устранение неисправностей

Данный раздел посвящен наиболее распространенным проблемам, с которыми вы можете столкнуться при использовании прибора. Если не удастся самостоятельно справиться с возникшими проблемами, см. ответы на часто задаваемые вопросы на веб-сайте www.philips.com/support или обратитесь в центр поддержки потребителей в вашей стране.

Сухая очистка

Проблема	Возможная причина	Способы решения
Прибор не реагирует на нажатие кнопки включения/выключения.	На экране появится значок пустой батареи.	Для зарядки аккумулятора подключите прибор к док-станции или подсоедините ручной пылесос непосредственно к вилке адаптера.

Проблема	Возможная причина	Способы решения
Зарядная станция не держится на стене.	Открутились винты, фиксирующие зарядную станцию.	Затяните винты.
	Используются винты неподходящего размера.	Для монтажа зарядной станции используйте винты, входящие в комплект поставки.
	Зарядная станция установлена на непрочной стене.	Зарядную станцию необходимо монтировать на прочной стене.
Прибор внезапно перестал работать.	Если в приборе возникла внутренняя неисправность, кнопки не будут реагировать, и экран останется пустым.	Подключите прибор к зарядной станции или подсоедините ручной пылесос непосредственно к адаптеру. Проверьте дисплей. Если появляется код ошибки, вы можете найти его значение в руководстве пользователя.
	(код: E2, E3) Прибор не работает в подходящей температурной среде.	Прибор должен использоваться при температуре от 5 до 40 °C.
	(код: i4, i5) Вращающаяся щетка застряла, или посторонние предметы застряли в воздуховоде.	Прибор должен быть выключен. Очистите насадку согласно инструкциям и проверьте трубу, отсоединив ее от прибора. Извлеките застрявшие в насадке или трубе предметы, после чего запустите прибор повторно.
	(код: E9) Перегрев электронасадки.	Выключите прибор и подождите 15 минут. Попробуйте рукой температуру в верхней части насадки. Если температура насадки слишком высокая, дайте ей остыть дополнительно. После остывания насадки попробуйте снова включить прибор.
Мощность всасывания пылесоса ниже, чем обычно.	Фильтр и циклоническая камера загрязнены.	Опорожните пылесборник. Очистите фильтр и циклоническую камеру. При регулярном использовании прибора необходимо промывать фильтр по крайней мере раз в месяц. Убедитесь, что вы удалили все волосы и грязь, застрявшие в циклонической камере.
	Пылесборник установлен в прибор неправильно.	Убедитесь в том, что пылесборник правильно установлен в прибор.
Происходит выброс пыли из пылесоса.	Фильтр загрязнен.	Очистите фильтр. См. также руководство пользователя.
	Фильтр не установлен в пылесос.	Убедитесь, что фильтр установлен в устройство и собран правильно.

Проблема	Возможная причина	Способы решения
	Что-то блокирует циклоническую камеру.	Проверьте, не застрял ли посторонний предмет в циклонической камере, и удалите предмет, блокирующий циклоническую камеру. Также убедитесь, что вы удалили все волосы и грязь, застрявшие в циклонической камере.
	Пылесборник установлен в прибор неправильно.	Вытряхните мусор из пылесборника и правильно установите пылесборник на приборе.
	При отключенном питании прибор повернулся или опрокинулся.	При отключенном питании прибор должен находиться в вертикальном положении.
Устройство не перемещается по полу свободно при чистке ковров.	Функция распознавания типа напольного покрытия не включена.	Включите функцию распознавания типа напольного покрытия в цифровом меню.
	Выбрана слишком высокая мощность всасывания.	Уменьшите мощность всасывания. См. также руководство пользователя.
Щетка перестала вращаться.	Щетка забита волосами или грязью.	Очистите щетку вручную или с помощью ножниц.
	(код i4) Щетка может перестать вращаться при слишком сильном сопротивлении на ковре с длинным ворсом.	Выключите устройство, а затем включите его снова.
	Вращающаяся щетка не была собрана в насадке надлежащим образом после очистки.	Следуйте инструкциям, приведенным в главе по очистке в руководстве пользователя, чтобы правильно вставить вращающуюся щетку в насадку. Закрепите вращающуюся щетку внутри насадки, защелкнув рычаг блокировки по месту.
	(код: E9) Перегрев электронасадки.	Выключите прибор и подождите 15 минут. Попробуйте рукой температуру в верхней части насадки. Если температура насадки слишком высокая, дайте ей остыть дополнительно. После остывания насадки попробуйте снова включить прибор.
Светодиодные индикаторы на насадке не загораются.	Насадка неправильно подключена к трубке или к устройству.	Правильно установите насадку на устройство или ручной пылесос.

Проблема	Возможная причина	Способы решения
	Функция подсветки отключена.	Включите эту функцию в меню. Отрегулируйте яркость светодиодов насадки в этом меню.
Светодиодные индикаторы в ручном пылесосе не загораются.	Функция подсветки отключена.	Включите эту функцию в меню. Отрегулируйте яркость светодиодов ручного пылесоса в этом меню.
Подсветка в аксессуаре не включается.	Аксессуар подсоединен к трубке.	Отсоедините трубку и прикрепите аксессуар напрямую к ручному пылесосу.
	Аксессуар не подсоединен к прибору надлежащим образом.	Прикрепите аксессуар к прибору надлежащим образом.
Подсветка в насадке, ручном пылесосе и аксессуарах недостаточно яркая.	Яркость слишком приглушенная.	Отрегулируйте яркость подсветки в меню.
Устройство не заряжается.	Вилка неправильно подключена к разъему на приборе, или адаптер неправильно вставлен в розетку электросети.	Убедитесь, что вилка правильно подключена к разъему на приборе и адаптер правильно вставлен в розетку электросети.
	Штекер неправильно вставлен в зарядную станцию.	Убедитесь в том, что штекер правильно вставлен в зарядную станцию. Убедитесь, что штекер вставлен ровно, и что он надежно фиксируется в зарядной станции.
	(код i7) Используется некомплектный адаптер.	Убедитесь, что используется адаптер, поставляемый с устройством.
	(код i10) Батарея установлена неправильно.	Убедитесь, что батарея полностью вставлена в гнездо надлежащим образом.
	(код E5) Батарея работает неправильно.	Отказ батареи. Замените батарею.
		Если после выполнения указанных условий прибор по-прежнему не заряжается, отнесите его в сервисный центр Philips или обратитесь в центр поддержки потребителей.
Прибор заряжается слишком медленно.	Используется внешний адаптер или адаптер от другого прибора.	Заряжайте прибор с помощью прилагаемого адаптера.
Аккумулятор заряжен и подключен, однако прибор не включается.	Прибор не отключен от адаптера.	Отключите прибор от адаптера, после чего выполните его перезапуск.

Проблема	Возможная причина	Способы решения
	(код: E1) Прибор работает неправильно.	Извлеките аккумулятор, подождите 10 секунд, после чего вставьте аккумулятор обратно. Если это не помогло, отнесите прибор в сервисный центр Philips или обратитесь в центр поддержки потребителей.
На дисплее отображается значок фильтра (код: i8).	Фильтр загрязнен.	Очистите фильтр. Следуйте инструкциям на экране или в руководстве пользователя.
		<p>Если после очистки фильтра вы продолжаете получать информационный код i8, вы можете рассмотреть следующие решения:</p> <ul style="list-style-type: none"> - Если у вас есть запасной чистый фильтр, вы можете заменить старый фильтр на новый. Затем с помощью ручного пылесоса тщательно очистите старый губчатый фильтр и корпус фильтра. - Или если у вас есть доступ к другому пылесосу или мини-пылесосу, вы можете использовать его, чтобы легко очистить как губчатый фильтр, так и корпус фильтра. <p>Примечание. Всегда проверяйте наличие фильтра в приборе перед его включением.</p>
	Срок службы фильтра истек.	Новые фильтры можно приобрести в интернет-магазине Philips по адресу www.philips.com/support или у местного дилера Philips.
		Если после выполнения указанных условий прибор все так же отображает ошибку, отнесите его в сервисный центр Philips или обратитесь в центр поддержки потребителей.
Мини-насадка Turbo не работает должным образом.	Вращающаяся щетка заблокирована.	Ножницами удалите с щетки волосы. Следуйте инструкциям, приведенным в руководстве пользователя.
	Роликовая щетка заблокирована тканью или поверхностью.	Удерживайте мини-насадку Turbo параллельно поверхности пола и не вдавливайте ее в мягкую поверхность.
	Вращающаяся щетка неправильно вставлена в мини-насадку Turbo.	Убедитесь, что вращающаяся щетка и мини-насадка Turbo соединены правильно и между ними нет зазора. Следуйте инструкциям, указанным в руководстве.

Проблема	Возможная причина	Способы решения
Мощность всасывания меняется.	Это не является сбоем. Это включается функция «Распознавание типа напольного покрытия». Ваш прибор определяет тип напольного покрытия и чистит то или иное напольное покрытие с оптимизацией производительности.	Никаких действий не требуется. Если вы предпочитаете пылесосить при постоянной мощности, отключите эту интеллектуальную функцию в меню вашего прибора.
Функция распознавания типа напольного покрытия не работает надлежащим образом.	Щетка забита волосами или грязью.	Очистите щетку ножницами или рукой. Изучите инструкции в руководстве пользователя.
Прибор бьется статическим электричеством.	Прибор накапливает статическое электричество. Чем ниже влажность воздуха в помещении, тем больше накапливается статического электричества.	Для снятия статического заряда чаще подносите трубку пылесоса к металлическим предметам, находящимся в помещении (например, к ножке стола или стула и т. п.). Или повысьте уровень влажности воздуха в помещении.
	Грязь и пыль, попадающие внутрь пылесоса, накапливают статическое электричество.	Опорожните пылесборник и очистите фильтр согласно инструкциям, приведенным в руководстве пользователя.

Влажная очистка

Проблема	Возможная причина	Способы решения
Поток воды из резервуара уменьшился.	Увлажняющая полоска засорилась.	Снимите и очистите увлажняющую полоску. Верните на место чистую увлажняющую полоску.
	Накладка из микроволокна для влажной уборки установлена неправильно, в результате чего блокируется увлажняющая полоска.	Убедитесь в правильной установке накладки для влажной уборки. Уточните в руководстве пользователя, как правильно выполнить установку.
	Резервуар для воды пуст или практически пуст.	Заполните резервуар для воды.
	Используется насадка из микрофибры, изготовленная сторонним производителем.	Пользуйтесь только оригинальными накладками из микроволокна компании Philips. Накладки для влажной уборки можно приобрести в интернет-магазине Philips по адресу www.philips.com/support или у местного дилера Philips.

Проблема	Возможная причина	Способы решения
	На увлажняющей полоске образовался известковый налет.	Приобретите новую увлажняющую полоску в онлайн-магазине Philips по адресу www.philips.com/support или у местного дилера Philips.
Слишком много воды вытекает из резервуара для воды при слишком большой скорости.	Крышка резервуара для воды установлена неправильно.	Проверьте крышку и убедитесь, что она плотно и полностью закрыта.
	Полоска в нижней части резервуара для воды расположена неправильно.	Проверьте полоску и убедитесь, что она установлена правильно в нижней части резервуара для воды.
На полу остаются разводы.	В воду добавлено слишком много жидкого чистящего средства.	Добавляйте всего несколько капель жидкого чистящего средства или же используйте чистящее средство, которое пенится не так сильно.
	Накладка для влажной уборки установлена неправильно.	Убедитесь в правильной установке накладки для влажной уборки. Уточните в руководстве пользователя, как правильно выполнить установку.
	Используется неподходящая накладка для влажной уборки.	Пользуйтесь только насадками из микрофибры для влажной уборки Philips XV1670/02 для изделий серии 7000. Накладки для влажной уборки можно приобрести в интернет-магазине Philips по адресу www.philips.com/support или у местного дилера Philips.

Contents

Муқаддима	1131
General description	1131
Пеш аз истифодаи якум	1132
Насб кардани васли деворӣ	1132
Омодасозӣ барои истифода	1133
Истифодабарии таҷҳизот	1134
Чамъкунии таҷҳизот	1134
Чангкашии фаршҳои мулоим ва сахт	1135
Чангкашӣ ҳангоми шустушӯи фаршҳои сахт	1136
Истифодаи ҳамаҷониба ва лавозимот	1139
Фармоишдиҳӣ ва маълумоти иловагӣ	1142
Пас аз истифода – Нигоҳдорӣ	1144
Нигоҳубини мунтазам пас аз ҳар як давраи тозакунии	1144
Нигоҳубини таҷҳизот ба таври мунтазам	1147
Replacement	1154
Сигналҳои интерфейси корбар ва маънои онҳо	1155
Чустуҷӯ ва ислоҳи нуқсонҳо	1157
Тозакунии хушк	1157
Тозакунии нарм	1162

Муқаддима

Ташаккур ба Шумо барои хариди ин маҳсул! Барои гирифтани ҳамаи фоидаҳо аз дастгирие, ки мо пешниҳод мекунем, маҳсули худро дар www.philips.com/mycordlessvacuum-7000s ба қайд гиред.

General description

- Экрани рақамӣ
 - Нишондиҳандаи овозии сатҳи барқи батарея
 - Дарсади сатҳи барқи батарея
 - Сатҳи қувваи интиҳобшуда
 - Нишони фаълсозии хусусияти муайянкунии навъи фарш
 - Нишони ёдоварӣ барои тозакунии филтр
- Тугмаи меню/тасдиқ
- Тугмаи +
- Тугмаи -
- Тугмаи фаъл/хомӯш
- Дастгоҳи дастӣ
- Куттии чамъкунандаи чанг
- Батарея
- Филтри иловагӣ (танҳо XC7057)
- Тугмаи кушодани куттии чамъкунандаи чанг
- Васли деворӣ
- Адаптер
- Қубур
- Соплои хушманди «PrecisionPower»
- Обдон

- 16 Матои тари микрофибрий
- 17 Чўткаи хурди «TurboBrush» (танҳо ХС7055, ХС7057)
- 18 Абзори омехта
- 19 Чўткаи нарм (танҳо ХС7057)
- 20 Абзори тозакунии рўйпӯш (танҳо ХС7055, ХС7057)
- 21 Абзори тозакунии раҳнаҳо

Пеш аз истифодаи якум

Насб кардани васли деворӣ

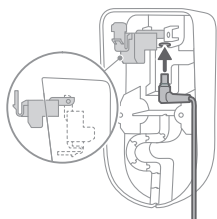

- 1 Васи девориро гардонед ва фишанги хокистариро кушоед. Порти қувватдиҳандаро гузоред, то ки қисми металлӣ намоён шавад ва ба тарафи пеши васли деворӣ рост ҷойгир карда шавад.

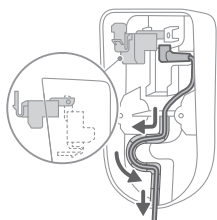

- 2 Симро ба чуқури таъиншуда бодикқат ҷойгир намоед.

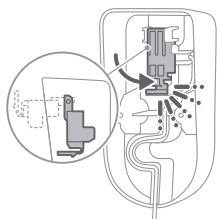

- 3 Фишанги хокистариро пӯшед. Боварӣ ҳосил кунед, ки фишанги хокистарӣ бо садои «КЛИК» дар ҷояш баста шудааст.

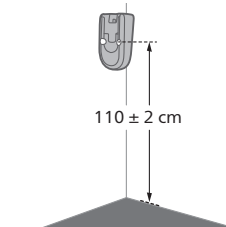

- 4 Васи девориро ба мавқеи дилхоҳи худ дар девор насб кунед ва боварӣ ҳосил кунед, ки сӯрохиҳои меҳи печдори васлкунӣ тақрибан 110 см аз фарш ҷойгиранд.

⚠ Диққат: Вақте ки шумо ҳангоми насб кардани васли деворӣ, дар девор суроҳоро парма мекунед, боэҳтиёт бошед, зеро ки ин метавонад зарбаи барқиро ба вучуд орад.

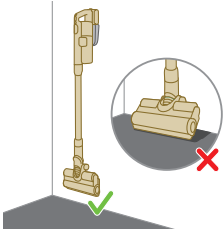

i Шарҳ: Боварӣ ҳосил кунед, ки ҷойгиршавии васли деворӣ имкон медиҳад, ки тамоми дастгоҳ ва соплои он дар девор овезон шуда, ба фарш намерасад.

- 5 Пас аз он ки шумо мавқеъ ва баландии заруриро барои нигоҳдорӣ ва барқдиҳии дастгоҳи худ муайян кардед, мурватчаҳоро саҳт маҳкам кунед, то васли деворӣ дар ҷойи худ мустаҳкам карда шавад.

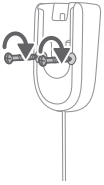

Омодасозӣ барои истифода

Таҷҳизот дорои батареяи литий-ион мебошад. Пуркунии дастгоҳ бо барқ аз ҳоли то пурра тақрибан 6 соат мегирад.

- 1 Бастаи батареяро ба корпуси асосии дастгоҳ васл кунед ва пайвасти бехатарро бо садои «КЛИК» тасдиқ намоед.

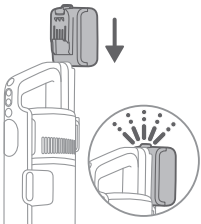

- 2 Дастгоҳи худро бо ҷойгиркунии он дар васли деворӣ бо барқ пур намоед.

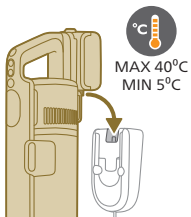

⚠ Огоҳӣ: Дастгоҳро дар ҳарорати зиёда аз 5°C ва дар зери 40°C нигоҳ доред ва бо барқ пур намоед.

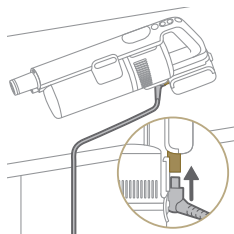

i Шарҳ: Шумо, инчунин, метавонед дастгоҳи дастиро дар сатҳи ҳамвор ва устувор ҷойгир кунед ва сими пуркунандаи барқро мустақиман ба дастгоҳ пайваст намоед.

- 3** Дастгоҳ тарҳрезӣ шудааст, ки тавонад батареяро дар давоми 6 соат бо барқ пурра пур намояд. Шумо метавонед раванди пуркунии барқро дар экран назорат кунед. Вақте ки дастгоҳ пурра бо барқ пур мешавад, қимати 100% дар экран фурузон мешавад. Пас аз якчанд дақиқа экран хомӯш мешавад.



Истифодабарии таҷҳизот

Ҷамъкунии таҷҳизот



- 1** Дастгоҳи дастиро ба кубур васл кунед. Пайвастро бо овози «КЛИК» тасдиқ намоед.

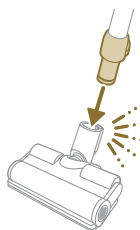

- 2** Кубурро ба соплро васл кунед. Пайвастро бо овози «КЛИК» тасдиқ намоед.

Чангкаи фаршҳои мулоим ва саҳт

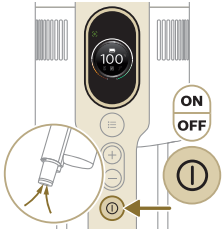

1 Барои фаъл кардани таҷҳизот тугмаи фаъл/хомӯшро пахш кунед.

i Шарҳ: Барои хомӯш кардани таҷҳизот тугмаи фаъл/хомӯшро аз нав пахш кунед.

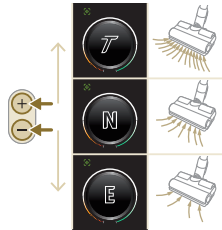

2 Барои интихоби яке аз се танзими гуногуни барқ аз тугмаҳои «+» ва «-» истифода баред.

E - реҷаи «эко»

N - реҷаи «муқаррар»

T - реҷаи «турбо»



3 Шумо метавонед чангкашакро дар фаршҳои мулоим ва саҳт истифода баред.

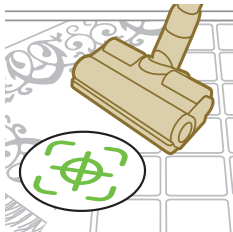

i Вақте ки вазифаи Муайянкунии навъи фарш ваёл аст, таҷҳизот навъи фаршро муайян мекунад ва иҷрои онро ба таври худкор дар доираи танзимоти нерӯи интихобкардаатон беҳтар мекунад. Барои ғайрифәъл кардани ин вазифа, тарзи фармоиш додани ин танзимот дар зер озмод.



⚠ Диққат: Об ё ягон моеи дигарро бо чангкашак накашед.

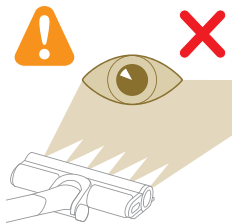

⚠ Диққат: Ба чароғакҳои LED-и фаъол мустақиман нигоҳ накунад ё чароғакҳои LED-ро ба чашмони касе равона накунад. Рӯшани чароғакҳои LED хеле баланд аст.

Чангкашӣ ҳангоми шустушӯи фаршҳои сахт

⚠ Диққат: Обдонро танҳо дар фаршҳои сахт бо сатҳи обногузар (масалан, линолеум, сафоли минокорӣ, паркети локзадашуда) ва фаршҳои сангин (масалан, мармар) истифода баред. Агар фарши шумо барои обногузарӣ коркард нашуда бошад, аз истехсолкунанда маълумот гиред, ки агар шумо тавонед барои шустани он обро истифода баред. Обдонро дар фаршҳои сахт истифода набаред, агар сатҳи обногузари он вайрон шуда бошад.

i Шарҳ: Обдонро барои шустани колинҳо истифода набаред.

i Шарҳ: Таҷҳизотро бо обдони васлшуда ба паҳлу ҳаракат накунад, зеро ки ин пайи об мемонад. Танҳо ба пеш ва қафо ҳаракат кунед.

1 Пеш аз истифода, матои тари микрофибриро пешаки бо об тар намоед.

2 Матои тари микрофибриро дар зери обдон сахт кунед. Тасмаҳои часпакро дар зери обдон ва дар паси матоъ мувофиқ кунед.

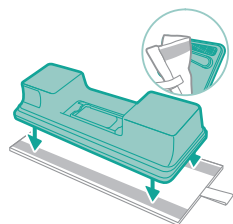
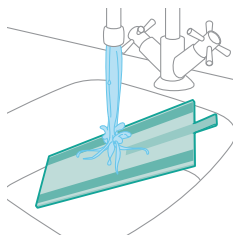

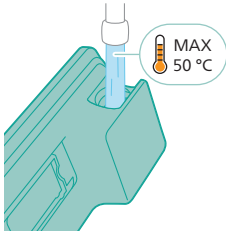

3 Обдонро бо об пур кунед ва мутмаин шавед, ки об ҳарорати 50 °C -ро наафзояд.



4 (Интихобӣ) Агар шумо хоҳед, ки тозакунаки моеъи фарширо ба обдон илова кунед, мутмаин шавед, ки шумо аз тозакунаки моеъи фаршии бекафк ё бо кафки кам истифода мебаред, ки метавонад дар об осон маҳлул карда шавад. Мо тозакунакҳои моеи фаршии «Philips XV1792»-ро тавсия медиҳем Танҳо якчанд қатраи тозакунаки моеъро ба об илова намоед.

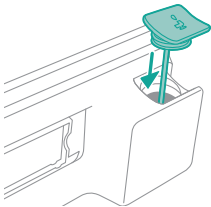

5 Обдонро ба таври дуруст маҳкам кунед.

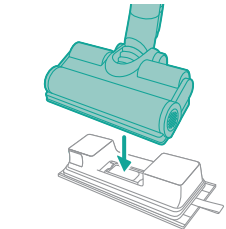

6 Обдони омодашударо ба соплони обӣ пайваст кунед ва шумо барои оғози кор омодаед.



7 Барои фаъл кардани таҷҳизот тугмаи фаъл/хомӯшро пахш кунед. Шумо метавонед фаршҳои сахтро бо модули обии замимашуда дар сопло самаранок тоза кунед.



i Шарҳ: Модули оби барои фаршҳои мулоим ба монанди қолинҳо мувофиқ нест.



! Диққат: Модули оби набояд барои тозакунии оби рехташуда истифода шавад.

Маслиҳатҳо ва дигар маълумоти муҳим

- Пеш аз шустушӯӣ фаршҳоро чангкашак кардан лозим нест, зеро ки танзими «Vacuum & Мор» фаршҳои саҳти шуморо фаъолона тар карда, тоза мекунад ва ҳама гуна лой, аз ҷумла моеъҳо ва доғҳоро тоза карда, мегирад. Дар қолинҳо ва болопӯшҳо танҳо аз танзими «Вакуум» истифода баред.
- Таҷҳизот метавонад дар рӯи фарш каме об боқӣ монад, агар шумо ҳангоми хомӯш кардани он дастгоҳро ҳаракат надихед. Шумо метавонед боқимондаҳои обро кам кунед, агар шумо ҳангоми хомӯш кардани таҷҳизот онро ҳаракат диҳед. Агар лозим бошад, шумо метавонед қатраҳои охиронро бо латта тоза намоед.

Маҳдудиятҳои истифодабарӣ

- Танзими «Vacuum & Мор» барои чангкашӣ ва шустушӯӣ ҳама гуна фаршҳои саҳт, ба истиснои фаршҳои ҷубии пӯшониданашуда, мувофиқ аст.
- Танзими «Vacuum & Мор» барои тозакунии мунтазами фаршҳои саҳт пешбинӣ шудааст. Ҳангоми истифода бурдани ин таҷҳизот ҳамеша дастурҳои тозакунии фаршҳои саҳти худро риоя намоед.
- Агар шумо хоҳед, ки тозакунии моеъи фарширо, ба ғайр аз тозакунакҳои моеъи «Philips XV1792», ба обдони ҳоли илова кунед, мутмаин шавед, ки шумо аз тозакунии моеъи фаршии бекафк ё бо кафки кам, монанди тозакунакҳои моеъи «Philips XV1792» истифода мекунед, ки метавонад дар об маҳлӯл карда шавад.
- Зеро ки ҳаҷми обдони ҳоли 250мл мебошад, шумо метавонед фақат якчанд қатраи (на зиёда аз 10 мл) моеъи тозакунии фаршро ба об резед.
- Агар шумо танзими «Vacuum & Мор»-ро дар фаршҳои линолеумӣ истифода баред, ин танзимро танҳо дар фаршҳои линолеумие, ки дуруст паҳн карда шудаанд, истифода баред, то ки нӯги тозакунакҳои линолеумро начаспонад.

- Агар шумо дастгоҳро ҳангоми хомӯш буданаш аз болои қолин ё болопӯш ҳаракат кунед/бардоред, қатраҳои оби боқимонда метавонанд дар болои қолин ё болопӯши шумо пайдо шаванд.
- Таҷҳизотро дар болои панҷараҳои фаршии гармунакҳои конвекторӣ ҳаракат накунад. Зеро ки дастгоҳ обро, ки аз соғло берун меояд, гирифта наметавонад, вақте ки шумо онро дар болои панҷараҳои конвекторӣ мекунед, об дар поёни чоҳи конвектор чамъ мешавад.
- Ҳангоми тозакунии соғло аз фарш набардоред ва соғло ба тарафҳо ҳаракат накунад ва гардишҳои пуртаъсир накунад, зеро чунин амалҳо изҳои об мемонанд. Танҳо ба пеш ва қафо ҳаракат кунед.

1 Шарҳ: Вақти кор аз дараҷаи қуввае вобаста аст, ки ҳангоми тозакунии истифода мешавад.

Истифодаи ҳамаҷониба ва лавозимот

⚠ Огоҳӣ: Ҳангоми истифодаи ҳар гуна лавозимот, об ё ягон моеи дигарро бо чангкашак накашед.

⚠ Диққат: Ба чароғакҳои LED-и фаъл мустақиман нигоҳ накунад ё чароғакҳои LED-ро ба чашмони касе равона накунад. Рӯшании чароғакҳои LED хеле баланд аст.

Истифодаи дастгоҳи дастӣ

Барои тоза кардани чанг шумо метавонед дастгоҳи дастиро бе ягон асбоби тозакунии истифода баред.

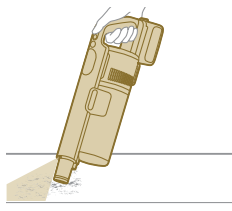

Истифодаи соғло

1 Соғло мустақиман ба дастгоҳи дастӣ васл кунед.

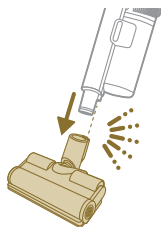

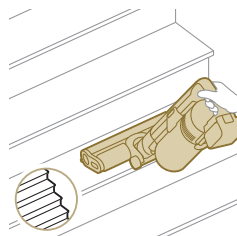

- 2 Ин васлшавӣ барои тоза кардани баландии сатҳ бо амалҳои серҳаракат, масалан, сатҳҳои зинапоя, мебошад.

Истифодаи чўткаи хурди «TurboBrush»

- 1 Барои васл кардани чўткаи хурди «TurboBrush», кубури дастгоҳи дастиро ба чўткаи хурди «TurboBrush» ворид намоед.



- 2 Шумо метавонед чўткаи хурди «TurboBrush»-ро барои тозакунии стандартӣ истифода баред, масалан, ҷойҳои мулоим, ба монанди катҳо ва диванҳо. Шумо метавонед танзимоти барқиро мувофиқи эҳтиёҷоти тозакунии худ танзим кунед.

- 3 Шумо метавонед чўткаи хурди «TurboBrush»-ро барои тозакунии ҳамаҷонибаи иловагӣ, масалан барои тоза кардани мўйи ҳайвоноти хонагӣ ё тоза кардани қисмҳои хурд, ба монанди нонрезаҳои рехташуда, истифода баред. Шумо метавонед танзимоти барқиро мувофиқи эҳтиёҷоти тозакунии худ танзим кунед.

Истифодаи абзори тозакунии рахнаҳо

- 1 Барои васл кардани абзори тозакунии рахнаҳо, кубур ё дастгоҳи дастиро ба абзори тозакунии рахнаҳо ворид намоед.



- 2 Шумо метавонед аз абзори тозакунии рахнаҳо барои тоза кардани кунҷҳои танг ё ҷойҳои душвордастрас истифода баред. Шумо метавонед танзимоти барқиро мувофиқи эҳтиёҷоти тозакунии худ танзим кунед.

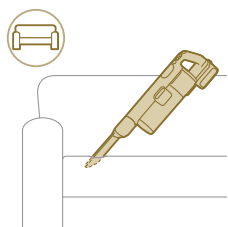

Истифодаи абзори омехта

1 Барои васл кардани абзори омехта, қубур ё дастгоҳи дастиро ба абзори омехта ворид намоед.



2 Абзори омехта барои тоза кардани чаҳорчӯбаи тиреза, пардаҳо ё торҳои анкабут бо васлкунии чӯткаи фармоишӣ ва танзими равшанӣ пешбинӣ шудааст.

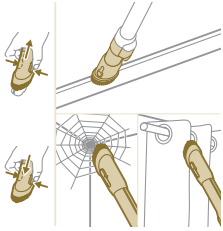

Истифодаи чӯткаи мулоим

1 Барои васл кардани чӯткаи мулоим, қубур ё дастгоҳи дастиро ба чӯткаи мулоим ворид намоед.



2 Чӯткаи мулоим барои сатҳҳои махсус тарҳрезӣ шудааст ва бо равшании фармоишӣ меояд.



Истифодаи абзори тозакунии рӯйпӯш

1 Барои васл кардани абзори тозакунии рӯйпӯш, қубур ё дастгоҳи дастиро ба абзори тозакунии рӯйпӯш ворид намоед.



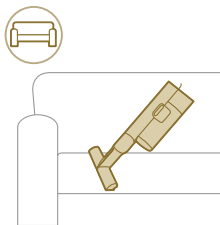

- 2 Абзори тозакунии рӯйпӯш барои тоза кардани меҳел бо матои мулоим беҳтарин аст ва равшании онро мувофиқи хоҳиши шумо танзим карда мешавад.

Фармоишдиҳӣ ва маълумоти иловагӣ

Таҷҳизот бо имконоти гуногун дар меню барои фармоишдиҳӣ ва назорат таъмин шудааст.



- 1 Барои пайдо кардани дастрасӣ ба танзими меню, тугмаи менюро пахш кунед.
- 2 Шумо метавонед бо пахш кардани тугмаҳои «+» ва «-» имконотро иваз намоед. Ин имконот дорои танзими равшанӣ, фаъол ё ғайрифаъол кардани хусусияти муайянкунии навъи фарш, дастрасӣ ба маълумоти иловагӣ дар бораи дастгоҳи шумо ва имкони бозгашт ба экрани қаблӣ мебошад.
- 3 Пас аз он ки имкони дилхоҳи шумо равшан карда мешавад, интихоби худро бо аз нав пахш кардани тугмаи меню тасдиқ намоед.

Иваз кардани баландии равшанӣ

Тугмаи менюро пахш кунед ва ба хусусияти равшанӣ гузаред. Барои тасдиқи танзим, тугмаи менюро аз нав зер кунед.

Барои иваз кардани баландии равшанӣ, аз дараҷаҳои дастрас истифода баред ва бо пахш кардани тугмаи меню интихобро тасдиқ намоед.

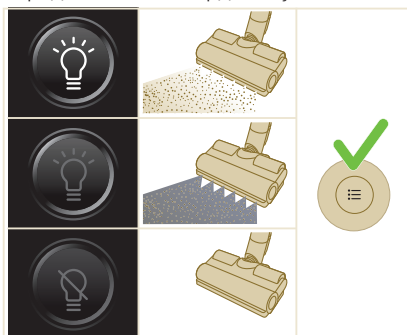

Муайянкунии навъи фарш

Тугмаи менюро пахш кунед ва ба хусусияти муайянкунии навъи фарш гузаред. Барои тасдиқи танзим, тугмаи менюро аз нав зер кунед.

Дар экрани муайянкунии навъи фарш, ин вазифаро фаъл кунед ва интихоби худро бо пахш кардани тугмаи меню тасдиқ намоед. Вақте ки вазифа бо муваффақият фаъл карда мешавад, пас аз бозгашт ба экрани асосӣ дар кунҷи чапи болоии экран нишони сабз пайдо мешавад.

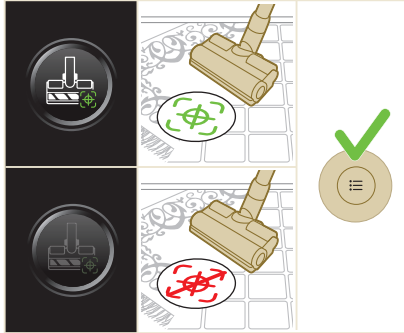

i Шарҳ: Вазифаи муайянкунии навъи фарш танҳо дар он вақт фаъл ё ғайрифаъл карда мешавад, агар соплҳои муҳарриқдор ба дастгоҳи дастӣ пайваст шуда бошад. Дар натиҷа, вақте ки ягон соплҳои муҳарриқдор ба таҷҳизоти асосӣ пайваст карда нашавад, дар менюи шумо имкони марбут нишон дода намешавад. Барои дидани вазифаи муайянкунии навъи фарш дар менюи худ, соплҳои муҳарриқдорро пайваст намоед.

i Эзоҳ: Вақте ки шумо бори аввал дастгоҳи худро қабул мекунед, вазифаи муайянкунии навъи фарш фаъл мешавад.

i Эзоҳ: вазифаи муайянкунии навъи фарш фаъл мешавад, вақте ки соплҳои хангоми ҳаракат сатҳи гуногуни тозакуниро муайян мекунанд.

Маълумоти иловагӣ

Тугмаи менюро пахш кунед ва ба имкони «маълумоти иловагӣ» гузаред. Барои тасдиқи танзим, тугмаи менюро аз нав зер кунед.

Дар экрани «маълумоти иловагӣ» шумо метавонед вазъияти филтр, вазъияти батарея, вақти умумии истифода, модели дастгоҳи худ ва рамзи дастрасии QR-ро барои маълумоти иловагии онлайн аз назар гузаронед.

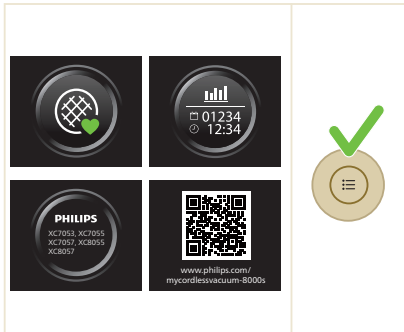

Бозгашт

Барои баромадан аз меню ва бозгашт ба экрани қаблӣ, имкони «Бозгашт»-ро интихоб намоед.

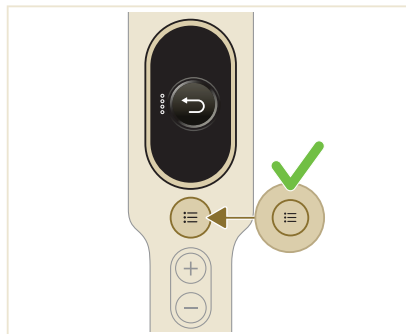

Пас аз истифода – Нигоҳдорӣ

Нигоҳубини мунтазам пас аз ҳар як давраи тозакунии

Нигоҳубини низоми идоракунии чанг

Пас аз ҳар як истифода ё вақте ки чанг ба нишондиҳандаи сатҳи «MAX» мерасад, қуттии чамъкунандаи чангро ҳолӣ кунед.

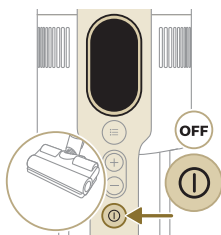
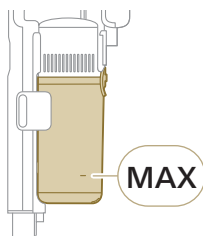

1 Дастгоҳро хомӯш кунед.

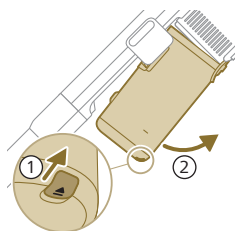

2 Дастгоҳро дар кунҷи 45 дараҷа, ҷи тавре ки дар расм нишон дода шудааст, нигоҳ доред. Қуттии чамъкунандаи чангро бо зеркунии тугмаи озодкунӣ ҷудо намоед. Тугмаи озодкунӣ дар поёни қуттӣ ҷойгир аст.

i Шарҳ: Ҳангоми дар ҳолати рост нигоҳ доштани дастгоҳ қуттии чамъкунандаи чангро ҷудо намоед.

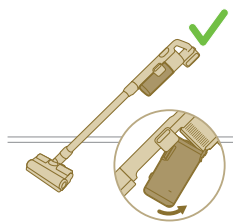

3 Дасти сиёхро нигоҳ доред. Сиклонро аз қуттии чамъкунандаи чанг бо баровардани он аз қуттӣ ҷудо намоед

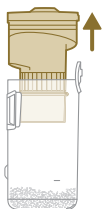

4 Хоки чамъшударо аз қуттии чамъкунандаи чанг ба қуттии партов холи кунед.

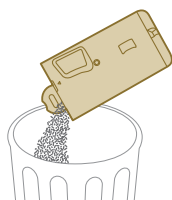

5 Сиклонро ба қуттии чамъкунандаи чанг аз нав ҷойгир кунед. Боварӣ ҳосил кунед, ки ду қисм мувофиқат мекунанд.

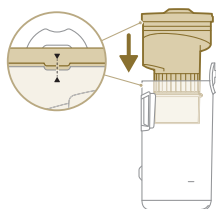

6 Сатилчаи чамъшударо ба ҷояш ҷойгир кунед. Пеш аз он ки онро ба ҷояш ҷойгир мекунед, аввал паҳлуи филтри сатилчаро мувофиқ кунед.

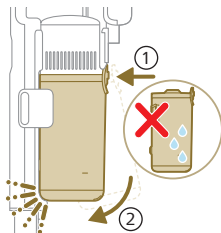

Нигоҳубини обдон

Обдонро пас аз ҳар истифода тоза кунед.

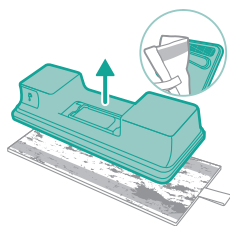

1 Матои тари микрофibriро чудо намоед.

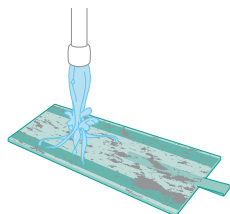

2 Матои тари микрофibriро дар зери лула бишӯед ва онро ба таври дастӣ ё дар мошини чомашӯӣ бишӯед.

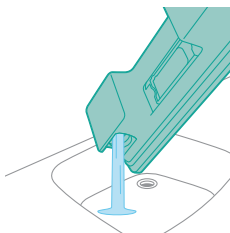

3 Тамоми оби боқимондари аз обдон рехта партоед.

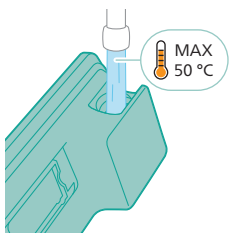

4 Обдонро бо об пур кунед.

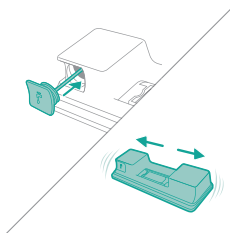

5 Барои тоза кардани боқимондаҳои маводи шустушӯӣ обдонро ба таври дуруст маҳкам кунед ва онро чунбонед.

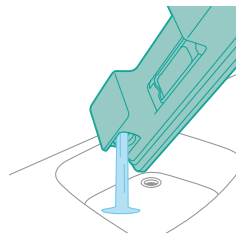

6 Обдонро холий кунед ва онро кушода гузоред, то хушк шавад.

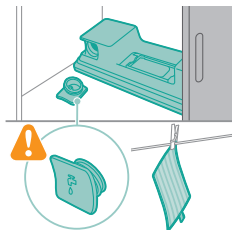

7 Боварӣ ҳосил кунед, ки ҳангоми нигоҳдорӣ сарпӯши обдонро гум накунед. Матои тари микрофибриро хушк кунед.

Нигоҳубини таҷҳизот ба таври мунтазам

Нигоҳубини низоми идоракунии чанг

Филтрро ҳадди аққал як маротиба дар як моҳ тоза кунед ё вақте ки шумо огоҳинома оид ба тозакунии филтрро мебинед (i8).

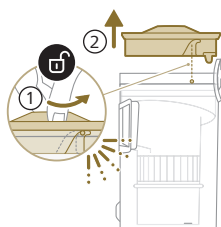

1 Филтрро ба муқобили ақрабаки соат гардонед ва онро аз қуттии ҷамъкунандаи чанг ҷудо кунед.

2 Филтри кафки шусташавандаро аз корпуси филтри пластикӣ ҷудо намоед.

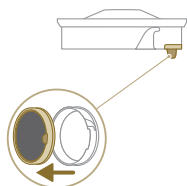



3 Ҳам корпуси филтр ва ҳам филтри кафкро дар қуттии партов тоза кунед.

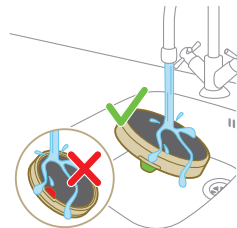

4 Филтри кафкро бишӯед ва то он даме, ки оби тоза берун шавад, онро ғун кунед.

i Шарҳ: барои беҳтарин натиҷаи тозакуни, обро аз филтр бо лавҳаи филтр рӯ ба поён гузаронед ва имкон диҳед, ки чанги амиқ гузошташуда шуста шавад.



5 Пеш аз аз нав васл кардани филтри кафк дар корпуси филтр филтри шусташударо то 24 соат хушк кунед.

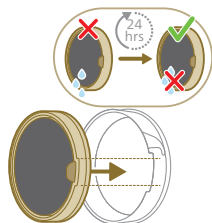

6 Барои нигоҳдории ҳамаҷониба қуттии ҷамъкунандаи чанг ва сиклонро дар зери лӯлаи ҷорӣ ё дар оби собунии гарм тоза кунед.

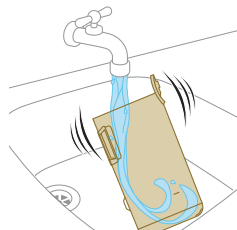

7 Қуттии чамъкунандаи чанги тозашуда ва қисмҳои муносибро хушк кунед.

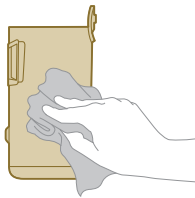

⚠ Диққат: Пеш аз чамъ кардани ҳамаи қисмҳо, мутмаин шавед, ки онҳо комилан хушк мебошанд.

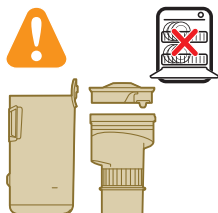

i Шарҳ: на ҳамаи қисмҳо метавонанд дар мошини зарфшӯй тоза карда шаванд.

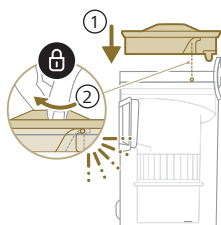

8 Полоро ба қуттии чамъкунандаи чанг аз нав васл кунед. Филтро ба самти ақрабаки соат гардонед, то он ба ҷойи худ ворид шавад.

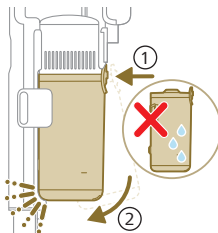

9 Сатилчаи чамъшударо ба ҷояш ҷойгир кунед. Пеш аз он ки онро ба ҷояш ҷойгир мекунед, аввал паҳлуи филтри сатилчаро мувофиқ кунед.

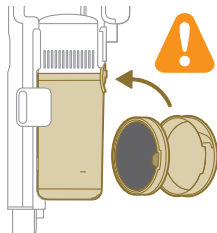

i Шарҳ: Мутмаин шавед, ки пас аз нигоҳубин, филтр дар таҷҳизот ба таври дуруст васл карда шудааст.

Нигоҳубини соплои ҳушманди «PrecisionPower»

1 Ҳамеша пеш аз тозакунии чўткаи тобхўрдаи сопло таҷҳизотро хомўш кунед.

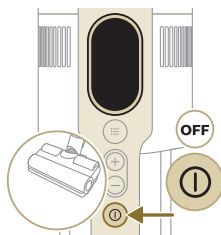

2 Барои пайдо кардани дастрасӣ ба чўткаи тобхўрда, тугмаро дар паҳлӯи сопло пайдо кунед. Барои кушодани он, онро зер карда, гардонед.

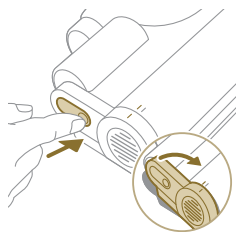

3 Чўткаи тобхурдаро ва сарпўши ҷониби ро бо эҳтиёт ҷудо намоед.

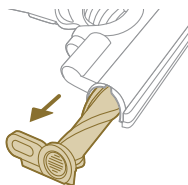

4 Ҳамаи муйҳои печидаро аз чўткаи тобхўрда ҷудо кунед. Чўтқаро аз чиркҳо бо ёрии қайчӣ ё даст тоза намоед.

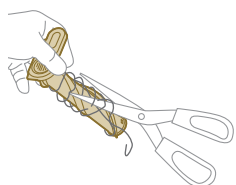

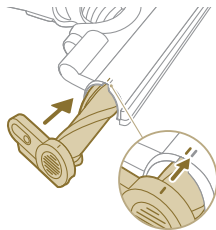

5 Ҳангоми аз нав васл кардани чўткаи тобхўрда, қисмҳои онро ба таври дуруст гузоред.

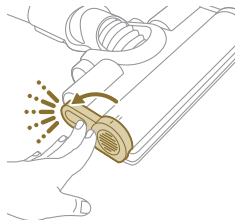

6 Навардчаи чўткаи соплоро бо маҳкам кардани он то шумидани садои «КЛИК» маҳкам кунед.

Нигоҳубини чўткаи хурди «TurboBrush»

1 Барои дастрас шудан ба минтақаи тозакунии чўтқаро гардонед.

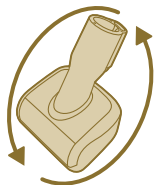

2 Тугмаи ҷониби ро лағжонед, то чўтка аз мавқеи худ озод карда шавад.

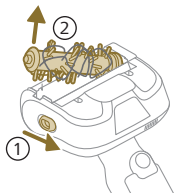

3 Дастҳои худ ё қайчиرو истифода баред, то тавонед ҳама гуна чиркро аз чўтка тоза кунед.

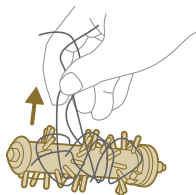

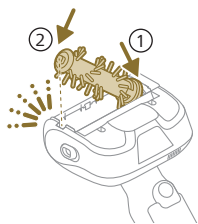

- 4 Ҳангоми васл кардани чўтка, пеш аз пайваст кардани тарафи дигар, як тарафро дар ҷои худ ҷойгир кунед. Вақте ки чўтка ба таври дуруст васл карда мешавад, шумо садои «КЛИК»-ро мешунавед.

Нигоҳубини обдон

Барои пешгирии кардани ҷамъшавии оҳақ, шумо бояд обдонро дар як маротиба тоза кунед.

- 1 Ба косачаи ченкунӣ каме моеи тозакунии оҳақро илова кунед.

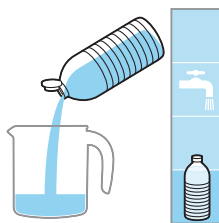

- 2 Миқдори дурусти обро ба косачаи ченак илова кунед.

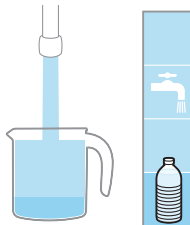

- 3 Моеи омехтаро ба обдон илова кунед.



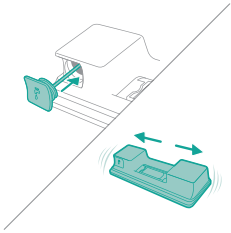

4 Пеш аз чунбонидан обдонро дуруст пӯшед, то ки моеъи поксозӣ ба таври баробар паҳн шавад.

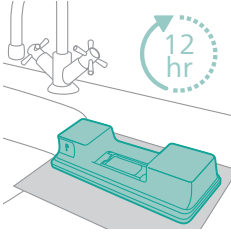

5 Обдонро (бе матъои тари микрофибри) дар тӯли 12 соат рост нигоҳ доред. Интизор меравад, ки об оҳишта-оҳишта аз таги обдон берун шавад. Мо тавсия медиҳем, ки обдонро дар дохили дастшӯяк ё болои матоъ ҷойгир кунед.

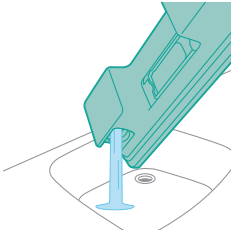

6 Ҳама моеи боқимондаи дохили обдонро бишӯед ва тоза кунед.

Нигоҳубини хати обдиҳӣ

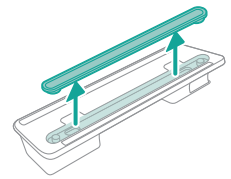

1 Барои тоза кардани ҳамаҷониба хати обдиҳиро аз таги обдон ҷудо намоед.

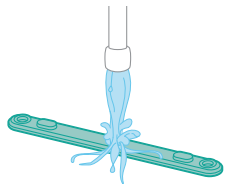

2 Хати обдиҳиро дар зери об бишӯед.

3 Пас аз тоза кардан, хати обдиҳиро аз нав ба обдон пайваст кунед.

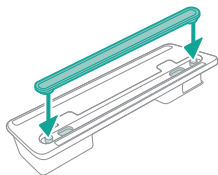

Replacement

To buy accessories or spare parts, visit www.philips.com/parts-and-accessories or go to your Philips dealer. You can also contact the Philips Consumer Care Center in your country.

Replacement parts and type numbers:

Ивазкунии полои XV1681/01

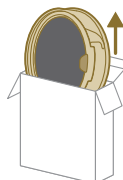

XV1681/01

Чўткаи тобхўрдаи CP0667/01

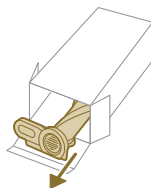

CP0667/01

Матои тари микрофибрии XV1670/02

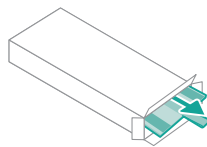

XV1670/02

Хати обдиҳии CP0381/01

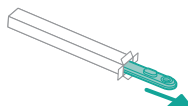

CP0381/01

i Шарҳ: Ҳар 6 моҳ филтр ва матои тари микрофибриро иваз кунед, то иҷрои ҳадди аксарро таъмин кунед.

Сигналҳои интерфейси корбар ва маънои онҳо

Сигнал

Маънои сигнал

E1



Кори нодурусти дастгоҳ.

Батареяро ҷудо кунед, 10 сония интизор шавед ва батареяро аз нав ҷойгир намоед. Агар ин кор накунад, лутфан дастгоҳро ба маркази хизматрасонии расмии «Philips» баред ё ба Маркази дастгирии муштариён муроҷиат намоед.

E2



Дастгоҳ дар зери ҳарорати қорӣ қор мекунад.

Таҷҳизотро ба хонаи гарм гузоред. Дастгоҳро дар ҳарорати зери 5°C ё зиёда аз 40°C нигоҳ надоред, барқдихӣ накунад ё истифода набаред.

E3



Дастгоҳ берун аз ҳарорати қорӣ қор мекунад.

Дастгоҳро ба хуҷраи хунуктар гузаронед. Дастгоҳро дар ҳарорати зери 5°C ё зиёда аз 40°C нигоҳ надоред, барқдихӣ накунад ё истифода набаред.

E5





Батарея вайрон аст.

Дастгоҳро ба маркази хизматрасонии расмии «Philips» баред ё ба Маркази дастгирии муштариён муроҷиат намоед.

Сигнал

Маънои сигнал

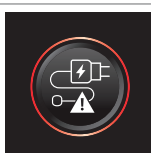
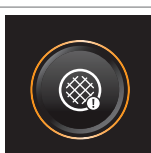
E9		<p>Сопло берун аз ҳарорати қорӣ қор мекунад.</p> <p>Дастгоҳро хомӯш кунед ва 15 дақиқа интизор шавед. Ба корпуси болоии сопло даст расед, то эҳсос кунед, ки оё он ҳанӯз гарм аст ё не. Агар сопло ҳанӯз гарм бошад, то хунук шудани сопло бештар интизор шавед. Пас аз хунук шудани сопло, кӯшиш кунед, ки дастгоҳро аз нав фаъол созед.</p>
i4		<p>Сопло чиркин шуд.</p> <p>Боварӣ ҳосил кунед, ки дастгоҳ хомӯш аст. Соплоро мувофиқи дастури қорбарӣ тоза намоед ва қубурро аз дастгоҳи асосӣ ҷудо карда, тафтиш намоед. Объектро аз сопло ё қубур хориҷ кунед ва дастгоҳро аз нав ба қор дароред.</p>
i5		<p>Дар гузаргоҳи қараёни ҳаво объектӣ бегона часпидааст.</p> <p>Боварӣ ҳосил кунед, ки дастгоҳ хомӯш аст. Соплоро мувофиқи дастури қорбарӣ тоза намоед ва қубурро аз дастгоҳи асосӣ ҷудо карда, тафтиш намоед. Объектро аз сопло, қубур ё дастгоҳи дастӣ хориҷ кунед ва дастгоҳро аз нав ба қор дароред.</p>
i6		<p>Адаптер ҷудо карда нашудааст.</p> <p>Пеш аз истифода бурдани дастгоҳ адаптерро ҷудо кунед.</p>
i7		<p>Аз адаптери нодурустро истифода мебаред.</p> <p>Дастгоҳро танҳо бо адаптери таъминшудаи асли барқдихӣ кунед.</p>
i8		<p>Поло чиркин шуд.</p> <p>Филтрро тоза намоед. Дастурҳои экран ё дастурҳои қорбариро риоя намоед. Шумо метавонед ҷолоҳои навро аз дуқони онлайнӣ «Philips» дар сомонаи www.philips.com/support ё аз фурӯҳандаи расмӣ «Philips» харид кунед.</p> <p>Агар шумо пас аз тоза кардани филтр дидани рамзи иттилоотии «i8»-ро идома диҳед, ҷадвали ҳалли мушкилиҳоро дар зер санҷед.</p>

Сигнал**Маънои сигнал**

i10



Батарея ба таври дуруст гузошта нашудааст.

Батареяро ҷудо карда, аз нав ҷойгир намоед. Агар ин кор накунад, лутфан дастгоҳро ба маркази хизматрасонии расмии «Philips» баред ё ба Маркази дастгирии муштариён муроҷиат намоед.



Сатҳи заряди батарея паст аст ва онро бо барқ пур кардан лозим аст. Таҷҳизот ё батареяро бо усули пешниҳодшудаи пуркунии барқ пур намоед.

Ҷустуҷӯ ва ислоҳи нуқсонҳо

Ин банд дорои ҷамъбасти мушкилоти умумие мебошад, ки метавонанд бо таҷҳизоти шумо ба вуҷуд оранд. Агар шумо натавонед, ки мушкилотро аз рӯи маълумоти зерин ҳал кунед, ба сомонаи www.philips.com/support барои гирифтани ҷавобҳо ба саволҳои роиҷ гузаред ё бо Маркази дастгирии муштариёни Philips дар кишвари худ дар тамос шавед.

Тозакунии хушк**Носозӣ****Сабаби эҳтимолӣ****Ҳалли мушкилот**

Ҳангоми пахш кардани тугмаи фаъол/хомӯш дастгоҳ ҷавоб наমেдиҳад.

Дар дисплей нишонаи холии батарея нишон дода мешавад.

Барои заряд кардани батарея, таҷҳизотро ба дастгоҳи барқдихӣ пайваस्त кунед ё ҷангкашаки дастиро рост ба дастгоҳи барқдихӣ васл кунед.

Станцияи пуркунандаи барқ дар девор устувор нест.

Мехҳои печдоре, ки пойгоҳи қувватдиҳандаро нигоҳ медоранд, беқувватанд.

Мехҳои печдороо саҳт кунед.

Мехҳои печдор андозаи дуруст надоранд.

Мехҳои печдоре, ки пойгоҳи қувватдиҳандаро нигоҳ медоранд, беқувватанд.

Станцияи пуркунандаи барқ ба девор насб карда нашудааст.

Тафтиш кунед, ки деворе, ки дар он истоғи барқгиранда васл карда мешавад, устувор аст.

Таҷҳизот ногаҳон аз кор мебарояд.

Вақте ки вайроншавии дохилии дастгоҳ ба миён меояд, тугмаҳо ҷавоб наমেдиҳанд ва экран холи менамояд.

Дастгоҳро ба дастгоҳи барқдихӣ пайваस्त кунед ё ҷангкашаки дастиро рост ба дар дастгоҳи барқдихӣ васл кунед. Экранны тафтиш кунед. Агар рамзи хато пайдо шавад, шумо метавонед маънои онро дар дастури корбарӣ пайдо кунед.

(рамз: E2, E3) Дастгоҳ дар ҳарорати мувофиқ кор намекунад.

Боварӣ ҳосил намоед, ки таҷҳизот дар ҳарорати байни 5 °C ва 40 °C истифода мешавад.

Носозӣ

Сабаби эҳтимолӣ

Ҳалли мушкилот

(рамз: i4, i5) Чўткаи тобхўрда часпидааст ё объектҳо дар маҷрои ҷараёни ҳаво часпидааст.

Боварӣ ҳосил кунед, ки дастгоҳ хомӯш аст. Соплоро мувофиқи дастури корбарӣ тоза намоед ва қубурро аз дастгоҳи асосӣ ҷудо карда, тафтиш намоед. Объектро аз сопло ё қубур хориҷ кунед ва дастгоҳро аз нав ба кор дароред.

(рамз: E9) Соплои муҳарриқдор аз ҳад зиёд гарм шуд.

Дастгоҳро хомӯш кунед ва 15 дақиқа интизор шавед. Ба корпуси болоии сопло даст расед, то эҳсос кунед, ки оё он ҳанӯз гарм аст ё не. Агар сопло ҳанӯз гарм бошад, то хунук шудани сопло бештар интизор шавед. Пас аз хунук шудани сопло, кўшиш кунед, ки дастгоҳро аз нав фаъл созед.

Таҷҳизот нисбат ба ҷаббиши оддӣ қувваи ҷаббиши пасттар дорад.

Филтрҳо ва бӯрон чиркинад.

Сатилчаи чангро ҳолӣ намоед. Филтр ва бӯронро тоза кунед. Боварӣ ҳосил кунед, ки филтрро на камтар аз як маротиба дар як моҳ, ҳангоми истифодаи мунтазами дастгоҳ шуста кунед. Боварӣ ҳосил кунед, ки мўй ва лойе, ки дар сиклон часпида буданд, тоза карда мешаванд.

Контейнери чанг ба дастгоҳ дуруст часпонида нашудааст.

Боварӣ ҳосил кунед, контейнери чанг дуруст часпонида шудааст.

Чанг аз таҷҳизот мебарояд.

Филтр чиркин аст.

Филтрро тоза намоед. Инчунин ба дастури корбарӣ нигаред.

Филтр дар таҷҳизот вучуд надорад.

Мутмаин шавед, ки филтр дар таҷҳизот аст ва ба таври дуруст васл карда шудааст.

Чизе бӯронро маҳкам мекунад.

Тўфонро барои объектҳои часпида тафтиш кунед ва ҳама ашёро, ки сиклонро бозмедорад, хориҷ кунед. Ҳамчунин боварӣ ҳосил кунед, ки тамоми мўйҳо ва лойҳои дар сиклон часпидашуда тоза карда мешаванд.

Контейнери чанг ба дастгоҳ дуруст часпонида нашудааст.

Дарбаргирандаи чангро ҳолӣ кунед ва сарпўши дарбаргирандаи чангро ба таври дуруст ба дастгоҳ васл намоед.

Дастгоҳ ҳангоми хомӯш кардани барқ чарх мезанад ё чаппа мешавад.

Ҳангоми хомӯш кардани барқ дастгоҳро рост нигоҳ доред.

Вақте км колиро тоза мекунам, таҷҳизот болои фарш ҳамвор ҳаракат намекунад.

Вазифаи хусусияти муайянкунии навъи фарш фаъл нест.

Вазифаи хусусияти муайянкунии навъи фаршро дар менюи рақамӣ фаъл созед.

Носозӣ	Сабаби эҳтимолӣ	Ҳалли мушкилот
	Қувваи ҷаббиши интихобшуда хеле баланд аст.	Қувваи ҷаббиширо кам кунед. Инчунин ба дастури корбарӣ нигаред.
Чӯтка дигар давр намезанад.	Чӯтка бо мӯй ва чиркинӣ пур шуд.	Чӯтқаро бо даст ё ки қайчӣ тоза кунед.
	(рамзи i4) Чӯтка метавонад давр назанад, агар аз тарафи қолин бо пати баланд муқобилати зиёдро вохӯрад.	Таҷҳизотро хомӯш карда, онро аз нав фаъол намоед.
	Пас аз тозакунии, шумо чӯткаи даврзанандаро ба соғло ба таври дуруст васл накардед.	Барои ба таври дуруст васл кардани чӯткаи даврзананда ба соғло, банди тозакуниро аз рӯи дастури корбарӣ риоя намоед. Бо қулф кардани фашанг дар ҷойи худ чӯткаи даврзанандаро дохили соғло васл кунед.
	(рамз: E9) Соғлои муҳаррикдор аз ҳад зиёд гарм шуд.	Дастгоҳро хомӯш кунед ва 15 дақиқа интизор шавед. Ба корпуси болоии соғло даст расед, то эҳсос кунед, ки оё он ҳанӯз гарм аст ё не. Агар соғло ҳанӯз гарм бошад, то хунук шудани соғло бештар интизор шавед. Пас аз хунук шудани соғло, кӯшиш кунед, ки дастгоҳро аз нав фаъол созед.
Экран дар соғло фаъол карда намешавад.	Шумо соғлоро ба қубур ё таҷҳизот ба таври дуруст васл накардед.	Соғлоро ба таҷҳизот ё дастгоҳи дастӣ ба таври дуруст васл кунед.
	Хусусияти рӯшанӣ ғайрифаъол аст.	Ин хусусиятро дар меню фаъол созед. Рӯшании чароғакҳои LED-и соғлоро дар меню танзим кунед.
Чароғакҳои LED дар дастгоҳи дастӣ фаъол карда намешаванд.	Хусусияти рӯшанӣ ғайрифаъол аст.	Ин хусусиятро дар меню фаъол созед. Рӯшании чароғакҳои LED-и дастгоҳи дастиро дар меню танзим кунед.
Рӯшанӣ дар лавозимот фаъол карда намешавад.	Лавозимот ба қубур васл карда шуд.	Қубурро ҷудо кунед ва лавозимотро мустақиман ба дастгоҳи дастӣ пайваст намоед.
	Лавозимот ба дастгоҳ дуруст часпонида нашудааст.	Лавозимотро ба дастгоҳ дуруст часпонеда.
Равшанӣ дар соғло, дастгоҳи дастӣ ва лавозимоти ман ба қадри кофӣ равшан нест.	Равшанӣ кам шудааст.	Рӯшании чароғакҳоро дар меню танзим кунед.

Носозӣ	Сабаби эҳтимолӣ	Ҳалли мушкилот
Таҷҳизот заряд намегирад.	Сими барқӣ ба таҷҳизот ба таври дуруст пайваст карда нашуд ё адаптер ба барқдиҳанда ба таври дуруст васл карда нашуд.	Боварӣ ҳосил кунед, ки сими барқӣ ба дастгоҳ ба таври дуруст пайваст карда шудааст ва адаптер ба пайвандаки деворӣ дуруст гузошта шудааст.
	Пайвасткунаки барқӣ юа пойгоҳи қуввдизӣ дуруст гузошта нашудааст.	Боварӣ ҳосил кунед, ки пайвасткунанда дар пойгоҳи қуввадиҳанда дуруст ҷойгир карда шудааст. Тафтиш кунед, ки пайвандак кунҷи аст ва истоғи барқгиранда симро дар ҷои худ нигоҳ медорад.
	(рамзи i7) Адаптери ғайр аз адаптери додасида истифода мешавад.	Мутмаин шавед, ки шумо адаптери таъминшударо истифода мебаред.
	(рамзи i10) Батарея ба таври дуруст насб нашудааст.	Боварӣ ҳосил кунед, ки батарея пурра дар слот ҷойгир карда шудааст ва дуруст насб шудааст.
	(рамзи E5) Батарея кор намекунад.	Батарея вайрон шуд. Батареяро иваз кунед. Агар шумо қадамҳои дар боло зикршударо иҷро карда бошед, аммо таҷҳизот то ҳол заряд намегирад, онро ба маркази хизматрасонии расмии Philips баред ё бо маркази дастгирии муштариён дар тамос шавед.
Таҷҳизот хеле суст заряд мегирад.	Адаптери беруна ё адаптер аз дигар асбобҳо истифода мешавад.	Таҷҳизотро бо адаптери таъминшуда барқдиҳӣ кунед.
Батарея пур карда шудааст ва васл шудааст, аммо дастгоҳро фурузон кардан мумкин нест.	Дастгоҳ ҳоло ҳам ба адаптер пайваст аст.	Пеш аз аз нав ба кор андохтан дастгоҳро аз адаптер хориҷ кунед.
	(рамз: E1) Дар дастгоҳ чизе нодуруст аст.	Батареяро ҷудо кунед, 10 сония интизор шавед ва батареяро аз нав ҷойгир намоед. Агар ин кор накунад, лутфан дастгоҳро ба маркази хизматрасонии расмии «Philips» баред ё ба Маркази дастгирии муштариён муроҷиат намоед.
Дар дисплей нишонаи филтр нишон дода мешавад (рамз: i8).	Филтр чиркин аст.	Филтрро тоза намоед. Дастурҳои экран ё дастурҳои корбариро риоя намоед.

Носозӣ

Сабаби эҳтимоли

Ҳалли мушкилот

Агар шумо пас аз тоза кардани филтр дидани рамзи иттилоотии «i8»-ро идома диҳед, шумо метавонед маслиҳатҳои зеринро ба назар гиред:

- Агар шумо филтри тозаи эҳтиёти дошта бошед, шумо метавонед филтри куҳнаро бо филтри нав иваз намоед. Пас аз ин, аз дастгоҳи дастӣ истифода баред, то филтри кафкҳои куҳна ва куттии филтрро бодикқат тоза намоед.
- Ба таври интихобӣ, агар шумо ба чангкашак ё чангкашаки хурди дигар дастрасӣ дошта бошед, шумо метавонед онро барои ба осонӣ тоза кардани ҳам филтри кафк ва ҳам куттии филтр истифода баред.

Тавзеҳ: Пеш аз фаъол кардани филтр ҳамеша боварӣ ҳосил кунед, ки он дар дастгоҳ мавҷуд аст.

Филтр кӯҳна аст.

Шумо метавонед ҷойҳои навро аз дукони онлайнӣ «Philips» дар сомонаи www.philips.com/support ё аз фуруҳандаи расмӣ «Philips» харид кунед.

Агар шумо қадамҳои дар боло зикршударо иҷро карда бошед, аммо таҷрибот то ҳол хаторо нишон медиҳад, онро ба маркази хизматрасонию расмӣ «Philips» баред ё ба маркази дастгирии муштариён дар тамос шавед.

Чўткаи хурди Turbo ба таври дуруст кор намекунад.

Чўткаи даврзананда баста шуд.

Мўйро аз чўтка бо қайчӣ тоза намоед. Дастурҳои корбарро риоя намоед.

Чўткаи даврзананда ҳангоми тозакунии бо матоъ ё сатҳҳо баста мешавад.

Чўткаи хурди Turbo-ро дар як хат бо сатҳ нигоҳ доред ва чўткаи хурди Turbo-ро ба сатҳҳои мулоим фишор надиҳед.

Чўткаи даврзананда ба чўткаи хурди Turbo ба таври дуруст васл карда нашуд.

Мутмаин шавед, ки чўткаи даврзананда ва чўткаи хурди Turbo ба таври дуруст васл карда шудаанд ва байни қисмҳои ягон ҷузъ нест. Дастурҳоро риоя намоед.

Носозӣ

Қувваи ҷаббиш устувор намекашад.

Сабаби эҳтимолӣ

Ҳеч чиз нодуруст нест. Ин хусусияти «муайянкунии навъи фарш» ба кор андохта мешавад. Дастгоҳи шумо намуди фаршро муайян мекунад ва бо иҷрои беҳтаршуда барои фарши муайяншуда тоза мекунад.

Ҳалли мушкилот

Ягон амал лозим нест. Агар шумо хоҳед, ки бо қувваи пайвастаи интиҳобкардаатон тоза кунед, ин хусусияти хушмандро дар менюи дастгоҳатон хомӯш кунед.

Вазифаи хусусияти муайянкунии навъи фарш мантиқан кор намекунад.

Чӯтка бо мӯй ва чиркинӣ пур шуд.

Чӯткарро бо қайчӣ ё даст тоза намоед. Дар дастури корбарӣ ба дастурҳо нигаред.

Дастгоҳ зарбаҳои статикиро медиҳад.

Дастгоҳ қувваи барқи статикиро ба вучуд меорад. Чӣ қадар намии ҳаво паст аст, он қадар таҷҳизот қувваи барқи статикиро меофарад.

Бо расидани қубури таҷҳизот ба объектҳои металлӣ дар хона (масалан, пояҳои миз ё курсӣ, ва ғайра) қувваи барқи статикиро озод кунед. Ё шумо инчунин метавонед дараҷаи намии ҳаворо дар хона баланд кунед.

Хок ва лой, ки тоза карда мешавад, статикӣ аст.

Дарбаргирандаи чангро ҳолӣ намоед ва филтрро мувофиқи дастури корбарӣ тоза кунед.

Тозакунии нарм**Носозӣ**

Баромади об аз обдон кам шуд.

Сабаби эҳтимолӣ

Тасмаи металлӣ бо чирк маҳкам шуд.

Ҳалли мушкилот

Тасмаи металлро ҷудо карда, тоза намоед. Тасмаи металлро ба ҷойаш ҷойгир кунед.

Матои тари микрофибри ба таври дуруст ҷойгир нашудааст ва дар натиҷа тасмаи металлро маҳкам мекунад.

Мутмаин шавед, ки шумо матои тари микрофибриро ба таври дуруст ҷойгир кардед. Барои ҷойгиркунии дуруст дастури корбариро мутолиа кунед.

Обдон ҳолӣ ё қариб ҳолӣ мебошад.

Обдонро бо об пур кунед.

Шумо аз матъои тари микрофибриро истифода мебаред, ки бо Philips таъмин карда намешавад.

Танҳо аз матъои тари микрофибриро аслии Philips истифода баред. Шумо метавонед чунин матъои тари микрофибриро харидорӣ кунед дар дукони онлайнӣ Philips дар сомонӣ www.philips.com/support ё аз фуруҳандаи расмӣ «Philips» харид кунед.

Носозӣ

Сабаби эҳтимоли

Ҳалли мушкилот

Дар раҳи намноқӣ миқёси оҳақ ҷамъ шудааст.

Шумо метавонед тасмаи металли навро аз дукони онлайнӣ «Philips» дар сомонаи www.philips.com/support харид кунед ё аз фуруҳандаи расмӣ «Philips» харид кунед.

Об аз обдон хеле зиёд ва хеле тез мебарояд.

Сарпӯши зарфи об дуруст пӯшида нашудааст.

Сарпӯшо санҷед ва мутмаин шавед, ки он ба таври дуруст ва пурра маҳкам карда шуд.

Тасма дар поёни обдон ба таври дуруст ҷойгир карда нашуд.

Тасмаро санҷед ва мутмаин шавед, ки он дар сатҳи поёни обдон ба таври дуруст ҷойгир карда нашуд.

Фарш бо раҳҳо хушк мешавад.

Шумо ба обдон аз ҳад зиёд тозакунаки моеъро илова кардед.

Танҳо якчанд чакраи тозакунаки моеъро истифода баред ё тозакунаки бекафкро истифода баред.

Мутмаин шавед, ки шумо матои тари микрофибриро ба таври дуруст ҷойгир кардед.

Мутмаин шавед, ки шумо матои тари микрофибриро ба таври дуруст ҷойгир кардед. Барои ҷойгиркунии дуруст дастури корбариро мутолиа кунед.

Болинчаи нодуруст барои шустани фарш истифода шудааст.

Танҳо аз матъои тари микрофибрии «Philips XV1670/02» барои дастгоҳи силсилаи 7000 истифода баред. Шумо метавонед чунин матъои тари микрофибриро харидорӣ кунед дар дукони онлайнӣ Philips дар сомонаи www.philips.com/support ё аз фуруҳандаи расмӣ «Philips» харид кунед.

Зміст

Вступ	1164
Загальний опис	1164
Перед першим використанням	1165
Встановлення настінного кріплення	1165
Підготовка до використання	1166
Використання пристрою	1167
Збирання пристрою	1167
Прибирання м'яких і твердих поверхонь	1168
Прибирання з миттям твердих підлог	1169
Універсальне використання та приладдя	1172
Налаштування та додаткова інформація	1175
Після використання – обслуговування	1177
Часте обслуговування після кожного циклу прибирання	1177
Періодичне обслуговування	1180
Заміна	1186
Сигнали інтерфейсу користувача та їхнє значення	1187
Усунення несправностей	1189
Сухе прибирання	1189
Вологе прибирання	1193

Вступ

Дякуємо за те, що придбали цей виріб! Щоб уповні скористатися запропонованою підтримкою, зареєструйте свій виріб на веб-сайті www.philips.com/mycordlessvacuum-7000s.

Загальний опис

- Цифровий дисплей
 - Кільцевий індикатор рівня заряду батареї
 - Відсоток рівня заряду батареї
 - Вибраний рівень потужності
 - Значок активації функції розпізнавання типу підлоги
 - Значок нагадування про очищення фільтра
- Кнопка "Меню/підтвердити"
- Кнопка "+"
- Кнопка "-"
- Кнопка "Увімк./Вимк."
- Ручний режим
- Контейнер для пилу
- Батарея
- Додатковий фільтр (лише XC7057)
- Кнопка розблокування контейнера для пилу
- Настінне кріплення
- Адаптер
- Трубка
- Розумна насадка PrecisionPower
- Резервуар для води

- 16 Накладка для вологого прибирання з мікрофібри
- 17 Міні-турбощітка (лише XC7055, XC7057)
- 18 Комбінована насадка
- 19 М'яка щітка (лише XC7057)
- 20 Насадка для чищення оббивки (лише XC7055, XC7057)
- 21 Щілинна насадка

Перед першим використанням

Встановлення настінного кріплення

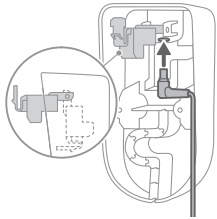

- 1 Переверніть настінне кріплення та розблокуйте сірий важіль. Вставте зарядний порт так, щоб металеву частину було видно та спрямовано вертикально на передній стороні настінного кріплення.

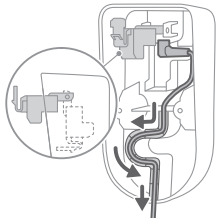

- 2 Акуратно розмістіть кабель, уклавши його в призначений для цього паз.

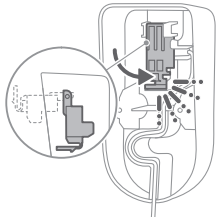

- 3 Закрийте сірий важіль. Переконайтеся, що сірий важіль було зафіксовано зі звуком клацання.

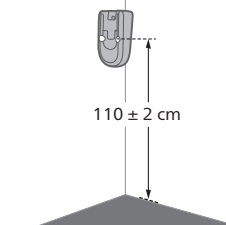

- 4 Надійно зафіксуйте настінне кріплення в потрібному положенні на стіні так, щоб отвори для монтажних гвинтів були на відстані приблизно на 110 см від підлоги.

⚠ Увага! Будьте обережні, висвердлюючи отвори в стіні для фіксації настінного кріплення, щоб запобігти ураженню електричним струмом.

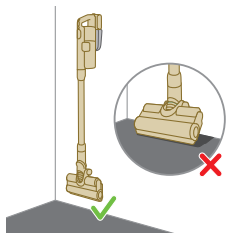

i Примітка. Переконайтеся, що за такого розміщення настінного кріплення весь прилад висітиме на стіні й насадка не торкатиметься підлоги.

- 5 Коли визначите оптимальне положення й висоту для зберігання та заряджання пристрою, міцно затягніть гвинти, щоб зафіксувати настінне кріплення.

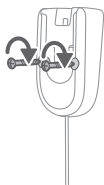

Підготовка до використання

Пристрій обладнано літій-іонною акумуляторною батареєю. Розряджена акумуляторна батарея повністю заряджається приблизно за 6 годин.

- 1 Приєднайте комплект акумуляторних батарей до корпусу пристрою. Надійне з'єднання буде підтверджено звуком клацання.

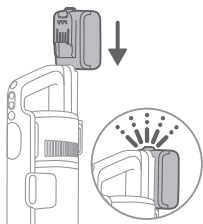

- 2 Зарядіть пристрій, помістивши його на змонтоване настінне кріплення.

⚠ Обережно! Зберігайте й заряджайте пристрій за температури вище 5 °C та нижче 40 °C.

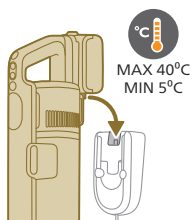

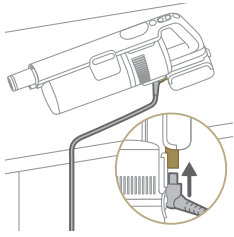

i Примітка. Також можна розмістити ручку пристрою на рівній і стійкій поверхні та безпосередньо під'єднати зарядний кабель до пристрою.



- 3** Конструкцією пристрою передбачено його повне зарядження за 6 годин. Прогрес зарядження можна відстежувати на екрані. Коли пристрій повністю заряджено, на екрані світиться значення 100 %. За кілька хвилин дисплей згасає.

Використання пристрою

Збирання пристрою



- 1** Приєднайте ручку до трубки. Приєднання буде підтверджено звуком клацання.

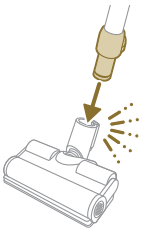

- 2** Приєднайте трубку до насадки. Приєднання буде підтверджено звуком клацання.

Прибирання м'яких і твердих поверхонь

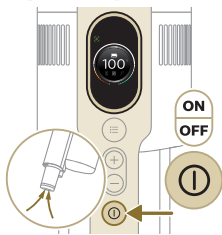

1 Натисніть кнопку "Увімк./Вимк.", щоб увімкнути пристрій.

i Примітка. Щоб вимкнути пристрій, натисніть кнопку "Увімк./Вимк." ще раз.

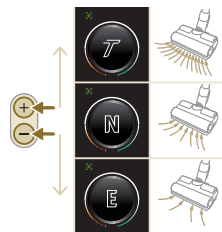

2 За допомогою кнопок "+" і "-" можна перемикає три різні налаштування потужності.

E – економний режим

N – звичайний режим

T – режим Turbo

3 Пилосос призначений для чищення твердих і м'яких поверхонь.

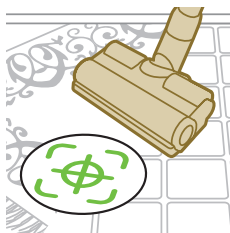

i З увімкненою функцією розпізнавання типу підлоги пристрій розпізнає тип підлоги та автоматично оптимізує свою продуктивність у межах вибраних вами налаштувань потужності. Щоб вимкнути цю функцію, див. нижче порядок встановлення налаштувань.



⚠ Обережно! Не прибирайте пристроєм воду чи інші рідини.

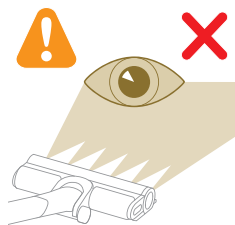

⚠ Увага! Не дивіться безпосередньо на ввімкнені світлодіоди та не спрямовуйте їх в очі іншим людям. Світлодіоди світяться дуже яскраво.

Прибирання з миттям твердих підлог

⚠ Увага! Використовуйте резервуар для води лише на твердій підлозі з водонепроникним покриттям (наприклад, лінолеумі, глазурованій плитці та лакованому паркеті) і кам'яній підлозі (наприклад, мармурі). Якщо підлогу не оброблено для захисту від води, дізнайтеся у виробника, чи її можна мити водою. Не використовуйте резервуар для води для прибирання твердої підлоги з пошкодженим водонепроникним покриттям.

i Примітка. Не використовуйте резервуар для води для чищення килимів.

i Примітка. Щоб не розплескати воду, не рухайте пристрій зі встановленим резервуаром для води вбік. Рухайте пристрій лише вперед і назад.

1 Перед використанням намочіть накладку для вологого прибирання з мікрофібри.

2 Зафіксуйте накладку для вологого прибирання з мікрофібри під резервуаром для води. Сумістіть липучки під резервуаром для води та на задній частині накладки.

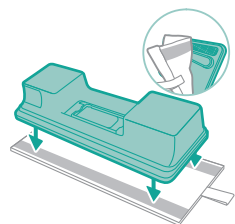
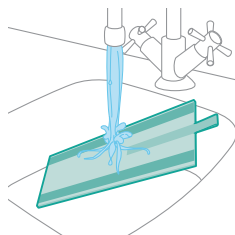

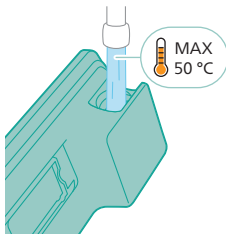

3 Наповніть резервуар водою температурою не вище 50 °С.

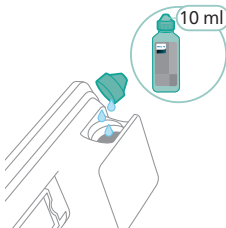

4 (Необов'язково) Якщо ви бажаєте додати до води в резервуарі рідкий засіб для чищення підлоги, використовуйте засіб, який розводиться й утворює мало піни чи взагалі її не утворює. Ми рекомендуємо засіб для чищення підлоги XV1792 Philips Floor Cleaner. Додайте у воду кілька крапель рідкого засобу для чищення.

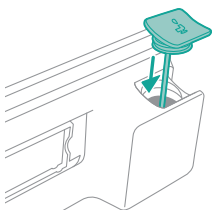

5 Щільно закрийте резервуар для води.

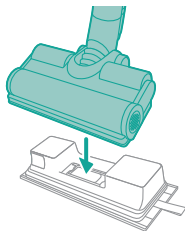

6 Під'єднайте резервуар для води до акванасадки та починайте прибирання.



7 Натисніть кнопку "Увімк./Вимк.", щоб увімкнути пристрій. Під'єднавши аквамодуль до насадки, можна ефективно чистити тверду підлогу.



i Примітка. Аквамодуль не підходить для чищення м'яких поверхонь, наприклад килимів.



⚠ Увага! Аквамодуль не можна використовувати для збирання калюж води.

Поради й інша важлива інформація

- Не потрібно пилососити підлогу перед миттям, оскільки насадка "Пилосос і швабра" здійснює активне вологе прибирання твердої підлоги від усіх видів бруду, зокрема рідин і плям. Для чищення килимів і килимових покриттів використовуйте насадку "Тільки пилосос".
- Пристрій може залишити невелику калюжу води на підлозі, якщо ви не пересунете його після вимкнення. Ви можете зменшити розмір калюжі, пересунувши пристрій після вимкнення. За потреби видаліть краплі, що залишилися, ганчіркою.

Обмеження щодо використання

- Насадка "Пилосос і швабра" підходить для прибирання й миття всіх типів твердих підлог, окрім дерев'яних без покриття.
- Насадку "Пилосос і швабра" призначено для регулярного прибирання твердих підлог. Використовуючи цей пристрій, завжди дотримуйтесь указівок щодо миття твердої підлоги.
- Якщо ви бажаєте додати до чистої води в резервуарі рідкий засіб для чищення підлоги, але не XV1792 Philips Floor Cleaner, використовуйте засіб, який утворює мало піни чи взагалі її не утворює та розводиться у воді так само, як XV1792 Philips Floor Cleaner.
- Оскільки місткість резервуара для води становить 250 мл, потрібно додати лише кілька крапель засобу (максимум 10 мл).
- Насадку "Пилосос і швабра" можна використовувати на підлозі з лінолеумом, тільки якщо покриття належно закріплено. Інакше насадка втягуватиме лінолеум.
- Якщо ви перемістите/піднімете вимкнений пристрій над килимом або килимовим покриттям, на них можуть потрапити краплі брудної води.
- Не переміщайте пристрій по решітках конвекторів на підлозі. Пристрій не може втягувати воду, яка виходить із насадки під час його переміщення по решітці, отже вона потрапляє на дно конвектора.

- Під час прибирання не піднімайте насадку з підлоги, не рухайте її вбік і не робіть різких поворотів, оскільки це залишає сліди води. Рухайте пристрій лише вперед і назад.

i Примітка. Час роботи залежить від рівня енергоспоживання під час прибирання.

Універсальне використання та приладдя

⚠ Обережно! У разі використання будь-якого приладдя не прибирайте пристроєм воду чи інші рідини.

⚠ Увага! Не дивіться безпосередньо на ввімкнені світлодіоди та не спрямовуйте їх в очі іншим людям. Світлодіоди світяться дуже яскраво.

Використання ручки

Ручку можна використовувати безпосередньо без інструмента для чищення, щоб прибрати пил.

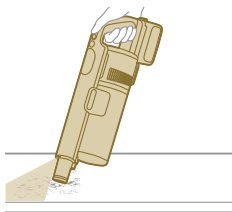

Використання насадки

1 Під'єднайте насадку безпосередньо до ручки.

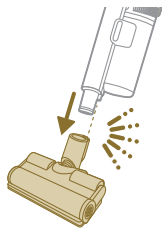

2 Таке поєднання використовується для чищення поверхонь зі змінною висотою, як-от сходів.

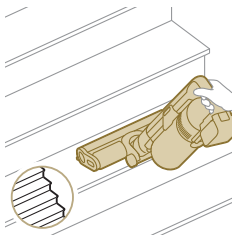

Використання міні-турбощітки

1 Щоб під'єднати міні-турбощітку, вставте в неї трубку ручки.



2 Міні-турбощітку можна використовувати для звичайного прибирання, наприклад м'яких поверхонь, як-от ліжок і диванів. Налаштування потужності можна регулювати з урахуванням потреб у чищенні.

3 Міні-турбощітку можна використовувати для надзвичайно ретельного чищення, наприклад для видалення шерсті домашніх тварин або для очищення невеликих брудних ділянок, як-от розсипаних хлібних крихтин. Налаштування потужності можна регулювати з урахуванням потреб у чищенні.

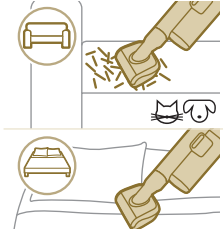

Використання щілинної насадки

1 Щоб під'єднати щілинну насадку, вставте в неї трубку або ручку.



2 Довгу щілинну насадку можна використовувати для прибирання у вузьких кутах і важкодоступних місцях. Налаштування потужності можна регулювати з урахуванням потреб у чищенні.

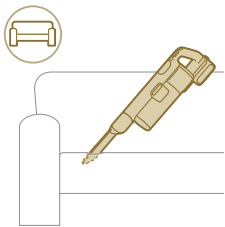

Використання комбінованої насадки

1 Щоб під'єднати комбіновану насадку, вставте в неї трубку або ручку.



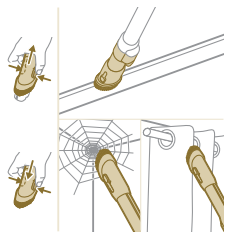

- 2 Комбінована насадка призначена для чищення віконних рам, штор, видалення павутиння. Розблокування щітки та налаштування підсвічування можна регулювати.

Використання м'якої щітки

- 1 Щоб під'єднати м'яку щітку, вставте в неї трубку або ручку.



- 2 М'яка щітка призначена для особливих поверхонь. Підсвічування на ній можна регулювати.

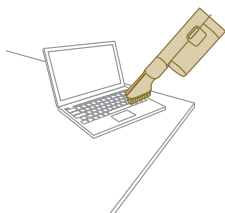

Використання насадки для чищення оббивки

- 1 Щоб під'єднати насадку для чищення оббивки, вставте в неї трубку або ручку.



- 2 Насадка для чищення оббивки ідеально підходить для чищення м'яких меблів. Підсвічування на ній можна регулювати за своїми вподобаннями.

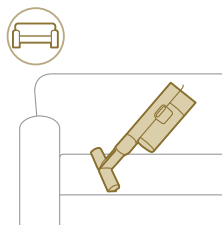

Налаштування та додаткова інформація

Низку параметрів пристрою можна налаштовувати та контролювати в меню.

- 1 Щоб отримати доступ до налаштувань меню, натисніть кнопку "Меню".
- 2 Перемикайтеся між параметрами, натискаючи кнопки "+" та "-": регулювання підсвічування, увімкнення або вимкнення розпізнавання типу підлоги, доступ до додаткової інформації про пристрій і повернення до попереднього екрана.
- 3 Коли виділиться потрібний параметр, для підтвердження вибору ще раз натисніть кнопку "Меню".



Регулювання яскравості підсвічування

Натисніть кнопку "Меню" й перемикайтеся між пунктами, доки не з'явиться функція підсвічування. Для підтвердження ще раз натисніть кнопку "Меню".

Щоб змінити яскравість підсвічування, перемикайтеся між доступними рівнями. Для підтвердження натисніть кнопку "Меню".

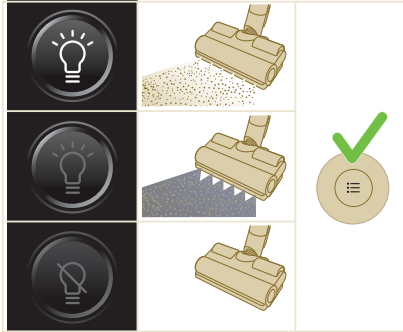

Розпізнавання типу підлоги

Натисніть кнопку "Меню" й перемикайтеся між пунктами, доки не з'явиться функція розпізнавання типу підлоги. Для підтвердження ще раз натисніть кнопку "Меню".

На екрані розпізнавання типу підлоги виберіть цю функцію. Для підтвердження натисніть кнопку "Меню". Якщо цю функцію успішно увімкнено, після повернення до головного екрана у верхньому лівому куті дисплея з'явиться зелений значок.

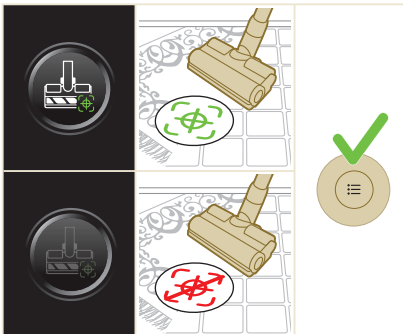

i Примітка. Увімкнути чи вимкнути функцію розпізнавання типу підлоги можна лише тоді, коли електричну насадку під'єднано до ручки. В іншому разі в меню стане на один пункт менше. Під'єднайте електричну насадку, щоб переглянути пункт "Розпізнавання типу підлоги" в меню.

i Примітка. Пристрій постачається з увімкненою функцією розпізнавання типу підлоги.

i Примітка. Функція розпізнавання типу підлоги активується, коли насадка під час руху виявляє інший тип очищуваної поверхні.

Додаткова інформація

Натисніть кнопку "Меню" й перейдіть до пункту "Додаткова інформація". Для підтвердження ще раз натисніть кнопку "Меню".

На екрані "Додаткова інформація" можна перевірити стан фільтра, стан батареї, загальний час користування, дізнатися модель пристрою, а також відсканувати QR-код, щоб отримати додаткову інформацію в Інтернеті.

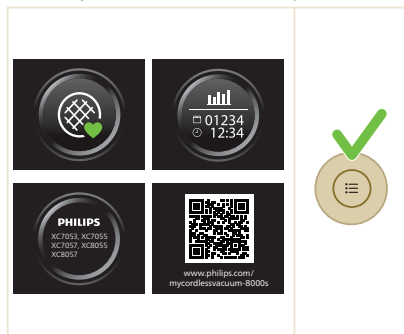

Повернення на попередній екран

Щоб вийти з меню та повернутися на попередній екран, виберіть пункт "Повернутися".

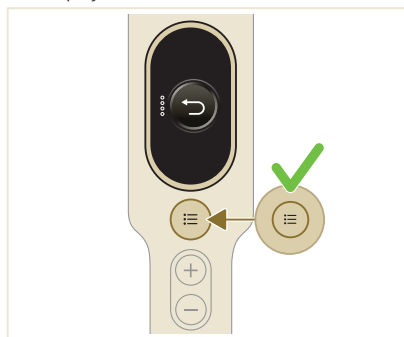

Після використання – обслуговування

Часте обслуговування після кожного циклу прибирання

Обслуговування системи збирання пилу

Спорожніть контейнер для пилу після кожного використання або коли рівень пилу досягне позначки MAX.

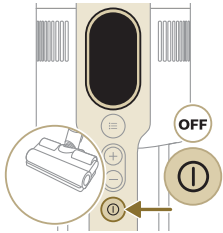
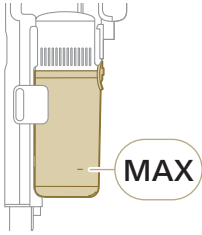

1 Вимкніть пристрій.

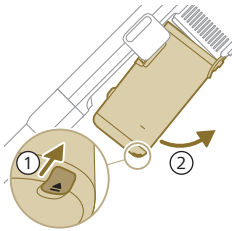

2 Тримайте пристрій під кутом 45 градусів, як зображено на рисунку. Зніміть контейнер для пилу, натиснувши кнопку розблокування. Кнопка розблокування розташована в нижній частині контейнера.

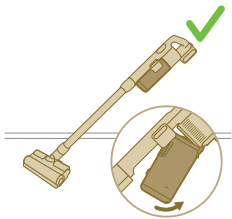

i Примітка. Вийміть контейнер для пилу, тримаючи пристрій у вертикальному положенні.

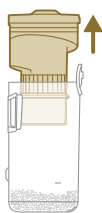

- 3 Візьміться за чорний держак. Вийміть циклонну камеру, піднявши її з контейнера для пилу.

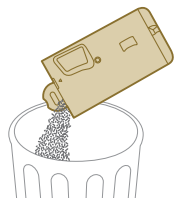

- 4 Висипте пил із контейнера в кошик для сміття.

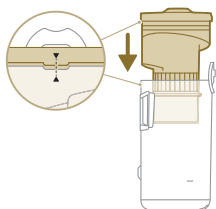

- 5 Встановіть циклонну камеру назад у контейнер для пилу. Переконайтеся, що циклонна камера стала на місце.

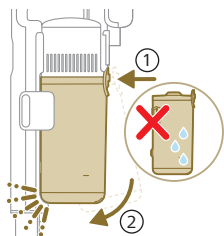

- 6 Помістіть назад зібраний контейнер. Перш ніж зафіксувати контейнер, вирівняйте його положення зі сторони фільтра.

Обслуговування резервуара для води

Чистьте резервуар для води після кожного використання.

- 1 Зніміть накладку для вологого прибирання з мікрофібри.

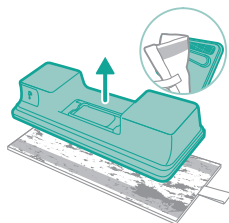

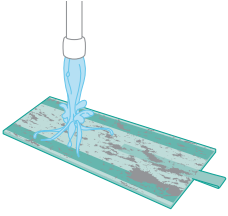

- 2 Промийте накладку для вологого прибирання під краном і випрайте її вручну або в пральній машині.

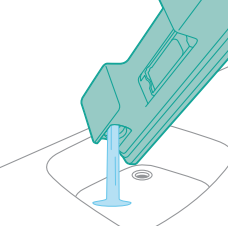

- 3 Вилийте залишки води з резервуара.

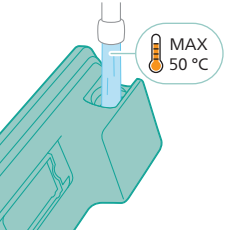

- 4 Наповніть резервуар водою.

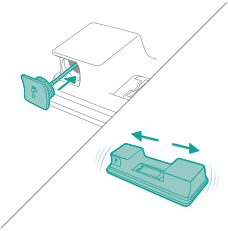

- 5 Щільно закрийте резервуар для води та потрусіть його, щоб видалити залишки мийного засобу.

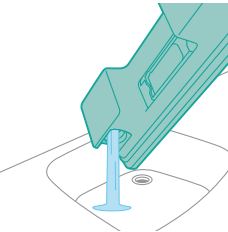

- 6 Спорожніть резервуар для води та залиште його відкритим, щоб висохнув.

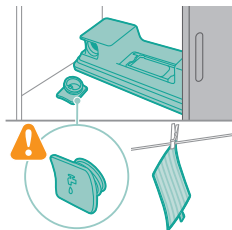

- 7** Не загубіть кришку резервуара під час зберігання. Підвісьте накладку для вологого прибирання з мікрофібри, щоб висохла.

Періодичне обслуговування

Обслуговування системи збирання пилу

Очищуйте фільтр принаймні щомісяця або коли з'явиться сповіщення про необхідність очищення фільтра (i8).

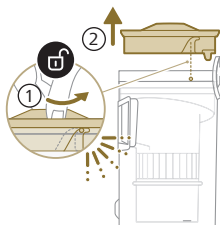

- 1** Поверніть фільтр проти годинникової стрілки, щоб вийняти його з контейнера для пилу.

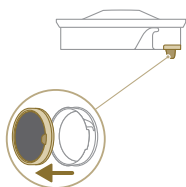

- 2** Вийміть губчастий фільтр із пластикового корпусу.

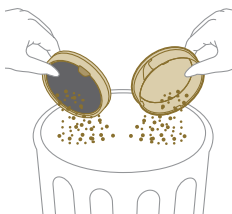

- 3** Постукайте по корпусу й губчастому фільтру над кошиком для сміття.

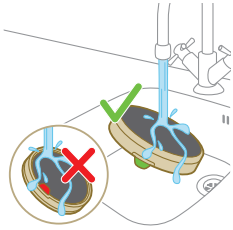

- 4 Промивайте й витискайте губчастий фільтр, поки вода, що витікає з нього, не стане чистою.

i Примітка. Для найкращого очищення пропускайте воду через фільтр, тримаючи його вушком донизу, щоб вимити пил із глибоких шарів фільтра.



- 5 Залиште промитий губчастий фільтр висихати протягом 24 годин, перш ніж знову вставити його в корпус фільтра.

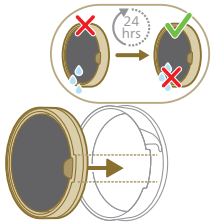

- 6 Для ретельного очищення мийте контейнер для пилу та циклонну камеру під проточною водопровідною водою або в теплій воді з милом.

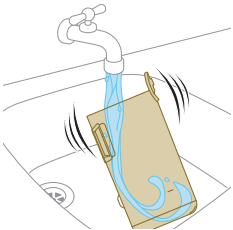

- 7 Витріть насухо вимитий контейнер для пилу і його компоненти.





⚠ Увага! Перш ніж збирати всі компоненти, переконайтеся, що вони повністю сухі.

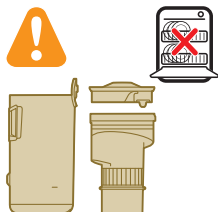

i Примітка. Ніякі компоненти не можна мити в посудомийній машині.

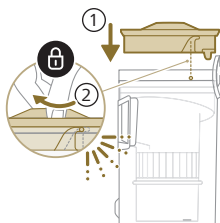

8 Знову вставте фільтр у контейнер для пилу. Поверніть фільтр за годинниковою стрілкою, щоб зафіксувати його.

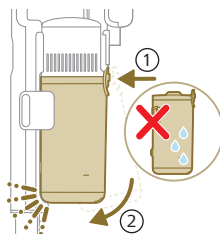

9 Помістіть назад зібраний контейнер. Перш ніж зафіксувати контейнер, вирівняйте його положення зі сторони фільтра.

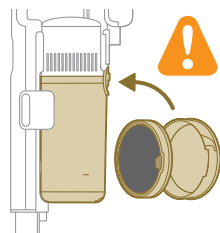

i Примітка. Перед використанням пристрою завжди перевіряйте, щоб фільтр був вставлений у пристрій після обслуговування.

Обслуговування розумної насадки PrecisionPower

- 1 Обов'язково вимикайте пристрій перед чищенням валика щітки насадці.

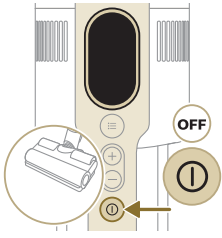

- 2 Щоб отримати доступ до валика щітки, знайдіть кнопку збоку насадки. Натисніть її та поверніть, щоб відкрити.

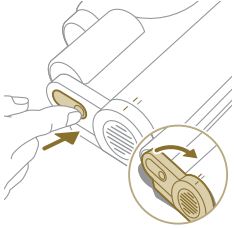

- 3 Акратно вийміть із насадки валик щітки та бічний ковпачок.

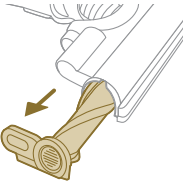

- 4 Обережно видаліть заплутане волосся з валика щітки. Щоб було легше видаляти забруднення, використовуйте ножиці.

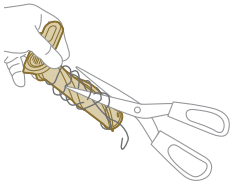

- 5 Під час збирання валик щітки має стати на своє місце.

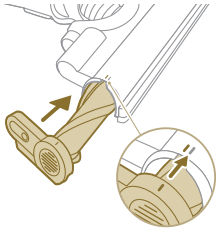

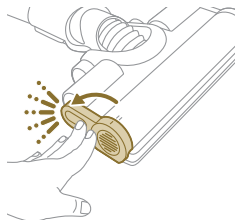

- 6 Заблокуйте валик щітки на насадці. Підтвердженням надійної фіксації буде звук клацання.

Обслуговування міні-турбощітки

- 1 Для доступу до ділянки очищення переверніть щітку.

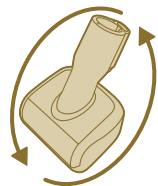

- 2 Зсуньте бічну кнопку, щоб розблокувати щітку.

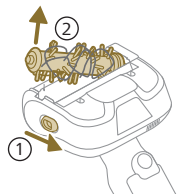

- 3 Руками й за допомогою ножиць видаліть усі забруднення з щітки.

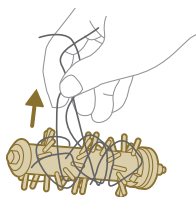

- 4 Під час збирання щітки спочатку вставте на місце один її бік, а потім – інший бік. Коли щітку буде правильно зібрано, ви почуєте звук клацання.

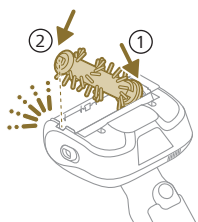

Обслуговування резервуара для води

Щомісяця видаляйте накип із резервуара для води, щоб запобігти його накопиченню.

- 1 Налийте в мірну чашку рідину для видалення накипу.

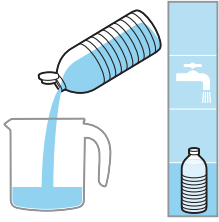

- 2 Додайте в мірну чашку потрібну кількість води.

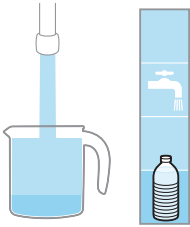

- 3 Налийте отриману суміш у резервуар для води.



- 4 Щільно закрийте резервуар для води та потрусіть його, щоб рівномірно розподілити рідину для видалення накипу.

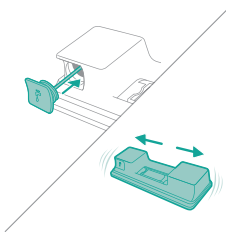

- 5 Залиште резервуар для води (без накладки для вологого прибирання з мікрофібри) у вертикальному положенні на 12 годин. Вода має повільно витікати з нижньої частини резервуара. Рекомендується розмістити резервуар для води в раковині або підкласти під нього ганчірку.

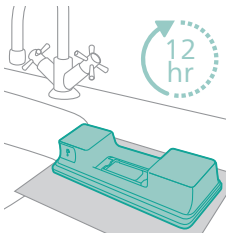

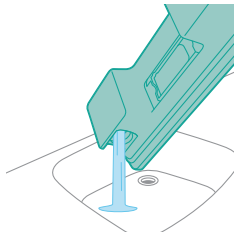

- 6 Промийте резервуар і видаліть із нього залишки рідини.

Обслуговування зволожувальної стрічки

- 1 Зніміть зволожувальну стрічку з нижньої частини резервуара для води, щоб ретельно очистити.

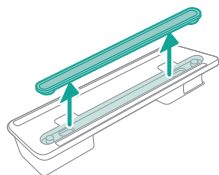

- 2 Промийте зволожувальну стрічку під краном.

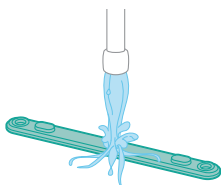

- 3 Прикріпіть очищену зволожувальну стрічку назад на резервуар для води.

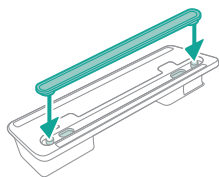

Заміна

Щоб придбати аксесуари чи запасні частини, відвідайте веб-сайт **www.philips.com/parts-and-accessories** або зверніться до дилера Philips. Також можна звернутися до місцевого Центру обслуговування клієнтів Philips.

Запасні частини й номери артикулів:

Фільтр для заміни (XV1681/01)

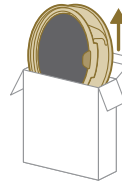

XV1681/01

Валик щітки (CP0667/01)

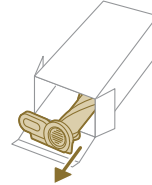

CP0667/01

Накладка для вологого прибирання з мікрофібри (XV1670/02)

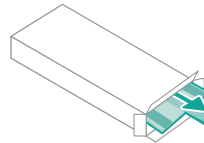

XV1670/02

Зволожувальна стрічка (CP0381/01)

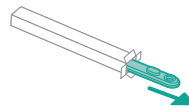

CP0381/01









i Примітка. Для максимальної продуктивності замінійте фільтр і накладку для вологого прибирання з мікрофібри раз на 6 місяців.

Сигнали інтерфейсу користувача та їхнє значення

Сигнал	Значення сигналу
E1 	Несправність пристрою. Вийміть батарею, зачекайте 10 секунд, а потім вставте батарею назад. Якщо це не допомогло, віднесіть пристрій до сервісного центру Philips або зверніться до Центру обслуговування клієнтів.



Сигнал

Значення сигналу

E2		Температура занизька для використання пристрою. Перенесіть пристрій до теплішого приміщення. Не зберігайте, не заряджайте та не використовуйте пристрій при температурі нижче 5 °C або вище 40 °C.
E3		Температура зависока для використання пристрою. Перенесіть пристрій до прохолоднішого приміщення. Не зберігайте, не заряджайте та не використовуйте пристрій при температурі нижче 5 °C або вище 40 °C.
E5		Батарею пошкоджено. Відвезіть пристрій до авторизованого сервісного центру компанії Philips або зверніться до Центру обслуговування клієнтів.
E9		Температура зависока для використання насадки. Вимкніть пристрій і зачекайте 15 хвилин. Торкніться корпусу насадки зверху, щоб дізнатися, чи вона досі гаряча. Якщо насадка досі гаряча, зачекайте ще, доки вона охолоне. Коли насадка охолоне, спробуйте знову ввімкнути пристрій.
i4		Забитий прохід. Пристрій має бути вимкнено. Очистіть насадку відповідно до посібника користувача та перевірте трубку, від'єднавши трубку від основного пристрою. Вийміть предмет із насадки або трубки та перезапустіть пристрій.
i5		Вентиляційні отвори заблокував сторонній предмет. Пристрій має бути вимкнено. Очистіть насадку відповідно до посібника користувача та перевірте трубку, від'єднавши трубку від основного пристрою. Вийміть предмет із насадки, трубки або ручки та перезапустіть пристрій.
i6		Адаптер не від'єднано. Перед запуском від'єднайте пристрій від адаптера.
i7		Використано неправильний адаптер. Для заряджання пристрою використовуйте лише оригінальний адаптер.

Сигнал

Значення сигналу

i8		<p>Фільтр забруднено.</p> <p>Почистьте фільтр. Дотримуйтесь інструкцій на екрані або в посібнику користувача. Ви можете придбати нові фільтри в інтернет-магазині Philips за адресою www.philips.com/support або у дилера Philips.</p> <p>Якщо ви бачите інформаційний код i8 після очищення фільтра, ознайомтеся з наведеною нижче таблицею.</p>
i10		<p>Батарею вставлено неправильно.</p> <p>Вийміть батарею і вставте її назад. Якщо це не допомогло, віднесіть пристрій до сервісного центру Philips або зверніться до Центру обслуговування клієнтів.</p>
		<p>Батарея розрядилась і потребує заряджання. Зарядіть пристрій або батарею рекомендованим способом.</p>

Усунення несправностей

У цьому розділі розглядаються основні проблеми, які можуть виникнути під час використання пристрою. Якщо Ви не в змозі вирішити проблему за допомогою поданої нижче інформації, відвідайте веб-сайт www.philips.com/support і ознайомтеся зі списком частих запитань або зверніться до Центру обслуговування клієнтів у своїй країні.

Сухе прибирання

Проблема	Можлива причина	Рішення
Пристрій не реагує на натискання кнопки "увімк./вимк."	На дисплеї відображається значок розрядженої батареї.	Щоб зарядити батарею, підключіть пристрій до зарядної станції або підключіть ручний пиросос безпосередньо до розетки адаптера.
Зарядна станція не закріплена стійко на стіні.	Гвинти, що тримають зарядну станцію, ослаблені.	Затягніть гвинти.
	Гвинти невідповідного розміру.	Закріпіть зарядну станцію гвинтами, що входять у комплект.
Пристрій раптово перестає працювати.	Зарядна станція не прикріплена до стійкої стіни.	Переконайтеся, що стіна, на якій буде встановлено зарядну станцію, є стійкою.
	У разі внутрішньої несправності пристрою кнопки не реагують, а екран залишатиметься порожнім.	Підключіть пристрій до зарядної станції або під'єднайте ручний пиросос безпосередньо до адаптера. Перевірте дисплей. Якщо з'являється код помилки, його значення можна знайти в посібнику користувача.

Проблема	Можлива причина	Рішення
	(код: E2, E3) пристрій не працює при належній температурі.	Переконайтеся, що пристрій використовується при температурі 5–40 °С.
	(код: i4, i5) валик щітки застрягли або предмети застрягли в каналі потоку повітря.	Пристрій має бути вимкнено. Очистіть насадку відповідно до посібника користувача та перевірте трубку, від'єднавши трубку від основного пристрою. Вийміть предмет із насадки або трубки та перезапустіть пристрій.
	(код: E9) електрична насадка перегрілась.	Вимкніть пристрій і зачекайте 15 хвилин. Торкніться корпусу насадки зверху, щоб дізнатися, чи вона досі гаряча. Якщо насадка досі гаряча, зачекайте ще, доки вона охолоне. Коли насадка охолоне, спробуйте знову ввімкнути пристрій.
Пристрій всмоктує слабше, ніж звичайно.	Фільтр і циклонна камера брудні.	Спорожніть контейнер для порошу. Почистьте фільтр і циклонну камеру. Промивайте фільтр принаймні раз на місяць, якщо ви регулярно використовуєте пристрій. Переконайтеся, що волосся та бруд, що застрягли в циклонній камері, видалені.
	Контейнер для пилу неправильно прикріплений до пристрою.	Переконайтеся, що контейнер для пилу прикріплено належним чином.
Пристрій пропускає пил.	Фільтр забруднився.	Почистьте фільтр. Також див. посібник користувача.
	У пристрої відсутній фільтр.	Переконайтеся, що фільтр установлено та правильно під'єднано до пристрою.
	Щось блокує циклонну камеру.	Перевірте циклонну камеру на наявність перешкод і видаліть предмети, що блокують камеру. Також переконайтеся, що волосся та бруд, що застрягли в циклонній камері, видалені.
	Контейнер для пилу неправильно прикріплений до пристрою.	Спорожніть контейнер для пилу та правильно прикріпіть його до пристрою.
	Пристрій повертається або перевертається, коли живлення вимкнено.	Тримайте пристрій у вертикальному положенні, коли живлення вимкнено.
Пристрій погано пересувається по підлозі під час чищення килимів.	Функція розпізнавання типу підлоги не ввімкнена.	Увімкніть функцію розпізнавання типу підлоги в цифровому меню.
	Вибрана надто висока потужність всмоктування.	Зменшіть потужність всмоктування. Також див. посібник користувача.

Проблема	Можлива причина	Рішення
Щітка більше не повертається.	Щітку забито волоссям чи брудом. (код i4) щітка може зупинити обертання, якщо натрапить на килим із зависоким ворсом.	Почистьте щітку вручну або за допомогою ножиць. Вимкніть і повторно увімкніть пристрій.
	Обертюва щітка неправильно вставлена в насадку після чищення.	Дотримуйтеся вказівок із розділу "Очищення" цього посібника користувача, щоб належним чином установити обертову щітку в насадку. Зафіксуйте обертову щітку в насадці за допомогою важеля блокування.
	(код: E9) електрична насадка перегрілась.	Вимкніть пристрій і зачекайте 15 хвилин. Торкніться корпусу насадки зверху, щоб дізнатися, чи вона досі гаряча. Якщо насадка досі гаряча, зачекайте ще, доки вона охолоне. Коли насадка охолоне, спробуйте знову увімкнути пристрій.
Не працюють світлодіоди насадки.	Насадка неправильно прикріплена до трубки або пристрою.	Належним чином під'єднайте насадку до пристрою або ручки.
	Функцію освітлення вимкнено.	Увімкніть цю функцію в меню. Відрегулюйте яскравість світлодіодів насадки в меню.
Не працюють світлодіоди ручки.	Функцію освітлення вимкнено.	Увімкніть цю функцію в меню. Відрегулюйте яскравість світлодіодів ручки в меню.
Не працює індикатор приладдя.	Приладдя кріпиться на трубку. Приладдя неправильно прикріплено до пристрою.	Зніміть трубку та приєднайте приладдя безпосередньо до ручки. Правильно прикріпіть приладдя до приладу.
Індикатор у моїй насадці, портативному пристрої та приладдях недостатньо яскравий.	Яскравість приглушено.	Відрегулюйте яскравість індикаторів у меню.
Пристрій не заряджається.	Штепсель неправильно підключено до пристрою або адаптер неправильно вставлено в розетку. Вилка живлення неправильно розміщена в зарядній станції.	Переконайтеся, що штекер правильно під'єднано до пристрою, а адаптер правильно вставлено в розетку. Переконайтеся, що штекер належним чином закріплений на зарядній станції. Перевірте, чи штекер знаходиться під кутом і зарядна станція тримає штекер на місці.

Проблема	Можлива причина	Рішення
	(код i7) Використовується адаптер, відмінний від адаптера, що входить до комплекту постачання.	Використовуйте адаптер, що входить до комплекту.
	(код i10) батарею встановлено неправильно.	Переконайтеся, що батарею вставлено до кінця та належним чином.
	(код E5) несправність батареї.	Батарея не працює. Замініть батарею. Якщо ви спробували вищевказані варіанти вирішення, але пристрій усе одно не заряджається, відвезіть його в сервісний центр Philips або зверніться до відповідного центру обслуговування клієнтів.
Пристрій заряджається дуже повільно.	Використовується зовнішній адаптер або адаптер від інших пристроїв.	Заряджайте прилад за допомогою адаптера, що додається.
Батарея заряджена і приєднана, але пристрій не вмикається.	Пристрій все ще підключений до адаптера. (код: E1) щось не так із пристроєм.	Перед повторним запуском від'єднайте пристрій від адаптера. Вийміть батарею, зачекайте 10 секунд, а потім вставте батарею назад. Якщо це не допомогло, віднесіть пристрій до сервісного центру Philips або зверніться до Центру обслуговування клієнтів.
На дисплеї відображається значок фільтра (код: i8).	Фільтр забруднився.	Почистьте фільтр. Дотримуйтеся інструкцій на екрані або в посібнику користувача. Якщо ви бачите інформаційний код i8 після очищення фільтра, спробуйте виконати наведені нижче дії. <ul style="list-style-type: none"> - Якщо у вас є новий чистий фільтр, замініть ним старий. Після цього обережно очистіть старий губчастий фільтр і його корпус, тримаючи за ручку. - Якщо у вас є інший пилосос або міні-пилосос, очистити губчастий фільтр і корпус фільтра можна за його допомогою. Примітка. Перед увімкненням пристрою завжди перевіряйте, щоб у нього було вставлено фільтр.
	Фільтр старий.	Ви можете придбати нові фільтри в інтернет-магазині Philips за адресою www.philips.com/support або у дилера Philips.

Проблема	Можлива причина	Рішення
		Якщо ви перевірили вищезазначене, а прилад усе ще показує помилку, віднесіть його до сервісного центру Philips або зверніться до Центру обслуговування клієнтів.
Міні Turbo щітка не працює належним чином.	Обертову щітку заблоковано.	Очистьте щітку від волосся за допомогою ножиць. Дотримуйтеся інструкцій у посібнику користувача.
	Обертову щітку блокує тканина чи поверхня.	Утримуйте міні Turbo щітку паралельно поверхні підлоги та не вдавлюйте її в м'яку поверхню.
	Обертову щітку встановлено неправильно в міні Turbo щітку.	Правильно з'єднайте обертвову щітку та щітку міні Turbo та переконайтеся, що між ними немає зазору. Дотримуйтеся вказівок у посібнику.
Потужність всмоктування не здається стабільною.	Все в порядку. Це функція «Розпізнавання типу підлоги», яка запускається. Ваш прилад визначає тип підлоги та виконує прибирання з оптимізованою продуктивністю для цієї підлоги.	Жодних заходів вживати не потрібно. Якщо ви бажаєте чистити з постійною потужністю на свій вибір, вимкніть цю розумну функцію в меню вашого пристрою.
Система розпізнавання типу підлоги не реагує логічно.	Щітку забито волоссям чи брудом.	Почистьте щітку ножицями чи руками. Перегляньте інструкції в посібнику користувача.
Пристрій завдає статичного удару.	Пристрій накопичує статичну електрику. Що нижча вологість повітря, то більше накопичується статичної електроенергії.	Розряджайте пристрій, час від часу спираючи трубку на інші металеві предмети в кімнаті (наприклад, ніжки стола чи крісла тощо). Або підвищьте рівень вологості повітря в кімнаті.
	Пил і бруд, які пилюються, статичні.	Спорожніть контейнер для пилу та очистьте фільтр (вказівки дивіться в посібнику користувача).

Вологе прибирання

Проблема	Можлива причина	Рішення
Потік води з резервуара зменшився.	Зволожувальна стрічка забруднилася.	Зніміть і почистьте зволожувальну стрічку. Помістіть чисту зволожувальну стрічку назад.

Проблема	Можлива причина	Рішення
	Накладку для вологого прибирання з мікрофібри не встановлено належним чином. Вона блокує зволожувальну стрічку.	Перевірте, чи накладку для вологого прибирання встановлено належним чином. Правильне розміщення див. в посібнику користувача.
	Резервуар для води порожній або майже порожній.	Наповніть резервуар для води.
	Використовується накладка для вологого прибирання, яка не постачається компанією Philips.	Використовуйте лише оригінальну накладку Philips для вологого прибирання. Ці накладки для вологого прибирання можна придбати в інтернет-магазині Philips за адресою www.philips.com/support або у дилера Philips.
	На зволожувальній стрічці накопичився вапняний наліт.	Ви можете придбати нові зволожувальні стрічки в інтернет-магазині Philips за адресою www.philips.com/support або у дилера Philips.
З резервуара надто швидко витікає забагато води.	Кришка резервуара для води не прикріплена належним чином.	Перевірте заглушку та переконайтеся, що вона ціла й належним чином закрита.
	Стрічку не встановлено належним чином на дні резервуара для води.	Перевірте стрічку та переконайтеся, що її встановлено належним чином на нижній панелі резервуара для води.
Після вологого прибирання на підлозі лишаються розводи.	У воду додано забагато рідкого засобу для чищення.	Додавайте лише кілька крапель рідкого засобу для чищення або використовуйте засіб, що менше піниться.
	Накладку для вологого прибирання встановлено неправильно.	Перевірте, чи накладку для вологого прибирання встановлено належним чином. Правильне розміщення див. в посібнику користувача.
	Використовується невідповідна накладка для вологого прибирання.	Використовуйте з пристроями серії 7000 лише накладку для вологого прибирання Philips XV1670/02. Ці накладки для вологого прибирання можна придбати в інтернет-магазині Philips за адресою www.philips.com/support або у дилера Philips.

Мазмұны

Кіріспе	1195
Жалпы сипаттама	1195
Бірінші рет пайдалану алдында	1196
Қабырға бекітпесін орнату	1196
Пайдалануға дайындау	1197
Құрылғыны пайдалану	1198
Құрылғыны жинақтау	1198
Жұмсақ және қатты едендерді шаңсорғышпен тазалау	1199
Қатты едендерді жуу кезінде шаңсорғышпен тазалау	1200
Әмбебап пайдалану және керек-жарақтар	1203
Реттеулер және қосымша ақпарат	1206
Пайдаланудан кейін – Техникалық қызмет көрсету	1208
Әр тазалау циклінен кейін жиі техникалық қызмет көрсету	1208
Кезең сайын техникалық қызмет көрсету	1211
Ауыстыру	1217
Пайдаланушы интерфейсі сигналдары мен мағынасы	1218
Ақаулықтарды жою	1220
Құрғақтай тазалау	1220
Ылғалды тазалау	1224

Кіріспе

Бұл өнімді сатып алғаныңызға рақмет! Біз ұсынған қолдау көрсету қызметін толықтай қолдану үшін өнімді www.philips.com/mycordlessvacuum-7000s сайтында тіркеңіз.

Жалпы сипаттама

- 1 Цифрлық дисплей
 - a Батарея қуатының сақиналы индикаторы
 - b Батарея қуатының пайызы
 - c Таңдалған қуат деңгейі
 - d «Еден түрін тану» мүмкіндігін белсендіру белгішесі
 - e Сүзгіні тазалау туралы еске салғыш белгішесі
- 2 Мәзір/Растау түймесі
- 3 + Түйме
- 4 – Түйме
- 5 Қосу/өшіру түймесі
- 6 Тасымалды құрал
- 7 Шаң ыдысы
- 8 Батарея
- 9 Қосалқы сүзгі (тек XC7057)
- 10 Шаң ыдысын босату түймесі
- 11 Қабырға бекітпесі
- 12 Адаптер
- 13 Түтік
- 14 PrecisionPower смарт саптамасы
- 15 Су ыдысы

- 16 Микроталшықты еден жуу төсемесі
- 17 Шағын турбо щетка (тек ХС7055, ХС7057)
- 18 Комбинациялық құрал
- 19 Жұмсақ щетка (тек ХС7057)
- 20 Қаптау құралы (тек ХС7055, ХС7057)
- 21 Саңылауларды тазалау саптамасы

Бірінші рет пайдалану алдында

Қабырға бекітпесін орнату

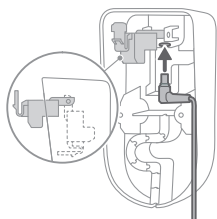

- 1 Қабырға бекітпесін төңкеріп, сұр иінтіректі босатыңыз. Зарядтау портының металл бөлігі көрінетін және қабырға бекітпесінің алдыңғы жағына тік тұратын етіп салыңыз.

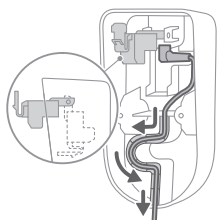

- 2 Кабельді белгіленген ойыққа салып, ұқыпты орналастырыңыз.

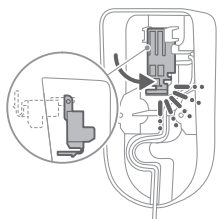

- 3 Сұр иінтіректі жабыңыз. Сұр иінтірек сырт еткен дыбыспен орнына бекітілгеніне көз жеткізіңіз.

- 4 Бекіту бұрандасының саңылаулары еденнен шамамен 110 см қашықтықта болуын қамтамасыз етіп, қабырға бекітпесін қабырғадағы өзіңіз қалаған орынға мықтап бекітіңіз.

110 ± 2 cm

⚠ Абайлаңыз: Ток соқтырмау үшін қабырға бекітпесін бекіту мақсатында қабырғада саңылаулар жасаған кезде абай болыңыз.

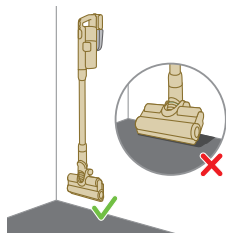

i Ескертпе: Саптамасын еденге тигізбей, қабырға бекітпесінің орналасуы бүкіл құрылғының қабырғаға ілініп тұруына мүмкіндік беруін тексеріңіз.

- 5 Құрылғыны сақтауға және зарядтауға арналған оңтайлы орын мен биіктікті анықтағаннан кейін, қабырға бекітпесін орнына бекіту үшін бұрандаларды мықтап бұраңыз.



Пайдалануға дайындау

Құрылғы литий-ионды аккумулятор батареясымен жабдықталған. Бос күйінен толық зарядтауға шамамен 6 сағат кетеді.

- 1 Батарея бумасын құрылғының негізгі корпусына бекітіп, сырт еткен дыбыспен расталатын қауіпсіз байланысты қамтамасыз етіңіз.

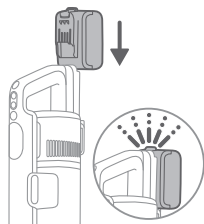

- 2 Құрылғыны қабырға бекітпесіне қойып зарядтаңыз.

⚠ Ескерту: Құрылғыны 5 °C-тан жоғары және 40 °C-тан төмен температурада сақтаңыз және зарядтаңыз.

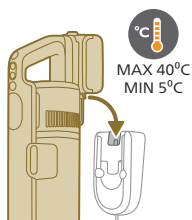

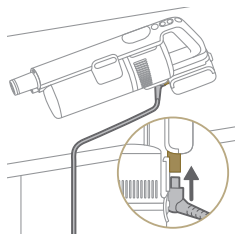

i Ескертпе: Сондай-ақ тасымалды құралды тегіс әрі тұрақты бетке қойып, зарядтау кабелін құрылғыға тікелей қосуға болады.

- 3** Құрылғы 6 сағат ішінде толық зарядтауға арналған. Экранда зарядтау барысын бақылауға болады. Құрылғы толық зарядталған кезде экранда 100% мән жанады. Бірнеше минуттан кейін дисплей өшеді.



Құрылғыны пайдалану

Құрылғыны жинақтау



- 1** Тасымалды құралды түтікке бекітіңіз. Тіркемені сырт еткен дыбыспен растаңыз.

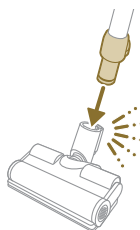

- 2** Түтікті саптамаға тіркеңіз. Тіркемені сырт еткен дыбыспен растаңыз.

Жұмсақ және қатты едендерді шаңсорғышпен тазалау

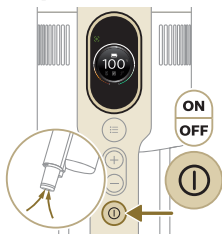

1 Құралды қосу үшін, қосу/өшіру түймесін басыңыз.

i Ескертпе: Құрылғыны өшіру үшін қосу/өшіру түймесін қайталап басыңыз.

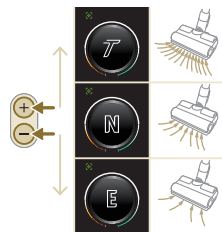

2 Үш түрлі қуат параметрін ауыстырып қосу үшін + және – түймелерін пайдаланыңыз.

E - экорегим

N - қалыпты режим

T - турбо режим

3 Қатты немесе жұмсақ едендерді шаңсорғышпен тазалауға болады.

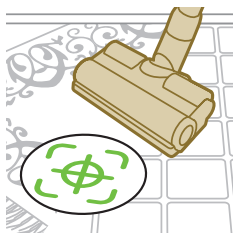

i «Еден түрін тану» мүмкіндігі іске қосылса, құрылғы еден түрін таниды және сіз таңдаған қуат параметрлері аясында оның өнімділігін автоматты түрде оңтайландырады. Бұл мүмкіндікті өшіру үшін төмендегі параметрлерді реттеу жолын тексеріңіз.



⚠ Ескерту: Суды немесе басқа сұйықтықтарды шаңсорғышпен сормаңыз.

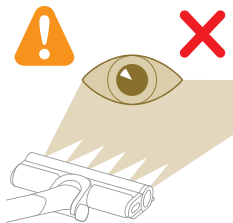

⚠ Абайлаңыз: Жарық диодты шамдарға тікелей қарамаңыз немесе жарық диодтарын біреудің көзіне бағыттамаңыз. Жарық диодты шам өте жарық болып шығады.

Қатты едендерді жуу кезінде шаңсорғышпен тазалау

⚠ Абайлаңыз: Су ыдысын суға төзімді жоғарғы қабаты (мысалы, линолеум, жылтыр кафель және лакталған паркет) бар қатты және тас (мысалы, мрамор) едендерде ғана пайдаланыңыз. Егер еденіңіз суға төзімді ететін етіп қаралмаса, өндірушіден оны тазалау үшін суды пайдалануға болатын-болмайтынын сұраңыз. Су ыдысын суға төзімді жоғарғы қабаты зақымдалған қатты едендерде пайдаланбаңыз.

i Ескертпе: Кілемдерді тазалау үшін су ыдысын пайдаланбаңыз.

i Ескертпе: Құрылғыны су ыдысымен бірге жылжитпаңыз, себебі ол су іздерін қалдырады. Тек алға-артқа жылжыңыз.

1 Қолданар алдында микроталшықты еден жуу төсемесін сумен сулап алыңыз.

2 Су ыдысының астындағы микроталшықты еден жуу төсемесін бекітіңіз. Жабысқақ белдіктерді су ыдысының астына және матаның артына туралаңыз.

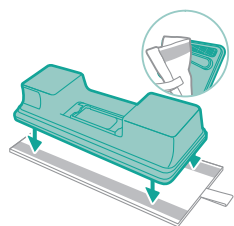
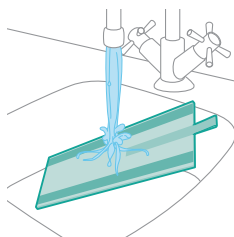

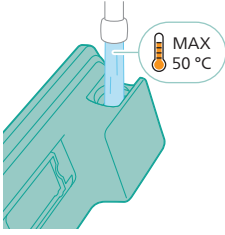

3 Ыдысты суға толтырып, судың температурасын 50 °C-тан асырмаңыз.

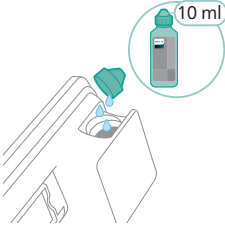

4 (Міндетті емес) Су ыдысына сұйық еден тазалағыш қосқыңыз келсе, сұйылтуға болатын көбігі аз немесе көбіктенбейтін сортты таңдаңыз. XV1792 Philips еден тазартқышын ұсынамыз. Суға сұйық тазартқыштың бірнеше тамшысын ғана қосыңыз.

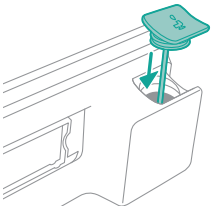

5 Су ыдысын дұрыстап жабыңыз.

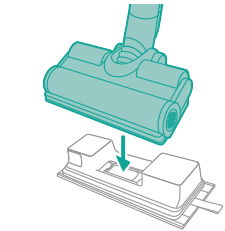

6 Дайындалған су ыдысын су саптамасына бекітсеңіз, бастауға дайын боласыз.



7 Құралды қосу үшін, қосу/өшіру түймесін басыңыз. Саптамаға бекітілген су модулі арқылы қатты едендерді тиімді тазалауға болады.



i Ескертпе: Су модулі кілем сияқты жұмсақ едендерге жармайды.



⚠ Абайлаңыз: Су модулін су шалшықтарын жинау үшін пайдалануға болмайды.

Keңестер мен басқа да маңызды ақпарат

- Еденді жуар алдында шаңсорғышпен тазалаудың қажеті жоқ, өйткені «Сору және жуу» жүйесі қатты еденді ылғалды тазалауды белсенді түрде жүргізеді, барлық ластаушы затты, соның ішінде сұйықтықтар мен дақтарды кетіреді. Кілемдер мен кілемшелерде «Тек сору» параметрін пайдаланыңыз.
- Егер сіз құрылғыны өшіру кезінде жылжытпасаңыз, еденде кішкене су шалшығы пайда болуы мүмкін. Құрылғыны өшіру кезінде оны жылжыту арқылы шалшықтың өлшемін азайтуға болады. Қажет болса, соңғы тамшыларды майлықпен алып тастауға болады.

Пайдалану шектеулері

- «Сору және жуу» жүйесі жабылмаған ағаш едендерді қоспағанда, қатты едендердің барлық түрін шаңсорғышпен тазалауға және жууға жарамды.
- «Сору және жуу» жүйесі қатты едендерді үнемі тазалауға арналған. Бұл құрылғыны пайдаланғанда, әрқашан қатты еденіңізге арналған тазалау нұсқауларын орындаңыз.
- Егер сіз таза су ыдысындағы суға XV1792 Philips еден тазартқышынан басқа сұйық еден тазалағышты қосқыңыз келсе, XV1792 Philips еден тазартқышы сияқты суда еритін аз көбіктенетін немесе көбіктенбейтін еден тазартқышын пайдаланыңыз.
- Таза су ыдысының сыйымдылығы 250 мл болғандықтан, сұйық еден тазалағыштың аз ғана тамшысын (макс. 10 мл) қосу керек.
- «Сору және жуу» жүйесін линолеум едендерінде қолдансаңыз, линолеумді саптаманың ішіне қарай тартқызбау үшін оны тек дұрыс бекітілген линолеум едендерінде жасаңыз.
- Егер сіз құрылғыны кілем немесе кілемше үстінен жылжытсаңыз/көтерсеңіз, ол өшірілген кезде ағынды су тамшылары кілемге немесе кілемшеге түсуі мүмкін.

- Құрылғыны конвекторлық жылытқыштардың едендік торларының үстінен итермеңіз. Тор үстінде жылжытқанда құрылғы саптамадан шығатын суды тарта алмайды, сондықтан конвекторлық ойықтың ішінде су таусылады.
- Тазалау кезінде саптаманы еденнен көтермеңіз немесе саптаманы бір шетіне қарай жылжытпаңыз, сонымен қатар қатты бұрылыс жасамаңыз, өйткені судың іздері қалады. Тек алға-артқа жылжиңыз.

i Ескертпе: Жұмыс уақыты тазалау барысында қолданылған қуат деңгейіне байланысты.

Әмбебап пайдалану және керек-жарақтар

⚠ Ескерту: Кез келген керек-жарақты пайдаланған кезде, суды немесе басқа сұйықтықтарды шаңсорғышпен сормаңыз.

⚠ Абайлаңыз: Жарық диодты шамдарға тікелей қарамаңыз немесе жарық диодтарын біреудің көзіне бағыттамаңыз. Жарық диодты шам өте жарық болып шығады.

Тасымалды құралды пайдалану

Шаңды сорып алу үшін тасымалды құралды тазалау құралынсыз тікелей пайдалануға болады.

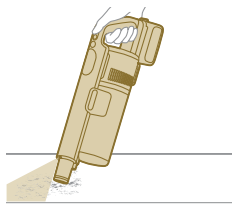

Саптаманы пайдалану

1 Саптаманы тікелей тасымалды құралға бекітіңіз.

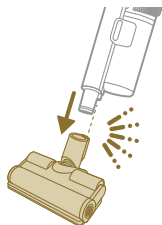

2 Бұл комбинация баспалдақ сияқты динамикалық бет биіктігін тазалауға арналған.

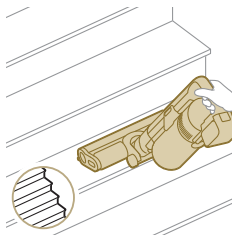

Шағын турбо щетканы пайдалану

- 1 Шағын турбо щетканы тіркеу үшін тасымалды құралдың түтігін шағын турбо щеткаға салыңыз.



- 2 Шағын турбо щетканы стандартты тазалау үшін (мысалы, төсек және кушеткалар сияқты жұмсақ жерлер) пайдалануға болады. Тазалау қажеттіліктеріңізге сай қуат параметрін реттеуге болады.
- 3 Шағын турбо щетканы қосымша мұқият тазалау үшін (мысалы, үй жануарларының шашын сору немесе жерге түскен нан үгінділері сияқты кішкене кірді тазалау үшін) пайдалануға болады. Тазалау қажеттіліктеріңізге сай қуат параметрін реттеуге болады.

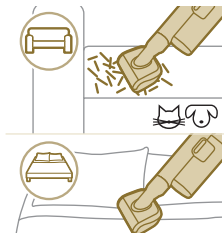

Саңылау құралын пайдалану

- 1 Саңылау құралын тіркеу үшін түтікті немесе тасымалды құралды саңылау құралына салыңыз.



- 2 Ұзын саңылау құралын тар бұрыштар мен қол жетпейтін жерлерді тазалау үшін пайдалануға болады. Тазалау қажеттіліктеріңізге сай қуат параметрін реттеуге болады.

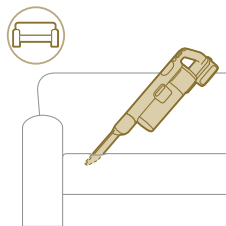

Комбинациялық құралды пайдалану

- 1 Комбинациялық құралды бекіту үшін түтікті немесе тасымалды құралды комбинациялық құралға салыңыз.



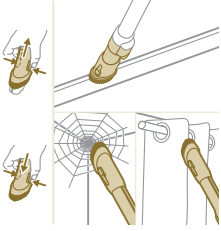

- 2 Комбинациялық құрал реттелетін щетканы босату және жарықтандыру параметрлері бар терезе жақтауларын, перделерді немесе өрмекші торларын тазалауға арналған.

Жұмсақ щетканы пайдалану

- 1 Жұмсақ щетканы тіркеу үшін түтіккі немесе тасымалды құралды жұмсақ щеткаға салыңыз.



- 2 Жұмсақ щетка арнайы беттерге арналған және реттелетін жарықтандырумен бірге келеді.



Қаптау құралын пайдалану

- 1 Қаптау құралын тіркеу үшін түтіккі немесе тасымалды құралды қаптау құралына салыңыз.



- 2 Қаптау құралы жиһазды жұмсақ матамен тазалау үшін мінсіз және оның жарықтандыруын қалауыңыз бойынша реттеуге болады.

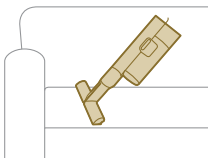

Реттеулер және қосымша ақпарат



Құрылғы мәзірде реттеу және бақылау үшін әр түрлі опциялармен жабдықталған.

- 1 Мәзір параметрлеріне кіру үшін мәзір түймесін басыңыз.
- 2 + және - түймелерімен опцияларды ауыстырып қосыңыз. Бұл опцияларға жарықтандыруды реттеу, «Еден түрін тану» мүмкіндігін қосу немесе өшіру, құрылғы туралы қосымша ақпаратқа кіру және алдыңғы экранға оралу кіреді.
- 3 Қажетті опцияны ерекшелеген соң, мәзір түймесін қайта басу арқылы таңдауыңызды растаңыз.

Шамның жарықтығын өзгерту

Мәзір түймесін басып, шам мүмкіндігіне ауысыңыз. Мәзір түймесін қайта басып растаңыз.

Шам жарықтығын өзгерту үшін қолжетімді деңгейлерді ауыстырып қосып, мәзір түймесін басып растаңыз.

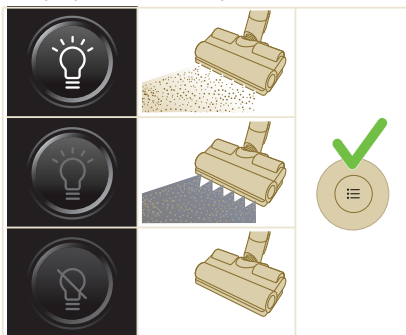

Еден түрін тану

Мәзір түймесін басып, «Еден түрін тану» мүмкіндігіне ауысыңыз. Мәзір түймесін қайта басып растаңыз.

«Еден түрін тану» экранында бұл функцияны ауыстырып, мәзір түймесін басу арқылы шешіміңізді растаңыз. Сәтті қосылса, негізгі экранға оралғаннан кейін дисплейдің жоғарғы сол жақ бұрышында жасыл белгіше пайда болады.

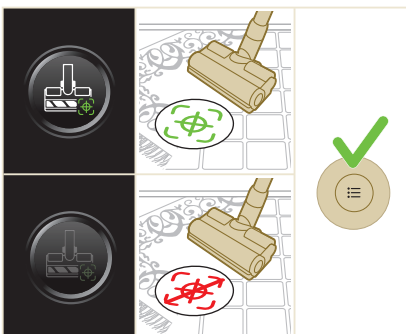

i Ескертпе: «Еден түрін тану» мүмкіндігін моторлы саптама тасымалды құралға бекіткенде ғана қосуға немесе өшіруге болады. Соған байланысты негізгі құрылғыға моторлы саптама бекітілгенде, мәзіріңізде бір тармақ аз болады. Мәзірдегі «Еден түрін тану» элементін көру үшін моторлы саптаманы бекітіңіз.

i Ескертпе: құрылғыны алғаш алған кезде «Еден түрін тану» қосылады.

i Ескертпе: саптама қозғалыс кезінде әр түрлі тазалау беттерін анықтаса, «Еден түрін тану» функциясы белсенді болады.

Қосымша ақпарат

Мәзір түймесін басып, «қосымша ақпарат» опциясына ауысыңыз. Мәзір түймесін қайта басып растаңыз.

«Қосымша ақпарат» экранында сүзгі күйін, батарея күйін, жалпы пайдалану уақытын, құрылғыңыздың моделін және қосымша онлайн ақпарат алу үшін QR кодының қолжетімділігін тексеруге болады.

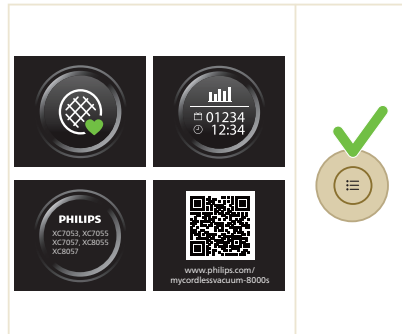

Оралу

Мәзірден шығып, алдыңғы экранға оралу үшін «Оралу» опциясын таңдаңыз.

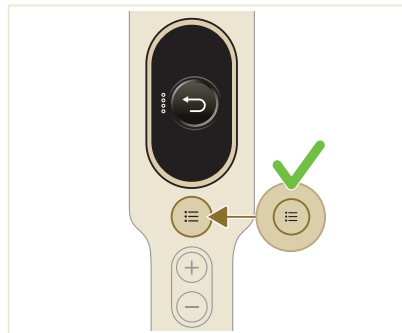

Пайдаланудан кейін – Техникалық қызмет көрсету

Әр тазалау циклінен кейін жиі техникалық қызмет көрсету

Шаңды басқару жүйесіне техникалық қызмет көрсету

Шаң себетін әр қолданғаннан кейін немесе шаң MAX (Макс.) деңгей индикаторына жеткенде босатыңыз.

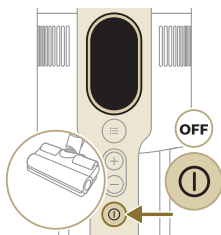
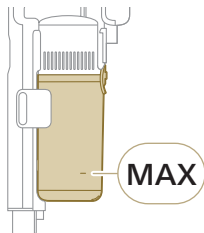

1 Құрылғыны өшіріңіз.

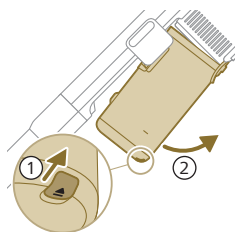

2 Құрылғыны суретте көрсетілгендей 45 градус бұрышпен ұстаңыз. Шаң себетін босату түймесін басу арқылы алыңыз. Босату түймесі себеттің төменгі жағында орналасқан.

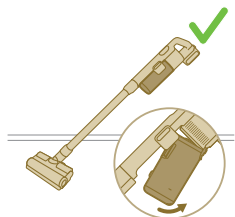

i Ескертпе: Құрылғыны тігінен ұстап, шаң себетін алыңыз.

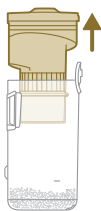

- 3 Қара сапты ұстаңыз. Циклонды себеттен көтеру арқылы шаң себетінен алу

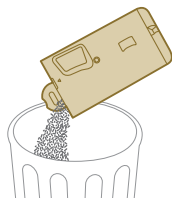

- 4 Жиналған шаңды қоқыс жәшігінің үстіндегі шаң себетіне салып босатыңыз.

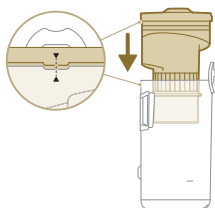

- 5 Циклонды қайтадан шаң себетіне салыңыз. Екі бөліктің тураланғанына көз жеткізіңіз.

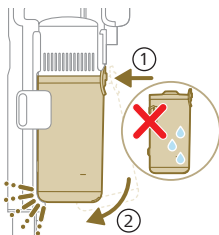

- 6 Жиналған себетті орнына қойыңыз. Алдымен себеттің сүзгі жағын орнына ілу алдында туралаңыз.

Су ыдысына техникалық қызмет көрсету

Су ыдысын қолданған сайын тазалап отырыңыз.

- 1 Микроталшықты еден жуу төсемесін алыңыз.

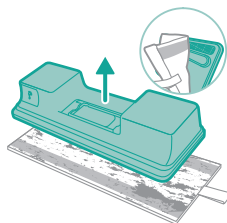

1210 Қазақша

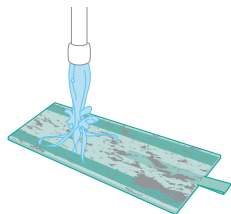

2 Еден жуу төсемесін ағын сумен шайып, қолмен немесе кір жуғыш машинада жуыңыз.

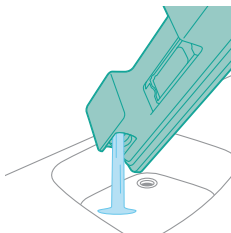

3 Су ыдысында қалған суды төгіп тастаңыз.

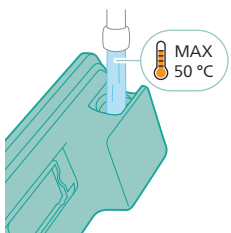

4 Су ыдысына су құйыңыз.

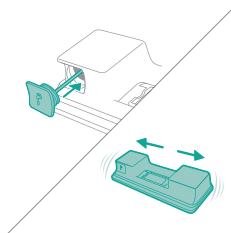

5 Су ыдысын дұрыс жауып, жуғыш зат қалдықтарын кетіру үшін су ыдысын шайқаңыз.

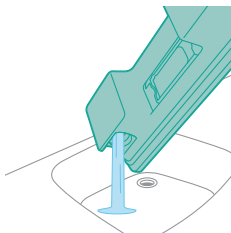

6 Су ыдысын босатып, кептіру үшін ашық қалдырыңыз.

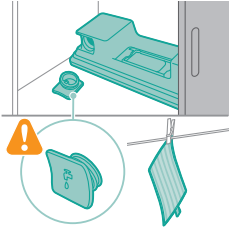

- 7** Сақтау кезінде ыдыс қақпағын жоғалтпағаныңызға көз жеткізіңіз. Микроталшықты еден жуу төсемесін іліп қойыңыз.

Кезең сайын техникалық қызмет көрсету

Шаңды басқару жүйесіне техникалық қызмет көрсету

Сүзгіні кемінде айына бір рет немесе сүзгіні тазалау туралы хабарландыруды көргенде тазалаңыз (i8).

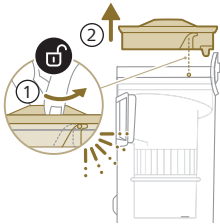

- 1** Сүзгіні шаң себетінен алу үшін сағат тіліне қарсы бұраңыз.

- 2** Пластик сүзгі корпусынан жууға болатын көбік сүзгіні алыңыз.

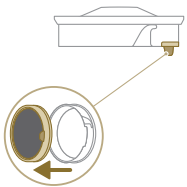

- 3** Қоқыс жәшігінің үстіндегі сүзгі корпусы мен көбік сүзгісін түртіңіз.

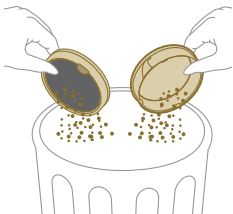

4 Көбік сүзгіні шайып, таза су шыққанша сығыңыз.

1 Ескертпе: ең жақсы тазалау нәтижесі үшін суды сүзгі ілгегін төмен қаратып сүзгіден өткізіп, терең қатқан шаңды жууға мүмкіндік беріңіз.

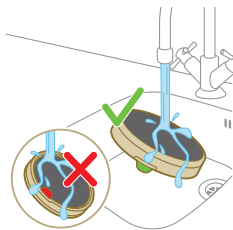

5 Көбік сүзгіні сүзгі корпусына қайта салмас бұрын, жуылған сүзгіні 24 сағат кептіруге қалдырыңыз.

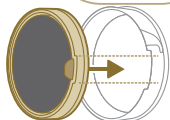
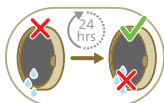

6 Мұқият техникалық қызмет көрсету үшін шаң себеті мен циклонды ағын су астында немесе жылы сабынды суда тазалаңыз.

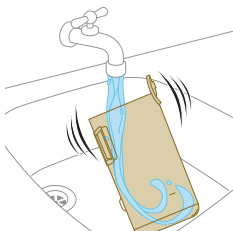

7 Тазаланған шаң себеті мен тиісті бөліктерді құрғатып сүртіңіз.

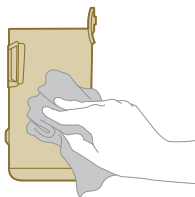

⚠ Абайлаңыз: Оларды қайта жинамас бұрын, барлық бөліктің кепкенін тексеріңіз.



i Ескертпе: барлық бөлікті ыдыс жуғышта тазалауға болмайды.

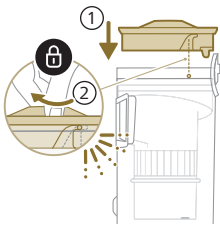
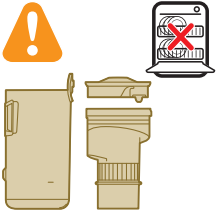

8 Сүзгіні шаң себетіне қайта салыңыз. Сүзгіні орнына бекіту үшін сағат тілімен бұраңыз.

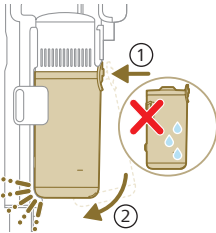

9 Жиналған себетті орнына қойыңыз. Алдымен себеттің сүзгі жағын орнына ілу алдында туралаңыз.

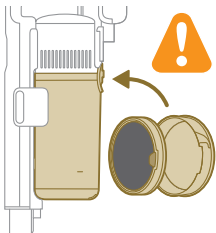

i Ескертпе: Техникалық қызмет көрсетуден кейін оны қолданар алдында әрдайым сүзгінің құрылғыға салынғанына көз жеткізіңіз.

PrecisionPower смарт саптамасына техникалық қызмет көрсету

1 Саптама щеткасының орамын тазалау алдында әрдайым құрылғыны өшіріңіз.

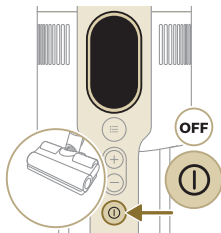

2 Щетка орамына өту үшін саптаманың бүйіріндегі түймені пайдаланыңыз. Оны басып, ашу үшін бұраңыз.

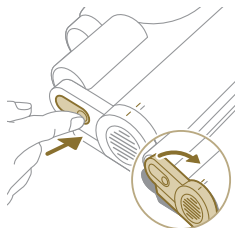

3 Щетка орамы мен саптаманың бүйір қақпағын ақырын алыңыз.

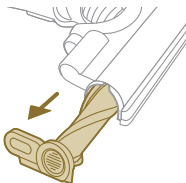

4 Шатасқан шашты щетка орамынан абайлап ажыратыңыз. Ластаған заттарды қайшымен алыңыз.

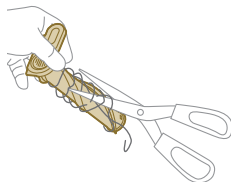

5 Қайта жинау кезінде щетка орамы дұрыс туралаңыз.

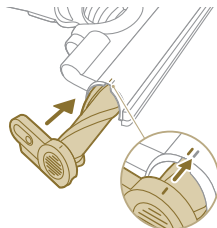

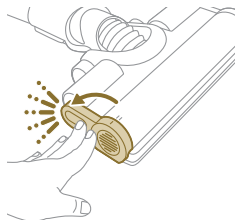

- 6 Саптама щеткасының орамын сырт еткен дыбысты естігенше бекіту арқылы құлыптаңыз.

Шағын турбо щеткаға техникалық қызмет көрсету

- 1 Тазалау аумағына өту үшін щетканы аударыңыз.

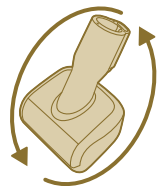

- 2 Щетканы орнынан босату үшін бүйір түймені сырғытыңыз.

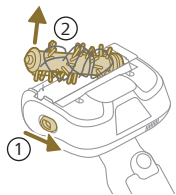

- 3 Щеткадағы ластаған затты қолыңызбен немесе қайшымен алыңыз.

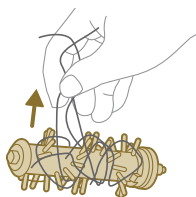

- 4 Щетканы қайта салғанда, екінші жағын тіркемес бұрын бір жағын орнына қоюдан бастаңыз. Щетка дұрыс жиналса, сырт еткен дыбысты естисіз.

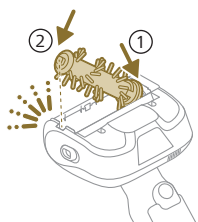

Су ыдысына техникалық қызмет көрсету

Қақ жиналып қалмау үшін, су ыдысының қағын айына бір рет тазалаңыз.

1 Өлшеуіш ыдысқа қақ түсіру сұйықтығын қосыңыз.



2 Өлшеуіш ыдысқа судың дұрыс мөлшерін қосыңыз.

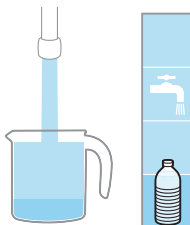

3 Аралас сұйықтықты су ыдысына қосыңыз.



4 Қақ түсіру сұйықтығы біркелкі таралуы үшін, ыдысты шайқау алдында су ыдысын дұрыстап жабыңыз.

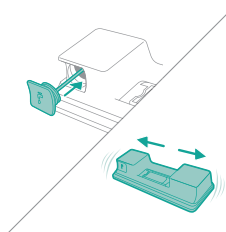

5 Су ыдысын (микроталшықты еден жуу төсемесінсіз) 12 сағат тігінен қалдырыңыз. Су ыдыстың түбінен баяу шығуы керек. Су ыдысын шұңғылшаның ішіне немесе шүберектің үстіне қойған дұрыс.

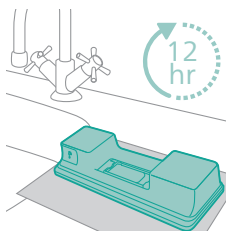

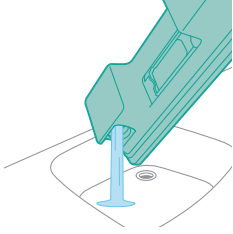

6 Су ыдысының ішінде қалған сұйықтықты шайып төгіңіз.

Су жолағына техникалық қызмет көрсету

1 Мұқият тазалау үшін су ыдысының түбінен су жолағын алыңыз.

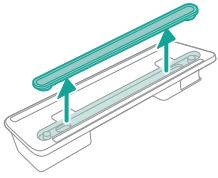

2 Су жолағын ағып тұрған сумен шайыңыз.

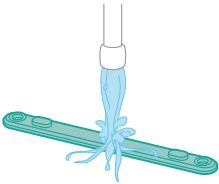

3 Тазалаудан кейін су жолағын қайтадан су ыдысына бекітіңіз.

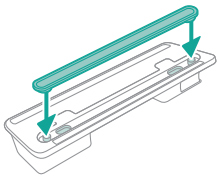

Ауыстыру

Керек-жарақтарды немесе қосалқы бөлшектерді сатып алу үшін, **www.philips.com/parts-and-accessories** веб-торабына кіріңіз немесе Philips дилеріне хабарласыңыз. Сондай-ақ, еліңіздегі Philips тұтынушыларды қолдау орталығына хабарласуға болады.

Қосалқы бөлшектер және үлгілік нөмірлер:

XV1681/01 қосалқы сүзгісі

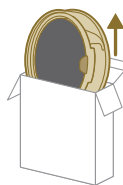

XV1681/01

CP0667/01 щетка орамы

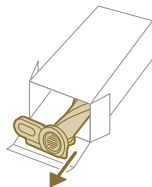

CP0667/01

XV1670/02 микроталшықты еден жуу төсемесі

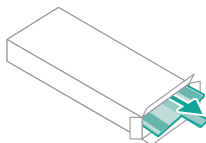

XV1670/02

CP0381/01 су жолағы

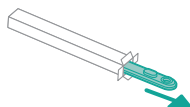

CP0381/01

i Ескертпе: Максималды өнімділікке қол жеткізу үшін сүзгі мен микроталшықты еден жуу төсемесін 6 ай сайын ауыстырып тұрыңыз.

Пайдаланушы интерфейсі сигналдары мен мағынасы

Белгілер

Сигнал мағынасы

E1



Құрылғының ақауы.

Батареяны шығарып алып, 10 секунд күтіп, батарея бумасын салыңыз. Бұл жұмыс істемесе, құрылғыны Philips қызмет көрсету орталығына апарыңыз немесе тұтынушыларға қолдау көрсету орталығына хабарласыңыз.

Белгілер

Сигнал мағынасы

E2



Құрылғы жұмыс температурасынан төмен деңгейде істеп тұр. Құралды жылы бөлмеге жылжытыңыз. Құрылғыны 5 °С-тан төмен немесе 40 °С-тан жоғары температурада сақтауға, зарядтауға немесе пайдалануға болмайды.

E3



Құрылғы жұмыс температурасынан жоғары деңгейде істеп тұр. Құрылғыны салқынырақ бөлмеге ауыстырыңыз. Құрылғыны 5 °С-тан төмен немесе 40 °С-тан жоғары температурада сақтауға, зарядтауға немесе пайдалануға болмайды.

E5

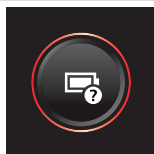

Батарея зақымдалған. Құрылғыны өкілетті Philips қызмет көрсету орталығына апарыңыз немесе тұтынушыларға қолдау көрсету орталығына хабарласыңыз.

E9



Саптама жұмыс температурасынан жоғары деңгейде істеп тұр. Құрылғыны өшіріп, 15 минут күтіңіз. Әлі де жылы екенін сезіну үшін саптаманың жоғарғы бөлігіне тигізіңіз. Саптама әлі жылы болса, саптаманың суығанын ұзағырақ күтіңіз. Саптама суығаннан кейін құрылғыны қайта қосып көріңіз.

i4



Саптамасы бітеліп қалған. Құрылғының өшірілгенін тексеріңіз. Саптаманы пайдаланушы нұсқаулығына сәйкес тазалап, түтікті негізгі құрылғыдан шығарып алу арқылы оны тексеріңіз. Саптамадағы немесе түтіктегі нысанды шығарып алып, құрылғыны қайта іске қосыңыз.

i5



Ауа ағыны өткеліне бөгде зат кептеліп қалған. Құрылғының өшірілгенін тексеріңіз. Саптаманы пайдаланушы нұсқаулығына сәйкес тазалап, түтікті негізгі құрылғыдан шығарып алу арқылы оны тексеріңіз. Саптамадағы, түтіктегі немесе тасымалды құралдағы затты алып, құрылғыны қайта іске қосыңыз.

i6



Адаптер шығарып алынбаған. Құрылғыны іске қоспас бұрын, адаптерді шығарып алыңыз.

i7

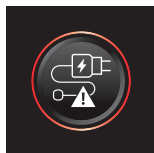

Бұрыс адаптер пайдаланылған. Құрылғыны зарядтау үшін түпнұсқа адаптерді ғана қолданыңыз.

Белгілер

Сигнал мағынасы

i8



Сүзгі ластанған.

Сүзгіні тазалаңыз. Экрандағы немесе пайдаланушы нұсқаулығындағы нұсқауларды орындаңыз. Жаңа сүзгілерді онлайн Philips дүкенінен www.philips.com/support немесе Philips дилерінен сатып алуға болады. Сүзгіні тазалағаннан кейін i8 ақпарат коды әлі де көрсетілсе, төмендегі ақауларды жою кестесін қараңыз.

i10



Батарея дұрыс салынбаған.

Батареяны шығарып алып, батарея бумасын салыңыз. Бұл жұмыс істемесе, құрылғыны Philips қызмет көрсету орталығына апарыңыз немесе тұтынушыларға қолдау көрсету орталығына хабарласыңыз.



Батарея қуаты төмен және зарядталуы керек. Құрылғыны немесе батареяны ұсынылған зарядтау әдісімен зарядтаңыз.

Ақаулықтарды жою

Бұл тарауда құрылғыда жиі кездесетін мәселелер аталып өтеді. Төмендегі ақпараттың көмегімен мәселені шеше алмасаңыз, жиі қойылатын сұрақтар тізімін көру үшін www.philips.com/support сайтына кіріңіз немесе еліңіздегі Тұтынушыларды қолдау орталығына хабарласыңыз.

Құрғақтай тазалау

Мәселе

Ықтимал себеп

Шешім

Қосу/өшіру түймесін басқан кезде, құрылғы жауап бермейді.

Дисплейге батареяның босағанын білдіретін белгіше шығады.

Батареяны зарядтау үшін құрылғыны зарядтау станциясына қосыңыз немесе тасымал шаңсорғышты адаптердің қуат ашасына тікелей тигізіңіз.

Зарядтау станциясы қабырғада тұрақты емес.

Зарядтау станциясын ұстайтын бұрандалар бос.

Бұрандаларды қатайтыңыз.

Бұрандалардың өлшемі дұрыс емес.

Зарядтау станциясын берілген бұрандалармен қатайтыңыз.

Зарядтау станциясы тұрақты қабырғаға тіркелмеген.

Зарядтау станциясы қатайтылатын қабырғаның тұрақты екенін тексеріңіз.

Құрылғы кенеттен жұмыс істемей қалды.

Құрылғының ішінде ақау болса, түймелер жауап бермейді және экран бос қалады.

Батареяны зарядтау үшін құрылғыны зарядтау базасына қосыңыз немесе тасымал шаңсорғышты адаптерге тигізіңіз. Дисплей. Қате коды пайда болса, оның мағынасын пайдаланушы нұсқаулығынан қарауға болады.

Мәселе	Ықтимал себеп	Шешім
	(коды: E2, E3) Құрылғы қолайлы температурада істеп тұрған жоқ.	Құрылғыны 5-40 °С аралығындағы температурада пайдаланыңыз.
	(коды: i4, i5) Щетка орамы кептеліп қалған немесе ауа ағынының арнасына заттар кептеліп қалған.	Құрылғының өшірілгенін тексеріңіз. Саптаманы пайдаланушы нұсқаулығына сәйкес тазалап, түтікті негізгі құрылғыдан шығарып алу арқылы оны тексеріңіз. Саптамадағы немесе түтіктегі нысанды шығарып алып, құрылғыны қайта іске қосыңыз.
	(коды: E9) Моторлы саптама қызып кетті.	Құрылғыны өшіріп, 15 минут күтіңіз. Әлі де жылы екенін сезіну үшін саптаманың жоғарғы бөлігіне тигізіңіз. Саптама әлі жылы болса, саптаманың суығанын ұзағырақ күтіңіз. Саптама суығаннан кейін құрылғыны қайта қосып көріңіз.
Құрылғының сору қуаты әдеттегіден төмен.	Сүзгі мен циклон кір.	Шаң ыдысын босатыңыз. Сүзгі мен циклонды тазалаңыз. Құрылғыны жүйелі пайдаланған кезде, сүзгіні айына кемінде бір рет жуу керек екеніне көз жеткізіңіз. Циклонға кептелген шаш пен кірдің жойылғанына көз жеткізіңіз.
	Шаң контейнері құрылғыға дұрыс тіркелмеген.	Шаң контейнері дұрыс тіркелгеніне көз жеткізіңіз.
Құрылғы шаңды қалдырып кетіп жатыр.	Сүзгі кірлеген.	Сүзгіні тазалаңыз. Пайдаланушы нұсқаулығын да қараңыз.
	Құрылғыда сүзгі жоқ.	Сүзгі құрылғыда әрі дұрыс орнатылғанын тексеріңіз.
	Циклондық сүзгіге бірдеңе кедергі келтіріп тұр.	Циклонда тұрып қалған заттардың бар-жоғын тексеріп, циклонға кедергі келтіретін нысанды шығарып алыңыз. Сонымен қатар циклонға кептелген шаш пен кірдің шығарып алынғанын тексеріңіз.
	Шаң контейнері құрылғыға дұрыс тіркелмеген.	Шаң контейнерін босатып, шаң контейнерін құрылғыға дұрыс тіркеңіз.
	Қуат өшірілген кезде құрылғы бұрылады немесе аударылады.	Қуат өшірілген кезде құрылғыны тік ұстаңыз.
Кілемді тазалау кезінде құрылғы еден бойынша бірқалыпты жүрмейді.	«Еден түрін тану» функциясы қосылып тұрған жоқ.	Цифрлық мәзірде «Еден түрін тану» функциясын қосыңыз.
	Таңдалған сору қуаты тым жоғары болды.	Сору қуатын азайтыңыз. Пайдаланушы нұсқаулығын да қараңыз.

Мәселе	Ықтимал себеп	Шешім
Щетка одан әрі бұрылмайды.	Щеткаға шаш немесе кір тұрып қалған.	Щетканы қолмен немесе қайшы жұбымен тазалаңыз.
	(код: i4) Көп түкті кілем кедергі келтірсе, щетка бұрылысын тоқтатуы мүмкін.	Құрылғыны өшіріп, одан кейін қайта қосыңыз.
	Роликті щетка тазалаудан кейін саптамаға дұрыс салынбаған.	Роликті щетканы саптамаға дұрыс салу үшін пайдаланушы нұсқаулығының тазалау тарауындағы нұсқауларды орындаңыз. Бекіту тұтқасын қыстыру арқылы саптаманың ішіне роликті щетканы бекітіңіз.
	(код: E9) Моторлы саптама қызып кетті.	Құрылғыны өшіріп, 15 минут күтіңіз. Әлі де жылы екенін сезіну үшін саптаманың жоғарғы бөлігіне тигізіңіз. Саптама әлі жылы болса, саптаманың суығанын ұзағырақ күтіңіз. Саптама суығаннан кейін құрылғыны қайта қосып көріңіз.
Саптамадағы ЖШД қосылмайды.	Саптама түтікке немесе құрылғыға дұрыс тіркелмеген.	Саптаманы құрылғыға тіркеңіз немесе дұрыс тасымалдаңыз.
	Шам мүмкіндігі өшірілген.	Мәзірде бұл мүмкіндікті қосыңыз. Мәзірдегі саптама жарық диодтарының жарықтығын реттеңіз.
Тасымалды құралдағы жарық диодтары қосылмайды.	Шам мүмкіндігі өшірілген.	Мәзірде бұл мүмкіндікті қосыңыз. Мәзірдегі тасымалды құралдың жарық диодтарының жарықтығын реттеңіз.
Керек-жарақтағы шам жанбайды.	Керек-жарақ түтікке тіркелмеген.	Түтікті алып, керек-жарақты тікелей тасымалды құралға тіркеңіз.
	Керек-жарақ құрылғыға дұрыс бекітілмеген.	Керек-жарақты құрылғыға дұрыстап тіркеңіз.
Саптамадағы, тасымалды құралдағы және керек-жарақтардағы жарық жеткіліксіз.	Жарықтық күңгірт болып тұр.	Мәзірдегі шам жарықтығын реттеңіз.
Құрылғы зарядталмауда.	Қуат сымы құрылғыға дұрыс қосылмаған немесе адаптер қабырға розеткасына дұрыс салынбаған.	Қуат сымының құрылғыға дұрыс жалғанғанын және адаптердің қабырға розеткасына дұрыс салынғанын тексеріңіз.
	Қуат ашасы зарядтау станциясына дұрыс салынбаған.	Аша зарядтау станциясына дұрыс бекітілгеніне көз жеткізіңіз. Ашаның бұрышты екенін және зарядтау станциясының ашаны орнында ұстап тұрғанын тексеріңіз.

Мәселе	Ықтимал себеп	Шешім
	(коды: i7) Берілген адаптерден басқа адаптер пайдаланылған.	Жинақтағы адаптер пайдаланылғанына көз жеткізіңіз.
	(коды: i10) Батарея дұрыс орнатылмаған.	Батареяның ұяға толық салынғанына және дұрыс орнатылғанына көз жеткізіңіз.
	(коды: E5) Батарея дұрыс істемей тұр.	Батарея істен шықты. Батареяны ауыстырыңыз. Егер жоғарыдағы тексергеннен кейін де құрылғы зарядталмаса, оны Philips қызмет көрсету орталығына немесе тұтынушыға қолдау көрсету орталығына апарыңыз.
Құрылғы өте баяу зарядталып жатыр.	Сыртқы адаптер немесе басқа құрылғылардың адаптері пайдаланылады.	Құрылғыны берілген адаптермен зарядтаңыз.
Батарея зарядталған және бекітілген, бірақ құрылғыны қосу мүмкін емес.	Құрылғы әлі адаптерге қосылмаған.	Қайта іске қосу алдында құрылғыны адаптерден шығарып алыңыз.
	(коды: E1) Құрылғыда бірдеңе дұрыс емес.	Батареяны шығарып алып, 10 секунд күтіп, батарея бумасын салыңыз. Бұл жұмыс істемесе, құрылғыны Philips қызмет көрсету орталығына апарыңыз немесе тұтынушыларға қолдау көрсету орталығына хабарласыңыз.
Дисплейге сүзгі белгішесі шығып тұр (коды: i8).	Сүзгі кірлеген.	Сүзгіні тазалаңыз. Экрандағы немесе пайдаланушы нұсқаулығындағы нұсқауларды орындаңыз.
		Сүзгіні тазалағаннан кейін i8 ақпарат коды әлі де көрсетілсе, мына шешімдерді қарастыруға болады: <ul style="list-style-type: none"> - Қосалқы таза сүзгіңіз болса, ескі сүзгіні жаңасына ауыстыруға болады. Одан кейін ескі көбік сүзгісі мен сүзгі корпусын мұқият тазалау үшін тасымал құралын пайдаланыңыз. - Болмаса басқа шаңсорғышқа немесе шағын шаңсорғышқа рұқсатыңыз болса, оны көбік сүзгісі мен сүзгі корпусын оңай тазалау үшін пайдалануға болады. <p>Ескертпе: Қосар алдында әрдайым құрылғыда сүзгінің бар екеніне көз жеткізіңіз.</p>

Мәселе	Ықтимал себеп	Шешім
	Сүзгі ескі.	Жаңа сүзгілерді онлайн Philips дүкенінен www.philips.com/support немесе Philips дилерінен сатып алуға болады.
		Жоғарыдағыны тексергеннен кейін де құрылғы сол қатені көрсетіп тұрса, оны Philips қызмет көрсету орталығына немесе тұтынушыға қолдау көрсету орталығына апарыңыз.
Шағын турбо щетка дұрыс істемейді.	Айналатын щетка ластанған.	Щеткадағы шашты қайшымен алыңыз. Пайдаланушы нұсқаулығындағы нұсқауларды орындаңыз.
	Тазалау барысында роликті щетка талшықпен немесе беттермен құлыпталады.	Шағын турбо щетканы зат бетіне туралап ұстаңыз және турбо щетканы жұмсақ беттерге қолданбаңыз.
	Роликті щетка шағын турбо щеткаға дұрыс салынбаған.	Роликті щетка мен шағын турбо щетканың дұрыс қосылғанына және бөліктер арасында саңылау жоқтығын тексеріңіз. Нұсқаулықтағы нұсқауларды орындаңыз.
Сору қуаты тұрақты емес.	Ештеңе дұрыс емес. Бұл — іске қосылатын «Еден түрін тану» мүмкіндігі. Құрылғыңыз еден түрін анықтап, сол еденге арналған оңтайландырылған өнімділікпен тазалап жатыр.	Ешқандай әрекеттің қажеті жоқ. Сіз таңдаған тұрақты қуатпен тазалағыңыз келсе, құрылғыңыздың мәзірінде осы смарт мүмкіндікті өшіріңіз.
«Еден түрін тану» мүмкіндігі логика сай жауап бермей тұр.	Щеткаға шаш немесе кір тұрып қалған.	Щетканы қайшы жұбымен немесе қолмен тазалаңыз. Пайдаланушы нұсқаулығындағы нұсқауларды қараңыз.
Құрылғы статикалық соққы береді.	Құрылғыда статикалық электр тогы жиналады. Ауа ылғалдылығы неғұрлым төмен болса, соғұрлым көп статикалық электр тогы жиналады.	Түтікті бөлмедегі басқа темір заттарға (мысалы, үстелдің, орындықтың аяқтарына, т.б.) қарсы ұстау арқылы құрылғының зарядын кетіріңіз. Болмаса бөлмедегі ауа ылғалдылығын көтеріңіз.
	Сорылатын шаң мен кір статикалық болып табылады.	Шаң контейнерін босатып, сүзгіні пайдаланушы нұсқаулығындағы нұсқауларға сәйкес тазалаңыз.

Ылғалды тазалау

Мәселе	Ықтимал себеп	Шешім
Су ыдысынан шығатын су ағыны азаяды.	Ылғалды таспаны кір бітеп тастаған.	Ылғалды лентаны алып, оны тазалаңыз. Таза ылғалдау жолағын орнына салыңыз.

Мәселе	Ықтимал себеп	Шешім
	Микроталшықты еден жуу төсемесі дұрыс қойылмаған және нәтижесінде ылғалды лента құлыпталады.	Еден жуу төсемесі дұрыс қойылғанын тексеріңіз. Дұрыс орнын пайдаланушы нұсқаулығынан тексеріңіз.
	Су ыдысы бос немесе босауға жақын.	Су ыдысын толтырыңыз.
	Philips компаниясы қамтамасыз етпейтін микроталшықты еден жуу төсемесі пайдаланылады.	Тек түпнұсқалы Philips микроталшықты еден жуу төсемесін пайдаланыңыз. Еден жуу төсемелерін онлайн Philips дүкенінен www.philips.com/support немесе Philips дилерінен сатып алуға болады.
	Ылғалды лентаға шөгінді жиналды.	Philips онлайн дүкенінен жаңа ылғалдау жолағын сатып алыңыз www.philips.com/support немесе Philips дилерінен сатып алуға болады.
Су ыдысынан тым көп су өте қатты жылдамдықпен ағып жатыр.	Су ыдысының қақпағы дұрыс тіркелмеген.	Қақпақты тексеріп, оның толық және мықты жабылғанын тексеріңіз.
	Лента су ыдысының төменгі жағына дұрыс орнатылмайды.	Лентаны тексеріп, су ыдысының төменгі жағына дұрыс бекітілгенін тексеріңіз.
Еден таспалармен кебеді.	Суға тым көп сұйық тазалағыш қосылды.	Сұйық тазалағыштың бірнеше тамшысын ғана пайдаланыңыз немесе көбік аз пайда болатын тазалағышты пайдаланыңыз.
	Микроталшықты еден жуу төсемесі дұрыс орналастырылмаған.	Еден жуу төсемесі дұрыс салынғанына көз жеткізіңіз. Дұрыс орнын пайдаланушы нұсқаулығынан тексеріңіз.
	Дұрыс емес еден жуу төсемесі пайдаланылады.	7000 сериясы үшін тек Philips XV1670/02 микроталшықты еден жуу төсемесін пайдаланыңыз. Еден жуу төсемелерін онлайн Philips дүкенінен www.philips.com/support немесе Philips дилерінен сатып алуға болады.

Contents

Ներածություն	1226
General description	1226
Նախքան առաջին անգամ օգտագործելը	1227
Պատի մոնտաժման տեղադրումը	1227
Օգտագործման նախապատրաստում	1228
Սարքի օգտագործումը	1229
Սարքի հավաքումը	1229
Փափուկ և կոշտ հատակների մաքրումը փոշեկուլով	1230
Կոշտ հատակների մաքրումը փոշեկուլով	1231
Համընդհանուր օգտագործում և աքսեսուարներ	1234
Կարգավորումներ և լրացուցիչ տեղեկություններ	1237
Օգտագործումից հետո – Տեխսպասարկում	1239
Հաճախակի տեխսպասարկում ամեն մաքրման ցիկլից հետո	1239
Պարբերական տեխսպասարկում ընդմիջումներով	1242
Replacement	1248
Օգտվողի միջերեսի ազդանշանները և դրանց բացատրությունը	1249
Անսարքությունների շտկում	1251
Չոր մաքրում	1251
Թաց մաքրում	1256

Ներածություն

Շնորհակալություն այս սարքը գնելու համար: Մեր կողմից առաջարկվող աջակցությունից լիարժեք օգտվելու համար գրանցեք ձեր սարքը www.philips.com/mycordlessvacuum-7000s կայքում:

General description

- 1 Թվային էկրան
 - a Մարտկոցի մակարդակի օղակային ցուցիչ
 - b Մարտկոցի մակարդակի տոկոսը
 - c Ընտրված հզորության մակարդակը
 - d Հատակի տեսակի ճանաչման հատկության ակտիվացման պատկերակ
 - e Ֆիլտրի մաքրման հիշեցման պատկերակ
- 2 Ընտրացանկի/Հաստատման կոճակ
- 3 + կոճակ
- 4 - կոճակ
- 5 Միացման/անջատման կոճակ
- 6 Ձեռքի
- 7 Փոշու տարա
- 8 Մարտկոց
- 9 Լրացուցիչ ֆիլտր (միայն XC7057)
- 10 Փոշու տարայի հանելու կոճակ
- 11 Պատին ամրացվող
- 12 Հարմարակցիչ
- 13 Խողովակ
- 14 PrecisionPower խելացի գլխադիր

- 15 Ջրի բաք
- 16 Միկրոֆիլթրե մաքրող բարձիկ
- 17 Մինի տուրբոխողանակ (միայն XC7055, XC7057)
- 18 Համակցման գործիք
- 19 Փափուկ խողանակ (միայն XC7057)
- 20 Պատասաների գործիք (միայն XC7055, XC7057)
- 21 Ճեղքերի գործիք

Լախքան առաջին անգամ օգտագործելը

Պատի մոնտաժման տեղադրումը

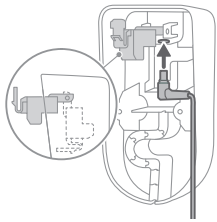

- 1 Շրջեք պատի մոնտաժումը և բացեք մոխրագույն լծակը: Տեղադրեք լիցքավորման միացքը՝ համոզվելով, որ մետաղական մասը երևում է և ուղղահայաց ուղղված է դեպի պատի մոնտաժման առջևի կողմը:

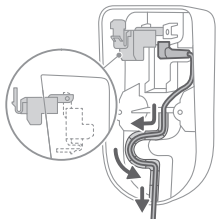

- 2 Կոկիկ հավաքեք մալուխը՝ այն մտցնելով նախատեսված ակոսի մեջ:

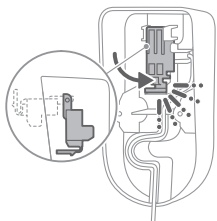

- 3 Փակեք մոխրագույն լծակը: Համոզվեք, որ մոխրագույն լծակը ֆիքսված է տեղում «ԿՏՏՈՅԻ» ձայնով:

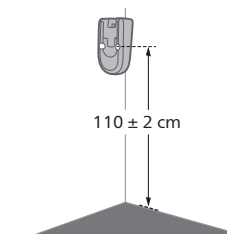

- 4 Անուր ամրացրեք պատի մոնտաժումը պատի վրա ձեր նախընտրած դիրքով՝ համոզվելով, որ պտտատակների ամրացման անցքերը հատակից մոտավորապես 110 սմ հեռավորության վրա են:

⚠ Ձգուշացում. Ձգույշ եղեք, երբ պատի վրա անցքեր եք հորատում՝ պատի մոնտաժումը ձգելու համար, որպեսզի խուսափեք էլեկտրահարման վտանգից:

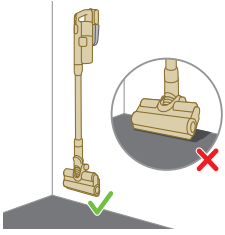

i Նշում. Ստուգեք, որ պատի մոնտաժման տեղադրումը թույլ է տալիս ամբողջ սարքը կախել պատից և գլխադիրը չի հպվում հատակին:

5 Սարքը պահելու և լիցքավորելու օպտիմալ դիրքն ու բարձրությունը որոշելուց հետո ամուր ձգեք պտուտակները՝ պատի մոնտաժումը տեղում ամրացնելու համար:

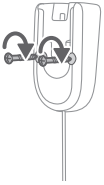

Օգտագործման նախապատրաստում

Սարքն ունի լիթիում իոնային մարտկոց: Դատարկ վիճակից մինչև լրիվ լիցքավորումը տևում է մոտ 6 ժամ:

1 Ամրացրեք մարտկոցը սարքի հիմնական կորպուսին՝ համոզվելով, որ ապահով միացել է «ԿՏՏՈՑԻ» ձայնով:

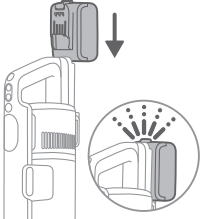

2 Լիցքավորեք սարքը՝ տեղադրելով այն հավաքված պատի մոնտաժման վրա:

⚠ Ուշադրություն. Սարքը պահեք և լիցքավորեք 5°C-ից մինչև 40°C-ից քերմաստիճանային պայմաններում:

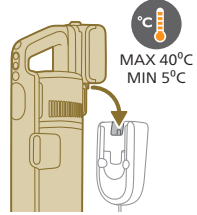

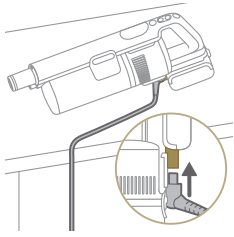

i Նշում. Կարող եք նաև ձեռքի սարքը տեղադրել հարթ և կայուն մակերևույթի վրա և ուղղակիորեն միացնել լիցքավորման մալուխը սարքին:



- 3 Սարքի լիարժեք լիցքավորումը նախատեսված է 6 ժամվա համար: Լիցքավորման ընթացքին կարող եք հետևել էկրանին: Երբ սարքը լրիվ լիցքավորված է, էկրանին լուսավորվում է 100% արժեքը: Մի քանի րոպեից էկրանը կանջատվի:

Սարքի օգտագործումը

Սարքի հավաքումը



- 1 Ամրացրեք ձեռքի սարքը խողովակին: Ամրացումից հետո պետք է լսվի «ԿՏՏՈՑԻ» ձայնը:

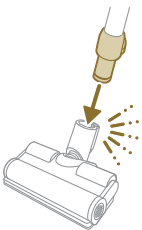

- 2 Ամրացրեք խողովակը գլխադիրին: Ամրացումից հետո պետք է լսվի «ԿՏՏՈՑԻ» ձայնը:

Փափուկ և կոշտ հատակների մաքրումը փոշեկուլով

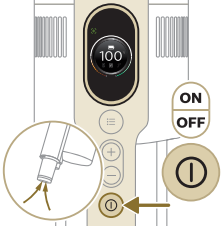

1 Սեղմեք միացման/անջատման կոճակը՝ սարքը միացնելու համար:

i Նշում. Սարքն անջատելու համար կրկին սեղմեք միացման/անջատման կոճակը:

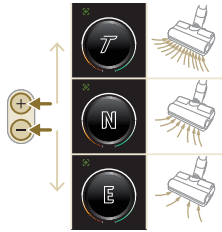

2 + և - կոճակների միջոցով փոխարկեք երեք տարբեր կարգավորումների միջև:

E - էկո ռեժիմ

N - նորմալ ռեժիմ

T - տուրբո ռեժիմ

3 Փոշեկուլով կարող եք մաքրել ինչպես կոշտ, այնպես էլ փափուկ հատակները:

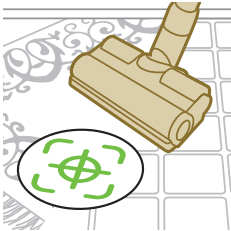
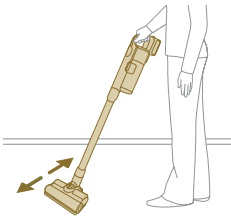

i Հատակի տեսակի ճանաչման գործառնությունը միացնելու դեպքում սարքը ճանաչում է հատակի տեսակը և ավտոմատ կերպով օպտիմալացնում է աշխատանքը ձեր ընտրած հզորության կարգավորումների միջակայքում: Այս գործառնություն անջատելու համար ստուգեք ստորև կարգավորումների հարմարեցումը:



⚠ Նախազգուշացում՝ Փոշեկուլը երբեք մի օգտագործեք ջրի կամ այլ հեղուկներ ներկլանելու համար:

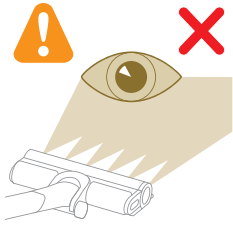

⚠ Չգուշացում. Մի նայեք անմիջապես վառվող LED լույսերին և մի ուղղեք LED-երը ինչ-որ մեկի աչքերին: LED լույսը չափազանց պայծառ է:

Կոշտ հատակների մաքրումը փոշեկուլով

⚠ Չգուշացում. Ջրի բաքն օգտագործեք միայն կարծր հատակների վրա՝ ջրակայուն ծածկոցով (օրինակ՝ փնուլեում, էմալապատ սալիկներ և լաքապատ մանրահատակ), և քարե հատակների վրա (օրինակ՝ մարմար): Եթե ձեր հատակը չի մշակվել, որպեսզի այն անջրանցիկ լինի, ստուգեք արտադրողի հետ՝ արդյոք կարող եք ջուր օգտագործել այն մաքրելու համար: Մի օգտագործեք ջրի բաքը կոշտ հատակների վրա, որտեղ ջրակայուն վերին շերտը վնասված է:

i Նշում. Մի օգտագործեք ջրի բաքը կարպետները մաքրելու համար:

i Նշում. Մի տեղափոխեք սարքը կողքին ամրացված ջրի բաքով, քանի որ դա ջրի հետքեր է թողնում: Միայն տեղափոխեք առաջ և հետ:

1 Միկրոֆիբրե բարձիկը նախապես թրջեք ջրով օգտագործելուց առաջ:

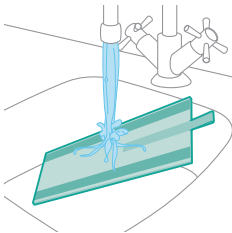

2 Միկրոֆիբրե բարձիկը ամրացրեք ջրի բաքի տակ: Հավասարեցրեք ջրի բաքի տակի և կտորի հետևի կապուկով ժապավենները:

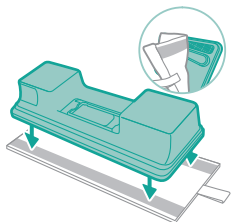

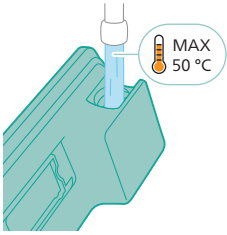

3 Ջրի բաքը լցրեք ջրով. ջրի ջերմաստիճանը չպետք է գերազանցի 50 °C:



4 (Ընտրովի) Եթե ցանկանում եք ջրի բաքի մեջ ավելացնել հեղուկ հատակի մաքրիչ, ընտրեք քիչ փրփրացող կամ չփրփրացող հատակի մաքրիչ, որը կարելի է լուծել ջրում: Խորհուրդ ենք տալիս օգտագործել XV1792 Philips հատակը մաքրող նյութը: Ընդամենը մի քանի կաթիլ մաքրող հեղուկ եք ավելացնում ջրին:

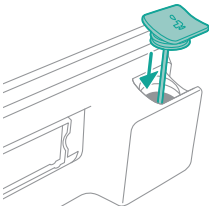

5 Փակեք ջրի բաքը պատշաճ ձևով:

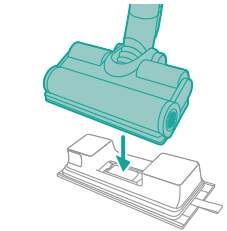

6 Անրացրեք պատրաստված ջրի բաքը ջրի գլխադիրին և կարող եք սկսել:



7 Սեղմեք միացման/անջատման կոճակը՝ սարքը միացնելու համար: Կոշտ հատակները կարող եք արդյունավետ կերպով մաքրել գլխադիրին կցված ջրի մոդուլով:



i Նշում. Ջրի մոդուլը հարմար չէ փափուկ հատակների՝ գորգերի համար:



⚠ Չգուշացում. Ջրի մոդուլը չպետք է օգտագործվի թափված ջուրը հավաքելու համար:

Խորհուրդներ և այլ կարևոր տեղեկություններ

- Կարիք չկա հատակը մաքրել փոշեկուլով լվանալուց առաջ, քանի որ փոշեկուլով և միկրոֆիբրային գլխիկով սարքն ակտիվորեն լվանում է կոշտ հատակը՝ կլանելով բոլոր տեսակի աղտոտվածությունները, ներառյալ հեղուկներն ու բծերը: Գորգերի և կարպետների վրա օգտագործեք միայն փոշեկուլի գլխիկը:
- Սարքը կարող է հատակին թողնել ջրի փոքր լճակ, եթե սարքն անջատելիս չտեղափոխեք այն: Կարող եք նվազեցնել ջրի լճակի չափը, եթե սարքն անջատելիս տեղափոխեք այն: Անհրաժեշտության դեպքում կարող եք վերջին կաթիլները մաքրել լաթով:

Օգտագործման սահմանափակումներ

- Փոշեկուլով և միկրոֆիբրային գլխիկը հարմար է բոլոր տեսակի կոշտ հատակները փոշեկուլով մաքրելու և լվանալու համար, բացի անծածկ փայտյա հատակներից:
- Փոշեկուլով և միկրոֆիբրային գլխիկը նախատեսված է կոշտ հատակների կանոնավոր մաքրման համար: Այս սարքն օգտագործելիս միշտ հետևեք կոշտ հատակի մաքրման հրահանգներին:
- Եթե ցանկանում եք մաքրու ջրի բաքին ավելացնել այլ հեղուկ հատակի մաքրիչ՝ ոչ XV1792 Philips հատակ մաքրող հեղուկը, համոզվեք, որ օգտագործում եք քիչ փոփրացող կամ չփոփրացող հատակի մաքրիչ, որը կարելի է լուծել ջրում ինչպես XV1792 Philips հատակ մաքրող հեղուկը:
- Քանի որ մաքրու ջրի բաքի տարողությունը 250 մլ է, դուք պետք է ջրին ընդամենն ավելացնեք մի քանի կաթիլ (առավելագույնը 10 մլ) հատակի հեղուկ մաքրող միջոց:
- Եթե փոշեկուլով և միկրոֆիբրային գլխիկով սարքն օգտագործում եք լինոլեումի հատակների վրա, ապա համոզվեք, որ լինոլեումի հատակը պատշաճ կերպով ամրացված է, որպեսզի լինոլեումը չնեղմրվի մաքրող փողակի մեջ:
- Եթե սարքը տեղափոխում/բարձրացնում եք գորգի կամ կարպետի վրայով, երբ այն անջատված է, ապա հնարավոր է կեղտաջրի կաթիլներ թափվեն գորգի կամ կարպետի վրա:

- Սարքը մի անցկացրեք կոնվեկտորային տաքացուցիչների հատակի վանդակաձաղերի վրայով: Քանի որ սարքը չի կարող հավաքել գլխադիրից դուրս եկող ջուրը, երբ այն տեղափոխեք վանդակաձաղի վրայով, ջուրը կթափվի կոնվեկտորի փոսի հատակին:
- Մաքրելիս գլխադիրը մի բարձրացրեք հատակի վրայից և մի տեղափոխեք այն կողքի, մի կատարեք կտրուկ պտույտներ, քանի որ դա կարող է ջրի հետքեր թողնել: Միայն տեղափոխեք առաջ և հետ:

i Նշում. Աշխատանքի ժամանակը կախված է մաքրման ընթացքում օգտագործվող հզորության մակարդակից:

Համընդհանուր օգտագործում և արքեսուարներ

⚠ Ուշադրություն. Աքսեսուարներ օգտագործելիս՝ փոշեկուլով մի մաքրեք ջուր կամ այլ հեղուկներ:

⚠ Չգուշացում. Մի նայեք անմիջապես վառվող LED լույսերին և մի ուղղեք LED-երը ինչ-որ մեկի աչքերին: LED լույսը չափազանց պայծառ է:

Ձեռքի սարքի օգտագործումը

Ձեռքի սարքը կարող եք օգտագործել ուղղակիորեն՝ փոշին մաքրելու համար նախատեսված առանց որևէ մաքրող գործիքի:

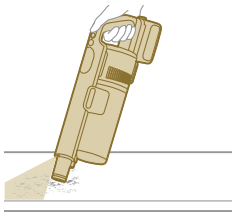

Գլխադիրի օգտագործումը

1 Գլխադիրն ամրացրեք անմիջապես ձեռքի սարքին:

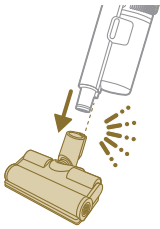

2 Այս համակցությունը նախատեսված է դինամիկ մակերևույթի բարձրությունը մաքրելու համար, օրինակ՝ աստիճանները:

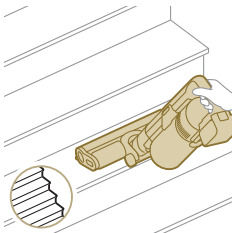

Մինի տուրբոխոզանակի օգտագործումը

- 1 Մինի տուրբոխոզանակն ամրացնելու համար ձեռքի սարքի խողովակը մտցրեք մինի տուրբոխոզանակի մեջ:



- 2 Մինի տուրբոխոզանակը կարող եք օգտագործել ստանդարտ մաքրման համար, օրինակ՝ փափուկ տարածքների, ինչպիսիք են մահճակալները և բազմոցները: Հզորությունը կարող եք կարգավորել ըստ ձեր մաքրման կարիքների:

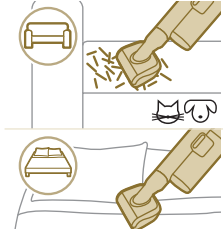

- 3 Մինի տուրբոխոզանակը կարող եք օգտագործել լրացուցիչ մանրակրկիտ մաքրման համար, օրինակ՝ կենդանիների մազերը փոշեկուլով մաքրելու կամ փոքր աղտոտվածությունը, օրինակ՝ թափված հացի փշրանքները մաքրելու համար: Հզորությունը կարող եք կարգավորել ըստ ձեր մաքրման կարիքների:

Ճեղքերի գործիքի օգտագործումը

- 1 Ճեղքերի գործիքն ամրացնելու համար խողովակը կամ ձեռքի սարքը մտցրեք ճեղքերի գործիքի մեջ:



- 2 Երկար ճեղքերի գործիքը կարող եք օգտագործել նեղ անկյունները կամ դժվար հասանելի տարածքները մաքրելու համար: Հզորությունը կարող եք կարգավորել ըստ ձեր մաքրման կարիքների:

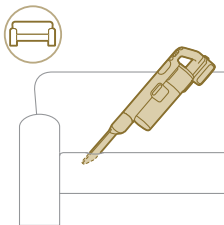

Համակցման գործիքի օգտագործումը

- 1 Համակցման գործիքն ամրացնելու համար խողովակը կամ ձեռքի սարքը մտցրեք համակցման գործիքի մեջ:



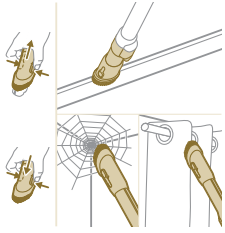

- 2 Համակցման գործիքը նախատեսված է պատուհանների շրջանակների, վարագույրների կամ սարդոստայնների մաքրման համար՝ խոզանակի կարգավորվող բացումով և լուսավորությամբ:

Փափուկ խոզանակի օգտագործումը

- 1 Փափուկ խոզանակն ամրացնելու համար խողովակը կամ ձեռքի սարքը մտցրեք փափուկ խողովակի մեջ:



- 2 Փափուկ խոզանակը նախատեսված է հատուկ մակերևույթների համար և ունի կարգավորվող լուսավորություն:



Պաստառների գործիքի օգտագործումը

- 1 Պաստառների գործիքն ամրացնելու համար խողովակը կամ ձեռքի սարքը մտցրեք պաստառների գործիքի մեջ:



- 2 Պաստառների գործիքը շատ հարմար է փափուկ կահույքը մաքրելու համար. ըստ ցանկության կարող եք կարգավորել լուսավորությունը:

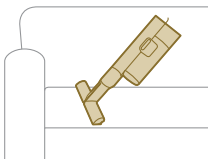

Կարգավորումներ և լրացուցիչ տեղեկություններ

Սարքի ընտրացանկում կան բազմաթիվ տարբերակներ՝ կարգավորելու և վերահսկելու համար:



- 1 Ընտրացանկի կարգավորումներ մտնելու համար սեղմեք ընտրացանկի կոճակը:
- 2 Փոխարկեք ընտրանքները՝ սեղմելով + և - կոճակները: Այս ընտրանքների թվում են՝ լուսավորության կարգավորումը, Հատակի տեսակի ճանաչում գործառնայթի միացումը կամ անջատումը, ձեր սարքի մասին լրացուցիչ տեղեկությունները և նախորդ էկրան վերադառնալը:
- 3 Երբ ձեր ուզած ընտրանքը գունանշվի, հաստատեք ձեր ընտրությունը՝ կրկին սեղմելով ընտրացանկի կոճակը:

Փոփոխեք լուսավորության պայծառությունը

Սեղմեք ընտրացանկ կոճակը և անցեք լուսավորման գործառնայթ: Հաստատեք՝ կրկին սեղմելով ընտրացանկ կոճակը:

Լուսավորության պայծառությունը փոփոխելու համար փոխարկեք հասանելի մակարդակների միջև և հաստատեք՝ սեղմելով ընտրացանկ կոճակը:

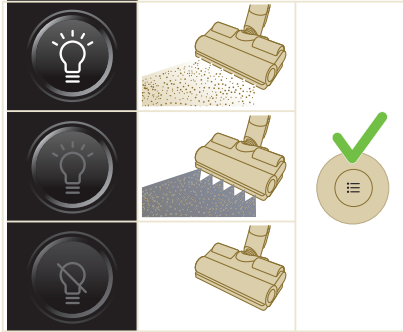

Հատակի տեսակի ճանաչում

Սեղմեք ընտրացանկ կոճակը և անցեք Հատակի տեսակի ճանաչում գործառնայթ: Հաստատեք՝ կրկին սեղմելով ընտրացանկ կոճակը:

Հատակի տեսակի ճանաչման էկրանին միացրեք այս գործառնայթը և հաստատեք ձեր որոշումը՝ սեղմելով ընտրացանկ կոճակը: Միացնելուց հետո էկրանի վերին ծախի անկյունում կհայտնվի կանաչ պատկերակ՝ հիմնական էկրան վերադառնալուց հետո:

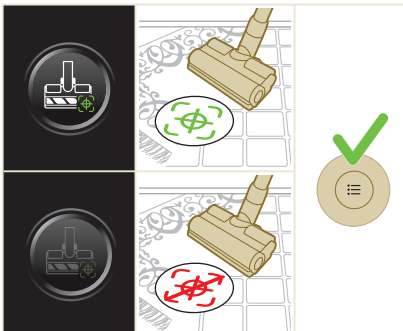

i Նշում. Հատակի տեսակի ծանաչումը կարող է միացվել կամ անջատվել միայն այն դեպքում, երբ շարժիչով գլխադիրն ամրացված լինի ձեռքի սարքին: Արդյունքում, երբ հիմնական սարքին շարժիչով գլխադիր միացված չէ, ձեր ընտրացանկում մեկ տարր պակաս կլինի: Հատակի տեսակի ծանաչումը ընտրացանկում տեսնելու համար ամրացրեք շարժիչով գլխադիրը:

i Նշում. Սարքն առաջին անգամ ստանալիս՝ Հատակի տեսակի ծանաչումը միացված է լինում:

i Նշում. Հատակի տեսակի ծանաչման գործառույթն ակտիվանում է, երբ գլխադիրը շարժման ընթացքում տարբեր մակերևույթ է ծանաչում:

Լրացուցիչ տեղեկություններ

Սեղմեք ընտրացանկ կոճակը և անցեք «Լրացուցիչ տեղեկություններ» ընտրանք: Հաստատեք՝ կրկին սեղմելով ընտրացանկ կոճակը:

«Լրացուցիչ տեղեկություններ» էկրանին կարող եք ստուգել ֆիլտրի վիճակը, մարտկոցի լիցքը, օգտագործման ընդհանուր ժամանակը, ձեր սարքի մոդելը և QR կոդը, որի միջոցով կարող եք լրացուցիչ տեղեկություններ գտնել առցանց:

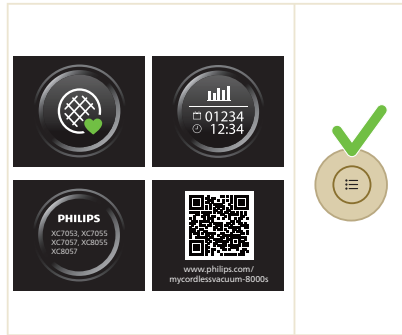

Վերադառնալ

Ընտրացանկից դուրս գալու և նախորդ էկրան վերադառնալու համար ընտրեք «Վերադառնալ» ընտրանքը:

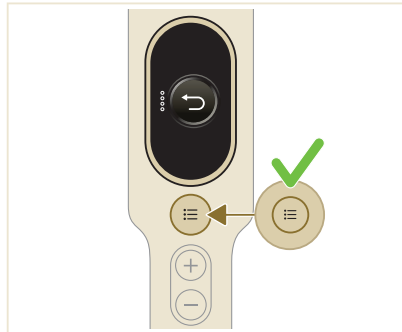

Օգտագործումից հետո – Տեխսպասարկում

Հաճախակի տեխսպասարկում ամեն մաքրման ցիկլից հետո

Փոշու կառավարման համակարգի տեխսպասարկում

Ամեն օգտագործումից հետո կամ, երբ փոշին հասնում է ցուցիչի MAX մակարդակին, դատարկեք փոշու դոյլը:

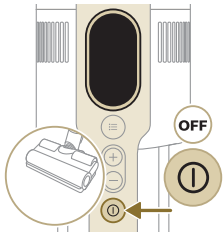
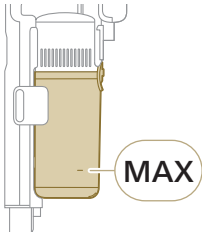

1 Անջատեք սարքը:

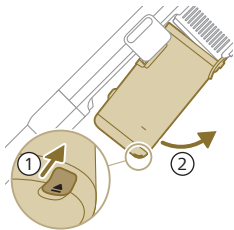

2 Սարքը պահեք 45 աստիճանի անկյան տակ, ինչպես ցույց է տրված նկարում: Սեղմեք բաց թողնման կոճակը և հանեք փոշու դոյլը: Բաց թողնման կոճակը գտնվում է դոյլի ներքևի մասում:

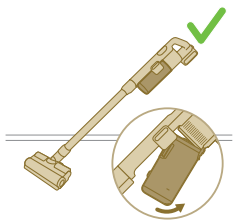

i Նշում. Հանեք փոշու դոյլը՝ սարքը պահելով ուղիղ դիրքով:

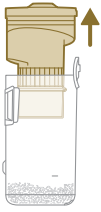

3 Բռնեք սև բռնակից: Ցիկլոնը հանեք փոշու դույլի միջից՝ բարձրացնելով այն դույլից

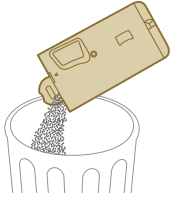

4 Դատարկեք դույլի մեջ հավաքված փոշին աղբամանի մեջ:

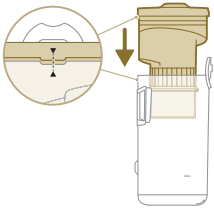

5 Ցիկլոնը կրկին տեղադրեք փոշու դույլի մեջ: Համոզվեք, որ երկու մասերը հավասար են դրված:

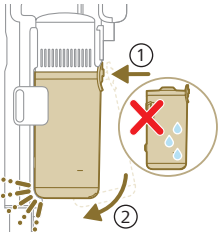

6 Հավաքված դույլը հետ դրեք իր տեղը: Նախ հավասարեցրեք դույլի ֆիլտրի կողմը, նախքան այն իր տեղում ֆիքսելը:

Ջրի բաքի տեխսպասարկում

Մաքրեք ջրի բաքը յուրաքանչյուր օգտագործումից հետո:

1 Հանեք միկրոֆիբրե մաքրող բարձիկը:

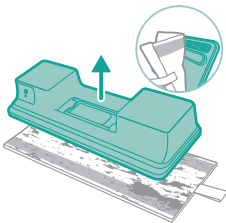

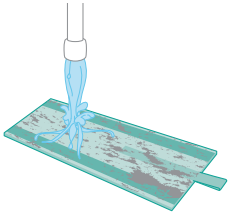

2 Միկրոֆիբրե մաքրող բարձիկը լվացեք ծորակի տակ ձեռքով կամ լվացքի մեքենայում:

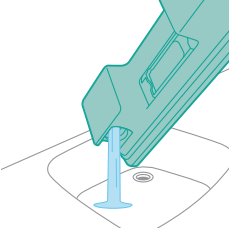

3 Թափեք մնացած ջուրը ջրի բաքի միջից:

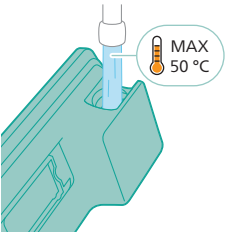

4 Լցրեք ջրի տարան ջրով:

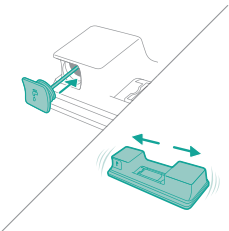

5 Լավ փակեք ջրի բաքը և թափահարեք այն՝ մաքրող միջոցների մնացորդները հեռացնելու համար:

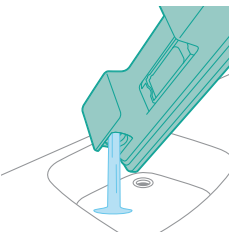

6 Դատարկեք ջրի բաքը և բաց թողեք, որպեսզի չորանա:

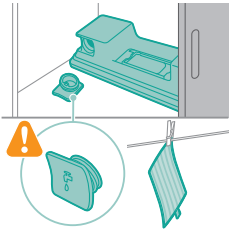

7 Ուշադիր եղեք, պահելու ընթացքում չկորցնեք բաքի կափարիչը: Կախեք միկրոֆիլտրե մաքրող բարձիկը չորանալու:

Պարբերական տեխսպասարկում ընդմիջումներով

Փոշու կառավարման համակարգի տեխսպասարկում

Ֆիլտրը մաքրեք առնվազն ամիսը մեկ անգամ կամ, երբ ցուցադրվի ֆիլտրի մաքրման ծանուցումը (i8):

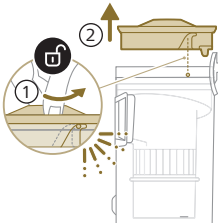

1 Պտտեք ֆիլտրը ժամացույցի սլաքի հակառակ ուղղությամբ՝ փոշու դույլից հանելու համար:

2 Հանեք փրփուրի լվացվող ֆիլտրը պլաստմասե պատյանից:

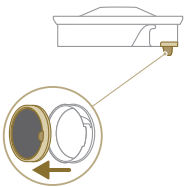

3 Թափ տվեք ֆիլտրի պատյանը և փրփուրի ֆիլտրը աղբամանի մեջ:

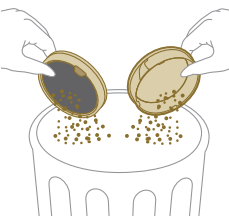

4 Լվացեք փրփուրի ֆիլտրը և քամեք այնքան, մինչև մաքուր ջուր դուրս գա:

! Նշում. Մաքրման լավագույն արդյունք ստանալու համար թողեք, որ ջուրը հոսի ֆիլտրի միջով՝ ֆիլտրի ներդիրը դեպի վար ուղղված, որպեսզի խորը տեղերի փոշին դուրս գա:

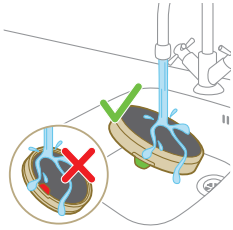

5 Թողեք լվացած ֆիլտրը չորանա 24 ժամ, այնուհետև հավաքեք փրփուրի ֆիլտրը պատյանի մեջ:

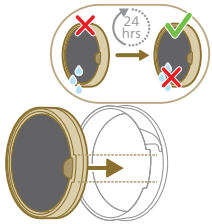

6 Մանրակրկիտ տեխսպասարկման համար մաքրեք փոշու դույլը և ցիկլոնը հոսող ծորակի ջրի տակ կամ տաք օժառաջրի մեջ:

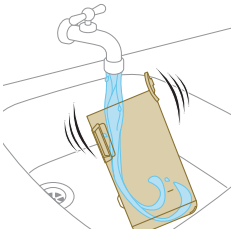

7 Չորացրեք մաքրված փոշու դույլը և համապատասխան մասերը:

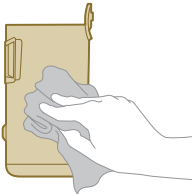

⚠ Չգուշացում. Նախքան կրկին հավաքելը՝ համոզվեք, որ բոլոր մասերը լիովին չոր են:



i Նշում. Բոլոր մասերը չեն լվացվում սպասք լվացող մեքենայի մեջ:

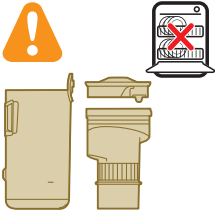

8 Կրկին հավաքեք ֆիլտրը փոշու դույլի մեջ: Պտտեք ֆիլտրը ժամացույցի ուղղությամբ և ամրացրեք այն տեղում:

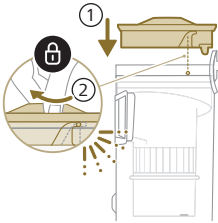

9 Հավաքված դույլը հետ դրեք իր տեղը: Նախ հավասարեցրեք դույլի ֆիլտրի կողմը, նախքան այն իր տեղում ֆիքսելը:

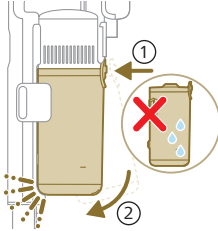

i Նշում. Տեխսպասարկումից հետո՝ նախքան օգտագործելը, միշտ համոզվեք, որ ֆիլտրը հավաքված է սարքի մեջ:

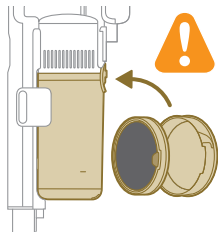

PrecisionPower խելացի գլխադիրի տեխասասարկումը

1 Միշտ անջատեք սարքը նախքան գլխադիրի խոզանակի գլանակը մաքրելը:

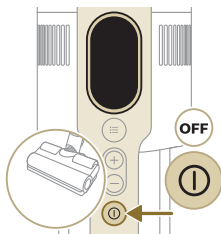

2 Խոզանակի գլանակին հասանելիություն ունենալու համար գտեք գլխադիրի կողքին գտնվող կոճակը: Սեղմեք այն և պտտեք՝ բացելու համար:

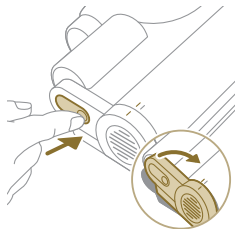

3 Ջգուշությամբ հանեք խոզանակի գլանակը և գլխադիրի կողքի կախարիչը:

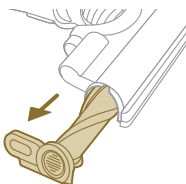

4 Ջգուշությամբ հանեք խճճված մազերը խոզանակի գլանակից: Աղտոտվածությունը մաքրելու համար կարող եք օգնել մկրատով:

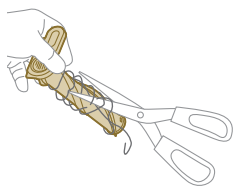

5 Կրկին հավաքելիս ապահովեք խոզանակի գլանակի ճիշտ հավասարեցումը:

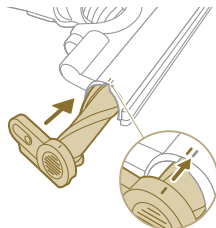

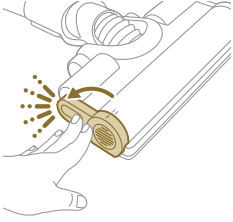

- 6 Կողպեք գլխադիրի խոզանակը՝ ամրացնելով այն մինչև, որ «ԿՏՏՈՑ» լսվի:

Մինի տուրբոխոզանակի տեխսպասարկումը

- 1 Շրջեք խոզանակը՝ մաքրման տարածքին հասանելիություն ունենալու համար:

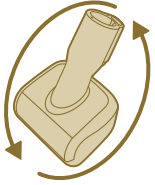

- 2 Սահեցրեք կողքի կոճակը՝ խոզանակն իր դիրքից հանելու համար:

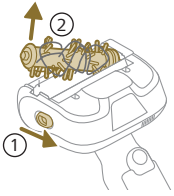

- 3 Ձեռքով կամ մկրատով հեռացրեք աղտոտվածությունը խոզանակից:

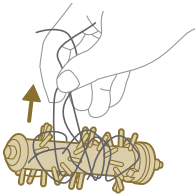

- 4 Խոզանակը կրկին հավաքելիս՝ սկզբում դրեք մի կողմը իր տեղը, այնուհետև ամրացրեք մյուս կողմը: Երբ խոզանակը ճիշտ հավաքվի, «ԿՏՏՈՑ» կլսվի:

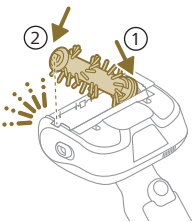

Ջրի բաքի տեխսպասարկում

Կեղտաջրերի կուտակումից խուսափելու համար ջրի բաքը մաքրեք նստվածքից ամիսը մեկ անգամ:

1 Չափման բաժակի մեջ լցրեք նստվածքի մաքրման հեղուկ:

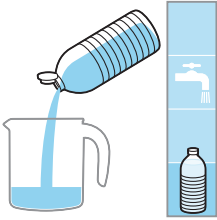

2 Չափման բաժակի մեջ ավելացրեք ճիշտ քանակությամբ ջուր:

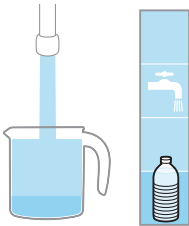

3 Հեղուկով խառնուրդը ավելացրեք ջրի բաքի մեջ:

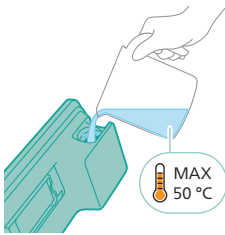

4 Լավ փակեք ջրի բաքը և թափահարեք այն, որպեսզի նստվածքի մաքրման հեղուկը հավասարապես տարածվի:

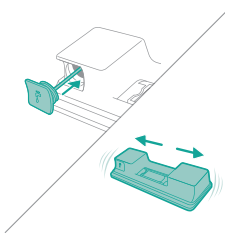

5 Ջրի բաքը թողեք (առանց միկրոֆիբրե մաքրող բարձիկի) ուղիղ վիճակում 12 ժամ: Ջուրը, պետք է որ, դանդաղ դուրս գա ջրի բաքի հատակից: Խորհուրդ ենք տալիս ջրի բաքը դնել լվացարանի ներսում կամ կտորի վրա:

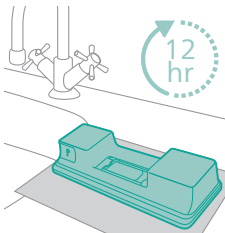

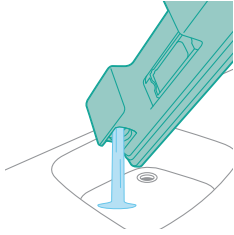

6 Լվացեք և թափեք ջրի բաքի մեջ մնացած հեղուկը:

Ջրի ժապավենի տեխսպասարկումը

1 Հանեք ջրի ժապավենը ջրի բաքի հատակից և մանրակրկիտ մաքրեք:

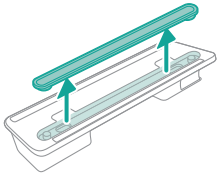

2 Ցայեք ջրի ժապավենը հոսող ջրի տակ:

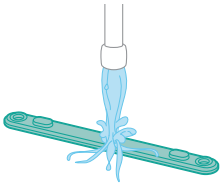

3 Նորից տեղադրեք ջրի ժապավենը ջրի բաքի մեջ մաքրելուց հետո:

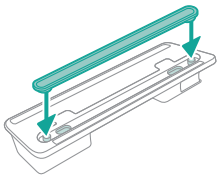

Replacement

To buy accessories or spare parts, visit www.philips.com/parts-and-accessories or go to your Philips dealer. You can also contact the Philips Consumer Care Center in your country.

Replacement parts and type numbers:

Փոխարինման ֆիլտր XV1681/01



XV1681/01

Խոզանակի զլանակ CP0667/01

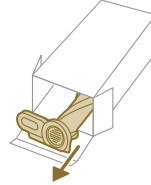

CP0667/01

Միկրոֆիբրե մաքրող բարձիկ XV1670/02

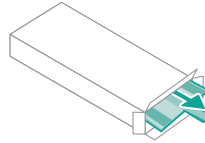

XV1670/02

Ջրի ժապավեն CP0381/01

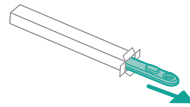

CP0381/01

i Նշում. Փոխեք ֆիլտրը և միկրոֆիբրե մաքրող բարձիկը ամեն 6 ամիսը մեկ՝ առավելագույն արդյունավետությունն ապահովելու համար:

Օգտվողի միջերեսի ազդանշանները և դրանց բացատրությունը

Ազդանշան

Ազդանշանի բացատրությունը

E1



Սարքի անսարքություն:

Հեռացրեք մարտկոցը, սպասեք 10 վայրկյան, ապա կրկին տեղադրեք մարտկոցը: Եթե դա արդյունք չի տալիս, սարքը տարեք Philips-ի սպասարկման կենտրոն կամ դիմեք Հաճախորդների աջակցման կենտրոն:

Ազդանշան

Ազդանշանի բացատրությունը

E2		<p>Սարքը շահագործվում է աշխատանքային ջերմաստիճանից ցածր պայմաններում: Տեղափոխեք այն ավելի տաք սենյակ: Մի պահեք, լիցքավորեք կամ օգտագործեք սարքը 5°C-ից ցածր կամ 40°C-ից բարձր ջերմաստիճանային պայմաններում:</p>
E3		<p>Սարքը շահագործվում է աշխատանքային ջերմաստիճանից բարձր պայմաններում: Տեղափոխեք այն ավելի սառը սենյակ: Մի պահեք, լիցքավորեք կամ օգտագործեք սարքը 5°C-ից ցածր կամ 40°C-ից բարձր ջերմաստիճանային պայմաններում:</p>
E5		<p>Մարտկոցը վնասված է: Տարեք սարքը Philips-ի սպասարկման կենտրոն կամ դիմեք Հաճախորդների աջակցման կենտրոն:</p>
E9		<p>Փողակը շահագործվում է աշխատանքային ջերմաստիճանից բարձր պայմաններում: Մնջատեք սարքը և սպասեք 15 րոպե: Ձեռք տվեք փողակի վերին հատվածին՝ ստուգելու, թե արդյոք այն դեռ տաք է: Եթե փողակը դեռ տաք է, ապա սպասեք ավելի երկար, որպեսզի այն սառչի: Երբ վարդակը սառած լինի, փորձեք նորից միացնել սարքը:</p>
i4		<p>Գլխադիրը խցանված է: Համոզվեք, որ սարքն անջատված է: Մաքրեք գլխադիրը՝ օգտագործողի ձեռնարկի համաձայն, և ստուգեք խողովակը՝ հեռացնելով խողովակը հիմնական սարքից: Հեռացրեք գլխադիրի կամ խողովակի մեջ գտնվող առարկան և վերագործարկեք սարքը:</p>
i5		<p>Օդի անցուղին արգելափակված է կողմնակի առարկայով: Համոզվեք, որ սարքն անջատված է: Մաքրեք գլխադիրը՝ օգտագործողի ձեռնարկի համաձայն, և ստուգեք խողովակը՝ հեռացնելով խողովակը հիմնական սարքից: Հեռացրեք գլխադիրի, խողովակի կամ ձեռքի սարքի մեջ գտնվող առարկան և վերագործարկեք սարքը:</p>
i6		<p>Հարմարիչը չի հանվել: Հանեք հարմարիչը՝ նախքան սարքը շահագործելը:</p>
i7		<p>Սխալ հարմարիչ է օգտագործվում: Սարքը լիցքավորելու համար օգտագործեք միայն բնօրինակ հարմարիչը:</p>

Ազդանշան

Ազդանշանի բացատրությունը

i8



Ֆիլտրն աղտոտված է:

Մաքրեք գոտիչը: Հետևեք էկրանին ցուցադրվող կամ օգտագործողի ձեռնարկում նշված հրահանգներին: Կարող եք գնել նոր ֆիլտրներ Philips-ի առցանց խանութում՝ www.philips.com/support կամ ձեր Philips-ի ներկայացուցչական սրահում:

Եթե գոտիչը մաքրելուց հետո շարունակում եք ստանալ i8 տեղեկատվական կոդը, ստուգեք անսարքությունների շտկման աղյուսակը ստորև:

i10



Մարտկոցը պատշաճ կերպով տեղադրված չէ:

Հեռացրեք մարտկոցը, ապա կրկին տեղադրեք այն: Եթե դա արդյունք չի տալիս, սարքը տարեք Philips-ի սպասարկման կենտրոն կամ դիմեք Հաճախորդների աջակցման կենտրոն:



Մարտկոցի լիցքի մակարդակը ցածր է և պետք է լիցքավորվի:

Լիցքավորեք սարքը կամ մարտկոցը առաջարկվող լիցքավորման եղանակով:

Անսարքությունների շտկում

Այս բաժնում ներկայացված են սարքի հետ առավել հաճախ պատահող խնդիրները: Եթե դուք չեք կարող ինքնուրույն լուծել խնդիրը, այցելեք www.philips.com/support կայքէջի Հաճախ տրվող հարցերի բաժինը կամ կապվեք ձեր երկրում Հաճախորդների աջակցման կենտրոնի հետ:

Չոր մաքրում

Խնդիր	Հնարավոր պատճառ	Լուծում
Սարքը չի պատասխանում, երբ սեղմում եմ միացման/անջատման կոճակը:	Էկրանին ցուցադրվում է դատարկ մարտկոցի պատկերակը:	Մարտկոցը լիցքավորելու համար սարքը միացրեք լիցքավորման կայանին կամ ձեռքի փոշեկույր կցեք անմիջապես հարմարիչի հոսանքի խրոցակին:
Լիցքավորման կայանը պատի վրա կայուն չէ:	Լիցքավորման կայանը պատի վրա պահող պտուտակները թույլ են:	Ձգեք պտուտակները:
	Պտուտակները սխալ չափի են:	Լիցքավորման կայանը մոնտաժեք փափեթի հետ տրամադրված պտուտակներով:
	Լիցքավորման կայանը կայուն պատի վրա չէ ամրացված:	Համոզվեք, որ պատը, որի վրա պետք է տեղադրվի լիցքավորման կայանը, կայուն է:

Խնդիր	Հնարավոր պատճառ	Լուծում
Սարքը հանկարծակի դադարում է աշխատանքը:	Եթե սարքն ունի ներքին անսարքություն, կոճակները չեն արձագանքի, իսկ էկրանը կմնա դատարկ:	Սարքը միացրեք լիցքավորման կայանին կամ ձեռքի փոշեկուլը կցեք անմիջապես հարմարիչին: Ստուգեք էկրանը: Եթե ցուցադրվի սխալի կոդ, կարող եք տեսնել դրա նշանակությունը օգտագործողի ձեռնարկում:
	(կոդ՝ E2, E3) Սարքը հարմար ջերմաստիճանում չի աշխատում:	Համոզվեք, որ սարքն օգտագործվում է 5-40 °C ջերմաստիճանային պայմաններում:
	(կոդ՝ i4, i5) Խոզանակի գլանակը խցանված է կամ առարկաներ են խրված են օդի հոսքի անցուղում:	Համոզվեք, որ սարքն անջատված է: Մաքրեք գլխադիրը՝ օգտագործողի ձեռնարկի համաձայն, և ստուգեք խողովակը՝ հեռացնելով խողովակը հիմնական սարքից: Հեռացրեք գլխադիրի կամ խողովակի մեջ գտնվող առարկան և վերագործարկեք սարքը:
	(կոդ՝ E9) Շարժիչով գլխադիրը չափից ավել է տաքացել:	Անջատեք սարքը և սպասեք 15 րոպե: Ձեռք տվեք փողակի վերին հատվածին՝ ստուգելու, թե արդյոք այն դեռ տաք է: Եթե փողակը դեռ տաք է, ապա սպասեք ավելի երկար, որպեսզի այն սառչի: Երբ վարդակը սառած լինի, փորձեք նորից միացնել սարքը:
Սարքի ներծծման հզորությունը սովորականից ցածր է:	Ձտիչն ու ցիկլոնը աղտոտված են:	Դատարկեք փոշու տարան: Մաքրեք զտիչն ու ցիկլոնը: Համոզվեք, որ ֆիլտրը լվանում եք առնվազն ամիսը մեկ, եթե պարբերաբար օգտագործում եք սարքը: Համոզվեք, որ հեռացնում եք մազերը կամ աղբը, որը հավաքվել է ցիկլոնում:
	Փոշու տարան ձիշտ չեք ամրացրել սարքին:	Համոզվեք, որ փոշու տարան ձիշտ եք ամրացրել սարքին:
Փոշին դուրս է գալիս սարքավորումից:	Ձտիչն աղտոտված է:	Մաքրեք զտիչը: Նաև ծանոթացեք օգտվողի ձեռնարկին:
	Ձտիչ չկա սարքավորման մեջ:	Համոզվեք, որ զտիչը տեղադրված է սարքավորման մեջ և ձիշտ է մոնտաժված:
	Ինչ-որ բան արգելափակում է ցիկլոնը:	Ստուգեք՝ արդյոք ցիկլոնի մեջ չկան խցանված առարկաներ և հեռացրեք ցիկլոնը արգելափակող առարկաները: Նաև համոզվեք, որ հեռացվել են մազերը կամ աղբը, որը հավաքվել է ցիկլոնում:
	Փոշու տարան ձիշտ չեք ամրացրել սարքին:	Դատարկեք փոշու տարան և ձիշտ ամրացրեք տարան սարքին:

Խնդիր	Հնարավոր պատճառ	Լուծում
	Սարքը պտտվում կամ շրջվում է, երբ հոսանքից անջատված է:	Հոսանքից անջատված վիճակում ուղիղ դիրքով պահեք սարքը:
Գորգը մաքրելիս սարքավորումը սահուն չի անցնում հատակի վրայով:	Հատակի տեսակի ճանաչման հատկությունը միացված չէ:	Միացրեք հատակի տեսակի ճանաչման հատկությունը թվային ընտրացանկից:
	Ընտրված ներծծման հզորությունը չափից ավել բարձր է եղել:	Նվազեցրեք ներծծման հզորությունը: Նաև ծանոթացեք օգտվողի ձեռնարկին:
Խոզանակն այլևս չի պտտվում:	Խոզանակն աղտոտված է մազերով կամ աղբով:	Մաքրեք խոզանակը ձեռքով կամ մկրատով:
	(կող i4) Խոզանակը կարող է այլևս չպտտվել, երբ հանդիպում է չափազանց մեծ դիմադրության խիտ թավով գորգերի վրա:	Անջատեք սարքը, ապա նորից միացրեք:
	Մաքրելուց հետո ճիշտ չեք հավաքել գլանիկներով խոզանակը գլխադիրի մեջ:	Հետևեք օգտվողի ձեռնարկի մաքրելու մասին գլխի հրահանգներին՝ գլանիկներով խոզանակը գլխադիրի մեջ ճիշտ տեղադրելու համար: Ամրացրեք գլանիկներով խոզանակը փողակի ներսում՝ հրելով կողպող լծակն իր տեղը:
	(կող՝ E9) Շարժիչով գլխադիրը չափից ավել է տաքացել:	Անջատեք սարքը և սպասեք 15 րոպե: Ձեռք տվեք փողակի վերին հատվածին՝ ստուգելու, թե արդյոք այն դեռ տաք է: Եթե փողակը դեռ տաք է, ապա սպասեք ավելի երկար, որպեսզի այն սառչի: Երբ վարդակը սառած լինի, փորձեք նորից միացնել սարքը:
Փողակի միջի LED լույսերը չեն վառվում:	Գլխադիրը ճիշտ չէ ամրացրել խողովակին կամ սարքին:	Ճիշտ ամրացրեք փողակը սարքավորմանը կամ ձեռքի սարքին:
	Լուսավորման գործառնություն անջատված է:	Միացրեք գործառնություն ընտրացանկից: Կարգավորեք գլխադիրի LED լույսերի պայծառությունը ընտրացանկից:
Ձեռքի սարքի LED լույսերը չեն վառվում:	Լուսավորման գործառնություն անջատված է:	Միացրեք գործառնություն ընտրացանկից: Կարգավորեք ձեռքի սարքի LED լույսերի պայծառությունը ընտրացանկից:
Աքսեսուարի լույսը չի վառվում:	Աքսեսուարը ամրացված է խողովակին:	Հանեք խողովակը և ամրացրեք քսեսուարը անմիջապես ձեռքի սարքին:
	Աքսեսուարը ճիշտ չեք ամրացրել սարքին:	Աքսեսուարը ճիշտ ամրացրեք սարքին:

Խնդիր	Հնարավոր պատճառ	Լուծում
Իմ գլխադիրի, ձեռքի սարքի և աքսեսուարների լուսավորությունը բավականաչափ պայծառ չէ:	Պայծառության խամրացված է:	Կարգավորեք լույսերի պայծառությունը ընտրացանկից:
Սարքը չի լիցքավորվում:	Հոսանքի խրոցակը ճիշտ միացված չէ սարքին կամ հարմարիչը ճիշտ չէ գետեղված պատի վարդակի մեջ:	Համոզվեք, որ հոսանքի խրոցակը ճիշտ է միացված սարքին և, որ հարմարիչը ճիշտ է գետեղված պատի վարդակի մեջ:
	Հոսանքի խրոցակը ճիշտ չէ տեղադրված լիցքավորման կայանի մեջ:	Համոզվեք, որ խրոցակը լավ է ֆիքսված լիցքավորման կայանի մեջ: Ստուգեք՝ արդյոք խրոցակը թեքված չէ և, որ լիցքավորման կայանը իր տեղում է պահում խրոցակը:
	(code i7) Օգտագործվում է այլ հարմարիչ, ոչ թե փաթեթի հետ տրամադրված հարմարիչը:	Համոզվեք, որ օգտագործում եք տրամադրված հարմարակցիչը:
	(կոդ i10) Մարտկոցը պատշաճ կերպով տեղադրված չէ:	Համոզվեք, որ մարտկոցը մինչև վերջ գետեղված է բնիկի մեջ և ճիշտ տեղադրված է:
	(կոդ E5) Մարտկոցը լավ չի աշխատում:	Մարտկոցը խափանվել է: Փոխարինեք մարտկոցը նորով: Եթե ստուգել եք վերոնշյալ կետերը և սարքը դեռ չի լիցքավորվում, տարեք այն Philips-ի սպասարկման կենտրոն կամ դիմեք Հաճախորդների աջակցման կենտրոն:
Սարքը շատ դանդաղ է լիցքավորվում:	Օգտագործվում է արտաքին հարմարիչ կամ այլ սարքերի հարմարիչ:	Սարքը լիցքավորեք փաթեթի հետ տրամադրված հարմարիչով:
Մարտկոցը լիցքավորված է և տեղադրված է, սակայն սարքը չի միանում:	Սարքը միացած է մնացել հարմարիչին:	Հանեք սարքը հարմարիչից՝ նախքան կրկին միացնելը:
	(կոդ՝ E1) Սարքի հետ ինչ-որ բան է կատարվում:	Հեռացրեք մարտկոցը, սպասեք 10 վայրկյան, ապա կրկին տեղադրեք մարտկոցը: Եթե դա արդյունք չի տալիս, սարքը տարեք Philips-ի սպասարկման կենտրոն կամ դիմեք Հաճախորդների աջակցման կենտրոն:
Էկրանին ցուցադրվում է ֆիլտրի պատկերակը (կոդ՝ i8):	Հոսանքի աղտոտված է:	Մաքրեք զսիչը: Հետևեք էկրանին ցուցադրվող կամ օգտագործողի ձեռնարկում նշված հրահանգներին:

Խնդիր	Հնարավոր պատճառ	Լուծում
		<p>Եթե գտիչը մաքրելուց հետո շարունակում եք ստանալ i8 տեղեկատվական կոդը, կարող եք փորձել հետևյալ լուծումները.</p> <ul style="list-style-type: none"> - Եթե ունեք պահուստային մաքուր գտիչ, կարող եք հին գտիչը փոխարինել նորով: Այնուհետև, ձեռքի սարքի միջոցով զգուշությամբ մաքրեք հին փրփրային գտիչը և գտիչի պատյանը: - Այլապես, եթե ունեք մեկ այլ փոշեկուլ կամ մինի փոշեկուլ, կարող եք դրա օգնությամբ հեշտորեն մաքրել թե՛ փրփրային գտիչը, և թե՛ գտիչի պատյանը: <p>Նշում՝ Նախքան միացնելը՝ միշտ համոզվեք, որ ֆիլտրը տեղադրված է սարքի մեջ:</p>
	Ֆիլտրը հնացել է:	<p>Կարող եք գնել նոր ֆիլտրներ Philips-ի առցանց խանութում՝ www.philips.com/support կամ ձեր Philips-ի ներկայացուցչական սրահում:</p>
		<p>Եթե ստուգել եք վերոնշյալ կետերը, և սարքը այնուամենայնիվ ցույց է տալիս սխալ, տարեք այն Philips-ի սպասարկման կենտրոն կամ դիմեք Հաճախորդների աջակցման կենտրոն:</p>
Մինի Turbo խոզանակը լավ չի աշխատում:	Գլանիկներով խոզանակը խցանվել է:	<p>Սկրատով հեռացրեք մազերը խոզանակից: Հետևեք օգտագործողի ձեռնարկում նկարագրված հրահանգներին:</p>
	Գլանիկներով խոզանակը խցանվել է գործվածքով կամ մակերևույթով մաքրման ժամանակ:	<p>Հավասարեցրեք մինի Turbo խոզանակը մակերևույթին և մի անգամ Turbo խոզանակը փափուկ մակերևույթների մեջ:</p>
	Գլանիկներով խոզանակը պատշաճ կերպով տեղադրված չէ մինի Turbo խոզանակում:	<p>Համոզվեք, որ գլանիկներով խոզանակը և մինի Turbo խոզանակի վերին և ստորին մասերը ձիշտ են միացված, և երկու մասերի միջև տարածք չկա: Հետևեք ձեռնարկում նկարագրված հրահանգներին:</p>

Խնդիր

Ներծծման հզորությունը կայուն չէ:

Հնարավոր պատճառ

Ոչ մի խափանում չկա: Սա «Հատակի տեսակի ծանաչում» գործառնություն է միանում: Սարքը հայտնաբերում է հատակի տեսակը և մաքրում տվյալ հատակի համար օպտիմալացված հզորությամբ:

Լուծում

Ոչ մի գործողություն պետք չէ անել: Եթե նախընտրում եք մաքրել ձեր ընտրած կայուն հզորությամբ, սարքի ընտրացանկից անջատեք այս խելացի գործառնություն:

Հատակի տեսակի ծանաչման հատկությունը տրամաբանական չի արձագանքում:

Խոզանակն աղտոտված է մազերով կամ աղբով:

Մաքրեք խոզանակը մկրատով կամ ձեռքով: Ծանոթացեք օգտագործողի ձեռնարկում նկարագրված հրահանգներին:

Սարքն արձակում է էլեկտրոստատիկ պարպումներ:

Սարքի մեջ կուտակվում է ստատիկ էլեկտրականություն: Որքան ցածր է օդի խոնավությունը, այնքան շատ ստատիկ էլեկտրականություն է ստեղծվում:

Լիցքաթափեք սարքը՝ խողովակը պարբերաբար սենյակում գտնվող այլ մետաղական առարկաների դիմաց պահելու միջոցով (օրինակ՝ սեղանի կամ պթոզի ոտիկներ և այլն): Կամ բարձրացրեք սենյակի օդի խոնավության մակարդակը:

Փոշին և կեղտը, որը հավաքվում է փոշեկույով, ստատիկ է:

Դատարկեք փոշու տարան և մաքրեք գոտիչը՝ ըստ օգտագործողի ձեռնարկի ցուցումների:

Թաց մաքրում

Խնդիր

Ջրի բաքից ջրի հոսքը նվազեցված է:

Հնարավոր պատճառ

Թրջող ժապավենն արգելափակված է աղբով:

Լուծում

Հեռացրեք թրջող ժապավենը և մաքրեք այն: Մաքրուր խոնավացնող ժապավենը նորից դրեք իր տեղը:

Միկրոֆիբրե մաքրող բարձիկը ձիշտ չի տեղադրված, ինչի հետևանքով այն արգելափակում է թրջող ժապավենը:

Համոզվեք, որ մաքրող բարձիկը ձիշտ եք տեղադրել: Ծանոթացեք օգտագործողի ձեռնարկին՝ ձիշտ տեղադրման մասին իմանալու համար:

Ջրի բաքը դատարկ է կամ գրեթե դատարկ:

Ջուր լցրեք ջրի բաքի մեջ:

Օգտագործվում է միկրոֆիբրե մաքրող բարձիկ, որը տրամադրված չէ Philips-ի կողմից:

Միայն օգտագործեք Philips-ի օրիգինալ միկրոֆիբրե մաքրող բարձիկը: Միկրոֆիբրե բարձիկները կարող եք գնել Philips-ի առցանց խանութից՝ www.philips.com/support կամ ձեր Philips-ի ներկայացուցչական սրահում:

Խնդիր	Հնարավոր պատճառ	Լուծում
	Խոնավացնող ժապավենի վրա կուտակվել են կրաքարի շերտեր:	Նոր խոնավացնող ժապավեն գնեք Philips-ի առցանց խանութից՝ www.philips.com/support կամ ձեր Philips-ի ներկայացուցչական սրահում:
Ջրի բաքից հոսում է չափազանց շատ ջուր՝ չափազանց մեծ արագությամբ:	Ջրի բաքի կափարիչը ճիշտ չէ դրված:	Ստուգեք կափարիչը և համոզվեք, որ այն ամբողջությամբ և ճիշտ փակված է:
	Ժապավենը պատշաճ կերպով տեղադրված չէ ջրի բաքի ներքևում:	Ստուգեք ժապավենը և համոզվեք, որ այն պատշաճ կերպով տեղադրված է ջրի բաքի ներքևի սալիկի մեջ:
Հատակի վրա չորանալիս գծեր են մնում:	Չափից շատ հեղուկ մաքրող միջոց եք ավելացրել ջրին:	Օգտագործեք հեղուկ մաքրող միջոցի ընդամենը մի քանի կաթիլ կամ օգտագործեք քիչ փրփրացող մաքրող միջոց:
	Միկրոֆիբրե մաքրող բարձիկը ճիշտ չի տեղադրված:	Համոզվեք, որ մաքրող բարձիկը ճիշտ է տեղադրված: Ծանոթացեք օգտագործողի ձեռնարկին՝ ճիշտ տեղադրման մասին իմանալու համար:
	Սխալ մաքրող բարձիկ է օգտագործվում:	Օգտագործեք միայն Philips-ի XV1670/02 օրիգինալ միկրոֆիբրե մաքրող բարձիկը՝ նախատեսված 7000 շարքի համար: Միկրոֆիբրե բարձիկները կարող եք գնել Philips-ի առցանց խանութից՝ www.philips.com/support կամ ձեր Philips-ի ներկայացուցչական սրահում:

สารบัญ

ข้อมูลเบื้องต้น _____	1258
คำอธิบายทั่วไป _____	1258
ก่อนใช้งานครั้งแรก _____	1259
การติดตั้งที่ตัวยึดติดผนัง _____	1259
การเตรียมตัวก่อนใช้งาน _____	1260
การใช้งานเครื่อง _____	1262
การประกอบชิ้นส่วน _____	1262
การดูดฝุ่นพื้นที่อ่อนนุ่มและแข็ง _____	1262
การดูดฝุ่นขลุ่ยพื้นไม้แข็ง _____	1263
การใช้งานและอุปกรณ์เสริมที่หลากหลาย _____	1267
การปรับแต่งและข้อมูลเพิ่มเติม _____	1269
หลังการใช้งาน – การบำรุงรักษา _____	1272
การบำรุงรักษาเป็นประจำหลังการทำความสะอาดแต่ละครั้ง _____	1272
การบำรุงรักษาเป็นระยะๆ _____	1275
การเปลี่ยนอะไหล่ _____	1282
สัญญาณของอินเทอร์เฟซผู้ใช้และความหมาย _____	1283
การแก้ปัญหา _____	1285
การทำความสะอาดแบบแห้ง _____	1285
การทำความสะอาดแบบเปียก _____	1290

ข้อมูลเบื้องต้น

ขอบคุณสำหรับการเลือกซื้อผลิตภัณฑ์

โปรดลงทะเบียนผลิตภัณฑ์ของคุณที่

www.philips.com/mycordlessvacuum-7000s

เพื่อให้คุณได้รับประโยชน์อย่างเต็มที่จากบริการที่เรามอบให้

คำอธิบายทั่วไป

- 1 หน้าจอแสดงผลแบบดิจิทัล
 - a โฟวกลมแสดงระดับแบตเตอรี่
 - b เปอร์เซ็นต์ของระดับแบตเตอรี่
 - c ระดับกำลังไฟที่เลือก
 - d ไอคอนเปิดใช้งานฟังก์ชันการจดจำประเภทพื้น

- e ไอคอนสัญญาณเตือนการทำความสะอาดแผ่นกรอง
- 2 เมฆ/ปุ่มยืนยัน
- 3 ปุ่ม +
- 4 ปุ่ม -
- 5 ปุ่มเปิด/ปิด
- 6 แบบมือถือ
- 7 ถังเก็บฝุ่น
- 8 แบบตาต่อรี
- 9 แผ่นกรองเพิ่มเติม (เฉพาะรุ่น XC7057 เท่านั้น)
- 10 ปุ่มกดถังเก็บฝุ่น
- 11 ตัวยึดติดผนัง
- 12 อะแดปเตอร์
- 13 หัวดูดฝุ่น
- 14 Precision Power Smart Nozzle
- 15 แท่งค้ำน้ำ
- 16 แผ่นมือไมโครไฟเบอร์
- 17 แปรงพลังเทอร์โบขนาดเล็ก (เฉพาะ XC7055, XC7057)
- 18 หัวดูดแบบผสม
- 19 แปรงขนอ่อนนุ่ม (เฉพาะ XC7057)
- 20 หัวดูดทำความสะอาดเบาะ (เฉพาะ XC7055, XC7057)
- 21 หัวดูดชอกซอน

ก่อนใช้งานครั้งแรก

การติดตั้งที่ตัวยึดติดผนัง

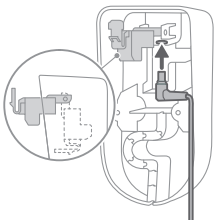

- 1 กลับด้านตัวยึดติดผนังแล้วปลดก้านสีเทา ใส่พอร์ตชาร์จ โดยต้องสามารถมองเห็นส่วนที่เป็นโลหะได้ และชี้ตั้งตรงที่ด้านหน้าของตัวยึดติดผนัง

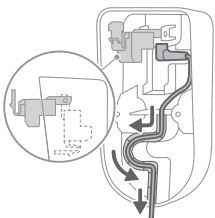

- 2 จัดเรียงสายให้เรียบร้อยโดยสอดเข้าไปในช่องที่กำหนด

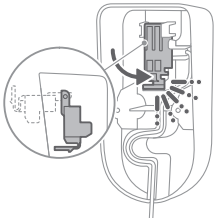

3 ปิดก้านสีเทา โปรดดูให้แน่ใจว่าก้านสีเทาล็อคเข้าที่ดีแล้วและมีเสียงดัง "คลิก"

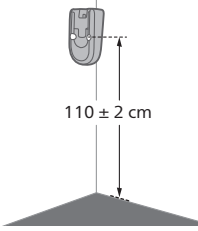

4 ติดตัวยึดติดผนังเข้ากับตำแหน่งที่คุณต้องการบนผนังอย่างแน่นหนา โดยที่รูของสกรูยึดต้องอยู่ห่างจากพื้นประมาณ 110 ซม.

⚠ ข้อควรระวัง:

โปรดใช้ความระมัดระวังเมื่อเจาะรูบนผนังเพื่อติดตัวยึดติดผนัง เพื่อหลีกเลี่ยงการเกิดไฟฟ้าช็อต

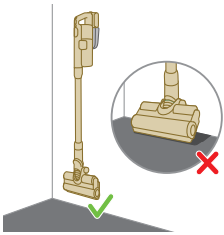

i หมายเหตุ: ตรวจสอบให้ตำแหน่งของตัวยึดติดผนังอยู่ในระดับที่พอดี ตัวเครื่องใช้ไฟฟ้าจะต้องแขวนอยู่บนผนังได้ทั้งหมดโดยที่ส่วนปลายของหัวดูดไม่สัมผัสกับพื้น

5 เมื่อคุณกำหนดตำแหน่งและความสูงที่เหมาะสมที่สุดในการจัดเก็บและชาร์จเครื่องใช้ไฟฟ้าของคุณแล้ว ให้ขันสกรูให้แน่นเพื่อยึดตัวยึดติดผนังให้เข้าที่

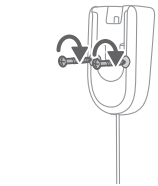

การเตรียมตัวก่อนใช้งาน

ตัวเครื่องมีแบตเตอรี่ Li-Ion

การชาร์จแบตเตอรี่ที่หมดให้เต็มนั้นใช้เวลาประมาณ 6 ชั่วโมง

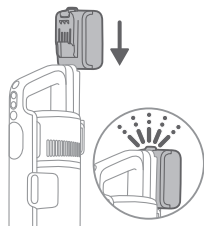

1 แบนก่อนแบตเตอรี่เข้ากับตัวเครื่องใช้ไฟฟ้าจนมีการเชื่อมต่อที่แน่นดีแล้วและมีเสียงดัง "คลิก"

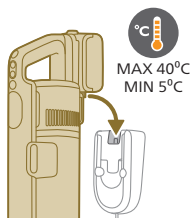

2 ชาร์จเครื่องใช้ไฟฟ้าของคุณโดยวางไว้บนตัวยึดติดผนังที่ประกอบไว้

A คำเตือน: จัดเก็บและชาร์จเครื่องใช้ไฟฟ้าที่อุณหภูมิมากกว่า 5 °C และต่ำกว่า 40 °C

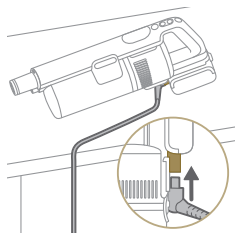

i หมายเหตุ: นอกจากนี้
คุณสามารถวางเครื่องดูดฝุ่นแบบมือถือบนพื้นผิวที่เรียบและมั่นคงแล้วต่อสายชาร์จเข้ากับเครื่องดูดฝุ่นโดยตรง



3 เครื่องใช้ไฟฟ้าได้รับการออกแบบมาให้ชาร์จจนเต็มภายใน 6 ชั่วโมง คุณสามารถตรวจสอบความคืบหน้าของการชาร์จได้บนหน้าจอแสดงผล เมื่อแบตเตอรี่ชาร์จไฟเต็มแล้ว ค่า 100% จะสว่างขึ้นบนหน้าจอ หลังจากนั้นไม่กี่นาที จอแสดงผลจะปิดลง

การใช้งานเครื่อง

การประกอบชิ้นส่วน



1 ประกอบด้ามจับเข้ากับท่อ ตัดให้เข้าที่จนมีเสียงดัง "คลิก"

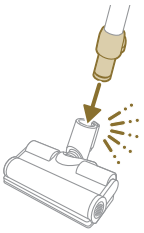

2 ประกอบท่อเข้ากับหัวดูด ตัดให้เข้าที่จนมีเสียงดัง "คลิก"

การดูดฝุ่นพื้นที่อ่อนนุ่มและแข็ง

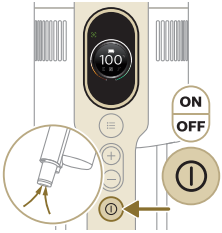

1 กดปุ่มเปิด/ปิด เพื่อเปิดเครื่อง

i หมายเหตุ: ในการปิดเครื่อง กดปุ่มเปิด/ปิดอีกครั้ง

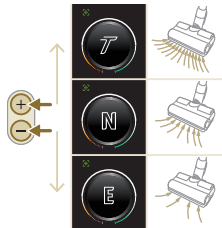

2 ใช้ปุ่ม + และ -

เพื่อสลับไปมาระหว่างการตั้งค่าโหมดพลังงานทั้งสามแบบ

E - Eco Mode (โหมดเป็นมิตรกับสิ่งแวดล้อม)

N - Normal Mode (โหมดปกติ)

T - Turbo Mode (โหมดเทอร์โบ)



3 คุณสามารถทำความสะอาดบนพื้นแบบแข็งหรือพื้นแบบอ่อนได้ด้วยเครื่องดูดฝุ่น

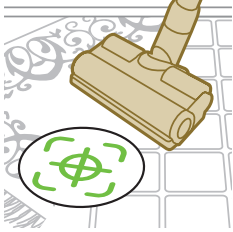

i เมื่อเปิดใช้งานการจดจำประเภทพื้น เครื่องจะจดจำลักษณะของพื้นและเพิ่มประสิทธิภาพโดยอัตโนมัติภายในการตั้งค่าพลังงานที่คุณเลือก หากต้องการปิดใช้งานฟังก์ชันนี้ ให้ตรวจสอบวิธีปรับการตั้งค่าด้านล่าง



⚠ คำเตือน: ห้ามดูดน้ำหรือของเหลวอื่นๆ

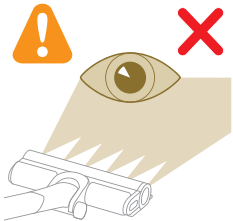

⚠ ข้อควรระวัง: อย่ามองที่ไฟ LED เรืองแสงโดยตรง หรือใช้ไฟ LED ไปที่ดวงตาของผู้อื่น ไฟ LED นั้นสว่างมาก

การดูดฝุ่นขณะถูพื้นที่แข็ง

⚠ ข้อควรระวัง: ใช้งานแท่งค้ำน้ำนี้เฉพาะบนพื้นแข็งที่มีเคลือบผิวกันน้ำ (เช่น พื้นมัน กระเบื้องเคลือบ และปาร์เก้ขัดเงา) และพื้นหิน (เช่น หินอ่อน) เท่านั้น หากพื้นของคุณไม่ได้ผลิตมาให้กันน้ำ ให้ตรวจสอบกับผู้ผลิตว่าคุณสามารถใช้น้ำทำความสะอาดได้หรือไม่ ห้ามใช้แท่งค้ำน้ำบนพื้นแข็งที่สารเคลือบกันน้ำชำรุด

i หมายเหตุ: ห้ามใช้แท็งค์น้ำในการทำความสะดวกผสม

i หมายเหตุ: ห้ามเคลื่อนตัวเครื่องที่ประกอบแท็งค์น้ำแล้วไปด้านข้าง เนื่องจากจะทำให้เกิดรอยคราบน้ำ ให้เคลื่อนไปข้างหน้าและถอยหลังเท่านั้น

1 ทำให้แผ่นมือปไมโครไฟเบอร์เปียกน้ำก่อนใช้งาน

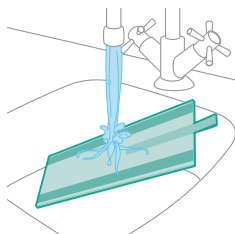

2 ยึดแผ่นมือปไมโครไฟเบอร์ไว้ข้างใต้แท็งค์น้ำ
จัดวางสายรัดตีนตุ๊กแกใต้แท็งค์น้ำกับบริเวณด้านหลังผ้า

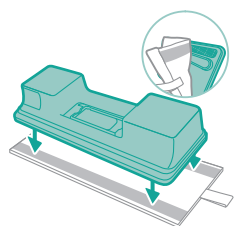

3 เติมน้ำใส่แท็งค์ โดยที่น้ำต้องมีอุณหภูมิไม่เกิน 50 °C

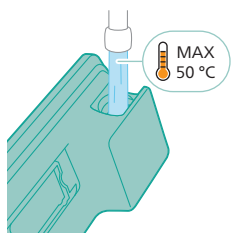

4 (ไม่บังคับ)
หากคุณต้องการใส่สารทำความสะอาดพื้นชนิดเหลวลงในแท็งค์น้ำ ควรเลือกใช้สารทำความสะอาดชนิดเหลวแบบฟองน้อยหรือไร้ฟองที่สามารถละลายน้ำได้ เราขอแนะนำน้ำยาทำความสะอาดพื้นของ Philips รุ่น XV1792 เติมน้ำยาทำความสะอาดเพียงสองสามหยดเท่านั้น

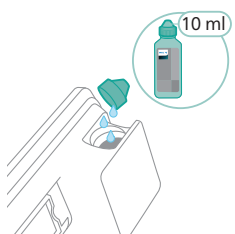

5 ปิดแท่งค้ำน้ำให้สนิท

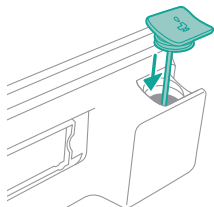
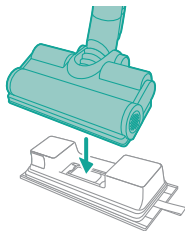
6 ประกอบแท่งค้ำน้ำที่เตรียมไว้เข้ากับหัวดูดน้ำ
เท่านี้คุณก็พร้อมเริ่มต้นใช้งานแล้ว7 กดปุ่มเปิด/ปิด เพื่อเปิดเครื่อง
คุณสามารถทำความสะอาดพื้นแบบแข็งได้อย่างมีประสิทธิภาพด้วยโ-
มดูล Aqua ที่ติดตั้งอยู่บนหัวดูด

i หมายเหตุ: โมดูล Aqua ไม่เหมาะกับพื้นนุ่มอย่างพรม



⚠ ข้อควรระวัง: ไม่ควรใช้โมดูล Aqua
ทำความสะอาดพื้นที่ที่น้ำเจือนอง

เคล็ดลับและข้อมูลสำคัญอื่นๆ

- ไม่จำเป็นต้องดูดฝุ่นพื้นก่อนถูพื้น
เนื่องจากชุดอุปกรณ์ดูดฝุ่นและถูพื้นจะทำความสะอาดพื้นที่แข็งของคุณเพื่อดักจับสิ่งสกปรกทุกประเภท รวมถึงของเหลวและคราบสกปรกบนพรมและพรมเช็ดเท้า ให้ใช้ชุดอุปกรณ์เฉพาะดูดฝุ่น
- เครื่องอาจกึ่งแองน้ำเล็กน้อย ไว้บนพื้น
หากคุณไม่ขยับเครื่องขณะปิดเครื่อง
คุณสามารถลดขนาดของแองน้ำได้โดยการขยับเครื่องขณะปิดเครื่อง
หากจำเป็น คุณสามารถใช้ผ้าเช็ดหยดน้ำออกได้

ข้อจำกัดการใช้งาน

- ชุดอุปกรณ์ดูดฝุ่นและถูพื้นเหมาะสำหรับการดูดฝุ่นและถูพื้นที่แข็งทุกประเภท ยกเว้นพื้นไม้ที่ไม่เคลือบผิว
- ชุดอุปกรณ์ดูดฝุ่นและถูพื้นมีไว้สำหรับทำความสะอาดพื้นที่แข็งเป็นประจำ
ปฏิบัติตามคำแนะนำในการทำความสะอาดสำหรับพื้นที่แข็งของคุณเสมอเมื่อคุณใช้เครื่องนี้
- หากคุณต้องการใส่สารทำความสะอาดพื้นชนิดเหลว นอกเหนือจากน้ำยาทำความสะอาดพื้น Philips รุ่น XV1792 ลงในน้ำในแท็งก์น้ำสะอาด ให้ตรวจสอบว่าคุณใช้สารทำความสะอาดชนิดเหลวแบบฟองน้อยหรือไร้ฟองที่สามารถละลายน้ำได้เหมือนกับน้ำยาทำความสะอาดพื้น Philips รุ่น XV1792
- เนื่องจากแท็งก์น้ำสะอาดมีความจุ 250 มล.
คุณจึงต้องใส่สารทำความสะอาดพื้นชนิดเหลวลงในน้ำเพียงสองสามหยด (สูงสุด 10 มล.) เท่านั้น
- หากคุณใช้ชุดอุปกรณ์ดูดฝุ่นและถูพื้นบนเสื่อน้ำมัน ให้ใช้เฉพาะกับเสื่อน้ำมันที่ติดพื้นอย่างเหมาะสมเท่านั้น เพื่อป้องกันไม่ให้เสื่อน้ำมันถูกดูดเข้าไปในหัวดูด
- หากคุณย้าย/ยกเครื่องขึ้นเหนือพรมหรือพรมเช็ดเท้าเมื่อปิดสวิตช์ หยดน้ำเสียอาจตกลงไปบนพรมหรือพรมเช็ดเท้าของคุณ
- อย่าดันเครื่องไปบนพื้นตะแกรงของอีตาเตอร์แบบเป่าลมร้อน
น้ำอาจหยดลงในรูเป่าลมร้อน
เนื่องจากเครื่องนี้ไม่สามารถดูดน้ำที่ออกมาจากหัวดูดขณะที่คุณเคลื่อนเครื่องเหนือตะแกรง
- ขณะทำความสะอาด ห้ามยกหัวดูดขึ้นจากพื้นหรือขยับหัวดูดไปด้านข้าง และอย่าเสียวเครื่องอย่างแรง เนื่องจากจะทำให้เกิดรอยคราบน้ำ ให้เคลื่อนไปข้างหน้าและถอยหลังเท่านั้น

i หมายเหตุ:

ระยะเวลาในการใช้งานขึ้นอยู่กับระดับกำลังไฟในขณะที่ทำความสะอาด

การใช้งานและอุปกรณ์เสริมที่หลากหลาย

⚠ คำเตือน: เวลาที่อุปกรณ์เสริม ห้ามดูดน้ำหรือของเหลวอื่นๆ

⚠ ข้อควรระวัง: อย่ามองที่ไฟ LED เรืองแสงโดยตรง หรือชี้ไฟ LED ไปที่ดวงตาของผู้อื่น ไฟ LED นั้นสว่างมาก

การใช้งานที่จับ

คุณสามารถใช้เครื่องดูดฝุ่นแบบมือถือได้โดยตรงโดยไม่ต้องใช้เครื่องมือทำความสะอาดเพื่อดูดฝุ่น

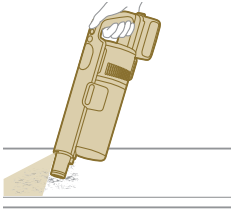

การใช้งานหัวดูด

1 ประกอบหัวดูดเข้ากับเครื่องดูดฝุ่นแบบมือถือโดยตรง

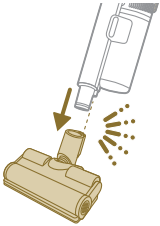

2 เครื่องดูดฝุ่นที่ต่อหัวดูดแบบนี้มีไว้สำหรับทำความสะอาดพื้นผิวที่มีความสูงต่างระดับกัน เช่น ชั้นบันได

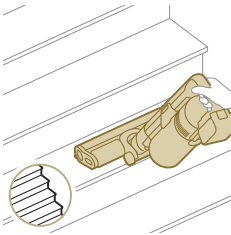

การใช้งานแปรงพลังเทอร์โบขนาดเล็ก

1 หากต้องการติดแปรงพลังเทอร์โบขนาดเล็ก ให้สอดท่อดูดฝุ่นของที่จับเข้ากับแปรงพลังเทอร์โบขนาดเล็ก



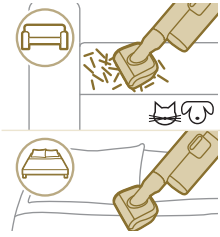

2 คุณสามารถใช้แปรงพลังเทอร์โบขนาดเล็กสำหรับการทำความสะอาดแบบมาตรฐานในบริเวณที่อ่อนนุ่ม เช่น เติียงและโซฟา
คุณสามารถปรับการตั้งค่าพลังงานเพื่อให้เหมาะสมกับความต้องการในการทำความสะอาดของคุณ

3 คุณสามารถใช้แปรงพลังเทอร์โบขนาดเล็กเพื่อการทำทำความสะอาดอย่างทั่วถึงเป็นพิเศษ ตัวอย่างเช่น ดูดขนสัตว์เลี้ยงหรือทำความสะอาดคราบเล็กๆ เช่น เกล็ดขนมปังที่หก
คุณสามารถปรับการตั้งค่าพลังงานเพื่อให้เหมาะสมกับความต้องการในการทำความสะอาดของคุณ

การใช้งานหัวดูดชอกซอน

1 หากต้องการติดหัวดูดชอกซอน
ให้สอดท่อดูดฝุ่นหรือที่จับเข้าไปในหัวดูดชอกซอน



2 คุณสามารถใช้หัวดูดชอกซอนขนาดยาวเพื่อทำความสะอาดมุมแคบหรือบริเวณที่เข้าถึงยากได้
คุณสามารถปรับการตั้งค่าพลังงานเพื่อให้เหมาะสมกับความต้องการในการทำความสะอาดของคุณ

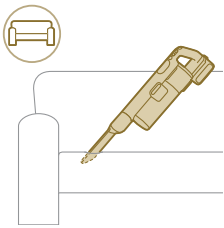

การใช้งานหัวดูดแบบผสม

1 หากต้องการติดหัวดูดแบบผสม
ให้สอดท่อดูดฝุ่นหรือที่จับเข้าไปในหัวดูดแบบผสม



2 หัวดูดแบบผสมนี้ได้รับการออกแบบมาเพื่อทำความสะอาดขอบหน้าต่าง ฝ้าบาน หรือใยแมงมุม
พร้อมที่ปลดแปรงและการตั้งค่าไฟส่องสว่างที่ปรับได้

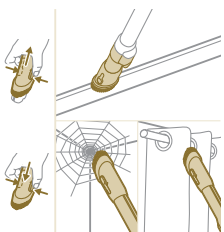

การใช้แปรงแบบนุ่ม

- 1 หากต้องการติดแปรงแบบนุ่ม ให้สอดท่อดูดฝุ่นหรือที่จับเข้าไปในแปรงแบบนุ่ม

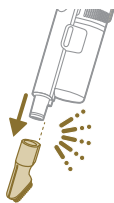

- 2 แปรงแบบนุ่มได้รับการออกแบบมาสำหรับพื้นผิวที่มีลักษณะพิเศษและมาพร้อมกับไฟส่องสว่างที่ปรับได้



การใช้งานหัวดูดทำความสะอาดเบา

- 1 หากต้องการติดหัวดูดทำความสะอาดเบา ให้สอดท่อดูดฝุ่นหรือที่จับเข้าไปในหัวดูดทำความสะอาดเบา



- 2 หัวดูดทำความสะอาดเบาเหมาะสำหรับการทำความสะอาดเฟอร์นิเจอร์ที่หุ้มด้วยผ้าเนื้อนุ่ม สามารถปรับความสว่างได้ตามความต้องการ

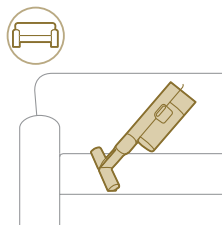

การปรับแต่งและข้อมูลเพิ่มเติม

เครื่องใช้ไฟฟ้านี้มีตัวเลือกให้เลือกหลากหลายเพื่อปรับแต่งและตรวจสอบในเมนู



- 1 หากต้องการเข้าถึงการตั้งค่าเมนู ให้กดปุ่มเมนู
- 2 สลับไปมาระหว่างตัวเลือกต่างๆ โดยกดปุ่ม + และ - ตัวเลือกเหล่านี้ ได้แก่ การปรับความสว่าง การเปิดหรือปิดใช้งานการจดจำประเภทพื้น การเข้าถึงข้อมูลเพิ่มเติมเกี่ยวกับเครื่องใช้ไฟฟ้าของคุณ และการกลับไปยังหน้าจอก่อนหน้านี้
- 3 เมื่อตัวเลือกที่คุณต้องการสว่างจ้าขึ้นมา ให้ยืนยันตัวเลือกนั้นโดยกดปุ่มเมนูอีกครั้ง

ปรับเปลี่ยนความสว่างของไฟส่องสว่าง

กดปุ่มเมนูและสลับไปที่ฟังก์ชันไฟส่องสว่าง ยืนยันโดยกดปุ่มเมนูอีกครั้ง หากต้องการปรับความสว่างของไฟส่องสว่าง ให้สลับไปตามระดับที่มีอยู่และยืนยันโดยกดปุ่มเมนู

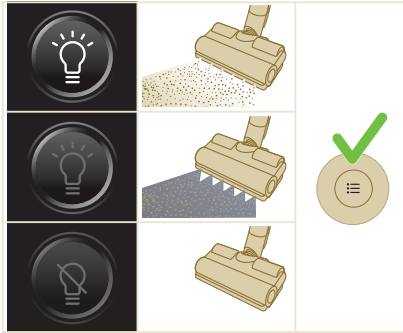

การจดจำประเภทพื้น

กดปุ่มเมนูและสลับไปที่ฟังก์ชันการจดจำประเภทพื้น ยืนยันโดยกดปุ่มเมนูอีกครั้ง

ในหน้าจอลงการจดจำประเภทพื้น

ให้สลับฟังก์ชันนี้และยืนยันการตัดสินใจของคุณโดยกดปุ่มเมนู เมื่อเปิดใช้งานสำเร็จแล้ว

ไอคอนสีเขียวจะปรากฏที่มุมซ้ายบนของจอแสดงผลหลังจากที่คุณกลับไป-ที่หน้าจอลหลัก



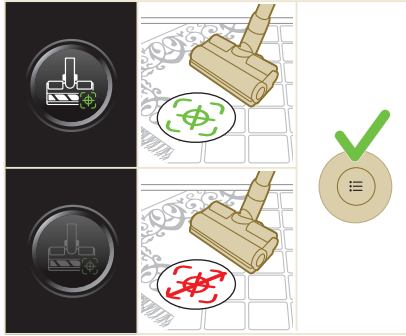

i หมายเหตุ:

การจดจำประเภทพื้นสามารถเปิดหรือปิดใช้งานได้เมื่อมีการต่อหัวดูดมอเตอร์เข้ากับเครื่องดูดฝุ่นมือถือเท่านั้น
 ดังนั้นหากไม่ได้ต่อหัวดูดมอเตอร์เข้ากับเครื่องหลัก
 เมนูของคุณจะมีรายการน้อยลงหนึ่งรายการ
 ต่อหัวดูดมอเตอร์เพื่อดูรายการการจดจำประเภทพื้นในเมนูของคุณ

i หมายเหตุ: เมื่อคุณได้รับเครื่องใช้ไฟฟ้าเป็นครั้งแรก
 การจดจำประเภทพื้นจะเปิดใช้งานอยู่แล้ว

i หมายเหตุ:

ฟังก์ชันการจดจำประเภทพื้นจะทำงานเมื่อหัวดูดตรวจเจอว่าพื้นผิวการทำความสะอาดแตกต่างออกไปในขณะเคลื่อนที่

ข้อมูลเพิ่มเติม

กดปุ่มเมนูและสลับไปที่ตัวเลือก "ข้อมูลเพิ่มเติม"

ยืนยันโดยกดปุ่มเมนูอีกครั้ง

ในหน้าจอ "ข้อมูลเพิ่มเติม" คุณสามารถตรวจสอบสภาพของตัวกรอง
 ความสมบูรณ์ของแบตเตอรี่ เวลาการใช้งานทั้งหมด รุ่นของเครื่องใช้ไฟฟ้า
 และการเข้าถึงคิวอาร์โค้ด เพื่อดูข้อมูลออนไลน์เพิ่มเติม

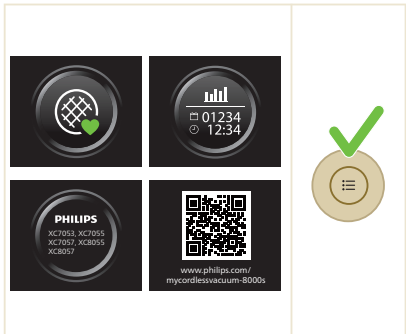

ย้อนกลับ

หากต้องการออกจากเมนูและกลับสู่หน้าจอหน้า ให้เลือกตัวเลือก "ย้อนกลับ"

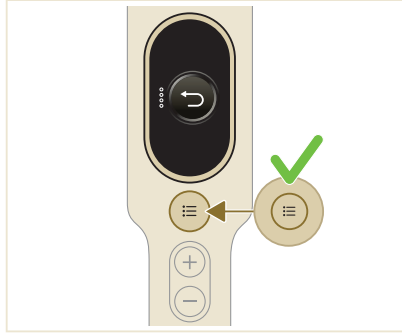

หลังการใช้งาน – การบำรุงรักษา

การบำรุงรักษาเป็นประจำหลังการทำความสะอาดแต่ละครั้ง

การบำรุงรักษาระบบการจัดการฟุ่น

เทถังเก็บฟุ่นทิ้งหลังการใช้งานแต่ละครั้งหรือเมื่อฟุ่นถึงระดับ MAX แล้ว

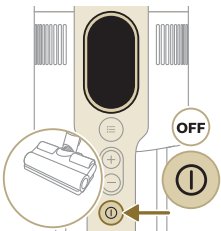
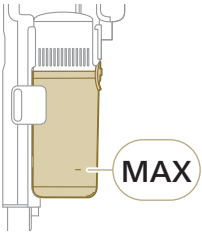

1 ปิดเครื่อง

- 2 ถือเครื่องในมุม 45 องศาตามที่แสดงในภาพประกอบ ถอดถังเก็บฝุ่นออกโดยกดปุ่มปลดล็อค ปุ่มปลดล็อคจะอยู่ที่ด้านล่างของถังเก็บฝุ่น

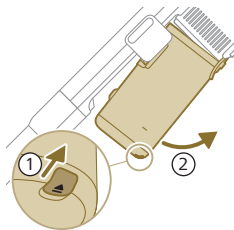

- 1** หมายเหตุ:
ถอดถังเก็บฝุ่นออกโดยให้เครื่องใช้ไฟฟ้าอยู่ในตำแหน่งตั้งตรง

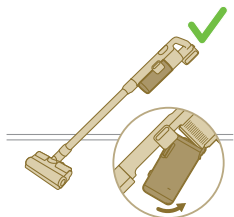

- 3 จับที่จับสีดำไว้ ถอดตัวหมุนออกจากถังเก็บฝุ่นโดยยกออกจากถัง

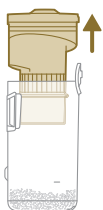

- 4 เทฝุ่นที่สะสมไว้ในถังเก็บฝุ่นลงในถังขยะ

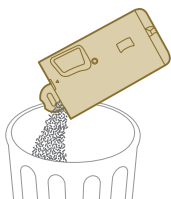

- 5 ใส่ตัวหมุนกลับเข้าไปในถังเก็บฝุ่นตามเดิม ตรวจสอบให้แน่ใจว่าทั้งสองส่วนอยู่ในแนวเดียวกัน

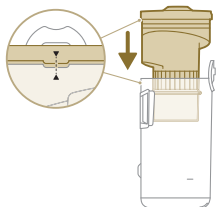

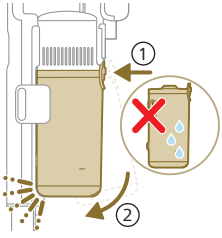

- 6 ใส่ถังที่ประกอบแล้วกลับที่เดิม ชั้นแรก
จัดตำแหน่งด้านตัวกรองของถังเก็บฟุ่นก่อนที่จะใส่บานพับเข้าที่

การบำรุงรักษาแทงค์น้ำ

ทำความสะอาดแทงค์น้ำทุกครั้งหลังใช้

- 1 ถอดแผ่นมือปไมโครโฟเบอร์

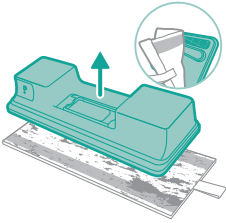

- 2 ล้างแผ่นมือปผ่านน้ำและทำความสะอาดด้วยมือหรือชกในเครื่องซักผ้า

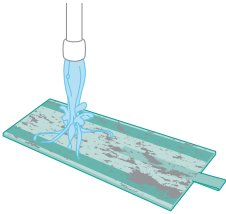

- 3 เทน้ำที่เหลืออยู่ในแทงค์น้ำออก

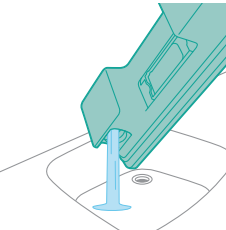

- 4 เติมน้ำลงในแทงค์

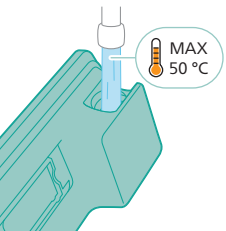

5 ปิดแท่งน้ำให้สนิทแล้วเขย่าแท่งน้ำเพื่อขจัดคราบผงซักฟอกที่ตกค้าง

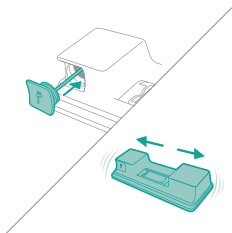

6 เทน้ำออกจากแท่งน้ำแล้วเปิดทิ้งไว้ให้แห้ง

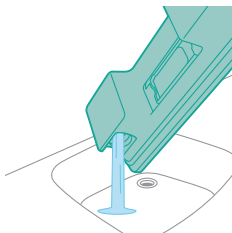

7 เก็บฝาแท่งน้ำให้ดี อย่าให้หายไปในช่วงการเก็บแขวนและตากแผ่นมือเปียกโครโฟเบอร์ให้แห้ง

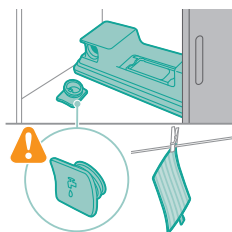

การบำรุงรักษาเป็นระยะๆ

การบำรุงรักษาระบบการจัดการฝุ่น

ทำความสะอาดตัวกรองอย่างน้อยเดือนละครั้ง

หรือเมื่อคุณเห็นว่าระบบมีการแจ้งเตือนให้ทำความสะอาดตัวกรอง (i8)



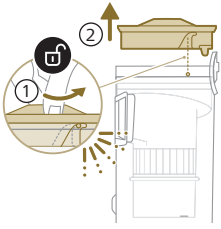

1 หมุนตัวหมุนทวนเข็มนาฬิกาเพื่อถอดออกจากถังเก็บฝุ่น

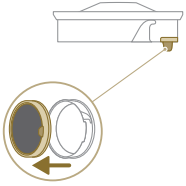

2 ถอดแผ่นกรองโฟมแบบล้างทำความสะอาดได้ออกจากตัวกรองพลาสติก

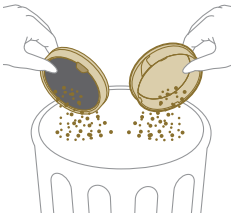

3 เคาะเอาสิ่งสกปรกออกจากตัวกรองและตัวกรองโฟมทิ้งในถังขยะ

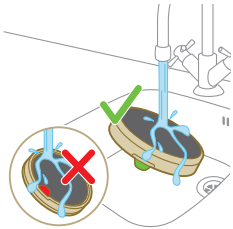

4 ล้างตัวกรองโฟมแล้วบดจนน้ำที่ออกมาเป็นสีใสสะอาด

i หมายเหตุ: เพื่อผลลัพธ์ที่ดีที่สุดในการทำสะอาด ให้ใช้น้ำไหลผ่านตัวกรองโดยให้แถบตัวกรองคว่ำลง เพื่อชะล้างฝุ่นที่เกาะอยู่อย่างล้ำลึก



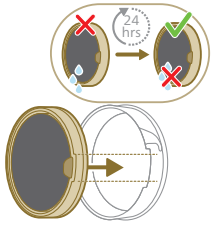

5 ตากตัวกรองที่ล้างแล้วให้แห้งเป็นเวลา 24 ชั่วโมง แล้วประกอบตัวกรองโฟมกลับเข้าไปในตลับตัวกรอง

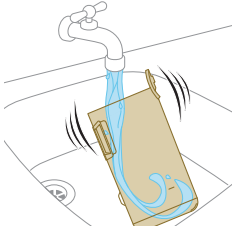

6 เพื่อการบำรุงรักษาอย่างละเอียด ให้ทำความสะอาดถึงเก็บฝุ่นและตัวหมุนโดยล้างผ่านน้ำไหลหรือล้างใต้น้ำสบู่อุ่นๆ

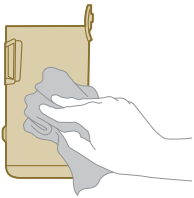

7 เช็ดถึงเก็บฝุ่นที่ทำความสะอาดแล้วและชิ้นส่วนที่เกี่ยวข้องให้แห้ง

⚠ ข้อควรระวัง: ควรเช็ดชิ้นส่วนทุกชิ้นให้แห้งก่อนประกอบ

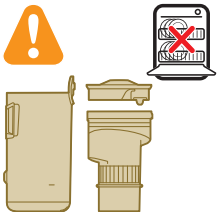

i หมายเหตุ: ห้ามทำความสะอาดชิ้นส่วนทั้งหมดด้วยเครื่องล้างจาน

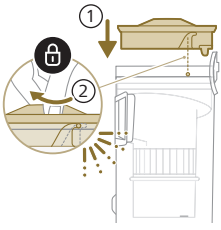

8 ใส่แผ่นกรองกลับเข้าไปในถังเก็บฟูน
หมุนตัวกรองตามเข็มนาฬิกาเพื่อยึดให้เข้าที่

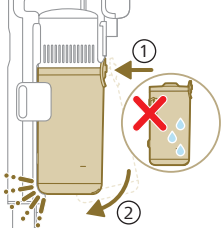

9 ใส่ถังที่ประกอบแล้วกลับที่เดิม ชั้นแรก
จัดตำแหน่งด้านตัวกรองของถังเก็บฟูนก่อนที่จะใส่บานพับเข้าที่

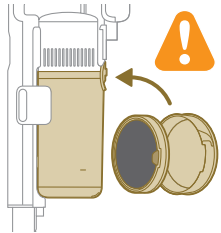

i หมายเหตุ: หลังจากบำรุงรักษาแล้ว
ตรวจสอบให้แน่ใจเสมอว่าได้ประกอบตัวกรองเข้ากับเครื่องดูดฟูนก่อนใ
ช้งาน

การบำรุงรักษา PrecisionPower Smart Nozzle

1 ปิดเครื่องก่อนเสียบทำความสะอาดและประหมุนตรงหัวดูด

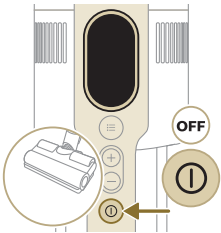

2 ในการถอดและประหมุน ให้ค้นหาปุ่มที่ด้านข้างของหัวดูด
กดแล้วหมุนเพื่อเปิด

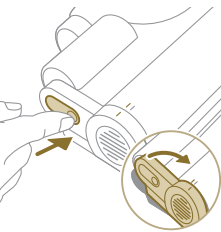

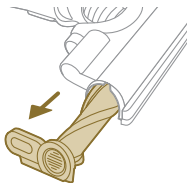

3 ค่อยๆ ถอดแพรงหมุนและฝาด้านข้างของหัวดูดออก

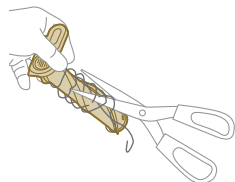

4 ค่อยๆ ดึงเส้นผมที่พันกันออกจากแพรงหมุน
ใช้กรรไกรช่วยตัดเอาเส้นผมออกมา

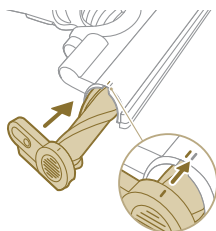

5 เมื่อประกอบกลับเข้าที่
โปรดตรวจสอบให้แน่ใจว่าแพรงหมุนอยู่ในแนวที่ถูกต้อง

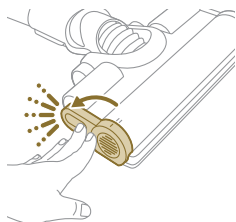

6 ล็อคแพรงหมุนตรงหัวดูดให้แน่นจนกระทั่งได้ยินเสียง "คลิก"

การบำรุงรักษาแปรงพลังเทอร์โบขนาดเล็ก

1 พลิกแปรงเพื่อเข้าไปให้ถึงบริเวณที่จะทำความสะอาด

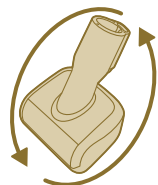

2 เลื่อนปุ่มด้านข้างเพื่อปลดแปรองออกจากตำแหน่ง

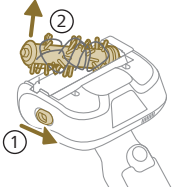

3 ใช้มือหรือกรรไกรเพื่อขจัดสิ่งสกปรกออกจากแปรอง

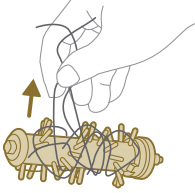

4 เวลาที่ประกอบแปรองกลับเข้าที่ ให้เริ่มวางด้านใดด้านหนึ่งให้เข้าที่ก่อน แล้วค่อยวางอีกด้าน เมื่อประกอบแปรองอย่างถูกต้อง คุณจะได้ยินเสียง "คลิก"

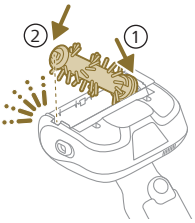

การบำรุงรักษาแท็งก์น้ำ

ขจัดตะกอนในแท็งก์น้ำเดือนละครั้งเพื่อหลีกเลี่ยงการสะสมของคราบหินปูน

1 เติมน้ำยาขจัดตะกอนลงในถ้วยตวง

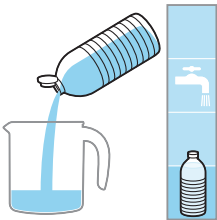

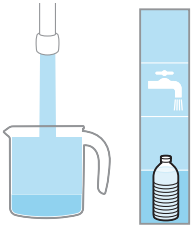

2 เติมน้ำในปริมาณที่ถูกต้องลงในถ้วยตวง

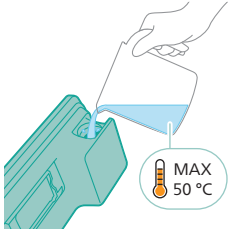

3 เติมนองเหลวที่ผสมแล้วลงในแท็งก์น้ำ

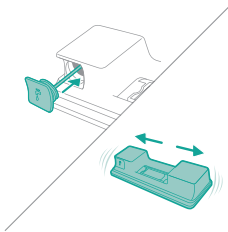

4 ปิดแท็งก์น้ำให้เรียบร้อยก่อนเขย่าถังเพื่อให้ของเหลวจัดตะกอนกระจายให้ทั่วถึง

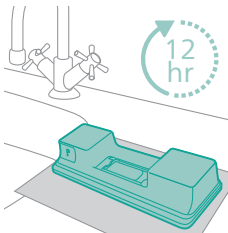

5 ปลอ่ยแท็งก์น้ำ (โดยไม่ใช้แผ่นมือปโมโครโฟเบอร์) ให้ตั้งตรงนานกว่า 12 ชั่วโมง น้ำจะค่อยๆ ไหลออกมาจากด้านล่างของแท็งก์น้ำ ขอแนะนำให้อ่างแท็งก์น้ำไว้ในอ่างล้างจานหรือบนผ้า

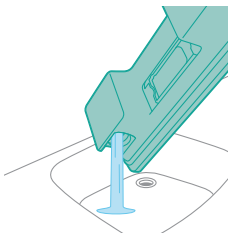

6 ล้างและกำจัดของเหลวที่เหลืออยู่ในแท็งก์น้ำ

การบำรุงรักษาฝาปิดแทงก์น้ำ

1 ถอดฝาปิดแทงก์น้ำออกจากด้านล่างของแทงก์น้ำเพื่อทำความสะอาดอย่างละเอียด

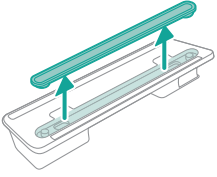

2 ล้างทำความสะอาดฝาปิดแทงก์น้ำโดยเปิดน้ำให้ไหลผ่าน

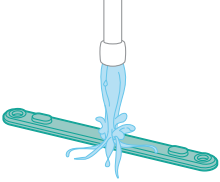

3 ใส่ฝาปิดแทงก์น้ำกลับเข้าที่บนแทงก์น้ำหลังทำความสะอาด

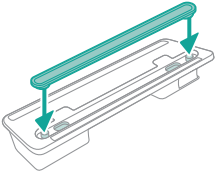

การเปลี่ยนอะไหล่

หากต้องการซื้ออุปกรณ์เสริมหรืออะไหล่ โปรดไปที่

www.philips.com/parts-and-accessories หรือติดต่อตัวแทนจำหน่าย

Philips นอกจากนี้ คุณยังสามารถติดต่อศูนย์บริการลูกค้าของ Philips ในประเทศของคุณ

ชิ้นส่วนอะไหล่และหมายเลขรุ่น:

แผ่นกรองสำรอง XV1681/01

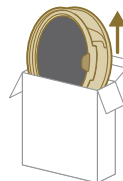

XV1681/01

แปรงหมุน CP0667/01

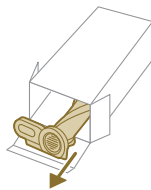

CP0667/01

แผ่นมือปัดโครโฟเบอร์ XV1670/02

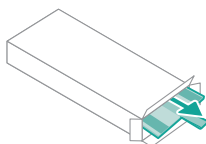

XV1670/02

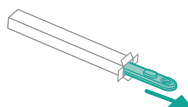

ฟลิปดแทนก์น้ำ CP0381/01









CP0381/01

i หมายเหตุ: เปลี่ยนแผ่นกรองและแผ่นมือปัดโครโฟเบอร์ทุก 6 เดือน เพื่อให้เครื่องมีประสิทธิภาพการทำงานสูงสุด

สัญญาณของอินเทอร์เฟซผู้ใช้และความหมาย

สัญญาณ	ความหมายของสัญญาณ
E1	 <p>การทำงานผิดปกติของเครื่อง ถอดแบตเตอรี่ออก รอ 10 วินาที แล้วใส่แบตเตอรี่กลับเข้าไปใหม่ หากวิธีนี้ไม่ได้ผล โปรดนำเครื่องไปที่ศูนย์บริการของ Philips หรือติดต่อศูนย์บริการลูกค้า</p>
E2	 <p>เครื่องทำงานต่ำกว่าอุณหภูมิในการทำงาน ย้ายเครื่องไปยังห้องที่อุ่นกว่า ห้ามเก็บ ชาร์จ หรือใช้เครื่องที่อุณหภูมิต่ำกว่า 5 °C หรือสูงกว่า 40 °C</p>

สัญญาณ	ความหมายของสัญญาณ	
E3		<p>เครื่องทำงานสูงกว่าอุณหภูมิในการทำงาน ย้ายเครื่องไปยังห้องที่เย็นกว่า ห้ามเก็บ ชาร์จ หรือใช้เครื่องที่อุณหภูมิต่ำกว่า 5 °C หรือสูงกว่า 40 °C</p>
E5		<p>แบตเตอรี่เสียหาย นำเครื่องเข้าสู่ศูนย์บริการของ Philips หรือติดต่อศูนย์บริการลูกค้า</p>
E9		<p>หัวดูดทำงานสูงกว่าอุณหภูมิในการทำงาน ปิดเครื่องและรอ 15 นาที แตะที่ส่วนบนของตัวเครื่องหัวดูดเพื่อดูว่าเครื่องยังร้อนอยู่หรือไม่ หากหัวดูดยังคงร้อนอยู่ ให้รออีกสักครู่เพื่อให้หัวดูดเย็นลง เมื่อหัวดูดเย็นลงแล้ว ให้ลองเปิดเครื่องอีกครั้ง</p>
i4		<p>หัวดูดตัน ตรวจสอบให้แน่ใจว่าปิดสวิตช์เครื่องแล้ว ทำความสะอาดหัวดูดตามคู่มือผู้ใช้ และตรวจสอบท่อโดยถอดท่อออกจากเครื่องหลัก นำวัตถุออกจากหัวดูด ท่อ หรือที่จับและรีเซ็ตาร์กเครื่อง</p>
i5		<p>วัตถุแปลกปลอมติดอยู่ในช่องระบายอากาศ ตรวจสอบให้แน่ใจว่าปิดสวิตช์เครื่องแล้ว ทำความสะอาดหัวดูดตามคู่มือผู้ใช้ และตรวจสอบท่อโดยถอดท่อออกจากเครื่องหลัก นำวัตถุออกจากหัวดูด ท่อ หรือที่จับและรีเซ็ตาร์กเครื่อง</p>
i6		<p>ไม่ได้ถอดแบตเตอรี่ ถอดอะแดปเตอร์ออกก่อนใช้งานเครื่อง</p>
i7		<p>ใช้อะแดปเตอร์ไม่ถูกต้อง โปรดใช้อะแดปเตอร์ดั้งเดิมเท่านั้นในการชาร์จไฟเครื่อง</p>

สัญญาณ	ความหมายของสัญญาณ
i8	 <p>ตัวกรองปนเปื้อน ทำความสะอาดตัวกรอง ปฏิบัติตามคำแนะนำบนหน้าจอหรือในคู่มือผู้ใช้ คุณสามารถซื้อตัวกรองใหม่ได้ในร้านค้าออนไลน์ของ Philips ที่ www.philips.com/support หรือที่ตัวแทนจำหน่ายของ Philips หากคุณยังคงได้รับรหัสข้อมูล i8 หลังจากทำความสะอาดตัวกรอง ให้ตรวจสอบตารางการแก้ปัญหาด้านล่าง</p>
i10	 <p>ใส่เมล็ดกาแฟไม่ถูกต้อง ถอดเมล็ดกาแฟออก แล้วใส่เมล็ดกาแฟกลับเข้าไปใหม่ หากวิธีนี้ไม่ได้ผล โปรดนำเครื่องไปที่ศูนย์บริการของ Philips หรือติดต่อศูนย์บริการลูกค้า</p>
	 <p>ระดับเมล็ดกาแฟต่ำและต้องชาร์จไฟ ชาร์จอุปกรณ์หรือแบตเตอรี่ด้วยวิธีการชาร์จที่แนะนำ</p>

การแก้ปัญหา

บทนี้ได้รวบรวมปัญหาทั่วไปเกี่ยวกับเครื่องซึ่งคุณอาจพบได้ หากยังไม่สามารถแก้ไขปัญหตามข้อมูลด้านล่างได้

โปรดดูรายการคำถามที่พบบ่อยที่ www.philips.com/support หรือติดต่อศูนย์บริการลูกค้าในประเทศของคุณ

การทำความสะอาดแบบแห้ง

ปัญหา	สาเหตุที่เป็นไปได้	การแก้ปัญหา
เครื่องไม่ตอบสนองเมื่อกดปุ่มเปิด/ปิด	หน้าจอจะแสดงไอคอนแบตเตอรี่หมด	ในการชาร์จแบตเตอรี่ ให้เสียบเครื่องเข้ากับแท่นชาร์จ หรือตัดเครื่องดูดฝุ่นแบบมือถือที่เข้ากับปลั๊กไฟของอะแดปเตอร์โดยตรง
แท่นชาร์จบนผนังไม่มั่นคง	สกรูที่ยึดแท่นชาร์จหลวม	หมุนสกรูให้แน่น
	สกรูมีขนาดไม่เหมาะสม	ติดตั้งแท่นชาร์จด้วยสกรูที่ให้มา
	แท่นชาร์จไม่ได้ติดเข้ากับผนังที่มั่นคง	ตรวจสอบว่าผนังที่จะติดตั้งแท่นชาร์จนี้มั่นคง

ปัญหา	สาเหตุที่เป็นไปได้	การแก้ปัญหา
เครื่องหยุดทำงานกะทันหัน	เมื่อการทำงานภายในเครื่อง- ผิดปกติ ปุ่มต่างๆ จะไม่ตอบสนองและหน้าจอจะ- ว่างเปล่า	เสียบเครื่องเข้ากับแท่นชาร์จ หรือติดเครื่องดูดฝุ่นแบบมือถือเข้ากับอะ- แดปเตอร์โดยตรง ตรวจสอบจอแสดงผล หากรหัสข้อผิดพลาดปรากฏขึ้น คุณสามารถดูความหมายได้ในคู่มือผู้ใช้
	(รหัส: E2, E3) เครื่องไม่ได้ทำงานในอุณหภูมิ ที่เหมาะสม	ตรวจสอบให้แน่ใจว่าใช้เครื่องที่อุณหภูมิ 5-40 °C
	(รหัส: i4, i5) แปรงหมุนติดอยู่หรือมีวัตถุ- ติดอยู่ในช่องทางการไหลของ อากาศ	ตรวจสอบให้แน่ใจว่าปิดสวิทช์เครื่องแล้ว ทำความสะอาดหัวดูดตามคู่มือผู้ใช้ และตรวจสอบท่อโดยถอดท่อออกจาก- เครื่องหลัก นำวัตถุออกจากหัวดูดหรือท่อและรีสตาร์- ทเครื่อง
	(รหัส: E9) หัวดูดแบบมอเตอร์มีความรั- อนสูงเกิน	ปิดเครื่องและรอ 15 นาที แตะที่ส่วนบนของตัวเครื่องหัวดูดเพื่อดู- ว่าเครื่องยังร้อนอยู่หรือไม่ หากหัวดูดยังคงร้อนอยู่ ให้รออีกสักครู่เพื่อให้หัวดูดเย็นลง เมื่อหัวดูดเย็นลงแล้ว ให้ลองเปิดเครื่องอีกครั้ง
เครื่องมีพลังการดูดต่ำกว่า ปกติ	ตัวกรองและระบบหมุนเวียน- อากาศสกปรก	เทฝุ่นออกจากถังเก็บฝุ่น ทำความสะอาดตัวกรองและตัวหมุน อย่าสัมผัสตัวกรองอย่างน้อยเดือนละ- ครั้งเมื่อใช้เครื่องเป็นประจำ ตรวจสอบว่ากำจัดเส้นผมและสิ่งสกปรกที่- ติดอยู่ในตัวหมุนแล้ว
	ไม่ได้ติดถังเก็บฝุ่นเข้ากับเค- รื่องอย่างถูกต้อง	ตรวจสอบว่าติดถังเก็บฝุ่นเข้ากับเครื่องอย่าง ถูกต้องแล้ว
พบฝุ่นผงหลุดออกมาจาก เครื่อง	ตัวกรองสกปรก	ทำความสะอาดตัวกรอง ดูเพิ่มเติมที่คู่มือผู้ใช้
	ตัวกรองไม่อยู่ในตัวเครื่อง	ตรวจสอบให้แน่ใจว่าตัวกรองอยู่ในเครื่อง และได้รับการประกอบอย่างถูกต้อง
	มีบางอย่างอุดตันตัวหมุน	ตรวจสอบตัวหมุนเพื่อหาวัตถุที่ติดอยู่ ภายใน และนำวัตถุใดๆ ที่อุดตันตัวหมุนออก นอกจากนี้ ให้ตรวจสอบว่ากำจัดเส้นผมและสิ่งสกปรก ที่ติดอยู่ในตัวหมุนแล้ว

ปัญหา	สาเหตุที่เป็นไปได้	การแก้ปัญหา
	ไม่ได้ติดตั้งเก็บฝุ่นเข้ากับเครื่องอย่างถูกต้อง	เทฝุ่นออกจากถังเก็บฝุ่นและติดตั้งเก็บฝุ่นเข้ากับเครื่องอย่างถูกต้อง
	เครื่องจะหมุนหรือพลิกเมื่อปิดเครื่อง	วางเครื่องตั้งตรงเมื่อปิดเครื่อง
เครื่องเลื่อนตัวไม่ราบรื่นบนพื้นเมื่อทำความสะอาด	ฟังก์ชันการจดจำประเภทพื้นไม้ไม่ได้เปิดอยู่	เปิดฟังก์ชันการจดจำประเภทพื้นในเมนูดิจิทัล
	พลังดูดที่เลือกสูงเกินไป	ลดความแรงของพลังดูดดูเพิ่มเติมที่คู่มือผู้ใช้
แปรงไม้หมุน	แปรงอุดตันด้วยผมหรือสิ่งสกปรก	ทำความสะอาดแปรงด้วยมือหรือกรรไกร
	(รหัส i4) แปรงอาจหยุดหมุนเมื่อมีแรงต้านทานมากเกินไปจากพรมที่มีความหนา	ปิดเครื่องแล้วเปิดใหม่อีกครั้ง
	ไม่ได้ประกอบแปรงลูกกลิ้งเข้ากับหัวดูดอย่างถูกต้องหลังจากทำความสะอาด	ทำตามคำแนะนำในบทความทำความสะอาดในคู่มือผู้ใช้เพื่อให้สามารถเปลี่ยนแปรงลูกกลิ้งเข้าไปในหัวดูดได้อย่างถูกต้อง ติดแปรงลูกกลิ้งภายในหัวดูดด้วยการยึดคั่นกันล๊อคให้เข้าที่
	(รหัส: E9) หัวดูดแบบมอเตอร์มีความร้อนสูงเกินไป	ปิดเครื่องและรอ 15 นาที และที่ส่วนบนของตัวเครื่องหัวดูดเพื่อดูว่าเครื่องยังร้อนอยู่หรือไม่ หากหัวดูดยังคงร้อนอยู่ให้รออีกสักครู่เพื่อให้หัวดูดเย็นลง เมื่อหัวดูดเย็นลงแล้วให้ลองเปิดเครื่องอีกครั้ง
ไฟ LED ในหัวดูดไม่สว่าง	ไม่ได้ติดตั้งหัวดูดเข้ากับท่อหรือเครื่องอย่างถูกต้อง	ติดตั้งหัวดูดเข้ากับเครื่องหรือที่จับอย่างถูกต้อง
	คุณสมบัติแสงถูกปิดใช้งาน	เปิดใช้งานคุณสมบัตินี้ในเมนูปรับความสว่างของไฟ LED ของหัวดูดในเมนู
ไฟ LED ในที่จับไม่สว่าง	คุณสมบัติแสงถูกปิดใช้งาน	เปิดใช้งานคุณสมบัตินี้ในเมนูปรับความสว่างของไฟ LED ของที่จับในเมนู

ปัญหา	สาเหตุที่เป็นไปได้	การแก้ปัญหา
ไฟในอุปกรณ์เสริมไม่ติดสว่าง	ติดอุปกรณ์เสริมเข้ากับท่อแล้ว	ถอดท่อออกและติดอุปกรณ์เสริมเข้ากับที่จับโดยตรง
	ไม่ได้ติดอุปกรณ์เสริมเข้ากับเครื่องอย่างถูกต้อง	ติดอุปกรณ์เสริมเข้ากับเครื่องอย่างถูกต้อง
ไฟในหัวดูด ที่จับ และอุปกรณ์เสริมสว่างไม่เพียงพอ	ความสว่างลดลง	ปรับความสว่างของไฟในเมนู
เครื่องไม่ชาร์จไฟ	เสียบปลั๊กไฟเข้ากับเครื่องไม่ถูกต้อง หรือไม่ได้เสียบอะแดปเตอร์เข้ากับเต้ารับบนผนังอย่างถูกต้อง	ตรวจสอบว่าเสียบปลั๊กไฟเข้ากับเครื่องอย่างถูกต้อง และเสียบอะแดปเตอร์เข้ากับเต้ารับบนผนังอย่างถูกต้องแล้ว
	วางปลั๊กไฟลงบนแท่นชาร์จไม่ถูกต้อง	ตรวจสอบว่าได้เสียบปลั๊กไฟเข้ากับแท่นชาร์จอย่างถูกต้องแล้ว ตรวจสอบว่าปลั๊กทำมุมถูกต้องและเสียบบนแท่นชาร์จแล้ว
	(รหัส i7) กำลังใช้อะแดปเตอร์อื่นนอกเหนือจากอะแดปเตอร์ที่ให้มา	ตรวจสอบให้แน่ใจว่าคุณใช้อะแดปเตอร์ที่ให้มา
	(รหัส i10) ติดตั้งแบตเตอรี่ไม่ถูกต้อง	ตรวจสอบให้แน่ใจว่าใส่แบตเตอรี่เข้าไปในช่องจนสุดและติดตั้งอย่างถูกต้อง
	(รหัส E5) แบตเตอรี่ทำงานผิดปกติ	แบตเตอรี่ลึมห่วง เปลี่ยนแบตเตอรี่ก้อนใหม่
		หากคุณได้ตรวจสอบตามทีระดับด้านบนแล้วและเครื่องยังไม่ชาร์จไฟ โปรดนำเครื่องไปที่ศูนย์บริการของ Philips หรือติดต่อที่ศูนย์บริการลูกค้า
เครื่องชาร์จไฟได้ช้ามาก ๆ	ใช้อะแดปเตอร์ภายนอกหรืออะแดปเตอร์จากอุปกรณ์อื่นๆ	ชาร์จเครื่องนี้โดยใช้อะแดปเตอร์ที่ให้มา
ชาร์จและติดแบตเตอรี่แล้ว แต่ไม่สามารถเปิดเครื่องได้	ตัวเครื่องยังคงไม่มีการเชื่อมต่อกับอะแดปเตอร์	ถอดเครื่องออกจากอะแดปเตอร์ก่อนรีเซ็ตาร์ก
	(รหัส: E1) เกิดความผิดปกติบางอย่างกับเครื่อง	ถอดแบตเตอรี่ออก รอ 10 วินาทีแล้วใส่แบตเตอรี่กลับเข้าไปใหม่ หากวิธีนี้ไม่ได้ผล โปรดนำเครื่องไปที่ศูนย์บริการของ Philips หรือติดต่อศูนย์บริการลูกค้า

ปัญหา	สาเหตุที่เป็นไปได้	การแก้ปัญหา
หน้าจจะแสดงไอคอนตัวกรอง (รหัส: i8)	ตัวกรองสกปรก	<p>ทำความสะอาดตัวกรอง ปฏิบัติตามคำแนะนำบนหน้าจอหรือในคู่มือผู้ใช้</p> <p>หากคุณยังคงได้รับรหัสข้อมูล i8 หลังจากทำความสะอาดตัวกรอง คุณสามารถดูวิธีแก้ไขปัญหาคือต่อไปนี้ได้</p> <ul style="list-style-type: none"> - หากคุณมีตัวกรองสำรองที่สะอาด คุณสามารถเปลี่ยนตัวกรองเก่าด้วยตัวกรองใหม่ได้ จากนั้นให้ใช้ที่จับเพื่อทำความสะอาดตัวกรองแบบโฟมตัวเก่าและตลับใส่ตัวกรองอย่างระมัดระวัง - นอกจากนี้ หากคุณมีเครื่องดูดฝุ่นหรือเครื่องดูดฝุ่นขนาดกะทัดรัดตัวอื่น คุณสามารถใช้เครื่องดูดฝุ่นดังกล่าวทำความสะอาดตัวกรองและตลับใส่ตัวกรองได้ <p>หมายเหตุ: ตรวจสอบให้แน่ใจว่าอุปกรณ์บรรจุตัวกรองอยู่ก่อนเปิดเครื่อง</p>
	ตัวกรองเก่า	<p>คุณสามารถซื้อตัวกรองใหม่ได้ในร้านค้าออนไลน์ของ Philips ที่ www.philips.com/support หรือที่ตัวแทนจำหน่ายของ Philips</p>
		<p>หากคุณได้ตรวจสอบตามที่ระบุด้านบนแล้ว แต่เครื่องยังคงแสดงข้อผิดพลาด โปรดนำเครื่องไปที่ศูนย์บริการของ Philips หรือติดต่อที่ศูนย์บริการลูกค้า</p>
แประพพลัง Turbo ขนาดเล็กทำงานผิดพลาด	มีสิ่งอุดตันที่แประลูกกลิ้ง	นำเส้นผมออกจากแประโดยใช้กรรไกร ทำตามคำแนะนำในคู่มือผู้ใช้
	ผ้าหรือพื้นผิวอุดตันแประลูกกลิ้งขณะกำลังทำความสะอาด	จับแประพพลัง Turbo ขนาดเล็กให้ขนานกับพื้นผิว และห้ามกดแประพพลัง Turbo ลงบนพื้นผิวที่อ่อนนุ่ม
	ไม่ไดใส่แประลูกกลิ้งเข้าไปในแประพพลัง Turbo ขนาดเล็กอย่างถูกต้อง	ตรวจสอบให้แน่ใจว่าแประลูกกลิ้งและแประพพลัง Turbo ขนาดเล็กเชื่อมต่อกันอย่างถูกต้อง และไม่มีช่องว่างระหว่างชิ้นส่วน ทำตามคำแนะนำในคู่มือ

ปัญหา	สาเหตุที่เป็นไปได้	การแก้ปัญหา
พลังดูดไม่เสถียร	ไม่มีอะไรปิดปกติ นี่คือคุณสมบัติ "การจดจำประเภทพื้น" ที่กำลังทำงาน อุปกรณ์ของคุณกำลังตรวจ- จับประเภทพื้นและทำความสะ- อาดด้วยประสิทธิภาพที่เหม- าะสมสำหรับพื้นนั้น	ไม่ต้องทำอะไร หากคุณต้องการทำความสะอาดด้วยระ- ดับพลังงานที่สม่ำเสมอตามที่เลือก ให้ปิดคุณสมบัติอัจฉริยะนี้ในเมนูของเค- รื่อง
การจดจำประเภทพื้นไม่ได้- ตอบสนองอย่างเหมาะสม	แปรงดูดตันด้วยผมหรือสิ่ง- สกปรก	ทำความสะอาดแปรงด้วยกรรไกรหรือดัด- ด้วยมือ ดูคำแนะนำในคู่มือผู้ใช้
เครื่องเกิดไฟฟ้าสถิต	เครื่องสร้างกระแสไฟฟ้าสถิต ยิ่งอากาศภายในห้องมีความ ชื้นน้อย กระแสไฟฟ้าสถิตก็จะสะสมมา- ากยิ่งขึ้น	เราสามารถคายประจุของเครื่องโดยการ- พียงท่อดูดฝุ่นกับวัตถุอื่นที่เป็นโลหะภา- ยในห้องบ่อยๆ (เช่น ขาโต๊ะหรือเก้าอี้ เป็นต้น) หรือเพิ่มระดับความชื้นภายในห้อง
	ฝุ่นและสิ่งสกปรกที่ดูดขึ้นมา- เกิดไฟฟ้าสถิต	เทฝุ่นออกจากภาชนะเก็บฝุ่น และทำความสะอาดตัวกรองตามคำแนะนำ ในคู่มือผู้ใช้

การทำความสะอาดแบบเปียก

ปัญหา	สาเหตุที่เป็นไปได้	การแก้ปัญหา
การไหลของน้ำจากแท่งค- น้ำลดลง	แถบโลหะเปียกมีสิ่งสกปรกอุด- ตัน	ถอดแถบโลหะเปียกออกมาล้างทำควา- มสะอาด ใส่แถบโลหะเปียกที่สะอาดกลับเข้าไป
	วางแผ่นมือปโมโครไฟเบอร์ไ- ม่ถูกต้อง และทำให้ปิดกันแถบโลหะเปีย- ก	ตรวจสอบให้แน่ใจว่าคุณวางแผ่นมือปโมโคร- ไฟเบอร์อย่างถูกต้องแล้ว ตรวจสอบคู่มือผู้ใช้เพื่อดูวิธีการวางที่เหม- เหมาะสม
	น้ำในแท่งค้หมดหรือใกล้หมด	เติมน้ำในแท่งค้
	ใช้แผ่นมือปโมโครไฟเบอร์ที่ไ- ม่ได้จัดจำหน่ายโดย Philips	ใช้แผ่นมือปโมโครไฟเบอร์ของแท่ของ Philips เท่านั้น สามารถซื้อแผ่นมือปได้ในร้านค้าออนไลน์ ของ Philips ที่ www.philips.com/support หรือที่ตัวแทนจำหน่ายของ Philips

ปัญหา	สาเหตุที่เป็นไปได้	การแก้ปัญหา
	คราบหินปูนสะสมในแถบโลหะเปียก	ซื้อแถบโลหะเปียกใหม่ได้ในร้านค้าออนไลน์ของ Philips ที่ www.philips.com/support หรือที่ตัวแทนจำหน่ายของ Philips
น้ำไหลออกจากแท่งค้ำน้ำในปริมาณมากและเร็วเกินไป	ตัดฟาปิดแท่งค้ำน้ำไม่ถูกต้อง	โปรดตรวจสอบฟาปิดและดูให้แน่ใจว่าได้ปิดสนิทดีแล้ว
	ติดตั้งแถบโลหะที่ฐานของแท่งค้ำน้ำไม่ถูกต้อง	โปรดตรวจสอบแถบโลหะและดูให้แน่ใจว่าประกอบกลับเข้าไปที่ฐานของแท่งค้ำน้ำได้ถูกต้องดีแล้ว
พื้นแห้งพร้อมมีแถบลายกาง	เติมน้ำยาทำความสะอาดลงในน้ำมากเกินไป	ใช้น้ำยาทำความสะอาดเพียงสองสามหยด หรือใช้น้ำยาทำความสะอาดที่มีฟองน้อย
	ใส่แผ่นมือปมโครโฟเบอร์ไม่ถูกต้อง	ตรวจดูให้แน่ใจว่าคุณวางแผ่นมือปอย่างถูกต้องแล้ว ตรวจสอบคู่มือผู้ใช้เพื่อดูวิธีการวางที่เหมาะสม
	ใช้แผ่นมือปมไม่ถูกต้อง	ใช้เฉพาะแผ่นมือปมโครโฟเบอร์ Philips XV1670/02 กับ 7000 series เท่านั้น สามารถซื้อแผ่นมือปได้ในร้านค้าออนไลน์ของ Philips ที่ www.philips.com/support หรือที่ตัวแทนจำหน่ายของ Philips

Contents

შესავალი	1292
General description	1292
პირველ გამოყენებამდე	1293
კედლის სამაგრის მონტაჟი	1293
გამოყენებისთვის მომზადება	1294
მონყობილობის გამოყენება	1295
მონყობილობის აწყობა	1295
რბილი და მყარი იატაკების წმენდა	1296
მტვერსასრუტის გამოყენება მყარი იატაკების რეცხვის დროს	1297
სხვადასხვა დანიშნულებით გამოყენება და აქსესუარები	1300
პერსონალიზაცია და დამატებითი ინფორმაცია	1303
გამოყენების შემდეგ - მომსახურება	1305
ხშირი მომსახურება წმენდის ყოველი ციკლის შემდეგ	1305
პერიოდული მომსახურება	1308
Replacement	1315
მომხმარებლის ინტერფეისის სიგნალი და მათი მნიშვნელობა	1316
დიაგნოსტიკა	1318
მშრალი წმენდა	1318
სველი წმენდა	1324

შესავალი

მადლობას გიხდით ამ პროდუქტის შექმნისთვის! იმისათვის, რომ სრულად ისარგებლოთ ჩვენ მიერ შემოთავაზებული მხარდაჭერით, დაარეგისტრირეთ თქვენი პროდუქტი აქ www.philips.com/mycordlessvacuum-7000s.

General description

- ციფრული ეკრანი
 - ელემენტის დონის წრიული ინდიკატორი
 - ელემენტის დონის პროცენტული მაჩვენებელი
 - არჩეული სიმძლავრის დონე
 - იატაკის ტიპის ამოცნობის ფუნქციის აქტივაციის ხატულა
 - ფილტრის წმენდის შეხსენების ხატულა
- მენიუს/დადასტურების ღილაკი
- + ღილაკი
- ღილაკი
- ჩართვა/გამორთვის ღილაკი
- პორტატული
- მტვრის კონტეინერი
- ელემენტი
- დამატებითი ფილტრი (მხოლოდ XC7057 მოდელისთვის)
- მტვრის კონტეინერის მოსახსნელი ღილაკი
- კედელზე დასამაგრებელი
- ადაპტერი
- მილი
- PrecisionPower სმარტ თავაკი

- 15 წყლის ავზი
- 16 მიკრობოჭკოვანი სანმენდი ტილო
- 17 მინი ტურბო ჭაგრისი (მხოლოდ XC7055, XC7057 მოდელებისთვის)
- 18 კომბინირებული ხელსაწყო
- 19 რბილი ჭაგრისი (მხოლოდ XC7057 მოდელებისთვის)
- 20 ავეჯის გადასაკრავის სანმენდი ხელსაწყო (მხოლოდ XC7055, XC7057 მოდელებისთვის)
- 21 ნაპრალების სანმენდი ხელსაწყო

პირველ გამოყენებამდე

კედლის სამაგრის მონტაჟი

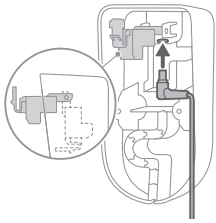

- 1 ამოაბრუნეთ კედლის სამაგრი და გამოსწიეთ ნაცრისფერი ბერკეტი. შეაერთეთ დამტენი პორტი, დარწმუნდით, რომ მეტალის ნაწილი ჩანს და განთავსებულია ვერტიკალურად კედლის სამაგრის წინა მხარეს.

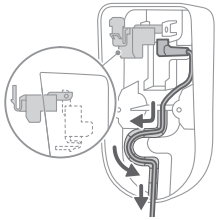

- 2 ფრთხილად მოათავსეთ კაბელი მისთვის განკუთვნილი ღარის გასწვრივ.

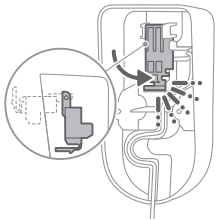

- 3 ჩაკეტეთ ნაცრისფერი ბერკეტი. ნაცრისფერი ბერკეტის დაფიქსირებისას უნდა გაიგონოთ „დანკაპუნების“ ხმა.

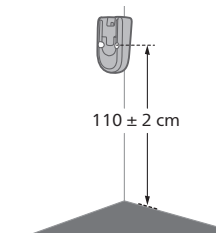

- 4 საიმედოდ დაამაგრეთ კედლის სამაგრი კედელზე სასურველ პოზიციაში, სამაგრი ხრახნის ხვრელები იატაკიდან დაახლოებით 110 სმ-ით უნდა იყოს დაშორებული.

⚠ გაფრთხილება: დენის დარტყმის თავიდან ასაცილებლად, გამოიჩინეთ სიფრთხილე კედლის სამაგრის დასამონტაჟებლად კედლის გახვრეტის დროს.

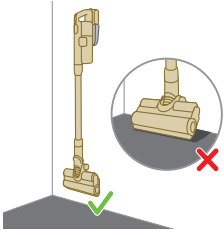

i შენიშვნა: დარწმუნდით, რომ კედლის სამაგრის პოზიცია საშუალებას იძლევა მოწყობილობა ისე დაკიდოთ კედლის სამაგრზე, რომ თავაკი არ ეხებოდეს იატაკს.

5 მას შემდეგ, რაც შეარჩევთ თქვენი მოწყობილობის კედელზე დაკიდვისთვის და დამუხტვისთვის ოპტიმალურ პოზიციას და სიმალეს, ძლიერად მოუჭირეთ ხრახნებს კედლის სამაგრის საიმედოდ დასაფიქსირებლად.

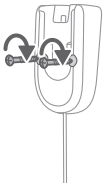

გამოყენებისთვის მომზადება

მოწყობილობა აღჭურვილია ლითიუმ-იონის ტიპის ელემენტით. დაცლილი ელემენტის სრულად დამუხტვას დაახლოებით 6 საათი სჭირდება.

1 დაამაგრეთ ელემენტების ბლოკი მოწყობილობის კორპუსზე, საიმედოდ დამაგრების შემთხვევაში უნდა გაიგონოთ „დანკაკუნების“ ხმა.

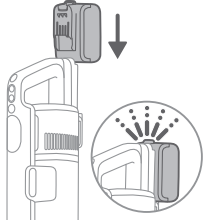

2 მოწყობილობის დასამუხტად მოათავსეთ ის აწყობილ კედლის სამაგრში.

A გაფრთხილება: შეინახეთ და დამუხტეთ მოწყობილობა 5°C-ზე მაღალ და 40°C-ზე დაბალ ტემპერატურაზე.

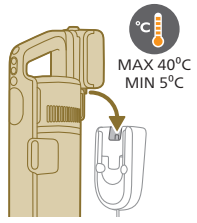

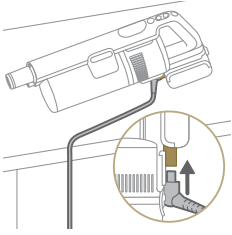

i შენიშვნა: ასევე შეგიძლიათ მტვერსასრუტი მოათავსოთ სწორ და მყარ ზედაპირზე და პირდაპირ შეაერთოთ დამტენის კაბელი მოწყობილობაში.



- 3** მოწყობილობის სრულად დამუხტვას ესაჩიროება 6 საათამდე. თქვენ შეგიძლიათ თვალყური ადევნოთ დამუხტვის პროცესს ეკრანის მეშვეობით. როდესაც მოწყობილობა სრულად დაიმუხტება, ეკრანზე გამოისახება „100%“. რამდენიმე წუთის შემდეგ ეკრანი გაითიშება.

მოწყობილობის გამოყენება

მოწყობილობის აწყობა



- 1** მტვერსასრუტზე დაამაგრეთ მილი. საიმედოდ დამაგრების შემთხვევაში უნდა გაიგონოთ „დანკაპუნების“ ხმა.

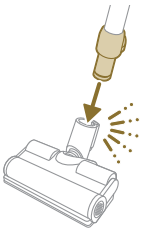

- 2** მილზე დაამაგრეთ თავაკი. საიმედოდ დამაგრების შემთხვევაში უნდა გაიგონოთ „დანკაპუნების“ ხმა.

რბილი და მყარი იატაკების წმენდა

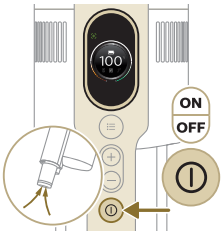

1 მოწყობილობის ჩასართავად დააჭირეთ ჩართვა/გამორთვის ღილაკს.

i შენიშვნა: მოწყობილობის გამოსართავად კიდევ ერთხელ დააჭირეთ ჩართვა/გამორთვის ღილაკს.

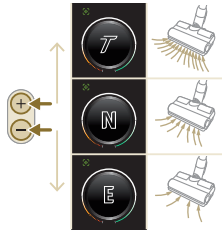

2 სიმძლავრის სამი რეჟიმიდან ერთ-ერთის ასარჩევად გამოიყენეთ + და - ღილაკები.

E - ეკო რეჟიმი

N - სტანდარტული რეჟიმი

T - ტურბო რეჟიმი

3 მტვერსასრუტი შეგიძლიათ გამოიყენოთ მყარი და რბილი იატაკების სანმენდად.

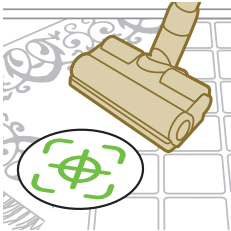

i იატაკის ტიპის ამოცნობის ფუნქციის გააქტიურების შემთხვევაში, მოწყობილობა ამოიცნობს იატაკის ტიპს და ავტომატურად მოახდენს მისი მუშაობის ოპტიმიზაციას თქვენ მიერ არჩეული სიმძლავრის პარამეტრების შესაბამისად. ამ ფუნქციის გამოსართავად, გაეცანით ქვემოთ მოცემულ პარამეტრების პერსონალიზაციის ინსტრუქციებს.



⚠ გაფრთხილება: არასოდეს მოწმინდოთ წყალი ან რაიმე სხვა სითხე მტვერსასრუტით.

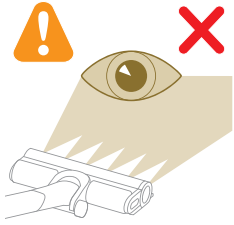

⚠ გაფრთხილება: არ შეხედოთ ჩართულ LED ნათურებს ან არ მიანათოთ LED ნათურები სხვა ადამიანს თვალებში. ეს LED ნათურები ძალიან კაშკაშაა.

მტვერსასრუტის გამოყენება მყარი იატაკების რეცხვის დროს

⚠ გაფრთხილება: წყლის ავზი გამოიყენეთ მხოლოდ წყალგამძლე ზედაპირის მქონე მყარი (როგორცაა ლინოლეუმი, მომიწინააღმდეგებელი ფილები და გალაქული პარკეტი) და ქვის (მაგალითად მარმარილოს) იატაკების წმენდის დროს. თუ თქვენი იატაკი არ არის დამუშავებული ისე, რომ წყალგამძლე გამხდარიყო, გადაამოწმეთ მწარმოებელთან, რამდენად შეგიძლიათ წყლის გამოყენება მისი დასუფთავებისას. არ გამოიყენოთ წყლის ავზი დაზიანებული წყალგამძლე ზედაპირის მქონე მყარი იატაკების წმენდისთვის.

i შენიშვნა: არ გამოიყენოთ წყლის ავზი ხალიჩების გასაწმენდად.

i შენიშვნა: ნუ გადაადგილებთ მოწყობილობას, თუ წყლის ავზი დაზარებულია გადახრილ მდგომარეობაში, რადგან ამან შესაძლოა წყლის დაღვრა გამოიწვიოს. ამოძრავეთ მხოლოდ წინ და უკან.

1 გამოყენებამდე, წინასწარ დაასველეთ მიკრობოჭკოვანი საწმენდი ტილო წყლით.

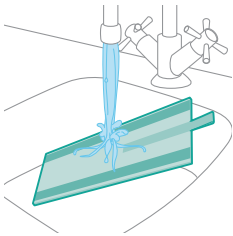

2 მიკრობოჭკოვანი საწმენდი ტილო დაამაგრეთ წყლის ავზის ქვეშ. წყლის ავზის ქვეშ და ტილოზე არსებული ფხრინიანი შესაკრავის ბოლები სწორად მოათავსეთ ერთმანეთზე.

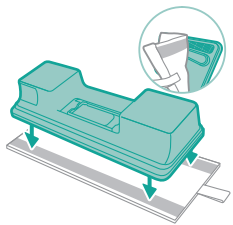

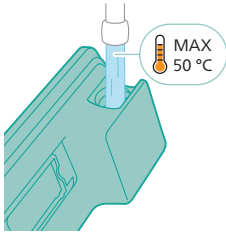

3 აავსეთ ავზი წყლით, დარწმუნდით, რომ წყლის ტემპერატურა არ აღემატება 50 °C-ს.



4 (არასავალდებულო) თუ გსურთ წყლის ავზში დაამატოთ იატაკის საწმენდი სითხე, აირჩიეთ ნაკლებად აქაფებადი ან არააქაფებადი ვარიანტი, რომელიც წყალში იხსნება. ჩვენ გირჩევთ გამოიყენოთ XV1792 Philips-ის იატაკის საწმენდი ხსნარი. წყალში დაამატეთ მხოლოდ რამდენიმე წვეთი საწმენდი სითხე.

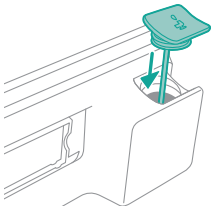

5 საიმედოდ დაამაგრეთ წყლის ავზის თავსახური.

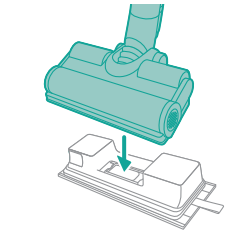

6 გამზადებული წყლის ავზი დაამაგრეთ aqua ტიპის თავაკზე და დაიწყეთ იატაკის წმენდა.



7 მოწყობილობის ჩასართავად დააჭირეთ ჩართვა/გამორთვის ღილაკს. თავაკზე დამაგრებული წყლის ავზის მოდულით შეძლებთ მყარი იატაკების ეფექტურად გაწმენდას.



i შენიშვნა: წყლის ავზის მოდული არ არის განკუთვნილი რბილი იატაკების, მაგალითად ხალიჩების სანმენდად.



⚠ გაფრთხილება: წყლის ავზის მოდულის გამოყენება არ შეიძლება წყლის გუბების ასანმენდად.

რჩევები და სხვა მნიშვნელოვანი ინფორმაცია

- მტვერსასრუტის გამოყენებამდე არ არის საჭირო იატაკის მოწმენდა, რადგან „მტვერსასრუტის და ტილოს“ რეჟიმი წყლის გამოყენებით აქტიურად ამორებს იატაკიდან ყველა სახის ქუჩყს, მათ შორის სითხეებს და ლაქებს. ხალიჩებისთვის და იატაკის საფენებისთვის გამოიყენეთ მხოლოდ „მტვერსასრუტის“ რეჟიმი.
- მოწყობილობამ შესაძლოა იატაკზე დატოვოს მცირე ზომის წყლის გუბე, თუ მას არ გაამოძრავებთ გამორთვის დროს. წყლის გუბის ზომის შემცირება შეგიძლიათ მოწყობილობის გადაადგილებით მის გამორთვის დროს. საჭიროებისამებრ, დარჩენილი წყლის წვეთები შეგიძლიათ ტილოთი მოწმინდოთ.

შებლუდები გამოყენებისას

- „მტვერსასრუტის და ტილოს“ რეჟიმი გამოიყენება ყველა ტიპის მყარი იატაკის სანმენდად, გარდა არაპოლირებული ხის იატაკისა.
- „მტვერსასრუტის და ტილოს“ რეჟიმი განკუთვნილია მყარი იატაკების რეგულარული წმენდისთვის. ამ მოწყობილობის გამოყენებისას ყოველთვის იხელმძღვანელეთ თქვენი მყარი იატაკის წმენდის ინსტრუქციებით.
- თუ გსურთ სუფთა წყლით სავსე წყლის ავზში დაამატოთ XV1792 Philips-ის იატაკის სანმენდი ხსნარის გარდა სხვა სანმენდი სითხე, აუცილებლად გამოიყენეთ XV1792 Philips-ის იატაკის სანმენდი ხსნარის მსგავსი ნაკლებად აქაფებადი ან არააქაფებადი იატაკის სანმენდი სითხე, რომელიც წყალში იხსნება.
- რადგან წყლის ავზის ტევადობაა 250 მლ, წყალში შეგიძლიათ დაამატოთ მხოლოდ რამდენიმე წვეთი (მაქსიმუმ 10 მლ) იატაკის სანმენდი სითხე.
- თუ „მტვერსასრუტის და ტილოს“ რეჟიმს იყენებთ ლინოლეუმის იატაკის სანმენდად, დარწმუნდით, რომ ლინოლეუმის ფენა საიმედოდაა დამაგრებული იატაკზე, რათა თავიდან აიცილოთ თავაკის მიერ ლინოლეუმის შესრუტვა.

- თუ გამორთულ მოწყობილობას გადაატარებთ ხალიჩაზე ან იატაკის საფენზე, მასზე შეიძლება დაეცეს ნარჩენი წყლის წვეთები.
- არ გადაატაროთ მოწყობილობა კონვექტორული გამათბობლის ცხაურებზე. ცხაურზე გადატარების დროს, მოწყობილობა ვერ შეძლებს თავაკიდან გამოსული წყლის შენოვას, შედეგად წყალი კონვექტორის ხვრელში დარჩება.
- წმენდის დროს არ მოაშოროთ თავაკი იატაკს ან არ გადახაროთ გვერდზე, ასევე არ მოატრიალოთ მკვეთრად, რადგან ამან შესაძლოა იატაკზე წყლის კვალის დატოვება გამოიწვიოს. ამოძრავეთ მხოლოდ წინ და უკან.

1 შენიშვნა: სამუშაო დრო დამოკიდებულია წმენდის დროს გამოყენებული ენერჯის დონეზე.

სხვადასხვა დანიშნულებით გამოყენება და აქსესუარები

⚠ გაფრთხილება: რომელიმე აქსესუარის გამოყენების დროს არ აიღოთ მტვერსასრუტით წყალი ან სხვა სითხეები.

⚠ გაფრთხილება: არ შეხედოთ ჩართულ LED ნათურებს ან არ მიაწათოთ LED ნათურები სხვა ადამიანს თვალებში. ეს LED ნათურები ძალიან კაშკაშაა.

მტვერსასრუტის გამოყენება

ზედაპირების მტვრისგან გასაწმენდად შეგიძლიათ გამოიყენოთ მხოლოდ მტვერსასრუტი, რაიმე საწმენდი ინსტრუმენტის დამაგრების გარეშე.

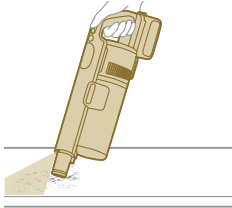

თავაკის გამოყენება

1 დაამაგრეთ თავაკი პირდაპირ მტვერსასრუტზე.

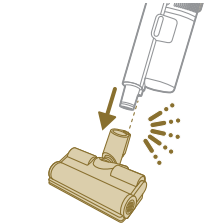

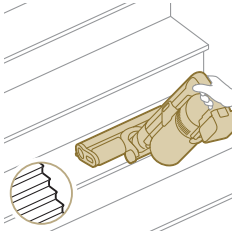

- ეს კომბინაცია გამოიყენება დინამიური სიმაღლის მქონე ზედაპირების, მაგალითად კიბეების სანმენდად.

მინი ტურბო ჯაგრისის გამოყენება

- მინი ტურბო ჯაგრისის დასამაგრებლად, მტვერსასრუტის მილი ჩასვით მინი ტურბო ჯაგრისის ხვრელში.



- მინი ტურბო ჯაგრისის გამოყენება შეგიძლიათ სტანდარტული წმენდისთვის, მაგალითად რბილი ზედაპირების, საწოლის და დივანის სანმენდად. თქვენ შეგიძლიათ შეცვალოთ სიმძლავრის პარამეტრი წმენდის საჭიროებების შესაბამისად.

- მინი ტურბო ჯაგრისი შეგიძლიათ გამოიყენოთ უფრო საფუძვლიანი წმენდისთვის, მაგალითად ცხოველების ბუნვის ან მცირე ზომის ნარჩენების, მაგალითად პურის ნამცეცების ასაღებად. თქვენ შეგიძლიათ შეცვალოთ სიმძლავრის პარამეტრი წმენდის საჭიროებების შესაბამისად.

ნაპრალების სანმენდი ხელსაწყოს გამოყენება

- ნაპრალების სანმენდი ხელსაწყოს დასამაგრებლად, მტვერსასრუტის მილი ჩასვით ნაპრალების სანმენდი ხელსაწყოს ხვრელში.



- ნაპრალების სანმენდი ხელსაწყოს გამოყენება შეგიძლიათ ვიწრო კუთხეების ან ძნელად მისაღწევი ადგილების სანმენდად. თქვენ შეგიძლიათ შეცვალოთ სიმძლავრის პარამეტრი წმენდის საჭიროებების შესაბამისად.

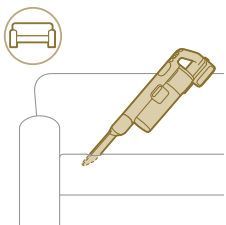

კომბინირებული ხელსაწყოს გამოყენება

1 კომბინირებული ხელსაწყოს დასამაგრებლად, მტვერსასრუტის მილი ჩასვით კომბინირებული ხელსაწყოს ხვრელში.



2 კომბინირებული ხელსაწყოს დანიშნულებაა ფანჯრის ჩარჩოების და ფარდების წმენდა ან აბლაბუდების მოშორება. შეგიძლიათ გამოიყენოთ რეგულირებადი ჯაგრისი და განათების ფუნქცია.

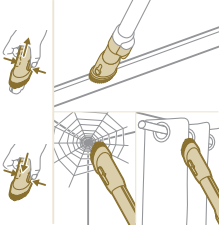

რბილი ჯაგრისის გამოყენება

1 რბილი ჯაგრისის დასამაგრებლად, მტვერსასრუტის მილი ჩასვით რბილი ჯაგრისის ხვრელში.



2 რბილი ჯაგრისის დანიშნულებაა კონკრეტული ტიპის ზედაპირების წმენდა. შესაძლებელია განათების რეგულირება.



ავეჯის გადასაკრავის საწმენდი ხელსაწყოს გამოყენება

1 ავეჯის გადასაკრავის საწმენდი ხელსაწყოს დასამაგრებლად, მტვერსასრუტის მილი ჩასვით ავეჯის გადასაკრავის საწმენდი ხელსაწყოს ხვრელში.



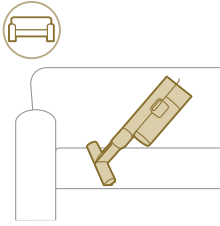

- 2 ავეჯის გადასაკრავის სანმენდი ხელსაწყო იდეალურია რბილი ზედაპირის მქონე ავეჯის წმენდისთვის. ასევე შეგიძლიათ განათების რეგულირება თქვენი სურვილისამებრ.

პერსონალიზაცია და დამატებითი ინფორმაცია

მოწყობილობა აღჭურვილია სხვადასხვა ფუნქციებით, რომელთა პერსონალიზაცია და კონტროლი შეგიძლიათ მენიუდან.



- 1 მენიუს პარამეტრებში შესასვლელად დააჭირეთ მენიუს ღილაკს.
- 2 მენიუს სხვადასხვა პუნქტებს შორის გადასასვლელად შეგიძლიათ გამოიყენოთ + და - ღილაკები. ეს ვარიანტები მოიცავს განათების რეგულირებას, იატაკის ტიპის ამოცნობის ფუნქციის გააქტიურებას და გათიშვას, მოწყობილობის შესახებ დამატებით ინფორმაციას წვდომას და წინა ეკრანზე დაბრუნებას.
- 3 როდესაც მოინიშნება სასურველი პუნქტი, არჩევანის დასადასტურებლად კიდევ ერთხელ დააჭირეთ მენიუს ღილაკს.

განათების სიკაშკაშის შეცვლა

დააჭირეთ მენიუს ღილაკს და აირჩიეთ განათების ფუნქცია.

დასადასტურებლად კიდევ ერთხელ დააჭირეთ მენიუს ღილაკს.

განათების სიკაშკაშის დონის შესაცვლელად, აირჩიეთ ხელმისაწვდომი დონეებიდან ერთ-ერთი და დასადასტურებლად კიდევ ერთხელ დააჭირეთ მენიუს ღილაკს.

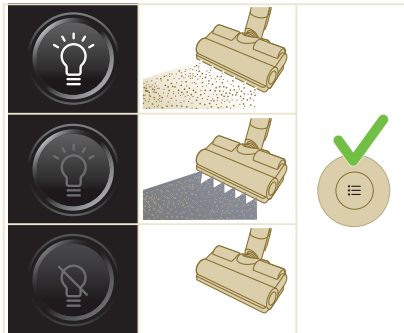



იატაკის ტიპის ამოცნობა

დააჭირეთ მენიუს ლილაკს და აირჩიეთ პუნქტი „იატაკის ტიპის ამოცნობა“.

დასადასტურებლად კიდევ ერთხელ დააჭირეთ მენიუს ლილაკს. იატაკის ტიპის ამოცნობის ეკრანზე გააქტიურეთ ეს ფუნქცია და დასადასტურებლად კიდევ ერთხელ დააჭირეთ მენიუს ლილაკს. ფუნქციის წარმატებით გააქტიურების შემთხვევაში, მთავარ ეკრანზე დაბრუნების შემდეგ, ეკრანის ზედა მარცხენა კუთხეში გამოჩნდება მწვანე ფერის ხატულა.

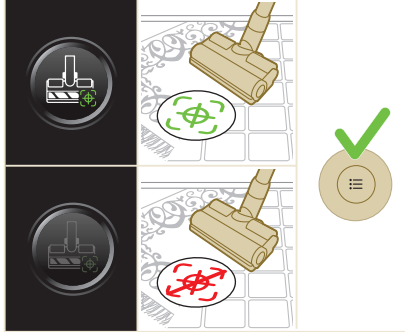

i შენიშვნა: იატაკის ტიპის ამოცნობის ფუნქციის გააქტიურება და გათიშვა შეიძლება მხოლოდ მაშინ, როდესაც მტვერსასრუტზე დამაგრებულია მოტორის მქონე თავაკი. შესაბამისად, როდესაც მოტორის მქონე თავაკი არ არის დამაგრებული მოწყობილობაზე, მენიუში პუნქტების რაოდენობა ერთით ნაკლებია. დაამაგრეთ მოწყობილობაზე მოტორის მქონე თავაკი და დააკვირდით, გამოჩნდება თუ არა მენიუში „იატაკის ტიპის ამოცნობის“ პუნქტი.

i შენიშვნა: მოწყობილობის შექენის დროს იატაკის ტიპის ამოცნობის ფუნქცია გააქტიურებულია.

i შენიშვნა: იატაკის ტიპის ამოცნობის ფუნქცია აქტიურდება მაშინ, როდესაც მოძრაობის დროს თავაკი ამოიცნობს გასაწმენდი ზედაპირის ტიპს.

დამატებითი ინფორმაცია

დააჭირეთ მენიუს ლილაკს და აირჩიეთ პუნქტი „დამატებითი ინფორმაცია“. დასადასტურებლად კიდევ ერთხელ დააჭირეთ მენიუს ლილაკს.

„დამატებითი ინფორმაციის“ ეკრანზე თქვენ შეგიძლიათ შეამოწმოთ ფილტრის მდგომარეობა, ელემენტის მდგომარეობა, მოწყობილობის გამოყენების მთლიანი დრო და მოწყობილობის მოდელი, ასევე შეგიძლიათ ნახოთ ინტერნეტში დამატებით ინფორმაციაზე წვდომისთვის საჭირო QR კოდი.





დაბრუნება

მენიუდან გამოსასვლელად და წინა ეკრანზე დასაბრუნებლად აირჩიეთ პუნქტი „დაბრუნება“.

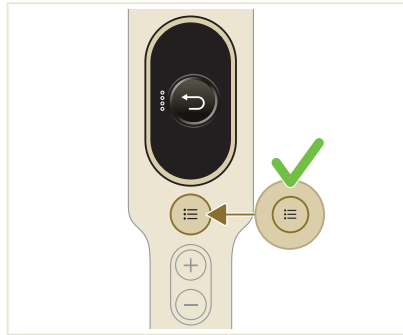

გამოყენების შემდეგ - მომსახურება

ხშირი მომსახურება წმენდის ყოველი ციკლის შემდეგ მტვრის კონტროლის სისტემის მომსახურება

დაცალეთ მტვრის კონტეინერი მოწყობილობის ყოველი გამოყენების შემდეგ ან მტვრის მაქსიმალური დონის ინდიკატორის გააქტიურებისას.

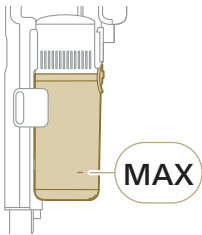

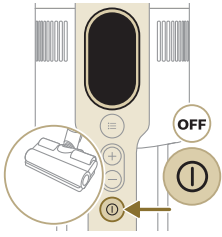

1 გამორთეთ მოწყობილობა.

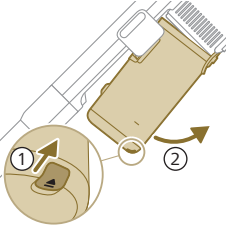

2 დაიჭირეთ მოწყობილობა 45 გრადუსით დახრილ მდგომარეობაში, როგორც ნაჩვენებია სურათზე. მოხსენით მტვრის კონტეინერი, რისთვისაც დააჭირეთ მოხსნის ღილაკს. მოხსნის ღილაკი მდებარეობს კონტეინერის ძირში.

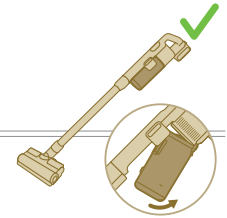

i შენიშვნა: მტვრის კონტეინერის მოხსნისას მოწყობილობა გეჭიროთ ვერტიკალურ მდგომარეობაში.

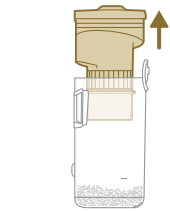

3 ხელი მოკიდეთ შავი ფერის სახელურზე მტვრის კონტეინერს მოხსენით ციკლონური კამერა, რისთვისაც ასწიეთ ის ზემოთ

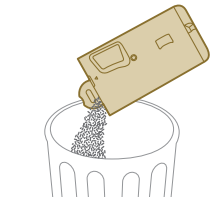

4 მტვრის კონტეინერში დაგროვილი მტვერი ჩაყარეთ ნაგვის ურნაში.

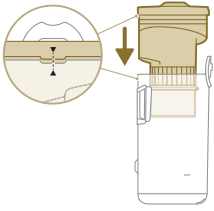

5 დაამაგრეთ ციკლონური კამერა მტვრის კონტეინერზე. დარწმუნდით, რომ ეს ორი ნაწილი ერთმანეთთან სწორად არის დაკავშირებული.

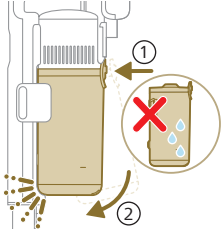

6 აწყობილი კონტეინერი დაამაგრეთ მოწყობილობაზე. პირველ რიგში კონტეინერის ფილტრის მხარე გაუსწორეთ დამაგრების ადგილს.

წყლის ავზის მოვლა

განმინდეთ წყლის ავზი ყოველი გამოყენების შემდეგ.

1 მოხსენით მიკრობოჭკოვანი საწმენდი ტილო.

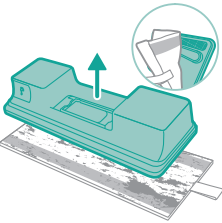

2 გადაავლეთ საწმენდ ტილოს ონკანის წყალი და გარეცხეთ ის ხელით ან სარეცხ მანქანაში.

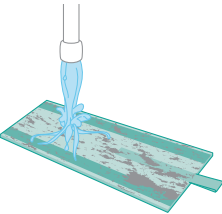

3 დაცალეთ წყლის ავზი დარჩენილი წყლისგან.

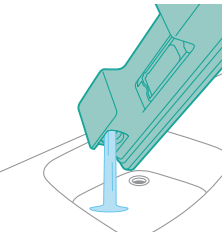

1308 ქართული ენა

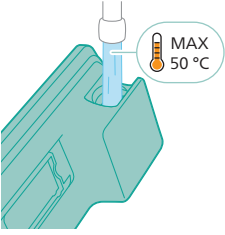

4 გაავსეთ წყლის ავზი წყლით.

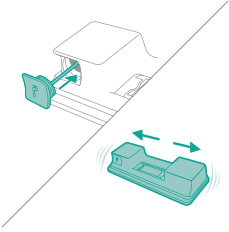

5 მჭიდროდ დაახურეთ თავსახური წყლის ავზს და შეანჯღრიეთ ის სარეცხი საშუალების ნარჩენების მოსაშორებლად.

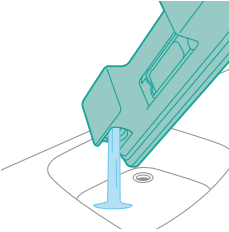

6 დაცალეთ წყლის ავზი და გასაშრობად დატოვეთ ღია მდგომარეობაში.

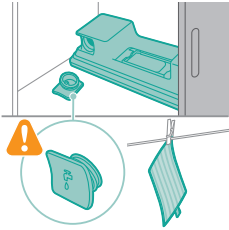

7 შენახვის დროს არ დაკარგოთ ავზის თავსახური. მიკრობოჭკოვანი სანმენდი ტილო ჩამოკიდეთ გასაშრობად.

პერიოდული მომსახურება

მტვრის კონტროლის სისტემის მომსახურება

განმინდეთ ფილტრი სულ მცირე თვეში ერთხელ ან ეკრანზე ფილტრის წმენდის საჭიროების შესახებ შეტყობინების გამოჩენის შემთხვევაში (i8).



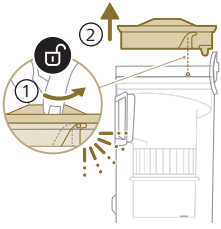

1 მტვრის კონტეინერიდან მოსახსნელად დაატრიალეთ ფილტრი საათის ისრის საწინააღმდეგო მიმართულებით.

2 რეცხვადი ღრუბლისებრი ფილტრი ამოიღეთ ფილტრის ბუდიდან.

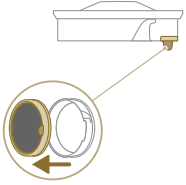

3 დაფერთხეთ ფილტრის ბუდე და ღრუბლისებრი ფილტრი სანაგვე ურნის თავზე.

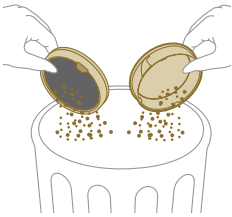

4 გარეცხეთ ღრუბლისებრი ფილტრი წყლით, სანამ ხელის მოჭერის შემდეგ მისგან სუფთა წყალი არ გამოვა.

i შენიშვნა: ეფექტური რეცხვისთვის, გამდინარე წყლით რეცხვისას ფილტრი დაიჭირეთ ისე, რომ ფილტრის სახელური მიმართული იყოს ქვემოთ. ეს მოგცემთ ღრმად ჩამჯდარი ჭუჭყის მოშორების საშუალებას.

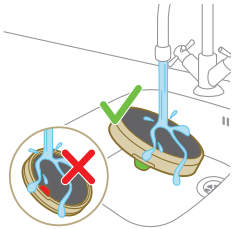

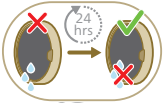

5 გარეცხილი ფილტრი გასაშრობად დატოვეთ 24 საათის განმავლობაში და მხოლოდ ამის შემდეგ დააბრუნეთ ის ფილტრის ბუდეში.

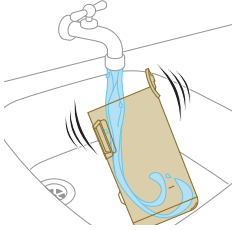
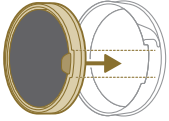

6 სათანადო მოვლისთვის, მტვრის კონტეინერი და ციკლონური კამერა გარეცხეთ გამდინარე ონკანის წყლით ან თბილი საპნიანი წყლით.

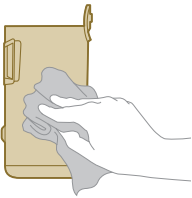

7 გარეცხვის შემდეგ გაამშრალეთ მტვრის კონტეინერი და მისი კომპონენტები.



⚠ გაფრთხილება: აწყობამდე დარწმუნდით, რომ ყველა კომპონენტი სრულად მშრალია.

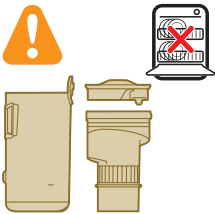

i შენიშვნა: ყველა კომპონენტის ქურჭლის სარეცხ მანქანაში გარეცხვა არ შეიძლება.

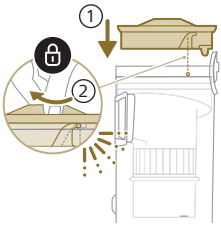

8 ჩასვით ფილტრი მტვრის კონტეინერში. კონტეინერზე დასამაგრებლად დაატრიალეთ ფილტრი საათის ისრის მიმართულებით.

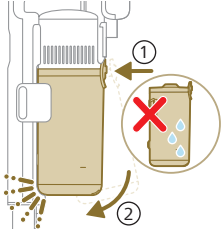

9 აწყობილი კონტეინერი დაამაგრეთ მოწყობილობაზე. პირველ რიგში კონტეინერის ფილტრის მხარე გაუსწორეთ დამაგრების ადგილს.

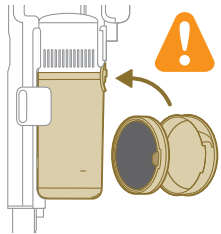

i შენიშვნა: მომსახურების შემდეგ მოწყობილობის გამოყენებამდე ყოველთვის შეამოწმეთ, რომ მასში მოთავსებულია ფილტრი.

PrecisionPower სმარტ თავაკის მოვლა

1 თავაკის ჯაგრისის ლილვაკის წმენდის დაწყებამდე ყოველთვის გამორთეთ მოწყობილობა.

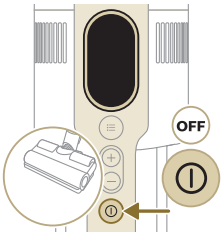

2 ჯაგრისის ლილვაკის მოსახსნელად მოძებნეთ თავაკის გვერდით არსებული ლილაკი. გასახსნელად დააჭირეთ მასზე და დაატრიალეთ.

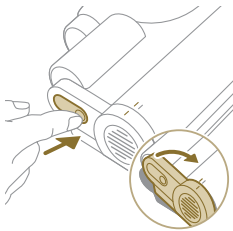

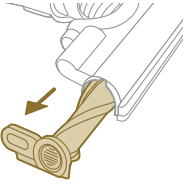

3 ფრთხილად მოხსენით ჭაგრისის ლილვაკი და თავაკის გვერდითი საფარი.

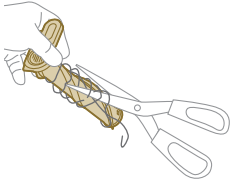

4 ფრთხილად მოაშორეთ ჭაგრისის ლილვაკზე დახვეული თმა. ჭაგრისის გასაწმენდად გამოიყენეთ მაკრატელი.

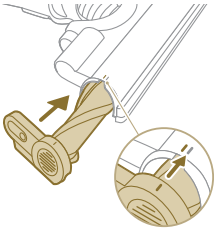

5 ხელახლა აწყობის დროს დარწმუნდით, რომ ჭაგრისის ლილვაკი თავაკში სწორად არის მოთავსებული.

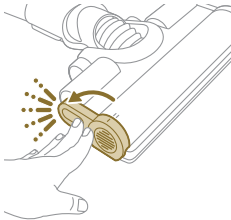

6 ჩასვით თავაკის ჭაგრისი ლილვაკში და დააწექით, სანამ არ გაიგონებთ „დანკაპუნების“ ხმას.

მინი ტურბო ჭაგრისის მოვლა

1 საწმენდ ზედაპირთან წვდომისთვის ამოაბრუნეთ ჭაგრისი.

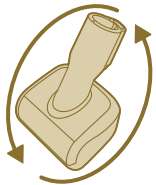

2 ჭაგრისის ბუდიდან ამოსაღებად გასწიეთ თავაკის გვერდით არსებული ლილაკი.

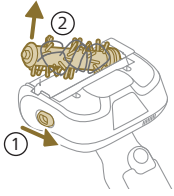

3 განმინდეთ ჭაგრისი ხელით ან მაკრატლის გამოყენებით.

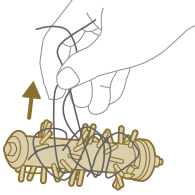

4 ჭაგრისის თავაკში მოთავსების დროს ჭერ დაამაგრეთ მისი ერთი ბოლო და შემდეგ ჩასვით მეორე. ჭაგრისის სწორად ჩასმის შემთხვევაში უნდა გაიგონოთ „დანკაპუნების“ ხმა.

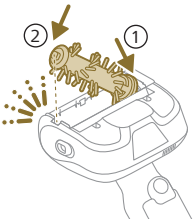

წყლის ავზის მოვლა

ნადების ფენის გაჩენის თავიდან ასაცილებლად განმინდეთ წყლის ავზი თვეში ერთხელ.

1 საზომ ჭიქაში ჩაასხით ნადების მოსაშორებელი სითხე.

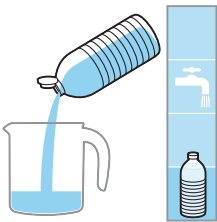

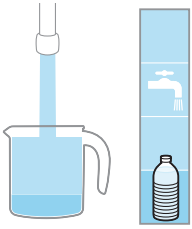

2 შემდეგ ამ ჭიქაში დაამატეთ შესაბამისი ოდენობის წყალი.

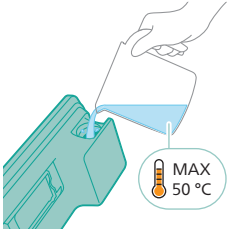

3 მომზადებული ნარევი ჩაასხით წყლის ავზში.

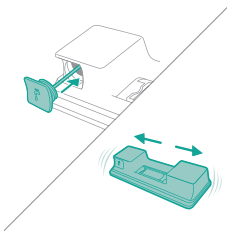

4 მჭიდროდ დაახურეთ თავსახური წყლის ავზს და შეანჯღრიეთ ის, რათა ნადების მოსაშორებელი ხსნარი თანაბრად გადანაწილდეს ზედაპირზე.

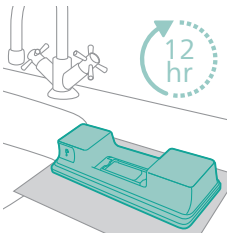

5 დატოვეთ წყლის ავზი (მიკრობოჭკოვანი საწმენდი ტილოს გარეშე) ვერტიკალურ მდგომარეობაში მინიმუმ 12 საათის განმავლობაში. სავარაუდოდ წყალი გაჟონავს წყლის ავზის ძირიდან. გირჩევთ წყლის ავზი მოათავსოთ ნიჟარაში ან ქსოვილის ნაჭერზე.

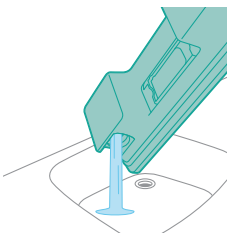

6 გამოავლეთ წყალი და დაცალეთ წყლის ავზი დარჩენილი სითხისგან.

იატაკის დასასველებელი ზოლის მოვლა

1 სათანადოდ გასარეცხად, მოხსენით იატაკის დასასველებელი ზოლი წყლის ავზის ძირიდან.

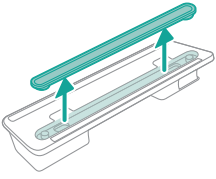

2 გარეცხეთ იატაკის დასასველებელი ზოლი ონკანის გამდინარე წყლით.

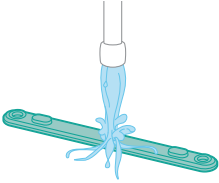

3 გარეცხვის შემდეგ დააბრუნეთ იატაკის დასასველებელი ზოლი წყლის ავზზე.

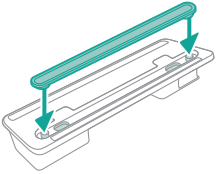

Replacement

To buy accessories or spare parts, visit www.philips.com/parts-and-accessories or go to your Philips dealer. You can also contact the Philips Consumer Care Center in your country.

Replacement parts and type numbers:

შესაცვლელი ფილტრი XV1681/01

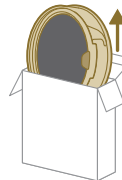

XV1681/01

ჯაგრისის ლილვაკი CP0667/01

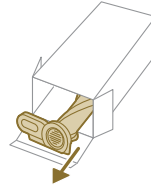

CP0667/01

მიკრობოჭკოვანი სანმენდი ტილო XV1670/02

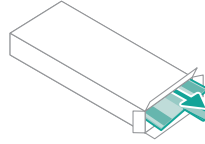

XV1670/02

იატაკის დასასველებელი ზოლი CP0381/01

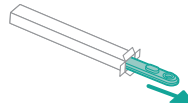

CP0381/01

i შენიშვნა: მოწყობილობის მაქსიმალურად ეფექტურად გამოსაყენებლად, ფილტრი და მიკრობოჭკოვანი სანმენდი ტილო შეცვალეთ ყოველ 6 თვეში ერთხელ.

მომხმარებლის ინტერფეისის სიგნალი და მათი მნიშვნელობა

სიგნალი

სიგნალის მნიშვნელობა

E1



მოწყობილობის გაუმართაობა.

მოხსენით ელემენტი, დაელოდეთ 10 წამით და შემდეგ კვლავ ჩასვით ელემენტი მოწყობილობაში. თუ გაუმართაობა ამ გზით არ აღმოიფხვრა, მიიტანეთ მოწყობილობა Philips-ის სერვისის ცენტრში ან დაუკავშირდით მომხმარებლის მხარდაჭერის ცენტრს.

E2



მოწყობილობა გამოიყენება დაშვებულზე დაბალი ტემპერატურის პირობებში.

გადაიტანეთ მოწყობილობა შედარებით თბილ ოთახში. არ შეინახოთ, დამუხტოთ ან გამოიყენოთ მოწყობილობა 5°C-ზე დაბალ ან 40°C-ზე მაღალ ტემპერატურაზე.

სიგნალი

სიგნალის მნიშვნელობა

E3



მონყობილობა გამოიყენება დაშვებულზე მაღალი ტემპერატურის პირობებში.
გადაიტანეთ მონყობილობა შედარებით გრილ ოთახში. არ შეინახოთ, დამუხტოთ ან გამოიყენოთ მონყობილობა 5°C-ზე დაბალ ან 40°C-ზე მაღალ ტემპერატურაზე.

E5



ელემენტი დაზიანებულია.
მიიტანეთ მონყობილობა Philips-ის ავტორიზებულ სერვის ცენტრში ან დაუკავშირდით მომხმარებლის მხარდაჭერის ცენტრს.

E9



თავაკი გამოიყენება დაშვებულზე მაღალი ტემპერატურის პირობებში.
გამორთეთ მონყობილობა და დაიცადეთ 15 წუთის განმავლობაში.
შეეხეთ თავაკის ზედა ნაწილს და შეამოწმეთ მისი ტემპერატურა. თუ თავაკი ჯერ კიდევ თბილია, ცოტა ხანს კიდევ დაელოდეთ მის გაგრილებას. როდესაც თავაკი გაგრილდება, სცადეთ მონყობილობის კვლავ ჩართვა.

i4



თავაკი გაჭედილია.
შეამოწმეთ, რომ მონყობილობა გამორთულია. განმინდეთ თავაკი მომხმარებლის სახელმძღვანელოში მოცემული მითითებების შესაბამისად და მილის შესამოწმებლად მოხსენით ის მონყობილობიდან. ამოიღეთ თავაკი ან მილში გაჭედილი ობიექტი და ხელახლა ჩართეთ მონყობილობა.

i5



ჰაერგამტარ არხებში გაჭედილია უცხო საგანი.
შეამოწმეთ, რომ მონყობილობა გამორთულია. განმინდეთ თავაკი მომხმარებლის სახელმძღვანელოში მოცემული მითითებების შესაბამისად და მილის შესამოწმებლად მოხსენით ის მონყობილობიდან. ამოიღეთ თავაკი, მილში ან სახელურში გაჭედილი საგანი და ხელახლა ჩართეთ მონყობილობა.

i6



ადაპტერი არ არის მოხსნილი.
მონყობილობის ჩართვამდე მოხსენით ადაპტერი.



i7



გამოყენებულია არასწორი ადაპტერი.
მონყობილობის დასამუხტად გამოიყენეთ მხოლოდ ორიგინალი ადაპტერი.

სიგნალი

სიგნალის მნიშვნელობა

<p>i8</p>		<p>ფილტრი დაბინძურებულია. გაასუფთავეთ ფილტრი. მიჰყევით ეკრანზე ან მომხმარებლის სახელმძღვანელოში მოცემულ ინსტრუქციებს. ახალი ფილტრები შეგიძლიათ შეიძინოთ Philips-ის ონლაინ მაღაზიაში www.philips.com/support ან Philips-ის დილერის დახმარებით. თუ ფილტრის განმენდის შემდეგ კვლავ გამოჩნდა i8 ინფორმაციის კოდი, იხილეთ ქვემოთ მოცემული გაუმართაობის აღმოფხვრის ცხრილი.</p>
<p>i10</p>		<p>ელემენტი არ არის სწორად ჩასმული. ამოიღეთ ელემენტი და ხელახლა ჩასვით მოწყობილობაში. თუ გაუმართაობა ამ გზით არ აღმოიფხვრა, მიიტანეთ მოწყობილობა Philips-ის სერვის ცენტრში ან დაუკავშირდით მომხმარებლის მხარდაჭერის ცენტრს.</p>
		<p>ელემენტის მუხტის დონე დაბალია და საჭიროებს დამუხტვას. დამუხტეთ მოწყობილობა ან ელემენტი რეკომენდებული მეთოდის გამოყენებით.</p>

დიაგნოსტიკა

ეს თავი აჯამებს ყველაზე ხშირ პრობლემებს, რომელსაც შეიძლება წააწყდეთ ამ მოწყობილობით. თუ ვერ აგვარებთ პრობლემას ქვემოთ მოცემული ინფორმაციით, ეწვიეთ www.philips.com/support ხშირად დასმული შეკითხვების სიისთვის ან დაუკავშირდით თქვენს ქვეყანაში არსებულ Philips-ის მომხმარებელზე ზრუნვის ცენტრს.

მშრალი წმენდა

პრობლემა	შესაძლო მიზეზი	გამოსავალი
<p>მოწყობილობა არ რეაგირებს ჩართვა/გამორთვის დროს დაჭერაზე.</p>	<p>ეკრანზე გამოსახულია დაცლილი ელემენტის აღმნიშვნელი ხატულია.</p>	<p>ელემენტის დასამუხტად დააკავშირეთ მოწყობილობა დამუხტველ სადგამთან ან მტვერსასრუტს პირდაპირ შეუერთეთ ადაპტერის კვების კაბელი.</p>
<p>დამუხტველი სადგამი არ არის მყარად დამაგრებული კედელზე.</p>	<p>დამუხტველი სადგამის დამჭერი ხრახნები მოშვებულია.</p>	<p>დაუჭირეთ ხრახნები.</p>
	<p>ხრახნები არ არის სათანადო ზომის.</p>	<p>დამუხტველი სადგამი კედელზე დამაგრეთ მოწყობილობასთან ერთად მოწოდებული ხრახნების გამოყენებით.</p>
	<p>დამუხტველი სადგამი არ არის დამაგრებული მყარ კედელზე.</p>	<p>შეამოწმეთ, რომ კედელი, რომელზეც ამაგრებთ დამუხტველ სადგამს მყარია.</p>

პრობლემა	შესაძლო მიზეზი	გამოსავალი
<p>მონყობილობა მოულოდნელად წყვეტს მუშაობას.</p>	<p>მონყობილობის შიდა გაუმართაობის შემთხვევაში, დილაკები არ რეაგირებს დაჭერაზე და ეკრანი ცარიელია.</p>	<p>მოათავსეთ მონყობილობა დამუხტავ სადგამზე ან პირდაპირ მიუერთეთ ხელის მტვერსასრუტი ადაპტერს. შეამოწმეთ ეკრანი. თუ ეკრანზე გამოჩნდება შეცდომის კოდი, მისი მნიშვნელობის პოვნას მომხმარებლის სახელმძღვანელოში შეძლებთ.</p>
	<p>(კოდი: E2, E3) მონყობილობა არ გამოიყენება სათანადო ტემპერატურულ პირობებში..</p>	<p>დარწმუნდით, რომ მონყობილობას იყენებთ 5-დან 40 °C-მდე ტემპერატურაზე.</p>
	<p>(კოდი: i4, i5) ჭაგრისის ლილვაკი გაჭედილია ან საჰაერო არხებში რაიმე საგანია გაჭედილი.</p>	<p>შეამოწმეთ, რომ მონყობილობა გამორთულია. განმინდეთ თავაკი მომხმარებლის სახელმძღვანელოში მოცემული მითითებების შესაბამისად და მილის შესამოწმებლად მოხსენით ის მონყობილობიდან. ამოიღეთ თავაკში ან მილში გაჭედილი ობიექტი და ხელახლა ჩართეთ მონყობილობა.</p>
	<p>(კოდი: E9) მოტორის მქონე თავაკი გადახურებულია.</p>	<p>გამორთეთ მონყობილობა და დაიცადეთ 15 წუთის განმავლობაში. შეეხეთ თავაკის ზედა ნაწილს და შეამოწმეთ მისი ტემპერატურა. თუ თავაკი ჭერ კიდე თბილია, ცოტა ხანს კიდე დაელოდეთ მის გაგრილებას. როდესაც თავაკი გაგრილდება, სცადეთ მონყობილობის კვლავ ჩართვა.</p>
<p>მონყობილობას აქვს ჩვეულებრივზე დაბალი შენოვის სიმძლავრე.</p>	<p>ფილტრი და ციკლონი ჭუჭყიანია.</p>	<p>დაცალეთ მტვრის კონტეინერი. განმინდეთ ფილტრი და ციკლონი. დარწმუნდით, რომ ფილტრს რეცხავთ თვეში ერთხელ მაინც იმ შემთხვევაში, თუ მონყობილობას რეგულარულად იყენებთ. დარწმუნდით, რომ ციკლონურ კამერაში გაჭედილი თმა და ჭუჭყი ამოღებულია.</p>
	<p>მტვრის კონტეინერი არ არის სათანადოდ დამაგრებული მონყობილობაზე.</p>	<p>დარწმუნდით, რომ მტვრის კონტეინერი სათანადოდ არის დამაგრებული.</p>
<p>მტვერი გამოდის მონყობილობიდან.</p>	<p>ფილტრი ჭუჭყიანია.</p>	<p>გაასუფთავეთ ფილტრი. აგრეთვე იხილეთ მომხმარებლის სახელმძღვანელო.</p>
	<p>ფილტრი არ დევს მონყობილობაში.</p>	<p>დარწმუნდით, რომ ფილტრი დევს მონყობილობაში და სწორად არის აწყობილი.</p>

პრობლემა	შესაძლო მიზეზი	გამოსავალი
	<p>რაღაც ბლოკავს ციკლონს.</p>	<p>შეამოწმეთ, ხომ არ არის რაიმე საგანი გაჭედვილი ციკლონურ კამერაში და ამოიღეთ ნებისმიერი ობიექტი, რომელიც ბლოკავს ციკლონურ კამერას. ასევე დარწმუნდით, რომ ციკლონური კამერა განმუშავებულია თმისგან და ქუჩყისგან.</p>
	<p>მტვრის კონტეინერი არ არის სათანადოდ დამაგრებული მოწყობილობაზე.</p>	<p>დაცალეთ მტვრის კონტეინერი და სწორად დაამაგრეთ ის მოწყობილობაზე.</p>
	<p>როდესაც მოწყობილობა გამორთულია, ის მოთავსებულია შებრუნებულ ან გადახრილ მდგომარეობაში.</p>	<p>გამორთული მოწყობილობა მოათავსეთ ვერტიკალურ მდგომარეობაში.</p>
<p>ხალიჩის წმენდისას მოწყობილობა არ მოძრაობს იატაკზე რბილად.</p>	<p>იატაკის ტიპის ამოცნობის ფუნქცია არ არის ჩართული.</p>	<p>გააქტიურეთ იატაკის ტიპის ამოცნობის ფუნქცია ციფრული მენიუდან.</p>
	<p>თქვენ აირჩიეთ ზედმეტად მაღალი შეწოვის სიმძლავრე.</p>	<p>შეამცირეთ შეწოვის სიმძლავრე. აგრეთვე იხილეთ მომხმარებლის სახელმძღვანელო.</p>
<p>ჭაგრისი აღარ ბრუნავს.</p>	<p>ჭაგრისი დაბინძურებულია თმით, ან ქუჩყით.</p> <p>(კოდი i4) ჭაგრისმა შესაძლოა შეწყვიტოს ბრუნვა როდესაც წინაღობას წააწყდება მაღალბუნჯიან ხალიჩაზე.</p>	<p>განმინდეთ ჭაგრისი ხელით ან მაკრატლით.</p> <p>გამორთეთ და შემდეგ კვლავ ჩართეთ მოწყობილობა.</p>
	<p>წმენდის შემდეგ ჭაგრისის ლილვაკი არ ჩასვით თავაკში სწორად.</p>	<p>ჭაგრისის ლილვაკის თავაკში სწორად ჩასასმელად მიჰყევით ინსტრუქციებს, რომლებიც მოცემულია ამ მომხმარებლის სახელმძღვანელოს „წმენდის“ განყოფილებაში. დაიცავით მბრუნავი ჭაგრისი საქშენის შიგნიდან ადგილზე ჩამკეტი ბერკეტის დასაფიქსირებლად.</p>
	<p>(კოდი: E9) მოტორის მქონე თავაკი გადახურებულია.</p>	<p>გამორთეთ მოწყობილობა და დაიცაადეთ 15 წუთის განმავლობაში. შეეხეთ თავაკის ზედა ნაწილს და შეამოწმეთ მისი ტემპერატურა. თუ თავაკი ჭერ კიდევ თბილია, ცოტა ხანს კიდევ დაელოდეთ მის გაგრილებას. როდესაც თავაკი გაგრილდება, სცადეთ მოწყობილობის კვლავ ჩართვა.</p>

პრობლემა	შესაძლო მიზეზი	გამოსავალი
საქშენში LED ნათებები არ ირთვება.	თავაკი არ არის სათანადოდ დამაგრებული მილზე ან მოწყობილობაზე.	მიამაგრეთ საქშენი მოწყობილობაზე ან სახელურზე სათანადოდ.
	განათების ფუნქცია გამორთულია.	გააქტიურეთ ეს ფუნქცია მენიუდან. დაარეგულირეთ თავაკის LED ნათურების სიკაშკაშე მენიუდან.
მტვერსასრუტის LED განათება არ ირთვება.	განათების ფუნქცია გამორთულია.	გააქტიურეთ ეს ფუნქცია მენიუდან. დაარეგულირეთ მტვერსასრუტის LED ნათურების სიკაშკაშე მენიუდან.
აქსესუარის LED განათება არ ირთვება.	აქსესუარი დამაგრებულია მილზე. აქსესუარი არ არის სათანადოდ დამაგრებული მოწყობილობაზე.	მოხსენით მილი და აქსესუარი პირდაპირ მტვერსასრუტზე დაამაგრეთ. აქსესუარი სწორად დაამაგრეთ მოწყობილობაზე.
თავაკის, მტვერსასრუტის და აქსესუარების განათება არ არის საკმარისად კაშკაშა.	სიკაშკაშის დონე დაწეულია.	დაარეგულირეთ განათების სიკაშკაშე მენიუდან.
მოწყობილობა არ იმუხტება.	დენის კაბელი არ არის სათანადოდ დაკავშირებული მოწყობილობასთან ან ადაპტერი არ არის სათანადოდ შეერთებული კედლის როზეტში.	დარწმუნდით, რომ დენის კაბელი სწორად არის დაკავშირებული მოწყობილობასთან, ხოლო ადაპტერი სწორად არის შეერთებული კედლის როზეტში.
	დენის კაბელი არ არის სათანადოდ დაკავშირებული დამუხტველ სადგამთან.	დარწმუნდით, რომ დენის კაბელი სწორად არის დაკავშირებული დამუხტველ სადგამთან. შეამოწმეთ, რომ დენის კაბელის კონექტორი სწორი კუთხით არის განთავსებული და ჩასმულია დამუხტველ სადგამში.
	(კოდი i7) გამოიყენება ადაპტერი, რომელიც არ იყო მოწოდებული მოწყობილობასთან ერთად.	დარწმუნდით, რომ იყენებთ მოწოდებულ გადაწყვესს.
	(კოდი i10) ელემენტი არ არის სწორად ჩასმული.	დარწმუნდით, რომ ელემენტი ბუდეში ბოლომდეა ჩასმული და სათანადოდ არის დამაგრებული.
	(კოდი E5) ელემენტი არ მუშაობს.	ელემენტი დაზიანებულია. შეცვალეთ ელემენტი.
		თუ თქვენ შეამოწმეთ ყველა ზემოთხსენებული და მოწყობილობა კვლავ არ იმუხტება, წაიღეთ ის Philips-ის სერვის ცენტრში ან დაუკავშირდით მომხმარებელზე ზრუნვის ცენტრს.

პრობლემა

მონყობილობა ძალიან ნელა იმუხტება.

შესაძლო მიზეზი

გამოიყენება ადაპტერი, რომელიც არ იყო მოწოდებული მონყობილობასთან ერთად ან განკუთვნილია სხვა მონყობილობისთვის.

გამოსავალი

დამუხტეთ მონყობილობა მხოლოდ მონყობილობასთან ერთად მოწოდებული ადაპტერით.

ელემენტი დამუხტულია და სწორად არის ჩასმული, თუმცა მონყობილობა არ ირთვება.

მონყობილობა ჯერ კიდევ დაკავშირებულია ადაპტერთან.

მონყობილობის ხელახლა ჩართვამდე ჩაახენით ის ადაპტერიდან.

(კოდი: E1) მონყობილობას რაღაც პრობლემა აქვს.

მოხსენით ელემენტი, დაელოდეთ 10 წამით და შემდეგ კვლავ ჩასვით ელემენტი მონყობილობაში. თუ გაუმართაობა ამ გზით არ აღმოიფხვრა, მიიტანეთ მონყობილობა Philips-ის სერვის ცენტრში ან დაუკავშირდით მომხმარებლის მხარდაჭერის ცენტრს.

ეკრანზე ჩანს ფილტრის ხატულა (კოდი: i8).

ფილტრი ქუჭყიანია.

გაასუფთავეთ ფილტრი. მიჰყევით ეკრანზე ან მომხმარებლის სახელმძღვანელოში მოცემულ ინსტრუქციებს.

თუ ფილტრის განმენდის შემდეგ კვლავ გამოჩნდა i8 ინფორმაციის კოდი, პრობლემის აღმოფხვრისთვის შეასრულეთ შემდეგი ქმედებები:

- თუ გაქვთ სუფთა სათადარიგო ფილტრი, შეგიძლიათ შეცვალოთ ძველი ფილტრი ახლით. შემდეგ მტვერსასრუტის გამოყენებით ფრთხილად განმინდეთ პოროლონის ძველი ფილტრი და ფილტრის კორპუსი.
- თუ ხელმისაწვდომია სხვა მტვერსასრუტი ან მინი მტვერსასრუტი, შეგიძლიათ ის გამოიყენოთ პოროლონის ფილტრის და ფილტრის კორპუსის მარტივად გასაწმენდად.

შენიშვნა: მონყობილობის ჩართვამდე ყოველთვის შეამოწმეთ, რომ მასში მოთავსებულია ფილტრი.

ფილტრი დაძველდა.

ახალი ფილტრები შეგიძლიათ შეიძინოთ Philips-ის ონლაინ მაღაზიაში www.philips.com/support ან Philips-ის დილერის დახმარებით.

პრობლემა	შესაძლო მიზეზი	გამოსავალი
		<p>თუ თქვენ შეასრულეთ ზემოთ მოცემული ყველა მითითება და მოწყობილობაზე კვლავ გამოისახება შეცდომის კოდი, მიიტანეთ ის Philips-ის სერვის ცენტრში ან დაუკავშირდით მომხმარებელთა მხარდაჭერის ცენტრს.</p>
<p>მინი ტურბო ჯაგრისი არ ფუნქციონირებს სათანადოდ.</p>	<p>მბრუნავი ჯაგრისი დაბლოკილია.</p>	<p>მოაშორეთ თმა ჯაგრისიდან მაკრატლის მეშვეობით. მიჰყევით მომხმარებლის სახელმძღვანელოში მოცემულ ინსტრუქციებს.</p>
	<p>მბრუნავი ჯაგრისი დაბლოკილია ნაჭრით ან ზედაპირით წმენდის დროს.</p>	<p>შეინარჩუნეთ მინი ტურბო ჯაგრისი კავშირი ზედაპირთან და ნუ გადაატარებთ ტურბო ჯაგრისს რბილ ზედაპირებზე.</p>
	<p>მბრუნავი ჯაგრისი არ არის სათანადოდ ჩასმული მინი ტურბო ჯაგრისში.</p>	<p>დარწმუნდით, რომ ჯაგრისის ლილვაკი და მინი ტურბო ჯაგრისი სათანადოდ არის დაკავშირებული მოწყობილობასთან და შეერთების ადგილას არ არის დატოვებული სივრცე. მიჰყევით სახელმძღვანელოში მოცემულ ინსტრუქციებს.</p>
<p>შენჭოვის სიმძლავრე არ არის სტაბილური.</p>	<p>ეს არ არის გაუმართაობა. ეს იმის ნიშანია, რომ გააქტიურდა იატაკის ტიპის ამოცნობის ფუნქცია. თქვენნი მოწყობილობა ამოიცნობს იატაკის ტიპს და მოახდენს მუშაობის ოპტიმიზაციას იატაკის ტიპის შესაბამისად.</p>	<p>არაფრის გაკეთება არ არის საჭირო. თუ გსურთ მოწყობილობა გამოიყენოთ თქვენ მიერ არჩეული სტაბილური სიმძლავრით, გათიშეთ ეს სმარტ-ფუნქცია მოწყობილობის მენიუდან.</p>
<p>იატაკის ტიპის ამოცნობის ფუნქცია არ მოქმედებს ლოგიკურად.</p>	<p>ჯაგრისი დაბინძურებულია თმით, ან ქუჩყით.</p>	<p>განმინდეთ ჯაგრისი მაკრატლით ან ხელით. იხილეთ მომხმარებლის სახელმძღვანელოში მოცემული ინსტრუქციები.</p>
<p>მოწყობილობაზე შეხებისას ადგილი აქვს სტატიკური ელექტრობით გამოწვეულ დენის დარტყმას.</p>	<p>მოწყობილობაზე დაგროვდა სტატიკური ელექტრობის მუხტი. რაც უფრო დაბალია ჰაერის ტენიანობა, მით მეტი სტატიკური ელექტრობის მუხტი გენერირდება.</p>	<p>განმუხტეთ მოწყობილობა მილის ოთახში არსებულ სხვა მეტალის ობიექტებთან ხშირად მიდებით (მაგალითად მაგიდის ან სკამის ფეხები, რადიატორი სხვ.). ან გაზარდეთ ჰაერის ტენიანობის დონე ოთახში.</p>
	<p>მტვერსასრუტში დაგროვილი მტვერი და ქუჩყი შეიცავს სტატიკურ მუხტს.</p>	<p>დააცარიელეთ მტვერის კონტეინერი და განმინდეთ ფილტრი მომხმარებლის სახელმძღვანელოში მოცემული ინსტრუქციების მიხედვით.</p>

სველი ნმენდა

პრობლემა	შესაძლო მიზეზი	გამოსავალი
წყლის ნაკადი წყლის ავზიდან შემცირებულია.	დამატენიანებელი ლენტის დაბლოკილია ქუჩყით.	მოხსენით დამატენიანებელი ლენტი და გაასუფთავეთ ის. იატაკის დასასველებელი ზოლი დაამაგრეთ თავის ადგილზე.
	მიკრობოქტოვანი საპრიალებელი ბალიში არ არის მოთავსებული სწორად და შედეგად ბლოკავს დამატენიანებელ ლენტს.	დარწმუნდით, რომ სწორად ათავსებთ საპრიალებელ ბალიშს. შეამოწმეთ მომხმარებლის სახელმძღვანელო სათანადოდ მორგებისათვის.
	წყლის ავზი ცარიელია ან თითქმის ცარიელია.	ხელახლა აავსეთ წყლის ავზი.
	თქვენ იყენებთ მიკრობოქტოვან სანმენდ ტილოს, რომელიც არ არის Philips-ის მიერ მონოღებული.	გამოიყენეთ მხოლოდ Philips-ის ორიგინალი მიკრობოქტოვანი საპრიალებელი ბალიში. ეს სანმენდი ტილოები შეგიძლიათ შეიძინოთ Philips-ის ონლაინ მაღაზიაში www.philips.com/support ან Philips-ის დილერის დახმარებით.
	იატაკის დასასველებელ ზოლზე გაჩნდა ნადების ფენა.	შეიძინეთ ახალი იატაკის დასასველებელი ზოლი Philips-ის ონლაინ მაღაზიაში www.philips.com/support ან Philips-ის დილერის დახმარებით.
ძალიან ბევრი წყალი იღვრება წყლის ავზიდან ზედმეტად დიდი სიჩქარით.	წყლის ავზის თავსახური არ არის სათანადოდ დამაგრებული.	შეამოწმეთ თავსახური და დარწმუნდით, რომ სრულად და სათანადოდაა დახურული.
	ლენტი არაა მოთავსებული სათანადოდ წყლის ავზის ქვედა მხარეს.	შეამოწმეთ ლენტი და დარწმუნდით, რომ წყლის ავზის ქვედა ფირფიტაზე მორგებულია სათანადოდ.
იატაკის გაშრობისას ჩნდება ზოლები.	წყალში დამატებულია ძალიან ბევრი სანმენდი სითხე.	გამოიყენეთ მხოლოდ რამდენიმე წვეთი თხევადი გამწმენდი ან გამოიყენეთ ნაკლებად აქაფებადი გამწმენდი.

პრობლემა	შესაძლო მიზეზი	გამოსავალი
	მიკრობოჭკოვანი საწმენდი ტილო არ არის სწორად დამაგრებული.	დარწმუნდით, რომ საწმენდი ტილო სწორად არის დამაგრებული. შეამოწმეთ მომხმარებლის სახელმძღვანელო სათანადოდ მორგებისათვის.
	გამოიყენება არასწორი საწმენდი ტილო.	გამოიყენეთ მხოლოდ 7000 სერიის მოწყობილობებისთვის განკუთვნილი მიკრობოჭკოვანი საწმენდი ტილო Philips XV1670/02. ეს საწმენდი ტილოები შეგიძლიათ შეიძინოთ Philips-ის ონლაინ მაღაზიაში www.philips.com/support ან Philips-ის დილერის დახმარებით.

目录

说明	1326
基本说明	1326
首次使用之前	1327
安装壁挂架	1327
使用准备	1328
使用本产品	1330
组装产品。	1330
对软地板和硬地板吸尘	1330
对硬地板进行吸尘和拖地	1331
多用途和附件	1334
定制化和附加信息	1337
用后保养	1339
每次清洁周期结束后需定期保养	1339
间歇性定期保养	1342
更换	1349
用户界面信号及其含义	1350
故障处理方法	1352
干拖清洁	1352
湿拖清洁	1357

说明

感谢购买此款产品！为了让您能充分享受飞利浦提供的支持，请前往 www.philips.com/mycordlessvacuum-7000s 注册您的产品。

基本说明

- 1 数字显示屏
 - a 电池电量响铃指示
 - b 电池电量百分比
 - c 可选功率大小
 - d 地板类型识别功能激活图标。
 - e 滤网清洁提示图标
- 2 菜单/确认按钮
- 3 + 按钮
- 4 - 按钮

- 5 开/关按钮
- 6 手持设备
- 7 集尘桶
- 8 电池
- 9 附加滤网（仅限 XC7057）
- 10 集尘桶拆卸按钮
- 11 壁挂架
- 12 适配器
- 13 硬管
- 14 PrecisionPower 智能吸嘴
- 15 水箱
- 16 微纤维清洁布
- 17 迷你 Turbo 刷（仅限 XC7055 和 XC7057）
- 18 组合工具
- 19 软刷（仅限 XC7057）
- 20 家居清洁工具（仅限 XC7055 和 XC7057）
- 21 缝隙吸嘴

首次使用之前

安装壁挂架

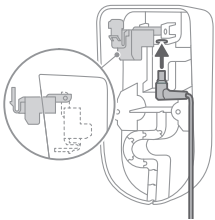

- 1 倒置壁挂架，打开灰色锁杠。插入充电端口，确保金属部分可见，且从壁挂架的正面看呈垂直方向。

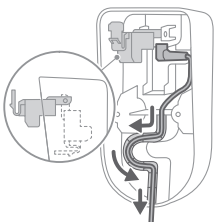

- 2 将线缆整齐塞进专用凹槽中。

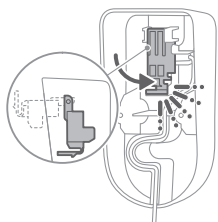

- 3 关闭灰色锁杠。确保灰色锁杠锁定到位，发出“咔嗒”声即可。

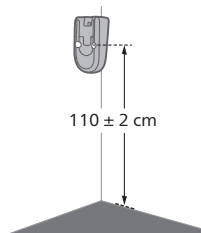

- 4 将壁挂架牢牢固定在墙上您心仪的位置，确保安装螺钉孔距离地面约 110 厘米。

⚠ 警告： 在墙上钻孔固定壁挂架时请当心，以免发生触电风险。

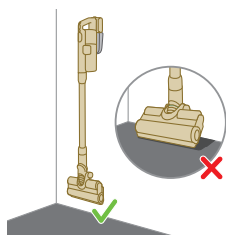

i 注意： 检查壁挂架的安装位置是否允许整个设备挂在墙上，同时确保吸嘴不会接触地面。

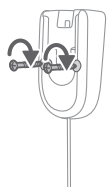

- 5 当您选好产品的放置和充电位置以及高度，请拧紧螺钉以确保将壁挂架安装到位。

使用准备

本产品配备锂电池。产品电量耗尽后充满需约 6 小时。

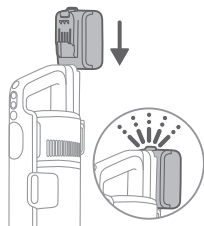

- 1 将电池组连接到设备机体，发出“咔嗒”声即表示稳固连接。

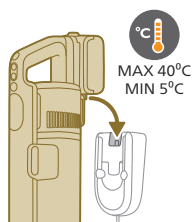

- 2 产品放置在组装好的壁挂架上即可充电。

⚠ 警告： 产品存放和充电时的环境温度应在 5° C 至 40° C 之间。

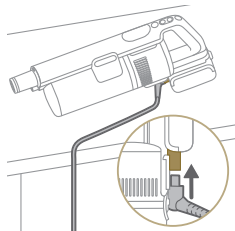

i 注意： 您也可将手持设备放置在稳固的平面，直接将充电线缆连接到产品。



- 3 产品在 6 小时内充满电。您可以通过屏幕了解充电进度。当产品充满电时，屏幕上会亮起数值 100%。几分钟后，显示屏将关闭。

使用本产品

组装产品。



- 1 将手持设备安装到吸尘管上。听到“咔嗒”声即可确认安装到位。

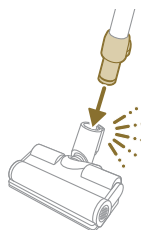

- 2 将吸尘管与吸嘴相连接。听到“咔嗒”声即可确认安装到位。

对软地板和硬地板吸尘

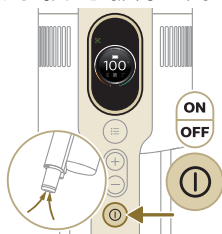

- 1 按开/关按钮启动产品。

i 注意：若要关闭产品，请再次按开/关按钮。

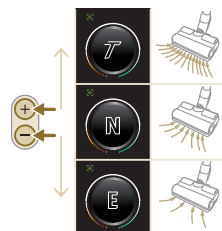

- 2 使用 + 和 - 按钮在以下三种不同的功率设置之间进行切换：

E - 节能模式

N - 正常模式

T - 加速模式

3 硬地面或软地面皆可用吸尘器清洁。

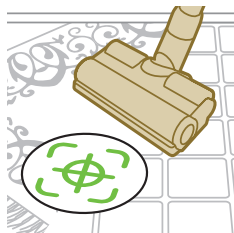

i 启用“地板类型识别”功能后，产品可识别地板类型，并在您选择的功率设置模式下自动优化性能。要禁用此功能，请查看以下自定义设置。



⚠ 警告： 请勿吸入水或其他液体。

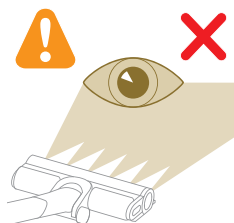

⚠ 警告： 请勿直视 LED 灯光，也不要将 LED 对准他人的眼睛。LED 灯的亮度很高。

对硬地板进行吸尘和拖地

⚠ 警告： 仅可在具有防水表面涂层的硬地板（例如油毡地板、瓷板和刷漆木地板）和石材地板（例如大理石）上使用水箱。如果您的地板未经处理，且不具有防水作用，请咨询制造商，了解是否可以用水清洁。请勿在防水表面涂层损坏的硬地板上使用水箱。

i 注意： 请勿使用水箱清洁地毯。

i 注意：请勿侧向移动装有水箱的产品，这样会留下水痕。只能前后移动。

1 使用前将微纤维清洁布用水预先润湿。

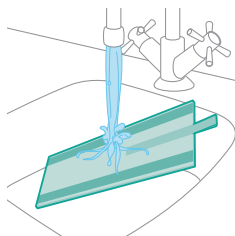

2 将微纤维清洁布固定在水箱下方。将魔术贴带对准水箱下方和清洁布背面。

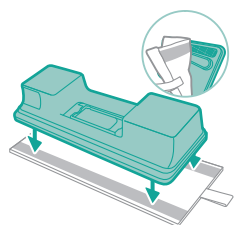

3 为水箱注水，确保水温不超过 50 ° C。

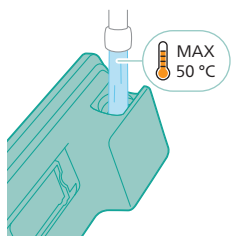

4 （可选）如果您想在水箱中加入液体地板清洁剂，请使用可稀释的低泡沫或无泡沫清洁剂。建议使用飞利浦地板清洁剂 XV1792。只需在水中加入几滴液体清洁剂即可。

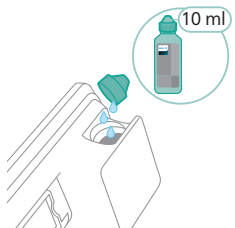

5 盖好水箱。

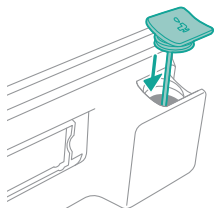

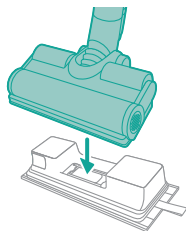

- 6 将准备就绪的水箱与出水吸嘴相连，您便可以开始清洁工作了。



- 7 按开/关按钮启动产品。将出水模組与吸嘴相连，您还可高效清洁硬地板。

i 注意：此出水模組不适用于地毯等软地面。



⚠ 警告：此出水模組不可用于水坑吸水。



提示和其他重要信息

- 拖地前无需吸尘，因为吸拖一体机会主动对硬地板进行湿拖清洁，以吸走液体和污渍等各种污垢。对于地毯和毯子，请使用仅吸尘装置。
- 如果在产品关闭的状态下将其保持不动，它可能会在地板上留下一小滩水。可在产品关闭时移动产品，以此来缩小这滩水的范围。若有需要，可以用干布擦去最后几滴水。

使用限制

- 吸拖一体机适用于对所有类型的硬地板（无涂层木地板除外）进行吸尘和拖地。
- 吸拖一体机适合用于定期清洁硬地板。使用本产品时，请务必遵循硬地板的清洁说明。
- 如果要在净水箱的水中加入除了飞利浦地板清洁剂 XV1792 以外的液体地板清洁剂，请确保使用像飞利浦地板清洁剂 XV1792 一样可在水中稀释的低泡沫或无泡沫液体地板清洁剂。
- 由于净水箱容量为 250 毫升，只需在水中加入几滴（最多 10 毫升）液体地板清洁剂即可。
- 如果在油毡地板上使用吸拖一体机，请仅在贴合完好的油毡地板上使用，防止油毡吸入到吸嘴中。
- 如果您在产品关闭时在地毯或毯子上移动/抬起产品，污水滴可能会落到地毯或毯子上。
- 请勿在对流加热器的地板栅格上推动本产品。在栅格上移动本产品时，由于本产品无法清扫吸嘴中流出的水，水将进入对流孔的底部。
- 清洁时，请勿将吸嘴从地板上提起或将吸嘴侧向移动，转动请勿过于剧烈，否则会留下水迹。只能前后移动。

i 注意：运行时间取决于清洁期间所使用的功率大小。

多用途和附件

⚠ 警告：使用附件时，请勿吸入水或其他液体。

⚠ 警告：请勿直视 LED 灯光，也不要将 LED 对准他人的眼睛。LED 灯的亮度很高。

使用手持设备

您可以直接使用手持设备吸尘，而无需任何清洁工具。

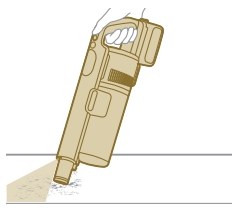

使用吸嘴

1 将吸嘴直接安装到手持设备上。

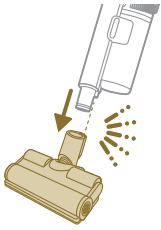

2 此组合适用于清洁高度不断变化的地面，如楼梯间。

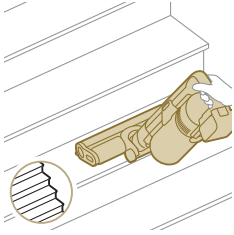

使用迷你 Turbo 刷

1 要安装迷你 Turbo 刷，请将手持设备的吸尘管插入迷你 Turbo 刷中。



2 可以使用迷你涡轮刷进行标准清洁，例如清洁床和长沙发等柔软区域。可以根据自己的清洁需求调节功率设置。

3 可以使用迷你涡轮刷进行更彻底的清洁，例如吸走宠物毛发或清理小块污垢（例如洒落的面包屑）。可以根据自己的清洁需求调节功率设置。

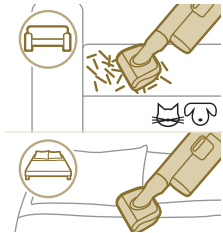

使用扁吸嘴

1 要安装扁吸嘴，请将吸尘管或手持设备插入扁吸嘴中。



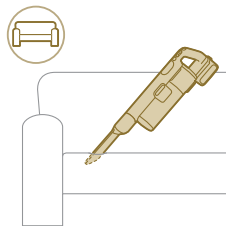

- 2 可以使用长扁吸嘴清洁狭窄角落或难以触及的区域。可以根据自己的清洁需求调节功率设置。

使用组合工具

- 1 要安装组合工具，请将吸尘管或手持设备插入组合工具中。



- 2 此组合工具搭配自定义可拆卸毛刷和照明设置，专为清洁窗框、窗帘或蛛网而设计。

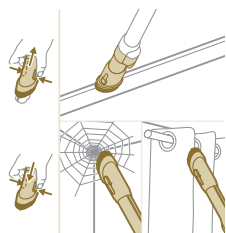

使用软刷

- 1 要安装软刷，请将吸尘管或手持设备插入软刷中。

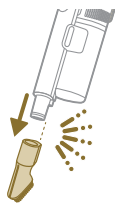

- 2 软刷配有自定义照明，专为特定表面而设计。

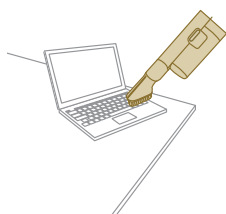

使用家居清洁工具

- 1 要安装家居清洁工具，请将吸尘管或手持设备插入家居清洁工具中。



- 2 家居清洁工具是清洁柔软织物家具的理想工具，可根据个人喜好调节照明。

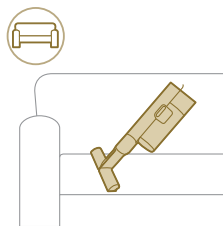

定制化和附加信息

此产品的菜单中有各种自定义和监测选项。

- 1 要访问菜单设置，请按菜单按钮。
- 2 通过 + 和 - 按钮切换选项。这些选项包括调节照明，启用或禁用“地板类型识别”，访问有关设备的附加信息，以及返回到上一界面。
- 3 当您所需的选项突出显示，请再次按菜单按钮确认您的选择。



调节照明亮度

按菜单按钮，切换至照明功能。再次按菜单按钮进行确认。想要调整照明亮度，请切换适用的亮度等级，按菜单按钮进行确认。

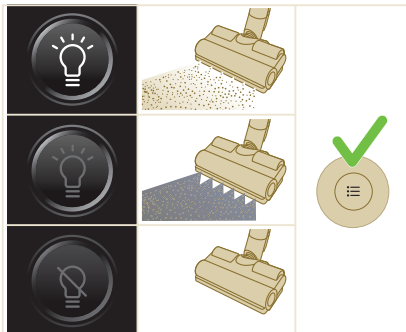



地板类型识别

按菜单按钮，切换至“地板类型识别”功能。再次按菜单按钮进行确认。

在“地板类型识别”界面，切换此功能，按菜单按钮确认您的选择。成功启用后，返回主屏幕，左上角将显示一个绿色图标。

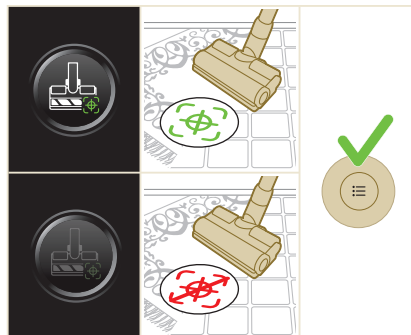

i 注意：仅当电动吸嘴连接到手持设备时，才能启用或禁用“地板类型识别”功能。因此，当主机未连接电动吸嘴时，您的菜单中就会少一个项目。连接电动吸嘴之后，即可在菜单中看到此“地板类型识别”项目。

i 注意：当您首次收到产品时，“地板类型识别”功能默认启用状态。

i 注意：当吸嘴在移动时识别到不同的清洁表面时，“地板类型识别”功能启用。

其他信息

按菜单按钮，切换至“附加信息”选项。再次按菜单按钮进行确认。

在“附加信息”界面，您可以查看过滤器状况、电池健康、总使用时长、产品型号，还可扫描二维码获取其他在线附加信息。



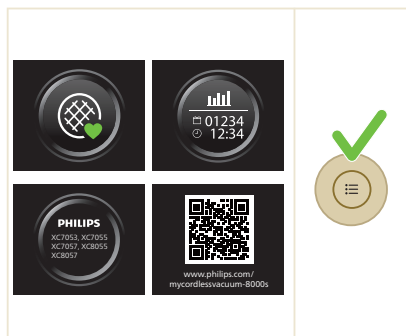

返回

要退出当前菜单并返回到上一界面，请选择“返回”选项。

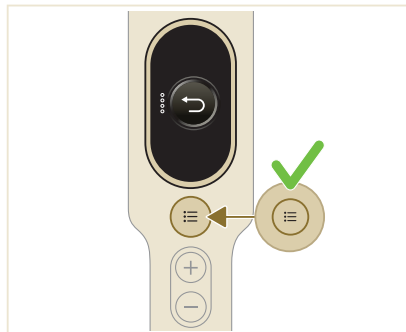

用后保养

每次清洁周期结束后需定期保养

除尘管理系统保养

每次使用后或出现灰尘量达到最大 MAX 级别指示时，应清空集尘桶。

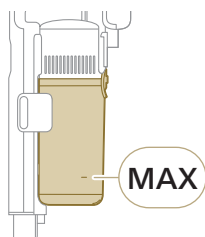

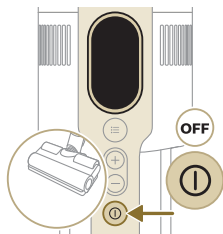

1 关闭产品。

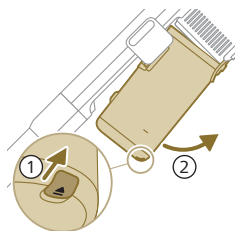

2 如图所示，以 45 度角手持产品。按拆卸按钮取下集尘桶。拆卸按钮位于集尘桶底部。

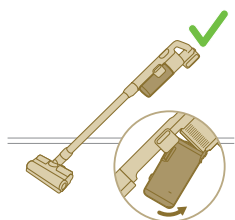

i 注意：在保持产品直立的同时拆卸集尘桶。

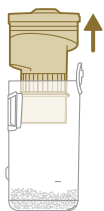

3 手握黑色手柄。从集尘桶中提起旋风滤网并将其取下。

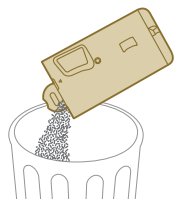

4 将集尘桶收集的灰尘倒入垃圾箱。

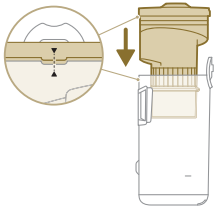

5 将旋风滤网装回到集尘桶上。确保两部分安装到位。

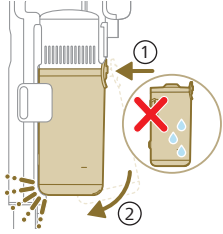

6 将集尘桶装回原位。首先对准集尘桶装有滤网的一侧，然后将其安装到位。

水箱保养

每次使用后都要清洁水箱。

1 取下微纤维清洁布

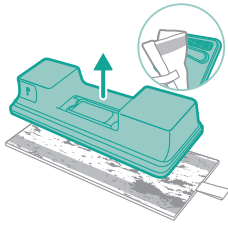

2 在水龙头下冲洗清洁布，然后手洗或机洗。

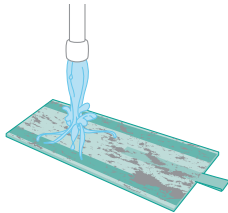

3 务必将水箱内残留的水全部倒出。

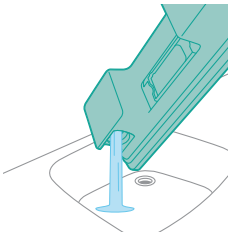

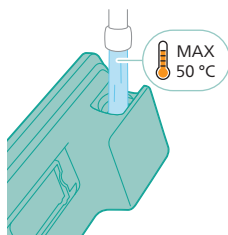

4 为水箱注水。

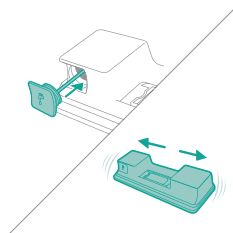

5 盖好水箱并摇晃箱体，去除残留的洗涤剂。

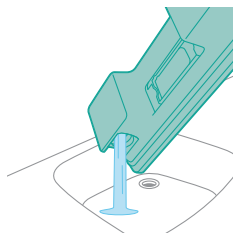

6 清空水箱并保持打开状态，待其完全干燥。

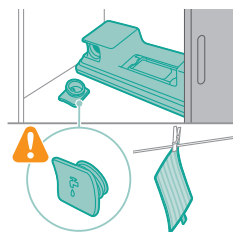

7 确保存放期间盖好水箱盖。悬挂微纤维清洁布待其晾干。

间歇性定期保养

除尘管理系统保养

每月至少清洁一次滤网，或看到滤网清洁提示 (i8) 也需清洁滤网。



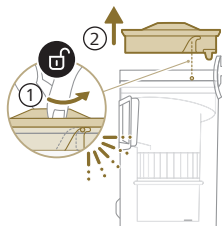

1 逆时针旋转滤网，将其从集尘桶上取下。

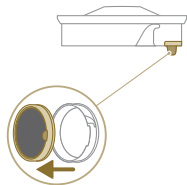

2 从塑料滤网盒中取出可水洗海绵滤网。



3 轻敲滤网盒和海绵滤网，使其中的脏污落入垃圾桶中。

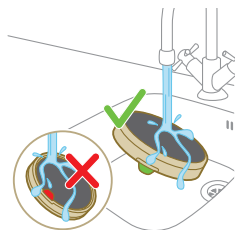

4 一边冲洗海绵滤网一边挤压，直至滤网流出净水。

i 注意：为了获得最佳清洁效果，请在冲洗滤网时将滤网罩朝下，以便冲洗掉顽固的灰尘。





5 洗净的滤网需晾干 24 小时，然后将海绵滤网重新组装在滤网盒内。

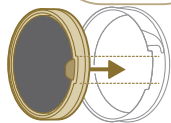

6 为了进行彻底的保养，请在打开的水龙头下或在温热的肥皂水中清洁集尘桶和旋风滤网。

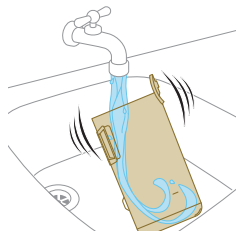

7 将洗净的集尘桶和相关部件擦干。

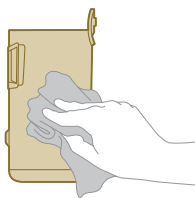

⚠ 警告： 重新组装之前，确保所有部件都已完全干燥。



i 注意： 所有部件均不可放入洗碗机清洗。

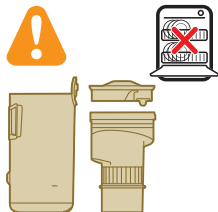

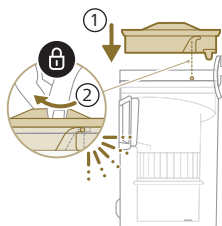

8 将滤网装回到集尘桶上。顺时针旋转滤网，使其固定到位。

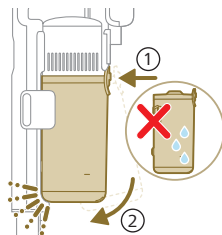

9 将集尘桶装回原位。首先对准集尘桶装有滤网的一侧，然后将其安装到位。

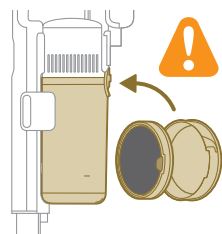

i 注意：保养之后，始终确保在使用前滤网已安装在产品上。

PrecisionPower 智能吸嘴保养

1 在清洁吸嘴滚刷前，务必关闭本产品。

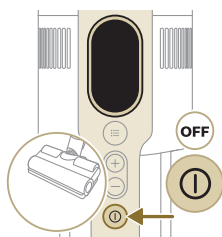

2 要取下滚刷，请找到吸嘴侧面的按钮。按下按钮并旋转打开。

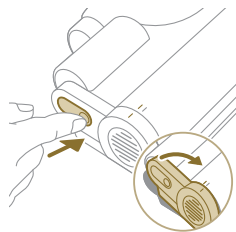

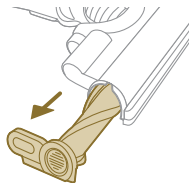

3 轻轻取下滚刷和吸嘴的侧盖。

4 仔细清除滚刷上所有缠绕的毛发。可借助剪刀清除污物。

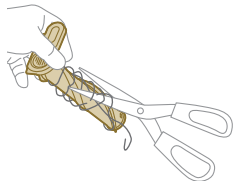

5 重新组装时，确保滚刷安装到位。

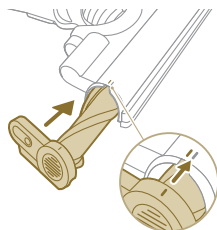

6 锁定吸嘴滚刷，听到“咔嗒”声即可。

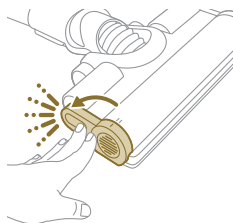

迷你 Turbo 刷保养

1 翻转毛刷，以便触及清洁区域。

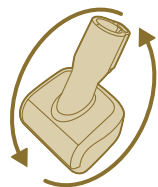

2 滑动侧边按钮，将毛刷取下。

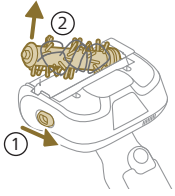

3 用手或剪刀清除刷子上的污物。

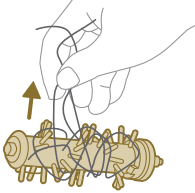

4 重新组装毛刷时，首先将一侧放置到位，再安装另一侧。毛刷安装正确后，您将听到“咔嗒”声。

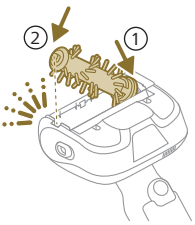

水箱保养

水箱需每月除垢一次，避免水垢积聚。

1 在量杯中添加少量除垢液。

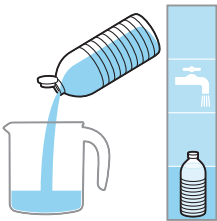

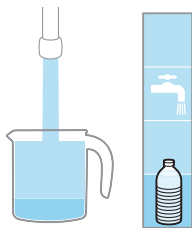

2 在量杯中添加适量水。



3 将混合液注入水箱内。

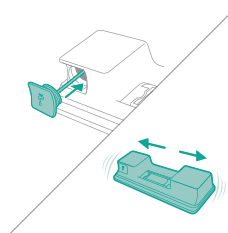

4 盖好水箱后晃动箱体，摇匀除垢液。

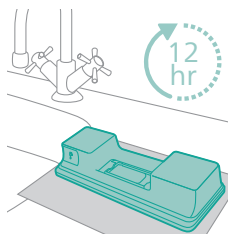

5 将水箱（不带微纤维清洁布）直立放置 12 小时以上。水会从水箱底部缓缓流出。建议将水箱置于水槽内或在下方垫一块干布。

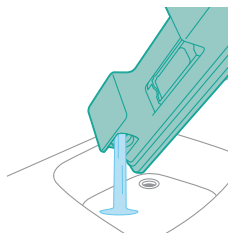

6 务必将水箱内残留的液体全部冲洗倒出。

浸湿条保养

1 从水箱底部取下浸湿条，以便彻底清洁。

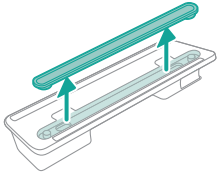

2 在水龙头下冲洗浸湿条。

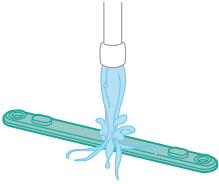

3 洗净后将浸湿条装回水箱。

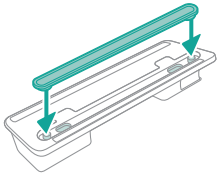

更换

如需购买附件或备件，请访问 www.philips.com/parts-and-accessories 或联系您的飞利浦经销商。您还可以与所在国家/地区的飞利浦客户服务中心联系。

替换部件和型号：

替换滤网 XV1681/01

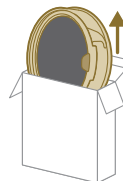

XV1681/01

滚刷 CP0667/01

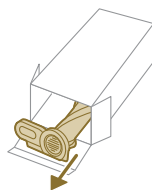

CP0667/01

微纤维清洁布 XV1670/02

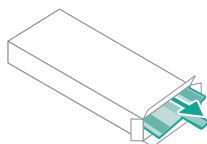

XV1670/02

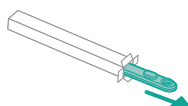

浸湿条 CP0381/01



CP0381/01

i 注意：每 6 个月更换一次滤网和微纤维清洁布，确保获得最佳性能。

用户界面信号及其含义

信号	信号含义
E1	 <p>产品故障。 取出电池，等待 10 秒钟，然后放回电池。如果此操作不起作用，请将产品送至 Philips 服务中心或联系客户服务中心。</p>
E2	 <p>产品的温度低于正常工作温度。 将产品移至较暖和的房间。切勿在温度低于 5 ° C 或高于 40 ° C 的环境中使⤵产品或为其充电。</p>

信号	信号含义
E3	 <p>产品的温度高于正常工作温度。 将产品移至较凉爽的房间。切勿在温度低于 5° C 或高于 40° C 的环境中使用产品或为其充电。</p>
E5	 <p>电池损坏。 请将产品送至 Philips 维修中心，或联系客服服务中心。</p>
E9	 <p>吸嘴的温度高于正常工作温度。 关闭产品并等待 15 分钟。触摸吸嘴的顶盖部分，感受其是否仍然温热。如果吸嘴仍然温热，需继续等待直至冷却。吸嘴冷却后，尝试重启产品。</p>
i4	 <p>吸嘴阻塞。 确保产品电源已关闭。按照用户手册中的说明清洁吸嘴，并从主机上取下吸尘管进行检查。取出吸嘴内或吸尘管中的异物，然后重新启动本产品。</p>
i5	 <p>有异物卡在气流通道内。 确保产品电源已关闭。按照用户手册中的说明清洁吸嘴，并从主机上取下吸尘管进行检查。取出吸嘴、吸尘管或手持设备中的异物，然后重启产品。</p>
i6	 <p>适配器未拔出。 先拔掉适配器，然后重启产品。</p>
i7	 <p>使用了错误的适配器。 仅可使用原装适配器为产品充电。</p>

信号	信号含义
i8	 <p>滤网附着脏污。 清洁滤网。按照屏幕上或用户手册中的说明操作。您可以在 Philips 网上商城 www.philips.com/support 或 Philips 经销商处购买新的清洁布。 如果在清洁滤网后持续收到 i8 信息代码，请参阅下方的故障排除表。</p>
i10	 <p>电池未正确安装。 取出电池，再正确安装电池。如果此操作不起作用，请将产品送至 Philips 服务中心或联系客服服务中心。</p>
	 <p>电池电量低，需要充电。遵循充电建议为产品或电池充电。</p>

故障处理方法

本章归纳了使用本产品时最常见的一些问题。如果您无法根据以下信息解决问题，请访问 www.philips.com/support 查阅常见问题列表，或联系您所在国家/地区的客户服务中心。

干拖清洁

问题	可能的原因	解决方法
按下开/关按钮后，产品未响应。	显示屏显示电池电量耗尽图标。	若要给电池充电，请将本产品连接到充电座，或将手持式真空吸尘器直接连接到适配器的电源插头上。
墙上的充电座不稳固。	固定充电座的螺丝松动。	拧紧螺丝。
	螺丝大小不合适。	使用随附的螺丝安装充电座。
	安装充电座的墙体不稳固。	检查安装充电座的墙壁是否稳固。

问题	可能的原因	解决方法
产品突然停止工作。	产品出现内部故障时，按下按钮无反应，屏幕不显示内容。	请将产品连接到充电座，或将手持式真空吸尘器直接连接到适配器上。检查显示屏。如果出现错误代码，您可以在用户手册中查找代码的含义。
	(代码: E2、E3) 产品运行温度异常。	确保本产品可在 5-40 ° C 的环境中运行。
	(代码: i4、i5) 滚刷卡住或有异物卡在气流通道中。	确保产品电源已关闭。按照用户手册中的说明清洁吸嘴，并从主机上取下吸尘管进行检查。取出吸嘴内或吸尘管中的异物，然后重新启动本产品。
	(代码: E9) 电动吸嘴过热。	关闭产品并等待 15 分钟。触摸吸嘴的顶盖部分，感受其是否仍然温热。如果吸嘴仍然温热，需继续等待直至冷却。吸嘴冷却后，尝试重启产品。
本产品的吸力比往常要小。	滤网和旋风滤网不干净。	倒空集尘桶。清洁滤网和旋风滤网。如果经常使用本产品，请确保每月至少清洗一次滤网。确保清除卡在旋风滤网中的毛发和污垢。
	集尘桶未正确安装到产品中。	确保已正确安装集尘桶。
灰尘从产品中溢出。	滤网变脏。	清洁滤网。另请参阅用户手册。
	滤网未放入产品中。	确保滤网已放入产品并正确安装。
	旋风滤网被异物阻塞。	检查旋风滤网是否被异物卡住，并清除堵塞旋风滤网的任何异物。同时确保清除卡在旋风滤网中的所有毛发和污垢。
	集尘桶未正确安装到产品中。	倒空集尘桶，并将集尘桶正确安装到产品中。

问题	可能的原因	解决方法
	产品电源关闭后被旋转或翻转放置。	产品关闭电源后，请直立放置。
清洁地毯时，产品无法在地板上顺畅移动。	地板类型识别功能未打开。	在数字菜单中打开地板类型识别功能。
	所选吸力太大。	降低吸力。另请参阅用户手册。
滚刷不再旋转。	滚刷被毛发或污垢堵塞。	用手或用剪刀清洁刷头。
	（代码 i4）滚刷在长毛绒地毯上遇到太大阻力时，可能会停止转动。	关闭产品，然后将其重新打开。
	清洗滚刷后未正确将其安装到吸嘴上。	请按照用户手册“清洁”一章中的说明，将滚刷正确滑入吸嘴。并将锁定杆扣合到位，以便将滚刷固定到吸嘴内。
	（代码：E9）电动吸嘴过热。	关闭产品并等待 15 分钟。触摸吸嘴的顶盖部分，感受其是否仍然温热。如果吸嘴仍然温热，需继续等待直至冷却。吸嘴冷却后，尝试重启产品。
吸嘴中的 LED 指示灯不亮。	未将吸嘴正确安装到吸尘管或产品上。	将吸嘴正确安装到产品上，或采用正确的手持方式。
	照明功能已禁用。	在菜单中启用此功能。在菜单中调整吸嘴 LED 指示灯的亮度。
手持设备的 LED 指示灯不亮。	照明功能已禁用。	在菜单中启用此功能。在菜单中调整手持设备 LED 指示灯的亮度。
配件中的指示灯不亮。	配件已安装到吸尘管上。	取下吸尘管并将配件直接安装到手持设备上。
	配件未正确安装到产品中。	将配件正确安装到产品中。

问题	可能的原因	解决方法
吸嘴、手持设备和配件中的指示灯不够亮。	亮度被调暗了。	在菜单中调整指示灯的亮度。
产品未充电。	电源插头未正确连接到本产品，或适配器未正确插入电源插座。	确保将电源插头正确连接到本产品，并将适配器正确插入电源插座。
	电源插头未正确放置在充电座上。	确保将插头正确固定在充电座上。检查插头是否倾斜，充电座是否将插头固定到位。
	（代码 i7）使用的适配器不是随附的适配器。	请确保使用随附的适配器。
	（代码 i10）电池安装不正确。	请确保电池插入槽位并正确安装。
	（代码 E5）电池故障。	电池已损坏。更换电池。
		如果已执行上述检查但产品依然无法充电，请将其送往 Philips 服务中心，或联系客服服务中心。
产品充电非常缓慢。	使用了外部适配器或其他产品的适配器。	用随附的适配器为本产品充电。
电池已充电并已安装，但产品无法打开。	产品仍与适配器连接。	先将产品从适配器上取下，然后重新启动。
	（代码：E1）产品出现问题。	取出电池，等待 10 秒钟，然后放回电池。如果此操作不起作用，请将产品送至 Philips 服务中心或联系客服服务中心。
显示屏显示滤网图标（代码：i8）。	滤网变脏。	清洁滤网。按照屏幕上或用户手册中的说明操作。

问题	可能的原因	解决方法
		<p>如果在清洁滤网后持续收到 i8 信息代码，可考虑以下解决方法：</p> <ul style="list-style-type: none"> - 如果有备用清洁滤网，请使用新滤网更换旧滤网。然后，使用手持设备仔细清洁旧海绵滤网和滤网盒。 - 或者，如果有其他吸尘器或迷你吸尘器，可使用它轻松清洁海绵滤网和滤网盒。 <p>注意：在开启产品之前，请务必确保已安装滤网。</p>
	滤网老化。	您可以在 Philips 网上商城 www.philips.com/support 或 Philips 经销商处购买新的清洁布。
		如果已执行上述检查但产品依然显示错误，请将其送往 Philips 服务中心，或联系客户服务中心。
迷你涡轮刷无法正常工作。	滚刷被阻塞。	用剪刀清除刷子上的毛发。遵循用户手册中的说明。
	清洁过程中，滚刷被织物或表面阻塞。	保持迷你涡轮刷与表面对齐，切勿将涡轮刷推入软质表面。
	滚刷未正确插入迷你涡轮刷。	确保滚刷和迷你涡轮刷正确连接，且部件之间没有间隙。按照手册中的说明操作。
感觉吸力不稳定。	正常现象。这是因为“地板类型识别”功能被触发。您的产品正在检测地板类型，并正在使用该地板匹配的优化性能进行清洁。	不需要采取措施。如果您倾向于以所选的恒定吸力进行清洁，请在产品的菜单中禁用该智能功能。
地板类型识别功能未正常响应。	滚刷被毛发或污垢堵塞。	用剪刀或用手清洁滚刷。参阅用户手册中的说明。

问题	可能的原因	解决方法
产品产生静电冲击。	产品会积聚静电。空气湿度越低，积聚的静电就越多。	经常握住硬管使其与房间中的其它金属物体接触（例如，桌椅脚等），对产品进行放电。或者增加房间的空气湿度。
	使用吸尘器清理的灰尘和污垢带有静电。	请清空集尘盒，并按照用户手册中的说明清洁滤网。

湿拖清洁

问题	可能的原因	解决方法
水箱的水流量减少。	湿的金属条被污垢阻塞。	卸下湿金属条，并进行清洁。将干净的湿金属条放回。
	微纤维清洁布未正确放置，因此阻塞了湿金属条。	请确保您正确放置了清洁布。有关如何正确放置的方法，请参阅本用户手册。
	水箱为空或几乎无水。	为水箱加水。
	使用了非飞利浦提供的微纤维清洁布。	仅限于使用原装飞利浦微纤维清洁布。可以在飞利浦网上商城 www.philips.com/support 或飞利浦经销商处购买新滤网。
	湿金属条上积聚了水垢。	在飞利浦网上商城 www.philips.com/support 或飞利浦经销商处购买新滤网。
水箱出水量过多且出水速度过快。	未正确安装水箱盖。	检查水箱盖并确保其已完全闭合盖好。
	金属条未正确置于水箱底部。	检查金属条并确保其已正确安装在水箱底板上。
地板干后出现痕迹。	向水中加入了过多液体清洁剂。	只需添加几滴液体清洁剂或使用起泡较少的清洁剂。

问题	可能的原因	解决方法
	微纤维清洁布未放好。	确保正确放置清洁布。有关如何正确放置的方法，请参阅本用户手册。
	使用了不正确的清洁布。	仅可使用适配 7000 系列的 XV1670/02 飞利浦微纤维清洁布。可以在飞利浦网上商城 www.philips.com/support 或飞利浦经销商处购买新滤网。

內容

簡介	1359
一般描述	1359
第一次使用前	1360
安裝壁掛架	1360
使用前準備	1361
使用本產品	1362
組裝本產品	1362
軟質與硬質地板吸塵	1363
硬質地板吸塵同時拖地	1364
多樣化的用途和配件	1366
自訂和附加資訊	1369
使用後 – 維護	1371
每次清潔週期完成後固定進行維護	1371
間歇性定期維護	1374
更換	1381
使用者介面訊號及其意義	1382
疑難排解	1384
乾拖清潔	1384
濕拖清潔	1387

簡介

感謝您購買本產品！為了享有本公司為您提供的完整支援服務，請至下列位址註冊產品：www.philips.com/mycordlessvacuum-7000s。

一般描述

- 1 數位顯示燈
 - a 電池電量指示燈圈
 - b 電池電量百分比
 - c 選定的吸力強度
 - d 地板類型識別功能啟動圖示
 - e 濾網清潔提醒圖示
- 2 功能表/確認按鈕
- 3 + 按鈕
- 4 - 按鈕
- 5 開關按鈕
- 6 手提式吸塵器
- 7 集塵桶
- 8 電池
- 9 備用濾網 (僅限 XC7057)
- 10 集塵桶鬆開按鈕
- 11 壁掛架
- 12 電源轉換器
- 13 吸塵管
- 14 PrecisionPower (精準吸力) 智慧吸頭
- 15 水箱
- 16 微纖維拖地墊

- 17 迷你渦輪旋轉刷毛 (僅限 XC7055、XC7057)
- 18 兩用工具
- 19 柔軟拖地刷 (僅限 XC7057)
- 20 沙發墊工具 (僅限 XC7055、XC7057)
- 21 縫隙吸頭

第一次使用前

安裝壁掛架

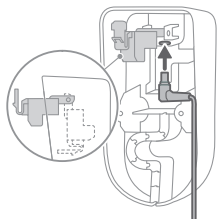

- 1 上下倒置壁掛架，並鬆開灰色控制桿。插入充電連接埠，確定可以看到金屬零件，且豎立於壁掛架前方。

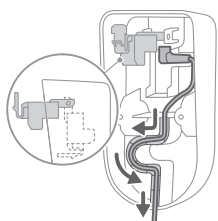

- 2 將電線夾入專用溝槽，整齊收納線路。

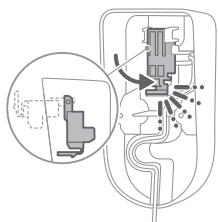

- 3 關上灰色控制桿，直到聽到「喀噠」一聲，即表示灰色控制桿已卡入定位。

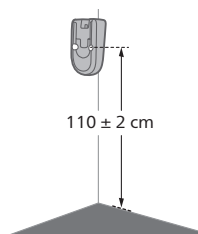

- 4 將壁掛架穩固安裝到所需的牆壁位置，確保壁掛螺絲孔距離地板大約 110 cm。

⚠ 警告：在牆上鑽孔固定壁掛架時請小心，以免發生觸電危險。

i 注意：確認壁掛架位置可以讓本產品整個掛在牆壁上，吸頭不會接觸地板。

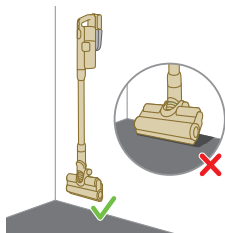

5 在決定本產品收納和充電的最佳位置與高度後，即可擰緊螺絲固定壁掛架。

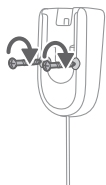

使用前準備

本產品配備鋰電池，從電力完全耗盡到完全充飽電，約需 6 小時的時間。

1 將電池組接上本產品的主體，直到聽到「喀噠」一聲，即表示已連接。

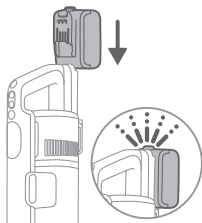

2 將本產品放到安裝妥當的壁掛架上，開始為產品充電。

⚠ 警示：存放產品和為產品充電時的環境溫度應高於 5 ° C、低於 40 ° C。

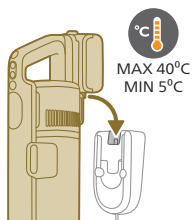

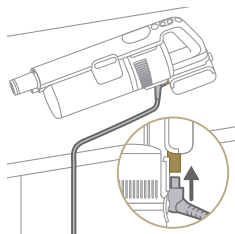

i 注意：您也可以將手提式吸塵器放在平坦穩定的表面，然後將充電線直接連接到本產品。

- 3 本產品設計可在 6 小時充飽電。您可以從螢幕監控充電進度。當螢幕上亮起 100% 的數值時，表示產品已充飽電。數分鐘後，顯示幕會關閉。



使用本產品

組裝本產品



- 1 將手提式吸塵器裝上吸塵管。直到聽到「喀噠」一聲，即表示安裝完成。

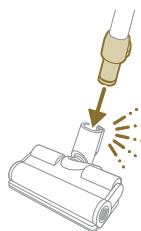

- 2 將吸塵管裝上吸頭。直到聽到「喀噠」一聲，即表示安裝完成。

軟質與硬質地板吸塵

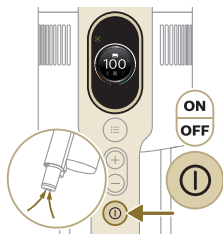

1 按下開關按鈕，開啟產品電源。

i 注意：若要關閉本產品電源，請再按一下開關按鈕。

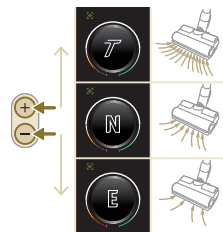

2 使用 + 和 - 按鈕，切換三種不同的吸力設定。

E - ECO 模式

N - 一般模式

T - TURBO 模式

3 您可利用吸塵器來清潔硬質地板或軟質地板。

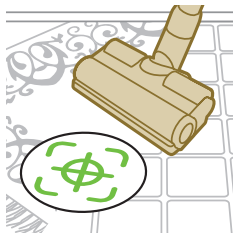

i 啟用地板類型識別功能時，本產品會識別地板類型，並配合您所選擇的吸力設定，自動調整為最佳性能。若要停用這項功能，請參閱下方的自訂設定相關說明。



⚠ 警告：請勿用來吸水或其他液體。

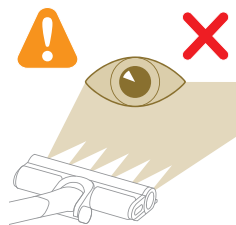

⚠ 警告： 請勿直視亮燈中的 LED，或將 LED 對著他人的眼睛，因為 LED 燈非常亮。

硬質地板吸塵同時拖地

⚠ 警告： 水箱只能用來清潔具有防水表層的硬質地板 (例如油布、有釉地磚和亮光漆拼花地板) 和石材地板 (例如大理石)。如果地板未經防水處理，請詢問製造商是否可用水清潔。硬質地板的防水表層若有破損，請勿使用水箱清潔地板。

i 注意： 請勿使用水箱清潔地毯。

i 注意： 水箱組裝時請勿往左右方向移動本產品，否則會留下水漬。請僅前後移動吸頭。

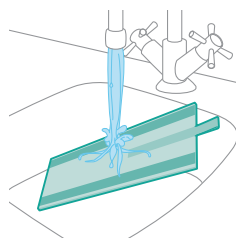

1 先用清水浸濕微纖維拖地墊，再開始使用。

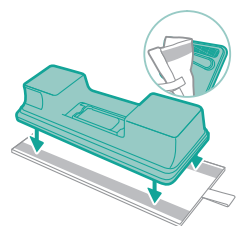

2 將微纖維拖地墊卡入水箱下方，將魔鬼氈固定帶固定在水箱底部與抹布後面。

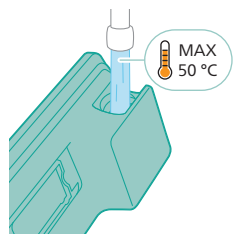

3 在水箱中注入清水，確保水溫未超過 50 ° C。



- 4 (選擇性) 如果您想在水箱中加入地板清潔液，請選用可在水中稀釋的低起泡或不起泡款式。我們建議使用 XV1792 Philips 地板清潔液。只要在水中加入幾滴液體清潔劑即可。

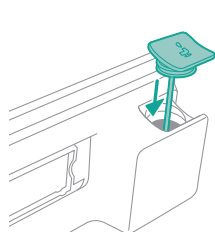

- 5 蓋好水箱。

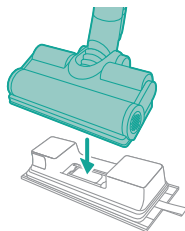

- 6 將準備好的水箱接上濕拖噴頭，就可以開始清潔地板。



- 7 按下開關按鈕，開啟產品電源。將濕拖模組裝到吸頭後，即可有效清潔硬質地板。

i 注意：濕拖模組不適用於地毯這類軟質地板。





⚠ 警告：請勿將濕拖模組用於處理水灘。

秘訣和其他重要資訊

- 您無需在拖地前先吸塵，這是因為吸塵器和拖把組能以沾濕硬式地板的方式來清潔，以清除包括液體和污垢等各種髒污。如果要清潔地毯及毛毯，請使用單吸塵器組。
- 若您關閉電源時未移動產品，可能會在地板上留下一小攤水。您可以在關閉電源時移動產品，以減少留在地板上的水量。如有需要，您可以用布吸乾殘留的水。

使用限制

- 吸塵器和拖把組適用於各種硬質地板的吸塵與拖地工作，但不適用於未塗布的木質地板。
- 吸塵器和拖把組僅可用於硬質地板的一般清潔工作。使用本產品時，請務必遵循硬質地板的清潔說明。
- 如果您想在淨水箱的水中加入 XV1792 Philips 地板清潔液以外的地板清潔液，請務必使用如 XV1792 Philips 地板清潔液等可在水中稀釋的低起泡或不起泡地板清潔液。
- 淨水箱容量為 250 ml；您只需在水箱的水中加入幾滴地板清潔液即可 (最多 10 ml)。
- 如果您在油布地板上使用吸塵器和拖把組，僅可在鋪設妥當的油布地板上使用，以避免吸頭吸入油布。
- 當電源關閉時，如果在地毯或毛毯上移動/抬起產品，廢水可能會滴在地毯或毛毯上。
- 請勿將產品推過對流式電暖器的地面格柵上。將產品推過格柵上的時候，由於產品無法吸入來自吸頭的水，因此水會流到格柵下的洞底。
- 清潔時，請勿從地板抬起吸頭或橫向移動吸頭，並且不要用力轉彎，否則會留下水漬。請僅前後移動吸頭。

i 注意：操作時間需視清潔時所使用的電量而定。

多樣化的用途和配件

⚠ 警告：使用任何配件時，請勿吸水或其他液體。

⚠ 警告：請勿直視亮燈中的 LED，或將 LED 對著他人的眼睛，因為 LED 燈非常亮。

使用手提式吸塵器

您可以直接使用手持式吸塵器，而不需要加裝任何清潔工具來進行吸塵。

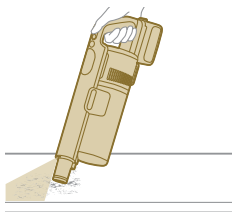

使用吸頭

1 請將吸頭直接裝上手持式吸塵器。

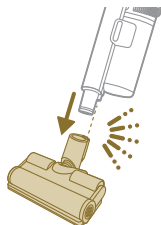

2 這種組合可用來清潔不同高度的表面，例如樓梯。

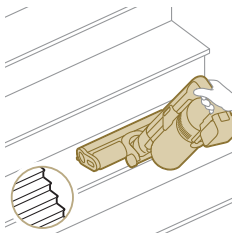

使用迷你渦輪旋轉刷毛

1 若要安裝迷你渦輪旋轉刷毛，請將手提式吸塵器的吸塵管插入迷你渦輪旋轉刷毛。



2 您可以使用迷你渦輪旋轉刷毛進行標準清潔，例如清潔床鋪與長沙發等柔軟區域。您可以調整吸力設定，以符合您的清潔需求。

3 您可以使用迷你渦輪旋轉刷毛進行徹底清潔，例如吸起寵物毛髮，或清潔散落的麵包屑等小片灰塵。您可以調整吸力設定，以符合您的清潔需求。

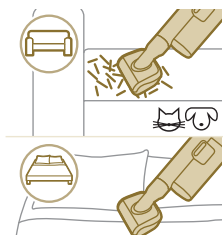

使用縫隙工具

1 若要安裝縫隙工具，請將吸塵管或手提式吸塵器插入縫隙工具。



2 您可以使用長型縫隙吸頭來清潔狹窄的角落，以及不容易到達的死角。您可以調整吸力設定，以符合您的清潔需求。

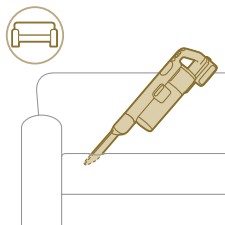

使用組合工具

1 若要安裝組合工具，請將吸塵管或手提式吸塵器插入組合工具。



2 組合工具可用於清潔窗戶邊框、窗簾或蜘蛛網，並隨附可自訂的刷毛釋放與照明等設定。

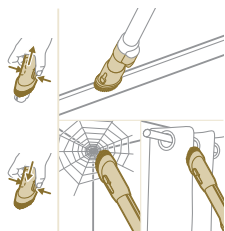

使用軟質刷毛

1 若要安裝軟質刷毛，請將吸塵管或手提式吸塵器插入軟質刷毛。



- 軟質刷毛可以用於特定表面，並隨附自訂照明功能。



使用沙發墊工具

- 若要安裝沙發墊工具，請將吸塵管或手提式吸塵器插入沙發墊工具。



- 沙發墊工具非常適合用來清潔有柔軟布料的家具，而且隨附的照明功能可以根據個人喜好進行調整。

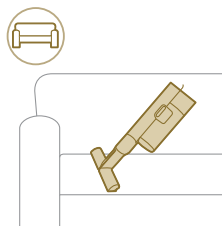

自訂和附加資訊

本產品配備多種功能選項，可從功能表中進行自訂與監控。

- 若要存取功能表設定，請按下選單按鈕。
- 使用 + 與 - 按鈕來切換選項，包括調整照明、啟用或停用地板類型識別功能、存取關於產品的附加資訊，以及返回上一個螢幕。
- 當您想要使用的選項反白顯示時，再次按下功能表按鈕，即可確認選擇該選項。



附加資訊

按下功能表按鈕，並切換至「附加資訊」選項。再次按下功能表按鈕即可確認啟用這項功能。

在「附加資訊」螢幕中，您可以檢查濾網執行狀況、電池執行狀況、使用總時長、產品型號，以及提供附加線上資訊的 QR 碼。

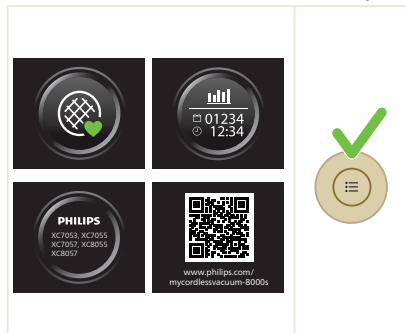

返回

若要退出功能表，並返回上一個螢幕，請選取「返回」選項。

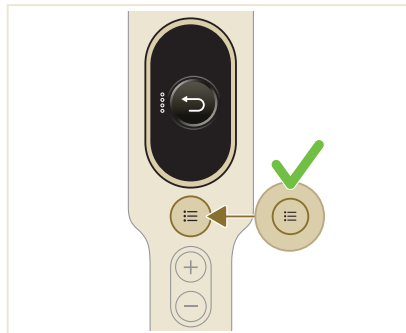

使用後 – 維護

每次清潔週期完成後固定進行維護

灰塵管理系統維護

每次使用完畢之後，或是灰塵量達到 MAX 刻度時，請清空集塵桶。

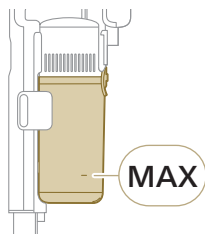

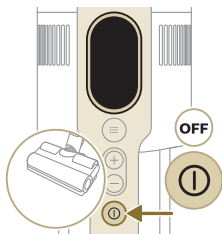

1 關閉產品電源。

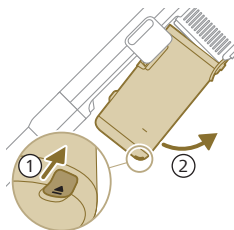

2 以 45 度角握住本產品，如例圖所示。按下釋放鈕以取下集塵桶。釋放鈕位在集塵桶的底部。

i 注意：拆下集塵桶，同時讓產品維持朝上直立。

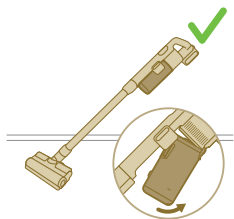

3 握住黑色握柄 向上提，從集塵桶中拆下氣旋式集塵裝置

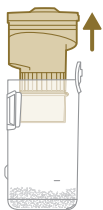

4 將集塵桶所收集的灰塵倒入垃圾桶。

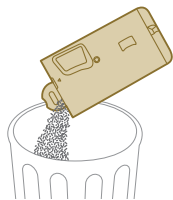

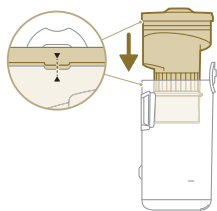

- 5 將氣旋式集塵裝置裝回集塵桶，並確定這兩個零件已對齊。

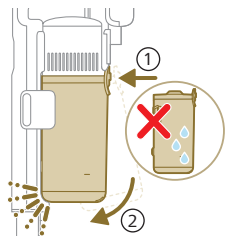

- 6 裝回組裝完成的集塵桶。一開始先對齊集塵桶的濾網側邊，接著再以鉸鏈固定位置。

水箱維護

每次使用完畢之後，請清潔水箱。

- 1 拆下微纖維拖地墊。

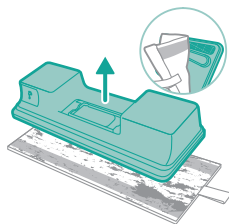

- 2 在水龍頭下沖洗微纖維拖地墊，並且用手或放入洗衣機清洗。

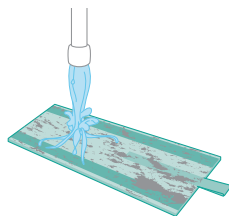

- 3 倒空水箱內任何殘餘的水。

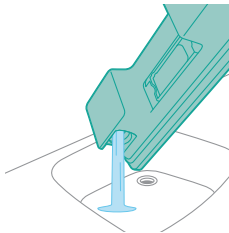

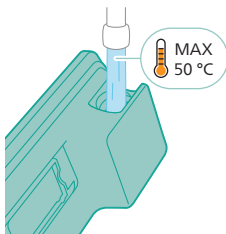

4 將水箱注滿水。

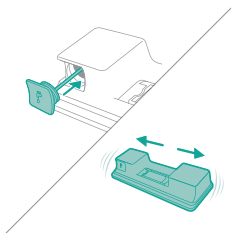

5 蓋緊水箱並搖一搖，清洗殘餘的清潔劑。

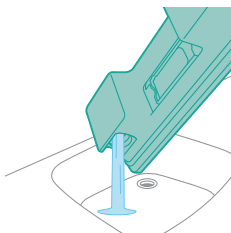

6 清空水箱，並打開靜置乾燥。

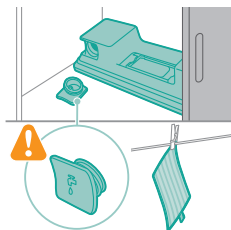

7 請勿於收納期間弄丟水箱蓋。將纖維拖地墊吊掛晾乾。

間歇性定期維護

灰塵管理系統維護

濾網應至少每個月清潔一次，或在看到濾網清潔通知時進行清潔 (i8)。



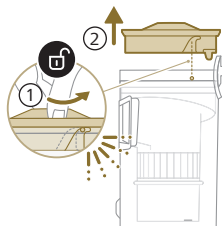

1 以逆時針方向轉動濾網，即可從集塵桶上拆下濾網。

2 取出濾塑膠濾網盒中的可水洗泡沫濾網。

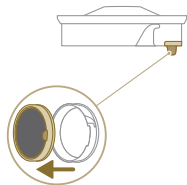

3 在垃圾桶上方輕拍濾網盒和泡沫濾網。



4 重複清洗泡沫濾網並擰乾，直到擰出乾淨的水為止。

i 注意：若要達到最佳清潔效果，請將濾網標籤面朝下，用流水整個沖過濾網，即可將深藏的所有灰塵洗出。

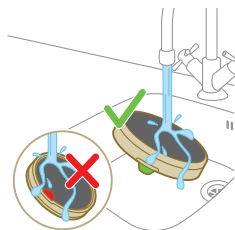

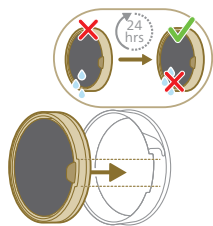

5 將清洗過的濾網靜置 24 小時晾乾，再將泡棉濾網裝回濾網盒中。

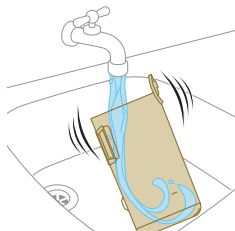

6 如果要進行完整徹底的維護，請在水龍頭流水下方，或者用溫肥皂水清潔集塵桶和氣旋式集塵裝置。

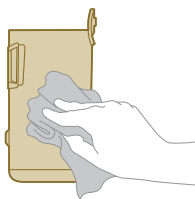

7 擦乾清潔過的集塵桶以及相關零件。

⚠ 警告： 請確定所有零件都已完全乾燥之後再裝回。



i 注意： 所有零件都不可用洗碗機清洗。

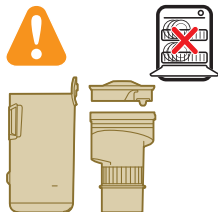

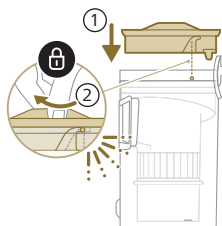

8 將濾網裝回集塵桶中。順時針轉動濾網，即可將其固定就位。

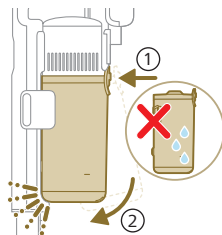

9 裝回組裝完成的集塵桶。一開始先對齊集塵桶的濾網側邊，接著再以鉸鏈固定位置。

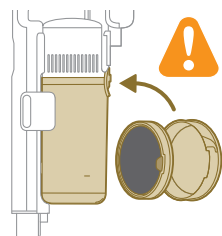

i 注意：維護完成之後，請務必將濾網組裝到本產品中，才能開始使用。

PrecisionPower (精準吸力) 智慧吸頭維護

1 請務必先關閉產品電源，再清潔吸頭滾筒刷毛。

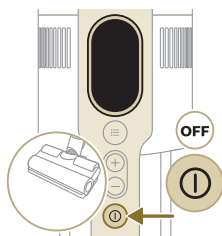

2 若要拆下滾筒刷毛，請在吸頭側邊找出這個按鈕 並按下，然後將卡榫轉開。

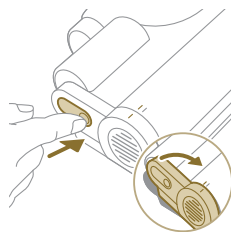

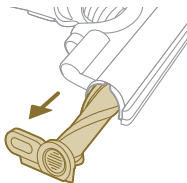

3 輕輕拆下滾筒刷毛和吸頭側蓋。

4 小心地清除糾纏在滾筒刷毛上的毛髮，也可以使用剪刀清除髒污。

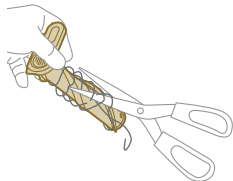

5 裝回滾筒刷毛時，請務必正確對齊。

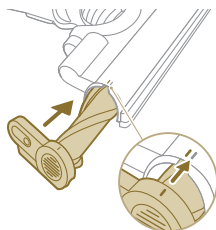

6 插入滾筒刷毛，直到聽到「喀噠」一聲，即表示吸頭滾筒刷毛已經鎖定。

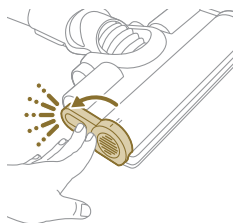

迷你渦輪旋轉刷毛維護

1 轉動刷毛，讓需要清潔的部分露出。

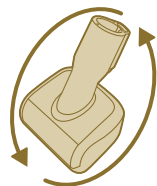

- 2 滑動側邊按鈕，即可拆下刷毛。

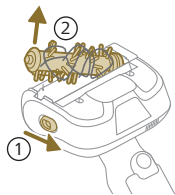

- 3 使用您的手或剪刀，清除刷毛上的任何髒污。

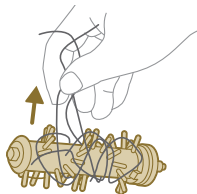

- 4 裝回刷毛時，請先裝上一邊，再裝上另外一邊，直到聽到「喀嗒」一聲，即表示刷毛已正確裝回。

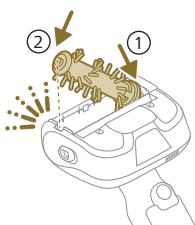

水箱維護

請每個月為水箱除鈣一次，避免水鈣累積。

- 1 將除鈣液倒入量杯。



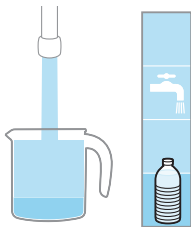

2 將正確容量的水倒入量杯。



3 將前述混合液倒入水箱。

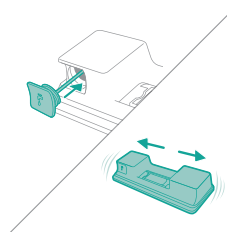

4 蓋緊水箱後搖一搖，讓除鈣液均勻分散。

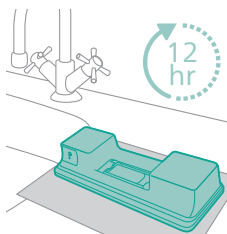

5 將水箱 (不含微纖維拖地墊) 直立放置連續 12 小時以上。液體應該會從水箱底部慢慢流出，因此建議把水箱放入水槽，或者墊一塊抹布。

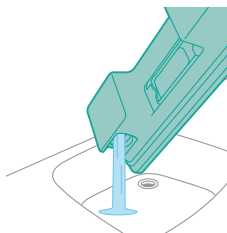

6 沖洗水箱，並倒掉所有殘留的液體。

束帶條維護

1 從水箱底部拆下束帶條，徹底進行清潔。

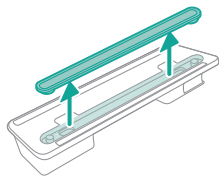

2 將束帶條放在水龍頭下沖洗。

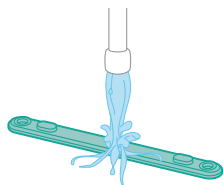

3 清潔之後，將束帶條裝回水箱。

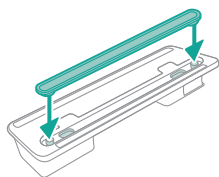

更換

若要購買配件或備用零件，請造訪 www.philips.com/parts-and-accessories，或洽詢您的飛利浦經銷商。您也可以聯絡您所在國家/地區的飛利浦客戶服務中心。

替換零件和型號：

替換濾網 XV1681/01

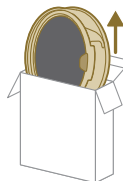

XV1681/01

滾筒刷毛 CP0667/01

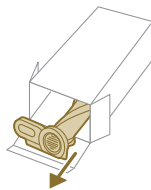

CP0667/01

微纖維拖地墊 XV1670/02

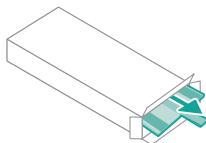

XV1670/02

束帶條 CP0381/01

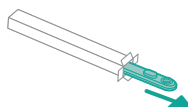

CP0381/01

1 注意：請每隔 6 個月更換一次濾網與微纖維拖地墊，以確保產品發揮最佳效能。

使用者介面訊號及其意義

訊號

訊號的意義

E1



產品故障。

拆下電池，接著等候 10 秒鐘，之後重新裝回電池。如果問題仍然存在，請將產品送至 Philips 服務中心，或聯絡客戶服務中心。

E2



產品操作溫度低於正常運作溫度。

請將產品移至較溫暖的房間。本產品收納、充電或使用溫度不應低於 5 ° C 或超過 40 ° C。

訊號

訊號的意義

E3		<p>產品操作溫度高於正常運作溫度。</p> <p>請將產品移至較涼爽的房间。本產品收納、充電或使用溫度不應低於 5 ° C 或超過 40 ° C。</p>
E5		<p>電池已損壞。</p> <p>將產品送至 Philips 服務中心，或聯絡客戶服務中心。</p>
E9		<p>噴嘴操作溫度高於正常運作溫度。</p> <p>關閉產品電源，然後靜候 15 分鐘。觸碰吸頭的上蓋，感覺產品是否仍然溫熱。如果吸頭仍然溫熱，請再等久一點，直到吸頭降溫。吸頭降溫冷卻後，請再嘗試開啟本產品電源。</p>
i4		<p>噴嘴堵塞。</p> <p>請務必關閉本產品的電源。根據使用手冊中的指示清潔吸頭，並從產品主體中拆下吸塵管檢查。取出吸頭或吸塵管中的異物，再重新啟動產品。</p>
i5		<p>通風道有異物堵塞。</p> <p>請務必關閉本產品的電源。根據使用手冊中的指示清潔吸頭，並從產品主體中拆下吸塵管檢查。取出吸頭、吸塵管或手提式吸塵器中的異物，再重新啟動產品。</p>
i6		<p>電源轉換器未拆下。</p> <p>先拆下電源轉換器，再操作產品。</p>
i7		<p>使用的電源轉換器不正確。</p> <p>只能使用原廠電源轉換器為產品充電。</p>
i8		<p>濾網髒污。</p> <p>請清潔濾網。請按照螢幕畫面或使用手冊中的指示操作。您可以從線上 Philips 商店 (www.philips.com/support) 購買新濾網，或前往 Philips 經銷商處購買。</p> <p>如果在清潔過濾網後仍出現 i8 資訊代碼，請查看下面的故障排除表。</p>

訊號

訊號的意義

i10



電池裝入不正確。

拆下電池之後，再重新裝回電池。如果問題仍然存在，請將產品送至 Philips 服務中心，或聯絡客戶服務中心。



電池電量低，需要充電。透過建議的充電方法為產品或電池充電。

疑難排解

本章概述了使用本產品最常遇到的問題。如果無法利用以下資訊解決遇到的問題，請造訪 www.philips.com/support 瀏覽常見問題清單，或聯絡您所在國家/地區的飛利浦客戶服務中心。

乾拖清潔

問題	可能原因	解決方法
按下開關 (on/off) 按鈕時，產品沒有反應。	顯示螢幕顯示電量耗盡圖示。	若要為電池充電，請將本產品連接到充電座，或將手提式吸塵器直接連接電源轉換器的電源插頭。
充電座在牆壁上未固定。	用於固定充電座的螺絲鬆脫。	將這些螺絲轉緊。
	螺絲尺寸不正確。	用包裝隨附的螺絲安裝充電座。
	安裝充電座的牆壁不穩固。	檢查將要安裝充電座的牆壁是否穩固。
本產品突然停止運作。	當產品內部運轉發生問題時，按鈕將不會有回應，且螢幕會保持空白。	將本產品連接到充電座，或將手提式吸塵器直接連接電源轉換器。查看顯示幕。如果出現錯誤碼，請在使用手冊中查詢錯誤碼代表意義。
	(代碼：E2、E3) 產品未在適合的溫度條件下運作。	務必在 5-40 ° C 的溫度環境下使用此產品。
	(代碼：i4、i5) 滾筒刷卡住了，或通風道被異物堵塞。	請務必關閉本產品的電源。根據使用手冊中的指示清潔吸頭，並從產品主體中拆下吸塵管檢查。取出吸頭或吸塵管中的異物，再重新啟動產品。
(代碼：E9) 電動吸頭過熱。	關閉產品電源，然後靜候 15 分鐘。觸碰吸頭的上蓋，感覺產品是否仍然溫熱。如果吸頭仍然溫熱，請再等久一點，直到吸頭降溫。吸頭降溫冷卻後，請再嘗試開啟本產品電源。	

問題	可能原因	解決方法
產品的吸力比平常弱。	濾網與氣旋式集塵裝置太髒。	清空集塵桶，請清潔濾網與氣旋式集塵裝置。在定期使用產品的情況下，務必每月至少清洗一次濾網。務必清除卡在氣旋式集塵裝置中的所有毛髮和污垢。
	集塵盒未正確連接到本產品。	務必正確安裝集塵盒。
灰塵會從本產品中溢出。	濾網太髒。	請清潔濾網。另請參閱使用手冊。
	本產品未安裝濾網。	請務必將濾網安裝到本產品中，並且組裝正確。
	有東西阻塞氣旋式集塵裝置。	檢查氣旋式集塵裝置中是否有異物卡住，然後取下堵住氣旋式集塵裝置的任何異物。同時務必清除卡在氣旋式集塵裝置中的所有毛髮和污垢。
	集塵盒未正確裝入本產品。	清空集塵盒，並將集塵盒正確裝入產品。
	產品在電源關閉時旋轉或翻轉。	產品在電源關閉時應直立放置。
本產品在清理地毯時，無法在地板上順暢移動。	地板類型識別功能並未啟動。	從數位功能表中開啟地板類型識別功能。
	選擇的吸力太強。	減弱吸力。另請參閱使用手冊。
清潔刷不再轉動。	清潔刷被毛髮或污垢堵塞。	用手或剪刀清理刷頭。
	(代碼 i4) 在厚地毯上使用清潔刷時，可能會遇到太多阻力而使清潔刷停止轉動。	請關閉本產品電源，然後重新開啟電源。
	滾筒刷在經過清理後未正確裝回吸頭。	請依照使用手冊中清理一節的指示，將滾筒刷正確滑入吸頭中。並將鎖定桿卡入定位，以便將滾筒刷固定在吸頭中。
	(代碼：E9) 電動吸頭過熱。	關閉產品電源，然後靜候 15 分鐘。觸碰吸頭的上蓋，感覺產品是否仍然溫熱。如果吸頭仍然溫熱，請再等久一點，直到吸頭降溫。吸頭降溫冷卻後，請再嘗試開啟本產品電源。
吸頭的 LED 指示燈不亮。	吸頭未正確安裝到吸塵管或本產品。	請將吸頭正確連接到本產品或手提式吸塵器。
	指示燈功能已停用。	從功能表中啟用這項功能。從功能表中調整吸頭 LED 指示燈的亮度。
握把的 LED 指示燈不亮。	指示燈功能已停用。	從功能表中啟用這項功能。從功能表中調整握把 LED 指示燈的亮度。
配件的指示燈不亮。	將配件裝到吸塵管上。	拆下吸塵管，接著將配件直接裝到握把上。
	配件未正確裝入本產品。	將配件正確裝入本產品。
吸頭、握把和配件的指示燈不夠亮。	指示燈亮度變暗。	從功能表中調整指示燈的亮度。

問題	可能原因	解決方法
產品未充電。	電源插頭未正確插入產品，或電源轉換器未正確插入電源插座。	確認電源插頭已正確插入產品，且電源轉換器已正確插入電源插座。
	電源插頭未正確插入充電座。	務必將插頭正確插入充電座。檢查插頭是否歪掉，以及是否穩固插入充電座中。
	(代碼 i7) 使用的電源轉換器不是原廠隨附的電源轉換器。	請務必使用隨附的電源轉換器。
	(代碼 i10) 電池安裝不正確。	確認電池已完全推入插槽，且安裝正確。
	(代碼 E5) 電池故障。	電池無法提供電力。請更換電池。
		如果您已做了上述檢查，但產品還是無法充電，請將產品送到 Philips 服務中心，或是聯絡客戶服務中心。
產品充電速度非常慢。	使用外部電源轉換器或其他產品專用的電源轉換器。	使用隨附的電源轉換器為產品充電。
電池已經充電且已裝入，但產品無法開機。	產品仍然連接在電源轉換器上。	先將產品上的電源轉換器拆下後，再將產品開機。
	(代碼：E1) 使用產品時發生問題。	拆下電池，接著等候 10 秒鐘，之後重新裝回電池。如果問題仍然存在，請將產品送至 Philips 服務中心，或聯絡客戶服務中心。
顯示螢幕顯示濾網圖示 (代碼：i8)。	濾網太髒。	請清潔濾網。請按照螢幕畫面或使用手冊中的指示操作。
		如果在清潔過濾網後仍出現 i8 資訊代碼，您可以考慮以下解決方案： <ul style="list-style-type: none"> - 如果有備用的乾淨濾網，則您可以用新濾網更換舊濾網。然後，使用手提式吸塵器仔細清潔舊的泡綿濾網和濾網盒。 - 如若您有其他吸塵器或迷你吸塵器，則可以用來輕鬆清潔泡綿濾網和濾網盒。 注意：請務必確認本產品中有濾網之後，再開啟本產品。
	濾網太老舊。	您可以從線上 Philips 商店 (www.philips.com/support) 購買新濾網，或前往 Philips 經銷商處購買。
		如果您已做了上述檢查，但本產品仍然出現錯誤情況，請將本產品送到 Philips 服務中心，或是聯絡客戶服務中心。
迷你 Turbo 旋轉刷毛無法正確運作。	滾筒刷卡住。	用剪刀清除刷毛上的毛髮。請按照使用說明操作。
	使用本產品清潔時，滾筒刷被纖維或表面卡住。	請將迷你 Turbo 旋轉刷毛對準表面；請勿將 Turbo 旋轉刷毛壓入柔軟的表面。

問題	可能原因	解決方法
	滾筒刷未正確插入迷你 Turbo 旋轉刷毛中。	確定滾筒刷和迷你 Turbo 旋轉刷毛已正確連接，而且其間沒有空隙。請依照手冊中的指示操作。
吸力似乎不穩定。	沒有發生任何異常。原因在於您觸動了「地板類型識別」功能。您的產品正在偵測地板類型，並以最適合該類地板的效能進行地板清潔。	不需要採取任何動作。如果您偏好用自己習慣的穩定吸力清潔地板，請從產品功能表中停用這項智慧型功能。
地板類型識別功能運作不正常。	清潔刷被毛髮或污垢堵塞。	用剪刀或手清理清潔刷。請參閱使用手冊中的指示。
產品發出靜電。	產品會聚積靜電。空氣濕度越低時，聚積的靜電就會越多。	請不時以吸塵管碰觸房間中的其他金屬物體(如桌腳或椅腳等)，為本產品放電。您也可以提升室內的空氣濕度。
	吸塵器吸住的灰塵和污垢帶有靜電。	根據使用手冊中的指示，清空集塵盒並清潔濾網。

濕拖清潔

問題	可能原因	解決方法
水箱的水流速度變慢。	束帶條遭到灰塵阻塞。	拆下束帶條並加以清潔。重新裝回乾淨的束帶條。
	微纖維拖地墊未正確安裝，因而阻塞束帶條。	請務必正確安裝拖地墊。在使用手冊中查看正確的安裝位置。
	水箱是空的或即將耗盡。	加水至水箱。
	您未使用 Philips 原廠微纖維拖地墊。	請只使用 Philips 原廠微纖維拖地墊。這類拖地墊可從線上 Philips 商店購得，網址是 www.philips.com/support 購買新濾網，或前往 Philips 經銷商處購買。
	束帶條上累積水垢。	請從線上 Philips 商店購買全新束帶條，網址是 www.philips.com/support 購買新濾網，或前往 Philips 經銷商處購買。
太多水以太高的速度從水箱流出。	水箱蓋未正確安裝。	檢查蓋子，確定已完全妥善蓋上。
	束帶條沒有妥善裝於水箱底部。	檢查束帶條，確認已妥善安裝在水箱底板。
地板在乾燥後留下條紋痕跡。	水裡加入的液體清潔劑過多。	只能加入幾滴清潔劑，或使用泡沫較少的清潔劑。

問題	可能原因	解決方法
	未正確安裝微纖維拖把。	務必正確安裝拖地墊。在使用手冊中查看正確的安裝位置。
	使用的拖地墊不正確。	請務必搭配 Philips XV1670/02 微纖維拖地墊使用 7000 系列。這類拖地墊可從線上 Philips 商店購得，網址是 www.philips.com/support) 購買新濾網，或前往 Philips 經銷商處購買。

목차

소개	1389
기기 정보	1389
처음 사용 전	1390
벽 거치대 설치	1390
사용 준비	1391
제품 사용	1392
제품 조립	1392
부드러운 바닥과 딱딱한 바닥의 진공 청소	1393
딱딱한 바닥 물걸레 청소 중 진공 청소하기	1394
다목적 사용 및 액세서리	1397
사용자 지정 및 추가 정보	1399
사용 후 - 유지관리	1402
각 청소 주기 후 잦은 유지관리	1402
정기 유지관리	1405
교체	1411
사용자 인터페이스 표시등 및 의미	1412
문제 해결	1414
건식 청소	1414
습식 청소	1418

소개

본 제품을 구입해 주셔서 감사합니다. 제품에 대한 지원 혜택을 모두 받으실 수 있도록 www.philips.com/mycordlessvacuum-7000s에서 제품을 등록해 주십시오.

기기 정보

- 1 디지털 디스플레이
 - a 환형 배터리 잔량 표시등
 - b 배터리 잔량 퍼센트
 - c 선택한 전력 수준
 - d 바닥 유형 인식 기능 작동 아이콘
 - e 필터 세척 알림 아이콘
- 2 메뉴/확인 버튼
- 3 + 버튼
- 4 - 버튼
- 5 전원 버튼
- 6 핸디형
- 7 먼지통
- 8 배터리
- 9 여분 필터(XC7057만 해당)
- 10 먼지통 분리 버튼
- 11 벽 거치대
- 12 어댑터
- 13 연장관
- 14 PrecisionPower 스마트 노즐
- 15 아쿠아 탱크
- 16 극세사 물걸레 패드

- 17 미니 TurboBrush(XC7055, XC7057만 해당)
- 18 콤비네이션 도구
- 19 부드러운 브러시(XC7057만 해당)
- 20 업홀스터리 청소 도구(XC7055, XC7057만 해당)
- 21 틈새 노즐

처음 사용 전

벽 거치대 설치

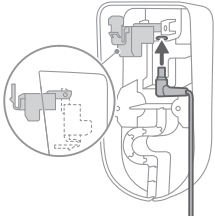

- 1 벽 거치대를 뒤집고 회색 레버를 들어올립니다. 충전 포트를 삽입합니다. 이 때 금속 부분이 보이고 벽 거치대의 앞면에서 똑바로 위를 향하도록 해야 합니다.

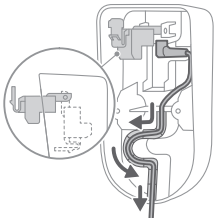

- 2 케이블을 지정된 홈에 끼워 깔끔하게 정리합니다.

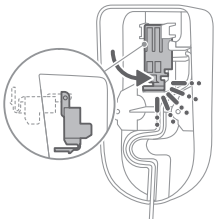

- 3 회색 레버를 닫습니다. 회색 레버가 "짹"하는 소리와 함께 제자리에 들어가 고정되도록 해야 합니다.

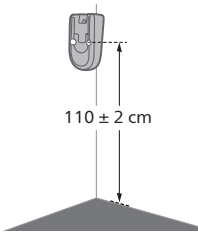

- 4 벽 거치대를 벽 표면의 원하는 위치에 안전하게 고정합니다. 이때 장착 나사 구멍은 마룻바닥에서 약 110cm 높이에 오도록 합니다.

⚠ 주의: 벽 거치대를 고정시키기 위해 벽에 구멍을 뚫을 때에는 감전되지 않도록 조심하십시오.

i 참고: 벽 거치대를 그 위치에 설치하고 청소기를 벽에 걸었을 때 노즐이 바닥에 닿지 않는지 확인합니다.

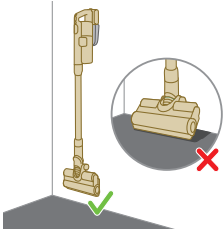

- 5 청소기를 보관 및 충전하는데 최적의 위치와 높이가 결정되었으면 나사를 단단히 조여서 벽 거치대를 단단히 고정시킵니다.

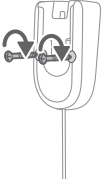

사용 준비

제품에는 리튬 이온 배터리가 장착되어 있습니다. 완전히 빈 상태에서 100%로 충전하는 데 약 6시간이 걸립니다.

- 1 배터리 팩을 제품 본체에 끼우는데, 이때 "짹" 소리가 나면서 배터리가 제대로 끼워져 제품과 연결되도록 합니다.

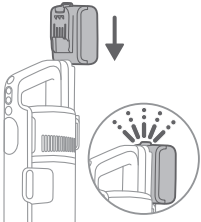

- 2 제품을 설치해 둔 벽 거치대에 끼워 충전합니다.

⚠ 경고: 제품은 5°C~40°C 사이의 온도에서 보관 및 충전하십시오.

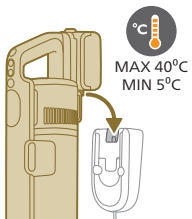

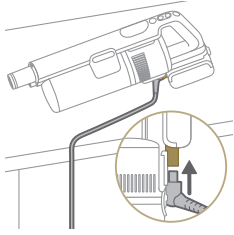

i 참고: 또는 핸디형 청소기를 평평한 표면에 놓고 충전 케이블을 제품에 직접 연결해서 충전해도 됩니다.



- 3 제품은 6시간 이내에 완전히 충전되도록 설계되어 있습니다. 화면을 통해 충전 진행 상태를 확인할 수 있습니다. 제품이 완전히 충전되면 화면에 100% 값이 켜집니다. 몇 분 후 디스플레이가 꺼집니다.

제품 사용

제품 조립



- 1 핸디형 청소기를 연장관에 연결합니다. 끼울 때 "짹" 소리가 나야 합니다.

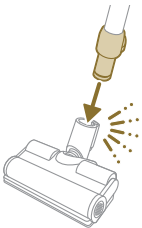

- 2 연장관을 노즐에 연결합니다. 끼울 때 "짹" 소리가 나야 합니다.

부드러운 바닥과 딱딱한 바닥의 진공 청소

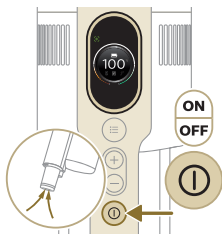

1 전원 버튼을 눌러 제품을 켜십시오.

i 참고: 제품의 전원을 끄려면 전원 버튼을 다시 누릅니다.

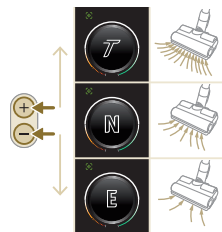

2 + 버튼과 - 버튼을 사용해 세 가지 다른 전원 설정을 차례로 선택할 수 있습니다.

E - 에코(친환경) 모드

N - 일반 모드

T - 터보 모드

3 진공 청소기로는 딱딱한 표면과 부드러운 표면을 모두 청소할 수 있습니다.

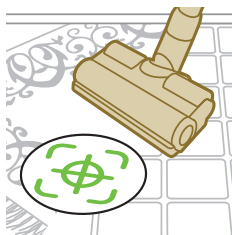

i 바닥 유형 인식 기능을 켜면 청소기가 바닥 유형을 인식해 사용자가 선택한 전원 설정 범위 내에서 자동으로 성능을 최적화합니다. 이 기능을 끄는 방법은 아래에 나와 있는 맞춤 설정 방법을 확인하십시오.

⚠ 경고: 물이나 기타 액체를 절대 흡입하지 마십시오.



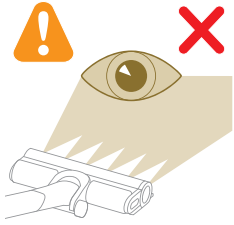

⚠ 주의: 불이 켜진 상태의 LED를 직접 들여다보거나 LED를 주위 사람의 눈에 향하게 하지 마십시오. LED 빛이 매우 밝습니다.

딱딱한 바닥 물걸레 청소 중 진공 청소하기

⚠ 주의: 아쿠아 탱크는 리놀륨, 에나멜을 입힌 타일, 니스를 바른 마루 등과 같이 방수 코팅이 되어 있는 딱딱한 바닥과 대리석과 같은 석재 바닥에만 사용하십시오. 방수 처리되지 않은 바닥인 경우 물을 사용하여 청소할 수 있는 바닥인지 제조업체에 확인하십시오. 딱딱한 바닥이라고 해도 방수 코팅이 손상된 경우에는 아쿠아 탱크를 사용하지 마십시오.

i 참고: 카펫을 세척하는 경우 아쿠아 탱크를 사용하지 마십시오.

i 참고: 아쿠아 탱크를 장착한 상태에서 제품을 옆으로 이동하지 마십시오. 물자국이 남습니다. 앞뒤로만 움직이십시오.

1 사용하기 전에 극세사 물걸레 패드를 물로 적십니다.

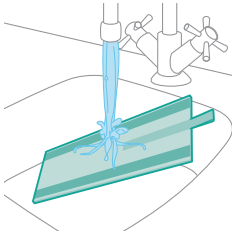

2 극세사 물걸레 패드를 아쿠아 탱크 아래에 고정시킵니다. 아쿠아 탱크 밑면과 패드 뒷면의 벨크로 스트랩을 잘 맞춰줍니다.

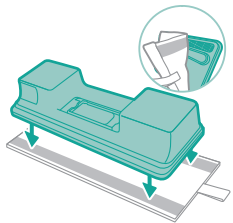

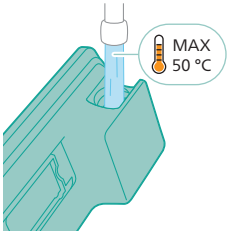

3 탱크에 물을 채우는데, 이때 물 온도는 50 °C를 넘어서는 안 됩니다.



4 (선택 사항) 아쿠아 탱크에 액체 바닥 세정제를 추가하려고 하는 경우, 거품이 적거나 나지 않고 희석이 가능한 세정제를 선택하십시오. XV1792 필립스 플로어 클리너를 권장합니다. 물에 액상 세정제 몇 방울만 떨어뜨립니다.

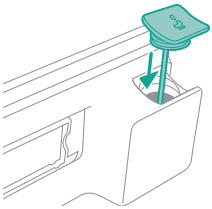

5 아쿠아 탱크를 잘 닫습니다.

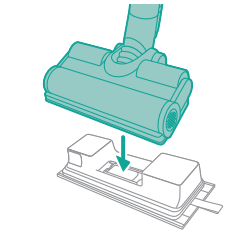

6 준비한 아쿠아 탱크를 아쿠아 노즐에 연결하면 이제 청소할 준비가 끝났습니다.



7 전원 버튼을 눌러 제품을 켜십시오. 노즐에 부착되어 있는 아쿠아 모듈을 사용해 딱딱한 바닥을 효과적으로 청소할 수 있습니다.



i 참고: 아쿠아 모듈은 카펫처럼 부드러운 바닥에는 적합하지 않습니다.

! 주의: 아쿠아 모듈은 바닥의 물을 흡입하는 데 사용해서는 안 됩니다.

도움말 및 기타 중요 정보

- 진공 및 물걸레 구성이 바닥을 효과적으로 물청소하여 액체와 얼룩을 비롯한 모든 종류의 먼지를 잡아내므로 바닥을 닦기 전에 진공 청소할 필요는 없습니다. 카펫과 러그에서는 진공 전용 구성을 사용하십시오.
- 제품의 전원을 끄는 동안 제품을 움직이지 않으면 제품에서 소량의 물이 나와 바닥에 고일 수 있습니다. 제품의 전원을 끄는 동안 제품을 움직이면서 고이는 물의 양을 줄일 수 있습니다. 필요한 경우 천으로 남아 있는 물방울을 닦아 낼 수 있습니다.

사용 제한

- 진공 청소 및 물걸레 구성은 목재 바닥을 제외한 모든 종류의 바닥을 진공 청소하고 닦는 데 적합합니다.
- 진공 및 물걸레 구성은 딱딱한 바닥의 정기적인 청소에도 사용하도록 만들어졌습니다. 본 제품을 사용할 때에는 항상 바닥에 맞는 청소 방법을 따르십시오.
- 아쿠아 탱크에 있는 물에 XV1792 필립스 바닥 세정제 이외의 액상 바닥 세정제를 추가하려면 XV1792 필립스 바닥 세정제와 같이 물에 희석할 수 있고 거품이 적거나 거품이 없는 액상 바닥 세정제를 사용하십시오.
- 아쿠아 탱크의 용량은 250ml이므로 액상 바닥 세정제는 몇 방울 정도(최대 10ml)만 추가하면 됩니다.
- 리놀륨 바닥에서 진공 및 물걸레 구성을 사용하는 경우 리놀륨이 노즐에 들어가지 않도록 적절히 고정된 리놀륨 바닥에서만 사용하십시오.
- 전원이 꺼진 상태에서 카펫이나 러그 위로 제품을 이동하거나 들어올리면 오수 물방울이 카펫이나 러그에 묻을 수 있습니다.
- 컨벡터 히터의 바닥 그릴 위로 제품을 밀지 마십시오. 그릴 위에서 움직이면 노즐에서 분사되는 물을 제품이 다시 흡입하지 못하기 때문에 그릴 홈 바닥에 물이 고이게 됩니다.
- 청소 중에는 바닥에서 노즐을 들어 올리거나 노즐을 옆으로 이동하지 말고, 방향을 급격하게 전환하지 마십시오. 물 자국이 남습니다. 앞뒤로만 움직이십시오.

i 참고: 작동 시간은 청소하는 동안 흡입력 레벨에 따라 달라집니다.

다목적 사용 및 액세서리

⚠ 경고: 액세서리를 사용할 때는 물이나 기타 액체를 절대 흡입하지 마십시오.

⚠ 주의: 불이 켜진 상태의 LED를 직접 들여다보거나 LED를 주위 사람의 눈에 향하게 하지 마십시오. LED 빛이 매우 밝습니다.

핸디형 청소기 사용

핸디형 청소기를 사용해 다른 청소 도구 없이 직접 먼지를 흡입할 수 있습니다.

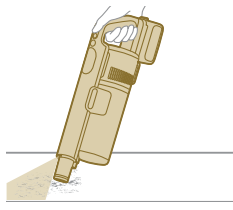

노즐 사용

1 노즐을 핸디형 청소기에 직접 연결합니다.

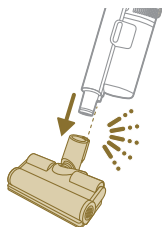

2 이 조합은 계단 처럼 높이가 바뀌는 표면을 청소하는 데 사용됩니다.

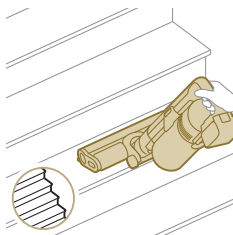

Mini TurboBrush 사용

1 Mini TurboBrush를 부착하려면 핸디형 청소기의 연장관을 Mini TurboBrush에 끼웁니다.



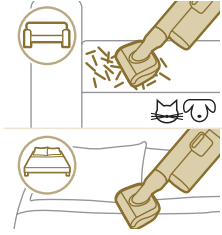

- 2 미니 터보 브러시는 침대 및 소파와 같은 부드러운 영역의 표준 청소에 사용할 수 있습니다. 청소 요구 사항에 맞게 전원 설정을 조절할 수 있습니다.
- 3 미니 터보 브러시를 사용하면 애완 동물의 털을 흡입하거나, 빵가루를 흘린 곳과 같은 작은 오염 부위를 청소하는 등 더 말끔히 청소할 수 있습니다. 청소 요구 사항에 맞게 전원 설정을 조절할 수 있습니다.

틈새 노즐 사용



- 1 틈새 노즐을 부착하려면 연장관이나 핸디형 청소기를 틈새 노즐에 끼우면 됩니다.

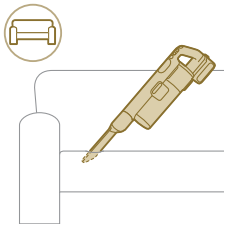

- 2 긴 틈새 노즐은 좁은 구석이나 닿기 힘든 장소를 청소할 때 사용할 수 있습니다. 청소 요구 사항에 맞게 전원 설정을 조절할 수 있습니다.

콤비네이션 도구 사용



- 1 콤비네이션 도구를 부착하려면 연장관이나 핸디형 청소기를 콤비네이션 도구에 끼우면 됩니다.

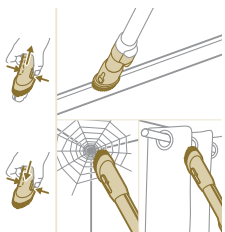

- 2 콤비네이션 도구는 사용자 지정 가능한 브러시 분리와 조명 설정을 사용해 창문틀, 커튼, 또는 거미줄을 청소하는 용도로 설계된 도구입니다.

소프트 브러시 사용



- 1 소프트 브러시를 부착하려면 연장관이나 핸디형 청소기를 소프트 브러시에 끼우면 됩니다.



- 2 소프트 브러시는 전용 표면 용도로 설계된 도구로, 사용자 지정 가능한 조명 기능이 포함되어 있습니다.

업홀스터리 도구 사용



- 1 업홀스터리 도구를 부착하려면 연장관이나 핸디형 청소기를 업홀스터리 도구에 끼우면 됩니다.

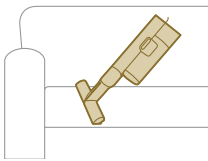

- 2 업홀스터리 도구는 부드러운 직물을 씌운 가구를 청소하는 데 적합하며, 기호에 맞게 자체 조명을 조정할 수 있습니다.

사용자 지정 및 추가 정보

제품에는 메뉴를 사용자 지정하고 모니터링할 수 있는 다양한 옵션이 포함되어 있습니다.



- 1 메뉴 설정에 액세스하려면 메뉴 버튼을 누릅니다.
- 2 옵션 사이를 이동할 때는 + 버튼과 - 버튼을 사용합니다. 옵션에는 조명 조절, 바닥 유형 인식 기능 켜고 끄기, 제품에 관한 추가 정보 확인하기, 이전 화면으로 돌아가기 등이 있습니다.
- 3 원하는 옵션이 하이라이트되면 메뉴 버튼을 한 번 더 눌러 선택을 확정합니다.

조명 밝기 조절

메뉴 버튼을 누르고 조명 기능으로 이동합니다. 메뉴 버튼을 한 번 더 눌러 조명 기능을 선택합니다.

조명 밝기를 조절하려면 선택 가능한 밝기 사이를 이동하다가 원하는 밝기에서 메뉴 버튼을 눌러 확정합니다.

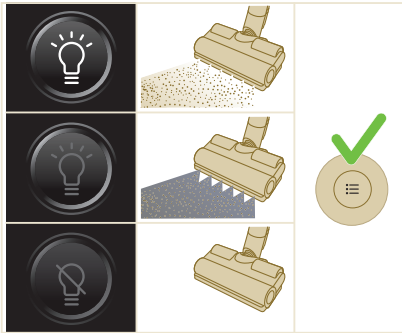

바닥 유형 인식

메뉴 버튼을 누르고 바닥 유형 인식 기능으로 이동합니다. 메뉴 버튼을 한 번 더 눌러 조명 기능을 선택합니다.

바닥 유형 인식 화면에서 원하는 유형으로 이동한 다음 메뉴 버튼을 눌러 선택을 확정합니다. 기능이 성공적으로 활성화되면 메인 화면으로 돌아갔을 때 디스플레이 왼쪽 상단 코너에 초록색 아이콘이 표시됩니다.

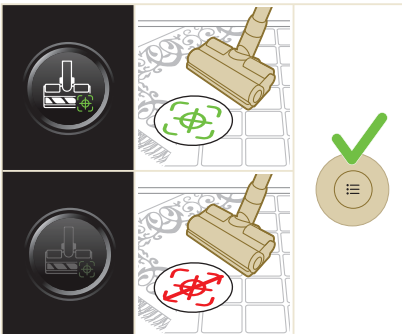

i 참고: 바닥 유형 인식 기능은 핸디형 청소기에 모터로 작동되는 노즐이 부착되어 있는 경우에만 활성화할 수 있습니다. 즉, 모터로 작동되는 노즐이 부착되어 있지 않은 경우 메뉴에 항목이 한 가지 더 적게 보일 것입니다. 메뉴에서 이 바닥 유형 인식 기능을 보려면 모터로 작동되는 노즐을 연결하십시오.

i 참고: 처음 제품을 받았을 때는 바닥 유형 인식 기능이 활성화되어 있습니다.

i 참고: 바닥 유형 인식 기능은 청소 중에 노즐이 다른 청소 표면을 인식하면 활성화됩니다.

추가 정보

메뉴 버튼을 누르고 "추가 정보" 옵션으로 이동합니다. 메뉴 버튼을 한 번 더 눌러 조명 기능을 선택합니다.

"추가 정보" 화면에서는 필터 상태와 배터리 상태, 총 사용 시간, 제품의 모델명을 확인하고, 추가 온라인 정보를 확인할 수 있는 QR 코드를 이용할 수 있습니다.

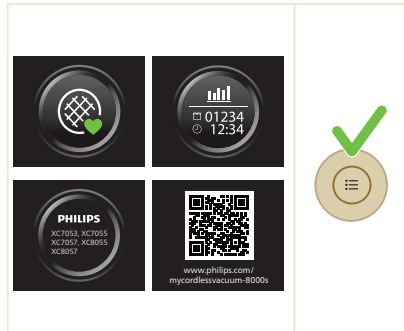

돌아가기

메뉴를 종료하고 이전 화면으로 돌아가려면 "돌아가기" 옵션을 선택하면 됩니다.

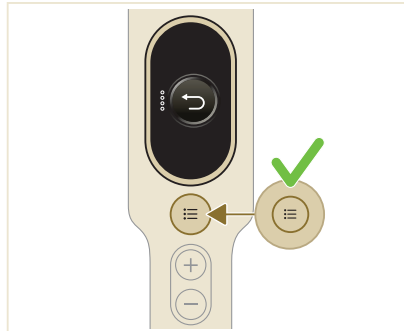

사용 후 - 유지관리

각 청소 주기 후 잦은 유지관리

먼지 관리 시스템 유지관리

사용 후에는 항상, 또는 먼지가 MAX(최대) 수준 표시에 도달하면 먼지통을 비웁니다.

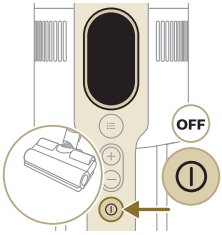
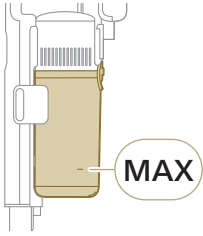

1 제품 전원을 끄십시오.

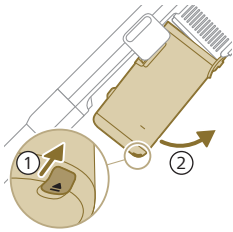

2 제품을 그림에서 보는 것처럼 45도 각도로 기울입니다. 분리 버튼을 눌러 먼지통을 분리합니다. 분리 버튼은 먼지통 바닥에 있습니다.

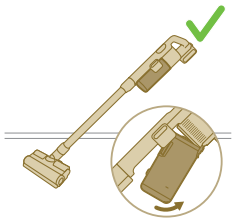

i 참고: 제품을 세운 상태에서 먼지통을 분리합니다.

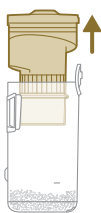

3 검정색 손잡이는 계속 잡고 있습니다. 먼지통에서 사이클론을 들어올려서 꺼냅니다.

4 먼지통을 휴지통 위로 가져가 안에 들어 있는 먼지를 비웁니다.

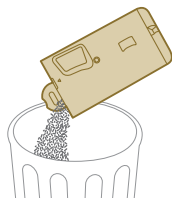

5 사이클론을 다시 먼지통 안에 넣습니다. 2개 부분이 제대로 정렬되도록 합니다.

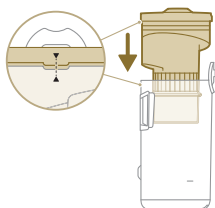

6 조립한 먼지통을 다시 끼웁니다. 먼저 먼지통의 필터측을 정렬시킨 다음 아래를 밀어 끼웁니다.

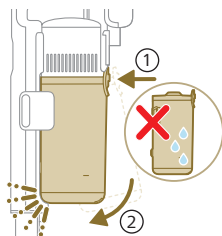

아쿠아 탱크 유지관리

아쿠아 탱크는 사용 후 항상 세척해 줍니다.

1 극세사 물걸레 패드를 분리합니다.

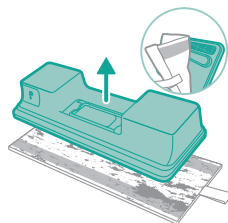

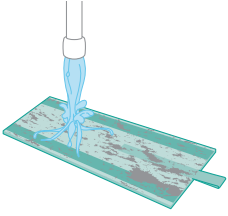

2 물걸레 패드를 흐르는 물로 헹구고 손으로 세척하거나 세탁기에 넣어 세탁합니다.

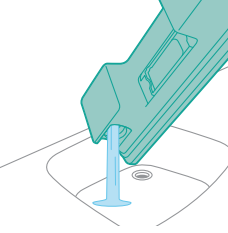

3 아쿠아 탱크 안에 남은 물이 있으면 모두 버립니다.

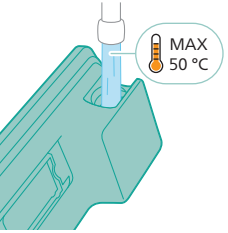

4 아쿠아 탱크에 물을 채웁니다.

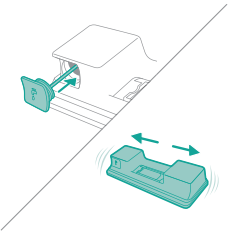

5 아쿠아 탱크를 잘 닫은 다음 탱크를 흔들어서 남아 있는 세제를 완전히 제거합니다.

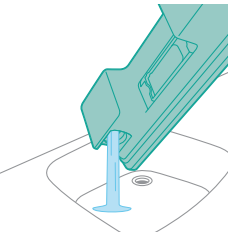

6 아쿠아 탱크를 비우고 연 상태로 말합니다.

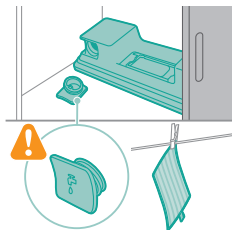

- 7 보관 중에 탱크 뚜껑이 분실되지 않도록 주의하십시오. 극세사 물걸레 패드는 널어서 말립니다.

정기 유지관리

먼지 관리 시스템 유지관리

필터는 최소 월 1회, 또는 필터 청소 알림(i8)이 표시되면 청소합니다.

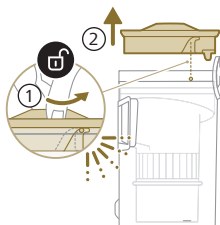

- 1 필터를 시계 반대 방향으로 돌려 먼지통에서 분리합니다.

- 2 세척 가능한 폼 필터를 플라스틱 필터 케이스에서 분리합니다.

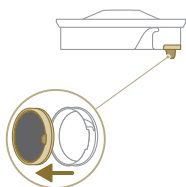

- 3 필터 케이스와 폼 필터를 모두 휴지통 위에서 털어줍니다.

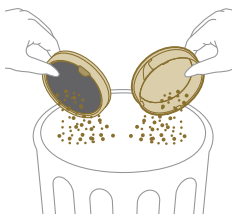

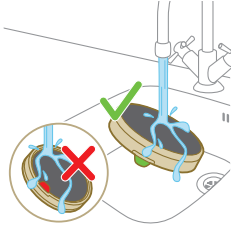

4 폼 필터를 행군 다음 맑은 물이 나올 때까지 꼭 짜줍니다.

i 참고: 최상의 세척 효과를 위해서는 필터 탭을 아래로 향한 상태에서 필터에 흐르는 물을 통과시켜 깊이 박혀 있는 먼지까지 씻겨 나가도록 합니다.



5 세척한 필터는 24시간 동안 말린 후 폼 필터를 다시 필터 케이스에 끼워줍니다.

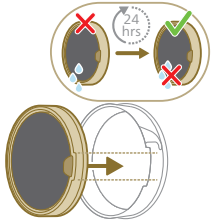

6 철저한 유지관리를 위해서는 먼지통과 사이클론을 흐르는 수돗물이나 따뜻한 비눗물로 씻어줍니다.

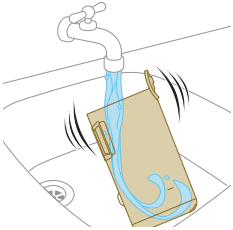

7 세척한 후 먼지통과 관련 부속품을 닦아서 말려줍니다.

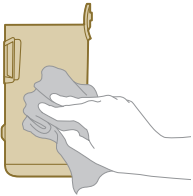

⚠ 주의: 다시 조립하기 전에 모든 부품의 물기를 완전히 말려야 합니다.

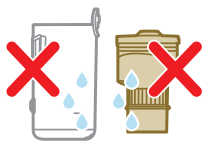

i 참고: 부속품은 일체 식기세척기에서 세척할 수 없습니다.

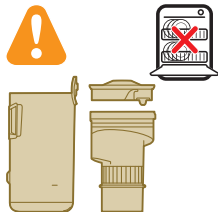

8 필터를 다시 먼지통에 끼웁니다. 필터를 시계 방향으로 돌려 고정시킵니다.

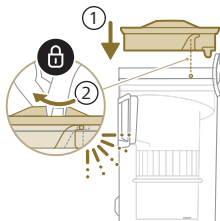

9 조립한 먼지통을 다시 끼웁니다. 먼저 먼지통의 필터측을 정렬시킨 다음 아래를 밀어 끼웁니다.

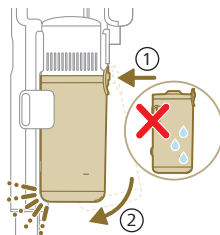

i 참고: 유지관리 작업 후에는 제품을 사용하기 전에 항상 제품에 필터가 끼워져 있는지 확인합니다.

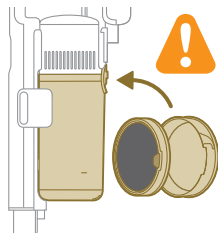

PrecisionPower 스마트 노즐 유지관리

1 노즐 브러시 롤을 세척하기 전에는 항상 제품의 전원을 끕니다.

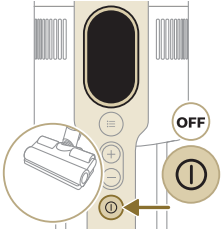

2 브러시 롤을 꺼내려면 노즐 옆면에 있는 버튼을 찾습니다. 그 버튼을 누르고 돌리면 열립니다.

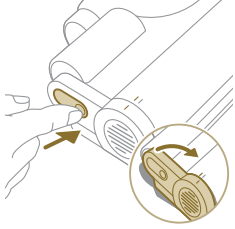

3 조심스럽게 브러시 롤과 노즐의 측면 뚜껑을 분리합니다.

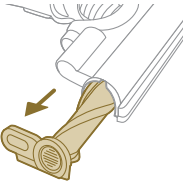

4 브러시 롤에서 엉켜 있는 머리카락이나 털을 꼼꼼하게 떼어냅니다. 잘 떨어지지 않는 것은 가위로 잘라내면 쉽게 떼어낼 수 있습니다.

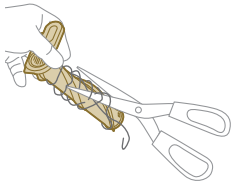

5 다시 조립할 때는 브러시 롤이 제대로 정렬되도록 합니다.

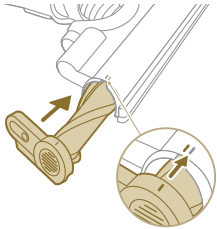

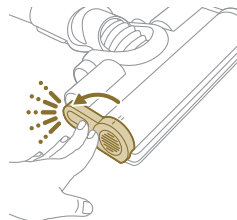

- 6 노즐 브러시 물을 "짹" 소리가 날 때까지 밀어 넣어 고정시킵니다.

Mini TurboBrush 유지관리

- 1 브러시를 뒤집어 세척할 곳이 보이게 합니다.

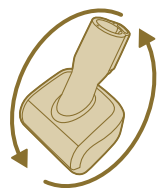

- 2 옆면 버튼을 밀어 브러시를 꺼낼 수 있도록 합니다.

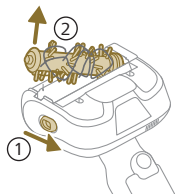

- 3 손가락이나 가위를 사용해 브러시에 붙어 있는 오염 물질을 모두 제거합니다.

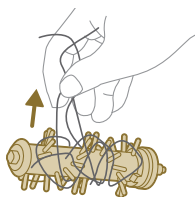

- 4 브러시를 다시 끼워 넣을 때는 한쪽을 먼저 제자리에 넣은 다음 반대편을 밀어 넣습니다. 브러시가 제대로 들어가면 "짹" 하는 소리가 납니다.

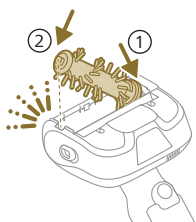

아쿠아 탱크 유지관리

석회가 쌓이는 것을 방지하려면 최소 한 달에 한 번씩 아쿠아 탱크 석회질 제거 작업을 해야 합니다.

1 계량컵에 석회질 제거 용액을 조금 따릅니다.

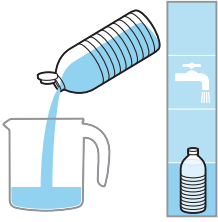

2 계량컵에 정해진 양의 물을 붓습니다.

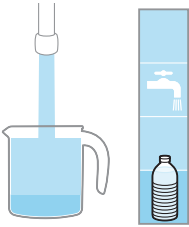

3 혼합한 액체를 아쿠아 탱크에 부어 넣습니다.



4 아쿠아 탱크를 잘 닫은 다음 탱크를 흔들어서 석회질 제거 용액이 골고루 퍼지도록 합니다.

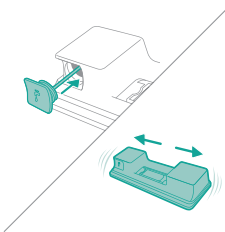

5 (극세사 물걸레 패드 없는 상태로) 아쿠아 탱크를 12시간 이상 똑바로 세워 둡니다. 아쿠아 탱크 바닥으로 물이 천천히 새어 나옵니다. 아쿠아 탱크를 싱크대 안에 넣어 두거나 걸레를 깔고 그 위에 놓아 두는 것이 좋습니다.

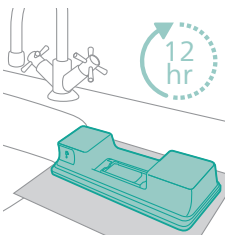

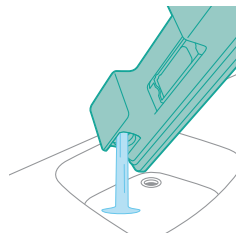

- 6 행군 다음 아쿠아 탱크 안에 남아 있는 액체를 모두 제거합니다.

워터 스트립 유지관리

- 1 꼼꼼한 세척을 위해서는 아쿠아 탱크 바닥에 있는 워터 스트립을 분리합니다.

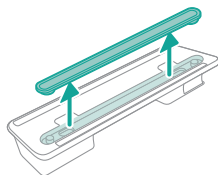

- 2 워터 스트립을 흐르는 물로 헹굽니다.

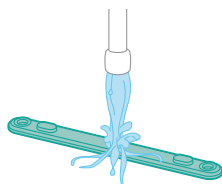

- 3 세척 후 워터 스트립을 다시 아쿠아 탱크에 부착합니다.

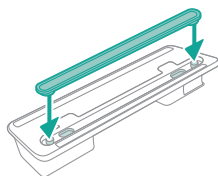

교체

액세서리 또는 예비 부품을 구입하려면 www.philips.com/parts-and-accessories를 방문하거나 필립스 제품 판매점에 문의하십시오. 또한 해당 국가의 필립스 고객상담실에 문의하실 수 있습니다.

교체 부품 및 모델 번호:

교체 필터 XV1681/01

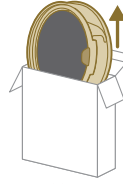

XV1681/01

브러시 롤 CP0667/01

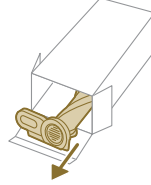

CP0667/01

극세사 물걸레 패드 XV1670/02

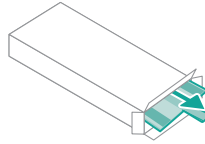

XV1670/02

워터 스트립 CP0381/01

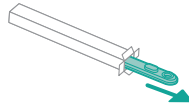

CP0381/01

i 참고: 6개월 주기로 필터와 극세사 물걸레 패드를 교체하여 최상의 성능을 유지하십시오.

사용자 인터페이스 표시등 및 의미

신호

신호의 의미

E1





제품의 오작동.

배터리를 분리한 다음 10초간 기다렸다가 다시 끼웁니다. 그래도 여전히 작동하지 않는 경우 제품을 필립스 서비스 센터로 가져가거나 필립스 고객 상담실에 문의해 주십시오.

신호

신호의 의미

E2		<p>제품을 작동 온도 미만 온도에서 사용하고 있습니다. 더 따뜻한 위치로 제품을 옮기십시오. 5°C 미만 또는 40°C를 초과하는 온도에서 제품을 보관, 충전, 또는 사용하지 마십시오.</p>
E3		<p>제품을 작동 온도를 초과하는 온도에서 사용하고 있습니다. 더 시원한 장소로 제품을 옮기십시오. 5°C 미만 또는 40°C를 초과하는 온도에서 제품을 보관, 충전, 또는 사용하지 마십시오.</p>
E5		<p>배터리가 손상되었습니다. 제품을 필립스 서비스 센터로 가져가거나 필립스 고객 상담실로 문의해 주십시오.</p>
E9		<p>노즐을 작동 온도를 초과하는 온도에서 사용하고 있습니다. 제품의 전원 스위치를 끄고 15분간 기다립니다. 노즐의 위쪽 케이스에 손을 대어 아직 따뜻한지 확인합니다. 노즐이 아직 따뜻하면 노즐이 식을 때까지 더 기다립니다. 노즐이 완전히 식고 나면 제품 전원을 다시 켜십시오.</p>
i4		<p>노즐이 막혔습니다. 제품의 전원이 꺼져 있는지 확인합니다. 사용 설명서에 따라 노즐을 청소하고 제품 본체에서 연장관을 분리해 연장관 안을 확인해 보십시오. 노즐이나 연장관에서 물체를 제거한 다음 제품을 다시 시작합니다.</p>
i5		<p>공기 흐름 통로에 이물질이 끼어 있습니다. 제품의 전원이 꺼져 있는지 확인합니다. 사용 설명서에 따라 노즐을 청소하고 제품 본체에서 연장관을 분리해 연장관 안을 확인해 보십시오. 노즐, 연장관 및 핸디형 청소기에서 물체를 제거한 다음 제품을 다시 시작합니다.</p>
i6		<p>어댑터를 제거하지 않았습니다. 제품을 작동시키기 전에 어댑터를 제거하십시오.</p>
i7		<p>잘못된 어댑터를 사용하고 있습니다. 제품을 충전할 때는 반드시 원래 제품에 들어 있던 어댑터를 사용하십시오.</p>

신호	신호의 의미
i8	 <p>필터가 오염되었습니다. 필터를 청소합니다. 화면에 표시되는 지시 사항이나 사용 설명서 지시 사항에 따릅니다. 새 필터는 필립스 온라인 매장 (www.philips.com/support 또는 가까운 필립스 대리점에서 구입하실 수 있습니다. 필터 청소를 완료한 후에도 i8 정보 코드가 계속 표시되는 경우 아래 문제 해결 표를 참조하십시오.</p>
i10	 <p>배터리가 올바르게 삽입되지 않았습니다. 배터리를 분리했다가 다시 끼웁니다. 그래도 여전히 작동하지 않는 경우 제품을 필립스 서비스 센터로 가져가거나 필립스 고객 상담실에 문의해 주십시오.</p>
	 <p>배터리 잔량이 부족하며 충전이 필요합니다. 제안된 충전 방법으로 제품 또는 배터리를 충전하십시오.</p>

문제 해결

이 장에서는 제품을 사용하면서 접할 수 있는 가장 일반적인 문제를 다룹니다. 아래 정보를 통해 문제를 해결하지 못한 경우 www.philips.com/support를 방문하여 자주 묻는 질문(FAQ) 목록을 참조하거나 해당 국가의 필립스 고객 지원 센터로 문의하십시오.

건식 청소

문제점	가능한 원인	해결 방법
전원 버튼을 누르는데 제품이 반응하지 않습니다.	디스플레이에 배터리가 비었다는 아이콘이 표시됩니다.	배터리를 충전하려면 제품을 충전 스테이션에 연결하거나 핸디형 진공 청소기를 어댑터 전원 플러그에 직접 연결하십시오.
충전 스테이션이 벽에 안정적으로 고정되지 않습니다.	충전 스테이션을 고정하는 나사가 느슨한 상태입니다.	나사를 완전히 조여주십시오.
	나사 크기가 맞지 않습니다.	제품에 들어 있는 나사를 사용해 충전 스테이션을 설치합니다.
	충전 스테이션을 설치한 벽이 안정적이지 않습니다.	충전 스테이션을 설치한 벽이 안정적인지 확인해 보십시오.
제품의 작동이 갑자기 멈춥니다.	제품 내부에 오작동이 발생하면 버튼이 반응하지 않고 화면에 아무것도 표시되지 않습니다.	제품을 충전 스테이션에 연결하거나 핸디형 진공 청소기는 어댑터에 직접 연결하십시오. 디스플레이를 확인합니다. 오류 코드가 표시된 경우 사용 설명서에서 그 의미를 확인하실 수 있습니다.
	(코드: E2, E3) 제품이 적절한 온도에서 작동되고 있지 않습니다.	제품은 반드시 5~40°C 환경에서 사용해야 합니다.

문제점	가능한 원인	해결 방법
	(코드: i4, i5) 브러시 롤이 걸렸거나 공기 흐름 채널 안에 물체가 걸려 있습니다.	제품의 전원이 꺼져 있는지 확인합니다. 사용 설명서에 따라 노즐을 청소하고 제품 본체에서 연장관을 분리해 연장관 안을 확인해 보십시오. 노즐이나 연장관에서 물체를 제거한 다음 제품을 다시 시작합니다.
	(코드: E9) 모터로 작동되는 노즐이 과열되었습니다.	제품의 전원 스위치를 끄고 15분간 기다립니다. 노즐의 위쪽 케이스에 손을 대어 아직 따뜻한지 확인합니다. 노즐이 아직 따뜻하면 노즐이 식을 때까지 더 기다립니다. 노즐이 완전히 식고 나면 제품 전원을 다시 켜봅니다.
제품 흡입력이 평소보다 떨어집니다.	필터 및 사이클론이 지저분합니다.	먼지통을 비우십시오. 필터 및 사이클론을 청소합니다. 제품을 정기적으로 사용하는 경우 필터는 최소 한 달에 한 번 세척해야 합니다. 사이클론에 끼어 있는 머리카락과 먼지를 제거합니다.
	먼지통이 제품에 제대로 끼워지지 않았습니니다.	먼지통을 제품에 올바르게 끼워주십시오.
제품에서 먼지가 나옵니다.	필터가 지저분합니다.	필터를 청소합니다. 사용 설명서도 참조하십시오.
	제품에 필터가 없습니다.	제품에 필터가 있고 올바르게 조립되어 있는지 확인하십시오.
	다른 물체가 사이클론을 막고 있습니다.	사이클론에 물체가 걸려 있는지 확인하고, 사이클론을 막고 있는 물체가 있다면 제거합니다. 사이클론에 끼어 있는 머리카락과 먼지도 모두 제거합니다.
	먼지통이 제품에 제대로 끼워지지 않았습니니다.	먼지통을 비우고 제품에 올바르게 끼웁니다.
	전원을 끌 때 제품이 회전하거나 뒤집혔습니니다.	제품을 똑바로 세운 상태에서 전원을 끕니다.
카펫을 청소할 때 제품이 바닥에서 원활하게 움직이지 않습니다.	바닥 유형 인식 기능이 꺼져 있습니다.	디지털 메뉴에서 바닥 유형 인식 기능을 켭니다.
	선택한 흡인력이 너무 높습니니다.	흡인력을 줄입니다. 사용 설명서도 참조하십시오.
브러시가 회전하지 않습니다.	브러시가 머리카락 또는 먼지로 막혔습니니다.	손이나 가위를 사용해 브러시를 청소합니다.
	(code i4) 올이 긴 카펫에서 저항을 너무 많이 받게 되면 브러시가 멈출 수 있습니다.	제품의 전원을 끈 다음 다시 켜십시오.
	롤러 브러시가 청소 후 노즐에 올바르게 조립되지 않았습니니다.	사용 설명서의 청소 탭 설정에 따라 롤러 브러시를 노즐에 올바르게 밀어 넣습니다. 잠금 레버를 제자리에 고정될 때까지 눌러 롤러 브러시를 노즐 안에 고정하십시오.

문제점	가능한 원인	해결 방법
	(코드: E9) 모터로 작동되는 노즐이 과열되었습니다.	제품의 전원 스위치를 끄고 15분간 기다립니다. 노즐의 위쪽 케이스에 손을 대어 아직 따뜻한지 확인합니다. 노즐이 아직 따뜻하면 노즐이 식을 때까지 더 기다립니다. 노즐이 완전히 식고 나면 제품 전원을 다시 켜봅니다.
노즐의 LED가 켜지지 않습니다.	노즐이 연장관이나 제품에 올바르게 연결되지 않았습니다.	노즐을 제품 또는 핸디형 청소기에 제대로 연결하십시오.
	조명 기능이 꺼져 있습니다.	메뉴에서 이 기능을 켭니다. 메뉴에서 노즐 LED의 밝기를 조정합니다.
핸디형 청소기에서 LED가 켜지지 않습니다.	조명 기능이 꺼져 있습니다.	메뉴에서 이 기능을 켭니다. 메뉴에서 핸디형 청소기 LED의 밝기를 조정합니다.
액세서리에 불이 들어오지 않습니다.	액세서리가 연장관에 연결되어 있습니다.	연장관을 빼고 액세서리를 핸디형 청소기에 직접 연결합니다.
	액세서리가 제품에 올바르게 연결되지 않았습니다.	액세서리를 제품에 올바르게 연결합니다.
노즐, 핸디형 청소기 및 액세서리의 불이 충분히 밝지 않습니다.	밝기가 낮춰져 있습니다.	메뉴에서 불의 밝기를 조정합니다.
제품이 충전되지 않습니다.	전원 플러그가 제품에 올바르게 연결되지 않았거나 어댑터가 벽면 콘센트에 올바르게 꽂혀 있지 않습니다.	전원 플러그가 제품에 올바르게 연결되어 있고 어댑터가 벽면 콘센트에 꽂혀 있는지 확인합니다.
	전원 플러그가 충전 스테이션에 잘못 놓여 있습니다.	충전 스테이션에서 플러그가 올바르게 고정되어 있는지 확인하십시오. 플러그가 비스듬하게 되어 있고 충전 스테이션이 플러그를 제자리에 고정하고 있는지 확인합니다.
	(코드 i7) 제품에 들어 있는 어댑터가 아닌 다른 어댑터가 사용되고 있습니다.	제품에 들어 있는 어댑터를 사용하도록 하십시오.
	(code i10) 배터리가 올바르게 설치되지 않았습니다.	배터리를 슬롯 안으로 완전히 밀어 넣어 올바르게 설치되도록 하십시오.
	(code E5) 배터리 오작동.	배터리 장애입니다. 배터리를 교체하십시오.
		위 사항을 확인했지만 제품이 여전히 충전되지 않을 경우 필립스 서비스 센터에 가져오시거나 필립스 고객 상담실에 문의하십시오.
제품 충전 속도가 매우 느립니다.	외부 어댑터 또는 다른 제품의 어댑터가 사용되고 있습니다.	제품을 충전할 때는 제품에 들어 있는 어댑터를 사용하십시오.
배터리를 충전해 연결했는데 제품의 전원이 들어오지 않습니다.	제품에 계속 어댑터에 연결되어 있습니다.	제품을 어댑터에서 분리한 후 재시작합니다.

문제점	가능한 원인	해결 방법
	(코드: E1) 제품에 문제가 생겼습니다.	배터리를 분리한 다음 10초간 기다렸다가 다시 끼웁니다. 그래도 여전히 작동하지 않는 경우 제품을 필립스 서비스 센터로 가져가거나 필립스 고객 상담실에 문의해 주십시오.
디스플레이에 필터 아이콘(코드: i8).	필터가 지저분합니다.	<p>필터를 청소합니다. 화면에 표시되는 지시 사항이나 사용 설명서 지시 사항에 따릅니다.</p> <p>필터 청소를 완료한 후에도 i8 정보 코드가 계속 표시되는 경우 다음 해결 방법을 고려해 볼 수 있습니다.</p> <ul style="list-style-type: none"> - 깨끗한 여분 필터가 있는 경우 사용하던 필터를 새 필터로 교체합니다. 그런 다음 핸디형 청소기를 사용해 사용하던 폼 필터와 필터 케이스를 조심스럽게 청소합니다. - 또는, 다른 진공청소기나 미니 진공청소기가 있는 경우 해당 진공청소기를 사용해 폼 필터와 필터 케이스를 간단히 청소하면 됩니다. <p>참고: 청소기 전원을 켜기 전에 항상 청소기 안에 필터가 있는지 확인하십시오.</p>
	필터가 수명을 다했습니다.	새 필터는 필립스 온라인 매장(www.philips.com/support) 또는 가까운 필립스 대리점에서 구입하실 수 있습니다.
		위 사항을 확인했지만 여전히 제품에 오류가 표시되는 경우 필립스 서비스 센터에 가져오시거나 필립스 고객 상담실에 문의해 주십시오.
미니 터보 브러시가 제대로 작동하지 않습니다.	롤러 브러시가 막혔습니다.	가위를 사용하여 브러시에서 머리카락을 제거하십시오. 사용 설명서의 지침을 준수하십시오.
	청소하는 동안 옷감 또는 그 표면 때문에 롤러 브러시가 막혀 있습니다.	미니 터보 브러시를 바닥과 정렬되는 위치에 맞추고 부드러운 표면에는 터보 브러시를 사용하지 마십시오.
	롤러 브러시가 미니 터보 브러시에 제대로 삽입되지 않았습니다.	롤러 브러시와 미니 터보 브러시가 올바르게 연결되어 있고 사이에 틈이 없는지 확인합니다. 설명서의 지침을 준수하십시오.
흡입력이 안정적으로 느껴지지 않습니다.	정상입니다. "바닥 유형 인식" 기능이 작동되고 있기 때문입니다. 제품이 바닥 유형을 감지해 해당 바닥에 최적화된 성능으로 청소하고 있는 것입니다.	그대로 사용하시면 됩니다. 원하는 흡입력을 선택해 일정한 흡입력으로 청소하기를 원하시는 경우 제품 메뉴에서 이 스마트 기능을 끄시면 됩니다.
바닥 유형 인식 기능이 논리적으로 반응하지 않습니다.	브러시가 머리카락 또는 먼지로 막혔습니다.	가위 또는 손을 사용하여 브러시를 청소합니다. 사용 설명서의 지침을 참조하십시오.

문제점

제품에서 정전기가 발생합니다.

가능한 원인

제품에는 정전기가 생깁니다. 공기 습도가 낮을수록 제품에서 정전기가 더 많이 생깁니다.

해결 방법

실내에서 연장관을 금속 물체(예: 테이블, 의자 등의 다리)와 수시로 접촉하도록 하여 제품을 방전시킵니다. 또는 실내 습도를 높여주는 것도 좋습니다.

청소기가 흡입하는 먼지에 정전기가 있습니다.

먼지통을 비우고 사용 설명서의 지침에 따라 필터를 청소하십시오.

습식 청소

문제점

물탱크에서 나오는 물이 감소했습니다.

가능한 원인

웨딩 스트립이 먼지로 막혀 있습니다.

해결 방법

세척 용기를 분리하여 세척하십시오. 깨끗한 웨딩 스트립을 다시 끼웁니다.

극세사 물걸레 패드가 올바르게 장착되지 않아 웨딩 스트립을 덮고 있습니다.

물걸레 패드가 올바르게 배치되었는지 확인하십시오. 올바르게 배치하는 방법은 사용 설명서를 참조하십시오.

물탱크가 비어 있거나 거의 비어 있습니다.

물탱크를 다시 채웁니다.

필립스가 제공하지 않은 극세사 물걸레 패드를 사용하고 있습니다.

필립스에서 제공하는 정품 극세사 물걸레 패드만 사용하십시오. 물걸레 패드는 필립스 온라인 매장(www.philips.com/support) 또는 가까운 필립스 대리점에서 구입하실 수 있습니다.

웨딩 스트립에 라임 스케일이 쌓였습니다.

새 웨딩 스트립은 필립스 온라인 매장(www.philips.com/support) 또는 가까운 필립스 대리점에서 구입하실 수 있습니다.

물탱크에서 너무 많은 양의 물이 너무 빠른 속도로 흘러 나옵니다.

물탱크 뚜껑이 제대로 닫히지 않았습니다.

뚜껑이 제대로 잠겼는지 확인하십시오.

스트립이 물탱크 하단에 올바르게 놓여있지 않습니다.

스트립이 물탱크 바닥판에 올바르게 고정되었는지 확인하십시오.

바닥의 물기가 마르면서 줄무늬 자국이 남습니다.

물에 액상 세정제를 너무 많이 넣었습니다.

액상 세정제는 몇 방울 정도만 추가하거나 거품이 적게 나는 것을 사용합니다.

극세사 물걸레 패드가 제대로 놓이지 않았습니다.

물걸레 패드가 올바르게 끼워져 있는지 확인하십시오. 올바르게 배치하는 방법은 사용 설명서를 참조하십시오.

맞지 않는 물걸레 패드를 사용하고 있습니다.

반드시 7000 시리즈용 필립스 XV1670/02 정품 극세사 물걸레 패드를 사용해야 합니다. 물걸레 패드는 필립스 온라인 매장(www.philips.com/support) 또는 가까운 필립스 대리점에서 구입하실 수 있습니다.

المحتويات

1419	مقدمة
1419	الوصف العام
1420	قبل أول استخدام
1420	تركيب حامل التثبيت على الحائط
1421	التجهيز للاستخدام
1422	استخدام الجهاز
1422	تجميع الجهاز
1423	كنس الأرضيات الصلبة واللينه بالمكنسة الكهربائية
1424	ميزة الكنس أثناء مسح الأرضيات الصلبة
1427	الاستخدامات المتنوعة والملحقات
1430	عمليات التخصيص والمعلومات الإضافية
1432	مرحلة ما بعد الاستخدام - الصيانة
1432	الصيانة المنتظمة بعد كل دورة تنظيف
1435	الصيانة الدورية من حين لآخر
1441	الاستبدال
1442	إشارات واجهة المستخدم ومعناها
1444	استكشاف الأخطاء وإصلاحها
1444	التنظيف الجاف
1448	التنظيف الرطب

مقدمة

شكراً لشاركتك هذا المنتج! للاستفادة بشكل كامل من الدعم الذي نقدمه، يمكنك تسجيل منتجك على الموقع www.philips.com/mycordlessvacuum-7000

الوصف العام

- 1 شاشة العرض الرقمية
 - a مؤشر حلقة مستوى البطارية
 - b النسبة المئوية لمستوى البطارية
 - c مستوى الطاقة المحدد
 - d أيقونة تفعيل ميزة التعرف على نوع السطح
 - e أيقونة تذكير تنظيف الفلتر
- 2 زر القائمة/التأكيد
- 3 الزر +
- 4 الزر -
- 5 زر التشغيل/الإيقاف
- 6 محمول باليد
- 7 دلو الغبار
- 8 بطارية
- 9 فلتر إضافي (طراز XC7057 فقط)
- 10 زر تحرير دلو الغبار
- 11 التثبيت على الحائط

المهايع	12
الصمام	13
فوهة PrecisionPower الذكية	14
خزان المياه	15
وسادة المسح المصنوعة من الألياف الدقيقة	16
الفرشاة التوربينية الصغيرة (الطرازان XC7055 وXC7057 فقط)	17
أداة التجميع	18
الفرشاة الناعمة (XC7057 فقط)	19
أداة قماش التنجيد (الطرازان XC7055 وXC7057 فقط)	20
أداة الشقوق	21

قبل أول استخدام

تركيب حامل التثبيت على الحائط

- 1 اقليبي حامل التثبيت على الحائط وقومي بترك الزراع الرمادي. أدخلي منفذ الشحن، مع التأكد من ظهور الجزء المعدني وتوجيهه بشكل عمودي على الجانب الأمامي من حامل التثبيت على الحائط.

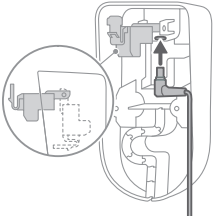

- 2 قومي بتنظيم الكابل بشكل دقيق عبر وضعه في الحزّ المخصص له.

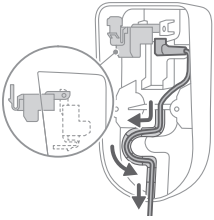

- 3 أغلقي الزراع الرمادي. تأكدي من استقرار الزراع الرمادي في مكانه مصدراً صوت "طقطقة".

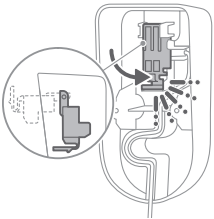

- 4 قومي بتركيب حامل التثبيت على الحائط بإحكام في الموضع المفضل لديكي على الحائط، مع التأكد من أن ثقب براغي التثبيت تبعد حوالي 110 سم عن الأرض.

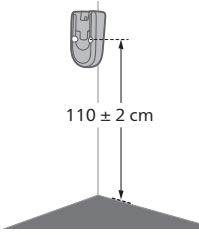

⚠ تنبيه: توخي الحذر عند حفر ثقب في الحائط لتثبيت حامل التثبيت على الحائط لتجنب خطر التعرض لصدمة كهربائية.

- i** ملاحظة: تأكد من أن وضع حامل التثبيت على الحائط يسمح للجهاز بأكمله بالتعليق على الحائط دون ملاصقة الفوهة للأرض.

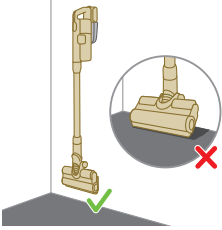

- 5 بمجرد تحديد الموضع ومستوى الارتفاع الأمثل لتخزين جهازك وشحنه، أحكمي ربط البراغي تمامًا لتثبيت حامل التثبيت على الحائط في مكانه.

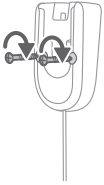

التجهيز للاستخدام

هذا الجهاز مزود ببطارية ليثيوم أيون. تستغرق عملية الشحن للبطارية الفارغة وحتى اكتمال الشحن 6 ساعات تقريبًا.

- 1 قومي بتركيب حزمة البطارية بالهيكل الرئيسي للجهاز، مع التأكد من الربط المُحكم الذي يتحقق من خلال إصدار صوت "طققة".

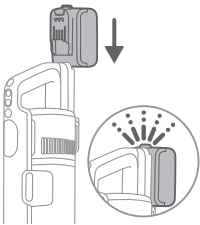

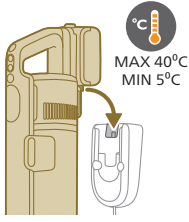

2 اشحن الجهاز من خلال وضعه في حامل التثبيت على الحائط المجمع.

⚠ تحذير: يتم تخزين الجهاز وشحنه عند درجة حرارة أعلى من 5 درجات مئوية وأقل من 40 درجة مئوية.

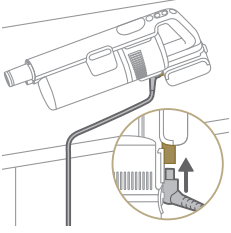

i ملاحظة: يمكنك أيضًا وضع الجهاز المحمول باليد على سطح مستو وثابت، ثم توصيل كبل الشحن مباشرةً بالجهاز.

3 تم تصميم الجهاز ليصل إلى الشحن الكامل في غضون 6 ساعات. يمكنك متابعة تقدم عملية الشحن على الشاشة. عندما يتم شحن الجهاز بالكامل، تضيء القيمة بنسبة 100% على الشاشة. بعد بضع دقائق، سيتم إيقاف تشغيل الشاشة.



استخدام الجهاز

تجميع الجهاز

1 قومي بتركيب الجهاز المحمول باليد بالأنبوب. يمكنك التأكد من نجاح عملية التركيب من خلال صوت "طققة".



2 قومي بتركيب الأنبوب بالفوهة. يمكنك التأكد من نجاح عملية التركيب من خلال صوت "طقطقة".



كنس الأرضيات الصلبة واللينة بالمكنسة الكهربائية

1 اضغطي على زر التشغيل/إيقاف التشغيل لتشغيل الجهاز.

i ملاحظة: لإيقاف تشغيل الجهاز، يتعين الضغط على زر التشغيل/إيقاف التشغيل مرة أخرى.

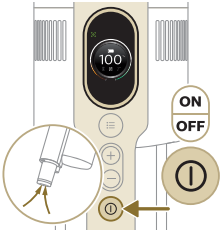

2 استخدمي الزرين + و- للتبديل بين ثلاثة إعدادات مختلفة للطاقة.

E - الوضع الاقتصادي

N - الوضع العادي

T - وضع التربو

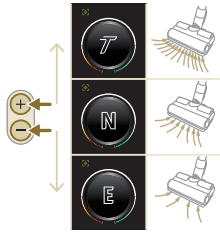

3 يمكنك تنظيف الأسطح الصلبة أو اللينة باستخدام المكنسة الكهربائية.

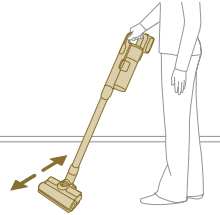

i من خلال تمكين ميزة التعرف على نوع السطح، سيتعرف الجهاز على نوع السطح ويقوم بتحسين أدائه تلقائيًا في ضوء إعدادات الطاقة التي حدتها. ولتعطيل هذه الميزة، راجعي كيفية تخصيص الإعدادات التالية.

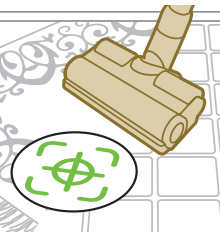

⚠ تحذير: لا تنظفي الماء أو السوائل الأخرى بالمكنسة الكهربائية.



⚠ تنبيه: لا تنظري مباشرةً إلى مصابيح LED المضاءة أو توجهي مصابيح LED إلى عيون أي شخص. ضوء LED ساطع جداً.

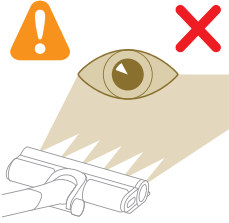

ميزة الكنسى أثناء مسح الأرضيات الصلبة

⚠ تنبيه: لا تستخدم خزان المياه إلا على أرضيات صلبة ذات طبقة علوية مقاومة للماء (مثل مشمع الأرضيات والبلاط المطلي بالمينا والباركيه المصقول) والأرضيات الحجرية (مثل الرخام). وإذا كانت الأرضية لم تتم معالجتها لتصبح مقاومة للماء، فتتحقق من الجهة المصنّعة لها لمعرفة ما إذا كان يمكنك استخدام المياه لتنظيفها. لا تستخدم خزان المياه على أرضيات صلبة لها طبقة علوية مقاومة للماء تالفة.

i ملاحظة: لا تستخدم خزان المياه لتنظيف السجاجيد.

i ملاحظة: لا تحركي الجهاز عندما يكون خزان المياه متركبًا بشكل جانبي، لأن ذلك يترك آثاراً للمياه. لا تحركيه إلا للأمام والخلف.

1 بللي وسادة المسح المصنوعة من الألياف الدقيقة بالماء قبل الاستخدام.

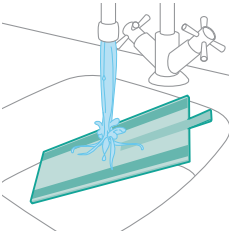

2 قومي بتنبيت وسادة المسح المصنوعة من الألياف الدقيقة أسفل خزان المياه. قومي بمحاذاة أشرطة الفيلكرو أسفل خزان المياه وخلف قطعة القماش.

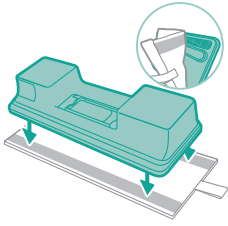

3 املئي الخزان بالماء، مع التأكد من أن درجة حرارة الماء لا تتجاوز 50 درجة مئوية.

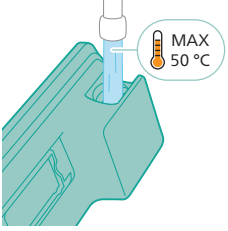

4 (اختياري) إذا كنت ترغبين في إضافة مَتنظف أرضيات سائل إلى خزان المياه، فاختاري نوعًا منخفض الرغوة أو غير رغوي يمكن تخفيفه. نوصي باستخدام مَتنظف الأرضيات Philips XV1792. أضيفي بضع قطرات فقط من المَتنظف السائل إلى الماء.

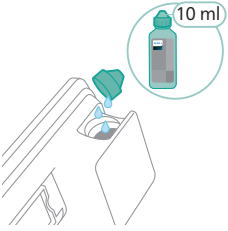

5 أغلقي خزان المياه بشكل صحيح.

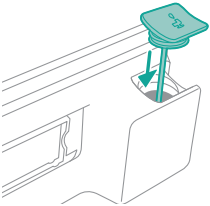

6 ركبي خزان المياه المُجهز بالفوهة المائية وستكونين مستعدة للبدء.

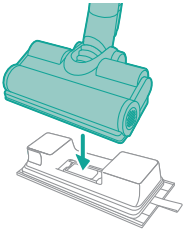

7 اضغطي على زر التشغيل/إيقاف التشغيل لتشغيل الجهاز. يمكنك تنظيف الأرضيات الصلبة بشكل فعال باستخدام الوحدة المائية المركبة على الفوهة.



i ملاحظة: الوحدة المائية غير مناسبة للأرضيات اللينة مثل السجاد.

! تنبيه: لا ينبغي استخدام الوحدة المائية لمسح المياه المتجمعة.

نصائح ومعلومات مهمة أخرى

- ليس من الضروري تنظيف الأرضية بالمكنسة الكهربائية قبل المسح، لأن مجموعة المكنسة الكهربائية والممسحة تنظف الأرضية الصلبة بفاعلية لالتقاط جميع أنواع الأوساخ، بما في ذلك السوائل والبقع، على السجاد والموكيت، استخدم مجموعة المكنسة الكهربائية فقط.
- يمكن للجهاز ترك بركة صغيرة من الماء على الأرض إذا لم تحركي الجهاز أثناء إيقاف تشغيله. يمكنك تقليل حجم البركة عن طريق تحريك الجهاز أثناء إيقاف تشغيله. إذا لزم الأمر، يمكنك إزالة آخر القطرات بقطعة قماش.

قيود الاستخدام

- مجموعة المكنسة الكهربائية والممسحة مناسبة لتنظيف جميع أنواع الأرضيات الصلبة ومسحها، باستثناء الأرضيات الخشبية غير المطلية.
- مجموعة المكنسة الكهربائية والممسحة مخصصة للتنظيف المنتظم للأرضيات الصلبة. اتبعي دائماً تعليمات التنظيف الخاصة بأرضيتك الصلبة عند استخدام هذا الجهاز.
- إذا كنت ترغبين في إضافة مَنتَظف أرضيات سائل غير مَنتَظف الأرضيات Philips XV1792 إلى الماء الموجود في خزان المياه النظيف، فتأكد من استخدام مَنتَظف أرضيات سائل منخفض الرغوة أو غير رغوي يمكن تخفيفه في الماء مثل مَنتَظف أرضيات Philips XV1792.
- ونظراً لأن خزان المياه النظيف سعته 250 مل، ما عليك سوى إضافة بضع قطرات (10 مل كحد أقصى) من مَنتَظف الأرضيات السائل إلى الماء.
- إذا كنت تستخدمين مجموعة المكنسة الكهربائية والممسحة على أرضيات مكسوة بمشمع، فافعلي ذلك فقط على أرضيات مكسوة بمشمع مثبت جيداً لمنع سحب المشمع في الفوهة.

- إذا قمت بتحريك/رفع الجهاز فوق سجادة أو موكيت عند إيقاف تشغيله، فقد ينتهي الأمر بقطرات مياه الصرف على السجادة أو الموكيت.
- لا تدفعي الجهاز فوق الشبكات الأرضية للسخانات الحرارية. نظراً لأن الجهاز لا يمكنه التقاط الماء الذي يخرج من الفوهة عند تحريكه فوق الشبكة، ينتهي الأمر بالماء في أسفل حفرة السخان الحراري.
- أثناء التنظيف، لا ترفعي الفوهة عن الأرض أو تحركيها بشكل جانبي، ولا تقومي بعمل انعطافات قوية، لأن ذلك سيؤدي إلى ترك آثار للماء. لا تحركيه إلا للأمام وللخلف.

i ملاحظة: يعتمد وقت التشغيل على مستوى الطاقة المستخدم أثناء التنظيف.

الاستخدامات المتنوعة والملحقات

⚠ تحذير: عند استخدام أي من هذه الملحقات، لا تنظفي الماء أو السوائل الأخرى بالمكنسة الكهربائية.

⚠ تنبيه: لا تنظري مباشرةً إلى مصابيح LED المضاءة أو توجهي مصابيح LED إلى عيون أي شخص. ضوء LED ساطع جداً.

استخدام الأداة المحمولة باليد

يمكنك استخدام الجهاز المحمول باليد مباشرةً دون أي أداة تنظيف أخرى لتنظيف الأتربة.

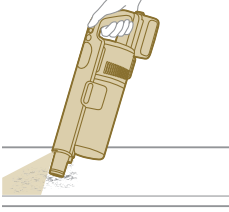

استخدام الفوهة

1 قومي بتركيب الفوهة مباشرةً بالجهاز المحمول.



2 هذه المجموعة مُعدة لتنظيف الأسطح الديناميكية مثل درابزين الدرج.

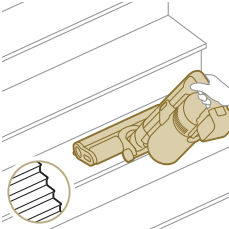

استخدام الفرشاة التوربينية الصغيرة

- 1 لتركيب الفرشاة التوربينية الصغيرة، أدخل الأنبوب المكنسة الكهربائية المحمولة باليد في الفرشاة التوربينية الصغيرة.



- 2 يمكنك استخدام فرشاة Turbo الصغيرة للتنظيف القياسي، على سبيل المثال، للمناطق الناعمة مثل الأسرة والأرائك. يمكنك ضبط إعدادات الطاقة ليناسب احتياجات التنظيف.

- 3 يمكنك استخدام فرشاة Turbo الصغيرة لتنظيف شامل إضافي، على سبيل المثال لتنظيف شعر الحيوانات الأليفة أو لتنظيف بقع صغيرة من الأوساخ، مثل فتات الخبز المنسكبة. يمكنك ضبط إعدادات الطاقة ليناسب احتياجات التنظيف.

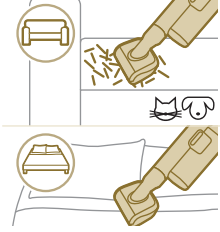

استخدام أداة الشقوق

- 1 لتركيب أداة الشقوق، أدخل الأنبوب أو الجهاز المحمول باليد في أداة الشقوق.



- 2 يمكنك استخدام الأداة ذات الشق الطويل لتنظيف الزوايا الضيقة أو الأماكن التي يصعب الوصول إليها. يمكنك ضبط إعدادات الطاقة ليناسب احتياجات التنظيف.

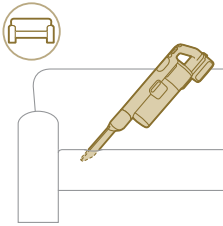

استخدام أداة التجميع

- 1 لتركيب أداة التجميع، أدخل الأنبوب أو الجهاز المحمول باليد في أداة التجميع.



2 تم تصميم أداة التجميع لتنظيف إطارات النوافذ أو الستائر أو خيوط العنكبوت، مع إعدادات إطلاق الفرشاة والإضاءة القابلة للتخصيص.

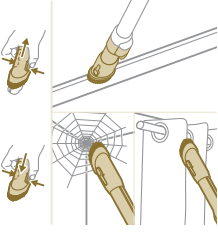

استخدام الفرشاة الناعمة

1 لتركيب الفرشاة الناعمة، أدخل الأنبوب أو الجهاز المحمول باليد في الفرشاة الناعمة.



2 تم تصميم الفرشاة الناعمة لأسطح مخصصة وتأتي مزودة بإضاءة قابلة للتخصيص.

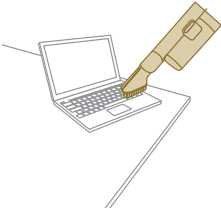

استخدام أداة فرش التنجيد

1 لتركيب أداة فرش التنجيد، أدخل الأنبوب أو الجهاز المحمول باليد في أداة فرش التنجيد.



2 تعد أداة فرش التنجيد مثالية لتنظيف قطع الأثاث ذات الأنسجة الناعمة، ويمكن ضبط الإضاءة الخاصة بها وفقاً لتفضيلاتك.

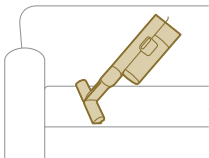

عمليات التخصيص والمعلومات الإضافية

هذا الجهاز مزود بخيارات مختلفة للتخصيص والمراقبة في القائمة.

- 1 للوصول إلى إعدادات القائمة، اضغطي على زر القائمة.
- 2 قومي بالتبديل بين الخيارات بالضغط على الزرين + و- . تشمل هذه الخيارات ضبط الإضاءة، وتمكين ميزة التعرف على نوع السطح أو تعطيلها، والوصول إلى معلومات إضافية حول جهازك، والعودة إلى الشاشة السابقة.
- 3 بمجرد تحديد الخيار المطلوب، قومي بتأكيد اختيارك بالضغط على زر القائمة مرة أخرى.



تعديل سطوع الإضاءة

اضغطي على زر القائمة وقومي بالتبديل إلى ميزة الإضاءة. قومي بالتأكيد بالضغط على زر القائمة مرة أخرى. لتعديل سطوع الإضاءة، قومي بالتبديل بين المستويات المتاحة، مع التأكيد بالضغط على زر القائمة.

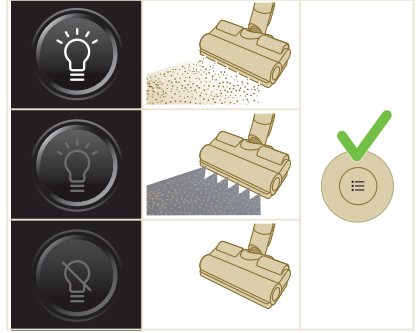

التعرّف على نوع السطح

اضغطي على زر القائمة وقومي بالتبديل إلى ميزة التعرف على نوع السطح. قومي بالتأكيد بالضغط على زر القائمة مرة أخرى.

في شاشة التعرف على نوع السطح، قومي بتنشغيل هذه الوظيفة وتأكيد القرار بالضغط على زر القائمة. وعند تمكينها بنجاح، ستظهر أيقونة خضراء في الزاوية اليسرى العليا من الشاشة بعد العودة إلى الشاشة الرئيسية.

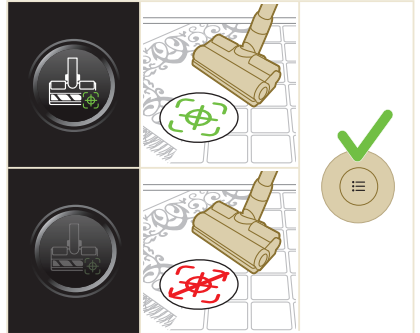

i ملاحظة: يمكن تمكين أو تعطيل ميزة التعرف على نوع الأرضية فقط عند توصيل الفوهة الآلية بالجهاز المحمول باليد. ونتيجة لذلك، عند عدم توصيل فوهة آلية بالجهاز الرئيسي، سيكون هناك عنصر واحد ناقص في القائمة الخاصة بك. قم بتوصيل الفوهة الآلية لرؤية عنصر التعرف على نوع الأرضية هذا في قائمتك.

i ملاحظة: عند استلام الجهاز لأول مرة، ستكون ميزة التعرف على نوع السطح ممكنة.

i ملاحظة: ستصبح ميزة التعرف على نوع السطح نشطة عندما تحدد الفوهة أسطح التنظيف المختلفة أثناء الحركة.

معلومات إضافية

اضغطي على زر القائمة وقومي بالتبديل إلى خيار "المعلومات الإضافية". قومي بالتأكد بالضغط على زر القائمة مرة أخرى.

في شاشة "المعلومات الإضافية"، يمكنك التحقق من حالة الفلتر والبطارية ووقت الاستخدام الإجمالي وطراز جهازك والوصول إلى رمز الاستجابة السريعة للحصول على معلومات إضافية عبر الإنترنت.

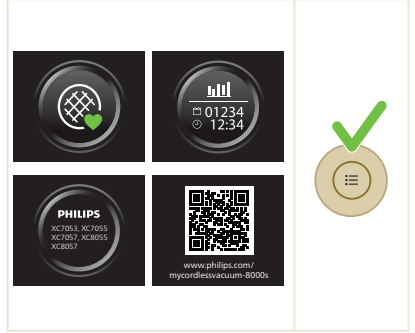

عودة

للخروج من القائمة والعودة إلى الشاشة السابقة، حدي الخيار "عودة".

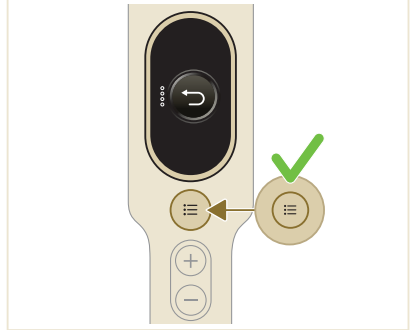

مرحلة ما بعد الاستخدام – الصيانة

الصيانة المنتظمة بعد كل دورة تنظيف

صيانة نظام التحكم في الغبار

أفرغ دلو الغبار بعد كل استخدام أو عند وصول الغبار إلى مؤشر مستوى MAX (الحد الأقصى).

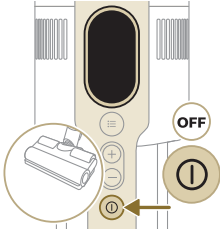
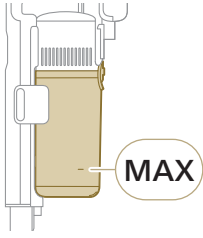

1 أوقف تشغيل الجهاز.

2 امسك الجهاز بزاوية 45 درجة كما هو موضح في الرسم التوضيحي. قومي بإزالة دلو الغبار بالضغط على زر التحرير. يوجد زر التحرير في الجزء السفلي من الدلو.

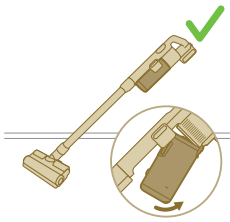
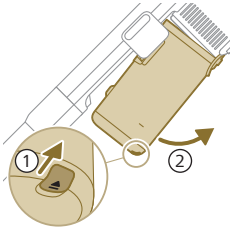

i ملاحظة: قومي بإزالة دلو الغبار مع إبقاء الجهاز في وضع عمودي.

3 امسكي المقبض الأسود. قومي بإزالة جهاز الفصل الدوامي من دلو الغبار عن طريق إخراجها من الدلو

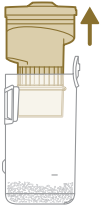

4 قومي بإفراغ الغبار المتجمع في دلو الغبار في سلة المهملات.

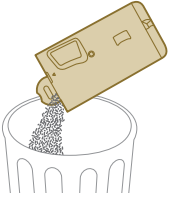

5 ضعِي جهاز الفصل الدوامي مرة أخرى في دلو الغبار. تأكدي من محاذاة الجزأين.

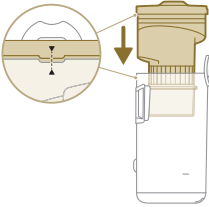

6 ضعِي الدلو المجمع مرة أخرى في مكانه. قومي أولاً بمحاذاة جانب الفلتر من الدلو قبل تثبيته في مكانه.

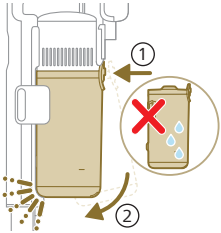

صيانة خزان المياه

ينبغي تنظيف خزان المياه بعد كل استخدام.

1 قومي بإزالة وسادة المسح المصنوعة من الألياف الدقيقة.

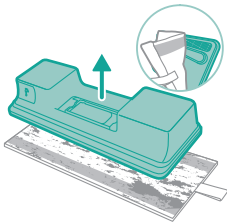

2 انطفي وسادة المسح تحت الصنبور واغسلها يدويًا أو في الغسالة.

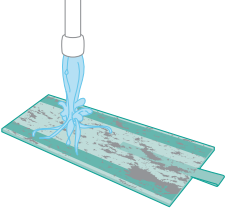

3 تخلصي من أي مياه متبقية في خزان المياه.

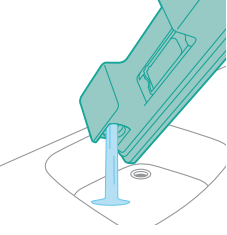

4 املئي خزان المياه بالماء.

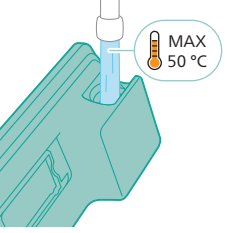

5 أغلقي خزان المياه بشكل صحيح ثم قومي بهز خزان المياه لإزالة بقايا المنظفات.

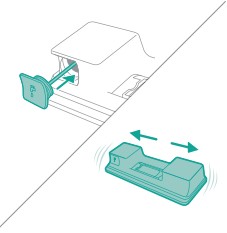

6 أفرغي خزان المياه واتركه مفتوحًا حتى يجف.

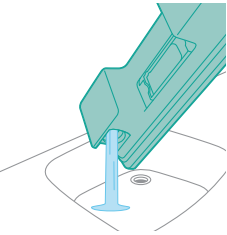

7 تأكدي من عدم فقدان غطاء الخزان أثناء التخزين. علقي وسادة المسح المصنوعة من الألياف الدقيقة لتجف.

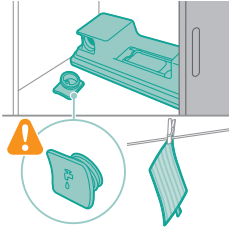

الصيانة الدورية من حين لآخر صيانة نظام التحكم في الغبار

نظفي الفلتر مرة واحدة على الأقل كل شهر أو عندما ترين الإشعار الخاص بتنظيف الفلتر (i8).



1 قومي بتدوير الفلتر عكس اتجاه عقارب الساعة لإزالته من دلو الغبار.

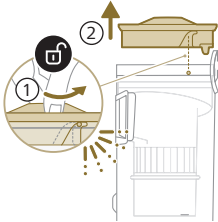

2 قومي بإزالة الفلتر المصنوع من الفوم القابل للغسل من إطار الفلتر البلاستيكي.

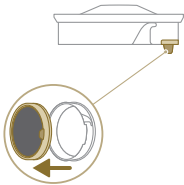

3 انقري على إطار الفلتر والفلتر المصنوع من الفوم بإصبعك فوق سلة المهملات لإزالة أي أتربة بهما.

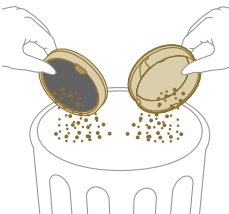

4 قومي بتنظيف الفلتر المصنوع من الفوم وعصره حتى يخرج منه ماء نظيف.

i ملاحظة: للحصول على أفضل نتيجة تنظيف، اجعلي الماء يتدفق خلال الفلتر بحيث يكون لسان الفلتر متجهًا للأسفل، مما يسمح بإزالة الغبار العميق.

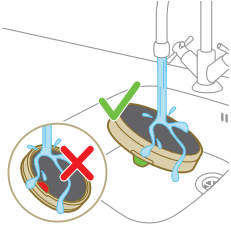

5 اتركي الفلتر المغسول حتى يجف لمدة 24 ساعة قبل إعادة تركيب الفلتر المصنوع من الفوم في إطار الفلتر.

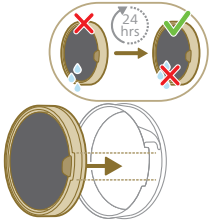

6 لإجراء صيانة شاملة، قومي بتنظيف دلو الغبار وجهاز الفصل الدوامي تحت ماء الصنبور الجاري أو بالماء الدافئ والصابون.

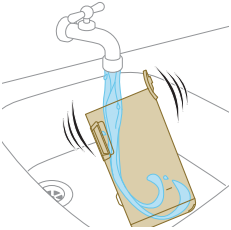

7 امسحي دلو الغبار وأجزائه التي تم تنظيفها وجففيها.

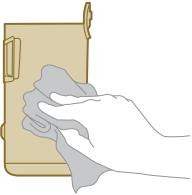

⚠ تنبيه: تأكد من أن جميع الأجزاء جافة تمامًا قبل إعادة تجميعها.

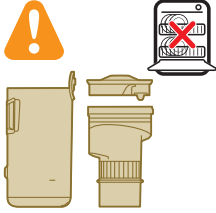

i ملاحظة: لا يمكن تنظيف جميع الأجزاء في غسالة الأطباق.

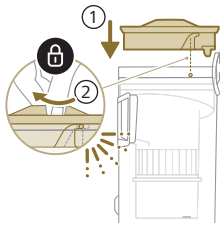

8 أعيدي تركيب الفلتر في دلو الغبار. قومي بتدوير الفلتر في اتجاه عقارب الساعة لتثبيته في مكانه.

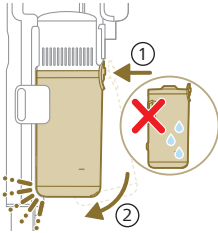

9 ضعي الدلو المجمع مرة أخرى في مكانه. قومي أولاً بمحاذاة جانب الفلتر من الدلو قبل تثبيته في مكانه.

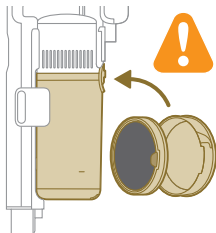

i ملاحظة: بعد الصيانة، تأكد دائمًا من أنه تم تركيب الفلتر في الجهاز قبل استخدامه.

صيانة فوهة PrecisionPower الذكية

1 احرص دائماً على إيقاف تشغيل الجهاز قبل تنظيف أسطوانة فرشاة الفوهة.

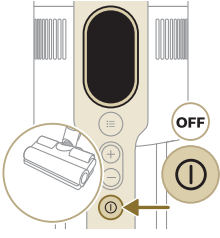

2 للوصول إلى أسطوانة الفرشاة، حدي مكان الزر الموجود على جانب الفوهة. اضغطي عليه وقومي بتدوير الغطاء لفتحه.

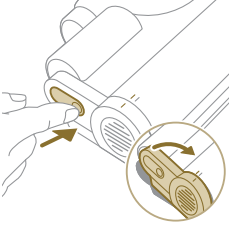

3 قومي بإزالة أسطوانة الفرشاة والغطاء الجانبي للفوهة برفق.

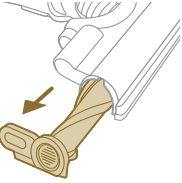

4 قومي ببنزع أي شعر متشابك بعناية من أسطوانة الفرشاة. يمكنك استخدام المقص للمساعدة في إزالة الأوساخ.

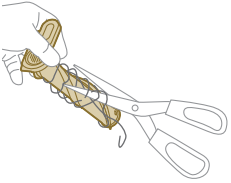

5 عند إعادة التجميع، تأكدي من محاذاة أسطوانة الفرشاة بشكل مناسب.

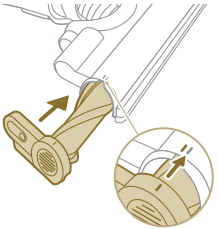

6 أغلقي أسطوانة فرشاة الفوهة عن طريق تثبيتها في مكانها حتى تسمعي صوت "طقطقة".

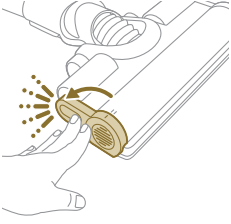

صيانة الفرشاة التوربينية الصغيرة

1 اقلبي الفرشاة للوصول إلى منطقة التنظيف.

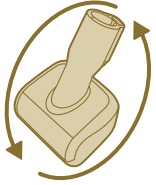

2 حركي الزر الجانبي لتحرير الفرشاة من موضعها.

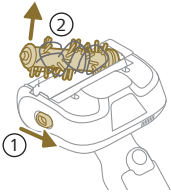

3 استخدم يديك أو مقصًا لإزالة أي أوساخ من الفرشاة.

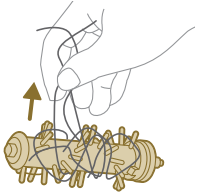

4 عند إعادة تجميع الفرشاة، ابدئي بوضع جانب واحد في مكانه قبل تثبيت الجانب الآخر. عندما يتم تجميع الفرشاة بشكل صحيح، سوف تسمعين صوت "طقطقة".

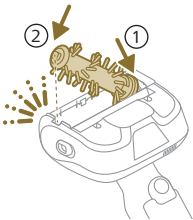

صيانة خزان المياه

قومي بإزالة الترسبات من خزان المياه مرة كل شهر لتجنب تراكم الترسبات الكلسية.

1 أضيفي بعضًا من سائل إزالة الترسبات إلى كوب القياس.

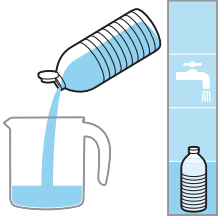

2 أضيفي الكمية الصحيحة من الماء إلى كوب القياس.

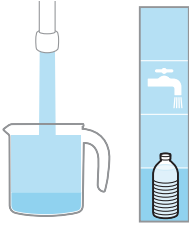

3 أضيفي هذا الخليط إلى خزان المياه.

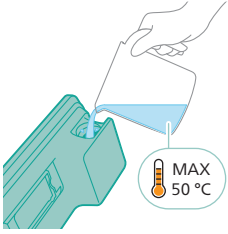

4 أغلقي خزان المياه بشكل صحيح قبل هز الخزان حتى يتوزع سائل إزالة الترسبات بالتساوي.

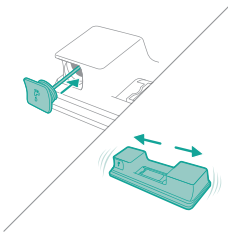

5 اتركي خزان المياه (بدون وسادة المسح المصنوعة من الألياف الدقيقة) في وضع عمودي لأكثر من 12 ساعة. من المقترض أن يخرج الماء ببطء من أسفل خزان المياه. ونوصي بوضع خزان المياه داخل الحوض أو فوق قطعة قماش.

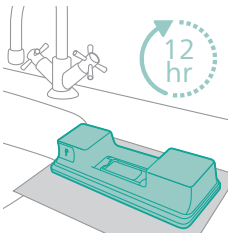

6 قومي بنظف خزان المياه وإزالة أي سائل متبق داخله.

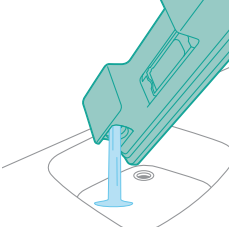

صيانة شريط المياه

1 قومي بإزالة شريط المياه من الجزء السفلي من خزان المياه لتنظيفه بشكل شامل.

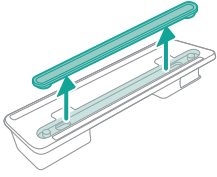

2 اشطفي شريط المياه بماء الصنبور.

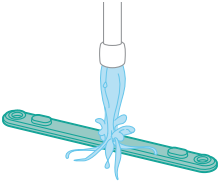

3 قومي بتركيب شريط المياه مرة أخرى في خزان المياه بعد التنظيف.

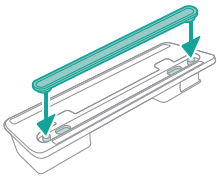

الاستبدال

لشراء المستلزمات أو قطع الغيار، قومي بزيارة www.philips.com/parts-and-accessories أو الذهاب الي تاجر Philips. يمكنك أيضًا الاتصال بمركز رعاية مستهلك Philips التابع لدولتك.

قطع الغيار وأرقام الأنواع:

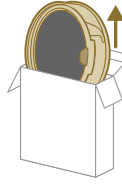

XV1681/01

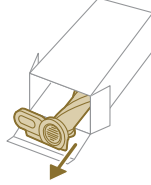

CP0667/01

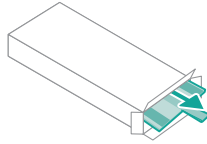

XV1670/02

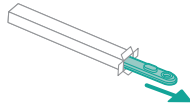

CP0381/01

i ملاحظة: استبدلي الفلتر ووسادة المسح المصنوعة من الألياف الدقيقة كل 6 أشهر لضمان أفضل أداء.

إشارات واجهة المستخدم ومعناها

معني الإشارة



الإشارة

عطل في الجهاز.
أخرجي البطارية، وانتظري لمدة 10 ثوانٍ، ثم أعيدي البطارية مرة أخرى. إذا لم يعمل الحل، يُرجى اصطحاب الجهاز إلى مركز خدمة Philips أو الاتصال بمركز رعاية المستهلك.



E1

معنى الإشارة	الإشارة
يتم تشغيل الجهاز بدرجة حرارة أقل من درجة حرارة التشغيل. قم بنقل الجهاز إلى غرفة أكثر دفئًا. لا تخزني الجهاز أو تشحنه أو تستخدمه عند درجة حرارة أقل من 5 درجات مئوية أو أعلى من 40 درجة مئوية.	E2 
يتم تشغيل الجهاز بدرجة حرارة أعلى من درجة حرارة التشغيل. قومي بنقل الجهاز إلى غرفة أكثر برودة. لا تخزني الجهاز أو تشحنه أو تستخدمه عند درجة حرارة أقل من 5 درجات مئوية أو أعلى من 40 درجة مئوية.	E3 
البطارية تالفة. أرسل الجهاز إلى أحد مراكز خدمة Philips أو اتصل بمركز رعاية المستهلك.	E5 
يتم تشغيل الفوهة بدرجة حرارة أعلى من درجة حرارة التشغيل. قومي بإيقاف تشغيل الجهاز وانتظري لمدة 15 دقيقة. المسمي الجزء العلوي من الفوهة لمعرفة ما إذا كانت لا تزال دافئة. وإذا كانت الفوهة لا تزال دافئة، فانتظري لمدة أطول حتى تبرد الفوهة. وبمجرد أن تبرد الفوهة، حاولي تشغيل الجهاز مرة أخرى.	E9 
الفوهة مسدودة. ويرجى التأكد من إيقاف تشغيل الجهاز بعد استخدامه. قومي بتنظيف الفوهة وفقًا لدليل المستخدم وفحص الأنبوب عن طريق إزالة الأنبوب من الجهاز الرئيسي. أخرجي الجسم الموجود في الفوهة أو الأنبوب وأعيدي تشغيل الجهاز.	i4 
جسم غريب عالق في ممر تدفق الهواء. ويرجى التأكد من إيقاف تشغيل الجهاز بعد استخدامه. قومي بتنظيف الفوهة وفقًا لدليل المستخدم وفحص الأنبوب عن طريق إزالة الأنبوب من الجهاز الرئيسي. أخرجي الجسم الموجود في الفوهة أو الأنبوب أو المكنسة الكهربائية المحمولة باليد وأعيدي تشغيل الجهاز.	i5 
لم تتم إزالة المهائج. قومي بإزالة المهائج قبل تشغيل الجهاز.	i6 
تم استخدام مهائج غير مناسب. لا تستخدمي سوى المهائج الأصلي لشحن الجهاز.	i7 

معنى الإشارة	الإشارة
<p>الفلتر ملوث.</p> <p>قم بتنظيف الفلتر، اتبعي التعليمات التي تظهر على الشاشة أو الموجودة في دليل المستخدم. يمكنك شراء فلتر جديدة من متجر Philips عبر الإنترنت على www.philips.com/support أو من وكيل Philips لديك.</p> <p>إذا استمر ظهور رمز المعلومات i8 بعد تنظيف الفلتر، فراجع جدول استكشاف الأخطاء وإصلاحها أدناه.</p>	 <p>i8</p>
<p>لم يتم إدخال البطارية بشكل صحيح.</p> <p>أخرجي البطارية، ثم أعيدي البطارية مرة أخرى إلى مكانها. إذا لم يعمل الحل، يُرجى اصطحاب الجهاز إلى مركز خدمة Philips أو الاتصال بمركز رعاية المستهلك.</p>	 <p>i10</p>
<p>مستوى البطارية منخفض وينبغي شحنها. اشحن الجهاز أو البطارية باستخدام طريقة الشحن المقترحة.</p>	

استكشاف الأخطاء وإصلاحها

يلخص هنا الفصل المشكلات الأكثر شيوعًا التي قد تواجهها مع الجهاز. إذا تعذر عليك حل المشكلة باستخدام المعلومات الواردة أدناه، فقم بزيارة الموقع www.philips.com/support للحصول على قائمة الأسئلة المتداولة أو اتصل بمركز رعاية المستهلك التابع لبلدتك.

التنظيف الجاف

المشكلة	السبب المحتمل	الحل
لا يستجيب الجهاز عند الضغط على زر التشغيل/الإيقاف.	تعرض شاشة العرض أيقونة البطارية فارغة.	لشحن البطارية، قومي بتوصيل الجهاز بمحطة الشحن أو قومي بتوصيل الكنسة الكهربائية المحمولة مباشرةً بقابس الطاقة الخاص بالمهايئ.
محطة الشحن غير مثبتة على الحائط.	البراغي التي تثبت محطة الشحن مفكوكة.	أحكامي ربط البراغي.
	البراغي ليست بالحجم الصحيح.	قومي بتركيب محطة الشحن باستخدام البراغي المرفقة.
	محطة الشحن غير متركبة على جدار ثابت.	تأكدتي من أن الجدار الذي سيتم تركيب محطة الشحن عليه ثابت.
يتوقف الجهاز عن العمل فجأة.	عند حدوث عطل داخلي بالجهاز، لن تستجيب الأزرار وستظل الشاشة فارغة.	قومي بتوصيل الجهاز بمحطة الشحن أو قومي بتوصيل الكنسة الكهربائية المحمولة مباشرةً بالمهايئ. تحقق من الشاشة. إذا ظهر رمز خطأ، يمكنك معرفة معناه في دليل المستخدم.
	(الرمز: E2، E3) الجهاز لا يعمل عند درجة حرارة مناسبة.	تأكدتي من استخدام الجهاز عند درجة حرارة تتراوح بين 5 و40 درجة مئوية.

المشكلة	السبب المحتمل	الحل
	(الرمز: 15، 14) أسطوانة الفرشاة عالقة أو توجد أجسام عالقة في قناة تدفق الهواء.	ويرجى التأكد من إيقاف تشغيل الجهاز بعد استخدامه. قومي بتنظيف الفوهة وفقاً لدليل المستخدم وفحص الأنبوب عن طريق إزالة الأنبوب من الجهاز الرئيسي. أخرجي الجسم الموجود في الفوهة أو الأنبوب وأعيدي تشغيل الجهاز.
	(الرمز: E9) حرارة الفوهة المتحركة مرتفعة للغاية.	قومي بإيقاف تشغيل الجهاز وانتظري لمدة 15 دقيقة. المسي الجزء العلوي من الفوهة لمعرفة ما إذا كانت لا تزال داغمة. وإذا كانت الفوهة لا تزال داغمة، فانتظري لمدة أطول حتى تبرد الفوهة. وبمجرد أن تبرد الفوهة، حاولي تشغيل الجهاز مرة أخرى.
قوة سحب الجهاز منخفضة عن المعتاد.	الفلتر والفاصل الدوامي متسخان.	أفرغ دلو الغبار. نظّف الفلتر والفاصل الدوامي. تأكدي من غسل الفلتر مرة واحدة على الأقل في الشهر عند استخدام الجهاز على نحو منتظم. تأكدي من إزالة الشعر والأوساخ العالقة في المضخة.
	حاوية الغبار غير مركبة بالجهاز بشكل صحيح.	تأكدي من تركيب حاوية الغبار بشكل صحيح.
تفطت الأتربة من الجهاز.	الفلتر متسخ.	قم بتنظيف الفلتر. انظر أيضاً دليل المستخدم.
	الفلتر غير موجود في الجهاز.	تأكد من وجود الفلتر في الجهاز وتركيبه بشكل صحيح.
	شيء ما يعيق المضخة.	افحصي المضخة بحثاً عن أي أجسام عالقة وإزالة أي جسم يسدها. تأكدي أيضاً من إزالة كل الشعر والأوساخ العالقة في المضخة.
	حاوية الغبار غير مركبة بشكل صحيح في الجهاز.	أفرغي حاوية الغبار ثم قومي بتركيبها بالجهاز بشكل صحيح.
	يتم تدوير الجهاز أو قلبه عند إيقاف تشغيل الطاقة.	أبقي الجهاز في وضع مستقيم عند إيقاف تشغيل الطاقة.
لا يتحرك الجهاز بسلاسة على الأرضية عند تنظيف السجاد.	وظيفة التعرّف على نوع السطح ليست قيد التشغيل.	قومي بتشغيل وظيفة التعرّف على نوع السطح من القائمة الرقمية.
	قوة الشفط المحددة مرتفعة للغاية.	أخفضي قوة الشفط. انظر أيضاً دليل المستخدم.
لم تعد الفرشاة تعمل بعد.	الفرشاة مسدودة بالشعر أو الأوساخ.	نظّفِي الفرشاة باليدين أو باستخدام مقص.
	(الرمز 14) قد تتوقف الفرشاة عن الدوران عندما تواجه مقاومة كبيرة من السجاد مرتفع الوبرة.	أطفئ الجهاز ثم أعد تشغيله مرة أخرى.
	لم يتم تركيب الفرشاة الدوارة في الفوهة بشكل صحيح بعد التنظيف.	اتبعي التعليمات الواردة في فصل التنظيف في دليل المستخدم لتحريك الفرشاة الدوارة في الفوهة بشكل صحيح. قم بتأمين الفرشاة الدوارة داخل الفوهة عن طريق تحريك نراع القفل في مكانه.

المشكلة	السبب المحتمل	الحل
	(الرمز: E9) حرارة الفوهة المتحركة مرتفعة للغاية.	قومي بإيقاف تشغيل الجهاز وانتظري لمدة 15 دقيقة. المسي الجزء العلوي من الفوهة لمعرفة ما إذا كانت لا تزال دافئة. وإذا كانت الفوهة لا تزال دافئة، فانتظري لمدة أطول حتى تبرد الفوهة. وبمجرد أن تبرد الفوهة، حاولي تشغيل الجهاز مرة أخرى.
المصابيح الموجودة على الفوهة لا تضيء.	لم يتم تركيب الفوهة بالأنبوب أو الجهاز بشكل صحيح.	إرفاق الفوهة إلى الجهاز أو الحامل بشكل صحيح.
	ميزة الإضاءة معطلة.	قومي بتمكين هذه الميزة من القائمة. قومي بضبط سطوع مصابيح LED الموجودة بالفوهة من القائمة.
مصابيح LED الموجودة على الجهاز المحمول باليد لا تضيء.	ميزة الإضاءة معطلة.	قومي بتمكين هذه الميزة من القائمة. قومي بضبط سطوع مصابيح LED الموجودة على الجهاز المحمول باليد من القائمة.
المصباح الموجود على الملحق لا يضيء.	الملحق مُركب بالأنبوب.	أزيلي الأنبوب وقومي بتركيب الملحق مباشرةً بالجهاز المحمول باليد.
	الملحق غير مُركب بالجهاز بشكل صحيح.	قومي بتركيب الملحق بالجهاز بشكل صحيح.
الإضاءة الموجودة في الفوهة والجهاز المحمول باليد والملحقات ليست ساطعة بما يكفي.	السطوع خافت.	اضبطي سطوع الإضاءة من القائمة.
لا يتم شحن الجهاز.	لم يتم توصيل قابس الطاقة بشكل صحيح بالجهاز أو لم يتم إدخال المهايئ في مقبس الحائط بشكل صحيح.	تأكدي من توصيل قابس الطاقة بشكل صحيح بالجهاز ومن إدخال المهايئ في مقبس الحائط بشكل صحيح.
	لم يتم وضع قابس الطاقة بشكل صحيح في محطة الشحن.	تأكدي من تثبيت القابس بشكل صحيح في محطة الشحن. تحققي مما إذا كان القابس مائلًا وأن القابس مثبت في مكانه بمحطة الشحن.
	(الرمز 17) يتم استخدام مهايئ آخر غير المهايئ المرفق.	تأكد من استخدام المحول المرفق.
	(الرمز 110) لم يتم تركيب البطارية بشكل صحيح.	تأكدي من دفع البطارية بالكامل داخل الفتحة وتركيبها بشكل صحيح.
	(الرمز E5) تعطلت البطارية.	انتهى العمر الافتراضي للبطارية. استبدال البطارية.
		إذا كنت قد فحصت ما ورد أعلاه ولا يزال الجهاز لا يشحن، فتفضل باصطحاب الجهاز إلى مركز خدمة فيليبس أو الاتصال بمركز رعاية المستهلك.
يتم شحن الجهاز ببطء شديد.	يتم استخدام مهايئ خارجي أو مهايئ خاص بأجهزة أخرى.	اشحني الجهاز باستخدام المهايئ المرفق.
البطارية مشحونة ومركبة، ولكن يتعذر تشغيل الجهاز.	لا يزال الجهاز متصلًا بالمهايئ.	افصلي المهايئ عن الجهاز قبل إعادة تشغيله.

المشكلة	السبب المحتمل	الحل
	(الرمز: E1) هناك خطأ ما في الجهاز.	أخرجي البطارية، وانتظري لمدة 10 ثوانٍ، ثم أعيدي البطارية مرة أخرى. إذا لم يعمل الحل، يُرجى اصطحاب الجهاز إلى مركز خدمة Philips أو الاتصال بمركز رعاية المستهلك.
تعرض شاشة العرض أيقونة الفلتر (الرمز: i8).	الفلتر متسخ.	قم بتنظيف الفلتر. اتبعي التعليمات التي تظهر على الشاشة أو الموجودة في دليل المستخدم.
		إذا استمر ظهور رمز المعلومات i8 بعد تنظيف الفلتر، فيمكنك التفكير في الحلول الآتية:
		- إذا كان لديك فلتر احتياطي نظيف، فيمكنك استبدال الفلتر القديم بآخر جديد. ومن ثمّ استخدم الجهاز المحمول باليد لتنظيف فلتر الرغوة القديم وعلبة الفلتر بعناية.
		- وبدلاً من ذلك، إذا كان بإمكانك استخدام مكنسة كهربائية أخرى أو مكنسة كهربائية صغيرة، فيمكنك استخدامها لتنظيف فلتر الرغوة وعلبة الفلتر بسهولة.
		ملاحظة: تأكد دائماً من وجود فلتر في الجهاز قبل تشغيله.
	الفلتر قديم.	يمكنك شراء فلتر جديدة من متجر Philips عبر الإنترنت على www.philips.com/support أو من وكيل Philips لديك.
		إذا كنت قد تحققتي مما ورد أعلاه ولا يزال الجهاز يظهر الخطأ، ينبغي عليك التوجه به إلى مركز خدمة Philips أو الاتصال بمركز رعاية المستهلك.
فرشاة Turbo الصغيرة لا تعمل بشكل صحيح.	الفرشاة الدوارة مسدودة.	أزلي الشعر من الفرشاة باستخدام مقص. اتبع التعليمات الموجودة في دليل المستخدم.
	الفرشاة الدوارة تتعاقب بالأقمشة والأسطح أثناء التنظيف.	احتفظ بفرشاة Turbo الصغيرة محايدة للسطح ولا تدفع فرشاة Turbo إلى الأسطح الناعمة.
	لم يتم إدخال الفرشاة الدوارة بشكل صحيح في فرشاة التوربو الصغيرة.	تأكدي من توصيل الفرشاة الدوارة وفرشاة Turbo الصغيرة بشكل صحيح وعدم وجود فجوة بين الأجزاء. اتبعي التعليمات الواردة في الدليل.
قوة الشفط غير مستقرة.	لا يوجد خطب ما. فهذه هي ميزة "التعرّف على نوع السطح" قيد التشغيل. يتعرف جهازك على نوع السطح ويقوم بالتنظيف وفقاً للأداء الأمثل المناسب له.	ليست هناك حاجة إلى اتخاذ أي إجراء. إذا كنت تفضلين التنظيف باستخدام قوة ثابتة من اختيارك، فقمي بتعطيل هذه الميزة الذكية من القائمة بجهازك.
لا تعمل وظيفة التعرّف على نوع السطح بشكل منطقي.	الفرشاة مسدودة بالشعر أو الأوساخ.	نظّف الفرشاة باستخدام مقص أو باليد. راجعي التعليمات الواردة في دليل المستخدم.

المشكلة	السبب المحتمل	الحل
يقوم الجهاز بإصدار صدمات كهربائية ساكنة.	يُراكم الجهاز كهرباء ساكنة. كلما انخفضت رطوبة الهواء، زاد تراكم الكهرباء الساكنة.	قم بتفريغ شحنة الجهاز عن طريق وضع الأنبوبة بشكل متكرر على أجسام معدنية أخرى في الغرفة (على سبيل المثال أرجل الطاولة أو الكرسي، إلخ). أو يمكنك رفع مستوى رطوبة الهواء في الغرفة.
	الغبار والأوساخ التي يتم شطفها بالمكنسة الكهربائية تولد كهرباء ساكنة.	قم بتفريغ حاوية الغبار وتنظيف الفلتر وفقاً للتعليمات الموجودة في دليل المستخدم.

التنظيف الرطب

المشكلة	السبب المحتمل	الحل
يتم تقليل تدفق المياه من خزان المياه.	شريط التبليل مسدود بالأوساخ.	أزل شريط التبليل ونظِّفه. ضع شريط التبليل النظيف مرة أخرى.
	لم يتم تركيب بطانة المسح المصنوعة من الألياف الدقيقة بشكل صحيح وتمت إعاقة شريط التبليل نتيجة لذلك.	تأكد من تركيب بطانة المسح بشكل صحيح. تحقق من دليل المستخدم لمعرفة الموضع المناسب.
	خزان المياه فارغ أو يكاد يكون كذلك.	أعد ملء خزان المياه.
	يتم استخدام وسادة مسح مصنوعة من الألياف الدقيقة غير مَّقَدِّمة من Philips.	لا تستخدم غير بطانة مسح أصلية من القماش الناعم من تصنيع فيليبس. يمكن شراء وسادات المسح من متجر Philips عبر الإنترنت على www.philips.com/support أو من وكيل Philips لديك.
	تراكمت الترسبات الكلسية في شريط التبليل.	يمكنك شراء شريط تبليل جديد من متجر Philips عبر الإنترنت على www.philips.com/support أو من وكيل Philips لديك.
يتدفق الكثير من الماء من خزان المياه بسرعة عالية جداً.	لم يتم تركيب غطاء خزان المياه بشكل صحيح.	تحقق من الغطاء وتأكد من غلقه تمامًا وبشكل صحيح.
	الشريط غير موضوع بشكل صحيح في الجزء السفلي من خزان المياه.	افحص الشريط وتأكد من تركيبه بشكل صحيح في اللوحة السفلية لخزان المياه.
تجف الأرضية مع ترك خطوط.	تمت إضافة كمية كبيرة جداً من المنظف السائل إلى المياه.	استخدم فقط بضع قطرات من المنظف السائل أو استخدم منظفًا يحتوي على رغوة أقل.
	بطانة المسح المصنوعة من القماش الناعم غير موضوعة بشكل صحيح.	تأكد من تركيب وسادة المسح بشكل صحيح. تحقق من دليل المستخدم لمعرفة الموضع المناسب.
	يتم استخدام وسادة مسح غير صحيحة.	استخدم فقط وسادة المسح المصنوعة من الألياف الدقيقة XV1670/02 من Philips لسلسلة 7000. يمكن شراء وسادات المسح من متجر Philips عبر الإنترنت على www.philips.com/support أو من وكيل Philips لديك.

2024 © Versuni Holding B.V.

PHILIPS and the Philips Shield Emblem are registered trademarks of Koninklijke Philips N.V. and are used under license.

This product has been manufactured by and is sold under the responsibility of Versuni Holding B.V., and Versuni Holding B.V. is the warrantor in relation to this product.

642001015409 (06/2024)

