

Dreame Z20

Cordless Stick Vacuum

User Manual

DREAME

THANK YOU

FOR PURCHASING THIS DREAME VACUUM CLEANER.

Registration Quick Start

Welcome to register a Dreame account by scanning the QR code.

You are available for the User Manual and Special Offers.



With it you are obtaining a high quality product that is engineered for optimal performance. If you have any questions on the product, please contact us: aftersales@dreame.tech.

EN	User Manual	01
CZ	Uživatelská příručka	12
SK	Používateľská príručka	23
RO	Manual de utilizare	34
HU	Használati útmutató	45
LV	Lietotāja rokasgrāmata	56
ET	Kasutusjuhend	67
SL	Uporabniški priročnik	78
BG	Ръководство за потребителя	89
SR	Uputstvo za upotrebu	100
UA	Посібник користувача.....	111
KK	Пайдаланушы нұсқаулығы.....	122
UZ	Foydalanuvchi uchun qo'llanma	133



Please scan the QR code
for the User Manual.

A

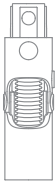

1



2

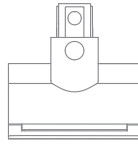

3

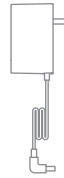

4



5



6



7

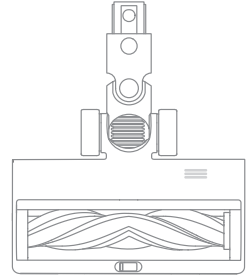

8

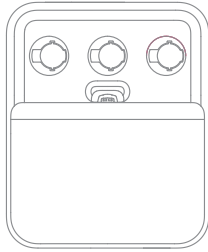

9

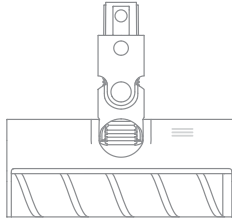

10

B

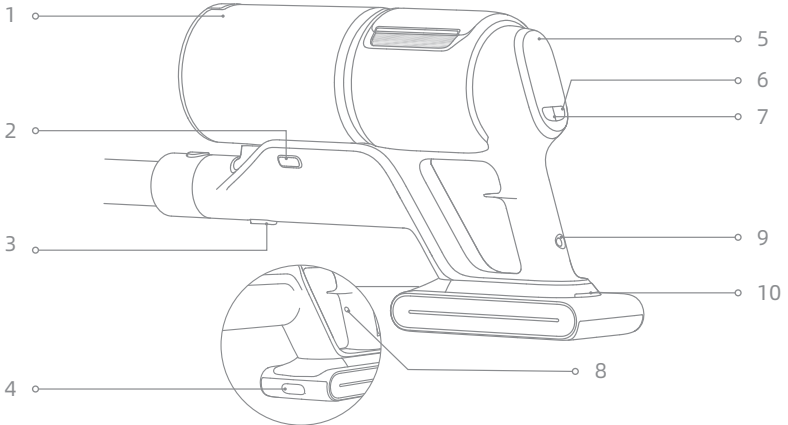

C-1

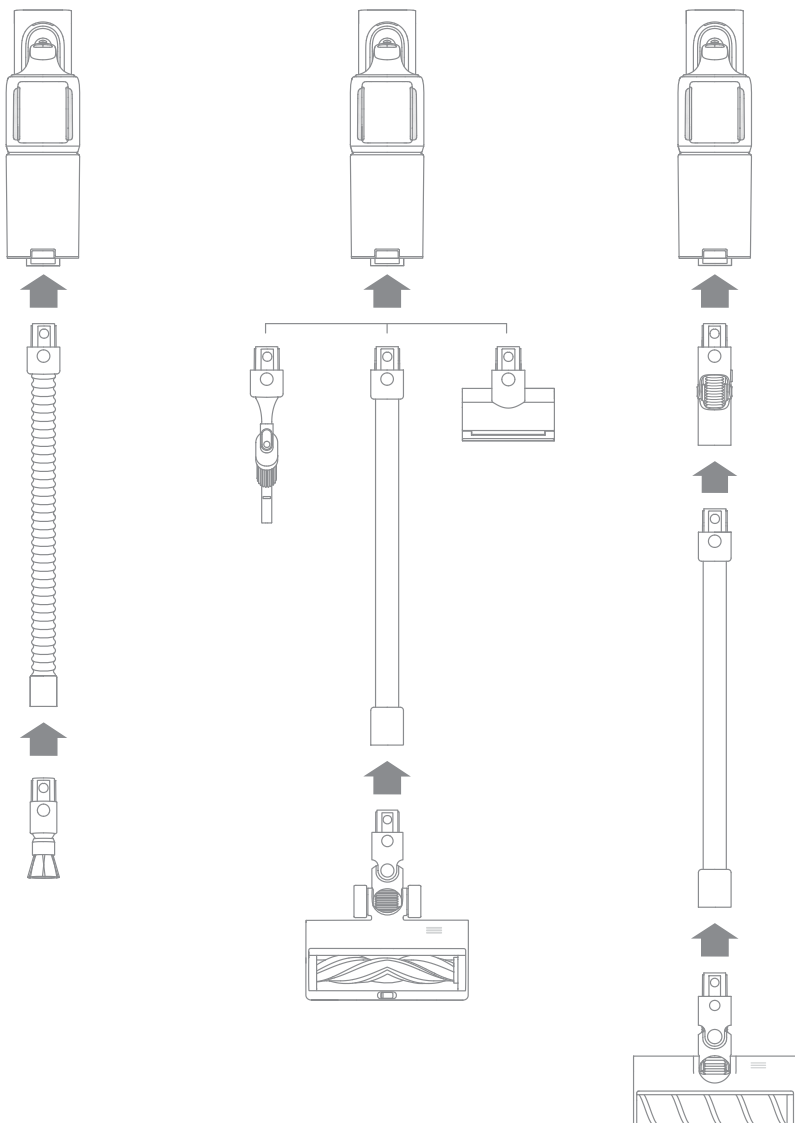

C-2

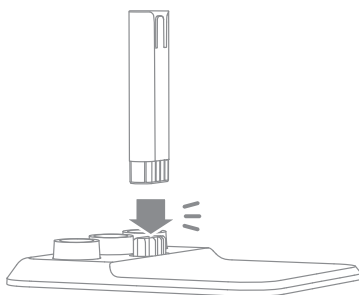

D-1

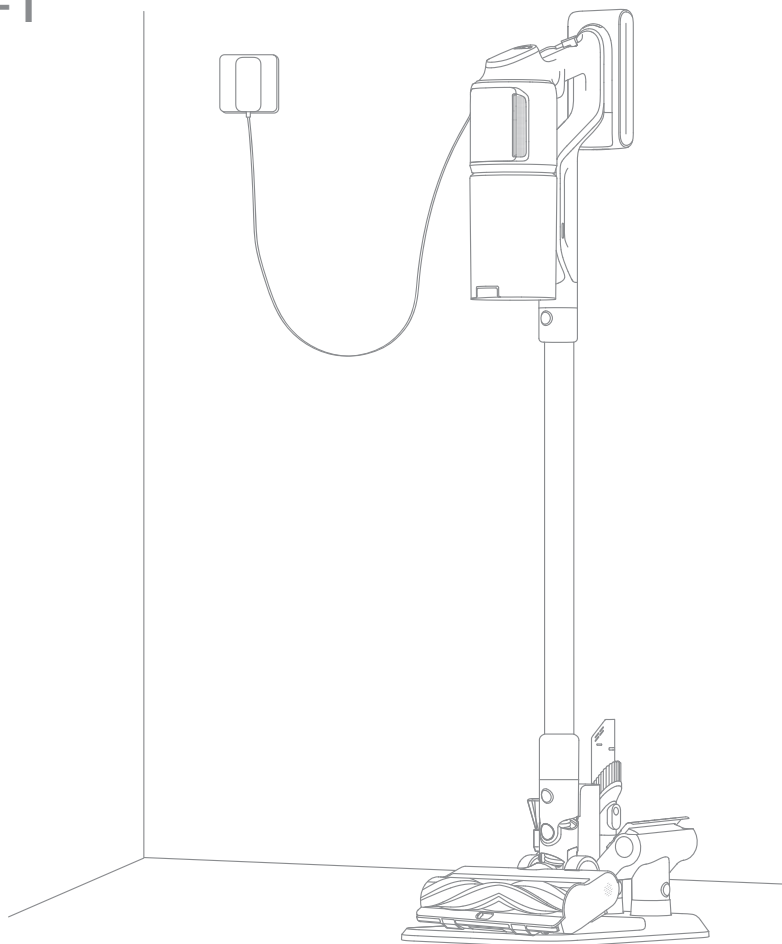

D-2

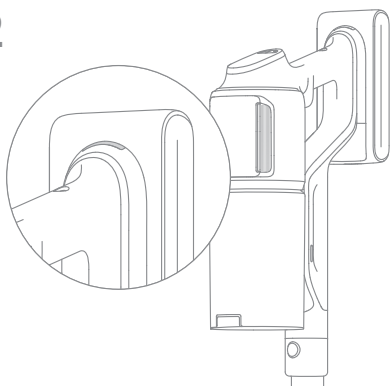

D-3



E-1



E-2

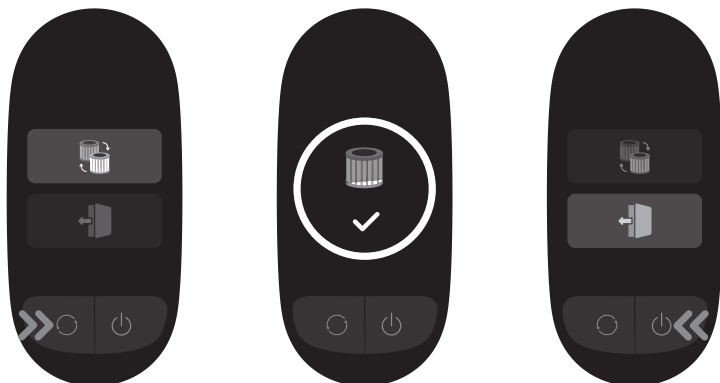

E-3



E-4

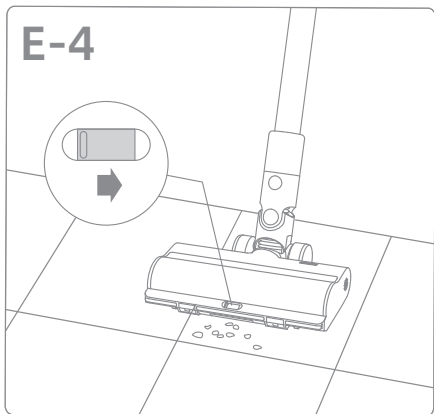

E-5

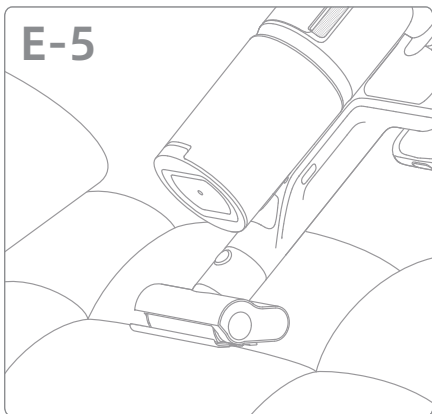

E-6

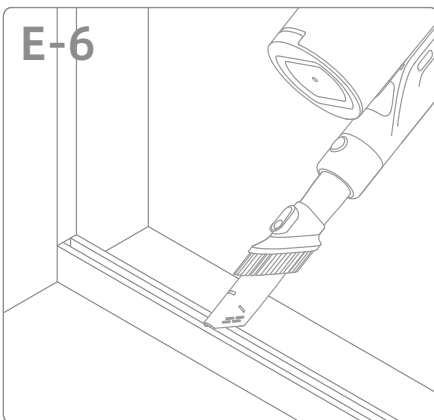

E-7

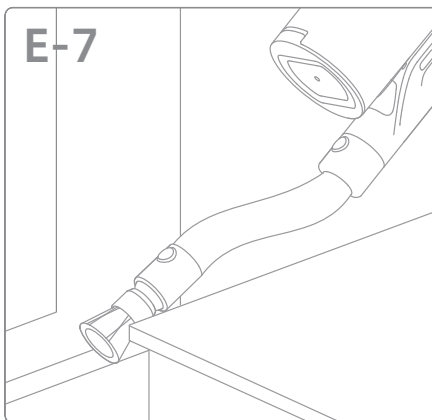

E-8

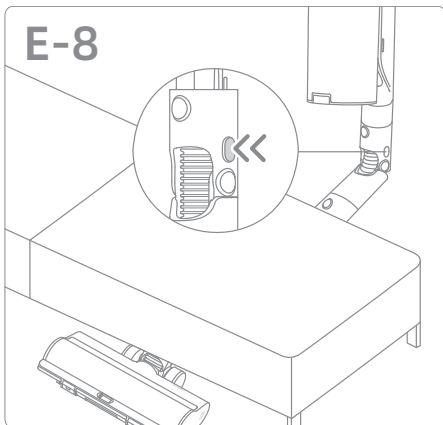

E-9

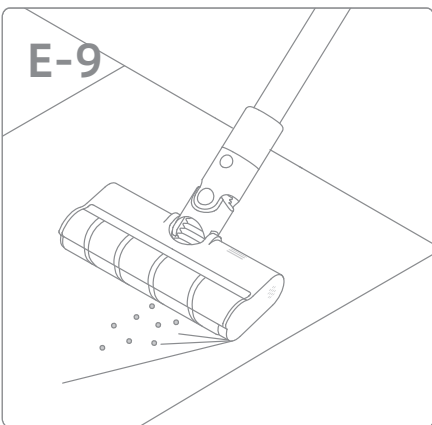

F-1

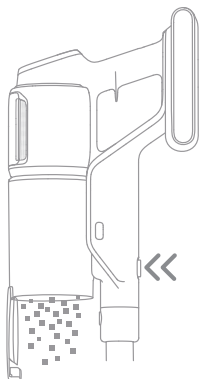

F-2

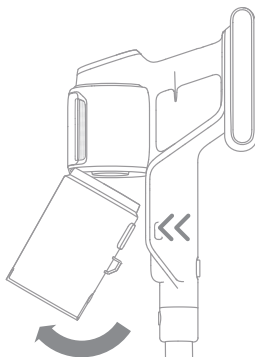

F-3

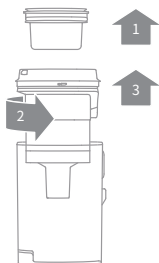

F-4

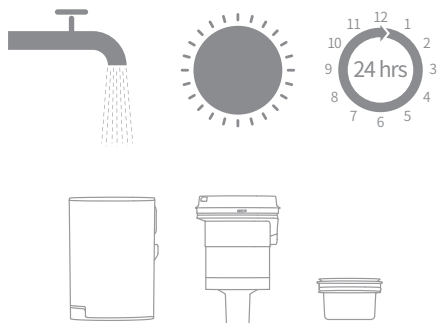

F-5

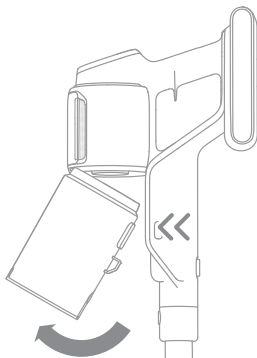

F-6

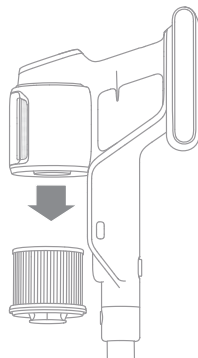

F-7

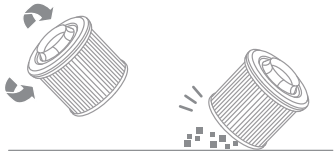

F-8

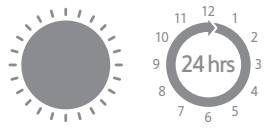

F-9

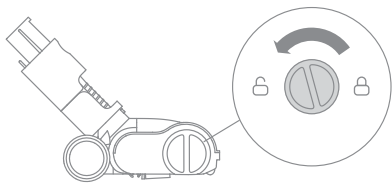

F-10

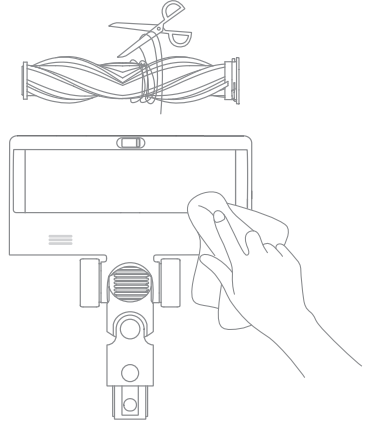

F-11

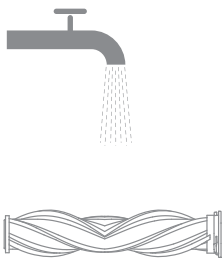

F-12

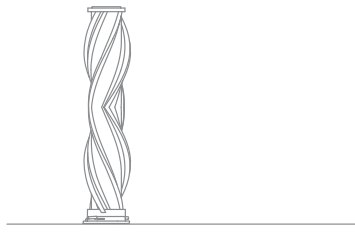
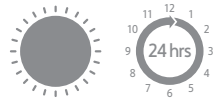

F-13

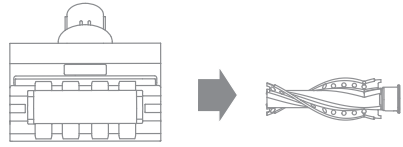
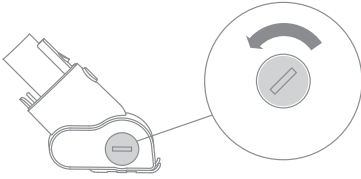

F-14

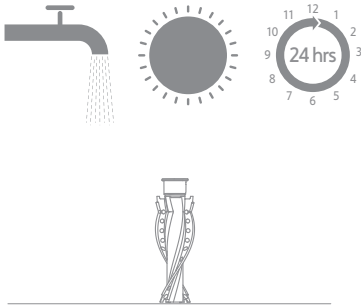

F-15

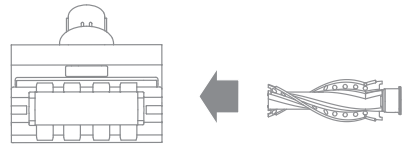

F-16

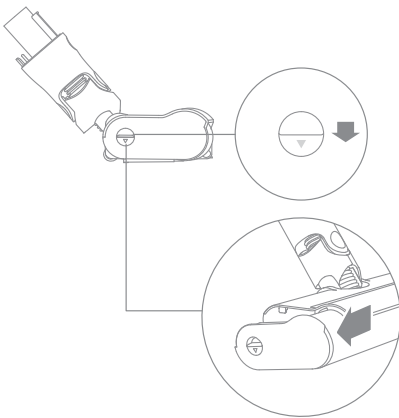

F-17

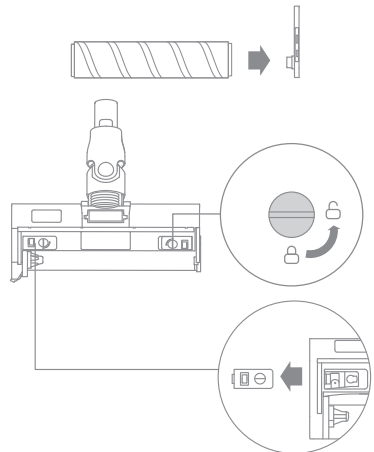

F-18

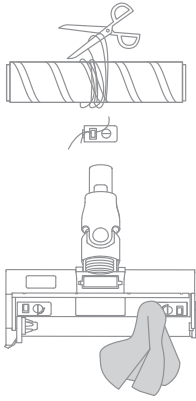

F-19

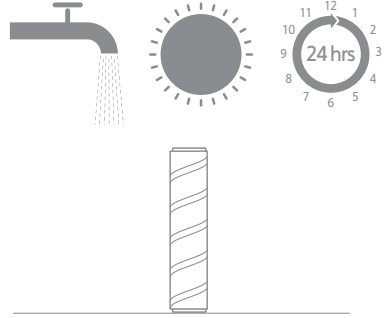

Safety Instructions

To prevent accidents including electric shock or fire caused by improper use, please read this manual carefully before use and retain it for future reference.

Warning

- This product can be used by children aged from 8 years and above and persons with physical, sensory, intellectual deficiencies, or limited experience or knowledge under the supervision of a parent or guardian to ensure safe operation and to avoid any risk of hazards. Cleaning and maintenance shall not be made by children without supervision.
- This appliance is not intended for use by persons (including children) with reduced physical, sensory or mental capabilities, or lack of experience and knowledge, unless they have been given supervision or instruction concerning use of the appliance by a person responsible for their safety.
- Children should be supervised to ensure that they do not play with the appliance.
- The vacuum is not a toy. Children shall not play with or operate this product. Please exercise caution when using the vacuum near children. Do not allow children to clean or maintain the vacuum unless supervised by a parent or guardian.
- Do not use the vacuum outdoors or on wet surfaces. Only use the vacuum on dry indoor surfaces. Do not touch the plug or any part of the vacuum with wet hands.
- To reduce the risk of fire, explosion, or injury, check to make sure the lithium battery and charging adapter are undamaged before use. Do not use the vacuum if either the lithium battery or charger is damaged.
- The multi-surface brush, illumination soft roller brush, motorized mini-brush, battery, metal connector pin, and vacuum are electrically conductive and should not be immersed in water or other liquid. Make sure to dry all filters after cleaning.
- To prevent injury caused by moving parts, turn off the vacuum before cleaning the multi-surface brush, illumination soft roller brush and motorized mini-brush. The multi-surface brush, illumination soft roller brush, motorized mini-brush, dust compartment and filter must all be properly installed before using the vacuum.
- Only use the original charging adapter. Never use an unoriginal adapter, as this may cause the lithium battery to catch fire.
- Do not use the vacuum to pick up flammable or combustible liquids, such as gasoline, or bleach, ammonia, drain cleaners or other liquids.
- Do not use the vacuum to pick up sharp or hard objects, such as glass, nails, screws, or coins, which may damage the machine. Do not use the vacuum to pick up drywall particles, ashes like fireplace ash, or smoking or burning materials such as coal, cigarette butts or matches.
- Check the area to be cleaned before use. To prevent the openings from being blocked, clear the larger paper, spitball, plastic cloth or sharp objects (such as glass, nails, screws, coins, etc.) and any object which is larger than openings.
- Keep hair, loose clothing, fingers and other parts of the body away from the vacuum's openings and moving parts. Do not point the extension rod, wand or tools at your eyes or ears or put them in your mouth.
- Do not put any object into the vacuum's openings. Do not use the vacuum with any opening blocked. Keep free of dust, lint, hair, or other items which may reduce airflow.
- Do not rest the vacuum against a chair, table, or other unstable surface, as this may

cause damage to the machine or personal injury. If the vacuum becomes damaged from being knocked over or is otherwise malfunctioning, please contact our authorized service department. Never attempt to disassemble the device on your own.

- All instructions in the manual for recharging the battery must be strictly followed. Failure to properly charge the battery within the specified temperature range could damage the battery.
- Only use accessories and replacement parts recommended by the manufacturer.
- Please be extra careful when using the vacuum to clean stairs.
- Make sure the vacuum is unplugged when not used for extended periods as well as prior to performing any maintenance or repairs.
- Do not install, charge, or use this product outdoors, in bathrooms, or around a pool.
- Fire Hazard Warning: Do not apply any type of fragrance to the vacuum's filter. These types of products are known to contain flammable chemicals which may cause the vacuum to catch fire.
- Only use the original charger (Model ZD024M340090EU/TPQ-88E340090VW01/KL-WE340090-G2/XHD045-340090EUV). Failing to do so may cause the lithium-ion battery to catch fire.
- WARNING: For the purposes of recharging the battery, only use the detachable supply unit provided with this appliance.
- Only use the approved battery type (Model V2405-8S1P-GYA). Failing to do so may cause the lithium-ion battery to catch fire.
- If the battery material is released, remove personnel from area until the batteries cool down and fumes dissipate.
- Provide maximum ventilation to clear out hazardous gases and avoid skin and eye contact or inhalation of vapors.
- Remove spilled liquid with absorbent and incinerate waste.
- Do not use and store in extremely hot or cold environments (below 0°C /32°F or above 40°C /104°F). Please charge the cordless vacuum in temperature above 0°C /32°F and below 40°C /104°F.
- This product is designed for home use only.
- The supply terminals are not to be short-circuited.



Read operator's manual



Detachable supply unit



For indoor use only

We, Dreame Trading (Tianjin) Co., Ltd., hereby, declares that this equipment is in compliance with the applicable Directives and European Norms, and amendments. The full text of the EU declaration of conformity is available at the following internet address: <https://global.dreameotech.com>

For detailed e-manual, please go to <https://global.dreameotech.com/pages/user-manuals-and-faqs>

Product Overview

Accessories

1. Flexible Adapter
2. Rotating Soft Dusting Brush
3. Motorized Mini-Brush
4. Charger
5. Extension Rod
6. Combination Tool
7. Extension Hose
8. Multi-Surface Brush
9. Accessory Storage Mount (Support Rod ×1, Storage Mount ×1)
10. Illumination Soft Roller Brush

Fig. A

Note: The illustrations in this manual are indicative only. The actual product may differ.

Component Names

Vacuum Body

1. Dust Cup
2. Dust Cup Release Button
3. Dust Cup Bottom Cover Release Button
4. Battery Pack Release Button
5. Display Screen
6. Power Button
7. Suction Level Switch
8. Antistatic Contact
9. Charging Port
10. Battery Status Indicator

Fig. B

Installation

Installing the Accessories

Note:

- It is not recommended to use the motorized mini-brush with the extension rod.
- Please install the accessories according to the actual cleaning needs.
- It is recommended to use the flexible adapter when cleaning the low-lying furniture and not recommended to be connected to the vacuum body all the time for daily floor cleaning.

Fig. C-1

Installing the Accessory Storage Mount

Insert the support rod vertically into the storage mount until you hear a click.

Fig. C-2

Charging

Fully charge the vacuum before using it for the first time.

Note:

- The vacuum cannot be used while charging.
- When fully charged, the battery status indicator will turn off after 5 minutes and the vacuum will enter the power saving mode.
- This will take about 3.5 hours. Vacuuming at Turbo mode for a prolonged period will cause the battery to heat up, which increases charging time. Allow the vacuum to cool down for 30 minutes before charging it.

Fig. D-1

Battery Status Display

1. Battery Status Indicator

-  Blinking white
- Solid white
- Off

Charging

- Fully charged
-  Charging
- Standby Mode

Fig. D-2

2. Display Screen

The number on the display screen represents the current battery level in a percentage during charging. When the number becomes 100, the battery is fully charged.

Fig. D-3

How to Use

Display Screen







1. Dirty Level Indicator
 - The color changes with the amount of dust in real time (only in Auto Mode).
2. Particulate Matter Amount Indicator
3. Suction Level
 -  Eco
 -  Auto
 -  Turbo
4. Suction Level Switch
 - Press briefly to switch between eco, auto and turbo mode.
5. Particulate Matter Types
 - > 10 μ m (eg. pollen)
 - > 50 μ m (eg. hair)
 - > 200 μ m (eg. dust)
 - > 500 μ m (eg. mite)
6. Battery Level Percentage
 - When the display screen shows "LO", it indicates that the battery level is lower than 10%.
7. Power Button
 - Press briefly to turn on/off

Fig. E-1

Settings

In the standby state, press and hold the suction level switch  for 3 seconds to enter the setting interface. Briefly press the switch button  to select an option, and press and hold  for 3 seconds to confirm.

Reset Filter

Press and hold the suction level switch  for 3 seconds to select resetting filter and the filter will automatically complete the reset.

Exit





Press the power button  when it is in the setting interface to return to the main interface directly, or select , then press and hold  for 3 seconds to return to the main interface.

Fig. E-2

Note:

- If there is no operation for more than 15 seconds, the screen will turn off, and it will return to the main interface when lit up again.
- If the vacuum is not working properly, the screen display will show an error message. Please refer to the troubleshooting table to find your solution.

Starting Cleaning

Press the power button  to start operating. After the vacuuming is completed, press the  button and the amount of various particle matters vacuumed will show on the screen.

Press the button  to switch levels between auto, eco and turbo and the corresponding icon will show on the screen.

Note:

- When any cleaning mode stops running, the vacuum cleaner will default to auto mode when it is started again. Factory default setting is the auto mode.

- Only when running in auto mode, the suction power and the color of the dirty level indicator change with the amount of particulate matter in real time.

Fig. E-3

Using Different Accessories

Multi-Surface Brush

Note:

When the appliance starts, the lights in front of the brush roller will automatically turn on, which is convenient for use.

- When using on baby play mats, carpets or for vacuuming coffee beans, pop corn and other pellets, turn on the switch on the brush.
- When vacuuming on tiles, wooden floors or other hard surfaces, turn off the switch.

Fig. E-4

Motorized Mini-Brush

For vacuuming dirt, pet hair, and other stubborn debris from sofas, bedding, and other fabric surfaces. It is not recommended to vacuum on fragile surfaces, such as silk.

Fig. E-5

Combination Tool

Suitable for vacuuming cracks, corners of doors and windows, stairs, and other hard-to-reach places.

Fig. E-6

Rotating Soft Dusting Brush

It can be connected to the extension hose. With a rotatable head, it is suitable for cleaning delicate and fragile surfaces and corners such as glass, displays and keyboards.

Fig. E-7

Flexible Adapter

Bending and extending the rod with one click can easily reach under low-lying furniture, such as bed and sofa.

Note: It is recommended to use the flexible adapter when cleaning the low-lying furniture and not recommended to be connected to the vacuum body all the time for daily floor cleaning.

Fig. E-8

Illumination Soft Roller Brush

Suitable for cleaning hard floors, such as marbles and tiles.

Note:

When the appliance starts, the side light of the brush will automatically turn on, which is convenient for use.

Fig. E-9

Note:

- If any rotating part becomes stuck, the vacuum may shut off automatically. Remove any trapped foreign objects, then resume use.
- When the battery becomes overheated, the vacuum will automatically shut off. Wait until the battery temperature returns to normal, then resume use.

Care & Maintenance

Tips:

- Always use genuine parts to keep your warranty from being void.
- If the filter or nozzle becomes clogged, the vacuum will stop working shortly after being turned on. Clear the tube to restore functionality.
- Before cleaning the dust cup, please confirm that the plug is disconnected and keep the vacuum's power button in the off position.
- If the vacuum is not used for an extended period, fully charge it, unplug the power cord, remove the battery, and store it in a cool, low-humidity environment away from direct sunlight. To avoid over-discharging the battery, recharge the battery at least once every three months.

Cleaning the Vacuum

Wipe the vacuum with a soft dry cloth.

Cleaning the Dust Cup, Pre-Filter, and Cyclone Assembly

1. Press the dust cup bottom cover release button, then empty the contents.

Fig. F-1

2. Press the dust cup release button and remove it from the vacuum.

Fig. F-2

3. Remove the pre-filter first, and then rotate the cyclone system to lift it out.

Fig. F-3

4. Rinse the cyclone assembly, pre-filter, and dust cup until they are clean. After washing, air dry for at least 24 hours.

Fig. F-4

Note:

- Please clean the dust cup as needed.
- It is recommended to clean the cyclone

system and pre-filter at least once every 3 to 4 months.

Cleaning the Filter

1. Remove the dust cup as shown in the figure.

Fig. F-5

2. Remove the filter from the vacuum by pulling it down in the direction shown in the figure.

Fig. F-6

3. Rinse the filter with rotating it 360°. Lightly tap the filter several times to remove any debris caught in it.

Fig. F-7

4. Allow the filter to air dry for 24 hours.

Fig. F-8

Note:

- Only use clean water to wash the filter.
- Do not use detergent.
- Do not attempt to clean the filter with a brush or finger.
- It is recommended to clean the filter once every 4 to 6 months.

Cleaning the Multi-Surface Brush

1. Turn the lock counterclockwise until it stops, then remove the roller from the roller brush.

Fig. F-9

2. Use scissors to cut off the hairs and fibers that get stuck on the brush roller. Wipe the dust from the notch and transparent cover with a dry cloth or paper towel. Thoroughly dry before use.

Fig. F-10

3. When it is dirty, rinse the brush roller with clean water until it is clean.

Fig. F-11

4. Stand the brush roller upright for at least 24 hours until it is fully dry.

Fig. F-12

Cleaning the Motorized Mini-Brush

1. Use a coin as illustrated to rotate the lock counterclockwise until you hear a click. After unlocking the motorized mini-brush, remove the brush roller.

Fig. F-13

2. Rinse and clean the brush roller. Stand the brush roller upright in a well-ventilated area for at least 24 hours until it is fully dry.

Fig. F-14

3. Once the brush roller is dry, reinstall it by following the disassembly steps in reverse.

Fig. F-15

Cleaning the Illumination Soft Roller Brush

1. As shown in the picture, press the brush roller release button to remove the roller from the slot.

Fig. F-16

2. Separate the roller from the side cover. Turn the small wheel release buttons counterclockwise to remove the wheels.

Fig. F-17

3. Use scissors to cut off the hairs and fibers that get stuck on the brush roller and the wheels. Wipe the dust from the notch and transparent cover with a dry cloth or paper towel. Thoroughly dry before use.

Fig. F-18

4. When it is dirty, rinse the brush roller with clean water until it is clean. Then stand the brush roller upright for at least 24 hours until it is fully dry.

Fig. F-19

Replacing the Battery Pack

The vacuum contains a removable rechargeable lithium-ion battery pack which has a limited number of recharge cycles. After extended use, the battery pack may no longer hold a charge. If this happens, it means the battery pack has reached the end of its life cycle and needs to be replaced.

1. Press down the battery pack release button and slide the battery pack to the right to remove it.
2. Install the new battery pack.

FAQ

If the vacuum is not working properly, please refer to the table below.







Errors	Possible Causes	Solutions
The vacuum does not work.	The appliance is out of battery or its battery level is low.	Fully charge the vacuum, then resume use.
	Overheat protection mode triggered by a blockage.	Clean the suction opening or air duct. Wait until the vacuum cools down, then reactivate it.
	The suction opening or air duct is blocked.	Clear any blockage from the suction opening or air duct.
Weak suction force.	The dust cup is full and/or filter assembly is clogged.	Empty the dust cup and/or clean the filter assembly.
	An attachment is blocked.	Clear any blockage in the attachment.
The motor makes a strange noise.	Main suction opening or extension rod is blocked.	Clear any blockage in the main suction opening or extension rod.
The battery indicator does not light up when charging.	The charger does not plug into the vacuum well.	Check whether the charger is properly plugged into the vacuum.
	The battery is charged and switches to Sleep Mode automatically.	The vacuum runs normally.
	If the problem persists after ruling out the above two possibilities, please contact the after-sales service department for maintenance.	
Charging too slow.	The battery temperature is too low or too high.	Wait until the battery temperature returns normal, and then recharge.
The LED lights of the multi-surface brush and the illumination soft roller brush do not work.	LED lights are damaged.	Please contact the after-sales department for maintenance.

Battery Status Indicator

Status	Possible Causes	Solutions	
The indicator is red after turning on the vacuum.	Battery pack is damaged.	Please contact the after-sales department for maintenance.	
The indicator blinks red quickly when charging the vacuum.	The charger is incompatible.	Only use the original charger to charge the vacuum.	
The indicator blinks white when using the vacuum.	Out of Battery.	Please charge in time.	

Troubleshooting

If the vacuum is not working properly, the screen display will show an error message. Please refer to the troubleshooting table to find your solution.

Error Icon	Error Message	Solutions
	Low battery	Please charge in time.
	Out of Battery	Please charge in time.
	Battery temperature is too high	Wait until the battery's temperature returns normal, then resume use.
	Air duct blocked	Check whether the dust cup, extension rod, multi-surface brush, illumination soft roller brush or motorized mini-brush is blocked.
	Brush roller stuck	Refer to the [Cleaning the Multi-Surface Brush] section to clean the debris and hair tangled on the brush roller.
	Filter is expiring	Please replace the filter in time.
	Replace the filter	After replacing the filter, please refer to the [Settings] to reset filter.
	Error	Please contact the after-sales department for maintenance.

EN Specifications

Vacuum Cleaner			
Model	VZV16A	Rated Power	715 W
Charging Voltage	34 V ===	Rated Voltage	29.6 V ===
Charging Time	approximately 3.5 hours		
Multi-Surface Brush		Motorized Mini-Brush	
Model	VMBZ	Model	VMMY
Rated Power	40 W	Rated Power	20 W
Rated Voltage	25.2 V ===	Rated Voltage	24 V ===
Illumination Soft Roller Brush			
Model	VBRW	Rated Power	40 W
Rated Voltage		25.2 V ===	
Charger			
Model	ZD024M340090EU: E-TEK Electronics Manufactory Co., LTD/ TPQ-88E340090VW01: Shenzhen Tianyin Electronics Co., Ltd/ KL-WE340090-G2: Xiamen Keli Electronics Co., Ltd.	Average Active Efficiency	87.01%
Input	100V-240 V ~ 50/60 Hz 0.8 A	Efficiency at Low Load (10%)	77.01%
Output	34 V === 0.9 A 30.6W	No-load Power Consumption	0.1 W
Model	XHD045-340090EUV: FOSHAN CITY SHUNDE DISTRICT XINHUIDA ELECTRONIC CO.LTD	Average Active Efficiency	87.01%
Input	100-240 V~50/60 Hz, 1.5 A	Efficiency at Low Load (10%)	77.01%
Output	34 V===0.9 A 30.6W	No-load Power Consumption	0.1 W
Rechargeable Lithium-Ion Battery Pack			
Model	V2405-8S1P-GYA	Nominal Voltage	29.6 V ===

Rated Capacity	2700 mAh	Nominal Capacity	2850 mAh
Energy	79.92 Wh		

	Off Mode (Vacuum Cleaner)	Standby Mode (Charger)	Standby Mode (Vacuum Cleaner+Charger)
Power Consumption	≤0.5w		
Time to Enter the Condition	≤20min		

The lithium-ion battery pack contains substances that are hazardous to the environment. Before disposing of the vacuum, please remove the battery pack, then discard or recycle it in accordance with local laws and regulations of the country or region it is used in.

WEEE Information



All products bearing this symbol are waste electrical and electronic equipment (WEEE as in directive 2012/19/EU) which should not be mixed with unsorted household waste. Instead, you should protect human health and the environment by handing over your waste equipment to a designated collection point for the recycling of waste electrical and electronic equipment, appointed by the government or local authorities. Correct disposal and recycling will help prevent potential negative consequences to the environment and human health. Please contact the installer or local authorities for more information about the location as well as terms and conditions of such collection points.

Bezpečnostní pokyny

Abyste předešli nehodám, včetně úrazu elektrickým proudem nebo požáru, způsobeným nesprávným používáním, přečtěte si před použitím pečlivě tento návod a uschovejte si jej pro budoucí použití.

Varování

- Tento výrobek mohou používat děti od 8 let a osoby se sníženými fyzickými, smyslovými nebo mentálními schopnostmi nebo s omezenými zkušenostmi či znalostmi pod dohledem rodiče nebo opatrovníka, aby byla zajištěna bezpečná obsluha a předešlo se riziku. Čištění a údržbu nesmí provádět děti bez dozoru.
- Tento spotřebič není určen pro použití osobami (včetně dětí) se sníženými fyzickými, smyslovými nebo duševními schopnostmi nebo s nedostatkem zkušeností a znalostí, pokud jim osoba odpovědná za jejich bezpečnost neposkytlá dohled nebo je nepoučila o používání spotřebiče.
- Děti by měly být pod dohledem, aby se zajistilo, že si se spotřebičem nebudou hrát.
- Vysavač není hračka. Děti si s tímto výrobkem nesmí hrát ani jej obsluhovat. Při používání vysavače v blízkosti dětí dbejte zvýšené opatrnosti. Nedovolte dětem provádět čištění nebo údržbu vysavače bez dozoru rodičů nebo opatrovníků.
- Vysavač nepoužívejte venku nebo na mokřých površích. Vysavač používejte pouze na suché povrchy v interiéru. Nedotýkejte se zástrčky nebo jakékoli části vysavače mokřými rukama.
- Abyste snížili riziko požáru, výbuchu nebo zranění, zkontrolujte před použitím, zda jsou lithiová baterie a nabíjecí adaptér nepoškozené. Pokud je lithiová baterie nebo nabíječka poškozená, vysavač nepoužívejte.
- Kartáč na různé povrchy, osvětlený měkký válečkový kartáč, motorizovaný minikartáč, baterie, kovový kolík konektoru a vysavač jsou elektricky vodivé a neměly by být ponořeny do vody nebo jiné kapaliny. Po vyčištění nezapomeňte vysušit všechny filtry.
- Abyste předešli zranění způsobenému pohyblivými částmi, před čištěním kartáče na různé povrchy, osvětleného měkkého válečkového kartáče a motorizovaného minikartáče vysavač vypněte. Před použitím vysavače musí být správně nainstalován kartáč na různé povrchy, osvětlený měkký válečkový kartáč, motorizovaný minikartáč, prachový zásobník a filtr.
- Používejte pouze originální nabíjecí adaptér. Nikdy nepoužívejte neoriginální adaptér, protože by mohlo dojít ke vznícení lithiové baterie.
- Vysavač nepoužívejte k vysávání hořlavých nebo vznětlivých kapalin, jako je benzín nebo bělidlo, čpavek, čističe odpadů nebo jiné kapaliny.
- Vysavač nepoužívejte k vysávání ostrých nebo tvrdých předmětů, jako je sklo, hřebíky, šrouby nebo mince, které by mohly přístroj poškodit. Vysavač nepoužívejte k vysávání částic sádrokartonu, popela, jako je popel z krby nebo kouřících či hořících materiálů, či uhlí, cigaretové nedopalky nebo zápalky.
- Před použitím vysavače zkontrolujte oblast, kterou chcete vyčistit. Abyste zabránili ucpaní otvorů, odstraňte z nich větší a zmuchlané kusy papíru, plastové látky nebo ostré předměty (např. sklo, hřebíky, šrouby, mince atd.) a všechny předměty, které jsou větší než otvory.
- Udržujte vlasy, volné oblečení, prsty a jiné části těla mimo otvory a pohyblivé části vysavače. Nemiřte prodlužovací tyčí, ani nástroji na oči nebo uši a nevkládejte je do úst.

- Do otvorů vysavače nevkládejte žádné předměty. Nepoužívejte vysavač se zablokovaným otvorem. Udržujte vysavač bez prachu, žmolků, vlasů nebo jiných předmětů, které by mohly omezit proudění vzduchu.
- Neopírejte vysavač o židli, stůl nebo jiný nestabilní povrch, protože to může způsobit poškození přístroje nebo zranění osob. Pokud se vysavač poškodí kvůli převrhnutí nebo jinak špatně funguje, obraťte se na naše autorizované servisní oddělení. Nikdy se nepokoušejte přístroj sami rozebírat.
- Při dobíjení baterie je třeba důsledně dodržovat všechny pokyny uvedené v návodu. Při nesprávném nabíjení baterie mimo uvedené teplotní rozmezí by mohlo dojít k poškození baterie.
- Používejte pouze příslušenství a náhradní díly doporučené výrobcem.
- Při používání vysavače k úklidu schodů dbejte zvýšené opatrnosti.
- Ujistěte se, že je vysavač odpojen od sítě, pokud není delší dobu používán, a také před prováděním jakékoli údržby nebo oprav.
- Tento výrobek neinstalujte, nenabíjejte ani nepoužívejte venku, v koupelnách nebo v okolí bazénu.
- Varování před nebezpečím požáru: Na filtr vysavače nepoužívejte žádné vonné látky. Je známo, že tyto typy výrobků obsahují hořlavé chemické látky, které mohou způsobit požár vysavače.
- Používejte pouze originální nabíječku (Model ZD024M340090EU/TPQ-88E340090VW01/KL-WE340090-G2/XHD045-340090EUV). Nedodržení tohoto opatření může znamenat, že se lithium-iontová baterie vznítí.
- **VAROVÁNÍ:** Pro účely dobíjení baterie používejte pouze odnímatelnou napájecí jednotku dodanou s tímto spotřebičem.
- Používejte pouze schválený typ baterie (model V2405-8S1P-GYA). Nedodržení tohoto opatření může znamenat, že se lithium-iontová baterie vznítí.
- Pokud dojde k uvolnění chemických látek z baterie, vyvedte personál z prostoru, dokud baterie nevychladne a výpary se nerozptýlí.
- Zajistěte maximální větrání, aby se nebezpečné plyny odstranily z prostředí a zabraňte kontaktu s pokožkou a očima nebo vdechnutí výparů.
- Rozlitou kapalinu odstraňte pomocí absorbentu a odpad spalte.
- Nepoužívejte a neskladujte v extrémně horkém nebo chladném prostředí (pod 0 °C nebo nad 40 °C). Bezdrátový vysavač nabíjejte při teplotě nad 0 °C a pod 40 °C.
- Tento výrobek je určen pouze pro domácí použití.
- Napájecí svorky se nesmí zkratovat.



Přečtěte si návod k obsluze



Odnímatelná napájecí jednotka



Pouze pro vnitřní použití

My, Dreame Trading (Tianjin) Co., Ltd., tímto prohlašujeme, že toto zařízení je v souladu s platnými směrnice a evropskými normami a jejich dodatky. Úplné znění EU prohlášení o shodě je dostupné na internetové adrese: <https://global.dreameotech.com>

Podrobnou elektronickou příručku naleznete na adrese <https://global.dreameotech.com/pages/user-manuals-and-faqs>

Části výrobku

Příslušenství

1. Flexibilní nástavec
2. Rotační měkký prachový kartáč
3. Motorizovaný minikartáček
4. Nabíječka
5. Prodlužovací tyč
6. Kombinovaný nástroj
7. Prodlužovací hadice
8. Kartáč na různé povrchy
9. Držák příslušenství (podpěrná tyč - 1 ks, úložný držák - 1 ks)
10. Osvětlený měkký válečkový kartáč

Obr. A

Poznámka: Obrázky v této příručce jsou pouze orientační. Skutečný vzhled výrobku se může lišit.

Názvy součástí

Tělo vysavače

1. Prachový zásobník
2. Tlačítko pro uvolnění prachového zásobníku
3. Tlačítko pro uvolnění spodního krytu prachového zásobníku
4. Tlačítko pro uvolnění akumulátoru
5. Obrazovka
6. Tlačítko napájení
7. Spínač úrovně sání
8. Antistatický kontakt
9. Napájecí port
10. Indikátor stavu baterie

Obr. B

Instalace

Instalace příslušenství

Poznámka:

- Nedoporučuje se používat motorový minikartáček s prodlužovací tyčí.
- Příslušenství instalujte podle aktuálních potřeb čištění.
- Při čištění nízko položeného nábytku se doporučuje používat ohebný nástavec, ale nedoporučuje se mít jej připojený k vysavači pro běžný úklid podlah.

Obr. C-1

Instalace držáku pro ukládání příslušenství

Zasuňte opěrnou tyč svisle do úložného držáku, dokud neuslyšíte cvaknutí.

Obr. C-2

Nabíjení

Před prvním použitím vysavač plně nabijte.

Poznámka:

- Během nabíjení nelze vysavač používat.
- Po úplném nabití indikátor stavu baterie po 5 minutách zhasne a vysavač přejde do úsporného režimu.
- Nabíjení trvá přibližně 3,5 hodiny. Dlouhodobé vysávání v režimu Turbo způsobí zahřátí baterie, což prodlouží dobu nabíjení. Před nabíjením nechte vysavač 30 minut vychladnout.

Obr. D-1

Displej stavu baterie

1. Indikátor stavu baterie

-  Bliká bíle
- Nepřetržitě svítící bílá
- Vypnuto

Nabíjení

- Plně nabitó
-  Nabíjení
- Pohotovostní režim

Obr. D-2



2. Obrazovka

Číslo na displeji představuje aktuální úroveň nabití baterie v procentech během nabíjení. Když hodnota dosáhne 100, je baterie plně nabitá.

Obr. D-3



Jak používat

Obrazovka

1. Indikátor úrovně znečištění
 - Barva se mění v reálném čase podle množství prachu (pouze v automatickém režimu).
2. Indikátor množství pevných částic
3. Úroveň sání
 -  Eco
 -  Auto
 -  Turbo
4. Spínač úrovně sání
 - Krátkým stisknutím přepínáte mezi režimy eco, auto a turbo.
5. Typy pevných částic
 - > 10 μm (např. pyl)
 - > 50 μm (např. vlasy)
 - > 200 μm (např. prach)
 - > 500 μm (např. roztoči)
6. Procento nabití baterie
 - Pokud se na displeji zobrazí „LO“, znamená to, že úroveň nabití baterie je nižší než 10 %.
7. Tlačítko napájení
 - Krátce stiskněte pro zapnutí/vypnutí

Obr. E-1



Nastavení

V pohotovostním stavu stiskněte a podržte spínač úrovně odsávání , čímž vstoupíte do rozhraní nastavení. Krátkým stisknutím tlačítka přepínače  vyberte možnost a stisknutím a podržením  po dobu 3 sekund potvrďte výběr.

Reset filtru

Stisknutím a podržením přepínače úrovně sání  po dobu 3 sekund vyberte možnost resetování filtru a zařízení automaticky zahájí nový cyklus sledování používání filtru.

Ukončení



Stisknutím tlačítka napájení  v nabídce nastavení se vrátíte přímo na hlavní obrazovku. Případně zvolte tlačítko  a poté stiskněte a podržte tlačítko  po dobu 3 sekund, abyste se vrátili na hlavní obrazovku.

Obr. E-2

Poznámka:

- Pokud po dobu delší než 15 sekund neprovedete žádnou akci, obrazovka se vypne. Po opětovném zapnutí se zobrazí hlavní obrazovka.
- Pokud vysavač nefunguje tak, jak má, zobrazí se na displeji chybová zpráva. Řešení najdete v tabulce řešení problémů níže.

Zahájení čištění

Stisknutím tlačítka napájení  zahájíte provoz. Po dokončení vysávání stiskněte tlačítko  a na displeji se zobrazí množství vysátých částic různých typů. Stisknutím tlačítka  přepínáte mezi režimy auto, eco a turbo a na obrazovce se zobrazí příslušná ikona.

Poznámka:

- Pokud se některý z režimů čištění zastaví, vysavač se po opětovném spuštění přepne do automatického režimu. Výchozí tovární nastavení je automatický režim.

- Pouze při provozu v automatickém režimu se sací výkon a barva indikátoru úrovně znečištění mění s množstvím pevných částic v reálném čase.

Obr. E-3

Používání různého příslušenství

Kartáč na různé povrchy

Poznámka:

Po spuštění spotřebiče se automaticky rozsvítí světla před válcovým kartáčem, což usnadňuje používání vysavače.

- Při použití na dětských hracích podložkách, koberečích nebo pro vysávání kávových zrn, popcornu a jiných částic zapněte spínač na kartáči.

- Při vysávání na dlaždicích, dřevěných podlahách nebo jiných tvrdých površích spínač vypněte.

Obr. E-4

Motorizovaný minikartáček

K vysávání nečistot, zvířecích chlupů a dalších odolných nečistot z pohovek, lůžkovin a jiných textilních povrchů. Nedoporučuje se vysávat choulostivé povrchy, jako je hedvábí.

Obr. E-5

Kombinovaný nástroj

Hodí se k vysávání škvír, rohů dveří a oken, schodů a dalších těžko přístupných míst.

Obr. E-6

Rotační měkký prachový kartáč

Lze ji připojit k prodlužovací hadici. Díky otočné hlavici je vhodný pro čištění choulostivých a křehkých povrchů a rohů, jako jsou sklo, displeje a klávesnice.

Obr. E-7

Flexibilní nástavec

Ohnutím a vysunutím tyče jedním kliknutím snadno dosáhnete pod nízko položený nábytek, jako je postel nebo pohovka. Poznámka: Při čištění nízko položeného nábytku se doporučuje používat ohebný nástavec, ale nedoporučuje se mít jej připojený k vysavači pro běžný úklid podlah.

Obr. E-8

Osvětlený měkký válečkový kartáč

Vhodný na čištění tvrdých podlah, jako jsou mramory a dlaždice.

Poznámka:

Po spuštění přístroje se automaticky rozsvítí boční světlo kartáče, což usnadňuje používání vysavače.

Obr. E-9

Poznámka:

- Pokud se některá rotující část zasekne, může se vysavač automaticky vypnout. Odstraňte všechny zachycené cizí předměty a pokračujte v používání.
- Při přehřátí baterie se vysavač automaticky vypne. Počkejte, dokud se teplota baterie nevrátí do normálu, a pak pokračujte v používání.

Péče a údržba

Tipy:

- Vždy používejte originální díly, abyste zabránili ztrátě záruky.
- Pokud dojde k ucpání filtru nebo hubice, vysavač přestane pracovat krátce po zapnutí. Vyčistěte trubici a obnovte její funkčnost.
- Před čištěním prachové nádoby se ujistěte, že je zástrčka odpojena, a nechte tlačítko napájení vysavače ve vypnuté poloze.
- Pokud vysavač delší dobu nepoužíváte, plně jej nabijte, odpojte napájecí kabel, vyjměte baterii a uložte jej v chladném a suchém místě mimo dosah přímého slunečního záření. Abyste zabránili nadměrnému vybití baterie, dobíjejte ji alespoň jednou za tři měsíce.

Čištění vysavače

Vysavač otřete měkkým suchým hadříkem.

Čištění prachové nádoby, předfiltru a cyklonové sestavy

1. Stiskněte tlačítko pro uvolnění spodního krytu zásobníku na prach a vyprázdněte jeho obsah.

Obr. F-1

2. Stiskněte tlačítko pro uvolnění prachové nádoby a vyjměte ji z vysavače.

Obr. F-2

3. Nejprve vyjměte předfiltr a poté otáčením cyklonového systému jej vyjměte.

Obr. F-3

4. **Opláchněte cyklonovou sestavu, předfiltr a prachový zásobník, dokud nebudou čisté. Po umytí sušte na vzduchu nejméně 24 hodin.**

Obr. F-4

Poznámka:

- V případě potřeby vyčistěte prachovou nádobku.

- Doporučujeme čistit cyklonový systém a předfiltr alespoň jednou za 3 až 4 měsíce.

Čištění filtru

1. Vyjměte prachový zásobník, jak je znázorněno na obrázku.

Obr. F-5

2. Vyjměte filtr z vysavače jeho stažením směrem dolů, jak je znázorněno na obrázku.

Obr. F-6

3. Při oplachování filtru otáčejte filtrem o 360°. Několikrát na filtr lehce poklepejte, abyste odstranili veškeré nečistoty, které se v něm zachytily.

Obr. F-7

4. **Nechte filtr vyschnout na vzduchu po dobu 24 hodin.**

Obr. F-8

Poznámka:

- K mytí filtru používejte pouze čistou vodu.
- Nepoužívejte čisticí prostředky.
- Nepokoušejte se filtr čistit kartáčem nebo prstem.
- Filtr se doporučuje čistit jednou za 4 až 6 měsíců.

Čištění kartáče na různé povrchy

1. Otočte zámek proti směru hodinových ručiček až na doraz a poté vyjměte váleček z kartáče.

Obr. F-9

2. Pomocí nůžek odstříhňte vlasy a vlákna, která uvízla na válečku kartáče. Otřete prach ze zářezu a z průhledného krytu suchým hadříkem nebo papírovou utěrkou. Před použitím důkladně vysušte.

Obr. F-10

3. Pokud je kartáč znečištěný, opláchněte jej čistou vodou, dokud nebude čistý.

Obr. F-11

4. Postavte kartáč do svislé polohy na nejméně 24 hodin, dokud zcela nevyschne.

Obr. F-12

Čištění motorizovaného minikartáče

1. Pomocí mince podle obrázku otáčejte zámkem proti směru hodinových ručiček, dokud neuslyšíte cvaknutí. Po odblokování motorizovaného minikartáče vyjměte válečkový kartáč.

Obr. F-13

2. Opláchněte a vyčistěte rotační kartáč. Postavte válečkový kartáč do svislé polohy na dobře větraném místě na dobu nejméně 24 hodin, dokud zcela nevyschne.

Obr. F-14

3. Po vyschnutí válečkový kartáč znovu nainstalujte pomocí opačného postupu než při demontáži.

Obr. F-15

Čištění osvětleného měkkého válečkového kartáče

1. Jak je znázorněno na obrázku, stiskněte tlačítko pro uvolnění válcového kartáče a vyjměte jej ze slotu.

Obr. F-16

2. Oddělte válec od bočního krytu. Otočením tlačítek pro uvolnění koleček proti směru hodinových ručiček kolečka vyjměte.

Obr. F-17

3. Pomocí nůžek odstříhňte chlupy a vlákna, která uvízla na válcovém kartáči a kolečkách. Otřete prach ze zářezu a z průhledného krytu suchým hadříkem nebo papírovou utěrkou. Před použitím důkladně vysušte.

Obr. F-18

4. Pokud je kartáč znečištěný, opláchněte jej čistou vodou, dokud nebude čistý. Poté postavte kartáč do svislé polohy na nejméně 24 hodin, dokud zcela nevyschne.

Obr. F-19

Výměna akumulátoru

Vysavač obsahuje vyjímatelný dobíjecí lithium-iontový akumulátor, který má omezený počet dobíjecích cyklů. Po delším používání se může stát, že se akumulátor přestane nabíjet. Pokud k tomu dojde, znamená to, že životnost akumulátoru skončila a je třeba jej vyměnit.

1. Stiskněte tlačítko pro uvolnění akumulátoru a posunutím akumulátoru doprava jej vyjměte.
2. Nainstalujte nový akumulátor.

ČASTO KLADENÉ DOTAZY

Pokud vysavač nefunguje správně, podívejte se do níže uvedené tabulky.

Chyby	Možné příčiny	Řešení
Vysavač nefunguje.	Spotřebiči se vybila baterie nebo je úroveň nabití baterie nízká.	Vysavač plně nabijte a pokračujte v používání.
	Režim ochrany proti přehřátí spuštěný z důvodu ucpaní.	Vyčistěte sací otvor nebo vzduchový kanál. Počkejte, až vysavač vychladne, a poté jej znovu aktivujte.
	Sací otvor nebo vzduchový kanál je ucpaný.	Odstraňte případné ucpaní sacího otvoru nebo vzduchového kanálu.
Slabá sací síla.	Prachový zásobník je plný a/nebo je ucpaná sestava filtru.	Vyprázdněte prachový zásobník a/nebo vyčistěte sestavu filtru.
	Nástavec je zablokovaný.	Odstraňte případné ucpaní nástavce.
Motor vydává zvláštní zvuky.	Hlavní sací otvor nebo prodlužovací tyč je zablokovaná.	Odstraňte případné ucpaní hlavního sacího otvoru nebo prodlužovací tyče.
Při nabíjení se nerozsvítí indikátor baterie.	Nabíječka se nezapojuje do vysavače.	Zkontrolujte, zda je nabíječka správně zapojena do vysavače.
	Akumulátor je nabitý a automaticky se přepne do režimu spánku.	Vysavač pracuje normálně.
	Pokud problém přetrvává i po vyloučení obou výše uvedených možností, obraťte se na oddělení poprodejního servisu, které provede údržbu.	
Příliš pomalé nabíjení.	Teplota baterie je příliš nízká nebo příliš vysoká.	Vyčkejte, dokud se teplota baterie nevrátí do normálu, a poté ji nabijte.
Kontrolky LED kartáče na různé povrchy a osvětleného měkkého válečkového kartáče nefungují.	Kontrolky LED jsou poškozené.	Obraťte se na poprodejní oddělení pro údržbu.

Stav	Možné příčiny	Řešení
Po zapnutí vysavače se rozsvítí červená kontrolka.	Akumulátor je poškozený.	Obráťte se na poprodejní oddělení pro údržbu.
Při nabíjení vysavače indikátor rychle bliká červeně.	Nabíječka není kompatibilní.	K nabíjení vysavače používejte pouze originální nabíječku.
Při používání vysavače bliká indikátor bíle.	Vybitá baterie.	Baterii včas nabijte.



Řešení problémů

Pokud vysavač nefunguje tak, jak má, zobrazí se na displeji chybová zpráva. Řešení najdete v tabulce řešení problémů níže.

Ikona chyby	Chybová zpráva	Řešení
	Vybitá baterie	Baterii včas nabijte.
	Vybitá baterie	Baterii včas nabijte.
	Teplota baterie je příliš vysoká	Počkejte, dokud se teplota baterie nevrátí do normálu, a pak pokračujte v používání.
	Ucpaný vzduchový kanál	Zkontrolujte, zda není ucpaný zásobník na prach, prodlužovací tyč, kartáč na různé povrchy, osvětlený měkký válečkový kartáč nebo motorizovaný minikartáč.
	Zaseknutý rotační kartáč	Viz část [Čištění kartáče na různé povrchy], kde je popsáno čištění nečistot a vlasů zamotaných do válečkového kartáče.
	Platnost filtru končí	Včas vyměňte filtr.
	Vyměňte filtr	Po výměně filtru proveďte výměnu filtru podle části [Nastavení].
	Chyba	Obráťte se na poprodejní oddělení pro údržbu.

Vysavač			
Model	VZV16A	Jmenovitý příkon	715 W
Nabíjecí napětí	34 V ===	Jmenovité napětí	29,6 V ===
Doba nabíjení	asi 3,5 hodiny		
Kartáč na různé povrchy		Motorizovaný minikartáček	
Model	VMBZ	Model	VMMY
Jmenovitý příkon	40 W	Jmenovitý příkon	20 W
Jmenovité napětí	25,2 V ===	Jmenovité napětí	24 V ===
Osvětlený měkký válečkový kartáč			
Model	VBRW	Jmenovitý příkon	40 W
Jmenovité napětí		25,2 V ===	
Nabíječka			
Model	ZD024M340090EU: E-TEK Electronics Manufactory Co., LTD/ TPQ-88E340090VW01: Shenzhen Tianyin Electronics Co., Ltd/ KL-WE340090-G2: Xiamen Keli Electronics Co., Ltd.	Průměrná aktivní účinnost	87,01 %
Vstup	100 V - 240 V~ 50/60 Hz 0,8 A	Účinnost při nízkém zatížení (10 %)	77,01 %
Výstup	34 V === 0,9 A 30,6 W	Spotřeba energie bez zatížení	0,1 W
Model	XHD045-340090EUV: FOSHAN CITY SHUNDE DISTRICT XINHUIDA ELECTRONIC CO.LTD	Průměrná aktivní účinnost	87,01 %
Vstup	100-240 V~50/60 Hz, 1,5 A	Účinnost při nízkém zatížení (10 %)	77,01 %
Výstup	34 V === 0,9 A 30,6 W	Spotřeba energie bez zatížení	0,1 W
Dobíjecí lithium-iontový akumulátor			
Model	V2405-8S1P-GYA	Jmenovité napětí	29,6 V ===
Jmenovitá kapacita	2700 mAh	Jmenovitá kapacita	2850 mAh
Energie	79,92 Wh		

	Režim vypnutí (vysavač)	Pohotovostní režim (nabíječka)	Pohotovostní režim (vysavač+nabíječka)
Spotřeba energie	≤ 0,5 w		
Doba do přechodu do režimu	≤ 20 min		

Lithium-iontový akumulátor obsahuje látky nebezpečné pro životní prostředí. Před likvidací vysavače nejprve vyjměte baterii a poté ji zlikvidujte nebo recyklujte v souladu s místními zákony a předpisy země nebo oblasti, kde je vysavač používán.

Informace o odpadech z elektrických a elektronických zařízení (OEEZ)



Všechny výrobky označené tímto symbolem patří mezi odpady elektrických a elektronických zařízení (OEEZ podle směrnice 2012/19/EU), které se nesmí míchat s netříděným domovním odpadem. Chraňte proto lidské zdraví a životní prostředí a odevzdejte svá vysloužilá zařízení na určeném sběrném místě pro recyklaci použitých elektrických a elektronických zařízení určeném státními nebo místními úřady. Správná likvidace a recyklace pomůže zabránit možným negativním důsledkům pro životní prostředí a lidské zdraví. Další informace o umístění i podmínkách těchto sběrných míst získáte od prodejce nebo místních úřadů.

Bezpečnostné pokyny

Ak chcete zabrániť nehodám vrátane zásahu elektrickým prúdom alebo požiaru v dôsledku nesprávneho používania, pred použitím si dôkladne prečítajte túto príručku a uschovajte ju na použitie v budúcnosti.

Výstraha

- Tento výrobok môžu používať deti od 8 rokov a osoby s telesným, zmyslovým alebo duševným postihnutím, prípadne obmedzenými skúsenosťami alebo znalosťami, pod dozorom rodiča alebo opatrovníka, aby sa zaistila bezpečná prevádzka a zabránilo sa prípadnému riziku nebezpečenstva. Deti bez dozoru nesmú vykonávať čistenie ani údržbu.
- Toto zariadenie nie je určené na použitie osobami (vrátane detí) so zníženými fyzickými, zmyslovými alebo duševnými schopnosťami, alebo nedostatkom skúseností a znalostí, pokiaľ nie sú pre ne zabezpečené dohľad alebo poučenie týkajúce sa používania zariadenia osobou zodpovednou za ich bezpečnosť.
- Nad deťmi by sa mal zabezpečiť dohľad, aby sa zaistilo, že sa nebudú so zariadením hrať.
- Vysávač nie je hračka. S týmto produktom sa nesmú hrať a nesmú ho používať deti. Pri používaní vysávača v blízkosti detí dbajte na obozretnosť. Nedovoľte deťom vysávač čistiť ani vykonávať jeho údržbu bez dozoru rodiča alebo opatrovníka.
- Nepoužívajte vysávač v exteriéri ani na mokrých povrchoch. Vysávač používajte len na suchých povrchoch v interiéri. Nedotýkajte sa zástrčky ani žiadnej časti vysávača mokrými rukami.
- Aby sa znížilo riziko vzniku požiaru, výbuchu alebo zranenia, pred použitím sa uistite, že lítiová batéria a napájací adaptér nie sú poškodené. Ak sú lítiová batéria alebo napájací adaptér poškodené, vysávač nepoužívajte.
- Kefka na čistenie viacerých povrchov, mäkká valčeková kefka s osvetlením, motorizovaná miniatúrna kefka, batéria, kovový kolík konektora a vysávač sú elektricky vodivé a nemali by sa ponárať do vody ani inej kvapaliny. Po čistení vysušte všetky filtre.
- Aby nedošlo k zraneniu spôsobenému pohyblivými časťami, pred čistením kefky na čistenie viacerých povrchov, mäkkej valčekovej kefky s osvetlením a motorizovanej miniatúrnej kefky vypnite vysávač. Kefka na čistenie viacerých povrchov, mäkká valčeková kefka s osvetlením, motorizovaná miniatúrna kefka, priehradka na prach a filter musia byť pred použitím vysávača správne vložené.
- Používajte iba originálny nabíjací adaptér. Nikdy nepoužívajte neoriginálny adaptér, pretože lítiová batéria by sa mohla vznietiť.
- Vysávač nepoužívajte na zber horľavých alebo zápalných kvapalín, ako je napríklad benzín, ale tiež bieliadiel, čpavku, čističov odtoku alebo iných kvapalín.
- Vysávač nepoužívajte na zber ostrých alebo tvrdých predmetov, ako sú sklo, klince, skrutky alebo mince, ktoré by mohli poškodiť zariadenie. Vysávač nepoužívajte na zber čistočiek sadrokartónu, popola (napríklad z krbu), ale tiež dymiacich alebo horiacich predmetov, ako je napríklad uhlie, ohorky cigariet alebo zápalky.
- Pred použitím skontrolujte plochu určenú na čistenie. Ak chcete zabrániť zablokovaniu otvorov, odstráňte väčšie kusy papiera, papierové guľôčky, plastové utierky alebo ostré predmety (napríklad sklo, klince, skrutky, mince atď.) a všetky predmety väčšie ako otvory.
- Nepribližujte vlasy, voľné oblečenie, prsty ani iné časti tela k otvorom a pohyblivým súčastiam vysávača. Nesmerujte predlžovaciu tyč, trubicu ani nástroje na oči ani uši a nekladajte si ich do úst.

- Nevkladajte žiadne predmety do otvorov vysávača. Nepoužívajte vysávač, ak je zablokovaný ktorýkoľvek otvor. Odstráňte prach, vlákna, vlasy alebo iné predmety, ktoré môžu obmedziť prúdenie vzduchu.
- Neopierajte vysávač o stoličku, stôl ani iný nestabilný predmet, pretože by to mohlo spôsobiť poškodenie zariadenia alebo zranenie osôb. Ak sa vysávač poškodí v dôsledku prevrátenia alebo má inú poruchu, kontaktujte naše autorizované servisné oddelenie. Nikdy sa nepokúšajte zariadenie sami rozoberať.
- Všetky pokyny na nabíjanie batérie v príručke sa musia prísne dodržiavať. Nesprávne nabíjanie batérie mimo určeného rozsahu teploty by mohlo poškodiť batériu.
- Používajte len príslušenstvo a náhradné diely odporúčané výrobcom.
- Pri čistení schodov pomocou vysávača buďte mimoriadne opatrní.
- Ak sa vysávač dlhší čas nepoužíva a pred vykonávaním akejkoľvek údržby alebo opráv sa uistite, že je odpojený.
- Tento produkt neinštalujte, nenabíjajte a nepoužívajte v exteriéri, v kúpeľni ani v blízkosti bazéna.
- Varovanie pred nebezpečenstvom požiaru: Neaplikujte žiadny typ voňavky na filter vysávača. Tieto typy produktov sú známe tým, že obsahujú horľavé chemické látky, ktoré môžu spôsobiť, že vysávač sa vznieti.
- Používajte len originálnu nabíjačku (model ZD024M340090EU/TPQ-88E340090VW01/KL-WE340090-G2/XHD045-340090EUV). V opačnom prípade môže dôjsť k vznieteniu lítium-iónovej batérie.
- **VÝSTRAHA:** Na účely nabíjania batérie používajte len odpojiteľnú napájaciu jednotku dodanú s týmto spotrebičom.
- Používajte len schválený typ batérie (model V2405-8S1P-GYA). V opačnom prípade môže dôjsť k vznieteniu lítium-iónovej batérie.
- V prípade uvoľnenia materiálu batérie musia všetky osoby miesto opustiť, kým batérie nevychladnú a nerozptýlia sa výpary.
- Zabezpečte čo najlepšie vetranie, aby sa odstránili nebezpečné plyny, a zabráňte ich kontaktu s pokožkou a očami a vdýchnutiu výparov.
- Odstráňte rozliatu tekutinu pomocou absorbentu a odpad spáľte.
- Zariadenie nepoužívajte ani neskladujte v extrémne horúcom alebo chladnom prostredí (teploty nižšie ako 0 °C /32 °F alebo vyššie ako 40 °C /104 °F). Akumulátorový vysávač nabíjajte pri teplote vyššej ako 0 °C /32 °F a nižšej ako 40 °C /104 °F.
- Tento výrobok je určený len na domáce použitie.
- Napájacie kontakty sa nesmú skratovať.



Prečítajte si návod na obsluhu



Odpojiteľná napájací jednotka



Iba na použitie vo vnútorných priestoroch

Spoločnosť Dreame Trading (Tianjin) Co., Ltd. týmto vyhlasuje, že toto zariadenie je v súlade s platnými smernicami a európskymi normami a ich zmenami a doplneniami. Úplné znenie EÚ vyhlásenia o zhode je k dispozícii na tejto internetovej adrese: <https://global.dreametech.com>

Podrobnú elektronickú príručku nájdete na adrese <https://global.dreametech.com/pages/user-manuals-and-faqs>

Prehľad produktu

Príslušenstvo

1. Flexibilný adaptér
2. Rotujúca mäkká kefka na prach
3. Motorizovaná miniatúrna kefka
4. Nabíjačka
5. Predlžovacia tyč
6. Kombinovaný nástroj
7. Predlžovacia hadica
8. Kefka na čistenie viacerých povrchov
9. Držiak na uloženie príslušenstva (1× podperná tyč, 1× držiak na uloženie)
10. Mäkká valčeková kefka s osvetlením

Obr. A

Poznámka: Obrázky v tomto návode slúžia len na orientáciu. Skutočný výrobok sa môže líšiť.

Názvy súčastí

Teleso vysávača

1. Nádoba na prach
2. Tlačidlo uvoľnenia nádoby na prach
3. Tlačidlo uvoľnenia spodného krytu nádoby na prach
4. Tlačidlo uvoľnenia akumulátora
5. Obrazovka displeja
6. Hlavný vypínač
7. Prepínač úrovne sania
8. Antistatický kontakt
9. Nabíjací port
10. Indikátor stavu batérie

Obr. B

Inštalácia

Inštalácia príslušenstva

Poznámka:

- Neodporúča sa používať motorizovanú miniatúrnú kefku spolu s predlžovacou tyčou.
- Príslušenstvo inštalujte podľa príslušných potrieb čistenia.
- Pri čistení nízko položeného nábytku sa odporúča používať flexibilný adaptér, pričom sa neodporúča, aby bol stále pripojený k telesu vysávača pri každodennom čistení podláh.

Obr. C-1

Inštalácia držiaka na uloženie príslušenstva

Vložte opornú tyč zvislo do úložného držiaka tak aby počuteľne zacvakla.

Obr. C-2

Nabíjanie

Pred prvým použitím úplne nabite vysávač.

Poznámka:

- Vysávač sa počas nabíjania nedá použiť.
- Po úplnom nabití indikátor stavu batérie po 5 minútach zhasne a vysávač prejde do úsporného režimu.
- Potrvá to približne 3,5 hodiny. Dlhšie vysávanie v režime Turbo spôsobí, že batéria sa zahreje, v dôsledku čoho sa čas nabíjania predlíži. Pred nabíjaním počkajte 30 minút, kým vysávač nevychladne.

Obr. D-1

Zobrazenie stavu batérie

1. Indikátor stavu batérie

-  Bliká bielou farbou
- Svieti bielou farbou
- Nesvieti

Nabíjanie

- Úplne nabitá batéria
-  Nabíjanie
- Pohotovostný režim

Obr. D-2



2. Obrazovka displeja

Číslo na obrazovke displeja vyjadruje aktuálnu percentuálnu úroveň nabitia batérie počas nabíjania. Keď číslo dosiahne hodnotu 100, batéria bude úplne nabitá.

Obr. D-3



Návod na použitie

Obrazovka displeja

1. Indikátor úrovne znečistenia
Farba sa mení podľa množstva prachu v reálnom čase (len v automatickom režime).
2. Indikátor množstva pevných častíc
3. Úroveň sania
 -  Eco - úsporný režim
 -  Auto - automatický režim
 -  Turbo
4. Prepínač úrovne sania
Krátkym stlačením prepnete medzi režimom eco - úsporný režim, auto - automatický režim a turbo - režim turbo.
5. Typy pevných častíc
 - > 10 µm (napr. peľ)
 - > 50 µm (napr. srst')
 - > 200 µm (napr. prach)
 - > 500 µm (napr. roztočce)
6. Percento úrovne nabitia batérie
Keď sa na obrazovke displeja zobrazí „LO“, znamená to, že úroveň nabitia batérie je nižšia ako 10 %.
7. Hlavný vypínač
Krátkym stlačením zapnete/vypnete napájanie

Obr. E-1



Nastavenia

V pohotovostnom stave, stlačením a podržaním prepínača úrovne sania  na 3 sekundy prejdite do rozhrania nastavenia. Krátkym stlačením spínača  vyberte možnosť a stlačením a podržaním  na 3 sekundy potvrdte.

Resetovanie filtra

Stlačením a podržaním prepínača úrovne sania  na 3 sekundy zvolte resetovanie filtra a filter automaticky dokončí reset.

Ukončenie



Stlačte hlavný vypínač , keď sa zobrazuje rozhranie nastavenia, aby ste sa vrátili priamo do hlavného rozhrania, alebo zvolte  a stlačením a podržaním  na 3 sekundy sa vrátte do hlavného rozhrania.

Obr. E-2

Poznámka:

- Ak sa v priebehu viac ako 15 sekúnd nevykoná žiadny úkon, obrazovka sa vypne a po opätovnom rozsvietení sa vráti do hlavného rozhrania.
- Ak vysávač nepracuje správne, na obrazovke displeja sa zobrazí chybové hlásenie. Riešenie nájdete v tabuľke riešenia problémov.

Začiatok čistenia

Stlačením hlavného vypínača  začinite činnosť. Po dokončení vysávania sa po stlačení tlačidla  zobrazí na obrazovke množstvo povysávaných pevných častíc rôzneho pôvodu.

Stlačením tlačidla  môžete prepnúť medzi úrovňami auto - automatický režim, eco - úsporný režim a turbo, pričom sa na obrazovke zobrazí zodpovedajúca ikona.

Poznámka:

- Keď sa zastaví činnosť nejakého režimu čistenia, vysávač sa v rámci predvoleného nastavenia po opätovnom spustení vráti do automatického režimu. Predvolené nastavenie z výroby je automatický režim.

- Len pri činnosti v automatickom režime sa budú sací výkon a farba indikátora úrovne znečistenia meniť podľa množstva pevných častíc v reálnom čase.

Obr. E-3

Používanie rôzneho príslušenstva

Kefka na čistenie viacerých povrchov

Poznámka:

Keď sa spotrebič zapne, kontrolky umiestnené pred valčekom s kefkami sa automaticky rozsvietia, čo uľahčuje jeho používanie.

– Pri vysávaní na detských hracích podložkách, kobercoch alebo pri vysávaní kávočných zŕn, popcornu alebo granúl zapnite spínač na kefke.

– Pri vysávaní dlaždíc, drevených podláh alebo iných tvrdých povrchov vypnite spínač.

Obr. E-4

Motorizovaná miniatúrna kefka

Je určená na vysávanie špiny, chlпов domácich zvierat a ďalších odolných nečistôt z pohoviek, lôžkovín a iných látkových povrchov. Neodporúča sa na vysávanie na jemných povrchoch, ako je napríklad hodváb.

Obr. E-5

Kombinovaný nástroj

Vhodný na vysávanie štrbín, rohov dverí a okien, schodov a iných a ťažko dostupných miest.

Obr. E-6

Rotujúca mäkká kefka na prach

Môže sa pripojiť k predlžovacej hadici. Vďaka otočnej hlavici je vhodná na čistenie citlivých a krehkých povrchov a rohov, ako sú sklo, displeje a klávesnice.

Obr. E-7

Flexibilný adaptér

Ohnutie a predĺženie tyče na jedno zacvaknutie umožňuje jednoducho dosiahnuť pod nízko položený nábytok, napríklad posteľ a pohovku.

Poznámka: Pri čistení nízko položeného nábytku sa odporúča používať flexibilný adaptér, pričom sa neodporúča, aby bol stále pripojený k telesu vysávača pri každodennom čistení podláh.

Obr. E-8

Mäkká valčeková kefka s osvetlením

Vhodná na čistenie tvrdých podláh, napr. mramoru alebo dlaždíc.

Poznámka:

Po spustení spotrebiča sa automaticky zapne bočné svetlo kefky, čo uľahčí používanie.

Obr. E-9

Poznámka:

- Ak sa ľubovoľná otočná súčasť zasekne, vysávač sa môže automaticky vypnúť. Odstráňte akékoľvek zachytené predmety a potom pokračujte v používaní.
- Keď sa prehreje batéria, vysávač sa automaticky vypne. Počkajte, kým sa neobnoví normálna teplota batérie a potom pokračujte v používaní.

Starostlivosť a údržba

Tipy:

- Vždy používajte originálne súčasti, aby záruka nestratila platnosť.
- Ak dôjde k upchatiu filtra alebo hubice, vysávač krátko po zapnutí prestane pracovať. Odstráňte upchatie rúry, aby sa obnovila funkčnosť.
- Pred čistením nádoby na prach sa uistite, že je napájacia zástrčka odpojená od elektrickej zásuvky a hlavný vypínač vysávača ponechajte vo vypnutej polohe.
- Ak sa vysávač dlhší čas nepoužíva, úplne ho nabíjate, odpojte napájací kábel od elektrickej zásuvky, odstráňte batériu a uložte ho na chladnom mieste s nízkou vlhkosťou mimo dosahu priameho slnečného žiarenia. Ak chcete zabrániť nadmernému vybitiu batérie, nabíjajte ju minimálne raz za tri mesiace.

Čistenie vysávača

Vysávač utrite mäkkou suchou handričkou.

Čistenie nádoby na prach, predradeného filtra a cyklónovej zostavy

1. Stlačte tlačidlo uvoľnenia spodného krytu nádoby na prach a vyprázdňte obsah nádoby.

Obr. F-1

2. Stlačte tlačidlo uvoľnenia nádoby na prach a odstráňte ju z vysávača.

Obr. F-2

3. Najprv odstráňte predradený filter a potom otočením cyklónového systému ho nadvihnite a vyberte.

Obr. F-3

4. **Opláchnite dočista cyklónovú zostavu, predradený filter a nádobu na prach. Po umytí ich nechajte sušiť na vzduchu aspoň 24 hodín.**

Obr. F-4

Poznámka:

- Podľa potreby vyčistite nádobu na prach.
- Cyklónový systém a predradený filter sa odporúča čistiť minimálne raz za 3 až 4 mesiace.

Čistenie filtra

1. Vyberte nádobu na prach podľa znázornenia na obrázku.

Obr. F-5

2. Z vysávača vyberte filter tak, že ho potiahnete nadol v smere znázornenom na obrázku.

Obr. F-6

3. Filter opláchnite pri jeho otáčaní o 360°. Niekoľkonásobným poklepaním filtra odstráňte akékoľvek zachytené nečistoty.

Obr. F-7

4. **Filter nechajte sušiť na vzduchu 24 hodín.**

Obr. F-8

Poznámka:

- Filter umývajte len čistou vodou.
- Nepoužívajte čistiaci prostriedok.
- Filter sa nepokúšajte čistiť kefkou ani prstom.
- Filter sa odporúča čistiť raz za 4 až 6 mesiacov.

Čistenie kefy na čistenie viacerých povrchov

1. Zámok otáčajte proti smeru hodinových ručičiek až na doraz a potom vyberte valček z valčekovej kefy.

Obr. F-9

2. Nožnicami odstrihnite vlasy a vlákna, ktoré uviazli na valčeku s kefkami. Suchou handričkou alebo papierovou utierkou utrite prach zo zárezu a priehľadného krytu. Pred používaním dôkladne vysušte.

Obr. F-10

3. Keď je valček s kefkami znečistený, prepláchnite ho čistou vodou.

Obr. F-11

4. Valček s kefkami postavte do vzpriamenej polohy aspoň na 24 hodín tak, aby úplne vyschol.

Obr. F-12

Čistenie motorizovanej miniatúrnej kefky

1. Podľa obrázka pomocou mince otáčajte zámok proti smeru hodinových ručičiek, kým sa neozve cvaknutie. Po odomknutí motorizovanej miniatúrnej kefky odstráňte valček s kefkami.

Obr. F-13

2. Opláchnite a vyčistite valček s kefkami. Postavte valček s kefkami do vzpriamenej polohy na dobre vetranom mieste aspoň na 24 hodín, aby úplne vyschol.

Obr. F-14

3. Po vyschnutí valčeka s kefkami ho vložte späť vykonaním krokov demontáže v opačnom poradí.

Obr. F-15

Čistenie mäkkej valčekovej kefky s osvetlením

1. Podľa pokynov na obrázku stlačte tlačidlo uvoľnenia valčeka s kefkami, aby ste valček vybrali zo štrbiny.

Obr. F-16

2. Oddelte valček od bočného krytu. Otočením tlačidiel proti smeru hodinových ručičiek uvoľnite kolieska a vyberte ich.

Obr. F-17

3. Nožnicami odstrihnite vlasy a vlákna, ktoré uviazli na valčeku s kefkami a na kolieskach. Suchou handričkou alebo papierovou utierkou utrite prach zo zárezu a priehľadného krytu. Pred používaním dôkladne vysušte.

Obr. F-18

4. Keď je valček s kefkami znečistený, prepláchnite ho čistou vodou. Potom valček s kefkami postavte do vzpriamenej polohy aspoň na 24 hodín, aby úplne vyschol.

Obr. F-19

Výmena batérie

Vysávač obsahuje vymeniteľnú nabíjateľnú lítium-iónovú batériu, ktorá má obmedzený počet nabíjacích cyklov. Po dlhšom používaní sa batéria už nemusí dať nabiť. Ak sa to stane, znamená to, že batéria dosiahla koniec životnosti a je nutné ju vymeniť.

1. Stlačte tlačidlo uvoľnenia batérie a posunúť batérie doprava ju vyberte.
2. Vložte novú batériu.

Časté otázky

Ak vysávač nepracuje správne, informácie nájdete v tabuľke nižšie.

Chyby	Možné príčiny	Riešenia
Vysávač nefunguje.	Batéria je vybitá alebo nie je dostatočne nabitá.	Vysávač úplne nabite a potom pokračujte v používaní.
	Spustil sa režim ochrany pred prehriatím v dôsledku zablokovania.	Vyčistite sací otvor alebo vzduchový kanál. Počkajte, kým vysávač nevychladne, a potom ho aktivujte znova.
	Je zablokovaný sací otvor alebo vzduchový kanál.	Odstráňte všetky prekážky zo sacieho otvoru alebo vzduchového kanála.
Nízky sací výkon.	Nádoba na prach je plná a/alebo je upchatá zostava filtra.	Vyprázdňte nádobu na prach a/alebo vyčistite zostavu filtra.
	Je zablokovaný nadstavec.	Odstráňte všetky prekážky v nadstavci.
Z motora sa ozýva nezvyčajný hluk.	Je zablokovaný hlavný sací otvor alebo predlžovacia tyč.	Odstráňte všetky prekážky v hlavnom sacom otvore alebo predlžovacej tyči.
Pri nabíjaní nesvieti indikátor batérie.	Nabíjačka sa nedá zapojiť do otvoru na vysávači.	Skontrolujte, či je nabíjačka správne zasunutá do vysávača.
	Batéria je nabitá a automaticky sa prepne do režimu spánku.	Vysávač funguje normálne.
	Ak po vylúčení dvoch možností uvedených vyššie problém pretrváva, požiadajte o vykonanie údržby oddelenie popredajného servisu.	
Nabíjanie je príliš pomalé.	Teplota batérie je príliš nízka alebo príliš vysoká.	Počkajte, kým sa teplota batérie nevráti do normálneho stavu a potom vykonajte nabitie.
LED osvetlenie kefy na čistenie viacerých povrchov a mäkká valčeková kefa s osvetlením nefungujú.	LED svetlá sú poškodené.	Požiadajte o vykonanie údržby oddelenie popredajného servisu.

Indikátor stavu batérie

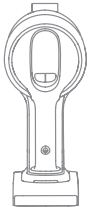
Stav	Možné príčiny	Riešenia	
Po zapnutí vysávača sa rozsvieti červený indikátor.	Je poškodená batéria.	Požiadajte o vykonanie údržby oddelenie popredajného servisu.	
Počas nabíjania vysávača rýchlo bliká červený indikátor.	Nabíjačka je nekompatibilná.	Na nabíjanie vysávača používajte iba originálnu nabíjačku.	
Počas používania vysávača bliká indikátor.	Úplne vybitá batéria.	Zavčasu ju nabite.	

Riešenie problémov

Ak vysávač nepracuje správne, na obrazovke displeja sa zobrazí chybové hlásenie. **Riešenie nájdete v tabuľke riešenia problémov.**

Ikona chyby	Chybové hlásenie	Riešenia
	Takmer vybitá batéria	Zavčasu ju nabite.
	Úplne vybitá batéria	Zavčasu ju nabite.
	Teplota batérie je príliš vysoká	Počkajte, kým sa teplota batérie nevráti do normálneho stavu a potom pokračujte v používaní.
	Zablokovanie vzduchového kanála	Skontrolujte, či nie je zablokovaná nádoba na prach, predlžovacia tyč, kefka na čistenie viacerých povrchov, mäkká valčeková kefka s osvetlením alebo motorizovaná miniatúrna kefka.
	Valček s kefkami je zaseknutý	Podľa pokynov v časti [Čistenie kefy na čistenie viacerých povrchov] odstráňte nečistoty a vlasy namotané na valčeku s kefkami.
	Blíži sa koniec životnosti filtra	Filter včas vymeňte.
	Vymeňte filter	Po výmene filtra resetujte filter podľa pokynov v časti [Nastavenia].
	Chyba	Požiadajte o vykonanie údržby oddelenie popredajného servisu.

Technické údaje

Vysávač			
Model	VZV16A	Menovitý výkon	715 W
Nabíjacie napätie	34 V ===	Menovité napätie	29,6 V ===
Čas nabíjania	približne 3,5 hodiny		
Kefka na čistenie viacerých povrchov		Motorizovaná miniatúrna kefka	
Model	VMBZ	Model	VMMY
Menovitý výkon	40 W	Menovitý výkon	20 W
Menovité napätie	25,2 V ===	Menovité napätie	24 V ===
Mäkká valčeková kefka s osvetlením			
Model	VBRW	Menovitý výkon	40 W
Menovité napätie		25,2 V ===	
Nabíjačka			
Model	ZD024M340090EU: E-TEK Electronics Manufactory Co., LTD/ TPQ-88E340090VW01: Shenzhen Tianyin Electronics Co., Ltd/ KL-WE340090-G2: Xiamen Keli Electronics Co., Ltd.	Priemerná aktívna účinnosť	87,01 %
Vstup	100 V - 240 V~ 50/60 Hz 0,8 A	Účinnosť pri nízkom zaťažení (10 %)	77,01%
Výstup	34 V === 0,9 A 30,6 W	Spotreba energie v stave bez zaťaženia	0,1 W
Model	XHD045-340090EUV: FOSHAN CITY SHUNDE DISTRICT XINHUIDA ELECTRONIC CO.LTD	Priemerná aktívna účinnosť	87,01 %
Vstup	100 - 240 V~ 50/60 Hz, 1,5 A	Účinnosť pri nízkom zaťažení (10 %)	77,01%
Výstup	34 V === 0,9 A 30,6 W	Spotreba energie v stave bez zaťaženia	0,1 W
Nabíjateľná lítium-iónová batéria			
Model	V2405-8S1P-GYA	Menovité napätie	29,6 V ===
Menovitá kapacita	2700 mAh	Menovitá kapacita	2850 mAh

Energia	79,92 Wh
---------	----------

	Režim vypnutia (vysávač)	Pohotovostný režim (nabíjačka)	Pohotovostný režim (vysávač+nabíjačka)
Spotreba energie	≤ 0,5 W		
Doba do prechodu do daného stavu	≤ 20 minút		

Lítium-iónový akumulátor obsahuje látky, ktoré sú nebezpečné pre životné prostredie. Pred likvidáciou vysávača vyberte batériu a potom ju zlikvidujte alebo recyklujte v súlade s miestnymi zákonmi a nariadeniami krajiny alebo oblasti, v ktorej sa používa.

Informácie o OEEZ



Všetky výrobky s týmto symbolom sa považujú za odpad z elektrických a elektronických zariadení (OEEZ podľa smernice 2012/19/EÚ), ktorý sa nesmie miešať s netriedeným domovým odpadom. Preto chráňte ľudské zdravie a životné prostredie odovzdaním odpadového zariadenia určenému zbernému miestu na recykláciu odpadových elektrických a elektronických zariadení, ktoré sú na túto činnosť oprávnené štátom alebo miestnymi orgánmi. Správna likvidácia a recyklácia pomôže predchádzať potenciálnym negatívnym dôsledkom na životné prostredie a ľudské zdravie. Ak chcete získať ďalšie informácie o mieste a o podmienkach týchto zberných miest, obráťte sa na pracovníka montáže alebo na miestne orgány.

Instrucțiuni privind siguranța

Pentru a preveni accidentele, inclusiv electrocutarea sau incendiile cauzate de utilizarea necorespunzătoare, citiți cu atenție acest manual înainte de utilizare și păstrați-l pentru consultare ulterioară.

Avertisment

- Acest produs poate fi utilizat de copii cu vârsta de peste 8 ani și de persoane cu deficiențe fizice, senzoriale, intelectuale sau cu experiență sau cunoștințe limitate, sub supravegherea unui părinte sau tutore, pentru a asigura funcționarea în siguranță și pentru a evita orice risc de pericol. Curățarea și întreținerea nu trebuie efectuate de către copii fără a fi supravegheați.
- Acest aparat nu este destinat utilizării de către persoane (inclusiv copii) cu capacități fizice, senzoriale sau mentale reduse sau cu lipsă de experiență și cunoștințe, cu excepția cazului în care acestea au fost supravegheate sau instruite cu privire la utilizarea aparatului de către o persoană responsabilă pentru siguranța lor.
- Copiii trebuie supravegheați pentru a se asigura că nu se joacă cu aparatul.
- Aspiratorul nu este o jucărie. Copiii nu trebuie să se joace sau să utilizeze acest aparat. Vă rugăm să aveți grijă când utilizați aspiratorul în apropierea copiilor. Nu permiteți copiilor să curețe sau să întrețină aspiratorul fără supravegherea unui părinte sau tutore.
- Nu utilizați aspiratorul în aer liber sau pe suprafețe umede. Utilizați aspiratorul numai pe suprafețe interioare uscate. Nu atingeți ștecherul sau orice piesă a aspiratorului cu mâinile umede.
- Pentru a reduce riscul de incendiu, explozie sau rănire, verificați dacă bateria de litiu și adaptorul de încărcare nu sunt deteriorate înainte de utilizare. Nu utilizați aspiratorul dacă bateria de litiu sau încărcătorul sunt deteriorate.
- Peria pentru suprafețe multiple, rola cu perie moale cu iluminare, mini-peria cu motor, bateria, pinul metalic de conectare și aspiratorul sunt conductoare de electricitate și nu trebuie scufundate în apă sau alte lichide. Asigurați-vă că toate filtrele sunt uscate după curățare.
- Pentru a preveni rănirea cauzată de piesele în mișcare, opriți aspiratorul înainte de a curăța peria pentru suprafețe multiple, rola cu perie moale cu iluminare și mini-peria cu motor. Peria pentru suprafețe multiple, rola cu perie moale cu iluminare, mini-peria cu motor, compartimentul pentru praf și filtrul trebuie să fie instalate corespunzător înainte de utilizarea aspiratorului.
- Utilizați numai adaptorul de încărcare original. Nu utilizați niciodată un adaptor neoriginal, deoarece acest lucru poate cauza incendierea bateriei cu litiu.
- Nu utilizați aspiratorul pentru a aspira lichide inflamabile sau combustibile, cum ar fi benzină, înălbitor, amoniac, produse de curățare a canalizării sau alte lichide.
- Nu utilizați aspiratorul pentru a aspira obiecte ascuțite sau dure, cum ar fi sticlă, cuie, șuruburi sau monede, care pot deteriora echipamentul. Nu utilizați aspiratorul pentru a aspira particule de gips-carton, cenușă sau materiale care fumegă sau ard, cum ar fi cărbune, mucuri de țigară sau chibrituri.
- Verificați zona care urmează să fie curățată înainte de utilizare. Pentru a preveni blocarea orificiilor, îndepărtați hârtia mai mare, ghemotoacele de hârtie, foliile de plastic sau obiectele ascuțite (cum ar fi sticlă, cuie, șuruburi, monede etc.) și orice obiect care este mai mare decât orificiile.
- Păstrați părul, hainele largi, degetele și alte părți ale corpului departe de orificiile aspiratorului și de piesele mobile. Nu îndreptați brațul telescopic, tubul de aspirare sau accesoriile către ochi sau urechi și nu le introduceți în gură.

- Nu așezați obiecte în deschiderile aspiratorului. Nu utilizați aspiratorul atunci când o deschidere este blocată. Păstrați aspiratorul curat de praf, scame, păr sau alte obiecte care pot reduce fluxul de aer.
- Nu sprijiniți aspiratorul de un scaun, masă sau altă suprafață instabilă, deoarece acest lucru poate provoca deteriorarea echipamentului sau rănirea persoanelor. Dacă aspiratorul este deteriorat în urma unei lovituri sau funcționează defectuos, contactați departamentul nostru de service autorizat. Nu încercați niciodată să demontați singur aparatul.
- Toate instrucțiunile din manualul de reîncărcare a bateriei trebuie respectate cu strictețe. Încărcarea necorespunzătoare a bateriei în intervalul de temperatură specificat poate deteriora bateria.
- Utilizați numai accesorii și piese de schimb recomandate de producător.
- Fiți foarte atent atunci când utilizați aspiratorul pentru a curăța scările.
- Asigurați-vă că aspiratorul este deconectat de la priză atunci când nu este utilizat pentru perioade lungi de timp, precum și înainte de a efectua orice operațiuni de întreținere sau reparații.
- Nu instalați, încărcați sau utilizați acest produs în aer liber, în băi sau în apropierea unei piscine.
- Avertisment privind riscul de incendiu: Nu aplicați niciun tip de parfum pe filtrul aspiratorului. Aceste tipuri de produse conțin substanțe chimice inflamabile care pot provoca aprinderea aspiratorului.
- Folosiți numai încărcătorul original (Model ZD024M340090EU/TPQ-88E340090VW01/KL-WE340090-G2/XHD045-340090EUV). În caz contrar, bateria cu litiu-ion se poate aprinde.
- AVERTISMENT: Pentru a reîncărca bateria, utilizați numai unitatea detașabilă de încărcare furnizată împreună cu acest aparat.
- Utilizați numai tipul de baterie aprobat (Model V2405-8S1P-GYA). În caz contrar, bateria cu litiu-ion se poate aprinde.
- Dacă bateria prezintă scurgeri, îndepărtați personalul din zonă până când bateria se răcește și fumul se disipă.
- Asigurați o ventilație maximă pentru a elimina gazele periculoase și evitați contactul cu asigurați și ochii sau inhalarea vaporilor.
- Îndepărtați lichidul vărsat cu un material absorbant și incinerati deșeurile.
- Nu utilizați și nu depozitați în medii extrem de calde sau reci (sub 0°C sau peste 40°C). Vă rugăm să încărcați aspiratorul fără fir la temperaturi mai mari de 0°C și mai mici de 40°C.
- Acest produs este destinat doar uzului casnic.
- Contactele de alimentare nu trebuie scurtcircuitate.



Citiți manualul de utilizare



Unitate detașabilă de alimentare



Doar pentru utilizare în interior

Noi, Dreame Trading (Tianjin) Co., Ltd., declarăm prin prezenta că acest echipament este în conformitate cu directivele, regulamentele europene și amendamentele în vigoare. Textul integral al declarației UE de conformitate este disponibil la următoarea adresă de internet: <https://global.dreameotech.com>

Pentru manualul detaliat în format electronic, accesați <https://global.dreameotech.com/pages/user-manuals-and-faqs>

RO Prezentarea generală a produsului

Accesorii

1. Adaptor flexibil
2. Perie moale rotativă pentru praf
3. Mini-perie motorizată
4. Încărcător
5. Tub telescopic
6. Accesoriu combinat
7. Furtun prelungitor
8. Perie multi-suprafețe
9. Locaș stocare accesorii (Tijă suport x1, locaș de stocare x1)
10. Rolă cu perie moale cu iluminare

Fig. A

Observație: Imaginile din acest manual au caracter orientativ. Produsul real poate varia.

Denumirea componentelor

Corpul aspiratorului

1. Compartiment pentru praf
2. Buton eliberare compartiment pentru praf
3. Butonul de eliberare a capacului inferior al compartimentului pentru praf
4. Buton eliberare acumulator
5. Ecran
6. Buton alimentare
7. Comutator nivel aspirare
8. Contact antistatic
9. Port de încărcare
10. Indicator stare baterie

Fig. B

Instalare

Instalarea accesoriilor

Observație:

- Nu se recomandă utilizarea mini-periei cu motor cu tubul telescopic.
- Instalați accesoriile în funcție de necesitățile reale de curățare.
- Se recomandă utilizarea adaptorului flexibil pentru curățarea mobilierului jos și nu se recomandă conectarea permanentă la corpul aspiratorului pentru curățarea zilnică a podelelor.

Fig. C-1

Instalarea compartimentului de depozitare a accesoriilor

Introduceți tija de susținere vertical în suportul de depozitare până când auziți un clic.

Fig. C-2

Încărcare

Încărcați complet aspiratorul înainte de a-l utiliza pentru prima dată.

Observație:

- Aspiratorul nu poate fi utilizat în timpul încărcării.
- Când este complet încărcat, indicatorul de stare a bateriei se va stinge după 5 minute, iar aspiratorul va intra în modul de economisire a energiei.
- Acest lucru va dura aproximativ 3,5 ore. Aspirarea în modul Turbo pentru o perioadă îndelungată va determina încălzirea bateriei, ceea ce va crește timpul de încărcare. Lăsați aspiratorul să se răcească timp de 30 de minute înainte de a-l încărca.

Fig. D-1

Afișaj stare baterie

1. Indicator stare baterie

-  Alb intermitent
- Alb fix
- Oprit

Încărcare

- Încărcat complet
-  Încărcare
- Mod standby

Fig. D-2

2. Ecran

Valoarea afișată pe ecran reprezintă nivelul actual al bateriei în procente în timpul încărcării. Când valoarea devine 100, bateria este complet încărcată.

Fig. D-3

Mod de utilizare

Ecran







1. Indicator nivel murdărie
 - Culoarea se schimbă în timp real în funcție de cantitatea de praf (numai în modul Auto).
2. Indicator cantitate particule
3. Nivel aspirare
 -  Eco
 -  Auto
 -  Turbo
4. Comutator nivel aspirare
 - Apăsați scurt pentru a comuta între modul eco, auto și turbo.
5. Tipuri de particule
 - > 10 μm (de ex. polen)
 - > 50 μm (de ex. păr)
 - > 200 μm (de ex. praf)
 - > 500 μm (de ex. acarieni)
6. Procentul nivelului bateriei
 - Atunci când ecranul afișează „LO”, aceasta indică faptul că nivelul bateriei este mai mic de 10%.
7. Buton alimentare
 - Apăsați scurt pentru a porni/opri

Fig. E-1

Setări

În standby, apăsați și țineți apăsat comutatorul nivelului de aspirare  timp de 3 secunde pentru a intra în interfața de setare. Apăsați scurt butonul de comutare  pentru a selecta o opțiune și apăsați și țineți apăsat  timp de 3 secunde pentru confirmare.

Resetare filtru

Apăsați și țineți apăsat comutatorul nivelului de aspirare  timp de 3 secunde pentru a selecta resetarea filtrului, iar filtrul va finaliza automat resetarea.

leșire







Apăsați butonul de pornire  când sunteți în interfața de setare pentru a reveni direct la interfața principală sau selectați , apoi apăsați și țineți apăsat  timp de 3 secunde pentru a reveni la interfața principală.

Fig. E-2

Observație:

- Dacă nu se efectuează nicio operațiune timp de mai mult de 15 secunde, ecranul se va opri și va reveni la interfața principală când se va aprinde din nou.
- Dacă aspiratorul nu funcționează corespunzător, pe ecran se va afișa un mesaj de eroare. Pentru a găsi o soluție, consultați tabelul de depanare de mai jos.

Începerea curățării

Apăsați butonul de alimentare  pentru a începe funcționarea. După terminarea aspirării, apăsați butonul  și cantitatea de particule aspirate va fi afișată pe ecran. Apăsați butonul  pentru a comuta între nivelurile auto, eco și turbo, iar pictograma corespunzătoare va apărea pe ecran.

Observație:

- Când orice mod de curățare se oprește, aspiratorul va reveni la modul automat când este pornit din nou. Setarea din fabrică este modul auto.

- Numai când funcționează în modul auto, puterea de aspirare și culoarea indicatorului de nivel de murdărie se modifică în timp real, în funcție de cantitatea de particule.

Fig. E-3

Perie versatilă cu iluminare

Perie multi-suprafețe

Observație:

Când aparatul pornește, luminile din fața rolei de perie se vor aprinde automat, ceea ce este convenabil pentru utilizare.

- Atunci când utilizați covorașele de joacă pentru copii, covoarele sau pentru aspirarea boabelor de cafea, a floricelelor de porumb și a altor granule, porniți comutatorul de pe perie.

- Atunci când aspirați pe gresie, parchet sau alte suprafețe dure, opriți întrerupătorul.

Fig. E-4

Mini-perie motorizată

Pentru aspirarea murdăriei, a părului de animale și a altor resturi dificil de îndepărtat de pe canapele, lenjerie de pat și alte suprafețe din țesături. Nu se recomandă aspirarea suprafețelor delicate, cum ar fi mătasea.

Fig. E-5

Accesoriu combinat

Potrivită pentru aspirarea crăpăturilor, colțurilor ușilor și ferestrelor, scărilor și altor locuri greu accesibile.

Fig. E-6

Perie moale rotativă pentru praf

Poate fi conectată la furtunul prelungitor. Datorită capului rotativ, este potrivită pentru curățarea suprafețelor delicate și fragile și a colțurilor, cum ar fi sticla, ecranele și tastaturile.

Fig. E-7

Adaptor flexibil

Curbarea și extinderea tijei cu un singur clic permite accesul ușor sub mobilierul jos, cum ar fi patul și canapeaua.

Observație: Se recomandă utilizarea adaptorului flexibil pentru curățarea mobilierului jos și nu se recomandă conectarea permanentă la corpul aspiratorului pentru curățarea zilnică a podelelor.

Fig. E-8

Rollă cu perie moale cu iluminare

Potrivită pentru curățarea podelelor tari, cum ar fi marmura și gresia.

Observație:

La pornirea aparatului, lumina laterală a periei se aprinde automat, ceea ce este convenabil pentru utilizare.

Fig. E-9

Observație:

- Dacă vreo piesă rotativă se blochează, aspiratorul se poate opri automat. Îndepărtați orice obiect străin blocat, apoi reluați utilizarea.
- Când bateria se supraîncălzește, aspiratorul se oprește automat. Așteptați până când temperatura bateriei revine la normal și apoi continuați.

Îngrijirea și întreținerea

Sfaturi:

- Utilizați întotdeauna piese originale pentru a nu anula garanția.
- Dacă filtrul sau duza se înfundă, aspiratorul se va opri la scurt timp după pornire. Curățați tubul pentru a restabili funcționalitatea.
- Înainte de a curăța compartimentul pentru praf, asigurați-vă că ștecherul este deconectat și că butonul de pornire al aspiratorului este în poziția oprit.
- Dacă aspiratorul nu este utilizat pentru o perioadă îndelungată, încărcăți-l complet, deconectați cablul de alimentare, scoateți bateria și depozitați-l într-un mediu răcoros, cu umiditate redusă, ferit de lumina directă a soarelui. Pentru a evita descărcarea excesivă a bateriei, reîncărcați-o cel puțin o dată la trei luni.

Curățarea aspiratorului

Ștergeți aspiratorul cu o cârpă moale și uscată.

Curățarea compartimentului pentru praf, a prefiltrului și a ansamblului ciclon

1. Apăsați butonul de eliberare a capacului inferior al colectorului de praf, apoi goliți conținutul.

Fig. F-1

2. Apăsați butonul de eliberare a compartimentului pentru praf și scoateți-l din aspirator.

Fig. F-2

3. Scoateți mai întâi prefiltrul, apoi rotiți sistemul ciclon pentru a-l scoate.

Fig. F-3

4. Clățiți ansamblul ciclon, prefiltrul și recipientul pentru praf până când sunt curate. După spălare, lăsați să se usuce la aer timp de cel puțin 24 de ore.

Fig. F-4

Observație:

- Curățați compartimentul pentru praf după cum este necesar.
- Se recomandă curățarea sistemului ciclon și a prefiltrului cel puțin o dată la 3-4 luni.

Curățarea filtrului

1. Scoateți compartimentul pentru praf cum este indicat în figură.

Fig. F-5

2. Scoateți filtrul din aspirator trăgându-l în jos în direcția indicată în figură.

Fig. F-6

3. Clățiți filtrul rotindu-l cu 360°. Bateți ușor filtrul de câteva ori pentru a îndepărta resturile prinse în el.

Fig. F-7

4. Lăsați filtrul să se usuce la aer timp de 24 de ore.

Fig. F-8

Observație:

- Folosiți numai apă curată pentru a spăla filtrul.
- Nu utilizați detergent.
- Nu încercați să curățați filtrul cu o perie sau cu degetul.
- Se recomandă curățarea filtrului o dată la 4-6 luni.

Curățarea periei pentru suprafețe multiple

1. Rotiți blocajul în sens invers acelor de ceasornic până se oprește, apoi scoateți rola din perie.

Fig. F-9

2. Folosiți foarfece pentru a tăia firele de păr și fibrele care rămân blocate pe rola periei. Ștergeți praful de pe crestătură și de pe capacul transparent cu o cârpă uscată sau un prosop de hârtie. Uscați bine înainte de utilizare.

Fig. F-10

3. Când este murdară, clătiți rola cu perie cu apă curată până devine curată.

Fig. F-11

4. Așezați rola cu perie în poziție verticală timp de cel puțin 24 de ore, până când se usucă complet.

Fig. F-12

Curățarea mini-periei motorizate

1. Folosiți o monedă, conform imaginii, pentru a roti blocajul în sens invers acelor de ceasornic până când auziți un clic. După deblocarea mini-periei motorizate, scoateți rola periei.

Fig. F-13

2. Clătiți și curățați rola cu perie. Așezați rola cu perie în poziție verticală într-o zonă bine ventilată timp de cel puțin 24 de ore, până când se usucă complet.

Fig. F-14

3. După ce rola cu perie s-a uscat, reinstalați-o urmând pașii de demontare în ordine inversă.

Fig. F-15

Curățarea rolei cu perie moale cu iluminare

1. Așa cum se arată în imagine, apăsați butonul de eliberare a rolei periei pentru a scoate rola din slot.

Fig. F-16

2. Separați rola de capacul lateral. Rotiți butoanele mici de eliberare a roților în sens invers acelor de ceasornic pentru a scoate roțile.

Fig. F-17

3. Folosiți foarfece pentru a tăia firele și fibrele care rămân lipite de rola cu perie și roțile. Ștergeți praful de pe crestătură și de pe capacul transparent cu o cârpă uscată sau un prosop de hârtie. Uscați bine înainte de utilizare.

Fig. F-18

4. Când este murdară, clătiți rola cu perie cu apă curată până devine curată. Apoi lăsați rola în poziție verticală timp de cel puțin 24 de ore, până când se usucă complet.

Fig. F-19

Înlocuirea bateriei

Aspiratorul conține o baterie reîncărcabilă cu litiu-ion care poate fi scoasă și care are un număr limitat de cicluri de reîncărcare. După o utilizare îndelungată, bateria poate să nu mai rețină sarcina. Dacă se întâmplă acest lucru, înseamnă că bateria a ajuns la sfârșitul ciclului său de viață și trebuie înlocuită.

1. Apăsați butonul de eliberare a bateriei și glisați bateria spre dreapta pentru a o scoate.
2. Instalați noul pachet de baterii.

Întrebări frecvente

Dacă aspiratorul nu funcționează corect, consultați tabelul de mai jos.

Erori	Cauze posibile	Soluții
Aspiratorul nu funcționează.	Aparatul nu are baterie sau bateria este descărcată.	Încărcați complet aspiratorul, apoi reluați utilizarea.
	Modul de protecție împotriva supraîncălzirii declanșat de un blocaj.	Curățați orificiul de aspirare sau conducta de aer. Așteptați până când aspiratorul se răcește, apoi reporniți-l.
	Orificiul de aspirare sau conducta de aer este blocată.	Eliminați orice blocaj din orificiul de aspirare sau din conducta de aer.
Puterea de aspirare este slabă.	Compartimentul pentru praf este plin și/sau ansamblul filtrului este înfundat.	Goliți compartimentul pentru praf și/sau curățați ansamblul filtrului.
	Un accesoriu este blocat.	Eliberați orice blocaj din accesoriu.
Motorul scoate un zgomot ciudat.	Orificiul principal de aspirare sau tubul telescopic este blocat.	Eliminați orice blocaj din orificiul principal de aspirare sau din tubul telescopic.
Indicatorul bateriei nu se aprinde în timpul încărcării.	Încărcătorul nu se conectează bine la aspirator.	Verificați dacă încărcătorul este conectat corect la aspirator.
	Bateria este încărcată și trece automat în modul Sleep.	Aspiratorul funcționează normal.
	Dacă problema persistă după ce ați exclus cele două posibilități de mai sus, contactați departamentul de service post-vânzare pentru întreținere.	
Încărcarea este prea lentă.	Temperatura bateriei este prea mică sau prea mare.	Așteptați până când temperatura bateriei revine la normal și apoi reîncărcați.
Luminile LED ale periei pentru suprafețe multiple și ale rolei cu perie moale cu iluminare nu funcționează.	LED-urile sunt defecte.	Vă rugăm să contactați departamentul de service post-vânzare pentru întreținere.

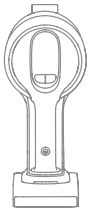
Stare	Cauze posibile	Soluții	
Indicatorul este roșu după pornirea aspiratorului.	Bateria este defectă.	Vă rugăm să contactați departamentul de service post-vânzare pentru întreținere.	
Indicatorul clipește rapid în roșu atunci când încărcați aspiratorul.	Încărcătorul este incompatibil.	Utilizați numai încărcătorul original pentru a încărca aspiratorul.	
Indicatorul clipește în alb atunci când utilizați aspiratorul.	Baterie descărcată.	Încărcați la timp.	

Depanarea

Dacă aspiratorul nu funcționează corespunzător, pe ecran se va afișa un mesaj de eroare. Pentru a găsi o soluție, consultați tabelul de depanare de mai jos.

Pictogramă de eroare	Mesaj de eroare	Soluții
	Baterie descărcată	Încărcați la timp.
	Lipsă baterie	Încărcați la timp.
	Temperatura bateriei este prea mare	Așteptați până când temperatura bateriei revine la normal și apoi continuați.
	Canalul de aer este blocat	Verificați dacă compartimentul pentru praf, tubul telescopic, peria pentru suprafețe multiple, rola cu perie moale cu iluminare sau mini-peria cu motor sunt blocate.
	Rola cu perie este blocată	Consultați secțiunea [Curățarea periei periei pentru suprafețe multiple] pentru a curăța resturile și părul încurcat pe rola cu perie.
	Filtrul este expirat	Schimbați filtrul la timp.
	Înlocuiți filtrul	După înlocuirea filtrului, consultați secțiunea [Setări] pentru a reseta filtrul.
	Eroare	Vă rugăm să contactați departamentul de service post-vânzare pentru întreținere.

Aspirator			
Model	VZV16A	Putere nominală	715 W
Tensiunea de încărcare	34 V ===	Tensiune nominală	29,6 V ===
Durată de încărcare	aprox. 3,5 ore		
Perie multi-suprafațe		Mini-perie motorizată	
Model	VMBZ	Model	VMMY
Putere nominală	40 W	Putere nominală	20 W
Tensiune nominală	25,2 V ===	Tensiune nominală	24 V ===
Rolă cu perie moale cu iluminare			
Model	VBRW	Putere nominală	40 W
Tensiune nominală		25,2 V ===	
Încărcător			
Model	ZD024M340090EU: E-TEK Electronics Manufactory Co., LTD/ TPQ-88E340090VW01: Shenzhen Tianyin Electronics Co., Ltd/ KL-WE340090-G2: Xiamen Keli Electronics Co., Ltd.	Randament activ mediu	87,01%
Intrare	100V-240 V~ 50/60 Hz 0,8 A	Eficiență la sarcină redușă (10%)	77,01%
Ieșire	34 V === 0,9 A 30,6 W	Consum în gol	0,1 W
Model	XHD045-340090EUV: FOSHAN CITY SHUNDE DISTRICT XINHUIDA ELECTRONIC CO.LTD	Randament activ mediu	87,01%
Intrare	100-240 V~50/60 Hz, 1,5 A	Eficiență la sarcină redușă (10%)	77,01%
Ieșire	34 V === 0,9 A 30,6 W	Consum în gol	0,1 W
Baterie reîncărcabilă cu litiu-ion			
Model	V2405-8S1P-GYA	Tensiune nominală	29,6 V ===
Capacitate standard	2700 mAh	Capacitate nominală	2850 mAh

Energie	79,92 Wh
---------	----------

	Mod oprit (aspirator)	Mod standby (încărcător)	Mod standby (aspirator + încărcător)
Consum de energie	≤ 0,5 W		
Timp de pregătire	≤ 20 min		

Pachetul de baterii litiu-ion conține substanțe care sunt periculoase pentru mediu. Înainte de a arunca aspiratorul, vă rugăm să scoateți pachetul de baterii, apoi să îl eliminați sau să îl reciclați în conformitate cu legile și reglementările locale ale țării sau regiunii în care este utilizat.

Informații privind DEEE



Toate produsele care poartă acest simbol sunt deșeurile de echipamente electrice și electronice (DEEE conform directivei 2012/19/UE), care nu trebuie amestecate cu deșeurile menajere nesortate. În schimb, trebuie să protejați sănătatea umană și mediul înconjurător predând deșeurile de echipamente unui centru de colectare desemnat pentru reciclarea deșeurilor de echipamente electrice și electronice, numit de guvern sau de autoritățile locale. Eliminarea și reciclarea corecte vor contribui la prevenirea consecințelor potențial negative asupra mediului înconjurător și sănătății umane. Pentru mai multe informații, precum și pentru clauzele și condițiile centrelor respective de colectare, contactați instalatorul sau autoritățile locale.

Biztonsági utasítások

A nem megfelelő használatból eredő balesetek - beleértve az áramütést vagy tüzesetet - elkerülése érdekében, kérjük, használat előtt figyelmesen olvassa el ezt a kézikönyvet, és őrizze meg későbbi használatra.

Figyelem

- Ezt a terméket 8 éves és idősebb gyermekek, valamint fizikai, érzékszervi vagy értelmi fogyatékosokkal, illetve korlátozott tapasztalattal vagy ismeretekkel rendelkező személyek szülő vagy gondviselő felügyelete mellett használhatják a biztonságos működés biztosítása és a veszélyek elkerülése érdekében. A tisztítást és karbantartást gyermekek felügyelet nélkül nem végezhetik.
- Ezt a készüléket nem használhatják csökkent fizikai, érzékszervi vagy szellemi képességekkel rendelkező személyek (ideértve a gyerekeket is), illetve tapasztalatlan és felkészületlen személyek, csak felelős személy felügyelete mellett, vagy ha megtanították őket a készülék biztonságos módon történő használatára.
- A gyermekekre oda kell figyelni, hogy ne játszanak a készülékkel.
- A porszívó nem játékszer. Gyermekek nem játszhatnak ezzel a termékkel és nem működtethetik azt. Kérjük, legyen óvatos, ha a porszívót gyermekek közelében használja. Ne engedje, hogy gyermekek tisztítsák vagy karbantartsák a porszívót, kivéve, ha szülő vagy gondviselő felügyeli.
- Ne használja a porszívót kültéren vagy nedves felületen. A porszívót csak száraz beltéri felületeken használja. Ne érintse meg a dugaszt vagy a porszívó bármely részét nedves kézzel.
- A tűz, robbanás vagy sérülés veszélyének csökkentése érdekében használat előtt győződjön meg arról, hogy a lítium akkumulátor és a töltőadapter sértetlen. Ne használja a porszívót, ha a lítium akkumulátor vagy a töltő sérült.
- A multifunkciós kefe, a világító puha kefehenger, a motoros mini kefefej, az akkumulátor, a fém csatlakozócsap és a porszívó vezetik az elektromosságot, ezért nem szabad vízbe vagy más folyadékba meríteni. A tisztítás után minden szűrőt szárítson meg.
- A mozgó alkatrészek okozta sérülések elkerülése érdekében multifunkciós kefe, a világító puha hengerkefe és a motoros mini kefe tisztítása előtt kapcsolja ki a porszívót. A porszívó használata előtt a multifunkciós kefét, a világító puha kefehengert, a porszívócsészét és a szűrőt megfelelően be kell helyezni.
- Kizárólag az eredeti töltőadapert használja. Soha ne használjon nem eredeti adapert, mert az a lítium akkumulátor kigyulladását okozhatja.
- Ne használja a porszívót gyúlékony vagy éghető folyadékok, például benzin, fehérítő, ammónia, lefolyótisztító vagy egyéb folyadékok felszívására.
- Ne használja a porszívót éles vagy kemény tárgyak, például üveg, szögek, csavarok vagy érmék felszedésére, mert ezek károsíthatják a készüléket. Ne használja a porszívót gipszkarton részecské, hamu, például kandallóból származó hamu, illetve dohány vagy égő anyagok, például szén, cigarettacsikk vagy gyufa felszedésére.
- Használat előtt ellenőrizze a tisztítandó területet. A nyílások eltömődésének megakadályozása érdekében távolítsa el a nagyobb papírdarabokat, galacsinokat, műanyag törlőkendőket vagy éles tárgyakat (pl. üveg, szögek, csavarok, érmék stb.), és minden olyan tárgyat, amely nagyobb a nyílásoknál.
- Tartsa távol a haját, a laza ruházatot, az ujjakat és más testrészeket a porszívó nyílásaitól és mozgó részeitől. Ne irányítsa a tömlőt, a hosszabbító rudat vagy a szerszámokat a szeméhez vagy a füléhez, és ne vegye a szájába.

- Ne helyezzen semmilyen tárgyat a porszívó nyílásaiba. Ne használja a porszívót, ha bármelyik nyílása eltömődött. Tartsa távol a portól, szősztől, hajszálaktól vagy más olyan tárgyaktól, amelyek csökkenthetik a légáramlást.
- Ne támassza a porszívót széknek, asztalnak vagy más instabil felületnek, mert az a gép károsodását vagy személyi sérülést okozhat. Amennyiben a porszívó fellökés következtében megsérül vagy más módon meghibásodik, kérjük, forduljon hivatalos szervizünkhöz. Soha ne próbálja meg saját maga szétszerelni a készüléket.
- Az akkumulátor feltöltésére vonatkozó, a kézikönyvben található összes utasítást szigorúan be kell tartani. Ha az akkumulátort nem a megadott hőmérséklet-tartományon belül tölti fel megfelelő módon, az akkumulátor károsodhat.
- Kizárólag a gyártó által ajánlott tartozékokat és cserealkatrészeket használjon.
- Kérjük, legyen különösen óvatos, ha a porszívót lépcsőtisztításra használja.
- Győződjön meg róla, hogy a porszívó ki van húzva, ha hosszabb ideig nem használja, valamint bármilyen karbantartás vagy javítás elvégzése előtt.
- Ne telepítse, töltsen vagy használja ezt a terméket kültéren, fürdőszobában vagy medence körül.
- Tűzveszélyre való figyelmeztetés: Ne alkalmazzon semmilyen illatanyagot a porszívó szűrőjén. Az ilyen típusú termékekről ismert, hogy gyúlékony vegyi anyagokat tartalmaznak, amelyek a porszívó kigyulladását okozhatják.
- Csak eredeti töltőt használjon (ZD024M340090EU/TPQ-88E340090VW01/KL-WE340090-G2/XHD045-340090EUV típus). Ennek elmulasztása a lítium-ion akkumulátor kigyulladását okozhatja.
- FIGYELEM: Az akkumulátor feltöltéséhez kizárólag a készülékhez mellékelt, leválasztható tápegységet használja.
- Csak jóváhagyott akkumulátortípust használjon (V2405-851P-GYA modell). Ennek elmulasztása a lítium-ion akkumulátor kigyulladását okozhatja.
- Ha az akkumulátor anyaga felszabadul, távolítsa el a személyzetet a területről, amíg az akkumulátor le nem hűl és a füst el nem oszlik.
- Biztosítson maximális szellőzést a veszélyes gázok távozásához, és kerülje a bőrrel és szemmel való érintkezést, illetve a gőz belélegzését.
- Távolítsa el a kiömlött folyadékot nedvszívó anyaggal, és hamvassa el a hulladékot.
- Ne használja és tárolja rendkívül meleg vagy hideg környezetben (0°C alatt vagy 40°C felett). A vezeték nélküli porszívót 0°C feletti és 40°C alatti hőmérsékleten töltsen.
- Ez a termék kizárólag háztartási használatra készült.
- A tápcsatlakozókat nem szabad rövidre zární.



Olvassa el a felhasználói kézikönyvet



Leválasztható tápegység



Kizárólag beltéri használatra

Mi, a Dreame Trading (Tianjin) Co., Ltd., ezennel kijelentjük, hogy ez a berendezés megfelel a vonatkozó irányelveknek, illetve az európai normáknak és törvényi módosításoknak. Az EU-megfelelőségi nyilatkozat teljes szövege a következő internetcímen érhető el: <https://global.dreamotech.com>

A részletes e-kézikönyvért kérjük, látogasson el ide:

<https://global.dreamotech.com/pages/user-manuals-and-faqs>

Tartozékok

1. Rugalmas adapter
2. Forgó fejű puha portörölő kefe
3. Motoros mini kefe
4. Töltő
5. Hosszabbító rúd
6. Kombinációs eszköz
7. Hosszabbítótömlő
8. Multifunkciós kefe
9. Tartozéktároló tartó (1 db tartórúd, 1 db tároló tartó)
10. Világító puha hengerkefe

A. ábra

Megjegyzés: A kézikönyvben található illusztrációk csak tájékoztató jellegűek. A tényleges termék ettől eltérhet.

Komponensnevek

Porszívógység

1. Porszívócsésze
2. Porszívócsésze kioldógomb
3. Porszívócsésze alsó fedelének kioldógombja
4. Akkumulátorkioldó gomb
5. Kijelző
6. Bekapcsoló gomb
7. Szívóerő kapcsoló
8. Antisztatikus érintkező
9. Töltőport
10. Akkumulátor állapotjelzője

B. ábra

A tartozékok felszerelése

Megjegyzés:

- Nem ajánlott a motoros mini kefé a hosszabbító rúddal együtt használni.
- Kérjük, a tartozékokat a tényleges takarítási igényeknek megfelelően helyezze be.
- Az alacsonyan fekvő bútorok tisztításakor ajánlott a rugalmas adapter használata, de nem ajánlott a porszívótesthez csatlakoztatni állandóan a mindennapi padlótisztításhoz.

C-1. ábra

A tartozéktároló tartó behelyezése

Helyezze be a tartórudat függőlegesen a tároló tartóba, amíg nem hallja a kattantást.

C-2. ábra

Töltés

A készüléket az első használat előtt teljesen töltsse fel.

Megjegyzés:

- Töltés közben a porszívó nem használható.
- A porszívó teljes feltöltését követően az akkumulátor állapotjelzője 5 perc múlva kikapcsol, és a porszívó energiatakarékos üzemmódba kapcsol.
- Ez körülbelül 3,5 óráig tart. A hosszabb ideig Turbó üzemmódban történő porszívózás az akkumulátor felmelegedését okozza, ami megnöveli a töltési időt. Töltés előtt hagyja a porszívót 30 percig hűlni.

D-1. ábra

Akkumulátor állapotkijelzője

1. Akkumulátor állapotjelzője

 Villogó fehér

- Folyamatos fehér
- Ki

Töltés

Teljesen feltöltve

 Töltés

- Készenléti üzemmód

D-2. ábra



2. Kijelző

A kijelző képernyőn megjelenő szám a töltés közbeni aktuális akkumulátor töltöttségi szintet mutatja százalékban. Amikor a szám eléri a 100-at, az akkumulátor teljesen feltöltődött.

D-3. ábra

Hogyan kell használni

Kijelző



1. A szennyezettség szintjének jelzője
A szín valós időben változik a por mennyiségének függvényében (kizárólag automatikus üzemmódban).
2. Részecskemennyiség-jelző
3. Szívási szint
 -  ECO
 -  Automatikus
 -  Turbó
4. Szívóerő kapcsoló
Nyomja meg röviden az ECO, az automatikus és a turbó mód közötti váltáshoz.
5. Részecsketípusok
 - > 10 µm (pl. pollen)
 - > 50 µm (pl. haj)
 - > 200 µm (pl. por)
 - > 500 µm (pl. atka)
6. Akkumulátortöltöttség százaléka
Amikor a kijelzőn a „LO” felirat jelenik meg, az azt jelzi, hogy az akkumulátor töltöttségi szintje 10%-nál alacsonyabb.

7. Bekapcsoló gomb

Nyomja meg röviden a be- vagy kikapcsoláshoz

E-1. ábra



Beállítások

A készenléti üzemmódban nyomja meg és tartsa nyomva a szívási szint kapcsolót  3 másodpercig a beállítások felületre való belépéshez. Röviden nyomja meg a kapcsológombot  egy lehetőség kiválasztásához, majd nyomja meg és tartsa nyomva  3 másodpercig a megerősítéshez.

Szűrő visszaállítása

Nyomja meg és tartsa lenyomva a szívási szint kapcsolót  3 másodpercig a szűrő visszaállításához, és a szűrő automatikusan elvégzi a visszaállítást.

Kilépés



Nyomja meg a bekapcsoló gombot  a beállítások felületen a fő felületre való közvetlen visszatéréshez, vagy válassza ki a  lehetőséget, majd nyomja le és tartsa lenyomva  3 másodpercig a fő felületre való visszatéréshez.

E-2. ábra

Megjegyzés:

- Ha 15 másodpercig nem hajt végre műveletet, akkor a kijelző kikapcsol, és a következő bekapcsoláskor a fő felületre tér vissza.
- Ha a porszívó nem működik megfelelően, a kijelző képernyőn hibaüzenet jelenik meg. A megoldás megtalálásához tekintse meg a hibaelhárítási táblázatot.

Takarítás megkezdése

Nyomja meg a bekapcsoló gombot  a használat megkezdéséhez. A porszívózás befejezését követően nyomja meg a  gombot, és felporszívózott különböző részecskék mennyisége meg fog jelenni a képernyőn.

Nyomja meg a  gombot az automatikus, ECO és turbó üzemmódok közötti

váltáshoz, és a kiválasztott üzemmód ikonja megjelenik a képernyőn.

Megjegyzés:

- Ha valamelyik takarítási üzemmódon félbehagyja a takarítást, a porszívó automatikus üzemmódba áll vissza a takarítás folytatásakor. A gyári alapértelmezett beállítás az automatikus üzemmód.
- Csak automatikus üzemmódban változik meg valós időben a szívásszint és a szennyezettség szintjének jelzőjének színe.

E-3. ábra

Különböző tartozékok használata

Multifunkciós kefe

Megjegyzés:

A készülék indításakor a kefehenger előtti lámpák automatikusan bekapcsolnak, ami kényelmes a használat során.

- Ha babajátszószőnyegen, szőnyegen vagy kávébab, popcorn és egyéb porszemek porszívózásához használja, kapcsolja be a kefén lévő kapcsolót.

- Ha csempén, fapadlón vagy más kemény felületen porszívózik, kapcsolja ki a kapcsológombját.

E-4. ábra

Motoros mini kefe

A szennyeződés, az állatszőr és más makacs szennyeződések felporszívózásához kanapéról, ágyneműről és egyéb szövetfelületekről. Nem ajánlott porszívózni sérülékeny felületeken, például selymen.

E-5. ábra

Kombinációs eszköz

Alkalmos repedések, ajtók és ablakok sarkai, lépcsők és egyéb nehezen hozzáférhető helyek porszívózására.

E-6. ábra

Forgó fejű puha portörölő kefe

A hosszabbító csőhöz csatlakoztatható. A forgó fej alkalmas finom és törékeny felületek és sarkok, például üveg, vitrinek és billentyűzetek takarítására.

E-7. ábra

Rugalmas adapter

A rúd egyetlen kattintással történő hajlításával és meghosszabbításával könnyen elérheti az alacsonyan fekvő bútorok, például az ágy és a kanapé alatti részeket.

Megjegyzés: Az alacsonyan fekvő bútorok tisztításakor ajánlott a rugalmas adapter használata, de nem ajánlott a porszívótesthez csatlakoztatni állandóan a mindennapi padlótisztításhoz.

E-8. ábra

Világító puha hengerkefe

Alkalmos kemény padló takarítására, például márványra és csempére.

Megjegyzés:

A készülék bekapcsolásakor a kefehenger oldalán található lámpa automatikusan bekapcsol, ami kényelmessé teszi a használatot.

E-9. ábra

Megjegyzés:

- Ha valamelyik forgó rész elakad, a porszívó automatikusan kikapcsolhat. Távolítsa el minden beszorult idegen tárgyat, majd folytassa a használatot.
- Ha az akkumulátor túlmelegszik, a porszívó automatikusan kikapcsol. Várja meg, amíg az akkumulátor hőmérséklete visszaáll a normál értékre, majd folytassa a használatát.

Ápolás és karbantartás

Tippek:

- Mindig eredeti alkatrészeket használjon, hogy a garancia ne veszítse érvényét.
- Ha a szűrő vagy a fúvóka eltömődik, a porszívó röviddel a bekapcsolás után leáll. Tisztítsa meg a csövet a funkció helyreállításához.
- A porcsésze tisztítása előtt kérjük, ellenőrizze, hogy a dugó ki legyen húzva a konnectorból, és a porszívó bekapcsoló gombja a „ki” állásban legyen.
- Ha a porszívót hosszabb ideig nem használja, töltsen fel teljesen, húzza ki a tápkábelt, vegye ki az akkumulátort, és tárolja hűvös, alacsony páratartalmú, közvetlen napfénytől védett helyen. Az akkumulátor túlzott lemerülésének elkerülése érdekében legalább háromhavonta egyszer töltsen fel az akkumulátort.

A porszívó tisztítása

Törölje át a porszívót puha, száraz törlőronggyal.

A porszívócsésze, az előszűrő és a ciklonegység tisztítása

1. Nyomja meg a porgyűjtő tartály alsó fedelének kioldógombját, majd ürítse ki a tartalmát.

F-1. ábra

2. Nyomja meg a porszívócsésze kioldógombját, majd vegye ki a porszívócsészt a porszívóból.

F-2. ábra

3. Először távolítsa el az előszűrőt, majd fordítsa el a ciklonrendszert, hogy ki tudja venni.

F-3. ábra

4. Öblítse ki a ciklonegységet, az előszűrőt és a porszívócsészt, amíg azok tiszták nem lesznek. Kimosás után legalább 24 órán át szárítsa levegőn.

F-4. ábra

Megjegyzés:

- Kérjük, szükség szerint tisztítsa a porszívócsészt.
- Javasolt legalább 3-4 havonta egyszer megtisztítani a ciklonrendszert és az előszűrőt.

A szűrő tisztítása

1. Vegye ki a porszívócsészt az ábrán látható módon.

F-5. ábra

2. Vegye ki a szűrőt a porszívóból az ábrán látható irányban lefelé húzva.

F-6. ábra

3. Öblítse ki a szűrőt 360 fokos elforgatással. Néhányszor enyhén kopogtassa meg a szűrőt a beleragadt szennyeződések eltávolításához.

F-7. ábra

4. **Hagyja a szűrőt 24 órán át levegőn száradni.**

F-8. ábra

Megjegyzés:

- A szűrő kimosásához csak tiszta vizet használjon.
- Ne használjon tisztítószert.
- Ne próbálja kefével vagy ujjal tisztítani a szűrőt.
- A szűrőt 4-6 havonta egyszer ajánlott tisztítani.

A multifunkciós kefe tisztítása

1. Forgassa el a zárat az óramutató járásával ellentétes irányba, amíg meg nem áll, majd vegye ki a hengert a hengerkeféből.

F-9. ábra

2. Ollóval vágja le a kefehengerre tapadt szőrszálakat és szövetszálakat. Törölje le a port a bevágásról és az átlátszó fedélről száraz törlőkendővel vagy papírtörlővel. Használat előtt alaposan szárítsa meg.

F-10. ábra

3. Ha szennyezett, akkor öblítse le a kefehengert tiszta vízzel, amíg tiszta nem lesz.

F-11. ábra

4. Állítsa a kefehengert legalább 24 órára függőleges helyzetbe, amíg teljesen megszárad.

F-12. ábra

A motoros mini kefe tisztítása

1. Az ábrán látható módon egy érmével forgassa el a zárat az óramutató járásával ellentétes irányba, amíg egy kattánást nem hall. A motoros mini kefe lezárásának feloldása után távolítsa el a kefehengert.

F-13. ábra

2. Öblítse le és tisztítsa meg a kefehengert. Állítsa a kefehengert legalább 24 órára függőleges helyzetbe, amíg teljesen megszárad.

F-14. ábra

3. Amint a kefehenger megszáradt, szerelje vissza a szétszerelés lépéseit fordított sorrendben követve.

F-15. ábra

A világítással rendelkező puha hengerkefe tisztítása

1. A képen látható módon nyomja meg a kefehenger kioldógombját, hogy kivegye a hengert a nyílásból.

F-16. ábra

2. Válassza szét a rollert és az oldalsó fedelet. Fordítsa el a kis kerékkengedő gombot az óramutató járásával ellentétes irányba a kerék eltávolításához.

F-17. ábra

3. Ollóval vágja le a kefehengerre és a kerekre tapadt szőrszálakat és szövetszálakat. Törölje le a port a bevágásról és az átlátszó fedélről száraz törlőkendővel vagy papírtörlővel. Használat előtt alaposan szárítsa meg.

F-18. ábra

4. Ha szennyezett, akkor öblítse le a kefehengert tiszta vízzel, amíg tiszta nem lesz. Állítsa a kefehengert legalább 24 órára függőleges helyzetbe, amíg teljesen megszárad.

F-19. ábra

Az akkumulátor cseréje

A porszívó egy kivehető, újratölthető lítium-ion akkumulátort tartalmaz, amely korlátozott számú újratöltési ciklussal rendelkezik. Hosszabb használat után előfordulhat, hogy az akkumulátor már nem bírja a töltést. Ha ez történik, az azt jelenti, hogy az akkumulátor elérte az élettartamának végét, és ki kell cserélni.

1. Nyomja le az akkumulátoregység kioldógombját, és csúsztassa az akkumulátoregységet jobbra az eltávolításához.
2. Helyezze be az új akkumulátort.

Ha a porszívó nem működik megfelelően, tekintse át az alábbi táblázatot.

Hibák	Lehetséges okok	Megoldások
A porszívó nem működik.	A készülék akkumulátora lemerült vagy alacsony a töltöttségi szintje.	Töltse fel teljesen a porszívót, majd folytassa a használatát.
	Túlmelegedés elleni védelmi mód, amelyet egy eltömődés váltott ki.	Tisztítsa ki a szívónyílást vagy a légcsatornát. Várja meg, amíg a porszívó lehül, majd aktiválja újra.
	A szívónyílás vagy a légcsatorna eltömődött.	Távolítsa el az esetleges dugulást a szívónyílásból vagy a légcsatornából.
Gyenge szívóerő.	A porszívócsésze megtelt és/vagy a szűrőegység eltömődött.	Üritse ki a porszívócsészét és/vagy tisztítsa meg a szűrőegységet.
	Egy rögzítés eltömődött.	Távolítsa el az eltömődést a tartozékból.
A motor furcsa zajt ad ki.	A fő szívónyílás vagy a hosszabbító rúd eltömődött.	Távolítsa el a fő szívónyílás vagy a hosszabbító rúd bármilyen dugulását.
Az akkumulátor jelzőfénye nem világít töltés közben.	A töltő nem csatlakozik megfelelően a porszívóhoz.	Ellenőrizze, hogy a töltő megfelelően be van-e dugva a porszívóba.
	Az akkumulátor feltöltődik, és automatikusan Alvó üzemmódba kapcsol.	A porszívó normálisan működik.
	Ha a probléma a fenti két lehetőség kizárása után is fennáll, kérjük, forduljon az értékesítés utáni szervizhez karbantartás céljából.	
Túl lassú a töltés.	Az akkumulátor hőmérséklete túl alacsony vagy túl magas.	Várja meg, amíg az akkumulátor hőmérséklete visszaáll a normál értékre, majd töltse fel újra.
A multifunkciós kefe és a világító puha hengerkefe LED-lámpája nem működik.	A LED-lámpák megsérültek.	Kérjük, vegye fel a kapcsolatot az értékesítés utáni részleggel karbantartás céljából.

Akkumulátor állapotjelzője

Állapot	Lehetséges okok	Megoldások
A porszívó bekapcsolása után a jelző pirosan világít.	Az akkumulátor megsérült.	Kérjük, vegye fel a kapcsolatot az értékesítés utáni részleggel karbantartás céljából.
A jelző gyorsan pirosan villog a porszívó töltésekor.	A töltő nem kompatibilis.	Az akkumulátor töltéséhez kizárólag az eredeti töltőt használja.
A jelző fehéren villog a porszívó használatakor.	Az akkumulátor lemerült.	Kérjük, töltsse fel időben.



Hibaelhárítás

Ha a porszívó nem működik megfelelően, a kijelző képernyőn hibaüzenet jelenik meg. A megoldás megtalálásához tekintse meg a hibaelhárítási táblázatot.

Hibaikon	Hibaüzenet	Megoldások
	Alacsony töltöttség	Kérjük, töltsse fel időben.
	Akkumulátor lemerült	Kérjük, töltsse fel időben.
	Az akkumulátor hőmérséklete túl magas	Várja meg, amíg az akkumulátor hőmérséklete visszaáll a normál értékre, majd folytassa a használatát.
	Légcsatorna eltömődött	Ellenőrizze, hogy a porszívócsésze, a hosszabbító rúd, a multifunkciós kefe, a világító puha hengerkefe vagy a motoros mini kefe eltömődött-e.
	A kefe görgője beragadt	Tekintse át [A multifunkciós kefe tisztítása] című részt a kefehengerre gabalyodott törmelék és szőrszálak kitisztításához.
	A szűrő használati ideje lejárt	Kérjük, időben cserélje ki a szűrőt.
	Cserélje ki a szűrőt	A szűrő cseréjét követően kérjük, tekintse át a [Beállítások] című fejezetet a szűrő visszaállításához.
	Hiba	Kérjük, vegye fel a kapcsolatot az értékesítés utáni részleggel karbantartás céljából.

Porszívó			
Típus	VZV16A	Névleges teljesítmény	715 W
Töltési feszültség	34 V ===	Névleges feszültség	29,6 V ===
Feltöltési idő	körülbelül 3,5 óra		
Multifunkciós kefe		Motoros mini kefe	
Típus	VMBZ	Típus	VMMY
Névleges teljesítmény	40 W	Névleges teljesítmény	20 W
Névleges feszültség	25,2 V ===	Névleges feszültség	24 V ===
Világító puha hengerkefe			
Típus	VBRW	Névleges teljesítmény	40 W
Névleges feszültség		25,2 V ===	
Töltő			
Típus	ZD024M340090EU : E-TEK Electronics Manufactory Co., LTD/ TPQ-88E340090VW01 : Shenzhen Tianyin Electronics Co., Ltd/ KL-WE340090-G2: Xiamen Keli Electronics Co., Ltd.	Átlagos aktív hatékonyság	87,01%
Bemenet	100 V - 240 V~ 50/60 Hz 0,8 A	Hatékonyság alacsony terhelésnél (10%)	77,01%
Kimenet	34 V === 0,9 A 30,6 W	Teljesítményfelvétel terhelés nélkül	0,1 W
Típus	XHD045-340090EUV: FOSHAN CITY SHUNDE DISTRICT XINHUIDA ELECTRONIC CO.LTD	Átlagos aktív hatékonyság	87,01%
Bemenet	100-240 V ~ 50/60 Hz, 1,5 A	Hatékonyság alacsony terhelésnél (10%)	77,01%
Kimenet	34 V === 0,9 A 30,6 W	Teljesítményfelvétel terhelés nélkül	0,1 W
Újratölthető lítium-ion akkumulátor			
Típus	V2405-8S1P-GYA	Névleges feszültség	29,6 V ===

Névleges kapacitás	2700 mAh	Névleges teljesítmény	2850 mAh
Energia	79,92 Wh		

	Kikapcsolt állapot (porszívó)	Készenléti üzemmód (töltő)	Készenlét (porszívó + töltő)
Energiafogyasztás	≤ 0,5 w		
Az állapot megadásának ideje	≤ 20 min		

A lítium-ion akkumulátoregység a környezetre veszélyes anyagokat tartalmaz. A porszívó ártalmatlanítása előtt vegye ki az akkumulátoregységet, majd az adott ország vagy régió helyi törvényeinek és előírásainak megfelelően dobja ki vagy hasznosítsa újra.

WEEE információk



Az ezzel a szimbólummal ellátott termékek elektromos és elektronikus hulladéknak minősülnek (a 2012/19/EU irányelv szerinti elektromos és elektronikus berendezések hulladékkezelése), amelyeket szelektálni kell és nem szabad a nem szétválogatott háztartási hulladékkal együtt kezelni. Ehelyett inkább az emberi egészséget és a környezetet kell védenie azzal, hogy hulladékká vált készülékeit a kormány vagy a helyi hatóságok által kijelölt, az elektromos és elektronikus berendezések hulladékának újrahasznosítására szakosodott gyűjtőhelyen adja le. A helyes ártalmatlanítás és újrahasznosítás segít megelőzni a környezetre és az emberi egészségre gyakorolt lehetséges negatív következményeket. Kérjük, forduljon az összeszerelést végző szakemberhez vagy a helyi hatóságokhoz az ilyen gyűjtőpontok helyével és használati feltételeivel kapcsolatos további információkért.

Drošības norādes

Lai izvairītos no negadījumiem, tostarp elektrošoka vai uzliesmojuma nepareizas lietošanas rezultātā, lūdzu, pirms lietošanas rūpīgi izlasiet šo rokasgrāmatu un saglabājiet to.

Brīdinājums

- Šo produktu drīkst lietot bērni, kas sasnieguši 8 gadu vecumu, kā arī personas ar ierobežotām fiziskām, maņu, intelektuālām spējām vai bez pieredzes, ja vien tas tiek darīts vecāku vai aizbildņu uzraudzībā, gādājot par drošu lietošanu, izvairoties no jebkādiem riskiem. Tīrīšanu un apkopi nedrīkst veikt bērni bez uzraudzības.
- Šī ierīce nav paredzēta lietošanai personai (tostarp bērniem) ar ierobežotām fiziskām, maņu vai garīgām spējām vai bez pieredzes un zināšanām, ja vien viņus ierīces lietošanās laikā neuzrauga vai neapmāca persona, kas atbildīga par viņu drošību.
- Gādājiet, lai bērni nerotaļātos ar ierīci.
- Putekļsūcējs nav rotaļlieta. Bērni nedrīkst rotaļāties vai lietot šo ierīci. Lūdzu, esiet piesardzīgi, lietojot putekļsūcēju bērnu tuvumā. Neļaujiet bērniem apkopt vai tīrīt putekļsūcēju, ja vien tas nenotiek vecāku vai aizbildņu uzraudzībā.
- Nelietojiet ierīci ārpus telpām, kā arī uz slapjām virsmām. Izmantojiet putekļsūcēju tikai iekšstelpu tīrīšanai. Nepieskarieties spraudnim vai citām putekļsūcēja daļām ar slapjām rokām.
- Lai samazinātu uzliesmojuma, sprādziena vai ievainojumu risku, pirms lietošanas pārbaudiet, vai litija akumulators un uzlādes adapters nav bojāti. Nelietojiet putekļsūcēju, ja litija akumulators vai uzlādes adapters ir bojāti.
- Daudzvirsmu birste, izgaismotā mīkstā veltnīšu birste, motorizētā mini birste, akumulators, metāla savienotāja tapa un putekļsūcējs ir elektriski vadoši un tos nedrīkst iegremdēt ūdenī vai citā šķidrumā. Pēc tīrīšanas nožāvējiet visus filtrus.
- Lai novērstu kustīgu detaļu radītus savainojumus, pirms daudzvirsmu birstes, izgaismotās mīkstās veltnīšu birstes un motorizētās mini birstes tīrīšanas izslēdziet putekļsūcēju. Daudzvirsmu birstes, izgaismotā mīkstās veltnīšu birstes un putekļu nodalījums un filtrs pirms putekļsūcēja lietošanas pareizi jāuzstāda.
- Izmantojiet tikai oriģinālo uzlādes adapteri. Nekādā gadījumā neizmantojiet uzlādes adapteri, kas nav oriģināls, jo šāda rīcība var izraisīt litija akumulatora uzliesmošanu.
- Nelietojiet putekļsūcēju, lai savāktu uzliesmojošus šķidrumus, piemēram, benzīnu, balinātājus, amonjaku, traipu tīrītājus vai citus šķidrumus.
- Nelietojiet putekļsūcēju, lai savāktu asus vai cietus priekšmetus, piemēram, stiklu, naglas, skrūves vai monētas, kas var sabojāt iekārtu. Nelietojiet putekļsūcēju, lai savāktu ģipškartona daļiņas, kamīna pelnus, kā arī dūmojošus vai degošus materiālus, piemēram, ogles, cigarešu izdedžus vai sērkokoņus.
- Pirms lietošanas pārbaudiet tīrāmo zonu. Lai izvairītos no atveru nosprostošanas, savāciet lielus papīra gabalus, spalvu kamolus, plastmasas drānas vai asus priekšmetus (piemēram, stiklu, naglas, skrūves, monētas utt.), kā arī citus priekšmetus, kas ir lielāki par atverēm.
- Gādājiet, lai mati, apģērbs, pirksti un citas ķermeņa daļas netuvojas putekļsūcēja atverēm un kustīgajām daļām. Nevirziet pagarinājuma cauruli vai rīkus acu vai ausu virzienā un neievietojiet mutē.
- Neievietojiet atverēs priekšmetus. Nelietojiet putekļsūcēju, ja kāda no atverēm ir bloķēta. Izvairieties no putekļiem, šķiedrām, matiem vai citiem priekšmetiem, kas var ierobežot gaisa plūsmu.

- Neatbalstiet putekļsūcēju pret krēslu, galdu vai citām nestabilām virsmām, jo šāda rīcība var sabojāt iekārtu vai izraisīt ievainojumus. Ja putekļsūcējs ir sabojāts, jo ticis apgāzts, vai kā citādi nedarbojas pareizi, lūdzu, sazinieties ar mūsu autorizēto servisa nodaļu. Nekādā gadījumā nemēģiniet izjaukt ierīci pašu spēkiem.
- Stingri jāievēro visas norādes par akumulatora uzlādi. Neievērojot norādes par akumulatora uzlādi noteiktā temperatūras diapazonā, akumulators var tikt sabojāts.
- Izmantojiet tikai tādus piederumus un rezerves daļas, ko rekomendē ražotājs.
- Lūdzu, esiet piesardzīgi, lietojot putekļsūcēju, tīrot kāpnēs.
- Pārlicinieties, vai putekļsūcējs ir atvienots, kad netiek ilgstoši lietots, kā arī pirms apkopes vai remontdarbu veikšanas.
- Neuzstādiet, nelādējiet un nelietojiet ierīci ārpus telpām, vannas istabās un baseinu tuvumā.
- Ugunsbīstamības brīdinājums: Neļiejiet putekļsūcēja filtrā smaržas. Šādos produktos ir uzliesmojošas ķīmiskas vielas, kas var aizdedzināt putekļsūcēju.
- Izmantojiet tikai oriģinālo lādētāju (modelis ZD024M340090EU/TPQ-88E340090VW01/KL-WE340090-G2/XHD045-340090EUV). Pretējā gadījumā litija jonu akumulators var uzliesmot.
- BRĪDINĀJUMS: Lai uzlādētu akumulatoru, izmantojiet tikai to atdalāmo vienību, kas piegādāta kopā ar šo ierīci.
- Izmantojiet tikai apstiprināto akumulatora tipu (modelis V2405-8S1P-GYA). Pretējā gadījumā litija jonu akumulators var uzliesmot.
- Ja akumulatora šķidrums noplūst, aizvediet personālu no attiecīgās zonas, līdz akumulators atdziest un tvaiki izklīst.
- Nodrošiniet maksimālu bīstamo gāzu ventilāciju un izvairieties no ādas, acu un elpceļu saskares ar iztvaikojumiem.
- Savāciet izlijušo šķidrumu, izmantojot absorbentu un atkritumu savācēju.
- Nelietojiet un neuzglabājiet ļoti karstās vai aukstās vidēs (zem 0°C/32°F vai virs 40°C/104°F). Lūdzu, lādējiet bezvadu putekļsūcēju temperatūrā virs 0°C/32°F un zem 40°C/104°F.
- Šis produkts ir paredzēts lietošanai tikai mājāsaimniecības apstākļos.
- Uzmanieties, lai neveidojas strāvas padeves īssavienojums.



Izlasiet lietotāja rokasgrāmatu



Atvienojama barošanas vienība



Lietot tikai iekštelpās

Mēs, Dreame Trading (Tianjin) Co., Ltd., apliecinām, ka šī ierīce atbilst piemērojamajām direktīvām un Eiropas normām un to labojumiem. Pilns ES atbilstības deklarāciju teksts ir pieejams vietnē: <https://global.dreameotech.com>

Lai iegūtu detalizētu e-rokasgrāmatu, lūdzu, apmeklējiet vietni: <https://global.dreameotech.com/pages/user-manuals-and-faqs>

Izstrādājuma pārskats

Piederumi

1. Elastīgais adapters
2. Mīkstā rotējošā putekļu birstīte
3. Motorizētā mini birste
4. Lādētājs
5. Pagarinājuma caurule
6. Kombinācijas rīks
7. Pagarinājuma lokanā caurule
8. Dažādu virsmu birste
9. Piederumu uzglabāšanas konstrukcija (atbalsta caurule ×1, uzglabāšanas montējums ×1)
10. Izgaismotā mīkstā veltnīšu birste

A att.

Piezīme: Attēli šajā rokasgrāmatā ir tikai ilustratīvi. Reālajā dzīvē produkts var atšķirties.

Komponenšu nosaukumi

Putekļsūcēja korpus

1. Putekļu tvertne
2. Putekļu tvertnes atvienošanas poga
3. Putekļu tvertnes apakšējā pārsega atvienošanas poga
4. Akumulatoru komplekta atvienošanas poga
5. Displeja ekrāns
6. Barošanas poga
7. Sūkšana līmeņa slēdzis
8. Antistatiskais kontakts
9. Uzlādes pieslēgvietā
10. Baterijas statusa indikators

B att.

Uzstādīšana

Piederumu uzstādīšana

Piezīme:

- Nav ieteicams izmantot motorizēto mini birsti kopā ar pagarinājuma cauruli.
- Lūdzu, uzstādiet piederumus atbilstoši reālajām vajadzībām.
- Ieteicams izmantot elastīgo adapteri, tīrot zemas mēbeles, un nav ieteicams to pievienot putekļsūcējam ikdienas grīdas tīrīšanai.

C-1 att.

Piederumu turētāja uzstādīšana

Ievietojiet atbalsta stieni vertikāli uzglabāšanas konstrukcijā, līdz atskan klikšķis.

C-2 att.

Uzlāde

Pirms pirmās lietošanas reizes pilnībā uzlādējiet putekļsūcēju.

Piezīme:

- Lādēšanas laikā putekļsūcēju nevar izmantot.
- Kad tas ir pilnībā uzlādēts, pēc 5 minūtēm akumulatora statusa indikators nodzīsīs un putekļsūcējs pāries enerģijas taupības režīmā.
- Tas aizņems aptuveni 3,5 stundas. Ilgstoša putekļu sūkšana turbo režīmā var izraisīt akumulatora uzkaršanu, kas paildzinās lādēšanas laiku. Pirms uzlādes ļaujiet putekļsūcējam 30 minūtes atdzist.

D-1 att.

Akumulatora statusa displejs

1. Baterijas statusa indikators

-  Mirgo balts
- Nepārtraukta balta gaisma
- Izslēgts

Uzlāde

- Pilnībā uzlādēts
-  Uzlāde
- Gaidstāves režīms

D-2 att.



2. Displeja ekrāns

Skaitlis displejā parāda akumulatora uzlādes līmeni procentos uzlādes laikā. Kad skaitlis sasniedz 100, akumulators ir pilnībā uzlādēts.

D-3 att.



Lietošana

Displeja ekrāns

1. Putekļu līmeņa indikators
Krāsa mainās atkarībā no putekļu daudzuma reālā laikā (tikai automātiskajā režīmā).
2. Daļiņu daudzuma indikators
3. Sūkšanas līmenis
 -  Eko
 -  Automātisks
 -  Turbo
4. Sūkšana līmeņa slēdzis
Īslaicīgi nospiediet, lai pārslēgtos starp eko, automātisko un turbo režīmiem.
5. Daļiņu veidi
 - > 10 μm (piemēram, putekšņi)
 - > 50 μm (piemēram, mati)
 - > 200 μm (piemēram, putekļi)
 - > 500 μm (piemēram, putekļu ērcītes)
6. Akumulatora līmenis procentos
Kad displejā parādīsies "LO", tas liecinās, ka akumulatora līmenis ir zemāks par 10 %.
7. Barošanas poga
Īslaicīgi nospiediet, lai ieslēgtu/izslēgtu

E-1 att.



Iestatījumi

Gaidstāves režīmā nospiediet un 3 sekundes turiet nospiestu sūkšanas līmeņa slēdzi , lai ieietu iestatījumu saskarnē. Īslaicīgi nospiediet slēdža pogu , lai izvēlētos opciju, un nospiediet un 3 sekundes turiet nospiestu , lai apstiprinātu.

Filtra atiestatīšana

Nospiediet un 3 sekundes turiet nospiestu sūkšanas līmeņa slēdzi , lai atlasītu filtra atiestatīšanai, un filtrs automātiski tiks atiestatīts.

Iziet



Nospiediet pogu , kad tas atrodas iestatījumu saskarnē, lai uzreiz atgrieztos galvenajā saskarnē, vai izvēlieties , pēc tam nospiediet un 3 sekundes turiet nospiestu , lai atgrieztos galvenajā saskarnē.

E-2 att.

Piezīme:

- Ja ilgāk nekā 15 sekundes neseko nekāda darbība, ekrāns nodzisis un tas atgriezīsies galvenajā saskarnē, kad atkal izgaismosies.
- Ja putekļsūcējs nedarbojas kā paredzēts, displeja ekrānā parādīsies kļūdas paziņojums. Lūdzu, skatiet problēmu novēršanas tabulu, lai novērstu kļūmi.

Tīrīšanas uzsākšana

Nospiediet ieslēgšanas pogu , lai uzsāktu darbību. Kad sūkšana ir pabeigta, nospiediet pogu , un ekrānā parādīsies sasūkto daļiņu apjoms. Nospiediet pogu , lai pārslēgtu automātisko, eko un turbo līmeni, un ekrānā parādīsies attiecīgā ikona.

Piezīme:

- Kad jebkurš no tīrīšanas režīmiem pārtrauc darbību, putekļsūcējs pēc noklusējuma būs automātiskajā režīmā, kad atkal tiks ieslēgts. Rūpnīcas noklusējuma iestatījums ir automātiskais režīms.

- Tikai darbojoties automātiskajā režīmā, sūkšanas jauda un netīrumu līmeņa indikators mainās, rādot daļiņu daudzumu reāllaikā.

E-3 att.

Dažādu piederumu lietošana

Dažādu virsmu birste

Piezīme:

Kad ierīce sāk darboties, birstes veltnīša priekšpusē esošās gaismas automātiski ieslēdzas, kas ir ērti lietošanas laikā.

- Lietojot bērnu rotaļu paklājiņiem, paklājiem vai kafijas pupiņu, popkorna un līdzīgu objektu sūkšanai, ieslēdziet birstes slēdzi.

- Sūcot putekļus uz flīzēm, koka grīdām vai citām cietām virsmām, izslēdziet slēdzi.

E-4 att.

Motorizētā mini birste

Lai sūktu netīrumus, dzīvnieku apmatojumu un citus grūti savācamus netīrumus no dīvāniem, gultām un citām auduma virsmām. Nav ieteicams sūkt trauslas virsmas, piemēram, zīdu.

E-5 att.

Kombinācijas rīks

Piemērots, lai sūktu spraugas, durvju un logu stūrus, kāpnes un citas grūti sasniedzamas vietas.

E-6 att.

Mīkstā rotējošā putekļu birstīte

To var piestiprināt pie pagarinājuma lokanās caurules. Pateicoties rotējošai galviņai, tā ir piemērota delikātu un trauslu virsmu tīrīšanai, kā arī stūru, stikla, displeju un klaviatūru tīrīšanai.

E-7 att.

Elastīgais adapters

Caurules saliekšana un pagarināšana ar vienu klikšķi ļauj ērti piekļūt zemām mēbelēm, piemēram, gultām un dīvāniem. Piezīme: Ieteicams izmantot elastīgo adapteri, tīrot zemas mēbeles, un nav ieteicams to pievienot putekļsūcējam ikdienas grīdas tīrīšanai.

E-8 att.

Izgaismotā mīkstā veltnīšu birste

Piemērots cietai grīdu, piemēram, marmora un flīžu, tīrīšanai.

Piezīme:

Kad ierīce sāk darboties, birstes sānos esošās gaismas automātiski ieslēdzas, kas ir ērti lietošanas laikā.

E-9 att.

Piezīme:

- Ja kāda no rotējošām detaļām iestrēgst, putekļsūcējs var automātiski izslēgties. Noņemiet jebkādus iestrēgušus svešķermeņus, pēc tam turpiniet lietošanu.
- Kad akumulators uzkarst, putekļsūcējs automātiski izslēgsies. Nogaidiet, līdz akumulatora temperatūra atgriežas normālā līmenī, pēc tam turpiniet lietošanu.

Tīrīšana un apkope

Padomi:

- Vienmēr izmantojiet oriģinālās detaļas, lai netiktu anulēta garantija.
- Ja filtra uzgalis nosprostojas, putekļsūcējs pārstās darboties neilgi pēc ieslēgšanas. Iztīriet cauruli, lai atjaunotu funkcionalitāti.
- Pirms putekļu tvertnes tīrīšanas, lūdzu, pārliedzieties, ka spraudnis ir atvienots un putekļsūcēja ieslēgšanas poga ir izslēgtā pozīcijā.
- Ja putekļsūcējs ilgāku laiku netiks lietots, pilnībā uzlādējiet to, atvienojiet barošanas vadu, izņemiet akumulatoru un novietojiet ierīci vēsā vidē ar zemu mitruma līmeni tā, lai tā neatrastos tiešos saules staros. Lai izvairītos no akumulatora izlādes, lādējiet ierīci vismaz reizi ik pēc trim mēnešiem.

Putekļsūcēja tīrīšana

Noslaukiet putekļsūcēju ar mīkstu, sausu drānu.

Putekļu tvertnes un ciklona konstrukcijas tīrīšana

1. Nospiediet putekļu tvertnes apakšējā vāka atbrīvošanas pogu un pēc tam iztukšojiet saturu.

F-1 att.

2. Nospiediet putekļu tvertnes atbrīvošanas pogu un izņemiet tvertni no putekļsūcēja.

F-2 att.

3. Vispirms izņemiet priekšfiltru un pēc tam grieziet ciklona sistēmu, lai izceltu to.

F-3 att.

4. Skalojiet ciklona konstrukciju, priekšfiltru un putekļu tvertni, līdz tie ir tīri. Pēc mazgāšanas žāvējiet vismaz 24 stundas.

F-4 att.

Piezīme:

- Lūdzu, tīriet putekļu tvertni pēc vajadzības.

- Mēs iesakām tīrīt ciklona sistēmu un priekšfiltru vismaz reizi 3 līdz 4 mēnešos.

Filtera tīrīšana

1. Noņemiet putekļu tvertni tā, kā parādīts attēlā.

F-5 att.

2. Izņemiet filtru no putekļsūcēja, velkot to uz leju tā, kā parādīts attēlā.

F-6 att.

3. Skalojiet filtru, rotējot to 360°. Saudzīgi uzstiet pa filtru vairākas reizes, lai izbērtu netīrumus.

F-7 att.

4. **Žāvējiet filtru 24 stundas.**

F-8 att.

Piezīme:

- Mazgājiet filtru tikai ar tīru ūdeni.
- Nelietojiet mazgāšanas līdzekļus.
- Netīriet filtru ar birsti vai pirkstiem.
- Mēs iesakām tīrīt filtru reizi 4 līdz 6 mēnešos.

Daudzvirsma birstes tīrīšana

1. Grieziet fiksatoru pulksteņa rādītāju kustības virzienā, pēc tam noņemiet veltnīti no veltnīšu birsti.

F-9 att.

2. Izmantojot šķēres, nogrieziet matus un šķiedras, kas ieķērušās veltnīšu birstē. Ar sausu drānu vai papīra dvieli notīriet putekļus no ieroba un caurspīdīgā pārsega. Pirms lietošanas rūpīgi nožāvējiet.

F-10 att.

3. Kad veltnīšu birste ir netīra, noskalojiet ar tīru ūdeni.

F-11 att.

4. Novietojiet veltnīšu birsti vertikāli vismaz 24 stundas, līdz tā ir pilnīgi sausa.

F-12 att.

Motorizētās mini birstes tīrīšana

1. Izmantojot monētu, kā parādīts attēlā, grieziet fiksatoru pretēji pulksteņa rādītāju kustības virzienam, līdz atskan klikšķis. Pēc motorizētās mini birstes atvienošanas, izņemiet veltnīšu birsti.

F-13 att.

2. Noskalojiet un iztīriet veltnīšu birsti. Novietojiet veltnīšu birsti vertikāli labi vēdinātā telpā vismaz 24 stundas, līdz tā ir pilnīgi sausa.

F-14 att.

3. Kad veltnīšu birste ir sausa, uzstādiet to, veicot izjaukšanas darbības apgrieztā secībā.

F-15 att.

Izgaismotās mīkstās veltnīšu birstes tīrīšana

1. Kā parādīts attēlā, nospiediet veltnīšu birstes atbrīvošanas pogu, lai izņemtu veltnīti no spraugas.

F-16 att.

2. Atvienojiet veltnīti no sānu vāka. Lai noņemtu riteņus, pagrieziet mazo riteņu atbrīvošanas pogas pretēji pulksteņrādītāja virzienam.

F-17 att.

3. Izmantojot šķēres, nogrieziet matus un šķiedras, kas ieķērušās veltnīšu birstē un riteņos. Ar sausu drānu vai papīra dvieli notīriet putekļus no ieroba un caurspīdīgā pārsega. Pirms lietošanas rūpīgi nožāvējiet.

F-18 att.

4. Kad veltnīšu birste ir netīra, noskalojiet ar tīru ūdeni. Pēc tam novietojiet veltnīšu birsti vertikāli vismaz 24 stundas, līdz tā ir pilnīgi sausa.

F-19 att.

Akumulatoru komplekta nomaiņa

Putekļsūcējā ir izņemams atkārtoti uzlādējams litija jonu akumulatoru komplekts, kam ir ierobežots uzlādes ciklu skaits. Pēc ilgstošas lietošanas akumulatoru komplekts var zaudēt uzlādes spēju. Ja tā notiek, tas nozīmē, ka akumulatoru komplekts ir sasniedzis sava kalpošanas cikla beigas un tas jānomaina.

1. Nospiediet akumulatoru komplekta atvienošanas pogu un virziet akumulatoru komplektu pa labi, lai izņemtu to.
2. Uzstādiet jauno akumulatoru komplektu.

Ja putekļsūcējs nedarbojas kā pienākas, lūdzu, skatiet zemāk redzamo tabulu.

Kļūdas	Iespējamie cēloņi	Risinājumi
Putekļsūcējs nedarbojas.	Ierīcē nav akumulatora vai arī akumulatora uzlādes līmenis ir zems.	Pilnībā uzlādējiet putekļsūcēju un turpiniet lietot.
	Pārkaršanas funkcija aktivizēta nosprostojumā dēļ.	Iztīriet sūkšanas atveri vai gaisa atveri. Nogaidiet, līdz putekļsūcējs atdziest, pēc tam aktivizējiet to.
	Sūkšanas atvere vai gaisa atvere ir nosprostota.	Noņemiet jebkādus nosprostojumus no sūkšanas atveres vai gaisa atveres.
Vāja sūkšanas jauda.	Putekļu tvertne ir pilna un/vai filtra konstrukcija ir nosprostota.	Iztukšojiet putekļu tvertni un/vai iztīriet filtra konstrukciju.
	Uzgalis ir bloķēts.	Atbrīvojiet uzgali no nosprostojuma.
Motors darbojas ar savādu troksni.	Galvenā sūkšanas atvere vai pagarinājuma caurule ir bloķēta.	Iztīriet nosprostojumu galvenajā sūkšanas atverē vai pagarinājuma caurulē.
Lādēšanas laikā neizgaismojas akumulatora indikators.	Lādētājs nav pareizi pievienots putekļsūcējam.	Pārbaudiet, vai lādētājs ir pareizi pievienots putekļsūcējam.
	Akumulators tiek uzlādēts, un ierīce uzreiz automātiski pāriet miega režīmā.	Putekļsūcējs darbojas normāli.
	Ja problēma nav novērsta, pārbaudot divas augstāk minētās iespējas, lūdzu, sazinieties ar pārdošanas nodaļas apkalpošanas dienestu.	
Pārāk lēna lādēšana.	Pārāk augsta vai pārāk zema akumulatora temperatūra.	Nogaidiet, līdz akumulatora temperatūra atgriežas normālā līmenī, pēc tam atsāciet lādēšanu.
Izgaismotās dažādu virsmu birstes un izgaismotās mīkstās veltnišu birstes LED gaismas nedarbojas.	LED indikatori ir bojāti.	Lūdzu, sazinieties ar tehniskās apkopes nodaļu.

Baterijas statusa indikators

Stavuss	Iespējamie cēloņi	Risinājumi
Pēc putekļsūcēja ieslēgšanas indikators ir sarkans.	Akumulatoru komplekts ir bojāts.	Lūdzu, sazinieties ar tehniskās apkopes nodaļu.
Indikators ātri mirgo sarkanā krāsā, kad putekļsūcējs uzlādējas.	Lādētājs nav saderīgs.	Putekļsūcēja uzlādēšanai izmantojiet tikai oriģinālo lādētāju.
Izmantojot putekļsūcēju, indikators mirgo baltā krāsā.	Tukšs akumulators.	Lūdzu, nekavējoties uzlādējiet.



Problēmu novēršana

Ja putekļsūcējs nedarbojas kā paredzēts, displeja ekrānā parādīsies kļūdas paziņojums. Lūdzu, skatiet problēmu novēršanas tabulu, lai novērstu kļūmi.

Kļūdas ikona	Kļūdas paziņojums	Risinājumi
	Zems akumulatora uzlādes līmenis	Lūdzu, nekavējoties uzlādējiet.
	Tukšs akumulators	Lūdzu, nekavējoties uzlādējiet.
	Pārāk augsta akumulatora temperatūra	Nogaidiet, līdz akumulatora temperatūra atgriežas normālā līmenī, pēc tam turpiniet lietošanu.
	Gaisa atvere ir nosprostota	Pārbaudiet, vai putekļu tvertne, pagarinājuma caurule, daudzvirsmu birstes, izgaismotā mīkstās veltnīšu birste vai motorizētā mini birste nav bloķēta.
	Veltnīšu birste ir iestrēgusi	Skatiet apkopes rokasgrāmatu [Daudzvirsmu birstes tīrīšana] sadaļu, lai notīrītu šķiedras un matus, kas iekērūšies veltnīšu birstē.
	Filtra derīgums ir tuvu termiņa beigām	Lūdzu, laicīgi nomainiet filtru.
	Nomainiet filtru	Pēc filtra nomaiņas, lūdzu, skatiet [Iestatījumi], lai uzzinātu, kā atiestatīt filtru.
	Kļūda	Lūdzu, sazinieties ar tehniskās apkopes nodaļu.

Specifikācijas

Putekļsūcējs			
Modelis	VZV16A	Nominālā jauda	715 W
Lādēšanas spriegums	34 V ===	Nominālais spriegums	29,6 V ===
Lādēšanas laiks	aptuveni 3,5 stundas		
Dažādu virsmu birste		Motorizētā mini birste	
Modelis	VMBZ	Modelis	VMMY
Nominālā jauda	40 W	Nominālā jauda	20 W
Nominālais spriegums	25,2 V ===	Nominālais spriegums	24 V ===
Izgaismotā mīkstā veltnīšu birste			
Modelis	VBRW	Nominālā jauda	40 W
Nominālais spriegums		25,2 V ===	
Lādētājs			
Modelis	ZD024M340090EU: E-TEK Electronics Manufactory Co., LTD/ TPQ-88E340090VW01: Shenzhen Tianyin Electronics Co., Ltd/ KL-WE340090-G2: Xiamen Keli Electronics Co., Ltd.	Vidējā aktīvā efektivitāte	87,01%
Ievade	100V-240 V~ 50/60 Hz 0,8 A	Efektivitāte ar mazu noslodzi (10 %)	77,01%
Izvide	34 V === 0.9 A 30.6W	Patēriņš bez noslodzes	0,1 W
Modelis	XHD045-340090EUV: FOSHAN CITY SHUNDE DISTRICT XINHUIDA ELECTRONIC CO.LTD	Vidējā aktīvā efektivitāte	87,01%
Ievade	100-240 V~50/60 Hz, 1,5 A	Efektivitāte ar mazu noslodzi (10 %)	77,01%
Izvide	34 V === 0,9 A 30,6 W	Patēriņš bez noslodzes	0,1 W
Atkārtoti uzlādējams litija jonu akumulatoru komplekts			
Modelis	V2405-8S1P-GYA	Uzrādītais spriegums	29,6 V ===
Nominālā kapacitāte	2700 mAh	Uzrādītā kapacitāte	2850 mAh

Enerģija	79,92 Wh
----------	----------

	Izslēgts režīms (putekļsūcējs)	Gaidstāves režīms (lādētājs)	Gaidstāve režīms (putekļsūcējs + lādētājs)
Enerģijas patēriņš	≤0,5 w		
Laiks, kas nepieciešams, lai uzsāktu režīmu	≤20 min		

Litija jonu akumulatoru komplektā ir videi bīstamas vielas.

Pirms atbrīvošanās no putekļsūcēja, lūdzu, izņemiet akumulatoru komplektu, atbrīvojieties no tā vai nododiet pārstrādei saskaņā ar valsts vai reģiona likumiem un noteikumiem.

EEIA informācija



Visi produkti ar šo simbolu ir elektrisko un elektronisko iekārtu atkritumi (EEIA saskaņā ar 2012/19/ES regulu), kurus nedrīkst ievietot nešķirotos sadzīves atkritumos. Tāpēc aizsargājiet cilvēku veselību un vidi, nododot iekārtu atkritumus tam paredzētā savākšanas punktā, lai veiktu elektrisko un elektronisko iekārtu atkritumu pārstrādi saskaņā ar valdības vai pašvaldības noteikumiem. Pareiza atbrīvošanās un pārstrāde palīdzēs novērst potenciālo negatīvo ietekmi uz vidi un cilvēku veselību. Lūdzu, sazinieties ar uzstādītāju vai pašvaldību, lai iegūtu vairāk informācijas par savākšanas punktu atrašanās vietu un noteikumiem.

Ohutusjuhised

Valest kasutamisest põhjustatud õnnetuste sh elektrilöögi, või süttimise vältimiseks lugege kasutusjuhend enne kasutamist tähelepanelikult läbi ja hoidke hilisemaks uuesti läbivaatamiseks alles.

Hoiatus!

- Seda toodet võivad kasutada lapsed alates 8 eluaastast ning füüsiliste, sensorsete või intellektuaalsete puuetega või piiratud teadmiste või kogemusteta isikud, kui selline kasutamine toimub ohutu kasutamise tagamiseks ja ohtude vältimiseks lapsevanema või hooldaja järeelvalve all. Lapsed ei tohi toodet iseseisvalt ilma järeelvalveta puhastada ega hooldada.
- See seade pole mõeldud kasutamiseks pärsitud füüsiliste, sensorsete või vaimsete võimetega ega kogemuste ja teadmisteta isikute poolt (sh lapsed), välja arvatud juhul, kui nende ohutuse eest vastutav isik jälgib nende tegevust või on õpetanud seadet kasutama.
- Lapsi tuleb jälgida, et nad seadmega ei mängiks.
- Tolmuimeja pole mänguasi. Lastel ei ole lubatud seadmega mängida ega seadet kasutada. Olge tolmuimeja kasutamisel laste läheduses ettevaatlik. Ärge lubage lastel tolmuimejat puhastada ega hooldada v.a juhul, kui see toimub lapsevanema või hooldaja järeelvalve all.
- Ärge kasutage tolmuimejat õues või märgadel pindadel. Kasutage tolmuimejat ainult kuivadel siseruumides asuvatel pindadel. Ärge puudutage toitepistikut ega tolmuimeja mistahes osa märgade kätega.
- Süttimis-, plahvatus- või vigastusohu vähendamiseks veenduge enne kasutamist, et liitium-ioonaku ja laadimisadapter pole kahjustatud. Ärge kasutage tolmuimejat, kui liitium-ioonaku või laadija on kahjustatud.
- Universaalhari, valgustusega pehme rullhari, mootoriga minihari, aku, metallist pikendustoru ja tolmuimeja juhvivad voolu ja neid ei tohi panna vette ega mistahes teise vedelikku. Pärast puhastamist tuleb kõik filtrid ära kuivatada.
- Liikuvate osade põhjustatud kehavigastuste vältimiseks lülitage tolmuimeja enne universaalharja, valgustusega pehme rullharja ja mootoriga miniharja puhastamist välja. Universaalhari, valgustusega pehme rullhari, mootoriga minihari, tolmunõu ja filter tuleb enne tolmuimeja kasutamist korralikult tagasi oma kohale paigaldada.
- Kasutage ainult algupärast laadimisadapterit. Ärge mitte kunagi kasutage mitteoriginaal adapterit, kuna liitium-ioonaku võib seetõttu põlema süttida.
- Ärge kasutage tolmuimejat kergsüttivate või tuleohtlike vedelike, näiteks bensiini, valgendi, ammoniaagi, kuivpuhastusvahendite või muude vedelike koristamiseks.
- Ärge kasutage tolmuimejat teravate või kõvade esemete, näiteks klaasi, naelte, kruvide või müntide koristamiseks, kuna need võivad masinat kahjustada. Ärge kasutage tolmuimejat kipsseinte osade, tuha ega suitsevate või põlevate materjalide, näiteks süte, sigaretkonide või tikkude koristamiseks.
- Kontrollige koristatavat ala enne seadme kasutamist. Avauste ummistumise vältimiseks eemaldage koristatavalt alalt paberitükid, kile või teravad esemed (näiteks klaas, nõelad, naelad, kruvid, mündid jms) ja kõik esemed, mis on avausest suuremad.
- Hoidke juuksed, lahtised riideesemed, sõrmed ja muud kehaosad eemal tolmuimeja avausest ja liikuvatest osadest. Ärge suunake voolikut, toru ega tööriistu silmade ega kõrvade suunas ega pange neid endale suhu.

- Ärge pange mitte midagi tolmuimeja avaustesse. Ärge kasutage tolmuimeajat, kui mõni avaustest on blokeeritud. Hoidke avasused tolmust, ebemetest, karvadest jm, mis võiks õhuvoolu vähendada, puhtana.
- Ärge toetage tolmuimeajat vastu tooli, lauda vm ebakindlat pinda, kuna see võib põhjustada kehavigastusi ja kahjustada masinat. Kui tolmuimeja saab ümberminemise tõttu kahjustada või esineb selle töös muid häireid, võtke ühendust volitatud teenindusosakonnaga. Ärge üritage seadet iseseisvalt lahti võtta.
- Kõikidest juhendis toodud aku laadimist kirjeldatavatest juhistest tuleb rangelt kinni pidada. Aku nõuetele mittevastavas temperatuurivahemikus laadimine võib akut kahjustada.
- Kasutage ainult tootja soovitatud tarvikuid ja varuosi.
- Olge tolmuimejaga trepiastmeid puhastades eriti ettevaatlik.
- Veenduge, et tolmuimeja on vooluvõrgust lahti ühendatud, kui seadet ei kasutata pikema aja jooksul ja samuti enne mis tahes hooldamist või parandamist.
- Ärge paigaldage, laadige ega kasutage toodet õues, pesuruumides ega basseini ümbruses.
- Süttimisohu hoiatus: ärge lisage tolmuimeja filtrile mingeid lõhnaaineid. Sellised tooted sisaldavad üldjuhul kergsüttivaid kemikaale, mis võivad tolmuimejasse sattudes süttida.
- Kasutage ainult originaallaadijat (mudel ZD024M340090EU/TPQ-88E340090VW01/KL-WE340090-G2/XHD045-340090EUV). Vastasel juhul võib liitium-ioonaku süttida.
- HOIATUS! Kasutage aku laadimiseks ainult seadmega kaasasolevat eemaldatavat toiteseadet.
- Kasutage ainult heaks kiidetud akutüüpi (mudel V2405-8S1P-GYA). Vastasel juhul võib liitium-ioonaku süttida.
- Peaks aku materjal välja sattuma, eemaldage inimesed piirkonnast, kuni aku on maha jahtunud ja aurud hajunud.
- Tagage mürgiste gaaside hajutamiseks maksimaalne ventilatsioon ja ja vältige nahale ja silma sattumist või aurude sissehingamist.
- Koguge maha läinud vedelik absorbendiga kokku ja põletage jäägid.
- Ärge kasutage ega hoiustage äärmuslikult kuumas või külmas keskkonnas (alla 0 °C või üle 40 °C). Laadige akutolmuimeajat temperatuuril üle 0 °C ja alla 40 °C.
- Antud toode on mõeldud ainult koduseks kasutamiseks.
- Toiteklemme ei tohi lühistada.



Lugege kasutusjuhendit



Eraldatav toitesead



Ainult siseruumides kasutamiseks

Meie, Dreame Trading (Tianjin) Co., Ltd., kinnitame käesolevaga, et see seade vastab kehtivatele direktiividele, Euroopa normidele ja nende muudatustele. EL-i vastavusdeklaratsiooni täisteksti leiate veebilehelt <https://global.dreameotech.com> Täpsema juhendi leiate aadressilt <https://global.dreameotech.com/pages/user-manuals-and-faqs>

Toote ülevaade

Tarvikud

1. Paindadapter
2. Pöörlev pehme tolmuhari
3. Mootoriga minihari
4. Laadija
5. Pikendustoru
6. Mitmiktarvik
7. Pikendusvoolik
8. Universaalhari
9. Tarvikute hoiustamisalus (tugijalg x1, hoiustamisalus x1)
10. Valgustusega pehme rullhari

Joon. A

Märkus. Käesolevas juhendis toodud illustratsioonid on pelgalt indikaatiivsed. Tegelik toode võib neist erineda.

Komponentide nimed

Tolmuimeja korpus

1. Tolmunõu
2. Tolmunõu vabastusnupp
3. Tolmunõu põhjakatte vabastusnupp
4. Akukomplekti vabastusnupp
5. Displei
6. Toitenupp
7. Imivõimsustaseme lüliti
8. Antistaatiline kontakt
9. Laadimisport
10. Aku oleku näidik

Joon. B

Paigaldamine

Tarvikute paigaldamine

Märkus.

- Mootoriga minihari ei ole soovitatav kasutada koos pikendustoruga.
- Paigaldage tarvikud vastavalt tegelikele puhastamisvajadusele.
- Mööbli alt puhastades on soovitatav kasutada paindadapterit. Paindadapterit pole soovitatav kasutada kogu aeg igapäevaste koristamiste jaoks.

Joon. C-1

Tarvikute hoiustamisaluse paigaldamine

Sisestage tugivarras vertikaalselt hoiualusesse, kuni kuulete klõpsatust.

Joon. C-2

Laadimine

Laadige tolmuimeja enne esimest kasutamist täielikult täis.

Märkus.

- Laadimise ajal ei saa tolmuimejat kasutada.
- Kui tolmuimeja on täis laetud, lülitab aku oleku näidik 5 minuti möödumisel välja ja tolmuimeja lülitub voolusäästmisrežiimi.
- Selleks kulub umbes 3,5 tundi. Pika aja vältel Turborežiimis kasutamine võib põhjustada aku kuumenemise, mis omakorda pikendab laadimisaega. Laske akul enne laadimist umbes 30 minutit maha jahtuda.

Joon. D-1

Aku laetustaseme displei

1. Aku oleku näidik

-  Vilkuv valge
- Ühtlane valge
- Kustunud

Laadimine

- Täis laetud
-  Laadimine
- Ooterežiim

Joon. D-2



2. Displei

Displeile kuvatud number näitab laadimise ajal aku hetke laetustaset protsentides. Kui kuvatakse number 100, on aku täis laetud.

Joon. D-3



Kasutamine

Displei

1. Määrdustataseme näidik
Värvus muutub reaajas vastavalt tolmu kogusele (ainult automaatrežiimis).
2. Osakeste koguse näidik
3. Imivõimsuse tase
 -  Öko
 -  Auto
 -  Turbo
4. Imivõimsustaseme lüliti
Vajutage korra, et valida öko-, auto- või turborežiim.
5. Tolmuosakeste tüübid
 - > 10 µm (näiteks öietolm)
 - > 50 µm (näiteks karv)
 - > 200 µm (näiteks tolm)
 - > 500 µm (näiteks tolmulest)
6. Aku laetustaseme protsent
Kui displeile on kuvatud „LO“, tähendab see, et aku laetustase on väiksem kui 10%.
7. Toitenupp
Vajutage sisse- või väljalülitamiseks korra

Joon. E-1



Seadistused

Vajutage ooteolekus imivõimsustaseme valikulüliti  umbes 3 sekundit, et avada seadistusliides. Vajutage suvandi valimiseks korra lüliti  ja hoidke valiku kinnitamiseks 3 sekundit .

Filtri lähtestamine

Vajutage imivõimsustaseme valikulüliti  3 sekundit, et valida filtri lähtestamine; filter lähtestub automaatselt.

Väljumine



Vajutage seadistusliideses olles toitenuppu , et naasta otse põhiliidesesse, või valige  ja vajutage seejärel 3 sekundit imivõimsustaseme valikulüliti , et naasta põhiliidesesse.

Joon. E-2

Märkus.

- Kui umbes 15 sekundi jooksul ei tehta ühtegi toimingut, lülitub displei välja ja naaseb uuesti süttimisel põhiliidesesse.
- Kui tolmuimeja ei tööta korralikult, kuvatakse ekraanile veateade. Vaadake tõrgete kõrvaldamise tabelist järele, milline on vajalik tegutsemine.

Puhastamise alustamine

Vajutage kasutamise alustamiseks toitenuppu . Pärast tolmuimejate lõpetamist vajutage nuppu  ja displeil näidatakse erinevate koristamise ajal tolmuimejaga sisse imetud osakeste koguseid. Vajutage nuppu , et lülitada režiimide auto, öko ja turbo vahel ning displeile kuvatakse sellele vastav ikoon.

Märkus.

- Kui mõni puhastusrežiimide lõpetab töötamise, lülitub tolmuimeja vaikimisi autorežiimile ja käivitub uuesti. Tehas vaikeseadeks ongi autorežiim.
- Autorežiimis töötamise ajal muutuvad reaajas vaid imivõimsuse näidik ja määrdustataseme näidiku värv vastavalt tolmuosakeste kogusele.

Joon. E-3

Erinevate tarvikute kasutamine

Universaalhari

Märkus.

Seadme käivitumisel süttivad automaatselt rullharja ees asuvad lambid, mis muudab harja kasutamise mugavamaks.

- Laste mänguvaipadel või vaipadel kasutamisel või kohviubade, maisiterade ja teiste graanulite imemisel lülitage harjal olev lüliti sisse.

- Plaatide, puitpõrandate või teiste kõvade pindade puhastamisel lülitage lüliti välja.

Joon. E-4

Mootoriga minihari

Prahi, loomakarvade ja muu raskesti eemaldatava mustuse koristamiseks diivanitelt, voodikatetelt ja teistelt kangaga kaetud pindadelt. Tolmuimejaga pole soovitatav puhastada õrnadelt pindadelt, näiteks siidilt.

Joon. E-5

Mitmiktarvik

Sobib pilude, ukse- ja aknanurkade, treppide ja teiste raskesti ligipääsetavate kohtade puhastamiseks.

Joon. E-6

Pöörlev pehme tolmuhari

Võimalik kinnitada pikendusvooliku külge. Tänu oma pöörlevale peale on see sobiv õrnade pindade ja nurkade, nagu klaasi, displeide ja klaviatuuride, puhastamiseks.

Joon. E-7

Paindadapter

Ühe klõpsatusega pikendustoru painutamine ja pikendamine võimaldab ulatuda mööbli, näiteks voodite ja diivanite alla.

Märkus. Mööbli alt puhastades on soovitatav kasutada paindadapterit. Paindadapterit pole soovitatav kasutada kogu aeg igapäevaste koristamiste jaoks.

Joon. E-8

Valgustusega pehme rullhari

Sobib kõvade põrandate, näiteks marmori ja keraamiliste plaatide puhastamiseks.

Märkus.

Seadme käivitumisel süttib automaatselt harja külvalgustus, mis muudab harja kasutamise mugavamaks.

Joon. E-9

Märkus.

- Kui mõni pöörlevatest osadest peaks kinni jääma, võib tolmuimeja automaatselt end välja lülitada. Eemaldage kõik kinni jäänud esemed ja jätkake töötamist.
- Kui aku temperatuur tõuseb liiga kõrgele, lülitub tolmuimeja automaatselt välja. Oodake, kuni aku temperatuur naaseb normaaltasemele ja jätkake seejärel kasutamist.

Hooldamine

Nõuanded:

- Garantii kehtivuse tagamiseks kasutage alati ainult originaalosi.
- Kui filter või otsak peaksid ummistuma, lõpetab tolmuimeja peatselt pärast sisselülitamist töötamise. Seadme toimimise taastamiseks puhastage toru.
- Veenduge enne tolmunõu puhastamist, et pistik on vooluvõrgust lahti ühendatud ja hoidke toitelüliti välja lülitatud asendis.
- Kui tolmuimejat pikema aja jooksul ei kasutata, laadige seadme aku täielikult, lahutage toitepistik, eemaldage aku ja hoiustage seade jahedas, madala õhuniiskusega keskkonnas kaitstuna otsese päikesevalguse eest. Aku ülemäärase tühjenemise vältimiseks laadige akut vähemalt kord kolme kuu jooksul.

Tolmuimeja puhastamine

Pühkige tolmuimejat pehme ja kuiva lapiga.

Tolmunõu, eelfiltri ja tsükloni puhastamine

1. Vajutage tolmunõu põhjakatte vabastusnuppu ja tühjendage nõu sisu.

Joon. F-1

2. Vajutage tolmunõu vabastusnuppu ja eemaldage see tolmuimejalt.

Joon. F-2

3. Eemaldage esmalt eelfilter ja pöörake seejärel tsükklonsüsteemi, et see välja tõsta.

Joon. F-3

4. Loputage tsüklonit, eelfiltrit ja tolmunõud, kuni need on puhtad. Pärast pesemist laske neil vähemalt 24 tundi kuivada.

Joon. F-4

Märkus.

- Puhastage tolmunõud vastavalt vajadusele.

- Tsükklonsüsteemi ja eelfiltri on soovitatav puhastada vähemalt korra 3–4 kuu jooksul.

Filtri puhastamine

1. Eemaldage joonisel näidatud viisil tolmunõu.

Joon. F-5

2. Eemaldage tolmuimejalt filter, tõmmates seda joonisel näidatud suunas alla.

Joon. F-6

3. Loputage filtrit, pöörates seda 360°. Koputage filtrit kergelt mõned korrad, et eemaldada sellele kogunenud praht.

Joon. F-7

4. **Laske filtril 24 tundi õhu käes kuivada.**

Joon. F-8

Märkus.

- Kasutage filtri pesemiseks ainult puhast vett.
- Ärge kasutage pesuvahendit.
- Ärge üritage puhastada filtrit harja või sõrmega.
- Filtrit on soovitatav puhastada vähemalt korra 4–6 kuu jooksul.

Universaalharja puhastamine

1. Pöörake lukku vastupäeva kuni lõpuni. Seejärel eemaldage rullik rullharjalt.

Joon. F-9

2. Lõigake kääridega läbi harja külge kinni jäänud karvad ja kiud. Pühkige kuiva lapi või paberkäterätikuga sakilt ja läbipaistvalt kaanelt tolmu. Kuivatage põhjalikult enne kasutamist.

Joon. F-10

3. Kui see on määrdunud, loputage rullharja puhta veega, kuni rullhari on puhas.

Joon. F-11

4. Pange rullhari vähemalt 24 tunniks püstasendisse, kuni see on täielikult ära kuivanud.

Joon. F-12

Mootoriga miniharja puhastamine

1. Pöörake joonisel näidatud viisil münti kasutades lukku vastupäeva, kuni kostub klõpsatus. Pärast mootoriga miniharja lukust avamist eemaldage rullhari.

Joon. F-13

2. Loputage ja puhastage rullhari. Seejärel pange rullhari hästi ventileeritud kohta püstisesse asendisse vähemalt 24 tunniks, kuni hari on täielikult ära kuivanud.

Joon. F-14

3. Kui rullhari on kuiv, pange ta lahtivõtmisele vastupidises järjekorras tagasi kokku.

Joon. F-15

Valgustusega pehme rullharja puhastamine

1. Nagu pildil näidatud, vajutage rulliku pesast vabastamiseks rullharja vabastusnuppu.

Joon. F-16

2. Eraldage rullik külgekattelt. Pöörake rataste eemaldamiseks väikese ratta vabastusnuppe vastupäeva.

Joon. F-17

3. Lõigake rullharjale ja ratastele takerdunud karvad ja kiud kääridega läbi. Pühkige kuiva lapi või paberkäterätikuga sakilt ja läbipaistvalt kaanelt tolmu. Kuivatage põhjalikult enne kasutamist.

Joon. F-18

4. Kui see on määratud, loputage rullharja puhta veega, kuni rullhari on puhas. Seejärel pange rullhari püstisesse asendisse vähemalt 24 tunniks, kuni hari on täielikult ära kuivanud.

Joon. F-19

Akukomplekti vahetamine

Tolmuimejal on piiratud arvu laadimiskordadega eemaldatav liitiumioonaku. Pärast pikaajalist kasutamist ei pruugi aku enam voolu salvestada. Peaks nii juhtuma, on akukomplekt jõudnud oma eluea lõppu ja tuleb välja vahetada.

1. Vajutage akukomplekti vabastusnuppu ja lükake akukomplekt eemaldamiseks paremale.
2. Paigaldage uus akukomplekt.

Kui tolmuimeja ei tööta korralikult, tutvuge järgneva tabeliga.

Tõrked	Võimalikud põhjused	Lahendused
Tolmuimeja ei tööta.	Seadmes pole akut või on aku liiga tühi.	Laadige tolmuimeja täis ja alustage seejärel kasutamist.
	Ummistus on käivitanud ülekuumenemise vastase kaitsemehhanismi.	Puhastage imiava või õhukanal. Oodake, kuni tolmuimeja on maha jahtunud ja käivitage seade seejärel uuesti.
	Imiava või õhukanal on ummistunud.	Puhastage imiava või õhukanal võimalikest ummistustest.
Nõrk imivõimsus.	Tolmunõu on täis ja/või filtrikoost on ummistunud.	Tühjendage tolmunõu ja/või puhastage filtrikoost.
	Tarvik on ummistunud.	Eemaldage tarvikust ummistus.
Mootor teeb imelikku müra.	Peamine imiava või pikendustoru on ummistunud.	Puhastage imiava või pikendustoru võimalikest ummistustest.
Aku näidik ei sütti laadimise ajal.	Laadija pole korralikult tolmuimejaga ühendatud.	Kontrollige, kas laadija on korralikult tolmuimejaga ühendatud.
	Aku on täis laetud ja lülitub automaatselt unerežiimi.	Tolmuimeja töötab tavapäraselt.
	Kui probleem ei lahene ka pärast eelnimeatud kahte võimalust, võtke hoolduseks ühendust järelmüügiteenindusega.	
Laadimine toimub liiga aeglaselt.	Aku temperatuur on liiga madal või liiga kõrge.	Oodake, kuni aku temperatuur naaseb normaaltasemele ja laadige seejärel.
Universaalharja ja valgustusega pehme rullharja LED-valgustid ei tööta.	LED-tuled on kahjustatud.	Võtke hooldamiseks ühendust müügi järgse teeninduse osakonnaga.

Olek	Võimalikud põhjused	Lahendused	
Näidik on pärast tolmuimeja sisselülitamist punane.	Akukomplekt on kahjustatud.	Võtke hooldamiseks ühendust müügijärgse teeninduse osakonnaga.	
Tolmuimeja laadimisel vilgub näidik kiiresti punaselt.	Laadija ei ole sobiv.	Kasutage tolmuimeja laadimiseks vaid originaallaadijat.	
Tolmuimeja kasutamise ajal vilgub näidik valgelt.	Aku on tühi.	Laadige õigeaegselt.	

Tõrgete kõrvaldamine

Kui tolmuimeja ei tööta korralikult, kuvatakse ekraanile veateade. Vaadake tõrgete kõrvaldamise tabelist järele, milline on vajalik tegutsemine.

Veaikoon	Veateade	Lahendused
	Aku on tühi	Laadige õigeaegselt.
	Aku on tühi	Laadige õigeaegselt.
	Aku temperatuur on liiga kõrge	Oodake, kuni aku temperatuur naaseb normaaltasemele ja jätkake seejärel kasutamist.
	Õhukanal on ummistunud	Kontrollige, kas tolmunõu, pikendustoru, universaalhari, valgustusega pehme rullhari või mootoriga minihari on blokeeritud.
	Rullhari on kinni jäänud	Vt jaotisest [Universaalharja puhastamine], kuidas rullile kogunenud prahti ja takerdunud karvu eemaldada.
	Filter on aegumas	Vahetage filter õigeaegselt.
	Vahetage filter	Pärast filtri vahetamist filtri lähetamiseks vt juhiseid jaotisest [Seadistused].
	Tõrge	Võtke hooldamiseks ühendust müügijärgse teeninduse osakonnaga.

Tehnilised andmed

Tolmuimeja			
Mudel	VZV16A	Nimivõimsus	715 W
Laadimispinge	34 V ===	Nimipinge	29,6 V ===
Laadimisaeg	ligikaudu 3,5 tundi		
Universaalhari		Mootoriga minihari	
Mudel	VMBZ	Mudel	VMMY
Nimivõimsus	40 W	Nimivõimsus	20 W
Nimipinge	25,2 V ===	Nimipinge	24 V ===
Valgustusega pehme rullhari			
Mudel	VBRW	Nimivõimsus	40 W
Nimipinge		25,2 V ===	
Laadija			
Mudel	ZD024M340090EU: E-TEK Electronics Manufactory Co., LTD/ TPQ-88E340090VW01: Shenzhen Tianyin Electronics Co., Ltd/ KL-WE340090-G2: Xiamen Keli Electronics Co., Ltd.	Keskmine aktiivne tõhusus	87,01%
Sisend	100 V-240 V~ 50/60 Hz 0,8 A	Tõhusus madala koormusega (10%)	77,01%
Väljund	34 V === 0,9 A 30,6 W	Koormuseta võimsustarve	0,1 W
Mudel	XHD045-340090EUV: FOSHAN CITY SHUNDE DISTRICT XINHUIDA ELECTRONIC CO.LTD	Keskmine aktiivne tõhusus	87,01%
Sisend	100-240 V~50/60 Hz, 1,5 A	Tõhusus madala koormusega (10%)	77,01%
Väljund	34 V === 0,9 A 30,6 W	Koormuseta võimsustarve	0,1 W
Liitium-ioonaku			
Mudel	V2405-8S1P-GYA	Nimipinge	29,6 V ===

Nimimahutavus	2700 mAh	Nimivõimsus	2850 mAh
Energia	79,92 Wh		

	Välja lülitatud režiim (tolmuimeja)	Ooterežiim (laadija)	Ooterežiim (tolmuimeja+laadija)
Võimsustarve	≤0,5 W		
Seisundisse sisenemine aeg	≤20 min		

Liitium-ioonaku sisaldab aineid, mis on keskkonnale ohtlikud.

Enne tolmuimeja äraviskamist eemaldage akukomplekt ning utiliseerige või käideldge see vastavalt seadme kasutuskoha riigi või piirkonna kohalikele seadustele ja regulatsioonidele.

WEEE-teave



Kõik seda sümbolit kandvad tooted on elektri- ja elektroonikaseadmete romud (WEEE vastavalt direktiivile 2012/19/EL), mida ei tohi visata ära koos segaolmejäätmetega. Selle asemel tuleb see viia inimeste tervise ja keskkonna kaitsmiseks selleks ettenähtud elektri- ja elektroonikaseadmete romude kogumispunkti, mille on määranud kas valitsus või kohalik omavalitsus. Nõuetekohane utiliseerimine ja ringlussevõtmine aitab vältida võimalikke negatiivseid mõjusid keskkonnale ja inimeste tervisele. Võtke selliste kogumiskohtade asukohtade ja tingimuste osas lisateabe saamiseks ühendust paigaldaja või kohaliku omavalitsusega.

Varnostna navodila

Da preprečite nesreče, vključno z električnim udarom ali požarom zaradi nepravilne uporabe, pred uporabo natančno preberite ta priročnik in ga shranite za prihodnjo uporabo.

Opozorilo

- Ta izdelek lahko uporabljajo otroci, starejši od 8 let, ter osebe s fizičnimi, senzoričnimi ali intelektualnimi omejitvami oziroma pomanjkanjem izkušenj ali znanja, vendar le pod nadzorom starša ali skrbnika, ki zagotavlja varno uporabo in preprečuje morebitne nevarnosti. Čiščenja in vzdrževanja ne smejo izvajati otroci brez nadzora.
- Ta naprava ni namenjena uporabi oseb (vključno z otroki) z zmanjšanimi telesnimi, senzoričnimi ali duševnimi sposobnostmi ali pomanjkanjem izkušenj in znanja, razen če so pod nadzorom ali so prejele ustrezna navodila osebe, odgovorne za njihovo varnost.
- Otroci morajo biti pod nadzorom, da se z napravo ne bi igrali.
- Sesalnik ni igrača. Otroci se ne smejo igrati s tem izdelkom ali ga upravljati. Pri uporabi sesalnika v bližini otrok bodite še posebej previdni. Otrokom ne dovolite čiščenja ali vzdrževanja sesalnika brez nadzora starša ali skrbnika.
- Ne uporabljajte sesalnika na prostem ali na mokrih površinah. Sesalnik uporabljajte samo na suhih notranjih površinah. Ne dotikajte se vtiča ali katerega koli dela sesalnika z mokrimi rokami.
- Da zmanjšate tveganje požara, eksplozije ali poškodbe, pred uporabo preverite, ali sta litijeva baterija in polnilni adapter nepoškodovana. Ne uporabljajte sesalnika, če sta litijeva baterija ali polnilnik poškodovana.
- Večnamenska krtača, mehka vrtljiva krtača z osvetlitvijo, motorizirana mini krtača, baterija, kovinski priključni zatiči in sesalnik so električno prevodni, zato jih ne potaplajte v vodo ali druge tekočine. Po čiščenju vedno temeljito posušite vse filtre.
- Da preprečite poškodbe zaradi premikajočih se delov, pred čiščenjem večnamenske krtače, mehke vrtljive krtače z osvetlitvijo in motorizirane mini krtače izklopite sesalnik. Večnamenska krtača, mehka vrtljiva krtača z osvetlitvijo, motorizirana mini krtača, posoda za prah in filter morajo biti pravilno nameščeni pred uporabo sesalnika.
- Uporabljajte samo originalni polnilni adapter. Nikoli ne uporabljajte adapterja, ki ni originalen, saj lahko povzroči, da se litijeva baterija vname.
- Ne uporabljajte sesalnika za sesanje vnetljivih ali gorljivih tekočin, kot so bencin, belilo, amoniak, čistila za odtoke ali druge tekočine.
- Ne uporabljajte sesalnika za pobiranje ostrih ali trdih predmetov, kot so steklo, žblji, vijaki ali kovanci, saj lahko poškodujejo napravo. Ne uporabljajte sesalnika za sesanje delcev suhomontažnih sten, pepela (kot je pepel iz kamina) ali tlečih in gorečih materialov, kot so oglje, cigaretni ogorki ali vžigalice.
- Pred uporabo preverite območje, ki ga boste čistili. Da preprečite zamašitev odprtín, odstranite večje kose papirja, kepe prahu, plastične vrečke, ostre predmete (kot so steklo, žblji, vijaki, kovanci itd.) in vse predmete, ki so večji od odprtín sesalnika.
- Lase, ohlapna oblačila, prste in druge dele telesa držite stran od odprtín in gibljivih delov sesalnika. Ne usmerjajte podaljšane cevi, palice ali orodja proti očem ali ušesom in jih ne vstavljajte v usta.
- Ne vstavljajte predmetov v odprtine sesalnika. Ne uporabljajte sesalnika, če je katera koli odprtina zamašena. Poskrbite, da na odprtinah ni prahu, vlaken, las ali drugih predmetov, ki bi lahko zmanjšali pretok zraka.

- Sesalnika ne naslanjajte na stol, mizo ali drugo nestabilno površino, saj lahko pride do poškodb naprave ali telesnih poškodb. Če se sesalnik poškoduje zaradi padca ali če ne deluje pravilno, se obrnite na naš pooblaščen servis. Naprave nikoli ne poskušajte razstaviti sami.
- Dosledno upoštevajte vsa navodila iz priročnika za polnjenje baterije. Nepravilno polnjenje baterije izven določenega temperaturnega območja lahko poškoduje baterijo.
- Uporabljajte samo nastavke in nadomestne dele, ki jih priporoča proizvajalec.
- Pri čiščenju stopnic bodite posebej previdni.
- Prepričajte se, da je sesalnik izklopljen iz napajanja, kadar ga dlje časa ne uporabljate ali pred kakršnim koli vzdrževanjem ali popravilom.
- Ne nameščajte, ne polnite in ne uporabljajte tega izdelka na prostem, v kopalnicah ali v bližini bazena.
- Opozorilo o nevarnosti požara: Na filter sesalnika ne nanašajte nobenih dišav. Ti izdelki pogosto vsebujejo vnetljive kemikalije, ki lahko povzročijo, da sesalnik zagori.
- Uporabljajte samo originalni polnilnik (model ZD024M340090EU/TPQ-88E340090VW01/KL-WE340090-G2/XHD045-340090EUV). Neupoštevanje tega lahko povzroči požar litij-ionske baterije.
- **OPOZORILO:** Za polnjenje baterije uporabljajte izključno priloženo snemljivo napajalno enoto.
- Uporabljajte samo odobreno vrsto baterije (model V2405-8S1P-GYA). Neupoštevanje tega lahko povzroči požar litij-ionske baterije.
- Če pride do uhajanja snovi, ki so v bateriji, se nemudoma umaknite iz prostora, dokler se baterije ne ohladijo in hlapi ne razpršijo.
- Zagotovite največje možno prezračevanje za odstranitev nevarnih plinov ter se izogibajte stiku s kožo, očmi in vdihavanju hlapov.
- Razlito tekočino odstranite z vpojnim materialom in odpadke sežgite.
- Ne uporabljajte v izjemno vročem ali hladnem okolju (pod 0 °C/32 °F ali nad 40 °C/104 °F). Brežžični sesalnik polnite pri temperaturi med 0 °C/32 °F in 40 °C/104 °F.
- Ta izdelek je namenjen le za gospodinjsko uporabo.
- Napajalnih priključkov ne smete kratkostičiti.



Preberite uporabniški priročnik



Odstranljiva napajalna enota



Samo za notranjo uporabo

Mi, Dreame Trading (Tianjin) Co., Ltd., s tem izjavljamo, da je ta oprema skladna z veljavnimi direktivami in evropskimi normami in njihovimi dopolnitvami. Celotno besedilo EU izjave o skladnosti je na voljo na naslednjem spletnem naslovu: <https://global.dreameotech.com>

Za podrobna navodila in pogosto zastavljena vprašanja obiščite: <https://global.dreameotech.com/pages/user-manuals-and-faqs>

Nastavki

1. Prilagodljivi nastavek
2. Vrtljiva mehka krtača za prah
3. Motorizirana mini krtača
4. Polnilec
5. Podaljšana cev
6. Kombinirani nastavek
7. Podaljšana gibljiva cev
8. Krtača za različne površine
9. Nosilec za shranjevanje dodatkov (podporna palica x1, nosilec za shranjevanje x1)
10. Mehka valjčna krtača z osvetlitvijo

Slika A

Opomba: Ilustracije v tem priročniku so zgolj informativne. Dejanski izdelek se lahko razlikuje.

Imena komponent

Osnovna enota sesalnika

1. Posoda za prah
2. Gumb za sprostitve posode za prah
3. Gumb za sprostitve spodnjega pokrova posode za prah
4. Gumb za sprostitve baterijskega paketa
5. Zaslon
6. Gumb za vklop
7. Stikalo za nastavitev moči sesanja
8. Antistatični kontakt
9. Vhod za polnjenje
10. Indikator stanja baterije

Slika B

Namestitev

Namestitev nastavkov

Opomba:

- Ni priporočljivo uporabljati motorizirane mini-krtače s podaljšano cevjo.
- Nastavke namestite glede na dejanske potrebe čiščenja.
- Pri čiščenju nizkega pohištva je priporočljivo uporabljati prilagodljivi nastavek, vendar ga ni priporočljivo imeti ves čas pritrjenega na osnovno enoto sesalnika za vsakodnevno čiščenje tal.

Slika C-1

Namestitev nosilca za shranjevanje nastavkov

Vstavite podporno palico navpično v nosilec za shranjevanje, dokler ne zaslišite klika.

Slika C-2

Polnjenje

Pred prvo uporabo sesalnik popolnoma napolnite.

Opomba:

- Med polnjenjem sesalnika ni mogoče uporabljati.
- Ko je baterija popolnoma napolnjena, se indikator stanja baterije po 5 minutah izklopi, sesalnik pa preide v način varčevanja z energijo.
- To traja približno 3,5 ure. Dolgotrajno sesanje v načinu turbo povzroči segrevanje baterije, kar poveča čas polnjenja. Pred polnjenjem pustite sesalnik vsaj 30 min, da se ohladi.

Slika D-1

Prikaz stanja baterije

1. Indikator stanja baterije

-  Utripajoča bela svetloba
- Neprekinjena bela svetloba
- Izklopljeno

Polnjenje

- Popolnoma napolnjena baterija
-  Polnjenje
- Stanje pripravljenosti

Slika D-2



2. Zaslón

Številka na zaslonu prikazuje trenutno raven napolnjenosti baterije v odstotkih med polnjenjem. Ko se številka spremeni v 100, je baterija popolnoma napolnjena.

Slika D-3



Navodila za uporabo

Zaslón

1. Indikator stopnje umazanosti
Barva se v realnem času spreminja glede na količino prahu (samo v načinu auto).
2. Indikator količine delcev
3. Način sesanja
 -  Eco
 -  Samodejno
 -  Turbo
4. Stikalo za nastavev moči sesanja
Kratek pritisk na stikalo omogoča preklapljanje med načini eco, auto in turbo.
5. Vrste delcev
 - > 10 µm (npr. cvetni prah)
 - > 50 µm (npr. lasje)
 - > 200 µm (npr. prah)
 - > 500 µm (npr. pršice)
6. Raven baterije
Ko se na zaslonu prikaže »LO«, to pomeni, da je raven napolnjenosti baterije nižja od 10 %.
7. Gumb za vklop
Na kratko pritisnite za vklop/izklop

Slika E-1



Nastavitve

V stanju pripravljenosti pritisnite in držite stikalo za nastavev moči sesanja  3 sekunde, da vstopite v meni nastavev. Na kratko pritisnite na stikalo  za izbiro možnosti in pritisnite in držite  3 sekunde, da potrdite izbiro.

Ponastavev filtra

Pritisnite in držite stikalo za nastavev moči sesanja  3 sekunde, da izberete ponastavev filtra in filter se bo samodejno ponastavil.

Izhod



Pritisnite gumb za vklop , ko ste v meniju nastavev, da se neposredno vrnete na glavni zaslon, ali izberite  in nato pritisnite in držite  3 sekunde, da se vrnete na glavni zaslon.

Slika E-2

Opomba:

- Če naprave ne uporabljate več kot 15 sekund, se zaslon izklopi. Ob ponovnem prižigu se vrne na glavni zaslon.
- Če sesalnik ne deluje pravilno, bo na zaslonu prikazano sporočilo o napaki. Oglejte si tabelo za odpravljanje težav.

Začetek čiščenja

Pritisnite gumb za vklop , da začnete delovanje. Po končanem sesanju pritisnite gumb  in na zaslonu se bo prikazala količina posesanih delcev. Pritisnite gumb  za preklap med načini auto, eco in turbo, pri čemer se bo na zaslonu prikazala ustrezna ikona.

Opomba:

- Ko se kateri koli način čiščenja ustavi, bo sesalnik ob naslednjem vklopu privzeto nastavljen na način auto. Tovarniška privzeta nastavev je način auto.
- Le v načinu auto se sesalna moč in barva indikatorja stopnje umazanosti spreminjata glede na količino prašnih delcev v realnem času.

Slika E-3

Uporaba različnih nastavkov

Krtača za različne površine

Opomba:

Ob vklopu naprave se luči na pred vrtljivo krtačo samodejno prižgejo za lažjo uporabo.

- Pri uporabi na otroških igralnih podlogah, preprogah ali za sesanje kavnih zrn, pokovke in drugih večjih delcev vklopite stikalo na krtači.

- Pri sesanju ploščic, lesenih tal ali drugih trdih površin izklopite stikalo.

Slika E-4

Motorizirana mini krtača

Primerna za odstranjevanje umazanije, živalskih dlak in trdovratne umazanije s sedežnih garnitur, posteljnine in drugih tkanin. Ni priporočljivo uporabljati na občutljivih površinah, kot je svila.

Slika E-5

Kombinirani nastavek

Primeren za sesanje rež, kotov vrat in oken, stopnic in drugih težko dostopnih mest.

Slika E-6

Vrtljiva mehka krtača za prah

Lahko se priključi na podaljšano cev. Zaradi vrtljive glave je primerna za čiščenje občutljivih površin in vogalov, kot so steklo, zasloni in tipkovnice.

Slika E-7

Prilagodljivi nastavek

Z enim pritiskom opognite ali podaljšajte cev, da enostavno dosežete površine pod nizkim pohoštvo, kot sta postelja in kavč. Opomba: Pri čiščenju nizkega pohištva je priporočljivo uporabljati prilagodljivi nastavek, vendar ga ni priporočljivo imeti ves čas pritrjenega na osnovno enoto sesalnika za vsakodnevno čiščenje tal.

Slika E-8

Mehka valjčna krtača z osvetlitvijo

Primerna za čiščenje trdih tal, kot so marmor in ploščice.

Opomba:

Ob vklopu naprave se stranske luči na valjčni krtači samodejno prižgejo za lažjo uporabo.

Slika E-9

Opomba:

- Če se katerikoli vrtljivi del zatakne, se sesalnik samodejno izklopi. Odstranite ujete predmete in nadaljujte z uporabo.
- Če se baterija pregreje, se sesalnik samodejno izklopi. Počakajte, da se temperatura baterije normalizira, nato nadaljujte z uporabo.

Nega in vzdrževanje

Nasveti:

- Vedno uporabljajte originalne dele, da ohranite garancijo veljavno.
- Če se filter ali šoba zamaši, bo sesalnik prenehal delovati kmalu po vklopu. Očistite cev, da bo naprava spet delovala.
- Pred čiščenjem posode za prah se prepričajte, da je vtič izklopljen, in držite sesalnik v izklopljenem stanju.
- Če sesalnika dlje časa ne boste uporabljali, ga popolnoma napolnite, izključite napajalni kabel, odstranite baterijo in ga shranite v hladnem, suhem prostoru, stran od sončne svetlobe.. Da preprečite prekomerno praznjenje baterije, jo napolnite vsaj enkrat na tri mesece.

Čiščenje sesalnika

Obrišite sesalnik z mehko, suho krpo.

Čiščenje posode za prah, predhodnega filtra in ciklonskega sistema

1. Pritisnite gumb za sprostitve spodnjega pokrova posode za prah in izpraznite vsebino.

Slika F-1

2. Pritisnite gumb za sprostitve posode za prah in jo odstranite iz sesalnika.

Slika F-2

3. Najprej odstranite predhodni filter, nato zavrtite ciklonski sistem, da ga odstranite.

Slika F-3

4. **Sperite ciklonski sistem, predhodni filter in posodo za prah, dokler niso čisti. Po pranju jih sušite vsaj 24 ur.**

Slika F-4

Opomba:

- Posodo za prah čistite po potrebi.

- Ciklonski sistem in predhodni filter je priporočljivo čistiti vsaj enkrat na 3 do 4 mesece.

Čiščenje filtra

1. Odstranite posodo za prah, kot je prikazano na sliki.

Slika F-5

2. Odstranite filter iz sesalnika tako, da ga povlečete navzdol v smeri, prikazani na sliki.

Slika F-6

3. Sperite filter z vrtenjem za 360°. Nežno potrkaite po filtru, da odstranite morebitne ujetje delce.

Slika F-7

4. **Sušite filter na zraku vsaj 24 ur.**

Slika F-8

Opomba:

- Filter perite samo s čisto vodo.
- Ne uporabljajte detergenta.
- Ne čistite filtra s čopičem ali prsti.
- Priporočljivo je čiščenje filtra vsakih 4 do 6 mesecev.

Čiščenje krtače za različne površine

1. Zavrtite zaklep v desno, dokler se ne ustavi, nato odstranite valjček iz krtače.

Slika F-9

2. S škarjami odstranite lase in vlakna, ki so se zataknila na krtači. S suho krpo ali papirnato brisačo obrišite prah iz utorov in prozornega pokrova. Pred uporabo popolnoma osušite.

Slika F-10

3. Ko je umazana, sperite vrtljivo krtačo s čisto vodo, dokler ni popolnoma čista.

Slika F-11

4. Postavite vrtljivo krtačo v pokončen položaj za vsaj 24 ur, dokler ni popolnoma suha.

Slika F-12

Čiščenje motorizirane mini krtače

1. Uporabite kovanec in obrnite ključavnico v nasprotni smeri urnega kazalca, dokler ne zaslišite klika. Ko je motorizirana mini krtača odklenjena, odstranite vrtljivo krtačo.

Slika F-13

2. Sperite in očistite vrtljivo krtačo. Postavite vrtljivo krtačo v pokončen položaj v zračnem prostoru za vsaj 24 ur, dokler ni popolnoma suha.

Slika F-14

3. Ko je vrtljiva krtača popolnoma suha, jo ponovno namestite v obratnem vrstnem redu razstavljanja.

Slika F-15

Čiščenje mehke vrtljive krtače z osvetlitvijo

1. Kot je prikazano na sliki, pritisnite gumb za sprostitvev vrtljive krtače in jo odstranite iz reže.

Slika F-16

2. Odstranite krtačo iz stranskega pokrova. Obrnite gumba za sprostitvev koles v nasprotni smeri urnega kazalca, da jih odstranite.

Slika F-17

3. Odstranite lase in vlakna s škarjami ter obrišite prah s suho krpo ali papirnato brisačo. S suho krpo ali papirnato brisačo obrišite prah iz utorov in prozornega pokrova. Pred uporabo popolnoma osušite.

Slika F-18

4. Ko je umazana, sperite vrtljivo krtačo s čisto vodo, dokler ni popolnoma čista. Nato postavite vrtljivo krtačo v pokončen položaj za vsaj 24 ur, dokler ni popolnoma suha.

Slika F-19

Zamenjava baterije

Sesalnik vsebuje odstranljivo litij-ionsko baterijo, ki ima omejeno število polnilnih ciklov. Po dolgotrajni uporabi lahko baterija izgubi sposobnost zadrževanja energije. Če se to zgodi, je čas za zamenjavo baterije.

1. Pritisnite gumb za sprostitvev baterije in jo potisnite v desno, da jo odstranite.
2. Namestite novo baterijo.

Pogosta vprašanja

Če sesalnik ne deluje pravilno, preverite spodnjo tabelo.

Napake	Možni vzroki	Rešitve
Sesalnik ne deluje.	Naprava ima prazno ali skoraj prazno baterijo.	Popolnoma napolnite sesalnik in nadaljujte z uporabo.
	Aktiviran je zaščitni način zaradi pregrevanja.	Očistite sesalno odprtino ali zračni kanal. Počakajte, da se sesalnik ohladi, nato ga ponovno vklopite.
	Zamašena sesalna odprtina ali zračni kanal.	Odstranite vse blokade iz sesalna odprtina ali zračnega kanala.
Šibka sesalna moč.	Posoda za prah je polna in/ali filter je zamašen.	Izpraznite posodo za prah in/ali očistite filter.
	Nastavek je zamašen.	Odstranite blokado v nastavku.
Motor oddaja nenavaden zvok.	Glavna sesalna odprtina ali podaljšana cev je zamašena.	Očistite blokado v sesalni odprtini ali cevi.
Indikator baterije ne sveti med polnjenjem.	Polnilec ni pravilno priključen v sesalnik.	Preverite, ali je polnilec pravilno priključen v sesalnik.
	Baterija je polna in je preklpila v način spanja.	Sesalnik deluje normalno.
	Če težava ostane, ko ste izključili opisani možnosti, se obrnite na pooblaščen servis.	
Počasno polnjenje.	Temperatura baterije je previsoka ali prenizka.	Počakajte, da se temperatura baterije normalizira, nato ponovno polnite.
LED luči na krtači za različne površine in mehki valjčni krtači z osvetlitvijo ne delujejo.	LED luči so poškodovane.	Obrnite se na pooblaščen servis.

Indikator stanja baterije

Stanje	Možni vzroki	Rešitve
Indikator je rdeč po vklopu sesalnika.	Baterija je poškodovana.	Obrnite se na pooblaščen servis.
Indikator hitro utripa rdeče med polnjenjem sesalnika.	Polnilec ni združljiv.	Za polnjenje sesalnika uporabljajte le originalni polnilec.
Indikator utripa belo med uporabo sesalnika.	Prazna baterija.	Pravočasno jo napolnite.

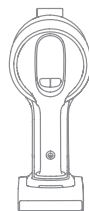

Odpravljanje težav

Če sesalnik ne deluje pravilno, bo na zaslonu prikazano sporočilo o napaki. Oglejte si tabelo za odpravljanje težav.

Ikona napake	Sporočila o napakah	Rešitve
	Nizka raven baterije	Pravočasno jo napolnite.
	Prazna baterija	Pravočasno jo napolnite.
	Temperatura baterije je previsoka	Počakajte, da se temperatura baterije normalizira, nato nadaljujte z uporabo.
	Zračni kanal je blokiran	Preverite, ali so posoda za prah, podaljšek, večnamenska krtača, mehka vrtljiva krtača z osvetlitvijo ali motorizirana mini-krtača blokirani.
	Vrtljiva krtača se je zataknila	Glejte poglavje [Čiščenje večnamenske krtače] za čiščenje ostankov in las, zapletenih v vrtljivo krtačo.
	Filter je izrabljen	Pravočasno zamenjajte filter.
	Zamenjava filtra	Po zamenjavi filtra glejte poglavje [Nastavitve] za ponastavitev filtra.
	Napaka	Obrnite se na pooblaščen servis.

Specifikacije

Sesalnik			
Model	VZV16A	Nazivna moč	715 W
Napetost polnjenja	34 V ===	Nazivna napetost	29,6 V ===
Čas polnjenja	približno 3,5 ure		
Krtača za različne površine		Motorizirana mini krtača	
Model	VMBZ	Model	VMMY
Nazivna moč	40 W	Nazivna moč	20 W
Nazivna napetost	25,2 V ===	Nazivna napetost	24 V ===
Mehka valjčna krtača z osvetlitvijo			
Model	VBRW	Nazivna moč	40 W
Nazivna napetost		25,2 V ===	
Polnilec			
Model	ZD024M340090EU: E-TEK Electronics Manufactory Co., LTD/ TPQ-88E340090VW01: Shenzhen Tianyin Electronics Co., Ltd/ KL-WE340090-G2: Xiamen Keli Electronics Co., Ltd.	Povprečna aktivna učinkovitost	87,01 %
Vhod	100 V-240 V~ 50/60 Hz 0,8 A	Učinkovitost pri nizki obremenitvi (10 %)	77,01 %
Izhod	34 V === 0,9 A 30,6 W	Poraba energije v prostem teku	0,1 W
Model	XHD045-340090EUV: FOSHAN CITY SHUNDE DISTRICT XINHUIDA ELECTRONIC CO.LTD	Povprečna aktivna učinkovitost	87,01 %
Vhod	100-240 V ~ 50/60 Hz, 1,5 A	Učinkovitost pri nizki obremenitvi (10 %)	77,01 %
Izhod	34 V === 0,9 A 30,6 W	Poraba energije v prostem teku	0,1 W
Polnilni litij-ionski baterijski paket			
Model	V2405-8S1P-GYA	Nominalna napetost	29,6 V ===
Nazivna kapaciteta	2700 mAh	Ocenjena kapaciteta	2850 mAh
Energija	79,92 Wh		

	Izklopljen način (sesalnik)	Pripravljenost (polnilnik)	Pripravljenost (sesalnik in polnilnik)
Poraba energije	$\leq 0,5 \text{ W}$		
Čas prehoda v stanje	$\leq 20 \text{ min}$		

Litij-ionska baterija vsebuje snovi, ki so nevarne za okolje.

Pred odstranitvijo sesalnika odstranite baterijski paket, nato ga zavržite ali reciklirajte v skladi z lokalnimi zakoni in predpisi države ali regije, kjer se uporablja.

Informacije o OEEO



Vsi izdelki z oznako tega simbola so odpadna električna in elektronska oprema (OEEO po direktivi 2012/19/EU), ki je ne smete mešati z nesortiranimi gospodinjskimi odpadki. Namesto tega zaščitite zdravje ljudi in okolje tako, da svojo odpadno opremo odnesete na določeno zbirno mesto za recikliranje odpadne električne in elektronske opreme, ki ga določijo vlada ali lokalne oblasti. Pravilno odstranjevanje in recikliranje pomaga preprečevati morebitne negativne posledice za okolje in zdravje ljudi. Za več informacij o lokacijah ter pogojih in določilih teh zbirnih mest se obrnite na monterja ali lokalne oblasti.

Инструкции за безопасност

За да предотвратите злополуки, включително токов удар или пожар, причинени от неправилна употреба, прочетете внимателно това ръководство преди употреба и го запазете за бъдещи справки.

Предупреждение

- Този продукт може да се използва от деца на възраст 8 и повече години и от лица с физически, сетивни и умствени недостатъци, с ограничен опит или познания само под надзора на родител или настойник, за да се осигури безопасна работа и да се избегне всякакъв риск от опасности. Почистването и поддръжката не трябва да се извършват от деца без наблюдение.
- Този уред не е предназначен за употреба от лица (включително деца) с намалени физически, сетивни или умствени способности или с липса на опит и познания, освен ако не са под наблюдение или не са инструктирани за употребата на уреда от лицето, отговарящо за тяхната безопасност.
- Децата не трябва да си играят с уреда.
- Прахосмукачката не е играчка. Децата не трябва да си играят с този уред и не трябва да го използват. Бъдете внимателни, когато използвате прахосмукачката в близост до деца. Не позволявайте на деца да почистват или обслужват прахосмукачката, освен ако не са под наблюдението на родител или настойник.
- Не използвайте прахосмукачката на открито и върху мокри повърхности. Използвайте прахосмукачката само по сухи повърхности на закрито. Не пипайте щепсела и други части на прахосмукачката с мокри ръце.
- За да намалите риска от пожар, експлозия или нараняване, преди употреба проверете дали литиевата батерия и зарядното са изправни. Не използвайте прахосмукачката, ако литиевата батерия или зарядното са повредени.
- Многофункционалната четка, меката светеща въртяща се четка, моторната миничетка, батерията, металният щифт на конектора и прахосмукачката са електропроводими и не трябва да се потапят във вода и други течности. Не забравяйте да подсушите всички филтри след почистване.
- За да не се нараните от движещи се части, изключете прахосмукачката, преди да почистите многофункционалната четка, светещата мека въртяща се четка и моторната миничетка. Преди да използвате прахосмукачката, многофункционалната четка, меката светеща въртяща се четка, моторната миничетка, контейнерът за прах и филтърът трябва да са правилно монтирани.
- Използвайте само оригиналното зарядно. Никога не използвайте неоригинален адаптер, защото това може да доведе до запалване на литиевата батерия.
- Не използвайте прахосмукачката за събиране на запалими и взривоопасни течности, като бензин, белина, амоняк, препарати за почистване на канали и други течности.
- Не използвайте прахосмукачката за събиране на остри или твърди предмети, като стъкло, пирони, винтове или монети, които могат да повредят машината. Не използвайте прахосмукачката, за да събирате частици от гипсокартон, пепел от камини или пушеци или горящи материали, като въглища, угарки от цигари или кибрит.
- Преди употреба проверете зоната, която ще чистите. За да предотвратите запушване на отворите, изчистете по-големите парчета хартия, топчета, найлони и остри предмети (като стъкло, пирони, винтове, монети и др.) и всички предмети, които са по-големи от отворите.
- Дръжте косата, широките дрехи, пръстите и други части на тялото далеч от отворите и движещите се части на прахосмукачката. Не насочвайте

телескопичната тръба, пръчката и инструментите към очите и ушите си и не ги слагайте в устата си.

- Не поставяйте никакви предмети в отворите на прахосмукачката. Не използвайте прахосмукачката, когато някой отвор е запушен. Почиствайте праха, власинките, космите и другите предмети, които могат да намалят въздушния поток.
- Не подпирайте прахосмукачката на стол, маса или друга нестабилна повърхност, защото това може да доведе до повреда на машината или до телесни повреди. Ако прахосмукачката се повреди от удар или не функционира правилно, се свържете с нашия упълномощен сервизен отдел. Никога не се опитвайте да разглобявате уреда.
- Всички инструкции в ръководството за зареждане на батерията трябва да се спазват стриктно. Ако не заредите правилно батерията в посочения температурен диапазон, това може да доведе до повреда на батерията.
- Използвайте само крайници и резервни части, препоръчани от производителя.
- Бъдете особено внимателни, когато използвате прахосмукачката за почистване на стълби.
- Винаги изваждайте щепсела на прахосмукачката от контакта, когато не я използвате, както и преди поддръжка и ремонт.
- Не монтирайте, не зареждайте и не използвайте този уред на открито, в банята и в близост до басейни.
- Предупреждение за опасност от пожар: Никога не парфюмирайте филтъра на прахосмукачката. Парфюмите и ароматизаторите съдържат запалими вещества, които могат да предизвикат запалване на прахосмукачката.
- Използвайте само оригиналното зарядно устройство (модел ZD024M340090EU/TRQ-88E340090VW01/KL-WE340090-G2/XHD045-340090EUV). В противен случай литиевойонната батерия може да се запали.
- **ПРЕДУПРЕЖДЕНИЕ:** За зареждане на батерията използвайте само подвижното захранване, доставено с този уред.
- Използвайте само одобрения тип батерия (модел V2405-8S1P-GYA). В противен случай литиевойонната батерия може да се запали.
- При запалване на батерията изведете хората от помещението, докато батерията изстине и изпаренията се разнесат.
- Осигурете максимална вентилация, за да изведете опасните газове, и избягвайте контакт с кожата и очите и вдишване на изпаренията.
- Попийте разлятата течност с абсорбент и изгорете отпадъците.
- Не използвайте и не съхранявайте на много горещо или студено място (под 0°C и над 40°C). Зареждайте акумулаторната прахосмукачка при температура над 0°C и под 40°C.
- Този продукт е предназначен само за домашна употреба.
- Не свързвайте клемите на захранването накъсо.



Прочетете ръководството за употреба



Подвижно захранване



Само за употреба на закрито

Ние, Dreame Trading (Tianjin) Co., Ltd., декларираме, че това оборудване съответства на приложимите директиви и европейски норми и техните изменения. Пълният текст на декларацията за съответствие на ЕС е достъпен на следния интернет адрес: <https://global.dreametech.com>

За подробно е-ръководство посетете <https://global.dreametech.com/pages/user-manuals-and-faqs>

Преглед на продукта

Накрайници

1. Гъвкав преходник
2. Въртяща се мека четка за прах
3. Моторна миничетка
4. Зарядно устройство
5. Телескопична тръба
6. Комбиниран инструмент
7. Удължителен маркуч
8. Многофункционална четка
9. Стойка за накрайници (Опорен прът x1, Стойка за съхранение x1)
10. Светеща мека въртяща се четка

Фиг. А

Забележка: Илюстрациите в това ръководство са примерни. Действителният продукт може да се различава.

Имена на компонентите

Корпус на прахосмукачката

1. Контейнер за прах
2. Бутон за освобождаване на контейнера за прах
3. Бутон за освобождаване на долния капак на контейнера за прах
4. Бутон за освобождаване на батерията
5. Дисплей
6. Бутон за включване
7. Превключвател на силата на засмукване
8. Антистатичен контакт
9. Порт за зареждане
10. Индикатор за състоянието на батерията

Фиг. В

Монтаж

Монтаж на накрайниците

Забележка:

- Не се препоръчва използване на моторната миничетка с телескопичната тръба.
- Използвайте накрайниците в зависимост от действителните нужди за почистване.
- Препоръчва се гъвкавият преходник да се използва за почистване под мебели и не се препоръчва да е постоянно поставен на корпуса на прахосмукачката за ежедневно почистване на подове.

Фиг. С-1

Монтаж на стойката за накрайници

Поставете опорния прът вертикално в стойката, докато щракне на мястото си.

Фиг. С-2

Зареждане

Заредете прахосмукачката докрай преди първата употреба.

Забележка:

- Прахосмукачката не може да се използва, докато се зарежда.
- Когато е напълно заредена, индикаторът за състоянието на батерията ще се изключи след 5 минути и прахосмукачката ще премине в режим на пестене на енергия.
- Зареждането отнема около 3,5 часа. При продължително прахосмучене в режим Турбо батерията се загрева, което увеличава времето за зареждане. Оставете прахосмукачката да изстине за 30 минути, преди да я заредите.

Фиг. D-1

Дисплей за състоянието на батерията

1. Индикатор за състоянието на батерията

-  Мигащ бял
- Постоянен бял
- Изкл.

Зареждане

- Напълно заредена
-  Зареждане
- Режим на готовност

Фиг. D-2



2. Дисплей

Числото на дисплея е текущия заряд на батерията в проценти по време на зареждане. Когато числото стане 100, батерията е напълно заредена.

Фиг. D-3

Как се използва



Дисплей

1. Индикатор за степента на замърсяване
Цветът се променя в реално време в зависимост от количеството прах (само в автоматичен режим).
2. Индикатор за количеството прахови частици
3. Сила на засмукване
 -  Еко
 -  Авто
 -  Турбо
4. Превключвател на силата на засмукване
Натиснете за кратко, за да превключите между еко, авто и турбо режим.
5. Видове прахови частици
 - > 10 μm (напр. полени)
 - > 50 μm (напр. косми)
 - > 200 μm (напр. прах)
 - > 500 μm (напр. акари)
6. Заряд на батерията в проценти
Когато на дисплея се появи надпис „LO“, това означава, че зарядът на батерията е по-малък от 10%.

7. Бутон за включване
Натиснете кратко, за да включите / изключите

Фиг. E-1



Настройки

В състояние на готовност натиснете и задръжте превключвателя на силата на засмукване  за 3 секунди, за да влезете в интерфейса за настройка. Натиснете за кратко бутона за превключване , за да изберете опция, след което натиснете и задръжте  за 3 секунди, за да потвърдите.

Нулиране на филтъра

Натиснете и задръжте превключвателя на силата на засмукване  за 3 секунди, за да изберете нулиране на филтъра, и филтърът автоматично ще завърши нулирането.

Изход



Натиснете бутона за включване , когато сте в интерфейса за настройки, за да се върнете директно към главния интерфейс, или изберете , след което натиснете и задръжте  за 3 секунди, за да се върнете в главния интерфейс.

Фиг. E-2

Забележка:

- Ако не се извършват никакви действия повече от 15 секунди, дисплеят ще се изключи и при следващото включване ще се върне в главния интерфейс.
- Ако прахосмукачката не работи правилно, на дисплея ще се появи съобщение за грешка. Вижте таблицата за отстраняване на неизправности, за да намерите решение.

Започване на почистването

Натиснете бутона за включване , за да започнете работа. Когато приключите прахосмученето натиснете бутона . На дисплея ще се покаже количеството различни изсмукани частици. При натискане на бутона  за превключване между авто, еко и

турбо режим на дисплея се показва съответната икона.

Забележка:

- След края на работата в даден режим и изключване на прахосмукачката, при следващото включване тя винаги стартира в автоматичен режим. Фабричната настройка по подразбиране е автоматичен режим.
- Само в автоматичен режим, мощността на засмукване и цветът на индикатора за степента на замърсяване се променят в реално време в зависимост от количеството прахови частици.

Фиг. Е-3

Използване на различни накрайници

Многофункционална четка

Забележка:

При включването на уреда се включват автоматично светлините пред въртящата се четка, което улеснява чистенето.

– Когато почиствате постелки за игра и килими или събирате зърна кафе, пуканки и други пелети, натиснете лоста на четката.

– Когато почиствате плочки, паркет или друга твърда повърхност, вдигнете лоста на четката.

Фиг. Е-4

Моторна миничетка

За почистване на мръсотия, косми от домашни любимци и други упорити замърсявания от дивани, легла и други текстилни повърхности. Не се препоръчва почистване на деликатни повърхности като например коприна.

Фиг. Е-5

Комбиниран инструмент

Подходящ е за прахосмучене на пукнатини, ъгли на врати и прозорци, стълби и други труднодостъпни места.

Фиг. Е-6

Въртяща се мека четка за прах

Може да се свърже с удължителния маркуч. С въртящата си глава тя е подходяща за почистване на деликатни и крехки повърхности и ъгли, като стъкло, дисплеи и клавиатури.

Фиг. Е-7

Гъвкав преходник

Огъването и удължаването на пръчката с едно щракване позволява лесен достъп под ниски мебели като легла и дивани. Забележка: Препоръчва се гъвкавият преходник да се използва за почистване под мебели и не се препоръчва да е постоянно поставен на корпуса на прахосмукачката за ежедневно почистване на подове.

Фиг. Е-8

Светеща мека въртяща се четка

Подходяща за почистване на твърди подове като мрамор и плочки.

Забележка:

При включването на уреда страничната светлина на четката автоматично се включва, което улеснява чистенето.

Фиг. Е-9

Забележка:

- Ако някоя от въртящите се части блокира, прахосмукачката може да се изключи автоматично. Отстранете всички заседнали чужди тела, след което възобновете работата.
- Когато батерията прегрее, прахосмукачката се изключва автоматично. Изчакайте батерията да изстине, преди да продължите работата.

Грижа и поддръжка

Съвети:

- Винаги използвайте оригинални резервни части, за да предотвратите анулиране на гаранцията.
- Ако филтърът или дюзата се запушат, прахосмукачката ще спре да работи скоро след включването. Премахнете запушването.
- Преди да почистите контейнера за прах, се уверете, че щепселът е изключен и бутонът за включване на прахосмукачката е в изключено положение.
- Ако няма скоро да използвате прахосмукачката, заредете я напълно, извадете кабела от щепсела, извадете батерията и я приберете на хладно и сухо място далеч от пряка слънчева светлина. За да избегнете прекомерно разреждане на батерията, зареждайте батерията поне веднъж на всеки три месеца.

Почистване на прахосмукачката

Избършете прахосмукачката с мека и суха кърпа.

Почистване на контейнера за прах, предварителния филтър и циклонния модул

1. Натиснете бутона за освобождаване на долния капак на контейнера за прах и изпразнете контейнера.

Фиг. F-1

2. Натиснете бутона за освобождаване на контейнера за прах и го извадете от прахосмукачката.

Фиг. F-2

3. Първо отстранете предварителния филтър и след това завъртете циклонния модул, за да го извадите.

Фиг. F-3

4. Измийте циклонния модул, предварителния филтър и контейнера за прах. След измиването изсушете на въздух за поне 24 часа.

Фиг. F-4

Забележка:

- Почиствайте контейнера за прах, когато е необходимо.
- Препоръчва се циклонната система и предварителният филтър да се почистват поне веднъж на всеки 3 до 4 месеца.

Почистване на филтъра

1. Извадете контейнера за прах, както е показано на фигурата.

Фиг. F-5

2. Извадете филтъра от прахосмукачката, като го издърпате надолу в посоката, показана на фигурата.

Фиг. F-6

3. Измийте филтъра от всички посоки. Лек потупайте филтъра няколко пъти, за да отстраните попадналите в него замърсявания.

Фиг. F-7

4. Оставете филтъра да изсъхне на въздух за 24 часа.

Фиг. F-8

Забележка:

- Използвайте само чиста вода за измиване на филтъра.
- Не използвайте перилни и почистващи препарати.
- Не се опитвайте да почистите филтъра с четка или пръсти.
- Препоръчва се филтърът да се почиства веднъж на всеки 4 до 6 месеца.

Почистване на многофункционалната четка

1. Завъртете ключалката обратно на часовниковата стрелка и извадете валяка на въртящата се четка.

Фиг. F-9

2. С ножица срежете космите и влакната, които са се заплели във въртящата се четка. Избършете със суха или хартиена кърпа праха в жлеба и по прозрачния капак. Изсушете четката добре, преди да я използвате.

Фиг. F-10

3. Ако въртящата се четка е замърсена, я мийте с вода, докато отделяната вода стане чиста.

Фиг. F-11

4. След това поставете въртящата се четка в изправено положение за поне 24 часа, докато изсъхне напълно.

Фиг. F-12

Почистване на моторната миничетка

1. Използвайте монета, както е показано на илюстрацията, за да завъртите ключалката обратно на часовниковата стрелка, докато чуе щракване. След като отключите моторната миничетка, извадете въртящата се четка.

Фиг. F-13

2. Измийте и почистете въртящата се четка. Поставете въртящата се четка в изправено положение на добре проветриво място за поне 24 часа, докато изсъхне напълно.

Фиг. F-14

3. След като въртящата се четка изсъхне, я монтирайте отново, като следвате стъпките за демонтаж в обратен ред.

Фиг. F-15

Почистване на светещата мека въртяща се четка

1. Както е показано на рисунката, натиснете бутона за освобождаване на въртящата се четка, за да я извадите от жлеба.

Фиг. F-16

2. Извадете четката от страничния капак. Завъртете бутоните за освобождаване на малките колела обратно на часовниковата стрелка, за да извадите колелата.

Фиг. F-17

3. С ножица срежете космите и влакната, които са се заплели във въртящата се четка. Избършете със суха или хартиена кърпа праха в жлеба и по прозрачния капак. Изсушете четката добре, преди да я използвате.

Фиг. F-18

4. Ако въртящата се четка е замърсена, я мийте с вода, докато отделяната вода стане чиста. След това поставете въртящата се четка в изправено положение за поне 24 часа, докато изсъхне напълно.

Фиг. F-19

Смяна на батерията

Праходукачката съдържа сменяема литиевойонна батерия, която има ограничен брой цикли на презареждане. След продължителна употреба батерията започва да се изтощава по-бързо. Ако това се случи, означава, че батерията е достигнала края на жизнения си цикъл и трябва да бъде сменена.

1. Натиснете надолу бутона за освобождаване на батерията и я плъзнете надясно, за да я извадите.
2. Поставете новата батерия.

Ако прахосмукачката не работи правилно, направете справка с таблицата по-долу.

Грешки	Възможни причини	Решения
Прахосмукачката не работи.	Батерията е изтощена.	Заредете напълно прахосмукачката, след което я използвайте отново.
	Задействана защита от прегряване поради запушване.	Почистете смукателния отвор или въздуховода. Изчакайте прахосмукачката да изстине и я включете отново.
	Смукателният отвор или въздуховодът са запушени.	Отстранете всички запушвания в смукателния отвор или въздуховода.
Слабо засмукване.	Контейнерът за прах е пълен и/или филтърният модул е запушен.	Изпразнете контейнера за прах и/или почистете филтърния модул.
	Накрайникът е блокирал.	Извадете всичко, което блокира накрайника.
Моторът издава необичаен шум.	Главният смукателен отвор или телескопичната тръба са запушени.	Премахнете всички запушвания от главния смукателен отвор или телескопичната тръба.
Индикаторът на батерията не свети при зареждане.	Зарядното не е правилно включено към прахосмукачката.	Проверете дали зарядното е правилно включено в прахосмукачката.
	Батерията се зарежда и автоматично минава в режим „Заспиване“.	Прахосмукачката работи нормално.
	Ако проблемът продължава и след изключване на горните две възможности, се свържете с отдела за следпродажбено обслужване за поддръжка.	
Зареждането е твърде бавно.	Температурата на батерията е твърде ниска или твърде висока.	Изчакайте, докато температурата на батерията се нормализира, и след това я заредете.
LED осветлението на универсалната четка и на меката въртяща се четка не работи.	LED осветлението е повредено.	Свържете се с отдела за следпродажбено обслужване за поддръжка.

Индикатор за състоянието на батерията

Състояние	Възможни причини	Решения	
Първият индикатор светва в червено след включването на прахосмукачката.	Батерията е повредена.	Свържете се с отдела за следпродажбено обслужване за поддръжка.	
Индикаторът мига бързо в червено, докато прахосмукачката се зарежда.	Несъвместимо зарядно.	Зареждате прахосмукачката само с оригиналното зарядно.	
Индикаторът мига в бяло, докато прахосмукачката се използва.	Изтощена батерия.	Заредете батерията.	

Отстраняване на неизправности

Ако прахосмукачката не работи правилно, на дисплея ще се появи съобщение за грешка. Вижте таблицата за отстраняване на неизправности, за да намерите решение.

Икона на грешката	Съобщение за грешка	Решения
	Слаба батерия	Заредете батерията.
	Изтощена батерия	Заредете батерията.
	Температурата на батерията е твърде висока	Изчакайте батерията да изстине, преди да продължите работата.
	Запушен въздуховод	Проверете дали контейнерът за прах, телескопичната тръба, многофункционалната четка, светещата мека въртяща се четка или моторната миничетка са блокирани.
	Блокирала въртяща се четка	Вижте раздел [Почистване на многофункционалната четка], за да почистите замърсяванията и космите, заплетени по ролката на четката.
	Животът на филтъра изтича	Сменяйте филтъра своевременно.
	Сменете филтъра	След като смените филтъра отидете в Настройки [Settings], за да го нулирате.
	Грешка	Свържете се с отдела за следпродажбено обслужване за поддръжка.

Спецификации

Прахосмукачка			
Модел	VZV16A	Номинална мощност	715 W
Напрежение на зареждане	34 V ===	Максимално напрежение	29,6 V ===
Време за зареждане	приблизително 3,5 часа		
Многофункционална четка		Моторна миничетка	
Модел	VMBZ	Модел	VMMY
Номинална мощност	40 W	Номинална мощност	20 W
Максимално напрежение	25,2 V ===	Максимално напрежение	24 V ===
Светеща мека въртяща се четка			
Модел	VBRW	Номинална мощност	40 W
Максимално напрежение		25,2 V ===	
Зарядно устройство			
Модел	ZD024M340090EU: E-TEK Electronics Manufactory Co., LTD/ TPQ-88E340090VW01: Shenzhen Tianyin Electronics Co., Ltd/ KL-WE340090-G2: Xiamen Keli Electronics Co., Ltd.	Среден КПД	87,01%
Вход	100 V-240 V~ 50/60 Hz 0,8 A	КПД при ниско натоварване (10%)	77,01%
Изход	34 V === 0,9 A 30,6 W	Консумация на енергия без товар	0,1 W
Модел	XHD045-340090EUV: FOSHAN CITY SHUNDE DISTRICT XINHUIDA ELECTRONIC CO.LTD	Среден КПД	87,01%
Вход	100-240 V~50/60 Hz, 1,5 A	КПД при ниско натоварване (10%)	77,01%
Изход	34 V === 0,9 A 30,6 W	Консумация на енергия без товар	0,1 W
Акумулаторна литиевойонна батерия			
Модел	V2405-8S1P-GYA	Номинално напрежение	29,6 V ===
Работен капацитет	2700 mAh	Номинален капацитет	2850 mAh

Мощност	79,92 Wh
---------	----------

	Режим изключен (прахосмукачка)	Режим на готовност (зарядно устройство)	Режим на готовност (прахосмукачка + зарядно устройство)
Консумация на енергия	≤ 0,5 W		
Време за достигане на работно състояние	≤ 20 min		

Литиевойонната батерия съдържа вещества, които са опасни за околната среда. Преди да изхвърлите прахосмукачката, първо извадете батерията, след което я изхвърлете или рециклирайте в съответствие с местните закони и разпоредби на страната или региона, в който се използва.

Информация за ОЕЕО



Всички отбелязани с този символ продукти са отпадъчно електрическо и електронно оборудване (ОЕЕО по смисъла на директива 2012/19/ЕС). Те не трябва да се изхвърлят заедно с несортираните битови отпадъци. С цел опазване на здравето на хората и околната среда предавайте отпадъчното си електрическо и електронно оборудване в организирани от държавата или местните власти специални пунктове за събиране и рециклиране му. Правилното изхвърляне и рециклиране намаляват отрицателните последици за околната среда и човешкото здраве. Свържете се с продавача или с местните власти за повече информация за местата и условията на тези пунктове за събиране на отпадъци.

Bezbednosna uputstva

Pažljivo pročitate ovaj priručnik pre korišćenja i sačuvajte ga za buduću upotrebu kako biste sprečili nezgode, uključujući električni udar ili požar, uzrokovane nepravilnom upotrebom.

Upozorenje

- Ovaj proizvod mogu da koriste deca starija od 8 godina i osobe sa fizičkim, senzornim ili mentalnim nedostacima ili sa ograničenim iskustvom ili znanjem pod nadzorom roditelja ili staratelja kako bi se obezbedio bezbedan rad i izbegli rizici. Čišćenje i održavanje ne smeju da obavljaju deca bez nadzora.
- Ovaj uređaj nije namenjen za korišćenje osobama (uključujući i decu) sa smanjenim fizičkim, senzornim ili mentalnim sposobnostima ili manjkom iskustva i znanja, osim ako su pod nadzorom ili su im date instrukcije u vezi sa korišćenjem uređaja od strane osobe koja je odgovorna za njihovu bezbednost.
- Decu treba nadzirati kako bi se osiguralo da se ne igraju sa uređajem.
- Usisivač nije igračka. Deca se ne smeju igrati sa ovim proizvodom niti njime rukovati. Budite oprezni kada koristite usisivač u blizini dece. Ne dozvolite deci da čiste ili koriste usisivač osim ako nisu pod nadzorom roditelja ili staratelja.
- Ne koristite usisivač napolju ili na vlažnim površinama. Koristite usisivač samo na suvim zatvorenim površinama. Ne dodirujte utikač ili bilo koji deo usisivača mokrim rukama.
- Vodite računa da litijumska baterija i adapter za punjenje budu neoštećeni pre upotrebe kako biste smanjili rizik od požara, eksplozije ili povreda. Nemojte koristiti usisivač ako su oštećeni litijumska baterija ili punjač.
- Četka za različite površine, mekana valjkasta četka sa osvetljenjem, motorna četkica, baterija, metalni priključni pin i usisivač su električni provodnici i ne smeju se potapati u vodu ili u druge tečnosti. Obavezno osušite sve filtere nakon čišćenja.
- Isključite usisivač pre čišćenja četke za različite površine, mekane valjkaste četke sa osvetljenjem i motorizovane četkice kako biste izbegli povrede od pokretnih delova. Četka za različite površine, mekana valjkasta četka sa osvetljenjem, motorna četkica, posuda za prašinu i filter moraju biti pravilno postavljeni pre upotrebe usisivača.
- Koristite originalni adapter za punjenje. Nikada ne koristite neoriginalni adapter, jer to može uzrokovati paljenje litijumske baterije.
- Nemojte koristiti usisivač za usisavanje zapaljivih ili lako zapaljivih tečnosti, kao što su benzin, ili izbeljivač, amonijak, sredstva za čišćenje odvoda ili druge tečnosti.
- Nemojte koristiti usisivač za usisavanje oštrih ili tvrdih predmeta kao što su staklo, ekseri, šrafovi ili novčići, jer oni mogu oštetiti uređaj. Nemojte koristiti usisivač za usisavanje čestica suve gradnje, poput pepela iz kamina, ili zapaljivih i gorećih materijala, poput uglja, opušaka ili šibica.
- Proverite područje koje treba očistiti pre korišćenja. Da biste sprečili blokiranje otvora, uklonite veće komade papira, papirne kuglice, tkanine od plastike ili oštre predmete (kao što su staklo, ekseri, šrafovi, novčići itd.) i bilo koji predmet koji je veći od otvora.
- Držite kosu, viseće delove odeće, prste i druge delove tela dalje od otvora i pokretnih delova usisivača. Ne usmeravajte produžnu cev, štap ili alat prema očima ili ušima, niti ih stavljajte u usta.
- Ne stavljajte nikakve predmete u otvore usisivača. Nemojte koristiti usisivač sa blokiranim otvorom. Očistite ga od prašine, dlaka, kose ili drugih predmeta koji mogu smanjiti protok vazduha.

- Ne naslanjajte usisivač na stolicu, sto ili drugu nestabilnu površinu, jer to može izazvati oštećenje uređaja ili povredu. Ako se usisivač ošteti padom ili ne funkcioniše ispravno, kontaktirajte naš ovlašćeni servis. Nikada ne pokušavajte da rastavite uređaj na svoju ruku.
- Sve instrukcije u priručniku za punjenje baterije moraju se strogo poštovati. Nepravilno punjenje baterije unutar propisanog temperaturnog opsega može dovesti do oštećenja baterije.
- Koristite samo dodatke i rezervne delove koje preporučuje proizvođač.
- Budite posebno oprezni kada koristite usisivač za čišćenje stepenica.
- Uverite se da je usisivač isključen iz utičnice kada se ne koristi duže vreme, kao i pre obavljanja bilo kakvog održavanja ili popravke.
- Ovaj proizvod se ne sme instalirati, puniti ili koristiti u kupatilima ili u blizini bazena.
- Upozorenje o opasnosti od požara: Nemojte nanositi bilo kakvu vrstu mirisa na filter usisivača. Poznato je da ove vrste proizvoda sadrže zapaljive hemikalije koje mogu dovesti do paljenja usisivača.
- Koristite samo originalni punjač (model ZD024M340090EU/TPQ-88E340090VW01/KL-WE340090-G2/XHD045-340090EUV). U suprotnom, litijum-jonska baterija se može zapaliti.
- **UPOZORENJE:** Za punjenje baterije koristite samo odvojivi mrežni adapter koji ste dobili uz ovaj uređaj.
- Koristite samo odobreni tip baterije (model V2405-8S1P-GYA). U suprotnom, litijum-jonska baterija se može zapaliti.
- Ako dođe do otpuštanja materija iz baterija, udaljite prisutne iz područja dok se baterije ne ohlade i dok se isparenja ne rasprše.
- Obezbedite maksimalnu ventilaciju kako biste uklonili opasne gasove i izbegli kontakt s kožom i očima, kao i udisanje pare.
- Uklonite prosutu tečnost upijajućim materijalom i rešite se otpada.
- Nemojte koristiti i čuvati u izuzetno toplim ili hladnim okruženjima (ispod 0 °C/32 °F ili iznad 40 °C/104 °F). Bežični usisivač puniti na temperaturama iznad 0 °C /32 °F i ispod 40 °C/104 °F.
- Ovaj proizvod je dizajniran samo za kućnu upotrebu.
- Napojni terminali ne smeju biti u kratkom spoju.



Pročitajte uputstvo za upotrebu



Odvojivi mrežni adapter



Samo za unutrašnju upotrebu

Mi, Dreame Trading (Tianjin) Co., Ltd., ovim putem izjavljujemo da je ova oprema u skladu sa važećim direktivama i evropskim normama i amandmanima. Kompletan tekst EU Deklaracije o usaglašenosti dostupan je na sledećoj internet adresi:
<https://global.dreameotech.com>

Detaljan elektronski priručnik možete pronaći na
<https://global.dreameotech.com/pages/user-manuals-and-faqs>

Pregled proizvoda

Dodatna oprema

1. Fleksibilni adapter
2. Rotirajuća mekana četka za prašinu
3. Motorizovana četkica
4. Punjač
5. Produžna cev
6. Kombinovani alat
7. Produžno crevo
8. Četka za različite površine
9. Držač za skladištenje dodatne opreme (dodatna cev x1, držač x1)
10. Mekana valjkasta četka sa osvetljenjem

Sl. A

Napomena: Ilustracije u ovom priručniku služe samo kao referenca. Pravi proizvod se može razlikovati.

Nazivi komponenti

Kućište usisivača

1. Posuda za prašinu
2. Taster za oslobađanje posude za prašinu
3. Taster za oslobađanje donjeg poklopca posude za prašinu
4. Taster za oslobađanje baterije
5. D displej
6. Dugme za uključivanje/isključivanje
7. Prekidač jačine usisavanja
8. Antistatički kontakt
9. Utičnica za punjenje
10. Indikator statusa baterije

Sl. B

Instalacija

Instaliranje dodatne opreme

Napomena:

- Ne preporučuje se korišćenje motorizovane mini četkice sa produžnom cevi.
- Dodatke koristite u skladu sa realnim potrebama čišćenja.
- Preporučuje se upotreba fleksibilnog adaptera prilikom čišćenja nisko postavljenog nameštaja i ne preporučuje se stalno povezivanje sa telom usisivača za svakodnevno čišćenje poda.

Sl. C-1

Montiranje držača za skladištenje dodatne opreme

Umetnite dodatnu cev vertikalno u držač za skladištenje dok ne čujete klik.

Sl. C-2

Punjenje

Potpuno punjenje usisivača pre prve upotrebe.

Napomena:

- Usisivač se ne može koristiti tokom procesa punjenja.
- Kada se baterija potpuno napuni, indikator statusa baterije se gasi nakon 5 minuta i usisivač prelazi u režim za uštedu energije.
- Punjenje će trajati oko 3,5 sata. Dugotrajno usisavanje u Turbo režimu će dovesti do zagrevanja baterije čime se produžava vreme punjenja. Pustite da se usisivač ohladi 30 minuta pre punjenja.

Sl. D-1

Prikaz statusa baterije

1. Indikator statusa baterije

-  Treperi belo
- Stalno belo
- Isključeno

Punjenje

- Potpuno napunjeno
-  Punjenje
- Režim pripravnosti

Sl. D-2



2. Displej

Broj na ekranu predstavlja trenutni nivo napunjenosti baterije u procentima tokom punjenja. Kada broj dođe do 100, baterija je potpuno napunjena.

Sl. D-3



Kako koristiti

Displej

1. Indikator nivoa prljavštine
Boja se menja sa količinom prašine u realnom vremenu (samo u automatskom režimu).
2. Indikator količine finih čestica
3. Jačina usisavanja
 -  Eko
 -  Auto
 -  Turbo
4. Prekidač jačine usisavanja
Pritisnite kratko za prebacivanje između Eko, Auto i Turbo režima.
5. Tipovi finih čestica
 - > 10 µm (npr. polen)
 - > 50 µm (npr. kosa)
 - > 200 µm (npr. prašina)
 - > 500 µm (npr. grinje)
6. Procenat nivoa napunjenosti baterije
Kada se na displeju prikaže „LO“, to ukazuje da je nivo napunjenosti baterije niži od 10%.
7. Dugme za uključivanje/isključivanje
Pritisnite kratko da uključite/isključite uređaj

Sl. E-1



Podešavanja

U režimu pripravnosti, pritisnite i zadržite prekidač jačine usisavanja  3 sekunde kako biste ušli u interfejs za podešavanja. Kratko pritisnite prekidač  da izaberete opciju i pritisnite i zadržite  3 sekunde za potvrdu.

Resetovanje filtera

Pritisnite i zadržite prekidač jačine usisavanja  3 sekunde da izaberete resetovanje filtera i filter će se automatski resetovati.

Izlazak



Pritisnite dugme za uključivanje/isključivanje  kada je uređaj u interfejsu za podešavanja kako biste se direktno vratili na glavni interfejs ili izaberite , a zatim pritisnite i zadržite  3 sekunde za povratak na glavni interfejs.

Sl. E-2

Napomena:

- Ako nema aktivnosti duže od 15 sekundi, displej će se isključiti i vratiti na glavni interfejs kada ponovo zasvetli.
- Ako usisivač ne radi ispravno, na ekranu će se prikazati greška. Pogledajte tabelu za rešavanje problema kako biste pronašli odgovarajuće rešenje.

Pokretanje čišćenja

Pritisnite dugme za uključivanje/isključivanje  kako biste započeli rad. Po završetku usisavanja, pritisnite dugme  i na ekranu će se prikazati količina usisanih čestica.

Pritisnite dugme  za prebacivanje između nivoa Auto, Eko i Turbo; na ekranu se prikazuje odgovarajući simbol.

Napomena:

- Po završetku bilo kog režima čišćenja, pri ponovnom uključivanju usisivač automatski prelazi u automatski režim. Podrazumevana postavka je automatski režim.

- Samo kada usisivač radi u automatskom režimu, usisna snaga i boja indikatora nivoa prljavštine se menjaju u realnom vremenu u zavisnosti od količine finih čestica prašine.

Sl. E-3

Upotreba različite dodatne opreme

Četka za različite površine

Napomena:

Pokretanjem uređaja svetla ispred valjkaste četke će se automatski uključiti, što olakšava upotrebu.

- Uključite prekidač na četki kada koristite četku na podlogama za igru, tepisima ili za usisavanje kafe u zrnu, kokica i drugih granula.
- Kada koristite usisivač na pločicama, podovima od drveta ili na drugim tvrdim površinama, isključite prekidač.

Sl. E-4

Motorizovana četkica

Za usisavanje prljavštine, dlaka od kućnih ljubimaca i drugih tvrdokornih fleka sa sofa, posteljine i drugih tekstilnih površina. Ne preporučuje se usisavanje po krhkim površinama, kao što je svila.

Sl. E-5

Kombinovani alat

Pogodan za usisavanje pukotina, uglova vrata i prozora, stepenica i drugih teško dostupnih mesta.

Sl. E-6

Rotirajuća mekana četka za prašinu

Može se priključiti na produžno crevo. Rotirajuća glava je pogodna za čišćenje delikatnih i lomljivih površina i uglova kao što su staklo, displeji i tastature.

Sl. E-7

Fleksibilni adapter

Savijanje i produžavanje cevi jednim klikom može olakšati usisavanje ispod nisko ležećeg nameštaja, kao što su krevet i sofa.

Napomena: Preporučuje se upotreba fleksibilnog adaptera prilikom čišćenja nisko postavljenog nameštaja i ne preporučuje se stalno povezivanje sa telom usisivača za svakodnevno čišćenje poda.

Sl. E-8

Mekana valjkasta četka sa osvetljenjem

Pogodno za čišćenje tvrdih površina, kao što su mermer i pločice.

Napomena:

Pokretanjem uređaja bočno svetlo četke će se automatski uključiti, što olakšava upotrebu.

Sl. E-9

Napomena:

- Ako se bilo koji pokretni deo zaglavi, usisivač se može automatski isključiti. Uklonite sve zarobljene strane predmete i nastavite sa radom.
- Pregrevanje baterije dovešće do automatskog isključivanja uređaja. Sačekajte da se temperatura baterije vrati u normalu, a zatim nastavite sa korišćenjem.

Nega i održavanje

Saveti:

- Uvek koristite originalne delove kako biste izbegli poništavanje garancije.
- Ako se filter ili mlaznica zapuše, usisivač će prestati da radi ubrzo nakon uključivanja. Pročistite cev kako biste vratili punu funkcionalnost.
- Pre čišćenja posude za prašinu, uverite se da je utikač izvučen i postavite dugme za uključivanje/isključivanje usisivača u isključeni položaj.
- Ako se usisivač neće koristiti duži period, potpuno ga napunite, isključite iz struje, izvadite bateriju i čuvajte ga na hladnom, suvom mestu, dalje od direktno sunčeve svetlosti. Kako biste izbegli prekomerno pražnjenje baterije, napunite bateriju najmanje jednom na svaka tri meseca.

Čišćenje usisivača

Obrišite usisivač mekanom suvom krpom.

Čišćenje posude za prašinu, predfiltera i ciklonske jedinice

1. Pritisnite taster za oslobađanje donjeg poklopca posude za prašinu, a zatim ispraznite sadržaj.

Sl. F-1

2. Pritisnite taster za oslobađanje posude za prašinu i uklonite je iz usisivača.

Sl. F-2

3. Najpre uklonite predfilter, a zatim okrenite ciklonski sistem kako biste ga podigli.

Sl. F-3

4. **Ispерite ciklonsku jedinicu, predfilter i posudu za prašinu dok ne budu potpuno čisti. Ostavite filter da se osuši na vazduhu bar 24 sata.**

Sl. F-4

Napomena:

- Očistite posudu za prašinu po potrebi.
- Preporučuje se čišćenje ciklonskog sistema i predfiltera najmanje jednom na svakih 3 do 4 meseci.

Čišćenje filtera

1. Uklonite posudu za prašinu kao što je prikazano na slici.

Sl. F-5

2. Uklonite filter iz usisivača tako što ćete ga povući nadole u pravcu prikazanom na slici.

Sl. F-6

3. Ispерite filter rotirajući ga za 360°. Lagano lupite filter nekoliko puta kako biste uklonili ostatke koji su u njemu zarobljeni.

Sl. F-7

4. **Ostavite filter 24 sata na vazduhu kako bi se osušio.**

Sl. F-8

Napomena:

- Za pranje filtera koristite isključivo čistu vodu.
- Nemojte koristiti sredstva za čišćenje.
- Ne pokušavajte da očistite filter četkom ili prstom.
- Preporučuje se čišćenje filtera jednom na svakih 4 do 6 meseci.

Čišćenje četke za različite površine

1. Okrećite bravu u smeru suprotnom od kazaljke na satu dok se ne zaustavi, a zatim uklonite valjak sa valjkaste četke.

Sl. F-9

2. Koristite makaze da presećete vlasi kose i vlakna koja su se zapetljala na valjkastu četku. Obrišite prašinu sa zarezna i providnog poklopca suvom krpom ili papirnim ubrusom. Pre upotrebe dobro osušite.

Sl. F-10

3. Kada se isprlja, isperite valjkastu četku čistom vodom dok ne bude čista.

Sl. F-11

4. Stavite valjkastu četku da stoji uspravno barem 24 sata, kako bi se potpuno osušila.

Sl. F-12

Čišćenje motorne četkice

1. Koristite metalni novac, kao što je prikazano na slici, da okrenete prekidač za zaključavanje u suprotnom smeru od kazaljke na satu dok ne čujete klik. Nakon otključavanja motorne četkice, uklonite valjkastu četku.

Sl. F-13

2. Isperite i očistite valjkastu četku. Stavite valjkastu četku da stoji uspravno barem 24 sata u dobro provetrenom prostoru, kako bi se potpuno osušila.

Sl. F-14

3. Kada se valjkasta četka osuši, vratite je prateći korake za rastavljanje u obrnutom redosledu.

Sl. F-15

Čišćenje mekane valjkaste četke sa osvetljenjem

1. Kao što je prikazano na slici, pritisnite taster za oslobađanje valjkaste četke radi uklanjanja.

Sl. F-16

2. Odvojite valjak od bočnog poklopca. Okrenite tastere za oslobađanje u suprotnom smeru od kazaljke na satu kako biste uklonili točkice.

Sl. F-17

3. Koristite makaze da presečete vlasi kose i vlakna koja se zakače na valjkastu četku i točkice. Obrišite prašinu sa zareza i providnog poklopca suvom krpom ili papirnim ubrusom. Pre upotrebe dobro osušite.

Sl. F-18

4. Kada se isprlja, isperite valjkastu četku čistom vodom dok ne bude čista. Potom stavite valjkastu četku da stoji uspravno barem 24 sata, kako bi se potpuno osušila.

Sl. F-19

Zamena baterije

Usisivač sadrži uklonjivu litijum-jonsku bateriju koja ima ograničen broj ciklusa punjenja. Nakon duže upotrebe, baterija se možda više neće puniti. To znači da je baterija dostigla kraj svog životnog veka i da je potrebna zamena.

1. Pritisnite dugme za otpuštanje baterije i povucite bateriju udesno, kako biste je uklonili.
2. Montiranje nove baterije.

Često postavljana pitanja

Ako usisivač ne radi pravilno, konsultujte tabelu ispod.

Greške	Mogući uzroci	Rešenja
Usisivač ne radi.	Baterija uređaja je prazna ili je nivo napunjenosti baterije nizak.	Potpuno napunite usisivač, a zatim nastavite sa korišćenjem.
	Režim zaštite od pregrevanja aktiviran blokadom.	Očistite otvor za usisavanje ili otvor za protok vazduha. Sačekajte dok se usisivač ne ohladi, a zatim ga ponovo uključite.
	Otvor za usisavanje ili otvor za protok vazduha je blokiran.	Očistite svaku blokadu iz otvora za usisavanje ili otvora za protok vazduha.
Slaba snaga usisavanja.	Posuda za prašinu je puna i/ili je sklop filtera začepljen.	Ispraznite posudu za prašinu i/ili očistite sklop filtera.
	Dodatak je blokiran.	Uklonite sve blokade u dodatku.
Motor proizvodi čudne zvuke.	Glavni otvor za usisavanje ili produžna cev su blokirani.	Uklonite svaku blokadu u glavnom otvoru za usisavanje ili u produžnoj cevi.
Indikator baterije ne svetli tokom punjenja.	Punjač ne prijanja dobro u usisivač.	Proverite da li je punjač pravilno priključen na usisivač.
	Baterija se puni i automatski prelazi u režim mirovanja.	Usisivač radi normalno.
	Ako se problem nastavi nakon isključivanja dve gorenavedene mogućnosti, kontaktirajte odeljenje za postprodajnu podršku za održavanje.	
Proces punjenja je prespor.	Temperatura baterije je preniska ili previsoka.	Sačekajte dok se temperatura baterije ne vrati na normalu, a zatim je napunite.
LED sijalice višenamenske četke i mekane valjkaste četke sa osvetljenjem ne rade.	LED sijalice su oštećene.	Kontaktirajte odeljenje postprodajne podrške za održavanje.

Indikator statusa baterije

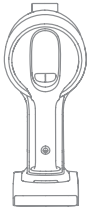
Status	Mogući uzroci	Rešenja	
Indikatorska lampica svetli crveno nakon uključivanja usisivača.	Baterija je oštećena.	Kontaktirajte odeljenje postprodajne podrške za održavanje.	
Indikatorska lampica brzo treperi crveno kada se usisivač puni.	Punjač je nekompatibilan.	Za punjenje usisivača koristite samo originalni punjač.	
Indikatorska lampica treperi belo kada je usisivač u upotrebi.	Baterija je prazna.	Napunite je na vreme.	

Rešavanje problema

Ako usisivač ne radi ispravno, na ekranu će se prikazati greška. Pogledajte tabelu za rešavanje problema kako biste pronašli odgovarajuće rešenje.

Ikonica greške	Poruka greške	Rešenja
	Niska napunjenost baterije	Napunite je na vreme.
	Baterija je prazna	Napunite je na vreme.
	Temperatura baterije je previsoka	Sačekajte da se temperatura baterije vrati u normalu pre nego što nastavite sa korišćenjem.
	Vazdušni kanal cevi blokiran	Proverite da li su posuda za prašinu, produžna cev, četka sa različite površine, mekana četka sa osvetljenjem ili motorna četkica blokirani.
	Valjkasta četka se zaglavila	Pogledajte odeljak [Čišćenje četke za različite površine] sa instrukcijama za uklanjanje prljavštine i dlaka zarobljenih na valjkastoj četki.
	Rok trajanja filtera ističe	Zamenite filter na vreme.
	Zamenite filter	Nakon zamene filtera, pogledajte [Podešavanja] za resetovanje filtera.
	Greška	Kontaktirajte odeljenje postprodajne podrške za održavanje.

Tehnički podaci

Usisivač			
Model	VZV16A	Nazivna snaga	715 W
Napon punjenja	34 V ===	Nazivni napon	29,6 V ===
Vreme punjenja	oko 3,5 sata		
Četka za različite površine		Motorizovana četkica	
Model	VMBZ	Model	VMMY
Nazivna snaga	40 W	Nazivna snaga	20 W
Nazivni napon	25,2 V ===	Nazivni napon	24 V ===
Mekana valjkasta četka sa osvetljenjem			
Model	VBRW	Nazivna snaga	40 W
Nazivni napon		25,2 V ===	
Punjač			
Model	ZD024M340090EU: E-TEK Electronics Manufactory Co., LTD/ TPQ-88E340090VW01: Shenzhen Tianyin Electronics Co., Ltd/ KL-WE340090-G2: Xiamen Keli Electronics Co., Ltd.	Prosečna aktivna efikasnost	87,01%
Ulaz	100-240 V~ 50/60 Hz 0,8 A	Efikasnost pri malom opterećenju (10%)	77,01%
Izlaz	34 V === 0,9 A 30,6W	Potrošnja energije bez opterećenja	0,1 W
Model	XHD045-340090EUV: FOSHAN CITY SHUNDE DISTRICT XINHUIDA ELECTRONIC CO.LTD	Prosečna aktivna efikasnost	87,01%
Ulaz	100-240 V~50/60 Hz, 1,5 A	Efikasnost pri malom opterećenju (10%)	77,01%
Izlaz	34 V === 0,9 A 30,6 W	Potrošnja energije bez opterećenja	0,1 W
Litijum-jonska baterija na punjenje			
Model	V2405-8S1P-GYA	Nominalni napon	29,6 V ===
Nazivni kapacitet	2700 mAh	Nominalni kapacitet	2850 mAh
Električna energija	79,92 Wh		

	Isključen režim (usisivač)	Režim pripravnosti (punjač)	Režim pripravnosti (usisivač+punjač)
Potrošnja energije	≤0,5 w		
Vreme za ulazak u stanje	≤20 min		

Litijum-jonske baterije baterije sadrže supstance opasne po životnu sredinu. Pre nego što odložite usisivač, uklonite bateriju, a zatim je odstranite ili reciklirajte u skladu sa lokalnim zakonima i propisima zemlje ili regiona u kome se koristi.

WEEE informacija



Svi proizvodi koji nose ovaj simbol predstavljaju otpadnu električnu i elektronsku opremu (WEEE prema Direktivi 2012/19/EU), koja se ne sme odlagati sa nesortiranim komunalnim otpadom. Umesto toga, trebalo bi da zaštitite ljudsko zdravlje i okruženje predavanjem vaše otpadne opreme na određeno mesto za sakupljanje za reciklažu otpadne električne i elektronske opreme, koje je odredila država ili lokalne vlasti. Pravilno odlaganje i reciklaža će pomoći u sprečavanju mogućih negativnih posledica po životnu sredinu i zdravlje ljudi. Obratite se instalateru ili lokalnim vlastima za više informacija o lokaciji kao i uslovima i odredbama takvih mesta za sakupljanje.

Правила техніки безпеки

Щоб запобігти нещасним випадкам, зокрема ураженню електричним струмом або пожежі, спричиненим неналежним використанням пристрою, уважно прочитайте цей посібник перед початком роботи та збережіть його для подальшого використання.

Попередження

- Цей виріб можуть використовувати діти віком від 8 років і старше, а також особи з фізичними, сенсорними, інтелектуальними вадами, обмеженим досвідом або знаннями під наглядом батьків або опікунів з метою забезпечення безпечної експлуатації та уникнення будь-якого ризику небезпеки. Дітям без нагляду забороняється виконувати прибирання та роботи з обслуговування пристрою.
- Цей прилад не призначений для використання особами (включаючи дітей) з обмеженими фізичними, сенсорними або розумовими здібностями, а також особами з недостатнім досвідом і знаннями, якщо тільки вони не перебувають під наглядом або не проінструктовані щодо використання приладу особою, відповідальною за їхню безпеку.
- Слідкуйте за тим, щоб діти не гралися з приладом.
- Пилосос – це не іграшка. Діти не повинні грати з цим виробом або користуватися ним. Будьте обережні, використовуючи пилосос поблизу дітей. Не дозволяйте дітям чистити або обслуговувати пилосос без нагляду батьків або опікунів.
- Не використовуйте пилосос на відкритому повітрі або на вологих поверхнях. Використовуйте його тільки на сухих поверхнях у приміщенні. Не торкайтеся вилки або будь-якої частини пилососа мокрими руками.
- Щоб зменшити ризик пожежі, вибуху або травмування, перед використанням переконайтеся, що літєвий акумулятор і зарядний пристрій не пошкоджені. Не використовуйте пилосос, якщо літєвий акумулятор або зарядний пристрій пошкоджено.
- Універсальна щітка, м'яка роликівна щітка з підсвічуванням, міні-щітка з електроприводом, акумулятор, металевий контактний штифт і сам пилосос є електропровідними. Їх не можна занурювати у воду або іншу рідину. Обов'язково висушуйте всі фільтри після їхнього очищення.
- Щоб запобігти травмуванню рухомими частинами, перед чищенням універсальної щітки, м'якої роликівної щітки з підсвічуванням і міні-щітки з електроприводом вимкніть пилосос. Перед використанням пилососа необхідно правильно встановити універсальну щітку, м'яку роликівну щітку з підсвічуванням, міні-щітку з електроприводом, відсік для пилу та фільтр.
- Використовуйте лише оригінальний зарядний пристрій. Ніколи не використовуйте неоригінальний зарядний пристрій, оскільки це може призвести до загоряння літєвого акумулятора.
- Не використовуйте пилосос для збору легкозаймистих або горючих рідин, як-от бензин, відбілювач, аміак, засоби для чищення каналізації та інші рідини.
- Не використовуйте пилосос для збирання гострих або твердих предметів, як-от скло, цвяхи, гвинти або монети, які можуть його пошкодити. Не використовуйте пилосос для збирання частинок гіпсокартону, попелу, наприклад, камінного, а також продуктів горіння, як-от вугілля, недопалків або сірників.
- Перед використанням пилососа перевірте ділянку, яку потрібно прибрати. Щоб запобігти блокуванню отворів, очистіть їх від шматків великого паперу, кульків із паперу, пластикового матеріалу або гострих предметів (наприклад, скла, цвяхів, шурупів, монет тощо), а також усіх інших предметів, які перевищують розміри отворів.
- Тримайте волосся, вільний одяг, пальці та інші частини тіла подалі від отворів і рухомих частин пилососа. Не спрямовуйте подовжувальну трубку, насадку або інструменти в очі або вуха і не беріть їх до рота.

- Не вставляйте жодних предметів в отвори пилососа. Не використовуйте пилосос із заблокованими отворами. Не допускайте потрапляння в отвори пилососа пилу, ворсу, волосся та інших предметів, які можуть зменшити потік повітря.
- Не кладіть пилосос на стілець, стіл або іншу нестійку поверхню, оскільки це може призвести до пошкодження пристрою або травмування. Якщо пилосос пошкоджено внаслідок падіння або він вийшов з ладу з інших причин, зверніться до авторизованого сервісного центру компанії-виробника. Ніколи не намагайтеся розібрати пристрій самостійно.
- Суворо дотримуйтеся усіх інструкцій, наведених у посібнику з підзарядки акумулятора. Неправильне заряджання акумулятора в зазначеному температурному діапазоні може призвести до його пошкодження.
- Використовуйте лише допоміжні принадлежности та запасні частини, рекомендовані виробником.
- Будьте особливо обережні, використовуючи пилосос для прибирання сходів.
- Якщо пилосос не використовується протягом тривалого часу, а також перед виконанням його обслуговування або ремонту, обов'язково від'єднуйте його від електромережі.
- Не встановлюйте, не заряджайте і не використовуйте цей виріб на відкритому повітрі, у ванних кімнатах або біля басейну.
- Попередження щодо пожежної безпеки. Не наносьте на фільтр пилососа жодних ароматизаторів. Ці типи виробів містять легкозаймисті хімічні речовини, які можуть спричинити загоряння пилососа.
- Використовуйте тільки оригінальний зарядний пристрій (модель ZD024M340090EU/TPQ-88E340090VW01). Недотримання цієї вимоги може призвести до загоряння літій-іонного акумулятора.
- **ПОПЕРЕДЖЕННЯ.** Для підзарядки акумулятора використовуйте лише знімний блок живлення, що постачається разом із цим пристроєм.
- Використовуйте лише дозволений тип акумулятора (модель V2405-8S1P-GYA). Недотримання цієї вимоги може призвести до загоряння літій-іонного акумулятора.
- Якщо з акумулятора витікла рідина, виведіть людей із приміщення, доки акумулятори не охолонуть і випаровування не розвіються.
- Забезпечте максимальну вентиляцію для видалення небезпечних газів і уникайте контакту зі шкірою та очима або вдихання парів.
- Пролиту рідину приберіть за допомогою абсорбенту, а відходи спаліть.
- Не використовуйте та не зберігайте пристрій в надзвичайно гарячих або холодних умовах (нижче 0 °C або вище 40 °C). Заряджайте бездротовий пилосос за температури вище 0 °C і нижче 40 °C.
- Цей виріб призначений тільки для домашнього використання.
- Клеми живлення не повинні бути короткозамкненими.



Прочитайте посібник з експлуатації



Знімний блок живлення



Тільки для використання в приміщенні

Компанія Dreame Trading (Tianjin) Co., Ltd. заявляє, що це обладнання відповідає чинним директивам і європейським нормам, а також поправкам до них. Повний текст декларації відповідності стандартам ЄС розміщено за веб-сайти: <https://global.dreametech.com>

З повним текстом електронного посібника можна ознайомитися, відвідавши веб-сторінку <https://global.dreametech.com/pages/user-manuals-and-faqs>

Основна інформація про виріб

Допоміжні приналежності

1. Гнучкий перехідник
2. Обертова м'яка щітка для прибирання пилу
3. Міні-щітка з електроприводом
4. Зарядний пристрій
5. Подовжувальна трубка
6. Комбінований інструмент
7. Подовжувальний шланг
8. Універсальна щітка
9. Кріплення для зберігання допоміжних приналежностей (опорна штанга – 1 шт., кріплення для зберігання – 1 шт.)
10. М'яка роликів щітка з підсвічуванням

Рис. А

Примітка. Ілюстрації у цьому посібнику мають лише ознайомчий характер. Справжній виріб може відрізнятися.

Назви компонентів

Корпус пилососа

1. Пилозбірник
2. Кнопка фіксатора пилозбірника
3. Кнопка зняття нижньої кришки пилозбірника
4. Кнопка від'єднання акумуляторного блока
5. Екран дисплея
6. Кнопка живлення
7. Перемикач рівня потужності всмоктування
8. Антистатичний контакт
9. Зарядний порт
10. Індикатор стану акумулятора

Рис. В

Установка

Установка допоміжних приналежностей

Примітка.

- Не рекомендується використовувати міні-щітку з електроприводом разом із подовжувальною трубкою.
- Встановлюйте допоміжні приналежності відповідно до фактичних потреб у прибиранні.
- Для прибирання низько розташованих меблів рекомендується використовувати гнучкий перехідник, але для щоденного прибирання підлоги не рекомендується постійно під'єднувати його до корпусу пилососа.

Рис. С-1

Установка кріплення для зберігання допоміжних приналежностей

Вставте опорну штангу вертикально в кріплення для зберігання, доки не почуєте клацання.

Рис. С-2

Зарядка

Перед першим використанням повністю зарядіть пилосос.

Примітка.

- Під час заряджання користуватися пилососом не можна.
- Після повного заряджання індикатор стану акумулятора вимикається через 5 хвилин, а пилосос переходить у режим енергозбереження.
- Повна зарядка займає близько 3,5 годин. Тривале прибирання в режимі Turbo (Турбо) призводить до перегрівання акумулятора, що збільшує час заряджання. Перед заряджанням пилососа дайте йому охолонути протягом 30 хвилин.

Рис. D-1

Дисплей стану акумулятора

1. Індикатор стану акумулятора

-  Миготливий білий
- Суцільний білий
- Вимк.

Зарядка

- Повністю заряджений
-  Зарядка
- Режим очікування

Рис. D-2



2. Екран дисплея

Під час заряджання число на екрані дисплея відображає поточний рівень заряду акумулятора у відсотках. Коли число дорівнює 100, це означає, що акумулятор повністю заряджений.



Рис. D-3

Спосіб використання

Екран дисплея

1. Індикатор рівня забруднення
Колір змінюється залежно від кількості пилу в реальному часі (тільки в автоматичному режимі).
2. Індикатор кількості твердих частинок
3. Рівень потужності всмоктування
 -  Есо (Економічний)
 -  Auto (Автоматичний)
 -  Turbo (Турбо)
4. Перемикач рівня потужності всмоктування
Для перемикання між цими режимами застосуйте короткі натискання.
5. Типи твердих частинок
 - > 10 μm (наприклад, пилок)
 - > 50 μm (наприклад, волосся)
 - > 200 μm (наприклад, пил)
 - > 500 μm (наприклад, кліщ)
6. Рівень заряду акумулятора у відсотках
Коли на екрані дисплея відображається «LO» (Низький заряд), це означає, що рівень заряду акумулятора нижче 10%.
7. Кнопка живлення
Коротко натисніть, щоб увімкнути/вимкнути

Налаштування

Щоб увійти в інтерфейс налаштувань, у режимі очікування натисніть і утримуйте перемикач рівня потужності всмоктування  протягом 3 секунд. Коротко натисніть кнопку перемикача , щоб вибрати параметр, а потім натисніть і утримуйте  протягом 3 секунд, щоб підтвердити.

Скидання інформації про стан фільтра

Натисніть і утримуйте перемикач рівня потужності всмоктування  протягом 3 секунд, щоб вибрати функцію скидання інформації про стан фільтра, і фільтр автоматично виконає це скидання.

Вихід







Натисніть кнопку живлення , коли вона знаходиться в інтерфейсі налаштувань, щоб повернутися безпосередньо до основного інтерфейсу, або виберіть , потім натисніть і утримуйте  протягом 3 секунд, щоб повернутися до основного інтерфейсу.

Рис. E-2

Примітка.

- Якщо більше 15 секунд не виконується жодних дій, екран вимикається і повертається до основного інтерфейсу при наступному увімкненні.
- У високогірній місцевості, щоб уникнути неправильної роботи пристрою, перед його використанням рекомендується перемкнути пилосос у високогірний режим роботи (натисніть і утримуйте перемикач рівня потужності всмоктування протягом 3 секунд, поки не відобразиться налаштування, а потім натисніть і утримуйте кнопку живлення протягом 3 секунд, щоб увійти/вийти з високогірного режиму).
- Якщо пилосос не працює належним чином, на екрані відображається повідомлення про помилку. Для пошуку вирішення проблеми див. таблицю пошуку та усунення несправностей.

Початок прибирання

Натисніть кнопку живлення , щоб почати роботу. Після завершення прибирання натисніть кнопку , і на екрані відобразиться кількість різних твердих частинок, які було всмоктано. Натисніть кнопку  для перемикання рівнів потужності всмоктування (автоматичний, економічний та турбо). На екрані відобразатиметься відповідний значок.

Примітка.

- У разі зупинки роботи в будь-якому режимі прибирання пилосос під час наступного запуску за замовчуванням переходить в автоматичний режим. За замовчуванням встановлено автоматичний режим.
- Тільки під час роботи в автоматичному режимі потужність всмоктування та колір індикатора рівня забруднення змінюються залежно від кількості твердих частинок у реальному часі.

Рис. Е-3

Використання різних допоміжних приналежностей

Універсальна щітка

Примітка.

При увімкненні приладу перед роликотом щітки автоматично вмикається підсвічування, що є зручним для використання.

- Під час використання на дитячих ігрових килимках, килимах або для прибирання кавових зерен, поп-корну та інших гранул увімкніть перемикач на щітці.

- Під час прибирання на плитці, дерев'яній підлозі або інших твердих поверхнях вимикайте перемикач.

Рис. Е-4

Міні-щітка з електроприводом

Для прибирання бруду, шерсті домашніх тварин та іншого стійкого сміття з диванів, постільної білизни та інших тканинних поверхонь. Не рекомендується пилососити крихкі поверхні, як-от шовк.

Рис. Е-5

Комбінований інструмент

Підходить для прибирання щілин, кутів дверей і вікон, сходів та інших важкодоступних місць.

Рис. Е-6

Обертова м'яка щітка для прибирання пилу

Її можна під'єднати до подовжувального шланга. Завдяки поворотній голівці вона підходить для очищення делікатних і крихких поверхонь і кутів, як-от скло, дисплеї та клавіатури.

Рис. Е-7

Гнучкий перехідник

Згинаючи та розгинаючи трубку одним клацанням, можна легко дістатися до низько розташованих меблів, наприклад, ліжка чи дивана.

Примітка. Для прибирання низько розташованих меблів рекомендується використовувати гнучкий перехідник, але для щоденного прибирання підлоги не рекомендується постійно під'єднувати його до корпусу пилососа.

Рис. Е-8

М'яка роликотна щітка з підсвічуванням

Підходить для чищення твердих підлог, як-от мармур і плитка.

Примітка.

При увімкненні приладу автоматично вмикається бічне підсвічування щітки, що є зручним для використання.

Рис. Е-9

Примітка.

- Якщо будь-яка деталь, що обертається, застрягне, пилосос може автоматично вимкнутись. Видаліть усі сторонні предмети, що потрапили в пастку, і продовжуйте прибирання.
- Якщо акумулятор перегрівається, пилосос автоматично вимикається. Зачекайте, поки температура акумулятора повернеться до норми, і продовжуйте прибирання.

Догляд і обслуговування

Поради.

- Щоб не втратити гарантію, завжди використовуйте оригінальні деталі.
- Якщо фільтр або насадка засмічені, пилосос припинить працювати незабаром після увімкнення. Очистіть трубку, щоб відновити роботу.
- Перед очищенням пилососа переконайтеся, що штепсельна вилка від'єднана від електромережі, а кнопка ввімкнення пилососа знаходиться у вимкненому положенні.
- Якщо пилосос не використовуватиметься протягом тривалого часу, повністю зарядіть його, від'єднайте шнур живлення, вийміть акумулятор і зберігайте його в прохолодному місці з низькою вологістю, подалі від прямих сонячних променів. Щоб уникнути надмірного розрядження акумулятора, заряджайте його принаймні раз на три місяці.

Очищення пилососа

Протирайте пилосос м'якою сухою ганчіркою.

Очищення пилососа, фільтра попереднього очищення та циклонного блока

1. Натисніть кнопку зняття нижньої кришки пилососа, а потім випорожніть його вміст.

Рис. F-1

2. Натисніть кнопку фіксатора пилососа та вийміть його з пилососа.

Рис. F-2

3. Спочатку зніміть фільтр попереднього очищення, а потім поверніть циклонну систему, щоб витягти її.

Рис. F-3

4. Промийте циклонний блок, фільтр попереднього очищення та пилосос до повної чистоти. Після миття висушіть їх на повітрі принаймні протягом 24 годин.

Рис. F-4

Примітка.

- Очищайте пилосос за потреби.
- Рекомендується очищати циклонну систему та фільтр попереднього очищення щонайменше раз на 3-4 місяці.

Очищення фільтра

1. Зніміть пилосос, як показано на рисунку.

Рис. F-5

2. Вийміть фільтр з пилососа, потягнувши його вниз у напрямку, показано на рисунку.

Рис. F-6

3. Промийте фільтр, обертаючи його на 360°. Злегка постукайте по фільтру кілька разів, щоб видалити сміття, що в нього потрапило.

Рис. F-7

4. Дайте фільтру висохнути на повітрі протягом 24 годин.

Рис. F-8

Примітка.

- Для миття фільтра використовуйте лише чисту воду.
- Не використовуйте миючі засоби.
- Не намагайтеся чистити фільтр щіткою або пальцем.
- Рекомендується чистити фільтр раз на 4-6 місяців.

Очищення універсальної щітки

1. Поверніть фіксатор проти годинникової стрілки до упору, потім витягніть ролик з роликів щітки.

Рис. F-9

2. Щоб зрізати волоски та волокна, які застрягли на ролику щітки, використовуйте ножиці. Витріть пил з виїмки та прозорої кришки сухою ганчіркою або паперовим рушником. Перед використанням ретельно висушіть.

Рис. F-10

3. У разі забруднення промийте ролик щітки чистою водою, доки він не стане чистим.

Рис. F-11

4. Залиште ролик у вертикальному положенні щонайменше на 24 години до повного висихання.

Рис. F-12

Очищення міні-щітки з електроприводом

1. За допомогою монети, як показано на рисунку, поверніть замок проти годинникової стрілки, доки не почуєте клацання. Після розблокування міні-щітки з електроприводом вийміть ролик щітки.

Рис. F-13

2. Промийте та очистіть ролик щітки. Залиште ролик щітки у вертикальному положенні в добре провітрюваному приміщенні щонайменше на 24 години до повного висихання.

Рис. F-14

3. Після того, як ролик щітки висохне, встановіть його на місце, виконавши кроки розбирання у зворотному порядку.

Рис. F-15

Очищення м'якої роликів щітки з підсвічуванням

1. Як показано на рисунку, натисніть кнопку фіксатора ролика щітки, щоб вийняти ролик з гнізда.

Рис. F-16

2. Відокремте ролик від бічної кришки. Поверніть маленькі кнопки для зняття коліс проти годинникової стрілки, щоб зняти колеса.

Рис. F-17

3. Щоб зрізати волоски та волокна, які застрягли на ролику та колесах щітки, використовуйте ножиці. Витріть пил з виїмки та прозорої кришки сухою ганчіркою або паперовим рушником. Перед використанням ретельно висушіть.

Рис. F-18

4. У разі забруднення промийте ролик щітки чистою водою, доки він не стане чистим. Потім залиште ролик у вертикальному положенні щонайменше на 24 години до повного висихання.

Рис. F-19

Заміна акумуляторного блока

Пилосос містить знімний літій-іонний акумулятор, який має обмежену кількість циклів перезарядки. Після тривалого використання акумулятор може перестати тримати заряд. Якщо це сталося, це означає, що акумуляторний блок вичерпав свій термін служби та потребує заміни.

1. Натисніть кнопку від'єднання акумуляторного блока та посуňte акумуляторний блок вправо, як показано на рисунку, щоб вийняти його.
2. Встановіть новий акумуляторний блок.

ПОШИРЕНІ ЗАПИТАННЯ

Якщо пилосос не працює належним чином, див. таблицю нижче.





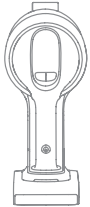



Помилки	Можливі причини	Способи усунення
Пилосос не працює.	Пристрій розрядився або низький рівень заряду акумулятора.	Повністю зарядіть пилосос, після чого продовжуйте використання.
	Спрацьовує режим захисту від перегрівання через засмічення.	Очистіть всмоктувальний отвір або повітропровід. Зачекайте, поки пилосос охолоне, а потім увімкніть його знову.
	Заблоковано всмоктувальний отвір або повітропровід.	Усуньте засмічення у всмоктувальному отворі або повітропроводі.
Слабка сила всмоктування.	Пилозбірник переповнений та/або фільтр засмічений.	Випорожніть пилозбірник та/або очистіть блок фільтра.
	Пристосування заблоковано.	Усуньте засмічення в пристосуванні.
Електродвигун створює дивний шум.	Заблоковано головний всмоктувальний отвір або подовжувальну трубку.	Усуньте засмічення в головному всмоктувальному отворі або подовжувальній трубці.
Під час заряджання індикатор заряду акумулятора не світиться.	Зарядний пристрій не вставляється у пилосос.	Перевірте, чи правильно під'єднано зарядний пристрій до пилососа.
	Акумулятор заряджається і автоматично переходить у сплячий режим.	Пилосос працює нормально.
	Якщо проблема не зникла після виключення двох вищевказаних можливостей, зверніться до відділу післяпродажного обслуговування для проведення технічного обслуговування.	
Заряджання відбувається надто повільно.	Температура акумулятора занадто низька або занадто висока.	Зачекайте, поки температура акумулятора повернеться до норми, а потім підзарядіть його.
Світлодіодні індикатори універсальної щітки та м'якої роликової щітки з підсвічуванням не працюють.	Світлодіодні лампочки пошкоджені.	Зверніться до відділу післяпродажного обслуговування для проведення технічного обслуговування.

Індикатор стану акумулятора

Стан	Можливі причини	Способи усунення	
Після увімкнення пилососа індикатор світиться червоним кольором.	Пошкоджено акумуляторний блок.	Зверніться до відділу післяпродажного обслуговування для проведення технічного обслуговування.	
Під час заряджання пилососа індикатор швидко блимає червоним кольором.	Зарядний пристрій несумісний.	Для заряджання пилососа використовуйте лише оригінальний зарядний пристрій.	
Під час прибирання пилососом його індикатор блимає білим кольором.	Акумулятор розрядився.	Заряджайте вчасно.	

Пошук і усунення несправностей

Якщо пилосос не працює належним чином, на екрані відображається повідомлення про помилку. Для пошуку вирішення проблеми див. таблицю пошуку та усунення несправностей.

Значок помилки	Повідомлення про помилку	Способи усунення
	Акумулятор розряджений	Заряджайте вчасно.
	Акумулятор розрядився	Заряджайте вчасно.
	Занадто висока температура акумулятора	Зачекайте, поки температура акумулятора не повернеться до норми, і продовжуйте прибирання.
	Повітропровід заблоковано	Перевірте, чи не заблоковано пилосбірник, подовжувальну трубку, універсальну щітку, м'яку роликіву щітку з підсвічуванням або міні-щітку з електроприводом.
	Застряг ролик щітки	Щоб видалити сміття та волосся, що заплуталося на ролику щітки, див. розділ «Очищення універсальної щітки».
	Термін дії фільтра закінчується	Замінійте фільтр вчасно.
	Замініть фільтр	Після заміни фільтра, щоб скинути інформацію про його стан, див. розділ «Налаштування».
	Помилка	Зверніться до відділу післяпродажного обслуговування для проведення технічного обслуговування.

Технічні характеристики

Пилосос			
Модель	VZV16A	Номинальна потужність	715 W
Зарядна напруга	34 V \approx	Номинальна напруга	29,6 V \approx
Час зарядки	прибл. 3,5 год		
Універсальна щітка		Міні-щітка з електроприводом	
Модель	VMBZ	Модель	VMMY
Номинальна потужність	40 W	Номинальна потужність	20 W
Номинальна напруга	25,2 V \approx	Номинальна напруга	24 V \approx
М'яка роликів щітка з підсвічуванням			
Модель	VBRW	Номинальна потужність	40 W
Номинальна напруга		25,2 V \approx	
Зарядний пристрій			
Модель	ZD024M340090EU/ TPQ-88E340090VW01	Середня активна ефективність	87,04%
Вхідні дані	100-240 V \sim 50/60 Hz 0,8 A	Ефективність при низькому навантаженні (10%)	77,01%
Вихідні дані	34 V \approx 0,9 A	Споживання енергії без навантаження	0,1 W
Літій-іонний акумуляторний блок			
Модель	V2405-8S1P-GYA	Паспортна напруга	29,6 V \approx
Номинальна потужність	2700 mAh	Паспортна потужність	2850 mAh
Споживання енергії	79,92 Wh		

Літій-іонний акумуляторний блок містить речовини, небезпечні для навколишнього середовища.

Перед утилізацією пирососа вийміть акумуляторний блок, а потім утилізуйте або переробіть його відповідно до місцевих законів і правил країни або регіону, в якому він використовується.

Інформація щодо відходів електричного й електронного обладнання (WEEE)



Усі вироби, на які нанесений цей знак, являють собою відходи електричного й електронного обладнання (WEEE згідно з Директивою 2012/19/EU), і їх не слід утилізувати разом із несорттованим побутовим сміттям. Натомість слід берегти здоров'я людей і довкілля, здаючи відходи обладнання до спеціального пункту збору відходів електричного та електронного обладнання, призначеного урядом або місцевими органами влади. Правильна утилізація і повторна переробка допоможе запобігти можливому негативному впливу на довкілля та здоров'я людей. Для отримання додаткової інформації щодо розташування й умов роботи таких пунктів збору зверніться до спеціалістів, які займаються встановленням такого обладнання, або до місцевих органів влади.

Қауіпсіздік нұсқаулары

Қрылғыны дрыс пайдаланбау салдарынан тоқ соғу немесе өрт шығу сияқты оқиғалардың алдын алу үшін қрылғыны қолдану алдында осы нсқаулықты мқият оқып шығыңыз және оны келешекте пайдалану үшін сақтаңыз.

Назар аударыңыз

- Қауіпсіз қолдану және кез келген қауіп-қатерлердің алдын алу мақсатында, осы өнімді 8 жасқа толған және одан ересек балалар, шектеулі дене және ақыл-ой қабілеттері, сондай-ақ басқа сезім мүшелерінің кемістігі бар, немесе тәжірибесі не білімі шектеулі адамдар ата-анасының немесе қамқоршысының қарауымен қолдана алады. Балаларға бақылаусыз қрылғыны тазалауға және күтім жасауға болмайды.
- Бл қрылғы физикалық, сезу немесе ақыл қабілеттері төмен немесе тәжірибесі мен білімі аз адамдардың (атап айтқанда балалардың) қолдануына арналмаған, бірақ олардың қауіпсіздігіне жауапты тлға қрылғыны қолдануға қатысты бақылау жүргізсе немесе нсқау берсе бл қрылғыны қолдана алады.
- Балалар қрылғымен ойнамас үшін балаларға қарау қажет.
- Шаңсорғыш ойыншық емес. Балаларға осы өніммен ойнауға немесе оны қолдануына болмайды. Шаңсорғышты балалардың қасында қолдану кезінде өте сақ болыңыз. Балаларға шаңсорғышты ата-анасының немесе қамқоршысының қарауынсыз тазалауға немесе жөндеуге рқсат бермеңіз.
- Шаңсорғышты сыртта немесе дымқыл едендердің үстінде қолданбаңыз. Шаңсорғышты тек үй-жайдың крғақ едендерде қолданыңыз. Су қолмен шаңсорғыштың ашасын немесе басқа бөліктерін стамаңыз.
- Өрт, жарылыс немесе жарақат қатерін азайту үшін қолдану алдында литий аккумуляторы мен қуат адаптері зақымданбағанын тексеріп көз жеткізіңіз. Егер литий аккумуляторы немесе қуаттау қрылғысы зақымдалған болса, шаңсорғышты қолданбаңыз.
- Әмбебап қылшақ, көмескі жарығы бар айналмалы жмсақ қылшақ, моторлы шағын қылшақ, батарея, металдан жасалған қосқыш істікше және вакуум электр өткізеді және оларды суға немесе басқа сйықтыққа батыруға болмайды. Тазалаудан кейін барлық сүзгілерді міндетті түрде кептіріңіз.
- Қозғалмалы бөлшектерден жарақат алмау үшін әмбебап қылшақты, көмескі жарығы бар айналмалы жмсақ қылшақты және моторлы шағын қылшақты тазалау алдында шаңсорғышты өшіріңіз. Әмбебап қылшақты, көмескі жарығы бар айналмалы жмсақ қылшақты, моторлы шағын қылшақты, батареяны, шаң бөлігін және сүзгіні шаңсорғышты қолдану алдында дрыс орнату қажет.
- Тек түпнұсқалық қуат адаптерін қолданыңыз. Ешқашан түпнұсқадан басқа адаптерді қолданбаңыз, себебі ол литий аккумуляторының өрт шалуына себепші болады.
- Шаңсорғышты жанармай немесе ағартқыш, аммиак, кәріз тазартқыш немесе өзге сйықтықтар сияқты жанғыш немесе ттанғыш сйықтықты сорып алу үшін қолдануға болмайды.
- Шаңсорғышты шыны, шеге, брандалар немесе тиындар сияқты өткір немесе қатты заттарды сорып алу үшін қолдануға болмайды, себебі олар қрылғыны зақымдауы мүмкін. Шаңсорғышпен гипс қатырма сынықтарын, ошақ күлі сияқты күлді, немесе көмір, темекі тқылдары немесе сіріңке сияқты түтіндеп немесе жанып трған материалдарды сорып алуға болмайды.
- Тазаланатын орынды шаңсорғышты қолдану алдында бір тексеріп шығыңыз. Саңылауларды бітеліп қалудан сақтау үшін саңылаулардан үлкенірек қағаздарды, ұмажалған қағазды, пластик сынықтарын немесе өткір заттарды (шыны, шеге, бренда, тиын т.б.) және басқа заттарды алып тастаңыз.
- Шашыңызды, түймеленбеген немесе бос киімді, саусақтарыңызды және басқа дене мүшелерін шаңсорғыштың саңылауларынан және қозғалмалы бөлшектерден

алшақ стаңыз. зартқыш түтікті, ластырғыш тетікті немесе қралдарды көзіңізге немесе қлағыңызға қарай бағыттамаңыз немесе аузыңызға салмаңыз.

- Шаңсорғыштың саңылауларына ешқандай заттарды салмаңыз. Шаңсорғыштың қандай да бір саңылауы бітеліп қалса, оны қолданбаңыз. Ауа ағынын бөгейтін шаң, түк, шаш немесе басқа заттарды тазалаңыз.
- Шаңсорғышты зақымдаудан немесе өзіңізді жарақаттан сақтау үшін шаңсорғышты орындық, үстел немесе басқа трақсыз заттарға сүйеп қоймаңыз. Егер шаңсорғыш төңкеріліп қлағаннан зақымдалса немесе жмысында басқа ақаулар анықталса, біздің ресми қызмет көрсету орталығымызға хабарласыңыз. Қрылғыны ешқашан өзіңіз бөлшектемеңіз.
- Нсқаулықтағы аккумуляторды қуаттау жөніндегі барлық нсқаулар қатаң сәйкестікте орындалуы тиіс. Аккумуляторды белгіленген температура ауқымынан тыс дрис қуаттамау салдарынан аккумулятор зақымдалуы мүмкін.
- Тек өндіруші сынған керек-жарақтарды және қосалқы бөлшектерді қолданыңыз.
- Шаңсорғышпен баспалдақтарды тазалау кезінде өте сақ болыңыз.
- зақ уақыт бойы қолданылмайтын кезде немесе түрлі техникалық күтім жасау немесе жөндеу алдында шаңсорғыштың қуат көзінен ажыратылғанына көз жеткізіңіз.
- Осы қрылғыны сыртта, жуынатын бөлмеде немесе бассейннің айналасында орнатуға, қуаттауға немесе қолдануға болмайды.
- Өрт қауіпі туралы ескерту: Шаңсорғыштың сүзгісіне ешқандай иіссу себуге болмайды. Осындай өнімдердің қрамында жанғыш химиялық заттар бар екені мәлім, олар шаңсорғыштың өрт шалуына себепші болуы мүмкін.
- Тек түпнсқалы қуаттау қрылғысын қолданыңыз (ZD024M340090EU/TPQ-88E340090VW01 үлгісі). Кері жағдайда литий-ионды батарея өртенуі мүмкін.
- НАЗАР АУДАРЫҢЫЗ: Аккумуляторды қайта зарядтау үшін осы қрылғымен бірге жеткізілген алмалы-салмалы қуат блогын ғана пайдаланыңыз.
- Тек рқсат етілген аккумулятор түрін (V2405-851P-GYA үлгісі) қолданыңыз. Кері жағдайда литий-ионды батарея өртенуі мүмкін.
- Егер аккумулятордың ішіндегі материал ақса, аккумулятор суығанша және булары сейілгенше адамдарды сол аймақтан шығарыңыз.
- Қауіпті газдарды шығару үшін барынша желдету қажет және булардың теріге немесе көзге тиюінен немесе булардың деммен ішке баруынан сақтаныңыз.
- Төгілген сйықтықты сіңіргіш материалмен сүртіп алыңыз және қалдықтарды өртеңіз.
- Аса ыстық немесе суық ортада (0 /32°F төмен немесе 40 /104°F жоғары) қолдануға болмайды. Сымсыз шаңсорғышты 0 /32°F жоғары және 40 /104°F төмен температурада қуаттаңыз.
- Бл өнім үй-жайдың ішінде қолдануға арналған.
- Қуат сымның клеммалары қысқа тйықталмауы тиіс.



Пайдаланушы нсқаулығын оқыңыз



Алмалы-салмалы қуат көзі



Тек үй-жай ішінде қолдануға арналған

Біз, Dreame Trading (Tianjin) Co., Ltd., осы қжат негізінде, осы жабдықтың күші бар Директиваларға, Еуропалық нормаларға және түзетулерге сәйкестігін мәлімдейміз. ЕО сәйкестік декларациясының толық мәтінімен келесі интернет сілтемесіне өтіп танысуға болады: <https://global.dreametech.com>

Электрондық нсқаулықтың толық нсқасымен <https://global.dreametech.com/pages/user-manuals-and-faq> сілтемесі бойынша өтіп таныса аласыз

Өнімге шолу

Керек-жарақтар

1. Икемді адаптер
2. Айналмалы жмсақ шаң сүртуші қылшақ
3. Электр мини-қылшақ
4. Зарядтау қрылығысы
5. Ұзартқыш шланг
6. Қрама аспап
7. зартқыш шланг
8. Әмбебап қылшақ
9. Керек-жарақтарды сақтау сөресі (Тірек білеу x1, Сақтау сөресі x1)
10. Көмескі жарығы бар айналмалы жмсақ қылшақ

А-суреті

Ескерту: Осы нсқаулықтағы бейнелер тек мысал ретінде көрсетілген. Нақты өнімнің айырмашылығы болуы мүмкін.

Құрамбөліктің атаулары

Шаңсорғыштың корпусы

1. Шаңжинағыш
2. Шаңжинағышты ажырату батырмасы
3. Шаңжинағыштың астыңғы қақпағын ажырату батырмасы
4. Аккумуляторды ажырату батырмасы
5. Дисплей экраны
6. Қуат батырмасы
7. Сору деңгейінің батырмасы
8. Антистатикалық түйіспе
9. Зарядтау порты
10. Аккумулятор қуатының индикаторы

В-суреті

Орнату

Керек-жарақтарды орнату

Ескерту:

- Электр мини-қылшақты ұзартқыш түтікпен қолданбаған жөн.
- Керек-жарақтарды нақты тазалау қажеттіліктерге қарай орнатыңыз.
- Икемді адаптер күнделікті еден тазалау үшін шаңсорғыштың корпусына үнемі жалғанып тұрмағаны дұрыс, асты төмен жиіазды тазалағанда қолдану ұсынылады.

С-1 суреті

Керек-жарақтарды сақтау сөресін орнату

Сырт еткен дыбыс естілгенше тірек білеуді сақта сөресіне тігінен салыңыз.

С-2 суреті

Қуаттау

Шаңсорғышты алғашқы рет қолдану алдында оны толық қуаттаңыз.



Ескерту:

- Қуаттау кезінде шаңсорғышты қолдана алмайсыз.
- Толық зарядталған кезде аккумулятор қуатының индикаторы 5 минуттан кейін сөнеді және шаңсорғыш қуат үнемдеу режиміне өтеді.
- Қуаттау шамамен 3.5 сағат жүреді. Турбо режимінде зақ уақыт бойы шаңсорғышпен тазалау оның аккумуляторын қыздырады, сол себепті қуаттау уақыты да зарады. Шаңсорғышты алдымен 30 минуттай салқындатыңыз, содан кейін қуаттаңыз.



D-1 суреті

Аккумулятор қуатының дисплейі

1. Аккумулятор қуатының индикаторы

-  Жыпылықтайтын ақ түс
-  Трақты ақ түс
-  Өшірулі

Қуаттау

-  Толық қуатталған
-  Қуаттау
-  Күту режимі

D-2 суреті



2. Дисплей экраны

Дисплей экранында қуаттау барысындағы аккумулятордың ағымдағы қуат деңгейі пайыз түрінде көрсетіледі. Сан 100-ге жеткенде аккумулятор толық қуатталғанын білдіреді.

D-3 суреті



Пайдалану әдісі

Дисплей экраны

1. Ластану деңгейінің индикаторы
Шаңның шынайы уақыттағы көлеміне қарай түс өзгереді (тек авто режимде).
2. Түйіршіктер көлемінің индикаторы
3. Сору деңгейі
 -  Эко
 -  Авто
 -  Турбо
4. Сору деңгейінің батырмасы
Эко, авто және турбо режимдерін ауыстыру үшін қысқа уақытқа басыңыз.
5. Түйіршіктердің түрлері
 - > 10 мкм (мысалы тозаң)
 - > 50 мкм (мысалы шаш)
 - > 200 мкм (мысалы шаң)
 - > 500 мкм (мысалы кене)
6. Аккумулятор қуат деңгейінің % көрсеткіші
Дисплейге "LO" деген жазба шыққанда, ол аккумулятор қуатының деңгейі 10%-дан төмен екенін білдіреді.
7. Қуат батырмасы
Өшіру/қосу үшін қысқа уақытқа басыңыз.

E-1 суреті



Баптаулар

Күту режимінде интерфейсін баптау функциясына кіру үшін сору деңгейінің батырмасын  басып 3 секунд стап трыңыз. Опцияны таңдау үшін  батырманы қысқа уақытқа басыңыз, содан кейін растау үшін  басып 3 секунд стап трыңыз.

Сүзгінің бастапқы күйін қайтару

Сүзгіні бастапқы күйге келтіруді таңдау үшін сору деңгейінің батырмасын  басып 3 секунд стап трыңыз, сол кезде сүзгі автоматты түрде бастапқы күйіне оралады.

Шығу

Интерфейсты баптау функциясынан негізгі интерфейске тіке оралу үшін  қуат батырмасын басыңыз немесе  таңдаңыз, одан кейін негізгі интерфейске оралу үшін  батырмасын басып 3 секунд стап трыңыз.

E-2 суреті

Ескерту:

- Егер 15 секундтан аса ешқандай жмыс орындалмаса, экран сөнеді және келесі рет жанғанда негізгі интерфейске оралады.
- Қалыптан тыс пайдаланудың алдын алу үшін жоғары биіктікте қолданғанда, жоғары биіктік режиміне ауысуға кеңес береміз (баптаулар дисплейге шыққанша сору деңгейінің батырмасын басып 3 секунд стап трыңыз, одан кейін жоғары биіктік режиміне кіру/шығу үшін қуат батырмасын басып 3 секунд стап трыңыз).
- Шаңсорғыш дрыс жмыс істемесе, экран дисплейіне қате туралы хабар шығады. Өз мәселеніздің шешімін табу үшін төмендегі ақаулықтарды анықтау кестесін қараңыз.

Тазалауды бастау

Пайдалануды бастау үшін қуат батырмасын  басыңыз.

Шаңсорғышты қолданып болғаннан кейін батырманы  басыңыз, сонда экранда шаңсорғыш сорып алған бөлшектердің мөлшері көрсетіледі.

Деңгейлерді авто, эко және турбо арасында ауыстыру үшін  батырмасын басыңыз, сол кезде тиісті белгіше экранға шығады.

Ескерту:

- Кез келген тазалау режимі тоқтап қалғанда, шаңсорғыш келесі қосылғанда әдетте авто режимге өтеді.

Заводта берілетін баптау- авто режим.

- Тек авто режимде жмыс істегенде сору қуаты мен ластану деңгей индикаторының түсі шынайы уақытта жиналған түйіршіктердің көлеміне қарай өзгереді.

Е-3 суреті

Әртүрлі саптамаларды қолдану

Әмбебап қылшақ

Ескерту:

Қрылғы қосылған кезде айналмалы қылшақтың бетіндегі шамдар автоматты түрде жанады, ол қолдануды ыңғайлы етеді.

- Балалардың ойын кілемшелерін, кілемдерді тазалау немесе кофе дәндерін, попкорнды және басқа түйіршіктерді сорып алу үшін қылшақтағы ауыстырып қосқышты басыңыз.
- Кафельді, ағаш едендерді немесе басқа қатты беттерді тазалаған кезде, ауыстырып қосқышты кері басыңыз.

Е-4 суреті

Электр мини-қылшақ

Кірді, жануар жүнін және басқа да трақты ластарды дивандардан, матрастардан және басқа матамен қапталған беттерден сорып алуға арналған. Жібек сияқты беті ілінетін немесе сырылатын беттерді тазалауға қолданбаған жөн.

Е-5 суреті

Құрама аспап

Тар саңылауларды, есіктердің және терезелердің брыштарын, баспалдақтарды және жетуге қиын жерлерді тазалауға лайықты.

Е-6 суреті

Айналмалы жұмсақ шаң сұртуші қылшақ

Оны зартқыш түтікке жалғауға болады. Айналмалы басы болғандықтан ол шыны сияқты нәзік әрі сынғыш беттерді және брыштарды, дисплейлер мен пернетақталарды тазалауға лайықты.

Е-7 суреті

Икемді адаптер

Төсек пен диван сияқты төмен жиһаздардың астын оңай тазалау үшін білеуді бір қимылмен ие және зарта аласыз.

Ескерту: Икемді адаптер күнделікті еден тазалау үшін шаңсорғыштың корпусына үнемі жалғанып тұрмағаны дрыс, асты төмен жиһазды тазалағанда қолдану сынылады.

Е-8 суреті

Көмескі жарығы бар айналмалы жұмсақ қылшақ

Мәрмәр және кафель сияқты қатты едендерді тазалауға жарайды.

Ескерту:

Құрылғы қосылған кезде қылшақтың бүйір шамы автоматты түрде жанады, ол қолдануды ыңғайлы етеді.

Е-9 суреті

Ескерту:

- Егер қандай да бір айналмалы бөлшек қысылып қалса, шаңсорғыш автоматты түрде тоқтап қалуы мүмкін. Қысылып қалған заттарды шығарып алыңыз және тазалауды жалғастырыңыз.
- Аккумулятор шамадан тыс қызып кеткенде, шаңсорғыш автоматты түрде тоқтап қалады. Аккумулятордың температурасы түскенше күтіңіз, содан кейін тазалауды жалғастырыңыз.

Күтім және техникалық қызмет көрсету

Жерлерестер:

- Кепілдікті сақтау үшін әрдайым түпнсқалық бөлшектерді қолданыңыз.
- Сүзгі немесе саптама бітеліп қалса, шаңсорғыш қосылғаннан кейін қайта өшіп қалады. Қайта жмысқа қосу үшін түтікті тазалаңыз.
- Шаңжинағышты тазалау алдында аша ажыратылғанына көз жеткізіңіз және шаңсорғыштың қуат батырмасын өшірулі күйге келтіріңіз.
- Егер шаңсорғыш зақ уақыт бойы қолданылмаса, оны толықтай қуаттаңыз, қуат сымын қуат көзінен

ажыратыңыз, аккумуляторды шығарып алыңыз және оны ылғалдылығы төмен, күн сәулесі түспейтін салқын жерде сақтаңыз. Аккумулятордың қуаты шамадан тыс таусылмауы үшін аккумуляторды кем дегенде үш айда бір рет қаттаңыз.

Шаңсорғышты тазалау

Шаңсорғышты қрғақ, жмсақ матамен сүртіңіз.

Шаңжинағышты, бастапқы тазарту сүзгісін және циклон блогын тазалау

1. Шаңжинағыштың астыңғы қақпағын ажырату батырмасын басыңыз, ішіндегі қоқысты босатыңыз.

F-1 суреті

2. Шаңжинағышты ажырату батырмасын басыңыз және оны шаңсорғыштан босатып алыңыз.

F-2 суреті

3. Алдымен бастапқы тазарту сүзгісін ажыратып алыңыз, одан кейін циклон блогын айналдырып көтеріп шығарыңыз.

F-3 суреті

4. Циклон блогын, бастапқы тазарту сүзгісін және шаңжинағышты таза болғанша жуыңыз. Жуғаннан кейін ауада кем дегенде 24 сағат кептіріңіз.

F-4 суреті

Ескерту:

- Шаңжинағышты қажетінше тазалап трыңыз.
- Циклон жүйесі мен бастапқы тазарту сүзгісін кем дегенде 3 немесе 4 айда бір рет тазалап трған жөн.

Сүзгіні тазалау

1. Шаңжинағышты суретте көрсетілгендей шығарып алыңыз.

F-5 суреті

2. Шаңсорғыштан сүзгіні суретте көрсетілген бағытта төмен қарай тартып шығарып алыңыз.

F-6 суреті

3. Сүзгіні 360° айналдырып жуыңыз. Сүзгіде трып қалған қоқысты түсіру үшін бірнеше рет үстін жайлап тақылдатыңыз.

F-7 суреті

4. Сүзгіні ауада кем 24 сағат бойы кептіріңіз.

F-8 суреті

Ескерту:

- Сүзгіні тек таза сумен жуыңыз. Жуғыш затты қолданбаңыз.
- Сүзгіні қылшақпен немесе саусақпен тазартуға болмайды.
- Сүзгіні 4 немесе 6 айда бір рет тазалап трған жөн.

Әмбебап қылшақты тазалау

1. Бғаттау кілтін сағат тіліне кері бағытта тірелгенше браңыз, содан кейін қылшақтың айналмалы бөлшегін шығарып алыңыз.

F-9 суреті

2. Қайшымен айналмалы қылшаққа оралып қалған шаш пен талшықтарды кесіп алыңыз. Ойық пен мөлдір қақпақтағы шаңды қрғақ матамен немесе қағаз сүлгімен сүртіңіз. Қолдану алдында толық кептіру қажет.

F-10 суреті

3. Ластаңған кезде айналмалы қылшақты тазарғанша таза сумен жуыңыз.

F-11 суреті

4. Айналмалы қылшақты толық кепкенше 24 сағатқа тік күйде трғызып қойыңыз.

F-12 суреті

Электр мини-қылшақты тазалау

1. Суретте көрсетілгендей, бғаттау кілтін тиынмен сағат тіліне кері бағытта сырт еткен дыбыс шыққанша браңыз. Электр мини-қылшақты босатқаннан кейін айналмалы қылшақты шығарып алыңыз.

F-13 суреті

2. Айналмалы қылшақты шайып тазалаңыз. Айналмалы қылшақты толық кепкенше жақсы желдетілетін жерде 24 сағатқа тік күйде тұрызып қойыңыз.

F-14 суреті

3. Айналмалы қылшақ кепкеннен кейін оны бөлшектеудің кері ретімен жинаңыз.

F-15 суреті

Көмескі жарығы бар айналмалы жұмсақ қылшақты тазалау

1. Суретте көрсетілгендей, айналмалы бөлшекті ойықтан шығарып алу үшін айналмалы қылшақты босату батырмасын басыңыз.

F-16 суреті

2. Роликті бүйір қақпағынан ажыратыңыз.
Дөңгелектерді алу үшін дөңгелекті шешіп алуға арналған кішкене батырмаларды сағат тіліне қарсы бағытта бранңыз.

F-17 суреті

3. Қайшымен айналмалы қылшаққа және дөңгелектерге оралып қалған шаш пен талшықтарды кесіп алыңыз. Ойық пен мөлдір қақпақтағы шаңды қрғақ матамен немесе қағаз сүлгімен сүртіңіз. Қолдану алдында толық кептіру қажет.

F-18 суреті

4. Ластанған кезде айналмалы қылшақты тазарғанша таза сумен жуыңыз. Содан кейін айналмалы қылшақты толық кепкенше 24 сағатқа тік күйде тұрызып қойыңыз.

F-19 суреті

Аккумуляторды ауыстыру

Шаңсорғыштың алынбалы қайта қуатталушы литий-ионды аккумуляторы бар және оның қуаттау циклдерінің саны шектеулі. зақ уақыт бойы қолданғаннан кейін, аккумулятор қуат стамай қалуы мүмкін. Бл аккумулятордың қызмет мерзімі аяқталғанын және ауыстыруды қажет ететінін білдіреді.

1. Аккумуляторды ажырату батырмасын төмен қарай басыңыз және аккумуляторды суретте көрсетілгендей оңға қарай ысырып, шығарып алыңыз.
2. Жаңа аккумуляторды орнатыңыз.

Егер шаңсорғыш дрыс жмыс істемесе, төмендегі кестені қараңыз.

Қателер	Ықтимал себептері	Шешімдер
Шаңсорғыш жмыс істемейді.	Қрылғының аккумулятор қуаты таусылған немесе аккумулятордың қуат деңгейі төмен.	Шаңсорғышты толық қуаттаңыз, содан кейін тазалауды жалғастырыңыз.
	Бітелуге байланысты шамадан тыс қызудан сақтау режимі қосылған.	Сору саңылауын немесе ауа жолын тазалаңыз. Шаңсорғыш салқындағанын күтіңіз, одан кейін оны қайта қосыңыз.
	Сору саңылауы немесе ауа жолы бітеліп қалған.	Сору саңылауын немесе ауа жолын бітеп трған затты шығарып алыңыз.
Сору күші әлсіз.	Шаңжинағыш толып тр және/ немесе сүзгі блогы бітеліп қалған.	Шаңжинағышты босатыңыз және/ немесе сүзгі блогын тазалаңыз.
	Саптама бітеліп қалған.	Саптаманы бітеп трған затты шығарып алыңыз.
Қозғалтқыштан бөтен дыбыс шығып тр.	Негізгі сору саңылауы немесе зартқыш түтік бітеліп қалған.	Негізгі сору саңылауын немесе зартқыш түтікті бітеп трған затты шығарып алыңыз.
Қуаттау кезінде аккумулятор индикаторы жанбайды.	Қуаттау қрылғысы шаңсорғышқа нық кірмейді.	Қуаттау қрылғысының шаңсорғышқа дрыс салынғанын тексеріңіз.
	Аккумулятор қуатталып трған кезде “йқы режиміне” өздігінен ауысып кетеді.	Шаңсорғыш қалыпты жмыс істеп тр.
	Алдыңғы екі ықтимал себепті жойғаннан кейін мәселе әлі де шешілмесе, техникалық қызмет көрсету үшін сатудан кейін қызмет көрсету өкіліне хабарласыңыз.	
Тым баяу қуатталады.	Аккумулятордың температурасы тым төмен немесе тым жоғары.	Аккумулятордың температурасы түскенше күтіңіз, содан кейін қайта қуаттаңыз.
Әмбебап қылшақтың және көмескі жарығы бар айналмалы жмсақ қылшақтың жарықдиод шамдары жмыс істемейді.	Жарықдиод шамдар зақымдалған.	Сатудан кейінгі қызмет көрсету бөліміне хабарласыңыз.

Аккумулятор қуатының индикаторы

Күйі	Ықтимал себептері	Шешімдер
Шаңсорғышты қосқаннан кейін индикатор қызыл түспен жанады.	Аккумулятор блогы зақымдалған.	Сатудан кейінгі қызмет көрсету бөліміне хабарласыңыз.
Шаңсорғышты зарядтау кезінде индикаторда қызыл түс жыпылықтап тр.	Қуаттау қрылғысы жабдықпен үйлеспейді.	Шаңсорғышты зарядтау үшін тек түпнсақылық қуаттау қрылғысын қолданыңыз.
Шаңсорғышты пайдалану кезінде индикаторда ақ түс жыпылықтап тр.	Аккумуляторы отырды.	Уақытылы зарядтаңыз.

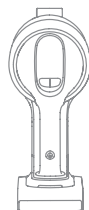

Ақаулықтарды анықтау

Шаңсорғыш дрыс жмыс істемесе, экран дисплейіне қате туралы хабар шығады. Өз мәселеңіздің шешімін табу үшін төмендегі ақаулықтарды анықтау кестесін қараңыз.

Қате белгішесі	Қате туралы хабар	Шешімдер
	Аккумулятор төмен	Уақытылы зарядтаңыз.
	Қуаты таусылды	Уақытылы зарядтаңыз.
	Аккумулятордың температурасы тым жоғары	Аккумулятордың температурасы қалыпына түскенше күтіңіз, содан кейін тазалауды жалғастырыңыз.
	Ауа жолының бітелуі	Шаңжинағыш, зартқыш түтік, әмбебап қылшақ, көмескі жарығы бар айналмалы ж мсақ қылшақ немесе моторлы шағын қылшақ бітеліп қалмағанын тексеріңіз.
	Айналмалы қылшақтың қысылып қалуы	Айналмалы қылшаққа оралып қалған қоқыс пен шашты тазалау үшін [Әмбебап қылшақты тазалау] тарауын қараңыз.
	Сүзгінің қызмет мерзімі аяқталуға жақын	Сүзгіні уақытылы ауыстырыңыз.
	Сүзгіні ауыстырыңыз	Сүзгіні ауыстырғаннан кейін сүзгіні бастапқы күйге келтіру үшін [Баптауларға] кіріңіз.
	Қате	Сатудан кейінгі қызмет көрсету бөліміне хабарласыңыз.

Техникалық сипаттамасы

Шаңсорғыш			
Үлгі	VZV16A	Номиналды қуат	715 W
Зарядтау кернеуі	34 V \approx	Есептік кернеу	29,6 V \approx
Зарядтау уақыты	шамамен 4 сағат		
Әмбебап қылшақ		Электр мини-қылшақ	
Үлгі	VMBZ	Үлгі	VMMY
Номиналды қуат	40 W	Номиналды қуат	20 W
Есептік кернеу	25,2 V \approx	Есептік кернеу	24 V \approx
Көмескі жарығы бар айналмалы жмсақ қылшақ			
Үлгі	VBRW	Номиналды қуат	40 W
Есептік кернеу		25,2 V \approx	
Зарядтау қрылғысы			
Үлгі	ZD024M340090EU/ TRQ-88E340090VW01	Орташа белсенді пайдалану коэффициенті	87,04%
Кіріс қуаты	100-240 V \sim 50/60 Hz 0,8 A	Төмен жүктемеде пайдалану коэффициенті (10%)	77,01%
Шығыс қуаты	34 V \approx 0,9 A	Бос жүрісте қуат ттыну	0,1 W
Қайта қуатталушы литий-ионды аккумулятор			
Үлгі	V2405-8S1P-GYA	Номиналды кернеу	29,6 V \approx
Шынайы сыйымдылық	2700 mAh	Номиналды сыйымдылық	2850 mAh
Энергия	79,92 Wh		

Литий-ионды аккумулятордың ішінде қоршаған ортаға қауіп төндіретін заттар бар. Шаңсорғыштың аккумуляторын шығарып алып, оны содан кейін кәдеге жаратыңыз немесе оны жергілікті заңдарға және қолданылатын елдің немесе өңірдің ережелеріне сәйкес қайта өңдеуге тапсырыңыз.

WEEE (Электр және электронды жабдықтың өндіріс қалдықтарын кәдеге жарату) туралы ақпарат



Осындай таңбасы бар барлық өнімдер электр және электронды жабдықтың қалдықтары болып табылады (2012/19/EU директивасына сәйкес - WEEE), оларды срыпталмаған тұрмыстық қалдықтармен араластыруға болмайды. Оның орнына, сіз пайдаланылған жабдықты үкімет немесе жергілікті билік тағайындаған қалдық электр және электронды жабдықты қайта өңдеу орнының арнайы жинау бекетіне тапсыру арқылы адам денсаулығы мен қоршаған ортаны қорғауыңыз керек. Қалдықтарды дрыс жайғастыру және қайта өңдеу қоршаған ортаға және адам денсаулығына кері әсер тигізудің алдын алуға көмектеседі. Осындай жинау бекеттерінің орналасқан жерлері және олардың ережелері мен шарттары туралы қосымша ақпарат алу үшін орнатушы тарапқа немесе жергілікті билік органдарына хабарласыңыз.

Xavfsizlik ko'rsatmalari

Noto'g'ri ishlatish natijasida sodir bo'ladigan elektr toki urishi yoki yong'in kabi baxtsiz hodisalarning oldini olish uchun foydalanishdan oldin bu qo'llanmani diqqat bilan o'qib chiqing va uni kelajakda foydalanish uchun saqlab qo'ying.

Ogohlantirish

- Bu mahsulot xavfsiz ishlashini ta'minlash va har qanday xavfning oldini olish maqsadida 8 yoshdan katta bolalar va jismoniy, hissiy, aqliy nuqsonlari yoki tajriba yoki bilimi cheklangan shaxslar ota-ona yoki qarovchining nazorati bilan foydalanishi lozim. Tozalash va texnik xizmat bolalar tomonidan nazoratsiz qilinmasligi lozim.
- Bu jihoz jismoniy, hissiy va aqliy kamchiliklari bor yoki tajribasi va bilimi bo'lmagan shaxslarga (jumladan, bolalar) ularning xavfsizligi uchun javobgar shaxs tomonidan bu jihozdan foydalanish bo'yicha nazorat va ko'rsatma berilmagan holatda foydalanish uchun mo'ljallanmagan.
- Bolalar qurilma bilan o'ynamasligiga ishonch hosil qilish uchun nazorat qilinishi lozim.
- Changyutkich o'yinchoq emas. Bolalar bu mahsulot bilan o'ynamasligi yoki uni ishlatmasligi lozim. Bolalar oldida changyutkichdan foydalanishda diqqatli bo'ling. Bolalarga ota-ona yoki qarovchining nazoratsiz changyutkichni tozalashga va texnik xizmat ko'rsatishga ruxsat bermang.
- Changyutkichni binodan tashqarida yoki nam yuzalarda ishlatmang. Changyutkichni faqat bino ichida quruq yuzalarda ishlatting. Vilkani yoki changyutkichning biror qismini nam qo'l bilan ushlamang.
- Yong'in, portlash yoki jarohat xavfini kamaytirish uchun foydalanishdan oldin litiy batareya va quvvatlagich adapteri shikastlanmaganiga ishonch hosil qiling. Litiy batareya yoki quvvatlagich shikastlangan bo'lsa, changyutkichdan foydalanmang.
- Ko'p yuzali cho'tka, illuminatsiya yumshoq rolikli cho'tka, motorli mini cho'tka, batareya, metall bog'lovchi shtifti va vakuum elektr o'tkazuvchi bo'ladi va suv yoki boshqa suyuqlikka botirilishi mumkin emas. Tozalashdan keyin barcha filtrlar quritilganiga ishonch hosil qiling.
- Qismlarni surishda jarohat yetishining oldini olish uchun ko'p yuzali cho'tka, illuminatsion yumshoq rolikli cho'tka va motorli mini cho'tkani tozalashdan oldin changyutkichni o'chiring. Ko'p yuzali cho'tka, illuminatsion yumshoq rolikli cho'tka, motorli mini cho'tka, chang qismi va filtr changyutkichni ishlatishdan oldin to'g'ri o'rnatilgan bo'lishi kerak.
- Faqat original quvvatlagich adapteridan foydalaning. Original bo'lmaganidan adapterdan foydalanmang, chunki u litiy batareya yonib ketishiga sabab bo'lishi mumkin.
- Benzin yoki ohak, ammiak, drenaj tozalagichlar va boshqa suyuqliklar kabi tez alanganuvchi yoki yonuvchan suyuqliklarni yig'ib olish uchun changyutkichdan foydalanmang.
- Changyutkichdan jihozni zararlashi mumkin bo'lgan oyna, tirnoqlar, burama mixlar yoki tangalar kabi o'tkir va qattiq narsalarni yig'ish uchun foydalanmang. Gipsokarton qoldiqlari, o'choq kuli kabi kullar, ko'mir, sigaret qoldig'i yoki gugurt kabi chekish yoki yonish materiallarini yig'ib olish uchun changyutkichdan foydalanmang.
- Foydalanishdan oldin tozalanishi zarur maydonni tekshiring. Tirqishlar to'silib qolishini oldini olish uchun kattaroq qog'oz, qog'oz uyumi, plastik mato yoki o'tkir buyumlar (oyna, tirnoq, burama mix, tanga va hokazo kabilar) va tirqishlardan kattaroq boshqa narsalarni tozalab oling.
- Sochlar, keng kiyimlar, barmoqlar va tananing boshqa qismlarini changyutkichning tirqishi va harakatlanayotgan qismlaridan uzoqda tuting. Shlang, uzaytiruvchi tayoq va asboblarni ko'zingiz yoki qulog'ingizga qaratmang yoki ularni og'zingizga solmang.

- Changyutkichning tirqishlariga biror narsani solmang. Changyutkichning biror tirqishi to'silgan holatda undan foydalanmang. Havo oqimini kamaytirishi mumkin bo'lgan chang, tuk, soch yoki boshqa narsalardan saqlang.
- Changyutkichni stol, stol va boshqa nobarqaror yuzalarga suyab qo'ymang, chunki bu qurilmaga zarar yoki tanaga jarohat yetkazishi mumkin. Changyutkich ag'darilganda zarar yetsa yoki ishlamay qolsa, belgilangan xizmat bo'limlarimizga murojaat qiling. Hech qachon qurilmani o'zingizcha qismlarga ajratishga harakat qilmang.
- Batareyani quvvatlash qo'llanmasidagi barcha ko'rsatmalarga qat'iy amal qilinishi kerak. Batareyani belgilangan harorat diapazonida to'g'ri quvvatlamaslik batareyaning zararlanishiga olib kelishi mumkin.
- Faqat ishlab chiqaruvchi tomonidan tavsiya qilingan aksessuarlar va almashtirish qismlaridan foydalaning.
- Changyutkichdan zinalarni tozalash uchun foydalanishda yanada e'tiborli bo'ling.
- Uzoq muddat foydalanilmaganda va biror texnik xizmat ko'rsatish yoki tuzatish oldidan changyutkich rozetkadan uzilganiga ishonch hosil qiling.
- Bu mahsulotni tashqarida, vannaxonalar yoki hovuzlar atrofiga o'rnatmang, quvvatlamang yoki foydalanmang.
- Yong'in xavfi ogohlantirishi: Changyutkich filtrlariga biror xushbo'y hid solmang. Bu turdagi mahsulotlar changyutkich yonib ketishiga sabab bo'ladigan alanganuvchi moddalardan tarkib topadi.
- Faqat original quvvatlagichdan foydalaning (Model ZD024M340090EU/TPQ-88E340090VW01). Bunday qilmaslik lity-ion batareya yonib ketishiga sabab bo'lishi mumkin.
- OGOHLANTIRISH: Batareyani quvvatlash uchun faqat bu jihoz bilan birga berilgan ajraladigan ta'minot birligidan foydalaning.
- Faqat tasdiqlangan batareya turidan (Model V2405-8S1P-GYA) foydalaning. Bunday qilmaslik lity-ion batareya yonib ketishiga sabab bo'lishi mumkin.
- Agar batareya materiali chiqib ketsa, batareyalar soviguncha va tutun tarqalib ketguncha u joydan odamlarni uzoqlashtiring.
- Xavfli gazlarni chiqarib yuborish uchun maksimal ventilyatsiyani ta'minlang va teri hamda ko'zga tegishi yoki tutunlar ingalatsiyasidan saqlaning.
- To'kilgan suyuqlikni so'rib oluvchi vosita bilan olib tashlang va chiqindini yondirib yuboring.
- Haddan tashqari issiq va sovuq muhitda (0°C /32°F dan past yoki 40°C /104°F dan yuqori) foydalanmang va saqlamang. Kabelsiz changyutkichni 0°C /32°F dan yuqori va 40°C /104°F dan past haroratda quvvatlang.
- Bu mahsulot faqat uy sharoitida foydalanish uchun mo'ljallangan.
- Ta'minot terminallarida qisqa tutashuv sodir bo'lmaydi.



Operator qo'llanmasini oqing



Ajraladigan ta'minot birligi



Faqat bino ichida foydalanish uchun

Biz, Dreame Trading (Tianjin) Co., Ltd., bu uskuna amaldagi direktivalar va Yevropa normalari va o'zgartirishlariga muvofiqligini ma'lum qilamiz. Yevropa Ittifoqi muvofiqlik deklaratsiyasi to'liq matni quyidagi internet manzilida mavjud:

<https://global.dreametech.com>

Batafsil elektron qo'llanma uchun

<https://global.dreametech.com/pages/user-manuals-and-faqs> saytiga o'ting

Mahsulot bo'yicha umumiy ma'lumot

Aksessuarlar

1. Moslashuvchan adapter
2. Aylanuvchi yumshoq chang cho'tkasi
3. Motorli mini cho'tka
4. Quvvatlagich
5. Uzaytiruvchi tayog
6. Kombinatsiya asbobi
7. Uzaytiruvchi shlang
8. Ko'p yuzali cho'tka
9. Aksessuar saqlash qotirgichi (ushlash tayog'i x1, saqlash qotirgichi x1)
10. Illuminatsion yumshoq rolikli cho'tka

Rasm A

Eslatma: Bu qo'llanmadagi rasmlar faqat ko'rsatish uchun xolos. Asl mahsulot farq qilishi mumkin.

Qism nomlari

Changyutkich

1. Chang chashkasi
2. Chang chashkasi bo'shatish tugmasi
3. Chang chashkasi pastki qopqog'i bo'shatish tugmasi
4. Batareya to'plamini bo'shatish tugmasi
5. Display ekrani
6. Quvvat tugmasi
7. So'rish darajasini almashtirish
8. Antistatik aloqa
9. Quvvatlash porti
10. Batareya holati indikatorini

Rasm B

O'rnatish

Aksessuarlarni o'rnatish

Eslatma:

- Motorli mini cho'tkani uzaytiruvchi tayog bilan foydalanish tavsiya etilmaydi.
- Aksessuarlarni zaruriy tozalash ehtiyojlariga ko'ra o'rnatish.
- Pastda turadigan mebellarni tozalashda moslashuvchan adapterdan foydalanish tavsiya etiladi va kundalik polni tozalash uchun doim changyutkichga ulangan bo'lishi tavsiya etilmaydi.

Rasm C-1

Aksessuar saqlash qotirgichini o'rnatish

Ushlash tayog'ini saqlash qotirgichiga vertikal tarzda ovoz eshitguningizcha kiriting.

Rasm C-2

Quvvatlash

Birinci marta foydalanishdan oldin changyutkichni to'liq quvvatlang.

Eslatma:

- Changyutkich quvvat olayotganda uni ishlatib bo'lmaydi.
- Changyutkich to'liq quvvatlanganda batareya holat indikatorini 5 daqiqadan keyin o'chadi va changyutkich energiyani tejash rejimiga o'tadi.
- Bu taxminan 3,5 soat oladi. Changyutkichdan turbo rejimida uzoqroq vaqt foydalanish batareyaning qizishiga sabab bo'ladi, bu esa quvvatlash vaqtini uzaytiradi. Quvvatlashdan oldin changyutkichni 30 daqiqa davomida soviting.

Rasm D-1

Batareya holati displeyi

1. Batareya holati indikatorini

-  Miltillovchi oq
- Yaxlit oq
- O'chirilgan

Quvvatlash

- To'liq quvvatlangan
-  Quvvatlash
- Kutish rejimi

Rasm D-2



2. Display ekranini

Quvvatlash davomida displey ekranidagi raqam hozirgi batareya darajasini foizda ko'rsatadi. Raqam 100 bo'lganda batareya to'liq quvvatlangan bo'ladi.

Rasm D-3



Ishlatish usuli

Display ekranini

1. Kir darajasi indikatorini
 - Rang real vaqtda chang miqdori bilan o'zgaradi (faqat avtomatik rejimda).
2. Zarrachalar miqdori indikatorini
3. So'rish darajasi
 -  Eko
 -  Avtomatik
 -  Turbo
4. So'rish darajasini almashtirish
 - Eko, avtomatik va turbo rejimlarini almashtirish uchun qisqa bosning.
5. Zarrachalar turlari
 - > 10µm (eg. pollen)
 - > 50µm (eg. hair)
 - > 200µm (eg. dust)
 - > 500µm (eg. mite)
6. Batareya darajasi foizi
 - Displey ekranini "LO" ni ko'rsatsa, bu batareya darajasi 10% dan pastligini bildiradi.
7. Quvvat tugmasini
 - Yoqish/o'chirish uchun qisqa bosning

Rasm E-1



Sozlamalar

Kutish rejimida sozlamalar interfeysiga kirish uchun so'rish darajasini almashtirishni  3 soniya bosib turing. Variantni tanlash uchun almashtirish tugmasini  qisqa bosning va tasdiqlash uchun 3 soniya  bosib turing.

Filtrni sozlash

Filtrni sozlashni tanlash uchun so'rish darajasini almashtirishni  3 soniya bosib turing va filtr sozlashni avtomatik yakunlaydi.

Chiqish



Sozlama interfeysida asosiy interfeysga bevosita qaytish uchun  yoqish tugmasini bosning yoki  tugmasini tanlang, keyin asosiy interfeysga qaytish uchun  tugmasini 3 soniya bosib turing.

Rasm E-2

Eslatma:

- Agar 15 soniyadan ortiq vaqt davomida biror amal bajarilmasa, ekran o'chadi va yana yoqilganda asosiy interfeysga qaytadi.
- Yuqori balandlikdagi joylarda noto'g'ri foydalanishdan qochish uchun ishlatishdan oldin yuqori balandlik rejimiga almashtirish tavsiya etiladi (sozlama ko'rsatilguncha so'rish darajasini almashtirishni 3 soniya bosib turing, keyin yuqori balandlik rejimiga kirish/chiqish uchun yoqish tugmasini 3 soniya bosib turing).
- Changyutkich to'g'ri ishlamayotgan bo'lsa, ekran displeyi xatolik xabarini ko'rsatadi. Yechimni topish uchun nosozliklarni bartaraf etish jadvaliga qarang.

Tozalashni boshlamoqda

Ishlashni boshlash uchun  yoqish tugmasini bosning. Tozalash yakunlanganidan keyin  tugmasini bosning va yig'ilgan turli zarrachalar miqdori ekranda ko'rinadi. Avtomatik, eko va turbo darajalarini almashtirish uchun  tugmasini bosning va mos belgi ekranda ko'rinadi.

Eslatma:

- Biror tozalash rejimi ishlashdan toxtasa, changyutkich qayta yonganda avtomatik rejim standart boladi. Zavoddagi standart sozlama avtomatik rejim bo'ladi.

- Faqat avtomatik rejimda so'rish quvvati va kir darajasi indikator rangi real vaqtda zarrachalar miqdori bilan o'zgaradi.

Rasm E-3

Turli aksessuarlardan foydalanish

Ko'p yuzali chotka

Eslatma:

Jihoz yoqilganda cho'tka roligining old qismidagi chiroqlar avtomatik yonadi, bu esa foydalanish uchun qulay bo'ladi.

- Bolalar o'yin choyshablari, gilamlar ustida foydalanishda yoki qahva donalari, popkorn va boshqa granulalarni tozalashda cho'tka ustidagi tugmani yoqib oling.

- Kafel, yog'och pol va boshqa qattiq yuzalar ustini tozalashda tugmani o'chirib qo'ying.

Rasm E-4

Motorli mini cho'tka

Divanlar, yotoqxonalar va boshqa matoli yuzalardan kir, hayvon tuklari va boshqa murakkab qoldirlarni tozalash uchun. Ipak kabi mo'rt yuzalarni tozalash tavsiya etilmaydi.

Rasm E-5

Kombinatsiya asbobi

Yoriqlar, eshik va derazalar burchaklari, zinalar va yetish qiyin bo'lgan joylarni tozalash uchun mos.

Rasm E-6

Aylanuvchi yumshoq chang cho'tkasi

U uzaytiruvchi shlangga ulanishi mumkin. Aylanuvchi bosh bilan oyna, ekranlar va klaviaturalar kabi nozik va mo'rt yuzalar va burchaklarni tozalash uchun mos keladi.

Rasm E-7

Moslashuvchan adapter

Bir bosish bilan tayoqni egish va uzaytirish karavot va divan kabi pastda turadigan mebellar ostiga oson yeta oladi.

Eslatma: Pastda turadigan mebellarni tozalashda moslashuvchan adapterdan foydalanish tavsiya etiladi va kundalik polni tozalash uchun doim changyutkichga ulangan bo'lishi tavsiya etilmaydi.

Rasm E-8

Illuminatsion yumshoq rolikli cho'tka

Marmarlar va kafellar kabi qattiq pol qoplamalarini tozalash uchun mos.

Eslatma:

Jihoz yoqilganda cho'tkaning yon chiroqlari avtomatik yonadi, bu esa foydalanish uchun qulay bo'ladi.

Rasm E-9

Eslatma:

- Agar biror aylanuvchi qism tiqilib qolsa, changyutkich avtomatik o'chib qolishi mumkin. Tiqilib qolgan narsalarni olib tashlang va keyin foydalanishni boshlang.
- Batareya ortiqcha qiziganda changyutkich avtomatik o'chib qoladi. Motor harorati normal darajaga qaytguncha kuting, keyin foydalanishni boshlang.

Texnik xizmat ko'rsatish

Maslahatlar:

- Kafolatingiz bekor bo'lib ketishining oldini olish uchun doim original qismlardan foydalaning.
- Agar filtr yoki teshik tiqilib qolsa, changyutkich yoqilganidan biroz o'tib ishlashdan to'xtaydi. Ishlashni qayta tiklash uchun naychani tozalang.
- Chang chashkasini tozalashdan oldin rozetkadan uzilganini tekshiring va changyutkichni yoqish tugmasini o'chirish holatida saqlang.
- Agar changyutkich uzoq muddat ishlatalmasa, uni to'liq quvvatlab, quvvat kabelini uzib, batareyani olib qoying hamda salqin va namlik past bo'lgan bevosita quyosh nuri tushmaydigan muhitda saqlang. Haddan ortiq quvvatsizlanishning oldini olish uchun batareyani kamida uch oyda bir marta quvvatlang.

Changyutkichni tozalash

Changyutkichni yumshoq va quruq mato bilan arting.

Chang chashkasi, o'rnatilgan filtr va siklon yig'ilmasini tozalash

1. Chang chashkasi pastki qopqog'i bo'shatish tugmasini bosib, keyin ichidagilarni bo'shating.

Rasm F-1

2. Chang chashkasi bo'shatish tugmasi bosib va uni changyutkichdan olib tashlang.

Rasm F-2

3. Avval oldindan o'rnatilgan filtrni yechib oling va keyin siklon tizimini aylantiring.

Rasm F-3

4. Siklon yig'ilmasi, o'rnatilgan filtr va chang chashkasini toza bo'lguncha yuving. Yuvgandan keyin kamida 24 soat davomida havoda quriting.

Rasm F-4

Eslatma:

- Chang chashkasini zarur bo'lganda tozalang.

- Siklon tizimi va o'rnatilgan filtrni eng kamida har 3 oydan 4 oygacha bir marta tozalash tavsiya etiladi.

Filtrni tozalash

1. Rasmda ko'rsatilganidek chang chashkasini ajrating.

Rasm F-5

2. Filtrni rasmda ko'rsatilgan yo'nalishda pastga tortish orqali uni changyutkichdan ajrating.

Rasm F-6

3. Filtrni 360° aylantirish orqali yuving. Filtrga tiqilib qolgan axlatlarni chiqarib tashlash uchun uni bir necha marta sekin silkiting.

Rasm F-7

4. Filtrni 24 soat davomida havoda quriting.

Rasm F-8

Eslatma:

- Filtrni yuvish uchun faqat toza suvdan foydalaning.
- Yuvish vositasidan foydalanmang.
- Filtrni cho'tka yoki barmoq bilan tozalashga urinmang.
- Filtrni har 4 oydan 6 oygacha bir marta tozalash tavsiya etiladi.

Ko'p yuzali cho'tkani tozalash

1. Qulfni to'xtaguncha soat yo'nalishiga qarshi buring, keyin cho'tka roligidan rolikni ajrating.

Rasm F-9

2. Cho'tka roligiga tiqilib qolgan sochlar va tolalarni kesib tashlash uchun qaychidan foydalaning. Quruq mato yoki qog'oz sochiq bilan teshik va shaffof qopqoqdagi changni artib oling. Ishlatishdan oldin to'liq quriting.

Rasm F-10

3. Kir bo'lsa, toza bo'lguncha cho'tka roligini toza suv bilan yuving.

Rasm F-11

4. Cho'tka roligini to'liq quriguncha tepaga qarab kamida 24 soat qo'yib qo'ying.

Rasm F-12

Motorli mini cho'tkani tozalash

1. Qulfni ovoz eshitguningizcha soat yo'nalishiga qarshi aylantirish uchun tasvirlanganidek tangadan foydalaning. Motorli mini cho'tkani chiqargandan so'ng cho'tka roligini olib tashlang.

Rasm F-13

2. Cho'tka roligini yuving va tozalang. Cho'tka roligini to'liq quriguncha tepaga qaratib havo yaxshi aylanadigan joyga kamida 24 soat qo'yib qo'ying.

Rasm F-14

3. Cho'tka roligi quriganda, quyidagi qismlarga ajratishning teskari tartibida uni qayta o'rnatang.

Rasm F-15

Illuminatsion yumshoq rolikli cho'tkani tozalash

1. Rasmda ko'rsatilganidek, rolikni uyadan olish uchun cho'tka roligining bo'shatish tugmasini bosang.

Rasm F-16

2. Rolikni yon qopqoqdan ajratang. G'ildirakchalarni ajratish uchun kichik g'ildirakchani bo'shatish tugmalarini soat yo'nalishiga teskari aylantiring.

Rasm F-17

3. Cho'tka roligi va g'ildirakchalarga tiqilib qolgan sochlar va tolalarni kesib tashlash uchun qaychidan foydalaning. Quruq mato yoki qog'oz sochiq bilan teshik va shaffof qopqoqdagi changni artib oling. Ishlatishdan oldin to'liq quriting.

Rasm F-18

4. Kir bo'lsa, toza bo'lguncha cho'tka roligini toza suv bilan yuving. Keyin cho'tka roligini to'liq quriguncha tepaga qaratib kamida 24 soat qo'yib qo'ying.

Rasm F-19

Batareya to'plamini almashtirish

Changyutkichda cheklangan quvvatlash sikliga ega bo'lgan, ajratiladigan va qayta quvvatlanadigan litiy-ion batareya to'plami mavjud. Uzoq foydalangandan keyin batareya to'plami ortiq quvvatni ushlamasligi mumkin. Shunday bo'lsa, bu batareya to'plamining ishlash sikli yakunlanganini va u almashtirilishi kerakligini anglatadi.

1. Batareya to'plamini ajratish uchun rasmda ko'rsatilganidek, bo'shatish tugmasini pastga bosang va batareya to'plamini o'ngga suring.
2. Yangi batareya to'plamini o'rnatang.

Savol-javoblar

Changyutkich to'g'ri ishlamayotgan bo'lsa, quyidagi jadvalga qarang.

Xatoliklar	Ehtimoliy sabablar	Yechimlar
Changyutkich ishlamaydi.	Jihozning batareyasi tugadi yoki batareya darajasi past.	Changyutkichni to'liq quvvatlang, keyin foydalanishni boshlang.
	Ortiqcha qizishdan himoya rejimi to'silish tomonidan yoqildi.	So'rish tirqishi yoki havo kanalini tozalang. Changyutkich soviguncha kuting, keyin uni qayta yoqing.
	So'rish tirqishi yoki havo kanali to'silgan.	So'rish tirqishi yoki havo kanalida biror to'siqni tozalang.
Zaif so'rish kuchi.	Chang chashkasi to'la va/yoki filtr yig'ilmasi tiqilib qolgan.	Chang chashkasini bo'shating va/yoki filtr yig'ilmasini tozalang.
	Biriktirma to'silib qolgan.	Biriktirmada biror to'siqni tozalang.
Motor g'alati shovqin chiqarmoqda.	Asosiy so'rish tirqishi yoki uzaytiruvchi tayoq to'silgan.	So'rish tirqishi yoki uzaytiruvchi tayoqda biror to'siqni tozalang.
Quvvatlanayotganda batareya indikator yonmayapti.	Quvvatlagich changyutkichga yaxshi kirmayapti.	Quvvatlagich changyutkichga to'g'ri kirganini tekshiring.
	Batareya quvvatlanadi va avtomatik tarzda Uyqu rejimiga o'tadi.	Changyutkich normal ishlamoqda.
	Yuqoridagi ikki ehtimollikni chiqarib yuborgandan keyin muammo yechilmasa, texnik xizmat ko'rsatish uchun sotuvdan keyingi servis bo'limiga murojaat qiling.	
Quvvatlash juda sekin.	Batareya harorati juda past yoki juda yuqori.	Motor harorati normal darajaga tushguncha kuting, keyin quvvatlang.
Ko'p yuzalining LED chiroqlari cho'tka va illuminatsiya yumshoq rolikli cho'tka ishlamayapti.	LED chiroqlar zararlangan.	Texnik xizmat ko'rsatish uchun sotuvdan keyingi servis bo'limiga murojaat qiling.

Holat	Ehtimoliy sabablar	Yechimlar
Changyutkichni yoqqandan keyin indikator qizil bo'ladi.	Batareya to'plami zararlangan.	Texnik xizmat ko'rsatish uchun sotuvdan keyingi servis bo'limiga murojaat qiling.
Changyutkich quvvatlanayotganda indikator tez-tez qizil miltillaydi.	Quvvatlagich mos kelmadi.	Changyutkichni quvvatlash uchun faqat original quvvatlagichdan foydalaning.
Changyutkich ishlatilayotganda indikator oq miltillaydi.	Batareya tugadi.	Vaqtida quvvatlang.



Nosozliklarni bartaraf etish

Changyutkich to'g'ri ishlayotgan bo'lsa, ekran displeyi xatolik xabarini ko'rsatadi. Yechimni topish uchun nosozliklarni bartaraf etish jadvaliga qarang.

Xatolik belgisi	Xatolik xabari	Yechimlar
	Past batareya	Vaqtida quvvatlang.
	Batareya quvvati tugadi	Vaqtida quvvatlang.
	Batareya harorati juda yuqori	Batareya harorati normal darajaga qaytguncha kuting, keyin foydalanishni boshlang.
	Havo kanali to'silgan	Chang chashkasi, uzaytiruvchi tayoq, ko'p yuzali cho'tka, illuminatsion yumshoq rolikli cho'tka yoki motorli mini cho'tka to'silganini tekshiring.
	Cho'tka roligi tiqilgan	Cho'tka roligida tiqilib qolgan axlat va sochlarni tozalash uchun [Ko'p yuzali cho'tkani tozalash] bo'limiga qarang.
	Filtr tugamoqda	Filtrni vaqtida almashtiring.
	Filtrni almashtiring	Filtrni almashtirgandan keyin filtrni sozlash uchun [Sozlamalar]ga qarang.
	Xato	Texnik xizmat ko'rsatish uchun sotuvdan keyingi servis bo'limiga murojaat qiling.

Changyutkich			
Model	VZV16A	Nominal quvvat	715 W
Quvvatlash kuchlanishi	34 V ===	Nominal kuchlanish	29,6 V ===
Quvvatlash vaqti	taxminan 3,5 soat		
Ko'p yuzali cho'tka		Motorli mini cho'tka	
Model	VMBZ	Model	VMMY
Nominal quvvat	40 W	Nominal quvvat	20 W
Nominal kuchlanish	25,2 V ===	Nominal kuchlanish	24 V ===
Illuminatsion yumshoq rolikli cho'tka			
Model	VBRW	Nominal quvvat	40 W
Nominal kuchlanish		25,2 V ===	
Quvvatlagich			
Model	ZD024M340090EU/ TPQ-88E340090VW01	O'rtacha faol samaradorlik	87,04%
Kirish	100V-240 V~ 50/60 Hz 0,8 A	Past yuklamada samaradorlik (10%)	77,01%
Chiqish	34 V === 0,9 A	Yuklamasiz quvvat sarfi	0,1 W
Qayta quvvatlanuvchi litiy-ion batareyalar to'plami			
Model	V2405-8S1P-GYA	Nominal kuchlanish	29,6 V ===
Nominal quvvat	2700 mAh	Nominal quvvat	2850 mAh
Energiya	79,92 Wh		

Litiy-ion batareyada atrof-muhit uchun xavfli moddalar mavjud. Changyutkichni utilizatsiya qilishdan oldin batareya to'plamini ajratib, keyin foydalanilgan mamlakat yoki hududning mahalliy qonunlari va tartiblariga ko'ra yo'q qiling yoki qayta ishlashga topshiring.

WEEE haqida ma'lumot



Bu belgiga ega barcha mahsulotlar chiqindi elektr va elektron uskunalari (WEEE 2012/19/EU direktivasidagi kabi) bo'lib, ular ajratilmagan maishiy chiqindilar bilan aralashmasligi lozim. Buning o'rniga chiqindi qurilmalaringizni hukumat yoki mahalliy hokimiyat organlari belgilagan chiqindi elektr va elektron qurilmalarni qayta ishlash uchun mo'ljallangan yig'ish punktiga topshirish orqali inson salomatligi va atrof-muhitni muhofaza qilishingiz lozim. To'g'ri chiqitga chiqarish va qayta ishlash atrof-muhit va inson salomatligi uchun ehtimoliy salbiy oqibatlarining oldini olishga yordam beradi. Bunday yig'ish punktlarining joylashuvi va shartlari haqida qo'shimcha ma'lumot olish uchun o'rnatuvchi yoki mahalliy hokimiyat organlariga murojaat qiling.

The word "dreame" is the abbreviation of Dreame Technology Co., Ltd. and its subsidiaries in China. It is the transliteration of the company's Chinese name "追觅", which means striving for excellence in every endeavor and reflects the company's vision of continuous pursuit, exploration and search in technology.



For more information & after-sales support, contact us via
aftersales@dreame.tech or <https://global.dreametech.com>
Dreame Trading (Tianjin) Co., Ltd.
Made in China

VZV16A-EU-A06
YY-YY

