

# AKM 700/NE

12NC: 859470001000

Code EAN: 8003437831256

Whirlpool

SENSING THE DIFFERENCE

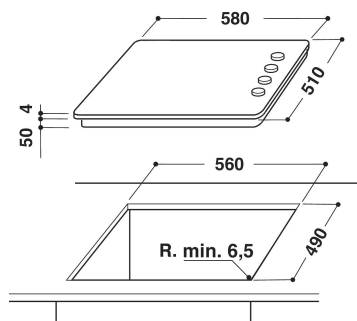
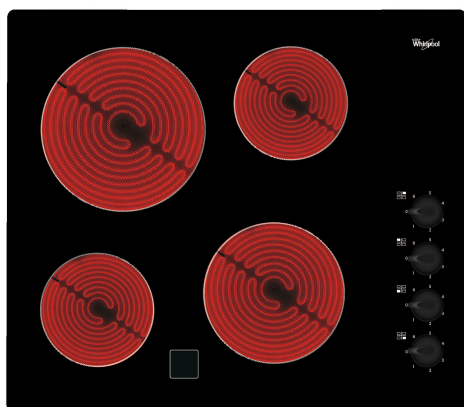

## CARACTERISTIQUES PRINCIPALES

|   |                  |
|---|------------------|
| Groupe de produit                           | Table de cuisson |
| Type de construction                        | Encastrable      |
| Type de commande                            | Mécanique        |
| Types de dispositifs de réglage et d'alarme | -                |
| Nombre de brûleurs                          | 0                |
| Nombre de foyers électriques                | 4                |
| Nombre de plaques électriques               | 0                |
| Nombre de plaques radiantes                 | 4                |
| Nombre de plaques halogènes                 | 0                |
| Nombre de plaques à induction               | 0                |
| Nombre de zones de chauffe-plat électriques | 0                |
| Emplacement du bandeau de commande          | Latérale         |
| Matériau de base de la surface              | Verre            |
| Couleur principale du produit               | Noir             |
| Puissance de raccordement                   | 6200             |
| Puissance de raccordement au gaz            | 0                |
| Intensité                                   | 27               |
| Tension                                     | 230              |
| Fréquence                                   | 50/60            |
| Longueur du cordon électrique               | 0                |
| Type de prise                               | Schuko           |
| Raccordement au gaz                         | N/A              |
| Largeur du produit                          | 580              |
| Hauteur du produit                          | 50               |
| Profondeur du produit                       | 510              |
| Hauteur minimale de la niche d'encastrement | 50               |
| Largeur minimale de la niche d'encastrement | 560              |
| Profondeur de la niche d'encastrement       | 490              |
| Poids net                                   | 8                |
| Programmes automatiques                     | Non              |

## CARACTERISTIQUES TECHNIQUES

|                                      |             |
|--------------------------------------|-------------|
| Témoin de mise sous tension          | Non         |
| Témoin de fonctionnement des plaques | 4           |
| Type de régulation                   | Radiant     |
| Type de couvercle                    | Sans        |
| Témoin de chaleur résiduelle         | Indépendant |
| Interrupteur Marche/Arrêt            | Oui         |
| Dispositif de sécurité               | -           |
| Minuterie                            | Non         |

## PERFORMANCES

|                |             |
|----------------|-------------|
| Type d'énergie | Électricité |
|----------------|-------------|