

# MOBILE TV STAND WITH SHELF

SOPORTE DE TV MÓVIL CON ESTANTE  
MEUBLE TV MOBILE AVEC ÉTAGÈRE  
SUPORTE DE TV MÓVEL COM PRATELEIRA

## UK520B

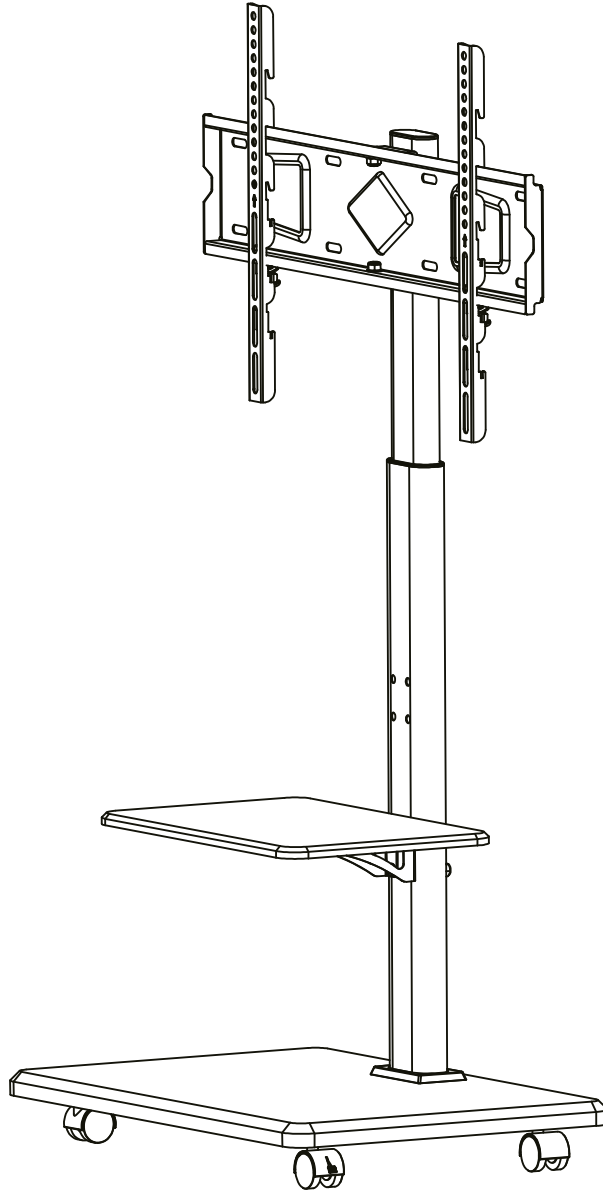

### INSTALLATION GUIDE | GUÍA DE INSTALACIÓN GUIDE D'INSTALLATION | GUIA DE INSTALAÇÃO



75x75	100x100
100x200	400x200
200x100	300x400
200x200	400x300
200x300	400x400
300x200	600x400
300x300	



**CAUTION:** DO NOT EXCEED RATED LISTED WEIGHT. SERIOUS INJURY OR PROPERTY DAMAGE MAY OCCUR!  
**PRECAUCIÓN:** NO EXCEDA EL PESO NOMINAL INDICADO. ¡PODRÍAN PRODUCIRSE LESIONES GRAVES O DAÑOS MATERIALES!  
**ATTENTION:** NE PAS DÉPASSER LE POIDS NOMINAL INDIQUÉ. DES BLESSURES GRAVES OU DES DOMMAGES MATÉRIELS PEUVENT SE PRODUIRE!  
**ATENÇÃO:** NÃO EXCEDA O PESO NOMINAL INDICADO. PODEM OCORRER LESÕES GRAVES OU DANOS NA PROPRIEDADE!



# 1 PART LIST / LISTA DE PIEZAS / LISTE DES PIÈCES / LISTA DE PEÇAS

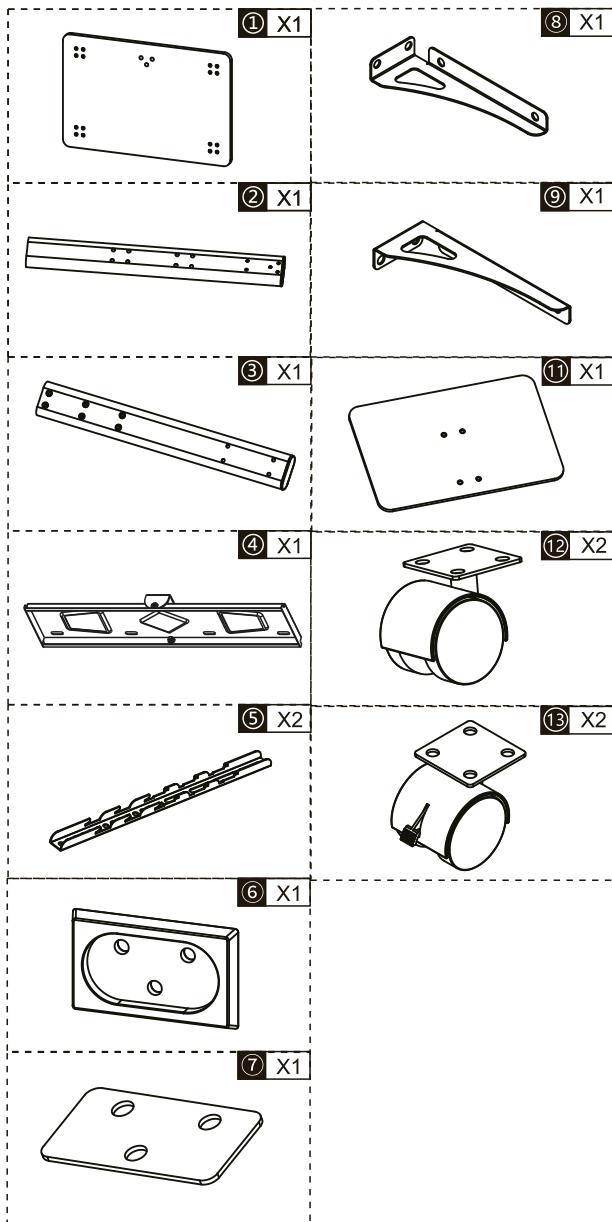

Plastic Washer / Arandela de plástico  
Rondelle en plastique / Anilha de plástico

Steel Washer / Arandela de acero  
Rondelle en acier / Anilha de aço

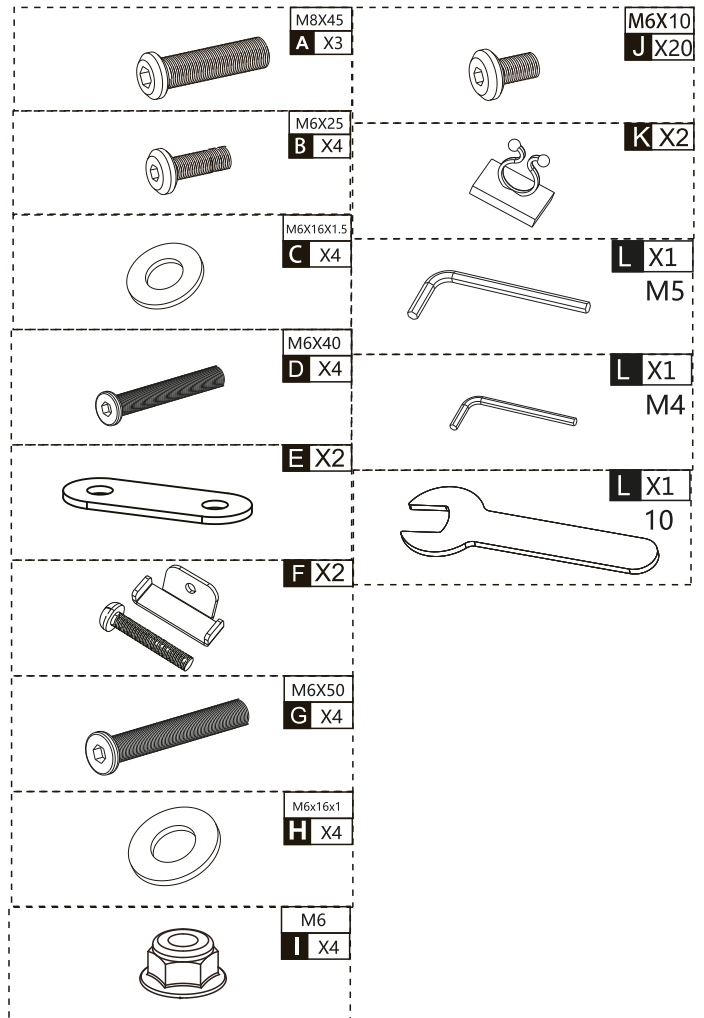

## FOR TV INSTALLATION / PARA INSTALACIÓN DE TV

## POUR L'INSTALLATION DU TÉLÉVISEUR / PARA INSTALAÇÃO DE TV

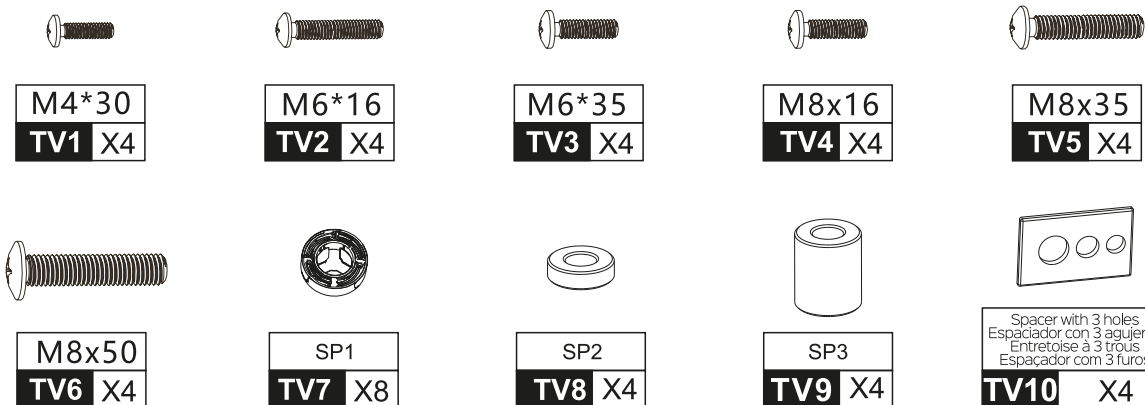

**2 WHEEL MOUNTING / MONTAJE RUEDAS / ASSEMBLAGE DES ROUES / MONTAGEM DE RODAS**

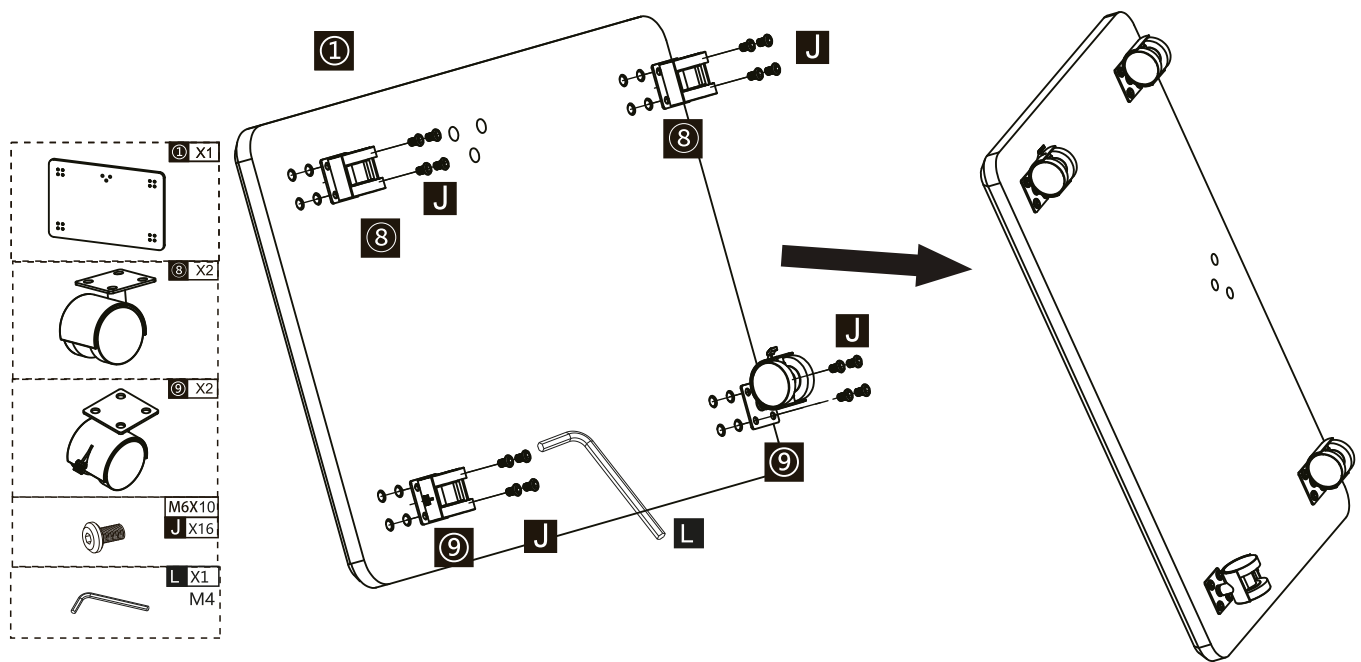

**3 COLUMN INSTALLATION / INSTALACIÓN DE COLUMNA**

**3 INSTALLATION DE LA COLONNE / INSTALAÇÃO DE COLUNA**

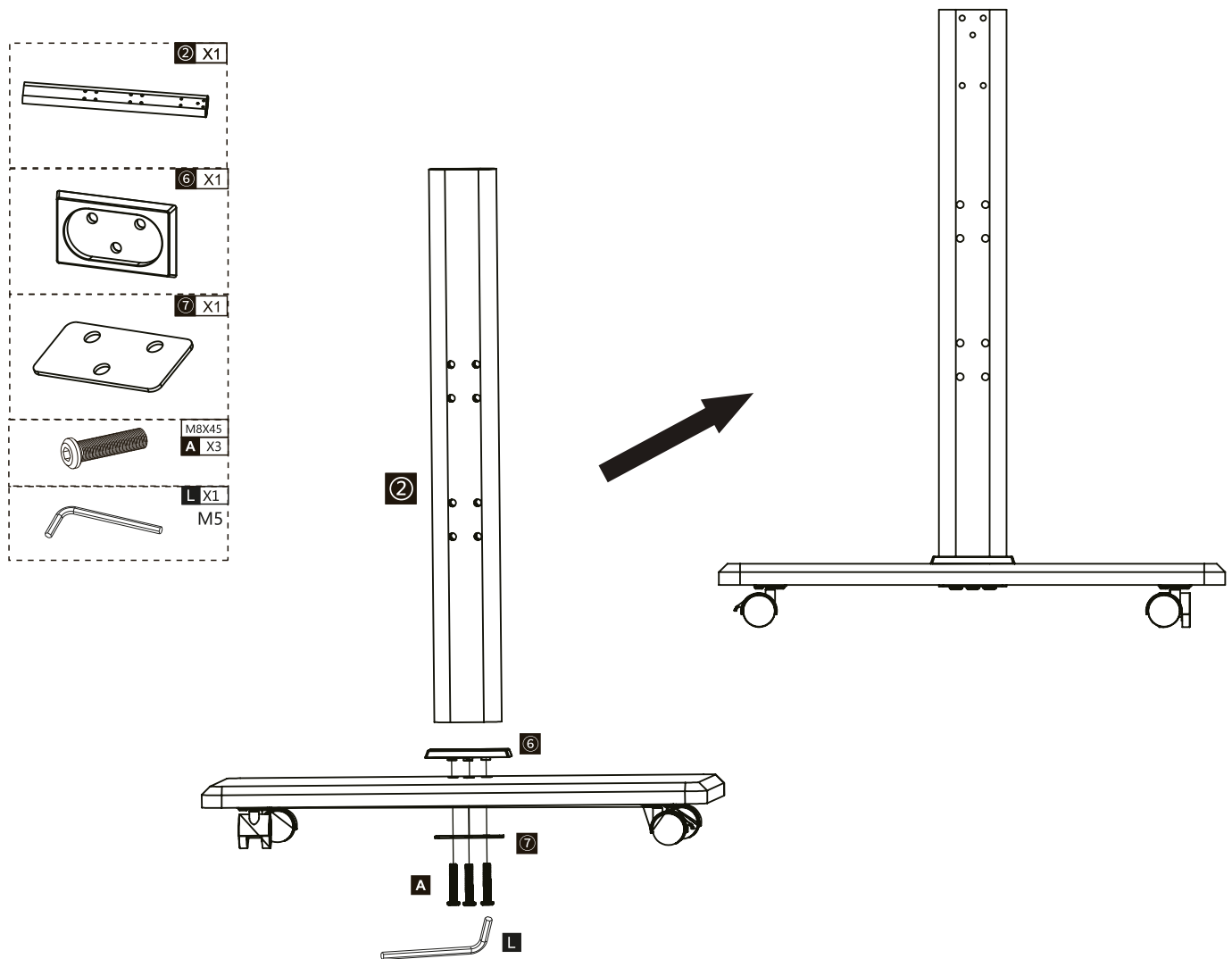

**4 COLUMN INSTALLATION / INSTALACIÓN DE COLUMNA**

**4 INSTALLATION DE LA COLONNE / INSTALAÇÃO DE COLUNA**

NOT INCLUDED  
NO INCLUIDO  
NON INCLUS  
NÃO INCLUIDO

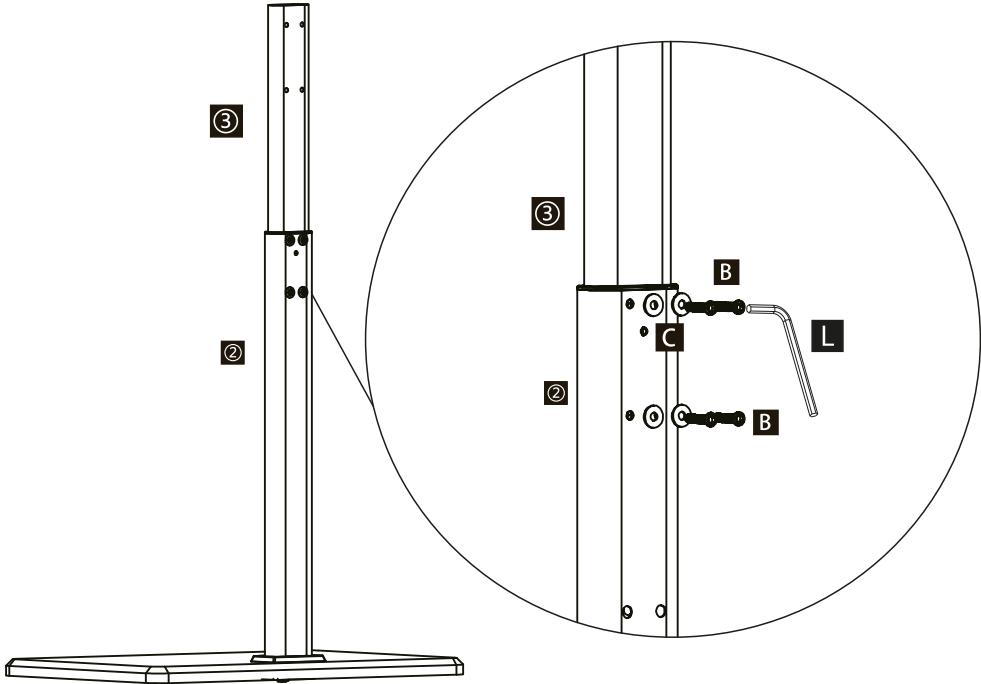
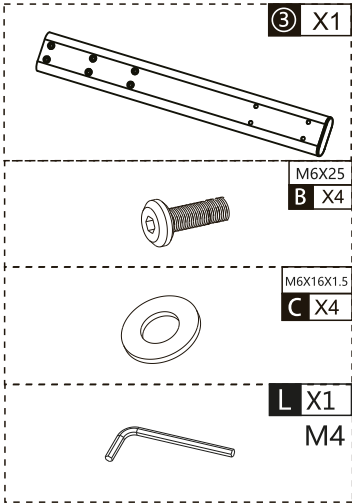

**5 INSTALL TV PLATE / INSTALAR LA PLACA DE TV**

**5 INSTALLER LA PLAQUE TV / INSTALAÇÃO DA PLACA DE TV**

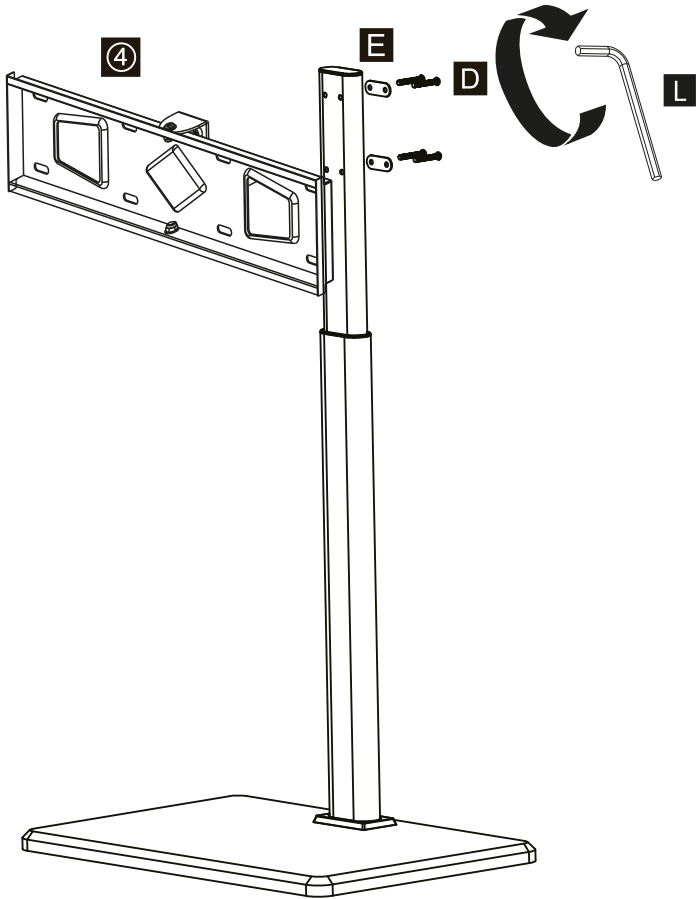
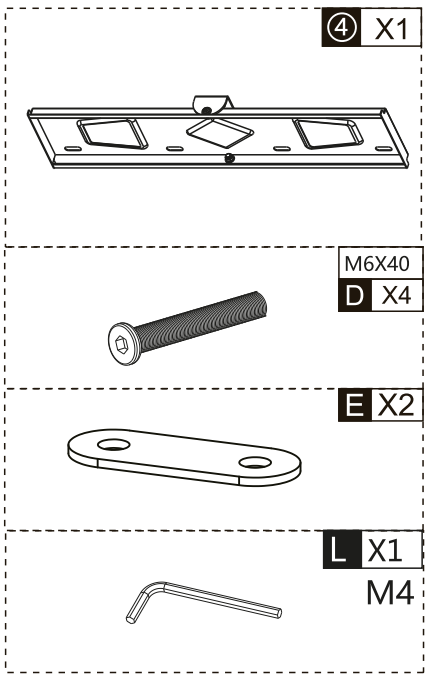

**6 SHELF INSTALLATION / INSTALACIÓN DEL ESTANTE**

**6 INSTALLATION DES ÉTAGÈRES / INSTALAÇÃO DE PRATELEIRA**

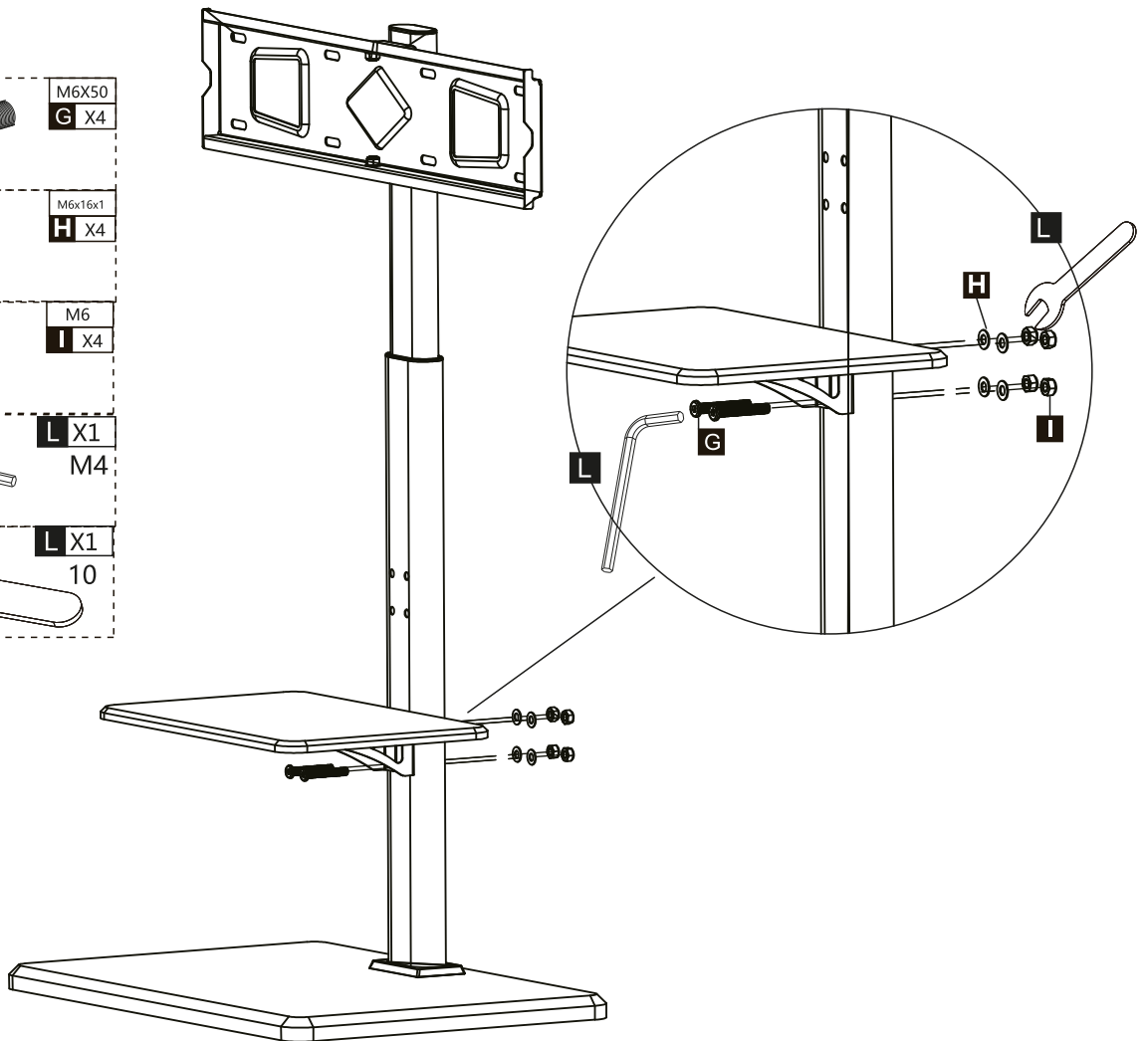
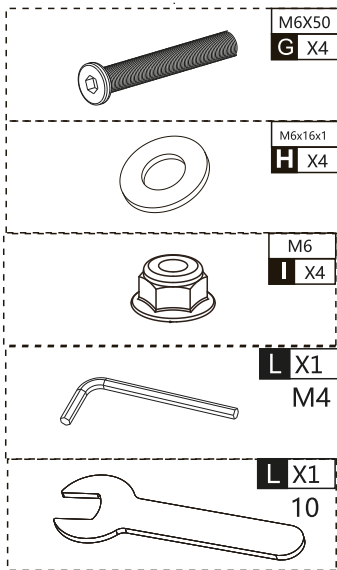
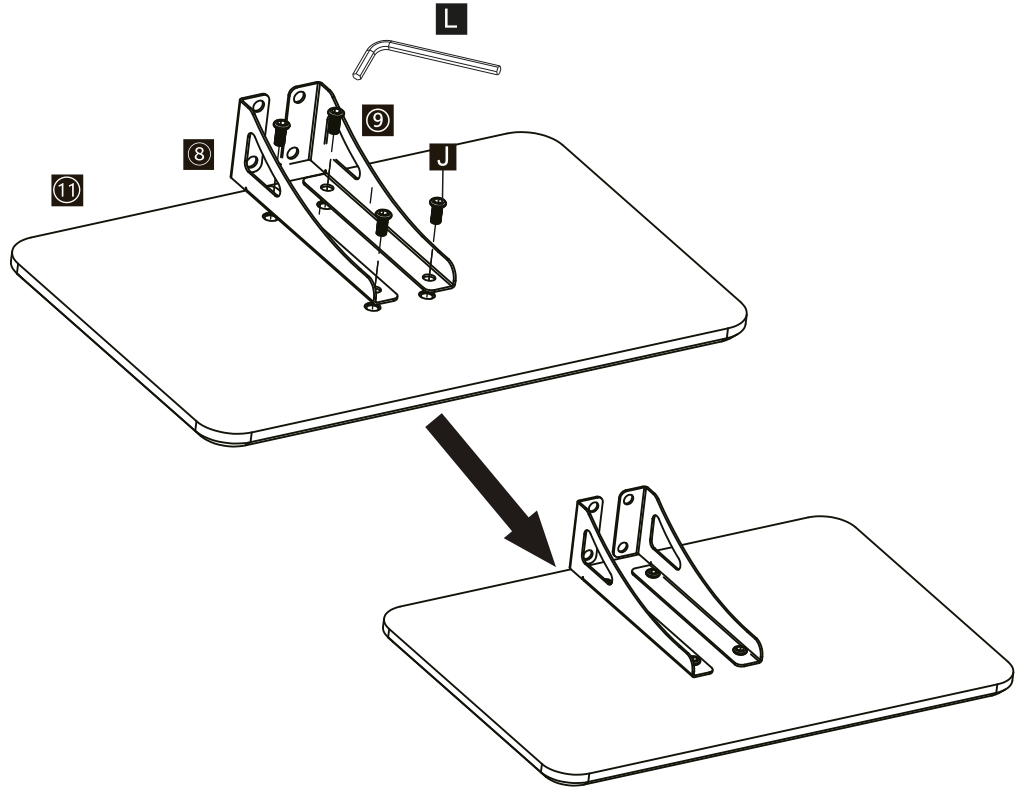
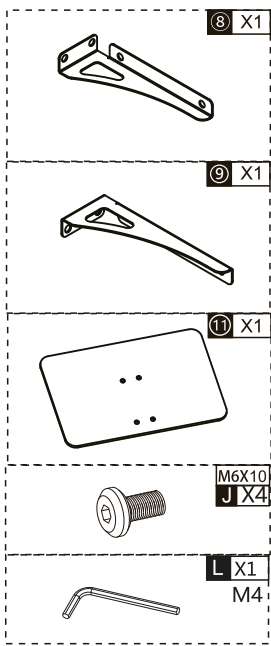

## 6 INSTALLING TV BRACKETS / INSTALACIÓN DE LOS SOPORTES DEL TV

## 6 INSTALLATION DES SUPPORTS TV / INSTALAR OS SUPORTES DE TV

Measure the TV fixing holes Width and Height / Mida el ancho y la altura de los orificios de fijación del televisor / Mesurer la largeur et la hauteur des trous de fixation du téléviseur / Meça a largura e a altura dos orifícios de fixação do televisor

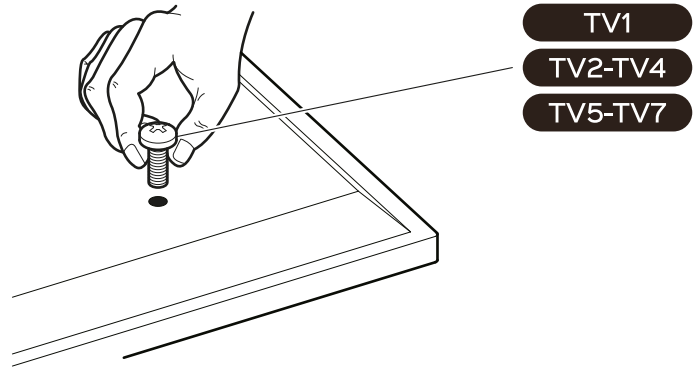
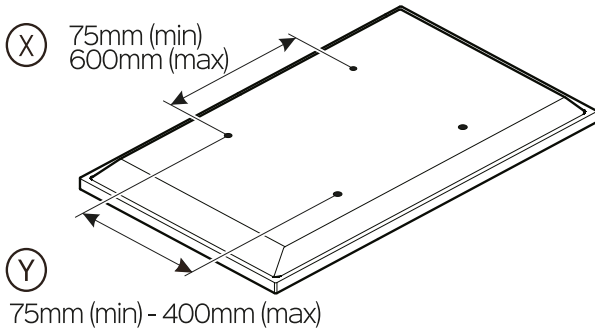

If width X is greater than 60mm or height Y greater than 400mm **STOP** installation / Si el ancho X es mayor a 60 mm o la altura Y mayor a 400 mm, **DETENGA** la instalación / Si la largeur X est supérieure à 60 mm ou la hauteur Y supérieure à 400 mm, **ARRÊTEZ** l'installation / Se a largura X for superior a 60 mm ou a altura Y superior a 400 mm **PARE** a instalação

You are provided with 4 diameters of TV fixing screws, M6 and M8. Determine the screw diameter that fits. Se proporcionan 4 diámetros de tornillos para fijar el televisor, M6 y M8. Determine el diámetro de tornillo que se adapta. Vous disposez de 4 diamètres de vis de fixation TV, M6 et M8. Déterminez le diamètre de vis qui convient. Recebe 4 diâmetros de parafusos de fixação de TV, M6 e M8. Determine o diâmetro do parafuso adequado.

### Spacers / Espaciadores / Entretoises / Espaçadores

For TVs with irregular / bumps back  
Para televisores con parte posterior irregular / resaltos  
Pour les téléviseurs avec un dos irrégulier / bosses  
Para televisores com parte traseira irregulares / inchaços

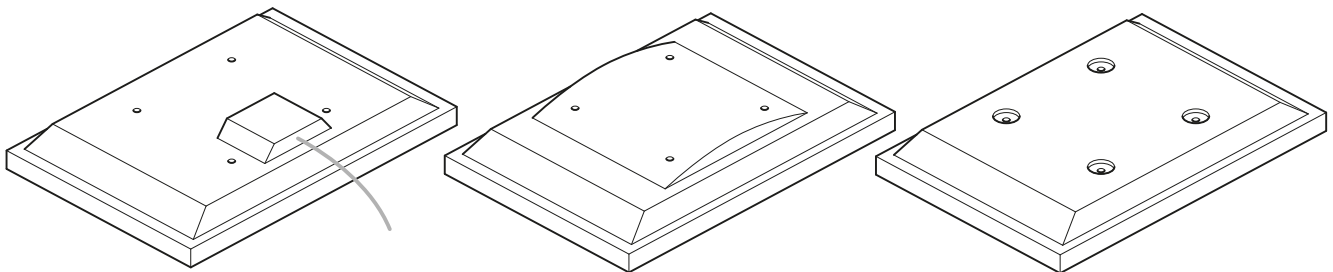

### No Spacers / Sin Espaciadores / No Entretoises / No Espaçadores

For TVs with flat / without bumps back  
Para televisores con parte trasera plana / sin protuberancias  
Pour les téléviseurs avec dos plat / sans bosses  
Para televisores com costas planas / sem saliências

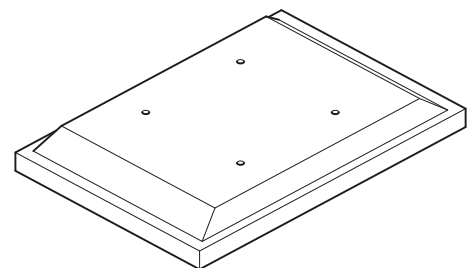

### WARNING / ADVERTENCIA / AVERTISSEMENT / AVISO

Please keep for future reference.  
Por favor, consérvelo para futuras referencias.  
Veuillez conserver ce document pour référence ultérieure.  
Guarde para referência futura.

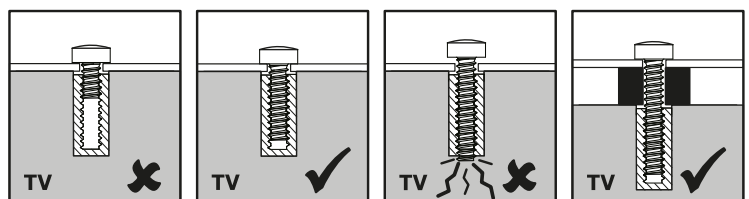

**6 INSTALLING TV BRACKETS / INSTALACIÓN DE LOS SOPORTES DEL TV**

**6 INSTALLATION DES SUPPORTS TV / INSTALAR OS SUPORTES DE TV**

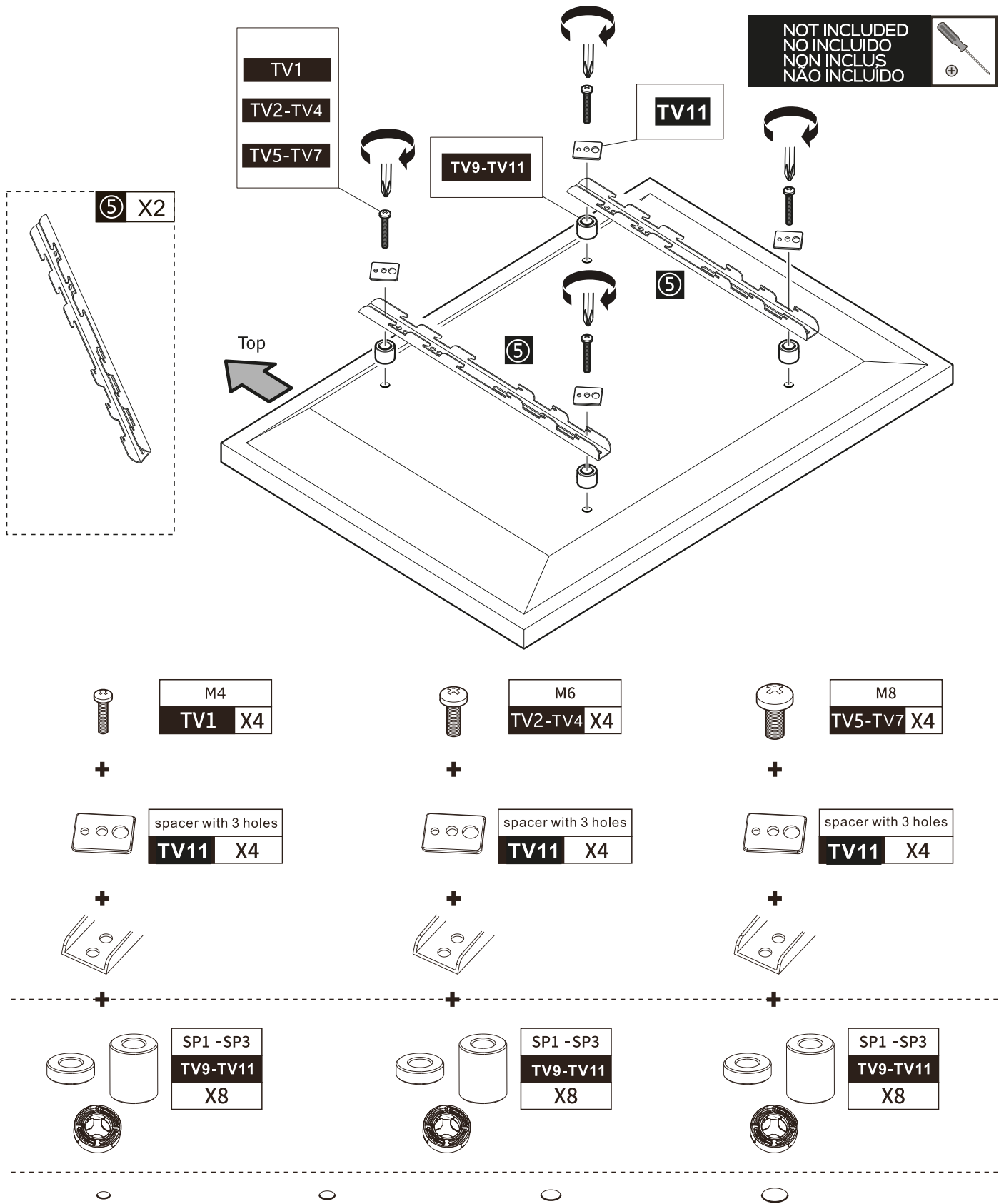

Attach the bracket to the back of your TV using suitable screw, reducer and spacer combinations.  
 Fije el soporte a la parte posterior de su televisor utilizando combinaciones adecuadas de tornillos, reductores y espaciadores.  
 Fixez le support à l'arrière de votre téléviseur à l'aide de combinaisons de vis, de réducteurs et d'entretoises appropriées.  
 Fixe o suporte à parte traseira do seu televisor utilizando combinações adequadas de parafuso, redutor e espaçador.

6 INSTALLING TV BRACKETS / INSTALACIÓN DE LOS SOPORTES DEL TV

6 INSTALLATION DES SUPPORTS TV / INSTALAR OS SUPORTES DE TV

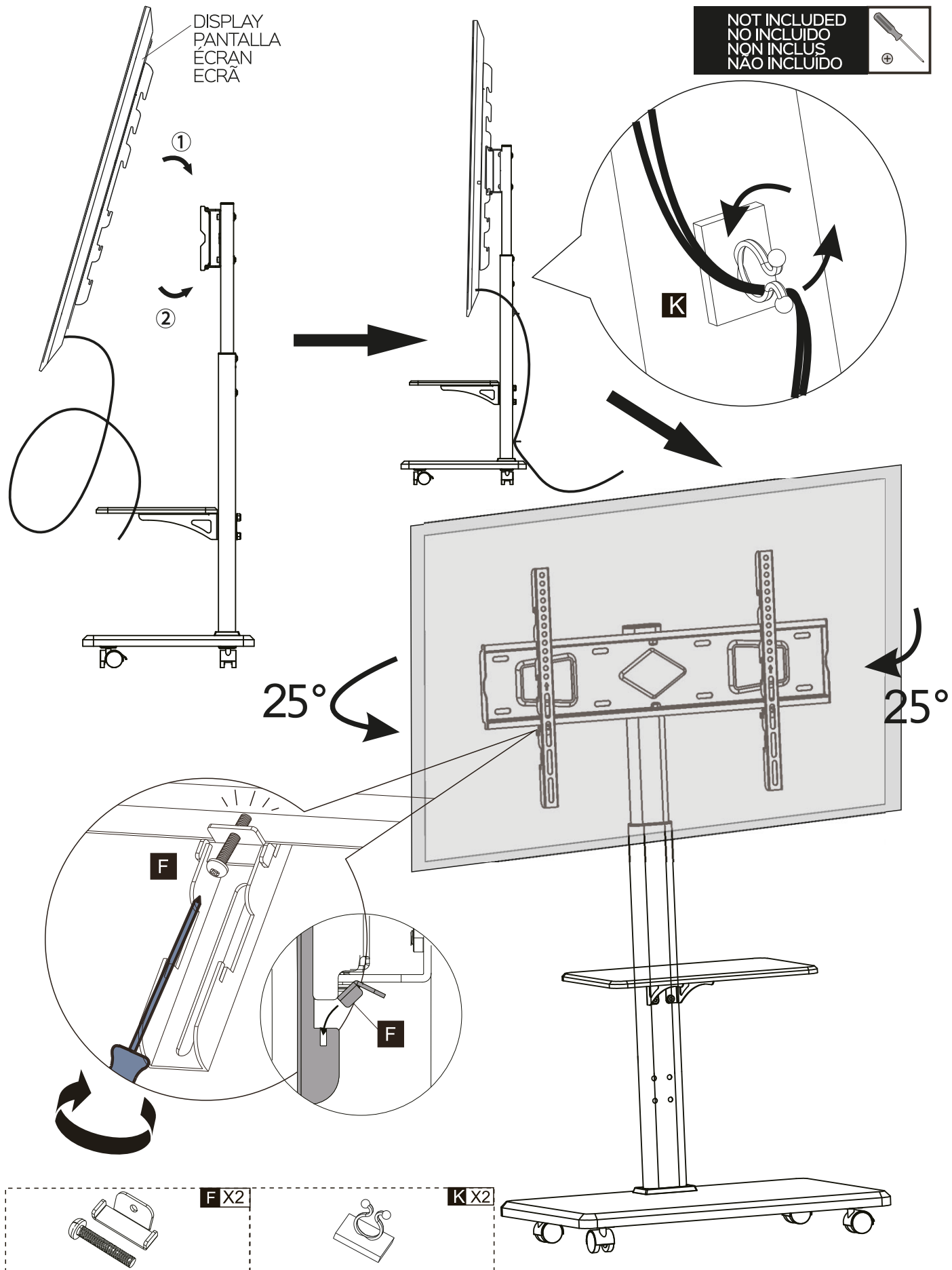

## CAUTION

This product contains small items that could be a choking hazard if swallowed. Keep these items away from young children.

- Make Sure these instructions are read and completely understood before attempting installation. If you are unsure of any part of this installation, please contact a professional installer for assistance.
- The wall or mounting surface must be capable of supporting the combined weight of the mount and the display, otherwise the structure must be reinforced.
- Safety gear and proper tools must be used. A minimum of two people are required for this installation. Failure to use safety gear can result in property damage, serious injury or death.
- please check joint parts every two months, making sure the screws are loosened or not.

Never exceed the maximum load capacity 40 KG, or else it may result in product failure or personal injury.

**Note:** this product is intended for indoor use only. Use of this product outdoors could lead to product failure or personal injury.

## PRECAUCIONES

Este producto contiene piezas pequeñas que podrían ser un peligro de asfixia si el producto se ingiere. Mantener fuera del alcance de los niños pequeños.

- Asegúrese de que estas instrucciones son leídas y completamente entendidas antes de comenzar la instalación. Si no está seguro de cualquier parte de esta instalación, por favor póngase en contacto con un instalador profesional para pedir ayuda.

La pared o superficie de montaje debe ser capaz de soportar el peso del soporte más la pantalla, de lo contrario la estructura debe ser reforzada

- Debe de utilizar equipo de seguridad y herramientas. Se necesita un grupo mínimo de dos personas para esta instalación. Si no se utiliza equipo de seguridad pueden resultar daños a la propiedad, lesiones graves o muerte.
- Por favor revise las piezas ensambladas cada dos meses, asegurándose de que los tornillos no se aflojan.

Nunca exceda la carga máxima 40 KG de capacidad, o de lo contrario puede resultar un fallo del producto o lesiones personales.

**Nota:** este producto está diseñado para uso interior.

El uso de este producto en exteriores podría causar fallas del producto o lesiones personales.

## ADVERTISEMENTS

Ce produit contient des petits obiets qui pourraient ralentir le risque d'étourtement en cas d'ingestion. Éloignez-les de vos enfants.

- Assurez-vous que ces instructions sont lues et comprises avant de tenter l'installation. Si vous n'êtes pas sûr d'une étape, contactez un installateur professionnel.

Le mur ou la surface de montage doit être capable de supporter le poids combiné du support et de l'écran, sinon la structure doit être renforcée.

- Le mécanisme de sécurité et les outils appropriés doivent être utilisés. Un minimum de deux personnes est nécessaire pour cette installation. Si vous n'utilisez pas l'équipement de sécurité, ceci peut entraîner des dommages matériels, des blessures graves ou la mort.
- Vérifiez les pièces communes tous les deux mois, en s'assurant que les vis soient bien serrées.

Ne dépassez jamais la capacité maximale de 40 kg, sinon vous avez le risque d'endommager des produits ou d'entraîner des blessures.

**Notice :** Ce produit est conçu pour une utilisation en intérieur. L'utilisation de ce produit à l'extérieur pourrait conduire à un endommagement du produit ou des blessures.

## PRECAUÇÕES

Este produto contém pequenas peças que podem ser um risco de asfixia se o produto for engolido. Manter fora do alcance das crianças pequenas.

- Certifique-se de que estas instruções são lidas e totalmente compreendidas antes de iniciar a instalação. Se não tiver a certeza sobre qualquer parte desta instalação contacte um instalador profissional para obter assistência. A parede ou superfície de montagem deve ser capaz de suportar o peso do suporte mais o ecrã caso contrário a estrutura deve ser reforçada
- Deve utilizar equipamentos e ferramentas de segurança. É necessário um grupo mínimo de duas pessoas para esta instalação. A não utilização de equipamento de segurança pode resultar em danos materiais ferimentos graves ou morte.
- Verifique as peças montadas a cada dois meses certificando-se de que os parafusos não se soltam.

Nunca exceda a carga máxima de 40 KG de capacidade caso contrário pode resultar falha do produto ou ferimentos pessoais.

**Nota:** Este produto destina-se a uso interno.

O uso externo deste produto pode causar falha no produto ou ferimentos pessoais.



Protect our environment: do not dispose of electrical equipment in your domestic waste. Please return any electrical equipment that you will no longer use to the collection points provided for their disposal. These simple steps can help to avoid the potential effects that incorrect waste disposal can cause on the environment and human health.

This will contribute to recycling and other forms of re-use of electrical and electronic equipment. Information concerning where the equipment can be disposed of can be obtained from your local authorities.

Proteger nuestro medio ambiente: no tire los aparatos eléctricos a la basura doméstica. Por favor devuelva cualquier equipo eléctrico que ya no utilice a los puntos de recogida previstos para su eliminación. Estos pasos simples pueden ayudar a evitar los posibles efectos que la eliminación de residuos incorrecta puede causar sobre el medio ambiente y la salud humana. Esto contribuirá al reciclado y otras formas de re-uso de aparatos eléctricos y electrónicos. La información relativa al lugar en que el equipo puede ser eliminado se puede obtener de las autoridades locales.

Protégez notre environnement : ne jetez pas d'appareils électriques dans vos ordures ménagères. Rapportez les équipements électriques que vous n'utilisez plus aux points de collecte prévus à cet effet. Ces mesures simples peuvent contribuer à éviter les effets potentiels d'une élimination incorrecte des déchets sur l'environnement et la santé humaine. Cela contribuera au recyclage et à d'autres formes de réutilisation des équipements électriques et électroniques. Les informations concernant les lieux d'élimination des équipements peuvent être obtenues auprès des autorités locales.

Proteja nosso meio ambiente: não descarte aparelhos elétricos no lixo doméstico. Por favor, devolva qualquer equipamento elétrico que você não usa mais aos pontos de coleta designados para descarte. Essas etapas simples podem ajudar a evitar os efeitos potenciais que o descarte inadequado de resíduos pode ter no meio ambiente e na saúde humana. Isso contribuirá para a reciclagem e outras formas de reutilização de equipamentos elétricos e eletrônicos. Informações sobre onde o equipamento pode ser descartado podem ser obtidas com as autoridades locais.



MADE IN CHINA

Imported by: COLORS Information Technology, SL.

C/ Morse, 49 - Pol. Ind. San Marcos · 28906 Getafe (Madrid)

CIF: B-84045574

[www.colors-it.es](http://www.colors-it.es)



