



KRUPS®

AUTHENTIC

RANGE XP381 / XP384

QUICK START GUIDE

EN BG

CS BS

DE EL

ES ET

FR HR

NL HU

PL IT

PT KK

RO LT

RU LV

TR SK

UK SL

AR SR

CS Stručný návod **DE** Kurzanleitung **ES** Guía de inicio rápido **FR** Guide de démarrage rapide **NL** Snelstartgids **PL** Skrócony przewodnik **PT** Guia de início rápido **RO** Ghid de pornire rapidă **RU** Краткое руководство пользователя **TR** Hızlı başlangıç kılavuzu **UK** Короткий посібник користувача **AR** دليل البدء السريع **BG** Ръководство за бърз старт **BS** Vodič za brzi početak **EL** Συνοπτες οδηγίες χρήσης **ET** Kiirjuhend **HR** Vodič za brzi početak **HU** Gyors üzembehelyezési útmutató **IT** Guida rapida **KK** Жылдам бастау нұсқаулығы **LT** Greito paleidimo vadovas **LV** Ātrā starta instrukcija **SK** Sprievodca rýchlym štartom **SL** Vodnik za hiter začetek **SR** Vodič za brzi početak

Read the safety instructions booklet before first use. Find the user manual with more detailed instructions by scanning the QR code or visiting www.krups.com.

CS Před prvním použitím si přečtěte bezpečnostní pokyny. Uživatelskou příručku s podrobnějšími pokyny si prohlédněte naskenováním QR kódu nebo na adrese www.krups.com **DE** Lesen sie vor der ersten verwendung die sicherheitshinweise durch. Das benutzerhandbuch mit detaillierteren anweisungen finden sie, indem sie den QR-code scannen oder www.krups.com besuchen **ES** Lee el folleto de instrucciones de seguridad antes del primer uso. Para acceder al manual de usuario con instrucciones más detalladas, escanea el código QR o visita www.krups.com **FR** Lisez le manuel des consignes de sécurité avant la première utilisation. Retrouvez la notice d'utilisation avec des instructions plus détaillées en scannant le QR code ou sur www.krups.com **NL** Lees het boekje met veiligheidsinstructies voordat u de machine voor het eerst gebruikt. Scan de QR-code of ga naar www.krups.com voor de gebruikershandleiding met meer gedetailleerde instructies. **PL** Przed pierwszym użytkowaniem należy zapoznać się z instrukcjami bezpieczeństwa. Szczegółową instrukcję można pobrać po zeskanowaniu kodu QR lub ze strony www.krups.com **PT** Leia o folheto das instruções de segurança antes de utilizar o aparelho pela primeira vez. Encontre o manual do utilizador com instruções mais detalhadas, efetuando a leitura do código QR ou acedendo a www.krups.com **RO** Citiți broșura cu instrucțiuni de siguranță înainte de prima utilizare. Accesați manualul de utilizare cu mai multe instrucțiuni detaliate prin scanarea codului QR sau accesând www.krups.com **RU** Перед первым использованием прочтите брошюру «инструкции по технике безопасности». Более подробные инструкции см. в руководстве пользователя, просканировав QR-код или посетив веб-сайт www.krups.com **TR** İlk kullanımdan önce güvenlik talimatları kitapçığına okuyun. QR kodunu tarayarak veya www.krups.com adresini ziyaret ederek daha ayrıntılı talimatları içeren kullanim kılavuzuna ulaşabilirsiniz. **UK** Перед першим використанням прочитайте брошуру з інструкціями з техніки безпеки. Для перегляду посібника користувача з більш детальними інструкціями відскануйте QR-код чи завітайте на сайт www.krups.com. WWW.KRUPS.COM اعثر على دليل المستخدم الذي يشمل تعليمات أكثر تفصيلاً عن طريق مسح رمز الاستجابة السريعة ضوئياً أو زيارة الموقع **AR** **BG** Преди първа употреба прочетете книжката с инструкции за безопасност. Намерете ръководството за употреба с по-подробни инструкции, като сканирате QR кода или посетете www.krups.com **BS** Prije prve upotrebe pročitajte knjižicu sa sigurnosnim uputstvima. Pronadite korisnički priručnik s detaljnijim uputstvima tako što ćete skenirati QR kod ili posjetiti www.krups.com **EL** Διαβάστε το φυλλάδιο οδηγιών ασφαλείας πριν από την πρώτη χρήση. Σαρωστε τον κωδικό QR ή μεταβείτε στη διεύθυνση www.krups.com για να βρείτε το έγχειριδιο χρήσης με πιο λεπτομερείς οδηγίες. **ET** Lugege enne esimest kasutuskorda ohutusjuhendit. Üksikasjalikumate juhustega kasutusjuhendi leiате, skannides QR-koodi või külastades veebilehte www.krups.com **HR** Prije prve uporabe pročitajte sigurnosne upute. Korisnički priručnik s detaljnijim uputama možete pronaći skeniranjem QR koda ili posjetom web-mjestu www.krups.com **HU** az első használat előtt olvassa el a biztonsági utasítások kézikönyvét. A QR-kód beolvasásával vagy a www.krups.com weboldalon megtekintheti a felhasználó kézikönyv részletes utasításait. **IT** Leggere il libretto delle istruzioni di sicurezza prima del primo utilizzo. Per consultare il manuale dell'utente con istruzioni più dettagliate, eseguire la scansione del codice QR o visitare il sito www.krups.com **KK** Бірінші рет пайдаланар алдында қауіпсіздік нұсқаулары кітапшасын оқыңыз. Толығырақ нұсқаулықтары бар пайдаланушы нұсқаулығын QR-кодты сканерлеу арқылы немесе www.krups.com веб-сайтына кіру арқылы табыңыз. **LT** Prieš naudodami pirmą kartą, perskaitykite saugos intrukcijų vadovą. Naudotojo vadovą su išsamesnėmis instrukcijomis rasite nuskaite QR kodą arba apsilanke svetainėje www.krups.com **LV** Pirms pirmās lietošanas reizes izlasiet brošūru ar drošības instrukcijām. Lai skatītu lietotāja rokasgrāmatu ar detalizētām instrukcijām, skenējiet QR kodu vai apmeklējiet vietni www.krups.com **SK** Pred prvým použitím si prečítajte brožúru s bezpečnostnými pokynmi. Návod na použitie s podrobnejšími pokynmi nájdete pomocou naskenovania qe kódu alebo na stránke www.krups.com **SL** Pred prvo uporabo preberite knjižico z varnostnimi navodili. Uporabniški priročnik s podrobnejšimi navodili najdete tako, da skenirate kodo QR ali obiščete www.krups.com **SR** Pre prve upotrebe pročitajte brošuru sa bezbednosnim uputstvima. Pronadite uputstvo za upotrebu sa detaljnijim uputstvima skeniranjem QR koda ili posetite www.krups.com.



CS BEZPEČNOSTNÍ POKYNY / **DE** SICHERHEIT / **ES** SEGURIDAD / **FR** SÉCURITÉ / **NL** VEILIGHEID / **PL** BEZPIECZEŃSTWO / **PT** SEGURANÇA / **RO** SIGURANȚĂ / **RU** БЕЗОПАСНОСТЬ / **TR** GÜVENLİK / **UK** БЕЗПЕКА / **السلامة** **AR** / **BG** БЕЗОПАСНОСТ / **BS** SIGURNOST / **EL** ΑΣΦΑΛΕΙΑ / **ET** OHUTUS / **HR** SIGURNOST / **HU** BIZTONSÁG / **IT** SICUREZZA / **KK** ҚАУІПСІЗДІК / **LT** SAUGA / **LV** DROŠĪBA / **SK** BEZPEČNOSŤ / **SL** VARNOST / **SR** BEZBEDNOST

1. OVERVIEW..... 5

CS PŘEHLED / **DE** ÜBERSICHT / **ES** DESCRIPCIÓN GENERAL / **FR** VUE D'ENSEMBLE / **NL** OVERZICHT / **PL** INFORMACJE OGÓLNE / **PT** DESCRIÇÃO GERAL / **RO** PREZENTARE GENERALĂ / **RU** ОБЩИЕ СВЕДЕНИЯ / **TR** GENEL BAKIŞ / **UK** ОГЛЯД / نظرة عامة / **AR** / **BG** ОСНОВНИ СВЕДЕНИЯ / **BS** PREGLED / **EL** ΕΠΙΣΚΟΠΗΣΗ / **ET** ÜLEVAADE / **HR** PREGLED / **HU** ÁTTEKINTÉS / **IT** PANORAMICA / **KK** ШОЛУ / **LT** APŽVALGA / **LV** PĀRSKATS / **SK** PREHĽAD / **SL** PREGLED / **SR** PREGLED

2. FIRST USE 8

CS PRVNÍ POUŽITÍ / **DE** ERSTER GEBRAUCH / **ES** PRIMERA UTILIZACIÓN / **FR** PREMIÈRE UTILISATION / **NL** EERSTE INGEBRUIKNAME / **PL** PIERWSZE UŻYCIE / **PT** PRIMEIRA UTILIZAÇÃO / **RO** PRIMA PUNERE ÎN FUNCȚIUNE / **RU** ПЕРВОЕ ИСПОЛЬЗОВАНИЕ / **TR** İLK KULLANIM / **UK** ПЕРШЕ ВИКОРИСТАННЯ / الاستخدام للمرة الأولى / **AR** / **BG** ПЪРВА УПОТРЕБА / **BS** PRVA UPOTREBA / **EL** ΠΡΩΤΗ ΧΡΗΣΗ / **ET** ESMAKORDNE KASUTAMINE / **HR** PRVA UPORABA / **HU** ELSŐ HASZNÁLTAKOR / **IT** PRIMO UTILIZZO / **KK** БИРИНШИ ПЕТ ҚОЛДАНУ / **LT** NAUDOJIMAS PIRMAJ KARTĄ / **LV** PIRMREIZĒJA LIETOŠANA / **SK** PRVÉ POUŽITIE / **SL** PRVA UPORABA / **SR** PRVA UPOTREBA

3. MAKING ESPRESSO WITH GROUND COFFEE..... 10

CS PŘÍPRAVA ESPRESSA S MLETOU KÁVOU / **DE** ZUBEREITUNG VON ESPRESSO MIT GEMAHLENEM KAFFEE / **ES** HACER ESPRESSO CON CAFÉ EN GRANO / **FR** PRÉPARER UN ESPRESSO AVEC DU CAFÉ MOULU / **NL** ESPRESSO MAKEN MET GEMALEN KOFFIE / **PL** PRZYGOTOWYWANIE ESPRESSO ZE ZMIELONEJ KAWY / **PT** PREPARAR CAFÉ ESPRESSO COM CAFÉ MOÍDO / **RO** PREPARAREA CAFELEI ESPRESSO CU CAFEA MĂCINATĂ / **RU** ПРИГОТОВЛЕНИЕ ЭСПРЕССО ИЗ МОЛОТОГО КОФЕ / **TR** ÖĞÜTÜLMÜŞ KAHVEYLE ESPRESSO YAPMA / **UK** ПРИГОТУВАННЯ ЕСПРЕССО З МЕЛЕНОЇ КАВИ / تحضير الإسبريسو باستخدام القهوة المطحونة / **AR** / **BG** ПРИГОТВЯНЕ НА ЕСПРЕССО С МЛЯНО КАФЕ / **BS** PRIPREMA ESPRESSO KAFE S MIJVENOM KAFOM / **EL** ΠΑΡΑΣΚΕΥΗ ESPRESSO ME ΑΛΕΣΜΕΝΟ ΚΑΦΕ / **ET** ESPRESSO VALMISTAMINE JAHVATATUD KOHVIST / **HR** PRIPREMA ESPRESSA UZ MIJVENU KAVU / **HU** PRESSZÓKÁVÉ KÉSZÍTÉSE ÖRÖLT KÁVÉVAL / **IT** PREPARAZIONE DELL'ESPRESSO CON CAFFÈ MACINATO / **KK** ҮНТАҚТАЛҒАН КОФЕМЕН ЭСПРЕССО ДАЙЫНДАУ / **LT** ESPRESSO KAVOS RUŠIMAS SU MALTA KAVA / **LV** ESPRESSO PAGATAVOŠANA, IZMANTOJOT MALTU KAFIJU / **SK** PRÍPRAVA ESPRESSA Z MLETEJ KÁVOU / **SL** PRIPRAVA ESPRESSA Z MLETO KAVO / **SR** PRAVLJENJE ESPRESSO KAFE SA MLEVENOM KAFOM

4. MAKING ESPRESSO WITH E.S.E. PODS 12

(*only on model XP384)..... 12

CS PŘÍPRAVA ESPRESSA S KAPSLAMI E.S.E. (*pouze u modelu XP384) / **DE** ZUBEREITUNG VON ESPRESSO MIT ESE-PADS (*nur bei modell XP384) / **ES** HACER ESPRESSO CON CÁPSULAS E.S.E. (*solo en el modelo XP384) / **FR** PRÉPARER UN ESPRESSO AVEC LES DOSETTES E.S.E. (*uniquement sur le modèle XP384) / **NL** ESPRESSO MAKEN MET E.S.E. PADS (*alleen bij model XP384) / **PL** PRZYGOTOWYWANIE ESPRESSO PRZY UŻYCIU KAPSULEK E.S.E. (*tylko w modelu XP384) / **PT** PREPARAR CAFÉ EXPRESSO COM PASTILHAS E.S.E. (*apenas no modelo XP384) / **RO** PREPARAREA UNUI ESPRESSO CU CAPSULE E.S.E. (*numai la modelul XP384) / **RU** ПРИГОТОВЛЕНИЕ ЭСПРЕССО С ИСПОЛЬЗОВАНИЕМ ЧАЛД E.S.E. (*только для модели XP384) / **TR** E.S.E. POD'LARLA ESPRESSO YAPMA (*yalnizca XP384 modelinde) / **UK** ПРИГОТУВАННЯ ЕСПРЕССО З КАВИ В ЧАЛДАХ (*тільки в моделі XP384) / (XP384 فقط على الطراز) E.S.E. تحضير الإسبريسو باستخدام كبسولات. / **AR** / **BG** ПРИГОТВЯНЕ НА ЕСПРЕССО С ЕДНОКРАТНИ ДОЗИ КАФЕ (*E.S.E. PODS) (*само за модел XP384) / **BS** PRIPREMA ESPRESSO KAFE S KAPSULAMA E.S.E. (*samo na modelu XP384) / **EL** ΠΑΡΑΣΚΕΥΗ ESPRESSO ME ΚΑΦΟΥΛΕΣ E.S.E. PODS (*μόνο για το μοντέλο XP384) / **ET** ESPRESSO VALMISTAMINE E.S.E. KAPSLITEGA (*ainult mudelil XP384) / **HR** PRIPREMA ESPRESSA UZ E.S.E. KAPSULE (*samo na modelu XP384) / **HU** ESZPRESSZÓ KÉSZÍTÉSE E.S.E. PÁRNÁKKAL (*csak az XP384 típus) / **IT** PREPARAZIONE DELL'ESPRESSO CON CIALDE E.S.E. (*solo sul modello XP384) / **KK** ТАБЛЕТКА-КОФЕМЕН ЭСПРЕССО ДАЙЫНДАУ (*тек XP384 үңгінде) / **LT** KAVOS RUŠIMAS NAUDOJANT E.S.E. TABLETES (*tik XP384 modelyje) / **LV** ESPRESSO PAGATAVOŠANA, IZMANTOJOT E.S.E. KAPSULAS (*tikai modelim XP384) / **SK** PRÍPRAVA ESPRESSA S E.S.E. KAPSULE (*len pri modeli XP384) / **SL** PRIPRAVA ESPRESSA Z BLAZINICAMI E.S.E. (*samo za model XP384) / **SR** PRAVLJENJE ESPRESSA SA E.S.E. DOZAMA (*samo na modelu XP384)

5. FROTHING MILK 13

CS NAPĚNĚNÍM MLÉKA / **DE** AUFSCHAÜMEN VON MILCH / **ES** ESPUMAR LECHE / **FR** MOUSSAGE DU LAIT / **NL** MELK OPSCHUIJEN / **PL** SPINIENIE MLEKA / **PT** PREPARAÇÃO DE ESPUMA DE LEITE / **RO** SPUMAREA LAPTELUI / **RU** СПЕНИВАНИЕ МОЛОКА / **TR** SÜT KÖPÜRTME / **UK** СПІНЮВАННЯ МОЛОКА / بالحلوب مع الرغوة / **AR** / **BG** РАЗПЕНВАНЕ НА МЛЯКО / **BS** MLJEČNA PJENA / **EL** ΠΑΡΑΣΚΕΥΗ ΑΦΡΟΓΑΛΟΥ / **ET** PIIMA VANUSTAMINE / **HR** PRIPREMA PJENE OD MLJEKA / **HU** TEJHABOSÍTÁS / **IT** SCHIUMA DI LATTE / **KK** ЦЫТТИ КӨПІРТУ / **LT** PIENO PUTŲ PLAKIMAS / **LV** PIENA PUTOŠANA / **SK** SPENENIE MLEKA / **SL** PENJENJEM MLEKA / **SR** PRAVLJENJE PENE OD MLEKA

6. MAKING ESPRESSO AFTER USING STEAM..... 15

CS PŘÍPRAVA ESPRESSA PO POUŽITÍ PÁRY / **DE** ZUBEREITUNG VON ESPRESSO NACH VERWENDUNG DER DAMPFDUSE / **ES** HACER ESPRESSO DESPUÉS DE USAR EL VAPOR / **FR** PRÉPARER UN ESPRESSO APRÈS AVOIR UTILISÉ LA VAPEUR / **NL** ESPRESSO MAKEN NA GEBRUIK VAN STOOM / **PL** PRZYGOTOWYWANIE ESPRESSO PO UŻYCIU PARY / **PT** PREPARAR CAFÉ ESPRESSO DEPOIS DE UTILIZAR VAPOR / **RO** PREPARAREA UNUI ESPRESSO DUPĂ UTILIZAREA ABURULUI / **RU** ПРИГОТОВЛЕНИЕ ЭСПРЕССО ПОСЛЕ РАБОТЫ С ФУНКЦИЕЙ ПОДАЧИ ПАРА / **TR** BUHARI KULLANDIKTAN SONRA ESPRESSO YARMA / **UK** ПРИГОТУВАННЯ ЕСПРЕССО ПІСЛЯ ВИКОРИСТАННЯ ПАРИ / **AR** تحضير الإسبريسو بعد استخدام البخار / **BG** ПРИГОТВЯНЕ НА ЕСПРЕССО СЛЕД ИЗПОЛЗВАНЕ НА ПАРА / **BS** PRIPREMA ESPRESSO KAFE NAKON KORIŠTENJA PARE / **EL** ΠΑΡΑΣΚΕΥΗ ESPRESSO ΜΕΤΑ ΤΗ ΧΡΗΣΗ ΑΤΜΟΥ / **ET** ESPRESSO VALMISTAMINE PÄRAST AURU KASUTAMIST / **HR** PRIPREMA ESPRESSA NAKON UPORABE PARE / **HU** PRESSZÓKÁVÉ KÉSZÍTÉSE AGÓZ HASZNÁLATA UTÁN / **IT** PREPARAZIONE DELL'ESPRESSO DOPO L'USO DEL VAPORE / **KK** БУДЫ ПАЙДАЛАНҒАННАН КЕЙІН ЭСПРЕССО ДАЙЫНДАУ / **LT** ESPRESSO KAVOS RUOŠIMAS PANAUDOJUS GARUS / **LV** ESPRESSO PAGATAVOŠANA PĒC TVAIKA UZGALA LIETOŠANAS / **SK** PŘÍPRAVA ESPRESSA PO POUŽITÍ PARY / **SL** PRIPRAVA ESPRESSA PO UPORABI PARE / **SR** PRAVLJENJE ESPRESA NAKON KORIŠĆENJA PARE

7. MAKING HOT WATER (*only on model XP384) 16

CS PŘÍPRAVA HORKÉ VODY (*pouze u modelu XP384) / **DE** ZUBEREITUNG VON HEISSEM WASSER (*nur bei modell XP384) / **ES** CALENTAR AGUA (*solo en el modelo XP384) / **FR** OBTENIR DE L'EAU CHAUDE (*uniquement sur le modèle XP384) / **NL** HEET WATER MAKEN (*alleen bij model XP384) / **PL** PRZYGOTOWANIE GORĄCEJ WODY (*tylko w modelu XP384) / **PT** PREPARAR ÁGUA QUENTE (*apenas no modelo XP384) / **RO** FIERBEREA APEI (*numai la modelul XP384) / **RU** ПОДАЧА ГОРЯЧЕЙ ВОДЫ (*только для модели XP384) / **TR** SICAK SU ALMA (*yalnızca XP384 modelinde) / **UK** НАГРІВАННЯ ВОДИ (*тільки в моделі XP384) / **AR** تحضير الماء الساخن (*نقظ على الطراز XP384) / **BG** ПРИГОТВЯНЕ НА ГОРЕЩА ВОДА (*само за модел XP384) / **BS** PRIPREMA VRUĆE VODE (*samo na modelu XP384) / **EL** ΠΑΡΑΣΚΕΥΗ ΚΑΥΤΟΥ ΝΕΡΟΥ (*μονο για το μοντελο XP384) / **ET** KUUMA VEE VALMISTAMINE

(*ainult mudelil XP384) / **HR** PRIPREMA VRUĆE VODE (*samo na modelu XP384) / **HU** FORRÓ VÍZ KÉSZÍTÉSE (*csak az XP384 típus) / **IT** PRODURRE ACQUA CALDA (*solo sul modello XP384) / **KK** ЫСТЫК СУ ДАЙЫНДАУ (*тек XP384 үлчиринде) / **LT** VANDENS PAŠILDYMAS (*tik XP384 modelyje) / **LV** KARSTA ŪDENS PAGATAVOŠANA (*tikai modelim XP384) / **SK** PRÍPRAVA HORÚCEJ VODY (*len pri modeli XP384) / **SL** PRIPRAVA VROČE VODE (*samo za model XP384) / **SR** PRIPREMANJE VRELE VODE (*samo na modelu XP384)

8. CLEANING..... 17

CS ČIŠTĚNÍ / **DE** REINIGUNG / **ES** LIMPIEZA / **FR** NETTOYAGE / **NL** REINIGING / **PL** CZYSZCZENIE / **PT** LIMPEZA / **RO** CURĂȚARE / **RU** ОЧИСТКА / **TR** TEMİZLEME / **UK** ОЧИЩЕННЯ / **AR** التنظيف / **BG** ПОЧИСТВАНЕ / **BS** ČIŠĆENJE / **EL** ΚΑΘΑΡΙΣΜΟΣ / **ET** PUHASTAMINE / **HR** ČIŠĆENJE / **HU** TISZTÍTÁS / **IT** PULIZIA / **KK** ТАЗАЛАУ / **LT** VALYMAS / **LV** TĪRĪŠANA / **SK** ČISTENIE / **SL** ČIŠĆENJE / **SR** ČIŠĆENJE

1. OVERVIEW

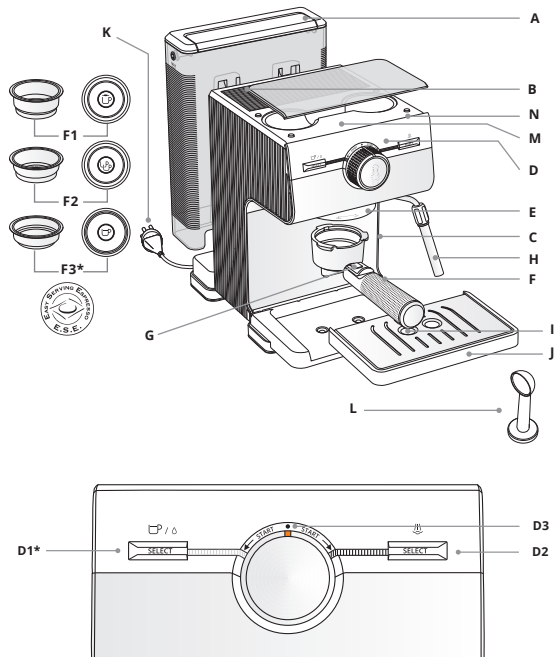

CS PŘEHLED DE ÜBERSICHT ES DESCRIPCIÓN GENERAL FR VUE D'ENSEMBLE NL OVERZICHT PL INFORMACJE OGÓLNE PT DESCRIÇÃO GERAL RO PREZENTARE GENERALĂ RU ОБЩИЕ СВЕДЕНИЯ TR GENEL BAKIŞ UK ОГЛЯД نظرة عامة AR BG ОСНОВНИ СВЕДЕНИЯ BS PREGLED EL ΕΠΙΣΚΟΠΗΣΗ ET ÜLEVAADE HR PREGLED HU ÁTTÉKINTÉS IT PANORAMICA KK ШОЛҮЛҮ LT APŽVALGA LV PĀRSKATS SK PREHLAD SL PREGLED SR PREGLED

A. EN REMOVABLE 2-L WATER TANK CS ODNÍMATELNÁ NÁDRŽKA NA VODU O OBJEMU 2 L DE ABNEHMBARER WASSERTANK MIT 2 L FASSUNGSVERMÖGEN ES DEPÓSITO DE AGUA EXTRAÍBLE DE 2 L FR RÉSERVOIR D'EAU AMOVIBLE DE 2 L NL AFNEEMBAAR WATERRESERVOIR VAN 2 LITER PL WYJMOWANY 2-LITROWY ZBIORNIK NA WODĘ PT RESERVATÓRIO DE ÁGUA DE 2 L AMOVÍVEL RO REZERVOR DE APĂ DETAȘABIL DE 2 L RU СЪЕМНЫЙ РЕЗЕРВУАР ДЛЯ ВОДЫ ЕМКОСТЬЮ 2 Л TR ÇIKARILABİLİR 2 L SU HAZNESİ UK ZNÍMĚNÝ REZERVUAR DĚLA VODY NA 2 L خزان ماء قابل للفك بسعة 2 لترين AR BG ПОДВИЖЕН РЕЗЕРВОАР ЗА ВОДА С ВМЕСТИМОСТ 2 Л BS ODVOJIVI SPREMNIK ZA VODU OD 2 L EL ΑΦΑΙΡΟΥΜΕΝΟ ΔΟΧΕΙΟ ΝΕΡΟΥ 2 L ET EEMALDATAV 2 L VEERPAK HR ODVOJIVI SPREMNIK ZA VODU OD 2 L HU KIVENETŐ 2-L-ES VÍZTARTÁLY IT SERBATOIO DELL'ACQUA RIMOVIBILE DA 2 L KK АЛЫНБАЛЫ 2 ЛИТРЛІК СУ БАҒЫ LT NUIMAMAS 2 L VANDENS BAKELIS LV NOŅEMAMA 2 L ŪDENS TVERTNE SK VYBERATELNÁ 2 L NÁDRŽKA NA VODU SL ODSTRANLJIV 2-LITRSKI VODNI REZERVOAR SR DEMONTAŽNI REZERVOAR ZA VODU OD 2 L

B. EN CUP HOLDER TRAY CS ODKLÁDACÍ PLOCHA PRO ŠÁLKY DE TASSENABSTELLFLÄCHE ES BANDEJA PORTATAZAS FR PLATEAU PORTE-TASSE NL KOPJESHOUDER PL TACKA NA FILIZANKI PT GAVETA SUPORTE DE CHÁVENAS RO SUPORT DE CEȘTI RU ПОДСТАВКА ДЛЯ ЧАШЕК TR FİNCAN TUTUCU TERPİ UK ПІДДОН ІЗ ТРИМАЧЕМ ЧАШКИ صينية حامل الأكواب AR BG ТАВИЧКА НА ДЪРЖАЧА ЗА ЧАША BS PODLOŽAK ZA ŠALICU HU POHÁRTARTÓ TÁLCA IT VASSOIO PORTATAZZE KK ШЫНЫЯРҖ ҮСТАҒЫШ HAYA LT PADĖKLAS SU LAIKIKLIU PUODELIUI LV TASIŠU NOVĪETOŠANAS PABLĀTE SK DRŽIAK ŠÁLKY SL PLADENJ Z DRŽALOM ZA SKODELICO SR TACNA ZA POSTAVLJANJE ŠOJLIČA

C. EN ON/OFF BUTTON CS TLAČÍTKO ZAP./VYP. DE EIN-/AUS-TASTE ES BOTÓN ENCENDER/APAGAR FR BOUTON MARCHÉ/ARRÊT NL AAN-/UITKNOP PL PRZYCISK WŁ./WYŁ. PT BOTÃO ON/OFF RO BUTON PORNIT/OPRIT RU КНОПКА ВКЛЮЧЕНИЯ/ВЫКЛЮЧЕНИЯ TR AÇMA/KARATMA DÜĞMESİ UK КНОПКА ВВІМКНЕННЯ / ВИМКНЕННЯ زر التشغيل/ایيقاف التشغيل AR BG БУТОН ЗА ВКЛ./ИЗКЛ. BS ТИРКА ЗА УКЛУЈУЌИЈАЊЕ/ИСКЛУЈУЌИЈАЊЕ EL ΚΟΥΜΠΙ ON/OFF ET TOITENUPP HR ТИРКА ЗА УКЛУЈУЌИЈАЊЕ/ИСКЛУЈУЌИЈАЊЕ HU BEKAPCSOLO/KIKAPCSOLO GOMB IT PULSANTE DI ACCENSIONE/SPEGNIMENTO KK ҚОСУ/ӨШІРУ ТҮЙМЕСІ LT ĮJUNGIMO (IŠJUNGIMO) MYGTUKAS LV POGA IESLĒGT/IZSLĒGT SK HLAVNÝ VYPÍNAČ SL GUMB ZA VKLOP/IZKLOP SR TASTER ZA UKLJUČIVANJE/ISKLJUČIVANJE

D. EN CONTROL PANEL CS OVLÁDACÍ PANEL DE BEDIENFELD ES PANEL DE CONTROL FR PANNEAU DE COMMANDE NL BEDIENINGSPANEEL PL PANEL KONTROLNY PT PAINEL DE CONTROLO RO PANELOU DE COMANDĂ RU ПАНЕЛЬ УПРАВЛЕНИЯ TR KONTROL PANELİ UK ПАНЕЛЬ КЕРУВАННЯ لوحة التحكم AR BG КОНТРОЛЕН ПАНЕЛ BS KONTROLNA PLOČA EL ΠΙΝΑΚΑΣ ΕΛΕΓΧΟΥ ET JUHTPANEEL HR UPRAVLJAČKA PLOČA HU KIJELZŐPANEL IT PANNELLO DI CONTROLLO KK БАСҚАРУ ПАНЕЛІ LT VALDYMO SKYDELIS LV VADĪBAS PANELIS SK OVLÁDACÍ PANEL SL NADZORNA PLOŠČA SR KONTROLNI PANEEL

D1. EN COFFEE AND HOT WATER* MODES SELECTION BUTTON (*only on model XP384) CS TLAČÍTKO PRO VYBĚR REŽIMŮ KÁVY A HORKÉ VODY* (*pouze u modelu XP384) DE MODUS-AUSWAHLTASTE FÜR KAFFEE UND HEISSES WASSER* (*nur bei Modell XP384) ES BOTÓN DE SELECCIÓN DE MODOS CAFÉ Y AGUA CALIENTE* (*solo en el modelo XP384) FR BOUTON DE SÉLECTION DES MODES CAFÉ ET EAU CHAUDE* (* uniquement sur le modèle XP384) NL KEUZEKNOP VOOR KOFFIE EN HEET WATER* (* alleen bij model XP384) PL PRZYCISK WYBORU TRYBÓW KAWY I GORĄCEJ WODY* (*tylko w modelu XP384) PT BOTÃO DE SELEÇÃO DE MODOS DE CAFÉ E ÁGUA QUENTE* (* apenas no modelo XP384) RO BUTON DE SELECTARE A MODURILOR CAFEA ȘI APĂ FIERBÎNTE* (* numai la modelul XP384) RU КНОПКА ВЫБОРА

РЕЖИМОВ ПРИГОТОВЛЕНИЯ КОФЕ И ПОДАЧИ ГОРЯЧЕЙ ВОДЫ* (* только для модели XP384) **TR** KAHVE VE SICAK SU* MODLARI SEÇİM DÜĞMESİ (* yalnızca XP384 modelinde) **UK** КНОПКА ВИБОРУ РЕЖИМІВ КАВІ І ПАРЯЧОЇ ВОДИ (*тільки в моделі XP384) **XP384** فقط على الطراز الساخن زر اختيار اوضاع القهوه والماء الساخن **AR BG** БУТОН ЗА ІЗБОР НА РЕЖИМИ КАФЕ ІЛИ ТУПЛА ВОДА* (*samo za model XP384) **BS** ТРКА ЗА ОДАБИР НАЧИНА РАДА ЗА КАФУ І ТОПЛУ ВОДУ* (* samo na modelu XP384) **EL** ΚΟΥΜΠΚΑ ΕΠΙΛΟΓΗΣ ΛΕΙΤΟΥΡΓΙΩΝ ΓΙΑ ΚΑΦΕ ΚΑΙ ΚΑΥΤΟ ΝΕΡΟ* (* μόνο για το ποττελο XP384) **ET** KOHVI JA KUUMA VEE* REŽIMI VALIKU NUPP (* ainult mudelil XP384) **HR** ТРКА ЗА ОДАБИР НАЧИНА ЗА ПРИПРЕМУ КАВЕ І ТОПЛУ ВОДУ* (* samo na modelu XP384) **HU** KÁVÉ ÉS FORRÓ VÍZ* ÜZEMMŰ GOMB (* csak az XP384 típus) **IT** PULSANTE DI SELEZIONE DELLE MODALITÀ CAFFÈ E ACQUA CALDA* (* solo sul modello XP384) **KK** КОФЕ ЖӘНЕ ЫСТЫҚ СУ* РЕЖИМІН ТАҢДАУ ТҮЙМЕСІ (* тек XP384 үлгісінде) **LT** KAVOS IR KARŠTŲ VANDENS* REŽIMŲ MYGTUKAS (* tik XP384 modelyje) **LV** KAUFJAS UN KARSTĀ ŪDENS* REŽĪMU IZVĒLES POGA (* tikai modelim XP384) **SK** TLAČIDLO VÝBERU REŽIMŮ KÁVY A HORUČEJ VODY* (* len pri modeli XP384) **SL** GUMB ZA IZBIRO NAČINA ZA KAVO IN VROČO VODO* (* samo za model XP384) **SR** TASTER ZA IZBOR REŽIMA KAFE I TOPLE VODE* (* samo na modelu XP384)

D2. EN STEAM MODE SELECTION BUTTON **CS** TLAČÍTKO VÝBĚRU REŽIMU PÁRY **DE** MODUS-AUSWAHLTASTE FÜR DAMPF **ES** BOTÓN DE SELECCIÓN DE MODO VAPOR **FR** BOUTON DE SÉLECTION DU MODE VAPEUR **NL** KEUZEKNOP VOOR STOOMMODUS **PL** PRZYCISK WYBORU TRYBU PARY **PT** BOTÃO DE SELEÇÃO DO MODO DE VAPOR **RO** BUTON DE SELECȚARE A MODULUI ABUR **RU** КНОПКА ВЫБОРА РЕЖИМА ПОДАЧИ ПАРА **TR** BUHAR MODU SEÇİM DÜĞMESİ **UK** КНОПКА ВИБОРУ РЕЖИМУ ПОДАВАННЯ ПАРИ **AR BG** زر تحديد وضع البخار **BS** БУТОН ЗА ІЗБОР НА РЕЖИМ ЗА ПАРУ **BS** ТРКА ЗА ОДАБИР АКТИВАЦИЈА ПАРЕ **EL** ΚΟΥΜΠΚΑ ΕΠΙΛΟΓΗΣ ΛΕΙΤΟΥΡΓΙΑΣ ΑΤΜΟΥ **ET** AURUREŽIMI VALIKU NUPP **HR** ТРКА ЗА ОДАБИР НАЧИНА ПАРЕ **HU** GŐZMŰD GOMB **IT** PULSANTE DI SELEZIONE DELLA MODALITÀ VAPORE **KK** БҮРҮМҮ РЕЖИМІН ТАҢДАУ ТҮЙМЕСІ **LT** GARO REŽIMO MYGTUKAS **LV** TVAIKA REŽĪMA IZVĒLES POGA **SK** TLAČIDLO VÝBERU REŽIMU PARY **SL** GUMB ZA IZBIRO NAČINA PARE **SR** TASTER ZA IZBOR REŽIMA PARE

D3. EN START/STOP SELECTION KNOB **CS** KNOFLÍK START/STOP **DE** START-/STOPP-AUSWAHLKNOPF **ES** MANDO DE SELECCIÓN DE INICIO/PARADA **FR** BOUTON DE SÉLECTION MARCHÉ/ARRÊT **NL** START/STOP-KEUZEKNOP **PL** OKREŹENIA WYBORU FUNKCJI START/STOP **PT** BOTÃO DE SELEÇÃO DE ARRANQUE/PARAGEM **RO** BUTON ROTATIV START/STOP **RU** РЕГУЛЯТОР С ФУНКЦИЕЙ ЗАПУСКА/ПАУЗЫ **TR** BAŞLATMA/DURDURMA DÖNER SEÇİM DÜĞMESİ **UK** ПОВОРНОТИН ПЕРЕМІКАЧ ЗАПУСКУ/ЗУПИНКИ **AR BG** مقبض تحديد التشغيل/اييقاف التشغيل **AR** **BG** КОПЧЕ ЗА ІЗБОР СТАРТ/СТОП (СТАРТИРАНЕ/СПИРАНЕ) **BS** ТРКА ЗА ОДАБИР ОКРЕТНАЈА/ЗАУСТАВЉАЊА **EL** ΔΙΚΟΠΤΗΣ ΕΠΙΛΟΓΗΣ ΕΝΑΡΞΗΣ/ΔΙΑΚΟΠΗΣ ΛΕΙΤΟΥΡΓΙΑΣ **ET** KÄIVITUSE/SEISKAMISE VALIKU NUPP **HR** RUČICA ZA ODAIBIR I POČETAK/ZAUSTAVLJANJE **HU** INDÍTÁS/LEÁLLÍTÁS GOMB **IT** MANOPOLA DI SELEZIONE AVVIO/ARRESTO **KK** БАСТАУ/ТОҚТАТУ НҮСҚАСЫ ТАҢДАУ ТҮТҚАСЫ **LT** ĮJUNGIMO / IŠJUNGIMO RATUKAS **LV** SĀKT/APTURĒT IZVĒLES RIPA **SK** GOMBÍK VÝBERU SPUSTENIA/ZASTAVENIA **SL** GUMB ZA IZBIRO ZAGONA/ZAUSTAVITVE **SR** TASTER ZA IZBOR START/STOP

E. EN BREWING HEAD **CS** HLAVA KÁVOVARU **DE** BRÜHNKOPF **ES** CABEZAL DE PREPARACIÓN **FR** TÊTE DE PERCOLATION **NL** PERCOLATOROK **PL** GŁOWICA DO PARZENIA **PT** CABEÇA DE PREPARAÇÃO **RO** CAP DE PREPARARE **RU** ВАРОЧНАЯ ГРУППА **TR** HAZIRAMA BAŞLIĞI **UK** ГОЛОВКА ФІЛЬТРА **AR BG** ГЛАВА ЗА ПРИГОТВЯНЕ НА КАФЕ **BS** GLAVA ZA KUHANJE **EL** ΚΕΦΑΛΗ ΠΑΡΑΚΕΥΗΣ **ET** KEEDURAJ **HR** GLAVA ZA PRIPREMU KAVE **HU** KÖZPONTI EGYSÉG **IT** TESTINA DI EROGAZIONE **KK** ҚАЙНАТУ БАСЫ **LT** KAVOS VIRIMO GALVUTĖ **LV** PAGATAVOŠANAS GALVIŅA **SK** VARNÁ HLAVA **SL** GLAVA ZA KUHANJE **SR** JEDINICA ZA PRIPREMU KAFE

F. EN PORTAFILTER **CS** PORTAFILTER **DE** SIEBTRÄGER **ES** PORTAFILTRO **FR** PORTE-FILTRE **NL** PORTAFILTER **PL** KOLBA **PT** MANÍPULO **RO** PORTAFILTRU **RU** ДЕРЖАТЕЛЬ ФИЛЬТРА (РОЖОК) **TR** PORTAFİLTRE **UK** ПОРТАФІЛТР **المصفاة** **AR BG** ПОРТАФИЛТЪР **BS** PORTAFILTAR **EL** ΚΛΕΙΣΤΡΟ PORTAFILTER **ET** PORTAFILTER **HR** PORTAFILTER **HU** SZŰRŐTARTÓ **IT** PORTAFILTRO **KK** ПОРТЦУГИС **LT** PORTAFILTRAS **LV** PORTAFILTRAS **PL** PORTAFILTER **PT** PORTAFILTRE **SR** PORTAFILTER

F1. EN 1-CUP FILTER **CS** FILTR NA 1 ŠÁLEK **DE** FILTER FÜR 1 TASSE **ES** FILTRO PARA 1 TAZA **FR** FILTRE 1 TASSE **NL** FILTER 1 KOPJE **PL** FILTR DO 1 FILIŻANKI **PT** FILTRO PARA 1 CHÁVENA **RO** FILTRU 1 CEAȘCĂ **RU** ФИЛТЪР НА 1 ЧАШКУ **TR** 1 FİNCANLIK FİLTRE **UK** ФИЛТЪР НА 1 ЧАШКУ **المصفاة واحد** **AR BG** ФИЛТЪР ЗА 1 ЧАША **BS** FILTER ZA 1 ŠOLJICU **EL** ΦΙΛΤΡΟ ΓΙΑ 1 ΦΛΙΤΖΑΝΙ **ET** ÜHETASSIFILTR **HR** FILTER ZA 1 ŠALICU **HU** FILTER – 1 CSÉSZE **IT** FILTRO PER 1 TAZZA **KK** 1 ШЫНЫАЯҚ СУЗГІСІ **LT** 1 PUODELIU FILTRAS **LV** 1 TASIŠES FILTRS **SK** FILTER NA 1 ŠÁLKU **SL** FILTER ZA 1 SKODELICO **SR** FILTER ZA 1 ŠOLJICU

F2. EN 2-CUP FILTER **CS** FILTR NA 2 ŠÁLKY **DE** FILTER FÜR 2 TASSEN **ES** FILTRO PARA 2 TAZAS **FR** FILTRE 2 TASSES **NL** FILTER 2 KOPJE **PL** FILTR DO 2 FILIŻANEK **PT** FILTRO PARA 2 CHÁVENAS **RO** FILTRU 2 CEȘTI **RU** ФИЛТЪР НА 2 ЧАШКИ **TR** 2 FİNCANLIK FİLTRE **UK** ФИЛТЪР НА 2 ЧАШКИ **المصفاة** **AR BG** ФИЛТЪР ЗА 2 ЧАШИ **BS** FILTER ZA 2 ŠOLJICE **EL** ΦΙΛΤΡΟ ΓΙΑ 2 ΦΛΙΤΖΑΝΙΑ **ET** KAHETASSIFILTR **HR** FILTER ZA 2 ŠALICE **HU** FILTER – 2 CSÉSZE **IT** FILTRO PER 2 TAZZE **KK** 2 ШЫНЫАЯҚ СУЗГІСІ **LT** 2 PUODELIU FILTRAS **LV** 2 TASIŠU FILTRS **SK** FILTER NA 2 ŠÁLKY **SL** FILTER ZA 2 SKODELICI **SR** FILTER ZA 2 ŠOLJICE

F3. EN COFFEE PODS (E.S.E.) FILTER (*only on model XP384) **CS** KÁVOVÉ KAPSLE (E. S. E.) FILTR (* pouze u modelu XP384) **DE** KAFFEEPADS (E.S.E.) FILTER (* nur bei modell XP384) **ES** FILTRO PARA CÁPSULAS DE CAFÉ (ESE) (* solo en el modelo XP384) **FR** DOSETTES DE CAFÉ (E.S.E.) FILTRE (* uniquement sur le modèle XP384) **NL** KOFFIEPADS (E.S.E.) FILTER (* alleen bij model XP384) **PL** FILTR DO KAPSULEK (E.S.E.) (* tylko w modelu XP384) **PT** PASTILHAS DE CAFÉ (E.S.E.) FILTRO (* apenas no modelo XP384) **RO** CAPSULE DE CAFEA (E.S.E.) FILTRU (* numai la modelul XP384) **RU** ФИЛТЪР ДЛЯ КОФЕ В ЧАЛДАХ (E.S.E.) (* только для модели XP384) **TR** KAHVE POD'ları (E.S.E.) FİLTRE (* yalnızca XP384 modelinde) **UK** ФИЛТЪР ДЛЯ КАВИ В ЧАЛДАХ (E.S.E.) (* тільки в моделі XP384) (XP384 فقط على الطراز الساخن) **AR BG** ФИЛТЪР ЗА ЕДНОКРАТНИ ДОЗИ КАФЕ (E.S.E. PODS) (* само за модел XP384) **BS** KAPSULE ZA KAFU (E.S.E.) FILTER (* samo na modelu XP384) **EL** ΦΙΛΤΡΟ ΓΙΑ ΚΑΦΟΥΛΕΣ ΚΑΦΕ (E.S.E.) (* μόνο για το ποττελο XP384) **ET** KOHVIKAPSLITE (E.S.E.) FILTER (* ainult mudelil XP384) **HR** KAPSULE S KAVOM (E.S.E.) FILTER (* samo na modelu XP384) **HU** KÁVÉPÁRNÁK (E.S.E.) SZŰRŐ (* csak az XP384 típus) **IT** CIALDE CAFFÈ (E.S.E.) FILTRO (* solo sul modello XP384) **KK** ТАБЛЕТКА-КОФЕ (E.S.E.) СУЗГІ (*тек XP384 үлгісінде) **LT** KAVOS TABLETĖS (E.S.E.) FILTRAS

(* tik XP384 modelyje) **LV** KAFIJAS KAPSULAS (E.S.E.) FILTRS (* tikai modelim XP384) **SK** KÁVOVÉ KAPSULE (E.S.E.) FILTER (* len pri modeli XP384) **SL** BLAZINICE ZA KAVO (E.S.E.) FILTER (* samo za model XP384) **SR** FILTER ZA DOŽE (E.S.E.) (* samo na modelu XP384)

G. EN FILTER HOLDING HOOK CS HÁČEK NA PŘIDRŽENÍ FILTRU **DE** FILTERHALTERRIEGEL **ES** GANCHO PARA FILTRO **FR** SUPPORT DE FILTRE **NL** FILTERHOUDER **PL** HAK MOCUJĄCY **PT** SUPORTE DO PORTA-FILTRO **RO** CLEMĂ DE FIXARE A FILTRULUI **RU** ЗАЩЕЛКА ФИЛЬТРА **TR** FİLTRE TUTMA KANCASI **UK** ГАК УТРИМУВАННЯ ФИЛЬТРА **AR** علاقة حامل الفلتر **BG** КУКА ЗА ЗАХВАЩАНЕ НА ФИЛТЪРА **BS** KUKICA ZA DRŽANJE FILTERA **EL** ΑΓΚΙΣΤΡΟ ΣΥΓΚΡΑΤΗΣΗΣ ΦΙΛΤΡΟΥ **ET** FILTRIHOIDEKONS **HR** KUKA ZA DRŽANJE FILTERA **HU** FILTERTARTÓ HOROG **IT** GANCIÒ DI FISSAGGIO DEL FILTRO **KK** СУЗГІНІ УСТАЙТІН ІЛМЕК **LT** FILTRO KABLIUKAS **LV** FILTRA TURĒŠANAS ĀKIS **SK** HÁČIK NA UCHYTENIE FILTRA **SL** DRŽALO ZA FILTER **SR** KUKA ZA DRŽANJE FILTERA

H. EN STEAM NOZZLE CS PARNÍ TRYSKA **DE** DAMPFDÜSE **ES** BOQUILLA DE VAPOR **FR** BUSE VAPEUR **NL** STOOMPÍJPJE **PL** DYSZA PARY **PT** TUBO DE VAPOR **RO** DUZĂ DE ABUR **RU** НАСАДКА ДЛЯ ПОДАЧИ ПАРА **TR** BUHAR BAŞLIĐI **UK** ПАРОВЕ СОПЛО **AR** فوهة البخار **BG** ДЮЗА ЗА ПАРА **BS** MLAZNICA ZA PARU **EL** ΑΚΡΟΦΥΣΙΟ ΑΤΜΟΥ **ET** AURUOTSAK **HR** MLAZNICA ZA PARU **HU** GŐZKIVEZETŐ CSŐ **IT** UGELLO DEL VAPORE **KK** БУ САПТАМАСЫ **LT** GAUŠ PURKŠTUKAS **LV** TVAIKA UZGALIS **SK** PARNÁ TRYSKA **SL** PARNÁ ŠOBA **SR** PARNÁ MLAZNICA

I. EN DRIP TRAY GRID CS MŘÍŽKA ODKAPÁVACÍ MISKY **DE** GITTER DER ABTROPFSCHALE **ES** REJILLA DE LA BANDEJA DE GOTEO **FR** GRILLE DU BAC RÉCOLTE-GOUTTES **NL** LEKBAKROOSTER **PL** KRATKA TĄCZKI OCIEKACZA **PT** GRELHA DA GAVETA DE RECOLHA DE PINGOS **RO** GRILĂ TAVĂ DE PICĂTURI **RU** РЕШЕТКА ПОДДОНА ДЛЯ КАПЕЛЬ **TR** DAMLAMA TERPİSİ İZGARASI **UK** РЕШІТКА ПІДДОНА ДЛЯ КАПЕЛІ **AR** شبكة صينية التقطير **BG** РЕШЕТКА НА ОТЦЕЖДАНЕ **BS** MREŽA SPREMNIKA ZA OTKAPAVANJE **EL** ΠΛΕΓΜΑ ΔΙΣΚΟΥ ΑΠΟΝΕΡΩΝ **ET** TILGAALUSE REST **HR** REŠETKA POSUDE ZA KAPLJEVINU **HU** CSEPEGETTŐ TÁLCA **IT** GRIGLIA DEL VASSOIO ANTIGOCIA **KK** ТАМШЫЛАУ ТАБАНЫНЫҢ ТОРЫ **LT** SURINKIMO PADĖKLŲ GROTELĖS **LV** PLIENU PĀPLĀTES RĒŽIS **SK** MŘIEŽKA NA ODKVAPKÁVANIE **SL** REŠETKA ZA PLEDENJ ZA ODSEJANJE **SR** REŠETKA POSUDE ZA KAPANJE

J. EN REMOVABLE DRIP TRAY CS VYJMATELNÁ ODKAPÁVACÍ MISKA **DE** ABNEHMBARE ABTROPFSCHALE **ES** BANDEJA DE GOTEO EXTRAÍBLE **FR** BAC RÉCOLTE-GOUTTES AMOVIBLE **NL** AFNEEMBARE LEKBAK **PL** WYJYMOWANA TĄCZKA OCIEKACZA **PT** GAVETA DE RECOLHA DE PINGOS AMOVÍVEL **RO** TAVĂ DE PICĂTURI DETAȘABILĂ **RU** СЪЕМНЫЙ ПОДДОН ДЛЯ КАПЕЛЬ **TR** ÇIKARILABİLİR DAMLAMA TERPİSİ **UK** ЗНИМНИЙ ПІДДОН ДЛЯ КАПЕЛІ **AR** صينية تقطير قابلة للفك **BG** ПОДВИЖНА ТАВИЧКА ЗА ОТЦЕЖДАНЕ **BS** ODVOJIVA SPREMNIK ZA OTKAPAVANJE **EL** ΑΦΑΙΡΟΥΜΕΝΟΣ ΔΙΣΚΟΣ ΑΠΟΝΕΡΩΝ **ET** EEMALDATAV TILGAALUS **HR** ODVOJIVA POSUDA ZA KAPLJEVINU **HU** KIVETHETŐ CSEPEGETTŐ TÁLCA **IT** VASSOIO ANTIGOCIA RIMOVIBILE **KK** АЛЫНБАЛЫ ТАМШЫЛАУ ТАБАНЫ **LT** NUIMAMAS SURINKIMO PADĖKLAS **LV** NOŅEMAMA PLIENU PĀPLĀTE **SK** ODNÍMATELNÝ PODNOS NA ODKVAPKÁVANIE **SL** ODSTRANLJIV PLEDENJ ZA ODSEJANJE **SR** DEMONTAŽNA POSUDA ZA KAPANJE

K. EN POWER CORD CS NAPÁJECÍ KABEL **DE** NETZKABEL **ES** CABLE **FR** CORDON D'ALIMENTATION **NL** NETSNOER **PL** PRZEWÓD ZASILAJĄCY **PT** CABO DE ALIMENTAÇÃO **RO** CABLU DE ALIMENTARE **RU** КАБЕЛЬ ПИТАНИЯ **TR** GÜÇ KABLOSU **UK** ШНУР ЖИВЛЕННЯ **AR** سلك الطاقة **BG** ЗАХРАНВАЩ КАБЕЛ **BS** KABEL ZA NAPAJANJE **EL** ΗΛΕΚΤΡΙΚΟ ΚΑΛΩΔΙΟ **ET** TOITJEUNE **HR** KABEL ZA NAPAJANJE **HU** HÁLÓZATI KÁBEL **IT** CAVO DI ALIMENTAZIONE **KK** ҚҰАТ СЫМЫ **LT** MAITINIMO LAIDAS **LV** BAROŠANAS VADS **SK** NAPÁJACÍ KABEL **SL** NAPAVALNI KABEL **SR** KABL ZA NAPAJANJE

L. EN SPOON-TAMPER CS ODMĚRKA-PĚCHOVADLO **DE** LÖFFEL/TAMPER **ES** CUCHARA Prensadora **FR** TASSEUR **NL** LEPEL MET STAMPER **PL** ŁYŻKA-UBIJAK **PT** COLHER DOSEADOR/CALCADOR **RO** LINGURĂ-CAP DE TASARE **RU** МЕРНАЯ ЛОЖКА-ТЕМПЕР **TR** KAŞIK-SIĞIRMAÇ **UK** МІРНА ЛОЖКА ДЛЯ ТРАМБУВАННЯ **AR** ملعقة بمدك **BG** МЕРИТЕЛНА ЛЪЖИЦА **BS** KAŠIKA-ROTISKIVAČ **EL** ΚΟΥΤΑΛΙ-ΕΜΒΟΛΟ **ET** LUSIKAS-TAMP **HR** ŽLICICA-UTISKIVAČ **HU** KANÁL/TÖMÍTŐ **IT** CUCCHIAIO-PRESSINO **KK** ҚАСЫҚ-ТАМПЕР **LT** ŠAUKŠTELIS-GRŪSTUVAS **LV** KAROTE-STAMPA **SK** ODMERKA **SL** MERILNA ŽLIČKA – TLAČILKA **SR** ROTISKIVAČ

M. EN FILTER STORAGE LID CS VÍČKO ÚLOŽIŠTĚ FILTRŮ **DE** DECKEL FÜR DIE FILTERAUFBEWAHRUNGSDECKEL **ES** TAPA DEL ALMACENAMIENTO DE FILTROS **FR** COUVERCLE DE RANGEMENT DES FILTRES **NL** DEKSEL VOOR FILTEROPSLAG **PL** POKRYWA SCHOWKA NA FILTRY **PT** TAMPA DO ARMAZENAMENTO DE FILTROS **RO** CAPAC DEPOZITARE FILTRE **RU** КРЫШКА ОТСЕКА ДЛЯ ФИЛЬТРОВ **TR** FİLTRE SAKLAMA BÖLMESİ KARAĐI **UK** КРИШКА КОНТЕЙНЕРА ДЛЯ ЗБЕРІГАННЯ ФИЛЬТРА **AR** غطاء تخزين الفلتر **BG** КАПАК НА ОТДЕЛЕНИЕТО ЗА ФИЛТРИ **BS** POKLORAC SPREMNIKA ZA FILTER **EL** ΚΑΠΑΚΙ ΦΥΛΑΞΗΣ ΦΙΛΤΡΟΥ **ET** FILTRIHOIDIKU KAAS **HR** POKLORAC SPREMNIKA ZA FILTER **HU** FILTERTÁROLÓ FEDELE **IT** COPERCIO DELLA CUSTODIA DEL FILTRO **KK** СУЗГІНІ САҚТАУАҒА АРНАЛҒАН ҚАҚПАҚ **LT** FILTRO LAIKIKLIO DANGTELIS **LV** FILTRU GLABĀTAVAS VĀKS **SK** VEKO NA ULOŽENIE FILTRA **SL** POKROV ZA SHRANJEVANJE FILTROV **SR** POKLOPAC ZA SKLADIŠTE FILTERA

N. EN FILTER STORAGE CS ÚLOŽIŠTĚ FILTRŮ **DE** FILTERAUFBEWAHRUNG **ES** ALMACENAMIENTO DE FILTROS **FR** RANGEMENT DU FILTRE **NL** FILTEROPSLAG **PL** SCHOWEK NA FILTRY **PT** ARMAZENAMENTO DE FILTROS **RO** DEPOZITARE FILTRE **RU** ОТСЕК ДЛЯ ФИЛЬТРОВ **TR** FİLTRE SAKLAMA BÖLMESİ **UK** КОНТЕЙНЕР ДЛЯ ЗБЕРІГАННЯ ФИЛЬТРА **AR** تخزين الفلتر **BG** ОТДЕЛЕНИЕ ЗА ФИЛТРИ **BS** SPREMNIK ZA FILTER **EL** ΧΩΡΟΣ ΑΠΟΘΗΚΕΥΣΗΣ ΦΙΛΤΡΩΝ **ET** FILTRIHOIDIK **HR** SPREMNIK ZA FILTER **HU** FILTERTÁROLÓ **IT** CUSTODIA DEL FILTRO **KK** СУЗГІНІ САҚТАУ ОРНЫ **LT** FILTRO LAIKIKLIS **LV** FILTRU GLABĀTAVA **SK** ULOŽENIE FILTRA **SL** PROSTOR ZA SHRANJEVANJE FILTROV **SR** SKLADIŠTE FILTERA

2. FIRST USE

RINSING THE ESPRESSO SYSTEM

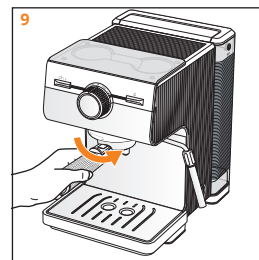
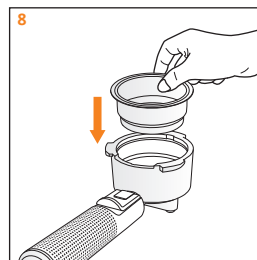
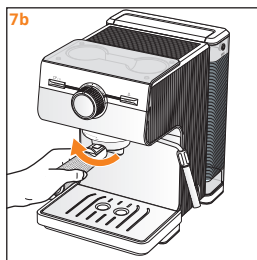
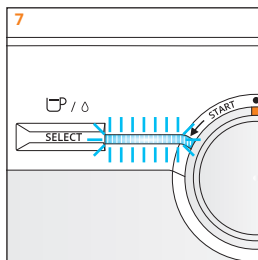
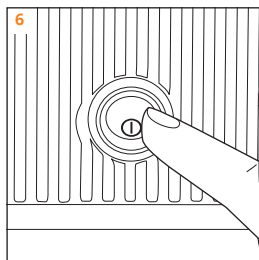
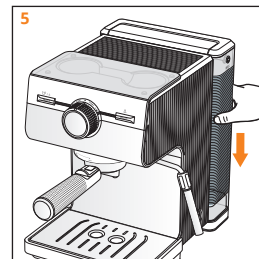
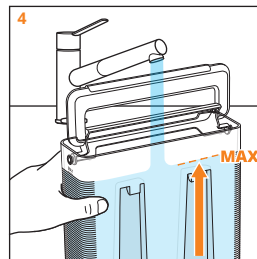
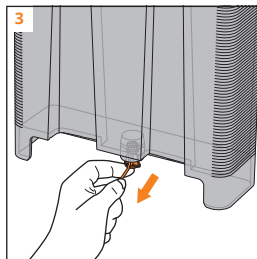
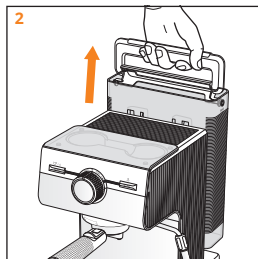
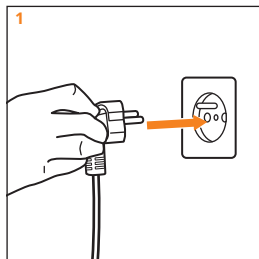

CS PRVNÍ POUŽITÍ **DE** ERSTER GEBRAUCH **ES** PRIMERA UTILIZACIÓ **FR** PREMIÈRE UTILISATION **NL** EERSTE INGEBRUIKNAME **PL** PIERWSZE UŻYCIE **PT** PRIMEIRA UTILIZAÇÃO **RO** PRIMA PUNERE ÎN FUNCȚIUNE **RU** ПЕРВОЕ ИСПОЛЬЗОВАНИЕ **TR** İLK KULLANIM **UK** ПЕРШЕ ВИКОРИСТАННЯ **AR BG** първа употреба **BS** PRVA UPOTREBA **EL** ΠΡΩΤΗ ΧΡΗΣΗ **ET** ESMAKORDNE KASUTAMINE **HR** PRVA UPORABA **HU** ELSŐ HASZNÁLATKOR **IT** PRIMO UTILIZZO **KK** БІРІНШІ ПЕТ ҚОЛДАНУ **LT** NAUDOJIMAS PIRMA KARTĄ **LV** PIRMREIZĒJA LIETOŠANA **SK** PRVÉ POUŽITIE **SL** PRVA UPORABA **SR** PRVA UPOTREBA

CS PROPLÁČNUTÍ SYSTÉMU PŘÍPRAVY KÁVY **DE** SPÜLEN DES ESPRESSOSYSTEMS **ES** ENJUAGAR EL SISTEMA DE ESPRESSO **FR** RINÇAGE DU CIRCUIT ESPRESSO **NL** HET ESPRESSOSYSTEEM DOORSPOELEN **PL** PŁUKANIE SYSTEMU **PT** ENXAGUAR O SISTEMA DE ESPRESSO **RO** CLĂTIREA SISTEMULUI PENTRU ESPRESSO **RU** ПРОМЫВКА СИСТЕМЫ ЭСПРЕССО **TR** ESPRESSO SİSTEMİNİN DURULANMASI **UK** ПРОМИВАННЯ СИСТЕМИ ЕСПРЕССО **AR BG** تنظيف نظام الإسبريسو **AR BG** ИЗПЛАКВАНЕ НА СИСТЕМАТА ЗА ЕСПРЕССО **BS** ISPIRANJE ESPRESSO SISTEMA **EL** ΕΚΠΛΥΞΗ ΤΟΥ ΣΥΣΤΗΜΑΤΟΣ ESPRESSO **ET** ESPRESSOSÜSTEEMI LOPUTAMINE **HR** ISPIRANJE SUSTAVA ZA ESPRESSO **HU** A KÁVÉFŐZŐ RENDSZER ÖBLÍTÉSE **IT** RISCIAQUO DEL CIRCUITO DEL CAFFÈ **KK** ЭСПРЕССО ЖҮЙЕСІН ШАЮ **LT** ESPRESSO SISTEMOS SKALAVIMAS **LV** ESPRESSO SĪSTĒMAS SKALOŠANA **SK** OPLACHOVANIE SYSTÉMU NA PRÍPRAVU ESPRESSA **SL** IZPIRANJE SISTEMA ZA ESPRESSO **SR** ISPERITE SISTEM ZA ESPRESSO

2. FIRST USE

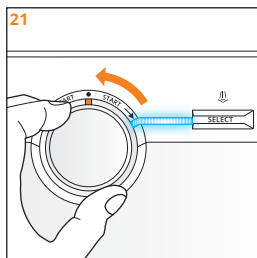
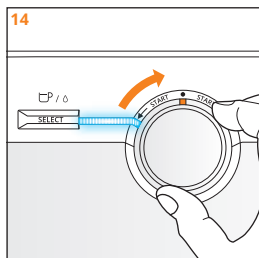
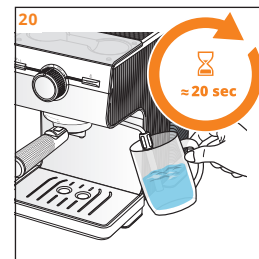
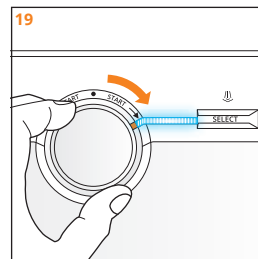
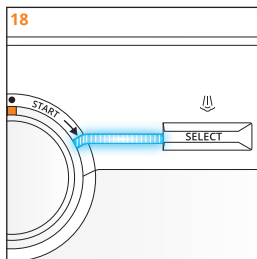
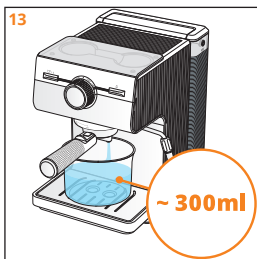
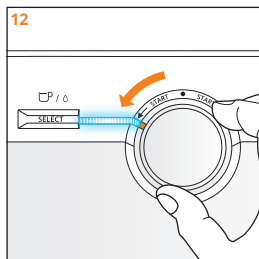
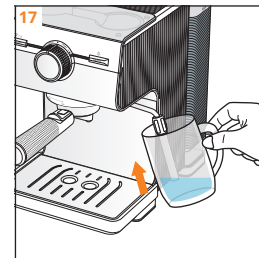
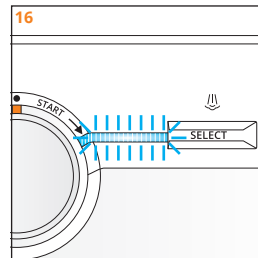
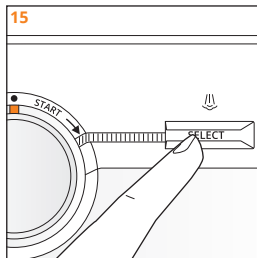
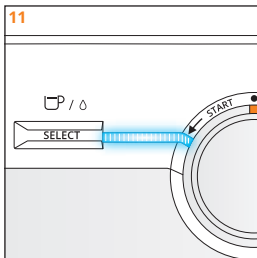
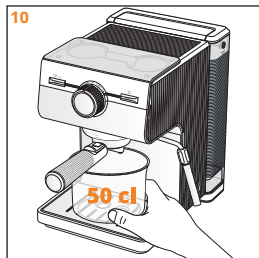

RINSING THE STEAM SYSTEM

CS PROPLÁCHNUTÍ SYSTÉMU PŘÍPRAVY PĚNY **DE** SPÜLEN DES DAMPFSYSTEMS **ES** ENJUAGAR EL SISTEMA DE VAPOR **FR** RINÇAGE DU CIRCUIT VAPEUR **NL** HET STOOMSYSTEEM DOORSPOELEN **PL** PŁUKANIE SYSTEMU PARY **PT** ENXAGUAR O SISTEMA DE VAPOR **RO** CLĂTIREA SISTEMULUI PENTRU ABUR **RU** ПРОМЫВКА СИСТЕМЫ ПОДАЧИ ПАРА **TR** BUHAR SİSTEMİNİN DURULANMASI **UK** ПРОМИВАННЯ ПАРОВОЇ СИСТЕМИ **شطف نظام البخار** **AR BG** ИЗПЛАКВАНЕ НА СИСТЕМАТА ЗА ПАРА **BS** ISPIRANJE SISTEMA ZA PARU **EL** ΕΚΠΛΥΞΗ ΤΟΥ ΣΥΣΤΗΜΑΤΟΣ ΑΤΜΟΥ **ET** AURUSÜSTEEMI LOPUTAMINE **HR** ISPIRANJE SUSTAVA ZA PARU **HU** A GÖZRENDSZER ÖBLÍTÉSE **IT** RISCIAQUO DEL CIRCUITO DEL VAPORE **KK** БУ ЖҮЙЕСІН ШАҒУ **LT** GARU SISTEMOS SKALAVIMAS **LV** TVAIKA SISTĒMAS SKALOŠANA **SK** OPLÁCHOVANIE SYSTÉMU NA PRÍPRAVU PARY **SL** IZPIRANJE SISTEMA ZA PARO **SR** ISPIRANJE SISTEMA ZA PARU

3. MAKING ESPRESSO WITH GROUND COFFEE

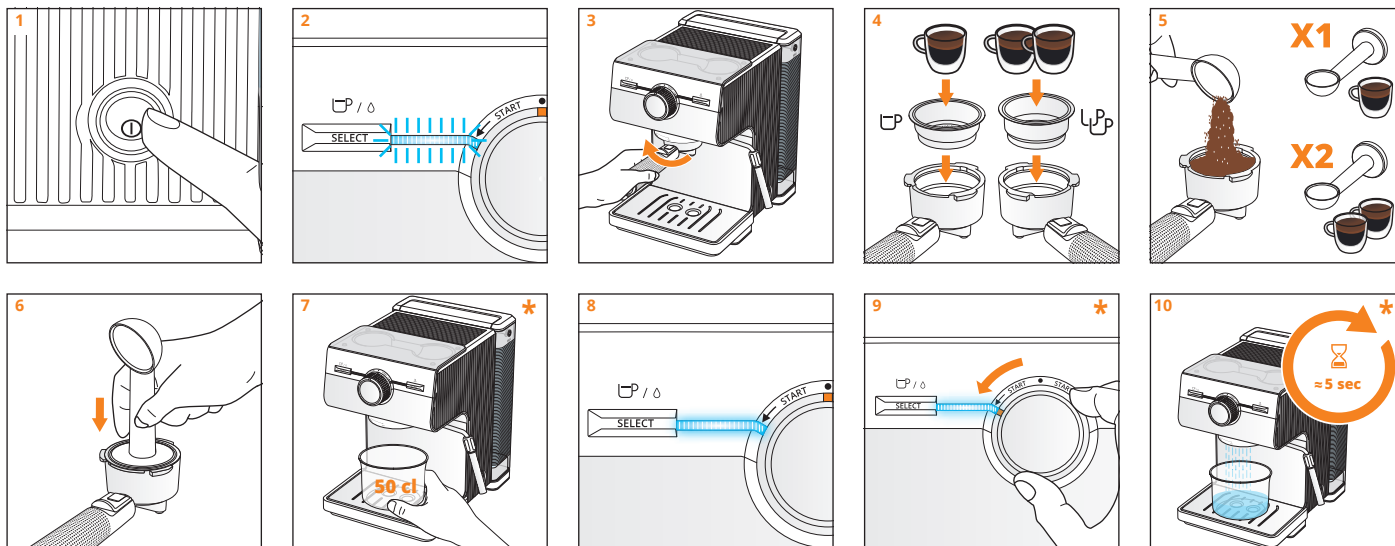

***EN TIP** TO HEAT YOUR BREWING HEAD, CAN BE SKIPPED **CS TIP**: NECHTE HLAVU KÁVOVARU ROZEHŘÁT. LZE PŘESKOČIT **DE TIPP** ZUM ERWÄRMEN DES BRÜHKOPF. KANN ÜBERSPRUNGEN WERDEN **ES CONSEJO**: CALIENTA EL CABEZAL DE PREPARACIÓN. PUEDE OMITIRSE **FR CONSEIL** POUR CHAUFFER VOTRE TÊTE DE PERCOLATION. PEUT ÊTRE IGNORÉ **NL TIP**: VERWARM UW PERCOLATORKOP. KAN WORDEN OVERGESLAGEN **PL** WSKAZÓWKA DOTYCZĄCA ROZGRZANIA GŁOWICY DO PARZENIA. MOŻNA POMINAĆ **PT SUGESTÃO** DE AQUECIMENTO DA CABEÇA DE PREPARAÇÃO. PODE SER IGNORADA **RO SFAT**: ÎNCĂLZIȚI CAPUL DE PREPARARE. POATE FI OMIS **RU СОВЕТ**. ПРОГРЕЙТЕ ВАРОЧНУЮ ГРУППУ. ПРОПУСТИТЬ **TR ÖLMASI** İÇİN HAZIRLAMA BAŞLIĞINI ISITMA İPUCU. ATLANABİLİR **UK РАДИМО** НАГРІТИ ГОЛОВКУ ФІЛЬТРА. ЦЕЙ КРОК МОЖНА ПРОПУСТИТИ **الخطوة** هذه الخطوة يمكن تخفيفها **الخطوة** هذه الخطوة يمكن تخفيفها **AR BG СЪВЕТ** ВЪВЕДЕНИЕ НА КАФЕТО ВЪВЕДЕНИЕ НА КАФЕТО. МОЖЕ ДА СЕ ПРОПУСНЕ **BS SAVJET** DA ZAGRIJETE GLAVU. MOŽE SE PRESKOČITI **EL ΣΥΜΒΟΥΛΗ**: ΝΑ ΖΕΣΤΑΝΕΙ ΤΗΝ ΚΕΦΑΛΗ ΠΑΡΑΣΚΕΥΣ. ΜΠΟΡΕΙ ΝΑ ΠΑΡΑΛΕΙΦΕΙ **ET KUUMUTAGE** KEEDUPEAD. VÕIB JÄTTA VAHELE **HR SAVJET**: ZAGRIJTE GLAVU ZA PRIPREMU KAVE. MOŽE SE PRESKOČITI **HU TIPP**: MELEGITSE FEL A KÖZPONTI EGYSEGET. KIHAGYHATÓ **IT SUGGERIMENTO** PER RISCALDARE LA TESTINA DI EROGAZIONE. PUÒ ESSERE OMESSO **KK KEŇEC**. БІРІШІ ЭСПРЕССО КОФЕСИ ЖЕТКІЛКІТІ ТҮРДЕ ЫСТЫҚ БОЛУЫ ҮШІН ҚАЙНАТУ БАСЫН ҚЫЗДЫРЫҢЫЗ. ӨТКІЗІП ЖІБЕРУЕ БОЛАДЫ **LT ĮKAITINKITE** KAVOS VIRIMO GALVUTĘ. GALIMA PRALEISTI **LV IETEICAMS** VISPIRMS UZSILDĪT PAGAĻAĻOŠANAS GALVIŅU. VAR IZLAIST **SK TIP** AK CHCETE ZOHRIAT VARNÚ HLAVU. MOŽETE PRESKOČIT **SL OGREJE** TE GLAVU ZA KUHANJE. LAHKO PRESKOČITE **SR SAVET** DA ZAGRIJETE JEDINICU ZA PIPERMU KAFE. MOŽE SE PRESKOČITI

CS PŘÍPRAVA ESPRESSA S MLETOU KÁVOU **DE ZUBEREITUNG** VON ESPRESSO MIT GEMAHLENEM KAFFEE **ES HACER** ESPRESSO CON CAFÉ EN GRANO **FR PRÉPARER** UN ESPRESSO AVEC DU CAFÉ MOULU **NL ESPRESSO** MAKEN MET GEMALEN KOFFIE **PL PRZYGOTOWYWANIE** ESPRESSO ZE MIELONEJ KAWY **PT PREPARAR** CAFÉ ESPRESSO COM CAFÉ MOÍDO **RO PREPARAREA** CAFELEI ESPRESSO CU CAFEA MĂCINATĂ **RU ПРИГОТОВЛЕНИЕ** ЭСПРЕССО ИЗ МОЛОТОВОГО КОФЕ **TR ÖĞÜTÜLMÜŞ** KAHVEYLE ESPRESSO YAPMA **UK ПРИГОТУВАННЯ** ЕСПРЕССО З МЕЛНОЇ КАВИ **الاستخدام** باستخدام القهوة المطحونة **AR BG ПРИГОТОВИТЕ** С МЛЯНО С МЛЯНО КАФЕ **BS PRIPREMA** ESPRESSO KAFE S MIJEVANOM KAFOM **EL ΠΑΡΑΣΚΕΥΗ** ESPRESSO ΜΕ ΑΛΕΞΜΕΝΟ ΚΑΦΕ **ET ESPRESSO** VALMISTAMINE JAHVATATUD KAHVIST **HR PRIPREMA** ESPRESSA UZ MIJEVANU KAVU **HU PRESSZÓKÁVÉ** KÉSZÍTÉSE ÖRÖLT KÁVÉVAL **IT PREPARAZIONE** DELL'ESPRESSO CON CAFFÈ MACINATO **KK ҮНТАҚТАЛҒАН** КОФЕМЕН ЭСПРЕССО ДАЙЫНДАУ **LT ESPRESSO** KAVOS RUOŠIMAS SU MALTA KAVA **LV ESPRESSO** PAGAĻAĻOŠANA, IZMANĀJOT MALTU KAFĪJU **SK PRÍPRAVA** ESPRESSA Z MLETEJ KÁVY **SL PRIPRAVA** ESPRESSA Z MLETO KAVO **SR PRAVLJENJE** ESPRESSO KAFE SA MLEVENOM KAFOM

3. MAKING ESPRESSO WITH GROUND COFFEE

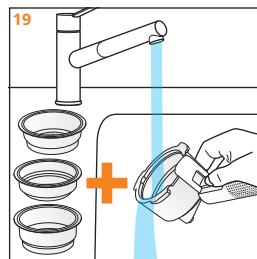
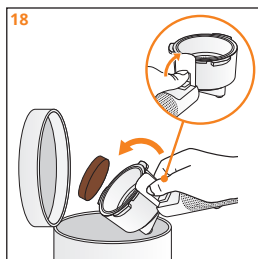
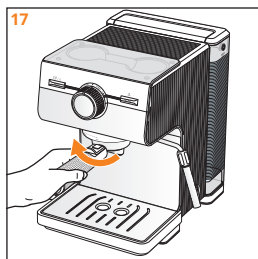
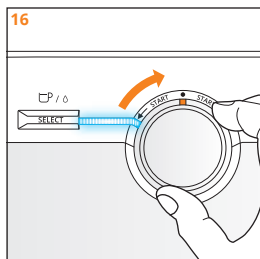
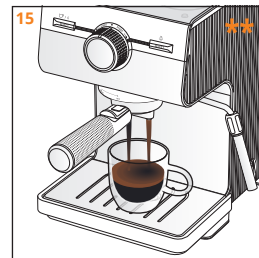
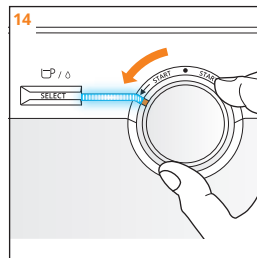
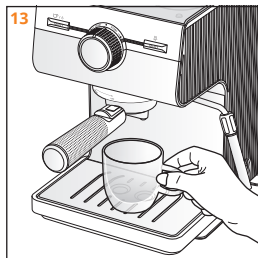
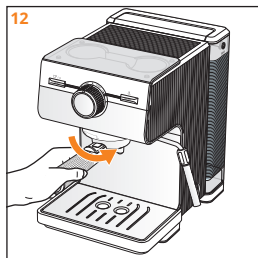
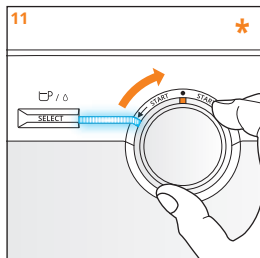

****EN IMPORTANT / THE COFFEE FLOW IS STOPPED MANUALLY. DO NOT MOVE AWAY FROM THE MACHINE WHEN IT IS IN USE. CS DŮLEŽITÉ UPOZORNĚNÍ / PŘÍPRAVA KÁVY SE ZASTAVUJE RUČNĚ. PŘI POUŽÍVÁNÍ SE NEVZDALUJTE OD PŘÍSTROJE. DE WICHTIG / DER KAFFEEFLUSS WIRD MANUELL GESTOPPT. BEWEGEN SIE SICH NICHT VON DER MASCHINE WEG, WENN SIE IN BETRIEB IST. ES IMPORTANTE / EL FLUJO DE CAFÉ SE DETIENE MANUALMENTE. NO TE ALEJES DE LA CAFETERA CUANDO ESTÉ EN USO. FR IMPORTANT / L'ÉCOULEMENT DE CAFÉ S'ARRÊTE MANUELLEMENT. NE VOUS ÉLOIGNEZ PAS DE LA MACHINE LORSQU'ELLE EST EN COURS D'UTILISATION. NL BELANGRIJK / DE KOFFIESTROOM WORDT HANDMATIG GESTOPT. BLIJF BIJ DE MACHINE WANNEER DEZE IN GEBRUIK IS. PL WAŻNE / DOPŁYW KAWY JEST ODCINANY RĘCZNIE. NIE ODDALAC SIĘ OD UŻYWANEGO URZĄDZENIA. PT IMPORTANTE / O FLUXO DE CAFÉ É INTERROMPIDO MANUALMENTE. NÃO SE AFASTE DA MÁQUINA QUANDO A ESTIVER A UTILIZAR. RO IMPORTANT / CURGEREA CAFELEI ESTE OPRITĂ MANUAL. NU VĂ ÎNDEPĂRTAȚI DE APARAT ATUNCI CÂND ESTE ÎN FUNCȚIUNE. RU ВАЖНО! / ПОДАЧА КОФЕ ПРЕКРАЩАЕТСЯ ВРУЧНУЮ. НЕ ОТХОДИТЕ ОТ КОФЕМАШИНЫ, ПОКА ОНА РАБОТАЕТ. TR ÖNEMLİ / KAHVE AKIŞI MANUEL OLARAK DURDURULUR. KULLANIM HALİNDEYKEN MAKİNEDEDEN UZAKLAŞMAYIN. UK ВАЖЛИВО / ПОТІК КАВИ ПІД ЧАС ПОДАЧИ ПОТРІБНО ПРИПИНЯТИ ВРУЧНУ. НЕ ВІДХОДЬТЕ ВІД МАШИНИ, КОЛИ ВОНА ПРАЦЮЄ. KULLANIM HALİNDEYKEN MAKİNEDEDEN UZAKLAŞMAYIN. AR BG ВАЖНО / ПОТОКЪТ НА КАФЕ СЕ СПИРА РЪЧНО. НЕ СЕ ОТДАЛЕЧАВАЙТЕ ОТ МАШИНАТА ДОКАТО Я ИЗПОЛЗВАТЕ. BS VAŽNO / MLAZ KAFE SE ZAUSTAVLJA AUTOMATSKI. OSTATNITE UZ APARAT DOK GA KORISTITE. EL ΣΗΜΑΝΤΙΚΟ / Η ΡΗΗ ΤΟΥ ΚΑΦΕ ΣΤΑΜΑΤΑ ΧΕΙΡΟΚΙΝΗΤΑ. ΜΗΝ ΑΠΟΜΑΚΡΥΝΕΣΤΕ ΑΠΟ ΤΗ ΜΗΧΑΝΗ ΟΤΑΝ ΧΡΗΣΙΜΟΠΟΙΕΙΤΑΙ. ET TÄHTSIS! / KOHVIVOOL TULEB PEATADA KÄSITSI. ÄRGE MINGE MASINA JUUREST EEMALE, KUI SEE ON KASUTUSEL. HR VAŽNO / ISTJECANJE KAVE ZAUSTAVLJA SE RUČNO. NE UDAJLJAVAJTE SE OD UREĐAJA DOK JE U FUNKCIJI. HU FONTOS! / A KÁVÉ FOLYÁSA MANUÁLISAN ÁLLÍTHATÓ LE. HASZNÁLAT KÖZBEN NE TÁVOLODJON EL A KÉSZÜLÉKTŐL. IT IMPORTANTE / IL FLUSSO DI CAFFÈ VIENE INTERRUOTTO MANUALMENTE. NON ALLONTANARSI DALLA MACCHINETTA QUANDO È IN USO. KK Маңызды / Кофе афымы қолмен тоқтатылады. Қолданған кезде, аппараттан алыстаманыз. LT SVARBU / KAVOS SRAUTAS NUTRAUKIAMAS RANKINIŲ BŪDU. NAUDODAMI APARATŲ LIKITE ŠALIA JO. LV SVARĪGI! / KAĻIJAS PLŪSMA TĪEK ARTURĒTA MANUĀLI. KAĻIJAS AUTOMĀTA LIETOŠANĀS LAIKĀ NEATSTĀJIET TO BEZ UZRAUDZĪBAS. SK DŮLEŽITÉ / DŮLEŽITÉ / TOK KÁVY ZASTAVUJTE MANUÁLNE. KEĎ SA ZARIADENIE POUŽÍVA NEODCHÁDZAJTE OD NEHO. SL POMEMBNO / PRETOK KAVE USTAVITE ROČNO. MED UPORABO BODITE VEDNO OB APARATU SR VAŽNO / PROTOK KAFE SE ZAUSTAVLJA MANUELNO. NE UDAJLJAVAJTE SE OD MAŠINE KADA JE U UPOTREBI.**

4. MAKING ESPRESSO WITH E.S.E. PODS (*only on model XP384)

SAME PROCESS AS FOR "MAKING ESPRESSO WITH GROUND COFFEE", EXCEPT ACTIONS 4 AND 5 TO BE REPLACED BY:

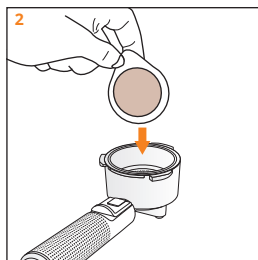
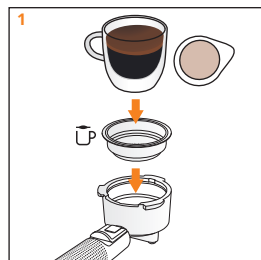

CS PŘÍPRAVA ESPRESSA S KAPSLAMI E.S.E. (*pouze u modelu XP384) **DE** ZUBEREITUNG VON ESPRESSO MIT ESE-PADS (*nur bei modell XP384) **ES** HACER ESPRESSO CON CÁPSULAS E.S.E. (*solo en el modelo XP384) **FR** PRÉPARER UN ESPRESSO AVEC LES DOSETTES E.S.E. (*solo en el modelo XP384) **NL** ESPRESSO MAKEN MET E.S.E. PADS (*alleen bij model XP384) **PL** PRZYGOTOWYWANIE ESPRESSO PRZY UŻYCIU KAPSULEK E.S.E. (*tylko w modelu XP384) **PT** PREPARAR CAFÉ ESPRESSO COM PASTILHAS E.S.E. (*apenas no modelo XP384) **RO** PREPARAREA UNUI ESPRESSO CU CAPSULE E.S.E. (*numai la modelul XP384) **RU** ПРИГОТОВЛЕНИЕ ЭСПРЕССО С ИСПОЛЬЗОВАНИЕМ ЧАЛД E.S.E. (*только для модели XP384) **TR** E.S.E. ROD'LARLA ESPRESSO YAPMA (*yalnızca XP384 modelinde) **UK** ПРИГОТУВАННЯ ЕСПРЕССО З КАВИ В ЧАЛДАХ (*тільки в моделі XP384) (XP384 (XP384 فقط على الطراز * فقط على الطراز) **AR BG** ПРИГОТВЯНЕ НА ЕСПРЕССО С ЕДНОКРАТНИ ДОЗИ КАФЕ (E.S.E. PODS) (*само за модел XP384) **BS** PRIPREMA ESPRESSO KAFE S KAPSULAMA E.S.E. (*samo na modelu XP384) **EL** ΠΑΡΑΣΚΕΥΗ ESPRESSO ΜΕ ΚΑΦΟΥΛΕΣ E.S.E. PODS (*μόνο για το μοντέλο XP384) **ET** ESPRESSO VALMISTAMINE E.S.E. KAPSLITEGA (*ainult mudelil XP384) **HR** PRIPREMA ESPRESSA UZ E.S.E. KAPSULE (*samo na modelu XP384) **HU** ESZPRESSZŐ KÉSZÍTÉSE E.S.E. PÁRNÁKKAL (*csak az XP384 típus) **IT** PREPARAZIONE DELL'ESPRESSO CON CIALDE E.S.E. (*solo sul modello XP384) **KK** ТАБЛЕТКА-КОФЕМЕН ЭСПРЕССО ДАЙЫНДАУ (*тек XP384 үлгісінде) **LT** KAVOS RUOŠIMAS NAUDOJANT E.S.E. TABLETES (*tik XP384 modelyje) **LV** ESPRESSO PAGATAVOŠANA, IZMANTOJOT E.S.E. KAPSULAS (*tikai modelim XP384) **SK** PRÍPRAVA ESPRESSA S E.S.E. KAPSULE **SL** PRIPRAVA ESPRESSA Z BLAZNICAMI E.S.E. (*samo za model XP384) **SR** PRAVLJENJE ESPRESA SA E.S.E. DOZAMA (*samo na modelu XP384)

CS STEJNÝ PROCES JAKO V ČÁSTI „PŘÍPRAVA ESPRESSA S MLETOU KÁVOU“, KROMĚ KROKU 4, 5, KTERÝ JE NAHRAZEN: **DE** DER GLEICHE VORGANG WIE BEI „ZUBEREITUNG VON ESPRESSO MIT GEMAHLENEM KAFFEE“, MIT AUSNAHME VON SCHRITT 4, 5, DER DURCH FOLGENDEN ERSETZT WIRD: **ES** EL MISMO PROCESO QUE PARA “HACER ESPRESSO CON CAFÉ MOLIDO”, SALVO PORQUE SE SUSTITUYE LA ACCIÓN 4, 5 POR: **FR** MÊME PROCÉDURE QUE « PRÉPARER UN ESPRESSO AVEC DU CAFÉ MOULU », MAIS L'ACTION 4, 5 DOIT ÊTRE REMPLACÉE PAR: **NL** HETZELFDE PROCES ALS VOOR HET MAKEN VAN ESPRESSO MET GEMALEN KOFFIE, BEHALVE DAT ACTIE 4, 5 MOET WORDEN VERVANGEN DOOR: **PL** TAKA SAMA PROCEDURA JAK OPISANA W CZĘŚCI „PRZYGOTOWYWANIE Z ZMIELONEJ KAWY”, PRZY CZYM CZYNNOŚĆ 4, 5 NALEŻY ZASTĄPIĆ CZYNNOŚCIĄ: **PT** O MESMO PROCESSO UTILIZADO PARA “PREPARAR CAFÉ ESPRESSO COM CAFÉ MOÍDO”, EXCETO A AÇÃO 4, 5 A SER SUBSTITUÍDA PELO: **RO** ACELASI PROCES CA CENTRU „PREPARAREA CAFELEI ESPRESSO CU CAFEA MĂCINATĂ”, CU EXCEPTIA ACȚIUNII 4, 5 DE ÎNLOCUIȚI CU: **RU** ПРОЦЕДУРА АНАЛОГИЧНА ОПИСАННОЙ В РАЗДЕЛЕ «ПРИГОТОВЛЕНИЕ ЭСПРЕССО ИЗ МОЛОТОГО КОФЕ», ЗА ИСКЛЮЧЕНИЕМ ТОГО, ЧТО ДЕЙСТВИЕ 4, 5 БУДЕТ ЗАМЕНЕНО НА: **TR** ÖĞÜTÜLMÜŞ KAHVEYLE ESPRESSO YAPMA” İLE AYNI İŞLEM, SADECE 4, 5 EYLEMİ ŞU EYLEMLE DEĞİŞTİRİLİR: **UK** ВИКОНАЙТЕ ДІЇ, НАВЕДЕНІ В РОЗДІЛІ «ПРИГОТУВАННЯ ЕСПРЕССО З МЕЛЕНОЇ КАВИ», АЛЕ ЗАМІНІТЬ КРОК 4, 5 НА: **AR BG** СЪЩИЯТ ПРОЦЕС КАКТО ЗА „ПРИГОТВЯНЕ НА ЕСПРЕССО С МЛЯНО КАФЕ“, С ИЗКЛЮЧЕНИЕ НА ДЕЙСТВИЕТО 4, 5, КОЕТО ТРЯБВА ДА БЪДЕ ЗАМЕНЕНО С: **BS** ISTI POSTUPAK KAO ZA “PRIPREMU ESPRESSO KAFE S Mljevenom kafom”, OSIM RADNJE 4, 5 KOJU TREBA ZAMJENITI: **EL** ΙΔΙΑ ΔΙΑΔΙΚΑΣΙΑ ΜΕ ΤΗΝ «ΠΑΡΑΣΚΕΥΗ ESPRESSO ΜΕ ΑΛΕΣΜΕΝΟ ΚΑΦΕ», ΜΕ ΕΞΑΙΡΕΣΗ ΤΗΝ ΕΝΕΡΓΕΙΑ 4, 5 ΠΟΥ ΠΡΕΠΕΙ ΝΑ ΑΝΤΙΚΑΤΑΣΤΑΘΕΙ: **ET** SAMA PROTSESS NAGU “ESPRESSO VALMISTAMINE JAHVATATUD KOHVIST” PUNUL, VÄLJA ARVATUD TEGEVUS 4, 5, MIS ASENDATAKSE JÄRGMISEGA: **HR** ISTI POSTUPAK KAO KOD „PRIPREME ESPRESSA S MLJEVENOM KAVOM”, NO RADNJI 4, 5 TREBA ZAMJENITI: **HU** UGYANAZ A FOLYAMAZ A FOLYAMAZ, MINT A „PRESZŐKÁVÉ KÉSZÍTÉSE ÖRÜLT KÁVÉVAL”, KIVÉVE AZ 4, 5 MŰVELETET, AMELYET A KÖVETKEZŐRE KELL CSERÉLNİ: **IT** STESSO PROCESSO UTILIZZATO PER “PREPARAZIONE DELL'ESPRESSO CON CAFFÈ MACINATO”, AD ECCEZIONE DELLAZIONE 4, 5 DA SOSTITUIRE CON: **KK** «ИНТАКТАЛФАН КОФЕМЕН ЭСПРЕССО ДАЙЫНДАУ» ПРОЦЕССИМЕН БИРДЕЙ, ТЕК 4, 5 ӘРЕКЕТИНІҢ ОРНЫНА: **LT** TATS PATS PROCESAS KAIP IR RUOŠIANT ESPRESSO KAVĄ SU MALTA KAVA, TIK VEIKSMAS 4, 5 PAKĖCIAMAS: **LV** TĀDS PATS PROCESĀ KĀ “ESPRESSO PAGATAVOŠANA, IZMANTOJOT MALTU KAFJU”, BET DARĪBĪVA XĀJĀIZSTĀJ AR **SK** ROVNAKÝ POSTUP AKO PRI „PRÍPRAVE ESPRESSA S MLETOU KÁVOU“, S VÝNIMKOU KROKU 4, 5, KTORÝ NAHRADÍ KROK: **SL** ISTI POSTOPEK KOT ZA PRIPRAVO ESPRESSA Z MLJETO KAVO, SAMO DEJANJE 4, 5 JE TREBA ZAMENJATI S: **SR** ISTI PROCES KAO I ZA „PRAVLJENJE ESPRESA SA MLEVENOM KAFOM”, OSIM RADNJE 4, 5 KOJA SE ZAMENJUJE:

5. FROTHING MILK

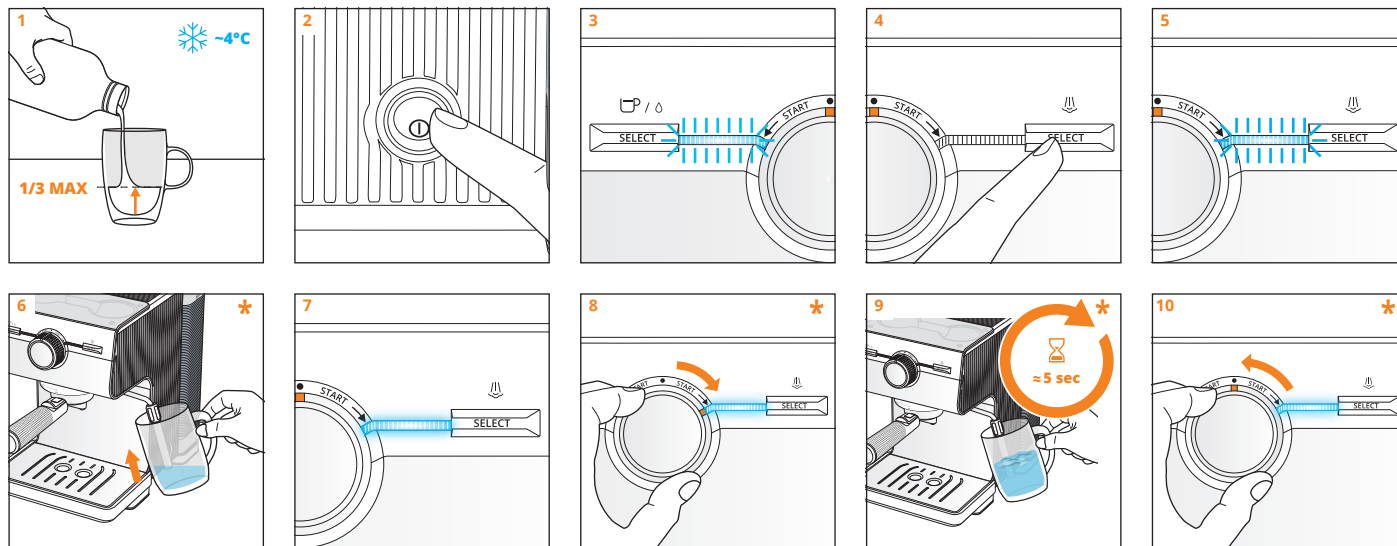

* **EN** TIP TO REMOVE CONDENSED WATER FROM THE NOZZLE, TO ENSURE BEST RESULTS WHEN FROTHING **CS** TIP: OTRETE ZKONDENZOVANOU VODU Z TRYSKY, ABY BYLO NAPĚNĚNÍ CO NEJLEPŠÍ **DE** TIPP ZUM ENTFERNEN VON KONDENSWASSER AUS DER DÜSE FÜR OPTIMALE ERGEBNISSE BEIM AUFSCHÄUMEN **ES** CONSEJO: ELIMINA EL AGUA CONDENSADA DE LA BOQUILLA PARA GARANTIZAR LOS MEJORES RESULTADOS AL ESPUMAR **FR** CONSEIL POUR ÉLIMINER L'EAU CONDENSÉE DE LA BUSE AFIN D'OBTENIR DE MEILLEURS RÉSULTATS LORS DU MOUSSAGE **NL** TIP: VERWIJDER CONDENS WATER UIT HET PIJPIE VOOR DE BESTE RESULTATEN BIJ HET OPSCHUIMEN **PL** WSKAZÓWKA DOTYCZĄCA USUWANIA SKONDENSOWANEJ WODY Z DYSZY W CELU ZAPewnIENIA OPTYMALNYCH REZULTATÓW PODCZAS SPINIENIA **PT** SUGESTÃO DE REMOÇÃO DA ÁGUA CONDENSADA DO TUBO, PARA GARANTIR OS MELHORES RESULTADOS QUANDO ESTÁ A PREPARAR A ESPUMA **RO** SFAT: ÎNDEPĂRȚATI APA CONDENSATĂ DIN DUZĂ, PENTRU A ASIGURA CELE MAI BUNE REZULTATE LA SPUMARE **RU** СОВЕТ. УДАЛИТЕ КОНДЕНСАТ ИЗ НАСАДКИ, ЧТОБЫ ДОБИТЬСЯ НАИЛУЧШИХ РЕЗУЛЬТАТОВ ПРИ ВСПЕНИВАНИИ МОЛОКА **TR** KÖPÜRTME İŞLEMİNDEN EN İYİ SONUÇLARI ELDE ETMEK İÇİN YOĞUŞAN SUYUN BUHAR AĞZINDAN GİDERİLMESİNE YÖNELİK İPUCU **UK** РАДИМО ВИДАЛИТИ КОНДЕНСАТ ІЗ СОПЛА, ЩОБ ЗАБЕЗПЕЧИТИ НАЙКРАЩИЙ РЕЗУЛЬТАТ СПІНЮВАННЯ **الزغوة عند تحضير الرغوة لضمان أفضل النتائج عند إزالة الماء المكثف من الفوهة، نصيحة لإزالة الماء المكثف من الفوهة، لضمان أفضل النتائج عند تحضير الرغوة** **AR BG** СЪВЕТВАМЕ ВИ ДА ПРЕМАХНЕТЕ КОНДЕНЗИРАНАТА ВОДА ОТ ДЮЗАТА, ЗА ДА ОСИГУРИТЕ НАЙ-ДОБРИ РЕЗУЛЬТАТИ ПРИ РАЗПЕНВАНЕ **BS** SAVJET ZA UKLANJANJE KONDENZIRANE VODE S MLAZNICE, KAKO BI SE OSIGURALI NAJBOLJI REZULTATI PRI STVARANJU PJENE **EL** ΣΥΜΒΟΥΛΗ: ΝΑ ΑΠΟΜΑΚΡΥΝΕΤΕ ΤΟΥΣ ΥΔΡΑΤΜΟΥΣ ΑΠΟ ΤΟ ΑΚΡΟΦΥΣΙΟ, ΓΙΑ ΝΑ ΕΞΑΣΦΑΛΙΣΕΤΕ ΚΑΛΥΤΕΡΑ ΑΠΟΤΕΛΕΣΜΑΤΑ ΚΑΤΑ ΤΗΝ ΠΑΡΑΣΚΕΥΗ **ET** KONDENSVEE EEMALDAMINE OTSAKUST, ET TAGADA PARIMAD TULEMUSED VANUSTAMISEL **HR** SAVJET: UKLONITE KONDENZIRANU VODU S MLAZNICE DA BI SE OSIGURALI NAJBOLJI REZULTATI PRILIKOM PRIPREME PJENE **HU** TIPP: TÁVOLÍTSA EL A SÜRÍTETT VIZET A FÜVŐKÁRÓL, HOGY HABOSÍTÁSKOR A LEGJOBB EREDMÉNYT KAPJA **IT** SUGGERIMENTO PER RIMUOVERE L'ACQUA CONDENSATA DALL'UGELLO, PER GARANTIRE RISULTATI OTTIMALI DURANTE LA SCHIUMATURA **KK** KEHEC. ЖАҚСЫЛАП КӨПІРТУ ҮШІН САПТАМАДАН КОНДЕНСАЦИЯЛАНҒАН СУДЫ ТӨГІПІЗ **LT** IŠ PURKŠTUKO PAŠALINKITE SUSIKONDENSAVUSĮ Vandeni, kad pasiektumėte geriausią putų plakimo rezultata **LV** LAI NODROŠINĀTU LABĀKOŠĀ PUTOŠANĀS REZULTĀTUS, NO UZGĀLA IETEICAMS NOSLAUCĪT ŪDENIS KONDENSĀTU **SK** TIP NA ODSTRÁNENIE KONDENZOVANEJ VODY Z TRYSKY, ABY STE ZABEZPEČILI ČO NAJLEPŠIE VÝSLEDKY PRI NAPENENÍ **SL** ZA NAJBOLJŠE REZULTATE PENJENJA APARAT NAGNITE, DA ODSTRANITE KONDENZIRANO VODO S ŠOBE **SR** SAVET ZA UKLANJANJE KONDENZOVANE VODE IZ MLAZNICE, DA BISTE OBEZBEDILI NAJBOLJE REZULTATE PRILIKOM PRAVLJENJA PENE

5. FROTHING MILK

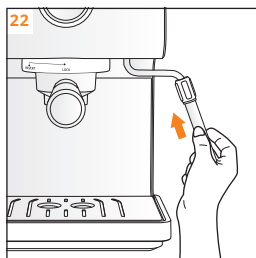
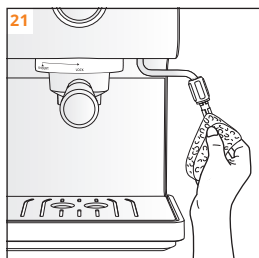
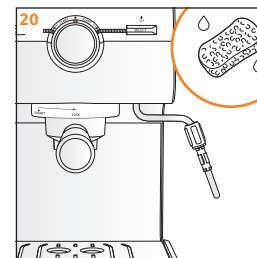
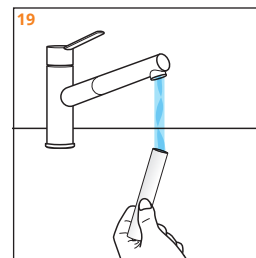
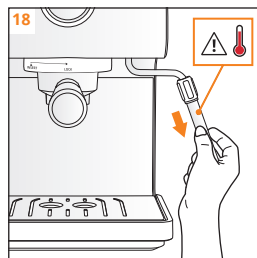
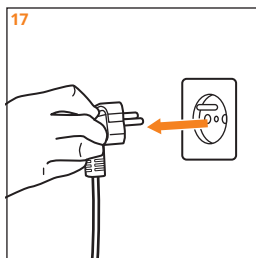
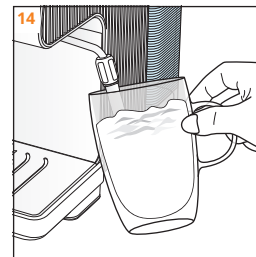
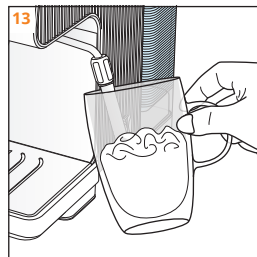
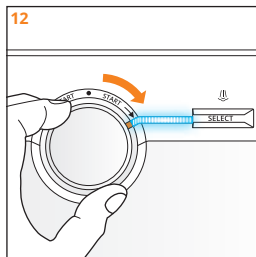
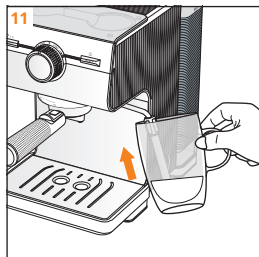

CS NAPĚNĚNÍM MLÉKA DE AUFSCÄUMEN VON MILCH ES ESPUMAR LECHE FR MOUSSAGE DU LAIT NL MELK OPSCHUIMEN PL SPIENIANIE MLEKA PT PREPARAÇÃO DE ESPUMA DE LEITE RO SPUMAREA LAPTELUI RU ВСПЕНИВАНИЕ МОЛОКА TR SÜT KÖPÜRTME UK СПІНЮВАННЯ МОЛОКА مع الزغوة بالحلّيب AR BG РАЗПЕНВАНЕ НА МЛЯКО BS MLJEČNA PJENA EL ΠΑΡΑΣΚΕΥΗ ΑΦΡΟΓΑΛΟΥ ET PIIMA VANUSTAMINE HR PRIPREMA PJENE OD MLJEKA HU TEJHABOSÍTÁS IT SCHIUMA DI LATTE KK СҮТТІ КӨПІРТҮ LT PIENO PUTŲ PLAKIMAS LV PIENA PUTOŠANA SK SPENENIE MLEKA SL PENJENJEM MLEKA SR PRAVLJENJE PENE OD MLEKA

6. MAKING ESPRESSO AFTER USING STEAM

JUST FROTHED YOUR MILK AND NOW WANT TO BREW AN ESPRESSO?

COOL DOWN THE BOILER SO THAT YOU DON'T BURN YOUR ESPRESSO

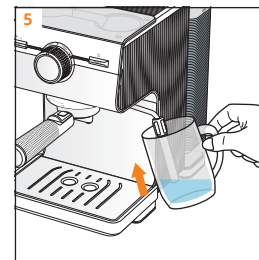
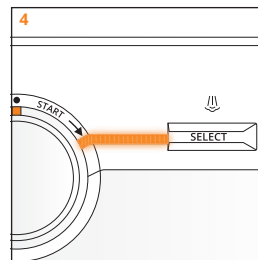
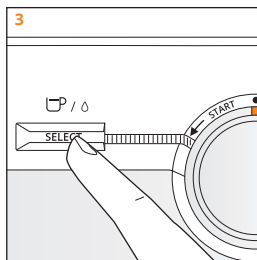
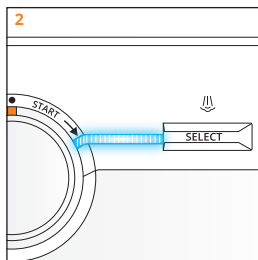
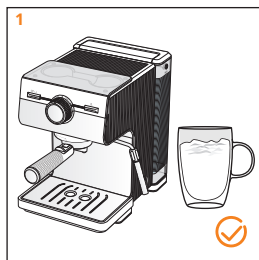

CS PŘÍPRAVA ESPRESSA PO POUŽITÍ PÁRY **DE** ZUBEREITUNG VON ESPRESSO NACH VERWENDUNG DER DAMPFDÜSE **ES** HACER ESPRESSO DESPUÉS DE USAR EL VAPOR **FR** PRÉPARER UN ESPRESSO APRÈS AVOIR UTILISÉ LA VAPEUR **NL** ESPRESSO MAKEN NA GEBRUIK VAN STOOM **PL** PRZYGOTOWYWANIE ESPRESSO PO UŻYCIU PARY **PT** PREPARAR CAFÉ ESPRESSO DEPOIS DE UTILIZAR VAPOR **RO** PREPARAREA UNUI ESPRESSO DUPĂ UTILIZAREA ABURULUI **RU** ПРИГОТОВЛЕНИЕ ЭСПРЕССО ПОСЛЕ РАБОТЫ С ФУНКЦИЕЙ ПОДАЧИ ПАРА **TR** BUHARI KULLANDIKTAN SONRA ESPRESSO YAPMA **UK** ПРИГОТУВАННЯ ЕСПРЕССО ПІСЛЯ ВИКОРИСТАННЯ ПАРИ **AR BG** ПРИГОТВЯНЕ НА ЕСПРЕССО СЛЕД ИЗПОЛЗВАНЕ НА ПАРА **BS** PRIPREMA ESPRESSO KAFE NAKON KORIŠTENJA PARE **EL** ΠΑΡΑΣΚΕΥΗ ESPRESSO META TH ΧΡΗΣΗ ΑΤΜΟΥ **ET** ESPRESSO VALMISTAMINE PÄRAST AURU KASUTAMIST **HR** PRIPREMA ESPRESSA NAKON UPORABE PARE **HU** PRESSZÓKÁVÉ KÉSZÍTÉSE A GŐZ HASZNÁLATA UTÁN **IT** PREPARAZIONE DELL'ESPRESSO DOPO L'USO DEL VAPORE **KK** БУДЫ ПАЙДАЛАНҒАННАН КЕЙІН ЭСПРЕССО ДАЙЫНДАУ **LT** ESPRESSO KAVOS RUOŠIMAS PANAUDOJUS GARUS **LV** ESPRESSO PAGATAVOŠANA PĒC TVAIKA UZGAĻA LIETOŠANAS **SK** PRÍPRAVA ESPRESSA PO POUŽITÍ PARY **SL** PRIPRAVA ESPRESSA PO UPORABI PARE **SR** PRAVLJENJE ESPRESA NAKON KORIŠĆENJA PARE

CS PRÁVĚ JSTE NAPĚNILI MLÉKO A TEĎ SI CHCETE UVAŘIT ESPRESSO? NECHTE PARNÍ NÁDOBU ZCHLADNOUT, ABYSTE ESPRESSO NESPÁLILI **DE** SIE HABEN GERADE MILCH AUFGESCHAUMT UND MÖCHTEN NUN EINEN ESPRESSO ZUBEREITEN? LASSEN SIE DEN BOILER ABKÜHLEN, DAMIT SIE IHREN ESPRESSO NICHT ÜBERHITZEN **ES** ¿ACABAS DE ESPUMAR LA LECHE Y AHORA QUIERES PREPARAR UN ESPRESSO? ENFRÍA LA CALDERA PARA NO QUEMAR EL ESPRESSO **FR** VOUS VENEZ DE FAIRE MOUSSER DU LAIT ET VOUS SOUHAITEZ PRÉPARER UN ESPRESSO? LAISSEZ REFRIGIR LA CHAUDIÈRE POUR NE PAS BRÛLER VOTRE ESPRESSO **NL** HEBT U NET UW MELK OPGESCHUIMD EN WILT U NU EEN ESPRESSO MAKEN? LAAT DE BOILER AFKOELEN ZODAT U UW ESPRESSO NIET VERBRANDT **PL** MLEKO ZOSTAŁO SPIENIONE I CZAS ZAPARZYĆ ESPRESSO? SCHŁODZIĆ GRZAŁKĘ, ABY NIE DOSZŁO DO PRZYPALENIA ESPRESSO **PT** ACABOU DE PREPARAR ESPUMA DE LEITE E AGORA QUER PREPARAR UM CAFÉ ESPRESSO? ARREFEÇA A CALDEIRA PARA NÃO QUEIMAR O SEU CAFÉ **RO** ATI SPUMAT LAPTELE ȘI ACUM DORITI SĂ PREPARATI UN ESPRESSO? RĂCIȚI BOILERUL ASTFEL ÎNCĂT SĂ NU ARDEȚI ESPRESSOUL **RU** ТОЛЬКО ЧТО ВСПЕНИЛИ МОЛОКО И ТЕПЕРЬ ХОТИТЕ ПРИГОТОВИТЬ ЭСПРЕССО? ОХЛАДИТЕ НАГРЕВАТЕЛЬ, ЧТОБЫ НЕ СЖЕЧЬ ЭСПРЕССО **TR** SÜTÜNÜZÜ KÖPÜRTTÜNÜZ VE ŞİMDİ ESPRESSO YAPMAK MI İSTİYORSUNUZ? ESPRESSONUZU YAKMAMAK İÇİN KAZANI SOĞUTUN **UK** ВИ ШОЙНО СПІНИЛИ МОЛОКО, А ТЕПЕР БАЖАЄТЕ ПРИГОТУВАТИ ESPRESSO? ОХОЛОДИТЬ НАГРІВАЧ, ЩОБ ESPRESSO НЕ ПІДГОРИЛО **AR BG** قمت بإعداد الرغوة من الحليب وتريد الآن تحضير الإسبريسو؟ اعد إلى تبريد الغلاية حتى لا تحرق الإسبريسو **EL** ΜΟΛΙΣ ΚΑΝΑΤΕ ΑΦΡΟΓΑΛΛΑ ΚΑΙ ΘΕΛΕΤΕ ΝΑ ΦΤΙΑΞΕΤΕ ESPRESSO; ΑΦΗΣΤΕ ΤΟ ΜΠΟΙΛΕΡ ΝΑ ΚΡΥΘΕΙ ΓΙΑ ΝΑ ΜΗΝ ΚΑΨΕΤΕ ΤΟΝ ESPRESSO ΣΑΣ **ET** KAS OLETE JUST RIIMA VAHUSTANUD JA TAHATE NÜÜD ESPRESSOT VALMISTADA? JAHUTAGE VEKUUUMUTI MAHA, ET TE EI PÕLETAKS ESPRESSOT ÄRA **HR** UPRAVO STE PRIPREMILI PIJENU OD MLJEKA I SADA ŽELITE PRIPREMITI ESPRESSO? OHLADITE GRJAJ KAKO ESPRESSO NE BI ZAGORIO **HU** ÉPP TEJÉT HABOSÍTOTT, ÉS MOST PRESSZÓKÁVÉT SZERETEN KÉSZITENI? HŰTSE LE A VÍZMELEGÍTŐT, HOGY NE ÉGESSE ODA AZ ESZPRESSZÓT **IT** HAI APPENA SCHIUMATO IL LATTE E ORA VUOI PREPARARE UN ESPRESSO? RAFFREDDARE LA CALDAIA IN MODO DA NON BRUCIARE L'ESPRESSO **KK** СЫТТИ ЖАҢА ФАНА КӨПІРТТІҢІЗ. АЛ ЕҢДІ ЭСПРЕССО ДАЙЫНДАҒЫҢЫЗ КЕЛЕ МЕ? ЭСПРЕССОДАН КҮЙГЕН ДӘМ ШЫҚПАУ ҮШІН БОЙЛЕРДІ САЛҚЫНДАТЫҢЫЗ **LT** KĄ TIK IŠPLAKĖTE PIENĄ IR DABAR NORITE PARUOŠTI ESPRESSO KAVĄ? ATVĖSINKITE ŠILDYTUVĄ, KAD NESUDEGINTUMĖTE ESPRESSO KAVOS **LV** VAI TIKKO UZPUOTOJĀT PIENU UN TAGAD VĒLATĪES PAGATAVOT ESPRESSO? ATDZESĒJĒJĒT BOILERU, LAI NESADEDZINĀTU SAVU ESPRESSO **SK** PRÁVE STE SI NAPENILI MLIEKO, A TERAZ SI CHCETE UVAŘIT ESPRESSO? OCHLAĎTE OHRIEVAČ VODY, ABY STE SVOJE ESPRESSO NESPÁLILI **SL** STE RAVNO SPENILI MLEKO IN ŽELITE ZDAJ PRIPRAVITI ESPRESSO? POČAKAJTE, DA SE GRELEC OHLADI, DA NE ZAŽGETE ESPRESA **SR** UPRAVO STE NAPRAVILI PENU OD MLEKA I SADA ŽELITE DA PRIPREMITE ESPRESSO? BOJLER SE HLADI DA SE ESPRESSO NE BI PREGREJAO

6. MAKING ESPRESSO AFTER USING STEAM

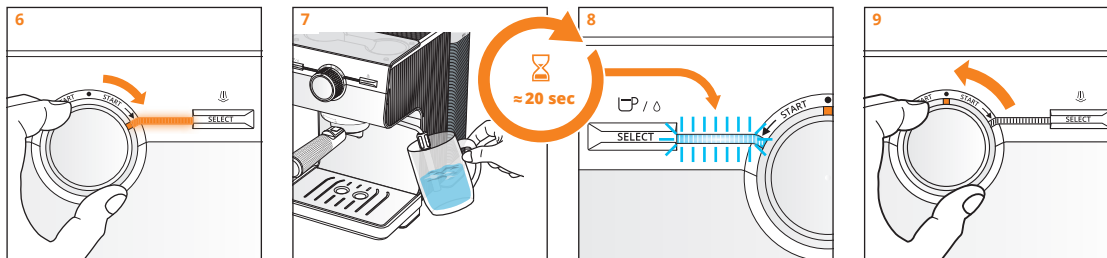

YOU ARE NOW READY TO PREPARE YOUR ESPRESSO **CS** NYNÍ MŮŽETE ZAČÍT S PŘÍPRAVOU ESPRESSA **DE** NUN KÖNNEN SIE IHREN ESPRESSO ZUBEREITEN **ES** AHORA TIENES TODO LISTO PARA PREPARAR EL ESPRESSO **FR** VOUS POUVEZ MAINTENANT PRÉPARER VOTRE ESPRESSO **NL** U BENT NU KLAAR OM UW ESPRESSO TE BEREIDEN **PL** MOŻNA JUŻ PRZYGOTOWAĆ ESPRESSO **PT** TEM TUDO PRONTO PARA PREPARAR O SEU CAFÉ ESPRESSO **RO** ACUM PUTETI PREPARA ESPRESSO **RU** ТЕПЕРЬ МОЖНО ПРИСТУПАТЬ К ПРИГОТОВЛЕНИЮ ЭСПРЕССО **TR** ARTIK ESPRESSONUZU YAPMAYA HAZIRINSIZ **UK** ТЕПЕР МОЖНА ГОТУВАТИ ЕСПРЕССО **AR** **BG** ВЕЧЕ СТЕ ГОТОВИ ДА ПРИГОТВИТЕ ВАШЕТО ЕСПРЕССО **BS** SADA STE SPREMI ZA PŘIPREMU SVOJE ESPRESSO KAFE **EL** ΤΩΡΑ ΟΛΑ ΕΙΝΑΙ ΕΤΟΙΜΑ ΓΙΑ ΝΑ ΕΤΟΙΜΑΣΕΤΕ ΤΟΝ ESPRESSO ΖΑΣ **ET** OLETE NUUD ESPRESSO VALMISTAMISEKS VALMIS **HR** SADA STE SPREMI ZA PŘIPREMU ESPRESSA **HU** KÉSZEN ÁLL AZ ESZPRESSZÓ ELKÉSZÍTÉSÉRE **IT** ORA SEI PRONTO PER PREPARARE IL TUO ESPRESSO **KK** ЕНДІ СІЗ ЭСПРЕССО ДАЙЫНДАУҒА ДАЙЫНСЫЗ **LT** JAU GALITE RUOŠTI ESPRESSO KAVĄ **LV** TAGAVS ESPRESSO PAGATĀVOŠANAI **SK** TERAZ STE PRIPRAVENI PRIPRAVIT SVOJE ESPRESSO **SL** ZDAJ LANKO PRIPRAVITE ESPRESSO **SR** SADA STE SPREMI DA PRIPREMITE SVOJ ESPRESSO

7. MAKING HOT WATER (*only on model XP384)

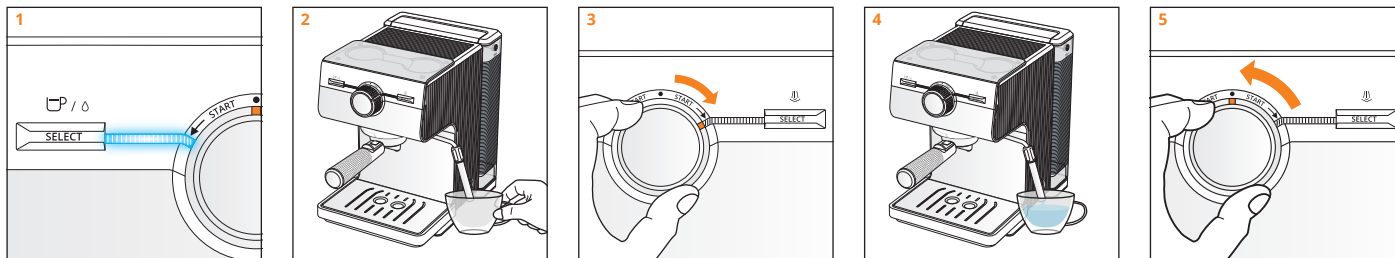

CS PŘÍPRAVA HORKÉ VODY (*pouze u modelu XP384) **DE** ZUBEREITUNG VON HEISSEM WASSER (*nur bei Modell XP384) **ES** CALENTAR AGUA (*solo en el modelo XP384) **FR** OBTENIR DE L'EAU CHAUDE (*uniquement sur le modèle XP384) **NL** HEET WATER MAKEN (*alleen bij model XP384) **PL** PRZYGOTOWANIE GORĄCEJ WODY (*tylko w modelu XP384) **PT** PREPARAR ÁGUA QUENTE (*apenas no modelo XP384) **RO** FIERBEREA APEI (*numai la modelul XP384) **RU** ПОДАЧА ГОРЯЧЕЙ ВОДЫ (*только для модели XP384) **TR** SICAK SU ALMA (*yalnızca XP384 modelinde) **UK** НАГРІВАННЯ ВОДИ (*тільки в моделі XP384) (XP384 تحميص الماء الساخن (*حفظ على الطراز **AR** **BG** ПРИГОТВЯНЕ НА ГОРЕЩА ВОДА (*само за модел XP384) **BS** PRIPREMA VRUCE VODE (*samo na modelu XP384) **EL** ΠΑΡΑΣΚΕΥΗ ΚΑΥΤΟΥ ΝΕΡΟΥ (*μόνο για το μοντέλο XP384) **ET** KUUMA VEE VALMISTAMINE (*ainult mudelil XP384) **HR** PRIPREMA VRUĆE VODE (*samo na modelu XP384) **HU** FORRÓ VÍZ KÉSZÍTÉSE (*csak az XP384 típus) **IT** PRODURRE ACQUA CALDA (*solo sul modello XP384) **KK** ЫСТЫК СУ ДАЙЫНДАУ (*тек XP384 үлгүсүндө) **LT** VANDENS PAŠILDYMAS (*tik XP384 modelyje) **LV** KARSTA ŪDENS PAGATĀVOŠANA (*tikai modelim XP384) **SK** PRÍPRAVA HORUČEJ VODY (*len pri modeli XP384) **SL** PRIPRAVA VROČE VODE (*samo za model XP384) **SR** PRIPREMANJE VRELE VODE (*samo na modelu XP384)

8. CLEANING

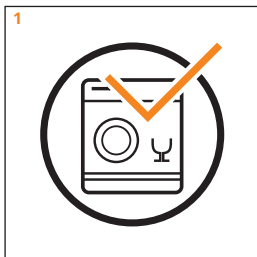

EN FILTERS, DRIP TRAY GRID, STAINLESS STEEL STEAM NOZZLE TUBE* **CS** FILTRY, MŘÍŽKA ODKAPÁVACÍ MISKY, TRUBICE PARNÍ TRYSKY Z NEREZOVÉ OCELI* **DE** FILTER, GITTER DER ABTROPFSCHALE, DAMPFDÜSENROHR AUS EDELSTAHL* **ES** FILTROS, REJILLA DE LA BANDEJA DE GOTEO, TUBO DE LA BOQUILLA DE VAPOR DE ACERO INOXIDABLE* **FR** FILTRES, GRILLE DU BAC RÉCOLTE-GOUTTES, CONDUIT DE LA BUSE VAPEUR EN ACIER INOXYDABLE* **NL** FILTERS, LEKBAKROOSTER, ROESTVRIJSTALEN STOOMPRIJPE* **PL** FILTRY, KRATKA TACKI OCIEKACZA, RURKA DYSZY PAROWEJ ZE STALI NIERDZEWNEJ* **PT** FILTROS, GRELHA DA GAVETA DE RÉCOLHA DE PINGOS, TUBO DO BOSAL DE VAPOR EM AÇO INOXIDÁVEL* **RO** FILTRELE, GRILĂ TAVĂ DE PĂCĂTURI, TUB DUZĂ DE ABUR DIN OTEL INOXIDABIL* **RU** ФИЛЬТРЫ, РЕШЕТКА ПОДДОНА ДЛЯ КАПЕЛЬ, ТРУБКА НАСАДКИ ДЛЯ ПОДАЧИ ПАРА ИЗ НЕРЖАВЕЮЩЕЙ СТАЛИ* **TR** FİLTRELER, DAMLAMA TERPESİ İZGARASI, PASLANMAZ ÇELİK BUHAR BAŞLIĞI BORUSU* **UK** ФІЛЬТРИВ, РЕШІТКА ПІДДОНА ДЛЯ КРАПЕЛЬ, ТРУБКА ПАРОВОГО СОПЛА З НЕРЖАВІЮЧОЇ СТАЛІ* **AR BG** ФИЛТРИ, РЕШЕТКА НА ТАВИЧКАТА ЗА ОТЦЕЖДАНЕ, ТРЪБИЧКА НА ДЮЗАТА ЗА ПАРА ОТ НЕРЪЖДЕМА СТОМАНА* **BS** FILTERI, MREŽA SPREMNIKA ZA OTKARAVANJE, CJEVČICA MLAZNICE ZA PARU OD NEHRĐAJUĆEG ČELIKA* **EL** ΦΙΛΤΡΑ, ΠΛΕΓΜΑ ΔΙΣΚΟΥ ΑΠΟΠΕΡΩΝ, ΣΩΛΗΝΑΣ ΑΚΡΟΦΥΣΙΟΥ ΑΤΜΟΥ ΑΠΟ ΑΝΟΞΕΙΩΤΟ ΑΤΣΑΛΙ* **ET** FILTRID, TILGAALUSE REST, ROOSTEVABAST TERASEST AURUOTSÄKU TORU* **HR** FILTRI, REŠETKA POSUDE ZA KAPLJEVINU, CIJEV MLAZNICE ZA PARU OD NEHRĐAJUĆEG ČELIKA* **HU** SZŰRŐK, CSEPEGTETŐ TÁLCA, ROZSDAMENTES ACÉL GÖZFUVÓCSŐ* **IT** FILTRI, GRIGLIA DEL VASSOIO ANTIGOCCIA, TUBO DELL'UGELLO DEL VAPORE IN ACCIAIO INOX **KK** СҮЗГІЛЕР, ТАМШЫЛАУ ТАБАНЫНЫҢ ТОРПЫ, ТӨТ БАСПАЙТЫҢ БОЛАТТАҢ ЖАСАЛҒАН БҮ САПТАМАСЫНЫҢ ТҮТІКШЕСІ* **LT** FILTRAJ, SURINKIMO PADĖKLO GROTELĖS, NERŪDIJANČIO PLIENO GARU PURKŠTUKO VAMZDELIS* **LV** FILTRI, PĪLIENU PĀPLĀTES REŽģIS, NERŪSOSA TĒRAUDA TVAIKA UZĢALA CAURULE* **SK** FILTRE, MREŽKA NA ODKVĀPKÁVANIE, TRUBICA PARNEJ TRYSKY Z NEHRDZAVEJUCEJ OCELE* **SL** FILTRI, REŠETKA ZA PLADENJ ZA ODCEJANJE, CEV PARNE SOBE IZ NERJAVNEGA JEKLA* **SR** FILTERI, REŠETKA POSUDE ZA KAPANJE, CEV ZA MLAZNICU ZA PARU OD NEHRĐAJUĆEG ČELIKA*

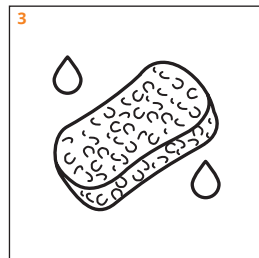
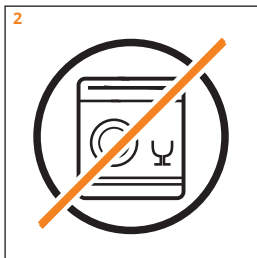

EN (*only on model XP384) **CS** (*pouze u modelu XP384) **DE** (*nur bei modell XP384) **ES** (*solo en el modelo XP384) **FR** (*uniquement sur le modèle XP384) **NL** (*alleen bij model XP384) **PL** (*tylko w modelu XP384) **PT** (*apenas no modelo XP384) **RO** (*numai la modelul XP384) **RU** (*только для модели XP384) **TR** (*yalnızca XP384 modelinde) **UK** (*тільки в моделі XP384) (*XP384 فقط على الطراز **AR BG** (*само за модел XP384) **BS** (*samo na modelu XP384) **EL** (*μονο για το μοντελο XP384) **ET** (*ainult mudelil XP384) **HR** (*samo na modelu XP384) **HU** (*csak az XP384 típus) **IT** (*solo sul modello XP384) **KK** (*тек XP384 үлгісінде) **LT** (*tik XP384 modelyje) **LV** (*tikai modelim XP384) **SK** (*len pri modeli XP384) **SL** (*samo za model XP384) **SR** (*samo na modelu XP384)

EN CLEANING **CS** ČIŠTĚNÍ **DE** REINIGUNG **ES** LIMPIEZA **FR** NETTOYAGE **NL** REINIGING **PL** CZYSZCZENIE **PT** LIMPEZA **RO** CURĂȚARE **RU** ОЧИСТКА **TR** TEMİZLEME **UK** ОЧИЩЕННЯ **التنظيف** **AR BG** ПОЧИСТВАНЕ **BS** ČIŠĆENJE **EL** ΚΑΘΑΡΙΣΜΟΣ **ET** PUHASTAMINE **HR** ČIŠĆENJE **HU** TISZTÍTÁS **IT** PULIZIA **KK** ТАЗАЛАУ **LT** VALYMAS **LV** TIRIŠANA **SK** ČISTENIE **SL** ČIŠĆENJE **SR** ČIŠĆENJE

