



Moniteur Dell 27 Plus 4K USB-C

S2725QC

Manuel de service simplifié

Remarques, avertissements et mises en garde

-  **REMARQUE** : Une REMARQUE indique des informations importantes qui vous aideront à mieux utiliser votre produit.
-  **AVERTISSEMENT** : Un AVERTISSEMENT indique un risque de dommage matériel ou de perte de données et vous indique comment éviter le problème.
-  **MISE EN GARDE** : Une MISE EN GARDE attire votre attention sur un risque potentiel vis-à-vis de vos biens, sur des dommages corporels voire sur un danger de mort.

Contenu

| | |
|---|-----------|
| Consignes de sécurité | 4 |
| Avant d'intervenir à l'intérieur de votre moniteur | 4 |
| Après être intervenu à l'intérieur de votre moniteur | 4 |
| Vues du moniteur S2725QC | 5 |
| Vue latérale | 5 |
| Vue de face | 6 |
| Vue arrière | 7 |
| Vue de dessous | 8 |
| Principaux composants de votre moniteur | 9 |
| Diagramme de connectivité du câblage | 11 |
| Connecter les câbles | 12 |
| Démontage et remontage | 13 |
| Outils recommandés | 13 |
| Liste des vis | 13 |
| Pied | 14 |
| Retirer le pied | 14 |
| Installer le pied | 15 |
| Couvercle arrière | 16 |
| Retirer le couvercle arrière | 16 |
| Installer le couvercle arrière | 18 |
| Assemblage de la carte d'interface | 20 |
| Retirer l'assemblage de la carte d'interface | 20 |
| Installer l'assemblage de la carte d'interface | 22 |
| Carte d'interface | 24 |
| Retirer la carte d'interface | 24 |
| Installer la carte d'interface | 26 |
| Carte d'alimentation | 28 |
| Retirer la carte d'alimentation | 28 |
| Installer la carte d'alimentation | 29 |
| Instructions de dépannage | 30 |
| Test-Auto | 30 |
| Diagnostics intégrés | 31 |
| Problèmes généraux | 32 |
| Problèmes spécifiques au produit | 34 |
| Problèmes spécifiques à l'interface Universal Serial Bus (USB) | 35 |
| Problèmes spécifiques aux haut-parleurs | 35 |
| Contacteur Dell | 36 |

Consignes de sécurité

Suivez les consignes de sécurité suivantes pour protéger votre moniteur contre les dommages potentiels et pour assurer votre sécurité personnelle. Sauf indication contraire, chaque procédure incluse dans ce document suppose que vous avez lu les informations de sécurité livrées avec votre moniteur.

- ❗ **REMARQUE** : Avant d'utiliser le moniteur, lisez les informations de sécurité qui sont expédiées avec votre moniteur et imprimées sur le produit. Conservez la documentation dans un endroit sûr pour pouvoir la consulter ultérieurement.
 - ⚠️ **MISE EN GARDE** : L'utilisation de commandes, réglages ou procédures autres que spécifiés dans cette documentation peut causer l'exposition à un choc, à des risques électriques, et/ou à des risques mécaniques.
 - ⚠️ **AVERTISSEMENT** : L'effet possible à long terme de l'écoute de sons à un volume élevé par le biais du casque (sur le moniteur qui le prend en charge) peut endommager votre capacité auditive.
- Placez le moniteur sur une surface solide et manipulez-le avec soin.
 - L'écran est fragile et peut être endommagé en cas de chute ou de choc avec un objet pointu.
 - Assurez-vous que l'alimentation requise pour votre moniteur correspond à l'alimentation secteur dans la zone géographique où vous trouvez.
 - Maintenez le moniteur à température ambiante. Des conditions excessivement froides ou chaudes peuvent avoir un effet néfaste sur les cristaux liquides de l'écran.
 - Branchez le câble d'alimentation du moniteur sur une prise murale proche et accessible. Voir [Connecter les câbles](#).
 - Ne placez pas et n'utilisez pas le moniteur sur une surface humide ou à proximité d'eau.
 - Ne soumettez pas le moniteur à de fortes vibrations ou à des chocs importants. Par exemple, ne placez pas le moniteur à l'intérieur du coffre d'une voiture.
 - Débranchez le moniteur lorsqu'il ne sera pas utilisé pendant une période prolongée.
 - Pour éviter les chocs électriques, n'essayez pas de retirer de couvercle ou de toucher l'intérieur du moniteur.
 - Lisez attentivement ces instructions. Conservez ce document pour toute référence ultérieure. Respectez tous les avertissements et instructions qui sont indiqués sur le produit.
 - Certains moniteurs peuvent être montés au mur à l'aide du support VESA vendu séparément. Assurez-vous d'utiliser les spécifications VESA correctes, comme indiqué dans la section sur le montage mural du Guide d'utilisation.

Pour des informations sur les consignes de sécurité, voir le document des Informations relatives à la sécurité, à l'environnement et à la réglementation qui est livré avec votre moniteur.

Avant d'intervenir à l'intérieur de votre moniteur

Étapes

1. Enregistrez et fermez tous les fichiers ouverts et quittez toutes les applications ouvertes.
 2. Éteignez votre moniteur.
 3. Déconnectez votre moniteur et tous les appareils connectés de leurs prises électriques.
 4. Déconnectez de votre moniteur tous les périphériques et appareils réseau connectés, tels que le clavier, la souris et la station d'accueil.
- ⚠️ **AVERTISSEMENT** : Pour déconnecter un câble réseau, débranchez d'abord le câble de votre moniteur, puis le câble du périphérique réseau.
5. Retirez la carte multimédia et le disque optique de votre moniteur, le cas échéant.

Après être intervenu à l'intérieur de votre moniteur

⚠️ **AVERTISSEMENT** : Si vous laissez des vis desserrées ou mal placées à l'intérieur de votre moniteur, vous risquez de l'endommager gravement.

Étapes

1. Remettez toutes les vis en place et assurez-vous qu'il ne reste aucune vis à l'intérieur du moniteur.
2. Connectez les appareils externes, les périphériques ou les câbles que vous avez retirés avant de travailler sur votre moniteur.
3. Remettez en place les cartes multimédia, les disques ou toute autre pièce que vous avez retirée avant d'intervenir sur votre moniteur.
4. Connectez votre moniteur et tous les appareils connectés à leurs prises électriques.
5. Allumez votre moniteur.

Vues du moniteur S2725QC

Vue latérale



Figure 1. Vue latérale

Vue de face

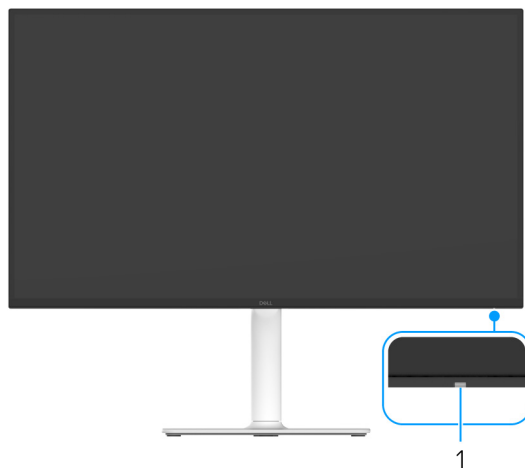



Figure 2. Vue avant avec base du moniteur



Figure 3. Vue avant avec base du moniteur

Tableau 1. Composants et descriptions

| Libellé | Description | Utilisez |
|---------|---|---|
| 1 | Voyant à diode d'alimentation | Une lumière blanche continue indique que le moniteur est allumé et fonctionne normalement. Une lumière blanche clignotante indique que le moniteur est en mode veille. |
| 2 |  Port à accès rapide : Port USB-C 5 Gbit/s en aval (transmission d'alimentation jusqu'à 15 W) | Connectez votre appareil USB* ou chargez votre appareil. i REMARQUE : Pour utiliser ce port, vous devez connecter le câble USB-C qui était fourni avec votre moniteur au port USB-C en amont sur le moniteur et à votre ordinateur. |
| 3 |  Port à accès rapide : Port USB Type-A 5 Gbit/s en aval avec charge de la batterie 1.2 | Connectez votre appareil USB* ou chargez votre appareil. i REMARQUE : Pour utiliser ce port, vous devez connecter le câble USB-C qui était fourni avec votre moniteur au port USB-C en amont sur le moniteur et à votre ordinateur. |

*Pour éviter toute interférence de signal, lorsqu'un périphérique USB sans fil a été connecté à un port USB en aval, il est déconseillé de connecter d'autres périphériques USB au(x) port(s) adjacent(s).

Vue arrière

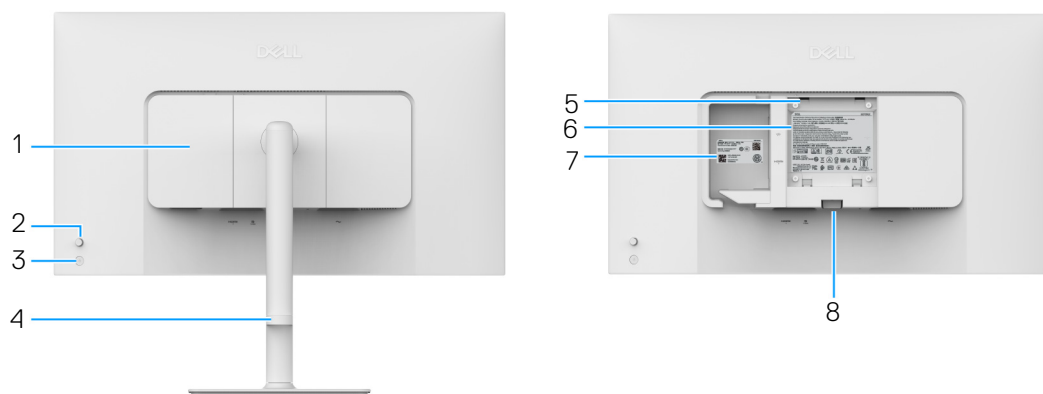

Figure 4. Vue arrière

Tableau 2. Composants et descriptions

| Libellé | Description | Utilisez |
|---------|---|--|
| 1 | Couvercle E/S latéral | Utiliser pour couvrir les entrées/sorties latérales. |
| 2 | Manette | Utilisez pour contrôler le menu OSD. (Pour plus d'informations, voir Utilisation du moniteur dans le Guide d'utilisation.) |
| 3 | Bouton d'alimentation | Pour allumer ou éteindre le moniteur. |
| 4 | Guide de gestion des câbles | Utilisez pour ranger les câbles en les faisant passer par le guide. |
| 5 | Orifices de montage VESA (100 mm x 100 mm - derrière le couvercle VESA) | Fixez le moniteur au mur utilisant un kit de montage mural compatible VESA (100 mm x 100 mm). REMARQUE : Le kit de montage mural n'est pas fourni avec le moniteur et est vendu séparément. |
| 6 | Étiquette réglementaire | Liste des approbations réglementaires. |
| 7 | Code QR MyDell, numéro de série et étiquette de service | Référez-vous à cette étiquette si vous devez contacter Dell pour un support technique. L'étiquette de service est un identifiant alphanumérique unique qui permet aux techniciens de maintenance Dell d'identifier les composants matériels de votre moniteur et d'accéder aux informations de garantie. |
| 8 | Bouton de libération du pied | Libère le pied du moniteur. |

Vue de dessous

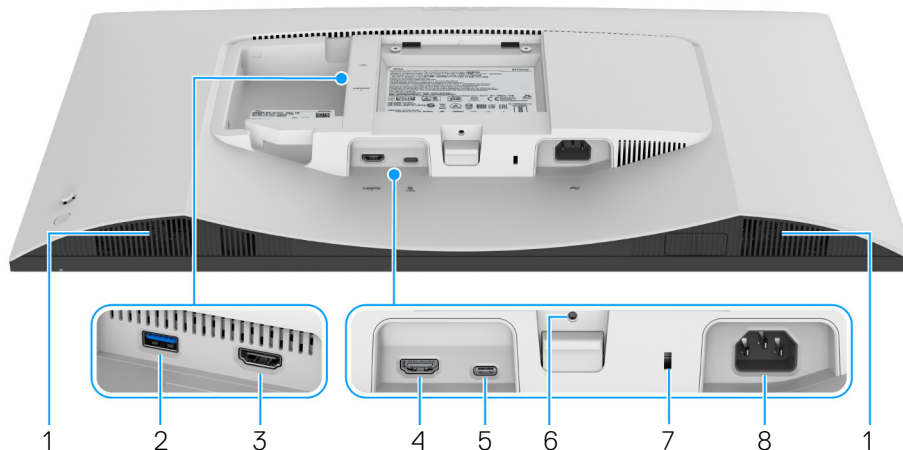







Figure 5. Vue de dessous sans le pied du moniteur

Tableau 3. Composants et descriptions

| Libellé | Description | Utilisez |
|---------|--|---|
| 1 | Haut-parleurs | Fournit la sortie audio. |
| 2 |  Port USB Type-A 5 Gbit/s en aval | Connectez vos périphériques USB. i REMARQUE : Pour utiliser ce port, vous devez connecter le câble USB-C qui était fourni avec votre moniteur au port USB-C en amont sur le moniteur et à votre ordinateur. |
| 3 |  Port HDMI (HDMI 2) | Connectez votre ordinateur avec le câble HDMI (vendu séparément). |
| 4 |  Port HDMI (HDMI 1) | Connectez votre ordinateur avec le câble HDMI (vendu séparément). |
| 5 |  Port USB-C 5 Gbit/s en amont (DisplayPort 1.4 en mode alternatif, transmission d'alimentation jusqu'à 65 W) | Connectez le câble USB-C vers USB-C 10 Gbit/s 100 W fourni avec votre moniteur à l'ordinateur. Ce port prend en charge la transmission d'alimentation USB, les données et le signal vidéo DisplayPort. Ce port prend en charge le mode alternatif DisplayPort 1.4 avec une résolution maximale de 3840 x 2160 à 120 Hz, PD 20 V/3,25 A, 15 V/3 A, 9 V/3 A, 5 V/3 A. Une fois ce câble connecté, vous pouvez utiliser les connecteurs USB sur le moniteur. i REMARQUE : USB-C n'est pas pris en charge sur les versions de Windows antérieures à Windows 10. |
| 6 | Fonction de verrouillage du pied | Verrouillez le pied au moniteur en utilisant une vis M3 x 6 mm (vis non fournies). |
| 7 | Orifice de verrouillage de sécurité (basé sur Kensington Security Slot) | Fixe le moniteur avec un verrou de sécurité (vendu séparément) pour empêcher tout déplacement non autorisé de votre moniteur. |
| 8 |  Port d'alimentation | Connectez le câble d'alimentation (fourni avec votre moniteur). |

Principaux composants de votre moniteur

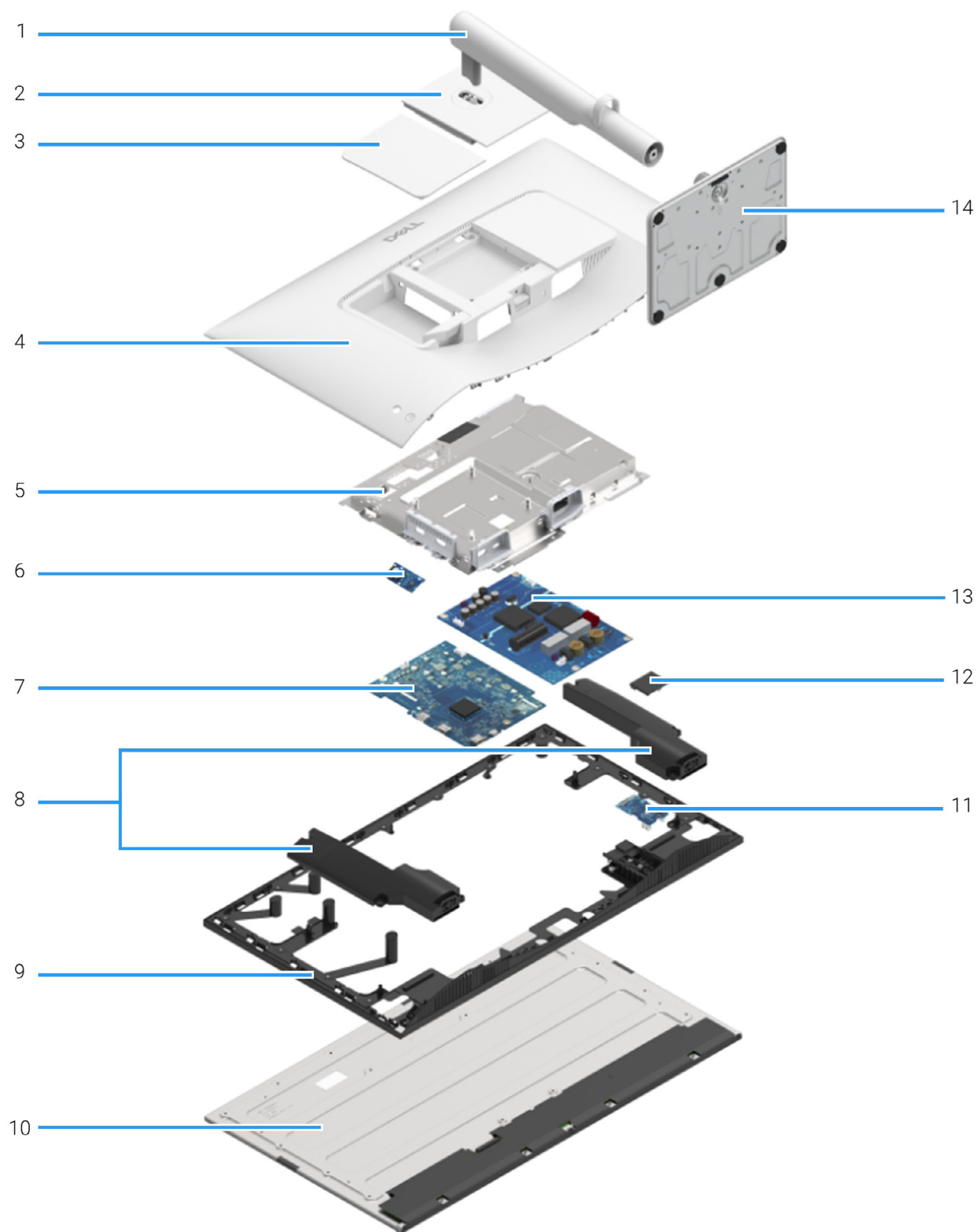

Figure 6. Principaux composants

Tableau 4. Composants

| Élément | Description |
|---------|------------------------------------|
| 1 | Colonne du pied |
| 2 | Couvercle VESA |
| 3 | Couvercle E/S latéral |
| 4 | Couvercle arrière |
| 5 | Châssis |
| 6 | Carte de contrôle |
| 7 | Carte d'interface |
| 8 | Haut-parleurs (2) |
| 9 | Cadre central |
| 10 | Panneau |
| 11 | Carte USB |
| 12 | Couvercle d'accès rapide aux ports |
| 13 | Carte d'alimentation |
| 14 | Base du pied |

① **REMARQUE** : Pour le remplacement du câble d'alimentation, du câble de connectivité et de l'alimentation externe (le cas échéant), contactez Dell :

1. Allez au [site Web Support Dell](#).
2. Vérifier votre pays ou région dans le menu déroulant **Choisir un Pays/Région** dans le coin inférieur droit de la page.
3. Cliquez sur **Nous contacter** à côté de la liste déroulante des pays.
4. Sélectionnez le lien adéquat du service ou de l'assistance requise.
5. Choisissez la méthode pour contacter Dell qui vous convient le mieux.

Diagramme de connectivité du câblage

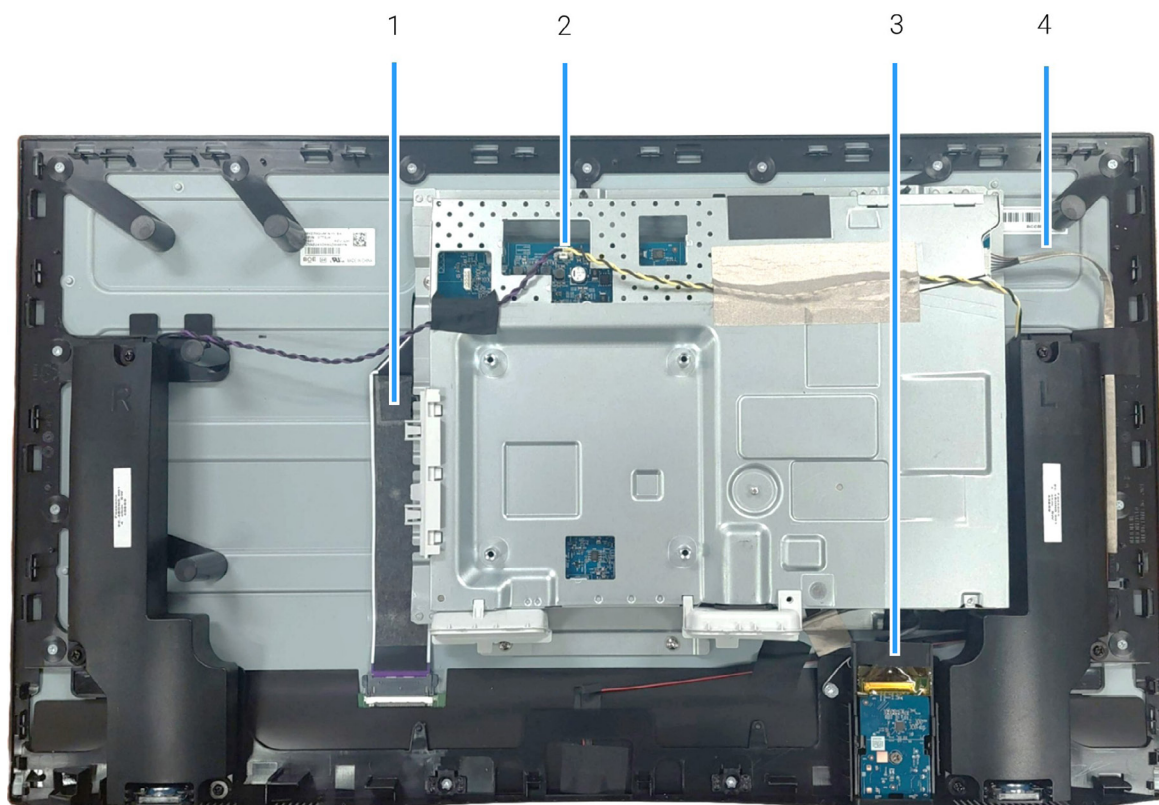

Figure 7. Diagramme de connectivité du câblage

Tableau 5. Câbles

| Élément | Description |
|---------|---|
| 1 | Câble LVDS (signalisation différentielle à basse tension) |
| 2 | Câble des haut-parleurs |
| 3 | Câble de la carte USB |
| 4 | Câble du rétroéclairage |

Connecter les câbles

⚠ MISE EN GARDE : Avant de commencer une des procédures suivantes, suivez les [Consignes de sécurité](#).

⚠ MISE EN GARDE : Veillez à ce que la prise de courant avec mise à la terre pour le câble d'alimentation soit accessible à l'opérateur et située à proximité de l'équipement. Pour couper l'alimentation de l'appareil, débranchez le cordon d'alimentation de la prise de courant en saisissant fermement la prise. Ne tirez jamais sur le cordon.

⚠ MISE EN GARDE : Un cordon d'alimentation certifié doit être utilisé avec cet appareil. Les réglementations nationales pertinentes d'installation et/ou des appareils doivent être pris en compte. Utilisez un cordon d'alimentation certifié conforme aux normes IEC 60227 (H05VV-F 3G 0,75 mm² ou H05VVH2-F2 3G 0,75 mm²). Vous pouvez également opter pour un cordon flexible en caoutchouc synthétique.

ℹ REMARQUE : Ne connectez pas tous les câbles à l'ordinateur en même temps. Il est recommandé d'acheminer les câbles par l'orifice de rangement des câbles avant de les connecter au moniteur.

ℹ REMARQUE : Les moniteurs Dell sont conçus pour fonctionner de manière optimale avec les câbles fournis par Dell. Dell ne garantit pas la qualité vidéo ni les performances si des câbles autres que ceux fournis par Dell sont utilisés.

Pour connecter votre moniteur sur l'ordinateur :

1. Éteignez votre ordinateur et débranchez son câble d'alimentation.
2. Connectez le câble USB-C (fourni avec votre moniteur) ou le câble HDMI (vendu séparément) de votre moniteur à l'ordinateur.
3. Connectez les câbles d'alimentation depuis votre ordinateur et le moniteur à une prise secteur.
4. Allumez le moniteur.
5. Sélectionnez la source d'entrée correcte dans le menu OSD du moniteur et allumez votre ordinateur.

Connecter les câbles USB-C et d'alimentation

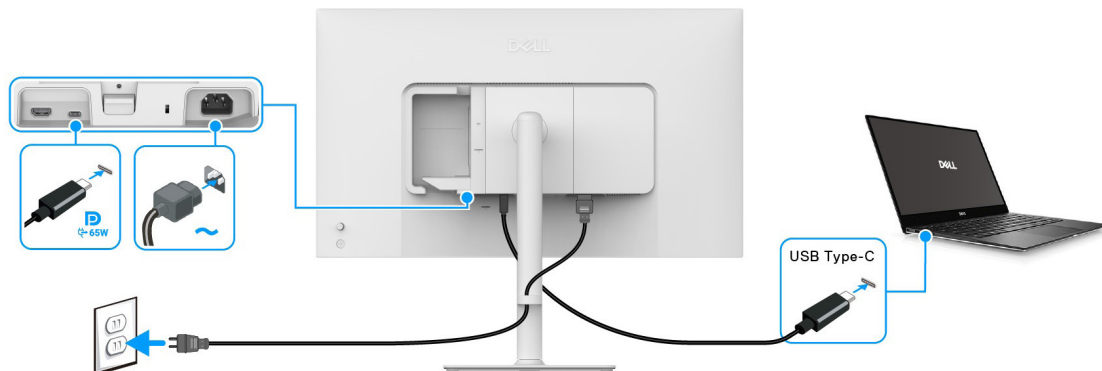

Figure 8. Connexion USB-C

Connexion des câbles HDMI et d'alimentation (en option)

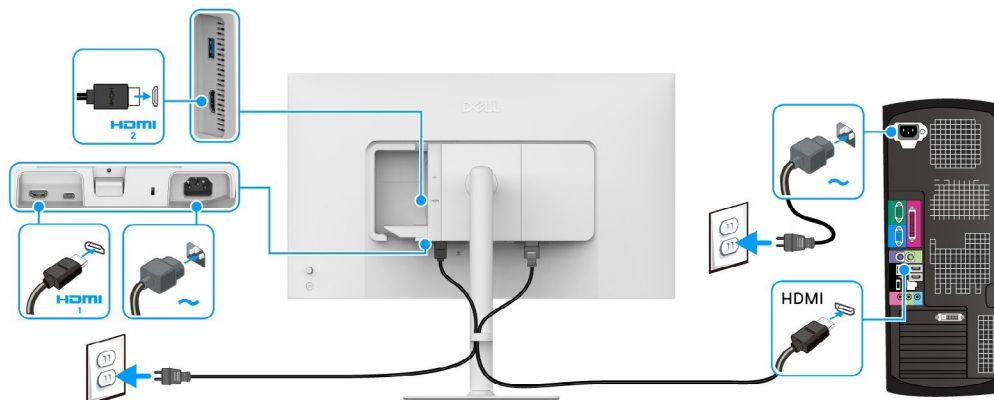

Figure 9. Connexion HDMI

Démontage et remontage

⚠ **AVERTISSEMENT** : Les informations contenues dans cette section sont destinées aux techniciens de maintenance agréés de la région EMEA. Dell interdit aux utilisateurs de démonter le moniteur, et tout dommage causé par un entretien non autorisé ne sera pas couvert par la garantie.





Outils recommandés

- Tournevis cruciforme n°0
- Tournevis cruciforme n°2
- Baguette en plastique

Liste des vis

- ⓘ **REMARQUE** : Quand vous retirez des vis d'un composant, il est recommandé de noter le type de vis, la quantité de vis, puis de les placer dans une boîte de rangement pour vis. Cela permet de s'assurer que le bon nombre de vis et le bon type de vis sont rétablis lors du remplacement du composant.
- ⓘ **REMARQUE** : Certains ordinateurs ont des surfaces magnétiques. Veillez à ce que les vis ne restent pas attachées à ces surfaces lorsque vous remplacez un composant.
- ⓘ **REMARQUE** : La couleur des vis peut varier en fonction de la configuration commandée.

Tableau 6. Liste des vis

| Composant | Type de vis | Quantité | Image des vis |
|----------------------|-------------|----------|---|
| Couvercle arrière | M4x10 | 4 |  |
| Châssis | M2x4 | 3 |  |
| Haut-parleur | M3x6 | 6 |  |
| Carte d'interface | M3x9 | 3 |  |
| Carte d'alimentation | M3x9 | 4 |  |

Pied

Retirer le pied

Conditions préalables

1. Suivez la procédure dans [Avant d'intervenir à l'intérieur de votre moniteur](#).

① **REMARQUE :** Pour éviter que l'écran LCD ne soit rayé lors du retrait du pied, veillez à ce que le moniteur soit placé sur une surface souple et manipulé avec précaution.

① **REMARQUE :** Les étapes suivantes sont spécifiques au retrait du pied livré avec votre moniteur. Si vous retirez un pied que vous avez acheté d'une autre source, suivez les instructions d'installation fournies avec le pied.

Étapes

1. Placez le moniteur sur un chiffon mou ou un coussin.

2. Appuyez sur le bouton de dégagement du pied à l'arrière de l'écran et maintenez-le enfoncé.

3. Soulevez l'ensemble du pied et retirez-le du moniteur.

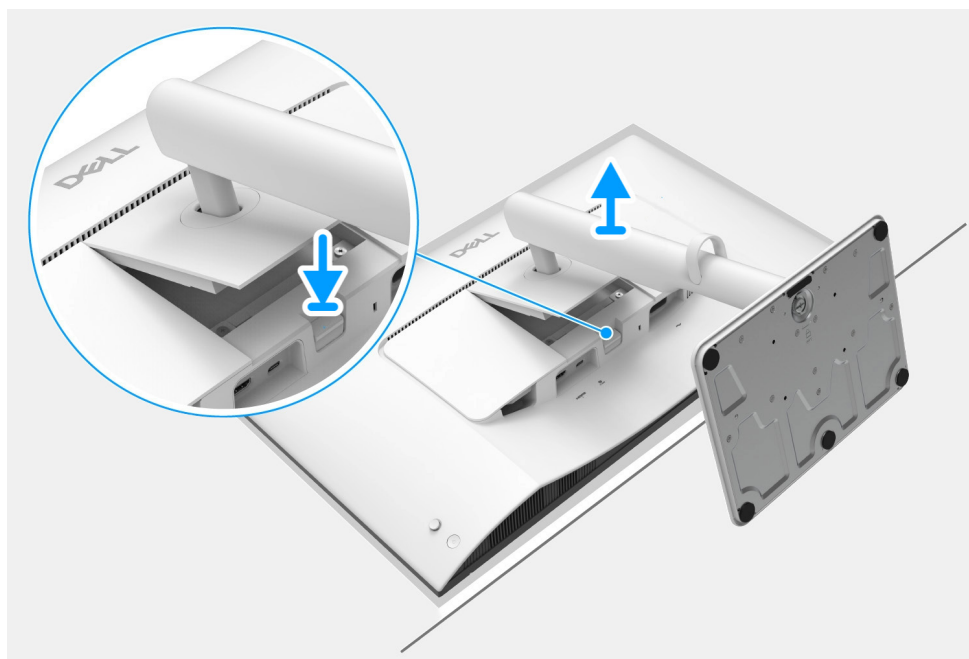

Figure 10. Retirer le pied

Installer le pied

Étapes

1. Insérez avec précaution les onglets de la colonne du pied dans les fentes du capot arrière de l'écran et appuyez l'ensemble du pied vers le bas pour l'enclencher en place.

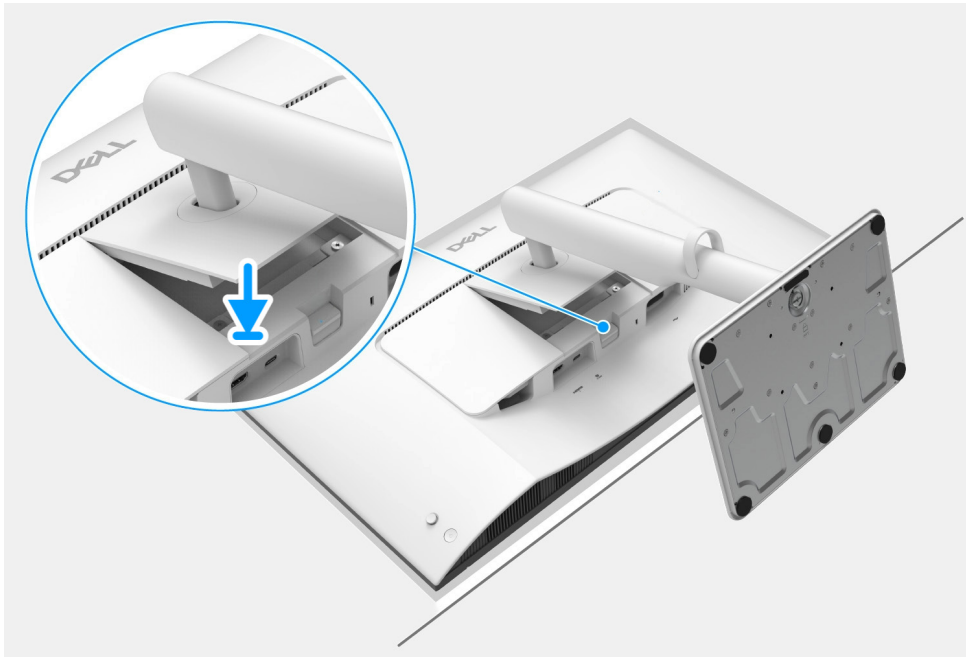

Figure 11. Installer le pied

Étapes suivantes

1. Suivez la procédure dans [Après être intervenu à l'intérieur de votre moniteur.](#)

Couvercle arrière

Retirer le couvercle arrière

Conditions préalables

1. Suivez la procédure dans [Avant d'intervenir à l'intérieur de votre moniteur](#).
2. Retirez le [pied](#).

Étapes

1. Retirez les quatre vis (M4x10) qui fixent le couvercle arrière à l'assemblage de l'écran.
2. En utilisant une baguette en plastique, faites levier sur le couvercle arrière en commençant par le bord du moniteur.
3. Soulevez délicatement le couvercle arrière de l'écran et faites-le pivoter.
4. Déconnectez le câble de la carte de contrôle du connecteur de la carte d'interface.



4x
M4x10

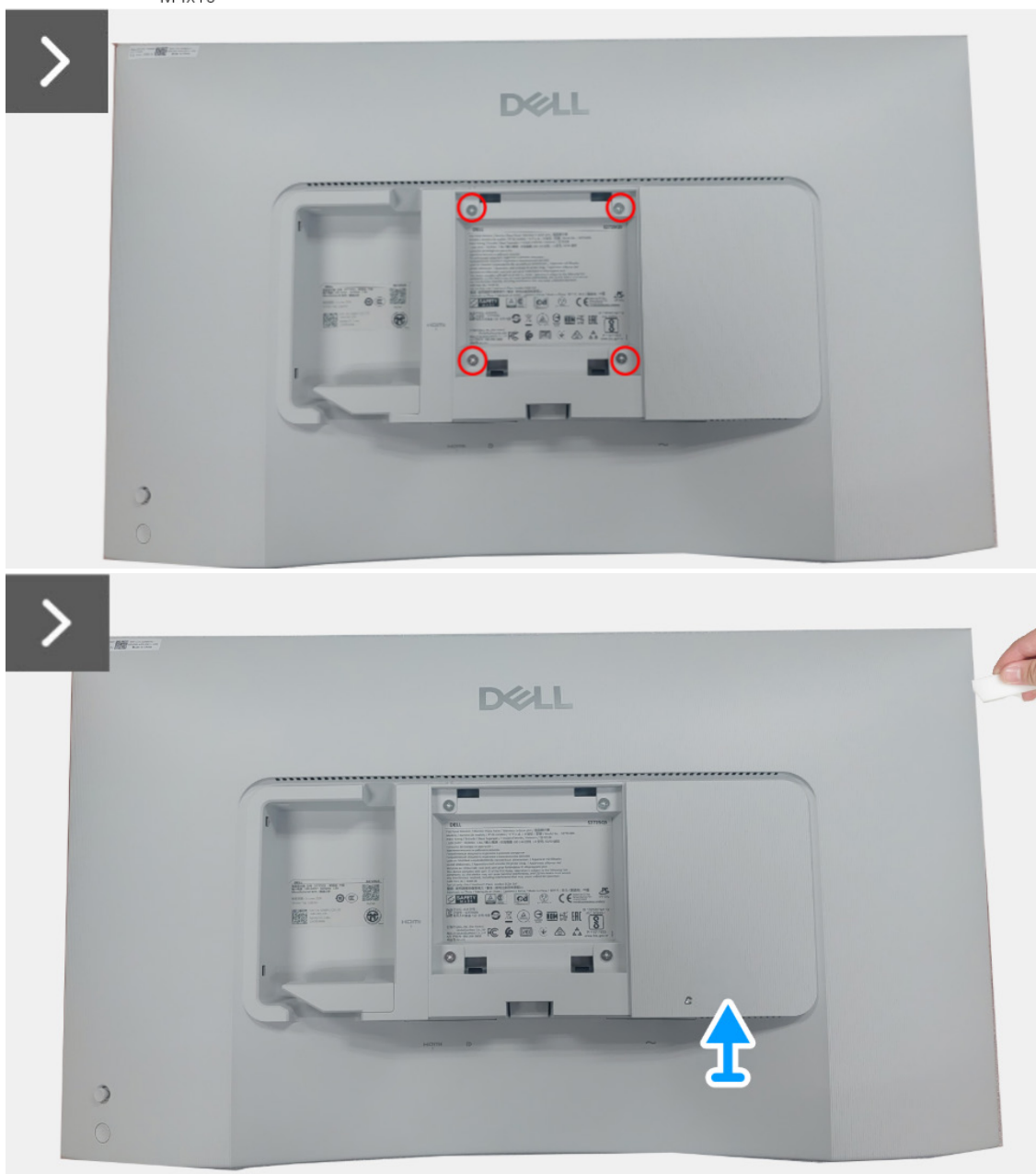

Figure 12. Retirer le couvercle arrière

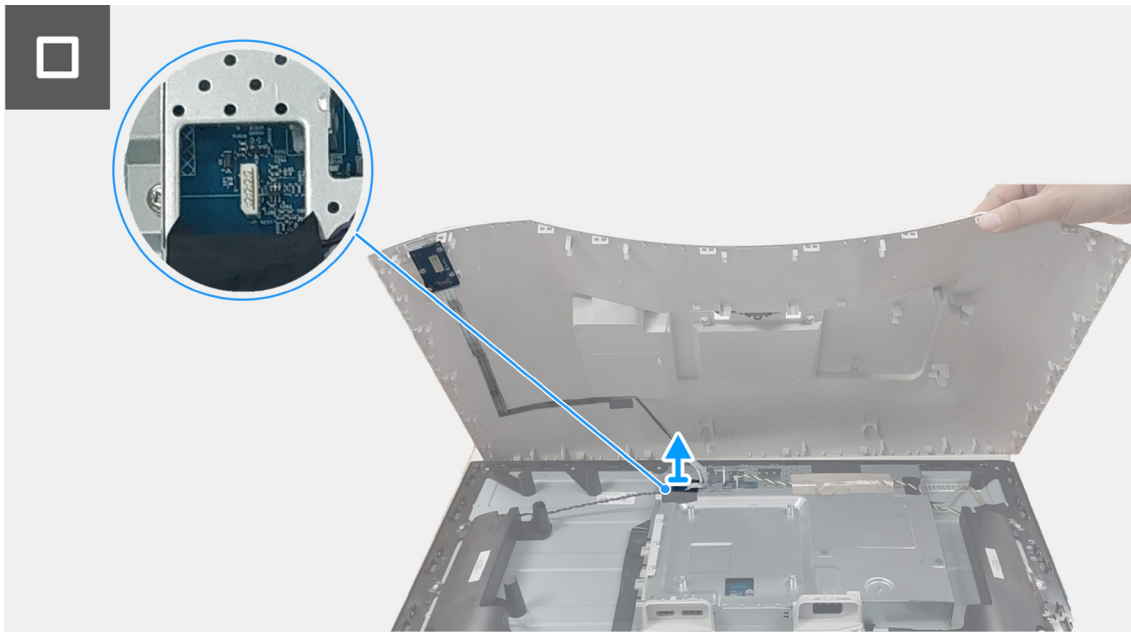

Figure 13. Retirer le couvercle arrière

Installer le couvercle arrière

Étapes

1. Connectez le câble de la carte de contrôle au connecteur de la carte d'interface.
2. Alignez le couvercle arrière sur l'assemblage de l'écran et enclenchez-le en place.
- ① **REMARQUE :** Alignez les trous de vis du couvercle arrière avec les trous de vis sur l'assemblage de l'écran avant d'appliquer une légère pression sur le couvercle arrière.
3. Remettez en place les quatre vis (M4x10) qui fixent le couvercle arrière à l'assemblage de l'écran.

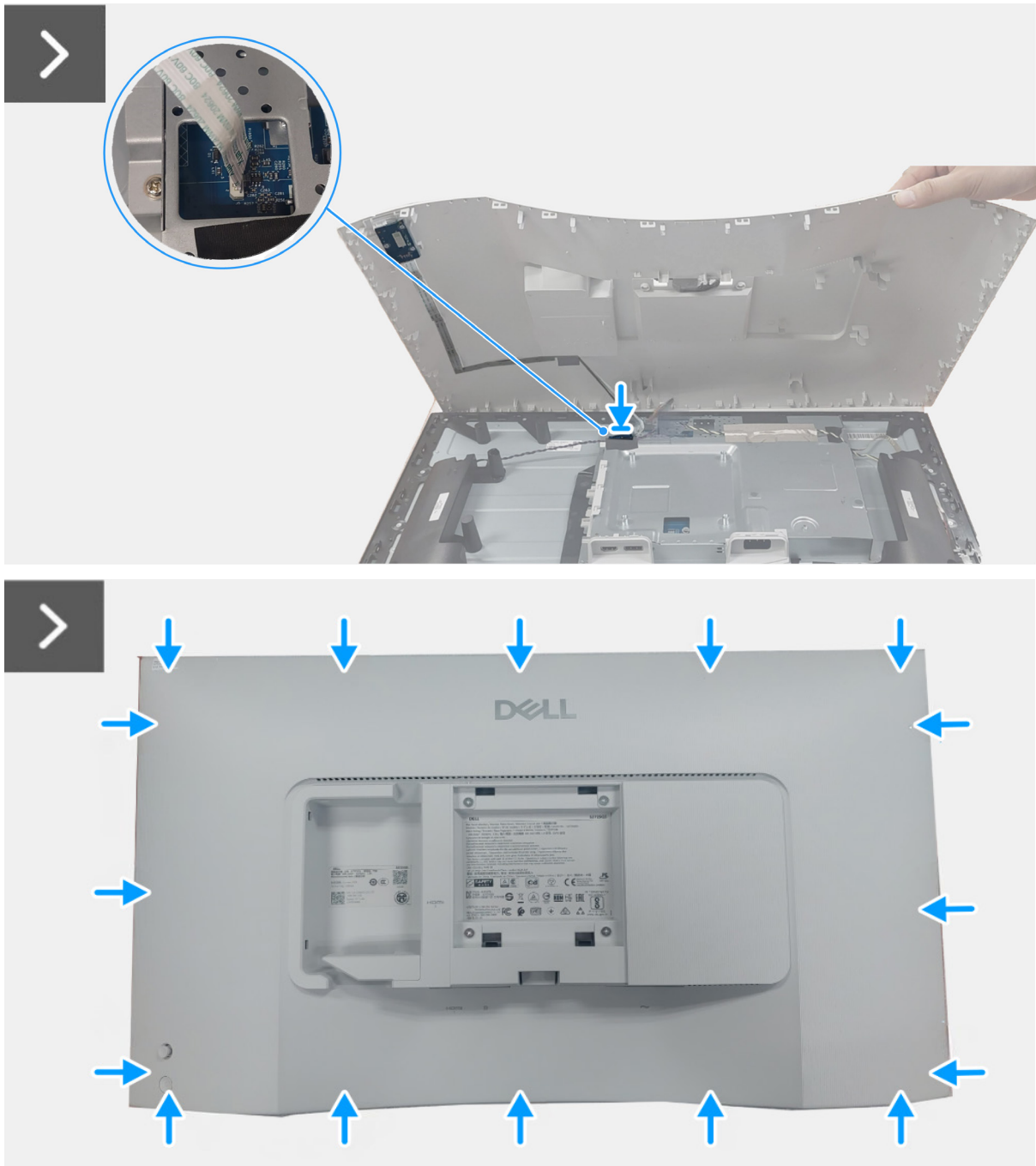

Figure 14. Installer le couvercle arrière



4x
M4x10



Figure 15. Installer le couvercle arrière

Étapes suivantes

1. Installez le [pied](#).
2. Suivez la procédure dans [Après être intervenu à l'intérieur de votre moniteur](#).

Assemblage de la carte d'interface

Retirer l'assemblage de la carte d'interface

Conditions préalables

1. Suivez la procédure dans [Avant d'intervenir à l'intérieur de votre moniteur](#).
2. Retirez le [pied](#).
3. Retirez le [couvercle arrière](#).

Étapes

1. Déconnectez le câble des haut-parleurs de la carte d'interface.
2. Détachez le ruban adhésif qui fixe le câble des haut-parleurs au panneau d'affichage.
3. Retirez les six vis (M3x6) qui fixent l'assemblage des haut-parleurs au cadre central.
4. Soulevez l'assemblage des haut-parleurs et mettez-le de côté.
5. Détachez le ruban adhésif de la carte USB et déconnectez le câble de la carte USB.
6. Détachez le ruban adhésif du câble de rétroéclairage et déconnectez le câble de rétroéclairage de la carte d'alimentation.
7. Dégagez le câble de rétroéclairage du guide d'acheminement situé sur le cadre central.
8. Détachez le ruban adhésif qui fixe le connecteur du câble LVDS au panneau d'affichage.
9. Ouvrez le loquet et débranchez le câble LVDS du connecteur sur le panneau d'affichage.
10. Retirez les trois vis (M2x4) qui fixent l'assemblage de la carte d'interface au panneau d'affichage.
11. Soulevez et retirez l'assemblage de la carte d'interface du panneau d'affichage.

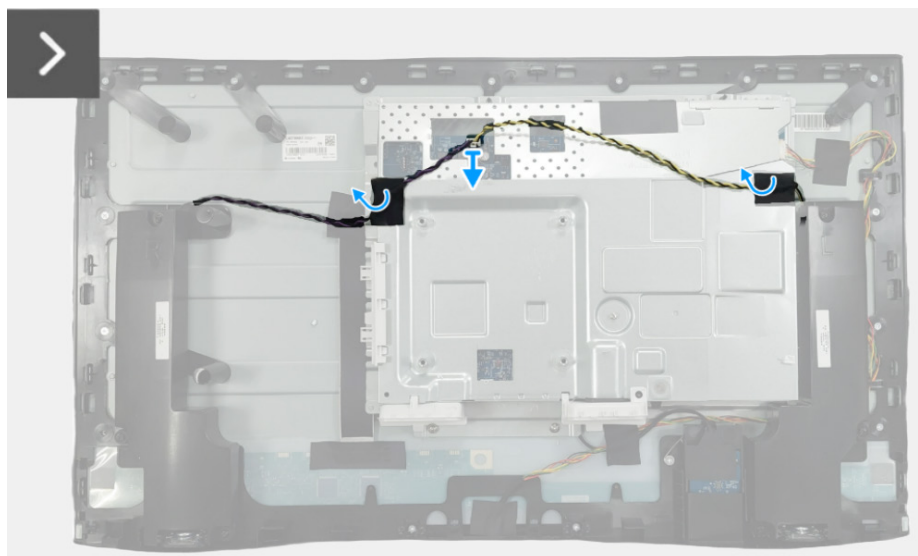

6x
M3x6



Figure 16. Retirer l'assemblage de la carte d'interface

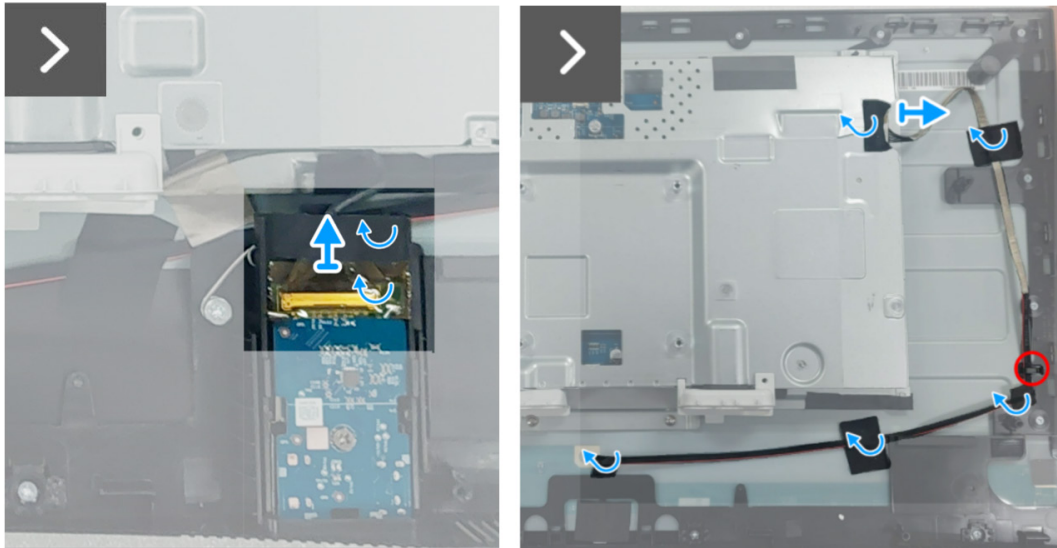

3x
M2x4

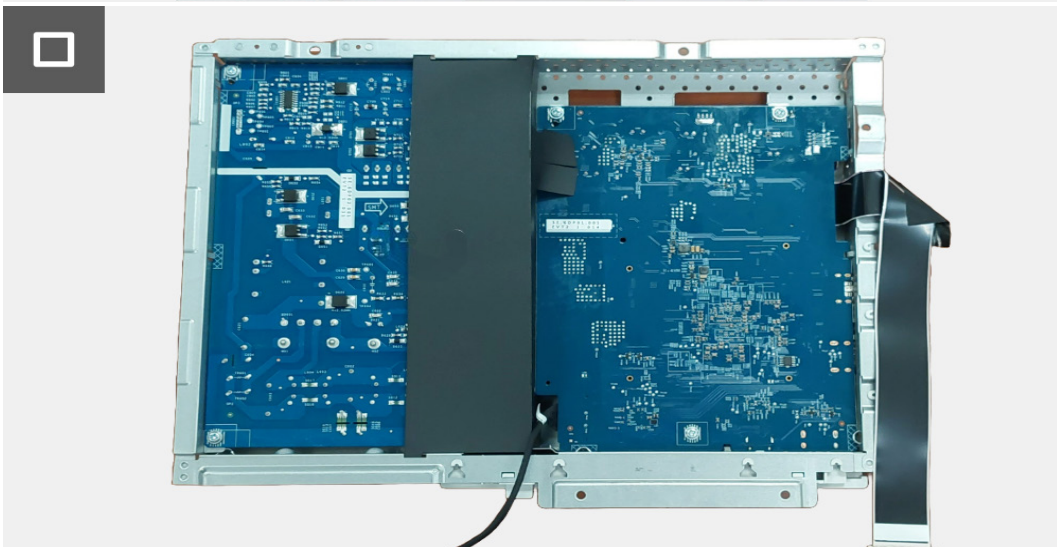
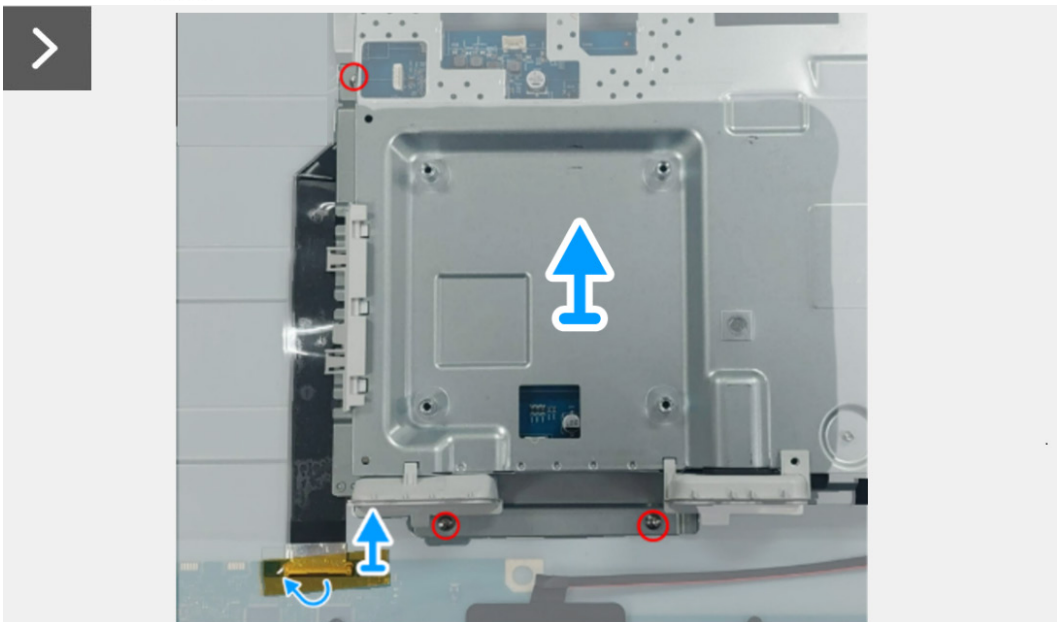

Figure 17. Retirer l'assemblage de la carte d'interface

Installer l'assemblage de la carte d'interface

Étapes

1. Faites glisser le câble LVDS dans le connecteur du panneau d'affichage et fermez le loquet pour le fixer en place.
2. Collez le ruban adhésif pour fixer le connecteur du câble LVDS au panneau d'affichage.
3. Alignez et placez l'assemblage de la carte d'interface sur le panneau d'affichage.
4. Remettez en place les trois vis (M2x4) qui fixent l'assemblage de la carte d'interface au panneau d'affichage.
5. Connectez le câble de rétroéclairage au connecteur de la carte d'alimentation.
6. Faites passer le câble de rétroéclairage dans le guide d'acheminement situé sur le cadre central.
7. Collez le ruban adhésif qui fixe le câble de rétroéclairage au panneau d'affichage.
8. Connecter le câble de la carte USB à la carte USB.
9. Collez le ruban adhésif qui fixe le connecteur de la carte USB.
10. Placez l'assemblage des haut-parleurs sur le cadre central.
11. Remettez en place les six vis (M3x6) qui fixent l'assemblage des haut-parleurs au cadre central.
12. Connectez le câble des haut-parleurs au connecteur de la carte d'interface.
13. Collez le ruban adhésif qui fixe le câble des haut-parleurs au panneau d'affichage.



3x
M2x4

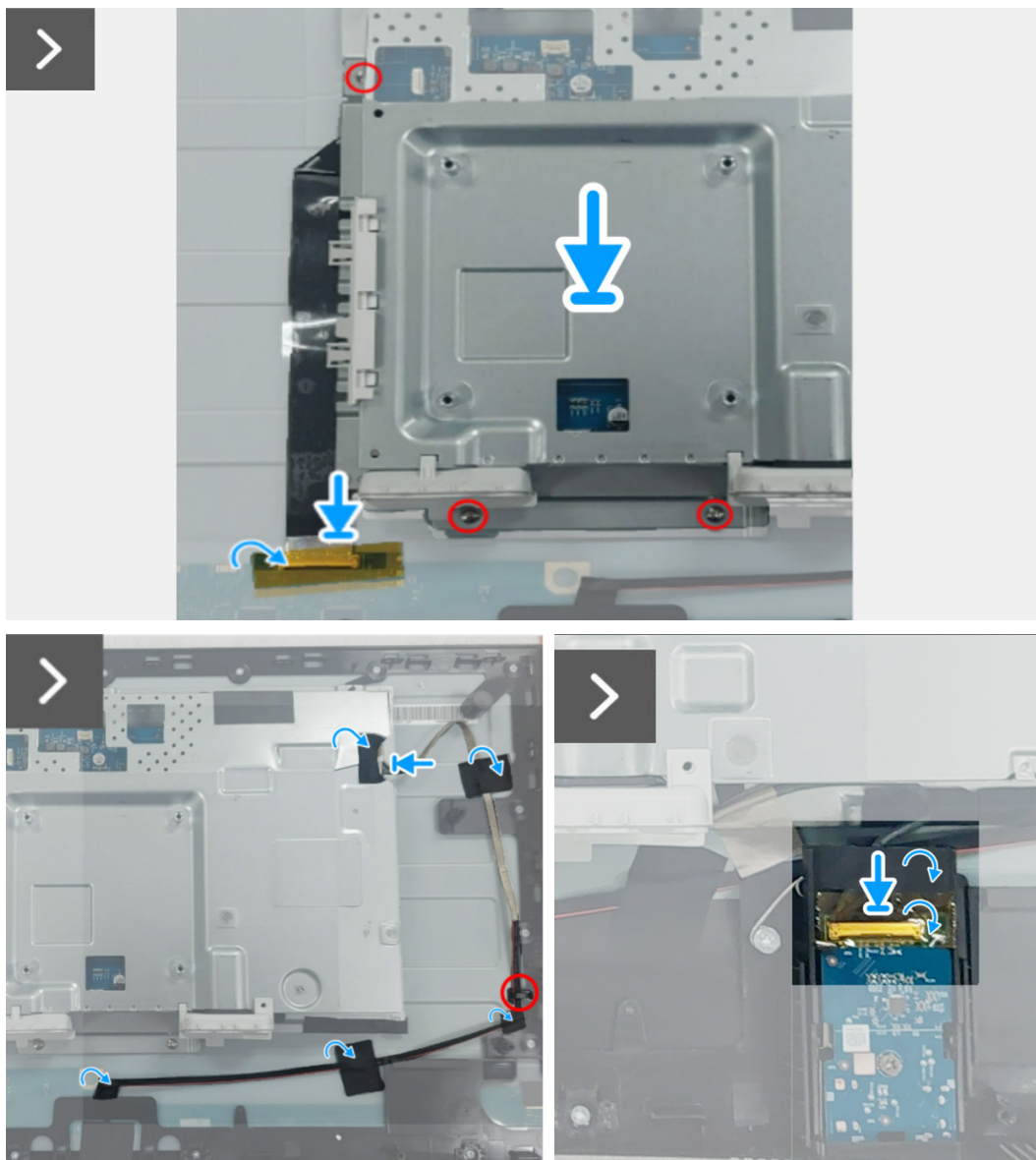

Figure 18. Installer l'assemblage de la carte d'interface



6x
M3x6

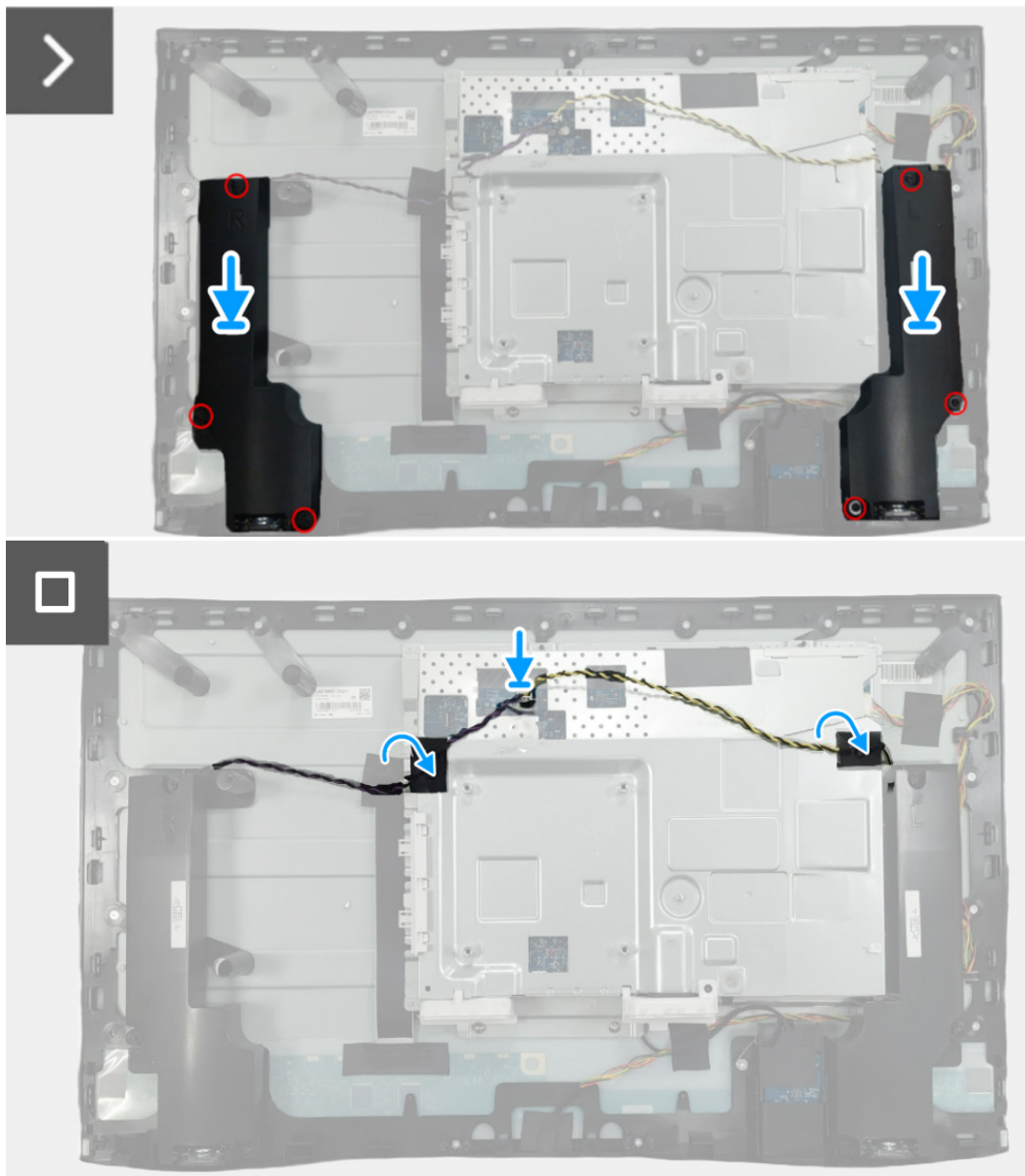

Figure 19. Installer l'assemblage de la carte d'interface

Étapes suivantes

1. Installez le [couvercle arrière](#).
2. Installez le [pied](#).
3. Suivez la procédure dans [Après être intervenu à l'intérieur de votre moniteur](#).

Carte d'interface

Retirer la carte d'interface

Conditions préalables

1. Suivez la procédure dans [Avant d'intervenir à l'intérieur de votre moniteur.](#)
2. Retirez le [pied.](#)
3. Retirez le [couvercle arrière.](#)
4. Retirez l'[assemblage de la carte d'interface.](#)

Étapes

1. Détachez le mylar de l'assemblage de la carte d'interface.
2. Retirez les sept vis (M3x9) qui fixent la carte d'interface et la carte d'alimentation au support.
3. Retirez la carte d'interface et la carte d'alimentation du support.
4. Déconnectez le câble d'alimentation, le câble LVDS et le câble de la carte USB des connecteurs de la carte d'interface.

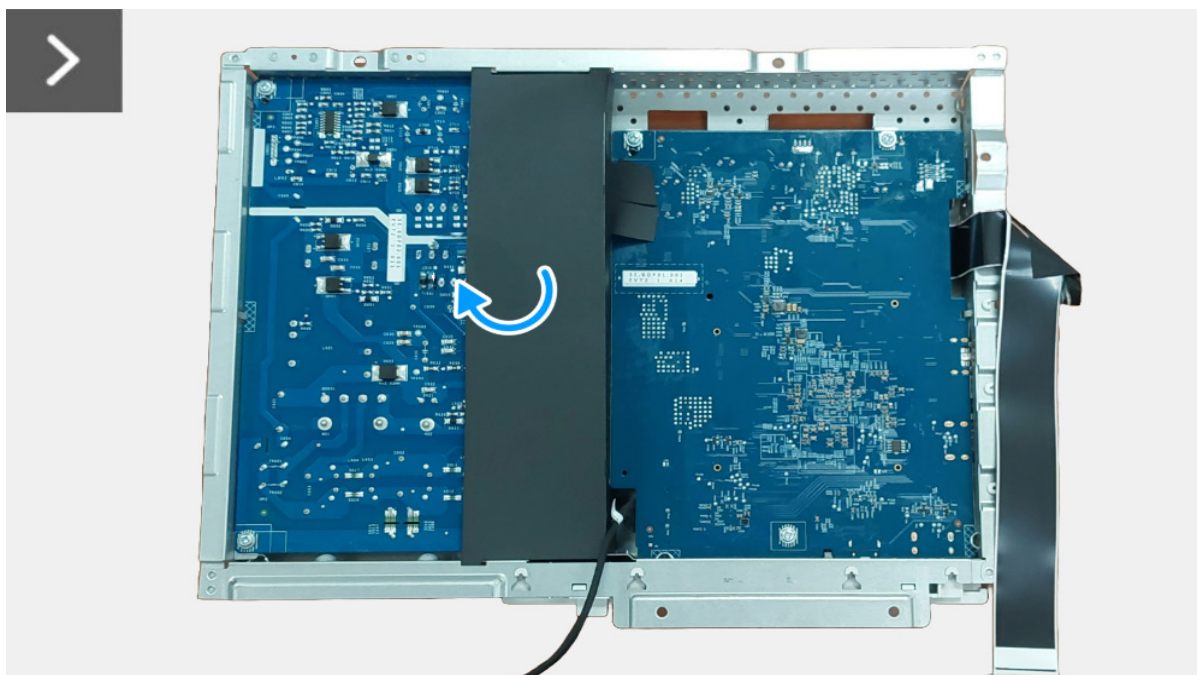

Figure 20. Retirer la carte d'interface



7x
M3x9

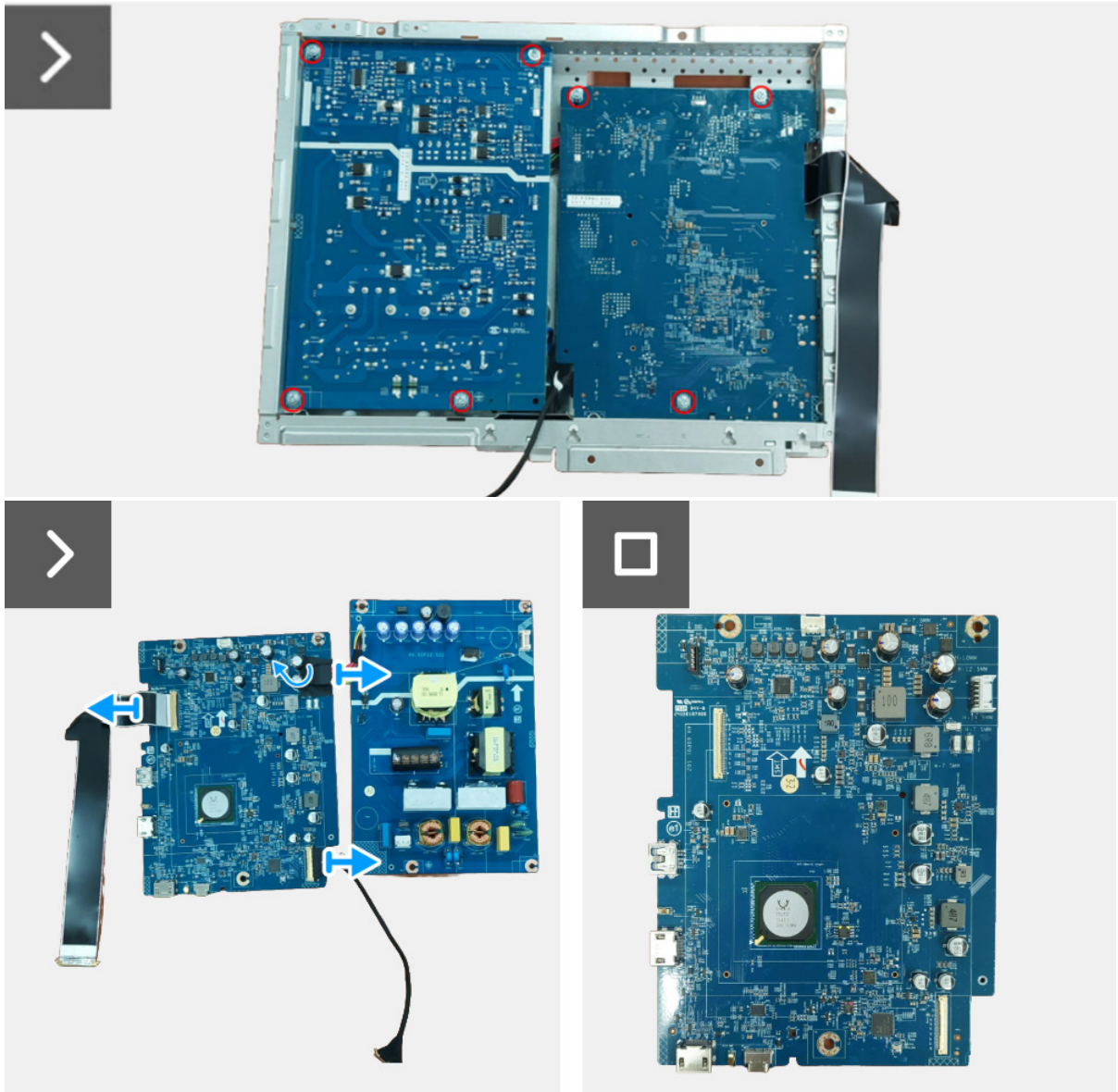
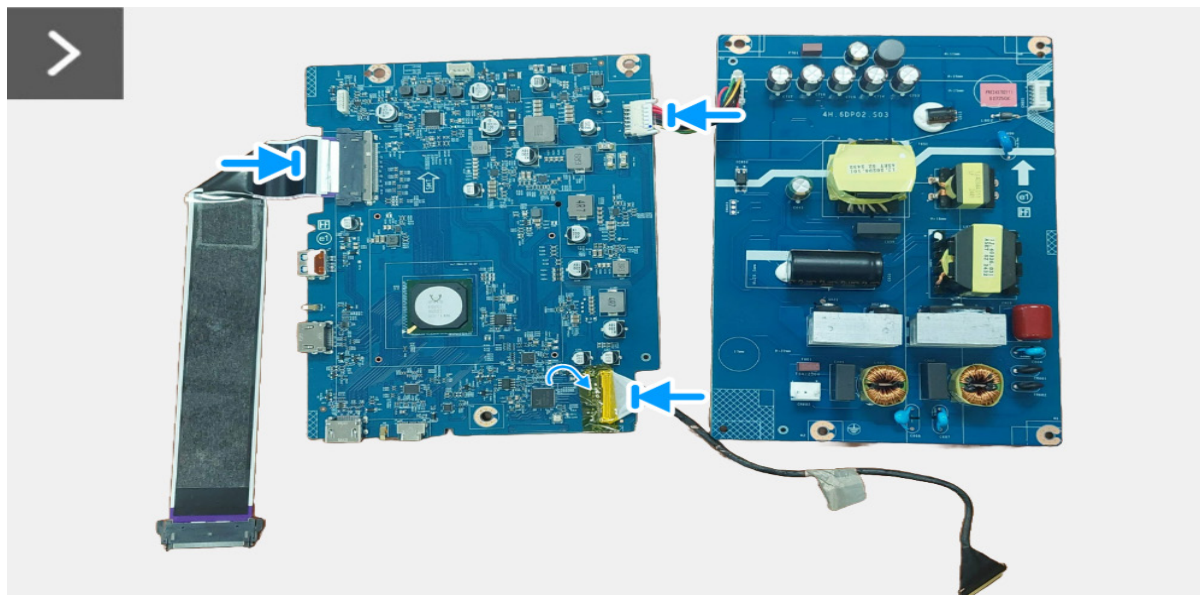

Figure 21. Retirer la carte d'interface

Installer la carte d'interface

Étapes

1. Connectez le câble d'alimentation, le câble LVDS et le câble de la carte USB aux connecteurs de la carte d'interface.
2. Alignez et placez la carte d'alimentation et la carte d'interface sur le support.
3. Remettez en place les sept vis (M3x9) qui fixent la carte d'alimentation et la carte d'interface au support.
4. Collez le mylar à l'assemblage de la carte d'interface.



7x
M3x9

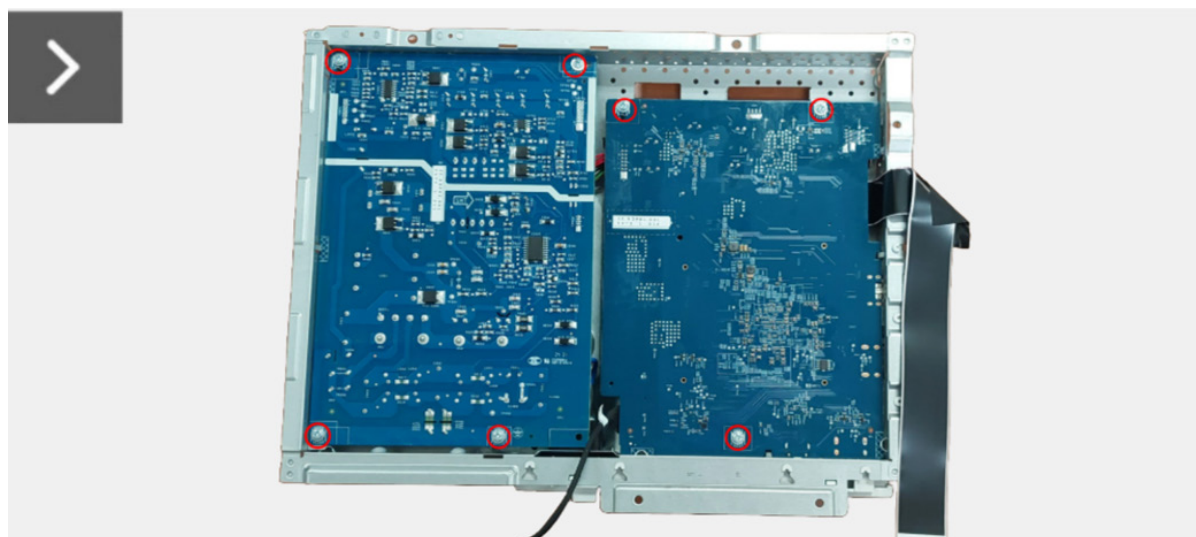

Figure 22. Installer la carte d'interface

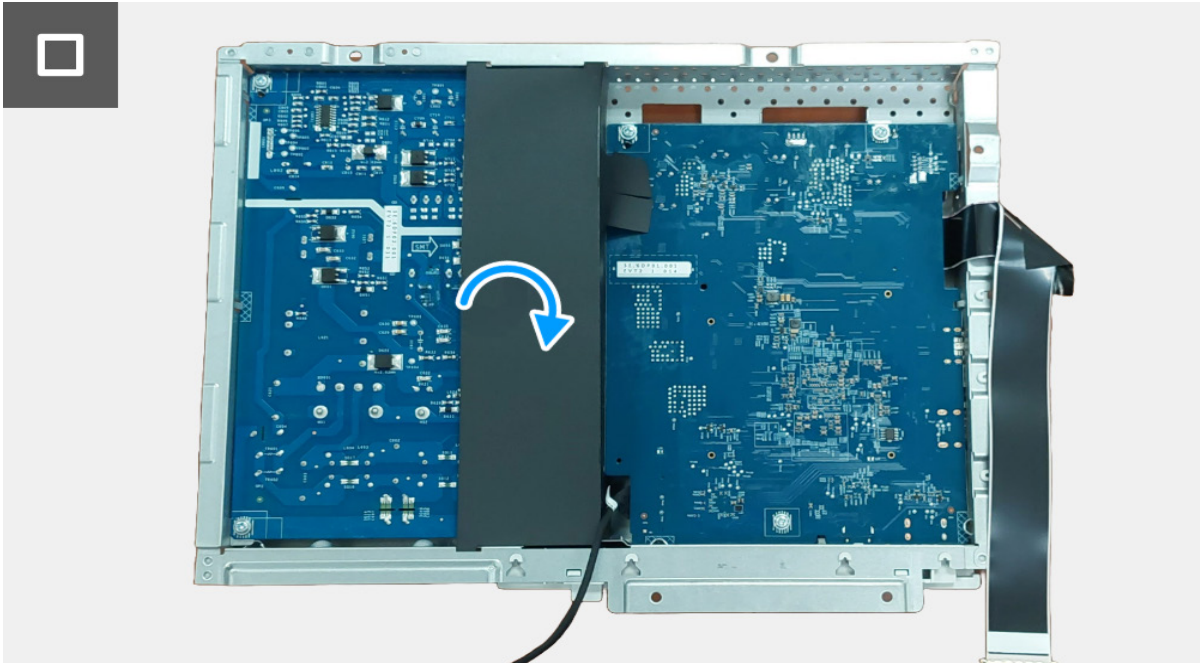

Figure 23. Installer la carte d'interface

Étapes suivantes

1. Installez l'[assemblage de la carte d'interface](#).
2. Installez le [couvercle arrière](#).
3. Installez le [pied](#).
4. Suivez la procédure dans [Après être intervenu à l'intérieur de votre moniteur](#).

Carte d'alimentation

Retirer la carte d'alimentation

Conditions préalables

1. Suivez la procédure dans [Avant d'intervenir à l'intérieur de votre moniteur](#).
2. Retirez le [pied](#).
3. Retirez le [couvercle arrière](#).
4. Retirez l'[assemblage de la carte d'interface](#).
5. Retirez la [carte d'interface](#).

Étapes

1. Déconnectez le câble de la prise secteur du connecteur de la carte d'alimentation.

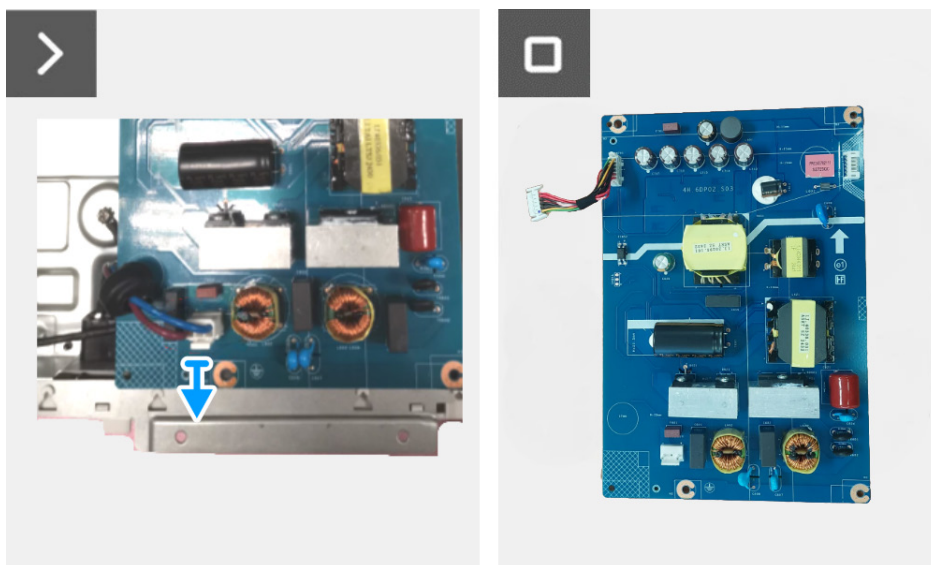

Figure 24. Retirer la carte d'alimentation

Installer la carte d'alimentation

Étapes

1. Connectez le câble de la prise secteur au connecteur de la carte d'alimentation.

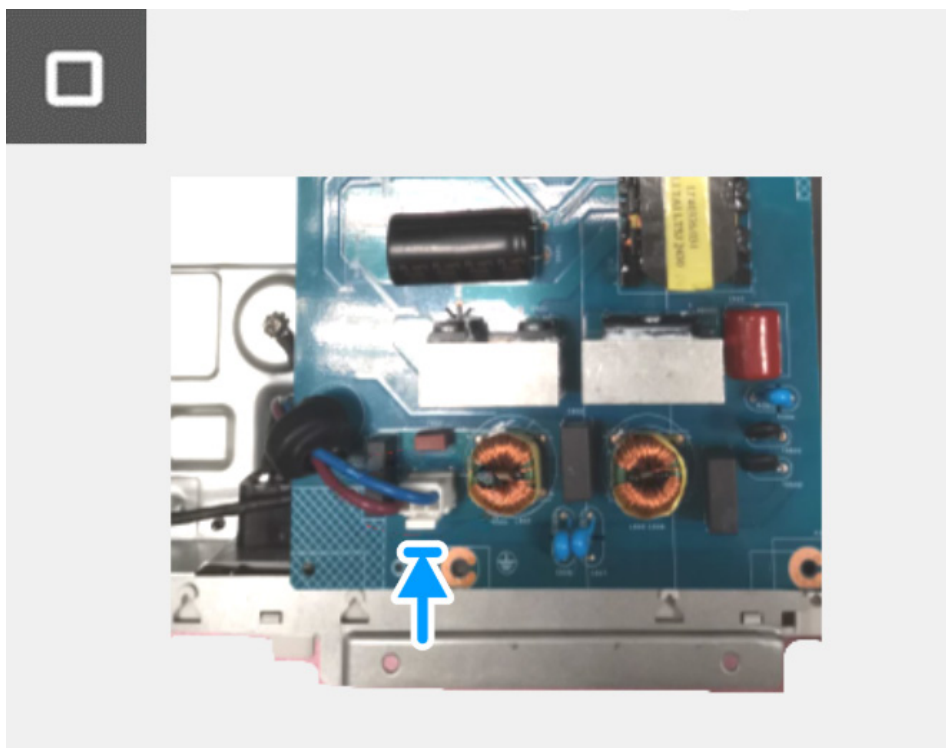

Figure 25. Installer la carte d'alimentation

Étapes suivantes

2. Installez la [carte d'interface](#).
3. Installez l'[assemblage de la carte d'interface](#).
4. Installez le [couvercle arrière](#).
5. Installez le [pied](#).
6. Suivez la procédure dans [Après être intervenu à l'intérieur de votre moniteur](#).

Instructions de dépannage

⚠ MISE EN GARDE : Avant de débiter quelque procédure que ce soit de cette section, suivez les [Consignes de sécurité](#).

Test-Auto

Votre moniteur dispose d'une fonction de test automatique qui vous permet de vérifier s'il fonctionne correctement. Si votre moniteur et votre ordinateur sont connectés correctement mais que l'écran du moniteur reste éteint, effectuez le test automatique du moniteur en suivant ces étapes :

1. Éteignez votre ordinateur et le moniteur.
2. Débranchez le câble vidéo de l'ordinateur.
3. Allumez le moniteur.

Si le moniteur ne peut pas détecter un signal vidéo et s'il fonctionne correctement, le message suivant apparaît :

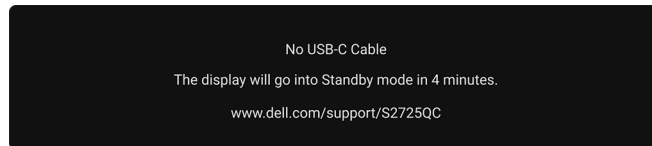

Figure 26. Message d'avertissement de câble de signal déconnecté

- ① **REMARQUE :** Le message peut être légèrement différent en fonction du signal d'entrée connecté.
 - ① **REMARQUE :** En mode test automatique, la diode d'alimentation reste blanche.
 - 4. Cette boîte de dialogue apparaîtra également lors du fonctionnement habituel du système en cas de déconnexion ou de dommages du câble vidéo.
 - 5. Éteignez votre moniteur et reconnectez le câble vidéo; puis rallumez votre ordinateur ainsi que votre moniteur.
- Si l'écran de votre moniteur n'affiche toujours aucune image après avoir suivi la procédure précédente, vérifiez votre contrôleur vidéo et votre ordinateur, puisque votre moniteur fonctionne correctement.

Diagnostiques intégrés

Votre moniteur a un outil de diagnostic intégré qui vous aide à déterminer si l'anomalie d'écran que vous avez est un problème inhérent à votre moniteur, ou à votre ordinateur et carte graphique.

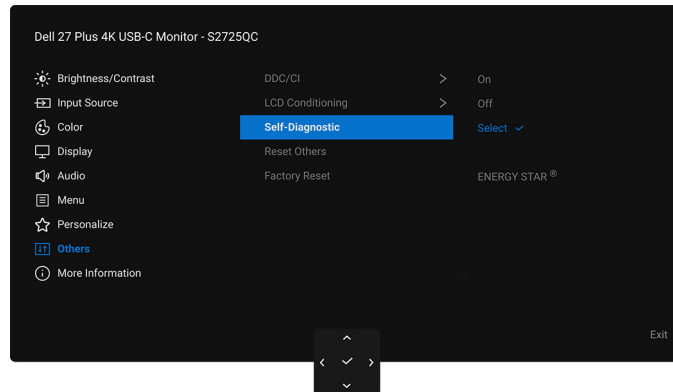



Figure 27. Menu Self-Diagnostic (Autodiagnostic)

Exécutez le diagnostic intégré :

1. Assurez-vous que l'écran est propre (pas de particules de poussière sur la surface de l'écran).
2. Déplacez ou appuyez la manette pour lancer le Lanceur de menu.
3. Déplacez la manette vers le haut pour sélectionner  et ouvrir le menu principal.
4. À l'aide du joystick, naviguez dans le menu OSD et sélectionnez **Others (Divers)** > **Self-Diagnostic (Autodiagnostic)**.
5. Appuyez le bouton de la manette pour démarrer les diagnostics. Un écran gris s'affiche.
6. Observez si l'écran présente des défauts ou des anomalies.
7. Actionnez à nouveau la manette jusqu'à ce qu'un écran rouge s'affiche.
8. Observez si l'écran présente des défauts ou des anomalies.
9. Répétez les étapes 7 et 8 jusqu'à ce que l'écran s'affiche en vert, bleu, noir et blanc. Notez toute anomalie ou défaut.

Le test est terminé quand un écran de texte s'affiche. Pour quitter, actionnez à nouveau la manette de contrôle.

Si vous ne détectez pas d'anomalies quelconques lors de l'utilisation de l'outil de diagnostic intégré, le moniteur fonctionne correctement. Vérifiez la carte graphique et l'ordinateur.

Problèmes généraux

Le tableau suivant contient les informations générales relatives aux problèmes courants du moniteur que vous pouvez rencontrer, et les solutions possibles :

Tableau 7. Problèmes courants et solutions.

| Symptômes courants | Description du problème | Solutions possibles |
|--|---|---|
| Pas de vidéo/Témoin d'alimentation éteinte | Pas d'image | <ul style="list-style-type: none"> Assurez-vous que le câble vidéo reliant l'ordinateur et le moniteur est correctement branché et fixé. Vérifiez que la prise de courant marche correctement en branchant un autre appareil électrique dessus. Assurez-vous d'avoir appuyé correctement le bouton d'alimentation. Assurez-vous que la source d'entrée correcte est sélectionnée dans le menu Input Source (Source entrée). |
| Pas de vidéo/Témoin d'alimentation allumé | Pas d'image ou pas de luminosité | <ul style="list-style-type: none"> Augmentez les contrôles de luminosité et de contraste dans le menu Brightness/Contrast (Luminosité/Contraste). Effectuez une vérification à l'aide de la fonction de test automatique de l'écran. Vérifiez qu'il n'y a pas de broches tordues ou cassées à l'extrémité du câble vidéo. Exécutez le diagnostic intégré. Pour plus d'information, voir Diagnostics intégrés. Assurez-vous que la source d'entrée correcte est sélectionnée dans le menu Input Source (Source entrée). |
| Mauvaise mise au point | L'image est floue, trouble ou voilée | <ul style="list-style-type: none"> Retirez les câbles de rallonge vidéo. Effectuez la réinitialisation du moniteur aux paramètres d'usine. Pour plus d'informations, voir Factory Reset (Réinitialisation) dans le Guide d'utilisation. Modifier la résolution vidéo pour obtenir le rapport d'aspect correct. |
| Vidéo tremblante / vacillante | Image comportant des vagues ou un léger mouvement | <ul style="list-style-type: none"> Effectuez la réinitialisation du moniteur aux paramètres d'usine. Pour plus d'informations, voir Factory Reset (Réinitialisation) dans le Guide d'utilisation. Vérifiez les facteurs environnementaux. Déplacez le moniteur et testez-le dans une autre pièce. |
| Pixels manquants | L'écran LCD affiche des points | <ul style="list-style-type: none"> Éteignez et rallumez. Un pixel éteint d'une manière permanente est un défaut naturel de la technologie LCD. Pour plus d'informations sur la Qualité des moniteurs Dell et la Politique sur les pixels, voir www.dell.com/pixelguidelines. |
| Pixels fixes | L'écran LCD affiche des points lumineux | <ul style="list-style-type: none"> Éteignez et rallumez. Un pixel éteint d'une manière permanente est un défaut naturel de la technologie LCD. Pour plus d'informations sur la Qualité des moniteurs Dell et la Politique sur les pixels, voir www.dell.com/pixelguidelines. |
| Problèmes de luminosité | Image trop terne ou trop lumineuse | <ul style="list-style-type: none"> Effectuez la réinitialisation du moniteur aux paramètres d'usine. Pour plus d'informations, voir Factory Reset (Réinitialisation) dans le Guide d'utilisation. Réglez les contrôles de luminosité et de contraste en utilisant l'OSD. |
| Distorsion géométrique | L'écran n'est pas centré correctement | Effectuez la réinitialisation du moniteur aux paramètres d'usine. Pour plus d'informations, voir Factory Reset (Réinitialisation) dans le Guide d'utilisation. |
| Lignes horizontales et verticales | L'écran affiche une ou plusieurs lignes | <ul style="list-style-type: none"> Effectuez la réinitialisation du moniteur aux paramètres d'usine. Pour plus d'informations, voir Factory Reset (Réinitialisation) dans le Guide d'utilisation. Effectuez une procédure de test automatique du moniteur et déterminez si de telles lignes apparaissent également dans le mode de test automatique. Vérifiez qu'il n'y a pas de broches tordues ou cassées à l'extrémité du câble vidéo. Exécutez le diagnostic intégré. Pour plus d'information, voir Diagnostics intégrés. |

| Symptômes courants | Description du problème | Solutions possibles |
|---|--|--|
| Problèmes de synchronisation | L'écran est brouillé ou semble découpé en pièces | <ul style="list-style-type: none"> Effectuez la réinitialisation du moniteur aux paramètres d'usine. Pour plus d'informations, voir Factory Reset (Réinitialisation) dans le Guide d'utilisation. Effectuez une procédure de test automatique du moniteur pour déterminer si l'écran brouillé apparaît également dans le mode de test automatique. Vérifiez qu'il n'y a pas de broches tordues ou cassées à l'extrémité du câble vidéo. Redémarrez l'ordinateur en mode sans échec. |
| Problèmes liés à la sécurité | Signes visibles de fumée ou d'étincelles | <ul style="list-style-type: none"> N'effectuez aucun dépannage. Contactez Dell immédiatement. |
| Problèmes intermittents | Mauvais fonctionnement marche et arrêt du moniteur | <ul style="list-style-type: none"> Assurez-vous que le câble vidéo reliant l'ordinateur au moniteur est correctement branché et fixé. Effectuez la réinitialisation du moniteur aux paramètres d'usine. Pour plus d'informations, voir Factory Reset (Réinitialisation) dans le Guide d'utilisation. Effectuez une procédure de test automatique du moniteur pour déterminer si le problème intermittent se produit dans le mode de test automatique. |
| Couleur manquante | Couleur d'image manquante | <ul style="list-style-type: none"> Effectuez une vérification à l'aide de la fonction de test automatique de l'écran. Assurez-vous que le câble vidéo reliant l'ordinateur au moniteur est correctement branché et fixé. Vérifiez qu'il n'y a pas de broches tordues ou cassées à l'extrémité du câble vidéo. |
| Mauvaise couleur | La couleur de l'image n'est pas bonne | <ul style="list-style-type: none"> Réinitialisez tous les paramètres sous le menu Color (Couleur) aux valeurs d'usine en utilisant Reset Color (Réinit. couleur). Changez le Input Color Format (Format entrée couleurs) sur RGB ou YCbCr/YPbPr dans l'OSD des paramètres Color (Couleur). Exécutez le diagnostic intégré. Pour plus d'information, voir Diagnostics intégrés. |
| Rétention d'image en raison d'une image statique laissée sur le moniteur de façon prolongée | Une ombre faible de l'image statique qui est affichée apparaît sur l'écran | <ul style="list-style-type: none"> Réglez l'écran pour qu'il s'éteigne après quelques minutes d'inactivité. Ces paramètres peuvent être réglés dans les Options d'alimentation de Windows ou dans le réglage Économiseur d'énergie de Mac. Vous pouvez également utiliser un écran de veille qui change dynamiquement. |
| Images fantômes | Les images en mouvement rapide laissent une traînée d'ombres d'images | Changez le Response Time (Temps de réponse) dans le menu OSD Display (Affichage) . |
| Qualité de l'image (le taux de rafraîchissement de la résolution native passe de 60 Hz à 30 Hz ; ou la profondeur des couleurs tombe à 18 bits) | Problèmes de taux de rafraîchissement incorrect ou de couleurs manquantes | <ul style="list-style-type: none"> Définissez USB-C Prioritization (Priorité USB-C) sur High Resolution (Haute résolution). Vérifiez les paramètres de résolution de votre carte graphique. |

Problèmes spécifiques au produit

Tableau 8. Problèmes spécifiques aux produits et solutions.

| Symptômes courants | Description du problème | Solutions possibles |
|--|---|--|
| L'image à l'écran est trop petite | L'image est centrée sur l'écran mais n'occupe pas toute la zone d'affichage | <ul style="list-style-type: none">• Vérifiez les paramètres Aspect Ratio (Proportions) dans le menu OSD Display (Affichage).• Effectuez la réinitialisation du moniteur aux paramètres d'usine. Pour plus d'informations, voir Factory Reset (Réinitialisation) dans le Guide d'utilisation. |
| Impossible de régler le moniteur avec la manette | L'OSD n'apparaît pas à l'écran | <ul style="list-style-type: none">• Éteignez le moniteur, débranchez le cordon d'alimentation puis rebranchez-le et rallumez le moniteur.• Vérifiez si le menu OSD a été verrouillé. Si c'est le cas, déplacez et maintenez la manette vers le haut/bas ou la gauche/droite pendant 4 secondes pour déverrouiller (voir Lock (Verrou) et Verrouillage des boutons de commande dans le Guide d'utilisation). |
| Aucun signal d'entrée lorsque l'utilisateur appuie sur les commandes | Pas d'image, la diode est blanche | <ul style="list-style-type: none">• Vérifiez la source du signal. Assurez-vous que l'ordinateur n'est pas en mode d'économie d'énergie en déplaçant la souris ou en appuyant sur une touche du clavier.• Vérifiez que le câble de signal est correctement branché. Rebranchez-le si nécessaire.• Réinitialisez l'ordinateur ou le lecteur vidéo. |
| L'image ne remplit pas tout l'écran | L'image ne peut pas remplir la hauteur ou la largeur de l'écran | <ul style="list-style-type: none">• En raison des différents formats vidéo (proportions), le moniteur peut s'afficher en plein écran.• Exécutez le diagnostic intégré. Pour plus d'information, voir Diagnostics intégrés. |
| Aucune vidéo au port HDMI/USB-C | Lorsqu'il est connecté à un dongle/une station d'accueil via le port, il n'y a pas de vidéo lorsque vous débranchez/branchez le câble du notebook | Débranchez le câble HDMI/USB-C du dongle/de la station d'accueil, puis branchez le câble HDMI/USB-C d'accueil dans le notebook. |

Problèmes spécifiques à l'interface Universal Serial Bus (USB)

Tableau 9. Problèmes spécifiques à USB et solutions.

| Symptômes courants | Description du problème | Solutions possibles |
|--|---|---|
| L'interface USB ne fonctionne pas | Les périphériques USB ne fonctionnent pas | <ul style="list-style-type: none"> • Vérifiez que votre moniteur est allumé. • Rebranchez le câble montant sur votre ordinateur. • Reconnectez les périphériques USB (connecteur en aval). • Éteignez et rallumez de nouveau le moniteur. • Redémarrez votre ordinateur. • Certains périphériques USB tels qu'un disque dur portable nécessitent un courant électrique plus élevé, branchez le périphérique directement sur votre ordinateur. |
| Le port USB-C ne fournit pas l'alimentation | Les périphériques USB ne peuvent pas être chargés | <ul style="list-style-type: none"> • Vérifiez que le périphérique connecté est conforme aux spécifications USB-C. Le port USB-C prend en charge USB 5 Gbit/s et une sortie de 65 W. • Vérifiez que vous utilisez le câble USB-C qui est livré avec votre moniteur. |
| L'interface USB 5 Gbit/s est lente | Les périphériques USB 5 Gbit/s fonctionnent lentement voire pas du tout | <ul style="list-style-type: none"> • Vérifiez que votre ordinateur est compatible USB 5 Gbit/s. • Certains ordinateurs ont à la fois des ports USB 3.2, USB 2.0 et des ports USB 1.1. Assurez-vous que vous utilisez le bon port USB. • Rebranchez le câble montant sur votre ordinateur. • Reconnectez les périphériques USB (connecteur en aval). • Définissez USB-C Prioritization (Priorité USB-C) sur High Data Speed (Haute vitesse de données). • Redémarrez l'ordinateur. |
| Les périphériques USB sans fil cessent de fonctionner quand un périphérique USB 5 Gbit/s est branché | Les périphériques USB sans fil répondent lentement ou ne fonctionnent que lorsque la distance entre eux et leur récepteur diminue | <ul style="list-style-type: none"> • Augmentez la distance entre les périphériques USB 5 Gbit/s et le récepteur sans fil USB. • Positionnez le récepteur USB sans fil aussi près que possible des périphériques USB sans fil. • Utilisez un câble d'extension USB pour positionner le récepteur USB sans fil aussi loin que possible du port USB 5 Gbit/s. |
| La souris USB sans fil ne fonctionne pas correctement | Quand elle est branchée dans un des ports USB à l'arrière du moniteur, la souris USB sans fil traîne ou se bloque pendant l'utilisation | Déconnectez le récepteur de la souris USB sans fil et reconnectez-le dans un port USB à accès rapide approprié situé au bas du moniteur. |

Problèmes spécifiques aux haut-parleurs

Tableau 10. Problèmes spécifiques aux haut-parleurs et solutions.

| Symptômes courants | Description du problème | Solutions possibles |
|---------------------------------------|------------------------------|--|
| Aucun son provenant des haut-parleurs | Impossible d'entendre le son | <ul style="list-style-type: none"> • Éteignez le moniteur, débranchez le câble d'alimentation du moniteur, rebranchez-le et rallumez le moniteur. • Effectuez la réinitialisation du moniteur aux paramètres d'usine. Pour plus d'informations, voir Factory Reset (Réinitialisation) dans le Guide d'utilisation. |

Contacter Dell

Pour contacter Dell pour les ventes, l'assistance technique, ou les questions de service à la clientèle, visitez www.dell.com/contactdell.

- ① **REMARQUE** : Leur disponibilité est différente suivant les pays et les produits, et certains services peuvent ne pas vous être offerts dans votre pays.
- ① **REMARQUE** : Si vous n'avez pas de connexion Internet active, vous pouvez trouver l'information pour nous contacter au sujet de votre facture d'achat, votre bordereau d'emballage, votre relevé ou le catalogue des produits Dell.