

SOGO[®]

Human Technology

manual de instrucciones / instructions for use
mode d'emploi / manual de instruções
gebrauchsanweisung / manuale d'istruzioni



VENTILADOR DE PIE DELUXE 10" (25CM)
10" (25CM) DELUXE STAND FAN
VENTILATEUR SUR PIED DELUXE 10" (25CM)
VENTOINHA DE PE DELUXE DE 10" (25CM)
10" (25CM) DELUXE STANDVENTILATOR
VENTILATORE A PIEDE DELUXE DA 10" (25CM)

Precaución: lea y conserve estas importantes instrucciones
Este manual se puede descargar escaneando este código QR en las siguientes
idiomas.

ESPAÑOL, INGLÉS, FRANCÉS, PORTUGUÉS, ALEMÁN, ITALIANO, CHECO, DA-
NES, ESLOVENO, CROATA, POLACO, RUMANO, UCRAINO y CATALAN
Caution: please read and preserve these important instructions



This manual can be downloaded by scanning this QR code in the following lan-
guages.

SPANISH, ENGLISH, FRENCH, PORTUGUESE, GERMAN, ITALIAN, CZECH,
DANISH, SLOVENIAN, CROATIAN, POLISH, ROMANIAN, UKRAINIAN and
CATALAN

ref. SS-21345



ÍNDICE

1. Aviso importante	P. 3
2. Definiciones de símbolos	P. 3
3. Instrucciones de seguridad para el usuario	P. 3
I. Precauciones generales durante el uso del equipo eléctrico	P. 3
II. Restricciones de uso para evitar los daños personales	P. 4
III. Restricciones de uso de producto por mal estado o avería	P. 5
IV. Restricciones de uso cuando se utiliza con niños y personas mayores	P. 6
V. ADVERTENCIA IMPORTANTE	P. 7
VI. Instrucciones a seguir a la hora de usar el aparato	P. 7
4. Especificaciones técnicas	P. 9
5. Descripción de las partes	P. 9
6. Instrucciones de uso	P. 9
7. Limpieza y mantenimiento	P. 11
8. Declaración de conformidad	P. 60
9. Responsabilidad de eliminación, detalles del fabricante y servicio posventa	P. 61

INDICE

1. Avis important	P. 21
2. Définitions des symboles	P. 21
3. Consignes de sécurité pour l'utilisateur	P. 21
I. Précautions générales lors de l'utilisation de matériel électrique	P. 21
II. Restrictions d'utilisation pour éviter les blessures	P. 22
III. Restrictions d'utilisation du produit en raison d'un mauvais état ou d'une panne	P. 23
IV. Restrictions d'utilisation lorsqu'il est utilisé avec des enfants et des personnes âgées	P. 24
V. AVERTISSEMENT IMPORTANT	P. 25
VI. Instructions à suivre lors de l'utilisation de l'appareil	P. 25
4. Spécifications techniques	P. 27
5. Descriptif des pièces	P. 27
6. Mode d'emploi	P. 27
7. Nettoyage et entretien	P. 29
8. Déclaration de conformité	P. 60
9. Responsabilité de l'élimination, détails de la fabricant et service après-vente	P. 61

INDEXE

1. Wichtiger Hinweis	P. 39
2. Symboldefinitionen	P. 39
3. Sicherheitshinweise für den Benutzer	P. 39
I. Allgemeine Vorsichtsmaßnahmen beim Gebrauch elektrischer Geräte	P. 39
II. Verwendungsbeschränkungen zur Vermeidung von Personenschäden	P. 40
III. Einschränkungen der Produktnutzung aufgrund von schlechtem Zustand oder Ausfall	P. 41
IV. Anwendungsbeschränkungen bei der Anwendung bei Kindern und älteren Menschen	P. 42
V. WICHTIGE WARNUNG	P. 43
VI. Anweisungen, die bei der Verwendung des Geräts zu befolgen sind	P. 43
4. Technische Daten	P. 45
5. Teilebeschreibung	P. 45
6. Gebrauchsanweisung	P. 45
7. Reinigung und Wartung	P. 47
8. Konformitätserklärung	P. 60
9. Entsorgungsverantwortung, Einzelheiten der Hersteller und Kundendienst	P. 61

INDEX

1. Important Note	P. 12
2. Symbol definitions	P. 12
3. Safety instructions for the user	P. 12
I. General precautions during the use of electrical equipment	P. 12
II. Restrictions on use to avoid personal injury	P. 13
III. Product use restrictions due to poor condition or breakdown	P. 14
IV. Restrictions on use when used with children and elders	P. 15
V. IMPORTANT WARNING	P. 16
VI. Instructions to follow while using the device	P. 16
4. Technical specifications	P. 18
5. Parts description	P. 18
6. Instructions for use	P. 18
7. Cleaning and maintenance	P. 20
8. Declaration of conformity	P. 60
9. Responsibility of disposal, details of the manufacturer and after-sales service	P. 61

ÍNDICE

1. Aviso importante	P. 30
2. Definições de símbolos	P. 30
3. Instruções de segurança para o usuário	P. 30
I. Precauções gerais durante o uso de equipamentos elétricos	P. 30
II. Restrições de uso para evitar danos pessoais	P. 31
III. Restrições de uso do produto devido a mau estado ou avaria	P. 32
IV. Restrições de uso quando usado com crianças e idosos	P. 33
V. AVISO IMPORTANTE	P. 34
VI. Instruções a seguir ao usar o dispositivo	P. 34
4. Especificações técnicas	P. 36
5. Descrição das peças	P. 36
6. Instruções de uso	P. 36
7. Limpeza e manutenção	P. 38
8. Declaração de conformidade	P. 60
9. Responsabilidade pelo descarte, detalhes do fabricante e serviço pós-venda	P. 61

INDEXE

1. Avviso importante	P. 48
2. Definizioni dei simboli	P. 48
3. Istruzioni di sicurezza per l'utente	P. 48
I. Precauzioni generali durante l'uso di apparecchiature elettriche	P. 48
II. Restrizioni d'uso per evitare lesioni personali	P. 49
III. Restrizioni all'uso del prodotto dovute a cattive condizioni o guasti	P. 50
IV. Restrizioni d'uso se usato con bambini e anziani	P. 51
V. AVVISO IMPORTANTE	P. 52
VI. Istruzioni da seguire quando si utilizza il dispositivo	P. 52
4. Specifiche tecniche	P. 54
5. Descrizione delle parti	P. 54
6. Istruzioni per l'uso	P. 54
7. Pulizia e manutenzione	P. 56
8. Dichiarazione di conformità	P. 60
9. Responsabilità per lo smaltimento, dettagli del produttore e servizio post-vendita	P. 61

1. AVISO IMPORTANTE:

- Lea siempre el libro de instrucciones con atención antes de usarlo.
- Este manual se puede descargar desde nuestra página web, www.sogo.es
- Conserve estas instrucciones para futuras consultas.

2. Definiciones de símbolos



Las siguientes descripciones forman parte de este manual:

- 1- Información importante para el uso.
- 2- Aviso contra situaciones peligrosas con respecto a su vida y propiedad.
- 3- Precauciones generales a la hora de utilizar el equipo eléctrico y electrónico.

3. Instrucciones de seguridad para el usuario

I. Precauciones generales durante el uso del equipo eléctrico

- No utilice el aparato para ningún otro propósito que no sea el descrito en este manual.
- No utilice ni almacene el aparato al aire libre.
- Coloque siempre el aparato sobre una superficie plana y uniforme.
- Este producto está diseñado para uso doméstico en interiores, no industrial y no comercial. No utilice el artículo al aire libre ni para ningún otro propósito. El mal uso o el manejo inadecu-

cuando pueden causar problemas en el aparato y pueden causar lesiones al usuario.

- La unidad debe usarse solo para los fines previstos. No se acepta ninguna responsabilidad por los daños derivados de un uso inadecuado o una manipulación incorrecta.
- Asegúrese de que el voltaje indicado en la placa de identificación coincida con el voltaje de la red antes de enchufar el aparato.
- Siempre retire el enchufe de la toma de corriente cuando el aparato no esté en uso. No deje el aparato desatendido cuando esté encendido.
- Es necesario supervisar cuando cualquier aparato eléctrico esta siendo utilizado por o cerca de los niños.
- El dispositivo no está completamente desconectado de la fuente de alimentación, incluso después de haberlo apagado. Para desconectarlo por completo, desconéctelo del enchufe de red.
- Los aparatos no están diseñados para funcionar mediante un temporizador externo o un sistema de control remoto independiente.

II. **Restricciones de uso para evitar los daños personales**

- No deje que el aparato funcione sin supervisión.
- No coloque ni opere este aparato cerca de fuentes de agua.
- No coloque ni utilice el aparato y su cable de alimentación sobre o cerca de superficies calientes (por ejemplo, placas de cocina) o llamas abiertas.

- No deje el cable de alimentación colgando de bordes afilados y manténgalo alejado de objetos calientes y llamas. No enrolle el cable alrededor del aparato y no lo doble.
- Nunca use accesorios que no sean recomendados por el fabricante.
- El uso de accesorios no recomendados o vendidos por el fabricante del electrodoméstico puede provocar incendios, descargas eléctricas o lesiones a las personas.
- Cuando desee quitar el enchufe del contacto de pared, hágalo por el enchufe mismo y no tirando del cable o del propio aparato.
- Para evitar descargas eléctricas, asegúrese de que sus manos estén secas antes de enchufar o desenchufar.
- No utilice el aparato con las manos mojadas, sobre suelos húmedos o cuando la atmósfera es húmeda, hay riesgo de descarga eléctrica.
- Mientras usa el aparato, asegúrese de que el cable de alimentación no pueda quedar atrapado o aplastado.
- No permita que la unidad del motor, el cable o el enchufe se mojen para protegerse contra el riesgo de descarga eléctrica.

III. **Restricciones de uso de producto por mal estado o avería**

- Nunca sumerja el aparato o el enchufe en agua o cualquier otro líquido. En caso de que el aparato se caiga al agua, desconéctelo inmediatamente del suministro principal y llévelo a un agente de servicio autorizado

- para su reparación antes de volver a utilizarlo.
- No utilice el aparato si se ha caído en el suelo, si son visibles signos de daños o si tiene una fuga.
 - No utilice el aparato si el cable o el enchufe están dañados. En caso de que el cable se dañe, debe ser reemplazado únicamente por el fabricante, su agente de servicio o personas similarmente cualificadas, para evitar peligros.
 - En caso de mal funcionamiento del electrodoméstico, o si se ha dañado de alguna manera, devuelva el electrodoméstico al centro de servicio autorizado más cercano para su examen, reparación o ajuste.
 - En caso de problemas de hardware, no intente reparar el producto usted mismo. Las reparaciones solo deben ser realizadas por técnicos cualificados.

IV. Restricciones de uso cuando se utiliza con niños y personas mayores

- Los niños no deben realizar la limpieza y el mantenimiento del usuario sin supervisión.
- Los niños no deben jugar con el aparato.
- Este aparato no debe ser utilizado por personas (incluidos niños) con capacidades físicas, sensoriales o mentales reducidas, o con falta de experiencia y conocimiento, a menos que hayan recibido supervisión o instrucciones.
- Los niños deben ser supervisados para asegurarse de que no jueguen con el aparato.

V. **ADVERTENCIA IMPORTANTE**

- Para evitar una sobrecarga del circuito al usar este producto, no opere otro producto de alto voltaje en el mismo circuito eléctrico.
- Se proporciona un cable de alimentación corto con este producto. No se recomienda usar un cable de extensión con este producto, pero si debe usarse uno:
 - La clasificación eléctrica marcada del cable debe ser al menos tan buena como la del producto.
 - Disponga el cable de extensión de modo que no cuelgue donde pueda tropezar o tirar de él sin querer.

VI. **Instrucciones a seguir a la hora de usar el aparato**

- Los niños menores de 8 años solo deben encender / apagar el aparato, siempre que se haya colocado o instalado en su posición de funcionamiento normal prevista, y se les haya supervisado o instruido sobre el uso del aparato de forma segura, y ellos comprenden los peligros involucrados.
- Asegúrese de que el ventilador no encuentre ninguna obstrucción al oscilar.
- No ponga los dedos ni ningún otro objeto en la carcasa frontal del ventilador en ningún momento. Preste especial atención cuando utilice el ventilador cerca de los niños, para evitar que los niños jueguen con el ventilador.
- No permita que el cabello, las cortinas de red, los manteles, la ropa o las cortinas es-

tén cerca de la entrada o salida del ventilador. Podrían ser absorbidos por el ventilador y causar daños o lesiones.

- No utilice este ventilador con ningún control de velocidad de semiconductores.
- No opere el ventilador en un área donde se usa o almacena gasolina, pintura u otros líquidos inflamables.
- Una vez que el ventilador está montado, está prohibido desmontar la carcasa durante la limpieza.
- Si la unidad requiere limpieza externa, asegúrese de que esté desenchufada de la fuente de alimentación. Utilice un paño suave o un paño seco para una limpieza general. Para eliminar la suciedad más persistente, utilice un paño humedecido con jabón. No utilice disolventes (como diluyentes), ya que pueden dañar la carcasa de plástico.

LIMPIEZA Y MANTENIMIENTO

Consulte la sección de limpieza y mantenimiento para obtener detalles sobre cómo limpiar las superficies que entran en contacto con los alimentos.

4. ESPECIFICACIONES TÉCNICAS

Modelo	Voltaje	Potencia	Frecuencia
SS-21345	220-240V	50W	50-60Hz

5. DESCRIPCIÓN DE LAS PARTES

1. Rejilla delantera
2. Panel del logotipo
3. Rejilla trasera
4. Rejilla de soporte
5. Panel de control
6. Columna extensible
7. Base

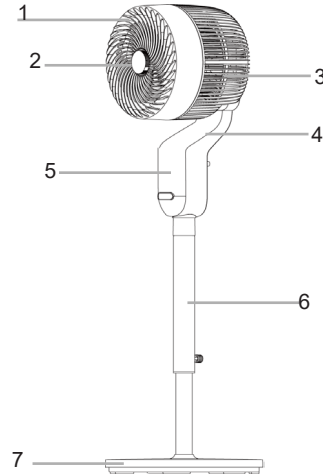

Lista de piezas

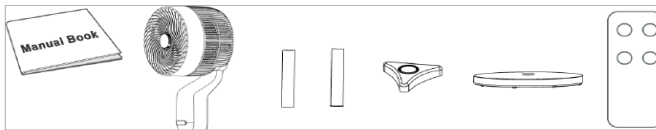

Manual de Instrucciones

Parte principal

Columna de pie

Destornillador

Base

Mando a distancia

6. INSTRUCCIONES DE USO

Instrucciones de instalación de aroma:

1. Cambie la tapa del soporte de aroma en el centro en sentido contrario a las agujas del reloj para quitarlo. (Figura 1)
2. Sumergir la esencia aromática en la tableta aromática. (Figura 2)
3. Instálelo nuevamente en el centro del cabezal del ventilador en el sentido de las agujas del reloj. (Fig. 3)



Fig. 1

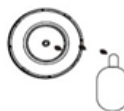

Fig. 2

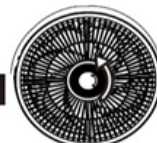
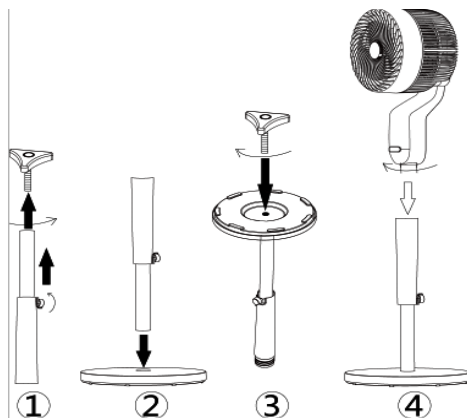

Fig. 3

Instrucciones de montaje:

Saque todas las piezas de la caja de cartón.

1. Quite el tornillo de la parte inferior de la columna.
2. Coloque la columna en el orificio de la base.
3. Apriete el tornillo.
4. Instale la parte principal girándola dentro de la columna.



Instrucciones del panel de control y control remoto:

Panel de control:

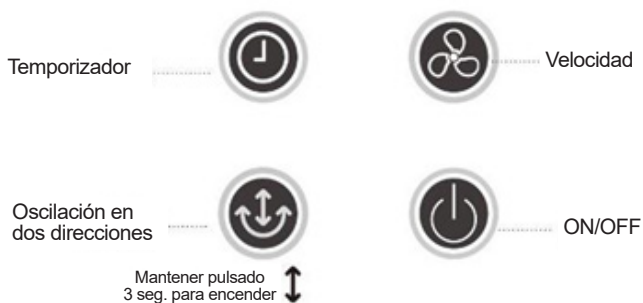

ON/OFF: El ventilador emite un pitido y se enciende al tocar este botón, todos los botones parpadean una vez y se ponen en modo de espera.

Oscilación: Un toque rápido para encender o apagar la oscilación izquierda-derecha, manténgalo pulsado durante 3 seg. para encender o apagar la oscilación arriba-abajo.

Velocidad: la velocidad por defecto es 'F1' al encender el ventilador, y la velocidad aumenta 1 nivel con un toque hasta 3, y vuelve a la velocidad 1 con un toque más.

Temporizador: El temporizador aumenta 1 hora con un toque hasta 12 horas, muestra desde '0H', '1H'... hasta '12' en un ciclo...

Pantalla: la pantalla muestra la velocidad del ventilador y el temporizador. Muestra '--' cuando se enciende el ventilador. La pantalla se apaga sin operación durante 3 minutos, y se despierta tocando cualquier botón.

Función de ventilador con oscilación de 180

La avanzada función de oscilación de 180° está diseñada para ofrecer una distribución superior del flujo de aire, garantizando un ambiente confortable en cada rincón de su espacio. Su innovador sistema de oscilación hace girar el cabezal del ventilador un rango de 180 grados en todas las direcciones incluyendo Arriba, Abajo e Izquierda, Derecha creando un amplio y consistente patrón de flujo de aire que mejora la experiencia de enfriamiento.

Control remoto:

Este ventilador viene con un mando a distancia.

Para usar el mando a distancia, inserte 1 pila de botón (no provista) en el compartimento de la pila y ahora el mando a distancia estará listo para usarse.

Con la ayuda del mando a distancia, puede encender y apagar el ventilador con el botón de encendido/apagado. El mando a distancia también tiene botones de tiempo, velocidad y oscilación. Con la ayuda de todos estos botones, puede cambiar la misma configuración del ventilador que con el panel de control del ventilador.

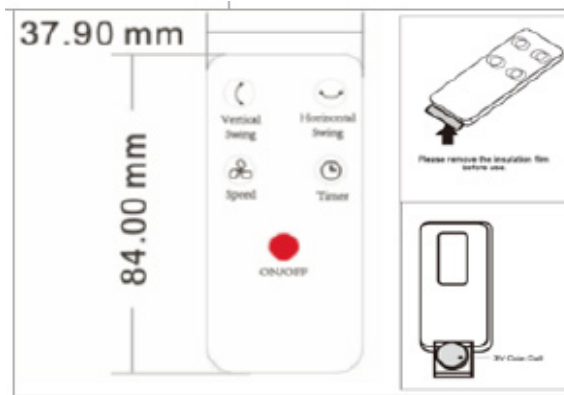

Ajuste de altura:

Para ajustar la altura del ventilador, agarre el tubo de extensión y aflojar la tuerca de ajuste de la altura de bloqueo. Sin retirar completamente, ampliar o subir la columna para aumentar o disminuir la altura del ventilador. Una vez que el ventilador está a una altura cómoda, apretar la tuerca de bloqueo para asegurar la columna a este nivel.

7. LIMPIEZA Y MANTENIMIENTO

1. Desconecte siempre el cable de la toma eléctrica para limpiar el ventilador.
2. El polvo acumulado se puede quitar con un paño suave para limpiar la rejilla trasera del ventilador.
3. Limpie las superficies exteriores del ventilador de vez en cuando con un paño húmedo (no mojado) y secar bien con un paño suave y seco antes de hacer funcionar el ventilador.
4. No use limpiadores abrasivos para limpiar este aparato, hacerlo causará daños a la misma.

Almacenamiento

1. Siga las instrucciones de limpieza 1-4 arriba indicado. Asegúrese de desmontar y limpiar el ventilador antes de guardarlo.
2. Conserve el embalaje original para almacenar el ventilador.
3. Siempre almacene en un lugar seco.
4. Nunca lo guarde si está enchufado.
5. Nunca enrolle el cordón demasiado ajustado en el ventilador o haga presión al cordón donde entra el ventilador, ya que podría hacer que el cable se desgaste o se rompa.

1. IMPORTANT:

- Always read the instruction book carefully before using.
- This manual can be downloaded from our web page www.sogo.es
- Keep these instructions for future reference.

2. Symbol definitions



- 1- Important information and useful hints on use
- 2- Warning against dangerous situations in terms of life and property
- 3- Cautions while using electrical and electronic equipment.

3. Safety instructions for the user

I. General precautions during the use of electrical equipment

- Do not use the appliance for any other purpose than described in this manual.
- Do not use or store the appliance outdoors.
- Always place the appliance on to the flat and even surface.
- This product is intended for indoor, non-industrial, non-commercial and only for household use. Do not use the item outdoors or for any other purpose. Misuse or improper handling may cause problems in the

- appliance and cause injury to the user.
- The unit must be used only for the intended purposes. No liability is accepted for damages arising from improper use or wrong handling.
 - Ensure that the voltage indicated on the nameplate matches the mains voltage before plugging in the appliance.
 - Always remove the plug from the power socket when the appliance is not in use. Do not leave the appliance unattended when switched on.
 - Close supervision is necessary when any appliance is being used by or near children.
 - The device is not completely disconnected from the power source, even after it has been turned off. To disconnect it completely, disconnect it from the mains plug.
 - The appliances are not intended to be operated by means of an external timer or separate remote-control system.

II. **Restrictions on use to avoid personal injury**

- Do not let the appliance operate unattended.
- Do not place or operate this appliance near water sources.
- Do not place or operate the appliance and its power cord on or near hot surfaces (e.g., stove plates) or open flames.
- Do not leave the power cord hanging from sharp edges and keep away from hot objects and flames. Do not wind the cord

- around the appliance and do not bend it.
- Never use accessories that are not recommended by the manufacturer.
 - The use of accessories not recommended or sold by the appliance manufacturer may result in fire, electric shock or injury to persons.
 - When you want to remove the plug from the wall contact, please do this at the plug itself and not by pulling on the cable or the appliance itself.
 - To avoid electric shock, make sure your hands are dry before plugging or unplugging.
 - Do not use the device with wet hands, on damp floors or when the atmosphere is humid, there is a risk of electric shock.
 - While using the appliance, make sure that the power cord must not be caught or crushed.
 - Do not let the motor unit, cord or plug get wet to protect against risk of electric shock.

III. **Product use restrictions due to poor condition or breakdown**

- Never immerse the appliance or the plug-in water or any other liquid. In the event of the appliance falling in water, disconnect immediately from the mains supply and take it to an authorized service agent for repair before reusing.
- Do not use the appliance if it has fallen on the floor, if there are visible signs of damage or if it has a leak.

- Do not use the appliance if the cable or plug is damaged. In case of the cord be damaged, it must be replaced only by the manufacturer, its service agent or similarly qualified persons in order to avoid Hazard.
- In case of appliance malfunction, or if it has been damaged in any manner, return the appliance to the nearest authorized service facility for examination, repair or adjustment.
- In case of hardware problems, do not attempt to repair the product yourself. Repairs should only be carried out by qualified technicians.

IV. **Restrictions on use when used with children and elders**

- Cleaning and user maintenance shall not be made by children without supervision.
- Children shall not play with the appliance.
- The appliance is not to be used by persons (including children) with reduced physical, sensory or mental capabilities, or lack of experience and knowledge, unless they have been given supervision or instruction.
- Children should be supervised to ensure that they do not play with the appliance.

V. **IMPORTANT WARNING**

- To avoid a circuit overload when using this product, do not operate another high-wattage product on the same electrical circuit.
- A short power supply cord is provided with this product. An extension cord is not recommended for use with this product, but if

one must be used:

- The marked electrical rating of the cord must be at least as great as that of the product.
- Arrange the extension cord so that it does not hang where it can be tripped over or pulled unintentionally.

VI. Instructions to follow while using the device

- Children aged less than 8 years shall only switch on/off the appliance provided that it has been placed or installed in its intended normal operating position and they have been given supervision or instruction concerning use of the appliance in a safe way and understand the hazards involved.
- Please make sure that the fan will not meet any obstruction when oscillating.
- Do not put your fingers or any other object into the front case of the fan at any times. Please pay special attention when using the fan near children, to avoid children play with fan.
- Do not let hair, net curtains, tablecloth, clothes or curtains be next to the inlet or outlet of the fan. They could be sucked into the fan, causing damage or injuries.
- Do not use this fan with any semi-conductors speed control.
- Do not operate the fan in an area where gasoline is used or stocked, painting or such flammable liquids.
- Once the fan is assembled, it is forbidden to

- di-sassemble the housing when cleaning.
- If the unit requires external cleaning, make sure it is unplugged from the power supply. Use a soft tissue or dry cloth for general cleaning. To remove more persistent dirt or grime with a warm soapy dampened cloth. Do not use any solvents (such as thinners), and these may damage the plastic casing.

CLEANING AND MAINTENANCE

Kindly refer to the cleaning and maintenance section for details on how to clean surfaces which comes in the contact of food.

4. TECHNICAL SPECIFICATIONS

Model No.	Voltage	Power	Frequency
SS-21345	220-240V	50W	50-60Hz

5. PARTS DESCRIPTION

1. Front Grille
2. Logo panel
3. Back Grille
4. Support rack
5. Control panel
6. Extensible Column
7. Base

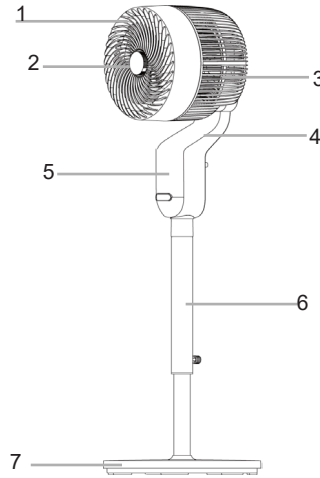

Part list

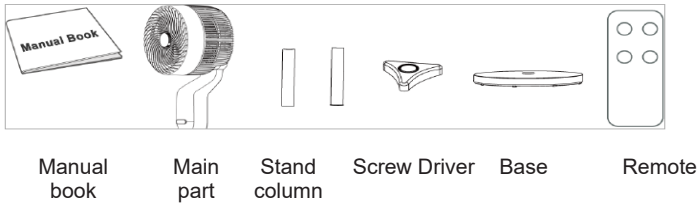

6. INSTRUCTIONS FOR USE

Aroma installation instructions:

1. Switch the cap of the amora holder in the center counterclockwise to remove it. (Fig. 1)
2. Dipping the aroma essence into the aroma tablet. (Fig. 2)
3. Install back to the center of the fan head clockwise. (Fig. 3)

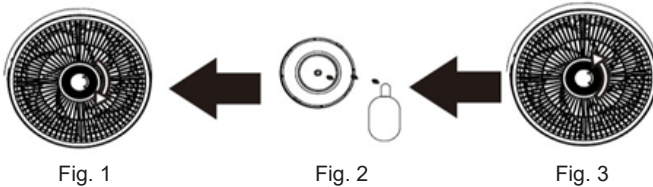

Assembly instructions:

Take out all parts from the carton box:

1. Take off the screw from the bottom of the column.
2. Put the column into the hole of the base.
3. Fasten the screw.
4. Install the main part by rotating it into the column.

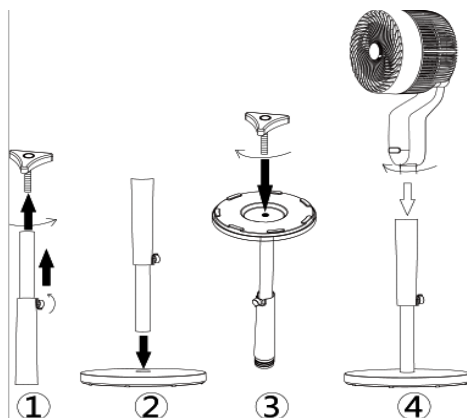

Control Panel and Remote control Instructions:

Control panel:

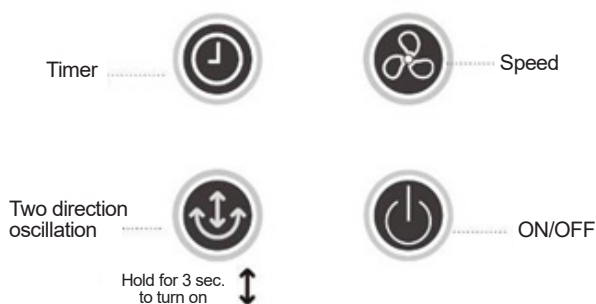

ON/OFF: The fan beeps and turns on when touch this button, all buttons flash once and set into stand-by mode.

Oscillation: A quick touch to turn on or turn off the left-right swing, hold on for 3 sec. to turn on or turn off the up-down swing.

Speed: the default speed is 'F1' when turn on the fan, and speed increase 1 level by one touch until 3, and back to speed 1 by one more touch.

Timer: The timer increased 1 hour by one touch until 12 hours, displays from '0H', '1H'... to '12' in a cycle.

Display Screen: the screen displays the fan speed and timer. It displays '—' when turn the fan on. The screen turns off without operation for 3 minutes, and awakens by touch on any button.

180° Oscillation Fan Function

Advanced 180° oscillation function is designed to deliver superior airflow distribution, ensuring a comfortable environment in every corner of your space. Its innovative oscillation system rotates the fan head a 180-degree range in all directions including Up, Down and left, Right creating a broad and consistent airflow pattern that enhances the cooling experience.

Remote control

This fan has been provided a remote control.

To use the remote control, insert 1 coin cell (Battery not provided) in the battery compartment and now your remote control is ready to use.

With the help of remote control, you can turn on and turn off the fan with on/Off button.

Remote control has Time, speed and Oscillation buttons as well. With the help of all these buttons you can change same fan settings, as you can change with fan control panel.

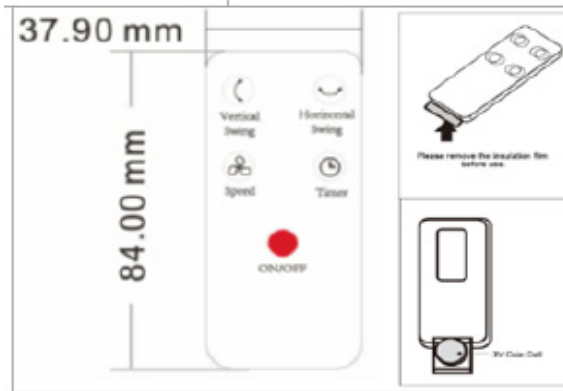

Height Adjustment:

To adjust the fan height, grip the extension column and loosen the height adjustment locking nut. Move upwards or downwards the extension column and once get the desired height, tighten up again with the help of height adjustment locking nut.

7. CLEANING AND MAINTENANCE

1. Always disconnect the cord from the electrical outlet when cleaning your fan.
2. Light accumulated dust may be removed by using a soft cloth to wipe away the dust at the back grille of the fan.
3. Wipe the exterior surfaces of the fan occasionally with a damp cloth (not dripping wet) and dry thoroughly with a soft dry cloth before operating the fan.
4. Do not use harsh cleaners or materials to clean this unit, doing so will cause damages to it.

Storage

1. Follow cleaning instructions 1-4 above. Make sure to disassemble and clean fan before storing.
2. Retain the original packaging to store your fan.
3. Always store in a dry place.
4. Never store while still plugged in.
5. Never wrap cord tightly around the fan or put any stress on the cord where it enters the fan as it could cause the cord to fray or break.

1. **i** IMPORTANT:

- Lisez toujours attentivement le mode d'emploi avant utilisation.
- Ce mode d'emploi peut être téléchargé à partir de notre page Web à l'adresse suivante : www.sogo.es
- Conservez ces instructions pour pouvoir les consulter ultérieurement.

2. Definiciones de symbole



- 1- Informations utiles et conseils importants sur l'utilisation
- 2- Mise en garde contre les situations dangereuses du point de vue de vie et des biens
- 3- Précautions lors de l'utilisation d'équipements électriques et électroniques.

3. Consignes de sécurité pour l'utilisateur

I. **GENERAL PRECAUTIONS** Précautions générales lors de l'utilisation de matériel électrique

- N'utilisez pas l'appareil à d'autres fins que celles décrites dans ce mode d'emploi.
- N'utilisez pas et ne stockez pas l'appareil à l'extérieur.
- Placez toujours l'appareil sur une surface plane et régulière.
- Ce produit est destiné à un usage intérieur, non industriel, non commercial et uniquement à usage domestique. N'utilisez pas le produit

à l'extérieur ou à d'autres fins. Une mauvaise utilisation ou une mauvaise manipulation peut causer des défaillances à l'appareil et blesser l'utilisateur.

- L'appareil doit être utilisé uniquement aux fins prévues. Aucune responsabilité n'est acceptée pour les dommages résultant d'une mauvaise utilisation ou d'une mauvaise manipulation.
- Assurez-vous que la tension indiquée sur la plaque signalétique correspond à la tension secteur avant de brancher l'appareil.
- Retirez toujours la fiche de la prise de courant lorsque l'appareil n'est pas utilisé. Ne laissez pas l'appareil sans surveillance lorsqu'il est allumé.
- Une surveillance étroite est nécessaire lorsqu'un appareil est utilisé par ou à proximité d'enfants.
- Les appareils ne sont pas destinés à être commandés au moyen d'une minuterie externe ou d'un système de commande à distance séparé.
- L'appareil n'est pas complètement déconnecté de la source d'alimentation, même après avoir été éteint. Pour le débrancher complètement, débranchez-le de la prise secteur.

II. **Restrictions d'utilisation pour éviter les blessures**

- Ne laissez pas l'appareil fonctionner sans surveillance.
- Ne placez pas ou n'utilisez pas cet appareil à proximité de sources d'eau.
- Ne placez pas et ne faites pas fonctionner l'appareil et son cordon d'alimentation sur ou à proximité de surfaces chaudes (par exemple, des plaques de cuisson) ou de flammes.

- Ne laissez pas le cordon d'alimentation pendre sur des angles ou des arêtes vives et tenez-le à l'écart des objets chauds et des flammes. N'enroulez pas le cordon autour de l'appareil et ne le pliez pas.
- N'utilisez jamais d'accessoires non recommandés par le fabricant.
- L'utilisation d'accessoires non recommandés ou non vendus par le fabricant de l'appareil peut provoquer un risque d'incendie, d'électrocution ou de blessures.
- Lorsque vous souhaitez retirer la fiche de la prise murale, veuillez le faire au niveau de la fiche elle-même et non en tirant sur le câble ou sur l'appareil lui-même.
- Pour éviter les chocs électriques, assurez-vous que vos mains sont sèches avant de brancher ou de débrancher.
- N'utilisez pas l'appareil avec les mains mouillées, sur des sols humides ou lorsque l'atmosphère est humide, il y a un risque de choc électrique.

III. **Restrictions d'utilisation du produit en raison d'un mauvais état ou d'une panne**

- N'immergez jamais l'appareil ou la prise dans l'eau ou tout autre liquide. En cas de chute de l'appareil dans l'eau, débranchez-le immédiatement de l'alimentation secteur et apportez-le à un agent de service agréé pour réparation avant de le réutiliser.
- N'utilisez pas l'appareil s'il est couché sur le sol, si ce sont des visibles signes de dommages ou une fuite.

- N'utilisez pas l'appareil si le câble ou la fiche est endommagé. Si le cordon est endommagé, il doit être remplacé uniquement par le fabricant, son agent de service ou des personnes de qualification similaire afin d'éviter tout danger.
- En cas de dysfonctionnement de l'appareil ou s'il a été endommagé de quelque manière que ce soit, renvoyez l'appareil au centre de service agréé le plus proche pour examen, réparation ou réglage.
- En cas de problèmes matériels, n'essayez pas de réparer le produit vous-même. Les réparations ne doivent être effectuées que par des techniciens qualifiés.

IV. **Restrictions d'utilisation lorsqu'il est utilisé avec des enfants et des personnes âgées**

- Le nettoyage et l'entretien par l'utilisateur ne doivent pas être effectués par des enfants sans la surveillance d'un adulte.
- Les enfants ne doivent pas jouer avec l'appareil.
- Cet appareil ne doit pas être utilisé par des personnes (y compris des enfants) ayant des capacités physiques, sensorielles ou mentales réduites, ou un manque d'expérience et de connaissances, à moins qu'elles n'aient reçu une supervision ou des instructions.
- Les enfants doivent être surveillés pour s'assurer qu'ils ne jouent pas avec l'appareil.

V. **AVERTISSEMENT IMPORTANT**

- Pour éviter une surcharge du circuit lors

de l'utilisation de ce produit, ne faites pas fonctionner un autre produit une puissance élevée sur le même circuit électrique.

- Un cordon d'alimentation court est fourni avec ce produit. Il n'est pas recommandé d'utiliser une rallonge avec ce produit, mais si une rallonge doit être utilisée:
 - La puissance électrique indiquée sur le cordon doit être au moins égale à celle du produit.
 - Disposez la rallonge de manière à ce qu'elle ne pende pas là où elle pourrait faire trébucher ou être tirée par inadvertance.

VI. Instructions à suivre lors de l'utilisation de l'appareil

- Les enfants âgés de moins de 8 ans ne doivent allumer/éteindre l'appareil que s'il a été placé ou installé dans sa position de fonctionnement normale prévue, et qu'ils ont reçu une supervision ou des instructions concernant l'utilisation de l'appareil en toute sécurité, et ils comprennent les dangers encourus.
- Veuillez vous assurer que le ventilateur ne rencontrera aucune obstruction lors de l'oscillation.
- Ne mettez jamais vos doigts ou tout autre objet dans le boîtier avant du ventilateur. Veuillez porter une attention particulière lorsque vous utilisez le ventilateur à proximité d'enfants, pour éviter que les enfants ne jouent avec le ventilateur.
- Ne laissez pas de cheveux, de voilages, de nappes, de vêtements ou de rideaux à côté de l'entrée ou de la sortie du ventilateur. Ils pou-

rraient être aspirés dans le ventilateur, causant des dommages ou des blessures.

- N'utilisez pas ce ventilateur avec un contrôle de vitesse à semi-conducteur.
- Ne faites pas fonctionner le ventilateur dans une zone où de l'essence est utilisée ou stockée, ou de la peinture ou d'autres liquides inflammables.
- Une fois le ventilateur monté, il est interdit de démonter le boîtier lors du nettoyage.
- Si l'unité nécessite un nettoyage externe, assurez-vous qu'elle est débranchée de l'alimentation électrique. Utilisez un chiffon doux ou un chiffon sec pour le nettoyage général. Pour enlever la saleté ou la crasse plus persistante, utilisez un chiffon humide et savonneux chaud. N'utilisez pas de solvants (tels que des diluants), car ils pourraient endommager le boîtier en plastique.

NETTOYAGE ET ENTRETIEN

Veillez vous référer à la section nettoyage et entretien pour plus de détails sur la façon de nettoyer les surfaces qui entrent en contact avec les aliments.

4. SPÉCIFICATIONS TECHNIQUES

Modèle	Tension	Puissance	Fréquence
SS-21345	220-240V	50W	50-60Hz

5. DESCRIPTIF DES PIÈCES

1. Grille avant
2. Panneau du logo
3. Grille arrière
4. Support de fixation
5. Panneau de contrôle
6. Colonne extensible
7. Base

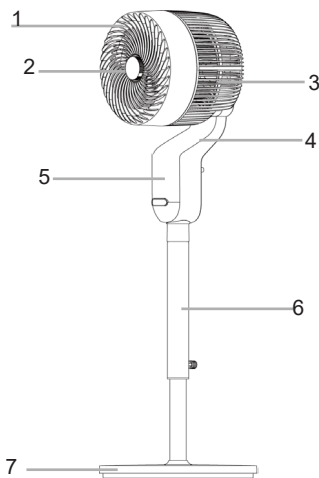

Liste des pièces

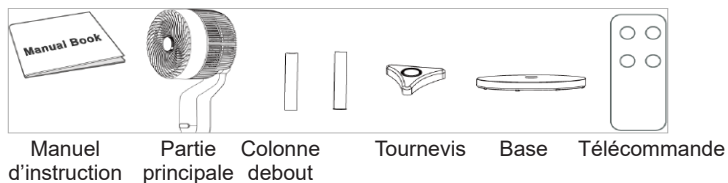

6. MODE D'EMPLOI

Instructions d'installation d'arôme :

1. Tournez le capuchon du porte-arôme au centre dans le sens inverse des aiguilles d'une montre pour le retirer. (Fig. 1)
2. Tremper l'essence aromatique dans la tablette aromatique. (Fig. 2)
3. Remettre en place au centre de la tête du ventilateur dans le sens des aiguilles d'une montre. (Fig. 3)

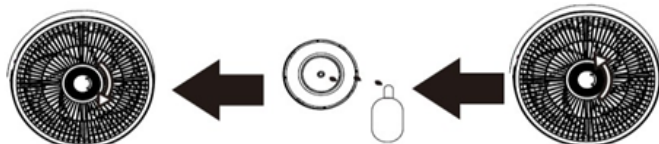

Fig. 1

Fig. 2

Fig. 3

Instructions de montage :

Retirez toutes les pièces de la boîte en carton.

1. Retirer la vis de la partie inférieure de la colonne.
2. Placer la colonne dans le trou de la base.
3. Serrez la vis.
4. Installez la partie principale en la tournant dans la colonne.

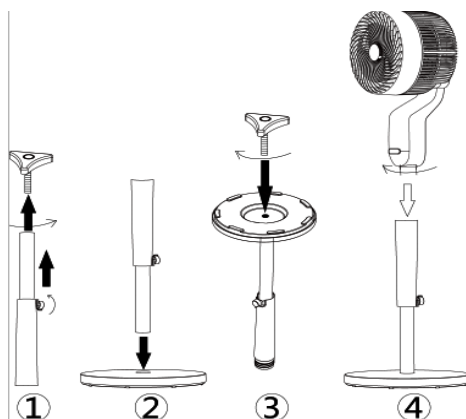

Instructions relatives au panneau de commande et à la télécommande :

Panneau de commande:

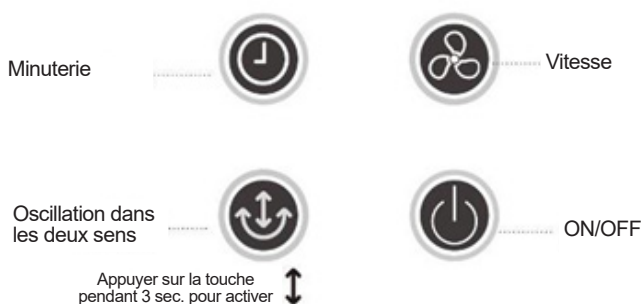

ON/OFF : Le ventilateur émet un bip et s'allume lorsque l'on touche ce bouton, tous les boutons clignotent une fois et se mettent en mode veille.

Oscillation : Une pression rapide permet d'activer ou de désactiver l'oscillation gauche-droite, une pression prolongée de 3 secondes permet d'activer ou de désactiver l'oscillation haut-bas.

Vitesse : la vitesse par défaut est 'F1' lorsque le ventilateur est mis en marche, et la vitesse augmente d'un niveau par une touche jusqu'à 3, et revient à la vitesse 1 par une autre touche.

Minuterie : La minuterie augmente d'une heure par une touche jusqu'à 12 heures, et affiche '0H', '1H'... jusqu'à '12' dans un cycle.

Écran d'affichage : l'écran affiche la vitesse du ventilateur et la minuterie. Il affiche "--" lorsque le ventilateur est mis en marche. L'écran s'éteint sans fonctionner pendant 3 minutes, et se réveille en appuyant sur n'importe quel bouton.

Fonction de ventilateur oscillant à 180

La fonction avancée d'oscillation à 180° est conçue pour assurer une distribution supérieure du flux d'air, garantissant un environnement confortable dans chaque coin de votre espace. Son système d'oscillation innovant fait tourner la tête du ventilateur de 180 degrés dans toutes les directions, y compris vers le haut, le bas, la gauche et la droite, créant ainsi un flux d'air large et cohérent qui améliore l'expérience de refroidissement.

Télécommande:

Ce ventilateur a été fourni avec une télécommande.

Pour utiliser la télécommande, insérez 1 pile bouton (pile non fournie) dans le compartiment à pile et votre télécommande est maintenant prête à l'emploi.

À l'aide de la télécommande, vous pouvez allumer et éteindre le ventilateur avec le bouton marche/arrêt. La télécommande a également des boutons de durée/minuterie, de vitesse et d'oscillation. À l'aide de tous ces boutons, vous pouvez modifier les mêmes paramètres du ventilateur, comme vous pouvez le faire avec le panneau de commande du ventilateur.

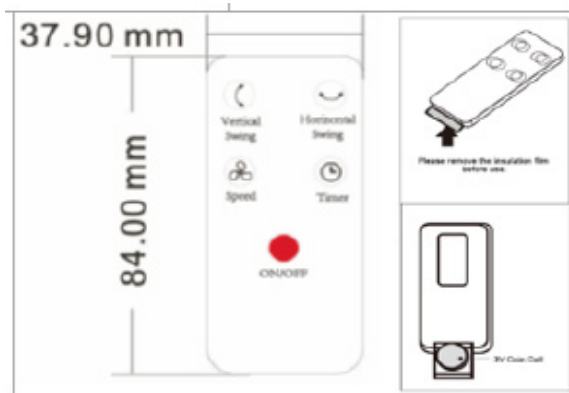

Réglage de la hauteur :

Pour régler la hauteur du ventilateur, saisissez la colonne d'extension et desserrez l'écrou de blocage de réglage de la hauteur. Déplacez la colonne d'extension vers le haut ou vers le bas, et une fois que vous avez obtenu la hauteur souhaitée, resserrez-la à l'aide du contre-écrou de réglage de la hauteur.

7. NETTOYAGE ET ENTRETIEN

1. Toujours débrancher le cordon d'alimentation de la prise pour nettoyer le ventilateur.
2. Le cumul lvo po co n peut être enlevée avec un chiffon doux pour nettoyer la grille du ventilateur arrière.
3. Surfaces extérieures nettoyer le ventilateur de temps en temps avec un chiffon humide (pas mouillé) et sec avec un chiffon doux et sec avant de faire fonctionner le ventilateur.
4. Ne pas utiliser de nettoyants abrasifs pour nettoyer cet appareil, il causera des dommages à elle.

Stockage

1. Suivez les instructions de nettoyage 1-4 ci-dessus. Assurez-vous d'enlever et de nettoyer le ventilateur avant de le ranger.
2. Conservez l'emballage d'origine pour stocker le ventilateur.
3. Toujours ranger dans un endroit sec.
4. Ne rangez jamais si branché.
5. Ne jamais enrouler le cordon trop serré dans le ventilateur ou exercer de pression sur le cordon d'où il pénètre dans le ventilateur, et qui pourrait causer le cordon et s'effiloche.

1. **i** IMPORTANTE:

- Leia sempre cuidadosamente o manual de instruções antes de utilizar o aparelho.
- Este manual pode ser descarregado da nossa página web www.sogo.es
- Guarde estas instruções para referência futura.

2. Definições de símbolos



- 1- Informações importantes e indicação para o uso benéfico.
- 2- Aviso de situação de perigo a pessoas e o produto.
- 3- Precauções gerais durante o uso de equipamentos elétricos

3. Instruções de segurança para o usuário

I. **GENERAL PRECAUTIONS** Precauções gerais durante o uso de equipamentos elétricos

- Não utilize o aparelho para qualquer outro fim que não o descrito neste manual.
- Não utilize ou armazene o aparelho ao ar livre.
- Coloque sempre o aparelho sobre uma superfície plana e uniforme.
- Este produto destina-se a ser utilizado em espaços interiores, não industrial, não comercial e apenas para uso doméstico. Não utilize o aparelho no exterior ou para qualquer outro fim. A utilização indevida ou o

manuseamento incorreto podem causar problemas no aparelho e causar lesões ao utilizador.

- A unidade deve ser utilizada apenas para os fins previstos. Não é aceite qualquer responsabilidade por danos resultantes de utilização indevida ou manuseamento incorreto.
- Certifique-se de que a tensão indicada na chapa de identificação corresponde à tensão da rede antes de ligar o aparelho.
- Remova sempre a ficha da tomada quando o aparelho não estiver a ser utilizado. Não deixe o aparelho sem vigilância quando ligado.
- É necessária uma supervisão rigorosa quando qualquer aparelho está a ser utilizado por ou perto de crianças.
- O dispositivo não está completamente desligado da fonte de energia, mesmo depois de ter sido desligado. Para o desligar completamente, desligue-o da tomada elétrica.
- Os aparelhos não se destinam a ser operados por meio de um temporizador externo ou de um sistema de controlo remoto separado.

II. Restrições de uso para evitar danos pessoais

- Não deixe o aparelho a funcionar sem vigilância.
- Não coloque ou opere este aparelho perto de fontes de água.
- Não coloque ou utilize o aparelho e o seu cabo de alimentação em ou perto de superfí-

cies quentes (por exemplo, placas de fogão) ou chamas abertas.

- Não deixe o cabo de alimentação pendurado sob arestas afiadas e mantenha-o afastado de objetos quentes e chamas abertas. Não enrole o cabo à volta do aparelho e não o dobre.
- Nunca utilize acessórios que não sejam recomendados pelo fabricante.
- A utilização de acessórios não recomendados ou vendidos pelo fabricante do aparelho pode resultar em incêndio, choque elétrico ou ferimentos em pessoas.
- Quando desejar remover a ficha da tomada elétrica, faça-o na própria ficha e não puxe pelo cabo ou pelo aparelho em si.
- Para evitar choque elétrico, certifique-se de que suas mãos estejam secas antes de conectar ou desconectar.
- Não use o aparelho com as mãos molhadas, em pisos úmidos ou quando o ambiente estiver úmido, há risco de choque elétrico.
- Durante a utilização do aparelho, certifique-se de que o cabo elétrico não fica preso ou esmagado.
- Não deixe que a unidade motora, cabo ou ficha se molhem para não correr o risco de apanhar um choque elétrico.

III. Restrições de uso do produto devido a mau estado ou avaria

- Nunca submerja ou ligue o aparelho debaixo de água ou qualquer outro líquido. Em caso de queda do aparelho na água, desligue

imediatamente da tomada e leve-o a um agente de serviço autorizado para reparação antes de o reutilizar.

- Não utilize o aparelho se ele no chão, se eles são visíveis sinais de danos ou um vazamento.
- Não utilize o aparelho se o cabo ou a ficha estiverem danificados. Caso o cabo esteja danificado, este deve ser substituído apenas pelo fabricante, por um agente de serviço ou por pessoas com qualificações semelhantes, a fim de evitar o perigo.
- Em caso de mau funcionamento do aparelho, ou se este tiver sido danificado de qualquer forma, devolva o aparelho à assistência técnica autorizada mais próxima para ser examinado, reparado ou ajustado.
- Em caso de problemas de hardware, não tente reparar o produto você mesmo. As reparações só devem ser efetuadas por técnicos qualificados.

IV. Restrições de uso quando usado com crianças e idosos

- A limpeza e a manutenção não devem ser feitas por crianças sem supervisão.
- As crianças não devem brincar com o aparelho.
- Este aparelho não deve ser usado por pessoas (incluindo crianças) com capacidades físicas, sensoriais ou mentais reduzidas, ou com falta de experiência e conhecimento, a menos que tenham recebido supervisão ou instrução.
- As crianças devem ser supervisionadas para

garantir que não brinquem com o aparelho.

V. **AVISO IMPORTANTE**

- Para evitar uma sobrecarga do circuito ao utilizar este produto, não utilize outro produto de alta potência no mesmo circuito elétrico.
- Um cabo de alimentação curto é fornecido com este produto. Um cabo de extensão não é recomendado para utilização com este produto, caso seja necessário:
 - A classificação elétrica marcada do cabo deve ser pelo menos tão grande como a do produto.
 - Disponha a extensão de modo a que não fique pendurada onde possa ser tropeçada ou puxada involuntariamente.

VI. **Instruções a seguir ao usar o dispositivo**

- Crianças com menos de 8 anos só devem ligar / desligar o aparelho, desde que ele tenha sido colo-cado ou instalado na posição normal de operação pretendida e tenham recebido supervisão ou ins-truções sobre o uso do aparelho de forma segura, e eles entendem os perigos envolvidos.
- Certifique-se de que o ventilador não encontre nenhuma obstrução durante a oscilação.
- Não coloque os dedos ou qualquer outro objeto na parte frontal do ventilador em nenhum momento. Preste atenção especial ao usar o ventilador perto de crianças, para evitar que as crianças brinquem com o

ventilador.

- Não deixe que cabelos, cortinas de rede, toalhas de mesa, roupas ou cortinas fiquem próximos à entrada ou saída do ventilador. Eles podem ser sugados para dentro do ventilador, causando danos ou ferimentos.
- Não use este ventilador com qualquer controle de velocidade de semicondutor.
- Não opere o ventilador em uma área onde gasolina é usada ou estocada, ou pintura ou outros líquidos inflamáveis.
- Depois de montado o ventilador, é proibido des-montar a carcaça durante a limpeza.
- Se a unidade exigir limpeza externa, certifique-se de que esteja desconectada da fonte de alimentação. Use um pano macio ou pano seco para limpeza geral. Para remover mais sujeira ou fuligem, use um pano umedecido com sabão e água morna. Não use solventes (como diluentes), pois podem danificar a caixa de plástico.

LIMPEZA E MANUTENÇÃO

Por favor, consulte a seção de limpeza e manutenção para obter detalhes sobre como limpar superfícies que entram em contato com alimentos.

4. ESPECIFICAÇÕES TÉCNICAS

Modelo	Tensão	Poder	Frequência
SS-21345	220-240V	50W	50-60Hz

5. DESCRIÇÃO DAS PEÇAS

1. Grelha frontal
2. Painel do logótipo
3. Grelha traseira
4. Suporte
5. Painel de controlo
6. Coluna extensível
7. Base

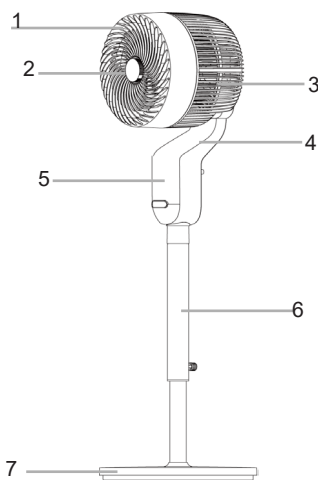

Lista de peças

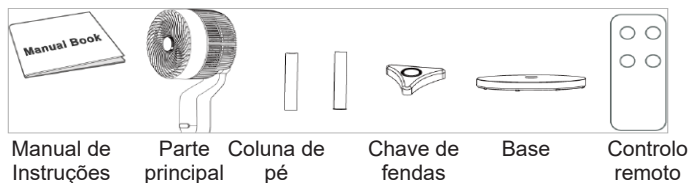

6. INSTRUÇÕES DE USO

Instruções de instalação do aroma:

1. Rodar a tampa do suporte de aroma no centro no sentido contrário ao dos ponteiros do relógio para a retirar. (Fig. 1)
2. mergulhar a essência de aroma na pastilha de aroma. (Fig. 2)
3. Voltar a instalar no centro da cabeça do ventilador no sentido dos ponteiros do relógio. (Fig. 3)

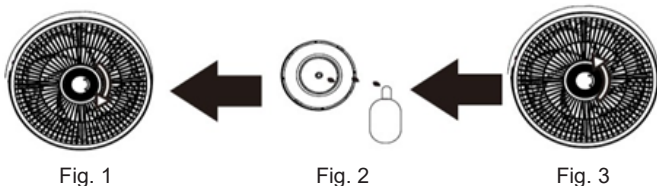

Instruções de montagem:

Retirar todas as peças da caixa de cartão:

1. Retirar o parafuso da parte inferior da coluna.
2. Colocar a coluna no orifício da base.
3. Apertar o parafuso.
4. Instalar a parte principal rodando-a para dentro da coluna.

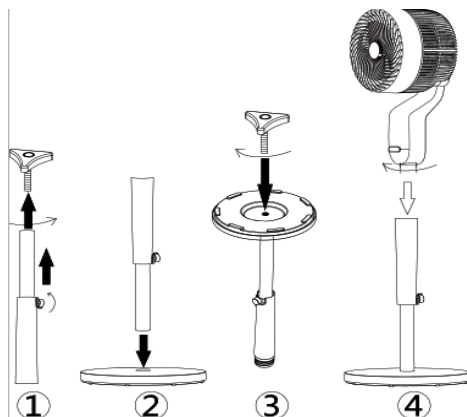

Instruções do painel de controlo e do controlo remoto:

Painel de controlo:

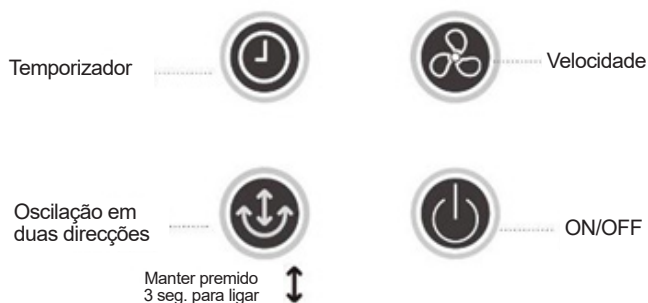

ON/OFF: A ventoinha emite um sinal sonoro e liga-se quando se toca neste botão, todos os botões piscam uma vez e entram em modo de espera.

Oscilação: Um toque rápido para ativar ou desativar a oscilação esquerda-direita, manter premido durante 3 seg. para ativar ou desativar a oscilação cima-baixo.

Velocidade: a velocidade predefinida é 'F1' quando se liga a ventoinha, e a velocidade aumenta 1 nível com um toque até 3, e volta à velocidade 1 com mais um toque.

Temporizador: O temporizador aumenta 1 hora com um toque até 12 horas, apresenta de '0H', '1H'... a '12' num ciclo.

Ecrã de visualização: o ecrã apresenta a velocidade da ventoinha e o temporizador. Apresenta "--" quando a ventoinha é ligada. O ecrã desliga-se sem funcionamento durante 3 minutos e desperta ao tocar em qualquer botão.

Função de ventoinha de oscilação de 180°

A função avançada de oscilação de 180° foi concebida para proporcionar uma distribuição superior do fluxo de ar, garantindo um ambiente confortável em todos os cantos do seu espaço. O seu inovador sistema de oscilação roda a cabeça da ventoinha numa amplitude de 180 graus em todas as direcções, incluindo para cima, para baixo, para a esquerda e para a direita, criando um padrão de fluxo de ar amplo e consistente que melhora a experiência de arrefecimento.

Control remoto:

Esta ventoinha inclui um comando.

Para utilizar o comando, coloque 1 pilha tipo botão (pilha não incluídas) no compartimento da pilha e agora o seu comando está pronto a ser utilizado.

Com a ajuda do comando, pode ligar e desligar a ventoinha com o botão ligar/desligar. O comando tem também botões de temporizador, velocidade e oscilação. Com a ajuda de todos estes botões, pode alterar as mesmas configurações da ventoinha, tal como pode alterar com o painel de controlo da ventoinha.

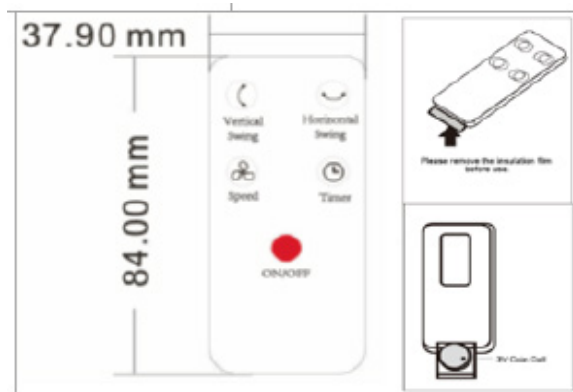

Ajuste de altura:

Para ajustar a altura do ventilador, segure a coluna de extensão e afrouxe a porca de travamento de ajuste de altura. Mova a coluna de extensão para cima ou para baixo e, ao atingir a altura desejada, aperte novamente com a ajuda da porca de travamento de ajuste de altura.

7. LIMPEZA E MANUTENÇÃO

1. Sempre desconecte o cabo de alimentação da parede para limpar o ventilador.
2. Pó acumulado de luz pode ser removido com um pano macio para remover a poeira na grelha de trás da ventoinha.
3. Superfícies exteriores limpas do ventilador ocasionalmente com um pano úmido (não molhado) e seca com um pano macio e seco antes de operar o ventilador.
4. Não use produtos abrasivos para limpar esta unidade, que irá causar danos a ele.

Armazenamento

1. Siga as instruções de limpeza 1-4 acima. De remover e limpar o ventilador antes de guardar.
2. Guarde a embalagem original para armazenar o ventilador.
3. Guarde sempre em local seco.
4. Nunca guarde se conectado.
5. Nunca enrole o rio muito apertado no ventilador ou colocar pressão sobre o cabo onde entra o fã, e que poderia causar a cabo a briga ou quebra.

1. WICHTIG:

- Lesen Sie die Bedienungsanleitung immer sorgfältig durch, bevor Sie das Gerät verwenden.
- Dieses Handbuch kann von unserer Webseite www.sogo.es heruntergeladen werden.
- Bewahren Sie diese Anweisungen zum späteren Nachschlagen auf.

2. Symboldefinitionen



- 1- Wichtige Informationen und nützliche Hinweise auf verwenden
- 2- Warnung vor gefährlichen Situationen in Lebensbedingungen und Eigentum
- 3- Vorsicht bei der Verwendung elektrischer und elektronischer Geräte.

3. Sicherheitshinweise für den Benutzer

I. Allgemeine Vorsichtsmaßnahmen beim Gebrauch elektrischer Geräte

- Verwenden Sie das Gerät nicht für andere als die in diesem Handbuch beschriebenen Zwecke.
- Verwenden oder lagern Sie das Gerät nicht im Freien.
- Stellen Sie das Gerät immer auf eine ebene Fläche.
- Dieses Produkt ist für den Innengebrauch im Haushalt bestimmt – nicht zu industriellen oder

kommerziellen Zwecken. Verwenden Sie den Artikel nicht im Freien. Missbrauch oder unsachgemäße Handhabung können Probleme im Gerät verursachen und den Benutzer verletzen.

- Nicht zweckentfremden. Es wird keine Haftung für Schäden übernommen, die durch unsachgemäße Verwendung oder falsche Handhabung entstehen.
- Stellen Sie sicher, dass die auf dem Typenschild angegebene Spannung mit der Netzspannung übereinstimmt, bevor Sie das Gerät anschließen.
- Ziehen Sie immer den Stecker aus der Steckdose, wenn das Gerät nicht verwendet wird.
- Lassen Sie das Gerät nicht unbeaufsichtigt, wenn es eingeschaltet und in Betrieb ist.
- Das Gerät ist auch nach dem Ausschalten nicht vollständig von der Stromquelle getrennt. Um es vollständig zu trennen, ziehen Sie es vom Netzstecker.
- Die Geräte darf nicht mit einem externen Timer oder einer separaten Fernbedienung betrieben werden.

II. **Verwendungsbeschränkungen zur Vermeidung von Personenschäden**

- Lassen Sie das Gerät nicht unbeaufsichtigt laufen.
- Stellen und betreiben Sie es das Gerät nicht in der Nähe von Wasserquellen.
- Stellen Sie das Gerät und das Netzkabel nicht auf oder in der Nähe von heißen Oberflächen (z. B. Herdplatten) oder offenen Flammen auf.
- Lassen Sie das Netzkabel nicht an scharfen

Kanten hängen und halten Sie es von heißen Gegenständen und Flammen fern. Wickeln Sie das Kabel nicht um das Gerät und biegen Sie es nicht.

- Verwenden Sie niemals Zubehör, das nicht vom Hersteller empfohlen wird.
- Die Verwendung von Zubehör, das vom Gerätehersteller nicht empfohlen oder verkauft wird, kann zu Feuer, Stromschlag oder Verletzungen von Personen führen.
- Wenn Sie den Stecker aus dem Wandkontakt ziehen möchten, tun Sie dies bitte am Stecker selbst und nicht durch Ziehen am Kabel oder am Gerät.
- Um einen Stromschlag zu vermeiden, stellen Sie sicher, dass Ihre Hände trocken sind, bevor Sie den Stecker ein- oder ausstecken.
- Benutzen Sie das Gerät nicht mit nassen Händen, auf feuchten Böden oder in feuchter Umgebung, es besteht Stromschlaggefahr.
- Stellen Sie während der Verwendung des Geräts sicher, dass das Netzkabel nicht eingeklemmt oder gequetscht werden kann.
- Lassen Sie die Motoreinheit, das Kabel oder den Stecker nicht nass werden, um die Gefahr eines Stromschlags zu vermeiden.

III. **Einschränkungen der Produktnutzung aufgrund von schlechtem Zustand oder Ausfall**

- Tauchen Sie das Gerät oder den Stecker niemals in Wasser oder andere Flüssigkeiten. Wenn das Gerät ins Wasser fällt, trennen Sie es sofort von der Stromversorgung und brin-

gen es zur Reparatur zu einem autorisierten Kundendienst, bevor Sie es wiederverwenden.

- Benutzen Sie das Gerät nicht, wenn es zu Boden gefallen ist, sichtbare Schäden aufweist oder undicht ist.
- Verwenden Sie das Gerät nicht, wenn das Kabel oder der Stecker beschädigt ist. Im Falle einer Beschädigung des Kabels darf es nur vom Hersteller, seinen Servicemitarbeitern oder ähnlich qualifizierten Personen ausgetauscht werden, um Gefahren zu vermeiden.
- Im Falle einer Fehlfunktion des Geräts, oder wenn es auf irgendeine Weise beschädigt wurde, senden Sie das Gerät zur Prüfung, Reparatur oder Einstellung an die nächstgelegene autorisierte Serviceeinrichtung zurück.
- Versuchen Sie bei Hardwareproblemen nicht, das Produkt selbst zu reparieren. Reparaturen sollten nur von qualifizierten Technikern durchgeführt werden.

IV. **Anwendungsbeschränkungen bei der Anwendung bei Kindern und älteren Menschen**

- Reinigung und Wartung durch den Benutzer dürfen nicht von Kindern vorgenommen werden.
- Kinder dürfen nicht mit dem Gerät spielen.
- Dieses Gerät darf nicht von Personen (einschließlich Kindern) mit eingeschränkten körperlichen, sensorischen oder geistigen Fähigkeiten oder mangelnder Erfahrung und Wissen verwendet werden, es sei denn, sie wurden beaufsichtigt oder unterwiesen.
- Kinder sollten beaufsichtigt werden, um sicher-

zustellen, dass sie nicht mit dem Gerät spielen.

V. **WICHTIGE WARNUNG**

- Um eine Überlastung des Stromkreises bei Verwendung dieses Produkts zu vermeiden, betreiben Sie kein anderes Produkt mit hoher Leistung im selben Stromkreis.
- Dieses Produkt enthält ein kurzes Netzkabel. Ein Verlängerungskabel wird für die Verwendung mit diesem Produkt nicht empfohlen, aber wenn eines verwendet werden muss:
 - Die gekennzeichnete elektrische Leistung des Kabels muss mindestens so hoch sein wie die des Produkts.
 - Positionieren Sie das Verlängerungskabel so, dass es nicht unbeabsichtigt herausgezogen werden kann.

VI. **Anweisungen, die bei der Verwendung des Geräts zu befolgen sind**

- Kinder unter 8 Jahren dürfen das Gerät nur dann ein- und ausschalten, wenn es in seiner vorgesehenen normalen Betriebsposition aufgestellt oder installiert wurde und sie beaufsichtigt oder in die sichere Verwendung des Geräts eingewiesen wurden, und sie verstehen die damit verbundenen Gefahren.
- Bitte achten Sie darauf, dass der Ventilator beim Schwingen nicht auf ein Hindernis stößt.
- Stecken Sie niemals Ihre Finger oder andere Gegenstände in das vordere Gehäuse des Lüfters. Bitte achten Sie besonders darauf, wenn Sie den Ventilator in der Nähe von Kindern verwenden, um zu vermeiden, dass

Kinder mit dem Ventilator spielen.

- Lassen Sie keine Haare, Gardinen, Tischdecken, Kleidung oder Vorhänge in der Nähe des Ein- oder Auslasses des Ventilators liegen. Sie könnten in den Ventilator gesaugt werden und Schäden oder Verletzungen verursachen.
- Verwenden Sie diesen Ventilator nicht mit einer Halbleiter-Geschwindigkeitssteuerung.
- Betreiben Sie den Ventilator nicht in einem Bereich, in dem Benzin verwendet oder gelagert wird oder in dem Lacke oder andere brennbare Flüssigkeiten verwendet werden.
- Nach dem Zusammenbau des Ventilators ist es verboten, das Gehäuse während der Reinigung zu demontieren.
- Wenn das Gerät eine externe Reinigung erfordert, stellen Sie sicher, dass es vom Stromnetz getrennt ist. Verwenden Sie zur allgemeinen Reinigung ein weiches Tuch oder ein trockenes Tuch. Um hartnäckigeren Schmutz oder Schmutz zu entfernen, verwenden Sie ein warmes, mit Seifenlauge angefeuchtetes Tuch. Verwenden Sie keine Lösungsmittel (zB Verdünner), da diese das Kunststoffgehäuse beschädigen können.

REINIGUNG UND INSTANDHALTUNG

Einzelheiten zur Reinigung von Oberflächen, die mit Lebensmitteln in Kontakt kommen, finden Sie im Abschnitt Reinigung und Pflege.

4. TECHNISCHE DATEN

Modell	Spannung	Leistung	Frequenz
SS-21345	220-240V	50W	50-60Hz

5. TEILEBESCHREIBUNG

1. Frontgitter
2. Logofeld
3. Rückgitter
4. Stützgestell
5. Bedienfeld
6. Ausziehbare Säule
7. Basis

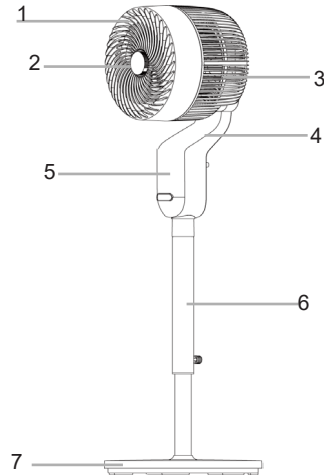

Stückliste

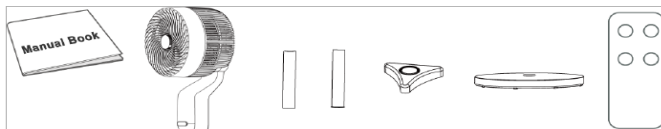

Handbuch
Buch

Haupt
Teil

Stand
Säule

Schrauben-
zieher

Sockel

Fernbe-
dienung

6. GEBRAUCHSANWEISUNG

Aroma-Installationsanleitung:

1. Drehen Sie die Kappe des Amora-Halters in der Mitte gegen den Uhrzeigersinn, um sie zu entfernen. (Abb. 1)
2. Tauchen Sie die Aromaessenz in die Aromatablette ein. (Abb. 2)
3. Den Ventilatorkopf im Uhrzeigersinn wieder in der Mitte anbringen. (Abb. 3)



Abb. 1

Abb. 2

Abb. 3

Montageanleitung:

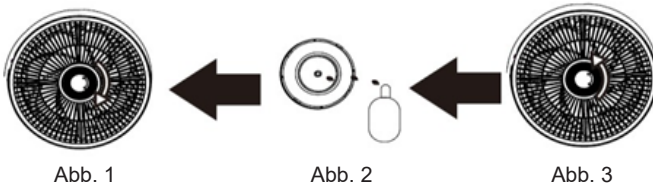
Nehmen Sie alle Teile aus der Schachtel:

1. Entfernen Sie die Schraube an der Unterseite der Säule.
2. Stecken Sie die Säule in das Loch des Sockels.
3. Ziehen Sie die Schraube fest.
4. Installieren Sie das Hauptteil, indem Sie es in die Säule drehen.

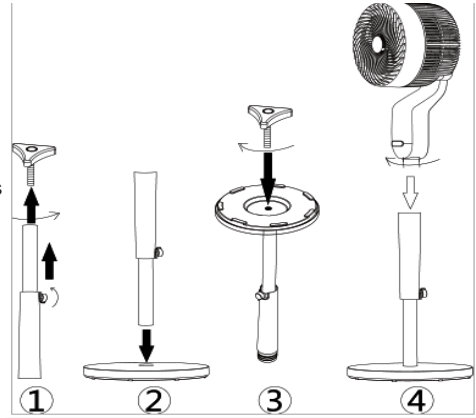

Bedienfeld und Fernbedienung Anweisungen:

Bedienfeld:



EIN/AUS: Der Ventilator piept und schaltet sich ein, wenn Sie diese Taste berühren, alle Tasten blinken einmal und gehen in den Stand-by-Modus.

Oszillation: Eine kurze Berührung schaltet die Links-Rechts-Schwingung ein oder aus, halten Sie die Taste 3 Sekunden lang gedrückt, um die Auf-Ab-Schwingung ein- oder auszuschalten.

Geschwindigkeit: Die Standardgeschwindigkeit ist "F1", wenn der Ventilator eingeschaltet wird, und die Geschwindigkeit wird durch einmaliges Berühren um 1 Stufe bis 3 erhöht, und durch einmaliges Berühren wieder auf die Geschwindigkeit 1 zurückgesetzt.

Timer: Der Timer erhöht sich durch einmaliges Berühren um 1 Stunde bis 12 Stunden und zeigt in einem Zyklus von '0H', '1H'... bis '12' an.

Anzeigebildschirm: Der Bildschirm zeigt die Lüftergeschwindigkeit und den Timer an. Es zeigt '–' an, wenn der Ventilator eingeschaltet wird. Der Bildschirm schaltet sich ohne Bedienung für 3 Minuten ab und wird durch Berühren einer beliebigen Taste wieder aktiviert.

180°-Oszillationslüfterfunktion

Die fortschrittliche 180°-Oszillationsfunktion wurde entwickelt, um eine hervorragende Luftstromverteilung zu gewährleisten und eine angenehme Umgebung in jeder Ecke Ihres Raums zu schaffen. Das innovative Oszillationssystem dreht den Lüfterkopf in einem 180-Grad-Bereich in alle Richtungen, einschließlich nach oben, unten und links, rechts, und erzeugt so ein breites und gleichmäßiges Luftstrommuster, das das Kühlerlebnis verbessert.

Fernbedienung:

Für die Verwendung der Fernbedienung legen Sie 1x Knopfzellenbatterie (nicht enthalten) in das Batteriefach ein. Die Fernbedienung ist dann einsatzbereit.

Verwenden Sie die Ein/Aus-Taste auf der Fernbedienung, um das Gerät ein- oder auszuschalten. Sie können mit der Fernbedienung die Zeit, die Geschwindigkeit und die Oszillationsfunktion einstellen. Die Einstellungen des Geräts können Sie mit den Tasten am Bedienfeld sowie mit den Tasten auf der Fernbedienung einstellen.

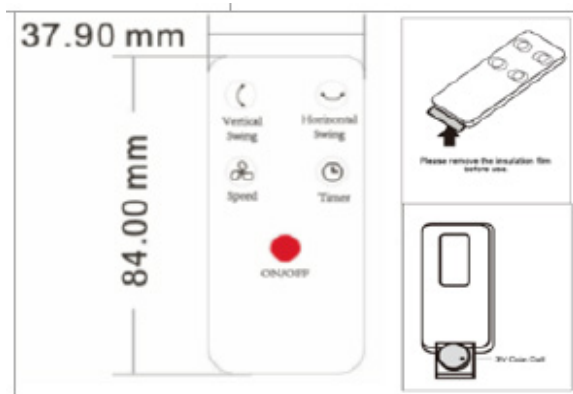

Anpassung der Höhe:

Um die Ventilatorhöhe einzustellen, greifen Sie die Verlängerungssäule und lösen Sie die Sicherungsmutter der Höhenverstellung. Verschieben Sie die Verlängerungssäule nach oben oder unten, und wenn Sie die gewünschte Höhe erreicht haben, ziehen Sie sie mit Hilfe der Höhenverstellungs-Kontermutter wieder fest.

7. REINIGUNG UND WARTUNG

1. Ziehen Sie immer das Kabel aus der Steckdose, um den Lüfter zu reinigen.
2. Der angesammelte Staub kann mit einem weichen Tuch entfernt und so kann der hintere Grill des Lüfters gereinigt werden.
3. Reinigen Sie die Außenflächen des Lüfters von Zeit zu Zeit mit einem feuchten Tuch (nicht nass) und trocknen Sie sie gründlich mit ein weiches trockenes Tuch, bevor Sie den Lüfter in Betrieb nehmen.
4. Reinigen Sie das Gerät nicht mit Scheuermitteln, da dies zu Beschädigungen führen kann.

Lagerung

1. Befolgen Sie die Reinigungsanweisungen 1-4 oben. Stellen Sie sicher, dass Sie den Lüfter zerlegen und reinigen, bevor Sie ihn lagern.
2. Bewahren Sie die Originalverpackung zur Aufbewahrung des Lüfters auf.
3. Immer trocken lagern.
4. Bewahren Sie es niemals auf, wenn es eingesteckt ist.
5. Wickeln Sie das Kabel niemals zu fest auf den Lüfter und drücken Sie nicht auf das Kabel, wo der Lüfter hereinkommt, da dies zu Verschleiß oder Bruch des Kabels führen kann.

1. **i** IMPORTANTE:

- Leggi sempre attentamente il manuale delle istruzioni prima dell'uso.
- Questo manuale può essere scaricato dal nostro sito www.sogo.es
- Conserva queste istruzioni per riferimento futuro.

2. Definizioni dei simboli



- 1- Informazioni importanti e indicazioni per uso benefico.
- 2- Segnalazione di pericolo per le persone e la Prodotto.
- 3- Precauzioni durante l'utilizzo di apparecchiature elettriche ed elettroniche.

3. Istruzioni di sicurezza per l'utente

I. **GENERAL PRECAUTIONS** Precauzioni generali durante l'uso di apparecchiature elettriche

- Non utilizzare l'apparecchio per scopi diversi da quelli descritti in questo manuale.
- Non utilizzare o conservare l'apparecchio all'aperto.
- Posiziona sempre l'apparecchio su una superficie piana e regolare.
- Questo prodotto è destinato all'uso al coperto, non industriale, non commerciale ed esclusivamente domestico. Non utilizzare l'apparecchio all'aperto o per altri

scopi. L'uso o gestione impropri possono causare problemi all'apparecchio e lesioni all'utente.

- L'apparecchio deve essere utilizzato solo per gli scopi previsti. Si declina ogni responsabilità per danni derivanti da un uso o gestione errati.
- Prima di collegare l'apparecchio verifica che la tensione indicata sulla targhetta dei dati sia compatibile con la tensione di rete disponibile.
- Stacca sempre la spina dalla presa di corrente quando l'apparecchio non è in uso. Non lasciare l'apparecchio incustodito quando è acceso.
- È necessaria una stretta supervisione quando l'apparecchio viene utilizzato da o vicino a bambini.
- Anche dopo essere stato spento, l'apparecchio non è completamente scollegato dalla rete elettrica. Per scollegarlo completamente devi staccare la spina dalla presa di corrente.
- Questo apparecchio non è adatto ad essere azionato tramite un timer esterno o un sistema di telecomando separato.

II. **Restrizioni d'uso per evitare lesioni personali**

- Non lasciare che l'apparecchio funzioni incustodito.
- Non posizionare o utilizzare questo apparecchio vicino all'acqua.
- Non posizionare o utilizzare l'apparecchio

e il suo cavo di alimentazione su o vicino a superfici calde (ad es. piastre di cottura) o fiamme libere.

- Non lasciare che il cavo di alimentazione penda da spigoli acuti e tienilo lontano da oggetti caldi e fiamme. Non piegare il cavo e non avvolgerlo all'apparecchio.
- Non utilizzare mai accessori non consigliati dal produttore.
- L'uso di accessori non consigliati o venduti dal produttore può provocare incendi, scosse elettriche o lesioni personali.
- Per staccare la spina dalla presa elettrica, afferra la spina stessa e non tirare il cavo o l'apparecchio.
- Per evitare scosse elettriche, assicurarsi che le mani siano asciutte prima di collegare o scollegare.
- Non utilizzare il dispositivo con le mani bagnate, su pavimenti umidi o quando l'atmosfera è umida, c'è il rischio di scosse elettriche.
- Durante l'utilizzo dell'apparecchio, accertati che il cavo di alimentazione non venga intrappolato o schiacciato.
- Non lasciare che l'unità motore, il cavo o la spina si bagnino, per evitare il rischio di scosse elettriche.

III. **Restrizioni all'uso del prodotto dovute a cattive condizioni o guasti**

- Non immergere mai l'apparecchio o la spina in acqua o altri liquidi. In caso di caduta dell'apparecchio in acqua, scollegalo

immediatamente dalla rete elettrica e, prima di riutilizzarlo, consegnalo ad un centro di assistenza autorizzato per la riparazione.

- Non utilizzare l'apparecchio se è caduto sul pavimento, se ci sono segni visibili di danni o se presenta una perdita.
- Non usare l'apparecchio se il cavo o la spina hanno subito danni, nel qual caso dovranno essere sostituiti solo dal produttore, da un suo agente di servizio autorizzato o da persone parimente qualificate per evitare rischi.
- In caso di malfunzionamento dell'apparecchio, o se è stato danneggiato in qualsiasi modo, consegnalo al più vicino centro di assistenza autorizzato per eventuali esami, riparazioni o regolazioni.
- In caso di problemi con l'hardware, non tentare di riparare il prodotto da solo. Le riparazioni devono essere eseguite solo da tecnici qualificati.

IV. Restrizioni d'uso se usato con bambini e anziani

- La pulizia e la manutenzione affidate all'utente non devono essere effettuate da bambini senza supervisione.
- I bambini non devono giocare con l'apparecchio.
- Questo apparecchio non deve essere utilizzato da persone (compresi i bambini) con ridotte capacità fisiche, sensoriali o mentali, o con mancanza di esperienza e conoscenza, a meno che non abbiano ricevuto supe

visione o istruzione.

- I bambini devono essere sorvegliati per assicurarsi che non giochino con l'apparecchio.

V. AVVISO IMPORTANTE

- Per evitare sovraccarichi elettrici, non usare altri prodotti ad alta potenza sullo stesso circuito elettrico al quale è collegato questo apparecchio.
- Questo apparecchio include un cavo di alimentazione corto. Si sconsiglia l'uso di una prolunga, ma se è necessario utilizzarne una:
 - La potenza elettrica nominale del cavo deve essere almeno pari a quella del prodotto.
 - Stendi la prolunga in modo che non passi dove può costituire un rischio di inciampo o essere accidentalmente tirata.

VI. Istruzioni da seguire quando si utilizza il dispositivo

- I bambini di età inferiore a 8 anni devono accendere/spegnere l'apparecchio solo a condizione che sia stato posizionato o installato nella normale posizione di funzionamento prevista e che siano stati supervisionati o istruiti sull'uso dell'apparecchio in modo sicuro, e capiscono i rischi coinvolti.
- Assicurarsi che la ventola non incontri alcun ostacolo durante l'oscillazione.
- Non mettere mai le dita o altri oggetti nella parte anteriore della ventola. Si prega di

prestare particolare attenzione quando si utilizza il ventilatore vicino ai bambini, per evitare che i bambini giochino con il ventilatore.

- Non lasciare capelli, tendine, tovaglie, vestiti o tende vicino all'ingresso o all'uscita del ventilatore. Potrebbero essere risucchiati nella ventola, causando danni o lesioni.
- Non utilizzare questa ventola con alcun controllo di velocità a semiconduttore.
- Non azionare la ventola in un'area in cui viene utilizzata o immagazzinata benzina, vernici o altri liquidi infiammabili.
- Una volta assemblato il ventilatore, è vietato smontare l'alloggiamento durante la pulizia.
- Se l'unità richiede una pulizia esterna, assicurarsi che sia scollegata dall'alimentazione. Utilizzare un panno morbido o un panno asciutto per la pulizia generale. Per rimuovere lo sporco o la sporcizia più persistenti, utilizzare un panno inumidito di sapone caldo. Non utilizzare solventi (come diluenti), poiché potrebbero danneggiare l'involucro di plastica.

PULIZIA E MANUTENZIONE

Si prega di fare riferimento alla sezione pulizia e manutenzione per i dettagli su come pulire le superfici che vengono a contatto con gli alimenti.

4. SPECIFICHE TECNICHE

Modello	Tensione	Potenza	Frequenza
SS-21345	220-240V	50W	50-60Hz

5. DESCRIZIONE DELLE PARTI

1. Griglia anteriore
2. Pannello del logo
3. Griglia posteriore
4. Cremagliera di supporto
5. Pannello di controllo
6. Colonna estensibile
7. Base

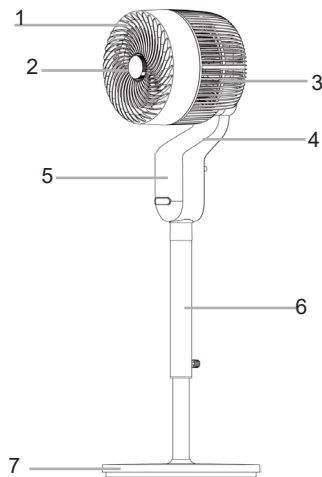

Elenco dei componenti

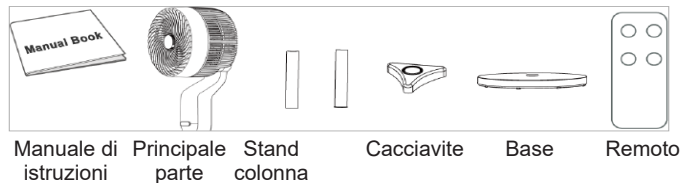

6. ISTRUZIONI PER L'USO

Istruzioni per l'installazione di aroma:

1. Per rimuovere il tappo del supporto aroma al centro, ruotarlo in senso antiorario. (Fig. 1)
2. Immergere l'essenza aromatica nella tavoletta aromatica. (Fig. 2)
3. Installare la pastiglia al centro della testa del ventilatore in senso orario. (Fig. 3)

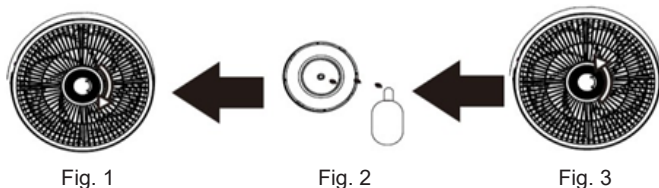

Istruzioni di montaggio:

Estrarre tutte le parti dalla scatola di cartone:

1. Togliere la vite dalla parte inferiore della colonna.
2. Inserire la colonna nel foro della base.
3. Fissare la vite.
4. Installare la parte principale ruotandola nella colonna.

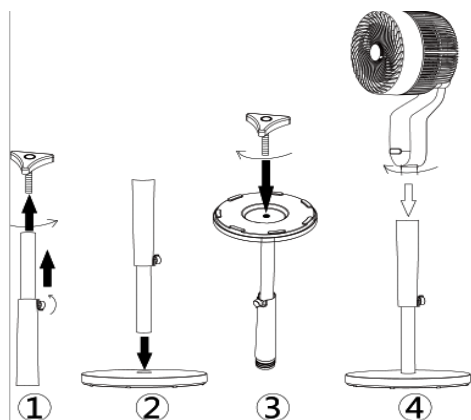

Istruzioni per il pannello di controllo e il telecomando:

Pannello di controllo:

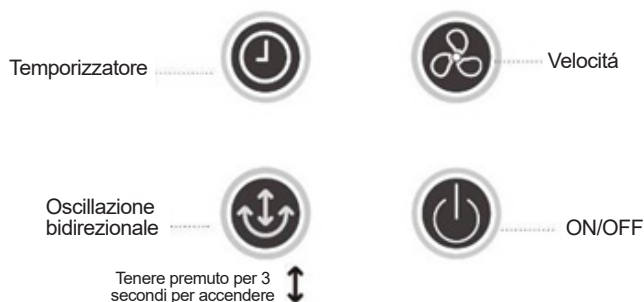

ON/OFF: la ventola emette un segnale acustico e si accende quando si tocca questo pulsante; tutti i pulsanti lampeggiano una volta e si impostano in modalità stand-by.

Oscillazione: Un tocco rapido per attivare o disattivare l'oscillazione sinistra-destra, tenere premuto per 3 secondi per attivare o disattivare l'oscillazione su-giù.

Velocità: la velocità predefinita è 'F1' quando si accende il ventilatore, e la velocità aumenta di 1 livello toccando fino a 3, per poi tornare alla velocità 1 toccando nuovamente.

Timer: il timer aumenta di un'ora toccando un tasto fino a 12 ore, visualizzando da '0H', '1H'... a '12' in un ciclo.

Schermo del display: lo schermo visualizza la velocità della ventola e il timer. Visualizza '--' quando si accende la ventola. Lo schermo si spegne senza funzionare per 3 minuti e si risveglia toccando un pulsante qualsiasi.

Funzione ventilatore a 180° di oscillazione

L'avanzata funzione di oscillazione a 180° è progettata per offrire una distribuzione superiore del flusso d'aria, garantendo un ambiente confortevole in ogni angolo dello spazio. L'innovativo sistema di oscillazione fa ruotare la testa del ventilatore di 180 gradi in tutte le direzioni, tra cui in alto, in basso, a sinistra e a destra, creando un flusso d'aria ampio e coerente che migliora l'esperienza di raffreddamento.

Telecomando

Questo ventilatore è dotato di un telecomando.

Per utilizzare il telecomando, inserisci 1 batteria a moneta (non incluse) nel vano batteria.

Con il telecomando puoi accendere e spegnere la ventola con il tasto on/off.

Il telecomando ha anche i tasti Timer, Velocità e Oscillazione. Usa questi tasti per modificare le relative impostazioni del ventilatore, allo stesso modo di quando usi il pannello di controllo.

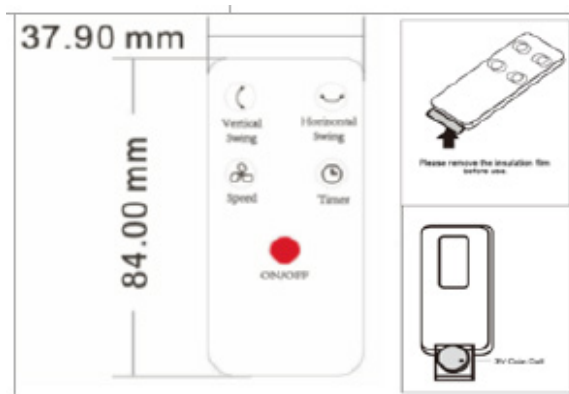

Regolazione in altezza:

Per regolare l'altezza della ventola, afferrare il tubo di prolunga e allentare il dado per regolare l'altezza di blocco.

Senza rimuovere completamente, estendere o sollevare la colonna per aumentare o diminuire l'altezza del ventilatore. Una volta che il ventilatore è ad un'altezza comoda, serrare il dado di bloccaggio per fissare la colonna a questo livello.

7. PULIZIA E MANUTENZIONE

1. Scollegare sempre il cavo dalla presa elettrica per pulire la ventola.
2. La polvere accumulata può essere rimossa con un panno morbido e quindi pulire la griglia posteriore della ventola.
3. Pulire periodicamente le superfici esterne della ventola con un panno umido (non bagnato) e asciugare accuratamente con un panno morbido e asciutto prima di azionare la ventola.
4. Non utilizzare detergenti abrasivi per pulire questo apparecchio, poiché ciò potrebbe danneggiarlo.

Stoccaggio

1. Seguire le istruzioni per la pulizia 1-4 sopra. Assicuratevi di smontare e pulire la ventola prima di riparla.
2. Conservare l'imballo originale per conservare la ventola.
3. Conservare sempre in un luogo asciutto.
4. Non riparlo mai se è collegato.
5. Non avvolgere mai il cavo troppo stretto sulla ventola o premere il cavo nel punto in cui la ventola entra, poiché potrebbe causare l'usura o la rottura del cavo.

ENG / ESP

Technical Specification / Especificaciones Técnicas

ERP COMMISSION REGULATION (EU) NO.206/2012, AM. 2016/2282
Directive 2009/125/EC

Description	Symbol	Value	Unit
Power Supply / Fuente de alimentacion	220 – 240V~ 50Hz		
Power / Potencia	50W		
Class / Clase	II		
Maximum fan flow rate / Velocidad máxima de flujo del ventilador	F	15.35	m3/min
Fan power input / Entrada de energía del ventilador	P	35.1	W
Service value / Valor del servicio	SV	0.437	(m3/min) /W
Standby power consumption / Consumo de energía en espera	P _{SB}	0.161	W
Seasonal electricity consumption / Consumo de electricidad en uso	Q	16.18	kWh/a
Fan sound power level / Nivel de potencia del sonido del ventilador	L WA	51.1	dB(A)
Maximum air velocity / Velocidad máxima del aire	C	3.8	Meters/sec
Measurement standard for service value / Estándar de medición para volar del servicio	IEC 60879:2019		
Detalles de contacto / Contact details	SANYSAN APPLIANCES S.L. C/BARCAS 2º, 2A, 46002, VALENCIA, SPAIN		

FRA / POR

Spécifications techniques / Especificação técnica

ERP COMMISSION REGULATION (EU) NO.206/2012, AM. 2016/2282
Directive 2009/125/EC

Description	Symbol	Value	Unit
Alimentation / Fonte de energia	220 – 240V~ 50Hz		
Puissance / Potência	50W		
Classe / Class	II		
Débit du ventilateur / Caudal do ventilador	F	15.35	m3/min
Puissance d'entrée du ventilateur / Entrada de energia do ventilador	P	35.1	W
Valeur du service / Valor do serviço	SV	0.437	(m3/min) /W
Consommation électrique en veille / Consumo de energia em espera	P _{SB}	0.161	W
Consommation d'électricité utilisée / Consumo de eletricidade em uso	Q	16.18	kWh/a
Niveau de puissance acoustique du ventilateur / Nível de potência sonora do ventilador	L WA	51.1	dB(A)
Vitesse de l'air / Velocidade do ar	C	3.8	Meters/sec
Norme de mesure pour voler du service / Padrão de medição para sair do serviço	IEC 60879:2019		
Détails du contact / Detalhes do contato	SANYSAN APPLIANCES S.L. C/BARCAS 2º, 2A, 46002, VALENCIA, SPAIN		

ITA / ALE**Specifica tecnica / Technische Spezifikation**

ERP COMMISSION REGULATION (EU) NO.206/2012, AM. 2016/2282
Directive 2009/125/EC

Description	Symbol	Value	Unit
Alimentazione / Stromversorgung	220 – 240V~ 50Hz		
Potere / Potenz	50W		
Clase / Klasse	II		
Portata del ventilatore / Lüfterdurchfluss	F	15.35	m3/min
Potenza assorbita dal ventilatore / Lüfterleistungseingang	P	35.1	W
Valore del servizio / Servicewert	SV	0.437	(m3/min) /W
Consumo energético in standby / Standby-Stromverbrauch	P _{SB}	0.161	W
Consumo di elettricità in uso / Stromverbrauch im Einsatz	Q	16.18	kWh/a
Livello di potenza sonora del ventilatore / Lüfter-Schalleistungspegel	L WA	51.1	dB(A)
Velocità dell'aria / Luftgeschwindigkeit	C	3.8	Meters/sec
Standard di misura per volare dal servizio / Mess standard, um vom Dienst zu fliegen	IEC 60879:2019)		
Detalles de contacto / Contact details	SANYSAN APPLIANCES S.L. C/BARCAS 2º, 2A, 46002, VALENCIA, SPAIN		

DECLARACIÓN DE CONFORMIDAD

Este dispositivo cumple con la directiva de baja tensión 2014/35/CE.
La directiva de Compatibilidad Electromagnética 2014/30/UE.
La directiva 2015/863 UE sobre restricciones a la utilización de determinadas sustancias peligrosas en aparatos eléctricos.
La directiva 2009/125/CE en los requisitos de diseño ecológico aplicables a los productos relacionados con la energía.



DÉCLARATION DE CONFORMITÉ

Cet appareil est conforme a la directive Basse Tension 2014/35/CE.
La directive Compatibilité électromagnétique 2014/30/UE.
La directive 2015/863/UE relative à la limitation de l'utilisation de certaines substances dangereuses dans les équipements.
La directive 2009/125/CE électriques et électroniques sur les exigences en matière d'éco conception applicables aux produits liés à l'énergie.



DECLARATION OF CONFORMITY

This device complies with EU Low Voltage Directive 2014/35/EC.
Electromagnetic Compatibility Directive 2014/30/EU.
Directive 2015/863/EU on the restriction of the use of certain hazardous substances in electrical.
Directive 2009/125/EC on the eco-design requirements applicable to energy-related products.



DECLARAÇÃO DE CONFORMIDADE

Este dispositivo está em conformidade com a Diretiva de Baixa Tensão 2014/35/CE.
A directiva de Compatibilidade Electromagnética 2014/30/UE.
A directiva 2015/863/UE relativa à restrição do uso de determinadas substâncias perigosas em equipamentos eléctricos e electrónicos.
A directiva 2009/125/CE sobre os requisitos de concepção ecológica aplicáveis aos produto relacionados com a energia.



DICHIARAZIONE DI CONFORMITÀ

Questo dispositivo è conforme alla Direttiva UE sulla bassa tensione 2014/35/CE.
Direttiva Compatibilità Elettromagnetica 2014/30/UE.
Direttiva 2015/863/UE sulla restrizione dell'uso di determinate sostanze pericolose in ambito elettrico.
Direttiva 2009/125/CE sui requisiti di progettazione ecocompatibile applicabili ai prodotti connessi all'energia.



KONFORMITÄTSERKLÄRUNG

Dieses Gerät entspricht der EU-Niederspannungsrichtlinie 2014/35/EG.
Richtlinie 2014/30/EU zur elektromagnetischen Verträglichkeit.
Richtlinie 2015/863/EU zur Beschränkung der Verwendung bestimmter gefährlicher Stoffe in Elektrogeräten.
Richtlinie 2009/125/EG über die Anforderungen an die umweltgerechte Gestaltung energieverbrauchsrelevanter Produkte.





Este símbolo en el producto o en el embalaje indica que este producto no se puede desechar como basura normal o residuos domésticos. Todos los equipos eléctricos, electrónicos y unidades que funcionan con baterías deben reciclarse de manera adecuada y de acuerdo con las leyes municipales locales. Puede reciclarlos llevándolos a un centro de eliminación autorizado por el gobierno o a contenedores especializados que puede encontrar en cualquier gran supermercado cercano, tiendas de productos electrónicos o electrodomésticos o centros comerciales que tengan este tipo de instalaciones disponibles.

Diseñado por: SOGO basada en las normas de calidad europeas
Importado por: Sanyan Appliances S.L, NIF: B98753056, C/ Barcas 2, 2 46002 Valencia, España
Producto fabricado en CHINA. Servicio postventa: www.sogosat.com sogosat@sogosat.com / 0034 902 222 161



This symbol on the product or on the packaging indicates that this product can't be disposed as normal rubbish or household waste. All the electrical, electronic equipment's and battery-operated units must recycle in proper manner and according to the local municipal laws. You can recycle them by taking them to government authorized disposal centres or specialized bins which you can find in any nearby big super markets, electronics or electro domestics products stores or malls who have these types of facilities available.

Designed by: SOGO based on European quality standards
Imported by: Sanyan Appliances S.L, NIF: B98753056, C/ Barcas 2, 2, 46002 Valencia, Spain
Product manufactured in CHINA. After-sales service: www.sogosat.com sogosat@sogosat.com / 0034 902 222 161



Ce symbole sur le produit ou sur l'emballage indique que ce produit ne peut pas être jeté comme un déchet normal ou un déchet ménager. Tous les équipements électriques, électroniques et les appareils à piles doivent être recyclés de manière appropriée et conformément aux lois municipales locales. Vous pouvez les recycler en les apportant à un centre d'élimination agréé par le gouvernement ou dans des poubelles spécialisées que vous pouvez trouver dans tous les grands supermarchés à proximité, les magasins de produits spécialisés ou électroménagers ou les centres commerciaux qui disposent de ces types d'installations.

Élaboré par: SOGO basé sur les normes de qualité européennes
Importé par: Sanyan Appliances S.L, NIF : B98753056, C/ Barcas 2, 2, 46002 Valence, Espagne
Produit fabriqué en CHINA. Service après-vente: www.sogosat.com sogosat@sogosat.com / 0034 902 222 161



Este símbolo no produto ou na embalagem indica que este produto não pode ser descartado como lixo normal ou lixo doméstico. Todos os equipamentos elétricos, eletrônicos e unidades a bateria devem ser reciclados de maneira adequada e de acordo com as leis municipais locais. Você pode reciclá-los levando-os a um centro de descarte autorizado pelo governo ou a lixeiras especializadas que você pode encontrar em grandes supermercados próximos, lojas de produtos eletrônicos ou eletrodomésticos ou shoppings que tenham esse tipo de instalações disponíveis.

Desenhado por: SOGO baseado em padrões de qualidade europeus
Importado por: Sanyan Appliances S.L, NIF: B98753056, C/ Barcas 2, 2, 46002 Valência, Espanha
Produto fabricado na CHINA. Serviço pós-venda: www.sogosat.com sogosat@sogosat.com / 0034 902 222 161



Dieses Symbol auf dem Produkt oder der Verpackung weist darauf hin, dass dieses Produkt nicht als normaler Müll oder Hausmüll entsorgt werden darf. Alle elektrischen, elektronischen Geräte und batteriebetriebenen Geräte müssen auf ordnungsgemäße Weise und entsprechend recycelt werden nach den örtlichen Gemeindegesetzen. Sie können sie recyceln, indem Sie sie zu staatlich autorisierten Entsorgungszentren oder Spezialbehältern bringen, die Sie in nahe gelegenen großen Supermärkten, Elektronik- oder Elektrohaushaltswarengeschäften oder Einkaufszentren finden können, die diese Typen führen der verfügbaren Einrichtungen.

Entworfen von: SOGO basiert auf europäischen Qualitätsstandards
Eingeführt von: Sanyan Appliances S.L, NIF: B98753056, C/ Barcas 2, 2, 46002 Valencia, Spanien
Produkt hergestellt in CHINA. Kundendienst: www.sogosat.com sogosat@sogosat.com / 0034 902 222 161



Questo simbolo sul prodotto o sulla confezione indica che questo prodotto non può essere smaltito come normale rifiuto domestico o rifiuto domestico. Tutte le apparecchiature elettriche, elettroniche e le unità alimentate a batteria devono essere riciclate in modo adeguato e secondo le leggi locali comunali. Puoi riciclarli portandoli in un centro di smaltimento autorizzato dal governo o in contenitori specializzati che puoi trovare nei grandi supermercati, nei negozi di prodotti elettronici o elettrodomestici o nei centri commerciali che dispongono di questo tipo di strutture nelle vicinanze.

Progettato da: SOGO basato su standard di qualità europei
Importato da: Sanyan Appliances SL, NIF: B98753056, C/ Barcas 2, 2, 46002 Valencia, Spagna
Prodotto fabbricato in CHINA. Servizio post-vendita: www.sogosat.com sogosat@sogosat.com / 0034 902 222 161

SOGO®

Human Technology

ref. SS-21345

