

Barre de Son de Conférence de Haute Qualité Pro Dell

SB725

Guide de l'utilisateur

Remarques, mises en garde et avertissements

- ① **REMARQUE** : Une REMARQUE indique des informations importantes qui vous aident à mieux utiliser votre produit.
- ⚠ **MISE EN GARDE** : Une MISE EN GARDE indique un risque potentiel de dommages matériels ou de perte de données et vous indique comment éviter le problème.
- ⚠ **AVERTISSEMENT** : Un AVERTISSEMENT indique un risque potentiel de dommages matériels, de blessures corporelles ou de mort.

Contenu

1. Consignes de sécurité.....	4
2. Qu'y a-t-il dans la boîte.....	5
3. Vues.....	6
4. Réglage de votre barre de son avec un écran Dell.....	7
5. Indication d'état	9
- Bouton et indication LED.....	10
- Comportement opérationnel sur Microsoft Teams.....	13
- Comportement des boutons du SB725 sur certains logiciels de communication populaires.....	14
6. Dell Display and Peripheral Manager.....	15
7. Spécifications.....	16
8. Dépannage.....	17
9. Informations statutaires.....	19
- Garantie.....	19
- Obtenir de l'aide.....	20

Consignes de sécurité

Suivez les consignes de sécurité suivantes pour protéger votre barre de son contre les dommages potentiels et assurer votre sécurité personnelle. Sauf indication contraire, chaque procédure incluse dans ce document suppose que vous avez lu les informations de sécurité qui y sont mentionnées.

① **REMARQUE** : Avant d'utiliser la barre de son, lisez les informations de sécurité fournies avec votre barre de son et imprimées sur le produit. Conservez la documentation dans un endroit sûr pour référence future.

⚠ **AVERTISSEMENT** : **L'utilisation de commandes, de réglages ou de procédures autres que ceux spécifiés dans cette documentation peut entraîner une exposition à des chocs, à des risques électriques et/ou à des risques mécaniques.**

⚠ **MISE EN GARDE** : **L'effet possible à long terme de l'écoute d'un son à volume élevé via un casque (sur la barre de son qui le prend en charge) peut endommager votre capacité auditive.**

- Fixez-la fermement à un écran Dell compatible.
- La barre de son est fragile et peut être endommagée si elle tombe ou est heurtée par un objet pointu.
- Gardez la barre de son à température ambiante. Des conditions excessivement froides ou chaudes peuvent avoir un effet néfaste sur la barre de son.
- Ne placez pas et n'utilisez pas la barre de son sur une surface humide ou à proximité de l'eau.
- Ne soumettez pas la barre de son à des fortes vibrations ou à des chocs violents. Par exemple, ne placez pas la barre de son dans le coffre d'une voiture.
- Débranchez la barre de son lorsqu'elle restera inutilisées pendant une période prolongée.
- Pour éviter les chocs électriques, n'essayez pas de retirer tout couvercle ou de toucher l'intérieur de la barre de son.
- Lisez attentivement ces instructions. Conservez ce document pour référence ultérieure. Suivez tous les avertissements et instructions indiqués sur le produit.

Pour plus d'informations sur les consignes de sécurité, consultez le document Informations relatives à la Garantie, la Sécurité, l'Environnement et la Réglementation (IGSER) fourni avec votre barre de son.

Qu'y a-t-il dans la boîte

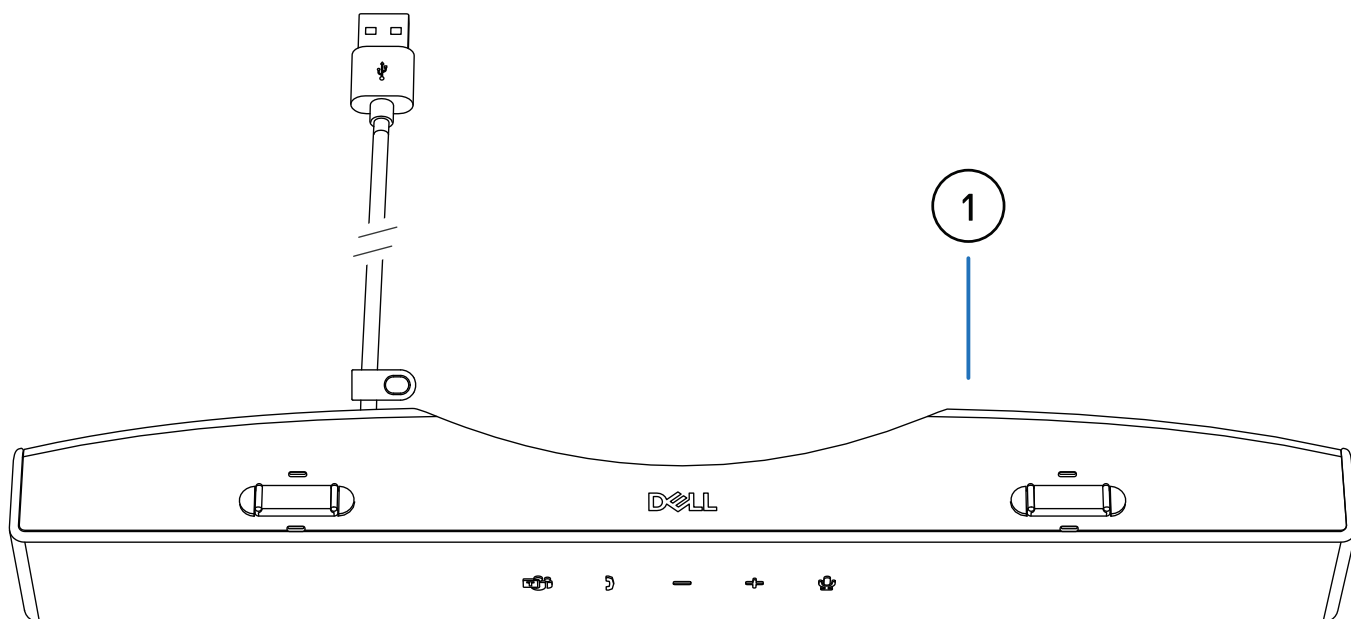

Warranty, Safety, Environmental, and Regulatory Information

Информация за гаранцията, нормативните разпоредби, безопасността и околната среда
 保証、安全、環境および法規情報
 保證、安全、環境及法規資訊
 Informace o záruce, bezpečnosti, informacích a představa a informace o kůru a životní prostředí
 Opplýgningar om garanti, sikkni, mjó og vöðing
 Informație despre garanție, siguranță, mediu și de reglementare
 Информация о гаранции, технике безопасности, соответствии экологическим требованиям и стандартам
 Informacije o varnosti, okoljskih zahtevah, zbirnem odpadku in pravnih
 Informácie o záruke, bezpečnosti, vplyvo na životné prostredie a regulačných nariadeniach
 Garancija, sigurnost, okolišna prijaznost i regulativna informacija
 Informație reglementară, medioambiental, de securitate și de garanție
 Información om garanti, sikkni, mjó och reglementer
 Гаранті, безпека, середовище та стандарти
 Гаранті, безпека, середовище та стандарти
 Thông tin Bảo hành, An toàn, Môi trường và Quy định
 Su garanti, sikkni, sikkni e regulevnu stjólur og mörðing
 Information om service, sikkni, mjó og forskerfor

Informație despre garanție, siguranță, mediu și de reglementare
 Информация о гаранции, технике безопасности, соответствии экологическим требованиям и стандартам
 Informacije o varnosti, okoljskih zahtevah, zbirnem odpadku in pravnih
 Informácie o záruke, bezpečnosti, vplyvo na životné prostredie a regulačných nariadeniach
 Garancija, sigurnost, okolišna prijaznost i regulativna informacija
 Informație reglementară, medioambiental, de securitate și de garanție
 Información om garanti, sikkni, mjó och reglementer
 Гаранті, безпека, середовище та стандарти
 Гаранті, безпека, середовище та стандарти
 Thông tin Bảo hành, An toàn, Môi trường và Quy định
 Su garanti, sikkni, sikkni e regulevnu stjólur og mörðing
 Information om service, sikkni, mjó og forskerfor

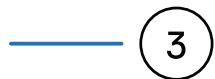

SB725

Dell.com/support/SB725

DELL
Technologies

1. Barre de Son de Conférence de Haute Qualité Pro Dell
2. Chaîne de sécurité
3. Documents de l'utilisateur

Cette page fournit la liste des composants livrés avec votre barre de son. Si un composant est manquant, contactez Dell. Pour plus d'informations sur la façon de contacter Dell, consultez le [site de support Dell](#).

REMARQUE : Certains éléments peuvent être optionnels et ne pas être livrés avec votre barre de son. Certaines fonctionnalités peuvent ne pas être disponibles dans certains pays.

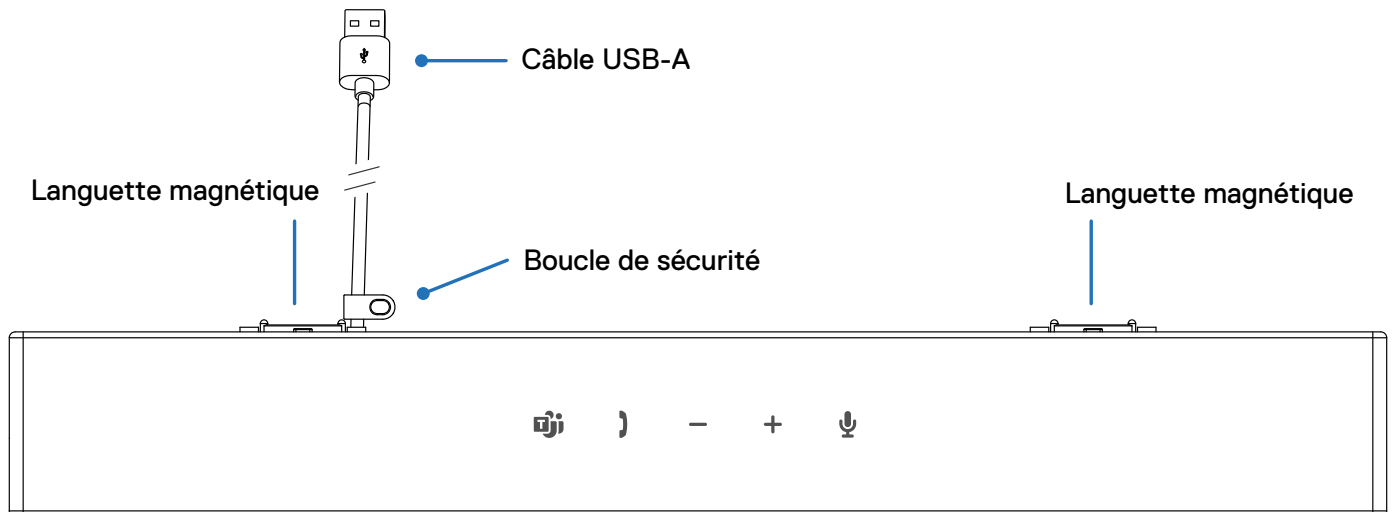

Réglage de votre barre de son avec un écran Dell

1. Alignez les languettes magnétiques sur la barre de son avec les fentes sur l'écran Dell pour fixer la barre de son à la base de l'écran.

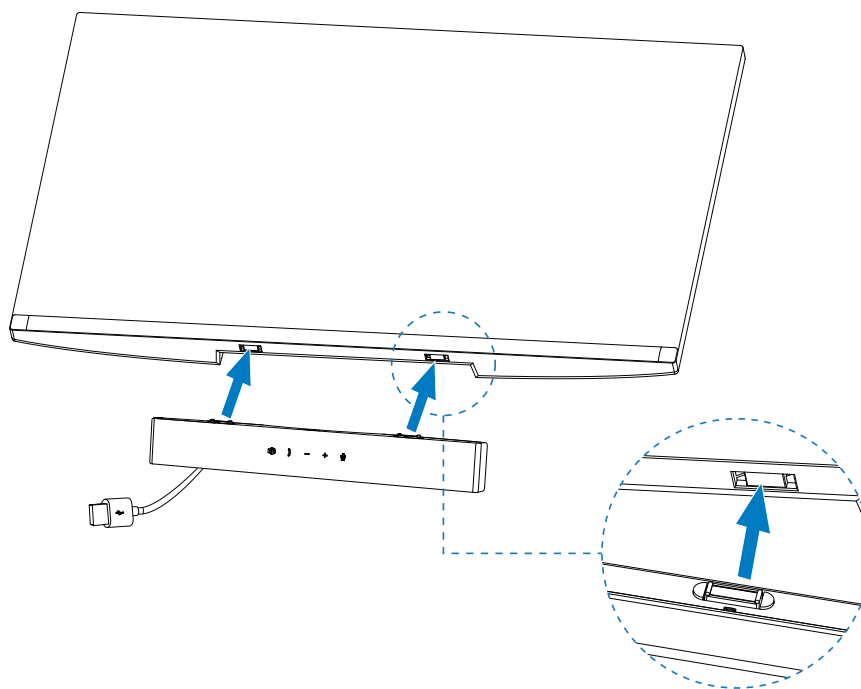

2. Connectez le câble USB-A de la barre de son au port USB-A de l'écran Dell.

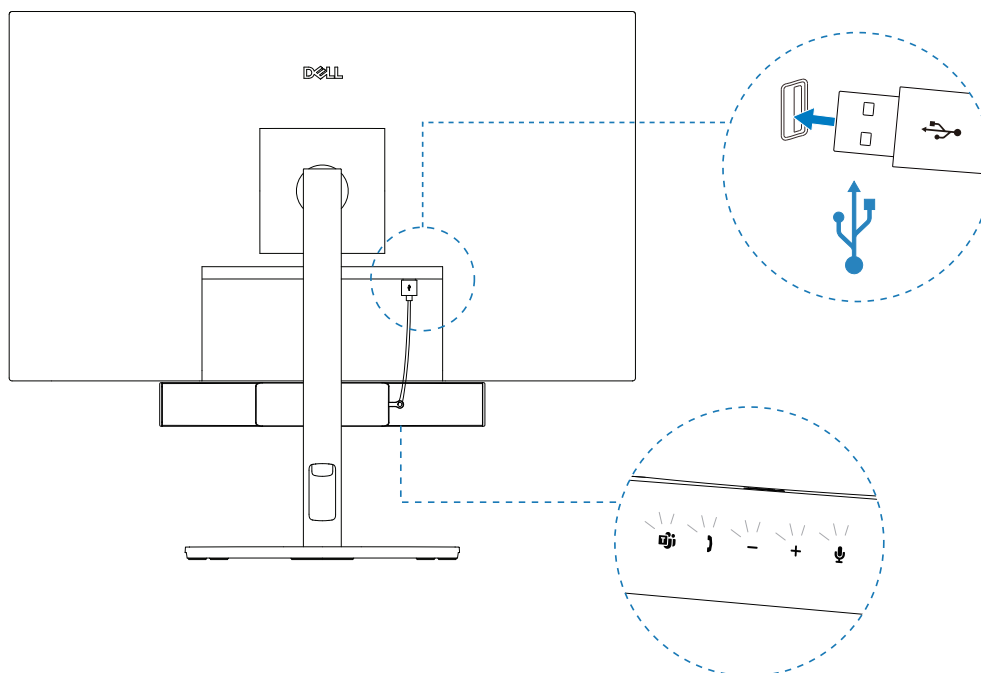

3. Connectez le câble USB en amont livré avec l'écran à l'écran et connectez l'autre extrémité du câble à l'ordinateur.

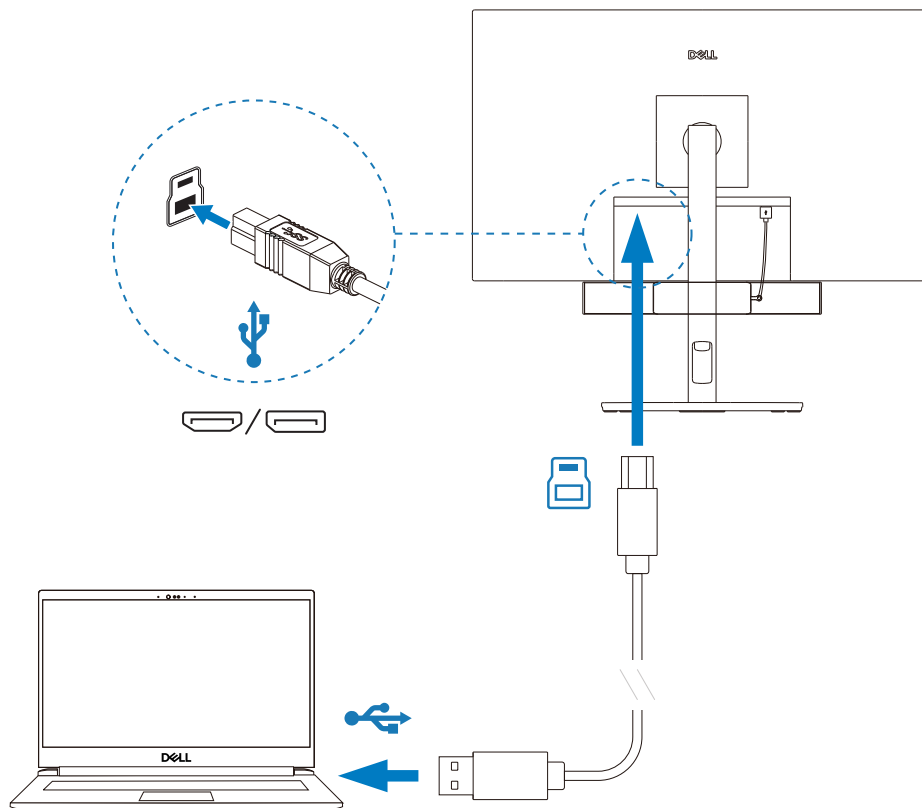

4. Installez la chaîne de sécurité et le verrou de sécurité, si nécessaire.

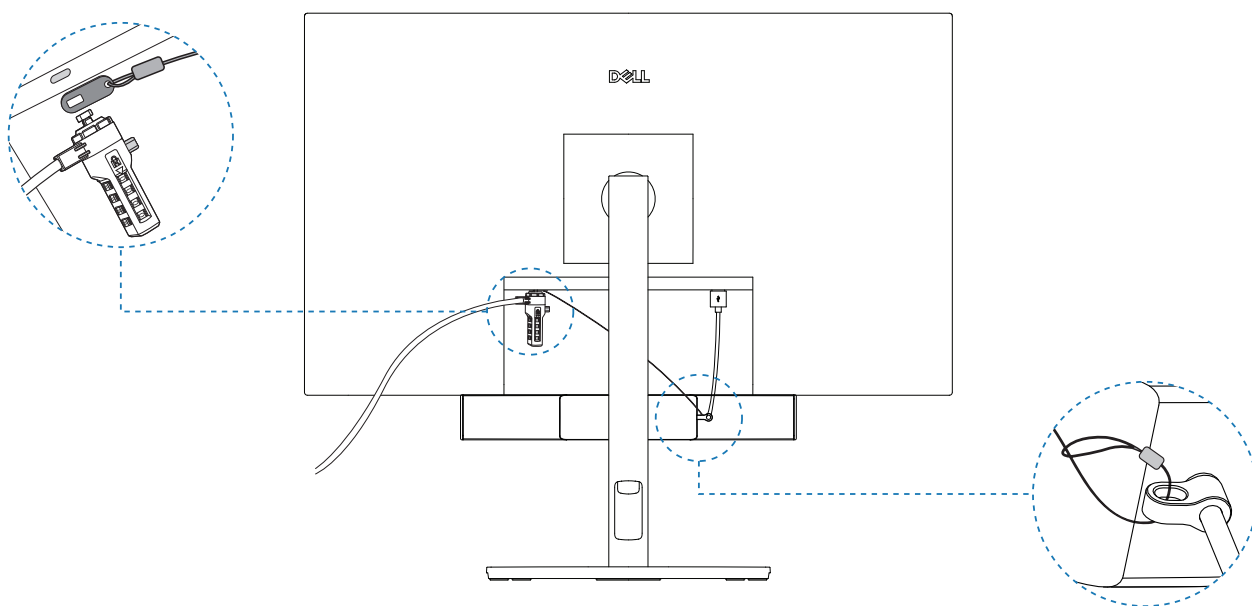

- ① **REMARQUE :** Pour les ordinateurs qui sont connectés à l'écran avec un câble HDMI ou DisplayPort, le câble USB en amont doit être connecté à l'écran pour s'assurer que la barre de son fonctionne.

Indication d'état

La Barre de Son de Conférence de Haute Qualité Pro Dell vous permet de gérer vos appels plus facilement avec un accès rapide aux fonctions de contrôle essentielles.

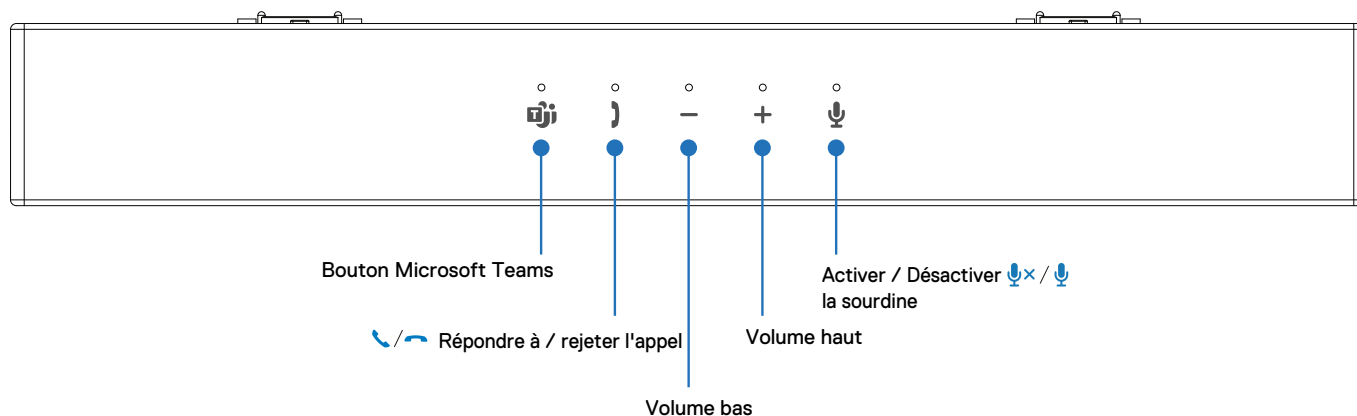

Bouton	Action	LED
	Ouvrir Microsoft Teams	La LED du bouton Microsoft Teams s'allumera en blanc fixe ou clignotera (Reportez-vous au bouton Microsoft Teams sur l'appareil Teams pour plus d'informations)
)	Répondre à / rejeter l'appel	Appel entrant : La LED du bouton Répondre à / rejeter l'appel clignote en blanc
		En cours d'appel : La LED du bouton Répondre à / rejeter l'appel s'allume en blanc fixe * La LED du bouton Activer / Désactiver la sourdine s'allumera également pendant l'appel
—	Volume bas	Les LED Vol - s'allument temporairement
+	Volume haut	Les LED Vol + s'allument temporairement
	Activer / Désactiver la sourdine	Micro en service, son du micro activé LED du micro : Blanche
		Micro en service, son du micro désactivé LED du micro : Rouge
		Micro hors service LED du micro : Off

Bouton et indication LED

- **Mise sous tension / Branchement :**

Les LED s'allument pendant 3 secondes lorsque l'appareil est branché.



- **Appel entrant, Prise, Actif, Raccrocher :**

1. La LED du bouton Répondre à / rejeter l'appel clignote en blanc lorsqu'un appel est reçu.

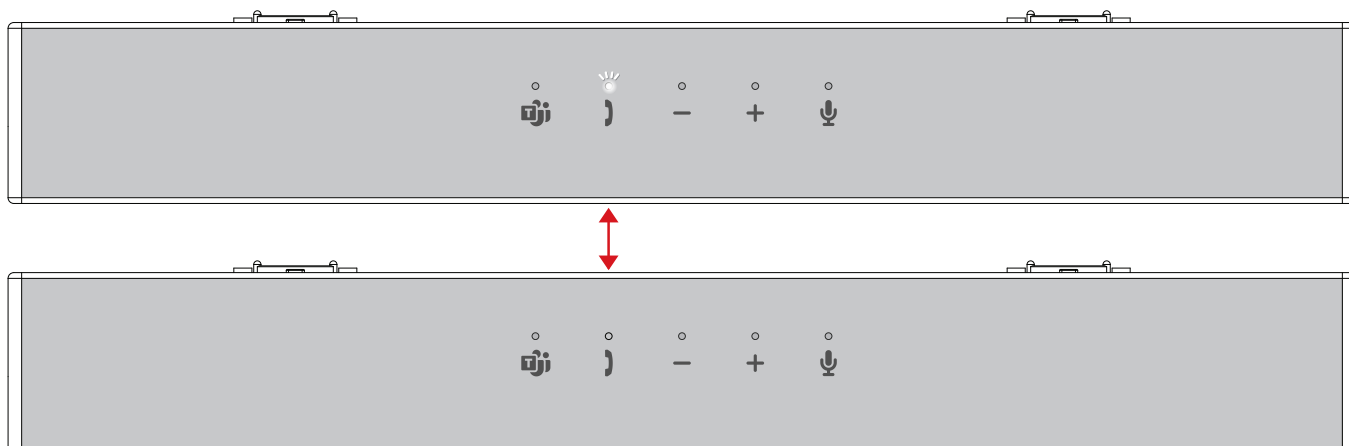

2. La LED du bouton Répondre à / rejeter l'appel s'allume en blanc fixe pendant l'appel.

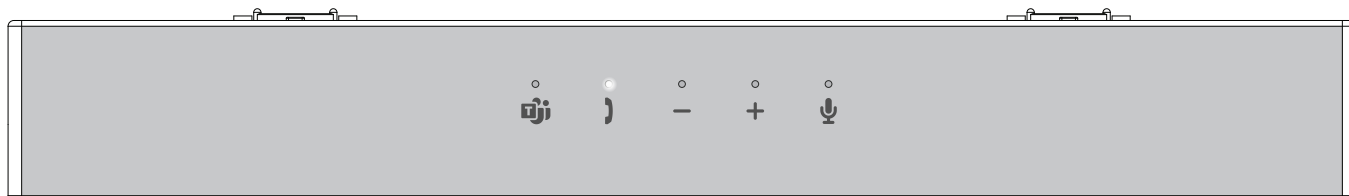

3. La LED du bouton Répondre à / rejeter l'appel s'éteint lorsque l'appel est terminé.

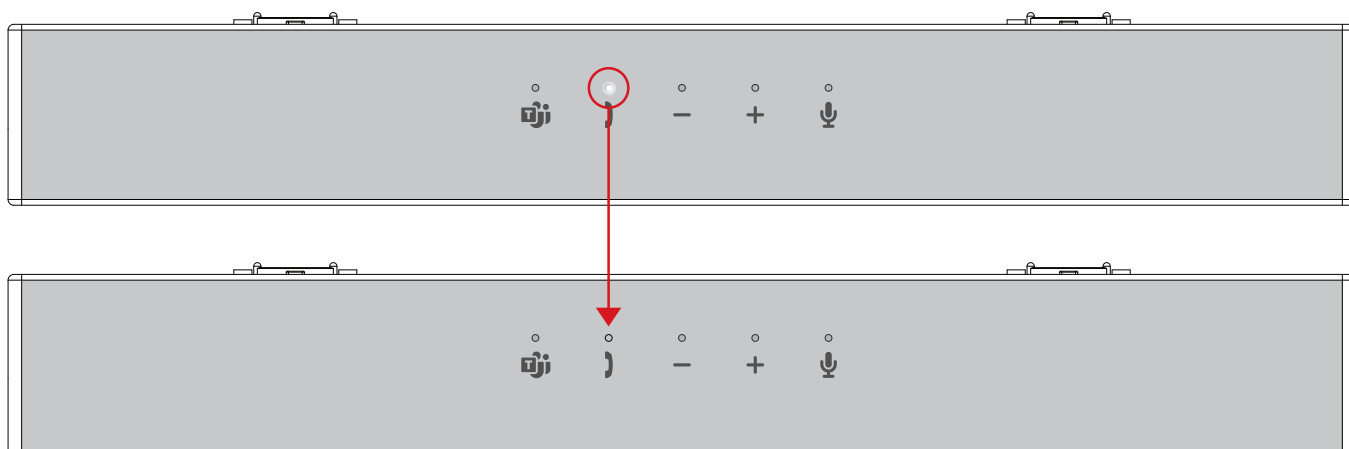

• **Activer / Désactiver la sourdine :**

1. La LED du bouton Activer / Désactiver la sourdine s'allume en rouge si le son du micro est désactivé.



2. La LED du bouton Activer / Désactiver la sourdine s'allume en blanc lorsque le son du micro est activé.



- **Volume haut / bas :**

La LED de volume haut / bas s'allume en blanc lorsque le bouton est enfoncé.



Volume haut



Volume bas

Comportement opérationnel sur Microsoft Teams

Pour plus d'informations sur l'utilisation du bouton Teams, veuillez consulter le site support.microsoft.com.



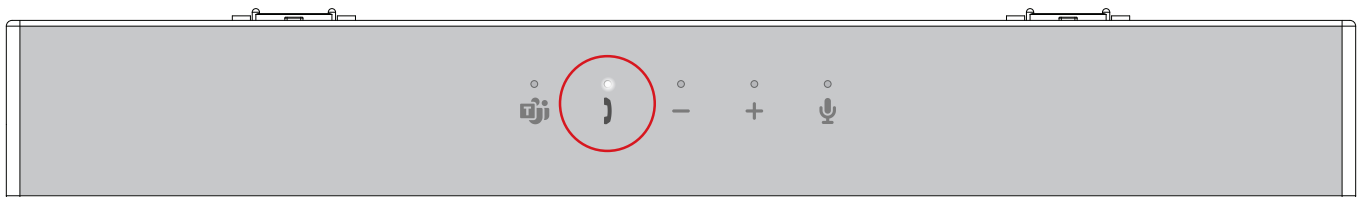

- Répondre aux appels Teams entrants :**
 Appuyez sur le bouton Répondre à / rejeter l'appel pour répondre à l'appel entrant.
- Rejeter les appels Teams entrants :**
 Appuyez longuement sur le bouton Répondre à / rejeter l'appel pendant une seconde pour rejeter l'appel entrant.
- Terminer les appels Teams :**
 Appuyez sur le bouton Répondre à / rejeter l'appel pour mettre fin à l'appel.



État	Appuyer sur le bouton	Résultat
<ul style="list-style-type: none"> Pas de Teams 		<ul style="list-style-type: none"> La LED du bouton Microsoft Teams s'éteint
<ul style="list-style-type: none"> Teams installée Non en cours d'exécution, non connectée En cours d'exécution, non connectée 		<ul style="list-style-type: none"> Appareil énuméré La LED du bouton Microsoft Teams clignote en blanc pendant 10 s, puis s'éteint
<ul style="list-style-type: none"> Teams en cours d'exécution, non connectée 	Brièvement	<ul style="list-style-type: none"> La LED du bouton Microsoft Teams clignote 3 fois, puis s'éteint
<ul style="list-style-type: none"> Teams installée Connexion, mais échouée 		<ul style="list-style-type: none"> La LED du bouton Microsoft Teams s'allume en blanc pendant 70 s au maximum, puis s'éteint
<ul style="list-style-type: none"> Teams en cours d'exécution, connectée 		<ul style="list-style-type: none"> La LED du bouton Microsoft Teams s'allume en blanc fixe
<ul style="list-style-type: none"> Teams en cours d'exécution, connectée Notification Teams / appel manqué / message vocal / début de la réunion 		<ul style="list-style-type: none"> La LED du bouton Microsoft Teams clignote en blanc pendant 5 min au maximum si l'utilisateur n'effectue aucune opération Cesse de clignoter dès que l'utilisateur effectue une opération

Comportement des boutons du SB725 sur certains logiciels de communication populaires

Microsoft Teams fonctionne comme prévu avec les boutons du SB725. Le tableau ci-dessous présente le comportement des boutons du haut-parleur dans la plupart des logiciels de communication populaires.

Bouton					
Fonction	Activer / Désactiver la sourdine	Accepter l'appel	Terminer / Rejeter l'appel	Volume Haut	Volume Bas
Logiciel de communication					
Microsoft Teams	OK	OK	OK	OK	OK
Zoom	OK	OK	OK**	OK	OK
Google Meet	OK*	X	X	OK	OK
Cisco Webex	OK*	X	X	OK	OK
FaceTime	OK*	X	X	OK	OK
Slake	OK*	X	X	OK	OK
GoToMeeting	OK*	X	X	OK	OK

① **REMARQUE** : OK* signifie que le bouton Activer / Désactiver la sourdine fonctionne comme prévu, mais pour ces applications, l'état peut ne pas être synchronisé avec l'interface de l'application..

① **REMARQUE** : OK** signifie que le bouton Prendre / Terminer / Rejeter l'appel dispose de 2 états différents.

1. Rejeter l'appel - Peut être réalisé en appuyant longuement sur le bouton Prendre / Terminer l'appel pendant une seconde sur le haut-parleur.
2. Mettre fin à un appel en cours - Peut être effectué UNIQUEMENT via l'application Zoom.

Dell Display and Peripheral Manager

Qu'est-ce que Dell Display and Peripheral Manager ?

Le Dell Display and Peripheral Manager est une application qui vous aide à gérer et à configurer vos écrans et périphériques Dell. Cette application vous permet de modifier les paramètres du périphérique et de réaliser des personnalisations supplémentaires telles que l'attribution de modes prédéfinis (Parole, Amplification des basses, Amplification des aigus). Les utilisateurs peuvent également créer des prééglages audio personnalisés à l'aide de l'Égaliseur audio. En outre, ils peuvent activer et désactiver la Suppression du bruit du micro AI en liaison montante et descendante, la Notification sonore et obtenir les dernières mises à jour du micrologiciel.

Installation de Dell Display and Peripheral Manager

Lorsque vous connectez le périphérique à votre ordinateur pour la première fois, vous serez invité à télécharger et à installer l'application. Vous pouvez également installer manuellement le logiciel à partir de l'onglet Pilotes et téléchargements sur la page de votre produit.

Pour plus de détails sur DDPM, consultez le Guide de l'utilisateur de Dell Display and Peripheral Manager dans l'onglet Documentation.

Spécifications

Généralités

Numéro de modèle	SB725
Type de connexion	Câblé (USB-A)
Système d'exploitation pris en charge	<ul style="list-style-type: none">• Win 11/10 64 bits, y compris Windows sur ARM64• MacOS

Puissance nominale

Tension de fonctionnement	5V
---------------------------	----

Dimensions et poids

Dimension	298 x 40 x 34,5 mm
Poids	250g+/-6g

Sortie audio

Type	Dynamique
Taille	>31 mm
Puissance max.	1,8 W x 2
Sortie max.	90 dBSPL @ 0,5 m
Gamme de fréquences	150 Hz - 20 kHz

Entrée microphone

Microphone omnidirectionnel	Sensibilité : -37 ± 1 dBFS
-----------------------------	--------------------------------

Environnement

Température / humidité de fonctionnement	0 à 40 °C
Résistance à l'eau / à la poussière	Non applicable

Problèmes

Solutions possibles

La barre de son ne s'allume pas

- Assurez-vous que le câble USB en amont* est connecté de votre ordinateur à l'écran Dell pour activer le passage USB. Cette connexion supplémentaire du câble USB en amont est nécessaire si votre ordinateur utilise un câble HDMI ou DisplayPort.
 - Une fois que le câble USB en amont* est connecté à l'écran, vérifiez que la LED du bouton Teams, qui est également le voyant d'alimentation, s'allume.
 - Si le voyant d'alimentation n'est pas allumé, vérifiez que le câble USB* de la barre de son est correctement connecté au port USB de l'écran Dell.
- * Le câble en amont est livré avec l'écran.

La barre de son est allumée mais ne fonctionne pas

- Si le voyant d'alimentation est allumé et que la barre de son ne fonctionne pas, déconnectez la barre de son et redémarrez votre ordinateur. Reconnectez la barre de son et vérifiez qu'elle reprend ses fonctions.
- Ouvrez le **Gestionnaire de périphériques** sur votre ordinateur et vérifiez que la barre de son est répertoriée sous Périphériques audio.
- Testez le port USB de l'écran Dell en y connectant un autre périphérique USB.
- Testez la barre de son en la connectant directement à votre ordinateur via le port USB.
 1. Si la barre de son fonctionne sur l'ordinateur, il se peut que le port USB de l'écran Dell soit défectueux ou que le câble USB en amont soit défectueux.
 2. Si la barre de son ne fonctionne pas, elle est peut-être défectueuse et doit être remplacée. Dans les deux cas, veuillez vérifier « Contacter Dell » pour obtenir de l'aide.

La barre de son n'a pas d'audio

- Assurez-vous que la barre de son est le périphérique de lecture par défaut dans les paramètres audio de Windows.
- Essayez de connecter la barre de son à différents ports USB de l'écran Dell.
- Réglez les niveaux de volume de Windows et de l'application que vous utilisez. De plus, il est possible de lire un autre fichier audio ou un média en ligne.
- Nettoyez ou reconnectez à nouveau tous les câbles. Testez la barre de son avec une source audio différente, par exemple une source audio d'un autre ordinateur.
- Accédez au Panneau de Commande de votre ordinateur et cliquez sur **Son**. Vérifiez si la barre de son SB725 Dell apparaît dans la liste des périphériques de lecture sous l'onglet Lecture de la boîte de dialogue Son. Si la barre de son SB725 Dell n'est pas le périphérique par défaut (indiqué par une coche verte à côté de l'icône), cliquez avec le bouton droit de la souris sur la barre de son SB725 Dell et sélectionnez Définir les **Paramètres par défaut > Périphérique par défaut**.
- Réinstallez les pilotes intégrés ou les pilotes de la carte son et redémarrez l'ordinateur.

Son déformé

- Réglez toutes les commandes de volume sur leur point médian.
- Réduisez le volume de l'application audio.
- Testez la barre de son avec une autre source audio, par exemple un autre ordinateur.
- Assurez-vous qu'aucun appareil magnétique ou objet n'obstrue les haut-parleurs de la barre de son.

Sortie sonore déséquilibrée

- Réglez les commandes d'équilibre audio de Windows pour les haut-parleurs gauche et droit sur leur point médian.
- Dépannez la carte son de votre ordinateur.

Problèmes

Solutions possibles

Volume faible

- Réglez toutes les commandes de volume de Windows au maximum.
- Augmentez le volume de l'application audio.
- Testez la barre de son avec une autre source audio, par exemple un autre ordinateur.

Bourdonnement

- Vérifiez que d'autres objets sont attachés à la barre de son.
- Assurez-vous que la barre de son est attachée à l'écran et qu'aucun objet lâche ne pend ni touche la barre de son, ou ne se coince à proximité de l'aimant de la barre de son.
- Essayez de réduire le volume à l'aide des commandes de volume de Windows.
- Assurez-vous que les câbles n'interfèrent pas avec la barre de son.

Impossible d'installer la barre de son sur l'écran

- Vérifiez que le modèle d'écran est compatible avec la barre de son.
- Pour plus d'informations sur les modèles d'écrans pris en charge, consultez la page de la barre de son SB725 Dell sur **Dell.com**.
- Vérifiez que les emplacements de la barre de son sur l'écran sont ouverts et qu'aucun couvercle Mylar ne les obstrue.

Le microphone ne fonctionne pas

- Vérifiez que la barre de son SB725 Dell est correctement branchée sur l'ordinateur.
- Vérifiez les paramètres audio de l'ordinateur et sélectionnez la barre de son SB725 Dell comme périphérique d'enregistrement.

La fonction de réponse à l'appel ne fonctionne pas sur la barre de son SB725 Dell lors de la réception d'appels depuis Teams.

- Si plusieurs applications de conférence sont installées ou utilisées sur le même appareil, il se peut que vous ne puissiez pas obtenir de réponse de la barre de son SB725 Dell. Essayez de répondre aux appels entrants par l'interface de l'application.

Le bouton Répondre à / rejeter l'appel ne fonctionne pas pendant les appels Line, WhatsApp et WeChat.

- Le bouton Teams de la barre de son SB725 Dell ne prend en charge que Teams, et vous pouvez répondre aux appels entrants via l'interface de l'application.

Informations statutaires

Garantie

Garantie limitée et politiques de retour :

Les produits de marque Dell bénéficient d'une garantie matérielle limitée de 3 ans.

Pour les clients américains :

L'achat et l'utilisation de ce produit sont soumis au contrat d'utilisateur final de Dell, qui est disponible sur le site <https://www.dell.com/terms>.

Ce document contient une clause d'arbitrage obligatoire.

Pour les clients européens, moyen-orientaux et africains :

Les produits de marque Dell vendus et utilisés sont soumis droits juridiques nationaux applicables aux consommateurs, aux conditions de tout contrat de vente au détail que vous avez conclu (qui s'appliquera entre vous et le détaillant) et aux conditions du contrat d'utilisateur final de Dell.

Dell peut également offrir une garantie matérielle supplémentaire - tous les détails du contrat d'utilisateur final de Dell et des conditions de garantie peuvent être trouvés sur <https://www.dell.com/terms>, en sélectionnant votre pays ou région dans la liste au bas de la page « Accueil », puis en cliquant sur le lien « Conditions générales » pour les conditions du contrat d'utilisateur final ou sur le lien « Support » pour les conditions de garantie.

Pour les clients non américains :

Les produits de marque Dell vendus et utilisés sont soumis aux droits légaux nationaux applicables aux consommateurs, aux conditions de tout contrat de vente au détail que vous avez conclu (qui s'applique entre vous et le détaillant) et aux conditions de garantie de Dell. Dell peut également offrir une garantie matérielle supplémentaire - tous les détails des conditions de garantie de Dell peuvent être trouvés sur <https://www.dell.com/terms>, en sélectionnant votre pays dans la liste au bas de la page « Accueil », puis en cliquant sur le lien « Conditions générales » ou sur le lien « Support » pour les conditions de garantie.

Obtenir de l'aide

Contact de Dell :

Dell propose plusieurs options de support et de service en ligne et par téléphone.

La disponibilité varie selon le pays et le produit, et certains services peuvent ne pas être disponibles dans votre région. Pour contacter Dell en cas de problèmes liés aux ventes, au support technique ou au service client :

1. Accédez à **www.dell.com/support**.
2. Sélectionnez votre catégorie de support.
3. Vérifiez votre pays ou votre région dans la liste déroulante des pays / régions en bas de la page.
4. Sélectionnez le service ou le lien de support approprié en fonction de vos besoins.

① **REMARQUE** : Si vous ne disposez pas d'une connexion Internet active, vous pouvez trouver les informations de contact sur la facture d'achat, la liste de colisage, le bon ou le catalogue de produits de Dell.