

# SOGO®

Human Technology

ES Manual de instrucciones  
EN Instructions for use  
FR Mode d'emploi  
PT Manual de instruções  
DE Gebrauchsanweisung  
IT Manuale d'istruzioni  
CZ Návod k použití

DK Brugsanvisning  
SI Navodila za uporabo  
HR Upute za korištenje  
PL Instrukcja użycia  
RO Instrucțiuni de folosire  
UA Інструкція із застосування  
CA Manual d'instruccions



ref. SS-8680



Descarga tu manual  
Download your manual  
Téléchargez votre manuel  
Baixe seu manual  
Laden Sie Ihr Handbuch herunter  
Scarica il tuo manuale  
Stáhněte si manuál  
Download din manual  
Prenesite svoj priručnik  
Preuzmite svoj priručnik  
Pobierz swoją instrukcję  
Descărcați manualul dvs  
Завантажте посібник  
Descărrega el teu manual

BARRA DE SONIDO INALAMBRICO  
WIRELESS SOUND BAR  
BARRE DE SON SANS FIL  
BARRA DE SOM SEM FIOS  
DRAHTLOSE BILDSCHIRM-LAUTSPRECHERANLAGE  
BARRA SONORA SENZA FILI  
BEZDRÁTOVÝ ZVUKOVÝ PANEL  
TRÅDLØS SOUNDBAR  
BREŽIČNA ZVOČNA VRSTICA  
BEŽIČNI SOUND BAR  
BEZPRZEWODOWY SOUNDBAR  
BARĂ DE SUNET FĂRĂ FIR  
БЕЗДРОТОВА ЗВУКОВА ПАНЕЛЬ  
BARRA DE SO INALAMBRICO



<b>ESPAÑOL</b> .....	P. 3
<b>ENGLISH</b> .....	P. 9
<b>FRANÇAIS</b> .....	P. 15
<b>PORTUGUESE</b> .....	P. 22
<b>DEUTSCH</b> .....	P. 29
<b>ITALIANO</b> .....	P. 36
<b>ČEŠTINA</b> .....	P. 42
<b>DANSK</b> .....	P. 48
<b>SLOVENSKI</b> .....	P. 54
<b>HRVATSKI</b> .....	P. 60
<b>POLSKI</b> .....	P. 66
<b>ROMÂNĂ</b> .....	P. 73
<b>УКРАЇНСЬКА</b> .....	P. 80
<b>CATALÀ</b> .....	P. 87

Declaración de conformidad, Responsabilidad de la eliminación de productos electrónicos, Datos del importador y Servicio posventa en las últimas páginas.

Declaration of conformity, Responsibility of Electronic products disposal, Importers Details and After-sales service on the last pages.

Déclaration de conformité, Responsabilité de l'élimination des produits électroniques, Coordonnées des importateurs et Service après-vente sur les dernières pages.

Declaração de conformidade, responsabilidade pela eliminação dos produtos eletrônicos, dados do importador e serviço pós-venda nas últimas páginas

Konformitätserklärung, Verantwortung für die Entsorgung elektronischer Produkte, Angaben zum Importeur und Kundendienst auf den letzten Seiten.

Dichiarazione di conformità, Responsabilità dello smaltimento dei prodotti elettronici, Informazioni sugli importatori e Assistenza post-vendita nelle ultime pagine.

## 1. AVISO IMPORTANTE

- Lea siempre atentamente el libro de instrucciones antes de utilizarlo.
- Este manual puede descargarse de nuestra página web [www.sogo.es](http://www.sogo.es).
- Conserve estas instrucciones para futuras consultas.

## 2. INSTRUCCIONES DE SEGURIDAD PARA EL USUARIO

### I. Restricciones

- No sumerjas nunca el dispositivo ni el cable de carga en agua ni en ningún otro líquido. En caso de que el altavoz se caiga al agua llévalo a un agente de servicio autorizado para su reparación antes de volver a utilizarlo.
- No coloque ni utilice el aparato sobre o cerca de superficies calientes (por ejemplo, placas de estufa) o llamas abiertas.
- En caso de problemas de hardware, no intente reparar el producto usted mismo. Las reparaciones sólo deben ser realizadas por personal cualificado técnicos.
- No utilice nunca accesorios no recomendados por el fabricante.
- El uso de accesorios no recomendados o vendidos por el fabricante del aparato puede provocar incendios, descargas eléctricas o daños irreparables al producto.
- No utilice el aparato para fines distintos de los descritos en este manual.
- No deje el dispositivo cargando más tiempo del recomendado por el fabricante, ya que podría dañar la batería o el dispositivo.
- No utilice el dispositivo mientras está en carga, de lo contrario también puede dañar el dispositivo.
- No deje caer, desmonte, deforme, modifique ni introduzca ningún objeto en este producto, ya que podrían producirse daños de funcionamiento.
- No intente reparar, modificar o desmontar el producto usted mismo. Este producto no contiene ningún componente que el usuario pueda reparar componentes y puede anular la garantía.
- No limpie el producto con alcohol, limpiadores a base de amoníaco ni limpiadores abrasivos.
- No coloque este producto en contacto con objetos afilados, ya que podrían producirse arañazos y daños de funcionamiento.
- No intente sustituir la batería del producto, ya que está incorporada y no puede ser cambiada por el usuario.
- No utilice el producto mientras conduce un coche, para no interferir en la seguridad de la conducción.

- En lugares médicos, cumpla las normas o reglamentos pertinentes. Apague el product en la zona cercana al equipo médico.
- Apague los productos al embarcar para no interferir con las señales de control de la aeronave.
- Apague el producto, Cerca de utilizar componentes electrónicos de alta precisión, o puede provocar fallos en los componentes electrónicos.
- No desmonte los productos y accesorios sin autorización, las reparación deben de hacer sólo por las autoridades autorizadas.
- Mantenga el producto alejado del dispositivo magnético, cuyas radiaciones borran la información almacenada en el dispositivo magnético.
- No utilice los productos a altas temperaturas, donde haya gas inflamable, por ejemplo, cerca de gasolineras.
- Coloque el producto fuera del niño y no permita que lo utilice sin supervisión.
- Los niños deben ser vigilados para evitar que jueguen con el aparato.
- La limpieza y el mantenimiento del usuario no deben ser realizados por niños.
- Cuando utilice este producto, cumpla las leyes y normativas pertinentes, y respete la privacidad y los derechos legales de terceros.
- Siga las instrucciones de este manual cuando utilice la línea de carga USB o podría dañar su producto.
- No utilice este producto en ambientes húmedos como el cuarto de baño.

## II. Precauciones durante el uso de este aparato

- Mantenga el aparato alejado de la luz solar directa, del fuego o de otros equipos de alta tensión.
- **ADVERTENCIA:** el aparato puede calentarse durante la carga. Asegúrese siempre de que el altavoz esté apagado cuando enchufe y desenchufe el dispositivo. Si el dispositivo no está apagado, puede dañar el altavoz o hacerse daño.
- Respete todas las señales y carteles que obliguen a apagar un dispositivo eléctrico o un producto de radiofrecuencia en las zonas designadas.
- Deseche el producto y la batería del producto de acuerdo con las leyes y normativas locales.
- En caso de mal funcionamiento del altavoz, o si se ha dañado de alguna forma, devuélvalo al servicio técnico autorizado más cercano para que examen, o para cual que reparación o ajuste.

### 3. ESPECIFICACIONES TÉCNICAS

Nombre Bluetooth:	SS-8680
Potencia de salida (RMS):	20W MAX.
Capacidad de la batería:	3,7 V , 3600 mAh.
Alcance Bluetooth:	10 mtrs(En espacio abierto).
Sensibilidad acústica:	≥ 85dB
Versión de Bluetooth:	5.3
Capacidad de la ranura para tarjetas USB / TF:	32 GB.
Tipo de batería:	Batería recargable integrada.
Capacidad de la fuente de alimentación:	5V, 1A
Tiempo de trabajo:	5 horas MAX.
Tiempo de carga:	3 horas.
Dispone de ranuras:	USB , AUX, tarjeta TF
Conexión:	Bluetooth, Auxíliar;Radio FM

### 4. INFORMACIÓN SOBRE PRODUCTOS Y ACCESORIOS:

La caja de este producto contiene,

- 1- Barra de sonido,
- 2- Conector de carga USB,
- 3- Cable de conexión AUX,
- 4- Manual del usuario.

### 5. RESUMEN DE PRODUCTOS Y PANELES:

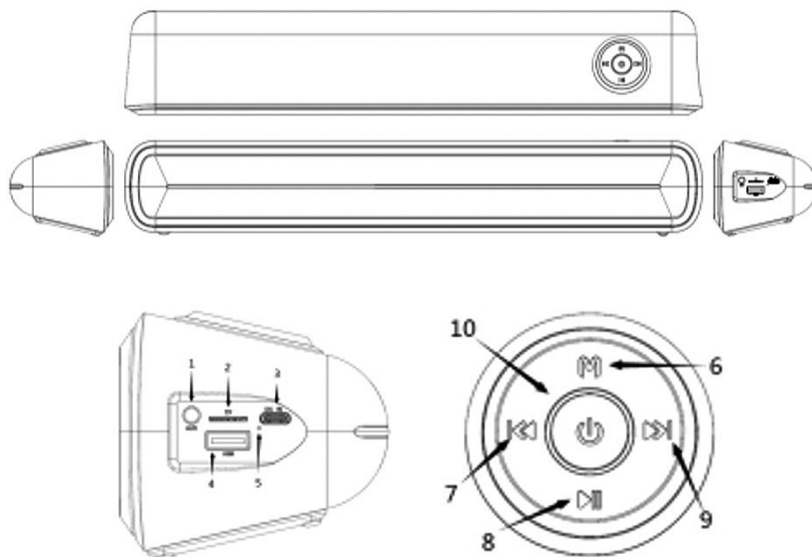

- 1- Ranura de conexión AUX.
- 2- Interfaz de tarjeta TF.
- 3- Interfaz de carga.
- 4- Interfaz de ranura USB.
- 5- Indicador de carga.
- 6- Tecla de modo.
- 7- Botón anterior.
- 8- Botón de reproducción / pausa.
- 9- Botón siguiente.
- 10- Botón de encendido.



### Cómo utilizar el dispositivo:

#### Cargando:

1. Carga el dispositivo a través del cable USB conectándolo con un adaptador de carga de 5V, 1A.
2. Durante el proceso de uso, por favor cargue a tiempo cuando haya un aviso sonoro de baja potencia. Si no se carga a tiempo, el sonido se apagará automáticamente cuando la energía es demasiado baja.
3. Si no utilizas el altavoz durante mucho tiempo, asegúrate de cargarlo al menos dos veces al mes para proteger la batería y alargar su vida útil.

**NOTA:** Por favor, confirme el voltaje de salida del cargador antes de cargar más allá de 5V, de lo contrario se quemará el equipo de audio. La duración de la batería varía en función del volumen y el entorno.

#### Encendido/Apagado / Modo LUZ:

- 1- Encendido: Pulse la tecla  durante 3 segundos para encender el aparato.
- 2- Apagado: Pulse la tecla  durante 3 segundos para apagar el aparato.
- 3- Modo iluminación: Pulsa brevemente la tecla  para pasar al modo de iluminación.





#### Ajuste del volumen:

Mantén pulsada la tecla  para bajar el volumen y mantén pulsada la tecla  para subirlo.



#### Conexión Bluetooth:

- Cambia el audio al modo Bluetooth pulsando brevemente el botón "M".
- Encienda el dispositivo Bluetooth (teléfono móvil / tableta, etc) y busque el nombre de emparejamiento del dispositivo "SS-8680". Toque este nombre para conectar el dispositivo con el dispositivo Soundbar.
- Pulsa prolongadamente la tecla  para conectar / desconectar el Bluetooth.

#### Llamada Bluetooth:

- Para responder a una llamada a través del dispositivo de la barra de sonido, pulse el botón  para responder a la llamada.
- Pulse de nuevo la tecla  para finalizar la llamada.
- Pulse dos veces la tecla  para volver a la última llamada.
- Pulse prolongadamente la tecla  para rechazar la llamada.

#### Reproducción de música:

1. Pulse  para pausar / reproducir durante la reproducción de música.
2. Pulse brevemente el botón  para pasar a la canción anterior y  para pasar a la siguiente.
3. Mantenga pulsada la tecla "M" para Repetir la reproducción de una o todas las canciones.

#### Reproducción de música por USB:

En el modo de uso normal, inserte el pen drive USB en la ranura USB. La barra de sonido cambiará automáticamente al modo USB y las canciones de la unidad USB comenzarán a reproducirse. Si no se reproduce automáticamente, compruebe si el formato del archivo USB es MP3 y FAT32. El sistema no admite formatos distintos de FAT32.

#### Reproducción de música con tarjeta TF:

Inserte la tarjeta TF en la ranura correspondiente y cambie al modo de tarjeta TF para disfrutar de la música que desee. Este dispositivo admite tarjetas TF de hasta 32 GB con el sistema de almacenamiento de archivos FAT32.

**Entrada AUX:**

Cuando inserte el cable AUX en la ranura correspondiente, el sistema cambiará automáticamente al modo de línea AUX. No es necesario pulsar el botón "M" para cambiar al modo AUX.

**Modo FM:**

1. Pulse brevemente el botón "M" para cambiar al modo FM.
2. Pulse el botón ►| para realizar la búsqueda automática de señales de radio. Una vez finalizado el proceso de búsqueda, irá automáticamente a la 1st emisora de radio encontrada.
3. Una vez finalizada la búsqueda, pulse brevemente los botones ►► y ◀◀ para cambiar entre el canal siguiente y el anterior según su elección.
4. Para obtener mejores señales, conecte una antena a través de la ranura USB del Soundbar.

**NOTA: Por favor, vaya al entorno abierto, como al aire libre, ventana, balcón, etc cuando se utiliza el modo FM, y evitar interferencias y efecto de apantallamiento del entorno rodeado.**

**Función TWS:**

- Enciende dos altavoces del mismo modelo.
- A continuación, accede al modo Bluetooth.
- Mantén pulsada la tecla "M" del dispositivo izquierdo durante 3 segundos y espera a que los dos altavoces se emparejen correctamente.
- A continuación, encienda el Bluetooth del teléfono / tableta, busque "SS-8680" en la lista de dispositivos disponibles cercanos y toque este nombre Bluetooth para conectarse con éxito.

**Durante el uso, preste atención a los siguientes elementos:**

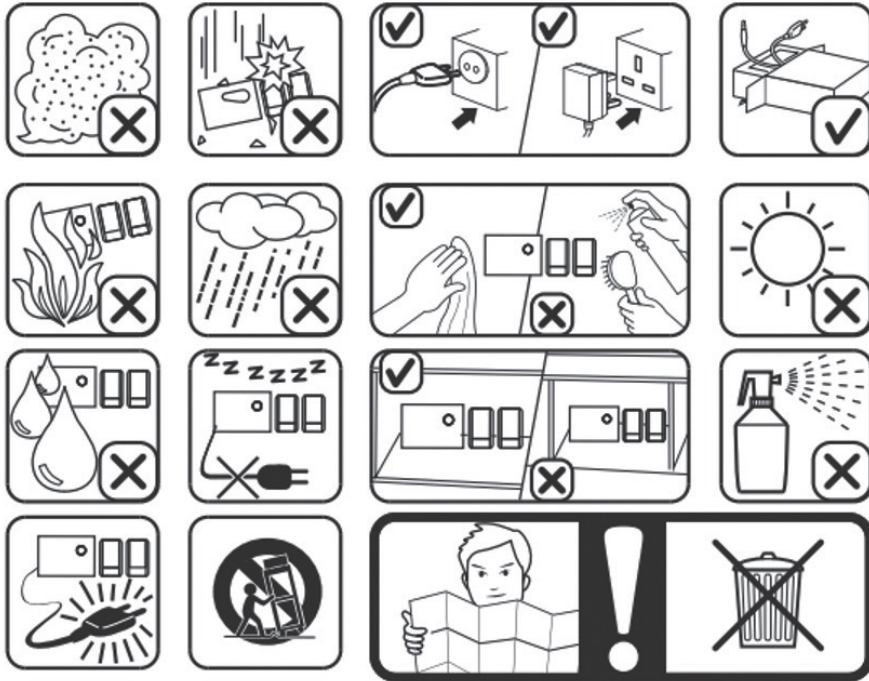

## 6. ELIMINACIÓN DE PRODUCTOS ELECTRÓNICOS

### ELIMINACIÓN DE LAS PILAS

No tire las pilas como basura normal, siempre deben reciclarse de forma adecuada y de acuerdo con las leyes municipales locales. Puede reciclarlas llevándolas a centros de eliminación autorizados por el gobierno o a contenedores especializados que encontrará en grandes supermercados, tiendas de productos electrónicos o electrodomésticos o centros comerciales cercanos que dispongan de este tipo de instalaciones.

**Nota:** Si el mando a distancia no funciona, puede deberse a que las pilas del mando a distancia están descargadas/usadas por completo.

## 1. IMPORTANT NOTICE

- Always read the instruction book carefully before using.
- This manual can be downloaded from our web page [www.sogo.es](http://www.sogo.es)
- Keep these instructions for future reference.

## 2. SAFETY INSTRUCTIONS FOR THE USER

### I. Restrictions

- Never immerse the device or the charging cable-in water or any other liquid. In the event of the speaker falling in water take it to an authorized service agent for repair before reusing.
- Do not place or operate the device on or near hot surfaces (e.g., stove plates) or open flames.
- In case of hardware problems, do not attempt to repair the product yourself. Repairs should only be carried out by qualified technicians.
- Never use accessories that are not recommended by the manufacturer.
- The use of accessories not recommended or sold by the appliance manufacturer may result in fire, electric shock or irreparable damage to the product.
- Do not use the device for any other purpose than described in this manual.
- Do not leave the device charging longer than recommended by the manufacturer, as this may damage the battery or the device itself.
- Do not use the device while in charge, otherwise it may also damage the device.
- Do not drop, disassemble, deform, modify or insert any objects into this product as operating damage may result.
- Do not attempt to repair, modify or disassemble the product yourself. This product does not contain any user-serviceable components and may void the warranty.
- Do not clean the product with alcohol, ammonia-based cleaners and abrasive cleaners.
- Do not place this product in to contact with any sharp objects as this may cause scratches and operating damage.
- Do not attempt to replace the product battery, it is built-in and is not user changeable.
- Do not use the product while driving a car, so as not to interfere with safe driving.

- In medical places, comply with relevant regulations or regulations. In the area near the medical equipment, please close off the
- product.
- Turn off products when boarding to interfere with the aircraft control signals.
- Near using high precision electronics, turn off the product or it may cause electronics failure.
- Do not remove the products and accessories without authorization, but only by authorized authorities.
- Keep the product away from the magnetic device, whose radiation erase information stored on the magnetic device.
- Do not use products at high temperatures, where flammable gas is available, e. g. near gas stations.
- Please attach the product outside the child and do not allow the child to use the product unsupervised.
- Children should be supervised to ensure that they do not play with the appliance.
- Cleaning and user maintenance shall not be made by children.
- When using this product, please abide by the relevant laws and regulations, and respect the privacy and legal rights of others.
- Follow the instructions in this manual when using the USB charging line or it may damage your product.
- Do not use this product in wet environments such as the bathroom.

## II. Precautions while using this device

- Keep the device away from direct sunlight, fire, or other high voltage equipment.
- **WARNING:** the device might get warm during charging. Always ensure the speaker is turned off when you plug and unplug the device. If the device is not turned off you might damage the speaker or injure yourself.
- Observe all signs and displays that require an electrical device or RF radio product to be switch off in designated areas.
- Dispose of the product and the product's battery in accordance with local laws and regulations.
- In case of speaker malfunction, or if it has been damaged in any manner, return it to the nearest authorized service facility for examination, repair or adjustment.

### 3. TECHNICAL SPECIFICATIONS

Bluetooth Name:	SS-8680
Power Output (RMS):	20W MAX.
Battery Capacity:	3.7V , 3600mAh.
Bluetooth range:	10 mtrs(In open air space).
Sound Sensibility:	≥ 85dB
Bluetooth version:	5.3
USB / TF card slot capacity:	32GB.
Battery type:	Built-in rechargeable battery.
Power supply Capacity:	5V, 1A
Working Time:	5 hrs MAX.
Charging Time:	3 hrs.
Slots provided:	USB , AUX, TF card
Connection:	Bluetooth, Auxiliar

### 4. PRODUCT AND ACCESSORIES INFORMATION:

The box of this product contains,

- 1- Soundbar,
- 2- USB Charging connector,
- 3- AUX connection cable,
- 4- User Manual.

### 5. RESUMEN DE PRODUCTOS Y PANELES:

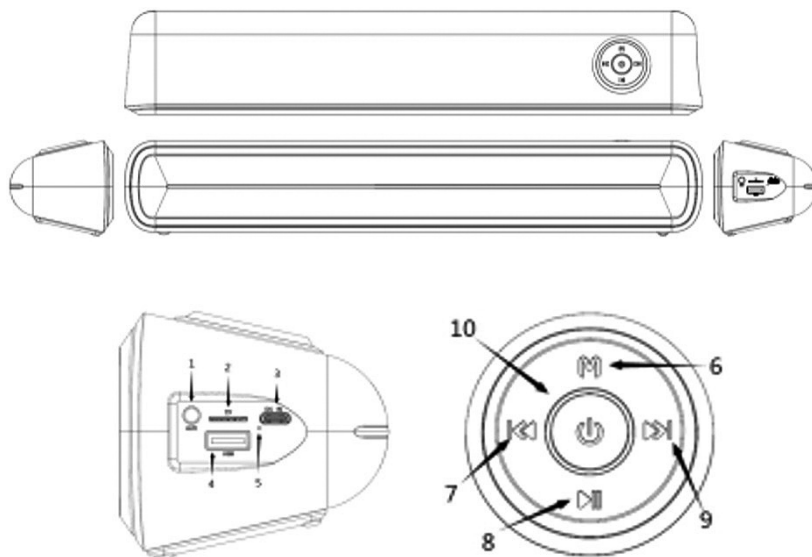

- 1- AUX connection slot.
- 2- TF card interface.
- 3- Charging interface.
- 4- USB slot interface.
- 5- Charging indicator.
- 6- Mode key.
- 7- Previous button.
- 8- Play / Pause button.
- 9- Next button.
- 10- Power button.



### How to use the device:

#### Charging:



1. Charge the device via USB cable connecting with a 5V, 1A charger adaptor.
2. During the process of use, please charge in time when there is a sound prompt for low power. If not charge in time, the sound will automatically shut down when the power is too low.
3. If not using the speaker for a long time, be sure to charge at least twice a month to protect the battery to extend the battery life.

**NOTE:** Please confirm the output voltage of the charger before charging beyond 5V, otherwise it will burn the audio equipment. Battery life varies depending on the volume and environment.

#### Power ON/OFF / LIGHT mode:

- 1- Starting up: Press the  key for 3 seconds to turn the device ON.
- 2- Turning off: Press the  key for 3 second to turn the device OFF.
- 3- Light mode: Short press  key to switch into the lighting mode.







#### Volume adjustment:

Press and hold the  key to reduce the volume and press and hold the  key to increase the volume.



#### Bluetooth Connection:

- Switch the audio to Bluetooth mode by short press "M" button.
- Turn ON the Bluetooth device (Mobile phone / tablet, etc) and search for the device pairing name "SS-8680". Touch this name to connect the device with the Soundbar device.
- Long Press the  key to connect / disconnect the Bluetooth.

#### Bluetooth Call:

- To answer a call through the sound bar device, press  button to answer the call.
- During the call, the volume can be adjusted using  and  keys.
- Press the  key again to end the call.
- Double press the  key to dial back to the last call.
- Long press  key to reject the call.

#### Music playback:

1. Press  to pause / play during playing the music.
2. Short press  button to switch to the previous song and Short press  button to switch to the next song.
3. Long press the "M" key to Repeat play a single / all songs.

#### USB music playback:

In normal use mode, insert the USB pen drive in the USB slot. The soundbar will automatically switch to the USB mode and the songs from the USB drive will start to play. If it is not played automatically, kindly check whether the USB file's format is MP3 and FAT32. The system does not support format other than FAT32.

#### TF card music play:

Insert the TF card in the respective slot and switch to TF card mode to enjoy the music of your own choice. This device supports upto 32GB memory TF card with FAT32 system of files storage.

**AUX In:**

When you will insert the AUX cable in the respective slot, the system will automatically switch to AUX line mode directly. No need to press the "M" button to switch to the AUX mode.

**FM mode:**

1. Short press "M" button to switch to the FM mode.
2. Press ►| button to auto search radio signals. After the searching process is completed, it will automatically go to the 1st radio station found.
3. After the searching is completed, short press ►► and ◀◀ buttons to switch between the next and previous channels as per your choice.
4. To get better signals, connect an Antenna through USB slot of the Soundbar.

**NOTE: Please go the open environment, such as outdoors, window, balcony, etc when using FM mode ,and avoid interference and shielding effect from surrounded environment.**

**TWS function:**

- Turn on two speakers of the same model.
- Then enter the Bluetooth mode.
- Long press the "M" key on the left device for 3 seconds, wait for the two speakers to pair successfully.
- Then turn on the Bluetooth of the phone / tablet, search for SS-8680 in the list of available devices nearby and touch this Bluetooth name to connect successfully.

**In use, Please pay attention to the following items:**

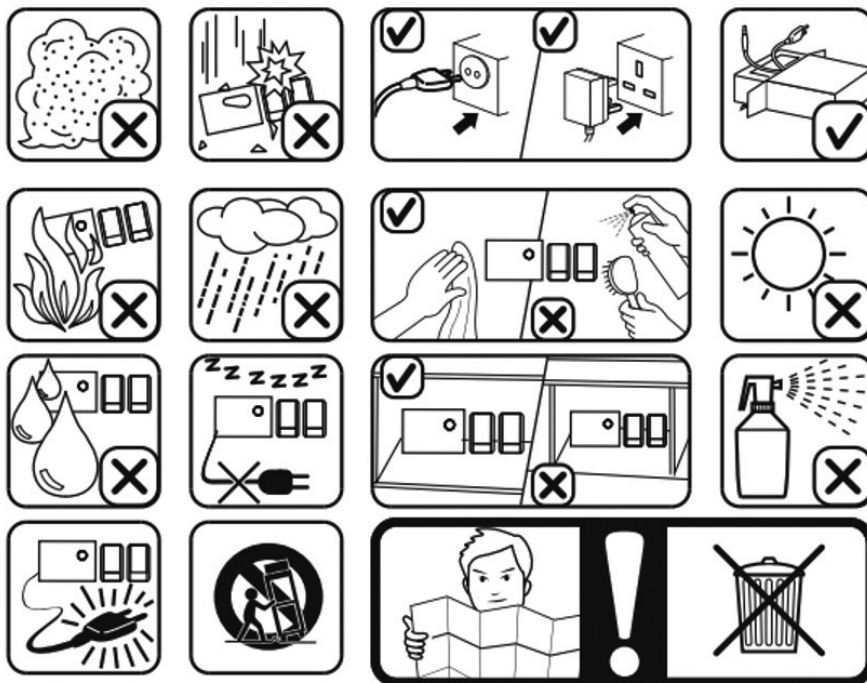

## 6. DISPOSAL OF ELECTRONIC GOODS

### **DISPOSAL OF BATTERY OPERATED UNITS**

Do not dispose the battery operated units as normal rubbish, always these should be recycle in proper manner and according to the local municipal laws. You can recycle them by taking them to government authorized disposal centres or specialized bins which you can find in any nearby big super markets, electronics or electro domestics products stores or malls who have these types of facilities available.

**Note:** If the Remote control is not working, it may be because the batteries of the remote control are discharged / used completely.

## 1. AVIS IMPORTANT

- **Lisez toujours attentivement le mode d'emploi avant de l'utiliser.**
- **Ce manuel peut être téléchargé à partir de notre page web [www.sogo.es](http://www.sogo.es).**
- **Conservez ces instructions pour vous y référer ultérieurement.**

## 2. CONSIGNES DE SÉCURITÉ POUR L'UTILISATEUR

### I. Restrictions

- Ne jamais immerger l'appareil ou le câble de chargement dans l'eau ou tout autre liquide. Si l'enceinte tombe dans l'eau, portez-la à l'hôpital.
- un agent de service agréé pour réparation avant de le réutiliser.
- Ne placez pas et ne faites pas fonctionner l'appareil sur ou à proximité de surfaces chaudes (par exemple, plaques de cuisson) ou de flammes nues.
- En cas de problème matériel, n'essayez pas de réparer le produit vous-même. Les réparations ne doivent être effectuées que par des personnes qualifiées.
- techniciens.
- N'utilisez jamais d'accessoires non recommandés par le fabricant.
- L'utilisation d'accessoires non recommandés ou non vendus par le fabricant de l'appareil peut provoquer un incendie, une électrocution ou des dommages irréparables.
- endommager le produit.
- N'utilisez pas l'appareil à d'autres fins que celles décrites dans ce manuel.
- Ne laissez pas l'appareil en charge plus longtemps que ce qui est recommandé par le fabricant, car cela pourrait endommager la batterie ou l'appareil.
- même.
- N'utilisez pas l'appareil lorsqu'il est en charge, sinon vous risquez de l'endommager.
- Ne pas laisser tomber, ne pas démonter, ne pas déformer, ne pas modifier ou ne pas insérer d'objets dans ce produit, sous peine d'endommager le fonctionnement de l'appareil.
- N'essayez pas de réparer, de modifier ou de démonter le produit vous-même. Ce produit ne contient aucun élément susceptible d'être réparé par l'utilisateur.
- et peut annuler la garantie.

- Ne pas nettoyer le produit avec de l'alcool, des nettoyeurs à base d'ammoniaque et des nettoyeurs abrasifs.
- Ne mettez pas ce produit en contact avec des objets pointus, car cela pourrait provoquer des rayures et endommager le fonctionnement de l'appareil.
- N'essayez pas de remplacer la batterie du produit, elle est intégrée et n'est pas modifiable par l'utilisateur.
- N'utilisez pas le produit lorsque vous conduisez une voiture, afin de ne pas nuire à la sécurité de la conduite.
- Dans les lieux médicaux, il convient de se conformer aux réglementations en vigueur. Dans la zone proche de l'équipement médical, veuillez fermer l'accès à l'équipement médical.
- produit.
- Éteindre les produits lors de l'embarquement pour ne pas interférer avec les signaux de contrôle de l'avion.
- À proximité de l'utilisation d'appareils électroniques de haute précision, éteignez le produit, car cela pourrait entraîner une défaillance de l'électronique.
- Les produits et accessoires ne doivent pas être retirés sans autorisation, mais uniquement par des autorités autorisées.
- Tenir le produit éloigné du dispositif magnétique, dont le rayonnement efface les informations stockées sur le dispositif magnétique.
- Ne pas utiliser les produits à des températures élevées, dans des endroits où des gaz inflammables sont présents, par exemple à proximité de stations-service.
- Veuillez attacher le produit à l'extérieur de l'enfant et ne pas laisser l'enfant utiliser le produit sans surveillance.
- Les enfants doivent être surveillés pour s'assurer qu'ils ne jouent pas avec l'appareil.
- Le nettoyage et l'entretien par l'utilisateur ne doivent pas être effectués par des enfants.
- Lorsque vous utilisez ce produit, veuillez vous conformer aux lois et réglementations en vigueur et respecter la vie privée et les droits légaux d'autrui.
- Suivez les instructions de ce manuel lors de l'utilisation de la ligne de charge USB, sous peine d'endommager votre produit.
- Ne pas utiliser ce produit dans des environnements humides tels que la salle de bain.

## II. Précautions à prendre lors de l'utilisation de l'appareil

- Tenir l'appareil à l'écart de la lumière directe du soleil, du feu ou d'autres équipements à haute tension.
- **AVERTISSEMENT** : l'appareil peut chauffer pendant la charge. Assurez-vous toujours que le haut-parleur est éteint lorsque vous branchez et débranchez l'appareil. Si l'appareil n'est pas éteint, vous risquez d'endommager le haut-parleur ou de vous blesser.
- Respectez tous les panneaux et affichages qui exigent qu'un appareil électrique ou un produit radioélectrique soit éteint dans les zones désignées.
- Mettez le produit et la batterie au rebut conformément aux lois et réglementations locales.
- En cas de dysfonctionnement de l'enceinte, ou si elle a été endommagée de quelque manière que ce soit, retournez-la au centre de service agréé le plus proche pour qu'elle soit réparée, l'examen, la réparation ou l'ajustement.

### 3. SPÉCIFICATIONS TECHNIQUES

Nom Bluetooth :	SS-8680
Puissance de sortie (RMS) :	20W MAX.
Capacité de la batterie :	3.7V, 3600mAh.
Portée Bluetooth :	10 mètres (à l'air libre).
Sensibilité sonore :	≥ 85dB
Version Bluetooth :	5.3
Capacité de l'emplacement pour carte USB / TF :	32GB.
Type de batterie :	Batterie rechargeable intégrée.
Alimentation électrique Capacité :	5V, 1A
Temps de travail :	5 heures MAX.
Temps de charge :	3 heures
Emplacements prévus :	USB, AUX, carte TF
Connexion :	Bluetooth, Auxiliaire

### 4. INFORMATIONS SUR LES PRODUITS ET LES ACCESSOIRES :

La boîte de ce produit contient,

- 1- Barre de son,
- 2- Connecteur de charge USB,
- 3- Câble de connexion AUX,
- 4- Manuel de l'utilisateur.

### 5. APERÇU DU PRODUIT :

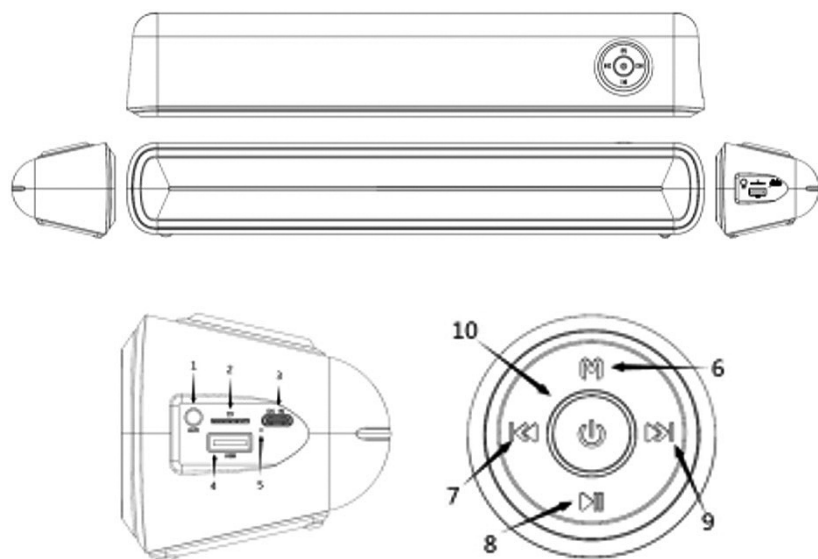

- 1- Fente de connexion AUX.
- 2- Interface de la carte TF.
- 3- Interface de chargement.
- 4- Interface de la fente USB.
- 5- Indicateur de charge.
- 6- Touche Mode.
- 7- Bouton précédent.
- 8- Bouton Lecture / Pause.
- 9- Bouton suivant.
- 10- Bouton d'alimentation.



### Comment utiliser l'appareil :

#### Chargement :



1. charger l'appareil via un câble USB connecté à un adaptateur de chargeur 5V, 1A.
2. en cours d'utilisation, veuillez recharger l'appareil à temps lorsqu'un signal sonore indique que la puissance de l'appareil est insuffisante. S'il n'est pas rechargé à temps, le son s'éteindra automatiquement lorsque la puissance sera trop faible.
3. si vous n'utilisez pas le haut-parleur pendant une longue période, veuillez à le recharger au moins deux fois par mois pour protéger la batterie et prolonger sa durée de vie.

**REMARQUE :** Veuillez vérifier la tension de sortie du chargeur avant de charger au-delà de 5 V, sinon vous risquez de brûler l'équipement audio. La durée de vie de la batterie varie en fonction du volume et de l'environnement.

#### Alimentation ON/OFF / mode LUMIERE :

- 1- Mise en marche : Appuyez sur la touche  pendant 3 secondes pour mettre l'appareil en marche.
- 2- Mise hors tension : Appuyez sur la touche  pendant 3 secondes pour éteindre l'appareil.
- 3- Mode éclairage : Une brève pression sur la touche  permet de passer en mode éclairage.

#### Réglage du volume :





Appuyez sur la touche  et maintenez-la enfoncée pour réduire le volume et appuyez sur la touche  et maintenez-la enfoncée pour augmenter le volume.

#### Connexion Bluetooth :



- Passez le système audio en mode Bluetooth en appuyant brièvement sur le bouton "M".
- Allumez l'appareil Bluetooth (téléphone portable / tablette, etc.) et recherchez le nom d'appariement de l'appareil "SS-8680". Touchez ce nom pour connecter l'appareil à la barre de son.
- Appuyez longuement sur la touche  pour connecter/déconnecter le Bluetooth.

#### Appel Bluetooth :

- Pour répondre à un appel via la barre de son, appuyez sur le bouton  pour répondre à l'appel.

- Pendant la communication, le volume peut être réglé à l'aide des touches  et .
- Appuyez à nouveau sur la touche  pour mettre fin à l'appel.
- Appuyez deux fois sur la touche  pour revenir au dernier appel.
- Appuyez longuement sur la touche  pour rejeter l'appel.

#### Lecture de musique :

1. Appuyez sur  pour mettre en pause / lire pendant la lecture de la musique.
2. Appuyez brièvement sur le bouton  pour passer à la chanson précédente et appuyez brièvement sur le bouton  pour passer à la chanson suivante.
3. Appuyez longuement sur la touche "M" pour répéter la lecture d'une seule chanson ou de toutes les chansons.

#### Lecture de musique par USB :

En mode d'utilisation normale, insérez la clé USB dans la fente USB. La barre de son passe automatiquement en mode USB et les chansons de la clé USB commencent à être lues. Si la lecture n'est pas automatique, vérifiez que le format du fichier USB est bien MP3 et FAT32. Le système ne prend pas en charge les formats autres que FAT32.

#### Lecture de musique sur carte TF :

Insérez la carte TF dans l'emplacement prévu à cet effet et passez en mode carte TF pour profiter de la musique de votre choix. Cet appareil prend en charge une carte mémoire TF jusqu'à 32 Go

avec le système de stockage de fichiers FAT32.

**Entrée AUX :**

Lorsque vous insérez le câble AUX dans l'emplacement correspondant, le système passe automatiquement en mode de ligne AUX. Il n'est pas nécessaire d'appuyer sur la touche "M" pour passer en mode AUX.

**Mode FM :**

1. Appuyez brièvement sur le bouton "M" pour passer en mode FM.
2. Appuyez sur le bouton ►| pour effectuer une recherche automatique des signaux radio. Une fois le processus de recherche terminé, l'appareil passe automatiquement à la première station de radiost trouvée.
3. Une fois la recherche terminée, appuyez brièvement sur les touches ►► et ◀◀ pour passer de la chaîne suivante à la chaîne précédente, selon votre choix.
4. Pour obtenir de meilleurs signaux, connectez une antenne via le port USB de la barre de son.

**REMARQUE :** Lors de l'utilisation du mode FM, choisissez un environnement ouvert (extérieur, fenêtre, balcon, etc.) afin d'éviter les interférences et l'effet de blindage de l'environnement proche.

**Fonction TWS :**

- Allumez deux haut-parleurs du même modèle.
- Entrez ensuite dans le mode Bluetooth.
- Appuyez longuement sur la touche "M" de l'appareil gauche pendant 3 secondes, attendez que les deux haut-parleurs soient appariés avec succès.
- Activez ensuite le Bluetooth du téléphone ou de la tablette, recherchez le **SS-8680** dans la liste des appareils disponibles à proximité et touchez ce nom Bluetooth pour vous connecter avec succès.

Lors de l'utilisation, veuillez prêter attention aux éléments suivants :

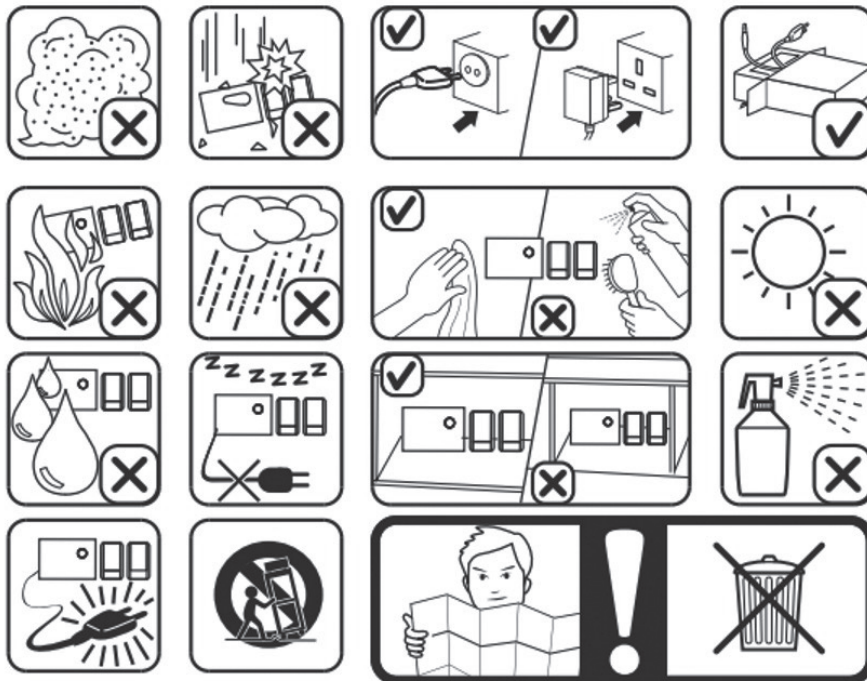

## 6. ÉLIMINATION DES BIENS ÉLECTRONIQUES

### MISE AU REBUT DES APPAREILS FONCTIONNANT AVEC DES PILES

Ne jetez pas les appareils à piles comme des déchets normaux, ils doivent toujours être recyclés de manière appropriée et conformément aux lois municipales locales. Vous pouvez les recycler en les déposant dans des centres d'élimination autorisés par le gouvernement ou dans des poubelles spécialisées que vous pouvez trouver dans n'importe quel supermarché, magasin d'électronique ou de produits électrodomestiques ou centre commercial à proximité qui dispose de ce type d'installations.

**Note :** Si la télécommande ne fonctionne pas, cela peut être dû au fait que les piles de la télécommande sont déchargées ou complètement usées.

## 1. AVISO IMPORTANTE

- **Leia sempre atentamente o manual de instruções antes de o utilizar.**
- **Este manual pode ser descarregado da nossa página web [www.sogo.es](http://www.sogo.es)**
- **Guarde estas instruções para referência futura.**

## 2. INSTRUÇÕES DE SEGURANÇA PARA O UTILIZADOR

### I. Restrições

- Nunca mergulhe o dispositivo ou o cabo de carregamento em água ou qualquer outro líquido. No caso de o altifalante cair na água, leve-o a
- um agente de serviço autorizado para reparação antes de reutilizar.
- Não coloque nem utilize o aparelho sobre ou perto de superfícies quentes (por exemplo, placas de fogão) ou chamas abertas.
- Em caso de problemas de hardware, não tente reparar o produto por si próprio. As reparações só devem ser efectuadas por pessoal qualificado
- técnicos.
- Nunca utilize acessórios que não sejam recomendados pelo fabricante.
- A utilização de acessórios não recomendados ou vendidos pelo fabricante do aparelho pode resultar em incêndio, choque elétrico ou danos irreparáveis.
- danos no produto.
- Não utilizar o aparelho para outros fins que não os descritos neste manual.
- Não deixe o aparelho a carregar durante mais tempo do que o recomendado pelo fabricante, pois isso pode danificar a bateria ou o aparelho
- em si.
- Não utilize o aparelho enquanto estiver a carregar, caso contrário poderá danificar o aparelho.
- Não deixe cair, não desmonte, não deforme, não modifique nem introduza quaisquer objectos neste produto, pois podem ocorrer danos de funcionamento.
- Não tente reparar, modificar ou desmontar o produto por si próprio. Este produto não contém quaisquer componentes que possam ser reparados pelo utilizador.

- componentes e pode anular a garantia.
- Não limpar o produto com álcool, produtos de limpeza à base de amoníaco e produtos de limpeza abrasivos.
- Não coloque este produto em contacto com objectos pontiagudos, pois isso pode provocar riscos e danos no funcionamento.
- Não tente substituir a bateria do produto, pois esta está incorporada e não pode ser substituída pelo utilizador.
- Não utilizar o produto enquanto conduz um automóvel, para não interferir com uma condução segura.
- Em locais médicos, cumprir os regulamentos ou normas relevantes. Na área próxima do equipamento médico, fechar a produto.
- Desligue os produtos quando embarcar para não interferir com os sinais de controlo da aeronave.
- Se estiver perto de utilizar componentes electrónicos de alta precisão, desligue o produto, caso contrário poderá provocar uma avaria nos componentes electrónicos.
- Não remover os produtos e acessórios sem autorização, mas apenas por autoridades autorizadas.
- Manter o produto afastado do dispositivo magnético, cuja radiação apaga as informações armazenadas no dispositivo magnético.
- Não utilizar os produtos a altas temperaturas, onde exista gás inflamável, por exemplo, perto de estações de serviço.
- Colocar o produto fora do alcance da criança e não permitir que a criança utilize o produto sem supervisão.
- As crianças devem ser vigiadas para garantir que não brincam com o aparelho.
- A limpeza e a manutenção pelo utilizador não devem ser efectuadas por crianças.
- Quando utilizar este produto, cumpra as leis e regulamentos relevantes e respeite a privacidade e os direitos legais de terceiros.
- Siga as instruções deste manual quando utilizar a linha de carregamento USB ou poderá danificar o seu produto.
- Não utilizar este produto em ambientes húmidos, como a casa de banho.

## **II. Precauções durante a utilização deste dispositivo**

- Mantenha o dispositivo afastado da luz solar direta, do fogo ou de outro equipamento de alta tensão.
- AVISO: o dispositivo pode aquecer durante o carregamento. Certifique-se sempre de que o altifalante está desligado

quando liga e desliga o dispositivo. Se o dispositivo não estiver desligado, pode danificar o altifalante ou ferir-se.

- Respeite todos os sinais e ecrãs que exijam que um dispositivo elétrico ou produto de rádio RF seja desligado em áreas designadas.
- Eliminar o produto e a bateria do produto de acordo com as leis e regulamentos locais.
- Em caso de mau funcionamento do altifalante, ou se este tiver sido danificado de alguma forma, devolva-o ao serviço de assistência autorizado mais próximo para exame, reparação ou ajustamento.

### 3. ESPECIFICAÇÕES TÉCNICAS

Nome do Bluetooth:	SOGO SS-8680
Potência de saída (RMS):	20W MAX.
Capacidade da bateria:	3,7V , 3600mAh.
Alcance do Bluetooth:	10 mtrs (em espaço aberto).
Sensibilidade sonora:	≥ 85dB
Versão Bluetooth:	5.0
Capacidade da ranhura para cartões USB / TF:	32GB.
Tipo de bateria:	Bateria recarregável incorporada.
Fonte de alimentação Capacidade:	5V, 1A
Tempo de funcionamento:	5 horas MAX.
Tempo de carregamento:	3 horas.
Slots fornecidos:	USB , AUX, cartão TF Bluetooth,
Ligação:	Auxiliar

### 4. INFORMAÇÕES SOBRE PRODUTOS E ACESSÓRIOS:

A caixa deste produto contém,

- 1- Barra de som,
- 2- Conector de carregamento USB,
- 3- Cabo de ligação AUX,
- 4- Manual do utilizador.

### 5. VISÃO GERAL DO PRODUTO:

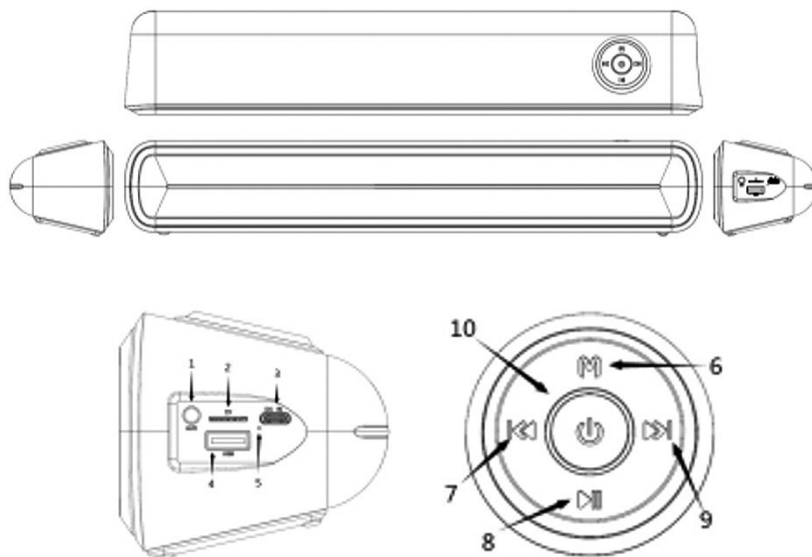

- 1- Ranhura de ligação AUX.
- 2- Interface do cartão TF.
- 3- Interface de carregamento.
- 4- Interface de ranhura USB.
- 5- Indicador de carregamento.
- 6- Tecla de modo.
- 7- Botão anterior.
- 8- Botão Reproduzir / Pausa.
- 9- Botão seguinte.
- 10- Botão de alimentação.



### Como utilizar o dispositivo:

#### Carregamento:



1. carregar o dispositivo através de um cabo USB ligado a um adaptador de carregador de 5V, 1A.
2. durante o processo de utilização, carregar atempadamente quando houver um aviso sonoro de baixa potência. Se não carregar a tempo, o som desliga-se automaticamente quando a potência é demasiado baixa.
3. se não utilizar o altifalante durante muito tempo, certifique-se de que carrega pelo menos duas vezes por mês para proteger a bateria e prolongar a sua vida útil.

**NOTA:** Confirme a tensão de saída do carregador antes de carregar para além de 5V, caso contrário, o equipamento de áudio ficará queimado. A duração da bateria varia consoante o volume e o ambiente.

#### Modo LIGAR/DESLIGAR / LUZ:

- 1- Arranque: Premir a tecla  durante 3 segundos para ligar o aparelho.
- 2- Desligar: Premir a tecla  durante 3 segundos para desligar o aparelho.
- 3- Modo de iluminação: Premir brevemente a tecla  para passar para o modo de iluminação.







#### Ajuste do volume:

Prima e mantenha premida a tecla  para reduzir o volume e prima e mantenha premida a tecla  para aumentar o volume.



#### Ligação Bluetooth:

- Mudar o áudio para o modo Bluetooth premindo brevemente o botão "M".
- Ligar o dispositivo Bluetooth (telemóvel/tablet, etc.) e procurar o nome de emparelhamento do dispositivo "SS-8680". Tocor neste nome para ligar o dispositivo ao dispositivo Soundbar.
- Premir demoradamente a tecla  para ligar/desligar o Bluetooth.

#### Chamada Bluetooth:

- Para atender uma chamada através do dispositivo de barra de som, prima o botão  para atender a chamada.
- Durante a chamada, o volume pode ser ajustado utilizando as teclas  e .
- Prima novamente a tecla  para terminar a chamada.
- Prima duas vezes a tecla  para voltar a marcar a última chamada.
- Premir demoradamente a tecla  para rejeitar a chamada.

#### Reprodução de música:

1. Prima  para fazer uma pausa / reproduzir durante a reprodução da música.
2. Prima brevemente o botão  para mudar para a canção anterior e prima brevemente o botão  para mudar para a canção seguinte.
3. Prima longamente a tecla "M" para repetir a reprodução de uma única canção / de todas as canções.

#### Reprodução de música por USB:

No modo de utilização normal, insira a pen drive USB na ranhura USB. A barra de som muda automaticamente para o modo USB e as músicas da unidade USB começam a ser reproduzidas. Se não for reproduzida automaticamente, verifique se o formato do ficheiro USB é MP3 e FAT32. O sistema não suporta outros formatos para além do FAT32.

#### Reprodução de música com cartão TF:

Insira o cartão TF na respectiva ranhura e mude para o modo de cartão TF para desfrutar da música da sua escolha. Este dispositivo suporta um cartão de memória TF até 32 GB com sistema de

armazenamento de ficheiros FAT32.

**Entrada AUX:**

Quando se insere o cabo AUX na respectiva ranhura, o sistema passa automaticamente para o modo de linha AUX. Não é necessário premir o botão "M" para mudar para o modo AUX.

**Modo FM:**

1. Prima brevemente o botão "M" para mudar para o modo FM.
2. Premir o botão ►| para procurar automaticamente sinais de rádio. Após a conclusão do processo de pesquisa, irá automaticamente para a 1st estação de rádio encontrada.
3. Depois de concluída a pesquisa, prima brevemente os botões ►► e ◀◀ para alternar entre os canais seguintes e anteriores, de acordo com a sua escolha.
4. Para obter melhores sinais, ligue uma antena através da ranhura USB da barra de som.

**NOTA: Quando utilizar o modo FM, vá para um ambiente aberto, como o exterior, janela, varanda, etc., e evite a interferência e o efeito de proteção do ambiente circundante.**

**Função TWS:**

- Ligar dois altifalantes do mesmo modelo.
- Em seguida, entre no modo Bluetooth.
- Prima longamente a tecla "M" no dispositivo esquerdo durante 3 segundos e aguarde que os dois altifalantes emparelhem com êxito.
- Em seguida, ligar o Bluetooth do telemóvel/tablet, procurar o **SS-8680** na lista de dispositivos disponíveis nas proximidades e tocar neste nome Bluetooth para ligar com êxito.

**Durante a utilização, prestar atenção aos seguintes itens:**

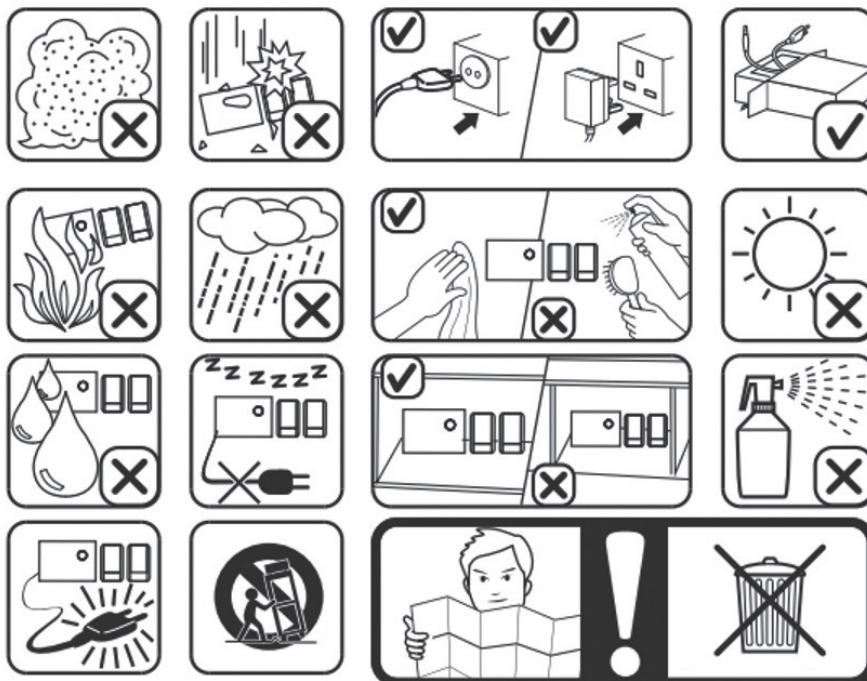

## 6. ELIMINAÇÃO DE BENS ELECTRÓNICOS

### **ELIMINAÇÃO DE UNIDADES ALIMENTADAS POR PILHAS**

Não deite fora as unidades que funcionam a pilhas como lixo normal, estas devem ser sempre recicladas de forma adequada e de acordo com as leis municipais locais. Pode reciclá-los levando-os a centros de eliminação autorizados pelo governo ou a caixotes do lixo especializados que pode encontrar em grandes supermercados, lojas de produtos electrónicos ou electrodomésticos ou centros comerciais que tenham este tipo de instalações disponíveis.

**Nota:** Se o telecomando não estiver a funcionar, pode ser porque as pilhas do telecomando estão descarregadas/ completamente gastas.

## 1. WICHTIGER HINWEIS

- Lesen Sie die Gebrauchsanweisung vor dem Gebrauch immer sorgfältig durch.
- Dieses Handbuch kann von unserer Webseite [www.sogo.es](http://www.sogo.es) heruntergeladen werden.
- Bewahren Sie diese Anleitung zum späteren Nachschlagen auf.

## 2. SICHERHEITSHINWEISE FÜR DEN BENUTZER

### I. Beschränkungen

- Tauchen Sie das Gerät oder das Ladekabel niemals in Wasser oder eine andere Flüssigkeit. Sollte der Lautsprecher ins Wasser fallen, bringen Sie ihn zu
- vor der Wiederverwendung eine autorisierte Servicestelle zur Reparatur.
- Stellen Sie das Gerät nicht auf oder in der Nähe von heißen Oberflächen (z. B. Herdplatten) oder offenen Flammen auf und betreiben Sie es nicht.
- Versuchen Sie bei Hardwareproblemen nicht, das Produkt selbst zu reparieren. Reparaturen sollten nur von qualifizierten Fachleuten durchgeführt werden.
- Techniker.
- Verwenden Sie niemals Zubehör, das nicht vom Hersteller empfohlen wird.
- Die Verwendung von Zubehör, das nicht vom Gerätehersteller empfohlen oder verkauft wird, kann zu Bränden, Stromschlägen oder irreparablen Schäden führen.
- Schäden am Produkt.
- Verwenden Sie das Gerät nicht für einen anderen als den in dieser Anleitung beschriebenen Zweck.
- Lassen Sie das Gerät nicht länger als vom Hersteller empfohlen aufladen, da dies den Akku oder das Gerät beschädigen kann.
- selbst.
- Verwenden Sie das Gerät nicht, während es aufgeladen ist, da es sonst ebenfalls beschädigt werden kann.
- Lassen Sie das Gerät nicht fallen, zerlegen Sie es nicht, verformen Sie es nicht, modifizieren Sie es nicht und stecken Sie keine Gegenstände in das Gerät, da dies zu Betriebsschäden führen kann.
- Versuchen Sie nicht, das Produkt selbst zu reparieren, zu modifizieren oder zu zerlegen. Dieses Produkt enthält keine vom

- Benutzer zu wartenden
- Komponenten und kann zum Erlöschen der Garantie führen.
  - Reinigen Sie das Produkt nicht mit Alkohol, Reinigungsmitteln auf Ammoniakbasis und Scheuermitteln.
  - Bringen Sie das Gerät nicht mit scharfen Gegenständen in Kontakt, da dies zu Kratzern und Betriebsschäden führen kann.
  - Versuchen Sie nicht, die Produktbatterie zu ersetzen, sie ist eingebaut und kann nicht vom Benutzer ausgewechselt werden.
  - Verwenden Sie das Produkt nicht beim Führen eines Fahrzeugs, um das sichere Fahren nicht zu beeinträchtigen.
  - Halten Sie sich in medizinischen Einrichtungen an die einschlägigen Vorschriften und Bestimmungen. In der Nähe von medizinischen Geräten schließen Sie bitte die
  - Produkt.
  - Schalten Sie die Produkte beim Einsteigen aus, um die Kontrollsignale des Flugzeugs nicht zu stören.
  - Schalten Sie das Gerät in der Nähe von Hochpräzisionselektronik aus, da dies zu einem Ausfall der Elektronik führen kann.
  - Entfernen Sie die Produkte und das Zubehör nicht eigenmächtig, sondern nur durch autorisierte Stellen.
  - Halten Sie das Produkt von dem magnetischen Gerät fern, dessen Strahlung die auf dem magnetischen Gerät gespeicherten Informationen löscht.
  - Produkte nicht bei hohen Temperaturen oder in der Nähe von brennbaren Gasen verwenden, z. B. an Tankstellen.
  - Bitte befestigen Sie das Produkt außerhalb des Kindes und lassen Sie das Kind das Produkt nicht unbeaufsichtigt benutzen.
  - Kinder sollten beaufsichtigt werden, um sicherzustellen, dass sie nicht mit dem Gerät spielen.
  - Die Reinigung und Wartung durch den Benutzer darf nicht von Kindern vorgenommen werden.
  - Bitte halten Sie sich bei der Verwendung dieses Produkts an die einschlägigen Gesetze und Vorschriften und respektieren Sie die Privatsphäre und die Rechte anderer.
  - Befolgen Sie die Anweisungen in diesem Handbuch, wenn Sie die USB-Ladeleitung verwenden, sonst kann Ihr Produkt beschädigt werden.
  - Verwenden Sie dieses Produkt nicht in feuchten Umgebungen wie z. B. im Badezimmer.

## **II. Vorsichtsmaßnahmen bei der Verwendung dieses Geräts**

- Halten Sie das Gerät von direktem Sonnenlicht, Feuer oder anderen Hochspannungsgeräten fern.

- **WARNUNG:** Das Gerät kann während des Aufladens warm werden. Vergewissern Sie sich immer, dass der Lautsprecher ausgeschaltet ist, wenn Sie das Gerät. Wenn das Gerät nicht ausgeschaltet wird, können Sie den Lautsprecher beschädigen oder sich verletzen.
- Beachten Sie alle Schilder und Anzeigen, die verlangen, dass ein elektrisches Gerät oder ein HF-Funkprodukt in bestimmten Bereichen ausgeschaltet werden muss.
- Entsorgen Sie das Produkt und den Akku gemäß den örtlichen Gesetzen und Vorschriften.
- Im Falle einer Fehlfunktion des Lautsprechers oder wenn er in irgendeiner Weise beschädigt wurde, bringen Sie ihn zur nächsten autorisierten Kundendienststelle. Prüfung, Reparatur oder Einstellung.

### 3. TECHNISCHE DATEN

Bluetooth Name:	SOGO SS-8680
Ausgangsleistung (RMS):	20W MAX.
Batteriekapazität:	3,7 V, 3600 mAh.
Bluetooth-Reichweite:	10 m (im freien Raum).
Klangempfindlichkeit:	≥ 85dB
Bluetooth-Version:	5.0
Kapazität des USB/TF-Kartensteckplatzes:	32GB.
Akku-Typ:	Eingebauter, wiederaufladbarer Akku.
Stromversorgung Kapazität:	5V, 1A
Betriebszeit:	5 Stunden MAX.
Aufladezeit:	3 Std.
Vorhandene Steckplätze:	USB, AUX, TF-Karte
Verbindung:	Bluetooth, Auxiliar

### 4. INFORMATIONEN ZU PRODUKT UND ZUBEHÖR:

Der Karton dieses Produkts enthält,

- 1- Soundbar,
- 2- USB-Ladeanschluss,
- 3- AUX-Anschlusskabel,
- 4- Benutzerhandbuch.

### 5. PRODUKTÜBERSICHT:

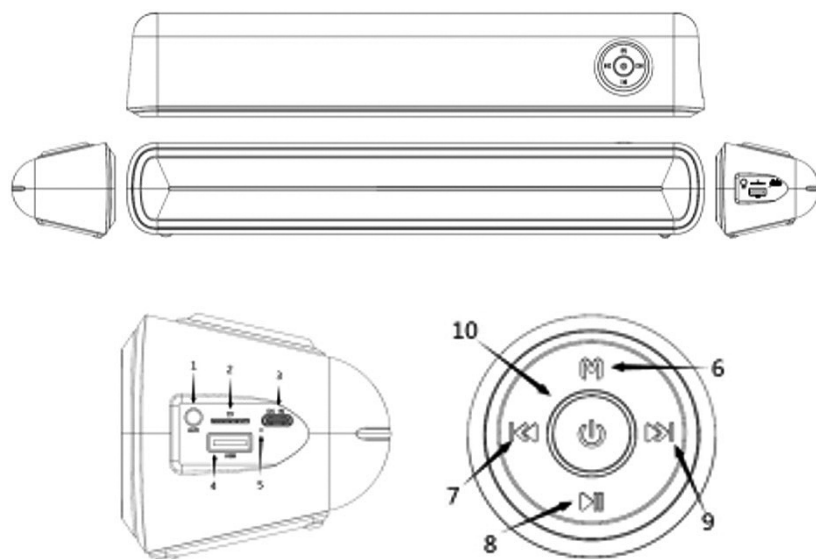

- 1- AUX-Anschluss-Steckplatz.
- 2- TF-Karten-Schnittstelle.
- 3- Schnittstelle zum Aufladen.
- 4- USB-Slot-Schnittstelle.
- 5- Anzeige für den Ladevorgang.
- 6- Modus-Taste.
- 7- Vorheriger Knopf.
- 8- Taste Wiedergabe/Pause.
- 9- Nächste Schaltfläche.
- 10- Einschalttaste.

### Wie man das Gerät benutzt:

#### Aufladen:

1. laden Sie das Gerät über ein USB-Kabel, das mit einem 5V, 1A Ladeadapter verbunden ist.
2. während der Verwendung, laden Sie bitte rechtzeitig, wenn es eine akustische Aufforderung für niedrige Leistung ist. Wenn Sie nicht rechtzeitig aufladen, wird der Ton automatisch abgeschaltet, wenn die Leistung zu niedrig ist.

Wenn Sie den Lautsprecher längere Zeit nicht benutzen, sollten Sie ihn mindestens zweimal im Monat aufladen, um den Akku zu schützen und seine Lebensdauer zu verlängern.

**HINWEIS:** Bitte überprüfen Sie die Ausgangsspannung des Ladegeräts, bevor Sie es mit mehr als 5 V aufladen, da es sonst zu Verbrennungen des Audiogeräts kommt. Die Lebensdauer der Batterie hängt von der Lautstärke und der Umgebung ab.

#### Strom EIN/AUS / LICHT-Modus:

- 1- Einschalten: Drücken Sie die Taste  für 3 Sekunden, um das Gerät einzuschalten.
- 2- Ausschalten: Drücken Sie die Taste  für 3 Sekunden, um das Gerät auszuschalten.
- 3- Beleuchtungsmodus: Drücken Sie kurz die Taste , um in den Beleuchtungsmodus zu wechseln.







#### Einstellung der Lautstärke:

Halten Sie die Taste  gedrückt, um die Lautstärke zu verringern, und halten Sie die Taste  gedrückt, um die Lautstärke zu erhöhen.



#### Bluetooth-Verbindung:

- Schalten Sie das Gerät durch kurzes Drücken der Taste "M" in den Bluetooth-Modus.
- Schalten Sie das Bluetooth-Gerät (Mobiltelefon/Tablet usw.) ein und suchen Sie nach dem Namen für die Gerätekopplung "SS-8680". Berühren Sie diesen Namen, um das Gerät mit dem Soundbar-Gerät zu verbinden.
- Drücken Sie lange auf die Taste , um die Bluetooth-Verbindung herzustellen bzw. zu unterbrechen.

#### Bluetooth-Anruf:

- Um einen Anruf über das Soundbar-Gerät anzunehmen, drücken Sie die Taste , um den Anruf entgegenzunehmen.
- Während des Gesprächs kann die Lautstärke mit den Tasten  und  eingestellt werden.
- Drücken Sie erneut die Taste , um das Gespräch zu beenden.
- Drücken Sie zweimal die Taste , um zum letzten Anruf zurück zu wählen.
- Drücken Sie lange auf die Taste , um den Anruf abzuweisen.

#### Musikwiedergabe:

1. Drücken Sie , um die Musikwiedergabe zu pausieren/abzuspielen.
2. Drücken Sie kurz die Taste , um zum vorherigen Titel zu wechseln, und drücken Sie kurz die Taste , um zum nächsten Titel zu wechseln.
3. Drücken Sie die Taste "M" lang, um die Wiedergabe eines einzelnen / aller Titel zu wiederholen.

#### USB-Musikwiedergabe:

Stecken Sie das USB-Laufwerk im normalen Betriebsmodus in den USB-Steckplatz. Die Soundbar schaltet automatisch in den USB-Modus um, und die Titel vom USB-Stick werden abgespielt. Wenn die Wiedergabe nicht automatisch erfolgt, überprüfen Sie bitte, ob das Format der USB-Datei MP3 und FAT32 ist. Das System unterstützt keine anderen Formate als FAT32.

#### TF-Karten-Musikwiedergabe:

Stecken Sie die TF-Karte in den entsprechenden Steckplatz und wechseln Sie in den TF-Kartenmodus, um die Musik Ihrer Wahl zu genießen. Dieses Gerät unterstützt TF-Karten mit bis zu

32 GB Speicherkapazität und FAT32-Dateisystem.

#### AUX-Eingang:

Wenn Sie das AUX-Kabel in den entsprechenden Steckplatz einstecken, schaltet das System automatisch direkt in den AUX-Leitungsmodus. Sie brauchen die "M" Taste nicht zu drücken, um in den AUX-Modus zu wechseln.

#### FM-Modus:

1. Drücken Sie kurz die "M"-Taste, um in den FM-Modus zu wechseln.
2. Drücken Sie die Taste ►|◄, um automatisch nach Radiosignalen zu suchen. Nachdem der Suchvorgang abgeschlossen ist, wird automatisch der 1st gefundene Radiosender aufgerufen.
3. Nachdem der Suchlauf abgeschlossen ist, drücken Sie kurz die Tasten ►► und ◄◄, um zwischen den nächsten und vorherigen Kanälen zu wechseln, wie Sie es wünschen.
4. Um bessere Signale zu erhalten, schließen Sie eine Antenne über den USB-Anschluss der Soundbar an.

**HINWEIS:** Bitte gehen Sie in eine offene Umgebung, wie z. B. ins Freie, an ein Fenster, einen Balkon usw., wenn Sie den FM-Modus verwenden, um Störungen und Abschirmungseffekte durch die Umgebung zu vermeiden.

#### TWS-Funktion:

- Schalten Sie zwei Lautsprecher desselben Modells ein.
- Wechseln Sie dann in den Bluetooth-Modus.
- Drücken Sie die "M"-Taste auf dem linken Gerät 3 Sekunden lang und warten Sie, bis die beiden Lautsprecher erfolgreich gekoppelt sind.
- Schalten Sie dann die Bluetooth-Funktion des Telefons/Tablets ein, suchen Sie in der Liste der verfügbaren Geräte in der Nähe nach dem **SS-8680** und berühren Sie diesen Bluetooth-Namen, um eine erfolgreiche Verbindung herzustellen.

**Bitte beachten Sie bei der Verwendung die folgenden Punkte:**



## 6. ENTSORGUNG VON ELEKTRONIKGERÄTEN

### ENTSORGUNG VON BATTERIEBETRIEBENEN GERÄTEN

Werfen Sie batteriebetriebene Geräte nicht in den normalen Müll, sondern recyceln Sie sie ordnungsgemäß und gemäß den örtlichen Gemeindegesetzen. Sie können sie recyceln, indem Sie sie zu behördlich zugelassenen Entsorgungszentren oder speziellen Behältern bringen, die Sie in großen Supermärkten, Elektronik- oder Haushaltwarengeschäften oder Einkaufszentren in Ihrer Nähe finden, die über diese Art von Einrichtungen verfügen.

**Hinweis:** Wenn die Fernbedienung nicht funktioniert, kann es daran liegen, dass die Batterien der Fernbedienung entladen/ vollständig verbraucht sind.

## 1. **AVVISO IMPORTANTE**

- **Leggere sempre attentamente il libretto di istruzioni prima dell'uso.**
- **Questo manuale può essere scaricato dalla nostra pagina web [www.sogo.es](http://www.sogo.es).**
- **Conservare queste istruzioni per riferimenti futuri.**

## 2. ISTRUZIONI DI SICUREZZA PER L'UTENTE

### I. Restrizioni

- Non immergere mai il dispositivo o il cavo di ricarica nell'acqua o in qualsiasi altro liquido. Nel caso in cui il diffusore cada in acqua, portarlo in un centro di assistenza tecnica.
- un centro di assistenza autorizzato per la riparazione prima di riutilizzarlo.
- Non collocare o utilizzare il dispositivo su o vicino a superfici calde (ad esempio, piastre di cottura) o fiamme libere.
- In caso di problemi hardware, non tentare di riparare il prodotto da soli. Le riparazioni devono essere effettuate solo da personale qualificato.
- tecnici.
- Non utilizzare mai accessori non raccomandati dal produttore.
- L'uso di accessori non raccomandati o non venduti dal produttore dell'apparecchio può provocare incendi, scosse elettriche o danni irreparabili.
- danni al prodotto.
- Non utilizzare il dispositivo per scopi diversi da quelli descritti nel presente manuale.
- Non lasciare il dispositivo in carica più a lungo di quanto raccomandato dal produttore, per evitare di danneggiare la batteria o il dispositivo.
- stesso.
- Non utilizzare il dispositivo mentre è sotto carica, altrimenti potrebbe danneggiarsi.
- Non far cadere, smontare, deformare, modificare o inserire oggetti in questo prodotto per evitare danni al funzionamento.
- Non tentare di riparare, modificare o smontare il prodotto da soli. Questo prodotto non contiene componenti riparabili dall'utente.
- componenti e può invalidare la garanzia.
- Non pulire il prodotto con alcol, detersivi a base di ammoniaca e detersivi abrasivi.
- Non collocare il prodotto a contatto con oggetti appuntiti per evitare graffi e danni al funzionamento.
- Non tentare di sostituire la batteria del prodotto, che è incorporata e non è sostituibile dall'utente.

- Non utilizzare il prodotto mentre si è alla guida di un'auto, per non interferire con una guida sicura.
- Nei luoghi medici, rispettare le norme o i regolamenti pertinenti. Nell'area vicina all'apparecchiatura medica, chiudere la porta di ingresso.
- prodotto.
- Spegnerne i prodotti quando ci si imbarca per non interferire con i segnali di controllo dell'aereo.
- In prossimità dell'utilizzo di componenti elettronici di alta precisione, spegnere il prodotto o si potrebbero verificare guasti all'elettronica.
- Non rimuovere i prodotti e gli accessori senza autorizzazione, ma solo da parte di autorità autorizzate.
- Tenere il prodotto lontano dal dispositivo magnetico, le cui radiazioni cancellano le informazioni memorizzate sul dispositivo magnetico.
- Non utilizzare i prodotti ad alte temperature, in presenza di gas infiammabili, ad esempio in prossimità di stazioni di servizio.
- Si prega di fissare il prodotto all'esterno del bambino e di non permettere al bambino di utilizzare il prodotto senza supervisione.
- I bambini devono essere sorvegliati per evitare che giochino con l'apparecchio.
- La pulizia e la manutenzione da parte dell'utente non devono essere effettuate dai bambini.
- Quando si utilizza questo prodotto, si prega di attenersi alle leggi e alle normative vigenti e di rispettare la privacy e i diritti legali degli altri.
- Quando si utilizza la linea di ricarica USB, seguire le istruzioni contenute in questo manuale, altrimenti si rischia di danneggiare il prodotto.
- Non utilizzare questo prodotto in ambienti umidi come il bagno.

## II. Precauzioni per l'utilizzo del dispositivo

- Tenere il dispositivo lontano dalla luce solare diretta, dal fuoco o da altre apparecchiature ad alta tensione.
- **AVVERTENZA:** il dispositivo potrebbe riscaldarsi durante la ricarica. Assicurarsi sempre che il diffusore sia spento quando si collega e scollega il dispositivo. Se il dispositivo non viene spento, si rischia di danneggiare il diffusore o di ferirsi.
- Osservare tutti i cartelli e le indicazioni che richiedono lo spegnimento di un dispositivo elettrico o di un prodotto radio RF nelle aree designate.
- Smaltire il prodotto e la batteria del prodotto in conformità alle leggi e alle normative locali.
- In caso di malfunzionamento dell'altoparlante o se è stato danneggiato in qualche modo, restituirlo al più vicino centro di assistenza autorizzato per esame, riparazione o regolazione.

### 3. SPECIFICHE TECNICHE

Nome Bluetooth:	SS-8680
Potenza di uscita (RMS):	20W MAX.
Capacità della batteria:	3,7 V, 3600 mAh.
Portata Bluetooth:	10 metri (all'aperto).
Sensibilità sonora:	≥ 85dB
Versione Bluetooth:	5.0
Capacità dello slot per schede USB/TF:	32 GB.
Tipo di batteria:	Batteria ricaricabile integrata. 5V,
Alimentazione Capacità:	1A
Tempo di lavoro:	5 ore MAX.
Tempo di ricarica:	3 ore.
Slot in dotazione:	USB, AUX, scheda TF Bluetooth,
Connessione:	ausiliario

### 4. INFORMAZIONI SUL PRODOTTO E SUGLI ACCESSORI:

La confezione di questo prodotto contiene,

- 1- Soundbar,
- 2- Connettore di ricarica USB,
- 3- Cavo di collegamento AUX,
- 4- Manuale d'uso.

### 5. PANORAMICA DEL PRODOTTO:

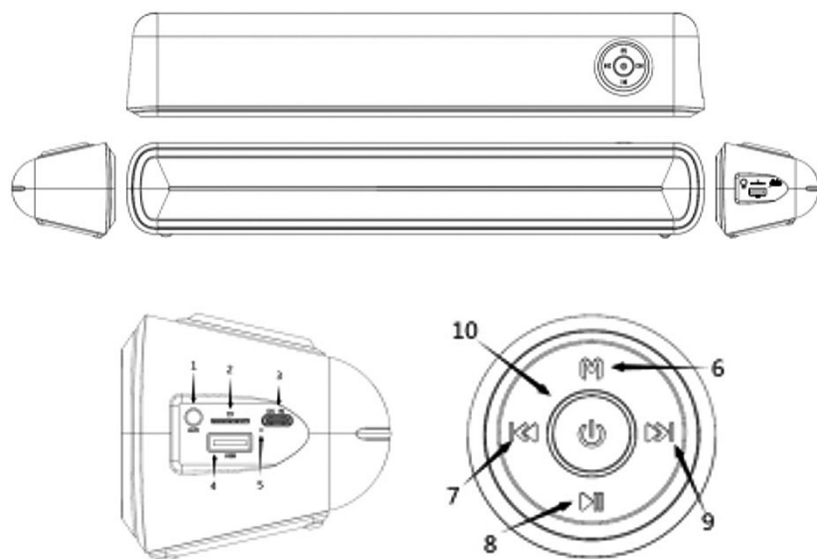

- 1- Slot di connessione AUX.
- 2- Interfaccia scheda TF.
- 3- Interfaccia di ricarica.
- 4- Interfaccia dello slot USB.
- 5- Indicatore di carica.
- 6- Tasto modalità.
- 7- Pulsante precedente.
- 8- Pulsante di riproduzione/pausa.
- 9- Pulsante successivo.
- 10- Pulsante di accensione.



### Come utilizzare il dispositivo:

#### Ricarica:

1. Caricare il dispositivo tramite cavo USB collegandolo a un adattatore per caricabatterie da 5V, 1A.
2. Durante il processo di utilizzo, si prega di caricare in tempo quando viene emesso un segnale acustico di bassa potenza. Se non si ricarica in tempo, il suono si spegnerà automaticamente quando l'alimentazione è troppo bassa.
3. Se non si utilizza il diffusore per molto tempo, assicurarsi di caricarlo almeno due volte al mese per proteggere la batteria e prolungarne la durata.

**NOTA:** verificare la tensione di uscita del caricabatterie prima di caricare oltre i 5 V, altrimenti si rischia di bruciare l'apparecchiatura audio. La durata della batteria varia a seconda del volume e dell'ambiente.

#### Modalità di accensione/spegnimento/luce:

- 1- Avvio: Premere il tasto  per 3 secondi per accendere il dispositivo.
- 2- Spegnimento: Premere il tasto  per 3 secondi per spegnere il dispositivo.
- 3- Modalità di illuminazione: Premere brevemente il tasto  per passare alla modalità di illuminazione.







#### Regolazione del volume:

Tenere premuto il tasto  per ridurre il volume e tenere premuto il tasto  per aumentarlo.



#### Connessione Bluetooth:

- Passare l'audio alla modalità Bluetooth premendo brevemente il tasto "M".
- Accendere il dispositivo Bluetooth (telefono cellulare / tablet, ecc.) e cercare il nome di accoppiamento del dispositivo "SS-8680". Toccare questo nome per collegare il dispositivo al Soundbar.
- Premere a lungo il tasto  per collegare/scollegare il Bluetooth.

#### Chiamata Bluetooth:

- Per rispondere a una chiamata attraverso il dispositivo sound bar, premere il pulsante .
- Durante la chiamata, il volume può essere regolato con i tasti  e .
- Premere nuovamente il tasto  per terminare la chiamata.
- Premere due volte il tasto  per tornare all'ultima chiamata.
- Premere a lungo il tasto  per rifiutare la chiamata.

#### Riproduzione musicale:

1. Premere  per mettere in pausa/riprodurre durante la riproduzione della musica.
2. Premere brevemente il pulsante  per passare al brano precedente e premere brevemente il pulsante  per passare al brano successivo.
3. Premere a lungo il tasto "M" per ripetere la riproduzione di un singolo brano o di tutti i brani.

#### Riproduzione musicale USB:

In modalità d'uso normale, inserire la pen drive USB nello slot USB. La soundbar passerà automaticamente alla modalità USB e i brani della chiavetta USB inizieranno a essere riprodotti. Se la riproduzione non avviene automaticamente, verificare che il formato del file USB sia MP3 e FAT32. Il sistema non supporta formati diversi da FAT32.

#### Riproduzione musicale con scheda TF:

Inserire la scheda TF nell'apposito slot e passare alla modalità scheda TF per ascoltare la musica desiderata. Questo dispositivo supporta schede TF fino a 32 GB di memoria con sistema di archiviazione dei file FAT32.

### Ingresso AUX:

Quando si inserisce il cavo AUX nel relativo slot, il sistema passa automaticamente alla modalità di linea AUX. Non è necessario premere il tasto "M" per passare alla modalità AUX.

### Modalità FM:

1. Premere brevemente il tasto "M" per passare alla modalità FM.
2. Premere il pulsante ►► per effettuare la ricerca automatica dei segnali radio. Al termine del processo di ricerca, si passa automaticamente alla 1st stazione radio trovata.
3. Al termine della ricerca, premere brevemente i pulsanti ►► e ◀◀ per passare dal canale successivo a quello precedente, a seconda della scelta effettuata.
4. Per ottenere segnali migliori, collegare un'antenna attraverso lo slot USB della Soundbar.

**NOTA: Quando si utilizza la modalità FM, si consiglia di scegliere un ambiente aperto, come l'esterno, la finestra, il balcone, ecc. e di evitare le interferenze e l'effetto schermante dell'ambiente circostante.**

### Funzione TWS:

- Accendere due diffusori dello stesso modello.
- Quindi accedere alla modalità Bluetooth.
- Premere a lungo il tasto "M" sul dispositivo sinistro per 3 secondi, attendere che i due altoparlanti vengano accoppiati correttamente.
- Accendere quindi il Bluetooth del telefono/tablet, cercare **SS-8680** nell'elenco dei dispositivi disponibili nelle vicinanze e toccare questo nome Bluetooth per connettersi con successo.

Durante l'uso, prestare attenzione ai seguenti elementi:

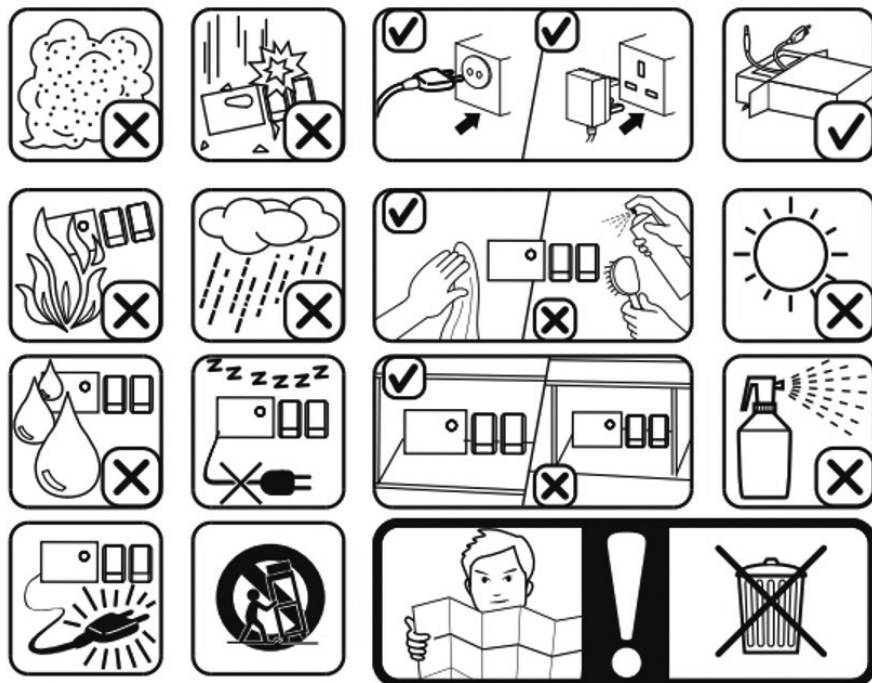

## 6. SMALTIMENTO DEI BENI ELETTRONICI

### **SMALTIMENTO DELLE UNITÀ A BATTERIA**

Non smaltire le unità a batteria come normali rifiuti, ma riciclarle in modo corretto e secondo le leggi locali. È possibile riciclarle portandole nei centri di smaltimento autorizzati dal governo o nei bidoni specializzati che si trovano nei grandi supermercati, nei negozi di elettronica o di prodotti elettrodomestici o nei centri commerciali che dispongono di questo tipo di strutture.

**Nota:** se il telecomando non funziona, è possibile che le batterie del telecomando siano scariche o completamente esaurite.

## 1. DŮLEŽITÉ UPOZORNĚNÍ

- Před použitím si vždy pečlivě přečtěte návod k použití.
- Tuto příručku si můžete stáhnout z našich webových stránek [www.sogo.es](http://www.sogo.es).
- Tyto pokyny si uschovejte pro budoucí použití.

## 2. BEZPEČNOSTNÍ POKYNY PRO UŽIVATELE

### I. Omezení

- Nikdy neponořujte zařízení ani nabíjecí kabel do vody nebo jiné tekutiny. V případě, že reproduktor spadne do vody, odneste jej do
- před opětovným použitím opravit v autorizovaném servisu.
- Přístroj neumísťujte ani nepoužívejte na horké povrchy (např. plotýnky sporáku) nebo v jejich blízkosti, ani v blízkosti otevřeného ohně.
- V případě hardwarových problémů se nepokoušejte výrobek opravovat sami. Opravy by měl provádět pouze kvalifikovaný technik.
- Nikdy nepoužívejte příslušenství, které není doporučeno výrobcem.
- Použití příslušenství, které není doporučeno nebo prodáváno výrobcem spotřebiče, může vést k požáru, úrazu elektrickým proudem nebo k neopravitelným následkům.
- poškození výrobku.
- Zařízení nepoužívejte k jiným účelům, než je popsáno v této příručce.
- Nenechávejte zařízení nabíjet déle, než doporučuje výrobce, protože by mohlo dojít k poškození baterie nebo zařízení.
- sama o sobě.
- Zařízení nepoužívejte, pokud je nabité, jinak může dojít k jeho poškození.
- Tento výrobek neupouštějte, nerozebírejte, nedeformujte, neupravujte ani do něj nevkládejte žádné předměty, protože by mohlo dojít k provoznímu poškození.
- Nepokoušejte se výrobek sami opravovat, upravovat nebo rozebírat. Tento výrobek neobsahuje žádné uživatelsky opravitelné prvky.
- a může vést ke ztrátě záruky.
- Výrobek nečistěte alkoholem, čisticími prostředky na bázi čpavku a abrazivními čisticími prostředky.
- Nedávejte tento výrobek do kontaktu s žádnými ostrými předměty, protože by mohlo dojít k poškrábání a provoznímu

- poškození.
- Nepokoušejte se vyměnit baterii výrobku, je vestavěná a nelze ji uživatelsky vyměnit.
  - Nepoužívejte výrobek při řízení automobilu, abyste nenarušili bezpečné řízení.
  - Ve zdravotnických zařízeních dodržujte příslušné předpisy nebo nařízení. V blízkosti zdravotnického zařízení uzavřete prostor.
  - výrobek.
  - Při nástupu do letadla vypněte výrobky, aby nerušily řídicí signály letadla.
  - V případě použití vysoce přesné elektroniky výrobek vypněte, jinak může dojít k poruše elektroniky.
  - Výrobky a příslušenství neodstraňujte bez oprávnění, ale pouze prostřednictvím oprávněných orgánů.
  - Výrobek uchovávejte mimo dosah magnetického zařízení, jehož záření vymaže informace uložené na magnetickém zařízení.
  - Nepoužívejte výrobky při vysokých teplotách, kde je k dispozici hořlavý plyn, např. v blízkosti čerpacích stanic.
  - Připevněte výrobek mimo dítě a nedovolte dítěti používat výrobek bez dozoru.
  - Děti by měly být pod dohledem, aby si se spotřebičem nehrály.
  - Čištění a uživatelskou údržbu nesmí provádět děti.
  - Při používání tohoto produktu dodržujte příslušné zákony a předpisy a respektujte soukromí a zákonná práva ostatních.
  - Při používání nabíjecí linky USB dodržujte pokyny uvedené v této příručce, jinak může dojít k poškození výrobku.
  - Nepoužívejte tento výrobek ve vlhkém prostředí, například v koupelně.

## II. Bezpečnostní opatření při používání tohoto zařízení

- Přístroj uchovávejte mimo dosah přímého slunečního záření, ohně nebo jiných zařízení s vysokým napětím.
- **UPOZORNĚNÍ:** zařízení se může během nabíjení zahřát. Při připojování a odpojování reproduktoru se vždy ujistěte, že je vypnutý. zařízení. Pokud zařízení nevypnete, můžete reproduktor poškodit nebo se zranit.
- Dodržujte všechny značky a displeje, které vyžadují vypnutí elektrického zařízení nebo rádiového výrobku v určených oblastech.
- Výrobek a jeho baterii zlikvidujte v souladu s místními zákony a předpisy.
- V případě poruchy reproduktoru nebo jeho poškození jej vraťte do nejbližšího autorizovaného servisu, kde vám bude předán. prohlídka, oprava nebo seřízení.

### 3. TECHNICKÉ SPECIFIKACE

Název Bluetooth:	SS-8680
Výstupní výkon (RMS):	20W MAX.
Kapacita baterie:	3,7 V , 3600 mAh.
Dosah Bluetooth:	(na volném prostranství).
Zvuková citlivost:	≥ 85 dB
Verze Bluetooth:	5.3
Kapacita slotu USB / TF karty:	32 GB.
Typ baterie:	Vestavěná dobíjecí baterie.
Kapacita napájení:	5V, 1A
Pracovní doba:	5 hodin MAX.
Doba nabíjení:	3 hod.
Poskytnuté sloty:	USB , AUX, TF karta
Připojení:	Bluetooth, Auxiliar

### 4. INFORMACE O VÝROBKU A PŘÍSLUŠENSTVÍ:

Krabička tohoto výrobku obsahuje,

- 1- Soundbar,
- 2- Nabíjecí konektor USB,
- 3- Připojovací kabel AUX,
- 4- Uživatelská příručka.

### 5. PŘEHLED VÝROBKŮ:

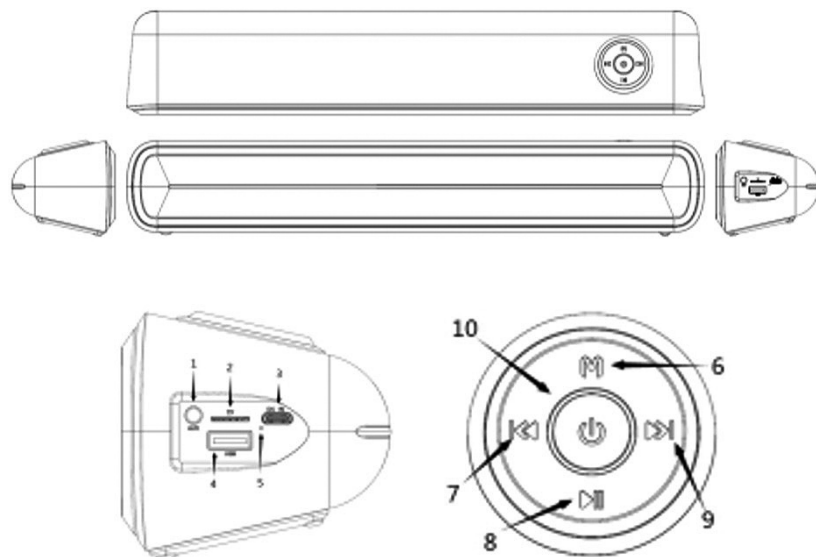

- 1- Slot pro připojení AUX.
- 2- Rozhraní karty TF.
- 3- Nabíjecí rozhraní.
- 4- Rozhraní slotu USB.
- 5- Indikátor nabíjení.
- 6- Tlačítko režimu.
- 7- Předchozí tlačítko.
- 8- Tlačítko Play / Pause.
- 9- Další tlačítko.
- 10- Tlačítko napájení.



### Jak přístroj používat:

#### Nabíjení:



1. Nabíjejte zařízení pomocí kabelu USB připojeného k nabíjecímu adaptéru 5V, 1A.
2. Během používání nabíjejte včas, když se ozve zvukové upozornění na nízký výkon. Pokud nebudete nabíjet včas, zvuk se automaticky vypne, když je energie příliš nízká.
3. Pokud reproduktor delší dobu nepoužíváte, nezapomeňte jej alespoň dvakrát měsíčně nabít, abyste ochránili baterii a prodloužili její životnost.

**POZNÁMKA:** Před nabíjením nad 5 V ověřte výstupní napětí nabíječky, jinak dojde ke spálení audio zařízení. Životnost baterie se liší v závislosti na hlasitosti a prostředí.

#### Režim zapnutí/vypnutí / osvětlení:

- 1 - Spuštění: Stisknutím tlačítka  na 3 sekundy přístroj zapnete.
- 2 - Vypnutí: Stisknutím tlačítka  na 3 sekundy zařízení vypnete.
- 3 - Světelný režim: Krátkým stisknutím tlačítka  přepnete do režimu osvětlení.







#### Nastavení hlasitosti:

Stisknutím a podržením tlačítka  hlasitost snížíte a stisknutím a podržením tlačítka  hlasitost zvýšíte.



#### Připojení Bluetooth:

- Krátkým stisknutím tlačítka "M" přepnete zvuk do režimu Bluetooth.
- Zapněte zařízení Bluetooth (mobilní telefon / tablet atd.) a vyhledejte název párování zařízení "SS-8680". Dotkněte se tohoto názvu a propojte zařízení se zařízením Soundbar.
- Dlouhým stisknutím tlačítka  připojíte/odpojíte Bluetooth.

#### Volání přes Bluetooth:

- Chcete-li přijmout hovor prostřednictvím zařízení soundbar, stiskněte tlačítko  hovor přijmete.
- Během hovoru lze hlasitost upravovat pomocí tlačítek  a .
- Opětovným stisknutím tlačítka  hovor ukončíte.
- Dvojím stisknutím tlačítka  vytočíte zpět poslední hovor.
- Dlouhým stisknutím tlačítka  hovor odmítnete.

#### Přehrávání hudby:

1. Během přehrávání hudby stiskněte tlačítko  pro pozastavení / přehrávání.
2. Krátkým stisknutím tlačítka  přepnete na předchozí skladbu a krátkým stisknutím tlačítka  přepnete na další skladbu.
3. Dlouhým stisknutím tlačítka "M" můžete opakovaně přehrávat jednu / všechny skladby.

#### Přehrávání hudby z USB:

V režimu běžného používání vložte jednotku USB do slotu USB. Soundbar se automaticky přepne do režimu USB a začne se přehrávat skladby z jednotky USB. Pokud se nepřehrávají automaticky, zkontrolujte laskavě, zda je formát souboru USB MP3 a FAT32. Systém nepodporuje jiný formát než FAT32.

#### Přehrávání hudby z karty TF:

Vložte kartu TF do příslušného slotu a přepněte do režimu karty TF, abyste si mohli vychutnat hudbu podle vlastního výběru. Toto zařízení podporuje až 32GB paměťovou kartu TF se systémem ukládání souborů FAT32.

#### Vstup AUX:

Po vložení kabelu AUX do příslušného slotu se systém automaticky přepne přímo do režimu linky

AUX. Pro přepnutí do režimu AUX není třeba stisknout tlačítko "M".

#### Režim FM:

1. Krátkým stisknutím tlačítka "M" přepnete do režimu FM.
2. Stisknete tlačítko ►| pro automatické vyhledávání rádiových signálů. Po dokončení procesu vyhledávání automaticky přejde na 1st nalezené rozhlasové stanice.
3. Po dokončení vyhledávání můžete krátkým stisknutím tlačítek ►► a ◀◀ přepínat mezi dalšími a předchozími kanály podle svého výběru.
4. Chcete-li získat lepší signál, připojte anténu přes slot USB zařízení Soundbar.

**POZNÁMKA: Při používání režimu FM se prosím pohybujte v otevřeném prostředí, například venku, u okna, na balkoně atd., a vyhněte se rušení a stínícímu efektu okolního prostředí.**

#### Funkce TWS:

- Zapněte dva reproduktory stejného modelu.
- Poté přejděte do režimu Bluetooth.
- Dlouze stiskněte tlačítko "M" na levém zařízení na 3 sekundy a počkejte, až se oba reproduktory úspěšně spárují.
- Poté zapněte Bluetooth telefonu/tabletu, vyhledejte **SS-8680** nebo **SOGO SS-8685** v seznamu dostupných zařízení v okolí a dotkněte se tohoto názvu Bluetooth pro úspěšné připojení.

Při používání věnujte pozornost následujícím položkám:

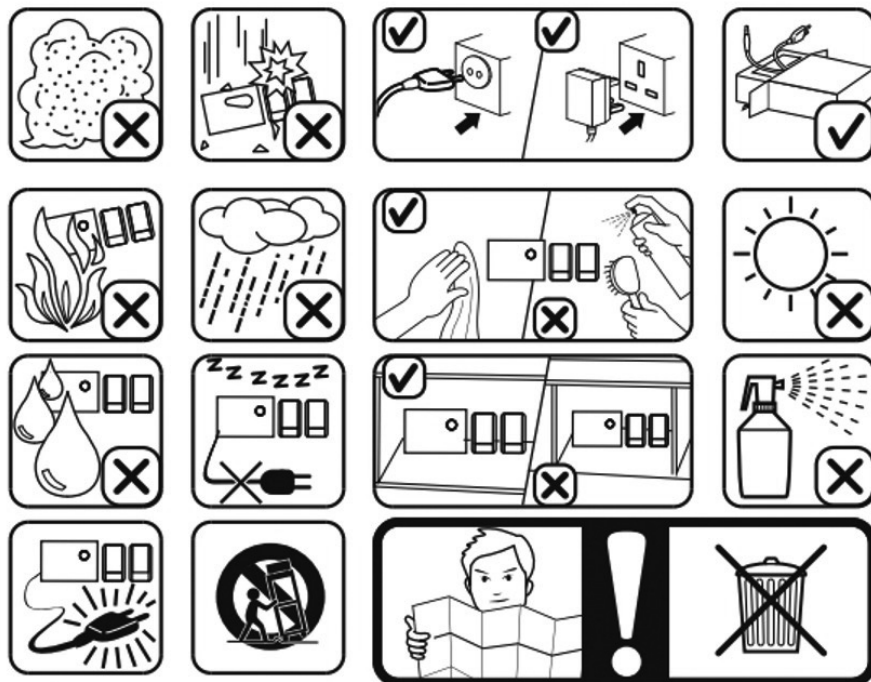

## 6. LIKVIDACE ELEKTRONICKÉHO ZBOŽÍ

### LIKVIDACE BATERIOVÝCH JEDNOTEK

Nevyhazujte bateriové jednotky jako běžný odpad, vždy by měly být recyklovány správným způsobem a v souladu s místními obecními zákony. Můžete je recyklovat tak, že je odnesete do státem autorizovaných likvidačních center nebo do specializovaných kontejnerů, které najdete v jakémkoli blízkém velkém supermarketu, obchodě s elektronikou nebo elektrospotřebiči či v nákupních centrech, které mají tyto typy zařízení k dispozici.

**Poznámka:** Pokud dálkový ovladač nefunguje, může to být způsobeno tím, že jsou baterie dálkového ovladače vybité / zcela spotřebované.

## 1. VIGTIG MEDDELELSE

- Læs altid instruktionsbogen omhyggeligt, før du bruger den.
- Denne manual kan downloades fra vores webside [www.sogo.es](http://www.sogo.es)
- Gem disse instruktioner til senere brug.

## 2. SIKKERHEDSINSTRUKTIONER TIL BRUGEREN

### I. Begrænsninger

- Nedsæk aldrig enheden eller ladekablet i vand eller anden væske. Hvis højttaleren falder i vand, skal den bringes til et autoriseret serviceværksted til reparation, før den genbruges.
- Anbring eller brug ikke apparatet på eller i nærheden af varme overflader (f.eks. komfurplader) eller åben ild.
- I tilfælde af hardwareproblemer må du ikke forsøge at reparere produktet selv. Reparationer bør kun udføres af kvalificerede teknikere.
- Brug aldrig tilbehør, som ikke er anbefalet af producenten.
- Brug af tilbehør, der ikke er anbefalet eller solgt af apparatets producent, kan resultere i brand, elektrisk stød eller uoprettelige skader.
- skader på produktet.
- Brug ikke enheden til andre formål end dem, der er beskrevet i denne vejledning.
- Lad ikke enheden oplade længere end anbefalet af producenten, da det kan beskadige batteriet eller enheden.
- sig selv.
- Brug ikke enheden, mens den er opladet, ellers kan det også beskadige enheden.
- Du må ikke tabe, adskille, deformere, ændre eller indsætte genstande i dette produkt, da det kan medføre driftsskader.
- Forsøg ikke selv at reparere, ændre eller adskille produktet. Dette produkt indeholder ikke noget, der kan serviceres af brugeren
- komponenter og kan gøre garantien ugyldig.
- Rengør ikke produktet med alkohol, ammoniakbaserede rengøringsmidler og slibende rengøringsmidler.
- Anbring ikke dette produkt i kontakt med skarpe genstande, da det kan forårsage ridser og driftsskader.
- Forsøg ikke at udskifte produktets batteri, det er indbygget og kan ikke udskiftes af brugeren.
- Brug ikke produktet, mens du kører bil, for ikke at forstyrre

- sikker kørsel.
- På medicinske steder skal du overholde relevante regler eller bestemmelser. I området nær det medicinske udstyr skal du lukke af for
  - produkt.
  - Sluk for produkterne, når du går om bord, så de ikke forstyrrer flyets styresignaler.
  - Sluk for produktet i nærheden af højpræcisionselektronik, da det ellers kan medføre fejl i elektronikken.
  - Fjern ikke produkter og tilbehør uden tilladelse, men kun af autoriserede myndigheder.
  - Hold produktet væk fra den magnetiske enhed, hvis stråling sletter oplysninger, der er gemt på den magnetiske enhed.
  - Brug ikke produkter ved høje temperaturer, hvor der findes brændbar gas, f.eks. i nærheden af tankstationer.
  - Fastgør produktet uden på barnet, og lad ikke barnet bruge produktet uden opsyn.
  - Børn skal være under opsyn for at sikre, at de ikke leger med apparatet.
  - Rengøring og brugervedligeholdelse må ikke foretages af børn.
- Når du bruger dette produkt, skal du overholde de relevante love og regler og respektere andres privatliv og juridiske rettigheder.
- Følg instruktionerne i denne manual, når du bruger USB-opladningskablet, ellers kan det beskadige dit produkt.
- Brug ikke dette produkt i våde omgivelser som f.eks. badeværelset.

## II. Forholdsregler ved brug af denne enhed

- Hold enheden væk fra direkte sollys, ild eller andet højspændingsudstyr.
- **ADVARSEL:** Enheden kan blive varm under opladning. Sørg altid for, at højttaleren er slukket, når du sætter stikket i og tager det ud enhed. Hvis enheden ikke er slukket, kan du beskadige højttaleren eller komme til skade.
- Overhold alle skilte og displays, der kræver, at en elektrisk enhed eller et RF-radioprodukt skal slukkes i bestemte områder.
- Bortskaf produktet og produktets batteri i overensstemmelse med lokale love og bestemmelser.
- I tilfælde af funktionsfejl i højttaleren, eller hvis den er blevet beskadiget på nogen måde, skal du returnere den til nærmeste autoriserede serviceværksted til undersøgelse, reparation eller justering.

### 3. TEKNISKE SPECIFIKATIONER

Bluetooth-navn:	SOGO SS-8680
Udgangseffekt (RMS):	20W MAX.
Batterikapacitet:	3,7 V, 3600 mAh.
Bluetooth-rækkevidde:	10 meter (i fri luft).
Lydfølsomhed:	≥ 85dB
Bluetooth-version:	5.0
Kapacitet til USB/TF-kort:	32 GB.
Batteritype:	Indbygget genopladeligt batteri.
Strømforsyningskapacitet:	5V, 1A
Arbejdstid:	5 timer MAX.
Opladningstid:	3 timer.
Medfølgende slots:	USB, AUX, TF-kort
Forbindelse:	Bluetooth, Auxiliar

### 4. INFORMATION OM PRODUKTER OG TILBEHØR:

Æsken med dette produkt indeholder,

- 1- Soundbar,
- 2- USB-opladningsstik,
- 3- AUX-tilslutningskabel,
- 4- Brugervejledning.

### 5. PRODUKTOVERSIGT:

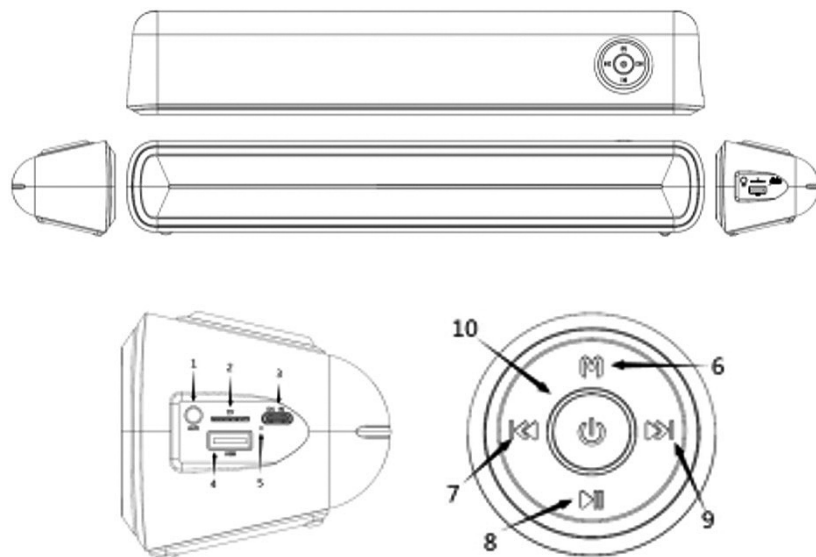

- 1- Slot til AUX-tilslutning.
- 2- TF-kort-grænseflade.
- 3- Interface til opladning.
- 4- Interface til USB-stik.
- 5- Indikator for opladning.
- 6- Mode-tast.
- 7- Forrige knap.
- 8- Afspil/pause-knap.
- 9- Næste knap.
- 10- Tænd/sluk-knap.



### Sådan bruger du enheden:

#### Opladning:

1. oplad enheden via et USB-kabel, der forbindes med en 5V, 1A opladeradapter.
2. Under brug skal du oplade i tide, når der kommer en lydmeddelelse om lav strømstyrke. Hvis du ikke oplader i tide, vil lyden automatisk slukke, når strømmen er for lav.
3. Hvis du ikke bruger højttaleren i lang tid, skal du sørge for at oplade den mindst to gange om måneden for at beskytte batteriet og forlænge batteriets levetid.

**BEMÆRK:** Bekræft opladerens udgangsspænding, før du oplader mere end 5 V, da det ellers vil brænde lydudstyret. Batteriets levetid varierer afhængigt af lydstyrke og omgivelser.

#### Tænd/sluk/lys-tilstand:

- 1- Start op: Tryk på tasten  i 3 sekunder for at tænde for enheden.
- 2- Slukning: Tryk på tasten  i 3 sekunder for at slukke for enheden.
- 3- Lystilstand: Tryk kort på  for at skifte til belysningstilstand.







#### Justering af lydstyrke:

Tryk og hold på  for at reducere lydstyrken, og tryk og hold på  for at øge lydstyrken.



#### Bluetooth-forbindelse:

- Skift lyden til Bluetooth-tilstand ved at trykke kort på "M"-knappen.
- Tænd for Bluetooth-enheden (mobiltelefon/tablet osv.), og søg efter enhedens parringsnavn "SS-8680". Tryk på dette navn for at forbinde enheden med Soundbar-enheden.
- Tryk længe på tasten  for at tilslutte/fracoble Bluetooth.

#### Bluetooth-opkald:

- For at besvare et opkald via soundbarenheden skal du trykke på knappen  for at besvare opkaldet.
- Under opkaldet kan lydstyrken justeres ved hjælp af tasterne  og .
- Tryk på tasten  igen for at afslutte opkaldet.
- Tryk to gange på tasten  for at ringe tilbage til det sidste opkald.
- Tryk længe på tasten  for at afvise opkaldet.

#### Afspilning af musik:

1. Tryk på  for at pause/afspille under afspilning af musikken.
2. Tryk kort på knappen  for at skifte til den forrige sang, og tryk kort på knappen  for at skifte til den næste sang.
3. Tryk længe på "M"-tasten for at gentage afspilning af en enkelt/alle sange.

#### USB-musikafspilning:

I normal brugstilstand skal du sætte USB-nøglen i USB-stikket. Soundbaren skifter automatisk til USB-tilstand, og sangene fra USB-drevet begynder at blive afspillet. Hvis den ikke afspilles automatisk, skal du kontrollere, om USB-filens format er MP3 og FAT32. Systemet understøtter ikke andre formater end FAT32.

#### Afspilning af musik med TF-kort:

Indsæt TF-kortet i det respektive slot, og skift til TF-korttilstand for at nyde musikken efter eget valg. Denne enhed understøtter TF-kort med op til 32 GB hukommelse med FAT32-system til lagring af filer.

#### AUX In:

Når du sætter AUX-kablet i den respektive åbning, skifter systemet automatisk direkte til AUX-

linjetilstand. Det er ikke nødvendigt at trykke på "M"-knappen for at skifte til AUX-tilstand.

#### FM-tilstand:

1. Tryk på "M"-knappen for at skifte til FM-tilstand.
2. Tryk på knappen ►► for automatisk at søge efter radiosignaler. Når søgningen er afsluttet, går den automatisk til den 1st radiostation, der er fundet.
3. Når søgningen er afsluttet, skal du trykke kort på knapperne ►► og ◄◄ for at skifte mellem den næste og den forrige kanal efter eget valg.
4. For at få bedre signaler skal du tilslutte en antenne via soundbarens USB-stik.

**BEMÆRK:** Gå i åbne omgivelser, f.eks. udendørs, i et vindue, på en balkon osv. når du bruger FM-tilstand, og undgå interferens og afskærmningseffekt fra omgivelserne.

#### TWS-funktion:

- Tænd for to højttalere af samme model.
- Gå derefter ind i Bluetooth-tilstand.
- Tryk længe på "M"-tasten på den venstre enhed i 3 sekunder, og vent på, at de to højttalere parres.
- Tænd derefter for Bluetooth på telefonen/tabletten, søg efter **SOGO SS-8680** på listen over tilgængelige enheder i nærheden, og tryk på dette Bluetooth-navn for at oprette forbindelse.

Vær opmærksom på følgende ting under brug:

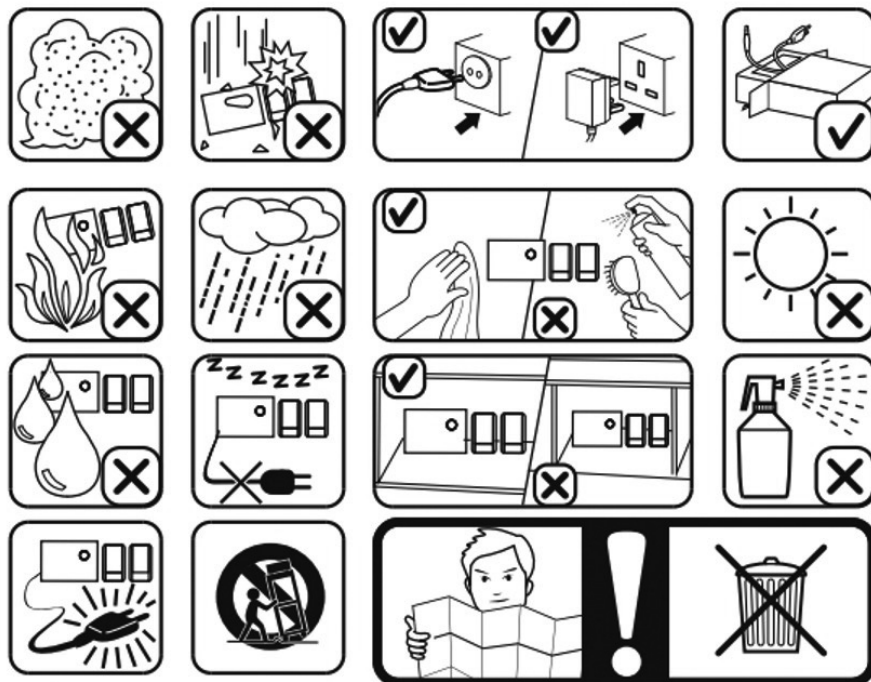

## 6. BORTSKAFFELSE AF ELEKTRONISKE VARER

### **BORTSKAFFELSE AF BATTERIDREVNE ENHEDER**

Du må ikke smide de batteridrevne enheder ud som almindeligt affald, de skal altid genbruges på en ordentlig måde og i henhold til de lokale kommunale love. Du kan genbruge dem ved at tage dem med til statsautoriserede bortskaffelsescentre eller specialiserede skraldespande, som du kan finde i alle nærliggende store supermarkeder, elektronik- eller husholdningsforretninger eller indkøbscentre, der har denne type faciliteter til rådighed.

**Bemærk:** Hvis fjernbetjeningen ikke virker, kan det skyldes, at batterierne i fjernbetjeningen er afladet/brugt helt op.

## 1. POMEMBNO OBVESTILO

- Pred uporabo vedno natančno preberite navodila za uporabo.
- Ta priročnik lahko prenesete z naše spletne strani [www.sogo.es](http://www.sogo.es).
- Ta navodila shranite za poznejšo uporabo.

## 2. VARNOSTNA NAVODILA ZA UPORABNIKA

### I. Omejitve

- Naprave ali polnilnega kabla nikoli ne potopite v vodo ali katero koli drugo tekočino. Če zvočnik pade v vodo, ga odnesite v
- pred ponovno uporabo popravite pri pooblaščenem serviserju.
- Naprave ne postavljajte in ne uporabljajte na vroče površine (npr. plošče štedilnika) ali v njihovi bližini ali v odprtem ognju.
- V primeru težav s strojno opremo izdelka ne poskušajte popraviti sami. Popravila lahko izvajajo le usposobljeni
- tehniki.
- Nikoli ne uporabljajte dodatkov, ki jih proizvajalec ne priporoča.
- Uporaba dodatne opreme, ki je ne priporoča ali prodaja proizvajalec naprave, lahko povzroči požar, električni udar ali nepopravljive poškodbe.
- poškodbe na izdelku.
- Naprave ne uporabljajte za druge namene, kot so opisani v tem priročniku.
- Naprave ne pustite polniti dlje, kot priporoča proizvajalec, saj lahko poškodujete baterijo ali napravo.
- sama.
- Naprave ne uporabljajte, ko je napolnjena, sicer se lahko poškoduje.
- Izdelka ne spuščajte, ne razstavljajte, deformirajte, spreminjajte ali vanj vstavljajte kakršnih koli predmetov, saj lahko pride do poškodb pri delovanju.
- Izdelka ne poskušajte popravljati, spreminjati ali razstavljati sami. Ta izdelek ne vsebuje nobenih elementov, ki bi jih lahko uporabnik servisiral.
- sestavnih delov in lahko razveljavijo garancijo.
- Izdelka ne čistite z alkoholom, čistili na osnovi amoniaka in abrazivnimi čistili.
- Izdelka ne postavljajte v stik z ostrimi predmeti, saj lahko to povzroči praske in poškodbe pri delovanju.
- Ne poskušajte zamenjati baterije izdelka, saj je vgrajena in je uporabnik ne more zamenjati.

- Izdelka ne uporabljajte med vožnjo avtomobila, da ne bi ovirali varne vožnje.
- V zdravstvenih ustanovah upoštevajte ustrezne predpise ali uredbe. Na območju v bližini medicinske opreme zaprite izdelek.
- Ob vkrcanju izklopite izdelke, da ne bi motili kontrolnih signalov letala.
- Če uporabljate zelo natančno elektroniko, izdelek izklopite, sicer lahko pride do okvare elektronike.
- Izdelkov in dodatne opreme ne odstranjujte brez dovoljenja, temveč le s strani pooblaščenih organov.
- Izdelek hranite stran od magnetne naprave, saj sevanje izbriše informacije, shranjene na magnetni napravi.
- Izdelkov ne uporabljajte pri visokih temperaturah, kjer je na voljo vnetljiv plin, npr. v bližini bencinskih črpalk.
- Izdelek pritrdite zunaj otroka in mu ne dovolite, da bi ga uporabljal brez nadzora.
- Otroke je treba nadzorovati, da se ne igrajo z napravo.
- Čiščenja in uporabniškega vzdrževanja ne smejo opravljati otroci.
- Pri uporabi tega izdelka upoštevajte ustrezne zakone in predpise ter spoštujte zasebnost in zakonske pravice drugih.
- Pri uporabi polnilne linije USB upoštevajte navodila v tem priročniku, sicer lahko pride do poškodb izdelka.
- Izdelka ne uporabljajte v vlažnih prostorih, kot je kopalnica.

## II. Previdnostni ukrepi pri uporabi te naprave

- Napravo hranite stran od neposredne sončne svetlobe, ognja ali druge visokonapetostne opreme.
- **OPOZORILO:** naprava se lahko med polnjenjem segreje. Vedno se prepričajte, da je zvočnik izklopljen, ko priključite in odklopite napravo. Če naprava ni izklopljena, lahko poškodujete zvočnik ali se poškodujete.
- Upoštevajte vse znake in prikazovalnike, ki zahtevajo, da se električna naprava ali radiofrekvenčni izdelek na določenih območjih izklopi.
- Izdelek in baterijo odstranite v skladu z lokalnimi zakoni in predpisi.
- V primeru nepravilnega delovanja zvočnika ali če je bil na kakršen koli način poškodovan, ga vrnite najbližjemu pooblaščenemu servisu za pregled, popravilo ali prilagoditev.

### 3. TEHNIČNE SPECIFIKACIJE

Ime Bluetooth:	SS-8680
Izhodna moč (RMS):	2W MAX.
Zmogljivost baterije:	3,7 V, 3600 mAh.
Doseg Bluetooth:	(na prostem).
Zvočna občutljivost:	≥ 85 dB
Različica Bluetooth:	5.
Kapaciteta reže za kartice USB / TF:	32 GB.
Vrsta baterije:	Vgrajena baterija za ponovno polnjenje.
Zmogljivost napajanja:	5V, 1A
Delovni čas:	Največ 5 ur.
Čas polnjenja:	3 ure.
Na voljo so reže:	USB , AUX, kartica TF
Povezava:	Bluetooth, pomožna povezava

### 4. INFORMACIJE O IZDELKU IN DODATKIH:

Škatla tega izdelka vsebuje,

- 1- Zvočna vrstica,
- 2- Polnilni priključek USB,
- 3- Priključni kabel AUX,
- 4- Uporabniški priročnik.

### 5. PREGLED IZDELKA:

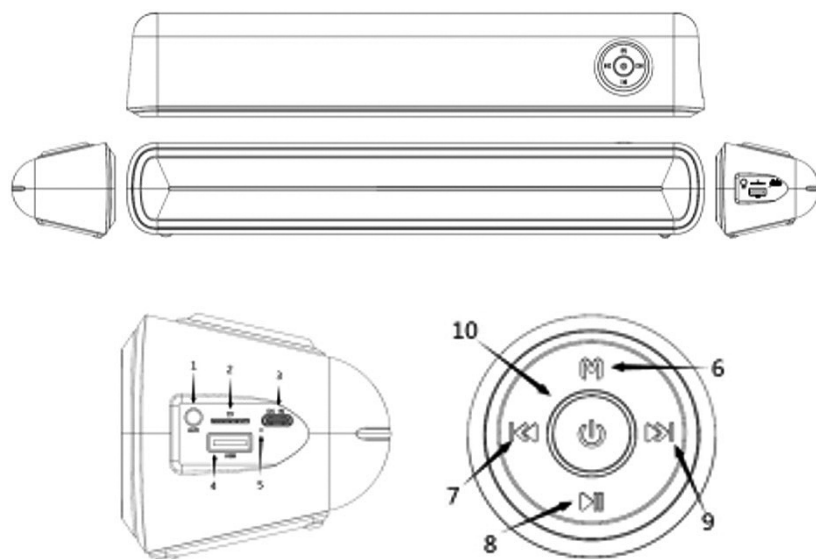

- 1- Priključna reža AUX.
- 2- Vmesnik kartice TF.
- 3- Vmesnik za polnjenje.
- 4- Vmesnik reže USB.
- 5- Indikator polnjenja.
- 6- Tipka načina.
- 7- Prejšnji gumb.
- 8- Gumb za predvajanje / zaustavitev.
- 9- Naslednji gumb.
- 10- gumb za vklop.



### Kako uporabljati napravo:

#### Polnjenje:



1. Napravo polnite prek kabla USB, ki ga povežite s polnilnim adapterjem 5V, 1A.
2. Med uporabo napolnite pravočasno, ko se pojavi zvočni poziv za nizko moč. Če ga ne boste pravočasno napolnili, se bo zvok samodejno izklopil, ko bo moč prenizka.
3. Če zvočnika ne uporabljate dlje časa, ga polnite vsaj dvakrat na mesec, da zaščitite baterijo in podaljšate njeno življenjsko dobo.

**OPOMBA:** Pred polnjenjem nad 5 V potrdite izhodno napetost polnilnika, sicer bo prišlo do opeklin na zvočni opremi. Življenjska doba baterije je odvisna od glasnosti in okolja.

#### Način vklopa/izklopa / osvetlitve:

- 1- Zagon: Pritisnite tipko  za 3 sekunde, da vklopite napravo.
- 2- Izklop: Za izklop naprave pritisnite tipko  za 3 sekunde.
- 3- način osvetlitve: Kratak pritisk na tipko  preklopi v način osvetlitve.







#### Nastavitev glasnosti:

Če želite zmanjšati glasnost, pritisnite in pridržite tipko , če želite povečati glasnost, pritisnite in pridržite tipko .



#### Povezava Bluetooth:

- S kratkim pritiskom na gumb "M" preklopite zvok v način Bluetooth.
- Vključite napravo Bluetooth (mobilni telefon / tablični računalnik itd.) in poiščite ime naprave za seznanjanje "SS-8680". Dotaknite se tega imena, da napravo povežete z napravo Soundbar.
- Z dolgim pritiskom na tipko  povežete/odklopite Bluetooth.

#### Klic Bluetooth:

- Če želite sprejeti klic prek naprave sound bar, pritisnite gumb in odgovorite na klic. 
- Med klicem lahko glasnost prilagodite s tipkama  in .
- Ponovno pritisnite tipko , da zaključite klic.
- Če dvakrat pritisnete tipko , lahko pokličete nazaj do zadnjega klica.
- Dolgo pritisnite tipko , da zavrnete klic.

#### Predvajanje glasbe:

1. Med predvajanjem glasbe pritisnite  za prekinitev/predvajanje.
2. S kratkim pritiskom na gumb  preklopite na prejšnjo skladbo, s kratkim pritiskom na gumb  pa na naslednjo skladbo.
3. Dolgo pritisnite tipko "M", da ponovno predvajate eno pesem / vse pesmi.

#### Predvajanje glasbe prek USB:

V običajnem načinu uporabe vstavite ključek USB v režo USB. Zvočna vrstica bo samodejno preklopila v način USB in skladbe z diska USB se bodo začele predvajati. Če se datoteke ne predvajajo samodejno, preverite, ali je format datoteke USB MP3 in FAT32. Sistem ne podpira drugih formatov kot FAT32.

#### Predvajanje glasbe s kartico TF:

Kartico TF vstavite v ustrezno režo in preklopite na način kartice TF ter uživajte v glasbi po lastni izbiri. Ta naprava podpira do 32 GB pomnilniško kartico TF s sistemom za shranjevanje datotek FAT32.

#### Vhod AUX:

Ko boste kabel AUX vstavili v ustrezno režo, bo sistem samodejno preklopil neposredno na linijski

način AUX. Za prekllop v način AUX ni treba pritisniti gumba "M".

### Način FM:

1. Kratko pritisnite gumb "M", da preklopite v način FM.
2. Pritisnite gumb ►► za samodejno iskanje radijskih signalov. Po končanem postopku iskanja bo samodejno prešel na 1st najdeno radijsko postajo.
3. Po končanem iskanju s kratkim pritiskom gumbov ►► in ◄◄ preklaplajte med naslednjim in prejšnjim kanalom po svoji izbiri.
4. Če želite dobiti boljše signale, priključite anteno prek reže USB na zvočni plošči Soundbar.

**OPOMBA: Pri uporabi načina FM se odpravite v odprto okolje, kot so na prostem, okno, balkon itd., ter se izognite motnjam in učinku ščitenja iz okolice.**

### Funkcija TWS:

- Vključite dva zvočnika istega modela.
- Nato vstopite v način Bluetooth.
- Dolgo pritisnite tipko "M" na levi napravi za 3 sekunde in počakajte, da se zvočnika uspešno seznanita.
- Nato vklopite Bluetooth v telefonu/tabličnem računalniku, poiščite **SS-8680** na seznamu razpoložljivih naprav v bližini in se dotaknite tega imena Bluetooth, da se uspešno povežete.

Pri uporabi bodite pozorni na naslednje elemente:

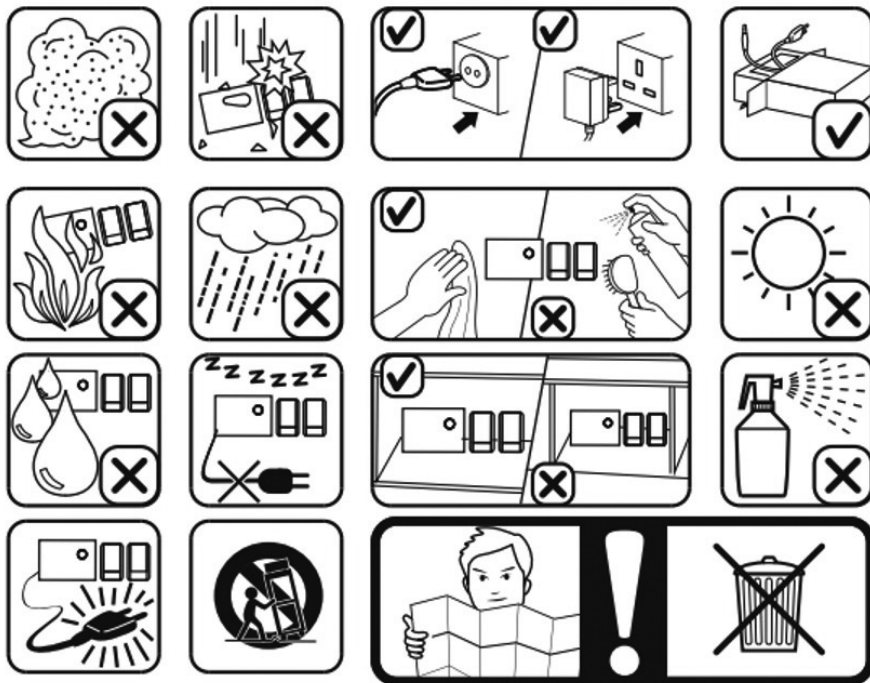

## 6. ODSTRANJEVANJE ELEKTRONSKEGA BLAGA

### ODSTRANJEVANJE BATERIJSKIH ENOT

Baterijskih naprav ne odlagajte kot običajne odpadke, vedno jih je treba reciklirati na ustrezen način in v skladu z lokalnimi občinskimi zakoni. Reciklirate jih lahko tako, da jih odnesete v pooblaščen centre za odstranjevanje ali specializirane zabojnike, ki jih najdete v bližnjih velikih supermarketih, trgovinah z elektroniko ali izdelki za gospodinjstvo ali nakupovalnih središčih, ki imajo na voljo tovrstne zmožljivosti.

**Opomba:** Če daljinski upravljalnik ne deluje, je to morda posledica izpraznjenih/izrabljenih baterij daljinskega upravljalnika.

## 1. VAŽNA OBAVIJEST

- Prije uporabe uvijek pažljivo pročitate knjižicu s uputama.
- Ovaj priručnik možete preuzeti s naše web stranice [www.sogo.es](http://www.sogo.es)
- Sačuvajte ove upute za buduću upotrebu.

## 2. SIGURNOSNE UPUTE ZA KORISNIKA

### I. Ograničenja

- Nikada nemojte uranjati uređaj ili kabel za punjenje u vodu ili bilo koju drugu tekućinu. U slučaju da zvučnik padne u vodu, odnesite ga
- ovlaštenom servisu radi popravka prije ponovne uporabe.
- Nemojte postavljati niti koristiti uređaj na ili u blizini vrućih površina (npr. ploče štednjaka) ili otvorenog plamena.
- U slučaju problema s hardverom, ne pokušavajte sami popraviti proizvod. Popravke smiju izvoditi samo kvalificirani
- tehničari.
- Nikada nemojte koristiti pribor koji nije preporučio proizvođač.
- Korištenje pribora koji nije preporučeno ili prodano od strane proizvođača uređaja može dovesti do požara, strujnog udara ili nepopravljive stvari
- oštećenje proizvoda.
- Nemojte koristiti uređaj u bilo koje druge svrhe osim onih opisanih u ovom priručniku.
- Ne ostavljajte uređaj da se puni dulje nego što je preporučio proizvođač, jer to može oštetiti bateriju ili uređaj
- se.
- Ne koristite uređaj dok je napunjen, jer u suprotnom možete oštetiti uređaj.
- Nemojte ispuštati, rastavljati, deformirati, modificirati ili umetati bilo kakve predmete u ovaj proizvod jer može doći do oštećenja prilikom rada.
- Ne pokušavajte sami popraviti, modificirati ili rastaviti proizvod. Ovaj proizvod ne sadrži ništa što može servisirati korisnik
- komponente i može poništiti jamstvo.
- Ne čistite proizvod alkoholom, sredstvima za čišćenje na bazi amonijaka i abrazivnim sredstvima za čišćenje.
- Ne stavljajte ovaj proizvod u kontakt s oštrim predmetima jer to može uzrokovati ogrebotine i radnu štetu.
- Ne pokušavajte zamijeniti bateriju proizvoda, ona je ugrađena i korisnik je ne može mijenjati.
- Nemojte koristiti proizvod dok vozite automobil, kako ne biste

- ometali sigurnu vožnju.
- U medicinskim ustanovama pridržavajte se relevantnih propisa ili propisa. U području u blizini medicinske opreme zatvorite proizvod.
  - Isključite proizvode prilikom ukrcavanja kako biste ometali upravljačke signale zrakoplova.
  - U blizini uporabe visoko precizne elektronike, isključite proizvod ili može uzrokovati kvar elektronike.
  - Nemojte uklanjati proizvode i pribor bez odobrenja, već samo od strane ovlaštenih tijela.
  - Držite proizvod podalje od magnetskog uređaja, čije zračenje briše informacije pohranjene na magnetskom uređaju.
  - Nemojte koristiti proizvode na visokim temperaturama, gdje je dostupan zapaljivi plin, npr. u blizini benzinskih postaja.
  - Pričvrstite proizvod izvan djeteta i ne dopustite djetetu da koristi proizvod bez nadzora.
  - Djecu treba nadzirati kako bi se osiguralo da se ne igraju s uređajem.
  - Čišćenje i korisničko održavanje ne smiju obavljati djeca.
  - Kada koristite ovaj proizvod, pridržavajte se relevantnih zakona i propisa te poštujujte privatnost i zakonska prava drugih.
  - Slijedite upute u ovom priručniku kada koristite USB liniju za punjenje ili možete oštetiti proizvod.
  - Ne koristite ovaj proizvod u vlažnim okruženjima kao što je kupaonica.

## II. Mjere opreza tijekom korištenja ovog uređaja

- Držite uređaj dalje od izravne sunčeve svjetlosti, vatre ili druge visokonaponske opreme.
- **UPOZORENJE:** uređaj se može zagrijati tijekom punjenja. Uvijek provjerite je li zvučnik isključen kada ga uključujete i isključujete uređaj. Ako uređaj nije isključen, mogli biste oštetiti zvučnik ili se ozlijediti.
- Obratite pozornost na sve znakove i zaslone koji zahtijevaju isključivanje električnog uređaja ili RF radijskog proizvoda u određenim područjima.
- Proizvod i bateriju proizvoda odložite u skladu s lokalnim zakonima i propisima.
- U slučaju kvara zvučnika ili ako je na bilo koji način oštećen, vratite ga u najbliži ovlašten servis na ispitivanje, popravak ili podešavanje.

### 3. TEHNIČKE SPECIFIKACIJE

Bluetooth naziv:	SS-8680
Izlazna snaga (RMS):	20 W MAKS.
Kapacitet baterije:	3.7V, 3600mAh.
Domet Bluetootha:	10 metara ( u otvorenom prostoru).
Osjetljivost zvuka:	≥ 85 dB
Bluetooth verzija:	5.3
Kapacitet utora za USB / TF karticu:	32 GB.
Vrsta baterije:	Ugrađena punjiva baterija.
Kapacitet napajanja:	5V, 1A
Radno vrijeme:	5 sati MAX.
Vrijeme punjenja:	3 sata.
Osigurani utori:	USB, AUX, TF kartica
Povezivanje:	Bluetooth, Pomoćni

### 4. INFORMACIJE O PROIZVODU I DODATNOJ OPREMI:

Kutija ovog proizvoda sadrži,

- 1- Soundbar,
- 2- USB priključak za punjenje,
- 3- AUX priključni kabel,
- 4- korisnički priručnik.

### 5. PREGLED PROIZVODA:

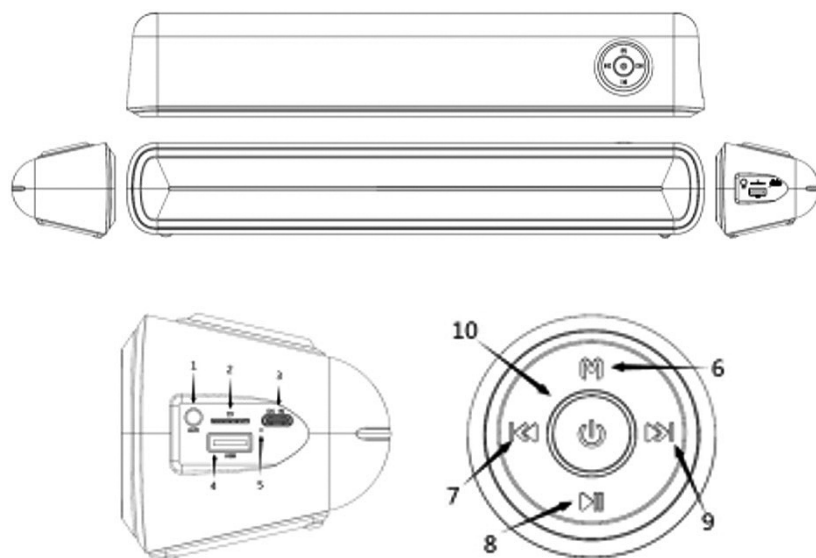

- 1- Utor za AUX priključak.
- 2- Sučelje TF kartice.
- 3- Sučelje za punjenje.
- 4- USB utor sučelje.
- 5- Indikator punjenja.
- 6- Tipka načina rada.
- 7- Prethodno dugme.
- 8- Gumb za reprodukciju/pauzu.
- 9- Sljedeći gumb.
- 10- gumb za napajanje.



### Kako koristiti uređaj:

#### Punjenje:

1. Napunite uređaj putem USB kabela koji se povezuje s adapterom za punjenje od 5 V, 1 A.
2. Tijekom postupka korištenja, puniti na vrijeme kada se čuje zvučni upit za nisku snagu. Ako se ne napuni na vrijeme, zvuk će se automatski isključiti kada je snaga preniska.
3. Ako ne koristite zvučnik dulje vrijeme, svakako puniti barem dva puta mjesečno kako biste zaštitili bateriju i produžili vijek trajanja baterije.

**NAPOMENA:** Molimo provjerite izlazni napon punjača prije punjenja iznad 5 V, inače će spržiti audio opremu. Trajanje baterije ovisi o glasnoći i okruženju.

#### Način rada ON/OFF / LIGHT:

- 1- Pokretanje: Pritisnite  tipku 3 sekunde da biste uključili uređaj.
- 2- Isključivanje: Pritisnite  tipku 3 sekunde da biste isključili uređaj.
- 3- Način rada svjetla: Kratko pritisnite  tipku za prebacivanje u način rada osvijetljenja.







#### Podešavanje glasnoće:

Pritisnite i držite  tipku za smanjenje glasnoće i pritisnite i držite  tipku za povećanje glasnoće.



#### Bluetooth veza:

- Prebacite audio na Bluetooth način kratkim pritiskom na tipku "M".
- Uključite Bluetooth uređaj (mobilni telefon/tablet itd.) i potražite naziv za uparivanje uređaja "SS-8680". Dodirnite ovaj naziv za povezivanje uređaja sa Soundbar uređajem.
- Dugo pritisnite  tipku za povezivanje/prekid veze s Bluetoothom.

#### Bluetooth poziv:

- Kako biste odgovorili na poziv putem zvučne trake, pritisnite  gumb za odgovor na poziv.
- Tijekom poziva, glasnoća se može podešavati tipkama  i .
- pritisnite  tipku za prekid poziva.
- Dvaput pritisnite  tipku za povratak na zadnji poziv.
- Dugo pritisnite  tipku za odbijanje poziva.

#### Reprodukcija glazbe:

1. Pritisnite  za pauzu / reprodukciju tijekom reprodukcije glazbe.
2. Kratko pritisnite  tipku za prebacivanje na prethodnu pjesmu i Kratko pritisnite  tipku za prebacivanje na sljedeću pjesmu.
3. Dugo pritisnite tipku "M" za ponavljanje reprodukcije jedne /svih pjesama .

#### USB reprodukcija glazbe:

U normalnom načinu rada umetnite USB pogon u USB utor. Soundbar će se automatski prebaciti na USB način rada i pjesme s USB pogona počet će se reproducirati. Ako se ne reproducira automatski, provjerite je li format USB datoteke MP3 ili FAT32. Sustav ne podržava format koji nije FAT32.

#### Reprodukcija glazbe s TF kartice:

Umetnite TF karticu u odgovarajući utor i prebacite se na način rada TF kartice kako biste uživali u glazbi po vlastitom izboru. Ovaj uređaj podržava do 32 GB memorijske TF kartice sa FAT32 sustavom pohrane datoteka.

#### AUX ulaz:

Kada umetnete AUX kabel u odgovarajući utor, sustav će se automatski prebaciti izravno u način rada AUX linije. Nije potrebno pritisnuti tipku "M" za prebacivanje u AUX način rada.

#### FM način rada:

1. Kratkim pritiskom tipke "M" prelazite na FM način rada.
2. Pritisnite ►| gumb za automatsko pretraživanje radio signala. Nakon što je proces pretraživanja završen, automatski će prijeći na 1. pronađenu radio stanicu.
3. Nakon što je pretraživanje završeno, kratko pritisnite tipke ►► i ◀◀ za prebacivanje između sljedećeg i prethodnog kanala prema vašem izboru.
4. Za bolji signal povežite antenu kroz USB utor na Soundbaru.

**NAPOMENA: Izadite na otvoreno okruženje, kao što je vani, prozor, balkon itd. kada koristite FM način rada i izbjegavajte smetnje i učinak zaštite od okruženja.**

#### TWS funkcija:

- Uključite dva zvučnika istog modela.
- Zatim uđite u Bluetooth mod.
- Dugo pritisnite tipku "M" na lijevom uređaju 3 sekunde, pričekajte da se dva zvučnika uspješno upare.
- Zatim uključite Bluetooth na telefonu/tabletu, potražite **SS-8680** na popisu dostupnih uređaja u blizini i dodirnite ovo Bluetooth ime za uspješno povezivanje.

Tijekom upotrebe obratite pozornost na sljedeće stavke:

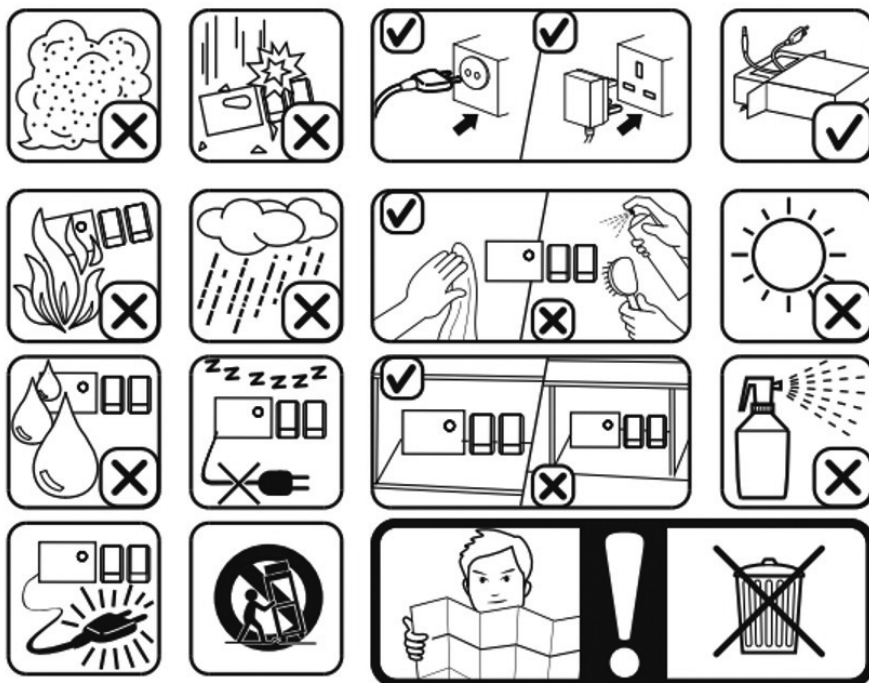

## 6. ODLAGANJE ELEKTRONIČKE ROBE

### ODLAGANJE JEDINICA NA BATERIJE

Nemojte odlagati jedinice koje rade na baterije kao obično smeće, uvijek ih treba reciklirati na pravilan način u skladu s lokalnim općinskim zakonima. Možete ih reciklirati tako da ih odnesete u centre za zbrinjavanje ovlaštene od strane vlade ili specijalizirane kante koje možete pronaći u bilo kojem obližnjem velikom super marketu, trgovini elektronike ili električnih proizvoda za kućanstvo ili trgovačkim centrima koji imaju takve objekte.

**Napomena:** Ako daljinski upravljač ne radi, to može biti zato što su baterije daljinskog upravljača potpuno ispražnjene/iskorištene.

## 1. WAŻNA UWAGA

- Przed użyciem należy zawsze uważnie przeczytać instrukcję obsługi.
- Niniejszą instrukcję można pobrać z naszej strony internetowej [www.sogo.es](http://www.sogo.es).
- Zachowaj te instrukcje do wykorzystania w przyszłości.

## 2. INSTRUKCJE BEZPIECZEŃSTWA DLA UŻYTKOWNIKA

### I. Ograniczenia

- Nigdy nie zanurzaj urządzenia ani kabla ładującego w wodzie lub innym płynie. W przypadku wpadnięcia głośnika do wody należy zanieść go do
- autoryzowany serwis w celu naprawy przed ponownym użyciem.
- Nie należy umieszczać ani używać urządzenia na gorących powierzchniach (np. płytach kuchennych) lub w ich pobliżu, ani też w pobliżu otwartego ognia.
- W przypadku problemów sprzętowych nie należy podejmować prób samodzielnej naprawy produktu. Naprawy powinny być wykonywane wyłącznie przez wykwalifikowanych
- techników.
- Nigdy nie używaj akcesoriów, które nie są zalecane przez producenta.
- Korzystanie z akcesoriów niezalecanych lub sprzedawanych przez producenta urządzenia może spowodować pożar, porażenie prądem lub nieodwracalne szkody.
- uszkodzenie produktu.
- Nie należy używać urządzenia do celów innych niż opisane w niniejszej instrukcji.
- Nie należy pozostawiać urządzenia do ładowania dłużej niż jest to zalecane przez producenta, ponieważ może to spowodować uszkodzenie baterii lub urządzenia.
- siebie.
- Nie używaj urządzenia, gdy jest naładowane, ponieważ może to spowodować jego uszkodzenie.
- Nie upuszczaj, nie demontuj, nie deformuj, nie modyfikuj ani nie wkładaj żadnych przedmiotów do tego produktu, ponieważ może to spowodować jego uszkodzenie.
- Nie należy podejmować prób samodzielnej naprawy, modyfikacji lub demontażu produktu. Ten produkt nie zawiera żadnych elementów, które mogą być naprawiane przez użytkownika.
- i może spowodować unieważnienie gwarancji.
- Nie czyścić produktu alkoholem, środkami czyszczącymi na

- bazie amoniaku ani środkami ściernymi.
- Nie należy umieszczać produktu w kontakcie z ostrymi przedmiotami, ponieważ może to spowodować zadrapania i uszkodzenie urządzenia.
- Nie należy próbować wymieniać baterii produktu, ponieważ jest ona wbudowana i nie może być wymieniana przez użytkownika.
- Nie używaj produktu podczas prowadzenia samochodu, aby nie zakłócać bezpiecznej jazdy.
- W placówkach medycznych należy przestrzegać odpowiednich przepisów lub regulacji. W pobliżu sprzętu medycznego należy zamknąć
- produkt.
- Wyłącz produkty podczas wchodzenia na pokład, aby nie zakłócać sygnałów sterujących samolotu.
- W przypadku korzystania z elektroniki o wysokiej precyzji należy wyłączyć produkt, ponieważ może to spowodować awarię elektroniki.
- Nie należy demontować produktów i akcesoriów bez upoważnienia, ale tylko przez upoważnione organy.
- Produkt należy trzymać z dala od urządzenia magnetycznego, którego promieniowanie powoduje wymazanie informacji zapisanych na urządzeniu magnetycznym.
- Nie używaj produktów w wysokich temperaturach, w miejscach, w których dostępny jest łatwopalny gaz, np. w pobliżu stacji benzynowych.
- Należy przymocować produkt poza dzieckiem i nie pozwalać dziecku na korzystanie z produktu bez nadzoru.
- Dzieci powinny być nadzorowane, aby nie bawiły się urządzeniem.
- Czyszczenie i konserwacja nie mogą być wykonywane przez dzieci.
- Podczas korzystania z tego produktu należy przestrzegać odpowiednich przepisów ustawowych i wykonawczych oraz szanować prywatność i prawa innych osób.
- Podczas korzystania z linii ładowania USB należy postępować zgodnie z instrukcjami zawartymi w niniejszym podręczniku, ponieważ może to spowodować uszkodzenie produktu.
- Nie używaj tego produktu w wilgotnych miejscach, takich jak łazienka.

## **II. Środki ostrożności podczas korzystania z urządzenia**

- Urządzenie należy przechowywać z dala od bezpośredniego światła słonecznego, ognia lub innych urządzeń pod wysokim napięciem.

- **OSTRZEŻENIE:** podczas ładowania urządzenie może się nagrzewać. Zawsze upewnij się, że głośnik jest wyłączony podczas podłączania i odłączania urządzenia. urządzenie. Jeśli urządzenie nie zostanie wyłączone, może dojść do uszkodzenia głośnika lub obrażeń ciała.
- Należy przestrzegać wszystkich znaków i wyświetlaczy, które wymagają wyłączenia urządzenia elektrycznego lub produktu radiowego RF w wyznaczonych obszarach.
- Produkt i akumulator należy utylizować zgodnie z lokalnymi przepisami i regulacjami.
- W przypadku nieprawidłowego działania głośnika lub jeśli został on w jakikolwiek sposób uszkodzony, należy zwrócić go do najbliższego autoryzowanego serwisu w celu badanie, naprawa lub regulacja.

### 3. SPECYFIKACJE TECHNICZNE

Nazwa Bluetooth:	SS-8680
Moc wyjściowa (RMS):	2W MAX.
Pojemność baterii:	3,7 V, 36mAh.
Zasięg Bluetooth:	1 metrw (na otwartej przestrzeni).
Czułość dźwięku:	≥ 85dB
Wersja Bluetooth:	5.3
Pojemność gniazda USB / karty TF:	32GB.
Typ baterii:	Wbudowany akumulator.
Zasilanie Pojemność:	5V, 1A
Czas pracy:	5 godz. MAX.
Czas ładowania:	3 godz.
Dostępne gniazda:	USB, AUX, karta TF
Połączenie:	Bluetooth, Auxiliar

### 4. INFORMACJE O PRODUKCIE I AKCESORIACH:

Opakowanie tego produktu zawiera,

- 1- Soundbar,
- 2- Złącze ładowania USB,
- 3- Kabel połączeniowy AUX,
- 4- Instrukcja obsługi.

### 5. PRZEGLĄD PRODUKTÓW:

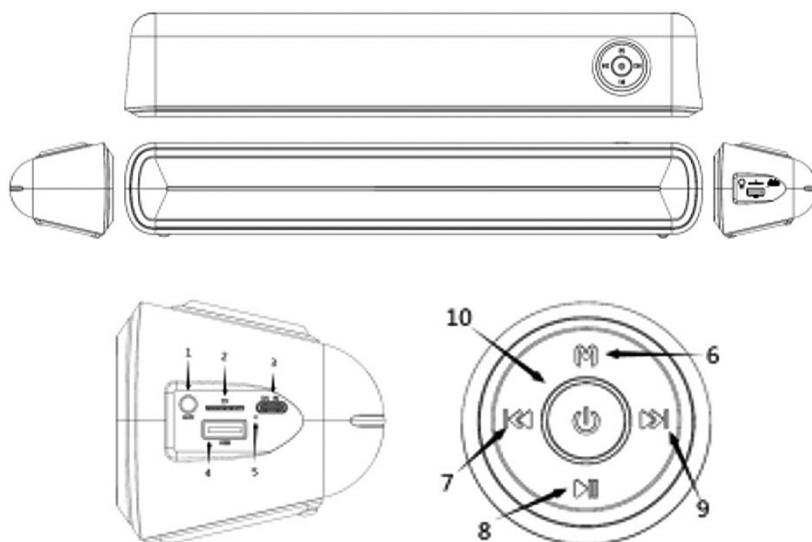

- 1- Gniazdo połączenia AUX.
- 2- Interfejs karty TF.
- 3- Interfejs ładowania.
- 4- Interfejs gniazda USB.
- 5- Wskaźnik ładowania.
- 6- Przycisk trybu.
- 7- Poprzedni przycisk.
- 8- Przycisk odtwarzania / pauzy.
- 9- Następny przycisk.
- 10- Przycisk zasilania.



### Jak korzystać z urządzenia:

#### Ładowanie:



1. ładowanie urządzenia za pomocą kabla USB podłączonego do ładowarki 5V, 1A.
2. podczas procesu użytkowania, należy naładować w czasie, gdy pojawi się monit dźwiękowy o niskim poborze mocy. Jeśli bateria nie zostanie naładowana na czas, dźwięk wyłączy się automatycznie, gdy poziom naładowania będzie zbyt niski.
3. Jeśli głośnik nie jest używany przez dłuższy czas, należy ładować go co najmniej dwa razy w miesiącu, aby chronić baterię i wydłużyć jej żywotność.

**UWAGA:** Przed ładowaniem powyżej 5 V należy potwierdzić napięcie wyjściowe ładowarki, w przeciwnym razie może to spowodować spalenie sprzętu audio. Żywotność baterii zależy od głośności i otoczenia.

#### Włączanie/wyłączanie zasilania/tryb podświetlenia:

- 1- Uruchamianie: Naciśnij przycisk  przez 3 sekundy, aby włączyć urządzenie.
- 2- Wyłączanie: Naciśnij i przytrzymaj przez 3 sekundy przycisk , aby wyłączyć urządzenie.
- 3- Tryb oświetlenia: Krótkie naciśnięcie przycisku  powoduje przejście do trybu oświetlenia.







#### Regulacja głośności:

Naciśnij i przytrzymaj przycisk , aby zmniejszyć głośność oraz naciśnij i przytrzymaj przycisk , aby zwiększyć głośność.



#### Połączenie Bluetooth:

- Przełącz dźwięk do trybu Bluetooth, naciskając krótko przycisk "M".
- Włącz urządzenie Bluetooth (telefon komórkowy / tablet itp.) i wyszukaj nazwę parowania urządzenia "SS-8680" lub Dotknij tej nazwy, aby połączyć urządzenie z listwą Soundbar.
- Naciśnij i przytrzymaj przycisk , aby połączyć/rozłączyć Bluetooth.

#### Połączenie Bluetooth:

- Aby odebrać połączenie za pośrednictwem soundbara, naciśnij przycisk .
- Podczas połączenia głośność można regulować za pomocą przycisków  i .
- Naciśnij ponownie przycisk , aby zakończyć połączenie.
- Naciśnij dwukrotnie przycisk , aby powrócić do ostatniego połączenia.
- Naciśnij i przytrzymaj przycisk , aby odrzucić połączenie.

#### Odtwarzanie muzyki:

1. Naciśnij przycisk , aby wstrzymać/odtworzyć odtwarzanie podczas odtwarzania muzyki.
2. Krótkie naciśnięcie przycisku  powoduje przejście do poprzedniego utworu, a krótkie naciśnięcie przycisku  powoduje przejście do następnego utworu.
3. Naciśnij i przytrzymaj przycisk "M", aby powtórzyć odtwarzanie pojedynczego utworu / wszystkich utworów.

#### Odtwarzanie muzyki przez USB:

W normalnym trybie użytkowania włóż pamięć USB do gniazda USB. Soundbar automatycznie przełączy się w tryb USB i rozpocznie się odtwarzanie utworów z pamięci USB. Jeśli odtwarzanie nie rozpocznie się automatycznie, należy sprawdzić, czy format pliku USB to MP3 i FAT32. System nie obsługuje formatu innego niż FAT32.

#### Odtwarzanie muzyki z karty TF:

Włóż kartę TF do odpowiedniego gniazda i przełącz na tryb karty TF, aby cieszyć się wybraną muzyką. Urządzenie obsługuje karty TF o pojemności do 32 GB z systemem przechowywania plików FAT32.

### Wejście AUX:

Po włożeniu kabla AUX do odpowiedniego gniazda system automatycznie przełączy się bezpośrednio w tryb linii AUX. Nie trzeba naciskać przycisku "M", aby przejść do trybu AUX.

### Tryb FM:

1. Krótko naciśnij przycisk "M", aby przełączyć na tryb FM.
2. Naciśnij przycisk ►||, aby automatycznie wyszukać sygnały radiowe. Po zakończeniu procesu wyszukiwania nastąpi automatyczne przejście do 1st znalezionej stacji radiowej.
3. Po zakończeniu wyszukiwania naciśnij krótko przyciski ►► i ◀◀, aby przełączać się między następnym i poprzednim kanałem zgodnie z wyborem.
4. Aby uzyskać lepszy sygnał, podłącz antenę do gniazda USB listwy Soundbar.

**UWAGA: Podczas korzystania z trybu FM należy wybrać otwarte środowisko, takie jak na zewnątrz, okno, balkon itp. oraz unikać zakłóceń i efektu ekranowania z otoczenia.**

### Funkcja TWS:

- Włącz dwa głośniki tego samego modelu.
- Następnie przejdź do trybu Bluetooth.
- Naciśnij i przytrzymaj przez 3 sekundy przycisk "M" na lewym urządzeniu i poczekaj, aż oba głośniki zostaną pomyślnie sparowane.
- Następnie włącz Bluetooth w telefonie / tablecie, wyszukaj **SOGO SS-8680** lub na liście dostępnych urządzeń w pobliżu i dotknij tej nazwy Bluetooth, aby pomyślnie się połączyć.

Podczas użytkowania należy zwrócić uwagę na następujące elementy:

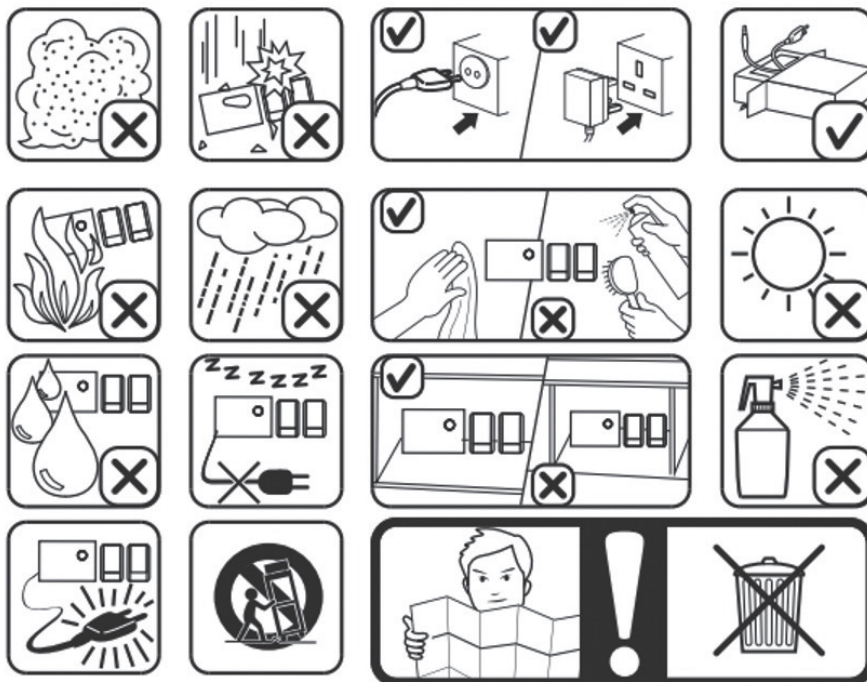

## 6. UTYLIZACJA TOWARÓW ELEKTRONICZNYCH

### UTYLIZACJA URZĄDZEŃ ZASILANYCH BATERYJNIE

Nie należy wyrzucać urządzeń zasilanych bateryjnie jako zwykłych śmieci, zawsze należy je poddawać recyklingowi w odpowiedni sposób i zgodnie z lokalnymi przepisami miejskimi. Można je poddać recyklingowi, zabierając je do autoryzowanych przez rząd centrów utylizacji lub specjalistycznych pojemników, które można znaleźć w pobliskich dużych supermarketach, sklepach z elektroniką lub produktami gospodarstwa domowego lub centrach handlowych, które mają dostępne tego typu udogodnienia.

**Uwaga:** Jeśli pilot zdalnego sterowania nie działa, może to oznaczać, że baterie pilota są rozładowane / całkowicie zużyte.

## 1. NOTIFICARE IMPORTANTĂ

- **Citiți întotdeauna cu atenție manualul de instrucțiuni înainte de utilizare.**
- **Acest manual poate fi descărcat de pe pagina noastră web [www.sogo.es](http://www.sogo.es)**
- **Păstrați aceste instrucțiuni pentru consultare ulterioară.**

## 2. INSTRUCȚIUNI DE SIGURANȚĂ PENTRU UTILIZATOR

### I. Restricții

- Nu scufundați niciodată dispozitivul sau cablul de încărcare în apă sau în orice alt lichid. În cazul în care difuzorul cade în apă, duceți-l la
- un agent de service autorizat pentru reparații înainte de reutilizare.
- Nu așezați sau nu utilizați dispozitivul pe sau în apropierea suprafețelor fierbinți (de exemplu, plăci de aragaz) sau a flăcărilor deschise.
- În cazul unor probleme hardware, nu încercați să reparați singur produsul. Reparațiile trebuie să fie efectuate numai de către personal calificat
- tehnicieni.
- Nu utilizați niciodată accesorii care nu sunt recomandate de producător.
- Utilizarea accesoriilor care nu sunt recomandate sau vândute de producătorul aparatului poate duce la incendiu, șoc electric sau ireparabil
- deteriorarea produsului.
- Nu utilizați dispozitivul în alte scopuri decât cele descrise în acest manual.
- Nu lăsați dispozitivul la încărcat mai mult decât este recomandat de producător, deoarece acest lucru poate deteriora bateria sau dispozitivul
- în sine.
- Nu utilizați dispozitivul în timp ce este încărcat, în caz contrar poate deteriora dispozitivul.
- Nu lăsați să cadă, nu dezamblați, nu deformați, nu modificați și nu introduceți niciun obiect în acest produs, deoarece se pot produce daune de funcționare.
- Nu încercați să reparați, să modificați sau să dezamblați singur produsul. Acest produs nu conține niciun element care să poată fi reparat de utilizator
- componente și poate anula garanția.

- Nu curățați produsul cu alcool, detergenți pe bază de amoniac și detergenți abrazivi.
- Nu puneți acest produs în contact cu obiecte ascuțite, deoarece acest lucru poate cauza zgârieturi și deteriorarea funcționării.
- Nu încercați să înlocuiți bateria produsului, aceasta este încorporată și nu poate fi schimbată de utilizator.
- Nu utilizați produsul în timp ce conduceți o mașină, pentru a nu interfera cu conducerea în siguranță.
- În locurile medicale, respectați reglementările sau reglementările relevante. În zona din apropierea echipamentului medical, vă rugăm să închideți produsul.
- Opriti produsele la imbarcare pentru a nu interfera cu semnalele de control ale aeronavei.
- În apropierea utilizării dispozitivelor electronice de înaltă precizie, opriti produsul sau acesta poate cauza defectarea dispozitivelor electronice.
- Nu demontați produsele și accesoriile fără autorizație, ci numai de către autoritățile autorizate.
- Țineți produsul departe de dispozitivul magnetic, ale cărui radiații șterg informațiile stocate pe dispozitivul magnetic.
- Nu utilizați produsele la temperaturi ridicate, acolo unde există gaze inflamabile, de exemplu, lângă benzinării.
- Vă rugăm să atașați produsul în afara copilului și să nu permiteți copilului să utilizeze produsul nesupravegheat.
- Copiii trebuie supravegheați pentru a se asigura că nu se joacă cu aparatul.
- Curățarea și întreținerea de către utilizator nu trebuie să fie efectuate de copii.
- Atunci când utilizați acest produs, vă rugăm să respectați legile și reglementările relevante și să respectați confidențialitatea și drepturile legale ale altor persoane.
- Respectați instrucțiunile din acest manual atunci când utilizați linia de încărcare USB, altfel produsul dvs. poate fi deteriorat.
- Nu utilizați acest produs în medii umede, cum ar fi baia.

## II. Precauții în timpul utilizării acestui dispozitiv

- Păstrați dispozitivul departe de lumina directă a soarelui, foc sau alte echipamente de înaltă tensiune.
- **AVERTISMENT:** dispozitivul se poate încălzi în timpul încărcării. Asigurați-vă întotdeauna că difuzorul este oprit atunci când conectați și deconectați dispozitiv. Dacă dispozitivul nu este oprit, puteți deteriora difuzorul sau vă puteți

- răni.
- Respectați toate semnele și afișajele care solicită ca un dispozitiv electric sau un produs radio RF să fie oprit în zonele desemnate.
  - Aruncați produsul și bateria produsului în conformitate cu legile și reglementările locale.
  - În caz de funcționare defectuoasă a difuzorului sau dacă acesta a fost deteriorat în orice mod, returnați-l la cel mai apropiat service autorizat pentru examinare, reparare sau reglare.

### 3. SPECIFICAȚII TEHNICE

Nume Bluetooth:	SS-8680
Putere de ieșire (RMS):	20W MAX.
Capacitatea bateriei:	3.7V , 3600mAh.
Raza de acțiune Bluetooth:	10 metri (în spațiu deschis).
Sensibilitatea sunetului:	≥ 85dB
Versiunea Bluetooth:	5.0
Capacitate slot card USB / TF:	32GB.
Tip baterie:	Baterie reîncărcabilă încorporată.
Capacitate de alimentare:	5V, 1A
Timp de lucru:	5 ore MAX.
Timp de încărcare:	3 ore.
Sloturi furnizate:	USB , AUX, card TF
Conexiune:	Bluetooth, Auxiliar

### 4. INFORMAȚII DESPRE PRODUS ȘI ACCESORII:

Cutia acestui produs conține,

- 1- Soundbar,
- 2- Conector de încărcare USB,
- 3- Cablu de conectare AUX,
- 4- Manual de utilizare.

### 5. PREZENTARE GENERALĂ A PRODUSULUI:

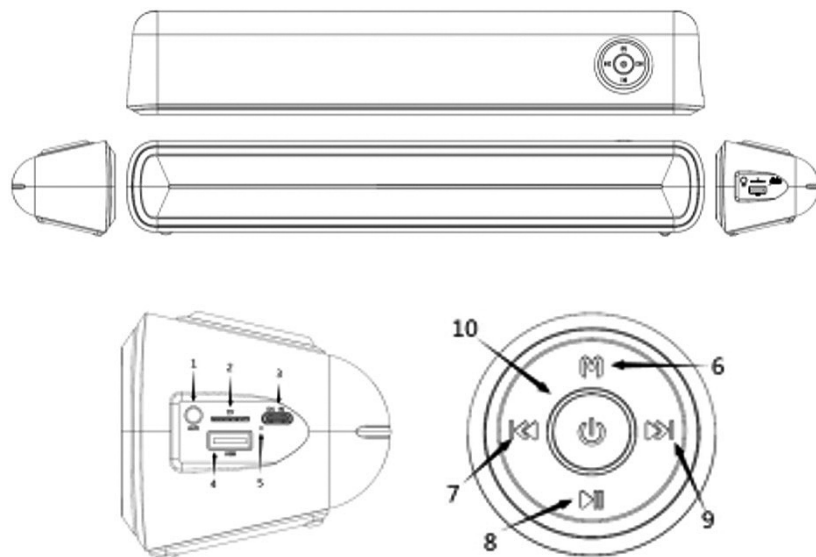

- 1- Slot de conectare AUX.
- 2- Interfața cardului TF.
- 3- Interfață de încărcare.
- 4- Interfață slot USB.
- 5- Indicator de încărcare.
- 6- Tasta Mod.
- 7- Butonul anterior.
- 8- Butonul Redare / Pauză.
- 9- Butonul următor.
- 10- Butonul de alimentare.



### Cum să utilizați dispozitivul:

#### Încărcare:



1. Încărcați dispozitivul prin cablu USB, conectându-l cu un adaptor de încărcare de 5V, 1A.
2. În timpul procesului de utilizare, vă rugăm să încărcați la timp atunci când există un semnal sonor de putere scăzută. Dacă nu încărcați la timp, sunetul se va opri automat atunci când puterea este prea scăzută.
3. Dacă nu utilizați difuzorul pentru o perioadă lungă de timp, asigurați-vă că încărcați cel puțin de două ori pe lună pentru a proteja bateria și pentru a prelungi durata de viață a bateriei.

**NOTĂ:** Vă rugăm să confirmați tensiunea de leșire a încărcătorului înainte de a încărca peste 5V, altfel va arde echipamentul audio. Durata de viață a bateriei variază în funcție de volum și de mediu.

#### Pornit/Oprit / Mod de iluminare:

- 1- Pornire: Apăsați tasta  timp de 3 secunde pentru a porni dispozitivul.
- 2- Oprire: Apăsați tasta  timp de 3 secunde pentru a opri dispozitivul.
- 3- Modul de iluminare: Apăsați scurt tasta  pentru a comuta în modul de iluminare.







#### Reglarea volumului:

Țineți apăsată tasta  pentru a reduce volumul și țineți apăsată tasta  pentru a crește volumul.



#### Conexiune Bluetooth:

- Comutați sistemul audio în modul Bluetooth prin apăsarea scurtă a butonului "M".
- Porniți dispozitivul Bluetooth (telefon mobil / tabletă, etc.) și căutați numele de împerechere a dispozitivului "SS-8680". Atingeți acest nume pentru a conecta dispozitivul cu dispozitivul Soundbar.
- Apăsați lung tasta  pentru a conecta / deconecta Bluetooth.

#### Apel Bluetooth:

- Pentru a răspunde la un apel prin dispozitivul sound bar, apăsați butonul  pentru a răspunde la apel.
- În timpul apelului, volumul poate fi reglat cu ajutorul tastelor  și .
- Apăsați din nou tasta  pentru a încheia apelul.
- Apăsați de două ori tasta  pentru a apela înapoi la ultimul apel.
- Apăsați lung tasta  pentru a respinge apelul.

#### Redarea muzicii:

1. Apăsați  pentru a întrerupe / reda în timpul redării muzicii.
2. Apăsați scurt butonul  pentru a trece la melodia anterioară și apăsați scurt butonul  pentru a trece la melodia următoare.
3. Apăsați lung tasta "M" pentru a repeta redarea unei singure melodii / a tuturor melodiilor.

#### Redare muzică USB:

În modul de utilizare normală, introduceți pen drive-ul USB în slotul USB. Bara de sunet va comuta automat în modul USB și melodiile de pe unitatea USB vor începe să fie redade. Dacă nu este redat automat, vă rugăm să verificați dacă formatul fișierului USB este MP3 și FAT32. Sistemul nu acceptă alt format decât FAT32.

#### Redare muzică pe cardul TF:

Introduceți cardul TF în locașul respectiv și treceți la modul card TF pentru a vă bucura de muzica aleasă de dvs. Acest dispozitiv acceptă un card TF de memorie de până la 32 GB cu sistem FAT32 de stocare a fișierelor.

### Intrare AUX:

Când introduceți cablul AUX în locașul respectiv, sistemul va comuta automat direct la modul de linie AUX. Nu este necesar să apăsați butonul "M" pentru a comuta la modul AUX.

### Modul FM:

1. Apăsați scurt butonul "M" pentru a comuta la modul FM.
  2. Apăsați butonul ►► pentru căutarea automată a semnalelor radio. După finalizarea procesului de căutare, acesta va merge automat la 1st postul de radio găsit.
  3. După finalizarea căutării, apăsați scurt butoanele ►► și ◀◀ pentru a comuta între canalele următoare și anterioare, în funcție de alegerea dvs.
  4. Pentru a obține semnale mai bune, conectați o antenă prin slotul USB al Soundbar.
- NOTĂ: Vă rugăm să mergeți în mediul deschis, cum ar fi în aer liber, fereastră, balcon etc. atunci când utilizați modul FM și evitați interferențele și efectul de ecranare din mediul înconjurător.**

### Funcția TWS:

- Porniți două difuzoare de același model.
- Apoi intrați în modul Bluetooth.
- Apăsați lung tasta "M" de pe dispozitivul din stânga timp de 3 secunde, așteptați ca cele două difuzoare să se împerecheze cu succes.
- Apoi activați Bluetooth-ul telefonului / tabletei, căutați **SS-8680** în lista de dispozitive disponibile din apropiere și atingeți acest nume Bluetooth pentru a vă conecta cu succes.

În timpul utilizării, vă rugăm să acordați atenție următoarelor elemente:

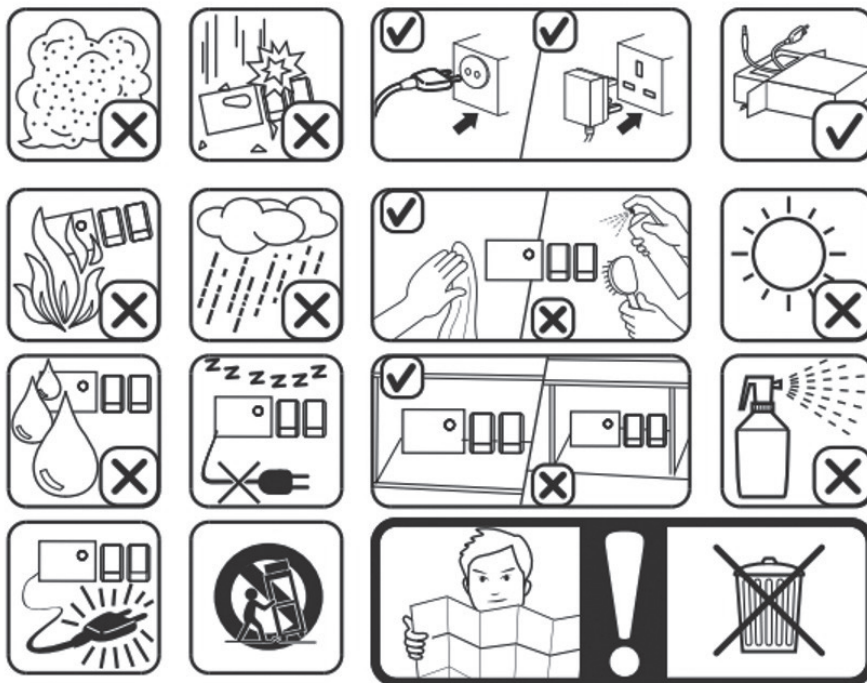

## 6. ELIMINAREA BUNURILOR ELECTRONICE

### ELIMINAREA UNITĂȚILOR CARE FUNCȚIONEAZĂ CU BATERII

Nu aruncați bateriile ca pe un gunoi normal, acestea trebuie întotdeauna reciclate în mod corespunzător și în conformitate cu legislația municipală locală. Le puteți recicla ducându-le la centrele de eliminare autorizate de guvern sau la containerele specializate pe care le puteți găsi în orice supermarketuri mari din apropiere, magazine de electronice sau produse electrocasnice sau centre comerciale care au aceste tipuri de facilități disponibile.

**Notă:** Dacă telecomanda nu funcționează, poate fi din cauză că bateriile telecomenzii sunt descărcate/utilizate complet.

## 1. ВАЖЛИВЕ ПОВІДОМЛЕННЯ

- Завжди уважно читайте інструкцію перед використанням.
- Цей посібник можна завантажити з нашої веб-сторінки [www.sogo.es](http://www.sogo.es)
- Збережіть ці інструкції для подальшого використання.

## 2. ІНСТРУКЦІЇ З ТЕХНІКИ БЕЗПЕКИ ДЛЯ КОРИСТУВАЧА

### I. Обмеження

- Ніколи не занурюйте пристрій або зарядний кабель у воду або будь-яку іншу рідину. У разі падіння колонки у воду віднесіть її до
- до уповноваженого сервісного агента для ремонту перед повторним використанням.
- Не розміщуйте та не використовуйте пристрій на гарячих поверхнях (наприклад, плитах) або поблизу них, а також поблизу відкритого вогню.
- У разі виникнення апаратних проблем не намагайтеся ремонтувати виріб самостійно. Ремонт повинен виконуватися тільки кваліфікованими
- технічним персоналом.
- Ніколи не використовуйте аксесуари, не рекомендовані виробником.
- Використання аксесуарів, не рекомендованих або не проданих виробником приладу, може призвести до пожежі, ураження електричним струмом або непоправних
- пошкодження виробу.
- Не використовуйте пристрій з іншою метою, ніж описано в цьому посібнику.
- Не залишайте пристрій заряджатися довше, ніж рекомендовано виробником, оскільки це може призвести до пошкодження акумулятора або пристрою
- сама по собі.
- Не використовуйте пристрій під час заряджання, інакше це може призвести до пошкодження пристрою.
- Не кидайте, не розбирайте, не деформуйте, не модифікуйте і не вставляйте будь-які предмети в цей виріб, оскільки це може призвести до пошкодження пристрою.
- Не намагайтеся самостійно ремонтувати, модифікувати або розбирати виріб. Цей виріб не містить жодних деталей, що обслуговуються користувачем
- і може призвести до анулювання гарантії.

- Не чистіть виріб спиртом, миючими засобами на основі аміаку та абразивними миючими засобами.
- Не допускайте контакту цього виробу з гострими предметами, оскільки це може призвести до подряпин і пошкодження пристрою.
- Не намагайтеся замінити акумулятор пристрою, він вбудований і не підлягає заміні користувачем.
- Не використовуйте продукт під час керування автомобілем, щоб не перешкоджати безпечному водінню.
- У медичних установах дотримуйтесь відповідних норм і правил. У зоні біля медичного обладнання, будь ласка, перекрийте продукт.
- Вимикайте пристрої під час посадки, щоб не створювати перешкод для сигналів управління літаком.
- Перед використанням високоточної електроніки вимикайте виріб, інакше це може призвести до виходу електроніки з ладу.
- Не знімайте вироби та аксесуари без дозволу, а лише уповноваженими на це органами.
- Тримайте виріб подалі від магнітних пристроїв, випромінювання яких стирає інформацію, що зберігається на магнітному пристрої.
- Не використовуйте вироби при високих температурах, у місцях, де є легкозаймистий газ, наприклад, поблизу заправних станцій.
- Будь ласка, прикріпіть виріб поза межами досяжності дитини і не дозволяйте дитині користуватися виробом без нагляду.
- Діти повинні бути під наглядом, щоб не гратися з приладом.
- Очищення та обслуговування користувача не повинно проводитися дітьми.
- Використовуючи цей продукт, будь ласка, дотримуйтесь відповідних законів і правил, а також поважайте конфіденційність і законні права інших людей.
- Під час використання зарядної лінії USB дотримуйтесь інструкцій, наведених у цьому посібнику, інакше це може призвести до пошкодження виробу.
- Не використовуйте цей виріб у вологих приміщеннях, наприклад, у ванній кімнаті.

## II. Запобіжні заходи під час використання цього пристрою

- Тримайте пристрій подалі від прямих сонячних променів, вогню та іншого високовольтного обладнання.
- **ПОПЕРЕДЖЕННЯ:** під час заряджання пристрій може

нагріватися. Завжди переконайтеся, що динамік вимкнено, коли ви підключаєте та відключаєте пристрій від мережі пристрій. Якщо пристрій не вимкнути, ви можете пошкодити динамік або травмуватися.

- Дотримуйтесь усіх знаків і вказівок, які вимагають вимкнення електричного пристрою або радіопристрою в спеціально відведених місцях.
- Утилізуйте виріб і акумулятор відповідно до місцевих законів і правил.
- У разі несправності динаміка або якщо він був пошкоджений будь-яким чином, поверніть його до найближчого авторизованого сервісного центру для обстеження, ремонт або налаштування.

### 3. ТЕХНІЧНІ ХАРАКТЕРИСТИКИ

Ім'я Bluetooth:	SS-8680
Вихідна потужність (RMS):	20 BT МАКС.
Ємність акумулятора:	3.7V, 36mAh.
Радіус дії Bluetooth:	10 метрів (на відкритій місцевості).
Чутливість до звуку:	≥ 85 дБ
Версія Bluetooth:	5.
Ємність слота для карт пам'яті USB / TF:	32 ГБ.
Тип батареї:	Вбудована акумуляторна батарея.
Потужність блоку живлення:	5В, 1А
Робочий час:	Макимум 5 годин.
Час зарядки:	3 години.
Слоти надаються:	USB, AUX, карта TF
Зв'язок:	Bluetooth, Auxiliar

### 4. ІНФОРМАЦІЯ ПРО ПРОДУКТ ТА АКСЕСУАРИ:

Коробка з цим продуктом містить,

- 1- Саундбар,
- 2- Роз'єм для зарядки USB,
- 3- З'єднувальний кабель AUX,
- 4- Посібник користувача.

### 5. ОГЛЯД ПРОДУКТУ:

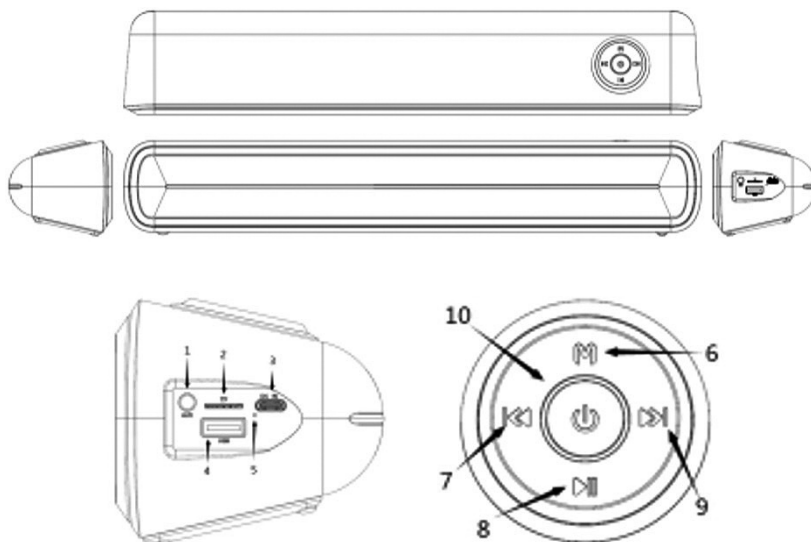

- 1- Роз'єм для підключення AUX.
- 2- Інтерфейс карти TF.
- 3- Інтерфейс зарядки.
- 4- Інтерфейс USB-роз'єму.
- 5- Індикатор зарядки.
- 6- Клавіша режиму.
- 7- Попередня кнопка.
- 8- Кнопка відтворення / паузи.
- 9- Наступна кнопка.
- 10- Кнопка живлення.



### Як користуватися пристроєм:

#### Заряджаю:

1. заряджайте пристрій за допомогою USB-кабелю, підключеного до зарядного адаптера на 5 В, 1 А.
2. Під час використання, будь ласка, вчасно заряджайте пристрій, коли з'являється звуковий сигнал про низький рівень заряду. Якщо не зарядити вчасно, звук автоматично вимкнеться, коли заряд буде занадто низьким.
3. якщо ви не використовуєте колонку протягом тривалого часу, обов'язково заряджайте її принаймні двічі на місяць, щоб захистити акумулятор і продовжити термін служби батареї.

**ПРИМІТКА:** Будь ласка, перевірте вихідну напругу зарядного пристрою, перш ніж заряджати понад 5 В, інакше це може спалити аудіоапаратуру. Час роботи акумулятора залежить від гучності та навколишнього середовища.

#### Режим увімкнення / вимкнення живлення / освітлення:

- 1- Запуск: Натисніть і утримуйте клавішу  протягом 3 секунд, щоб увімкнути пристрій.
- 2- Вимкнення: Натисніть і утримуйте клавішу  протягом 3 секунд, щоб вимкнути пристрій.
- 3 - Режим освітлення: Коротке натискання клавіші  для переходу в режим освітлення.







#### Регулювання гучності:

Натисніть і утримуйте клавішу , щоб зменшити гучність, і натисніть і утримуйте клавішу , щоб збільшити гучність.



#### Блютуз:

- Переключіть аудіо в режим Bluetooth коротким натисканням кнопки "M".
- Увімкніть пристрій Bluetooth (мобільний телефон/планшет тощо) і знайдіть ім'я пристрою для сполучення "SS-8680". Торкніться цього імені, щоб з'єднати пристрій з саундбаром.
- Тривале натискання клавіші  для підключення/відключення Bluetooth.

#### Дзвінок по Bluetooth:

- Щоб відповісти на дзвінок через саундбар, натисніть кнопку .
- Під час розмови гучність можна регулювати за допомогою клавіш  та .
- Натисніть клавішу  ще раз, щоб завершити дзвінок.
- Двічі натисніть клавішу , щоб повернутися до останнього дзвінка.
- Тривале натискання клавіші  для відхилення виклику.

#### Відтворення музики:

1. Натисніть , щоб поставити на паузу/відтворити під час відтворення музики.
2. Коротко натисніть кнопку , щоб перейти до попередньої пісні, і коротко натисніть кнопку , щоб перейти до наступної пісні.
3. Натисніть і утримуйте клавішу "M", щоб повторити відтворення однієї/всіх пісень.

#### Відтворення музики через USB:

У звичайному режимі використання вставте USB-накопичувач у гніздо USB. Саундбар автоматично переключиться в режим USB, і почнеться відтворення пісень з USB-накопичувача. Якщо відтворення не розпочалося автоматично, перевірте, будь ласка, чи має USB-накопичувач формат MP3 і FAT32. Система не підтримує інші формати, окрім FAT32.



#### Відтворення музики з карти TF:

Вставте TF-карту у відповідний слот і переключіться в режим TF-карти, щоб насолоджуватися музикою за власним вибором. Цей пристрій підтримує TF-карти пам'яті об'ємом до 32 ГБ з системою зберігання файлів FAT32.

#### AUX In:

Коли ви вставите кабель AUX у відповідний роз'єм, система автоматично переключиться безпосередньо в режим лінійного AUX. Не потрібно натискати кнопку "M", щоб переключитися в режим AUX.

#### FM-режим:

1. Коротко натисніть кнопку "M" для переходу в режим FM.
2. Натисніть кнопку  для автоматичного пошуку радіосигналів. Після завершення процесу пошуку буде автоматично здійснено перехід до 1 знайденої радіостанції.
3. Після завершення пошуку коротко натисніть кнопки  та  для перемикання між наступним та попереднім каналами відповідно до вашого вибору.
4. Щоб отримати кращий сигнал, підключіть антену через USB-роз'єм саундбара.

**ПРИМІТКА:** Будь ласка, під час використання FM-режиму виходьте у відкрите середовище, наприклад, на вулицю, вікно, балкон тощо, і уникайте перешкод та екранування від навколишнього середовища.

#### Функція TWS:

- Увімкніть дві колонки однієї моделі.
- Потім увійдіть в режим Bluetooth.
- Натисніть і утримуйте клавішу "M" на лівому пристрої протягом 3 секунд, зачекайте, поки обидві колонки успішно з'єднаються в пару.
- Потім увімкніть Bluetooth на телефоні/планшеті, знайдіть **SS-8680** у списку доступних пристроїв поблизу і торкніться цього імені Bluetooth для успішного з'єднання.

Під час використання, будь ласка, зверніть увагу на наступні пункти:

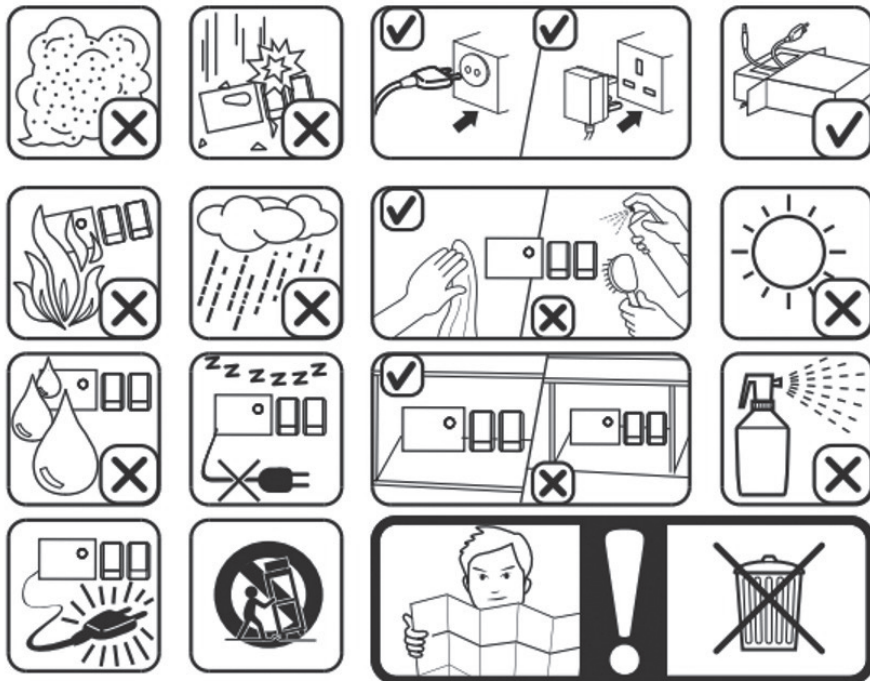

## 6. УТИЛІЗАЦІЯ ЕЛЕКТРОННИХ ТОВАРІВ

### **УТИЛІЗАЦІЯ ПРИСТРОЇВ, ЩО ПРАЦЮЮТЬ ВІД БАТАРЕЙОК**

Не викидайте пристрої, що працюють від батарейок, як звичайне сміття, їх завжди слід переробляти належним чином відповідно до місцевого муніципального законодавства. Ви можете переробити їх, віднісши до уповноважених урядом центрів утилізації або спеціалізованих контейнерів, які ви можете знайти у найближчих великих супермаркетах, магазинах електроніки та електро побутових товарів або торгових центрах, де є такі можливості.

**Примітка:** Якщо пульт дистанційного керування не працює, це може бути пов'язано з тим, що батареї пульта розрядилися/використані повністю.

## 1. AVÍS IMPORTANT

- **Llegeixi sempre atentament el llibre d'instruccions abans d'utilitzar-lo.**
- **Aquest manual pot descarregar-se de la nostra pàgina web [www.sogo.es](http://www.sogo.es).**
- **Conservi aquestes instruccions per a futures consultes.**

## 2. INSTRUCCIONS DE SEGURETAT PER A L'USUARI

### I. Restriccions

- No submergeixis mai el dispositiu ni el cable de càrrega en aigua ni en cap altre líquid. En cas que l'altaveu caigui a l'aigua porta'l a un agent de servei autoritzat per a la seva reparació abans de tornar a utilitzar-ho.
- No col·loqui ni utilitzi l'aparell sobre o prop de superfícies calentes (per exemple, plaques d'estufa) o flames obertes.
- En cas de problemes de maquinari, no intenti reparar el producte vostè mateix. Les reparacions només han de ser realitzades per personal qualificat tècnics.
- No utilitzi mai accessoris no recomanats pel fabricant.
- L'ús d'accessoris no recomanats o venuts pel fabricant de l'aparell pot provocar incendis, descàrregues elèctriques o danys irreparables danys al producte.
- No utilitzi l'aparell per a fins distints dels descrits en aquest manual.
- No deixi el dispositiu carregant més temps del recomanat pel fabricant, ja que podria danyar la bateria o el dispositiu.
- No utilitzi el dispositiu mentre està en càrrega, en cas contrari també pot danyar el dispositiu.
- No deixi caure, desmunt, deformi, modifiqui ni introdueixi cap objecte en aquest producte, ja que podrien produir-se danys de funcionament.
- No intenti reparar, modificar o desmuntar el producte vostè mateix. Aquest producte no conté cap component que l'usuari pugui reparar components i pot anul·lar la garantia.
- No netegi el producte amb alcohol, netejadors a base d'amoniac ni netejadors abrasius.
- No col·loqui aquest producte en contacte amb objectes esmolats, ja que podrien produir-se esgarrapades i danys de funcionament.
- No intenti substituir la bateria del producte, ja que està incorporada i no pot ser canviada per l'usuari.
- No utilitzi el producte mentre condueix un cotxe, per a no interferir en la seguretat de la conducció.

- En llocs mèdics, compleixi les normes o reglaments pertinents. Apagui el producte en la zona pròxima a l'equip mèdic.
- Apagui els productes en embarcar per a no interferir amb els senyals de control de l'aeronau.
- Apagui el producte, Prop d'utilitzar components electrònics d'alta precisió, o pot provocar fallades en els components electrònics.
- No desmunti els productes i accessoris sense autorització, les reparació han de fer només per les autoritats autoritzades.
- Mantingui el producte allunyat del dispositiu magnètic, les radiacions del qual esborren la informació emmagatzemada en el dispositiu magnètic.
- No utilitzi els productes a altes temperatures, on hi hagi gas inflamable, per exemple, prop de gasolineres.
- Col·loqui el producte fora del nen i no permeti que l'utilitzi sense supervisió.
- Els nens han de ser vigilats per a evitar que juguin amb l'aparell.
- La neteja i el manteniment de l'usuari no han de ser realitzats per nens.
- Quan utilitzi aquest producte, compleixi les lleis i normatives pertinents, i respecti la privacitat i els drets legals de tercers.
- Segueixi les instruccions d'aquest manual quan utilitzi la línia de càrrega USB o podria danyar el seu producte.
- No utilitzi aquest producte en ambients humits com el bany.

## II. Precaucions durant l'ús d'aquest aparell

- Mantingui l'aparell allunyat de la llum solar directa, del foc o d'altres equips d'alta tensió.
- **ADVERTIMENT:** l'aparell pot escalfar-se durant la càrrega. Asseguri's sempre que l'altaveu estigui apagat quan endoll i desendolli el dispositiu. Si el dispositiu no està apagat, pot danyar l'altaveu o fer-se mal.
- Respecti tots els senyals i cartells que obliguin a apagar un dispositiu elèctric o un producte de radiofreqüència en les zones designades.
- Rebutgi el producte i la bateria del producte d'acord amb les lleis i normatives locals.
- En cas de mal funcionament de l'altaveu, o si s'ha danyat d'alguna forma, retorni'l al servei tècnic autoritzat més pròxim perquè exameni, o per a qual que reparació o ajust.

### 3. ESPECIFICACIONS TÈCNiques

Nom Bluetooth:	SS-8680
Potència de sortida (RMS):	20W MAX.
Capacitat de la bateria:	3,7 V , 3600 mAh.
Abast Bluetooth:	10 mtrs(En espai obert).
Sensibilitat acústica:	≥ 85dB
Versió de Bluetooth:	5.0
Capacitat de la ranura per a targetes USB / TF:	32 GB.
Tipus de bateria:	Bateria recarregable integrada.
Capacitat de la font d'alimentació:	5V, 1A
Temps de treball:	5 hores MAX.
Temps de càrrega:	3 hores.
Disposa de ranures:	USB , AUX, targeta TF Bluetooth,
Connexió:	Auxiliar

### 4. INFORMACIÓ SOBRE PRODUCTES I ACCESSORIS:

La caixa d'aquest producte conté,

- 1- Barra de so,
- 2- Connector de càrrega USB,
- 3- Cable de connexió AUX,
- 4- Manual de l'usuari.

### 5. VISIÓ GENERAL DEL PRODUCTE:

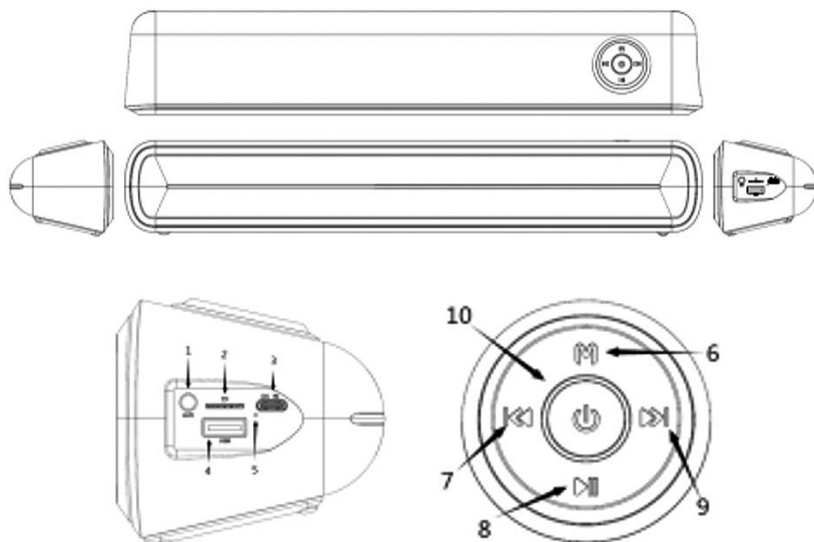

- 1- Ranura de connexió AUX.
- 2- Interfície de targeta TF.
- 3- Interfície de càrrega.
- 4- Interfície de ranura USB.
- 5- Indicador de càrrega.
- 6- Tecla de mode.
- 7- Botó anterior.
- 8- Botó de reproducció / pausa.
- 9- Botó següent.
- 10- Botó d'encesa.

### Com utilitzar el dispositiu:

#### Carregant:



1. Càrrega el dispositiu a través del cable USB connectant-lo amb un adaptador de càrrega de 5V, 1A.
2. Durant el procés d'ús, si us plau carregui a temps quan hi hagi un avís sonor de baixa potència. Si no es carrega a temps, el so s'apagarà automàticament quan l'energia és massa baixa.
3. si no utilitzes l'altaveu durant molt de temps, assegura't de carregar-lo almenys dues vegades al mes per a protegir la bateria i allargar la seva vida útil.

**NOTA:** Si us plau, confirmi el voltatge de sortida del carregador abans de carregar més enllà de 5V, en cas contrari es cremarà l'equip d'àudio. La durada de la bateria varia en funció del volum i l'entorn.

#### Encesa/Apagada / Mode LLUM:

- 1- Encesa: Premi la tecla  durant 3 segons per a encendre l'aparell.
- 2- Apagada: Premi la tecla  durant 3 segons per a apagar l'aparell.
- 3- Mode il·luminació: Prem  breument la tecla per a passar al mode d'il·luminació.







#### Ajust del volum:

Mantingues premuda la tecla  per a baixar el volum i mantingues premuda la tecla  per a pujar-lo.



#### Connexió Bluetooth:

- Canvia l'àudio al mode Bluetooth prement breument el botó "M".
- Encengui el dispositiu Bluetooth (telèfon mòbil / tauleta, etc) i busqui el nom d'aparellament del dispositiu "SS-8680". Toc aquest nom per a connectar el dispositiu amb el dispositiu Soundbar.
- Prem prolongadament la tecla  per a connectar / desconnectar el Bluetooth.

#### Anomenada Bluetooth:

- Per a respondre a una crida a través del dispositiu de la barra de so, premi el botó  per a respondre a la crida.
- Durant la crida, el volum pot ajustar-se mitjançant les tecles  i .
- Premi de nou la tecla  per a finalitzar la crida.
- Premi dues vegades la tecla  per a tornar a l'última crida.
- Premi prolongadament la tecla  per a rebutjar la crida.

#### Reproducció de música:

1. Premi  per a pausar / reproduir durant la reproducció de música.
2. Premi breument el botó  per a passar a la cançó anterior i  per a passar a la següent.
3. Mantingui premuda la tecla "M" per a Repetir la reproducció d'una o totes les cançons.

#### Reproducció de música per USB:

En el mode d'ús normal, insereixi la memòria USB en la ranura USB. La barra de so canviarà automàticament al mode USB i les cançons de la unitat USB començaran a reproduir-se. Si no es reproduïx automàticament, comprovi si el format de l'arxiu USB és MP3 i FAT32. El sistema no admet formats distints de FAT32.

#### Reproducció de música amb targeta TF:

Insereixi la targeta TF en la ranura corresponent i canviï al mode de targeta TF per a gaudir de la música que desitgi. Aquest dispositiu admet targetes TF de fins a 32 GB amb el sistema d'emmagatzematge d'arxius FAT32.

### Entrada AUX:

Quan insereixi el cable AUX en la ranura corresponent, el sistema canviarà automàticament al mode de línia AUX. No és necessari prémer el botó "M" per a canviar al mode AUX.

### Mode FM:

1. Premi breument el botó "M" per a canviar al mode FM.
2. Premi el botó ►► per a realitzar la cerca automàtica de senyals de ràdio. Una vegada finalitzat el procés de cerca, anirà automàticament a la 1st emissora de ràdio trobada.
3. Una vegada finalitzada la cerca, premi breument els botons ►► i ◀◀ per a canviar entre el canal següent i l'anterior segons la seva elecció.
4. Per a obtenir millors senyals, connecti una antena a través de la ranura USB del Soundbar.

**NOTA: Si us plau, vagi a l'entorn obert, com a l'aire lliure, finestra, balcó, etc quan s'utilitza el mode FM, i evitar interferències i efecte d'apantallament de l'entorn envoltat.**

### Funció TWS:

- Encén dos altaveus del mateix model.
- A continuació, accedeix al mode Bluetooth.
- Mantingues premuda la tecla "M" del dispositiu esquerre durant 3 segons i espera al fet que els dos altaveus s'aparellin correctament.
- A continuació, encengui el Bluetooth del telèfon / tauleta, busqui "SS-8680" en la llista de dispositius disponibles pròxims i toc aquest nom Bluetooth per a connectar-se amb èxit.

Durant l'ús, pari esment als següents elements:

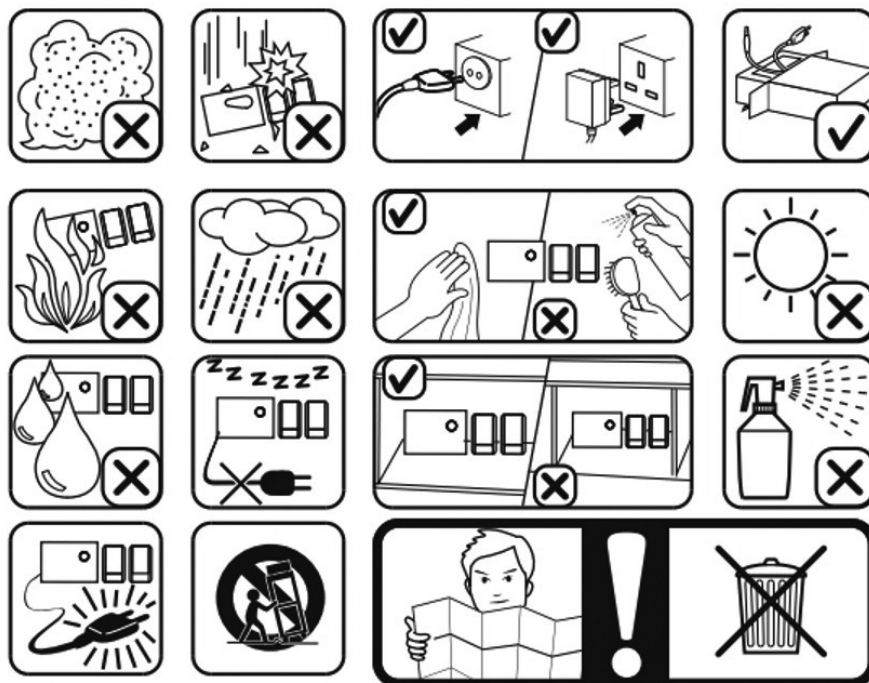

## 9. ELIMINACIÓ DE PRODUCTES ELECTRÒNICS

No tiri les piles com a escombraries normals, sempre han de reciclar-se de manera adequada i d'acord amb les lleis municipals locals. Pot reciclar-les portant-les a centres d'eliminació autoritzats pel govern o a contenidors especialitzats que trobarà en grans supermercats, botigues de productes electrònics o electrodomèstics o centres comercials pròxims que disposin d'aquesta mena d'instal·lacions.

**Nota:** Si el comandament a distància no funciona, pot haver-se d'al fet que les piles del comandament a distància estan descarregades/usades per completo.

### DECLARACIÓN DE CONFORMIDAD

Este dispositivo cumple con la Directiva 2014/53/UE relativa a la salud y la seguridad derivadas del uso del espectro radioeléctrico en los equipos electrónicos de uso doméstico.

Directiva de baja tensión 2014/35/CE.

Directiva de compatibilidad electromagnética 2014/30/UE.

Directiva 2015/863/UE sobre restricciones a la utilización de determinadas sustancias peligrosas en el sector eléctrico.

Directiva 2009/125/CE sobre los requisitos de diseño ecológico aplicables a los productos relacionados con la energía.



### DÉCLARATION DE CONFORMITÉ

Cet appareil est conforme à la directive RED 2014/53/EU relative à la santé et à la sécurité résultant de l'utilisation du spectre radioélectrique dans les équipements électroniques ménagers. Directive basse tension 2014/35/CE.

Directive sur la compatibilité électromagnétique 2014/30/EU.

Directive 2015/863/UE relative à la limitation de l'utilisation de certaines substances dangereuses dans les équipements électriques.

Directive 2009/125/CE relative aux exigences en matière d'éco-conception applicables aux produits liés à l'énergie.



### DECLARATION OF CONFORMITY

This device complies with EU RED Directive 2014/53/EU related to Health and Safety from usage of Radio spectrum in household electronic equipment.

Low Voltage Directive 2014/35/EC.

Electromagnetic Compatibility Directive 2014/30/EU.

Directive 2015/863/EU on the restriction of the use of certain hazardous substances in electrical.

Directive 2009/125/EC on the eco-design requirements applicable to energy-related products.



### DECLARAÇÃO DE CONFORMIDADE

Este dispositivo está em conformidade com a Diretiva RED da UE 2014/53/UE relativa à saúde e segurança da utilização do espectro de rádio em equipamentos electrónicos domésticos.

Diretiva de baixa tensão 2014/35/CE.

Diretiva de Compatibilidade Electromagnética 2014/30/UE.

Diretiva 2015/863/UE relativa à restrição do uso de determinadas substâncias perigosas em equipamentos eléctricos.

Diretiva 2009/125/CE relativa aos requisitos de concepção ecológica aplicáveis aos produtos relacionados com o consumo de energia.



### DICHIARAZIONE DI CONFORMITÀ

Questo dispositivo è conforme alla Direttiva RED 2014/53/UE relativa alla salute e alla sicurezza derivanti dall'uso dello spettro radio nelle apparecchiature elettroniche domestiche.

Direttiva sulla bassa tensione 2014/35/CE.

Direttiva sulla compatibilità elettromagnetica 2014/30/UE.

Direttiva 2015/863/UE sulla restrizione dell'uso di determinate sostanze pericolose nel settore elettrico.

Direttiva 2009/125/CE relativa alle specifiche per la progettazione ecocompatibile dei prodotti connessi all'energia.



### KONFORMITÄTSERKLÄRUNG

Dieses Gerät entspricht der EU RED-Richtlinie 2014/53/EU in Bezug auf Gesundheit und Sicherheit bei der Nutzung von Funkfrequenzen in elektronischen Haushaltsgeräten.

Niederspannungsrichtlinie 2014/35/EU.

Richtlinie 2014/30/EU über die elektromagnetische Verträglichkeit.

Richtlinie 2015/863/EU zur Beschränkung der Verwendung bestimmter gefährlicher Stoffe in Elektrogeräten.

Richtlinie 2009/125/EG über die Festlegung von Ökodesign-Anforderungen an energieverbrauchsrelevante Produkte.





Este símbolo en el producto o en el embalaje indica que este producto no se puede desechar como basura normal o residuos domésticos. Todos los equipos eléctricos, electrónicos y unidades que funcionan con baterías deben reciclarse de manera adecuada y de acuerdo con las leyes municipales locales. Puede reciclarlos llevándolos a un centro de eliminación autorizado por el gobierno o a contenedores especializados que puede encontrar en cualquier gran supermercado cercano, tiendas de productos electrónicos o electrodomésticos o centros comerciales que tengan este tipo de instalaciones disponibles.

**Diseñado por: SOGO** basada en las normas de calidad europeas  
**Importado por:** Sanyan Appliances S.L, NIF: B98753056, C/ Barcas 2, 2, 46002 Valencia, España  
**Producto fabricado en CHINA. Servicio postventa:** [www.sogosat.com](http://www.sogosat.com) [sogosat@sogosat.com](mailto:sogosat@sogosat.com) / 0034 902 222 161



This symbol on the product or on the packaging indicates that this product can't be disposed as normal rubbish or household waste. All the electrical, electronic equipment's and battery-operated units must recycle in proper manner and according to the local municipal laws. You can recycle them by taking them to government authorized disposal centres or specialized bins which you can find in any nearby big super markets, electronics or electro domestics products stores or malls who have these types of facilities available.

**Designed by: SOGO** based on European quality standards  
**Imported by:** Sanyan Appliances S.L, NIF: B98753056, C/ Barcas 2, 2, 46002 Valencia, Spain  
**Product manufactured in CHINA. After-sales service:** [www.sogosat.com](http://www.sogosat.com) [sogosat@sogosat.com](mailto:sogosat@sogosat.com) / 0034 902 222 161



Ce symbole sur le produit ou sur l'emballage indique que ce produit ne peut pas être jeté comme un déchet normal ou un déchet ménager. Tous les équipements électriques, électroniques et les appareils à piles doivent être recyclés de manière appropriée et conformément aux lois municipales locales. Vous pouvez les recycler en les apportant à un centre d'élimination agréé par le gouvernement ou dans des poubelles spécialisées que vous pouvez trouver dans tous les grands supermarchés à proximité, les magasins de produits électroniques ou électroménagers ou les centres commerciaux qui disposent de ces types d'installations.

**Élaboré par: SOGO** basé sur les normes de qualité européennes  
**Importé par:** Sanyan Appliances S.L, NIF : B98753056, C/ Barcas 2, 2, 46002 Valence, Espagne  
**Produit fabriqué en CHINA. Service après-vente:** [www.sogosat.com](http://www.sogosat.com) [sogosat@sogosat.com](mailto:sogosat@sogosat.com) / 0034 902 222 161



Este símbolo no produto ou na embalagem indica que este produto não pode ser descartado como lixo normal ou lixo doméstico. Todos os equipamentos elétricos, eletrônicos e unidades a bateria devem ser reciclados de maneira adequada e de acordo com as leis municipais locais. Você pode reciclá-los levando-os a um centro de descarte autorizado pelo governo ou a lixeiras especializadas que você pode encontrar em grandes supermercados próximos, lojas de produtos eletrônicos ou eletrodomésticos ou shoppings que tenham esse tipo de instalações disponíveis.

**Desenhado por: SOGO** baseado em padrões de qualidade europeus  
**Importado por:** Sanyan Appliances S.L, NIF: B98753056, C/ Barcas 2, 2, 46002 Valência, Espanha  
**Produto fabricado na CHINA. Serviço pós-venda:** [www.sogosat.com](http://www.sogosat.com) [sogosat@sogosat.com](mailto:sogosat@sogosat.com) / 0034 902 222 161



Dieses Symbol auf dem Produkt oder der Verpackung weist darauf hin, dass dieses Produkt nicht als normale Müll oder Hausmüll entsorgt werden darf. Alle elektrischen, elektronischen Geräte und batteriebetriebenen Geräte müssen auf ordnungsgemäße Weise und entsprechend recycelt werden nach den örtlichen Gemeindegsetzen. Sie können sie recyceln, indem Sie sie zu staatlich autorisierten Entsorgungszentren oder Spezialbehältern bringen, die Sie in nahe gelegenen großen Supermärkten, Elektronik- oder Elektrohaushaltswarengeschäften oder Einkaufszentren finden können, die diese Typen führen der verfügbaren Einrichtungen.

**Entworfen von: SOGO** basiert auf europäischen Qualitätsstandards  
**Eingeführt von:** Sanyan Appliances S.L, NIF: B98753056, C/ Barcas 2, 2, 46002 Valencia, Spanien  
**Produkt hergestellt in CHINA. Kundendienst:** [www.sogosat.com](http://www.sogosat.com) [sogosat@sogosat.com](mailto:sogosat@sogosat.com) / 0034 902 222 161



Questo simbolo sul prodotto o sulla confezione indica che questo prodotto non può essere smaltito come normale rifiuto domestico o rifiuto domestico. Tutte le apparecchiature elettriche, elettroniche e le unità alimentate a batteria devono essere riciclate in modo adeguato e secondo le leggi locali comunali. Puoi riciclarli portandoli in un centro di smaltimento autorizzato dal governo o in contenitori specializzati che puoi trovare nei grandi supermercati, nei negozi di prodotti elettronici o elettrodomestici o nei centri commerciali che dispongono di questo tipo di strutture nelle vicinanze.

**Progettato da: SOGO** basato su standard di qualità europei  
**Importato da:** Sanyan Appliances SL, NIF: B98753056, C/ Barcas 2, 2, 46002 Valenza, Spagna  
**Prodotto fabbricato in CHINA. Servizio post-vendita:** [www.sogosat.com](http://www.sogosat.com) [sogosat@sogosat.com](mailto:sogosat@sogosat.com) / 0034 902 222 161



Tento symbol na produktu nebo na obalu znamená, že tento produkt nelze likvidovat jako běžný odpad nebo domovní odpad. Všechna elektrická, elektronická zařízení a baterie musí být recyklovány správným způsobem a v souladu s místními zákony. Můžete je recyklovat tak, že je odnesete do vládních středisek pro likvidaci odpadu nebo do specializovaných popelnic, které můžete najít v jakýchkoli blízkých velkých supermarketech, obchodech s elektronikou nebo domácími elektrospotřebiči nebo nákupních centrech, kde jsou tyto typy zařízení k dispozici.

**Design: SOGO** na základě evropských standardů kvality  
**Dovoz:** Sanyan Appliances S.L, NIF: B98753056, C/ Barcas 2, 2, 46002 Valencia, Španělsko  
**Produkt vyrobený v ČINĚ. Poprodejní servis:** [www.sogosat.com](http://www.sogosat.com) [sogosat@sogosat.com](mailto:sogosat@sogosat.com) / 0034 902 222 161

## PROHLÁŠENÍ O SHODĚ

Toto zařízení je v souladu se směrnicí EU RED 2014/53/EU týkající se zdraví a bezpečnosti při používání rádiového spektra v elektronických zařízeních pro domácnost.  
Směrnice 2014/35/EU o nízkém napětí.  
Směrnice o elektromagnetické kompatibilitě 2014/30/EU.  
Směrnice 2015/863/EU o omezení používání některých nebezpečných látek v elektrotechnice.  
Směrnice 2009/125/ES o požadavcích na ekodesign výrobků spojených se spotřebou energie.



## ERKLÆRING OM OVERENSSTEMMELSE

Denne enhed er i overensstemmelse med EU's RED-direktiv 2014/53/EU om sundhed og sikkerhed i forbindelse med brug af radiospektrum i elektronisk husholdningsudstyr.  
Lavspændingsdirektivet 2014/35/EF.  
Direktiv om elektromagnetisk kompatibilitet 2014/30/EU.  
Direktiv 2015/863/EU om begrænsning af anvendelsen af visse farlige stoffer i elektriske apparater.  
Direktiv 2009/125/EF om krav til miljøvenligt design af energirelaterede produkter.



## IZJAVA O SKLADNOSTI

Ta naprava je skladna z direktivo EU RED 2014/53/EU, ki se nanaša na zdravje in varnost pri uporabi radijskega spektra v gospodinski elektronski opremi.  
Direktiva o nizki napetosti 2014/35/ES.  
Direktiva 2014/30/EU o elektromagnetni združljivosti.  
Direktiva 2015/863/EU o omejevanju uporabe nekaterih nevarnih snovi v električni opremi.  
Direktiva 2009/125/ES o zahtevah za okoljsko primerno zasnovano izdelkov, povezanih z energijo.



## IZJAVA O SUKLADNOSTI

Ovaj uređaj je u skladu s EU RED Direktivom 2014 /53/ EU koji se odnosi na zdravlje i sigurnost iz korištenje radijskog spektra u kućanskoj elektroničkoj oprema.  
Direktiva o niskom naponu 2014/35/EZ.  
Direktiva o elektromagnetskoj kompatibilnosti 2014/30/ EU.  
Direktiva 2015/863/EU o ograničenju uporabe određenih opasnih tvari u električnim.  
Direktiva 2009/125/EZ o zahtjevima ekološkog dizajna koji se primjenjuju na proizvode povezane s energijom.



## DEKLARACJA ZGODNOŚCI

To urządzenie jest zgodne z dyrektywą UE RED 2014/53/UE dotyczącą zdrowia i bezpieczeństwa w związku z wykorzystaniem widma radiowego w sprzęcie elektronicznym gospodarstwa domowego.  
Dyrektywa niskonapięciowa 2014/35/WE.  
Dyrektywa 2014/30/UE w sprawie kompatybilności elektromagnetycznej.  
Dyrektywa 2015/863/UE w sprawie ograniczenia stosowania niektórych niebezpiecznych substancji w sprzęcie elektrycznym.  
Dyrektywa 2009/125/WE w sprawie wymogów dotyczących ekoprojektu dla produktów związanych z energią.



## DECLARATIE DE CONFORMITATE

Acest dispozitiv este în conformitate cu Directiva UE RED 2014/53/UE privind sănătatea și siguranța utilizării spectrului radio în echipamentele electronice de uz casnic.  
Directiva privind joasa tensiune 2014/35/CE.  
Directiva privind compatibilitatea electromagnetică 2014/30/EU.  
Directiva 2015/863/UE privind restricțiile de utilizare a anumitor substanțe periculoase în echipamentele electrice.  
Directiva 2009/125/CE privind cerințele de proiectare ecologică aplicabile produselor cu impact energetic.





Dette symbol på produktet eller på emballagen angiver, at dette produkt ikke må bortskaffes som almindeligt affald eller husholdningsaffald. Alt elektrisk, elektronisk udstyr og batteridrevne enheder skal genbruges på korrekt måde og i overensstemmelse med de lokale kommunale love. Du kan genbruge dem ved at bringe dem til statsautoriserede bortskaffelsescentre eller specialiserede skraldespande, som du kan finde i alle nærliggende store supermarkeder, elektronik- eller elektriske husholdningsprodukter eller indkøbscentre, som har disse typer faciliteter til rådighed.

**Designet af:** SOGO baseret på europæiske kvalitetsstandarder  
**Importeret af:** Sanyan Appliances S.L, NIF : B98753056, C/ Barcas 2, 2, 46002 Valencia, Spanien  
**Produkt fremstillet i KINA. Eftersalgsservice:** [www.sogosat.com](http://www.sogosat.com) [sogosat@sogosat.com](mailto:sogosat@sogosat.com) / 0034 902 222 161



Ta simbol na izdelku ali na embalaži pomeni, da tega izdelka ni mogoče odvreči med običajne smeti ali med gospodinjiske odpadke. Vso električno, elektronsko opremo in enote na baterije je treba reciklirati na ustrezen način in v skladu s lokalnimi občinskimi zakoni. Lahko jih reciklirate tako, da jih odnesete v pooblaščen centre za odlaganje odpadkov ali specializirane zabojnike, ki jih najdete v bližnjih velikih supermarketih, trgovinah z elektronikom ali gospodinjiskimi izdelki ali nakupovalnih središčih, ki imajo na voljo tovrstne objekte.

**Oblikoval:** SOGO na podlagi evropskih standardov kakovosti  
**Uvoznik:** Sanyan Appliances S.L, NIF : B98753056, C/ Barcas 2, 2, 46002 Valencia, Španija  
**Izdelek proizveden na KITAJSKEM. Poprodajne storitve:** [www.sogosat.com](http://www.sogosat.com) [sogosat@sogosat.com](mailto:sogosat@sogosat.com) / 0034 902 222 161



Ovaj simbol na proizvodu ili na ambalaži označava da se ovaj proizvod ne može odlagati kao obično smeće ili kućni otpad. Sva električna, elektronička oprema i jedinice koje rade na baterije moraju se reciklirati na pravilan način in v skladu s lokalnim općinskim zakonima. Možete ih reciklirati tako da ih odnesete u pooblaščen centre za zbrinjavanje ili specializirane kante koje možete pronaći u bilo kojem obližnjem velikom super marketu, trgovini elektroničke ili električnih proizvoda za kućanstvo ili trgovačkim centrima koji imaju takve objekte.

**Dizajnirao:** SOGO na temelju evropskih standarda kvalitete  
**Uvoznik:** Sanyan Appliances S.L, NIF : B98753056, C/ Barcas 2, 2, 46002 Valencia, Španjolska  
**Proizvod proizveden u KINI. Postprodajna služba:** [www.sogosat.com](http://www.sogosat.com) [sogosat@sogosat.com](mailto:sogosat@sogosat.com) / 0034 902 222 161



Ten symbol na produkcie lub opakowaniu oznacza, że tego produktu nie można wyrzucać razem ze zwykłymi śmieciami lub odpadami domowymi. Cały sprzęt elektryczny, elektroniczny i urządzenia zasilane baterijnie należy poddać recyklingowi w odpowiedni sposób i zgodnie z lokalnymi przepisami prawa. Można je poddać recyklingowi, zanosząc je do autoryzowanych przez rząd ośrodków utylizacji lub wyspecjalizowanych pojemników, które można znaleźć w pobliskich dużych supermarketach, sklepach z elektroniką lub artykułami gospodarstwa domowego lub w centrach handlowych, w których dostępne są tego typu obiekty.

**Zaprojektowany przez:** SOGO w oparciu o europejskie standardy jakości  
**Importer:** Sanyan Appliances S.L, NIF : B98753056, C/ Barcas 2, 2, 46002 Valencia, Hiszpania  
**Produkt wyprodukowany w Chinach. Obsługa posprzedażna:** [www.sogosat.com](http://www.sogosat.com) [sogosat@sogosat.com](mailto:sogosat@sogosat.com) / 0034 902 222 161



Acest simbol de pe produs sau de pe ambalaj indică faptul că acest produs nu poate fi aruncat ca gunoi normale sau deșeurii menajere. Toate echipamentele electrice, electronice și unitățile care funcționează cu baterii trebuie să fie reciclate în mod corespunzător și în conformitate cu legile municipale locale. Le puteți recicla ducându-le la centre de eliminare autorizate de guvern sau la coșuri specializate, pe care le puteți găsi în orice super-piețe mari din apropiere, magazine de produse electronice sau electrocasnice sau mall-uri care au aceste tipuri de facilități disponibile.

**Proiectat de:** SOGO pe baza standardelor europene de calitate  
**Importat de:** Sanyan Appliances SL, NIF: B98753056, C/ Barcas 2, 2, 46002 Valencia, Spania  
**Produs fabricat în CHINA. Serviciu post-vânzare:** [www.sogosat.com](http://www.sogosat.com) [sogosat@sogosat.com](mailto:sogosat@sogosat.com) / 0034 902 222 161



Цей символ на виробі або на його упаковці вказує на те, що виріб не можна утилізувати як звичайне сміття або побутові відходи. Все електричне й електронне обладнання та блоки, що працюють від батарейок, повинні бути перероблені належним чином і відповідно до місцевих муніципальних законів. Ви можете переробити їх, віддавши їх до схваленого урядом центру утилізації або до спеціалізованих контейнерів, які можна знайти в будь-якому найближчому великому супермаркеті, магазині електроніки чи побутової техніки чи торговому центрі, де є такі засоби.

**Розроблено:** SOGO на основі європейських стандартів якості  
**Імпорт:** Sanyan Appliances S.L., NIF: B98753056, C/ Barcas 2, 2 46002 Valencia, Іспанія  
**Товар виготовлено в КИТАЇ. Післяпродажне обслуговування:** [www.sogosat.com](http://www.sogosat.com) [sogosat@sogosat.com](mailto:sogosat@sogosat.com) / 0034 902 222 161



Aquest símbol en el producte o en l'embalatge indica que aquest producte no es pot rebutjar com a escombraries normals o residus domèstics. Tots els equips elèctrics, electrònics i unitats que funcionen amb bateries han de reciclar-se de manera adequada i d'acord amb les lleis municipals locals. Pot reciclar-los portant-los a un centre d'eliminació autoritzat pel govern o a contenidors especialitzats que pot trobar en qualsevol gran supermercat proper, botigues de productes electrònics o electrodomèstics o centres comercials que tinguin aquest tipus d'instal·lacions disponibles.

**Dissenyat per:** SOGO basada en les normes de qualitat europees  
**Importat per:** Sanyan Appliances S.L, NIF: B98753056, C/ Barcas 2, 2 46002 Valencia, Espanya  
**Producte fabricat a LA XINA. Servei postvenda:** [www.sogosat.com](http://www.sogosat.com) [sogosat@sogosat.com](mailto:sogosat@sogosat.com) / 0034 902 222 161

### ДЕКЛАРАЦІЯ ПРО ВІДПОВІДНІСТЬ

Цей пристрій відповідає вимогам Директиви RED 2014/53/ЄС щодо охорони здоров'я та безпеки від використання радіочастотного спектру в побутовому електронному обладнанні.

Директива про низьковольтне обладнання 2014/35/ЄС.

Директива про електромагнітну сумісність 2014/30/ЄС.

Директива 2015/863/ЄС про обмеження використання деяких небезпечних речовин в електротехніці.

Директива 2009/125/ЄС про вимоги до екодизайну, що застосовуються до продуктів, пов'язаних з енергетикою.

### DECLARACIÓ DE CONFORMITAT

Aquest dispositiu compleix amb la Directiva 2014/53/UE relativa a la salut i la seguretat derivades de l'ús de l'espectre radioelèctric en els equips electrònics d'ús domèstic.

Directiva de baixa tensió 2014/35/CE.

Directiva de compatibilitat electromagnètica 2014/30/UE.

Directiva 2015/863/UE sobre restriccions a la utilització de determinades substàncies perilloses en el sector elèctric.

Directiva 2009/125/CE sobre els requisits de disseny ecològic aplicables als productes relacionats amb l'energia.







# SOGO<sup>®</sup>

Human Technology

ref. SS-8680

