

SOGO®

Human Technology

ES Manual de instrucciones
EN Instructions for use
FR Mode d'emploi
PT Manual de instruções
DE Gebrauchsanweisung
IT Manuale d'istruzioni
CZ Návod k použití

DK Brugsanvisning
SI Navodila za uporabo
HR Upute za korištenje
PL Instrukcja użycia
RO Instrucțiuni de folosire
UA Інструкція із застосування
CA Manual d'instruccions



Descarga tu manual
Download your manual
Téléchargez votre manuel
Baixe seu manual
Laden Sie Ihr Handbuch herunter
Scarica il tuo manuale
Stáhněte si manuál
Download din manual
Preuzmite svoj priručnik
Preuzmite svoj priručnik
Pobierz swoją instrukcję
Descărcați manualul dvs
Завантажте посібник
Descàrrega el teu manual

ALTAVOZ PORTÁTIL PARA FIESTAS DE 8" (CON TWEETER)
PORTABLE PARTY SPEAKER 8" (WITH TWEETER)
HAUT-PARLEUR PORTABLE DE FÊTE 8" (AVEC TWEETER)
ALTIFALANTE DE FESTA PORTÁTIL DE 8" (COM TWEETER)
TRAGBARER LAUTSPRECHER FÜR FESTS 8" (MIT HÖHENTONLAUTSPRECHER)
ALTOPARLANTE PORTATILE DA 8" (CON TWEETER)
PŘENOSNÝ PÁRTY REPRODUKTOR 8" (S VÝŠKOVÝM REPRODUKTOREM)
BÆRBAR FESTHØJTTALER 8« (MED DISKANT)
PRENOSNI ZVOČNIK ZA ZABAVO 8" (Z VISOKOTONCEM)
PRIJENOSNI ZVUČNIK ZA ZABAVKU 8" (S VISOKOTONKOM)
PRZENOŚNY GŁOŚNIK IMPREZOWY 8" (Z GŁOŚNIKIEM WYSOKOTONOWYM)
DIFUZOR PORTABIL PENTRU PETRECERI 8" (CU TWEETER)
ПОРТАТИВНА ВЕЧІРНЯ КОЛОНКА 8" (З ТВИТЕРОМ)
ALTAVEU PORTÁTIL PER A FESTES DE 8" (AMB TWEETER)

ref. SS-8782



ESPAÑOL	P. 3
ENGLISH	P. 13
FRANÇAIS	P. 23
PORTUGUESE	P. 33
DEUTSCH	P. 43
ITALIANO	P. 53
ČEŠTINA	P. 63
DANSK	P. 73
SLOVENSKI	P. 83
HRVATSKI	P. 93
POLSKI	P. 103
ROMÂNĂ	P. 113
УКРАЇНСЬКА	P. 123
CATALÀ	P. 133

Declaración de conformidad, Responsabilidad de la eliminación de productos electrónicos, Datos del importador y Servicio posventa en las últimas páginas.

Declaration of conformity, Responsibility of Electronic products disposal, Importers Details and After-sales service on the last pages.

Déclaration de conformité, Responsabilité de l'élimination des produits électroniques, Coordonnées des importateurs et Service après-vente sur les dernières pages.

Declaração de conformidade, responsabilidade pela eliminação dos produtos electrónicos, dados do importador e serviço pós-venda nas últimas páginas

Konformitätserklärung, Verantwortung für die Entsorgung elektronischer Produkte, Angaben zum Importeur und Kundendienst auf den letzten Seiten.

Dichiarazione di conformità, Responsabilità dello smaltimento dei prodotti elettronici, Informazioni sugli importatori e Assistenza post-vendita nelle ultime pagine.

1. IMPORTANTE:

- Lea siempre atentamente el libro de instrucciones antes de utilizarlo.
- Este manual puede descargarse de nuestra página web www.sogo.es.
- Conserve estas instrucciones para futuras consultas.

2. DEFINICIONES DE SÍMBOLOS



- 1- **PELIGRO:** Indica una situación de peligro inminente.
- 2- **ADVERTENCIA:** Indica una situación potencialmente peligrosa.
- 3- **PRECAUCIÓN:** Indica una situación potencialmente peligrosa. También advierte contra prácticas inseguras.

3. INSTRUCCIONES DE SEGURIDAD PARA EL USUARIO

Precauciones generales durante el uso de equipos eléctricos

- No utilice el aparato para fines distintos de los descritos en este manual.
- No utilice ni guarde el aparato al aire libre.
- No coloque ni utilice el altavoz Bluetooth cerca de fuentes de agua.
- Coloque siempre el aparato sobre una superficie plana y uniforme.
- El aparato sólo debe utilizarse para los fines previstos. No se acepta ninguna responsabilidad por daños derivados de un uso inadecuado o una manipulación incorrecta. El uso indebido o la manipulación incorrecta pueden causar problemas en el aparato y causar lesiones al usuario.
- Este aparato está destinado al uso doméstico y aplicaciones similares.
- Asegúrese de que la tensión indicada en la placa de características coincide con la tensión de red antes de enchufar el aparato.
- Desconecte siempre el enchufe de la toma de corriente cuando no utilice el aparato. No deje el aparato sin vigilancia cuando esté encendido.
- Es necesaria una estrecha supervisión cuando cualquier aparato sea utilizado por niños o cerca de ellos.

- Antes de limpiar o guardar el aparato, desenchúfelo siempre de la red eléctrica y dejar que se enfríe.
- El dispositivo no está completamente desconectado de la fuente de alimentación, incluso después de que se haya girado o apagado. Para desconectarlo completamente, desenchúfelo de la toma de corriente.
- Los aparatos no están diseñados para funcionar con un temporizador externo o por sistema de control remoto.

Restricciones de uso para evitar daños personales

- No coloque ni haga funcionar este aparato cerca de fuentes de agua.
- No coloque ni haga funcionar el aparato ni su cable de alimentación sobre o cerca de superficies calientes (por ejemplo, estufa, placas, hornos o quemadores eléctricos) o llamas abiertas.
- No deje el cable de alimentación colgando de bordes afilados y manténgalo alejado de objetos calientes o llamas. No enrolle el cable alrededor del aparato ni lo doble.
- No utilice nunca accesorios no recomendados por el fabricante.
- El uso de accesorios no recomendados o vendidos por el fabricante del aparato puede provocar incendio, descarga eléctrica o lesiones a las personas.
- Si desea desconectar el enchufe de la toma de corriente, hágalo en el propio enchufe y no en la tirando del cable o del propio aparato.
- Para evitar descargas eléctricas, asegúrese de tener las manos secas antes de enchufar o desenchufar.
- No utilice el aparato con las manos mojadas, sobre suelos húmedos o cuando la atmósfera esté húmeda, hay riesgo de descarga eléctrica.
- No sumerja nunca el aparato ni el enchufe en agua o cualquier otro líquido. En caso de que el aparato caída en el agua, desconéctelo inmediatamente de la red eléctrica y llévelo a un servicio técnico autorizado para su reparación antes de volver a utilizarlo.
- No utilice el aparato si se ha caído al suelo, si presenta signos visibles de daños o si tiene una fuga.
- No utilice el aparato si el cable o el enchufe están dañados. En caso de que el cable esté dañado deben ser sustituidos únicamente por el fabricante, su agente de servicio o personas con cualificación similar con el fin de evitar peligros.
- En caso de mal funcionamiento del aparato, o si éste ha sufrido algún daño, devuélvalo al servicio técnico autorizado más cercano para su examen, reparación o ajuste.

Restricciones de uso en niños y ancianos

- Los niños deben ser vigilados para evitar que jueguen con el aparato.
- Mantenga el aparato y su cable fuera del alcance de los niños.
- Los niños no deben jugar con el aparato.
- La limpieza y el mantenimiento del usuario no deben ser realizados por niños sin supervisión.
- No permita que los niños utilicen el aparato.
- Los aparatos pueden ser utilizados por niños a partir de 8 años y por personas con capacidades físicas, sensoriales o mentales reducidas o con falta de experiencia y conocimientos si han recibido supervisión o instrucciones relativas al uso del aparato de forma segura y comprenden los peligros que conlleva.

Instrucciones de uso del aparato

- No deje el altavoz cargando más tiempo del recomendado por el fabricante, ya que podría dañar la batería o el propio altavoz.
- No utilice el altavoz mientras esté cargado, de lo contrario también podría dañarlo.
- Este producto no tiene piezas que el usuario pueda reparar. No intente reparar este producto usted mismo. Sólo el personal de servicio cualificado debe realizar el mantenimiento. Lleve el producto al servicio técnico autorizado para su inspección y reparación.
- NUNCA permita que nadie, especialmente los niños, introduzca nada en los orificios, ranuras o cualquier otra abertura de la carcasa de la unidad, ya que podría provocar una descarga eléctrica causando daños mortales.
- No monte este producto en la pared ni en el techo.
- No coloque la unidad cerca de televisores, altavoces y otros objetos que generen campos magnéticos intensos.
- No deje la unidad desatendida cuando esté en uso.
NOTA: Para desconectar completamente el sistema si no se va a utilizar durante mucho tiempo, desenchufe la clavija de alimentación de CA de la toma de corriente.
- No deje caer, desmonte, deforme, modifique ni introduzca ningún objeto en los orificios del altavoz, ya que éste puede dañar el producto.
- No limpie el producto con alcohol, limpiadores a base de amoníaco ni limpiadores abrasivos.
- No coloque este producto en contacto con objetos afilados, ya que podrían producirse arañazos y daños de funcionamiento.
- No intente sustituir la batería del producto, ya que está incorporada y no puede ser cambiada por el usuario.
- En caso de mal funcionamiento del altavoz, o si se ha dañado

de alguna manera, devuélvalo al servicio técnico autorizado más cercano para que lo examinen, reparen o ajusten.

Mantenga el altavoz alejado de la luz solar directa, el fuego u otros equipos de alta tensión.

ADVERTENCIA: el dispositivo puede calentarse durante la carga. Asegúrate siempre de que el altavoz está apagado cuando enchufe y desenchufe el aparato. Si el dispositivo no está apagado puede dañar el altavoz o causar lesiones.

- Coloque la unidad en un lugar con buena ventilación. Coloque el sistema sobre una superficie plana, dura y estable. No lo exponga a temperaturas superiores a 40°C. Deje al menos 30 cm de espacio libre desde la parte trasera y la parte superior de la unidad y 5 cm desde cada lado.
- Pulse suavemente los botones de la unidad. Pulsarlos con demasiada fuerza puede dañar la unidad.
- Asegúrese siempre de que el producto esté desenchufado de la toma de corriente antes de moverlo o limpiarlo.
- Límpialo sólo con un paño seco.
- Desenchufe el producto cuando haya relámpagos, tormentas o cuando no vaya a utilizarlo durante largos periodos de tiempo.
- Observe todas las señales y pantallas que requieran el encendido de un dispositivo eléctrico o un producto de radiofrecuencia en las zonas designadas.
- Deseche el producto y la batería del producto de acuerdo con las leyes y normativas locales.
- Deshágase de las pilas usadas de forma responsable con el medio ambiente.

4. ESPECIFICACIONES TÉCNICAS

Potencia de salida	Potencia de 15W RMS (300W PMPO)
Sensibilidad sonora	≤85dB
Respuesta de frecuencia	100Hz- 18Khz
Distorsión	≤1%
Versión Bluetooth	5.3
Rango de Bluetooth	10 metros
Nombre de emparejamiento de Bluetooth	SOGO SS-8782
Memoria máxima USB y TF compatible	64 GB
Capacidad de la batería	7,4 V/2400 mAh
Tipo de Batería	integrados iones de litio
Adaptador de corriente	DC 9 V, 1.5A
Tiempo de trabajo	4 a 5 horas (máx.)
Tiempo de carga	2 – 4 horas
Ranura	Tarjeta SD/ USB (64GB), MICROFONO
Conexión	Entrada auxiliar/Bluetooth

Este producto cumple con el reglamento de la UE 2023/826 bajo la directiva 2009/125/EC sobre los requisitos de diseño ecológico.

Consumo de energía en modo apagado: 0.0 W

Consumo de energía en modo de espera: <0.5W

Tiempo después del cual el producto entra en modo apagado: 0 min

5. INFORMACIÓN SOBRE PRODUCTOS Y ACCESORIOS

Este producto contiene 1 altavoz Bluetooth, Manual de instrucciones, Adaptador de carga, 1 Mando a distancia y 1 Microfono con cable.



Altavoz
Bluetooth



Adaptador
de carga



Instrucciones



Mando
a distancia



Microfono
con cable

6. DESCRIPCIÓN GENERAL DEL PRODUCTO Y DEL PANEL

PANEL POSTERIOR

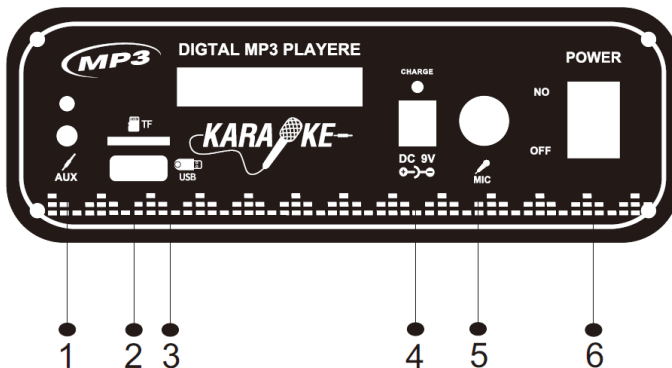

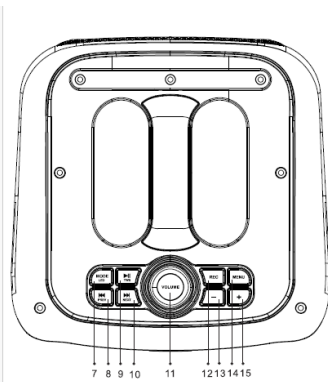

- 1: Entrada de línea/AUX:** con la ayuda de un cable auxiliar, puede conectar cualquier dispositivo, como MP4, radios u otros dispositivos, y disfrutar del contenido.
- 2: Puerto USB:** admite tarjetas USB de 64 GB.
- 3: Tarjeta TF:** admite tarjetas de memoria de hasta 64 GB.
- 4: Entrada de CC de 9 V:** para conectar el adaptador de corriente para cargar el altavoz.
- 5: Entrada para micrófono con cable:** se utiliza para conectar el micrófono con cable y utilizar el altavoz para la función de karaoke.
- 6: Encendido/apagado:** este botón enciende y apaga la unidad.
- 7. Modo/LED**
Pulsación corta: modo Bluetooth/FM/AUX: cuando encendemos el altavoz, entra automáticamente en el modo Bluetooth como modo predeterminado. Con la ayuda de este botón, podemos cambiarlo al modo FM o Aux.
Pulsación larga: Este altavoz tiene una atractiva función de luces RGB que parpadean automáticamente al ritmo de la música. Hay múltiples funciones de iluminación, con la ayuda del botón de luz LED se puede configurar/elegir cualquier función de iluminación según las necesidades y preferencias.
- 8. Canción anterior/Canal anterior:**
Pulsación corta: para pasar a la canción o canal anterior, mantenga pulsado el botón y púlselo una vez y pasará a la canción anterior; del mismo modo, siga pulsando el botón hasta llegar a la canción deseada de la lista de reproducción.
Pulsación larga: elimina el sonido original.
- 9. Reproducir/Pausar:** pulse brevemente para reproducir o pausar, pulse prolongadamente para emparejar TWS: el botón de reproducción/pausa se puede utilizar para encender y apagar la música. El mismo botón se puede utilizar para poner la unidad en modo de emparejamiento TWS. En el modo de emparejamiento TWS, se pueden conectar dos unidades del mismo modelo a un solo dispositivo, lo que también ayuda a mejorar la potencia del sonido.
- 10. Siguiendo canción/siguiente canal:**
Pulsación corta: para pasar a la siguiente canción, mantenga pulsado el botón y pulse; pasará a la siguiente canción y, del mismo modo, siga pulsando el botón hasta que encuentre la canción deseada en la lista de reproducción.
Pulsación larga: prioridad del micrófono.
- 11. Volumen de la música:** este botón giratorio ayuda a subir y bajar el volumen de la música. Girándolo en sentido horario se sube el volumen y en sentido antihorario se baja.
- 12. REC:** Mantenga pulsado durante 3 segundos para grabar/pulse el botón REC para repetirlo.
- 13. «-»:** Para disminuir el volumen.
- 14. Tecla de menú:** volumen de agudos de la música, volumen de graves, volumen del micrófono, volumen de reverberación.
- 15. «+»:** Para aumentar el volumen.

DESCRIPCIÓN GENERAL DE LOS BOTONES DEL MANDO A DISTANCIA

1. **Encendido/Espera:** Con la ayuda de este botón, la unidad se puede encender y poner en modo de espera. Para apagarlo de forma permanente, debe apagar con el botón ubicado en la parte posterior del altavoz.
2. **Conversión de modo (reproductor multimedia/AUX/FM):** Modo de cambio de audio (modo de tarjeta de memoria o tarjeta TF): este altavoz funciona en múltiples modos, uno de ellos es el modo Bluetooth. Otros son el modo Auxiliar, FM, unidad USB y tarjeta Micro TF
El modo Bluetooth es el modo predeterminado y, cuando el altavoz no tiene ninguna tarjeta de memoria, solo funciona en el modo predeterminado. Pero cuando el altavoz tiene una tarjeta de memoria/unidad USB insertada, entra en el modo de tarjeta de memoria SD/unidad USB.
Este botón ayuda a cambiar y seleccionar de Bluetooth a modo Auxiliar o FM.
3. **Silencio:** Para silenciar o reactivar el sonido del altavoz.
4. **Reproducir/pausar:** Este botón ayuda a reproducir/pausar la música en cualquier modo. En modo FM, con una pulsación corta, se puede pasar al siguiente canal guardado. Si pulsamos este botón una vez en modo FM, este mismo botón empieza a buscar diferentes canales de FM y sigue guardando automáticamente.
5. **(rebobinado rápido):** En el modo de audio Bluetooth, este botón ayuda a pasar a la canción o video anterior. En el modo Fm, presione para pasar al canal anterior y buscar manualmente.
6. **(avance rápido):** En el modo de audio Bluetooth, este botón ayuda a pasar a la siguiente canción o video. En el modo Fm, presione para pasar al siguiente canal y buscar manualmente.
7. **EQ:** Esta unidad tiene un sistema de ecualizador incorporado, presione el botón EQ en el control remoto para seleccionar la configuración que mejor se adapte al estilo de música: FLAT, CLASSIC, ROCK, POP y JAZZ. En el modo de audio Bluetooth, con una pulsación corta se puede cambiar el ecualizador de la canción.
8. **Vol - :** Para reducir el volumen.
9. **Vol + :** Para aumentar el volumen.
10. **RPT:** Con la ayuda de este botón, puede escuchar su canción favorita varias veces y sin descanso.
11. **USB/SD:** Para cambiar el modo USB/Micro SD.
12. **Números 0-9:** seleccione directamente el canal, que ya se ha guardado, en el sistema de altavoces.



FUNCIONES DE ALTAVOZ BLUETOOTH

Antes de empezar

Asegúrese de cargar completamente la batería del altavoz antes del primer uso, ya que aumenta la vida útil de la batería.

El modo predeterminado es el modo Bluetooth. Puede cambiarlo a cualquier modo con la ayuda del botón de modo.

PROTECCIÓN IPX4:

Este equipo cuenta con protección IPX4, es decir, está protegido contra salpicaduras de agua. Por lo tanto, asegúrese de que, mientras lo usa, los paneles de fuente de agua cercanos estén alejados de cualquier conexión directa. Además, debe asegurarse de que la entrada de carga no se moje.

¿Cómo conectar el dispositivo con el altavoz Bluetooth?

Para conectar su dispositivo electrónico, encienda el altavoz con la ayuda del botón de encendido/apagado ubicado en el panel posterior. Los altavoces entran automáticamente en el modo de emparejamiento. Active también el modo Bluetooth de su dispositivo electrónico y asegúrese de que esté visible para todos los dispositivos cercanos.

Busque el nombre de emparejamiento de Bluetooth SOGO SS-8782 en la pantalla de su dispositivo y, una vez que aparezca, presiónelo para conectarse con el altavoz y espere hasta que esté conectado.

Una vez que su dispositivo está conectado al altavoz, las luces RGB comienzan a moverse rápidamente. Ahora puede escuchar cualquier música o canción en su dispositivo a través de los altavoces Bluetooth. Con la ayuda del botón Reproducir/Pausar, puede reproducir y detener la

música en cualquier momento. Con el botón Anterior y Siguiente, puede elegir las canciones de la lista de canciones.

NOTA: una vez que su dispositivo esté conectado con el altavoz Bluetooth, no es necesario volver a conectarlo, y cada vez que encienda el Bluetooth de su dispositivo, se conectará automáticamente con el altavoz.

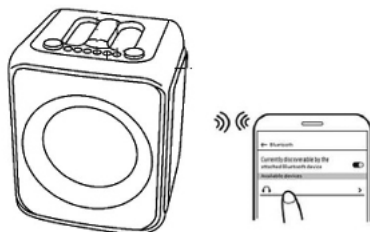

FUNCIONAMIENTO TWS (CONEXIÓN MODO INALÁMBRICO):

Este modelo de altavoz tiene una función especial, conocida como función TWS (conexión modo inalámbrico). En esta función podemos conectar 2 altavoces a la vez con el mismo dispositivo sin ningún tipo de conexión con cable. Esta función ayuda a mejorar el nivel de sonido y también ayuda a cubrir un área grande para fiestas y funciones.

Para activar la función TWS, encienda los 2 altavoces del mismo modelo. Presione el botón de reproducción durante un período prolongado (pulsación prolongada) y, en poco tiempo, ambos altavoces se conectarán al dispositivo. Ahora puede disfrutar de la música y las canciones con una calidad mejorada.

NOTA: para utilizar la función TWS, asegúrese de que ambos altavoces sean del mismo modelo. También deben tener el mismo nombre de emparejamiento de Bluetooth.



AUX-IN / LINE-IN

Con la ayuda de la entrada Aux-In, puede conectar todos los dispositivos musicales, como radios, ordenadores portátiles, televisores y todos los dispositivos que no tienen la función de conexión Bluetooth.

Para conectar los dispositivos, necesita un cable de audio. Conecte un extremo a la entrada auxiliar del altavoz y el otro al dispositivo que necesita conectar. El dispositivo se conectará automáticamente con el altavoz. El modo Aux-In es automático y una vez que inserta el cable auxiliar, el altavoz entra automáticamente en el modo. Con la ayuda del dispositivo, puede escuchar música y canciones.

NOTA: En este modo, todas las funciones son controladas por el dispositivo externo.

MÚSICA CON LA AYUDA DE UNA UNIDAD USB Y UNA TARJETA MICRO TF / SD:

Este altavoz tiene ranuras para tarjetas USB y Micro TF. Con la ayuda de estas ranuras, puede escuchar la música guardada en su pen drive o tarjeta de memoria.

Para utilizar el altavoz en modo de unidad USB/modo de tarjeta TF, primero encienda el altavoz con la ayuda del botón de encendido, ubicado en el panel posterior. Inserte la memoria USB o la tarjeta micro-SD en la ranura correspondiente. En este modo, no necesita elegir el modo porque simplemente insertando la tarjeta USB / tarjeta micro-SD en la unidad, el altavoz comienza automáticamente a reproducir la música guardada.

En este modo, con la ayuda del botón Reproducir, la música se puede reproducir o pausar en cualquier momento. Con los botones Anterior y Siguiente puede cambiar las canciones de la lista de canciones guardada en la tarjeta de memoria externa.

NOTA: Asegúrese, mientras inserta la unidad USB/tarjeta Micro SD, de que el altavoz esté en modo Bluetooth.

MODO FM:

Presione el botón de encendido para encender el altavoz y con la ayuda del botón de modo puede cambiar del modo Bluetooth al modo FM.

Presione el botón "Reproducir" y el altavoz automáticamente comenzará a buscar diferentes canales de FM y una vez que reciba la señal del canal, seguirá guardando automáticamente.

Una vez que se guardan todos los canales FM, puede buscar sus canales FM favoritos con la ayuda de los botones anterior/siguiente y escuchar la música.

NOTA: En el modo FM, para obtener la mejor señal de FM, inserte un cable de audio en la entrada auxiliar y funcionará como una antena.

FUNCIÓN DE GRABACIÓN:

Para usar la función de grabación, asegúrese de que el altavoz tenga una memoria USB o una tarjeta TF insertada.

Encienda el altavoz y conecte el micrófono, una vez que el micrófono se conecta, su dispositivo está listo para grabar su voz. Presione el botón REC para iniciar el procedimiento de grabación y puede usar el mismo botón para detener la grabación.

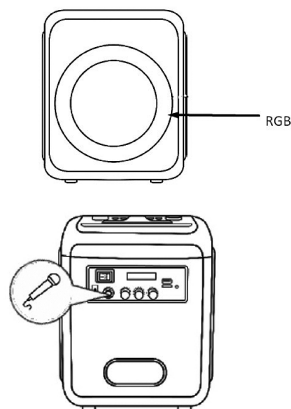

FUNCIÓN DE LUZ LED RGB

El color de luz predeterminado son múltiples anillos de colores en movimiento, que están presente en parte delantera y a la asa en el parte superior. Los anillos continúan moviéndose con colores cambiantes. Al presionarlo por primera vez, aparecen los anillos de un solo color y siguen cambiando de color automáticamente. Al volver a pulsar el botón, los anillos de un solo color giran y cambian constantemente de color. De esta manera, hay opciones de anillos de varios colores que cambian y parpadean según el ritmo de la música. Además, puedes apagar la luz manteniéndola pulsada hasta que se apague sola.

CONEXIÓN DE MICRÓFONO

Este altavoz tiene una entrada de micrófono disponible y con la ayuda de eso, puede conectar el micrófono provisto con la unidad de altavoz. Con la ayuda de una perilla giratoria de volumen del micrófono, puede aumentar o disminuir el volumen.

7. INSTRUCCIONES DE CARGA



CARGA DE BATERIA

Esta unidad tiene una batería incorporada, y para cargarla, esta unidad cuenta con un adaptador de corriente de 9V, 1.5A.

Para cargar la batería, apague la unidad e inserte el adaptador de corriente en una toma de corriente de pared, y conéctela con la ayuda de la ranura de carga del altavoz. La luz indicadora se volverá roja y eso significa que la unidad se está cargando.

El tiempo de carga aproximado es de 4-5 horas. Una vez que la batería esté completamente cargada, la luz indicadora se volverá verde.

Para prolongar la vida útil de la batería, asegúrese de no cargarla durante más de 5 horas.

NOTA: El tiempo de reproducción depende del tipo de música y volumen, con un 50% de volumen y música o sonido normal, funciona aproximadamente durante 5 horas. La batería incorporada no es reemplazable. No la quite ni reemplace usted mismo y, en caso de que haya algún problema, llévelo al centro de servicio autorizado para que lo reparen. Además, asegúrese de que en el momento de cargar la batería, la entrada del adaptador de carga esté seca. No utilice el altavoz mientras está en carga, ya que podría reducir la vida útil de la batería.

8. LIMPIEZA Y MANTENIMIENTO

Mientras limpia el producto, utilice únicamente un paño suave y seco y, en caso de manchas graves, utilice un paño húmedo.

No utilice limpiadores abrasivos, ya que pueden dañar la pintura, el plástico o incluso el propio altavoz.

Manténgalo alejado de la luz solar y no lo guarde en un ambiente cálido y húmedo.

Asegúrese de quitar el cable del adaptador de corriente y guárdelo en un lugar fresco y seco.

9. DISPOSICIÓN DE PRODUCTOS ELECTRÓNICOS



ELIMINACIÓN DE UNIDADES QUE FUNCIONAN CON BATERÍAS No deseche las unidades que funcionan con baterías como basura normal, estas siempre deben reciclarse de manera adecuada y de acuerdo con las leyes municipales locales. Puede reciclarlos llevándolos a un centro de eliminación autorizado por el gobierno o a contenedores especializados que puede encontrar en cualquier gran supermercado cercano, tiendas de productos electrónicos o electrodomésticos o centros comerciales que tengan este tipo de instalaciones disponibles.

Durante el uso, preste atención a los siguientes elementos:

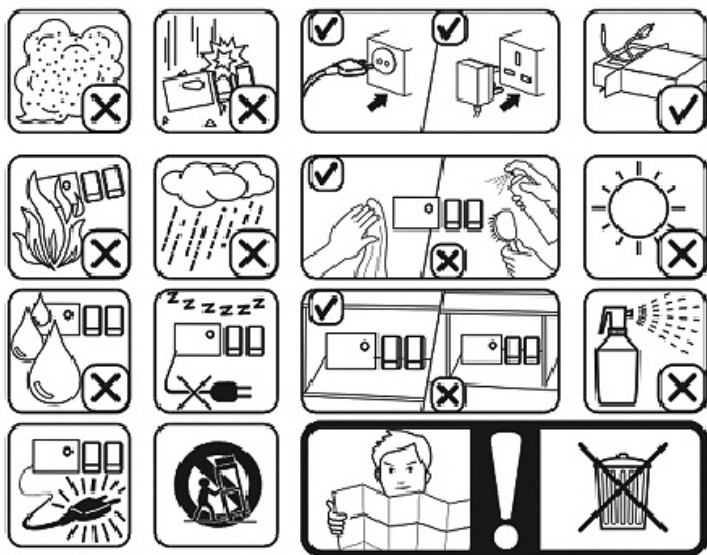

1.  **IMPORTANT:**
 - Always read the instruction book carefully before using.
 - This manual can be downloaded from our web page www.sogo.es
 - Keep these instructions for future reference.

2. SYMBOL DEFINITIONS



- 1- **DANGER:** Indicates an imminently dangerous situation.
- 2- **WARNING:** Indicates a potentially dangerous situation.
- 3- **CAUTION:** Indicates a potentially dangerous situation. Also warns against unsafe practices.

3. SAFETY INSTRUCTIONS FOR THE USER

General precautions during the use of electrical equipment

- Do not use the appliance for any other purpose than described in this manual.
- Do not use or store the appliance outdoors.
- Do not place or operate the Bluetooth speaker near water sources.
- Always place the appliance on to the flat and even surface.
- The unit must be used only for the intended purposes. No liability is accepted for damages arising from improper use or wrong handling. Misuse or improper handling may cause problems in the appliance and cause injury to the user.
- This appliance is intended to be use used in household and similar applications.
- Ensure that the voltage indicated on the nameplate matches the mains voltage before plugging in the appliance.
- Always remove the plug from the power socket when the appliance is not in use. Do not leave the appliance unattended when switched on.
- Close supervision is necessary when any appliance is being used by or near children.
- Before cleaning or storing your appliance, always unplug the appliance from the power supply and let it cool down.

- The device is not completely disconnected from the power source, even after it has been turned off. To disconnect it completely, disconnect it from the mains plug.
- The appliances are not intended to be operated by means of an external timer or separate remote-control system.

Restrictions on use to avoid personal injury

- Do not place or operate this appliance near water sources.
- Do not place or operate the appliance and its power cord on or near hot surfaces (e.g., stove plates, Ovens or Electric burners) or open flames.
- Do not leave the power cord hanging from sharp edges and keep away from hot objects and flames. Do not wind the cord around the appliance and do not bend it.
- Never use accessories that are not recommended by the manufacturer.
- The use of accessories not recommended or sold by the appliance manufacturer may result in fire, electric shock or injury to persons.
- When you want to remove the plug from the wall contact, please do this at the plug itself and not by pulling on the cable or the appliance itself.
- To avoid electric shock, make sure your hands are dry before plugging or unplugging.
- Do not use the device with wet hands, on damp floors or when the atmosphere is humid, there is a risk of electric shock.
- Never immerse the appliance or the plugin water or any other liquid. In the event of the appliance falling in water, disconnect immediately from the mains supply and take it to an authorized service agent for repair before reusing.
- Do not use the appliance if it has fallen on the floor, if there are visible signs of damage or if it has a leak.
- Do not use the appliance if the cable or plug is damaged. In case of the cord be damaged, it must be replaced only by the manufacturer, its service agent or similarly qualified persons in order to avoid Hazard.
- In case of appliance malfunction, or if it has been damaged in any manner, return the appliance to the nearest authorized service facility for examination, repair or adjustment.

Restrictions on use when used with children and elders

- Children should be supervised to ensure that they do not play with the appliance.

- Keep the appliance and its cord out of the reach of the children.
- Children shall not play with the appliance.
- Cleaning and user maintenance shall not be made by children without supervision.
- Do not allow the children to use the appliance.
- Appliances can be used by children aged from 8 years and above and persons with reduced physical, sensory or mental capabilities or lack of experience and knowledge if they have been given supervision or instructions concerning use of the appliance in a safe way and understand the hazards involved.

Instructions to follow when using the appliance

- Do not leave the speaker charging longer than recommended by the manufacturer, as this may damage the battery or the speaker itself.
- Do not use the speaker while in charge, otherwise it may also damage the speaker.
- This product has no user-serviceable parts. Do not attempt to repair this product yourself. Only qualified service personnel should perform servicing. Take the product to the electronics repair shop of your choice for inspection and repair.
- NEVER let anyone, especially children, push anything into holes, slots or any other openings in the unit's casing as this could result in a fatal electric shock.
- Don't mount this product on a wall or ceiling.
- Do not place the unit near TVs, speakers and other objects that generate strong magnetic fields.
- Do not leave the unit unattended when it is in use.
- **NOTE:** To disconnect the system completely if it not to be used for a long time, remove the AC power plug from the wall outlet.
- Do not drop, disassemble, deform, modify or insert any objects into holes of the speaker as it may result the product damage.
- Do not clean the product with alcohol, ammonia-based cleaners and abrasive cleaners.
- Do not place this product in to contact with any sharp objects as this may cause scratches and operating damage.
- Do not attempt to replace the product battery, it is built-in and is not user changeable.
- In case of speaker malfunction, or if it has been damaged in any manner, return it to the nearest authorized service facility for examination, repair or adjustment. Keep the speaker away from direct sunlight, fire, or other high voltage equipment.
- **WARNING:** the device might get warm during charging. Always ensure the speaker is turned off when you plug and unplug the

device. If the device is not turned off you might damage the speaker or injure yourself.

- Place the unit where there is good ventilation. Place the system on a flat, hard and stable surface. Do not expose to temperatures above 40°C. Allow at least 30 cm clearance from the rear and the top of the unit and 5 cm from each side.
- Press the buttons of the unit gently. Pressing them too hard can damage the unit.
- Always ensure that the product is unplugged from the electrical outlet before moving or cleaning. Clean it with dry cloth only.
- Unplug the product during lightning, storms or when it will not be used for long periods of time.
- Observe all signs and displays that require an electrical device or RF radio product to be switch off in designated areas.
- Dispose of the product and the product's battery in accordance with local laws and regulations.
- Dispose of used batteries in an environmental-responsible manner.

4. TECHNICAL SPECIFICATIONS

Output power	15W RMS power (300W PMPO)
Sound sensibility	≤85dB
Frequency response	100Hz- 18Khz
Distortion	≤1%
Bluetooth version	5.3
Bluetooth range	10 meter
Bluetooth pairing name	SOGO SS-8782
USB & TF max. memory supported	64 GB
Battery capacity	7.4V / 2400 mAh
Battery type	Li-ion
Power Adaptor	DC 9V, 1.5A
Working time	3 – 5 hrs (Max)
Charging time	2 – 4 hrs
Slot	SD card / USB(64GB), Microphone
Connection	Bluetooth / Auxiliar input

This product complies with EU regulation 2023/826 under directive 2009/125/EC on the Eco design requirements.
Power consumption in off mode: 0.0W
Power consumption in standby mode: <0.5W
Time after which the product enters into off mode: 0 min

5. PRODUCT AND ACCESSORIES INFORMATION

The box of this product contains 1 Bluetooth speaker, Instruction manual, Charging adaptor, 1 Remote control and 1 Wired microphone.



Bluetooth speaker



Charging adapter



Instruction manual



Remote control



Wired Microphone

6. PRODUCT AND PANEL OVERVIEW

BACK PANEL

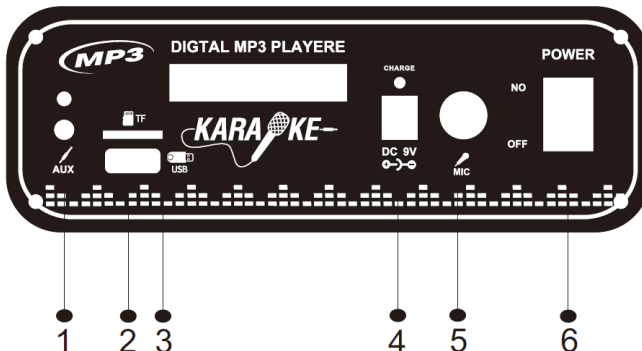

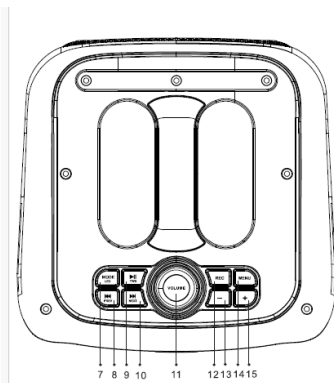

- 1: Line/AUX input:** with the help of an auxiliary cable, you can connect any device such as MP4, radios or other devices and enjoy the content.
- 2: USB port:** supports 64 GB USB card.
- 3: TF card:** supports memory cards up to 64 GB.
- 4: DC 9 V input:** to connect the power adapter to charge the speaker.
- 5: Wired microphone input:** Used to connect the wired microphone and to use the speaker for the karaoke function.
- 6: Power on/off:** This button turns the unit on and off.
- 7: Mode / LED**
Short Press: Bluetooth / FM / AUX mode: When we switch on the speaker it automatically enters into Bluetooth mode as default mode. With the help of this button, we can change it into FM or Aux mode.
Long Press: This speaker has an attractive function of RGB flashing lights automatically following the musical beats. There are multiple light functions, with the help of LED light button any lighting function can be set/choose as per need and as per choice.
- 8. Previous Song/Previous Channel:**
Short Press: To move on the previous song / channel hold the button and press it once and it will move to previous song and the same way, keep pressing the button until you get the desired song from the play list.
Long Press: Eliminates the original sound.
- 9. Play/Pause:** short press to Play or Pause, long press TWS pairing: Play pause button can be used to turn on the music and stop it. The same button we can use to get the unit into TWS pairing mode. In the TWS pairing mode 2 same model units can connected to a single device and this helps in enhancing the sound power as well.
- 10. Next Song/Next Channel:**
Short Press: To move to the next song, hold the button and press and it will move to next song and the same way, keep pressing the button until you get the desired song from the play list.
Long press: Microphone Priority.
- 11. Music volume:** This rotating knob helps increase and decrease the music volume. Rotating it in clockwise direction increase the volume and anticlockwise decreases it.
- 12. REC:** Press and hold for 3 seconds to record/Press REC button to repeat it.
- 13. “-“:** To decrease the volume.
- 14. Menu Key:** Music Treble Volume, Bass Volume, Microphone Volume, Reverb Volume.
- 15. “+“:** To increase the volume.

REMOTE CONTROL BUTTONS OVERVIEW

1. **Power / Standby:** With the help of this button unit can be switch on and put in the standby mode, to switch it off permanent, need to switch of with the button located on the back part of the speaker.
2. **Mode conversion (Media Player/AUX/FM):** Audio switch mode (Memory card or TF card mode): This speaker works in multiple modes, among one is Bluetooth mode and others are like Auxiliar, FM; USB drive and Micro TF card mode.
The Bluetooth mode is default mode and when the speaker doesn't have any memory card it works only in the default mode, but when the speaker has memory card / USB drive inserted, then it enters into the Memory SD card / USB drive mode. This button helps to change and select the from Bluetooth to Auxiliar or FM mode.
3. **Mute:** To Mute or unmute speaker sound.
4. **Play/pause:** this button helps to play / pause the music in any mode. In FM mode, with the short press can be moved to next saved channel. If we press this button once in FM mode, this same button starts searching different FM channels and keep saving automatically.
5. **(fast rewind):** In Bluetooth audio mode this button helps to move on to the previous song or video, In Fm mode to move on to the previous channel to search manually.
6. **(fast forward):** In Bluetooth audio mode this button helps to move on to the Next song or video, In Fm mode to move on to the next channel searching manually.
7. **EQ:** This unit has a built-in equalizer system, press the EQ button on remote to select a setting that best matches the music style: FLAT, CLASSIC, ROCK, POP and JAZZ. In audio Bluetooth mode, with the short press song equalizer can be changed.
8. **Vol- volume:** To reduce the volume.
9. **Vol+volume:** To increase the volume.
10. **RPT:** With the help of this button, you can listen your favourite song multiple times and tirelessly.
11. **USB/SD:** to change the USB / Micro SD mode.
12. **0-9 numbers:** Directly select the channel which has saved in the speaker system already.



BLUETOOTH SPEAKER FUNCTIONS

Before starting

Make sure to full charge the battery of speaker before first use, as it enhances the battery lifespan. The default mode is Bluetooth mode and later you can change it in any mode with the help of mode button.

IPX4 PROTECTION:

This unit provide with IPX4 protection, it means it is protected from water splashes. So, make sure while using it any nearby water source button panels are away from direct water connection, also need to make sure that the charging input must not get wet.

HOW TO CONNECT DEVICE WITH THE BLUETOOTH SPEAKER?

To connect your electronic device, turn on the speaker with the help of On/Off button located in the back panel and the speakers automatically enters into pairing mode, also turn on the Bluetooth mode of your electronic device and make sure it will be visible to all the nearby devices.

Search for the Bluetooth pairing name SOGO SS-8782 on your device screen and once it appears press it to connect with the speaker and wait until connected.

Once your device is connected to the speaker, the RGB lights start to move fast. Now you can play any music or song on your device to listen through the Bluetooth speakers. With the help of Play / Pause button you can play and stop the music anytime. With Prev. and next button, you can choose the songs from the song list.

NOTE: once your device is connected with the Bluetooth speaker, then there is not any need to reconnect it and whenever you will turn on the Bluetooth of your device it automatically connects with the speaker.

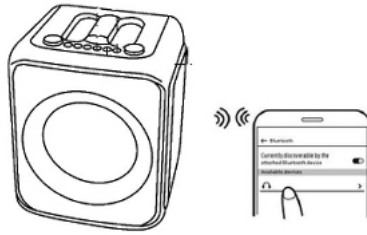

TWS FUNCTIONING:

This speaker model has a special function, known as TWS (True wireless) function. In this function we can connect 2 speakers at the same time with the same device without any wired connection. This function helps to enhance the sound level and also helps to cover a big area for parties and functions.

To turn on the TWS function, switch on the 2 identical and same model speakers. Press the play button for long period (long Press) and in no time both of the speakers will be connected to the device.

Now you can enjoy music and songs with enhance quality.

NOTE: to make the use of TWS function make sure the both of the speaker must be of same models and also need to have same Bluetooth pairing name.



AUX-IN / LINE-IN

With the help of Aux-In input you can connect all the musical devices such as Radios, Laptops, Televisions, and all the devices, which doesn't have Bluetooth connection function.

To connect the devices, you need an audio cable and connect the one end to the speaker Aux-in and other side to the device which needed to connect and automatically device will connect with the speaker. Aux-In mode is automatic and one you insert the auxiliary cable speaker automatically enters into the mode.

With the help of device, you can play the music and songs.

NOTE: In this mode all the functions, controlled by the external device.

MUSIC WITH THE HELP OF USB DRIVE AND MICRO TF / SD CARD:

This speaker has USB and Micro TF card slots, with the help of these slots you can listen the music saved in your pen drive or memory card.

To play the speaker in USB drive mode / TF card mode, firstly switch on the speaker with the help of power button located on the back panel.

Insert the USB pen drive or micro-SD card into the corresponding slots, for this mode as well no need to choose the mode as just by inserting USB card / micro-SD card unit speakers automatically start to play saved music.

In this mode with the help of Play button music can be played or paused at any time, and with prev. and next button you can switch the songs from the song list saved into the external memory cards.

NOTE: Make sure while you insert the USB drive / Micro SD card the speaker must be in Bluetooth mode.

FM MODE:

Press the power button to switch on the speaker and with the help of Mode button you can switch from Bluetooth mode to FM mode.

Press the "Play" button and speaker automatically start to search different FM channels and once receive the signal of the channel keep saving automatically.

Once all the FM channels be saved, you can search your favourite FM channels with the help prev./next button and listen the music.

NOTE: IN FM mode, in order to get the better FM signal, please insert audio cable in Aux-in input and it works as antenna.

RECORDING FUNCTION:

To use the recording function, make sure that the speaker have inserted USB pen drive or TF card. Turn on the speaker and plug in the microphone, once the microphone gets connected, your device is ready to record your voice.

Press the REC button to start the recording procedure and the same button you can use to stop the recording.

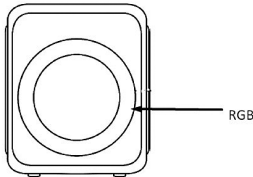

RGB LED LIGHT FUNCTION

The default Light colour is multiple colours moving rings. These coloured light rings are located in the front part of the speaker and handle of the speaker. The rings continue moving with the changing colours. While pressing the first time the single colour rings appears and keep changing colours automatically. Pressing the button again the single colour rings revolve and constantly changes the colour, so this way there are multiple-coloured rings options which keep changing and flashes as per music beat. Also, you can turn off the light by keep pressing until it turns off on its own.



MICROPHONE CONNECTION

This speaker has microphone input available and with the help of that you can connect microphone provide with the speaker unit.

With the help of rotating Mic volume knob, you can increase or decrease the volume.

7. CHARGING INSTRUCTIONS



This unit has inbuilt battery and to charge it this unit is provided with power adaptor of 9V, 1.5A.

In order to charge the battery turn off the unit and insert the power adaptor in electrical wall outlet, and connect it with the help of charging slot of the speaker. The indicator light will turn Red and it means unit is charging.

Approx. charging time is 4-5 Hours, once the battery get fully charged, the indicator light turn into green light.

To extend the battery life, make sure do not charge it more than 5 hours at a time.

NOTE: Play time depends on the type of music and volume, with 50% volume and normal music or sound it works approx. 5 hours.

Inbuilt battery is not replaceable, do not remove it or replace it on your own and in case of any issue take it to the authorized service center to get repair. Also make sure at the time of charging the battery charging adaptor input must be dry.

Do not use the speaker while in charge as it might reduce the life of battery.

8. CLEANING AND MAINTENANCE

While cleaning the product, just use soft or dry cloth and in case of severe stains use the damp cloth. Do not use abrasive cleaners, as it can damage the paint, plastic or even the speaker itself. Keep it away from sun light and do not keep it in hot and humid atmosphere. Make sure to remove the power adaptor cable and keep it in cool and dry place.

9. DISPOSAL OF ELECTRONIC GOODS



DISPOSAL OF BATTERY OPERATED UNITS

Do not dispose the battery operated units as normal rubbish, always these should be recycle in proper manner and according to the local municipal laws. You can recycle them by taking them to government authorized disposal centres or specialized bins which you can find in any nearby big super markets, electronics or electro domestics products stores or malls who have these types of facilities available.

In use, please pay attention to the following items:

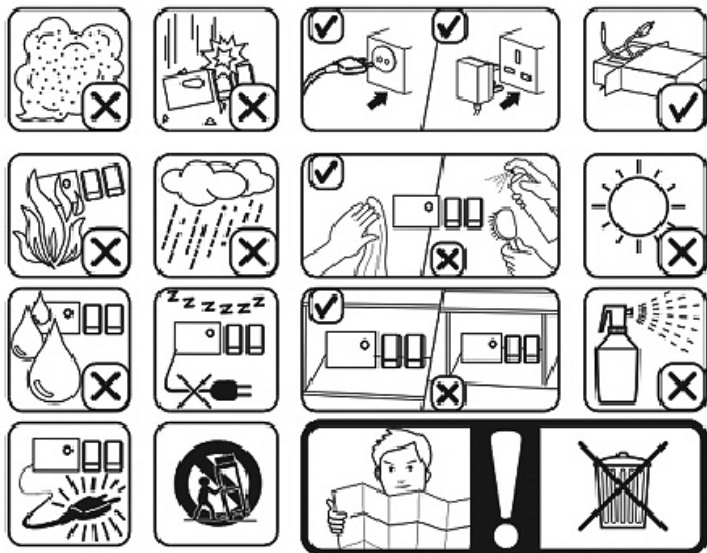

1.  **IMPORTANT :**
 - Lisez toujours attentivement le manuel d'instructions avant de l'utiliser.
 - Ce manuel peut être téléchargé à partir de notre page web www.sogo.es.
 - Conservez ces instructions pour vous y référer ultérieurement.

2. DÉFINITIONS DES SYMBOLES



- 1- **PELIGRO** : Indique une situation de danger imminent.
- 2- **ADVERTENCIA** : Indique une situation potentiellement dangereuse.
- 3- **PRECAUCIÓN** : Indique une situation potentiellement dangereuse. Il est également conseillé d'éviter les pratiques dangereuses.

3. CONSIGNES DE SÉCURITÉ POUR L'UTILISATEUR

Précautions générales lors de l'utilisation de matériel électrique

- N'utilisez pas l'appareil à d'autres fins que celles décrites dans ce manuel.
- Ne pas utiliser ou stocker l'appareil à l'extérieur.
- Ne placez pas et n'utilisez pas l'enceinte Bluetooth à proximité de sources d'eau.
- Placez toujours l'appareil sur une surface plane et régulière.
- L'appareil ne doit être utilisé qu'aux fins prévues. Aucune responsabilité n'est acceptée pour les dommages résultant d'une mauvaise utilisation ou d'une mauvaise manipulation. Une mauvaise utilisation ou une mauvaise manipulation peut entraîner des problèmes dans les domaines suivants l'appareil et provoquer des blessures à l'utilisateur.
- Cet appareil est destiné à un usage domestique et à des applications similaires.
- Assurez-vous que la tension indiquée sur la plaque signalétique correspond à la tension du réseau avant de brancher l'appareil.

- Débranchez toujours la fiche de la prise de courant lorsque l'appareil n'est pas utilisé. Ne pas laisser l'appareil sans surveillance lorsqu'il est allumé.
- Une surveillance étroite est nécessaire lorsqu'un appareil est utilisé par des enfants ou à proximité de ceux-ci.
- Avant de nettoyer ou de ranger votre appareil, débranchez toujours l'appareil de l'alimentation électrique et laissez refroidir.
- L'appareil n'est pas complètement déconnecté de la source d'alimentation, même après avoir été mis hors tension éteint. Pour le déconnecter complètement, débranchez-le de la prise de courant.
- Les appareils ne sont pas conçus pour fonctionner à l'aide d'une minuterie externe ou d'un système de télécommande séparé.

Restrictions d'utilisation pour éviter les blessures

- Ne pas placer ou faire fonctionner cet appareil à proximité de sources d'eau.
- Ne placez pas et ne faites pas fonctionner l'appareil et son cordon d'alimentation sur ou à proximité de surfaces chaudes (par exemple, une cuisinière, un four, etc.). (plaques de cuisson, fours ou brûleurs électriques) ou des flammes nues.
- Ne laissez pas le cordon d'alimentation pendre des bords tranchants et tenez-le à l'écart des objets chauds et de la poussière flammes. N'enroulez pas le cordon autour de l'appareil et ne le pliez pas.
- N'utilisez jamais d'accessoires non recommandés par le fabricant.
- L'utilisation d'accessoires non recommandés ou non vendus par le fabricant de l'appareil peut entraîner d'incendie, d'électrocution ou de blessures.
- Lorsque vous souhaitez retirer la fiche du contact mural, veuillez le faire au niveau de la fiche elle-même et non au niveau du contact mural.
- Pour éviter les chocs électriques, assurez-vous que vos mains sont sèches avant de brancher ou de débrancher l'appareil.
- Ne pas utiliser l'appareil avec des mains mouillées, sur un sol humide ou lorsque l'atmosphère est humide, qu'il y a de l'humidité dans l'air ou qu'il y a de l'eau, un risque d'électrocution.
- Ne jamais immerger l'appareil ou le bouchon dans l'eau ou tout autre liquide. En cas de panne de l'appareil. En cas de chute dans l'eau, débranchez immédiatement l'appareil et confiez-le à un service après-vente agréé l'agent de réparation avant de le réutiliser.

- N'utilisez pas l'appareil s'il est tombé par terre, s'il présente des signes visibles de détérioration ou s'il a été endommagé.
- N'utilisez pas l'appareil si le câble ou la fiche est endommagé. Si le cordon est endommagé, il ne doit pas être remplacé que par le fabricant, son agent de service ou des personnes de qualification similaire, afin de pour éviter tout risque.
- En cas de dysfonctionnement de l'appareil, ou s'il a été endommagé de quelque manière que ce soit, renvoyez l'appareil au centre de service agréé le plus proche pour examen, réparation ou réglage.

Restrictions d'utilisation en présence d'enfants et de personnes âgées

- Les enfants doivent être surveillés pour s'assurer qu'ils ne jouent pas avec l'appareil.
- Gardez l'appareil et son cordon hors de portée des enfants.
- Les enfants ne doivent pas jouer avec l'appareil.
- Le nettoyage et l'entretien par l'utilisateur ne doivent pas être effectués par des enfants sans surveillance.
- Ne laissez pas les enfants utiliser l'appareil.
- Les appareils peuvent être utilisés par des enfants à partir de 8 ans et par des personnes dont les capacités physiques, sensorielles ou mentales sont réduites ou qui manquent d'expérience et de connaissances, à condition qu'elles aient été supervisées ou qu'elles aient reçu des instructions concernant l'utilisation de l'appareil en toute sécurité et qu'elles comprennent les risques encourus.

Instructions à suivre lors de l'utilisation de l'appareil

- Ne laissez pas le haut-parleur en charge plus longtemps que ce qui est recommandé par le fabricant, car cela peut entraîner une perte d'énergie endommager la batterie ou le haut-parleur lui-même.
- N'utilisez pas le haut-parleur lorsqu'il est en charge, sous peine de l'endommager.
- Ce produit ne contient aucune pièce réparable par l'utilisateur. N'essayez pas de le réparer vous-même. Seul un personnel qualifié doit effectuer les réparations. Confiez l'appareil à l'atelier de réparation électronique de votre choix pour qu'il soit inspecté et réparé.
- Ne laissez JAMAIS personne, en particulier les enfants, pousser quoi que ce soit dans les trous, les fentes ou toute autre ouverture de l'appareil. le boîtier de l'appareil, sous peine de

provoquer une électrocution mortelle.

- Ne montez pas ce produit sur un mur ou un plafond.
- Ne placez pas l'appareil à proximité de téléviseurs, de haut-parleurs ou d'autres objets générant des champs magnétiques importants.
- Ne laissez pas l'appareil sans surveillance lorsqu'il est utilisé.
REMARQUE : Pour déconnecter complètement le système s'il ne doit pas être utilisé pendant une longue période, retirez la fiche d'alimentation CA de la prise murale.
- Ne pas faire tomber, démonter, déformer, modifier ou insérer des objets dans les trous du haut-parleur car il peut endommager le produit.
- Ne pas nettoyer le produit avec de l'alcool, des nettoyeurs à base d'ammoniaque et des nettoyeurs abrasifs.
- Ne mettez pas ce produit en contact avec des objets tranchants, car cela pourrait provoquer des rayures et des blessures ou les dommages de fonctionnement.
- N'essayez pas de remplacer la batterie du produit, elle est intégrée et n'est pas modifiable par l'utilisateur.
- En cas de dysfonctionnement de l'enceinte, ou si elle a été endommagée de quelque manière que ce soit, retournez-la au centre de service agréé le plus proche pour qu'elle soit examinée, réparée ou réglée.
- Gardez le haut-parleur à l'écart de la lumière directe du soleil, du feu ou de tout autre équipement à haute tension.
AVERTISSEMENT : l'appareil peut chauffer pendant la charge. Veillez toujours à ce que le haut parleur soit éteint lorsque vous branchez et débranchez l'appareil. Si l'appareil n'est pas éteint, vous risquez d'endommager l'appareil.
- Placez l'appareil dans un endroit bien ventilé. Placez le système sur une surface plane, dure et stable. Ne l'exposez pas à des températures supérieures à 40°C. Prévoir un espace libre d'au moins 30 cm à l'arrière et sur le dessus de l'appareil et de 5 cm de chaque côté.
- Appuyez doucement sur les touches de l'appareil. Une pression trop forte peut endommager l'appareil.
- Assurez-vous toujours que le produit est débranché de la prise électrique avant de le déplacer ou de le nettoyer. Nettoyez-le avec un chiffon sec uniquement.
- Débranchez l'appareil en cas de foudre, d'orage ou lorsqu'il n'est pas utilisé pendant de longues périodes.
- Observez tous les signes et affichages qui exigent qu'un appareil électrique ou un produit radiofréquence soit mis en marche.
- Mettez le produit et la batterie au rebut conformément aux lois et réglementations locales.
- Éliminez les piles usagées dans le respect de l'environnement.

4. SPÉCIFICATIONS TECHNIQUES

Puissance de sortie	15W RMS (300W PMPO)
Sensibilité sonore	≤85dB
Réponse en fréquence	100Hz- 18Khz
Distorsion	≤1%
Bluetooth version	5.3
Portée Bluetooth	10 mètres
Nom d'appairage Bluetooth	SOGO SS-8782
USB & TF mémoire maximale supportée	64 GB
Capacité de la batterie	7.4V / 2400 mAh
Type de batterie	Li-ion
Adaptateur électrique	DC 9V, 1,5A
Temps de travail	3 - 5 heures (Max)
Temps de charge	2 - 4 heures
Slot	Carte SD / USB (64GB), Microphone
Connexion	Bluetooth / Entrée auxiliaire

Ce produit est conforme au règlement UE 2023/826 en vertu de la directive 2009/125/CE sur les exigences d'écoconception.
Consommation électrique en mode arrêt : 0.0W
Consommation électrique en mode veille : <0.5W
Délai après lequel le produit passe en mode arrêt : 0 min

5. INFORMATIONS SUR LES PRODUITS ET LES ACCESSOIRES

La boîte de ce produit contient 1 enceinte Bluetooth, un manuel d'instructions, un adaptateur de charge, 1 télécommande et 1 microphone filaire.



Enceinte Bluetooth



Adaptateur de charge



Manuel d'utilisation



Télécommande



Microphone filaire

6. VUE D'ENSEMBLE DES PRODUITS ET DES PANNEAUX

PANNEAU ARRIÈRE

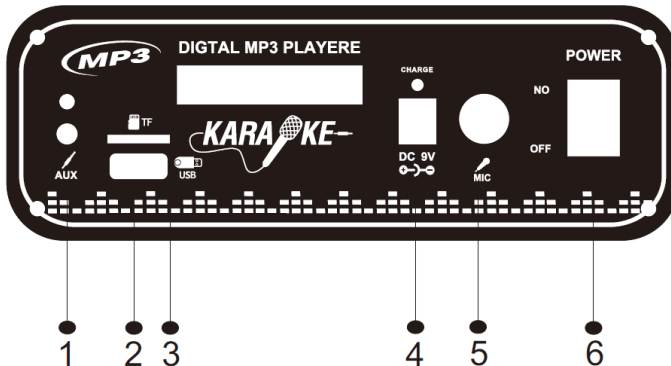

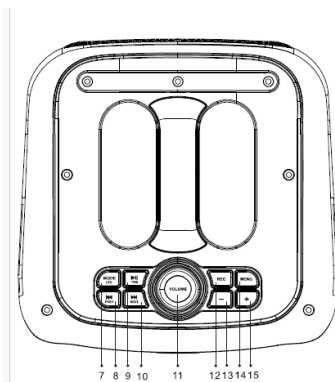

- 1 : Entrée ligne/AUX** : à l'aide d'un câble auxiliaire, vous pouvez connecter n'importe quel appareil tel qu'un MP4, une radio ou tout autre appareil et profiter du contenu.
- 2 : Port USB** : prend en charge les cartes USB de 64 Go.
- 3 : Carte TF** : prend en charge les cartes mémoire jusqu'à 64 Go.
- 4 : Entrée CC 9 V** : pour connecter l'adaptateur secteur afin de charger l'enceinte.
- 5 : Entrée microphone filaire** : permet de connecter un microphone filaire et d'utiliser l'enceinte pour la fonction karaoké.
- 6 : Marche/Arrêt** : ce bouton permet d'allumer et d'éteindre l'appareil.
- 7. Mode / LED**
Appui court : mode Bluetooth / FM / AUX : lorsque vous allumez l'enceinte, elle passe automatiquement en mode Bluetooth par défaut. À l'aide de ce bouton, vous pouvez passer en mode FM ou Aux.
Appui long : cette enceinte dispose d'une fonction attrayante qui consiste à faire clignoter automatiquement des lumières RVB au rythme de la musique. Il existe plusieurs fonctions d'éclairage. À l'aide du bouton LED, vous pouvez régler/choisir n'importe quelle fonction d'éclairage selon vos besoins et vos préférences.
- 8. Chanson précédente/chaîne précédente :**
Appui court : pour passer à la chanson/chaîne précédente, maintenez le bouton enfoncé et appuyez une fois. La chanson précédente sera sélectionnée. De la même manière, continuez d'appuyer sur le bouton jusqu'à ce que vous obteniez la chanson souhaitée dans la liste de lecture.
Appui long : élimine le son d'origine.
- 9. Lecture/Pause** : appui court pour lire ou mettre en pause, appui long pour le couplage TWS : le bouton de lecture/pause peut être utilisé pour activer et arrêter la musique. Le même bouton permet de mettre l'appareil en mode de couplage TWS. En mode de couplage TWS, deux appareils du même modèle peuvent être connectés à un seul appareil, ce qui permet également d'améliorer la puissance sonore.
- 10. Chanson suivante/Chaîne suivante :**
Appui court : pour passer à la chanson suivante, maintenez le bouton enfoncé et appuyez dessus pour passer à la chanson suivante. De la même manière, continuez d'appuyer sur le bouton jusqu'à ce que vous trouviez la chanson souhaitée dans la liste de lecture.
Appui long : priorité au microphone.
- 11. Volume de la musique** : ce bouton rotatif permet d'augmenter et de diminuer le volume de la musique. Tournez-le dans le sens des aiguilles d'une montre pour augmenter le volume et dans le sens inverse pour le diminuer.
- 12. REC** : appuyez et maintenez enfoncé pendant 3 secondes pour enregistrer/appuyez sur le bouton REC pour répéter.
- 13. « - »** : pour diminuer le volume.
- 14. Touche Menu** : volume des aigus, volume des basses, volume du microphone, volume de la réverbération.
- 15. « + »** : pour augmenter le volume.

VUE D'ENSEMBLE DES BOUTONS DE LA TÉLÉCOMMANDE

- Alimentation / Veille** : Ce bouton permet d'allumer l'appareil et de le mettre en veille. Pour l'éteindre définitivement, il faut utiliser le bouton situé à l'arrière du haut-parleur.
- Conversion de mode (lecteur multimédia/AUX/FM)** : Mode de commutation audio (mode carte mémoire ou carte TF) : Ce haut-parleur fonctionne dans plusieurs modes, parmi lesquels L'un d'eux est le mode Bluetooth et les autres sont les modes Auxiliaire, FM, clé USB et carte Micro TF. Le mode Bluetooth est le mode par défaut et lorsque le haut-parleur n'a pas de carte mémoire, il fonctionne uniquement dans le mode par défaut, mais lorsque le haut-parleur n'a pas de carte mémoire, il fonctionne uniquement dans le mode par défaut. Si une carte mémoire ou une clé USB est insérée, l'appareil passe en mode carte mémoire SD / clé USB. Ce bouton permet de changer et de sélectionner le mode de Bluetooth en mode auxiliaire ou FM.
- Muet** : Pour couper ou rétablir le son du haut-parleur.
- Lecture/pause** : ce bouton permet de lire / mettre en pause la musique dans n'importe quel mode. En mode FM, une brève pression permet de passer à la chaîne sauvegardée suivante. Si vous appuyez une fois sur ce bouton en mode FM, ce même bouton commence à rechercher différents canaux FM et continue à sauvegarder automatiquement.
- (retour rapide)** : En mode audio Bluetooth, ce bouton permet de passer à la chanson ou à la vidéo précédente, en mode FM de passer à la chanson ou à la vidéo précédente pour effectuer une recherche manuelle.
- (avance rapide)** : En mode audio Bluetooth, ce bouton permet de passer à la chanson ou à la vidéo suivante. En mode FM, il permet de passer à la chaîne suivante recherche manuelle.
- EQ** : Cet appareil est doté d'un système d'égalisation intégré. Appuyez sur la touche EQ de la télécommande pour sélectionner le réglage qui correspond le mieux au style de musique : FLAT, CLASSIC, ROCK, POP et JAZZ. En mode audio Bluetooth, une brève pression permet de modifier l'égaliseur des chansons.
- Vol- volume** : Pour réduire le volume.
- Vol+volume** : Pour augmenter le volume.
- RPT** : Ce bouton vous permet d'écouter votre chanson préférée plusieurs fois et inlassablement.
- USB/SD** : pour changer le mode USB / Micro SD.
- Chiffres de 0 à 9** : Sélection directe de la chaîne déjà enregistrée dans le système de haut-parleurs.

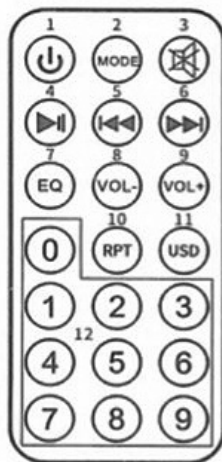

FONCTIONS DU HAUT-PARLEUR BLUETOOTH

AVANT DE COMMENCER

Veillez à charger complètement la batterie du haut-parleur avant la première utilisation, car cela augmente la durée de vie de la batterie. Le mode par défaut est le mode Bluetooth et vous pouvez ensuite le changer dans n'importe quel mode à l'aide du bouton de mode.

PROTECTION IPX4 :

Cet appareil est doté d'une protection IPX4, ce qui signifie qu'il est protégé contre les éclaboussures d'eau. Il faut donc veiller à ce que les panneaux de boutons soient éloignés de toute source d'eau et à ce que l'entrée de chargement ne soit pas mouillée.

COMMENT CONNECTER UN APPAREIL À L'ENCEINTE BLUETOOTH ?

Pour connecter votre appareil électronique, allumez le haut-parleur à l'aide du bouton On/Off situé sur le panneau arrière et les haut-parleurs entrent automatiquement en mode d'appairage, activez également le mode Bluetooth de votre appareil électronique et assurez-vous qu'il sera visible par tous les appareils à proximité.

Recherchez le nom d'appairage Bluetooth SOGO SS-8782 sur l'écran de votre appareil et une fois qu'il apparaît, appuyez dessus pour vous connecter à l'enceinte et attendez que la connexion soit établie.

Une fois votre appareil connecté au haut-parleur, les lumières RVB se mettent à bouger rapidement. Vous pouvez maintenant jouer n'importe quelle musique ou chanson sur votre appareil pour l'écouter à travers les haut-parleurs Bluetooth. Avec l'aide des boutons Play / Pause, vous pouvez jouer et arrêter la musique à tout moment. Avec les boutons Prev. et Next, vous pouvez choisir les chansons dans la liste des chansons.

REMARQUE : une fois que votre appareil est connecté au haut-parleur Bluetooth, il n'est pas nécessaire de le reconnecter et chaque fois que vous activez le Bluetooth de votre appareil, il se connecte automatiquement au haut-parleur.

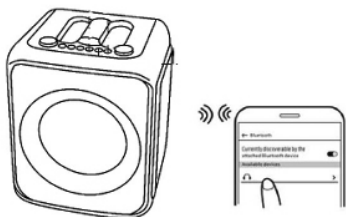

FONCTIONNEMENT DE TWS :

Ce modèle d'enceinte dispose d'une fonction spéciale, connue sous le nom de fonction TWS (True wireless). Cette fonction permet de connecter deux enceintes en même temps avec le même appareil, sans aucune connexion filaire. Cette fonction permet d'améliorer le niveau sonore et de couvrir une grande surface pour les fêtes et les événements.

Pour activer la fonction TWS, allumez les deux enceintes identiques et du même modèle.

Appuyez sur le bouton de lecture pendant une période prolongée (appui long) et, en un rien de temps, les deux haut-parleurs seront connectés à l'appareil.

Vous pouvez maintenant profiter de votre musique et de vos chansons avec une meilleure qualité.

REMARQUE : pour utiliser la fonction TWS, il faut que les deux enceintes soient du même modèle et qu'elles aient le même nom d'appareil Bluetooth.

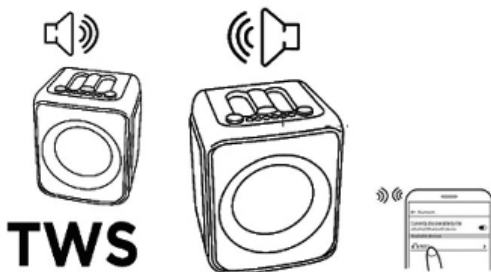

ENTRÉE AUXILIAIRE / ENTRÉE LIGNE

Grâce à l'entrée Aux-In, vous pouvez connecter tous les appareils musicaux tels que les radios, les ordinateurs portables, les télévisions et tous les appareils qui ne disposent pas de la fonction de connexion Bluetooth.

Pour connecter les appareils, vous avez besoin d'un câble audio et de connecter une extrémité à l'entrée auxiliaire du haut-parleur et l'autre côté à l'appareil qui doit être connecté et l'appareil se connectera automatiquement au haut-parleur. Le mode Aux-In est automatique et dès que vous insérez le câble audio, le haut-parleur entre automatiquement dans le mode.

Avec l'aide de l'appareil, vous pouvez jouer de la musique et des chansons. **NOTE :** Dans ce mode, toutes les fonctions sont contrôlées par l'appareil externe.

MUSIQUE À L'AIDE D'UNE CLÉ USB ET D'UNE CARTE MICRO TF / SD :

Ce haut-parleur est équipé d'un port USB et d'un emplacement pour carte Micro TF. Grâce à ces emplacements, vous pouvez écouter la musique sauvegardée sur votre lecteur de stylo ou votre carte mémoire. Pour utiliser le haut-parleur en mode clé USB / carte TF, allumez tout d'abord le haut-parleur à l'aide du bouton d'alimentation situé sur le panneau arrière.

Insérez la clé USB ou la carte micro-SD dans les fentes correspondantes, pour ce mode également, il n'est pas nécessaire de choisir le mode car il suffit d'insérer la carte USB / carte micro-SD pour que les haut-parleurs commencent automatiquement à lire la musique sauvegardée.

Dans ce mode, la touche Play permet d'écouter ou de mettre en pause la musique à tout moment, et les touches prev. et next permettent de passer d'une chanson à l'autre.

la liste des chansons enregistrées sur les cartes mémoire externes. **REMARQUE** : Assurez-vous que lorsque vous insérez la clé USB / carte Micro SD, le haut-parleur doit être en mode Bluetooth.

MODE FM :

Appuyez sur le bouton d'alimentation pour allumer le haut-parleur et, à l'aide du bouton Mode, vous pouvez passer du mode Bluetooth au mode FM.

Appuyez sur la touche "Play" et le haut-parleur commence automatiquement à rechercher différents canaux FM et, une fois qu'il reçoit le signal du canal, il continue à sauvegarder automatiquement. Une fois toutes les chaînes FM enregistrées, vous pouvez rechercher vos chaînes FM préférées à l'aide des boutons Précédent/Suivant et écouter la musique.

REMARQUE : En mode FM, pour obtenir un meilleur signal FM, insérez le câble audio dans l'entrée auxiliaire et il fonctionnera comme une antenne.

FONCTION D'ENREGISTREMENT :

Pour utiliser la fonction d'enregistrement, assurez-vous que l'orateur a inséré une clé USB ou une carte TF. Allumez le haut-parleur et branchez le microphone. Une fois le microphone connecté, votre appareil est prêt à enregistrer votre voix.

Appuyez sur le bouton REC pour lancer la procédure d'enregistrement et sur le même bouton pour arrêter l'enregistrement.

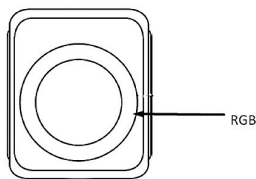

FONCTION D'ÉCLAIRAGE LED RVB

La couleur de la lumière par défaut est celle d'anneaux mobiles multicolores. Ces anneaux lumineux colorés sont situés à l'avant et sur la poignée de l'enceinte. Les anneaux continuent à se déplacer en changeant de couleur. Lorsque vous appuyez sur la touche pour la première fois, des anneaux d'une seule couleur apparaissent et continuent de changer de couleur automatiquement. En appuyant à nouveau sur le bouton, les anneaux unicolores tournent et changent constamment de couleur, de sorte qu'il existe des options d'anneaux multicolores qui changent constamment et clignotent en fonction du rythme de la musique. Vous pouvez également éteindre la lumière en continuant d'appuyer sur le bouton jusqu'à ce qu'elle s'éteigne d'elle-même.



CONNEXION DU MICROPHONE

Ce haut-parleur dispose d'une entrée microphone et vous pouvez ainsi connecter le microphone à l'unité de haut-parleur.

En tournant le bouton de volume Mic, vous pouvez augmenter ou diminuer le volume.

7. INSTRUCTIONS DE CHARGEMENT



Cet appareil dispose d'une batterie intégrée et pour la charger, il est fourni avec un adaptateur de 9V, 1,5A.

Pour charger la batterie, éteignez l'appareil et insérez l'adaptateur électrique dans une prise murale, puis connectez-le à l'aide de la fente de chargement de l'enceinte. Le voyant lumineux devient rouge, ce qui signifie que l'appareil est en cours de chargement.

Le temps de charge est d'environ 4 à 5 heures. Une fois la batterie complètement chargée, le voyant lumineux devient vert.

Pour prolonger la durée de vie de la batterie, veillez à ne pas la charger plus de 5 heures d'affilée.

REMARQUE : la durée de lecture dépend du type de musique et du volume. Avec un volume de 50 % et une musique ou un son normal,

la durée de lecture est d'environ 5 heures.

La batterie intégrée n'est pas remplaçable, ne l'enlevez pas et ne la remplacez pas vous-même.

En cas de problème, confiez l'appareil à un centre de service agréé pour qu'il soit réparé. Veillez également à ce que l'entrée de l'adaptateur de charge de la batterie soit sèche au moment du chargement. N'utilisez pas le haut-parleur lorsqu'il est en charge, car cela pourrait réduire la durée de vie de la batterie.

8. NETTOYAGE ET ENTRETIEN

Pour nettoyer le produit, il suffit d'utiliser un chiffon doux ou sec et, en cas de taches importantes, un chiffon humide. N'utilisez pas de nettoyants abrasifs, car ils risquent d'endommager la peinture, le plastique ou même l'enceinte elle-même.

Gardez-le à l'abri de la lumière du soleil et ne le conservez pas dans une atmosphère chaude et humide. Veillez à retirer le câble de l'adaptateur d'alimentation et à le conserver dans un endroit frais et sec.

9. ÉLIMINATION DES BIENS ÉLECTRONIQUES



MISE AU REBUT DES APPAREILS FONCTIONNANT AVEC DES PILES

Ne jetez pas les appareils à piles comme des déchets normaux, ils doivent toujours être recyclés de manière appropriée et conformément aux lois municipales locales. Vous pouvez les recycler en les déposant dans des centres d'élimination autorisés par le gouvernement ou dans des poubelles spécialisées que vous pouvez trouver dans n'importe quel supermarché, magasin d'électronique ou de produits électrodomestiques ou centre commercial à proximité qui dispose de ce type d'installations.

Lors de l'utilisation, il convient de faire attention aux éléments suivants :

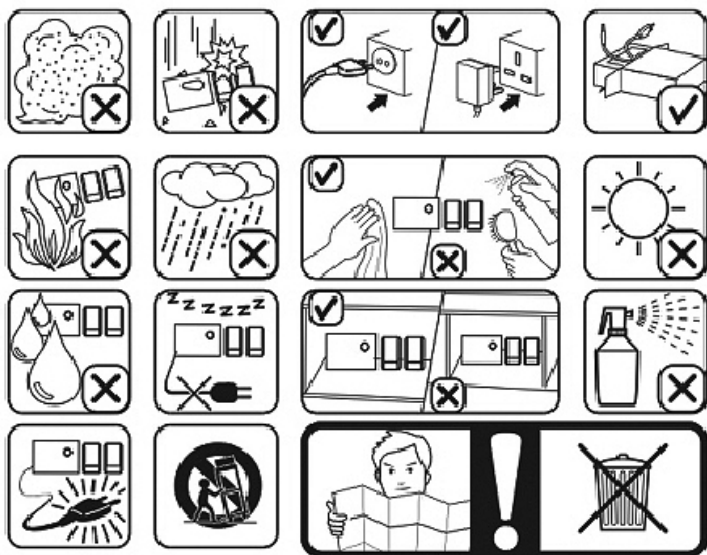

1.  **IMPORTANTE:**
 - Leia sempre atentamente o manual de instruções antes de o utilizar.
 - Este manual pode ser descarregado da nossa página web www.sogo.es
 - Guarde estas instruções para referência futura.

2. DEFINIÇÕES DE SÍMBOLOS



- 1- **PELIGRO:** Indica uma situação de perigo iminente.
- 2- **ADVERTÊNCIA:** Indica uma situação potencialmente perigosa.
- 3- **PRECAUÇÃO:** Indica uma situação potencialmente perigosa. Também adverte contra práticas inseguras.

3. INSTRUÇÕES DE SEGURANÇA PARA O UTILIZADOR

Precauções gerais durante a utilização de equipamento elétrico

- Não utilizar o aparelho para outros fins que não os descritos neste manual.
- Não utilizar ou guardar o aparelho no exterior.
- Não coloque nem utilize o altifalante Bluetooth perto de fontes de água.
- Colocar sempre o aparelho sobre uma superfície plana e regular.
- O aparelho deve ser utilizado apenas para os fins previstos. Não é aceite qualquer responsabilidade por danos resultantes de uma utilização incorrecta ou de um manuseamento incorreto. A utilização incorrecta ou o manuseamento incorreto podem causar problemas em o aparelho e causar ferimentos ao utilizador.
- Este aparelho destina-se a ser utilizado em aplicações domésticas e similares.
- Certifique-se de que a tensão indicada na placa de identificação corresponde à tensão da rede eléctrica antes de ligar o aparelho à tomada
- Retirar sempre a ficha da tomada de corrente quando o aparelho

não estiver a ser utilizado. Não deixar o aparelho não é vigiado quando está ligado.

- É necessária uma supervisão atenta quando qualquer aparelho é utilizado por crianças ou perto delas.
- Antes de limpar ou guardar o seu aparelho, desligue-o sempre da corrente eléctrica e deixar arrefecer.
- O dispositivo não está completamente desligado da fonte de alimentação, mesmo depois de ter sido desligado. Para o desligar completamente, desligue-o da ficha de alimentação.
- Os aparelhos não se destinam a ser acionados por meio de um temporizador externo ou de um sistema de controlo remoto.

Restrições de utilização para evitar danos pessoais

- Não coloque ou opere este aparelho perto de fontes de água.
- Não coloque nem utilize o aparelho e o respetivo cabo de alimentação sobre ou perto de superfícies quentes (por exemplo, fogão placas, fornos ou queimadores eléctricos) ou chamas abertas.
- Não deixe o cabo de alimentação pendurado em arestas afiadas e mantenha-o afastado de objectos quentes e chamas. Não enrolar o cabo à volta do aparelho e não o dobrar.
- Nunca utilize acessórios que não sejam recomendados pelo fabricante.
- A utilização de acessórios não recomendados ou vendidos pelo fabricante do aparelho pode provocar incêndio, choque eléctrico ou ferimentos em pessoas.
- Quando quiser retirar a ficha do contacto de parede, faça-o na própria ficha e não puxando o cabo ou o próprio aparelho.
- Para evitar choques eléctricos, certifique-se de que as suas mãos estão secas antes de ligar ou desligar a ficha.
- Não utilize o aparelho com as mãos molhadas, em pisos húmidos ou quando o ambiente estiver húmido, houver um risco de choque eléctrico.
- Nunca mergulhar o aparelho ou a ficha em água ou em qualquer outro líquido. No caso de o aparelho cair na água, desligue imediatamente o aparelho da rede eléctrica e leve-o a um serviço autorizado para reparação antes da reutilização.
- Não utilizar o aparelho se este tiver caído no chão, se houver sinais visíveis de danos ou se tem uma fuga.
- Não utilizar o aparelho se o cabo ou a ficha estiverem danificados. Se o cabo estiver danificado, é só devem ser substituídos pelo fabricante, pelo seu agente de assistência ou por pessoas com qualificações semelhantes, a fim de para evitar o perigo.

- Em caso de mau funcionamento do aparelho, ou se este tiver sido danificado de alguma forma, devolver o aparelho ao serviço de assistência autorizado mais próximo para exame, reparação ou ajuste.

Restrições de utilização quando utilizado com crianças e idosos

- As crianças devem ser vigiadas para garantir que não brincam com o aparelho.
- Manter o aparelho e o seu cabo fora do alcance das crianças.
- As crianças não devem brincar com o aparelho.
- A limpeza e a manutenção pelo utilizador não devem ser efectuadas por crianças sem supervisão.
- Não permitir que as crianças utilizem o aparelho.
- Os aparelhos podem ser utilizados por crianças a partir dos 8 anos de idade e por pessoas com capacidades físicas, sensoriais ou mentais reduzidas ou com falta de experiência e conhecimentos, desde que tenham recebido supervisão ou instruções relativas à utilização do aparelho de forma segura e compreendam os perigos envolvidos.

Instruções de utilização do aparelho

- Não deixe o altifalante a carregar durante mais tempo do que o recomendado pelo fabricante, pois isso pode danificar a bateria ou o próprio altifalante.
- Não utilize o altifalante enquanto estiver a carregar, caso contrário poderá danificar o altifalante.
- Este produto não tem peças que possam ser reparadas pelo utilizador. Não tente reparar este produto por si próprio. A assistência só deve ser efectuada por pessoal qualificado. Leve o produto a uma oficina de reparação de electrónica da sua escolha para inspeção e reparação.
- **NUNCA** deixe ninguém, especialmente crianças, empurrar nada para dentro de buracos, ranhuras ou quaisquer outras aberturas em o invólucro da unidade, pois isso pode resultar num choque eléctrico fatal.
- Não montar este produto numa parede ou no teto.
- Não coloque a unidade perto de televisores, altifalantes e outros objectos que gerem campos magnéticos fortes.
- Não deixar o aparelho sem vigilância quando estiver a ser utilizado.

NOTA: Para desligar completamente o sistema se este não for utilizado durante um longo período de tempo, retire a ficha de

alimentação CA da tomada de parede.

- Não deixar cair, desmontar, deformar, modificar ou introduzir quaisquer objectos nos orifícios do altifalante, uma vez que este pode provocar danos no produto.
- Não limpar o produto com álcool, produtos de limpeza à base de amoníaco e produtos de limpeza abrasivos.
- Não coloque este produto em contacto com objectos pontiagudos, pois pode provocar riscos e danos de funcionamento.
- Não tente substituir a bateria do produto, pois esta está incorporada e não pode ser substituída pelo utilizador.
- Em caso de avaria do altifalante, ou se este tiver sido danificado de alguma forma, devolva-o ao serviço de assistência autorizado mais próximo para exame, reparação ou ajuste. Mantenha o altifalante afastado da luz solar direta, do fogo ou de outro equipamento de alta tensão.

AVISO: o dispositivo pode aquecer durante o carregamento.

Certifique-se sempre de que o altifalante está desligado quando liga e desliga o aparelho. Se o aparelho não for desligado, pode danificar o orador ou ferir-se.

- Colocar a unidade num local com boa ventilação. Colocar o sistema numa superfície plana, dura e estável. Não expor a temperaturas superiores a 40°C. Deixar pelo menos 30 cm de espaço livre na parte de trás e na parte superior da unidade e 5 cm de cada lado.
- Prima os botões da unidade com cuidado. Se os premir com demasiada força, pode danificar o aparelho.
- Certifique-se sempre de que o produto está desligado da tomada eléctrica antes de o deslocar ou limpar. Limpe-o apenas com um pano seco.
- Desligue o produto da tomada durante trovoadas, tempestades ou quando não for utilizado durante longos períodos de tempo.
- Observar todos os sinais e ecrãs que exijam que um dispositivo eléctrico ou um produto de rádio RF seja ligado/desligados em áreas designadas.
- Eliminar o produto e a bateria do produto de acordo com as leis e regulamentos locais.
- Eliminar as pilhas usadas de uma forma ambientalmente responsável.

4. ESPECIFICAÇÕES TÉCNICAS

Potência de saída	15W de potência RMS (300W PMPO)
Sensibilidade sonora	≤85dB
Resposta de frequência	100Hz- 18Khz
Distorção	≤1%
Bluetooth versão	5.3
Alcance do Bluetooth	10 metros
Nome de emparelhamento Bluetooth	SOGO SS-8782
USB e TF memória máxima suportada	64 GB
Capacidade da bateria	7,4V / 2400 mAh
Tipo de bateria	íões de lítio
Adaptador de alimentação	DC 9V, 1,5A
Tempo de funcionamento	3 - 5 horas (máx.)
Tempo de carregamento	2 - 4 horas
Ranhura	Cartão SD / USB (64GB), Microfone
Ligação	Bluetooth / Entrada auxiliar

Este produto está em conformidade com o regulamento da UE 2023/826 ao abrigo da diretiva 2009/125/CE sobre os requisitos de conceção ecológica.
Consumo de energia no modo desligado: 0.0W
Consumo de energia no modo de espera: <0.5W
Tempo após o qual o produto entra no modo de desativação: 0 min

5. INFORMAÇÕES SOBRE PRODUTOS E ACESSÓRIOS

A caixa deste produto contém 1 altifalante Bluetooth, manual de instruções, adaptador de carregamento, 1 controlo remoto e 1 microfone com fios.



Altifalante
Bluetooth



Adaptador
de carregamento



Manual
de instruções



Controlo remoto



Microfone
com fios

6. VISÃO GERAL DO PRODUTO E DO PAINEL

PAINEL TRASEIRO

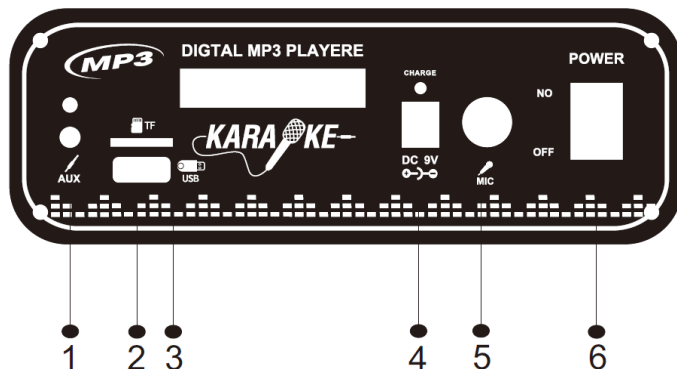

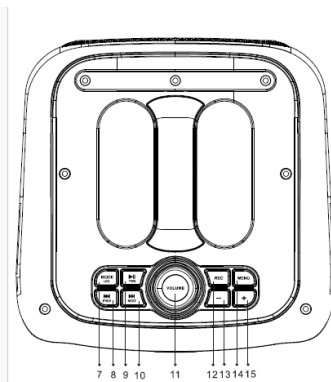

- 1: Entrada de linha/AUX:** com a ajuda de um cabo auxiliar, pode ligar qualquer dispositivo como MP4, rádios ou outros dispositivos e desfrutar do conteúdo.
- 2: Porta USB:** suporta cartão USB de 64 GB.
- 3: Cartão TF:** suporta cartões de memória até 64 GB.
- 4: Entrada DC 9 V:** para ligar o adaptador de corrente para carregar o altifalante.
- 5: Entrada de microfone com fios:** Utilizada para ligar o microfone com fios e utilizar o altifalante para a função de karaoke.
- 6: Ligar/desligar:** Este botão liga e desliga a unidade.
- 7. Modo / LED**
Premir brevemente: Modo Bluetooth / FM / AUX: Quando ligamos o altifalante, este entra automaticamente no modo Bluetooth como modo predefinido. Com a ajuda deste botão, podemos mudar para o modo FM ou Aux
Pressão longa: Este altifalante tem uma função atraente de luzes RGB intermitentes que seguem automaticamente as batidas musicais. Existem várias funções de luz, com a ajuda do botão de luz LED qualquer função de iluminação pode ser definida/escolhida conforme a necessidade e a escolha.
- 8. Canção anterior/Canal anterior:**
Premir brevemente: Para passar para a música/canal anterior, mantenha o botão premido e prima-o uma vez para passar para a música anterior e, da mesma forma, continue a premir o botão até obter a música pretendida na lista de reprodução.
Pressão prolongada: Elimina o som original.
- 9. Reproduzir/Pausa:** premir brevemente para Reproduzir ou Pausa, premir demoradamente o emparelhamento TWS: O botão de pausa na reprodução pode ser utilizado para ligar e parar a música. O mesmo botão pode ser utilizado para colocar a unidade no modo de emparelhamento TWS. No modo de emparelhamento TWS, 2 unidades do mesmo modelo podem ser ligadas a um único dispositivo, o que também ajuda a melhorar a potência do som.
- 10. Música seguinte/Canal seguinte:**
Premir brevemente: Para passar para a música seguinte, mantenha o botão premido e prima-o para passar para a música seguinte e, da mesma forma, continue a premir o botão até obter a música pretendida na lista de reprodução.
Pressão longa: Prioridade do microfone.
- 11. Volume da música:** Este botão rotativo ajuda a aumentar e a diminuir o volume da música. Rodando-o no sentido dos ponteiros do relógio aumenta o volume e no sentido contrário ao dos ponteiros do relógio diminui-o.
- 12. REC:** Prima e mantenha premido durante 3 segundos para gravar/ Prima o botão REC para repetir.
- 13. “-”:** Para diminuir o volume.
- 14. Tecla de menu:** Volume dos agudos da música, volume dos graves, volume do microfone, volume da reverberação.
- 15. “+”:** Para aumentar o volume.

VISTA GERAL DOS BOTÕES DO CONTROLO REMOTO

- Alimentação / Espera:** Com a ajuda deste botão, a unidade pode ser ligada e colocada no modo de espera. Para a desligar permanentemente, é necessário desligá-la com o botão situado na parte de trás do altifalante.
- Conversão de modo (leitor multimédia/AUX/FM):** Modo de comutação de áudio (modo cartão de memória ou cartão TF): Este altifalante funciona em vários modos, entre os quais Um é o modo Bluetooth e os outros são os modos Auxiliar, FM; unidade USB e cartão Micro TF. O modo Bluetooth é o modo predefinido e, quando o altifalante não tem qualquer cartão de memória, funciona apenas no modo predefinido, mas quando o altifalante tiver um cartão de memória/ unidade USB inserido, entra no modo Cartão SD de memória/ unidade USB. Este botão ajuda a alterar e seleccionar o modo de Bluetooth para o modo Auxiliar ou FM.
- Silenciar:** Para silenciar ou ativar o som do altifalante.
- Reproduzir/pausar:** este botão ajuda a reproduzir/pausar a música em qualquer modo. No modo FM, com uma breve pressão pode ser movido para o próximo canal guardado. Se premirmos este botão uma vez no modo FM, este mesmo botão começa a procurar diferentes canais FM e continua a guardar automaticamente.
- (retrocesso rápido):** No modo de áudio Bluetooth, este botão ajuda a passar para a música ou vídeo anterior, no modo Fm para passar para a música ou vídeo anterior canal para pesquisar manualmente.
- (avanço rápido):** No modo de áudio Bluetooth, este botão ajuda a passar para a música ou vídeo seguinte, no modo Fm para passar para o canal seguinte pesquisa manual.
- EQ:** Esta unidade tem um sistema de equalizador incorporado. Prima o botão EQ no controlo remoto para seleccionar a definição que melhor se adequa ao estilo de música: FLAT, CLÁSSICO, ROCK, POP e JAZZ. No modo áudio Bluetooth, o equalizador de música pode ser alterado premindo brevemente.
- Vol- volume:** Para reduzir o volume.
- Vol+volume:** Para aumentar o volume.
- RPT:** Com a ajuda deste botão, pode ouvir a sua música favorita várias vezes e sem parar.
- USB/SD:** para mudar o modo USB / Micro SD.
- Números 0-9:** Seleccionar diretamente o canal que já está guardado no sistema de altifalantes.

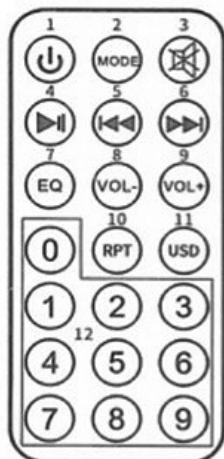

FUNÇÕES DO ALTIFALANTE BLUETOOTH

ANTES DE COMEÇAR

Certifique-se de que carrega totalmente a bateria do altifalante antes da primeira utilização, uma vez que isso aumenta a vida útil da bateria. O modo predefinido é o modo Bluetooth e, posteriormente, pode alterá-lo para qualquer modo com a ajuda do botão de modo.

PROTECÇÃO IPX4:

Esta unidade possui protecção IPX4, o que significa que está protegida contra salpicos de água. Por isso, ao utilizá-lo, certifique-se de que os painéis de botões de uma fonte de água próxima estão longe de uma ligação direta à água e de que a entrada de carregamento não deve ficar molhada.

COMO LIGAR O DISPOSITIVO AO ALTIFALANTE BLUETOOTH?

Para ligar o seu dispositivo eletrónico, ligue o altifalante com a ajuda do botão Ligar/Desligar situado no painel traseiro e o altifalante entra automaticamente no modo de emparelhamento, ligue também o modo Bluetooth do seu dispositivo eletrónico e certifique-se de que fica visível para todos os dispositivos próximos.

Procure o nome de emparelhamento Bluetooth SOGO SS-8782 no ecrã do seu dispositivo e, assim que aparecer, prima-o para ligar ao altifalante e aguarde até estar ligado.

Assim que o dispositivo estiver ligado ao altifalante, as luzes RGB começam a mover-se rapidamente. Agora pode reproduzir qualquer música ou canção no seu dispositivo para ouvir através dos altifalantes Bluetooth. Com a ajuda do botão Reproduzir / Pausar, pode reproduzir e parar a música em qualquer altura. Com o botão Anterior e seguinte, pode escolher as músicas da lista de músicas.

NOTA: quando o dispositivo estiver ligado ao altifalante Bluetooth, não é necessário voltar a ligá-lo e sempre que ligar o Bluetooth do dispositivo, este liga-se automaticamente ao altifalante.

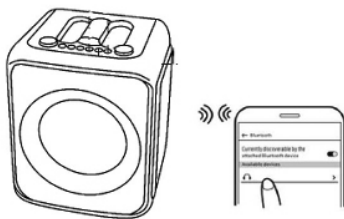

FUNCIONAMENTO DO TWS:

Este modelo de altifalante tem uma função especial, conhecida como função TWS (True wireless). Nesta função, podemos ligar 2 altifalantes ao mesmo tempo com o mesmo dispositivo sem qualquer ligação com fios. Esta função ajuda a melhorar o nível de som e também ajuda a cobrir uma grande área para festas e eventos.

Para ativar a função TWS, ligue os 2 altifalantes idênticos e do mesmo modelo.

Prima o botão de reprodução durante um longo período (pressão longa) e, em pouco tempo, ambos os altifalantes estarão ligados ao dispositivo.

Agora pode desfrutar de música e canções com uma qualidade superior.

NOTA: para utilizar a função TWS, certifique-se de que ambos os altifalantes são do mesmo modelo e têm de ter o mesmo nome de emparelhamento Bluetooth.

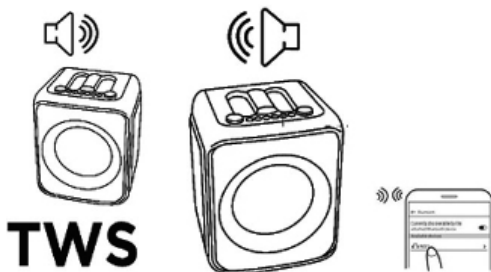

ENTRADA AUXILIAR / ENTRADA DE LINHA

Com a ajuda da entrada Aux-In, pode ligar todos os dispositivos musicais, tais como rádios, computadores portáteis, televisões e todos os dispositivos que não tenham a função de ligação Bluetooth.

Para ligar os dispositivos, é necessário um cabo de áudio e ligar uma extremidade à entrada auxiliar do altifalante e o outro lado ao dispositivo que precisa de ser ligado e o dispositivo liga-se automaticamente ao altifalante. O modo Aux-In é automático e quando se insere o cabo auxiliar, o altifalante entra automaticamente no modo.

Com a ajuda do dispositivo, pode reproduzir a música e as canções.

NOTA: Neste modo, todas as funções são controladas pelo dispositivo externo.

MÚSICA COM A AJUDA DE UMA UNIDADE USB E DE UM CARTÃO MICRO TF/SD:

Este altifalante tem ranhuras para cartões USB e Micro TF, com a ajuda destas ranhuras pode ouvir a música guardada na sua pen drive ou cartão de memória.

Para reproduzir o altifalante no modo de unidade USB / modo de cartão TF, comece por ligar o altifalante com a ajuda do botão de alimentação localizado no painel traseiro.

Insira a pen drive USB ou o cartão micro-SD nas ranhuras correspondentes, para este modo também não é necessário escolher o modo, pois basta inserir o cartão USB / cartão micro-SD para que os altifalantes comecem automaticamente a reproduzir a música guardada.

Neste modo, com a ajuda do botão Reproduzir, a música pode ser reproduzida ou colocada em pausa em qualquer altura e, com os botões Anterior e Seguinte, pode mudar as músicas de

a lista de músicas guardada nos cartões de memória externos.

NOTA: Certifique-se de que, enquanto insere a unidade USB / cartão Micro SD, o altifalante tem de estar no modo Bluetooth.

MODO FM:

Prima o botão de alimentação para ligar o altifalante e, com a ajuda do botão Modo, pode mudar do modo Bluetooth para o modo FM. Prima o botão "Play" e o altifalante começa automaticamente a procurar diferentes canais FM e, assim que receber o sinal do canal, continua a guardar automaticamente. Uma vez guardados todos os canais FM, pode procurar os seus canais FM favoritos com a ajuda do botão anterior / seguinte e ouvir a música.

NOTA: No modo FM, para obter um melhor sinal FM, insira o cabo de áudio na entrada Aux-in e este funcionará como antena.

FUNÇÃO DE GRAVAÇÃO:

Para utilizar a função de gravação, certifique-se de que o altifalante inseriu uma pen drive USB ou um cartão TF. Ligue o altifalante e ligue o microfone. Quando o microfone estiver ligado, o dispositivo estará pronto para gravar a sua voz. Prima o botão REC para iniciar o procedimento de gravação e o mesmo botão pode ser utilizado para parar a gravação.

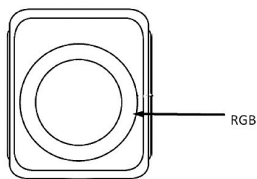

FUNÇÃO DE LUZ LED RGB

A cor de luz predefinida é constituída por anéis móveis de várias cores. Estes anéis de luz coloridos estão localizados na parte frontal do altifalante e na pega do altifalante. Os anéis continuam a mover-se à medida que as cores vão mudando. Ao premir pela primeira vez, os anéis de uma só cor aparecem e continuam a mudar de cor automaticamente. Ao premir novamente o botão, os anéis de uma só cor giram e mudam constantemente de cor. Desta forma, existem opções de anéis de várias cores que mudam constantemente e piscam de acordo com o ritmo da música. Além disso, pode desligar a luz premindo até que esta se desligue sozinha.



LIGAÇÃO DO MICROFONE

Este altifalante tem uma entrada de microfone disponível e, com a ajuda desta, pode ligar o microfone à unidade de altifalante. Com a ajuda do botão rotativo de volume do microfone, pode aumentar ou diminuir o volume.

7. INSTRUÇÕES DE CARREGAMENTO



Esta unidade tem uma bateria incorporada e, para a carregar, é fornecida com um adaptador de corrente de 9V, 1,5A.

Para carregar a bateria, desligue a unidade e insira o adaptador de alimentação na tomada eléctrica e ligue-o com a ajuda da ranhura de carregamento do altifalante. A luz indicadora ficará vermelha, o que significa que a unidade está a carregar.

O tempo de carregamento aproximado é de 4-5 horas, uma vez que a bateria esteja totalmente carregada, a luz indicadora passa a verde. Para prolongar a duração da bateria, certifique-se de que não a carrega durante mais de 5 horas de cada vez.

NOTA: O tempo de reprodução depende do tipo de música e do volume; com 50% do volume e música ou som normais, funciona

durante cerca de 5 horas. A bateria incorporada não é substituível, não a retire nem a substitua por si e, em caso de qualquer problema, leve-a ao centro de assistência autorizado para obter reparação. Certifique-se também de que, no momento do carregamento, a entrada do adaptador de carregamento da bateria deve estar seca. Não utilize o altifalante enquanto estiver a carregar, pois isso pode reduzir a vida útil da bateria.

8. LIMPEZA E MANUTENÇÃO

Para limpar o produto, basta utilizar um pano macio ou seco e, em caso de manchas graves, utilizar um pano húmido.

Não utilize produtos de limpeza abrasivos, pois podem danificar a pintura, o plástico ou mesmo o próprio altifalante.

Mantenha-o afastado da luz solar e não o guarde em ambientes quentes e húmidos.

Certifique-se de que retira o cabo do adaptador de corrente e o guarda num local fresco e seco.

9. ELIMINAÇÃO DE BENS ELECTRÓNICOS



ELIMINAÇÃO DE UNIDADES ALIMENTADAS POR PILHAS

Não deite fora as unidades que funcionam a pilhas como lixo normal, estas devem ser sempre recicladas de forma adequada e de acordo com as leis municipais locais.

Pode reciclá-los levando-os a centros de eliminação autorizados pelo governo ou a caixotes do lixo especializados que pode encontrar em grandes supermercados, lojas de produtos electrónicos ou electrodomésticos ou centros comerciais que tenham este tipo de instalações disponíveis.

Durante a utilização, prestar atenção aos seguintes elementos:

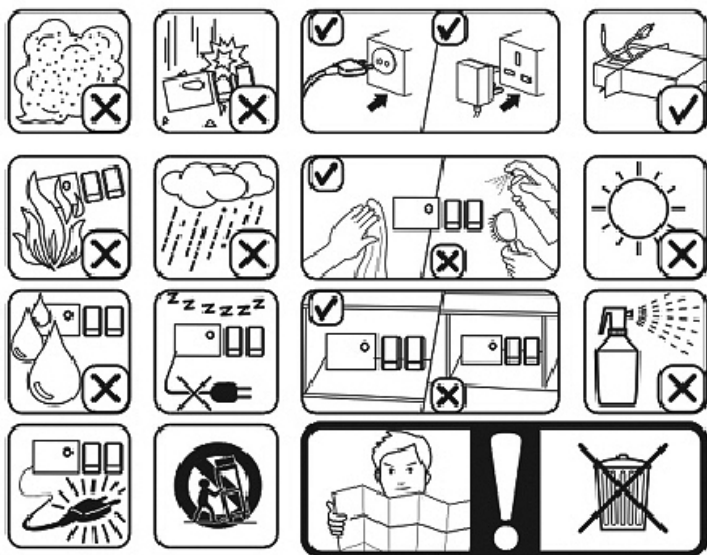

1. **i** **WICHTIG:**
 - **Lesen Sie die Gebrauchsanweisung vor dem Gebrauch immer sorgfältig durch.**
 - **Dieses Handbuch kann von unserer Webseite www.sogo.es heruntergeladen werden.**
 - **Bewahren Sie diese Anleitung zum späteren Nachschlagen auf.**

2. DEFINITIONEN VON SYMBOLEN



- 1- **GEFAHR:** Weist auf eine Situation mit unmittelbarer Gefahr hin.
- 2- **WARNUNG:** Weist auf eine potenziell gefährliche Situation hin.
- 3- **VORSICHT:** Weist auf eine potenziell gefährliche Situation hin. Außerdem wird von insecuranischen Praktiken abgeraten.

3. SICHERHEITSHINWEISE FÜR DEN BENUTZER

Allgemeine Vorsichtsmaßnahmen bei der Verwendung von elektrischen Geräten

- Verwenden Sie das Gerät nicht für andere Zwecke als in dieser Anleitung beschrieben.
- Verwenden oder lagern Sie das Gerät nicht im Freien.
- Stellen Sie den Bluetooth-Lautsprecher nicht in der Nähe von Wasserquellen auf und betreiben Sie ihn nicht.
- Stellen Sie das Gerät immer auf eine flache und ebene Oberfläche.
- Das Gerät darf nur für die vorgesehenen Zwecke verwendet werden. Für Schäden wird keine Haftung übernommen die durch unsachgemäßen Gebrauch oder falsche Handhabung entstehen. Unsachgemäßer Gebrauch oder falsche Handhabung kann zu Problemen führen bei das Gerät zu beschädigen und den Benutzer zu verletzen.
- Dieses Gerät ist für den Gebrauch im Haushalt und ähnliche Anwendungen bestimmt.
- Vergewissern Sie sich, dass die auf dem Typenschild angegebene Spannung mit der Netzspannung übereinstimmt, bevor Sie den Stecker einstecken.
- Ziehen Sie immer den Stecker aus der Steckdose, wenn das Gerät

nicht benutzt wird. Lassen Sie nicht das Gerät im eingeschalteten Zustand nicht unbeaufsichtigt lassen.

- Wenn ein Gerät von Kindern oder in der Nähe von Kindern benutzt wird, ist eine strenge Überwachung erforderlich.
- Bevor Sie Ihr Gerät reinigen oder aufbewahren, ziehen Sie immer den Netzstecker aus der Steckdose und abkühlen lassen.
- Das Gerät ist nicht vollständig von der Stromquelle getrennt, auch nachdem es ausgeschaltet wurde aus. Um das Gerät vollständig vom Netz zu trennen, ziehen Sie den Netzstecker aus der Steckdose.
- Die Geräte sind nicht für den Betrieb mit einer externen Zeitschaltuhr oder einem separaten Fernsteuerungssystem.

Nutzungsbeschränkungen zur Vermeidung von Personenschäden

- Stellen Sie das Gerät nicht in der Nähe von Wasserquellen auf und betreiben Sie es nicht.
- Stellen Sie das Gerät und das Netzkabel nicht auf oder in die Nähe von heißen Oberflächen (z. B. Herd).
- Platten, Öfen oder Elektrobrenner) oder offene Flammen.
- Lassen Sie das Netzkabel nicht an scharfen Kanten hängen und halten Sie es von heißen Gegenständen und Flammen. Wickeln Sie das Kabel nicht um das Gerät und knicken Sie es nicht.
- Verwenden Sie niemals Zubehör, das nicht vom Hersteller empfohlen wird.
- Die Verwendung von Zubehör, das nicht vom Hersteller des Geräts empfohlen oder verkauft wird, kann zu folgenden Problemen führen Feuer, elektrischer Schlag oder Verletzung von Personen.
- Wenn Sie den Stecker aus der Steckdose ziehen wollen, tun Sie dies bitte am Stecker selbst und nicht durch Ziehen am Kabel oder am Gerät selbst.
- Vergewissern Sie sich, dass Ihre Hände trocken sind, bevor Sie das Gerät einstecken oder ausstecken, um einen Stromschlag zu vermeiden.
- Benutzen Sie das Gerät nicht mit nassen Händen, auf feuchten Böden oder in feuchter Atmosphäre, wenn es Gefahr eines Stromschlags.
- Tauchen Sie das Gerät oder die Steckdose niemals in Wasser oder eine andere Flüssigkeit. Falls das Gerät ins Wasser fallen, trennen Sie das Gerät sofort vom Stromnetz und bringen Sie es zu einem autorisierten Kundendienst Mittel zur Reparatur vor der Wiederverwendung.
- Verwenden Sie das Gerät nicht, wenn es auf den Boden gefallen ist, wenn es sichtbare Anzeichen von Beschädigungen aufweist

oder wenn es hat ein Leck.

- Verwenden Sie das Gerät nicht, wenn das Kabel oder der Stecker beschädigt ist. Sollte das Kabel beschädigt sein, ist es dürfen nur durch den Hersteller, seinen Kundendienst oder ähnlich qualifizierte Personen ersetzt werden, um um Gefahren zu vermeiden.
- Im Falle einer Fehlfunktion oder einer Beschädigung des Geräts, geben Sie das Gerät zurück zur nächsten autorisierten Kundendienststelle zur Überprüfung, Reparatur oder Einstellung.

Beschränkungen bei der Verwendung mit Kindern und älteren Menschen

- Kinder sollten beaufsichtigt werden, um sicherzustellen, dass sie nicht mit dem Gerät spielen.
- Bewahren Sie das Gerät und sein Kabel außerhalb der Reichweite von Kindern auf.
- Kinder dürfen nicht mit dem Gerät spielen.
- Die Reinigung und Wartung durch den Benutzer darf nicht von Kindern ohne Aufsicht durchgeführt werden.
- Erlauben Sie Kindern nicht, das Gerät zu benutzen.
- Die Geräte können von Kindern ab 8 Jahren und Personen mit eingeschränkten körperlichen, sensorischen oder geistigen Fähigkeiten oder mangelnder Erfahrung und Kenntnis verwendet werden, wenn sie beaufsichtigt werden oder Anweisungen zur sicheren Verwendung des Geräts erhalten haben und die damit verbundenen Gefahren verstehen.

Hinweise zur Verwendung des Geräts

- Lassen Sie den Lautsprecher nicht länger als vom Hersteller empfohlen aufladen, da dies zu die Batterie oder den Lautsprecher selbst beschädigen.
- Verwenden Sie den Lautsprecher nicht, während er aufgeladen ist, da er sonst ebenfalls beschädigt werden kann.
- Dieses Produkt hat keine vom Benutzer zu wartenden Teile. Versuchen Sie nicht, dieses Produkt selbst zu reparieren. Reparaturen sollten nur von qualifiziertem Personal durchgeführt werden. Bringen Sie das Produkt zur Überprüfung und Reparatur in eine Elektronikwerkstatt Ihrer Wahl.
- Lassen Sie NIEMALS zu, dass jemand, insbesondere Kinder, etwas in Löcher, Schlitze oder andere Öffnungen in der das Gehäuse des Geräts, da dies zu einem tödlichen Stromschlag führen kann.
- Montieren Sie dieses Produkt nicht an einer Wand oder Decke.
- Stellen Sie das Gerät nicht in der Nähe von Fernsehgeräten,

Lautsprechern und anderen Gegenständen auf, die starke Magnetfelder erzeugen.

- Lassen Sie das Gerät nicht unbeaufsichtigt, wenn es in Gebrauch ist.

HINWEIS: Um das System vollständig vom Netz zu trennen, wenn es längere Zeit nicht benutzt wird, ziehen Sie den Netzstecker aus der Steckdose.

- Lassen Sie den Lautsprecher nicht fallen, zerlegen Sie ihn nicht, verformen Sie ihn nicht, modifizieren Sie ihn nicht und stecken Sie keine Gegenstände in die Öffnungen des Lautsprechers, da er kann das Produkt beschädigt werden.
- Reinigen Sie das Produkt nicht mit Alkohol, Reinigungsmitteln auf Ammoniakbasis und Scheuermitteln.
- Bringen Sie dieses Produkt nicht mit scharfen Gegenständen in Berührung, da dies zu Kratzern und Betriebsschäden.
- Versuchen Sie nicht, die Produktbatterie zu ersetzen, sie ist eingebaut und kann nicht vom Benutzer ausgewechselt werden.
- Im Falle einer Fehlfunktion des Lautsprechers oder wenn er in irgendeiner Weise beschädigt wurde, bringen Sie ihn zur Überprüfung, Reparatur oder Einstellung zur nächsten autorisierten Kundendienststelle.

Halten Sie den Lautsprecher von direktem Sonnenlicht, Feuer oder anderen Hochspannungsgeräten fern.

WARNUNG: Das Gerät kann während des Ladevorgangs warm werden. Achten Sie immer darauf, dass der Lautsprecher ausgeschaltet ist wenn Sie das Gerät einstecken und ausstecken. Wenn das Gerät nicht ausgeschaltet wird können Sie das Lautsprecher oder verletzen sich selbst.

- Stellen Sie das Gerät an einem Ort mit guter Belüftung auf. Stellen Sie das System auf eine flache, harte und stabile Oberfläche. Setzen Sie es keinen Temperaturen über 40°C aus. Lassen Sie an der Rückseite und an der Oberseite des Geräts einen Abstand von mindestens 30 cm und an jeder Seite 5 cm frei.
- Drücken Sie die Tasten des Geräts vorsichtig. Wenn Sie sie zu stark drücken, kann das Gerät beschädigt werden.
- Vergewissern Sie sich immer, dass das Gerät vom Stromnetz getrennt ist, bevor Sie es bewegen oder reinigen. Reinigen Sie es nur mit einem trockenen Tuch.
- Ziehen Sie den Netzstecker bei Gewitter oder wenn Sie das Gerät für längere Zeit nicht benutzen wollen.
- Beachten Sie alle Schilder und Anzeigen, die das Einschalten eines elektrischen Geräts oder eines HF-Funkgeräts erfordern.
- Entsorgen Sie das Produkt und den Akku gemäß den örtlichen Gesetzen und Vorschriften.
- Entsorgen Sie verbrauchte Batterien auf umweltverträgliche Weise.

4. TECHNISCHE DATEN

Ausgangsleistung	15 W RMS-Leistung (300 W PMPO)
Geräuschempfindlichkeit	≤85dB
Frequenzgang	100Hz- 18Khz
Verzerrung	≤1%
Bluetooth Version	5.3
Bluetooth-Reichweite	10 Meter
Bluetooth-Kopplungsname	SOGO SS-8782
USB & TF Max. unterstützter Speicher	64 GB
Batteriekapazität	7,4 V / 2400 mAh
Akku-Typ	Li-Ion
Netzadapter	DC 9V, 1,5A
Arbeitszeit	3 - 5 Stunden (Max)
Aufladezeit	2 - 4 Stunden
Steckplatz	SD-Karte / USB(64GB), Mikrofon
Verbindung	Bluetooth / Auxiliär-Eingang

Dieses Produkt entspricht der EU-Verordnung 2023/826 gemäß der Richtlinie 2009/125/EG über die Anforderungen an die umweltgerechte Gestaltung.
Stromverbrauch im Aus-Zustand: 0.0W
Stromverbrauch im Standby-Modus: <0.5W
Zeit, nach der das Produkt in den Aus-Zustand wechselt: 0 min

5. PRODUKT- UND ZUBEHÖRINFORMATIONEN

Der Karton dieses Produkts enthält 1 Bluetooth-Lautsprecher, eine Bedienungsanleitung, einen Ladeadapter, 1 Fernbedienung und 1 kabelgebundenes Mikrofon.



Bluetooth-Lautsprecher



Ladeadapter



Gebrauchsanweisung Fernbedienung



Kabelgebundenes Mikrofon

6. PRODUKT- UND PANELÜBERSICHT

RÜCKWAND

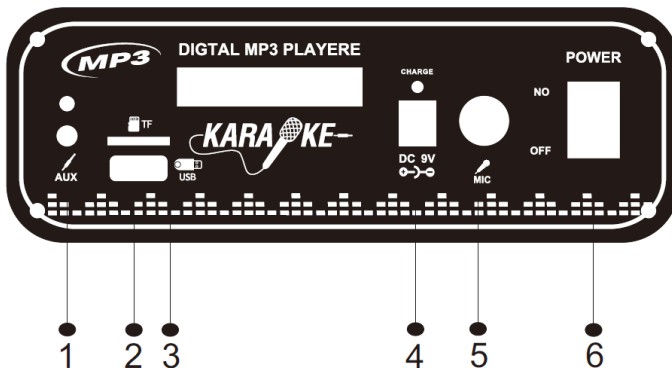

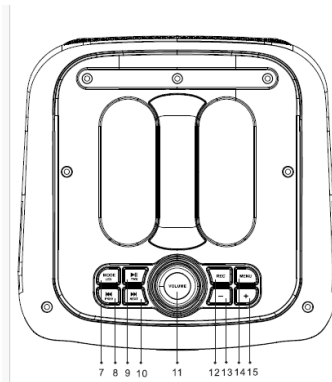

- 1: Line-/AUX-Eingang:** Mit Hilfe eines Zusatzkabels können Sie beliebige Geräte wie MP4-Player, Radios oder andere Geräte anschließen und deren Inhalte genießen.
- 2: USB-Anschluss:** Unterstützt USB-Sticks mit bis zu 64 GB.
- 3: TF-Karte:** Unterstützt Speicherkarten mit bis zu 64 GB.
- 4: DC 9 V-Eingang:** Zum Anschließen des Netzteils zum Aufladen des Lautsprechers.
- 5: Kabelgebundener Mikrofoneingang:** Zum Anschließen des kabelgebundenen Mikrofons und zur Verwendung des Lautsprechers für die Karaoke-Funktion.
- 6: Ein-/Aussschalten:** Mit dieser Taste schalten Sie das Gerät ein und aus.
- 7. Modus / LED**
Kurzer Druck: Bluetooth-/FM-/AUX-Modus: Wenn wir den Lautsprecher einschalten, wechselt er automatisch in den Bluetooth-Modus als Standardmodus. Mit dieser Taste können wir ihn in den FM- oder Aux-Modus umschalten.
- Langes Drücken:** Dieser Lautsprecher verfügt über eine attraktive Funktion, bei der RGB-Lichter automatisch im Takt der Musik blinken. Es gibt mehrere Lichtfunktionen, mit Hilfe der LED-Lichttaste kann jede Lichtfunktion nach Bedarf und Wahl eingestellt/ausgewählt werden.
- 8. Vorheriger Titel/Vorheriger Kanal:**
Kurz drücken: Um zum vorherigen Titel/Kanal zu wechseln, halten Sie die Taste gedrückt und drücken Sie sie einmal, um zum vorherigen Titel zu wechseln. Drücken Sie die Taste so lange, bis Sie den gewünschten Titel aus der Wiedergabeliste gefunden haben.
Langes Drücken: Schaltet den Originalton aus.
- 9. Wiedergabe/Pause:** Kurzes Drücken zum Starten oder Anhalten der Wiedergabe, langes Drücken zum TWS-Koppeln: Mit der Wiedergabe-/Pause-Taste können Sie die Musik einschalten und anhalten. Mit derselben Taste können Sie das Gerät in den TWS-Kopplungsmodus versetzen. Im TWS-Kopplungsmodus können zwei Geräte desselben Modells mit einem einzigen Gerät verbunden werden, wodurch auch die Klangleistung verbessert wird.
- 10. Nächster Titel/Nächster Kanal:**
Kurzes Drücken: Um zum nächsten Titel zu springen, halten Sie die Taste gedrückt und drücken Sie sie, um zum nächsten Titel zu springen. Drücken Sie die Taste so lange, bis Sie den gewünschten Titel aus der Wiedergabeliste gefunden haben.
Langes Drücken: Mikrofonpriorität.
- 11. Musiklautstärke:** Mit diesem Drehknopf können Sie die Musiklautstärke erhöhen oder verringern. Durch Drehen im Uhrzeigersinn wird die Lautstärke erhöht, durch Drehen gegen den Uhrzeigersinn wird sie verringert.
- 12. REC:** 3 Sekunden lang gedrückt halten, um die Aufnahme zu starten/die REC-Taste drücken, um die Aufnahme zu wiederholen.
- 13. „-“:** Zum Verringern der Lautstärke.
- 14. Menütaste:** Musik-Höhenlautstärke, Basslautstärke, Mikrofonlautstärke, Halllautstärke.
- 15. „+“:** Zum Erhöhen der Lautstärke.

ÜBERSICHT ÜBER DIE TASTEN DER FERNBEDIENUNG

- Power / Standby:** Mit Hilfe dieser Taste können Sie das Gerät einschalten und in den Standby-Modus versetzen. Um es dauerhaft auszuschalten, müssen Sie es mit der Taste auf der Rückseite des Lautsprechers ausschalten.
- Modustumstellung (Media Player/AUX/FM):** Audio-Umschaltmodus (Speicherkarten- oder TF-Kartenmodus): Dieser Lautsprecher funktioniert in mehreren Modi, darunter einer ist Bluetooth-Modus und andere sind wie Auxiliär, FM; USB-Laufwerk und Micro TF-Karte Modus.
Der Bluetooth-Modus ist der Standardmodus und wenn der Lautsprecher keine Speicherkarte hat, funktioniert er nur im Standardmodus, aber wenn der Lautsprecher eine Speicherkarte/ ein USB-Laufwerk eingesteckt ist, wechselt das Gerät in den Modus Speicher SD-Karte/USB-Laufwerk. Mit dieser Taste können Sie den Modus von Bluetooth auf Auxiliär- oder FM-Modus.
- Stummschalten:** Zum Stummschalten oder Aufheben der Stummschaltung des Lautsprechertons.
- Wiedergabe/Pause:** Mit dieser Taste können Sie die Musik in jedem Modus abspielen/anhalten. Im FM-Modus kann mit einem kurzen Druck zum nächsten gespeicherten Kanal gewechselt werden. Wenn wir diese Taste einmal im FM-Modus drücken, beginnt dieselbe Taste mit der Suche nach verschiedenen FM-Kanälen und speichert automatisch weiter.
- (schneller Rücklauf):** Im Bluetooth-Audiomodus hilft diese Taste, zum vorherigen Lied oder Video zu springen, im FM-Modus zum vorherigen Kanal manuell zu suchen.
- (schneller Vorlauf):** Im Bluetooth-Audiomodus hilft diese Taste beim Weitergehen zum nächsten Lied oder Video, im FM-Modus beim Weitergehen zum nächsten Sender manuell zu suchen.
- EQ:** Dieses Gerät verfügt über ein eingebautes Equalizer-System. Drücken Sie die EQ-Taste auf der Fernbedienung, um eine Einstellung zu wählen, die am besten zum Musikstil passt: FLAT, CLASSIC, ROCK, POP und JAZZ. Im Bluetooth-Audiomodus kann mit einem kurzen Tastendruck der Song-Equalizer geändert werden.
- Lautstärke:** Zum Reduzieren der Lautstärke.
- Vol+Lautstärke:** Zum Erhöhen der Lautstärke.
- RPT:** Mit Hilfe dieser Taste können Sie Ihren Lieblingsong mehrmals und unermüdlich anhören.
- USB/SD:** zum Ändern des USB-/Micro-SD-Modus.
- 0-9 Zahlen:** Wählen Sie direkt den Kanal, der bereits im Lautsprechersystem gespeichert ist.



BLUETOOTH-LAUTSPRECHERFUNKTIONEN

VOR DEM START

Achten Sie darauf, den Akku des Lautsprechers vor der ersten Verwendung vollständig aufzuladen, da dies die Lebensdauer des Akkus verlängert. Der Standardmodus ist der Bluetooth-Modus. Später können Sie ihn mit Hilfe der Modustaste in einen beliebigen Modus ändern.

IPX4-SCHUTZ:

Dieses Gerät verfügt über die Schutzklasse IPX4, d.h. es ist vor Spritzwasser geschützt. Achten Sie also darauf, dass bei der Verwendung keine Wasserquelle in der Nähe ist und dass der Ladeeingang nicht nass werden darf.

WIE VERBINDET MAN DAS GERÄT MIT DEM BLUETOOTH-LAUTSPRECHER?

Um Ihr elektronisches Gerät zu verbinden, schalten Sie den Lautsprecher mit Hilfe der On/Off-Taste auf der Rückseite ein und der Lautsprecher wechselt automatisch in den Pairing-Modus. Schalten Sie außerdem den Bluetooth-Modus Ihres elektronischen Geräts ein und vergewissern Sie sich, dass es für alle Geräte in der Nähe sichtbar ist.

Suchen Sie auf dem Bildschirm Ihres Geräts nach dem Bluetooth-Kopplungsnamen SOGO SS-8782 und drücken Sie ihn, sobald er erscheint, um sich mit dem Lautsprecher zu verbinden, und warten Sie, bis die Verbindung hergestellt ist.

Sobald Ihr Gerät mit dem Lautsprecher verbunden ist, beginnen sich die RGB-Lichter schnell zu bewegen. Jetzt können Sie eine beliebige Musik oder ein Lied auf Ihrem Gerät abspielen und über die Bluetooth-Lautsprecher hören. Mit Hilfe der Play/Pause-Taste können Sie die Musik jederzeit abspielen und anhalten. Mit der Prev. und Next Taste können Sie die Lieder aus der Liederliste auswählen.

HINWEIS: Wenn Ihr Gerät einmal mit dem Bluetooth-Lautsprecher verbunden ist, müssen Sie es nicht erneut verbinden. Wenn Sie das Bluetooth Ihres Geräts einschalten, wird es automatisch mit dem Lautsprecher verbunden.

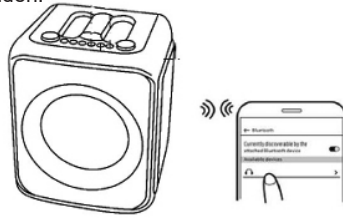

TWS FUNKTIONIERT:

Dieses Lautsprechermodell verfügt über eine spezielle Funktion, die als TWS (True Wireless)-Funktion bekannt ist. Mit dieser Funktion können wir 2 Lautsprecher gleichzeitig mit demselben Gerät verbinden, ohne eine Kabelverbindung herzustellen. Diese Funktion hilft, den Klangpegel zu verbessern und hilft auch, einen großen Bereich für Partys und Funktionen zu decken. Um die TWS-Funktion einzuschalten, schalten Sie die 2 identischen und gleichen Lautsprechermodelle ein.

Drücken Sie die Wiedergabetaste lange (Long Press) und im Handumdrehen sind beide Lautsprecher mit dem Gerät verbunden.

Jetzt können Sie Musik und Lieder in verbesserter Qualität genießen.

HINWEIS: Um die TWS-Funktion nutzen zu können, müssen beide Lautsprecher das gleiche Modell haben und den gleichen Bluetooth-Pairing-Namen tragen.

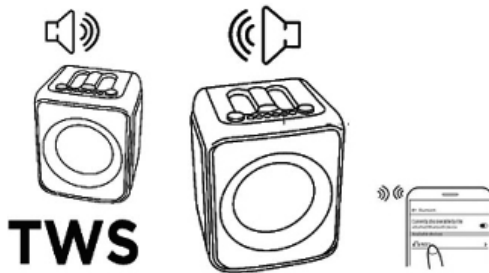

AUX-EINGANG / LINE-EINGANG

Mit Hilfe des Aux-In-Eingangs können Sie alle Musikgeräte wie Radios, Laptops, Fernseher und alle Geräte, die keine Bluetooth-Verbindungsfunktion haben, anschließen.

Um die Geräte anzuschließen, benötigen Sie ein Audiokabel und verbinden das eine Ende mit dem Aux-In des Lautspeichers und die andere Seite mit dem Gerät, das angeschlossen werden soll, und das Gerät wird automatisch mit dem Lautsprecher verbunden. Der Aux-In-Modus ist automatisch und sobald Sie das Aux-In-Kabel einstecken, geht der Lautsprecher automatisch in den Modus über.

Mit Hilfe des Geräts können Sie die Musik und die Lieder abspielen.

HINWEIS: In diesem Modus werden alle Funktionen durch das externe Gerät gesteuert.

MUSIK MIT HILFE VON USB-LAUFWERK UND MICRO TF/SD-KARTE:

Dieser Lautsprecher verfügt über USB- und Micro-TF-Kartensteckplätze, mit deren Hilfe Sie die auf Ihrem USB-Stick oder Ihrer Speicherkarte gespeicherte Musik hören können.

Um den Lautsprecher im USB-Laufwerksmodus / TF-Kartenmodus abzuspielen, schalten Sie den Lautsprecher zunächst mit Hilfe der Einschalttaste auf der Rückseite ein.

Stecken Sie den USB-Stick oder die Micro-SD-Karte in den entsprechenden Steckplatz ein. Auch in diesem Modus müssen Sie den Modus nicht auswählen, da die Lautsprecher nach dem Einstecken der USB-Karte/Micro-SD-Karte automatisch mit der Wiedergabe der gespeicherten Musik beginnen. In diesem Modus kann mit Hilfe der Play-Taste die Musik jederzeit abgespielt oder pausiert werden, und mit den Tasten prev. und next kann man zwischen den Titeln wechseln.

die auf den externen Speicherkarten gespeicherte Titelliste.

HINWEIS: Stellen Sie sicher, dass sich der Lautsprecher im Bluetooth-Modus befindet, während Sie das USB-Laufwerk bzw. die Micro-SD-Karte einstecken.

FM-MODUS:

Drücken Sie die Einschalttaste, um den Lautsprecher einzuschalten, und mit Hilfe der Modustaste können Sie vom Bluetooth-Modus in den FM-Modus wechseln.

Drücken Sie die "Play"-Taste und Lautsprecher automatisch starten, um verschiedene FM-Kanäle zu suchen und einmal das Signal des Kanals zu speichern halten automatisch. Sobald alle FM-Kanäle gespeichert sind, können Sie Ihre Lieblings-FM-Kanäle mit Hilfe der Tasten prev. / next suchen und die Musik hören. **HINWEIS:** Um im FM-Modus ein besseres FM-Signal zu erhalten, schließen Sie bitte ein Audiokabel an den Aux-Eingang an, das als Antenne dient.

AUFNAHMEFUNKTION:

Um die Aufnahmefunktion nutzen zu können, müssen Sie sicherstellen, dass der Sprecher einen USB-Stick oder eine TF-Karte eingesteckt hat. Schalten Sie den Lautsprecher ein und schließen Sie das Mikrofon an. Sobald das Mikrofon angeschlossen ist, ist Ihr Gerät bereit, Ihre Stimme aufzunehmen. Drücken Sie die REC-Taste, um den Aufnahmevorgang zu starten, und dieselbe Taste, um die Aufnahme zu stoppen.

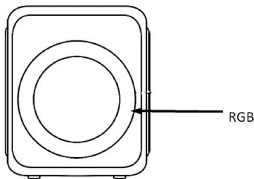

RGB-LED-LICHTFUNKTION

Die Standard-Lichtfarbe sind mehrfarbige bewegliche Ringe. Diese farbigen Lichtringe befinden sich im vorderen Teil des Lautsprechers und im Griff des Lautsprechers. Die Ringe bewegen sich mit den wechselnden Farben weiter. Wenn Sie die Taste zum ersten Mal drücken, erscheinen die einfarbigen Ringe und wechseln automatisch die Farben. Wenn Sie die Taste erneut drücken, drehen sich die einfarbigen Ringe und wechseln ständig die Farbe. Auf diese Weise haben Sie die Möglichkeit, mehrfarbige Ringe zu wählen, die sich ständig ändern und im Takt der Musik blinken. Sie können das Licht auch ausschalten, indem Sie die Taste so lange drücken, bis es sich von selbst ausschaltet.



MIKROFONANSCHLUSS

Dieser Lautsprecher verfügt über einen Mikrofoneingang, mit dessen Hilfe Sie ein Mikrofon an den Lautsprecher anschließen können.

Mit Hilfe des Mikrofon-Lautstärkereglers können Sie die Lautstärke erhöhen oder verringern.

7. ANWEISUNGEN ZUM AUFLADEN



Das Gerät verfügt über eine eingebaute Batterie, die mit einem 9V, 1,5A Netzteil aufgeladen werden kann.

Um den Akku aufzuladen, schalten Sie das Gerät aus, stecken Sie den Netzadapter in eine Steckdose und verbinden Sie ihn mit dem Ladeschacht des Lautsprechers. Die Anzeige leuchtet rot und bedeutet, dass das Gerät geladen wird.

Die Ladezeit beträgt ca. 4-5 Stunden, sobald der Akku vollständig aufgeladen ist, leuchtet die Anzeige grün.

Um die Lebensdauer des Akkus zu verlängern, sollten Sie ihn nicht länger als 5 Stunden am Stück aufladen.

HINWEIS: Die Spieldauer hängt von der Art der Musik und der Lautstärke ab, bei 50% Lautstärke und normaler Musik oder Ton

läuft es ca. 5 Stunden. Der eingebaute Akku ist nicht austauschbar. Entfernen Sie ihn nicht und tauschen Sie ihn nicht selbst aus, sondern bringen Sie ihn im Falle eines Problems zur Reparatur in ein autorisiertes Servicezentrum. Stellen Sie außerdem sicher, dass der Eingang des Ladeadapters beim Aufladen trocken ist. Verwenden Sie den Lautsprecher nicht, während er aufgeladen ist, da dies die Lebensdauer der Batterie verkürzen könnte.

8. REINIGUNG UND WARTUNG

Verwenden Sie zur Reinigung des Produkts nur ein weiches oder trockenes Tuch und bei starken Verschmutzungen ein feuchtes Tuch.
Verwenden Sie keine Scheuermittel, da diese den Lack, den Kunststoff oder sogar den Lautsprecher selbst beschädigen können.
Halten Sie es von Sonnenlicht fern und bewahren Sie es nicht in heißer und feuchter Atmosphäre auf. Achten Sie darauf, das Netzadapterkabel zu entfernen und es an einem kühlen und trockenen Ort aufzubewahren.

9. ENTSORGUNG VON ELEKTRONIKGERÄTEN



ENTSORGUNG VON BATTERIEBETRIEBENEN GERÄTEN

Werfen Sie batteriebetriebene Geräte nicht in den normalen Müll, sondern recyceln Sie sie ordnungsgemäß und gemäß den örtlichen Gemeindegesetzen. Sie können sie recyceln, indem Sie sie zu behördlich zugelassenen Entsorgungszentren oder speziellen Behältern bringen, die Sie in großen Supermärkten, Elektronik- oder Haushaltswarengeschäften oder Einkaufszentren in Ihrer Nähe finden, die diese Art von Einrichtungen zur Verfügung haben.

Achten Sie bei der Benutzung bitte auf folgende Punkte:

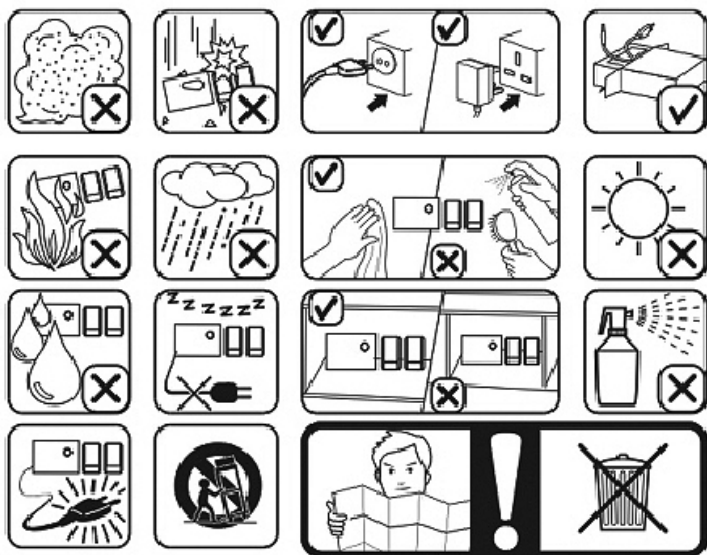

1.  **IMPORTANTE:**
 - Leggere sempre attentamente il libretto di istruzioni prima dell'uso.
 - Questo manuale può essere scaricato dalla nostra pagina web www.sogo.es.
 - Conservare queste istruzioni per riferimenti futuri.

2. DEFINIZIONI DI SIMBOLI



- 1- **PELIGRO:** indica una situazione di pericolo imminente.
- 2- **AVVERTENZA:** indica una situazione potenzialmente pericolosa.
- 3- **PRECAUCIÓN:** indica una situazione potenzialmente pericolosa. Avvisare inoltre di non adottare pratiche scorrette.

3. ISTRUZIONI DI SICUREZZA PER L'UTENTE

Precauzioni generali durante l'utilizzo di apparecchiature elettriche

- Non utilizzare l'apparecchio per scopi diversi da quelli descritti nel presente manuale.
- Non utilizzare o conservare l'apparecchio all'aperto.
- Non collocare o utilizzare il diffusore Bluetooth in prossimità di fonti d'acqua.
- Posizionare sempre l'apparecchio su una superficie piana e uniforme.
- L'apparecchio deve essere utilizzato solo per gli scopi previsti. Si declina ogni responsabilità per eventuali danni derivanti da un uso improprio o da una manipolazione errata. L'uso improprio o la manipolazione non corretta possono causare problemi a l'apparecchio e causare lesioni all'utente.
- Questo apparecchio è destinato all'uso domestico e ad applicazioni simili.
- Prima di inserire la spina, accertarsi che la tensione indicata sulla targhetta corrisponda a quella di rete.
- Togliere sempre la spina dalla presa di corrente quando l'apparecchio non è in uso. Non lasciare l'apparecchio

incustodito quando è acceso.

- È necessaria una stretta sorveglianza quando l'apparecchio viene utilizzato da o in prossimità di bambini.
- Prima di pulire o riporre l'apparecchio, staccare sempre la spina dalla rete elettrica e lasciarlo raffreddare.
- Il dispositivo non è completamente scollegato dalla fonte di alimentazione, anche dopo essere stato spento. Per scollegarlo completamente, staccarlo dalla spina di rete.
- Gli apparecchi non sono destinati ad essere azionati da un timer esterno o da un sistema di controllo remoto separato.

Limitazioni d'uso per evitare lesioni personali

- Non collocare o far funzionare questo apparecchio in prossimità di fonti d'acqua.
- Non collocare o mettere in funzione l'apparecchio e il suo cavo di alimentazione su o vicino a superfici calde (ad esempio, stufe piastre, forni o bruciatori elettrici) o fiamme libere.
- Non lasciare il cavo di alimentazione appeso a spigoli taglienti e tenerlo lontano da oggetti caldi e da oggetti che non si possono usare. fiamme. Non avvolgere il cavo intorno all'apparecchio e non piegarlo.
- Non utilizzare mai accessori non raccomandati dal produttore.
- L'utilizzo di accessori non raccomandati o non venduti dal produttore dell'apparecchio può provocare incendio, scosse elettriche o lesioni alle persone.
- Quando si desidera rimuovere la spina dal contatto a parete, si prega di farlo sulla spina stessa e non su un'altra tirando il cavo o l'apparecchio stesso.
- Per evitare scosse elettriche, accertarsi che le mani siano asciutte prima di collegare o scollegare la spina.
- Non utilizzare l'apparecchio con le mani bagnate, su pavimenti umidi o quando l'atmosfera è umida, c'è un'alta percentuale di umidità. Rischio di scosse elettriche.
- Non immergere mai l'apparecchio o il plugin in acqua o in qualsiasi altro liquido. Nel caso in cui l'apparecchio caduta in acqua, scollegare immediatamente l'apparecchio dalla rete di alimentazione e portarlo presso un centro di assistenza autorizzato. per la riparazione prima di riutilizzarlo.
- Non utilizzare l'apparecchio se è caduto sul pavimento, se presenta segni visibili di danneggiamento o se ha una perdita.
- Non utilizzare l'apparecchio se il cavo o la spina sono danneggiati. Nel caso in cui il cavo sia danneggiato, è devono essere sostituiti solo dal produttore, dal suo agente di assistenza o da persone qualificate in modo analogo per per

evitare il pericolo.

- In caso di malfunzionamento dell'apparecchio, o se è stato danneggiato in qualche modo, restituire l'apparecchio al più vicino centro di assistenza autorizzato per l'esame, la riparazione o la regolazione.

Restrizioni d'uso in caso di utilizzo con bambini e anziani

- I bambini devono essere sorvegliati per evitare che giochino con l'apparecchio.
- Tenere l'apparecchio e il suo cavo fuori dalla portata dei bambini.
- I bambini non devono giocare con l'apparecchio.
- La pulizia e la manutenzione da parte dell'utente non devono essere eseguite da bambini senza supervisione.
- Non permettere ai bambini di utilizzare l'apparecchio.
- Gli apparecchi possono essere utilizzati da bambini di età pari o superiore a 8 anni e da persone con ridotte capacità fisiche, sensoriali o mentali o con mancanza di esperienza e conoscenza, a condizione che abbiano ricevuto la supervisione o le istruzioni per l'uso dell'apparecchio in modo sicuro e che comprendano i pericoli connessi.

Istruzioni da seguire per l'uso dell'apparecchio

- Non lasciare il diffusore in carica per un periodo superiore a quello raccomandato dal produttore, poiché potrebbe danneggiare la batteria o il diffusore stesso.
 - Non utilizzare il diffusore mentre è sotto carica, altrimenti si potrebbe danneggiare il diffusore.
 - Questo prodotto non ha parti riparabili dall'utente. Non tentare di riparare il prodotto da soli. La manutenzione deve essere eseguita solo da personale qualificato. Per l'ispezione e la riparazione, rivolgersi a un centro di riparazione elettronica di propria scelta.
 - Non permettete MAI a nessuno, soprattutto ai bambini, di spingere qualcosa nei fori, nelle fessure o in altre aperture di l'involucro dell'unità, in quanto ciò potrebbe provocare una scossa elettrica fatale.
 - Non montare il prodotto a parete o a soffitto.
 - Non collocare l'unità vicino a televisori, altoparlanti e altri oggetti che generano forti campi magnetici.
 - Non lasciare l'unità incustodita quando è in uso.
- NOTA:** per scollegare completamente il sistema se non viene utilizzato per lungo tempo, rimuovere la spina di alimentazione

CA dalla presa di corrente.

- Non lasciar cadere, smontare, deformare, modificare o inserire oggetti nei fori del diffusore, in quanto il diffusore stesso non è in grado di funzionare. può causare danni al prodotto.
- Non pulire il prodotto con alcol, detergenti a base di ammoniaca e detergenti abrasivi.
- Non collocare il prodotto a contatto con oggetti appuntiti per evitare di graffiarlo e di danneggiarlo.
- Non tentare di sostituire la batteria del prodotto, che è incorporata e non è sostituibile dall'utente.
- In caso di malfunzionamento del diffusore o se è stato danneggiato in qualche modo, restituirlo al più vicino centro di assistenza autorizzato per l'esame, la riparazione o la regolazione.

Tenere il diffusore lontano dalla luce solare diretta, dal fuoco o da altre apparecchiature ad alta tensione.

AVVERTENZA: il dispositivo potrebbe riscaldarsi durante la ricarica. Assicurarsi sempre che il diffusore sia spento, quando si collega e scollega il dispositivo. Se il dispositivo non viene spento, si rischia di danneggiare il sistema.

- Collocare l'unità in un luogo ben ventilato. Collocare il sistema su una superficie piana, dura e stabile. Non esporre il sistema a temperature superiori a 40°C. Lasciare uno spazio libero di almeno 30 cm dalla parte posteriore e superiore dell'unità e di 5 cm da ciascun lato.
- Premere delicatamente i pulsanti dell'unità. Una pressione troppo forte può danneggiare l'apparecchio.
- Assicurarsi sempre che il prodotto sia scollegato dalla presa di corrente prima di spostarlo o pulirlo. Pulire solo con un panno asciutto.
- Scollegare il prodotto in caso di fulmini, temporali o quando non viene utilizzato per lunghi periodi di tempo.
- Osservare tutti i cartelli e i display che richiedono l'accensione di un dispositivo elettrico o di un prodotto radio RF.
- Smaltire il prodotto e la batteria del prodotto in conformità alle leggi e alle normative locali.
- Smaltire le batterie usate in modo responsabile nei confronti dell'ambiente.

4. SPECIFICHE TECNICHE

Potenza di uscita	15W RMS (300W PMPO)
Sensibilità sonora	≤85dB
Risposta in frequenza	100Hz-18Khz
Distorsione	≤1%
Bluetooth versione	5.3
Portata Bluetooth	10 metri
Nome di accoppiamento Bluetooth	SOGO SS-8782
USB e TF memoria massima supportata	6 GB
Capacità della batteria	7,4 V / 2400 mAh
Tipo di batteria	Li-ion
Adattatore di alimentazione	9V DC, 1,5A
Tempo di lavoro	3 - 5 ore (max)
Tempo di ricarica	2 - 4 ore
SlotScheda	SD / USB (64GB), microfono
Connessione	Bluetooth / Ingresso ausiliario

Questo prodotto è conforme al regolamento UE 2023/826 ai sensi della direttiva 2009/125/CE sui requisiti di progettazione ecocompatibile.

Consumo energetico in modalità spento: 0.0W

Consumo energetico in modalità standby: <0.5W

Tempo dopo il quale il prodotto entra in modalità spento: 0 min

5. INFORMAZIONI SUL PRODOTTO E SUGLI ACCESSORI

La confezione di questo prodotto contiene 1 altoparlante Bluetooth, manuale di istruzioni, adattatore di ricarica, 1 telecomando e 1 microfono a filo.



altoparlante
Bluetooth



adattatore
di ricarica



manuale
di istruzioni



telecomando



microfono a filo

6. PANORAMICA DEL PRODOTTO E DEL PANNELLO

PANNELLO POSTERIORE

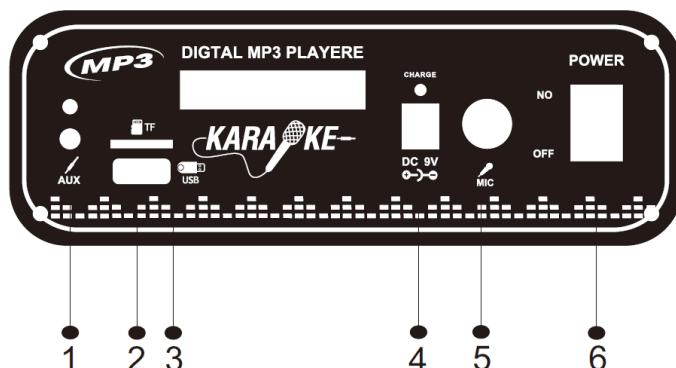

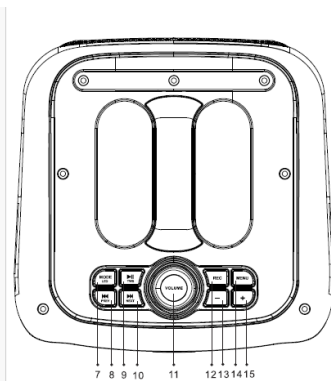

- 1: Ingresso Line/AUX:** con l'aiuto di un cavo ausiliario, è possibile collegare qualsiasi dispositivo come MP4, radio o altri dispositivi e godersi il contenuto.
- 2: Porta USB:** supporta schede USB da 64 GB.
- 3: Scheda TF:** supporta schede di memoria fino a 64 GB.
- 4: Ingresso CC 9 V:** per collegare l'adattatore di alimentazione per caricare l'altoparlante.
- 5: Ingresso microfono cablatto:** utilizzato per collegare il microfono cablatto e utilizzare l'altoparlante per la funzione karaoke.
- 6: Accensione/spegnimento:** questo pulsante accende e spegne l'unità.
- 7. Modalità / LED**
 Pressione breve: modalità Bluetooth / FM / AUX: quando si accende l'altoparlante, entra automaticamente in modalità Bluetooth come modalità predefinita. Con l'aiuto di questo pulsante, è possibile passare alla modalità FM o Aux.
Premere a lungo: questo altoparlante ha un'interessante funzione di luci RGB lampeggianti che seguono automaticamente il ritmo della musica. Sono disponibili diverse funzioni di illuminazione e, con l'aiuto del pulsante LED, è possibile impostare/scegliere qualsiasi funzione di illuminazione in base alle esigenze e alle preferenze.
- 8. Brano precedente/Canale precedente:**
Pressione breve: per passare al brano/canale precedente, tenere premuto il pulsante e premerlo una volta; il brano passerà al precedente e, allo stesso modo, continuare a premere il pulsante fino a ottenere il brano desiderato dalla playlist.
Premere a lungo: elimina il suono originale.
- 9. Riproduci/Pausa:** premere brevemente per riprodurre o mettere in pausa, premere a lungo per l'accoppiamento TWS: il pulsante di riproduzione/pausa può essere utilizzato per accendere e spegnere la musica. Lo stesso pulsante può essere utilizzato per mettere l'unità in modalità di accoppiamento TWS. In modalità di accoppiamento TWS, è possibile collegare 2 unità dello stesso modello a un singolo dispositivo, migliorando così anche la potenza del suono.
- 10. Brano successivo/Canale successivo:**
Premere brevemente: per passare al brano successivo, tenere premuto il pulsante e premere; il brano passerà al successivo e, allo stesso modo, continuare a premere il pulsante fino a quando non si ottiene il brano desiderato dalla lista di riproduzione.
Premere a lungo: Priorità microfono.
- 11. Volume della musica:** questa manopola rotante consente di aumentare e diminuire il volume della musica. Ruotandola in senso orario si aumenta il volume, mentre ruotandola in senso antiorario si diminuisce.
- 12. REC:** tenere premuto per 3 secondi per registrare/premere il pulsante REC per ripetere.
- 13. "–":** per diminuire il volume.
- 14. Tasto menu:** volume degli acuti, volume dei bassi, volume del microfono, volume del riverbero.
- 15. "+":** per aumentare il volume.

PANORAMICA DEI PULSANTI DEL TELECOMANDO

- Alimentazione / Standby:** con l'aiuto di questo pulsante l'unità può essere accesa e messa in modalità standby; per spegnerla definitivamente, è necessario spegnerla con il pulsante situato sulla parte posteriore del diffusore.
- Conversione di modalità (lettore multimediale/AUX/FM):** Modalità di commutazione audio (modalità scheda di memoria o scheda TF): Questo altoparlante funziona in più modalità, tra cui Una è la modalità Bluetooth e le altre sono le modalità Auxiliar, FM, unità USB e scheda Micro TF. La modalità Bluetooth è quella predefinita e quando il diffusore non dispone di alcuna scheda di memoria funziona solo in modalità predefinita, ma quando il diffusore Se è inserita una scheda di memoria/un'unità USB, entra in modalità Memoria scheda SD/unità USB. Questo pulsante consente di cambiare e selezionare la modalità da Bluetooth in modalità Auxiliar o FM.
- Silenziamento:** Per disattivare o disattivare l'audio del diffusore.
- Riproduzione/pausa:** questo pulsante consente di riprodurre/ mettere in pausa la musica in qualsiasi modalità. In modalità FM, con una breve pressione si può passare al canale successivo salvato. Se si preme questo pulsante una volta in modalità FM, lo stesso pulsante avvia la ricerca di diversi canali FM e continua a salvare automaticamente.
- (riavvolgimento veloce):** In modalità audio Bluetooth questo pulsante consente di passare al brano o al video precedente, in modalità Fm di passare al brano o al video precedente canale da ricercare manualmente.
- (avanzamento veloce):** In modalità audio Bluetooth questo pulsante aiuta a passare al brano o al video successivo, in modalità Fm a passare al canale successivo ricerca manuale.
- EQ:** Questa unità è dotata di un sistema di equalizzazione incorporato; premere il pulsante EQ sul telecomando per selezionare l'impostazione che meglio si adatta allo stile musicale: FLAT, CLASSICO, ROCK, POP e JAZZ. In modalità audio Bluetooth, con una breve pressione è possibile cambiare l'equalizzatore dei brani.
- Volume:** Per ridurre il volume.
- Vol+volume:** Per aumentare il volume.
- RPT:** Con l'aiuto di questo pulsante, è possibile ascoltare più volte e senza sosta il proprio brano preferito.
- USB/SD:** per cambiare la modalità USB / Micro SD.
- Numeri da 0 a 9:** Seleziona direttamente il canale già memorizzato nel sistema di altoparlanti.

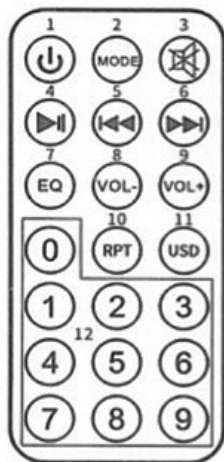

FUNZIONI DELL'ALTOPARLANTE BLUETOOTH

PRIMA DI INIZIARE

Assicurarsi di caricare completamente la batteria dell'altoparlante prima del primo utilizzo, per aumentarne la durata. La modalità predefinita è quella Bluetooth e in seguito è possibile cambiarla in qualsiasi modalità con l'aiuto del tasto mode.

PROTEZIONE IPX4:

Questa unità è dotata di protezione IPX4, ovvero è protetta dagli spruzzi d'acqua. Pertanto, durante l'utilizzo, assicurarsi che i pannelli a bottone di qualsiasi fonte d'acqua vicina siano lontani dal collegamento diretto con l'acqua, inoltre è necessario assicurarsi che l'ingresso di ricarica non si bagni.

COME COLLEGARE IL DISPOSITIVO ALL'ALTOPARLANTE BLUETOOTH?

Per collegare il dispositivo elettronico, accendere il diffusore con l'aiuto del pulsante On/Off situato nel pannello posteriore e il diffusore entra automaticamente in modalità di accoppiamento; attivare anche la modalità Bluetooth del dispositivo elettronico e assicurarsi che sia visibile a tutti i dispositivi vicini.

Cercare il nome di accoppiamento Bluetooth SOGO SS-8782 sullo schermo del dispositivo e, una volta visualizzato, premerlo per connettersi con il diffusore e attendere la connessione.

Una volta collegato il dispositivo all'altoparlante, le luci RGB iniziano a muoversi velocemente. A questo punto è possibile riprodurre qualsiasi brano musicale o canzone sul proprio dispositivo da ascoltare attraverso gli altoparlanti Bluetooth. Con l'aiuto del pulsante Play / Pause è possibile riprodurre e interrompere la musica in qualsiasi momento. Con i pulsanti Prev. e Next è possibile scegliere i brani dall'elenco dei brani.

NOTA: una volta che il dispositivo è collegato all'altoparlante Bluetooth, non è necessario ricollegarlo e ogni volta che si accende il Bluetooth del dispositivo questo si collega automaticamente all'altoparlante.

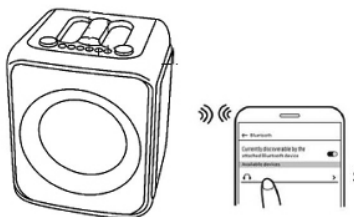

FUNZIONAMENTO DEL TWS:

Questo modello di diffusore è dotato di una funzione speciale, nota come funzione TWS (True wireless), che consente di collegare 2 diffusori allo stesso tempo con lo stesso dispositivo senza alcuna connessione cablata. Questa funzione contribuisce a migliorare il livello del suono e a coprire una vasta area per feste e funzioni.

Per attivare la funzione TWS, accendere i due diffusori identici e dello stesso modello.

Premete a lungo il pulsante di riproduzione (Long Press) e in un attimo entrambi i diffusori saranno collegati al dispositivo.

Ora è possibile ascoltare musica e canzoni con una qualità migliore.

NOTA: per utilizzare la funzione TWS, assicurarsi che entrambi i diffusori siano dello stesso modello e che abbiano lo stesso nome di accoppiamento Bluetooth.

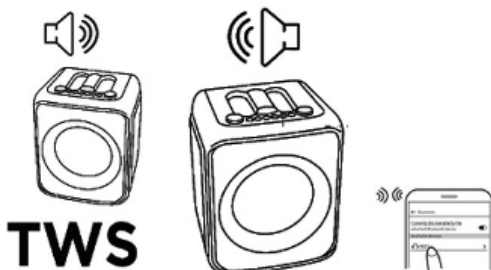

INGRESSO AUX-IN / INGRESSO LINEA

Con l'aiuto dell'ingresso Aux-In è possibile collegare tutti i dispositivi musicali come radio, laptop, televisori e tutti i dispositivi che non dispongono della funzione di connessione Bluetooth.

Per collegare i dispositivi, è necessario un cavo audio e collegare un'estremità al diffusore Aux-in e l'altro lato al dispositivo da collegare e automaticamente il dispositivo si collegherà al diffusore. La modalità Aux-In è automatica e una volta inserito il cavo ausiliario il diffusore entra automaticamente in questa modalità.

Con l'aiuto del dispositivo, è possibile riprodurre musica e canzoni.

NOTA: in questa modalità tutte le funzioni sono controllate dall'apparecchio esterno.

MUSICA CON L'AUSILIO DI UNITÀ USB E SCHEDE MICRO TF / SD:

Questo altoparlante è dotato di slot per schede USB e Micro TF, grazie ai quali è possibile ascoltare la musica salvata nella pen drive o nella scheda di memoria.

Per riprodurre il diffusore in modalità unità USB / scheda TF, accendere innanzitutto il diffusore con l'aiuto del pulsante di accensione situato sul pannello posteriore.

Inserire la pen drive USB o la scheda micro-SD negli slot corrispondenti; anche per questa modalità non è necessario scegliere la modalità, poiché basta inserire la scheda USB o la scheda micro-SD per avviare automaticamente la riproduzione della musica salvata.

In questa modalità, con l'aiuto del tasto Play è possibile riprodurre o mettere in pausa la musica in qualsiasi momento, mentre con i tasti prev. e next è possibile passare da un brano all'altro.

l'elenco dei brani salvati nelle schede di memoria esterne.

NOTA: assicurarsi che durante l'inserimento dell'unità USB/scheda Micro SD il diffusore sia in modalità Bluetooth.

MODALITÀ FM:

Premere il pulsante di accensione per accendere il diffusore e con l'aiuto del pulsante Mode è possibile passare dalla modalità Bluetooth alla modalità FM.

Premendo il pulsante "Play", l'altoparlante inizia automaticamente a cercare diversi canali FM e, una volta ricevuto il segnale del canale, continua a salvarlo automaticamente.

Una volta salvati tutti i canali FM, è possibile ricercare i canali FM preferiti con il pulsante di aiuto precedente/seguito e ascoltare la musica.

NOTA: in modalità FM, per ottenere un segnale FM migliore, inserire il cavo audio nell'ingresso Aux-in, che funziona come antenna.

FUNZIONE DI REGISTRAZIONE:

Per utilizzare la funzione di registrazione, accertarsi che il diffusore abbia inserito una pen drive USB o una scheda TF.

Accendere l'altoparlante e collegare il microfono; una volta collegato il microfono, il dispositivo è pronto per registrare la voce.

Premere il tasto REC per avviare la procedura di registrazione e lo stesso tasto può essere utilizzato per interrompere la registrazione.

FUNZIONE LUCE LED RGB

Il colore predefinito della luce è costituito da anelli mobili di più colori. Questi anelli luminosi colorati si trovano nella parte anteriore del diffusore e sulla maniglia del diffusore. Gli anelli continuano a muoversi con il cambiare dei colori. Premendo la prima volta, gli anelli monocolori appaiono e continuano a cambiare colore automaticamente. Premendo di nuovo il pulsante, gli anelli monocolori ruotano e cambiano continuamente colore, in modo da offrire opzioni di anelli multicolore che cambiano e lampeggiano in base al ritmo della musica. Inoltre, è possibile spegnere la luce continuando a premere finché non si spegne da sola.

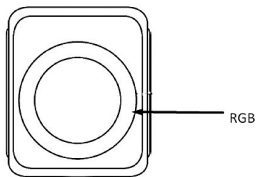

COLLEGAMENTO DEL MICROFONO

Questo diffusore è dotato di un ingresso per microfono, con il quale è possibile collegare il microfono all'unità di diffusione. Ruotando la manopola del volume del microfono è possibile aumentare o diminuire il volume.

7. ISTRUZIONI PER LA RICARICA



L'unità è dotata di una batteria interna e per caricarla viene fornito un adattatore di alimentazione da 9V, 1,5A.

Per caricare la batteria, spegnere l'unità e inserire l'adattatore di alimentazione nella presa elettrica a muro, quindi collegarlo alla fessura di ricarica del diffusore. L'indicatore luminoso diventa rosso e significa che l'unità è in carica.

Il tempo di ricarica è di circa 4-5 ore; una volta che la batteria è completamente carica, l'indicatore luminoso diventa verde.

Per prolungare la durata della batteria, assicurarsi di non caricarla per più di 5 ore alla volta.

NOTA: il tempo di riproduzione dipende dal tipo di musica e dal volume, con un volume del 50% e musica o suono normali funziona

per circa 5 ore.

La batteria integrata non è sostituibile, non rimuoverla o sostituirla da soli e in caso di problemi portarla al centro di assistenza autorizzato per la riparazione. Inoltre, al momento della ricarica, l'ingresso dell'adattatore di carica della batteria deve essere asciutto.

Non utilizzare il diffusore mentre è in carica per non ridurre la durata della batteria.

8. PULIZIA E MANUTENZIONE

Per la pulizia del prodotto, utilizzare un panno morbido o asciutto e, in caso di macchie gravi, un panno umido.
Non utilizzare detergenti abrasivi, perché potrebbero danneggiare la vernice, la plastica o il diffusore stesso.
Tenetelo lontano dalla luce del sole e non tenetelo in ambienti caldi e umidi.
Assicurarsi di rimuovere il cavo dell'adattatore di alimentazione e conservarlo in un luogo fresco e asciutto.

9. SMALTIMENTO DEI BENI ELETTRONICI



SMALTIMENTO DELLE UNITÀ A BATTERIA

Non smaltire le unità a batteria come normali rifiuti, ma riciclarle in modo corretto e secondo le leggi locali. È possibile riciclarle portandole nei centri di smaltimento autorizzati dal governo o nei bidoni specializzati che si trovano nei grandi supermercati, nei negozi di elettronica o di prodotti elettrodomestici o nei centri commerciali che dispongono di questo tipo di strutture.

Durante l'uso, prestare attenzione ai seguenti elementi:

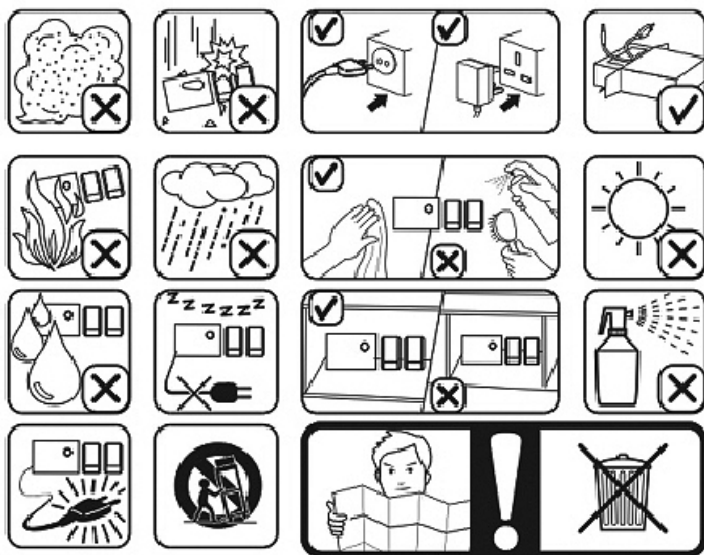

1. DŮLEŽITÉ:

- Před použitím si vždy pečlivě přečtěte návod k použití.
- Tuto příručku si můžete stáhnout z našich webových stránek www.sogo.es.
- Tyto pokyny si uschovejte pro budoucí použití.

2. DEFINICE SYMBOLŮ



- 1- **NEBEZPEČÍ:** Označuje situaci bezprostředně hrozícího nebezpečí.
- 2- **VAROVÁNÍ:** Označuje potenciálně nebezpečnou situaci.
- 3- **POZOR:** Označuje potenciálně nebezpečnou situaci. Varuje také před nebezpečnými praktikami.

3. BEZPEČNOSTNÍ POKYNY PRO UŽIVATELE

Obecná bezpečnostní opatření při používání elektrických zařízení

- Nepoužívejte spotřebič k jiným účelům, než je popsáno v tomto návodu.
- Spotřebič nepoužívejte ani neskladujte venku.
- Reprodukční Bluetooth neumísťujte ani nepoužívejte v blízkosti zdrojů vody.
- Spotřebič vždy pokládejte na rovný a rovný povrch.
- Přístroj se smí používat pouze k určenému účelu. Za škody se nepřebírá žádná odpovědnost v důsledku nesprávného použití nebo nesprávné manipulace. Nesprávné používání nebo nesprávné zacházení může způsobit problémy při a způsobit zranění uživatele.
- Tento spotřebič je určen pro použití v domácnosti a pro podobné účely.
- Před zapojením se ujistěte, že napětí uvedené na výrobním štítku odpovídá napětí v síti spotřebiče.
- Pokud spotřebič nepoužíváte, vždy vytáhněte zástrčku ze zásuvky. Nenechávejte zapnutý spotřebič bez dozoru.
- Při používání spotřebiče dětmi nebo v jejich blízkosti je nutný přísný dohled.

- Před čištěním nebo uskladněním spotřebiče jej vždy odpojte od elektrické sítě a nechte ji vychladnout.
- Zařízení není zcela odpojeno od zdroje napájení ani po vypnutí. vypnuto. Chcete-li jej zcela odpojit, odpojte jej od síťové zástrčky.
- Spotřebiče nejsou určeny k provozu pomocí externího časového spínače nebo samostatného spínače. systém dálkového ovládání.

Omezení používání, aby nedošlo ke zranění osob

- Tento spotřebič neumísťujte ani nepoužívejte v blízkosti zdrojů vody.
- Spotřebič a jeho napájecí kabel nepokládejte na horké povrchy (např. sporák) ani v jejich blízkosti. desky, trouby nebo elektrické hořáky) nebo otevřený oheň.
- Nenechávejte napájecí kabel viset na ostrých hranách a chraňte jej před horkými předměty a předměty, které se nacházejí v blízkosti. plameny. Neomotávejte šňůru kolem spotřebiče a neohýbejte ji.
- Nikdy nepoužívejte příslušenství, které není doporučeno výrobcem.
- Použití příslušenství, které není doporučeno nebo prodáváno výrobcem spotřebiče, může mít za následek. požár, úraz elektrickým proudem nebo zranění osob. - Pokud chcete vyjmout zástrčku ze zásuvky, proveďte to na samotné zástrčce, nikoliv na zásuvce. zatažením za kabel nebo za samotný spotřebič.
- Abyste předešli úrazu elektrickým proudem, ujistěte se, že máte před zapojením nebo odpojením suché ruce.
- Nepoužívejte přístroj s mokřýma rukama, na vlhkých podlahách nebo ve vlhkém prostředí, kde je vlhkost. riziko úrazu elektrickým proudem.
- Nikdy neponořujte spotřebič ani zásuvku do vody nebo jiné kapaliny. V případě, že spotřebič spadne do vody, okamžitě jej odpojte od elektrické sítě a odneste do autorizovaného servisu. před opětovným použitím opravit.
- Nepoužívejte spotřebič, pokud spadl na podlahu, pokud jsou na něm viditelné známky poškození nebo pokud je poškozený. má únik.
- Pokud je kabel nebo zástrčka poškozená, spotřebič nepoužívejte. V případě, že je kabel poškozený, je třeba smí vyměnit pouze výrobce, jeho servisní zástupce nebo podobně kvalifikované osoby, aby bylo možné abyste se vyhnuli nebezpečí.

- V případě poruchy spotřebiče nebo jeho poškození spotřebič vraťte do nejbližšího autorizovaného servisu k přezkoumání, opravě nebo seřízení.

Omezení použití u dětí a starších osob

- Děti by měly být pod dohledem, aby si se spotřebičem nehrály.
- Udržujte spotřebič a jeho kabel mimo dosah dětí.
- Děti si se spotřebičem nesmí hrát.
- Čištění a uživatelskou údržbu nesmí provádět děti bez dozoru.
- Nedovolte dětem, aby spotřebič používaly.
- Spotřebiče mohou používat děti od 8 let a osoby se sníženými fyzickými, smyslovými nebo duševními schopnostmi nebo s nedostatkem zkušeností a znalostí, pokud jim byl poskytnut dohled nebo byly poučeny o bezpečném používání spotřebiče a rozumí souvisejícím nebezpečím.

Pokyny, kterými je třeba se řídit při používání spotřebiče

- Nenechávejte reproduktor nabíjet déle, než je doporučeno výrobcem, protože by mohlo dojít k poškození baterii nebo samotný reproduktor.
- Nepoužívejte reproduktor, pokud je nabitý, jinak může dojít k poškození reproduktoru.
- Tento výrobek nemá žádné díly, které by mohl opravovat uživatel. Nepokoušejte se tento výrobek opravovat sami. Údržbu smí provádět pouze kvalifikovaný servisní personál. Výrobek odneste ke kontrole a opravě do vybraného servisu elektroniky.
- NIKDY nedovolte nikomu, zejména dětem, aby cokoli strkali do otvorů, štěrbin nebo jiných otvorů v krytu jednotky, protože by mohlo dojít ke smrtelnému úrazu elektrickým proudem.
- Nemontujte tento výrobek na stěnu nebo strop.
- Přístroj neumísťujte do blízkosti televizorů, reproduktorů a jiných předmětů, které vytvářejí silná magnetická pole.
- Nenechávejte přístroj bez dozoru, pokud je v provozu.
POZNÁMKA: Chcete-li systém zcela odpojit, pokud jej nebudete delší dobu používat, vytáhněte zástrčku síťového kabelu ze zásuvky.
- Reproduktor nepouštějte, nerozebírejte, nedeformujte, neupravujte ani nevkládejte žádné předměty do otvorů reproduktoru, protože se jedná o může dojít k poškození výrobku.
- Výrobek nečistěte alkoholem, čisticími prostředky na bázi čpavku a abrazivními čisticími prostředky.
- Nedávejte tento výrobek do kontaktu s ostrými předměty,

protože by mohlo dojít k poškrábání a poškození. provozní poškození.

- Nepokoušejte se vyměnit baterii výrobku, je vestavěná a nelze ji uživatelsky vyměnit.
- V případě poruchy reproduktoru nebo jeho poškození jej vraťte do nejbližšího autorizovaného servisu ke kontrole, opravě nebo seřízení.

Reproduktor uchovávejte mimo dosah přímého slunečního záření, ohně nebo jiných zařízení s vysokým napětím.

UPOZORNĚNÍ: zařízení se může během nabíjení zahřát.

Vždy se ujistěte, že je reproduktor vypnutý při připojování a odpojování zařízení. Pokud zařízení nevypnete, můžete ho poškodit. mluvího nebo se zranit.

- Umístěte jednotku na místo s dobrým větráním. Systém umístěte na rovný, pevný a stabilní povrch. Nevystavujte jej teplotám vyšším než 40 °C. Ponechte volný prostor alespoň 30 cm od zadní a horní části jednotky a 5 cm z každé strany.
- Jemně stiskněte tlačítka přístroje. Jejich příliš silné stisknutí může jednotku poškodit.
- Před přemístěním nebo čištěním se vždy ujistěte, že je výrobek odpojen od elektrické zásuvky. Čistěte jej pouze suchým hadříkem.
- Odpojte výrobek od napájení během blesků, bouřek nebo v případě, že jej nebudete delší dobu používat.
- Dodržujte všechny značky a displeje, které vyžadují zapnutí elektrického zařízení nebo rádiového výrobku. na určených místech.
- Výrobek a jeho baterii zlikvidujte v souladu s místními zákony a předpisy.
- Použité baterie likvidujte způsobem šetrným k životnímu prostředí.

4. TECHNICKÉ SPECIFIKACE

Výstupní výkon	15W RMS výkon (300W PMPO)
Citlivost zvuku	≤85dB
Frekvenční odezva	100Hz- 18Khz
Zkreslení	≤1 %
Bluetooth verze	5.3
Dosah Bluetooth	10 metrů
Název párování Bluetooth	SOGO SS-8782
USB a TF max. podporovaná paměť	64 GB
Kapacita baterie	7,4 V / 2400 mAh
Typ baterie	Li-ion
Napájecí adaptér	DC 9V, 1,5A
Pracovní doba	3 - 5 hodin (max.)
Doba nabíjení	2 - 4 hod.
Slot	Karta SD / USB(64GB), Mikrofon
Připojení	Bluetooth / Auxiliar input

Tento výrobek je v souladu s nařízením EU 2023/826 podle směrnice 2009/125/ES o požadavcích na ekologický design.
Spotřeba energie ve vypnutém stavu: 0.0 W
Spotřeba energie v pohotovostním režimu:<0.5 W
Doba, po které výrobek přejde do režimu vypnutí: 0 min

5. INFORMACE O VÝROBKU A PŘÍSLUŠENSTVÍ

Krabice tohoto produktu obsahuje 1 reproduktor Bluetooth, návod k použití, nabíjecí adaptér, 1 dálkové ovládání a 1 drátový mikrofon.



reproduktor
Bluetooth



nabíjecí adaptér



návod k použití



dálkové ovládání



drátový mikrofon

6. PŘEHLED PRODUKTŮ A PANELŮ

ZADNÍ PANEL

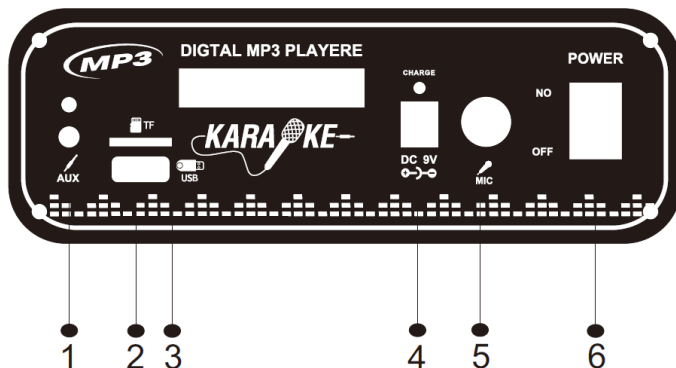

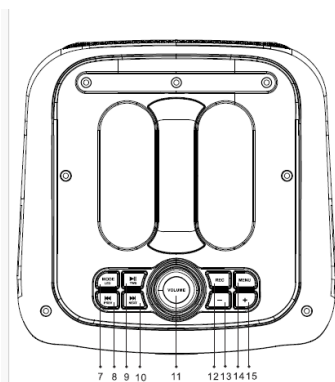

- 1: Line/AUX vstup:** pomocí pomocného kabelu můžete připojit libovolné zařízení, jako je MP4, rádio nebo jiné zařízení, a vychutnat si obsah.
- 2: Port USB:** podporuje 64 GB kartu USB.
- 3: Karta TF:** podporuje paměťové karty s kapacitou až 64 GB.
- 4: Vstup DC 9 V:** pro připojení napájecího adaptéru k nabíjení reproduktoru.
- 5: Vstup pro kabelový mikrofon:** Slouží k připojení kabelového mikrofonu a k použití reproduktoru pro funkci karaoke.
- 6: Zapnutí/vypnutí napájení:** Tímto tlačítkem se přístroj zapíná a vypíná.
- 7. Režim / LED dioda**
Krátké stisknutí: Režim Bluetooth / FM / AUX: Když reproduktor zapneme, automaticky přejde do režimu Bluetooth jako výchozího režimu. Pomocí tohoto tlačítka jej můžeme přepnout do režimu FM nebo Aux.
- Dlouhé stisknutí:** Tento reproduktor má atraktivní funkci automatického blikání světel RGB podle hudebních rytmů. K dispozici je více světelných funkcí, pomocí tlačítka LED světla lze nastavit/ zvolit jakoukoli funkci osvětlení podle potřeby a podle výběru.
- 8. Předchozí píseň/předchozí kanál:**
Krátké stisknutí: Pro přechod na předchozí skladbu/kanál podržte tlačítko a jednou jej stiskněte, čímž dojde k přesunu na předchozí skladbu, a stejným způsobem pokračujte ve stiskání tlačítka, dokud nezískáte požadovanou skladbu ze seznamu skladeb.
Dlouhé stisknutí: Původní zvuk se odstraní.
- 9. Přehrát/Pozastavit:** Krátkým stisknutím přehrajete nebo pozastavíte, dlouhým stisknutím TWS spárování: Tlačítko pro pozastavení přehrávání lze použít k zapnutí a zastavení hudby. Stejně tlačítko můžeme použít k uvedení přístroje do režimu párování TWS. V režimu párování TWS lze k jednomu zařízení připojit 2 jednotky stejného modelu, což pomáhá i při zvyšování zvukového výkonu.
- 10. Další píseň/další kanál:**
Krátké stisknutí: Chcete-li přejít na další skladbu, podržte tlačítko a stiskněte jej, čímž dojde k přesunu na další skladbu, a stejným způsobem pokračujte v mačkání tlačítka, dokud nezískáte požadovanou skladbu ze seznamu skladeb.
Dlouhé stisknutí: Stiskněte tlačítko a stiskněte tlačítko : Priorita mikrofonu: Stiskněte tlačítko a stiskněte tlačítko .
- 11. Hlasitost hudby:** Stiskněte tlačítko a stiskněte tlačítko : Tento otočný knoflík pomáhá zvyšovat a snižovat hlasitost hudby. Jeho otáčením ve směru hodinových ručiček se hlasitost zvyšuje a proti směru hodinových ručiček snižuje.
- 12. REC:** Stisknutím a podržením tlačítka REC po dobu 3 sekund nahráváte/stisknutím tlačítka REC opakujete.
- 13. „-“:** Pro snížení hlasitosti.
- 14. Tlačítko Menu:** Stiskněte tlačítko Menu: Hlasitost hudby; Hlasitost výšek, Hlasitost basů, Hlasitost mikrofonu, Hlasitost dozvuku.
- 15. „+“:** Pro zvýšení hlasitosti.

PŘEHLED TLAČÍTEK DÁLKOVÉHO OVLÁDÁNÍ

- Napájení / pohotovostní režim:** Pomocí tohoto tlačítka lze jednotku zapnout a přepnout do pohotovostního režimu, pro trvalé vypnutí je třeba ji vypnout tlačítkem umístěným na zadní straně reproduktoru.
- Převod režimu (Media Player/AUX/FM):** Režim přepínání zvuku (režim paměťové karty nebo TF karty): Tento reproduktor pracuje ve více režimech, mj. jeden je režim Bluetooth a další jsou jako Auxiliár, FM; USB disk a režim karty Micro TF. Režim Bluetooth je výchozí režim, a pokud reproduktor nemá žádnou paměťovou kartu, funguje pouze ve výchozím režimu, ale když reproduktor je vložena paměťová karta / jednotka USB, přejde do režimu paměťové karty SD / jednotky USB. Toto tlačítko pomáhá měnit a vybírat z Bluetooth na režim Auxiliár nebo FM.
- Ztlumení:** Ztlumení nebo zrušení ztlumení zvuku reproduktoru.
- Přehrávání/pauza:** toto tlačítko pomáhá přehrávat/pozastavit hudbu v jakémkoli režimu. V režimu FM lze krátkým stisknutím přejít na další uložený kanál. Pokud toto tlačítko stiskneme jednou v režimu FM, začne totéž tlačítko automaticky vyhledávat různé kanály FM a pokračovat v ukládání.
- (rychlé přetáčení):** V režimu Bluetooth audio toto tlačítko pomáhá přejít na předchozí skladbu nebo video, v režimu Fm přejít na předchozí skladbu nebo video. kanál pro ruční vyhledávání.
- (rychlý posun vpřed):** V režimu Bluetooth audio toto tlačítko pomáhá přejít na další skladbu nebo video, v režimu Fm přejít na další kanál. ruční vyhledávání.
- EQ:** Tato jednotka má vestavěný systém ekvalizéru, stisknutím tlačítka EQ na dálkovém ovladači vyberte nastavení, které nejlépe odpovídá hudebnímu stylu: FLAT, CLASSIC, ROCK, POP a JAZZ. V režimu audio Bluetooth lze krátkým stisknutím změnit ekvalizér skladby.
- Objem:** Snížení hlasitosti.
- Vol+volume:** Pro zvýšení hlasitosti.
- RPT:** Pomocí tohoto tlačítka si můžete svou oblíbenou skladbu poslechnout vícekrát a neúnavně.
- USB/SD:** změna režimu USB / Micro SD.
- Čísla 0-9:** Přímá volba kanálu, který je již uložen v systému reproduktorů.

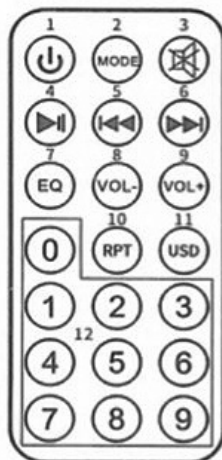

FUNKCE REPRODUKTORU BLUETOOTH

PŘED ZAHÁJENÍM

Před prvním použitím nezapomeňte plně nabít baterii reproduktoru, protože se tím zvyšuje životnost baterie. Výchozím režimem je režim Bluetooth a později jej můžete změnit na libovolný režim pomocí tlačítka režimu.

OCHRANA IPX4:

Tato jednotka má krytí IPX4, což znamená, že je chráněna před stříkající vodou. Proto se při používání ujistěte, že jsou tlačítkové panely v blízkosti vodního zdroje mimo dosah přímého připojení k vodě, a také se ujistěte, že se nabíjecí vstup nesmí namočit.

JAK PROPOJIT ZAŘÍZENÍ S REPRODUKTOREM BLUETOOTH?

Chcete-li připojit elektronické zařízení, zapněte reproduktor pomocí tlačítka Zapnout/Vypnout umístěného na zadním panelu a reproduktory automaticky přejdou do režimu párování, zapněte také režim Bluetooth elektronického zařízení a ujistěte se, že bude viditelný pro všechna okolní zařízení.

Na obrazovce zařízení vyhledejte název pro párování Bluetooth SOGO SS-8782 a jakmile se zobrazí, stiskněte jej pro připojení k reproduktoru a počkejte, dokud nebude připojen.

Po připojení zařízení k reproduktoru se světa RGB začnou rychle pohybovat. Nyní můžete na svém zařízení přehrát jakoukoli hudbu nebo skladbu, kterou budete poslouchat prostřednictvím reproduktorů Bluetooth. Pomocí tlačítka Play / Pause můžete hudbu kdykoli přehrát a zastavit. Pomocí tlačítka Prev. a next můžete vybírat skladby ze seznamu skladeb.

POZNÁMKA: jakmile je vaše zařízení připojeno k reproduktoru Bluetooth, není třeba jej znovu připojovat a kdykoli zapnete Bluetooth vašeho zařízení, automaticky se připojí k reproduktoru.

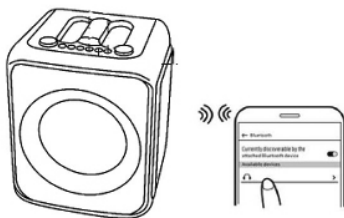

FUNGOVÁNÍ TWS:

Tento model reproduktoru má speciální funkci, známou jako funkce TWS (True wireless), V této funkci můžeme připojit 2 reproduktory současně se stejným zařízením bez jakéhokoli kabelového připojení. Tato funkce pomáhá zvýšit úroveň zvuku a také pomáhá pokrýt velký prostor pro večírky a akce.

Chcete-li zapnout funkci TWS, zapněte 2 stejné reproduktory stejného modelu.

Dlouze stiskněte tlačítko přehrávání (dlouhé stisknutí) a oba reproduktory budou v okamžiku připojeny k zařízení.

Nyní si můžete vychutnat hudbu a skladby ve vyšší kvalitě.

POZNÁMKA: pro použití funkce TWS se ujistěte, že oba reproduktory musí být stejného modelu a také musí mít stejný název pro párování Bluetooth.

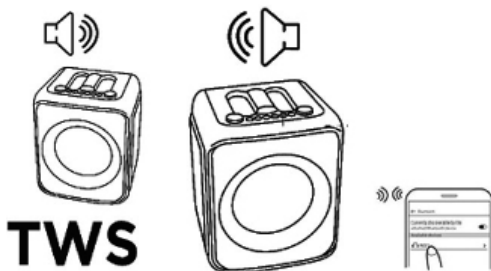

VSTUP AUX-IN / LINE-IN

Pomocí vstupu Aux-In můžete připojit všechna hudební zařízení, jako jsou rádia, notebooky a všechna zařízení, která nemají funkci připojení Bluetooth.

K připojení zařízení potřebujete audiokabel, jehož jeden konec připojíte k vstupu Aux-in reproduktoru a druhou stranu k zařízení, které potřebujete připojit, a zařízení se automaticky propojí s reproduktorem. Režim Aux-In je automatický a po zasunutí kabelu auxiliar se reproduktor automaticky přepne do tohoto režimu.

Pomocí zařízení můžete přehrávat hudbu a skladby.

POZNÁMKA: V tomto režimu jsou všechny funkce ovládané externím zařízením.

HUDBA POMOCÍ JEDNOTKY USB A KARTY MICRO TF / SD:

Tento reproduktor je vybaven sloty USB a Micro TF, pomocí kterých můžete poslouchat hudbu uloženou na vašem pen disku nebo paměťové kartě.

Chcete-li reproduktor přehrávat v režimu disku USB / karty TF, nejprve reproduktor zapněte pomocí tlačítka napájení umístěného na zadním panelu.

Vložte USB pen disk nebo micro-SD kartu do příslušných slotů, pro tento režim také není volit režim, protože pouhým vložením USB karty / micro-SD karty začnou reproduktory automaticky přehrávat uloženou hudbu.

V tomto režimu lze pomocí tlačítka Play hudbu kdykoli přehrát nebo pozastavit a pomocí tlačítek prev. a next lze přepínat skladby z jedné na druhou.

seznam skladeb uložený na externích paměťových kartách.

POZNÁMKA: Při vkládání jednotky USB / karty Micro SD musí být reproduktor v režimu Bluetooth.

REŽIM FM:

Stisknutím tlačítka napájení reproduktor zapnete a pomocí tlačítka Mode můžete přepnout z režimu Bluetooth do režimu FM.

Stiskněte tlačítko "Play" a reproduktor automaticky začne vyhledávat různé kanály FM a po přijetí signálu kanál uloží automaticky.

Po uložení všech kanálů FM můžete vyhledávat oblíbené kanály FM pomocí tlačítka prev. / next a poslouchat hudbu.

POZNÁMKA: V režimu FM, abyste získali lepší signál FM, vložte audiokabel do vstupu Aux-in, který funguje jako anténa.

FUNKCE NAHRÁVÁNÍ:

Chcete-li použít funkci nahrávání, ujistěte se, že je v reproduktoru vložen USB pen disk nebo TF karta.

Zapněte reproduktor a připojte mikrofon, jakmile se mikrofon připojí, je zařízení připraveno k nahrávání hlasu.

Stisknutím tlačítka REC spustíte nahrávání a stejným tlačítkem můžete nahrávání zastavit.

FUNKCE RGB LED SVĚTLA

Výchozí barva světla je více barev pohybujících se kroužků. Tyto barevné světelné kroužky jsou umístěny v přední části reproduktoru a v rukojeti reproduktoru. Kroužky se dále pohybují podle měnících se barev. Při prvním stisknutí se objeví jednobarevné kroužky, které dále automaticky mění barvy. Při dalším stisknutí tlačítka se jednobarevné kroužky otáčejí a neustále mění barvu, takže tímto způsobem existují možnosti vícebarevných kroužků, které se neustále mění a blikají podle rytmu hudby. Také můžete světlo vypnout dalším stisknutím, dokud se samo nevyplne.

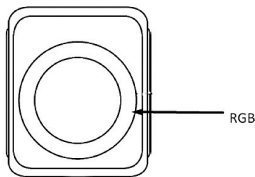

PŘIPOJENÍ MIKROFONU

Tento reproduktor má k dispozici vstup pro mikrofon, pomocí kterého můžete k reproduktoru připojit mikrofon. Pomocí otočného knoflíku hlasitosti mikrofonu můžete zvýšit nebo snížit hlasitost.

7. POKYNY PRO NABÍJENÍ



Tato jednotka má vestavěnou baterii a k jejímu nabíjení je dodáván napájecí adaptér 9 V, 1,5 A.

Chcete-li baterii nabít, vypněte přístroj, vložte napájecí adaptér do elektrické zásuvky a připojte jej pomocí nabíjecího slotu reproduktoru. Indikátor se rozsvítí červeně, což znamená, že se jednotka nabíjí. Přibližná doba nabíjení je 4-5 hodin, jakmile se baterie plně nabije, kontrolka se rozsvítí zeleně.

Abyste prodloužili životnost baterie, nenabíjejte ji déle než 5 hodin v kuse.

POZNÁMKA: Doba přehrávání závisí na typu hudby a hlasitosti, při 50% hlasitosti a normální hudbě nebo zvuku funguje přibližně 5 hodin.

Vestavěná baterie není vyměnitelná, nevyjímejte ji ani nevměňujte sami a v případě jakéhokoli problému ji odnesete do autorizovaného servisního střediska k opravě. Také se ujistěte, že v době nabíjení musí být vstup nabíjecího adaptéru baterie suchý.

Nepoužívejte reproduktor, když je nabitý, protože by to mohlo snížit životnost baterie.

8. ČIŠTĚNÍ A ÚDRŽBA

Při čištění výrobku stačí použít měkký nebo suchý hadřík a v případě silných skvrn použít vlhký hadřík.

Nepoužívejte abrazivní čisticí prostředky, protože mohou poškodit lak, plast nebo dokonce samotný reproduktor.

Chraňte jej před slunečním zářením a neuchovávejte jej v horkém a vlhkém prostředí.

Nezapomeňte odpojit kabel napájecího adaptéru a uchovávejte jej na chladném a suchém místě.

9. LIKVIDACE ELEKTRONICKÉHO ZBOŽÍ



LIKVIDACE BATERIOVÝCH JEDNOTEK

Nevyhazujte bateriové jednotky jako běžný odpad, vždy by měly být recyklovány správným způsobem a v souladu s místními obecními zákony. Můžete je recyklovat tak, že je odnesete do státem autorizovaných likvidačních center nebo do specializovaných kontejnerů, které najdete v jakémkoli blízkém velkém supermarketu, obchodě s elektronikou nebo elektrospotřebiči či v nákupních centrech, které mají tyto typy zařízení k dispozici.

Při používání věnujte pozornost následujícím položkám:

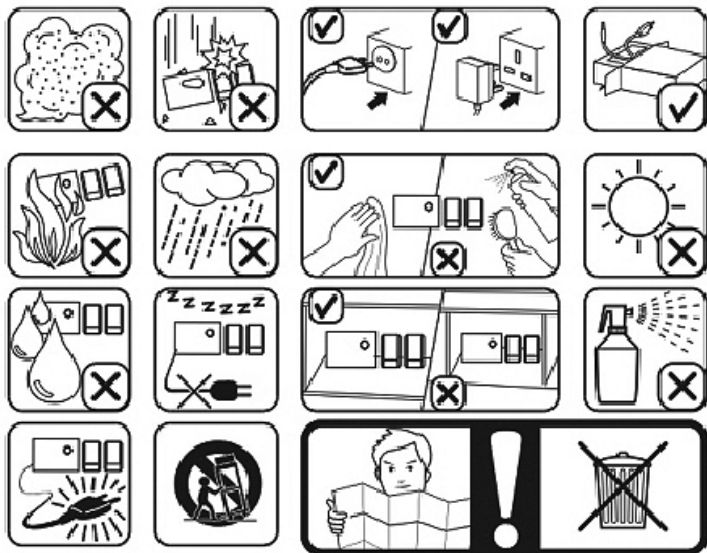

1. VIGTIGT:

- Læs altid instruktionsbogen omhyggeligt, før du bruger den.
- Denne manual kan downloades fra vores webside www.sogo.es
- Gem disse instruktioner til senere brug.

2. DEFINITIONER AF SYMBOLER



1



2



3

- 1- **DANGER:** Angiver en situation med overhængende fare.
- 2- **ADVARSEL:** Angiver en potentielt farlig situation.
- 3- **FORSIKTIGHED:** Angiver en situation, der kan være farlig. Advarer også mod u hensigtsmæssige fremgangsmåder.

3. SIKKERHEDSINSTRUKTIONER TIL BRUGEREN

Generelle forholdsregler ved brug af elektrisk udstyr

- Brug ikke apparatet til andre formål end dem, der er beskrevet i denne vejledning.
- Apparatet må ikke bruges eller opbevares udendørs.
- Bluetooth-højttaleren må ikke placeres eller bruges i nærheden af vandkilder.
- Placer altid apparatet på en flad og jævn overflade.
- Enheden må kun bruges til de tilsigtede formål. Vi påtager os intet ansvar for skader som følge af forkert brug eller forkert håndtering. Misbrug eller forkert håndtering kan forårsage problemer i apparatet og forårsage skade på brugeren.
- Dette apparat er beregnet til brug i husholdningen og lignende anvendelser.
- Sørg for, at den spænding, der er angivet på typeskiltet, svarer til netspændingen, før du sætter stikket i apparatet.
- Tag altid stikket ud af stikkontakten, når apparatet ikke er i brug. Efterlad ikke apparatet uden opsyn, når det er tændt.
- Tæt opsyn er nødvendigt, når et apparat bruges af eller i nærheden af børn.
- Før du rengør eller opbevarer dit apparat, skal du altid tage stikket ud af stikkontakten. og lad det køle af.

- Enheden er ikke helt afbrudt fra strømkilden, selv efter at den er blevet slukket. Hvis du vil afbryde den helt, skal du trække stikket ud af stikkontakten.
- Apparaterne er ikke beregnet til at blive betjent ved hjælp af en ekstern timer eller separat fjernbetjeningsystem.

Begrænsninger i brugen for at undgå personskade

- Placer eller brug ikke dette apparat i nærheden af vandkilder.
- Apparatet og dets netledning må ikke placeres eller anvendes på eller i nærheden af varme overflader (f.eks. komfur, plader, ovne eller elektriske brændere) eller åben ild.
- Lad ikke netledningen hænge fra skarpe kanter, og hold den væk fra varme genstande og flammer. Sno ikke ledningen rundt om apparatet, og bøj den ikke.
- Brug aldrig tilbehør, som ikke er anbefalet af producenten.
- Brug af tilbehør, der ikke er anbefalet eller solgt af apparatets producent, kan resultere i brand, elektrisk stød eller personskade.
- Når du vil fjerne stikket fra vægkontakten, skal du gøre det ved selve stikket og ikke ved at trække i kablet eller selve apparatet.
- For at undgå elektrisk stød skal du sørge for, at dine hænder er tørre, før du sætter stikket i eller tager det ud.
- Brug ikke enheden med våde hænder, på fugtige gulve eller når atmosfæren er fugtig, der er en risiko for elektrisk stød.
- Nedsænk aldrig apparatet eller indstikket i vand eller anden væske. I tilfælde af at apparatet falder i vand, skal du straks afbryde strømforsyningen og bringe den til et autoriseret serviceværksted. agent til reparation før genbrug.
- Brug ikke apparatet, hvis det er faldet på gulvet, hvis der er synlige tegn på skader, eller hvis det har en lækage.
- Brug ikke apparatet, hvis ledningen eller stikket er beskadiget. Hvis ledningen er beskadiget, skal den må kun udskiftes af producenten, dennes serviceagent eller tilsvarende kvalificerede personer for at for at undgå fare.
- I tilfælde af funktionsfejl i apparatet, eller hvis det er blevet beskadiget på nogen måde, skal du returnere apparatet til nærmeste autoriserede serviceværksted for undersøgelse, reparation eller justering.

Begrænsninger i brugen med børn og ældre

- Børn skal være under opsyn for at sikre, at de ikke leger med apparatet.
- Opbevar apparatet og dets ledning utilgængeligt for børn.

- Børn må ikke lege med apparatet.
- Rengøring og brugervedligeholdelse må ikke foretages af børn uden opsyn.
- Lad ikke børn bruge apparatet.
- Apparater kan bruges af børn fra 8 år og opefter og af personer med nedsatte fysiske, sensoriske eller mentale evner eller manglende erfaring og viden, hvis de er blevet overvåget eller har fået instruktioner om at bruge apparatet på en sikker måde og forstår de involverede farer.

Instruktioner, der skal følges ved brug af apparatet

- Lad ikke højttaleren oplade længere end anbefalet af producenten, da dette kan beskadige batteriet eller selve højttaleren.
- Brug ikke højttaleren, mens den er opladet, ellers kan det også skade højttaleren.
- Dette produkt har ingen dele, der kan serviceres af brugeren. Forsøg ikke selv at reparere dette produkt. Kun kvalificeret servicepersonale bør udføre service. Bring produktet til et elektronikværksted efter eget valg for inspektion og reparation.
- Lad ALDRIG nogen, især ikke børn, skubbe noget ind i huller, slidser eller andre åbninger i enhedens kabinet, da dette kan resultere i et fatalt elektrisk stød.
- Monter ikke dette produkt på en væg eller i et loft.
- Placer ikke enheden i nærheden af tv'er, højttalere og andre genstande, der genererer stærke magnetfelter.
- Efterlad ikke enheden uden opsyn, når den er i brug.
BEMÆRK: For at afbryde systemet helt, hvis det ikke skal bruges i lang tid, skal du tage stikket ud af stikkontakten.
- Du må ikke tabe, adskille, deformere, ændre eller indsætte genstande i højttalerens huller, da det kan resultere i beskadigelse af produktet.
- Rengør ikke produktet med alkohol, ammoniakbaserede rengøringsmidler og slibende rengøringsmidler.
- Anbring ikke dette produkt i kontakt med skarpe genstande, da dette kan forårsage ridser og driftsskader.
- Forsøg ikke at udskifte produktets batteri, det er indbygget og kan ikke udskiftes af brugeren.
- I tilfælde af funktionsfejl i højttaleren, eller hvis den er blevet beskadiget på nogen måde, skal den returneres til nærmeste autoriserede serviceværksted til undersøgelse, reparation eller justering.
Hold højttaleren væk fra direkte sollys, ild eller andet højspændingsudstyr.

ADVARSEL: Enheden kan blive varm under opladning. Sørg altid for, at højttaleren er slukket når du tilslutter og frakobler enheden. Hvis enheden ikke er slukket, kan du beskadige den. Højttaler eller komme til skade.

- Placer enheden, hvor der er god ventilation. Placer systemet på en flad, hård og stabil overflade. Må ikke udsættes for temperaturer over 40 °C. Lad der være mindst 30 cm frirum fra bagsiden og toppen af enheden og 5 cm fra hver side.
- Tryk forsigtigt på enhedens knapper. Hvis du trykker for hårdt på dem, kan du beskadige enheden.
- Sørg altid for at tage stikket ud af stikkontakten, før du flytter eller rengør produktet. Rengør den kun med en tør klud.
- Tag stikket ud af stikkontakten under lynnedslag, storme eller når produktet ikke skal bruges i længere tid.
- Overhold alle skilte og displays, der kræver, at en elektrisk enhed eller et RF-radioprodukt skal skiftes i afmærkede områder.
- Bortskaf produktet og produktets batteri i overensstemmelse med lokale love og bestemmelser.
- Bortskaf brugte batterier på en miljømæssigt forsvarlig måde.

4. TEKNISKE SPECIFIKATIONER

Udgangseffekt	15W RMS-effekt (300W PMPO)
Lydfølsomhed	≤85dB
Frekvensrespons	100Hz- 18Khz
Forvrængning	≤1 %.
Bluetooth version	5.3
Bluetooth-rækkevidde	10 meter
Navn på Bluetooth-parring	SOGO SS-8782
USB & TF max. hukommelse understøttet	64 GB
Batterikapacitet	7,4V / 2400 mAh
Batteritype	Li-ion
Strømadapter	DC 9V, 1,5A
Arbejdstid	3 - 5 timer (maks.)
Opladningstid	2 - 4 timer
Slot	SD-kort / USB (64GB), mikrofon
Tilslutning	Bluetooth / Auxiliær-indgang

Dette produkt er i overensstemmelse med EU-forordning 2023/826 under direktiv 2009/125/EF om krav til miljøvenligt design.
Strømforbrug i slukket tilstand: 0.0W
Strømforbrug i standbytilstand: <0.5 W
Tid, hvorefter produktet går i slukket tilstand: 0 min

5. INFORMATION OM PRODUKTER OG TILBEHØR

Æsken med dette produkt indeholder 1 Bluetooth-højttaler, brugsanvisning, opladningsadapter, 1 fjernbetjening og 1 mikrofon med ledning.



Bluetooth-højttaler



Opladningsadapter



Brugsanvisning



Fjernbetjening



Mikrofon med ledning

6. PRODUKT- OG PANELOVERSIGT

BAGPANEL

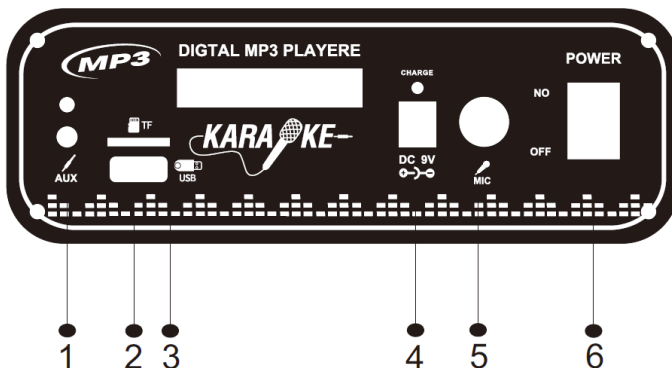

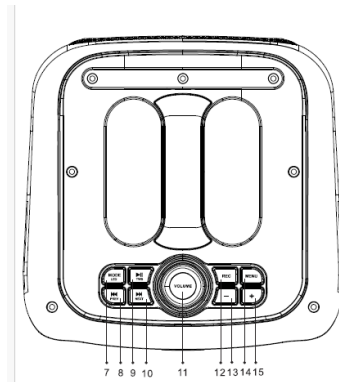

- 1: Line/AUX-indgang:** Ved hjælp af et hjælpekabel kan du tilslutte enhver enhed som MP4, radioer eller andre enheder og nyde indholdet.
- 2: USB-port:** understøtter 64 GB USB-kort.
- 3: TF-kort:** understøtter hukommelseskort på op til 64 GB.
- 4: DC 9 V-indgang:** Til at tilslutte strømadapteren for at oplade højttaleren.
- 5: Indgang til kablet mikrofon:** Bruges til at tilslutte den kablede mikrofon og til at bruge højttaleren til karaokefunktionen.
- 6: Tænd/sluk:** Denne knap tænder og slukker for enheden.
- 7. Tilstand/LED**
Kort tryk: Bluetooth / FM / AUX-tilstand: Når vi tænder for højttaleren, går den automatisk i Bluetooth-tilstand som standardtilstand. Ved hjælp af denne knap kan vi ændre den til FM- eller Aux-tilstand.
Langt tryk: Denne højttaler har en attraktiv funktion med RGB-blinkende lys, der automatisk følger de musikalske rytmer. Der er flere lysfunktioner, og ved hjælp af LED-lysknappen kan enhver lysfunktion indstilles/vælges efter behov og valg.
- 8. Førrige sang/førrige kanal:**
Kort tryk: For at gå til den førrige sang/kanal skal du holde knappen nede og trykke én gang, så går den til den førrige sang, og på samme måde skal du blive ved med at trykke på knappen, indtil du får den ønskede sang fra afspilningslisten.
Langt tryk: Fjerner den oprindelige lyd.
- 9. Afspil/pause:** kort tryk for at afspille eller sætte på pause, langt tryk for at parre TWS: Play-pause-knappen kan bruges til at tænde for musikken og stoppe den. Den samme knap kan vi bruge til at få enheden i TWS-parringstilstand. I TWS-parringstilstand kan 2 enheder af samme model forbindes til en enkelt enhed, og det hjælper også med at forbedre lydeffekten.
- 10. Næste sang/næste kanal:**
Kort tryk: For at gå til næste sang skal du holde knappen nede og trykke på den, så går den til næste sang, og på samme måde skal du blive ved med at trykke på knappen, indtil du får den ønskede sang fra afspilningslisten.
Langt tryk: Mikrofonprioritet.
- 11. Musikvolumen:** Denne drejeknap hjælper med at øge og mindske musiklydstyrken. Hvis du drejer den med uret, øges lydstyrken, og hvis du drejer den mod uret, mindskes den.
- 12. REC:** Tryk og hold i 3 sekunder for at optage/tryk på REC-knappen for at gentage.
- 13. »-«:** For at mindske lydstyrken.
- 14. Menu-tast:** Lydstyrke for diskant, lydstyrke for bas, lydstyrke for mikrofon, lydstyrke for rumklang.
- 15. »+«:** For at øge lydstyrken.

OVERSIGT OVER FJERNBETJENINGENS KNAPPER

- Tænd/standby:** Ved hjælp af denne knap kan enheden tændes og sættes i standbytilstand, for at slukke den permanent skal den slukkes med knappen på bagsiden af højttaleren.
- Konvertering af tilstand (medieafspiller/AUX/FM):** Audio switch mode (Memory card eller TF card mode): Denne højttaler fungerer i flere tilstande, blandt Den ene er Bluetooth-tilstand, og de andre er Auxiliær-, FM-, USB-drev- og Micro TF-korttilstand. Bluetooth-tilstanden er standardtilstand, og når højttaleren ikke har noget hukommelseskort, fungerer den kun i standardtilstand, men når højttaleren har indsat et hukommelseskort/ USB-drev, går den ind i tilstanden Memory SD card / USB drive. Denne knap hjælper med at ændre og vælge fra Bluetooth til Auxiliær- eller FM-tilstand.
- Slå lyden fra:** For at slå højttalerlyden til eller fra.
- Afspil/pause:** Denne knap hjælper med at afspille/pause musikken i alle tilstande. I FM-tilstand kan man med et kort tryk flytte til den næste gemte kanal. Hvis vi trykker én gang på denne knap i FM-tilstand, begynder den samme knap at søge efter forskellige FM-kanaler og gemmer automatisk.
- (hurtig tilbagespoling):** I Bluetooth-lydtilstand hjælper denne knap med at gå videre til den forrige sang eller video, i FM-tilstand til at gå videre til den forrige sang eller video kanal for at søge manuelt.
- (hurtigt fremad):** I Bluetooth-lydtilstand hjælper denne knap med at gå videre til den næste sang eller video, i FM-tilstand til at gå videre til den næste kanal søge manuelt.
- EQ:** Denne enhed har et indbygget equalizersystem, tryk på EQ-knappen på fjernbetjeningen for at vælge den indstilling, der passer bedst til musikstilen: FLAT, CLASSIC, ROCK, POP og JAZZ. I Bluetooth-lydtilstand kan sangens equalizer ændres med et kort tryk.
- Lydstyrke:** For at reducere lydstyrken.
- Vol+volume:** For at øge lydstyrken.
- RPT:** Ved hjælp af denne knap kan du lytte til din yndlingsang flere gange og utrætteligt.
- USB/SD:** for at ændre USB/Micro SD-tilstand.
- 0-9 tal:** Vælg direkte den kanal, der allerede er gemt i højttalersystemet.



BLUETOOTH-HØJTALERENS FUNKTIONER

FØR DU STARTER

Sørg for at oplade højttalerens batteri helt før første brug, da det forlænger batteriets levetid. Standardtilstanden er Bluetooth-tilstand, og senere kan du ændre den til en hvilken som helst tilstand ved hjælp af tilstandsknappen.

IPX4-BESKYTTELSE:

Denne enhed har IPX4-beskyttelse, hvilket betyder, at den er beskyttet mod vandsprøjt. Så sørg for, at knappanelerne er væk fra direkte vandtilslutning, når du bruger dem, og sørg også for, at opladningsindgangen ikke bliver våd.

HVORDAN FORBINDES ENHEDEN MED BLUETOOTH-HØJTALEREN?

For at forbinde din elektroniske enhed skal du tænde for højttaleren ved hjælp af On/Off-knappen på bagpanelet, og højttalerne går automatisk i paringstilstand, og du skal også tænde for Bluetooth-tilstanden på din elektroniske enhed og søge for, at den er synlig for alle enheder i nærheden. Søg efter Bluetooth-paringsnavnet SOGO SS-8782 på din enheds skærm, og når det vises, skal du trykke på det for at oprette forbindelse til højttaleren og vente, indtil der er forbindelse. Når din enhed er forbundet til højttaleren, begynder RGB-lysene at bevæge sig hurtigt. Nu kan du afspille hvilken som helst musik eller sang på din enhed og lytte til den via Bluetooth-højttalerne. Ved hjælp af Play/Pause-knappen kan du afspille og stoppe musikken når som helst. Med knappen Prev. og next kan du vælge sange fra sanglisten.

BEMÆRK: Når din enhed er forbundet med Bluetooth-højttaleren, er det ikke nødvendigt at tilslutte den igen, og hver gang du tænder for Bluetooth på din enhed, opretter den automatisk forbindelse til højttaleren.

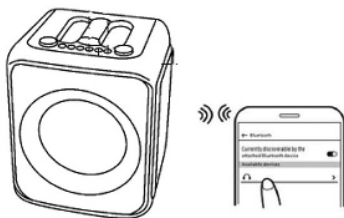

TWS FUNGERER:

Denne højttalermodel har en særlig funktion, kendt som TWS (True wireless)-funktionen. I denne funktion kan vi forbinde 2 højttalere på samme tid med den samme enhed uden nogen kabelforbindelse. Denne funktion hjælper med at forbedre lydniveauet og hjælper også med at dække et stort område til fester og arrangementer.

For at tænde for TWS-funktionen skal du tænde for de 2 identiske højttalere af samme model.

Tryk på afspilningsknappen i lang tid (langt tryk), og på ingen tid vil begge højttalere være forbundet til enheden.

Nu kan du nyde musik og sange i bedre kvalitet.

BEMÆRK: For at kunne bruge TWS-funktionen skal begge højttalere være af samme model, og de skal også have samme Bluetooth-parringsnavn.



AUX-IND / LINE-IND

Ved hjælp af Aux-In-indgangen kan du tilslutte alle musikalske enheder som radioer, bærbare computere, fjernsyn og alle enheder, som ikke har Bluetooth-forbindelsesfunktion.

For at tilslutte enhederne skal du bruge et lyd kabel og tilslutte den ene ende til højttalerens Aux-in og den anden side til den enhed, der skal tilsluttes, og enheden vil automatisk oprette forbindelse til højttaleren.

Aux-in-tilstand er automatisk, og når du sætter aux-kablet i, går højttaleren automatisk i denne tilstand.

Ved hjælp af enheden kan du afspille musik og sange.

BEMÆRK: I denne tilstand styres alle funktioner af det eksterne apparat.

MUSIK VED HJÆLP AF USB-DREV OG MICRO TF/SD-KORT:

Denne højttaler har USB- og Micro TF-kortspor, og ved hjælp af disse spor kan du lytte til den musik, der er gemt på dit pen-drev eller hukommelseskort.

For at afspille højttaleren i USB-drevtilstand / TF-korttilstand skal du først tænde for højttaleren ved hjælp af tænd/sluk-knappen på bagpanelet.

Indsæt USB-pennedrevet eller micro-SD-kortet i de tilsvarende åbninger, og i denne tilstand er det ikke nødvendigt at vælge tilstand, da enhedens højttalere automatisk begynder at afspille gemt musik blot ved at indsætte USB-kortet/micro-SD-kortet.

I denne tilstand kan musikken til enhver tid afspilles eller sættes på pause ved hjælp af Play-knappen, og med prev. og next-knappen kan du skifte sang fra den sangliste, der er gemt på de eksterne hukommelseskort.

BEMÆRK: Sørg for, at højttaleren er i Bluetooth-tilstand, når du indsætter USB-drevet/Micro SD-kortet.

FM-TILSTAND:

Tryk på tænd/sluk-knappen for at tænde for højttaleren, og ved hjælp af Mode-knappen kan du skifte fra Bluetooth-tilstand til FM-tilstand.

Tryk på "Play"-knappen, og højttaleren begynder automatisk at søge efter forskellige FM-kanaler, og når den har modtaget signalet fra kanalen, gemmer den videre automatisk.

Når alle FM-kanaler er gemt, kan du søge efter dine foretrukne FM-kanaler ved hjælp af knappen Forrige/Næste og lytte til musikken.

BEMÆRK: I FM-tilstand skal du indsætte et lyd kabel i Aux-in-indgangen for at få et bedre FM-signal, så fungerer det som antenne.

OPTAGELSESFUNKTION:

For at bruge optagefunktionen skal du sørge for, at højttaleren har indsat en USB-nøgle eller et TF-kort.

Tænd for højttaleren, og sæt mikrofonen i. Når mikrofonen er tilsluttet, er din enhed klar til at optage din stemme.

Tryk på REC-knappen for at starte optagelsen, og den samme knap kan du bruge til at stoppe optagelsen.

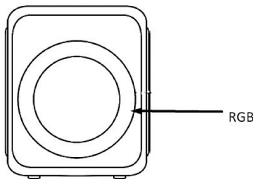

RGB LED-LYSFUNKTION

Standardlysfarven er bevægelige ringe i flere farver. Disse farvede lysringe er placeret i den forreste del af højttaleren og på højttalerens håndtag. Ringene fortsætter med at bevæge sig med de skiftende farver. Når du trykker på knappen første gang, vises de ensfarvede ringe, og de skifter automatisk farve. Hvis man trykker på knappen igen, drejer de ensfarvede ringe rundt og skifter konstant farve, så der er mulighed for flerfarvede ringe, som skifter og blinker i takt med musikken. Du kan også slukke lyset ved at blive ved med at trykke, indtil det slukker af sig selv.



TILSLUTNING AF MIKROFON

Denne højttaler har en mikrofonindgang, og ved hjælp af den kan du forbinde mikrofonen med højttalerenheden.

Ved at dreje på mikrofonens lydstyrkeknap kan du øge eller mindske lydstyrken.

7. INSTRUKTIONER TIL OPLADNING



Denne enhed har et indbygget batteri, og til at oplade det leveres enheden med en strømadapter på 9 V, 1,5 A.

For at oplade batteriet skal du slukke for enheden og sætte strømadapteren i stikkontakten og tilslutte den ved hjælp af højttalerens opladningsslot. Indikatorlyset bliver rødt, og det betyder, at enheden oplader.

Opladningstiden er ca. 4-5 timer, og når batteriet er fuldt opladet, lyser indikatorlampen grønt.

For at forlænge batteriets levetid skal du sørge for ikke at oplade det mere end 5 timer ad gangen.

BEMÆRK: Spilletiden afhænger af musiktypen og lydstyrken, med 50% lydstyrke og normal musik eller lyd virker den ca. 5 timer.

Det indbyggede batteri kan ikke udskiftes, så du må ikke fjerne eller udskifte det på egen hånd, og i tilfælde af problemer skal du tage det med til det autoriserede servicecenter for at få det repareret.

Sørg også for, at indgangen til batteriadapteren skal være tør, når batteriet oplades.

Brug ikke højttaleren, mens den er opladet, da det kan reducere batteriets levetid.

8. RENGØRING OG VEDLIGEHOLDELSE

Brug en blød eller tør klud til at rengøre produktet, og brug en fugtig klud i tilfælde af svære pletter. Brug ikke slibende rengøringsmidler, da det kan beskadige malingen, plasten eller endda selve højttaleren.

Hold den væk fra sollys, og opbevar den ikke i varme og fugtige omgivelser. Sørg for at fjerne strømadapterkablet og opbevare det på et køligt og tørt sted.

9. BORTSKAFFELSE AF ELEKTRONISKE VARER



BORTSKAFFELSE AF BATTERIDREVNE ENHEDER

Du må ikke smide de batteridrevne enheder ud som almindeligt affald, de skal altid genbruges på en ordentlig måde og i henhold til de lokale kommunale love. Du kan genbruge dem ved at tage dem med til statsautoriserede bortskaffelsescentre eller specialiserede skraldespande, som du kan finde i alle nærliggende store supermarkeder, elektronik- eller husholdningsforretninger eller indkøbscentre, der har denne type faciliteter til rådighed.

Vær opmærksom på følgende ting under brug:

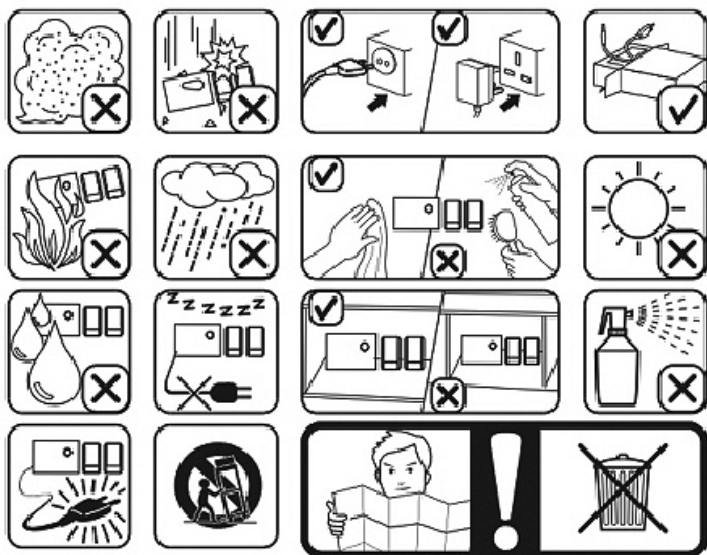

1. POMEMBNO:

- Pred uporabo vedno natančno preberite navodila za uporabo.
- Ta priročnik lahko prenesete z naše spletne strani www.sogo.es.
- Ta navodila shranite za poznejšo uporabo.

2. DEFINICIJE SIMBOLOV



1



2



3

- 1- **NEVARNOST:** Označuje situacijo neizbežne nevarnosti.
- 2- **OPOZORILO:** Označuje potencialno nevarno situacijo.
- 3- **POZOR:** Označuje potencialno nevarno situacijo. Prav tako svari pred nevarnimi praksami.

3. VARNOSTNA NAVODILA ZA UPORABNIKA

Splošni previdnostni ukrepi pri uporabi električne opreme

- Naprave ne uporabljajte za druge namene, kot so opisani v tem priročniku.
- Naprave ne uporabljajte in ne shranjujte na prostem.
- Zvočnika Bluetooth ne postavljajte in ne uporabljajte v bližini vodnih virov.
- Napravo vedno postavite na ravno in ravno površino.
- Enota se sme uporabljati samo za predvidene namene. Zaradi poškodb ne prevzemamo nobene odgovornosti. Zaradi nepravilne uporabe ali nepravilnega ravnanja. Nepravilna uporaba ali nepravilno ravnanje lahko povzroči težave pri napravi in povzroči poškodbe uporabnika.
- Ta naprava je namenjena za uporabo v gospodinjstvu in podobnih aplikacijah.
- Pred priključitvijo na električno omrežje se prepričajte, da se napetost, navedena na tablici, ujema z omrežno napetostjo.
- Ko naprave ne uporabljate, vedno izvlecite vtič iz vtičnice. Ne puščajte vklopljenega aparata ne puščajte brez nadzora.
- Kadar napravo uporabljajo otroci ali v njihovi bližini, je potreben strog nadzor.
- Pred čiščenjem ali skladiščenjem aparata ga vedno izključite iz

električnega omrežja. in pustite, da se ohladi.

- Naprava ni popolnoma odklopljena od vira napajanja, tudi ko je bila izklopljena. izklopljeno. Če ga želite popolnoma izključiti, ga izključite iz vtičnice.
- Naprave niso namenjene upravljanju z zunanjim časovnikom ali ločenim sistem daljinskega upravljanja.

Omejitve uporabe za preprečevanje telesnih poškodb

- Naprave ne postavljajte in ne uporabljajte v bližini vodnih virov.
- Naprave in njenega napajalnega kabla ne postavljajte na vroče površine ali v njihovo bližino (npr. Štedilnik plošče, pečice ali električni gorilniki) ali odprtega ognja.
- Napajalnega kabla ne puščajte viseti na ostrih robovih in ga hranite stran od vročih predmetov in plameni. Ne ovijte kabla okoli naprave in ga ne upogibajte.
- Nikoli ne uporabljajte dodatkov, ki jih proizvajalec ne priporoča.
- Uporaba dodatne opreme, ki je ne priporoča ali prodaja proizvajalec aparata, lahko povzroči požar, električni udar ali poškodbe oseb.
- Ko želite vtič odstraniti iz stenskega stika, to storite na samem vtiču in ne z vlečenjem za kabel ali napravo.
- Da bi se izognili električnemu udaru, poskrbite, da bodo vaše roke suhe, preden priključite ali odklopite vtič.
- Naprave ne uporabljajte z mokrimi rokami, na vlažnih tleh ali v vlažnem ozračju, kjer je nevarnost električnega udara.
- Naprave ali vtičnika nikoli ne potopite v vodo ali katero koli drugo tekočino. V primeru, da aparat pade v vodo, ga nemudoma izključite iz električnega omrežja in ga odnesite na pooblaščen servis.
- Naprave ne uporabljajte, če je padla na tla, če ima vidne znake poškodb ali če je prišlo do puščanja.
- Naprave ne uporabljajte, če je kabel ali vtič poškodovan. Če je kabel poškodovan, ga sme zamenjati samo proizvajalec, njegov servisni zastopnik ali podobno usposobljena oseba, da da bi se izognili nevarnosti.
- V primeru nepravilnega delovanja ali kakršne koli poškodbe naprave jo vrnite. na najbližji pooblaščen servis za pregled, popravilo ali nastavitev.

Omejitve pri uporabi pri otrocih in starejših

- Otroke je treba nadzorovati, da se ne igrajo z napravo.
- Napravo in njen kabel hranite zunaj dosega otrok.
- Otroci se z napravo ne smejo igrati.

- Otroci brez nadzora ne smejo čistiti in vzdrževati naprave.
- Otrokom ne dovolite uporabe naprave.
- Aparate lahko uporabljajo otroci, stari od 8 let, in osebe z zmanjšanimi fizičnimi, senzoričnimi ali duševnimi sposobnostmi ali s pomanjkanjem izkušenj in znanja, če so pod nadzorom ali z navodili o varni uporabi aparata in razumejo nevarnosti, ki so s tem povezane.

Navodila, ki jih je treba upoštevati pri uporabi naprave

- Zvočnika ne pustite polniti dlje, kot priporoča proizvajalec, saj lahko to poškoduje baterijo ali sam zvočnik.
- Zvočnika ne uporabljajte, ko je napolnjen, sicer lahko pride do poškodb zvočnika.
- Ta izdelek nima delov, ki jih lahko servisira uporabnik. Tega izdelka ne poskušajte popraviti sami. Servisiranje lahko opravlja le usposobljeno servisno osebje. Izdelek odnesite na pregled in popravilo v izbrano servisno delavnico za elektroniko.
- NIKOLI nikomur, zlasti otrokom, ne dovolite, da bi kar koli potiskali v luknje, reže ali druge odprtine v ohišje enote, saj lahko to povzroči električni udar s smrtnim izidom.
- Izdelka ne montirajte na steno ali strop.
- Naprave ne postavljajte v bližino televizorjev, zvočnikov in drugih predmetov, ki ustvarjajo močna magnetna polja.
- Ko je naprava v uporabi, je ne puščajte brez nadzora.
OPOMBA: Če želite sistem popolnoma izključiti, če ga ne boste uporabljali dlje časa, izvalcite vtič za izmenični tok iz stenske vtičnice.
- Zvočnika ne spuščajte, ne razstavljajte, deformirajte, spreminjajte ali vstavljajte kakršnih koli predmetov v luknje zvočnika, saj lahko povzroči poškodbo izdelka.
- Izdelka ne čistite z alkoholom, čistili na osnovi amoniaka in abrazivnimi čistili.
- Izdelka ne postavljajte v stik z ostrimi predmeti, saj lahko to povzroči praske in poškodbe. Poškodbe pri delovanju.
- Ne poskušajte zamenjati baterije izdelka, saj je vgrajena in je uporabnik ne more zamenjati.
- V primeru nepravilnega delovanja ali kakršne koli poškodbe zvočnika ga vrnite najbližjemu pooblaščenemu servisu, da ga pregleda, popravi ali nastavi.
Zvočnik hranite stran od neposredne sončne svetlobe, ognja ali druge visokonapetostne opreme.
OPOZORILO: naprava se lahko med polnjenjem segreje. Vedno se prepričajte, da je zvočnik izklopljen ko priključite in izključite napravo. Če naprave ne izklopite, lahko poškodujete govornika

ali se poškodujete.

- Napravo postavite na mesto z dobrim prezračevanjem. Sistem postavite na ravno, trdo in stabilno površino. Sistema ne izpostavljajte temperaturam nad 40 °C. Zagotovite vsaj 30 cm prostega prostora od zadnjega in zgornjega dela enote ter 5 cm na vsaki strani.
- Nežno pritisnite gumbe enote. Če jih pritiskate premočno, lahko enoto poškodujete.
- Pred premikanjem ali čiščenjem se vedno prepričajte, da je izdelek izključen iz električne vtičnice.
- Izdelek izključite iz električnega omrežja med strelo, nevihto ali kadar ga dalj časa ne boste uporabljali.
- Upoštevajte vse znake in prikaze, ki zahtevajo preklop električne naprave ali radijskega izdelka. izklopite na določenih območjih.
- Izdelek in baterijo odstranite v skladu z lokalnimi zakoni in predpisi.
- Uporabljene baterije odstranite na okolju prijazen način.

4. TEHNIČNE SPECIFIKACIJE

Izhodna moč	15W RMS moči (300W PMPO)
Občutljivost zvoka	≤85dB
Frekvenčni odziv	100Hz- 18Khz
Izkrivljanje	≤1 %
Različica Bluetooth	5.3
Razpon Bluetooth	10 metrov
Ime za seznanjanje	Bluetooth SOGO SS-8782
USB in TF max. podprt pomnilnik	64 GB
Kapaciteta baterije	7,4 V / 2400 mAh
Vrsta baterije	Li-ion
Napajalnik	DC 9V, 1,5A
Delovni čas	3 - 5 ur (največ)
Čas polnjenja	2 - 4 ure
Reža	Kartica SD / USB (64 GB), Mikrofon
Povezava	Bluetooth / vhod Auxiliar

Ta izdelek je skladen z Uredbo EU 2023/826 v skladu z Direktivo 2009/125/ES o zahtevah za okoljsko primerno zasnovano.
Poraba energije v izklopljenem načinu: 0.0W
Poraba energije v stanju pripravljenosti:<0.5W
Čas, po katerem izdelek preide v način izklopa: 0 min

5. INFORMACIJE O IZDELKIH IN DODATKIH

Škatla tega izdelka vsebuje 1 zvočnik Bluetooth, navodila za uporabo, adapter za polnjenje, 1 daljinski upravljalnik in 1 žični mikrofona.



zvočnik
Bluetooth



polnilni adapter



navodila
za uporabo



daljinski upravljalnik



žični mikrofona

6. PREGLED IZDELKOV IN PANELOV

ZADNJA PLOŠČA

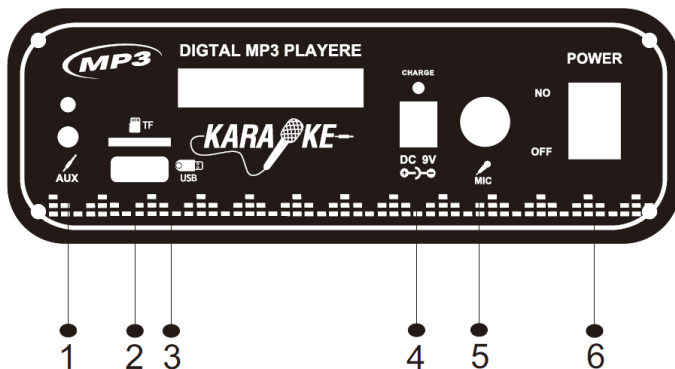

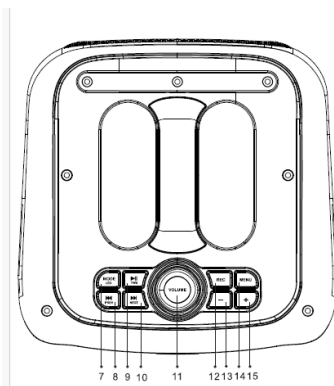

- 1: Line/AUX vhod:** s pomožnim kablom lahko priključite katero koli napravo, kot so MP4, radijski sprejemniki ali druge naprave, in uživate v vsebini.
- 2: Vhod USB:** podpira kartico USB velikosti 64 GB.
- 3: Kartica TF:** podpira pomnilniške kartice velikosti do 64 GB.
- 4: Vhod DC 9 V:** za priključitev napajalnika za polnjenje zvočnika.
- 5: Vhod za žični mikrofoni:** Uporablja se za priključitev žičnega mikrofona in uporabo zvočnika za funkcijo karaoke.
- 6: Vkllop/izkllop:** Ta gumb vklopi in izklopi napravo.
- 7. Način / LED**
Kratek pritisk: S kratkim pritiskom na tipko se prikaže način delovanja: Način: Bluetooth / FM / AUX: Ko vklopimo zvočnik, ta samodejno preide v način Bluetooth kot privzeti način. S pomočjo tega gumba ga lahko spremenimo v način FM ali Aux
Dolg pritisk: Ta zvočnik ima privlačno funkcijo samodejnega utripanja luči RGB, ki sledi glasbenim ritmom. Obstaja več funkcij osvetlitve, s pomočjo gumba za osvetlitev LED lahko nastavite/izberete katero koli funkcijo osvetlitve po potrebi in po izbiri.
- 8. Prejšnja pesem/prejšnji kanal:**
Kratek pritisk: Za prehod na prejšnjo skladbo/kanal pridržite gumb in ga enkrat pritisnite, da se premakne na prejšnjo skladbo, in na enak način pritisnite gumb, dokler ne izberete zelene skladbe s seznama predvajanja.
Dolg pritisk: pritisnite gumb za dolgi pritisk: Izbriše izvorni zvok.
- 9. Predvajanje/počitek:** kratek pritisk za predvajanje ali zaustavitev, dolg pritisk TWS parjenje: Gumb za prekinitve predvajanja lahko uporabite za vklop in zaustavitev glasbe. Isti gumb lahko uporabimo za preklon enote v način seznanjanja TWS. V načinu parjenja TWS lahko 2 enoti istega modela povežete z eno napravo, kar pripomore tudi k večji moči zvoka.
- 10. Naslednja pesem/Naslednji kanal:**
Kratek pritisk: Če želite preiti na naslednjo skladbo, pridržite gumb in pritisnite, da se premakne na naslednjo skladbo, in na enak način pritisnite gumb, dokler ne dobite zelene skladbe s seznama predvajanja.
Dolgi pritisk: Pritisnite : Prednost mikrofona.
- 11. Glasnost glasbe:** Ta vrtiljivi gumb pomaga povečati in zmanjšati glasnost glasbe. Z vrtenjem v smeri urinega kazalca glasnost povečate, v nasprotni smeri urinega kazalca pa jo zmanjšate.
- 12. REC:** Pritisnite in držite 3 sekunde, če želite snemati/pritisnite gumb REC, če želite posnetek ponoviti.
- 13. „-“:** Za zmanjšanje glasnosti.
- 14. Tipka menija:** Glasba Glasnost visokih tonov, Glasnost nizkih tonov, Glasnost mikrofona, Glasnost odmeva.
- 15. „+“:** Za povečanje glasnosti.

PREGLED GUMBOV DALJINSKEGA UPRAVLJALNIKA

- Napajanje / stanje pripravljenosti:** S pomočjo tega gumba lahko enoto vklopite in preklopite v stanje pripravljenosti, če jo želite trajno izklopiti, pa jo morate izklopiti z gumbom, ki se nahaja na zadnjem delu zvočnika.
- Pretvarjanje načina (predvajalnik medijev/AUX/FM):** Način preklopa zvoka (način pomnilniške kartice ali kartice TF): Ta zvočnik deluje v več načinih, med drugim eden je način Bluetooth, drugi pa so način Auxiliari, FM; pogon USB in kartica Micro TF. Način Bluetooth je privzeti način in kadar zvočnik nima pomnilniške kartice, deluje le v privzetem načinu, kadar pa zvočnik je vstavljena pomnilniška kartica / pogon USB, preklopi v način pomnilniške kartice SD / pogona USB. S tem gumbom lahko spremenite in izberete iz Bluetooth v način Auxiliari ali FM.
- Izklop mikrofona:** Če želite izklopiti ali odklopiti zvok zvočnika.
- Predvajanje/zaustavitev:** ta gumb omogoča predvajanje/zaustavitev glasbe v katerem koli načinu. V načinu FM se lahko s kratkim pritiskom premaknete na naslednji shranjeni kanal. Če v načinu FM enkrat pritisnemo ta gumb, ta isti gumb začne iskati različne kanale FM in samodejno nadaljuje shranjevanje.
- (hitro previjanje nazaj):** V načinu Bluetooth avdio ta gumb pomaga pri prehodu na prejšnjo skladbo ali videoposnetek, v načinu Fm pa pri prehodu na prejšnjo skladbo ali videoposnetek kanal za ročno iskanje.
- (hitro previjanje naprej):** V načinu zvoka Bluetooth ta gumb pomaga pri prehodu na naslednjo skladbo ali videoposnetek, v načinu Fm pa pri prehodu na naslednji kanal ročno iskanje.
- EQ:** Ta enota ima vgrajen sistem izenačevalnika, pritisnite gumb EQ na daljinskem upravljalniku in izberite nastavev, ki najbolj ustreza glasbenemu slogu: IZBERITE MOŽNOST: FLAT, Klasika, rock, pop in jazz. V zvočnem načinu Bluetooth lahko s kratkim pritiskom spremenite izenačevalnik skladbe.
- Obseg:** Zmanjšanje glasnosti.
- Vol+volume:** Povečanje glasnosti.
- RPT:** S tem gumbom lahko večkrat in neutrudno poslušate svojo najljubšo skladbo.
- USB/D:** za spreminjanje načina USB / Micro SD.
- Številke od 0 do 9:** Neposredno izberite kanal, ki je že shranjen v sistemu zvočnikov.



FUNKCIJE ZVOČNIKA BLUETOOTH

PRED ZAČETKOM

Pred prvo uporabo popolnoma napolnite baterijo zvočnika, saj s tem podaljšate življenjsko dobo baterije. Privzet način je način Bluetooth, pozneje pa ga lahko spremenite v kateri koli način s pomočjo gumba za način.

ZAŠČITA IPX4:

Ta enota ima zaščito IPX4, kar pomeni, da je zaščiten pred škropljenjem z vodo.

Zato se prepričajte, da so plošče z gumbi bližnjega vodnega vira oddaljene od neposredne vodne povezave, prav tako pa morate poskrbeti, da se vhod za polnjenje ne zmóči.

KAKO POVEZATI NAPRAVO Z ZVOČNIKOM BLUETOOTH?

Če želite povezati elektronsko napravo, vklopite zvočnik z gumbom za vklop/izklop na zadnji plošči in zvočniki samodejno preidejo v način seznanjanja, vklopite tudi način Bluetooth v elektronski napravi in poskrbite, da bo viden vsem bližnjim napravam.

Na zaslonu naprave poiščite ime za povezovanje Bluetooth SOGO SS-8782 in ko se prikaže, ga pritisnite za povezavo z zvočnikom ter počakajte, da se vzpostavi povezava.

Ko je naprava povezana z zvočnikom, se luči RGB začnejo hitro premikati. Zdaj lahko v svoji napravi predvajate katero koli glasbo ali skladbo in jo poslušate prek zvočnikov Bluetooth. S pomočjo gumba za predvajanje/zaustavitev lahko glasbo predvajate in ustavljate kadar koli. Z gumboma Prev. in Next lahko izbirate skladbe s seznama skladb.

OPOMBA: ko je naprava enkrat povezana z zvočnikom Bluetooth, je ni treba ponovno povezovati in kadar koli vklopite Bluetooth v napravi, se samodejno poveže z zvočnikom.

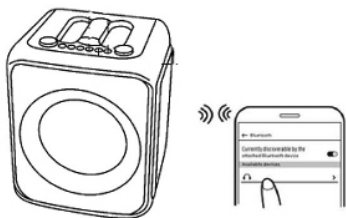

DELOVANJE TWS:

Ta model zvočnika ima posebno funkcijo, znano kot funkcija TWS (True wireless), V tej funkciji lahko z isto napravo brez žične povezave hkrati povežemo 2 zvočnika. Ta funkcija pomaga izboljšati raven zvoka in tudi pokriti veliko območje za zabave in funkcije.

Če želite vklopiti funkcijo TWS, vklopite 2 enaka zvočnika enakega modela.

Dolgo pritisčajte gumb za predvajanje (dolgi pritisek) in v trenutku bosta oba zvočnika povezana z napravo.

Zdaj lahko uživate v glasbi in skladbah z izboljšano kakovostjo.

OPOMBA: za uporabo funkcije TWS se prepričajte, da sta oba zvočnika enakih modelov in da imata enako ime za seznanjanje Bluetooth.



AUX-IN / LINE-IN

Z vhodom Aux-In lahko povežete vse glasbene naprave, kot so radijski sprejemniki, prenosni računalniki, televizorji in vse naprave, ki nimajo funkcije povezave Bluetooth.

Za povezavo naprav potrebujete zvočni kabel, katerega en konec priključite na vhod Aux-in zvočnika, drugo stran pa na napravo, ki jo želite povezati, in naprava se bo samodejno povezala z zvočnikom. Način Aux-In je samodejen in ko vstavite pomožni kabel, zvočnik samodejno preide v ta način.

S pomočjo naprave lahko predvajate glasbo in skladbe.

OPOMBA: V tem načinu so vse funkcije pod nadzorom zunanje naprave.

GLASBA S POMOČJO POGONA USB IN KARTICE MICRO TF / SD:

Ta zvočnik ima reži za kartice USB in Micro TF, s pomočjo katerih lahko poslušate glasbo, shranjeno na disku ali pomnilniški kartici.

Če želite predvajati zvočnik v načinu pogona USB/kartice TF, najprej vklopite zvočnik z gumbom za vklop, ki se nahaja na zadnji plošči.

V ustrezne reže vstavite ključek USB ali kartico micro-SD, tudi za ta način ni izbrati načina, saj se z vstavitvijo kartice USB / kartice micro-SD zvočniki enote samodejno začnejo predvajati shranjeno glasbo.

V tem načinu lahko s pomočjo gumba Predvajaj glasbo kadar koli predvajate ali ustavite, z gumboma Prev. in Naslednji pa lahko preklapljate med skladbami.

seznam skladb, shranjenih na zunanjih pomnilniških karticah.

OPOMBA: Prepričajte se, da je med vstavljanjem pogona USB / kartice Micro SD zvočnik v načinu Bluetooth.

NAČIN FM:

Za vklop zvočnika pritisnite gumb za vklop, z gumbom Mode pa lahko preklopite iz načina Bluetooth v način FM.

Pritisnite gumb "Predvajaj" in zvočnik samodejno začne iskati različne kanale FM, ko sprejme signal kanala, pa ga shrani.

Samodejno.

Ko so vsi kanali FM shranjeni, lahko s pomočjo gumba prev. / next iščete najljubše kanale FM in poslušate glasbo.

OPOMBA: V načinu FM za boljši signal FM vstavite zvočni kabel v vhod Aux-in, ki bo deloval kot antena.

FUNKCIJA SNEMANJA:

Če želite uporabljati funkcijo snemanja, se prepričajte, da je v zvočnik vstavljen ključek USB ali kartica TF.

Vklopite zvočnik in priključite mikrofona, ko je mikrofona povezan, je naprava pripravljena za snemanje vašega glasu.

S pritiskom na gumb REC začnete postopek snemanja, z istim gumbom pa lahko snemanje ustavite.

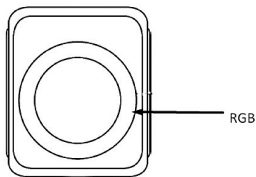

FUNKCIJA RGB LED LUČI

Privzeta barva svetlobe je večbarvni premikajoči se obročki.

Ti barvni svetlobni obročki so nameščeni na sprednjem delu zvočnika in ročaju zvočnika. Obročki se še naprej premikajo s spreminjanjem barv. Med prvim pritiskom se prikažejo enobarvni obročki, ki še naprej samodejno spreminjajo barve. Ob ponovnem pritisku na gumb se enobarvni obročki vrtijo in nenehno spreminjajo barvo, zato so na ta način na voljo možnosti večbarvnih obročev, ki se nenehno spreminjajo in utripajo glede na glasbeni ritem. Prav tako lahko lučko izklopite tako, da jo pritisnete, dokler se sama ne izklopi.



PRIKLJUČEK MIKROFONA

Ta zvočnik ima na voljo vhod za mikrofona, s pomočjo katerega lahko mikrofona povežete z zvočniško enoto.

Z vrtenjem gumba za nastavitve glasnosti mikrofona lahko povečate ali zmanjšate glasnost.

7. NAVODILA ZA POLNLENJE

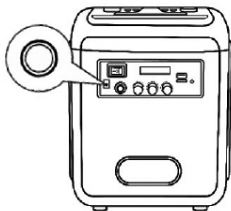

Ta enota ima vgrajeno baterijo, za polnjenje pa je priložen napajalnik 9 V, 1,5 A.

Če želite napolniti baterijo, izklopite enoto in vstavite napajalnik v električno vtičnico ter ga priključite v polnilno režo zvočnika. Indikator se obarva rdeče, kar pomeni, da se naprava polni.

Približni čas polnjenja je 4-5 ur, ko se baterija popolnoma napolni, se indikator spremeni v zeleno luč.

Če želite podaljšati življenjsko dobo baterije, je ne polnite več kot 5 ur naenkrat.

OPOMBA: Čas predvajanja je odvisen od vrste glasbe in glasnosti, pri 50-odstotni glasnosti in običajni glasbi ali zvoku deluje približno 5 ur.

Vgrajene baterije ni mogoče zamenjati, zato je ne odstranjujte ali zamenjajte sami in jo v primeru težav odnesite na popravilo v pooblaščen servisni center. Prav tako poskrbite, da mora biti med polnjenjem vhod adapterja za polnjenje baterije suh.

Zvočnika ne uporabljajte med polnjenjem, saj lahko to skrajša življenjsko dobo baterije.

8. ČIŠČENJE IN VZDRŽEVANJE

Pri čiščenju izdelka uporabite mehko ali suho krpo, v primeru hujših madežev pa vlažno krpo. Ne uporabljajte abrazivnih čistil, saj lahko poškodujejo barvo, plastiko ali celo sam zvočnik. Hranite ga stran od sončne svetlobe ter ga ne hranite v vročem in vlažnem okolju. Odstranite kabel napajalnika in ga shranite na hladnem in suhem mestu.

9. ODSTRANJEVANJE ELEKTRONSKEGA BLAGA



ODSTRANJEVANJE BATERIJSKIH ENOT

Baterijskih naprav ne odlagajte kot običajne odpadke, vedno jih je treba reciklirati na ustrezen način in v skladu z lokalnimi občinskimi zakoni. Reciklirate jih lahko tako, da jih odnesete v pooblaščen centre za odstranjevanje ali specializirane zabojujke, ki jih najdete v bližnjih velikih supermarketih, trgovinah z elektroniko ali izdelki za gospodinjstvo ali nakupovalnih središčih, ki imajo na voljo tovrstne zmogljivosti.

Pri uporabi bodite pozorni na naslednje elemente:

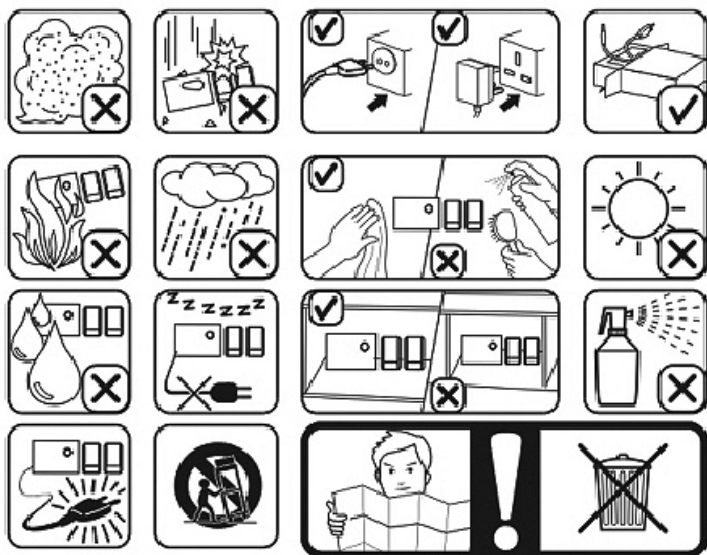

1. VAŽNO:

- Prije uporabe uvijek pažljivo pročitate knjižicu s uputama.
- Ovaj priručnik možete preuzeti s naše web stranice www.sogo.es
- Sačuvajte ove upute za buduću upotrebu.

2. DEFINICIJE SIMBOLA



- 1- **OPASNOST:** Označava situaciju neposredne opasnosti.
- 2- **UPOZORENJE:** Označava potencijalno opasnu situaciju.
- 3- **OPREZ:** Označava potencijalno opasnu situaciju. Također upozorava na nesigurne prakse.

3. SIGURNOSNE UPUTE ZA KORISNIKA

Opće mjere opreza tijekom uporabe električne opreme

- Nemojte koristiti uređaj u bilo koje druge svrhe osim onih koje su opisane u ovom priručniku.
- Nemojte koristiti niti držati uređaj na otvorenom.
- Nemojte postavljati niti koristiti Bluetooth zvučnik blizu izvora vode.
- Aparat uvijek postavite na ravnu i ravnu površinu.
- Uređaj se smije koristiti samo za predviđene svrhe. Ne prihvaća se odgovornost za štetu proizašao iz nepravilne uporabe ili pogrešnog rukovanja. Zloupotreba ili nepravilno rukovanje može uzrokovati probleme u uređaj i uzrokovati ozljede korisnika.
- Ovaj uređaj je namijenjen za korištenje u kućanstvu i slične primjene.
- Provjerite odgovara li napon naveden na natpisnoj pločici naponu mreže prije uključivanja aparata.
- Uvijek izvucite utikač iz utičnice kada se uređaj ne koristi. Ne odlazi uređaj bez nadzora kada je uključen.
- Potreban je strogi nadzor kada bilo koji uređaj koriste djeca ili su u blizini djece.
- Prije čišćenja ili pohranjivanja uređaja, uvijek ga isključite iz struje i ostaviti da se ohladi.
- Uređaj nije potpuno isključen iz izvora napajanja, čak ni nakon

što je uključen isključeno. Kako biste ga potpuno odspojili, isključite ga iz mrežnog utikača.

- Uređaji nisu namijenjeni za upravljanje pomoću vanjskog timera ili zasebno sustav daljinskog upravljanja.

Ograničenja uporabe kako bi se izbjegle ozljede

- Nemojte postavljati niti koristiti ovaj uređaj u blizini izvora vode.
- Nemojte postavljati niti koristiti uređaj i njegov kabel za napajanje na ili blizu vrućih površina (npr. štednjak ploče, pećnice ili električni plamenici) ili otvorenog plamena.
- Ne ostavljajte kabel za napajanje da visi s oštih rubova i držite ga podalje od vrućih predmeta i plamenovi. Ne motajte kabel oko uređaja i ne savijajte ga.
- Nikada nemojte koristiti pribor koji nije preporučio proizvođač.
- Korištenje pribora koji nije preporučeno ili prodano od strane proizvođača uređaja može rezultirati požar, električni udar ili ozljede osoba.
- Ako želite izvaditi utikač iz zidnog kontakta, učinite to na samom utikaču, a ne povlačenjem kabla ili samog aparata.
- Kako biste izbjegli strujni udar, provjerite jesu li vam ruke suhe prije uključivanja ili isključivanja iz utičnice.
- Ne koristite uređaj mokrim rukama, na vlažnim podovima ili kada je atmosfera vlažna, postoji opasnost od strujnog udara.
- Nikada ne uranjajte uređaj ili priključak u vodu ili bilo koju drugu tekućinu. U slučaju aparat padne u vodu, odmah ga isključite iz električne mreže i odnesite ga u ovlaštenu servis sredstvo za popravak prije ponovne uporabe.
- Nemojte koristiti uređaj ako je pao na pod, ako su vidljivi znakovi oštećenja ili ima curenje.
- Nemojte koristiti uređaj ako je kabel ili utikač oštećen. U slučaju da se kabel ošteti, smije zamijeniti samo proizvođač, njegov servisni agent ili slično kvalificirane osobe po narudžbi kako biste izbjegli Hazard.
- U slučaju kvara uređaja ili ako je na bilo koji način oštećen, vratite uređaj u najbliži ovlaštenu servis radi pregleda, popravka ili podešavanja.

Ograničenja uporabe kod djece i starijih osoba

- Djecu treba nadzirati kako se ne bi igrala s uređajem.
- Aparat i njegov kabel držite izvan dohvata djece.
- Djeca se ne smiju igrati s uređajem.
- Čišćenje i korisničko održavanje ne smiju obavljati djeca bez nadzora.

- Ne dopustite djeci da koriste uređaj.
- Aparate smiju koristiti djeca starija od 8 godina te osobe sa smanjenim fizičkim, osjetilnim ili mentalnim sposobnostima ili nedostatkom iskustva i znanja ako su pod nadzorom ili su im dane upute o sigurnom korištenju uređaja te razumiju opasnosti uključeni.

Upute kojih se morate pridržavati prilikom korištenja uređaja

- Ne ostavljajte zvučnik da se puni dulje nego što je preporučio proizvođač, jer to može oštetiti bateriju ili sam zvučnik.
 - Ne koristite zvučnik dok je napunjen, jer u suprotnom možete oštetiti zvučnik.
 - Ovaj proizvod nema dijelova koje može servisirati korisnik. Ne pokušavajte sami popraviti ovaj proizvod. Servisiranje treba obavljati samo kvalificirano servisno osoblje ↯. Odnosite proizvod u radionicu za popravak elektronike po vašem izboru na pregled i popravak.
 - NIKADA ne dopustite nikome, a posebno djeci, da gura bilo što u rupe, proreze ili bilo koje druge otvore kućište jedinice jer bi to moglo dovesti do smrtonosnog strujnog udara.
 - Nemojte montirati ovaj proizvod na zid ili strop.
 - Nemojte postavljati jedinicu blizu TV-a, zvučnika i drugih objekata koji stvaraju jaka magnetska polja.
 - Nemojte ostavljati jedinicu bez nadzora dok je u uporabi.
- NAPOMENA:** Za potpuno odspajanje sustava ako se neće koristiti dulje vrijeme, izvucite AC utikač iz zidne utičnice.
- Nemojte ispuštati, rastavljati, deformirati, modificirati ili stavljati bilo kakve predmete u otvore zvučnika jer može dovesti do oštećenja proizvoda.
 - Nemojte čistiti proizvod alkoholom, sredstvima za čišćenje na bazi amonijaka i abrazivnim sredstvima za čišćenje.
 - Ne stavljajte ovaj proizvod u kontakt s oštrim predmetima jer to može uzrokovati ogrebotine i radna oštećenja.
 - Ne pokušavajte zamijeniti bateriju proizvoda, ona je ugrađena i korisnik je ne može mijenjati.
 - U slučaju kvara zvučnika ili ako je na bilo koji način oštećen, vratite ga u najbliži ovlaštenu servis na pregled, popravak ili podešavanje.
- Držite zvučnik dalje od izravne sunčeve svjetlosti, vatre ili druge visokonaponske opreme.
- UPOZORENJE:** uređaj se može zagrijati tijekom punjenja. Uvijek provjerite je li zvučnik isključen kada uključujete i isključujete uređaj. Ako uređaj nije isključen, mogli biste ga

oštetiti zvučnika ili se ozlijedite.

- Postavite jedinicu na mjesto s dobrom ventilacijom. Postavite sustav na ravnu, tvrdu i stabilnu površinu. Ne izlagati temperaturama iznad 40°C. Ostavite najmanje 30 cm slobodnog prostora sa stražnje i gornje strane jedinice i 5 cm sa svake strane.
- Lagano pritisnite tipke na uređaju. Prejako pritiskanje može oštetiti jedinicu.
- Prije premještanja ili čišćenja uvijek provjerite je li proizvod isključen iz električne utičnice.
Čistite ga samo suhom krpom.
- Isključite proizvod tijekom grmljavine, oluje ili ako se neće koristiti dulje vrijeme.
- Obratite pozornost na sve znakove i zaslone koji zahtijevaju uključivanje električnog uređaja ili RF radijskog proizvoda isključiti u određenim područjima.
- Odložite proizvod i bateriju proizvoda u skladu s lokalnim zakonima i propisima.
- Istrošene baterije odložite na ekološki odgovoran način.

4. TEHNIČKE SPECIFIKACIJE

Izlazna snaga	15 W RMS snage (300 W PMPO)
Zvučni senzibilitet	≤85dB
Frekvencijski odziv	100Hz- 18Khz
Izobličenje	≤1%
Bluetooth verzija	5.3
Bluetooth domet	10 metara
Bluetooth naziv za uparivanje	SOGO SS-8782
USB i TF max. podržana memorija	64 GB
Kapacitet baterije	7.4V / 2400 mAh
Vrsta baterije	Li-ion
Strujni adapter	DC 9V, 1.5A
Radno vrijeme	3 – 5 sati (maks.)
Vrijeme punjenja	2 – 4 sata
Utor za	SD karticu / USB (64 GB), mikrofoni
Povezivanje	Bluetooth / pomoćni ulaz

Ovaj je proizvod u skladu s EU uredbom 2023/826 prema Direktivi 2009/125/EC o zahtjevima ekološkog dizajna.

Potrošnja energije u isključenom stanju: 0.0W

Potrošnja energije u stanju pripravnosti: <0.5W

Vrijeme nakon kojeg proizvod ulazi u način rada isključeno: 0 min

5. INFORMACIJE O PROIZVODU I PRIBORU

Kutija ovog proizvoda sadrži 1 Bluetooth zvučnik, priručnik s uputama, adapter za punjenje, 1 daljinski upravljač i 1 žičani mikrofoni.



Bluetooth zvučnik



adapter za punjenje



priručnik s uputama



daljinski upravljač



žičani mikrofoni

6. PREGLED PROIZVODA I PANELA

STRAŽNJA PLOČA

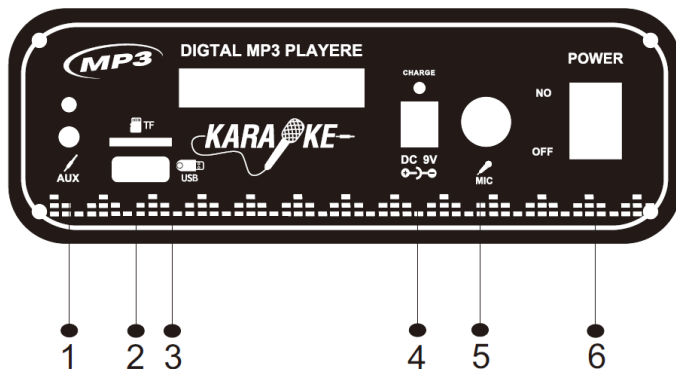

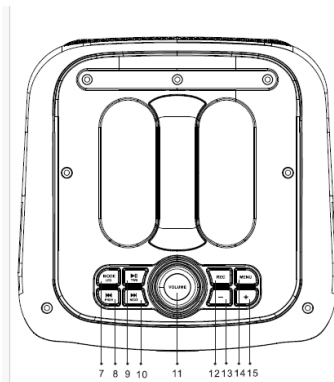

- 1: Line/AUX ulaz:** uz pomoć pomoćnog kabela možete spojiti bilo koji uređaj poput MP4, radija ili drugih uređaja i uživati u sadržaju.
- 2: USB priključak:** podržava USB karticu od 64 GB.
- 3: TF kartica:** podržava memorijske kartice do 64 GB.
- 4: DC 9 V ulaz:** za spajanje strujnog adaptera za punjenje zvučnika.
- 5: Ulaz za žičani mikrofon:** Koristi se za spajanje žičanog mikrofona i za korištenje zvučnika za funkciju karaoke.
- 6: Uključivanje/isključivanje:** Ovaj gumb uključuje i isključuje jedinicu.
- 7. Način / LED**
Kratki pritisak: Bluetooth / FM / AUX način rada: Kada uključimo zvučnik, on automatski ulazi u Bluetooth način rada kao zadani način rada. Uz pomoć ove tipke, možemo ga promijeniti u FM ili Aux mod
Dugi pritisak: Ovaj zvučnik ima atraktivnu funkciju RGB bljeskanja svjetla koja automatski prate glazbene taktove. Postoji više svjetlosnih funkcija, uz pomoć gumba za LED svjetlo bilo koja funkcija osvjetljenja može se postaviti/odabrati prema potrebi i prema izboru.
- 8. Prethodna pjesma/prethodni kanal:**
Kratki pritisak: Za prelazak na prethodnu pjesmu/kanal držite tipku i pritisnite je jednom i prijeći ćete na prethodnu pjesmu i na isti način, nastavite pritiskati tipku dok ne dobijete željenu pjesmu s popisa za reprodukciju.
Dugi pritisak: Uklanja izvorni zvuk.
- 9. Reproduciraj/Pauza:** kratko pritisnite za reprodukciju ili pauzu, dugo pritisnite TWS uparivanje: Gumb za pauzu reprodukcije može se koristiti za uključivanje glazbe i zaustavljanje. Isti gumb možemo koristiti za prebacivanje jedinice u TWS način uparivanja. U TWS načinu uparivanja 2 jedinice istog modela mogu se spojiti na jedan uređaj i to također pomaže u poboljšanju zvučne snage.
- 10. Sljedeća pjesma/Sljedeći kanal:**
Kratki pritisak: Za prelazak na sljedeću pjesmu, držite tipku i pritisnite i prijeći će na sljedeću pjesmu i na isti način, nastavite pritiskati tipku dok ne dobijete željenu pjesmu s popisa za reprodukciju.
Dugi pritisak: Prioritet mikrofona.
- 11. Glasnoća glazbe:** Ovaj rotirajući gumb pomaže povećati i smanjiti glasnoću glazbe. Okretanje u smjeru kazaljke na satu povećava glasnoću, a suprotno od kazaljke na satu smanjuje.
- 12. REC:** Pritisnite i držite 3 sekunde za snimanje/Pritisnite tipku REC za ponavljanje.
- 13. “-“:** Za smanjenje glasnoće.
- 14. Tipka izbornika:** Glasnoća visokih tonova glazbe, Glasnoća basa, Glasnoća mikrofona, Glasnoća reverbiranja.
- 15. “+“:** Za povećanje glasnoće.

PREGLAD TIPKI DALJINSKOG UPRAVLJAČA

- Napajanje/Stanje mirovanja:** Pomoću ove tipke jedinica se može uključiti i staviti u stanje pripravnosti, da biste je trajno isključili, potrebno je isključiti tipkom koja se nalazi na stražnjoj strani zvučnika.
- Pretvorba načina rada (Media Player/AUX/FM):** Način prebacivanja zvuka (način memorijske kartice ili TF kartice): Ovaj zvučnik radi u više načina, među jedan je Bluetooth mod, a drugi su poput Auxliar, FM; USB pogon i način rada Micro TF kartice. Bluetooth način rada je zadani način rada i kada zvučnik nema memorijsku karticu, radi samo u zadanom načinu rada, ali kada zvučnik ima umetnutu memorijsku karticu/USB pogon, tada ulazi u način rada Memorijska SD kartica/USB pogon. Ovaj gumb pomaže promijeniti i odabrati iz Bluetooth na pomoćni ili FM način.
- Isključi zvuk:** Za isključivanje ili uključivanje zvuka zvučnika.
- Reproduciraj/pauziraj:** ovaj gumb pomaže reproducirati/pauzirati glazbu u bilo kojem načinu. U FM modu, kratkim pritiskom možete prijeći na sljedeći spremni kanal. Ako jednom pritisnemo ovu tipku u FM modu, ta ista tipka počinje tražiti različite FM kanale i automatski nastavlja sa spremanjem.
- (brzo premotavanje unatrag):** U Bluetooth audio modu ovaj gumb pomaže da prijeđete na prethodnu pjesmu ili video, U Fm modu da pređete na prethodni kanala za ručno pretraživanje.
- (fast forward):** U Bluetooth audio modu ovaj gumb pomaže prijeći na sljedeću pjesmu ili video, u Fm modu za prijelaz na sljedeći kanal pretraživanje ručno.
- EQ:** Ova jedinica ima ugrađeni sustav ekvilizatora, pritisnite tipku EQ na daljinskom upravljaču za odabir postavke koja najbolje odgovara glazbenom stilu: FLAT, KLASIKA, ROCK, POP i JAZZ. U audio Bluetooth modu, kratkim pritiskom možete promijeniti ekvilizator pjesme.
- Glasnoća:** Za smanjenje glasnoće.
- Vol+volume :** Za povećanje glasnoće.
- RPT:** Uz pomoć ovog gumba, možete slušati svoju omiljenu pjesmu više puta i neumorno.
- USB/SD:** za promjenu načina USB/Micro SD.
- Brojevi 0-9:** Izravno odaberite kanal koji je već spremljen u sustav zvučnika.



FUNKCIJE BLUETOOTH ZVUČNIKA

PRIJE POČETKA

Obavezno do kraja napunite bateriju zvučnika prije prve uporabe jer to produljuje životni vijek baterije. Zadani način rada je Bluetooth način rada, a kasnije ga možete promijeniti u bilo kojem načinu rada pomoću gumba načina rada.

IPX4 ZAŠTITA:

Ova jedinica ima IPX4 zaštitu, što znači da je zaštićena od prskanja vodom. Dakle, pazite da dok ga koristite bilo koja ploča s gumbima izvora vode u blizini bude udaljena od izravne veze s vodom, također morate biti sigurni da se ulaz za punjenje ne smije smočiti.

KAKO SPOJITI UREĐAJ S BLUETOOTH ZVUČNIKOM?

Kako biste povezali svoj elektronički uređaj, uključite zvučnik pomoću gumba za uključivanje / isključivanje koji se nalazi na stražnjoj ploči i zvučnici automatski ulaze u način rada za uparivanje, također uključite Bluetooth način rada vašeg elektroničkog uređaja i provjerite hoće li biti vidljiv svim uređajima u blizini.

Potražite naziv za Bluetooth uparivanje SOGO SS-8782 na zaslonu vašeg uređaja i kada se pojavi, pritisnite ga za povezivanje sa zvučnikom i pričekajte dok se ne poveže.

Nakon što je vaš uređaj povezan sa zvučnikom, RGB svjetla počinju se brzo kretati. Sada možete reproducirati bilo koju glazbu ili pjesmu na svom uređaju za slušanje putem Bluetooth zvučnika. Uz pomoć gumba Reproduciraj / Pauziraj, možete reproducirati i zaustaviti glazbu bilo kada. Uz Prev. i sljedeći gumb, možete odabrati pjesme s popisa pjesama.

NAPOMENA: kada se vaš uređaj poveže s Bluetooth zvučnikom, nema potrebe za ponovnim povezivanjem i kad god uključite Bluetooth na svom uređaju, on se automatski povezuje sa zvučnikom.

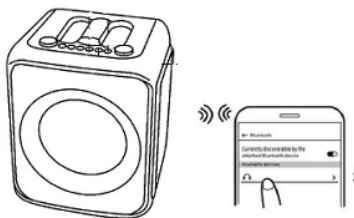

TWS FUNKCIONIRA :

Ovaj model zvučnika ima posebnu funkciju, poznatu kao TWS (True wireless) funkcija. U ovoj funkciji možemo spojiti 2 zvučnika u isto vrijeme s istim uređajem bez ikakve žične veze. Ova funkcija pomaže poboljšati razinu zvuka i također pomaže pokriti veliko područje za zabavu i zabave.

Za uključivanje TWS funkcije uključite 2 identična zvučnika istog modela.

Dugo pritisnite tipku za reprodukciju (dugo pritisnite) i začas će se oba zvučnika spojiti na uređaj.

Sada možete uživati u glazbi i pjesmama poboljšane kvalitete.

NAPOMENA: da biste koristili TWS funkciju, provjerite moraju li oba zvučnika biti istog modela i moraju imati isti Bluetooth naziv za uparivanje.

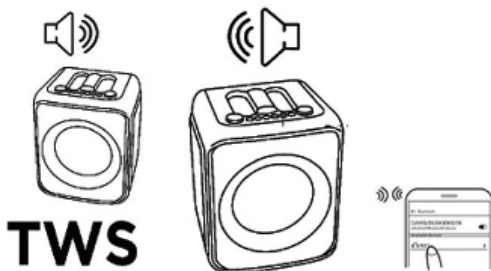

AUX-IN / LINE-IN

Uz pomoć Aux-In ulaza možete spojiti sve glazbene uređaje kao što su radio, prijenosna računala, televizori i sve uređaje koji nemaju funkciju Bluetooth veze.

Za spajanje uređaja potreban vam je audio kabel i jedan kraj spojite na Aux-in zvučnika, a drugu stranu na uređaj koji je potrebno spojiti i uređaj će se automatski povezati sa zvučnikom. Način rada Aux-In je automatski i onaj u koji umetnete zvučnik s pomoćnim kabelom automatski ulazi u način rada.

Uz pomoć uređaja možete puštati glazbu i pjesme.

NAPOMENA: U ovom načinu rada sve funkcije kontrolira vanjski uređaj.

GLAZBA UZ POMOĆ USB DISKA I MICRO TF / SD KARTICE:

Ovaj zvučnik ima utore za USB i Micro TF kartice, uz pomoć ovih utora možete slušati glazbu spremljenu na vašem pogonu za olovku ili memorijskoj kartici.

Za reprodukciju zvučnika u načinu rada USB disk / TF kartica, prvo uključite zvučnik pomoću tipke za napajanje koja se nalazi na stražnjoj ploči.

Umetnite USB pogon ili micro-SD karticu u odgovarajuće utore, za ovaj način također nema potrebe birati način jer samo umetanjem USB kartice/mikro-SD kartice zvučnici jedinice automatski počinju reproducirati spremljenu glazbu.

U ovom načinu rada uz pomoć tipke Play glazba se može reproducirati ili pauzirati u bilo kojem trenutku, a pomoću prev. i sljedeći gumb s kojeg možete mijenjati pjesme popis pjesama spremljen na vanjske memorijske kartice.

NAPOMENA: Provjerite mora li zvučnik biti u Bluetooth načinu rada dok umećete USB pogon / Micro SD karticu.

FM NAČIN RADA:

Pritisnite tipku za uključivanje kako biste uključili zvučnik i pomoću tipke Mode možete se prebaciti iz Bluetooth načina rada u FM način rada.

Pritisnite gumb "Reproduciraj" i zvučnik automatski počinje tražiti različite FM kanale i nakon što primi signal kanala, nastavite sa spremanjem automatski.

Nakon što su svi FM kanali spremljeni, možete pretraživati svoje omiljene FM kanale uz pomoć prev. / sljedeći gumb i slušajte glazbu.

NAPOMENA: U FM načinu rada, kako biste dobili bolji FM signal, umetnite audio kabel u Aux-in ulaz i on radi kao antena.

FUNKCIJA SNIMANJA:

Za korištenje funkcije snimanja, provjerite je li zvučnik umetnut USB pogon ili TF karticu.

Uključite zvučnik i priključite mikrofon, kada se mikrofon poveže, vaš uređaj je spreman za snimanje vašeg glasa.

Pritisnite gumb REC za početak postupka snimanja i isti gumb možete koristiti za zaustavljanje snimanja.

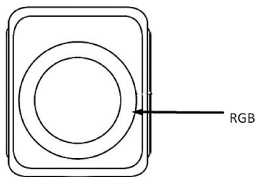

FUNKCIJA RGB LED SVJETLA

Zadana boja svjetla su višebojni pokretni prstenovi. Ovi svjetlosni prstenovi u boji nalaze se u prednjem dijelu zvučnika i ručki zvučnika. Prstenovi se nastavljaju kretati s promjenom boja. Dok prvi put pritisnete, pojavljuju se prstenovi jedne boje i automatski mijenjaju boje. Ponovnim pritiskom na gumb jednobojni prstenovi se okreću i stalno mijenjaju boju, tako da na ovaj način postoje opcije višebojnih prstenova koji se mijenjaju i trepću u skladu s ritmom glazbe. Također, možete ugasiti svjetlo pritiskom na tipku dok se samo ne ugasi.



PRIKLJUČAK MIKROFONA

Ovaj zvučnik ima dostupan ulaz za mikrofon i uz pomoć njega možete spojiti mikrofon sa jedinicom zvučnika.

Uz pomoć rotirajućeg gumba za glasnoću mikrofona, možete povećati ili smanjiti glasnoću.

7. UPUTE ZA PUNJENJE



Ovaj uređaj ima ugrađenu bateriju, a za punjenje je opremljen adapterom od 9 V, 1,5 A.

Kako biste napunili bateriju , isključite jedinicu i umetnite adapter za struju u zidnu utičnicu i spojite ga pomoću utora za punjenje zvučnika. Svjetlo indikatora će svijetliti crveno i to znači da se jedinica puni.

cca. vrijeme punjenja je 4-5 sati, nakon što se baterija u potpunosti napuni , svjetlo indikatora svijetli zeleno.

Kako biste produžili trajanje baterije, nemojte je puniti više od 5 sati odjednom.

NAPOMENA: Vrijeme reprodukcije ovisi o vrsti glazbe i glasnoći, s 50% glasnoće i normalnom glazbom ili zvukom radi cca. 5 sati.

Ugrađena baterija nije zamjenjiva, nemojte je vaditi ili mijenjati sami i

u slučaju bilo kakvog problema odnesite je u ovlaštenu servis na popravak. Također provjerite mora li u vrijeme punjenja ulaz adaptera za punjenje baterije biti suh.

Ne koristite zvučnik dok je napunjen jer bi to moglo skratiti vijek trajanja baterije.

8. ČIŠĆENJE I ODRŽAVANJE

Za čišćenje proizvoda koristite samo meku ili suhu krpu, au slučaju većih mrlja koristite vlažnu krpu. Nemojte koristiti abrazivna sredstva za čišćenje jer mogu oštetiti boju, plastiku ili čak sam zvučnik. Držite ga dalje od sunčeve svjetlosti i nemojte ga držati u vrućoj i vlažnoj atmosferi. Obavezno uklonite kabel adaptera za napajanje i držite ga na hladnom i suhom mjestu.

9. ODLAGANJE ELEKTRONIČKE ROBE



ODLAGANJE JEDINICA NA BATERIJE

Nemojte odlagati jedinice koje rade na baterije kao obično smeće, uvijek ih treba reciklirati na pravilan način u skladu s lokalnim općinskim zakonima. Možete ih reciklirati tako da ih odnesete u centre za zbrinjavanje ovlaštene od strane vlade ili specijalizirane kante koje možete pronaći u bilo kojem obližnjem velikom super marketu, trgovini elektronike ili električnih kućanskih proizvoda ili trgovačkim centrima koji imaju takve objekte.

Tijekom upotrebe obratite pozornost na sljedeće stavke:

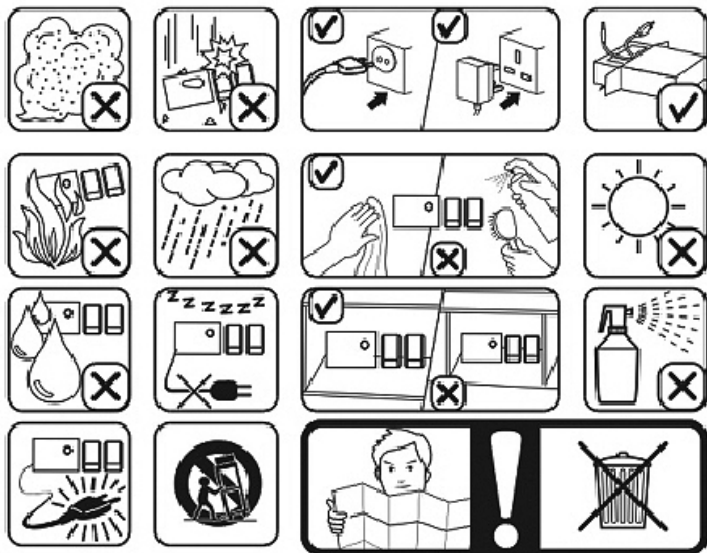

1. WAŻNE:

- Przed użyciem należy zawsze uważnie przeczytać instrukcję obsługi.
- Niniejszą instrukcję można pobrać z naszej strony internetowej www.sogo.es.
- Zachowaj te instrukcje na przyszłość.

2. DEFINICJE SYMBOLI



- 1- **NIEBEZPIECZEŃSTWO:** Oznacza sytuację bezpośredniego zagrożenia.
- 2- **OSTRZEŻENIE:** Wskazuje potencjalnie niebezpieczną sytuację.
- 3- **PRZESTROGA:** Wskazuje potencjalnie niebezpieczną sytuację. Ostrzega także przed niebezpiecznymi praktykami.

3. INSTRUKCJE BEZPIECZEŃSTWA DLA UŻYTKOWNIKA

Ogólne środki ostrożności podczas korzystania z urządzeń elektrycznych

- Nie używaj urządzenia do celów innych niż opisane w niniejszej instrukcji.
- Nie używaj ani nie przechowuj urządzenia na zewnątrz.
- Nie umieszczaj ani nie używaj głośnika Bluetooth w pobliżu źródeł wody.
- Urządzenie należy zawsze umieszczać na płaskiej i równej powierzchni.
- Urządzenie może być używane wyłącznie zgodnie z przeznaczeniem. Nie ponosimy odpowiedzialności za szkody wynikające z niewłaściwego użytkowania lub niewłaściwej obsługi. Nieprawidłowe użytkowanie lub niewłaściwa obsługa mogą powodować problemy z urządzeniem i spowodować obrażenia użytkownika.
- To urządzenie jest przeznaczone do użytku domowego i podobnych zastosowań.
- Przed podłączeniem upewnij się, że napięcie wskazane na tabliczce znamionowej odpowiada napięciu sieciowemu urządzenie.
- Zawsze wyjmuj wtyczkę z gniazda zasilania, gdy urządzenie nie jest

- używane. Nie zostawiaj włączonego urządzenia bez nadzoru.
- Gdy urządzenie jest używane przez dzieci lub w ich pobliżu, konieczny jest ścisły nadzór.
 - Przed czyszczeniem lub przechowywaniem urządzenia należy zawsze odłączyć je od źródła zasilania, i pozostawić do ostygnięcia.
 - Urządzenie nie jest całkowicie odłączone od źródła zasilania, nawet po jego wyłączeniu. wyłączony. Aby całkowicie odłączyć urządzenie, należy odłączyć je od wtyczki zasilania.
 - Urządzenia nie są przeznaczone do obsługi za pomocą zewnętrznego wyłącznika czasowego lub oddzielnego wyłącznika czasowego.system zdalnego sterowania.

Ograniczenia uporabe kako bi se izbjegle ozljede

- Nie umieszczaj ani nie używaj tego urządzenia w pobliżu źródeł wody.
- Nie umieszczać ani nie używać urządzenia i jego przewodu zasilającego na gorących powierzchniach lub w ich pobliżu (np. na kuchence)
- Nie pozostawiaj przewodu zasilającego zwisającego z ostrych krawędzi i trzymaj go z dala od gorących przedmiotów. płomienie. Nie owijać przewodu wokół urządzenia i nie zginać go.
- Nigdy nie używaj akcesoriów, które nie są zalecane przez producenta.
- Korzystanie z akcesoriów niezalecanych lub sprzedawanych przez producenta urządzenia może spowodować pożar, porażenie prądem lub obrażenia ciała.
- Jeśli chcesz wyjąć wtyczkę z kontaktu ściennego, zrób to przy samej wtyczce, a nie przy gniazdku. pociągając za kabel lub samo urządzenie.
- Aby uniknąć porażenia prądem, przed podłączeniem lub odłączeniem urządzenia należy upewnić się, że ręce są suche.
- Nie używaj urządzenia mokrymi rękami, na wilgotnej podłodze lub w wilgotnej atmosferze. ryzyko porażenia prądem.
- Nigdy nie zanurzać urządzenia ani wtyczki w wodzie lub innym płynie. W przypadku uszkodzenia urządzenia wpadnięcia do wody, należy natychmiast odłączyć urządzenie od zasilania i oddać je do autoryzowanego serwisu. środek do naprawy przed ponownym użyciem.
- Nie używaj urządzenia, jeśli spadło ono na podłogę, jeśli widoczne są na nim ślady uszkodzenia lub jeśli ma wyciek.
- Nie używaj urządzenia, jeśli kabel lub wtyczka są uszkodzone. W przypadku uszkodzenia przewodu mogą być wymieniane wyłącznie przez producenta, jego przedstawiciela serwisowego lub podobnie wykwalifikowane osoby w celu aby uniknąć zagrożenia.

- W przypadku nieprawidłowego działania lub uszkodzenia urządzenia, należy je zwrócić do najbliższego autoryzowanego serwisu w celu sprawdzenia, naprawy lub regulacji.

Ograniczenia dotyczące stosowania u dzieci i osób starszych

- Dzieci powinny być nadzorowane, aby nie bawiły się urządzeniem.
- Urządzenie i jego przewód należy przechowywać w miejscu niedostępnym dla dzieci.
- Dzieci nie powinny bawić się urządzeniem.
- Czyszczenie i konserwacja nie mogą być wykonywane przez dzieci bez nadzoru.
- Nie zezwalaj dzieciom na korzystanie z urządzenia.
- Urządzenia mogą być używane przez dzieci w wieku od 8 lat i starsze oraz osoby o ograniczonych zdolnościach fizycznych, sensorycznych lub umysłowych lub nieposiadające doświadczenia i wiedzy, jeśli są one nadzorowane lub otrzymały instrukcje dotyczące korzystania z urządzenia w bezpieczny sposób i rozumieją związane z tym zagrożenia.

Instrukcje, których należy przestrzegać podczas korzystania z urządzenia

- Nie należy pozostawiać głośnika do ładowania dłużej niż zaleca producent, ponieważ może to spowodować uszkodzić baterię lub sam głośnik.
- Nie używaj głośnika, gdy jest naładowany, ponieważ może to spowodować jego uszkodzenie.
- Ten produkt nie zawiera części, które mogą być naprawiane przez użytkownika. Nie należy podejmować prób samodzielnej naprawy tego produktu. Naprawy powinien wykonywać wyłącznie wykwalifikowany personel serwisowy. Produkt należy oddać do wybranego warsztatu elektronicznego w celu sprawdzenia i naprawy.
- NIGDY nie pozwalaj nikomu, a zwłaszcza dzieciom, wciskać czegokolwiek do otworów, szczelin lub innych otworów w urządzeniu. obudowy urządzenia, ponieważ może to spowodować śmiertelne porażenie prądem.
- Nie należy montować tego produktu na ścianie lub suficie.
- Nie należy umieszczać urządzenia w pobliżu telewizorów, głośników i innych obiektów generujących silne pola magnetyczne.
- Nie należy pozostawiać urządzenia bez nadzoru, gdy jest ono używane.

UWAGA: Aby całkowicie odłączyć system, jeśli nie będzie on używany przez dłuższy czas, należy wyjąć wtyczkę zasilania AC z

gniazdka ściennego.

- Nie upuszczaj, nie demontuj, nie deformuj, nie modyfikuj ani nie wkładaj żadnych przedmiotów do otworów głośnika, ponieważ może to spowodować jego uszkodzenie. może spowodować uszkodzenie produktu.
- Nie czyścić produktu alkoholem, środkami czyszczącymi na bazie amoniaku ani środkami ściernymi.
- Nie umieszczaj tego produktu w kontakcie z ostrymi przedmiotami, ponieważ może to spowodować zadrapania i zarysowania. uszkodzenia eksploatacyjne.
- Nie należy próbować wymieniać baterii produktu, ponieważ jest ona wbudowana i nie może być wymieniana przez użytkownika.
- W przypadku nieprawidłowego działania głośnika lub jeśli został on w jakikolwiek sposób uszkodzony, należy zwrócić go do najbliższego autoryzowanego serwisu w celu sprawdzenia, naprawy lub regulacji.

Głośnik należy trzymać z dala od bezpośredniego światła słonecznego, ognia lub innych urządzeń pod wysokim napięciem.

OSTRZEŻENIE: podczas ładowania urządzenie może się nagrzewać. Należy zawsze upewnić się, że głośnik jest wyłączony podczas podłączania i odłączania urządzenia. Jeśli urządzenie nie zostanie wyłączone, może dojść do jego uszkodzenia. głośnik lub zranic się.

- Urządzenie należy umieścić w miejscu o dobrej wentylacji. System należy umieścić na płaskiej, twardej i stabilnej powierzchni. Nie wystawiać na działanie temperatury powyżej 40°C. Należy pozostawić co najmniej 30 cm wolnej przestrzeni z tyłu i na górze urządzenia oraz po 5 cm z każdej strony.
- Przyciski urządzenia należy naciskać delikatnie. Zbyt mocne ich naciskanie może spowodować uszkodzenie urządzenia.
- Przed przenoszeniem lub czyszczeniem produktu należy zawsze upewnić się, że jest on odłączony od gniazdka elektrycznego. Czyścić wyłącznie suchą szmatką.
- Produkt należy odłączyć od zasilania podczas wyładowań atmosferycznych, burz lub gdy nie będzie używany przez dłuższy czas.
- Należy przestrzegać wszystkich znaków i wyświetlaczy, które wymagają przełączenia urządzenia elektrycznego lub produktu radiowego RF. w wyznaczonych miejscach.
- Produkt i akumulator należy utylizować zgodnie z lokalnymi przepisami i regulacjami.
- Zużyte baterie należy utylizować w sposób przyjazny dla środowiska.

4. SPECYFIKACJE TECHNICZNE

Moc wyjściowa	15W mocy RMS (300W PMPO)
Czułość dźwięku	≤85dB
Pasma przenoszenia	100 Hz - 18 kHz
Zniekształcenia	≤1%
Bluetooth w wersji	5.3
Zasięg Bluetooth	10 metrów
Nazwa parowania Bluetooth	SOGO SS-8782
USB i TF maks. obsługiwana pamięć	64 GB
Pojemność baterii	7,4 V / 2400 mAh
Typ akumulatora	Li-ion
Zasilacz	DC 9V, 1,5A
Czas pracy	3 - 5 godzin (maks.)
Czas ładowania	2 - 4 godz.
Gniazdo	Karta SD / USB (64 GB), mikrofon
Połączenie	Bluetooth / wejście Auxiliar

Ten produkt jest zgodny z rozporządzeniem UE 2023/826 na mocy dyrektywy 2009/125/WE w sprawie wymogów dotyczących ekoprojektu.
Zużycie energii w trybie wyłączenia: 0.0W
Zużycie energii w trybie czuwania: <0.5W
Czas, po którym produkt przechodzi w tryb wyłączenia: 0 min

5. INFORMACJE O PRODUKCIE I AKCESORIACH

Opakowanie tego produktu zawiera 1 głośnik Bluetooth, instrukcję obsługi, adapter do ładowania, 1 pilot zdalnego sterowania i 1 mikrofon przewodowy.



Głośnik Bluetooth



Adapter do ładowania



Instrukcja obsługi



Pilot zdalnego sterowania



Mikrofon przewodowy

6. PRZEGLĄD PRODUKTÓW I PANELI

PANEL TYLNY

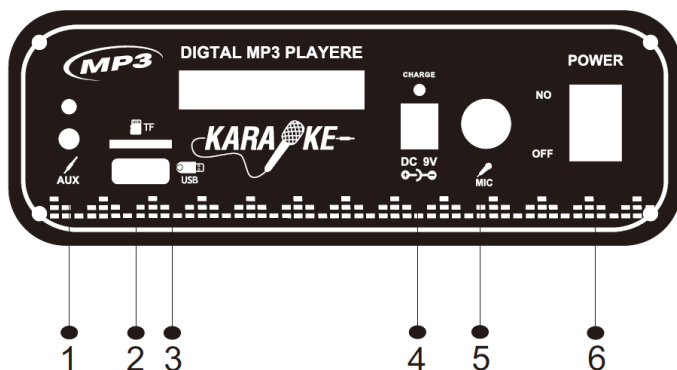

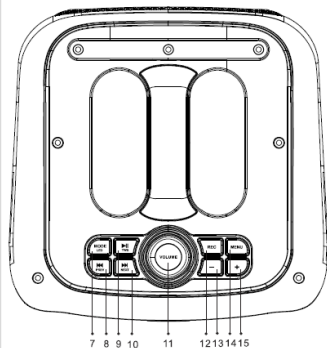

- 1: **Wejście liniowe/AUX:** za pomocą kabla pomocniczego można podłączyć dowolne urządzenie, takie jak MP4, radio lub inne urządzenie i cieszyć się zawartością.
- 2: **Port USB:** obsługuje karty USB o pojemności 64 GB.
- 3: **Karta TF:** obsługuje karty pamięci do 64 GB.
- 4: **Wejście DC 9 V:** do podłączenia zasilacza w celu naładowania głośnika.
- 5: **Wejście mikrofonu przewodowego:** Służy do podłączenia mikrofonu przewodowego i używania głośnika do funkcji karaoke.
- 6: **Włączanie/wyłączanie zasilania:** Ten przycisk włącza i wyłącza urządzenie.
- 7: **Tryb / dioda LED**
Krótkie naciśnięcie: Tryb Bluetooth / FM / AUX: Po włączeniu głośnika automatycznie przechodzi on w tryb Bluetooth jako tryb domyślny. Za pomocą tego przycisku możemy zmienić go w tryb FM lub Aux.
Długie naciśnięcie: Ten głośnik ma atrakcyjną funkcję migających świateł RGB automatycznie podążających za rytмами muzycznymi. Dostępnych jest wiele funkcji oświetlenia, za pomocą przycisku oświetlenia LED można ustawić / wybrać dowolną funkcję oświetlenia zgodnie z potrzebami i wyborem.
- 8: **Poprzedni utwór/Poprzedni kanał:**
Krótkie naciśnięcie: Aby przejść do poprzedniego utworu/kanału, należy przytrzymać przycisk i nacisnąć go raz, co spowoduje przejście do poprzedniego utworu i w ten sam sposób nacisnąć przycisk, aż do uzyskaniażądanego utworu z listy odtwarzania.
Długie naciśnięcie: Eliminuje oryginalny dźwięk.
- 9: **Odtwarzanie/Pauza:** krótkie naciśnięcie powoduje odtwarzanie lub pauzę, długie naciśnięcie powoduje parowanie TWS: Przycisk pauzy odtwarzania może być używany do włączania i zatrzymywania muzyki. Ten sam przycisk służy do przełączania urządzenia w tryb parowania TWS. W trybie parowania TWS 2 urządzenia tego samego modelu mogą być podłączone do jednego urządzenia, co pomaga również zwiększyć moc dźwięku.
- 10: **Następny utwór/Następny kanał:**
Krótkie naciśnięcie: Aby przejść do następnego utworu, należy przytrzymać przycisk i nacisnąć go, co spowoduje przejście do następnego utworu. W ten sam sposób należy nacisnąć przycisk do momentu wybraniażądanego utworu z listy odtwarzania.
Długie naciśnięcie: Priorytet mikrofonu.
- 11: **Głośność muzyki:** To pokrętło służy do zwiększania i zmniejszania głośności muzyki. Obracanie go w kierunku zgodnym z ruchem wskazówek zegara zwiększa głośność, a w kierunku przeciwnym do ruchu wskazówek zegara zmniejsza ją.
- 12: **REC:** Naciśnij i przytrzymaj przez 3 sekundy, aby nagrać/naciśnij przycisk REC, aby powtórzyć.
- 13: **„-“:** Aby zmniejszyć głośność.
- 14: **Przycisk menu:** Głośność tonów wysokich, głośność tonów niskich, głośność mikrofonu, głośność pogłosu.
- 15: **„+“:** Zwiększenie głośności.

PRZEGLĄD PRZYCISKÓW PILOTA ZDALNEGO STEROWANIA

- Zasilanie / Tryb gotowości:** Za pomocą tego przycisku urządzenie można włączyć i przełączyć w tryb gotowości, aby wyłączyć je na stałe, należy wyłączyć za pomocą przycisku znajdującego się z tyłu głośnika.
- Konwersja trybu (odtwarzacz multimedialny/AUX/FM):** Tryb przełączania audio (tryb karty pamięci lub karty TF): Głośnik działa w wielu trybach, m.in. Jednym z nich jest tryb Bluetooth, a inne to tryb Auxiliariusz, FM; tryb napędu USB i karty Micro TF. Tryb Bluetooth jest trybem domyślnym i gdy głośnik nie ma karty pamięci, działa tylko w trybie domyślnym, ale gdy głośnik nie ma karty pamięci, działa tylko w trybie domyślnym. po włożeniu karty pamięci / napędu USB, urządzenie przejdzie w tryb pamięci karty SD / napędu USB. Ten przycisk pomaga zmienić i wybrać tryb z Bluetooth do trybu Auxiliariusz lub FM.
- Wycisz:** Wyciszanie lub wyłączanie wyciszenia dźwięku głośnika.
- Odtwarzanie/pauza:** ten przycisk służy do odtwarzania/pauzowania muzyki w dowolnym trybie. W trybie FM, krótkim naciśnięciem można przejść do następnego zapisanego kanału. Jeśli naciśniemy ten przycisk raz w trybie FM, ten sam przycisk rozpocznie wyszukiwanie różnych kanałów FM i automatycznie je zapisze.
- (szybkie przewijanie do tyłu):** W trybie audio Bluetooth przycisk ten umożliwia przejście do poprzedniego utworu lub filmu, w trybie FM - przejście do poprzedniego utworu lub filmu kanał do wyszukiwania ręcznego.
- (szybkie przewijanie do przodu):** W trybie audio Bluetooth przycisk ten pomaga przejść do następnego utworu lub filmu, w trybie Fm do przejścia do następnego kanału wyszukiwanie ręczne.
- EQ:** To urządzenie ma wbudowany system korektora, naciśnij przycisk EQ na pilocie, aby wybrać ustawienie, które najlepiej pasuje do stylu muzyki: FLAT, CLASSIC, ROCK, POP i JAZZ. W trybie audio Bluetooth za pomocą krótkiego naciśnięcia można zmienić korektor utworu.
- Głośność:** Aby zmniejszyć głośność.
- Vol+volume:** Zwiększenie głośności.
- RPT:** Za pomocą tego przycisku można wielokrotnie i niestrudzenie odsłuchiwać ulubiony utwór.
- USB/SD:** zmiana trybu USB / Micro SD.
- Cyfry 0-9:** Bezpośredni wybór kanału, który został już zapisany w systemie głośników.

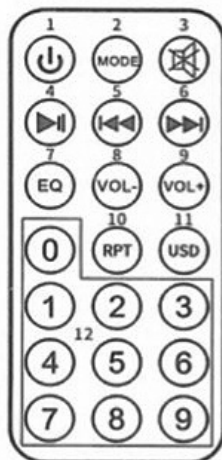

FUNKCJE GŁOŚNIKA BLUETOOTH

PRZED ROZPOCZĘCIEM

Przed pierwszym użyciem należy w pełni naładować baterię głośnika, ponieważ wydłuża to jej żywotność. Domyślnym trybem jest tryb Bluetooth, a później można go zmienić na dowolny tryb za pomocą przycisku trybu.

OCHRONA IPX4:

To urządzenie zapewnia stopień ochrony IPX4, co oznacza, że jest chronione przed rozpryskami wody.

Dlatego podczas korzystania z niego należy upewnić się, że panele przycisków w pobliżu źródła wody znajdują się z dala od bezpośredniego połączenia z wodą, a także upewnić się, że wejście ładowania nie może zostać zamoczone.

JAK POŁĄCZYĆ URZĄDZENIE Z GŁOŚNIKIEM BLUETOOTH?

Aby podłączyć urządzenie elektroniczne, włącz głośnik za pomocą przycisku On/Off znajdującego się na tylnym panelu, a głośniki automatycznie przejdą w tryb parowania, a także włącz tryb Bluetooth urządzenia elektronicznego i upewnij się, że będzie on widoczny dla wszystkich pobliskich urządzeń.

Wyszukaj nazwę parowania Bluetooth SOGO SS-8782 na ekranie urządzenia, a gdy się pojawi, naciśnij ją, aby połączyć się z głośnikiem i poczekaj na połączenie.

Po podłączeniu urządzenia do głośnika światła RGB zaczną się szybko poruszać. Teraz możesz odtwarzać dowolną muzykę lub piosenkę na swoim urządzeniu, aby słuchać jej przez głośniki Bluetooth. Za pomocą przycisku Play / Pause można odtwarzać i zatrzymywać muzykę w dowolnym momencie. Za pomocą przycisków Poprzedni i Następny można wybierać utwory z listy utworów.

UWAGA: gdy urządzenie zostanie połączone z głośnikiem Bluetooth, nie ma potrzeby ponownego łączenia go, a za każdym razem, gdy włączysz Bluetooth urządzenia, automatycznie połączy się ono z głośnikiem.

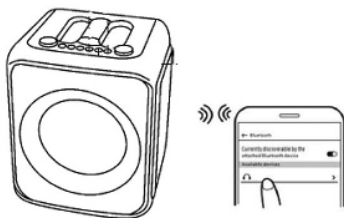

FUNKCJONOWANIE TWS:

Ten model głośnika posiada specjalną funkcję, znaną jako TWS (True wireless). W tej funkcji możemy podłączyć 2 głośniki jednocześnie do tego samego urządzenia bez żadnego połączenia przewodowego. Funkcja ta pomaga zwiększyć poziom dźwięku, a także pomaga pokryć duży obszar podczas imprez i funkcji.

Aby włączyć funkcję TWS, należy włączyć 2 identyczne głośniki tego samego modelu.

Naciśnij przycisk odtwarzania przez długi czas (długie naciśnięcie), a w krótkim czasie oba głośniki zostaną podłączone do urządzenia.

Teraz możesz cieszyć się muzyką i utworami w lepszej jakości.

UWAGA: aby korzystać z funkcji TWS, należy upewnić się, że oba głośniki są tego samego modelu i mają tę samą nazwę parowania Bluetooth.



WEJŚCIE AUX / WEJŚCIE LINIOWE

Za pomocą wejścia Aux-In można podłączyć wszystkie urządzenia muzyczne, takie jak radia, laptopy, telewizory i wszystkie urządzenia, które nie mają funkcji połączenia Bluetooth.

Aby podłączyć urządzenia, należy użyć kabla audio i podłączyć jeden koniec do wejścia Aux-in głośnika, a drugi koniec do urządzenia, które ma zostać podłączone, a urządzenie automatycznie połączy się z głośnikiem. Tryb Aux-In jest automatyczny i po włożeniu kabla głośnik automatycznie przejdzie w ten tryb.

Za pomocą urządzenia można odtwarzać muzykę i utwory.

UWAGA: W tym trybie wszystkie funkcje są kontrolowane przez urządzenie zewnętrzne.

MUZYKA ZA POMOCĄ NAPĘDU USB I KARTY MICRO TF / SD:

Głośnik posiada gniazda USB i Micro TF, dzięki którym można słuchać muzyki zapisanej na pendrive lub karcie pamięci.

Aby odtwarzać głośnik w trybie napędu USB / karty TF, najpierw włącz głośnik za pomocą przycisku zasilania znajdującego się na tylnym panelu.

Włóż pamięć USB lub kartę micro-SD do odpowiednich gniazd, w tym trybie również nie ma wybierania trybu, ponieważ po włożeniu karty USB / karty micro-SD głośniki automatycznie zaczną odtwarzać zapisaną muzykę.

W tym trybie za pomocą przycisku Play można odtwarzać lub wstrzymywać muzykę w dowolnym momencie, a za pomocą przycisków prev. i next można przełączać utwory od listy utworów zapisanych na zewnętrznych kartach pamięci.

UWAGA: Upewnij się, że podczas wkładania dysku USB / karty Micro SD głośnik jest w trybie Bluetooth.

TRYB FM:

Naciśnij przycisk zasilania, aby włączyć głośnik, a za pomocą przycisku Mode możesz przełączyć się z trybu Bluetooth na tryb FM.

Naciśnij przycisk "Play", a głośnik automatycznie rozpocznie wyszukiwanie różnych kanałów FM, a po odebraniu sygnału kanału zapisze go w pamięci automatycznie.

Po zapisaniu wszystkich kanałów FM można wyszukiwać ulubione kanały FM za pomocą przycisków Poprzedni/Następny i słuchać muzyki.

UWAGA: W trybie FM, aby uzyskać lepszy sygnał FM, należy podłączyć kabel audio do wejścia Aux-in, które działa jak antena.

FUNKCJA NAGRYWANIA:

Aby korzystać z funkcji nagrywania, należy upewnić się, że do głośnika włożono pamięć USB lub kartę TF.

Włącz głośnik i podłącz mikrofon. Po podłączeniu mikrofonu urządzenie jest gotowe do nagrywania głosu.

Naciśnij przycisk REC, aby rozpocząć procedurę nagrywania i ten sam przycisk, aby zatrzymać nagrywanie.

FUNKCJA OŚWIETLENIA LED RGB

Domyślnym kolorem podświetlenia są różnokolorowe ruchome pierścienie. Te kolorowe pierścienie świetlne znajdują się w przedniej części głośnika i na jego uchwycie. Pierścienie poruszają się wraz ze zmieniającymi się kolorami. Podczas pierwszego naciśnięcia przycisku pojawiają się jednokolorowe pierścienie i automatycznie zmieniają kolory. Po ponownym naciśnięciu przycisku jednokolorowe pierścienie obracają się i stale zmieniają kolor, dzięki czemu dostępne są opcje wielokolorowych pierścieni, które zmieniają się i migają zgodnie z rytmem muzyki. Ponadto można wyłączyć światło, naciskając przycisk, aż wyłączy się samoczynnie.

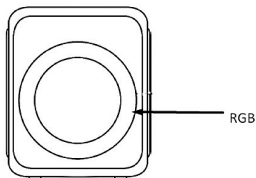

PODŁĄCZENIE MIKROFONU

Ten głośnik ma dostępne wejście mikrofonowe, za pomocą którego można podłączyć mikrofon do głośnika.

Za pomocą pokrętła głośności mikrofonu można zwiększać lub zmniejszać głośność.

7. INSTRUKCJE ŁADOWANIA



Urządzenie posiada wbudowany akumulator, a do jego ładowania służy zasilacz 9V, 1,5A.

W celu naładowania akumulatora należy wyłączyć urządzenie i włożyć zasilacz do gniazdka elektrycznego, a następnie podłączyć go do gniazda ładowania głośnika. Wskaźnik zaświeci się na czerwono, co oznacza, że urządzenie się ładuje.

Przybliżony czas ładowania wynosi 4-5 godzin, a po całkowitym naładowaniu akumulatora wskaźnik zaświeci się na zielono.

Aby wydłużyć żywotność baterii, nie należy ładować jej dłużej niż 5 godzin.

UWAGA: Czas odtwarzania zależy od rodzaju muzyki i głośności, przy 50% głośności i normalnej muzyce lub dźwięku działa ok. 5

godzin.

Wbudowana bateria nie jest wymienna, nie należy jej wyjmować ani wymieniać na własną rękę, a w przypadku jakichkolwiek problemów należy zanieść ją do autoryzowanego centrum serwisowego w celu naprawy. Upewnij się również, że w czasie ładowania wejście adaptera ładowania akumulatora musi być suche.

Nie używaj głośnika podczas ładowania, ponieważ może to skrócić żywotność baterii.

8. CZYSZCZENIE I KONSERWACJA

Podczas czyszczenia produktu wystarczy użyć miękkiej lub suchej szmatki, a w przypadku poważnych plam należy użyć wilgotnej szmatki.

Nie używaj ściernych środków czyszczących, ponieważ mogą one uszkodzić farbę, plastik, a nawet sam głośnik.

Przechowywać z dala od światła słonecznego i nie trzymać w gorącej i wilgotnej atmosferze. Należy odłączyć kabel zasilacza i przechowywać go w chłodnym i suchym miejscu.

9. UTYLIZACJA TOWARÓW ELEKTRONICZNYCH



UTYLIZACJA URZĄDZEŃ ZASILANYCH BATERYJNIE

Nie należy wyrzucać urządzeń zasilanych bateryjnie jako zwykłych śmieci, zawsze należy je poddawać recyklingowi w odpowiedni sposób i zgodnie z lokalnymi przepisami miejskimi. Można je poddać recyklingowi, zabierając je do autoryzowanych przez rząd centrów utylizacji lub specjalistycznych pojemników, które można znaleźć w pobliskich dużych supermarketach, sklepach z elektroniką lub produktami gospodarstwa domowego lub centrach handlowych, które mają dostępne tego typu udogodnienia.

Podczas użytkowania należy zwrócić uwagę na następujące elementy:

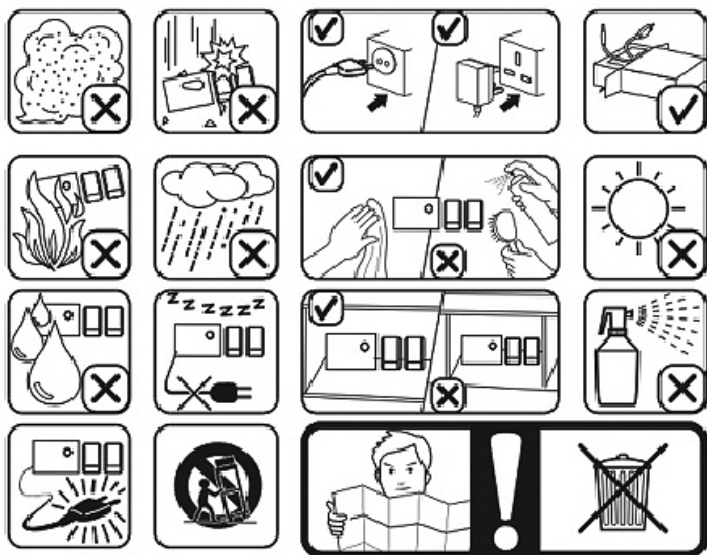

1.  **IMPORTANT:**
 - Citiți întotdeauna cu atenție manualul de instrucțiuni înainte de utilizare.
 - Acest manual poate fi descărcat de pe pagina noastră web www.sogo.es
 - Păstrați aceste instrucțiuni pentru consultare ulterioară.

2. DEFINIȚII ALE SIMBOLURILOR



- 1- **PERICOL:** Indică o situație de pericol iminent.
- 2- **AVERTISMENT:** Indică o situație potențial periculoasă.
- 3- **ATENȚIE:** Indică o situație potențial periculoasă. De asemenea, avertizează împotriva practicilor nesigure.

3. INSTRUCȚIUNI DE SIGURANȚĂ PENTRU UTILIZATOR

Precauții generale în timpul utilizării echipamentelor electrice

- Nu utilizați aparatul în alte scopuri decât cele descrise în acest manual.
- Nu utilizați sau depozitați aparatul în aer liber.
- Nu amplasați sau nu utilizați difuzorul Bluetooth în apropierea surselor de apă.
- Așezați întotdeauna aparatul pe o suprafață plană și uniformă.
- Unitatea trebuie să fie utilizată numai în scopurile prevăzute. Nu se acceptă nicio răspundere pentru daune care rezultă din utilizarea necorespunzătoare sau manipularea greșită. Utilizarea necorespunzătoare sau manipularea necorespunzătoare pot cauza probleme în aparatul și să provoace vătămarea utilizatorului.
- Acest aparat este destinat utilizării în aplicații casnice și similare.
- Asigurați-vă că tensiunea indicată pe plăcuța de identificare corespunde tensiunii rețelei electrice înainte de conectare aparatul.
- Scoateți întotdeauna ștecherul din priză atunci când aparatul nu este utilizat. Nu lăsați aparatul nesupravegheat atunci când este pornit.

- Este necesară o supraveghere atentă atunci când orice aparat este utilizat de către sau în apropierea copiilor.
- Înainte de curățarea sau depozitarea aparatului, scoateți întotdeauna aparatul din priză și se lasă să se răcească.
- Dispozitivul nu este deconectat complet de la sursa de alimentare, chiar și după ce a fost pornit oprit. Pentru a-l deconecta complet, deconectați-l de la priza de rețea.
- Aparatele nu sunt destinate a fi puse în funcțiune prin intermediul unui temporizator extern sau al unui sistem de control de la distanță.

Restricții de utilizare pentru evitarea vătămarilor corporale

- Nu amplasați și nu folosiți acest aparat în apropierea surselor de apă.
- Nu așezați sau nu folosiți aparatul și cablul său de alimentare pe sau în apropierea suprafețelor fierbinți (de ex., aragaz plăci, cuptoare sau arzătoare electrice) sau flăcări deschise.
- Nu lăsați cablul de alimentare atârnat de margini ascuțite și păstrați-l departe de obiecte fierbinți și flăcări. Nu înfășurați cablul în jurul aparatului și nu îl îndoiți.
- Nu utilizați niciodată accesorii care nu sunt recomandate de producător.
- Utilizarea de accesorii care nu sunt recomandate sau vândute de producătorul aparatului poate duce la incendiu, șoc electric sau vătămare a persoanelor.
- Atunci când doriți să scoateți ștecherul din contactul de perete, vă rugăm să faceți acest lucru la ștecherul în sine și nu trăgând de cablu sau de aparatul în sine.
- Pentru a evita șocurile electrice, asigurați-vă că mâinile sunt uscate înainte de conectare sau deconectare.
- Nu utilizați dispozitivul cu mâinile ude, pe podele umede sau când atmosfera este umedă, există un risc de șoc electric.
- Nu scufunțați niciodată aparatul sau pluginul în apă sau în orice alt lichid. În cazul în care aparatul căderea în apă, deconectați imediat aparatul de la rețeaua de alimentare și duceți-l la un service autorizat agent pentru reparații înainte de reutilizare.
- Nu utilizați aparatul dacă acesta a căzut pe podea, dacă există semne vizibile de deteriorare sau dacă are o scurgere.
- Nu utilizați aparatul dacă cablul sau fișa sunt deteriorate. În cazul în care cablul este deteriorat, acesta trebuie înlocuit numai de către producător, de către agentul său de service sau de către persoane calificate în mod similar pentru a evita pericolele.
- În caz de funcționare defectuoasă a aparatului sau dacă

acesta a fost deteriorat în orice mod, returnați aparatul la cea mai apropiată unitate de service autorizată pentru examinare, reparare sau reglare.

Restricții de utilizare atunci când se utilizează cu copii și bătrâni

- Copiii trebuie supravegheați pentru a se asigura că nu se joacă cu aparatul.
- Păstrați aparatul și cablul său la îndemâna copiilor.
- Copiii nu trebuie să se joace cu aparatul.
- Curățarea și întreținerea utilizatorului nu trebuie efectuate de copii fără supraveghere.
- Nu permiteți copiilor să utilizeze aparatul.
- Aparatele pot fi utilizate de copii cu vârste începând de la 8 ani și de persoane cu capacități fizice, senzoriale sau mentale reduse sau cu lipsă de experiență și cunoștințe, dacă au primit supraveghere sau instrucțiuni privind utilizarea aparatului în condiții de siguranță și înțeleg pericolele implicate.

Instrucțiuni de urmat la utilizarea aparatului

- Nu lăsați difuzorul la încărcat mai mult decât este recomandat de producător, deoarece acest lucru poate deteriora bateria sau a difuzorului în sine.
 - Nu utilizați difuzorul în timp ce este încărcat, în caz contrar poate deteriora și difuzorul.
 - Acest produs nu are piese care pot fi reparate de utilizator. Nu încercați să reparați singur acest produs. Numai personalul de service calificat trebuie să efectueze reparațiile. Duceți produsul la atelierul de reparații electronice ales de dvs. pentru inspecție și reparații.
 - Nu lăsați NICIODATĂ pe nimeni, în special pe copii, să împingă ceva în găuri, fante sau orice alte deschideri din carcasa unității, deoarece acest lucru poate duce la un șoc electric fatal.
 - Nu montați acest produs pe un perete sau pe tavan.
 - Nu amplasați unitatea lângă televizoare, difuzoare și alte obiecte care generează câmpuri magnetice puternice.
 - Nu lăsați unitatea nesupravegheată atunci când este în funcțiune.
- NOTA:** Pentru a deconecta complet sistemul în cazul în care acesta nu va fi utilizat pentru o perioadă lungă de timp, scoateți fișa de alimentare CA din priza de perete.
- Nu scăpați, nu dezasaamblați, nu deformați, nu modificați și nu

introduceți niciun obiect în orificiile difuzorului, deoarece acesta poate duce la deteriorarea produsului.

- Nu curățați produsul cu alcool, detergenți pe bază de amoniac și detergenți abrazivi.
- Nu puneți acest produs în contact cu obiecte ascuțite, deoarece acest lucru poate provoca zgârieturi și daune de funcționare.
- Nu încercați să înlocuiți bateria produsului, aceasta este încorporată și nu poate fi schimbată de utilizator.
- În caz de funcționare defectuoasă a difuzorului sau dacă acesta a fost deteriorat în orice mod, returnați-l la cel mai apropiat service autorizat pentru examinare, reparare sau ajustare. Țineți difuzorul departe de lumina directă a soarelui, foc sau alte echipamente de înaltă tensiune.

AVERTISMENT: dispozitivul se poate încălzi în timpul încărcării. Asigurați-vă întotdeauna că difuzorul este oprit atunci când conectați și deconectați dispozitivul. Dacă dispozitivul nu este oprit, ați putea deteriora difuzor sau vă răniți.

- Așezați unitatea într-un loc unde există o bună ventilație. Așezați sistemul pe o suprafață plană, tare și stabilă. Nu expuneți la temperaturi mai mari de 40°C. Lăsați un spațiu liber de cel puțin 30 cm din partea din spate și din partea superioară a unității și de 5 cm din fiecare parte.
- Apăsăți ușor butoanele unității. Apăsarea prea puternică a acestora poate deteriora unitatea.
- Asigurați-vă întotdeauna că produsul este deconectat de la priza electrică înainte de mutare sau curățare. Curățați-l numai cu o cârpă uscată.
- Scoateți produsul din priză în timpul fulgerelor, furtunilor sau atunci când acesta nu va fi utilizat pentru perioade lungi de timp.
- Respectați toate semnele și afișajele care necesită comutarea unui dispozitiv electric sau a unui produs radio RF oprit în zonele desemnate.
- Aruncați produsul și bateria produsului în conformitate cu legile și reglementările locale.
- Aruncați bateriile uzate într-un mod responsabil față de mediu.

4. SPECIFICAȚII TEHNICE

Putere de ieșire	15W putere RMS (300W PMPO)
Sensibilitatea sunetului	≤85dB
Răspuns în frecvență	100Hz- 18Khz
Distorsiune	≤1%
Versiunea Bluetooth	5.3
Gama Bluetooth	10 metri
Nume împerechere Bluetooth	SOGO SS-8782
USB & TF memorie max. suportată	64 GB
Capacitatea bateriei	7.4V / 2400 mAh
Tip baterie	Li-ion
Adaptor de alimentare	DC 9V, 1.5A
Timp de lucru	3 - 5 ore (Max)
Timp de încărcare	2 - 4 ore
SlotCard	SD / USB (64GB), Microfon
Conexiune	Bluetooth / intrare auxiliară

Acest produs este în conformitate cu Regulamentul UE 2023/826 în temeiul Directivei 2009/125/CE privind cerințele de proiectare ecologică.

Consum de energie în modul oprit: 0.0W

Consum de energie în modul standby: <0.5W

Timpul după care produsul intră în modul oprit: 0 min

5. INFORMAȚII DESPRE PRODUSE ȘI ACCESORII

Cutia acestui produs conține 1 difuzor Bluetooth, manual de instrucțiuni, adaptor de încărcare, 1 telecomandă și 1 microfon cu fir.



Difuzor
Bluetooth



Adaptor de încărcare



Manual
de instrucțiuni



Telecomandă



Microfon cu fir

6. PREZENTARE GENERALĂ A PRODUSULUI ȘI A PANOULUI

PANOU SPATE

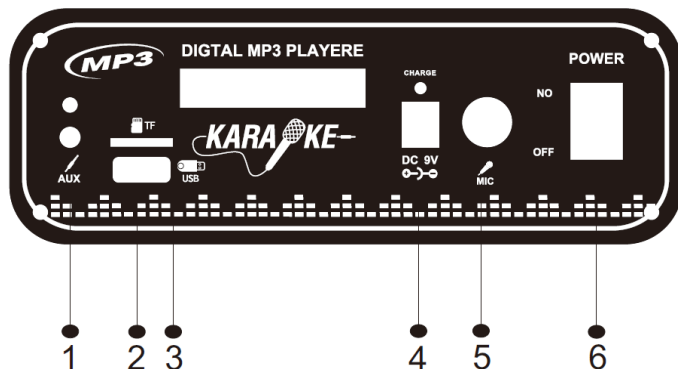

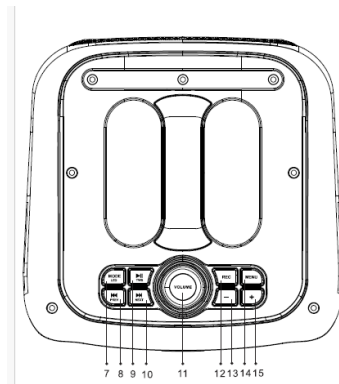

- 1: Intrare linie/AUX:** cu ajutorul unui cablu auxiliar, puteți conecta orice dispozitiv, cum ar fi MP4, radiouri sau alte dispozitive și bucurați-vă de conținut.
- 2: Port USB:** suportă card USB de 64 GB.
- 3: Card TF:** acceptă carduri de memorie de până la 64 GB.
- 4: Intrare DC 9 V:** pentru a conecta adaptorul de alimentare pentru a încărca difuzorul.
- 5: Intrare microfon cu fir:** Utilizată pentru a conecta microfonul cu fir și pentru a utiliza difuzorul pentru funcția karaoke.
- 6: Pornire/oprire:** Acest buton pornește și oprește unitatea.
- 7. Mod / LED**
Apăsare scurtă: Modul Bluetooth / FM / AUX: Când pornim difuzorul, acesta intră automat în modul Bluetooth ca mod implicit. Cu ajutorul acestui buton, îl putem schimba în modul FM sau Aux
- Apăsare lungă:** Această boxă are o funcție atractivă de lumini intermitente RGB care urmează automat ritmurile muzicale. Există mai multe funcții de iluminare, cu ajutorul butonului de lumină LED, orice funcție de iluminare poate fi setată / aleasă în funcție de necesități și după alegere.
- 8. Cântec anterior/canal anterior:**
Apăsare scurtă: Pentru a trece la melodia / canalul anterior, țineți apăsat butonul și apăsați-l o dată și se va trece la melodia anterioară și în același mod, continuați să apăsați butonul până când obțineți melodia dorită din lista de redare.
Apăsare lungă: Elimină sunetul original.
- 9. Redare / Pauză:** apăsare scurtă pentru redare sau pauză, apăsare lungă împerechere TWS: Butonul de redare pauză poate fi folosit pentru a porni muzica și a o opri. Același buton îl putem folosi pentru a aduce unitatea în modul de împerechere TWS. În modul de împerechere TWS 2 unități de același model pot fi conectate la un singur dispozitiv și acest lucru ajută și la îmbunătățirea puterii sunetului.
- 10. Următoarea melodie/canalul următor:**
Apăsare scurtă: Pentru a trece la melodia următoare, țineți apăsat butonul și apăsați și se va trece la melodia următoare și în același mod, continuați să apăsați butonul până când obțineți melodia dorită din lista de redare.
Apăsare lungă: Prioritate microfon.
- 11. Volumul muzicii:** Acest buton rotativ ajută la creșterea și scăderea volumului muzicii. Rotirea acestuia în sensul acelor de ceasornic crește volumul, iar în sensul invers acelor de ceasornic îl scade.
- 12. REC:** Țineți apăsat timp de 3 secunde pentru a înregistra / Apăsați butonul REC pentru a o repeta.
- 13. „-“:** Pentru a micșora volumul.
- 14. Tastă de meniu:** Volumul acut al muzicii, volumul basului, volumul microfonului, volumul reverberației.
- 15. „+“:** Pentru a crește volumul.

PREZENTARE GENERALĂ A BUTOANELOR TELECOMENZII

- Power / Standby:** Cu ajutorul acestui buton, unitatea poate fi pornită și pusă în modul de așteptare, pentru a o opri permanent, trebuie să o opriri cu butonul situat pe partea din spate a difuzorului.
- Conversia modului (Media Player/AUX/FM):** Modul de comutare audio (modul card de memorie sau card TF): Acest difuzor funcționează în mai multe moduri, printre care unul este modul Bluetooth și altele sunt precum modul Auxiliar, FM; modul unitate USB și card Micro TF. Modul Bluetooth este modul implicit, iar atunci când difuzorul nu are niciun card de memorie, acesta funcționează numai în modul implicit, dar când difuzorul are introdus un card de memorie / unitate USB, atunci intră în modul Card de memorie SD / unitate USB. Acest buton ajută la schimbarea și selectarea de la Bluetooth la modul Auxiliar sau FM.
- Mute:** Pentru a întrerupe sau a dezactiva sunetul difuzorului.
- Redare / pauză:** acest buton ajută la redarea / pauza muzicii în orice mod. În modul FM, cu o apăsare scurtă poate fi mutat la următorul canal salvat. Dacă apăsam acest buton o dată în modul FM, același buton începe să caute diferite canale FM și continuă să salveze automat.
- (derulare rapidă înapoi):** În modul audio Bluetooth, acest buton ajută la trecerea la melodia sau videoclipul anterior, în modul Fm la trecerea la canal pentru a căuta manual.
- (avans rapid):** În modul audio Bluetooth, acest buton ajută la trecerea la melodia sau videoclipul următor, în modul Fm la trecerea la canalul următor căutarea manuală.
- EQ:** Această unitate are un sistem de egalizare încorporat, apăsați butonul EQ de pe telecomandă pentru a selecta o setare care se potrivește cel mai bine stilului de muzică: FLAT, CLASSIC, ROCK, POP și JAZZ. În modul audio Bluetooth, cu o apăsare scurtă se poate schimba egalizatorul melodiei.
- Vol- volum:** Pentru a reduce volumul.
- Vol+volum:** Pentru a crește volumul.
- RPT:** Cu ajutorul acestui buton, vă puteți asculta melodia preferată de mai multe ori și neobosit.
- USB/SD:** pentru a schimba modul USB / Micro SD.
- Numere 0-9:** Selectați direct canalul care a fost deja salvat în sistemul de difuzoare.



FUNCȚII DIFUZOR BLUETOOTH

ÎNAINTE DE PORNIRE

Asigurați-vă că încărcați complet bateria difuzorului înainte de prima utilizare, deoarece aceasta îmbunătățește durata de viață a bateriei. Modul implicit este modul Bluetooth și ulterior îl puteți schimba în orice mod cu ajutorul butonului de mod.

PROTECȚIE IPX4:

Această unitate oferă protecție IPX4, ceea ce înseamnă că este protejată de stropii de apă. Deci, asigurați-vă că, în timp ce utilizați orice sursă de apă din apropiere, panourile butonului sunt departe de conexiunea directă la apă, de asemenea, trebuie să vă asigurați că intrarea de încărcare nu trebuie să se ude.

CUM SĂ CONECTAȚI DISPOZITIVUL CU DIFUZORUL BLUETOOTH?

Pentru a vă conecta dispozitivul electronic, porniți difuzorul cu ajutorul butonului On/Off situat pe panoul din spate și difuzoarele intră automat în modul de împerechere, de asemenea, activați modul Bluetooth al dispozitivului electronic și asigurați-vă că acesta va fi vizibil pentru toate dispozitivele din apropiere.

Căutați numele de împerechere Bluetooth SOGO SS-8782 pe ecranul dispozitivului dvs. și, odată ce apare, apăsați-l pentru a vă conecta cu difuzorul și așteptați până la conectare.

Odată ce dispozitivul dvs. este conectat la difuzor, luminile RGB încep să se miște rapid. Acum puteți reda orice muzică sau melodie pe dispozitivul dvs. pentru a asculta prin difuzoarele Bluetooth. Cu ajutorul butonului Play / Pause puteți reda și opri muzica oricând. Cu ajutorul butonului Prev. și Next, puteți alege melodiile din lista de melodii.

NOTĂ: odată ce dispozitivul dvs. este conectat la difuzorul Bluetooth, nu este nevoie să îl reconectați și ori de câte ori activați Bluetooth-ul dispozitivului, acesta se conectează automat la difuzor.

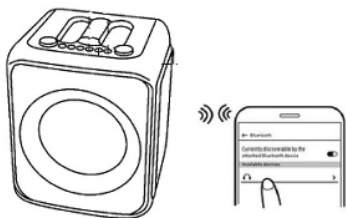

TWS FUNCȚIONEAZĂ:

Acest model de difuzor are o funcție specială, cunoscută sub numele de funcția TWS (True wireless). În această funcție putem conecta 2 difuzoare în același timp cu același dispozitiv fără nicio conexiune prin cablu. Această funcție ajută la îmbunătățirea nivelului de sunet și, de asemenea, ajută la acoperirea unei zone mari pentru petreceri și funcții.

Pentru a activa funcția TWS, porniți cele 2 difuzoare identice și de același model.

Apăsați butonul de redare pentru o perioadă lungă de timp (apăsare lungă) și în scurt timp ambele difuzoare vor fi conectate la dispozitiv.

Acum vă puteți bucura de muzică și melodii cu o calitate îmbunătățită.

NOTĂ: pentru a utiliza funcția TWS, asigurați-vă că ambele difuzoare trebuie să fie de același model și, de asemenea, trebuie să aibă același nume de împerechere Bluetooth.

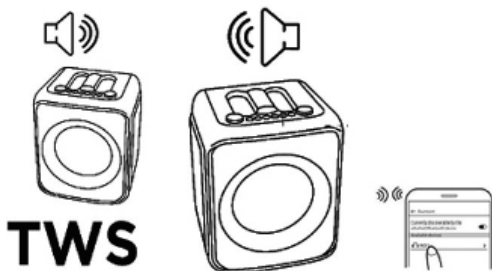

AUX-IN / LINE-IN

Cu ajutorul intrării Aux-In puteți conecta toate dispozitivele muzicale, cum ar fi radiouri, laptopuri, televizoare și toate dispozitivele care nu au funcția de conectare Bluetooth.

Pentru a conecta dispozitivele, aveți nevoie de un cablu audio și conectați un capăt la intrarea auxiliară a difuzorului și cealaltă parte la dispozitivul care trebuie conectat și dispozitivul se va conecta automat la difuzor.

Modul Aux-In este automat și odată ce introduceți cablul auxiliar, difuzorul intră automat în acest mod.

Cu ajutorul dispozitivului, puteți reda muzică și melodii.

NOTĂ: În acest mod, toate funcțiile sunt controlate de dispozitivul extern.

MUZICĂ CU AJUTORUL UNITĂȚII USB ȘI AL CARDULUI MICRO TF / SD:

Acest difuzor are sloturi pentru carduri USB și Micro TF, cu ajutorul acestor sloturi puteți asculta muzica salvată pe pen drive sau pe cardul de memorie.

Pentru a reda difuzorul în modul unitate USB / modul card TF, mai întâi porniți difuzorul cu ajutorul butonului de alimentare situat pe panoul din spate.

Introduceți pen drive-ul USB sau cardul micro-SD în sloturile corespunzătoare, pentru acest mod, de asemenea, nu este nevoie să alegeți modul, deoarece doar prin introducerea cardului USB / cardului micro-SD boxele unității încep automat să redea muzica salvată.

În acest mod, cu ajutorul butonului Play, muzica poate fi redată sau întreruptă în orice moment, iar cu ajutorul butoanelor prev. și next puteți schimba melodiile de la lista de melodii salvate pe cardurile de memorie externe.

NOTĂ: Asigurați-vă că în timp ce introduceți unitatea USB / cardul Micro SD, difuzorul trebuie să fie în modul Bluetooth.

MODUL FM:

Apăsați butonul de pornire pentru a porni difuzorul, iar cu ajutorul butonului Mode puteți comuta de la modul Bluetooth la modul FM.

Apăsați butonul "Play" și difuzorul începe automat să caute diferite canale FM și odată ce primește semnalul canalului continuă să salveze automat.

Odată ce toate canalele FM sunt salvate, puteți căuta canalele FM preferate cu ajutorul butonului prev. / next și puteți asculta muzică.

NOTA: În modul FM, pentru a obține un semnal FM mai bun, vă rugăm să introduceți cablul audio în intrarea Aux-in și acesta funcționează ca antenă.

FUNCȚIA DE ÎNREGISTRARE:

Pentru a utiliza funcția de înregistrare, asigurați-vă că difuzorul a introdus un pen drive USB sau un card TF.

Porniți difuzorul și conectați microfonul, odată ce microfonul este conectat, dispozitivul dvs. este gata să vă înregistreze vocea.

Apăsați butonul REC pentru a începe procedura de înregistrare și același buton îl puteți utiliza pentru a opri înregistrarea.

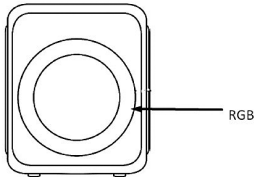

RGB LED FUNCȚIE DE LUMINĂ

Culoarea implicită a luminii este reprezentată de inelele mobile de mai multe culori. Aceste inele luminoase colorate sunt amplasate în partea din față a difuzorului și în mânerul difuzorului. Inelele continuă să se miște odată cu schimbarea culorilor. La prima apăsare a butonului, inelele de o singură culoare apar și continuă să își schimbe culorile automat. Apăsând din nou butonul, inelele de o singură culoare se rotesc și își schimbă constant culoarea, astfel încât în acest fel există opțiuni de inele multicolore care continuă să se schimbe și să clipească în funcție de ritmul muzicii. De asemenea, puteți opri lumina apăsând continuu până când se stinge singură.



CONEXIUNEA MICROFONULUI

Acest difuzor are intrare pentru microfon disponibilă și cu ajutorul acesteia puteți conecta microfonul la unitatea difuzorului.

Cu ajutorul rotirii butonului de volum Mic, puteți crește sau reduce volumul.

7. INSTRUCȚIUNI DE ÎNCĂRCARE



Această unitate are o baterie încorporată, iar pentru a o încărca este prevăzută cu un adaptor de alimentare de 9V, 1,5A.

Pentru a încărca bateria, opriți unitatea și introduceți adaptorul de alimentare în priză electrică de perete și conectați-l cu ajutorul fantei de încărcare a difuzorului. Indicatorul luminos va deveni roșu și înseamnă că unitatea se încarcă.

Timpul aproximativ de încărcare este de 4-5 ore, odată ce bateria se încarcă complet, indicatorul luminos se transformă în lumină verde.

Pentru a prelungi durata de viață a bateriei, asigurați-vă că nu o încărcați mai mult de 5 ore la rând.

NOTA: Timpul de redare depinde de tipul de muzică și de volum, cu un volum de 50% și muzică sau sunet normal funcționează

aproximativ 5 ore.

Bateria încorporată nu poate fi înlocuită, nu o scoateți și nu o înlocuiți pe cont propriu, iar în cazul oricărei probleme duceți-o la centrul de service autorizat pentru a fi reparată. De asemenea, asigurați-vă că la momentul încărcării intrarea adaptorului de încărcare a bateriei trebuie să fie uscată.

Nu utilizați difuzorul în timpul încărcării, deoarece s-ar putea reduce durata de viață a bateriei.

8. CURĂȚAREA ȘI ÎNTREȚINEREA

În timpul curățării produsului, folosiți doar o cârpă moale sau uscată, iar în cazul petelor grave folosiți o cârpă umedă.

Nu utilizați detergenți abrazivi, deoarece aceștia pot deteriora vopseaua, plasticul sau chiar difuzorul în sine.

Păstrați-l departe de lumina soarelui și nu-l păstrați în atmosferă caldă și umedă.

Asigurați-vă că scoateți cablul adaptorului de alimentare și păstrați-l într-un loc răcoros și uscat.

9. ELIMINAREA BUNURILOR ELECTRONICE



ELIMINAREA UNITĂȚILOR CARE FUNCȚIONEAZĂ CU BATERII

Nu aruncați bateriile ca pe un gunoi normal, acestea trebuie întotdeauna reciclate în mod corespunzător și în conformitate cu legislația municipală locală. Le puteți recicla ducându-le la centrele de eliminare autorizate de guvern sau la containerele specializate pe care le puteți găsi în orice supermarketuri mari din apropiere, magazine de electronice sau produse electrocasnice sau centre comerciale care au aceste tipuri de facilități disponibile.

În timpul utilizării, vă rugăm să acordați atenție următoarelor elemente:

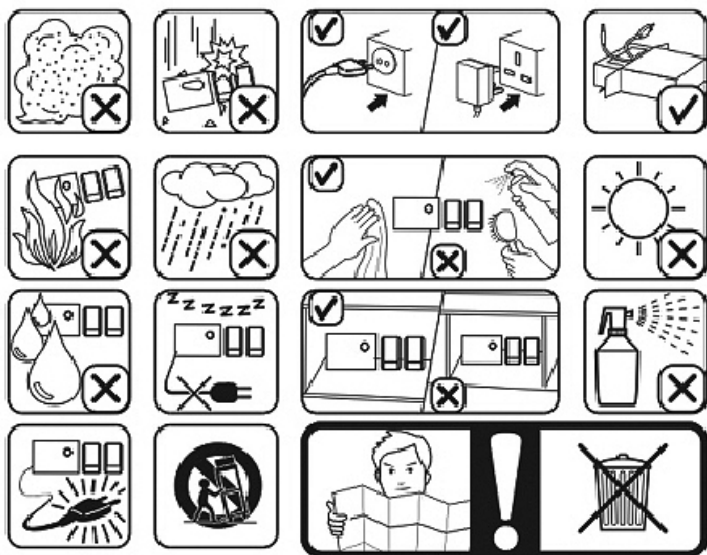

- 1.  ВАЖЛИВО:**
 - Завжди уважно читайте інструкцію перед використанням.
 - Цей посібник можна завантажити з нашої веб-сторінки www.sogo.es
 - Збережіть ці інструкції для подальшого використання.

2. ВИЗНАЧЕННЯ СИМВОЛІВ



- 1- **ПЕЛІГРО:** вказує на неминучу ситуацію пелігро.
- 2- **ПОПЕРЕДЖЕННЯ:** Вказує на потенційно небезпечну ситуацію.
- 3- **PRECAUCIÓN:** вказує на потенційно небезпечну ситуацію. Також рекомендується проти інсегураційних практик.

3. ІНСТРУКЦІЇ З ТЕХНІКИ БЕЗПЕКИ ДЛЯ КОРИСТУВАЧА

Загальні застереження під час використання електрообладнання

- Не використовуйте прилад для будь-яких інших цілей, окрім описаних у цьому посібнику.
- Не використовуйте і не зберігайте прилад на відкритому повітрі.
- Не розміщуйте та не використовуйте Bluetooth-колонку поблизу джерел води.
- Завжди встановлюйте прилад на рівну і плоску поверхню.
- Пристрій повинен використовуватися тільки за призначенням. Ми не несемо відповідальності за пошкодження що виникають внаслідок неправильного використання або неналежного поводження. Неправильне використання або неналежне поводження може спричинити проблеми в приладу та завдати шкоди користувачеві.
- Цей прилад призначений для використання в домашньому господарстві та інших подібних сферах.
- Перед підключенням до електромережі переконайтеся, що напруга, зазначена на табличці, відповідає напрузі в мережі.
- Завжди виймайте вилку з розетки, коли прилад не використовується. Не залишайте залишати прилад без

нагляду у ввімкненому стані.

- Необхідний ретельний нагляд, коли будь-який прилад використовується дітьми або поруч з ними.
- Перед чищенням або зберіганням приладу завжди відключайте його від мережі електроживлення і дайте йому охолонути.
- Пристрій не повністю відключається від джерела живлення, навіть після того, як його перевернули. Щоб повністю вимкнути його, витягніть вилку з розетки.
- Прилади не призначені для роботи за допомогою зовнішнього таймера або окремого система дистанційного керування.

Обмеження щодо використання для уникнення травм

- Не розміщуйте та не використовуйте цей прилад поблизу джерел води.
- Не ставте і не використовуйте прилад та його шнур живлення на гарячих поверхнях або поблизу них (наприклад, на плиті), плити, духовки або електричні конфорки) або відкритого вогню.
- Не залишайте шнур живлення звисати з гострих країв і тримайте подалі від гарячих предметів . полум'я. Не намотуйте шнур на прилад і не згинайте його.
- Ніколи не використовуйте аксесуари, не рекомендовані виробником.
- Використання аксесуарів, не рекомендованих або не проданих виробником приладу, може призвести до пожежа, ураження електричним струмом або травмування людей.
- Коли ви хочете від'єднати вилку від розетки, будь ласка, робіть це біля самої вилки, а не потягнувши за кабель або сам прилад.
- Щоб уникнути ураження електричним струмом, переконайтеся, що ваші руки сухі, перш ніж вмикати або вимикати вилку з розетки.
- Не використовуйте пристрій мокрими руками, на вологій підлозі або в умовах підвищеної вологості, наявності ризик ураження електричним струмом.
- Ніколи не занурюйте прилад або штекер у воду або будь-яку іншу рідину. У випадку, якщо прилад потрапляння у воду, негайно відключіть пристрій від електромережі та віднесіть його до авторизованого сервісного центру засіб для ремонту перед повторним використанням.
- Не використовуйте прилад, якщо він впав на підлогу, має видимі ознаки пошкодження або якщо він має витік.
- Не використовуйте прилад, якщо кабель або вилка

пошкоджені. У разі пошкодження шнура повинні замінюватися тільки виробником, його сервісним агентом або особами, які мають аналогічну кваліфікацію, для того, щоб уникнути небезпеки.

- У разі несправності приладу або якщо він був пошкоджений будь-яким чином, поверніть прилад до найближчого авторизованого сервісного центру для перевірки, ремонту або налаштування.

Обмеження щодо застосування дітям та людям похилого віку

- Діти повинні бути під наглядом, щоб не гратися з приладом.
- Зберігайте прилад і шнур живлення в недоступному для дітей місці.
- Діти не повинні гратися з приладом.
- Очищення та обслуговування користувача не повинно проводитися дітьми без нагляду.
- Не дозволяйте дітям користуватися приладом.
- Прилади можуть використовуватися дітьми віком від 8 років і старше, а також особами з обмеженими фізичними, сенсорними або розумовими здібностями або з недостатнім досвідом і знаннями, якщо вони перебувають під наглядом або отримали інструкції щодо безпечного використання приладу і розуміють пов'язані з цим небезпеки.

Інструкції, яких слід дотримуватися під час використання приладу

- Не залишайте колонку заряджатися довше, ніж рекомендовано виробником, оскільки це може пошкодити акумулятор або саму колонку.
- Не використовуйте динамік під час роботи, інакше це може призвести до пошкодження динаміка.
- Цей виріб не має деталей, що обслуговуються користувачем. Не намагайтеся ремонтувати цей виріб самостійно. Обслуговування повинен виконувати лише кваліфікований сервісний персонал. Віднесіть виріб до обраної вами майстерні з ремонту електроніки для перевірки та ремонту.
- НІКОЛИ не дозволяйте нікому, особливо дітям, проштовхувати що-небудь в отвори, щілини або будь-які інші отвори в не торкайтеся корпусу пристрою, оскільки це може призвести до смертельного ураження електричним струмом.
- Не встановлюйте цей виріб на стіні або стелі.
- Не розміщуйте пристрій поблизу телевізорів, динаміків та

інших об'єктів, що генерують сильні магнітні поля.

- Не залишайте пристрій без нагляду, коли він працює.
ПРИМІТКА: Щоб повністю вимкнути систему, якщо вона не буде використовуватися протягом тривалого часу, витягніть вилку живлення змінного струму з розетки.
- Не кидайте, не розбирайте, не деформуйте, не модифікуйте і не вставляйте будь-які предмети в отвори колонки, оскільки вона може призвести до пошкодження виробу.
- Не чистіть виріб спиртом, м'якими засобами на основі аміаку та абразивними м'якими засобами.
- Не допускайте контакту виробу з гострими предметами, оскільки це може призвести до подряпин і пошкоджень експлуатаційні пошкодження.
- Не намагайтеся замінити акумулятор пристрою, він вбудований і не підлягає заміні користувачем.
- У разі несправності динаміка або якщо він був пошкоджений будь-яким чином, поверніть його до найближчого авторизованого сервісного центру для перевірки, ремонту або налаштування.

Тримайте колонку подалі від прямих сонячних променів, вогню або іншого високовольтного обладнання.

ПОПЕРЕДЖЕННЯ: під час заряджання пристрій може нагріватися. Завжди переконайтеся, що динамік вимкнено коли ви вмикаєте та вимикаєте пристрій з мережі. Якщо пристрій не вимкнути, ви можете пошкодити або поранитися.

- Встановіть пристрій у місці з хорошою вентиляцією. Встановіть систему на рівній, твердій і стійкій поверхні. Не піддавайте температурі вище 40°C. Забезпечте щонайменше 30 см вільного простору ззаду і зверху пристрою та по 5 см з кожного боку.
- Натискайте на кнопки пристрою обережно. Занадто сильне натискання може призвести до пошкодження пристрою.
- Перед переміщенням або чищенням завжди від'єднуйте виріб від електричної розетки.
Чистіть його лише сухою тканиною.
- Відключайте виріб від мережі під час грози, шторму або якщо він не буде використовуватися протягом тривалого часу.
- Дотримуйтесь усіх знаків і вказівок, які вимагають перемикання електричного пристрою або радіопристрою у спеціально відведених місцях.
- Утилізуйте виріб і акумулятор відповідно до місцевих законів і правил.
- Утилізуйте використані батарейки у спосіб, безпечний для довкілля.

4. ТЕХНІЧНІ ХАРАКТЕРИСТИКИ

Вихідна потужність	15 Вт середньоквадратична потужність (300 Вт PMPO)
Звукова чутливість	≤85 дБ
Частотна характеристика	100Гц - 18КГц
Спотворення	≤1%.
Bluetooth версії	5.3
Радіус дії Bluetooth	10 метрів
Ім'я Bluetooth-з'єднання	SOGO SS-8782
Макимально підтримувана пам'ять	USB та TF 64 ГБ
Ємність акумулятора	7,4 В / 2400 мАг
Тип акумулятора	Літій-іонний
Адаптер живлення	DC 9V, 1.5A
Час роботи	3 - 5 годин (максимум)
Час зарядки	2 - 4 години
Слот	SD карта / USB (64GB), Мікрофон
Підключення	Bluetooth / Додатковий вхід

Цей виріб відповідає регламенту ЄС 2023/826 згідно з директивою 2009/125 ЄС про вимоги до екодизайну.
Енергоспоживання у вимкненому режимі: 0.0W
Енергоспоживання в режимі очікування: <0.5W
Час, через який виріб переходить у режим вимкнення: 0 min

5. ІНФОРМАЦІЯ ПРО ВИРІБ ТА АКЕСУАРИ

Коробка цього продукту містить 1 Bluetooth-динамік, інструкцію з експлуатації, зарядний адаптер, 1 пульт дистанційного керування та 1 дровотий мікрофон.



Bluetooth-динамік



Зарядний адаптер



Інструкція з експлуатації



Пульт дистанційного керування



Дровотий мікрофон

6. ОГЛЯД ПРОДУКТУ ТА ПАНЕЛІ

ЗАДНЯ ПАНЕЛЬ

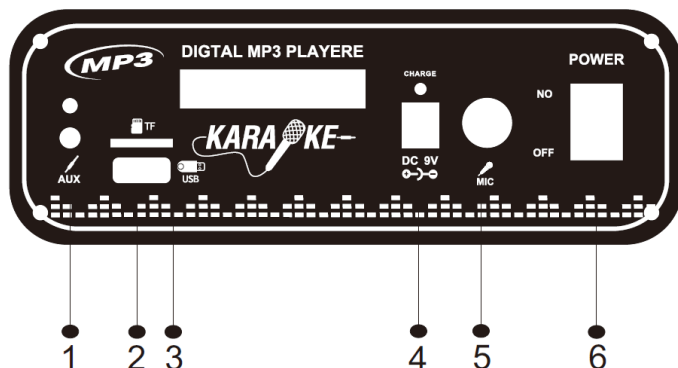

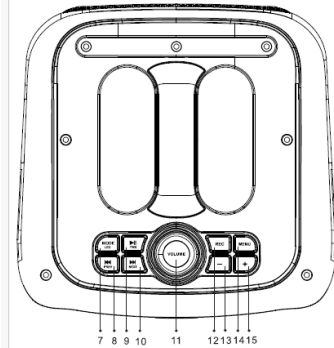

- 1: **Лінійний вхід/AUX:** за допомогою допоміжного кабелю ви можете підключити будь-який пристрій, наприклад, MP4, радіоприймач або інші пристрої, і насолоджуватися контентом.
- 2: **USB-порт:** підтримує USB-карту ємністю 64 ГБ.
- 3: **TF-карта:** підтримує карти пам'яті об'ємом до 64 ГБ.
- 4: **Вхід 9 В постійного струму:** для підключення адаптера живлення для зарядки динаміка.
- 5: **Вхід для дротового мікрофона:** Використовується для підключення дротового мікрофона і використання динаміка для функції караоке.
- 6: Увімкнення/вимкнення живлення: Ця кнопка вмикає і вимикає пристрій.
7. Режим / світлодіод

Коротке натискання: Режим Bluetooth / FM / AUX: Коли ми вмикаємо колонку, вона автоматично переходить у режим Bluetooth за замовчуванням. За допомогою цієї кнопки ми можемо змінити його на режим FM або Aux

Тривале натискання: Ця колонка має привабливу функцію миготливого RGB-підсвічування, яке автоматично вмикається в такт музичним ритмам. Існує кілька світлових функцій, за допомогою кнопки світлодіодного підсвічування можна встановити/вибрати будь-яку функцію освітлення відповідно до потреби та за бажанням.
8. **Попередня пісня / попередній канал:**

Коротке натискання: Для переходу на попередню пісню / канал утримуйте кнопку і натисніть її один раз, і вона перейде на попередню пісню, і таким же чином продовжуйте натискати кнопку, поки не отримаєте потрібну пісню зі списку відтворення.

Тривале натискання: Вимикає вихідний звук.
9. **Відтворення/Пауза:** коротке натискання для відтворення або паузи, тривале натискання для сполучення TWS: Кнопка паузи відтворення може використовуватися для увімкнення та вимкнення музики. Цією ж кнопкою можна перевести пристрій у режим TWS-з'єднання. У режимі TWS-з'єднання до одного пристрою можна під'єднати 2 пристрої однієї моделі, що також сприяє підвищенню потужності звуку.
10. **Наступна пісня / наступний канал:**

Коротке натискання: Щоб перейти до наступної пісні, утримуйте кнопку і натисніть її, і вона перейде до наступної пісні, і таким же чином продовжуйте натискати кнопку, поки не отримаєте потрібну пісню зі списку відтворення.

Тривале натискання: Пріоритет мікрофона.
11. **Гучність музики:** Цей обертовий регулятор дозволяє збільшувати і зменшувати гучність музики. Обертання за годинниковою стрілкою збільшує гучність, а проти годинникової стрілки - зменшує.
12. **REC:** Натисніть і утримуйте протягом 3 секунд, щоб записати / Натисніть кнопку REC, щоб повторити запис.
13. «-»: Для зменшення гучності.
14. **Клавіша меню:** Гучність високих частот, гучність низьких частот, гучність мікрофона, гучність реверберації.
15. «+»: Збільшення гучності.

ОГЛЯД КНОПОК ПУЛЬТА ДИСТАНЦІЙНОГО КЕРУВАННЯ

- Живлення / Режим очікування:** За допомогою цієї кнопки пристрій можна вмикати і переводити в режим очікування, для остаточного вимкнення потрібно перемкнути його кнопкою, розташованою на задній панелі колонки.
- Перетворення режиму (медіаплеєр/AUX/FM):** Режим перемикання аудіо (режим карти пам'яті або TF-карти): Ця колонка працює в декількох режимах, серед яких один з них - це режим Bluetooth, а інші - Auxililar, FM; USB-накопичувач і режим картки Micro TF. Режим Bluetooth є режимом за замовчуванням, і коли в колонці немає карти пам'яті, вона працює тільки в режимі за замовчуванням, але коли в колонці є карта пам'яті вставлено карту пам'яті / USB-накопичувач, то він переходить у режим роботи з картою пам'яті SD / USB-накопичувачем. Ця кнопка допомагає змінювати та вибирати з Bluetooth з Auxililar або режим FM.
- Вимкнути звук:** Увімкнення або вимкнення звуку динаміка.
- Відтворення/пауза:** ця кнопка допомагає відтворювати/паузувати музику в будь-якому режимі. У режимі FM коротким натисканням можна перейти до наступного збереженого каналу. Якщо натиснути цю кнопку один раз в режимі FM, ця ж кнопка почне пошук різних FM-каналів і автоматично збереже їх. 5 (швидко перемотування): В аудіо режимі Bluetooth ця кнопка допомагає перейти до попередньої пісні або відео, в режимі Fm - до попереднього каналу для пошуку вручну.
- (перемотування вперед):** У режимі аудіо Bluetooth ця кнопка допомагає перейти до наступної пісні або відео, у режимі Fm - до наступного каналу шукати вручну.
- Еквалайзер:** Цей пристрій має вбудовану систему еквалайзера, натисніть кнопку еквалайзера на пульті дистанційного керування, щоб вибрати налаштування, яке найкраще відповідає стилю музики: FLAT, CLASSIC, ROCK, POP та JAZZ. У режимі аудіо Bluetooth коротким натисканням можна змінити еквалайзер пісні.
- Vol- гучність:** Зменшити гучність.
- Vol+volume:** Збільшити гучність.
- RPT:** За допомогою цієї кнопки ви можете слухати улюблену пісню багато разів і невтомно.
- USB/SD:** для зміни режиму USB / Micro SD.
- Числа від 0 до 9:** Безпосередній вибір каналу, який вже збережено в акустичній системі.



ФУНКЦІЇ BLUETOOTH-ДИНАМІКА

ПЕРЕД ПОЧАТКОМ РОБОТИ

Перед першим використанням переконайтеся, що акумулятор колонки повністю заряджений, оскільки це продовжує термін служби акумулятора. За замовчуванням використовується режим Bluetooth, а пізніше ви можете змінити його на будь-який інший режим за допомогою кнопки вибору режиму.

ЗАХИСТ IPX4:

Цей пристрій має ступінь захисту IPX4, тобто він захищений від бризок води. Тому під час використання переконайтеся, що панелі кнопок джерела води знаходяться подалі від прямого підключення до водопроводу, а також переконайтеся, що вхід для зарядки не повинен намокати.

ЯК ПІДКЛЮЧИТИ ПРИСТРІЙ ДО BLUETOOTH-КОЛОНКИ?

Щоб підключити ваш електронний пристрій, увімкніть колонку за допомогою кнопки On/Off, розташованої на задній панелі, і колонка автоматично перейде в режим сполучення, також увімкніть режим Bluetooth вашого електронного пристрою і переконайтеся, що він буде видимим для всіх пристроїв, що знаходяться поблизу.

Знайдіть на екрані вашого пристрою ім'я Bluetooth-з'єднання SOGO SS-8782 і, коли воно з'явиться, натисніть його, щоб з'єднатися з колонкою, і зачекайте, поки з'єднання не буде завершено.

Щойно ваш пристрій буде підключено до колонки, RGB-підсвічування почне швидко рухатися. Тепер ви можете відтворювати будь-яку музику або пісню на вашому пристрої для прослуховування через Bluetooth-колонки. За допомогою кнопок Play / Pause ви можете відтворювати і зупиняти музику в будь-який час. За допомогою кнопок "Попередня" і "Наступна" ви можете вибирати пісні зі списку.

ПРИМІТКА: після того, як ваш пристрій підключено до Bluetooth-колонки, немає необхідності повторно під'єднувати його, і щоразу, коли ви вмикатимете Bluetooth на своєму пристрої, він автоматично з'єднуватиметься з колонкою.

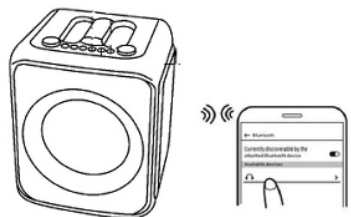

TWS ПРАЦЮЄ:

Ця модель колонки має спеціальну функцію, відому як TWS (True wireless), завдяки якій ми можемо підключити 2 колонки одночасно до одного пристрою без будь-якого дротового з'єднання. Ця функція допомагає підвищити рівень звуку, а також допомагає покрити велику площу для вечірок і заходів.

Щоб увімкнути функцію TWS, увімкніть 2 однакові колонки однієї моделі.

Тривале натискання кнопки відтворення (long Press) і за мить обидві колонки будуть підключені до пристрою.

Тепер ви можете насолоджуватися музикою та піснями у покращеній якості.

ПРИМІТКА: для використання функції TWS переконайтеся, що обидві колонки повинні бути однакових моделей, а також мати однакове ім'я сполучення Bluetooth.

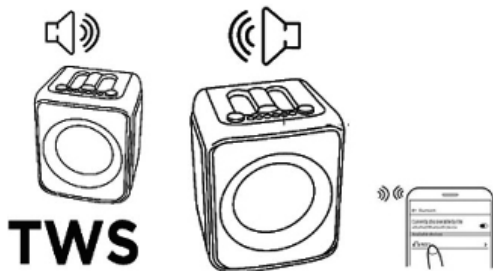

AUX-IN / LINE-IN

За допомогою входу Aux-In ви можете підключити всі музичні пристрої, такі як радіоприймачі, ноутбуки, телевізори, а також всі пристрої, які не мають функції Bluetooth-з'єднання.

Для з'єднання пристроїв вам знадобиться аудіокабель, один кінець якого підключіть до колонки Aux-In, а інший - до пристрою, який потрібно з'єднати, і пристрій автоматично з'єднається з колонкою. Режим Aux-In є автоматичним, і як тільки ви вставляєте допоміжний кабель, колонка автоматично переходить в цей режим.

За допомогою пристрою можна відтворювати музику та пісні.

ПРИМІТКА: У цьому режимі працюють усі функції, керовані зовнішнім пристроєм.

МУЗИКА ЗА ДОПОМОГОЮ USB-НАКОПИЧУВАЧА ТА MICRO TF/SD-КАРТИ:

Ця колонка має слоти для карт USB і Micro TF, за допомогою яких ви можете прослуховувати музику, збережену на вашому флеш-накопичувачі або карті пам'яті.

Щоб відтворити колонку в режимі USB-накопичувача / TF-карти, спочатку увімкніть її за допомогою кнопки живлення, розташованої на задній панелі.

Вставте USB-накопичувач або карту пам'яті micro-SD у відповідні гнізда, для цього режиму також не потрібно вибирати режим, оскільки при вставці USB-карти / карти пам'яті micro-SD динаміки пристрою автоматично починають відтворювати збережену музику.

У цьому режимі за допомогою кнопки Play можна в будь-який момент відтворити або поставити музику на паузу, а за допомогою кнопок Prev. і Next можна перемикатися між піснями з список пісень, збережених на зовнішніх картах пам'яті.

ПРИМІТКА: Переконайтеся, що коли ви вставляєте USB-накопичувач / карту Micro SD, динамік повинен бути в режимі Bluetooth.

FM-РЕЖИМ:

Натисніть кнопку живлення, щоб увімкнути колонку, а за допомогою кнопки Mode ви можете перемикатися з режиму Bluetooth в режим FM.

Натисніть кнопку "Play" і колонка автоматично почне пошук різних FM-каналів, а як тільки отримає сигнал каналу, збереже його. автоматично.

Після збереження всіх FM-каналів ви можете шукати улюблені FM-канали за допомогою кнопок поперед. / наступний і слухати музику.

ПРИМІТКА: У режимі FM, щоб отримати кращий FM-сигнал, будь ласка, підключіть аудіокабель до входу Aux-in, і він працюватиме як антена.

ФУНКЦІЯ ЗАПИСУ:

Щоб скористатися функцією запису, переконайтеся, що в колонку вставлено USB-накопичувач або TF-карту.

Увімкніть динамік і підключіть мікрофон, як тільки мікрофон буде підключено, ваш пристрій буде готовий до запису вашого голосу.

Натисніть кнопку REC, щоб почати процес запису, і цю ж кнопку ви можете використовувати для зупинки запису.

ФУНКЦІЯ СВІТЛОДІОДНОГО ОСВІТЛЕННЯ RGB

За замовчуванням колір світла - це різнокольорові рухомі кільця. Ці кольорові світлові кільця розташовані в передній частині колонки та на ручці колонки. Кільця продовжують рухатися зі зміною кольору. При першому натисканні з'являються одноколірні кільця, які продовжують змінювати колір автоматично. При повторному натисканні кнопки одноколірні кільця обертаються і постійно змінюють колір, таким чином, ви можете вибрати багатокольорні кільця, які постійно змінюються і блимають в такт музиці. Крім того, ви можете вимкнути підсвітку, натискаючи і утримуючи кнопку доти, доки вона не вимкнеться сама.

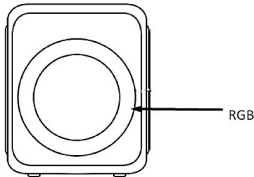

ПІДКЛЮЧЕННЯ МІКРОФОНА

Ця колонка має мікрофонний вхід, за допомогою якого ви можете підключити мікрофон, що входить до комплекту постачання колонки.

За допомогою регулятора гучності мікрофона, що обертається, ви можете збільшувати або зменшувати гучність.

7. ІНСТРУКЦІЯ ПО ЗАРЯДЦІ



Цей пристрій має вбудований акумулятор, для зарядки якого в комплекті поставляється адаптер живлення на 9В, 1,5А.

Для того, щоб зарядити акумулятор, вимкніть пристрій і вставте адаптер живлення в електричну розетку, а потім підключіть його за допомогою зарядного гнізда колонки. Індикатор загориться червоним кольором, що означає, що пристрій заряджається.

Приблизний час заряджання - 4-5 годин, після повного заряджання акумулятора індикатор загориться зеленим кольором.

Щоб продовжити термін служби акумулятора, не заряджайте його більше 5 годин за один раз.

ПРИМІТКА: Час відтворення залежить від типу музики і гучності, при 50% гучності і звичайній музиці або звуці він працює приблизно 5 годин.

Вбудований акумулятор не підлягає заміні, не виймайте його і не замінюйте самостійно, а в разі виникнення будь-яких проблем зверніться до авторизованого сервісного центру для ремонту. Також переконайтеся, що під час заряджання вхід зарядного адаптера повинен бути сухим.

Не використовуйте колонку під час заряджання, оскільки це може скоротити термін служби акумулятора.

8. ПРИБИРАННЯ ТА ОБСЛУГОВУВАННЯ

Для чищення виробу використовуйте м'яку або суху тканину, а в разі сильних забруднень - вологу.

Не використовуйте абразивні чистячі засоби, оскільки вони можуть пошкодити фарбу, пластик або навіть саму колонку.

Тримайте його подалі від сонячних променів і не тримайте в гарячій і вологій атмосфері.

Обов'язково від'єднайте кабель адаптера живлення і зберігайте його в прохолодному і сухому місці.

9. УТИЛІЗАЦІЯ ЕЛЕКТРОННИХ ТОВАРІВ



УТИЛІЗАЦІЯ ПРИСТРОЇВ, ЩО ПРАЦЮЮТЬ ВІД БАТАРЕЙОК

Не викидайте пристрої, що працюють від батарейок, як звичайне сміття, їх завжди слід переробляти належним чином відповідно до місцевого муніципального законодавства. Ви можете переробити їх, віднісши до уповноважених урядом центрів утилізації або спеціалізованих контейнерів, які ви можете знайти у найближчих великих супермаркетах, магазинах електроніки та електро побутових товарів або торгових центрах, де є такі можливості.

Під час використання, будь ласка, зверніть увагу на наступні пункти:

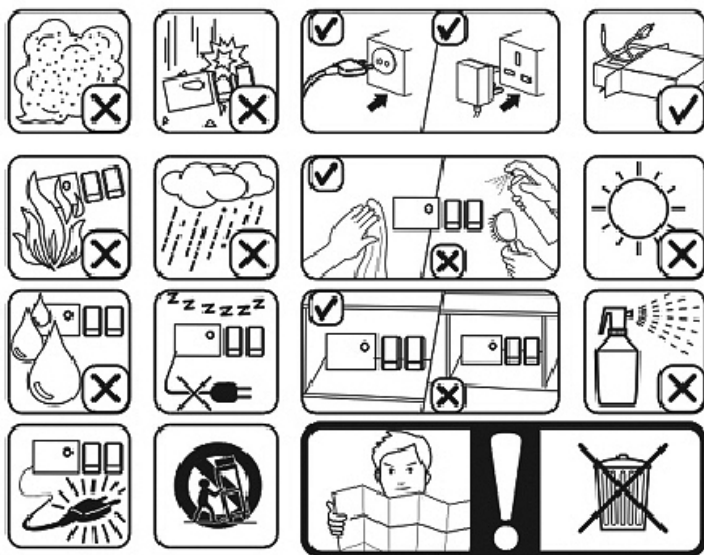

1. IMPORTANT:

- Llegeixi sempre atentament el llibre d'instruccions abans d'utilitzar-lo.
- Aquest manual pot descarregar-se de la nostra pàgina web www.sogo.es.
- Conservi aquestes instruccions per a futures consultes.

2. DEFINICIONS DE SÍMBOLS



1



2



3

- 1- **PERILL:** Indica una situació de perill imminent.
- 2- **ADVERTIMENT:** Indica una situació potencialment perillosa.
- 3- **PRECAUCIÓ:** Indica una situació potencialment perillosa. També adverteix contra pràctiques insegures.

3. INSTRUCCIONS DE SEGURETAT PER A L'USUARI

Precaucions generals durant l'ús d'equips elèctrics

- No utilitzi l'aparell per a fins diferents dels descrits en aquest manual.
- No utilitzi ni guardi l'aparell a l'aire lliure.
- No col·loquis ni utilitzi l'altaveu Bluetooth prop de fonts d'aigua.
- Col·loqui sempre l'aparell sobre una superfície plana i uniforme.
- L'aparell només ha d'utilitzar-se per als fins previstos. No s'accepta cap responsabilitat per danys derivats d'un ús inadequat o una manipulació incorrecta. L'ús indegut o la manipulació incorrecta poden causar problemes en l'aparell i causar lesions a l'usuari.
- Aquest aparell està destinat a l'ús domèstic i aplicacions similars.
- Asseguri's que la tensió indicada en la placa de característiques coincideix amb la tensió de xarxa abans d'endollar l'aparell.
- Desconnecti sempre l'endoll de la presa de corrent quan no utilitzi l'aparell. No deixi l'aparell sense vigilància quan estigui encès.
- És necessària una estreta supervisió quan qualsevol aparell sigui utilitzat per nens o prop d'ells.
- Abans de netejar o guardar l'aparell, desendolli'l sempre de la xarxa elèctrica. i deixar que es refredi.
- El dispositiu no està completament desconnectat de la font

d'alimentació, fins i tot després que s'hagi girat o apagada. Per a desconnectar-ho completament, desendolli-ho de la presa de corrent.

- Els aparells no estan dissenyats per a funcionar amb un temporitzador extern o sistemàticament de control remot.

Restriccions d'ús per a evitar danys personals

- No col·loqui ni faci funcionar aquest aparell prop de fonts d'aigua.
- No col·loqui ni faci funcionar l'aparell ni el seu cable d'alimentació sobre o prop de superfícies calentes (per exemple, estufa, plaques, forns o cremadors elèctrics) o flames obertes.
- No deixi el cable d'alimentació penjant de vores esmolades i mantingui'l allunyat d'objectes calents o flames. No enrotlli el cable al voltant de l'aparell ni el doblegui.
- No utilitzi mai accessoris no recomanats pel fabricant.
- L'ús d'accessoris no recomanats o venuts pel fabricant de l'aparell pot provocar incendi, descàrrega elèctrica o lesions a les persones.
- Si desitja desconnectar l'endoll de la presa de corrent, faci'l en el propi endoll i no en la tirant del cable o del propi aparell.
- Per a evitar descàrregues elèctriques, asseguri's de tenir les mans seques abans d'endollar o desendollar.
- No utilitzi l'aparell amb les mans mullades, sobre sòls humits o quan l'atmosfera estigui humida, hi ha risc de descàrrega elèctrica.
- No submergeixi mai l'aparell ni l'endoll en aigua o qualsevol altre líquid. En cas que l'aparell caiguda en l'aigua, desconnecti'l immediatament de la xarxa elèctrica i porti'l a un servei tècnic autoritzat per a la seva reparació abans de tornar a utilitzar-lo.
- No utilitzi l'aparell si s'ha caigut a terra, si presenta signes visibles de danys o si té una fugida.
- No utilitzi l'aparell si el cable o l'endoll estan danyats. En cas que el cable estigui danyat han de ser substituïts únicament pel fabricant, el seu agent de servei o persones amb qualificació similar amb la finalitat d'evitar perills.
- En cas de mal funcionament de l'aparell, o si aquest ha sofert algun mal, retorni'l al servei tècnic autoritzat més pròxim per al seu examen, reparació o ajust.

Restriccions d'ús en nens i ancians

- Els nens han de ser vigilats per a evitar que juguin amb l'aparell.
- Mantingui l'aparell i el seu cable fora de l'abast dels nens.
- Els nens no han de jugar amb l'aparell.

- La neteja i el manteniment de l'usuari no han de ser realitzats per nens sense supervisió.
- No permeti que els nens utilitzin l'aparell.
- Els aparells poden ser utilitzats per nens a partir de 8 anys i per persones amb capacitats físiques, sensorials o mentals reduïdes o amb falta d'experiència i coneixements si han rebut supervisió o instruccions relatives a l'ús de l'aparell de manera segura i comprenen els perills que comporta.

Instruccions d'ús de l'aparell

- No deixi l'altaveu carregant més temps del recomanat pel fabricant, ja que podria danyar la bateria o el propi altaveu.
- No utilitzi l'altaveu mentre estigui carregat, en cas contrari també podria danyar-lo.
- Aquest producte no té peces que l'usuari pugui reparar. No intenti reparar aquest producte vostè mateix. Només el personal de servei qualificat ha de realitzar el manteniment. Porti el producte al servei tècnic autoritzat per a la seva inspecció i reparació.
- MAI permeti que ningú, especialment els nens, introdueixi res en els orificis, ranures o qualsevol altra obertura de la carcassa de la unitat, ja que podria provocar una descàrrega elèctrica causant danys mortals.
- No muntis aquest producte en la paret ni en el sostre.
- No col·loqui la unitat prop de televisors, altaveus i altres objectes que generin camps magnètics intensos.
- No deixi la unitat desatesa quan estigui en ús.
NOTA: Per a desconnectar completament el sistema si no s'utilitzarà durant molt de temps, desendolli la clavilla d'alimentació de CA de la presa de corrent.
- No deixi caure, desmunt, deformi, modifiqui ni introdueixi cap objecte en els orificis de l'altaveu, ja que aquest pot danyar el producte.
- No netegi el producte amb alcohol, netejadors a base d'amoníac ni netejadors abrasius.
- No col·loqui aquest producte en contacte amb objectes esmolats, ja que podrien produir-se esgarrapades i danys de funcionament.
- No intenti substituir la bateria del producte, ja que està incorporada i no pot ser canviada per l'usuari.
- En cas de mal funcionament de l'altaveu, o si s'ha danyat d'alguna manera, retorni'l al servei tècnic autoritzat més pròxim perquè l'examinin, reparin o ajustin.
Mantingui l'altaveu allunyat de la llum solar directa, el foc o altres equips d'alta tensió.
ADVERTIMENT: el dispositiu pot escalfar-se durant la càrrega.

Assegura't sempre que l'altaveu està apagat quan endoll i desendolli l'aparell. Si el dispositiu no està apagat pot danyar l'altaveu o causar lesions.

- Col·loqui la unitat en un lloc amb bona ventilació. Col·loqui el sistema sobre una superfície plana, dura i estable. No ho exposi a temperatures superiors a 40 °C. Deixi almenys 30 cm d'espai lliure des de la part posterior i la part superior de la unitat i 5 cm des de cada costat.
- Premi suaument els botons de la unitat. Prémer-los amb massa força pot danyar la unitat.
- Asseguri's sempre que el producte estigui desendollat de la presa de corrent abans de moure'l o netejar-lo.
- Neteja-ho només amb un drap sec.
- Desendolli el producte quan hi hagi llampecs, tempestes o quan no vagi a utilitzar-lo durant llargs períodes de temps.
- Observi tots els senyals i pantalles que requereixin l'encesa d'un dispositiu elèctric o un producte de radiofreqüència en les zones designades.
- Rebutgi el producte i la bateria del producte d'acord amb les lleis i normatives locals.
- Desfaci's de les piles usades de manera responsable amb el medi ambient.

4. ESPECIFICACIONS TÈCNIQUES

Potència de sortida	15W RMS (300W PMPO)
Sensibilitat sonora	≤85dB
Resposta de freqüència	100Hz- 18Khz
Distorsió	≤1%
Versió Bluetooth	5.3
Rang de Bluetooth	10 metres
Nom d'aparellament de Bluetooth	SOGO SS-8782
Memòria màxima USB i TF compatible	64 GB
Capacitat de la bateria	7,4 V/2400 mAh
Tipus de Bateria	integrats ions de liti
Adaptador de corrent	DC 9 V, 1.5A
Temps de treball	4 a 5 hores (màx.)
Temps de càrrega	2 – 4 hores
Ranura	Targeta SD/ USB (64GB), MICROFONO
Connexió	Entrada auxiliar/Bluetooth

Aquest producte compleix amb el reglament de la UE 2023/826 sota la directiva 2009/125/EC sobre els requisits de disseny ecològic.

Consum d'energia en mode apagat: 0.0W

Consum d'energia en mode d'espera: <0.5W

Temps després del qual el producte entra en mode apagat: 0 min

5. INFORMACIÓ SOBRE PRODUCTES I ACCESSORIS

Aquest producte conté 1 altaveu Bluetooth, Manual d'instruccions, Adaptador de càrrega, 1 Comandament a distància i 1 Microfono amb cable.



Altaveu Bluetooth



Adaptador de càrrega



Instruccions



Comandament a distància



Microfono amb cable

6. DESCRIPCIÓ GENERAL DEL PRODUCTE I DEL PANELL

PANELL POSTERIOR

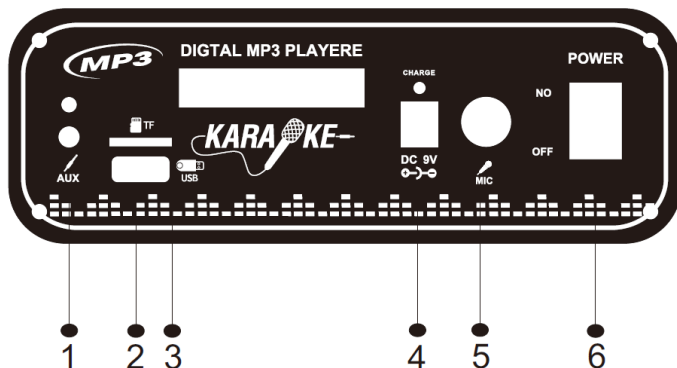

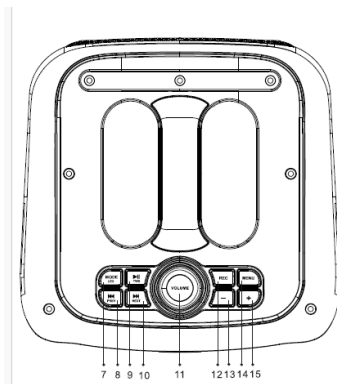

1: Entrada de línia/AUX: amb l'ajuda d'un cable auxiliar, pot connectar qualsevol dispositiu, com a mP4, ràdios o altres dispositius, i gaudir del contingut.

2: Port USB: admet targetes USB de 64 GB.

3: Targeta TF: admet targetes de memòria de fins a 64 GB.

4: Entrada de CC de 9 V: per a connectar l'adaptador de corrent per a carregar l'altaveu.

5: Entrada per a micròfon amb cable: s'utilitza per a connectar el micròfon amb cable i utilitzar l'altaveu per a la funció de karaoke.

6: Encesa/apagada: aquest botó encén i apaga la unitat.

7. Mode/LED

Pulsació curta: mode Bluetooth/FM/AUX: quan encenem l'altaveu, entra automàticament en el mode Bluetooth com a mode predeterminat. Amb l'ajuda d'aquest botó, podem canviar-lo al mode FM o Aux.

Pulsació llarga: Aquest altaveu té una atractiva funció de llums RGB que parpellegen automàticament al ritme de la música. Hi ha múltiples funcions d'il·luminació, amb l'ajuda del botó de llum LED es pot configurar/triar qualsevol funció d'il·luminació segons les necessitats i preferències.

8. Cançó anterior/Canal anterior:

Pulsació curta: per a passar a la cançó o canal anterior, mantingui premut el botó i premi'l una vegada i passarà a la cançó anterior; de la mateixa manera, continuï prement el botó fins a arribar a la cançó desitjada de la llista de reproducció.

Pulsació llarga: elimina el so original.

9. Reproduir/Pausar: premi breument per a reproduir o pausar, premi prolongadament per a aparellar TWS: el botó de reproducció/pausa es pot utilitzar per a encendre i apagar la música. El mateix botó es pot utilitzar per a posar la unitat en mode d'aparellament TWS. En el mode d'aparellament TWS, es poden connectar dues unitats del mateix model a un solo dispositiu, la qual cosa també ajuda a millorar la potència del so.

10. Següent cançó/següent canal:

Pulsació curta: per a passar a la següent cançó, mantingui premut el botó i premi; passarà a la següent cançó i, de la mateixa manera, continuï prement el botó fins que trobi la cançó desitjada en la llista de reproducció.

Pulsació llarga: prioritat del micròfon.

11. Volum de la música: aquest botó giratori ajuda a pujar i baixar el volum de la música. Girant-ho en sentit horari es puja el volum i en sentit antihorari es baixa.

12. REC: Mantingui premut durant 3 segons per a gravar/premi el botó REC per a repetir-lo.

13. «-»: Per a disminuir el volum.

14. Tecla de menú: volum d'aguts de la música, volum de greus, volum del micròfon, volum de reverberació.

15. «+»: Per a augmentar el volum.

DESCRIPCIÓ GENERAL DELS BOTONS DEL COMANDAMENT A DISTÀNCIA

- Encès/Espera:** Amb l'ajuda d'aquest botó, la unitat es pot encendre i posar en mode d'espera. Per a apagar-ho de manera permanent, ha d'apagar amb el botó situat en la part posterior de l'altaveu.
- Conversió de mode (reproductor multimèdia/AUX):** Mode de canvi d'àudio (mode de targeta de memòria o targeta TF): aquest altaveu funciona en múltiples modes, un d'ells és el mode Bluetooth. Uns altres són el mode Auxiliari, FM, unitat USB i targeta Micro TF. El mode Bluetooth és el mode predeterminat i, quan l'altaveu no té cap targeta de memòria, només funciona en el mode predeterminat. Però quan l'altaveu té una targeta de memòria/unitat USB inserida, entra en el mode de targeta de memòria SD/unitat USB. Aquest botó ajuda a canviar i seleccionar de Bluetooth a mode Auxiliari o FM.
- Silenci:** Per a silenciar o reactivar el so de l'altaveu.
- Reproduir/pausar:** Aquest botó ajuda a reproduir/pausar la música en qualsevol mode. En mode FM, amb una pulsació curta, es pot passar al següent canal guardat. Si premem aquest botó una vegada en mode FM, aquest mateix botó comença a buscar diferents canals d'FM i continua guardant automàticament.
- (rebobinatge ràpid):** En el mode d'àudio Bluetooth, aquest botó ajuda a passar a la cançó o vídeo anterior. En el mode Fm, pressioni per a passar al canal anterior i buscar manualment.
- (avanç ràpid):** En el mode d'àudio Bluetooth, aquest botó ajuda a passar a la següent cançó o vídeo. En el mode Fm, pressioni per a passar al següent canal i buscar manualment.
- EQ:** Aquesta unitat té un sistema d'equalitzador incorporat, pressioni el botó EQ en el control remot per a seleccionar la configuració que millor s'adapti a l'estil de música: FLAT, CLASSIC, ROCK, POP i JAZZ. En el mode d'àudio Bluetooth, amb una pulsació curta es pot canviar l'equalitzador de la cançó.
- Vol - :** Per a reduir el volum.
- Vol + :** Per a augmentar el volum.
- RPT:** Amb l'ajuda d'aquest botó, pot escoltar la seva cançó favorita diverses vegades i sense descans.
- USB/SD:** Per a canviar el mode USB/Micro SD.
- Números 0-9:** selecció directament el canal, que ja s'ha guardat, en el sistema d'altaveus.



FUNCIONS D'ALTAVEU BLUETOOTH

ABANS DE COMENÇAR ASSEGURI'S DE CARREGAR COMPLETAMENT LA BATERIA DE l'altaveu abans del primer ús, ja que augmenta la vida útil de la bateria.

El mode predeterminat és el mode Bluetooth. Pot canviar-ho a qualsevol mode amb l'ajuda del botó de mode.

PROTECCIÓ IPX4:

Aquest equip compta amb protecció IPX4, és a dir, està protegit contra esquitxades d'aigua. Per tant, asseguri's que, mentre ho usa, els panells de font d'aigua pròxims estiguin allunyats de qualsevol connexió directa. A més, ha d'assegurar-se que l'entrada de càrrega no es mulli.

COM CONNECTAR EL DISPOSITIU AMB L'ALTAVEU BLUETOOTH?

Per a connectar el seu dispositiu electrònic, encengui l'altaveu amb l'ajuda del botó d'encesa/apagada situada en el panell posterior. Els altaveus entren automàticament en el mode d'aparellament. Activi també el mode Bluetooth del seu dispositiu electrònic i asseguri's que estigui visible per a tots els dispositius pròxims.

Busqui el nom d'aparellament de Bluetooth SOGO SS-8782 en la pantalla del seu dispositiu i, una vegada que aparegui, pressioni'l per a connectar-se amb l'altaveu i esperi fins que estigui connectat. Una vegada que el seu dispositiu està connectat a l'altaveu, les llums RGB comencen a moure's ràpidament. Ara pot escoltar qualsevol música o cançó en el seu dispositiu a través dels altaveus Bluetooth. Amb l'ajuda del botó Reproduir/Pausar, pot reproduir i detenir la música en qualsevol moment. Amb el botó Anterior i Següent, pot triar les cançons de la llista de cançons.

NOTA: una vegada que el seu dispositiu estigui connectat amb l'altaveu Bluetooth, no és necessari tornar a connectar-lo, i cada vegada que encengui el Bluetooth del seu dispositiu, es connectarà automàticament amb l'altaveu.

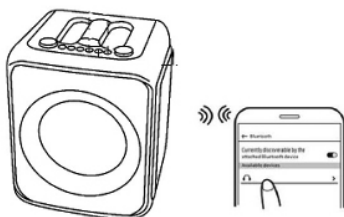

FUNCIONAMENT TWS (CONNEXIÓ MODE INALAMBRICO):

Aquest model d'altaveu té una funció especial, coneguda com a funció TWS (connexió mode inalàmbrico). En aquesta funció podem connectar 2 altaveus alhora amb el mateix dispositiu sense cap mena de connexió amb cable. Aquesta funció ajuda a millorar el nivell de so i també ajuda a cobrir una àrea gran per a festes i funcions.

Per a activar la funció TWS, encengui els 2 altaveus del mateix model. Pressioni el botó de reproducció durant un període prolongat (pulsació prolongada) i, en poc temps, tots dos altaveus es connectaran al dispositiu. Ara pot gaudir de la música i les cançons amb una qualitat millorada.

NOTA: per a utilitzar la funció TWS, asseguri's que tots dos altaveus siguin del mateix model. També han de tenir el mateix nom d'aparellament de Bluetooth.



AUX-IN / LINE-IN

Amb l'ajuda de l'entrada Aux-In, pot connectar tots els dispositius musicals, com a radis, ordenadors portàtils, televisors i tots els dispositius que no tenen la funció de connexió Bluetooth.

Per a connectar els dispositius, necessita un cable d'àudio. Connecti un extrem a l'entrada auxiliar de l'altaveu i l'altre al dispositiu que necessita connectar. El dispositiu es connectarà automàticament amb l'altaveu. El mode Aux-In és automàtic i una vegada que insereix el cable auxiliar, l'altaveu entra automàticament en el mode. Amb l'ajuda del dispositiu, pot escoltar música i cançons.

NOTA: En aquest mode, totes les funcions són controlades pel dispositiu extern.

MÚSICA AMB L'AJUDA D'UNA UNITAT USB I UNA TARGETA MICRO TF / SD:

Aquest altaveu té ranures per a targetes USB i Micro TF. Amb l'ajuda d'aquestes ranures, pot escoltar la música guardada en la seva memòria USB o targeta de memòria.

Per a utilitzar l'altaveu en mode d'unitat USB/mode de targeta TF, primer encengui l'altaveu amb l'ajuda del botó d'encesa, situat en el panell posterior. Insereixi la memòria USB o la targeta micro-SD en la ranura corresponent. En aquest mode, no necessita triar el mode perquè simplement inserint la targeta USB / targeta micro-SD en la unitat, l'altaveu comença automàticament a reproduir la música guardada.

En aquest mode, amb l'ajuda del botó Reproduir, la música es pot reproduir o pausar en qualsevol moment. Amb els botons Anterior i Següent pot canviar les cançons de la llista de cançons guardada en la targeta de memòria externa.

NOTA: Asseguri's, mentre inserida la unitat USB/targeta Micro SD, que l'altaveu estigui en mode Bluetooth.

MODE FM:

Pressioni el botó d'encesa per a encendre l'altaveu i amb l'ajuda del botó de mode pot canviar del mode Bluetooth al mode FM.

Pressioni el botó "Reproduir" i l'altaveu automàticament començarà a buscar diferents canals d'FM i una vegada que rebí el senyal del canal, continuarà guardant automàticament. Una vegada que es guarden tots els canals FM, pot buscar els seus canals FM favorits amb l'ajuda dels botons anterior/següent i escoltar la música.

NOTA: En el mode FM, per a obtenir el millor senyal d'FM, insereixi un cable d'àudio en l'entrada auxiliar i funcionarà com una antena.

FUNCIÓ DE GRAVACIÓ:

Per a usar la funció de gravació, asseguri's que l'altaveu tingui una memòria USB o una targeta TF inserida.

Encengui l'altaveu i connecti el micròfon, una vegada que el micròfon es connecta, el seu dispositiu està llest per a gravar la seva veu. Pressioni el botó REC per a iniciar el procediment de gravació i pot usar el mateix botó per a detenir la gravació.

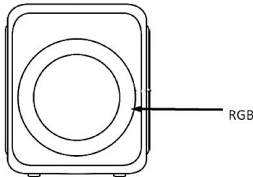

FUNCIÓ DE LLUM LED RGB

El color de llum predeterminat són múltiples anells de colors en moviment, que són present en part davantera i a l'ansa en el part superior. Els anells continuen movent-se amb colors canviant. En pressionar-ho per primera vegada, apareixen els anells d'un sol color i continuen canviant de color automàticament. En tornar a prémer el botó, els anells d'un sol color giren i canvien constantment de color. D'aquesta manera, hi ha opcions d'anells de diversos colors que canvien i parpellegen segons el ritme de la música. A més, pots apagar la llum mantenint-la premuda fins que s'apagui sola.



CONNEXIÓ DE MICRÒFON

Aquest altaveu té una entrada de micròfon disponible i amb l'ajuda d'això, pot connectar el micròfon proveït amb la unitat d'altaveu. Amb l'ajuda d'una perilla giratòria de volum del micròfon, pot augmentar o disminuir el volum.

7. INSTRUCCIONS DE CÀRREGA



CÀRREGA DE BATERIA

Aquesta unitat té una bateria incorporada, i per a carregar-la, aquesta unitat compta amb un adaptador de corrent de 9V, 1.5A.

Per a carregar la bateria, apagui la unitat i insereixi l'adaptador de corrent en una presa de corrent de paret, i connecti-la amb l'ajuda de la ranura de càrrega de l'altaveu. La llum indicadora es tornarà vermella i això significa que la unitat s'està carregant.

El temps de càrrega aproximat és de 4-5 hores. Una vegada que la bateria estigui completament carregada, la llum indicadora es tornarà verda.

Per a prolongar la vida útil de la bateria, asseguri's de no carregar-la durant més de 5 hores.

NOTA: El temps de reproducció depèn del tipus de música i volum, amb un 50% de volum i música o so normal, funciona aproximadament durant 5 hores. La bateria incorporada no és reemplaçable. No la llevi ni reemplaci vostè mateix i, en cas que hi hagi algun problema, porti'l al centre de servei autoritzat perquè ho reparin. A més, asseguri's que en el moment de carregar la bateria, l'entrada de l'adaptador de càrrega estigui seca. No utilitzi l'altaveu mentre està en càrrega, ja que podria reduir la vida útil de la bateria.

8. NETEJA I MANTENIMENT

Mentre neta el producte, utilitzi únicament un drap suau i sec i, en cas de taques greus, utilitzi un drap humit.

No utilitzi netejadors abrasius, ja que poden danyar la pintura, el plàstic o fins i tot el propi altaveu.

Mantingui-ho allunyat de la llum solar i no ho guardi en un ambient càlid i humit.

Asseguri's de llevar el cable de l'adaptador de corrent i guardi'l en un lloc fresc i sec.

9. DISPOSICIÓ DE PRODUCTES ELECTRÒNICS



ELIMINACIÓ D'UNITATS QUE FUNCIONEN AMB BATERIES No rebutgi les unitats que funcionen amb bateries com a escombraries normals, aquestes sempre han de reciclar-se de manera adequada i d'acord amb les lleis municipals locals. Pot reciclar-los portant-los a un centre d'eliminació autoritzat pel govern o a contenidors especialitzats que pot trobar en qualsevol gran supermercat pròxim, botigues de productes electrònics o electrodomèstics o centres comercials que tinguin aquest tipus d'instal·lacions disponibles.

Durant l'ús, pari esment als següents elements:

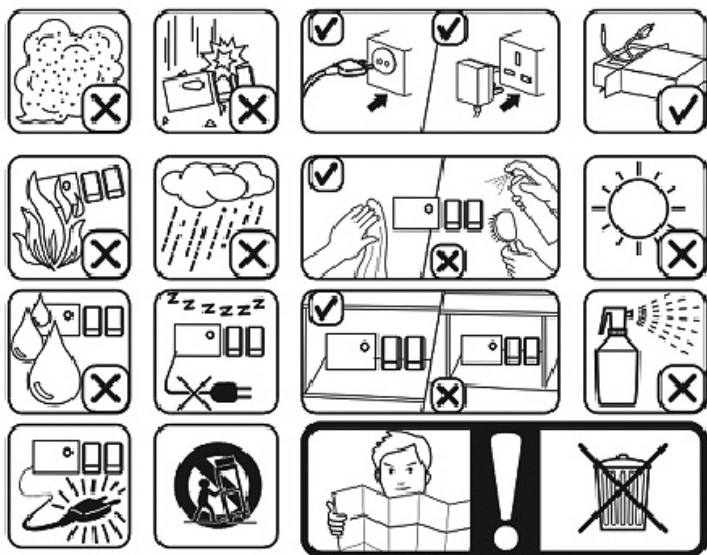

DECLARACIÓN DE CONFORMIDAD

Este dispositivo cumple con la Directiva 2014/53/UE relativa a la salud y la seguridad derivadas del uso del espectro radioeléctrico en los equipos electrónicos de uso doméstico.

Directiva de baja tensión 2014/35/CE.

Directiva de compatibilidad electromagnética 2014/30/UE.

Directiva 2015/863/UE sobre restricciones a la utilización de determinadas sustancias peligrosas en el sector eléctrico.

Directiva 2009/125/CE sobre los requisitos de diseño ecológico aplicables a los productos relacionados con la energía.



DÉCLARATION DE CONFORMITÉ

Cet appareil est conforme à la directive RED 2014/53/EU relative à la santé et à la sécurité résultant de l'utilisation du spectre radioélectrique dans les équipements électroniques ménagers.

Directive basse tension 2014/35/CE.

Directive sur la compatibilité électromagnétique 2014/30/UE.

Directive 2015/863/UE relative à la limitation de l'utilisation de certaines substances dangereuses dans les équipements électriques.

Directive 2009/125/CE relative aux exigences en matière d'éco-conception applicables aux produits liés à l'énergie.



DECLARATION OF CONFORMITY

This device complies with EU RED Directive 2014/53/EU related to Health and Safety from usage of Radio spectrum in household electronic equipment.

Low Voltage Directive 2014/35/EC.

Electromagnetic Compatibility Directive 2014/30/UE.

Directive 2015/863/EU on the restriction of the use of certain hazardous substances in electrical.

Directive 2009/125/EC on the eco-design requirements applicable to energy-related products.



DECLARAÇÃO DE CONFORMIDADE

Este dispositivo está em conformidade com a Diretiva RED da UE 2014/53/UE relativa à saúde e segurança da utilização do espectro de rádio em equipamentos eletrônicos domésticos.

Diretiva de baixa tensão 2014/35/CE.

Diretiva de Compatibilidade Electromagnética 2014/30/UE.

Diretiva 2015/863/UE relativa à restrição do uso de determinadas substâncias perigosas em equipamentos elétricos.

Diretiva 2009/125/CE relativa aos requisitos de conceção ecológica aplicáveis aos produtos relacionados com o consumo de energia.



DICHIARAZIONE DI CONFORMITÀ

Questo dispositivo è conforme alla Direttiva RED 2014/53/UE relativa alla salute e alla sicurezza derivanti dall'uso dello spettro radio nelle apparecchiature elettroniche domestiche.

Direttiva sulla bassa tensione 2014/35/CE.

Direttiva sulla compatibilità elettromagnetica 2014/30/UE.

Direttiva 2015/863/UE sulla restrizione dell'uso di determinate sostanze pericolose nel settore elettrico.

Direttiva 2009/125/CE relativa alle specifiche per la progettazione ecocompatibile dei prodotti connessi all'energia.



KONFORMITÄTSERKLÄRUNG

Dieses Gerät entspricht der EU RED-Richtlinie 2014/53/EU in Bezug auf Gesundheit und Sicherheit bei der Nutzung von Funkfrequenzen in elektronischen Haushaltsgeräten.

Niederspannungsrichtlinie 2014/35/EU.

Richtlinie 2014/30/UE über die elektromagnetische Verträglichkeit.

Richtlinie 2015/863/EU zur Beschränkung der Verwendung bestimmter gefährlicher Stoffe in Elektrogeräten.

Richtlinie 2009/125/EG über die Festlegung von Ökodesign-Anforderungen an energieverbrauchsrelevante Produkte.





Este símbolo en el producto o en el embalaje indica que este producto no se puede desechar como basura normal o residuos domésticos. Todos los equipos eléctricos, electrónicos y unidades que funcionan con baterías deben reciclarse de manera adecuada y de acuerdo con las leyes municipales locales. Puede reciclarlos llevándolos a un centro de eliminación autorizado por el gobierno o a contenedores especializados que puede encontrar en cualquier gran supermercado cercano, tiendas de productos electrónicos o electrodomésticos o centros comerciales que tengan este tipo de instalaciones disponibles.

Diseñado por: SOGO basada en las normas de calidad europeas

Importado por: Sanysan Appliances S.L, NIF: B98753056, C/ Barcas 2, 2, 46002 Valencia, España

Producto fabricado en CHINA. Servicio postventa: www.sogosat.com sogosat@sogosat.com / 0034 902 222 161



This symbol on the product or on the packaging indicates that this product can't be disposed as normal rubbish or household waste. All the electrical, electronic equipment's and battery-operated units must recycle in proper manner and according to the local municipal laws. You can recycle them by taking them to government authorized disposal centres or specialized bins which you can find in any nearby big super markets, electronics or electro domestics products stores or malls who have these types of facilities available.

Designed by: SOGO based on European quality standards

Imported by: Sanysan Appliances S.L, NIF: B98753056, C/ Barcas 2, 2, 46002 Valencia, Spain

Product manufactured in CHINA. After-sales service: www.sogosat.com sogosat@sogosat.com / 0034 902 222 161



Ce symbole sur le produit ou sur l'emballage indique que ce produit ne peut pas être jeté comme un déchet normal ou un déchet ménager. Tous les équipements électriques, électroniques et les appareils à piles doivent être recyclés de manière appropriée et conformément aux lois municipales locales. Vous pouvez les recycler en les apportant à un centre d'élimination agréé par le gouvernement ou dans des poubelles spécialisées que vous pouvez trouver dans tous les grands supermarchés à proximité, les magasins de produits électroniques ou électroménagers ou les centres commerciaux qui disposent de ces types d'installations.

Élaboré par: SOGO basé sur les normes de qualité européennes

Importé par: Sanysan Appliances S.L, NIF : B98753056, C/ Barcas 2, 2, 46002 Valence, Espagne

Produit fabriqué en CHINA. Service après-vente: www.sogosat.com sogosat@sogosat.com / 0034 902 222 161



Este símbolo no produto ou na embalagem indica que este produto não pode ser descartado como lixo normal ou lixo doméstico. Todos os equipamentos elétricos, eletrônicos e unidades a bateria devem ser reciclados de maneira adequada e de acordo com as leis municipais locais. Você pode reciclá-los levando-os a um centro de descarte autorizado pelo governo ou a lixeiras especializadas que você pode encontrar em grandes supermercados próximos, lojas de produtos eletrônicos ou eletrodomésticos ou shoppings que tenham esse tipo de instalações disponíveis.

Desenhado por: SOGO baseado em padrões de qualidade europeus

Importado por: Sanysan Appliances S.L, NIF: B98753056, C/ Barcas 2, 2, 46002 Valência, Espanha

Produto fabricado na CHINA. Serviço pós-venda: www.sogosat.com sogosat@sogosat.com / 0034 902 222 161



Dieses Symbol auf dem Produkt oder der Verpackung weist darauf hin, dass dieses Produkt nicht als normaler Müll oder Hausmüll entsorgt werden darf. Alle elektrischen, elektronischen Geräte und batteriebetriebenen Geräte müssen auf ordnungsgemäße Weise und entsprechend recycelt werden nach den örtlichen Gemeindegesetzen. Sie können sie recyceln, indem Sie sie zu staatlich autorisierten Entsorgungszentren oder Spezialbehältern bringen, die Sie in nahe gelegenen großen Supermärkten, Elektronik- oder Elektrohaushaltswarengeschäften oder Einkaufszentren finden können, die diese Typen führen der verfügbaren Einrichtungen.

Entworfen von: SOGO basiert auf europäischen Qualitätsstandards

Eingeführt von: Sanysan Appliances S.L, NIF: B98753056, C/ Barcas 2, 2, 46002 Valencia, Spanien

Produkt hergestellt in CHINA. Kundendienst: www.sogosat.com sogosat@sogosat.com / 0034 902 222 161



Questo simbolo sul prodotto o sulla confezione indica che questo prodotto non può essere smaltito come normale rifiuto domestico o rifiuto domestico. Tutte le apparecchiature elettriche, elettroniche e le unità alimentate a batteria devono essere riciclate in modo adeguato e secondo le leggi locali comunali. Puoi riciclarli portandoli in un centro di smaltimento autorizzato dal governo o in contenitori specializzati che puoi trovare nei grandi supermercati, nei negozi di prodotti elettronici o elettrodomestici o nei centri commerciali che dispongono di questo tipo di strutture nelle vicinanze.

Progettato da: SOGO basato su standard di qualità europei

Importato da: Sanysan Appliances S.L, NIF: B98753056, C/ Barcas 2, 2, 46002 Valenza, Spagna

Prodotto fabbricato in CHINA. Servizio post-vendita: www.sogosat.com sogosat@sogosat.com / 0034 902 222 161



Tento symbol na produktu nebo na obalu znamená, že tento produkt nelze likvidovat jako běžný odpad nebo domovní odpad. Všechna elektrická, elektronická zařízení a baterie musí být recyklovány správným způsobem a v souladu s místními zákony. Můžete je recyklovat tak, že je odnesete do vládních středisek pro likvidaci odpadu nebo do specializovaných popelnic, které můžete najít v jakýchkoli blízkých velkých supermarketech, obchodech s elektronikou nebo domácími elektrospotřebiči nebo nákupních centrech, kde jsou tyto typy zařízení k dispozici.

Design: SOGO na základě evropských standardů kvality

Dovoz: Sanysan Appliances S.L, NIF: B98753056, C/ Barcas 2, 2, 46002 Valencia, Španělsko

Produkt vyrobený v ČINĚ. Poprodejní servis: www.sogosat.com sogosat@sogosat.com / 0034 902 222 161

PROHLÁŠENÍ O SHODĚ

Toto zařízení je v souladu se směrnicí EU RED 2014/53/EU týkající se zdraví a bezpečnosti při používání rádiového spektra v elektronických zařízeních pro domácnost.

Směrnice 2014/35/EU o nízkém napětí.

Směrnice o elektromagnetické kompatibilitě 2014/30/EU.

Směrnice 2015/863/EU o omezení používání některých nebezpečných látek v elektrotechnice.

Směrnice 2009/125/ES o požadavcích na ekodesign výrobků spojených se spotřebou energie.



OVERENSSTEMMELSEERKLÆRING

Denne enhed overholder EU's lavspændingsdirektiv 2014/35/EF.

Direktiv om elektromagnetisk kompatibilitet 2014/30/EU.

Direktiv 2015/863/EU om begrænsning af brugen af visse farlige stoffer i elektrisk.

Direktiv 2009/125/EF om miljøvenligt design krav, der gælder for energirelaterede produkter.



IZJAVA O SKLADNOSTI

Ta naprava je skladna z direktivo EU RED 2014/53/EU, ki se nanaša na zdravje in varnost pri uporabi radijskega spektra v gospodinski elektronski opremi.

Direktiva o nizki napetosti 2014/35/ES.

Direktiva 2014/30/EU o elektromagnetni združljivosti.

Direktiva 2015/863/EU o omejevanju uporabe nekaterih nevarnih snovi v električni opremi.

Direktiva 2009/125/ES o zahtevah za okoljsko primerno zasnovane izdelke, povezane z energijo.



IZJAVA O SUKLADNOSTI

Ovaj uređaj je u skladu s EU RED Direktivom 2014 /53/ EU koji se odnosi na zdravlje i sigurnost iz korištenje radijskog spektra u kućanskoj elektroničkoj oprema.

Direktiva o niskom naponu 2014/35/EZ.

Direktiva o elektromagnetskoj kompatibilnosti 2014/30/ EU.

Direktiva 2015/863/EU o ograničenju uporabe određenih opasnih tvari u električnim.

Direktiva 2009/125/EZ o zahtjevima ekološkog dizajna koji se primjenjuju na proizvode povezane s energijom.



DEKLARACJA ZGODNOŚCI

To urządzenie jest zgodne z dyrektywą UE dotyczącą niskiego napięcia 2014/35/WE.

Dyrektywa kompatybilności elektromagnetycznej 2014/30/UE.

Dyrektywa 2015/863/UE w sprawie ograniczenia użytkowania niektórych substancji niebezpiecznych w instalacjach elektrycznych.

Dyrektywa 2009/125/WE w sprawie ekoprojektu wymagania mające zastosowanie do produktów związanych z energią.



DECLARATIE DE CONFORMITATE

Acest dispozitiv este în conformitate cu Directiva UE RED 2014/53/UE privind sănătatea și siguranța utilizării spectrului radio în echipamentele electronice de uz casnic.

Directiva privind joasa tensiune 2014/35/CE.

Directiva privind compatibilitatea electromagnetica 2014/30/EU.

Directiva 2015/863/UE privind restricțiile de utilizare a anumitor substanțe periculoase în echipamentele electrice.

Directiva 2009/125/CE privind cerințele de proiectare ecologică aplicabile produselor cu impact energetic.





Dette symbol på produktet eller på emballagen angiver, at dette produkt ikke må bortskaffes som almindeligt affald eller husholdningsaffald. Alt elektrisk, elektronisk udstyr og batteridrevne enheder skal genbruges på korrekt måde og i overensstemmelse med de lokale kommunale love. Du kan genbruge dem ved at bringe dem til statsautoriserede bortskaffelsescentre eller specialiserede skraldespande, som du kan finde i alle nærliggende store supermarkeder, elektronik- eller elektriske husholdningsprodukter eller indkøbscentre, som har disse typer faciliteter til rådighed.

Designet af: SOGO baseret på europæiske kvalitetsstandarder
Importeret af: Sanyasn Appliances S.L, NIF : B98753056, C/ Barcas 2, 2, 46002 Valencia, Spanien
Produkt fremstillet i: KINA. **Eftersalgsservice:** www.sogosat.com sogosat@sogosat.com / 0034 902 222 161



Ta simbol na izdelku ali na embalaži pomeni, da tega izdelka ni mogoče odvreči med običajne smeti ali med gospodinjne odpadke. Vso električno, elektronsko opremo in enote na baterije je treba reciklirati na ustrezen način in v skladu z lokalnimi občinskimi zakoni. Lahko jih reciklirate tako, da jih odnesete v pooblaščen centre za odlaganje odpadkov ali specializirane zaboynjke, ki jih najdete v bližnjih velikih supermarketih, trgovinah z elektroniko ali gospodinjstvi izdelki ali nakupovalnih središčih, ki imajo na voljo tovrstne objekte.

Oblikoval: SOGO na podlagi evropskih standardov kakovosti
Uvoznik: Sanyasn Appliances S.L, NIF : B98753056, C/ Barcas 2, 2, 46002 Valencia, Španija
Izdelek proizveden na: KITAJSKEM. **Prodajne storitve:** www.sogosat.com sogosat@sogosat.com / 0034 902 222 161



Ovaj simbol na proizvodu ili na ambalaži označava da se ovaj proizvod ne može odlagati kao obično smeće ili kućni otpad. Sva električna, elektronička oprema i jedinice koje rade na baterije moraju se reciklirati na pravilan način i u skladu s lokalnim općinskim zakonima. Možete ih reciklirati tako da ih odnesete u ovlaštene centre za zbrinjavanje ili specijalizirane kante koje možete pronaći u bilo kojem obližnjem velikom super marketu, trgovini elektronike ili električnih proizvoda za kućanstvo ili trgovačkim centrima koji imaju takve objekte.

Dizajnirao: SOGO na temelju evropskih standarda kvalitete
Uvoznik: Sanyasn Appliances S.L, NIF : B98753056, C/ Barcas 2, 2, 46002 Valencia, Španjolska
Proizvod proizveden u: KINI. **Postprodajna služba:** www.sogosat.com sogosat@sogosat.com / 0034 902 222 161



Ten symbol na produkcie lub opakowaniu oznacza, że tego produktu nie można wyrzucać razem ze zwykłymi śmiećiami lub odpadami domowymi. Cały sprzęt elektryczny, elektroniczny i urządzenia zasilane bateryjnie należy poddać recyklingowi w odpowiedni sposób i zgodnie z lokalnymi przepisami prawa. Można je poddać recyklingowi, zanosząc je do autoryzowanych przez rząd ośrodków utylizacji lub wyspecjalizowanych pojemników, które można znaleźć w pobliskich dużych supermarketach, sklepach z elektroniką lub artykułami gospodarstwa domowego lub w centrach handlowych, w których dostępne są tego typu obiekty.

Zaprojektowany przez: SOGO w oparciu o europejskie standardy jakości
Importer: Sanyasn Appliances S.L, NIF: B98753056, C/ Barcas 2, 2, 46002 Valencia, Hiszpania
Produkt wyprodukowany w: Chinach. **Obsługa posprzedażna:** www.sogosat.com sogosat@sogosat.com / 0034 902 222 161



Acest simbol de pe produs sau de pe ambalaj indică faptul că acest produs nu poate fi aruncat ca gunoi normale sau deșeurii menajere. Toate echipamentele electrice, electronice și unitățile care funcționează cu baterii trebuie să fie reciclate în mod corespunzător și în conformitate cu legile municipale locale. Le puteți recicla ducându-le la centre de eliminare autorizate de guvern sau la coșuri specializate, pe care le puteți găsi în orice super-piețe mari din apropiere, magazine de produse electronice sau electrocasnice sau mall-uri care au aceste tipuri de facilități disponibile.

Proiectat de: SOGO pe baza standardelor europene de calitate
Importat de: Sanyasn Appliances SL, NIF: B98753056, C/ Barcas 2, 2, 46002 Valencia, Spania
Produs fabricat in: CHINA. **Serviciu post-vanzare:** www.sogosat.com sogosat@sogosat.com / 0034 902 222 161



Цей символ на виробі або на його упаковці вказує на те, що виріб не можна утилізувати як звичайне сміття або побутові відходи. Все електричне й електронне обладнання та блоки, що працюють від батарейок, повинні бути перероблені належним чином і відповідно до місцевих муніципальних законів. Ви можете переробити їх, віддавши їх до схваленого урядом центру утилізації або до спеціалізованих контейнерів, які можна знайти в будь-якому найближчому великому супермаркеті, магазині електроніки чи побутовій техніці чи торговому центрі, де є такі засоби.

Prozrobлено: SOGO na osnovi evropskijeh standardov jakosti
Import: Sanyasn Appliances S.L., NIF: B98753056, C/ Barcas 2, 2 46002 Valencia, Ispanija
Tovar vihotovleno v: KITAII. **Pislyaprodajne obslugovuvannja:** www.sogosat.com sogosat@sogosat.com / 0034 902 222 161



Aquest símbol en el producte o en l'embalatge indica que aquest producte no es pot rebutjar com a escombraries normals o residus domèstics. Tots els equips elèctrics, electrònics i unitats que funcionen amb bateries han de reciclar-se de manera adequada i d'acord amb les lleis municipals locals. Pot reciclar-los portant-los a un centre d'eliminació autoritzat pel govern o a contenidors especialitzats que pot trobar en qualsevol gran supermercat pròxim, botigues de productes electrònics o electrodomèstics o centres comercials que tinguin aquest tipus d'instal·lacions disponibles.

Dissenyat per: SOGO basada en les normes de qualitat europees
Importat per: Sanyasn Appliances S.L, NIF: B98753056, C/ Barcas 2, 2 46002 València, Espanya
Producte fabricat a: LA XINA. **Servei postvenda:** www.sogosat.com sogosat@sogosat.com / 0034 902 222 161

ДЕКЛАРАЦІЯ ПРО ВІДПОВІДНІСТЬ

Цей пристрій відповідає вимогам Директиви RED 2014/53/ЄС щодо охорони здоров'я та безпеки від використання радіочастотного спектру в побутовому електронному обладнанні.

Директива про низьковольтне обладнання 2014/35/ЄС.

Директива про електромагнітну сумісність 2014/30/ЄС.

Директива 2015/863/ЄС про обмеження використання деяких небезпечних речовин в електротехніці.

Директива 2009/125/ЄС про вимоги до екодизайну, що застосовуються до продуктів, пов'язаних з енергетикою.



DECLARACIÓ DE CONFORMITAT

Aquest dispositiu compleix amb la Directiva 2014/53/UE relativa a la salut i la seguretat derivades de l'ús de l'espectre radioelèctric en els equips electrònics d'ús domèstic.

Directiva de baixa tensió 2014/35/CE.

Directiva de compatibilitat electromagnètica 2014/30/UE.

Directiva 2015/863/UE sobre restriccions a la utilització de determinades substàncies perilloses en el sector elèctric.

Directiva 2009/125/CE sobre els requisits de disseny ecològic aplicables als productes relacionats amb l'energia.



SOGO[®]

Human Technology

ref. SS-8782

