



Istruzioni per l'uso
Instructions for use

FRULLATORE

IT	FRULLATORE	pagina	1
EN	BLENDER	page	8

IMETEC
www.imetec.com

Tenacta Group S.p.A. Via Piemonte 5/11 24052 Azzano S. P. (BG) ITALY

M1003409
180219

TYPE D1104

IMETEC



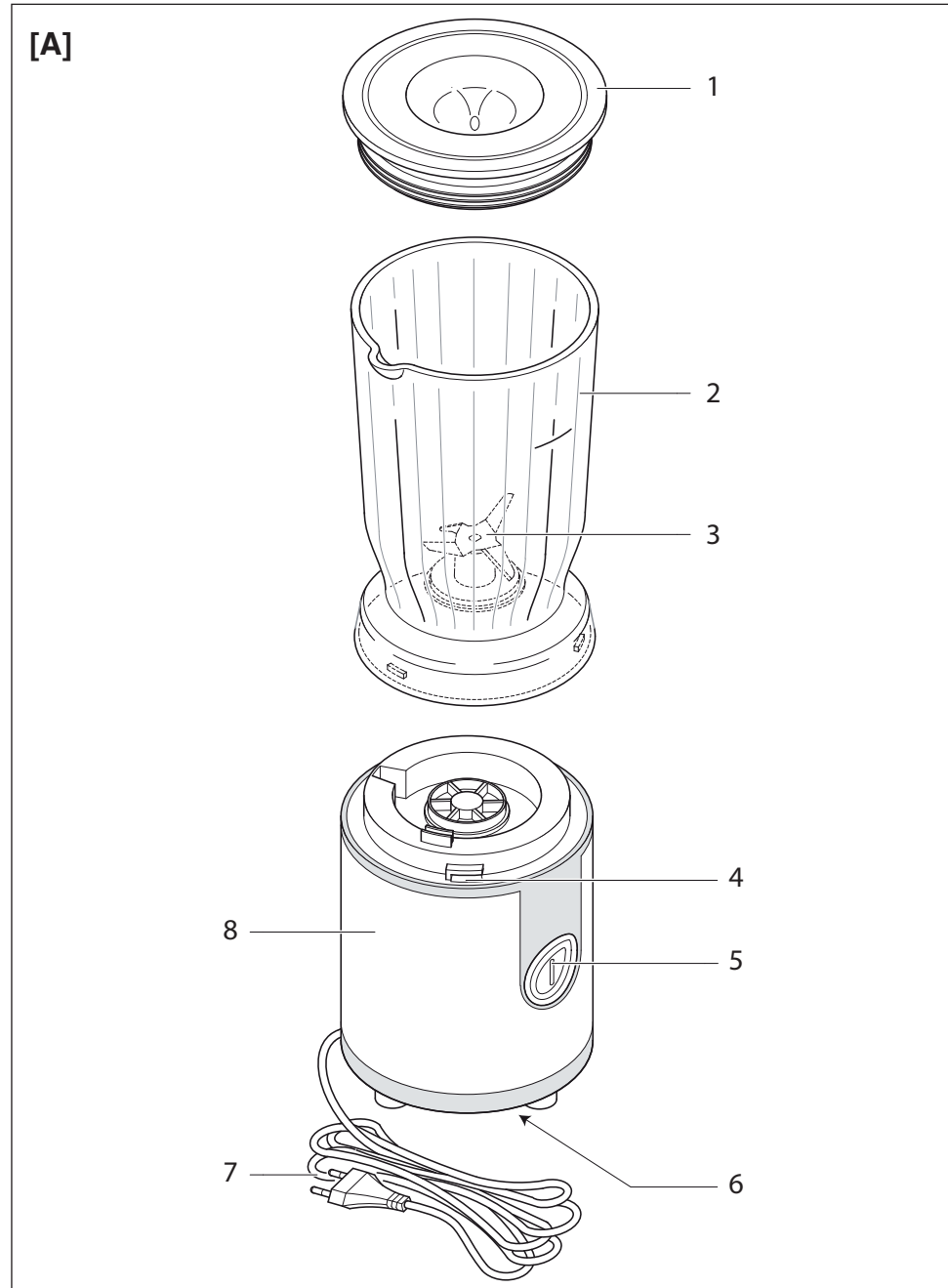

I

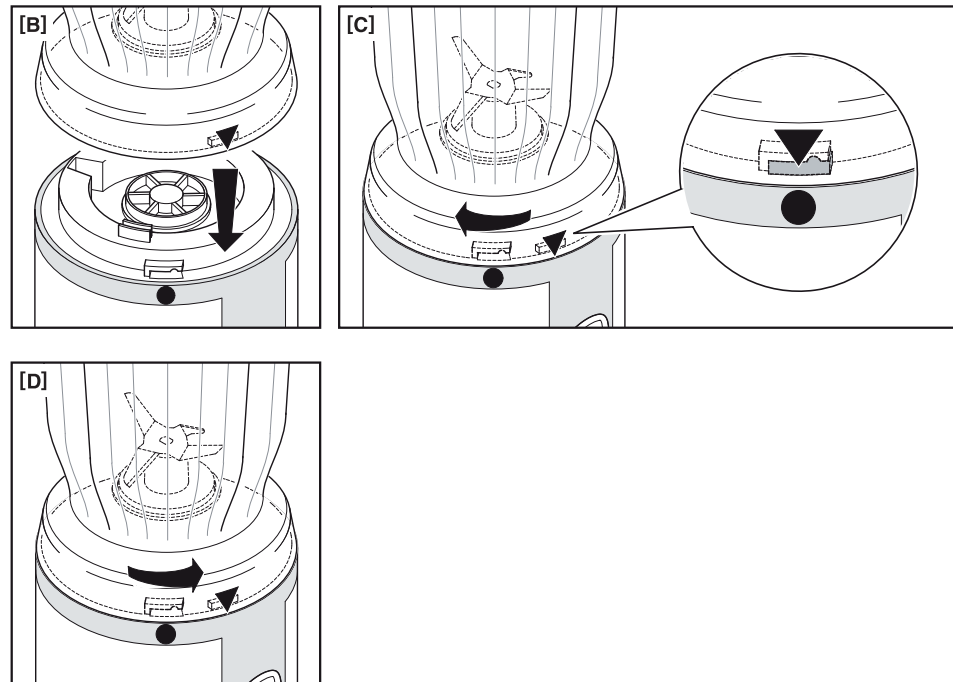

DATI TECNICI / TECHNICAL DATA

IMETEC
TYPE D1104
220-240 V 50 Hz 250 W
TENACTA GROUP S.p.A.
VIA PIEMONTE 5
IT - 24052 AZZANO S. P.
www.imetec.com

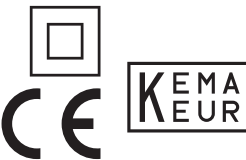

II

INTRODUZIONE

IT

Gentile cliente, La ringraziamo per aver scelto il nostro prodotto. Siamo sicuri che Lei apprezzerà la sua qualità e affidabilità in quanto progettato e prodotto mettendo in primo piano la soddisfazione del cliente. Le presenti istruzioni per l'uso sono conformi alla norma europea EN 82079.



ATTENZIONE! Istruzioni e avvertenze per un uso sicuro dell'apparecchio.

Prima di utilizzare questo apparecchio, leggere attentamente le istruzioni per l'uso e in particolare note, avvertenze e istruzioni sulla sicurezza, attenendosi a esse. Conservare il presente manuale insieme alla relativa guida illustrativa, a scopo di consultazione futura. In caso di cessione dell'apparecchio a terzi, consegnare anche l'intera documentazione.

① **NOTA:** se nella lettura di questo manuale alcune parti risultassero di difficile comprensione o se sorgessero dubbi contattare l'azienda all'indirizzo indicato in ultima pagina prima di utilizzare l'apparecchio.

① **NOTA:** gli ipovedenti possono consultare la versione digitale di queste istruzioni per l'uso sul sito www.tenactagroup.com

INDICE

Introduzione.....	pag. 1	Quantitativi massimi.....	pag. 5
Avvertenze sulla sicurezza	pag. 1	Montaggio	pag. 5
Legenda simboli.....	pag. 4	Utilizzo.....	pag. 5
Descrizione dell'apparecchio e degli accessori.....	pag. 4	Pulizia e manutenzione	pag. 6
Contatto con gli alimenti.....	pag. 4	Smaltimento.....	pag. 6
Pulizia al primo utilizzo	pag. 4	Assistenza e garanzia.....	pag. 7
Funzionamento	pag. 5	Guida illustrativa.....	pag. I-II
		Dati tecnici.....	pag. II

AVVERTENZE SULLA SICUREZZA

- Dopo aver rimosso l'apparecchio dalla confezione, assicurarsi che sia integro e completo come mostrato nella guida illustrativa e privo di danni visibili. In caso di dubbio, non utilizzare l'apparecchio e rivolgersi al servizio di assistenza autorizzato.



ATTENZIONE! Rimuovere dall'apparecchio eventuali materiali di comunicazione quali etichette, cartellini ecc., prima dell'utilizzo.



ATTENZIONE! Rischio di soffocamento.

I bambini non devono giocare con la confezione. Tenere il sacchetto di plastica lontano dalla portata dei bambini.

- Questo apparecchio deve essere utilizzato unicamente allo scopo per cui è stato progettato, ovvero come frullatore per uso domestico. Qualsiasi altro utilizzo è considerato non conforme all'uso previsto e pertanto pericoloso.



ATTENZIONE! L'uso improprio dell'apparecchio può causare lesioni.

- Prima di collegare l'apparecchio alla rete elettrica, controllare che la tensione e la frequenza riportati sui dati tecnici dell'apparecchio corrispondano a quelli della rete di alimentazione disponibile. I dati tecnici si trovano sull'apparecchio (vedi guida illustrativa).
- Questo apparecchio può essere utilizzato da persone con ridotte capacità fisiche, sensoriali o mentali o con mancanza di esperienza e di conoscenza se sono sorvegliati oppure se hanno ricevuto istruzioni riguardo l'utilizzo in sicurezza dell'apparecchio e se ne hanno capito i pericoli implicati.
- Questo apparecchio non deve essere utilizzato dai bambini. Tenere l'apparecchio ed il suo cavo fuori dalla portata dei bambini. I bambini non devono utilizzare l'apparecchio come gioco.
- ⊙ NON utilizzare l'apparecchio con mani bagnate o piedi umidi o nudi.
- ⊙ NON tirare il cavo di alimentazione o l'apparecchio stesso per staccare la spina dalla presa di corrente.
- ⊙ NON tirare o sollevare l'apparecchio per il cavo di alimentazione.
- ⊙ NON esporre l'apparecchio all'umidità o all'influsso di agenti atmosferici (pioggia, sole, ecc.) o temperature estreme.
- ⊙ L'apparecchio non è destinato all'utilizzo all'esterno.
- Sorvegliare l'apparecchio durante il funzionamento.
- Staccare sempre l'apparecchio dall'alimentazione se lasciato incustodito, prima di montarlo, smontarlo, pulirlo e in caso di non utilizzo.
- In caso di guasto o di cattivo funzionamento dell'apparecchio, spegnerlo e non manometterlo. Per l'eventuale riparazione rivolgersi solamente ad un centro di assistenza tecnica autorizzato.

- Se il cavo di alimentazione è danneggiato, esso deve essere sostituito da un centro di assistenza tecnica autorizzato, in modo da prevenire ogni rischio.
- Il corpo motore di questo apparecchio non deve venire a contatto con acqua, altri liquidi, spray o vapori. Per le attività di pulizia e manutenzione fare riferimento esclusivamente all'apposito paragrafo di questo manuale.
- Ⓞ NON usare l'apparecchio vicino al lavandino o al lavello pieno d'acqua. Durante l'uso l'apparecchio deve essere posto in modo che non possa cadere nel lavandino.
- Questo apparecchio deve essere collocato su una superficie piana e stabile.
- Per le caratteristiche dell'apparecchio, fare riferimento alla confezione esterna.
- Questo apparecchio non è destinato a essere fatto funzionare per mezzo di un temporizzatore esterno o con un sistema di comando a distanza separato o sistemi simili.
- Ⓞ NON utilizzare in prossimità del piano cottura della cucina. Il cavo non deve venire a contatto con superfici calde, incandescenti, fiamme libere, pentole ed altri utensili.
- Ⓞ NON lasciare i cibi a contatto con l'apparecchio per un periodo superiore al tempo di preparazione necessario.



ATTENZIONE! Maneggiare con cautela le lame in particolar modo durante le operazioni di svuotamento del bicchiere e durante le operazioni di pulizia.



ATTENZIONE! Questo apparecchio non è adatto all'uso con cibi a una temperatura superiore a 40°C.

- Spegnerne l'apparecchio e scollegarlo dall'alimentazione prima di cambiare gli accessori oppure prima di avvicinarsi alle parti che sono in movimento quando funzionano.

LEGENDA SIMBOLI



Attenzione/Pericolo



Apparecchio di classe II



Divieto

DESCRIZIONE DELL'APPARECCHIO E DEGLI ACCESSORI

Guardare la Figura [A] nella sezione delle illustrazioni per controllare il contenuto della confezione. Tutte le figure si trovano nelle pagine interne.

Per le caratteristiche dell'apparecchio, fare riferimento alla confezione esterna.

- | | |
|-------------------------|--------------------|
| 1. Coperchio | 5. Tasto on/off |
| 2. Bicchiere frullatore | 6. Dati tecnici |
| 3. Lame | 7. Spina elettrica |
| 4. Sistema di aggancio | 8. Corpo motore |

CONTATTO CON GLI ALIMENTI

Per un utilizzo sicuro dell'apparecchio è necessario attenersi alle indicazioni di questa tabella che riporta:

- le parti dell'apparecchio destinate al contatto con gli alimenti.
- gli alimenti che possono essere utilizzati con questo apparecchio.
- il tempo massimo per il quale gli alimenti possono rimanere in contatto con le parti dell'apparecchio destinate a tale scopo.
- la temperatura massima consentita degli alimenti utilizzati.

ELENCO PARTI A CONTATTO	ALIMENTI	TEMPO MASSIMO	TEMPERATURA MASSIMA
1. Coperchio 2. Bicchiere frullatore 3. Lame	Tutti	5 minuti	40 °C

PULIZIA AL PRIMO UTILIZZO

Disimballare l'apparecchio e rimuovere eventuali inserti o etichette adesive dal prodotto.



ATTENZIONE! Lavare le parti destinate al contatto con gli alimenti prima dell'utilizzo.

- Lavare i componenti smontabili: il bicchiere frullatore e il coperchio a mano con acqua e detersivo o in lavastoviglie senza superare la temperatura di 55 °C.
- Asciugare con un panno asciutto.

FUNZIONAMENTO

I comandi di accensione e spegnimento sono dotati delle seguenti velocità:

	Funzionamento ad impulsi, premendo e rilasciando il tasto on/off.	Ideale per la fase iniziale della lavorazione.
	Funzionamento in continuo, tenendo premuto il tasto on/off.	Ideale per la fase finale della lavorazione.

QUANTITATIVI MASSIMI





Inserire nel bicchiere frullatore una quantità di ingredienti solidi pari circa 2/5 della capienza e di 3/5 di ingredienti liquidi. Se l'alimento non dovesse risultare abbastanza frullato, aumentare la quantità di liquido.

INGREDIENTI E QUANTITÀ MASSIME	TEMPI DI UTILIZZO
280 g di carote tagliate a rondelle da 1 cm 420 g di acqua	1 minuto on – 1 minuto off per 5 cicli. Lasciar raffreddare l'apparecchio per 120 minuti prima di riprendere il funzionamento.

MONTAGGIO

- Inserire il bicchiere frullatore sul corpo motore [Fig. B].
- Agganciare il bicchiere frullatore al sistema di aggancio, facendo coincidere il triangolo al cerchio posto sul corpo motore [Fig. C].

UTILIZZO

	ATTENZIONE! Attenersi alle indicazioni dei capitoli "Contatto con gli alimenti" e "Quantitativi massimi".
	ATTENZIONE! Questo apparecchio non deve essere utilizzato se è stato fatto cadere o se vi sono segni di danni visibili.
	ATTENZIONE! NON toccare le parti in movimento.
	ATTENZIONE! NON rimuovere il coperchio del bicchiere durante il funzionamento.
	ATTENZIONE! Rischio di contaminazione degli alimenti e danneggiamento dell'apparecchio. NON mettere il bicchiere nel forno a microonde.



ATTENZIONE! NON utilizzare l'apparecchio vuoto.



ATTENZIONE! Spegnerne l'apparecchio prima di rimuovere il bicchiere.



ATTENZIONE! NON utilizzare il sistema di sicurezza in alternativa al comando di accensione e spegnimento.

- Versare gli ingredienti liquidi e solidi nel bicchiere frullatore senza superare il livello massimo indicato sul bicchiere.
- Chiudere il bicchiere frullatore con il coperchio.
- Inserire la spina elettrica alla presa di corrente.
- Premere il tasto on/off per avviare l'apparecchio.
- Se necessario versare altro liquido attraverso il foro del coperchio.
- Arrestare l'apparecchio rilasciando il tasto on/off.
- Togliere la spina elettrica dalla presa di corrente.
- Togliere il coperchio dal bicchiere frullatore.
- Sganciare il bicchiere frullatore dal corpo motore [Fig. D].
- Versare il preparato in un bicchiere.

PULIZIA E MANUTENZIONE



ATTENZIONE! Disinserire sempre la spina dalla presa di corrente prima della pulizia o manutenzione.

- Dopo aver eseguito l'operazione di utilizzo, procedere alla pulizia dell'apparecchio.
- Lavare i componenti smontabili: il bicchiere frullatore e il coperchio a mano con acqua e detergente o in lavastoviglie senza superare la temperatura di 55 °C.
- Pulire il corpo motore con una spugna umida e ben strizzata.
- Asciugare con un panno asciutto.

SMALTIMENTO



L'imballaggio del prodotto è composto da materiali riciclabili. Smaltirlo in conformità alla normativa di tutela ambientale.



Ai sensi della direttiva 2012/19/UE sui rifiuti di apparecchiature elettriche ed elettroniche (RAEE) il simbolo del cassonetto barrato riportato sull'apparecchiatura o sulla sua confezione indica che il prodotto alla fine della propria vita utile deve essere raccolto separatamente dagli altri rifiuti.

L'utente dovrà, pertanto, conferire l'apparecchiatura giunta a fine vita agli idonei centri di raccolta differenziata dei rifiuti elettrici ed elettronici. In alternativa alla gestione autonoma è possibile consegnare l'apparecchiatura che si desidera smaltire al rivenditore, al momento dell'acquisto di una nuova apparecchiatura di tipo equivalente. Presso i rivenditori di prodotti elettronici con superficie di vendita di almeno 400 m² è inoltre possibile consegnare gratuitamente, senza obbligo di acquisto, i prodotti elettronici da smaltire con dimensioni inferiori a 25 cm. L'adeguata raccolta differenziata per l'avvio successivo dell'apparecchiatura dismessa al riciclaggio, al trattamento e allo smaltimento

compatibile con il rispetto dell'ambiente contribuisce ad evitare possibili effetti negativi sull'ambiente e sulla salute e favorisce il reimpiego e/o riciclo dei materiali di cui è composta l'apparecchiatura.

ASSISTENZA E GARANZIA

L'apparecchio è garantito per un periodo di due anni dalla data di consegna. Fa fede la data riportata sullo scontrino/fattura (purché chiaramente leggibile), a meno che l'acquirente non provi che la consegna è successiva.

In caso di difetto del prodotto preesistente alla data di consegna, viene garantita la riparazione o la sostituzione senza spese dell'apparecchio, salvo che uno dei due rimedi risulti sproporzionato rispetto all'altro. L'acquirente ha l'onere di denunciare a un Centro Assistenza autorizzato il difetto di conformità entro due mesi dalla scoperta del difetto stesso.

Non sono coperte dalla garanzia tutte le parti che dovessero risultare difettose a causa di:

- a. danni da trasporto o da cadute accidentali,
- b. errata installazione o inadeguatezza impianto elettrico,
- c. riparazioni o modifiche operate da personale non autorizzato,
- d. mancata o non corretta manutenzione e pulizia,
- e. prodotto e/o parti di prodotto soggette a usura e/o consumabili, inclusa la riduzione del tempo di utilizzo delle batterie dovuta all'uso o al tempo se presenti,
- f. mancata osservanza delle istruzioni per il funzionamento dell'apparecchio, negligenza o trascuratezza nell'uso,
- g. introduzione o uso di alimenti esclusi dalle istruzioni (duri, caldi, secchi, ecc.),
- h. utilizzo di alimenti in quantitativi eccedenti quanto specificato,
- i. superamento dei tempi di utilizzo previsti,
- j. ingresso accidentale di liquidi nel corpo motore dovuto ad uso improprio,
- k. cavo di alimentazione attorcigliato o piegato per incuria,

L'elenco di cui sopra è a titolo meramente esemplificativo e non esaustivo, in quanto la presente garanzia è comunque esclusa per tutte quelle circostanze che non possono farsi risalire a difetti di fabbricazione dell'apparecchio.

La garanzia è inoltre esclusa in tutti i casi di uso improprio dell'apparecchio ed in caso di uso professionale. Si declina ogni responsabilità per eventuali danni che possano direttamente o indirettamente derivare a persone, cose ed animali domestici in conseguenza della mancata osservanza di tutte le prescrizioni indicate nell'apposito "Libretto Istruzioni ed avvertenze" in tema di installazione, uso e manutenzione dell'apparecchio.

Sono fatte salve le azioni contrattuali di garanzia nei confronti del venditore.

Modalità di assistenza

La riparazione dell'apparecchio deve essere effettuata presso un Centro Assistenza autorizzato. L'apparecchio difettoso, se in garanzia, dovrà pervenire al Centro Assistenza unitamente ad un documento fiscale che ne attesti la data di vendita o di consegna.

INTRODUCTION

EN

Dear customer, thank you for choosing our product. We feel certain you will appreciate its quality and reliability as it was designed and manufactured with customer satisfaction in mind. These instructions for use are compliant with the European Standard EN 82079.



WARNING! Instructions and warnings for safe use.

Before using this appliance, carefully read the instructions for use and in particular the safety notes and warnings, which must be complied with. Keep this manual together with its illustrative guide for future consultation. Should you transfer the appliance to another user, make sure you hand over this documentation as well.

NOTE: should any part of this manual be difficult to understand or any doubt arise, contact the company at the address indicated on the last page before using the appliance.

NOTE: persons with impaired vision may consult these instructions for use in digital format at the website www.tenactagroup.com

INDEX

Introduction	page 8	Maximum quantities	page 11
Safety notes	page 8	Assembly	page 12
Key to symbols	page 10	Use.....	page 12
Description of the appliance and its accessories.....	pag. 10	Cleaning and maintenance	page 13
Contact with food.....	page 11	Disposal.....	page 13
Cleaning before using for the first time ..	page 11	Assistance and warranty.....	page 13
Usage	page 11	Illustrative guide	pages I-II
		Technical data	page II

SAFETY NOTES

- After unpacking, make sure the appliance is intact, complete with all its parts as shown in the illustrative guide and with no sign of damage. If in any doubt, do not use the appliance and contact an authorised service centre.



CAUTION! Remove any communication material such as labels, tags etc. from the appliance before use.

**WARNING! Risk of suffocation.**



Children shall not play with the packaging. Keep the plastic bag out of the reach of children.

- This appliance must be used only for the purpose for which it was designed, namely as a blender for home use. Any other use is considered not compliant with the intended use and therefore dangerous.

**WARNING! Any misuse of the appliance may lead to injuries.**

- Before connecting the appliance to the mains supply, make sure that the voltage and frequency indicated on the technical data of the appliance correspond to those of the mains supply. The rating is on the appliance (see illustrative guide).
- This appliance can be used by persons with reduced physical, sensory or mental capabilities or lack of experience and knowledge if they have been given supervision or instruction concerning use of the appliance in a safe way and if they understand the hazards involved.
- This appliance shall not be used by children. Keep the appliance and its cord out of reach of children. Children shall not play with the appliance.
- ⓧ DO NOT use the appliance with wet hands, damp feet or barefoot.
- ⓧ DO NOT pull the supply cord or the appliance itself to remove the plug from the socket.
- ⓧ DO NOT pull or lift the appliance by the supply cord.
- ⓧ DO NOT expose the appliance to humidity, to the effects of weather (rain, sun, etc.) or to extreme temperatures.
- ⓧ The appliance is not to be used outdoors.
- ⓧ DO NOT leave the appliance unattended while in operation.
- Always disconnect the appliance from the supply if it is left unattended and before assembling, disassembling, cleaning and when the appliance is not in use.
- If the appliance is faulty or malfunctions, switch it off and do not tamper with it. Contact an authorised technical service centre for any repairs.
- If the supply cord is damaged it must be replaced by an authorised

technical service centre, so as to prevent all risks.

- The motor body of this appliance shall not come into contact with water, other liquids, spray, steam. Refer to the specific paragraph in this manual for all cleaning and maintenance procedures.
-  DO NOT use this appliance near a washbasin or a sink filled with water. During use the appliance must be placed in such a way that it cannot fall in the washbasin or the sink.
- This appliance must be placed on a flat, stable surface.
- See the external packaging for the characteristics of the appliance.
- This appliance is not intended to be operated by means of an external timer or separate remote-control system or any other similar system.
-  DO NOT use near a hob. The supply cord shall not come into contact with hot, incandescent surfaces, open flames, pots and other utensils.
-  DO NOT leave food in contact with the appliance for any longer than is necessary for preparation.



WARNING! Take care when handling the cutting blades, emptying the jug and during cleaning.



WARNING! This appliance is not intended to be use with food at temperature over 40 °C.

- Switch off the appliance and disconnect from supply before changing accessories or approaching parts that move in use.

KEY TO SYMBOLS



Caution/Warning/Danger



Class II appliance



Prohibition

DESCRIPTION OF THE APPLIANCE AND ITS ACCESSORIES

Refer to Figure [A] in the Illustrative Guide to check the contents of the pack. All the figures can be found on the inside pages of the cover.

See the external packaging for the characteristics of the appliance.

- | | |
|--------------------|-------------------|
| 1. Lid | 5. On/off button |
| 2. Blender jug | 6. Technical data |
| 3. Blades | 7. Plug |
| 4. Coupling system | 8. Motor unit |

CONTACT WITH FOOD

To ensure safe use of the device, respect the indications in this table which shows:

- the parts of the device that will come into contact with food.
- the foodstuffs that can be used with this device.
- the maximum time that food may remain in contact with the parts of the device designed for that purpose.
- the maximum permitted temperature of the food used.

EN

LIST OF PARTS IN CONTACT WITH FOOD	FOODSTUFFS	MAXIMUM TIME	MAXIMUM TEMPERATURE
1. Lid 2. Blender jug 3. Blades	All	5 minutes	40 °C

CLEANING BEFORE USING FOR THE FIRST TIME

Unpack the appliance and remove any inserts or adhesive labels from the product.



WARNING! Before use, wash all parts which will come into contact with food.

- Wash all removable components: the blender jug and lid by hand with water and detergent or in the dishwasher at a temperature not exceeding 55 °C.
- Dry with a dry cloth.

USAGE

The ON/OFF command can be used as follows:

	Jog mode, by pressing and releasing the ON/OFF button.	Ideal for the initial blending phase.
	Continuous mode, by keeping the ON/OFF button pressed.	Ideal for the final blending phase.

MAXIMUM QUANTITIES

Fill the blender jug to approximately 2/5 of its total capacity with solid ingredients, or approximately 3/5 of its total capacity with liquid ingredients. Increase the quantity of liquid in the bottle if the food is not blended adequately.

INGREDIENTS AND MAXIMUM QUANTITIES	USAGE TIMES
280 g of carrots cut into 1 cm discs 420 g of water	1 minute ON – 1 minute OFF, for 5 cycles. Let the appliance cool down for 120 minutes before re-using it.

ASSEMBLY

EN

- Place the blender jug on the motor unit [Fig. B].
- Insert the blender jug in the coupling system by aligning the triangle with the circle on the motor unit [Fig. C].

USE



WARNING! Comply with the indications in the chapters "Food contact" and "Maximum quantities".



WARNING! This appliance is not to be used if it has been dropped or if there are visible signs of damage.



WARNING! DO NOT touch the moving parts.



WARNING! DO NOT remove the jug lid during operation.



WARNING! Risk of food contamination and damage to the appliance. DO NOT place the jug in the microwave oven.



WARNING! DO NOT use the appliance empty.



WARNING! Switch the appliance off before removing the jug.



WARNING! DO NOT use the safety system as an alternative to the on/off switch.

- Pour the liquid and solid ingredients into the blender jug without exceeding the maximum level indicated on the jug itself.
- Place the lid on the jug.
- Connect the power plug to the mains socket.
- Press the ON/OFF button to start up the device.
- If necessary, add extra liquid through the hole in the lid.
- Stop the device by releasing the ON/OFF button.
- Remove the plug from the power socket.
- Remove the lid from the jug.
- Release the blender jug from the motor unit [Fig. D].

- Pour the mixture into a glass.

CLEANING AND MAINTENANCE



WARNING! Always disconnect the appliance from the socket before cleaning or performing maintenance.

EN

- Proceed as follows after having assembled the appliance.
- Wash all removable components: the blender jug and lid by hand with water and detergent or in the dishwasher at a temperature not exceeding 55 °C.
- Wipe the motor unit with a dampened and thoroughly squeezed out sponge.
- Dry with a dry cloth.

DISPOSAL



The packaging of the appliance is made of recyclable materials. Dispose of the packaging in accordance with the environmental protection regulations.



Pursuant to Directive 2012/19/EU on waste electrical and electronic equipment (WEEE), the crossed bin symbol on the appliance or its packaging indicates that the appliance must be disposed of separately from other waste at the end of its useful life.

The user must therefore take the appliance to an appropriate recycling centre for electrical and electronic equipment. Alternatively, instead of handling the disposal, the user can hand over the appliance to the retailer when a new, equivalent one is purchased. The user can hand over electronic products measuring less than 25 cm to retailers of electronic products having a sales area of at least 400 m² free of charge and with no obligation to buy. Appropriate separate collection for the subsequent procedure for the decommissioned appliance for recycling, which includes treatment and environmentally friendly disposal helps prevent adverse effects on the environment and health and promotes reusing and/or recycling materials that the appliance consists of.

ASSISTANCE AND WARRANTY

The appliance is guaranteed for a period of two years from the date of delivery. Evidence shall be taken as the date indicated on the receipt/invoice (provided it is legible), unless the buyer can prove that the delivery occurred later.

In the event of a defect in the product which existed prior to the date of delivery, appliance repair or replacement is guaranteed free of charge, unless one of the two solutions is disproportionate to the other. The buyer has the obligation to notify an authorised Service Centre of the non-conformity within two months from discovering the defect.

This warranty does not cover defects or damage to any parts caused by:

- a. damage from transport or accidental drops,
- b. incorrect installation or inadequate electrical system,
- c. repairs or alterations performed by unauthorised personnel,
- d. insufficient or improper maintenance and cleaning,
- e. products and/or product parts subject to wear and/or consumables, including the reduced operating time of the batteries (if installed) due to usage or age,
- f. non-observance of the operating instructions for the appliance, negligent or careless usage,
- g. filling the appliance or using the appliance with foodstuffs that are expressly prohibited in the instructions (hard, hot, dry foods etc.),
- h. use with larger quantities of foodstuffs than indicated,

- i. usage exceeding the indicated time limits,
- j. accidental infiltration of liquids into the motor base caused by improper use,
- k. a power cable that is twisted or excessively bent due to negligence,

EN The list given above is indicative only and is not exhaustive, as the warranty does not cover any faults not directly attributable to manufacturing defects of the appliance itself.

Any improper or professional use of the appliance will immediately void the warranty.

The manufacturer cannot be held responsible for any direct or indirect damage or injury to persons, property or pets attributable to the non-observance of any of the directions given in the "Instruction manual and safety information handbook" for the installation, use and maintenance of the appliance.

This is without prejudice to any contractual warranty claims against the seller.

Requesting technical support

The appliance may only be repaired by an authorised service centre. If the faulty appliance is under warranty, it must be sent to the Service Centre together with a fiscal document evidencing the date of sale or delivery.