

User manual RESQ 100

EN 2

NL 11

DE 20

FR 29

ES 38

IT 47



Safety

Please read these safety instructions thoroughly and make sure you understand everything. Incorrect use will void Marmitek's warranty.

- Do not submerge the product in water.
- Do not expose the product to extremely high or low temperatures.
- This product is not a toy; keep out of the reach of children.
- Never connect the USB cable if it is damaged.
- Disconnect the USB charging cable if this product is not used for an extended period.
- Only use AAA batteries to power this product.
- Never use damaged batteries and remove/replace empty batteries.
- Only use one type of battery at the same time. Do not mix disposable and rechargeable batteries.
- Replace all batteries at the same time. Do not mix new and used batteries.
- Do not overcharge the rechargeable battery, as this may damage it or reduce its lifespan.
- Remove the batteries if the product is not used for an extended period.
- Never open the product, as the device may contain parts with electrical voltage.
- Incorrect use, modifications, or repairs void all warranties.
- Marmitek does not assume product responsibility for incorrect or unintended use of the product.

Marmitek accepts no liability other than the legal product responsibility.

Introduction

Congratulations on your purchase of this Marmitek device. You have bought a high-quality appliance that you will enjoy for many years to come. By using this device with attention and care, you reduce the risk of personal injury or property damage. When this manual mentions the device, it refers to the RESQ 100.



Caution

It is important to read and understand this instruction manual before installing and using the device.

This manual describes the correct and safe use of this device. Keep this manual for future reference. The manual is an essential part of the device and must be given to the new owner upon resale or exchange.

This manual has been compiled with the utmost care. Marmitek reserves the right to improve and adjust this manual at any time.

The following symbols and terms are used in this manual to alert the reader to safety issues and important information:



Warning

Indicates a hazardous situation which, if the safety instructions are not followed, can lead to injuries to the operator or bystanders, light and/or moderate damage to the product or to the environment.



Caution

Indicates a hazardous situation which, if the safety instructions are not followed, can lead to light and/or moderate damage to the product or to the environment.

TIP: Useful information during installation or use.

Identification

The identification plate is located on the bottom of the device.

Specifications

Power	
Working power	2.9-4.5V
Input	5V 2A
Output	5V 2A (max.)
Charging cable	USB-C to USB-C+A
Rechargeable battery	1x 4500mAh
Disposable batteries	3x AAA LR03 1.5V (not included)
Radio	
DAB frequency band	170-240MHz
FM frequency band	87.5-108MHz
Bluetooth 5.3 frequency band	2.4GHz
Light	
Flashlights	3W (white)
Reading light	1W (warm white)
Warning light	0.5W (blue/red)
Technology	
Speaker	3W (max.)
Display	LCD

Warranty

Marmitek offers a 2-year warranty on this device from the date of purchase. The warranty does not cover wear and tear from normal use. The warranty expires if a defect is the result of unintentional or careless use of the device. The manufacturer, importer and supplier are not liable for incorrect use.

Description

This device features FM and DAB radio, as well as Bluetooth streaming. It also features three flashlights, a reading light, a warning light, and an SOS alarm. The device can be charged via charging cable, hand crank, solar panel, or disposable batteries.

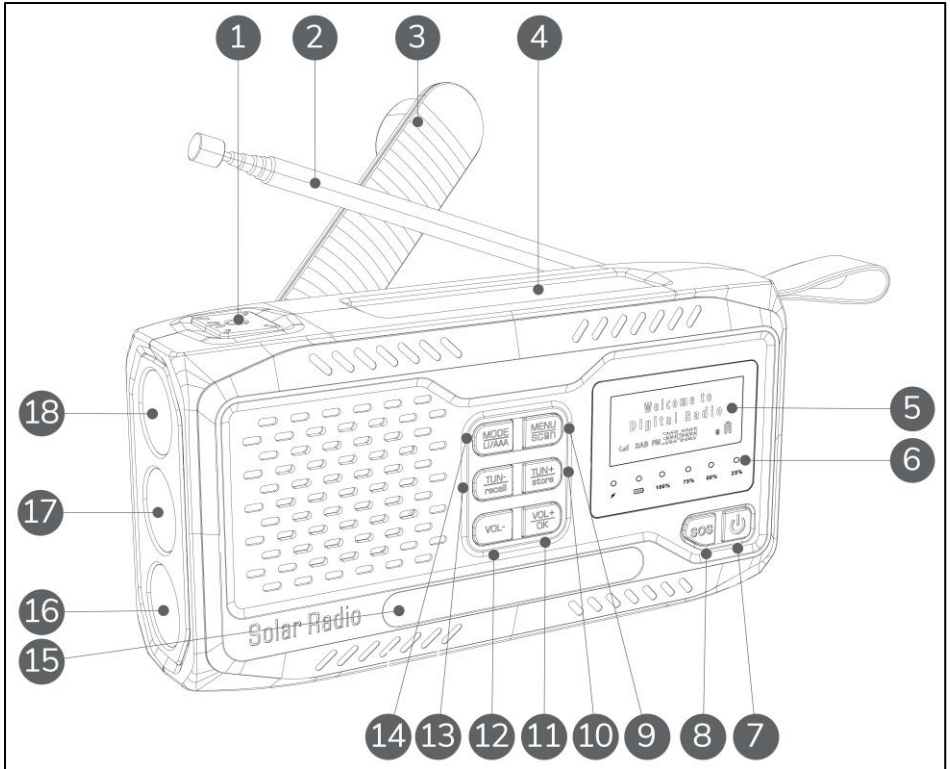
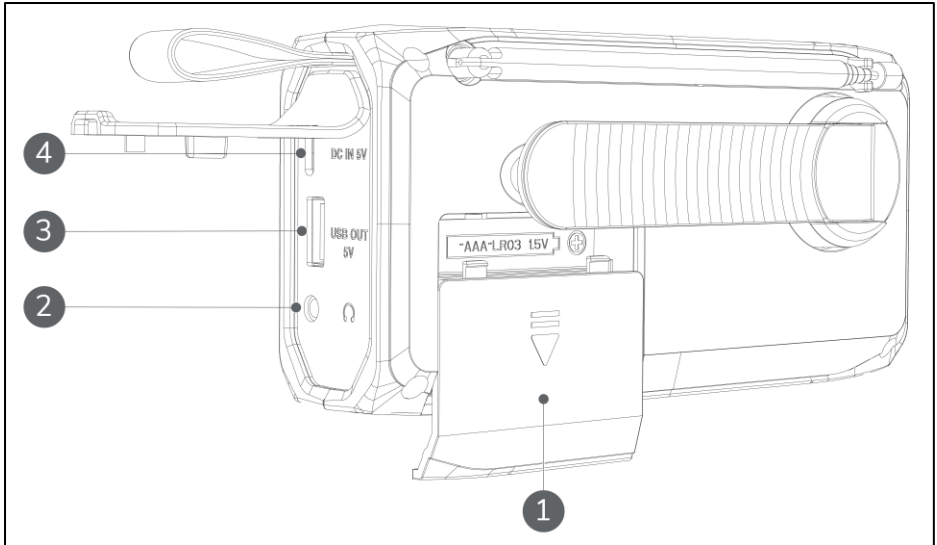

Figure 1: Front view.

- | | |
|--|--|
| 1. Light button | 11. Volume up, OK button |
| 2. Antenna | 12. Volume down |
| 3. Hand crank | 13. Tune down, menu navigation,
recall preset |
| 4. Solar panel | 14. Source selection,
battery mode |
| 5. LCD display | 15. Reading light /
warning light |
| 6. Indicators | 16. Low beam flashlight |
| 7. Power button | 17. High beam flashlight |
| 8. SOS button | 18. Low beam flashlight |
| 9. Menu button,
scan radio stations | |
| 10. Tune up, menu navigation,
store as preset | |



1. Battery compartment
2. 3.5 mm headphone jack
3. USB-A power output
4. USB-C power input

Indicators

- The charging indicator blinks red when the device is charged via the hand crank or solar panel.
- The battery indicator blinks blue when the device is powered by disposable batteries.
- The four power indicators display the current power level of the rechargeable battery. They blink blue when the device is charged via the charging cable.

Transport and storage

- Wipe the device clean with a dry cloth before storing.
- Store the device in its original packaging in a cool, dry and dust-free area.
- Disconnect the USB charging cable if this product is not used for an extended period.
- Remove the disposable batteries if the product is not used for an extended period.

MARMITEK®

Use

TIP: If the device has not been used for over 60 days, the rechargeable battery must be reactivated. To reactivate the battery, place the device in direct sunlight for 30 minutes or turn the hand crank for 5 minutes.

Radio

1. Press and hold the **power button** to turn the radio on or off.
2. Press the **power button** to enter standby mode. The radio is silent, and the display shows the date and time.
3. Use the **MODE button** to cycle between DAB radio, FM radio, or Bluetooth streaming.

Changing stations

1. Press and hold the **scan button** to scan all stations.
2. Use the **tune up** and **tune down buttons** to change stations.

Preset stations

1. Press and hold the **store button** to store the current station as a preset.
2. Use the **tune up** and **tune down buttons** to select one of 40 available preset addresses.
3. Press the **OK button** to save the preset.
4. Press and hold the **recall button** to view all preset stations.
5. Use the **tune up** and **tune down buttons** to select a station.
6. Press the **OK button** to confirm the selection.

Radio settings

Press the **menu button** to enter the settings menu. Use the **tune up** and **tune down buttons** to cycle through the various submenus and options. Press the **OK button** to confirm or press the **menu button** to cancel and return to the previous screen. The display automatically returns to the previous screen after 10 seconds of inaction.

The following submenus are available from the settings menu, depending on the current radio mode:

- Full scan (DAB): Perform a full scan.
- Manual tune (DAB): Manually tune frequency.
- Prune (DAB): Remove invalid stations from the scan list.
- DRC (DAB): Configure the dynamic range compression.
- Scan setting (FM): Select whether all stations or only strong stations are scanned.
- Audio settings (FM): Select stereo or forced mono audio.

MARMITEK®

- System (DAB, FM, Bluetooth): Various system settings, including sleep time settings, time/date settings, backlight settings, equalizer presets, display contrast adjustment, language selection, factory reset, and software version view.

TIP: The system menu is only available when the radio is in standby mode.

Bluetooth

1. Activate Bluetooth on your smartphone and pair it with **Marmitek RESQ 100**.
2. Use the **tune up** and **tune down buttons** to change songs.
3. Use the **volume up** and **volume down buttons** to change the volume.

Light

If the radio is on, press the **light button** to turn on the high beam flashlight. If the radio is off, press and hold the **light button** for 3 seconds to turn on the high beam flashlight.

If the high beam flashlight is on, use the **light button** to cycle between the different lights in the following order:

1. High beam flashlight
2. Low beam flashlights
3. All flashlights
4. Reading light
5. Warning light
6. Off

Powering the radio

The RESQ 100 has a rechargeable battery. It can be charged in one of three ways:

- Insert the charging cable into the USB-C power input and connect the device to a power supply. Fully charging the device takes 2-3 hours.
IMPORTANT: Turn off the radio while it is being charged via the charging cable.
- Swiftly rotate the hand crank either clockwise or anticlockwise. Rotating the handle for 5 minutes at a speed of 130-150 RPM generates enough power for 30 minutes of radio usage or 20 minutes of light.
- Place the device in direct sunlight to charge its battery using the solar panel.

TIP: Use the solar panel only to maintain the battery's power level. The solar panel is inefficient at fully charging an empty battery.

In case of emergency, the radio can also be powered by three disposable batteries (AAA) in the battery compartment. Press and hold the **Li/AAA**

MARMITEK®

button for 3 seconds to switch between the rechargeable battery and the disposable batteries.

Charging external devices

The RESQ 100 can be used to charge an external device. Simply insert the charging cable into the USB output and connect the radio to an external device. A fully charged radio has a maximum output of 2 ampere.

IMPORTANT: The RESQ 100 is not a power bank. It is intended to charge a device in case of emergency.

SOS alarm

Press and hold the **SOS button** to activate the SOS alarm. An alarm sound will emit from the speaker and the flashlights will blink SOS in morse code. Press the **SOS button** again to deactivate the SOS alarm.

Maintenance and cleaning



Warning

This device may not be repaired or modified.

Maintenance and repairs must be performed by Marmitek.

Only clean the device with a dry or damp cloth. Never use any abrasive, corrosive, or scouring cleaning agents, as these may damage the device.

Disposal



Dispose of the product in accordance with the local ordinances of your place of residence.

This marking indicates that this product should not be disposed with other household waste throughout the EU. To prevent possible harm to the environment or human health from uncontrolled waste disposal, recycle it responsibly to promote the sustainable reuse of material. To return your used device, please use the return and collection systems or contact the retailer where the product was purchased. They can take this product for environmentally safe recycling.

Remove the batteries from the product for separate disposal.

MARMITEK.

CE declaration

Hereby, Marmitek BV declares that this RESQ 100™ is in compliance with the essential requirements and other relevant regulations of Directives:

- Electromagnetic Compatibility (EMC) Directive 2014/30/
- Low Voltage Directive (LVD) 2014/35
- Restriction of Hazardous Substances (RoHS) Directive 2011/65/EU

The full declaration of conformity is available at www.marmitek.com.

Veiligheid

Lees deze veiligheidsinstructies grondig door en zorg dat u alles goed begrijpt. Bij onjuist gebruik vervalt de garantie van Marmitek.

- Dompel het product niet onder in water.
- Stel het product niet bloot aan extreem hoge of lage temperaturen.
- Dit product is geen speelgoed; buiten het bereik van kinderen houden.
- Sluit de USB-kabel nooit aan als deze beschadigd is.
- Koppel de USB-oplaadkabel los als dit product langere tijd niet wordt gebruikt.
- Gebruik alleen AAA-batterijen om dit product van stroom te voorzien.
- Gebruik nooit beschadigde batterijen en verwijder/vervang lege batterijen.
- Gebruik slechts één type batterij tegelijkertijd. Gebruik geen wegwerpbatterijen en oplaadbare batterijen door elkaar.
- Vervang alle batterijen tegelijkertijd. Gebruik geen nieuwe en gebruikte batterijen door elkaar.
- Laad de oplaadbare batterij niet te lang op, want dit kan de batterij beschadigen of de levensduur verkorten.
- Verwijder de batterijen als het product langere tijd niet wordt gebruikt.
- Open het product nooit, het apparaat kan onderdelen bevatten met een elektrische spanning.
- Bij onjuist gebruik, zelf aangebrachte wijzigingen of reparaties vervalt elke garantie.
- Marmitek aanvaardt geen enkele productverantwoordelijkheid voor onjuist gebruik van het product of ander gebruik dan waarvoor het product bedoeld is.

Marmitek aanvaardt geen aansprakelijkheid anders dan de wettelijke productaansprakelijkheid.

Inleiding

Gefeliciteerd met uw aankoop van dit Marmitek-apparaat. U heeft een hoogwaardig apparaat gekocht waar u nog vele jaren plezier van zal hebben. Door dit apparaat met aandacht en zorg te gebruiken, beperkt u het risico op persoonlijk letsel of materiële schade. Wanneer in deze handleiding het apparaat wordt genoemd, wordt de RESQ 100 bedoeld.



Let op

Lees deze gebruiksaanwijzing eerst grondig door en zorg dat u alles goed begrijpt voordat u het apparaat installeert en gebruikt.

In deze handleiding staat het correcte en veilige gebruik van dit apparaat beschreven. Bewaar deze handleiding voor toekomstig gebruik. De handleiding is een onmisbaar onderdeel van het apparaat en moet bij doorverkoop of inruil aan de nieuwe eigenaar worden overhandigd. Deze handleiding is met de grootst mogelijke zorg samengesteld. Marmitek behoudt zich het recht voor deze handleiding te allen tijde te verbeteren en aan te passen.

De volgende symbolen en termen worden in deze handleiding gebruikt om de lezer te wijzen op risico's en belangrijke informatie:



Waarschuwing

Duidt op een gevaarlijke situatie die, indien de veiligheidsinstructies niet worden opgevolgd, kan leiden tot letsel bij de operator of omstanders, lichte en/of matige schade aan het product of aan het milieu.



Let op

Duidt op een gevaarlijke situatie die, indien de veiligheidsinstructies niet worden opgevolgd, kan leiden tot lichte en/of matige schade aan het product of aan het milieu.

TIP: Nuttige informatie tijdens de installatie of het gebruik.

Identificatie

Het identificatieplaatje zit op de onderkant van het apparaat.

Specificaties

Stroom	
Werkvermogen	2,9-4,5V
Ingang	5V 2A
Uitgang	5V 2A (max.)
Oplaadkabel	USB-C naar USB-C+A
Oplaadbare batterij	1x 4500mAh
Wegwerpbatterijen	3x AAA LR03 1,5V (niet meegeleverd)
Radio	
DAB-frequentiebereik	170-240MHz
FM-frequentiebereik	87.5-108MHz
Bluetooth 5.3 frequentiebereik	2,4GHz
Licht	
Zaklampen	3W (wit)
Leeslampje	1W (warm wit)
Waarschuwingslampje	0,5W (blauw/rood)
Technologie	
Luidspreker	3W (max.)
Scherm	LCD

Garantie

Marmitek biedt 2 jaar garantie op dit apparaat vanaf de aankoopdatum. Slijtage door normaal gebruik valt niet onder de garantie. De garantie vervalt als een defect het gevolg is van onopzettelijk of onzorgvuldig gebruik van het apparaat. De fabrikant, importeur en leverancier zijn niet aansprakelijk voor onjuist gebruik.

Beschrijving

Dit apparaat beschikt naast FM- en DAB-radio ook over Bluetooth-streaming. Daarnaast beschikt het over drie zaklampen, een leeslampje, een waarschuwingslampje en een SOS-alarm. Het apparaat kan worden opgeladen via een oplaadkabel, handslinger, zonnepaneel of wegwerpbatterijen.

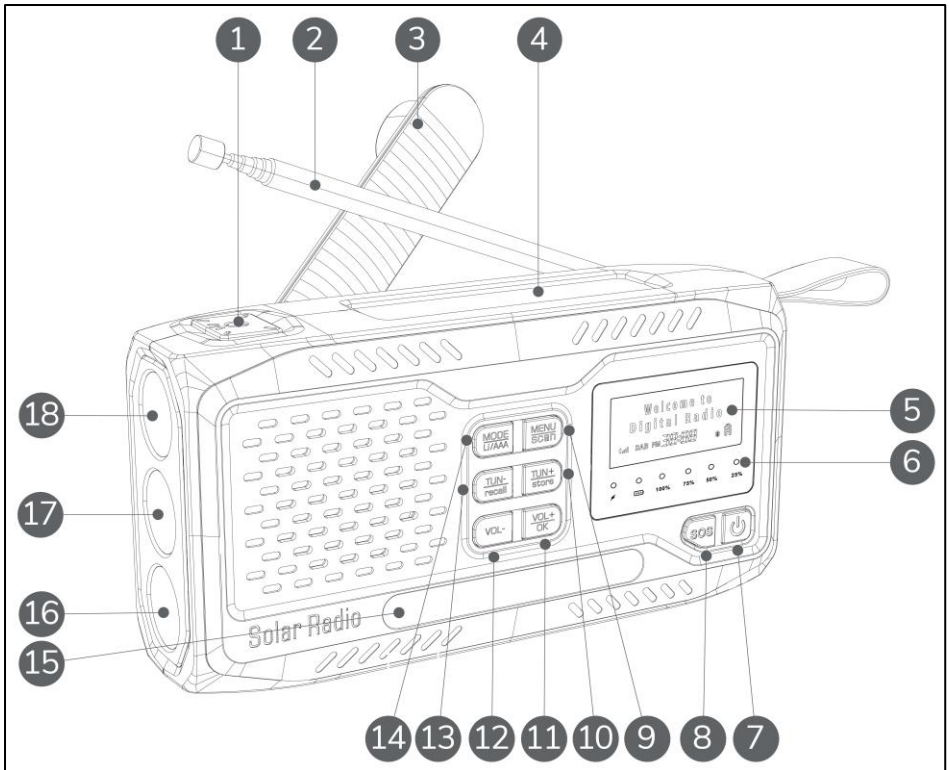

Figuur 1: Vooraanzicht.

- | | |
|--|--|
| 1. Lichtknop | 11. Volume omhoog, OK-knop |
| 2. Antenne | 12. Volume omlaag |
| 3. Handslinger | 13. Vorige zender, menu-navigatie, preselecties oproepen |
| 4. Zonnepaneel | 14. Bronselectie, batterijmodus |
| 5. LCD-scherm | 15. Leeslampje / waarschuwingslampje |
| 6. Indicatoren | 16. Zaklamp met dimlicht |
| 7. Aan/uit-knop | 17. Zaklamp met groot licht |
| 8. SOS-knop | 18. Zaklamp met dimlicht |
| 9. Menu-knop, radiozenders scannen | |
| 10. Volgende zender, menu-navigatie, preselectie opslaan | |

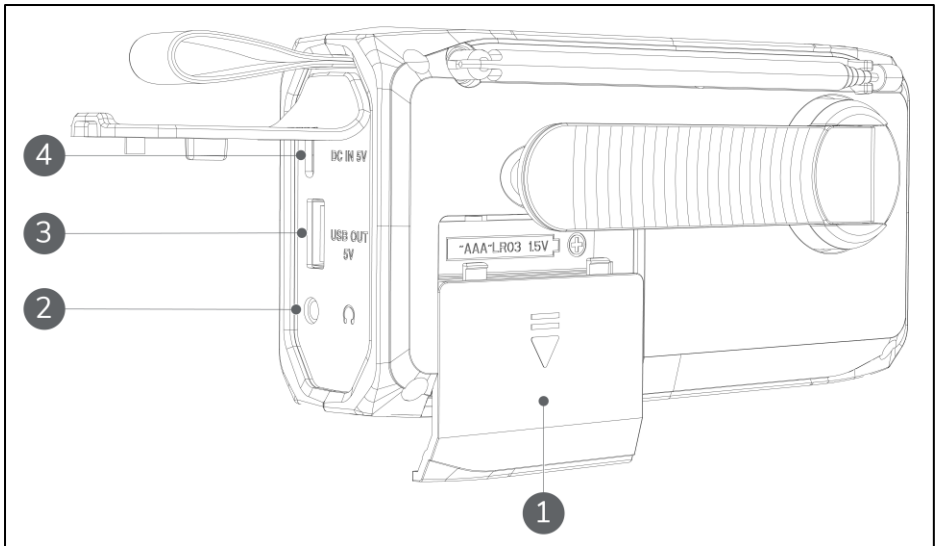

1. Batterij vak
2. 3,5 mm koptelefoon-aansluiting
3. USB-A-voedingsuitgang
4. USB-C-voedingsingang

Indicatoren

- De oplaadindicator knippert rood als het apparaat wordt opgeladen via de handslinger of het zonnepaneel.
- De batterij-indicator knippert blauw als het apparaat wordt gevoed door wegwerpbatterijen.
- De vier voedingsindicatoren geven het huidige energieniveau van de oplaadbare batterij aan. Ze knipperen blauw als het apparaat wordt opgeladen via de oplaadkabel.

Vervoer en opslag

- Maak het apparaat schoon met een droge doek voordat het opgeborgen wordt.
- Bewaar het apparaat in de originele verpakking op een koele, droge en stofvrije plaats.
- Koppel de USB-oplaadkabel los als dit product langere tijd niet wordt gebruikt.
- Verwijder de wegwerpbatterijen als het product langere tijd niet wordt gebruikt.

Gebruik

TIP: Als het apparaat meer dan 60 dagen niet is gebruikt, moet de oplaadbare batterij opnieuw worden geactiveerd. Om de batterij te opnieuw te activeren, plaatst u het apparaat 30 minuten in direct zonlicht of draait u 5 minuten aan de handslinger.

Radio

1. Houd de **aan/uit-knop** ingedrukt om de radio in of uit te schakelen.
2. Druk op de **aan/uit-knop** om de stand-bymodus te activeren. De radio is stil en het scherm toont de datum en tijd.
3. Gebruik de **MODE-knop** om te schakelen tussen DAB-radio, FM-radio of Bluetooth-streaming.

Van zender wisselen

1. Houd de **menu-knop** ingedrukt om alle zenders te scannen.
2. Gebruik de **volgende zender-** en **vorige zender-knoppen** om van zender te veranderen.

Preselectiezenders

1. Houd de **volgende zender-knop** ingedrukt om de huidige zender op te slaan als preselectie.
2. Gebruik de **volgende zender-** en **vorige zender-knoppen** om een zender te selecteren uit de 40 beschikbare preselectieplekken.
3. Druk op de **OK-knop** om de preselectie op te slaan.
4. Houd de **volgende zender-knop** ingedrukt om alle preselectiezenders te bekijken.
5. Gebruik de **volgende zender-** en **vorige zender-knoppen** om een zender te selecteren.
6. Druk op de **OK-knop** om de selectie te bevestigen.

Radio-instellingen

Druk op de **menu-knop** om het instellingenmenu te openen. Gebruik de **volgende zender-** en **vorige zender-knoppen** om door de verschillende submenu's en opties te schakelen. Druk op de **OK-knop** om te bevestigen of druk op de **menu-knop** om te annuleren en terug te keren naar het vorige scherm. Na 10 seconden van inactiviteit keert u automatisch terug naar het vorige scherm. De volgende submenu's zijn beschikbaar in het instellingenmenu, afhankelijk van de huidige radiomodus:

- Volledige scan (DAB): Voer een volledige scan uit.
- Handmatig afstemmen (DAB): Stem de frequentie handmatig af.

MARMITEK®

- Opschonen (DAB): Ongeldige zenders verwijderen uit de scanlijst.
- DRC (DAB): De DRC (dynamic range compression) configureren.
- Scaninstelling (FM): Selecteer of alle zenders of alleen sterke zenders worden gescand.
- Audio-instellingen (FM): Selecteer stereo of geforceerd monogeluid.
- Systeem (DAB, FM, Bluetooth): Diverse systeeminstellingen, waaronder: taalselectie, preselectie equalizer, weergave van de softwareversie, fabrieksinstellingen en instellingen voor slaapstand, datum en tijd, achtergrondverlichting en schermcontrast.

TIP: Enkel het systeemmenu is beschikbaar wanneer de radio in stand-bymodus staat.

Bluetooth

1. Activeer Bluetooth op uw smartphone en koppel deze met de **Marmitek RESQ 100**.
2. Gebruik de **volgende zender-** en **vorige zender-knoppen** om van nummer te veranderen.
3. Gebruik de **volume omhoog-** en **volume omlaag-knoppen** om het volume te wijzigen.

Licht

Als de radio aan is, druk dan op de **lichtknop** om het groot licht in te schakelen. Als de radio uit is, houd dan de **lichtknop** 3 seconden ingedrukt om de zaklamp met groot licht in te schakelen.

Als het groot licht aan is, gebruik dan de **lichtknop** om in de onderstaande volgorde tussen de verschillende lichten te schakelen:

- | | |
|----------------------------|-----------------------|
| 1. Zaklamp met groot licht | 4. Leeslampje |
| 2. Zaklampen met dimlicht | 5. Waarschuwinglampje |
| 3. Alle zaklampen | 6. Uit |

De radio van voeding voorzien

De RESQ 100 heeft een oplaadbare batterij. De radio kan op drie manieren worden opgeladen:

- Steek de oplaadkabel in de USB-C-voedingsingang en sluit het apparaat aan op een voedingsbron. Het duurt 2-3 uur om het apparaat volledig op te laden.

BELANGRIJK: Schakel de radio uit terwijl deze wordt opgeladen via de oplaadkabel.

MARMITEK®

- Draai de handslinger snel met de klok mee of tegen de klok in. Als u de handslinger 5 minuten draait met een snelheid van 130-150 RPM, genereert u genoeg energie voor 30 minuten radiogebruik of 20 minuten licht.
- Plaats het apparaat in direct zonlicht om de batterij op te laden met behulp van het zonnepaneel.

TIP: Gebruik het zonnepaneel alleen om het energieniveau van de batterij op peil te houden. Het zonnepaneel is niet efficiënt in het volledig opladen van een lege batterij.

In geval van nood kan de radio ook worden gevoed door drie wegwerpbatterijen (AAA) in het batterijvakje. Houd de **Li/AAA-knop** 3 seconden ingedrukt om te schakelen tussen de oplaadbare batterij en de wegwerpbatterijen.

Externe apparaten opladen

De RESQ 100 kan worden gebruikt om een extern apparaat op te laden. Steek simpelweg de oplaadkabel in de USB-uitgang en sluit de radio aan op een extern apparaat. Een volledig opgeladen radio heeft een maximaal vermogen van 2 ampère.

BELANGRIJK: De RESQ 100 is geen powerbank. Het apparaat is bedoeld om een ander apparaat op te laden in geval van nood.

SOS-alarm

Houd de **SOS-knop** ingedrukt om het SOS-alarm in te schakelen. Er klinkt een alarmgeluid uit de luidspreker en de zaklampen knipperen SOS in morsecode. Druk nogmaals op de **SOS-knop** om het SOS-alarm uit te schakelen.

Onderhoud en reiniging



Waarschuwing

Aan dit apparaat mag niets worden gerepareerd of gewijzigd.

Onderhoud en reparaties moeten worden uitgevoerd door Marmitek. Reinig het apparaat alleen met een droge of vochtige doek. Gebruik nooit schurende, bijtende of agressieve schoonmaakmiddelen, want deze kunnen het apparaat beschadigen.

Afdanken



Dank dit product correct af volgens de lokale wet- en regelgeving.

Deze markering geeft aan dat dit product in de EU niet samen met ander huishoudelijk afval mag worden weggegooid. Om mogelijke schade aan het milieu of de volksgezondheid door ongecontroleerde afvalverwijdering te voorkomen, moet u het op verantwoorde wijze recyclen om duurzaam hergebruik van materiële hulpbronnen te bevorderen. Om uw gebruikte apparaat in te leveren, maakt u gebruik van de retour- en inzamelsystemen of neemt u contact op met de winkelier waarvan u het product heeft gekocht. Zij kunnen dit product meenemen voor een milieuveilige recycling.

Verwijder de batterijen uit het product en gooi ze apart weg.

CE-verklaring

Hierbij verklaart Marmitek BV dat deze RESQ 100™ voldoet aan de essentiële eisen en aan de overige relevante richtlijnen:

- Richtlijn elektromagnetische compatibiliteit (EMC) 2014/30/
- Laagspanningsrichtlijn (LVD) 2014/35
- Richtlijn voor de beperking van gevaarlijke stoffen (RoHS) 2011/65/EU

De volledige conformiteitsverklaring is beschikbaar op www.marmitek.com.

Sicherheit

Lesen Sie diese Sicherheitshinweise sorgfältig durch und vergewissern Sie sich, dass Sie alles verstanden haben. Bei unsachgemäßem Gebrauch erlischt die Garantie von Marmitek.

- Tauchen Sie das Produkt nicht in Wasser ein.
- Setzen Sie das Produkt keinen extrem hohen oder niedrigen Temperaturen aus.
- Dieses Gerät ist kein Spielzeug; bewahren Sie es außerhalb der Reichweite von Kindern auf.
- Schließen Sie das USB-Kabel niemals an, wenn es beschädigt ist.
- Ziehen Sie das USB-Ladekabel ab, wenn das Produkt längere Zeit nicht benutzt wird.
- Verwenden Sie nur AAA-Batterien für die Stromversorgung dieses Produkts.
- Verwenden Sie niemals beschädigte Batterien und entfernen/ersetzen Sie leere Batterien.
- Verwenden Sie nur einen Batterietyp zur gleichen Zeit. Einwegbatterien und wiederaufladbare Batterien dürfen nicht gemischt werden.
- Ersetzen Sie alle Batterien zur gleichen Zeit. Mischen Sie keine neuen und gebrauchten Batterien.
- Überladen Sie den Akku nicht, da er dadurch beschädigt oder seine Lebensdauer verkürzt werden kann.
- Nehmen Sie die Batterien heraus, wenn das Gerät über einen längeren Zeitraum nicht benutzt wird.
- Öffnen Sie niemals das Gerät, da es Teile mit elektrischer Spannung enthalten kann.
- Unsachgemäßer Gebrauch, Änderungen oder Reparaturen führen zum Erlöschen aller Garantien.
- Marmitek übernimmt keine Produktverantwortung für eine falsche oder unbeabsichtigte Verwendung des Produkts.

Marmitek übernimmt keine über die gesetzliche Produktverantwortung hinausgehende Haftung.

Einführung

Herzlichen Glückwunsch zum Kauf dieses Marmitek-Geräts. Sie haben ein hochwertiges Gerät gekauft, an dem Sie viele Jahre lang Freude haben werden. Wenn Sie dieses Gerät aufmerksam und sorgfältig verwenden, verringern Sie das Risiko von Personen- und Sachschäden. Wenn in diesem Handbuch von einem Gerät die Rede ist, ist damit das RESQ 100 gemeint.



Vorsicht

Bevor Sie das Gerät aufstellen und benutzen, lesen Sie diese Bedienungsanleitung sorgfältig durch und vergewissern Sie sich, dass Sie alles verstanden haben.

Dieses Handbuch beschreibt die korrekte und sichere Verwendung dieses Geräts. Bewahren Sie dieses Handbuch zum späteren Gebrauch auf. Das Handbuch ist ein unverzichtbarer Bestandteil des Geräts und muss dem neuen Besitzer im Falle eines Weiterverkaufs oder einer Inzahlungnahme ausgehändigt werden.

Dieses Handbuch wurde mit größtmöglicher Sorgfalt erstellt. Marmitek behält sich das Recht vor, dieses Handbuch jederzeit zu verbessern und anzupassen.

Die folgenden Symbole und Begriffe werden in diesem Handbuch verwendet, um den Leser auf Risiken und wichtige Informationen hinzuweisen:



Warnung

Weist auf eine gefährliche Situation hin, die bei Nichtbeachtung der Sicherheitshinweise zu Verletzungen des Bedieners oder umstehender Personen sowie zu leichten und/oder mittelschweren Schäden am Produkt oder an der Umwelt führen kann.



Vorsicht

Weist auf eine gefährliche Situation hin, die bei Nichtbeachtung der Sicherheitshinweise zu leichten und/oder mittleren Schäden am Produkt oder an der Umwelt führen kann.

TIPP: Nützliche Informationen während der Installation oder Verwendung.

Identifizierung

Das Typenschild befindet sich auf der Unterseite des Geräts.

Spezifikationen

Strom	
Arbeitsleistung	2,9–4,5V
Eingang	5V 2A
Ausgang	5V 2A (max.)
Ladekabel	USB-C auf USB-C+A
Wiederaufladbare Batterie	1x 4500mAh
Einwegbatterien	3x AAA LR03 1,5V (nicht enthalten)
Radio	
DAB-Frequenzband	170–240MHz
FM-Frequenzband	87,5–108MHz
Bluetooth 5.3 Frequenzband	2,4GHz
Licht	
Taschenlampen	3W (weiß)
Leselicht	1W (warmweiß)
Warnleuchte	0,5 W (blau/rot)
Technologie	
Lautsprecher	3W (max.)
Anzeige	LCD

Garantie

Marmitek gewährt auf dieses Gerät eine Garantie von 2 Jahren ab dem Kaufdatum. Verschleiß und Abnutzung durch normalen Gebrauch werden von der Garantie nicht abgedeckt. Die Garantie erlischt, wenn ein Defekt auf eine unbeabsichtigte oder unvorsichtige Verwendung des Geräts zurückzuführen ist. Der Hersteller, der Importeur und der Lieferant haften nicht für unsachgemäßen Gebrauch.

Beschreibung

Dieses Gerät verfügt über FM- und DAB-Radio sowie Bluetooth-Streaming. Außerdem verfügt es über drei Taschenlampen, ein Leselicht, ein Warnlicht und einen SOS-Alarm. Das Gerät kann über ein Ladekabel, eine Handkurbel, ein Solarpanel oder Einwegbatterien aufgeladen werden.



Abbildung 1: Vorderansicht.

- | | |
|--|---|
| 1. Licht-Taste | 11. Lauter, OK-Taste |
| 2. Antenne | 12. Leiser |
| 3. Handkurbel | 13. Ab, Menüführung, Abrufen von Voreinstellungen |
| 4. Solarpanel | 14. Quellenwahl, Batteriebetrieb |
| 5. LCD-Anzeige | 15. Leselicht / Warnlicht |
| 6. Indikatoren | 16. Abblendlicht-Taschenlampe |
| 7. Einschalttaste | 17. Fernlicht-Taschenlampe |
| 8. SOS-Taste | 18. Abblendlicht-Taschenlampe |
| 9. Menü-Taste, Radiosender suchen | |
| 10. Auf, Menüführung, Speichern als Voreinstellung | |

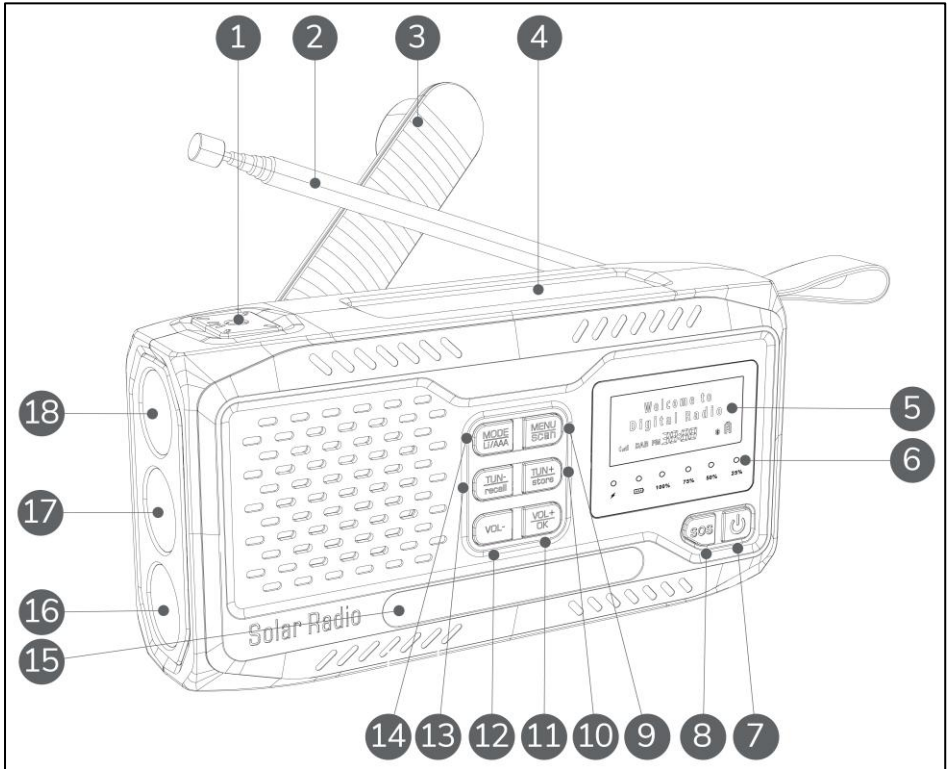
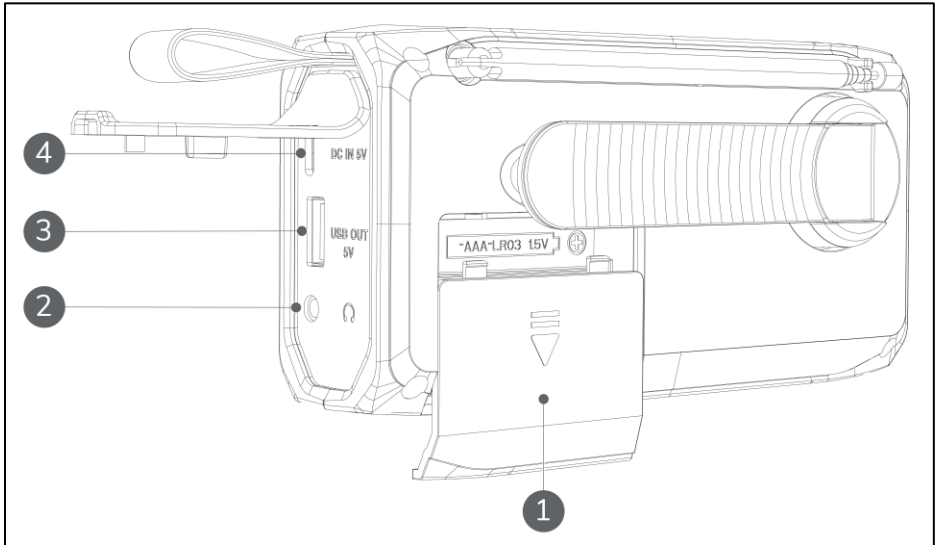

- | | |
|---------------------------|-----------------------|
| 1. Batteriefach | 3. USB-A-Stromausgang |
| 2. 3.5 mm Kopfhörerbuchse | 4. USB-C Stromeingang |

Indikatoren

- Die Ladeanzeige blinkt rot, wenn das Gerät über die Handkurbel oder das Solarpanel geladen wird.
- Die Batterieanzeige blinkt blau, wenn das Gerät mit Einwegbatterien betrieben wird.
- Die vier Leistungsanzeigen zeigen den aktuellen Ladestand des Akkus an. Sie blinken blau, wenn das Gerät über das Ladekabel geladen wird.

Transport und Aufbewahrung

- Reinigen Sie das Gerät mit einem trockenen Tuch, bevor Sie es aufbewahren.
- Bewahren Sie das Gerät in seiner Originalverpackung an einem kühlen, trockenen und staubfreien Ort auf.
- Ziehen Sie das USB-Ladekabel ab, wenn das Produkt längere Zeit nicht benutzt wird.
- Nehmen Sie die Einwegbatterien heraus, wenn das Produkt längere Zeit nicht benutzt wird.

Verwendung

TIPP: Wenn das Gerät länger als 60 Tage nicht benutzt wurde, muss der Akku reaktiviert werden. Um die Batterie zu reaktivieren, legen Sie das Gerät 30 Minuten lang in direktes Sonnenlicht oder drehen Sie die Handkurbel 5 Minuten lang.

Radio

1. Halten Sie die **Einschalttaste** gedrückt, um das Radio ein- oder auszuschalten.
2. Drücken Sie die **Einschalttaste**, um in den Standby-Modus zu wechseln. Das Radio ist stumm und das Display zeigt Datum und Uhrzeit an.
3. Mit der **Taste MODE** können Sie zwischen DAB-Radio, FM-Radio und Bluetooth-Streaming wechseln.

Sender wechseln

1. Halten Sie die **Suchlauttaste** gedrückt, um alle Sender zu suchen.
2. Wechseln Sie mit den Tasten **Auf** und **Ab** den Sender.

Voreingestellte Sender

1. Halten Sie die **Speichertaste** gedrückt, um den aktuellen Sender als Voreinstellung zu speichern.
2. Mit den Tasten **Auf** und **Ab** können Sie eine der 40 verfügbaren voreingestellten Adressen auswählen.
3. Drücken Sie die **OK-Taste**, um die Voreinstellung zu speichern.
4. Halten Sie die **Abruftaste** gedrückt, um alle voreingestellten Sender anzuzeigen.
5. Wählen Sie mit den Tasten **Auf** und **Ab** einen Sender aus.
6. Drücken Sie die **OK-Taste**, um die Auswahl zu bestätigen.

Radio-Einstellungen

Drücken Sie die **Taste MENÜ**, um das Einstellungsmenü aufzurufen. Verwenden Sie die Tasten **Auf** und **Ab**, um durch die verschiedenen Untermenüs und Optionen zu blättern. Drücken Sie zur Bestätigung die **OK-Taste** oder drücken Sie die **MENÜ-Taste**, um abzubrechen und zum vorherigen Bildschirm zurückzukehren. Die Anzeige kehrt nach 10 Sekunden Inaktivität automatisch zum vorherigen Bildschirm zurück.

Die folgenden Untermenüs sind im Einstellungsmenü verfügbar, je nach aktuellem Radiomodus:

- Voller Scan (DAB): Führen Sie einen vollständigen Scan durch.
- Manuelle Abstimmung (DAB): Stellen Sie die Frequenz manuell ein.

MARMITEK®

- Entfernen (DAB): Entfernen Sie ungültige Sender aus der Suchliste.
- DRC (DAB): Konfigurieren Sie die Dynamikbereichskompression.
- Scan-Einstellung (FM): Wählen Sie aus, ob alle Sender oder nur starke Sender gescannt werden sollen.
- Audio-Einstellungen (FM): Wählen Sie zwischen Stereo und erzwungenem Mono-Audio.
- System (DAB, FM, Bluetooth): Verschiedene Systemeinstellungen, einschließlich Einstellungen für den Ruhezustand, Uhrzeit/Datum, Hintergrundbeleuchtung, Equalizer-Voreinstellungen, Einstellung des Display-Kontrasts, Sprachauswahl, Zurücksetzen auf Werkseinstellungen und Anzeige der Softwareversion.

TIPP: Nur das System-menü ist verfügbar, wenn sich das Radio im Standby-Modus befindet.

Bluetooth

1. Aktivieren Sie Bluetooth auf Ihrem Smartphone und koppeln Sie es mit **Marmitek RESQ 100**.
2. Verwenden Sie die Tasten **Auf** und **Ab**, um den Titel zu wechseln.
3. Verwenden Sie die Tasten **Lauter** und **Leiser**, um die Lautstärke zu ändern.

Licht

Wenn das Radio eingeschaltet ist, drücken Sie die **Lichttaste**, um die Fernlicht-Taschenlampe einzuschalten. Wenn das Radio ausgeschaltet ist, halten Sie die **Lichttaste** 3 Sekunden lang gedrückt, um die Fernlicht-Taschenlampe einzuschalten.

Wenn die Fernlicht-Taschenlampe eingeschaltet ist, können Sie mit der **Lichttaste** zwischen den verschiedenen Lichtern in der folgenden Reihenfolge wechseln:

- | | |
|-------------------------------|--------------|
| 1. Fernlicht-Taschenlampe | 4. Leselicht |
| 2. Abblendlicht-Taschenlampen | 5. Warnlicht |
| 3. Alle Taschenlampen | 6. Aus |

Einschalten des Radios

Die RESQ 100 ist mit einem wiederaufladbaren Akku ausgestattet. Es kann auf eine von drei Arten aufgeladen werden:

- Stecken Sie das Ladekabel in den USB-C-Stromeingang und schließen Sie das Gerät an eine Stromversorgung an. Das vollständige Aufladen des Geräts dauert 2-3 Stunden.

MARMITEK®

WICHTIG: Schalten Sie das Radio aus, während es über das Ladekabel geladen wird.

- Drehen Sie die Handkurbel zügig entweder im oder gegen den Uhrzeigersinn. Wenn Sie den Griff 5 Minuten lang mit einer Geschwindigkeit von 130–150 U/min drehen, erhalten Sie genug Strom für 30 Minuten Radionutzung oder 20 Minuten Licht.
- Legen Sie das Gerät in direktes Sonnenlicht, um den Akku mit Hilfe des Solarpanels aufzuladen.

TIPP: Verwenden Sie das Solarpanel nur zur Aufrechterhaltung der Batteriespannung. Das Solarpanel ist nicht in der Lage, eine leere Batterie vollständig aufzuladen.

Im Notfall kann das Radio auch mit drei Einwegbatterien (AAA) im Batteriefach betrieben werden. Halten Sie die **Li/AAA-Taste** 3 Sekunden lang gedrückt, um zwischen wiederaufladbaren Batterien und Einwegbatterien zu wechseln.

Aufladen externer Geräte

Die RESQ 100 kann zum Laden eines externen Geräts verwendet werden. Stecken Sie einfach das Ladekabel in den USB-Stromausgang und verbinden Sie das Radio mit einem externen Gerät. Ein voll aufgeladenes Radio hat eine maximale Leistung von 2 Ampere.

WICHTIG: Die RESQ 100 ist keine Powerbank. Es ist dazu gedacht, ein Gerät im Notfall aufzuladen.

SOS-Alarm

Drücken und halten Sie die **SOS-Taste**, um den SOS-Alarm zu aktivieren. Aus dem Lautsprecher ertönt ein Alarmton und die Taschenlampen blinken im Morsecode SOS. Drücken Sie die **SOS-Taste** erneut, um den SOS-Alarm zu deaktivieren.

Wartung und Reinigung



Warnung

An diesem Gerät dürfen keine Reparaturen oder Veränderungen vorgenommen werden.

Wartung und Reparaturen müssen von Marmitek durchgeführt werden.

MARMITEK®

Reinigen Sie das Gerät nur mit einem trockenen oder feuchten Tuch. Verwenden Sie niemals scheuernde, ätzende oder aggressive Reinigungsmittel, da diese das Gerät beschädigen können.

Entsorgung



Entsorgen Sie dieses Gerät gemäß den örtlichen Gesetzen und Vorschriften.

Diese Kennzeichnung weist darauf hin, dass dieses Gerät in der EU nicht mit anderen Haushaltsabfällen entsorgt werden darf. Um mögliche Schäden für die Umwelt oder die menschliche Gesundheit durch unkontrollierte Abfallentsorgung zu vermeiden, sollten Sie den Abfall verantwortungsbewusst recyceln, um eine nachhaltige Wiederverwendung von Materialressourcen zu fördern. Nutzen Sie die Rückgabe- und Sammelsysteme, um Ihr Altgerät zu entsorgen, oder wenden Sie sich an den Händler, bei dem Sie das Produkt gekauft haben. Er kann dafür sorgen, dass dieses Produkt umweltgerecht recycelt wird.

Nehmen Sie die Batterien aus dem Gerät und entsorgen Sie sie getrennt.

CE-Erklärung

Hiermit erklärt Marmitek BV, dass dieser RESQ 100™ den grundlegenden Anforderungen und anderen relevanten Vorschriften der Richtlinien entspricht:

- Elektromagnetische Verträglichkeit (EMV) Richtlinie 2014/30/
- Niederspannungsrichtlinie (LVD) 2014/35
- Richtlinie 2011/65/EU zur Beschränkung der Verwendung bestimmter gefährlicher Stoffe (Restriction of Hazardous Substances, RoHS)

Die vollständige Konformitätserklärung ist unter www.marmitek.com abrufbar.

Sécurité

Lisez attentivement ces consignes de sécurité et assurez-vous de bien les comprendre. Une utilisation incorrecte annule la garantie de Marmitek.

- N'immergez pas le produit dans l'eau.
- N'exposez pas le produit à des températures extrêmement élevées ou basses.
- Ce produit n'est pas un jouet ; tenez-le hors de portée des enfants.
- Ne connectez jamais le câble USB s'il est endommagé.
- Débranchez le câble de recharge USB si ce produit n'est pas utilisé pendant une période prolongée.
- N'utilisez que des piles AAA pour alimenter ce produit.
- N'utilisez jamais de piles endommagées et retirez/remplacez les piles vides.
- N'utilisez qu'un seul type de pile à la fois. Ne mélangez pas piles jetables et batterie rechargeable.
- Remplacez toutes les piles en même temps. Ne mélangez pas piles neuves et piles usagées.
- Ne surchargez pas la batterie rechargeable (risque de dommage ou de réduction de sa durée de vie).
- Retirez les piles si le produit n'est pas utilisé pendant une période prolongée.
- N'ouvrez jamais le produit, l'appareil peut contenir des pièces sous tension électrique.
- Une utilisation incorrecte, des modifications ou des réparations annulent toutes les garanties.
- Marmitek n'assume aucune responsabilité en cas d'utilisation incorrecte ou involontaire du produit.

Marmitek n'accepte aucune responsabilité autre que la responsabilité légale du produit.

Introduction

Nous vous félicitons d'avoir acheté cet appareil Marmitek. Vous avez acheté un appareil de haute qualité dont vous profiterez pendant de nombreuses années. En utilisant cet appareil avec attention et prudence, vous réduirez les risques de blessures ou de dommages matériels. Lorsque ce manuel mentionne l'appareil, il s'agit de la RESQ 100.



Mise en garde

Avant d'installer et d'utiliser l'appareil, lisez attentivement ce mode d'emploi et assurez-vous d'avoir tout compris.

Ce mode d'emploi décrit l'utilisation correcte et sûre de cet appareil. Conservez ce mode d'emploi pour une utilisation ultérieure. Le mode d'emploi est un élément indispensable de l'appareil et doit être remis au nouveau propriétaire en cas de revente ou d'échange.

Ce mode d'emploi a été rédigé avec le plus grand soin. Marmitek se réserve le droit d'améliorer et d'adapter ce manuel à tout moment.

Les symboles et termes suivants sont utilisés dans ce mode d'emploi pour attirer l'attention du lecteur sur les risques et les informations importantes :



Avertissement

Indique une situation dangereuse qui, si les consignes de sécurité ne sont pas respectées, peut entraîner des blessures pour l'opérateur ou les personnes présentes, des dommages mineurs et/ou modérés au produit ou à l'environnement.



Mise en garde

Indique une situation dangereuse qui, si les consignes de sécurité ne sont pas respectées, peut entraîner des dommages légers et/ou modérés au produit ou à l'environnement.

CONSEIL : Informations utiles pendant l'installation ou l'utilisation.

Identification

La plaquette d'identification se trouve sur le fond de l'appareil.

Spécifications

Courant	
Puissance de fonctionnement	2,9-4,5 V
Entrée	5 V, 2 A
Sortie	5 V 2 A (max.)
Câble de recharge	USB-C vers USB-C+A
Batterie rechargeable	1x 4500 mAh
Piles jetables	3x AAA LR03 1,5 V (non incluses)
Radio	
Bande de fréquence DAB	170-240 MHz
Bande de fréquence FM	87,5-108 MHz
Bande de fréquence Bluetooth 5.3	2,4 GHz
Lampe	
Lampes de poche	3 W (blanc)
Lampe de lecture	1 W (blanc chaud)
Lampe d'alerte	0,5 W (bleu/rouge)
Technologie	
Haut-parleur	3 W (max.)
Écran	LCD

Garantie

Marmitek offre une garantie de 2 ans sur cet appareil à partir de la date d'achat. L'usure due à une utilisation normale n'est pas couverte par la garantie. La garantie est annulée si un défaut résulte d'une utilisation involontaire ou négligente de l'appareil. Le fabricant, l'importateur et le fournisseur ne sont pas responsables d'une utilisation inappropriée.

Description

Cet appareil est doté de la radio FM et DAB, ainsi que de la fonction Bluetooth. Il comprend également trois lampes de poche, une lampe de lecture, une lampe d'alerte et une alarme SOS. L'appareil peut être rechargé par un câble de recharge, une manivelle, un panneau solaire ou des piles jetables.

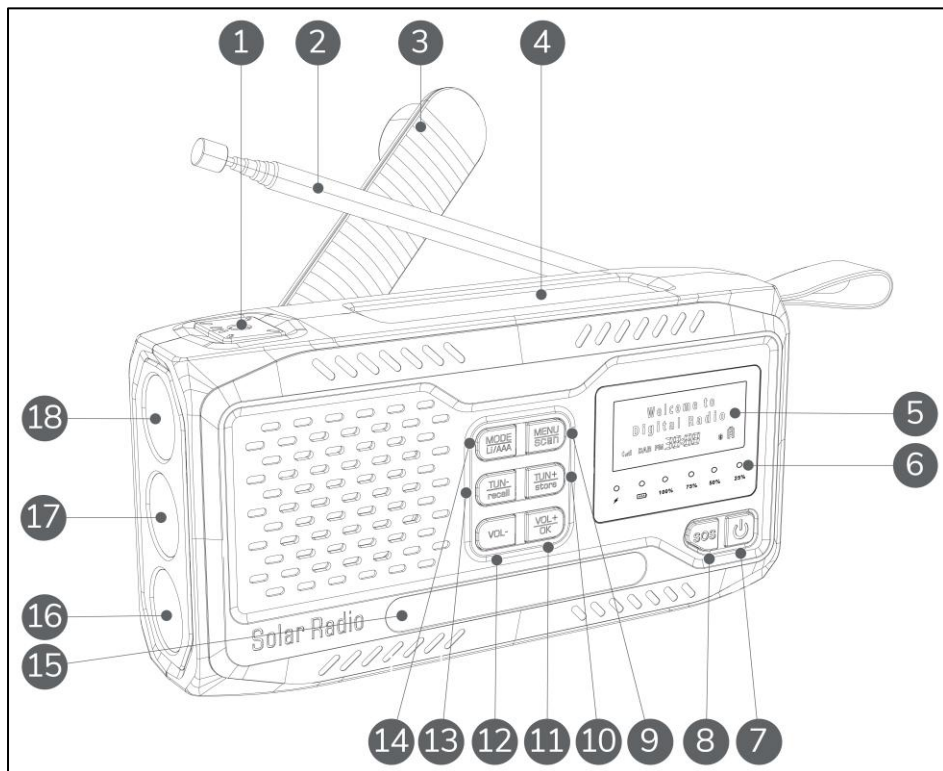
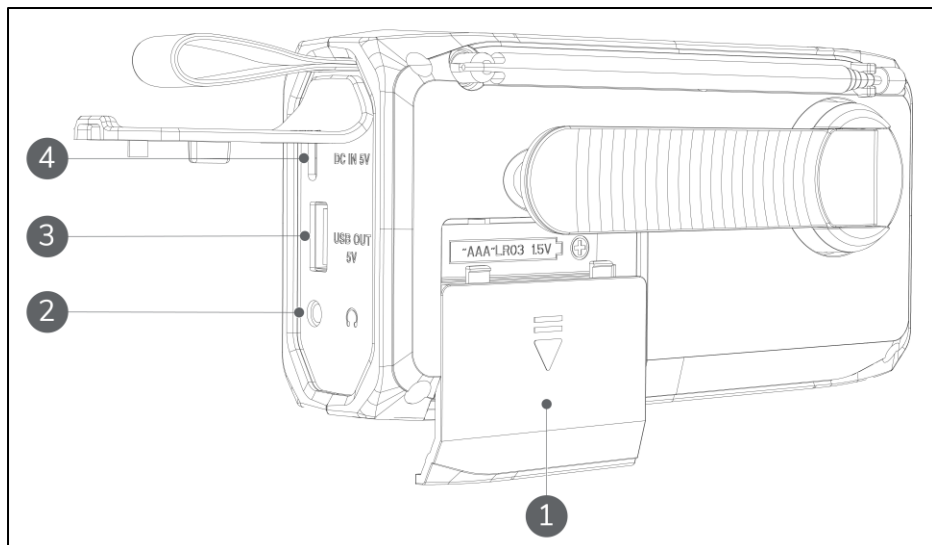

Figure 1: Vue de face.

- | | |
|---|--|
| 1. Touche lampe | 12. Baisse volume |
| 2. Antenne | 13. Régler -, navigation menu, rappel présélection |
| 3. Manivelle | 14. Sélection de la source, mode batterie |
| 4. Panneau solaire | 15. Lampe de lecture / lampe d'alerte |
| 5. Écran LCD | 16. Lampe de poche faible intensité |
| 6. Voyants | 17. Lampe de poche à faisceau élevé |
| 7. Touche on/off | 18. Lampe de poche à faible intensité |
| 8. Touche SOS | |
| 9. Touche menu recherche stations radio | |
| 10. Régler +, navigation menu, mémoriser en tant que présélection | |
| 11. Touche hausse volume, OK | |



- | | |
|-------------------------|-----------------|
| 1. Compartiment à piles | 3. Sortie USB-A |
| 2. Prise casque 3,5 mm | 4. Entrée USB-C |

Voyants

- Le voyant de charge clignote en rouge lorsque l'appareil est rechargé par la manivelle ou le panneau solaire.
- Le voyant de batterie clignote en bleu lorsque l'appareil est alimenté par des piles jetables.
- Les quatre voyants d'alimentation affichent le niveau de puissance actuel de la batterie rechargeable. Ils clignotent en bleu lorsque l'appareil est chargé via le câble de recharge.

Transport et stockage

- Nettoyez l'appareil avec un chiffon sec avant de le ranger.
- Conservez l'appareil dans son emballage d'origine, dans un endroit frais, sec et à l'abri de la poussière.
- Débranchez le câble de recharge USB si ce produit n'est pas utilisé pendant une période prolongée.
- Retirez les piles jetables si le produit n'est pas utilisé pendant une période prolongée.

Utilisation

CONSEIL : Si l'appareil n'a pas été utilisé pendant plus de 60 jours, la batterie rechargeable doit être réactivée. Pour réactiver la batterie, placez l'appareil à

la lumière directe du soleil pendant 30 minutes ou tournez la manivelle pendant 5 minutes.

Radio

1. Appuyez sur la **touche on/off** et maintenez-la enfoncée pour allumer ou éteindre la radio.
2. Appuyez sur la **touche on/off** pour passer en mode veille. La radio est silencieuse et l'écran affiche la date et l'heure.
3. Utilisez la **touche MODE** pour alterner entre radio DAB, radio FM et streaming Bluetooth.

Changer de station

1. Appuyez sur la **touche de recherche** et maintenez-la enfoncée pour rechercher toutes les stations.
2. Utilisez les **touches régler +** et **régler -** pour changer de stations.

Stations présélectionnées

1. Appuyez sur la touche de mémorisation et maintenez-la enfoncée pour mémoriser la station actuelle en tant que présélection.
2. Utilisez les **touches régler +** et **régler -** pour sélectionner une des 40 adresses présélectionnées disponibles.
3. Appuyez sur la **touche OK** pour mémoriser la présélection.
4. Appuyez sur la **touche de rappel** et maintenez-la enfoncée pour voir toutes les stations présélectionnées.
5. Utilisez les **touches régler +** et **régler -** pour sélectionner une station.
6. Appuyez sur la **touche OK** pour confirmer la sélection.

Réglages radio

Appuyez sur la **touche menu** pour accéder au menu des réglages. Utilisez les **touches régler +** et **régler -** pour parcourir les sous-menus et options.

Appuyez sur la **touche OK** pour confirmer ou appuyez sur la **touche menu** pour annuler et revenir à l'écran précédent. L'écran revient automatiquement à l'écran précédent après 10 secondes d'inaction.

Les sous-menus suivants sont disponibles dans le menu des réglages, en fonction du mode radio sélectionné :

- Recherche complète (DAB) : Effectuer une analyse complète.
- Réglage manuel (DAB) : Régler manuellement la fréquence.
- Nettoyage (DAB) : Supprimer les stations non valides de la liste de balayage.
- DRC (DAB) : Configurer la compression de la plage dynamique.

MARMITEK.

- Réglage de la recherche (FM) : toutes les stations sont recherchées ou seules les stations à signal fort sont recherchées.
- Réglages audio (FM) : Sélectionnez l'audio stéréo ou l'audio mono forcé.
- Système (DAB, FM, Bluetooth) : Divers réglages du système, y compris les réglages du temps de veille, les réglages de l'heure et de la date, les réglages du rétroéclairage, les pré-réglages de l'égaliseur, le réglage du contraste de l'écran, la sélection de la langue, la réinitialisation d'usine et l'affichage de la version du logiciel.

CONSEIL : Seul le menu système est disponible lorsque la radio est en mode veille.

Bluetooth

1. Activez le Bluetooth sur votre smartphone et associez-le à **Marmitek RESQ 100**.
2. Utilisez les **touches régler +** et **régler -** pour changer de chansons.
3. Utilisez la **touche de hausse de volume** et la **touche de baisse de volume** pour changer le volume.

Lampe

Si la radio est allumée, appuyez sur la **touche de lampe** pour allumer la lampe de poche haute intensité. Si la radio est éteinte, appuyez sur la **touche de lampe** et maintenez-la enfoncée pendant 3 secondes pour allumer la lampe de poche haute intensité.

Si lampe de poche haute intensité est allumée, utilisez la **touche de lampe** pour passer d'une lampe à l'autre dans l'ordre suivant :

- | | |
|--------------------------------------|-------------------------------|
| 1. Lampe de poche haute intensité | 3. Toutes les lampes de poche |
| 2. Lampe de poche à faible intensité | 4. Lampe de lecture |
| | 5. Lampe d'alerte |
| | 6. Arrêt |

Alimentation de la radio

La RESQ 100 est équipée d'une batterie rechargeable. Elle peut être rechargée de trois manières différentes :

- Insérez le câble de recharge dans l'entrée USB-C et raccordez l'appareil à une alimentation externe. La recharge complète de l'appareil prend de 2 à 3 heures.

IMPORTANT : Éteignez la radio pendant qu'elle est rechargée par le câble de recharge.

MARMITEK.

- Tournez rapidement la manivelle dans le sens des aiguilles d'une montre ou dans le sens inverse. La rotation de la poignée pendant 5 minutes à une vitesse de 130-150 tours/minute génère suffisamment d'énergie pour 30 minutes d'utilisation de la radio ou 20 minutes de lumière.
- Placez l'appareil à la lumière directe du soleil pour charger sa batterie à l'aide du panneau solaire.

CONSEIL : Utilisez le panneau solaire uniquement pour maintenir le niveau d'énergie de la batterie. Le panneau solaire est inefficace pour charger complètement une batterie vide.

En cas d'urgence, la radio peut également être alimentée par trois piles jetables (AAA) situées dans le compartiment à piles. Appuyez sur la **touche Li/AAA** et maintenez-la enfoncée pendant 3 secondes pour passer de la batterie rechargeable aux piles jetables.

Recharger des appareils externes

La RESQ 100 peut être utilisée pour recharger un appareil externe. Insérez simplement le câble de recharge dans la sortie USB et raccordez la radio à un appareil externe. Une radio entièrement chargée a une puissance maximale de 2 ampères.

IMPORTANT : La RESQ 100 n'est pas une batterie externe. Elle est destinée à recharger un appareil en cas d'urgence.

Alarme SOS

Appuyez sur la **touche SOS** et maintenez-la enfoncée pour activer l'alarme SOS. Un son d'alarme est émis par le haut-parleur et les lampes de poche clignotent SOS en code morse. Appuyez à nouveau sur la **touche SOS** pour désactiver l'alarme SOS.

Entretien et nettoyage



Avertissement

Rien ne doit être réparé ou modifié sur cet appareil.

L'entretien et les réparations doivent être effectués par Marmitek. Nettoyez l'appareil uniquement avec un chiffon sec ou humidifié. N'utilisez jamais de produits de nettoyage abrasifs, corrosifs ou à récurer, car ils risquent d'endommager l'appareil.

Mise au rebut



Mettez ce produit au rebut conformément aux lois et réglementations locales.

Ce marquage indique que ce produit ne doit pas être éliminé avec les autres déchets ménagers dans l'UE. Pour éviter tout dommage potentiel à l'environnement ou à la santé humaine dû à une élimination incontrôlée des déchets, il convient de le recycler de manière responsable afin de promouvoir une réutilisation durable des ressources matérielles. Pour retourner votre appareil usagé, utilisez les systèmes de retour et de collecte, ou contactez le détaillant auprès duquel vous avez acheté le produit. Il reprendra ce produit en vue d'un recyclage respectueux de l'environnement.

Retirez les piles du produit et mettez-les au rebut séparément.

Déclaration CE

Par la présente, Marmitek BV déclare que ce RESQ 100™ est conforme aux exigences essentielles et aux autres réglementations pertinentes des directives :

- Directive sur la compatibilité électromagnétique (CEM) 2014/30/
- Directive basse tension (DBT) 2014/35
- Directive 2011/65/EU sur la restriction des substances dangereuses (RoHS)

La déclaration de conformité complète est disponible à l'[adresse suivante](http://www.marmitek.com) : www.marmitek.com.

Seguridad

Lea detenidamente estas instrucciones de seguridad y asegúrese de que lo entiende todo. El uso incorrecto anulará la garantía de Marmitek.

- No sumerja el producto en agua.
- No exponga el producto a temperaturas extremadamente altas o bajas.
- Este producto no es un juguete; manténgalo fuera del alcance de los niños.
- Nunca conecte el cable USB si está dañado.
- Desconecte el cable de carga USB si este producto no se utiliza durante un período prolongado.
- Solo debe utilizar pilas AAA para alimentar este producto.
- Nunca debe utilizar pilas dañadas y retire/sustituya las pilas vacías.
- Utilice solo un tipo de pila al mismo tiempo. No mezcle pilas desechables y recargables.
- Sustituya todas las pilas al mismo tiempo. No mezcle pilas nuevas y usadas.
- No sobrecargue la batería recargable, ya que podría dañarla o reducir su vida útil.
- Retire las pilas si no va a utilizar el producto durante un periodo prolongado.
- Nunca abra el producto, el aparato puede contener piezas con tensión eléctrica.
- El uso incorrecto, las modificaciones o las reparaciones anulan todas las garantías.
- Marmitek no asume ninguna responsabilidad por el uso incorrecto o no previsto del producto.

Marmitek no acepta más responsabilidad que la responsabilidad legal del producto.

Introducción

Enhorabuena por la compra de este aparato Marmitek. Ha adquirido un aparato de alta calidad que disfrutará durante muchos años. Si utiliza este aparato con atención y cuidado, reducirá el riesgo de lesiones personales o daños materiales. Cuando en este manual se menciona el dispositivo, se hace referencia a la RESQ 100.



Precaución

Antes de instalar y utilizar el aparato, lea detenidamente este manual de instrucciones y asegúrese de que lo entiende todo.

Este manual describe el uso correcto y seguro de este aparato. Conserve este manual para futuras consultas. El manual es una parte indispensable del aparato y debe entregarse al nuevo propietario en caso de reventa o intercambio.

Este manual se ha elaborado con el máximo cuidado. Marmitek se reserva el derecho de mejorar y ajustar este manual en cualquier momento.

Los siguientes símbolos y términos se utilizan en este manual para alertar al lector sobre riesgos e información importante:



Advertencia

Indica una situación peligrosa que, si no se siguen las instrucciones de seguridad, puede provocar lesiones al operador o a otras personas, daños leves y/o moderados al producto o al medio ambiente.



Precaución

Indica una situación peligrosa que, si no se siguen las instrucciones de seguridad, puede provocar daños leves y/o moderados al producto o al medio ambiente.

CONSEJO: Información útil durante la instalación o el uso.

Identificación

La placa de identificación se encuentra en la parte inferior del aparato.

Especificaciones

Corriente	
Potencia de funcionamiento	2,9-4,5 V
Entrada	5 V 2 A
Salida	5 V 2 A (máx.)
Cable de carga	USB-C a USB-C+A
Batería recargable	1 x 4500 mAh
Pilas desechables	3 x AAA LR03 1,5 V (no incluidas)
Radio	
Banda de frecuencia DAB	170- 240 MHz
Banda de frecuencia FM	87,5- 108MHz
Banda de frecuencia Bluetooth 5.3	2,4 GHz
Luz	
Linternas	3 W (blanco)
Luz de lectura	1 W (blanco cálido)
Luz de advertencia	0,5 W (azul/rojo)
Tecnología	
Altavoz	3 W (máx.)
Pantalla	LCD

Garantía

Marmitek ofrece una garantía de 2 años para este aparato a partir de la fecha de compra. El desgaste debido al uso normal no está cubierto por la garantía. La garantía quedará anulada si el defecto se debe a un uso descuidado o negligente del aparato. El fabricante, el importador y el proveedor no son responsables del uso indebido.

Descripción

Este dispositivo cuenta con radio FM y DAB, así como con transmisión Bluetooth. También cuenta con tres linternas, una luz de lectura, una luz de advertencia y una alarma SOS. El dispositivo se puede cargar mediante cable de carga, manivela, panel solar o pilas desechables.



Figura 1: Vista frontal

- | | |
|--|--|
| 1. Botón de luz | 11. Subir el volumen, botón OK |
| 2. Antena | 12. Bajar el volumen |
| 3. Manivela | 13. Anterior, navegación en el menú, recuperar presintonía |
| 4. Panel solar | 14. Selección de fuente, modo batería |
| 5. Pantalla LCD | 15. Luz de lectura / luz de advertencia |
| 6. Indicadores | 16. Linterna de luz corta |
| 7. Botón de encendido | 17. Linterna de luz larga |
| 8. Botón SOS | 18. Linterna de luz corta |
| 9. Botón Menú, escanear emisoras de radio | |
| 10. Siguiente, navegación en el menú, guardar como presintonía | |

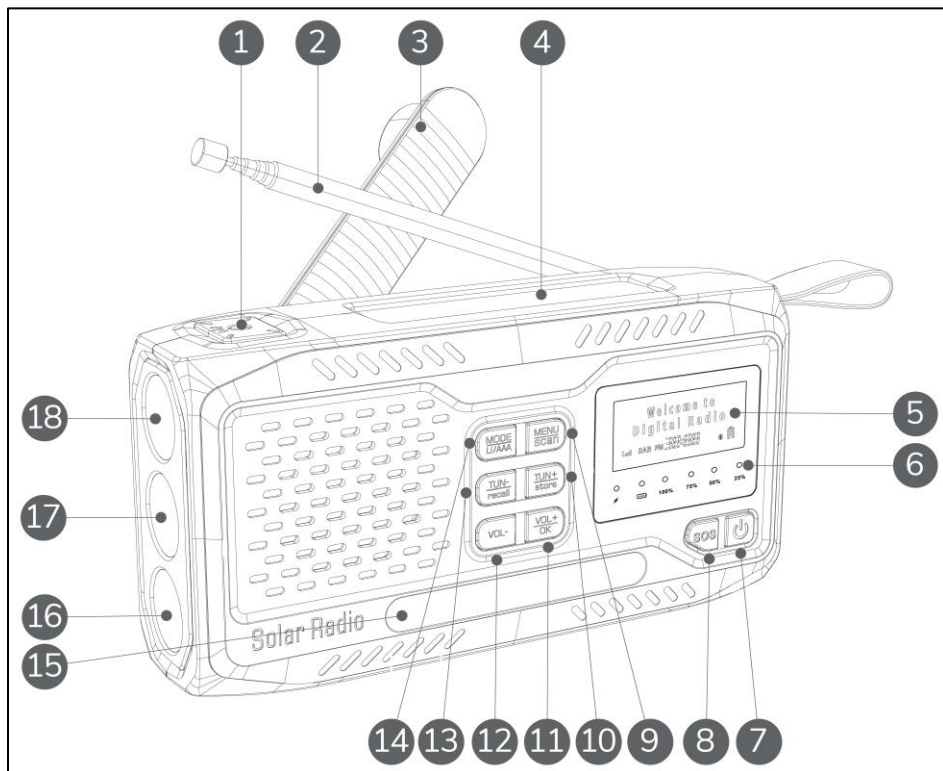
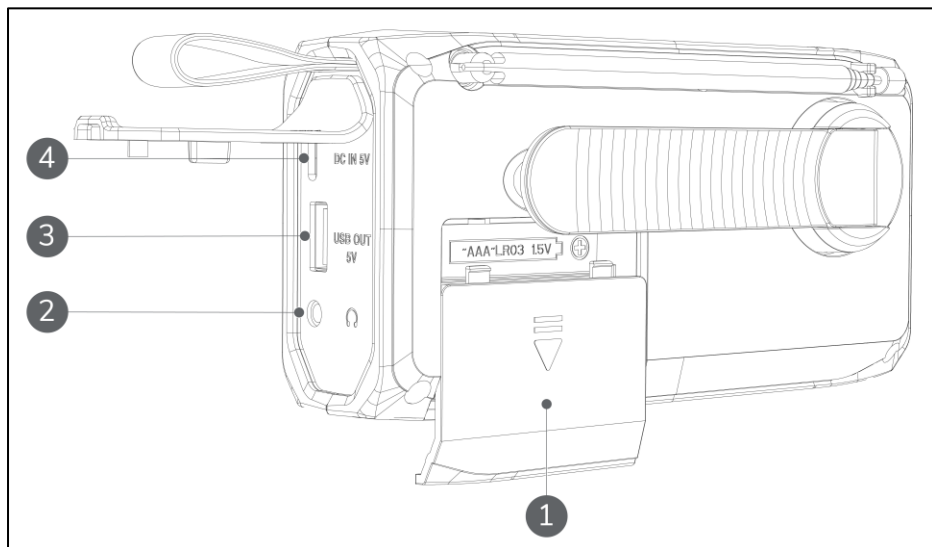

1. Compartimento de las pilas
2. Toma de auriculares de 3,5 mm
3. Salida de alimentación USB-A
4. Entrada de alimentación USB-C

Indicadores

- El indicador de carga parpadea en rojo cuando el dispositivo se carga mediante la manivela o el panel solar.
- El indicador de batería parpadea en azul cuando el aparato funciona con pilas desechables.
- Los cuatro indicadores de potencia muestran el nivel de potencia actual de la batería recargable. Parpadean en azul cuando el dispositivo se carga a través del cable de carga.

Transporte y almacenamiento

- Antes de guardar el aparato, límpielo con un paño seco.
- Guarde el aparato en su embalaje original en un lugar fresco, seco y sin polvo.
- Desconecte el cable de carga USB si este producto no se utiliza durante un período prolongado.
- Retire las pilas desechables si no va a utilizar el producto durante un periodo prolongado.

Uso

CONSEJO: Si el dispositivo no se ha utilizado durante más de 60 días, la batería recargable se debe reactivar. Para reactivar la batería, sitúe el aparato bajo la luz directa del sol durante 30 minutos o gire la manivela durante 5 minutos.

Radio

1. Mantenga pulsado el **botón de encendido** para encender o apagar la radio.
2. Pulse el **botón de encendido** para entrar en modo de espera. La radio está en silencio y la pantalla muestra la fecha y la hora.
3. Utilice el **botón MODE** para alternar entre radio DAB, radio FM o transmisión Bluetooth.

Cargadores

1. Mantenga pulsado el **botón de búsqueda** para buscar todas las emisoras.
2. Utilice los botones siguiente y anterior para cambiar de emisora.

Estaciones presintonizadas

1. Mantenga pulsado el botón de memorización para guardar la emisora actual como presintonía.
2. Utilice los **botones siguiente** y **anterior** para seleccionar una de las 40 presintonías disponibles.
3. Pulse el **botón OK** para memorizar la presintonía.
4. Mantenga pulsado el **botón de recuperación** para ver todas las emisoras presintonizadas.
5. Utilice los **botones siguiente** y **anterior** para seleccionar una emisora.
6. Pulse el **botón OK** para confirmar la selección.

Ajustes de la radio

Pulse el botón MENÚ para acceder al menú de ajustes. Utilice los **botones siguiente** y **anterior** para desplazarse por los distintos submenús y opciones. Pulse el botón OK para confirmar o pulse el botón MENÚ para cancelar y volver a la pantalla anterior. La pantalla regresa automáticamente a la pantalla anterior después de 10 segundos de inactividad.

Los siguientes submenús están disponibles en el menú de ajustes, dependiendo del modo de radio actual:

- Exploración completa (DAB): Realice una exploración completa.

MARMITEK®

- Sintonización manual (DAB): Sintoniza manualmente la frecuencia.
- Depurar (DAB): Elimina las emisoras no válidas de la lista de búsqueda.
- RDC (DAB): Configura la compresión del rango dinámico.
- Configuración de exploración (FM): seleccione si se escanean todas las emisoras o solo las emisoras fuertes.
- Ajustes de audio (FM): Selecciona entre audio estéreo o mono forzado.
- Sistema (DAB, FM, Bluetooth): Varios ajustes del sistema, incluidos los ajustes de tiempo de espera, ajustes de hora/fecha, ajustes de retroiluminación, preajustes del ecualizador, ajuste del contraste de la pantalla, selección de idioma, restablecimiento de fábrica y vista de la versión del software.

CONSEJO: Cuando la radio está en modo de espera, solo está disponible el menú del sistema.

Bluetooth

1. Active el Bluetooth de su smartphone y emparejelo con **Marmitek RESQ 100**.
2. Utilice los **botones siguiente** y **anterior** para cambiar de canción.
3. Utilice los **botones subir volumen** y **bajar volumen** para cambiar el volumen.

Luz

Si la radio está encendida, pulse el **botón de luz** para encender la linterna de luz larga. Si la radio está apagada, mantenga pulsado el **botón de luz** durante 3 segundos para encender la linterna de luz larga.

Si la linterna de luz larga está encendida, utilice el **botón de luz** para alternar entre las diferentes luces en el siguiente orden:

- | | |
|--------------------------|-----------------------|
| 1. Linterna de luz larga | 4. Luz de lectura |
| 2. Linterna de luz corta | 5. Luz de advertencia |
| 3. Todas las linternas | 6. Apagada |

Alimentación de la radio

La RESQ 100 tiene una batería recargable. Se puede cargar de tres maneras:

- Inserte el cable de carga en la entrada de alimentación USB-C y conecte el dispositivo a una fuente de alimentación. Para cargar completamente el dispositivo se necesitan entre 2 y 3 horas.

IMPORTANTE: Apague la radio mientras se está cargando con el cable de carga.

MARMITEK®

- Gire rápidamente la manivela hacia la derecha o hacia la izquierda. Girar la manivela durante 5 minutos a una velocidad de 130-150 RPM genera energía suficiente para 30 minutos de uso de la radio o 20 minutos de luz.
- Sitúe el dispositivo bajo la luz directa del sol para cargar su batería con el panel solar.

CONSEJO: Solo debe utilizar el panel solar para mantener el nivel de energía de la batería. El panel solar es ineficaz para cargar completamente una batería vacía.

En caso de emergencia, la radio también puede funcionar con tres pilas desechables (AAA) en el compartimento de las pilas. Mantenga pulsado el **botón Li/AAA** durante 3 segundos para cambiar entre la batería recargable y las pilas desechables.

Carga de dispositivos externos

En la RESQ 100 se puede cargar un dispositivo externo. Basta con insertar el cable de carga en la salida USB y conectar la radio a un dispositivo externo. Una radio totalmente cargada tiene una potencia máxima de 2 amperios.

IMPORTANTE: La RESQ 100 no es un banco de energía. Está pensada para cargar un dispositivo en caso de emergencia.

Alarma SOS

Mantenga pulsado el **botón SOS** para activar la alarma SOS. Se emitirá un sonido de alarma por el altavoz y las linternas parpadearán SOS en código morse. Pulse de nuevo el **botón SOS** para desactivar la alarma SOS.

Mantenimiento y limpieza



Advertencia

En este aparato no se debe reparar ni modificar nada.

El mantenimiento y las reparaciones deben ser realizados por Marmitek. Solo debe limpiar el aparato con un paño seco o húmedo. Nunca debe utilizar productos de limpieza abrasivos, corrosivos o que raspen, ya que podrían dañar el aparato.

Desechar



Elimine correctamente este producto de acuerdo con las leyes y normativas locales.

Esta marca indica que, en la UE, este producto no se debe eliminar con otros residuos domésticos. Para evitar posibles daños al medio ambiente o a la salud humana por la eliminación incontrolada de residuos, recíclelos de manera responsable para promover la reutilización sostenible de los recursos materiales. Para devolver su aparato usado, utilice los sistemas de devolución y recogida o póngase en contacto con el minorista al que compró el producto. Ellos se pueden llevar este producto para reciclarlo de una manera segura para el medio ambiente.

Retire las baterías del producto para desecharlas por separado.

Declaración CE

Por la presente, Marmitek BV declara que esta RESQ 100™ cumple los requisitos esenciales y otros reglamentos pertinentes de las Directivas:

- Directiva de Compatibilidad Electromagnética (CEM) 2014/30/EU
- Directiva de baja tensión (DBT) 2014/35
- Directiva sobre restricciones a la utilización de determinadas sustancias peligrosas (RUSP) 2011/65/UE

La declaración de conformidad completa está disponible en www.marmitek.com.

Sicurezza

Leggere attentamente queste istruzioni di sicurezza e accertarsi di averle comprese. L'uso improprio rende la garanzia Marmitek invalida.

- Non immergere il prodotto in acqua.
- Non esporre il prodotto a temperature estremamente alte o basse.
- Questo prodotto non è un giocattolo; tenere fuori dalla portata dei bambini.
- Non collegare mai il cavo USB se è danneggiato.
- Se il prodotto non viene utilizzato per un periodo prolungato, scollegare il cavo di ricarica USB.
- Per l'alimentazione del prodotto utilizzare esclusivamente batterie AAA.
- Non utilizzare mai batterie danneggiate e rimuovere/sostituire quelle scariche.
- Utilizzare un solo tipo di batteria contemporaneamente. Non mischiare batterie monouso e ricaricabili.
- Sostituire tutte le batterie contemporaneamente. Non mischiare batterie nuove e usate.
- Non sovraccaricare la batteria ricaricabile per non danneggiarla o ridurne la durata.
- Rimuovere le batterie se il prodotto non viene utilizzato per un periodo prolungato.
- Non aprire mai il prodotto, il dispositivo potrebbe contenere parti con tensione elettrica.
- L'uso improprio, le modifiche o le riparazioni annullano tutte le garanzie.
- Marmitek non si assume alcuna responsabilità per l'uso non corretto o non intenzionale del prodotto.

Marmitek non si assume alcuna responsabilità oltre alla responsabilità legale del prodotto.

Introduzione

Congratulazioni per aver acquistato questo dispositivo Marmitek. Avete acquistato un dispositivo di alta qualità che potrete utilizzare per molti anni a venire. Utilizzando questo dispositivo con attenzione e cura, si riduce il rischio di lesioni personali o danni alle cose. Quando il presente manuale menziona il dispositivo, si riferisce al RESQ 100.



Attenzione

Prima di installare e utilizzare il dispositivo, leggere attentamente le presenti istruzioni per l'uso e accertarsi di averle comprese.

Questo manuale descrive l'uso corretto e sicuro di questo dispositivo. Conservare questo manuale per un uso futuro. Il manuale è una parte indispensabile del dispositivo e deve essere consegnato al nuovo proprietario in caso di rivendita o permuta.

Questo manuale è stato redatto con la massima cura. Marmitek si riserva il diritto di migliorare e modificare questo manuale in qualsiasi momento. Nel presente manuale vengono utilizzati i seguenti simboli e termini per segnalare al lettore rischi e informazioni importanti:



Avvertenze

Indica una situazione di pericolo che, se non si seguono le istruzioni di sicurezza, può provocare lesioni all'operatore o agli astanti, danni minori e/o moderati al prodotto o all'ambiente.



Attenzione

Indica una situazione di pericolo che, se non vengono seguite le istruzioni di sicurezza, può causare danni leggeri e/o moderati al prodotto o all'ambiente.

SUGGERIMENTO: Informazioni utili durante l'installazione o l'uso.

Identificazione

La targhetta di identificazione si trova sul fondo del dispositivo.

Specifiche tecniche

Corrente	
Potenza operativa	2.9-4.5V
Ingresso	5V 2A
Uscita	5V 2A (max.)
Cavo di ricarica	Da USB-C a USB-C+A
Batteria ricaricabile	1x 4500mAh
Batterie monouso	3x AAA LR03 1,5V (non incluse)
Radio	
Banda di frequenza DAB	170-240MHz
Banda di frequenza FM	87,5-108MHz
Banda di frequenza Bluetooth 5.3	2,4 GHz
Luce	
Torçe	3W (bianco)
Luce di lettura	1W (bianco caldo)
Luce di segnalazione	0,5W (blu/rosso)
Tecnologia	
Altoparlante	3W (max.)
Display	LCD

Garanzia

Marmitek offre una garanzia di 2 anni su questo dispositivo a partire dalla data di acquisto. L'usura dovuta al normale utilizzo non è coperta dalla garanzia. La garanzia decade se un difetto è causato da un uso non intenzionale o negligente del dispositivo. Il produttore, l'importatore e il fornitore non sono responsabili per l'uso improprio.

Descrizione

Questo dispositivo è dotato di radio FM e DAB e di streaming Bluetooth. Dispone inoltre di tre torçe, una luce di lettura, una luce di segnalazione e un allarme SOS. Il dispositivo può essere caricato tramite cavo di ricarica, manovella, pannello solare o batterie usa e getta.



Figura 1: Vista frontale

- | | |
|---|--|
| 1. Pulsante luce | 11. Aumentare volume, tasto OK |
| 2. Antenna | 12. Abbassare volume |
| 3. Manovella | 13. Sintonizzazione, navigazione menu, richiamo preselezione |
| 4. Pannello solare | 14. Selezione della sorgente, modalità batteria |
| 5. Display LCD | 15. Luce di lettura / luce di segnalazione |
| 6. Indicatori | 16. Torcia anabbagliante |
| 7. Pulsante di accensione | 17. Torcia a luce abbagliante |
| 8. Pulsante SOS | 18. Torcia anabbagliante |
| 9. Pulsante del menu
scansione delle stazioni radio | |
| 10. Sintonizzazione, navigazione nel menu, memorizzazione come preset | |

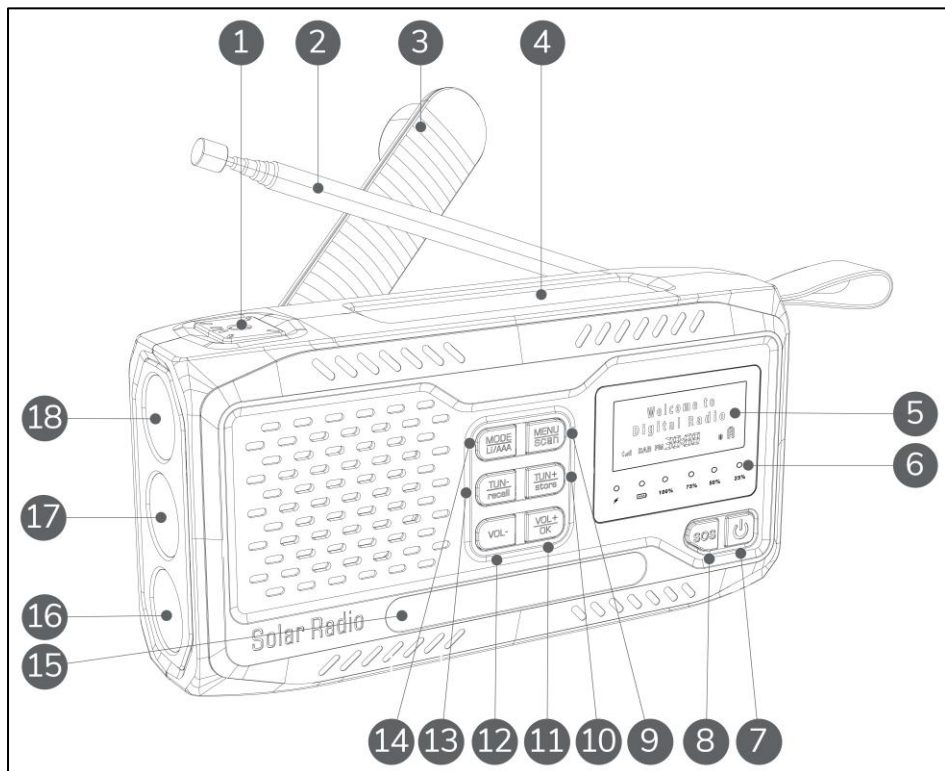
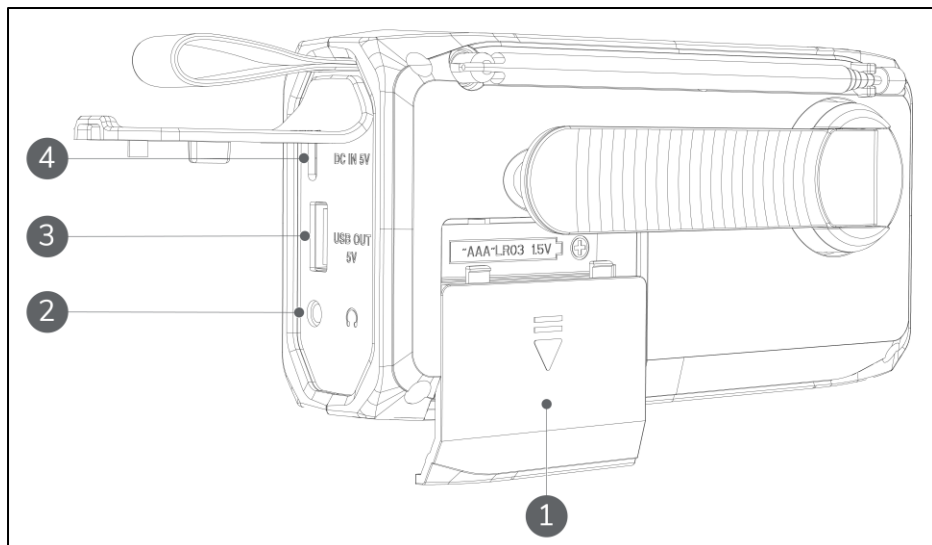

1. Vano batteria
2. Jack per cuffie da 3,5 mm
3. Uscita di alimentazione USB-A
4. Ingresso di alimentazione USB-C

Indicatori

- L'indicatore di carica lampeggia in rosso quando il dispositivo viene caricato tramite la manovella o il pannello solare.
- L'indicatore della batteria lampeggia in blu quando il dispositivo è alimentato da batterie usa e getta.
- I quattro indicatori di potenza visualizzano il livello di potenza attuale della batteria ricaricabile. Lampeggiano in blu quando il dispositivo viene caricato tramite il cavo di ricarica.

Trasporto e stoccaggio

- Pulire il dispositivo con un panno asciutto prima di riporlo.
- Conservare il dispositivo nella sua confezione originale in un luogo fresco, asciutto e privo di polvere.
- Se il prodotto non viene utilizzato per un periodo prolungato, scollegare il cavo di ricarica USB.
- Rimuovere le batterie monouso se il prodotto non viene utilizzato per un periodo prolungato.

Utilizzo

SUGGERIMENTO: Se il dispositivo non viene utilizzato per oltre 60 giorni, la batteria ricaricabile deve essere riattivata. Per riattivare la batteria, posizionare il dispositivo alla luce diretta del sole per 30 minuti o girare la manovella per 5 minuti.

Radio

1. Tenere premuto il **pulsante di accensione** per accendere o spegnere la radio.
2. Premere il **pulsante di accensione** per accedere alla modalità standby. La radio è silenziosa e il display visualizza la data e l'ora.
3. Utilizzare il **pulsante MODE** per scegliere tra radio DAB, radio FM o streaming Bluetooth.

Stazioni di cambio

1. Tenere premuto il **tasto di scansione** per eseguire la scansione di tutte le stazioni.
2. Usare i **pulsanti sintonizza in alto** e **sintonizza in basso** per cambiare stazione.

Stazioni preselezionate

1. Tenere premuto il **pulsante di memorizzazione** per salvare la stazione attuale come predefinita.
2. Usare i **pulsanti di sintonizzazione verso l'alto** e **verso il basso** per selezionare uno dei 40 slot di preselezione disponibili.
3. Premere il **pulsante OK** per salvare la preselezione.
4. Tenere premuto il **pulsante di richiamo** per visualizzare tutte le stazioni preselezionate.
5. Usare i **pulsanti sintonizza in alto** e **sintonizza in basso** per selezionare una stazione.
6. Premere il **pulsante OK** per confermare la selezione.

Impostazioni radio

Premere il **tasto menu** per accedere al menu delle impostazioni. Usare i **pulsanti sintonizza in alto** e **sintonizza in basso** per scorrere i vari sottomenu e le opzioni. Premere il **tasto OK** per confermare o premere il **tasto menu** per annullare e tornare alla schermata precedente. Il display torna automaticamente alla schermata precedente dopo 10 secondi di inattività.

MARMITEK®

Dal menu delle impostazioni sono disponibili i seguenti sottomenu, a seconda della modalità radio attuale:

- Scansione completa (DAB): Eseguire una scansione completa.
- Sintonia manuale (DAB): Sintonizzare manualmente la frequenza.
- Prugna (DAB): Rimuove le stazioni non valide dall'elenco di scansione.
- RDC (DAB): Configurare la compressione della gamma dinamica.
- Impostazione della scansione (FM): Selezionare se scansionare tutte le stazioni o solo quelle forti.
- Impostazioni audio (FM): Selezionare l'audio stereo o mono forzato.
- Sistema (DAB, FM, Bluetooth): Varie impostazioni di sistema, tra cui impostazioni del timer di spegnimento, impostazioni di ora/data, impostazioni della retroilluminazione, preset dell'equalizzatore, regolazione del contrasto del display, selezione della lingua, ripristino alle impostazioni di fabbrica e visualizzazione della versione del software.

SUGGERIMENTO: Quando la radio è in modalità standby, è disponibile solo il menu del sistema.

Bluetooth

1. Attivare il Bluetooth sullo smartphone e associarlo a **Marmitek RESQ 100**.
2. Usare i **pulsanti sintonizza in alto** e **sintonizza in basso** per cambiare brano.
3. Usare i **tasti aumenta volume** e **abbassa volume** per modificare il volume.

Luce

Se la radio è accesa, premere il **pulsante della luce** per accendere la torcia abbagliante. Se la radio è spenta, tenere premuto il **pulsante della luce** per 3 secondi per accendere la torcia abbagliante.

Se la torcia abbagliante è accesa, utilizzare il **pulsante della luce** per alternare le diverse luci nell'ordine seguente:

1. Torcia a luce abbagliante
2. Torcia anabbagliante
3. Tutte le torce elettriche
4. Luce di lettura
5. Luce di segnalazione
6. Spento

Alimentazione della radio

Il RESQ 100 è dotato di una batteria ricaricabile. Può essere caricato in tre modi:

MARMITEK®

- Inserire il cavo di ricarica nell'ingresso di alimentazione USB-C e collegare il dispositivo a un alimentatore. La ricarica completa del dispositivo richiede 2-3 ore.
IMPORTANTE: Spegnere la radio mentre è in carica tramite il cavo di ricarica.
- Ruotare rapidamente la manovella in senso orario o antiorario. Ruotando l'impugnatura per 5 minuti a una velocità di 130-150 giri/minuto, si genera energia sufficiente per 30 minuti di utilizzo della radio o 20 minuti di luce.
- Posizionare il dispositivo alla luce diretta del sole per caricare la batteria tramite il pannello solare.

SUGGERIMENTO: Utilizzare il pannello solare solo per mantenere il livello di energia della batteria. Il pannello solare non è in grado di caricare completamente una batteria scarica.

In caso di emergenza, la radio può essere alimentata anche da tre batterie usa e getta (AAA) contenute nel vano batterie. Tenere premuto il **pulsante Li/AAA** per 3 secondi per passare dalla batteria ricaricabile alle batterie monouso.

Ricarica di dispositivi esterni

Il RESQ 100 può essere utilizzato per caricare un dispositivo esterno. È sufficiente inserire il cavo di ricarica nell'uscita USB e collegare la radio a un dispositivo esterno. Una radio completamente carica ha una potenza massima di 2 ampere.

IMPORTANTE: Il RESQ 100 non è un power bank. È pensato per ricaricare un dispositivo in caso di emergenza.

Allarme SOS

Tenere premuto il **tasto SOS** per attivare l'allarme SOS. L'altoparlante emette un suono di allarme e le torce lampeggiano SOS in codice morse. Premere nuovamente il **tasto SOS** per disattivare l'allarme SOS.

Manutenzione e pulizia



Avvertenze

Questo dispositivo non deve essere riparato o modificato.

La manutenzione e le riparazioni devono essere eseguite da Marmitek.

MARMITEK®

Pulire il dispositivo solo con un panno asciutto o umido. Non utilizzare mai detersivi abrasivi, corrosivi o abrasivi per non danneggiare il dispositivo.

Smaltimento



Smaltire correttamente questo prodotto secondo le leggi e le normative locali.

Questo marchio indica che questo prodotto non può essere smaltito con altri rifiuti domestici nell'UE. Per evitare potenziali danni all'ambiente o alla salute umana a causa dello smaltimento incontrollato dei rifiuti, bisogna riciclarli in modo responsabile per promuovere il riutilizzo sostenibile delle risorse materiali. Per restituire il dispositivo usato, utilizzare i sistemi di restituzione e ritiro o contattare il rivenditore presso il quale è stato acquistato il prodotto. Loro possono ritirare il prodotto per un riciclo sicuro per l'ambiente

Rimuovere le batterie dal prodotto per smaltirle separatamente.

Dichiarazione CE

Con la presente, Marmitek BV dichiara che questo RESQ 100™ è conforme ai requisiti essenziali e alle altre normative pertinenti delle direttive:

- Direttiva sulla Compatibilità Elettromagnetica (EMC) 2014/30/
- Direttiva sulla Bassa Tensione (LVD) 2014/35
- Direttiva 2011/65/UE sulla Restrizione delle Sostanze Pericolose (RoHS)

La dichiarazione di conformità completa è disponibile sul sito www.marmitek.com.

Marmitek
Hondsruglaan 93
5628 DB Eindhoven
The Netherlands

E: info@marmitek.nl
W: www.marmitek.com



RESQ 100

Date: 5-11-2025

Version: 1.1

A member of the  **Xvogel's** Group