

User manual **RESQ 200**

EN 2

NL 11

DE 21

FR 31

ES 41

IT 50



Safety

Please read these safety instructions thoroughly and make sure you understand everything. Incorrect use will void Marmitek's warranty.

- Do not submerge the product in water.
- Do not expose the product to extremely high or low temperatures.
- Never connect the USB cable if it is damaged.
- Disconnect the USB charging cable if this product is not used for an extended period.
- Do not overcharge the rechargeable battery, as this may damage it or reduce its lifespan.
- Never open the product, as the device may contain parts with electrical voltage.
- Incorrect use, modifications, or repairs void all warranties.
- Marmitek does not assume product responsibility for incorrect or unintended use of the product.

Marmitek accepts no liability other than the legal product responsibility.

Introduction

Congratulations on your purchase of this Marmitek device. You have bought a high-quality appliance that you will enjoy for many years to come. By using this device with attention and care, you reduce the risk of personal injury or property damage. When this manual mentions the device, it refers to the RESQ 200.



Caution

It is important to read and understand this instruction manual before installing and using the device.

This manual describes the correct and safe use of this device. Keep this manual for future reference. The manual is an essential part of the device and must be given to the new owner upon resale or exchange.

This manual has been compiled with the utmost care. Marmitek reserves the right to improve and adjust this manual at any time.

The following symbols and terms are used in this manual to alert the reader to safety issues and important information:



Warning

Indicates a hazardous situation which, if the safety instructions are not followed, can lead to injuries to the operator or bystanders, light and/or moderate damage to the product or to the environment.



Caution

Indicates a hazardous situation which, if the safety instructions are not followed, can lead to light and/or moderate damage to the product or to the environment.

TIP: Useful information during installation or use.

Identification

The identification plate is located on the bottom of the device.

Specifications

Power	
Working power	2.9-4.5V
Input	5V 2A
Output	5V 2A (max.)
Charging cable	USB-C to USB-C+A
Rechargeable battery	1x 4500mAh
Radio	
DAB frequency band	174-240MHz
FM frequency band	87.5-108MHz
Bluetooth 5.3 frequency band	2.4GHz
Light	
Flashlights	4W (white)
Camping light	1W (warm white)
Technology	
Speaker	3W (max.)
Display	Color LCD

Warranty

Marmitek offers a 2-year warranty on this device from the date of purchase. The warranty does not cover wear and tear from normal use. The warranty expires if a defect is the result of unintentional or careless use of the device. The manufacturer, importer and supplier are not liable for incorrect use.

Description

This device features FM and DAB radio, as well as Bluetooth streaming. It also features a flashlight, camping light, and SOS alarm. The device can be charged via charging cable, hand crank, or solar panel.

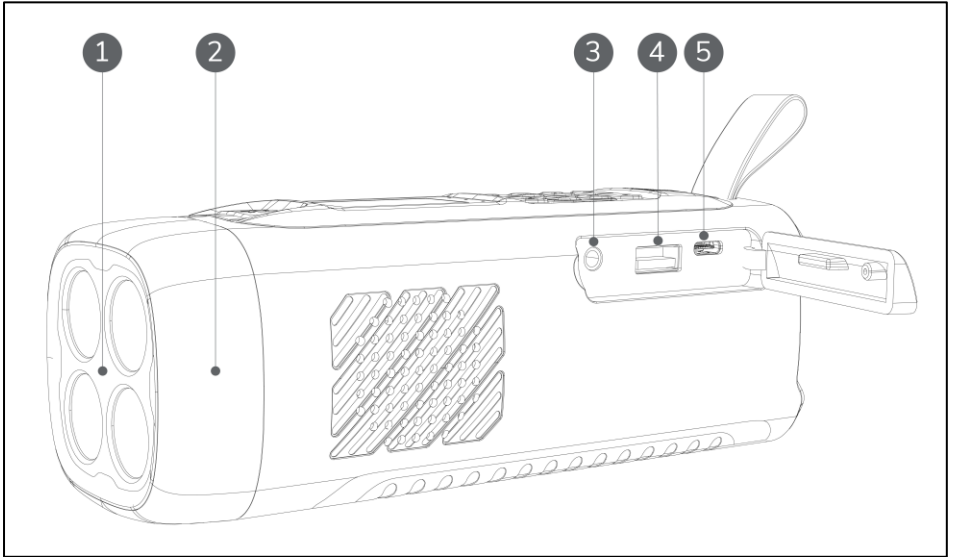

Figure 1: Front view

- 1. Flashlight
- 2. Camping light
- 3. 3.5 mm headphone jack
- 4. USB-A power output
- 5. USB-C power input

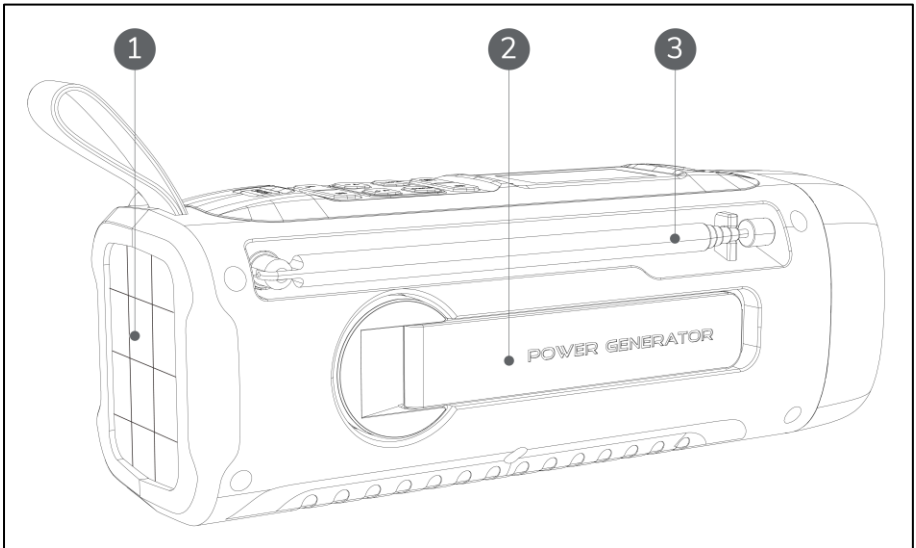

Figure 2: Top view

- 1. Solar panel
- 2. Hand crank
- 3. Antenna

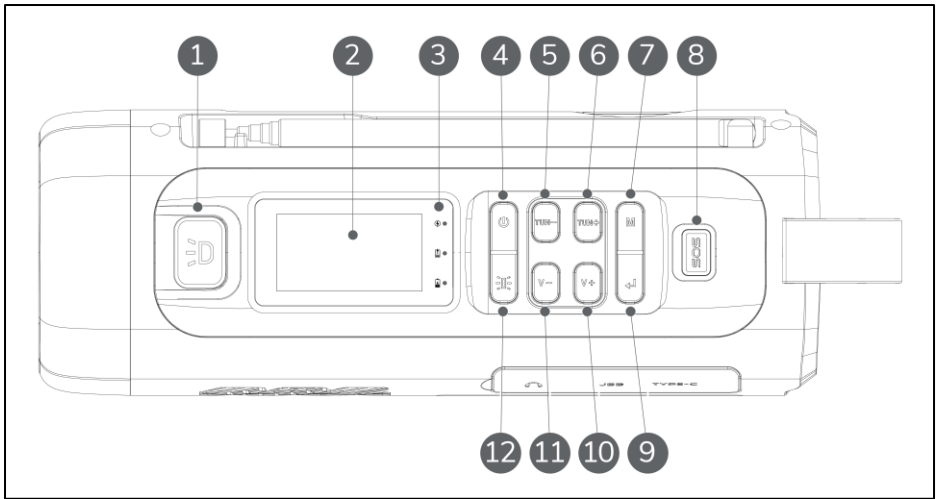

Figure 3: Top view

- | | |
|----------------------|--------------------------|
| 1. Flashlight button | 7. Menu button |
| 2. Display | 8. SOS button |
| 3. Indicators | 9. OK button |
| 4. Power button | 10. Volume up |
| 5. Tune down | 11. Volume down |
| 6. Tune up | 12. Camping light button |

Indicators

- The charging indicator blinks red when the device is charged via the hand crank or solar panel.
- The green power indicator displays the current power level of the rechargeable battery.
- The battery indicator blinks blue when the device is charged, whether via the charging cable, hand crank, or solar panel.

Transport and storage

- Wipe the device clean with a damp cloth before storing.
- Store the device in its original packaging in a cool, dry and dust-free area.
- Disconnect the USB charging cable if this product is not used for an extended period.

Use

TIP: If the device has not been used for over 60 days, the rechargeable battery must be reactivated. To reactivate the battery, place the device in direct sunlight for 30 minutes or turn the hand crank for 5 minutes.

Radio

1. Press and hold the **power button** to turn the radio on or off.
2. Press the **power button** to enter standby mode.
3. The radio is silent, and the display shows the date and time.
4. Use the **menu button** to cycle between DAB radio, FM radio, or Bluetooth streaming.
5. Use the **volume up** and **volume down buttons** to change the volume.

Changing stations (DAB)

1. Press and hold the **menu button** to scan all stations.
2. Use the **tune up** and **tune down buttons** to navigate through a list of available stations.
3. Press the **OK button** to select a station.

Changing stations (FM)

1. Press and hold the **menu button** to scan all stations.
2. The first 30 stations will be stored in the preset list.
3. Press and hold the **tune up button** to view all preset stations.
4. Use the **tune up** and **tune down buttons** to select a station.
5. Press the **OK button** to confirm the selection.

TIP: You can manually tune the FM radio using the **tune up** and **tune down buttons**.

Preset stations

1. Press and hold the **tune down button** to store the current station as a preset.
2. Use the **tune up** and **tune down button** to select one of 30 available preset slots.
3. Press the **OK button** to save the preset.
4. Press and hold the **tune up button** to view all preset stations.
5. Use the **tune up** and **tune down button** to select a station.
6. Press the **OK button** to confirm the selection.

Radio settings

Press and hold the **OK button** to enter the settings menu. Use the **tune up** and **tune down button** to cycle through the various submenus and options. Press the **OK button** to confirm or press the **menu button** to cancel and exit. The following submenus are available from the settings menu, depending on the current radio mode:

- Station list (DAB): View and select nearby stations.
- Full scan (DAB): Perform a full scan.
- Manual tune (DAB): Manually tune the frequency.
- Prune invalid (DAB): Remove invalid stations from the scan list.
- DRC (DAB): Configure the dynamic range compression.
- AMS (FM): Perform a full scan.
- Preset recall (FM): View the preset list.
- Preset save (FM): Save the current station as a preset.
- Scan setting (FM): Select whether all stations or only strong stations are scanned.
- Audio settings (FM): Select from stereo or forced mono audio.
- System (DAB, FM, Bluetooth): Various system settings, including sleep time settings, alarm setup, time/date settings, backlight settings, equalizer presets, display contrast adjustment, language selection, factory reset, and software version view.

TIP: The settings menu is not available when the radio is in standby mode.

Bluetooth

1. Activate Bluetooth on your smartphone and pair it with **Marmitek RESQ 200**.
2. Use the **tune up** and **tune down button** to change songs.

Light

If the radio is on, press the **flashlight button** to turn on the flashlight or **camping light button** to turn on the camping light.

If the radio is off, press and hold either button for 3 seconds to turn on the flashlight or camping light.

TIP: The flashlight and camping light cannot be used simultaneously. Use the **flashlight** and **camping light buttons** to cycle between the different brightness levels of the flashlight and camping light respectively:

Flashlight	Camping light
1. Low	1. Low
2. Medium	2. Medium
3. High	3. High
4. Off	4. Multicolor
	5. Off

Powering the radio

The RESQ 200 has a rechargeable battery. It can be charged in one of three ways:

1. Insert the charging cable into the USB-C power input and connect the device to a power supply. Fully charging the device takes 3-4 hours.
IMPORTANT: Turn off the radio while it is being charged via the charging cable.
2. Swiftly rotate the hand crank either clockwise or anticlockwise. Rotating the handle for 5 minutes at a speed of 130-150 RPM generates enough power for 30 minutes of radio usage or 20 minutes of light.
3. Place the solar panel section in direct sunlight to charge its battery.

TIP: Use the solar panel only to maintain the battery's power level. The solar panel is inefficient at fully charging an empty battery.

Charging external devices

The RESQ 200 can be used to charge an external device. Simply insert the charging cable into the USB output and connect the radio to an external device. A fully charged radio has a maximum output of 2 ampere.

IMPORTANT: The RESQ 200 is not a power bank. It is intended to charge a device in case of emergency.

SOS alarm

Press and hold the **SOS button** to activate the SOS alarm. An alarm sound will emit from the speaker and the flashlights will blink SOS in morse code. Press the **SOS button** again to deactivate the SOS alarm.

Maintenance and cleaning



Warning

This device may not be repaired or modified.

Maintenance and repairs must be performed by Marmitek.

Only clean the device with a dry or damp cloth. Never use any abrasive, corrosive, or scouring cleaning agents, as these may damage the device.

Disposal



Dispose of the product in accordance with the local ordinances of your place of residence.

This marking indicates that this product should not be disposed with other household waste throughout the EU. To prevent possible harm to the environment or human health from uncontrolled waste disposal, recycle it responsibly to promote the sustainable reuse of material. To return your used device, please use the return and collection systems or contact the retailer where the product was purchased. They can take this product for environmentally safe recycling

CE declaration

Hereby, Marmitek BV declares that this RESQ 200™ is in compliance with the essential requirements and other relevant regulations of Directives:

- Electromagnetic Compatibility (EMC) Directive 2014/30/
- Low Voltage Directive (LVD) 2014/35
- Restriction of Hazardous Substances (RoHS) Directive 2011/65/EU

The full declaration of conformity is available at www.marmitek.com.

Veiligheid

Lees deze veiligheidsinstructies grondig door en zorg dat u alles goed begrijpt. Bij onjuist gebruik vervalt de garantie van Marmitek.

- Dompel het product niet onder in water.
- Stel het product niet bloot aan extreem hoge of lage temperaturen.
- Sluit de USB-kabel nooit aan als deze beschadigd is.
- Koppel de USB-oplaadkabel los als dit product langere tijd niet wordt gebruikt.
- Laad de oplaadbare batterij niet te lang op, want dit kan de batterij beschadigen of de levensduur verkorten.
- Open het product nooit, het apparaat kan onderdelen bevatten met een elektrische spanning.
- Bij onjuist gebruik, zelf aangebrachte wijzigingen of reparaties vervalt elke garantie.
- Marmitek aanvaardt geen enkele productverantwoordelijkheid voor onjuist gebruik van het product of ander gebruik dan waarvoor het product bedoeld is.

Marmitek aanvaardt geen aansprakelijkheid anders dan de wettelijke productaansprakelijkheid.

Inleiding

Gefeliciteerd met uw aankoop van dit Marmitek-apparaat. U heeft een hoogwaardig apparaat gekocht waar u nog vele jaren plezier van zal hebben. Door dit apparaat met aandacht en zorg te gebruiken, beperkt u het risico op persoonlijk letsel of materiële schade. Wanneer in deze handleiding het apparaat wordt genoemd, wordt de RESQ 200 bedoeld.



Let op

Lees deze gebruiksaanwijzing eerst grondig door en zorg dat u alles goed begrijpt voordat u het apparaat installeert en gebruikt.

In deze handleiding staat het correcte en veilige gebruik van dit apparaat beschreven. Bewaar deze handleiding voor toekomstig gebruik. De handleiding is een onmisbaar onderdeel van het apparaat en moet bij doorverkoop of inruil aan de nieuwe eigenaar worden overhandigd. Deze handleiding is met de grootst mogelijke zorg samengesteld. Marmitek behoudt zich het recht voor deze handleiding te allen tijde te verbeteren en aan te passen.

De volgende symbolen en termen worden in deze handleiding gebruikt om de lezer te wijzen op risico's en belangrijke informatie:



Waarschuwing

Duidt op een gevaarlijke situatie die, indien de veiligheidsinstructies niet worden opgevolgd, kan leiden tot letsel bij de operator of omstanders, lichte en/of matige schade aan het product of aan het milieu.



Let op

Duidt op een gevaarlijke situatie die, indien de veiligheidsinstructies niet worden opgevolgd, kan leiden tot lichte en/of matige schade aan het product of aan het milieu.

TIP: Nuttige informatie tijdens de installatie of het gebruik.

Identificatie

Het identificatieplaatje zit op de onderkant van het apparaat.

Specificaties

Stroom	
Werkvermogen	2,9-4,5V
Ingang	5V 2A
Uitgang	5V 2A (max.)
Oplaadkabel	USB-C naar USB-C+A
Oplaadbare batterij	1x 4500mAh
Radio	
DAB-frequentiebereik	174-240MHz
FM-frequentiebereik	87.5-108MHz
Bluetooth 5.3 frequentiebereik	2,4GHz
Licht	
Zaklampen	4W (wit)
Kampeperlamp	1W (warm wit)
Technologie	
Luidspreker	3W (max.)
Scherm	LCD-kleurenscherm

Garantie

Marmitek biedt 2 jaar garantie op dit apparaat vanaf de aankoopdatum. Slijtage door normaal gebruik valt niet onder de garantie. De garantie vervalt als een defect het gevolg is van onopzettelijk of onzorgvuldig gebruik van het apparaat. De fabrikant, importeur en leverancier zijn niet aansprakelijk voor onjuist gebruik.

Beschrijving

Dit apparaat beschikt naast FM- en DAB-radio ook over Bluetooth-streaming. Daarnaast beschikt het over een zaklamp, kampeperlamp en SOS-alarm. Het apparaat kan worden opgeladen via een oplaadkabel, handslinger of zonnepaneel.

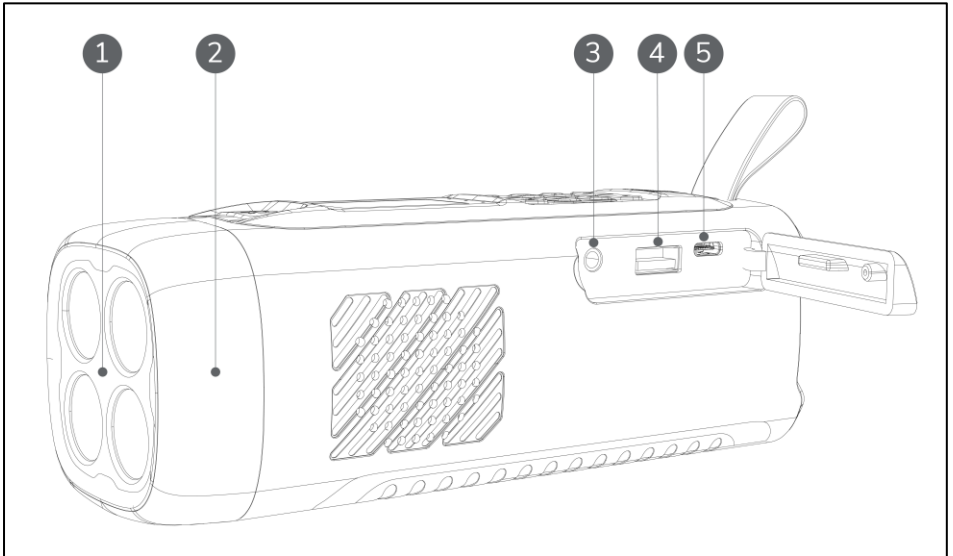

Figuur 4: Vooraanzicht

- | | |
|---------------------------------|--------------------------|
| 1. Zaklamp | 4. USB-A-voedingsuitgang |
| 2. Kampeerlamp | 5. USB-C-voedingsingang |
| 3. 3,5mm koptelefoonaansluiting | |

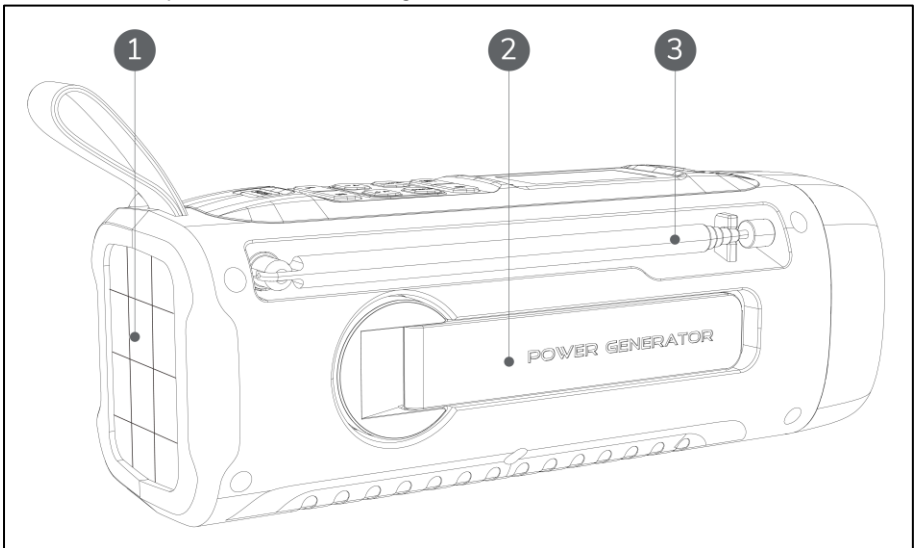

Figuur 5: Bovenaanzicht

- | | |
|----------------|------------|
| 1. Zonnepaneel | 3. Antenne |
| 2. Handslinger | |

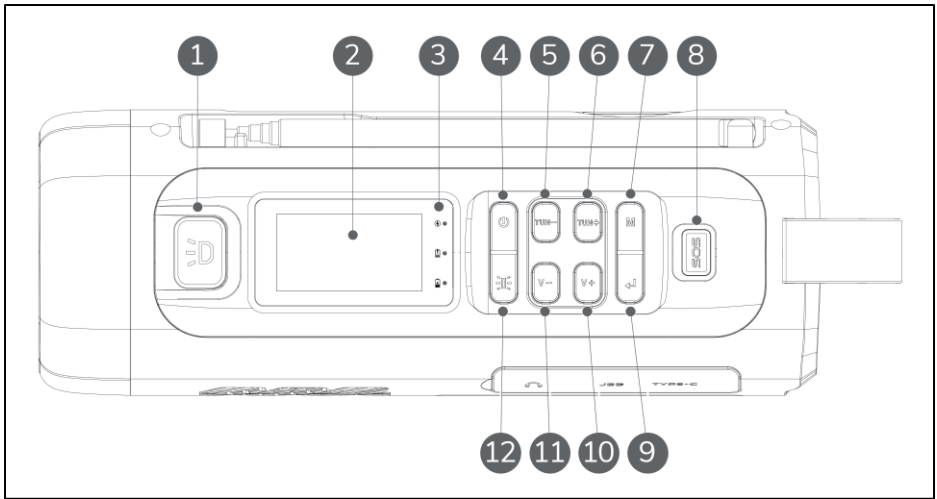

Figuur 6: Bovenaanzicht

- | | |
|--------------------|----------------------|
| 1. Zaklamp-knop | 7. Menu-knop |
| 2. Scherm | 8. SOS-knop |
| 3. Indicatoren | 9. OK-knop |
| 4. Aan/uit-knop | 10. Volume omhoog |
| 5. Vorige zender | 11. Volume omlaag |
| 6. Volgende zender | 12. Kampeerlamp-knop |

Indicatoren

- De oplaadindicator knippert rood als het apparaat wordt opgeladen via de handslinger of het zonnepaneel.
- De groene voedingsindicator geeft het huidige energieniveau van de oplaadbare batterij aan.
- De batterij-indicator knippert blauw als het apparaat wordt opgeladen, via de oplaadkabel, de handslinger of het zonnepaneel.

Vervoer en opslag

- Veeg het apparaat schoon met een vochtige doek voordat u het opbergt.
- Bewaar het apparaat in de originele verpakking op een koele, droge en stofvrije plaats.
- Koppel de USB-oplaadkabel los als dit product langere tijd niet wordt gebruikt.

Gebruik

TIP: Als het apparaat meer dan 60 dagen niet is gebruikt, moet de oplaadbare batterij opnieuw worden geactiveerd. Om de batterij te opnieuw te activeren, plaatst u het apparaat 30 minuten in direct zonlicht of draait u 5 minuten aan de handslinger.

Radio

1. Houd de **aan/uit-knop** ingedrukt om de radio in of uit te schakelen.
2. Druk op de **aan/uit-knop** om de stand-bymodus te activeren.
3. De radio is stil en het scherm toont de datum en tijd.
4. Gebruik de **menu-knop** om te schakelen tussen DAB-radio, FM-radio of Bluetooth-streaming.
5. Gebruik de **volume omhoog-** en **volume omlaag-knoppen** om het volume te wijzigen.

Van zender veranderen (DAB)

1. Houd de **menu-knop** ingedrukt om alle zenders te scannen.
2. Gebruik de **volgende zender-** en **vorige zender-knoppen** om door een lijst met beschikbare zenders te navigeren.
3. Druk op de **OK-knop** om een zender te selecteren.

Van zender veranderen (FM)

1. Houd de **menu-knop** ingedrukt om alle zenders te scannen.
2. De eerste 30 zenders worden opgeslagen in de preselectielijst.
3. Houd de **volgende zender-knop** ingedrukt om alle preselectiezenders te bekijken.
4. Gebruik de **volgende zender-** en **vorige zender-knoppen** om een zender te selecteren.
5. Druk op de **OK-knop** om de selectie te bevestigen.

TIP: U kunt uw FM-radio handmatig afstemmen met de **volgende zender-** en **vorige zender-knoppen**.

Preselectiezenders

1. Houd de **vorige zender-knop** ingedrukt om de huidige zender op te slaan als preselectiezender.
2. Gebruik de **volgende zender-** en **vorige zender-knoppen** om een van de 30 preselectieplekken te selecteren.
3. Druk op de **OK-knop** om de preselectie op te slaan.

MARMITEK®

4. Houd de **volgende zender-knop** ingedrukt om alle preselectiezenders te bekijken.
5. Gebruik de **volgende zender-** en **vorige zender-knoppen** om een zender te selecteren.
6. Druk op de **OK-knop** om de selectie te bevestigen.

Radio-instellingen

Houd de **OK-knop** ingedrukt om het instellingenmenu te openen. Gebruik de **volgende zender-** en **vorige zender-knoppen** om door de verschillende submenu's en opties te schakelen. Druk op de **OK-knop** om te bevestigen of druk op de **menu-knop** om te annuleren en af te sluiten. De volgende submenu's zijn beschikbaar in het instellingenmenu, afhankelijk van de huidige radiomodus:

- Zenderlijst (DAB): Zenders in de buurt bekijken en selecteren.
- Volledige scan (DAB): Voer een volledige scan uit.
- Handmatig afstemmen (DAB): Stem de frequentie handmatig af.
- Ongeldige zenders opschonen (DAB): Ongeldige zenders verwijderen uit de scanlijst.
- DRC (DAB): De DRC (dynamic range compression) configureren.
- AMS (FM): Voer een volledige scan uit.
- Preselectie oproepen (FM): De preselectielijst weergeven.
- Preselectie opslaan (FM): De huidige zender opslaan als preselectie.
- Scaninstelling (FM): Selecteer of alle zenders of alleen sterke zenders worden gescand.
- Audio-instellingen (FM): Selecteer stereo of geforceerd monogeluid.
- Systeem (DAB, FM, Bluetooth): Diverse systeeminstellingen, waaronder: taalselectie, preselectie equalizer, weergave van de softwareversie, fabrieksinstellingen en instellingen voor alarm, slaapstand, datum en tijd, achtergrondverlichting en schermcontrast.

TIP: Het instellingenmenu is niet beschikbaar wanneer de radio in stand-bymodus staat.

Bluetooth

1. Activeer Bluetooth op je smartphone en koppel deze met **Marmitek RESQ 200**.
2. Gebruik de **volgende zender-** en **vorige zender-knoppen** om van nummer te veranderen.

Licht

Als de radio aan is, druk dan op de **zaklamp-knop** om de zaklamp aan te zetten of op de **kampeperlamp-knop** om de kampeperlamp aan te zetten. Als de radio uit is, houd dan een van beide knoppen 3 seconden ingedrukt om de zaklamp of kampeperlamp aan te zetten.

TIP: De zaklamp en kampeperlamp kunnen niet tegelijkertijd worden gebruikt. Gebruik de **zaklamp-knop** en **kampeperlamp-knop** om te schakelen tussen de verschillende helderheidsniveaus van respectievelijk de zaklamp en de kampeperlamp:

Zaklamp	Kampeperlamp
1. Laag	1. Laag
2. Medium	2. Medium
3. Hoog	3. Hoog
4. Uit	4. Meerkleurig
	5. Uit

De radio van voeding voorzien

De RESQ 200 heeft een oplaadbare batterij. De radio kan op drie manieren worden opgeladen:

1. Steek de oplaadkabel in de USB-C-voedingsingang en sluit het apparaat aan op een voedingsbron. Het duurt 3-4 uur om het apparaat volledig op te laden.

BELANGRIJK: Schakel de radio uit terwijl deze wordt opgeladen via de oplaadkabel.

2. Draai de handslinger snel met de klok mee of tegen de klok in. Als u de handslinger 5 minuten draait met een snelheid van 130-150 RPM, genereert u genoeg energie voor 30 minuten radiogebruik of 20 minuten licht.
3. Plaats het gedeelte met het zonnepaneel in direct zonlicht om de batterij op te laden.

TIP: Gebruik het zonnepaneel alleen om het energieniveau van de batterij op peil te houden. Het zonnepaneel is niet efficiënt in het volledig opladen van een lege batterij.

Externe apparaten opladen

De RESQ 200 kan worden gebruikt om een extern apparaat op te laden. Steek simpelweg de oplaadkabel in de USB-uitgang en sluit de radio aan op een extern apparaat. Een volledig opgeladen radio heeft een maximaal vermogen van 2 ampère.

BELANGRIJK: De RESQ 200 is geen powerbank. Het apparaat is enkel bedoeld om een ander apparaat op te laden in geval van nood.

SOS-alarm

Houd de **SOS-knop** ingedrukt om het SOS-alarm in te schakelen. Er klinkt een alarmgeluid uit de luidspreker en de zaklampen knipperen SOS in morsecode. Druk nogmaals op de **SOS-knop** om het SOS-alarm uit te schakelen.

Onderhoud en reiniging



Waarschuwing

Aan dit apparaat mag niets worden gerepareerd of gewijzigd.

Onderhoud en reparaties moeten worden uitgevoerd door Marmitek.

Reinig het apparaat alleen met een droge of vochtige doek. Gebruik nooit schurende, bijtende of agressieve schoonmaakmiddelen, want deze kunnen het apparaat beschadigen.

Afdanken



Dank dit product correct af volgens de lokale wet- en regelgeving.

Deze markering geeft aan dat dit product in de EU niet samen met ander huishoudelijk afval mag worden weggegooid. Om mogelijke schade aan het milieu of de volksgezondheid door ongecontroleerde afvalverwijdering te voorkomen, moet u het op verantwoorde wijze recyclen om duurzaam hergebruik van materiële hulpbronnen te bevorderen. Om uw gebruikte apparaat in te leveren, maakt u gebruik van de retour- en inzamelsystemen of neemt u contact op met de winkelier waarvan u het product heeft gekocht. Zij kunnen dit product meenemen voor een milieuveilige recycling.

CE-verklaring

Hierbij verklaart Marmitek BV dat deze RESQ 200™ voldoet aan de essentiële eisen en aan de overige relevante richtlijnen:

- Richtlijn elektromagnetische compatibiliteit (EMC) 2014/30/
- Laagspanningsrichtlijn (LVD) 2014/35
- Richtlijn voor de beperking van gevaarlijke stoffen (RoHS) 2011/65/EU

De volledige conformiteitsverklaring is beschikbaar op www.marmitek.com.

Sicherheit

Lesen Sie diese Sicherheitshinweise sorgfältig durch und vergewissern Sie sich, dass Sie alles verstanden haben. Bei unsachgemäßem Gebrauch erlischt die Garantie von Marmitek.

- Tauchen Sie das Produkt nicht in Wasser ein.
- Setzen Sie das Produkt keinen extrem hohen oder niedrigen Temperaturen aus.
- Schließen Sie das USB-Kabel niemals an, wenn es beschädigt ist.
- Ziehen Sie das USB-Ladekabel ab, wenn das Produkt längere Zeit nicht benutzt wird.
- Überladen Sie den Akku nicht, da er dadurch beschädigt oder seine Lebensdauer verkürzt werden kann.
- Öffnen Sie niemals das Gerät, da es Teile mit elektrischer Spannung enthalten kann.
- Unsachgemäßer Gebrauch, Änderungen oder Reparaturen führen zum Erlöschen aller Garantien.
- Marmitek übernimmt keine Produktverantwortung für eine falsche oder unbeabsichtigte Verwendung des Produkts.

Marmitek übernimmt keine über die gesetzliche Produktverantwortung hinausgehende Haftung.

Einführung

Herzlichen Glückwunsch zum Kauf dieses Marmitek-Geräts. Sie haben ein hochwertiges Gerät gekauft, an dem Sie viele Jahre lang Freude haben werden. Wenn Sie dieses Gerät aufmerksam und sorgfältig verwenden, verringern Sie das Risiko von Personen- und Sachschäden. Wenn in diesem Handbuch von einem Gerät die Rede ist, ist damit das RESQ 200 gemeint.



Vorsicht

Bevor Sie das Gerät aufstellen und benutzen, lesen Sie diese Bedienungsanleitung sorgfältig durch und vergewissern Sie sich, dass Sie alles verstanden haben.

Dieses Handbuch beschreibt die korrekte und sichere Verwendung dieses Geräts. Bewahren Sie dieses Handbuch zum späteren Gebrauch auf. Das Handbuch ist ein unverzichtbarer Bestandteil des Geräts und muss dem neuen Besitzer im Falle eines Weiterverkaufs oder einer Inzahlungnahme ausgehändigt werden.

Dieses Handbuch wurde mit größtmöglicher Sorgfalt erstellt. Marmitek behält sich das Recht vor, dieses Handbuch jederzeit zu verbessern und anzupassen.

Die folgenden Symbole und Begriffe werden in diesem Handbuch verwendet, um den Leser auf Risiken und wichtige Informationen hinzuweisen:



Warnung

Weist auf eine gefährliche Situation hin, die bei Nichtbeachtung der Sicherheitshinweise zu Verletzungen des Bedieners oder umstehender Personen sowie zu leichten und/oder mittelschweren Schäden am Produkt oder an der Umwelt führen kann.



Vorsicht

Weist auf eine gefährliche Situation hin, die bei Nichtbeachtung der Sicherheitshinweise zu leichten und/oder mittleren Schäden am Produkt oder an der Umwelt führen kann.

TIPP: Nützliche Informationen während der Installation oder Verwendung.

Identifizierung

Das Typenschild befindet sich auf der Unterseite des Geräts.

Spezifikationen

Strom	
Arbeitsleistung	2,9-4,5V
Eingang	5V 2A
Ausgang	5V 2A (max.)
Ladekabel	USB-C auf USB-C+A
Wiederaufladbare Batterie	1x 4500mAh
Radio	
DAB-Frequenzband	174-240MHz
FM-Frequenzband	87,5-108MHz
Bluetooth 5.3 Frequenzband	2,4GHz
Licht	
Taschenlampen	4W (weiß)
Camping-Licht	1W (warmweiß)
Technologie	
Lautsprecher	3W (max.)
Anzeige	Farb-LCD

Garantie

Marmitek gewährt auf dieses Gerät eine Garantie von 2 Jahren ab dem Kaufdatum. Verschleiß und Abnutzung durch normalen Gebrauch werden von der Garantie nicht abgedeckt. Die Garantie erlischt, wenn ein Defekt auf eine unbeabsichtigte oder unvorsichtige Verwendung des Geräts zurückzuführen ist. Der Hersteller, der Importeur und der Lieferant haften nicht für unsachgemäßen Gebrauch.

Beschreibung

Dieses Gerät verfügt über FM- und DAB-Radio sowie Bluetooth-Streaming. Außerdem verfügt es über eine Taschenlampe, ein Campinglicht und einen SOS-Alarm. Das Gerät kann über ein Ladekabel, eine Handkurbel oder ein Solarpanel aufgeladen werden.



Abbildung 7: Vorderansicht

- 1. Taschenlampe
- 2. Camping-Licht
- 3. 3,5 mm Kopfhörerbuchse
- 4. USB-A-Stromausgang
- 5. USB-C Stromeingang

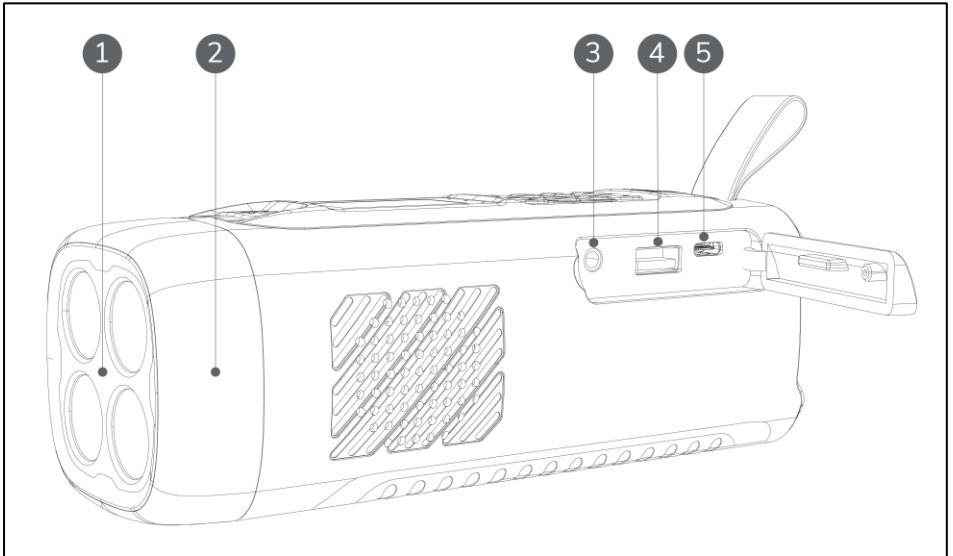

Abbildung 8: Ansicht von oben

- 1. Solarpanel
- 2. Handkurbel
- 3. Antenne

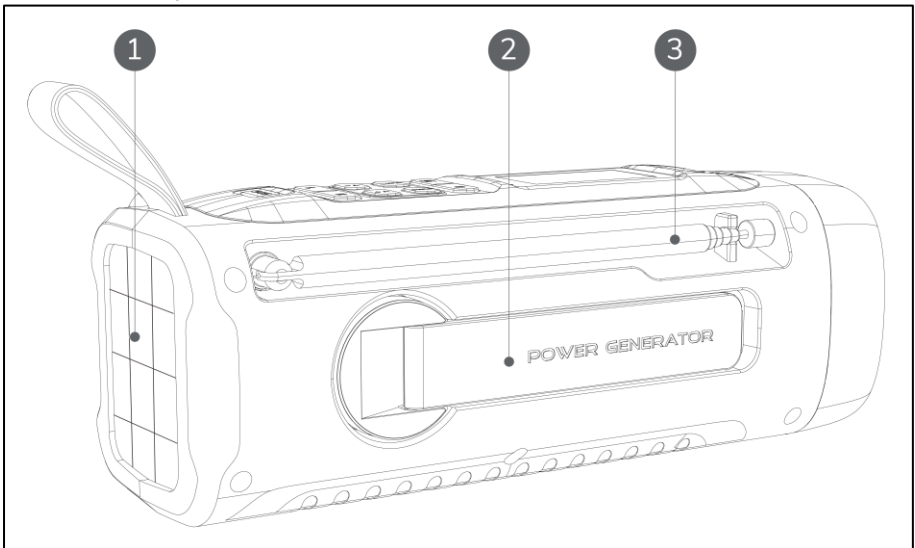

Abbildung 9: Ansicht von oben

- | | |
|-------------------------------|-----------------------|
| 1. Taste für die Taschenlampe | 7. Menü-Taste |
| 2. Anzeige | 8. SOS-Taste |
| 3. Indikatoren | 9. OK-Taste |
| 4. Einschalttaste | 10. Lauter |
| 5. Ab | 11. Leiser |
| 6. Auf | 12. Campinglichttaste |

Indikatoren

- Die Ladeanzeige blinkt rot, wenn das Gerät über die Handkurbel oder das Solarpanel geladen wird.
- Die grüne Betriebsanzeige zeigt den aktuellen Ladezustand des Akkus an.
- Die Batterieanzeige blinkt blau, wenn das Gerät aufgeladen ist, egal ob über das Ladekabel, die Handkurbel oder das Solarpanel.

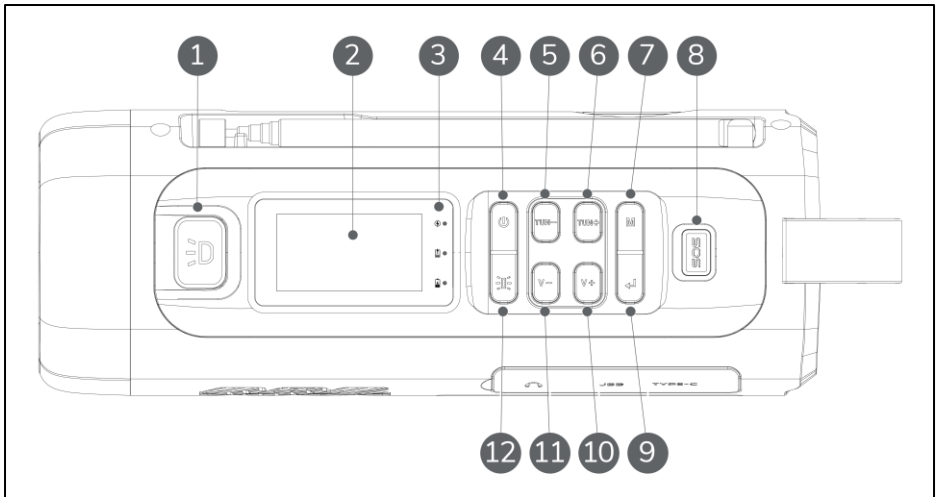
Transport und Aufbewahrung

- Wischen Sie das Gerät vor der Lagerung mit einem feuchten Tuch ab.
- Bewahren Sie das Gerät in seiner Originalverpackung an einem kühlen, trockenen und staubfreien Ort auf.
- Ziehen Sie das USB-Ladekabel ab, wenn das Produkt längere Zeit nicht benutzt wird.

Verwendung

TIPP: Wenn das Gerät länger als 60 Tage nicht benutzt wurde, muss der Akku reaktiviert werden. Um die Batterie zu reaktivieren, legen Sie das Gerät 30

Minuten lang in direktes Sonnenlicht oder drehen Sie die Handkurbel 5 Minuten lang.

Radio

1. Halten Sie die **Einschalttaste** gedrückt, um das Radio ein- oder auszuschalten.
2. Drücken Sie die **Einschalttaste**, um in den Standby-Modus zu wechseln.
3. Das Radio ist stumm und das Display zeigt Datum und Uhrzeit an.
4. Verwenden Sie die **Menütaste**, um zwischen DAB-Radio, FM-Radio oder Bluetooth-Streaming zu wählen.
5. Verwenden Sie die Tasten **Lauter** und **Leiser**, um die Lautstärke zu ändern.

Sender wechseln (DAB)

1. Halten Sie die **Menütaste** gedrückt, um alle Sender zu suchen.
2. Verwenden Sie die Tasten **Auf** und **Ab**, um durch die Liste der verfügbaren Sender zu navigieren.
3. Drücken Sie die **OK-Taste**, um einen Sender auszuwählen.

Sender wechseln (FM)

1. Halten Sie die **Menütaste** gedrückt, um alle Sender zu suchen.
2. Die ersten 30 Sender werden in der Voreinstellungsliste gespeichert.
3. Halten Sie die **Auf-Taste** gedrückt, um alle voreingestellten Sender anzuzeigen.
4. Wählen Sie mit den Tasten **Auf** und **Ab** einen Sender aus.
5. Drücken Sie die **OK-Taste**, um die Auswahl zu bestätigen.

TIPP: Sie können Ihr FM-Radio manuell mit den Tasten **Auf** und **Ab** abstimmen.

Voreingestellte Sender

1. Halten Sie die **Auf-Taste** Senders gedrückt, um den aktuellen Sender zu speichern.
2. Mit den Tasten **Auf** und **Ab** können Sie einen der 30 verfügbaren Voreinstellungsplätze auswählen.
3. Drücken Sie die **OK-Taste**, um die Voreinstellung zu speichern.
4. Halten Sie die **Auf-Taste** gedrückt, um alle voreingestellten Sender anzuzeigen.
5. Wählen Sie mit den Tasten **Auf** und **Ab** einen Sender aus.
6. Drücken Sie die **OK-Taste**, um die Auswahl zu bestätigen.

Radio-Einstellungen

Halten Sie die **OK-Taste** gedrückt, um das Einstellungs Menü aufzurufen. Verwenden Sie die Tasten **Auf** und **Ab**, um durch die verschiedenen Untermenüs und Optionen zu blättern. Drücken Sie die **OK-Taste**, um zu bestätigen, oder drücken Sie die **Menütaste**, um den Vorgang abzubrechen und zu beenden. Die folgenden Untermenüs sind im Einstellungs Menü verfügbar, je nach aktuellem Radiomodus:

- Senderliste (DAB): Anzeigen und Auswählen von Sendern in der Nähe.
- Voller Scan (DAB): Führen Sie einen vollständigen Scan durch.
- Manuelle Abstimmung (DAB): Stellen Sie die Frequenz manuell ein.
- Ungültige entfernen (DAB): Entfernen Sie ungültige Sender aus der Suchliste.
- DRC (DAB): Konfigurieren Sie die Dynamikbereichskompression.
- AMS (FM): Führen Sie einen vollständigen Scan durch.
- Voreinstellung abrufen (FM): Zeigen Sie die Liste der Voreinstellungen an.
- Voreinstellung speichern (FM): Speichern Sie den aktuellen Sender als Voreinstellung.
- Scan-Einstellung (FM): Wählen Sie aus, ob alle Sender oder nur starke Sender gescannt werden sollen.
- Audio-Einstellungen (FM): Wählen Sie zwischen Stereo und erzwungenem Mono-Audio.
- System (DAB, FM, Bluetooth): Verschiedene Systemeinstellungen, wie z. B. Schlafenszeiteinstellungen, Weckeneinstellungen, Zeit-/Datumseinstellungen, Hintergrundbeleuchtungseinstellungen, Equalizer-Voreinstellungen, Display-Kontrasteinstellung, Sprachauswahl, Zurücksetzen auf Werkseinstellungen und Anzeige der Softwareversion.

TIPP: Das Einstellungs Menü ist nicht verfügbar, wenn sich das Radio im Standby-Modus befindet.

Bluetooth

1. Aktivieren Sie Bluetooth auf Ihrem Smartphone und koppeln Sie es mit Marmitek RESQ 200.
2. Verwenden Sie die Tasten **Auf** und **Ab**, um den Titel zu wechseln.

Licht

Wenn das Radio eingeschaltet ist, drücken Sie die **Taschenlampentaste**, um die Taschenlampe einzuschalten, oder die **Campinglichttaste**, um das Campinglicht einzuschalten.

MARMITEK®

Wenn das Radio ausgeschaltet ist, halten Sie eine der beiden Tasten 3 Sekunden lang gedrückt, um die Taschenlampe oder das Campinglicht einzuschalten.

TIPP: Die Taschenlampe und das Campinglicht können nicht gleichzeitig verwendet werden.

Mit der Taste für die **Taschenlampe** und das **Campinglicht** können Sie zwischen den verschiedenen Helligkeitsstufen der Taschenlampe bzw. des Campinglichts wechseln:

Taschenlampe	Camping-Licht
1. Niedrig	1. Niedrig
2. Mittel	2. Mittel
3. Hoch	3. Hoch
4. Aus	4. Mehrfarbig
	5. Aus

Einschalten des Radios

Die RESQ 200 ist mit einem wiederaufladbaren Akku ausgestattet. Es kann auf eine von drei Arten aufgeladen werden:

1. Stecken Sie das Ladekabel in den USB-C-Stromeingang und schließen Sie das Gerät an eine Stromversorgung an. Das vollständige Aufladen des Geräts dauert 3-4 Stunden.
WICHTIG: Schalten Sie das Radio aus, während es über das Ladekabel geladen wird.
2. Drehen Sie die Handkurbel zügig entweder im oder gegen den Uhrzeigersinn. Wenn Sie den Griff 5 Minuten lang mit einer Geschwindigkeit von 130-150 U/min drehen, erhalten Sie genug Strom für 30 Minuten Radionutzung oder 20 Minuten Licht.
3. Legen Sie das Solarpanel in direktes Sonnenlicht, um den Akku aufzuladen.

TIPP: Verwenden Sie das Solarpanel nur zur Aufrechterhaltung der Batteriespannung. Das Solarpanel ist nicht in der Lage, eine leere Batterie vollständig aufzuladen.

Aufladen externer Geräte

Die RESQ 200 kann zum Laden eines externen Geräts verwendet werden. Stecken Sie einfach das Ladekabel in den USB-Stromausgang und verbinden

MARMITEK®

Sie das Radio mit einem externen Gerät. Ein voll aufgeladenes Radio hat eine maximale Leistung von 2 Ampere.

WICHTIG: Die RESQ 200 ist keine Powerbank. Es ist dazu gedacht, ein Gerät im Notfall aufzuladen.

SOS-Alarm

Drücken und halten Sie die **SOS-Taste**, um den SOS-Alarm zu aktivieren. Aus dem Lautsprecher ertönt ein Alarmton und die Taschenlampen blinken im Morsecode SOS. Drücken Sie die **SOS-Taste** erneut, um den SOS-Alarm zu deaktivieren.

Wartung und Reinigung



Warnung

An diesem Gerät dürfen keine Reparaturen oder Veränderungen vorgenommen werden.

Wartung und Reparaturen müssen von Marmitek durchgeführt werden. Reinigen Sie das Gerät nur mit einem trockenen oder feuchten Tuch. Verwenden Sie niemals scheuernde, ätzende oder aggressive Reinigungsmittel, da diese das Gerät beschädigen können.

Entsorgung



Entsorgen Sie dieses Gerät gemäß den örtlichen Gesetzen und Vorschriften.

Diese Kennzeichnung weist darauf hin, dass dieses Gerät in der EU nicht mit anderen Haushaltsabfällen entsorgt werden darf. Um mögliche Schäden für die Umwelt oder die menschliche Gesundheit durch unkontrollierte Abfallentsorgung zu vermeiden, sollten Sie den Abfall verantwortungsbewusst recyceln, um eine nachhaltige Wiederverwendung von Materialressourcen zu fördern. Nutzen Sie die Rückgabe- und Sammelsysteme, um Ihr Altgerät zu entsorgen, oder wenden Sie sich an den Händler, bei dem Sie das Produkt gekauft haben. Er kann dafür sorgen, dass dieses Produkt umweltgerecht recycelt wird.

CE-Erklärung

Hiermit erklärt Marmitek BV, dass dieser RESQ 200™ den grundlegenden Anforderungen und anderen relevanten Vorschriften der Richtlinien entspricht:

- Elektromagnetische Verträglichkeit (EMV) Richtlinie 2014/30/
- Niederspannungsrichtlinie (LVD) 2014/35
- Richtlinie 2011/65/EU zur Beschränkung der Verwendung bestimmter gefährlicher Stoffe (Restriction of Hazardous Substances, RoHS)

Die vollständige Konformitätserklärung ist unter www.marmitek.com

Sécurité

Lisez attentivement ces consignes de sécurité et assurez-vous de bien les comprendre. Une utilisation incorrecte annule la garantie de Marmitek.

- N'immergez pas le produit dans l'eau.
- N'exposez pas le produit à des températures extrêmement élevées ou basses.
- Ne connectez jamais le câble USB s'il est endommagé.
- Débranchez le câble de recharge USB si ce produit n'est pas utilisé pendant une période prolongée.
- Ne surchargez pas la batterie rechargeable (risque de dommage ou de réduction de sa durée de vie).
- N'ouvrez jamais le produit, l'appareil peut contenir des pièces sous tension électrique.
- Une utilisation incorrecte, des modifications ou des réparations annulent toutes les garanties.
- Marmitek n'assume aucune responsabilité en cas d'utilisation incorrecte ou involontaire du produit.

Marmitek n'accepte aucune responsabilité autre que la responsabilité légale du produit.

Introduction

Nous vous félicitons d'avoir acheté cet appareil Marmitek. Vous avez acheté un appareil de haute qualité dont vous profiterez pendant de nombreuses années. En utilisant cet appareil avec attention et prudence, vous réduirez les risques de blessures ou de dommages matériels. Lorsque ce manuel mentionne l'appareil, il s'agit de la RESQ 200.



Mise en garde

Avant d'installer et d'utiliser l'appareil, lisez attentivement ce mode d'emploi et assurez-vous d'avoir tout compris.

Ce mode d'emploi décrit l'utilisation correcte et sûre de cet appareil. Conservez ce mode d'emploi pour une utilisation ultérieure. Le mode d'emploi est un élément indispensable de l'appareil et doit être remis au nouveau propriétaire en cas de revente ou d'échange.

Ce mode d'emploi a été rédigé avec le plus grand soin. Marmitek se réserve le droit d'améliorer et d'adapter ce manuel à tout moment.

Les symboles et termes suivants sont utilisés dans ce mode d'emploi pour attirer l'attention du lecteur sur les risques et les informations importantes :



Avertissement

Indique une situation dangereuse qui, si les consignes de sécurité ne sont pas respectées, peut entraîner des blessures pour l'opérateur ou les personnes présentes, des dommages mineurs et/ou modérés au produit ou à l'environnement.



Mise en garde

Indique une situation dangereuse qui, si les consignes de sécurité ne sont pas respectées, peut entraîner des dommages légers et/ou modérés au produit ou à l'environnement.

CONSEIL : Informations utiles pendant l'installation ou l'utilisation.

Identification

La plaquette d'identification se trouve sur le fond de l'appareil.

Spécifications

Courant	
Puissance de fonctionnement	2,9-4,5 V
Entrée	5 V, 2 A
Sortie	5 V 2 A (max.)
Câble de recharge	USB-C vers USB-C+A
Batterie rechargeable	1x 4500 mAh
Radio	
Bande de fréquence DAB	174-240MHz
Bande de fréquence FM	87,5-108 MHz
Bande de fréquence Bluetooth 5.3	2,4 GHz
Lampe	
Lampes de poche	4W (blanc)
Lampe de camping	1 W (blanc chaud)
Technologie	
Haut-parleur	3 W (max.)
Écran	LCD couleur

Garantie

Marmitek offre une garantie de 2 ans sur cet appareil à partir de la date d'achat. L'usure due à une utilisation normale n'est pas couverte par la garantie. La garantie est annulée si un défaut résulte d'une utilisation involontaire ou négligente de l'appareil. Le fabricant, l'importateur et le fournisseur ne sont pas responsables d'une utilisation inappropriée.

Description

Cet appareil est doté de la radio FM et DAB, ainsi que de la fonction Bluetooth. Il est également équipé d'une lampe de poche, d'une lampe de camping et d'une alarme SOS. L'appareil peut être rechargé à l'aide d'un câble de recharge, d'une manivelle ou d'un panneau solaire.

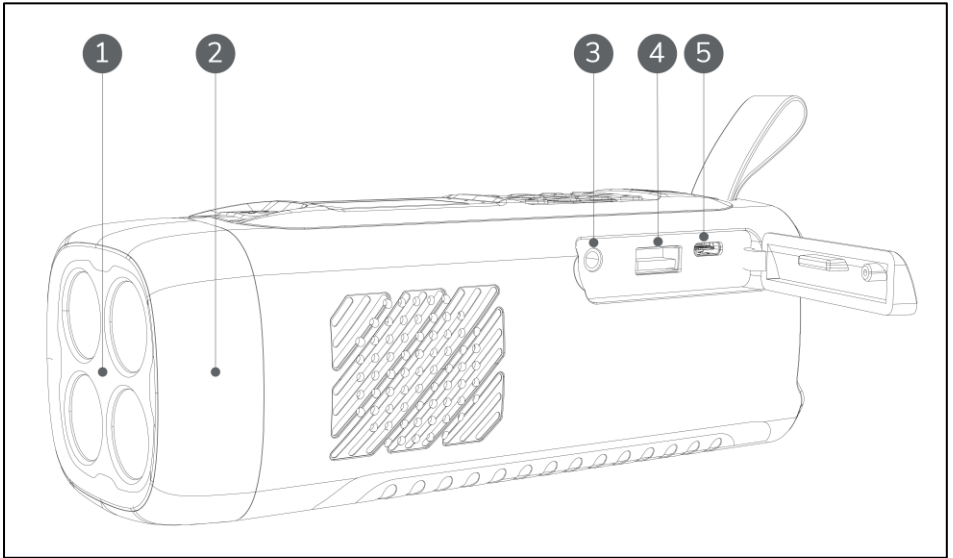

Figure 10 : Vue de face

- | | |
|------------------------|-----------------|
| 1. Lampe de poche | 4. Sortie USB-A |
| 2. Lampe de camping | 5. Entrée USB-C |
| 3. Prise casque 3,5 mm | |

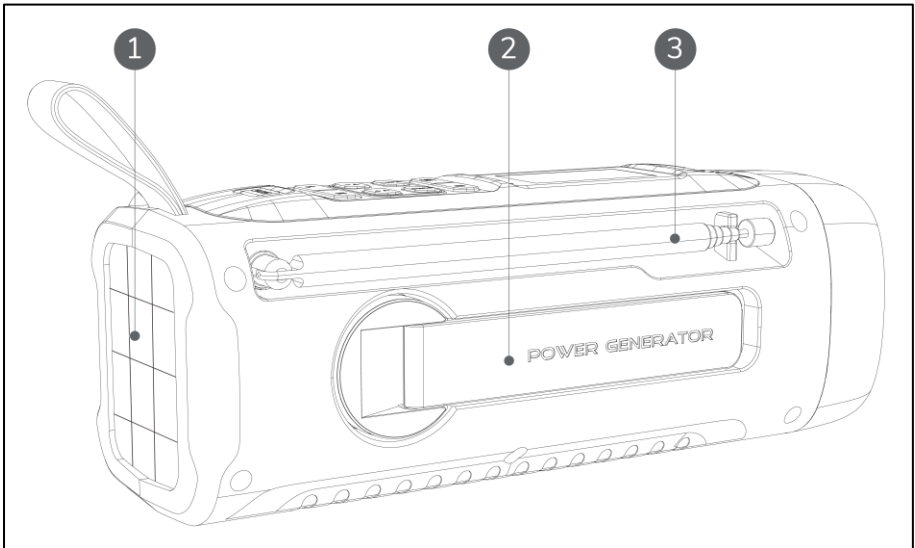

Figure 11 : Vue du dessus

- | | |
|--------------------|------------|
| 1. Panneau solaire | 3. Antenne |
| 2. Manivelle | |

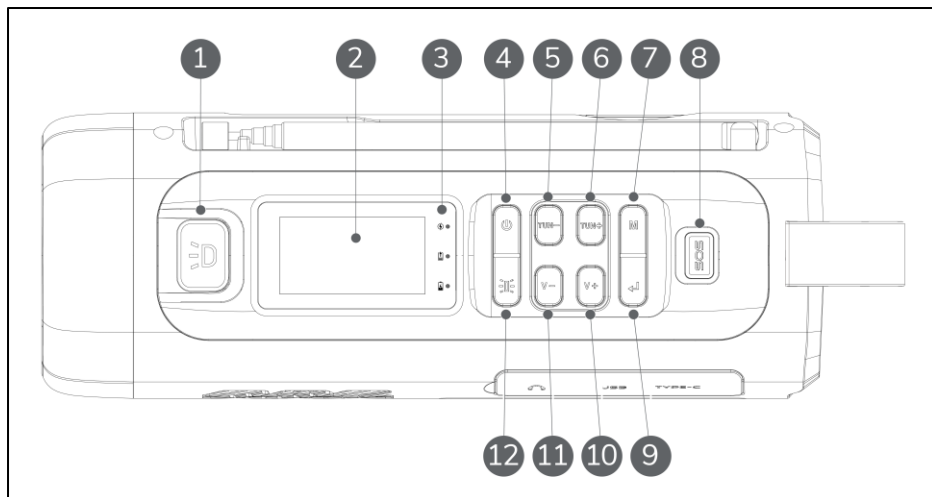

Figure 12 : Vue du dessus

- | | |
|--------------------------|-----------------------------|
| 1. Touche lampe de poche | 7. Touche menu |
| 2. Écran | 8. Touche SOS |
| 3. Voyants | 9. Touche OK |
| 4. Touche on/off | 10. Hausse volume |
| 5. Régler - | 11. Baisse volume |
| 6. Régler + | 12. Touche lampe de camping |

Voyants

- Le voyant de charge clignote en rouge lorsque l'appareil est rechargé par la manivelle ou le panneau solaire.
- Le voyant d'alimentation vert affiche le niveau de puissance actuel de la batterie rechargeable.
- Le voyant de batterie clignote en bleu lorsque l'appareil est rechargé par le câble de recharge, la manivelle ou le panneau solaire.

Transport et stockage

- Nettoyez l'appareil avec un chiffon humide avant de le ranger.
- Conservez l'appareil dans son emballage d'origine, dans un endroit frais, sec et à l'abri de la poussière.
- Débranchez le câble de recharge USB si ce produit n'est pas utilisé pendant une période prolongée.

Utilisation

CONSEIL : Si l'appareil n'a pas été utilisé pendant plus de 60 jours, la batterie rechargeable doit être réactivée. Pour réactiver la batterie, placez l'appareil à la lumière directe du soleil pendant 30 minutes ou tournez la manivelle pendant 5 minutes.

Radio

1. Appuyez sur la **touche on/off** et maintenez-la enfoncée pour allumer ou éteindre la radio.
2. Appuyez sur la **touche on/off** pour passer en mode veille.
3. La radio est silencieuse et l'écran affiche la date et l'heure.
4. Utilisez la **touche de menu** pour alterner entre radio DAB, radio FM et streaming Bluetooth.
5. Utilisez la **touche de hausse de volume** et la **touche de baisse de volume** pour changer le volume.

Changer de station (DAB)

1. Appuyez sur la **touche menu** et pour rechercher toutes les stations.
2. Utilisez les **touches régler +** et **régler -** pour parcourir une liste des stations disponibles.
3. Appuyez sur la **touche OK** pour sélectionner une station.

Changer de station (FM)

1. Appuyez sur la **touche menu** et pour rechercher toutes les stations.
2. Les 30 premières stations sont mémorisées dans la liste de présélections.
3. Appuyez sur la **touche régler +** et maintenez-la enfoncée pour voir toutes les stations présélectionnées.
4. Utilisez les **touches régler +** et **régler -** pour sélectionner une station.
5. Appuyez sur la **touche OK** pour confirmer la sélection.

CONSEIL : Vous pouvez régler manuellement votre radio FM à l'aide des **touches régler +** et **régler -**.

Stations présélectionnées

1. Appuyez sur la **touche régler -** et maintenez-la enfoncée pour mémoriser la station actuelle en tant que présélection.
2. Utilisez les **touches régler +** et **régler -** pour sélectionner un des 30 emplacements présélectionnés disponibles.
3. Appuyez sur la **touche OK** pour mémoriser la présélection.

MARMITEK®

4. Appuyez sur la **touche régler +** et maintenez-la enfoncée pour voir toutes les stations présélectionnées.
5. Utilisez les **touches régler +** et **régler -** pour sélectionner une station.
6. Appuyez sur la **touche OK** pour confirmer la sélection.

Réglages radio

Appuyez sur la **touche OK** pour accéder au menu des réglages. Utilisez les **touches régler +** et **régler -** pour parcourir les sous-menus et options. Appuyez sur la **touche OK** pour confirmer ou appuyez sur la **touche de menu** pour annuler et quitter. Les sous-menus suivants sont disponibles dans le menu des réglages, en fonction du mode radio sélectionné :

- Liste des stations (DAB) : Visualiser et sélectionner les stations proches.
- Recherche complète (DAB) : Effectuer une analyse complète.
- Réglage manuel (DAB) : Régler manuellement la fréquence.
- Nettoyage invalide (DAB) : les stations invalides sont supprimées de la liste de recherche.
- DRC (DAB) : Configurer la compression de la plage dynamique.
- AMS (FM) : Effectuer une analyse complète.
- Rappel de présélection (FM) : Afficher la liste des pré-réglages.
- Mémorisation de la présélection (FM) : Enregistrer la station actuelle comme présélection.
- Réglage de la recherche (FM) : toutes les stations sont recherchées ou seules les stations à signal fort sont recherchées.
- Réglages audio (FM) : Sélectionnez l'audio stéréo ou l'audio mono forcé.
- Système (DAB, FM, Bluetooth) : Divers réglages du système, y compris les réglages du temps de veille, les réglages de l'heure et de la date, la configuration de l'alarme, les réglages du rétroéclairage, les pré-réglages de l'égaliseur, le réglage du contraste de l'écran, la sélection de la langue, la réinitialisation d'usine et l'affichage de la version du logiciel.

CONSEIL : Le menu des réglages n'est pas disponible lorsque la radio est en mode veille.

Bluetooth

1. Activez le Bluetooth sur votre smartphone et associez-le à **Marmitek RESQ 200**.
2. Utilisez les **touches régler +** et **régler -** pour changer de chansons.

Lampe

Si la radio est allumée, appuyez sur la **touche de lampe de poche** pour allumer la lampe de poche ou sur la **touche de lampe de camping** pour allumer la lampe de camping.

Si la radio est éteinte, appuyez sur la touche de lampe de poche ou de lampe de camping et maintenez-la enfoncée pendant 3 secondes.

CONSEIL : La lampe de poche et la lampe de camping ne peuvent pas être utilisées simultanément.

Utilisez la **touche de lampe de poche** et la **touche de lampe de camping** pour faire passer la luminosité de la lampe de poche et de la lampe de camping d'un niveau à l'autre :

Lampe de poche	Lampe de camping
1. Faible	1. Faible
2. Moyen	2. Moyen
3. Haut	3. Haut
4. Off	4. Multicolore
	5. Off

Alimentation de la radio

La RESQ 200 est équipée d'une batterie rechargeable Elle peut être rechargée de trois manières différentes :

1. Insérez le câble de recharge dans l'entrée USB-C et raccordez l'appareil à une alimentation externe. La recharge complète de l'appareil prend de 3 à 4 heures.

IMPORTANT : Éteignez la radio pendant qu'elle est rechargée par le câble de recharge.

2. Tournez rapidement la manivelle dans le sens des aiguilles d'une montre ou dans le sens inverse. La rotation de la poignée pendant 5 minutes à une vitesse de 130-150 tours/minute génère suffisamment d'énergie pour 30 minutes d'utilisation de la radio ou 20 minutes de lumière.
3. Placez la section du panneau solaire à la lumière directe du soleil pour charger sa batterie.

CONSEIL : Utilisez le panneau solaire uniquement pour maintenir le niveau d'énergie de la batterie. Le panneau solaire est inefficace pour charger complètement une batterie vide.

Recharger des appareils externes

La RESQ 200 peut être utilisée pour recharger un appareil externe. Insérez simplement le câble de recharge dans la sortie USB et raccordez la radio à un appareil externe. Une radio entièrement chargée a une puissance maximale de 2 ampères.

IMPORTANT : La RESQ 200 n'est pas une batterie externe. Elle est destinée à recharger un appareil en cas d'urgence.

Alarme SOS

Appuyez sur la **touche SOS** et maintenez-la enfoncée pour activer l'alarme SOS. Un son d'alarme est émis par le haut-parleur et les lampes de poche clignotent SOS en code morse. Appuyez à nouveau sur la **touche SOS** pour désactiver l'alarme SOS.

Entretien et nettoyage



Avertissement

Rien ne doit être réparé ou modifié sur cet appareil.

L'entretien et les réparations doivent être effectués par Marmitek.

Nettoyez l'appareil uniquement avec un chiffon sec ou humidifié. N'utilisez jamais de produits de nettoyage abrasifs, corrosifs ou à récurer, car ils risquent d'endommager l'appareil.

Mise au rebut



Mettez ce produit au rebut conformément aux lois et réglementations locales.

Ce marquage indique que ce produit ne doit pas être éliminé avec les autres déchets ménagers dans l'UE. Pour éviter tout dommage potentiel à l'environnement ou à la santé humaine dû à une élimination incontrôlée des déchets, il convient de le recycler de manière responsable afin de promouvoir une réutilisation durable des ressources matérielles. Pour retourner votre appareil usagé, utilisez les systèmes de retour et de collecte, ou contactez le détaillant auprès duquel vous avez acheté le produit. Il reprendra ce produit en vue d'un recyclage respectueux de l'environnement.

Déclaration CE

Par la présente, Marmitek BV déclare que ce RESQ 200™ est conforme aux exigences essentielles et aux autres réglementations pertinentes des directives :

- Directive sur la compatibilité électromagnétique (CEM) 2014/30/
- Directive basse tension (DBT) 2014/35
- Directive 2011/65/EU sur la restriction des substances dangereuses (RoHS)

La déclaration de conformité complète est disponible à l'[adresse suivante](http://www.marmitek.com) : www.marmitek.com.

Seguridad

Lea detenidamente estas instrucciones de seguridad y asegúrese de que lo entiende todo. El uso incorrecto anulará la garantía de Marmitek.

- No sumerja el producto en agua.
- No exponga el producto a temperaturas extremadamente altas o bajas.
- Nunca conecte el cable USB si está dañado.
- Desconecte el cable de carga USB si este producto no se utiliza durante un período prolongado.
- No sobrecargue la batería recargable, ya que podría dañarla o reducir su vida útil.
- Nunca abra el producto, el aparato puede contener piezas con tensión eléctrica.
- El uso incorrecto, las modificaciones o las reparaciones anulan todas las garantías.
- Marmitek no asume ninguna responsabilidad por el uso incorrecto o no previsto del producto.

Marmitek no acepta más responsabilidad que la responsabilidad legal del producto.

Introducción

Enhorabuena por la compra de este aparato Marmitek. Ha adquirido un aparato de alta calidad que disfrutará durante muchos años. Si utiliza este aparato con atención y cuidado, reducirá el riesgo de lesiones personales o daños materiales. Cuando en este manual se menciona el dispositivo, se hace referencia a la RESQ 200.



Precaución

Antes de instalar y utilizar el aparato, lea detenidamente este manual de instrucciones y asegúrese de que lo entiende todo.

Este manual describe el uso correcto y seguro de este aparato. Conserve este manual para futuras consultas. El manual es una parte indispensable del aparato y debe entregarse al nuevo propietario en caso de reventa o intercambio.

Este manual se ha elaborado con el máximo cuidado. Marmitek se reserva el derecho de mejorar y ajustar este manual en cualquier momento.

Los siguientes símbolos y términos se utilizan en este manual para alertar al lector sobre riesgos e información importante:



Advertencia

Indica una situación peligrosa que, si no se siguen las instrucciones de seguridad, puede provocar lesiones al operador o a otras personas, daños leves y/o moderados al producto o al medio ambiente.



Precaución

Indica una situación peligrosa que, si no se siguen las instrucciones de seguridad, puede provocar daños leves y/o moderados al producto o al medio ambiente.

CONSEJO: Información útil durante la instalación o el uso.

Identificación

La placa de identificación se encuentra en la parte inferior del aparato.

Especificaciones

Corriente	
Potencia de funcionamiento	2,9-4,5 V
Entrada	5 V 2 A
Salida	5 V 2 A (máx.)
Cable de carga	USB-C a USB-C+A
Batería recargable	1 x 4500 mAh
Radio	
Banda de frecuencia DAB	174- 240 MHz
Banda de frecuencia FM	87,5- 108MHz
Banda de frecuencia Bluetooth 5.3	2,4 GHz
Luz	
Linternas	4 W (blanco)
Luz de camping	1 W (blanco cálido)
Tecnología	
Altavoz	3 W (máx.)
Pantalla	LCD en color

Garantía

Marmitek ofrece una garantía de 2 años para este aparato a partir de la fecha de compra. El desgaste debido al uso normal no está cubierto por la garantía. La garantía quedará anulada si el defecto se debe a un uso descuidado o negligente del aparato. El fabricante, el importador y el proveedor no son responsables del uso indebido.

Descripción

Este dispositivo cuenta con radio FM y DAB, así como con transmisión Bluetooth. También dispone de linterna, luz de camping y alarma SOS. El dispositivo se puede cargar mediante cable de carga, manivela o panel solar.



Figura 13: Vista frontal

- 1. Linterna
- 2. Luz de camping
- 3. Toma de auriculares de 3,5mm
- 4. Salida de alimentación USB-A
- 5. Entrada de alimentación USB-C

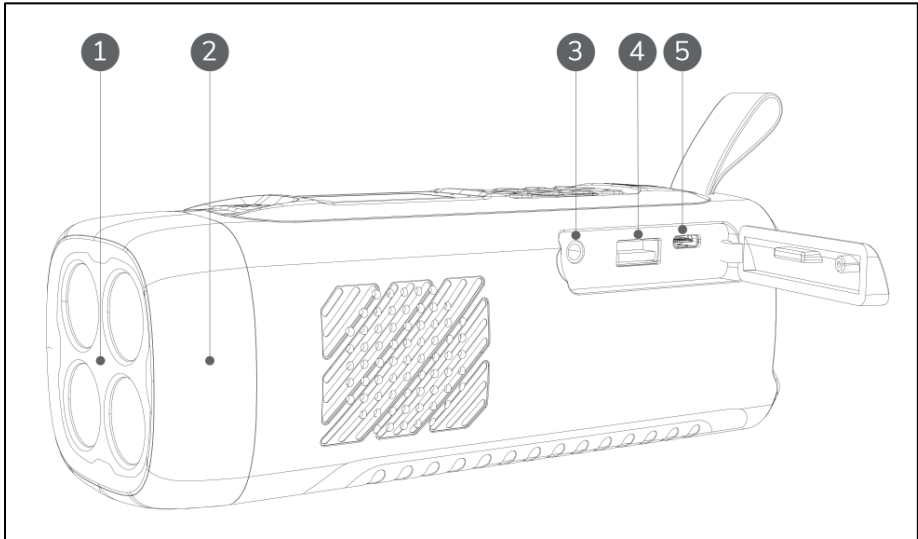

Figura 14: Vista superior

- 1. Panel solar
- 2. Manivela
- 3. Antena

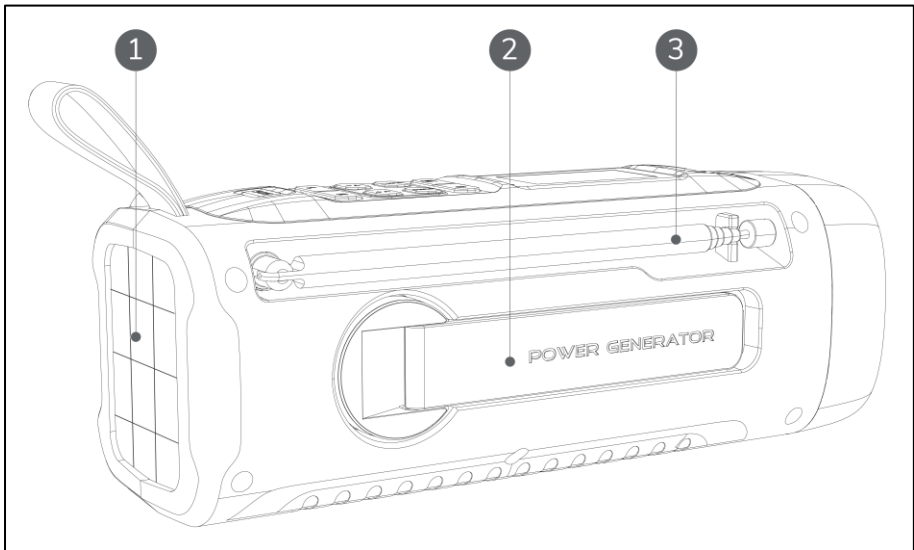

Figura 15: Vista superior

- | | |
|-----------------------|-----------------------------|
| 1. Botón de linterna | 7. Botón Menú |
| 2. Pantalla | 8. Botón SOS |
| 3. Indicadores | 9. Botón OK |
| 4. Botón de encendido | 10. Subir el volumen |
| 5. Anterior | 11. Bajar el volumen |
| 6. Siguiente | 12. Botón de luz de camping |

Indicadores

- El indicador de carga parpadea en rojo cuando el dispositivo se carga mediante la manivela o el panel solar.
- El indicador verde de encendido muestra el nivel de carga actual de la batería recargable.
- El indicador de batería parpadea en azul cuando el dispositivo se está cargado, ya sea mediante el cable de carga, la manivela o el panel solar.

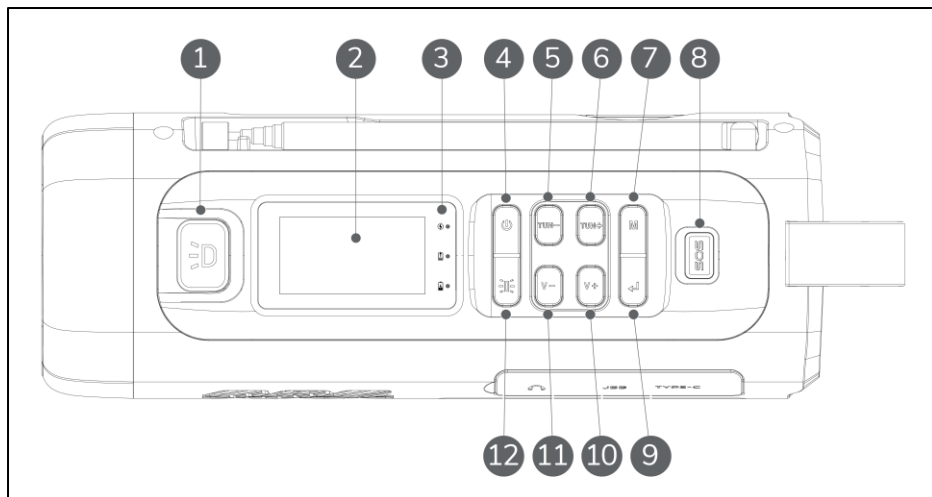
Transporte y almacenamiento

- Limpie el aparato con un paño húmedo antes de guardarlo.
- Guarde el aparato en su embalaje original en un lugar fresco, seco y sin polvo.
- Desconecte el cable de carga USB si este producto no se utiliza durante un período prolongado.

Uso

CONSEJO: Si el dispositivo no se ha utilizado durante más de 60 días, la batería recargable se debe reactivar. Para reactivar la batería, sitúe el aparato bajo la luz directa del sol durante 30 minutos o gire la manivela durante 5 minutos.

Radio

1. Mantenga pulsado el **botón de encendido** para encender o apagar la radio.
2. Pulse el **botón de encendido** para entrar en modo de espera.
3. La radio está en silencio y la pantalla muestra la fecha y la hora.
4. Utilice el **botón Menú** para alternar entre radio DAB, radio FM o transmisión Bluetooth.
5. Utilice los **botones subir volumen** y **bajar volumen** para cambiar el volumen.

Cambio de emisoras (DAB)

1. Mantenga pulsado el **botón menú** para buscar todas las emisoras.
2. Utilice los **botones siguiente** y **anterior** para navegar por una lista de emisoras disponibles.
3. Pulse el **botón OK** para seleccionar una emisora.

Cambio de emisoras (FM)

1. Mantenga pulsado el **botón menú** para buscar todas las emisoras.
2. Las 30 primeras emisoras se almacenarán en la lista de presintonías.
3. Mantenga pulsado el **botón siguiente** para ver todas las emisoras presintonizadas.
4. Utilice los **botones siguiente** y **anterior** para seleccionar una emisora.
5. Pulse el **botón OK** para confirmar la selección.

CONSEJO: Puede sintonizar manualmente su radio FM utilizando los **botones siguiente** y **anterior**.

Estaciones presintonizadas

1. Mantenga pulsado el **botón anterior** para memorizar la emisora actual como una presintonía.
2. Utilice los **botones siguiente** y **anterior** para seleccionar una de las 30 presintonías disponibles.
3. Pulse el **botón OK** para memorizar la presintonía.

MARMITEK®

4. Mantenga pulsado el **botón siguiente** para ver todas las emisoras presintonizadas.
5. Utilice los **botones siguiente** y **anterior** para seleccionar una emisora.
6. Pulse el **botón OK** para confirmar la selección.

Ajustes de la radio

Mantenga pulsado el **botón OK** para acceder al menú de ajustes. Utilice los **botones siguiente** y **anterior** para desplazarse por los distintos submenús y opciones. Pulse el **botón OK** para confirmar o pulse el **botón Menú** para cancelar y salir. Los siguientes submenús están disponibles en el menú de ajustes, dependiendo del modo de radio actual:

- Lista de emisoras (DAB): Ver y seleccionar emisoras cercanas.
- Exploración completa (DAB): Realice una exploración completa.
- Sintonización manual (DAB): sintoniza manualmente la frecuencia.
- Depurar inválidas (DAB): elimina las emisoras no válidas de la lista de búsqueda.
- RDC (DAB): Configura la compresión del rango dinámico.
- AMS (FM): Realice una exploración completa.
- Recuperación de presintonías (FM): Ver la lista de preajustes.
- Memorizar presintonía (FM): Guarda la emisora actual como presintonía.
- Configuración de exploración (FM): seleccione si se escanean todas las emisoras o solo las emisoras fuertes.
- Ajustes de audio (FM): Selecciona entre audio estéreo o mono forzado.
- Sistema (DAB, FM, Bluetooth): Varios ajustes del sistema, incluidos los ajustes de tiempo de espera, configuración de la alarma, ajustes de hora/fecha, ajustes de retroiluminación, preajustes del ecualizador, ajuste del contraste de la pantalla, selección de idioma, restablecimiento de fábrica y vista de la versión del software.

CONSEJO: Cuando la radio está en modo de espera, el menú de ajustes no está disponible.

Bluetooth

1. Active el Bluetooth de su smartphone y emparejelo con **Marmitek RESQ 200**.
2. Utilice los **botones siguiente** y **anterior** para cambiar de canción.

Luz

Si la radio está encendida, pulse el **botón de linterna** para encenderla o el **botón de luz de camping** para encenderla.

MARMITEK®

Si la radio está apagada, mantenga pulsado cualquiera de los botones durante 3 segundos para encender la linterna o la luz de camping.

CONSEJO: La linterna y la luz de camping no se pueden utilizar simultáneamente.

Utilice los **botones linterna** y **luz de camping** para alternar entre los diferentes niveles de brillo de la linterna y la luz de camping, respectivamente:

Linterna	Luz de camping
1. Corta	1. Corta
2. Media	2. Media
3. Larga	3. Larga
4. Apagada	4. Multicolor
	5. Apagada

Alimentación de la radio

La RESQ 200 tiene una batería recargable. Se puede cargar de tres maneras:

1. Inserte el cable de carga en la entrada de alimentación USB-C y conecte el dispositivo a una fuente de alimentación. Para cargar completamente el dispositivo se necesitan entre 3 y 4 horas.

IMPORTANTE: Apague la radio mientras se está cargando con el cable de carga.

2. Gire rápidamente la manivela hacia la derecha o hacia la izquierda. Girar la manivela durante 5 minutos a una velocidad de 130-150 RPM genera energía suficiente para 30 minutos de uso de la radio o 20 minutos de luz.
3. Sitúe la sección del panel solar bajo la luz directa del sol para cargar su batería.

CONSEJO: Solo debe utilizar el panel solar para mantener el nivel de energía de la batería. El panel solar es ineficaz para cargar completamente una batería vacía.

Carga de dispositivos externos

En la RESQ 200 se puede cargar un dispositivo externo. Basta con insertar el cable de carga en la salida USB y conectar la radio a un dispositivo externo. Una radio totalmente cargada tiene una potencia máxima de 2 amperios.

IMPORTANTE: La RESQ 200 no es un banco de energía. Está pensada para cargar un dispositivo en caso de emergencia.

Alarma SOS

Mantenga pulsado el **botón SOS** para activar la alarma SOS. Se emitirá un sonido de alarma por el altavoz y las linternas parpadearán SOS en código morse. Pulse de nuevo el **botón SOS** para desactivar la alarma SOS.

Mantenimiento y limpieza



Advertencia

En este aparato no se debe reparar ni modificar nada.

El mantenimiento y las reparaciones deben ser realizados por Marmitek. Solo debe limpiar el aparato con un paño seco o húmedo. Nunca debe utilizar productos de limpieza abrasivos, corrosivos o que raspen, ya que podrían dañar el aparato.

Desechar



Elimine correctamente este producto de acuerdo con las leyes y normativas locales.

Esta marca indica que, en la UE, este producto no se debe eliminar con otros residuos domésticos. Para evitar posibles daños al medio ambiente o a la salud humana por la eliminación incontrolada de residuos, recíclelos de manera responsable para promover la reutilización sostenible de los recursos materiales. Para devolver su aparato usado, utilice los sistemas de devolución y recogida o póngase en contacto con el minorista al que compró el producto. Ellos se pueden llevar este producto para reciclarlo de una manera segura para el medio ambiente.

Declaración CE

Por la presente, Marmitek BV declara que esta RESQ 200™ cumple los requisitos esenciales y otros reglamentos pertinentes de las Directivas:

- Directiva de Compatibilidad Electromagnética (CEM) 2014/30/EU
- Directiva de baja tensión (DBT) 2014/35
- Directiva sobre restricciones a la utilización de determinadas sustancias peligrosas (RUSP) 2011/65/UE

La declaración de conformidad completa está disponible en www.marmitek.com.

Sicurezza

Leggere attentamente queste istruzioni di sicurezza e accertarsi di averle comprese. L'uso improprio rende la garanzia Marmitek invalida.

- Non immergere il prodotto in acqua.
- Non esporre il prodotto a temperature estremamente alte o basse.
- Non collegare mai il cavo USB se è danneggiato.
- Se il prodotto non viene utilizzato per un periodo prolungato, scollegare il cavo di ricarica USB.
- Non sovraccaricare la batteria ricaricabile per non danneggiarla o ridurne la durata.
- Non aprire mai il prodotto, il dispositivo potrebbe contenere parti con tensione elettrica.
- L'uso improprio, le modifiche o le riparazioni annullano tutte le garanzie.
- Marmitek non si assume alcuna responsabilità per l'uso non corretto o non intenzionale del prodotto.

Marmitek non si assume alcuna responsabilità oltre alla responsabilità legale del prodotto.

Introduzione

Congratulazioni per aver acquistato questo dispositivo Marmitek. Avete acquistato un dispositivo di alta qualità che potrete utilizzare per molti anni a venire. Utilizzando questo dispositivo con attenzione e cura, si riduce il rischio di lesioni personali o danni alle cose. Quando il presente manuale menziona il dispositivo, si riferisce al RESQ 200.



Attenzione

Prima di installare e utilizzare il dispositivo, leggere attentamente le presenti istruzioni per l'uso e accertarsi di averle comprese.

Questo manuale descrive l'uso corretto e sicuro di questo dispositivo. Conservare questo manuale per un uso futuro. Il manuale è una parte indispensabile del dispositivo e deve essere consegnato al nuovo proprietario in caso di rivendita o permuta.

Questo manuale è stato redatto con la massima cura. Marmitek si riserva il diritto di migliorare e modificare questo manuale in qualsiasi momento. Nel presente manuale vengono utilizzati i seguenti simboli e termini per segnalare al lettore rischi e informazioni importanti:



Avvertenze

Indica una situazione di pericolo che, se non si seguono le istruzioni di sicurezza, può provocare lesioni all'operatore o agli astanti, danni minori e/o moderati al prodotto o all'ambiente.



Attenzione

Indica una situazione di pericolo che, se non vengono seguite le istruzioni di sicurezza, può causare danni leggeri e/o moderati al prodotto o all'ambiente.

SUGGERIMENTO: Informazioni utili durante l'installazione o l'uso.

Identificazione

La targhetta di identificazione si trova sul fondo del dispositivo.

Specifiche tecniche

Corrente	
Potenza operativa	2.9-4.5V
Ingresso	5V 2A
Uscita	5V 2A (max.)
Cavo di ricarica	Da USB-C a USB-C+A
Batteria ricaricabile	1x 4500mAh
Radio	
Banda di frequenza DAB	174-240MHz
Banda di frequenza FM	87,5-108MHz
Banda di frequenza Bluetooth 5.3	2,4 GHz
Luce	
Torce	4W (bianco)
Luce da campeggio	1W (bianco caldo)
Tecnologia	
Altoparlante	3W (max.)
Display	LCD a colori

Garanzia

Marmitek offre una garanzia di 2 anni su questo dispositivo a partire dalla data di acquisto. L'usura dovuta al normale utilizzo non è coperta dalla garanzia. La garanzia decade se un difetto è causato da un uso non intenzionale o negligente del dispositivo. Il produttore, l'importatore e il fornitore non sono responsabili per l'uso improprio.

Descrizione

Questo dispositivo è dotato di radio FM e DAB e di streaming Bluetooth. Dispone anche di una torcia, di una luce da campeggio e di un allarme SOS. Il dispositivo può essere caricato tramite cavo di ricarica, manovella o pannello solare.



Figura 16: Vista frontale

- | | |
|------------------------------|------------------------------------|
| 1. Torcia | 4. Uscita di alimentazione USB-A |
| 2. Luce da campeggio | 5. Ingresso di alimentazione USB-C |
| 3. Jack per cuffie da 3,5 mm | |

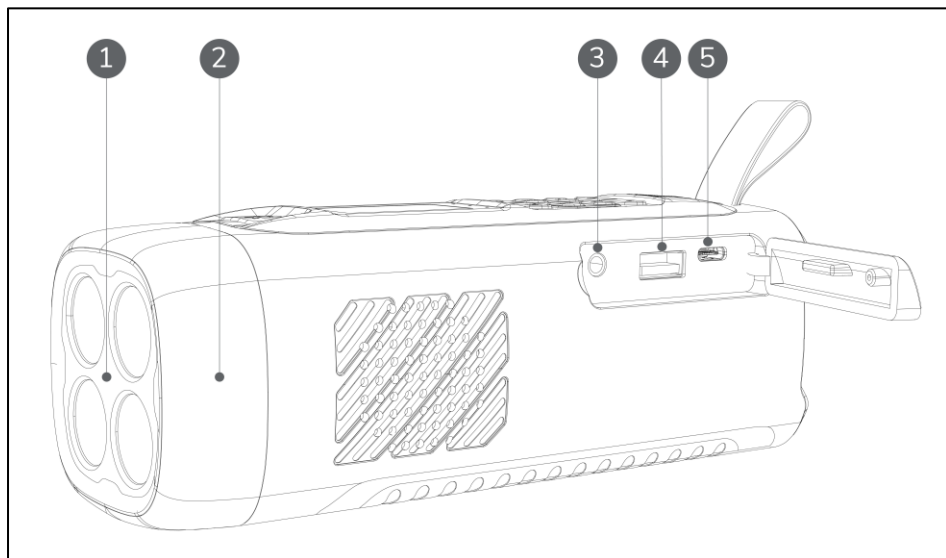

Figura 17: Vista dall'alto

- | | |
|--------------------|------------|
| 1. Pannello solare | 3. Antenna |
| 2. Manovella | |

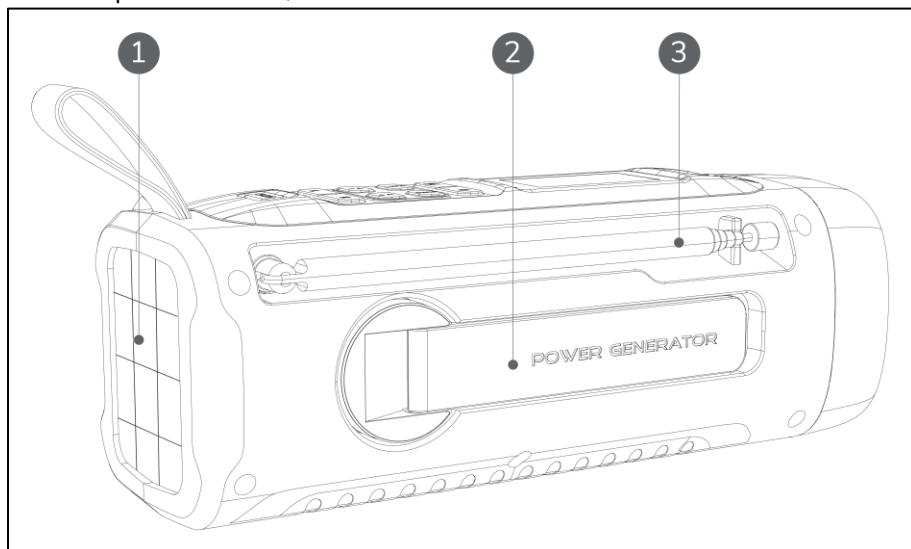

Figura 18: Vista dall'alto

- | | |
|---------------------------|--------------------------------|
| 1. Pulsante della torcia | 7. Pulsante del menu |
| 2. Display | 8. Pulsante SOS |
| 3. Indicatori | 9. Pulsante OK |
| 4. Pulsante di accensione | 10. Aumentare volume |
| 5. Sintonizzazione | 11. Abbassare volume |
| 6. Messa a punto | 12. Pulsante luce da campeggio |

Indicatori

- L'indicatore di carica lampeggia in rosso quando il dispositivo viene caricato tramite la manovella o il pannello solare.
- L'indicatore verde di alimentazione visualizza il livello di potenza attuale della batteria ricaricabile.
- L'indicatore della batteria lampeggia in blu quando il dispositivo è carico, sia tramite il cavo di ricarica, la manovella o il pannello solare.

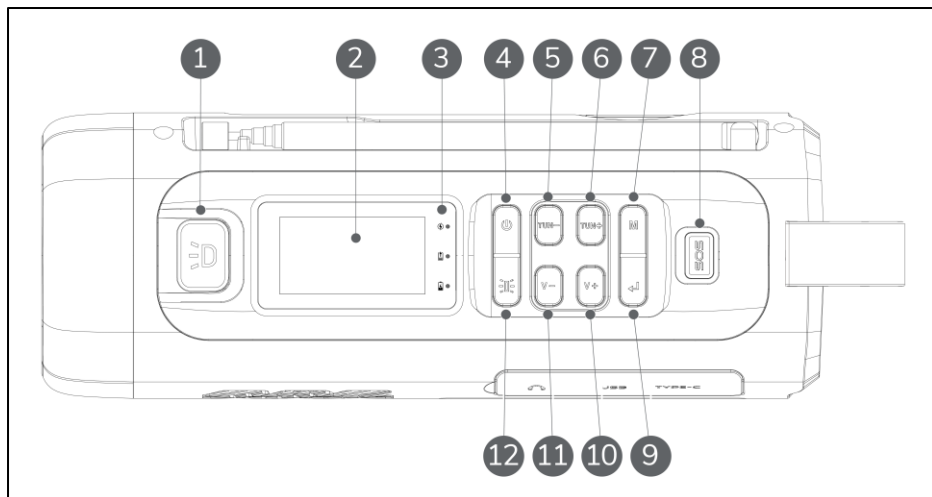
Trasporto e stoccaggio

- Pulire il dispositivo con un panno umido prima di riporlo.
- Conservare il dispositivo nella sua confezione originale in un luogo fresco, asciutto e privo di polvere.
- Se il prodotto non viene utilizzato per un periodo prolungato, scollegare il cavo di ricarica USB.

Utilizzo

SUGGERIMENTO: Se il dispositivo non viene utilizzato per oltre 60 giorni, la batteria ricaricabile deve essere riattivata. Per riattivare la batteria, posizionare il dispositivo alla luce diretta del sole per 30 minuti o girare la manovella per 5 minuti.

Radio

1. Tenere premuto il **pulsante di accensione** per accendere o spegnere la radio.
2. Premere il **pulsante di accensione** per accedere alla modalità standby.
3. La radio è silenziosa e il display visualizza la data e l'ora.
4. Utilizzare il **pulsante del menu** per scorrere tra radio DAB, radio FM o streaming Bluetooth.
5. Usare i **tasti aumenta volume** e **abbassa volume** per modificare il volume.

Cambiare stazione (DAB)

1. Tenere premuto il **tasto menu** per eseguire la scansione di tutte le stazioni.
2. Usare i **pulsanti sintonizza in alto** e **sintonizza in basso** per esplorare l'elenco delle stazioni disponibili.
3. Premere il **pulsante OK** per selezionare una stazione.

Cambio di stazione (FM)

1. Tenere premuto il **tasto menu** per eseguire la scansione di tutte le stazioni.
2. Le prime 30 stazioni saranno memorizzate nell'elenco delle preselezioni.
3. Tenere premuto il **pulsante sintonizza in alto** per visualizzare tutte le stazioni preselezionate.
4. Usare i **pulsanti sintonizza in alto** e **sintonizza in basso** per selezionare una stazione.
5. Premere il **pulsante OK** per confermare la selezione.

SUGGERIMENTO: È possibile sintonizzare manualmente la radio FM utilizzando i **pulsanti sintonizza in alto** e **sintonizza in basso**.

Stazioni preselezionate

1. Tenere premuto il **pulsante sintonizza in alto** per salvare la stazione attuale come predefinita.

2. Utilizzare i **pulsanti di sintonizzazione verso l'alto** e **verso il basso** per selezionare uno dei 30 slot di preselezione disponibili.
3. Premere il **pulsante OK** per salvare la preselezione.
4. Tenere premuto il **pulsante sintonizza in alto** per visualizzare tutte le stazioni preselezionate.
5. Usare i **pulsanti sintonizza in alto** e **sintonizza in basso** per selezionare una stazione.
6. Premere il **pulsante OK** per confermare la selezione.

Impostazioni radio

Tenere premuto il **tasto OK** per accedere al menu delle impostazioni. Usare i **pulsanti sintonizza in alto** e **sintonizza in basso** per scorrere i vari sottomenu e le opzioni. Premere il **tasto OK** per confermare o premere il **tasto menu** per annullare e uscire. Dal menu delle impostazioni sono disponibili i seguenti sottomenu, a seconda della modalità radio attuale:

- Elenco delle stazioni (DAB): Visualizza e seleziona le stazioni vicine.
- Scansione completa (DAB): Eseguire una scansione completa.
- Sintonia manuale (DAB): Sintonizzare manualmente la frequenza.
- Eliminazione stazioni non valide (DAB): Eliminare le stazioni non valide dall'elenco di scansione.
- RDC (DAB): Configurare la compressione della gamma dinamica.
- AMS (FM): Eseguire una scansione completa.
- Richiamo delle preselezioni (FM): Visualizzare l'elenco delle preimpostazioni.
- Salvataggio delle preselezioni (FM): Salva la stazione corrente come preselezione.
- Impostazione della scansione (FM): Selezionare se scansionare tutte le stazioni o solo quelle forti.
- Impostazioni audio (FM): Selezionare l'audio stereo o mono forzato.
- Sistema (DAB, FM, Bluetooth): Varie impostazioni di sistema, tra cui impostazioni del timer di spegnimento, configurazione della sveglia, impostazioni di ora/data, impostazioni della retroilluminazione, preset dell'equalizzatore, regolazione del contrasto del display, selezione della lingua, ripristino alle impostazioni di fabbrica e visualizzazione della versione del software.

SUGGERIMENTO: Il menu delle impostazioni non è disponibile quando la radio è in modalità standby.

Bluetooth

1. Attivare il Bluetooth sullo smartphone e associarlo a **Marmitek RESQ 200**.
2. Usare i **pulsanti sintonizza in alto** e **sintonizza in basso** per cambiare brano.

Luce

Se la radio è accesa, premere il **pulsante della torcia** per accenderla o il **pulsante della luce da campeggio** per accenderla.

Se la radio è spenta, tenere premuto uno dei due pulsanti per 3 secondi per accendere la torcia o la luce da campeggio.

SUGGERIMENTO: La torcia e la luce da campeggio non possono essere utilizzate contemporaneamente.

Usare il **pulsante torcia** e **luce da campeggio** per passare da un livello di luminosità all'altro della torcia e della luce da campeggio:

Torcia	Luce da campeggio
1. Basso	1. Basso
2. Medio	2. Medio
3. Alto	3. Alto
4. Spento	4. Multicolore
	5. Spento

Alimentazione della radio

Il RESQ 200 è dotato di una batteria ricaricabile. Può essere caricato in tre modi:

1. Inserire il cavo di ricarica nell'ingresso di alimentazione USB-C e collegare il dispositivo a un alimentatore. La ricarica completa del dispositivo richiede 3-4 ore.
IMPORTANTE: Spegnerne la radio mentre è in carica tramite il cavo di ricarica.
2. Ruotare rapidamente la manovella in senso orario o antiorario. Ruotando l'impugnatura per 5 minuti a una velocità di 130-150 giri/minuto, si genera energia sufficiente per 30 minuti di utilizzo della radio o 20 minuti di luce.
3. Posizionare la sezione del pannello solare alla luce diretta del sole per caricare la batteria.

SUGGERIMENTO: Utilizzare il pannello solare solo per mantenere il livello di energia della batteria. Il pannello solare non è in grado di caricare completamente una batteria scarica.

Ricarica di dispositivi esterni

Il RESQ 200 può essere utilizzato per caricare un dispositivo esterno. È sufficiente inserire il cavo di ricarica nell'uscita USB e collegare la radio a un dispositivo esterno. Una radio completamente carica ha una potenza massima di 2 ampere.

IMPORTANTE: Il RESQ 200 non è un power bank. È pensato per ricaricare un dispositivo in caso di emergenza.

Allarme SOS

Tenere premuto il **tasto SOS** per attivare l'allarme SOS. L'altoparlante emette un suono di allarme e le torce lampeggiano SOS in codice morse. Premere nuovamente il **tasto SOS** per disattivare l'allarme SOS.

Manutenzione e pulizia



Avvertenze

Questo dispositivo non deve essere riparato o modificato.

La manutenzione e le riparazioni devono essere eseguite da Marmitek. Pulire il dispositivo solo con un panno asciutto o umido. Non utilizzare mai detergenti abrasivi, corrosivi o abrasivi per non danneggiare il dispositivo.

Smaltimento



Smaltire correttamente questo prodotto secondo le leggi e le normative locali.

Questo marchio indica che questo prodotto non può essere smaltito con altri rifiuti domestici nell'UE. Per evitare potenziali danni all'ambiente o alla salute umana a causa dello smaltimento incontrollato dei rifiuti, bisogna riciclarli in modo responsabile per promuovere il riutilizzo sostenibile delle risorse materiali. Per restituire il dispositivo usato, utilizzare i sistemi di restituzione e ritiro o contattare il rivenditore presso il quale è stato acquistato il prodotto. Loro possono ritirare il prodotto per un riciclo sicuro per l'ambiente.

Dichiarazione CE

Con la presente, Marmitek BV dichiara che questo RESQ 200™ è conforme ai requisiti essenziali e alle altre normative pertinenti delle direttive:

- Direttiva sulla Compatibilità Elettromagnetica (EMC) 2014/30/
- Direttiva sulla Bassa Tensione (LVD) 2014/35
- Direttiva 2011/65/UE sulla Restrizione delle Sostanze Pericolose (RoHS)

La dichiarazione di conformità completa è disponibile sul sito

www.marmitek.com.

Marmitek
Hondsruglaan 93
5628 DB Eindhoven
The Netherlands

E: info@marmitek.nl
W: www.marmitek.com.



RESQ 200

Date: 5-11-2025

Version: 1.1

A member of the  **vogel's** Group