

MANUAL DOCUMENTS



CP08ACWH7275 - 5711428072757

re-charge - Power Bank 8K WL - 3in1 - Qi1.3 - WHT

QUICK START

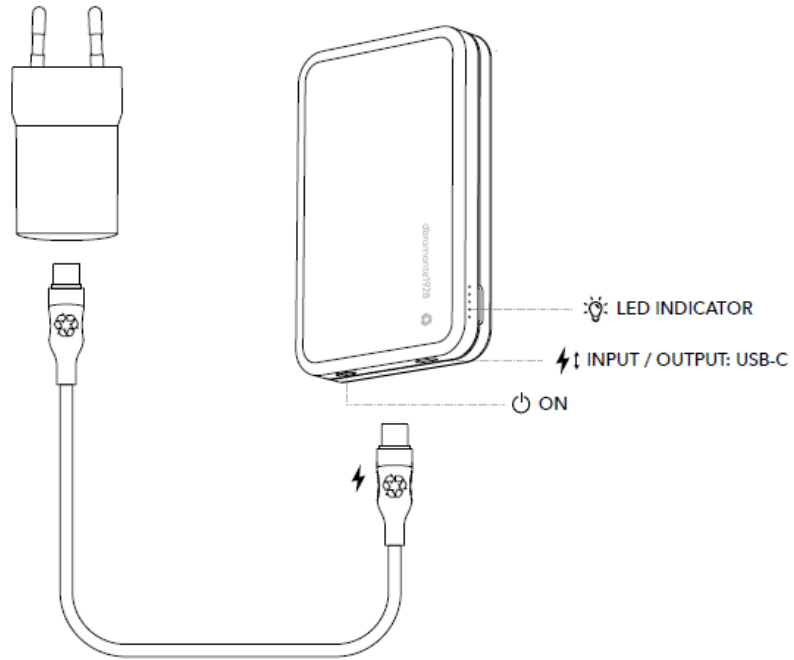

⚡ WIRELESS CHARGING AREA

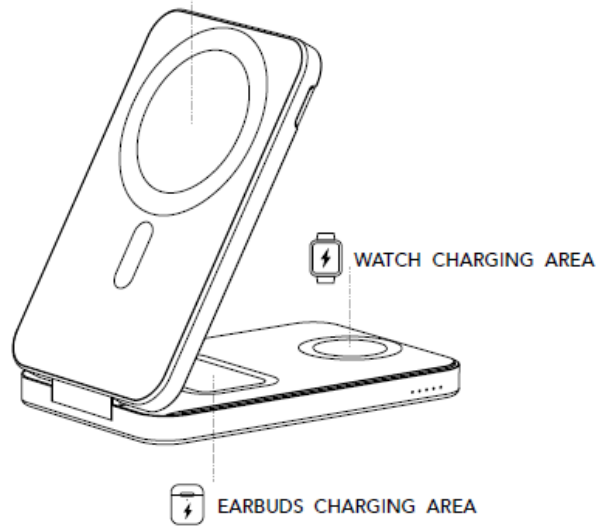

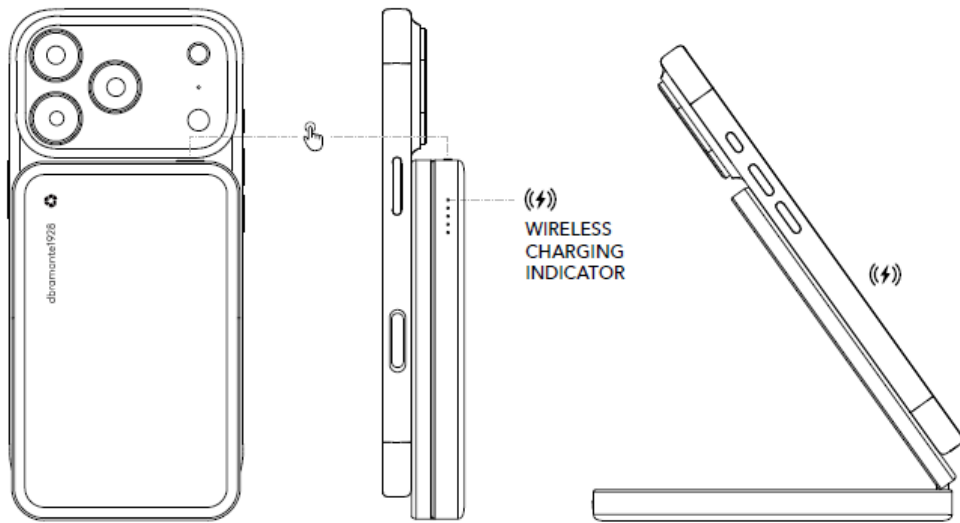

TABLE OF CONTENTS

Quick start.....	2
English	5
Deutsch - German	13
Dansk - Danish	21
Espanol - Spanish	29
Български - Bulgarian	37
Svenska - Swedish	45
Français - French	53
Ελληνική - Greek	61
Polski - Polish.....	69
Portugalski - Portuguese.....	77
Suomi - Finnish	85
Magyar - Hungarian	93
Eesti - Estonian	101
Lietuvių kalba - Lithuanian	109
Românesc - Romanian	117
Slovenija - Slovenian	125
Italiano - Italian	133
Nederlands - Dutch.....	142
Latvija - Latvian.....	150
Slovensky - Slovak.....	157
Česky - Czech.....	165

English
MANUAL DOCUMENTS



CP08ACWH7275 - 5711428072757

re-charge - Power Bank 8K WL - 3in1 - Qi1.3 - WHT

WEEE



The crossed-out wheeled bin symbol on the appliance or its packaging indicates that the product at the end of its useful life must be gathered separately from other waste to allow proper treatment and recycling.

It is forbidden to dispose of waste electrical and electronic equipment as municipal waste, this is also highlighted by the symbol shown on the product and/or packaging.

These waste products are subject to separate collection arranged by municipalities or can be returned to the retailer when purchasing a new appliance of the same type.

Improper disposal or misuse of the equipment or parts thereof may be harmful to the environment and to health due to the presence of hazardous substances. The illegal disposal of said waste is penalised in accordance with the current legislation.

Implementation of the WEEE

Directives 2012/19 / EU

INFORMATION FOR SAFE USAGE OF THE PRODUCT

Always keep and follow the instructions given to ensure the safe use of the product and other connectable devices. Use the product and its accessories only for their intended use and in compliance with the declared electrical characteristics and in indoor/protected environments to avoid serious dangers. Keep away from heat, direct sunlight, humidity and liquids. The product must not be used by children or persons unable to understand any potential danger. Do not leave the product connected to the network or to other devices when it is not in use or in cases of suspected fault. Never disassemble the product or attempt to repair it in the event of a defect. Avoid using the device in proximity to electro-medical devices (e.g. pacemakers). Contact the DBRAMANTE1928 customer service department if you have any doubts regarding the operation, safety or connection method of the product.

(EU) 2023/1542 and subsequent amendments

WARRANTY

2 YEARS warranty, keep your ticket - This warranty will not apply if, to the exclusive criterion of dbramante1928, the charger shows damage caused by traffic, handling, storage, accidents, abuse or misuse, or if it has been installed, used or handled in an improper manner. to the Product Safety Manual, if it has been altered in any way, or if the serial number has been removed or is illegible, or repaired by anyone not authorized by dbramante1928, will void this warranty.

SPECIFICATIONS

Capacity: 8000 mAh,3.85V,30.80Wh

USB-C Input: DC 5V/3A;9V/2.2A

USB-C Output: DC 5V/2A;9V/3A

Wireless output: 15W (Max)

Qi 1.3

Watch output: 5W Max

Earbuds output: 5W Max

Total Output: 12W Max

USB-C port: 20W Max

Frequency range 110-205 Khz

Size: 110x70x15 mm

Weight 230g

Included in box:

Power Bank + 30cm USB-C to USB-C Cable + Safety Manual

Declaration of Conformity

Find the undersigned Declaration of Conformity for product CP08ACWH7275 on this [link](#).

CUSTOMER SERVICE

info@dbramante1928.com
© 2025 dbramante1928 ApS
Bygmarken 2A, 3650 Ølstykke

CARE AND CLEANING

Disconnect the product from the power supply before cleaning. Do not clean it with water or immerse it in water.

Never use aggressive detergents, rubbing functioning of the product.

Use a dry, lint-free cloth to clean the product.

Always keep the mains plug and the mains socket clean.

Deutch - German
HANDBUCHDOKUMENTE



CP08ACWH7275 - 5711428072757

re-charge - Power Bank 8K WL - 3in1 - Qi1.3 - WHT



WEEE

Das Symbol der durchgestrichenen Mülltonne auf dem Gerät oder seiner Verpackung weist darauf hin, dass das Produkt am Ende seiner Nutzungsdauer getrennt von anderen Abfällen gesammelt werden muss, um eine ordnungsgemäße Behandlung und Wiederverwertung zu ermöglichen.

Es ist verboten, Elektro- und Elektronik-Altgeräte als Siedlungsabfall zu entsorgen. Dies wird auch durch das Symbol auf dem Produkt und/oder der Verpackung hervorgehoben. Diese Altgeräte werden von den Gemeinden getrennt gesammelt oder können beim Kauf eines neuen Geräts desselben Typs an den Händler zurückgegeben werden. Eine unsachgemäße Entsorgung oder ein unsachgemäßer Gebrauch des Geräts oder seiner Teile kann aufgrund des Vorhandenseins gefährlicher Stoffe umwelt- und gesundheitsschädlich sein. Die illegale Entsorgung dieser Abfälle wird gemäß der geltenden Gesetzgebung geahndet.

Umsetzung der WEEE-Richtlinie

Directives 2012/19 / EU

HINWEISE ZUR SICHEREN VERWENDUNG DES PRODUKTES

Beachten und befolgen Sie stets die angegebenen Anweisungen, um die sichere Verwendung des Produkts und anderer anzuschließender Geräte zu gewährleisten. Verwenden Sie das Produkt und sein Zubehör nur für den vorgesehenen Zweck und in Übereinstimmung mit den angegebenen elektrischen Eigenschaften und in geschlossenen/geschützten Räumen, um ernsthafte Gefahren zu vermeiden. Halten Sie es von Hitze, direkter Sonneneinstrahlung, Feuchtigkeit und Flüssigkeiten fern. Das Produkt darf nicht von Kindern oder Personen benutzt werden, die nicht in der Lage sind, mögliche Gefahren zu erkennen.

Lassen Sie das Produkt nicht an das Netzwerk oder an andere Geräte angeschlossen, wenn es nicht benutzt wird oder wenn ein Fehler vermutet wird. Nehmen Sie das Produkt niemals auseinander und versuchen Sie nicht, es im Falle eines Defekts zu reparieren. Vermeiden Sie die Verwendung des Geräts in der Nähe von elektromedizinischen Geräten (z. B. Herzschrittmachern). Wenden Sie sich an den Kundendienst von DBRAMANTE1928, wenn Sie Zweifel an der Funktionsweise, der Sicherheit oder der Anschlussweise des Produkts haben.

Umsetzung der WEEE

(EU) 2023/1542 und nachfolgende Änderungen

GARANTIE- 2 JAHRE GARANTIE

Bewahren Sie Ihre Eintrittskarte auf - Diese Garantie gilt nicht, wenn das Ladegerät nach dem ausschließlichen Kriterium von dbramante1928 Schäden aufweist, die durch Verkehr, Handhabung, Lagerung, Unfälle, Missbrauch oder unsachgemäßen Gebrauch verursacht wurden, oder wenn es auf unsachgemäße Weise installiert, benutzt oder gehandhabt wurde. wenn es in irgendeiner Weise verändert wurde, oder wenn die Seriennummer entfernt wurde oder unleserlich ist, oder wenn es von jemandem repariert wurde, der nicht von dbramante1928 autorisiert wurde, erlischt diese Garantie.

SPEZIFIKATIONEN

Capacity: 8000 mAh,3.85V,30.80Wh

USB-C Input: DC 5V/3A;9V/2.2A

USB-C Output: DC 5V/2A;9V/3A

Wireless output: 15W (Max)

Qi 1.3

Watch output: 5W Max

Earbuds output: 5W Max

Total Output: 12W Max

USB-C port: 20W Max

Frequency range 110-205 Khz

Size: 110x70x15 mm

Weight 230g

Included in box:

Power Bank + 30cm USB-C to USB-C Cable + Safety Manual

Konformitätserklärung

Die unterschriebene Konformitätserklärung für das Produkt CP08ACWH7275 finden Sie auf dieser [link](#).

KUNDENDIENST

info@dbramante1928.com

© 2025 dbramante1928 ApS

Bygmarken 2A, 3650 Ølstykke

Pflege und Reinigung

Trennen Sie das Gerät vor der Reinigung von der Stromversorgung. Reinigen Sie es nicht mit Wasser und tauchen Sie es nicht in Wasser.

Verwenden Sie keine aggressiven Reinigungsmittel und reiben Sie das Gerät nicht ab.

Reinigen Sie das Gerät mit einem trockenen, fusselfreien Tuch.

Halten Sie den Netzstecker und die Netzsteckdose immer sauber.

Dansk - Danish
MANUAL DOKUMENT



CP08ACWH7275 - 5711428072757

re-charge - Power Bank 8K WL - 3in1 - Qi1.3 - WHT

WEEE



Symbolet med den overstregede skraldespand på apparatet eller emballagen angiver, at produktet efter endt levetid skal indsamles adskilt fra andet affald for at muliggøre korrekt behandling og genbrug.

Det er forbudt at bortskaffe affald af elektrisk og elektronisk udstyr som husholdningsaffald, hvilket også understreges af symbolet på produktet og/eller emballagen.

Disse affaldsprodukter er genstand for separat indsamling arrangeret af kommunerne eller kan returneres til forhandleren, når du køber et nyt apparat af samme type.

Ukorrekt bortskaffelse eller misbrug af udstyret eller dele heraf kan være skadeligt for miljøet og for helbredet på grund af tilstedeværelsen af farlige stoffer. Ulovlig bortskaffelse af dette affald straffes i henhold til den gældende lovgivning.

Implementering af WEEE

Direktiv 2012/19 / EU

INFORMATION OM SIKKER BRUG AF PRODUKTET

Opbevar og følg altid de givne instruktioner for at sikre sikker brug af produktet og andre tilsluttede enheder. Brug kun produktet og dets tilbehør til den tilsigtede brug og i overensstemmelse med de deklarerede elektriske egenskaber og i indendørs/beskyttede miljøer for at undgå alvorlige farer. Holdes væk fra varme, direkte sollys, fugt og væsker. Produktet må ikke bruges af børn eller personer, der ikke er i stand til at forstå potentielle farer.

Lad ikke produktet være tilsluttet netværket eller andre enheder, når det ikke er i brug, eller i tilfælde af mistanke om fejl. Skil aldrig produktet ad, og forsøg ikke at reparere det i tilfælde af en defekt. Undgå at bruge enheden i nærheden af elektromedicinsk udstyr (f.eks. pacemakere). Kontakt DBRAMANTE1928's kundeserviceafdeling, hvis du er i tvivl om produktets funktion, sikkerhed eller tilslutningsmetode.

(EU) 2023/1542 og efterfølgende ændringer

GARANTI

2 ÅRS garanti, behold din kvittering - Denne garanti gælder ikke, hvis opladeren efter dbramante1928's eksklusive vurdering viser skader forårsaget af trafik, håndtering, opbevaring, ulykker, misbrug eller forkert brug, eller hvis den er blevet installeret, brugt eller håndteret på en forkert måde. Hvis den er blevet ændret på nogen måde, eller hvis serienummeret er blevet fjernet eller er ulæseligt, eller repareret af nogen, der ikke er autoriseret af dbramante1928, vil denne garanti bortfalde.

SPECIFIKATIONER

Capacity: 8000 mAh,3.85V,30.80Wh

USB-C Input: DC 5V/3A;9V/2.2A

USB-C Output: DC 5V/2A;9V/3A

Wireless output: 15W (Max)

Qi 1.3

Watch output: 5W Max

Earbuds output: 5W Max

Total Output: 12W Max

USB-C port: 20W Max

Frequency range 110-205 Khz

Size: 110x70x15 mm

Weight 230g

Included in box:

Power Bank + 30cm USB-C to USB-C Cable + Safety Manual

Overensstemmelseserklæring

Find den underskrevne overensstemmelseserklæring for produkt CP08ACWH7275 på dette [link](#).

KUNDESERVICE

info@dbramante1928.com

© 2025 dbramante1928 ApS

Bygmarken 2A, 3650 Ølstykke

Pleje og rengøring

Frakobl produktet fra strømforsyningen før rengøring. Det må ikke rengøres med vand eller nedsænkes i vand.

Brug aldrig aggressive rengøringsmidler eller gnidning af produktet.

Brug en tør, fnugfri klud til at rengøre produktet.

Hold altid netstikket og stikkontakten rene.

Espanol - Spanish
DOCUMENTOS MANUALES



CP08ACWH7275 - 5711428072757

re-charge - Power Bank 8K WL - 3in1 - Qi1.3 - WHT

WEEE



El símbolo del contenedor de basura tachado en el aparato o en su embalaje indica que el producto, al final de su vida útil, debe recogerse por separado de otros residuos para permitir su correcto tratamiento y reciclaje.

Está prohibido eliminar los residuos de aparatos eléctricos y electrónicos como residuos urbanos, lo que también se pone de manifiesto mediante el símbolo que aparece en el producto y/o en su embalaje.

Estos residuos son objeto de recogida selectiva organizada por los municipios o pueden devolverse al minorista al comprar un nuevo aparato del mismo tipo.

La eliminación incorrecta o el uso indebido del aparato o de partes del mismo puede ser perjudicial para el medio ambiente y para la salud debido a la presencia de sustancias peligrosas. La eliminación ilegal de dichos residuos se sanciona de acuerdo con la legislación vigente.

Aplicación de las Directivas

Directivas 2012/19 / EU

INFORMACIÓN PARA EL USO SEGURO DEL PRODUCTO

Conserve y siga siempre las instrucciones dadas para garantizar el uso seguro del producto y de otros dispositivos conectables. Utilice el producto y sus accesorios sólo para el uso previsto y de acuerdo con las características eléctricas declaradas y en ambientes interiores/protegidos para evitar peligros graves. Manténgalo alejado del calor, la luz solar directa, la humedad y los líquidos. El producto no debe ser utilizado por niños o personas incapaces de comprender los peligros potenciales.

No deje el producto conectado a la red o a otros dispositivos cuando no esté en uso o en caso de sospecha de avería. No desmonte nunca el producto ni intente repararlo en caso de defecto.

Evite utilizar el aparato cerca de dispositivos electromédicos (por ejemplo, marcapasos). Póngase en contacto con el servicio de atención al cliente de DBRAMANTE1928 si tiene alguna duda sobre el funcionamiento, la seguridad o el método de conexión del producto.

Aplicación de la directiva RAEE

(EU) 2023/1542 y modificaciones posteriores

GARANTÍA

2 AÑOS de garantía, guarde su ticket - Esta garantía no se aplicará si, a criterio exclusivo de dbramante1928, el cargador presenta daños causados por el tráfico, manipulación, almacenamiento, accidentes, abuso o mal uso, o si ha sido instalado, utilizado o manipulado de forma incorrecta. al Manual de Seguridad del Producto, si ha sido alterado de cualquier forma, o si el número de serie ha sido eliminado o es ilegible, o reparado por cualquier persona no autorizada por dbramante1928, anulará esta garantía.

ESPECIFICACIONES

Capacity: 8000 mAh,3.85V,30.80Wh

USB-C Input: DC 5V/3A;9V/2.2A

USB-C Output: DC 5V/2A;9V/3A

Wireless output: 15W (Max)

Qi 1.3

Watch output: 5W Max

Earbuds output: 5W Max

Total Output: 12W Max

USB-C port: 20W Max

Frequency range 110-205 Khz

Size: 110x70x15 mm

Weight 230g

Included in box:

Power Bank + 30cm USB-C to USB-C Cable + Safety Manual

Declaración de conformidad

Encuentre la Declaración de Conformidad suscrita para el producto CP08ACWH7275 en este [enlace](#).

ATENCIÓN AL CLIENTE

info@dbramante1928.com

© 2025 dbramante1928 ApS
Bygmarken 2A, 3650 Ølstykke

Cuidado y limpieza

Desconecte el producto de la red eléctrica antes de limpiarlo. No lo limpie con agua ni lo sumerja en agua.

Nunca utilice detergentes agresivos, frotando el funcionamiento del producto.

Utilice un paño seco y sin pelusa para limpiar el producto.

Mantenga siempre limpios el enchufe y la toma de corriente.

Български - Bulgarian
ДОКУМЕНТИ ЗА РЪКОВОДСТВО



CP08ACWH7275 - 5711428072757

re-charge - Power Bank 8K WL - 3in1 - Qi1.3 - WHT

WEEE



Символът на зачеркнатата кофа за боклук върху уреда или опаковката му показва, че продуктът в края на полезния си живот трябва да бъде събран отделно от другите отпадъци, за да може да бъде правилно обработен и рециклиран.

Забранено е изхвърлянето на отпадъци от електрическо и електронно оборудване като битови отпадъци, това също е подчертано със символа, показан върху продукта и/или опаковката.

Тези отпадъчни продукти подлежат на разделно събиране, организирано от общините, или могат да бъдат върнати на търговеца на дребно при закупуване на нов уред от същия тип.

Неправилното изхвърляне или неправилната употреба на оборудването или на части от него може да бъде вредно за околната среда и за здравето поради наличието на опасни вещества. Незаконното изхвърляне на посочените отпадъци се наказва в съответствие с действащото законодателство.

Прилагане на ОЕЕО

Насоки 2012/19 / EU

ИНФОРМАЦИЯ ЗА БЕЗОПАСНАТА УПОТРЕБА НА ПРОДУКТА

Винаги спазвайте и изпълнявайте дадените инструкции, за да осигурите безопасната употреба на продукта и други свързани устройства. Използвайте продукта и неговите принадлежности само по предназначение и в съответствие с обявените електрически характеристики и в закрити/защитени помещения, за да избегнете сериозни опасности. Пазете от топлина, пряка слънчева светлина, влажност и течности. Продуктът не трябва да се използва от деца или лица, които не са в състояние да разберат потенциалната опасност.

Не оставяйте продукта свързан към мрежата или към други устройства, когато той не се използва или в случаи на съмнение за повреда. Никога не разглобявайте продукта и не се опитвайте да го ремонтирате в случай на повреда. Избягвайте да използвате устройството в близост до

електромедицински устройства (напр. пейсмейкъри). Свържете се с отдела за обслужване на клиенти на DBRAMANTE1928, ако имате някакви съмнения относно работата, безопасността или начина на свързване на продукта.

Прилагане на ОЕЕО

(EU) 2023/1542 и последващи изменения

ГАРАНЦИЯ - 2 ГОДИНИ

Гаранция, запазете билета си - Тази гаранция няма да се прилага, ако по изключителен критерий на dbramante1928 зарядното устройство показва повреди, причинени от движение, манипулиране, съхранение, злополуки, злоупотреба или неправилна употреба, или ако е било инсталирано, използвано или обработвано по неправилен начин. на ръководството за безопасност на продукта, ако е било променено по какъвто и да е начин, или ако серийният номер е бил премахнат или е нечетлив, или ремонтирано от някой, който не е упълномощен от dbramante1928, ще анулира тази гаранция.

СПЕЦИФИКАЦИИ

Capacity: 8000 mAh, 3.85V, 30.80Wh

USB-C Input: DC 5V/3A; 9V/2.2A

USB-C Output: DC 5V/2A; 9V/3A

Wireless output: 15W (Max)

Qi 1.3

Watch output: 5W Max

Earbuds output: 5W Max

Total Output: 12W Max

USB-C port: 20W Max

Frequency range 110-205 Khz

Size: 110x70x15 mm

Weight 230g

Included in box:

Power Bank + 30cm USB-C to USB-C Cable + Safety Manual

Декларация за съответствие

Намерете долуподписаната декларация за съответствие за продукта CP08ACWH7275 на тази [връзка](#).

ОБСЛУЖВАНЕ НА ПОТРЕБИТЕЛИТЕ

info@dbramante1928.com

© 2025 dbramante1928 ApS

Bygmarken 2A, 3650 Ølstykke

Грижа и почистване

Преди почистване изключете продукта от електрическата мрежа. Не го почиствайте с вода и не го потапяйте във вода.

Никога не използвайте агресивни почистващи препарати, триещи функционирането на продукта.

Използвайте суха кърпа без власинки, за да почистите продукта.

Винаги поддържайте щепсела и контакта на електрическата мрежа чисти.

Svenska - Swedish
MANUAL DOKUMENT



CP08ACWH7275 - 5711428072757

re-charge - Power Bank 8K WL - 3in1 - Qi1.3 - WHT

WEEE



Den överkorsade sopsäckssymbolen på apparaten eller dess förpackning indikerar att produkten vid slutet av sin livslängd måste samlas in separat från annat avfall för att möjliggöra korrekt behandling och återvinning.

Det är förbjudet att slänga avfall från elektrisk och elektronisk utrustning som kommunalt avfall, vilket också framgår av symbolen på produkten och/eller förpackningen.

Dessa avfallsprodukter är föremål för separat insamling som anordnas av kommuner eller kan returneras till återförsäljaren när du köper en ny apparat av samma typ.

Felaktig avfallshantering eller felaktig användning av utrustningen eller delar därav kan vara skadligt för miljön och hälsan på grund av förekomsten av farliga ämnen. Olagligt bortskaffande av sådant avfall bestraffas i enlighet med gällande lagstiftning.

Genomförandet av WEEE

Riktlinjer 2012/19 / EU

INFORMATION FÖR SÄKER ANVÄNDNING AV PRODUKTEN

Behåll och följ alltid de instruktioner som ges för att säkerställa säker användning av produkten och andra anslutningsbara enheter. Använd produkten och dess tillbehör endast för avsedd användning och i enlighet med de deklarerade elektriska egenskaperna och i inomhusmiljöer/skyddade miljöer för att undvika allvarliga faror. Förvaras åtskilt från värme, direkt solljus, fukt och vätskor. Produkten får inte användas av barn eller personer som inte kan förstå eventuella faror.

Lämna inte produkten ansluten till nätverket eller andra enheter när den inte används eller vid misstanke om fel. Ta aldrig isär produkten eller försök att reparera den om den skulle vara defekt. Undvik att använda enheten i närheten av elektromedicinska apparater (t.ex. pacemakers). Kontakta DBRAMANTE1928:s kundtjänst om du har några tvivel angående produktens funktion, säkerhet eller anslutningsmetod.

Implementering av WEEE

(EU) 2023/1542 och senare ändringar

GARANTI

2 ÅRS GARANTI, behåll din biljett - Denna garanti gäller inte om, enligt dbramante1928:s exklusiva bedömning, laddaren visar skador som orsakats av trafik, hantering, lagring, olyckor, missbruk eller felaktig användning, eller om den har installerats, använts eller hanterats på ett felaktigt sätt. till produktsäkerhetsmanualen, om den har ändrats på något sätt, eller om serienumret har tagits bort eller är oläsbart eller repareras av någon som inte auktoriserats av dbramante1928, kommer att ogiltigförklara denna garanti.

SPECIFIKATIONER

Capacity: 8000 mAh,3.85V,30.80Wh

USB-C Input: DC 5V/3A;9V/2.2A

USB-C Output: DC 5V/2A;9V/3A

Wireless output: 15W (Max)

Qi 1.3

Watch output: 5W Max

Earbuds output: 5W Max

Total Output: 12W Max

USB-C port: 20W Max

Frequency range 110-205 Khz

Size: 110x70x15 mm

Weight 230g

Included in box:

Power Bank + 30cm USB-C to USB-C Cable + Safety Manual

Försäkran om överensstämmelse

Du hittar den undertecknade försäkran om överensstämmelse för produkt CP08ACWH7275 på den här [länken](#).

KUNDTJÄNST

info@dbramante1928.com

© 2025 dbramante1928 ApS

Bygmarken 2A, 3650 Ølstykke

Skötsel och rengöring

Koppla bort produkten från elnätet före rengöring. Rengör den inte med vatten och sänk inte ner den i vatten.

Använd aldrig aggressiva rengöringsmedel, gnugga inte produktens funktion.

Använd en torr, luddfri trasa för att rengöra produkten.

Håll alltid nätkontakten och nätuttaget rena.

Français - French
DOCUMENTS DU MANUEL



CP08ACWH7275 - 5711428072757

re-charge - Power Bank 8K WL - 3in1 - Qi1.3 - WHT

DEEE



Le symbole de la poubelle barrée sur l'appareil ou son emballage indique que le produit, à la fin de sa vie utile, doit être collecté séparément des autres déchets pour permettre un traitement et un recyclage adéquats.

Il est interdit d'éliminer les déchets d'équipements électriques et électroniques avec les déchets municipaux, comme l'indique le symbole figurant sur le produit et/ou l'emballage.

Ces déchets font l'objet d'une collecte sélective organisée par les municipalités ou peuvent être retournés au détaillant lors de l'achat d'un nouvel appareil du même type.

La mise au rebut ou l'utilisation incorrecte de l'appareil ou de certaines de ses parties peut nuire à l'environnement et à la santé en raison de la présence de substances dangereuses.

L'élimination illégale de ces déchets est sanctionnée conformément à la législation en vigueur.

Mise en œuvre de la DEEE
Lignes directrices 2012/19 / EU

INFORMATIONS POUR UNE UTILISATION SÛRE DU PRODUIT

Respectez toujours les instructions données pour garantir une utilisation sûre du produit et des autres dispositifs connectables. Utilisez le produit et ses accessoires uniquement pour l'usage auquel ils sont destinés, conformément aux caractéristiques électriques déclarées et dans des environnements intérieurs/protégés afin d'éviter de graves dangers. Tenir à l'écart de la chaleur, de la lumière directe du soleil, de l'humidité et des liquides. Le produit ne doit pas être utilisé par des enfants ou des personnes incapables de comprendre les dangers potentiels.

Ne pas laisser le produit connecté au réseau ou à d'autres appareils lorsqu'il n'est pas utilisé ou en cas de suspicion de panne. Ne jamais démonter le produit ou tenter de le réparer en cas de défaut. Évitez d'utiliser l'appareil à proximité

d'appareils électromédicaux (par exemple, stimulateurs cardiaques). Contacter le service clientèle de DBRAMANTE1928 en cas de doute sur le fonctionnement, la sécurité ou le mode de connexion du produit.

Mise en œuvre de la DEEE

(EU) 2023/1542 et ses modifications ultérieures

GARANTIE

2 ANS de garantie, gardez votre ticket - Cette garantie ne s'appliquera pas si, au critère exclusif de dbramante1928, le chargeur présente des dommages causés par le trafic, la manipulation, le stockage, les accidents, l'abus ou la mauvaise utilisation, ou s'il a été installé, utilisé ou manipulé d'une manière inappropriée. Cette garantie sera annulée si le chargeur n'est pas conforme au manuel de sécurité du produit, s'il a été modifié de quelque manière que ce soit, ou si le numéro de série a été enlevé ou est illisible, ou réparé par une personne non autorisée par dbramante1928.

CARACTÉRISTIQUES

Capacity: 8000 mAh,3.85V,30.80Wh

USB-C Input: DC 5V/3A;9V/2.2A

USB-C Output: DC 5V/2A;9V/3A

Wireless output: 15W (Max)

Qi 1.3

Watch output: 5W Max

Earbuds output: 5W Max

Total Output: 12W Max

USB-C port: 20W Max

Frequency range 110-205 Khz

Size: 110x70x15 mm

Weight 230g

Included in box:

Power Bank + 30cm USB-C to USB-C Cable + Safety Manual

Déclaration de conformité

Vous trouverez la déclaration de conformité soussignée pour le produit CP08ACWH7275 sur ce [lien](#).

SERVICE CLIENT

info@dbramante1928.com

© 2025 dbramante1928 ApS

Bygmarken 2A, 3650 Ølstykke

Entretien et nettoyage

Débranchez le produit de l'alimentation électrique avant de le nettoyer. Ne le nettoyez pas avec de l'eau et ne l'immergez pas dans l'eau.

Ne jamais utiliser de détergents agressifs, ni frotter le produit pour le faire fonctionner.

Utilisez un chiffon sec et non pelucheux pour nettoyer le produit.

Veillez à ce que la fiche et la prise d'alimentation soient toujours propres.

Ελληνική - Greek
ΧΕΙΡΟΚΙΝΗΤΑ ΈΓΓΡΑΦΑ



CP08ACWH7275 - 5711428072757

re-charge - Power Bank 8K WL - 3in1 - Qi1.3 - WHT

ΑΗΗΕ



Το σύμβολο του διαγραμμένου κάδου απορριμμάτων στη συσκευή ή στη συσκευασία της υποδεικνύει ότι το προϊόν στο τέλος της ωφέλιμης ζωής του πρέπει να συλλέγεται χωριστά από άλλα απόβλητα, ώστε να είναι δυνατή η κατάλληλη επεξεργασία και ανακύκλωση.

Απαγορεύεται η απόρριψη των αποβλήτων ηλεκτρικού και ηλεκτρονικού εξοπλισμού ως αστικά απόβλητα, αυτό επισημαίνεται επίσης από το σύμβολο που αναγράφεται στο προϊόν ή/και στη συσκευασία.

Αυτά τα απόβλητα υπόκεινται σε χωριστή συλλογή που οργανώνεται από τους δήμους ή μπορούν να επιστραφούν στο κατάστημα λιανικής πώλησης κατά την αγορά μιας νέας συσκευής του ίδιου τύπου.

Η ακατάλληλη απόρριψη ή η κακή χρήση της συσκευής ή τμημάτων της μπορεί να είναι επιβλαβής για το περιβάλλον και την υγεία λόγω της παρουσίας επικίνδυνων ουσιών. Η παράνομη διάθεση των εν λόγω αποβλήτων τιμωρείται σύμφωνα με την ισχύουσα νομοθεσία.

Εφαρμογή του WEEE

Οδηγίες 2012/19 / EU

ΠΛΗΡΟΦΟΡΙΕΣ ΓΙΑ ΤΗΝ ΑΣΦΑΛΗ ΧΡΗΣΗ ΤΟΥ ΠΡΟΪΟΝΤΟΣ

Να τηρείτε και να ακολουθείτε πάντα τις οδηγίες που δίνονται για να διασφαλίσετε την ασφαλή χρήση του προϊόντος και άλλων συνδέσιμων συσκευών. Χρησιμοποιείτε το προϊόν και τα εξαρτήματά του μόνο για την προβλεπόμενη χρήση και σύμφωνα με τα δηλωμένα ηλεκτρικά χαρακτηριστικά και σε εσωτερικούς χώρους/προστατευμένο περιβάλλον για να αποφύγετε σοβαρούς κινδύνους. Κρατήστε το μακριά από θερμότητα, άμεσο ηλιακό φως, υγρασία και υγρά. Το προϊόν δεν πρέπει να χρησιμοποιείται από παιδιά ή άτομα που δεν είναι σε θέση να κατανοήσουν τυχόν πιθανούς κινδύνους.

Μην αφήνετε το προϊόν συνδεδεμένο στο δίκτυο ή σε άλλες συσκευές όταν δεν χρησιμοποιείται ή σε περιπτώσεις υποψίας βλάβης. Μην αποσυναρμολογείτε ποτέ το προϊόν και μην επιχειρείτε να το επισκευάσετε σε περίπτωση βλάβης. Αποφύγετε τη χρήση της συσκευής κοντά σε

ηλεκτροϊατρικές συσκευές (π.χ. βηματοδότες). Επικοινωνήστε με το τμήμα εξυπηρέτησης πελατών της DBRAMANTE1928 εάν έχετε αμφιβολίες σχετικά με τη λειτουργία, την ασφάλεια ή τον τρόπο σύνδεσης του προϊόντος.

Εφαρμογή της οδηγίας WEEE

(EU) 2023/1542 και μεταγενέστερες τροποποιήσεις

ΕΓΓΥΗΣΗ

2 ΧΡΟΝΙΑ ΕΓΓΥΗΣΗ, κρατήστε το εισιτήριό σας - Αυτή η εγγύηση δεν θα ισχύει εάν, κατά το αποκλειστικό κριτήριο της dbramante1928, ο φορτιστής παρουσιάζει βλάβη που προκλήθηκε από την κυκλοφορία, το χειρισμό, την αποθήκευση, τα ατυχήματα, την κατάχρηση ή την κακή χρήση, ή εάν έχει εγκατασταθεί, χρησιμοποιηθεί ή χειριστεί με ακατάλληλο τρόπο. στο Εγχειρίδιο Ασφάλειας Προϊόντος, εάν έχει τροποποιηθεί με οποιονδήποτε τρόπο, ή εάν ο σειριακός αριθμός έχει αφαιρεθεί ή είναι δυσανάγνωστος, ή επισκευαστεί από οποιονδήποτε μη εξουσιοδοτημένο από την dbramante1928, θα ακυρώσει αυτή την εγγύηση.

ΠΡΟΔΙΑΓΡΑΦΕΣ

Capacity: 8000 mAh,3.85V,30.80Wh

USB-C Input: DC 5V/3A;9V/2.2A

USB-C Output: DC 5V/2A;9V/3A

Wireless output: 15W (Max)

Qi 1.3

Watch output: 5W Max

Earbuds output: 5W Max

Total Output: 12W Max

USB-C port: 20W Max

Frequency range 110-205 Khz

Size: 110x70x15 mm

Weight 230g

Included in box:

Power Bank + 30cm USB-C to USB-C Cable + Safety Manual

Δήλωση συμμόρφωσης

Βρείτε την υπογεγραμμένη δήλωση συμμόρφωσης για το προϊόν CP08ACWH7275 σε αυτόν τον [σύνδεσμο](#).

ΕΞΥΠΗΡΕΤΗΣΗ ΠΕΛΑΤΩΝ

info@dbramante1928.com

© 2025 dbramante1928 ApS

Bygmarken 2A, 3650 Ølstykke

Φροντίδα και καθαρισμός

Αποσυνδέστε το προϊόν από την παροχή ρεύματος πριν από τον καθαρισμό. Μην το καθαρίζετε με νερό και μην το βυθίζετε σε νερό.

Μην χρησιμοποιείτε ποτέ επιθετικά απορρυπαντικά, τρίβοντας τη λειτουργία του προϊόντος.

Χρησιμοποιήστε ένα στεγνό πανί χωρίς χνούδια για να καθαρίσετε το προϊόν.

Διατηρείτε πάντα καθαρό το φις του δικτύου και την πρίζα του δικτύου.

Polski - Polish
DOKUMENTY RĘCZNE



CP08ACWH7275 - 5711428072757

re-charge - Power Bank 8K WL - 3in1 - Qi1.3 - WHT

WEEE



Symbol przekreślonego kosza na śmieci umieszczony na urządzeniu lub jego opakowaniu oznacza, że produkt po zakończeniu okresu użytkowania należy zbierać oddzielnie od innych odpadów, aby umożliwić jego prawidłowe przetworzenie i recykling.

Zabrania się wyrzucania zużytego sprzętu elektrycznego i elektronicznego jako odpadów komunalnych, co jest również oznaczone symbolem umieszczonym na produkcie i/lub opakowaniu.

Odpady te podlegają selektywnej zbiórce organizowanej przez gminy lub mogą zostać zwrócone sprzedawcy przy zakupie nowego urządzenia tego samego typu.

Niewłaściwa utylizacja lub niewłaściwe użytkowanie urządzenia lub jego części może być szkodliwe dla środowiska i zdrowia ze względu na obecność substancji niebezpiecznych.

Nielegalna utylizacja wspomnianych odpadów podlega karze zgodnie z obowiązującymi przepisami.

Wdrożenie dyrektyw WEEE

Dyrektywy 2012/19 / EU

INFORMACJE DOTYCZĄCE BEZPIECZNEGO UŻYTKOWANIA PRODUKTU

Należy zawsze przestrzegać podanych instrukcji, aby zapewnić bezpieczne użytkowanie produktu i innych podłączanych urządzeń. Produktu i jego akcesoriów należy używać wyłącznie zgodnie z ich przeznaczeniem i deklarowanymi parametrami elektrycznymi oraz w pomieszczeniach/środowiskach chronionych, aby uniknąć poważnych zagrożeń. Produkt należy przechowywać z dala od źródeł ciepła, bezpośredniego światła słonecznego, wilgoci i płynów. Produkt nie może być używany przez dzieci lub osoby niezdolne do zrozumienia potencjalnego zagrożenia.

Nie pozostawiać produktu podłączonego do sieci lub innych urządzeń, gdy nie jest używany lub w przypadku podejrzenia usterki. Nigdy nie należy demontować produktu ani podejmować prób jego naprawy w przypadku wystąpienia usterki. Należy unikać używania urządzenia w pobliżu urządzeń elektromedycznych (np. rozruszników serca). W przypadku jakichkolwiek wątpliwości dotyczących działania, bezpieczeństwa lub sposobu podłączenia produktu należy skontaktować się z działem obsługi klienta DBRAMANTE1928.

Wdrożenie dyrektywy WEEE

(EU) 2023/1542 wraz z późniejszymi zmianami

GWARANCJA

2 LAT gwarancji, zachowaj bilet - Niniejsza gwarancja nie ma zastosowania, jeśli, według wyłączonego kryterium dbamante1928, ładowarka wykazuje uszkodzenia spowodowane ruchem, obsługą, przechowywaniem, wypadkami, nadużyciami lub niewłaściwym użytkowaniem, lub jeśli została zainstalowana, używana lub obsługiwana w niewłaściwy sposób. zgodnie z instrukcją bezpieczeństwa produktu, jeśli została w jakikolwiek sposób zmieniona lub jeśli numer seryjny został usunięty lub jest nieczytelny, lub naprawiony przez osobę nieupoważnioną przez dbamante1928, spowoduje unieważnienie niniejszej gwarancji.

SPECYFIKACJE

Capacity: 8000 mAh, 3.85V, 30.80Wh

USB-C Input: DC 5V/3A; 9V/2.2A

USB-C Output: DC 5V/2A; 9V/3A

Wireless output: 15W (Max)

Qi 1.3

Watch output: 5W Max

Earbuds output: 5W Max

Total Output: 12W Max

USB-C port: 20W Max

Frequency range 110-205 Khz

Size: 110x70x15 mm

Weight 230g

Included in box:

Power Bank + 30cm USB-C to USB-C Cable + Safety Manual

Deklaracja zgodności

Niżej podpisaną deklarację zgodności dla produktu CP08ACWH7275 można znaleźć pod tym [linkiem](#).

OBSŁUGA KLIENTA

info@dbramante1928.com

© 2025 dbramante1928 ApS

Bygmarken 2A, 3650 Ølstykke

Pielęgnacja i czyszczenie

Przed przystąpieniem do czyszczenia należy odłączyć produkt od źródła zasilania. Nie czyścić go wodą ani nie zanurzać w wodzie.

Nigdy nie używaj agresywnych detergentów, pocierając działanie produktu.

Do czyszczenia produktu należy używać suchej, niestrzępiącej się szmatki.

Wtyczkę sieciową i gniazdo sieciowe należy zawsze utrzymywać w czystości.

Portugalski - Portuguese
DOCUMENTOS MANUAIS



CP08ACWH7275 - 5711428072757

re-charge - Power Bank 8K WL - 3in1 - Qi1.3 - WHT

REEE



O símbolo do caixote do lixo barrado com uma cruz no aparelho ou na embalagem indica que o produto, no fim da sua vida útil, deve ser recolhido separadamente dos outros resíduos para permitir um tratamento e uma reciclagem adequados.

É proibido eliminar os resíduos de equipamentos eléctricos e electrónicos como resíduos urbanos, o que é igualmente assinalado pelo símbolo indicado no produto e/ou na embalagem.

Estes resíduos estão sujeitos a uma recolha selectiva organizada pelos municípios ou podem ser devolvidos ao revendedor aquando da compra de um novo aparelho do mesmo tipo.

A eliminação incorrecta ou a má utilização do aparelho ou das suas partes pode ser prejudicial para o ambiente e para a saúde devido à presença de substâncias perigosas. A eliminação ilegal destes resíduos é sancionada de acordo com a legislação em vigor.

Aplicação da Diretiva REEE

Diretrizes 2012/19 / EU

INFORMAÇÕES PARA A UTILIZAÇÃO SEGURA DO PRODUTO

Conservar e seguir sempre as instruções fornecidas para garantir a utilização segura do produto e de outros dispositivos conectáveis. Utilizar o produto e os respectivos acessórios apenas para a utilização prevista e em conformidade com as características eléctricas declaradas e em ambientes interiores/protegidos para evitar perigos graves. Manter afastado do calor, da luz solar direta, da humidade e dos líquidos. O produto não deve ser utilizado por crianças ou pessoas incapazes de compreender os perigos potenciais.

Não deixar o produto ligado à rede ou a outros dispositivos quando não estiver a ser utilizado ou em caso de suspeita de avaria. Nunca desmontar o produto ou tentar repará-lo em caso de defeito. Evite utilizar o aparelho na proximidade de dispositivos electromédicos (por exemplo, pacemakers). Contactar o serviço de apoio ao cliente da DBRAMANTE1928 em caso de dúvidas sobre o funcionamento, a segurança ou o modo de ligação do produto.

Implementação das Directivas WEEE
(EU) 2023/1542 e alterações subsequentes

GARANTIA

2 ANOS de garantia, guarde o seu bilhete - Esta garantia não se aplicará se, a critério exclusivo da dbramante1928, o carregador apresentar danos causados por tráfego, manuseamento, armazenamento, acidentes, abuso ou uso indevido, ou se tiver sido instalado, utilizado ou manuseado de forma inadequada. ao Manual de Segurança do Produto, se tiver sido alterado de alguma forma, ou se o número de série tiver sido removido ou estiver ilegível, ou reparado por alguém não autorizado pela dbramante1928, anulará esta garantia.

ESPECIFICAÇÕES

Capacity: 8000 mAh,3.85V,30.80Wh

USB-C Input: DC 5V/3A;9V/2.2A

USB-C Output: DC 5V/2A;9V/3A

Wireless output: 15W (Max)

Qi 1.3

Watch output: 5W Max

Earbuds output: 5W Max

Total Output: 12W Max

USB-C port: 20W Max

Frequency range 110-205 Khz

Size: 110x70x15 mm

Weight 230g

Included in box:

Power Bank + 30cm USB-C to USB-C Cable + Safety Manual

Declaração de Conformidade

A declaração de conformidade abaixo assinada relativa ao produto CP08ACWH7275 pode ser consultada nesta [hiperligação](#).

SERVIÇO AO CLIENTE

info@dbramante1928.com

© 2025 dbramante1928 ApS

Bygmarken 2A, 3650 Ølstykke

Cuidados e limpeza

Desligue o produto da fonte de alimentação antes de o limpar. Não o limpe com água nem o mergulhe em água.

Nunca utilizar detergentes agressivos, nem esfregar o produto.

Utilizar um pano seco e sem pêlos para limpar o produto.

Manter a ficha e a tomada de alimentação sempre limpas.

Suomi - Finnish
KÄSIKIRJA-ASIAKIRJAT



CP08ACWH7275 - 5711428072757

re-charge - Power Bank 8K WL - 3in1 - Qi1.3 - WHT

WEEE



Laitteessa tai sen pakkauksessa oleva yliviivattu roskakorisympöli osoittaa, että tuote on käyttöikänsä lopussa kerättävä erillään muusta jätteestä, jotta se voidaan käsitellä ja kierrättää asianmukaisesti.

Sähkö- ja elektroniikkalaiteromun hävittäminen yhdyskuntajätteenä on kielletty, mistä myös tuotteessa ja/tai pakkauksessa oleva symboli kertoo.

Nämä jätteet kuuluvat kuntien järjestämään erilliskeräykseen tai ne voidaan palauttaa jälleenmyyjälle uuden samantyyppisen laitteen oston yhteydessä.

Laitteen tai sen osien virheellinen hävittäminen tai väärinkäyttö voi olla haitallista ympäristölle ja terveydelle vaarallisten aineiden vuoksi. Kyseisen jätteen laittomasta hävittämisestä rangaistaan voimassa olevan lainsäädännön mukaisesti.

Sähkö- ja elektroniikkalaiteromua koskevan direktiivin täytäntöönpano

Suuntaviivat 2012/19 / EU

TIETOJA TUOTTEEN TURVALLISESTA KÄYTÖSTÄ

Pidä ja noudata aina annettuja ohjeita tuotteen ja muiden liitettävien laitteiden turvallisen käytön varmistamiseksi. Käytä tuotetta ja sen lisävarusteita vain käyttötarkoitukseensa ja ilmoitettujen sähköisten ominaisuuksien mukaisesti sekä sisätiloissa/suojatuissa ympäristöissä vakavien vaarojen välttämiseksi. Pidä laite poissa lämmöltä, suoralta auringonvalolta, kosteudelta ja nesteiltä. Tuotetta eivät saa käyttää lapset tai henkilöt, jotka eivät kykene ymmärtämään mahdollisia vaaroja.

Älä jätä tuotetta kytkettynä verkkoon tai muihin laitteisiin, kun se ei ole käytössä tai kun epäillä vika. Älä koskaan pura tuotetta tai yritä korjata sitä vian sattuessa. Vältä laitteen käyttöä seuraavien laitteiden läheisyydessä sähkölääketeollisia laitteita (esim. sydämentahdistimia). Ota yhteyttä DBRAMANTE1928-asiakaspalveluun, jos sinulla on epäilyksiä tuotteen toiminnasta, turvallisuudesta tai kytkentätavasta.

WEEE-säännösten täytäntöönpano

(EU) 2023/1542 and subsequent amendments

TAKUU- 2 VUODEN TAKUU

Säilytä lippusi - Tämä takuu ei ole voimassa, jos dbramante1928:n yksinomaisen kriteerin mukaan laturi osoittaa vaurioita, jotka ovat aiheutuneet liikenteestä, käsittelystä, varastoinnista, onnettomuuksista, väärinkäytöstä tai väärinkäytöstä, tai jos se on asennettu, sitä on käytetty tai sitä on käsitelty epäasianmukaisella tavalla. tuoteturvallisuuskäsikirjaan, jos sitä on muutettu millään tavalla, tai jos sarjanumero on poistettu tai se on lukukelvoton tai jos se on korjattu jonkun muun kuin dbramante1928:n valtuuttaman tahon toimesta. dbramante1928:n valtuuttaman tahon toimesta. mitätöi takuun.

TEKNISET TIEDOT

Capacity: 8000 mAh,3.85V,30.80Wh

USB-C Input: DC 5V/3A;9V/2.2A

USB-C Output: DC 5V/2A;9V/3A

Wireless output: 15W (Max)

Qi 1.3

Watch output: 5W Max

Earbuds output: 5W Max

Total Output: 12W Max

USB-C port: 20W Max

Frequency range 110-205 Khz

Size: 110x70x15 mm

Weight 230g

Included in box:

Power Bank + 30cm USB-C to USB-C Cable + Safety Manual

Vaatimustenmukaisuusvakuutus

Löydät allekirjoittamasi vaatimustenmukaisuusvakuutuksen tuotteelle CP08ACWH7275 tästä [linkistä](#).

ASIAKASPALVELU

info@dbramante1928.com

© 2025 dbramante1928 ApS
Bygmarken 2A, 3650 Ølstykke

Hoito ja puhdistus

Irrota tuote virtalähteestä ennen puhdistusta. Älä puhdistu sitä vedellä tai upota sitä veteen.

Älä koskaan käytä aggressiivisia pesuaineita, hankaa tuotteen toimintaa.

Käytä tuotteen puhdistamiseen kuivaa, nukkaamatonta liinaa.

Pidä verkkopistoke ja verkkopistorasia aina puhtaina.

Magyar - Hungarian
KÉZIKÖNYVDOKUMENTUMOK



CP08ACWH7275 - 5711428072757

re-charge - Power Bank 8K WL - 3in1 - Qi1.3 - WHT

WEEE



A készüléken vagy annak csomagolásán található áthúzott kuka szimbólum azt jelzi, hogy a terméket hasznos élettartama végén más hulladéktól elkülönítve kell gyűjteni a megfelelő kezelés és újrahasznosítás érdekében.

Tilos az elektromos és elektronikus berendezések hulladékát kommunális hulladékként elhelyezni, ezt a terméken és/vagy a csomagoláson feltüntetett szimbólum is jelzi.

Ezeket a hulladéktermékeket az önkormányzatok által szervezett szelektív gyűjtésnek vetik alá, vagy egy új, azonos típusú készülék vásárlásakor visszavihetők a kiskereskedőhöz.

A készülék vagy részeinek nem megfelelő ártalmatlanítása vagy helytelen használata veszélyes anyagok jelenléte miatt károsíthatja a környezetet és az egészséget. Az említett hulladékok illegális ártalmatlanítása a hatályos jogszabályok szerint büntetendő.

Az elektromos és elektronikus berendezések hulladékairól szóló irányelv végrehajtása
Irányelvek 2012/19 / EU

INFORMÁCIÓK A TERMÉK BIZTONSÁGOS HASZNÁLATÁHOZ

A termék és más csatlakoztatható eszközök biztonságos használata érdekében mindig tartsa be és kövesse a megadott utasításokat. A súlyos veszélyek elkerülése érdekében a terméket és tartozékait csak rendeltetésszerű használatra, a megadott elektromos jellemzőknek megfelelően és beltéri/védett környezetben használja. Tartsa távol a hőtől, közvetlen napfénytől, nedvességtől és folyadékoktól. A terméket nem használhatják gyermekek vagy olyan személyek, akik nem képesek felismerni az esetleges veszélyeket.

Ne hagyja a terméket a hálózathoz vagy más eszközökhöz csatlakoztatva, amikor nincs használatban, vagy feltételezett hiba esetén. Soha ne szerelje szét a terméket, és hiba esetén ne próbálja megjavítani. Kerülje a készülék használatát a következők közelében: elektromedicinális eszközök (pl. pacemakerek) közelében. Ha a termék működésével, biztonságával vagy csatlakoztatási módjával kapcsolatban kétségei vannak, forduljon a DBRAMANTE1928 ügyfélszolgálathoz.

A WEEE végrehajtása

(EU) 2023/1542 és későbbi módosításai

GARANCIA- 2 ÉV GARANCIA

tartsa meg a jegyét - Ez a garancia nem érvényes, ha a dbamante1928 kizárólagos kritériuma szerint a töltő a közlekedés, kezelés, tárolás, baleset, visszaélés vagy helytelen használat által okozott károkat mutat, vagy ha nem megfelelő módon telepítették, használták vagy kezelték. a termékbiztonsági kézikönyvhöz, ha bármilyen módon megváltoztatták, vagy ha a sorozatszámot eltávolították vagy olvashatatlan, vagy a dbamante1928 által nem engedélyezett személy javította, a garancia érvényét veszti.

MŰSZAKI ADATOK

Capacity: 8000 mAh,3.85V,30.80Wh

USB-C Input: DC 5V/3A;9V/2.2A

USB-C Output: DC 5V/2A;9V/3A

Wireless output: 15W (Max)

Qi 1.3

Watch output: 5W Max

Earbuds output: 5W Max

Total Output: 12W Max

USB-C port: 20W Max

Frequency range 110-205 Khz

Size: 110x70x15 mm

Weight 230g

Included in box:

Power Bank + 30cm USB-C to USB-C Cable + Safety Manual

Megfelelőségi nyilatkozat

A CP08ACWH7275 termékre vonatkozó, alulírott megfelelőségi nyilatkozatot ezen a linken [találja](#).

ÜGYFÉLKiszolgálás

info@dbramante1928.com

© 2025 dbramante1928 ApS

Bygmarken 2A, 3650 Ølstykke

Ápolás és tisztítás

Tisztítás előtt válassza le a terméket a tápegységről. Ne tisztítsa vízzel, és ne merítse vízbe.

Soha ne használjon agresszív tisztítószereket, dörzsölje a termék működését.

A termék tisztításához száraz, szőszmentes ruhát használjon.

A hálózati dugót és a hálózati aljzatot mindig tartsa tisztán.

Eesti - Estonian
KÄSIRAAMATUDOKUMENDID



CP08ACWH7275 - 5711428072757

re-charge - Power Bank 8K WL - 3in1 - Qi1.3 - WHT

WEEE



seadmel või selle pakendil olev läbi kriipsutatud prügikasti sümbol näitab, et toode tuleb oma kasutusaja lõpus koguda teistest jäätmetest eraldi, et seda saaks nõuetekohaselt töödelda ja ringlusse võtta.

Elektri- ja elektroonikaseadmete jäätmete kõrvaldamine olmejäätmetena on keelatud, seda näitab ka tootele ja/või pakendile märgitud sümbol.

Need jäätmed kuuluvad omaavalitsuste korraldatud eraldi kogumisse või neid võib uue sama tüüpi seadme ostmisel tagastada jaemüüjale.

Seadmete või nende osade ebaõige kõrvaldamine või väärkasutamine võib ohtlike ainete olemasolu tõttu kahjustada keskkonda ja tervist. Nimetatud jäätmete ebaseaduslik kõrvaldamine on karistatav vastavalt kehtivatele õigusaktidele.

Elektri- ja elektroonikaseadmete jäätmete rakendamine

Direktiivid 2012/19 / EU

TEAVE TOOTE TURVALISE KASUTAMISE KOHTA

Toote ja muude ühendatavate seadmete ohutu kasutamise tagamiseks pidage alati kinni ja järgige antud juhiseid. Kasutage toodet ja selle lisaseadmeid ainult ettenähtud otstarbel ja vastavalt deklareeritud elektrilistele omadustele ning tõsiste ohtude vältimiseks siseruumides/kaitstud keskkonnas. Hoidke seadet eemal kuumusest, otsesest päikesevalgusest, niiskusest ja vedelikest. Toodet ei tohi kasutada lapsed ega isikud, kes ei ole võimelised mõistma võimalikku ohtu.

Ärge jätke toodet võrku või teistesse seadmetesse ühendatuks, kui seda ei kasutata või kui kahtlustatakse rikkeid. Ärge kunagi võtke toodet lahti ega üritage seda defekti korral parandada. Vältige seadme kasutamist järgmiste seadmete läheduses elektromeditsiiniliste seadmete (nt südamestimulaatorite) läheduses. Võtke ühendust DBRAMANTE1928 klienditeenindusega, kui teil on kahtlusi toote toimimise, ohutuse või ühendamisviisi osas.

WEEE rakendamine

(EU) 2023/1542 ja hilisemad muudatused

Garantii

2-aastane garantii, hoidke oma pilet - See garantii ei kehti, kui dbramante1928 ainukese kriteeriumi kohaselt on laadija kahjustatud liikluse, käitlemise, ladustamise, õnnetuste, kuritarvitamise või väärkasutuse tõttu või kui see on paigaldatud, kasutatud või käideldud valesti. toote ohutusjuhendile, kui seda on mingil viisil muudetud või kui seerianumber on eemaldatud või on loetamatu või seda on parandanud keegi, kes ei ole dbramante1928 poolt volitatud, siis see garantii kaotab kehtivuse.

SPETSIFIKATSIOONID

Capacity: 8000 mAh,3.85V,30.80Wh

USB-C Input: DC 5V/3A;9V/2.2A

USB-C Output: DC 5V/2A;9V/3A

Wireless output: 15W (Max)

Qi 1.3

Watch output: 5W Max

Earbuds output: 5W Max

Total Output: 12W Max

USB-C port: 20W Max

Frequency range 110-205 Khz

Size: 110x70x15 mm

Weight 230g

Included in box:

Power Bank + 30cm USB-C to USB-C Cable + Safety Manual

Vastavusdeklaratsioon

Allakirjutatud vastavusdeklaratsiooni toote CP08ACWH7275 kohta leiate sellelt [lingilt](#).

Klienditeenindus

info@dbramante1928.com

© 2025 dbramante1928 ApS

Bygmarken 2A, 3650 Ølstykke

Hooldus ja puhastamine

Enne puhastamist ühendage toode vooluvõrgust lahti. Ärge puhastage seda veega ega kastke seda vette.

Ärge kunagi kasutage agressiivseid puhastusvahendeid, toote toimimise hõõrumist.

Kasutage toote puhastamiseks kuiva, vildivaba lappi.

Hoidke võrgupistik ja võrgupistikupesa alati puhtana.

Lietuvių kalba - Lithuanian
VADOVAS DOKUMENTA



CP08ACWH7275 - 5711428072757

re-charge - Power Bank 8K WL - 3in1 - Qi1.3 - WHT

EEJA



perbrauktas šiukšliadėžės simbolis ant prietaiso arba jo pakuotės rodo, kad pasibaigus gaminio naudojimo laikui jį reikia surinkti atskirai nuo kitų atliekų, kad būtų galima tinkamai apdoroti ir perdirbti.

Draudžiama išmesti elektros ir elektroninės įrangos atliekas kaip komunalines atliekas, tai taip pat pabrėžiama ant gaminio ir (arba) pakuotės nurodytu simboliu.

Šias gaminių atliekas atskirai surenka savivaldybės arba jas galima grąžinti pardavėjui perkant naują tokio paties tipo prietaisą.

Netinkamai išmestas arba netinkamai naudojamas įrenginys ar jo dalys dėl esančių pavojingų medžiagų gali pakenkti aplinkai ir sveikatai. Už neteisėtą minėtų atliekų šalinimą baudžiama pagal galiojančius teisės aktus.

EEJ atliekų įgyvendinimas

Gairės 2012/19 / EU

Informacija apie saugų gaminio naudojimą

Visada laikykitės pateiktų instrukcijų, kad užtikrintumėte saugų gaminio ir kitų prijungiamų prietaisų naudojimą. Gaminį ir jo priedus naudokite tik pagal paskirtį, laikydamiesi deklaruotų elektrinių charakteristikų ir tik patalpose / apsaugotoje aplinkoje, kad išvengtumėte rimtų pavojų. Saugokite nuo karščio, tiesioginių saulės spindulių, drėgmės ir skysčių. Gaminio negali naudoti vaikai arba asmenys, negalintys suprasti galimo pavojaus.

Nepalikite gaminio prijungto prie tinklo ar kitų įrenginių, kai jis nenaudojamas arba kai įtariamas gedimas. Niekada neišardykite gaminio ir nbandykite jo taisyti, jei atsirastų defektas. Venkite naudoti prietaisą šalia

elektromedicinos prietaisų (pvz., širdies stimuliatorių). Kilus bet kokių abejonių dėl gaminio veikimo, saugos ar prijungimo būdo, kreipkitės į DBRAMANTE1928 klientų aptarnavimo skyrių.

EEJA įgyvendinimas

(EU) 2023/1542 ir vėlesni pakeitimai

GARANTIJA

2 METŲ garantija, išsaugokite bilietą - Ši garantija nebus taikoma, jei, išimtinai dbramante1928 kriterijumi, įkroviklis bus sugadintas dėl eismo, tvarkymo, saugojimo, nelaimingų atsitikimų, piktnaudžiavimo ar netinkamo naudojimo, arba jei jis buvo sumontuotas, naudojamas ar tvarkomas netinkamu būdu. Produkto saugos vadove, jei jis buvo pakeistas bet koku būdu, arba jei serijos numeris buvo pašalintas ar yra neįskaitomas, arba jį remontavo bet kas, neįgalios dbramante1928, panaikins šią garantiją.

SPECIFIKACIJOS

Capacity: 8000 mAh,3.85V,30.80Wh

USB-C Input: DC 5V/3A;9V/2.2A

USB-C Output: DC 5V/2A;9V/3A

Wireless output: 15W (Max)

Qi 1.3

Watch output: 5W Max

Earbuds output: 5W Max

Total Output: 12W Max

USB-C port: 20W Max

Frequency range 110-205 Khz

Size: 110x70x15 mm

Weight 230g

Included in box:

Power Bank + 30cm USB-C to USB-C Cable + Safety Manual

Atitikties deklaracija

Šioje nuorodoje rasite žemiau pasirašytą gaminio CP08ACWH7275 atitikties [deklaraciją](#).

KLIENTŲ APSAUGA

info@dbramante1928.com

© 2025 dbramante1928 ApS - Bygmarken 2A, 3650 Ølstykke

Priežiūra ir valymas

Prieš valydami atjunkite gaminį nuo maitinimo šaltinio. Nevalykite jo vandeniu ir nemerkitė j vandenį.

Niekada nenaudokite agresyvių ploviklių, trindami gaminio veikimą.

Gaminį valykite sausa, nepūkuota šluoste.

Visada laikykite tinklo kištuką ir elektros lizdą švarius.

Românesc - Romanian

DOCUMENTE DE MANUAL



CP08ACWH7275 - 5711428072757

re-charge - Power Bank 8K WL - 3in1 - Qi1.3 - WHT

DEEE



Simbolul coșului de gunoi barat de pe aparat sau de pe ambalajul acestuia indică faptul că, la sfârșitul duratei sale de viață utilă, produsul trebuie să fie colectat separat de alte deșeuri pentru a permite tratarea și reciclarea corespunzătoare.

Este interzisă eliminarea deșeurilor de echipamente electrice și electronice ca deșeuri municipale, acest lucru este evidențiat și de simbolul afișat pe produs și/sau pe ambalaj. Aceste deșeuri fac obiectul unei colectări separate organizate de municipalități sau pot fi returnate la comerciant la achiziționarea unui aparat nou de același tip.

Eliminarea necorespunzătoare sau utilizarea necorespunzătoare a echipamentului sau a unor părți ale acestuia poate fi dăunătoare pentru mediu și pentru sănătate din cauza prezenței unor substanțe periculoase. Eliminarea ilegală a acestor deșeuri este sancționată în conformitate cu legislația în vigoare.

Punerea în aplicare a directivelor WEEE
directivelor 2012/19 / EU

INFORMAȚII PENTRU UTILIZAREA ÎN SIGURANȚĂ A PRODUSULUI

Respectați întotdeauna instrucțiunile furnizate pentru a asigura utilizarea în siguranță a produsului și a altor dispozitive conectabile. Utilizați produsul și accesoriile sale numai pentru utilizarea prevăzută și în conformitate cu caracteristicile electrice declarate și în medii interioare/protejate pentru a evita pericolele grave. Păstrați produsul departe de căldură, de lumina directă a soarelui, de umiditate și de lichide. Produsul nu trebuie să fie utilizat de copii sau de persoane care nu sunt în măsură să înțeleagă orice pericol potențial.

Nu lăsați produsul conectat la rețea sau la alte dispozitive atunci când nu este utilizat sau în caz de suspiciune de defecțiune. Nu dezasamblați niciodată produsul și nu încercați să îl reparați în cazul unei defecțiuni. Evitați utilizarea dispozitivului în apropierea dispozitivelor electromedicale (de exemplu, stimulatoare cardiace). Contactați departamentul de asistență pentru clienți DBRAMANTE1928 dacă aveți îndoieli cu privire la funcționarea, siguranța sau metoda de conectare a produsului.

Punerea în aplicare a Directivei DEEE

(EU) 2023/1542 și modificările ulterioare

GARANȚIE

2 ANI de garanție, păstrați biletul - Această garanție nu se va aplica dacă, la criteriul exclusiv al dbramante1928, încărcătorul prezintă daune cauzate de trafic, manipulare, depozitare, accidente, abuz sau utilizare necorespunzătoare, sau dacă a fost instalat, utilizat sau manipulat într-un mod necorespunzător. la Manualul de siguranță al produsului, dacă a fost modificat în vreun fel, sau dacă numărul de serie a fost îndepărtat sau este ilizibil, sau reparat de către o persoană neautorizată de dbramante1928, va anula această garanție.

SPECIFICATII

Capacity: 8000 mAh,3.85V,30.80Wh

USB-C Input: DC 5V/3A;9V/2.2A

USB-C Output: DC 5V/2A;9V/3A

Wireless output: 15W (Max)

Qi 1.3

Watch output: 5W Max

Earbuds output: 5W Max

Total Output: 12W Max

USB-C port: 20W Max

Frequency range 110-205 Khz

Size: 110x70x15 mm

Weight 230g

Included in box:

Power Bank + 30cm USB-C to USB-C Cable + Safety Manual

Declarația de conformitate

Găsiți Declarația de conformitate subsemnată pentru produsul CP08ACWH7275 pe acest [link](#).

SERVICIUL PENTRU CLIENȚI

info@dbramante1928.com

© 2025 dbramante1928 ApS

Bygmarken 2A, 3650 Ølstykke

Îngrijire și curățare

Deconectați produsul de la sursa de alimentare înainte de a-l curăța. Nu-l curățați cu apă și nu-l scufundați în apă.

Nu utilizați niciodată detergenți agresivi, frecând funcționarea produsului.

Folosiți o cârpă uscată, care nu lasă scame, pentru a curăța produsul.

Păstrați întotdeauna ștecherul de alimentare și priza de alimentare curate.

Slovenija - Slovenian
DOKUMENTI S PRIROČNIKI



CP08ACWH7275 - 5711428072757

re-charge - Power Bank 8K WL - 3in1 - Qi1.3 - WHT

OEE0



Simbol prečrtanega koša za smeti na napravi ali njeni embalaži pomeni, da je treba izdelek po koncu življenjske dobe zbirati ločeno od drugih odpadkov, da se omogoči ustrezna obdelava in recikliranje.

Odpadno električno in elektronsko opremo je prepovedano odlagati kot komunalne odpadke, kar je prav tako poudarjeno s simbolom na izdelku in/ali embalaži.

Ti odpadni izdelki so predmet ločenega zbiranja, ki ga organizirajo občine, ali pa jih lahko vrnete prodajalcu ob nakupu nove naprave iste vrste.

Nepravilno odlaganje ali napačna uporaba opreme ali njenih delov lahko zaradi prisotnosti nevarnih snovi škoduje okolju in zdravju. Nezakonito odlaganje omenjenih odpadkov se kaznuje v skladu z veljavno zakonodajo.

Izvajanje OEE0
direktiv 2012/19 / EU

INFORMACIJE ZA VARNO UPORABO IZDELKA

Za varno uporabo izdelka in drugih priključenih naprav vedno upoštevajte in upoštevajte navedena navodila. Da bi se izognili resnim nevarnostim, izdelek in njegovo dodatno opremo uporabljajte le za predvideno uporabo in v skladu z navedenimi električnimi lastnostmi ter v zaprtih/zaščitenih prostorih. Hranite stran od vročine, neposredne sončne svetlobe, vlage in tekočin. Izdelka ne smejo uporabljati otroci ali osebe, ki niso sposobne razumeti morebitnih nevarnosti.

Izdelka ne puščajte priključenega na omrežje ali druge naprave, kadar ga ne uporabljate ali v primeru suma na napako. Nikoli ne razstavljajte izdelka in ga ne poskušajte popraviti v primeru napake. Naprave ne uporabljajte v bližini elektromedicinskih naprav (npr. srčnih spodbujevalnikov). Če imate kakršne koli pomisleke glede delovanja, varnosti ali načina priključitve izdelka, se obrnite na oddelek za pomoč strankam DBRAMANTE1928.

Izvajanje OEE0

(EU) 2023/1542 in poznejše spremembe

GARANCIJA

2 LET garancije, obdržite vozovnico - Ta garancija ne velja, če je po izključnem mnenju dbramante1928 polnilec poškodovan zaradi prometa, rokovanja, skladiščenja, nesreč, zlorabe ali napačne uporabe, ali če je bil nameščen, uporabljen ali se je z njim ravnalo na nepravilen način. varnostnih navodilih za izdelek, če je bil kakor koli spremenjen ali če je bila serijska številka odstranjena ali je nečitljiva, ali ga je popravljala oseba, ki je dbramante1928 ne pooblasti, bo razveljavilo to garancijo.

ŠPECIFIKÁCIE

Capacity: 8000 mAh,3.85V,30.80Wh

USB-C Input: DC 5V/3A;9V/2.2A

USB-C Output: DC 5V/2A;9V/3A

Wireless output: 15W (Max)

Qi 1.3

Watch output: 5W Max

Earbuds output: 5W Max

Total Output: 12W Max

USB-C port: 20W Max

Frequency range 110-205 Khz

Size: 110x70x15 mm

Weight 230g

Included in box:

Power Bank + 30cm USB-C to USB-C Cable + Safety Manual

Izjava o skladnosti

Podpisano izjavo o skladnosti za izdelek CP08ACWH7275 najdete na tej [povezavi](#).

STORITVE ZA NAROČNIKE

info@dbramante1928.com

© 2025 dbramante1928 ApS

Bygmarken 2A, 3650 Ølstykke

Nega in čiščenje

Pred čiščenjem izključite izdelek iz električnega omrežja. Ne čistite ga z vodo ali ga potopite v vodo.

Nikoli ne uporabljajte agresivnih čistilnih sredstev, ki drgnejo delovanje izdelka.

Za čiščenje izdelka uporabljajte suho krpo, ki ne pušča vlaken.

Vtič in vtičnico električnega omrežja vedno ohranjajte čiste.

Italiano - Italian
DOCUMENTI DEL MANUALE



CP08ACWH7275 - 5711428072757

re-charge - Power Bank 8K WL - 3in1 - Qi1.3 - WHT

RAEE



Il simbolo del cassonetto barrato sull'apparecchio o sulla confezione indica che il prodotto, al termine della sua vita utile, deve essere raccolto separatamente dagli altri rifiuti per consentirne il corretto trattamento e riciclaggio.

È vietato smaltire i rifiuti di apparecchiature elettriche ed elettroniche come rifiuti urbani, come evidenziato anche dal simbolo riportato sul prodotto e/o sull'imballaggio.

Questi rifiuti sono soggetti alla raccolta differenziata organizzata dai comuni o possono essere restituiti al rivenditore al momento dell'acquisto di un nuovo apparecchio dello stesso tipo.

Lo smaltimento improprio o l'uso improprio dell'apparecchiatura o di sue parti può essere dannoso per l'ambiente e per la salute a causa della presenza di sostanze pericolose. Lo smaltimento illegale di tali rifiuti è sanzionato secondo la normativa vigente.

Attuazione delle direttive WEEE

Direttive 2012/19 / EU

INFORMAZIONI PER UN USO SICURO DEL PRODOTTO

Conservare e seguire sempre le istruzioni fornite per garantire un uso sicuro del prodotto e degli altri dispositivi collegabili. Utilizzare il prodotto e i suoi accessori solo per l'uso previsto e in conformità alle caratteristiche elettriche dichiarate e in ambienti interni/protetti per evitare gravi pericoli. Tenere lontano da calore, luce solare diretta, umidità e liquidi. Il prodotto non deve essere utilizzato da bambini o da persone non in grado di comprendere i potenziali pericoli.

Non lasciare il prodotto collegato alla rete o ad altri dispositivi quando non è in uso o in caso di sospetto guasto. Non smontare mai il prodotto e non tentare di ripararlo in caso di difetto.

Evitare di utilizzare il dispositivo in prossimità di

dispositivi elettromedicali (ad es. pacemaker). Contattare il servizio clienti DBRAMANTE1928 in caso di dubbi sul funzionamento, la sicurezza o il metodo di collegamento del prodotto.

Attuazione delle direttive WEEE

(EU) 2023/1542 e successive modifiche

GARANZIA

2 ANNI di garanzia, conservate il biglietto - Questa garanzia non si applica se, a giudizio esclusivo di dbramante1928, il caricabatterie presenta danni causati da traffico, manipolazione, stoccaggio, incidenti, abuso o uso improprio, o se è stato installato, utilizzato o maneggiato in modo improprio. al Manuale di sicurezza del prodotto, se è stato alterato in qualsiasi modo, o se il numero di serie è stato rimosso o è illeggibile, o se è stato riparato da chiunque non sia autorizzato da dbramante1928, invaliderà la presente garanzia.

SPECIFICHE

Capacity: 8000 mAh,3.85V,30.80Wh

USB-C Input: DC 5V/3A;9V/2.2A

USB-C Output: DC 5V/2A;9V/3A

Wireless output: 15W (Max)

Qi 1.3

Watch output: 5W Max

Earbuds output: 5W Max

Total Output: 12W Max

USB-C port: 20W Max

Frequency range 110-205 Khz

Size: 110x70x15 mm

Weight 230g

Included in box:

Power Bank + 30cm USB-C to USB-C Cable + Safety Manual

Dichiarazione di conformità

La dichiarazione di conformità sottoscritta per il prodotto CP08ACWH7275 è disponibile a questo [link](#).

SERVIZIO CLIENTI

info@dbramante1928.com

© 2025 dbramante1928 ApS

Bygmarken 2A, 3650 Ølstykke

Cura e pulizia

Scollegare il prodotto dall'alimentazione prima di pulirlo. Non pulirlo con acqua o immergerlo in acqua.

Non utilizzare mai detergenti aggressivi e non strofinare il prodotto.

Per la pulizia del prodotto utilizzare un panno asciutto e privo di pelucchi.

Mantenere sempre pulite la spina e la presa di corrente.

Nederlands - Dutch
HANDLEIDINGEN



CP08ACWH7275 - 5711428072757

re-charge - Power Bank 8K WL - 3in1 - Qi1.3 - WHT

WEEE



Het symbool van de doorgekruiste vuilnisbak op het apparaat of de verpakking geeft aan dat het product aan het einde van zijn levensduur gescheiden van ander afval moet worden ingezameld voor een juiste verwerking en recycling.

Het is verboden om afgedankte elektrische en elektronische apparatuur als gemeentelijk afval af te voeren, dit wordt ook aangegeven door het symbool op het product en/of de verpakking.

Deze afgedankte producten worden apart ingezameld door gemeenten of kunnen worden ingeleverd bij de winkelier bij aankoop van een nieuw apparaat van hetzelfde type.

Onjuiste verwijdering of verkeerd gebruik van het apparaat of onderdelen ervan kan schadelijk zijn voor het milieu en de gezondheid vanwege de aanwezigheid van gevaarlijke stoffen. Illegale verwijdering van dit afval wordt bestraft in overeenstemming met de geldende wetgeving.

Implementatie van de WEEE

Richtlijnen 2012/19 / EU

AANWIJZINGEN VOOR HET VEILIGE GEBRUIK VAN HET PRODUCT

Houd u altijd aan de gegeven instructies en volg ze op om een veilig gebruik van het product en andere aan te sluiten apparaten te garanderen. Gebruik het product en de accessoires alleen voor het beoogde gebruik en in overeenstemming met de opgegeven elektrische kenmerken en in een overdekte/beschermde omgeving om ernstige gevaren te voorkomen. Houd het product uit de buurt van hitte, direct zonlicht, vochtigheid en vloeistoffen. Het product mag niet worden gebruikt door kinderen of personen die het potentiële gevaar niet kunnen inschatten.

Laat het product niet aangesloten op het netwerk of op andere apparaten wanneer het niet in gebruik is of wanneer er een storing wordt vermoed. Haal het product nooit uit elkaar en probeer het niet te repareren in geval van een defect. Vermijd het gebruik van het apparaat in de buurt van

elektromedische apparaten (bijv. pacemakers). Neem contact op met de klantenservice van DBRAMANTE1928 als u twijfels hebt over de werking, veiligheid of aansluitmethode van het product.

Implementatie van de WEEE

(EU) 2023/1542 en daaropvolgende wijzigingen

GARANTIE

2 JAAR garantie, bewaar je kaartje - Deze garantie is niet van toepassing als, naar het exclusieve oordeel van dbramante1928, de lader schade vertoont veroorzaakt door verkeer, behandeling, opslag, ongelukken, misbruik of verkeerd gebruik, of als het is geïnstalleerd, gebruikt of behandeld op een onjuiste manier. de Product Safety Manual, als het op enigerlei wijze is gewijzigd, of als het serienummer is verwijderd of onleesbaar is, of gerepareerd door iemand die niet geautoriseerd is door dbramante1928, zal deze garantie ongeldig maken.

SPECIFICATIES

Capacity: 8000 mAh,3.85V,30.80Wh

USB-C Input: DC 5V/3A;9V/2.2A

USB-C Output: DC 5V/2A;9V/3A

Wireless output: 15W (Max)

Qi 1.3

Watch output: 5W Max

Earbuds output: 5W Max

Total Output: 12W Max

USB-C port: 20W Max

Frequency range 110-205 Khz

Size: 110x70x15 mm

Weight 230g

Included in box:

Power Bank + 30cm USB-C to USB-C Cable + Safety Manual

Conformiteitsverklaring

Vind de ondergetekende conformiteitsverklaring voor product CP08ACWH7275 op deze [link](#).

KLANTENSERVICE

info@dbramante1928.com

© 2025 dbramante1928 ApS - Bygmarken 2A, 3650 Ølstykke

Onderhoud en reiniging

Koppel het product los van de netvoeding voordat u het schoonmaakt. Reinig het niet met water en dompel het niet onder in water.

Gebruik nooit agressieve schoonmaakmiddelen en wrijf niet over het product.

Gebruik een droge, pluisvrije doek om het product schoon te maken.

Houd de stekker en het stopcontact altijd schoon.

Latvija - Latvian
ROKASGRĀMATAS DOKUMENTI



CP08ACWH7275 - 5711428072757

re-charge - Power Bank 8K WL - 3in1 - Qi1.3 - WHT

EEIA



pārsvītrots atkritumu tvertnes simbols uz ierīces vai tās iepakojuma norāda, ka izstrādājums pēc tā kalpošanas laika beigām ir jāsavāc atsevišķi no citiem atkritumiem, lai to varētu pienācīgi apstrādāt un pārstrādāt.

Elektrisko un elektronisko iekārtu atkritumus ir aizliegts izmest kā sadzīves atkritumus, uz to norāda arī simbols uz izstrādājuma un/vai iepakojuma.

Šiem atkritumiem ir piemērojama pašvaldību organizēta dalīta savākšana vai tos var nodot atpakaļ mazumtirdotājam, iegādājoties jaunu tāda paša tipa ierīci.

Iekārtas vai tās daļu nepareiza iznīcināšana vai nepareiza lietošana var kaitēt videi un veselībai bīstamu vielu klātbūtnes dēļ. Par minēto atkritumu nelikumīgu apglabāšanu tiek piemērots sods saskaņā ar spēkā esošajiem tiesību aktiem.

EEIA īstenošana

Direktīvas 2012/19 / EU

INFORMĀCIJA PAR RAŽOJUMA BEZMAKSAS IZMANTOŠANU

Vienmēr ievērojiet un ievērojiet norādījumus, lai nodrošinātu drošu ražojuma un citu pievienojamo ierīču lietošanu. Lai izvairītos no nopietnām briesmām, izstrādājumu un tā piederumus izmantojiet tikai paredzētajam lietojumam un saskaņā ar deklarētajiem elektriskajiem parametriem, kā arī iekšējās/aizsargātā vidē. Sargāt no karstuma, tiešiem saules stariem, mitruma un šķidrumiem. Izstrādājumu nedrīkst lietot bērni vai personas, kas nespēj saprast iespējamās briesmas.

Neatstājiet izstrādājumu pieslēgtu tīklam vai citām ierīcēm, ja tas netiek lietots vai ja ir aizdomas par kļūmi. Nekad neizjauciet izstrādājumu vai nemēģiniet to labot defekta gadījumā.

Izvairieties no ierīces lietošanas tuvumā ar elektriskajām medicīnas ierīcēm (piemēram, elektrokardiostimulatoriem). Ja rodas šaubas par izstrādājuma darbību, drošību vai pieslēgšanas metodi, sazinieties ar DBRAMANTE1928 klientu apkalpošanas nodaļu.

EIA ieviešana

(EU) 2023/1542 un turpmākie grozījumi

GARANTIJA

2 GADU GARANTIJA, saglabājiet savu biļeti - Šī garantija netiks piemērota, ja, pēc dbramante1928 ekskluzīva kritērija, lādētājam ir bojājumi, kas radušies satiksmes, pārvietošanas, uzglabāšanas, negadījumu, ļaunprātīgas vai nepareizas lietošanas dēļ, vai ja tas ir uzstādīts, lietots vai ar to ir rīkots neatbilstoši. produkta drošības rokasgrāmatai, ja tas ir jebkādā veidā mainīts, vai ja sērijas numurs ir noņemts vai ir nesalasāms, vai to ir remontējis kāds, kas nav dbramante1928 autorizēts, šī garantija zaudēs spēku.

SPECIFIKĀCIJAS

Capacity: 8000 mAh,3.85V,30.80Wh

USB-C Input: DC 5V/3A;9V/2.2A

USB-C Output: DC 5V/2A;9V/3A

Wireless output: 15W (Max)

Qi 1.3

Watch output: 5W Max

Earbuds output: 5W Max

Total Output: 12W Max

USB-C port: 20W Max

Frequency range 110-205 Khz

Size: 110x70x15 mm

Weight 230g

Included in box:

Power Bank + 30cm USB-C to USB-C Cable + Safety Manual

Atbilstības deklarācija

Šajā saitē atrodiet apakšā parakstītu atbilstības deklarāciju [izstrādājumam](#) CP08ACWH7275.

Kopšana un tīrīšana

Pirms tīrīšanas atvienojiet izstrādājumu no strāvas padeves. Neattīriet to ar ūdeni un neiegremdējiet ūdenī.

Nekad neizmantojiet agresīvus mazgāšanas līdzekļus, berzējot izstrādājuma darbību.

Izstrādājuma tīrīšanai izmantojiet sausu drānu, kas nesatur šķiedras.

Vienmēr turiet tīru elektrotīkla kontaktdakšu un kontaktligzdu.

Slovensky - Slovak
MANUÁLNE DOKUMENTY



CP08ACWH7275 - 5711428072757

re-charge - Power Bank 8K WL - 3in1 - Qi1.3 - WHT

OEEZ



symbol preškrtnutého odpadkového koša na spotrebiči alebo jeho obale označuje, že výrobok sa po skončení životnosti musí zbierať oddelene od ostatného odpadu, aby sa umožnilo jeho správne spracovanie a recyklácia.

Odpad z elektrických a elektronických zariadení je zakázané likvidovať ako komunálny odpad, na čo upozorňuje aj symbol uvedený na výrobku a/alebo obale.

Tieto odpadové výrobky podliehajú separovanému zberu organizovanému obcami alebo ich možno odovzdať predajcovi pri kúpe nového spotrebiča rovnakého typu.

Nesprávna likvidácia alebo nesprávne používanie zariadenia alebo jeho častí môže byť škodlivé pre životné prostredie a zdravie z dôvodu prítomnosti nebezpečných látok. Nezákonná likvidácia uvedeného odpadu sa trestá v súlade s platnou legislatívou.

Implementácia OEEZ

Smernice 2012/19 / EU

INFORMÁCIE PRE BEZPEČNÉ POUŽÍVANIE VÝROBKU

Vždy dodržiavajte uvedené pokyny, aby ste zaistili bezpečné používanie výrobku a ďalších pripojiteľných zariadení. Výrobok a jeho príslušenstvo používajte len na určené použitie a v súlade s deklarovými elektrickými vlastnosťami a vo vnútornom/chránenom prostredí, aby ste predišli vážnym nebezpečenstvám. Výrobok uchovávajte mimo dosahu tepla, priameho slnečného žiarenia, vlhkosti a tekutín. Výrobok nesmú používať deti alebo osoby, ktoré nie sú schopné pochopiť prípadné nebezpečenstvo.

Výrobok nenechávajte pripojený k sieti alebo k iným zariadeniam, keď sa nepoužíva alebo v prípade podozrenia na poruchu. Výrobok nikdy nerozoberajte ani sa ho nepokúšajte opraviť v prípade poruchy. Nepoužívajte zariadenie v blízkosti elektromedicínskych zariadení (napr. kardiostimulátorov). V prípade akýchkoľvek pochybností týkajúcich sa prevádzky, bezpečnosti alebo spôsobu pripojenia výrobku kontaktujte oddelenie služieb zákazníkom DBRAMANTE1928.

Vykonávanie OEEZ

(EU) 2023/1542 a následné zmeny a doplnenia

ZÁRUKA

2 ROKOV záruka, nechajte si lístok - Táto záruka sa neuplatní, ak podľa výhradného kritéria dbramante1928 nabíjačka vykazuje poškodenie spôsobené prevádzkou, manipuláciou, skladovaním, nehodami, zneužitím alebo nesprávnym používaním, alebo ak bola nainštalovaná, používaná alebo sa s ňou manipulovalo nesprávnym spôsobom. na bezpečnostnú príručku výrobku, ak bola akýmkoľvek spôsobom zmenená, alebo ak bolo odstránené sériové číslo alebo je nečitateľné, alebo bola opravená niekým, kto nie je autorizovaný dbramante1928, zruší túto záruku.

TECHNICKÉ ÚDAJE

Capacity: 8000 mAh, 3.85V, 30.80Wh

USB-C Input: DC 5V/3A; 9V/2.2A

USB-C Output: DC 5V/2A; 9V/3A

Wireless output: 15W (Max)

Qi 1.3

Watch output: 5W Max

Earbuds output: 5W Max

Total Output: 12W Max

USB-C port: 20W Max

Frequency range 110-205 Khz

Size: 110x70x15 mm

Weight 230g

Included in box:

Power Bank + 30cm USB-C to USB-C Cable + Safety Manual

Vyhlásenie o zhode

Nižšie podpísané vyhlásenie o zhode pre výrobok CP08ACWH7275 nájdete na tomto [odkaze](#).

ZÁKAZNÍCKY SERVIS

info@dbramante1928.com

© 2025 dbramante1928 ApS

Bygmarken 2A, 3650 Ølstykke

Starostlivosť a čistenie

Pred čistením odpojte výrobok od napájania. Nečistite ho vodou ani ho neponárajte do vody.

Nikdy nepoužívajte agresívne čistiace prostriedky, trením fungovanie výrobku.

Na čistenie výrobku používajte suchú handričku, ktorá nepúšťa vlákna.

Sieťovú zástrčku a sieťovú zásuvku udržiavajte vždy čisté.

Česky - Czech
MANUÁLNÍ DOKUMENTY



CP08ACWH7275 - 5711428072757

re-charge - Power Bank 8K WL - 3in1 - Qi1.3 - WHT

OEEZ



symbol přeškrtnuté popelnice na spotřebiči nebo jeho obalu znamená, že výrobek musí být po skončení své životnosti shromažďován odděleně od ostatního odpadu, aby mohl být řádně zpracován a recyklován.

Je zakázáno likvidovat odpadní elektrická a elektronická zařízení jako komunální odpad, na což upozorňuje i symbol uvedený na výrobku a/nebo obalu.

Tyto odpadní výrobky podléhají oddělenému sběru organizovanému obcemi nebo je lze odevzdat prodejci při nákupu nového spotřebiče stejného typu.

Nesprávná likvidace nebo nesprávné použití zařízení nebo jeho částí může být vzhledem k přítomnosti nebezpečných látek škodlivé pro životní prostředí a zdraví. Nelegální likvidace uvedeného odpadu je postihována v souladu s platnou legislativou.

Provádění OEEZ

Směrnice 2012/19 / EU

INFORMACE PRO BEZPEČNÉ POUŽÍVÁNÍ VÝROBKU

Vždy dodržujte uvedené pokyny, abyste zajistili bezpečné používání výrobku a dalších připojitelných zařízení. Výrobek a jeho příslušenství používejte pouze k určenému účelu a v souladu s deklarovanými elektrickými vlastnostmi a ve vnitřním/chráněném prostředí, abyste předešli vážným nebezpečím. Chraňte před teplem, přímým slunečním zářením, vlhkostí a kapalinami. Výrobek nesmí používat děti nebo osoby, které nejsou schopny pochopit případné nebezpečí.

Nenechávejte výrobek připojený k síti nebo k jiným zařízením, pokud není používán, nebo v případě podezření na poruchu. V případě závady výrobek nikdy nerozebírejte ani se jej nepokoušejte opravit. Nepoužívejte zařízení v blízkosti elektromedicínských přístrojů (např. kardiostimulátorů). V případě jakýchkoli pochybností ohledně provozu, bezpečnosti nebo způsobu připojení výrobku se obraťte na oddělení zákaznického servisu DBRAMANTE1928.

Provádění OEEZ

(EU) 2023/1542 a následné změny

ZÁRUKA

ZÁRUKA 2 LET, ZŮSTAŇTE NA LÍSTKU - Tato záruka neplatí, pokud podle výhradních kritérií dbramante1928 nabíječka vykazuje poškození způsobené provozem, manipulací, skladováním, nehodami, zneužitím nebo nesprávným používáním, nebo pokud byla instalována, používána nebo se s ní manipulovalo nesprávným způsobem. bezpečnostního manuálu výrobku, pokud byl jakýmkoli způsobem pozměněn, nebo pokud bylo odstraněno nebo nečitelné sériové číslo, nebo pokud byl opraven někým, kdo není autorizován společností dbramante1928, bude tato záruka zrušena.

ÖZELLİKLER

Capacity: 8000 mAh,3.85V,30.80Wh

USB-C Input: DC 5V/3A;9V/2.2A

USB-C Output: DC 5V/2A;9V/3A

Wireless output: 15W (Max)

Qi 1.3

Watch output: 5W Max

Earbuds output: 5W Max

Total Output: 12W Max

USB-C port: 20W Max

Frequency range 110-205 Khz

Size: 110x70x15 mm

Weight 230g

Included in box:

Power Bank + 30cm USB-C to USB-C Cable + Safety Manual

Prohlášení o shodě

Níže podepsané prohlášení o shodě pro výrobek CP08ACWH7275 najdete na tomto [odkazu](#).

SLUŽBY ZÁKAZNÍKŮM

info@dbramante1928.com

© 2025 dbramante1928 ApS

Bygmarken 2A, 3650 Ølstykke

Péče a čištění

Před čištěním odpojte výrobek od napájení. Nečistěte jej vodou ani jej neponořujte do vody.

Nikdy nepoužívejte agresivní čisticí prostředky, třete funkčnost výrobku.

K čištění výrobku používejte suchý hadřík, který nepouští vlákna.

Síťovou zástrčku a síťovou zásuvku udržujte vždy čisté.