

KF-76VDD19W-DE

KF-76VDD19I-DE

KF-56VDD19W-DE

KF-56VDD19I-DE

Cooking

MK Упатство за користење

SL Navodila za uporabo

AL Manual i Përdorimit

BG АИструкции за Употреба

SHARP

Be Original.



GB-Declaration of conformity

We declare that our products meet the applicable European Directives, Decisions and Regulations and the requirements listed in the standards referenced.

DE-Konformitätserklärung

Wir erklären, dass unsere Produkte die geltenden europäischen Richtlinien, Entscheidungen und Regularien sowie die in den referenzierten Standards gelisteten Anforderungen erfüllen.

FR-Déclaration de conformité

Nous déclarons que nos produits sont conformes aux Directives, Décisions et Règlements européens en vigueur et aux exigences visées dans les normes citées en référence.

ES-Declaración de conformidad

Declaramos que nuestros productos cumplen con las Directivas Europeas, Decisiones y Regulaciones aplicables y los requisitos enumerados en dichas normativas.

PT-Declaração de conformidade

Declaramos que os nossos produtos cumprem as Diretivas Europeias, Decisões e Regulamentos aplicáveis e os requisitos enumerados nas referências normalizadas.

NL-Conformiteitsverklaring

We verklaren dat onze producten voldoen aan de van toepassing zijnde Europese richtlijnen, besluiten en voorschriften in de normen waarnaar wordt verwezen.

IT-Dichiarazione di conformità

Dichiariamo che i nostri prodotti sono conformi a Direttive, Decisioni e Regolamenti europei e ai requisiti elencati negli standard di riferimento.

GR-Δήλωση συμμόρφωσης

Δηλώνουμε ότι τα προϊόντα μας πληρούν τις εφαρμοσίμες Ευρωπαϊκές Οδηγίες, Αποφάσεις και Κανονισμούς, καθώς και τις απαιτήσεις που περιέχονται στα πρότυπα όπου γίνεται αναφορά.

BG-Декларация за съответствие

Ние заявяваме, че нашите продукти отговарят на приложимите европейски директиви, решения и регламенти и на изискванията, посочени в гореописаните стандарти.

CZ-Prohlášení o shodě

Prohlašujeme, že naše výrobky splňují příslušné evropské směrnice, rozhodnutí, předpisy a požadavky uvedené ve zmiňovaných normách.

SK-Vyhlasenie o zhode

Vyhlasujeme, že naše produkty spĺňajú príslušné smernice, rozhodnutia, nariadenia a požiadavky vypísané v uvedených štandardoch.

EE-Vastavusdeklaratsioon

Deklareerime, et meie tooted vastavad kohaldatavatele Euroopa direktiividele, otsustele ja määrustele ning viidatud standardites sätestatud nõuetele.

SV-Försäkran om överensstämmelse

Vi försäkrar att våra produkter uppfyller gällande EU-direktiv, beslut och förordningar och de krav som anges i de standarder som refereras.

FI-Yhteensopivuuslauseke

Tuotteemme ovat yhteensopivia EU:n tuotedirektiivien, päätösten ja säädösten kanssa, sekä niissä listattujen standardien kanssa.

HR-Izjava o skladnosti

Izjavljujemo da su naši proizvodi u skladu s primjenjivim Direktivama, Odlukama i Uredbama Europske unije te zahtjevima navedenima u spomenutim standardima.

SR-Izjava o usklađenosti

Izjavljujemo da naši proizvodi zadovoljavaju primenljive evropske direktive, odluke i propise, kao i zahteve navedene u naznačenim standardima.

DA-Overensstemmelseserklæring

Vi erklærer, at vores produkter opfylder de gældende europæiske direktiver, beslutninger og forordninger, og de anførte standarder der henvises til.

NO-Samsvarserklæring

Vi erklærer at våre produkter oppfyller de gjeldende europeiske direktiver, beslutninger og forskrifter, og kravene i standardene som det henvises til.

UK-Декларація відповідності

Цим ми заявляємо, що наші продукти відповідають усім застосовним директивам, рішенням та нормам Європейського союзу. Вимоги зазначено в додаткових матеріалах щодо стандартів.

MK-Декларација за усогласеност

Izjavуvаme deka нашite proizvodi ги исполнуvаат применливите европски директиви, решенија и одредби, како и побаруvањата наведени во посочените стандарди.

RO-Declarație de conformitate

Noi declarăm că produsele noastre respectă Directivele Europene, Deciziile și Reglementările aplicabile și condițiile enumerate în standardele menționate.

HU-Megfelelősségi nyilatkozat

Ezúton igazoljuk, hogy termékeink megfelelnek az EU direktívákknak, jogszabályoknak, előírásoknak. Az előírások felsorolása a referencia tartalmaknál.

SL-Izjava o skladnosti

Zagotavljamo, da so naši izdelki skladni z ustreznimi evropskimi direktivami, sklepi in predpisi ter zahtevami, ki so navedene v referenčnih standardih.

AL-Deklarata e konformitetit

Ne deklarojmë se produktet tona përmbushin Direktivat e aplikueshme evropiane, Vendimet dhe Rregulloret si dhe kërkesat e renditura në standardet e referuara.

LT-Atitikties deklaracija

Tvirtiname, kad mūsų produktai atitinka susijusiose Europos direktyvose, sprendimuose ir reglamentuose pateikiamą standartų keliamus reikalavimus.

LV-Atbilstības deklarācija

Mēs apliecinām, ka mūsu produkti atbilst attiecīgajām Eiropas direktīvām, lēmumiem un noteikumiem, kā arī prasībām, kas norādītas pieminētajos standartos.

PL-Deklaracja zgodności

Oświadczamy, że nasze produkty spełniają wymagania odpowiednich dyrektyw, decyzji i regulacji Unii Europejskiej oraz wymagania określone w wymienionych standardach.

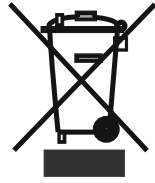

GB: The symbol of the crossed-out wheeled bin shown on the product or its packaging means that the device must not be disposed of with other household waste but requires separate collection. You can dispose of the device free of charge at your local waste return and collection system. The addresses can be obtained from your responsible city council or local government. Regarding the return of waste electrical and electronic equipment (WEEE) at certain retailers free of charge, please contact your retailer.

Returned WEEE can be prepared for recycling to reduce waste and save resources. Please note that the device may contain substances which are harmful for the environment and human health if not used according to environmental protection standards. The separate collection and recycling of WEEE helps to prevent negative consequences for the environment and human health.

If possible, please remove all batteries and accumulators as well as all removable lamps before disposing of the device.

Please note that you are responsible for deleting all personal data on the device to be disposed of.

DE: Das Symbol der durchgestrichenen Abfalltonne auf Rädern auf dem Produkt oder seiner Verpackung bedeutet, dass das Gerät nicht im Hausmüll entsorgt werden darf, sondern eine separate Entsorgung erfordert. Sie können das Altgerät kostenfrei bei einer geeigneten kommunalen Sammelstelle für Elektro- und Elektronikaltgeräte, z.B. einem Wertstoffhof, abgeben. Die Adressen erhalten Sie von Ihrer Stadt- bzw. Kommunalverwaltung. Alternativ können Sie kleine Elektroaltgeräte mit einer Kantenlänge bis zu 25 cm bei Händlern mit einer Verkaufsfläche für Elektro- und Elektronikgeräte von mind. 400 m² oder Lebensmittelhändlern mit einer Gesamtverkaufsfläche von mind. 800 m², die zumindest mehrmals im Jahr Elektro- und Elektronikgeräte anbieten, unentgeltlich zurückgeben. Größere Altgeräte können beim Neukauf eines Geräts der gleichen Geräteart, das im Wesentlichen die gleichen Funktionen wie das neue Gerät erfüllt, bei einem entsprechenden Händler kostenfrei zurückgegeben werden. Bezüglich der Modalitäten der Rückgabe eines Altgeräts im Fall der Auslieferung des neuen Geräts, wenden Sie sich bitte an Ihren Händler.

Bitte Entnehmen Sie – sofern möglich – vor der Entsorgung des Produkts sämtliche Batterien und Akkus sowie alle Lampen, die zerstörungsfrei entnommen werden können.

Wir weisen darauf hin, dass Sie für die Löschung personenbezogener Daten auf dem zu entsorgenden Gerät selbst verantwortlich sind.

FR: Le symbole de la poubelle sur roues barrée d'une croix affiché sur le produit ou l'emballage indique que cet appareil ne doit pas être jeté avec les ordures ménagères, il doit être collecté séparément. Vous pouvez jeter votre appareil gratuitement au point de collecte et de recyclage le plus proche. Vous pouvez obtenir leurs adresses auprès de votre mairie ou de l'administration locale responsable. Vous pouvez également renvoyer gratuitement vos petits déchets d'équipements électriques et électroniques (DEEE) dont la longueur ne dépasse pas 25 cm à un distributeur disposant d'une surface de vente d'équipements électriques et électroniques (EEE) d'au moins 400 m². Les DEEE plus grands peuvent être renvoyés gratuitement au revendeur respectif lors de l'achat d'un nouveau produit du même type. En ce qui concerne les modalités de collecte des DEEE, en cas d'expédition du produit récemment acheté, veuillez contacter votre revendeur.

Les batteries usagées peuvent être préparées en vue de leur recyclage afin de réduire les déchets et d'économiser les ressources. Cependant, la priorité doit être donnée à la prévention de la production de déchets, en particulier par la réutilisation des EEE. Veuillez noter que l'appareil pourrait contenir des substances dangereuses pour l'environnement et la santé humaine s'il ne sont pas utilisés dans le respect des standards de protection de l'environnement. En collectant les DEEE séparément et en les recyclant, vous aidez à éviter les conséquences négatives sur l'environnement et la santé humaine.

ES: Este símbolo en el producto o su empaque indica que este producto no debe tratarse como residuo doméstico. Por el contrario, debe llevarse al punto de recogida responsable del reciclaje de equipos eléctricos y electrónicos. Al asegurarse de que este producto se elimine correctamente, ayudará a prevenir las posibles consecuencias negativas para el medio ambiente y la salud de los seres humanos que, de lo contrario, podrían producirse debido a la manipulación incorrecta de los residuos de este producto. Para obtener información más detallada sobre el reciclaje de este producto, póngase en contacto con la oficina municipal local, con el servicio de eliminación de residuos domésticos

PT: Este símbolo no produto ou embalagem significa que o produto não pode ser tratado como resíduo doméstico. Pelo contrário, deve ser entregue num ponto de recolha aplicável para reciclagem de equipamento eléctrico e electrónico. Ao garantir que este produto é eliminado de forma correcta estará a ajudar a evitar eventuais consequências negativas para o meio ambiente e a saúde humana, que poderão ser provocadas pela incorreta gestão de resíduos deste produto. Para informações mais detalhadas sobre a reciclagem deste produto, contacte as suas autoridades locais, centro de reciclagem ou a loja onde comprou o produto.

NL: Het symbool op het product of de verpakking geeft aan dat dit product niet mag worden behandeld als huishoudelijk afval. In plaats daarvan dient het te worden ingeleverd bij het van toepassing zijnde inzamelpunt voor de recycling van elektrische en elektronische apparatuur. Door dit product correct te verwijderen voorkomt u mogelijke negatieve gevolgen voor het milieu en de menselijke gezondheid, die anders zouden kunnen worden veroorzaakt door een onjuiste afvalverwerking van dit product. Meer gedetailleerde informatie over de recycling van dit product kunt u opvragen bij uw gemeente, de afvalverwijderingsdienst of de winkel, waar u het product hebt gekocht.

IT: Il simbolo del bidone della spazzatura barrato riportato sul prodotto o sulla sua confezione indica che il dispositivo non deve essere smaltito con altri rifiuti domestici, ma richiede una raccolta differenziata. Puoi smaltire il dispositivo gratuitamente presso il tuo sistema locale di raccolta e restituzione dei rifiuti. Gli indirizzi possono essere ottenuti dalla circoscrizione comunale competente o dal governo locale. In alternativa, puoi restituire gratuitamente piccoli rifiuti di apparecchiature elettriche ed elettroniche (RAEE) con una lunghezza del bordo fino a 25 cm a qualsiasi rivenditore con un'area di vendita relative alle apparecchiature elettriche ed elettroniche (AEE) di almeno 400 m². I RAEE più grandi possono essere restituiti gratuitamente al rispettivo rivenditore al momento dell'acquisto di un nuovo prodotto dello stesso tipo. Per quanto riguarda le modalità di ritiro dei RAEE in caso di spedizione del prodotto appena acquistato, contatta il tuo rivenditore.

I RAEE restituiti possono essere preparati per il riciclaggio per ridurre gli sprechi e risparmiare risorse. Nota che il dispositivo può contenere sostanze dannose per l'ambiente e la salute umana se non utilizzato secondo gli standard di protezione ambientale. La raccolta differenziata e il riciclaggio dei RAEE aiutano a prevenire conseguenze negative per l'ambiente e la salute umana.

Se possibile, rimuovi tutte le batterie e gli accumulatori nonché tutte le lampade rimovibili prima di smaltire il dispositivo. Trova il tipo e il metodo di rimozione sicura della batteria o dell'accumulatore nel manuale dell'utente fornito dal produttore o dal rivenditore del dispositivo.

GR: Το σύμβολο αυτό που βρίσκεται στο προϊόν ή στη συσκευασία του σημαίνει πως το προϊόν δεν θα πρέπει να αντιμετωπίζεται ως οικιακό απόρριμμα. Αντίθετα, θα πρέπει να παραδίδεται στο αρμόδιο σημείο συλλογής για ανακύκλωση ηλεκτρικού και ηλεκτρονικού εξοπλισμού. Διασφαλίζοντας τη σωστή απόρριψη του προϊόντος αυτού, συντελείτε στην πρόληψη αρνητικών συνεπειών για το περιβάλλον και την ατομική υγεία, οι οποίες θα μπορούσαν, κατά τα άλλα να προκληθούν λόγω ακατάλληλου χειρισμού απόρριψης του προϊόντος αυτού. Για πιο λεπτομερείς πληροφορίες σχετικά με την ανακύκλωση αυτού του προϊόντος, επικοινωνήστε με την τοπική δημοτική υπηρεσία, την υπηρεσία απόρριψης οικιακών αποβλήτων, ή το κατάστημα από όπου προμηθευτήκατε το προϊόν.

BG: Символът върху продукта или неговата опаковка означава, че той не трябва да бъде третиран като битов отпадък. Вместо това, трябва да бъде занесен в някой от центровете за рециклиране на електронна техника. Чрез правилното извеждане от експлоатация на този продукт, Вие ще помогнете за предотвратяване на възможните негативни последствия за околната среда и човешкото здраве, които биха възникнали при неправилното му изхвърляне. За по-подробна информация относно рециклирането на този продукт се свържете с местните органи на управление, център за рециклиране или магазина, откъдето сте го закупили.

CZ: Symbol na výrobku nebo na doprovodných dokumentech k výrobku znamená, že s tímto přístrojem nelze zacházet jako s domovním odpadem. Namísto toho je nutné přístroj předat do nejbližšího sběrného střediska k recyklaci elektrického a elektronického vybavení. Zajištěním řádné ekologické likvidace přístroje pomůžete zamezit možnému škodlivému dopadu na životní prostředí a lidské zdraví, který by jinak mohl vzniknout při nesprávné likvidaci tohoto výrobku. Pro bližší informace ohledně recyklace tohoto výrobku kontaktujte prosím místní úřady, službu likvidace domovních odpadů nebo prodejnu, kde jste produkt koupili.

SK: Tento symbol nachádzajúci sa na výrobku alebo balení označuje, že výrobok nesmie byť braný ako domový odpad. Namiesto toho by ste ho mali dať na vhodné zberné miesto na recykláciu elektrického a elektronického zariadenia. Zaistením správnej likvidácie tohto výrobku pomôžete zabrániť možným negatívnym následkom na životné prostredie a zdravie ľudí, ku ktorým by mohlo dôjsť pri nesprávnej manipulácii s týmto výrobkom. Podrobnejšie informácie o recyklácii tohto výrobku vám poskytne miestny orgán, recyklačné stredisko alebo obchod, v ktorom ste zakúpili výrobok.

EE: See tootel või selle pakendil olev sümbol näitab, et toodet ei tohi käsitseda tavalise olmeprügina. Selle asemel tuleb see anda ümbertöötlemiseks üle asjakohasesse elektri-ja elektroonikaseadmete kogumispunkti. Tagades toote korraliku utiliseerimise, aitate vältida negatiivseid mõjusid keskkonnale ja inimeste tervisele, mida tootejäätmete vale käitlemine muidu kaasa võiks tuua. Selle toote utiliseerimise kohta täpsema teabe saamiseks võtke palun ühendust oma kohaliku omavalitsuse, prügi-ettevõtte või kauplusega, kust te toote ostsite.

SV: Denna symbol på produkten eller förpackningen innebär att produkten inte bör behandlas som hushållsavfall. I stället skall den överlämnas till lämplig samlingsplats för återvinning av elektrisk och elektronisk utrustning. Genom att säkerställa att denna produkt kasseras korrekt, hjälper du till att förhindra potentiella negativa konsekvenser för miljön och människors hälsa, som annars kunde orsakas av olämplig avfallshantering av denna produkt. För mer detaljerad information om återvinning av denna produkt, kontakta dina lokala myndigheter, återvinningscenter eller butiken där du har köpt produkten.

FI: Tämä symboli tuotteessa tai sen pakkauksessa merkitsee, että tätä tuotetta ei saa hävittää kotitalousjätteen mukana. Laite on sen sijaan toimitettava elektronisille ja sähkölaitteille soveltuvaan keräyspisteeseen kierrätettäväksi. Varmistamalla tämän tuotteen asianmukaisen hävitystavan autat suojelemaan ympäristöä ja ihmisten terveyttä mahdollisilta haittavaikutuksilta joita saattaisi ilmetä tämän tuotteen asiattomasta hävittämisestä. Lisätietoja tämän tuotteen kierrättämisestä saat ottamalla yhteyttä paikallisiin viranomaisiin, kierrätyskeskukseen tai myymälään, josta ostit tuotteen.

HR: Simbol na proizvodu ili ambalaži označava da proizvod ne smijete baciti zajedno s kućnim otpadom. Umjesto toga, odnesite ga na odgovarajuće sabirno mjesto za recikliranje električne i elektroničke opreme. Osiguravanjem ispravnog odlaganja ovog proizvoda, spriječit ćete potencijalne negativne učinke na okoliš i ljudsko zdravlje koji će izaći na vidjelo nakon neprikladnog odlaganja ovog proizvoda. Za više informacija o recikliranju ovog proizvoda obratite se lokalnoj službi, reciklažnom centru ili trgovini u kojoj ste kupili ovaj proizvod.

SR: Simbol na proizvodu ili na njegovom pakovanju naznačava da ovaj proizvod možda neće biti tretiran kao otpad iz domaćinstva. Umesto toga će se predati primenljivoj tački za preuzimanje zarad recikliranja električne i elektronske opreme. Starajući se da ovaj proizvod bude pravilno uklonjen, pomoćićete da se spreče potencijalne negativne posledice za okruženje i ljudsko zdravlje, što može da u suprotnom izazove neodgovarajuće upravljanje otpadom ovog proizvoda. Za detaljnije informacije o recikliranju ovog proizvoda, molimo vas da kontaktirajte vašu lokalnu gradsku kancelariju, uslugu otklanjanja vašeg otpada iz domaćinstva ili prodavnicu gde ste kupili proizvod.

DA: Dette symbol på produktet eller emballagen betyder, at produktet ikke må behandles som husholdningsaffald. Det skal i stedet indleveres til et indsamlingssted for genbrug af elektrisk og elektronisk udstyr. Ved at sikre, at dette produkt bliver bortskaffet korrekt, hjælper du med til at forebygge eventuelle negative konsekvenser for miljøet og menneskers helbred, som ellers kunne forårsages af forkert bortskaffelse af dette produkt. Hvis du ønsker mere detaljerede oplysninger om genbrug af dette produkt, bedes du kontakte din lokale myndighed, genbrugsplads, eller den butik, hvor du købte produktet.

NO: Dette symbolet på produktet eller pakken innebærer at produktet ikke skal behandles som husholdningsavfall. I stedet skal det leveres til en gjenvinningstasjon for elektrisk og elektronisk utstyr. Ved å sørge for korrekt avhending av apparatet, vil du bidra til å forhindre potensielle negative konsekvenser for miljøet og menneskers helse, som ellers kunne ha inntruffet grunnet feilaktig avfallshåndtering av produktet. For mer detaljert informasjon om resirkulering av dette produktet, bes du kontakte de lokale myndigheter, en gjenvinningsstasjon, eller butikken der du kjøpte produktet.

UK: Цей символ, нанесений на виріб або його упаковку, означає, що виріб не можна викидати разом із побутовим сміттям. Натомість його слід передати на відповідний пункт збору електричного та електронного обладнання, що підлягає повторній переробці. Подбавши про належну ліквідацію виробу, ви допоможете попередити можливі негативні наслідки для довкілля та здоров'я людей, які могли б виникнути в разі неправильного поводження з цим виробом. Для одержання більш докладної інформації про повторну переробку цього виробу звертайтеся у місцеві органи влади, центр повторної переробки чи в магазин, у якому було придбано виріб.

MK: Симболот на производот или на неговото пакување покажува дека овој производ не смее да се третира како отпад од домаќинствата. Наместо тоа, ќе биде предаден на соодветната станица за отпад за рециклирање на електрична и електронска опрема. Со правилно фрлање на овој производ, ќе помогнете да се спречат потенцијалните негативни последици за животната средина и здравјето на луѓето, кои инаку би можеле да настанат од неправилно ракување со отпадот на овој производ. За подетални информации околу рециклирањето на овој производ, контактирајте ја вашата локална градска канцеларија, сервисот за фрлање на отпад од домаќинствата или продавницата во која сте го купиле производот.

RO: Acest simbol aplicat pe produs sau ambalaj indică faptul că produsul nu ar trebui considerat deșeu casnic. În schimb, acesta trebuie predat centrelor de colectare adecvate de reciclare a echipamentelor electrice și electronice. Asigurând eliminarea corectă a acestui produs, ajutați la prevenirea posibilelor consecințe negative asupra mediului și sănătății umane, care pot fi cauzate tratarea inadecvată a deșeurilor rezultate din acest produs. Pentru informații detaliate, cu privire la reciclarea acestui produs, vă rugăm să contactați autoritățile locale, centrele de reciclare sau magazinul.

HU: Ez a jelölés a terméken vagy a csomagolásán azt jelenti, hogy a készüléket a háztartási hulladéktól külön kell kezelni. Az elhasznált készüléket az elektromos és elektronikai berendezések begyűjtőhelyére kell szállítani. Azzal, hogy gondoskodik a termék megfelelő hulladék elhelyezéséről, segít megelőzni a környezetre és az emberi egészségre gyakorolt lehetséges negatív következményeket, amelyek egyébként a termék helytelen hulladékkezelése esetén előfordulhatnának. A termék újrahasznosításával kapcsolatos bővebb információért, kérjük, vegye fel a kapcsolatot a helyi önkormányzattal, hulladékkezelő szolgáltatókkal, vagy az üzlettel, ahol a terméket megvásárolta.

SL: Simbol na izdelku ali embalaži označuje, da s tem izdelkom ni dovoljeno ravnati kot z običajnimi gospodinjskimi odpadki. Treba ga je oddati na ustrezno zbirno reciklirno mesto za električno in elektronsko opremo. S pravilnim odlaganjem tega izdelka boste pomagali pri preprečevanju potencialnih negativnih vplivov na okolje in zdravje ljudi, ki ga sicer lahko povzroči neprimerno odlaganje tega izdelka. Za podrobnejše informacije o recikliranju tega izdelka se obrnite na lokalne oblasti, pristojne za odstranjevanje odpadkov ali trgovino, v kateri ste kupili izdelek.

AL: Simboli mbi produkt ose mbi paketimin e tij tregon se ky produkt nuk mund të trajtohet si mbeturinë shtëpiake. Në vend të kësaj ai do të dorëzohet pranë pikës përkatëse të grumbullimit për riciklimin e pajisjeve elektrike dhe elektronike. Duke u siguruar që ky produkt të hidhet siç duhet, ju do të ndihmojë në parandalimin e pasojave negative të mundshme për mjedisin dhe shëndetin e njeriut, e cila mund të ndryshe të shkaktohen nga trajtimi i papërshtatshëm i mbetjeve të këtij produkti. Për informacion më të detajuar mbi riciklimin e këtij produkti, ju lutemi kontaktoni zyrën tuaj lokale të qytetit, shërbimin e hedhjes së mbeturinave shtëpiake ose dyqanin ku keni blerë produktin.

LT: Šis simbolis ant gaminio ar pakuotės reiškia, kad gaminio negalima išmesti su buitinėmis atliekomis. Jį reikia nugabenti į atitinkamą elektrinių ir elektroninių prietaisų surinkimo punktą perdirbimui. Pasirūpindami tuo, kad gaminys būtų tinkamai utilizuotas, padėsite apsisaugoti nuo neigiamų pasekmių aplinkai ir žmonių sveikatai, kurias priešingu atveju sukeltų netinkamas šio gaminio utilizavimas. Norėdami gauti išsamesnę informaciją apie šio gaminio perdirbimą, kreipkitės į miesto valdžios instituciją, vietinę buitinių atliekų tvarkymo tarnybą ar paroduotuvę, kurioje įsigijote gaminį.

LV: Šis simbols uz izstrādājuma un iepakojuma norāda, ka izstrādājumu nevar izmest sadzīves atkritumos. Tā vietā to var nodot piemērotā elektrisko un elektronisko iekārtu pārstrādājamo atkritumu savākšanas vietā. Nodrošinot, ka šis izstrādājums tiek izmests pareizā veidā, varat palīdzēt novērst potenciāli negatīvo ietekmi uz apkārtējo vidi un cilvēku veselību, ko pretējā gadījumā var radīt nepareiza šī izstrādājumu atkritumu apsaimniekošana. Lai saņemtu papildinformāciju par izstrādājuma pārstrādi, sazinieties ar vietējo pārvaldi, pārstrādes centru vai tirdzniecības vietu, kurā iegādājāties izstrādājumu.

PL: Ten symbol umieszczony na produkcie lub opakowaniu oznacza, że produkt nie wolno usuwać razem ze zwykłymi odpadkami z gospodarstw domowych. Zamiast tego należy go przekazać odpowiedniemu punktowi zbiórki przekazującemu

urządzenia elektryczne i elektroniczne do recyklingu. Pilnując odpowiedniego usunięcia produktu, pomagasz zapobiegać ewentualnym negatywnym konsekwencjom dla środowiska i zdrowia ludzkiego, które mogłyby

zostać spowodowane niewłaściwym usunięciem zużytego produktu. Szczegółowe informacje dotyczące recyklingu opisywanego produktu można uzyskać od władz lokalnych, służby zbiórki odpadów z gospodarstw domowych lub u sprzedawcy urządzenia.

AT: Das Symbol der durchgestrichenen Abfalltonne auf Rädern auf dem Produkt oder seiner Verpackung bedeutet, dass das Gerät nicht im Hausmüll entsorgt werden darf, sondern eine separate Entsorgung erfordert. Sie können das Altgerät kostenfrei bei einer geeigneten kommunalen Sammelstelle für Elektro- und Elektronikaltgeräte, z.B. einem Wertstoffhof, abgeben. Die Adressen erhalten Sie von Ihrer Stadt- bzw. Kommunalverwaltung. Alternativ können Sie Elektroaltgeräte beim Kauf eines neuen Geräts der gleichen Art und mit derselben Funktion bei einem stationären Händler unentgeltlich zurückgeben. Bezüglich der Modalitäten der Rückgabe eines Altgeräts im Fall der Auslieferung des neuen Geräts, wenden Sie sich bitte an Ihren Händler.

Bitte Entnehmen Sie – sofern möglich – vor der Entsorgung des Produkts sämtliche Batterien und Akkus sowie alle Lampen, die zerstörungsfrei entnommen werden können.

Wir weisen darauf hin, dass Sie für die Löschung personenbezogener Daten auf dem zu entsorgenden Gerät selbst verantwortlich sind.

Das Gerät kann Stoffe enthalten, die bei falscher Entsorgung Umwelt und menschliche Gesundheit gefährden können. Das Materialrecycling hilft, Abfall zu reduzieren und Ressourcen zu schonen. Durch die getrennte Sammlung von Altgeräten und deren Recycling tragen Sie zur Vermeidung negativer Auswirkungen auf die Umwelt und die menschliche Gesundheit bei.

CH: Das Symbol der durchgestrichenen Abfalltonne auf Rädern auf dem Produkt oder seiner Verpackung bedeutet, dass das Gerät nicht im Hausmüll entsorgt werden darf, sondern eine separate Entsorgung erfordert. Sie können das Altgerät kostenfrei bei einer geeigneten kommunalen Sammelstelle für Elektro- und Elektronikaltgeräte, z.B. einem Wertstoffhof, abgeben. Die Adressen erhalten Sie von Ihrer Stadt- bzw. Kommunalverwaltung. Alternativ können Sie Elektroaltgeräte kostenfrei bei Händlern zurückgeben, die Geräte dieser Art im Sortiment führen. Bezüglich der Modalitäten der Rückgabe eines Altgeräts im Fall der Auslieferung des neuen Geräts, wenden Sie sich bitte an Ihren Händler.

Bitte Entnehmen Sie – sofern möglich – vor der Entsorgung des Produkts sämtliche Batterien und Akkus sowie alle Lampen, die zerstörungsfrei entnommen werden können.

Wir weisen darauf hin, dass Sie für die Löschung personenbezogener Daten auf dem zu entsorgenden Gerät selbst verantwortlich sind.

Почитувани корисници,

Нашата цел е да ви понудиме високо квалитетни производи кои ги надминуваат вашите очекувања. Вашиот апарат е произведен во модерни капацитети и е внимателно и особено тестиран за квалитет. Ова упатство е подготвено за да ви помогне да го користите апаратот, кој е произведен со користење на најнова технологија, со доверба и максимална ефикасност. Пред да го користите апаратот, внимателно прочитајте го овој водич кој ги содржи основните информации за безбедна инсталација, одржување и употреба. Контактирајте го најблискиот овластен сервисен центар за инсталацијата на вашиот производ.

Содржина

Претставување и големина на производот

Предупредувања

Подготовка за инсталација и употреба

Користење на рерната

Чистење и одржување на производот

Сервис и транспорт

Контролен панел за 4 грејач:

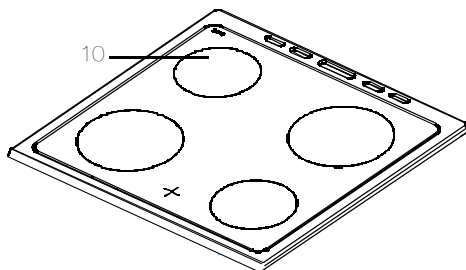
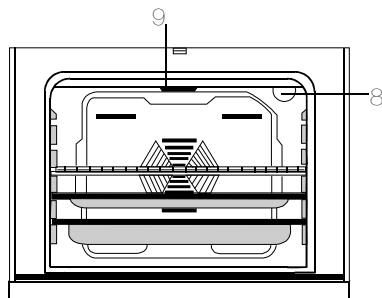
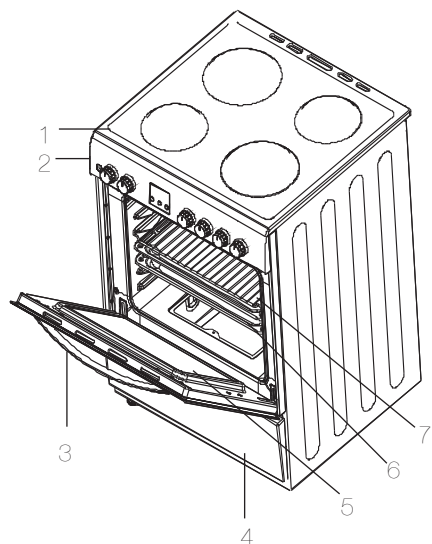

- 1- Пливање
- 2- Контролен панел
- 3- Рачка за врата на рерната
- 4- Покривка на фиока
- 5- Стаклена врата
- 6- Фиока за печење
- 7- жична мрежа
- 8- светилка за печка
- 9-отпорот на предната страна
- 10-Highlite елемент

ДИМЕНЗИИ НА ПРОИЗВОДОТ		
ДЕФТА (cm)	Ширина (cm)	Височина (cm)
50/60	60/60	85

ВТОР ДЕЛ: БЕЗБЕДНОСНИ ПРЕДУПРЕДУВАЊА

ВНИМАТЕЛНО И ЦЕЛОСНО ПРОЧИТАЈТЕ ГИ ОВИЕ УПАТСТВА ПРЕД ДА ГО КОРИСТИТЕ УРЕДОТ И ЧУВАЈТЕ ГИ НА ПОГОДНО МЕСТО ЗА ДА ГИ ПРОЧИТАТЕ КОГА ЌЕ ИМАТЕ ПОТРЕБА.

ОВА УПАТСТВО Е ЗАЕДНИЧКО ЗА ПОВЕЌЕ МОДЕЛИ. ВАШИОТ УРЕД МОЖЕ ДА НЕМА НЕКОИ ОД ОДЛИКИТЕ КОИ СЕ ОПИШАНИ ВО ОВОЈ ПРИРАЧНИК. ПРИ ЧИТАЊЕТО НА ПРИРАЧНИКОТ, ОБРАТЕТЕ ВНИМАНИЕ НА ИЗРАЗИТЕ СО СЛИКИ.

Општи безбедносни предупредувања

Овој уред може да се користи од деца од 8 години и нагоре и лица со намалени физички, осетни или ментални способности или недостаток од искуство и знаење, доколку истите се под надзор или им биле дадени инструкции во врска со употребата на уредот на безбеден начин и доколку ги разбираат можните опасности. Децата не смеат да играат со уредот. Чистењето и одржувањето не смеат

да се извршуваат од деца без надзор.

ПРЕДУПРЕДУВАЊЕ:

Уредот и неговите достапни делови се вжештуваат за време на употребата. Треба да внимавате да не ги допирате грејните елементи.

Децата помали од 8 години треба да се држат настрана, освен доколку постојано не ги надгледувате.

- **ПРЕДУПРЕДУВАЊЕ:** Ненадгледувано готвење на плоча со маст или масло може да предизвика пожар. **НИКОГАШ** не го гасете пожарот со вода, туку исклучете го уредот и потоа покријте го огнот со капак или противпожарно ќебе.
- **ПРЕДУПРЕДУВАЊЕ:** Опасност од пожар:

Не чувајте предмети на површините за готвење.

- ПРЕДУПРЕДУВАЊЕ: Ако површината е напукната, исклучете го уредот за да избегнете електричен удар.
- За плочи кои имаат и капак, ако има нешто истурено, тоа треба да се тргне од капакот пред да се отвори. Исто така, плочата треба да се излади пред да се затвори капакот.
- Уредот не е наменет да биде управуван преку надворешен тајмер или одделен систем на далечинско управување.
- ПРЕДУПРЕДУВАЊЕ: За да спречите превртување на уредот, мора да ги инсталирате стабилизирачките

потпирачи (за детална информација прочитајте го упатството на комплетот против навалување).

- За време на користењето, уредот станува жежок. Треба да внимавате да не ги допирате грејните елементи во фурната.
- За време на употреба, рачките на некои предмети може да се вжештат.
- Немојте да користите абразивни средства за чистење или остри метални предмети за да ја чистите вратата на фурната бидејќи тие можат да ја изгребат површината, што може да доведе до пукање на стаклото или оштетување на површината.
- Немојте да користите парочистачи за

чистење на уредот.

• **ПРЕДУПРЕДУВАЊЕ:**

Осигурете се дека уредот е исклучен пред да ја заменувате ламбата, со цел да избегнете можност од електричен удар.

• **ВНИМАНИЕ:** При употреба, деловите кои се на дофат може да станат жешки. Децата треба да се држат понастрана од уредот.

- Вашиот уред е произведен во согласност со сите применливи локални и меѓународни стандарди и правила.
- Одржувањето и поправката мора да биде извршена само од страна на овластен сервисер. Инсталација и поправка од страна на неовластени техничари може да ве доведе во опасност. Опасно е да ги изменувате или модифицирате спецификациите на уредот на било кој начин.
- Пред инсталацијата, осигурете се дека локалните услови на мрежата (видот и притисокот на гасот или напонот и фреквенцијата на струјата) се во согласност со барањата на уредот. Барањата Овој уред е

наменет само за готвење храна и само за домашна употреба, и не треба да се користи за никоја друга намена или апликација, како на пример недомашна употреба или употреба во комерцијални цели или за затоплување на простории.

- Немојте да го кревате или поместувате уредот со повлекување врз рачката од вратата.
- Треба да се преземат сите можни безбедносни мерки за да се обезбеди вашата сигурност. Бидејќи стаклото може да се скрши, треба да бидете внимателни при чистење и да избегнувате гребене. Избегнувајте удари со садови врз стаклото.
- Осигурете се дека напојниот кабел не е заглавен при инсталацијата. Ако кабелот е оштетен, мора да се замени од страна на производителот, неговиот сервисен агент или слично обучени лица, со цел да се избегне незгода.
- Не им дозволувајте на децата да се качуваат на вратата или да седат врз неа кога таа е отворена.
- Предупредувања за инсталацијата
- Немојте да го користите уредот пред целосно да биде инсталиран.
- Уредот мора да го постави и пушти во работа овластен техничар. Производителот не е одговорен за каква било штета што може да настане поради лошо поставување и инсталација од неовластени лица..
- При отпакувањето, проверете дека не е оштетен при транспортот. Во случај на

дефект, немојте да го користите уредот и веднаш стапете во контакт со овластен сервисер. Бидејќи материјалите што се користени за пакување (најлон, палета, стиропор, и др.) може да бидат опасни за децата, тие треба да се соберат и веднаш да се отстранат.

- Заштитете го уредот од атмосферски влијанија. Не изложувајте го на сонце, дожд, снег или прав.
- Опкружувачките елементи на уредот (кабинетот) мора да бидат отпорни на температура од најмалку 100C.
- За време на употреба
- При првата употреба на фурната, ќе осетите извесен мирис кој излегува од изолирачките материјали и од грејачите. Затоа, пред да поставите јадење, пуштете ја на максимална температура околу 45 минути. Во исто време, треба соодветно да ја проветрите просторијата каде што е сместен производот.
- Во текот на употребата, внатрешната и надворешната површина на фурната се вжештуваат. При отворање на вратата, отстапете еден чекор за да ја избегнете жешката пареа која излегува од внатре. Постои ризик од изгореници.
- Кога уредот работи, немојте да поставувате запаливи материјали во или на него.
- Секогаш користете ракавици за фурна при вадење или поместување на храната во фурната.
- Не оставајте го шпоретот без надгледување кога готвите со масти или масла. Може да се запалат при големо загревање.

Никогаш не турајте вода врз пламен предизвикан од масло. Покријте ја тавата со нејзиниот капак за да го задушите пламенот и исклучите го шпоретот.

- Секогаш поставувајте ги тавите во центарот на грејната зона и завртете ги рачките на безбедна позиција за да не можат да се зафатат или турнат.
- Ако уредот не го користите долго време, исклучете го од струја. Главниот прекинувач на уредот нека биде исклучен. Исто така, кога не го користите уредот, држете го вентилот за гас исклучен.
- Осигурете се дека контролните копчиња на уредот се на „0“ (стоп) позиција секогаш кога не се користи.
- Тавите се навалуваат при извлекување. Внимавајте да не истурите жешка течност.
- Кога вратата или фиоката од фурната е отворена, не оставајте ништо врз неа. Може да ја нарушите рамнотежата на шпоретот или да ја скршите вратата.
- Не оставајте тешки или запаливи предмети (најлон, пластични кеси, хартија, крпи и др.) во долната фиока. Тоа вклучува и прибор за готвење со пластични додатоци (на пр. рачки).
- Не обесувајте крпи или алишта на уредот или на неговите рачки.
- За време на чистење и одржување
- Секогаш исклучувајте го уредот пред какви било интервенции, како чистење или одржување. Тоа може да го сторите со извлекување на кабелот или со исклучување на главните

прекинувачи.

- Не ги отстранувајте контролните копчиња за да ја исчистите контролната плоча

• ЗАРАДИ ЕФИКАСНОСТ И БЕЗБЕДНОСТ НА УРЕДОТ, ПРЕПОРАЧУВАМЕ СЕКОГАШ ДА КОРИСТИТЕ ОРИГИНАЛНИ РЕЗЕРВНИ ДЕЛОВИ И ВО СЛУЧАЈ НА ПОТРЕБА ДА ПОВИКУВАТЕ САМО ОВЛАСТЕНИ СЕРВИСИ.

Предупредувања за инсталацијата

- Не ракувајте со апаратот пред да биде целосно инсталиран.
- Апаратот мора да биде инсталиран од страна на овластен мајстор и пуштен во употреба. Производителот не е одговорен за било каква штета која може да биде предизвикана од неисправно поставување и инсталација од страна на неовластени лица.
- Кога ќе го отпакувате апаратот, осигурајте се дека не е оштетен за време на транспортот. Во случај на некаков дефект, не го користете апаратот и веднаш контактирајте го квалификуваниот сервисер. Бидејќи материјалите кои се користат за пакување (најлон,

хефталици, стиропор...и.т.н.) може да предизвикаат штетни влијанија кај децата, истите треба веднаш да се соберат и да се отстранат.

- Заштитете го апаратот од атмосферските влијанија. Не го изложувајте на влијанија како што се сонце, дожд, снег и.т.н.
- Материјалите кои го опкружуваат апаратот (витрината) мора да бидат способни да издржат температура од минимум 100°C.

За време на употребата

- Кога за прв пат ќе ја вклучите рерната, ќе се појави одредена миризма од материјалите за изолација и грејачите. Поради таа причина, пред да ја користите рерната, вклучете ја на празно на максимална температура во рок од 45 минути. Во исто време, треба правилно да ја проветрите средината во која е инсталиран производот.
- За време на употребата, надворешните и внатрешните површини на рерната се загреваат. Кога ја отворите вратата на рерната, потргнете се наназад за да ја избегнете жешката пара која излегува од рерната. Може да постои опасност од изгореници.
- Не ставајте запаливи или експлозивни материјали, во или близу апаратот додека тој работи.
- Секогаш користете ракавици за рерна за да ја вадите и заменуваате храната во рерната.
- Не го оставајте шпоретот додека готвите со цврсти или течни масла. Можат да се запалат во случајна прекумерно загревање. Никогаш не турувајте вода на пламењата кои се предизвикани од масло. Покријте ги тенџерето

или тавата за пржење со соодветниот капак, со цел да се задуши пламенот кој се појавил во овој случај и исклучете го шпоретот.

- Ако нема да го користите апаратот подолг период, исклучете го од струја. Главното копче нека биде исклучено. Исто така, кога не го користите апаратот, нека биде исклучен вентилот за гас.
- Осигурајте се дека копчињата за регулирање на апаратот се секогаш во позиција „0“ (стоп) кога тој не се користи.
- Плеховите се навалуваат при вадењето. Внимавајте да не дозволите да се прелее жешка течност.
- Кога вратата или фиоката на рерната е отворена, не ставајте ништо врз неа. Може да се неурамнотежи апаратот или да се скрши капакот.
- Не ставајте тешки предмети или запаливи или разгорувачки артикли (најлон, пластични кеси, хартија, крпи...и.т.н.) во фиоката. Ова вклучува и садови со пластични додатоци (на пример, рачки).
- Не закачувајте пешкири, кујнски крпи или облека на апаратот или неговите рачки.
- За време на чистењето и одржувањето
- Секогаш исклучувајте го апаратот пред операции како што се чистење и одржување. Можете да го направите тоа откако ќе го исклучите апаратот или откако ќе ги исклучите главните копчиња.
- Не ги отстранувајте копчињата за регулирање за да го исчистите контролниот панел.

- ЗА ДА СЕ ЗАДРЖИ ЕФИКАСНОСТА И БЕЗБЕДНОСТА НА ВАШИОТ АПАРАТ, ВИ ПРЕПОРАЧУВАМЕ СЕКОГАШ ДА КОРИСТИТЕ ОРИГИНАЛНИ РЕЗЕРВНИ ДЕЛОВИ И ДА ГИ ПОВИКАТЕ САМО НАШИТЕ ОВЛАСТЕНИ СЕРВИСЕРИ ВО СЛУЧАЈ НА ПОТРЕБА.

Стапете во контакт со овластен сервис за монтирање на вашата рерна.

МОНТИРАЊЕ НА РЕРНАТА

Има неколку фактори на кои треба да се обрне внимание при монтирањето на вашата рерна.

Обрнете особено внимание на подолу наведените предлози, за да можете да спречите проблеми и/или опасни ситуации што може да се појават подоцна.

Може да се постави во близина на друг мебел, под услов висината на другиот мебел да не ја надминува висината на плочата за готвење.

Треба да обрнете внимание да не се постави во близина на фрижидер или запаливи или незапаливи материјали, какви што се пердиња, водоотпорна облека итн. кои горат брзо.

Мора да има барем 2 cm празен простор меѓу задниот капак на рерната и ѕидот, заради циркулација на воздухот.

Мебелот во близина на рерната мора да биде направен од материјал отпорен на топлина повисока за 50 °C од собната температура.

Ако мебелот во кујната е повисок од плочата на која е поставен шпоретот, тој треба да биде настрана од шпоретот барем 11 cm.

Минималните висини од плочата на шпоретот и висечките елементи на ѕидот и фурната над шпоретот, се прикажани подолу. Така, фурната мора да биде поставена на минимална висина од 650 mm над тавчето за готвење.

Ако нема фурна, оваа висина не смее да биде пониска од 700 mm.

Мора да се намонтира директно на подот, а не на некаква основа.

ПОВРЗУВАЊЕ СО СТРУЈА И БЕЗБЕДНОСТ

При поврзувањето со струја, мора да ги следите упатствата наведени подолу.

Кабелот за заземјување мора да биде поврзан со терминал. Треба да се осигурите дека кабел со изолација ќе биде поврзан за изворот на напојување. Доколку нема соодветен заземјен штекер за струја кој е во согласност со важечката законска регулатива таму каде што ќе се монтира апаратот, веднаш стапете во контакт со овластен сервис.

Заземјениот штекер за струја мора да биде во близина на апаратот. Во никој случај не смеете да користите продолжен кабел.

Кабелот за струја не смее да се допира до жешката површина на производот.

Во случај на оштетен кабел за струја, веднаш стапете во контакт со квалификуван сервис. Кабелот мора да биде заменет од овластен сервис.

Неправилното поврзување со струјата може да го оштети вашиот апарат. Таквата штета не е опфатена со гаранцијата.

Кабелот за струја не смее да се допира до жешките делови од апаратот. Кабелот за струја не смее да се допира до задната страна од апаратот. Во спротивно, кабелот за струја може да се оштети. Таквата ситуација може да доведе до струен удар.

Производителот изјавува дека нема да понесе одговорност за каква било штета или загуба што произлегла од непочитување на следните безбедносни правила.

Обезбедете средства за исклучување од напојувањето преку воздушна празнина кај контакторот од барем 3 mm во сите активни (фази) спроводници. Таквите средства за исклучување треба да бидат вградени во фиксните жици согласно правилата за жици.

Уредот е предвиден за фиксно поврзување со извор на струја. Поврзувањето на производот мора да го направи овластен техничар. За фиксно поврзување, употребете тип на кабел за напојување H05VV, H05V2V2 или H05RR.

Одредени уреди дозволуваат поставување на специјален приклучок (Perilex или Norplug). Ако е потребно, заменете го со истиот резервен дел што е наведен.

Користете 16A/400V 5 за Perilex приклучок и 25A/250V за Norplug.

Овие приклучоци може да се користат само во одредени земји. Апаратот е направен да работи со струја од 220-240 V и 380-415V 3N. Ако спецификациите за електричната мрежа се различни од оние што се бараат, веднаш стапете во контакт со овластен сервис. За фиксни поврзувања, употребете кабли со димензии 3x2,5mm² и 3x4mm² согласно ознаката за напојување на уредот и таа на кутијата со терминали.

ОПШТИ ПРЕДУПРЕДУВАЊА И МЕРКИ

Вашиот уред е произведен во согласност со соодветните упатства за безбедност за електрични апарати. Одржувањето и поправањето мора да го врши техничар од овластен сервис којшто е обучен од производителот. Монтирањето и поправките без следење на правилата може да предизвикаат опасности.

Надворешните површини се загреваат кога апаратот е во функција. Внатрешните површини на рерната, деловите што произведуваат топлина и пареата се навистина многу жешки. Дури и кога апаратот е исклучен, овие делови остануваат жешки уште извесно време. Не допирајте ги жешките површини. Држете ги децата понастрана од апаратот.

Не оддалечувајте се од шпоретот кога готвите со масло во тврда или течна состојба. Маслото може да се запали во услови на прегревавање. Никогаш не истурајте вода врз пламен кој настанал од масло.

Покријте го тенџерето или тавата со капак за да го задушите пламенот и исклучете го шпоретот.

За да можете да ја користите рерната за готвење, мора да ги наместите копчињата за регулирање на топлината и да го испрограмираете часовникот. Во спротивно, рерната нема да работи.

Не оставајте никакви предмети врз вратата на рерната или на фиоката кога се отворени. Може уредот да изгуби рамнотежа или пак да го скршите капакот.

Не ставајте тешки работи, запаливи предмети или предмети што лесно горат (најлон, пластични ќесиња, хартија, облека и сл.) во долната фиока.

Исклучете го апаратот кога не го користите.

Заштитете го апаратот од какви било атмосферски влијанија. Не оставајте го изложен на временски услови како сонце, дожд, снег, прашина итн.

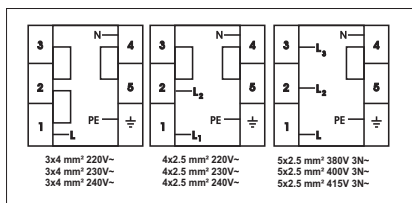

КОРИСТЕЊЕ НА РЕРНАТА

Контролен панел

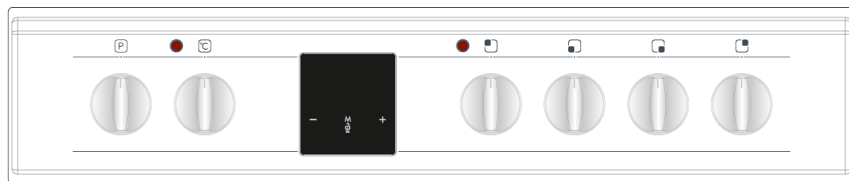

Контролно копче за функции на рерната

За да ја изберете саканата функција за готвење, свртете го копчето кон соодветниот симбол. Деталите за функциите на рерната се објаснети во следниот дел.

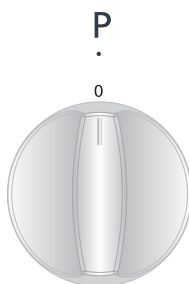

Контролно копче за функции на рерната

За да ја изберете саканата функција за готвење, свртете го копчето кон соодветниот симбол. Деталите за функциите на рерната се објаснети во следниот дел.



ГЕНЕРАЛЕН ИЗГЛЕД И ТЕХНИЧКИ ФУНКЦИИ НА

Се електричната рингла се управува со 7-фазно копче. „0“ означува позиција на исклучено. Употребата на другите 6 фази се наведени подолу.



1. Одржување топла рингла
- 2-3. Позиција за греење на ниска температура
- 4-5-6. Готвење - пржење и вриење

Со електричните рингли треба да користите тави со рамно дно. Шпоретот се користи најефикасно кога тавите се со соодветна големина и рамно дно. Не се препорачува користење на мали тави со големи рингли, затоа што така се губи топлината и залудно се троши струјата.

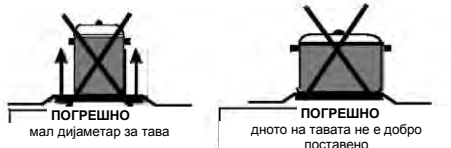

По готвењето, уверете се дека е исклучен уредот и дека прекинувачот е на „0“.

Исто така, никогаш не допирајте го бидејќи е загреан извесно време откако ќе го исклучите.

Не дозволувајте да се доближуваат деца до уредот.

Исчистете го уредот со влажна крпа по користењето. Ако премногу се извалка, можете да употребите вода и детергент за да го исчистите добро.

Загревајте неколку минути за да се исуши горниот дел по чистењето. Ако не планирате да го користите горниот дел извесно време, гледајте

Функции на рерната

* Функциите на рерната може да се разликуваат во зависност од моделот на вашиот производ.



Ламба на рерната:

Ќе се вклучи само сијаличката на рерната и ќе остане вклучена во сите функции за готвење.



Функција за одмрзнување:

Предупредувачките светла на рерната ќе се вклучат, а вентилаторот ќе почне да работи.

За да ја користите функцијата за одмрзнување, земете ја замрзнатата храна и ставете ја во рерната на полицата сместена во третиот отвор од дното. Се препорачува да ставите плех за рерна под храната што се одмрзнува, за да ја фати акумулираната вода што настанува поради топење на мразот. Оваа функција нема да ја зготви или испече храната, туку само ќе помогне таа да се одмрзне.



Турбо функција

Термостатот и предупредувачките светла на рерната ќе се вклучат, а ринглата и вентилаторот ќе почнат да работат.

Турбо функцијата рамномерно ја распределува топлината во рерната. Сите јадења на сите држачи ќе бидат рамномерно зготвени. Препорачливо е претходно да се загрее рерната околу 10 минути.



Функција за статично готвење:

Термостатот и предупредувачките светла на рерната ќе се вклучат, а долниот и горниот грејач ќе почнат да работат. Функцијата за статично готвење испушта топлина, обезбедувајќи рамномерно готвење на храната од горе и од долу. Ова е идеално за подготвување на печива, торти, печени тестенини, лазањи и пица. Се препорачува рерната претходно да се загрее околу 10 минути и најдобро е да се готви само на една полица кај оваа функција.



Функција за вентилатор:

Термостатот и предупредувачките светла на рерната ќе се вклучат, а горниот и долниот грејач и вентилаторот ќе почнат да работат.

Оваа функција е многу добра за добивање резултати при печење на печива. Готвењето се врши од страна на долиот и горниот грејач во рерната и од страна на вентилаторот кој овозможува струење на воздухот, што ќе ѝ даде на храната делумен ефект на печење на скара. Препорачливо е претходно да се загрее рерната околу 10 минути.



Функција за печење на скара:

Термостатот и предупредувачките светла на рерната ќе се вклучат, а грејачот за печење на скара ќе почне да работи. Функцијата се користи за печење на скара и затоплување на храна; користете ги горните полици на рерната. Лесно поминете ја металната решетка со масло за да спречите лепење на храната и ставете ја храната на средината на решетката. Секогаш ставајте плех одоздола за да ги фати капките масло или маст. Препорачливо е претходно да се загрее рерната околу 10 минути. Предупредување: При печење на скара, вратата од рерната мора да биде затворена, а температурата на рерната треба да се прилагоди на 190°C.



Функција за побрзо пе-

чење на скара:

Термостатот и предупредувачките светла на рерната ќе се вклучат, а скарата и горниот грејач ќе почнат да работат. Функцијата се користи за побрзо печење на скара и за покривање на поголема површина, како што е печењето на меса; користете ги горните полици на рерната. Лесно поминете ја металната решетка со масло за да спречите лепење на храната и ставете ја храната на средината на решетката. Секогаш ставајте плех одоздола за да ги фати капките масло или маст. Препорачливо е претходно да се загрее рерната околу 10 минути. Предупредување: При печење, вратата од рерната мора да биде затворена, а температурата на рерната треба да се прилагоди на 190°C



Двојна функција за печење на скара и вентилатор:

Термостатот и предупредувачките светла на рерната ќе се вклучат, а скарата и горниот грејач и вентилаторот ќе почнат да работат.

Функцијата се користи за побрзо печење на скара на подебели јадења и за покривање на поголема површина. И горниот грејач и скарата ќе бидат напоени со електрицитет заедно со вентилаторот за да се обезбеди подеднакво готвење.

Користете ги горните полици на рерната. Лесно поминете ја металната решетка со масло за да спречите лепење на храната и ставете ја храната на средината на решетката. Секогаш ставајте плех одоздола за да ги фати капките масло или маст. Препорачливо е претходно да се загрее рерната околу 10 минути.

Предупредување: При печење, вратата од рерната мора да биде затворена, а температурата на рерната треба да се прилагоди на 190°C°.



Функција за пица:

Термостатот и предупредувачките светла на рерната ќе се вклучат, а ринглата и долниот грејач и вентилаторот ќе почнат да работат.

Вентилаторот и функцијата за готвење од долу се идеални за печење храна, како што е пица, рамномерно за кратко време. Додека вентилаторот рамномерно ја распределува топлината од рерната, долниот грејач го обезбедува печењето на тестото.

Употреба на дигитален тајмер на допир

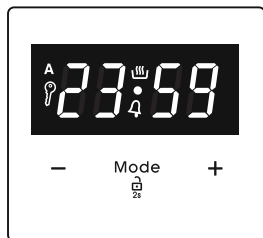

Опис на функција	
A	Автоматско готвење
	Рачно готвење
	Заклучување на копчињата
	Потсетник во минути
Mode	Функција на режим
-	Намалување на тајмер
+	Зголемување на тајмер
23 59	Дисплеј за тајмерот

Прилагодување на време

Времето мора да се постави пред да почне да се користи рерната. По поврзувањето во струја, симболот "A" и "00:00" или "12:00" ќе свети на дисплејот.

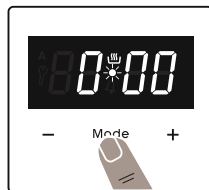

1. Притиснете на "MODE" 2 секунди за да го деактивирате заклучувањето на копчињата и точката во средината на екранот.

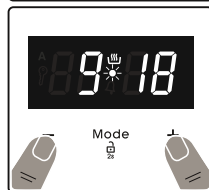

2. Прилагодете го времето додека свети точката со помош на копчињата "+" и "-".

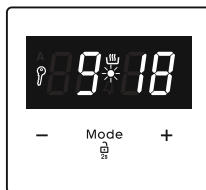

3. По неколку секунди, точката ќе престане да свети и ќе остане вклучена.

⚠ Заклучување на копчињата

Заклучувањето на копчињата автоматски ќе се активира доколку тајмерот не се користи 7 секунди. Симболот "🔑" ќе се појави и ќе остане да свети. За да ги заклучите копчињата на тајмерот, притиснете и држете го копчето "MODE" 2 секунди. Потоа може да се спроведе посакуваната операција.

Прилагодување на време на звучно предупредување

Времето на звучното предупредување може да се постави на секое време меѓу "00:00" и "23:59" часа. Времето на звучното предупредување е само за целите на предупредување. Рерната нема

да се активира со оваа функција.



1. Притиснете на "MODE". Симболот "🔑" ќе почне да свети и "000" ќе се појави на екранот.



2. Изберете го посакуваниот временски период со помош на копчињата "+" и "-" додека свети "🔑".



3. Симболот "🔑" ќе остане да свети, времето ќе се зачува и предупредувањето ќе биде поставено.

Кога тајмерот стигнува на нула, свири звучно предупредување и симболот "🔑" ќе свети на екранот. Притиснете кое било копче за да го запрете звучното

предупредување. Со притискање на **"MODE"** 2 секунди симболот **"A"** ќе се изгуби и ќе се прикаже часовникот.

Полуавтоматско прилагодување на време (време за готвење)

Оваа функција ви помага да готвите одреден временски период. Може да се постави временски опсег меѓу 0 и 10 часа. Подгответе ја храната за готвење и ставете ја во рерната.

1. Изберете ја посакуваната функција за готвење и температурата со помош на контролните ротирачки копчиња.



2. Притискајте на **"MODE"** додека не го видите симболот **"dur"** на дисплејот на екранот. Симболот **"A"** ќе свети.



3. Изберете го посакуваниот временски период за готвење со помош на копчињата **"+"** и **"-"**.

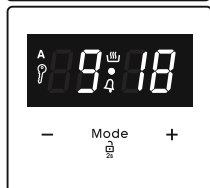

4. Тековното време повторно ќе се појави на екранот и симболите **"A"**, и симболот **"A"** ќе остане да свети.

Кога тајмерот ќе стигне на нула, рерната автоматски ќе се исклучи и ќе свири звучен сигнал. Симболите **"A"** ќе светат. Завртете ги контролните ротирачки копчиња во позиција **"0"** и притиснете кое било копче на тајмерот за да го запрете предупредувачкиот звук. Со притискање на **"MODE"** 2 секунди ќе се изгуби симболот **"A"** и тајмерот ќе се врати во функцијата на рачен режим.

Прилагодување на звук

За да ја прилагодите јачината на звучниот знак за предупредување додека е прикажано тековното време, притиснете на копчињата **"+"** и **"-"** и точката во средината на екранот ќе почне да свети. Притиснете на **"MODE"** за да се прикаже тековниот звук на сигналот. По ова, секогаш кога ќе е притиснато

копчето **"-"**, ќе свири различен сигнал. Има три различни типови звучни сигнали. Изберете го посакуваниот звук и не притискајте ни едно друго копче. По кратко време, ќе се зачува избраниот звук.

Додатоци

Производот се испорачува со додатоци. Можете, исто така, да користите и додатоци кои ќе ги купите од друга страна, но мора да бидат отпорни на топлина и пламен. Можете да користите и стаклени садови, калапи за торти и плехови за рерна кои се соодветни за користење во рерна. Следете ги упатствата на производителот кога употребувате други додатоци. Во случај да се користат садови со мали димензии, ставете го садот врз металната решетка, бидејќи целосно ќе се наоѓа на средниот дел од решетката. Ако храната што треба да се зготви не го покрива целосно плехот од рерната, ако храната е земена од длабоко замрзнување или ако плехот се користи за собирање на соковите од храната кои течат во текот на печењето, промените

на формата ќе може да се забележат во плехот. Ова се должи на високите температури кои се јавуваат за време на готвењето. Плехот ќе се врати во својата првобитна форма кога ќе се излади по готвењето. Ова е нормален физички настан што се случува за време на пренос на топлина. Не ставајте вжештени стаклени тави и садови во ладна средина директно од рерната за да се спречи кршење на тавата или садот. Не ставајте на ладни и влажни површини. Поставете на сува кујнска крпа и дозволете полека да се излади. Кога ја користите скарата од рерната; препорачуваме (каде што е соодветно) да ја користите решетката која е испорачана со производот. Кога ја користите металната решетка;

ставете плех врз една од долните полици за се овозможи собирање на маслото. Може да се додаде вода во плехот за да се помогне при чистењето. Како што е објаснето во соодветните точки, никогаш не се обидувајте да го користите потпалувачот за скара кој работи на гас без заштитниот капак на скарата. Ако вашата рерна има потпалувач за скара кој работи на гас, но недостасува топлотниот штит на скарата, или ако е оштетен и не може да се употреби, побарајте резервен дел од најблискиот сервисен центар.



Додатоци за рерна

Додатоците за рерната може да се разликуваат во зависност од моделот на вашиот производ.

Метална решетка

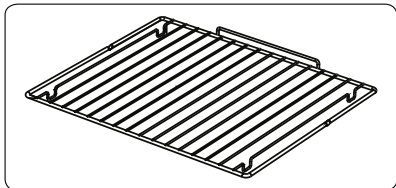

Металната решетка се користи за печење на скара или за ставање на различни садови.

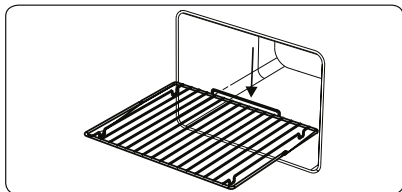

држач во внатрешноста на рерната и турнете ја наназад.

Отстранување на жичаната полица

Повлечете ја жичаната полица како што е прикажано на сликата. Откако ќе ја ослободите од штипките, подигнете ја.

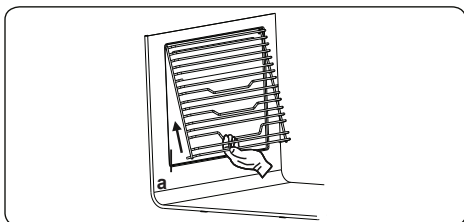

Плиток плех

Плиткиот плех се користи за печење на печива како што се колачи и.т.н. За правилно да го наместите плехот во внатрешноста, ставете го на било кој држач и турнете го наназад.

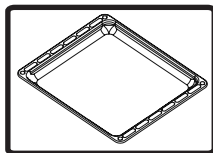

Длабок плех

Длабокиот плех се користи за готвење на варива. За правилно да го наместите плехот во внатрешноста, ставете го на било кој држач и турнете го наназад.

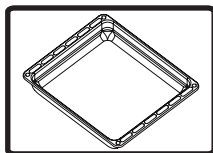

ЧИСТЕЊЕ И ОДРЖУВАЊЕ НА РЕРНАТА

ЧИСТЕЊЕ

Пред да почнете да ја чистите рерната, проверете дали сите контролни копчиња се исклучени и дали апаратот е изладен. Исклучете го апаратот.

Не користете средства за чистење што содржат честици кои можат да

ги изгребат емајлираните и бојадисани делови од рерната. Користете кремасти или течни средства за чистење, кои не содржат честици. Бидејќи можат да ги оштетат површините, не користете корозивни кремове, абразивни прашоци за чистење, груби жици за чистење садови или тешки алати. Во случај вишокот течности кои се прелеваат на вашата рерна да почнат да горат, тоа може да предизвика оштетување на емајлот. Веднаш исчистете ги прелеаните течности. Не користете средства на пара за чистење на рерната.

Чистење на внатрешноста на рерната

Не заборавајте да ја исклучите рерната, пред да почнете да ја чистите. Ке добиете најдобри резултати ако ја чистите внатрешноста на рерната додека рерната е малку топла. Избришете ја рерната со меко парче ткаенина потопено во насапунета вода после секоја употреба. Потоа повторно избришете, овој пат со намокрена крпа и добро исушете. Комплетно чистење со користење на суви и прашести средства за чистење. За производ со катализаторски емајлирани рамки, задните и страничните сидови на внатрешниот дел на рамката не бараат чистење. Сепак, во зависност од употребата, се препорачува да ги замените по одреден временски период.

ОДРЖУВАЊЕ

Менување на сијаличката на рерната

Промената на ламбата на рерната мора да биде извршена од страна на овластен мајстор. Мокноста на сијалицата треба да биде 230 волти, 25 вати, тип E14, T300; пред менување на ламбата, рерната треба да биде исклучена и изладена.

Дизајнот на ламбата е специфичен за употреба во апарати за готвење во домаќинствата и не е погоден за осветлување на соби во домаќинствата.

СЕРВИС И ТРАНСПОРТ БАРАЊА ПРЕД ПОДЛОЖУВАЊЕ НА СЕРВИС

Ако рерната не работи:

Рерната може да е исклучена бидејќи имало прекин на електричната енергија. На моделите кои се опремени со тајмер, може да не е регулирано времето.

Ако рерната не загрева:

Топлината може да не е прилагодена со копчето за регулирање на грејачот на рерната.

Ако внатрешната ламба за осветлување не се пали:

Мора да се регулира струјата. Мора да се изрегулира ако ламбите се неисправни. Ако се неисправни, може да ги смените според водичот.

Готвење (ако долниот и горниот дел

не готват подеднакво):

Регулирајте ги местополжбата на полиците, времето на готвење и вредностите на топлината според упатството.

Освен овие, ако с□ уште имате некаков проблем со производот, јавете се во „овластениот сервис“.

ИНФОРМАЦИИ ПОВРЗАНИ СО ТРАНСПОРТОТ

Ако ви треба транспорт:

Чувајте ја оригиналната опаковка на производот и носете го со оригиналната опаковка кога треба да се пренесува. Следете ги знаците за транспорт на опаковката. Залепете го шпоретот на горните делови, капаците и носачите на тенџериња со панелите за готвење.

Ставете хартија помеѓу горниот капак и панелот за готвење, покријте го горниот капак, а потоа залепете го со страничните површини на рерната.

Залепете картон или хартија на предниот капак на внатрешното стакло на рерната, бидејќи тоа ќе биде соодветно за плеховите, за металната решетка за скара и тавите во рерната за да не се оштети капакот на рерната за време на транспортот. Исто така, залепете ги капаците на рерната за страничните сидови.

Ако ја нема оригиналната опаковка:

Преземете мерки за надворешните површини (стаклени и бојадисани површини) на рерната за да се заштитат од можни удари.

Жичана решетка EasyFix

Темелно исчистете ги додатоците со топла вода, детергент и мека чиста крпа при првата употреба.

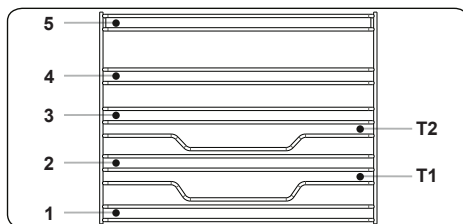

- Вметнете го додатокот во точната положба во внатрешноста на рерната.
- Оставете простор од најмалку 1 cm помеѓу капакот на вентилаторот и додатоците.
- Внимавајте при отстранување на садовите и/или додатоците надвор од рерната. Жешките оброци или додатоци може да предизвикаат изгореници.
- Doddатоците може да се деформираат со топлина. Штом се изладат, ќе си го вратат својот првобитен изглед и перформансите.
- Плеховите и металните решетки може да се позиционираат на кое било ниво од 1 до 5.
- Телескопските шини може да се позиционираат на нивоата T1, T2, 3, 4, 5.
- Нивото 3 се препорачува за готвење на едно ниво.
- Нивото T2 се препорачува за готвење на едно ниво со телескопските шини.
- Металната решетка за ротирачкиот ражен мора да биде позиционирана на нивото 3.
- Нивото T2 се користи за позиционирање на металната решетка за ротирачкиот ражен со телескопски шини.

Одржување

! **ПРЕДУПРЕДУВАЊЕ:** Одржувањето на овој апарат треба да го врши само овластен сервисер или квалификуван техничар.

Менување на светилката во рерната

! **ПРЕДУПРЕДУВАЊЕ:** Пред чистење, исклучете го апаратот и оставете го да се излади.

- Извадете ги стаклените леќи, а потоа извадете ја сијалицата.
- Ставете ја новата сијалица (отпорна на 300 °C) на местото на сијалицата која ја отстранивте (230 V, 15-25 вати, тип E14).
- Заменете ги стаклените леќи и може да ја користите рерната.
- Производот содржи извор на светлина со G класа на енергетска ефикасност.
- Крајниот корисник не може да го заменува изворот на светлина. Потребна е постпродажна услуга.
- Вклучениот извор на светлина не е наменет за употреба во други апликации.

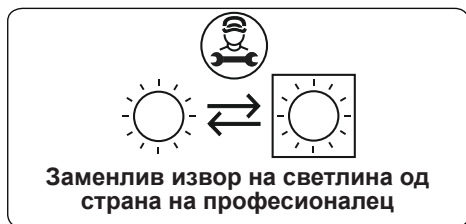

! Светилката е дизајнирана конкретно за употреба во апарати за готвење во домаќинството. Не е соодветна за осветлување на соба.

Dragi kupec,

želimo vam ponuditi visoko kakovostne izdelke, ki presegajo vaša pričakovanja. Vaša naprava je bila izdelana v sodobnih obratih in njena kakovost je skrbno preverjena. Ta navodila za uporabo so pripravljena, da vam pomagajo uporabljati napravo, ki je bila izdelana z najsodobnejšo tehnologijo z zaupanjem in najboljšo učinkovitostjo. Pred uporabo naprave skrbno preberite ta navodila, ki vključujejo osnovne informacije o varni namestitvi, vzdrževanju in uporabi. Za namestitev izdelka kontaktirajte najbližji pooblaščen servisni center.

Vsebina

Predstavitev in velikost izdelka

Opozorila

Priprava za namestitev in uporabo

Uporaba pečice

Čiščenje in vzdrževanje izdelka

Servis in transport

Nadzorna plošča za grelec 4:

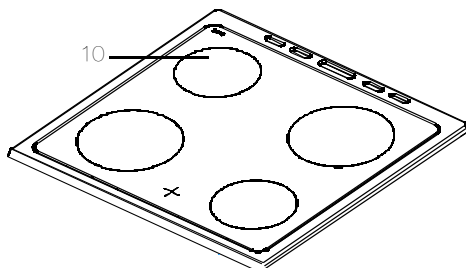
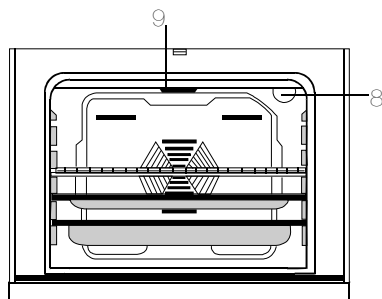
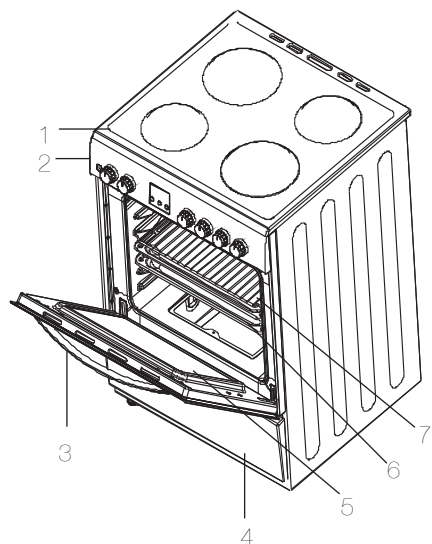

- 1 - Kuhalna plošča
- 2. Nadzorna plošča
- 3. Ročaj za pečico
- 4 - Pokrov predala
- 5-vratno steklo
- 6. Pladenj za pečico
- 7-žična mreža
- 8 Žarnica pečice
- 9- sprednji upor
- 10-Highlite element

DIMENZIJE IZDELKA		
DEPTH (cm)	PREMER (cm)	Višina (cm)
50/60	60/60	85

DEL 2 OPOZORILA ZA VARNOST

- Pozorno in popolnoma preberite ta navodila pred uporabo vašega aparate in jih hranite na priročnem mestu, da jih lahko pogledate, kadar je to potrebno.
- Ta priročnik je pripravljen za več modelov skupaj. Vaš aparat morda nima nekaterih funkcij, ki so navedene v teh navodilih. Bodite pozorni na izraze, ki imajo številke, medtem ko berete ta navodila za uporabo

Splošna opozorila za varnost

- Če so pod nadzorom odraslih oseb ali dobivajo navodila za uporabo stroja na varen način in razumejo možne nevarnosti lahko ta aparat uporabljajo otroci, ki so stari 8 let in več, in osebe z zmanjšanimi fizičnimi, čutnimi ali duševnimi sposobnostmi ali osebe s pomanjkljivimi izkušnjami in znanjem. Otroci se ne smejo igrati z aparatom. Čiščenje in vzdrževanje s strani uporabnika ne smejo

opravljati otroci brez nadzora.

- **OPOZORILO:** Ta aparat in njegovi dostopni deli se pri uporabi segrejejo. Pazite, da se ne dotaknete grelnih delov.
- Otroci mlajši od 8 let naj ne bodo v bližini aparata, razen če jih stalno nadzorujete.
- **OPOZORILO:** Nenadzorovano kuhanje na štedilniku z mastjo ali oljem je lahko nevarno in lahko povzroči požar. NIKOLI ne poskušajte pogasiti požar z vodo, temveč izklopite aparat in nato plamen pokrijte na primer s pokrovko ali požarno odejo.
- **OPOZORILO:** Nevarnost požara: ne shranjujte predmete na kuhalnih površinah
- **OPOZORILO:** Če

je površina počena, izklopite aparat, da se prepreči možnost električnega udara.

- Za kuhališča, ki vključujejo pokrov, je treba pred odpiranjem vsako razlitje odstraniti iz pokrova. In tudi površina kuhališča se naj ohladi, preden zaprete pokrov.
- Aparat ni namenjen, da z njim upravlja zunanjo časovno stikalo ali samostojni daljinski sistem.
- **OPOZORILO:** Da bi preprečili zibanje aparata morajo biti stabilizacijske noge nameščene. (Za podrobne podatke preberite vodič kit sestava za preprečevanje nagibanja.)
- Med delovanjem aparat postane vroč. Pazite, da se ne dotaknete grelnih delov znotraj pečice.
- Med uporabo ročaji, ki so držali za kratek čas se pri normalni uporabi lahko segrejejo.
- Ne uporabljajte grobih abrazivnih čistil ali ostrih kovinskih strgal za čiščenje stekla vrat pečice in drugih površin, saj lahko popraskate površino, kar lahko povzroči razdrobitev stekla ali poškodbe na površini.
- Ne uporabljajte parnih čistil za čiščenje aparata.
- **OPOZORILO:** Poskrbite, da je naprava izklopljena, preden menjate žarnico, da bi se tako izognili možnosti električnega udara.
- **POZOR:** Dostopni deli lahko postanejo zelo vroči, medtem ko kuhate ali uporabljate

žar. Majhni otroci naj bodo oddaljeni od aparata.

- Aparat je izdelan v skladu z vsemi veljavnimi lokalnimi in mednarodnimi standardi in predpisi.
- Vzdrževanje in popravila lahko opravljajo le pooblaščen strokovnjaki servisnih storitev. Montaža in popravila, ki jih izvajajo nepooblaščen tehniki, vas lahko ogrozi. Nevarno je spremeniti ali prilagoditi delovanje naprave na kakršenkoli način.
- Pred namestitvijo se prepričajte, da so lokalni pogoji distribucije (vrsta in tlak plina ali električna napetost in frekvenca) in zahteve aparata združljivi med seboj. Zahteve za te aparate so navedene na etiketi.
- **POZOR:** Ta aparat je namenjen samo za vročo obdelavo hrane in je namenjen le za notranjo domačo osebno uporabo in se ne sme uporabljati v druge namene ali v kakršnikoli drugi napravi, kot so za nestanovanjske prostore ali v poslovnem okolju ali za ogrevanje prostorov.
- Ne poskušajte dvigovati ali premikati aparate s kljuko na vratih.
- Uporabljeni so bili vse možni varnostni ukrepi, da se zagotovi vaša varnost. Ker se lahko steklo zlomi, morate biti previdni pri čiščenju, da se izognete praskanju. Izogibajte se udarcem ali trkanju na steklo s predmeti.
- Prepričajte se, da se napajalni kabel ne zagozdi med namestitvijo. Če je priključni kabel poškodovan, ga mora zamenjati proizvajalec ali servisna oseba ali pooblaščen usposobljena oseba, da bi se izognili tveganjem.
- Medtem, ko so vrata pečice odprta, ne dovolite otrokom plezati na vrata ali pa sedeti na njih.
- Opozorila za montažo
- Ne uporabljajte aparata, preden ni v celoti nameščen.
- Aparat mora namestiti pooblaščen serviser in ga tudi predati v uporabo. Proizvajalec ni odgovoren za morebitno škodo, ki bi jo lahko povzročila nepravilna namestitvev in montaža s strani nepooblaščenih oseb.
- Ko razpakirate aparat, se prepričajte, da ni bil poškodovan med transportom. V primeru okvare ne uporabljajte aparata in se takoj obrnite na usposobljenega pooblaščenca servisnih storitev. Ker so materiali uporabljeni za pakiranje (najlon, krtače, stiropor itd ...) lahko nevarni za otroke, saj lahko zanje povzročijo škodljive učinke, je treba te materiale takoj zbrati in odstraniti med opadke.
- Zaščitite vaš aparat pred atmosferskimi vplivi. Ne izpostavljajte je učinkom sonca, dežja, snega itd.
- Okoliški materiali aparata (prostor) morajo biti sposobni vzdržati temperaturo najmanj 100°C.

Med uporabo

Ko prvič uporabite pečico bo izhajal določen vonj iz izolacijskih materialov in grelnih elementov. Zaradi tega pečico pred uporabo za hrano, jo pustite 45 minut prazno pri najvišji temperaturi. Hkrati pa ustrezno prezračite prostor, v katerem je nameščen aparat.

- Med uporabo so zunanje in notranje površine pečice segrejejo. Medtem, ko odpirate vrata pečice, stopite korak nazaj, da bi se izognili vroči pari, ki prihajajo iz pečice. Obstaja namreč tveganje opeklin.

- Ne postavljajte vnetljivih ali gorljivih materialov v bližino ali v aparat, ko ta deluje.

- Vedno uporabljajte kuhinjske rokavice za izvzemanje ali zamenjavo jedi v pečico.

Ne zapuščajte kuhalni aparat, medtem ko kuhate (ali pečete) z trdnimi ali tekočimi olji. Lahko se vnamejo ob stanju skrajne vročine. Nikoli ne zlivajte vode na ogenj, ki je nastal zaradi olja. Pokrijte ponev ali posodo s pokrovom, da se zaduši plamen, ki je nastal v tem primeru in izključite pečico.

- Vedno postavite ponve v sredino kuhalnega polja, in premaknite ročice na varno mesto, tako da jih ni mogoče prevrniti ali zgrabiti.

- Če aparata dalj časa ne boste uporabljali, ga izključite iz omrežja. Naj bo glavno stikalo izklopljeno. Tudi takrat, ko ne uporabljate aparata, naj bo plinski ventil zaprt.

- Prepričajte se, da so gumbi za delovanje aparata vedno v položaju »0« (izklop), ko se ta ne uporablja.

Pladenj se nagiba, ko ga potegnete ven. Bodite previdni, da se vroča tekočina ne razlije.

- Ko so vrata ali predal pečice odprta, ne puščajte ničesar na njih. Aparat lahko pride v neravnovesje ali se pokrov zlomi.

- Ne postavljajte v predal težkih stvari ali vnetljive proizvode (najlon, plastične vrečke, papir, blago itd ...). To vključuje posodo s plastičnimi dodatki (npr. Ročaji).

- Ne obešajte brisače, krpe za posodo ali obleke na aparat ali njegove ročaje.

Med čiščenjem in vzdrževanjem

- Vedno izklopite aparat preden izvajate dela, kot so čiščenje in vzdrževanje. To lahko storite z izklopom aparata iz vtičnice ali da izklopite glavno stikalo.

- Ne odstranjujte kontrolnih gumbov zaradi čiščenja krmilne plošče. Ne odstranjujte kontrolnih gumbov zaradi čiščenja krmilne plošče.

Da bi ohranili učinkovitost in varnost vaše naprave priporočamo, da VEDNO uporabljajte le originalne rezervne dele in v primeru potrebe pokličete le naše pooblašene servise.

Za namestitev pečice se obrnite na pooblaščen servis.

NAMESTITEV PEČICE

Med nameščanjem pečice je treba upoštevati določene dejavnike.

Zagotovo upoštevajte naše spodnje predloge, da boste preprečili morebitne težave in/ali nevarne situacije, ki se lahko pojavijo kasneje.

Napravo lahko postavite v bližino drugega pohištva pod pogojem, da na območju, kjer je pečica nameščena, višina pohištva ne presega višine kuhalne plošče.

Pri izbiri mesta za pečico bodite pozorni, da je ne postavite v bližino hladilnika in vnetljivih materialov, kot so zavese, vodoodporne krpe itd., ki hitro zagorijo.

Med zadnjo stranjo pečice in steno mora biti najmanj 2 cm prostora za kroženje zraka.

Pohištvo v bližini pečice mora biti odporno na več kot 50 °C sobne temperature.

Če je kuhinjsko pohištvo višje od plošče, na kateri se nahajajo kuhalne plošče, mora biti vsaj 11 cm stran od strani pečice.

Minimalne višine od votline pečice in stenskih omaric in nape z ventilatorjem nad pečico so prikazane spodaj. Zato mora biti napa najmanj 650 mm nad kuhalno ploščo.

Če nape ni, ta višina ne sme biti manjša od 700 mm.

Ta naprava mora biti nameščena neposredno na tla in ne na podstavek.

ELEKTRIČNI PRIKLJUČEK IN VARNOST

Med električno priključitvijo upoštevajte spodnja navodila.

Ozemljitveni kabel mora biti priključen na terminal. Zagotoviti morate, da je med priključitvijo kabla kabel z izolacijo priključen na vir napajanja. Če na kraju, kjer bo naprava nameščena, nimate ustrezne ozemljene električne vtičnice, ki bi bila v skladu s predpisi, se nemudoma obrnite na naš pooblaščen servis.

Ozemljena električna vtičnica mora biti blizu naprave. Ne uporabljajte podaljška.

Napajalni kabel se ne sme dotikati vroče površine izdelka.

V primeru, da je napajalni kabel poškodovan, se obrnite na usposobljeni servis. Kabel mora zamenjati pooblaščen servis.

Napačni električni priključek lahko poškoduje napravo. Takšna okvara ni vključena v garancijo.

Električni kabel se ne sme dotikati vročih delov naprave. Električni kabel se ne sme dotikati zadnjega dela naprave. Drugače se lahko električni kabel naprave poškoduje. Ta situacija lahko povzroči kratek stik.

Proizvajalec izjavlja, da ne prevzema nobene odgovornosti za kakršno koli vrsto škode ali izgubo, ki izhaja iz naslednjih varnostnih norm.

Zagotovite sredstva za odklop od napajanja, kjer je razmak pri vseh aktivnih (fazah) prevodnikih vsaj 3 mm. Takšna sredstva za odklop so vključena v fiksno napeljavo glede na pravila ožičenja.

Naprava je predvidena za fiksni priklop na električno napajanje. Priklop naprave na električni vir mora opraviti pooblaščen serviser.

Za fiksni priklop uporabite napajalni kabel tipa H05VV, H05V2V2 ali H05RR.

Nekatere naprave so lahko opremljene s posebnim vtičem (Perilex ali Norplug). Če je to potrebno, ga zamenjajte z enakim rezervnim delom.

Uporabite varovalko 16 A/400 V 5 za vtič Perilex in 25 A/250 V za Norplug.

Ti vtiči se lahko uporabijo samo v nekaterih državah.

Naprava se ustrezno prilagodi za 220–240 voltov in 380–415 V 3 N voltov elektrike. Če je omrežna elektrika drugačna kot navedena vrednost, se nemudoma obrnite na naš pooblaščen servis.

Za fiksni priklop uporabite kabel velikosti 3 x 2,5 mm² ali 3 x 4 mm² glede na moč naprave in etiketo terminalne omarice.

SPLOŠNA OPOZORILA IN UKREPI

Vaša naprava je proizvedena v skladu z ustreznimi varnostnimi navodili, povezanimi z električno napravo.

Vzdrževalna dela in popravila lahko opravi le pooblaščen serviser, ki ga je usposobil proizvajalec. Namestitvev in popravila brez upoštevanja pravil so lahko nevarna.

Med delovanjem naprave se njene zunanje površine segrejejo. Notranje površine pečice, deli, ki zagotavljajo toploto in paro, ki uhajajo iz pečice, so lahko precej vroči. Tudi ko je naprava izklopljena, njeni deli določen čas še ostanejo vroči. Ne dotikajte se vročih površin. Otroci naj se ne zadržujejo v bližini naprave.

Štedilnika ne pustite nenadzorovanega, medtem ko kuhate s trdo ali tekočo maščobo. Pri močnem segrevanju se lahko vname. Ognja, ki je nastal zaradi olja, nikoli ne gasite z vodo.

Kozico ali ponev pokrijte s pripadajočo pokrovko ter tako zadušite plamen, ki se je pojavil, in izklopite štedilnik.

Za pečenje v pečici morajo biti pečica in stikala za prilagoditev toplote nastavljena, ura pečice pa mora biti programirana. V nasprotnem primeru pečica ne deluje.

Ko so vrata pečice odprta, ničesar ne puščajte na njih. Lahko povzročite neuravnoteženost naprave ali zlomite pokrov.

V spodnji predal ne polagajte težkih ali vnetljivi oziroma gorljivih stvari (najlona, plastičnih vrečk, papirja, krp itd.).

Ko naprave ne uporabljate, jo izklopite.

Napravo zaščitite pred vplivi iz okolja.
Ne izpostavljajte je
soncu, dežju, snegu, prahu itd.

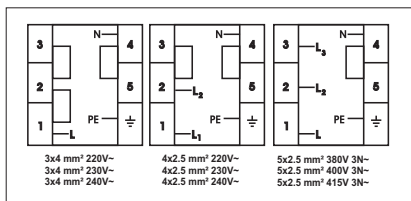

UPORABA PEČICE

Nadzorna plošča

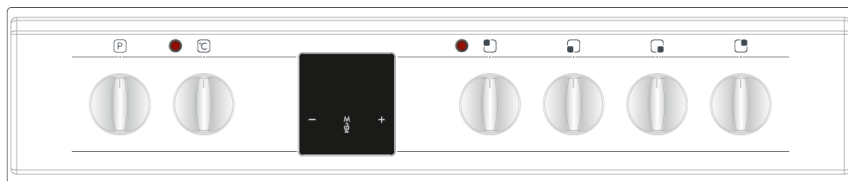

Gumb za upravljanje delovanja pečice

Če želite izbrati zeleno funkcijo kuhanja, obrnite gumb do zelenega simbola - podrobnosti o funkcijah pečice so razložene v naslednjem delu.

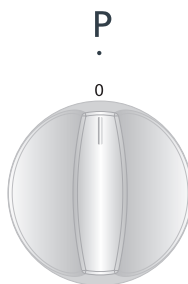

Gumb za upravljanje delovanja pečice

Če želite izbrati zeleno funkcijo kuhanja, obrnite gumb do zelenega simbola - podrobnosti o funkcijah pečice so razložene v naslednjem delu.



SPLOŠNI VIDEZ IN TEHNIČNE ZNAČILNOSTI

Električni štedilnik se upravlja s stikalom s 7 stopnjami. Položaj »0« pomeni, da je naprava izklopljena. Polja uporabe za drugih 6 stopenj najdete spodaj.

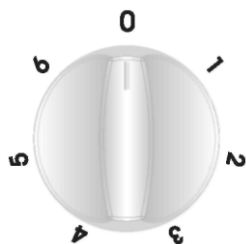

1. Ohranjanje tople plošče
- 2-3. Mesta segrevanja pri nizki temperaturi
- 4-5-6. Mesta za kuhanje – pečenje in vrenje

Med uporabo električnih štedilnikov je treba uporabljati posodo z ravnim dnom. Ob uporabi ustreznih velikih posod z ravnim dnom je delovanje vašega štedilnika najbolj učinkovito. Na velikem štedilniku ni priporočeno uporabljati majhne posode, saj pride do izgube toplote.

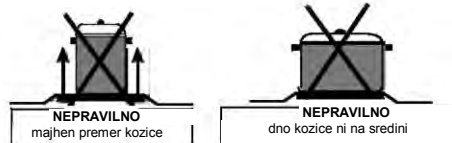
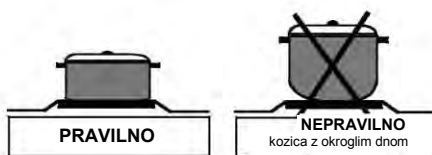

Po kuhanju se prepričajte, da je štedilnik izklopljen in da je nadzorno stikalo na položaju »0«.

Prav tako se štedilnika ne dotikajte takoj po izklopu, saj določen čas še ostane vroč.

Pazite, da se mu otroci ne približajo.

Po uporabi električnega štedilnika ga očistite z mokro krpo. Če je pretirano umazan, ga lahko dobro očistite z vodo in detergentom.

Po čiščenju segrevajte nekaj minut, da se zgornji del posuši. Če dlje časa ne boste uporabljali zgornjega dela, zagotovite tanko plast olja, kot je mazanje s strojnim oljem.

Funkcije pečice

* Funkcije pečice se lahko razlikujejo in so odvisne od modela.



Lučka pečice:

Vključena bo samo lučka pečice, ki ostane vključena pri vseh funkcijah kuhanja.



Funkcija odmrzovanja:

Opozorilne lučke pečice se bodo vključile in ventilator bo začel delovati.

Če želite uporabiti funkcijo odtajevanja, postavite zmrznjeno hrano v pečico na polico na tretje mesto, gledano s spodnje strani. Priporočamo, da pod hrano za odtajevanje postavite pladenj pečice, ki bo zbiral vodo, ki se je nabrala zaradi staljenega ledu. S to funkcijo hrane ne boste skuhalili ali spekli, ampak le lažje odtajali.



Delovanje ventilatorja:

Termostat in opozorilne lučke pečice bodo vključene, zgornji in spodnji grelni element in ventilator bo začel delovati.

Ta funkcija je zelo dobra za pečenje peciva. Za kuhanje v pečici poskrbita zgornji in spodnji grelni element, ventilator pa zagotavlja kroženje zraka, zaradi česar bo hrana rahlo zapečena. Priporočamo predgretje pečice za 10 minut.



Funkcija statičnega kuhanja:

Termostat in opozorilne lučke pečice bodo vključene, spodnji in zgornji grelni elementi bodo začeli delovati. Funkcija statičnega kuhanja oddaja toploto, kar zagotavlja enakomerno kuhanje hrane na zgornjih in spodnjih policah. To je popolno za pripravo peciva, tort, testenin, lasanin in pic. Priporočamo predgretje pečice za 10 minut in pri tej funkciji je najbolje hkrati kuhati samo na eni polici.



Funkcija žara:

Termostat in opozorilne lučke pečice bodo vključene, grelni element žara bo začel delovati. Funkcija se uporablja za pečenje in praženje hrane. Uporabite zgornje police pečice. Rahlo očistite mrežico z oljem, da se hrana ne lepi nanje in postavite hrano na središče mrežice. Spodaj naj bo vedno pladenj, da ujame kapljice olja ali maščobe. Priporočamo predgretje pečice za 10 minut. Opozorilo: Pri pečenju z žarom morajo biti vrata pečice zaprta in temperatura pečice prilagojena na 190 °C.



Funkcija za hitro pečenje:

Termostat in opozorilne lučke pečice bodo vključene, zgornji grelni element in element žara bo začel delovati. Funkcija se uporablja za hitro pečenje in pokrivanje večjih površin, kot je pečenje mesa; Uporabite zgornje police pečice. Rahlo očistite mrežico z oljem, da se hrana ne lepi nanje in postavite hrano na središče mrežice. Spodaj naj bo vedno pladenj, da ujame kapljice olja ali maščobe. Priporočamo predgretje pečice za 10 minut. Opozorilo: Pri pečenju z žarom morajo biti vrata pečice zaprta in temperatura pečice prilagojena na 190 °C.



Funkcija dvojnega žara in ventilatorja:

Termostat in opozorilne lučke pečice bodo vključene, zgornji grelni element in element žara ter ventilator bo začel delovati.

Ta funkcija se uporablja za hitrejšo pečenje "debelejše" hrane in pri večjih površinah. Tako zgornji grelni elementi kot žar bodo delovali skupaj z ventilatorjem za enakomerno kuhanje.

Uporabite zgornje police pečice. Rahlo očistite mrežico z oljem, da se hrana ne lepi nanje in postavite hrano na središče mrežice. Spodaj naj bo vedno pladenj, da ujame kapljice olja ali maščobe. Priporočamo predgretje pečice za 10 minut.

Opozorilo: Pri pečenju z žarom morajo biti vrata pečice zaprta in temperatura pečice prilagojena na 190 °C.



Funkcija za pico

Termostat in opozorilne lučke pečice bodo vključene, grelni obroč in spodnji grelni element ter ventilator bo začel delovati.

Funkcija spodnjega grelnega elementa in ventilatorja je popolna za pečenje hrane, kot je pica, v kratkem času.

Ko ventilator enakomerno razporeja toploto po pečici, spodnji grelni element zagotavlja pečenje testa.



Funkcija Turbo

Termostat in opozorilne lučke pečice bodo vključene, grelni obroč in ventilator bo začel delovati.

Funkcija turbo delovanja toploto enakomerno razporedi v pečici. Vsa hrana na rešetkah bo skuhana enakomerno. Priporočeno je predgrevanje pečice za pribl. 10 minut.

Uporaba digitalnega časovnika na dotik

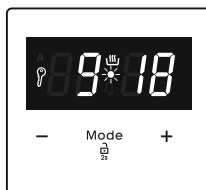
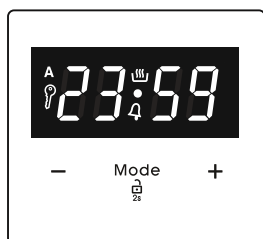

3. Po nekaj sekundah bo pika prenehala utripati in bo ostala osvetljena.

Opis funkcije	
A	Samodejno pečenje
	Ročno pečenje
	Ključavnica
4	Minutni števec
Mode	Način delovanja
-	Za zmanjšanje časa
+	Za povečanje časa
23 59	Prikaz časovnika

Nastavitev časa

Pred začetkom uporabe pečice morate nastaviti čas. Po vzpostavitvi električne povezave bosta na zaslonu utripala simbola "A" in "00:00" ali "12:00".



1. Pritisnite tipko "MODE" 2 sekundi, da izključite zaklepanje tipk in pika na sredini zaslona bo začela utripati.

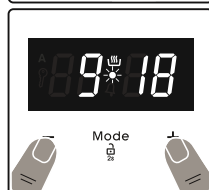

2. Z uporabo tipk "+" in "-" nastavite čas, medtem ko utripa pika.

! Ključavnica

Zaklepanje tipk se samodejno aktivira, ko časovnika ne uporabljate 7 sekund. Simbol "🔒" se prikaže in ostane osvetljen. Za odklepanje gumbov časovnika pritisnite in držite gumb "MODE" 2 sekundi. Nato lahko izvedete želeno operacijo.

Časovna nastavev zvočnega opozorila

Čas zvočnega opozorila lahko nastavite na kateri koli čas med urama "00:00" in "23:59". Zvočno opozorilo je za opozorilne namene. Peč se s to funkcijo ne bo aktivirala.



1. Pritisnite tipko "MODE". Simbol "4" bo začel utripati in na zaslonu se prikaže "000".

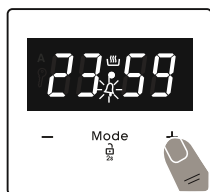

2. Izberite želeno časovno obdobje s tipkama "+" in "-", medtem ko "4" utripa.

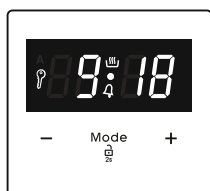

3. Simbol "4" bo ostal osvetljen, čas bo shranjen in opozorilo bo nastavljeno.

Ko časovnik pride do nič, boste zaslišali zvočno opozorilo in na zaslonu bo začel utripati simbol "4". Pritisnite katero koli tipko, da zaustavite zvočno opozorilo. Pritisnite **MODE** 2 sekundi, simbol "4" izgine in prikazana bo ura.

Polavtomatska nastavev časa (obdobje pečenja)

Ta funkcija vam pomaga peči fiksno časovno obdobje. Nastavite lahko časovno obdobje od 0 do 10 ur. Hrano pripravite za pečenje in jo položite v pečico.

1. S pomočjo kontrolnih gumbov izberite zeleno funkcijo pečenja in temperaturo.



2. Pritiskajte "MODE", dokler na zaslonu ne vidite "stop" simbola. Simbol "A" bo utripal.



3. Izberite zeleno časovno obdobje kuhanja s tipkama "+" in "-".



4. Trenutni čas se bo ponovno pojavil na zaslonu, simboli "A", in "☀" pa bodo ostali osvetljeni.

Ko časovnik pride do nič, se bo pečica izklopila in zaslišali boste zvočno opozorilo. Simbol "A" bo utripal. Oba kontrolna gumba obrnite v položaj "0" in na časovniku pritisnite katero koli tipko, da ustavite opozorilni zvok. Pritisnite "MODE" 2 sekundi, simbol "A" izgine in časovnik se vrne na ročno delovanje.

Nastavitev zvoka

Če želite prilagoditi glasnost zvočnega opozorilnega zvoka, medtem ko je prikazan trenutni čas dneva, pritisnite tipki "+" in "-", in pika na sredini zaslona začne utripati. Pritisnite "MODE" za prikaz trenutnega zvoka. Potem boste ob vsakem pritisku gumba "-" zaslišali drugačen signal. Obstajajo tri različne vrste signalnih zvokov. Izberite zeleni zvok in ne pritisčajte nobenega drugega gumba. Po kratkem času bo izbrani zvok shranjen.

Pripomočki

Izdelku so priloženi pripomočki. Lahko uporabljate tudi pripomočke, ki jih kupite pri drugih proizvajalcih, vendar morajo biti odporni proti vročini in ognju. Uporabljate lahko tudi steklene posode, kalupe za peciva in pladnje za pečice, ki so primerni za uporabo v pečicah. Če uporabljate druge pripomočke, upoštevajte navodila teh proizvajalcev. Če uporabljate posode manjših dimenzij, jih postavite na srednji del mrežice. Če hrana za kuhanje ne prekrije celotnega pladnja pečice, če uporabljate globoko zamrznjeno hrano ali pladenj uporabljate za zbiranje sokov hrane, ki se stekajo med pečenjem z žarom, se lahko pladenj deformira. Do tega pride zaradi viso-

kih temperatur med kuhanjem. Ko se pladenj po kuhanju ohladi, se bo povrnil v prvotno obliko. To je običajen fizikalen pojav, do katerega pride med prenosom vročine. Vročih steklenih pladnjev in posod ne postavljajte v hladno okolje neposredno iz pečice, sicer se lahko razlomijo. Ne postavljajte jih na hladne in vlažne površine. Postavite jih na suho kuhinjsko krpo in pustite, da se počasi ohladijo. Ko uporabljate

žar v pečici, priporočamo (če je to primerno) uporabo mrežice, ki je dobavljena z izdelkom. Ko upora-bljate mrežico, postavite pladenj na eno izmed spodnjih polic, da se lahko nabere olje. Za pomoč pri čiščenju lahko na pladenj do-date vodo. Kot že razloženo nikoli ne poskušajte uporabljati žar na plin brez zaščitnega pokrova za žar. Če ima vaša pečica žar na plin, a zaščita žara pred vročino manjka ali je poškodovana in je ni mogoče uporabiti, zahtevajte nadomestno pri vašem najbližjem servisnem centru.

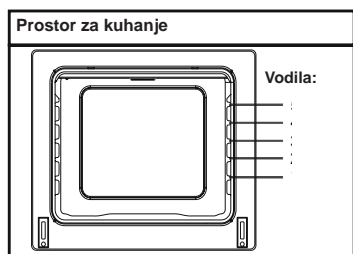

Pripomočki pečice

Pripomočki pečice se lahko razlikujejo in so odvisne od modela.

Odstranjevanje žične police

Potegnite žično polico, kot prikazuje slika. Ko ste jo sprostili z objemk, jo dvignite.

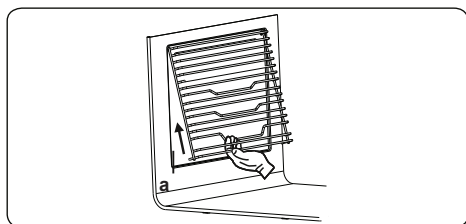

Žična rešetka EasyFix

Pred prvo uporabo pripomočke temeljito očistite s toplo vodo, čistilnim sredstvom in mehko čisto krpo.

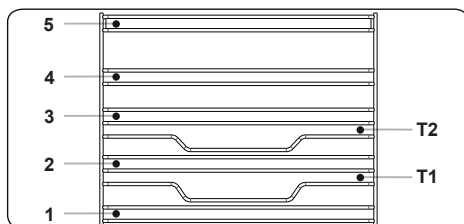

- Vstavite pripomoček v pečico v pravilnem položaju.
- Med pokrovom ventilatorja in pripomočki naj bo vsaj 1 cm prostora.
- Bodite pazljivi pri odstranjevanju posode in/ali pripomočkov iz pečice. Vroči obroki ali pripomočki lahko povzročijo opekline.
- Pripomočki se lahko z vročino deformirajo. Ko se ohladijo, se bodo vrnili v originalno obliko in videz.
- Pladnje in mrežice lahko namestite na vsak nivo od 1 do 5.
- Iztegljiva vodila lahko postavite na nivoje T1, T2, 3, 4, 5.
- Nivo 3 priporočamo za kuhanje na enem nivoju.
- Nivo T2 priporočamo za kuhanje na enem nivoju z iztegljivimi vodili.
- Mrežica vrtljivega ražnja mora biti nameščena na nivoju 3.
- Nivo T2 se uporablja za nameščanje mrežice vrtljivega ražnja z iztegljivimi vodili.

****Pripomočki se lahko spremenijo glede na kupljen model.

Mrežica

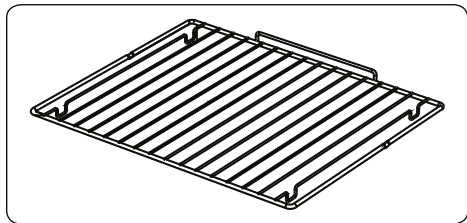

Mrežico lahko uporabljate za pečenje ali da nanjo postavite različne posode.

OPOZORILO- Mrežico pravilno namestite na ustrezno vodilo v pečici in jo potisnite nazaj.

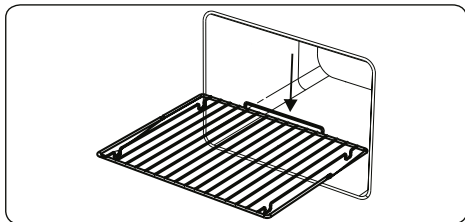

Plitvi pladenj

Plitvi pladenj se uporablja za pečenje pečiva, kot so pite. Za pravilno vstavljanje pladnja v pečico ga nastavite na vodilo in potisnite nazaj.

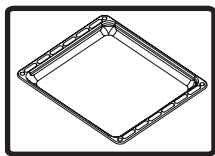

Globoki pladenj

Globoki pladenj se uporablja za kuhanje obar. Za pravilno vstavljanje pladnja v pečico ga nastavite na vodilo in potisnite nazaj.

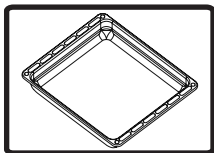

ČIŠČENJE IN VZDRŽEVANJE PEČICE

ČIŠČENJE

Preden začnete čistiti pečico se prepričajte, da so gumbi za upravljanje izključeni in je naprava ohlajena. Odklopite napravo.

Ne uporabljajte čistilnih materialov, ki vsebujejo delce, ki lahko opraskajo emajlirane in

barvane dele pečice. Uporabite gosta ali tekoča kuhinjska čistila, ki ne vsebujejo delcev. Ker lahko poškodujejo površine, ne uporabljajte jedkih čistil, abrazivnih praškov, volnene žice ali trdih orodij. Če se po pečici polije večja količina tekočine in se lahko vname, lahko poškoduje emajlirane površine. Takoj počistite razlito tekočino. Za čiščenje pečice ne uporabljajte parnih čistilnikov.

Čiščenje notranjosti pečice

Pred začetkom čiščenja se prepričajte, da je pečica izklopljena. Najbolje boste pečico očistili, ko je njena notranjost malce ogreta. Po vsaki uporabi obrišite pečico z mehko in vlažno krpo, navlaženo v milnici. Nato jo ponovno obrišite z vlažno krpo in jo obrišite do suhega. Za popolno čiščenje uporabite suha čistilna sredstva ali sredstva v prahu. Pri izdelkih s katalitičnimi emajliranimi ogrodji čiščenje zadnje in stranske notranje stene ni potrebno. Kljub temu pa glede na uporabo priporočamo, da jih po določenem času zamenjate.

VZDRŽEVANJE

Zamenjava lučke pečice

Lučko pečice mora zamenjati pooblaščen serviser. Specifikacije žarnice so 230 V, 25 W, tip E14, T300 - pred zamenjavo lučke mora biti pečica izklopljena in ohlajena.

Zasnova lučke je določena za uporabo v gospodinjstvih kuhinjskih napravah in ni primerna za hišno razsvetljavo.

SERVIS IN TRANSPORT

IZPOLNJENE ZAHTEVE PRED STIKOM S SERVISOM

Če pečica ne deluje:

Morda je bila pečica odklopljena, ali pa je prišlo do izpada. Pri modelih s časovnikom morda čas ni reguliran.

Če se pečica ne segreva:

Mogoče toplota ni prilagojena z upravljalnimi stikali pečice.

Če notranja lučka ne sveti:

Elektriko je treba preveriti. Preverite jo, ko so lučke okvarjene. Če so okvarjene, jih lahko zamenjate glede na navodila.

Kuhanje (če zgornji-spodnji del ne kuha enakomerno) :

Preverite mesta polic, čas kuhanja in vrednosti toplote v skladu z navodili,

Če imate še vedno težave z izdelkom pokličite "pooblaščen servis".

INFORMACIJE GLEDE TRANSPORTA

Če potrebujete transport:

Ohranite originalno ohišje izdelka in ga prenašajte v njem. Upoštevajte transportne oznake na ohišju. Prelepitate zgornje dele kuhalnika, glave in nosilce za ponve na kuhlne plošče.

Med zgornji pokrov in kuhlno ploščo vstavite papir, pokrijte zgornji pokrov in nato prelepitate stranske površine pečice.

Na sprednji pokrov notranjega stekla pečice nalepite karton ali papir, da mrežice in pladnji v notranjosti ne poškodujejo pokrova med transportom. Prav tako prelepitate stranske stene pokrovov pečice.

Če ni na voljo originalnega ohišja:

Zunanje površine (steklene in obarvane površine) zavarujte pred možnimi udarci.

Vzdrževanje

! **OPOZORILO:** Vzdrževanje naprave mora izvesti samo pooblaščen serviser ali usposobljen tehnik.

Menjava luči pečice

! **OPOZORILO:** Napravo izklopite in počakajte, da se ohladi, šele nato jo očistite.

- Odstranite stekleno lečo, nato odstranite žarnico.
- Na mesto stare žarnice (230 V, 15–25 W, tipa E14) namestite novo žarnico (odporno na temperaturo 300 °C).
- Ponovno namestite stekleno lečo in vaša pečica je pripravljena za uporabo.
- Izdelek vsebuje vir svetlobe razreda energijske učinkovitosti G.
- Vir svetlobe, ki ga končni uporabnik ne more zamenjati. Potrebna je poprodajna servisna storitev.
- Priložený svetelný zdroj nie je určený na použitie v iných aplikáciách.

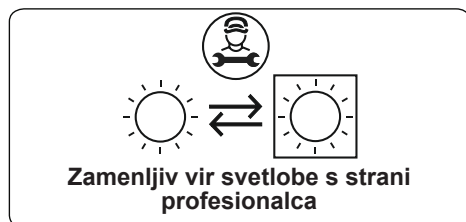

! Luč je zasnovana izključno za uporabo v gospodinjskih napravah za kuhanje. Ni primerna za razsvetljavo prostorov.

I nderuar klient,

Qëllimi ynë është t'ju ofrojmë produkte të cilësisë së lartë që i tejkalojnë pritshmëritë Tuaja. Pajisja juaj është prodhuar në fabrika moderne dhe me shumë kujdes, e testuar veçanërisht për cilësinë. Ky udhëzues është përgatitur në mënyrë që t'ju ndihmojë të përdorni pajisjen tuaj, e cila është prodhuar duke përdorur teknologjinë më të fundit me besueshmëri dhe efikasitet maksimal. Para se të përdorni pajisjen tuaj, lexoni me kujdes këtë udhëzues i cili përfshin informacione bazë për instalimin e sigurtë, mirëmbajtjen dhe përdorimin. Ju lutemi të kontaktoni qendrën më të afërt të autorizuar për instalimin e produktit tuaj.

Përmbajtja

Prezantimi dhe madhësia e produktit

Paralajmërimi

Përgatitja për instalim dhe përdorim

Përdorimi i furrës

Pastrimi dhe mirëmbajtja e produktit tuaj

Shërbimi dhe Transporti

Контролен панел за 4 грејач:

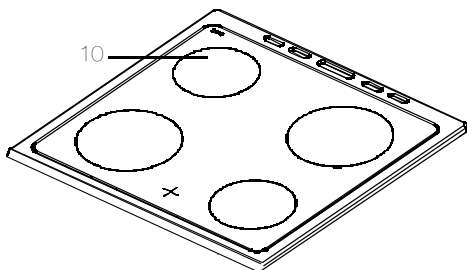
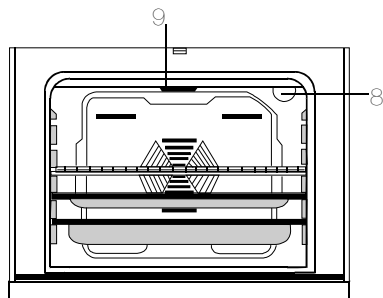
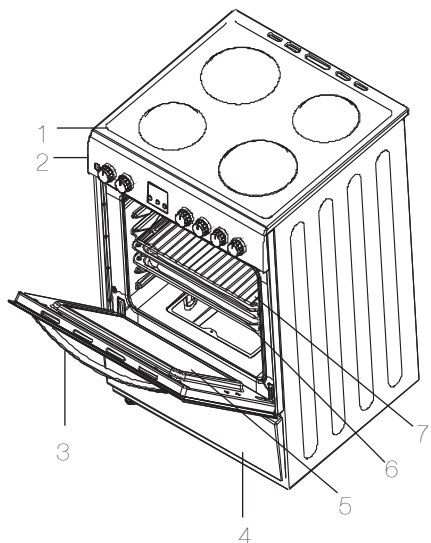

- 1 -Cooktop
- 2- Paneli i Kontrollit
- 3- Doreza e derës së gatimit
- 4 - Mbulesa e sirtarëve
- 5-Glass Door
- 6-Tray Furnizuesi
- 7- Rrjeti i telave
- 8- Llamba e furrës
- 9- Rezistenca e Frontit
- 10-element Highlite

DIMENSIONET E PRODUKTIT		
THELLESË (cm)	WIDTH (cm)	HEIGHT (cm)
50/60	60/60	85

PJESA 2 PARALAJMËRIMET PËR SIGURINË

LEXONI ME KUJDES DHE
PLOTËSISHT KËTO UDHËZIME PARA
SE TË PËRDORNI PAJISJEN TUAJ, SI
DHE MBAJINI ATO NË NJË VEND TË
PËRSHTATSHËM PËR REFERENCË
KUR TË JETË E NEVOJSHME.

KY MANUAL ËSHTË PËRGATITUR
PËR MË SHUMË SE NJË MODEL I
PËRBASHKËT. PAJISJA JUAJ MUND
TË MOS KETË DISA NGA VEÇORITË
QË SHPJEGOHEN NË KËTË MANU-
AL. KINI PARASYSH SHPREHJET QË
KANË SHIFRA KUR LEXONI MANUA-
LIN E PËRDORIMIT.

Paralajmërimet e përgjithshme
për sigurinë

- Kjo pajisje mund të përdoret nga fëmijët e moshës 8 vjeç e sipër dhe nga personat me aftësi të kufizuara fizike, ndijore ose mendore ose me mungesë përvoje dhe njohurish nëse janë të monitoruar ose të udhëzuar në lidhje me përdorimin e pajisjes në një mënyrë të sigurt dhe nëse i

kuptojnë rreziqet që përfshihen. Fëmijët nuk duhet të luajnë me pajisjen. Pastrimi dhe mirëmbajtja nga përdoruesi nuk duhet të kryhen nga fëmijët e pamonitoruar.

- **PARALAJMËRIM:** Pajisja dhe pjesët e saj të përdorshme nxehen gjatë përdorimit. Duhet të keni kujdes për të shmangur prekjen e elementeve të nxehjes.
- Fëmijët më pak se 8 vjeç duhet të mbahen larg nëse nuk monitorohen vazhdimisht.
- **PARALAJMËRIM:** Gatimi i pamonitoruar në një pllakë me yndyrë ose vajra mund të jetë i rrezikshëm dhe mund të shkaktojë zjarr. Mos u përpiqni

KURRË të fikni një zjarr me ujë, por fikni pajisjen dhe më pas mbuloni flakët, p.sh. me një kapak ose me një batanije për zjarrin.

- **PARALAJMËRIM:** Rrezik zjarri: mos lini gjëra mbi sipërfaqet e gatimit.
- **PARALAJMËRIM:** Nëse shikoni krisje të sipërfaqes, fikeni pajisjen për të shmangur mundësinë e goditjes elektrike.
- Për pllakat që përfshijnë një kapak, çdo derdhje duhet të pastrohet nga kapaku para se ta hapni. Po ashtu, sipërfaqja e pllakës duhet të lihet të ftohet para se të mbyllni kapakun.
- Pajisja nuk është projektuar që të përdoret me anë të një kohëmatësi

të jashtëm ose një sistem të veçantë telekomandimi.

- **PARALAJMËRIM:** Për të parandaluar përmbysjen e pajisjes, duhet të montoni kapëset stabilizuese. (Për informacione të detajuara ju lutemi lexoni udhëzuesin e paketës kundër animit.)
- Gjatë përdorimit, pajisja nxehet. Duhet të kini kujdes për të shmangur prekjen e elementeve të nxehjes brenda furrës.
- Gjatë përdorimit, dorezat e mbajtura për periudha të shkurtra në përdorim normal mund të nxehen.
- Mos përdorni pastrues të ashpër gërryes ose spatula

të mprehta metalike për të pastruar xhamin e derës së furrës dhe sipërfaqe të tjera pasi mund të gërvishtni sipërfaqen dhe mund të shkaktoni thyerjen e xhamit ose dëmtimin e sipërfaqes.

- Mos përdorni pastrues me avull për pastrimin e pajisjes.

- **PARALAJMËRIM:** Sigurohuni që pajisja të jetë e fikur para se të ndërroni llambën për të shmangur mundësinë e goditjes elektrike.

- **KUJDES:** Pjesët e kapshme mund të nxehen kur gatuani ose përdorni skarën. Fëmijët e vegjël duhet të mbahen larg.

- Pajisja juaj është prodhuar në përputhje me të gjitha standardet dhe rregullat ndërkombëtare dhe lokale në fuqi.

- Punimet e mirëmbajtjes dhe riparimeve duhet të kryhen vetëm nga teknikët e autorizuar

të shërbimit. Punimet e montimit dhe riparimit që kryhen nga teknikë të paautorizuar mund t'ju rrezikojnë. Është e rrezikshme të ndryshoni ose të modifikoni specifikimet e pajisjes në çdo mënyrë të mundshme.

- Para montimit, sigurohuni që kushtet e furnizimit lokal (natyra e gazit dhe trysnia e gazit ose voltazhi dhe frekuenca e energjisë elektrike) dhe kërkesat e pajisjes janë në përputhje me njëra-tjetrën. Kërkesat për këtë pajisje janë cilësuar në etiketë.
- **KUJDES:** Kjo pajisje është projektuar vetëm për gatimin e ushqimeve dhe planifikuar vetëm për përdorim në ambiente të brendshme familjare dhe nuk duhet të përdoret për asnjë qëllim ose përdorim tjetër, si përdorim jofamiljar, në një ambient tregtar ose për ngrohje të dhomës.
- Mos u përpiqni të ngrini ose zhvendosni pajisjen duke e tërhequr nga doreza e derës.
- Janë marrë të gjitha masat e mundshme të sigurisë për të garantuar sigurinë tuaj. Meqenëse xhami mund të thyhet, duhet të kini kujdes kur pastroni për të shmangur gërvishtjen. Shmangni goditjen ose përplasjen e aksesorëve me xhamin.
- Sigurohuni që kordoni elektrik të mos ngecë poshtë gjatë montimit. Nëse kordoni elektrik dëmtohet, ai duhet të zëvendësohet nga prodhuesi, punonjësi i shërbimit ose persona të kualifikuar përkatësisht për të shmangur mundësinë e rrezikut.
- Kur dera e furrës është e hapur, mos lejoni fëmijët që të ngjiten në derë apo të ulen mbi të.

Paralajmërimet për montimin

- Mos e përdorni pajisjen para se të montohet plotësisht.
- Pajisja duhet të montohet nga një teknik i autorizuar dhe të vendoset në punë. Prodhuesi nuk është përgjegjës për asnjë dëmtim që mund të shkaktohet nga vendosja e gabuar dhe montimi nga persona të paautorizuar.
- Kur të hiqni paketimin e pajisjes, sigurohuni që të mos jetë e dëmtuar gjatë transportit. Në rast të ndonjë defekti, mos e përdorni pajisjen dhe kontaktoni menjëherë me agjencinë e kualifikuar të shërbimit. Meqenëse materialet e përdorura për paketimin (najloni, kapëset, polistiroli, etj) mund të shkaktojnë efekte të dëmshme te fëmijët, ato duhet të mbliidhen dhe të hiqen menjëherë.
- Mbrojeni pajisjen nga efektet atmosferike. Mos e ekspozoni ndaj efekteve si dielli, shiu, bora, etj.
- Materialet përreth pajisjes (raftet) duhet të durojnë një temperaturë minimumi 100°C

Gjatë përdorimit

- Kur të përdorni për herë të parë furrën, do të çlirohet një erë nga materialet e izolimit dhe nga elementet e ngrohësit. Për këtë arsye, para se të përdorni furrën, përdoreni bosh në temperaturë maksimale për 45 minuta. Në të njëjtën kohë, duhet të ajrosni si duhet ambientin ku është montuar ky produkt.
- Gjatë përdorimit, sipërfaqet e jashtme dhe të brendshme të furrës nxehen. Kur të hapni derën e furrës, bëni një hap prapa për të

shmangur avullin e nxehtë që del nga furra. Mund të ketë rrezik për djegie.

- Mos vendosni materiale të djegshme ose shpërthyes brenda ose pranë pajisjes kur të jetë në punë.
- Përdorni gjithmonë doreza për furrë kur të rivendosni ushqimet në furrë.
- Mos u largoni nga soba kur gatuhet me vajra të ngurtë ose të lëngshëm. Ata mund të marrin zjarr nga nxehtësia shumë e lartë. Mos hidhni kurrë ujë mbi flakët e shkaktuara nga vaji. Mbulojeni tavën ose tiganin me kapakun e saj për t'i mbytur flakët e krijuara në këtë rast dhe fikenin sobën.
- Vendoseni tiganin gjithmonë në qendër të zonës së gatimit dhe kthejeni bishtin ose dorezat në një pozicion të sigurt në mënyrë që të mos i kapni apo goditni.
- Nëse nuk do ta përdorni pajisjen për një kohë të gjatë, hiqeni nga priza. Mbajeni të fikur çelësin kryesor. Po ashtu, kur nuk e përdorni pajisjen, mbajeni të mbyllur valvulën e gazit.
- Sigurohuni që çelësat e kontrollit të pajisjes janë gjithmonë në pozicionin "0" (ndalim) kur pajisja nuk është në punë.
- Tavat anohen kur i nxirni. Kini kujdes që të mos lejoni derdhjen e lëngjeve të nxehta.
- Kur dera ose sirtari i furrës është i hapur, mos lini gjë mbi të. Mund të prishni ekuilibrin e pajisjes ose të thyeni kapakun.
- Mos vendosni sende të rënda ose artikuj të djegshëm (najlon, qese plastike, letër, rroba, etj) në sirtar. Këtu përfshihen edhe enët me

- aksesore plastikë (p.sh. dorezat).
- Mos i varni peshqirët, pecetat ose rrobat te pajisja ose dorezat e saj.
- Gjatë pastrimit dhe mirëmbajtjes
- Fikeni gjithmonë pajisjen para veprime si pastrimi ose mirëmbajtja. Këtë mund ta bëni pasi ta hiqni pajisjen nga priza ose të fikni çelësin kryesor.
- Mos i hiqni çelësat e kontrollit për të pastruar panelin e kontrollit.

**• PËR TË RUAJ-
TUR EFICIENCËN
DHE SIGURINË
E PAJISJES, NE
REKOMANDOJMË
QË TË PËRDORNI
GJITHMONË PJESE
NDËRRIMI ORIG-
JINALE DHE TË
KËRKONI VETËM
PUNONJËSIT TANË
TË AUTORIZUAR
PËR SHËRBIMIN NË
RAST NEVOJE.**

Kontakti me Servisin e Autorizuar për montimin e furrës suaj.

INSTALIMI I FURRËS

Ekzistojnë disa faktorë të cilëve duhet kushtuar vëmendje gjatë instalimit të furrës suaj.

U kushtoni vëmendje sugjerimeve tona të mëposhtme me qëllim të të qenit në gjendje për parandalimin e ndonjë problemi dhe/apo situatë të rrezikshme që mund të paraqitet më vonë.

Mund të vendoset në afërsi të orendive tjera me kusht që në hapësirën ku vendoset furra, lartësia e orendive nuk duhet të kalojë lartësinë e panelit të sobës.

Bëni kujdes që të mos e vendosni pranë frigoriferit, nuk duhet të ketë materiale që marrin flakë ose të djegshme si për shembull perde, rroba kundër ujit, etj. të cilat fillojnë të digjen shpejt, kur zgjidhni vendin për furrën.

Kërkohet që të paktën të ketë 2 cm hapësirë ndërmjet kapakut të prapmë të furrës dhe murit për qarkullim ajri.

Orenditë në afërsi të furrës duhet të jenë të qëndrueshme ndaj nxehtësisë më të lartë sesa 50 C° të temperaturës së dhomës.

Nëse orenditë e kuzhinës janë më të larta, duhet të lihet të paktën 11 cm larg nga ana e furrës.

Lartësitë minimale nga pllaka e furrës dhe dollapët e murit dhe kutitë me ventilator mbi furrë janë treguar më poshtë. Kështu që kutia me fletëza - ventilatori duhet të jetë së paku 650 mm në lartësi nga pllaka e furrës.

Nëse nuk ka ventilator, lartësia duhet të mos jetë më e vogël sesa 700 mm.

Kjo pajisje duhet të instalohet direkt mbi dysheme dhe jo mbi një bazë.

LIDHJA ELEKTRIKE DHE SIGURIA

Gjatë lidhjes elektrike, u përmbaheni udhëzimeve të cekura më poshtë.

Kablllo e tokëzimit duhet të lidhet me terminal. Duhet të siguroni kabllon me izolim për ta lidhur me burimin e energjisë gjatë lidhjes së kablllos. Nëse nuk ka ndonjë qasje adekuatë në energji elektrike në pajtim me rregullat në vendin ku pajisja do të instalohet, menjëherë kontaktoni servilin tonë të autorizuar.

Burimi i tokëzuar elektrik duhet të jetë në afërsi të pajisjes. Të jeni i sigurt të mos përdorni kabull vazhdues.

Kablllo furnizuese nuk duhet të prekë sipërfaqet e nxehta të produktit.

Në rast se kablli i energjisë dëmtohet, kontaktoni shërbimin e kualifikuar. Kablllo duhet të ndërrohet nga servisuasi i autorizuar.

Lidhja e gabuar elektrike mund të dëmtojë pajisjen tuaj. Një dëmtim i tillë nuk mbulohet me garanci.

Kablllo elektrike nuk duhet të prekë pjesët e nxehta të pajisjes. Kablllo elektrike nuk duhet të prekë pjesët e prapme të pajisjes. Përndryshe kablllo elektrike e pajisjes mund të dëmtohet. Dhe kjo situatë mund të shkaktojë qark të shkurtër.

Kompania prodhuese deklaroi se nuk mban asnjë përgjegjësi për dëmtimet dhe humbjet që vijnë nga mosndjekja e normave të sigurisë.

Nëse ekziston ndonjë çkyçje nga furnizimi me ndonjë zbrazëti ajri, me ndarje të kontaktit prej së paku 3mm në të gjithë përçuesit (fazat) aktive. Këto mjete shkëputjeje duhet të futen në instalimet e fiksuara sipas rregullave për instalimet.

Pajisja është bërë për lidhje fikse me energjinë elektrike. Lidhja e pajisjes në një burim të energjisë elektrike duhet të bëhet nga tekniku i autorizuar.

Për lidhjet fikse, përdorni kabëll energjie të tipit H05VV, H05V2V2 ose H05RR.

Disa pajisje mund të pajisen me spinë speciale (Perilex apo Norplug). Nëse nevojitet, e ndërroni atë me atë njëjtën pjesë të specifikuar.

Përdorni spinën 16A/400V 5 për spinë perilex dhe 25A/250V për Norplug.

Këto spina mund të përdoren vetëm në disa vende.

Pajisja përshtatet për energjinë elektrike 220-240 Volt dhe 380-415V 3N Volt. Nëse rrjeti i energjisë elektrike është i ndryshëm nga kjo vlerë e paraqitur, menjëherë kontaktoni servilin tonë të autorizuar.

Për lidhje fikse, përdorni kabëll me madhësi 3x2,5mm² or 3x4mm² sipas fuqisë së pajisjes dhe etiketës në kutinë e terminalëve.

PARALAJMËRIME DHE MASA TË PËRGJITHSHME

Pajisja e juaj është prodhuar në pajtim me udhëzimet adekuate të sigurisë që lidhen me pajisjen elektrike. Punët e riparimit dhe mirëmbajtjes duhet të bëhen vetëm nga tekniku i autorizuar i servisit i cili është trajnuar nga firma prodhuese. Punët e instalimit dhe riparimit pa ndjekur rregullat mund t'ju vënë në rrezik.

Sipërfaqet e saj të jashtme nxehen derisa pajisja është në operim. Sipërfaqet e brendshme të furrës, komponentëve që sigurojnë nxehjen dhe avullin që del jashtë janë mjaft të nxehta. Edhe nëse pajisja është e fikur, këto pjesë e ruajnë nxehtësinë për njëfarë kohe. Mos prekni në sipërfaqet e nxehta. E mbani këtë larg fëmijëve.

Mos e lini pa përkujdesje furrën derisa zieni me vajra të ngurta apo të lëngshme. Mund të ndodhë ndezje me flakë në rast të nxehtësisë ekstreme. Asnjëherë mos hidhni ujë mbi zjarrin që ndizet për shkak të vajit.

Mbuloni tenxheren apo tiganin me kapak me qëllim që të bllokoni flakën që ka ndodhur në këtë rast dhe për ta fikur sobën.

Çelësat e furrës dhe të rregullimit të nxehtësisë duhet të rregullohen dhe ora e furrës duhet të programohet për të pjekur në furrë. Përndryshe furra nuk funksionon.

Mos lini ndonjë gjë në të kur dera apo dollapi është i hapur. Mund të humbisni ekuilibrin e pajisjes ose të thyeni kapakun.

Mos vendosni gjërat e rënda, të djegshme ose që marrin flakë (najlon, qese plastike, letër, lecka etj.) në sirtarin e poshtëm.

E çkyçni pajisjen nga energjia elektrike kur nuk e përdorni atë.

Mbroni pajisjen tuaj nga kushtet atmosferike. Mos e lini në efektet e diellit, shiut, borës, pluhurit, etj.

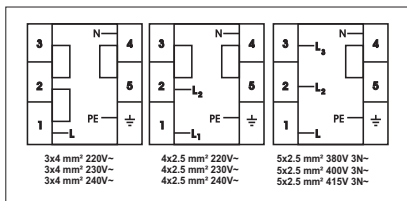

Duke përdorur furrë

Paneli i kontrollit

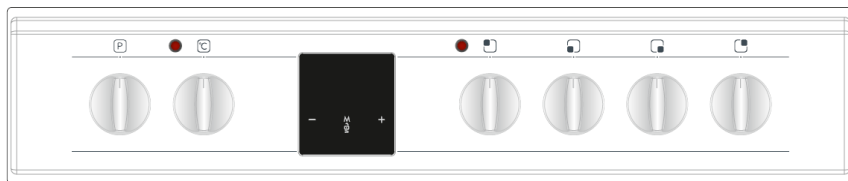

Button kontrollit për funksionet e furrës

Për të zgjedhur funksionin e dëshiruar gatim, rrotullojeni çelësin për simbolin e duhur. Detajet e funksioneve të furrës janë shpjeguar në seksionin tjetër.

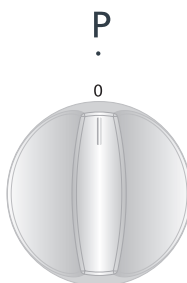

Button kontrollit për funksionet e furrës

Për të zgjedhur funksionin e dëshiruar gatim, rrotullojeni çelësin për simbolin e duhur. Detajet e funksioneve të furrës janë shpjeguar në seksionin tjetër.

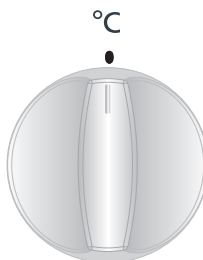

PAMJA E PËRGJITHSHME DHE KARAKTERISTIKAT TEKNIKE TË

Shporeti elektrik komandohet nga ndërprerësit me 7 shkallë. "0" shkallë është lokacioni i fikjes. Fushat e përdorimit në përgjigje të 6 gradave të tjera janë më poshtë.

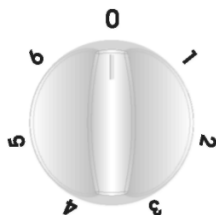

1. Vendi për të mbajtur nxehtë
- 2-3. Vendet e nxehtësi të ulët
- 4-5-6. Gatimi - Vendet për pjekje dhe zjerje

Gjatë përdorimit të shporeteve elektrik, kërkohet që t'u kushtohet vëmendje tenxhereve të përdorura që kanë bazë të lëmuar. Nëse përdoren tenxhere të duhura nga madhësia dhe baza e tyre e lëmuar, ju mund të përfitoni efikasitetin më të madh nga shporeti i juaj. Nuk sugjerohet përdorimi i tenxhereve me madhësi të vogël në shporetin me madhësi të madhe, pasi që kjo do të shkaktojë humbje të nxehtësisë dhe prandaj energjia humbet.

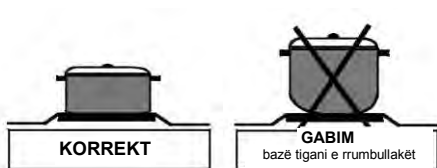

Kontrolloni dhe sigurohuni që shporeti i juaj të jetë i fikur, ndërprerësi i kontrollit është në lokacionin "0" pas gatimit.

Gjithashtu asnjëherë mos e prekni sobën pasi ajo do të jetë e nxehtë për njëfarë kohe pasi është fikur.

Mos lejoni që fëmijët të afrohen.

Pastroni shporetin elektrik me një leckë të lagësht për përdorimin e shporetit elektrik. Nëse papastërtia zgjerohet tej mase, ju mund ta pastroni atë me ujë dhe me detergjent mjaft mirë.

Nxehni për disa minuta për pjesën e sipërme që ajo të thahet pas pastrimit. Nëse nuk do ta përdorni pjesën e sipërme për një kohë, sigurohuni që ia vendosni një shtresë të hollë vaji, me vaj makine.

3.4. PARALAJMËRIM I PËRGJITHSHËM DHE MASAT PARAPRAKE

Pajisja juaj është prodhuar në përputhje me udhëzimet përkatëse të sigurisë në lidhje me pajisje elektrike. Mirëmbajtja dhe punët riparuese duhet të kryhen vetëm nga teknikë të shërbimit të autorizuar të trajnuar nga firma prodhuese. Instalimi dhe puna riparuese, të kryera pa respektuar rregullat mund të jenë të rrezikshme.

Sipërfaqet e jashtme ngrohen, ndërkohë që pajisja juaj është duke funksionuar. Elementët që ngrohin sipërfaqen e brendshme të furrës dhe nxjerrin avullin jashtë janë jashtëzakonisht të nxehta. Këto seksione do të vazhdojnë të ruajnë nxehtësinë e tyre për një kohë të caktuar, edhe nëse pajisja është fikur. Asnjëherë mos prekni sipërfaqet e nxehta. Mbani fëmijët larg.

Në mënyrë që të gatvani në furrën Tuaj, butonat e funksionimit të furrës dhe regjistrimit të temperaturës duhet të rregullohen dhe edhe kohëmatësi i furrës, duhet të programohet. Përndryshe furra nuk funksionon.

Ndërsa dera e furrës është e hapur, mos vendosni ndonjë gjë në të. Ju mund të prishni ekuilibrin e pajisjes ose të thyeni derën.

Stakoni pajisjen Tuaj kur ajo nuk është në përdorim.

Mbroni pajisjen tuaj ndaj efekteve atmosferike. Mos e lini atë nën efektet e diellit, shiut, borës, pluhurit etj.

Përdorimi i butonit të kontrollit të funksionimit të furrës

Funksionet e Furrës

* Funksionet e furrës tuaj mund të jenë të ndryshme për shkak të modelit të produktit tuaj.



Llamba e furrës:

Vetëm drita e furrës do të ndizet në dhe ajo mbetet ndezur mbi të gjitha në funksionet e gatimit.



Funksioni i shkrirjes:

Dritat paralajmëruese të furrës ndizen, ventilatori fillon të veprojë.

Për të përdorur funksionin e shkrirjes, merrni ushqimin Tuaj të ngrirë dhe vendoseni në furrë në një raft të vendosur në slotin e tretë nga fundi. Rekomandohet që Ju të vendosni një tepsi furre nën ushqimin për shkrirje, për të mbledhur ujin e akumuluar për shkak të akullit të shkrirë. Ky funksion nuk do të gatujë apo ta pjekë ushqimin Tuaj, ai vetëm do të ndihmojë për ta shkrirë atë.



Funksioni i ventilatorit:

Termostati dhe dritat paralajmëruese të furrës do të ndizen, elementet e ngrohjes së skarës dhe ngrohjes së lartë do të fillojnë të veprojnë.

Ky funksion është shumë i mirë për pjekjen e brumërave. Gatimi realizohet nga rezistenca poshtë dhe lart brenda furrës dhe nga qarkullimi i ajrit siguar nga ventilatori, që jep një efekt të lehtë skare tek ushqimi. Rekomandohet parangrohja e furrës për rreth 10 minuta.



Funksioni i gatimit statik:

Termostati dhe dritat paralajmëruese të furrës do të ndizen, elementet e ngrohjes së ulët dhe të lartë do të fillojnë të veprojnë. Funksioni i gatimit statik lëshon nxehtësi, duke siguruar gatimin e ushqimit me rafte të ulët dhe të lartë. Kjo është ideale për të bërë pasta, ëmbëlsira, pastiçe, lazanja dhe pica. Rekomandohet parangrohja e furrës për 10 minuta dhe ajo është mirë të gatujë në vetëm një raft gjatë kësaj kohe në këtë funksion.



Funksioni i pjekjes në skarë:

Termostati dhe dritat paralajmëruese të furrës do të ndizen, elementi i ngrohjes së skarës do të fillojë të veprojë. Ky funksion përdoret për ushqime në skarë dhe në toast. Përdorni raftet e sipërme të furrës. Lyeni lehtë me furçë me vaj rretin e skarës për të ndaluar ngjitjen e ushqimit dhe vendosni ushqimet në qendër të rretës. Gjithmonë vendosni një tepsi poshtë për grumbulluar ndonjë rrjedhje vaji apo yndyre. Rekomandohet parangrohja e furrës për rreth 10 minuta. Paralajmërim: Kur piqni në skarë, dera e furrës duhet të jetë e mbyllur dhe temperatura e furrës duhet të rregullohet në 190 °C.



Funksioni i pjekjes së shpejtë në skarë:

Termostati dhe dritat paralajmëruese të furrës do të ndizen, elementet e ngrohjes së skarës dhe ngrohjes së lartë do të fillojnë të veprojnë. Funksioni është përdorur për pjekje në skarë më të shpejtë dhe për të mbuluar një sipërfaqe më të madhe, të tilla si mish në skarë.

Përdorni raftet e sipërme të furrës. Lyeni lehtë me fuqë me vaj rjetin e skarës për të ndaluar ngjitjen e ushqimit dhe vendosni ushqimet në qendër të rretës. Gjithmonë vendosni një tepsi poshtë për grumbulluar ndonjë rrjedhje vaji apo yndyre. Rekomandohet parangrohja e furrës për rreth 10 minuta. Paralajmërim: Kur piqni në skarë, dera e furrës duhet të jetë e mbyllur dhe temperatura e furrës duhet të rregullohet në 190 °C

Funksioni i dyfishtë skarë dhe ventilim:

Termostati dhe dritat paralajmëruese të furrës do të ndizen, elementet e ngrohjes së skarës dhe ngrohjes së lartë dhe ventilatori do të fillojnë të veprojnë.

Funksioni përdoret për tiganisje më të shpejtë të ushqimeve të trasha dhe për mbulimin e një sipërfaqe më të madhe. Të dy elementet e sipërme të ngrohjes dhe pjekja në skarë do të veprojnë së bashku me ventilatorin për të siguruar edhe gatimin.

Përdorni raftet e sipërme të furrës. Lyeni lehtë me fuqë me vaj rjetin e skarës për të ndaluar ngjitjen e ushqimit dhe vendosni ushqimet në qendër të rretës. Gjithmonë vendosni një tepsi poshtë për grumbulluar ndonjë rrjedhje vaji apo yndyre. Rekomandohet parangrohja e furrës për rreth 10 minuta.

Paralajmërim: Kur piqni në skarë, dera e furrës duhet të jetë e mbyllur dhe temperatura e furrës duhet të rregullohet në 190 °C.



Funksioni pica

Termostati dhe dritat paralajmëruese të furrës do të ndizen, elementet e ngrohjes së skarës dhe ngrohjes së lartë dhe ventilatori do të fillojnë të veprojnë.

Funksioni i ventilatorit dhe i ngrohjes së ulët është ideale për ushqim të pjekur, të tilla si pica, në mënyrë të barabartë në një kohë të shkurtër.

Ndërsa ventilatori shpërndan në mënyrë të barabartë nxehtësinë e furrës, elementi më i ulët i ngrohjes siguron pjekjen e brumit të gatimit.



Funksioni Turbo

Termostati dhe dritat paralajmëruese të furrës do të ndizen, elementet e ngrohjes së skarës dhe ngrohjes së lartë dhe ventilatori do të fillojnë të veprojnë.

Funksioni turbo shpërndan në mënyrë të barabartë ngrohjen në furrë. Të gjitha ushqimet në të gjitha raftet do të gatuhen në mënyrë të barabartë. Është e rekomanduar parangrohje e furrës për 10 minuta.

Përdorimi i Kohëmatësit Digjital me Prekje

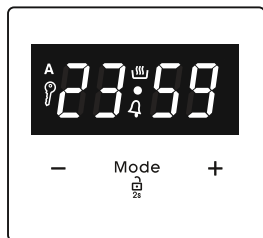

Përshkrim i funksionit	
A	Vetë gatimi
	Gatimi manual
	Katinari
	Përkujtuesi i minutave
Mode	Funksioni i Regjimit
-	Ulja e kohëmatësit
+	Rritja e kohëmatësit
23 59	Ekrani i kohëmatësit

Përshtatja e kohës

Koha patjetër të paracaktohet para se të filloni me përdorimin e furrës. Pas lidhjes me rrymën elektrike, simboli "A" dhe "00:00" ose "12:00" do të kyçet ose ndizet në ekran.



1. Shtypeni "MODE" 2 sekonda për të çaktivizuar katinarin dhe pika në mes të ekranit do të fillojë të flakëroj.



2. Përshtatni kohën duke përdorur butonat "+" dhe "-" përderisa pika po flakëron.

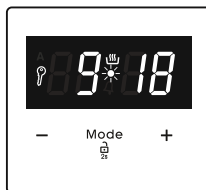

3. Pas disa sekondave, pika do të pushoj së flakëruari dhe do të mbetet e ndezur.

Katinari

Katinari automatikisht aktivizohet kur kohëmatësi nuk përdoret për 7 sekonda. Simboli do të shfaqet dhe të mbetet i ndezur. Për të hapur butonat e kohëmatësit, shtypeni dhe mbajeni të shtypur butonin "MODE" për 2 sekonda. Pastaj mund të realizohet operacioni i dëshiruar.

Përshtatja ose rregullimi i dëgjueshëm i kohës paralajmëruese

Koha e lajmërimit me zë mund të caktohet në një kohë ndërmjet kohës prej 00:00 dhe 23:59 orë. Përshtatja e lajmërimit kohor me zë është vetëm për qëllime lajmërimi. Furra nuk do të

kyçet me këtë funksion.



1. Shtypeni **MODE** Simboli do të fillojë të flakëroj dhe 000 do të shfaqet në ekran.



2. Zgjedhni periudhën e dëshiruar kohore duke përdorur çelësat + dhe - ndërkohë që flakëron.



3. Simboli do të mbetet i ndezur, koha do të ruhet dhe paralajmërimi do të përcaktohet.

Kur kohëmatësi arrinë zero, paralajmërimi me zë do të tingëllojë dhe simboli do të flakëron në ekran. Shtypeni ndonjë buton për ta ndërprerë paralajmërimin me zë. Shtypeni **MODE** për 2 sekonda, simboli

do të zhduket dhe do të shfaqet ora.

Përshtatja e kohës në mënyrë gjysmë-automatike (periudha e gatimit)

Ky funksion ju ndihmon që të gatuani për një periudhë të caktuar të kohës. Mund të caktohet një gamë kohore ndërmjet 0 dhe 10 orë. Përgatiteni ushqimin për gatim dhe vendoseni në furrë.

1. Zgjedhni funksionin e dëshiruar për gatim si dhe temperaturën duke përdorur disqet e kontrollit.



2. Shtypeni **"MODE"** deri sa ta shihni simbolin **"dur"** në ekranin për shfaqje.. Simboli **"A"** do të flakëron.



3. Zgjedhni periudhën e dëshiruar kohore duke përdorur çelësat + dhe -.



4. Koha aktuale do të rishfaqet në ekran, dhe simbolet **"A"**, dhe **"☀"** do të mbetet e ndezur.

Kur kohëmatësi arrinë zero, furra do të shkyçet dhe një zë paralajmërues do të tingëllojë. Simbolet **"A"** do të flakërojnë. Rrotulloni të dy disqet në pozitën **0** dhe shtypeni ndonjë çelës ose buton të kohëmatësit për ta ndërprerë tingullin ose zërin paralajmërues. Shtypeni **"MODE"** për 2 sekonda, simboli **"A"** do të zhduket dhe kohëmatësi do të kalojë në funksionin manual..

Rregullimi i Tingullit

Për të rregulluar vëllimin e zërit paralajmërues, ndërkohë që koha aktuale e ditës është e shfaqur, shtypni çelësat + dhe - dhe pika në mes të ekranit do të fillojë të flakëroj. Shtypeni **MODE** për të shfaqur zërin aktual sinjalizues. Pas kësaj, çdoherë kur shtypet butoni -, do të tingëllojë një zë i ndryshëm. Kemi tre tipe të ndryshme të tingujve sinjalizues. Zgjedhni zërin ose tingullin e dëshiruar dhe mos shtypni asnjë

buton tjetër. Pas një kohe, tingulli i zgjedhur do të ruhet.

Aksesorët

Produkti është furnizuar me aksesorë. Ju gjithashtu mund të përdorni aksesorët që keni blerë nga burime të tjera, por ato duhet të jenë rezistente ndaj nxehtësisë dhe flakëve. Ju gjithashtu mund të përdorni pjata qelqi, forma torte dhe tabaka furre që janë të përshtatshme për përdorim në furrë. Ndiqni udhëzimet e prodhuesit kur përdorni aksesorë të tjerë. Në rast se përdoren enë të vogla, vendosni enën mbi rrjet teli, pasi ajo do të jetë plotësisht në pjesën e mesme të rrjetës. Nëse ushqimi që do gatuhet nuk e mbulon tabakanë e furrës plotësisht, nëse ushqimi është marrë nga ngrirja e thellë apo tabaka është duke u përdorur për mbledhjen e ushqimeve të lëngshme që rrjedhin gjatë pjekjes në skarë, mund të vërehen ndryshime në formë në tabaka. Kjo është për shkak të temperaturave të larta që shfaqen gjatë gatimit. Tabakaja do të kthehet në formën e saj të vjetër, kur tabakaja do të ftohet pas gatimit. Kjo është një dukuri normale fizike që ndodh gjatë transferimit të ngrohjes. Mos vendosni tabaka qelqi të nxehtë dhe enë të nxehta në një mjedis të ftohtë direkt nga furra për të shmangur thyerjen e tabakasë apo enës. Mos e vendosni mbi sipërfaqe të ftohtë dhe të lagësht. Vendoseni mbi një leckë të thatë kuzhinë dhe lëreni të ftohet ngadalë. Kur përdorni skarën në furrën tuaj; ne rekomandojmë (sipas rastit) të përdorni rrjetën që e keni marrë bashkë me produktin. Kur përdorni rrjetën e telit; vendosni një tabaka në një nga raftet më të ulëta për të mundësuar grumbullimin e vajit. Mund të shtoni ujë në tabaka për të ndihmuar pastrimin. Siç shpjegohet në

klauzolat përkatëse, kurrë mos përdorni grilën me gaz pa kapakun mbrojtës. Nëse furra juaj ka një skarë me gaz, por mungon mburoja e skarës, ose është dëmtuar dhe nuk mund të përdoret, kërkoni pjesë këmbimi nga qendra më e afërt e servisimit.

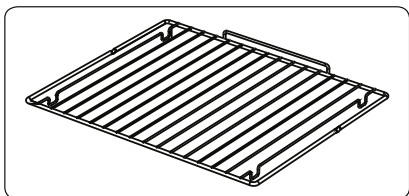
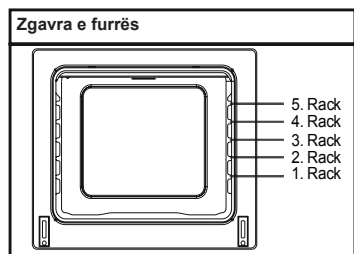

Rrjeta e telit përdoret për të pjekur në skarë apo për të vendosur enë gatimi të ndryshme në të.

KUJDES- Vendosni si duhet rrjetën e telit në çdo raft korrespondues në zgavrën e furrës dhe shtyjeni atë në pjesën e prapme.

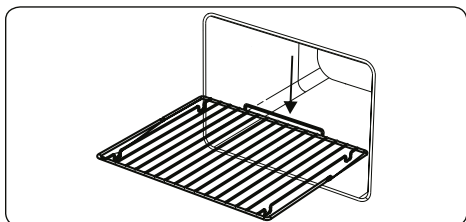

Tabakaja e cekët

Tabakaja e cekët përdoret për të pjekur brumë të tilla si bazë torte etj. Për ta vendosur si duhet e vini atë në çdo raft dhe shtyjeni nga pas.

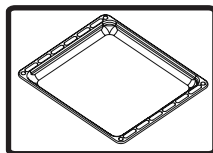

Tabakaja e thellë

Tabakaja e thellë është përdorur për të gatuar me avull. Për ta vendosur si duhet tabakanë në zgavrë, e vini atë në çdo raft dhe shtyjeni atë në pjesën e prapme.

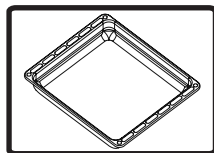

Heqja e rafteve rrjetë

Tërhiqni raftin rrjetë siç tregohet në figurë. Pasi ta keni liruar nga kapset, ngrijeni lart.

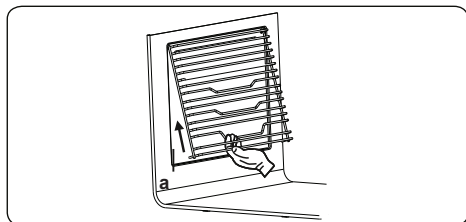

Heqja e panelit katalitik

Hiqni vidat G nga çdo panel i veshur i emaluar katalitik.

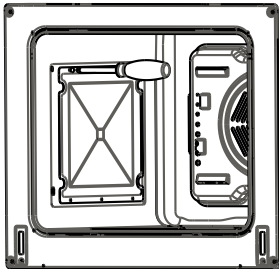

PASTRIMI DHE MIRËMBAJTJA E FURRËS TUAJ

PASTRIMI

Para se të filloni të pastroni furrën tuaj, sigurohuni që të gjithë butonat e kontrollit janë fikur dhe pajisja juaj është ftohur. Stakoni pajisjen.

Mos përdorni materiale që përmbajnë grimca që mund të dëmtojnë smaltin dhe pjesët e ngjyrosura të furrës tuaj. Përdorni pastrues kremoz ose pastrues të lëngshëm, të cilat nuk përmbajnë grimca. Duke qenë se ato mund të dëmtojnë sipërfaqet, mos përdorni krem kaustik, pluhura pastrimi gërryes, lesh teli ose mjete të rënda. Në rast se lëngje të tepërta derdhen mbi furrën tuaj, ato mund të shkaktojnë një dëm në smalt. Menjëherë pastroni lëngjet e derdhura. Mos përdorni pastrues me

avull për pastrimin e furrës.

Pastrimi i brendësisë së furrës
Sigurohuni që të hiqni nga priza furrën para se të filloni ta pastroni atë. Ju do të merrni rezultate më të mira në qoftë se pastroni brendësinë e furrës ndërsa furra është pak e ngrohtë. Fshini furrën tuaj me një copë leckë të butë me ujë sapun pas çdo përdorimi. Pastaj fshijeni përsëri, këtë herë me një leckë të njomë, dhe thajeni. Një pastrim i plotë duke përdorur pastrues të tipit të thatë dhe pluhur. Për produktet me kornizë të emaluar katalitikem muret e pasme dhe anësore të kornizës së brendshme, nuk kërkojnë pastrim. Gjithsesi; në varësi të përdorimit, është e rekomanduar që ju të zëvendësoni ato pas një periudhe të caktuar kohe.

MIRËMBAJTJA

Zëvendësimi i dritës së furrës

Ndryshimi i llambës së furrës duhet të bëhet nga tekniku i autorizuar. Vlerësimi i llambës duhet të jetë 230V, 25Watt, Lloji E14, T300 para se të ndryshoni llambën, furra duhet të stakohet dhe duhet të jetë e ftohtë.

Dizajni i llambës është specifik për përdorim në pajisje gatimi shtëpiake dhe nuk është e përshtatshme për ndriçim dhomë familjare.

SHËRBIMI DHE TRANSPORTI

KËRKESA PARA MARRJES SË SHËRBIMIT

Nëse furra nuk funksionon:

Furra mund të jetë stakuar, ka pasur një ndërprerje. Në modelet e pajisur me një orë me zile, koha nuk mund të rregullohet.

Nëse furra nuk nxehet:

Ngrohja nuk mund të rregullohet me çelësin e kontrollit të vatrës së furrës.

Nëse llamba e ndriçimit të brendshëm nuk bën dritë:

Energjia elektrike duhet të kontrollohet. Duhet të kontrolloni nëse llambat janë të dëmtuara. Nëse janë të dëmtuara, ju mund të zëvendësoni ato si në udhëzimin në vijim.

Gatim (nëse pjesa e poshtme-sipërme nuk gatuan në mënyrë të barabartë):

Kontrolloni vendosjet e rafteve, kohën e gatimit dhe vlerat e ngrohjes sipas manualit.

Përveç këtyre, në qoftë se ju ende keni ndonjë problem me produktin tuaj, ju lutem telefononi në “Shërbimi i autorizuar”.

INFORMACION LIDHUR ME TRANSPORTIN

Nëse keni nevojë për ndonjë transport:

Ruani kutinë origjinale të produktit dhe transportojeni atë me kutinë origjinale kur duhet të transportohet Ndiqni shenjat e transportit në kuti. Vendosni shirita mbi sobën në pjesët e sipërme, mbulo-

jeni dhe transportoni më vete panelin e gatimit.

Vendosni një letër midis kapakut të sipërm dhe panelit të gatimit, mbulononi kapakun e sipërm, dhe më pas vendosni shirita mbi sipërfaqet anësore të furrës.

Vendosni karton ose letër në kapakun frontal të xhamit interior të sobës pasi është më mirë për tavat, për rrjetat grilë dhe tabakatë brenda furrës nuk do të dëmtojnë kapakun e furrës gjatë transportit. Gjithashtu mbështillni kapakun e furrës në muret anësore.

Në qoftë se nuk e ka kutinë origjinale Merrni masat për sipërfaqet e jashtme (sipërfaqet e xhamit dhe ato të lyera) të furrës më të ekspozuara ndaj goditjeve të mundshme.

Skarë teli EasyFix

Pastroni aksesorët plotësisht me ujë të ngrohtë, detergjent dhe një leckë të butë të pastër gjatë përdorimit të parë.

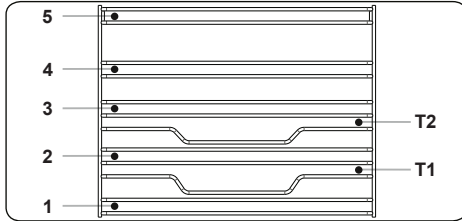

- Vendosni aksesorin në pozicionin e saktë brenda furrës.
- Lini të paktën një hapësirë prej 1 cm midis kapakut të ventilatorit dhe aksesorëve.
- Kujdesuni që të hiqni enët e gatimit dhe/ose aksesorët nga furra. Ushqimi i ngrohtë ose aksesorët mund të shkaktojnë djegie.
- Aksesorët mund të deformohen kur ka nxehtësi. Pasi të jenë ftohur, ato do të rimarrin pamjen dhe performancën e tyre origjinale.
- Tabakatë dhe rrjetat e telit mund të pozicionohen në çdo nivel nga 1 në 5.
- Binarët teleskopikë mund të pozicionohen në nivelet T1, T2, 3, 4, 5.
- Niveli 3 rekomandohet për gatimet me një nivel të vetëm.
- Niveli T2 rekomandohet për gatim të një niveli me shina teleskopike.
- Kthesa e rrjetës së telit duhet të jetë e pozicionuar në Nivelin 3.
- Niveli T2 përdoret për pozicionimin e rrjetës së telit nga ana e kthesës me shinat teleskopike.

**** Aksesorët mund të ndryshojnë në varësi të modelit të blerë.

Mirëmbajtja

! PARALAJMËRIM: Mirëmbajtja e kësaj pajisje duhet të realizohet vetëm nga personi i autorizuar për mirëmbajtje ose tekniku i kualifikuar.

Ndërrimi i llambës së furrës

! PARALAJMËRIM: Fikeni pajisjen dhe lëreni të ftohet para se të fillojë pastrimi.

- Largoni thjerrëzën e qelqit, pastaj largoni poçen.
- Montoni llambën e re (rezistente deri në 300°C) për të zëvendësuar llambën që keni hequr (230 V, 15-25 Vat, Tipi E14).
- Zëvendësoni thjerrëzat e qelqit, dhe furra juaj është gati për përdorim.
- Produkti përmban një burim energjie me efikasitet të klasës G.
- Burimi i energjisë nuk mund të zëvendësohet nga përdoruesi përfundimtar. Pas shitjes kërkohet servisim.
- Burimi i përfshirë i dritës nuk është menduar për përdorim në aplikime të tjera.

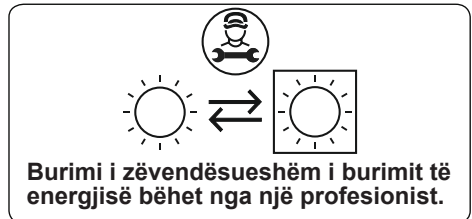

Burimi i zëvendësueshëm i burimit të energjisë bëhet nga një profesionist.

! Llamba është e dizajnuar apostafat për përdorimin te pajisjet shtëpiake për gatim. Nuk është e përshtatshme për ndriçimin e dhomës në shtëpi.

Уважаеми потребители,

Нашата цел е да Ви предложим първокласни продукти, надвишаващи Вашите очаквания, произведени с помощта на модерни съоръжения и с грижливо изпитано качество.

Тези инструкции са изготвени с цел да Ви помогнат да използвате Вашия уред, който е произведен с най-модерните, надеждни и ефективни технологии.

Преди да използвате Вашия уред, внимателно прочетете тези инструкции, включващи основна информация за правилно и безопасно монтиране, поддръжка и употреба. За монтаж на Вашия уред се свържете с най-близкия упълномощен сервиз.

СЪДЪРЖАНИЕ:

1. ПРЕДСТАВЯНЕ И РАЗМЕРИ НА ПРОДУКТА
2. ПРЕДУПРЕЖДЕНИЯ ЗА БЕЗОПАСНОСТ
3. МОНТАЖ И ПОДГОТОВКА ЗА УПОТРЕБА
4. НАЧИН НА УПОТРЕБА
5. ПОЧИСТВАНЕ И ПОДДРЪЖКА
6. ОБСЛУЖВАНЕ И ТРАНСПОРТИРАНЕ

Панел за управление на плот с 4 нагревателя:

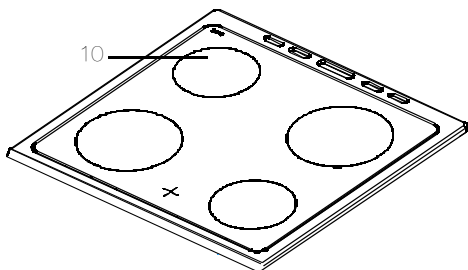
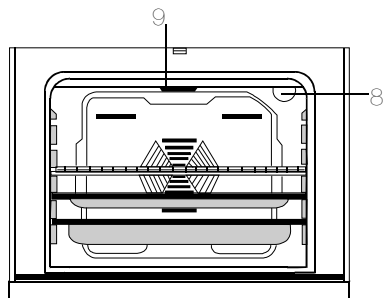
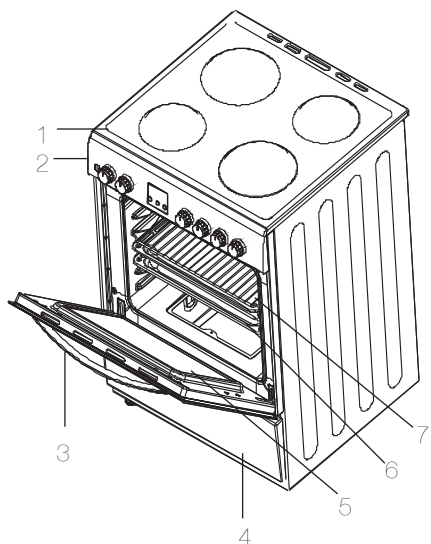

- 1 - Готварска плоча
- 2- Контролен панел
- 3 - Дръжка на фурната
- 4 - Капак на чекмеджето
- 5- стъклена врата
- 6- Тава за фурна
- 7- тел. Решетка
- 8- Лампа за фурна
- 9- Предна устойчивост
- 10-Highlite елемент

РАЗМЕРИ НА ПРОДУКТА		
ДЪЛБОЧИНА (cm)	ШИРИНА (cm)	ВИСОЧИНА (cm)
50/60	60/60	85

ПРЕДУПРЕЖДЕНИЯ ЗА БЕЗОПАСНОСТ

ПРЕДИ ДА ИЗПОЛЗВАТЕ УРЕДА, ПРОЧЕТЕТЕ ВНИМАТЕЛНО ТЕЗИ ИНСТРУКЦИИ ДОКРАЙ. ПАЗЕТЕ ГИ НА УДОБНО МЯСТО ЗА БЪДЕЩИ СПРАВКИ.

НАРЪЧНИКЪТ Е ПРЕДНАЗНАЧЕН ЗА ПОВЕЧЕ ОТ ЕДИН МОДЕЛ. ВЪЗМОЖНО Е ПРИ ВАШИЯ УРЕД ДА ОТСЪСТВАТ НЯКОИ ОТ ХАРАКТЕРИСТИКИТЕ, ОПИСАНИ В ТОЗИ НАРЪЧНИК. ДОКАТО ЧЕТЕТЕ НАРЪЧНИКА, ОБРЪЩАЙТЕ ВНИМАНИЕ НА ПРИМЕРИТЕ, ПОДКРЕПЕНИ С ИЗОБРАЖЕНИЯ.

Общи предупреждения за безопасност

- Този уред може да бъде използван от деца над 8 годишна възраст, както и от лица с намалени физически, сетивни или умствени възможности, както и от такива с липса на опит и познание, единствено когато са наблюдавани и инструктирани как да използват устройството по безопасен начин

и разбират опасностите, които е възможно да възникнат. Децата не трябва да си играят с уреда. Почистването и поддръжката не бива да се осъществяват от деца без родителски надзор.

- **ВНИМАНИЕ:** По време на ползване повърхността на уреда се нагорещява. Внимавайте да не докосвате нагревателите. Децата на възраст под 8 години не трябва да бъдат допускани в близост до уреда, освен ако не се наблюдават непрекъснато.
- **ВНИМАНИЕ:** При пържене с масло или олио не оставяйте уреда без наблюдение, тъй като е възможно да възникне пожар. **НИКОГА** не правете опит да га-

сите пожар с вода. Вместо това изключете уреда и покрийте огъня, например с капак или противопожарно одеяло.

- **ВНИМАНИЕ:** Опасност от пожар: не оставяйте предмети върху плота.
- **ВНИМАНИЕ:** В случай че покритието се спуска, изключете уреда, за да избегнете опасността от късо съединение.
- При плотове с капак - всяко разливане на течност върху капака трябва да бъде отстранено, преди да бъде отворен. Също така, преди затваряне на капака е необходимо повърхността на плота да бъде оставена да изстине.
- Уредът не е пригоден за употреба с външен таймер или

отделна система за дистанционно управление.

- **ВНИМАНИЕ:** За да предотвратите преобръщане на уреда, е необходимо да поставите стабилизиращите скоби. (За подробна информация, моля прочетете упътването на комплекта, предпазващ от накланяне.)
- Устройството се нагорещява по време на работа. Внимавайте да не докоснете горещите елементи във вътрешността на фурната.
- Докато уредът работи, дръжките могат да се нагорещят.
- При почистване на стъклото на вратата и другите повърхности не използвайте абразивни препарати или остри метал-

ни стъргалки, тъй като покритията могат да се надраскат и повредят.

• Не почиствайте уреда с помощта на пара.

- **ВНИМАНИЕ:** С цел избягване възможността от токов удар, преди да пристъпите към смяна на крушката се уверете, че уредът е изключен.

• **ПРЕДУПРЕЖДЕНИЕ:** По време на ползване на фурната или грила повърхността на уреда може да се нагорещи. Децата не трябва да бъдат допускани в близост до уреда.

• Вашият уред е произведен в съответствие с всички приложими местни и международни стандарти и разпоредби.

• Действията по поддръжка и ремонт трябва да бъдат изпълнявани единствено от квалифицирани техници. Монтаж и поправка на уреда, извършени от неупълномощено лице могат да застрашат здравето Ви. Изменението или модифицирането на специфика-

циите на уреда по какъвто и да е начин е опасно.

• Преди да започнете монтажа се уверете, че местните условия за разпространение (естеството и налягането на газта, както и силата и честотата на подаваното напрежение) и изискванията за функциониране на уреда са съвместими. Изискванията за този уред са посочени върху етикета.

• **ПРЕДУПРЕЖДЕНИЕ:** Този уред е предназначен единствено за готвене на храна при условия на битова употреба и не трябва да бъде използван за други цели и форми на приложение (напр. за комерсиални нужди или за отопление на помещения).

• Не се опитвайте да повдигате или премествате уреда, дърпайки дръжката на вратата.

• Всички възможни мерки за гарантиране на Вашата безопасност са предприети. При почистване се опитвайте да избегнете надраскване, тъй като стъклото може да се спуква. Избягвайте да удряте стъклото със съдовете.

• Уверете се, че захранващият кабел не е приклепчен по време на монтажа. В случай че захранващият кабел бъде повреден, той трябва да бъде заменен от производителя, негов сервиз или от лице с подобна квалификация, с цел предотвратяване на евентуална опасност.

• Не позволявайте на децата да се катерят по вратата на фурната

или да сядат върху нея, докато е отворена.

Предупреждения при монтаж

- Не включвайте уреда преди монтажът да е приключил.
- Уредът трябва да бъде монтиран и въведен в експлоатация от квалифициран техник. Производителят не поема отговорност за повреди, които е възможно да възникнат вследствие на неправилно разположение или монтаж от неупълномощено лице.
- При разопаковане се уверете, че уредът не е бил повреден по време на транспортирането му. В случай че установите повреда, не използвайте уреда, а се свържете незабавно с представител на квалифициран сервиз. Опаковъчните материали (полиетилен, телбод, стиропор и т.н.) могат да окажат вредно въздействие върху деца. Поради това трябва да бъдат отстранявани незабавно.
- Предпазвайте уреда от атмосферни влияния. Не го излагайте пряко на слънце, дъжд, сняг и т.н.
- Необходимо е предметите около уреда (напр. шкаф) да могат да издържат на температури от 100°C и повече.

По време на употреба

- При първото включване на фурната ще усетите миризма от изолационните материали и нагревателните елементи. Ето защо, преди да пристъпите към

употреба на фурната я включете на максимална температура и я оставете да работи, без да поставяте нищо в нея за 45 минути. Необходимо е в същото време помещението, в което се намира фурната да бъде добре проветрено.

- По време на употреба външните и вътрешните повърхности да фурната се нагорещават. При отваряне на вратата на фурната се отдръпнете, за да избегнете горещия поток пара, който излиза отвътре. Възможно е той да Ви причини изгаряния.
- Не поставяйте леснозапалими или експлозивни материали в близост до уреда, докато е включен.
- При поставяне и изваждане на храни от фурната винаги използвайте ръкавици.
- Не оставяйте уреда без надзор по време на готвене с твърди или течни мазнини. При нагриване с много високи температури е възможно да възникне пламък. Никога не се опитвайте да гасите възпламенена мазнина с вода. Покрийте тенджерите и тиганите с капак, за да задушите пламъка и изключете уреда.
- Поставяйте тиганите винаги в центъра на зоната за готвене, като завъртате дръжките в безопасно положение, така че да не могат да бъдат бутнати.
- Изключвайте уреда от захранването в случаите, когато не го ползвате за продължителни периоди. Изключвайте главния

превключвател. Освен това, когато уредът не се ползва, дръжте вентила за газ изключен.

- Уверявайте се, че когато не работите с уреда, приборите за управление са винаги поставени в положение "0" (стоп).
- При издърпване навън тавите се накланят. Внимавайте да не разлеете гореща течност.
- Когато вратата или чекмеджето на фурната са отворени, не оставайте нищо върху тях. Можете да нарушите баланса или покритието им.
- Не поставяйте тежки или леснозапалими предмети (пластмаса, найлонови чанти, хартия, парцали и т.н.) в чекмеджето. Това включва съдове с пластмасови аксесоари (напр. дръжки).
- Не закачайте кърпи, гюдерии и парцали върху уреда или дръжките му.

При почистване и поддръжка

- Винаги изключвайте уреда преди да започнете действия по почистване и поддръжка. Изключете уреда от електрическата мрежа или изключете главните превключватели.
- При почистване на панела за управление не сваляйте контролните прибори.

ЗА ПОДДЪРЖАНЕ НА ЕФЕКТИВНА И БЕЗОПАСНА ЕКСПЛОАТАЦИЯ НА УРЕДА, ВИ ПРЕПОРЪЧВАМЕ ВИНАГИ ДА ИЗПОЛЗВАТЕ ОРИГИНАЛНИ РЕЗЕРВНИ ЧАСТИ И В СЛУЧАЙ НА НУЖДА ДА СЕ СВЪРЗВАТЕ ЕДИНСТВЕНО С НАШИ УПЪЛНОМОЩЕНИ СЕРВИЗНИ ПРЕДСТАВИТЕЛИ.

За монтиране на фурната се обърнете към квалифициран техник!

МОНТИРАНЕ НА ФУРНА

При монтиране на фурната е необходимо да бъде обърнато внимание на няколко фактора.

Уверете се, че сте взели под внимание предложенията по-долу, с цел предотвратяването на проблеми и/или инциденти, които биха могли да възникнат впоследствие.

Уредът може да бъде разположен до други части от обзавеждането единствено при условие, че тяхната височина не надвишава височината на нагревателните панели.

При избор на място, където да разположите фурната обърнете внимание в близост да няма хладилник или лесно запалими материали, като завеси, покривки и т.н.

За осигуряването на въздушна циркулация е необходимо да оставите разстояние от поне 2 см между задната страна и стената.

Частите от обзавеждането, заобикалящи фурната трябва да бъдат устойчиви на високи температури, превишаващи 50 С° над нормалната стайна температура.

Ако височината на съседните части от кухненското обзавеждане е по-голяма от тази на нагревателните панели, е необходимо страничното отстояние от тях да бъде най-малко 11 см.

Минималните разстояния между нагревателните панели и кухненските шкафове/абсорбатора върху уреда са посочени по-долу. Кухненският абсорбатор трябва да бъде разположен на минимална височина от 650 мм над нагревателните панели.

В случай че няма такъв, височината до кухненския шкаф трябва да бъде най-малко 700 мм.

Този уред трябва да бъде разположен направо върху пода, а не върху поставка.

СВЪРЗВАНЕ КЪМ ЕЛЕКТРИЧЕСКАТА МРЕЖА И БЕЗОПАСНОСТ

При свързване на уреда към електрическата мрежа следвайте посочените по-долу указания.

Кабелът за заземяване трябва да бъде свързан към клемата. При свързване към електрическата мрежа се уверете, че проводникът е изолуиран. В случай че в помещението, където възнамерявате да разположите уреда няма подходящ заземен в съответствие с местните разпоредби контакт, незабавно се свържете с нашия упълномощен сервис.

Заземеният електрически контакт трябва да се намира в близост до уреда. Не използвайте удължител при никакви обстоятелства.

Захранващият кабел не трябва да се докосва до нагриващите се повърхности на уреда.

В случай че захранващият кабел е повреден, задължително се свържете с квалифициран сервис за подмяна.

Неправилното свързване към електрическата мрежа може да повреди Вашия уред. Повреди от този вид не се покриват от гаранцията.

Електрическият кабел не трябва да докосва горещите части на уреда. Електрическият кабел не трябва да докосва задната страна на уреда. В противен случай може да бъде повреден. При това положение е възможно да възникне късо съединение.

Производителят заявява, че не поема отговорност за всякакъв вид повреди и щети, възникнали вследствие на посочените норми за безопасност.

Необходимо е да бъде предвиден начин за прекъсване на захранването, като бъде оставено междинно разстояние от най-малко 3 мм във всички активни проводници (клеми). Този начин на изключване трябва да бъде създаден при монтажа на фиксирани кабелни връзки, съгласно правилата за електрическо свързване.

Уредът е проектиран за фиксирано свързване към електрическата мрежа. Свързването на уреда към електрическата мрежа трябва да бъде извършено от упълномощен техник.

При фиксирано свързване към електрическата мрежа използвайте проводник тип H05VV, H05V2V2 или H05RR.

Някои уреди могат да бъдат оборудвани със специална приставка (Perilex или Norplug). В случай на необходимост я заменете с посочената резервна част.

Използвайте 16A/400V с 5 контактни щифта за приставки Perilex и 25A/250V за Norplug.

Тези приставки могат да бъдат използвани само в някои страни. Уредът е предназначен за работа при 220-240V и 380-415V 3N. Ако

напрежението в местната електрическа мрежа е различно от посоченото, незабавно се свържете с нашия упълномощен сервиз.

При фиксирано свързване е необходимо да бъдат използвани проводници с размер $3 \times 2,5 \text{ mm}^2$ или $3 \times 4 \text{ mm}^2$, в зависимост от посоченото върху етикетите на уреда и клемната кутия.

ОБЩИ ПРЕДУПРЕЖДЕНИЯ И МЕРКИ ЗА БЕЗОПАСНОСТ

Този уред е произведен в съответствие с всички указания за безопасност, отнасящи се за електрически устройства. Действията по поддръжка и ремонт трябва да бъдат изпълнявани единствено от квалифицирани техници, обучени от производителя.

Монтаж и поправка на уреда, извършени от неупълномощено лице могат да застрашат здравето Ви.

Външните повърхности на уреда се нагряват по време на работа. Същото се отнася и за вътрешните повърхности и компонентите, служещи за отвеждане на топлината и парата. Топлината в тях се запазва за известно време, дори и след като фурната бъде изключена. Внимавайте да не докосвате нагорещените повърхности. Децата трябва да бъдат държани далеч.

Не оставяйте уреда без надзор по време на готвене с твърди или течни мазнини. При нагряване с много високи температури е възможно да възникне пламък. Никога не се опитвайте да гасите възпламенена

мазнина с вода.

Покрийте тенджерите и тиганите с капак, за да задушите пламъка и изключете уреда.

Готвенето с уреда се изпълнява чрез използване превключвателите на фурната и тези за топлинна настройка, както и чрез програмиране на таймера. В противен случай фурната не функционира.

Когато вратата или чекмеджето на фурната са отворени, не оставяйте нищо върху тях. Можете да нарушите баланса или покритието им.

Не поставяйте тежки или леснозапалими предмети (пластмаса, найлонови чанти, хартия, парцали и т.н.) в чекмеджето.

Изключвайте уреда от захранването в случаите, когато не го ползвате за продължителни периоди.

Предпазвайте уреда от атмосферни влияния. Не го излагайте пряко на слънце, дъжд, сняг и т.н.

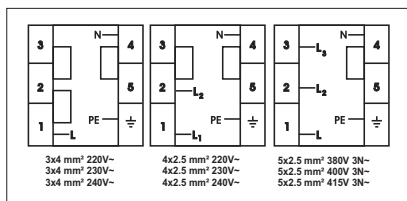

УПОТРЕБА

Панел за управление

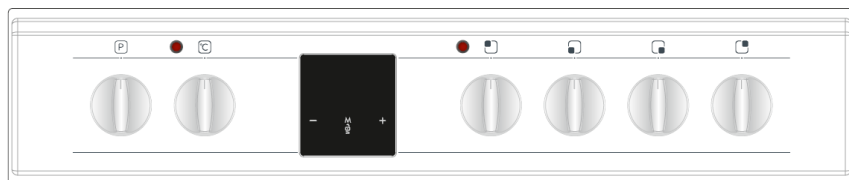

Контролен регулатор за функциите на фурната

За избор на желаната функция, завъртете контролния регулатор до съответния символ. Функциите на фурната са обяснени по-подробно в следващия раздел.

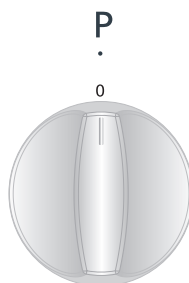

Контролен регулатор за функциите на фурната

За избор на желаната функция, завъртете контролния регулатор до съответния символ. Функциите на фурната са обяснени по-подробно в следващия раздел.



ОБЩ ИЗГЛЕД И ТЕХНИЧЕСКИ ХАРАКТЕРИСТИКИ НА

Този уред се управлява чрез 7-степенни контролни регулатори. При позиция 0 уредът е изключен. Степента на затопляне при останалите 6 позиции е описана по-долу.

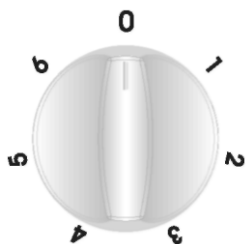

1. Поддържане на топлина
- 2-3. Затопляне с малко количество топлина
- 4-5-6. Готвене – печене и варене

Необходимо е да обръщате внимание дали съдовете, които използвате за готвене имат плоско дъно. Най-добра ефективност при готвене

с Вашия уред може да бъде постигната при използване на съдове с подходящ размер и плоско дъно. Не се препоръчва използването на съдове с диаметър, по-малък от този на нагревателния панел. Това би довело до загуба на топлина и излишен разход на енергия.

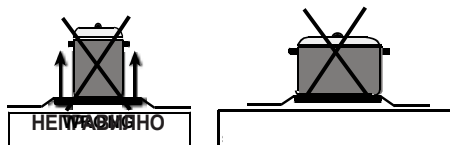
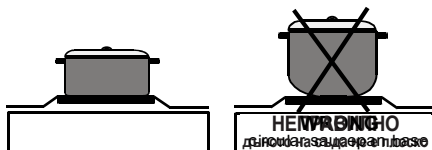

Уверете се, че след готвене уредът е изключен и контролният регулатор е поставен в позиция 0.

Внимавайте да не докосвате нагорещените части на уреда. Топлината в тях се запазва за известно време, дори след като готвенето е приключило.

Не позволявайте на деца да се доближават до уреда.

След употреба почиствайте уреда с навлажнена кърпа. При наличие на упорити замърсявания можете да използвате и вода с почистващ препарат.

След приключване на почистването нагрейте за няколко минути за по-бързо изсъхване на горната част. В случай че възнамерявате да не използвате горната част за продължителен период от време, нанесете тънък слой машинно масло.

Функции на фурната

* Функциите на Вашата фурна могат да се различават от посочените поради различия в моделите.



Вътрешно осветление:

Вътрешното осветление се включва и остава да работи при всички готварски функции.



Функция размразяване:

Светлинните индикатори за функциониране на фурната се активират, а вентилаторът се включва.

При използване на функцията размразяване, поставете замразената храна върху стелаж, разположен в третото гнездо от долу нагоре. Препоръчва се под храната да поставяте тава за събиране на водата, получена при размразяването. С тази функция можете единствено да размразите храната, не и да я сготвите.



Функция вентилатор:

Светлинните индикатори за функциониране на фурната и на термостата се активират. Горният, долният нагревател и вентилаторът на фурната се включват.

Тази функция е много удобна за приготвяне на сладкиши. Готвенето се осъществява с помощта на долния и горния нагревател, както и вентилатора, осигуряващ въздушна циркулация. Това придава лек "грил ефект"

на храната. При използване на тази функция се препоръчва десетминутно предварително затопляне на фурната.



Статично готвене:

Светлинните индикатори за функциониране на фурната и на термостата се активират. Горният и долният нагревател се включват. При функцията Статично готвене уредът излъчва топлина, която гарантира равномерното печене, когато храната е поставена на долните и горните стелаж, което е идеално за приготвяне на сладкиши, кексове, тестени храни, лазаня и пица. При използване на тази функция се препоръчва десетминутно предварително затопляне на фурната и готвене само на единия от стелажите.



Печене на грил:

Светлинните индикатори за функциониране на фурната и на термостата се активират. Нагревателят на грила се включва. Функцията служи за печене на грил и препичане на храни. Използвайте горните стелаж на фурната. Леко намажете решетката с масло, за да предотвратите залепване и поставете храната в нейния център. Винаги поставяйте тава за оттичане на мазнина под решетката. При използване на тази функция се препоръчва десетминутно предварително затопляне на фурната. Предупреждение: При печене на грил вратата на фурната трябва да бъде затворена, а температурата на фурната настроена на 190°C.



Бързо печене на грил:

Светлинните индикатори за функциониране на фурната и на термостата се активират. Нагревателят на грила и горният нагревател на фурната се включват. Тази функция служи за по-бързо печене на грил, както и за покриване на по-голяма повърхност, като при печене на месо. При нея се използват горните стелажи на фурната. Леко намажете решетката с масло, за да предотвратите залепване и поставете храната в нейния център. Винаги поставяйте тава за оттичане на мазнина под решетката. При използване на тази функция се препоръчва десетминутно предварително затопляне на фурната. Предупреждение: При печене на грил вратата на фурната трябва да бъде затворена, а температурата на фурната настроена на 190°C.



Функция двоен грил и вентилатор:

Светлинните индикатори за функциониране на фурната и на термостата се активират. Грилът, горният нагревател на фурната и вентилаторът се включват.

Използва се за по-бързо изпичане на грил на плътни храни, при обхващане на по-голяма повърхност. Горният нагревател и грилът се включват заедно с вентилатора, което помага за равномерно изпичане.

Използвайте горните стелажи на фурната. Леко намажете решетката с масло, за да предотвратите

залепване и поставете храната в нейния център. Винаги поставяйте тава за оттичане на мазнина под решетката. При използване на тази функция се препоръчва десетминутно предварително затопляне на фурната.

Предупреждение: При печене на грил вратата на фурната трябва да бъде затворена, а температурата на фурната настроена на 190°C.



Функция Пица:

Светлинните индикатори за функциониране на фурната и на термостата се активират. Пръстеновидният и долният нагревател, заедно с вентилаторът се включват.

С помощта на вентилатора и функцията за нагряване отдолу могат да се приготвят храни като пица, равномерно и за кратко време.

Докато вентилаторът разпределя равномерно топлината във фурната, долният нагревател осигурява доброто изпичане на тестото.



Функция Турбо:

Светлинните индикатори за функциониране на фурната и на термостата се активират. Пръстеновидният нагревател и вентилаторът се включват.

Функция Турбо разпределя равномерно топлината във фурната. По този начин храната върху всички стелажи се изпича еднакво добре. Препоръчва се десетминутно предварително затопляне на фурната.

Употреба на Дигитален сензорен таймер

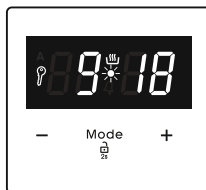

3. След няколко секунди, точката ще спре да премигва и ще продължи да свети.

Описание на функциите	
A	Автоматично готвене
	Ръчно готвене
	Блокиране на бутоните
	Брояч на минутите
Mode	Функция за MODE
-	Намаляване на таймера
+	Увеличаване на таймера
23 59	Показване на таймера

Настройка на времето

Времето трябва да бъде зададено преди да започнете да използвате фурната. След като уредът е свързан с електрическата мрежа, символът „A“ и „00:00“ или „12:00“ ще започне да премигва на дисплея.



1. Натиснете „MODE“ за 2 секунди, за да деактивирате блокирането на бутоните и точката в средата на екрана ще започне за примигва.

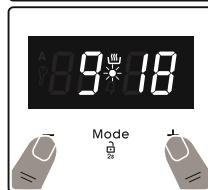

2. Настройте времето, докато точката премигва, с помощта на клавишите „+“ и „-“.



1. Натиснете „MODE“. Символът „A“ ще започне да премигва и ще се покаже „000“.



2. Изберете желания времеви период с помощта на клавишите „+“ и „-“, докато „A“ премигва.



3. Символът „A“ ще продължи да свети, времето ще бъде запазено и предупреждението ще бъде зададено.

Когато таймерът достигне нула, ще прозвучи предупредителен звук и символът „A“ ще премигва на дисплея. Натиснете произволен клавиш, за да

спрете предупредителния звук. Натиснете „MODE“ за 2 секунди символът „A“ ще изчезне и на дисплея ще се появи часовник.

Полаутоматична настройка на времето (период на готвене)

Тази функция Ви помага да готвите за определен период от време. Може да бъде зададен времеви интервал между 0 и 10 часа. Пригответе храната за готвене и я сложете във фурната.

1. Изберете желаната функция за готвене и температурата като използвате контролните копчета.



2. Натиснете „MODE“ докато видите символа „dur“ на екрана на дисплея. Символът „A“ ще премигва.



3. Изберете желания времеви период на готвене с помощта на копчетата „+“ и „-“.

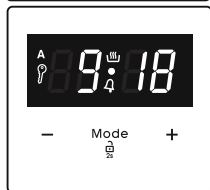

4. Текущото време ще се появи отново на екрана, и символите „A“ и „☀“ ще останат светнали.

Когато таймерът достигне нула, фурната ще се изключи и ще прозвучи звуково предупреждение. Символите „A“ ще премигват. Завъртете и двете контролни копчета на позиция „0“ и натиснете копчето на таймера, за да спрете предупредителния звук. Натиснете „MODE“ за 2 секунди, символът „A“ ще изчезне и таймерът ще превключи обратно към ръчна функция.

Настройка на звука

За да настроите силата на звука на звуковото предупреждение, докато е показан текущият час през деня, натиснете копчетата „+“ и „-“ и точката в средата на екрана ще започне да премигва. Натиснете „MODE“, за да се покаже текущият сигнален звук. След

това, при всяко натискане на бутона „-“, ще прозвучава различен сигнал. Има три различни типа звукови сигнали. Изберете желания звук и не натискайте други бутони. След кратко избраният звук ще бъде запазен.

Акcesoари за готвене във фурна

Освен тавите, решетката и шиша,

предоставени заедно с Вашия уред, можете да използвате стъклени съдове, форми за кекс и тави за фурна, които можете да закупите допълнително. Обръщайте внимание на предоставената от производителя информация.

Когато готвите в малки съдове, ги поставяйте върху средната част на решетката. При използване на емайлирани съдове е необходимо да се съобразявате със следното:

Ако храната не покрива тавата напълно, ако е поставена вътре в нея непосредствено, след като е извадена от фризера или ако тавата е била използвана за събиране на мазнини при печене на грил, е възможно да промени формата си, вследствие на високите температури при готвене и печене.

Тавата възвръща старата си форма, след като се охлади. Това е нормално физично явление.

Не оставяйте стъклена тава или съд на студено непосредствено след готвене. Не ги поставяйте върху студени и влажни повърхности. Когато стъклените съдове са горещи, ги сложете върху суха кърпа и ги оставете да се охладят. В противен случай е възможно да се спукат.

Препоръчваме Ви да използвате гри-ла в тава, предоставен заедно с продукта (ако такива са налични), така че вътрешността на фурната да не бъде изцапана от капещата мазнина. При използване на решетката винаги поставяйте и тава за оттичане на мазнина на долните стелажи. За по-лесно почистване изсипете в нея малко вода.

При печене на грил използвайте четвъртия и петия стелаж, като преди това намажете решетката с масло, за да предотвратите залепяне на храната върху нея.

Вътрешност на фурната

Положения на поставката

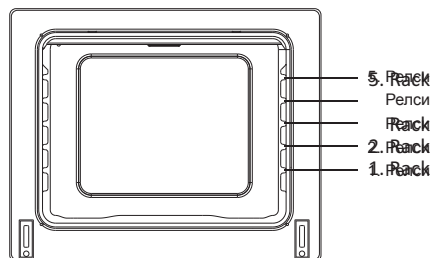

Акcesoари на фурната

Акcesoарите на Вашата фурна могат да се различават от показаните поради различия в моделите.

Решетка

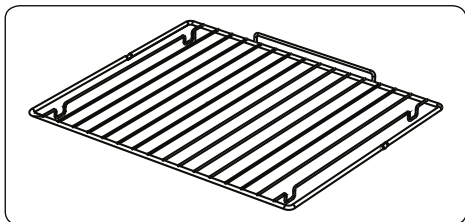

Използва се за поставяне на различни съдове при печене на грил.

ПРЕДУПРЕЖДЕНИЕ- Наместете решетката точно върху релсите и я бутнете навътре.

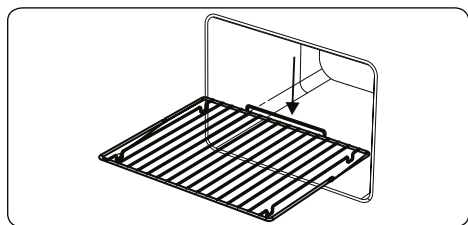

Изваждане на решетъчния стелаж

Издърпайте го, както е показано на изображението. След като бъде освободен от скобите, го повдигнете.

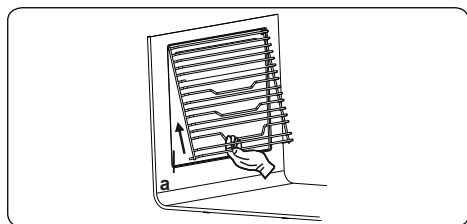

Плитка тава

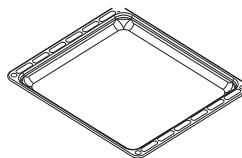

Служи за приготвяне на сладкиши, като плодови пите и др. подобни. Сложете тавата върху релсите

и я бутнете навътре.

Дълбока тава

Използва се за приготвяне на яхнии. Сложете тавата върху релсите и я бутнете навътре.

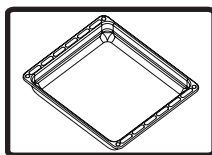

ПОЧИСТВАНЕ

Преди почистване на фурната се уверете, че всички контролни регулатори са изключени, както и че е изстинала. Изключете уреда от захранването.

Преди използване на почистващи материали се уверете, че са подходящи и препоръчани от производителя. Разяждащите кремове, абразивните почистващи прахове, търкане с телена вата или твърди инструменти могат да наранят повърхностите. При загаряне на разсипаните във фурната мазнини, емайлираната повърхност ще бъде повредена. Почиствайте ги незабавно.

Почистване вътрешността на фурната

Уверете се, че преди да започнете почистването сте изключили фурната от електрическата мрежа.

Вътрешността на фурната се почиства най-добре, когато е затоплена.

След всяко готвене избърсвайте вътрешността с мека кърпа, навлажнена със сапунена вода.

След това я избършете с мокра кърпа, а накрая я подсушете. За пълно почистване е необходимо от време на време да използвате течен препарат. Не използвайте сухи и прахообразни почистващи препарати.

Почистване външните повърхности на фурната

При почистване капака на фурната както от външната, така и от вътрешната страна, използвайте препарат за почистване на стъкло. След това изплакнете и подсушете със суха кърпа. При почистване капакът може да бъде изваден, както е показано на изображението.

* Отворете изцяло капака.

* Прекарайте металния щифт през отворите, както е показано.

* Изпълнете това действие и при двете панти.

* Повдигнете капака леко, след което издърпайте внимателно навън. Капакът ще бъде откачен изцяло.

* При връщане на капака обратно на мястото му, го поставете в отворите на пантите.

Не почиствайте капака на фурната, докато стъклените повърхности са нагорещени. В противен случай, те биха могли да се спукат. При възникване на проблем се свържете с упълномощен сервиз.

Преди да потърсите сервизно обслужване

Фурната не функционира;

Възможно е да е изключена от електрическото захранване, ако дисплеят не показва нищо. Възможно е таймерът да не е регулиран (при моделите оборудвани с такъв).

Фурната не се нагрява;

Възможно е температурната настройка да не е зададена от контролния регулатор.

Вътрешното осветление не работи;

Проверете дали няма прекъсване в електрическото захранване.

Проверете дали крушката не е изгоряла. В такъв случай, можете да я замените, както е описано в по-горе.

Готвене (долният или горният нагревател не се нагряват равномерно);

Проверете разположението на стелажите, времетраенето на готвене и температурните стойности, съгласно описаните в наръчника.

Ако все още имате проблеми с продукта, се свържете с упълномощен сервизен представител.

Транспортиране

При необходимост от транспортиране;

Съхранявайте оригиналната опаковка на продукта и при нужда го

транспортирайте в нея. Спазвайте символите за транспортиране върху опаковката.

Залепете горните части на фурната, както и решетките за нагревателните панели.

Поставете хартия между горното покритие и нагревателния панел, покрийте го и го залепете за страничната повърхност на фурната.

Залепете картон или хартия върху вътрешната част на предното стъкло, което да го предпази от тавите и решетката по време на транспортиране.

Залепете и капациите на фурната към страничните стени.

Ако не сте запазили оригиналната опаковка;

Предпазете външните повърхности (стъклени и боядисани) от възможни повреди.

Метална решетка EasyFix

Преди първоначална употреба почистете аксесоарите добре с топла вода, почистващ препарат и мека кърпа.

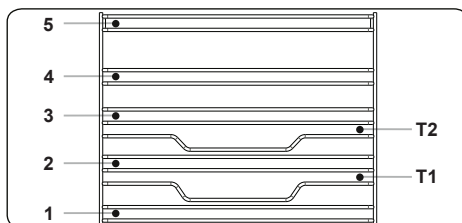

- Поставете този аксесоар на правилното място във вътрешността на фурната.
- Оставете най-малко 1 см отстояние от капака на вентилатора.
- Бъдете внимателни при изваждане на съдове за готвене и/или аксесоари от фурната. Нагорещените повърхности или храна могат да причинят изгаряния.
- Аксесоарите могат да се деформират от топлината. След като се охладят, техният първоначален външен вид и качества ще бъдат възстановени.
- Тавите и металните решетки могат да бъдат поставяни на всяко от нивата между 1 и 5.
- Телескопичните релси могат да бъдат поставяни на нива T1, T2, 3, 4, 5.
- Ниво 3 се препоръчва при готвене на едно ниво.
- Използването на ниво T2 е препоръчително при готвене на едно ниво с помощта на телескопични релси.
- Решетката за шиш трябва да бъде поставена на ниво 3.
- Ниво T2 служи за поставяне на решетка за шиш с телескопични релси.

**** Аксесоарите могат да се различават в зависимост от закупения модел.

Поддръжка

! **ПРЕДУПРЕЖДЕНИЕ:** Поддръжката на този уред трябва да се извършва само от оторизиран сервиз или квалифициран техник.

Смяна на лампата на фурната

! **ПРЕДУПРЕЖДЕНИЕ:** Преди почистване изключете уреда и го оставете да се охлади.

- Извадете стъклената леща, след което извадете крушката.
- Поставете нова крушка (устойчива на 300 °C) на мястото на старата (230 V, 15-25 Watt, тип E14).
- Сменете стъклената леща, фурната Ви е готова за употреба.
- Продуктът съдържа източник на светлина с клас на енергийна ефективност G.
- Източникът на светлина не може да бъде заменен от крайния потребител. Необходимо е следпродажбено обслужване.
- Включеният източник на светлина не е предназначен за използване в други приложения.



! Крушката е предназначена специално за употреба в домакински уреди за готвене. Не е подходящ за осветление на стаите в дома.



Service & Support

Visit Our Website

sharphomeappliances.com

52506213

SHARP

Be Original.