

UNOLD®

SPLIT-KLIMAGERÄT 5K



Bedienungsanleitung

Instructions for use | Notice d'utilisation
Gebruiksaanwijzing | Istruzioni per l'uso
Instrucciones de uso | Instrukcja obsługi

Modell 86320

Impressum:

Bedienungsanleitung Modell 86320

Stand: Januar 2026/nr

Copyright ©

UNOLD AG

Mannheimer Straße 4

68766 Hockenheim

Telefon +49 (0)6205/94 18-0

Telefax +49 (0)6205/94 18-12

E-Mail info@unold.de

Internet www.unold.de



INHALTSVERZEICHNIS**Bedienungsanleitung Modell 86320**

Technische Daten	10
Symbolerklärung.....	11
Für Ihre Sicherheit.....	11
Der ideale Standort.....	15
Bedienfeld	16
Symbole im Display	16
Installation am Wohnmobilfenster	17
Bedienen	19
Reinigen und Pflegen.....	20
Fehlermeldungen.....	21
Garantiebestimmungen	23
Entsorgung / Umweltschutz	23
Informationen für den Fachhandel.....	23
Service-Adressen	24

Instructions for use Model 86320

Technical data.....	26
Explanation of symbols.....	27
Safety Information	27
The ideal location.....	31
Control panel.....	32
Display symbols.....	32
Installation on motorhome window	33
Operation.....	35
Cleaning and care.....	36
Error messages.....	37
Guarantee Conditions.....	39
Waste Disposal / Environmental Protection	39
Service	24

Notice d'utilisation Modèle 86320

Caractéristiques techniques.....	40
Explication des symboles.....	41
Consignes de sécurité	41
L'endroit idéal :	45
Touches de commande.....	46
Symboles à l'écran.....	46
Installation sur la fenêtre d'un camping-car.....	47
Utilisation.....	49
Nettoyage et entretien.....	50
Messages d'erreur.....	51
Conditions de Garantie.....	53
Traitement des déchets / Protection de l'environnement	53
Service	24

Gebruiksaanwijzing Modell 86320

Technische gegevens.....	54
Verklaring van de symbolen.....	55
Voor uw veiligheid.....	55
De ideale standplaats.....	59
Bedieningspaneel	60
Symbolen op het scherm	60
Installatie op het raam van een camper.....	61
Bediening.....	63
Reiniging en onderhoud	64
Foutmeldingen	65
Garantievoorwaarden.....	67
Verwijderen van afval / Milieubescherming	67
Service	24

INHALTSVERZEICHNIS**Manual de instrucciones Modelo 86320**

Datos técnicos	68
Explicación de símbolos	69
Para su seguridad	69
El emplazamiento ideal	73
Panel de mando	74
Símbolos en la pantalla	74
Instalación en la ventana de la autocaravana	75
Manejo	77
Limpieza y cuidado	78
Mensajes de fallos	79
Condiciones de Garantía	81
Disposición/Protección del medio ambiente	81
Service	24

Instrukcja obsługi Modelu 86320

Dane techniczne	82
Objaśnienie symboli	83
Dla własnego bezpieczeństwa	83
Idealna lokalizacja	87
Panel obsługi	88
Symbole na wyświetlaczu	88
Instalacja na oknie kampera	89
Obsługa	91
Czyszczenie i pielęgnacja	92
Komunikaty o błędach	93
Warunki gwarancji	95
Utylizacja / ochrona środowiska	95
Service	24

EINZELTEILE

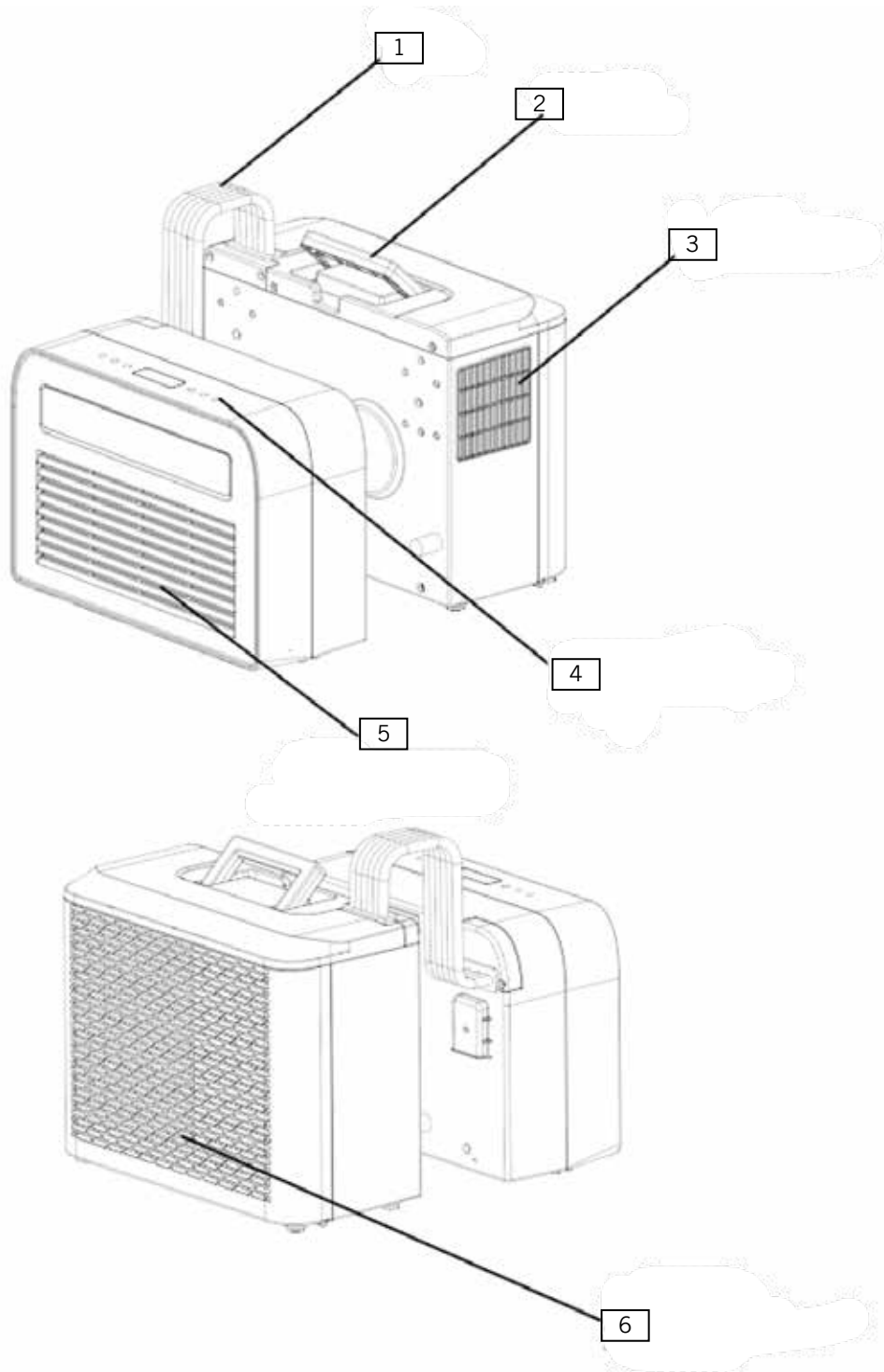

EINZELTEILE

DE

EN

FR

NL

ES

PL

DE Ab Seite 10

- | | |
|---|------------------------|
| 1 | Verbindungsschlauch |
| 2 | Griff |
| 3 | Luftauslass |
| 4 | Bedienfeld |
| 5 | Lufteinlass mit Filter |
| 6 | Lufteinlass |

NL Pagina 54

- | | |
|---|------------------------|
| 1 | Aansluit slang |
| 2 | Handvat |
| 3 | Luchtuitlaat |
| 4 | Bedieningspaneel |
| 5 | Luchtinlaat met filter |
| 6 | Luchtaanzuigopening |

EN Page 26

- | | |
|---|-----------------------|
| 1 | Connecting hose |
| 2 | Handle |
| 3 | Air outlet |
| 4 | Control panel |
| 5 | Air inlet with filter |
| 6 | Air inlet |

ES Página 68

- | | |
|---|----------------------------|
| 1 | Tubo flexible de unión |
| 2 | Asa |
| 3 | Salida de aire |
| 4 | Panel de mando |
| 5 | Entrada de aire con filtro |
| 6 | Entrada de aire |

FR Page 40

- | | |
|---|--------------------------|
| 1 | Flexible de raccordement |
| 2 | Poignée |
| 3 | Sortie d'air |
| 4 | Touches de commande |
| 5 | Entrée d'air avec filtre |
| 6 | Entrée d'air |

PL Strony 82

- | | |
|---|--------------------------|
| 1 | Wąż połączeniowy |
| 2 | Rączka |
| 3 | Wylot powietrza |
| 4 | Panel obsługi |
| 5 | Wlot powietrza z filtrem |
| 6 | Wlot powietrza |

EINZELTEILE

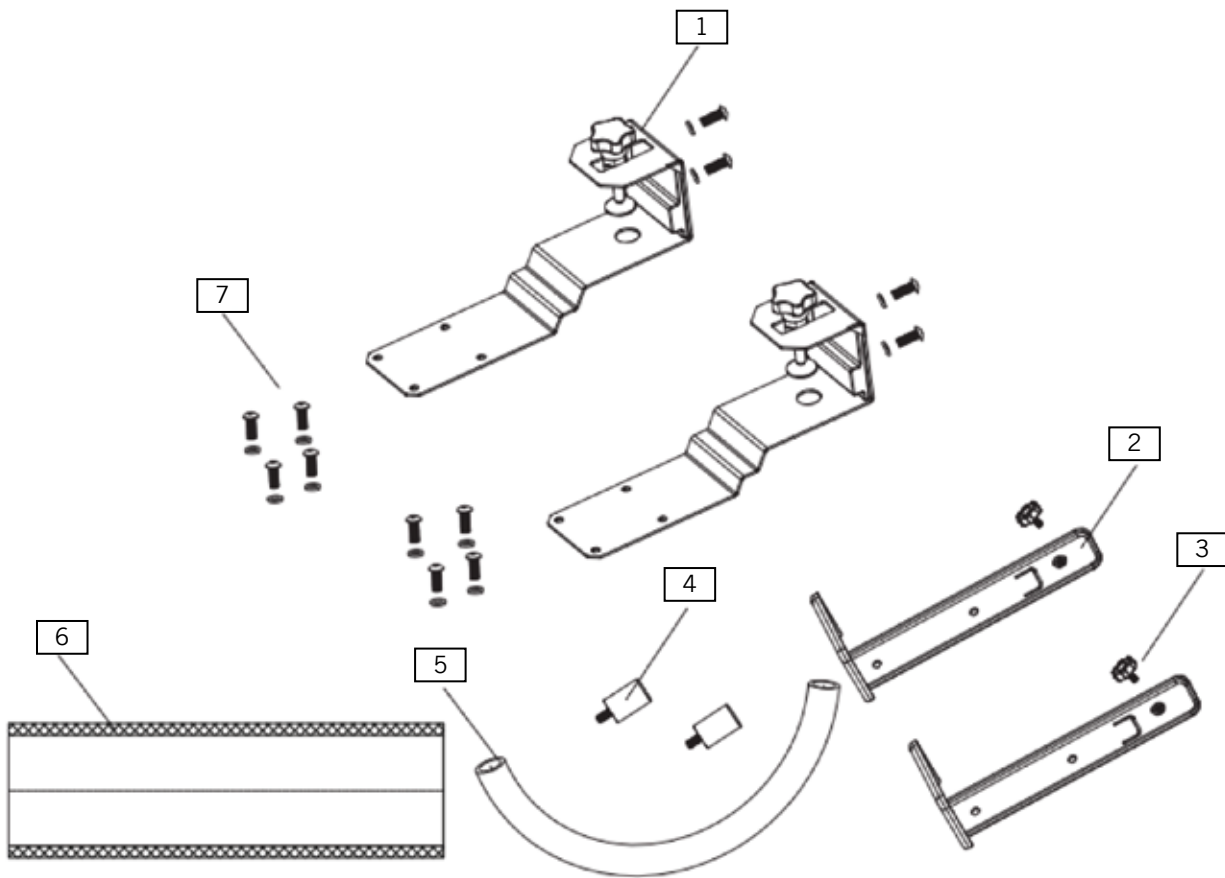

- Hinweis: Wir empfehlen die Installation durch mindestens zwei Personen. Halten Sie einen passenden Kreuzschraubendreher sowie ggf. Schutzhandschuhe bereit.
- Note: We recommend that installation be performed by at least two people. Keep a matching Phillips screwdriver at hand along with, if necessary, protective gloves.
- Remarque : Nous vous recommandons d'effectuer l'installation à deux personnes. Munissez-vous d'un tournevis cruciforme adapté et, si nécessaire, de gants de protection.
- Opmerking: Wij adviseren installatie door minimaal twee personen. Zorg dat u een geschikte kruiskopschroevendraaier en, indien nodig, beschermende handschoenen bij de hand hebt.
- Nota: Recomendamos que la instalación la lleven a cabo al menos dos personas. Tenga a mano un destornillador de estrella adecuado y, en caso necesario, guantes de protección.
- Wskazówka: zalecamy instalowane przez co najmniej dwie osoby. Przygotować odpowiedni śrubokręt krzyżowy oraz ewentualnie rękawice ochronne.

MITGELIEFERTES ZUBEHÖR

DE

EN

FR

NL

ES

PL

DE Ab Seite 10

- | | |
|---|---------------------------|
| 1 | Außenhalterung x 2 |
| 2 | Winkel x 2 |
| 3 | Rändelschraube Winkel x 2 |
| 4 | Gummidämpfer |
| 5 | Ablaufschlauch |
| 6 | Schutzhülle |
| 7 | Schrauben M 6 (x 8) |

NL Pagina 54

- | | |
|---|--------------------------------------|
| 1 | Externe beugel x 2 |
| 2 | Hoek x 2 |
| 3 | Gekartelde hoek x 2 |
| 4 | Schokbestendige rubberen dempers x 2 |
| 5 | Afvoerslang |
| 6 | Beschermhoes |
| 7 | Schroeven M 6 (x 8) |

EN Page 26

- | | |
|---|--------------------------------|
| 1 | Outdoor mount x 2 |
| 2 | Bracket x 2 |
| 3 | Knurled screw bracket x 2 |
| 4 | Shock-proof rubber dampers x 2 |
| 5 | Drain hose |
| 6 | Protective cover |
| 7 | Screws M 6 (x 8) |

ES Página 68

- | | |
|---|---|
| 1 | 2 soportes exteriores |
| 2 | 2 escuadras |
| 3 | 2 tornillos moleteados para escuadras |
| 4 | 2 amortiguadores de goma resistentes a golpes |
| 5 | Manguera de salida |
| 6 | Funda de protección |
| 7 | Tornillos M 6 (x 8) |

FR Page 40

- | | |
|---|--|
| 1 | 2 supports extérieurs |
| 2 | 2 équerres |
| 3 | 2 vis moletées équerres |
| 4 | 2 amortisseurs en caoutchouc résistant aux chocs |
| 5 | Flexible d'écoulement |
| 6 | Enveloppe de protection |
| 7 | Vis M 6 (x 8) |

PL Strony 82

- | | |
|---|--|
| 1 | Uchwyt zewnętrzny x 2 |
| 2 | Kątownik x 2 |
| 3 | Śruba radełkowana kątownika x 2 |
| 4 | Odporne na uderzenia amortyzatory gumowe x 2 |
| 5 | Wąż odpływu |
| 6 | Tuleja ochronna |
| 7 | Śruby M 6 (x 8) |

BEDIENUNGSANLEITUNG MODELL 86320**TECHNISCHE DATEN**

Leistung:	560 Watt, 220~240V~, 50 Hz
Kapazität	5.000 btu/h (1.465W)
Material:	Kunststoff
Abmessungen:	Inneneinheit ca. 44 x 18 x 31,5 cm B/T/H Außeneinheit ca. 44 x 21,5 x 35,5 cm B/T/H
Gewicht:	ca. 20,5 kg
Zuleitung:	ca. 180 cm
Schalldruckpegel:	46 dB(A) (Inneneinheit) 63 dB(A) (Außeneinheit)
Kältemittel:	R290, 130 g

Bewertetes
Energieeffizienzverhältnis
EERated: 2,6

Entfeuchtung Kapazität 0,5 l/Std

Außeneinheit Schutzart: IPX4

Energieeffizienzklasse: A

Luftstrom: 140-200 m³ / Stunde

Maximale Raumgröße: 12 m² / 30 m³

Sicherung: T 3,15 A 250 V AC

Stromverbrauch (Kühlung) 0,6 kWh/60 Min

Betriebsdruck 2,8 MPa Entladung
0,8 MPa Absaugung

Maximaler Betriebsdruck 3,8 MPa

Änderungen und Irrtümer in Ausstattungsmerkmalen, Technik, Farben und Design vorbehalten



SYMBOLERKLÄRUNG



Dieses Symbol kennzeichnet eventuelle Gefahren, die Verletzungen nach sich ziehen können oder zu Schäden am Gerät führen.



Dieses Symbol weist darauf hin, dass das Gerät nicht mit Gegenständen abgedeckt werden darf.



Dieses Symbol weist auf Gefahr durch Stromschlag oder Kurzschluss hin.



Dieses Symbol weist auf eine eventuelle Brandgefahr hin.

FÜR IHRE SICHERHEIT

Bitte lesen Sie die folgenden Anweisungen und bewahren Sie diese auf.

Klimaanlagen müssen stets aufrecht gelagert und transportiert werden. Andernfalls kann es zu irreparablen Schäden am Kompressor kommen. Im Zweifelsfall bitte nach der Installation mindestens 24 Stunden warten, bevor das Gerät in Betrieb genommen wird.

Achtung: Wenn die Außeneinheit an einem Wohnmobil-Fenster angebracht ist, muss sie aus Sicherheitsgründen vor der Fahrt immer abgebaut und sicher im Innenraum verstaut werden.

Personen im Haushalt

1. Dieses Gerät kann von Kindern ab 8 Jahren sowie von Personen mit reduzierten physischen, sensorischen oder mentalen Fähigkeiten oder Mangel an Erfahrung und/oder Wissen benutzt werden, wenn sie beaufsichtigt oder bezüglich des sicheren Gebrauchs des Gerätes unterwiesen wurden und die daraus resultierenden Gefahren verstanden haben.
2. Kinder dürfen nicht mit dem Gerät spielen.
3. Reinigung und benutzerseitige Wartung dürfen nicht von Kindern durchgeführt werden, es sei

denn, sie sind älter als 8 Jahre und werden beaufsichtigt.

4. Bewahren Sie das Gerät und die Zuleitung außerhalb der Reichweite von Kindern unter 8 Jahren auf.
5. Dieses Gerät darf nicht mit einer externen Zeitschaltuhr oder einem Fernbedienungssystem betrieben werden.
6. Verwenden Sie das Gerät nicht unter Medikamenten- oder Alkoholeinfluss oder bei beeinträchtigter Wahrnehmungsfähigkeit.
7. Wenn sich Kinder oder hilflose Personen im gleichen Raum befinden, Gerät nur unter Aufsicht in Betrieb nehmen und benutzen.
8. Niemals das Haus verlassen, solange das Gerät in Betrieb ist. Lassen Sie das Gerät nicht für längere Zeit unbeaufsichtigt.
9. Tiere oder auch Pflanzen vom Luftstrom fernhalten. Personen nicht zu lange einem sehr kühlen Luftstrom aussetzen.
10. Das Gerät ist ausschließlich für den Haushaltsgebrauch oder ähnliche Verwendungszwecke bestimmt, z. B.

- in Teeküchen, Geschäften, Büros oder sonstigen Arbeitsstätten,
- in landwirtschaftlichen Betrieben,
- zur Verwendung durch Gäste in Hotels, Motels oder sonstigen Beherbergungsbetrieben,
- in Privatpensionen oder Ferienhäusern.

Sicherer Umgang mit Elektrizität

11. Gerät nur an Wechselstrom mit Spannung gemäß Typenschild anschließen.
12. Gerät nur an einer geerdeten Steckdose anschließen. Fragen Sie im Zweifelsfall einen Elektriker.
13. Gerät niemals an einer Mehrfachsteckdose in Betrieb nehmen.
14. Tauchen Sie das Gerät, die Zuleitung und den Netzstecker niemals in Wasser oder andere Flüssigkeiten.
15. Gerät, Zuleitung und Netzstecker nicht mit nassen Händen berühren – Stromschlaggefahr!
16. Prüfen Sie regelmäßig Netzstecker und Zuleitung auf Verschleiß oder Beschädigungen. Bei Beschädigung der Zuleitung oder anderer Teile senden Sie das Gerät bitte zur Überprüfung und Reparatur an unseren Kundendienst. Unsachgemäße Reparaturen können zu erheblichen Gefahren für den Benutzer und zum Ausschluss der Garantie führen.
17. Um Schäden zu vermeiden darf das Gerät nicht mit Zubehör anderer Hersteller oder Marken benutzt werden.
18. Für Schäden, die durch unsachgemäße Montage, Installation, Inbetriebnahme oder Verwendung entstehen, wird keine Haftung übernommen
19. Wenn die Anschlussleitung des Gerätes beschädigt ist, muss sie durch den Hersteller oder seinen Kundendienst oder eine ähnlich qualifizierte Person ersetzt werden, um Gefährdungen zu vermeiden.
20. Ziehen Sie nie an der Zuleitung, um Schäden im Inneren der Zuleitung zu vermeiden.
21. Ziehen Sie die Zuleitung immer nur am Netzstecker aus der Steckdose, nie am Anschlusskabel.

22. Schalten Sie das Gerät aus und ziehen Sie immer den Netzstecker aus der Steckdose, bevor Sie das Gerät reinigen, für den Auf- und Abbau des Geräts, bei Nichtgebrauch oder bei Gewitter.

23. Wickeln Sie die Zuleitung nie um das Gerät.

24. Nicht geeignet für den Betrieb in sehr feuchten und/oder heißen Umgebungen wie z. B. Badezimmern, Schwimmhallen oder Küchen.

25. Nutzen und bewahren Sie das Gerät nur in trockener Umgebung auf.

26. Schalten Sie das Gerät sofort aus und ziehen Sie den Netzstecker, wenn sich ungewohnte Geräusche oder Gerüche am Gerät entwickeln oder das Gerät ungewöhnlich warm wird.

27. Nach dem Gebrauch sowie vor dem Reinigen und allen Wartungsarbeiten den Netzstecker aus der Steckdose ziehen.

28. Ebenso muss der Netzstecker gezogen werden, wenn das Gerät längere Zeit nicht genutzt wird.

29. Beachten Sie grundsätzlich alle vor Ort geltenden Anschlussvorschriften für elektrische Geräte.

30. Falls der Betrieb unterbrochen wird, warten Sie 3 Minuten, bevor Sie das Gerät erneut einschalten, um die Druckregulierung im Kältekreislauf zu ermöglichen.

31. Um eine mögliche Brandgefahr zu vermeiden, muss das Gerät mit mindestens 2 Metern Abstand zu anderen brennbaren Gegenständen aufgestellt werden.

32. Dieses Produkt oder Teile davon dürfen nicht verändert werden.

Hinweise zur Installation und dem Gebrauch des Geräts

33. Die Lüftungsöffnungen dürfen niemals durch Möbel, Wände oder andere Gegenstände verdeckt werden. Es muss immer eine ungehinderte Luftzirkulation gewährleistet sein. Es müssen mindestens 50 cm Abstand zu allen Seiten gewährleistet sein.

34. Das Gerät ist sehr schwer. Bewegen Sie es daher nur zu zweit.

- 35. Sorgen Sie bei gleichzeitiger Verwendung von Geräten wie Brennern oder Heizsystemen zusammen mit dem Klimagerät für eine ausreichende Belüftung des Raumes, um Sauerstoffmangel zu vermeiden.
 - 36. Halten Sie Gegenstände von der Außeneinheit fern und halten Sie diese frei von Laub oder anderen Verunreinigungen.
 - 37. Schalten Sie das Gerät erst ein, wenn alle Teile ordnungsgemäß montiert sind.
 - 38. Niemals in einem Raum betreiben, in dem Reste von Insektenschutzmittel auf Spraybasis, Rauch von Räucherstäbchen oder andere ölige, chemische Dämpfe vorhanden sind. Dazu zählen auch Farben oder andere entflammbare Substanzen.
 - 39. Die Inneneinheit darf nur in Innenräumen verwendet werden.
 - 40. Achten Sie darauf, dass die Zuleitung so verlegt wird, dass niemand darüber stolpern kann.
 - 41. Verlegen Sie die Zuleitung nie unter Teppichböden oder anderen Textilien.
 - 42. Das Gerät während des Betriebs niemals verschieben oder bewegen.
 - 43. Achten Sie darauf, die Zuleitung von Heizungen, Herden, Öfen oder anderen Wärmequellen fernzuhalten.
 - 44. Niemals Finger oder Gegenstände wie Nadeln, Stifte usw. durch die Öffnungen in das Innere des Geräts stecken – Verletzungsgefahr!
 - 45. Setzen Sie sich niemals auf das Gerät und stellen Sie keine Gegenstände darauf, um Schäden am Gerät zu vermeiden. Stellen Sie keine mit Wasser gefüllten Gefäße in die Nähe der Inneneinheit.
 - 46. Gerät nicht umgedreht abstellen. Es befindet sich Flüssigkeit im Gerät, die zu Schäden führen kann.
 - 47. Die Lamellen des Wärmetauschers nicht berühren oder verbiegen, wenn die Abdeckungen geöffnet sind.
 - 48. Nicht gegen das Gerät klopfen, insbesondere nicht an die Luftein- und -auslässe.
 - 49. Niemals in der Nähe von gasbetriebenen Geräten, Heizgeräten, Herden oder offenen Flammen betreiben.
 - 50. Ziehen Sie nicht direkt am Verbindungsschlauch und beschädigen Sie ihn nicht mit scharfen Gegenständen. Wenn Sie feststellen, dass der Verbindungsschlauch beschädigt ist, stellen Sie die Verwendung sofort ein und wenden Sie sich zur Reparatur an Ihren Händler oder unseren Kundendienst.
 - 51. Verwenden Sie keine Mittel, um den Abtauvorgang zu beschleunigen außer denen, die vom Hersteller empfohlen werden.
 - 52. Achten Sie darauf, dass das Gerät während der Lagerung nicht beschädigt werden kann.
- Hinweise zum Umgang mit dem Kältemittel R290**
- 53. Es ist strengstens untersagt, selbst Kältemittel nachzufüllen. Personen, die Wartungs- oder Reparaturarbeiten am Kältekreislauf vornehmen, sollten über ein gültiges Zertifikat für den Umgang mit Kältemitteln verfügen.
 - 54. Das Kältemittel R290 ist im Kältekreislauf des Produkts enthalten. Es ist ein Erdgas mit großer Umweltverträglichkeit, das jedoch brennbar ist. Achten Sie beim Transport und bei der Installation des Produkts darauf, dass keine der Komponenten des Kältekreislaufs beschädigt wird.
 - 55. Das Gerät nur aufrechtstehend transportieren und aufbewahren.
 - 56. Vor Reinigungs- und Wartungsarbeiten Gerät ausschalten und den Netzstecker ziehen.
 - 57. Luftein- und -auslässe des Gerätes niemals blockieren.
 - 58. Geräte mit brennbaren Kältemitteln nur in gut belüfteten Räumen betreiben.
 - 59. Beachten Sie alle vor Ort geltenden Vorschriften zum Umgang mit Gas.
 - 60. Falls das Gerät defekt ist und nicht mehr repariert werden kann, entsorgen Sie es fachgerecht gemäß den vor Ort geltenden Richtlinien für Elektrogeräte mit Kältemitteln.

61. Achten Sie darauf, die zum Kältekreislauf gehörenden Komponenten nicht zu beschädigen.

Der Hersteller übernimmt keine Haftung bei fehlerhafter Montage, bei unsachgemäßer oder fehlerhafter Verwendung oder nach Durchführung von Reparaturen durch nicht autorisierte Dritte.



Achten Sie beim Auspacken, Entfernen der Verpackung und dem Verschieben des Gerätes darauf, dass das Gerät nicht um mehr als 35° gekippt wird, da sonst der Kompressor beschädigt werden kann. Lassen Sie das Gerät nach dem Auspacken mindestens 24 Stunden am endgültigen Standort stehen, bevor Sie es in Betrieb nehmen. Das Kühlmittel im Gerät muss sich erst absenken, da sonst der Kompressor beschädigt werden kann.

Das Kältemittel ist brennbar. Beachten Sie alle Hinweise in den separaten Sicherheitshinweisen zu Kältemitteln.



Bei Beschädigung des Kältekreislaufs:

Vermeiden Sie offene Flammen und Zündquellen.

Lüften Sie den Raum gründlich, in dem sich das Gerät befindet.

Öffnen Sie niemals das Motorgehäuse des Geräts – Stromschlaggefahr!



Bei Gewitter, insbesondere wenn die Außeneinheit außen hängt, das Gerät sofort ausschalten und den Netzstecker ziehen.

Betreiben Sie das Gerät nicht bei Schneefall. Stellen Sie sicher, dass der Lufteinlass der Außeneinheit bei Außenbetrieb nicht durch Schnee bedeckt ist.



Gerät während des Betriebes niemals abdecken!

Der Hersteller übernimmt keine Haftung bei fehlerhafter Montage, bei unsachgemäßer oder fehlerhafter Verwendung oder nach Durchführung von Reparaturen durch nicht autorisierte Dritte.

DER IDEALE STANDORT

Achtung: Wenn die Außeneinheit an einem Wohnmobil-Fenster angebracht ist, muss sie aus Sicherheitsgründen vor der Fahrt immer abgebaut und sicher im Innenraum verstaut werden.

1. Beachten Sie bitte alle folgenden Hinweise; nur so wird das Gerät effektiv und sicher funktionieren.
2. **Achtung: Auf Campingplätzen stehen häufig nur Stromanschlüsse mit begrenzter Stromstärke zur Verfügung. Prüfen Sie vor der Inbetriebnahme in einem Wohnmobil o.ä., ob die verfügbare Amperezahl des Stromanschlusses den technischen Anforderungen des Gerätes entspricht. Andernfalls kann es zu einer Überlastung oder zum Auslösen der Sicherung kommen.**
3. Die Inneneinheit darf immer nur in Innenräumen aufgestellt werden, niemals im Außenbereich.
4. Die Außeneinheit wird außen am Fensterbrett oder auf einem Balkon/einer Terrasse stehend, angebracht. Die mitgelieferte Halterung ist für die Installation an einem Wohnmobil- bzw. Wohnwagenfenster ausgelegt.
5. Wenn Sie entfeuchten oder nur die Ventilationsfunktion nutzen möchten, können Innen- und Außeneinheit im Innenbereich aufgestellt werden. Ggf. tritt jedoch beim Entfeuchten Kondenswasser aus der Außeneinheit aus. Leiten Sie dieses über den Schlauch in ein Gefäß ab, um Wasserschäden zu vermeiden. Dabei muss die Außeneinheit etwas erhöht, aber eben stehen, damit das Wasser abfließen kann.
6. Das Gerät ist nicht für dauerhafte Witterungseinflüsse ausgelegt. Bei Regen oder Feuchtigkeit muss die Außeneinheit abgebaut werden. Schäden durch Korrosion oder witterungsbedingten Verschleiß sind von der Haftung ausgeschlossen.
7. Niemals in direktem Sonnenlicht oder an sehr heißen Orten aufstellen. Das Gerät kann sonst beschädigt werden oder Fehlermeldungen anzeigen.
8. Niemals in der Nähe von TV- oder Radiogeräten, WLAN-Routern oder Funktelefonanlagen aufstellen. Bild oder Ton dieser Geräte können sonst beeinträchtigt werden. Mit einem Abstand von mindestens 1 Meter zu solchen Geräten aufstellen. Achtung: Das Klimagerät darf nie an eine Mehrfachsteckdose angeschlossen werden.
9. Das Gerät kann die maximale Leistung nur dann erbringen, wenn es auf einer ebenen Fläche abgestellt wird.
10. Halten Sie ausreichend Abstand zu anderen Gegenständen und Wänden. Der Mindestabstand zu umliegenden Gegenständen muss mindestens 50 cm betragen.
11. Legen Sie niemals Gegenstände auf das Gerät, um Fehlfunktionen des Gerätes zu vermeiden.
12. Decken Sie niemals die Luftein- und Luftauslässe ab.
13. Achten Sie darauf, den Luftstrom nicht direkt auf Personen zu richten.

BEDIENFELD

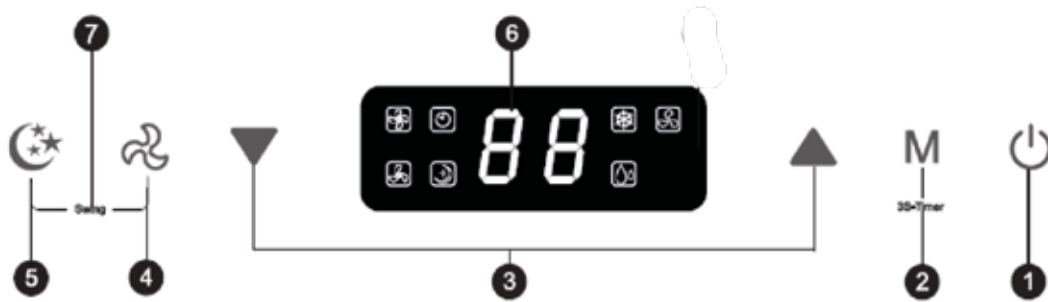

1	Power	Schaltet das Gerät ein oder aus
2	Mode	Zur Wahl zwischen Kühlung, Ventilation, Entfeuchten oder Laufzeit
3	Tasten „Auf/Ab“	Erhöht oder senkt die eingestellte Temperatur oder Zeit Um zwischen der Anzeige von °C und Fahrenheit zu wechseln, beide Tasten gleichzeitig drücken
4	Geschwindigkeit	Zur Wahl der Geschwindigkeit des Lüfters
5	Schlafmodus	Schlafmodus: Leiser Betrieb, automatische Temperaturanpassung, Abschaltung nach 8 h.
6	Display	Zeigt die eingestellte Temperatur, den Modus und die Laufzeit an
7	Oszillation (Swing)	Zum Einstellen der Schwenkfunktion – Tasten 4+5 gleichzeitig drücken

SYMBOLE IM DISPLAY



Kühlmodus



Ventilation



Entfeuchtermodus



Zeitvorwahl aktiv



Schlafmodus aktiv



Geschwindigkeit hoch



Geschwindigkeit niedrig

INSTALLATION AM WOHNMOBILFENSTER

**Hinweis: Wir empfehlen die Installation durch mindestens zwei Personen.
Halten Sie einen passenden Kreuzschraubendreher sowie ggf. Schutzhandschuhe bereit.
Die Halterung ist für die Montage an einem Wohnmobilfeiter vorgesehen.**

Gerät und Zubehör auspacken

1. Entfernen Sie alle Verpackungsmaterialien sowie ggf. vorhandene Transportsicherungen.
2. Halten Sie Verpackungsmaterialien von Kindern fern – Erstickungsgefahr!
3. Entsorgen Sie die Verpackungsmaterialien gemäß den vor Ort geltenden Vorschriften.
4. Prüfen Sie das Gerät auf sichtbare Beschädigungen. Nehmen Sie das Gerät bei Beschädigungen nicht in Betrieb und wenden Sie sich an den Kundendienst.
5. Prüfen Sie, ob alle aufgeführten Zubehörteile vollständig vorhanden sind.
6. Überprüfen Sie, ob der Schlauch zwischen Innen- und Außeneinheit korrekt angeschlossen ist. Stellen Sie außerdem sicher, dass der Kondensatablauf mit dem Verschlussstopfen abgedeckt ist.

Halterung vormontieren

7. Setzen Sie die Außenhalterung und die Winkel wie in der Abbildung gezeigt aufeinander.
8. Verbinden Sie beide Halterungen jeweils mit zwei der mitgelieferten M6-Schrauben.
9. Stellen Sie sicher, dass alle Schrauben fest angezogen sind.

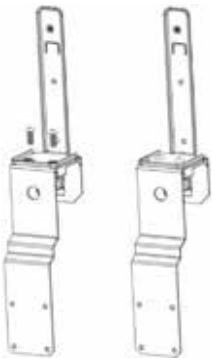
**Stoßdämpfer anbringen**

10. Bringen Sie die stoßdämpfenden Gummipuffer an der Rückseite der Außeneinheit an, um Vibrationen zu reduzieren.

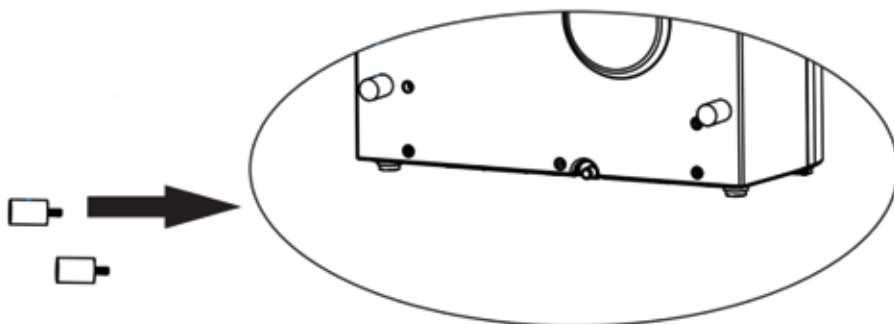

Halterung an der Außeneinheit befestigen

11. Befestigen Sie die vormontierte Halterung wie in der Abbildung gezeigt an der Rückseite der Außeneinheit.
12. Ziehen Sie die M6-Schrauben mit einem passenden Kreuzschraubendreher in den dafür vorgesehenen Löchern fest.

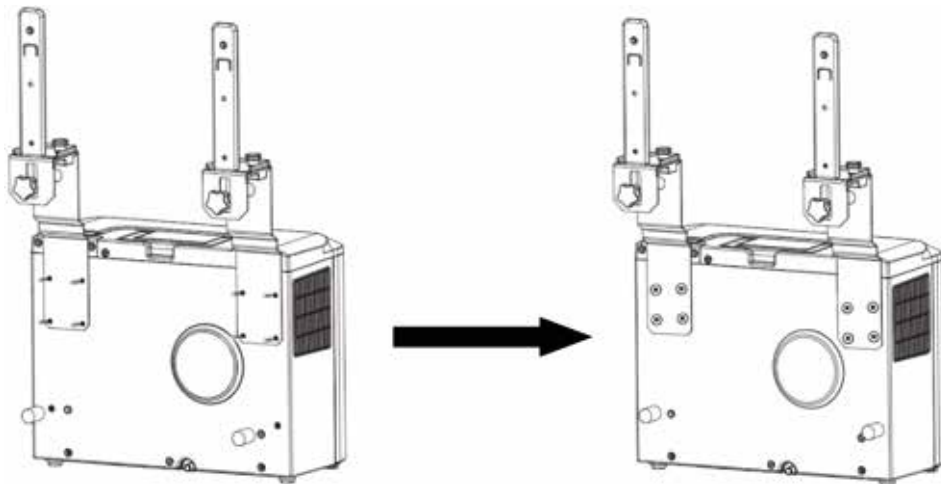
**Inneneinheit montieren**

13. Wickeln Sie die weiße Schutzmanschette um den Schlauch zwischen Innen- und Außeneinheit (siehe Abbildung).
14. Schieben Sie anschließend die Inneneinheit von oben in die Enden der Halterung und fixieren Sie sie mit den Rändelschrauben.

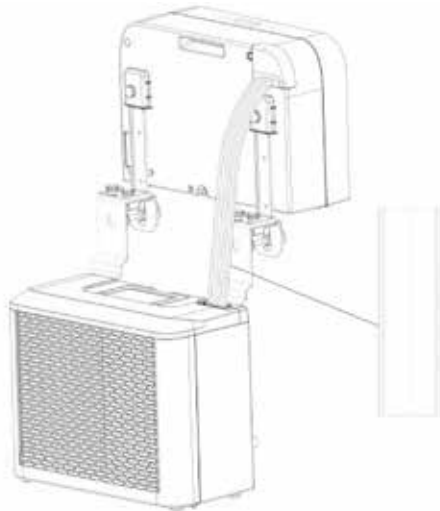
**Gesamte Einheit im Fenster installieren**

15. Setzen Sie die vollständig montierte Einheit so in das geöffnete Wohnmobilfenster ein, dass die Außeneinheit außen und die Inneneinheit innen ist, und ziehen Sie die Halterung fest, sodass die Klimaanlage sicher und stabil sitzt.

BEDIENEN

1. Beachten Sie alle Hinweise der Sicherheitsbestimmungen.
2. Stellen Sie sicher, dass das Gerät auf einem sicheren und stabilen Untergrund aufgestellt ist.
3. Stecken Sie den Netzstecker in eine geeignete Steckdose (220–240 V~, 50 Hz).
4. Schalten Sie das Gerät mit der Power-Taste (1) ein. Ein Signalton ertönt und die vordere Luftlamelle öffnet sich.
5. Nach der Auswahl einer Funktion benötigt das Gerät einen kurzen Moment, bis der gewählte Betriebsmodus aktiv ist.

Kühlmodus

6. Nach dem Einschalten ist standardmäßig der Kühlmodus aktiviert.
7. Der Temperatursensor misst die Raumtemperatur:
8. Liegt diese über 22 °C, startet die Außeneinheit, um die Temperatur zu senken.
9. Liegt die Raumtemperatur unter 22 °C, bleibt die Außeneinheit ausgeschaltet.
10. Alternativ drücken Sie die Taste „Mode“ (2), um den Kühlmodus auszuwählen. Das entsprechende Symbol leuchtet im Display auf.
11. Stellen Sie die gewünschte Temperatur mit den „Auf- oder Ab-Tasten“ (3) ein (16 °C bis 30 °C).
12. Wählen Sie mit der „Geschwindigkeits-Taste“ (4) zwischen hoher und niedriger Lüfterstufe. Die gewählte Einstellung wird im Display angezeigt.

Ventilationsmodus

13. Drücken Sie die Taste „Mode“ (2), bis das Symbol für den Ventilationsmodus im Display erscheint.
14. Wählen Sie mit der „Geschwindigkeits-Taste“ (4) zwischen hoher und niedriger Lüfterstufe. Die gewählte Einstellung wird im Display angezeigt.
15. Eine Temperatureinstellung ist in diesem Modus nicht möglich.

Entfeuchtungsmodus

16. Drücken Sie die Taste „Mode“ (2), bis das Symbol für den Entfeuchtungsmodus im Display erscheint.
17. Die Lüftergeschwindigkeit wird in diesem Modus automatisch geregelt und kann nicht manuell eingestellt werden.

Zeitvorwahl (Timer)

18. Halten Sie die Taste „Mode“ (2) für ca. 3 Sekunden gedrückt, bis das Symbol für die Zeitvorwahl im Display erscheint.
19. Stellen Sie mit den „Auf- oder Ab-Tasten“ (3) eine Laufzeit zwischen 1 und 24 Stunden ein.
20. Nach Ablauf der eingestellten Zeit schaltet sich das Gerät automatisch aus.

Schlafmodus

21. Drücken Sie im eingeschalteten Zustand die Taste „Schlafmodus“ (5), um den Schlafmodus zu aktivieren. Im Display erscheint die Anzeige „SL“. Die gewünschte Temperatur kann weiterhin eingestellt werden.
22. Der Lüfter arbeitet automatisch mit einer leisen Lüftergeschwindigkeit. Nach einigen Sekunden schaltet sich das Display aus. Durch Drücken einer beliebigen Taste wird das Display wieder aktiviert.
23. Im Schlafmodus schaltet sich das Gerät nach 8 Stunden automatisch ab.
24. Drücken Sie die Taste „Schlafmodus“ (5) erneut, um den Schlafmodus zu deaktivieren.

Oszillation

25. Drücken Sie die Tasten (4) und (5) gleichzeitig, um die Schwenkfunktion der Luftlamelle ein- oder auszuschalten.

Gerät ausschalten

26. Drücken Sie die „Power-Taste“ (1), um das Gerät auszuschalten. Ziehen Sie anschließend den Netzstecker aus der Steckdose.
27. Erst danach ist das Gerät vollständig vom Stromnetz getrennt.

REINIGEN UND PFLEGEN



Schalten Sie das Gerät an der Taste „EIN/AUS“ aus und ziehen Sie den Netzstecker.

Es darf niemals Wasser in die Öffnungen des Geräts eindringen. Gefahr durch Stromschlag und Brandgefahr!

Außenreinigung

1. Reinigen Sie das Gehäuse mit einem leicht feuchten Tuch.
2. Trocknen Sie das Gerät anschließend gründlich mit einem trockenen Tuch ab.
3. Achten Sie darauf, dass kein Wasser oder andere schädliche Stoffe in das Gerät eindringen.
4. Verwenden Sie keine Benzinhaltigen- oder chemischen Reinigungsmittel.

Luftfilter

5. Entfernen Sie regelmäßig Staub und Verschmutzungen vom Luftfilter, um eine optimale Leistung sicherzustellen.
6. Entnehmen Sie den Filter, indem Sie diesen an der Unterseite der Inneneinheit herausziehen, wie in der Abbildung dargestellt.
7. Entfernen Sie den Staub z. B. mit einem Staubsauger oder waschen Sie den Filter feucht ab. Lassen Sie den Filter in diesem Fall vollständig an der Luft trocknen.
8. Verwenden Sie kein Wasser mit einer Temperatur über 40 °C und setzen Sie den Filter nicht direkter Sonneneinstrahlung aus.
9. Setzen Sie den Filter erst nach vollständiger Trocknung wieder in das Gerät ein.

Wartung

10. Entfernen Sie den Verschluss am Kondenswasserablauf und lassen Sie das Kondenswasser an einer geeigneten Stelle ablaufen.
11. Wenn das Klimagerät über einen längeren Zeitraum nicht verwendet wird, bringen Sie die Außeneinheit wieder ins Innere, um zu verhindern, dass Staub, Schmutz oder Fremdkörper in den Luftauslass gelangen.

Lagerung

12. Entfernen Sie die Außeneinheit vom Fenster
13. Entfernen Sie die Verschlusskappen der Innen- und Außeneinheit und lassen Sie das Kondenswasser vollständig ablaufen.
14. Lassen Sie das Gerät eine Zeit lang im Ventilationsmodus laufen, um das Innere vollständig zu trocknen.
15. Schalten Sie dann das Gerät aus und ziehen Sie den Netzstecker.
16. Lagern Sie das Klimagerät an einem kühlen, trockenen Ort. Wir empfehlen, das Gerät während der Lagerung in der Originalverpackung aufzubewahren, um es vor Staub und Verschmutzungen zu schützen.
17. Sie können das Gerät wie in der Abbildung gezeigt, platzsparend verstauen:

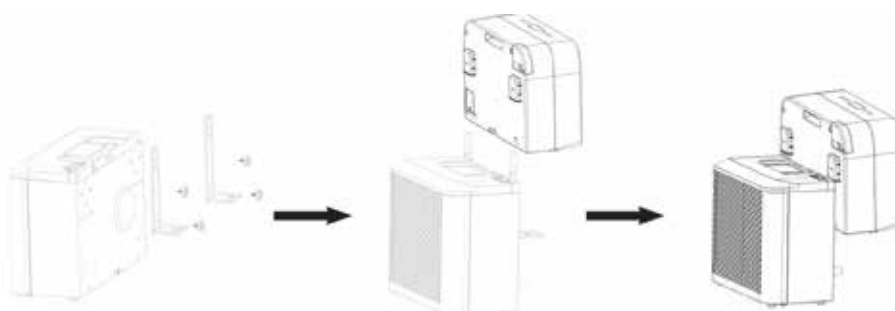

FEHLERMELDUNGEN

Fehlermeldungen im Display

FL	Kondenswasserbehälter voll	Kondenswasser entleeren
E1	Fehler am Systemtemperatursensor	Kontakt mit dem Kundendienst aufnehmen
E2	Fehler am Raumtemperatursensor	Kontakt mit dem Kundendienst aufnehmen
EF	Motorfehler	Kontakt mit dem Kundendienst aufnehmen
E4	Frostschutz	Überprüfen Sie, ob der Luftauslass blockiert ist, halten Sie Luftein- und auslass offen

Problem	Ursache	Lösung
Gerät lässt sich nicht bedienen	Nicht eingeschaltet	An Taste EIN/AUS einschalten
	Fehler an der Steckdose	Steckdose durch Fachpersonal prüfen lassen, andere Steckdose verwenden
	Technischer Defekt	Kontakt mit dem Kundendienst aufnehmen
Geringe Luftverdrängung oder begrenzter Kühleffekt	Die niedrigste Lüftungsstufe ist ausgewählt	Wählen Sie den Modus für hohe Lüftungsgeschwindigkeit
	Der Luftfilter ist verschmutzt	Filter überprüfen und reinigen
	Die Luftzufuhr oder -abfuhr der Inneneinheit ist blockiert	Überprüfen Sie, ob das Gerät blockiert ist, und entfernen Sie die Blockade.
	Die Luftzufuhr oder -abfuhr des Außengeräts ist blockiert.	Überprüfen Sie, ob das Gerät nicht blockiert ist, und entfernen Sie das Hindernis.
	Die Umgebungstemperatur ist zu niedrig oder zu hoch.	Die Umgebungstemperatur muss zwischen 18 und 40 °C liegen
	Unzureichende Spannung der Steckdose	Wenden Sie sich an einen Installateur oder verwenden Sie einen anderen Stromanschluss.
Nur Luftverdrängung, aber keine Kühlwirkung	Das Gerät läuft im Lüftungsmodus	Wählen Sie den Kühlmodus (A/C)
	Der Kühlmodus hat sich gerade automatisch ausgeschaltet.	Warten Sie etwa 3-5 Minuten, bis sich der Thermostat wieder einschaltet.
Ungewöhnliche Geräusche oder Vibrationen	Die Befestigungswinkel sind nicht ordnungsgemäß installiert oder die Befestigungsschrauben des Geräts sind nicht ausreichend angezogen.	Überprüfen Sie, ob die Halterung fest sitzt, und ziehen Sie die Befestigungsschrauben des Geräts fest.

DE
EN
FR
NL
ES
PL

Aus der Inneneinheit tritt Wasser aus.	Der Verschlussstopfen an der Unterseite des Innengeräts fehlt oder ist nicht fest genug gedrückt.	Überprüfen Sie den Verschlussstopfen oder ersetzen Sie ihn.
	Das Gerät steht schräg	Das Gerät muss horizontal montiert werden
Das Gerät gibt einen auffallenden Geruch ab.	Technischer Defekt	Schalten Sie das Gerät sofort aus und wenden Sie sich an den Kundendienst

GARANTIEBESTIMMUNGEN

Wir gewähren auf dieses Gerät der Marke UNOLD eine Garantie von 24 Monaten – bei gewerblichem Gebrauch 12 Monate – ab dem Kaufdatum, für Schäden, die bei bestimmungsgemäßem Gebrauch nachweislich auf Werksfehler zurückzuführen sind. Innerhalb der Garantiezeit beheben wir Material- und Herstellungsfehler nach unserem Ermessen durch Reparatur oder Umtausch. Unsere Garantieleistungen gelten ausschließlich für in Deutschland und Österreich verkaufte Geräte. Bei anderen Ländern wenden Sie sich bitte an den zuständigen Importeur. Geräte, für die eine Mängelbeseitigung beansprucht wird, senden Sie bitte zusammen mit einer Kopie des maschinell erstellten Kaufbelegs, auf dem das Kaufdatum ersichtlich sein muss, sowie einer Fehlerbeschreibung gut verpackt an unseren Kundendienst. Auf unserer Internetseite <https://unold.de/pages/rucksendungen> können Sie sich einen Rücksendeschein ausdrucken (nur für Einsendungen aus Deutschland und Österreich). Von der Garantie ausgeschlossen sind Schäden durch Verschleiß, unsachgemäße Handhabung und Nichteinhaltung der Wartungs- und Pflegeanweisungen. Der Garantieanspruch erlischt, wenn Reparaturen oder Eingriffe am Gerät von dritter Stelle vorgenommen werden. Diese Herstellergarantie beschränkt weder Ihre gesetzlichen Rechte noch Ihre Ansprüche gegenüber dem Verkäufer oder Händler aus dem Kaufvertrag gemäß den Bestimmungen des Bürgerlichen Gesetzbuches (BGB). Ihre gesetzlichen Rechte als Verbraucher, insbesondere Ihre Rechte auf Gewährleistung und die gesetzlichen Mängelansprüche gemäß §§ 437 ff. BGB, bleiben unberührt.

UNOLD AG, Mannheimer Straße 4, D-68766 Hockenheim

ENTSORGUNG / UMWELTSCHUTZ

Unsere Geräte werden auf hohem Qualitätsniveau für eine lange Nutzungsdauer hergestellt. Regelmäßige Wartung und fachgerechte Reparaturen durch unseren Kundendienst können die Nutzungsdauer des Gerätes verlängern. Wenn ein Gerät defekt und nicht mehr zu reparieren ist, beachten Sie bitte: Dieses Produkt darf nicht zusammen mit dem normalen Hausmüll entsorgt werden. Es besteht eine gesetzliche Bestimmung, Elektro- und Elektronikaltgeräte (Altgeräte) sowie Batterien und Akkumulatoren getrennt vom Hausmüll zu entsorgen. Sie erkennen diese Altgeräte durch das nebenstehende Symbol der durchgestrichenen Mülltonne (WEEE-Symbol). Sie müssen daher dieses Produkt an einer ausgewiesenen Sammelstelle zum Recycling von elektrischen oder elektronischen Geräten abliefern. Durch das separate Sammeln und Recyceln von Abfallprodukten helfen Sie mit, die natürlichen Ressourcen zu schonen und stellen sicher, dass das Produkt in gesundheits- und umweltverträglicher Weise entsorgt wird. Jeder Verbraucher ist für das Löschen von personenbezogenen Daten auf dem Elektro- bzw. Elektronikgerät selbst verantwortlich. Verbrauchte Batterien oder Akkumulatoren gehören nicht in den Hausmüll. Bitte entsorgen Sie diese über Ihren Elektrohändler oder die jeweilige kommunale Sammelstelle. Alte Batterien und alte Akkumulatoren, die nicht vom Altgerät umschlossen sind, sowie Lampen, die zerstörungsfrei aus dem Altgerät entnommen werden können, müssen gemäß Elektroggesetz § 10 Absatz 1 Satz 2 vor der Abgabe an einer Entsorgungsstelle vom Altgerät zerstörungsfrei getrennt werden. Ist dies nicht möglich, nehmen Sie bitte Kontakt mit unserem Kundenservice auf.

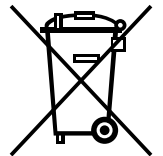

INFORMATIONEN FÜR DEN FACHHANDEL

CE Hiermit erklärt die UNOLD AG, dass sich das mobile Split-Klimagerät 86320 in Übereinstimmung mit den grundlegenden Anforderungen der europäischen Richtlinie für elektromagnetische Verträglichkeit (2014/30/EU) und der Niederspannungsrichtlinie (2014/35/EC) befindet.

Hockenheim, 14.05.2025

UNOLD AG, Mannheimer Straße 4, 68766 Hockenheim

Diese Anleitung kann im Internet unter www.unold.de als pdf-Datei heruntergeladen werden.

SERVICE-ADRESSEN**DEUTSCHLAND**

Mannheimer Straße 4
68766 Hockenheim

Kundendienst
Telefon +49 (0) 62 05/94 18-27
Telefax +49 (0) 62 05/94 18-22
E-Mail service@unold.de
Internet www.unold.de

Sie möchten innerhalb der Garantiezeit ein Gerät zur Reparatur einsenden? Auf unserer Internetseite <https://unold.de/pages/rucksendungen> können Sie sich einen Rücksendeschein ausdrucken, um damit das Paket kostenlos bei der Post abzugeben (nur für Einsendungen aus Deutschland und Österreich).

SCHWEIZ

MENAGROS AG
Hauptstr. 23
CH 9517 Mettlen
Telefon +41 (0) 71 6346015
Telefax +41 (0) 71 6346011
E-Mail info@bamix.ch
Internet www.bamix.ch

POLEN

Quadra-Net
Dziadoszanska 10
61-248 Poznań
Internet www.quadra-net.pl

Diese Anleitung kann im Internet unter www.unold.de als pdf-Datei heruntergeladen werden.

INSTRUCTIONS FOR USE MODEL 86320**TECHNICAL DATA**

Power:	560 Watt, 220~240 V~, 50 Hz
Capacity:	5,000 btu/h (1,465W)
Material:	Plastic
Dimensions:	Indoor unit approx. 44 x 18 x 31.5 cm W/D/H Outdoor unit approx. 44 x 21.5 x 35.5 cm W/D/H
Weight:	approx. 20.5 kg
Cord length:	approx. 180 cm
Sound pressure level:	46 dB(A) (indoor unit) 63 dB(A) (outdoor unit)
Refrigerant:	R290, 130 g
Rated energy efficiency ratio EER _{rated} :	2.6
Dehumidifying capacity:	0.5 l/h
Outdoor unit protection rating:	IPX4
Energy efficiency class:	A
Air flow:	140-200 m ³ / hour
Maximum room size:	12 m ² / 30 m ³
Fuse:	T 3.15 A 250 V AC
Power consumption (cooling):	0,6 kWh/60 Min
Operating pressure:	2,8 MPa discharge 0,8 MPa suction
Maximum operating pressure:	3,8 MPa

Features, technology, colours and design subject to modification; errors excepted.



EXPLANATION OF SYMBOLS



This symbol points to possible dangers that may result in injury or damage to the appliance.



This symbol indicates that the appliance must not be covered with objects.



This symbol warns of the risk of electric shock or short circuit.



Caution: risk of fire. This symbol indicates a possible fire hazard.

SAFETY INFORMATION

Please read the following instructions and keep them along with your proof of purchase for the appliance. Air conditioning systems must always be stored and transported in the upright position. Otherwise, irreparable damage to the compressor may occur. If in doubt, please wait at least 24 hours after installation before putting the appliance into operation.

Persons in household

1. This appliance can be used by children aged 8 years or more and persons with reduced physical, sensory or mental capabilities or lack of experience and knowledge, provided they are supervised or have been instructed in the safe use of the appliance and understand the hazards involved.
2. Children must not play with the appliance.
3. Children from the age of 8 may be permitted to clean or maintain the appliance, provided they are supervised.
4. Keep the appliance and its power cable out of the reach of children under the age of 8.
5. Do not connect the appliance to an external timer or remotely controlled power system.
6. Never use the appliance while under the influence of medication or alcohol or if your sensory perception is reduced.

7. If children or helpless persons are in the same room, operate and use the appliance only under supervision.
8. Never leave the house while the appliance is in operation. Do not leave the appliance unattended for extended periods.
9. Keep animals or plants away from the airflow. Do not expose people to a very cool air flow for too long.
10. The appliance is designed for household and similar use, e.g.
 - tea kitchens, offices, shops or other workplaces,
 - farms,
 - kitchenettes for guests in hotels, motels, hostels,
 - bed and breakfast accommodations or holiday homes.

Safe handling of electricity

11. Connect the appliance to an alternating current source as specified on the type plate.
12. Connect the appliance to a grounded power socket only. Ask an electrician if you have any questions.
13. Never operate the appliance connected to a power strip.

14. Never immerse the appliance, the power cord or the power plug in water or another liquid.
 15. Never touch the appliance, the power cord or the power plug with wet hands – risk of electric shock!
 16. Regularly check the appliance, the power cord and the power plug for wear and damage. If the power cord or other parts of the appliance are damaged, return the appliance for inspection and repair to our customer service department. Improper repair can result in serious hazards to the user and shall void all warranty.
 17. To prevent damage, do not use the appliance with accessories of other manufacturers or brands.
 18. No liability is assumed for damages resulting from improper assembly, installation, commissioning or use
 19. If the power cord of the appliance is defective, return the appliance to our customer service department or have it replaced by a qualified electrician.
 20. Never pull on the power cord to avoid damage to the inside of the power cord.
 21. To unplug the power cord from the power socket, always pull at the power plug and never at the cable.
 22. Always switch off the appliance and disconnect the power plug from the power socket before cleaning the appliance and installing or disassembling the appliance and when the appliance is not in use or during a thunderstorm.
 23. Do not wrap the power cord around the appliance.
 24. Not suitable for use in very moist and/or hot environments such as bathrooms, indoor swimming pools or kitchens.
 25. Use and store the appliance only in a dry environment.
 26. Immediately switch off the appliance and disconnect the power plug from the socket if you notice unusual noises or odours at the appliance or the appliance runs unusually hot.
 27. Unplug the appliance from the power socket after use, before cleaning and whenever performing maintenance.
 28. Also disconnect the plug from the power socket before taking the appliance out of service for an extended period.
 29. Always comply with all applicable local regulations on connecting electrical appliances.
 30. If operation is interrupted, wait for 3 minutes before switching the appliance back on in order to allow for pressure regulation in the cooling circuit.
 31. To avoid a possible risk of fire, the appliance must be set up at least 2 metres away from other flammable objects.
 32. This product or any part thereof must not be changed.
- Instructions for setting up and using the appliance**
33. The vents must never be covered by furniture, walls or other objects. Unobstructed air circulation must be ensured at all times. A distance of at least 50 cm distance to all sides must be ensured.
 34. The appliance is very heavy. Therefore, never move the appliance without a second person.
 35. If the air conditioner is used simultaneously with such other appliances as burners or heating systems, provide for adequate ventilation of the room to avoid lack of oxygen.
 36. Keep objects away from the outdoor unit and keep it free of foliage or other impurities.
 37. Do not switch on the appliance unless all parts have been installed properly.
 38. Never use the appliance in a room that contains remnants of insecticide aerosols, smoke from incense sticks or other oily or chemical vapours. These also include paints or other flammable substances.
 39. The indoor unit may only be used indoors.
 40. Make sure to route the power cord such that it does not pose a trip hazard.
 41. Never route the power cord under carpets, rugs or other textiles.
 42. Never shift or move the appliance during operation.
 43. Make sure to keep the power cord away from heaters, stoves, ovens and other heat sources.

44. Never reach into the interior of the appliance through the openings using your fingers or objects such as needles, pens, etc. – risk of injury!
 45. To avoid damage to the appliance, never sit on the appliance and never place any objects on top of the appliance. Never place any containers filled with water near the indoor unit.
 46. Do not set down the appliance upside down. There is liquid inside the appliance that may cause damage.
 47. Do not touch or bend the fins of the heat exchanger when the covers are open.
 48. Never tap against the appliance, especially not against the air inlets and outlets.
 49. Never use the appliance close to gas-powered devices, heaters, stoves or open flames.
 50. Do not pull directly on the connecting hose and do not damage it with sharp objects. If you notice that the connecting hose is damaged, stop using it immediately and contact your dealer or our Customer Service for repair.
 51. Do not use any means to speed up or clean the defrosting process, except those recommended by the manufacturer.
 52. Make sure the appliance cannot become damaged when put in storage.
- repairs on the cooling circuit should possess a valid certificate for handling refrigerants.
54. The R290 refrigerant is contained in the cooling circuit of the product. While highly compatible with the environment, it is a natural gas that is flammable. When transporting and installing the product, make sure not to damage any components of the cooling circuit.
 55. Transport and store the appliance only in the upright position.
 56. Switch off the appliance and disconnect the power plug from the socket prior to cleaning and maintenance.
 57. Never block the air inlets and outlets of the appliance.
 58. Use appliances operating with flammable refrigerants in ventilated rooms only.
 59. Observe all applicable local regulations on handling gas.
 60. If the appliance is defective and beyond repair, dispose of it properly in accordance with the applicable local regulations for appliances with refrigerants.
 61. Make sure not to damage any components that are part of the cooling circuit.

Notes on handling the R290 refrigerant

53. It is strictly forbidden to refill refrigerant yourself. Personnel performing maintenance or



When removing the appliance from the packaging, do not tilt the appliance by more than 35°, as the built-in compressor might otherwise be damaged. After unpacking the appliance, leave the appliance at its final location for at least 24 hours before putting it into operation. The refrigerant in the appliance needs to settle first to keep the compressor from becoming damaged.



The refrigerant is flammable.

In case of damage to the cooling circuit:

Avoid open flames and sources of ignition.



Thoroughly ventilate the room where the appliance is located.

Never open the motor housing of the appliance – risk of electric shock!



Never cover the appliance during operation!

The manufacturer will not be liable in the event of incorrect assembly, improper or incorrect use or if repairs are carried out by unauthorized third parties.

THE IDEAL LOCATION

Caution: If the outdoor unit is mounted on a camper van window, it must always be dismantled and safely stowed in the interior before the trip for safety reasons

1. Observe all information provided below as your appliance will otherwise not run safely.
2. **Caution: The power connections available on camp sites often provide only limited amperage. Before commissioning in a camper van or similar environments, check whether the available amperage of the power connection corresponds to the technical requirements of the appliance. Otherwise, overload may occur or the fuse may trip.**
3. The indoor unit may only be placed in indoor rooms, never outdoors.
4. The outdoor unit is installed outside on the window sill or standing up on a balcony/terrace. The supplied mount is designed for installation on a camper van or camper van window.
5. If you want to dehumidify or only use the ventilation function, indoor and outdoor units can be set up indoors. However, condensation water may escape from the outdoor unit during dehumidification. Drain this condensation through the hose into a vessel to avoid water damage. This requires that the outdoor unit be slightly raised, but still be level, allowing the water to drain.
6. The device is not designed for permanent exposure to the elements. The outdoor unit must be dismantled in the event of rain or moisture. Damage caused by corrosion or weather-related wear and tear is excluded from liability.
7. Never set up the appliance in places that are very hot or exposed to direct sunlight. The appliance may otherwise become damaged or display error messages.
8. Never set up the appliance close to television sets or radios, WLAN routers or cordless telephone systems. The image or sound quality of these devices may otherwise be affected. Set up the appliance with a minimum distance of 1 metre from such devices. Caution: The air conditioner must never be connected to a power strip.
9. The appliance will not be able to deliver its maximum performance unless it is set up on a level surface.
10. Keep an adequate distance from other objects and walls. The minimum distance to surrounding objects must be at least 50 cm.
11. Never place any objects on the appliance to prevent the appliance from malfunctioning.
12. Never cover up any air inlets or air outlets.
13. Make sure not to point the air flow directly at people.

CONTROL PANEL

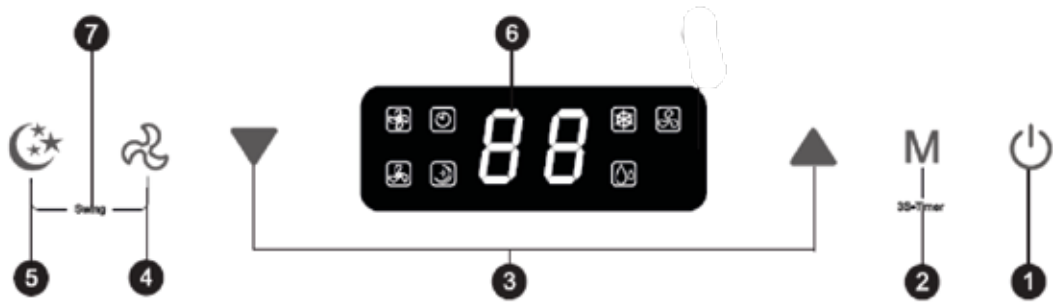

- | | | |
|---|---------------------|--|
| 1 | Power | Switches the appliance on or off |
| 2 | Mode | For selecting between cooling, ventilation, dehumidifying or runtime |
| 3 | Buttons “Up/Down” | Raises or lowers the set temperature or time
To toggle the display between °C and Fahrenheit, press both buttons at the same time |
| 4 | Speed | For selecting the speed of the fan |
| 5 | Sleep mode | Sleep mode: Quiet operation, automatic temperature adjustment, shut-off after 8h. |
| 6 | Display | Indicates the set temperature, mode and runtime |
| 7 | Oscillation (Swing) | For setting the oscillation function – press buttons 4+5 at the same time |

DISPLAY SYMBOLS



Cooling mode



Ventilation



Dehumidifier mode



Timer active



Sleep mode active



Speed high



Speed low

INSTALLATION ON MOTORHOME WINDOW

**Note: We recommend that installation be performed by at least two people.
Keep a matching Phillips screwdriver at hand along with, if necessary, protective gloves.
The bracket is designed for mounting on a motorhome window.**

Unpacking appliance and accessories

1. Remove all packaging materials and any existing transport safety devices.
2. Keep packaging materials out of the reach of children – danger of suffocation!
3. Dispose of packaging materials in accordance with local regulations.
4. Inspect the appliance for visible damage. If there is damage, do not operate the appliance; instead, contact our Customer Service department.
5. Check to ensure that all accessories are present and complete.
6. Check if the hose between indoor and outdoor unit is connected correctly. Also make sure that the condensation drain is sealed with the closing plug.

Pre-assembling the mount

7. Place the outdoor mount and the brackets on top of each other, as shown in the illustration.
8. Connect both mounts using two of the supplied M6 screws each.
9. Make sure all screws are tight.

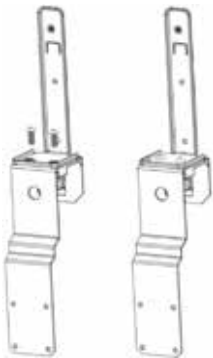
**Attaching the vibration dampers**

10. Attach the shock-proof rubber dampers on the rear of the outdoor unit in order to reduce vibrations.

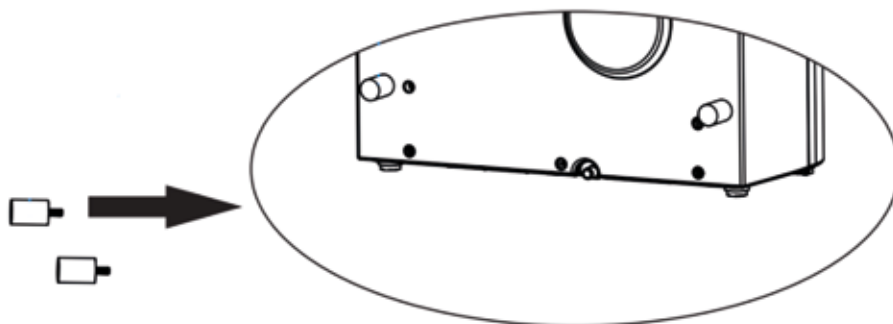

Attaching the mount to the outdoor unit

11. Attach the pre-assembled mount to the rear of the outdoor unit, as shown in the illustration.
12. Use a matching Phillips screwdriver to tighten the M6 screws in the designated holes.

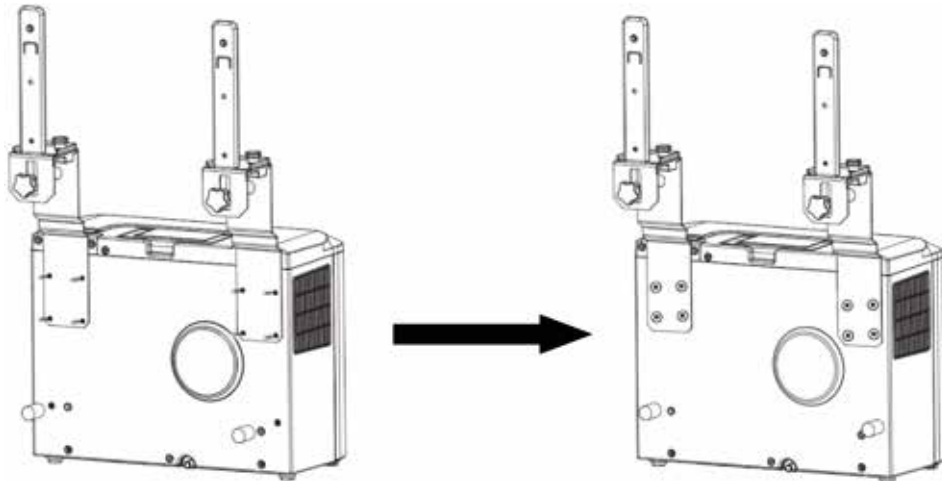
**Installing the indoor unit**

13. Wrap the protective grommet around the hose between indoor and outdoor unit (see illustration).
14. Next, slide the indoor unit into the ends of the mounts from above and fix it in place using the knurled screws.

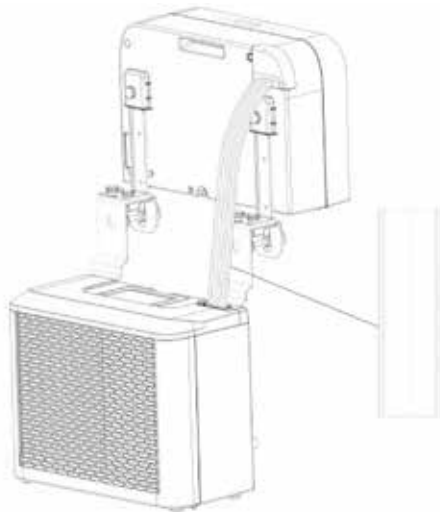
**Installing the entire unit into the window**

15. Insert the fully assembled unit into the open window so that the outdoor unit is on the outside and the indoor unit is on the inside, and tighten the bracket so that the air conditioner is secure and stable.

OPERATION

1. Follow all instructions provided in the safety regulations.
2. Make sure the appliance is placed on a secure and stable surface.
3. Plug the power cord into a suitable wall socket (220–240 V~, 50/ 60 Hz).
4. Press the Power button (1) to switch the appliance on. An acoustic signal sounds, and the front air louvre opens.
5. Following the selection of a function, the appliance needs a brief moment to activate the selected operating mode.

Cooling mode

6. By default, cooling mode is activated after the appliance has been switched on.
7. The temperature sensor measures the room temperature:
8. If the measured temperature is above 22 °C, the outdoor unit starts up to lower the temperature.
9. If the room temperature is below 22 °C, the outdoor unit remains switched off.
10. Cooling mode can also be selected with a press of the “Mode” button (2). The respective symbol lights up on the display.
11. Set the desired temperature using the “Up” or “Down” buttons (3) (16 °C to 30 °C).
12. Use the “Speed” button (4) to select between a high and a low fan setting. The selected setting is shown on the display.

Fan mode

13. Keep pressing the “Mode” button (2) until the fan mode symbol appears on the display.
14. Use the “Speed” button (4) to select between a high and a low fan setting. The selected setting is shown on the display.
15. The temperature cannot be adjusted in this mode.

Dehumidifying mode

16. Keep pressing the “Mode” button (2) until the dehumidifying mode symbol appears on the display.
17. In this mode, the fan speed is regulated automatically and cannot be adjusted manually.

Timer

18. Press and hold the “Mode” button (2) for approx. 3 seconds until the timer mode symbol appears on the display.
19. Use the “Up” or “Down” buttons (3) to set a runtime between 1 and 24 hours.
20. After the set time has elapsed, the appliance will switch off automatically.

Sleep mode

21. With the appliance switched on, press the “Sleep mode” button (5) to activate sleep mode. The display shows “SL”. It is still possible to set the desired temperature.
22. The fan runs automatically at a low fan speed. The display switches off after a few seconds. Press any button to reactivate the display.
23. When set to sleep mode, the appliance will switch off automatically after 8 hours.
24. Press the “Sleep mode” button (5) again to deactivate sleep mode.

Oscillation

25. Press buttons (4) and (5) at the same time to switch the oscillation function of the air louvre on or off.

Switching off the appliance

26. Press the “Power” button (1) to switch the appliance off. Then unplug the appliance from the wall socket.
27. Only then is the appliance completely disconnected from the power supply.

CLEANING AND CARE



Switch off the appliance with a press of the “ON/OFF” button and disconnect the power plug.
Never allow water to enter into the openings of the appliance. Risk of electric shock and fire!

Outer cleaning

1. Clean the housing of the appliance with a damp cloth.
2. Then dry the appliance thoroughly with a soft cloth.
3. Make sure to keep water or other harmful substances from entering the appliance.
4. Never use cleaners that contain petrol or chemicals.

Air filter

5. Regularly remove dust and dirt from the air filter to ensure optimal performance.
6. Remove the filter from the back of the appliance, as shown in the illustration.
7. Clean the dust off, e.g. using a vacuum cleaner, or wipe the filter off with a dampened cloth. Allow the filter to fully dry in the air if you wiped it off with a dampened cloth.
8. Do not use water with a temperature above 40 °C and do not expose the filter to direct sunlight.
9. Reinsert the filter only after it has dried completely.

Maintenance

10. Remove the seal from the condensation drain and allow the condensation to drain at a suitable place.
11. If the air conditioner is not used for an extended period of time, bring the outdoor unit back inside to prevent dust, dirt or foreign objects from entering the air outlet.

Storage

12. Remove the outdoor unit from the window
13. Remove the sealing caps from the indoor and outdoor units and allow the condensation to drain completely.
14. Let the appliance run in ventilation mode for a while to dry the inside completely.
15. Then switch off the appliance immediately and disconnect the power plug from the socket.
16. Store the air conditioner in a cool and dry location. We recommend that you store the appliance in its original packaging during storage to protect it from dust and dirt.
17. You can store the appliance in a space-saving manner, as shown in the illustration:

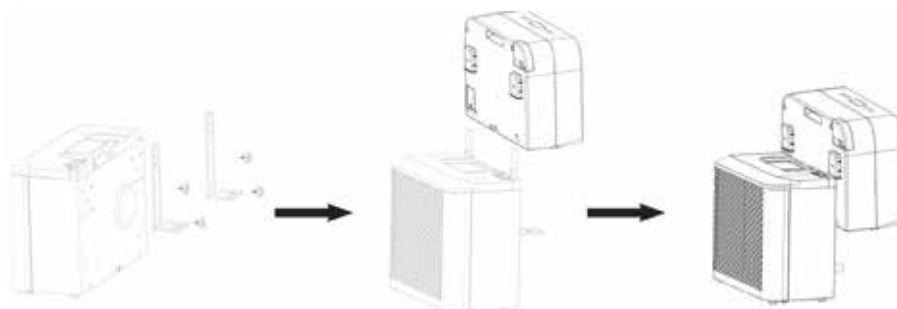
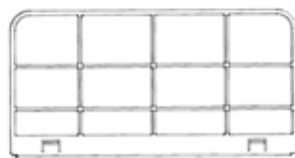

ERROR MESSAGES

Error messages on the display

FL	Condensation tank full	Empty condensation tank
E1	System temperature sensor error	Contact customer service
E2	Room temperature sensor error	Contact customer service
EF	Motor error	Contact customer service
E4	Frost protection	Check whether the air outlet is blocked, keep air inlet and outlet open

Problem	Cause	Remedy
Device cannot be operated	Not switched on	Switch on with a press of the "ON/OFF" button
	Error at the power socket	Have the power socket checked by qualified personnel, use a different power socket
	Technical defect	Contact the Customer Service department
Low air displacement or limited cooling effect	The lowest ventilation level has been selected	Select the mode for high ventilation speed
	The air filter is clogged	Check and clean the filter
	The air supply or exhaust of the indoor unit is blocked	Check if the appliance is blocked and remove the blockage.
	The air supply or exhaust of the outdoor unit is blocked.	Check if the appliance is blocked and remove the blockage.
	The ambient temperature is too low or too high.	The ambient temperature must range between 18 and 40 °C
	Insufficient voltage of the power socket	Contact an electrician or use a different power socket.
Only air displacement, but no cooling effect	The appliance is running in ventilation mode	Select cooling mode (A/C)
	Cooling mode has just turned off automatically	Wait approx. 3-5 minutes until the thermostat switches on again.
Unusual noises or vibrations	The mounting brackets are not properly installed or the mounting screws of the appliance are not sufficiently tightened.	Check if the mounts are firmly seated and tighten the mounting screws of the appliance.

DE
EN
FR
NL
ES
PL

Water leaks from the indoor unit.	The closing plug on the underside of the indoor unit is missing or not pressed in firmly enough.	Check the closing plug or replace it.
	The appliance is slanted	The appliance must be mounted horizontally
The appliance exudes a distinct odour.	Technical defect	Immediately switch off the appliance and contact the Customer Service department

GUARANTEE CONDITIONS

We grant a warranty of 24 months for this UNOLD brand appliance - 12 months for commercial use - from the date of purchase, covering damage that is demonstrably due to factory defects when used as intended. Within the warranty period, we will remedy material and manufacturing defects at our discretion by repair or exchange. Our warranty services apply exclusively to appliances sold in Germany and Austria. For other countries, please contact the responsible importer. Please send appliances for which you seek removal of defects, together with a copy of the machine-generated proof of purchase that shows the date of purchase along with a description of the fault, to our customer service department using suitable packaging. On our website <https://unold.de/pages/rucksendungen>, you can print out a return slip (only for return shipments from Germany and Austria). All types of damage attributable to wear and tear, improper handling and non-compliance with the maintenance and care instructions are excluded from the warranty. The warranty claim is void if repairs or interventions on the appliance are carried out by a third party. This manufacturer's warranty does not limit your statutory rights or your claims against the seller or dealer under the purchase contract in accordance with the provisions of the German Civil Code (BGB). Your statutory rights as a consumer, in particular your rights to warranty and the statutory claims for defects in accordance with Sections 437 et seqq. BGB, remain unaffected.

UNOLD AG, Mannheimer Straße 4, D-68766 Hockenheim

WASTE DISPOSAL / ENVIRONMENTAL PROTECTION

Our appliances are produced on a highquality level for a long lifetime. Regular maintenance and expert repairs by our after-sales service can extend the useful life of the appliance. If an appliance is defective and repair is not possible, we ask you to follow the following instructions for disposal. Do not dispose this appliance together with your standard household waste. There is a legal requirement to dispose of waste electrical and electronic equipment (WEEE) as well as batteries and accumulators separately from household waste. You can recognise this waste equipment by the crossed-out wheeled bin symbol (WEEE symbol). Please bring this product to an approved collection point for recycling of electric and electronic products. By separate collection and disposal of waste products you help to protect natural resources and ensure, that the product is disposed in an adequate way to protect health and environment. Used batteries or accumulators do not belong in household waste. Please dispose of them via your electrical dealer or the respective municipal collection point. Old batteries and old accumulators that are not enclosed in the old appliance, as well as lamps that can be removed from the old appliance without being destroyed, must be separated from the old appliance without being destroyed before being handed over to a disposal point in accordance with the Electrical and Electronic Equipment Act § 10 Paragraph 1 Sentence 2. If this is not possible, please contact our customer service.

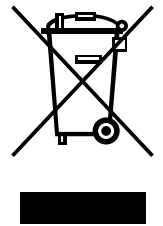

The authors have thoroughly considered and tested the recipes included in these operating instructions. Nevertheless, a guarantee cannot be accepted. The authors, respectively UNOLD AG and their assignees shall not be liable for personal injuries, material damages and financial loss.

NOTICE D'UTILISATION MODÈLE 86320**CARACTÉRISTIQUES TECHNIQUES**

Puissance :	560 watts, 220–240 V~, 50 Hz
Capacité	5 000 btu/h (1 465 W)
Matériau :	Plastique
Dimensions :	Unité intérieure : env. 44 x 18 x 31,5 cm L/p/h Unité extérieure : env. 44 x 21,5 x 35,5 cm L/p/h
Poids :	env. 20,5 kg
Cordon d'alimentation :	env. 180 cm
Niveau de pression acoustique :	46 dB(A) (unité intérieure) 63 dB(A) (unité extérieure)
Agent frigorigère :	R290, 130 g

Rapport d'efficacité énergétique évalué EER_{rated} : 2,6

Capacité déshumidification: 0,5 l/h

Unité extérieure type de protection :	IPX4
Classe d'efficacité énergétique :	A
Débit d'air :	140-200 m ³ / heure

Dimension max. de la pièce : 12 m² / 30 m³

Fusible : T 3,15 A 250 V AC

Consommation d'électricité (refroidissement) : 0,6 kWh/60 Min

Pression de service : 2,8 MPa Déchargement
0,8 MPa Aspiration

Pression de service maximale : 3,8 MPa

Sous réserve de modifications et d'erreurs portant sur les caractéristiques d'équipement, la technique, les couleurs et le design.



EXPLICATION DES SYMBOLES



Ce symbole désigne des dangers potentiels pouvant entraîner des blessures ou endommager l'appareil.



Ce symbole indique que l'appareil ne doit pas être recouvert avec des objets.



Ce symbole indique un risque d'électrocution ou de court-circuit.



Ce symbole vous informe d'un éventuel risque d'incendie.

CONSIGNES DE SÉCURITÉ

Veillez lire attentivement les instructions suivantes et conservez-les, ainsi que le justificatif d'achat de l'appareil.

Les climatiseurs doivent toujours être rangés et transportés en position verticale car, dans le cas contraire, le compresseur risque d'être irrémédiablement endommagé. En cas de doute, pour utiliser l'appareil, veuillez attendre au moins 24 heures après l'installation.

Personnes dans le foyer

1. Cet appareil peut être utilisé par des enfants à partir de 8 ans et par des personnes dont les capacités physiques, sensorielles ou mentales sont limitées ou dont l'expérience et/ou les connaissances sont insuffisantes si, toutefois, ces enfants ou ces personnes sont surveillés ou ont été initiés à l'utilisation en toute sécurité de l'appareil et s'ils ont compris les dangers encourus.
2. Les enfants ne doivent pas jouer avec l'appareil.
3. Le nettoyage et l'entretien incombant à l'utilisateur ne doivent pas être effectués par des enfants, à moins qu'ils soient âgés de plus de 8 ans et qu'ils soient surveillés.
4. Conserver l'appareil et le câble d'alimentation hors de portée des enfants de moins de 8 ans.
5. Cet appareil ne doit pas être utilisé avec un minuteur externe ni avec un système de télécommande.
6. N'utilisez pas l'appareil sous l'influence de médicaments ou d'alcool, ou si vos sensations sont altérées.
7. Si des enfants ou des personnes fragiles se trouvent dans la pièce, allumer et utiliser l'appareil uniquement sous surveillance.
8. Ne jamais quitter la maison si l'appareil fonctionne. Ne jamais laisser l'appareil fonctionner trop longtemps sans surveillance.
9. Éloigner les animaux et les plantes du flux d'air. Ne pas exposer trop longtemps les personnes à un flux d'air très froid.
10. L'appareil est exclusivement destiné à un usage ménager ou à des fins similaires, par ex.
 - dans les kitchenettes de bureaux, les magasins, dans les bureaux ou tout autre lieu de travail,
 - dans les exploitations agricoles,

- dans les hôtels, les motels et autres lieux d'hébergement,
- dans les hébergements privés ou les résidences de vacances.

Utiliser l'électricité en toute sécurité

11. Brancher l'appareil uniquement sur du courant alternatif dont la tension est conforme à celle indiquée sur la plaque signalétique de l'appareil.
12. Brancher l'appareil uniquement sur une prise de courant raccordée à la terre. En cas de doute, demandez à un électricien.
13. Ne jamais utiliser l'appareil sur une multiprise.
14. Ne jamais plonger l'appareil, le câble d'alimentation ou la prise de l'appareil dans l'eau ni dans d'autres liquides.
15. Ne touchez jamais l'appareil ni la prise de l'appareil si vous avez les mains mouillées – Risque d'électrocution !
16. Vérifiez régulièrement que la prise de l'appareil et le câble d'alimentation ne sont pas usés ni abîmés. Si le câble d'alimentation ou d'autres pièces sont abîmés, veuillez envoyer l'appareil à notre service clients pour vérification et réparation. Toute réparation non-conforme peut présenter des dangers considérables pour l'utilisateur et peut entraîner l'annulation de la garantie.
17. L'appareil ne doit pas être utilisé avec des accessoires d'autres fabricants ni d'autres marques afin d'éviter toute détérioration de l'appareil.
18. Nous ne pourrions nullement être tenus responsables de dommages dus à un montage, une installation, une mise en service ou une utilisation incorrecte.
19. Si le câble de raccordement de l'appareil est abîmé, il doit être remplacé par le fabricant ou par le service clients ou par une personne qualifiée afin d'éviter tout danger.
20. Ne tirez jamais sur le câble d'alimentation pour ne pas risquer d'abîmer l'intérieur du câble d'alimentation.
21. Débranchez le câble d'alimentation de la prise de courant uniquement en tenant la prise de l'appareil, mais jamais le câble lui-même.
22. Éteignez l'appareil et débranchez toujours la prise de l'appareil de la prise de courant avant de nettoyer l'appareil, avant de monter ou démonter l'appareil, lorsqu'il n'est pas utilisé ou pendant un orage.
23. N'enroulez jamais le câble d'alimentation autour de l'appareil.
24. Ne convient pas pour une utilisation dans des environnements très humides et/ou très chauds tels que les salles de bains, les piscines ou les cuisines.
25. Utilisez et rangez l'appareil uniquement dans un endroit sec.
26. Si l'appareil émet des bruits ou des odeurs inhabituels ou si l'appareil devient anormalement chaud, éteignez l'appareil immédiatement et débranchez la prise de l'appareil.
27. Après utilisation et avant nettoyage ou entretien, débrancher la prise de l'appareil de la prise de courant.
28. L'appareil doit également être débranché s'il n'est pas utilisé pendant une longue période.
29. Respectez, d'une manière générale, toutes les réglementations de branchement des appareils électriques qui sont applicables au lieu d'utilisation.
30. Si le fonctionnement est interrompu, attendez 3 minutes avant de rallumer l'appareil pour permettre la régulation de la pression dans le circuit frigorifique.
31. Pour éviter tout risque d'incendie, l'appareil doit être éloigné de 2 mètres minimum de tout autre objet inflammable.
32. Ce produit ou ses composants ne doivent pas être modifiés.

Instructions d'installation et d'utilisation de l'appareil

33. Les ouvertures de ventilation ne doivent jamais être obturées par des meubles, des cloisons ou d'autres objets. Il faut toujours

- garantir une circulation d'air sans obstacle. Il faut impérativement une distance minimale de 50 cm de tous côtés.
34. L'appareil est très lourd. Déplacez-le impérativement à deux personnes.
 35. Si vous utilisez en même temps d'autres appareils tels que des brûleurs ou des systèmes de chauffage avec le climatiseur, veillez à une ventilation suffisante de la pièce pour éviter tout manque d'oxygène.
 36. Éloignez tout objet de l'unité extérieure et veillez à ce qu'elle ne comporte aucune feuille et aucune saleté.
 37. N'allumez l'appareil que si toutes les pièces sont correctement montées.
 38. N'utilisez jamais l'appareil dans une pièce contenant des résidus d'insecticides en spray, de la fumée d'encens ou d'autres vapeurs chimiques huileuses, ou contenant des peintures ou autres substances inflammables.
 39. L'unité interne ne doit être utilisée qu'à l'intérieur.
 40. Veillez à ce que le câble d'alimentation soit posé de manière à ce que personne ne risque de trébucher.
 41. Ne posez jamais le câble d'alimentation sous des tapis ou autres textiles.
 42. Ne jamais déplacer ni bouger l'appareil pendant son fonctionnement.
 43. Veillez à tenir le câble d'alimentation éloigné des radiateurs, des fours, des poêles et de toutes autres sources de chaleur.
 44. Ne mettez pas les doigts et n'insérez jamais d'objets, tels que des aiguilles, des stylos, etc., dans les trous à l'intérieur de l'appareil - Vous risquez de vous blesser !
 45. Pour éviter d'endommager l'appareil, ne vous asseyez jamais sur l'appareil et ne placez jamais d'objets dessus. Ne mettez pas d'objets remplis d'eau à proximité de l'unité interne.
 46. Ne retournez pas l'appareil. L'appareil contient un liquide qui pourrait provoquer des dégâts.
 47. Ne touchez pas et ne pliez pas les lamelles de l'échangeur thermique lorsque les couvercles sont ouverts.
 48. Ne tapez pas sur l'appareil, surtout pas sur les entrées et sorties d'air.
 49. Ne jamais faire fonctionner à proximité d'appareils à gaz, de radiateurs, de cuisinières ou de flammes non protégées.
 50. Ne tirez pas directement sur le flexible de raccordement et veillez à ne pas l'abîmer avec des objets coupants. Si vous constatez que le flexible de raccordement est abîmé, cessez immédiatement d'utiliser l'appareil et contactez votre revendeur ou notre service clients pour réparation.
 51. N'utilisez aucun produit pour accélérer le processus de dégivrage ni pour réaliser un nettoyage, à l'exception des produits recommandés par le fabricant.
 52. Veillez à ce que l'appareil ne soit pas abîmé lors du stockage.
- Consignes pour manipuler l'agent frigorifique R290**
53. Il est strictement interdit de rajouter soi-même de l'agent frigorifique. Les personnes qui effectuent les opérations d'entretien ou de réparation sur le circuit frigorifique doivent disposer d'une attestation valide de manipulation des agents frigorifiques.
 54. Le réfrigérant R290 se trouve dans le circuit frigorifique de l'appareil. Il s'agit d'un gaz naturel à grande durabilité environnementale, qui est néanmoins inflammable. Lors du transport et de l'installation du produit, veillez à ne pas endommager les composants du circuit frigorifique.
 55. Ne transporter et ne stocker l'appareil qu'en position verticale.
 56. Éteindre l'appareil et débrancher la prise de l'appareil avant les opérations de nettoyage et d'entretien.
 57. Ne jamais bloquer les entrées et sorties d'air de l'appareil.
 58. Veiller à ne faire fonctionner les appareils contenant des agents frigorifiques inflammables que dans des locaux bien ventilés.

59. Respectez toutes les réglementations applicables sur le lieu en matière de manipulation des gaz.

60. Si l'appareil est défectueux et qu'il ne peut plus être réparé, jetez-le correctement selon

les directives locales relatives aux appareils contenant des agents frigorifiques.

61. Veillez à ne pas abîmer les composants du circuit frigorifique.

Le fabricant ne pourra nullement être tenu responsable en cas de montage incorrect, d'utilisation inappropriée ou incorrecte, ou en cas de réparations effectuées par des tiers non autorisés.



Lors du déballage, du retrait de l'emballage et du déplacement de l'appareil, veillez à ne pas incliner l'appareil à plus de 35° afin de ne pas abîmer le compresseur. Après le déballage, laissez l'appareil reposer à son emplacement définitif pendant au moins 24 heures avant de le mettre en marche. L'agent réfrigérant dans l'appareil doit d'abord descendre afin de ne pas abîmer le compresseur.



L'agent réfrigérant est inflammable.



Si le circuit réfrigérant est abîmé :

Évitez les flammes non protégées et les sources d'inflammation.

Aérez soigneusement la pièce où se trouve l'appareil.



N'ouvrez jamais le carter du moteur de l'appareil - Risque d'électrocution !

Ne couvrez jamais l'appareil pendant son fonctionnement !

L'ENDROIT IDÉAL :

Attention : Si l'unité extérieure est fixée sur une fenêtre de camping-car, il faut toujours, pour des raisons de sécurité, la retirer et la ranger à l'intérieur dans un lieu sûr avant de prendre la route.

1. Veuillez respecter toutes les instructions ci-dessous pour garantir le fonctionnement efficace et sans danger de l'appareil.
2. **Attention : Les campings proposent souvent des prises électriques à intensité limitée. Avant d'utiliser l'appareil dans un camping-car ou dans un véhicule de ce type, vérifiez que l'intensité disponible de la prise de courant correspond aux spécifications techniques de l'appareil. Si ce n'est pas le cas, une surcharge peut se produire ou le disjoncteur peut se déclencher.**
3. L'unité intérieure doit uniquement être installée à l'intérieur, jamais à l'extérieur.
4. L'unité extérieure se fixe à l'extérieur, sur un rebord de fenêtre ou sur un balcon/une terrasse. Le matériel de fixation fourni est conçu pour une installation sur une fenêtre de camping-car ou de caravane.
5. Si vous souhaitez déshumidifier ou uniquement utiliser la fonction de ventilation, vous pouvez placer l'unité intérieure et l'unité extérieure à l'intérieur. Cependant, il se peut que de l'eau de condensation s'écoule de l'unité extérieure pendant la déshumidification. Évacuez cette eau de condensation dans un récipient à l'aide du flexible afin d'éviter toute détérioration avec l'eau. L'unité extérieure doit être légèrement surélevée, mais de niveau, pour que l'eau puisse s'écouler.
6. Ne jamais placer l'appareil exposé aux rayons directs du soleil ni dans des endroits très chauds, car l'appareil risque d'être abîmé ou d'afficher des messages d'erreur.
7. Ne jamais placer les appareils de télévision ou de radio, Routeurs WLAN ou installations de téléphonie mobile à proximité, car l'image ou le son de ces appareils peuvent être altérés. Respecter une distance d'au moins 1 mètre avec ces appareils. Attention : Le climatiseur ne doit jamais être branché sur une multiprise.
8. L'appareil n'est pas conçu pour résister à des conditions météorologiques extrêmes. En cas de pluie ou d'humidité, l'unité extérieure doit être démontée. Les dommages causés par la corrosion ou l'usure due aux conditions météorologiques sont exclus de la garantie.
9. L'appareil ne peut fournir sa puissance maximale que s'il est posé sur une surface plane.
10. Respectez une distance suffisante avec les autres objets et les murs. La distance minimale par rapport aux objets environnants doit être au minimum de 50 cm.
11. Ne posez jamais d'objets sur l'appareil pour éviter un dysfonctionnement de l'appareil.
12. Ne couvrez jamais l'entrée d'air ni la sortie d'air.
13. Veillez à ne pas diriger le flux d'air directement vers des personnes.

TOUCHES DE COMMANDE

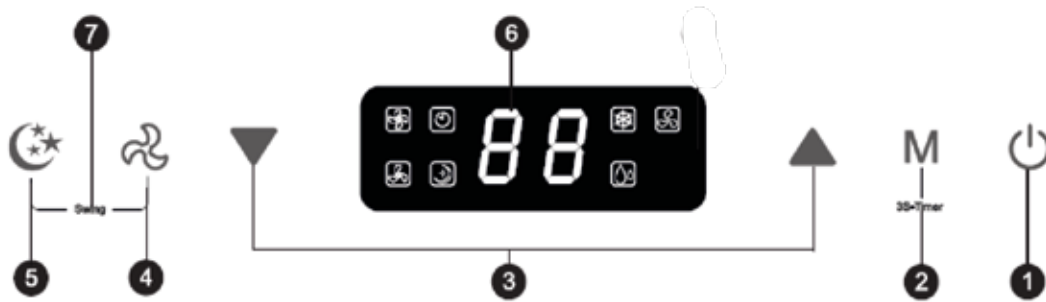

- | | | |
|---|-----------------------------|--|
| 1 | Power | Permet d'allumer ou d'éteindre l'appareil. |
| 2 | Mode | Permet de choisir entre Refroidissement, Ventilation, Déshumidification ou Temps de fonctionnement. |
| 3 | Touches « Haut » et « Bas » | Augmente ou diminue la température réglée ou le temps réglé.
Pour commuter entre l'affichage en degrés Celsius et l'affichage en degrés Fahrenheit, appuyez simultanément sur les deux touches. |
| 4 | Vitesse | Pour sélectionner la vitesse du ventilateur. |
| 5 | Mode Sommeil | Mode Sommeil : Fonctionnement silencieux, adaptation automatique de la température, arrêt automatique au bout de 8 heures. |
| 6 | Écran | Indique la température réglée, mode et le temps de fonctionnement. |
| 7 | Oscillation (Swing) | Pour régler la fonction pivotement – Appuyez simultanément sur les touches 4+5. |

SYMBOLES À L'ÉCRAN



Mode Réfrigération



Ventilation



Mode déshumidificateur



Présélection du temps actif



Mode Sommeil actif



Vitesse élevée



Vitesse faible

INSTALLATION SUR LA FENÊTRE D'UN CAMPING-CAR



Remarque : Nous vous recommandons d'effectuer l'installation à deux personnes. Munissez-vous d'un tournevis cruciforme adapté et, si nécessaire, de gants de protection. Le support est prévu pour être monté sur une fenêtre de camping-car.

Déballez l'appareil et ses accessoires

1. Retirez tous les emballages et les éventuelles sécurités de transport.
2. Mettez les matériaux d'emballage hors de portée des enfants - Risque d'étouffement !
3. Jetez les matériaux d'emballage conformément aux directives locales applicables.
4. Vérifiez que l'appareil n'est pas visiblement abîmé. N'utilisez pas l'appareil s'il est abîmé et contactez le service clients.
5. Vérifiez que vous avez bien tous les accessoires énumérés.
6. Vérifiez que le flexible entre l'unité intérieure et l'unité extérieure est correctement raccordé. Par ailleurs, assurez-vous que la sortie d'eau de condensation est bien bouchée avec le bouchon de fermeture.

Pré-assembler le support

7. Placez le support extérieur et les équerres comme indiqué sur l'illustration.
8. Fixez les deux supports chacun avec deux des vis M6 fournies.
9. Assurez-vous que toutes les vis sont bien serrées.

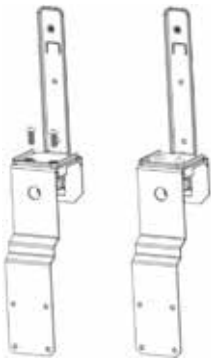

Fixer les amortisseurs

10. Fixez les amortisseurs en caoutchouc au dos de l'unité extérieure pour réduire les vibrations.

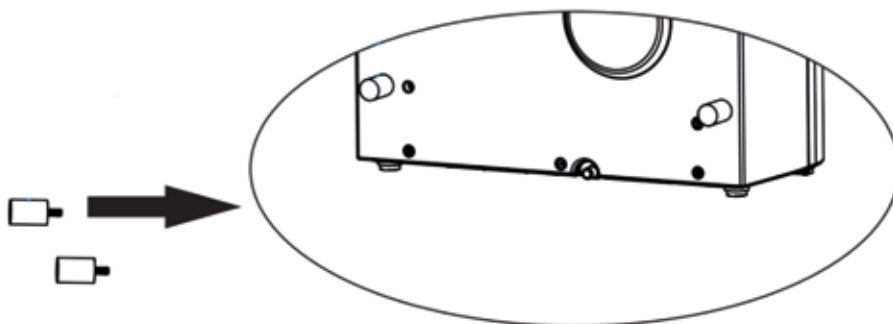

Fixer le support sur l'unité extérieure

11. Fixez le support pré-assemblé au dos de l'unité extérieure comme indiqué sur l'illustration.
12. Serrez les vis M6 à l'aide d'un tournevis cruciforme approprié dans les trous prévus à cet effet.

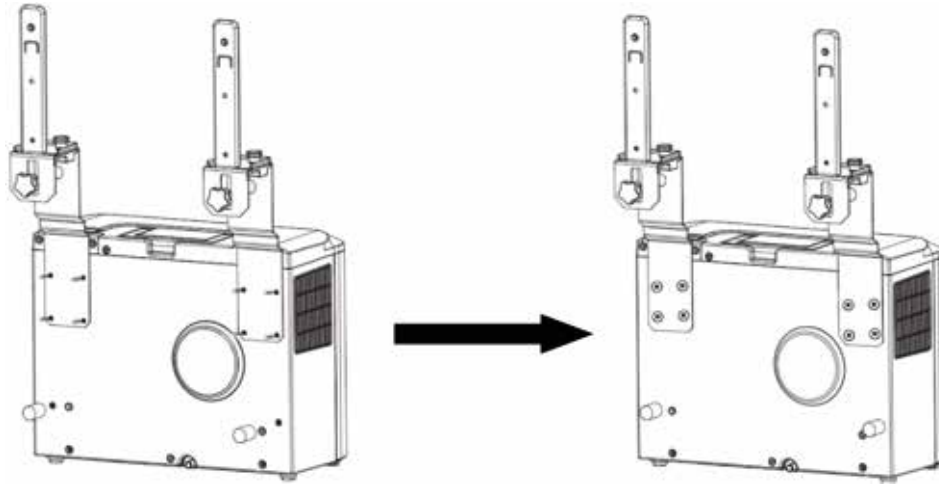
**Assembler l'unité intérieure**

13. Enroulez la gaine de protection blanche autour du flexible, entre l'unité intérieure et l'unité extérieure (voir illustration).
14. Ensuite, glissez l'unité intérieure dans les extrémités de la fixation par le haut et fixez-la à l'aide des vis moletée.

Installer l'unité complète dans la fenêtre

15. Placez l'unité entièrement assemblée dans la fenêtre ouverte de manière à ce que l'unité extérieure se trouve à l'extérieur et l'unité intérieure à l'intérieur, puis serrez le support afin que le climatiseur soit bien fixé et stable.

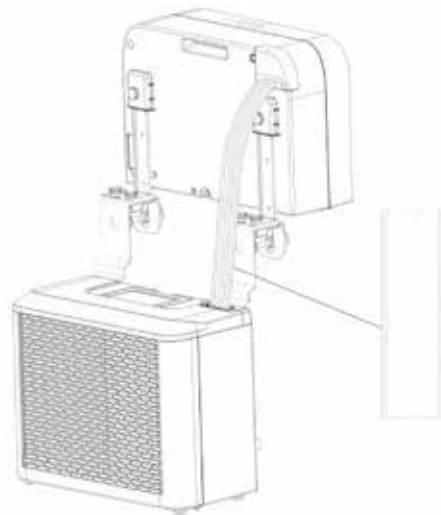

UTILISATION

1. Respectez toutes les consignes de sécurité.
2. Assurez-vous que l'appareil est placé sur une surface sûre et stable.
3. Branchez la prise de l'appareil sur une prise de courant qui convient (220–240 V~, 50 Hz).
4. Allumez l'appareil avec la touche « Power » (1). Un signal sonore retentit et les lamelles d'aération avant s'ouvrent.
5. Après le choix d'une fonction, l'appareil a besoin d'un petit instant pour que le mode de fonctionnement sélectionné soit actif.

Mode réfrigération

6. Après la mise en marche, le mode activé par défaut est le mode Refroidissement.
7. La sonde de température mesure la température ambiante :
8. Si la température ambiante est supérieure à 22 °C, l'unité extérieure démarre afin de faire baisser la température.
9. Si la température ambiante est inférieure à 22 °C, l'unité extérieure reste éteinte.
10. Vous pouvez également appuyer sur la touche « Mode » (2) pour sélectionner le mode Refroidissement. Le symbole correspondant s'allume à l'écran.
11. Réglez la température souhaitée à l'aide des touches « Haut » et « Bas » (3) (entre 16 °C et 30 °C).
12. La touche « Vitesse » (4) vous permet de choisir entre vitesse élevée et vitesse faible pour le ventilateur. Le réglage sélectionné s'affiche à l'écran.

Mode ventilation

13. Appuyez sur la touche « Mode » (2) jusqu'à ce que le symbole du mode Ventilation s'affiche à l'écran.
14. Sélectionnez à l'aide de la touche « Vitesse » (4) entre vitesse élevée et vitesse faible pour le ventilateur. Le réglage sélectionné s'affiche à l'écran.
15. Dans ce mode, il est impossible de régler la température.

Mode Déshumidification

16. Appuyez sur la touche « Mode » (2) jusqu'à ce que le symbole du mode Déshumidification s'affiche à l'écran.

17. Dans ce mode, la vitesse du ventilateur est automatique et ne peut pas être réglée manuellement.

Minuterie (Timer)

18. Maintenez la touche « Mode » (2) enfoncée pendant 3 secondes environ jusqu'à ce que le symbole de la présélection du temps s'affiche à l'écran.
19. Utilisez les touches « Haut » ou « Bas » (3) pour régler le temps de fonctionnement entre 1 et 24 heures.
20. Une fois le temps écoulé, l'appareil s'éteint automatiquement.

Mode Sommeil

21. Lorsque l'appareil est allumé, appuyez sur la touche « Mode Sommeil » (5) pour activer le mode Sommeil. L'écran indique « SL » Vous pouvez continuer de régler la température souhaitée.
22. Le ventilateur fonctionne automatiquement à vitesse faible. Après quelques secondes, l'écran s'éteint. Appuyez sur n'importe quelle touche pour réactiver l'écran.
23. En mode Sommeil, l'appareil s'éteint automatiquement au bout de 8 heures.
24. Appuyez sur la touche « Mode Sommeil » (5) pour désactiver le mode Sommeil.

Oscillation

25. Appuyez sur les touches (4) et (5) simultanément pour activer ou désactiver la fonction de pivotement des lamelles d'aération.

Éteindre l'appareil

26. Appuyez sur la touche « Power » (1) pour éteindre l'appareil. Débranchez ensuite la prise de l'appareil de la prise de courant.
27. Ce n'est qu'après avoir été débranché que l'appareil est complètement hors tension.

NETTOYAGE ET ENTRETIEN



Éteignez l'appareil à l'aide de la touche « ON/OFF » et débranchez la prise de l'appareil.

Il ne faut aucune pénétration d'eau dans les orifices de l'appareil. Risque d'électrocution et d'incendie !

Nettoyage extérieur

1. Nettoyez le boîtier avec un chiffon légèrement humide.
2. Séchez ensuite minutieusement l'appareil avec un chiffon sec.
3. Évitez toute infiltration d'eau ou de substances nocives dans l'appareil.
4. N'utilisez pas de produits de nettoyage contenant de l'essence ou des produits chimiques.

Filtre à air

5. Pour assurer une performance optimale, nettoyez régulièrement le filtre à air pour éliminer la poussière et les saletés.
6. Retirez le filtre par l'arrière de l'appareil, comme indiqué sur l'illustration.
7. Éliminez la poussière par exemple à l'aide d'un aspirateur ou essuyez le filtre avec un chiffon humide. Dans ce deuxième cas, laissez ensuite le filtre complètement sécher à l'air.
8. Veillez à ne pas utiliser une eau à plus de 40 °C et n'exposez pas le filtre aux rayons directs du soleil.
9. Ne remettez le filtre dans l'appareil qu'après séchage complet.

Entretien

10. Retirez le bouchon de la sortie d'eau de condensation et laissez l'eau de condensation s'écouler dans un endroit approprié.

11. Si vous n'utilisez pas le climatiseur pendant une période prolongée, remettez l'unité extérieure à l'intérieur pour éviter la pénétration de poussières, de saletés ou de corps étrangers dans la sortie d'air.

Stockage

12. Retirez l'unité extérieure de la fenêtre
13. Retirez les clapets de fermeture de l'unité intérieure et de l'unité extérieure et laissez l'eau de condensation complètement s'écouler.
14. Faites fonctionner l'appareil en mode Ventilation pendant quelques instants afin que l'intérieur puisse complètement sécher.
15. Éteignez ensuite l'appareil et débranchez-le.
16. Rangez le climatiseur dans un endroit frais et sec. Nous recommandons de ranger l'appareil dans son emballage d'origine afin de le protéger de la poussière et des saletés.
17. Pour gagner de la place, vous pouvez ranger l'appareil comme indiqué sur l'illustration.

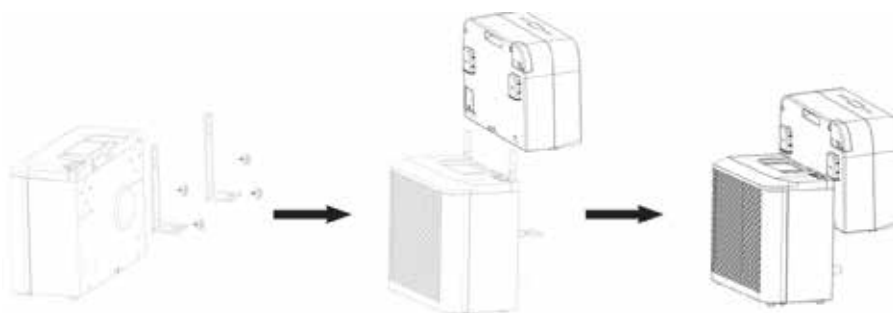
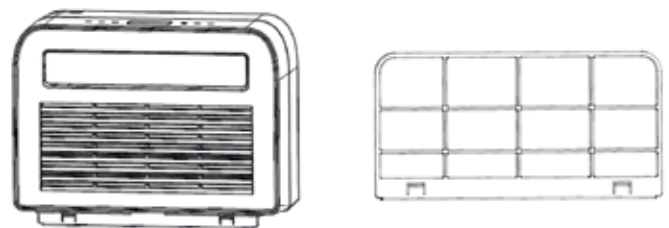

MESSAGES D'ERREUR

Messages d'erreur à l'écran

FL	Réservoir d'eau de condensation plein	Vider l'eau de condensation
E1	Erreur au niveau du capteur de température du système	Contactez le service après-vente
E2	Erreur au niveau du capteur de température ambiante	Contactez le service après-vente
EF	Erreur moteur	Contactez le service après-vente
E4	Protection antigel	Vérifier si la sortie d'air est bloquée, maintenir l'entrée et la sortie d'air ouvertes

Problème	Cause	Solution
Impossible de faire fonctionner l'appareil.	Il n'est pas allumé.	Allumez l'appareil à l'aide de la touche « ON/OFF ».
	Prise de courant défectueuse.	Faites vérifier la prise de courant par un électricien spécialisé ou utilisez une autre prise.
	Défaut technique.	Contactez le service clients.
Faible débit d'air ou refroidissement limité.	Le niveau de ventilation sélectionné est le niveau le plus bas.	Sélectionnez le mode de ventilation à vitesse élevée.
	Le filtre à air est sale.	Vérifiez et nettoyez le filtre.
	L'entrée ou la sortie d'air de l'unité intérieure est obstruée.	Vérifiez que l'appareil n'est pas obstrué et retirez l'obstacle.
	L'entrée ou la sortie d'air de l'unité extérieure est obstruée.	Vérifiez que l'appareil n'est pas obstrué et retirez l'obstacle.
	La température ambiante est trop basse ou trop élevée.	La température ambiante doit être comprise entre 18 °C et 40 °C.
	La tension de la prise de courant est insuffisante.	Faites appel à un électricien ou utilisez une autre prise de courant.
Déplacement d'air uniquement, sans effet de refroidissement.	L'appareil fonctionne en mode Ventilation.	Sélectionnez le mode Refroidissement (A/C).
	Le mode Refroidissement vient de se désactiver automatiquement.	Attendez 3 à 5 minutes jusqu'à ce que le thermostat se réactive.
Bruits ou vibrations inhabituels.	Les équerres de fixation ne sont pas installées correctement ou les vis de fixation de l'appareil ne sont pas suffisamment serrées.	Vérifiez que le support est bien en place et serrez les vis de fixation de l'appareil.

DE
EN
FR
NL
ES
PL

Fuite d'eau depuis l'unité intérieure.	Il n'y a pas le bouchon d'étanchéité sur la face inférieure de l'unité intérieure ou ce bouchon n'est pas suffisamment enfoncé.	Vérifiez le bouchon d'étanchéité ou remplacez-le.
	L'appareil est incliné.	L'appareil doit être monté à l'horizontale.
L'appareil dégage une forte odeur.	Défaut technique.	Éteignez immédiatement l'appareil et contactez le service clients.

CONDITIONS DE GARANTIE

Nous appliquons une garantie de 24 mois sur cet appareil de la marque UNOLD - 12 mois en cas d'usage professionnel - à compter de la date d'achat pour les dommages dus à un défaut de fabrication, si la preuve en est apportée et si l'appareil a été utilisé correctement. Pendant la période de garantie, nous apportons gratuitement une solution aux défauts de matériaux et de fabrication par réparation ou remplacement. Notre garantie s'applique exclusivement aux appareils vendus en Allemagne et en Autriche. Pour les autres pays, veuillez contacter l'importateur concerné. Vous devez envoyer à notre service clients les appareils pour lesquels vous sollicitez une garantie pour défaut, après les avoir correctement emballés, en joignant une copie du justificatif d'achat imprimé, qui doit indiquer lisiblement la date d'achat, ainsi qu'un descriptif du ou des défauts. Vous pouvez imprimer un bon de retour sur notre site Internet <https://unold.de/pages/ruckversanden> (uniquement pour les envois depuis l'Allemagne et l'Autriche). Sont exclus de la garantie les dommages causés par l'usure, une mauvaise manipulation et le non-respect des instructions d'entretien et de maintenance. Le droit à la garantie s'annule si des réparations ou des interventions sont effectuées sur l'appareil par un tiers. Cette garantie du fabricant ne limite pas vos droits légaux ni vos droits vis-à-vis du vendeur ou du distributeur dans le cadre du contrat d'achat conformément aux dispositions du Code civil allemand (BGB). Vos droits légaux en tant que consommateur restent inchangés, notamment vos droits à la garantie légale de conformité et contre les vices cachés conformément aux articles 437 et suivants du Code de la consommation allemand (BGB).

UNOLD AG, Mannheimer Straße 4, D-68766 Hockenheim

TRAITEMENT DES DÉCHETS / PROTECTION DE L'ENVIRONNEMENT

Nos appareils sont produits selon un standard élevé de qualité pour une longue durée d'utilisation. Un entretien régulier et des réparations compétentes par notre service après-vente prolongent cette durée d'utilisation. Si néanmoins l'appareil est endommagé et ne peut plus être réparé, veuillez suivre les instructions suivantes. Ne jamais disposer ce produit avec les déchets de ménage. Il existe une obligation légale d'éliminer les déchets d'équipements électriques et électroniques (DEEE) ainsi que les piles et les accumulateurs séparément des déchets ménagers. Vous reconnaissez ces appareils usagés grâce au symbole de la poubelle barrée (symbole DEEE) ci-contre. Apportez ce produit à une station de collection pour récupération de produits électriques et électroniques. Par la collection séparée vous aidez à protéger les ressources naturelles et prenez soin, que le produit est démonté sans risque pour la santé et l'environnement. Les piles ou accumulateurs usagés ne doivent pas être jetés avec les ordures ménagères. Veuillez les éliminer via votre revendeur d'appareils électriques ou le point de collecte communal correspondant. Les piles et les accumulateurs usagés qui ne sont pas enfermés dans l'appareil usagé, ainsi que les lampes qui peuvent être retirées de l'appareil usagé sans être détruites, doivent être séparés de l'appareil usagé sans être détruits avant d'être remis à un point de collecte, conformément à la loi sur les équipements électriques et électroniques, § 10, alinéa 1, phrase 2. Si cela n'est pas possible, veuillez prendre contact avec notre service clientèle

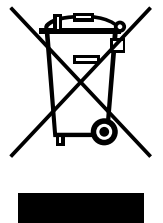

GEBRUIKSAANWIJZING MODELL 86320**TECHNISCHE GEGEVENS**

Vermogen: 560 watt, 220~240V~, 50 Hz

Capaciteit 5.000 btu/h (1.465W)

Materiaal: kunststof

Afmetingen: Binnenunit ca. 44 x 18 x 31,5 cm b/d/h
Buitenunit ca. 44 x 21,5 x 35,5 cm b/d/h

Gewicht: ca. 20,5 kg

Voedingskabel: ca. 180 cm

Geluidsdruk niveau: 46 dB(A) (binnenunit)
63 dB(A) (buitenunit)

Koelmiddel: R290, 130 g

Beoordeelde energie-efficiëntieverhouding
EER_{rated}: 2,6

Ontvochtigingsvermogen 0,5 l/uur

Beschermingsclassificatie van de buitenunit: IPX4

Energie-efficiëntieklasse: A

Luchtstroom: 140-200 m³ / uur

Maximale afmeting van de ruimte: 12 m² / 30 m³

Zekering: T 3,15 A 250 V AC

Elektriciteitsverbruik (koeling) 0,6 kWh/60 Min

Bedrijfsdruk: 2,8 MPa-ontlading
0,8 MPa-zuiging

Maximale werkdruk 3,8 MPa

Wijzigingen en vergissingen in uitvoeringskenmerken, techniek, kleuren en design voorbehouden



VERKLARING VAN DE SYMBOLEN



Dit symbool attendeert op eventuele gevaren die letsel tot gevolg kunnen hebben of schade aan het apparaat veroorzaken.



Dit symbool wijst erop dat het apparaat niet met voorwerpen afgedekt mag worden.



Dit symbool wijst op gevaar door een elektrische schok of kortsluiting.



Dit symbool attendeert u op een eventueel brandgevaar.

VOOR UW VEILIGHEID

Lees de volgende instructies en bewaar ze, evenals het aankoopbewijs van het apparaat.

Airconditioningsystemen moeten altijd rechtop worden opgeslagen en vervoerd. Anders kan dit onherstelbare schade aan de compressor veroorzaken. Als u twijfelt, wacht dan ten minste 24 uur na installatie voordat u het apparaat gebruikt.

Personen in het huishouden

1. Dit apparaat kan door kinderen vanaf 8 jaar worden gebruikt en door personen die over verminderde fysieke, sensorische of geestelijke vaardigheden of gebrek aan ervaring en/of kennis beschikken, mits zij onder toezicht staan of instructies hebben gekregen aangaande het veilige gebruik van dit apparaat en de hieruit resulterende gevaren begrepen hebben.
2. Kinderen mogen niet met het apparaat spelen.
3. Reiniging en onderhoud mogen niet worden uitgevoerd door kinderen, tenzij deze 8 jaar of ouder zijn en er iemand toezicht op hen houdt.
4. Berg het apparaat en het netsnoer buiten het bereik van kinderen jonger dan 8 jaar op.
5. Dit apparaat mag niet worden bediend met een externe schakelklok of een afstandsbediening.
6. Gebruik het apparaat niet onder invloed van medicijnen of alcohol of bij verminderde waarneming.
7. Als er kinderen of hulpeloze mensen in dezelfde ruimte zijn, gebruik het apparaat dan alleen onder toezicht.
8. Verlaat nooit het huis zolang het apparaat in werking is. Laat het apparaat niet gedurende langere tijd onbeheerd.
9. Houd dieren of planten uit de buurt van de luchtstroom. Stel mensen niet te lang bloot aan een heel koele luchtstroom.
10. Het apparaat is uitsluitend bestemd voor huishoudelijk gebruik of voor soortgelijke doeleinden, bijv.
 - in keukens, winkels, kantoren of andere werkplekken,
 - in agrarische bedrijven,
 - voor gebruik door gasten in hotels, motels of andere logiesbedrijven,
 - in particuliere pensions of vakantiehuizen.

Veilige omgang met elektriciteit

11. Sluit het apparaat uitsluitend aan op wisselstroom met een spanning die overeenkomt met de gegevens op het typeplaatje.
12. Sluit het apparaat uitsluitend aan op een geaard stopcontact. Vraag het bij twijfel aan een elektricien.
13. Gebruik het apparaat nooit met een doos met meerdere stopcontacten.
14. Dompel het apparaat, de voedingskabel en de stekker nooit in water of andere vloeistoffen.
15. Raak het apparaat, voedingskabel en stekker niet aan met natte handen i.v.m. kans op een elektrische schok!
16. Controleer de stekker en de voedingskabel regelmatig op slijtage of beschadiging. Stuur bij beschadiging van de voedingskabel of van andere onderdelen het apparaat voor controle en reparatie naar onze klantenservice. Reparaties die niet volgens de voorschriften zijn uitgevoerd, kunnen leiden tot aanzienlijke gevaren voor de gebruiker en tot het vervallen van de garantie.
17. Om schade te voorkomen, mag het apparaat niet met toebehoren van andere fabrikanten of andere merken worden gebruikt.
18. Er wordt geen aansprakelijkheid aanvaard voor schade veroorzaakt door onjuiste montage, installatie, inbedrijfstelling of gebruik.
19. Als de voedingskabel van dit apparaat beschadigd is, moet deze door de fabrikant, de klantenservice of door een gekwalificeerde persoon vervangen worden om gevaar te vermijden.
20. Trek nooit aan de voedingskabel om schade aan het binnenste van de voedingskabel te voorkomen.
21. Trek de voedingskabel altijd uitsluitend aan de stekker uit het stopcontact, nooit aan de kabel zelf.
22. Schakel het apparaat uit en trek altijd de stekker uit het stopcontact voordat u het apparaat gaat reinigen, om het apparaat op te bouwen en te verwijderen, als u het niet gebruikt of bij onweer.
23. Wikkel de voedingskabel nooit om het apparaat.
24. Niet geschikt voor gebruik in heel vochtige en/of hete omgevingen, zoals bijv. badkamers, overdekte zwembaden of keukens.
25. Gebruik en bewaar het apparaat alleen in een droge omgeving.
26. Schakel het apparaat direct uit en trek de stekker uit het stopcontact als er abnormale geluiden of geur van het apparaat ontwikkelen of als het apparaat abnormaal warm wordt.
27. Na gebruik en vóór het reinigen en alle onderhoudswerkzaamheden de stekker uit het stopcontact trekken.
28. De stekker moet ook uit het stopcontact worden getrokken als het apparaat langere tijd niet wordt gebruikt.
29. Neem altijd alle ter plaatse geldende aansluitvoorschriften voor elektrische apparaten in acht.
30. Als de werking is onderbroken, wacht dan 3 minuten voordat u het apparaat opnieuw inschakelt om de drukregeling in het koelmiddelcircuit mogelijk te maken.
31. Om een mogelijk brandgevaar te vermijden, moet het apparaat op minstens 2 meter afstand van andere brandbare voorwerpen worden geplaatst.
32. Dit product of delen ervan mogen niet worden aangepast.

Instructies voor het installeren en gebruiken van het apparaat

33. De ventilatieopeningen mogen nooit door meubels, wanden of andere voorwerpen worden afgedekt. Er moet altijd een ongehinderde luchtcirculatie zijn gegarandeerd. Er moet een afstand van minimaal 50 cm van alle kanten zijn.
34. Het apparaat is heel zwaar. Beweeg het daarom uitsluitend met zijn tweeën.
35. Wanneer u apparaten zoals branders of verwarmingssystemen tegelijk met de airconditioner gebruikt, zorg dan voor

- voldoende ventilatie in de kamer om zuurstofgebrek te voorkomen.
36. Houd voorwerpen uit de buurt van de buitenunit en houd deze vrij van bladeren of andere verontreinigingen.
 37. Schakel het apparaat pas in als alle onderdelen op de juiste wijze zijn gemonteerd.
 38. Gebruik het apparaat nooit in een ruimte, waarin resten van insectensprays, rook van wierrokstaafjes of andere olieachtige, chemische dampen aanwezig zijn. Daar horen ook verf of andere ontvlambare stoffen bij.
 39. De binnenunit mag alleen binnenshuis worden gebruikt.
 40. Let erop dat de voedingskabel zo wordt gelegd dat niemand erover kan struikelen.
 41. Leg de voedingskabel nooit onder tapijt of andere stoffen materialen door.
 42. Verschuif of beweeg het apparaat tijdens het gebruik niet.
 43. Let erop dat de voedingskabel verwijderd blijft van verwarming, fornuis, oven of andere warmtebronnen.
 44. Steek nooit vingers of voorwerpen, zoals naalden, pennen etc. door de openingen in het binnenste van het apparaat i.v.m. kans op letsel!
 45. Ga nooit op het apparaat zitten en zet geen voorwerpen erop om schade aan het apparaat te voorkomen. Plaats geen met water gevulde kommen in de buurt van de binnenunit.
 46. Zet het apparaat niet omgekeerd neer. Er bevindt zich vloeistof in het apparaat die schade kan veroorzaken.
 47. Raak de lamellen van de warmtewisselaar niet aan en buig deze niet om als de afdekkingen zijn geopend.
 48. Tik niet tegen het apparaat, voornamelijk niet tegen de luchtaanzuig- en -uitblaasopeningen.
 49. Gebruik het apparaat nooit in de buurt van gasaangedreven apparaten, verwarmingsapparatuur, fornuizen of open vlammen.
 50. Trek niet rechtstreeks aan de verbindingsslang en beschadig deze niet met scherpe voorwerpen. Als u merkt dat de verbindingsslang beschadigd is, stop dan onmiddellijk met het gebruik en neem contact op met uw dealer of onze klantenservice voor reparatie.
 51. Gebruik geen middelen om het ontthooiproces te versnellen of te reinigen, behalve de middelen die door de fabrikant worden aanbevolen.
 52. Let erop dat het apparaat tijdens de opslag niet beschadigd kan raken.
- Aanwijzingen voor de omgang met het koelmiddel R290**
53. Het is ten strengste verboden om zelf koelmiddel bij te vullen. Personen, die onderhouds- of reparatiewerkzaamheden aan het koelmiddelcircuit uitvoeren, dienen te beschikken over een geldig certificaat voor de omgang met koelmiddelen.
 54. Het koelmiddel R290 bevindt zich in het koelmiddelcircuit van het product. Het is een zeer milieuvriendelijk aardgas dat desondanks brandbaar is. Let tijdens het transport en bij de installatie van het product erop dat er geen componenten van het koelmiddelcircuit beschadigd raken.
 55. Transporteer en berg het apparaat uitsluitend rechtop staand op.
 56. Schakel vóór reinigings- en onderhoudswerkzaamheden het apparaat uit en trek de stekker uit het stopcontact.
 57. Blokkeer nooit de luchtaanzuig- en -uitblaasopeningen van het apparaat.
 58. Gebruik apparaten met brandbare koelmiddelen uitsluitend in goed geventileerde ruimten.
 59. Neem alle ter plaatse geldende voorschriften betreffende de omgang met gas in acht.
 60. Als het apparaat defect is en niet meer kan worden gerepareerd, gooi het dan op de juiste wijze volgens de ter plaatse geldende afvalverwijderingsvoorschriften voor apparaten met koelmiddelen weg. Let erop dat u de bij het koelmiddelcircuit behorende componenten niet beschadigt.



Let er bij het uitpakken, verwijderen van de verpakking en het verplaatsen van het apparaat op dat het apparaat niet meer dan 35° wordt gekanteld, omdat de compressor anders beschadigd kan raken. Laat het apparaat na het uitpakken minstens vierentwintig uur op de definitieve standplaats staan voordat u het in gebruik neemt. Het koelmiddel in het apparaat moet eerst bezinken, omdat de compressor anders beschadigd kan raken.

Het koelmiddel is brandbaar. Volg alle instructies in de afzonderlijke veiligheidsaanwijzingen voor koelmiddelen.



Bij beschadiging van het koelmiddelcircuit:

Voorkom open vlammen en ontstekingsbronnen.

Ventileer de ruimte, waarin zich het apparaat bevindt, grondig.

Open nooit de motorbehuizing van het apparaat i.v.m. kans op een elektrische schok!



Dek het apparaat tijdens het gebruik nooit af!

In geval van onweer, vooral als de buitenunit buiten hangt, schakel het apparaat onmiddellijk uit en trek de stekker uit het stopcontact.



Gebruik het apparaat niet wanneer het sneeuwt. Zorg ervoor dat de luchtinlaat van de buitenunit bij gebruik buitenshuis niet bedekt is met sneeuw.

De fabrikant kan niet aansprakelijk worden gesteld als het apparaat verkeerd gemonteerd, ondeskundig of foutief gebruikt of door niet geautoriseerde derden gerepareerd is.

DE IDEALE STANDPLAATS

Let op: Als de buitenunit aan een raam van een camper is bevestigd, moet deze om veiligheidsredenen altijd worden verwijderd en veilig binnen worden opgeborgen voordat er wordt gereden.

1. Let op alle volgende aanwijzingen; alleen zo zal het apparaat effectief en veilig werken.
2. **Let op: Kampeerterreinen bieden vaak alleen stroomaansluitingen met een beperkte stroomsterkte. Controleer voordat u het apparaat in een camper of soortgelijk voertuig gebruikt, of de beschikbare stroomsterkte van de stroomaansluiting voldoet aan de technische vereisten van het apparaat. Anders kan er overbelasting optreden of kan de zekering doorslaan.**
3. De binnenunit mag uitsluitend binnenshuis worden geïnstalleerd, nooit buitenshuis.
4. De buitenunit wordt aan de buitenkant van een vensterbank of op een balkon/terras gemonteerd. De meegeleverde beugel is ontworpen voor montage op een raam van een camper of caravan.
5. Als u wilt ontvochtigen of alleen de ventilatiefunctie wilt gebruiken, kunnen de binnen- en buitenunits binnenshuis worden geplaatst. Tijdens het ontvochtigen kan er echter condensatie uit de buitenunit ontsnappen. Laat deze via de slang in een opvangbak lopen om waterschade te voorkomen. De buitenunit moet iets verhoogd, maar wel waterpas staan, zodat het water kan weglopen.
6. Stel het nooit in direct zonlicht of op zeer hete plekken op. Het apparaat kan anders beschadigd raken of storingen weergeven.
7. Stel het nooit in de buurt van tv's of radio's, WLAN-routers of draadloze telefooninstallaties op. Beeld en geluid van deze apparaten kunnen anders hierdoor worden gestoord. Stel het met een afstand van tenminste 1 meter tot dergelijke apparaten op. Let op: De airconditioner mag nooit op een stekkerdoos worden aangesloten.
8. Het apparaat is niet ontworpen voor permanente blootstelling aan weersinvloeden. Bij regen of vochtigheid moet de buitenunit worden gedemonteerd. Schade door corrosie of slijtage door weersinvloeden valt niet onder de aansprakelijkheid.
9. Het apparaat kan het maximale vermogen alleen dan leveren als het op een vlakke wordt gezet.
10. Houd voldoende afstand tot andere voorwerpen en muren. De minimale afstand tot omringende objecten moet ten minste 50 cm bedragen.
11. Leg nooit voorwerpen op het apparaat om storingen in het apparaat te voorkomen.
12. Dek nooit de luchtaanzuig- en luchtuitblaasopeningen af.
13. Let erop dat de luchtstroom niet direct op personen is gericht.

BEDIENINGSPANEEL

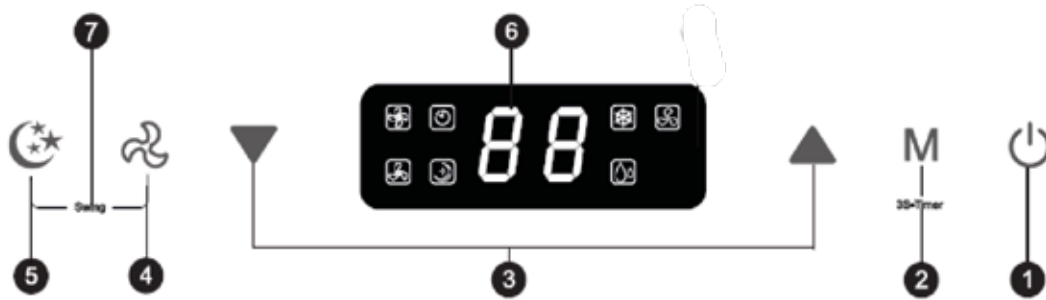

- | | | |
|---|-----------------------|---|
| 1 | Power | Schakelt het apparaat in of uit. |
| 2 | Mode | Om te kiezen tussen koeling, ventilatie, ontvochtiging of looptijd. |
| 3 | Omhoog/omlaag-knoppen | Verhoogt of verlaagt de ingestelde temperatuur of tijd.
Om te wisselen tussen de weergave in °C en Fahrenheit, druk beide knoppen tegelijk in. |
| 4 | Snelheid | Om de ventilatorsnelheid te selecteren |
| 5 | Slaapmodus | Slaapmodus: stille werking, automatische temperatuurregeling, schakelt na 8 uur uit. |
| 6 | Display | Geeft de ingestelde temperatuur, modus en de looptijd weer. |
| 7 | Oscillatie (swing) | Om de draaifunctie aan te passen, druk tegelijkertijd op knop 4 en 5. |

SYMBOLEN OP HET SCHERM



Koelmodus



Ventilatie



Ontvochtigingsmodus



Tijdvoorselectie actief



Slaapstand actief



Hoge snelheid



Lage snelheid

INSTALLATIE OP HET RAAM VAN EEN CAMPER



Opmerking: Wij adviseren installatie door minimaal twee personen.

Zorg dat u een geschikte kruiskopschroevendraaier en, indien nodig, beschermende handschoenen bij de hand hebt. De houder is bedoeld voor montage op een camperraam.

Pak het apparaat en de accessoires uit.

1. Verwijder al het verpakkingsmateriaal en eventuele transportbeveiligingen.
2. Houd verpakkingsmaterialen uit de buurt van kinderen i.v.m. kans op verstikking!
3. Gooi het verpakkingsmateriaal weg volgens de plaatselijk geldende voorschriften.
4. Controleer het apparaat op zichtbare schade. Als het apparaat beschadigd is, gebruik het dan niet en neem contact op met de klantenservice.
5. Controleer of alle vermelde accessoires aanwezig en compleet zijn.
6. Controleer of de slang tussen de binnen- en buitenunit correct is aangesloten. Zorg er ook voor dat de condensafvoer is afgedekt met de afsluitplug.

Monteer de beugel vooraf.

7. Plaats de buitenste beugel en de hoekstukken op elkaar zoals in de afbeelding is weergegeven.
8. Bevestig de twee beugels aan elkaar met twee van de meegeleverde M6-schroeven.
9. Zorg ervoor dat alle schroeven goed vastgedraaid zijn.

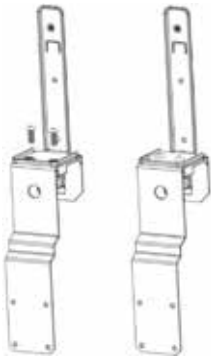

Schokdempers installeren

10. Bevestig de schokabsorberende rubberen buffers aan de achterkant van de buitenunit om trillingen te verminderen.

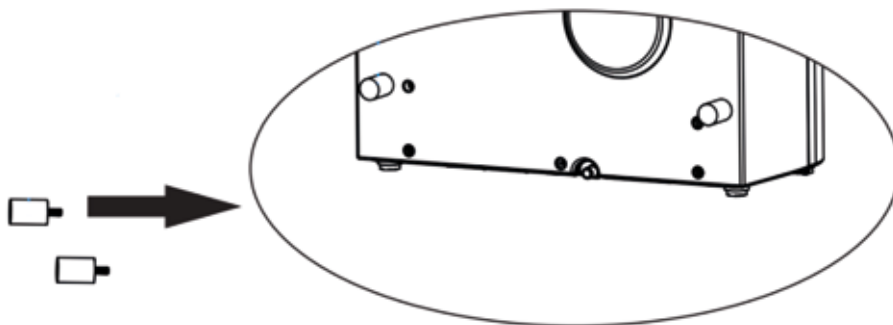

Bevestig de beugel aan de buitenunit.

11. Bevestig de voorgemonteerde beugel aan de achterkant van de buitenunit zoals weergegeven op de afbeelding.
12. Draai de M6-schroeven vast in de daarvoor bestemde gaten met een geschikte kruiskopschroevendraaier.

Binnenunit installeren

13. Wikkel de witte beschermhoes om de slang tussen de binnen- en buitenunit (zie afbeelding).

14. Schuif vervolgens de binnenunit van bovenaf in de uiteinden van de beugel en zet deze vast met de kartelschroeven.

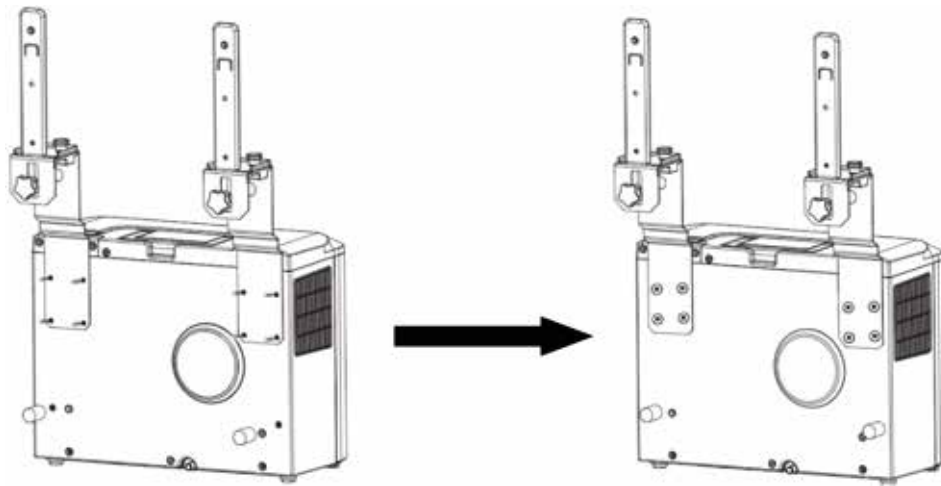

De volledige unit in het raam installeren.

15. Plaats de volledig gemonteerde unit in het geopende raam, zodat de buitenunit aan de buitenkant en de binnenunit aan de binnenkant zit, en draai de beugel vast zodat de airconditioning stevig en stabiel zit.

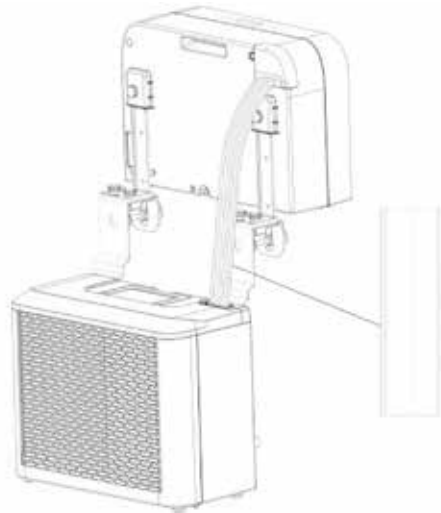

BEDIENING

1. Volg alle veiligheidsvoorschriften.
2. Zorg ervoor dat het apparaat op een veilige en stabiele ondergrond staat.
3. Steek de stekker van het netsnoer in een geschikt stopcontact (220–240 V, 50 Hz).
4. Schakel het apparaat in met de aan/uit-knop (1). Er klinkt een signaaltoon en het voorste ventilatierooster opent.
5. Na het selecteren van een functie heeft het apparaat even nodig totdat de geselecteerde bedrijfsmodus actief is.

Koelmodus

6. De koelmodus is standaard geactiveerd na het inschakelen.
7. De temperatuursensor meet de kamertemperatuur:
8. Als de temperatuur zich boven 22 °C bevindt, begint de buitenunit de temperatuur te verlagen.
9. Als de kamertemperatuur lager is dan 22 °C, blijft de buitenunit uitgeschakeld.
10. U kunt ook op de knop „Mode“ (2) drukken om de koelmodus te selecteren. Het bijbehorende symbool licht op het display op.
11. Stel de gewenste temperatuur in met de knoppen „omhoog“ of „omlaag“ (3) (16 °C tot 30 °C).
12. Gebruik de „snelheidsknop“ (4) om te kiezen tussen een hoge en een lage ventilatorsnelheid. De geselecteerde instelling wordt op het scherm weergegeven.

Ventilatiemodus

13. Druk op de knop „Modus“ (2) totdat het symbool voor de ventilatiemodus op het display verschijnt.
14. Gebruik de „snelheidsknop“ (4) om te kiezen tussen een hoge en een lage ventilatorsnelheid. De geselecteerde instelling wordt op het scherm weergegeven.
15. Temperatuurregeling is in deze modus niet mogelijk.

Ontvochtigingsmodus

16. Druk op de knop „Modus“ (2) totdat het symbool voor de ontvochtigingsmodus op het display verschijnt.

17. In deze modus wordt de ventilatorsnelheid automatisch geregeld en kan deze niet handmatig worden aangepast.

Tijdprogrammering (timer)

18. Houd de „Mode“-knop (2) ongeveer 3 seconden ingedrukt totdat het symbool voor tijdvoorselectie op het display verschijnt.
19. Gebruik de knoppen omhoog of omlaag (3) om een looptijd in te stellen tussen 1 en 24 uur.
20. Het apparaat schakelt na de ingestelde tijd automatisch uit.

Slaapmodus

21. Druk, terwijl het apparaat is ingeschakeld, op de knop „Slaapmodus“ (5) om de slaapmodus te activeren. Op het display staat „SL“. De gewenste temperatuur kan nog steeds worden ingesteld.
22. De ventilator werkt automatisch op een stille snelheid. Na een paar seconden schakelt het scherm uit. Door op een willekeurige toets te drukken, wordt het scherm opnieuw geactiveerd.
23. In de slaapstand schakelt het apparaat na 8 uur automatisch uit.
24. Druk nogmaals op de knop „Slaapmodus“ (5) om de slaapmodus uit te schakelen.

Oscillatie

25. Druk tegelijkertijd op de knoppen (4) en (5) om de draaifunctie van het luchtrooster in of uit te schakelen.

Apparaat uitschakelen

26. Druk op de aan/uit-knop (1) om het apparaat uit te schakelen. Trek vervolgens de stekker uit het stopcontact.
27. Pas dan wordt het apparaat volledig losgekoppeld van het elektriciteitsnet.

REINIGING EN ONDERHOUD



Schakel het apparaat uit met de aan/uit-knop en trek de stekker uit het stopcontact.

Er mag absoluut geen water in de openingen van het apparaat binnendringen. Er bestaat dan kans op een elektrische schok en brandgevaar!

Buitenreiniging

1. Maak de behuizing schoon met een lichte vochtige doek.
2. Droog het apparaat vervolgens grondig af met een droge doek.
3. Zorg ervoor dat er geen water of andere schadelijke stoffen in het apparaat terechtkomen.
4. Gebruik geen reinigingsmiddelen op basis van benzine of chemische middelen.

Luchtfilter

5. Verwijder regelmatig stof en vuil uit het luchtfilter om optimale prestaties te garanderen.
6. Verwijder het filter aan de achterkant van het apparaat, zoals weergegeven in de afbeelding.
7. Verwijder het stof, bijvoorbeeld met een stofzuiger, of maak het filter schoon met een vochtige doek. Laat het filter in dit geval volledig aan de lucht drogen.
8. Gebruik geen water met een temperatuur boven 40°C en stel het filter niet bloot aan direct zonlicht.
9. Plaats het filter pas terug in het apparaat nadat het volledig is gedroogd.

Onderhoud

10. Verwijder de stop uit de condensafvoer en laat het condenswater weglopen op een geschikte plek.

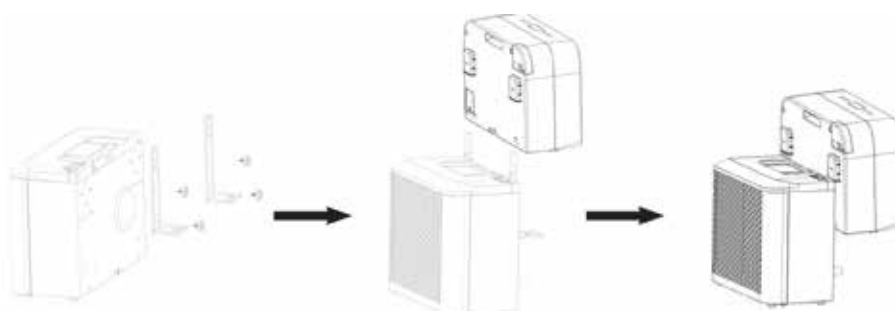
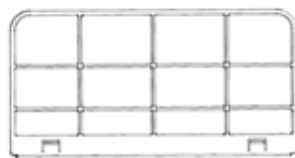

11. Als de airconditioner gedurende langere tijd niet gebruikt wordt, zet de buitenunit dan weer binnen om te voorkomen dat er stof, vuil of andere voorwerpen in de luchtuitleet terechtkomen.

Opslag

12. Verwijder de buitenunit uit het raam.
13. Verwijder de doppen van de binnen- en buitenunit en laat het condenswater volledig weglopen.
14. Laat het apparaat een tijdje in de ventilatiestand draaien om de binnenkant volledig te laten drogen.
15. Schakel het apparaat vervolgens uit en haal de stekker uit het stopcontact.
16. Bewaar de airconditioner op een koele, droge plaats. We raden aan het apparaat in de originele verpakking te bewaren om het te beschermen tegen stof en vuil.
17. U kunt het apparaat ruimtebesparend opbergen zoals op de afbeelding is weergegeven:

FOUTMELDINGEN

Foutmeldingen op het display

FL	Condenswaterreservoir vol	Condenswater legen
E1	Fout in de systeemtemperatuursensor	Neem contact op met de klantenservice
E2	Fout in de ruimtetemperatuursensor	Neem contact op met de klantenservice
EF	Motorfout	Neem contact op met de klantenservice
E4	Vorstbeveiliging	Controleer of de luchtuitlaat geblokkeerd is, houd de luchtinlaat en -uitlaat open

Probleem	Oorzaak	Oplossing
Apparaat kan niet worden bediend	Niet ingeschakeld	Inschakelen met de "ON/OFF"-knop
	Storing aan de contactdoos	Laat de contactdoos controleren door bevoegd personeel, gebruik een andere contactdoos
	Technisch defect	Neem contact op met de klantenservice
Lage luchtverplaatsing of beperkt koelingseffect	Het laagste ventilatieniveau is geselecteerd	Selecteer de modus voor hoge ventilatiesnelheid
	Het luchtfilter is vuil	Controleer en reinig het filter
	De luchttoevoer of -afvoer van de binnenunit is geblokkeerd	Controleer of het apparaat verstopt is en verwijder de verstopping.
	De luchttoevoer of -afvoer van de buitenunit is geblokkeerd.	Controleer of het apparaat niet geblokkeerd is en verwijder de obstructie.
	De omgevingstemperatuur is te laag of te hoog.	De omgevingstemperatuur moet tussen 18 en 40°C liggen
	Onvoldoende spanning in het stopcontact	Neem contact op met een elektricien of gebruik een andere stroomaansluiting.
Alleen luchtverplaatsing, maar geen koeleffect	Het apparaat werkt in de ventilatiestand	Selecteer de koelmodus (A/C)
	De koelmodus is zojuist automatisch uitgeschakeld.	Wacht ongeveer 3-5 minuten tot de thermostaat weer inschakelt.
Ongewone geluiden of trillingen	De montagebeugels zijn niet goed geïnstalleerd of de montageschroeven van het apparaat zijn niet voldoende vastgedraaid.	Controleer of de beugel goed vastzit en draai de bevestigingsschroeven van het apparaat vast.

DE
EN
FR
NL
ES
PL

Er lekt water uit de binnenunit.	De afdichtplug aan de onderkant van de binnenunit ontbreekt of is niet stevig genoeg aangedrukt.	Controleer de afdichtplug of vervang deze.
	Het apparaat staat scheef	Het apparaat moet horizontaal worden gemonteerd
Het apparaat verspreidt een merkbare geur.	Technisch defect	Schakel het apparaat onmiddellijk uit en neem contact op met de klantenservice

GARANTIEVOORWAARDEN

Wij geven 24 maanden garantie op dit apparaat van het merk UNOLD (bij commercieel gebruik 12 maanden) vanaf de datum van aankoop voor schade die aantoonbaar te wijten is aan fabrieksfouten mits gebruik volgens de voorschriften. Binnen de garantieperiode verhelpen we materiaal- en fabricagefouten naar eigen goeddunken door reparatie of vervanging. Onze garantieservices gelden uitsluitend voor apparaten die in Duitsland en Oostenrijk zijn verkocht. Neem voor andere landen contact op met de verantwoordelijke importeur. Stuur apparaten waarvoor een defect wordt geclaimd goed verpakt naar onze klantenservice, samen met een kopie van het machinaal gegenereerde aankoopbewijs, waarop de aankoopdatum zichtbaar moet zijn, en een beschrijving van het defect. U kunt een retouretiket afdrukken vanaf onze website <https://unold.de/pages/rucksendungen> (alleen voor retourzendingen vanuit Duitsland en Oostenrijk). De garantie dekt geen schade veroorzaakt door slijtage, onjuist gebruik en het niet naleven van de onderhouds- en verzorgingsinstructies. De garantie vervalt als het apparaat wordt gerepareerd of als er door derden mee wordt geknoeid. Deze fabrieksgarantie beperkt uw wettelijke rechten of uw vorderingen tegen de verkoper of dealer die voortvloeien uit het koopcontract in overeenstemming met de bepalingen van het Duitse Burgerlijk Wetboek (BGB) niet. Uw wettelijke rechten als consument, in het bijzonder uw garantierechten en wettelijke aanspraken op gebreken volgens §§ 437 e.v. BGB, blijven onaangetast.

UNOLD AG, Mannheimer Straße 4, D-68766 Hockenheim

VERWIJDEREN VAN AFVAL / MILIEUBESCHERMING

Onze apparaten zijn geproduceerd met een hoge kwaliteit voor een lange gebruik. Regelmatige onderhoud en vakkundig reparaties door onze klantenservice verlengt de gebruiksduur. Wanneer het apparaat defect is en kan niet meer gerepareerd worden, let op de volgende instructies. Dit product mag niet samen met het normale huishoudelijke afval worden afgevoerd. Het is wettelijk verplicht om afgedankte elektrische en elektronische apparatuur (AEEA) en batterijen en accu's gescheiden van het huishoudelijk afval in te leveren. U kunt deze afgedankte apparatuur herkennen aan het symbool van de doorgekruiste vuilnisbak (WEEE-symbool). U dient dit product bij een voor het recycleren van elektrische of elektronische apparaten aangewezen verzamelplaats in te leveren. Door het separaat inzamelen en recycleren van afvalproducten helpt u mee bij het zuinig omgaan met de natuurlijke hulpbronnen en zorgt u ervoor dat het product op een gezondheids- en milieuvriendelijke manier afgevoerd wordt. Oude batterijen en oude accu's die niet in het oude apparaat zijn ingesloten, evenals lampen die uit het oude apparaat kunnen worden verwijderd zonder te worden vernietigd, moeten van het oude apparaat worden gescheiden zonder te worden vernietigd voordat ze worden overhandigd aan een afvalverwijderingspunt in overeenstemming met de Wet elektrische en elektronische apparatuur § 10 Paragraaf 1 zin 2. Als dit niet mogelijk is, neem dan contact op met onze klantenservice. Gebruikte batterijen of accu's horen niet bij het huisvuil. Geef ze af via uw elektriciteitsleverancier of het desbetreffende gemeentelijke inzamelpunt.

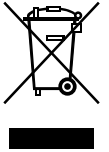

MANUAL DE INSTRUCCIONES MODELO 86320**DATOS TÉCNICOS**

Potencia:	560 vatios, 220~240 V~, 50 Hz
Capacidad	5000 BTU/h (1465 W)
Material:	plástico
Dimensiones:	Unidad interior aprox. 44 x 18 x 31,5 cm An/Pr/Al Unidad exterior aprox. 44 x 21,5 x 35,5 cm An/Pr/Al
Peso:	aprox. 20,5 kg
Cable de alimentación:	aprox. 180 cm
Nivel de intensidad acústica:	46 dB(A) (unidad interior) 63 dB(A) (unidad exterior)
Refrigerante:	R290, 130 g

Ratio de eficiencia energética ponderada EER _{rated} :	2,6
--	-----

Capacidad de deshumidificación	0,5 l/Std
--------------------------------	-----------

Unidad exterior, grado de protección:	IPX4
Clase de eficiencia energética:	A
Flujo de aire:	140-200 m ³ / h

Tamaño máximo de la habitación:	12 m ² / 30 m ³
Fusible:	T 3,15 A 250 V AC
Consumo de energía (refrigeración)	0,6 kWh/60 Min
Presión de servicio	2,8 MPa Descarga 0,8 MPa Aspiración

Presión de servicio máxima	3,8 MPa
----------------------------	---------

Reservado el derecho de modificaciones y errores en características de equipamiento, técnica, colores y diseño



EXPLICACIÓN DE SÍMBOLOS



Este símbolo identifica posibles peligros que pueden derivar en lesiones personales o daños en el aparato.



Este símbolo indica que no se permite cubrir el aparato con objetos.



Este símbolo advierte del peligro de una descarga eléctrica o de un cortocircuito.



Este símbolo indica un posible peligro de incendio.

PARA SU SEGURIDAD

Lea las siguientes instrucciones y consérvelas junto con el comprobante de compra del aparato.

Los aparatos de aire acondicionado se deben almacenar y transportar siempre en posición vertical. De lo contrario, el compresor podría resultar dañado de manera irreversible. En caso de dudas, espere al menos 24 horas después de la instalación antes de poner el aparato en funcionamiento.

Personas en el hogar

1. Este aparato puede ser usado por niños a partir de 8 años, así como por personas con una capacidad física, mental o sensorial reducida o carentes de experiencia y/o conocimientos siempre que estén supervisados o hayan sido correspondientemente instruidos en el manejo seguro de dicho aparato y comprendan los peligros que conlleva.
2. El aparato no es un juguete.
3. No está permitido que los niños lleven a cabo la limpieza ni el mantenimiento que corresponde al usuario a no ser que tengan más de 8 años y estén supervisados.
4. Guarde el aparato y el cable de alimentación fuera del alcance de niños menores de 8 años.
5. Este aparato no se debe utilizar con un reloj programador externo ni con un sistema de mando a distancia.
6. No utilice el aparato bajo la influencia de medicamentos o alcohol o con la capacidad de percepción alterada.
7. Si en la misma habitación hay niños o personas indefensas, ponga en marcha y utilice el aparato solo bajo vigilancia.
8. No salga nunca de casa mientras el aparato esté en funcionamiento. No deje el aparato sin supervisión durante un tiempo prolongado.
9. Mantenga a los animales y las plantas alejados de la corriente de aire. No exponga a las personas durante mucho tiempo a corrientes de aire muy frío.
10. El aparato está destinado exclusivamente al uso doméstico o a fines de uso similares, como por ejemplo
 - cocinas tipo office, comercios, oficinas u otros lugares de trabajo,
 - en explotaciones agrícolas,

- para el uso por parte de clientes en hoteles, moteles u otros establecimientos de alojamiento colectivo,
- en casas particulares o en casas vacacionales.

Manejo seguro con electricidad

11. Conecte el aparato solo a corriente alterna con una tensión de acuerdo con la placa de características.
12. Conectar el aparato solo a una toma de corriente con puesta a tierra. En caso de dudas, consulte con un electricista.
13. No ponga nunca el aparato en funcionamiento en un enchufe múltiple.
14. No sumerja nunca el aparato, el cable de alimentación ni el enchufe de red en agua u otros líquidos.
15. No toque el aparato, el cable de alimentación ni el enchufe de red con las manos húmedas. ¡Peligro de descarga eléctrica!
16. Compruebe periódicamente si el enchufe de red y el cable de alimentación están desgastados o deteriorados. En caso de daños en el cable de alimentación o en otras piezas, envíe el aparato para su verificación y reparación a nuestro servicio de atención al cliente. Las reparaciones inadecuadas pueden ocasionar peligros considerables para el usuario y tienen como consecuencia la exclusión de la garantía.
17. Para evitar daños en el aparato, no lo use con accesorios de otros fabricantes o marcas.
18. No se asume ninguna responsabilidad por los daños causados por un montaje, instalación, puesta en marcha o uso inadecuados.
19. Para evitar riesgos, si el cable de conexión del aparato está dañado, deberá ser reemplazado por el fabricante, por su servicio de asistencia al cliente o por una persona igualmente calificada.
20. No tire nunca del cable de alimentación para evitar daños en el interior del mismo.
21. Extraiga el cable de alimentación de la toma de corriente tirando siempre solo del enchufe de red, nunca del cable de conexión.
22. Desconecte el aparato y retire siempre el enchufe de red de la toma de corriente antes de limpiar el aparato, para montarlo o desmontarlo, cuando no lo utilice o en caso de tormenta.
23. Nunca enrolle el cable de alimentación alrededor del aparato.
24. No apto para su uso en entornos muy húmedos y/o calientes como, por ejemplo, cuartos de baño, piscinas o cocinas.
25. Utilice y guarde el aparato únicamente en un entorno seco.
26. Desconecte de inmediato el aparato y retire el enchufe de la red si el aparato emite ruidos u olores inusuales, o si se calienta de manera inusual.
27. Desenchufe el aparato tanto después de su uso como antes de la limpieza y de todos los trabajos de mantenimiento.
28. También se debe retirar el enchufe de red si no se va a utilizar el aparato durante un tiempo prolongado.
29. Respete siempre todas las normas de conexión locales vigentes para los equipos eléctricos.
30. Si se interrumpe el funcionamiento, espere 3 minutos antes de volver a encender el aparato para permitir la regulación de presión en el circuito de refrigeración.
31. Para evitar posibles peligros de incendio, se debe colocar el aparato a una distancia mínima de 2 metros con respecto a otros objetos inflamables.
32. No se debe modificar este producto ni ninguna de sus piezas.

Indicaciones sobre la instalación y el uso del aparato

33. Los orificios de ventilación no deben estar nunca cubiertos por muebles, paredes u otros objetos. Se debe garantizar siempre una circulación de aire sin obstáculos. Se debe garantizar una distancia mínima de 50 cm a cada lado.
34. El aparato pesa mucho. Por ello, muévelo solo con la ayuda de una segunda persona.

35. Si utiliza simultáneamente aparatos como quemadores o sistemas de calefacción junto con el aparato de aire acondicionado, asegúrese de que la habitación esté suficientemente ventilada para evitar la falta de oxígeno.
 36. Mantenga los objetos alejados de la unidad exterior y manténgala limpia de hojas y otras impurezas.
 37. Encienda el aparato solo si todas las piezas están correctamente instaladas.
 38. No operar nunca en una habitación con restos de repelente de insectos en aerosol, humo de varitas de incienso u otros vapores químicos aceitosos. Esto incluye también las pinturas u otras sustancias inflamables.
 39. La unidad interior solo se debe utilizar en interiores.
 40. Asegúrese de tender el cable de alimentación de modo que nadie pueda tropezar con él.
 41. No coloque nunca el cable de alimentación por debajo de alfombras u otros tejidos.
 42. No desplazar o mover nunca el aparato durante su funcionamiento.
 43. Asegúrese de mantener el cable de alimentación alejado de calefacciones, estufas, hornos u otras fuentes de calor.
 44. No introduzca nunca los dedos u objetos como agujas, bolígrafos, etc. por los orificios en el interior del aparato. ¡Peligro de lesiones!
 45. No se sienta nunca sobre el aparato y no coloque ningún objeto por encima para evitar daños en el aparato. No coloque recipientes llenos de agua cerca de la unidad interior.
 46. No colocar el aparato al revés. Hay líquido en el aparato que puede causar daños.
 47. No toque ni doble las láminas del intercambiador de calor cuando las tapas estén abiertas.
 48. No golpear el aparato, especialmente las entradas y salidas de aire.
 49. No operarlo nunca cerca de aparatos accionados por gas, calefactores, estufas o llamas abiertas.
 50. No tire directamente de la manguera de conexión ni la dañe con objetos afilados.
 - Si detecta que la manguera de conexión está dañada, deje de usar el aparato inmediatamente y póngase en contacto con su proveedor o con nuestro servicio de atención al cliente para que lo reparen.
 51. No utilice productos para acelerar el proceso de descongelación ni productos de limpieza que no hayan sido recomendados por el fabricante.
 52. Asegúrese de que el aparato no resulte dañado durante el almacenamiento.
- Indicaciones sobre el manejo con el refrigerante R290**
53. Está estrictamente prohibido rellenar el refrigerante uno mismo. Las personas que realicen trabajos de mantenimiento o reparación en el circuito de refrigeración deben tener una certificación válida para el manejo con refrigerantes.
 54. El circuito de refrigeración del producto contiene el refrigerante R290. Se trata de un gas natural con alta compatibilidad ambiental que, aun así, es inflamable. Durante el transporte y la instalación del producto asegúrese de que ningún componente del circuito de refrigeración resulte dañado.
 55. Transporte y guarde el aparato solo en posición vertical.
 56. Antes de realizar trabajos de limpieza y mantenimiento, desconectar el aparato y retirar el enchufe de red.
 57. No bloquee nunca las entradas y salidas de aire del aparato.
 58. Utilizar los aparatos con refrigerantes inflamables únicamente en espacios bien ventilados.
 59. Respete todas las disposiciones locales vigentes sobre el manejo con gas.
 60. Si el aparato está defectuoso y ya no se puede reparar, deséchelo adecuadamente de acuerdo con las disposiciones locales vigentes para aparatos con refrigerantes.
 61. Asegúrese de no dañar los componentes correspondientes del circuito de refrigeración.

El fabricante no asume ninguna responsabilidad en caso de montaje incorrecto, uso inadecuado o incorrecto o después de reparaciones realizadas por terceros no autorizados.



Durante el desembalaje, la retirada del embalaje y el desplazamiento del aparato, preste atención a no inclinar el aparato más de 35°, dado que, de lo contrario, el compresor podría resultar dañado. Después del desembalaje deje el aparato durante 24 horas como mínimo en el emplazamiento definitivo antes de ponerlo en funcionamiento. El refrigerante del aparato debe bajar primero de nivel dado que, de lo contrario, el compresor podría sufrir daños.



El refrigerante es inflamable.



**En caso de daños en el circuito de refrigeración:
Evite llamas abiertas y fuentes de ignición.**

Ventile a fondo la habitación donde se encuentre el aparato.

No abra nunca la carcasa del motor del aparato. ¡Peligro de descarga eléctrica!



¡No tapar nunca el aparato durante el funcionamiento!

EL EMPLAZAMIENTO IDEAL

Atención: Si la unidad exterior está instalada en una ventana de una autocaravana, por razones de seguridad debe desmontarse siempre antes de iniciar el viaje y guardarse de forma segura en el interior.

1. Tenga en cuenta las indicaciones siguientes. Solo así funcionará el aparato de modo eficaz y seguro.
2. **Atención: En los campings suelen estar disponibles únicamente tomas de corriente con una intensidad de corriente limitada. Antes de poner en funcionamiento el aparato en una autocaravana o similar, compruebe que el amperaje disponible en la toma de corriente cumple los requisitos técnicos del aparato. De lo contrario, puede producirse una sobrecarga o dispararse el fusible.**
3. La unidad interior debe instalarse únicamente en el interior, nunca en el exterior.
4. La unidad exterior se instala en el exterior, por ejemplo, en el alféizar de una ventana, en un balcón o en una terraza. El soporte incluido está diseñado para su instalación en la ventana de una autocaravana o caravana.
5. Si desea utilizar la función de deshumidificación o únicamente la de ventilación, puede instalar las unidades interior y exterior en el interior. No obstante, durante la deshumidificación puede formarse condensación en la unidad exterior. Para evitar daños por agua, desvíe el agua de condensación hacia un recipiente mediante una manguera. Para ello, la unidad exterior debe colocarse ligeramente elevada, pero en posición horizontal, de modo que el agua pueda fluir correctamente.
6. No la coloque nunca bajo la luz solar directa ni en lugares con temperaturas elevadas. De lo contrario, el aparato podría resultar dañado o mostrar mensajes de fallos.
7. No colocarlo nunca cerca de televisores o radios, Routers WLAN o instalaciones de telefonía móvil. De lo contrario, la imagen o el sonido de estos dispositivos podrían verse afectados. Colocar a una distancia de mínimo 1 metros de dichos dispositivos. Atención: El aire acondicionado no se debe conectar nunca a un enchufe múltiple.
8. El aparato no está diseñado para soportar condiciones climáticas adversas de forma prolongada. En caso de lluvia o humedad, se debe desmontar la unidad exterior. Los daños causados por la corrosión o el desgaste debido a las condiciones climáticas quedan excluidos de la garantía.
9. El aparato solo puede alcanzar su máxima potencia si se lo coloca sobre una superficie plana.
10. Mantenga una distancia suficiente con respecto a otros objetos y paredes. La distancia mínima con respecto a los objetos que se encuentren alrededor debe ser de 50 cm como mínimo.
11. No coloque nunca objetos sobre el aparato para evitar fallos de funcionamiento del mismo.
12. No cubra nunca las entradas y salidas del aire.
13. Tenga cuidado de no dirigir el flujo de aire directamente a las personas.

PANEL DE MANDO

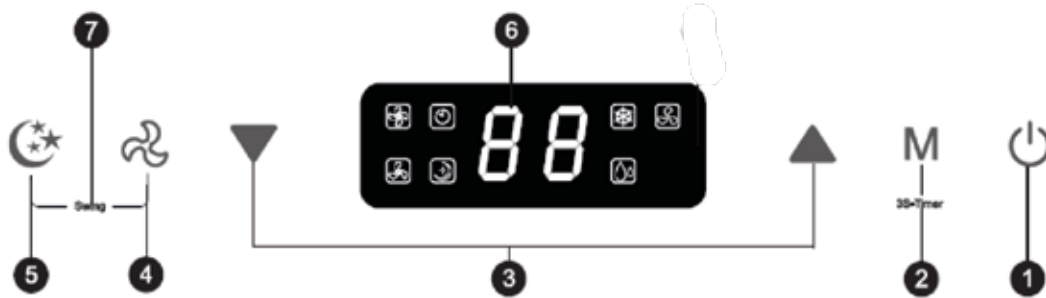

1	Power	Conecta y desconecta el aparato
2	Mode	Permite seleccionar entre refrigeración, ventilación, deshumidificación o tiempo de funcionamiento
3	Teclas «Arriba/abajo»	Aumentan o reducen la temperatura o el tiempo ajustados Para cambiar entre la visualización en °C y en Fahrenheit, pulse ambas teclas simultáneamente
4	Velocidad	Permite seleccionar la velocidad del ventilador
5	Modo de reposo	Modo de reposo: Funcionamiento silencioso, ajuste automático de la temperatura, desconexión después de 8 h.
6	Pantalla	Indica la temperatura ajustada, modo y el tiempo de funcionamiento
7	Oscilación (Swing)	Para ajustar la función de giro: pulsar simultáneamente las teclas 4+5

SÍMBOLOS EN LA PANTALLA



Modo de enfriamiento



Ventilación



Modo de deshumidificación



Preselección de tiempo activa



Modo de reposo activo

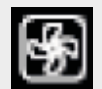

Velocidad alta

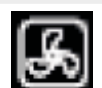

Velocidad baja

INSTALACIÓN EN LA VENTANA DE LA AUTOCARAVANA



Nota: Recomendamos que la instalación la lleven a cabo al menos dos personas. Tenga a mano un destornillador de estrella adecuado y, en caso necesario, guantes de protección. El soporte está diseñado para montarse en una ventana de autocaravana.

Desempaquetar el aparato y los accesorios

1. Retire todos los materiales de embalaje y, en caso necesario, los seguros de transporte existentes.
2. Mantenga los materiales de embalaje fuera del alcance de los niños. ¡Peligro de asfixia!
3. Deseche los materiales de embalaje de acuerdo con las disposiciones locales vigentes.
4. Compruebe el aparato en busca de daños visibles. No utilice el aparato si presenta daños y diríjase a nuestro servicio de atención al cliente.
5. Compruebe si todos los accesorios especificados están completos.
6. Compruebe que el tubo esté correctamente conectado entre la unidad interior y la unidad exterior. Asegúrese asimismo de que el desagüe de condensado esté cerrado con el tapón.

Montar previamente el soporte

7. Coloque el soporte exterior y las escuadras uno encima del otro, tal y como se muestra en la ilustración.
8. Una ambos soportes entre sí utilizando dos de los tornillos M6 suministrados.
9. Asegúrese de que todos los tornillos estén bien apretados.

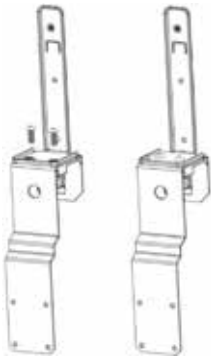

Colocar los amortiguadores

10. Coloque los topes de goma amortiguadores en la parte posterior de la unidad exterior para reducir las vibraciones..

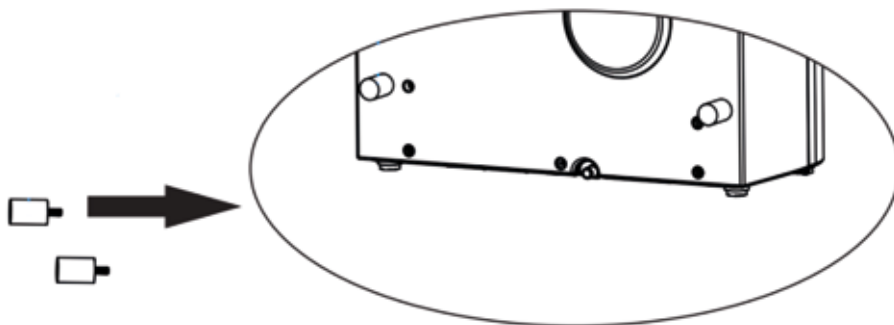

Fijar el soporte a la unidad exterior

11. Fije el soporte previamente montado a la parte posterior de la unidad exterior, tal y como se muestra en la ilustración.
12. Apriete los tornillos M6 en los orificios previstos para ello utilizando un destornillador de estrella adecuado.

Montar la unidad interior

13. Enrolle el manguito protector blanco alrededor del tubo que conecta la unidad interior con la exterior (véase la ilustración).
14. A continuación, introduzca la unidad interior por la parte superior en los extremos del soporte y fíjela con los tornillos moleteados.

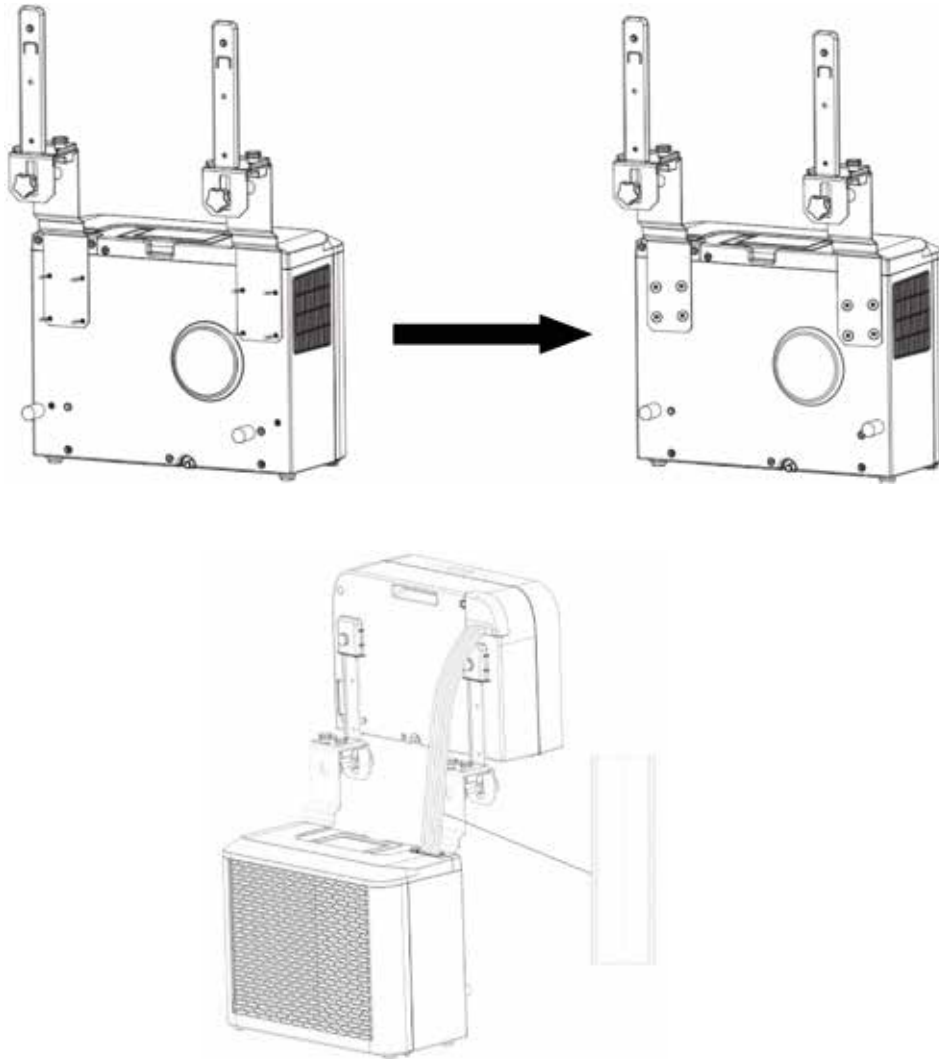
**Instalar la unidad completa en la ventana**

15. Coloque la unidad completamente montada en la ventana abierta de manera que la unidad exterior quede fuera y la unidad interior dentro, y apriete el soporte para que el aire acondicionado quede bien sujeto y estable.

MANEJO

1. Observe todas las indicaciones de seguridad.
2. Asegúrese de que el aparato está colocado sobre una base segura y estable.
3. Inserte el enchufe de red en una toma de corriente adecuada (220-240 V~, 50 Hz).
4. Encienda el aparato con la tecla «Power» (1). Se emite una señal acústica y se abre la rejilla frontal de salida de aire.
5. Después de seleccionar una función, el aparato necesita un momento para activar el modo de funcionamiento seleccionado.

Modo de enfriamiento

6. Después del encendido, el modo refrigeración se activa de forma predeterminada.
7. El sensor de temperatura mide la temperatura ambiente:
8. si esta es superior a 22 °C, la unidad exterior se pone en marcha para reducirla.
9. Si la temperatura ambiente es inferior a 22 °C, la unidad exterior permanece apagada.
10. También puede seleccionar el modo de refrigeración pulsando la tecla «Mode» (2). El símbolo correspondiente se ilumina en la pantalla.
11. Ajuste la temperatura deseada con las teclas «Arriba» o «Abajo» (3) (de 16 °C a 30 °C).
12. Seleccione el nivel alto o bajo del ventilador con la tecla «Velocidad» (4). El ajuste seleccionado se muestra en la pantalla.

Modo de ventilación

13. Pulse la tecla «Mode» (2) hasta que el símbolo del modo de ventilación aparezca en la pantalla.
14. Seleccione el nivel alto o bajo del ventilador con la tecla «Velocidad» (4). El ajuste seleccionado se muestra en la pantalla.
15. En este modo no es posible ajustar la temperatura.

Modo de deshumidificación

16. Pulse la tecla «Mode» (2) durante unos 3 segundos hasta que el símbolo de la preselección de tiempo aparezca en la pantalla.
17. Ajuste un tiempo de funcionamiento entre 1 y 24 horas con las teclas «Arriba» o «Abajo» (3).

18. Una vez transcurrido el tiempo ajustado, el aparato se desconecta automáticamente.

Preselección de tiempo (Timer)

19. Con el aparato encendido, pulse la tecla «Modo de reposo» (5) para activar el modo de reposo. En la pantalla se muestra la indicación «SL». Se puede seguir ajustando la temperatura deseada.
20. El ventilador funciona automáticamente a baja velocidad. Tras unos segundos, la pantalla se apaga. Para volver a activar la pantalla, pulse cualquier tecla.
21. El aparato se apaga automáticamente después de 8 horas en modo reposo.
22. Pulse de nuevo la tecla «Modo de reposo» (5) para desactivar el modo de reposo.

Modo de reposo

23. Con el aparato encendido, pulse la tecla «Modo de reposo» (5) para activar el modo de reposo. En la pantalla se muestra la indicación «SL». Se puede seguir ajustando la temperatura deseada.
24. El ventilador funciona automáticamente a baja velocidad. Tras unos segundos, la pantalla se apaga. Para volver a activar la pantalla, pulse cualquier tecla.
25. El aparato se apaga automáticamente después de 8 horas en modo reposo.
26. Pulse de nuevo la tecla «Modo de reposo» (5) para desactivar el modo de reposo.

Oscilación

27. Pulse las teclas (4) y (5) simultáneamente para activar o desactivar la función de oscilación de la rejilla de salida de aire.

Apagar el aparato

28. Pulse la tecla «Power» (1) para apagar el aparato. A continuación, retire el enchufe de red de la toma de corriente.
29. Solo entonces el aparato estará completamente desconectado de la red eléctrica.

LIMPIEZA Y CUIDADO



Desconecte el aparato mediante la tecla «CON/DES» y retire el enchufe de red.

Nunca debe penetrar agua en las aberturas del aparato. ¡Peligro por descarga eléctrica y peligro de incendio!

Limpieza exterior

1. Limpie la carcasa con un paño ligeramente húmedo.
2. A continuación, seque el aparato minuciosamente con un paño seco.
3. Asegúrese de que no entre agua u otras sustancias nocivas en el aparato.
4. No utilice productos de limpieza que contengan gasolina ni productos químicos.

Filtro de aire

5. Elimine periódicamente el polvo y la suciedad del filtro de aire para garantizar un rendimiento óptimo.
6. Retire el filtro de la parte posterior del aparato, tal y como se muestra en la ilustración.
7. Elimine el polvo, por ejemplo, con una aspiradora, o lave el filtro con agua con un paño húmedo. En este caso, deje que el filtro se seque completamente al aire.
8. No utilice agua a una temperatura superior a 40 °C y no exponga el filtro a la radiación solar directa.
9. Vuelva a colocar el filtro en el aparato solo cuando esté completamente seco.

Mantenimiento

10. Retire el tapón del desagüe de agua de condensación y deje salir el agua en un lugar adecuado.

11. Si no va a utilizar el aire acondicionado durante un periodo prolongado, vuelva a colocar la unidad exterior en el interior para evitar que entre polvo, suciedad u objetos extraños en la salida de aire.

Almacenamiento

12. Retire la unidad exterior de la ventana.
13. Retire los capuchones de la unidad interior y exterior y deje que el agua de condensación se desagüe por completo.
14. Ponga el aparato en funcionamiento durante un tiempo en modo de ventilación para que el interior se seque completamente.
15. A continuación, apague el aparato y retire el enchufe de la red.
16. Guarde el aire acondicionado en un lugar fresco y seco. Le recomendamos que lo guarde en su embalaje original para protegerlo del polvo y de la suciedad.
17. Puede guardarlo de forma que ocupe poco espacio, tal y como se muestra en la ilustración.

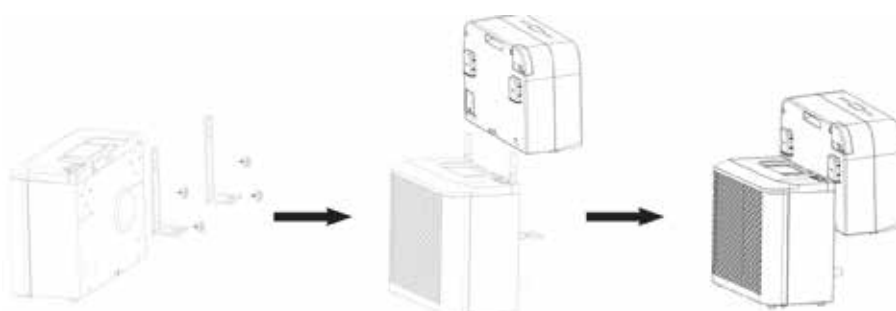

MENSAJES DE FALLOS

Mensajes de error en la pantalla

FL	Depósito de agua de condensación lleno	Vaciar el agua de condensación
E1	Fallo en el sensor de temperatura del sistema	Póngase en contacto con el servicio de atención al cliente.
E2	Error en el sensor de temperatura ambiente	Póngase en contacto con el servicio de atención al cliente.
EF	Fallo del motor	Póngase en contacto con el servicio de atención al cliente.
E4	Protector contra heladas	Compruebe si la salida de aire está bloqueada, mantenga abiertas las entradas y salidas de aire.

Problema	Causa	Solución
No se puede manejar el aparato	No está encendido	Encender con la tecla «CON/DES»
	Fallo en la toma de corriente	Haga que un técnico especializado compruebe la toma de corriente y utilice otra toma
	Defecto técnico	Ponerse en contacto con el servicio de atención al cliente
Desplazamiento de aire bajo o efecto de enfriamiento limitado	Se ha seleccionado el nivel de ventilación más bajo	Seleccione el modo de velocidad de ventilación alta
	El filtro de aire está sucio	Comprobar y limpiar el filtro
	La entrada o salida de aire de la unidad interior está obstruida	Compruebe si hay algún obstáculo en el aparato y elimínelo.
	La entrada o salida de aire de la unidad exterior está obstruida	Compruebe si hay algún obstáculo en el aparato y elimínelo.
	La temperatura ambiente es demasiado baja o demasiado alta.	La temperatura ambiente debe situarse entre 18 y 40 °C
	Tensión insuficiente en la toma de corriente	Póngase en contacto con un electricista o utilice otra toma de corriente.
Solo hay desplazamiento de aire, sin efecto enfriador	El aparato funciona en modo de ventilación	Seleccione el modo de enfriamiento (A/C)
	El modo de enfriamiento se ha apagado automáticamente.	Espere entre 3 y 5 minutos hasta que el termostato se vuelva a encender.
Ruidos o vibraciones inusuales	Las escuadras de fijación no están instaladas correctamente o los tornillos de fijación del aparato no están lo suficientemente apretados.	Compruebe que el soporte esté firmemente sujeto y apriete los tornillos de fijación del aparato.

Sale agua de la unidad interior.	El tapón de cierre de la parte inferior de la unidad interior falta o no está bien apretado.	Compruebe el tapón de cierre o sustitúyalo.
	El aparato está inclinado.	El aparato se debe montar en horizontal.
El aparato desprende un olor muy fuerte.	Defecto técnico	Desconecte de inmediato el aparato y diríjase a nuestro servicio de atención al cliente.

CONDICIONES DE GARANTIA

Concedemos una garantía de 24 meses, 12 meses en el caso de uso comercial, a partir de la fecha de compra de este aparato de la marca UNOLD, para aquellos daños que se demuestren debidos a defectos de fábrica con un uso conforme a lo previsto. Dentro del período de garantía, subsanaremos los defectos de material y de fabricación mediante la reparación o el cambio a nuestra discreción. Nuestros servicios de garantía se aplican exclusivamente a los dispositivos vendidos en Alemania y Austria. Para otros países, póngase en contacto con el importador responsable. Por favor, envíe bien embaladas las unidades para las que se reclama la eliminación de un defecto junto con una copia de la factura de compra (la factura debe ser impresa, no manual) en la que debe figurar la fecha de compra, así como una descripción del defecto, a nuestro servicio de atención al cliente. Puede imprimir una hoja de devolución en nuestro sitio web <https://unold.de/pages/rucksendungen> (solo para envíos de Alemania y Austria). Quedan excluidos de la garantía los daños debidos al desgaste, la manipulación incorrecta y el incumplimiento de las instrucciones de mantenimiento y cuidado. La garantía queda anulada si la unidad es reparada o manipulada por terceros. Esta garantía del fabricante no limita sus derechos legales ni sus reclamaciones contra el vendedor o distribuidor derivadas del contrato de compraventa de conformidad con las disposiciones del Código Civil alemán (BGB). Sus derechos legales como consumidor, en concreto sus derechos de garantía y las reclamaciones legales por defectos según §§ 437 y siguientes del BGB, no se verán afectados.

UNOLD AG, Mannheimer Straße 4, D-68766 Hockenheim

DISPOSICIÓN/PROTECCIÓN DEL MEDIO AMBIENTE

Nuestros aparatos se fabrican con un alto nivel de calidad por un largo período de uso. El mantenimiento regular y las reparaciones de tipo técnico a través de nuestro servicio al cliente pueden prolongar la duración del aparato. Cuando un aparato está defectuoso y ya no puede repararse, por favor considere en la disposición final los siguientes puntos: Este producto no puede ser eliminado junto a la basura domiciliaria. Existe la obligación legal de eliminar los residuos de aparatos eléctricos y electrónicos (RAEE), así como las pilas y acumuladores, por separado de la basura doméstica. Puede reconocer estos residuos por el símbolo del cubo de basura tachado (símbolo RAEE). Usted debe entregar este producto a un lugar oficial para el reciclaje de aparatos eléctricos o electrónicos. Mediante la clasificación por separado y el reciclaje de productos residuales, Usted contribuye a proteger los recursos naturales y asegura que el producto sea eliminado de forma salubre y acorde con el medio ambiente. Las pilas y los acumuladores antiguos que no estén incluidos en el aparato antiguo, así como las lámparas que puedan extraerse del aparato antiguo sin ser destruidas, deben separarse del aparato antiguo sin ser destruidas antes de entregarlos a un punto de eliminación conforme a la Ley de aparatos eléctricos y electrónicos, artículo 10, apartado 1, frase 2. Si esto no fuera posible, póngase en contacto con nuestro servicio de atención al cliente. Las pilas o acumuladores usados no deben tirarse a la basura doméstica. Elimínelos a través de su distribuidor de material eléctrico o en el punto de recogida municipal correspondiente.

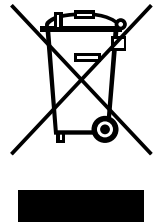

INSTRUKCJA OBSŁUGI MODELU 86320**DANE TECHNICZNE**

Moc:	560 W, 220~240V~, 50 Hz
Pojemność:	5000 btu/h (1.465W)
Materiał:	tworzywo sztuczne
Wymiary:	Jednostka wewnętrzna ok. 44 x 18 x 31,5 cm szer./gł./wys. Jednostka zewnętrzna ok. 44 x 21,5 x 35,5 cm szer./gł./wys.
Waga:	ok. 20,5 kg
Przewód zasilający:	ok.180 cm
Poziom ciśnienia akustycznego:	46 dB(A) (jednostka wewnętrzna) 63 dB(A) (jednostka zewnętrzna)
Chłodziwo:	R290, 130 g

Znamionowy współczynnik efektywności energetycznej
EER_{rated} 2,6

Wydajność osuszania 0,5 l/godz.

Jednostka zewnętrzna rodzaj ochrony: IPX4

Klasa efektywności energetycznej: A

Strumień powietrza: 140-200 m³ / godz.

Maksymalna wielkość pokoju: 12 m² / 30 m³

Bezpiecznik:: T 3,15 A 250 V AC

Zużycie energii elektrycznej (chłodzenie) 0,6 kWh/60 Min

Ciśnienie robocze 2,8 MPa rozładowanie
0,8 MPa odsysanie

Maksymalne ciśnienie robocze 3,8 MPa

Zastrzegamy sobie prawo do błędów i zmian w wyposażeniu, zastosowanej technice, kolorystyce i wzornictwie



OBJAŚNIENIE SYMBOLI



Ten symbol wskazuje na możliwe zagrożenia, które mogą skutkować obrażeniami ciała lub uszkodzeniem urządzenia.



Ten symbol oznacza, że urządzenia nie wolno przykrywać innymi przedmiotami.



Ten symbol wskazuje na ryzyko porażenia prądem lub zwarcia.



Ten symbol wskazuje na ewentualne niebezpieczeństwo pożaru.

DLA WŁASNEGO BEZPIECZEŃSTWA

Przeczytać poniższe instrukcje i zachować je, podobnie jak dowód zakupu urządzenia.

Klimatyzatory muszą być zawsze przechowywane i transportowane w pozycji stojącej. W przeciwnym razie może dojść do nieodwracalnych uszkodzeń sprężarki. W razie wątpliwości należy po instalacji odczekać co najmniej 24 godziny przed uruchomieniem urządzenia.

Osoby w gospodarstwie domowym

1. Prezentowane urządzenie może być używane przez dzieci, które ukończyły 8 lat oraz przez osoby o ograniczonej sprawności fizycznej, sensorycznej lub psychicznej albo dysponujące niewielkim bagażem doświadczenia i/lub wiedzą, o ile będą pozostawać pod nadzorem albo zostaną poinstruowane, jak bezpiecznie korzystać z urządzenia i pojmą, jakiego rodzaju niebezpieczeństwa są z tym związane.
2. Urządzenie nie może służyć dzieciom do zabawy.
3. Zabronione jest czyszczenie i przeprowadzanie rutynowej konserwacji urządzenia przez dzieci, chyba że ukończyły już 8 lat i pozostają pod nadzorem.
4. Urządzenie i przewód zasilający należy przechowywać poza zasięgiem dzieci poniżej 8. roku życia.
5. Zabrania się eksploatacji tego urządzenia z wykorzystaniem zewnętrznego zegara sterującego lub układu zdalnego sterowania.
6. Nie używać urządzenia, będąc pod wpływem narkotyków, alkoholu ani w przypadku zaburzeń percepcji.
7. Jeśli w tym samym pomieszczeniu znajdują się dzieci lub osoby niepełnosprawne, należy uruchamiać urządzenie i korzystać z niego tylko pod nadzorem.
8. Pod żadnym pozorem nie wychodzić z domu, gdy urządzenie pracuje. Nie pozostawiać na dłużej urządzenia bez nadzoru.
9. Nie dopuszczać, aby w pobliżu strumienia powietrza znajdowały się zwierzęta lub rośliny. Nie narażać ludzi zbyt długo na działanie bardzo zimnego strumienia powietrza.
10. Urządzenie jest przeznaczone wyłącznie do użytkowania w gospodarstwach domowych lub w podobnych miejscach, jak np.

- aneksy kuchenne, sklepy, biura lub inne miejsca pracy,
- w gospodarstwach rolnych,
- do wykorzystywania przez gości w hotelach, motelach lub innego rodzaju obiektach noclegowych,
- w pensjonatach prywatnych lub domach wakacyjnych.

Bezpieczne korzystanie z energii elektrycznej

11. Urządzenie można podłączać wyłącznie do źródła prądu zmiennego o napięciu wskazanym na tabliczce znamionowej.
12. Urządzenie można podłączać wyłącznie do gniazdek z uziemieniem. W razie wątpliwości zwrócić się z pytaniem do elektryka.
13. Nigdy nie uruchamiać urządzenia na listwie zasilającej.
14. Nigdy nie zanurzać urządzenia, przewodu zasilającego ani wtyczki sieciowej w wodzie lub w innych płynach.
15. Nie dotykać urządzenia, przewodu zasilającego ani wtyczki sieciowej mokrymi rękami – niebezpieczeństwo porażenia prądem!
16. Regularnie sprawdzać wtyczkę sieciową i przewód zasilający pod kątem zużycia lub uszkodzeń. W przypadku uszkodzenia przewodu zasilającego lub innych części prosimy o przesłanie urządzenia do naszego działu obsługi klienta w celu jego sprawdzenia i naprawy. Nieprawidłowo przeprowadzone naprawy mogą prowadzić do znacznego zagrożenia dla użytkownika oraz do wyłączenia gwarancji.
17. W celu uniknięcia szkód zabrania się używania urządzenia w połączeniu z akcesoriami innych producentów lub marek.
18. Nie ponosimy odpowiedzialności za szkody wynikające z nieprawidłowego montażu, instalacji, uruchomienia lub użytkowania
19. Jeśli kabel przyłączeniowy tego urządzenia jest uszkodzony, musi zostać wymieniony przez producenta, obsługę klienta lub osobę o podobnych kwalifikacjach, aby uniknąć zagrożeń.
20. Nigdy nie ciągnąć za przewód zasilający, aby uniknąć uszkodzenia wnętrza przewodu zasilającego.
21. Zawsze odłączać przewód zasilający od gniazdka, trzymając za wtyczkę sieciową i nigdy za kabel przyłączeniowy.
22. Przed przystąpieniem do czyszczenia, montażu i demontażu urządzenia, na czas nieużywania lub w razie burzy z wyładowaniami należy zawsze wyłączać urządzenie i wypinać wtyczkę sieciową z gniazdka.
23. W żadnym wypadku nie zawiązać przewodu zasilającego wokół urządzenia.
24. Nie nadaje się do użytku w bardzo wilgotnych i/lub gorących środowiskach, takich jak łazienki, baseny lub kuchnie.
25. Używać urządzenia i przechowywać je tylko w suchym otoczeniu.
26. Natychmiast wyłączyć urządzenie i odłączyć wtyczkę od gniazdka, jeśli urządzenie wydaje nietypowe dźwięki lub zapachy lub jeśli urządzenie nadmiernie się nagrzewa.
27. Po użyciu i przed przystąpieniem do czyszczenia i wszelkich prac konserwacyjnych odłączyć wtyczkę od gniazdka.
28. Wtyczkę zasilania należy również odłączyć, jeśli urządzenie nie jest używane przez dłuższy czas.
29. Należy co do zasady przestrzegać wszystkich lokalnie obowiązujących przepisów dotyczących podłączania urządzeń elektrycznych.
30. W razie przerwania pracy, przed ponownym włączeniem należy odczekać 3 minuty, aby umożliwić wyrównanie ciśnienia w obiegu chłodniczym.
31. Aby uniknąć możliwego zagrożenia pożarowego, urządzenie należy ustawiać w

odległości co najmniej 2 metrów od innych palnych przedmiotów.

32. Nie wolno modyfikować tego produktu ani jego części.

Wskazówki dotyczące instalacji i użytkowania urządzenia

33. Otwory wentylacyjne nie mogą być nigdy blokowane przez meble, ściany lub inne przedmioty. Przez cały czas musi być zapewniona niezakłócona cyrkulacja powietrza. Należy zapewnić odstęp co najmniej 50 cm ze wszystkich stron.

34. Urządzenie jest bardzo ciężkie. Dlatego do jego przemieszczania są potrzebne dwie osoby.

35. W przypadku jednoczesnego stosowania urządzeń, takich jak palniki lub systemy ogrzewania, z klimatyzatorem należy zapewnić dostateczną wentylację pomieszczenia, aby uniknąć niedoboru tlenu.

36. Nie zbliżać przedmiotów do zewnętrznej strony i nie dopuszczać, aby została zasłonięta liśćmi bądź innymi zanieczyszczeniami.

37. Nie włączać urządzenia, dopóki wszystkie części nie zostaną prawidłowo zamontowane.

38. Podobnie nigdy nie stosować urządzenia w pomieszczeniu, w którym unoszą się pozostałości środka odstraszającego owady na bazie sprayu, dym z kadzidełek lub inne oleiste opary chemiczne. Zaliczają się do nich również farby lub inne substancje łatwopalne.

39. Jednostka wewnętrzna może być stosowana tylko w pomieszczeniach.

40. Przewód zasilający powinien być ułożony tak, aby nikt nie mógł się o niego potknąć.

41. Nigdy nie układać przewodu zasilającego pod dywanami lub innymi materiałami.

42. Nigdy nie przesuwac ani nie poruszać urządzenia podczas pracy.

43. Upewnić się, że przewód zasilający znajduje się z dala od grzejników, kuchenek, piekarników lub innych źródeł ciepła.

44. Nigdy nie wkładać palców ani przedmiotów takich jak igły, długopisy itp. przez otwory

do wnętrza urządzenia – niebezpieczeństwo zranienia!

45. Aby uniknąć uszkodzenia urządzenia, nigdy nie siadać na urządzeniu ani nie kłaść na nim żadnych przedmiotów. Nie stawiać w pobliżu wnętrza naczyń wypełnionych wodą.

46. Nie odstawiać urządzenia w pozycji odwróconej. W urządzeniu znajduje się ciecz, która mogłaby wywołać szkody.

47. Nie dotykać ani nie zginać listewek wymiennika ciepła po otwarciu pokryw.

48. Nie opukiwać urządzenia, zwłaszcza rejonów wlotu i wylotu.

49. W pobliżu tego urządzenia nigdy nie używać innych urządzeń zasilanych gazem, grzejników, kuchenek ani otwartego ognia.

50. Nie ciągnąć bezpośrednio na wąż połączeniowy i nie powodować jego uszkodzeń przez ostre przedmioty. W przypadku stwierdzenia uszkodzenia węża połączeniowego należy niezwłocznie zaprzestać użytkowania i zwrócić się do dystrybutora lub naszego działu obsługi klienta w celu naprawy.

51. Nie używać żadnych innych środków do przyspieszania odszraniania ani do czyszczenia, niż zalecane przez producenta.

52. Należy uważać, by urządzenie nie uległo uszkodzeniu w trakcie składowania.

Wskazówki dotyczące postępowania z czynnikiem chłodniczym R290

53. Surowo wzbronione jest samodzielne dolewanie czynnika chłodniczego. Osoby wykonujące prace konserwacyjne lub naprawy na obiegu chłodniczym powinny posiadać aktualny certyfikat upoważniający do obchodzenia się z czynnikami chłodniczymi.

54. W obiegu chłodniczym produktu znajduje się czynnik chłodniczy R290. Jest to gaz ziemny, bezpieczny dla środowiska, ale za to łatwopalny. Podczas transportu i w trakcie instalacji produktu należy uważać, aby nie doszło do uszkodzenia żadnego z elementów obiegu chłodniczego.

- DE
EN
FR
NL
ES
PL
55. Urządzenie transportować i przechowywać wyłącznie w pozycji stojącej.
56. Przed przystąpieniem do czyszczenia i prac konserwacyjnych należy wyłączyć urządzenie i wyjąć wtyczkę sieciową.
57. W żadnym wypadku nie blokować wlotów i wylotów powietrza w urządzeniu.
58. Urządzenia z łatwopalnymi czynnikami chłodniczymi wolno eksploatować tylko w dobrze wentylowanych pomieszczeniach.
59. Przestrzegać wszystkich lokalnych przepisów dotyczących postępowania z gazem.
60. Jeśli urządzenie jest wadliwe i nie kwalifikuje się już do naprawy, należy je zutylizować zgodnie z lokalnie obowiązującymi wytycznymi dotyczącymi urządzeń z czynnikami chłodniczymi.
61. Należy uważać, aby nie uszkodzić elementów tworzących obieg chłodniczy.

Producent nie przejmuje gwarancji jeśli urządzenie wykorzystywane będzie w celach przemysłowych lub w sposób niezgodny z instrukcją obsługi.



Wypakowując urządzenie, usuwając opakowanie i przesuwając urządzenie proszę uważać, by nie przechylać urządzenia pod kątem większym niż 35°, bo grozi to uszkodzeniem sprężarki. Po rozpakowaniu pozostawić urządzenie w docelowym miejscu na co najmniej 24 godziny przed jego uruchomieniem. W tym czasie chłodziwo w urządzeniu musi osiąść na dnie, bo w przeciwnym razie może dojść do urządzenia sprężarki.



Czynnikiem chłodniczy jest substancją łatwopalną.

**W razie uszkodzenia obiegu chłodniczego:
Unikać otwartych płomieni i źródeł zapłonu.**



Gruntownie przewietrzyć pomieszczenie, w którym urządzenie się znajduje.



Nigdy nie otwierać obudowy silnika urządzenia – niebezpieczeństwo porażenia prądem!

W żadnym wypadku nie przykrywać urządzenia w trakcie eksploatacji!

IDEALNA LOKALIZACJA

Uwaga: jeśli jednostka zewnętrzna jest zamocowana na oknie kampera, ze względów bezpieczeństwa należy ją zawsze zdemontować przed jazdą i bezpiecznie schować we wnętrzu

1. Przestrzegać wszystkich poniższych instrukcji. Jest to jedyny sposób, aby urządzenie działało skutecznie i bezpiecznie.
 2. **Uwaga: Na kempingach często dostępne są jedynie przyłącza elektryczne o ograniczonym natężeniu prądu. Przed uruchomieniem w kamperze itp. należy sprawdzić, czy dostępne natężenie w gnieździe elektrycznym odpowiada wymaganom technicznym urządzenia. Jeśli nie, może dojść do przeciążenia lub zadziałania bezpiecznika.**
 3. Jednostkę wewnętrzną należy zawsze ustawiać wyłącznie w pomieszczeniach zamkniętych, nigdy na zewnątrz.
 4. Jednostka zewnętrzna jest montowana na zewnątrz na parapecie okna lub ustawiana na balkonie bądź tarasie. Dołączony uchwyt jest przeznaczony do instalacji na oknie kampera lub przyczepy kempingowej.
 5. Aby skorzystać z funkcji osuszania lub samej wentylacji, jednostkę wewnętrzną i zewnętrzną można ustawić wewnątrz pomieszczenia. W takim przypadku podczas osuszania z jednostki zewnętrznej może jednak wydostawać się skroplona woda. Aby uniknąć uszkodzeń z powodu wody, należy odprowadzić ją węzłem do odpowiedniego pojemnika. Jednostka zewnętrzna powinna być przy tym ustawiona nieco wyżej, ale stabilnie i równo, aby woda mogła swobodnie odpływać.
 6. W żadnym wypadku nie ustawiać w bezpośrednim świetle słonecznym ani w miejscach bardzo gorących.
- W przeciwnym razie urządzenie może ulec uszkodzeniu lub wyświetlać komunikaty o błędach.
7. Nigdy nie ustawiać w pobliżu telewizora lub radia, routery WLAN lub systemy telefonii komórkowej. W przeciwnym razie obraz lub dźwięk tych urządzeń może ulec pogorszeniu. Stawiać w odległości co najmniej 1 metrów od takich urządzeń. Uwaga: klimatyzatora nigdy nie wolno podłączać do gniazdka wielokrotnego.
 8. Urządzenie nie jest przystosowane do długotrwałego narażenia na działanie czynników atmosferycznych. W przypadku deszczu lub wilgoci należy zdemontować jednostkę zewnętrzną. Uszkodzenia spowodowane korozją lub zużyciem spowodowanym warunkami atmosferycznymi są wyłączone z odpowiedzialności.
 9. Urządzenie może osiągnąć maksymalną wydajność tylko wtedy, gdy zostanie ustawione na równej powierzchni.
 10. Zachować odpowiednią odległość od innych przedmiotów i ścian. Minimalna odległość od przedmiotów dookoła musi wynosić co najmniej 50 cm.
 11. Nigdy nie umieszczać żadnych przedmiotów na urządzeniu, aby zapobiec jego nieprawidłowemu działaniu.
 12. Nigdy nie zakrywać wlotów i wylotów powietrza.
 13. Strumień powietrza nie może być kierowany bezpośrednio na ludzi.

PANEL OBSŁUGI

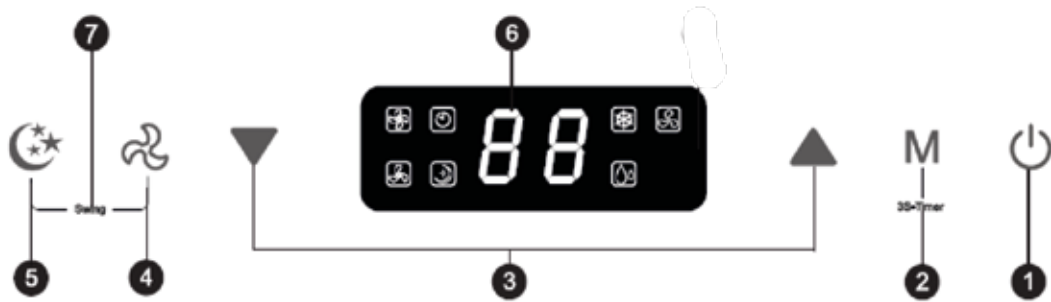

1	Zasilanie	Włącza lub wyłącza urządzenie
2	Tryb	Wybór między chłodzeniem, wentylacją, osuszaniem i czasem pracy
3	Przyciski „W górę / w dół”	Zwiększa lub zmniejsza ustawioną temperaturę bądź czas Aby przełączać wskazanie °C i Fahrenheita, należy jednocześnie nacisnąć oba przyciski.
4	Prędkość	Do wyboru prędkości wentylatora
5	Tryb snu	Tryb snu: Cicha praca, automatyczne dostosowanie temperatury, wyłączenie po 8 godz.
6	Wyświetlacz	Wskazuje ustawioną temperaturę, tryb i czas pracy
7	Oscylacja (swing)	Do ustawiania funkcji wychylania – jednoczesne naciśnięcie przycisków 4+5

SYMBOLE NA WYŚWIETLACZU



Tryb chłodzenia



Wentylacja



Tryb osuszania



Wybór wstępny czasu aktywny



Tryb snu aktywny



Prędkość wysoka



Prędkość niska

INSTALACJA NA OKNIE KAMPERA



**Wskazówka: zalecamy instalowane przez co najmniej dwie osoby.
Przygotować odpowiedni śrubokręt krzyżowy oraz ewentualnie rękawice ochronne.
Uchwyt jest przeznaczony do montażu na oknie kampera.**

Rozpakowanie urządzenia i akcesoriów

1. Zdjąć wszystkie materiały opakowaniowe oraz w razie potrzeby założone zabezpieczenia transportowe.
2. Materiał z opakowania nie może dostać się w ręce dzieci – istnieje niebezpieczeństwo uduszenia!
3. Materiały opakowaniowe powinny zostać zutylizowane zgodnie z lokalnymi przepisami.
4. Sprawdzić, czy urządzenie nie ma widocznych uszkodzeń. W razie uszkodzeń nie włączać urządzenia do eksploatacji, lecz zwrócić się do serwisu klienta.
5. Sprawdzić, czy w dostarczonym zestawie są wszystkie wyszczególnione akcesoria.
6. Sprawdzić, czy wąż między jednostką wewnętrzną i zewnętrzną jest prawidłowo podłączony. Poza tym upewnić się, że odpływ kondensatu jest zastąpiony zaślepką.

Wstępny montaż uchwytu

7. Rozłożyć uchwyt zewnętrzny i kątowniki, jak pokazano na ilustracji.
8. Połączyć każdy z dwóch uchwytów dwoma dostarczonymi śrubami M6.
9. Upewnić się, że wszystkie śruby są dobrze dokręcone.

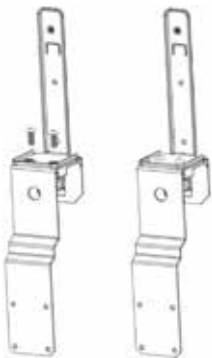

Zakładanie amortyzatora

10. Zamontować amortyzujące gumowe odbojniki na tylnej części jednostki zewnętrznej, aby ograniczyć wibracje.

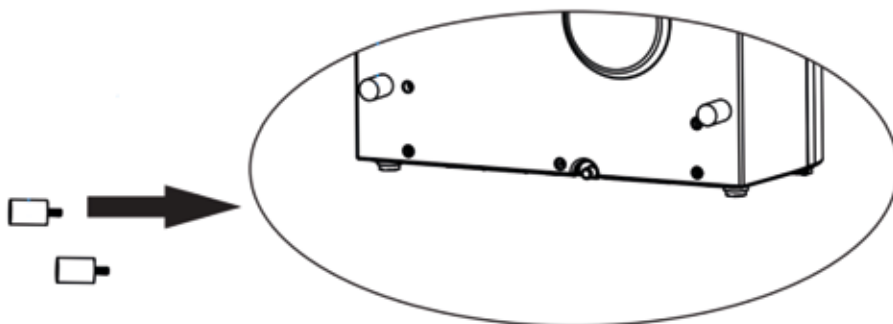

Mocowanie uchwytu na jednostce zewnętrznej

11. Zamocować wstępnie zamontowany uchwyt z tyłu jednostki zewnętrznej, jak pokazano na ilustracji.
12. Dokręcić śruby M6 pasującym śrubokrętem krzyżowym w przewidzianych do tego otworach.

Montaż jednostki wewnętrznej

13. Owinąć białą osłonę ochronną wokół węża pomiędzy jednostką wewnętrzną a zewnętrzną (patrz ilustracja).

14. Następnie wsunąć jednostkę wewnętrzną od góry w końce uchwyty i zamocować za pomocą śrub radełkowanych.

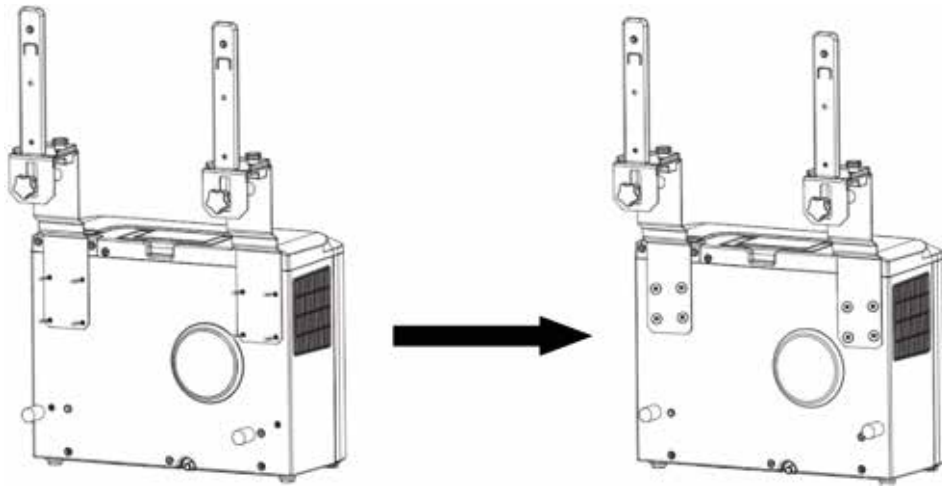

Montaż całej jednostki w oknie

15. Umieść całkowicie zmontowane urządzenie w otwartym oknie tak, aby jednostka zewnętrzna znajdowała się na zewnątrz, a jednostka wewnętrzna wewnątrz, a następnie dokręć uchwyt, aby klimatyzator był zamocowany bezpiecznie i stabilnie.

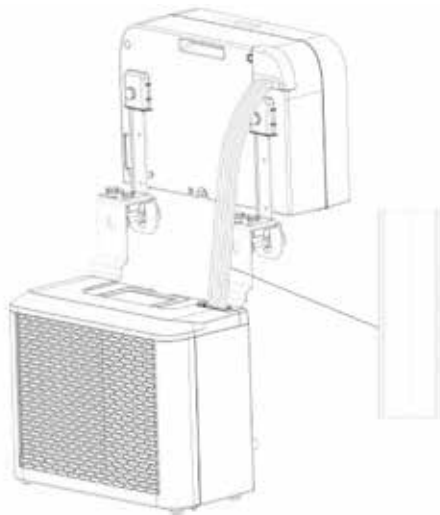

OBSŁUGA

1. Przestrzegać wszystkich informacji zawartych w przepisach bezpieczeństwa.
2. Upewnić się, że urządzenie stoi na bezpiecznym i stabilnym podłożu.
3. Włożyć wtyczkę sieciową w gniazdo (220–240 V~, 50–60 Hz).
4. Włączyć urządzenie przyciskiem zasilania (1). Rozlegnie się sygnał dźwiękowy, a przednia żaluzja nawiewu powietrza otworzy się.
5. Po wybraniu funkcji urządzenie potrzebuje krótkiej chwili, aby wybrany tryb pracy został aktywowany.

Tryb chłodzenia

6. Po włączeniu domyślnie aktywowany jest tryb chłodzenia.
7. Czujnik temperatury mierzy temperaturę w pomieszczeniu:
8. jeśli przekracza ona 22°C, uruchamia się jednostka zewnętrzna w celu obniżenia temperatury.
9. Jeśli temperatura w pomieszczeniu jest niższa niż 22°C, jednostka zewnętrzna pozostaje wyłączona.
10. Alternatywnie należy nacisnąć przycisk „Tryb” (2), aby wybrać tryb chłodzenia. Odpowiedni symbol zaświeci się na wyświetlaczu.
11. Ustawić żądaną temperaturę za pomocą przycisków „w górę lub w dół” (3) (16°C do 30°C).
12. Za pomocą „przycisku prędkość” (4) wybrać wysoki lub niski stopień wentylatora. Wybrane ustawienie pojawia się na wyświetlaczu.

Tryb wentylacji

13. Nacisnąć przycisk „Tryb” (2), aż symbol trybu wentylacji pojawi się na wyświetlaczu.
14. Za pomocą „przycisku prędkość” (4) wybrać wysoki lub niski stopień wentylatora. Wybrane ustawienie pojawia się na wyświetlaczu.
15. Ustawienie temperatury w trybie nie jest możliwe.

Tryb osuszania

16. Nacisnąć przycisk „Tryb” (2), aż symbol trybu osuszania pojawi się na wyświetlaczu.
17. W tym trybie prędkość wentylatora jest regulowana automatycznie i nie może być ustawiana ręcznie.

Programowanie czasu (Timer)

18. Nacisnąć przycisk „Tryb” (2) na ok. 3 sekundy, aż symbol wyboru wstępnego czasu pojawi się na wyświetlaczu.
19. „Przyciskami W górę lub W dół” (3) ustawić czas pracy od 1 godziny do 24.
20. Po upływie ustawionego czasu urządzenie wyłączy się automatycznie.

Tryb snu

21. W stanie włączonym nacisnąć przycisk „Tryb snu” (5), aby aktywować tryb snu. Na wyświetlaczu pojawia się wskazanie „SL”. Żądaną temperaturę można nadal ustawiać.
22. Wentylator pracuje automatycznie z cichą prędkością. Po kilku sekundach wyświetlacz wyłącza się. Po naciśnięciu dowolnego przycisku wyświetlacz aktywuje się ponownie.
23. W trybie snu urządzenie wyłącza się automatycznie po 8 godzinach.
24. Nacisnąć ponownie przycisk „Tryb snu” (5), aby dezaktywować tryb snu.

Oscylacja

25. Nacisnąć jednocześnie przyciski (4) i (5), aby włączyć lub wyłączyć funkcję wychylania żaluzji nawiewu.

Wyłączanie urządzenia

26. Nacisnąć „przycisk zasilania” (1), aby wyłączyć urządzenie. Następnie należy wyciągnąć wtyczkę sieciową z gniazdka.
27. Dopiero wtedy urządzenie jest całkowicie odłączone od sieci elektrycznej.

CZYSZCZENIE I PIELEGNACJA



Wyłączyć urządzenie przyciskiem „WŁ./WYŁ.” i odłączyć wtyczkę od zasilania.

W żadnym wypadku woda nie może się dostać do otworów urządzenia. Grozi to porażeniem prądem i wybuchem pożaru!

Czyszczenie zewnętrzne

1. Obudowę wyczyścić lekko zwilżoną ściereczką.
2. Następnie wysuszyć dokładnie urządzenie suchą szmatką.
3. Zwrócić uwagę, aby woda lub inne szkodliwe substancje nie przedostały się do urządzenia.
4. Nie używać środków czyszczących zawierających benzynę lub chemicznych.

Filtr powietrza

5. Regularnie usuwać kurz i zabrudzenia z filtra powietrza, aby zapewnić optymalną wydajność.
6. Wyjąć filtr z tylnej części urządzenia zgodnie z ilustracją.
7. Usunąć kurz np. za pomocą odkurzacza lub umyć filtr na mokro. Po umyciu pozostawić filtr do całkowitego wyschnięcia na powietrzu.
8. Nie używać wody o temperaturze powyżej 40°C i nie wystawiać filtra na bezpośrednie działanie promieni słonecznych.
9. Włożyć filtr z powrotem do urządzenia dopiero po całkowitym wyschnięciu.

Konserwacja

10. Usunąć zatyczkę z odpływu skroplin i odczekać, aż skroplona woda spłynie w odpowiednim miejscu.

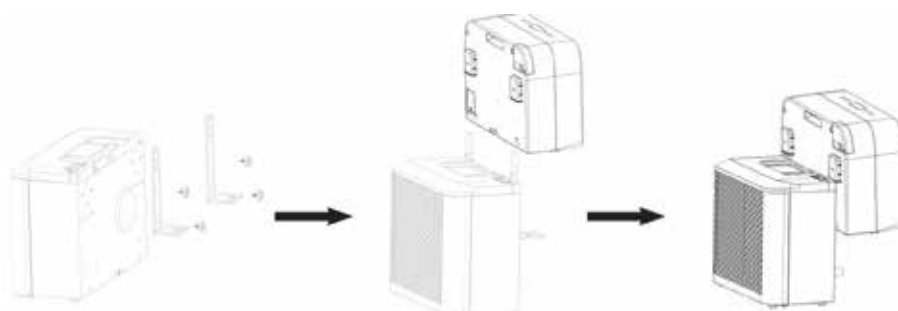

11. Jeśli klimatyzator nie będzie używany przez dłuższy czas, należy przenieść jednostkę zewnętrzną z powrotem do wnętrza, aby zapobiec przedostawaniu się kurzu, brudu lub ciał obcych do wylotu powietrza.

Przechowywanie

12. Zdjąć jednostkę zewnętrzną z okna
13. Zdjąć zatyczki z jednostki wewnętrznej oraz zewnętrznej i odczekać, aż wszystkie całkowicie spłyną.
14. Pozostawić urządzenie pracujące przez pewien czas w trybie wentylacji, aby wewnątrz całkowicie wyschło.
15. Następnie wyłączyć urządzenie i wypiąć wtyczkę sieciową.
16. Przechowywać klimatyzator w chłodnym i suchym miejscu. Zalecamy przechowywanie urządzenia w oryginalnym opakowaniu, aby chronić je przed kurzem i zabrudzeniami.
17. Można przechowywać urządzenie w sposób oszczędzający miejsce, jak pokazano na ilustracji:

KOMUNIKATY O BŁĘDACH

Komunikaty o błędach na wyświetlaczu

FL	Zbiornik skroplin pełny	Opróżnić zbiornik skroplin
E1	Błąd czujnika temperatury systemu	Skontaktuj się z obsługą klienta
E2	Błąd czujnika temperatury pomieszczenia	Skontaktuj się z obsługą klienta
EF	usterka silnika	Skontaktuj się z obsługą klienta
E4	ochrona przed zamarzaniem	Sprawdź, czy wylot powietrza nie jest zablokowany, utrzymuj wlot i wylot powietrza otwarte.

Problem	Przyczyna	Rozwiązanie
Urządzenia nie można obsługiwać	Niewłłączone	Włączyć przyciskiem „WŁ/WYŁ”
	Błąd w gniazdku	Zlecić sprawdzenie gniazdka personelowi specjalistycznemu, użyć innego gniazdka
	Usterka techniczna	Skontaktować się z serwisem klienta
Niewielkie wypieranie powietrza lub ograniczony efekt chłodzenia	Wybrany jest najniższy stopień wentylacji	Wybrać tryb dla dużej prędkości wentylacji
	Filtr powietrza jest zabrudzony	Sprawdzić i wyczyścić filtr
	Doprowadzanie i odprowadzanie powietrza jednostki wewnętrznej jest zablokowane	Sprawdzić, czy urządzenie jest zablokowane i usunąć blokadę.
	Doprowadzanie i odprowadzanie powietrza urządzenia zewnętrznego jest zablokowane.	Sprawdzić, czy urządzenie nie jest zablokowane i usunąć przeszkodę.
	Temperatura otoczenia jest za niska lub za wysoka.	Temperatura otoczenia musi mieścić się w zakresie od 18 do 40°C
	Niedostateczne napięcie gniazdka	Zwrócić się do elektryka lub użyć innego przyłącza prądu.
Tylko wypieranie powietrza, ale brak skutecznego chłodzenia	Urządzenie działa w trybie chłodzenia	Wybrać tryb chłodzenia (A/C)
	Tryb chłodzenia właśnie wyłączył się automatycznie.	Odczekać około 3-5 minut, aż termostat ponownie się włączy.
Nietypowe odgłosy lub wibracje	Kątowniki mocujące nie są prawidłowo zainstalowane lub śruby mocujące urządzenia nie są dostatecznie dokręcone.	Sprawdzić, czy uchwyt jest dobrze zamocowany i dokręcić śruby mocujące urządzenia.

Z jednostki wewnętrznej wycieka woda.	Brak zaślepki na spodzie urządzenia wewnętrznego lub nie jest dostatecznie mocno wciśnięta.	Sprawdzić zaślepkę lub wymienić ją.
	Urządzenie jest przekrzywione	Urządzenie należy montować w poziomie
Urządzenie wydziela wyrazisty zapach.	Usterka techniczna	Natychmiast wyłączyć urządzenie i zwrócić się do serwisu klienta

WARUNKI GWARANCJI

Na nasze urządzenie marki UNOLD udzielamy 24-miesięcznej – lub 12-miesięcznej gwarancji w przypadku użytku komercyjnego – licząc od daty zakupu. Gwarancja obejmuje uszkodzenia, które w przypadku użytkowania zgodnego z przeznaczeniem mogą zostać uznane jako wady fabryczne. W okresie gwarancji usuniemy wady materiałowe i produkcyjne poprzez naprawę lub wymianę według własnego uznania. Nasze gwarancje dotyczą wyłącznie urządzeń sprzedawanych w Niemczech i Austrii. W przypadku innych krajów prosimy o kontakt z odpowiedzialnym importerem. Urządzenia, w przypadku których reklamowana jest wada, należy odesłać do naszego biura obsługi klienta. Muszą być dobrze zapakowane i towarzyszyć im musi kopia wygenerowanego maszynowo dowodu zakupu, na którym musi znajdować się data zakupu. Należy opisać usterkę. Na naszej stronie internetowej <https://unold.de/pages/rucksendungen> można wydrukować zaświadczenie o odesłaniu (tylko w przypadku zgłoszeń z Niemiec i Austrii). Gwarancja nie obejmuje uszkodzeń spowodowanych zużyciem, nieprawidłową obsługą oraz nieprzestrzeganiem instrukcji konserwacji i pielęgnacji. Gwarancja wygasa, jeśli nieupoważniona osoba trzecia będzie naprawiać lub ingerować w urządzenie. Ta gwarancja producenta nie ogranicza praw ustawowych ani roszczeń wobec nabywcy bądź dystrybutora wynikających z umowy kupna zgodnie z postanowieniami kodeksu cywilnego (k.c.). Nie ma to wpływu na ustawowe prawa konsumentów, w szczególności prawa do gwarancji i ustawowych roszczeń z tytułu wad, zgodnie z §§ 437 kc.

UNOLD AG, Mannheimer Straße 4, D-68766 Hockenheim

UTYLIZACJA / OCHRONA ŚRODOWISKA

Nasze urządzenia wyprodukowane zostały na wysokim poziomie do długiego użytkowania. Regularna konserwacja i fachowe naprawy poprzez nasz serwis mogą wydłużyć pracę urządzenia. W razie kiedy urządzenie jest uszkodzone i nie nadaje się do naprawy, proszę przestrzegać zaleceń. Ten produkt nie może być zutylizowany razem z normalnymi odpadami domowymi. Zużyty sprzęt elektryczny i elektroniczny (WEEE) oraz baterie i akumulatory muszą być utylizowane oddzielnie od odpadów domowych. Zużyty sprzęt można rozpoznać po symbolu przekreślonego kosza na śmieci (symbol WEEE). Muszą Państwo dostarczyć ten produkt do zbiorczego punktu recyklingowego dla urządzeń elektrycznych i elektronicznych. Poprzez oddzielne zbieranie i recykling odpadów pomagają Państwo chronić naturalne zasoby i sprawiają, że ten produkt będzie zutylizowany w sposób bezpieczny dla zdrowia i środowiska naturalnego.

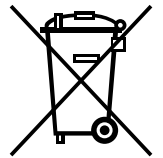

Stare baterie i stare akumulatory, które nie są zamknięte w starym urządzeniu, a także lampy, które można wyjąć ze starego urządzenia bez ich zniszczenia, należy oddzielić od starego urządzenia bez ich zniszczenia przed przekazaniem do punktu utylizacji zgodnie z ustawą o sprzęcie elektrycznym i elektronicznym § 10 ust. 1 zdanie 2. Jeśli nie jest to możliwe, prosimy o kontakt z naszym działem obsługi klienta. Zużyte baterie lub akumulatory nie należą do odpadów domowych. Należy je utylizować za pośrednictwem sprzedawcy sprzętu elektrycznego lub odpowiedniego miejskiego punktu zbiórki odpadów.

Aus dem Hause

UNOLD®