

# **Monitor Dell 24 240 Hz SE2426HG**

# **Monitor Dell 27 240 Hz SE2726HG**

Guía del usuario

## Notas, precauciones y advertencias

① **NOTA:** Una NOTA indica información importante que ayuda a utilizar mejor el producto.

△ **PRECAUCIÓN:** Una PRECAUCIÓN indica posible daño en el hardware o pérdida de datos y le indica cómo evitar el problema.

⚠ **ADVERTENCIA:** Una ADVERTENCIA indica que se pueden producir daños materiales o personales o, incluso, la muerte.

# Contenido

<b>Instrucciones de seguridad</b>	<b>5</b>
<b>Acerca de su monitor</b>	<b>6</b>
<b>Contenido del paquete</b>	<b>6</b>
<b>Información disponible en el embalaje</b>	<b>7</b>
<b>Características del producto</b>	<b>8</b>
<b>Compatibilidad del sistema operativo</b>	<b>11</b>
<b>Identificación de piezas y controles</b>	<b>12</b>
Vista frontal	12
Vista posterior	13
Vista inferior	14
<b>Especificaciones del monitor</b>	<b>15</b>
Especificaciones de resolución	17
Modos de vídeo compatibles	17
Modos de visualización preestablecidos	17
Especificaciones eléctricas	18
Características físicas	19
Características medioambientales	19
<b>Asignación de clavijas</b>	<b>20</b>
Asignación de pines: DisplayPort	20
Asignación de pines: puerto HDMI	21
<b>Plug and Play</b>	<b>22</b>
<b>Política de calidad y píxeles del monitor LCD</b>	<b>22</b>
<b>Ergonomía</b>	<b>23</b>
<b>Manipulación y traslado de su monitor</b>	<b>24</b>
<b>Instrucciones de mantenimiento</b>	<b>25</b>
Limpieza del monitor	25
<b>Configuración del monitor</b>	<b>26</b>
<b>Acoplar la base</b>	<b>26</b>
<b>Utilizar la inclinación</b>	<b>27</b>
<b>Organización de sus cables</b>	<b>28</b>
<b>Conexión del monitor</b>	<b>29</b>
<b>Seguridad de su monitor usando el candado Kensington (opcional)</b>	<b>30</b>
<b>Desmontaje del soporte del monitor</b>	<b>31</b>
<b>Montaje en pared VESA (opcional)</b>	<b>32</b>
<b>Funcionamiento del monitor</b>	<b>33</b>
<b>Encienda el monitor</b>	<b>33</b>
<b>Uso del control joystick</b>	<b>33</b>
<b>Uso del menú de inicio</b>	<b>34</b>
Uso de los botones de navegación	36
<b>Uso del menú principal</b>	<b>37</b>
Mensajes de advertencia OSD	47
Ajuste de la resolución máxima	49
<b>Resolución de problemas</b>	<b>50</b>
<b>Autocomprobación</b>	<b>50</b>
<b>Diagnóstico integrado</b>	<b>51</b>
<b>Problemas comunes</b>	<b>52</b>

Problemas específicos del producto .....	53
<b>Información reglamentaria .....</b>	<b>54</b>
Avisos de la FCC (solo en EE.UU.) y otra información reglamentaria .....	54
Base de datos de productos de la UE para la etiqueta energética y la ficha de información del producto .....	54
<b>Contactar con Dell .....</b>	<b>55</b>
<b>Historial de revisiones .....</b>	<b>56</b>

# Instrucciones de seguridad

Siga las siguientes pautas de seguridad para proteger su monitor de posibles daños y garantizar su seguridad personal. A menos que se indique lo contrario, cada procedimiento de este documento presupone que usted ha leído la información de seguridad que se suministra con el monitor.

① **NOTA:** Antes de utilizar el monitor, lea la información de seguridad que se envía con el monitor y que está impresa en el producto. Conserve la documentación en un lugar seguro para futuras consultas.

⚠ **ADVERTENCIA:** El uso de controles, ajustes o procedimientos distintos a los especificados en esta documentación puede resultar en exposición a descargas eléctricas, riesgos eléctricos y/o riesgos mecánicos.

⚠ **PRECAUCIÓN:** El posible efecto a largo plazo de escuchar audio a alto volumen a través de los auriculares (en monitores compatibles) es que puede dañar su capacidad auditiva.

- Coloque el monitor sobre una superficie sólida y manipúlelo con cuidado.
- La pantalla es frágil y puede dañarse si se cae o se presiona con un objeto afilado.
- Asegúrese de que su monitor está preparado eléctricamente para funcionar con la corriente alterna disponible en su localidad.
- Mantenga el monitor a temperatura ambiente. Unas condiciones de frío o calor excesivos pueden tener un efecto adverso en el cristal líquido de la pantalla.
- Conecte el cable de alimentación del monitor a una toma de corriente cercana y accesible. Véase [Conexión del monitor](#).
- No coloque ni utilice el monitor sobre una superficie mojada o cerca del agua.
- No someta el monitor a vibraciones severas ni a condiciones de alto impacto. Por ejemplo, no coloque el monitor dentro del maletero de un coche.
- Desenchufe el monitor cuando vaya a dejarlo sin utilizar durante un periodo prolongado.
- Para evitar descargas eléctricas, no intente retirar ninguna cubierta ni tocar el interior del monitor.
- Lea atentamente estas instrucciones. Conserve este documento para futuras consultas. Siga todas las advertencias e instrucciones indicadas en el producto.
- Algunos monitores pueden montarse en la pared utilizando el soporte VESA que se vende por separado. Asegúrese de usar las especificaciones VESA correctas tal y como se menciona en la sección de montaje en pared de la Guía del usuario.

Para obtener información sobre las instrucciones de seguridad, consulte el documento de información sobre seguridad, medio ambiente y normativa (SERI) que se suministra con el monitor.





# Acerca de su monitor

## Contenido del paquete

La siguiente tabla proporciona la lista de componentes que se envían con su monitor. Si falta algún componente, póngase en contacto con Dell. Para obtener más información, consulte [Contactar con Dell](#).

- ① **NOTA:** Algunos componentes pueden ser opcionales y puede que no se envíen con el monitor. Algunas funciones pueden no estar disponibles en determinados países.
- ① **NOTA:** Para configurar el stand desde cualquier otra fuente, consulte la documentación que acompaña al stand para obtener instrucciones.

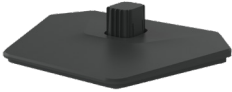
**Tabla 1. Componentes y descripciones del monitor.**

Imagen del componente	Descripción del componente
	Monitor
	Elevador del soporte
	Base del soporte
	Cable de alimentación (varía según el país o la región)
	Cable HDMI (1,80 m)
	<ul style="list-style-type: none"><li>• Tarjeta QR</li><li>• Información sobre seguridad, medio ambiente y normativa</li></ul>

## Información disponible en el embalaje

Antes de abrir la caja, asegúrese de que la caja esté orientada correctamente:

1. Coloque la caja de embalaje sobre una superficie plana de modo que la solapa de apertura quede en la parte superior.
2. Levante la solapa de apertura y saque los componentes.

Los puertos del monitor son los siguientes:

- 1 Puerto DisplayPort 1.4 (HDCP 2.3) (admite hasta FHD 1920 x 1080, 240 Hz, HDR)
- 2 puertos HDMI (HDCP 2.3) (admite hasta FHD 1920 x 1080, 240 Hz, VRR, HDR según lo especificado en HDMI 2.1)
- 1 puerto de salida para auriculares (clavija de audio de 3,5 mm)

Los siguientes son los accesorios que se incluyen en la caja:

- 1 cable HDMI - 1,80 m
- Cable de alimentación

Para obtener información sobre el reciclaje, consulte el sitio web de [Reciclaje de Dell](#).

## Características del producto

El monitor **Dell SE2426HG/SE2726HG** tiene una matriz activa, Transistor de película delgada (TFT), Pantalla de cristal líquido (LCD), antiestático y luz de fondo LED. Entre sus características se incluyen:

- **SE2426HG:** pantalla con área activa de 604,7 mm (23,8 pulgadas) (medida en diagonal).
- **SE2726HG:** pantalla con área activa de 686,0 mm (27,0 pulgadas) (medida en diagonal).
- **SE2426HG/SE2726HG:** resolución 1920 x 1080 (16:9), con soporte a pantalla completa para resoluciones inferiores.
- Gama de colores sRGB 99 % (CIE 1931) (típico).
- Conectividad digital por DisplayPort y HDMI.
- Capacidad de inclinación.
- Pedestal extraíble y orificios de montaje VESA de 100 mm (Asociación para estándares electrónicos y de vídeo) para soluciones de montaje flexibles.
- Compatible con Plug and Play si su ordenador lo admite.
- Ajustes de menú en pantalla (OSD, On-Screen Display) que facilitan la configuración y la optimización de la pantalla.
- Funciones mejoradas para juegos, como temporizador, contador de velocidad de fotogramas y estabilizador de oscuridad, además de modos de mejora del juego como FPS, MOBA/RTS, SPORTS o RPG, y tres modos adicionales para personalizar sus preferencias.
- Bloqueo de los botones de encendido y OSD.
- Ranura para candado de seguridad.
- $\leq 0,3$  W en modo apagado.
- El monitor es compatible con AMD FreeSync Premium para una experiencia de juego fluida y sin desgarros. También incorpora VRR (frecuencia de actualización variable) para ayudar a conseguir velocidades de fotogramas más altas y reducir lo desgarros de pantalla en los juegos.
- El monitor cuenta con una frecuencia de actualización nativa de 240 Hz y un tiempo de respuesta de 0,5 ms, ofreciendo una jugabilidad rápida y sensible con un retardo de entrada mínimo e imágenes nítidas.
- Optimice el confort ocular con una pantalla sin parpadeos y la función de luz azul baja para minimizar la emisión peligrosa de luz azul.
- El monitor incorpora tecnología Antiparpadeo, que elimina el parpadeo visible, proporcionando una cómoda experiencia de visualización y evitando el cansancio y la fatiga ocular.
- Este monitor está certificado con la certificación TÜV Rheinland Eye Comfort 3.0 con una calificación de 3 estrellas. Incorpora tecnologías clave que también ofrecen una pantalla sin parpadeos, una frecuencia de actualización de hasta 75 Hz y una gama de colores de al menos el 95 % sRGB. La función Dell ComfortView Plus está activada por defecto en el monitor.
- Este monitor utiliza un panel de baja luz azul. Cuando el monitor se restablece a la configuración de fábrica o a la configuración predeterminada, cumple con la certificación de hardware de baja emisión de luz azul de TÜV Rheinland, Categoría 3.

### Proporción de luz azul:

La proporción de luz en el rango de 415 a 455 nm en comparación con el rango de 400 a 500 nm es inferior al 50 %.

**Tabla 2. Proporción de luz azul.**

Categoría	Proporción de luz azul
1	$\leq 20$ %
2	$20$ % < R $\leq 35$ %
3	$35$ % < R $\leq 50$ %

- Disminuye el nivel de luz azul peligrosa que emite la pantalla para que la visualización sea más cómoda para sus ojos sin distorsionar la precisión del color.

**⚠️ ADVERTENCIA:** Los posibles efectos a largo plazo de la emisión de luz azul del monitor pueden causar daños en los ojos, incluyendo, pero no limitándose a, fatiga ocular y síndrome de la visión por computadora. La función ComfortView Plus está diseñada para reducir la cantidad de luz azul que emite el monitor con el fin de optimizar el confort ocular.

### **Acerca de TÜV Rheinland Eye Comfort 3.0**

El programa de certificación Eye Comfort 3.0 de TÜV Rheinland presenta un esquema de clasificación por estrellas fácil de usar para el consumidor en el sector de las pantallas que promueve el bienestar ocular desde la seguridad hasta el cuidado de los ojos. En comparación con las certificaciones existentes, el programa de clasificación de 5 estrellas añade requisitos de pruebas rigurosas sobre atributos generales de cuidado de los ojos, como baja luz azul, ausencia de parpadeo, frecuencia de actualización, gama de colores, precisión cromática y rendimiento del sensor de luz ambiental. Establece métricas de requisitos y califica el rendimiento del producto en cinco niveles, y el sofisticado proceso de evaluación técnica proporciona a los consumidores y compradores indicadores más fáciles de juzgar.

Los factores de bienestar ocular que se tienen en cuenta permanecen constantes, pero los estándares para las distintas clasificaciones por estrellas son diferentes. Cuanto más alta es la clasificación por estrellas, más estrictas son las normas. En la tabla siguiente se enumeran los principales requisitos de bienestar ocular que se aplican además de los requisitos básicos de bienestar ocular (como la densidad de píxeles, la uniformidad de luminancia y color, y la libertad de movimiento).

Para más información sobre la **certificación TÜV Eye Comfort**, consulte:

[Certificación de comodidad visual](#)



**Tabla 3. Requisitos de Eye Comfort 3.0 y esquema de clasificación por estrellas para monitores.**

Categoría	Objeto de prueba	Sistema de clasificación por estrellas		
		3 estrellas	4 estrellas	5 estrellas
Cuidado ocular	Luz azul baja	TÜV Hardware LBL Categoría III ( $\leq 50\%$ ) o solución Software LBL <sup>1</sup>	TÜV Hardware LBL Categoría II ( $\leq 35\%$ ) o Categoría I ( $\leq 20\%$ )	TÜV Hardware LBL Categoría II ( $\leq 35\%$ ) o Categoría I ( $\leq 20\%$ )
	Sin parpadeos	TÜV Reducción de parpadeos o TÜV Sin parpadeos	TÜV Reducción de parpadeos o TÜV Sin parpadeos	Sin parpadeos
Gestión de la luz ambiental	Rendimiento del sensor de luz ambiental	Sin sensor	Sin sensor	Sensor de luz ambiental
	Control inteligente del CCT	No	No	Sí
	Control inteligente de luminancia	No	No	Sí
Calidad de imagen	Tasa de refresco	$\geq 60$ Hz	$\geq 75$ Hz	$\geq 120$ Hz
	Uniformidad de luminancia	Uniformidad de luminancia $\geq 75\%$		
	Uniformidad de color	Uniformidad de color $\Delta u'v' \leq 0,02$		
	Libertad de movimiento	Los cambios de luminancia disminuirán menos del 50 %; El cambio de color será inferior a 0,01		
	Diferencia gamma	Diferencia gamma $\leq \pm 0,2$	Diferencia gamma $\leq \pm 0,2$	Diferencia gamma $\leq \pm 0,2$
	Amplia gama de colores <sup>2</sup>	NTSC <sup>3</sup> Mín. 72 % (CIE 1931) o sRGB <sup>4</sup> Mín. 95 % (CIE 1931)	sRGB <sup>4</sup> Mínimo 95 % (CIE 1931)	DCI-P3 <sup>5</sup> Mín. 95 % (CIE 1976) y sRGB <sup>4</sup> Mín. 95 % (CIE 1931) o Adobe RGB <sup>6</sup> Mín. 95 % (CIE 1931) y sRGB <sup>4</sup> Mín. 95 % (CIE 1931)
Guía del usuario de Eye Comfort	Guía de usuario	Sí	Sí	Sí
Comentarios	<p><sup>1</sup> El software controla la emisión de luz azul reduciendo el exceso de luz azul, lo que resulta en un tono más amarillento.</p> <p><sup>2</sup> La gama de colores describe la disponibilidad de colores en la pantalla. Se han desarrollado varios estándares para fines específicos. El 100 % corresponde al espacio de color completo definido en la norma.</p> <p><sup>3</sup> NTSC son las siglas de National Television Standards Committee, que desarrolló un espacio de color para el sistema de televisión que se utiliza en Estados Unidos.</p> <p><sup>4</sup> sRGB es un espacio de color rojo, verde y azul estándar que se utiliza en monitores, impresoras y la World Wide Web.</p> <p><sup>5</sup> DCI-P3, abreviatura de Digital Cinema Initiatives - Protocol 3, es un espacio de color utilizado en el cine digital que abarca una gama de colores más amplia que el espacio de color RGB estándar.</p> <p><sup>6</sup> Adobe RGB es un espacio de color creado por Adobe Systems que abarca una gama de colores más amplia que el modelo de color RGB estándar, especialmente en los cianes y los verdes.</p>			

## Compatibilidad del sistema operativo

- Windows 11 y versiones posteriores\*
- macOS 12\* y macOS 13\*

\*La compatibilidad del sistema operativo en los monitores de las marcas Dell y Alienware puede variar en función de factores como:

- Fecha(s) específica(s) de lanzamiento de las versiones, parches o actualizaciones del sistema operativo.
- La(s) fecha(s) específica(s) de publicación de las actualizaciones de firmware, aplicaciones de software o controladores para monitores de las marcas Dell y Alienware están disponibles en el sitio web de asistencia de Dell.

## Identificación de piezas y controles

### Vista frontal



Figura 1. Vista frontal

Tabla 4. Componentes y descripciones.

Etiqueta	Descripción	Función
1	Botón de encendido (con indicador LED)	La luz blanca fija indica que el monitor está encendido y funcionando. La luz blanca intermitente indica que el monitor está en modo de espera.

## Vista posterior

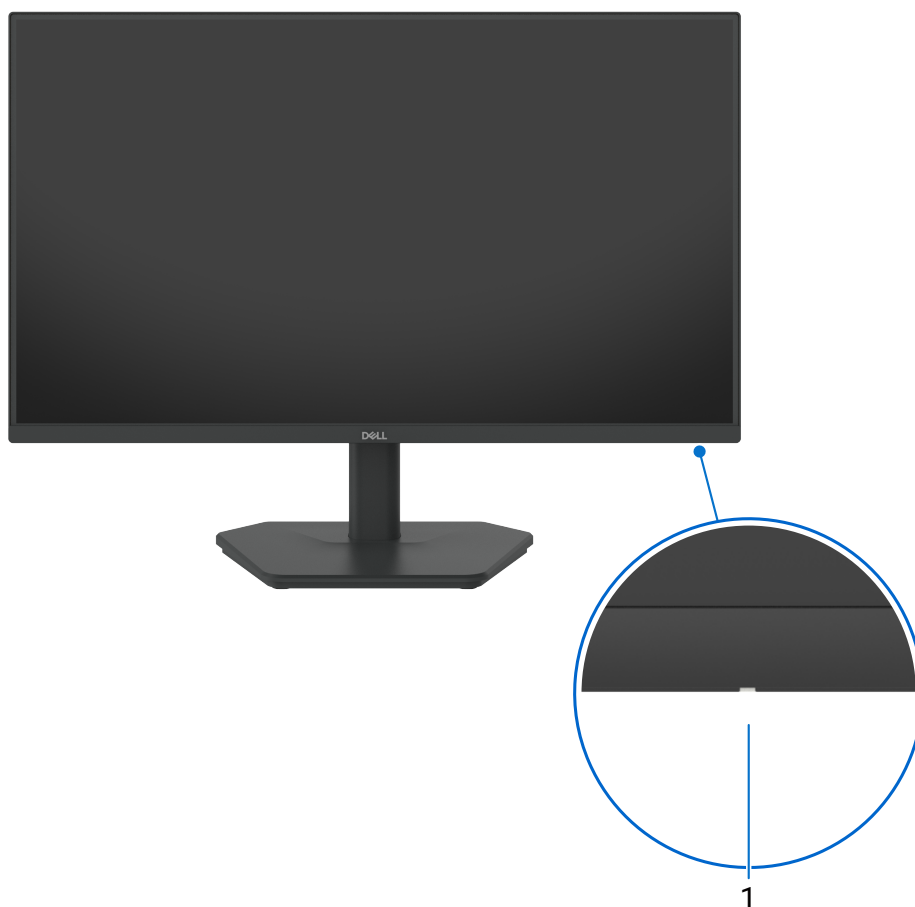
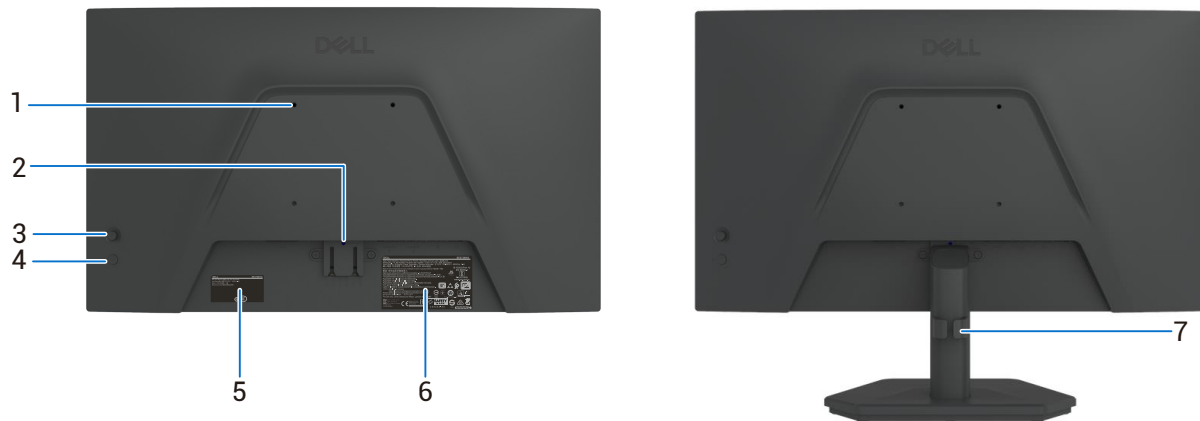

**Figura 2. Vista posterior**

**Tabla 5. Componentes y descripciones.**

Etiqueta	Descripción	Función
1	Orificios de montaje VESA (100 × 100 mm ) situados detrás de la cubierta VESA acoplada	Monte el monitor en la pared utilizando un kit de montaje en pared compatible con VESA. Para más información, consulte <a href="#">Montaje mural VESA (opcional)</a> .
2	Botón de liberación del soporte	Libera el soporte del monitor.
3	Joystick	Permite controlar el menú OSD. Para más información, consulte <a href="#">Funcionamiento del monitor</a> .
4	Botón de encendido	Permite encender o apagar el monitor.
5	Etiqueta reglamentaria (incluye el Código QR MyDell, el Número de serie y la Etiqueta de servicio)	Consulte esta etiqueta si necesita ponerse en contacto con Dell para obtener asistencia técnica. La etiqueta de servicio es un identificador alfanumérico único que permite a los técnicos del servicio Dell identificar las especificaciones de su monitor y acceder a la información de garantía.
6	Etiqueta de información reguladora	Enumera las autorizaciones de organismos reguladores.
7	Sujetacables	Se usa para organizar los cables insertándolos a través de la ranura.

## Vista inferior

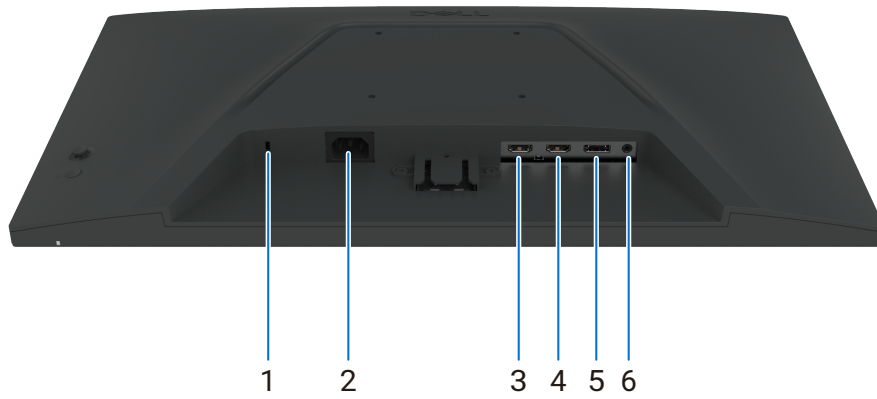

**Figura 3. Vista inferior**

**Tabla 6. Componentes y descripciones.**

Etiqueta	Descripción	Función
1	Ranura para bloqueo de seguridad (tipo Kensington)	Asegure su monitor con un candado de seguridad (se adquiere por separado) para evitar movimientos no autorizados de su monitor. Para más información, consulte <a href="#">Cómo asegurar su monitor usando un candado Kensington (opcional)</a> .
2	Conector de alimentación	Conecte el cable de alimentación.
3, 4	Puerto HDMI 2.1 (TMDS) (2)	Conéctese a su ordenador utilizando el cable HDMI.
5	Puerto DisplayPort 1.4	Conéctese a su ordenador utilizando el cable DisplayPort.
6	Puerto de salida para auriculares (clavija de audio de 3,5 mm)	Conectar auriculares externos.

# Especificaciones del monitor

**Tabla 7. Especificaciones del monitor.**

Especificación	SE2426HG	SE2726HG
Tipo de pantalla	LCD TFT de matriz activa	LCD TFT de matriz activa
Tecnología del panel de la pantalla	Tecnología de conmutación en el mismo plano (IPS)	Tecnología de conmutación en el mismo plano (IPS)
Relación de aspecto	16:9	16:9
<b>Dimensiones de la imagen visible</b>		
Diagonal	604,7 mm (23,8 pulgadas)	686,0 mm (27,0 pulgadas)
<b>Área activa</b>		
Horizontal	527,04 mm (20,75 pulgadas)	597,89 mm (23,54 pulgadas)
Vertical	296,46 mm (11,67 pulgadas)	336,31 mm (13,24 pulgadas)
Área	156246,28 mm <sup>2</sup> (242,18 pulgadas <sup>2</sup> )	201076,91 mm <sup>2</sup> (311,67 pulgadas <sup>2</sup> )
<b>Densidad de píxeles</b>		
Horizontal	0,2745 mm	0,3114 mm
Vertical	0,2745 mm	0,3114 mm
Píxeles por pulgada (PPI)	93	82
<b>Ángulo de visión</b>		
Horizontal	178° (típico)	178° (típico)
Vertical	178° (típico)	178° (típico)
Brillo	300 cd/m <sup>2</sup> (típico)	300 cd/m <sup>2</sup> (típico)
Relación de contraste	1000:1 (típico)	1000:1 (típico)
Revestimiento de la pantalla	Anti-reflejos con revestimiento 3H	Anti-reflejos con revestimiento 3H
Retroiluminación	Sistema LED Edgelight	Sistema LED Edgelight
Tiempo de respuesta	<ul style="list-style-type: none"> <li>• Modo extremo: 0,5 ms (gris a gris)<sup>1</sup></li> <li>• Modo extremo: 1,0 ms (gris a gris)<sup>2</sup></li> <li>• Modo superrápido: 3,0 ms (gris a gris)</li> <li>• Modo rápido: 5,0 ms (gris a gris)</li> </ul>	<ul style="list-style-type: none"> <li>• Modo extremo: 0,5 ms (gris a gris)<sup>1</sup></li> <li>• Modo extremo: 1,0 ms (gris a gris)<sup>2</sup></li> <li>• Modo superrápido: 3,0 ms (gris a gris)</li> <li>• Modo rápido: 5,0 ms (gris a gris)</li> </ul>
Profundidad de color	16,70 millones de colores	16,70 millones de colores
Gama de colores	sRGB 99 % (CIE 1931) (típico)	sRGB 99 % (CIE 1931) (típico)
Conectividad	<ul style="list-style-type: none"> <li>• 1 Puerto DisplayPort 1.4 (HDCP 2.3) (admite hasta FHD 1920 x 1080, 240 Hz, HDR)</li> <li>• 2 puertos HDMI (HDCP 2.3) (admiten hasta FHD 1920 x 1080, 240 Hz, VRR, HDR según lo especificado en HDMI 2.1 TMDS)*</li> <li>• 1 x Puerto de salida para auriculares (clavija de audio de 3,5 mm)</li> </ul>	<ul style="list-style-type: none"> <li>• 1 Puerto DisplayPort 1.4 (HDCP 2.3) (admite hasta FHD 1920 x 1080, 240 Hz, HDR)</li> <li>• 2 puertos HDMI (HDCP 2.3) (admiten hasta FHD 1920 x 1080, 240 Hz, VRR, HDR según lo especificado en HDMI 2.1 TMDS)*</li> <li>• 1 x Puerto de salida para auriculares (clavija de audio de 3,5 mm)</li> </ul>
<b>Ancho de marco (borde del monitor hasta el área activa)</b>		
Superior	5,90 mm (0,23 pulgadas)	6,50 mm (0,26 pulgadas)
Izquierdo/Derecho	5,90 mm (0,23 pulgadas)	6,50 mm (0,26 pulgadas)
Inferior	14,69 mm (0,58 pulgadas)	14,69 mm (0,58 pulgadas)
<b>Ajustabilidad</b>		
Base de altura ajustable	No se aplica	No se aplica
Inclinación	De -5° a 21°	De -5° a 21°
Gestión de cableado	Sí	Sí
Seguridad	Ranura de bloqueo de seguridad (para candados Kensington, se venden por separado)	Ranura de bloqueo de seguridad (para candados Kensington, se venden por separado)

No es compatible con las funciones opcionales de HDMI 2.1, como HDMI Ethernet Channel (HEC), Audio Return Channel (ARC), el estándar para formatos 3D y resoluciones, el estándar para resolución 4K en cine digital, Enhanced Audio Return Channel (eARC),

Quick Media Switching (QMS), Quick Frame Transport (QFT), Auto Low Latency Mode (ALLM), Display Stream Compression (DSC) y Source-Based Tone Mapping (SBTM).

<sup>1</sup> 0,5 ms (gris a gris), en modo Extremo, es el tiempo de respuesta mínimo.

<sup>2</sup> En modo Extremo, la pantalla puede alcanzar un tiempo de respuesta de 1 ms (gris a gris) para reducir el desenfoque visible de movimiento y aumentar la capacidad de respuesta de imagen. Esta configuración puede causar artefactos visuales menores; los usuarios deben probar diferentes modos para encontrar la mejor configuración según sus necesidades.

## Especificaciones de resolución

**Tabla 8. Especificaciones de resolución.**

Modelo	SE2426HG/SE2726HG
Frecuencia horizontal	<ul style="list-style-type: none"> <li>• DisplayPort 1.4: de 30 kHz a 280 kHz (automático)</li> <li>• HDMI: de 30 kHz a 280 kHz (automático)</li> </ul>
Frecuencia de actualización vertical	<ul style="list-style-type: none"> <li>• DisplayPort 1.4: de 48 Hz a 240 Hz (automático)</li> <li>• HDMI: de 48 Hz a 240 Hz (automático)</li> </ul>
Resolución predeterminada preestablecida	<ul style="list-style-type: none"> <li>• DisplayPort 1.4: 1920 x 1080 a 60 Hz (automático)</li> <li>• HDMI: 1920 x 1080 a 60 Hz (automático)</li> </ul>
Resolución máxima preconfigurada	<ul style="list-style-type: none"> <li>• DisplayPort 1.4: 1920 x 1080 a 240 Hz</li> <li>• HDMI: 1920 x 1080 a 240 Hz</li> </ul>

## Modos de vídeo compatibles

**Tabla 9. Modos de vídeo compatibles.**

Modelo	SE2426HG/SE2726HG
Funciones de visualización de vídeo (HDMI, modo DisplayPort y modo alternativo)	480p, 576p, 720p, 1080i (HDMI), 1080p

## Modos de visualización preestablecidos

**Tabla 10. Modos de visualización preestablecidos (SE2426HG/SE2726HG).**

Modo de visualización	Frecuencia horizontal (kHz)	Frecuencia vertical (Hz)	Reloj de píxeles (MHz)	Polaridad de sincronización (horizontal/vertical)
VGA, 640 x 480	31,47	59,94	25,18	-/-
VGA, 640 x 480	37,50	75,00	31,50	-/-
VGA, 720 x 400	31,47	70,08	28,32	-/+
SVGA, 800 x 600	37,88	60,32	40,00	+/+
SVGA, 800 x 600	46,88	75,00	49,50	+/+
XGA, 1024 x 768	48,36	60,00	65,00	-/-
XGA, 1024 x 768	60,02	75,03	78,75	+/+
DMT, 1152 x 864	67,50	75,00	108,00	+/+
WXGA, 1280 x 800	49,31	59,91	71,00	+/+
SXGA, 1280 x 1024	63,98	60,02	108,00	+/+
SXGA, 1280 x 1024	79,98	75,02	135,00	+/+
WSXGA+, 1680 x 1050	65,29	59,95	146,25	-/+
FHD, 1920 x 1080	67,50	60,00	148,50	+/+
FHD, 1920 x 1080	186,45	165,00	387,81	+/-
FHD, 1920 x 1080	278,40	240,00	584,64	+/-

## Especificaciones eléctricas

**Tabla 11. Especificaciones eléctricas.**

Especificación	SE2426HG	SE2726HG
Señales de entrada de vídeo	<ul style="list-style-type: none"> <li>Señal de vídeo digital para cada línea diferencial a 100 <math>\Omega</math> de impedancia</li> <li>Compatible con entrada de señal DisplayPort/HDMI</li> </ul>	
Tensión/frecuencia/corriente de entrada	100 VCA a 240 VCA/50 Hz o 60 Hz $\pm$ 3 Hz/ 0,8 A (máximo)	100 VCA a 240 VCA/50 Hz o 60 Hz $\pm$ 3 Hz/ 1,0 A (máximo)
Corriente de pico	<ul style="list-style-type: none"> <li>120 V: 30 A (máximo) a 0 °C (arranque en frío)</li> <li>240 V: 60 A (máximo) a 0 °C (arranque en frío)</li> </ul>	
Consumo energético	0,3 W (modo apagado) <sup>1</sup> 0,3 W (modo de espera) <sup>1</sup> 14,0 W (Modo encendido) <sup>1</sup> 40 W (máximo) <sup>2</sup> 12,9 W ( $P_{on}$ ) <sup>3</sup> 40,7 kWh (TEC) <sup>3</sup>	0,3 W (modo apagado) <sup>1</sup> 0,5 W (modo de espera) <sup>1</sup> 19,7 W (Modo encendido) <sup>1</sup> 40 W (máximo) <sup>2</sup> 15,6 W ( $P_{on}$ ) <sup>3</sup> 49,2 kWh (TEC) <sup>3</sup>

<sup>1</sup> Según lo definido en la UE 2019/2021 y la UE 2019/2013.

<sup>2</sup> Ajuste máximo de brillo y contraste.

<sup>3</sup>  $P_{on}$ : Consumo de energía del modo encendido según la definición de la versión Energy Star 8.0.

TEC: Consumo total de energía en kWh, tal como se define en la versión Energy Star 8.0.

Este documento es solamente a título informativo y refleja el rendimiento del laboratorio. El producto puede funcionar de forma diferente dependiendo del software, los componentes y los periféricos solicitados y no tiene obligación de actualizar tal información. En consecuencia, el cliente no debe basarse en esta información y tomar decisiones sobre tolerancias eléctricas o de cualquier otro tipo. No hay ninguna garantía expresa o implícita en cuanto a la exactitud o integridad.

## Características físicas

**Tabla 12. Características físicas.**

Especificación	SE2426HG	SE2726HG
Tipo de cable de señal:	• Cable HDMI 2.0 (1,80 m)	
<p><b>i</b> <b>NOTA:</b> Los monitores Dell están diseñados para funcionar de forma óptima con los cables de vídeo que se envían con el monitor. Dado que Dell no tiene control sobre los diferentes proveedores de cables del mercado, el tipo de material, el conector y el proceso que se utiliza para fabricar estos cables, Dell no garantiza el rendimiento de vídeo en cables que no se envíen con su monitor Dell.</p>		
<b>Dimensiones (con soporte)</b>		
Altura	412,30 mm (16,23 pulgadas)	452,82 mm (17,83 pulgadas)
Anchura	538,84 mm (21,21 pulgadas)	610,88 mm (24,05 pulgadas)
Profundidad	188,00 mm (7,40 pulgadas)	188,00 mm (7,40 pulgadas)
<b>Dimensiones (sin soporte)</b>		
Altura	317,05 mm (12,48 pulgadas)	357,51 mm (14,08 pulgadas)
Anchura	538,84 mm (21,21 pulgadas)	610,88 mm (24,05 pulgadas)
Profundidad	47,20 mm (1,86 pulgadas)	47,20 mm (1,86 pulgadas)
<b>Dimensiones del soporte</b>		
Altura	176,15 mm (6,94 pulgadas)	176,15 mm (6,94 pulgadas)
Anchura	250,42 mm (9,86 pulgadas)	250,42 mm (9,86 pulgadas)
Profundidad	188,00 mm (7,40 pulgadas)	188,00 mm (7,40 pulgadas)
Base	250,42 mm x 188,00 mm (9,86 pulgadas x 7,40 pulgadas)	250,42 mm x 188,00 mm (9,86 pulgadas x 7,40 pulgadas)
<b>Peso</b>		
Peso con embalaje	4,88 kg (10,76 lb)	5,28 kg (11,64 lb)
Peso con ensamblaje de la base y los cables	3,36 kg (7,41 lb)	3,72 kg (8,20 lb)
Peso sin el ensamblaje de la base (para instalación en pared o VESA, sin cables)	2,72 kg (6,00 lb)	3,15 kg (6,94 lb)
Peso de la base montada	0,37 kg (0,82 lb)	0,33 kg (0,73 lb)

## Características medioambientales

**Tabla 13. Características medioambientales.**

Especificación	SE2426HG	SE2726HG
<b>Temperatura</b>		
Funcionamiento	0 °C a 40 °C (32 °F a 104 °F)	
No operativo: Almacenamiento/Envío	-20 °C a 60 °C (-4 °F a 140 °F)	
<b>Humedad</b>		
Funcionamiento	10 % a 80 % (sin condensación)	
No operativo: Almacenamiento/Envío	5 % a 90 % (sin condensación)	
<b>Altitud</b>		
En funcionamiento (máximo)	5.000 m (16.404 pies)	
No operativo (máximo)	12.192 m (40.000 pies)	
Disipación térmica	136,80 BTU/h (máximo) 47,90 BTU/h (Modo encendido)	136,80 BTU/h (máximo) 67,22 BTU/h (Modo encendido)
<b>Normas conformes</b>	<ul style="list-style-type: none"> <li>• Conforme a RoHS.</li> <li>• Monitor con reducción de BFR/PVC (las placas de circuitos están fabricadas con laminados sin BFR/PVC).</li> <li>• Cristal sin arsénico y libre de mercurio solo para el panel.</li> </ul>	

## Asignación de clavijas

### Asignación de pines: DisplayPort



Figura 4. DisplayPort

Tabla 14. DisplayPort.

Número de contacto	Asignación de señales
1	ML3(n)
2	TIERRA
3	ML3(p)
4	ML2(n)
5	TIERRA
6	ML2(p)
7	ML1(n)
8	TIERRA
9	ML1(p)
10	ML0(n)
11	TIERRA
12	ML0(p)
13	CONFIG1
14	CONFIG2
15	CANAL AUXILIAR (p)
16	TIERRA
17	CANAL AUXILIAR (n)
18	Detección de conexión en caliente
19	Retorno
20	ALIMENTACIÓN_DP

## Asignación de pines: puerto HDMI

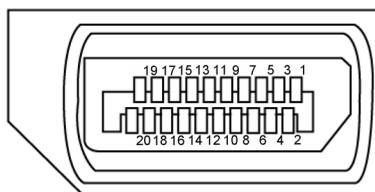

Figura 5. Puerto HDMI

Tabla 15. Puerto HDMI

Número de contacto	Asignación de señales
1	TMDS DATA 2+
2	BLINDAJE TMDS DATA 2
3	TMDS DATA 2-
4	TMDS DATA 1+
5	BLINDAJE TMDS DATA 1
6	TMDS DATA 1-
7	TMDS DATA 0+
8	BLINDAJE TMDS DATA 0
9	TMDS DATA 0-
10	CLOCK+ TMDS
11	BLINDAJE DE RELOJ TMDS
12	RELOJ TMDS-
13	CEC
14	Reservado (N.C. en el dispositivo)
15	RELOJ DDC (SCL)
16	DATOS DDC (SDA)
17	DDC/CEC Tierra
18	ALIMENTACIÓN +5 V
19	DETECCIÓN DE CONEXIÓN EN CALIENTE

## Plug and Play

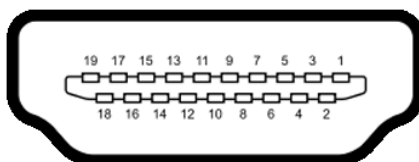
Puede conectar el monitor a cualquier ordenador compatible con Plug and Play. El monitor proporciona automáticamente al ordenador sus Datos de identificación de pantalla extendida (EDID) mediante los protocolos del Mostrar canal de datos (DDC) para que el ordenador pueda configurarse y optimizar los ajustes del monitor. La mayoría de las instalaciones de monitor son automáticas; puede seleccionar diferentes configuraciones según sus necesidades. Para más información acerca del cambio de configuración del monitor, consulte [Funcionamiento del monitor](#).

## Política de calidad y píxeles del monitor LCD

Durante el proceso de fabricación del monitor LCD, no es raro que uno o más píxeles queden fijos en un estado invariable, los cuales son difíciles de ver y no afectan a la calidad de la pantalla ni a su usabilidad. Para obtener más información sobre la Política de calidad y píxeles de los monitores Dell, consulte [Pautas de píxeles en pantallas Dell](#) en [Sitio de soporte técnico de Dell](#).

# Ergonomía

△ **PRECAUCIÓN:** El uso inadecuado o prolongado del teclado puede provocar lesiones.

△ **PRECAUCIÓN:** Ver la pantalla del monitor durante largos periodos de tiempo puede provocar fatiga visual.

Para mayor comodidad y eficacia, observe las siguientes directrices a la hora de configurar y utilizar su puesto de trabajo informático:

- Coloque su ordenador de forma que el monitor y el teclado estén directamente frente a usted mientras trabaja. Existen en el mercado estantes especiales que le ayudarán a colocar correctamente el teclado.
- Para reducir el riesgo de fatiga visual y de dolor de cuello, brazos, espalda u hombros al usar el monitor durante largos periodos de tiempo, le sugerimos:
  1. Ajuste la distancia de la pantalla entre 50 cm y 70 cm (20 pulg. y 28 pulg.) de sus ojos.
  2. Parpadee con frecuencia para humedecer los ojos o mójese los ojos con agua después de un uso prolongado del monitor.
  3. Haga pausas regulares y frecuentes de 20 minutos cada dos horas.
  4. Aparte la mirada del monitor y observe un objeto que esté a 20 pies de distancia durante al menos 20 segundos durante los descansos.
  5. Realice estiramientos para aliviar la tensión en el cuello, los brazos, la espalda y los hombros durante los descansos.
- Asegúrese de que la pantalla del monitor esté a la altura de sus ojos o ligeramente más abajo cuando esté sentado frente al monitor.
- Ajuste la inclinación del monitor, su contraste y el brillo.
- Ajuste la iluminación ambiental a su alrededor (como las luces del techo, las lámparas del escritorio y las cortinas o persianas de las ventanas cercanas) para minimizar los reflejos y los brillos en la pantalla del monitor.
- Utilice una silla que le proporcione un buen apoyo lumbar.
- Mantenga los antebrazos horizontales con las muñecas en una posición neutra y cómoda mientras utiliza el teclado o el ratón.
- Deje siempre espacio para descansar las manos mientras utiliza el teclado o el ratón.
- Deje que la parte superior de los brazos descansen de forma natural a ambos lados.
- Asegúrese de que sus pies descansan planos sobre el suelo.
- Al sentarse, asegúrese de que el peso de las piernas recaer sobre los pies y no sobre la parte delantera del asiento. Ajuste la altura de su silla o utilice un reposapiés si es necesario para mantener una postura adecuada.
- Varíe sus actividades laborales. Intente organizar su trabajo de modo que no tenga que sentarse a trabajar durante largos periodos de tiempo. Intente ponerse de pie o levantarse y caminar a intervalos regulares.
- Mantenga la zona bajo su escritorio libre de obstáculos y de cables o cables de alimentación que puedan interferir con un asiento cómodo o suponer un peligro potencial de tropiezo.

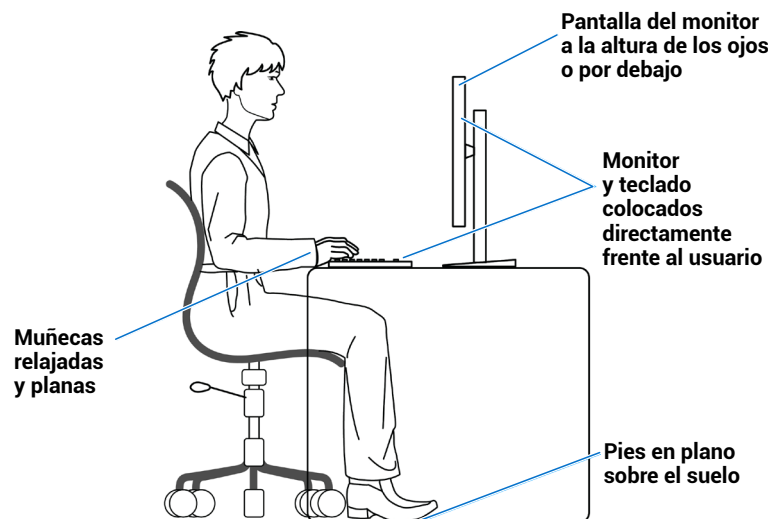

**Figura 6.** Ergonomía o comodidad y eficacia

## Manipulación y traslado de su monitor

Para asegurarse de que el monitor se maneja con seguridad al levantarlo o moverlo, siga las directrices que se mencionan a continuación:

- Antes de mover o levantar el monitor, apague el ordenador y el monitor.
- Desconecte todos los cables del monitor.
- Coloque el monitor en la caja original con los materiales de embalaje originales.
- Sujete firmemente el borde inferior y el lateral del monitor sin aplicar una presión excesiva cuando levante o mueva el monitor.

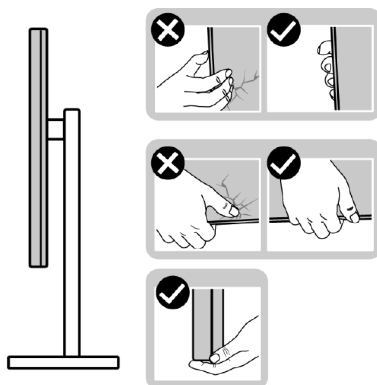

**Figura 7. Mover o levantar el monitor**

- Cuando levante o mueva el monitor, asegúrese de que la pantalla esté orientada hacia afuera; no presione sobre la zona de visualización para evitar arañazos o daños.

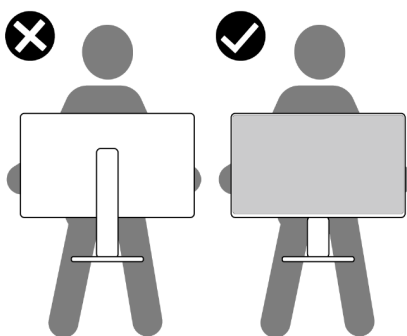

**Figura 8. Asegúrese de que la pantalla esté orientada en dirección opuesta a usted**

- Cuando transporte el monitor, evite que reciba golpes o vibraciones bruscas.
- Cuando levante o mueva el monitor, no lo ponga boca abajo mientras sujeta la base o el elevador del soporte. Esto puede provocar daños accidentales en el monitor o causar lesiones personales.

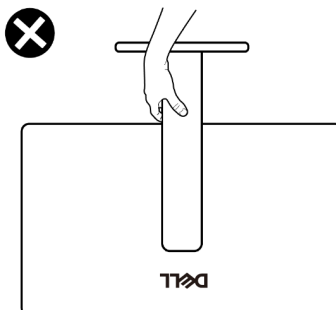

**Figura 9. No ponga el monitor boca abajo**

# Instrucciones de mantenimiento

## Limpieza del monitor

**⚠ ADVERTENCIA:** Antes de limpiar el monitor, desenchufe el cable de alimentación de la toma de corriente.

**⚠ PRECAUCIÓN:** Lea y siga las [Instrucciones de seguridad](#) antes de limpiar el monitor.

Para obtener las mejores prácticas, siga las instrucciones de la siguiente lista cuando desembale, limpie o manipule su monitor:

- Utilice un paño limpio ligeramente humedecido con agua para limpiar el conjunto del soporte, la pantalla y el chasis de su monitor Dell. Si dispone de ella, utilice un paño de limpieza de pantallas o una solución adecuada para la limpieza de monitores Dell.
- Después de limpiar la superficie de la mesa, asegúrese de que esté completamente seca y libre de cualquier humedad o producto de limpieza antes de colocar su monitor Dell sobre ella.
- ⚠ PRECAUCIÓN:** No utilice detergentes ni otros productos químicos como benceno, diluyente, amoníaco, limpiadores abrasivos, alcohol o aire comprimido.
- ⚠ ADVERTENCIA:** No rocíe directamente la solución limpiadora, ni siquiera agua, directamente sobre la superficie del monitor. Hacerlo permitirá que los líquidos se acumulen en la parte inferior de la pantalla y corroan los componentes electrónicos, provocando daños permanentes. En su lugar, aplique la solución limpiadora o agua a un paño suave y luego limpie el monitor.
- ⚠ PRECAUCIÓN:** El uso de productos químicos para la limpieza puede provocar cambios en el aspecto del monitor, como decoloración del color, película lechosa en el monitor, deformación, tono oscuro desigual y descascarillado de la zona de la pantalla.
- ⓘ NOTA:** Los daños en el Monitor ocasionados por métodos de limpieza inadecuados y el uso de benceno, disolvente, amoníaco, limpiadores abrasivos, alcohol, aire comprimido o detergente de cualquier tipo darán como resultado en Daños Inducidos por el Cliente (CID). Los CID no están cubiertos por la garantía estándar de Dell.
- Si observa la presencia de polvo blanco al desembalar el monitor, límpielo con un paño limpio y seco.
- Manipule su monitor con cuidado, ya que un monitor de color más oscuro puede rayarse y mostrar marcas de rozaduras blancas más que un monitor de color más claro.
- Para ayudar a mantener la mejor calidad de imagen en su monitor, utilice un salvapantallas que cambie dinámicamente y apague el monitor cuando no lo utilice.

# Configuración del monitor

## Acoplar la base

① **NOTA:** El soporte no está montado cuando el monitor se envía de fábrica.

① **NOTA:** Las siguientes instrucciones sólo son aplicables al soporte que se envió con su monitor. Si está fijando un soporte que adquirió de cualquier otra fuente, siga las instrucciones de instalación que se incluyeron con el soporte.

Para instalar el soporte del monitor:

1. Coloque la base del soporte del monitor sobre una mesa estable.
2. Deslice el cuerpo del soporte del monitor hacia abajo en la dirección correcta sobre la base del soporte hasta que encaje con un clic.

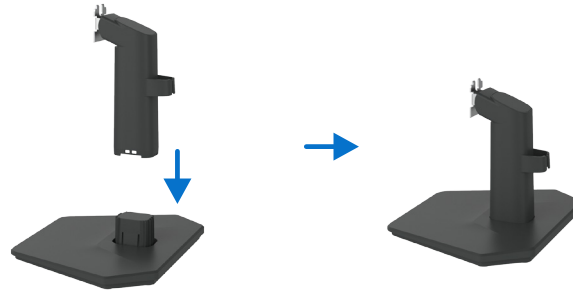

**Figura 10. Montar el soporte**

3. Conexión del conjunto del soporte al monitor.
  - a. Coloque el monitor sobre un paño suave o un cojín cerca del borde del escritorio.
  - b. Abra la cubierta protectora para acceder al monitor.
  - c. Alinee el soporte del elevador del soporte con las ranuras de la parte trasera del monitor.
  - d. Deslice el conjunto del soporte hasta que encaje en su sitio.

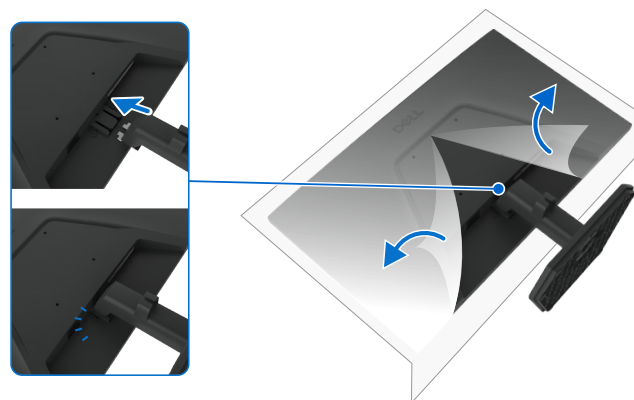

**Figura 11. Fije el soporte**

4. Sujete el elevador del soporte y levante el monitor con cuidado y, a continuación, colóquelo sobre una superficie plana.
5. Levante la cubierta protectora del monitor.

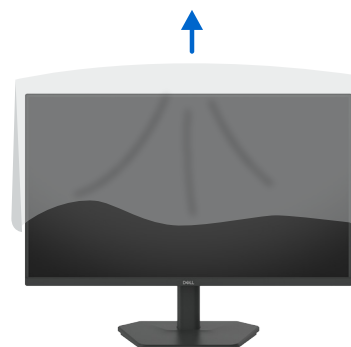

**Figura 12. Levante la cubierta protectora del monitor**

## Utilizar la inclinación

Puede inclinar el monitor para obtener el ángulo de visión más cómodo.

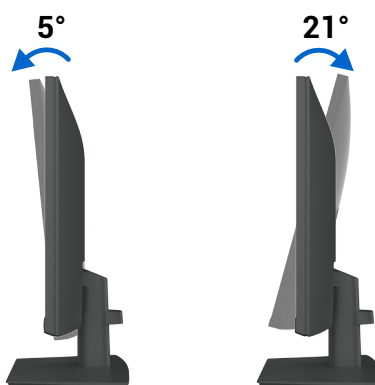

**Figura 13. Ajuste de la inclinación**

- ① **NOTA:** Las siguientes instrucciones sólo son aplicables al soporte que se envió con su monitor. Si está fijando un soporte que adquirió de cualquier otra fuente, siga las instrucciones de instalación que se incluyeron con el soporte.
- ① **NOTA:** El soporte viene desmontado cuando el monitor se envía de fábrica.

## Organización de sus cables



**Figura 14. Organización de sus cables**

Cuando conecte los cables necesarios, páselos a través de la ranura de organización de cables. Para obtener más información, consulte [Conexión del monitor](#).

Si el cable no llega hasta el ordenador, puede conectarlo directamente sin pasarlo por la ranura del soporte del monitor.

## Conexión del monitor

**⚠ ADVERTENCIA:** Antes de iniciar los procedimientos de esta sección, siga las [Instrucciones de seguridad](#).

**⚠ ADVERTENCIA:** Por su seguridad, asegúrese de que la toma de corriente con toma de tierra en la que enchufe el cable de alimentación sea accesible para el operario y esté situada lo más cerca posible del equipo. Para desconectar la alimentación del equipo, desenchufe el cable de alimentación de la toma de corriente agarrando firmemente el enchufe. Nunca tire de la cuerda.

**ⓘ NOTA:** Los monitores Dell están diseñados para funcionar de forma óptima con los cables suministrados por Dell suministrados dentro de la caja. Dell no garantiza la calidad de vídeo y el rendimiento si se usan cables que no son de Dell.

**ⓘ NOTA:** Pase los cables por la ranura de organización de cables antes de conectarlos.

**ⓘ NOTA:** No conecte todos los cables al ordenador al mismo tiempo.

**ⓘ NOTA:** Las imágenes solo tienen fines ilustrativos. La apariencia del ordenador puede variar.

Para conectar el monitor al PC:

1. Apague el PC y desconecte el cable de alimentación.
2. Conecte el cable HDMI/DisplayPort del monitor al ordenador.
3. Encienda el monitor.
4. Seleccione la fuente de entrada correcta en el menú OSD del monitor y, a continuación, encienda el ordenador.

**ⓘ NOTA:** La configuración predeterminada de SE2426HG/SE2726HG es DisplayPort 1.4. Es posible que una tarjeta gráfica DisplayPort 1.1 no muestre la imagen correctamente. Consulte [Problemas específicos del producto – No hay imagen al usar la conexión DP al ordenador](#) para cambiar la configuración predeterminada.

### Conexión del cable HDMI



Figura 15. Conexión del cable HDMI

### Conexión del cable DisplayPort (opcional)



Figura 16. Conexión del cable DisplayPort

## Seguridad de su monitor usando el candado Kensington (opcional)

La ranura de bloqueo de seguridad se encuentra en la parte inferior del monitor (consulte [Ranura para bloqueo de seguridad](#)). Asegure su monitor a una mesa utilizando el bloqueo de seguridad Kensington.

Para más información sobre el uso del candado Kensington (se vende por separado), consulte la documentación que se entrega con el candado.

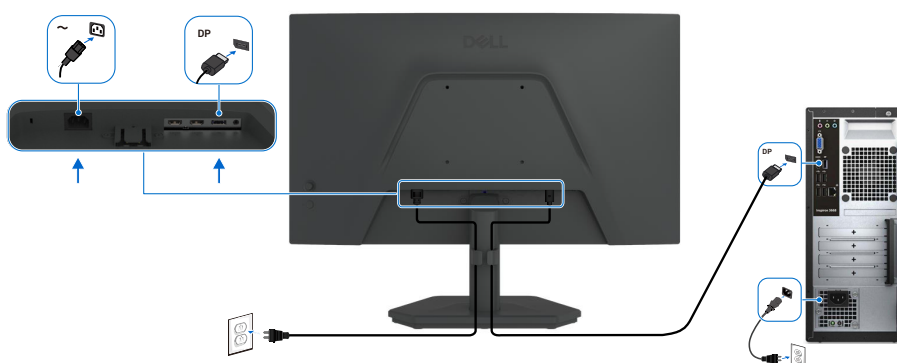
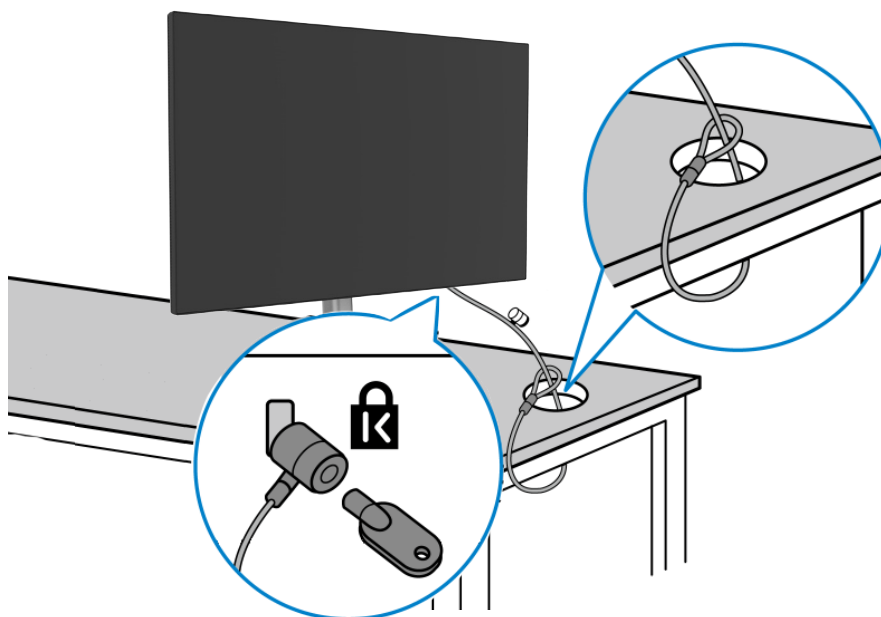

**Figura 17. Uso del bloqueo Kensington**

**NOTA:** La imagen es solo para fines ilustrativos. El aspecto de la cerradura puede variar.

## Desmontaje del soporte del monitor

△ **PRECAUCIÓN:** Para prevenir arañazos en la pantalla LCD al retirar el soporte, asegúrese de que el monitor esté colocado sobre una superficie blanda y manipúlelo con cuidado.

ⓘ **NOTA:** Los siguientes pasos son específicos para desmontar el soporte que se envía con el monitor. Si va a desmontar un soporte que adquirió de cualquier otra fuente, siga las instrucciones de montaje que se incluyen con el soporte.

Para retirar la base:

1. Coloque el monitor sobre un paño suave o un cojín en el borde de un escritorio.

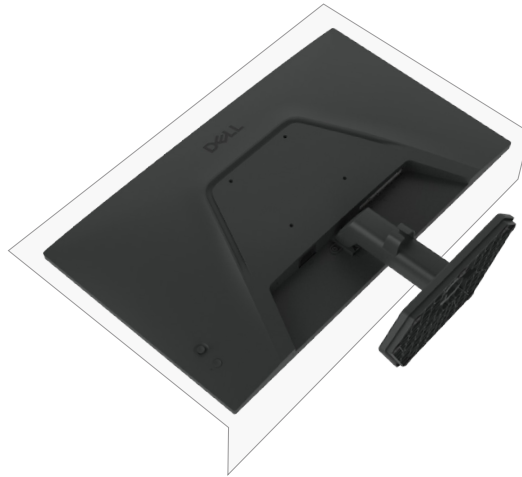

**Figura 18. Colocar el monitor sobre un escritorio**

2. Use un destornillador largo y fino para pulsar el botón de apertura.
3. Mientras mantiene pulsado el botón de liberación, tire del soporte para separarlo del monitor.

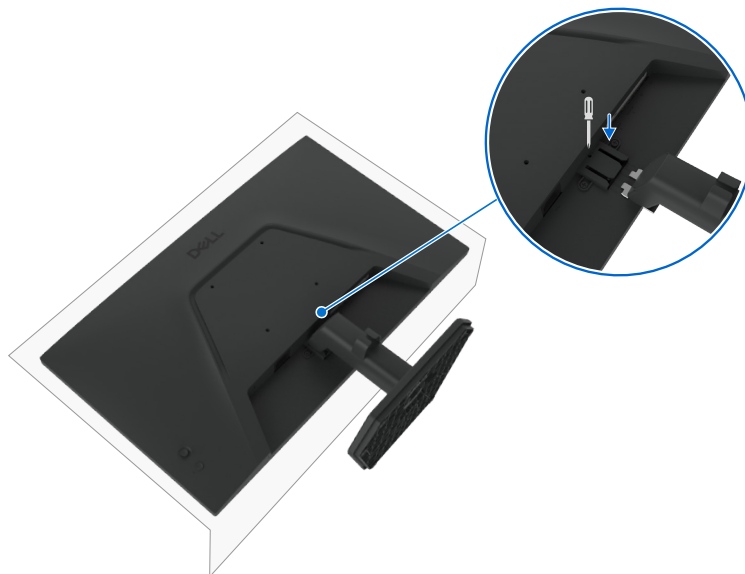

**Figura 19. Desmontaje del soporte del monitor**

## Montaje en pared VESA (opcional)

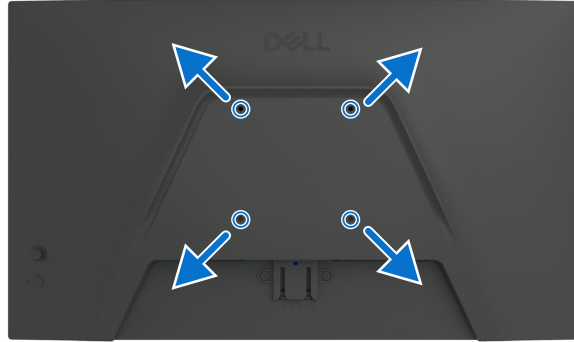

**Figura 20. Montaje en pared VESA (opcional)**

**NOTA:** Use tornillos M4x10 mm para fijar el monitor al kit de montaje en pared.

Consulte las instrucciones que vienen con el kit de montaje en pared compatible con VESA.

1. Coloque el monitor sobre un paño suave o cojín en una mesa estable y plana.
2. Retire el soporte (Consulte [Desmontaje del soporte del monitor](#)).
3. Use un destornillador de estrella Phillips para quitar los cuatro tornillos que sujetan la cubierta de plástico.
4. Fije el soporte de montaje del kit de montaje en pared al monitor.
5. Monte el monitor en la pared. Para obtener más información, consulte la documentación que se suministra con el kit de montaje en pared.

**NOTA:** Para uso exclusivo con soporte de pared certificados por UL, CSA o GS con una capacidad mínima de peso o carga de 10,88 kg (24,00 lb) (SE2426HG) / 12,60 kg (27,76 lb) (SE2726HG).

# Funcionamiento del monitor

## Encienda el monitor

Pulse el botón de encendido para encender el monitor.

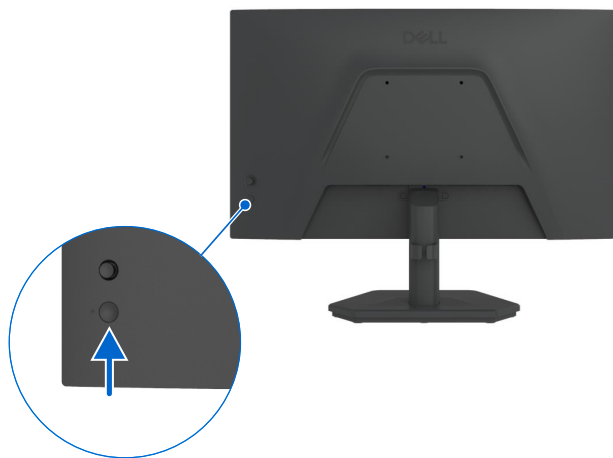

**Figura 21. Encendido del monitor**

## Uso del control joystick

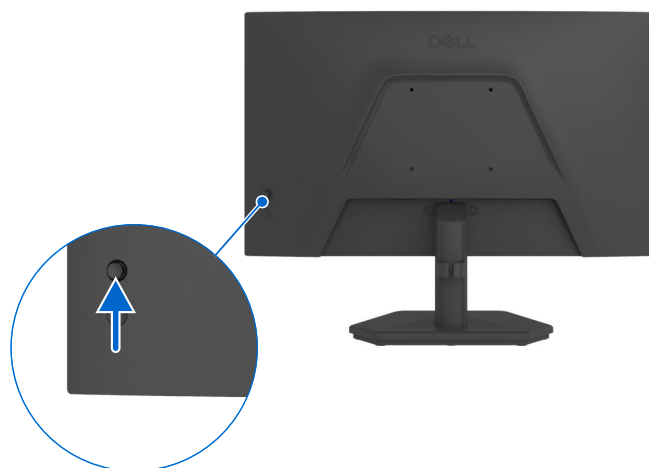



**Figura 22. Uso del control joystick**

Para modificar los ajustes del OSD mediante el mando joystick situado en la parte trasera del monitor, haga lo siguiente:

1. Pulse el joystick para abrir el menú de inicio del OSD.
2. Mueva el joystick arriba/abajo/izquierda/derecha para alternar entre las opciones del menú OSD.

## Funciones del joystick

**Tabla 16. Funciones del joystick.**

Función	Descripción
	Pulse el joystick para abrir el menú de inicio del OSD.
	Para navegar a derecha e izquierda.
	Para navegar hacia arriba y hacia abajo.

## Uso del menú de inicio

Pulse el joystick para abrir el menú de inicio del OSD.

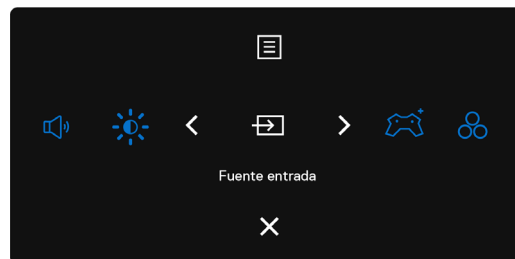







**Figura 23. Menú de inicio**

- Mueva el joystick hacia **arriba** para abrir el **menú principal**.
- Mueva el joystick a la **izquierda** o a la **derecha** para seleccionar las **teclas de atajo** deseadas.
- Mueva el joystick hacia **abajo** para **salir**.

## Detalles del menú de inicio

La siguiente tabla describe los iconos del menú de inicio:

**Tabla 17. Descripción del menú de inicio.**

Icono del menú de inicio	Descripción
 <b>Menú principal</b>	Abre la visualización en pantalla (OSD). Consulte <a href="#">Uso del menú principal</a> .
 <b>Volumen</b> (Tecla de atajo 1)	Permite acceder directamente a los controles deslizantes para ajustar el <b>volumen</b> .
 <b>Modo de mejora del juego</b> (Tecla de atajo 2)	Permite establecer el <b>modo de mejora del juego</b> .
 <b>Fuente de entrada</b> (Tecla de atajo 3)	Permite establecer la <b>Fuente de entrada</b> .
 <b>Brillo/Contraste</b> (Tecla de atajo 4)	Permite acceder directamente a los <b>controles deslizantes de ajuste brillo/contraste</b> .
 <b>Modos preestablecidos</b> (Tecla de atajo 5)	Permite elegir entre una lista de <b>modos de color preestablecidos</b> .
 <b>Salir</b>	Permite salir del menú principal OSD.

## Uso de los botones de navegación



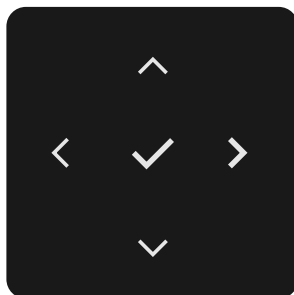

Cuando el menú principal OSD esté activo, mueva el joystick para configurar los ajustes, siguiendo los botones de navegación que se muestran debajo del OSD.

**NOTA:** Para salir de la opción de menú actual y volver al menú anterior, mueva el joystick hacia la izquierda hasta salir.



**Figura 24.** Botones de navegación

**Tabla 18.** Descripción de las teclas de navegación.



Panel frontal	Descripción
<b>1</b>  Arriba      Abajo	Use las teclas de navegación <b>arriba</b> (aumentar) y <b>abajo</b> (disminuir) para ajustar los elementos en el menú OSD.
<b>2</b>  Izquierda	Use la tecla de navegación <b>izquierda</b> para volver al menú anterior.
<b>3</b>  Derecha	Utilice la tecla de navegación <b>derecha</b> para confirmar su selección.
<b>4</b>  Aceptar	Pulse el joystick para confirmar su selección.

# Uso del menú principal

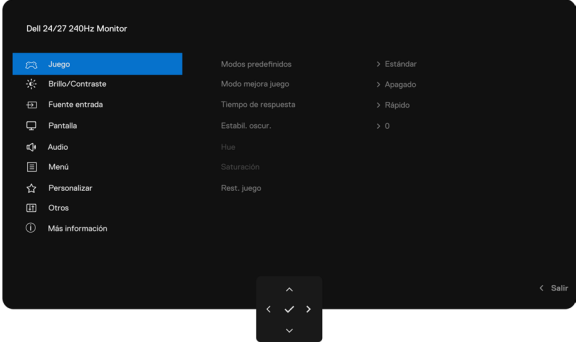
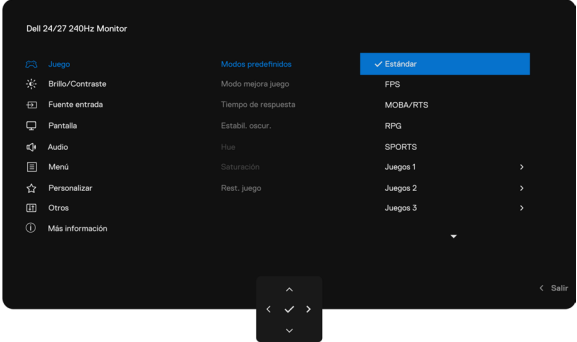

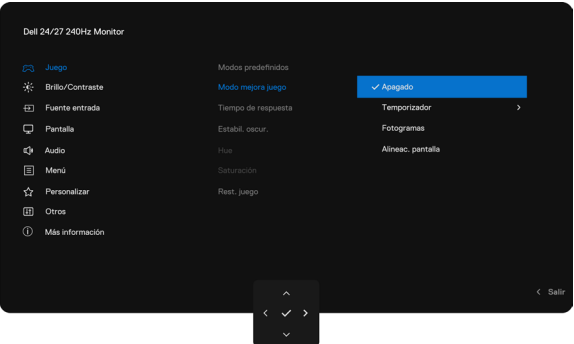
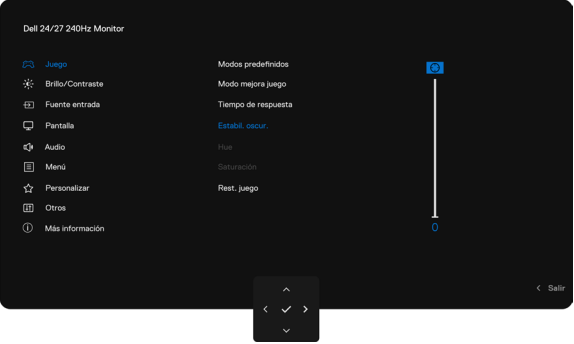
Tabla 19. Descripción del menú principal.

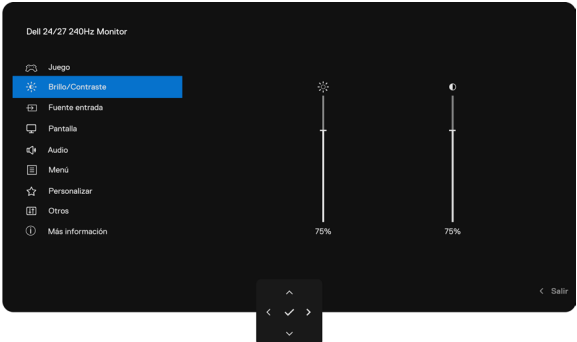
Icono	Menú y submenús	Descripción
	<b>Game (Juego)</b>	<p>Use este menú para personalizar su experiencia visual de juego.</p> 
	<b>Preset Modes (Modos predefinidos)</b>	<p>Permite elegir entre una lista de modos de color predeterminados.</p>  <ul style="list-style-type: none"> <li>• <b>Estándar:</b> permite cargar los ajustes de color predeterminados del monitor. Este es el modo predeterminado.</li> <li>• <b>FPS:</b> carga los ajustes de color ideales para juegos de disparos en primera persona (FPS).</li> <li>• <b>MOBA/RTS:</b> carga los ajustes de color ideales para juegos arena de combate multijugador en línea (MOBA) y estrategia en tiempo real (RTS).</li> <li>• <b>RPG:</b> carga los ajustes de color ideales para juegos de rol (RPG).</li> <li>• <b>SPORTS:</b> permite cargar los ajustes de color ideales para juegos de deportes.</li> <li>• <b>Juego 1/Juego 2/Juego 3:</b> Le permite personalizar los ajustes de <b>Tiempo de respuesta, Ganancia, Desplazamiento, Tono, Saturación</b> y <b>Estabilizador de oscuridad</b> según sus necesidades de juego.</li> <li>• <b>Cálido:</b> muestra los colores a temperaturas de color más bajas. La pantalla parecerá más cálida con un tono rojo/amarillo.</li> <li>• <b>Frío:</b> muestra los colores a temperaturas de color más altas. La pantalla parecerá más fría con un tono azul.</li> <li>• <b>sRGB:</b> permite cargar los ajustes de color ideales para el espacio de color sRGB.</li> <li>• <b>Color personalizado:</b> permite ajustar manualmente los ajustes de color. Use el botón del joystick para ajustar <b>Ganancia, Desplazamiento, Tono</b> y <b>Saturación</b> creando así sus propios modos de color preestablecidos.</li> </ul>

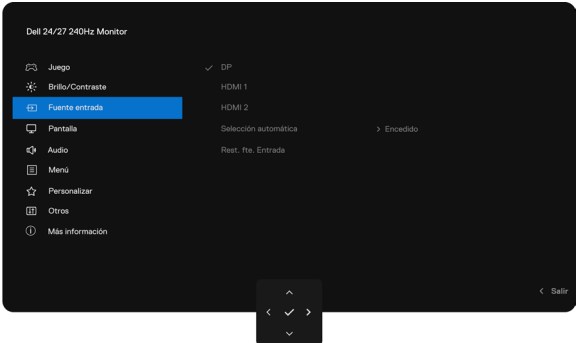
Icono	Menú y submenús	Descripción
	<b>Game Enhance Mode (Modo mejora juego)</b>	 <ul style="list-style-type: none"> <li>• <b>Apagado:</b> desactiva todas las funciones de <b>Modo mejora juego</b>.</li> <li>• <b>Temporizador:</b> permite activar o desactivar el temporizador situado en la esquina superior izquierda de la pantalla. El temporizador muestra el tiempo transcurrido desde el inicio del juego. Seleccione una opción de la lista de intervalos de tiempo para conocer el tiempo restante.</li> <li>• <b>Fotogramas:</b> muestra los fotogramas por segundo actuales al jugar. Cuanto mayor sea la velocidad, más fluido será el movimiento.</li> <li>• <b>Alineac. pantalla:</b> ayuda a garantizar la correcta alineación del contenido de vídeo en varias pantallas.</li> </ul>
	<b>Response Time (Tiempo de respuesta)</b>	Permite establecer el tiempo de respuesta en <b>Rápido, Súper rápido</b> o <b>Extremo</b> .
	<b>Dark Stabilizer (Estabil. oscur.)</b>	Esta característica mejora la visibilidad en escenarios de juego oscuros. El valor más alto (entre 0 y 3) mejora la visibilidad en las zonas oscuras de la imagen en pantalla. 
	<b>Hue</b>	Esta función cambia el color de la imagen de vídeo a verde o morado. Se utiliza para ajustar el color del tono de piel deseado. Use el joystick para ajustar el tono de 0 a 100. Mueva el joystick hacia arriba para aumentar el tono verde de la imagen de vídeo. Mueva el joystick hacia abajo para aumentar el tono púrpura de la imagen de vídeo. <b>NOTA:</b> La opción de ajustar el tono solo está disponible en los modos predefinidos <b>FPS, MOBA/RTS, RPG</b> y <b>SPORTS</b> .
	<b>Saturation (Saturación)</b>	Esta función ajustar la saturación de color de la imagen de vídeo. Use el joystick para ajustar la saturación de 0 a 100. Mueva el joystick hacia arriba para aumentar el colorido de la imagen de vídeo. Mueva el joystick hacia abajo para aumentar el aspecto monocromo de la imagen de vídeo. <b>NOTA:</b> La opción de ajustar la saturación solo está disponible en los modos predeterminados <b>FPS, MOBA/RTS, SPORTS</b> y <b>RPG</b> .
	<b>Reset Game (Rest. juego)</b>	Permite restablecer todos los ajustes del menú <b>Juego</b> a los valores predeterminados de fábrica.

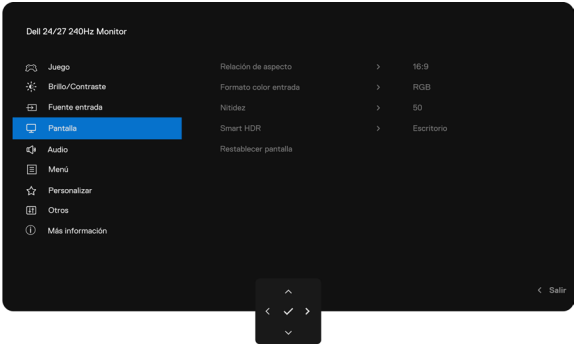
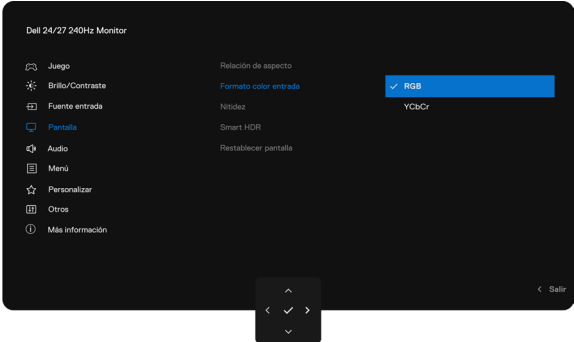
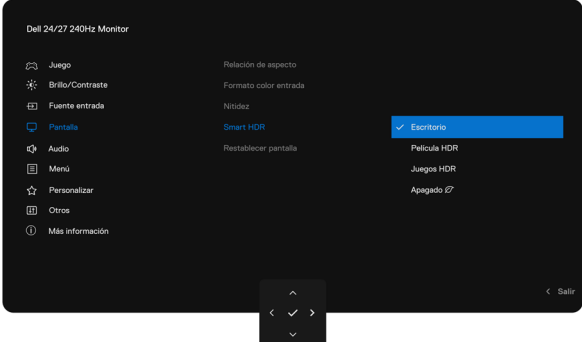
Icono	Menú y submenús	Descripción
	<b>Brightness/ Contrast (Brillo/Contraste)</b>	Permite ajustar el brillo y el contraste de la pantalla. 
	<b>Brightness (Brillo)</b>	Permite ajustar la luminancia de la retroiluminación (Rango: 0 - 100). Mueva el joystick hacia <b>arriba</b> para aumentar el brillo. Mueva el joystick hacia <b>abajo</b> para disminuir el brillo.
	<b>Contrast (Contraste)</b>	Ajuste primero el <b>brillo</b> y después el <b>contraste</b> solamente si son necesarios más ajustes. Mueva el joystick <b>hacia arriba</b> para aumentar el contraste y <b>hacia abajo</b> para disminuirlo (Rango: 0 - 100). La función de <b>Contraste</b> ajusta el grado de diferencia entre las zonas oscuras y claras en la pantalla del monitor.
	<b>Input Source (Fuente entrada)</b>	Permite seleccionar entre las diferentes entradas de vídeo conectadas al monitor. 
	<b>DP</b>	Permite seleccionar la entrada <b>DP</b> cuando esté usando el conector DP (DisplayPort). Pulse el joystick para confirmar la selección.
	<b>HDMI 1 HDMI 2</b>	Permite seleccionar la entrada <b>HDMI 1 o HDMI 2</b> cuando esté usando el conector HDMI. Pulse el joystick para confirmar la selección.
	<b>Auto Select (Selección automática)</b>	Permite explorar las fuentes de entrada disponibles. Pulse el joystick para seleccionar esta función.
	<b>Reset Input Source (Rest. fte. Entrada)</b>	Permite restablecer todos los ajustes del menú <b>Fuente entrada</b> a los valores predeterminados de fábrica. Pulse el joystick para seleccionar esta función.

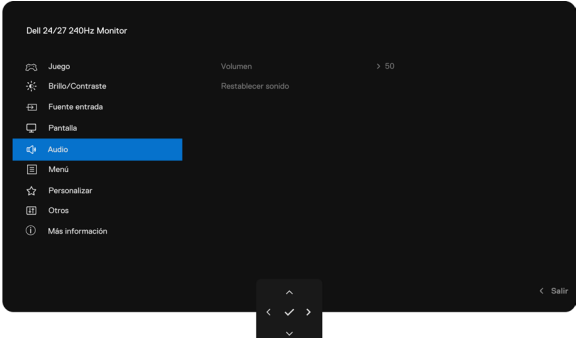
Icono	Menú y submenús	Descripción
	<b>Display (Pantalla)</b>	Use el menú <b>Pantalla</b> para ajustar la imagen. 
	<b>Aspect Ratio (Relación de aspecto)</b>	Permite ajustar la relación de la imagen a <b>16:9</b> , <b>Redimensionado automático</b> o <b>4:3</b> .
	<b>Input Color Format (Formato color entrada)</b>	Permite ajustar el modo de entrada de vídeo a: <ul style="list-style-type: none"> <li>• <b>RGB</b>: seleccione esta opción si su monitor está conectado a un ordenador o a un reproductor multimedia compatible con la salida RGB.</li> <li>• <b>YCbCr</b>: Seleccione esta opción si su reproductor multimedia solo es compatible con la salida YCbCr.</li> </ul> 
	<b>Sharpness (Nitidez)</b>	Hace que la imagen se vea más nítida o más definida. Mueva el joystick hacia <b>arriba</b> y hacia <b>abajo</b> para ajustar la nitidez de 0 a 100.
	<b>Smart HDR</b>	 <p>Pulse el joystick para seleccionar estas funciones.</p> <p><b>Escritorio</b>: este es el modo predeterminado. Este modo es más adecuado para el uso general del monitor con un ordenador de sobremesa.</p> <p><b>Película HDR</b>: use este modo durante la reproducción de contenido de vídeo HDR para ampliar la relación de contraste, el brillo y la gama de colores. Iguala la calidad del vídeo con las imágenes reales.</p> <p><b>Juegos HDR</b>: use este modo al jugar a videojuegos compatibles con HDR para ampliar la relación de contraste, el brillo y la gama de colores. Hace que la experiencia de juego sea más realista, tal y como pretenden los desarrolladores de juegos.</p> <p><b>Apagado</b>: desactiva la función HDR inteligente.</p> <p><b>NOTA</b>: HDR debe estar activado tanto en el monitor como en el ordenador para activar el contenido de visualización HDR.</p>

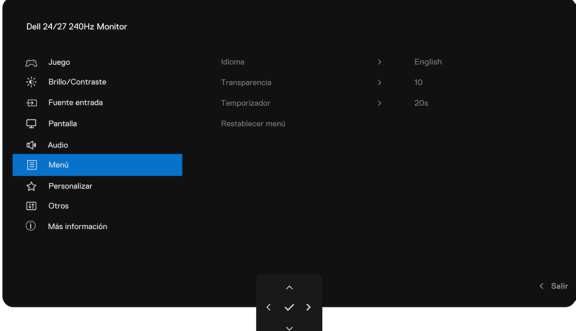
Icono	Menú y submenús	Descripción
	<b>Reset Display (Restablecer pantalla)</b>	Permite restablecer todos los ajustes del menú <b>Pantalla</b> a los valores predeterminados de fábrica. Pulse el joystick para seleccionar esta función.
	<b>Audio</b>	
	<b>Volume (Volumen)</b>	Permite ajustar el nivel de volumen de la salida de auriculares. Use el joystick para ajustar el nivel de volumen de 0 a 100.
	<b>Reset Audio (Restablecer sonido)</b>	Permite restablecer todos los ajustes del menú <b>Audio</b> a los valores predeterminados de fábrica.
	<b>Menu (Menú)</b>	<p>Seleccione esta opción para ajustar la configuración de la OSD, como los idiomas de la OSD, la cantidad de tiempo que el menú permanece en pantalla, etc.</p> 
	<b>Language (Idioma)</b>	Permite establecer la visualización OSD en uno de los ocho idiomas. (Inglés, español, francés, alemán, portugués brasileño, ruso, chino simplificado o japonés).
	<b>Transparency (Transparencia)</b>	Seleccione esta opción para cambiar la transparencia del menú moviendo el joystick hacia arriba o hacia abajo (Rango: 0-100).
	<b>Timer (Temporizador)</b>	<b>Tiempo de retención OSD:</b> establece el tiempo que el OSD permanece activo después de pulsar un botón. Mueva el joystick para ajustar el control deslizante en incrementos de 1 segundo, de 5 a 60 segundos.
	<b>Reset Menu (Restablecer menú)</b>	Restablece todos los ajustes del <b>Menú</b> a los valores predeterminados de fábrica. Pulse el joystick para seleccionar esta función.

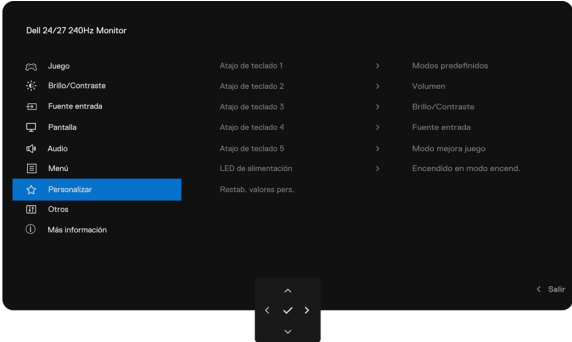
Icono	Menú y submenús	Descripción
	<b>Personalize (Personalizar)</b>	
	<b>Shortcut key 1 (Atajo de teclado 1)</b>	
	<b>Shortcut key 2 (Atajo de teclado 2)</b>	
	<b>Shortcut key 3 (Atajo de teclado 3)</b>	Permite seleccionar como tecla de atajo uno de los siguientes modos: <b>Mostrar todos los modos, Estándar, FPS, MOBA/RTS, RPG, SPORTS, Juego 1, Juego 2, Juego 3, Cálido, Frío, sRGB o Color personalizado.</b>
	<b>Shortcut key 4 (Atajo de teclado 4)</b>	
	<b>Shortcut key 5 (Atajo de teclado 5)</b>	
	<b>Power LED (LED de alimentación)</b>	Permite elegir entre <b>Activado en el modo encendido</b> o <b>Desactivado en el modo encendido</b> para configurar el indicador LED de energía y ahorrar energía.
	<b>Reset Personalization (Restab. valores pers.)</b>	Permite restablecer todos los ajustes del menú <b>Personalización</b> a los valores predeterminados de fábrica. Pulse el joystick para seleccionar esta función.

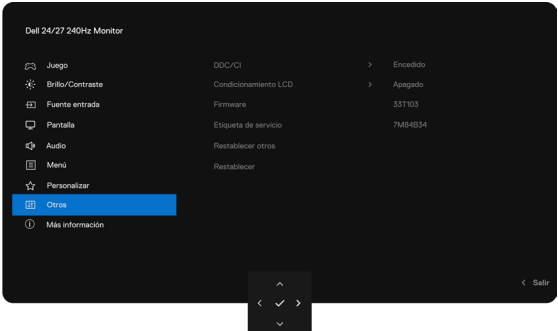
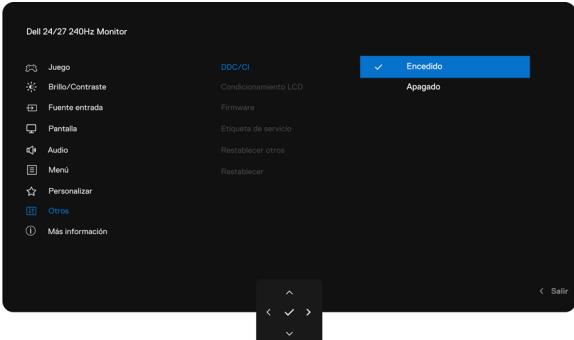
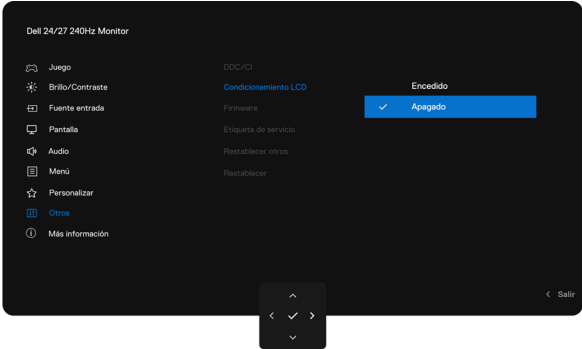
Icono	Menú y submenús	Descripción
	<b>Others (Otros)</b>	<p>Seleccione esta opción para ajustar la configuración OSD, como por ejemplo la <b>DDC/CI</b> , <b>Acondicionamiento LCD</b> , etc.</p> 
	<b>DDC/CI</b>	<p><b>DDC/CI</b> (Canal de datos de visualización/Interfaz de comandos) permite que los parámetros de su monitor (brillo, balance de color, etc.) sean ajustables mediante el software de su ordenador. Puede desactivar esta función seleccionando <b>Desactivar</b>. Active esta función para obtener una mejor experiencia de usuario y un rendimiento óptimo de su monitor.</p> 
	<b>LCD Conditioning (Acondicionamiento LCD)</b>	<p>Ayuda a reducir los casos leves de retención de imágenes. Dependiendo del grado de retención de la imagen, el programa puede tardar algún tiempo en ejecutarse. Puede activar esta función seleccionando <b>Activar</b>.</p> 
	<b>Firmware</b>	<p>Muestra la versión del firmware del monitor.</p>
	<b>Service Tag (Etiqueta de servicio)</b>	<p>Muestra la etiqueta de servicio del monitor. La etiqueta de servicio es un identificador alfanumérico único que permite a Dell identificar las especificaciones del producto y acceder a la información de garantía.</p> <p><b>NOTA:</b> La etiqueta de servicio también está impresa en una etiqueta situada en la parte posterior de la cubierta.</p>
	<b>Reset Others (Restablecer otros)</b>	<p>Permite restablecer todos los ajustes del menú <b>Otros</b> a los valores predeterminados de fábrica. Pulse el joystick para seleccionar esta función.</p>
	<b>Factory Reset (Restablecer)</b>	<p>Permite restaurar todos los valores predeterminados a la configuración de fábrica.</p>

Icono	Menú y submenús	Descripción
	<b>More Information (Más información)</b>	
	<b>Display Info (Información Pantalla)</b>	<p>Muestra la configuración actual del monitor. Pulse el joystick para seleccionar esta función.</p> 
	<b>Dell Monitor Support (Soporte técnico para monitores Dell)</b>	<p>Puede escanear el código QR para Soporte del monitor Dell.</p>

### Uso del joystick para bloquear los botones



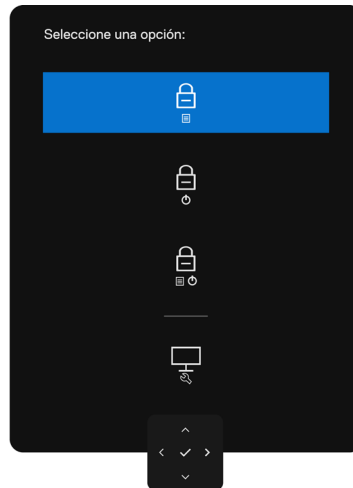

1. Mueva y mantenga pulsado el botón del joystick arriba/abajo/izquierda/derecha durante aproximadamente 4 segundos hasta que aparezca un menú emergente.



**Figura 25. Menú de bloqueo de botones**

2. Seleccione una de las siguientes opciones:

**Tabla 20. Menú de bloqueo de botones.**

Opciones	Descripción
1  <b>Bloqueo del botón de menú</b>	Use esta opción para bloquear la función del menú OSD.
2  <b>Bloqueo del botón de encendido</b>	Use esta opción para bloquear el botón de encendido. Esto evitará que el usuario apague el monitor usando el botón de encendido.
3  <b>Bloqueo de los botones de menú y encendido</b>	Use esta opción para bloquear el menú OSD y el botón de encendido para apagar el monitor.
4  <b>Diagnóstico integrado</b>	Utilice esta opción para ejecutar los diagnósticos integrados, consulte <a href="#">Diagnósticos integrados</a> .



### Utilizar el Joystick para desbloquear los botones

Mantenga pulsada la navegación izquierda del Joystick durante 4 segundos hasta que aparezca un menú en la pantalla. La siguiente tabla describe las opciones para desbloquear los botones de control del panel frontal.



Figura 26. Desbloquear menú

Tabla 21. Desbloquear menú.

Opciones	Descripción
1  Desbloqueo de los botones de menú	Use esta opción para desbloquear la función del menú OSD.
2  Desbloqueo del botón de encendido	Use esta opción para desbloquear el botón de encendido para apagar el monitor.
3  Desbloqueo del menú y del botón de encendido	Use esta opción para desbloquear el menú OSD y el botón de encendido para apagar el monitor.

## Mensajes de advertencia OSD

En caso de que el monitor no sea compatible con un modo de resolución determinado, puede aparecer el siguiente mensaje:

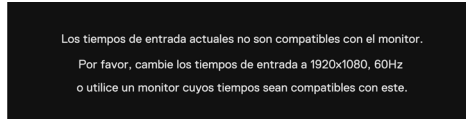

**Figura 27. No admite un modo de resolución determinado**

Esto significa que el monitor no puede sincronizarse con la señal que recibe del ordenador. Consulte [Especificaciones del monitor](#) para conocer los rangos de frecuencia horizontal y vertical compatibles con este monitor. El modo recomendado es **1920 x 1080**. Antes de desactivar la función DDC/CI aparecerá el siguiente mensaje:

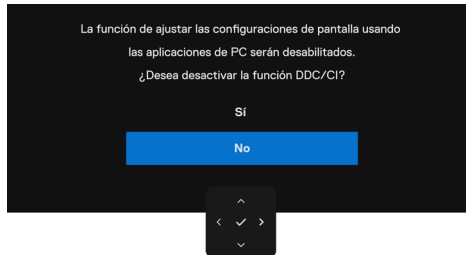

**Figura 28. Mensaje de advertencia DDC/CI**

Cuando el monitor entra en el **modo de espera**, aparece el siguiente mensaje:

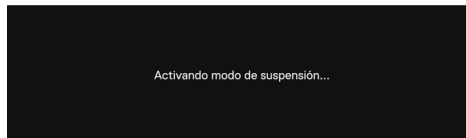

**Figura 29. Mensaje de advertencia del modo de espera**

Active el ordenador y reactive el monitor para acceder al menú [OSD](#).

Si pulsa cualquier botón que no sea el botón de encendido, aparecerá el siguiente mensaje dependiendo de la entrada seleccionada:

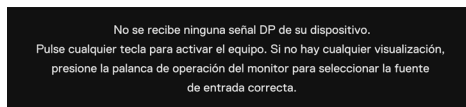

**Figura 30. Mensaje de advertencia de activación**

Si el monitor se conecta a dos puertos o más, cuando se seleccione la fuente de entrada **automática**, pasará al siguiente puerto con señal.



**Figura 31. Selección automática de fuente de entrada**

Si ajusta el nivel de **Brillo** por encima del nivel predeterminado de 75 %, aparecerá el siguiente mensaje:

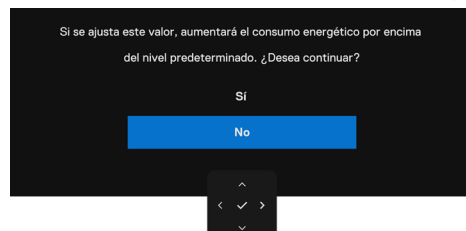

**Figura 32. Mensaje de advertencia de ajuste del nivel de brillo**

- Al seleccionar **Sí**, el mensaje de encendido se mostrará solo una vez.
- Al seleccionar **No**, el mensaje de advertencia de encendido volverá a aparecer.
- El mensaje de advertencia de encendido volverá a aparecer solo cuando realice un **Restablecimiento de fábrica** desde el menú OSD.

Si se selecciona la entrada DisplayPort, HDMI 1 o HDMI 2 y el cable correspondiente no está conectado, aparecerá un cuadro de diálogo flotante como se muestra a continuación.



**Figura 33. Mensaje de advertencia: No hay cable DP conectado**

O



**Figura 34. Mensaje de advertencia: No hay cable HDMI 1 conectado**

O

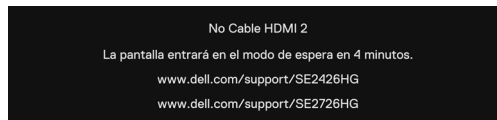

**Figura 35. Mensaje de advertencia: No hay cable HDMI 2 conectado**

Consulte [Resolución de problemas](#) para obtener más información.

## Ajuste de la resolución máxima

 **NOTA:** Los pasos pueden variar ligeramente según la versión de Windows que tenga.

Para fijar la resolución máxima del monitor:

En Windows 10 y Windows 11:

1. Haga clic con el botón derecho en el escritorio y pulse **Configuración de pantalla**.
2. Si tiene más de un monitor conectado, asegúrese de seleccionar **SE2426HG/SE2726HG**.
3. Haga clic en la lista desplegable **Resolución de la pantalla** y seleccione **1920 x 1080**.
4. Haga clic en **Mantener cambios**.

Si no ve la opción **1920 x 1080**, debe actualizar el controlador gráfico a la última versión. Dependiendo de su ordenador, complete uno de los siguientes procedimientos:

Si tiene un ordenador de sobremesa o portátil Dell:

- Acceda al [Sitio de soporte de Dell](#), introduzca su etiqueta de servicio y descargue el controlador más reciente para su tarjeta gráfica.

Si usa un ordenador que no sea Dell (portátil o de sobremesa):

- Vaya al sitio de soporte del equipo y descargue los controladores gráficos más recientes.
- Vaya a la página web de la tarjeta gráfica y descargue los controladores gráficos más recientes.

# Resolución de problemas

**⚠ ADVERTENCIA:** Antes de iniciar los procedimientos de esta sección, siga las [Instrucciones de seguridad](#).

## Autocomprobación

Su monitor dispone de una función de autocomprobación que le permite comprobar si funciona correctamente. Si el monitor y el ordenador están correctamente conectados pero la pantalla del monitor permanece oscura, ejecute la autocomprobación del monitor realizando los siguientes pasos:

1. Apague tanto el ordenador como el monitor.
2. Desconecte el cable de vídeo de la parte posterior del ordenador. Para garantizar un funcionamiento correcto de la autoprueba, retire todos los cables digitales y analógicos de la parte posterior del ordenador.
3. Encienda el monitor.

Si el monitor no detecta señal de vídeo y funciona correctamente, debería aparecer un cuadro de diálogo flotante en pantalla (sobre fondo negro). Cuando está en modo de autocomprobación, el LED de encendido permanece blanco. Además, dependiendo de la entrada seleccionada, uno de los diálogos mostrados a continuación se desplazará continuamente por la pantalla.



**Figura 36. Mensaje de advertencia de cable DP desconectado**



**Figura 37. Mensaje de advertencia de cable HDMI 1 desconectado**



**Figura 38. Mensaje de advertencia de cable HDMI 2 desconectado**

4. Este cuadro de diálogo también aparece durante el funcionamiento normal si el cable de vídeo está desconectado o dañado.
  5. Apague el monitor y vuelva a conectar el cable de vídeo; a continuación, encienda el ordenador y el monitor.
- Si la pantalla del monitor permanece en blanco después de realizar el procedimiento anterior, compruebe el controlador de vídeo y el ordenador, porque el monitor funciona correctamente.

## Diagnóstico integrado

Su monitor cuenta con una herramienta de diagnóstico integrada que le ayuda a determinar si la anomalía en la pantalla que está experimentando es un problema inherente al monitor o está relacionado con su ordenador y tarjeta gráfica.

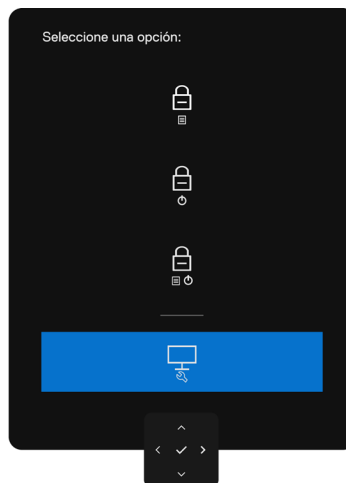

**Figura 39. Autodiagnóstico**

### Si desea ejecutar el diagnóstico integrado:

1. Asegúrese de que la pantalla está limpia (sin partículas de polvo en la superficie).
2. Mantenga pulsado el joystick hacia la izquierda durante cuatro segundos hasta que aparezca un menú en pantalla.
3. Usando el joystick, resalte la opción **Diagnósticos**  y pulse el botón del joystick para iniciar el diagnóstico. Se mostrará una pantalla gris.
4. Observe si la pantalla presenta algún defecto o anomalía.
5. Vuelva a accionar el joystick hasta que aparezca una pantalla roja.
6. Observe si la pantalla presenta algún defecto o anomalía.
7. Repita los pasos 5 y 6 hasta que la pantalla muestre los colores verde, azul, negro y blanco. Observe cualquier anomalía o defecto.

La prueba habrá finalizado cuando aparezca una pantalla de texto. Para salir, vuelva a accionar el control del joystick.

Si no se detecta ninguna anomalía en la pantalla al utilizar la herramienta de diagnóstico integrada, significa que el monitor funciona correctamente. Compruebe la tarjeta de vídeo y el ordenador.

## Problemas comunes

La siguiente tabla contiene información general sobre los problemas comunes del monitor que podría experimentar con el monitor y sus posibles soluciones:

**⚠️ ADVERTENCIA:** El ciclo de trabajo del panel LCD del monitor está diseñado para funcionar 18 horas al día, 7 días a la semana. Un uso superior al ciclo de trabajo diseñado puede provocar a una disminución prematura de la luminancia de la retroiluminación del panel, que puede no estar cubierta por la garantía.

**Tabla 22. Problemas comunes**

Síntomas comunes	Efectos	Posibles soluciones
No hay vídeo/LED de alimentación apagado	No hay imagen	<ul style="list-style-type: none"> <li>Asegúrese de que el cable de vídeo que conecta el monitor y su PC esté conectado de forma correcta y segura.</li> <li>Utilizando otro equipo eléctrico, compruebe que la toma de corriente eléctrica funciona correctamente.</li> <li>Asegúrese de que ha pulsado correctamente el botón de encendido.</li> <li>Asegúrese de seleccionar la fuente de entrada correcta en el menú <a href="#">Input Source (Fuente entrada)</a>.</li> </ul>
No hay vídeo/LED de alimentación encendido	No hay imagen o no tiene brillo	<ul style="list-style-type: none"> <li>Aumenta los controles de brillo y contraste a través del OSD.</li> <li>Realice la comprobación de la función de autocomprobación.</li> <li>Compruebe que no haya contactos doblados ni rotos en el conector del cable de vídeo.</li> <li>Ejecute los diagnósticos integrados. Para obtener más información, consulte <a href="#">Autodiagnóstico</a>.</li> <li>Asegúrese de seleccionar la fuente de entrada correcta en el menú <a href="#">Input Source (Fuente entrada)</a>.</li> </ul>
Píxeles perdidos	La pantalla LCD tiene puntos	<ul style="list-style-type: none"> <li>Apague y encienda el equipo.</li> <li>Un píxel permanentemente apagado es un defecto natural que puede producirse en la tecnología LCD.</li> <li>Para obtener más información sobre la Política de calidad y píxeles del monitor Dell, consulte el sitio de soporte de Dell en <a href="#">Directrices de píxeles de las pantallas Dell</a>.</li> </ul>
Píxeles atascados	La pantalla LCD tiene puntos brillantes	<ul style="list-style-type: none"> <li>Apague y encienda el equipo.</li> <li>Un píxel permanentemente encendido es un defecto natural que puede producirse en la tecnología LCD.</li> <li>Para obtener más información sobre la Política de calidad y píxeles del monitor Dell, consulte el sitio de soporte de Dell en <a href="#">Directrices de píxeles de las pantallas Dell</a>.</li> </ul>
Problemas de luminosidad	La imagen está demasiado oscura o demasiado brillante	<ul style="list-style-type: none"> <li>Restablezca la configuración de fábrica del monitor.</li> <li>Ajuste los controles de brillo y contraste a través del OSD.</li> </ul>
Cuestiones relacionadas con la seguridad	Señales visibles de humo o chispas	<ul style="list-style-type: none"> <li>No realice ninguno de los pasos incluidos en la sección de resolución de problemas.</li> <li>Póngase en contacto con Dell inmediatamente.</li> </ul>
Problemas intermitentes	El monitor se enciende y se apaga	<ul style="list-style-type: none"> <li>Asegúrese de que el cable de vídeo que conecta el monitor y su PC esté conectado de forma correcta y segura.</li> <li>Restablezca la configuración de fábrica del monitor.</li> <li>Realice la comprobación de la función de comprobación automática para determinar si este problema intermitente también ocurre en el modo de comprobación automática.</li> </ul>
Falta color	Ausencia de color de la imagen	<ul style="list-style-type: none"> <li>Realice la autoprueba del monitor.</li> <li>Asegúrese de que el cable de vídeo que conecta el monitor y su PC esté conectado de forma correcta y segura.</li> <li>Compruebe que no haya contactos doblados ni rotos en el conector del cable de vídeo.</li> </ul>
Color equivocado	Color de imagen incorrecto	<ul style="list-style-type: none"> <li>Pruebe los diferentes modos predeterminados en el OSD de ajustes de color.</li> <li>Ajuste el valor R/G/B en Color personalizado en el menú Color del OSD.</li> <li>Cambie el Formato color entrada a RGB o YCbCr en el OSD de Ajustes de color.</li> <li>Ejecute los diagnósticos integrados.</li> </ul>
Retención de imagen cuando se deja una imagen estática en el monitor durante un largo periodo de tiempo	Aparece en la pantalla una sombra tenue de la imagen estática visualizada	<ul style="list-style-type: none"> <li>Configure la pantalla para que se apague tras unos minutos de inactividad. Se pueden ajustar en las Opciones de energía de Windows o en el Ahorro de energía del Mac.</li> <li>Como alternativa, utilice un salvapantallas que cambie dinámicamente.</li> </ul>

## Problemas específicos del producto

**Tabla 23. Problemas específicos del producto**

Síntomas específicos	Efectos	Posibles soluciones
La imagen de la pantalla es demasiado pequeña	La imagen está centrada en la pantalla, pero no ocupa todo el área de visualización	<ul style="list-style-type: none"> <li>• Compruebe la configuración de <b>Relación de aspecto</b> en el menú OSD de Pantalla.</li> <li>• Restablezca la pantalla a los valores de fábrica.</li> </ul>
No es posible ajustar el monitor con el joystick situado en la parte posterior del monitor	El menú OSD no aparece en la pantalla	<ul style="list-style-type: none"> <li>• Apague el monitor, desenchufe el cable de alimentación, vuelva a enchufarlo y, a continuación, encienda el monitor.</li> <li>• Compruebe si el menú OSD está bloqueado. En caso afirmativo, mueva y mantenga pulsado el joystick adelante/atrás/izquierda/derecha durante 4 segundos para desbloquearlo.</li> </ul>
No hay señal de entrada cuando se pulsan los controles de usuario	No hay imagen, la luz LED se ilumina en blanco	<ul style="list-style-type: none"> <li>• Compruebe la fuente de señal. Asegúrese de que el ordenador no esté en modo de ahorro de energía moviendo el ratón o pulsando cualquier tecla del teclado.</li> <li>• Compruebe si el cable de señal está correctamente conectado. Conecte de nuevo el cable de señal si es necesario.</li> <li>• Reinicie el equipo o el reproductor de vídeo.</li> </ul>
La imagen no ocupa toda la pantalla	La imagen no puede ocupar la altura o anchura de la pantalla	<ul style="list-style-type: none"> <li>• Debido a los diferentes formatos de vídeo (relación de aspecto) de los DVD, el monitor puede mostrarse a pantalla completa.</li> <li>• Ejecute los diagnósticos integrados.</li> </ul>
No hay imagen al usar la conexión DP con el PC	Pantalla negra	<ul style="list-style-type: none"> <li>• Compruebe si su tarjeta gráfica cumple el estándar DP (DP 1.1a o DP 1.4). Descargue e instale el controlador más reciente de la tarjeta gráfica.</li> <li>• Algunas tarjetas gráficas DP 1.1a no son compatibles con monitores DP 1.4.</li> </ul>

## Información reglamentaria

### Avisos de la FCC (solo en EE.UU.) y otra información reglamentaria

Para consultar avisos de la FCC y otra información regulatoria, visite la [página principal de cumplimiento normativo de Dell](#).

### Base de datos de productos de la UE para la etiqueta energética y la ficha de información del producto

Para obtener más información sobre la normativa de etiquetado energético, consulte los siguientes recursos:

[Información sobre la etiqueta energética para SE2426HG](#)

[Información sobre la etiqueta energética para SE2726HG](#)

## Contactar con Dell

Para ponerse en contacto con Dell por cuestiones de ventas, asistencia técnica o servicio de atención al cliente, consulte [Contactar con el servicio de asistencia en el sitio de soporte técnico de Dell](#).

- ① **NOTA:** La disponibilidad varía según el país y el producto, y es posible que algunos servicios no estén disponibles en su país.
- ① **NOTA:** Si no dispone de una conexión activa a Internet, puede encontrar información de contacto en su factura de compra, albarán, factura o catálogo de productos Dell.

# Historial de revisiones

La siguiente tabla proporciona el historial de revisiones de este documento:

**Tabla 24. Historial de revisiones**

Revisión	Fecha	Descripción
A00	Noviembre de 2025	Fecha de publicación original