

EN

DE

ES

FR

IT

JP

KR

PT

RU



Quick Start Guide

Dash Camera M3PRO

Version 1.0.0

Packing List

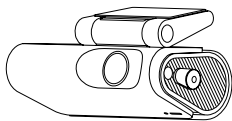

Dash Camera×1

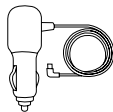

Power Cable×1



Electrostatic Sticker×1



Quick Start Guide×1

Camera Introduction

EN

i Cut off the power supply before installing TF card.

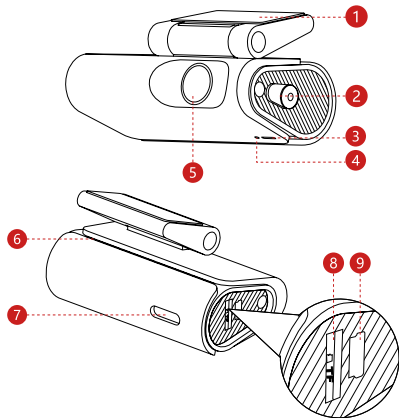

- | | | |
|---------------------|----------------|--------------------------|
| 1.Bracket | 4.Reset button | 7.Speaker |
| 2.Function button * | 5.Lens | 8.TF card slot |
| 3.Indicator light * | 6.Louver | 9.Power supply interface |

* Function button:

- Short press: lock the recording
- Long press for three seconds: turn on/stop recording
- Press and hold for five seconds to restore the default settings
- When the SD card format is wrong, press the function button to format it shortly.

* Indicator Light Status:

- Solid red: TF card not inserted
- Red flashes: Normal condition

Camera Installation

EN

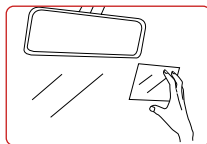

① Wipe the front windshield clean. Stick the electrostatic sticker on the glass and ensure that it is free of bubbles.

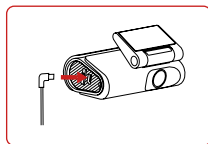

② Insert one end of the power cable into the power supply interface of the dash camera.

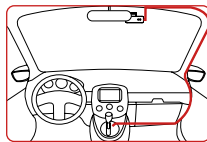

③ Tear off the 3M tape on the bracket, paste the dash camera on the electrostatic sticker, and lay cable as shown in the figure.

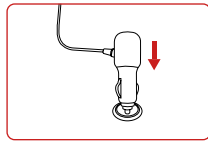

④ Insert the car charger into the cigarette lighter and connect the power cable of the camera.

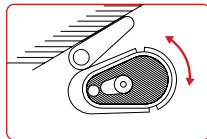

⑤ Adjust the lens to the appropriate monitoring scene, and the installation is completed.

Download and register the App

- ① Scan the following QR code to download and install the App.



iOS



Android

- ② Run the App, select and connect Wi-Fi of the camera.
- ③ After successful connection to the camera, you can set parameters and real-time preview video.

Factory Default Information

Wi-Fi: DH-M3PRO-G1-XXXXXX

Password: 12345678

Start and shutdown

Connect the dash camera to the fuse block. When the vehicle engine starts, the dash camera will start and record. After the engine shuts down, the dash camera shuts down.

Video Recording

When the vehicle engine starts, the dash camera will automatically start recording and stop when the engine is shut down. When the engine is shut down, the dash camera will automatically stop recording. The camera supports normal recording and emergency recording. When recording, you can set whether to collect sound or not in App.

If some functions do not work properly or the relevant setting values are changed, try restarting the camera or restoring the factory settings.

Q: The dash camera is frequently powered off?

- A:**
- Confirm whether the power cable of the dash camera is connected normally and whether each port is loose.
 - Ensure that the power cable of the dash camera is normal and free from damage.

Q: The dash camera can not be started?

- A:** Confirm whether the engine is started and whether the power supply is normal.

Q: The video is blurred?

- A:**
- Check whether the lens protective film is removed.
 - Check whether the windshield or camera lens is dirty.

Q: The dash camera cannot record normally?

- A:**
- Confirm that the dash camera is started.
 - Confirm whether the TF card is inserted.
 - Confirm whether the TF card is normal: whether the TF card is formatted and whether the service life of the TF card is too long.
 - Replace the TF card.

Q: The mobile phone cannot be connected to the dash camera?

- A:**
- Confirm that the correct App has been installed on the mobile phone.
 - Restart the dash camera and App.

Q: The mobile phone cannot play the video?

- A:** The situation may be related to the player or system of the mobile phone. Please put the TF card into the computer to read and play.

| Parameter | Description |
|-----------------------|---|
| Camera Pixel | 2K |
| Iris | F1.5 |
| Field of View | D: 123°, H: 105°, V: 56° |
| Storage | 1 TF card port, supports 16 GB-128 GB. |
| G-Sensor | Built in, supports locking video after collision. |
| Wi-Fi | Support |
| Sound Recording | Support |
| Power Supply | DC 5V  1.5 A |
| Operating Temperature | -20°C to 70°C(-4°F to 158°F) |
| Operating Humidity | 95%(MAX) |
| Size | 80mm×48mm×28.8mm(3.15"×1.89"×1.13") |
| Weight | ≈52.6g |

About the Guide

- This manual is for reference only. The operation of the actual product shall prevail if there is any inconsistency.
- All the designs and software are subject to change without prior written notice.
- All trademarks and registered trademarks mentioned are the properties of their respective owners.
- Please visit our website or contact your local customer service if there is any problem when using the device.
- If there is any uncertainty or controversy, we reserve the right of final explanation.

Lieferumfang

DE

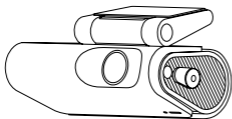

1 × Dashcam

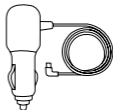

1 × Stromkabel



1 × Aufkleber



1 × Kurzanleitung

Einführung in die Kamera

i Schalten Sie die Stromversorgung aus, bevor Sie die TF-Karte einlegen.

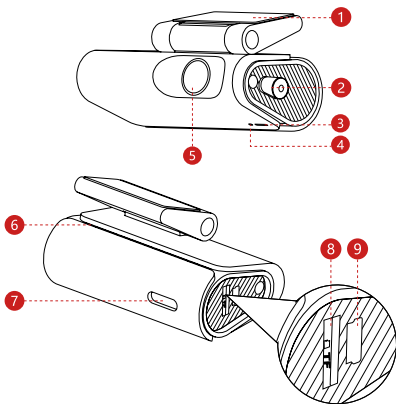

- | | | |
|----------------------|--------------------|-----------------------------|
| 1. Halterung | 4. Rücksetztaste | 7. Lautsprecher |
| 2. Funktionstaste * | 5. Objektiv | 8. microSD-Kartensteckplatz |
| 3. Kontrollanzeige * | 6. Lüftungsöffnung | 9. Stromeingang |

* Funktionstaste:

- Kurz drücken: Aufnahme sperren
- Drei Sekunden lang gedrückt halten: Aufnahme einschalten/stoppen
- Halten Sie die Taste fünf Sekunden lang gedrückt, um die Standardeinstellungen wiederherzustellen
- Wenn das SD-Kartenformat falsch ist, drücken Sie die Funktionstaste, um zu formatieren Sie es in Kürze.

* Kontrollanzeige Status:

- Rot leuchtend: microSD-Karte nicht eingesetzt
- Rot blinkend: Normaler Betrieb

Kamera installieren

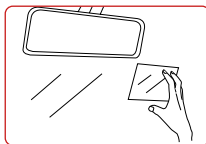

① Reinigen Sie die Windschutzscheibe. Bringen Sie den elektrostatischen Aufkleber auf der Scheibe an und stellen Sie sicher, dass er blasenfrei aufgebracht wurde.

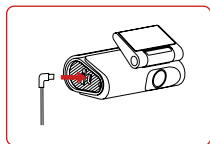

② Schließen Sie das Stromkabel am Stromeingang der Dashcam an.

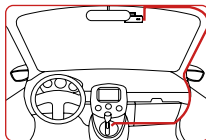

③ Ziehen Sie das 3M-Klebeband an der Halterung ab, kleben Sie die Dashcam auf den Aufkleber und verlegen Sie das Kabel wie in der Abbildung dargestellt.

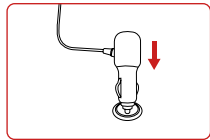

④ Stecken Sie das Fahrzeug-Ladegerät in die Zigarettenanzünderbuchse und schließen Sie das Stromkabel der Kamera an.

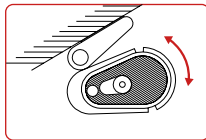

⑤ Stellen Sie das Objektiv auf die entsprechende Überwachungsszene ein; damit ist die Installation abgeschlossen.

Bedienung über App

Herunterladen und Registrieren der App

- DE ① Scannen Sie den untenstehenden QR-Code, um die App herunterzuladen und zu installieren.



iOS



Android

- ② Starten Sie die App, wählen Sie die Kamera aus und stellen Sie eine WLAN-Verbindung mit ihr her.
- ③ Nach erfolgreicher Verbindung mit der Kamera können Sie Parameter einstellen und eine Echtzeit-Vorschau des Videos anzeigen.

Werkseinstellung

WLAN: DH-M3PRO-G1-XXXXXX

Passwort: 12345678

Funktionen

Ein- und Ausschalten

Schließen Sie die Dashcam am Sicherungskasten an. Wenn der Motor des Fahrzeugs anspringt, wird die Dashcam gestartet und nimmt auf. Nachdem der Motor abgestellt wurde, schaltet sich die Dashcam aus.

DE

Videoaufnahme

Wenn der Motor anspringt, beginnt die Dashcam automatisch mit der Aufnahme und stoppt, wenn der Motor abgestellt wird. Wenn der Motor abgestellt wird, beendet die Dashcam automatisch die Aufnahme. Die Kamera unterstützt normale Aufnahmen und Notfallaufnahmen. Bei der Aufnahme können Sie in der App einstellen, ob der Ton mit aufgenommen werden soll oder nicht.

FAQ

Wenn einige Funktionen nicht ordnungsgemäß ausgeführt werden oder wichtige Einstellungswerte geändert wurden, versuchen Sie, die Kamera neu zu starten oder die Werkseinstellungen wiederherzustellen.

DE **F: Die Dashcam schaltet sich häufig ab?**

- A:**
- Überprüfen Sie, ob das Stromversorgungskabel der Dashcam ordnungsgemäß angeschlossen ist und der Anschluss sich nicht gelöst hat.
 - Achten Sie darauf, dass das Stromversorgungskabel der Dashcam normal angeschlossen und unbeschädigt ist.

F: Die Dashcam schaltet sich nicht ein?

- A:** Überprüfen Sie, ob das Stromkabel der Dashcam normal angeschlossen ist und ob einer der Anschlüsse lose ist.

F: Das Video ist unscharf?

- A:**
- Prüfen Sie, ob die Schutzfolie des Objektivs entfernt wurde.
 - Prüfen Sie, ob die Windschutzscheibe oder das Kameraobjektiv verschmutzt ist.

F: Die Dashcam kann nicht normal aufzeichnen?

- A:**
- Achten Sie darauf, dass die Dashcam eingeschaltet wurde.
 - Prüfen Sie, ob die MicroSD-Karte eingesetzt ist.
 - Prüfen Sie, ob die MicroSD-Karte in Ordnung ist: Wurde die MicroSD-Karte formatiert oder ist ihre Lebensdauer überschritten?
 - Ersetzen Sie die MicroSD-Karte.

F: Das Mobiltelefon kann nicht mit der Dashcam verbunden werden?

- A:**
- Vergewissern Sie sich, dass die korrekte App auf dem Handy installiert ist.
 - Starten Sie Dashcam und App neu.

F: Das Mobiltelefon kann das Video nicht wiedergeben?

- A:** Das Problem kann an der Wiedergabesoftware oder dem System des Mobiltelefons liegen. Bitte legen Sie die MicroSD-Karte zum Lesen und Wiedergeben in einen Computer ein.

Technische Spezifikationen

| Parameter | Beschreibung |
|--------------------------|--|
| Kamerapixel | 2K |
| Iris | F1.5 |
| Sichtfeld | D: 123°, H: 105°, V: 56° |
| Speicher | 1 × MicroSD-Kartensteckplatz, unterstützt 16 GB bis 128 GB. |
| G-Sensor | Integriert, unterstützt das Sperren des Videos nach einer Kollision. |
| WLAN | Unterstützt |
| Tonaufnahme | Unterstützt |
| Stromversorgung | 5 V DC  1,5 A |
| Betriebstemperatur | -20 °C bis +70 °C (-4°F bis 158°F) |
| Betriebsluftfeuchtigkeit | 95 % (max.) |
| Größe | 80 mm × 48 mm × 28,8 mm (3.15"×1.89"×1.13") |
| Gewicht | Ca. 52,6 g |

DE

Über diese Anleitung

- Diese Anleitung dient nur als Referenz. Bei Unstimmigkeiten ist die Funktionsweise des tatsächlichen Produkts maßgebend.
- Änderungen des Designs und der Software vorbehalten.
- Alle hier erwähnten Marken oder eingetragenen Marken sind Eigentum ihres jeweiligen Besitzers.
- Bitte besuchen Sie unsere Webseite oder wenden Sie sich an Ihren lokalen Kundendienst, wenn bei Verwendung des Gerätes ein Problem auftritt.
- Bei Unklarheiten oder Widersprüchen behalten wir uns das Recht einer endgültigen Erläuterung vor.

Contenido

ES

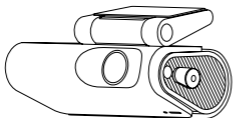

1 cámara para automóvil

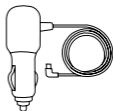

1 cable de alimentación



1 pegatina electrostática



1 guía de inicio rápido

Presentación de la cámara

i Apague la fuente de alimentación antes de instalar la tarjeta de memoria TF.

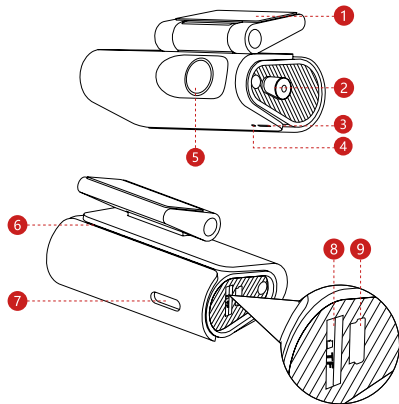

- | | | |
|-----------------------|----------------------|---------------------------------------|
| 1. Soporte | 4. Botón de reinicio | 7. Altavoz |
| 2. Botón de función * | 5. Lente | 8. Ranura para tarjeta TF |
| 3. Luz indicadora * | 6. Cortinilla | 9. Interfaz de fuente de alimentación |

* Botón de función:

- Pulsación corta: bloquear la grabación
- Pulsación larga durante tres segundos: encender/detener la grabación
- Mantenga presionado durante cinco segundos para restaurar la configuración predeterminada
- Cuando el formato de la tarjeta SD sea incorrecto, presione el botón de función para formatearlo en breve.

* Estado de la luz indicadora:

- Rojo fijo: La tarjeta TF no está insertada
- Parpadeo rojo: Estado normal

Instalación de la cámara

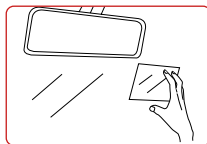

1 Limpiar la luna delantera. Pegar la pegatina electrostática en el cristal y asegurarse de no dejar burbujas.

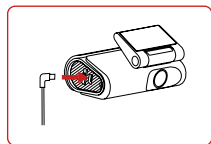

2 Insertar un extremo del cable de alimentación en la interfaz de fuente de alimentación de la cámara para automóvil

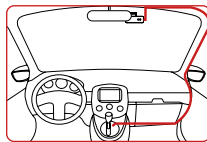

3 Retirar la cinta 3M del soporte, pegar la cámara para automóvil al adhesivo electrostático y colocar el cable tal como se muestra en la imagen.

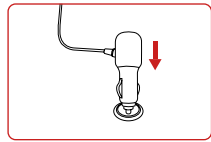

4 Insertar el cargador del coche en el mechero y conectar el cable de alimentación de la cámara.

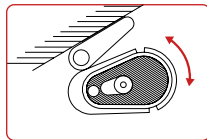

5 Ajustar la lente al paisaje de seguimiento apropiado para finalizar la instalación.

Funcionamiento con la aplicación

Descargue y registre la aplicación

- ES**
- 1 Escanee el siguiente código QR para descargar e instalar la aplicación.



iOS



Android

- 2 Ejecute la aplicación, seleccione y conecte la red Wi-Fi de la cámara.
- 3 Cuando haya conectado la red Wi-Fi de la cámara correctamente, podrá establecer los parámetros y disfrutar de vídeo en tiempo real.

Información predeterminada de fábrica

Wifi: DH-M3PRO-G1-XXXXXX

Contraseña: 12345678

Funciones

Encender y apagar

ES

Conectar la cámara para automóvil al cuadro de fusibles. Cuando se enciende el motor del vehículo, la cámara para automóvil se encenderá y empezará a grabar. Al apagar el motor, la cámara se apagará.

Grabación de vídeo

Cuando se enciende el motor del vehículo, la cámara para automóvil empieza a grabar automáticamente y se para cuando se apaga el motor. Cuando se apaga el motor, la cámara para automóvil dejará de grabar automáticamente.

La cámara permite grabación normal y de emergencia. Al grabar, puede configurar si desea captar sonido o no desde la aplicación.

Preguntas frecuentes

ES Si algunas características no funcionan correctamente o se cambian los valores de configuración, intente reiniciar la cámara o restaurarla a la configuración de fábrica.

P: ¿La cámara para automóvil se apaga con frecuencia?

- A:**
- Confirme si el cable de alimentación de la cámara para automóvil está conectado correctamente y los puertos están bien conectados.
 - Asegúrese de que el cable de alimentación de la cámara para automóvil no presente daños.

P: ¿La cámara para automóvil no se enciende?

- A:** Confirmar si el motor se ha encendido y si la alimentación de energía es normal.

P: ¿El vídeo se ve borroso?

- A:**
- Compruebe si se ha retirado la película protectora de la lente.
 - Compruebe si el cristal o la lente de la cámara están sucios.

P: ¿La cámara para automóvil no graba normalmente?

- A:**
- Confirme si la cámara para automóvil se ha iniciado.
 - Confirme si la tarjeta TF está insertada.
 - Confirme si la tarjeta TF funciona correctamente: si la tarjeta TF está formateada y si la tarjeta TF tiene mucho tiempo.
 - Sustituya la tarjeta TF.

P: ¿El teléfono móvil no se puede conectar a la cámara para automóvil?

- A:**
- Confirmar que se ha instalado la aplicación correcta en el teléfono móvil.
 - Reinicie la cámara para automóvil y la aplicación.

P: ¿El teléfono móvil no puede reproducir el vídeo?

- A:** Este problema puede deberse al reproductor o el sistema del teléfono móvil. Inserte la tarjeta TF en el ordenador para reproducir algún archivo.

Especificaciones técnicas

| Parámetro | Descripción |
|-------------------------------|---|
| Píxeles de la cámara | 2K |
| Diafragma | F1.5 |
| Campo de visión | D: 123°, H: 105°, V: 56° |
| Almacenamiento | 1 puerto para tarjetas TF de 16 GB-128 GB. |
| G-Sensor | Integrado, compatible con bloqueo de vídeo después de una colisión. |
| Wifi | Compatible |
| Grabación de sonidos | Compatible |
| Fuente de alimentación | 5 V CC \approx 1,5A |
| Temperatura de funcionamiento | -20°C a 70°C (-4°F a 158°F) |
| Humedad de funcionamiento | 95% (MÁX.) |
| Tamaño | 80 mm × 48 mm × 28.8 mm (3.15" × 1.89" × 1.13") |
| Peso | ≈ 52.6 g |

Acerca de la guía

- Este manual es únicamente de referencia. El funcionamiento del producto real tendrá prioridad si existe alguna discrepancia.
- Todos los diseños y el software aquí incluidos están sujetos a cambios sin aviso previo por escrito.
- Todas las marcas comerciales y marcas comerciales registradas que se mencionan en la guía son propiedad de sus respectivos dueños.
- Visite nuestra página web o contacte con el servicio de atención al cliente local si tiene problemas al usar el dispositivo.
- Si hubiera incertidumbres o controversias, nos reservamos el derecho de explicación final.

Contenu de l'emballage

FR

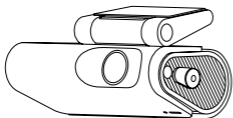

Caméra × 1

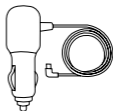

Câble d'alimentation × 1



Autocollant électrostatique × 1



Guide de démarrage rapide × 1

Présentation de la caméra

i Coupez l'alimentation électrique avant d'installer la carte TF.

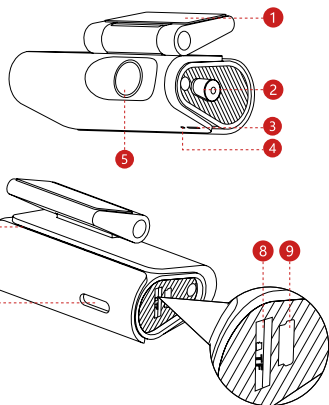

- | | | |
|------------------------|------------------------------|----------------------------|
| 1.Support | 4.Bouton de réinitialisation | 7.Haut-parleur |
| 2.Bouton de fonction * | 5.Objectif | 8.Fente pour carte TF |
| 3.Voyant * | 6.Volet | 9.Interface d'alimentation |

* Bouton de fonction:

- Appui court : verrouiller l'enregistrement
- Appuyez longuement pendant trois secondes : allumer/arrêter l'enregistrement
- Appuyez et maintenez pendant cinq secondes pour restaurer les paramètres par défaut
- Lorsque le format de la carte SD est incorrect, appuyez sur le bouton de fonction pour formater-le sous peu.

* État du voyant:

- Rouge fixe : Carte TF non insérée
- Rouge clignotant : Condition normale

Installation de la caméra

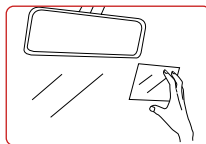

① Nettoyez le pare-brise avant. Collez l'autocollant électrostatique sur la vitre et assurez-vous qu'elle ne présente pas de bulles.

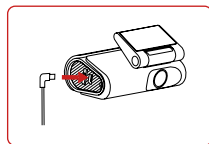

② Insérez une extrémité du câble d'alimentation dans l'interface d'alimentation de la caméra de bord.

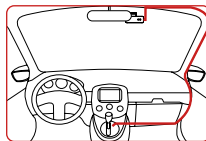

③ Retirez le ruban adhésif 3M du support, collez la caméra de bord sur l'autocollant électrostatique et posez le câble comme indiqué sur la figure.

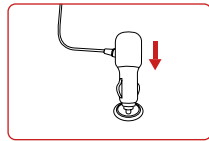

④ Insérez le chargeur de voiture dans l'allumette et connectez le câble d'alimentation de la caméra.

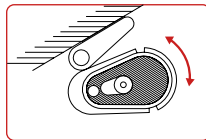

⑤ Réglez l'objectif à la scène de surveillance appropriée, et l'installation est terminée.

Utilisation avec l'application

Téléchargement et installation de l'application

- 1 Scannez le code QR suivant pour télécharger et installer l'application.



iOS



Android

- 2 Lancez l'application, sélectionnez le Wi-Fi de la caméra et connectez-vous.
- 3 Une fois la connexion à la caméra établie, vous pouvez définir les paramètres et prévisualiser la vidéo en temps réel.

Informations d'usine par défaut

Wi-Fi : DH-M3PRO-G1-XXXXXX

Mot de passe : 12345678

Fonctions

Marche (Start) et arrêt (Shutdown)

Connectez la caméra de bord à la boîte à fusibles. Lors du démarrage du moteur du véhicule, la caméra s'allume et lance l'enregistrement. Lorsque le moteur s'arrête, la caméra de bord s'éteint.

Enregistrement vidéo

Lors du démarrage du moteur du véhicule, la caméra de bord lance automatiquement l'enregistrement et s'arrête lorsque le moteur s'arrête. Lorsque le moteur s'arrête, la caméra de bord arrête automatiquement l'enregistrement.

La caméra prend en charge l'enregistrement normal et l'enregistrement d'urgence. Lors de l'enregistrement, vous pouvez définir si le son doit être enregistré ou non dans l'application.

FAQ

Si certaines fonctions ne fonctionnent pas correctement ou si les réglages correspondants sont modifiés, essayez de redémarrer l'appareil ou de rétablir les paramètres d'usine.

Q : La caméra de bord est-elle fréquemment mise hors tension ?

- A :**
- Vérifiez que le câble d'alimentation de la caméra de bord est connecté normalement et que chaque port n'est pas desserré.
 - Vérifiez que le câble d'alimentation de la caméra de bord est normal et n'est pas endommagé.

Q : La caméra de bord ne peut-elle pas être mise en marche ?

- A :** Vérifiez si le moteur est démarré et si l'alimentation électrique est normale.

Q : La vidéo est-elle floue ?

- A :**
- Vérifiez si le film de protection de l'objectif a été retiré.
 - Vérifiez si le pare-brise ou l'objectif de la caméra est sale.

Q : La caméra de bord ne peut-elle pas enregistrer normalement ?

- A :**
- Vérifiez que la caméra de bord est en marche.
 - Vérifiez si la carte TF est insérée.
 - Vérifiez si la carte TF est normale : si la carte TF est formatée et si la durée de vie de la carte TF est trop longue.
 - Remplacez la carte TF.

Q : Le téléphone portable ne peut-il pas être connecté à la caméra de bord ?

- A :**
- Vérifiez que l'application correcte a été installée sur le téléphone portable.
 - Redémarrez la caméra de bord et l'application.

Q : Le téléphone portable ne peut-il pas lire la vidéo ?

- A :** Cette situation peut être liée au lecteur ou au système du téléphone portable. Veuillez mettre la carte TF dans l'ordinateur pour la lire.

Caractéristiques Techniques

| Paramètre | Description |
|-------------------------------|--|
| Pixel de la caméra | 2K |
| Iris | F1.5 |
| Champ de Vision | D: 123°, H: 105°, V: 56° |
| Stockage | 1 port pour carte TF, prise en charge 16 à 128 Go. |
| G-sensor | Intégré, prend en charge le verrouillage de la vidéo après une collision. |
| Wi-Fi | Prise en charge |
| Enregistrement de son | Prise en charge |
| Alimentation Électrique | 5 V CC  , 1,5 A |
| Température de Fonctionnement | De -20 °C à 70 °C (de -4 °F to à 158 °F) |
| Humidité de Fonctionnement | 95 % (MAX) |
| Taille | 80 mm × 48 mm × 28,8 mm (3,15 po × 1,89 po × 1,13 po) |
| Poids | ≈ 52,6 g |

À propos du guide

FR

- Ce manuel est donné uniquement à titre de référence. Le fonctionnement du véritable produit prévaut en cas d'incohérence.
- Tous les logiciels et toutes les interfaces présentés ici sont susceptibles d'être modifiés sans préavis écrit.
- Toutes les marques commerciales et marques déposées mentionnées appartiennent à leurs propriétaires respectifs.
- Veuillez visiter notre site web ou contacter votre service clientèle local si un problème survient lors de l'utilisation de l'appareil.
- En cas d'incertitude ou de controverse, nous nous réservons le droit de fournir une explication définitive.

Contenuto della confezione

IT

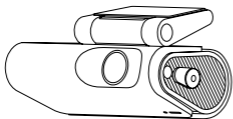

1 dash cam

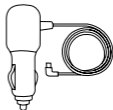

1 cavo di alimentazione



1 adesivo elettrostatico



1 guida rapida

Introduzione alla telecamera

i Scollegare l'alimentazione prima di installare la scheda TF.

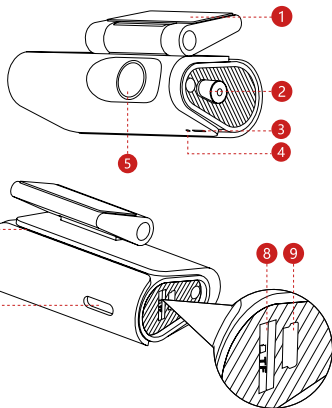

1. Staffa
2. Tasto funzione *
3. Indicatore luminoso *
4. Tasto di ripristino
5. Obiettivo
6. Feritoia
7. Altoparlante
8. Slot per schede TF
9. Interfaccia di alimentazione

*** Pulsante funzione:**

- Pressione breve: blocca la registrazione
- Pressione prolungata per tre secondi: attiva/interrompi la registrazione
- Tenere premuto per cinque secondi per ripristinare le impostazioni predefinite
- Quando il formato della scheda SD è errato, premere il pulsante funzione per formattarlo a breve.

*** Stato dell'indicatore luminoso:**

- Rosso fisso: scheda TF non inserita
- Rosso lampeggiante: funzionamento normale

Installazione della telecamera

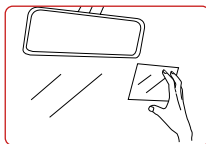

1 Pulire il parabrezza anteriore. Attaccare l'adesivo elettrostatico sul vetro, accertandosi che non siano presenti bolle d'aria.

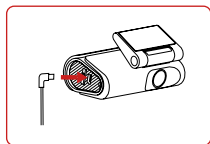

2 Inserire un'estremità del cavo di alimentazione nella relativa interfaccia della dash cam.

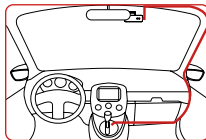

3 Togliere la protezione dell'adesivo 3M sulla staffa, fissare la telecamera sull'adesivo elettrostatico e disporre il cavo come mostrato nella figura.

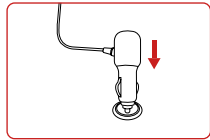

4 Inserire il caricabatterie da auto nell'accendisigari e collegarvi il cavo di alimentazione della telecamera.

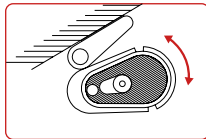

5 Regolare l'obiettivo in base allo scenario di monitoraggio desiderato per completare l'installazione.

Utilizzo con l'app

Scaricamento e registrazione dell'app

- 1 Scansionare il seguente codice QR per scaricare e installare l'app.



iOS



Android

- 2 Avviare l'app, quindi collegarsi al Wi-Fi della telecamera dopo averlo selezionato.
- 3 A connessione avvenuta, è possibile impostare i parametri e visualizzare i video in tempo reale.

Informazioni sulle impostazioni di fabbrica predefinite

Wi-Fi: DH-M3PRO-G1-XXXXXX

Password: 12345678

Funzioni

Accensione e spegnimento

Collegare la dash cam al blocco fusibili. Quando viene avviato il motore del veicolo, la telecamera si accende e inizia a registrare. La telecamera si spegne quando viene spento il motore del veicolo.

Registrazione video

La dash cam inizia automaticamente a registrare quando viene avviato il motore del veicolo e interrompe la registrazione quando il motore viene spento. Quando il motore viene spento, la dash cam smette automaticamente di registrare.

La telecamera supporta due modalità di registrazione: normale e di emergenza. Tramite l'app, è possibile scegliere se registrare anche l'audio o meno.

FAQ

Se si verificano problemi di funzionamento e dopo la modifica delle impostazioni, provare a riavviare la telecamera o a ripristinare le impostazioni di fabbrica.

IT D: perché la telecamera si spegne spesso?

- R:**
- verificare che il cavo di alimentazione della telecamera sia collegato correttamente a entrambe le estremità.
 - Controllare che il cavo di alimentazione della telecamera funzioni normalmente e non presenti danni.

D: perché la telecamera non si accende?

- R:** verificare che il motore del veicolo sia acceso e che l'alimentazione funzioni normalmente.

D: perché il video è sfocato?

- R:**
- verificare che la pellicola protettiva sull'obiettivo sia stata rimossa.
 - Controllare se il parabrezza o la telecamera sono sporchi.

D: perché la telecamera non registra correttamente?

- R:**
- verificare che la telecamera sia accesa.
 - Controllare che la scheda TF sia inserita.
 - Verificare che la scheda TF funzioni normalmente, che sia stata formattata e che non sia stata utilizzata per troppo tempo.
 - Sostituire la scheda TF.

D: perché il telefono cellulare non si connette alla telecamera?

- R:**
- verificare che sul telefono sia installata l'app giusta.
 - Riavviare la telecamera e l'app.

D: perché il telefono cellulare non riproduce i video?

- R:** è possibile che questo dipenda dal lettore o dal sistema operativo del cellulare. Leggere la scheda TF utilizzando un computer.

Specifiche Tecniche

| Parametro | Descrizione |
|------------------------------|--|
| Risoluzione telecamera | 2K |
| Diaframma | F1.5 |
| Campo visivo | D: 123°, H: 105°, V: 56° |
| Conservazione | 1 lettore di schede TF (con capienza compresa fra 16 e 128 GB). |
| G-Sensor | Integrato, con supporto del blocco video in seguito alle collisioni. |
| Wi-Fi | Assistenza |
| Registrazione audio | Assistenza |
| Alimentazione | CC 5 V  1,5 A |
| Temperatura di funzionamento | Da -20 a 70 °C (da -4 a 158 °F) |
| Umidità di funzionamento | 95% (MÁX.) |
| Dimensioni | 80 mm × 48 mm × 28.8 mm (3.15" × 1.89" × 1.13") |
| Peso | ≈ 52.6 g |

Informazioni sulla guida

- Questo manuale ha scopo di solo riferimento. In caso di discrepanze, prevarrà il funzionamento effettivo del prodotto.
- Grafiche e software sono soggetti a modifica senza preavviso.
- Tutti i marchi commerciali registrati e non menzionati di seguito appartengono ai rispettivi proprietari.
- In caso di problemi nell'utilizzo del dispositivo, visitare il nostro sito web o contattare il servizio clienti locale.
- In caso di dubbi o controversie, ci riserviamo il diritto di interpretazione finale.

梱包リスト

JP

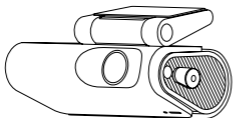

ドライブレコーダー × 1

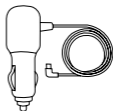

電源ケーブル × 1



静電ステッカー × 1



クイックスタートガイド × 1

カメラについて

i TF カードを取り付ける前に電源を切ってください。

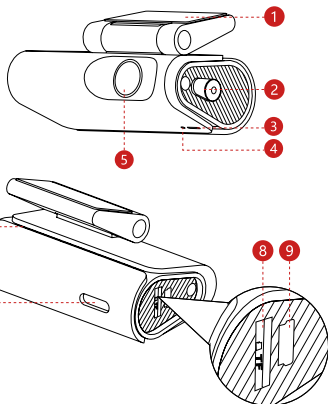

- | | | |
|-----------------|------------|---------------|
| 1. ブラケット | 4. リセットボタン | 7. スピーカー |
| 2. ファンクションボタン * | 5. レンズ | 8. TF カードスロット |
| 3. インジケータライト * | 6. ルーバー | 9. 電源インターフェース |

* 機能ボタン:

- 短く押す: 録音をロックします
- 3秒間長押し: 録画をオン / 停止します
- デフォルト設定を復元するには、5秒間押し続けます
- SD カードのフォーマットが間違っている場合は、機能ボタンを押してすぐに書き設定されます。

* インジケータライトステータス

- 赤で点灯: TF カードが挿入されています
- 赤で点滅: 通常の状態

カメラ 取付

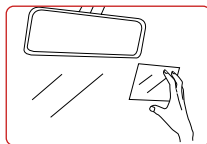

① フロントウィンドウを拭いてきれいにします。気泡が入らないように、ガラスに静電ステッカーを貼付します。

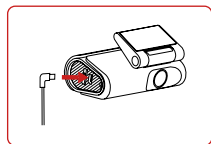

② 電源ケーブルの一端をドライブレコーダーの電源インターフェースに差し込みます。

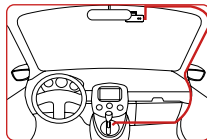

③ ブラケットの 3M テープを剥がし、静電ステッカーにドライブレコーダーを貼付し、図示のようにケーブルを配線します。

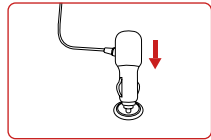

④ シガレットライターに自動車用充電器を挿入し、カメラの電源ケーブルを接続します。

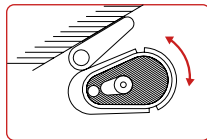

⑤ レンズを適切な監視シーンに調整すると、取付が終了します。

アプリによる操作

アプリのダウンロードと登録

- ① 次の QR コードをスキャンし、アプリをダウンロードしてインストールしてください。



iOS



Android

- ② アプリを実行し、カメラの Wi-Fi を選択して接続してください。
- ③ カメラへの接続が成功すると、パラメータとリアルタイムプレビュービデオを設定することができます。

工場設定情報

Wi-Fi: DH-M3PRO-G1-XXXXXX

パスワード: 12345678

機能

始動と停止

ドライブレコーダーをヒューズ盤に接続します。車のエンジンを始動させると、ドライブレコーダーの電源がオンになります。エンジンを停止すると、ドライブレコーダーの電源もオフになります。

ビデオ録画

車のエンジンを始動させると、ドライブレコーダーは自動的に録画を開始し、エンジンが停止すると、録画を停止します。エンジンを停止すると、ドライブレコーダーは自動的に録画を停止します。本カメラは通常録画と緊急録画をサポートしています。録画時、集音するかどうかをアプリで設定できます。

よくある質問

一部の機能が正常に動作しない場合や関連設定値を変更した場合、カメラを再起動するか工場設定に戻してみてください。

Q: ドライブレコーダーの電源が頻繁に切れます。

- A:**
- ドライブレコーダーの電源ケーブルが正常に接続されているか、各ポートが緩んでいないかを確認してください。
 - ドライブレコーダーの電源ケーブルが正常で、損傷がないことを確認してください。

Q: ドライブレコーダーが起動しません。

- A:** エンジンが始動しているか、電源が正常かを確認してください。

Q: ビデオ映像がぼやけています。

- A:**
- レンズの保護フィルムが剥がれていないかを確認してください。
 - フロントウィンドウやカメラレンズが汚れていないを確認してください。

Q: ドライブレコーダーが正常に録画できません。

- A:**
- ドライブレコーダーが起動することを確認してください。
 - TF カードが挿入されているかを確認してください。
 - TF カードが正常かどうか (TF カードがフォーマットされているか、TF カードの寿命が長すぎないか) を確認してください。
 - TF カードを交換してください。

Q: 携帯電話がドライブレコーダーに接続できません。

- A:**
- 携帯電話に正しいアプリがインストールされていることを確認してください。
 - ドライブレコーダーとアプリを再起動してください。

Q: 携帯電話でビデオを再生できません。

- A:** この状況は携帯電話のプレーヤーまたはシステムに関係している可能性があります。TF カードをコンピュータに挿入して読み込みし、再生を行ってください。

技術仕様

| パラメータ | 説明 |
|----------|--|
| カメラ画素数 | 2K |
| 絞り | F1.5 |
| 視野角 | D: 123°, H: 105°, V: 56° |
| ストレージ | TF カードポート × 116GB ~ 128GB に対応。 |
| G-Sensor | 内蔵型、データ衝突後の映像ロックに対応。 |
| Wi-Fi | サポート |
| 音声録音 | サポート |
| 電源 | DC 5V  1.5A |
| 動作温度 | -20°C ~ 70°C (-4 °F ~ 158 °F) |
| 動作湿度 | 95% (最大) |
| サイズ | 80mm × 48mm × 28.8mm (3.15" × 1.89" × 1.13") |
| 重量 | ≈ 52.6g |

JP ガイドについて

- 本マニュアルは参照のみを使用目的とします。不一致がある場合は、実際の製品の操作が拘束力を持ちます。
- 全てのデザインやソフトウェアは、書面による予告なしに変更されることがあります。
- 記載の商標および登録商標はすべてそれぞれの所有者に帰属します。
- デバイスの使用中に問題が発生した場合は、当社のウェブサイトを確認するか、お近くのカスタマーサービスへお問い合わせください。
- いかなる不確実性または論争がある場合は、当社が最終的な解釈の権利を有するものとします。

구성품 목록

KR

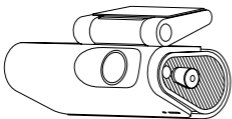

대시 카메라 × 1

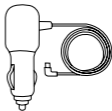

전원 케이블 × 1



정전기 스티커 × 1



퀵 스타트 가이드 × 1

카메라 소개

i TF 카드를 설치하기 전에 전원 공급 장치와의 연결을 끊으십시오.

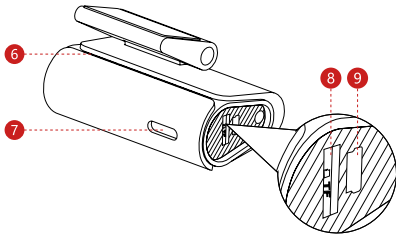
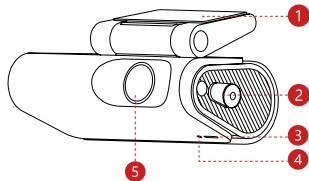

- | | | |
|------------|-----------|-------------------|
| 1. 브래킷 | 4. 초기화 버튼 | 7. 스피커 |
| 2. 기능 버튼 * | 5. 렌즈 | 8. TF 카드 슬롯 |
| 3. 표시등 * | 6. 루버 | 9. 전원 공급 장치 인터페이스 |

* 기능 버튼 :

- 짧게 누르기 : 녹음 잠금
- 3초 동안 길게 누르기 : 녹음 켜기 / 중지
- 기본 설정을 복원하려면 5초 동안 길게 누르세요 .
- SD 카드 포맷이 잘못된 경우 기능 버튼을 눌러빨리 포맷하세요 .

* 표시등 상태 :

- 빨간등 켜짐 : TF 카드가 삽입되지 않았습니다
- 빨간색 깜박임 : 정상 상태

카메라 설치

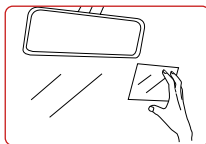

① 앞 유리창을 깨끗하게 닦습니다 . 유리에 정전기 스티커를 붙이고 기포가 없는지 확인합니다 .

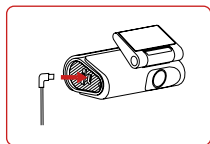

② 전원 케이블의 한쪽 끝을 다시 카메라의 전원 공급 장치 인터페이스에 삽입합니다 .

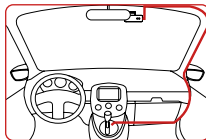

③ 브래킷에 있는 3M 테이프를 떼어내고 정전기 스티커에 다시 카메라를 붙인 후 그림과 같이 케이블을 설치합니다 .

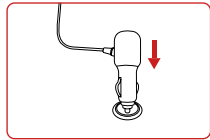

④ 시거잭에 차량용 충전기를 삽입하고 카메라의 전원 케이블을 연결합니다 .

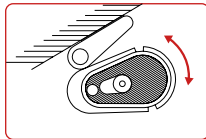

⑤ 렌즈를 적절한 모니터링 장면에 맞게 조정하십시오 . 그러면 설치가 완료됩니다 .

앱으로 동작

앱 다운로드 및 등록

- ① 다음 QR 코드를 스캔하여 앱을 다운로드해 설치합니다.



iOS



안드로이드

- ② 앱을 실행하고 카메라의 Wi-Fi 를 선택하여 연결합니다.
- ③ 카메라에 성공적으로 연결되면 파라미터와 실시간 미리보기 비디오를 설정할 수 있습니다.

공장 기본 설정 정보

Wi-Fi: DH-M3PRO-G1-XXXXXX

비밀번호 : 12345678

기능

시작 및 종료

대시 카메라를 푸즈 블록에 연결합니다. 차량 엔진이 가동되면 대시 카메라가 가동되어 녹화를 시작하게 됩니다. 엔진이 꺼지면 대시 카메라가 종료됩니다.

비디오 녹화

차량 엔진이 가동되면 대시 카메라가 자동으로 녹화를 시작하고 엔진이 꺼지면 중지됩니다. 엔진이 꺼지면 대시 카메라가 자동으로 녹화를 중지합니다.

이 카메라는 일반 녹화 및 비상 녹화를 지원합니다. 녹화 시 앱을 통해 소리 녹음 여부를 설정할 수 있습니다.

KR

KR

자주 묻는 질문

일부 기능이 제대로 작동하지 않거나 해당 설정 값이 변경된 경우 카메라를 다시 시작하거나 공장 설정으로 복원해 보십시오.

Q: 대시 카메라의 전원이 자주 꺼집니다.

- A:**
- 대시 카메라의 전원 케이블이 정상적으로 연결되었는지, 각 포트의 연결이 느슨하지는 않은지 확인하십시오.
 - 대시 카메라의 전원 케이블이 정상이고 손상되지 않았는지 확인하십시오.

Q: 대시 카메라를 시작할 수 없습니다.

- A:** 엔진이 가동되었는지, 전원 공급이 정상인지 확인하십시오.

Q: 영상이 흐릿합니다.

- A:**
- 렌즈 보호 필름이 제거되었는지 확인하십시오.
 - 앞 유리나 카메라 렌즈가 더러워졌는지 확인하십시오.

Q: 대시 카메라가 정상적으로 녹화하지 못합니까 ?

- A:**
- 대시 카메라가 시작되었는지 확인하십시오.
 - TF 카드가 꽂혀 있는지 확인하십시오.
 - TF 카드가 정상인지 확인 (예 : TF 카드가 포맷되었는지 여부 및 TF 카드의 수명이 다했는지 여부) 하십시오 .
 - TF 카드를 교체하십시오 .

Q: 휴대폰을 대시 카메라에 연결할 수 없습니다.

- A:**
- 휴대폰에 올바른 앱이 설치되었는지 확인하십시오 .
 - 대시 카메라와 앱을 다시 시작합니다 .

Q: 휴대폰에서 비디오를 재생할 수 없습니까 ?

- A:** 이는 휴대폰의 플레이어 또는 시스템과 관련된 문제일 수 있습니다 . 읽고 재생하려면 TF 카드를 컴퓨터에 꽂으십시오 .

기술 사양

| 파라미터 | 설명 |
|----------|---|
| 카메라 픽셀 | 2K |
| 조리개 | F1.5 |
| 시야 | D: 123°, H: 105°, V: 56° |
| 스토리지 | TF 카드 포트 1 개 , 최대 16GB~128GB 지원 . |
| G-Sensor | 내장됨 (충돌 후 비디오 잠금 기능 지원) . |
| Wi-Fi | 지원 |
| 음성 녹음 | 지원 |
| 전원 공급 장치 | DC 5V \pm 1.5A |
| 작동 온도 | -20° C~70° C(-4° F~158° F) |
| 작동 습도 | 95%(최대) |
| 크기 | 80mm × 48mm × 28.8mm (3.15" × 1.89" × 1.13") |
| 무게 | ≈ 52,6 g |

설치 설명서 설명

KR

- 본 설명서는 참고용 자료입니다. 불일치 사항이 있는 경우 실제 제품의 작동 방식이 우선합니다.
- 본 가이드에 사용된 모든 디자인 및 소프트웨어는 사전 서면 고지 없이 변경될 수 있습니다.
- 본 가이드에 언급된 모든 상표 및 등록 상표는 각 소유자의 재산입니다.
- 장치 사용 중 문제가 발생할 경우 당사 웹사이트를 방문하거나 현지 고객 서비스 부서로 연락하십시오.
- 문의 및 논의 사항의 경우 최종 설명 권리는 당사에 있습니다.

Itens da embalagem

PT

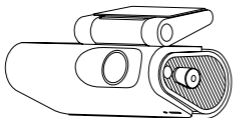

1 câmera veicular

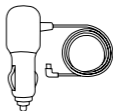

1 cabo de energia



1 adesivo eletrostático



1 guia de início rápido

Introdução à câmara

i Desligue o fornecimento de energia antes de instalar o cartão TF.

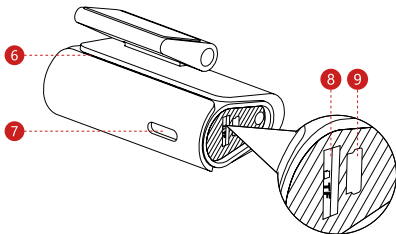
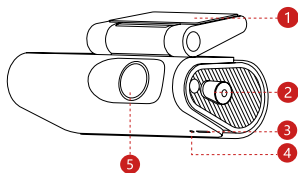

- | | | |
|---------------------|--------------------|--------------------------------------|
| 1. Suporte | 4. Botão Redefinir | 7. Alto-falante |
| 2. Botão Função * | 5. Lente | 8. Entrada para cartão TF |
| 3. Luz indicadora * | 6. Aleta | 9. Interface da fonte de alimentação |

* Botão função:

- Toque curto: bloqueie a gravação
- Pressione longamente por três segundos: ligue/pare a gravação
- Pressione e segure por cinco segundos para restaurar as configurações padrão
- Quando o formato do cartão SD estiver errado, pressione o botão de função para formatá-lo em breve.

* Status da luz indicadora:

- Vermelho constante: cartão TF não inserido
- Vermelho piscando: condição normal

Instalação da câmara

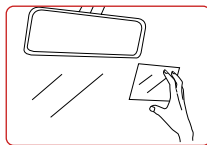

1 Limpe o para-brisas dianteiro. Cole o adesivo eletrostático no vidro e garanta que ele esteja livre de bolhas.

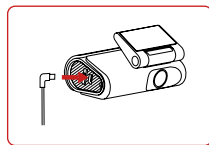

2 Insira uma ponta do cabo de energia na interface da fonte de alimentação da câmara veicular.

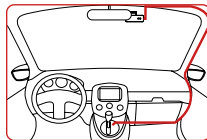

3 Destaque a fita 3M do suporte, cole a câmara veicular no adesivo eletrostático e instale o cabo conforme mostra a figura.

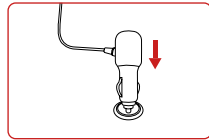

4 Insira o carregador veicular no acendedor de cigarros e conecte o cabo de energia da câmara.

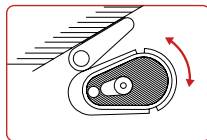

5 Para finalizar a instalação, ajuste a lente para o ângulo de monitoramento adequado.

Operação no aplicativo

Baixar e se registrar no aplicativo

- 1 Escaneie o seguinte código QR para baixar e instalar o aplicativo.



iOS



Android

- 2 Inicie o aplicativo, selecione e conecte o Wi-Fi da câmera.
- 3 Após a conexão bem-sucedida com a câmera, você pode definir os parâmetros e visualizar o vídeo em tempo real.

Informações padrão de fábrica

Wi-Fi: DH-M3PRO-G1-XXXXXX

Password: 12345678

Funções

Iniciar e desligar

Conecte a câmera veicular ao bloco de fusíveis. Quando o motor do veículo é ligado, a câmera é iniciada e começa a gravar. Após o motor desligar, a câmera também se desliga.

Gravação de vídeo

Quando o motor do veículo é ligado, a câmera veicular começa a gravar automaticamente. Quando o motor se desliga, a câmera interrompe a gravação automaticamente.

A câmera permite gravação normal e gravação de emergência. Ao gravar, você pode definir se quer ou não captar o som no aplicativo.

Perguntas frequentes

Se algumas funções não funcionarem corretamente ou os valores de ajuste relevantes forem alterados, tente reiniciar a câmera ou restaurar as configurações de fábrica.

P: A câmera veicular desliga com frequência.

- R:**
- Confirme se o cabo de energia da câmera está conectado normalmente e se as portas estão soltas.
 - Certifique-se de que o cabo de energia da câmera esteja normal e livre de danos.

P: A câmera veicular não inicia.

- R:** Confirme se o motor está ligado e se a fonte de alimentação está normal.

P: O vídeo está desfocado.

- R:**
- Verifique se a película de proteção da lente foi removida.
 - Confirme se o para-brisas ou a lente da câmera estão sujos.

P: A câmera veicular não consegue gravar normalmente.

- R:**
- Confirme se a câmera veicular está ligada.
 - Confirme se o cartão TF está inserido.
 - Confirme se o cartão TF está normal: se está formatado e se a vida útil dele é muito longa.
 - Substitua o cartão TF.

P: O telefone celular não se conecta à câmera veicular.

- R:**
- Confirme se o aplicativo correto foi instalado no celular.
 - Reinicie a câmera veicular e o aplicativo.

P: O telefone celular não reproduz o vídeo.

- R:** O problema pode estar relacionado ao player ou o sistema do telefone celular. Coloque o cartão TF no computador e veja se consegue reproduzir.

Especificações técnicas

| Parâmetro | Descrição |
|------------------------------|--|
| Pixel da câmera | 2K |
| Íris | F1.5 |
| Campo de visão | D: 123°, H: 105°, V: 56° |
| Memória | 1 porta de cartão TF; aceita de 16 GB a 128 GB. |
| G-Sensor | Integrado, suporta bloqueio de vídeo após colisão. |
| Wi-Fi | Suporta |
| Gravação de som | Suporta |
| Fonte de alimentação | CC 5 V  1,5 A |
| Temperatura de funcionamento | -20°C a 70°C (-4°F a 158°F) |
| Umidade de funcionamento | 95% (máx.) |
| Tamanho | 80 mm × 48 mm × 28,8 mm (3,15" × 1,89" × 1,13") |
| Peso | ≈52,6 g |

Sobre o guia

PT

- Este manual serve apenas para referência. A operação do produto real deve prevalecer se houver alguma inconsistência.
- Todos os designs e softwares estão sujeitos a alterações sem aviso prévio por escrito.
- Todas as marcas comerciais e marcas registradas mencionadas são de propriedade de seus respectivos proprietários.
- Acesse nosso site ou entre em contato com o atendimento ao cliente local se houver algum problema ao usar o dispositivo.
- Em caso de dúvidas ou controvérsias, nos reservamos o direito do esclarecimento final.

Комплектация

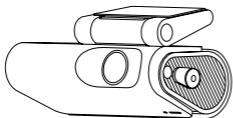

Видеорегистратор, 1 шт.

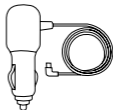

Кабель питания, 1 шт.



Электростатический стикер, 1 шт.



Краткое руководство пользователя, 1 шт.

Общие сведения о камере

i Отключите питание перед установкой TF-карты.

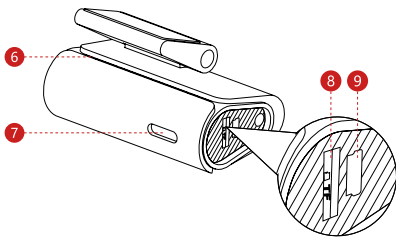
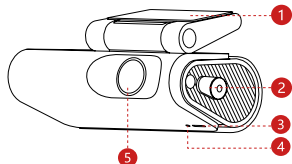

- | | | |
|----------------------------|-----------------------------|------------------------|
| 1. Кронштейн | 4. Кнопка сброса | 7. Динамик |
| 2. Функциональная кнопка * | 5. Объектив | 8. Разъем под TF-карту |
| 3. Световой индикатор * | 6. Вентиляционные отверстия | 9. Соединитель питания |

* Функциональная кнопка:

- Короткое нажатие: заблокировать запись
- Длительное нажатие в течение трех секунд: включение/остановка записи.
- Нажмите и удерживайте в течение пяти секунд, чтобы восстановить настройки по умолчанию.
- Если формат SD-карты неправильный, нажмите функциональную кнопку, чтобы отформатировать его в ближайшее время.

* Состояния светового индикатора:

- Постоянно светится красным цветом: TF-карта не вставлена
- Мигает красным цветом: нормальное состояние

Установка камеры

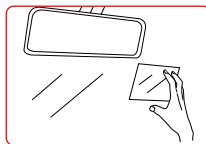

1 Очистите и протрите переднее ветровое стекло. Приклейте электростатический стикер к стеклу и убедитесь в отсутствии пузырьков.

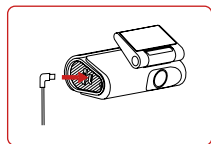

2 Вставьте один конец кабеля питания в соединитель питания видеорегистратора. **RU**

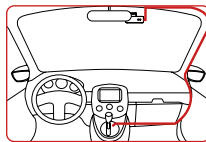

3 Удалите защитную пленку 3М с кронштейна, приклейте камеру к электростатическому стикеру и проложите кабель, как показано на рисунке.

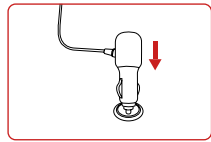

4 Вставьте автомобильное зарядное устройство в прикуриватель и подключите кабель питания камеры.

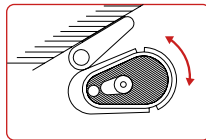

5 Отрегулируйте объектив, чтобы получить подходящее поле обзора. После этого установка будет завершена.

Работа с приложением

Загрузите и зарегистрируйте приложение

- 1 Отсканируйте следующий QR-код, чтобы загрузить и установить приложение.



iOS



Android

- 2 Запустите приложение. Выберите сеть Wi-Fi камеры и подключитесь к ней.
- 3 После успешного подключения к камере вы сможете настраивать параметры и просматривать видео в реальном времени.

Заводские настройки по умолчанию

Сеть Wi-Fi: DH-M3PRO-G1-XXXXXX

Пароль: 12345678

Функции

Запуск и остановка

Подключите видеорегистратор к блоку предохранителей. При запуске двигателя транспортного средства видеорегистратор будет запускаться и начинать вести запись. При остановке двигателя видеорегистратор будет отключаться.

Видеозапись

При запуске двигателя транспортного средства видеорегистратор будет запускаться и начинать вести запись, а при остановке двигателя — отключаться. При остановке двигателя видеорегистратор будет автоматически прекращать запись.

Регистратор поддерживает нормальный и аварийный режимы записи. Во время записи вы можете выбрать в приложении, следует ли записывать звук или нет.

Часто задаваемые вопросы

Если некоторые функции не работают надлежащим образом или значения настроек изменены, попробуйте перезапустить камеру или восстановить заводские настройки.

В: Видеорегистратор часто выключается?

- О:**
- Убедитесь, что разъем кабеля питания видеорегистратора подключен надлежащим образом, а все прочие разъемы вставлены достаточно плотно.
 - Убедитесь, что кабель питания видеорегистратора не поврежден.

В: Не удается запустить видеорегистратор?

- О:** Убедитесь, что двигатель автомобиля запущен, а электропитание в норме.

В: Видео размыто?

- О:**
- Проверьте, снята ли защитная пленка объектива.
 - Проверьте, не загрязнены ли лобовое стекло и объектив камеры.

В: Видеорегистратор не может выполнять запись в нормальном режиме?

- О:**
- Убедитесь, что видеорегистратор запущен.
 - Удостоверьтесь, что TF-карта вставлена.
 - Убедитесь, что TF-карта находится в нормальном состоянии: она должна быть отформатирована и не просрочена.
 - Замените TF-карту.

В: Мобильный телефон не подключается к видеорегистратору?

- О:**
- Убедитесь, что на мобильном телефоне установлено соответствующее приложение.
 - Перезапустите видеорегистратор и приложение.

В: Мобильный телефон не воспроизводит видео?

- О:** Эта ситуация может быть связана с плеером или системой мобильного телефона. Подключите TF-карту к компьютеру, чтобы проверить функции чтения и воспроизведения.

Технические характеристики

| Параметр | Описание |
|---------------------|---|
| Разрешение камеры | 2K |
| Диафрагма | F1.5 |
| Поле зрения | D: 123°, H: 105°, V: 56° |
| Хранилище | 1 порт для TF-карты емкостью от 16 до 128 ГБ. |
| G-Sensor | Встроенный, поддерживает блокировку видеозаписи при столкновении. |
| Wi-Fi | Есть |
| Запись звука | Есть |
| Источник питания | 5 В (DC) \approx 1,5 А |
| Рабочая температура | от -20 до 70 °C (от -4 до 158°F) |
| Рабочая влажность | 95% (макс.) |
| Раз. | 80 мм × 48 мм × 28,8 мм (3,15" × 1,89" × 1,13") |
| Вес | ≈52,6 г |

Об этом руководстве

- Данное руководство предназначено только для справки. В случае каких-либо несоответствий необходимо в первую очередь учитывать особенности фактического устройства.
- Все варианты конструкции и программное обеспечение могут быть изменены без предварительного письменного уведомления.
- Все торговые марки и зарегистрированные торговые марки являются собственностью соответствующих владельцев.
- Если при использовании устройства возникнут какие-либо проблемы, посетите наш веб-сайт или обратитесь в местную службу поддержки клиентов.
- В случае какой-либо неопределенности или противоречия мы оставляем за собой право на окончательное разъяснение.