

Moniteur Concentrateur USB-C Dell Pro P 24 16:10

P2426E

Moniteur Concentrateur USB-C Dell Pro P 24 P2426HE/P2426HE WOST

Moniteur Concentrateur USB-C Dell Pro P 27 P2726HE

Guide de l'utilisateur

Remarques, mises en garde et avertissements

- ① **REMARQUE** : Une REMARQUE indique des informations importantes qui vous aideront à mieux utiliser votre produit.
- △ **MISE EN GARDE** : Une MISE EN GARDE indique un risque de dommage matériel ou de perte de données et vous indique comment éviter le problème.
- ⚠ **AVERTISSEMENT** : Un AVERTISSEMENT indique un risque de dommage matériel, de blessure corporelle ou de mort.

Table des matières

Instructions de sécurité	5
À propos de votre moniteur	6
Contenu de l'emballage	6
Mise à jour silencieuse du micrologiciel (SFU)	7
Caractéristiques du produit	7
Compatibilité des systèmes d'exploitation	9
Identification des pièces et des contrôles	9
Vue de face	9
Vue de derrière	10
Vue arrière et vue de dessous (P2426E)	11
Vue arrière et vue de dessous (P2426HE/P2426HE WOST/P2726HE)	12
Dell Display and Peripheral Manager (DDPM) pour Windows	13
Spécifications du moniteur	13
Spécifications de résolution	14
Modes vidéo pris en charge	15
Modes DP Multi-Stream Transport (MST)	16
Modes Multi-Stream Transport (MST) USB-C	16
Spécifications électriques	17
Caractéristiques physiques	18
Caractéristiques environnementales	19
Affectations des broches	20
Capacité plug-and-play	26
Politique de qualité et en matière de pixels du moniteur LCD	26
Ergonomie	27
Manipulation et déplacement de votre écran	28
Instructions d'entretien	29
Nettoyage de votre moniteur	29
Installation du moniteur	30
Fixation du support	30
Réglage de l'inclinaison, de la rotation horizontale, de la rotation verticale et de la hauteur	32
Réglage de l'inclinaison et de la rotation horizontale	32
Réglage de la hauteur	33
Réglage de la rotation verticale	33
Tourner dans le sens horaire	33
Tourner dans le sens antihoraire	34
Ajustement des paramètres d'affichage de la rotation de votre système	34
Connexion de votre moniteur	35
Fonction de synchronisation du bouton d'alimentation Dell (DPBS)	38
Connexion du moniteur pour DPBS la première fois	40
Utilisation de la fonction DPBS	40
Connexion du moniteur pour la fonction USB C MST (Multi-Stream Transport)	42
Connexion USB-C du moniteur en mode DPBS	43
Rangement des câbles	45
Fixation de votre moniteur à l'aide d'un verrou Kensington (facultatif)	46
Retrait du socle du moniteur	47
Montage mural VESA (facultatif)	48

Utilisation du moniteur	50
Allumer le moniteur	50
Utilisation du joystick	50
Utilisation du menu	51
Utilisation des touches de navigation	52
Utilisation du menu de l'affichage à l'écran (OSD)	53
Utilisation de la fonction de verrouillage du menu OSD	62
Configuration initiale	65
Messages d'avertissement de l'OSD	65
Réglage de la résolution maximale	68
Dépannage	69
Autotest	69
Diagnostic intégré	69
Problèmes courants	70
Problèmes spécifiques au produit	72
Problèmes spécifiques au bus série universel (USB)	73
Informations réglementaires	74
Éco-label TCO Certified	74
Avis de la FCC (États-Unis uniquement) et autres informations réglementaires	74
Base de données des produits de l'UE pour l'étiquette énergétique et la fiche d'informations sur le produit	74
Contacteur Dell	75
Historique des révisions	76

Instructions de sécurité

Respectez les consignes de sécurité suivantes pour protéger votre moniteur contre d'éventuels dommages et pour assurer votre sécurité personnelle. Sauf indication contraire, chaque procédure incluse dans ce document suppose que vous avez lu les informations de sécurité fournies avec votre moniteur.

① **REMARQUE** : Avant d'utiliser le moniteur, lisez les informations de sécurité fournies avec votre moniteur et imprimées sur le produit. Conservez la documentation dans un endroit sûr pour pouvoir la consulter ultérieurement.

⚠ **AVERTISSEMENT** : **L'utilisation de commandes, de réglages ou de procédures autres que ceux spécifiés dans cette documentation peut entraîner une exposition à des chocs, des risques d'origine électrique ou des risques d'origine mécanique.**

⚠ **MISE EN GARDE** : **L'écoute de sons à un volume élevé au moyen d'un casque (sur un moniteur qui le prend en charge) peut avoir un effet à long terme sur votre audition.**

- Placez le moniteur sur une surface solide et manipulez-le avec précaution.
 - L'écran est fragile et peut être endommagé en cas de chute ou de choc avec un objet pointu.
 - Assurez-vous que votre moniteur est compatible avec l'alimentation en courant alternatif disponible dans votre région.
 - Gardez le moniteur à température ambiante. Des conditions de froid ou de chaleur excessives peuvent avoir un effet néfaste sur les cristaux liquides de l'écran.
 - Branchez le cordon d'alimentation du moniteur sur une prise murale proche et accessible. Voir [Connexion de votre moniteur](#).
- Ne placez pas et n'utilisez pas le moniteur sur une surface mouillée ou à proximité de l'eau.
- Ne soumettez pas le moniteur à des vibrations importantes ou à des chocs violents. Par exemple, ne placez pas le moniteur dans le coffre d'une voiture.
- Débranchez le moniteur s'il doit rester inutilisé pendant une période prolongée.
- Pour éviter tout risque d'électrocution, n'essayez pas de retirer de couvercle ou de toucher l'intérieur du moniteur.
- Lisez attentivement ces instructions. Conservez ce document pour toute référence ultérieure. Respectez tous les avertissements et toutes les instructions figurant sur le produit.
- Certains moniteurs peuvent être fixés au mur à l'aide d'un support VESA vendu séparément. Veillez à utiliser les spécifications VESA correctes, comme indiqué dans la section relative au montage mural du guide de l'utilisateur.

Pour plus d'informations sur les consignes de sécurité, consultez le document d'information relatif à la sécurité, à l'environnement et à la réglementation (SERI) fourni avec votre moniteur.

À propos de votre moniteur

Contenu de l'emballage

Le tableau suivant fournit la liste des composants livrés avec votre moniteur. Si un composant est manquant, contactez Dell. Pour plus d'informations, voir [Contacter Dell](#).

① **REMARQUE** : Certains éléments sont en option et peuvent ne pas être fournis avec votre moniteur. Certaines fonctionnalités peuvent ne pas être disponibles dans certains pays.

Tableau 1. Composants et descriptions du moniteur.

Image des composants	Description des composants
	Moniteur
	Colonne du socle
	Base du socle
	Câble d'alimentation (varie en fonction du pays ou de la région)
	Câble USB-C vers C 5 Gbit/s 100 W (1,80 m)
	<ul style="list-style-type: none">• Carte QR• Informations sur la sécurité, l'environnement et la réglementation

Mise à jour silencieuse du micrologiciel (SFU)

La mise à jour silencieuse du micrologiciel (SFU) garantit un fonctionnement sans interruption en téléchargeant les mises à jour en arrière-plan et en les installant uniquement lorsque le système est en veille ou lorsque le moniteur est déconnecté de l'ordinateur.

Les administrateurs informatiques peuvent déclencher la SFU à partir de la Console de gestion des périphériques Dell (DDMC) ou exécuter des commandes CLI à l'aide de leurs outils existants, les deux nécessitant que le logiciel Dell Display and Peripheral Manager (DDPM) soit installé sur l'ordinateur de l'utilisateur final.

Une fois que la commande SFU est déclenchée, le micrologiciel est transféré au moniteur et le moniteur effectue la mise à jour en arrière-plan. Un redémarrage du moniteur se produit ensuite en fonction de la façon dont la commande SFU est déclenchée, selon les deux méthodes ci-dessous :

1. Appliquer la mise à jour lorsque le moniteur passe en veille (déclenché par l'administrateur informatique)
 - Le micrologiciel est transféré vers l'écran une fois que l'écran est détecté par l'ordinateur de l'utilisateur final lors de l'enregistrement de l'appareil, après que l'administrateur informatique a programmé la mise à jour.
 - Le redémarrage du moniteur se produit la prochaine fois que l'écran passera en mode veille, quelle qu'en soit la raison.
2. Appliquer la mise à jour à la déconnexion (déclenchée par l'administrateur informatique)
 - Le micrologiciel est transféré vers l'écran une fois que l'écran est détecté par l'ordinateur de l'utilisateur final lors de l'enregistrement de l'appareil, après que l'administrateur informatique a programmé la mise à jour.
 - Le redémarrage du moniteur se produit lorsque le moniteur est déconnecté de l'ordinateur (qu'il soit connecté à une station d'accueil ou directement à l'ordinateur par USB-C/DP/HDMI).

Pour plus de détails sur l'utilisation de la console d'administration informatique, veuillez accéder à la page [Assistance pour la Dell Device Management Console | Manuels et documents | Dell États-Unis](#)

Pour plus de détails sur les commandes CLI, veuillez consulter le guide de l'administrateur DDPM. [Assistance pour Dell Display and Peripheral Manager | Manuels et documents | Dell États-Unis](#)

Caractéristiques du produit

Le moniteur **Dell P2426E/P2426HE/P2426HE WOST/P2726HE** est équipé d'un écran à matrice active, à transistors en couche mince (TFT), à cristaux liquides (LCD), d'un revêtement antistatique et d'un rétroéclairage LED. Le moniteur présente les caractéristiques suivantes :

- **P2426E** : zone d'affichage active de 611,3 mm (24,1 pouces) (mesurée en diagonale) avec une résolution de 1 920 x 1 200 (16:10), ainsi que la prise en charge du plein écran pour les résolutions inférieures.
- **P2426HE/P2426HE WOST** : zone d'affichage active de 604,7 mm (23,8 pouces) (mesurée en diagonale) avec une résolution de 1 920 x 1 080 (16:9), ainsi que la prise en charge du plein écran pour les résolutions inférieures.
- **P2726HE** : zone d'affichage active de 686,0 mm (27,0 pouces) (mesurée en diagonale) avec une résolution de 1 920 x 1 080 (16:9), ainsi que la prise en charge du plein écran pour les résolutions inférieures.
- Grand angle de vision permettant de regarder en position assise ou debout.
- Gamme de couleurs de 99 % sRGB (CIE 1931) (typique) et de 99 % BT.709 (CIE 1931) (typique).
- Connectivité numérique par DisplayPort, HDMI et USB type C (avec mode alternatif DP).
- Un seul port USB type C pour alimenter (jusqu'à puissance d'alimentation de 100 W) un ordinateur portable compatible Dell tout en recevant un signal vidéo et de données.
- Possibilités de réglage en inclinaison, en rotation horizontale, en hauteur et en rotation verticale.
- Le cadre ultrafin minimise l'espace entre les moniteurs lors d'une utilisation multiécran, ce qui facilite l'installation et offre une expérience visuelle élégante.
- Socle amovible et trous de montage 100 mm VESA (Video Electronics Standards Association) pour des solutions de montage adaptables.
- Fonctionnalité plug-and-play (si votre ordinateur la prend en charge).
- Réglages par affichage à l'écran (OSD) pour une facilité de configuration et d'optimisation de l'écran.
- Verrouillage des boutons d'alimentation et de l'affichage à l'écran (OSD).
- Fente pour verrou de sécurité.
- Verrouillage du socle.
- **P2426E/P2426HE/P2426HE WOST** : ≤ 0,3 W en mode veille.
- **P2726HE** : ≤ 0,5 W en mode veille.
- Dell ComfortView Plus est une fonction intégrée d'écran à faible lumière bleue qui améliore le confort des yeux en réduisant les émissions de lumière bleue potentiellement nocives sans compromettre les couleurs. Grâce à la technologie ComfortView Plus, Dell a réduit l'exposition à la lumière bleue nocive de ≤50% à ≤35%. Ce moniteur est certifié TÜV Rheinland Eye Comfort 3.0 avec une note de 4 étoiles. Il intègre des technologies clés qui offrent également un écran sans scintillement, un taux de rafraîchissement jusqu'à 100 Hz (**P2426E**)/120 Hz (**P2426HE, P2426HE WOST, P2726HE**), une gamme de couleurs sRGB d'au moins 99 %, une précision des couleurs et d'excellentes performances du capteur de lumière ambiante. La fonction Dell ComfortView Plus est activée par défaut sur votre moniteur.
- Ce moniteur utilise un panneau à faible lumière bleue. Lorsque le moniteur est réinitialisé aux paramètres d'usine ou aux paramètres par défaut, il est conforme à la certification TÜV Rheinland relative à la faible lumière bleue du matériel.*

Rapport de lumière bleue :

Le rapport de l'intensité lumineuse dans la plage de 415 à 455 nm comparé à celui dans la plage de 400 à 500 nm est inférieur à 35 %.

Tableau 2. Rapport de lumière bleue

Catégorie	Rapport de lumière bleue
1	≤ 20 %
2	20 % < R ≤ 35 %
3	35 % < R ≤ 50 %

- Diminue le niveau de lumière bleue émise par l'écran pour rendre l'affichage plus confortable pour vos yeux sans distorsion de la précision des couleurs.
 - Le moniteur adopte la technologie Flicker-Free, qui élimine le scintillement visible à l'œil, apporte une expérience visuelle confortable et empêche les utilisateurs de souffrir de fatigue et de tension oculaires.
- * Ce moniteur est conforme à la certification TÜV Rheinland relative à la faible lumière bleue du matériel dans la catégorie 2.

À propos de TÜV Rheinland Eye Comfort 3.0

Le programme de certification TÜV Rheinland Eye Comfort 3.0 présente un système de notation par étoiles convivial pour l'industrie de l'affichage, qui promeut le bien-être des yeux, de la sécurité à la protection des yeux. Par rapport aux certifications existantes, le programme 5 étoiles ajoute des exigences rigoureuses en matière de tests sur les caractéristiques globales de protection des yeux, telles que la faible lumière bleue, l'absence de scintillement, la fréquence de rafraîchissement, la gamme de couleurs, la précision des couleurs et les performances du capteur de lumière ambiante. Il définit les critères d'exigence et évalue les performances du produit sur cinq niveaux et le processus d'évaluation technique sophistiqué fournit aux consommateurs et aux acheteurs des indicateurs plus faciles à évaluer.

Les facteurs de bien-être oculaire pris en compte restent constants, mais les normes pour les différents classements par étoiles sont différentes. Plus le nombre d'étoiles est élevé, plus les normes sont strictes. Le tableau ci-dessous énumère les principales exigences en matière de confort oculaire qui s'appliquent en plus des exigences de base en matière de confort oculaire (telles que la densité des pixels, l'uniformité de la luminance et de la couleur, et la liberté de mouvement).

Pour plus d'informations sur la certification TÜV Eye Comfort, veuillez vous rendre à l'adresse : [Certification Eye Comfort](#)



Tableau 3. Critères de Eye Comfort 3,0

Critères de Eye Comfort 3.0 et système de notation par étoiles pour les moniteurs				
Catégorie	Élément de test	Système de notation par étoiles		
		3 étoiles	4 étoiles	5 étoiles
Protection des yeux	Faible lumière bleue	TÜV LBL du matériel dans la catégorie III (≤ 50 %) ou solution LBL logicielle ¹	TÜV LBL du matériel dans la catégorie II (≤ 35 %) ou catégorie I (≤ 20 %)	TÜV LBL du matériel dans la catégorie II (≤ 35 %) ou catégorie I (≤ 20 %)
	Sans scintillement	TÜV Flicker Reduced ou TÜV Flicker Free	TÜV Flicker Reduced ou TÜV Flicker Free	Sans scintillement
Gestion de la lumière ambiante	Performances du capteur de lumière ambiante	Aucun capteur	Aucun capteur	Capteur de lumière ambiante
	Contrôle intelligent de la température de couleur	Non	Non	Oui
	Contrôle intelligent de la luminance	Non	Non	Oui
Qualité de l'image	Taux de rafraîchissement	≥ 60 Hz	≥ 75 Hz	≥ 120 Hz
	Uniformité de la luminance	Uniformité de la luminance ≥ 75 %		
	Uniformité des couleurs	Uniformité des couleurs Δu'v' ≤ 0,02		
	Liberté de mouvement	Les variations de luminosité doivent être inférieures à 50 %. Le décalage de couleur est inférieur à 0,01		
	Différence de gamma	Différence gamma ≤ ±0,2	Différence gamma ≤ ±0,2	Différence gamma ≤ ±0,2
	Large gamme de couleurs ²	NTSC ³ min. 72 % (CIE 1931) ou sRGB ⁴ min. 95 % (CIE 1931)	sRGB ⁴ 95 % min. (CIE 1931)	DCI-P3 ⁵ min. 95 % (CIE 1976) et sRGB ⁴ min. 95 % (CIE 1931) ou Adobe RGB ⁵ min. 95 % (CIE 1931) et sRGB ⁴ min. 95 % (CIE 1931)

Guide de l'utilisateur d'Eye Comfort	Guide de l'utilisateur	Oui	Oui	Oui
Remarque	<p>¹ Le logiciel contrôle l'émission de lumière bleue en réduisant l'excès de lumière bleue, ce qui donne une tonalité plus jaune.</p> <p>² La gamme de couleurs décrit la disponibilité des couleurs à l'écran. Diverses normes ont été élaborées à des fins spécifiques. 100 % correspond à l'espace colorimétrique complet tel que défini dans la norme.</p> <p>³ NTSC est l'abréviation de National Television Standards Committee, qui a développé un espace colorimétrique pour le système de télévision utilisé aux États-Unis.</p> <p>⁴ sRGB est un espace colorimétrique standard rouge, vert et bleu utilisé sur les écrans, les imprimantes et le World Wide Web.</p> <p>⁵ DCI-P3, abréviation de Digital Cinema Initiatives - Protocol 3, est un espace colorimétrique utilisé dans le cinéma numérique qui englobe une gamme de couleurs plus large que l'espace colorimétrique RVB standard.</p> <p>⁶ Adobe RGB est un espace colorimétrique créé par Adobe Systems qui couvre une gamme de couleurs plus large que le modèle colorimétrique standard RGB, en particulier dans les tons cyan et vert.</p>			

Compatibilité des systèmes d'exploitation

- Windows 10 et versions ultérieures*
- macOS 15* et macOS 26*

* La compatibilité des systèmes d'exploitation avec les moniteurs Dell peut varier en fonction de facteurs, tels que :

1. Les dates spécifiques de mise à disposition des versions du système d'exploitation, des correctifs ou des mises à jour.
2. Les dates spécifiques de mise à jour des micrologiciels, des applications logicielles ou des pilotes des moniteurs Dell, et de leur mise à disposition sur le site Web d'assistance Dell.

Identification des pièces et des contrôles

Vue de face

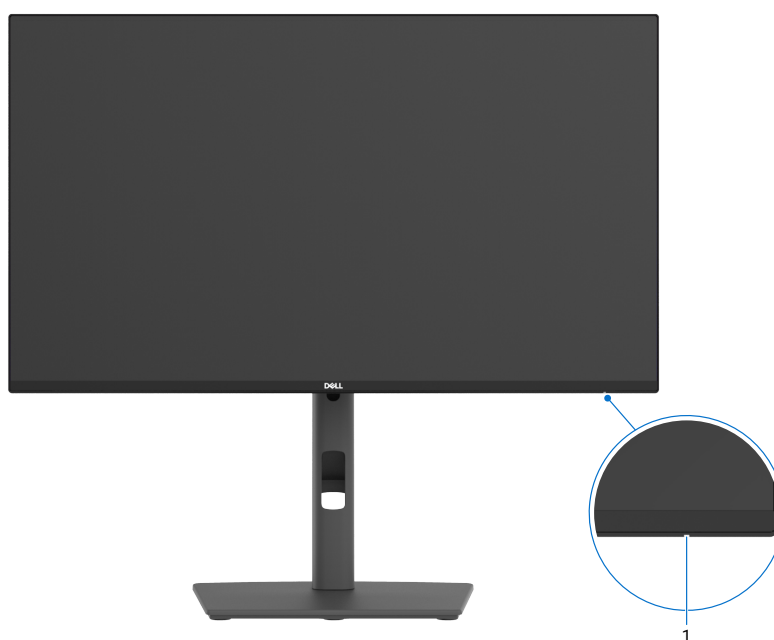

Figure 1. Vue de face du moniteur

Tableau 4. Composants et descriptions.

Étiquette	Description	Fonction
1	Voyant LED d'alimentation	Un voyant blanc fixe indique que le moniteur est allumé et qu'il fonctionne normalement. Un voyant blanc clignotant indique que le moniteur est en mode veille.

Vue de derrière

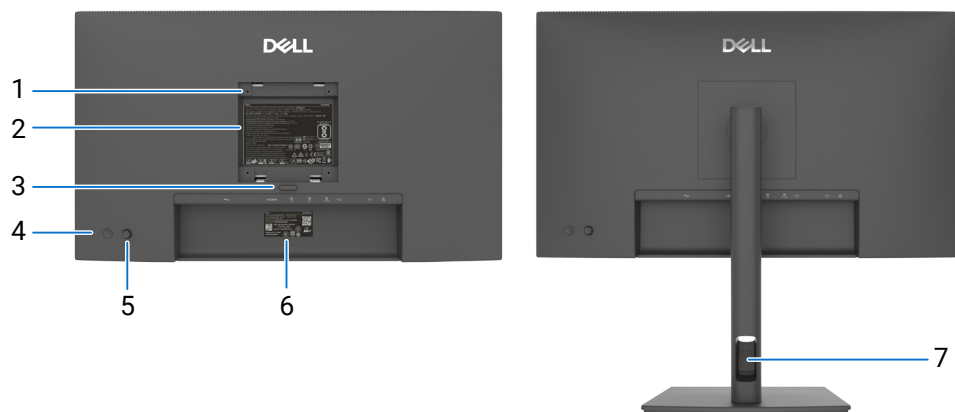

Figure 2. Vue de derrière du moniteur

Tableau 5. Composants et descriptions.

Étiquette	Description	Fonction
1	Trous de fixation VESA (4) (100 mm x 100 mm), derrière le couvercle VESA fixé.	Moniteur mural utilisant un kit de montage mural compatible VESA.
2	Étiquette d'informations réglementaires	Liste les certifications réglementaires.
3	Bouton de libération du socle	Permet de détacher le socle du moniteur.
4	Bouton d'alimentation Marche/Arrêt	Permet d'allumer ou éteindre le moniteur.
5	Joystick	Utilisez-le pour contrôler le menu de l'affichage à l'écran (OSD). Pour plus d'informations, voir Utilisation du moniteur .
6	Étiquette réglementaire (y compris l'adresse MAC, le code QR MyDell, le numéro de série et l'étiquette de service)	Référez-vous à cette étiquette si vous devez contacter le support technique de Dell. L'étiquette de service est un identifiant alphanumérique unique qui permet aux techniciens de service Dell d'identifier les composants matériels de votre ordinateur et d'accéder aux informations relatives à la garantie.
7	Fente de passage de câbles	Permet d'organiser les câbles en les faisant passer dans une fente.

Vue arrière et vue de dessous (P2426E)

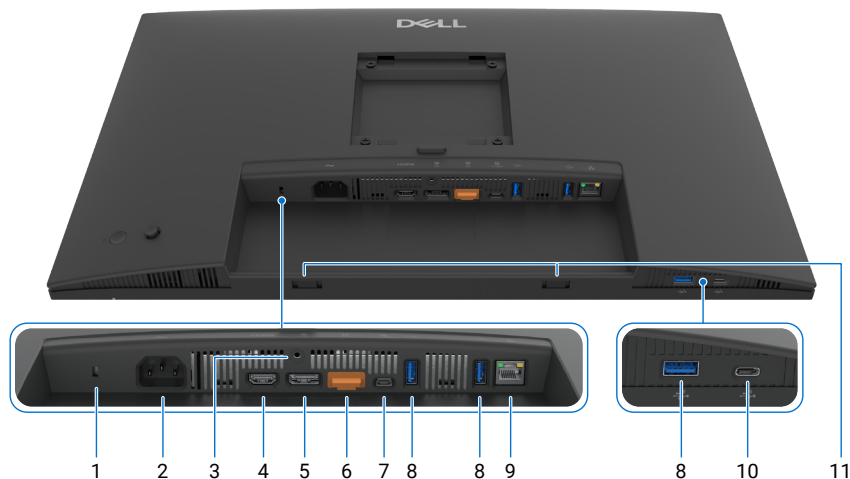









Figure 3. Vue arrière et vue de dessous du moniteur

Tableau 6. Composants et descriptions.

Étiquette	Description	Fonction
1	Fente pour verrou de sécurité	Fixe le moniteur à l'aide d'un verrou de câble de sécurité (vendu séparément).
2	 Connecteur d'alimentation	Permet de brancher le cordon d'alimentation.
3	Verrouillage du socle	Verrouillez le socle au moniteur à l'aide d'une vis M3 x 6 mm (vis non fournie).
4	HDMI Port HDMI	Permet de brancher votre ordinateur à l'aide du câble HDMI.
5	 DisplayPort (entrée)	Permet de brancher votre ordinateur à l'aide du câble DisplayPort.
6	 DisplayPort (sortie)	Sortie DP pour un moniteur compatible MST (Multi-Stream Transport). Pour activer MST, reportez-vous aux instructions de la section « Connexion du moniteur pour la fonction DisplayPort MST (Multi-Stream Transport) ». REMARQUE : retirez le bouchon en caoutchouc lors de l'utilisation du connecteur de sortie DisplayPort.
7	 Port ascendant USB-C 5 Gbit/s (vidéo + données)	Permet de brancher votre ordinateur à l'aide du câble USB C. Le port USB-C offre le taux de transfert le plus rapide et le mode alternatif avec prise en charge DP 1.4 à une résolution maximale de 1 920 x 1 200 à 100 Hz, alimentation (PD) 20 V/5 A*, 20 V/4,8 A, 15 V/3 A, 9 V/3 A, 5 V/3 A. REMARQUE : Les ports USB C ne sont pas pris en charge sur les versions de Windows plus anciennes que Windows 10. REMARQUE : 20 V/5 A uniquement pour les ordinateurs portables compatibles Dell.
8	 Port USB de type A descendant 5 Gbit/s (3)	Branchez votre appareil USB. Ces ports ne sont utilisables qu'après avoir branché le câble USB de l'ordinateur au moniteur. REMARQUE : pour éviter toute interférence de signal, lorsqu'un appareil USB sans fil est connecté à un port USB descendant, il n'est PAS recommandé de connecter d'autres appareils USB aux ports adjacents.
9	 Connecteur RJ45	Permet de se connecter à Internet. Surfez sur Internet en utilisant le port RJ45 uniquement après avoir branché le câble USB-C de l'ordinateur au moniteur.
10	 port descendant USB-C 5 Gbit/s (données uniquement)	Branchez votre appareil USB. Ces ports ne sont utilisables qu'après avoir branché le câble USB-C de l'ordinateur au moniteur. REMARQUE : pour éviter toute interférence de signal, lorsqu'un appareil USB sans fil est connecté à un port USB descendant, il n'est PAS recommandé de connecter d'autres appareils USB aux ports adjacents.
11	Fentes pour barre de son	Fixez votre barre de son externe (vendue séparément) au moniteur en alignant les languettes magnétiques de la barre de son sur les fentes du moniteur.

Vue arrière et vue de dessous (P2426HE/P2426HE WOST/P2726HE)

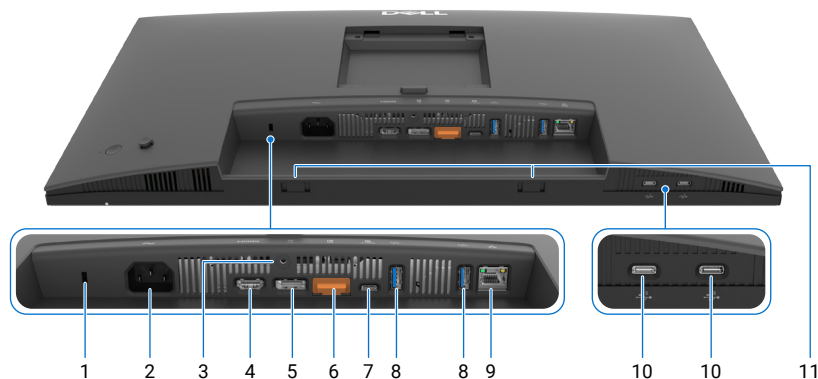









Figure 4. Vue arrière et vue de dessous du moniteur

Tableau 7. Composants et descriptions.

Étiquette	Description	Fonction
1	Fente pour verrou de sécurité	Fixe le moniteur à l'aide d'un verrou de câble de sécurité (vendu séparément).
2	 Connecteur d'alimentation	Permet de brancher le cordon d'alimentation.
3	Verrouillage du socle	Verrouillez le socle au moniteur à l'aide d'une vis M3 x 6 mm (vis non fournie).
4	 Port HDMI	Permet de brancher votre ordinateur à l'aide du câble HDMI.
5	 DisplayPort (entrée)	Permet de brancher votre ordinateur à l'aide du câble DisplayPort.
6	 DisplayPort (sortie) 	Sortie DP pour un moniteur compatible MST (Multi-Stream Transport). Pour activer MST, reportez-vous aux instructions de la section « Connexion du moniteur pour la fonction DisplayPort MST (Multi-Stream Transport) ». REMARQUE : retirez le bouchon en caoutchouc lors de l'utilisation du connecteur de sortie DisplayPort.
7	 Port ascendant USB-C 5 Gbit/s (vidéo + données)	Permet de brancher votre ordinateur à l'aide du câble USB C. Le port USB-C offre le taux de transfert le plus rapide et le mode alternatif avec prise en charge DP 1.4 à une résolution maximale de 1 920 x 1080 à 120 Hz, alimentation (PD) 20 V/5 A*, 20 V/4,8 A, 15 V/3 A, 9 V/3 A, 5 V/3 A. REMARQUE : Les ports USB C ne sont pas pris en charge sur les versions de Windows plus anciennes que Windows 10. REMARQUE : 20 V/5 A uniquement pour les ordinateurs portables compatibles Dell.
8	 Ports descendants USB de type A 5 Gbit/s (2)	Branchez votre appareil USB. Ces ports ne sont utilisables qu'après avoir branché le câble USB de l'ordinateur au moniteur. REMARQUE : pour éviter toute interférence de signal, lorsqu'un appareil USB sans fil est connecté à un port USB descendant, il n'est PAS recommandé de connecter d'autres appareils USB aux ports adjacents.
9	 Connecteur RJ45	Permet de se connecter à Internet. Surfez sur Internet en utilisant le port RJ45 uniquement après avoir branché le câble USB-C de l'ordinateur au moniteur.
10	 Ports descendants USB-C 5 Gbit/s (2) (données uniquement)	Branchez votre appareil USB. Ces ports ne sont utilisables qu'après avoir branché le câble USB-C de l'ordinateur au moniteur. REMARQUE : pour éviter toute interférence de signal, lorsqu'un appareil USB sans fil est connecté à un port USB descendant, il n'est PAS recommandé de connecter d'autres appareils USB aux ports adjacents.
11	Fentes pour barre de son	Fixez votre barre de son externe (vendue séparément) au moniteur en alignant les languettes magnétiques de la barre de son sur les fentes du moniteur.

Dell Display and Peripheral Manager (DDPM) pour Windows

DDPM est une application logicielle qui vous aide à configurer et à paramétrer les moniteurs et périphériques Dell. Certaines de ses fonctionnalités incluent :

1. Réglage des paramètres d'affichage à l'écran (OSD) du moniteur tels que la luminosité, le contraste et la résolution sans avoir besoin d'utiliser le joystick du moniteur.
2. Organisez plusieurs applications sur votre écran en les plaçant dans un modèle de votre choix à l'aide de **Easy Arrange**.
3. Affectez des applications ou des fichiers aux divisions de **Easy Arrange**, enregistrez la mise en page en tant que profil et restaurez le profil automatiquement avec **Easy Arrange Memory** quand c'est nécessaire.
4. Connectez le moniteur Dell à plusieurs sources d'entrée et gérez ces entrées vidéo à l'aide de la fonctionnalité **Source entrée**.
5. Personnalisez chaque application avec son propre mode de couleur distinct à l'aide de la **Préréglage de couleur** fonctionnalité.
6. Répliquer les paramètres d'application logicielle d'un moniteur à un autre moniteur identique à l'aide de la **fonction Importation/Exportation** des paramètres d'application.
7. Recevez des notifications et mettez à jour le micrologiciel et le logiciel.
8. Une version macOS du logiciel DDPM est également disponible pour votre moniteur. Pour la liste des écrans prenant en charge la version macOS DDPM, consultez l'article de la base de connaissances 000201067 sur le [Site d'assistance Dell](#).

① **REMARQUE :** Certaines fonctionnalités du DDPM mentionnées ci-dessus ne sont disponibles que sur certains modèles de moniteurs allumés. Pour plus d'informations sur DDPM, et sur la configuration informatique recommandée pour l'installer, accédez à [Dell Display and Peripheral Manager \(DDPM\)](#).

Spécifications du moniteur

Tableau 8. Spécifications du moniteur.

Description	P2426E	P2426HE/P2426HE WOST	P2726HE
Type d'écran	Matrice active - TFT LCD		
Technologie du panneau	Technologie de commutation dans le plan (IPS)		
Rapport d'aspect	16:10	16:9	16:9
Dimensions de l'image visible			
Diagonale	611,3 mm (24,1 pouces)	604,7 mm (23,8 pouces)	686,0 mm (27,0 pouces)
Zone active			
Horizontale	518,40 mm (20,41 pouces)	527,04 mm (20,75 pouces)	597,89 mm (23,54 pouces)
Verticale	324,00 mm (12,76 pouces)	296,46 mm (11,67 pouces)	336,31 mm (13,24 pouces)
Surface	167 961,60 mm ² (260,34 pouces ²)	156 246,28 mm ² (242,18 pouces ²)	201 076,39 mm ² (311,67 pouces ²)
Pas de pixel			
Horizontale	0,270 mm	0,2745 mm	0,3114 mm
Verticale	0,270 mm	0,2745 mm	0,3114 mm
Pixel par pouce (PPP)	94	93	82
Angle de vue			
Horizontale	178° (typique)		
Verticale	178° (typique)		
Luminosité	300 cd/m ² (typique)		
Rapport de contraste	1500:1 (typique)		
Revêtement de l'écran d'affichage	Antireflet avec revêtement dur (3H)		
Rétroéclairage	Système d'éclairage latéral LED		
Temps de réponse (Gris à gris)	5 ms (Mode Rapide) 8 ms (Normal Mode)		
Profondeur des couleurs	16,70 millions de couleurs		
Gamme de couleurs	<ul style="list-style-type: none">• sRGB 99 % (CIE 1931) (typique)• BT.709 99 % (CIE 1931) (typique)		

Description	P2426E	P2426HE/P2426HE WOST	P2726HE
Connectivité	Port vidéo <ul style="list-style-type: none"> Un port HDMI (HDCP 1.4) (compatible avec les résolutions jusqu'à Full HD 1 920 x 1 200 à 100 Hz comme spécifié dans la norme HDMI 2.1 TMDS)¹ Un port DisplayPort 1.4 (HDCP 1.4) (compatible avec les résolutions jusqu'à Full HD 1 920 x 1 200 à 100 Hz) Un port de sortie DisplayPort 1.4 (HDCP 1.4) (compatible avec les résolutions jusqu'à Full HD 1 920 x 1 200 à 100 Hz) Accès rapide <ul style="list-style-type: none"> Un port descendant USB de type A 5 Gbit/s Un port descendant USB-C 5 Gbit/s avec fonction de chargeur (5 V/3 A). 	Port vidéo <ul style="list-style-type: none"> Un port HDMI (HDCP 1.4) (compatible avec les résolutions jusqu'à Full HD 1 920 x 1 080 à 120 Hz comme spécifié dans la norme HDMI 2.1 TMDS)¹ Un port DisplayPort 1.4 (HDCP 1.4) (compatible avec les résolutions jusqu'à Full HD 1 920 x 1 080 à 120 Hz) Un port de sortie DisplayPort 1.4 avec fonction MST (HDCP 1.4) (compatible avec les résolutions jusqu'à Full HD 1 920 x 1 080 à 120 Hz) Accès rapide <ul style="list-style-type: none"> Deux ports descendants USB-C 5 Gbit/s avec fonction de chargeur (5 V/3 A) 	Port vidéo <ul style="list-style-type: none"> Un port HDMI (HDCP 1.4) (compatible avec les résolutions jusqu'à Full HD 1 920 x 1 080 à 120 Hz comme spécifié dans la norme HDMI 2.1 TMDS)¹ Un port DisplayPort 1.4 (HDCP 1.4) (compatible avec les résolutions jusqu'à Full HD 1 920 x 1 080 à 120 Hz) Un port de sortie DisplayPort 1.4 avec fonction MST (HDCP 1.4) (compatible avec les résolutions jusqu'à Full HD 1 920 x 1 080 à 120 Hz) Accès rapide <ul style="list-style-type: none"> Deux ports descendants USB-C 5 Gbit/s avec fonction de chargeur (5 V/3 A)
	Port USB <ul style="list-style-type: none"> Deux ports USB de type A descendant 5 Gbit/s Un port ascendant USB-C 5 Gbit/s (vidéo et données) [mode alternatif DisplayPort 1.4, puissance d'alimentation jusqu'à 96 W (les plateformes qui supportent la technologie DDM2 peuvent fournir jusqu'à 100 W)] Un port RJ45 		
Largeur des bords (bords de la surface active du moniteur)			
Haut	6,70 mm (0,26 pouce)	5,80 mm (0,23 pouce)	6,40 mm (0,25 pouce)
Gauche/Droite	6,70 mm (0,26 pouce)	5,80 mm (0,23 pouce)	6,40 mm (0,25 pouce)
Bas	13,00 mm (0,51 pouce)	12,00 mm (0,47 pouce)	12,00 mm (0,47 pouce)
Capacité de réglage			
Socle réglable en hauteur	150 mm		
Inclinaison	-5° à 21°		
Rotation horizontale	-45° à 45°		
Pivot	-90° à 90°		
Rangement de câbles	Oui		
Compatibilité avec Dell Display and Peripheral Manager (DDPM)	Easy Arrange et autres fonctionnalités clés		
Sécurité	Fente pour verrou de sécurité (verrou de câble vendu séparément)		

1 Ne prend pas en charge les spécifications HDMI 2.1 optionnelles, notamment HDMI Ethernet Channel (HEC), Audio Return Channel (ARC), norme pour le format et les résolutions 3D, norme pour la résolution cinéma numérique 4K, Enhanced Audio Return Channel (eARC), Quick Media Switching (QMS), Quick Frame Transport (QFT), Auto Low Latency Mode (ALLM), Display Stream Compression (SBTM) et Taux de rafraîchissement variable (VRR).

Spécifications de résolution

Tableau 9. Spécifications de résolution.

Description	P2426E	P2426HE/P2426HE WOST	P2726HE
Fréquence horizontale	30 à 127 kHz	30 à 135 kHz	30 à 135 kHz
Taux de rafraîchissement vertical	48 à 100 Hz	48 à 120 Hz	48 à 120 Hz
Résolution pré-réglée par défaut	1 920 x 1 200 à 60 Hz	1 920 x 1 080 à 60 Hz	1 920 x 1 080 à 60 Hz
Résolution maximale pré-réglée	1 920 x 1 200 à 100 Hz	1 920 x 1 080 à 120 Hz	1 920 x 1 080 à 120 Hz

Modes vidéo pris en charge

Tableau 10. Modes vidéo pris en charge.

Description	P2426E/P2426HE/P2426HE WOST/P2726HE
Capacités d'affichage vidéo (HDMI, DP et mode alternatif USB-C)	480p, 576p, 720p, 1080p

Modes d'affichage pré-réglés

Tableau 11. Modes d'affichage pré-réglés (P2426E)

Mode d'affichage	Fréquence horizontale (kHz)	Fréquence verticale (Hz)	Horloge de pixel (MHz)	Polarité de synchronisation (horizontale/verticale)
IBM, 720 x 400	31,47	70,08	28,32	-/+
VESA, 640 x 480	31,47	59,94	25,18	-/-
VESA, 640 x 480	37,50	75,00	31,50	-/-
VESA, 800 x 600	37,88	60,32	40,00	+/+
VESA, 800 x 600	46,88	75,00	49,50	+/+
VESA, 1024 x 768	48,36	60,00	65,00	-/-
VESA, 1024 x 768	60,02	75,03	78,75	+/+
VESA, 1152 x 864	67,50	75,00	108,00	+/+
VESA, 1 280 x 720	45,00	60,00	74,25	+/+
VESA, 1 280 x 720	56,46	74,78	95,75	-/+
VESA, 1280 x 1024	63,98	60,02	108,00	+/+
VESA, 1280 x 1024	79,98	75,03	135,00	+/+
VESA, 1 600 x 1 200	75,00	60,00	162,00	+/+
VESA, 1920 x 1080	67,50	60,00	148,50	+/+
VESA, 1920 x 1200	74,56	59,89	193,25	-/+
CVT, 1 920 x 1 200	74,04	59,95	154,00	+/-
CVT, 1 920 x 1 200	125,72	99,94	261,50	+/-

Tableau 12. Modes d'affichage pré-réglés (P2426HE/P2426HE WOST/P2726HE)

Mode d'affichage	Fréquence horizontale (kHz)	Fréquence verticale (Hz)	Horloge de pixel (MHz)	Polarité de synchronisation (horizontale/verticale)
IBM, 720 x 400	31,47	70,08	28,32	-/+
VESA, 640 x 480	31,47	59,94	25,18	-/-
VESA, 640 x 480	37,50	75,00	31,50	-/-
VESA, 800 x 600	37,88	60,32	40,00	+/+
VESA, 800 x 600	46,88	75,00	49,50	+/+
VESA, 1024 x 768	48,36	60,00	65,00	-/-
VESA, 1024 x 768	60,02	75,03	78,75	+/+
VESA, 1152 x 864	67,50	75,00	108,00	+/+
CVT, 1 280 x 720	44,77	60,00	74,5	-/+
CVT, 1 280 x 720	56,46	75,00	95,75	-/+
VESA, 1280 x 1024	63,98	60,02	108,00	+/+
VESA, 1280 x 1024	79,98	75,02	135,00	+/+
VESA, 1600 x 900	60,00	60,00	108,00	+/+
CTA, 1 920 x 1 080	67,50	60,00	148,50	+/+
CTA, 1 920 x 1 080	113,22	100,00	235,5	+/-
CTA, 1 920 x 1 080	135,00	120,00	297,00	+/+

Modes DP Multi-Stream Transport (MST)

Tableau 13. Modes DP Multi-Stream Transport (MST) (P2426E)

Description	Valeur
Moniteur source MST	Nombre de moniteurs pouvant être mis en chaîne sur le moniteur principal
1 920 x 1 200 à 100 Hz	1 920 x 1 200 à 100 Hz
	8 bits
HBR3 (Taux de compression DSC 1:3 et 1:2,4)	2 * 1 920 x 1 200 à 100 Hz ou 1 * 4K à 60 Hz
HBR3	2 * 1 920 x 1 200 à 100 Hz ou 1 * 4K à 60 Hz
HBR2	1 * 1 920 x 1 200 à 100 Hz

❶ **REMARQUE** : Le nombre de moniteurs externes est théorique ; le nombre réel dépend du nombre de moniteurs externes pris en charge par la carte graphique.

Tableau 14. Modes DP Multi-Stream Transport (MST) (P2426HE/P2426HE WOST/P2726HE)

Description	Valeur
Moniteur source MST	Nombre de moniteurs pouvant être mis en chaîne sur le moniteur principal
1 920 x 1 080 à 120 Hz	1 920 x 1 080 à 120 Hz
	8 bits
HBR3 (Taux de compression DSC 1:3)	2 * 1 920 x 1 080 à 120 Hz ou 1 * 4K à 120 Hz
HBR3 (Taux de compression DSC 1:2,4)	2 * 1 920 x 1 080 à 120 Hz ou 1 * 4K à 120 Hz
HBR3 (Plateforme non compatible DSC)	2 * 1 920 x 1 080 à 120 Hz ou 1 * 4K à 60 Hz
HBR2	1 * 1 920 x 1 080 à 120 Hz

❶ **REMARQUE** : Le nombre de moniteurs externes est théorique ; le nombre réel dépend du nombre de moniteurs externes pris en charge par la carte graphique.

Modes Multi-Stream Transport (MST) USB-C

Tableau 15. Modes USB-C Multi-Stream Transport (MST) (P2426E)

Description	Valeur
Moniteur source MST	Nombre de moniteurs pouvant être mis en chaîne sur le moniteur principal
1 920 x 1 200 à 100 Hz	1 920 x 1 200 à 100 Hz
	8 bits
HBR3 (Haute Résolution)	2 * 1 920 x 1 200 à 100 Hz ou 1 * 4K à 60 Hz
HBR3 (Haut débit de données) (Taux de compression DSC 1:3 et 1:2,4)	2 * 1 920 x 1 200 à 100 Hz ou 1 * 4K à 60 Hz
HBR3 (Haut débit de données) (Plateforme non compatible DSC)	0
HBR2 (Haute résolution)	1 * 1 920 x 1 200 à 100 Hz
HBR2 (Haut débit de données)	0

❶ **REMARQUE** : Le nombre de moniteurs externes est théorique ; le nombre réel dépend du nombre de moniteurs externes pris en charge par la carte graphique.

Tableau 16. Modes USB-C Multi-Stream Transport (MST) (P2426HE/P2426HE WOST/P2726HE)

Description	Valeur
Moniteur source MST	Nombre de moniteurs pouvant être mis en chaîne sur le moniteur principal
1 920 x 1 080 à 120 Hz	1 920 x 1 080 à 120 Hz
	8 bits
HBR3 (Haute Résolution) (Taux de compression DSC 1:3)	2 * 1 920 x 1 080 à 120 Hz ou 1 * 4K à 120 Hz
HBR3 (Haute Résolution) (Taux de compression DSC 1:2,4)	2 * 1 920 x 1 080 à 120 Hz ou 1 * 4K à 120 Hz
HBR3 (Haute Résolution) (Plateforme non compatible DSC)	2 * 1 920 x 1 080 à 120 Hz ou 1 * 4K à 60 Hz
HBR3 (Haut débit de données) (Taux de compression DSC 1:3)	2 * 1 920 x 1 080 à 120 Hz ou 1 * 4K à 60 Hz
HBR3 (Haut débit de données) (Taux de compression DSC 1:2,4)	2 * 1 920 x 1 080 à 120 Hz ou 1 * 4K à 60 Hz
HBR3 (Haut débit de données) (Plateforme non compatible DSC)	0
HBR2 (Haute résolution)	1 * 1 920 x 1 080 à 120 Hz
HBR2 (Haut débit de données)	0

❗ **REMARQUE** : Le nombre de moniteurs externes est théorique ; le nombre réel dépend du nombre de moniteurs externes pris en charge par la carte graphique.

Spécifications électriques

Tableau 17. Spécifications électriques.

Description	P2426E	P2426HE/P2426HE WOST	P2726HE
Signaux d'entrée vidéo	Signal vidéo numérique pour chaque ligne différentielle à une impédance de 100 Ω Prise en charge des signaux d'entrées DP/HDMI/USB-C		
Tension/fréquence/courant d'entrée	100 V CA à 240 V CA / 50 Hz ou 60 Hz ± 3 Hz / 2,5 A (typique)	100 V CA à 240 V CA / 50 Hz ou 60 Hz ± 3 Hz / 2,25 A (typique)	100 V CA à 240 V CA / 50 Hz ou 60 Hz ± 3 Hz / 2,5 A (typique)
Courant d'appel	120 V : 30 A (maximum) 240 V : 60 A (maximum) Le courant d'appel est mesuré à une température ambiante de 0 °C (démarrage à froid).		
Consommation d'énergie	0,3 W (mode arrêt) ¹ 0,3 W (mode veille) ¹ 1,0 W (mode veille en réseau) ¹ 15,0 W (mode marche) ¹ 205 W (maximum) ² 14,7 W (P _{on}) ³ 49,1 kW h (TEC) ³	0,3 W (mode arrêt) ¹ 0,3 W (mode veille) ¹ 1,0 W (mode veille en réseau) ¹ 13,8 W (mode marche) ¹ 215 W (maximum) ² 13,2 W (P _{on}) ³ 43,2 kW h (TEC) ³	0,3 W (mode arrêt) ¹ 0,5 W (mode veille) ¹ 2,0 W (mode veille en réseau) ¹ 14,9 W (mode marche) ¹ 205 W (maximum) ² 15,4 W (P _{on}) ³ 50,2 kW h (TEC) ³

¹ Tel que défini dans les normes UE 2019/2021 et UE 2019/2013.

² Réglage maximal de la luminosité et du contraste avec une charge électrique maximale sur tous les ports USB.

³ P_{on} : consommation d'énergie en mode marche, telle que définie dans la version 8.0 d'Energy Star.

TEC : consommation totale d'énergie en kW h, telle que définie dans la version 8.0 d'Energy Star.

Ce document est uniquement fourni à titre informatif et reflète les performances en laboratoire. Votre produit peut fonctionner différemment en fonction du logiciel, des composants et des périphériques que vous avez commandés. Dell n'est pas tenu de mettre à jour ces informations. Ainsi, le client ne doit pas se baser sur ces informations lors de la prise de décisions concernant les tolérances électriques ou autres. Aucune garantie expresse ou implicite d'exactitude ou d'exhaustivité n'est formulée.

❗ **REMARQUE** : Ce moniteur est certifié ENERGY STAR.



Ce produit répond aux exigences ENERGY STAR avec les paramètres d'usine par défaut qui peuvent être restaurés par la fonction Réinitialisation dans le menu de l'affichage à l'écran (OSD). La modification des paramètres d'usine par défaut ou l'activation d'autres fonctions peut entraîner une augmentation de la consommation d'énergie susceptible de dépasser la limite spécifiée par ENERGY STAR.

Caractéristiques physiques

Tableau 18. Caractéristiques physiques.

Description	P2426E	P2426HE/P2426HE WOST	P2726HE
Dimensions (avec socle)			
Hauteur (déployé)	511,20 mm (20,13 pouces)	496,53 mm (19,55 pouces)	534,56 mm (21,05 pouces)
Hauteur (comprimé)	364,00 mm (14,33 pouces)	364,00 mm (14,33 pouces)	384,56 mm (15,14 pouces)
Largeur	531,80 mm (20,94 pouces)	538,64 mm (21,21 pouces)	610,69 mm (24,04 pouces)
Profondeur	181,75 mm (7,16 pouces)	181,75 mm (7,16 pouces)	192,28 mm (7,57 pouces)
Dimensions (sans socle)			
Hauteur	343,70 mm (13,53 pouces)	314,23 mm (12,37 pouces)	354,71 mm (13,96 pouces)
Largeur	531,80 mm (20,94 pouces)	538,64 mm (21,21 pouces)	610,69 mm (24,04 pouces)
Profondeur	50,03 mm (1,97 pouce)	50,03 mm (1,97 pouce)	50,03 mm (1,97 pouce)
Dimensions du socle			
Hauteur (déployé)	410,80 mm (16,17 pouces)	410,80 mm (16,17 pouces)	428,30 mm (16,86 pouces)
Hauteur (comprimé)	364,00 mm (14,33 pouces)	364,00 mm (14,33 pouces)	381,50 mm (15,02 pouces)
Largeur	249,80 mm (9,83 pouces)	249,80 mm (9,83 pouces)	272,80 mm (10,74 pouces)
Profondeur	181,75 mm (7,16 pouces)	181,75 mm (7,16 pouces)	192,28 mm (7,57 pouces)
Base	249,80 mm x 177,00 mm (9,83 pouces x 6,97 pouces)	249,80 mm x 177,00 mm (9,83 pouces x 6,97 pouces)	272,80 mm x 189,00 mm (10,74 pouces x 7,44 pouces)
Poids			
Poids avec l'emballage	7,03 kg (15,49 livres)	6,96 kg (15,34 livres)/5,45 kg (12,02 livres)	8,92 kg (19,67 livres)
Poids avec l'ensemble socle et des câbles	5,18 kg (11,41 livres)	5,20 kg (11,46 livres)/Non applicable	6,47 kg (14,26 livres)
Poids sans ensemble socle et avec les câbles	Non applicable	Non applicable/3,65 kg (8,05 livres)	Non applicable
Poids sans l'ensemble socle (pour les considérations de montage mural ou de montage VESA - sans câbles)	3,45 kg (7,61 livres)	3,45 kg (7,61 livres)	4,50 kg (9,92 livres)
Poids de l'ensemble socle	1,50 kg (3,31 livres)	1,50 kg (3,31 livres)/Non applicable	1,64 kg (3,61 livres)

Bande passante vidéo

Tableau 19. Bande passante vidéo (P2426E)

Port vidéo hôte	Câble vidéo	Profondeur des couleurs	Résolution
USB-C (mode alternatif DisplayPort 1.4)	Câble USB-C vers C	8 bits	1 920 x 1 200 à 100 Hz
HDMI 1.4	Câble HDMI	8 bits	1 920 x 1 200 à 100 Hz
DisplayPort 1.2	Câble DisplayPort	8 bits	1 920 x 1 200 à 100 Hz
DisplayPort 1.4		8 bits	1 920 x 1 200 à 100 Hz

Tableau 20. Bande passante vidéo (P2426HE/P2426HE WOST/P2726HE)

Port vidéo hôte	Câble vidéo	Profondeur des couleurs	Résolution
USB-C (mode alternatif DisplayPort 1.4)	Câble USB-C vers C	8 bits	1 920 x 1 080 à 120 Hz
HDMI 1.4	Câble HDMI	8 bits	1 920 x 1 080 à 120 Hz
DisplayPort 1.2	Câble DisplayPort	8 bits	1 920 x 1 080 à 120 Hz
DisplayPort 1.4		8 bits	1 920 x 1 080 à 120 Hz

Bande passante débit USB

Tableau 21. Bande passante débit USB

Hôte	Câble ascendant USB	Dispositif USB connecté au port descendant USB de type A ou USB-C
USB-C (mode alternatif DisplayPort 1.2)	Câble USB-C vers C	Compatible, USB 2.0/3.2 5 Gbit/s
USB-C (mode alternatif DisplayPort 1.4)	Câble USB-C vers C	Compatible, USB 2.0/3.2 5 Gbit/s
USB 2.0 de type A	Câble USB de type A vers type C	Compatible, USB 2.0
USB de type A 5 Gbit/s	Câble USB de type A vers type C	Compatible, USB 2.0/3.2 5 Gbit/s
USB C 5 Gbit/s (données uniquement)	Câble USB-C vers C	Compatible, USB 2.0/3.2 5 Gbit/s
USB C 10 Gbit/s (données uniquement)	Câble USB-C vers C	Compatible, USB 2.0/3.2 5 Gbit/s

Caractéristiques environnementales

Tableau 22. Caractéristiques environnementales.

Description	P2426E	P2426HE/P2426HE WOST	P2726HE
Normes de conformité	<ul style="list-style-type: none"> • Moniteur certifié ENERGY STAR • Homologué EPEAT le cas échéant. L'homologation EPEAT varie selon le pays. Visitez le site EPEAT pour connaître le statut de l'homologation selon votre pays. • Éco-label TCO Certified et TCO Certified Edge. • Conformité avec la norme RoHS. • Moniteur sans BFR/PVC (à l'exclusion des câbles externes). • Verre exempt d'arsenic et de mercure pour le panneau uniquement. 		
Température			
Fonctionnement	0 °C à 40 °C (32 °F à 104 °F)		
À l'arrêt	<ul style="list-style-type: none"> • Stockage : -20 à +60 °C (-4 à +140 °F) • Transport : -20 à +60 °C (-4 à +140 °F) 		
Humidité			
Fonctionnement	10 % à 80 % (sans condensation)		
À l'arrêt	<ul style="list-style-type: none"> • Stockage : 5 % à 90 % (sans condensation) • Transport : 5 % à 90 % (sans condensation) 		
Altitude			
Fonctionnement	5 000 m (16 404 pieds) (maximum)		
À l'arrêt	12 192 m (40 000 pieds) (maximum)		
Dissipation thermique	699,5 BTU/heure (maximum) 51,2 BTU/heure (mode marche)	733,6 BTU/heure (maximum) 47,1 BTU/heure (mode marche)	699,5 BTU/heure (maximum) 50,8 BTU/heure (mode marche)

Affectations des broches

DisplayPort (entrée)

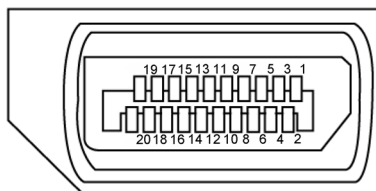

Figure 5. DisplayPort (entrée)

Tableau 23. DisplayPort (entrée).

Numéro de broche	Côté à 20 broches du câble de signal connecté
1	ML3(n)
2	GND
3	ML3(p)
4	ML2(n)
5	GND
6	ML2(p)
7	ML1(n)
8	GND
9	ML1(p)
10	ML0(n)
11	GND
12	ML0(p)
13	CONFIG 1
14	CONFIG 2
15	CANAL AUX (p)
16	GND
17	CANAL AUX (n)
18	Détection connexion à chaud
19	Retour
20	DP_PWR

DisplayPort (sortie)

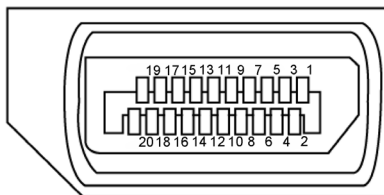

Figure 6. DisplayPort (sortie)

Tableau 24. DisplayPort (sortie)

Numéro de broche	Côté à 20 broches du câble de signal connecté
1	ML0(p)
2	GND
3	ML0(n)
4	ML1(p)
5	GND
6	ML1(n)
7	ML2(p)
8	GND
9	ML2(n)
10	ML3(p)
11	GND
12	ML3(n)
13	CONFIG 1
14	CONFIG 2
15	CANAL AUX (p)
16	GND
17	CANAL AUX (n)
18	Détection connexion à chaud
19	Retour
20	DP_PWR

Port HDMI

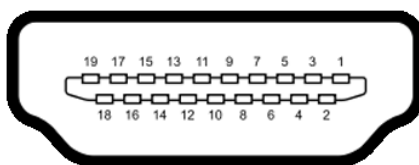

Figure 7. Port HDMI

Tableau 25. Port HDMI

Numéro de broche	19 broches côté câble de signal connecté
1	DONNÉES TMDS 2+
2	PROT. DONNÉES 2 TMDS
3	DONNÉES TMDS 2-
4	DONNÉES TMDS 1+
5	PROT. DONNÉES 1 TMDS
6	DONNÉES TMDS 1-
7	DONNÉES TMDS 0+
8	PROT. DONNÉES 0 TMDS
9	DONNÉES TMDS 0-
10	HORLOGE TMDS+
11	PROT. HORLOGE TMDS
12	HORLOGE TMDS-
13	CEC
14	Réservé (N.C. sur l'appareil)
15	HORLOGE DDC (SCL)
16	HORLOGE DDC (SDA)
17	Masse DDC/CEC
18	ALIMENTATION +5 V
19	DÉTECTION CONNEXION À CHAUD

Port USB-C

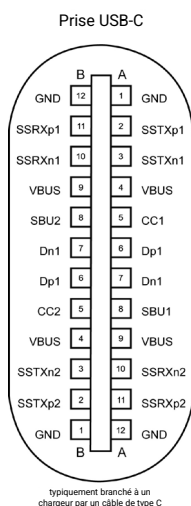

Figure 8. Port USB-C

Tableau 26. Port USB-C

Broche	Signal	Broche	Signal
A1	GND	B12	GND
A2	SSTXp1	B11	SSRXp1
A3	SSTXn1	B10	SSRXn1
A4	VBUS	B9	VBUS
A5	CC1	B8	SBU2
A6	Dp1	B7	Dn1
A7	Dn1	B6	Dp1
A8	SBU1	B5	CC2
A9	VBUS	B4	VBUS
A10	SSRXn2	B3	SSTXn2
A11	SSRXp2	B2	SSTXp2
A12	GND	B1	GND

Bus série universel (USB)

Cette section fournit des informations sur les ports USB disponibles sur votre écran.

REMARQUE : Jusqu'à 3 A sur le port descendant USB-C avec des appareils compatibles 5 V/3 A en accès rapide. Jusqu'à 0,9 A sur les autres ports descendants USB à l'arrière.

Votre moniteur est équipé des ports USB suivants :

- Un port ascendant - Un port USB-C à l'arrière
- Quatre ports descendants - Deux ports USB de type A à l'arrière, un port USB-C et un port USB de type A en bas (**P2426E**)
- Quatre ports descendants - Deux ports USB de type A à l'arrière et deux ports USB-C en bas (**P2426HE/P2426HE WOST/P2726HE**)

REMARQUE : les ports USB du moniteur ne fonctionnent que lorsque le moniteur est allumé ou en mode veille. Si vous éteignez le moniteur, puis le rallumez, les périphériques connectés peuvent prendre quelques secondes pour reprendre leur fonctionnement normal.

Tableau 27. Vitesse de transfert, débit de données et consommation électrique courante des ports USB.

Vitesse de transfert	Débit de données	Puissance maximale admissible
SuperSpeed	5 Gbit/s	4,5 W
Haute vitesse	480 Mbit/s	4,5 W
Vitesse maximale	12 Mbit/s	4,5 W

* Vitesse de l'appareil en mode haute résolution.

Tableau 28. Numéro de broche et nom du signal des ports USB Type-A descendants 5 Gbit/s.

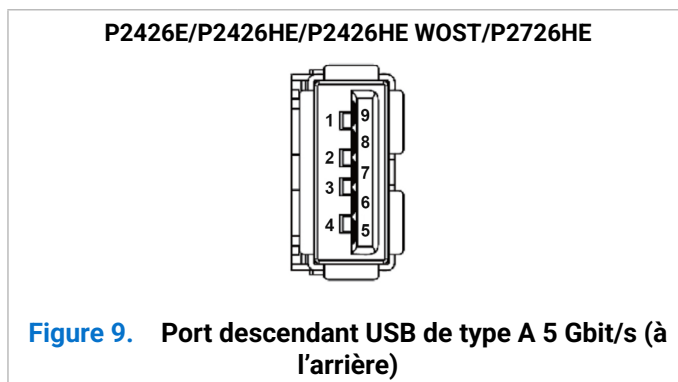

Numéro de broche	Nom du signal
1	VBUS
2	D-
3	D+
4	GND
5	StdA_SSRX-
6	StdA_SSRX+
7	GND_DRAIN
8	StdA_SSTX-
9	StdA_SSTX+
Corps	Blindage

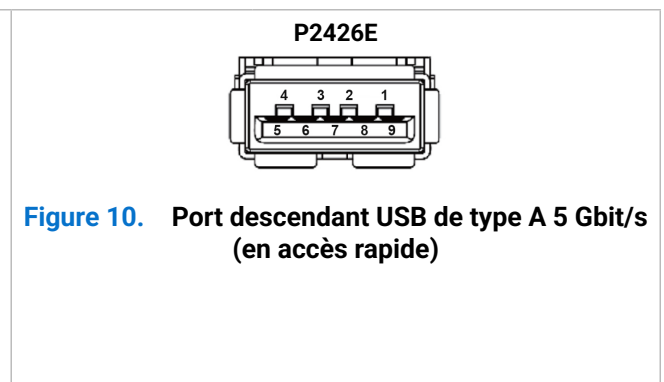

Numéro de broche	Nom du signal
1	VBUS
2	D-
3	D+
4	GND
5	StdA_SSRX-
6	StdA_SSRX+
7	GND_DRAIN
8	StdA_SSTX-
9	StdA_SSTX+
Corps	Blindage

Port RJ45 (côté connecteur)

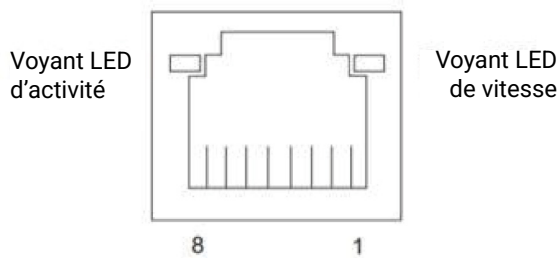

Figure 11. Port RJ45 (côté connecteur)

Tableau 29. Port RJ45 (côté connecteur).

N° de broche	10BASE-T 100BASE-T	1000BASE-T
1	Émission+	BI_DA+
2	Émission-	BI_DA-
3	Réception+	BI_DB+
4	Inutilisé	BI_DC+
5	Inutilisé	BI_DC-
6	Réception-	BI_DB-
7	Inutilisé	BI_DD+
8	Inutilisé	BI_DD-

Installation du pilote

Installez le pilote du contrôleur Ethernet Realtek USB GBE disponible pour votre système. Il est possible de télécharger le pilote depuis **Pilotes et diagnostics** sur [le site d'assistance Dell](#).

Le débit de données réseau (RJ45) sur un port USB-C atteint une vitesse maximale de 1 000 Mbit/s.

Tableau 30. Comportement Wake-on-LAN.

Mode veille de l'ordinateur	Comportement du système après réception de la commande Wake-on-LAN (WOL)
Veille moderne (S0ix)	L'ordinateur et le moniteur restent en mode veille, mais la communication réseau est activée.
Veille/Suspension (S3)	L'ordinateur et le moniteur sont allumés.
Veille prolongée (S4)	L'ordinateur et le moniteur sont allumés.
OFF/Arrêt (S5)	L'ordinateur et le moniteur sont allumés.

① **REMARQUE** : la fonction WOL doit d'abord être activée dans le BIOS de l'ordinateur.

① **REMARQUE** : Ce port LAN est conforme à la norme IEEE 802.3az 1000Base-T et prend en charge le transfert d'adresse MAC (imprimé sur l'étiquette du modèle) (MAPT), la réactivation depuis le réseau (WOL) à partir du mode veille (S3) et la fonction d'amorçage PXE UEFI*. L'amorçage PXE UEFI n'est pas pris en charge sur les ordinateurs de bureau Dell, à l'exception du modèle OptiPlex 7090/3090 Ultra. Ces trois fonctionnalités dépendent des paramètres du BIOS et des versions du système d'exploitation. Les fonctionnalités peuvent varier pour les ordinateurs non Dell.

* UEFI signifie « Unified Extensible Firmware Interface » (interface de micrologiciel extensible unifiée).

① **REMARQUE** : les modes WOL S4 et WOL S5 ne sont possibles qu'avec des systèmes Dell qui prennent en charge DPBS et sont connectés par une interface USB-C (MFDP). Assurez-vous que la fonction DPBS est activée à la fois sur l'ordinateur et sur le moniteur.

① **REMARQUE** : pour tout problème lié à la fonction WOL, les utilisateurs doivent déboguer l'ordinateur sans moniteur. Une fois le problème résolu, reconnectez le moniteur.

État des voyants LED du connecteur RJ45 :

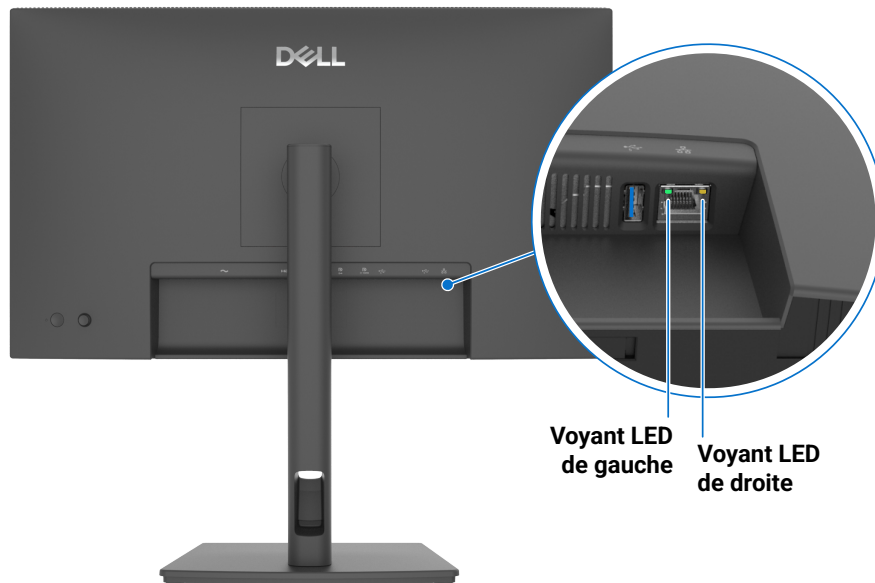

Figure 12. Couleur du voyant LED RJ45

Tableau 31. Couleur du voyant LED RJ45.

Voyant LED	Couleur	Description
Voyant LED de gauche	Vert	Indicateur de liaison/activité : <ul style="list-style-type: none">Clignotant - Activité sur le port.Allumé en vert - La liaison est en cours d'établissement.Éteint - La connexion n'est pas établie.
Voyant LED de droite	Jaune ou Vert	Indicateur de débit : <ul style="list-style-type: none">Allumé en jaune - 1 000 Mbit/sAllumé en vert - 100 Mbit/sÉteint - 10 Mbit/s

REMARQUE : le câble RJ45 n'est pas un accessoire standard fourni dans l'emballage.

Capacité plug-and-play

Connectez ce moniteur à n'importe quel système compatible plug-and-play. Le moniteur fournit automatiquement à l'ordinateur ses données d'identification d'affichage étendues (EDID ou Extended Display Identification Data) en utilisant les protocoles DDC (Display Data Channel) de manière à ce que l'ordinateur puisse effectuer automatiquement la configuration et optimiser les paramètres du moniteur. La configuration de moniteurs est généralement automatique ; vous pouvez sélectionner différents paramètres selon vos besoins. Pour plus d'informations sur la modification des paramètres du moniteur, voir [Utilisation du moniteur](#).

Politique de qualité et en matière de pixels du moniteur LCD

Pendant le processus de fabrication de ce moniteur LCD, il n'est pas anormal qu'un ou plusieurs pixels deviennent fixes et ne puissent plus changer. Il est difficile de les voir et ils ne devraient pas affecter la qualité ou la fonctionnalité de l'écran. Pour plus d'informations sur la Politique de qualité et en matière de pixels des moniteurs Dell, consultez le [Guide relatif aux pixels des écrans Dell](#).

Ergonomie

△ **MISE EN GARDE** : Une utilisation incorrecte ou prolongée du clavier peut entraîner des blessures.

△ **MISE EN GARDE** : Regarder l'écran du moniteur pendant des périodes prolongées peut entraîner une fatigue oculaire.

Pour plus de confort et d'efficacité, observez les consignes suivantes lors de l'installation et de l'utilisation de votre poste de travail :

- Placez votre ordinateur de manière à ce que l'écran et le clavier soient directement en face de vous lorsque vous travaillez. Des étagères spéciales sont disponibles dans le commerce pour vous aider à placer correctement votre clavier.
- Pour réduire le risque de fatigue oculaire ainsi que de douleurs au cou, aux bras, au dos ou aux épaules lors de l'utilisation prolongée du moniteur, nous vous recommandons de :
 - Réglez la distance de l'écran entre 20 et 28 pouces (50 - 70 cm) de vos yeux.
 - Clignez fréquemment des yeux pour les humidifier ou les mouiller avec de l'eau après une utilisation prolongée du moniteur.
 - Faites des pauses régulières et fréquentes de 20 minutes toutes les deux heures.
 - Détournez le regard de votre moniteur et fixez un objet distant situé à 6 mètres (20 pieds) pendant au moins 20 secondes durant les pauses.
 - Faire des étirements pour soulager la tension dans le cou, les bras, le dos et les épaules pendant les pauses.
- Veillez à ce que l'écran du moniteur soit à la hauteur des yeux ou légèrement plus bas en position assise devant le moniteur.
- Ajustez l'inclinaison du moniteur, son contraste et les paramètres de luminosité.
- Réglez l'éclairage ambiant autour de vous (plafonniers, lampes de bureau, rideaux ou stores des fenêtres voisines) afin de minimiser les reflets et l'éblouissement sur l'écran du moniteur.
- Utilisez une chaise qui offre un bon soutien au bas du dos.
- Gardez vos avant-bras à l'horizontale et vos poignets dans une position neutre et confortable lors de l'utilisation du clavier ou de la souris.
- Laissez toujours un espace pour reposer les mains lors de l'utilisation du clavier ou de la souris.
- Laissez les bras reposer naturellement de chaque côté.
- Veillez à ce que vos pieds reposent à plat sur le sol.
- En position assise, veillez à ce que le poids des jambes repose sur les pieds et non sur la partie avant de votre siège. Régler la hauteur de votre chaise ou utiliser un repose-pieds si nécessaire pour maintenir une bonne posture.
- Varier les activités professionnelles. Essayer d'organiser le travail de manière à ne pas devoir rester assis pendant de longues périodes. Essayer de vous mettre debout ou de vous lever et de marcher à intervalles réguliers.
- Vous assurer que la zone située sous votre bureau est exempte d'obstacles, de câbles ou de cordons d'alimentation susceptibles de gêner une assise confortable ou de présenter un risque de trébuchement.

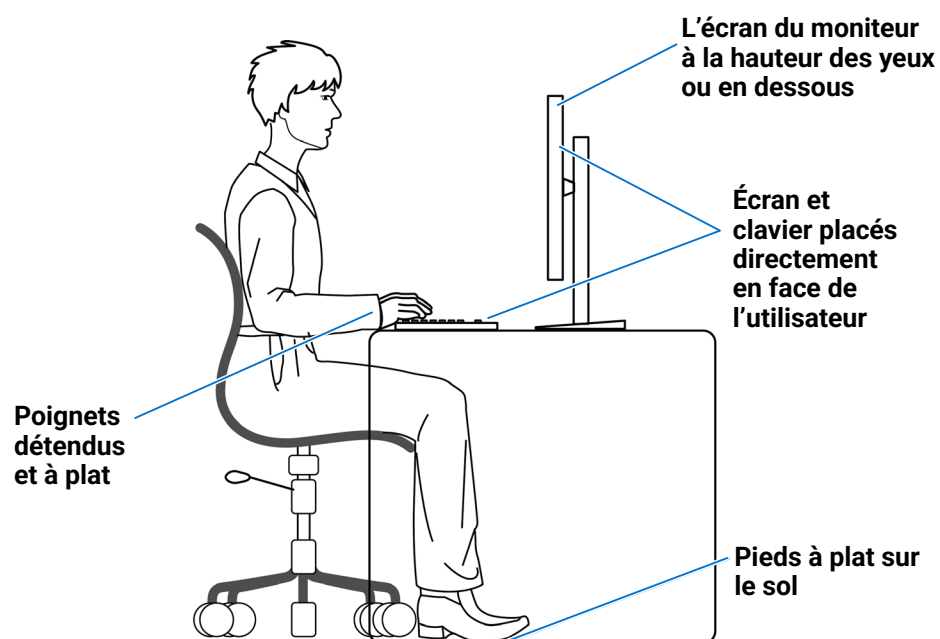

Figure 13. Ergonomie ou confort et efficacité

Manipulation et déplacement de votre écran

Pour vous assurer que le moniteur est manipulé en toute sécurité lorsque vous le soulevez ou le déplacez, suivez les directives suivantes :

- Avant de déplacer ou de soulever le moniteur, éteignez votre ordinateur et le moniteur.
- Débranchez tous les câbles du moniteur.
- Placez le moniteur dans sa boîte d'origine avec les matériaux d'emballage d'origine.
- Tenez fermement le bord inférieur et le côté du moniteur sans exercer de pression excessive lorsque vous soulevez ou déplacez le moniteur.

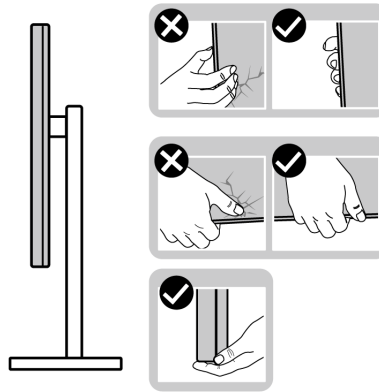

Figure 14. Déplacement ou soulèvement du moniteur

- Lorsque vous soulevez ou déplacez le moniteur, veillez à ce que l'écran soit tourné vers l'extérieur et n'appuyez pas sur la zone d'affichage afin d'éviter les rayures ou les dommages.

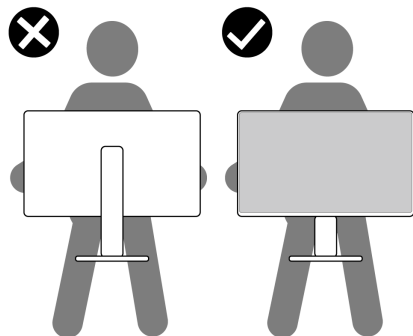

Figure 15. Assurez-vous que l'écran est orienté dans la direction opposée à la vôtre

- Lors du transport du moniteur, évitez tout choc ou vibration soudaine.
- Lorsque vous soulevez ou déplacez le moniteur, ne le mettez pas à l'envers lorsque vous tenez la base ou la colonne du socle. Cela pourrait endommager accidentellement le moniteur ou provoquer des blessures.

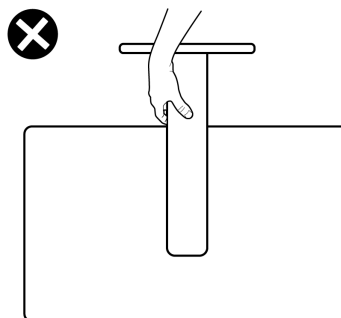

Figure 16. Ne tournez pas le moniteur à l'envers

Instructions d'entretien

Nettoyage de votre moniteur

△ MISE EN GARDE : Lisez et suivez les [Instructions de sécurité](#) avant de nettoyer le moniteur.

△ AVERTISSEMENT : Avant de nettoyer le moniteur, débranchez le câble d'alimentation du moniteur de la prise électrique.

Pour les meilleures pratiques, suivez les instructions dans la liste ci-dessous lors du déballage, du nettoyage ou de la manipulation de votre moniteur :

- Utilisez un chiffon propre légèrement humidifié avec de l'eau pour nettoyer l'assemblage du socle, l'écran et le châssis de votre moniteur Dell. Si vous en disposez, utilisez un tissu de nettoyage d'écran ou une solution adaptée au nettoyage des moniteurs Dell.
- Après avoir nettoyé la surface de la table, assurez-vous qu'elle est parfaitement sèche et exempte d'humidité ou de produit de nettoyage avant d'y placer votre moniteur Dell.
- △ MISE EN GARDE :** N'utilisez pas de détergents ou d'autres produits chimiques, tels que le benzène, le diluant, l'ammoniaque, les nettoyeurs abrasifs, l'alcool ou l'air comprimé.
- △ MISE EN GARDE :** L'utilisation de produits chimiques pour le nettoyage peut entraîner des changements dans l'apparence du moniteur, tels qu'une altération des couleurs, un film laiteux sur le moniteur, une déformation, une teinte foncée inégale et un décollement de la surface de l'écran. Si vous remarquez la présence d'une poudre blanche résiduelle lors du déballage de votre moniteur, éliminez-la à l'aide d'un chiffon.
- △ AVERTISSEMENT :** Ne vaporisez pas la solution de nettoyage ou même de l'eau directement sur la surface du moniteur. Cela permettrait aux liquides de s'accumuler au bas du panneau d'affichage et de corroder les composants électroniques, ce qui entraîne des dommages permanents. Appliquez plutôt la solution de nettoyage ou de l'eau sur un chiffon doux, puis nettoyez le moniteur.
- ① REMARQUE :** Les dommages causés au moniteur par des méthodes de nettoyage inappropriées et l'utilisation de benzène, de diluant, d'ammoniaque, de nettoyeurs abrasifs, d'alcool, d'air comprimé, de détergent de toute sorte entraîneront des dommages causés par le client (CID). Le CID n'est pas couvert par la garantie Dell standard.
- Si vous remarquez la présence d'une poudre blanche résiduelle lors du déballage de votre moniteur, éliminez-la à l'aide d'un chiffon.
- Manipulez votre moniteur avec précaution, car un moniteur de couleur foncée risque de se rayer et de présenter des marques blanches plus qu'un moniteur de couleur claire.
- Pour aider à maintenir une meilleure qualité d'image sur votre moniteur, utilisez un économiseur d'écran qui change dynamiquement et veuillez éteindre votre moniteur quand vous ne l'utilisez pas.

Installation du moniteur

Fixation du support

① **REMARQUE** : l'ensemble socle n'est pas préinstallé lorsque le moniteur est expédié de l'usine.

① **REMARQUE** : Les instructions suivantes s'appliquent uniquement pour le socle qui a été livré avec votre moniteur. Si vous fixez un socle que vous avez acheté auprès d'une autre source, suivez les instructions d'installation qui ont été incluses avec celle-ci.

Pour fixer le socle du moniteur :

1. Ouvrez le rabat avant de la boîte pour récupérer la colonne du socle et la base du socle.

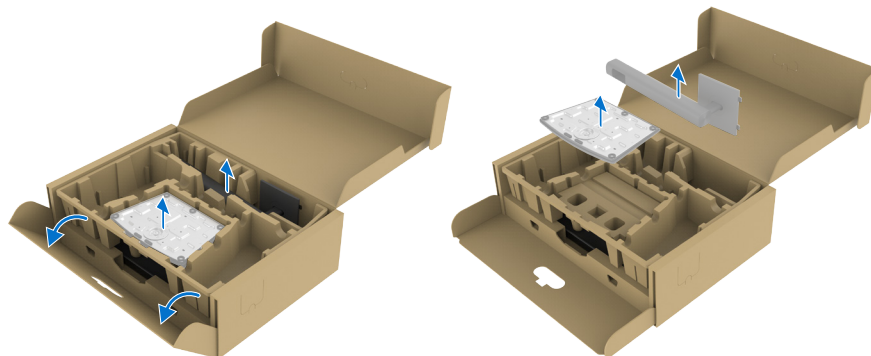

Figure 17. Déballage

① **REMARQUE** : les images ne sont données qu'à titre d'illustration. L'aspect du rembourrage de l'emballage peut varier.

2. Alignez et placez la colonne du socle sur la base du socle.
3. Ouvrez la poignée de vis située en bas de la base du socle et tournez-la dans le sens horaire pour fixer l'ensemble socle.
4. Fermez la poignée fileté.

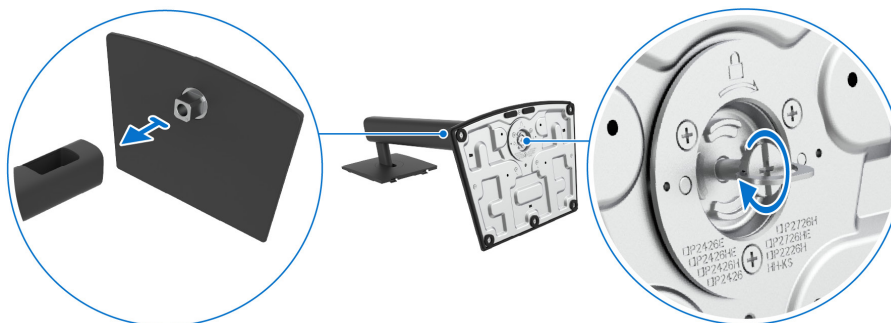

Figure 18. Raccordement du socle

5. Soulevez le couvercle de protection pour exposer la zone VESA pour l'ensemble socle.

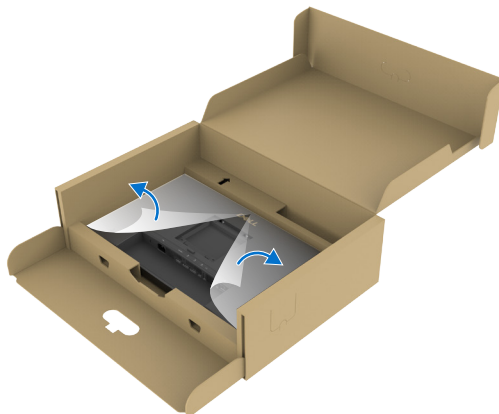

Figure 19. Ouvrir le couvercle de protection

6. Insérez avec précaution les languettes de la colonne du socle dans les fentes du couvercle arrière de l'écran, puis appuyez sur l'ensemble socle pour le mettre en place.

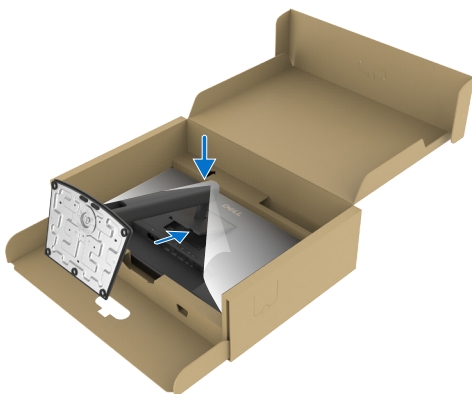

Figure 20. Insérer les languettes de la colonne du socle dans les fentes

7. Tenez la colonne du socle, puis levez le moniteur avec précaution, puis posez-le sur une surface plane.

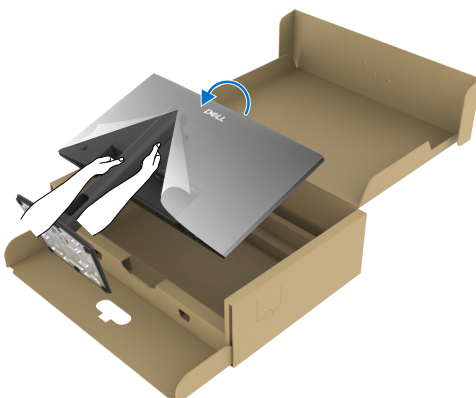

Figure 21. Tenir la colonne du socle et soulever le moniteur

- ① **REMARQUE :** tenez fermement la colonne du socle lorsque vous soulevez le moniteur afin d'éviter tout dommage accidentel.

8. Soulevez le couvercle de protection du moniteur.

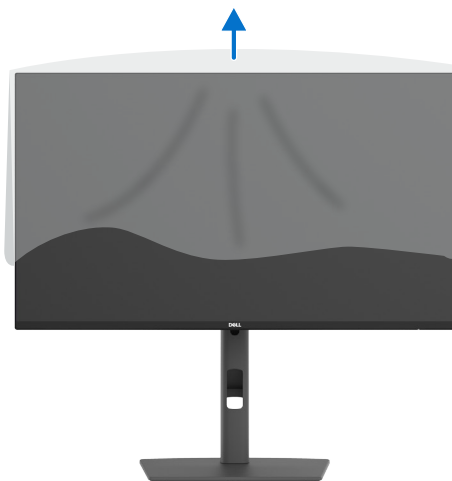

Figure 22. Soulever le couvercle de protection du moniteur

Réglage de l'inclinaison, de la rotation horizontale, de la rotation verticale et de la hauteur

① **REMARQUE** : Les instructions suivantes s'appliquent uniquement pour le socle qui a été livré avec votre moniteur. Si vous fixez un socle que vous avez acheté auprès d'une autre source, suivez les instructions d'installation qui l'accompagnent.

Réglage de l'inclinaison et de la rotation horizontale

Le socle étant fixé au moniteur, inclinez et faites tourner horizontalement le moniteur pour obtenir l'angle de vision le plus confortable.

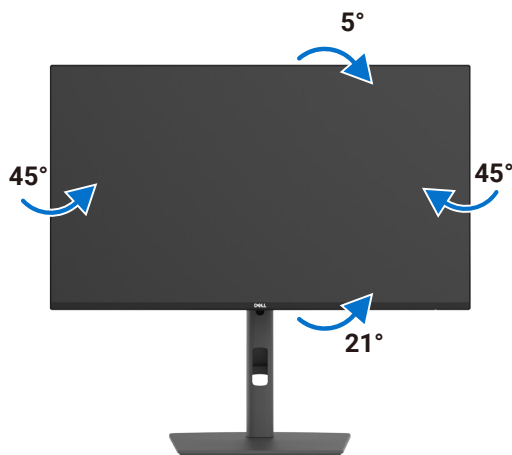

Figure 23. Réglage de l'inclinaison et de la rotation horizontale

① **REMARQUE** : Le moniteur est expédié de l'usine sans que le socle soit fixé.

Réglage de la hauteur

Le socle se déploie verticalement jusqu'à 150 mm. La figure ci-dessous illustre comment déployer le socle verticalement.

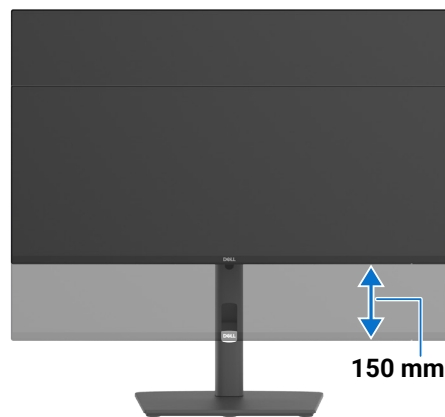

Figure 24. Réglage de la hauteur

Réglage de la rotation verticale

Avant de tourner l'écran, déployez-le verticalement jusqu'au sommet de la colonne du socle, puis inclinez-le vers l'arrière jusqu'à son maximum afin d'éviter de heurter le bord inférieur de l'écran.

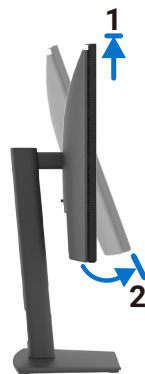

Figure 25. Réglage de la rotation verticale

Tourner dans le sens horaire

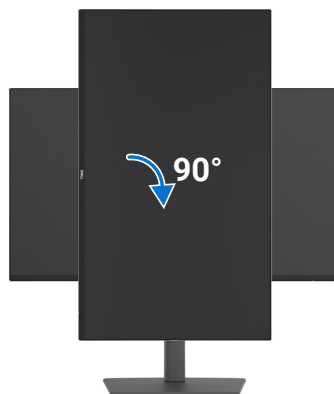

Figure 26. Tourner dans le sens horaire

Tourner dans le sens antihoraire

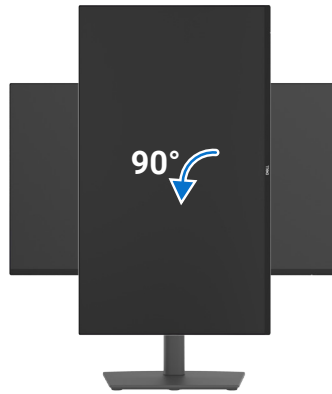

Figure 27. Tourner dans le sens antihoraire

- ① **REMARQUE** : pour changer les paramètres d'affichage de votre ordinateur Dell entre les modes paysage et portrait lors de la rotation de l'écran, téléchargez et installez le pilote de carte graphique le plus récent. Pour télécharger, rendez-vous sur le [site d'assistance Dell](#), accédez à la section Pilotes et diagnostics, puis appuyez sur **Trouver des pilotes**, pour rechercher le pilote approprié.
- ① **REMARQUE** : Lorsque l'écran est en mode portrait, vous pouvez constater une dégradation des performances lors de l'utilisation d'applications gourmandes en ressources graphiques, comme les jeux en 3D.

Ajustement des paramètres d'affichage de la rotation de votre système

Après avoir fait pivoter votre moniteur, vous devez suivre la procédure ci-dessous pour régler les paramètres d'affichage de rotation de votre système.

- ① **REMARQUE** : si vous utilisez le moniteur avec un ordinateur autre que Dell, rendez-vous sur le site Web du pilote de carte graphique ou sur le site Web du fabricant de votre ordinateur pour obtenir des informations sur la rotation du « contenu » de votre affichage.

Pour régler les paramètres d'affichage de la rotation :

1. Faites un clic droit sur le **bureau**, puis cliquez sur **Propriétés**.
 2. Sélectionnez l'onglet **Paramètres**, puis cliquez sur **Avancé**.
 3. Si vous possédez une carte graphique AMD, sélectionnez l'onglet **Rotation** et définissez la rotation préférée.
 4. Si vous possédez une carte graphique **NVIDIA**, cliquez sur l'onglet **NVIDIA** dans la colonne de gauche, sélectionnez **NVRotate**, puis sélectionnez la rotation préférée.
 5. Si vous possédez une carte graphique Intel, sélectionnez l'onglet Intel Graphics, cliquez sur **Propriétés graphiques**, sélectionnez l'onglet **Rotation**, puis définissez la rotation préférée.
- ① **REMARQUE** : Si vous ne voyez pas l'option de rotation ou si elle ne fonctionne pas correctement, accédez au [Site d'assistance Dell](#) et téléchargez le dernier pilote pour votre carte graphique.

Connexion de votre moniteur

⚠ AVERTISSEMENT : Avant de débuter quelque procédure que ce soit de cette section, suivez les [Instructions de sécurité](#).

⚠ AVERTISSEMENT : Pour votre sécurité, assurez-vous que la prise électrique avec mise à la terre dans laquelle vous branchez le câble d'alimentation est facilement accessible à l'opérateur et située aussi près que possible de l'équipement. Pour couper l'alimentation de l'équipement, débranchez le cordon d'alimentation de la prise de courant en saisissant fermement la fiche. Ne tirez jamais sur le cordon.

ⓘ REMARQUE : les moniteurs Dell sont conçus pour fonctionner de manière optimale avec les câbles Dell fournis dans la boîte. Dell ne garantit pas la qualité et les performances vidéo si des câbles d'une marque autre que Dell sont utilisés.

ⓘ REMARQUE : Faites passer les câbles par la fente de passage de câbles avant de les brancher.

ⓘ REMARQUE : Ne branchez pas tous les câbles à l'ordinateur en même temps.

ⓘ REMARQUE : Les images ne sont données qu'à titre d'illustration. L'apparence de l'ordinateur peut varier.

Pour connecter votre moniteur à l'ordinateur :

1. Éteignez votre ordinateur et débranchez son câble d'alimentation.
2. Branchez le câble HDMI/DisplayPort et le câble USB C de votre moniteur à l'ordinateur.
3. Allumez votre moniteur.
4. Sélectionnez la source d'entrée correcte dans le menu de l'affichage à l'écran (OSD) de votre moniteur, puis allumez votre ordinateur.

ⓘ REMARQUE : si votre moniteur affiche une image, l'installation est terminée. Si aucune image ne s'affiche, voir [Problèmes courants](#).

ⓘ REMARQUE : retirez le bouchon en caoutchouc lors de l'utilisation du connecteur DisplayPort (sortie).

Branchement du câble HDMI (facultatif)

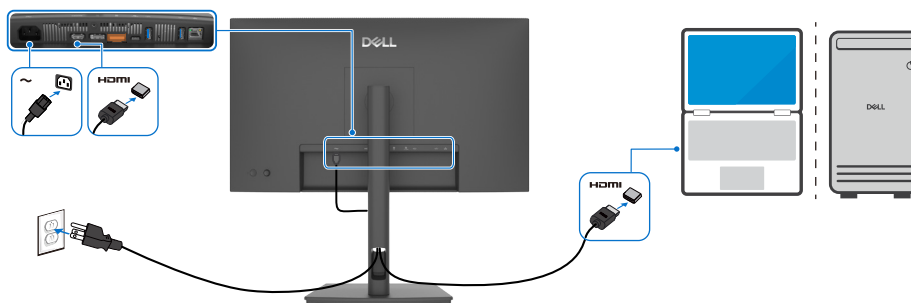

Figure 28. Branchement du câble HDMI

Branchement du câble DisplayPort

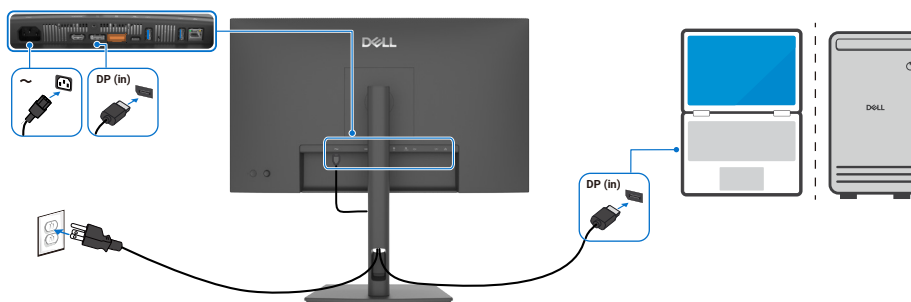

Figure 29. Branchement du câble DisplayPort

Connexion du moniteur pour la fonction DisplayPort MST (Multi-Stream Transport)

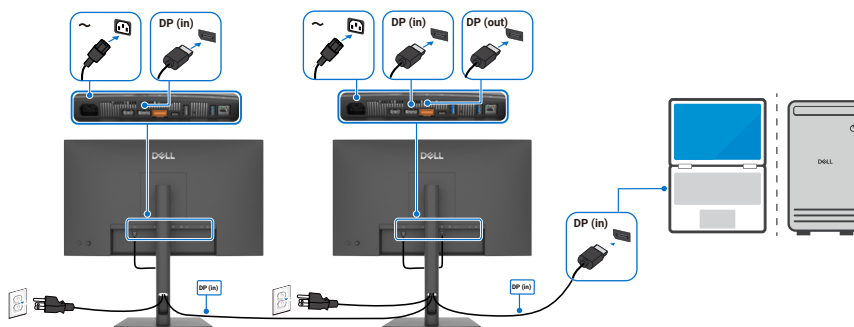

Figure 30. Fonction Multi-Stream Transport (MST) DisplayPort

REMARQUE : prise en charge de la fonctionnalité DisplayPort MST. Pour utiliser cette fonctionnalité, la carte graphique de votre ordinateur doit être certifiée au minimum DP 1.2 avec l'option MST.

Branchement du câble USB C vers C

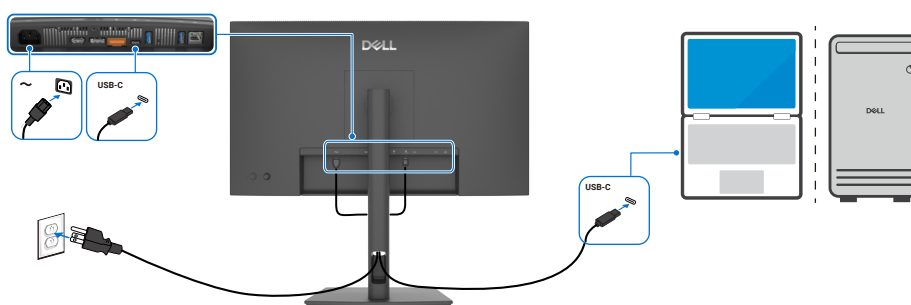

Figure 31. Branchement du câble USB C vers C

Connexion du moniteur pour la fonction USB C MST (Multi-Stream Transport)

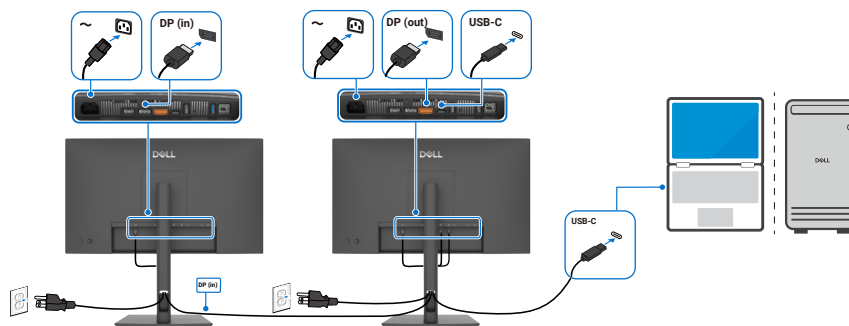

Figure 32. Fonction Multi-Stream Transport (MST) USB-C

REMARQUE : le nombre maximal de moniteurs pris en charge par MST dépend de la bande passante de la source USB-C. Veuillez vous reporter à la section des problèmes spécifiques au produit – [Aucune image lors de l'utilisation de la fonction USB C MST.](#)

Branchement du câble RJ45 au moniteur (facultatif)

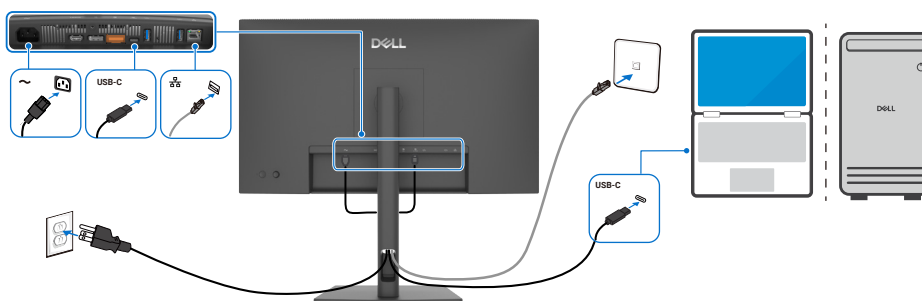

Figure 33. Branchement du câble RJ45 au moniteur

Fonction de synchronisation du bouton d'alimentation Dell (DPBS)

Le moniteur intègre la fonction de synchronisation du bouton d'alimentation Dell (DPBS), qui vous permet de contrôler l'état d'alimentation de votre ordinateur à l'aide du bouton d'alimentation du moniteur. Cette fonctionnalité est exclusive aux plateformes Dell dotées d'un contrôleur DPBS intégré et n'est prise en charge que par l'interface USB-C.

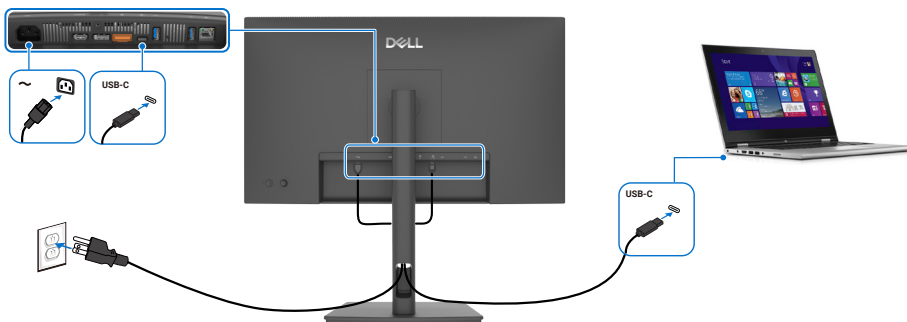



Figure 34. Branchement du câble USB-C

Pour vous assurer que la fonction DPBS fonctionne correctement au départ, procédez d'abord comme suit sur la plateforme compatible DPBS dans le **Panneau de configuration**.

- ① **REMARQUE** : la fonction DPBS n'est prise en charge que par le port marqué de l'icône .
- ② **REMARQUE** : DPBS est désactivé par défaut. Pour l'activer, accédez au sous-menu « Synchronisation du bouton d'alimentation Dell », situé dans la section « Affichage » de l'affichage à l'écran (OSD).

1. Accédez au **Panneau de configuration**.

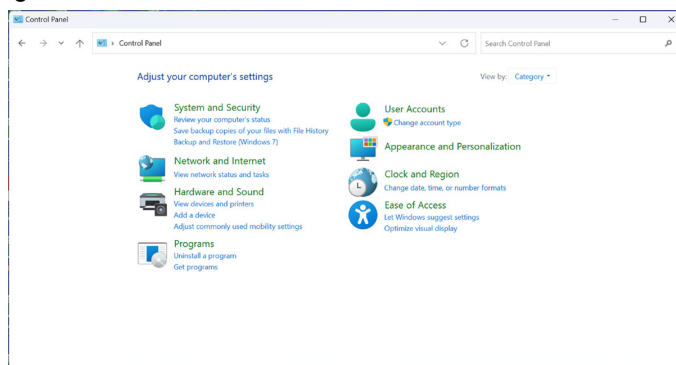

Figure 35. Accès au panneau de configuration

2. Sélectionnez **Matériel et son > Options d'alimentation**.

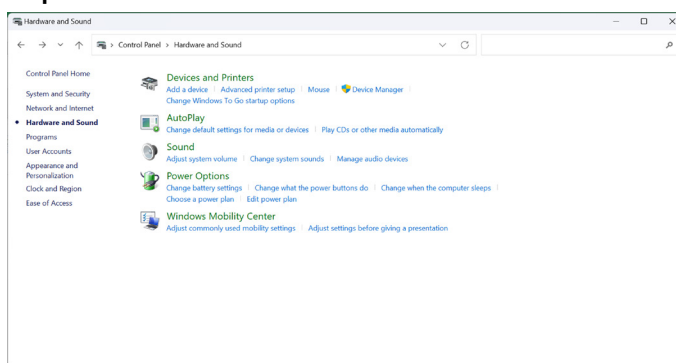

Figure 36. Sélection de Matériel et son > Options d'alimentation

3. Accédez aux **Paramètres système**.

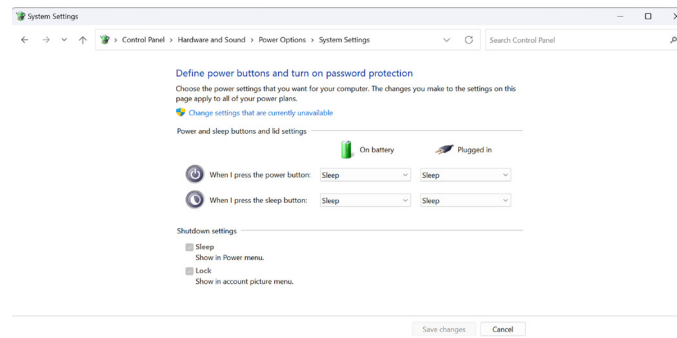

Figure 37. Accès aux paramètres système

4. Sélectionnez les options préférées dans **Lorsque j'appuie sur le bouton d'alimentation**.

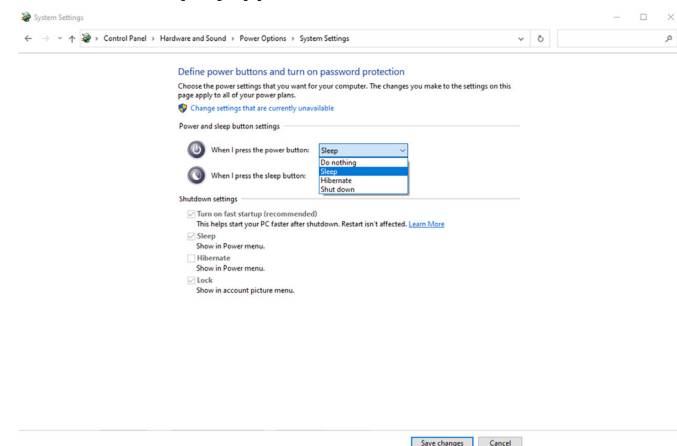

Figure 38. Paramètres du bouton d'alimentation

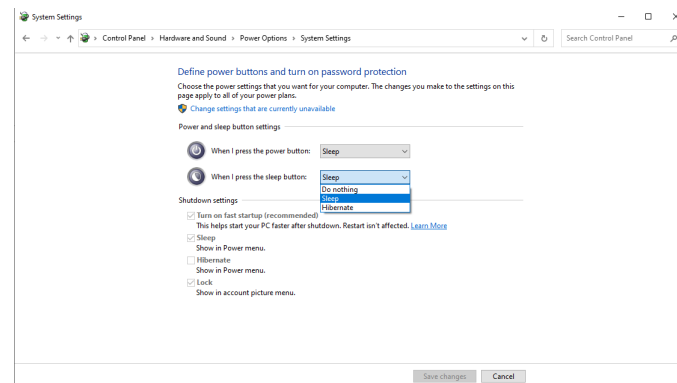

Figure 39. Paramètres du bouton de mise en veille

REMARQUE : il est préférable de ne pas sélectionner **Ne rien faire**, car cela empêchera le bouton d'alimentation du moniteur de se synchroniser avec l'état d'alimentation de l'ordinateur.

Connexion du moniteur pour DPBS la première fois

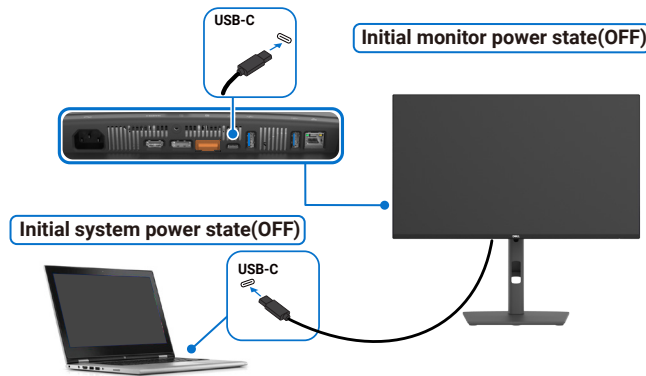

Figure 40. Connexion du moniteur pour DPBS la première fois

Effectuez la procédure suivante lors de la configuration initiale de la fonction DPBS :

1. Accédez au sous-menu **Synchronisation du bouton d'alimentation Dell** dans le sous-menu **Affichage**, puis activez l'option.
2. Assurez-vous que le moniteur et l'ordinateur sont tous deux éteints.
3. Branchez le câble USB-C de l'ordinateur à votre moniteur.
4. Appuyez sur le bouton d'alimentation du moniteur pour allumer le moniteur.
5. Le moniteur et l'ordinateur s'allumeront momentanément. Sinon, appuyez sur le bouton d'alimentation du moniteur ou de l'ordinateur pour amorcer le système.
6. Lorsque vous connectez la plateforme Dell OptiPlex 7090/3090 Ultra, il est possible que le moniteur et l'ordinateur s'allument brièvement. Attendez quelques instants (environ 6 secondes) et votre ordinateur et votre moniteur s'éteindront. Si vous appuyez sur le bouton d'alimentation du moniteur ou sur celui de l'ordinateur, l'ordinateur et le moniteur s'allumeront tous les deux. L'état d'alimentation du système informatique est synchronisé avec le bouton d'alimentation du moniteur.

❗ **REMARQUE** : lorsque le moniteur et l'ordinateur sont tous deux éteints la première fois, il est recommandé d'allumer d'abord le moniteur, puis de brancher le câble USB-C de l'ordinateur au moniteur.

❗ **REMARQUE** : il est possible d'alimenter la plateforme d'ordinateurs Dell* Ultra en utilisant la prise de l'adaptateur CC. Vous pouvez également alimenter l'ordinateur Dell* Ultra à l'aide du câble USB-C du moniteur et de la fonction d'alimentation électrique USB (Power Delivery). Pour cela, veuillez activer la fonction de chargeur USB-C en mode arrêt.

* Assurez-vous de vérifier la compatibilité de l'ordinateur Dell avec la fonction DPBS.

Utilisation de la fonction DPBS

Si vous branchez le câble USB-C, l'état du moniteur ou de l'ordinateur est le suivant :

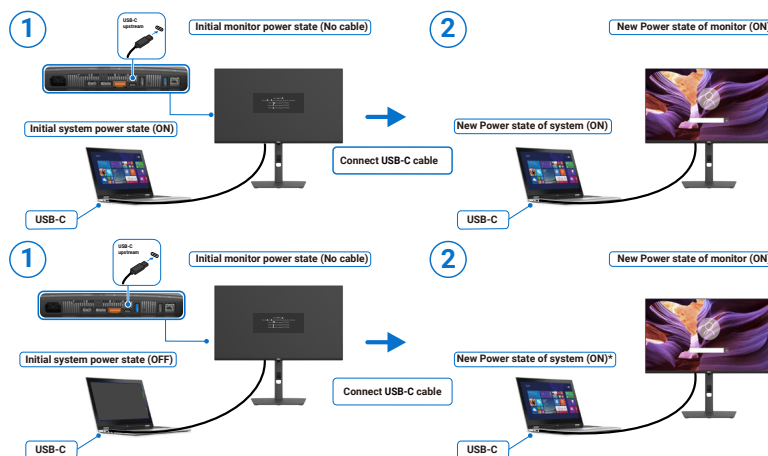

Figure 41. Brancher le câble USB-C

* Tous les systèmes Dell ne prennent pas en charge la réactivation de la plateforme à travers le moniteur.

* Au moment de brancher le câble USB-C, il peut être nécessaire de déplacer la souris ou d'appuyer sur une touche du clavier pour sortir le système/moniteur du mode suspension ou veille prolongée.

Si vous appuyez sur le bouton d'alimentation du moniteur ou de l'ordinateur, l'état du moniteur ou de l'ordinateur est le suivant :

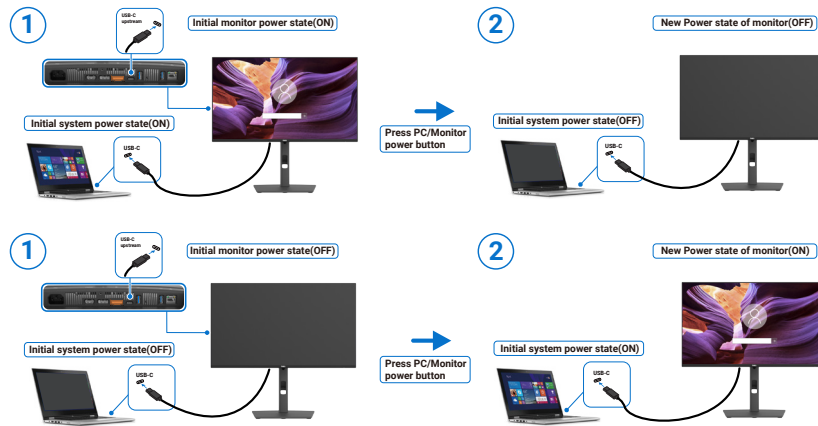

Figure 42. État du moniteur ou de l'ordinateur

REMARQUE : il est possible d'activer ou de désactiver la fonction de synchronisation du bouton d'alimentation à partir de l'affichage à l'écran (OSD). Voir [Fonction de synchronisation du bouton d'alimentation Dell \(DPBS\)](#).

Lorsque le moniteur et l'ordinateur sont tous deux allumés, si vous **appuyez sur le bouton d'alimentation du moniteur et le maintenez enfoncé pendant 4 secondes**, un message à l'écran vous demandera si vous souhaitez éteindre l'ordinateur.

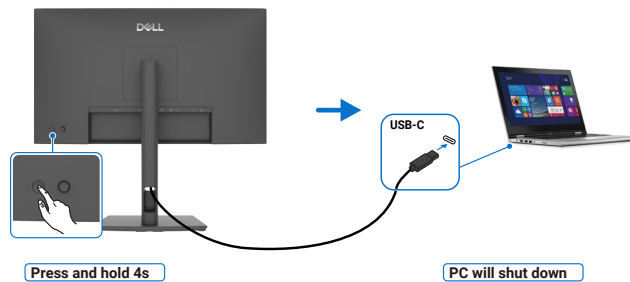

Figure 43. Appui prolongé pendant 4 secondes sur le bouton d'alimentation du moniteur

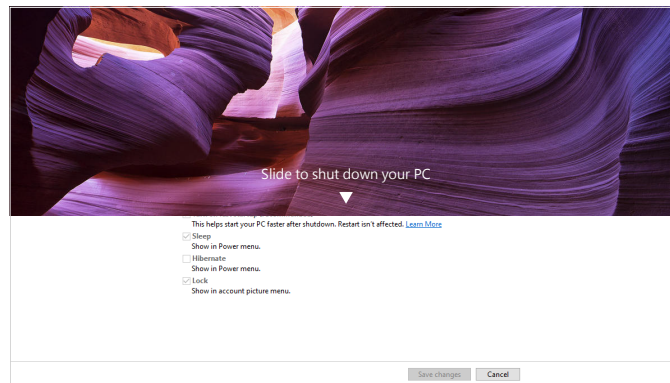

Figure 44. Faire défiler l'affichage pour arrêter votre ordinateur

Lorsque le moniteur et l'ordinateur sont tous deux allumés, si vous appuyez sur le bouton d'alimentation du moniteur et le maintenez enfoncé pendant 10 secondes, l'ordinateur s'éteint.

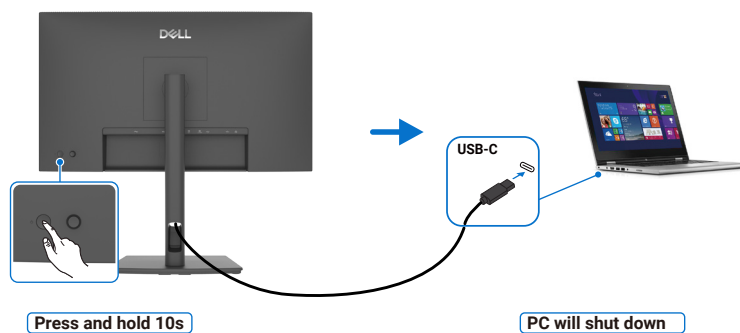

Figure 45. Appui prolongé pendant 10 secondes sur le bouton d'alimentation du moniteur

Connexion du moniteur pour la fonction USB C MST (Multi-Stream Transport)

Un ordinateur est connecté à deux moniteurs dans un état d'alimentation initialement éteint, et l'état d'alimentation du système informatique est synchronisé avec le bouton d'alimentation du moniteur 1. Si vous appuyez sur le bouton d'alimentation du moniteur 1 ou sur celui de l'ordinateur, l'ordinateur et le moniteur 1 s'allumeront tous les deux. Le moniteur 2 restera quant à lui éteint. Vous devez appuyer manuellement sur le bouton d'alimentation du moniteur 2 pour l'allumer.

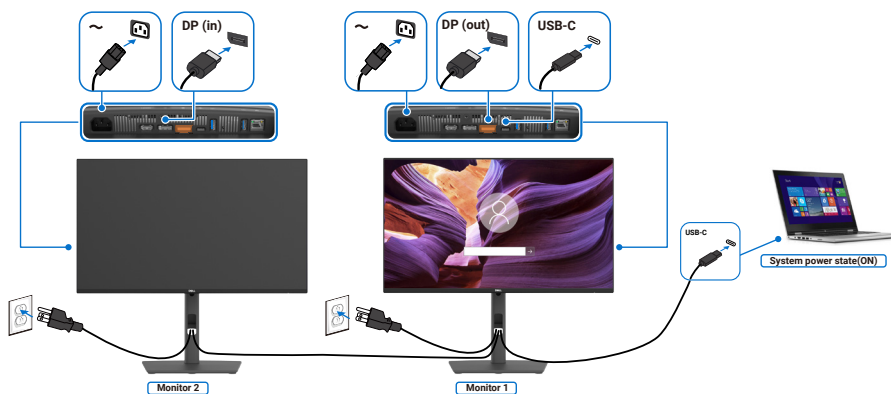

Figure 46. Fonction Multi-Stream Transport (MST) USB-C activée

De même, un ordinateur est connecté à deux moniteurs dans un état d'alimentation initialement allumé, et l'état d'alimentation du système informatique est synchronisé avec le bouton d'alimentation du moniteur 1. Si vous appuyez sur le bouton d'alimentation du moniteur 1 ou sur celui de l'ordinateur, l'ordinateur et le moniteur 1 s'éteindront tous les deux. Le moniteur 2 restera quant à lui en mode veille. Vous devez appuyer manuellement sur le bouton d'alimentation du moniteur 2 pour l'éteindre.

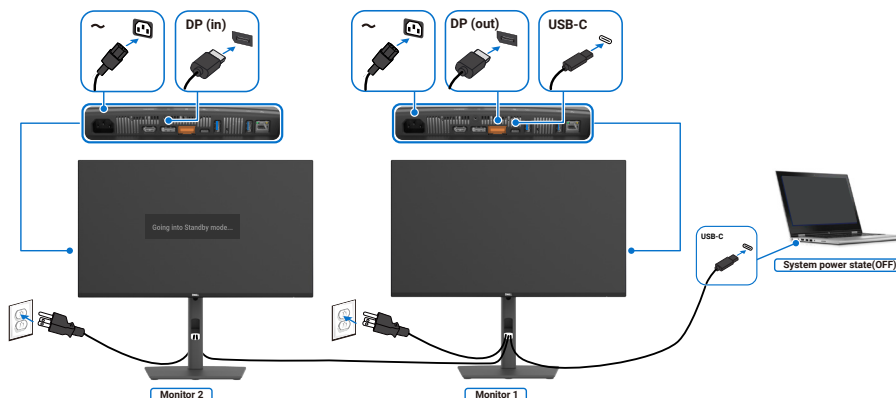



Figure 47. Fonction Multi-Stream Transport (MST) USB-C désactivée

Connexion USB-C du moniteur en mode DPBS

La plateforme d'ordinateurs Dell* Ultra dispose de deux ports USB-C, ce qui permet de synchroniser l'état d'alimentation du moniteur 1 et du moniteur 2 avec celui de l'ordinateur.

Si l'ordinateur et les deux moniteurs sont initialement allumés, en appuyant sur le bouton d'alimentation du moniteur 1 ou du moniteur 2, vous éteignez l'ordinateur, le moniteur 1 et le moniteur 2.

* Assurez-vous de vérifier la compatibilité de l'ordinateur Dell avec la fonction DPBS.

REMARQUE : la fonction DPBS n'est prise en charge que par le port marqué de l'icône  100W .

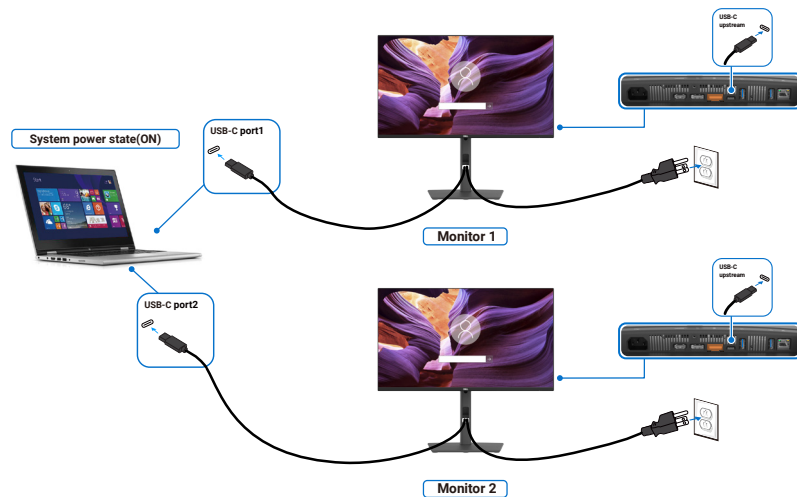

Figure 48. Il est possible de synchroniser l'état d'alimentation de deux moniteurs avec celui de l'ordinateur.

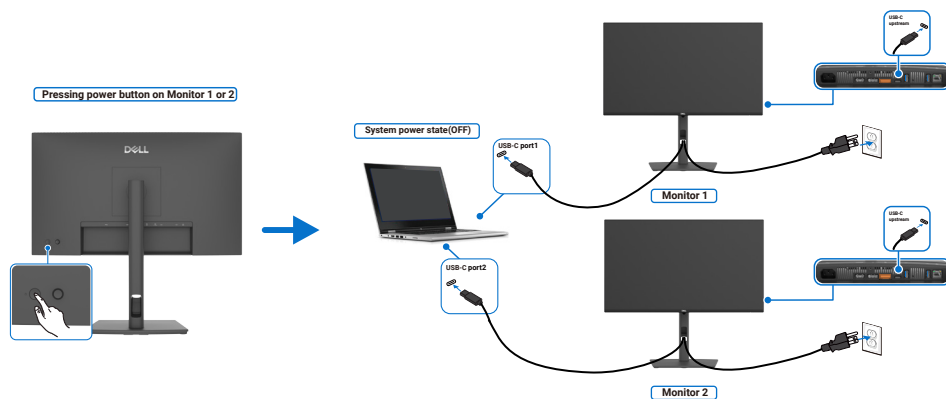

Figure 49. En appuyant sur le bouton d'alimentation, vous éteignez les deux moniteurs et l'ordinateur.

Assurez-vous de régler la fonction **Chargeur USB-C 100 W** sur « Marche en mode arrêt ». Si l'ordinateur et les deux moniteurs sont initialement éteints, en appuyant sur le bouton d'alimentation du moniteur 1 ou du moniteur 2, vous allumerez l'ordinateur, le moniteur 1 et le moniteur 2.

AVERTISSEMENT : Les modèles Dell Pro P 24/27 P2426E/P2426HE/P2726HE prennent en charge les spécifications de la norme Power Delivery 3.1 sur USB-C et peuvent fournir une puissance maximale allant jusqu'à 100 W. Pour des raisons de sécurité, ce port USB-C doit être connecté aux produits homologués par Dell à l'aide du câble USB-C fourni dans la boîte. Pour la liste des produits homologués par Dell, consultez la fiche technique des produits Dell compatibles avec la norme Power Delivery 3.1 sur USB-C en consultant les pages Dell.com/support/P2426E, Dell.com/support/P2426HE, Dell.com/support/P2726HE.

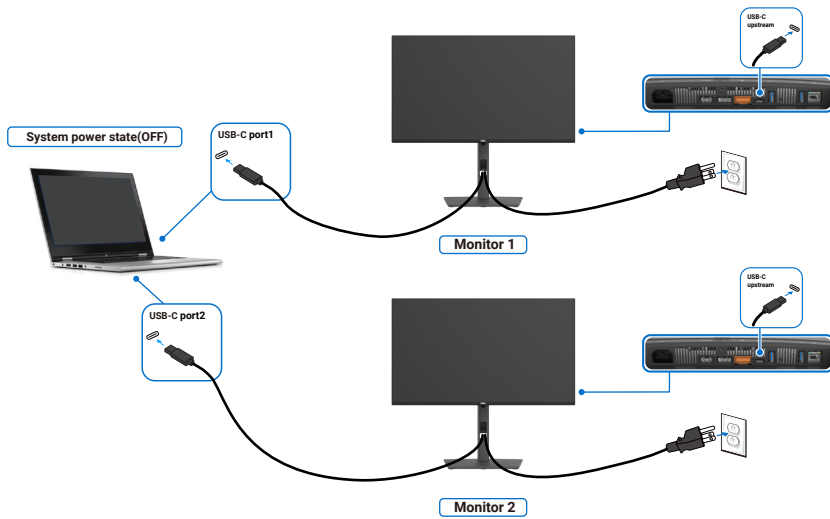

Figure 50. Les deux moniteurs et l'ordinateur éteints en mode DPBS

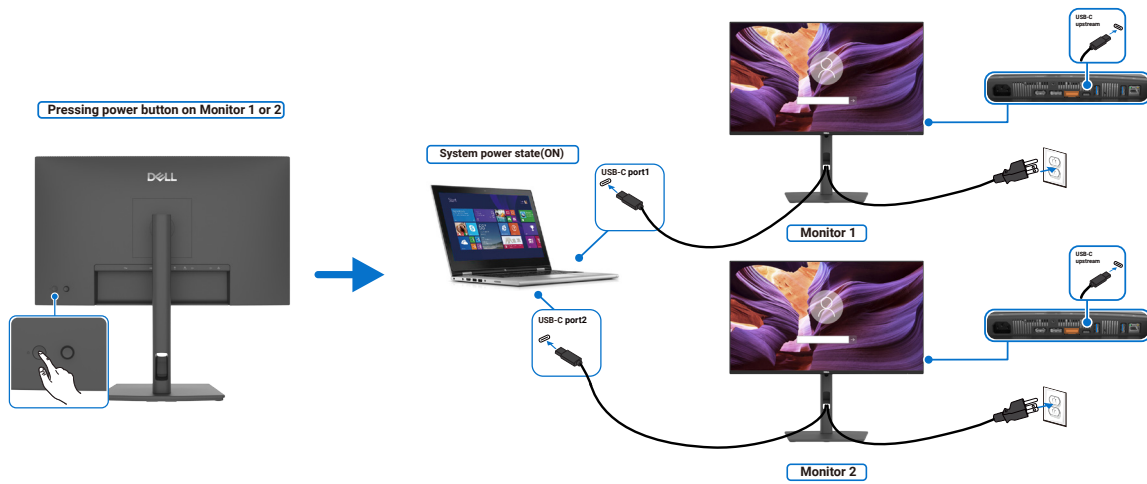

Figure 51. Les deux moniteurs et l'ordinateur allumés en mode DPBS

Rangement des câbles

Lors du branchement des câbles nécessaires (voir [Connexion de votre moniteur](#) pour la fixation des câbles), acheminez tous les câbles à travers la fente de passage des câbles.

Pour éviter tout dommage dû à une longueur de câble insuffisante, suivez les étapes suivantes pour garantir une longueur de câble suffisante entre les connecteurs et la fente de passage des câbles :

1. Réglez la tête du moniteur dans sa position la plus haute et la plus tournée possible, puis branchez tous les câbles nécessaires. Déplacez, inclinez et faites pivoter le moniteur pour vérifier que les câbles ne sont pas tendus, de travers ou lâches.



Figure 52. Branchement des câbles en position la plus haute et la plus tournée possible

① **REMARQUE :** L'image ne sert qu'à des fins d'illustration. L'apparence de votre moniteur réel peut varier.

2. Laissez suffisamment de mou entre les connecteurs et la fente de passage des câbles. Si votre câble est trop court, branchez-le directement à l'ordinateur sans le faire passer par la fente de passage des câbles. Cette mesure garantit un espace suffisant pour tous les réglages et évite toute contrainte sur les branchements.



Figure 53. S'assurer de laisser une longueur de câble suffisante pour permettre le déplacement du moniteur

Fixation de votre moniteur à l'aide d'un verrou Kensington (facultatif)

La fente de verrouillage de sécurité est située au bas du moniteur (voir [Fente pour verrou de sécurité](#)). Verrouillez votre moniteur sur une table à l'aide du verrou de sécurité Kensington.

Pour plus d'informations sur l'utilisation du verrou Kensington (vendu séparément), reportez-vous à la documentation qui accompagne le verrou.

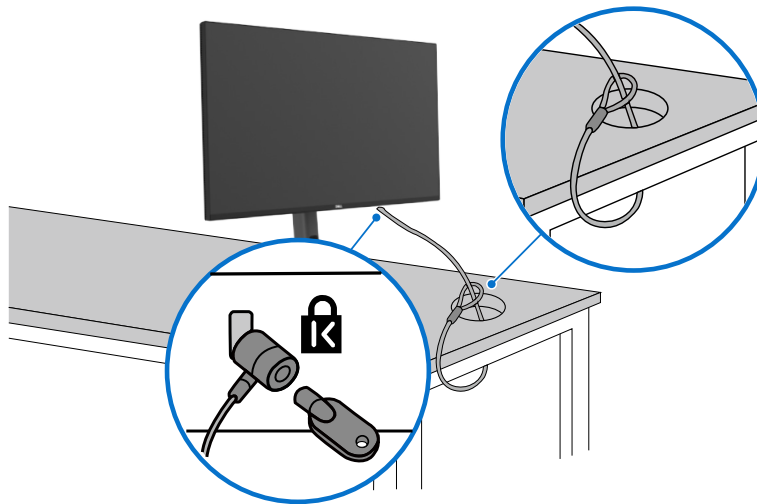

Figure 54. Fixation de votre moniteur à l'aide d'un verrou Kensington

① **REMARQUE** : L'image ne sert qu'à des fins d'illustration. L'apparence du verrou peut varier.

Retrait du socle du moniteur

△ **MISE EN GARDE** : Pour éviter de rayer l'écran LCD en enlevant le socle, assurez-vous que le moniteur est placé sur une surface douce et manipulez-le avec précaution.

ⓘ **REMARQUE** : Les étapes suivantes s'appliquent uniquement au retrait du socle qui a été livré avec votre moniteur. Si vous retirez un socle que vous avez acheté auprès d'une autre source, suivez les instructions de configuration qui ont été incluses avec celui-ci.

Pour retirer le socle :

1. Placez le moniteur sur un tissu doux ou un coussin.
2. Appuyez sur le bouton de libération du socle et maintenez-le enfoncé.
3. Soulevez le socle et séparez-le du moniteur.

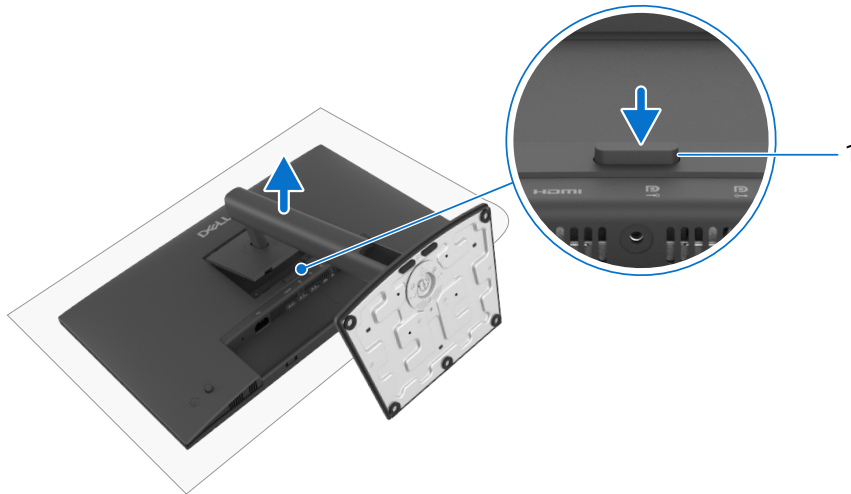

Figure 55. Retrait du socle du moniteur

Tableau 32. Composants et descriptions.

Étiquette	Description	Fonction
1	Bouton de libération	Permet de détacher le socle du moniteur.

Montage mural VESA (facultatif)

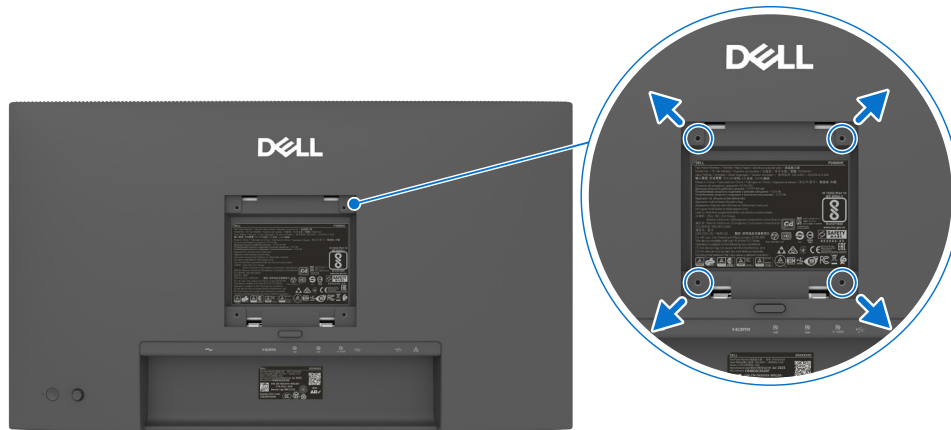

Figure 56. Montage mural VESA

REMARQUE : à l'aide de vis M4 x 10 mm, fixez le moniteur au kit de montage mural.

Reportez-vous aux instructions fournies avec le kit de montage mural compatible VESA.

1. Placez le moniteur sur un chiffon doux ou un coussin sur une table plane stable.
2. Enlevez le socle (voir [Retrait du socle du moniteur](#)).
3. À l'aide d'un tournevis cruciforme, retirez les quatre vis qui fixent le couvercle en plastique.
4. Fixez le support de montage du kit de montage mural au moniteur.
5. Fixez le moniteur au mur. Pour plus d'informations, consultez la documentation fournie avec le kit de montage mural.

REMARQUE : utilisez uniquement un support mural homologué UL, CSA ou GS, dont la capacité de charge minimale ou de poids minimal est de 13,80 kg (30,42 livres) pour le modèle P2426E, de 13,80 kg (30,42 livres) pour les modèles P2426HE/P2426HE WOST, et de 18,00 kg (39,68 livres) pour le modèle P2726HE.

Pour éviter tout dommage dû à une longueur de câble insuffisante, suivez les étapes suivantes pour garantir une longueur de câble suffisante entre les connecteurs et la colonne du bras de support :

1. Réglez la tête du moniteur dans sa position la plus haute et la plus tournée possible, puis branchez tous les câbles nécessaires. Déplacez, inclinez et faites pivoter le moniteur pour vérifier que les câbles ne sont pas tendus, de travers ou lâches.



Figure 57. Branchement des câbles en position la plus haute et la plus tournée possible

2. Laissez suffisamment de mou entre les connecteurs et la colonne du bras de support. Si votre câble est trop court, branchez-le directement à l'ordinateur sans le faire passer par la colonne du bras de support. Cette mesure garantit un espace suffisant pour tous les réglages et évite toute contrainte sur les branchements.

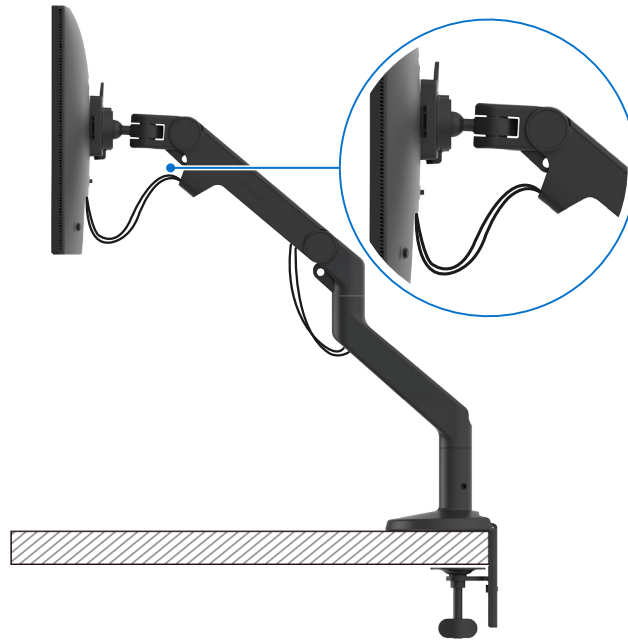

Figure 58. S'assurer de laisser une longueur de câble suffisante pour permettre le déplacement du moniteur

- ① **REMARQUE** : les images ne sont données qu'à titre d'illustration. L'apparence de votre moniteur et du bras de support (vendu séparément) peut varier.

Utilisation du moniteur

Allumer le moniteur

Appuyez sur le bouton d'alimentation pour allumer le moniteur.

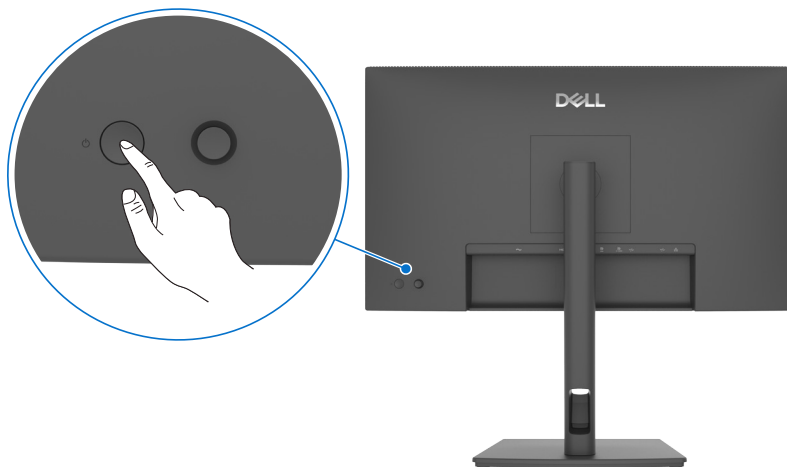

Figure 59. Allumer le moniteur

Utilisation du joystick

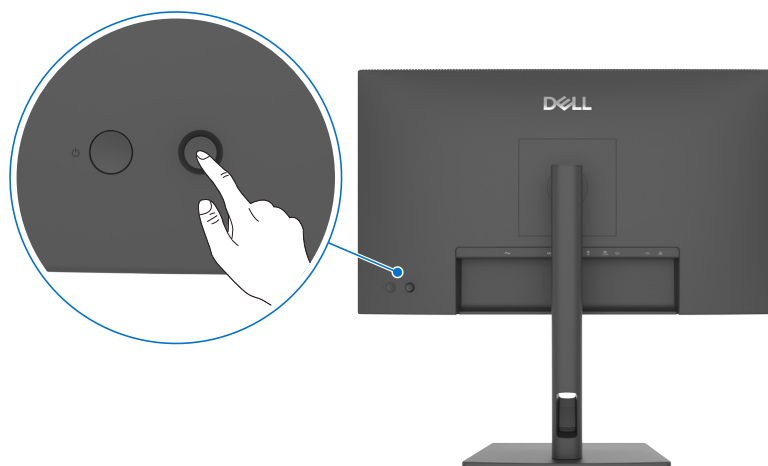





Figure 60. Utilisation du joystick

Servez-vous du joystick situé à l'arrière du moniteur pour effectuer des réglages dans le menu de l'affichage à l'écran (OSD).

1. Appuyez sur le joystick pour ouvrir le menu de l'affichage à l'écran (OSD).
2. Déplacez le joystick vers le **haut**, le **bas**, la **gauche** ou la **droite** pour passer d'une option à l'autre dans le menu de l'affichage à l'écran (OSD).

Tableau 33. Fonctions du joystick

Fonction	Description
	Appuyez sur le joystick pour ouvrir le menu de l'affichage à l'écran (OSD).
	Pour déplacer la sélection à droite et à gauche.
	Pour déplacer la sélection en haut et en bas.

Utilisation du menu

Appuyez sur le joystick pour ouvrir le menu de l'affichage à l'écran (OSD).

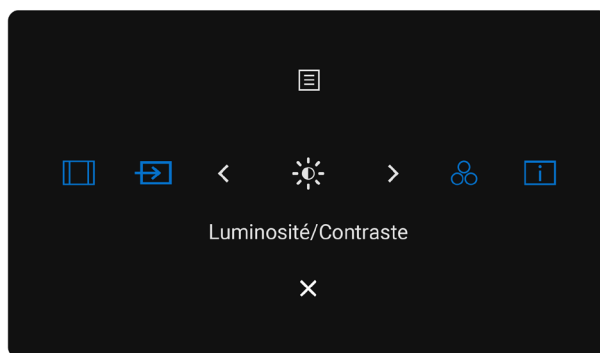





Figure 61. Ouverture du menu

- Actionnez le joystick vers le **haut** pour ouvrir le **menu principal**.
- Actionnez le joystick vers la **gauche** ou la **droite** pour sélectionner les **touches de raccourci** souhaitées.
- Actionnez le joystick vers le **bas** pour **sortir** du menu.

Détails du menu

Le tableau suivant décrit les icônes disponibles dans le menu :

Tableau 34. Description du menu

Icône du menu	Description
 Menu principal	Permet de lancer l'affichage à l'écran (OSD). Voir Utilisation du menu de l'affichage à l'écran (OSD) .
 Rapport d'aspect (Touche de raccourci 1)	Ce bouton permet de sélectionner un mode Rapport d'aspect dans une liste.
 Source d'entrée (Touche de raccourci 2)	Permet de configurer la source d'entrée .
 Luminosité/contraste (Touche de raccourci 3)	Permet d'accéder directement aux curseurs de réglage des valeurs de luminosité/contraste .
 Modes de pré-réglage (Touche de raccourci 4)	Permet de choisir un mode parmi une liste de modes de couleur pré-réglés .
 Informations sur l'écran (Touche de raccourci 5)	Permet d'afficher les paramètres actuels de votre moniteur, la version du micrologiciel et l'étiquette de service à partir de la liste Informations sur l'écran .
 Quitter	Permet de sortir du menu principal de l'affichage à l'écran (OSD).

Utilisation des touches de navigation





Lorsque le menu principal de l'affichage à l'écran (OSD) est actif, déplacez le joystick pour configurer les paramètres à l'aide des touches de navigation affichées sous l'affichage à l'écran (OSD).

REMARQUE : Pour quitter l'élément de menu actuel et revenir au menu précédent, déplacez le joystick vers la gauche jusqu'à ce que vous quittiez.





Figure 62. Touches de navigation



Tableau 35. Description des touches de navigation

Icônes des touches de navigation	Description
 Haut  Bas	À l'aide des touches de navigation Haut (augmenter) et Bas (diminuer), réglez les options du menu de l'affichage à l'écran (OSD).
 Gauche	Utilisez la touche de navigation gauche pour revenir au menu précédent.
 Droit	Utilisez la touche de navigation droite pour confirmer votre sélection.
 OK	Appuyez sur le joystick pour confirmer votre sélection.

Utilisation du menu de l'affichage à l'écran (OSD)

Tableau 36. Description du menu de l'affichage à l'écran (OSD)

Icône	Menu et sous-menus	Description
	Brightness/Contrast (Luminosité/Contraste)	Permet de régler la luminosité et le contraste de l'affichage. 
	Brightness (Luminosité)	Permet de régler la luminance du rétroéclairage (plage de 0 à 100). Utilisez la touche de navigation Haut pour augmenter la luminosité. Utilisez la touche de navigation Bas pour diminuer la luminosité.
	Contrast (Contraste)	Réglez d'abord la luminosité puis le contraste uniquement si vous avez besoin d'un réglage supplémentaire. Utilisez la touche de navigation Haut pour augmenter le contraste et la touche de navigation Bas pour diminuer le contraste (plage de 0 à 100). La fonction Contraste permet de régler le rapport entre les zones de lumière et d'ombre sur l'écran du moniteur.
	Input Source (Source entrée)	Permet de sélectionner une source parmi les différents types de signaux vidéo qui sont connectés à votre moniteur. 
	USB-C  100W	Sélectionnez l'entrée USB-C  100 W si vous utilisez le connecteur USB-C  100 W . Appuyez sur le joystick pour confirmer la sélection.
	DP	Sélectionnez l'entrée DP si vous utilisez le connecteur DP (DisplayPort) . Appuyez sur le joystick pour confirmer la sélection.
	HDMI	Sélectionnez l'entrée HDMI si vous utilisez le connecteur HDMI . Appuyez sur le joystick pour confirmer la sélection.
	Brightness/Contrast Sync (Synchro luminosité/contraste)	Sélectionnez « Activé » pour appliquer un niveau unifié de luminosité et de contraste à toutes les sources d'entrée. Sélectionnez « Désactivé » pour que les paramètres de luminosité et de contraste soient indépendants.
	Rename Inputs (Renommer les entrées)	Vous permet de renommer les entrées .
	USB-C Switch when PC Sleep (Commut USB-C si Veille PC)	Cette option s'applique aux ordinateurs qui fournissent une source vidéo par le port USB-C. Permet de régler le comportement souhaité du moniteur lorsque l'ordinateur passe en mode suspension. Marche : le moniteur bascule sur une autre entrée vidéo disponible. Arrêt : le moniteur passe en mode suspension.
	Auto Select (Sélection auto)	Vous permet de rechercher les sources d'entrée disponibles. Appuyez sur le joystick pour confirmer la sélection.

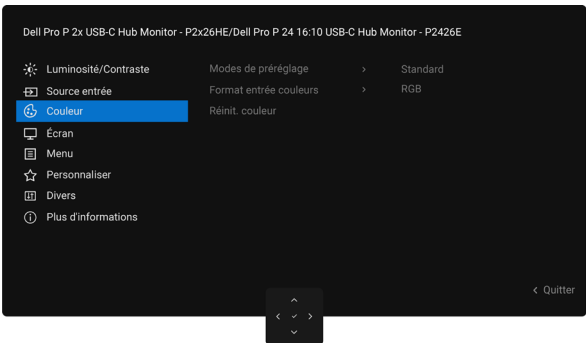
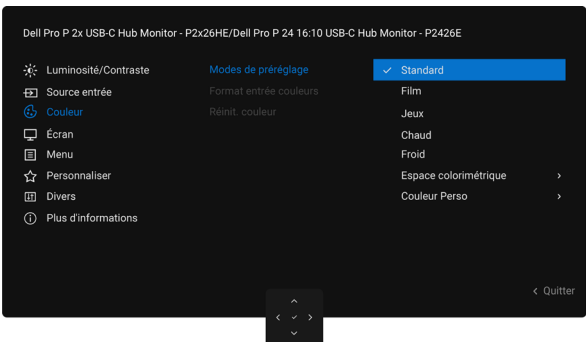

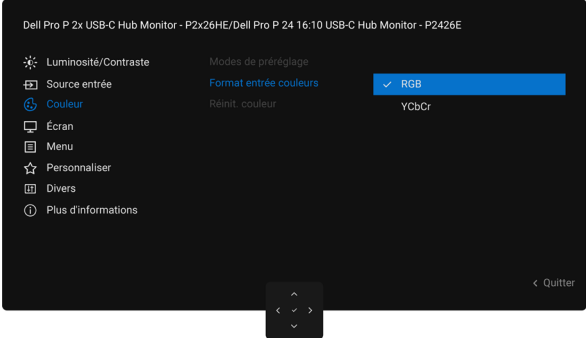
Icône	Menu et sous-menus	Description
	Option for USB C (Options pour USB-C)	Permet de régler cette fonction sur : <ul style="list-style-type: none"> • Fenêtre de sélection d'entrées multiples : le message « Passer à l'entrée vidéo USB-C » apparaîtra toujours pour vous permettre de changer de source. • Toujours changer : le moniteur passera toujours en mode vidéo USB-C par défaut si un câble USB-C est branché. • Arrêt : le moniteur ne passe pas automatiquement en mode vidéo USB-C si une autre entrée est disponible.
	Option for DP/HDMI (Option pour DP/HDMI)	Permet de régler cette fonction sur : <ul style="list-style-type: none"> • Fenêtre de sélection d'entrées multiples : le message « Passer à l'entrée vidéo DP/HDMI » apparaîtra toujours pour vous permettre de changer de source. • Toujours changer : le moniteur passera toujours en mode vidéo DP/HDMI par défaut si un câble DP/HDMI est branché. • Arrêt : le moniteur ne passe pas automatiquement en mode vidéo DP/HDMI si une autre entrée est disponible.
	Reset Input Source (Réinitialiser la source d'entrée)	Permet de rétablir tous les paramètres du menu Source d'entrée aux valeurs d'usine par défaut. Appuyez sur le joystick pour confirmer la sélection.
	Color (Couleur)	Ajuste le mode de réglage de la couleur. 
	Preset Modes (Modes de pré-réglage)	Si vous sélectionnez « Modes de pré-réglage », vous pouvez choisir une option dans la liste Standard, Film, Jeu, Chaud, Froid, Espace de couleur ou Couleur personnalisée .  <ul style="list-style-type: none"> • Standard : réglage de couleur par défaut. Ce moniteur utilise un panneau à faible émission de lumière bleue, certifié par TÜV, qui crée une image plus reposante et moins stimulante lors de la lecture de contenu à l'écran. • Film : idéal pour les films. • Jeux : idéal pour la plupart des applications de jeu. • Chaud : permet de sélectionner le jeu de couleurs dont les températures de couleur sont plus faibles. L'écran apparaît plus chaud avec une teinte rouge/jaune. • Froid : permet de sélectionner le jeu de couleurs dont les températures de couleur sont plus élevées. L'écran apparaît plus froid avec une teinte bleue. • Espace de couleur : permet aux utilisateurs de sélectionner l'espace de couleur : sRGB, BT.709. • Couleur personnalisée : permet de régler manuellement les paramètres de couleur. Appuyez sur les boutons gauche et droit du joystick pour ajuster les valeurs « Rouge », « Vert » et « Bleu » et créer votre propre mode de couleur pré-réglé.

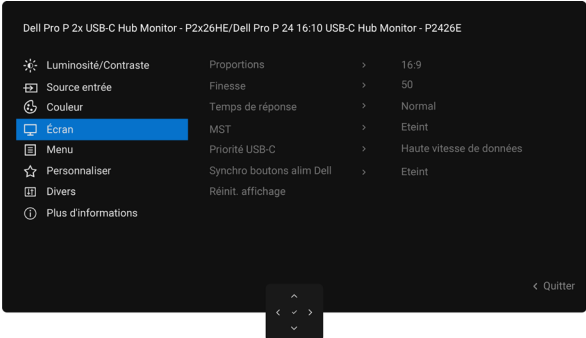
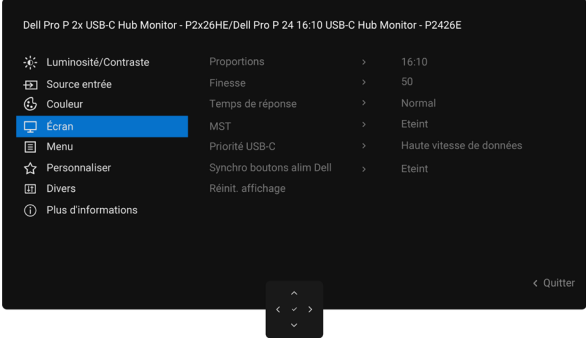
Icône	Menu et sous-menus	Description
	Input Color Format (Format des couleurs d'entrée)	<p>Permet de régler le mode d'entrée vidéo sur :</p> <ul style="list-style-type: none"> • RVB : sélectionnez cette option si votre moniteur est connecté à un ordinateur ou à un lecteur multimédia qui prend en charge une sortie RVB. • YCbCr : sélectionnez cette option si votre lecteur multimédia prend en charge uniquement une sortie YCbCr. 
	Hue (Teinte)	<p>Déplacez le joystick vers le haut ou vers le bas pour régler la teinte entre 0 et 100. <i>i</i> REMARQUE : le réglage de la teinte est disponible uniquement dans les modes Film et Jeu.</p>
	Saturation	<p>Déplacez le joystick vers le haut ou vers le bas pour régler la saturation entre 0 et 100. <i>i</i> REMARQUE : le réglage de la saturation est disponible uniquement dans les modes Film et Jeu.</p>
	Reset Color (Réinit. couleur)	<p>Réinitialise les paramètres de couleur de votre moniteur aux valeurs d'usine par défaut. Appuyez sur le joystick pour confirmer la sélection.</p>

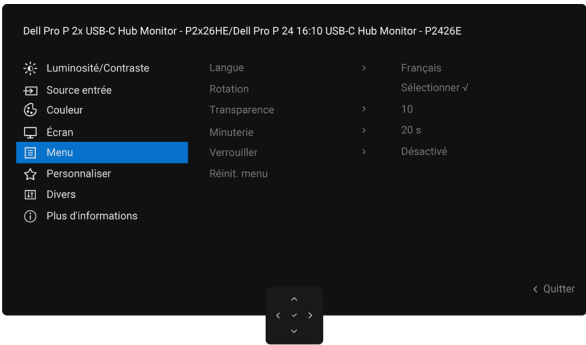
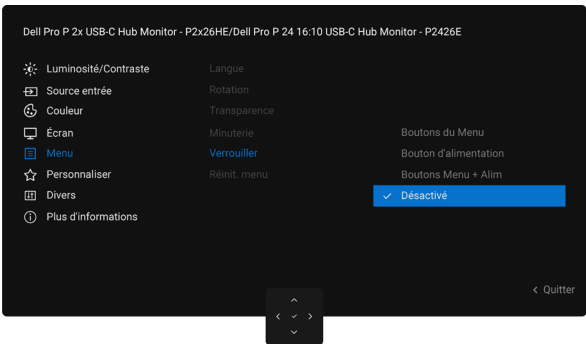
Icône	Menu et sous-menus	Description
	Display (Écran)	<p>Utilisez le menu Écran pour régler l'image.</p> <p>P2426HE/P2426HE WOST/P2726HE</p>  <p>P2426E</p> 
Aspect Ratio (Proportions)		Permet de régler le rapport d'image à 16:9 (P2426HE/P2426HE WOST/P2726HE)/16:10 (P2426E), 4:3, 5:4 .
Sharpness (Finesse)		Permet de rendre l'image plus nette ou plus douce. À l'aide des touches de navigation Haut et Bas , réglez la netteté entre 0 et 100.
Response Time (Temps de réponse)		Permet de régler le temps de réponse sur Normal ou Rapide .
MST		Si vous réglez la fonction Multi-Stream Transport DP sur Marche , la fonction MST sera activée (sortie DP). Si vous la réglez sur Arrêt , la fonction MST sera désactivée. REMARQUE : Si le câble ascendant DP/USB-C et le câble descendant DP sont branchés, le moniteur configure automatiquement MST = Marche. Cette action ne sera effectuée qu'une seule fois après avoir rétabli les paramètres d'usine ou après avoir réinitialisé le menu Affichage. Voir Connexion du moniteur pour la fonction DisplayPort MST (Multi-Stream Transport) .
USB C Prioritization (Priorité USB C)		Permet de spécifier la priorité pour le transfert des données en haute résolution (Haute résolution) ou à haute vitesse de données (Haute vitesse de données) lors de l'utilisation du port USB-C (mode alternatif DP).
Dell Power Button Sync (Synchro boutons alim Dell)		Permet de contrôler l'état d'alimentation du système informatique à partir du bouton d'alimentation du moniteur. La fonction de synchronisation du bouton d'alimentation Dell peut être activée ou désactivée. REMARQUE : cette fonctionnalité est uniquement prise en charge par la plateforme Dell dotée d'une fonction DPBS intégrée, et uniquement par l'interface USB-C.
Reset Display (Réinit. affichage)		Permet de rétablir tous les paramètres du menu Écran aux valeurs d'usine par défaut. Appuyez sur le joystick pour confirmer la sélection.

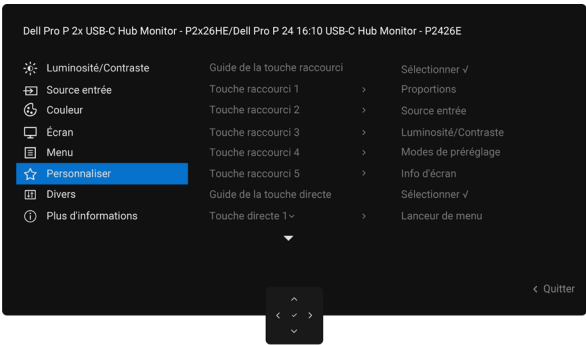
Icône	Menu et sous-menus	Description
	Menu	<p>Sélectionnez cette option pour régler les paramètres de l’affichage à l’écran (OSD), tels que les langues de l’affichage à l’écran (OSD), la durée d’affichage du menu à l’écran, etc.</p> 
	Language (Langue)	<p>Sélectionnez l’une des huit langues pour l’affichage à l’écran (OSD) : anglais, espagnol, français, allemand, portugais brésilien, russe, chinois simplifié ou japonais.</p>
	Rotation	<p>Permet de faire pivoter l’affichage à l’écran (OSD) de 0, 90 ou 270 degrés. Appuyez sur le joystick pour faire pivoter l’affichage chaque fois.</p>
	Transparency (Transparence)	<p>Sélectionnez cette option pour modifier la transparence du menu en déplaçant le joystick vers le haut ou vers le bas (plage de 0 à 100).</p>
	Timer (Minuterie)	<p>Délai OSD : permet de définir la durée pendant laquelle l’affichage à l’écran (OSD) reste actif après que vous avez appuyé sur un bouton. À l’aide du joystick, déplacez le curseur par incréments d’une seconde pour régler la valeur entre 5 et 60 secondes.</p>
	Lock (Verrouiller)	<p>Le verrouillage des boutons de contrôle empêche tout accès non autorisé et toute activation accidentelle, surtout dans le cas de configurations multimoniteurs.</p>  <ul style="list-style-type: none"> • Boutons de menu : verrouillez les boutons du menu à partir de l’affichage à l’écran (OSD). • Bouton d’alimentation : verrouillez le bouton d’alimentation à partir de l’affichage à l’écran (OSD). • Boutons Menu + alimentation : verrouillez les boutons du menu et d’alimentation à partir de l’affichage à l’écran (OSD). • Désactiver : déplacez et maintenez le joystick vers la gauche pendant 4 secondes.
	Reset Menu (Réinit. menu)	<p>Permet de rétablir tous les paramètres sous Menu le menu aux valeurs d’usine par défaut. Appuyez sur le joystick pour confirmer la sélection.</p>

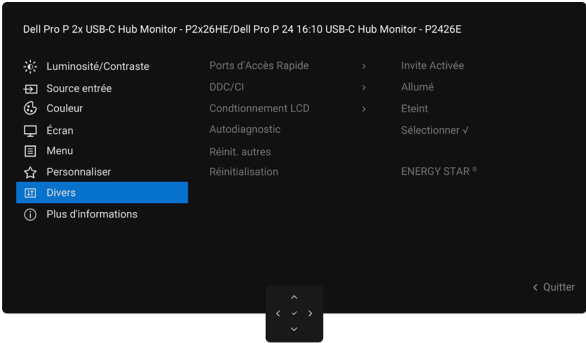
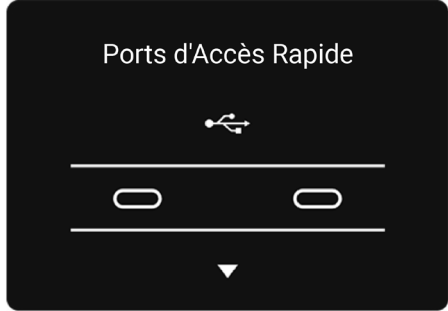
Icône	Menu et sous-menus	Description
★	Personalize (Personnaliser)	<p>Sélectionnez cette option pour régler les paramètres de l'affichage à l'écran (OSD), tels que les réglages des touches de raccourci, les réglages des touches directes, etc.</p> 
	Shortcut Keys Guide (Guide de la touche raccourci)	<p>Cette fonction permet de personnaliser les touches de raccourci dans le menu.</p>
	Shortcut Key 1 (Touche raccourci 1)	<p>Sélectionnez une fonction parmi Modes de pré réglage, Luminosité/Contraste, Source d'entrée, Rapport d'aspect, Rotation, Volume, Informations sur l'écran, que vous voulez définir pour la touche de raccourci.</p>
	Shortcut Key 2 (Touche raccourci 2)	
	Shortcut Key 3 (Touche raccourci 3)	
	Shortcut Key 4 (Touche raccourci 4)	
	Shortcut Key 5 (Touche raccourci 5)	
	Direct Key Guide (Guide de la touche directe)	<p>Cette fonction permet d'accéder en un geste aux réglages souhaités.</p>
	Direct Key 1 (Touche directe 1) ▼	<p>Permet aux utilisateurs d'accéder directement aux fonctions les plus fréquemment utilisées en appuyant sur une seule touche du joystick.</p>
	Direct Key 2 (Touche directe 2) >	
	Direct Key 3 (Touche directe 3) ^	
	Direct Key 4 (Touche directe 4) <	
	Power LED (LED d'alimentation)	<p>Permet de définir l'état du voyant d'alimentation pour économiser de l'énergie.</p>
	USB-C Charging 100W (Chargeur USB-C 100 W)	<p>Permet d'activer ou de désactiver la fonction Chargeur USB-C 100 W lorsque le moniteur est éteint.</p> <p>REMARQUE : Si cette fonction est activée, il est possible de charger votre ordinateur portable ou vos dispositifs mobiles via le câble USB-C, même lorsque le moniteur est éteint.</p>
	Other USB Charging (Autre recharge USB)	<p>Permet d'activer ou de désactiver la fonction Autre recharge USB en mode veille du moniteur.</p> <p>REMARQUE : Si cette fonction est activée, il est possible de charger votre téléphone mobile via le câble USB Type-A, même lorsque le moniteur est en mode veille.</p>
	Fast Wakeup (Réactivation rapide)	<p>Permet d'accélérer le temps de récupération à partir du mode veille.</p> <p>REMARQUE : Tout dépend du modèle de moniteur.</p>
	Reset Personalization (Réinitialiser la personnalisation)	<p>Permet de rétablir tous les paramètres du menu Personnaliser aux valeurs pré réglées d'usine.</p> <p>Appuyez sur le joystick pour confirmer la sélection.</p>

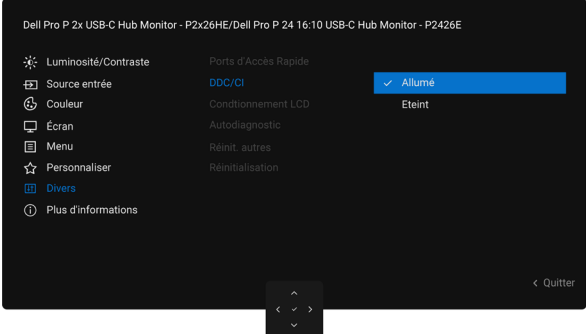
Icône	Menu et sous-menus	Description
	Others (Divers)	<p>Sélectionnez cette option pour régler les paramètres de l’affichage à l’écran (OSD), tels que DDC/CI, Conditionnement LCD, etc.</p> 
	Quick Access Ports (Ports d’Accès Rapide)	<p>Il est possible de configurer le message de notification des ports à accès rapide, qui s’affiche dans le coin inférieur gauche de l’écran.</p> <p>Le paramètre par défaut est Message activé.</p> <p>P2426HE/P2426HE WOST/P2726HE</p>  <p>P2426E</p> 
	DDC/CI	<p>L’option Display Data Channel/Command Interface (DDC/CI) permet de régler les paramètres de votre moniteur (luminosité, équilibre des couleurs, etc.) à l’aide du logiciel de votre ordinateur. Il est possible de désactiver cette fonction en sélectionnant Arrêt. Activez cette fonction pour obtenir une meilleure expérience utilisateur et des performances optimales de votre moniteur.</p> 

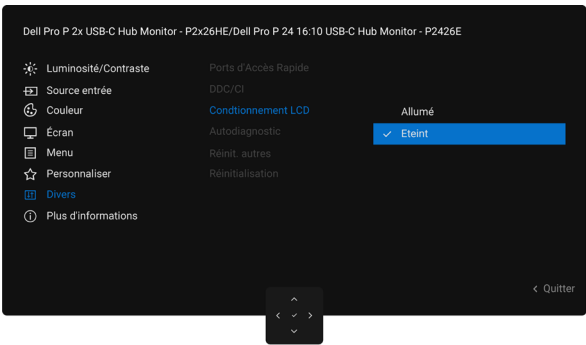
Icône	Menu et sous-menus	Description
	LCD Conditioning (Conditionnement LCD)	<p>Permet de réduire des conditions mineures de rémanence d'image. Selon le degré de rémanence d'image, la durée d'exécution du programme peut être plus ou moins longue. Il est possible d'activer cette fonction en sélectionnant Marche.</p> 
	Self-Diagnostic (Autodiagnostic)	<p>Cette option permet d'exécuter le diagnostic intégré. Voir Diagnostic intégré.</p>
	Reset Others (Réinit. autres)	<p>Permet de rétablir tous les paramètres du menu Divers aux valeurs d'usine par défaut. Appuyez sur le joystick pour confirmer la sélection.</p>
	Reset Factory (Réinitialisation)	<p>Permet de rétablir toutes les valeurs préreglées aux valeurs d'usine par défaut. Ce sont également les paramètres utilisés pour les tests ENERGY STAR.</p>

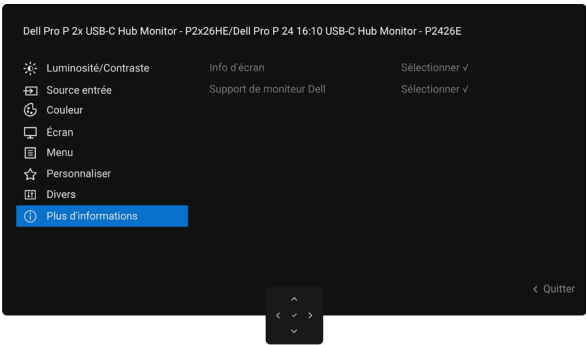
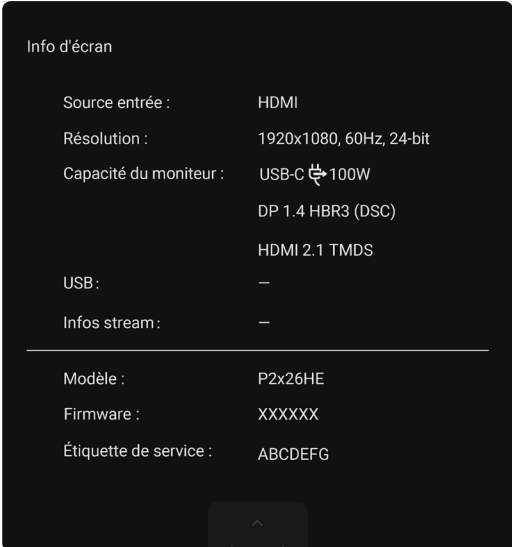
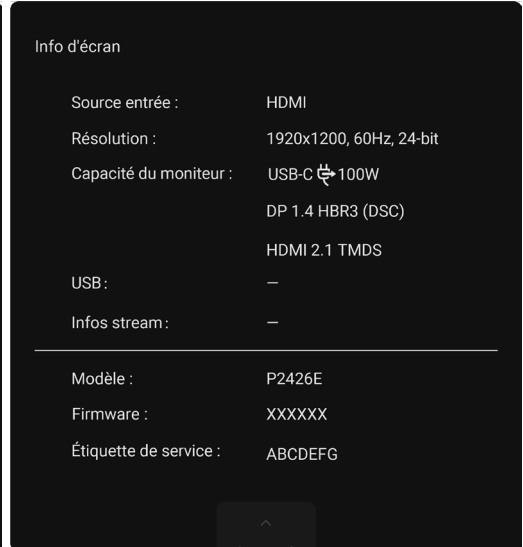
Icône	Menu et sous-menus	Description
	More Information (Plus d'informations)	<p>Sélectionnez cette option pour obtenir des informations sur l'écran et sur l'assistance fournie pour les moniteurs Dell.</p> 
	Display Info (Info d'écran)	<p>Permet d'afficher les paramètres actuels du moniteur. Appuyez sur le joystick pour confirmer la sélection.</p> <div style="display: flex; justify-content: space-around;"> <div data-bbox="435 689 948 1330"> <p>P2426HE/P2426HE WOST/P2726HE</p>  </div> <div data-bbox="948 689 1473 1330"> <p>P2426E</p>  </div> </div>
Dell Monitor Support (Support de moniteur Dell)		<p>À l'aide de votre smartphone, scannez le code QR pour accéder aux documents d'assistance générale correspondant à votre moniteur.</p>

Utilisation de la fonction de verrouillage du menu OSD

Il est possible de verrouiller les boutons de contrôle sur le panneau avant pour empêcher l'accès au menu de l'affichage à l'écran (OSD) ou au bouton d'alimentation.

Utilisation du menu de verrouillage pour verrouiller les boutons

1. Sélectionnez l'une des options suivantes.

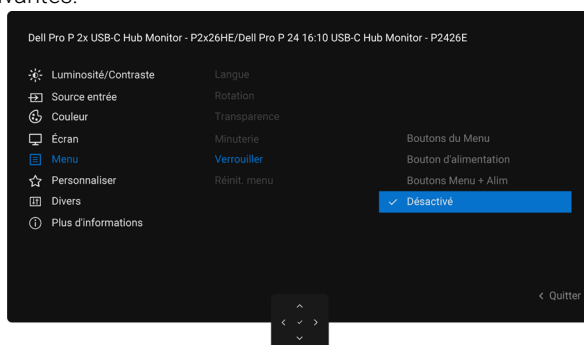

Figure 63. Sélectionner l'option requise pour le verrouillage

Le message suivant apparaît:

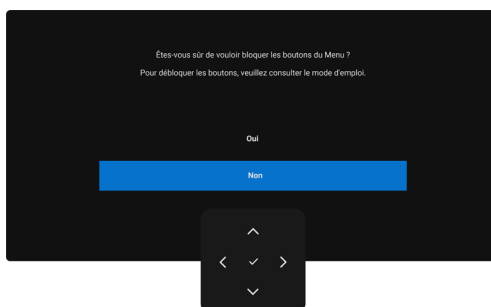



Figure 64. Message d'avertissement de verrouillage

2. Sélectionnez **Oui** pour verrouiller les boutons. Une fois les boutons verrouillés, si vous appuyez sur n'importe quel bouton de contrôle, une icône de verrouillage  s'affichera.

Utilisation du joystick pour verrouiller les boutons

Appuyez sur la touche de navigation **gauche** du joystick pendant quatre secondes pour faire apparaître un menu à l'écran.

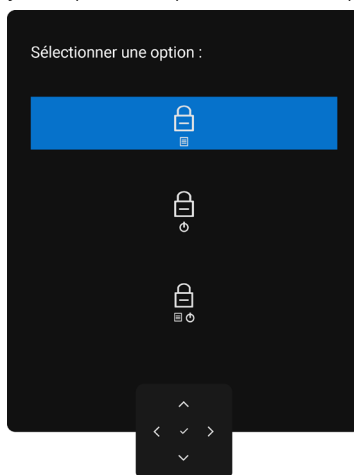





Figure 65. Menu des boutons de verrouillage

Sélectionnez l'une des options suivantes :

Tableau 37. Description du menu de verrouillage des boutons

Options	Description
 Verrouillage du bouton de menu	Cette option permet de verrouiller la fonction du menu de l'affichage à l'écran (OSD).
 Verrouillage du bouton d'alimentation	Cette option permet de verrouiller le bouton d'alimentation. Cela empêchera l'utilisateur d'éteindre le moniteur en appuyant sur le bouton d'alimentation.
 Verrouillage du menu et du bouton d'alimentation	Cette option permet de verrouiller le menu de l'affichage à l'écran (OSD) et le bouton d'alimentation pour éteindre le moniteur.

Utilisation du joystick pour déverrouiller les boutons

Appuyez sur la touche de navigation **gauche** du joystick pendant quatre secondes pour faire apparaître un menu à l'écran.

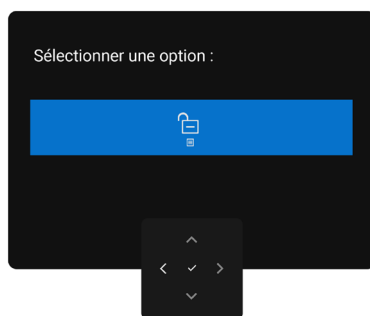





Figure 66. Menu de déverrouillage

Le tableau suivant décrit les options pour déverrouiller les boutons de contrôle du panneau avant.

Tableau 38. Description du menu de déverrouillage

Options	Description
 Déverrouillage du bouton de menu	Cette option permet de déverrouiller la fonction du menu de l'affichage à l'écran (OSD).
 Déverrouillage du bouton d'alimentation	Cette option permet de déverrouiller le bouton d'alimentation pour éteindre le moniteur.
 Déverrouillage du menu et du bouton d'alimentation	Cette option permet de déverrouiller le menu de l'affichage à l'écran (OSD) et le bouton d'alimentation pour éteindre le moniteur.

Configuration initiale

Lorsque vous sélectionnez les éléments de l'affichage à l'écran (OSD) de la rubrique **Réinitialisation aux valeurs d'usine** au niveau de la fonction « Autre », le message suivant apparaît :

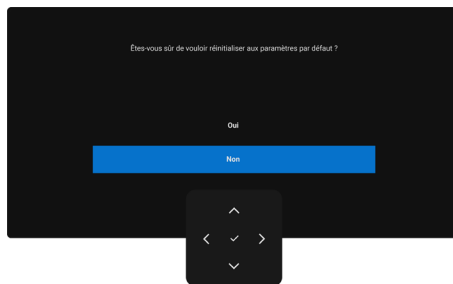

Figure 67. Message d'avertissement de réinitialisation aux valeurs d'usine

Si vous sélectionnez **Oui** pour rétablir les paramètres par défaut, les messages suivants s'affichent :

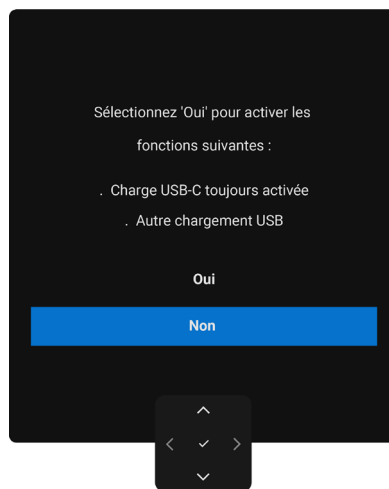

Figure 68. Rétablir les paramètres par défaut

Messages d'avertissement de l'OSD

Si le moniteur ne prend pas en charge un mode de résolution particulier, le message suivant apparaît :

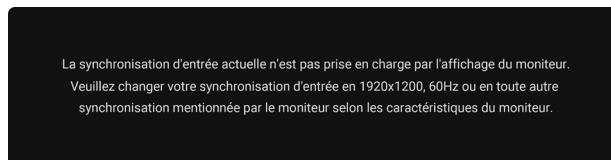

Figure 69. Mode de résolution particulière incompatible (P2426E)

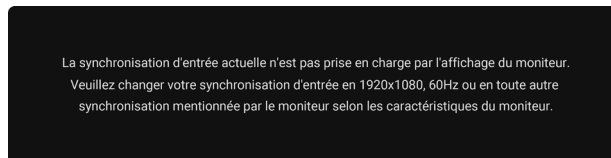

Figure 70. Mode de résolution particulière incompatible (P2426HE/P2426HE WOST/P2726HE)

Il indique que le moniteur n'arrive pas à synchroniser le signal qu'il reçoit de l'ordinateur. Voir [Spécifications du moniteur](#) pour les plages de fréquences horizontale et verticale configurables pour ce moniteur.

REMARQUE : Le mode recommandé est **1 920 x 1 200 (P2426E)/1 920 x 1 080 (P2426HE/P2426HE WOST/P2726HE)**.

Le message suivant apparaît avant la désactivation de la fonction DDC/CI :

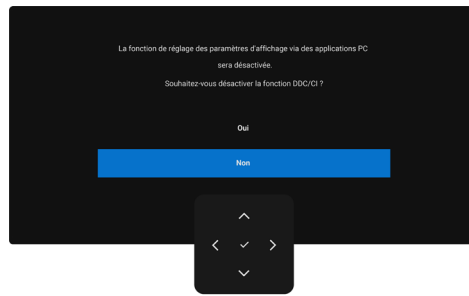

Figure 71. Message d'avertissement DDC/CI

Si le moniteur passe en **mode veille**, le message suivant apparaît :

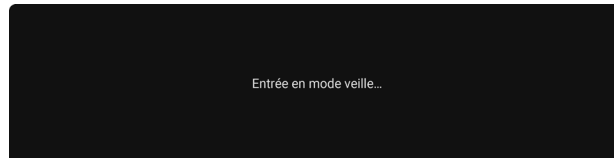

Figure 72. Message d'avertissement de mode veille

Réactivez l'ordinateur et le moniteur pour accéder à [Utilisation du menu de l'affichage à l'écran \(OSD\)](#).

Si vous appuyez sur un bouton autre que le bouton d'alimentation, le message suivant apparaîtra en fonction de l'entrée sélectionnée :

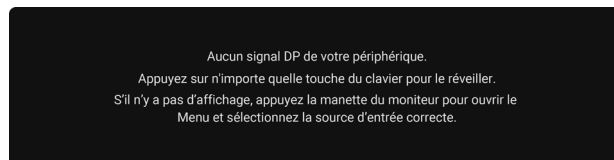

Figure 73. Message d'avertissement de réactivation du moniteur

Un message s'affiche si le câble compatible avec le mode alternatif DP est branché au moniteur dans les conditions suivantes :

- Si l'option « Sélection automatique » pour le port **USB-C** est réglée sur **Demander en présence de plusieurs entrées**.
- Si le câble **USB-C** est branché au moniteur.

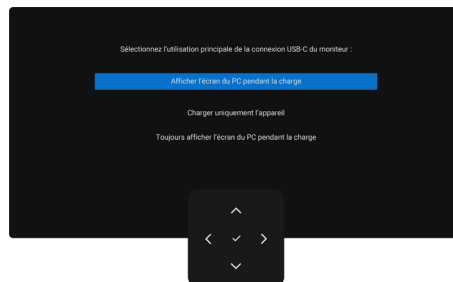

Figure 74. Message d'avertissement pour la sélection automatique du fonctionnement du port USB-C

Si le moniteur est connecté à deux ports ou plus, lorsque la source d'entrée **Automatique** est sélectionnée, le moniteur passe au port suivant, qui présente un signal.

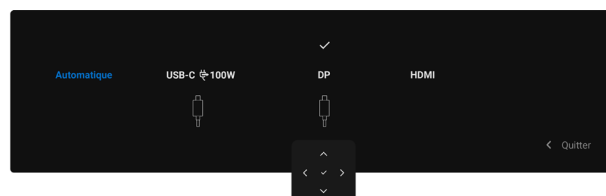

Figure 75. Affichage à l'écran (OSD) - Sélection automatique du fonctionnement du port USB-C

Lorsque vous sélectionnez les éléments de l'affichage à l'écran (OSD) de la rubrique **Marche en mode veille** au niveau de la fonction **Personnaliser**, le message suivant apparaît :



Figure 76. Message d'avertissement de l'option Arrêt en mode veille

Si vous réglez le niveau de **luminosité** à un niveau supérieur à la valeur par défaut de 75 %, le message suivant apparaîtra :

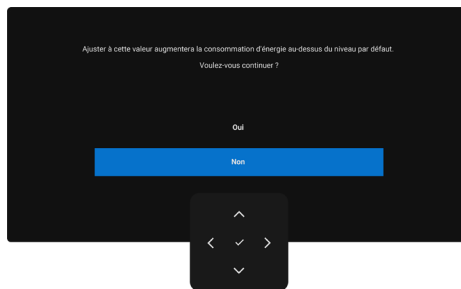

Figure 77. Message d'avertissement sur l'alimentation

- Si vous sélectionnez **Oui**, le message relatif à l'alimentation s'affichera une seule fois.
- Si vous sélectionnez **Non**, le message d'avertissement relatif à l'alimentation s'affiche à nouveau.
- Le message d'avertissement relatif à l'alimentation n'apparaît à nouveau que si vous effectuez une **réinitialisation aux valeurs d'usine** à partir du menu de l'affichage à l'écran (OSD).

Si l'une des entrées DP, HDMI ou USB-C est sélectionnée et que le câble correspondant n'est pas branché, une boîte de dialogue apparaît.

REMARQUE : le message peut être légèrement différent selon le signal d'entrée sélectionné.



Figure 78. Message d'avertissement de câble DP débranché

OU



Figure 79. Message d'avertissement de câble HDMI débranché

OU



Figure 80. Message d'avertissement de câble USB C débranché

Voir [Dépannage](#) pour plus d'informations.

Réglage de la résolution maximale

REMARQUE : Les étapes peuvent varier légèrement en fonction de la version de Windows dont vous disposez.

Pour configurer la résolution maximale du moniteur :

Sous Windows 10 et Windows 11 :

1. Cliquez avec le bouton droit sur le bureau et cliquez sur **Paramètres d'affichage**.
2. Si plusieurs moniteurs sont connectés, assurez-vous de sélectionner **P2426E/P2426HE/P2726HE**.
3. Cliquez sur la liste déroulante **Résolution d'affichage**, puis sélectionnez **1 920 x 1 200 (P2426E)/1 920 x 1 080 (P2426HE/P2426HE WOST/P2726HE)**.
4. Cliquez sur **Conserver les modifications**.

Si l'option **1 920 x 1 200 (P2426E)/1 920 x 1 080 (P2426HE/P2426HE WOST/P2726HE)** n'apparaît pas, vous devez mettre à jour votre pilote de carte graphique. En fonction de votre ordinateur, effectuez l'une des procédures suivantes :

Si vous avez un ordinateur de bureau ou un ordinateur portable Dell :

- Accédez au [Site d'assistance Dell](#), saisissez votre étiquette de service, puis téléchargez le dernier pilote pour votre carte graphique.

Si vous utilisez un ordinateur non Dell (portable ou de bureau) :

- Allez sur le site d'assistance de votre ordinateur d'une marque autre que Dell et téléchargez les derniers pilotes de carte graphique.
- Allez sur le site Web de la carte graphique et téléchargez les derniers pilotes de la carte graphique.

Dépannage

⚠ AVERTISSEMENT : Avant de débuter quelque procédure que ce soit de cette section, suivez les [Instructions de sécurité](#).

Autotest

Votre moniteur prévoit une fonction d'autotest qui vous permet de vérifier si votre moniteur fonctionne correctement. Si votre moniteur et votre ordinateur sont correctement connectés, mais que l'écran du moniteur reste sombre, effectuez l'autotest du moniteur en suivant les étapes suivantes :

1. Éteignez votre ordinateur et votre moniteur.
2. Débranchez le câble vidéo de l'arrière de l'ordinateur. Pour garantir un fonctionnement correct de l'autotest, retirez tous les câbles numériques et analogiques de l'arrière de l'ordinateur.
3. Allumez le moniteur.

Si le moniteur n'arrive pas à détecter un signal vidéo mais fonctionne correctement, une boîte de dialogue apparaît à l'écran (sur un fond noir). En mode autotest, le voyant LED d'alimentation reste allumé en blanc. De plus, en fonction de l'entrée sélectionnée, l'une de fenêtres de dialogue affichées défilera continuellement à l'écran.



Figure 81. Message d'avertissement de câble DP débranché

4. Cette boîte de dialogue apparaît également en fonctionnement normal si le câble vidéo est débranché ou endommagé.
5. Éteignez votre moniteur et rebranchez le câble vidéo, puis rallumez votre ordinateur et le moniteur.

Si l'écran de votre moniteur reste noir après avoir effectué les étapes ci-dessus, cela signifie que le moniteur fonctionne correctement. Vérifiez le contrôleur vidéo et l'ordinateur.

Diagnostic intégré

Votre moniteur comprend un outil de diagnostic intégré qui vous aide à déterminer si l'anomalie de l'écran est due à un problème du moniteur lui-même ou de votre ordinateur et de votre carte vidéo.

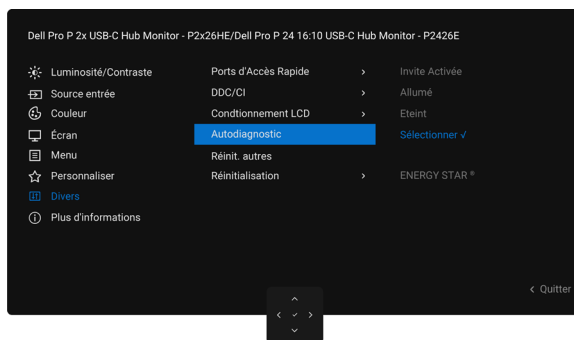

Figure 82. Diagnostic intégré

Pour exécuter l'outil de diagnostic intégré :

1. Assurez-vous que l'écran est propre (surface de l'écran exempte de poussières).
2. Sélectionnez les éléments de l'affichage à l'écran (OSD) **Autodiagnostic** dans la rubrique **Autres**.
3. Appuyez sur le bouton du joystick pour commencer le diagnostic. Un écran gris est affiché.
4. Vérifiez si l'écran présente des défauts ou des anomalies.
5. Actionnez le joystick une fois de plus jusqu'à ce qu'un écran rouge s'affiche.
6. Vérifiez si l'écran présente des défauts ou des anomalies.
7. Répétez les étapes 5 et 6 jusqu'à ce que l'écran affiche les couleurs verte, bleue, noire et blanche. Notez toute anomalie ou tout défaut.

Le test est terminé quand un écran de texte est affiché. Pour sortir du diagnostic, il suffit d'actionner à nouveau le joystick.

Si vous ne détectez aucune anomalie de l'écran lors de l'utilisation de l'outil de diagnostic intégré, le moniteur fonctionne correctement. Vérifiez la carte vidéo et l'ordinateur.

Problèmes courants

Le tableau suivant contient des informations générales sur les problèmes courants des moniteurs que vous pourriez rencontrer et les solutions possibles :

⚠ AVERTISSEMENT : le cycle de fonctionnement du panneau LCD du moniteur est conçu pour 18 heures par jour, 7 jours par semaine. Une utilisation supérieure au cycle de fonctionnement prévu peut entraîner une diminution prématurée de la luminance du rétroéclairage du panneau, ce qui pourrait ne pas être couvert par la garantie.

Tableau 39. Problèmes courants

Symptômes courants	Description du problème	Solutions possibles
Aucune vidéo/Voyant LED d'alimentation éteint	Aucune image	<ul style="list-style-type: none"> Assurez-vous que le câble vidéo branchant le moniteur et l'ordinateur est correctement branché et fixé. Vérifiez que la prise électrique utilisée fonctionne correctement en branchant un autre appareil électrique dessus. Assurez-vous d'avoir correctement appuyé sur le bouton d'alimentation. Assurez-vous que la source d'entrée correcte est sélectionnée dans le menu Input Source (Source entrée).
Aucun signal vidéo/LED d'alimentation allumée	Pas d'image ou pas de luminosité	<ul style="list-style-type: none"> Assurez-vous que le câble vidéo branchant le moniteur et l'ordinateur est correctement branché et fixé. Augmentez les contrôles de luminosité et de contraste dans le menu Brightness/Contrast (Luminosité/Contraste). Effectuer la vérification de la fonction Autotest du moniteur. Vérifiez que les broches du connecteur du câble vidéo ne sont pas tordues ni cassées. Exécutez les diagnostics intégrés. Pour plus d'informations, voir Diagnostic intégré. Assurez-vous que la source d'entrée correcte est sélectionnée dans le menu Input Source (Source entrée).
Pixels manquants	L'écran LCD présente des points	<ul style="list-style-type: none"> Éteignez et rallumez l'écran. Un pixel qui reste définitivement éteint est un défaut courant dans la technologie LCD. Pour plus d'informations sur la Politique de qualité et en matière de pixels des moniteurs Dell, consultez le Guide relatif aux pixels des écrans Dell.
Pixels allumés en permanence	L'écran LCD comporte des points lumineux	<ul style="list-style-type: none"> Éteignez et rallumez l'écran. Les pixels qui sont éteints d'une manière permanente sont un défaut naturel de la technologie LCD. Pour plus d'informations sur la Politique de qualité et en matière de pixels des moniteurs Dell, consultez le Guide relatif aux pixels des écrans Dell.
Problèmes de luminosité	Image trop terne ou trop lumineuse	<ul style="list-style-type: none"> Réinitialisez le moniteur aux paramètres d'usine. Ajustez les réglages de luminosité et de contraste à l'aide de l'affichage à l'écran (OSD).
Problèmes liés à la sécurité	Signes visibles de fumée ou d'étincelles	<ul style="list-style-type: none"> N'effectuez aucun dépannage. Contactez immédiatement Dell.
Problèmes intermittents	Dysfonctionnements du moniteur en marche et à l'arrêt	<ul style="list-style-type: none"> Vérifiez que la connexion du câble vidéo entre l'ordinateur et le moniteur est correctement faite. Réinitialisez le moniteur aux paramètres d'usine. Utilisez la fonction d'autotest du moniteur pour déterminer si le problème intermittent se produit en mode autotest.
Couleur manquante	Couleur absente de l'image	<ul style="list-style-type: none"> Effectuez un autotest du moniteur. Vérifiez que la connexion du câble vidéo entre l'ordinateur et le moniteur est correctement faite. Vérifiez que les broches du connecteur du câble vidéo ne sont pas tordues ni cassées.

Symptômes courants	Description du problème	Solutions possibles
Mauvaise couleur	La couleur de l'image est incorrecte	<ul style="list-style-type: none"> • Essayez les différents Modes préréglés dans les paramètres Couleur de l'affichage à l'écran (OSD). • Ajustez la valeur R/V/B sous Couleur personnalisée dans le menu Couleur de l'affichage à l'écran (OSD). • Changez le Format des couleurs d'entrée sur RVB ou YCbCr dans les paramètres de couleur de l'affichage à l'écran (OSD). • Exécutez Diagnostic intégré.
Rémanence d'une image statique laissée sur le moniteur pendant une période prolongée	Une légère ombre de l'image statique affichée apparaît à l'écran	<ul style="list-style-type: none"> • Réglez l'écran pour qu'il s'éteigne après quelques minutes d'inactivité. Ces paramètres peuvent être ajustés dans les options d'alimentation de Windows ou dans les paramètres d'économie d'énergie de Mac. • Vous pouvez également utiliser un économiseur d'écran à changement dynamique.

Problèmes spécifiques au produit

Tableau 40. Problèmes spécifiques au produit

Symptômes spécifiques	Description du problème	Solutions possibles
L'image de l'écran est trop petite	L'image est centrée à l'écran, mais ne remplit pas toute la zone d'affichage	<ul style="list-style-type: none"> Vérifiez le paramètre Rapport d'aspect dans le menu Affichage de l'affichage à l'écran (OSD). Réinitialisez l'affichage aux paramètres d'usine.
Impossible de régler le moniteur à l'aide du joystick situé à l'arrière du moniteur	L'affichage à l'écran (OSD) n'apparaît pas	<ul style="list-style-type: none"> Éteignez le moniteur, débranchez le câble d'alimentation du moniteur, rebranchez-le, puis rallumez le moniteur. Vérifiez si le menu de l'affichage à l'écran (OSD) est verrouillé. Si c'est le cas, déplacez et maintenez les touches de navigation du joystick Haut, Bas, Gauche, ou Droite pendant 4 secondes pour le déverrouiller.
Pas de signal d'entrée lorsque les commandes utilisateur sont activées	Aucune image ; le voyant LED est allumé en blanc	<ul style="list-style-type: none"> Vérifiez la source du signal. Assurez-vous que l'ordinateur n'est pas en mode économie d'énergie en déplaçant la souris ou en appuyant sur n'importe quelle touche du clavier. Assurez-vous que le câble de signal est correctement branché. Si nécessaire, débranchez et rebranchez le câble pour confirmer que le branchement est correct. Redémarrez l'ordinateur ou le lecteur vidéo.
L'image ne remplit pas tout l'écran	L'image ne peut pas remplir la hauteur ou la largeur de l'écran	<ul style="list-style-type: none"> À cause des différents formats vidéo (rapport d'aspect) des DVD, le moniteur peut afficher l'image en plein écran. Exécutez les diagnostics intégrés.
Aucune image lors de l'utilisation de la connexion DP avec l'ordinateur.	Écran noir	<ul style="list-style-type: none"> Vérifiez la certification DisplayPort (DP) de votre carte graphique (DP 1.1a ou DP 1.4). Téléchargez et installez le dernier pilote de carte graphique. Certaines cartes graphiques DP 1.1a ne peuvent pas prendre en charge les moniteurs DP 1.4.
Aucune image lors de l'utilisation de la connexion USB-C à un ordinateur, un portable, etc.	Écran noir	<ul style="list-style-type: none"> Vérifiez si l'interface USB C de l'appareil peut prendre en charge le mode alternatif DP. Vérifiez si l'appareil nécessite une puissance de charge supérieure à 96 W (les plateformes qui prennent en charge DDM2 fournissent une puissance de charge allant jusqu'à 100 W). L'interface USB C de l'appareil ne peut pas prendre en charge le mode alternatif DP. Activez le mode de projection de Windows. Assurez-vous que le câble USB-C n'est pas endommagé.
Aucune charge lors de l'utilisation d'une connexion USB-C avec un ordinateur, un portable, etc.	Aucune charge	<ul style="list-style-type: none"> Vérifiez si l'appareil peut prendre en charge l'un des profils de charge 5 V/9 V/15 V/20 V. Vérifiez si l'ordinateur portable nécessite un adaptateur d'alimentation > 96 W (les plateformes qui prennent en charge DDM2 fournissent une puissance de charge allant jusqu'à 100 W). Si l'ordinateur portable nécessite un adaptateur d'alimentation > 96 W (les plateformes qui prennent en charge DDM2 fournissent une puissance de charge allant jusqu'à 100 W), la connexion USB-C ne permet pas la recharge. Assurez-vous d'utiliser uniquement un adaptateur approuvé par Dell ou l'adaptateur fourni avec le produit. Assurez-vous que le câble USB-C n'est pas endommagé.
Chargement intermittent lors de l'utilisation de la connexion USB-C à un ordinateur, ordinateur portable, etc.	Chargement intermittent	<ul style="list-style-type: none"> Vérifiez si la consommation maximale d'énergie de l'appareil est supérieure à 96 W (les plateformes qui prennent en charge DDM2 fournissent une puissance de charge allant jusqu'à 100 W). Assurez-vous d'utiliser uniquement un adaptateur approuvé par Dell ou l'adaptateur fourni avec le produit. Assurez-vous que le câble USB-C n'est pas endommagé.

Symptômes spécifiques	Description du problème	Solutions possibles
Aucune image lors de l'utilisation de la fonction USB C MST	Écran noir ou le deuxième DUT n'est pas en mode Prime.	<ul style="list-style-type: none"> Entrée USB C : accédez au menu de l'affichage à l'écran (OSD). Sous la section Affichage des informations, vérifiez si la valeur Taux de liaison est HBR2 ou HBR3. Si le taux de liaison est HBR2, il est conseillé d'utiliser un câble USB C vers DP pour activer la fonction MST.
Aucune connexion réseau	Réseau interrompu ou intermittent	<ul style="list-style-type: none"> Ne pas basculer sur Off/On le bouton d'alimentation lorsque le réseau est connecté, maintenir le bouton d'alimentation sur On.
Le port LAN ne fonctionne pas	Problème de paramètre du système d'exploitation ou de branchement du câble	<ul style="list-style-type: none"> Assurez-vous que votre ordinateur dispose du dernier BIOS et des derniers pilotes installés. Assurez-vous que le contrôleur Ethernet RealTek est installé dans le gestionnaire de périphériques Windows. Si votre configuration du BIOS offre une option LAN/GBE Activé/Désactivé, assurez-vous qu'elle est réglée sur Activé. Assurez-vous que le câble Ethernet est bien branché à la fois au moniteur et au concentrateur/routeur/pare-feu. Vérifiez le voyant LED d'état pour le câble Ethernet pour vous assurer qu'il est branché. Si le voyant LED n'est pas allumé, essayez de rebrancher les deux extrémités du câble. Tout d'abord, éteignez l'ordinateur et débranchez le câble USB-C et le cordon d'alimentation du moniteur. Ensuite, rallumez l'ordinateur et rebranchez le cordon d'alimentation et le câble USB-C du moniteur.

Problèmes spécifiques au bus série universel (USB)

Tableau 41. Problèmes et solutions spécifiques aux ports USB.

Symptômes spécifiques	Description du problème	Solutions possibles
L'interface USB ne fonctionne pas	Les périphériques USB ne fonctionnent pas	<ul style="list-style-type: none"> Vérifiez que le moniteur est allumé. Rebranchez le câble ascendant à votre ordinateur. Reconnectez les périphériques USB (connecteur en aval). Éteignez, puis rallumez le moniteur. Redémarrez votre ordinateur. Certains dispositifs USB, tels que les disques durs externes portables, demandent un courant électrique plus élevé : connectez le dispositif directement au système informatique.
L'interface USB 5 Gbit/s est lente	Périphériques USB 5 Gbit/s fonctionnant lentement ou ne fonctionnant pas du tout	<ul style="list-style-type: none"> Vérifiez que votre ordinateur est compatible USB 5 Gbit/s. Certains ordinateurs sont équipés de ports USB 3.2, USB 2.0 et USB 1.1. Assurez-vous que le port USB utilisé est le bon. Rebranchez le câble ascendant à votre ordinateur. Reconnectez les périphériques USB (connecteur en aval). Redémarrez l'ordinateur.
Les périphériques USB sans fil cessent de fonctionner lorsqu'un dispositif USB 5 Gbit/s est branché.	Les périphériques USB sans fil réagissent lentement ou ne fonctionnent que lorsque la distance entre eux et le récepteur diminue.	<ul style="list-style-type: none"> Augmentez la distance entre les périphériques USB 5 Gbit/s et le récepteur USB sans fil. Placez votre récepteur USB sans fil aussi près que possible des périphériques USB sans fil. Utilisez un câble d'extension USB pour placer le récepteur USB sans fil aussi loin que possible du port USB 5 Gbit/s.
La souris USB sans fil ne fonctionne pas correctement.	Lorsqu'elle est branchée sur l'un des ports USB situés à l'arrière du moniteur, la souris USB sans fil ralentit ou se bloque pendant l'utilisation.	Débranchez le récepteur de la souris USB sans fil et rebranchez-le dans un port USB à accès rapide approprié situé au bas du moniteur.

Informations réglementaires

Éco-label TCO Certified

Tout produit Dell portant le label TCO est certifié conforme à la certification environnementale volontaire TCO. Les dispositions de la certification TCO portent sur les caractéristiques qui contribuent à un environnement de travail sain, telles que la conception recyclable, l'efficacité énergétique, l'ergonomie, les émissions, l'absence de substances dangereuses et la récupération des produits.

Pour plus d'informations sur votre produit Dell et la certification TCO, consultez le [Document de l'utilisateur final sur la TCO Certified](#).

Pour plus d'informations sur les certifications environnementales de TCO, consultez la [Certification mondiale de durabilité pour les produits informatiques](#).

Avis de la FCC (États-Unis uniquement) et autres informations réglementaires

Pour les avis de la FCC et autres informations réglementaires, consultez la [page d'accueil de conformité réglementaire Dell](#).

Base de données des produits de l'UE pour l'étiquette énergétique et la fiche d'informations sur le produit

Pour plus d'informations sur la réglementation relative à l'étiquetage énergétique, consultez les ressources suivantes :

- [Informations sur l'étiquetage énergétique pour le modèle P2426E](#)
- [Informations sur l'étiquetage énergétique pour le modèle P2426HE](#)
- [Informations sur l'étiquetage énergétique pour le modèle P2426HE WOST](#)
- [Informations sur l'étiquetage énergétique pour le modèle P2726HE](#)

Contacteur Dell

Pour contacter Dell pour des questions commerciales, d'assistance technique ou de service client, reportez-vous à la section [Contacter l'assistance sur le site de l'assistance Dell](#).

- ① **REMARQUE** : Leur disponibilité est différente suivant les pays et les produits, et certains services peuvent ne pas vous être offerts dans votre pays.
- ① **REMARQUE** : si vous ne disposez pas d'une connexion Internet active, vous pouvez trouver les informations de contact sur votre facture d'achat, votre bordereau d'expédition, votre facture ou le catalogue des produits Dell.

Historique des révisions

Le tableau suivant fournit l'historique des révisions de ce document :

Tableau 42. Historique des révisions

Révision	Date	Description
A00	Mars 2026	Date de publication originale.