

ACHTUNG!

Zum Einbau des Geschirrspülers sind die Anweisungen sorgfältig zu beachten. Das Nichtbeachten dieser Anweisungen kann zu Schäden, Verletzungen und Fehlfunktionen des Geräts führen. Falls Sie diese aus dem Web abgerufen haben, stellen Sie sicher, dass Sie die richtige Anleitung haben, die Ihrem Produkt entspricht.

ATTENTION!

For the building in of the dishwasher, please follow the instructions. Failure to do this may cause damage, injury and incorrect working of the appliance. In case you have retrieved this from web, ensure you have the correct instructions that fits your product.

ATTENZIONE!

Per incassare la lavastoviglie, seguire attentamente le istruzioni. In caso contrario è possibile causare danni, lesioni e il funzionamento incorretto dell'apparecchiatura. Nel caso di scaricamento del presente documento dal web assicurarsi di avere le istruzioni corrette relative al proprio prodotto.

¡ATENCIÓN!

Preste mucha atención a las instrucciones a la hora de montar el lavavajillas. Si no se siguen las instrucciones pueden producirse daños, lesiones y problemas de funcionamiento en el aparato. En caso de haberlas obtenido en el sitio web, asegúrese de que corresponden a su producto.

LET OP!

Volg voor het inbouwen van de vaatwasser zorgvuldig de instructies. Als de instructies niet worden nageleefd, zal dit schade, letsels en een onjuiste werking van het apparaat tot gevolg hebben. Als je dit van het web hebt opgehaald, zorg er dan voor dat je de juiste instructies hebt die bij jouw product passen.

ATENCIÓN!

Per muntar el rentaplats, seguiu les instruccions atentament. Si no ho feu, es poden produir danys, lesions i un funcionament incorrecte de l'aparell. Assegureu-vos de tenir les instruccions que corresponen al vostre producte, si les heu tret del lloc web.

ATTENTION!

Pour l'encastrement du lave-vaisselle, veuillez suivre attentivement les instructions. Le non-respect des instructions peut provoquer des dommages, des blessures et le mauvais fonctionnement de l'appareil. Si vous avez récupéré ce contenu sur le Web, assurez-vous d'avoir les instructions correctes qui correspondent à votre produit.

ATENÇÃO!

Para instalar a máquina de lavar loiça, siga cuidadosamente as instruções. O incumprimento desta recomendação poderá causar danos, lesões e um funcionamento incorreto do aparelho. Caso tenha recuperado isto da Web, certifique-se de que tem as instruções corretas que se adaptam ao seu produto.

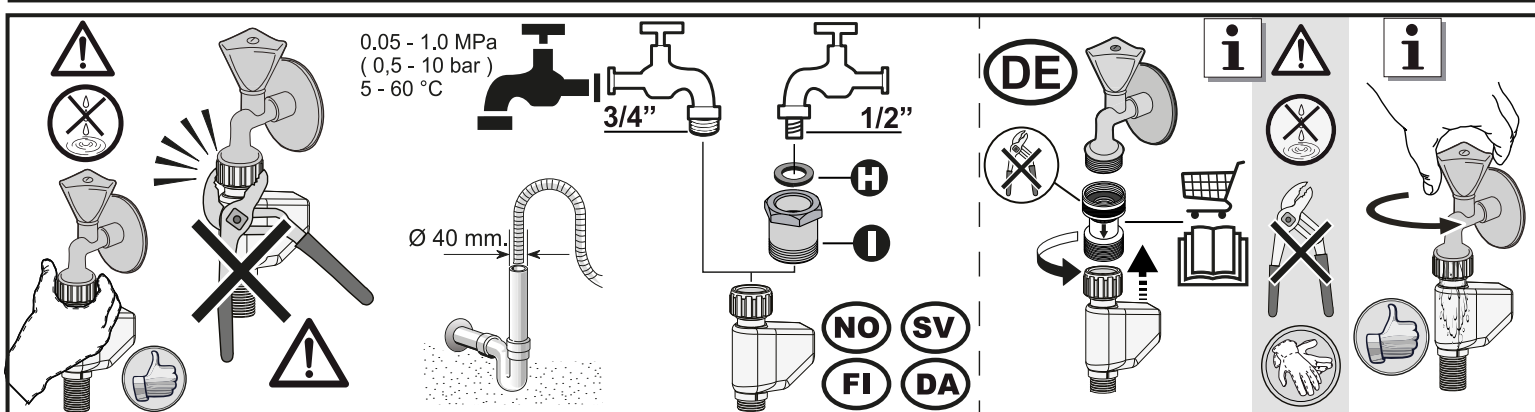
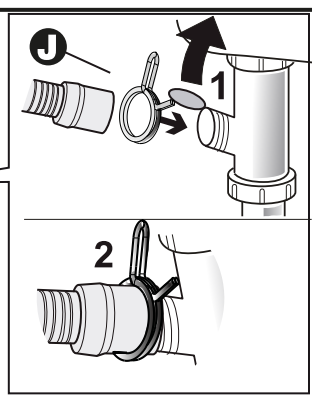
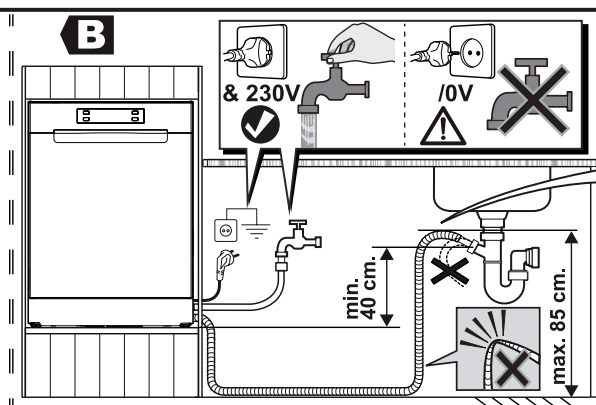
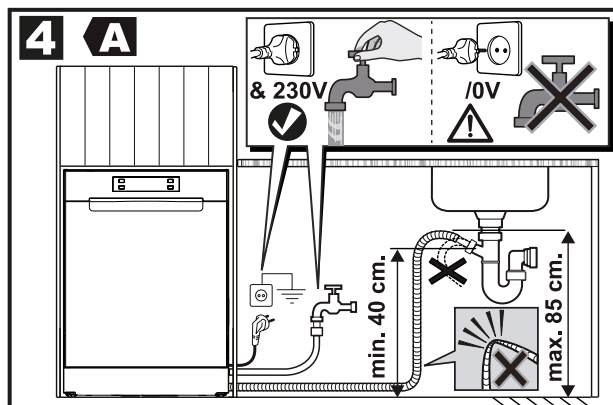
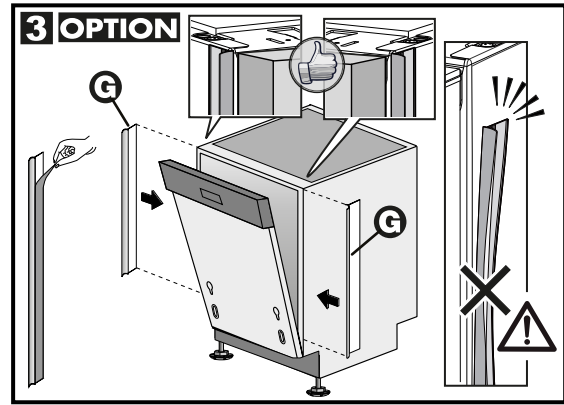
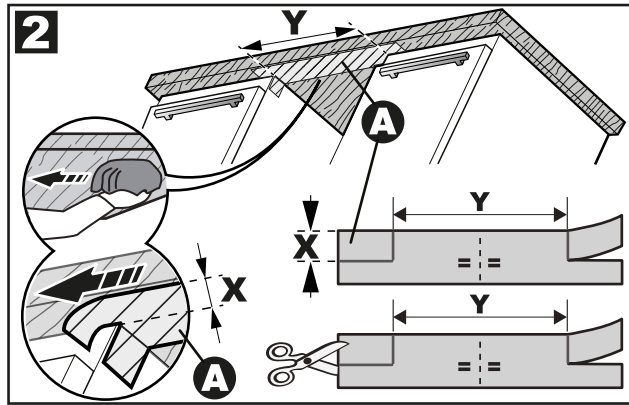
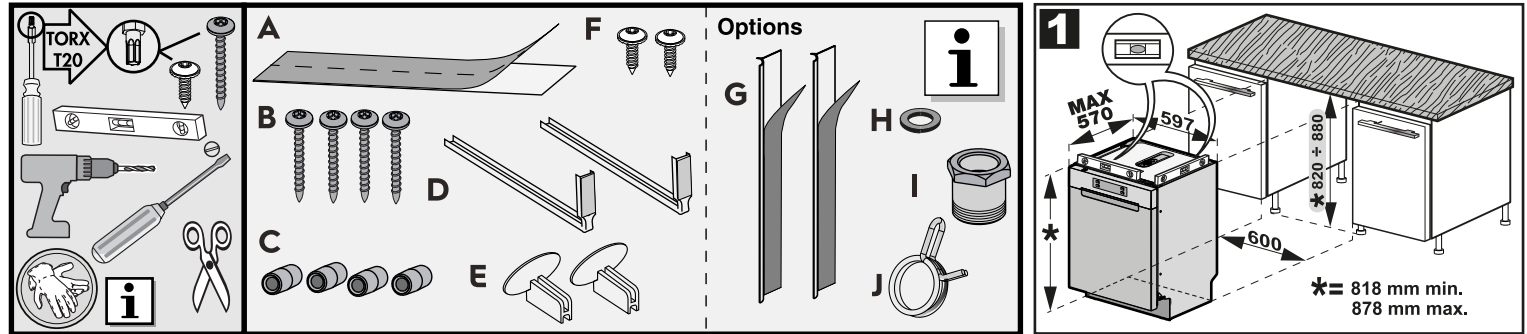

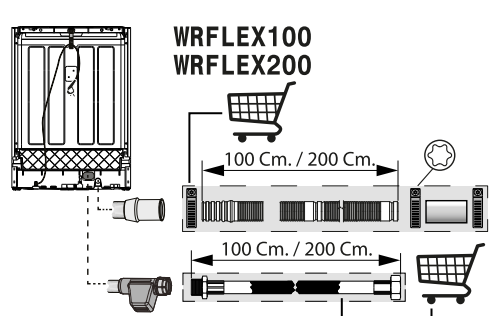
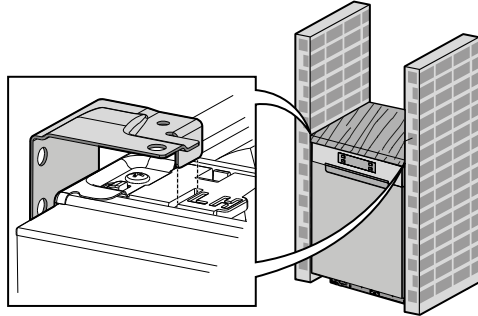
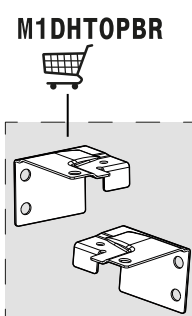
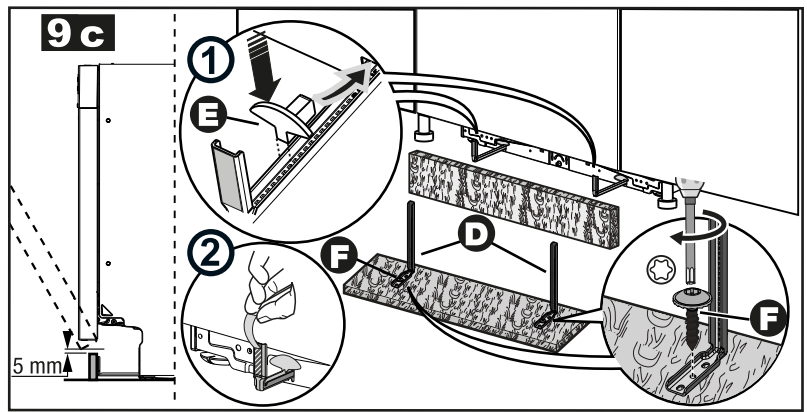
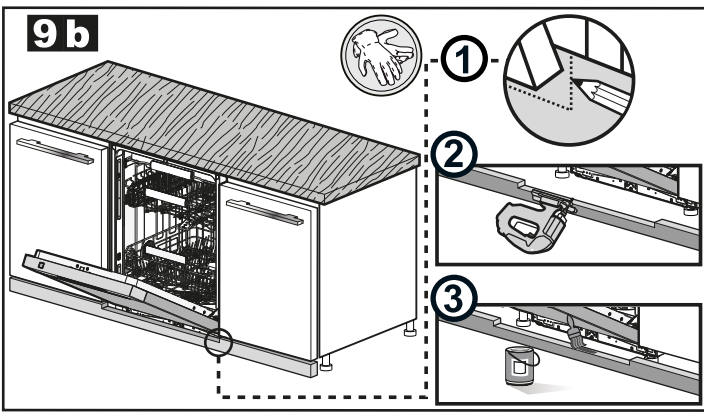
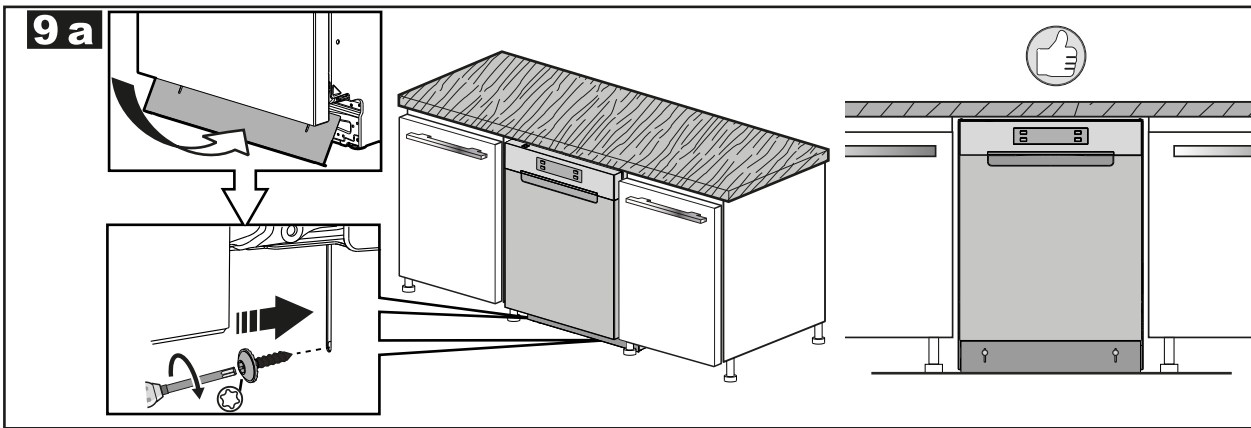
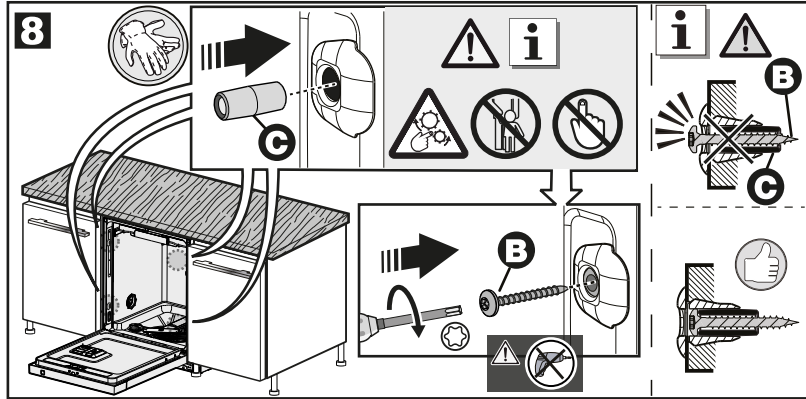
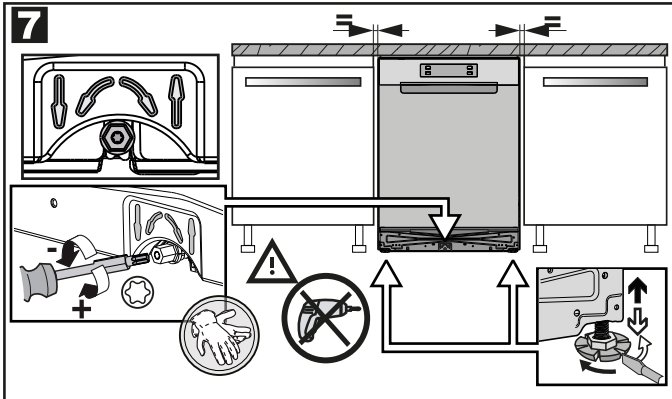
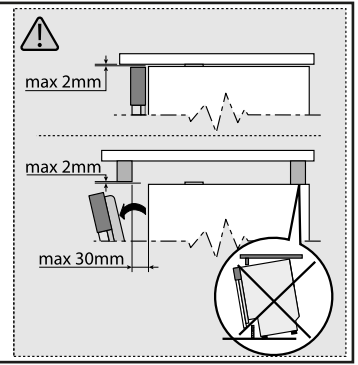
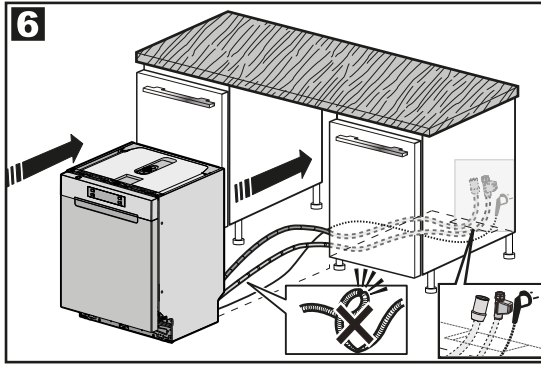
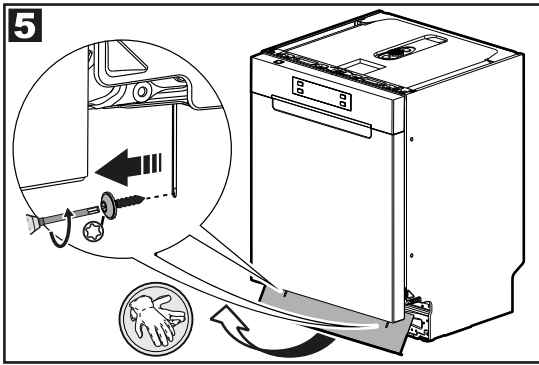

A00951617