

# SAMSUNG

## Simple User Guide

---

### HW-LS70H / HW-LS71H



You can access the User guide on Samsung's on-line customer support center by scanning the QR code on the left. To see the manual on your PC or mobile device, download the manual in document format from Samsung's website. (<http://www.samsung.com/support>)

- Figures and illustrations in this Simple User Guide are provided for reference only and may differ from actual product appearance.
- An administration fee may be charged if either:
  - (a) an engineer is called out at your request and there is no defect with the product (i.e. where the user manual has not been read).
  - (b) you bring the unit to a repair centre and there is no defect with the product (i.e. where the user manual has not been read).
- You will be informed of the administration fee amount before a technician visits.



AH85-01313J-02 NSPBI01627J-02

## 01 Checking the Components

- WiFi Speaker
- Power Cord

### NOTE

- To purchase additional components or optional cables, contact a Samsung Service Center or Samsung Customer Care.

## 02 Product Overview

### Front

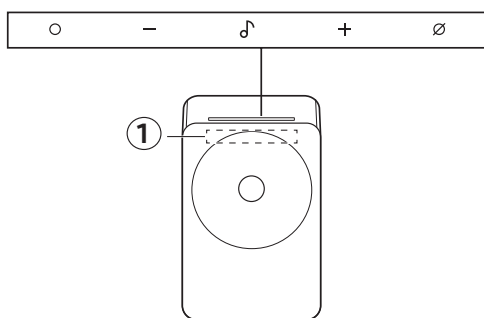

### ○ (Multi Function) Button

In standby mode, press the ○ (Multi Function) button to turn on the WiFi Speaker. Press the ○ (Multi Function) button to change the mode.

### ♪ (Instant Play) Button

The music that was playing can be resumed instantly.

- Press the button to play or pause.
- Press the button twice to skip to the next track.

\* When **Spotify Tap** is selected in the **Instant Music Play settings** of the **Samsung Sound** app, the shortcut button is assigned accordingly. In this mode, pressing the button twice launches Spotify and plays a track recommended for your listening preferences.

### – + (Volume) Button

### ⊘ (Mic On/Off) Button

- Press the button to turn the microphone on or off. When the microphone is off, the LED indicator will light red.
- To switch to **Bluetooth Pairing** state, press and hold the ⊘ (Mic On/Off) button on the WiFi Speaker for more than 3 seconds.

### ① LED indicator

The LED indicator flashes, glows, or changes color depending on the WiFi Speaker's current mode or status.

## Rear

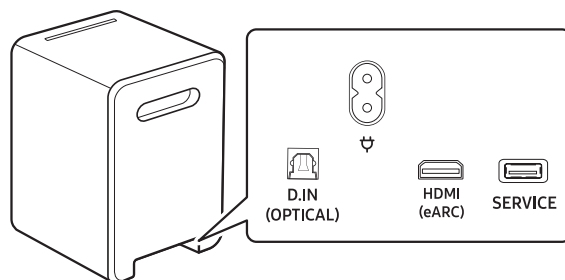

### D. IN (OPTICAL)

Connect to a digital (optical) output terminal of an external device.



Connect the power cable to this power port.

### HDMI (eARC)

Use this HDMI port to connect to a TV

### SERVICE

Use this port to update firmware.

## 03 Connecting the Power

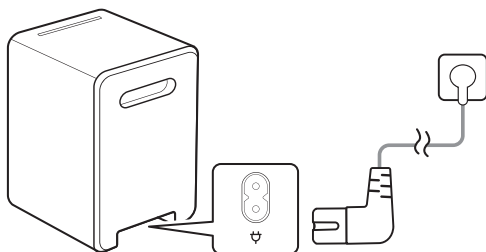

For more information about the required electrical power and power consumption, refer to the label attached to the product. (Label: Bottom of the WiFi Speaker)

---

## 04 Connecting to the Samsung Sound App

### 1 Installation

- The Samsung Sound app allows you to control the functionality of and adjust the settings of the WiFi Speaker.
- Download the Samsung Sound app from your mobile device's app store (App Store, Play Store) or scan the provided QR code.



### 2 Device registration

1. Run the Samsung Sound app on your mobile device.
  2. Follow the on screen instructions and add the product to your mobile device.
- If the automatic pop-up window does not appear, press ( + ) on the Home screen to register the product.

#### NOTE

By scanning the QR code attached to the WiFi Speaker, you can directly register the WiFi Speaker to the Samsung Sound app.



### 3 Control with Samsung Sound

1. Open the Samsung Sound app on your mobile device, and then select the WiFi Speaker you have registered.
  2. The settings menu of the WiFi Speaker appears, where you can adjust the various settings including **Volume**, **Sound Mode** or **Equalizer**.
- If another user wants to control the WiFi Speaker,
    - Make sure the mobile device is connected to the same Wi-Fi network as the WiFi Speaker.
    - Open the Samsung Sound app and follow the on-screen instructions to complete the setup. Once the setup is finished, the WiFi Speaker can be controlled through the app.

---

## 05 Connecting by Wi-Fi with TV

Change the input source of the TV by using the Audio menu to WiFi Speaker.

- Samsung TVs released in 2017 or later: Home (  ) → Settings (  ) → All Settings (  ) → Sound → Sound Output → Music Studio 7 (Wi-Fi)

#### NOTE

- Wi-Fi connection is available only on Samsung TV.
- The TV and WiFi Speaker must be connected to the same wireless network (Wi-Fi).
- The menus may differ depending on the year of manufacture, refer to your TV manual.

## 06 Using the Q-Symphony Function

- This function is supported only when both the WiFi Speaker and the TV are connected to the same Wi-Fi network.
- It is available with Samsung TV models released in 2022 or later.

When the WiFi Speaker connects to a Samsung TV that supports the Q-Symphony function, you can play the sound simultaneously through the WiFi Speaker and the TV. If you use the Q-Symphony function, the surround sound played on the WiFi Speaker allows you to enjoy a richer, more three-dimensional surround sound effect.

1. Turn on both the TV and the WiFi Speaker.
2. Select the WiFi Speaker you want to connect in the TV's Q-Symphony settings.  
(Home (🏠) → Settings (⚙️) → All Settings (⚙️) → Sound → Q-Symphony Setting)
  - When the WiFi Speaker is connected, Q-Symphony appears in the TV's Sound Output list. To switch back to the TV speaker, select TV Speaker from the list.  
(Home (🏠) → Settings (⚙️) → All Settings (⚙️) → Sound → Sound Output)

## 07 Connecting by Bluetooth with Mobile

1. Press **⏻ (Mic On/Off)** button for 3 seconds for pairing.
2. Search for the Bluetooth device on your mobile device.
  - TV can be connected in the same way.

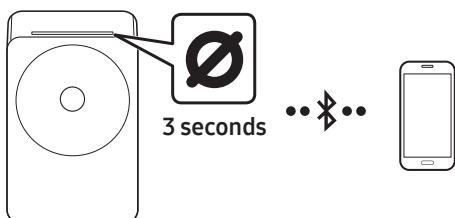

## 08 Troubleshooting

Before seeking assistance, check the following.

### WiFi Speaker does not turn on.

- Check whether the power cord of the WiFi Speaker is correctly inserted into the outlet.

### WiFi Speaker works erratically.

- After removing the power cord, insert it again.
- Try again after initializing the product.
- If there is no signal, the WiFi Speaker automatically turns off after a certain period of time. Turn on the power.

### The red LED indicator light on the WiFi Speaker stays on.

- The microphone is turned off. The LED indicator turns off when the microphone is turned on.

### Sound is not output from the WiFi Speaker.

- The volume of the WiFi Speaker is too low or muted. Adjust the volume.
- When any external device (Set-Top Box, Bluetooth device, mobile device, etc.) is connected, adjust the volume of the external device.
- For sound output of the TV, select WiFi Speaker. (Samsung TV: Home (🏠) → Settings (⚙️) → All Settings (⚙️) → Sound → Sound Output → Select Music Studio 7)
- Remove the cable from the WiFi Speaker and then reconnect it.

### WiFi Speaker will not connect by Bluetooth.

- When connecting a new device, switch to “Bluetooth Pairing” for connection. (Press the **⊗ (Mic On/Off)** button on the body for at least 3 seconds.)
- Reconnect it after removing the Bluetooth speaker list on the device to connect. (Samsung TV: Home (🏠) → Settings (⚙️) → All Settings (⚙️) → Sound → Sound Output → Bluetooth Speaker List)

### Sound drops out when connected by Bluetooth.

- Some devices can cause radio interference if they are located too close to the WiFi Speaker. e. g. microwaves, wireless routers, etc.
- If your device that is connected by Bluetooth moves too far away from the WiFi Speaker, it may cause the sound to drop out. Move the device closer to the WiFi Speaker.
- If a part of your body is in contact with the Bluetooth transceiver or the product is installed on metal furniture, the sound may drop out. Check the installation environment and conditions for use.

### WiFi Speaker will not connect to Wi-Fi.

- Make sure the wireless router is turned on and then reconnect the wireless router after rebooting.
- The WiFi Speaker will not connect if the wireless signal is too weak. Try moving the router closer to the WiFi Speaker, or eliminating any obstacles that are between the WiFi Speaker and the router, if possible.

### The WiFi Speaker does not turn on automatically with the TV.

- When you turn off the WiFi Speaker while watching TV, power synchronization with the TV is disabled. First turn off the TV.

## 09 Specifications and Information

<b>Model Name</b>	HW-LS70H / HW-LS71H
<b>Weight</b>	5.6 kg
<b>Dimensions (W x H x D)</b>	185.0 x 269.0 x 190.5 mm
<b>Operating Temperature Range</b>	+10 °C to +40 °C
<b>Operating Humidity Range</b>	10 % to 80 %, non-condensing
<b>Storage Temperature Range</b>	-20 °C to +45 °C
<b>Storage Humidity Range</b>	5 % to 95 %, non-condensing
<b>Supported play formats</b>	Dolby 5.1ch / Dolby Digital Plus / Dolby TRUE HD / Dolby ATMOS / LPCM 8ch
<b>Overall Standby Power Consumption (W)</b>	2.0 W

### To activate/deactivate Wi-Fi connection

Press and hold the **⊘ (Mic On/Off)** button and the **-** button simultaneously for more than 30 seconds. This will turn on or off the Wi-Fi connection.

### To activate/deactivate Bluetooth connection

Press and hold the **⊘ (Mic On/Off)** button and the **+** button simultaneously for more than 30 seconds. This will turn on or off the Bluetooth connection.

**Precaution: The WiFi Speaker will restart automatically if you turn on/turn off Wi-Fi or Bluetooth.**

### NOTE

- Samsung Electronics Co., Ltd reserves the right to change the specifications without notice.
- Weight and dimensions are approximate.
- For more information on power supply and power consumption, refer to the label attached on the bottom or back of the product.

- Hereby, Samsung declares that this radio equipment is in compliance with Directive 2014/53/EU and the relevant UK statutory requirements.
- The full text of the declaration of conformity is available at the following internet address: <http://www.samsung.com/support> and enter the model name. This equipment may be operated in all EU countries and in the UK. The 5GHz WLAN(Wi-Fi or SRD) function of this equipment may only be operated indoors.
- **WIRELESS DEVICE OUTPUT POWER RF max transmitter power:**  
100mW at 2.4GHz-2.4835GHz,  
200mW at 5.15GHz-5.25GHz  
100mW at 5.25GHz-5.35GHz & 5.47GHz-5.725GHz  
25mW at 5.725GHz-5.875GHz



**Correct Disposal of This Product  
(Waste Electrical & Electronic Equipment)**

### (Applicable in countries with separate collection systems)

This marking on the product, accessories or literature indicates that the product and its electronic accessories (e.g. charger, headset, USB cable) should not be disposed of with other household waste at the end of their working life. To prevent possible harm to the environment or human health from uncontrolled waste disposal, please separate these items from other types of waste and recycle them responsibly to promote the sustainable reuse of material resources.

Household users should contact either the retailer where they purchased this product, or their local government office, for details of where and how they can take these items for environmentally safe recycling.

Business users should contact their supplier and check the terms and conditions of the purchase contract. This product and its electronic accessories should not be mixed with other commercial wastes for disposal.









For information on Samsung's environmental commitments and product specific regulatory obligations e.g. REACH, WEEE, Batteries, visit:  
<https://www.samsung.com/uk/sustainability/environment/environment-data/>

## Safety Information

### SAFETY WARNINGS

TO REDUCE THE RISK OF ELECTRIC SHOCK, DO NOT REMOVE THE COVER (OR BACK). NO USER-SERVICEABLE PARTS ARE INSIDE. REFER SERVICING TO QUALIFIED SERVICE PERSONNEL.

Refer to the table below for an explanation of symbols which may be on your Samsung product.

	<p style="text-align: center;"><b>CAUTION</b></p> <p style="text-align: center;"><b>RISK OF ELECTRIC SHOCK. DO NOT OPEN</b></p>	
	<p>This symbol indicates that high voltage is present inside. It is dangerous to make any kind of contact with any internal part of this product.</p>	
	<p>This symbol indicates that this product has included important literature concerning operation and maintenance.</p>	
	<p>Class II product : This symbol indicates that a safety connection to electrical earth (ground) is not required.</p> <p>If this symbol is not present on a product with a power cord, the product <b>MUST</b> have a reliable connection to protective earth (ground).</p>	
	<p>AC voltage : Rated voltage marked with this symbol is AC voltage.</p>	
	<p>DC voltage : Rated voltage marked with this symbol is DC voltage.</p>	
	<p>Caution. Consult Instructions for use : This symbol instructs the user to consult the user manual for further safety related information.</p>	

## WARNING

- To reduce the risk of fire or electric shock, do not expose this appliance to rain or moisture.
- Do not use liquid fumigators containing chemicals, such as mosquito repellent or air freshener, around the product. If steam comes in contact with the product surface or enters the product, it may cause stains or malfunction.
- For crevices or other areas that cannot be thoroughly cleaned with a cloth, use a soft cotton swab, brush, or air blower to remove dirt.

## CAUTION

- TO PREVENT ELECTRIC SHOCK, MATCH WIDE BLADE OF PLUG TO WIDE SLOT, FULLY INSERT.
- This apparatus shall always be connected to a AC outlet with a protective grounding connection.
- To disconnect the apparatus from the mains, the plug must be pulled out from the mains socket, therefore the mains plug shall be readily operable.
- Do not expose this apparatus to dripping or splashing. Do not put objects filled with liquids, such as vases, on the apparatus.
- To turn this apparatus off completely, you must pull the power plug out of the wall socket. Consequently, the power plug must be easily and readily accessible at all times.

## Precautions

1. Ensure that the AC power supply in your house complies with the power requirements listed on the identification sticker located on the bottom of your product. Install your product horizontally, on a suitable base (furniture), with enough space around it for ventilation (7~10 cm). Make sure the ventilation slots are not covered. Do not place the unit on amplifiers or other equipment which may become hot. This unit is designed for continuous use.  
To fully turn off the unit, disconnect the AC plug from the wall outlet. Unplug the unit if you intend to leave it unused for a long period of time.
2. During thunderstorms, disconnect the AC plug from the wall outlet. Voltage peaks due to lightning could damage the unit.
3. Do not expose the unit to direct sunlight or other heat sources. This could lead to overheating and cause the unit to malfunction.
4. Protect the product from moisture (i.e. vases), and excess heat (e.g. a fireplace) or equipment creating strong magnetic or electric fields. Unplug the power cable from the AC wall socket if the unit malfunctions. Your product is not intended for industrial use. It is for personal use only. Condensation may occur if your product has been stored in cold temperatures. If transporting the unit during the winter, wait approximately 2 hours until the unit has reached room temperature before using.



Sie können im Online-Kundensupportcenter von Samsung auf das Benutzerhandbuch zugreifen, indem Sie den QR-Code auf der linken Seite scannen. Wenn Sie das Handbuch auf Ihrem PC oder Mobilgerät anzeigen möchten, laden Sie es im Dokumentformat von der Samsung-Website herunter. (<http://www.samsung.com/support>)

- Die Zahlen und Abbildungen in diesem einfachen Benutzerhandbuch dienen lediglich der besseren Orientierung und Veranschaulichung und können vom tatsächlichen Erscheinungsbild des Produkts abweichen.
- Verwaltungskosten werden in Rechnung gestellt, wenn:
  - (a) auf Ihren Wunsch ein Techniker zu Ihnen geschickt wird, aber kein Produktdefekt vorliegt (d. h. wenn das User Manual (Benutzerhandbuch) nicht gelesen wurde).
  - (b) Sie das Gerät in eine Reparaturwerkstatt bringen, aber kein Produktdefekt des Geräts vorliegt (d. h. wenn das User Manual (Benutzerhandbuch) nicht gelesen wurde).
- Die Höhe eventuell anfallender Kosten wird Ihnen vor dem Besuch eines Technikers mitgeteilt.

## 01 Überprüfen der Komponenten

- WiFi-Lautsprecher
- Stromkabel

### HINWEIS

- Wenden Sie sich wegen der Verwendung zusätzlicher Komponenten oder optionaler Kabel an ein Servicezentrum oder den Kundendienst von Samsung.

## 02 Produktübersicht

Vorne

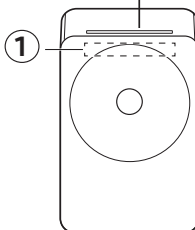
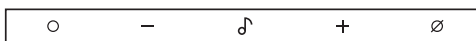

### ○ Taste (Multifunktion)

Drücken Sie im Standby-Modus die Taste

○ (Multifunktion), um den WiFi-Lautsprecher einzuschalten. Drücken Sie die Taste

○ (Multifunktion), um den Modus zu ändern.

## 🎵 Taste (Sofortwiedergabe)

Die Musik, die gerade wiedergegeben wurde, kann sofort fortgesetzt werden.

- Drücken Sie die Taste, um die Wiedergabe zu starten oder zu pausieren.
- Drücken Sie die Taste zweimal, um zum nächsten Titel zu springen.

\* Wenn **Spotify Tap** in den Einstellungen für die **Einstellungen der Sofort-Musikwiedergabe** der **Samsung Sound**-App ausgewählt ist, wird die entsprechende Verknüpfungstaste zugewiesen. In diesem Modus startet das zweimalige Drücken der Taste Spotify und spielt einen Titel ab, der entsprechend Ihrer Musikvorlieben vorgeschlagen wurde.

## — + Taste (Lautstärke)

## 🔇 Taste (Mikro Ein/Aus)

- Drücken Sie Taste, um das Mikrofon ein- oder auszuschalten. Bei ausgeschaltetem Mikrofon leuchtet die LED-Anzeige rot.
- Für den Wechsel in den Zustand **Bluetooth-Kopplung** drücken und halten Sie die Taste **🔇 (Mikro Ein/Aus)** auf dem WiFi-Lautsprecher länger als 3 Sekunden.

## ① LED-Anzeige

Die LED-Anzeige blinkt, leuchtet oder ändert ihre Farbe, je nach aktuellem Modus oder Status des WiFi-Lautsprechers.

## Rückseite

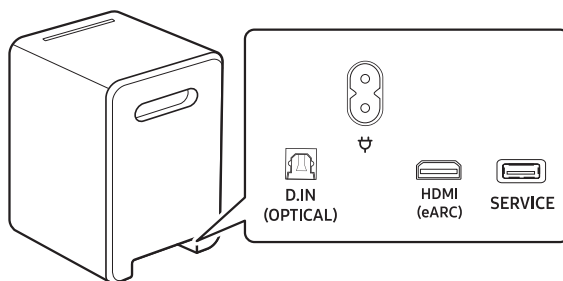

### D. IN (OPTICAL)

Zur Verbindung mit einem digitalen (optischen) Ausgang eines externen Geräts.



Stromanschluss zur Verbindung mit dem Netzkabel.

### HDMI (eARC)

Diesen HDMI-Anschluss zur Verbindung mit einem TV-Gerät verwenden

### SERVICE

Verwenden Sie diesen Port zum Aktualisieren der Firmware.

## 03 Anschließen der Stromversorgung

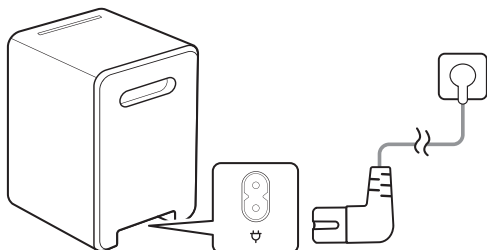

Weitere Informationen zur benötigten Stromversorgung und zum Stromverbrauch finden Sie auf dem Aufkleber am Gerät. (Aufkleber: Unterseite des WiFi-Lautsprechers)

## 04 Verbinden über die Samsung Sound-App

### 1 Installation

- Mit der Samsung Sound-App können Sie die Funktionen des WiFi-Lautsprechers steuern und ihre Einstellungen anpassen.
- Laden Sie die Samsung Sound-App aus dem App Store Ihres Mobilgeräts (App Store, Play Store) herunter oder scannen Sie den bereitgestellten QR-Code.



### 2 Geräteregistrierung

1. Führen Sie die Samsung Sound-App auf Ihrem Mobilgerät aus.
  2. Befolgen Sie die Anweisungen auf dem Bildschirm und fügen Sie Ihrem Mobilgerät das Produkt hinzu.
- Wenn das automatische Pop-up-Fenster nicht angezeigt wird, drücken Sie ( + ) auf dem Startbildschirm, um das Gerät zu registrieren.

#### HINWEIS

Durch Scannen des am WiFi-Lautsprecher angebrachten QR-Codes können Sie den WiFi-Lautsprecher direkt bei der Samsung Sound-App registrieren.

### 3 Steuerung mit Samsung Sound

1. Öffnen Sie die Samsung Sound-App auf Ihrem Mobilgerät und wählen Sie dann den WiFi-Lautsprecher aus, die Sie registriert haben.
  2. Es erscheint das Einstellungsmenü des WiFi-Lautsprechers, in dem Sie verschiedene Einstellungen wie **Lautstärke**, **Tonmodus** oder **Equalizer** vornehmen können.
- Wenn ein anderer Benutzer den WiFi-Lautsprecher steuern möchte,
    - Vergewissern Sie sich, dass das Mobilgerät über dasselbe WLAN wie der WiFi-Lautsprecher verbundenen ist.
    - Öffnen Sie die Samsung Sound App und folgen Sie den Anweisungen auf dem Bildschirm, um die Einrichtung abzuschließen. Sobald die Einrichtung abgeschlossen ist, kann der WiFi-Lautsprecher über die App gesteuert werden.

## 05 Verbindung über WLAN mit TV-Gerät

Ändern Sie die Eingabequelle des TV-Geräts über das Audiomenu auf „WiFi-Lautsprecher“.

- Samsung-TV-Geräte ab 2017: Home (🏠) → Einstellungen (⚙️) → Alle Einstellungen (⚙️) → Ton → Tonausgabe → Music Studio 7 (WLAN)

### HINWEIS

- Die WLAN-Verbindung ist nur bei einem Samsung TV verfügbar.
- Das TV-Gerät und der WiFi-Lautsprecher müssen mit demselben drahtlosen Netzwerk (WLAN) verbunden sein.
- Die Menüs können sich je nach dem Herstellungsjahr unterscheiden. Lesen Sie in der Bedienungsanleitung Ihres TV-Geräts nach.

## 06 Verwenden der Q-Symphony-Funktion

- Diese Funktion wird nur unterstützt, wenn der WiFi-Lautsprecher und das TV-Gerät mit demselben Wi-Fi-Netzwerk verbunden sind.
- Es ist mit Samsung-TV-Modellen ab 2022 verfügbar.

Wenn der WiFi-Lautsprecher mit einem Samsung-TV verbunden wird, der die Q-Symphony-Funktion unterstützt, können Sie den Ton gleichzeitig über den WiFi-Lautsprecher und das TV-Gerät wiedergeben. Wenn Sie die Q-Symphony-Funktion verwenden, können Sie mit dem über den WiFi-Lautsprecher wiedergegebenen Surround-Sound einen satteren, dreidimensionalen Surround-Sound-Effekt genießen.

1. Schalten Sie sowohl das TV-Gerät als auch den WiFi-Lautsprecher ein.
2. Wählen Sie in den Q-Symphony-Einstellungen des TV-Geräts den zu verwendenden WiFi-Lautsprecher aus.

(Home (🏠) → Einstellungen (⚙️) → Alle Einstellungen (⚙️) → Ton → Q-Symphony-Einstellung)

- Wenn der WiFi-Lautsprecher angeschlossen ist, wird „Q-Symphony“ in der Tonausgabeliste des TV-Geräts angezeigt. Wenn Sie wieder auf den TV-Lautsprecher wechseln möchten, wählen Sie in der Liste „TV-Lautsprecher“ aus.

(Home (🏠) → Einstellungen (⚙️) → Alle Einstellungen (⚙️) → Ton → Tonausgabe)

## 07 Verbindung über Bluetooth mit Mobilgerät

1. Drücken Sie zum Koppeln die Taste  (Mikro Ein/Aus) 3 Sekunden lang.
2. Suchen Sie auf Ihrem Mobilgerät nach dem Bluetooth-Gerät.
  - Das TV-Gerät kann auf die gleiche Weise verbunden werden.

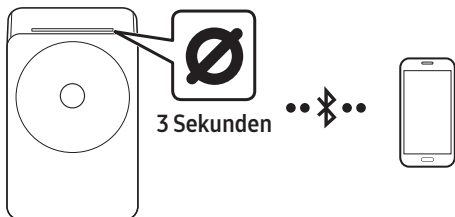

## 08 Fehlerbehebung

Überprüfen Sie Folgendes, bevor Sie den Kundendienst informieren.

### Der WiFi-Lautsprecher lässt sich nicht einschalten.

- Überprüfen Sie, ob das Netzkabel des WiFi-Lautsprechers richtig in die Steckdose eingesteckt ist.

### Der WiFi-Lautsprecher funktioniert unregelmäßig.

- Nachdem Sie das Stromkabel entfernt haben, setzen Sie es erneut ein.
- Versuchen Sie es nach der Initialisierung des Produkts erneut.
- Wenn kein Signal vorhanden ist, schaltet sich der WiFi-Lautsprecher nach einer bestimmten Zeit automatisch aus. Schalten Sie die Stromversorgung ein.

### Die rote LED-Anzeigeleuchte am WiFi-Lautsprecher bleibt an.

- Das Mikrofon wird ausgeschaltet. Die LED-Anzeige erlischt, wenn das Mikrofon eingeschaltet wird.

### Über den WiFi-Lautsprecher wird kein Ton ausgegeben.

- Die Lautstärke des WiFi-Lautsprechers ist zu niedrig oder stummgeschaltet. Passen Sie die Lautstärke an.
- Wenn ein externes Gerät (Set-Top-Box, Bluetooth-Gerät, Mobilgerät usw.) angeschlossen ist, passen Sie die Lautstärke des externen Geräts an.
- Wählen Sie für die Tonausgabe des TV-Geräts die Option „WiFi-Lautsprecher“. (Samsung-TV-Gerät: Home (🏠) → Einstellungen (⚙️) → Alle Einstellungen (⚙️) → Ton → Tonausgabe → Music Studio 7 auswählen)
- Entfernen Sie das Kabel vom WiFi-Lautsprecher und schließen Sie es dann wieder an.

---

### Der WiFi-Lautsprecher kann nicht über Bluetooth verbunden werden.

- Wechseln Sie beim Verbinden eines neuen Geräts für die Verbindung zu „**Bluetooth-Kopplung**“. (Drücken Sie die Taste **Ø (Mikro Ein/Aus)** auf dem Gehäuse mindestens 3 Sekunden lang.)
- Stellen Sie die Verbindung wieder her, nachdem Sie die Bluetooth-Lautsprecherliste des zu verbindenden Geräts entfernt haben. (Samsung-TV-Gerät: Home (🏠) → Einstellung (⚙️) → Alle Einstellungen (⚙️) → Ton → Tonausgabe → Bluetooth-Lautsprecherliste)

---

### Bei einer Verbindung über Bluetooth verschwindet der Ton.

- Einige Geräte können Funkstörungen verursachen, wenn sie sich zu nahe am WiFi-Lautsprecher befinden. z. B. Mikrowellen, WLAN-Router usw.
  - Wenn sich Ihr über Bluetooth verbundenes Gerät zu weit vom WiFi-Lautsprecher entfernt, kann es zu Tonaussetzern kommen. Bewegen Sie das Gerät näher an den WiFi-Lautsprecher.
  - Wenn ein Teil Ihres Gehäuses mit dem Bluetooth-Sender/Empfänger in Kontakt kommt oder wenn das Produkt auf Möbeln aus Metall installiert wird, könnte der Ton verschwinden. Überprüfen Sie die Installationsumgebung und die Einsatzbedingungen.
- 

---

### Der WiFi-Lautsprecher stellt keine Verbindung zum WLAN her.

- Achten Sie darauf, dass der Wireless-Router eingeschaltet ist und schließen Sie ihn nach dem Neustart wieder an.
- Der WiFi-Lautsprecher stellt keine Verbindung her, wenn das kabellose Signal zu schwach ist. Versuchen Sie, den Router näher an den WiFi-Lautsprecher heranzubringen oder nach Möglichkeit alle Hindernisse zwischen dem WiFi-Lautsprecher und dem Router zu beseitigen.

---

### Der WiFi-Lautsprecher schaltet sich nicht automatisch mit dem Fernseher ein.

- Wenn Sie den WiFi-Lautsprecher beim Fernsehen ausschalten, ist die Stromsynchronisierung mit dem Fernseher deaktiviert. Schalten Sie zuerst das Fernsehgerät aus.

## 09 Technische Daten und Informationen

<b>Modellname</b>	HW-LS70H / HW-LS71H
<b>Gewicht</b>	5,6 kg
<b>Abmessungen (B x H x T)</b>	185,0 x 269,0 x 190,5 mm
<b>Betriebstemperaturbereich</b>	+10 °C bis +40 °C
<b>Betriebsfeuchtigkeitsbereich</b>	10 % bis 80 %, nicht kondensierend
<b>Lagertemperaturbereich</b>	-20 °C bis +45 °C
<b>Lagerfeuchtigkeitsbereich</b>	5 % bis 95 %, nicht kondensierend
<b>Unterstützte Wiedergabeformate</b>	Dolby 5.1ch / Dolby Digital Plus / Dolby TRUE HD / Dolby ATMOS / LPCM 8ch
<b>Allgemeiner Stromverbrauch im Standby (W)</b>	2,0 W

### Zum Aktivieren/Deaktivieren einer WLAN-Verbindung

Drücken Sie die Taste **Ø (Mikro Ein/Aus)** und die Taste **-** gleichzeitig und halten Sie sie länger als 30 Sekunden gedrückt. Dadurch wird die Wi-Fi-Verbindung aktiviert oder deaktiviert.

### Zum Aktivieren/Deaktivieren der Bluetooth-Verbindung

Drücken Sie die Taste **Ø (Mikro Ein/Aus)** und die Taste **+** gleichzeitig und halten Sie sie länger als 30 Sekunden gedrückt. Dadurch wird die Bluetooth-Verbindung aktiviert oder deaktiviert.

**Vorsichtsmaßnahme: Der WiFi-Lautsprecher startet automatisch neu, wenn Sie WLAN oder Bluetooth ein-/ausschalten.**

### HINWEIS

- Samsung Electronics Co., Ltd behält sich das Recht vor, Spezifikationen ohne vorherigen Hinweis zu ändern.
- Gewicht und Abmessungen sind Annäherungswerte.
- Weitere Informationen zur Stromversorgung und zum Stromverbrauch finden Sie auf dem Aufkleber auf der Unter- oder Rückseite des Produkts.

- Hiermit erklärt Samsung, dass diese Funkanlage der Richtlinie 2014/53/EU sowie den relevanten gesetzlichen Anforderungen des Vereinigten Königreichs entspricht.
- Der vollständige Text der Konformitätserklärung ist unter der folgenden Internetadresse verfügbar: <http://www.samsung.com/support> und geben Sie den Modellnamen ein.  
Dieses Gerät kann in allen Ländern der EU und im Vereinigten Königreich verwendet werden.  
Die 5-GHz-WLAN(Wi-Fi oder SRD)-Funktion dieses Geräts darf nur im Innenbereich genutzt werden.
- **AUSGANGSLEISTUNG DES DRAHTLOSEN GERÄTS max. RF-Sendeleistung:**  
100 mW bei 2,4 GHz bis 2,4835 GHz,  
200 mW bei 5,15 GHz bis 5,25 GHz  
100 mW bei 5,25 GHz–5,35 GHz und 5,47 GHz–5,725 GHz  
25 mW bei 5,725 GHz bis 5,875 GHz



**Korrekte Entsorgung dieses Produkts  
(Elektro- und Elektronik-Altgeräte)**

### (Gilt für Länder mit Abfalltrennsystemen)

Die Kennzeichnung auf dem Produkt, auf Zubehörteilen oder auf der zugehörigen Dokumentation gibt an, dass das Produkt und seine elektronischen Zubehörteile (z. B. Ladegerät, Kopfhörer, USB-Kabel) nach Ablauf ihrer Lebensdauer nicht zusammen mit dem normalen Haushaltsmüll entsorgt werden dürfen. Entsorgen Sie dieses Gerät und Zubehörteile getrennt von anderen Abfällen, um der Umwelt und der menschlichen Gesundheit nicht durch unkontrollierte Müllbeseitigung zu schaden. Helfen Sie mit, das Altgerät und Zubehörteile fachgerecht zu entsorgen, um die nachhaltige Wiederverwertung von stofflichen Ressourcen zu unterstützen.

Private Nutzer sollten sich an den Händler wenden, bei dem sie das Produkt gekauft haben, oder sich bei den zuständigen Behörden erkundigen, wo das Altgerät und seine Zubehörteile für eine umweltfreundliche Entsorgung abgegeben werden können.

Gewerbliche Nutzer sollten sich an ihren Lieferanten wenden und in den Bedingungen ihres Kaufvertrags nachlesen. Dieses Produkt und seine elektronischen Zubehörteile dürfen nicht zusammen mit anderem Gewerbemüll entsorgt werden.







Weitere Informationen zum Engagement von Samsung für die Umwelt und zu produktspezifischen Auflagen, z. B. REACH, WEEE, Batterien, finden Sie hier: <https://www.samsung.com/uk/sustainability/environment/environment-data/>

# Sicherheitshinweise

## SICHERHEITSWARNUNGEN

ZUR VERRINGERUNG DES STROMSCHLAGRISIKOS DARF DIE ABDECKUNG (ODER RÜCKSEITE) NICHT ENTFERNT WERDEN. IM INNEREN DES GERÄTS BEFINDEN SICH KEINE TEILE, DIE VON BENUTZERN GEWARTET WERDEN KÖNNEN. WARTUNGSARBEITEN SIND QUALIFIZIERTEM FACHPERSONAL ZU ÜBERLASSEN.

In der nachstehenden Tabelle sind die Symbole erklärt, die sich möglicherweise auf Ihrem Samsung-Produkt befinden.

	<div style="text-align: center; background-color: black; color: white; padding: 2px;"><b>VORSICHT</b></div> <div style="text-align: center; padding: 5px;"><b>STROMSCHLAGEFAHR. NICHT ÖFFNEN</b></div>	
	Dieses Symbol weist auf Hochspannung im Inneren des Geräts hin. Es ist gefährlich, Teile im Inneren dieses Produkts zu berühren.	
	Dieses Symbol weist darauf hin, dass diesem Produkt wichtige Anweisungen zum Betrieb und zur Wartung beigelegt sind.	
	Produkt der Klasse II: Dieses Symbol gibt an, dass kein elektrischer Erdungsanschluss (Masse) erforderlich ist. Wenn dieses Symbol bei einem Produkt mit Netzkabel nicht vorhanden ist, MUSS das Produkt zuverlässig mit einem Schutzleiter (Erde) verbunden sein.	
	Wechselspannung: Bei einer mit diesem Symbol gekennzeichneten Nennspannung handelt es sich um Wechselspannung.	
	Gleichspannung: Bei einer mit diesem Symbol gekennzeichneten Nennspannung handelt es sich um Gleichspannung.	

Deutsch



Vorsicht. Gebrauchsanweisung beachten: Dieses Symbol weist den Benutzer an, dem Benutzerhandbuch weitere sicherheitsrelevante Informationen zu entnehmen.

### WARNUNG

- Um die Gefahr eines Brands oder Stromschlags zu verringern, dieses Gerät weder Regen noch Feuchtigkeit aussetzen.
- Keine Flüssigrücherapparate verwenden, die Chemikalien enthalten, z. B. Moskitoschutzmittel oder Lufterfrischer. Wenn Dampf in Kontakt mit der Produktoberfläche kommt oder in das Produkt eindringt, kann dies Flecken oder eine Fehlfunktion verursachen.
- Reinigen Sie Schmutz in Spalten oder anderen Bereichen, die mit einem Tuch nicht gründlich gereinigt werden können, mit einem weichen Wattestäbchen, einer Bürste oder einem Luftbläser.

### VORSICHT

- ZUR VERMEIDUNG VON STROMSCHLÄGEN DEN BREITEN STROMKONTAKT DES STECKERS VOLLSTÄNDIG IN DIE BREITE AUFNAHME EINFÜHREN.
- Dieses Gerät muss immer an eine Wechselstromsteckdose mit Schutzerdung angeschlossen werden.
- Um das Gerät vom Stromnetz zu trennen, muss der Stecker aus der Steckdose gezogen werden. Der Stecker sollte daher leicht zugänglich sein.
- Das Gerät vor Wassertropfen und Spritzwasser schützen. Keine mit Flüssigkeiten gefüllten Gegenstände, z. B. Vasen, auf das Gerät stellen.
- Um dieses Gerät vollständig auszuschalten, muss der Netzstecker aus der Steckdose gezogen werden. Der Stecker muss daher jederzeit ohne Weiteres zugänglich sein.

## Vorsichtsmaßnahmen

1. Vergewissern Sie sich, dass die Wechselstromversorgung in Ihrem Haushalt den auf dem Etikett auf der Unterseite Ihres Produkts angegebenen Anforderungen entspricht. Platzieren Sie das Gerät in waagerechter Position auf einem geeigneten Untergrund (Möbelstück). Achten Sie dabei auf genügend Platz rund um das Gerät (ca. 7 bis 10 cm), um eine ausreichende Belüftung zu gewährleisten. Achten Sie darauf, dass die Belüftungsschlitze frei bleiben. Platzieren Sie das Gerät nicht auf Verstärkern oder anderen Geräten, die heiß werden können. Dieses Gerät ist für den Dauerbetrieb bestimmt.  
Um das Gerät vollständig auszuschalten, ziehen Sie den Netzstecker aus der Steckdose. Trennen Sie das Gerät von der Stromversorgung, wenn es längere Zeit nicht genutzt wird.
2. Ziehen Sie bei Gewitter den Netzstecker aus der Steckdose. Spannungsspitzen aufgrund von Blitzen können das Gerät beschädigen.
3. Setzen Sie das Gerät weder direkter Sonneneinstrahlung noch sonstigen Wärmequellen aus. Andernfalls kann es zur Überhitzung und Fehlfunktion des Geräts kommen.
4. Schützen Sie das Produkt vor Feuchtigkeit (z. B. Vasen) und übermäßiger Wärme (z. B. Kamin) oder vor Geräten, die ein starkes magnetisches oder elektrisches Feld erzeugen. Ziehen Sie bei Fehlfunktion des Geräts das Stromkabel aus der Steckdose. Ihr Produkt ist nicht für die gewerbliche Nutzung bestimmt. Es darf ausschließlich privat verwendet werden. Wenn Ihr Produkt Gerät kalten Temperaturen ausgesetzt war, kann sich Kondenswasser bilden. Wenn Sie das Gerät im Winter transportieren, warten Sie etwa 2 Stunden, bis das Gerät Zimmertemperatur erreicht hat, bevor Sie es verwenden.



Vous pouvez accéder au Guide d'utilisation dans le centre d'assistance client en ligne de Samsung en scannant le code QR sur la gauche. Pour accéder au manuel sur votre PC ou votre appareil mobile, téléchargez-le au format numérique depuis le site Web de Samsung. (<http://www.samsung.com/support>)

- Les figures et les illustrations de ce Guide d'utilisation simple sont fournies à titre de référence uniquement et ne constituent pas nécessairement une représentation fidèle du produit.
- Des frais d'administration peuvent vous être facturés si :
  - (a) un technicien intervient à votre demande alors que le produit ne présente aucun défaut (c.-à-d. vous n'avez pas lu le manuel utilisateur).
  - (b) vous amenez le produit dans un centre de réparation alors que le produit ne présente aucun défaut (c.-à-d. vous n'avez pas lu le manuel utilisateur).
- Le montant des frais d'administration vous sera communiqué avant la visite du technicien.

## 01 Vérification des composants

- Haut-parleur WiFi
- Câble d'alimentation

### REMARQUE

- Pour acheter des câbles en option ou des composants supplémentaires, contactez un Centre de service Samsung ou le Service client de Samsung.

## 02 Vue d'ensemble du produit

### Avant

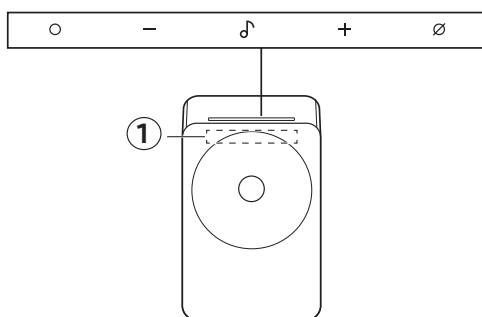

### ○ Bouton (Multi-fonction)

En mode veille, appuyez sur le bouton ○ (Multi-fonction) pour activer le haut-parleur WiFi. Appuyez sur le bouton ○ (Multi-fonction) pour changer de mode.

## 🎵 Bouton (Lecture instantanée)

La musique qui était en cours de lecture peut reprendre instantanément.

- Appuyez sur le bouton pour lire ou mettre en pause.
- Appuyez deux fois sur le bouton pour passer à la piste suivante.

\* Lorsque l'option **Spotify Tap** est sélectionnée dans les paramètres **Lecture de musique instantanée** de l'application **Samsung Sound**, le bouton de raccourci est attribué en conséquence. Dans ce mode, appuyer deux fois sur le bouton permet de lancer Spotify et de lire une piste recommandée pour vos préférences d'écoute.

## — + Bouton (Volume)

## 🔇 Bouton (Micro activé/désactivé)

- Appuyez sur la touche pour allumer ou éteindre le microphone. Lorsque le microphone est éteint, le voyant LED s'allume en rouge.
- Pour passer à l'état **Association Bluetooth**, appuyez pendant plus de 3 secondes sur le bouton **🔇 (Micro activé/désactivé)** sur le haut-parleur WiFi.

## ① Voyant LED

Le voyant LED peut clignoter, s'allumer ou changer de couleur, selon le mode ou l'état actuel du haut-parleur WiFi.

## Arrière

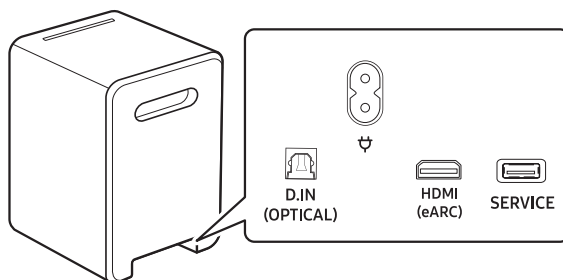

### D. IN (OPTICAL)

Connectez ce port à la sortie (optique) numérique d'un appareil externe.



Connectez le câble d'alimentation à ce port d'alimentation.

### HDMI (eARC)

Utiliser ce port HDMI pour connecter une TV

### SERVICE

Utilisez ce port pour mettre à jour le micrologiciel.

## 03 Connexion de l'alimentation

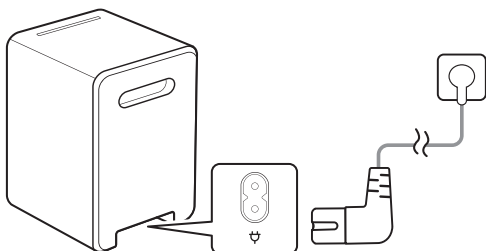

Pour plus d'informations sur l'alimentation électrique requise et la consommation d'énergie, reportez-vous à l'étiquette collée sur le produit. (Étiquette : Au bas du haut-parleur WiFi)

## 04 Connexion via l'application Samsung Sound

### 1 Installation

- L'application Samsung Sound vous permet de contrôler les fonctionnalités et de modifier les paramètres du haut-parleur WiFi.
- Téléchargez l'application Samsung Sound à partir de l'app store de votre appareil mobile (App Store, Play Store) ou scannez le code QR fourni.



### 2 Enregistrement de l'appareil

1. Exécutez l'application Samsung Sound sur votre appareil mobile.
  2. Suivez les instructions qui apparaissent à l'écran et ajoutez le produit à votre appareil mobile.
- Si la fenêtre contextuelle n'apparaît pas automatiquement, appuyez sur ( + ) dans l'écran d'accueil pour enregistrer le produit.

#### REMARQUE

Vous pouvez enregistrer le haut-parleur WiFi dans l'application Samsung Sound en scannant le code QR apposé sur le haut-parleur WiFi.

### 3 Contrôler avec Samsung Sound

1. Ouvrez l'application Samsung Sound sur votre appareil mobile, puis sélectionnez le haut-parleur WiFi enregistré.
  2. Le menu des paramètres du haut-parleur WiFi s'affiche et vous permet de modifier les paramètres, notamment **Volume**, **Mode Son** ou **Egaliseur**.
- Si un autre utilisateur souhaite contrôler le haut-parleur WiFi,
    - Assurez-vous que l'appareil mobile est connecté au même réseau Wi-Fi que le haut-parleur WiFi.
    - Ouvrez l'application Samsung Sound et suivez les instructions à l'écran pour terminer la configuration. Une fois la configuration terminée, le haut-parleur WiFi peut être contrôlé via l'application.

## 05 Connexion Wi-Fi avec la TV

Remplacez la source d'entrée de la TV par Haut-parleur WiFi à l'aide du menu Audio.

- TV Samsung sorties en 2017 ou ultérieurement : Accueil (🏠) → Paramètres (⚙️) → Tous les paramètres (🔍) → Son → Sortie son → Music Studio 7 (Wi-Fi)

#### REMARQUE

- La connexion Wi-Fi n'est disponible que sur les TV Samsung.
- La TV et le haut-parleur WiFi doivent être connectés au même réseau sans fil (Wi-Fi).
- Les menus peuvent varier selon l'année de fabrication, reportez-vous au manuel de votre téléviseur.

## 06 Utilisation de la fonction Q-Symphony

- Cette fonction est prise en charge uniquement lorsque le haut-parleur WiFi et la TV sont connectés au même réseau Wi-Fi.
- Elle est disponible avec les modèles Samsung TV commercialisés en 2022 ou plus tard.

Lorsque le haut-parleur WiFi se connecte à une Samsung TV qui prend en charge la fonction Q-Symphony, vous pouvez écouter le son simultanément via le haut-parleur WiFi et la TV. Si vous utilisez la fonction Q-Symphony, le son surround diffusé sur le haut-parleur WiFi vous permet de profiter d'un effet sonore surround plus riche et plus tridimensionnel.

1. Allumez la TV et le haut-parleur WiFi.
2. Sélectionnez le haut-parleur WiFi auquel vous souhaitez vous connecter dans les paramètres Q-Symphony de la TV.  
(Accueil (🏠) → Paramètres (⚙️) → Tous les paramètres (⚙️) → Son → Paramètre Q-Symphony)
  - Lorsque le haut-parleur WiFi est connecté, Q-Symphony s'affiche dans la liste Sortie son de la TV. Pour revenir au haut-parleur de votre TV, sélectionnez Haut-parleur de votre TV dans la liste.  
(Accueil (🏠) → Paramètres (⚙️) → Tous les paramètres (⚙️) → Son → Sortie son)

## 07 Connexion Bluetooth avec un appareil mobile

1. Appuyez sur le bouton **⊘ (Micro activé/désactivé)** pendant 3 secondes pour l'association.
2. Cherchez l'appareil Bluetooth sur votre appareil mobile.
  - Le téléviseur peut être connecté de la même manière.

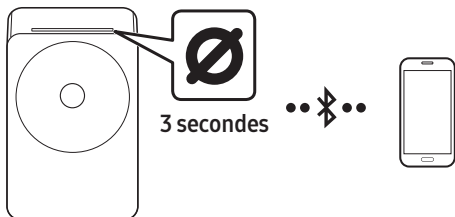

## 08 Dépannage

Avant de contacter l'assistance, vérifiez les éléments suivants.

### Le haut-parleur WiFi ne s'allume pas.

- Vérifiez si le câble d'alimentation du haut-parleur WiFi est correctement inséré dans la prise.

### Le haut-parleur WiFi fonctionne de manière irrégulière.

- Retirez le cordon d'alimentation, puis insérez-le à nouveau.
- Initialisez le produit et retentez l'opération.
- S'il n'y a aucun signal, le haut-parleur WiFi s'éteint automatiquement à l'issue d'un certain laps de temps. Activez l'alimentation.

### Le voyant LED reste allumé en rouge sur le haut-parleur WiFi.

- Le microphone est éteint. Le voyant LED s'éteint lorsque le microphone est allumé.

### Le haut-parleur WiFi n'émet aucun son.

- Le volume du haut-parleur WiFi est trop bas ou désactivé. Réglez le volume.
- Lorsqu'un appareil externe (décodeur, appareil Bluetooth, appareil mobile, etc.) est connecté, réglez le volume de l'appareil externe.
- Pour la sortie son de la TV, sélectionnez Haut-parleur WiFi. (TV Samsung : Accueil (🏠) → Paramètres (⚙️) → Tous les paramètres (⚙️) → Son → Sortie son → Sélectionner Music Studio 7)
- Retirez le câble du haut-parleur WiFi, puis rebranchez-le.

### Le haut-parleur WiFi ne se connecte pas via Bluetooth.

- Lors de la connexion d'un nouvel appareil, passez en mode « **Association Bluetooth** » pour établir la connexion. (Appuyez sur le bouton **⊗ (Micro activé/désactivé)** sur le boîtier pendant au moins 3 secondes.)
- Supprimez la liste des haut-parleurs Bluetooth sur l'appareil à connecter, puis reconnectez-le. (TV Samsung : Accueil (🏠) → Paramètres (⚙️) → Tous les paramètres (⚙️) → Son → Sortie son → Liste des haut-parleurs Bluetooth)

### Le son se coupe lors de la connexion Bluetooth.

- Certains appareils peuvent produire des interférences radio s'ils se trouvent trop près du haut-parleur WiFi (p.ex., micro-ondes, routeurs sans fil, etc.).
- Si votre appareil connecté via Bluetooth est trop éloigné du haut-parleur WiFi, cela peut entraîner une coupure du son. Rapprochez l'appareil du haut-parleur WiFi.
- Si une partie de votre corps est en contact avec l'émetteur-récepteur Bluetooth ou si le produit est installé sur un meuble en métal, cela peut entraîner une coupure du son. Vérifiez l'environnement d'installation et les conditions d'utilisation.

### Le haut-parleur WiFi ne se connecte pas au Wi-Fi.

- Vérifiez que le routeur sans fil est allumé, redémarrez-le puis reconnectez-le.
- Le haut-parleur WiFi ne se connecte pas si le signal sans fil est trop faible. Si possible, essayez de rapprocher le routeur du haut-parleur WiFi ou d'éliminer les obstacles entre le haut-parleur WiFi et le routeur.

### Le haut-parleur WiFi ne s'allume pas automatiquement avec la TV.

- Lorsque vous éteignez le haut-parleur WiFi pendant que vous regardez la TV, la synchronisation de l'alimentation avec la TV est désactivée. Commencez par éteindre le téléviseur.

## 09 Caractéristiques techniques et informations

Nom du modèle	HW-LS70H / HW-LS71H
Poids	5,6 kg
Dimensions (L x H x P)	185 x 269 x 190,5 mm
Plage de température de fonctionnement	+10 °C à +40 °C
Plage d'humidité de fonctionnement	10 % à 80 %, sans condensation
Plage de température de stockage	-20 °C à +45 °C
Plage d'humidité de stockage	5 % à 95 %, sans condensation

### Formats de lecture pris en charge

Dolby 5.1ch / Dolby Digital Plus /  
Dolby TRUE HD / Dolby ATMOS / LPCM 8ch

### Consommation d'énergie globale en veille (W)

2,0 W

### Pour activer/désactiver la connexion Wi-Fi

Appuyez simultanément sur les boutons **Ø (Micro activé/désactivé)** et **-** pendant plus de 30 secondes. Cela active/désactive la connexion Wi-Fi.

### Pour activer/désactiver la connexion Bluetooth

Appuyez simultanément sur les boutons **Ø (Micro activé/désactivé)** et **+** pendant plus de 30 secondes. Cela active/désactive la connexion Bluetooth.

**Précaution : Si vous activez/désactivez la connexion Wi-Fi ou Bluetooth, le haut-parleur WiFi redémarre automatiquement.**

### REMARQUE

- Samsung Electronics Co., Ltd se réserve le droit de modifier les caractéristiques techniques sans préavis.
- Le poids et les dimensions sont donnés à titre approximatif.

- Pour plus d'informations sur l'alimentation et la consommation électriques, reportez-vous à l'étiquette apposée sur le produit (sur la face inférieure ou arrière).
- Par la présente, Samsung déclare que cet équipement radio est conforme à la directive 2014/53/UE et répond à toutes les exigences réglementaires du Royaume-Uni.
- L'intégralité de la déclaration de conformité est disponible à l'adresse suivante : <http://www.samsung.com/support> et vous pouvez saisir le nom du modèle.

Cet équipement peut fonctionner dans tous les pays de l'UE et au Royaume-Uni.

La fonction WLAN 5 GHz (Wi-Fi ou SRD) de cet équipement ne peut être utilisée qu'en intérieur.

- **PUISSANCE DE SORTIE DU PÉRIPHÉRIQUE SANS FIL – Puissance de transmission RF max :**

100 mW à 2,4 GHz – 2,4835 GHz,

200 mW à 5,15 GHz – 5,25 GHz

100 mW à 5,25 GHz – 5,35 GHz et 5,47 GHz – 5,725 GHz

25 mW à 5,725 GHz – 5,875 GHz



**Élimination appropriée de ce produit**  
**(Déchets d'équipements électriques et électroniques)**

### (Applicable aux pays disposant de systèmes de collecte séparée)

Ce symbole sur le produit, ses accessoires ou sa documentation indique que ni le produit, ni ses accessoires électroniques usagés (chargeur, casque audio, câble USB, etc.) ne peuvent être jetés avec les autres déchets ménagers. La mise au rebut incontrôlée des déchets présentant des risques environnementaux et de santé publique, veuillez séparer vos produits et accessoires usagés des autres déchets. Vous favoriserez ainsi le recyclage des matériaux qui les composent dans le cadre d'un développement durable.

Les particuliers sont invités à contacter le magasin leur ayant vendu le produit ou à se renseigner auprès des autorités locales pour connaître les procédures et les points de collecte de ces produits en vue de leur recyclage.

Les professionnels sont invités à contacter leur fournisseur et à consulter les conditions de leur contrat de vente. Ce produit et ses accessoires électroniques ne peuvent pas être jetés avec les autres déchets.









Pour obtenir des informations sur les engagements environnementaux de Samsung et sur les obligations réglementaires spécifiques à l'appareil (p. ex. règlement REACH, WEEE, batteries), rendez-vous sur : <https://www.samsung.com/uk/sustainability/environment/environment-data/>

## Informations de sécurité

### AVERTISSEMENTS DE SÉCURITÉ

POUR LIMITER LE RISQUE DE CHOC ÉLECTRIQUE, NE RETIREZ PAS LE CACHE (OU LE DOS). L'INTÉRIEUR NE CONTIENT AUCUNE PIÈCE RÉPARABLE PAR L'UTILISATEUR. CONFIEZ TOUTE RÉPARATION AU PERSONNEL D'ENTRETIEN QUALIFIÉ.

Reportez-vous au tableau ci-dessous pour une explication des symboles pouvant figurer sur votre produit Samsung.

	<p style="text-align: center;"><b>ATTENTION</b></p> <p style="text-align: center;"><b>RISQUE DE CHOC ÉLECTRIQUE. NE PAS OUVRIR</b></p>	
	<p>Ce symbole indique que ce produit est alimenté par haute tension. Il est dangereux de toucher la moindre pièce située à l'intérieur de ce produit.</p>	
	<p>Ce symbole indique qu'une documentation importante relative au fonctionnement et à l'entretien est fournie avec le produit.</p>	
	<p>Produit de classe II : ce symbole indique qu'aucun raccordement de sécurité à la terre (prise de terre) n'est requis.</p> <p>Si ce symbole n'est pas présent sur un produit avec un cordon d'alimentation, le produit DOIT avoir une connexion de protection fiable à la terre.</p>	
	<p>Tension CA : la tension nominale indiquée par ce symbole est une tension CA.</p>	
	<p>Tension CC : la tension nominale indiquée par ce symbole est une tension CC.</p>	
	<p>Attention. Consulter le mode d'emploi : ce symbole avertit l'utilisateur qu'il doit consulter le manuel utilisateur pour plus d'informations relatives à la sécurité.</p>	

## AVERTISSEMENT

- Pour réduire le risque d'incendie ou de choc électrique, n'exposez pas cet appareil à la pluie ou à l'humidité.
- N'utilisez pas de fumigateurs liquides contenant des substances chimiques, tels qu'un anti-moustiques ou un assainisseur d'air, à proximité du produit. Si du liquide vaporisé entre en contact avec la surface du produit ou pénètre à l'intérieur de celui-ci, il pourrait laisser des traces ou entraîner un dysfonctionnement.
- Pour les fentes ou autres zones qui ne peuvent pas être nettoyées en profondeur avec un chiffon, utilisez un coton-tige, une brosse ou un souffleur pour éliminer la saleté.

## ATTENTION

- AFIN DE PRÉVENIR TOUT RISQUE D'ÉLECTROCUTION, INSÉRER COMPLÈTEMENT LA FICHE LARGE DE LA PRISE DANS LA FENTE CORRESPONDANTE.
- Cet appareil doit toujours être branché sur une prise CA disposant d'une mise à la terre de protection.
- Pour débrancher l'appareil du secteur, la fiche doit être retirée de la prise secteur, c'est pourquoi celle-ci doit être facilement accessible.
- N'exposez pas l'appareil aux égouttements ou aux éclaboussures. Ne posez pas sur l'appareil des objets contenant des liquides, tels que des vases.
- Pour mettre l'appareil complètement hors tension, vous devez le débrancher de la prise murale. En conséquence, la prise murale doit être facilement accessible en permanence.

## Précautions

1. Vérifiez que l'alimentation électrique CA de votre logement respecte les conditions en matière d'alimentation répertoriées sur l'étiquette d'identification située sur la partie inférieure de votre produit. Installez le produit horizontalement, sur un support adéquat (meuble), en laissant suffisamment d'espace autour pour garantir une bonne ventilation (7 à 10 cm). Vérifiez que les fentes de ventilation ne sont pas couvertes. Ne placez pas l'unité sur un amplificateur ou sur tout autre équipement susceptible de devenir chaud. Cette unité a été conçue pour une utilisation continue. Pour l'éteindre complètement, débranchez la prise CA de la prise murale. Débranchez l'appareil si vous envisagez de ne pas l'utiliser durant une longue période.
2. En cas d'orage, débranchez la prise CA de la prise murale. Les pointes de tension occasionnelles par les éclairs pourraient endommager l'appareil.
3. N'exposez pas l'unité à la lumière directe du soleil ou à d'autres sources de chaleur. Cela pourrait entraîner une surchauffe et des dysfonctionnements.
4. Protégez le produit de l'humidité et de la chaleur excessive (proximité d'un vase ou d'une cheminée par ex.) ou de tout équipement capable de créer des champs magnétiques ou électriques. Débranchez le câble d'alimentation de la prise murale CA si l'unité présente un dysfonctionnement. Le produit n'a pas été conçu pour une utilisation industrielle, mais pour une utilisation personnelle uniquement. De la condensation peut se former si le produit a été stocké à basse température. Si vous transportez l'unité en hiver, attendez environ 2 heures, le temps qu'elle atteigne la température ambiante, avant de l'utiliser.



È possibile accedere alla Guida dell'utente nel centro assistenza clienti online di Samsung eseguendo la scansione del codice QR qui a sinistra. Per vedere il manuale sul proprio PC o dispositivo mobile, scaricarlo in formato documento dal sito Web Samsung (<http://www.samsung.com/support>).

- Le figure e le illustrazioni nella presente Guida dell'utente sono fornite solo come riferimento e possono differire dall'aspetto effettivo del prodotto.
- Potrebbe venire addebitato un costo amministrativo nei seguenti casi:
  - (a) l'utente richiede l'assistenza di un tecnico e non viene rilevato alcun difetto nel prodotto (ovvero, l'utente non ha letto il manuale utente).
  - (b) l'utente porta l'unità in un centro di riparazione e non viene rilevato alcun difetto nel prodotto (ovvero, l'utente non ha letto il manuale utente).
- Prima della visita di un tecnico, l'utente viene informato dell'importo del costo amministrativo.

## 01 Verifica dei componenti

- Altoparlante WiFi
- Cavo di alimentazione

### NOTA

- Per acquistare componenti aggiuntivi o cavi opzionali, contattare il Centro assistenza Samsung o l'Assistenza clienti Samsung.

## 02 Panoramica del prodotto

### Frontale

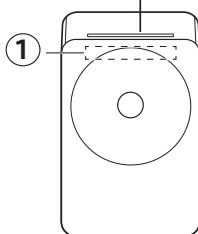
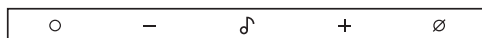

### ○ Pulsante (Multifunzione)

In modalità standby, premere il pulsante ○ (Multifunzione) per accendere l'altoparlante WiFi. Premere il pulsante ○ (Multifunzione) per cambiare la modalità.

### 🎵 Pulsante (Riproduzione istantanea)

La musica in riproduzione può essere ripresa immediatamente.

- Premere il pulsante per riprodurre o mettere in pausa.
- Premere il pulsante due volte per passare alla traccia successiva.

\* Quando si seleziona **Spotify Tap** nelle **impostazioni Riproduzione musicale istantanea** dell'app **Samsung Sound**, il tasto di scelta rapida viene assegnato di conseguenza. In questa modalità, premendo due volte il pulsante, è possibile avviare Spotify e riprodurre una traccia consigliata in base alle proprie preferenze di ascolto.

### — + Pulsante (Volume)

### ⊘ Pulsante (Mic On/Off)

- Premere il tasto per accendere o spegnere il microfono. Quando il microfono è spento, l'indicatore LED si accende in rosso.
- Per passare allo stato **Associazione Bluetooth**, tenere premuto il pulsante ⊘ (Mic On/Off) sull'altoparlante WiFi per più di 3 secondi.

### ① Indicatore LED

L'indicatore LED lampeggia, si illumina o cambia colore a seconda della modalità o dello stato corrente dell'altoparlante WiFi.

## Posteriore

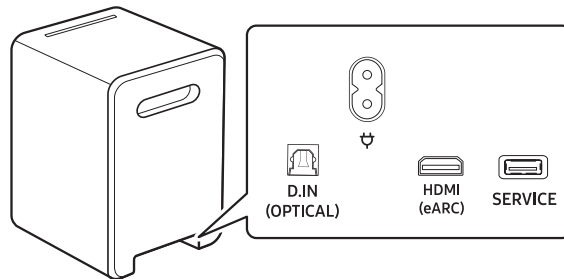

### D. IN (OPTICAL)

Collegarsi a un terminale di uscita (ottica) digitale di un dispositivo esterno.



Collegare il cavo di alimentazione a questa porta di alimentazione.

### HDMI (eARC)

Utilizzare questa porta HDMI per collegarsi a una TV

### SERVICE

Utilizzare questa porta per aggiornare il firmware.

## 03 Collegamento del cavo di alimentazione

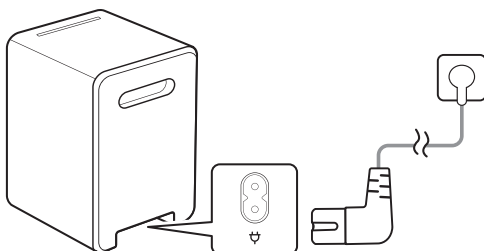

Per ulteriori informazioni sui requisiti di alimentazione elettrica e sul consumo di energia, vedere l'etichetta applicata al prodotto. (Etichetta: Parte inferiore dell'altoparlante WiFi)

## 04 Connessione tramite l'app Samsung Sound

### 1 Installazione

- L'app Samsung Sound consente di controllare la funzionalità e regolare le impostazioni dell'altoparlante WiFi.
- Scaricare l'app Samsung Sound dall'app store del dispositivo mobile (App Store, Play Store) o scansionare il codice QR fornito.



### 2 Registrazione del dispositivo

1. Eseguire l'app Samsung Sound sul dispositivo mobile.
  2. Seguire le istruzioni visualizzate sullo schermo e aggiungere il prodotto al dispositivo mobile.
- Se la finestra popup automatica non viene visualizzata, premere (+) sulla schermata Home per registrare il prodotto.

#### NOTA

Scansionando il codice QR presente sull'altoparlante WiFi, è possibile registrare direttamente l'altoparlante WiFi sull'app Samsung Sound.

### 3 Controllo tramite Samsung Sound

1. Aprire l'app Samsung Sound sul dispositivo mobile, quindi selezionare l'altoparlante WiFi registrato.
  2. Viene visualizzato il menu delle impostazioni dell'altoparlante WiFi, in cui è possibile regolare varie opzioni, tra cui **Volume**, **Modalità audio** o **Equalizzatore**.
- Se un altro utente desidera controllare l'altoparlante WiFi.
    - Assicurarsi che il dispositivo mobile sia connesso alla stessa rete Wi-Fi dell'altoparlante WiFi.
    - Aprire l'app Samsung Sound e seguire le istruzioni visualizzate sullo schermo per completare la configurazione. Una volta completata la configurazione, è possibile controllare l'altoparlante WiFi tramite l'app.

## 05 Connessione tramite Wi-Fi con la TV

Cambiare la sorgente di ingresso della TV usando il menu Audio sull'altoparlante WiFi.

- TV Samsung rilasciate nel 2017 o successivamente: Home (🏠) → Impostazioni (⚙️) → Tutte le impostazioni (⚙️) → Audio → Uscita audio → Music Studio 7 (Wi-Fi)

#### NOTA

- La connessione Wi-Fi è disponibile solo sulla TV Samsung.
- La TV e l'altoparlante WiFi devono essere connessi alla stessa rete wireless (Wi-Fi).
- I menu possono differire a seconda dell'anno di produzione. Consultare il manuale della TV in uso.

## 06 Utilizzo della funzione Q-Symphony

- Questa funzione è supportata solamente quando la TV e l'altoparlante WiFi sono connessi alla stessa rete Wi-Fi.
- È disponibile sui modelli di TV Samsung in uscita nel 2022 o negli anni successivi.

Quando l'altoparlante WiFi si connette alla TV Samsung che supporta la funzione Q-Symphony, è possibile riprodurre l'audio contemporaneamente sull'altoparlante WiFi e sulla TV. Nel caso in cui venga utilizzata la funzione Q-Symphony, il surround riprodotto sull'altoparlante WiFi crea un effetto sonoro più ricco e tridimensionale.

1. Accendere sia la TV che l'altoparlante WiFi.
2. Selezionare l'altoparlante WiFi che si desidera connettere nelle impostazioni Q-Symphony della TV.  
(Home (🏠) → Impostazioni (⚙️) → Tutte le impostazioni (⚙️) → Audio → Impostazioni Q-Symphony)
  - Quando l'altoparlante WiFi è connesso, viene visualizzato il menu Q-Symphony nell'elenco di uscite audio della TV. Per tornare all'altoparlante TV, selezionare Altoparlante TV dall'elenco.  
(Home (🏠) → Impostazioni (⚙️) → Tutte le impostazioni (⚙️) → Audio → Uscita audio)

## 07 Connessione tramite Bluetooth con dispositivo mobile

1. Premere il pulsante  (Mic On/Off) per 3 secondi per eseguire l'associazione.
2. Cercare il dispositivo Bluetooth sul dispositivo mobile.
  - È possibile connettere la TV nello stesso modo.

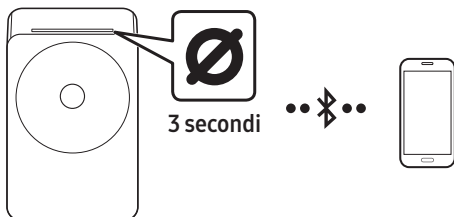

## 08 Risoluzione dei problemi

Prima di richiedere assistenza, verificare quanto segue.

### L'altoparlante WiFi non si accende.

- Assicurarsi che il cavo di alimentazione dell'altoparlante WiFi sia inserito correttamente nella presa.

### L'altoparlante WiFi funziona in modo non regolare.

- Disinserire e reinserire il cavo di alimentazione.
- Inizializzare il prodotto e riprovare.
- In assenza di segnale, l'altoparlante WiFi si spegne automaticamente dopo un certo periodo di tempo. Accendere la Soundbar.

### L'indicatore LED rosso sull'altoparlante Wi Fi rimane acceso.

- Il microfono è spento. L'indicatore LED si spegne quando il microfono è acceso.

### L'audio non viene diffuso dall'altoparlante WiFi.

- Il volume dell'altoparlante WiFi è troppo basso o disattivato. Regolare il volume.
- Quando è connesso un dispositivo esterno (Set-Top Box, dispositivo Bluetooth, dispositivo mobile e così via), regolare il volume del dispositivo esterno.
- Per l'uscita audio della TV, selezionare l'altoparlante WiFi. (TV Samsung: Home (🏠) → Impostazioni (⚙️) → Tutte le impostazioni (⚙️) → Audio → Uscita audio → Seleziona Music Studio 7)
- Disinserire e reinserire il cavo dall'altoparlante WiFi.

### L'altoparlante WiFi non si connette tramite Bluetooth.

- Quando si connette un nuovo dispositivo, impostare la connessione su "Associazione Bluetooth". (Premere il pulsante **⊘ (Mic On/Off)** sul corpo per almeno 3 secondi.)
- Riconnetterlo dopo aver rimosso l'elenco degli altoparlanti Bluetooth sul dispositivo da connettere. (TV Samsung: Home (🏠) → Impostazioni (⚙️) → Tutte le impostazioni (⚙️) → Audio → Uscita audio → Elenco altoparlanti Bluetooth)

### Il suono si interrompe se connesso tramite Bluetooth.

- Alcuni dispositivi, ad es. microonde, router wireless ecc., possono causare interferenze radio se posizionati troppo vicino all'altoparlante WiFi.
- Se il dispositivo connesso tramite Bluetooth viene posizionato troppo lontano dall'altoparlante WiFi, l'audio potrebbe interrompersi. Avvicinare il dispositivo all'altoparlante WiFi.
- Se una parte del corpo entra in contatto con il trasmettitore Bluetooth o se il prodotto è installato su mobili di metallo, l'audio potrebbe interrompersi. Controllare l'ambiente di installazione e le condizioni d'uso.

### L'altoparlante WiFi non si connette al Wi-Fi.

- Assicurarsi che il router wireless sia acceso, quindi riconnetterlo dopo il riavvio.
- L'altoparlante WiFi non si connette se il segnale wireless è troppo debole. Provare ad avvicinare il router all'altoparlante WiFi o a eliminare eventuali ostacoli tra l'altoparlante WiFi e il router, se possibile.

### L'altoparlante WiFi non si accende automaticamente con la TV.

- Quando si spegne l'altoparlante WiFi mentre si guarda la TV, la sincronizzazione della potenza con la TV è disattivata. Spegnerne la TV.

## 09 Specifiche e informazioni

<b>Nome del modello</b>	HW-LS70H / HW-LS71H
<b>Peso</b>	5,6 kg
<b>Dimensioni (L x A x P)</b>	185,0 x 269,0 x 190,5 mm

### Intervallo di temperatura di esercizio

da +10 °C a +40 °C

### Intervallo di umidità operativa

dal 10% all'80%, senza condensa

### Intervallo temperatura di immagazzinaggio

da -20 °C a +45 °C

### Intervallo umidità di immagazzinaggio

dal 5% all'95%, senza condensa

### Formati di riproduzione supportati

Dolby 5.1ch / Dolby Digital Plus /  
Dolby TRUE HD / Dolby ATMOS / LPCM 8ch

### Consumo di energia complessivo in standby (W)

2,0 W

### Per attivare/disattivare la connessione Wi-Fi

Tenere premuti contemporaneamente il pulsante **Ø (Mic On/Off)** e il pulsante - sul pannello laterale per più di 30 secondi. In questo modo si attiva o disattiva la connessione Wi-Fi.

### Per attivare/disattivare la connessione Bluetooth

Tenere premuti contemporaneamente il pulsante **Ø (Mic On/Off)** e il pulsante + sul pannello laterale per più di 30 secondi. In questo modo si attiva o disattiva la connessione Bluetooth.

**Precauzione: Se si attiva/disattiva il Wi-Fi o il Bluetooth, l'altoparlante WiFi viene riavviato automaticamente.**

### NOTA

- Samsung Electronics Co., Ltd si riserva il diritto di modificare le specifiche senza preavviso.
- Il peso e le dimensioni sono approssimativi.

- Per ulteriori informazioni sull'alimentazione e il consumo di energia, vedere l'etichetta applicata sul retro o sul fondo del prodotto.
- Con la presente, Samsung dichiara che questa apparecchiatura radio è conforme alla Direttiva 2014/53/UE e ai relativi requisiti di legge del Regno Unito.
- Il testo completo della dichiarazione di conformità è disponibile al seguente indirizzo: <http://www.samsung.com/support>. Accedere alla pagina e immettere il nome del modello. L'uso di questa apparecchiatura è consentito in tutti i Paesi dell'UE e nel Regno Unito. La funzione 5 GHz WLAN (Wi-Fi o SRD) di questa apparecchiatura può essere utilizzata solo in ambienti interni.
- **POTENZA DI USCITA DISPOSITIVO WIRELESS Potenza max trasmettitore RF:**  
100 mW a 2,4 GHz-2,4835 GHz,  
200 mW a 5,15 GHz-5,25 GHz  
100 mW a 5,25 GHz-5,35 GHz e 5,47 GHz - 5,725 GHz  
25 mW a 5,725 GHz - 5,875 GHz



**Corretto smaltimento del prodotto (rifiuti elettrici ed elettronici)**

### (Applicabile nei Paesi con sistemi di raccolta differenziata)

Il simbolo riportato sul prodotto, sugli accessori o sulla documentazione indica che il prodotto e i relativi accessori elettronici (quali caricabatterie, cuffia e cavo USB) non devono essere smaltiti con altri rifiuti al termine del ciclo di vita. Per evitare eventuali danni all'ambiente o alla salute causati dallo smaltimento dei rifiuti non corretto, si invita l'utente a separare il prodotto e i suddetti accessori da altri tipi di rifiuti, conferendoli ai soggetti autorizzati secondo le normative locali.

Gli utenti domestici sono invitati a contattare il rivenditore presso il quale è stato acquistato il prodotto o l'autorità competente per tutte le informazioni relative alla raccolta differenziata di questo tipo di materiali.

Gli utenti professionali (imprese e professionisti) sono invitati a contattare il proprio fornitore e verificare i termini e le condizioni del contratto di acquisto. Questo prodotto e i relativi accessori elettronici non devono essere smaltiti unitamente ad altri rifiuti commerciali.

Per informazioni sull'impegno di Samsung ai fini della salvaguardia ambientale e sugli obblighi normativi relativi a ciascun prodotto, come per esempio i regolamenti REACH, RAEE, Pile e accumulatori, visitare:









<https://www.samsung.com/it/sustainability/environment/environment-data/>

## Informazioni sulla sicurezza

### AVVERTENZE DI SICUREZZA

PER RIDURRE IL RISCHIO DI SCARICHE ELETTRICHE, NON RIMUOVERE IL COPERCHIO (O IL PANNELLO POSTERIORE). ALL'INTERNO NON SONO PRESENTI PARTI RIPARABILI DALL'UTENTE. PER ASSISTENZA, RIVOLGERSI A UN TECNICO QUALIFICATO.

Per una descrizione dei simboli che è possibile trovare sul proprio prodotto Samsung, fare riferimento alla tabella riportata di seguito.

	<p style="text-align: center;"><b>ATTENZIONE</b></p> <p style="text-align: center;"><b>RISCHIO DI SCARICHE ELETTRICHE. NON APRIRE</b></p>	
	<p>Questo simbolo indica la presenza di alta tensione all'interno. È pericoloso toccare in qualsiasi modo le parti interne di questo prodotto.</p>	
	<p>Questo simbolo indica che il prodotto include documentazione importante relativa al funzionamento e alla manutenzione.</p>	
	<p>Prodotto di classe II: questo simbolo indica che non è necessario un collegamento di sicurezza a una messa a terra elettrica.</p> <p>Se questo simbolo non è presente su un prodotto dotato di cavo di alimentazione, ciò indica che il prodotto DEVE essere collegato in modo affidabile a una messa a terra di protezione.</p>	
	<p>Tensione CA: la tensione nominale contrassegnata con questo simbolo è di tipo CA.</p>	
	<p>Tensione CC: la tensione nominale contrassegnata con questo simbolo è di tipo CC.</p>	
	<p>Attenzione. Consultare le Istruzioni per l'uso: questo simbolo indica la necessità di consultare il manuale utente per ottenere ulteriori informazioni sulla sicurezza.</p>	

## AVVERTENZA

- Per ridurre il rischio di incendio o scariche elettriche, non esporre questo dispositivo alla pioggia o all'umidità.
- Non utilizzare fumigatori liquidi contenenti sostanze chimiche, come repellenti per zanzare o deodoranti per ambienti, in prossimità del prodotto. Se il vapore entra a contatto con la superficie del prodotto o riesce a penetrare al suo interno, potrebbero formarsi macchie o verificarsi malfunzionamenti.
- Per fessure o altre aree che non possono essere pulite a fondo con un panno, utilizzare un cotton fioc morbido, una spazzola o un soffiatore d'aria per rimuovere lo sporco.

## ATTENZIONE

- PER EVITARE SCARICHE ELETTRICHE, INSERIRE COMPLETAMENTE IL CONTATTO LARGO DELLA SPINA NEL FORO GRANDE CORRISPONDENTE.
- Questo dispositivo deve sempre essere collegato a una presa CA con collegamento a terra di protezione.
- Per scollegare il dispositivo dalla rete elettrica occorre staccare la spina dalla presa; pertanto, la presa elettrica deve essere facilmente accessibile.
- Non esporre questo dispositivo a gocciolamento o schizzi di liquidi. Non posizionare oggetti contenenti liquidi, ad esempio vasi, sul dispositivo.
- Per spegnere completamente il dispositivo, è necessario scollegare la spina di alimentazione dalla presa di corrente. Di conseguenza, la spina di alimentazione deve essere sempre facilmente e prontamente accessibile.

## Precauzioni

1. Assicurarsi che l'alimentazione CA della propria abitazione sia conforme ai requisiti di alimentazione indicati nell'adesivo di identificazione situato nella parte inferiore del prodotto. Installare il prodotto in posizione orizzontale su una base idonea (ad es. un mobile), assicurandosi che ci sia spazio circostante sufficiente per la ventilazione (7~10 cm). Assicurarsi che le fessure di areazione non siano ostruite. Non posizionare l'unità su amplificatori o altre apparecchiature che potrebbero surriscaldarsi. Questa unità è progettata per l'utilizzo continuo.  
Per spegnere completamente l'unità, scollegare la spina CA dalla presa a parete. Scollegare l'unità se si prevede di non utilizzarla per un lungo periodo di tempo.
2. Durante temporali, scollegare la spina CA dalla presa a parete. I picchi di tensione causati dai fulmini potrebbero danneggiare l'unità.
3. Non esporre l'unità alla luce solare diretta o ad altre fonti di calore. In caso contrario, potrebbe generarsi un surriscaldamento con conseguente malfunzionamento dell'unità.
4. Proteggere il prodotto dall'umidità (ad es. vasi), dal calore in eccesso (ad es. un camino) o da apparecchiature che creano forti campi magnetici o elettrici. In caso di malfunzionamento dell'unità, scollegare il cavo di alimentazione dalla presa a parete CA. Il prodotto non è destinato all'utilizzo industriale. È esclusivamente riservato all'utilizzo personale. Se il prodotto è stato conservato a basse temperature, potrebbe formarsi della condensa. In caso di trasporto nei mesi invernali, prima di utilizzare l'unità attendere circa 2 ore fino a quando non raggiunge la temperatura ambiente.

Questa pagina è stata lasciata  
intenzionalmente vuota.

# SAMSUNG

## Contact Samsung world wide

If you have any questions or comments relating to Samsung products, please contact the Samsung service centre.

Website: [www.samsung.com/support](http://www.samsung.com/support)

Country/Region	Samsung Service Center 📞
UK	0333 000 0333
IRELAND (EIRE)	0818 717100
GERMANY	06196 77 555 77
FRANCE	01 48 63 00 00
ITALIA	800-SAMSUNG (800.7267864)
SPAIN	91175 0015
PORTUGAL	210 608 098 Chamada para a rede fixa nacional Dias úteis das 9h às 20h
LUXEMBURG	+352 2610 3710
NETHERLANDS	+31 88 909 0111
BELGIUM	+32 26200210
NORWAY	21 62 90 99
DENMARK	70 70 19 70
FINLAND	OLD 030-622 75 15, NEW number: 0800 528 475
SWEDEN	0771-400 300
POLAND	801-172-678* * (opłata według taryfy operatora)
HUNGARY	061 42 92 312 
AUSTRIA	0800 72 67 864 (0800-SAMSUNG)
SWITZERLAND	0800 726 786
CZECH	800726786 
SLOVAKIA	0800726786 
CROATIA	072 726 786
BOSNIA	055 233 999

Country/Region	Samsung Service Center 📞
North Macedonia	023 207 777
MONTENEGRO	020 405 888
SLOVENIA	080 697 267 (brezplačna številka)
SERBIA	011 321 6899
Kosovo	038 40 30 90
ALBANIA	045 620 202
BULGARIA	0800 111 31 - Безплатен за всички оператори *3000 - Цена на един градски разговор или според тарифата на мобилният оператор 09:00 до 18:00 - Понеделник до Петък
ROMANIA	0800872678 - Apel gratuit *8000 - Apel tarifat în rețea Program Call Center Luni - Vineri: 9 AM - 6 PM
CYPRUS	8009 4000 only from landline, toll free
GREECE	80111-SAMSUNG (80111 726 7864) from mobile and land line (+30) 210 6897691 from mobile and land line
LITHUANIA	0-800-7777
LATVIA	8000-7267
ESTONIA	800-7267