



TR8184E

SQ Udhëzimet për përdorim Tharëse me Rrotullim	2
BG Ръководство за употреба Барабанна сушилица	30
HR Upute za uporabu Sušilica	60
EL Οδηγίες Χρήσης Στεγνωτήριο	87
HU Használati útmutató Szárítógép	118
MK Упатство за ракување Машина за сушење	147
RO Manual de utilizare Uscător de rufe	177
SR Упутство за употребу Машина за сушење рубља	206
SL Navodila za uporabo Sušilni stroj	235



Mirë se vini në AEG! Faleminderit që keni zgjedhur pajisjen tonë.



Në përpjekjet tona për të qenë ekologjikë, ne jemi duke reduktuar asetet e letrës dhe po ofrojmë manuale të plota përdorimi në internet. Aksesoni manualin tonë të plotë të përdorimit në aeg.com/manuals



Merrni këshilla të përdorimit, broshura, informacion për ndreqjen e problemeve, shërbimin dhe riparimin në aeg.com/support



Blini aksesore, pjesë konsumi dhe pjesë origjinale këmbimi për pajisjen tuaj në aeg.com/shop

Rezervohet mundësia e ndryshimeve.

PËRMBAJTJA

1. TË DHËNA PËR SIGURINË.....	2
2. UDHËZIMET PËR SIGURINË.....	6
3. PËRSHKRIMI I PRODUKTIT.....	8
4. PROGRAM	9
5. TË DHËNAT TEKNIKE.....	12
6. PANELI I KONTROLLIT.....	12
7. OPSIONET	14
8. CILËSIMET	15
9. PËRPARA PËRDORIMIT TË PARË.....	16
10. PËRDORIMI I PËRDITSHËM.....	17
11. UDHËZIME DHE KËSHILLA	20
12. KUJDESI DHE PASTRIMI	21
13. ZGJIDHJA E PROBLEMEVE	24
14. VLERAT E KONSUMIT	27
15. ÇËSHTJE QË LIDHEN ME AMBIENTIN.....	29

1. ⚠ TË DHËNA PËR SIGURINË



Përpara fillimit të instalimit dhe përdorimit të kësaj pajisje, lexoni me kujdes udhëzimet e dhëna.

Prodhuesi nuk është përgjegjës për lëndimet apo dëmet si rezultat i instalimit apo përdorimit të papërshtatshëm. Mbajini gjithmonë udhëzimet në një vend të sigurtë dhe të arritshëm për referim në të ardhmen dhe shkarkoni versionin e plotë të disponueshëm në internet.



Paralajmërim: Rrezik zjarri / Materiale të ndezshme.

Pajisja përmban gaz të ndezshëm, propan (R290), një gaz me nivel të lartë pajtueshmërie me mjedisin. Mbani burimet e zjarrit dhe ndezjes larg nga pajisja. Bëni kujdes të mos shkaktoni dëmtime të qarku i agjentit ftohës që përmban propan.

1.1 Siguria e fëmijëve dhe personave vulnerabël

PARALAJMËRIM!

Rrezik mbytjeje, plagosjeje ose gjymtimi të përhershëm.

- Kjo pajisje mund të përdoret nga fëmijë të moshës 8 vjeç e sipër dhe persona me aftësi të kufizuara fizike, ndijimesh ose mendore ose që nuk kanë eksperiencë dhe njohuri, nëse këta mbahen nën mbikëqyrje ose udhëzohen për përdorimin e sigurt të pajisjes dhe i kuptojnë rreziqet e përdorimit. Fëmijët nga nën 8 vjeç dhe personat me aftësi të kufizuara shumë të theksuara dhe komplekse duhet të mbahen larg nga pajisja, përveçse kur mbahen nën monitorim të vazhdueshëm.
- Mos lejoni fëmijët të luajnë me pajisjen.
- Mbajeni të gjithë paketimin larg nga fëmijët dhe hidheni atë siç kërkohet.
- Mbajini detergjentet larg fëmijëve.
- Mbajini fëmijët dhe kafshët shtëpiake larg pajisjes, gjatë kohës që dera e saj është e hapur.
- Nëse pajisja ka një mekanizëm për sigurinë e fëmijëve, ai duhet aktivizuar.
- Fëmijët nuk duhet të kryejnë pastrimin dhe mirëmbajtjen e pajisjes pa mbikëqyrje.

1.2 Siguria e përgjithshme

- Kjo pajisje është vetëm për tharjen e rrobave të llojit shtëpiak që thahen në pajisje.
- Mos përdorni funksionin e tharësit nëse rrobat janë ndotur me kimikate industriale.

- Kjo paisje është krijuar për përdorim shtëpiak në ambient të brendshëm.
- Kjo pajisje mund të përdoret në zyra, dhoma hoteli, dhoma bujtine, dhoma hoteli rural, si dhe në vende të ngjashme ku përdorimi nuk tejkalon (mesatarisht) nivelet e përdorimit shtëpiak.
- Mos i ndryshoni specifikimet e pajisjes.
- Nëse tharësja është vendosur mbi një makinë larëse, përdorni kompletin e stivimit. Seti i stivimit, i disponueshëm nga shitësi juaj i autorizuar, mund të përdoret vetëm me pajisjen e specifikuar në udhëzime, të cilën e keni marrë me aksesoren. Lexojeni me kujdes para instalimit (referojuni manualit të përdoruesit të takëmit).
- Pajisja mund të instalohet më vete ose poshtë një banaku kuzhine me hapësirën e duhur (referojuni broshurës së instalimit).
- Mos e instaloni pajisjen pas një dere që kyçet, një dere rrëshqitëse apo një dere me menteshë në krahun e kundërt, e cila mund të pengojë hapjen e plotë të derës së pajisjes.
- Siguroni qarkullimin e ajrit midis pajisjes dhe dyshemesë. Vrima e ajrimit në pjesën e poshtme nuk duhet të mbulohet nga tapeti, rrugica apo ndonjë mbulesë tjetër dyshemeje.
- **PARALAJMËRIM:** Pajisja nuk duhet të furnizohet përmes një pajisjeje të jashtme ndezëse, si p.sh. kohëmatës, apo të lidhet me një qark që ndizet dhe fiket rregullisht nga një mjet.
- Futeni spinën në prizë vetëm në fund të procesit të montimit. Sigurohuni që spina elektrike të jetë e arritshme mbas instalimit.
- **PARALAJMËRIM:** Mos e instaloni pajisjen në një mjedis pa shkëmbim ajri.
Pajisja përmban gaz të ndezshëm, propan (R290), një gaz me nivel të lartë pajtueshmërie me mjedisin. Mbani burimet e zjarrit dhe ndezjes larg nga pajisja. Bëni kujdes të mos shkaktoni dëmtime të qarku i agjentit ftohës që përmban propan.

- PARALAJMËRIM: Mos i bllokoni vrimat e ventilimit në kasën e pajisjes ose në strukturën inkaso.
- PARALAJMËRIM: Mos e dëmtoni qarkun e ftohësit.
- PARALAJMËRIM: Mos i prekni me duar të zhveshura fletët metalike të kondensuesit të arritshëm. Rrezik plagosjeje. Vishni dorashka mbrojtëse.
- Për të shmangur rreziqet elektrike, nëse kabloja e energjisë elektrike është e dëmtuar, ajo duhet ndërruar nga prodhuesi, qendra e autorizuar e shërbimit ose persona me kualifikim të ngjashëm.
- Mos e tejkaloni ngarkesën maksimale prej 8,0 kg.
- Fshini pushin ose mbetjet e paketimit që janë grumbulluar përreth pajisjes.
- Mos e përdorni pajisjen pa filtër. Pastrojeni filtrin e pushit përpara ose pas çdo përdorimi.
- Mos thani artikuj të palarë në tharëse.
- Artikujt e ndotur me substanca të tilla si vaj gatimi, aceton, alkool, benzinë, vajguri, heqës njollash, terpentinë, dyllë dhe heqës dylli duhet të lahen në ujë të nxehtë me një sasi shtesë detergjenti, përpara se të thahen në tharësen e rrobave.
- Artikujt e tillë si prej sfungjeri të gomuar (sfungjer lateks), skufjet e dushit, tekstilet rezistente ndaj ujit, artikuj me pjesë të gomuara si dhe rroba ose jastëkë me mbushje prej sfungjeri të gomuar, nuk duhet të thahet në tharësen e rrobave.
- Sigurohuni që rrobat të mos kapen mes derës së pajisjes dhe guarnicionit prej gome.
- Zbutësit e rrobave ose produkte të ngjashme duhet të përdoren vetëm sipas specifikimeve të udhëzimeve të prodhuesit të produktit.
- Hiqni të gjitha objektet nga artikujt që mund të bëhen burim zjarri, të tillë si çakmakët apo shkrepëset.
- PARALAJMËRIM: Mos e fikni asnjëherë tharësen përpara përfundimit të ciklit të tharjes, nëse të gjithë artikujt nuk

nxirren shpejt dhe nuk hapen në mënyrë që nxehtësia të shpërndahet.

- Përpara se të kryeni shërbim mirëmbajtjeje, çaktivizoni pajisjen dhe hiqni spinën nga priza.

2. UDHËZIMET PËR SIGURINË

2.1 Instalimi



Paralajmërim: Rrezik zjarri / Materiale të ndezshme.

- Hiqni të gjithë paketimin.
- Mos instaloni ose mos përdorni një pajisje të dëmtuar.
- Ndiqni udhëzimet e instalimit të dhëna me pajisjen.
- Mos e instaloni pajisjen në një mjedis pa shkëmbim ajri
- Pajisja përmban gaz të ndezshëm, propan (R290), një gaz me nivel të lartë pajtueshmërie me mjedisin. Mbani burimet e zjarrit dhe ndezjes larg nga pajisja. Bëni kujdes të mos shkaktoni dëmtime të qarku i agjentit ftohës që përmban propan.
- Gjithmonë bëni kujdes kur e lëvizni pajisjen sepse është e rëndë. Përdorni gjithnjë doreza sigurie dhe këpucë të mbyllura.
- Mos e montoni ose mos e përdorni pajisjen në vende ku temperatura mund të jetë më e ulët se 5°C ose më të lartë se 35°C.
- Zona e dyshemesë ku do të instalohet pajisja duhet të jetë e sheshtë, e qëndrueshme, rezistente ndaj nxehtësisë dhe e pastër.
- Gjithmonë mbajeni pajisjen vertikalisht kur e transportoni.
- Pasi ta kenë vendosur pajisjen në vendin e saj të përhershëm të punës, kontrolloni që të jetë saktësisht e niveluar me ndihmën e një niveluesi. Nëse jo, rregulloni këmbëzat siç duhet.

2.2 Lidhja elektrike

PARALAJMËRIM!

Rrezik zjarri dhe goditjeje elektrike.

- Pajisjen futeni në prizë vetëm në fund të instalimit. Sigurohuni që spina të jetë e arritshme pas montimit të pajisjes.
- PARALAJMËRIM: Kjo pajisje është krijuar për t'u instaluar / lidhur me një lidhje tokëzimi në ndërtesë.
- Sigurohuni që parametrat në pllakën e specifikimeve të përkohjë me vlerat elektrike të rrjetit elektrik.
- Përdorni gjithmonë një prizë të tokëzuar të instaluar si duhet.
- Mos përdorni përshtatës me shumë spina dhe kablllo zgjatuese.
- Mos e shkëputni pajisjen nga rrjeti duke e tërhequr nga kabllloja elektrike. Gjithmonë tërhiqeni kabllon elektrike duke e kapur nga spina.
- Mos e prekni kabllon elektrike ose spinën e rrymës me duar të lagura.

2.3 Përdorimi

PARALAJMËRIM!

Rrezik plagosjeje, goditjeje elektrike, zjarri, djegieje ose dëmtimi të pajisjes.

- Kjo pajisje është vetëm për përdorim shtëpiak (të brendshëm).
- Mos thani artikuj të dëmtuar (të grisur, të çarë) që përmbajnë material mbushës.
- Nëse rrobat janë larë me një heqës njollash, kryeni një cikël shtesë shpëlarjeje përpara se të filloni një cikël tharjeje.
- Thani vetëm rroba që janë të përshtatshme për tharjen në pajisje. Ndiqni udhëzimet e pastrimit në etiketën e artikujve.

- Mos pini ose përgatitni ushqim me ujin e kondensuar/distiluar. Mund të shkaktojë probleme shëndetësore për njerëzit dhe kafshët shtëpiake.
- Mos u ulni dhe mos peshoni mbi derën e hapur të pajisjes.
- Mos i thani rrobat e njoma që pikojnë në pajisje.
- Për të zëvendësuar dritën e brendshme, lidhuni me qendrën e autorizuar të shërbimit. Rrezatim i dukshëm LED, mos shikoni drejtpërdrejt te rrezja.

2.4 Kujdesi dhe pastrimi

PARALAJMËRIM!

Rrezik plagosjeje ose dëmtim i pajisjes.

- Mos përdorni spërkatësin e ujit dhe avullin për të pastruar pajisjen.
- Pastrojeni pajisjen me copë të butë e të njomë. Përdorni vetëm detergjente neutrale. Mos përdorni produkte gërryese, materiale të ashpra pastruese, tretës ose objekte metalike.
- Bëni kujdes kur pastroni pajisjen, për të shmangur dëmtime të mundshme në sistemin e ftohjes.
- Kur pastroni filtrat, hidhini mbetjet në koshin e plehrave për të parandaluar hyrjen e mikroplastikës në sistemin e ujit.

2.5 Kompresori

PARALAJMËRIM!

Rrezik i dëmtimit të pajisjes.

- Kompresori dhe sistemi i tij në tharësen me rrotullim është i mbushur me një lëndë të veçantë, e cila nuk përmban hidrokarbure me fluor dhe klorur. Sistemi duhet të qëndrojë hermetik. Dëmtimi i sistemit mund të shkaktojë rrjedhje.

2.6 Shërbimi

- Për të riparuar pajisjen kontaktoni me qendrën e autorizuar të shërbimit. Përdorni vetëm pjesë rezervë origjinale.
- Ju lutemi vini re se vetëriparimi ose riparimi joprofesional mund të ketë pasoja sigurie dhe mund të zhvlerësojë garancinë.

- Pjesët e mëposhtme të këmbimit janë të disponueshme për të paktën 10 vjet pas ndërprerjes së prodhimit të modeli: guarnicione dhe vula, çelësa dhe pulla, pompë e kondensimit, brava të dyerve, motorë dhe furça të motorit, transmetime ndërmjet motorit dhe kazanit, ventilator dhe rrota të ventilatorit, bateri dhe kushineta, tubacione të ujit dhe pajisje të lidhura me to duke përfshirë zorrat, valvula dhe filtra, kablo dhe priza, pllaka të qarkut të printuara, ekrane elektronike, termostate dhe sensorë të temperaturës, përditësime të softuerit (përfshirë softuer të rivendosjes), susta, ngrohës dhe elementë të ngrohjes, siguresa elektrike (veçmas ose të paketuara së bashku), rrotullë e tensionit, rul mbështetës, dyer, guarnicione dyersh, doreza dyersh, montime dhe mentesha të bravave të dyerve, filtra të pushit, filtra ajri, pajisje periferike plastike, depozitë kondensimi. Afati mund të jetë më i gjatë në vendin tuaj. Për informacion të mëtejshëm, vizitoni faqen tonë të internetit.
- Ju lutemi vini re se disa nga këto pjesë këmbimi janë të disponueshme vetëm për riparuesit profesionistë, dhe se jo të gjitha pjesët e këmbimit u përshtaten të gjitha modeleve.
- Në lidhje me llambat brenda produktit dhe llambat e pjesëve të këmbimit të shitura veçmas: Këto llamba janë prodhuar për kushte ekstreme fizike në pajisjet elektroshtëpiake, si p.sh. temperaturë, dridhje, lagështirë, ose janë prodhuar për të sinjalizuar informacion rreth statusit të përdorimit të pajisjes. Ato nuk janë prodhuar për t'u përdorur në aplikacione të tjera dhe nuk janë të përshtatshme për ndriçim në ambiente shtëpiake.

2.7 Eliminimi i pajisjes

PARALAJMËRIM!

Rreziku i lëndimit ose mbytjes.



Paralajmërim: Rrezik zjarri / Rrezik dëmtimi të materialeve dhe dëmtimi të pajisjes.

- Shkëputeni pajisjen nga rrjeti i furnizimit me energji dhe ai me ujë.
- Priteni kabllo të rrjetit elektrik pranë pajisjes dhe hidhjeni atë.
- Pajisja përmban gaz të ndezshëm (R290). Kontaktoni autoritetin e bashkisë suaj për t'u informuar mbi mënyrën e duhur të hedhjes së pajisjes.

- Hiqni kapësen e derës për të parandaluar ngecjen e fëmijëve dhe të kafshëve shtëpiake brenda kazanit.
- Hidhjeni pajisjen në përputhje me kërkesat lokale për hedhjen e pajisjeve mbeturina elektrike dhe elektronike (WEEE).

3. PËRSHKRIMI I PRODUKTIT

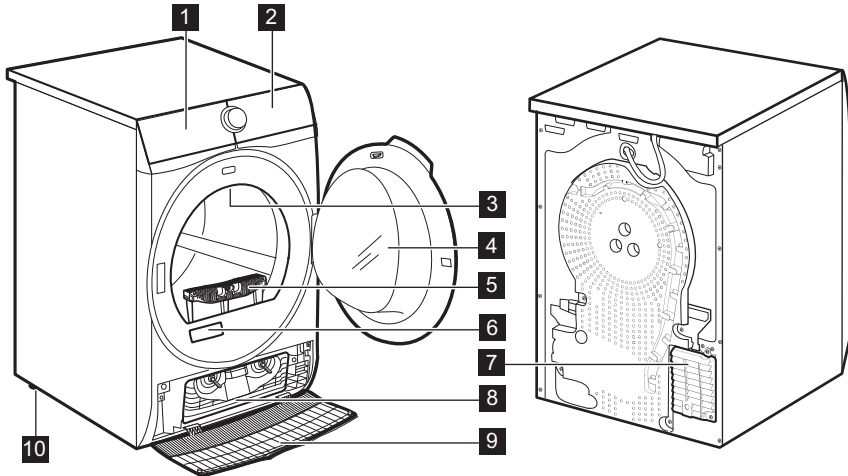

- 1** Rezervuari i ujit
- 2** Paneli i kontrollit
- 3** Ndrëçimi i brendshëm
- 4** Dera e pajisjes
- 5** Filtri
- 6** Pllaka e vlerësimit dhe Kodi QR
- 7** Foletë e qarkullimit të ajrit
- 8** Kapaku i kondensatorit

- 9** Mbulesa e kondensatorit
- 10** Këmbët e rregullueshme



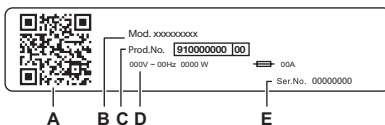

Për të ngarkuar me lehtësi robat ose për të lehtësuar instalimin, derës mund t'i ndryshohet krahu i hapjes (shihni fletëpalosjen shoqëruese).



Pllaka e të dhënave raporton:

- A. Kodi QR
- B. emri i modelit
- C. numri i produktit
- D. specifikimet elektrike
- E. numri serial

Skazoni **kodin QR** në pajisje për të regjistruar produktin tuaj dhe për të përfutur sa më shumë prej tij.

-  Shikoni hollësi, dokumentacionin dhe artikuj sesi të përdorni veçoritë më të mira (ofrohet dhe manuali i përdorimit te aeg.com/manuals)
-  Merrni këshilla për përdorimin, zgjidhjen e problemeve, informacion për shërbimin dhe riparimin (gjithashtu të disponueshëm në aeg.com/support)
-  Blni aksesore, pjesë konsumi dhe pjesë këmbimi për pajisjen tuaj (gjithashtu të disponueshme në aeg.com/shop)

3.1 Lidhja elektrike

Në fund të instalimit mund të futni spinën në prizë.

Pllaka e specifikimeve dhe kapitulli "Të dhënat teknike" tregojnë specifikimet e nevojshme elektrike. Sigurohuni që të jenë në pajtim me rrejetin kryesor elektrik.

Kontrolloni që instalimi elektrik i shtëpisë suaj mund ta përballojë ngarkesën maksimale të kërkuar, duke marrë parasysh çdo pajisje tjetër në përdorim.

Lidhni pajisjen me një prizë me tokëzim.

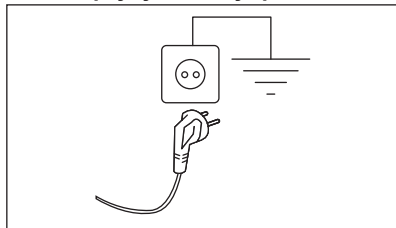







Kabloja e rrejetit elektrik duhet të jetë lehtësisht e arritshme pas instalimit të pajisjes.

Për punimet elektrike që nevojiten për instalimin e kësaj pajisjeje, kontaktoni me qendrën tonë të autorizuar të shërbimit.

Prodhuesi nuk pranon asnjë përgjegjësi për dëmtimin ose lëndimin nga mosrespektimi i masave të mësipërme paraprake të sigurisë.

4. PROGRAM

























Program	Ngarkesa ¹⁾	Veçoritë / Shenja e tekstilit ²⁾
MixDry	6,0 kg	Krijuar për tharjen rutinë të atyre që lani pa seleksionim. Than njësoj rrobat e bëra prej pambuku, përzierje pambuk-sintetike dhe sintetike. 
Eco ^{3) 4)}	8,0 kg	Program i përshtatshëm për tharjen e rrobave të lagura të pambukut dhe ai është programi më efikas për sa i përket konsumit të energjisë për tharjen e rrobave të lagura të pambukut. Niveli i tharjes nuk është i rregullueshëm dhe vendoset në mënyrë të paracaktuar në cupboard dry / gati për t'u ruajtur. 

Program	Ngarkesa 1)	Veçoritë / Shenja e tekstilit 2)
Cottons	8,0 kg	Programi i pëlhurave të bardha dhe me ngjyra prej pambuku. Cilësimi i paracaktuar është niveli i tharjes gati për t'u vendosur në dollap. / ☺☺☺
Synthetics	4,0 kg	Rrobat e përziera që përmbajnë kryesisht fibra sintetike si poliestër, poliamid, etj. / ☺☺☺☺
Delicates	2,0 kg	Rekomanduar për pëlhura të përgjithshme delikate si viskoza, najloni, akriliku dhe përzierjet e tyre. / ☺☺☺☺
		Tharje të buta për të leshtat që mund të lahen me makinë dhe me dorë. Nxirrini menjëherë artikujt kur programi të ketë përfunduar.
Wool  	1,0 kg	 WOOLMARK WOOL CARE WOOL HAND WASH SAFE
		Cikli për tharjen e të leshtave në këtë pajisje është testuar dhe miratuar nga The Woolmark Company. Cikli është i përshtatshëm për të tharë rroba të leshta që mbajnë etiketën për "larje me dorë" me kusht që rrobat të lahen në një cikël me larje me dorë të miratuar nga Woolmark dhe të thahen sipas udhëzimeve të lëshuara nga prodhuesi i kësaj makine larëse. M2407 Simboli "Woolmark" është markë certifikimi në shumë vende.
Silk 	0,5 kg	Ruan formën e rrobave prej mëndafshi, delikate që mund të lahen me makinë dhe me dorë, duke minimizuar rrudhat përmes përdorimit të ajrit të butë të ngrohtë dhe lëvizjeve të buta. / ☺☺☺☺
Bedlinen XL	4,5 kg	Than deri në tre takëme çarçafësh të krevatit në të njëjtën kohë. Pakëson përdredhje dhe koklavitje të artikujve të mëdhenj për të siguruar se çdo çarçaf i krevatit arrin një tharje uniforme pa pjesë të lagura. / ☺☺☺☺
Outdoor 	2,0 kg	Ruan funksionin e pëlhurave të jashtme të prodhuara nga tekstile teknike dhe rikthen rezistencën ndaj ujit në xhaketat që i rezistojnë ujit dhe xhaketat me mbulesë me shtresë të brendshme të heqshme (të përshtatshme për tharje në tharëse). / ☺☺☺

Program	Ngarkesa 1)	Veçoritë / Shenja e tekstilit 2)
Hygiene 	5,0 kg	Than dhe dezinfekton veshjet e artikujt tuaj të tjera duke ruajtur temperaturën mbi 60° C me kalimin e kohës, duke hequr 99.9% të baktereve dhe viruseve ⁵⁾ . Shënim: Ky cikël duhet të përdoret vetëm për artikuj të lagur. Nuk është i përshtatshëm për artikuj delikate.

- 1) Peshë maksimale i referohet artikujve të thatë.
- 2) Për kuptimin e shenjës së tekstilit, shikoni kapitullin **PËRDORIMI I PËRDITSHËM: Përgatitja e rrobave**.
- 3) Ky është programi i referimit i përdorur për të vlerësuar pajtueshmërinë me rregulloret e BE-së për ekodizajnin dhe etiketimin e energjisë, Rreg. (BE) 2023/2533 dhe Rreg. (BE) 2023/2534. Ky program është i aftë të thajë rroba prej pambuku nga një përmbajtje e lagështirës fillestare e ngarkesës prej 60% në një përmbajtje përfundimtare të synuar të lagështirës të ngarkesës prej 0%.
- 4) Programi Eco është ekuivalent me  CottonsEco" që është "Programi standard i pambukut" sipas Rregullores së Komisionit të BE-së Nr. 392/2012. Është i përshtatshëm për tharjen e rrobave normale të lagura të pambukut.
- 5) Analizuar për Escherichia coli, Candida albicans dhe bakterofagun MS2. Analizë e pavarur e kryer nga Swissatest Testmaterialien AG më 2021 (Nr. i raportit të analizës 20212038).

4.1 Përzgjedhja e programeve dhe opsioneve

Programet 1)	Opsionet			
	 Dryness Level	 + Anti Crease	 Extra Silent	 Time Dry
MixDry	 	■	■	■
Eco	 2)	■		
Cottons	  	■	■	■
Synthetics	  	■	■	■
Delicates	 2)	■		
Wool  				■ 3)
Silk 	 2)	■		
Bedlinen XL	  	■		■
Outdoor 	 2)	■		
Hygiene 	 2)	■		

- 1) Bashkë me programin, mund të caktoni 1 ose më shumë opsione.
- 2) Cilësuar me paracaktim
- 3) Shikoni kapitullin OPSIONET: Time Dry në Wool programin

5. TË DHËNAT TEKNIKE

Lartësia x Gjerësia x Thellësia	85,0 x 59,6 x 65,7 cm
Thellësia maks.me derën e paisjes të hapur	110,2 cm
Gjerësia maks. me derën e paisjes të hapur	95,1 cm
Lartësia e përshtatshme	85,0 cm (+ 1,5 cm - rregullorja e këmbës)
Vëllimi i kazanit	118 l
Ngarkesa maksimale	8,0 kg
Tensioni	230 V
Frekuenca	50 Hz
Emetimi i zhurmës akustike në ajër për ciklin e tharjes të programit Eco me ngarkesë maksimale	63 dB(A)
Korrenti gjithsej:	550 W
Lloji i përdorimit	Shtëpiak
Temperatura e lejuar e ambientit	+ 5°C në + 35°C
Niveli i mbrojtjes kundër hyrjes së grimcave të ngurta dhe lagështisë i siguruar prej mbulesës mbrojtëse, përveç rasteve kur pajisjet e voltazhit të ulët nuk kanë mbrojtje nga lagështia	IPX4
Emërtimi i gazit ftohës	R290
Pesha e ftohësit	0,149 kg

6. PANELI I KONTROLLIT

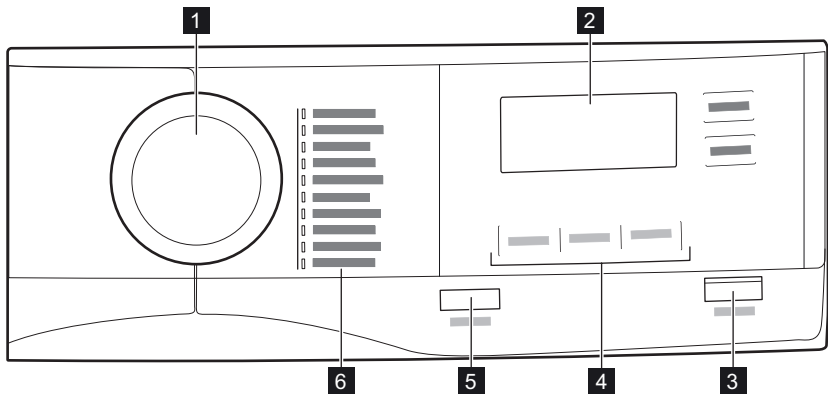

- 1 Çelësi i programeve
- 2 Ekran

- 3 Butoni Start/Pause
- 4 Opsionet

5 ① On/Off buton me funksion *fuqie të ulët*

6 Programet

6.1 Ekran

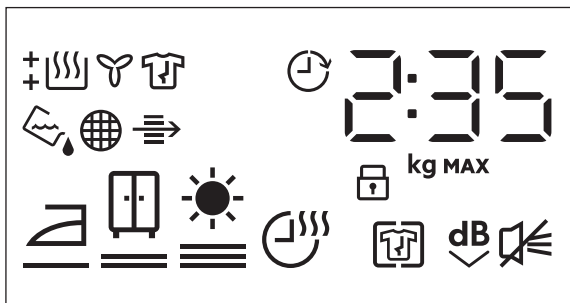

Simboli në ekran	Përshkrimi i simbolit
2 : 3 5	treguesi i kohës së ciklit
80 kg MAX	ngarkesa maksimale
0 ' 20h	përzgjedhja e Vonesës në nisje (30 min-20 orë)
	+ Anti Crease opsioni i aktivizuar
	Extra Silent opsioni i aktivizuar
	Alarmi joaktiv
	bllokimi për fëmijët i akvizuar
	thatësia e rrobave: tharje për hekurosje, tharje për në dollap, tharje ekstra
	Time Dry opsioni i aktivizuar
	treguesi: <i>zbrazni depozitën e ujit</i>
	treguesi: <i>pastroni filtrin</i>
	treguesi: <i>kontrolloni kondensuesin</i>
	treguesi: <i>faza e tharjes</i>
	treguesi: <i>faza e ftohjes</i>
	treguesi: <i>faza kundër rrudhave</i>
	Delay Start opsioni i aktivizuar

7. OPSIONET

7.1 Dryness Level

Ky opsion ndihmon të arrihet niveli i kërkuar i tharjes së rrobave. Mund të zgjidhni nivelin e thatësisë:

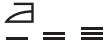

gati për hekurosje - niveli **hekurosje**



gati për dollap - niveli **tharje për dollap¹⁾**

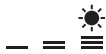

gati për dollap - niveli **ekstra**

1) Përzgjedhja standarde e cila ka lidhje me programin

Rregullimi i lagështirës përfundimtare të synuar





Kjo mund të jetë e nevojshme meqenëse rezultatet e tharjes ndikohen nga shumë kushte, p.sh. lloji i ujit, tensioni i furnizimit me energji ose temperatura e ambientit, etj.

SI TË MERRNI NJË THARJE TE PERSOSUR:

1. Proveni të rregulloni opsionet e nivelit të thatësisë (shihni opsionin *Dryness Level* më sipër).
2. Nëse dëshironi të rritni më tej rezultatet e thatësisë së rrobave, mund të modifikoni cilësimin e paracaktuar të thatësisë së paracaktuar (shihni më poshtë). Ky rregullim do të veprojë në shumicën e programeve, me përjashtim të programeve **Eco**, **Wool**, **Duvet**, **Down Jacket**, **Refresh** nëse janë të disponueshëm në makinë.

Për të ndryshuar shkallën e paracaktuar të lagështirës përfundimtare të synuar:

1. Ndizni pajisjen.
2. Zgjidhni 1 nga programet e disponueshme.
3. Prekni dhe mbani të shtypur butonat  **Dryness Level** dhe  **+ Anti Crease** në të njëjtën kohë.







Një prej simboleve shfaqet në ekran:



 - Tharje maksimale

 - Tharje ekstra

 - Tharje standarte

4. Prekni disa herë butonin  **Start/Pause** derisa të arrini nivelin e dëshiruar të tharjes.

Dryness Level (Tharja)		Simboli në ekran
tharja maksimale	+ 	
më shumë rroba të thata	+ 	
rroba me thatësi standarde		

5. Për të ruajtur cilësimin, prekni dhe mbani të shtypur butonat  **Dryness Level** dhe  **+ Anti Crease** në të njëjtën kohë për rreth 2 sekonda.

7.2 + Anti Crease

Zgjat fazën antirrudhë (30 minuta) deri në 120 minuta në fund të ciklit të tharjes. Pas fazës së tharjes, kazani rrotullohet herë pas here për të parandaluar rrudhat. Rrobat mund të nxirren nga pajisja gjatë fazës kundër rrudhave.

7.3 Extra Silent

Pajisja funksionon me zhurmë të ulët pa efekte në cilësinë e tharjes. Pajisja funksionon me ngadalë me kohën më të gjatë të ciklit.

7.4 Time Dry

Për: Cottons, BedlinenXL, Synthetics dhe programet MixDry. Lejon përdoruesin të vendosë kohën e tharjes nga minimumi 10 minuta deri në maksimumi 2 orë (në intervale prej 10 minutash). Kur ky opsion është në maksimum, zhduket treguesi i ngarkesës.



Cikli zgjat sa koha e caktuar e tharjes, pavarësisht nga madhësia e ngarkesës dhe niveli i tharjes së saj.

REKOMANDIMI PËR THARJEN E PROGRAMUAR

deri në 10 minuta	vetëm veprim me ajër të ftohtë (pa ngrhëse).
10 - 40 minuta	tharje shtesë për të përmirësuar tharjen pas ciklit të mëparshëm të tharjes.
> 40 min	tharje e plotë e ngarkesave të vogla me rroba deri në 4 kg, të centrifuguara mirë (>1200 rpm).

7.5 Time Dry në programin Wool

Opsioni i disponueshëm për programin Wool për të rregulluar nivelin përfundimtar të tharjes në më pak ose më shumë të thatë.

7.6 Delay Start



Mundëson shtyrjen e fillimit të programit të tharjes nga minimumi 30 minuta deri maksimumi në 20 orë.

7.7 Buzzer

Sinjali akustik tingëllon për sa më poshtë:

- përfundimin e ciklit
- fillimin dhe përfundimin e fazës kundër rrudhave

Sinjali akustik është në mënyrë të paracaktuar gjithnjë i aktivizuar. Këtë opsion mund ta përdorni për të aktivizuar ose çaktivizuar sinjalin.

Opsioni Buzzer joaktiv:



1. Ndizni tharësen.
2. Zgjidhni 1 nga programet e disponueshme.
3. Prekni dhe mbani të shtypur butonin Silent për rreth 3 sekonda.

Simboli shfaqet në ekran.

4. Për të aktivizuar Buzzer, prekni sërish butonin e mësipërm derisa të zhduket simboli.

8. CILËSIMET

8.1 Çaktivizimi i treguesit të depozitës së ujit

Treguesi i rezervuarit të ujit aktivizohet në mënyrë të paracaktuar. Ai ndizet në përfundim të ciklit të tharjes ose gjatë ciklit nëse rezervuari i ujit është plot. Nëse seti i shkarkimit është instaluar, rezervuari i ujit shkarkohet automatikisht dhe treguesi mund të çaktivizohet.

Për të çaktivizuar treguesin:

1. Ndizni pajisjen.
2. Zgjidhni 1 nga programet e disponueshme.
3. Prekni dhe mbani të shtypur butonat + **Anti Crease** dhe **Silent** në të njëjtën kohë.

Treguesi i depozitës së ujit: është i fikur dhe shfaqet simboli - treguesi i depozitës së ujit **çaktivizohet** përfundimisht





Për të aktivizuar përsëri treguesin e depozitës së ujit, ndiqni sërish procedurën më sipër. Treguesi i depozitës së ujit: është ndezur dhe shfaqet simboli - treguesi i depozitës së ujit **aktivizohet** përfundimisht

8.2 Matësi i orëve të punës

Ky funksion jep një mundësi për të shfaqur kohën gjithsej të përdorimit të pajisjes në orë,

që matet nga momenti që është ndezur. Tregohet koha aktuale e përdorimit e cikleve (nuk përfshin ndalesa ose kohën e fillimit të shtyrë).

Për të parë këtë vlerë, veproni si vijon:



1. Ndizeni pajisjen duke shtypur butonin  **On/Off**.
2. Shtypni dhe mbani të shtypur  **Dryness Level** dhe  **Silent** butonat për disa sekonda.
3. Pas 3 sekondash, në ekran shfaqen orët gjithsej të përdorimit të pajisjes: p.sh. nëse koha e përdorimit është **1276** orë, ekrani tregon tekstin **Hr** për 2 sekonda pastaj **12** për 2 sekonda pasuar nga **76**. Kjo vlerë shfaqet me një renditje të dy shifrave në të njëjtën kohë: dy shifrat e para tregojnë mijëra dhe qindra, dy shifrat e dyta tregojnë dhjetëshet dhe njësitë.

Për të dalë nga ky regjim, ose shtypni ndonjë buton, ktheni dorezën e zgjedhjes ose fikni pajisjen.

8.3 Parazgjedhjet e fabrikës

Ky funksion lejon të rikthen opsionet e paracaktuara të fabrikës. Opsionet e ruajtura dhe regjimet e punës do të ricilësohen.

Për të **aktivizuar** këtë opsion ndiqni hapat më poshtë:

1. Ndizeni pajisjen duke shtypur butonin  **On/Off**.
2. Prisni rreth 8 sekonda.
3. Shtypni dhe mbani të shtypur  **Time** **Dry** dhe  **Delay Start** butonat për disa sekonda.
4. Pajisja do të njohë përdorimin duke shfaqur **- - -**.



Nëse procedura nuk funksionon (kjo mund të jetë për shkak të ndërprerjes ose kombinimit të gabuar të tasteve), fikeni pajisje dhe përsëriteni sekuencën nga fillimi.

9. PËRPARA PËRDORIMIT TË PARË

Përpara se të përdorni pajisjen për të tharë artikuj:

- Pastroni kazanin e centrifugimit me një leckë të njomë.
- Nisni një program 1 orësh me rroba të njoma.



Në fillim të ciklit të tharjes (3 - 5 minuta) niveli i zhurmës mund të jetë paksa më i lartë. Kjo ndodh për shkak të ndezjes së kompresorit. Kjo është normale për pajisjet me kompresor të tilla si frigoriferët dhe ngjirësit.

9.1 Aromë e pazakontë

Pajisja është e paketuar fort.

Pas shpaktimit të produktit, mund të ndieni një aromë të pazakontë. Kjo është normale për produktet e reja.

Pajisja është e ndërtuar me disa lloje të ndryshme materialesh që të gjitha së bashku mund të krijojnë një aromë të pazakontë.

Me kalimin e kohës, pas disa cikleve tharjeje aroma e pazakontë gradualisht zhduket.

9.2 Zhurma



Mund të dëgjohen zhurma të ndryshme në momente të ndryshme gjatë ciklit të tharjes. Ato janë zhurma funksionimi krejtësisht normale.

Kompresori që punon.

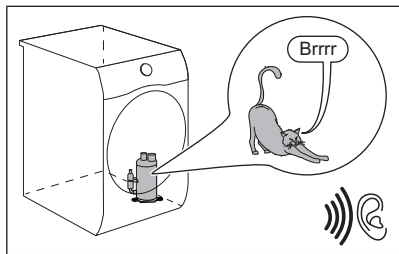

Kazani që rrotullohet.

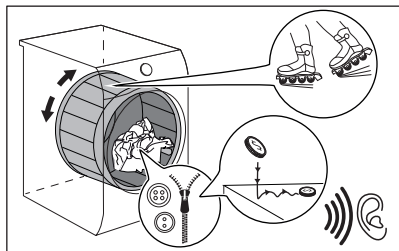

Ventilatorët që punojnë.

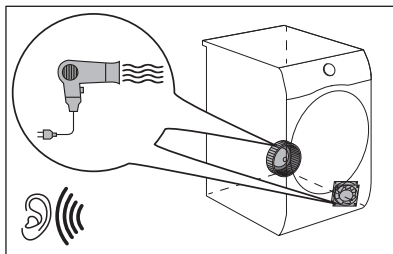

Pompa që punon dhe transferimi i kondensimit në depozitë.

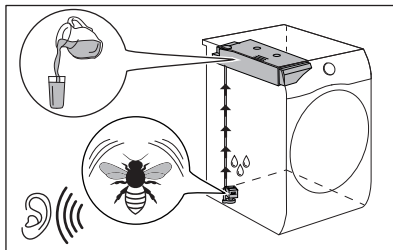

10. PËRDORIMI I PËRDITSHËM

10.1 Përgatitja e robave për t'u larë



Ngarkimi i kazanit deri në kapacitetin maksimal të treguar për programet përkatëse do të kontribuojë për kursimin e energjisë.







Shumë shpesh robat pas ciklit të larjes janë të ngatërruara me njëra-tjetrën. Tharja e robave të ngatërruara nuk është efektive. Për të siguruar qarkullimin e duhur të ajrit dhe tharje të njëtrajtshme, rekomandohet që t'i shkundni dhe t'i ngarkoni robat një nga një në tharësen me rrotullim.

Për të garantuar proces të mirë tharjeje:

- Mbyllni zinxhirët.
- Mbyllni mbërthyeset e këllëfëve të jorganëve.

- Mos i thani të palidhura kollaret ose rripat (p.sh. rripat e përparëseve). Lidhini përpara sesa të filloni një program.
- Nxirrini të gjithë artikujt nga xhepat.
- Kthejini nga ana tjetër artikujt me shtresën e brendshme prej pambuku. Shtresa e pambukut duhet të jetë jashtë.
- Vendosni gjithmonë programin e përshtatshëm për llojin e rrobave.
- Mos i vendosni ngjyrat e errëta së bashku me ngjyrat e çelura.
- Përdorni një programin të përshtatshëm për fanella pambuku dhe trikotazhe për të reduktuar hyrjen në ujë.
- Mos tejkaloni ngarkesën maksimale të treguar në kapitullin e programeve ose që tregohet në ekran.
- Thani vetëm rroba që janë të përshtatshme për tharjen në tharëse. Referojuni etiketës së pëlhurës në artikuj.
- Mos thani së bashku artikuj shumë të mëdhenj dhe artikuj shumë të vegjël. Artikujt e vegjël mund të ngecin brenda artikujve të mëdhenj dhe mbeten të lagur.
- Shkundni robat dhe pëlhurat e mëdha përpara se t'i fusni në tharësen me

rrotullim. Kjo bëhet për të shmangur vendet të lagura brenda pëlhurës pas ciklit të tharjes.

Etiketa e pëlhurës	Përshkrimi
	Rrobat janë të përshtatshme për tharjen.
	Rrobat janë të përshtatshme për tharjen në tharëse me temperatura të larta.
	Rrobat janë të përshtatshme për tharjen në tharëse vetëm me temperatura të ulëta.
	Rrobat nuk janë të përshtatshme për tharjen në tharëse.

10.2 Futja e rrobave në pajisje

KUJDES!

Sigurohuni që rrobat të mos ngecin mes derës së pajisjes dhe guarnicionit prej gome.

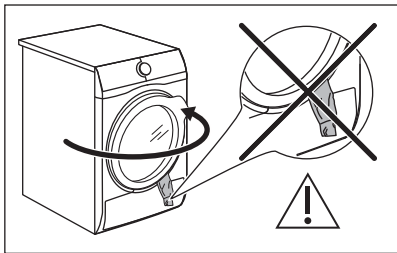

1. Tërhiqni dhe hapni derën e pajisjes.
2. Ngarkoni rrobat njëra pas tjetrës.
3. Mbyllni derën e pajisjes.

10.3 Ndezja e pajisjes

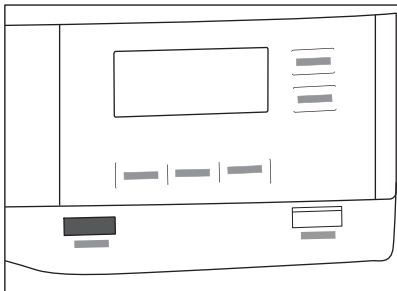

Për të ndezur pajisjen:

Shtypni butonin  On/Off.

Kur pajisja është e ndezur, disa tregues shfaqen në ekran.

10.4 Regjimi me fuqi të ulët

Për të ulur konsumin e energjisë, ky funksion çaktivizon automatikisht pajisjen:

- Pas 5 minutash nëse nuk filloni programin.
- Pas 5 minutash nga përfundimi i programit ose faza kundër rrudhave.



Kur pajisja kalon në regjimin me fuqi të ulët, ekrani dhe ikonat fiken. Mund ta riaktivizoni duke shtypur butonin On/Off.

10.5 Vendosja e një programi

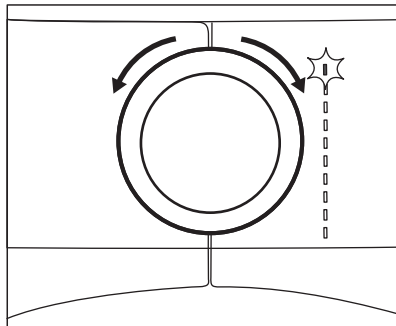

Përdorni çelësin e programit për të vendosur programin.

Kohëzgjatja e përafërt e programit shfaqet në ekran.



Koha reale e tharjes do të varet nga lloji i ngarkesës (sasia dhe përbërja), temperatura e dhomës dhe lagështira fillestare e rrobave tuaja pas fazës së centrifugimit.

10.6 Opsionet

Së bashku me programin mund të caktoni 1 a më shumë opsione të veçanta.

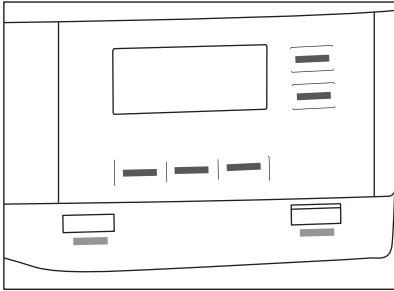

Për të aktivizuar ose çaktivizuar një opsion prekni butonin përkatës ose kombinim me dy butona.

Ndizet simboli përkatës në ekran ose llamba mbi buton.

10.7 Opsioni i bllokimit për fëmijët

Blokimi për fëmijët mund të vendoset për të mos lejuar që fëmijët të luajnë me pajisjen. Opsioni i bllokimit për fëmijët bllokoi të gjithë butonat me prekje dhe çelësin e programeve (ky funksion nuk bllokoi butonin On/Off).

Mund të aktivizoni opsionin e bllokimit për fëmijët:

- përpara se të prekni butonin Start/Pause - pajisja nuk mund të start
- pasi prekni butonin Start/Pause - pasi të prekni butonin - përzgjedhja e opsionit dhe e programeve nuk është e disponueshme.

Aktivizimi i opsionit të bllokimit për fëmijët:

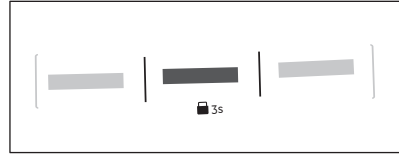

1. Ndizni tharësen.
2. Zgjidhni 1 nga programet e disponueshme.
3. Prekni dhe mbani të shtypur + **Anti Crease** butonin për rreth 3 sekonda. Simboli shfaqet në ekran.
4. Për të çaktivizuar bllokimin për fëmijët, prekni sërisht butonin e mësipërm derisa të zhduket simboli.

10.8 Nisja e një programi

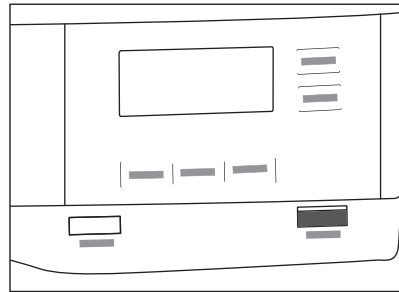

Për të nisur programin:

Prekni butonin Start/Pause. Pajisja fillon dhe drita LED mbi buton ndalon së pulsuarit dhe qëndron e ndezur.

10.9 Nisja e një programi me Delay Start

1. Vendosni programin e tharjes dhe opsionet.
2. Prekni butonin Delay Start në mënyrë të përsëritur.



Koha e shtyrjes është në ekran (p.sh. 12 h nëse programi duhet të fillojë pas 12 orësh.)

3. Për të aktivizuar opsionin Delay Start, prekni butonin Start/Pause.

Koha e fillimit ulet në ekran.

10.10 Ndryshimi i programit



Për ndryshuar një program:

1. Shtypni butonin  për të fikur pajisjen.
2. Shtypni sërish butonin  për të ndezur pajisjen.
3. Vendosni një program të ri.

10.11 Fundi i programit



Pastroni filtrin dhe zbrazni depozitën e ujit pas çdo cikli tharjeje. (Shihni kapitullin KUJDESI DHE PASTRIMI.)

Nëse përfundon cikli i tharjes, në ekran shfaqet simboli . Nëse opsioni  Buzzer është i aktivizuar, sinjali akustik bie me ndërprerje për 1 minutë.



Nëse nuk e fikni pajisjen, fillon faza anti-rrudhë (nuk është aktive me të gjitha programet). Simboli i pulsimit  sinjalizon kryerjen e fazës anti-rrudhë. Rrobat mund të hiqen gjatë kësaj faze.

Për të hequr rrobat:

1. Shtypni butonin  për 2 sekonda për të fikur pajisjen.
 2. Hapni derën e pajisjes.
 3. Hiqni rrobat.
 4. Mbyllni derën e pajisjes.
- Shkaqet e mundshme të rezultateve të pakënaqshme të tharjes:

- Cilësime të papërshtatshme të nivelit të parazgjedhur i tharjes. Shihni kapitullin *Rregullimi i lagështirës përfundimtare të synuar*
- Temperatura është tepër e ulët ose tepër e lartë. Temperatura optimale e dhomës është mes 18°-25°C.



Lëreni derën pak të hapur pas çdo cikli për të shmangur lagështirën.

11. UDHËZIME DHE KËSHILLA

11.1 Sugjerime ekologjike



Ngarkimi i kazanit deri në kapacitetin maksimal të treguar për programet përkatëse do të kontribuojë për kursimin e energjisë.

- Shtrydhini teshat mirë përpara se t'i thani.
- Mos tejkaloni peshat të cilat specifikohen në kapitullin e programeve.
- Pastroni filtrin pas çdo cikli tharjeje.
- Mos përdorni zbutës tekstilësh për larje dhe pastaj tharje. Në tharësen e rrobave, rrobat bëhen automatikisht të buta.

- Uji nga depozita e ujit mund të përdoret për të hekurosuar rrobat. Në fillim duhet të filtroni ujin për të eliminuar fibrat e mbetura tekstile (mund të përdoret thjesht filtër kafeje).
- Mbajini gjithmonë të pastra vrimat e ajrimit që ndodhen në pjesën e poshtme të pajisjes.
- Sigurohuni që aty ku është instaluar pajisja të ketë qarkullim të mjaftueshëm ajri.



12. KUJDESI DHE PASTRIMI

12.1 Programi i pastrimit periodik

Pastrimi periodik ndihmon në zgjatjen e jetëgjatësisë së pajisjes.

Nëse pajisja nuk do të përdoret për një kohë të gjatë shkëputni pajisjen nga rrjeti elektrik.

Programi tregues i pastrimit periodik:

Pastrimi i filtrit	Kur treguesi  pulson
Zbrazni depozitën e ujit	Kur treguesi  pulson
Pastrimi i kondensatorit	Kur treguesi  pulson
Pastrimi i sensorit të lagështirës	Të paktën 3 ose 4 herë në vit
Pastrimi i kazanit	Çdo dy muaj
Pastrimi i panelit të kontrollit dhe i kasës	Çdo dy muaj
Pastrimi i foleve të qarkullimit të ajrit	Çdo dy muaj

Paragrafët e mëposhtëm shpjegojnë se si duhet ta pastroni secilën pjesë.

12.2 Heqja e elementëve të huaj



Sigurohuni që xhepat të jenë bosh dhe të gjitha elementet e lira të jenë lidhur përpara se ta vini në punë ciklin e tharjes. Referojuni pjesës "Përgatitja e rrobave për t'u larë".

Hiqni të gjithë elementët e huaj që mund të gjeni në kazan pas ciklit të tharjes (p.sh. karfica prej metali, kopsa, monedha, etj.).

12.3 Pastrimi i filtrit

Në fund të çdo cikli, simboli  Filter shfaqet në ekran dhe duhet të pastroni filtrin.



Filtri mbledh të gjithë pushin gjatë tharjes.



Për të arritur performancën më të mirë të tharjes, pastroni rregullisht filtrin e ajrit. Filtri i bllokuar shkakton ciklin më të gjatë të tharjes dhe si pasojë rritet konsumi i energjisë.

Pastrojeni filtrin me dorë. Përdorni një fshesë me korrent nëse është e nevojshme.

KUJDESI!

Kur pastroni filtrat, pushi duhet të hidhet në koshin e plehrave dhe jo të shkarkohet përmes tubacionit kullues për të shmangur përhapjen e mikroplastikës në sistemin e ujit të përdorur.

1. Hapeni derën. Tërhiqni filtrin lart.

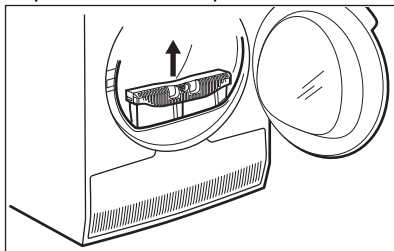

2. Shtyni kapësen për të hapur filtrin.

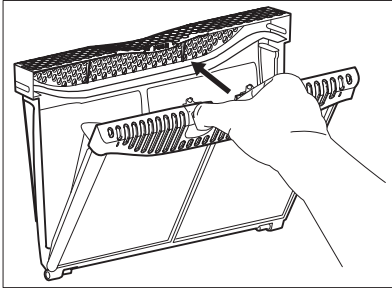

3. Mblidheni pushin me dorë nga pjesët e brendshme të filtrit.

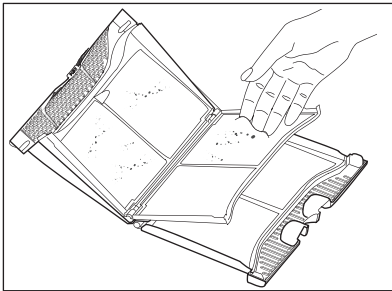
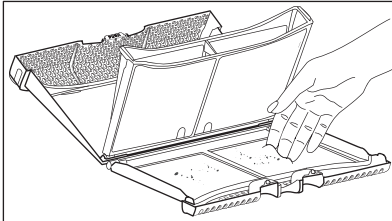

Hidheni pushin në koshin e plehrave.

4. Nëse është e nevojshme, pastrojeni filtrin me fshesë me korrent. Mbyllni filtrin.
5. Nëse është e nevojshme hiqni pushin nga filtri dhe guarnicioni. Mund të përdorni një fshesë me korrent. Futeni filtrin sërish brenda në folenë e tij.

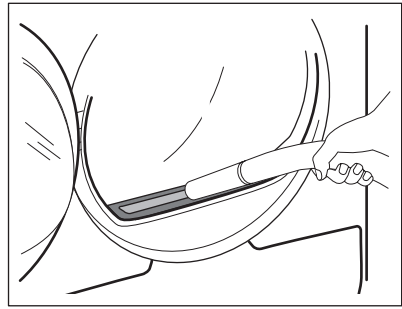

12.4 Pastrimi i kondensatorit

Nëse simboli \Rightarrow *Heat exchanger* pulson në ekran, inspektoni kondensatorin dhe ndarjen e tij. Nëse është i papastër, pastrojeni. Mos e kontrolloni më pak se një herë në 6 muaj.

⚠ PARALAJMËRIM!

Mos prekni sipërfaqet metalike me duar të zhveshura. Rrezik plagosjeje. Vishni dorashka mbrojtëse. Pastroni me kujdes që të shmangni dëmtimin e sipërfaqes metalike.

⚠ KUJDES!

Mos përdorni akesor të fortë në fshesën me korrent për të hequr pushin nga kondensuesi. Kjo mund të dëmtojë brinjët e kondensuesi, çka ul rendimentin e pajisjes dhe zgjat kohën e tharjes.

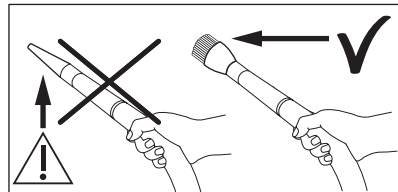

Për ta kontrolluar:

1. Hapeni derën. Tërhiqni filtrin lart.

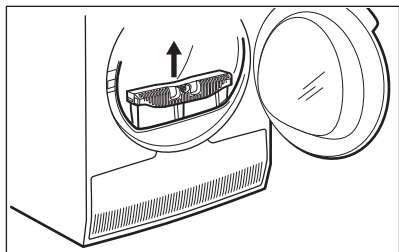

2. Hapni kapakun e kondensatorit.

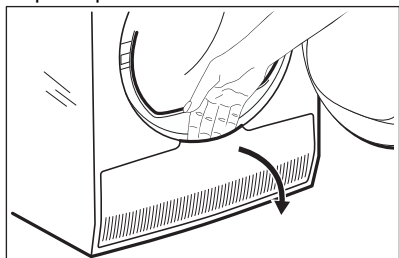

3. Rrotulloni levat për të shkyçur kapakun e kondensatorit.

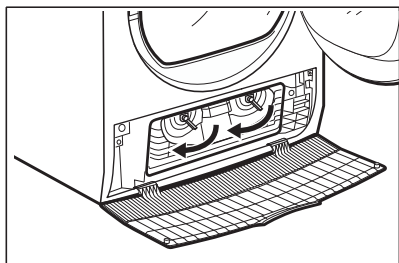

4. Ulni kapakun e kondensatorit.

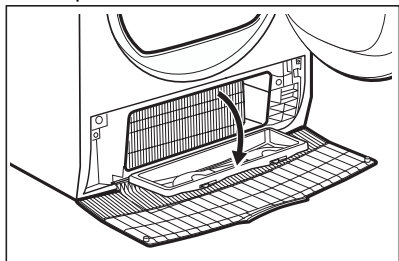

5. Nëse është e nevojshme, hiqni pushin nga kondensuesi dhe ndarja e tij. Mund të përdorni një fshesë me korrent me aksesoriin e furçës.

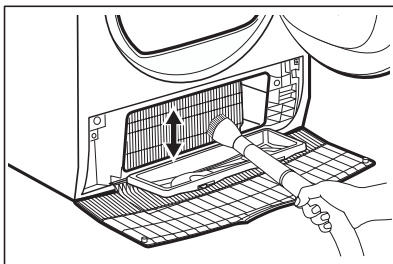

6. Mbyllni kapakun e kondensatorit.
7. Rrotulloni levat derisa të klikojë në vend.
8. Rivendosni filtrin.

12.5 Pastrimi i sensorit të lagështirës

! KUJDES!

Rrezik dëmtimi i sensorit të lagështirës.
Mos përdorni materiale gërryese apo lesh teli për të pastruar sensorin.

Për të siguruar rezultatet më të mira në tharje, pajisja është e pajisur me sensor lagështirë prej metali. Ai është i vendosur në pjesën e brendshme të zonës së derës.

Me kalimin e kohës së përdorimit, sipërfaqja e sensorit mund të ndotet, që ndikon negativisht në performancën e tharjes.

Rekomandojmë ta pastroni sensorin të paktën 3 ose 4 herë në vit, ose nëse vëreni rënie të rendimentit të tharjes.

Për ta pastruar mund të përdorni anën e fortë të sfungjerit të enëve dhe pak uthull ose detergjent enësh.

Për të pastruar sensorin:

1. Hapni derën e ngarkesës.
2. Pastroni sipërfaqet e sensorit të lagështirës duke fshirë sipërfaqen e metalit disa herë.

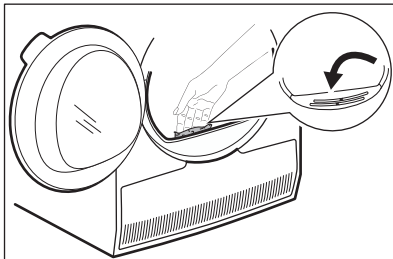

12.6 Pastrimi i kazanit

PARALAJMËRIM!

Shkëputeni pajisjen nga korrenti përpara se ta pastroni.

Përdorni një sapun larës neutral standard për të pastruar sipërfaqen e brendshme të kazanit dhe filtrat e kazanit. Thajini sipërfaqet e pastruara me një leckë të butë.

KUJDES!

Mos përdorni materiale gërryese apo lesh teli për të pastruar kazanin.

12.7 Pastrimi i panelit të kontrollit dhe karkasës

Përdorni një sapun larës neutral standard për të pastruar panelin e kontrollit dhe karkasën.

Pastrojeni me një pëlhurë të njomë. Thajini sipërfaqet e pastruara me një leckë të butë.

KUJDES!

Mos përdorni agentë për pastrimin e mobilieve ose agentë pastrues të cilët mund të shkaktojnë gërryerje.

12.8 Pastrimi i vrimave të qarkullimit të ajrit

Përdorni një fshesë me korrent për të hequr pushin nga vrimat e qarkullimit të ajrit.

13. ZGJIDHJA E PROBLEMEVE

PARALAJMËRIM!

Referojuni kapitullit Siguria

13.1 Kodet e gabimeve

Pajisja nuk fillon ose ndalon gjatë punës.

Së pari, përpiquni të gjeni një zgjidhje për problemin (shikoni tabelën). Nëse problemi vazhdon, lidhuni me qendrën e autorizuar të shërbimit.

PARALAJMËRIM!

Çaktivizojeni pajisjen përpara se të kryeni ndonjë kontroll.

Në rast problemesh të mëdha, bien sinjalet akustike, ekrani tregon një kod alarmi dhe butoni  Start/Pause mund të pulsojë në mënyrë të vazhdueshme:









Kodi i gabimit	Shkaku i mundshëm	Ndreqja
E50	Motori i pajisjes është i mbingarkuar. Shumë rroba për t'u larë ose të bllokuara në kazan.	Programi nuk ishte përfunduar. Hiqni rrobat nga kazan, vendosni programin dhe rifilloni ciklin.
E90 ose E91	Avari e brendshme. Nuk ka komunikim ndërmjet elementeve elektronike të pajisjes.	Programi nuk kishte përfunduar siç duhet ose pajisja ka ndaluar shumë herët. Fikeni dhe rindizeni pajisjen. Nëse shfaqet sërish kodi i gabimit, kontaktoni Qendrën e Autorizuar të Shërbimit.



Kodi i gabimit	Shkaku i mundshëm	Ndreqja
EHO	Furnizimi me energji është i paqëndrueshëm.	Kur pajisja shfaq EHO , prisni derisa linja kryesore të jetë e qëndrueshme pastaj shtypni nisen. Nëse pajisja e ndërpret ciklin pa ndonjë tregues, atëherë shtypni fillimin e ciklit. Nëse ndodh paralajmërimi përsëri, kontrolloni kabllin/prizën ose linjën elektrike.

Nëse ekrani shfaq kode të tjera gabimi, çaktivizoni dhe aktivizoni pajisjen. Nëse problemi vazhdon, kontaktoni me Qendrën e Autorizuar të Shërbimit.

Në rast problemi tjetër me tharësen, kontrolloni tabelën e mëposhtme për zgjidhjet e mundshme.

13.2 Zgjidhja e problemeve

Problemi	Shkaku i mundshëm	Ndreqja
Tharësja nuk funksionon.	Tharësja nuk është e lidhur me rrjetin elektrik.	Lidheni me prizën e rrjetit elektrik. Kontrolloni siguresën në kutinë e siguresave (instalimin shtëpiak).
	Dera është e hapur.	Mbyllni derën.
	Butoni  On/Off nuk është shtypur.	Shtypni butonin  On/Off.
	Butoni  Start/Pause nuk është prekur.	Prekni butonin  Start/Pause.
	Pajisja është në regjimin e gatishmërisë.	Shtypni butonin  On/Off.
Rezultat i pakënaqshëm i tharjes.	Është zgjedhur programi i gabuar.	Zgjidhni një program të përshtatshëm. 1)
	Filtri është i bllokuar.	Pastroni filtrin. 2)
	Opsioni  Dryness Level ishte caktuar në  Iron Dry. 3)	Ndryshoni opsionin  Dryness Level në nivel më të lartë.
	Ngarkesa ishte tepër e madhe.	Mos e tejkaloni madhësinë maksimale të ngarkesës.
	Janë bllokuar vrimat e ajrimit.	Pastroni vrimat e ajrimit në bazamentin e pajisjes.
	Ka ndotje në sensorin e lagështisë në kazan.	Pastroni sipërfaqen e përparme të kazanit.
	Niveli i tharjes nuk është vendosur në nivelin e dëshiruar.	Rregulloni nivelin e tharjes. 4)
	Kondensatori është bllokuar.	Pastroni kondensatorin. 2)
Dera e pajisjes nuk mbyllet	Filtri nuk është futur mirë në vend.	Futeni filtrin në pozicionin e duhur.
	Rrobat kanë ngecur mes derës dhe guarnicionit.	Hiqni rrobat e ngecura dhe mbyllni derën.

Problemi	Shkaku i mundshëm	Ndreqja
Programi ose opsioni nuk mund të ndryshohen.	Pas fillimit të ciklit programi ose opsioni nuk mund të ndryshohen.	Fikni dhe ndizni tharësen. Ndryshoni programin ose opsionin siç kërkohet.
Nuk mund të zgjidhet një opsion. Dëgjohej një sinjal akustik.	Opsioni që po përpiqeni të zgjidhni nuk disponohet për programin e zgjedhur.	Fikni dhe ndizni tharësen. Ndryshoni programin ose opsionin siç kërkohet.
Nuk ka dritë në kazan	Llamba e kazanit me defekt.	Kontaktioni qendrën e shërbimit për të zëvendësuar llambën e kazanit.
Shfaqet një kohëzgjatjeje e papritur në ekran.	Koha e tharjes llogaritet sipas madhësisë së ngarkesës dhe lagështisë së saj.	Kjo është e automatizuar - pajisja punon siç duhet.
Një program është joaktiv.	Depozita e ujit është plot.	Shkarkoni depozitën e ujit, shtypni butonin  Start/Pause. 2)
Cikli i tharjes është shumë i shkurtër.	Madhësia e ngarkesës është e vogël.	Zgjidhni një program me kohë. Vlera e kohës duhet të ketë lidhje me ngarkesën. Për të tharë një artikull ose sasi të vogla rrobash, rekomandojmë përdorimin e tharjeve me kohëzgjatje të shkurtra.
	Rrobat janë shumë të thata.	Zgjidhni programin e duhur me kohë ose një nivel më të lartë tharjeje (p.sh.  <i>extra dry</i>)
Cikli i tharjes shumë i gjatë 5)	Filtri është i bllokuar.	Pastroni filtrin.
	Ngarkesa është tepër e madhe.	Mos e tejkaloni madhësinë maksimale të ngarkesës.
	Rrobat nuk janë centrifuguar mjaftueshëm.	Centrifugojni rrobat mirë në makinën larëse.
	Temperaturë dhome tepër e ulët ose tepër e lartë - ky nuk është keqfunksionim i pajisjes.	Siguro temperaturë ambienti mbi +5°C dhe nën +35°C. Temperatura optimale e ambientit për të arritur rezultatet më të mira në tharje është 18°-25°C.

1) Ndiqui përshkrimin e programit — shihni kapitullin PROGRAMET.

2) Shihni kapitullin *KUJDESI DHE PASTRIMI*.

3) Vetëm tharëset me opsionin Dryness Level.

4) Shihni kapitullin SUGJERIME DHE KËSHILLA.

5) Shënim: Pas një maksimumi prej 6 orësh, cikli i tharjes përfundon automatikisht.

13.3 Shkaqet e mundshme të rezultateve të pakënaqshme të tharjes:

- Filtri është i bllokuar. Filtri i bllokuar e bën tharjen joefikase.
- Janë bllokuar vrimat e ajrimit.
- Sensori i lagështirës është i papastër.
- Kazani është pis.

- Cilësime të papërshtatshme të nivelit të parazgjedhur i tharjes. Shihni kapitullin *Rregullimi i lagështirës përfundimtare të synuar*
- Temperatura është tepër e ulët ose tepër e lartë. Temperatura optimale e dhomës është mes 18°-25°C.

14. VLERAT E KONSUMIT

14.1 Hyrje



Manuali i përdoruesit njofton dy referime të ndryshme për etiketën e energjisë së BE-së dhe rregulloret e ekodizajnit.

- Rreg. (BE) 932/2012 dhe Rreg. (BE) 392/2012 të vlefshme deri në 30 qershor 2025 është e lidhur me kategoritë e efikasitetit të energjisë nga **A+++** deri në **D**.
- Rreg. (BE) 2023/2534 e vlefshme nga 1 korrik 2025 është e lidhur me kategoritë e efikasitetit të energjisë nga **A** deri në **G**.



Kodi QR në etiketën e energjisë të dhënë me pajisjen jep një lidhje interneti tek informacioni që lidhet me performancën e pajisjes në databazën e EU EPREL. Ruajeni etiketën e energjisë për referencë së bashku me manualin e përdorimit dhe të gjitha dokumentet e tjera që ofrohen me këtë pajisje.

Të njëjtin informacion mund ta gjeni gjithashtu në EPREL duke përdorur lidhjen <https://eprel.ec.europa.eu>, emrin e modelit dhe numrin e produktit që gjeni në pllakëzën e specifikimeve të pajisjes. Shikoni kapitullin "Përshkrim i produktit" për pozicionin e pllakëzës së specifikimeve.

14.2 Legjenda

kg	Ngarkesa me rroba.	rpm	Centrifugim në
kWh	Konsumi i energjisë.		
hh:mm	Kohëzgjatja e programit.		
%	Lagështira fillestare në fund të fazës së centrifugimit dhe lagështira përfundimtare e synuar në fund të programit të tharjes. Sa më i lartë të jetë centrifugimi, aq më e lartë është zhurma në centrifugim, por më e ulët është lagështira fillestare dhe konsumi i energjisë kur thani rrobat.		

14.3 Sipas Rregullores së Komisionit Rreg. (BE) 2023/2533, Rreg. (BE) 2023/2534 dhe Rreg. (BE) 392/2012.



Vlerat e mëposhtme janë marrë në kushte laboratorike sipas standardeve përkatëse. Parametra të ndryshëm mund të ndryshojnë të dhënat, për shembull: sasia e rrobave, lloji i rrobave dhe kushtet e ambientit. Përmbajtja fillestare e lagështisë së rrobave, lloji i ujit, tensioni i furnizimit me energji dhe nëse ndryshoni cilësimin e paracaktuar të një programi mund të ndikojnë gjithashtu në përdorimin e energjisë, kohëzgjatjen e programit të tharjes dhe lagështirën përfundimtare.

Programi	Ngarkesa (kg)	Centrifugim në (rpm)	Lagështira tira fillestare (%)	Koha e tharjes (orë:min)	Konsumi i energjisë (kWh)	Lagështira përfundimtare e synuar (%)
Eco 1) 2)	8,0	1000	60	2:59	1,28	0,0
Eco 1) 2)	4,0	1000	60	2:00	0,72	0,0

1) Ky është programi i referimit i përdorur për të vlerësuar pajtueshmërinë me rregulloret e BE-së për ekodizajnin dhe etiketimin e energjisë, Rreg. (BE) 2023/2533 dhe Rreg. (BE) 2023/2534. Ky program është i aftë të thajë rroba prej pambuku nga një përmbajtje e lagështirës fillestare e ngarkesës prej 60% në një përmbajtje përfundimtare të synuar të lagështirës të ngarkesës prej 0%.

2) Programi Eco është ekuivalent me "CottonsEco" që është "Programi standard i pambukut" sipas Rregullores së Komisionit të BE-së Nr. 392/2012. Është i përshtatshëm për tharjen e rrobave normale të lagura të pambukut.

Konsumi i energjisë në regjime të ndryshme

Konsumi i energjisë në regjimin fikur (W)	Konsumi i energjisë në regjimin e gatishmërisë (W)	Shtyrja e programit (W)
0,13	0,13	4,00

Koha deri në fikje/Regjimi i gatishmërisë është maksimumi 15 minuta.

14.4 Programet e zakonshme





Këto vlera janë vetëm për qëllim informativ.

Programi	Ngarkesa (kg)	Centrifugim në (rpm)	Lagështira tira fillestare (%)	Koha e tharjes (orë:min)	Konsumi i energjisë (kWh)	Lagështira përfundimtare e synuar (%)
Cottons extra dry	8,0	1000	60	4:26	1,92	-3,0
Cottons extra dry	4,0	1000	60	3:35	1,43	-3,0
Cottons Iron Dry	8,0	1000	60	2:16	0,95	12,0
Cottons Iron Dry	4,0	1000	60	1:38	0,62	12,0
Synthetics extra dry	4,0	1200	40	1:45	0,65	0,0

Programi	Ngarkesa (kg)	Centrifugim në (rpm)	Lagështira fillestar e (%)	Koha e tharjes (orë:min)	Konsumi i energjisë (kWh)	Lagështira përfundimtare e synuar (%)
Synthetics cupboard dry	4,0	1200	40	1:17	0,48	1,0
Synthetics Iron Dry	4,0	1200	40	1:01	0,36	12,0
Wool	1,0	1200	35	1:44	0,78	5,0

15. ÇËSHTJE QË LIDHEN ME AMBIENTIN

Ricikloni materialet me simbolin . Vendoseni ambalazhin te kontejnerët e riciklimit nëse ka. Ndhmoni në mbrojtjen e mjedisit dhe shëndetit të njerëzve dhe në riciklimin e mbetjeve të pajisjeve elektrike dhe

elektronike. Mos hidhni pajisjet e shënuara me simbolin  e mbeturinave shtëpiake. Ktheni produktin në pikën lokale të riciklimit ose kontaktoni me zyrën komunale.

Добре дошли в AEG! Благодарим Ви, че избрахте нашия уред.



В нашето желание да бъдем устойчиви, намаляваме употребата на хартия и предоставяме пълните ръководства за потребителя онлайн. Ще получите достъп до Вашето пълно ръководство за потребителя на aeg.com/manuals
Вижте съвети за употреба, брошури, отстраняване на неизправности и информация за сервиз и ремонт на aeg.com/support



Купете аксесоари, консумативи и оригинални резервни части за Вашия уред на aeg.com/shop

Запазваме си правото на изменения.

СЪДЪРЖАНИЕ

1. ИНФОРМАЦИЯ ЗА БЕЗОПАСНОСТ.....	30
2. ИНСТРУКЦИИ ЗА БЕЗОПАСНОСТ.....	34
3. ОПИСАНИЕ НА ПРОДУКТА.....	36
4. PROGRAM	38
5. ТЕХНИЧЕСКИ ДАННИ.....	40
6. КОНТРОЛЕН ПАНЕЛ.....	41
7. ОПЦИИ	42
8. НАСТРОЙКИ	44
9. ПРЕДИ ПЪРВА УПОТРЕБА.....	45
10. ВСЕКИДНЕВНА УПОТРЕБА.....	46
11. ПОЛЕЗНИ СЪВЕТИ	49
12. ГРИЖА И ПОЧИСТВАНЕ	50
13. ОТСТРАНЯВАНЕ НА НЕИЗПРАВНОСТИ	53
14. СТОЙНОСТИ НА ПОТРЕБЛЕНИЕ	57
15. ОПАЗВАНЕ НА ОКОЛНАТА СРЕДА.....	59

1. ⚠ ИНФОРМАЦИЯ ЗА БЕЗОПАСНОСТ



Преди да започнете инсталиране и експлоатация на този уред, прочетете внимателно предоставените инструкции.

Производителят не носи отговорност за наранявания или повреди в резултат от неправилен монтаж или употреба. Винаги съхранявайте инструкциите на безопасно и достъпно място за бъдещи справки и изтеглете пълната версия, налична онлайн.



Внимание: Опасност от пожар/запалими материали.

Уредът съдържа запалим газ, пропан (R290), газ с високо ниво на екологична съвместимост. Уредът трябва да е разположен далеч от източници на запалване. Внимавайте да не причините повреда на хладилната верига със съдържание на пропан.

1.1 Безопасност за деца и лица в уязвимо положение

 **ВНИМАНИЕ!**

Риск от задушаване, нараняване или трайно увреждане.

- Този уред може да бъде използван от деца над 8-годишна възраст, както и от лица с намалени физически, сетивни и умствени възможности или от лица без опит и познания, само ако те са под наблюдение или бъдат инструктирани относно безопасната употреба на уреда и разбират възможните рискове. Деца под 8-годишна възраст и хора с тежки или комплексни увреждания трябва да се държат далеч от уреда, освен ако не са под постоянно наблюдение.
- Не позволявайте на деца да си играят с уреда.
- Дръжте всички опаковки далече от деца и изхвърлете опаковките по местните правила.
- Пазете препаратите далеч от деца.
- Пазете децата и домашните любимци далеч от уреда, когато вратата е отворена.
- Ако уредът има устройство за детска безопасност, то трябва да се активира.
- Деца не трябва да извършват почистване или поддръжка на уреда, когато са без надзор.

1.2 Обща безопасност

- Този уред е предназначен само за сушене в домашна среда, машинно сушене на пране.

- Не използвайте функцията за сушилня, ако прането е замърсено с промишлени химикали.
- Този уред е предназначен за домашна употреба в затворени помещения.
- Този уред може да се използва в офиси, стаи в хотел, стаи в мотел, къщи за гости и други подобни места за настаняване, където това използване не надвишава (средно) нивото на домашна употреба.
- Не променяйте предназначението на уреда.
- Ако барабанната сушилня е поставена върху перална машина, използвайте свързващ кит. Свързващият кит, предлаган в магазините, може да бъде използван само за уреда, посочен в инструкциите, които са предоставени с него. Прочетете внимателно преди инсталиране (вижте ръководството за потребителя на комплекта).
- Уредът може да се инсталира като свободностоящ или под кухненския плот, като спазвате съответното разстояние (вж. в брошурата за Инсталиране).
- Не инсталирайте уреда зад врата, която се заключва, плъзгаща се врата или врата с панти в срещуположната на уреда страна, които биха възпрепятствали пълното отваряне на уреда.
- Осигурете циркулация на въздух между уреда и пода. Вентилационният отвор в основата не бива да бъде покриван от килим или други постелки за под.
- **ПРЕДУПРЕЖДЕНИЕ:** Уредът не трябва да е захранван чрез външно превключващо устройство като таймер или да е свързан към електрическа верига, която постоянно се включва и изключва от устройство.
- Включете захранващия щепсел към контакта само в края на инсталационния процес. Уверете се, че щепселът на захранването е достъпен след инсталирането.
- **ПРЕДУПРЕЖДЕНИЕ:** Не монтирайте уреда в помещение без въздушен обмен.

Уредът съдържа запалим газ, пропан (R290), газ с високо ниво на екологична съвместимост. Уредът трябва да е разположен далеч от източници на запалване. Внимавайте да не причините повреда на хладилната верига със съдържание на пропан.

- **ПРЕДУПРЕЖДЕНИЕ:** Дръжте вентилационните отвори в корпуса на уреда или във вградената структура, без да са възпрепятствани.
- **ПРЕДУПРЕЖДЕНИЕ:** Не повреждайте хладилната верига.
- **ПРЕДУПРЕЖДЕНИЕ:** Не докосвайте достъпните метални перки на кондензатора с голи ръце. Риск от нараняване. Носете предпазни ръкавици.
- Ако охранващият кабел е повреден, той трябва да се смени от производителя, негов оторизиран сервизен център или квалифицирано лице, за да се избегне опасност.
- Не превишавайте максималното количество пране от 8,0 кг.
- Избършете праха или остатъците от опаковането, които са се натрупали около уреда.
- Не използвайте уреда без филтър. Почиствайте филтъра за влакна преди и след всяка употреба.
- Не сушете неизпрани дрехи в сушилнята.
- Тъкани, които са били замърсени с вещества като мазнина за готвене, ацетон, алкохол, бензин, керосин, препарати за премахване на петна, терпентин, восък и препарати за премахване на восък, трябва да се изперат с гореща вода и перилен препарат, преди да се изсушат в сушилня.
- Предмети като порест каучук (латексова пяна), шапчици за душ, водонепроницаеми тъкани, артикули с гумена основа и дрехи или възглавници, снабдени с подложки от порест каучук, не трябва да се сушат в сушилня.
- Уверете се, че между вратичката на уреда и гуменото уплътнение няма затиснато пране.

- Омекотители на тъкани или подобни препарати трябва да се използват само според предписанията на производителя.
- Премахнете всички предмети от прането, които могат да причинят запалване, като запалки или кибрити.
- **ПРЕДУПРЕЖДЕНИЕ:** Никога не спирайте барабанната сушилня преди края на цикъла на сушене, освен ако няма да извадите бързо всички дрехи и след това ги прострете така, че топлината да се разпръсне.
- Преди извършване на поддръжка на уреда, изключете го и извадете щепсела от контакта.

2. ИНСТРУКЦИИ ЗА БЕЗОПАСНОСТ

2.1 Инсталация



Внимание: Опасност от пожар/ запалими материали.

- Махнете всички опаковки.
- Не монтирайте и не използвайте повреден уред.
- Следвайте инструкциите за инсталиране, приложени към уреда.
- Не монтирайте уреда в помещение без въздушен обмен
Уредът съдържа запалим газ, пропан (R290), газ с високо ниво на екологична съвместимост. Уредът трябва да е разположен далеч от източници на запалване. Внимавайте да не причините повреда на хладилната верига със съдържание на пропан.
- Винаги внимавайте, когато местите уреда, тъй като е тежък. Винаги използвайте предпазни ръкавици и затворени обувки.
- Не монтирайте уреда на места, където температурата може да е под 5°C или по-висока от 35°C.
- Подът, където ще се монтира уредът, трябва да е равен, стабилен, устойчив на топлина и чист.
- Винаги дръжте уреда вертикално, докато го местите.

- Когато уредът е поставен в постоянното си положение, проверете дали е напълно нивелиран с помощта на нивелир. Ако не е, наместете крачетата.

2.2 Електрическо свързване

ВНИМАНИЕ!

Риск от пожар или токов удар.

- Свържете кабела за захранването към контакта единствено в края на инсталацията. Уверете се, че щепселът за захранване е достъпен след инсталирането.
- **ПРЕДУПРЕЖДЕНИЕ:** Този уред е предназначен за монтаж / свързване към заземителна връзка в сградата.
- Уверете се, че параметрите на табелката с технически данни са съвместими с електрическите данни на захранващата мрежа.
- Винаги използвайте правилно монтиран контакт със защита от токов удар.
- Не използвайте разклонители или адаптери с много входове.
- Не издърпвайте захранващия кабел, за да изключите уреда. Винаги издърпвайте щепсела на захранването.
- Не пипайте захранващия кабел или щепсела с мокри ръце.

2.3 Използване

ВНИМАНИЕ!

Опасност от нараняване, токов удар, пожар, изгаряне или повреда на уреда.

- Този уред е предназначен само за домашна (на закрито) употреба.
- Не сушете повредените (скъсани, изтъркани) дрехи, които имат подплата или пълнеж.
- Ако прането е изпрано с препарат за отстраняване на петна, пуснете допълнителен цикъл на изплакване преди да стартирате цикъла на сушене.
- Сушете само тъкани, които са подходящи за сушене в уреда. Следвайте инструкцията за почистване на етикета на всяка дреха.
- Не пийте и не пригответе храна с кондензираната вода/дестилираната вода. Това може да причини здравословни проблеми на хората и домашните любимци.
- Не сядайте и не стъпвайте върху отворената врата на уреда.
- Не сушете капещи мокри дрехи в уреда.
- За подмяна на вградената лампичка се обърнете към оторизиран сервизен център. Видимо светодиодно излъчване, не гледайте директно в лъча.

2.4 Грижа и почистване

ВНИМАНИЕ!

Опасност от нараняване или повреда на уреда.

- Не използвайте водна струя или пара, за да почистите уреда.
- Почистете уреда с мокра, мека кърпа. Използвайте само неутрални препарати. Не използвайте абразивни кърпи, разтворители или метални предмети.
- Бъдете внимателни при почистване на уреда, за да предотвратите повреда на системата за охлаждане.
- Когато почиствате филтрите, изхвърлете мъха в кофата за боклук, за да предотвратите навлизането на микропластика във водната система.

2.5 Компресор

ВНИМАНИЕ!

Риск от повреда на уреда.

- Компресорът и неговите системи в барабанната сушилна са заредени със специален препарат, който не съдържа флоро-хлоро-хидродород. Системата трябва да стои изправена. Увреждането на системата може да предизвика теч.

2.6 Обслужване

- За поправка на уреда се свържете с оторизирания сервизен център. Използвайте само оригинални резервни части.
- Моля, имайте предвид, че собственоръчната поправка или поправката, която не е извършена от специалист, може да има последици, свързани с безопасността и да анулира гаранцията.
- Следните резервни части са налични най-малко 10 години след като моделът е бил спрял от производство: уплътнения и уплътнения, ключове и копчета, помпа за кондензация, заключалки на вратичката, мотори и моторни четки, скоростни кутии между електромотора и барабана, вентилаторни и вентилаторни колела, барабани и лагери, тръби за вода и свързано оборудване, включително маркучи, клапани и филтри, кабели и щепсели, печатни платки, електронни дисплеи, термостати и температурни сензори, софтуерни актуализации (включително софтуер за нулиране), пружини, нагреватели и нагреватели, електрически предпазители (отделно или свързани заедно), макара за напрежение, опорна ролка, врати, уплътнения на вратата, дръжки на вратата, модули и панти за заключване на вратата, филтри за мъх, въздушни филтри, пластмасови периферни устройства, резервоар за конденз. Периодът може да е по-дълъг за Вашата страна. За повече информация, моля, посетете нашия уебсайт.
- Моля, имайте предвид, че някои от тези резервни части са налични само за

професионални техници и не всички резервни части са подходящи за всички модели.

- Относно лампата(ите) вътре в този продукт и резервните лампи, продавани отделно: Тези лампи са предназначени да издържат на екстремни физически условия в домакински уреди, като температура, вибрации, влажност или са предназначени да сигнализират информация за работното състояние на уреда. Те не са предназначени за използване в други приложения и не са подходящи за осветяване на помещения в домакинството.

2.7 Изхвърляне



ВНИМАНИЕ!

Риск от нараняване или задушаване.



Внимание: Опасност от пожар/опасност от материална повреда и повреда на уреда.

- Изключете уреда от електрозахранването и водоподаването.
- Извадете захранващия електрически кабел в близост до уреда и го изхвърлете.
- Уредът съдържа запалим газ (R290). Свържете се с общинските власти за информация за това как да изхвърлите уреда правилно.
- Премахнете дръжката на вратичката, за да предотвратите заклещването на деца или домашни любимци в барабана.
- Изхвърлете уреда в съответствие с местните изисквания за изхвърляне на "Отпадъци от електрическо и електронно оборудване (ОЕЕО)".

3. ОПИСАНИЕ НА ПРОДУКТА

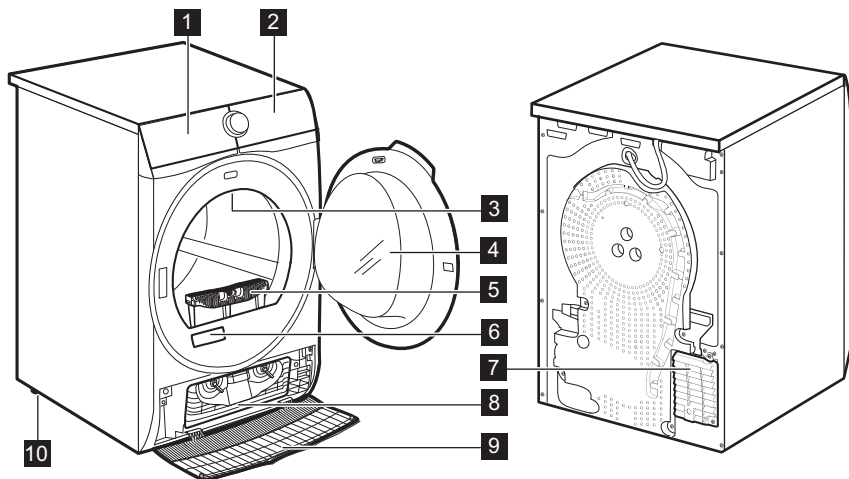

1 Контейнер за вода

2 Контролен панел

3 Вътрешно осветление

4 Врата на уреда

- 5 Filter (Филтър)
- 6 Табелка с данни и QR код
- 7 Въздушни отвори
- 8 Капак на кондензатора
- 9 Покривало на кондензатора
- 10 Регулируеми крачета



За по-лесно зареждане на прането или по-лесен монтаж, вратата може да се обръща (вижте отделната листовка).

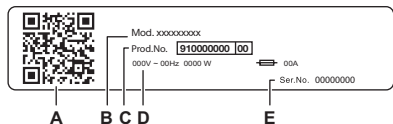

Табелката с основните данни показва:

- A. QR код
- B. име на модел
- C. номер на продукта
- D. електрически данни
- E. сериен номер

Сканирайте **QR кода** на уреда, за да регистрирате продукта и да извлечете максимума от него.

- Достъп до детайли за уреда, документация и статии за това как да използвате най-добрите функции (Ръководството за потребителя е налично и на aeg.com/manuals)
- Получете съвети за употреба, отстраняване на неизправности, информация за сервиз и ремонт (налично и на aeg.com/support)
- Купете аксесоари, консумативи и оригинални резервни части за Вашия уред (налични и на aeg.com/shop)

3.1 електрическо свързване

В края на монтажа можете да свържете захранващия кабел към контакта.

Табелата с етикети и глава „Технически данни“ указват необходимите електрически характеристики. Уверете се, че са съвместими с електрозахранването.

Проверете дали домашната Ви електроинсталация може да поеме максималното натоварване, което се изисква, като вземете под внимание и всички останали работещи електроуреди.

Свържете уреда към заземен контакт.

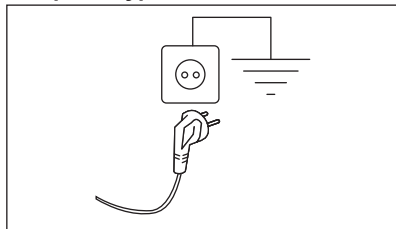















Когато уредът е инсталиран, захранващият кабел трябва да бъде лесно достъпен.

При необходимост от електрическо обслужване по монтажа на уреда, свържете се с нашия оторизиран сервизен център.

Производителят не носи никаква отговорност за щети или наранявания, поради неспазване на горните предпазни мерки.

4. PROGRAM

Program	Зареждане ¹⁾	Свойства / Фабрична маркировка ²⁾
MixDry	6,0 кг	Създадена за рутинно сушене на това, което перете без сортиране. Изсушава ежедневни дрехи, изработени от памук, блендове с памук и синтетика и синтетика. 
Eco ^{3) 4)}	8,0 кг	Подходяща е за сушене на нормално мокро памучно пране и е най-ефективна от гледна точка на консумацията на енергия за сушене на мокро памучно пране. Нивото на сушене не се регулира и се задава по подразбиране на cupboard dry / готово за съхранение. 
Cottons	8,0 кг	Програма за бели и цветни памучни тъкани. Настройката по подразбиране е за ниво на сушене, готово за съхранение. 
Synthetics	4,0 кг	Смесени дрехи, съдържащи предимно синтетични влакна като полиестер, полиамид и др. 
Delicates	2,0 кг	Препоръчва се за изкуствени деликатни тъкани като вискоза, изкуствена коприна, акрил и техните блендове. 
		Нежно сушене за машинно и ръчно изпрани вълнени тъкани. Извадете незабавно дрехите, когато програмата свърши.
	1,0 кг	 <p>Цикълът за сушене на вълна на тази машина е тестван и одобрен от компанията Woolmark. Този цикъл е подходящ за сушене на вълнени дрехи, които са с етикет „ръчно пране“, при условие, че дрехите се изпират в цикъл за ръчно пране, одобрен от Woolmark, и се сушат според инструкциите, препоръчани от производителя на тази машина. M2407</p> <p>Символът Woolmark е знак за сертифициране в много държави.</p>
	0,5 кг	Запазва формата на деликатните и копринените дрехи, които могат да се перат машинно и на ръка, като намалява гънките с помощта на нежен топъл въздух и нежни движения. 

Program	Зареждане ¹⁾	Свойства / Фабрична маркировка ²⁾
Bedlinen XL	4,5 кг	Изушава едновременно до три комплекта спално бельо. Намалява усукванията и заплитанията на големи артикули, за да се гарантира, че всяко спално бельо достига равномерна сухота без мокри петна. 
Outdoor 	2,0 кг	Поддържа функционалността на външните тъкани от технически текстил и възстановява водонепроницаемостта на водоустойчивите якета и якета с подвижна подплата (подходящи за сушене в барабанна сушилня). 
Hygiene 	5,0 кг	Изушава и дезинфекцира Вашите дрехи и други артикули, като поддържа температурата над 60 °C през цялото време, премахва 99,9% от бактериите и вирусите ⁵⁾ . Забележка: Този цикъл трябва да се използва само за мокри дрехи. Не е подходящо за деликатни дрехи. 

1) Максималното тегло се отнася за сухи дрехи.













2) За знака на фабричната маркировка вижте глава **ВСЕКИДНЕВНА УПОТРЕБА: Подготовка на прането**.















3) Това е референтната програма, използвана за оценка на съответствието с регламентите на ЕС за екоди-зайн и енергиен етикет, Регламент (ЕС) 2023/2533 и Регламент (ЕС) 2023/2534. Тази програма може да суши памучно пране от първоначално съдържание на влажност на прането от 60% до целево крайно съдържание на влажност от зареждането от 0%.

4) Програмата „Еко“ е равностойна на „ CottonsEco“, която е „Стандартната програма за памук“ съгласно Регламент (ЕС) № 392/2012 на Комисията. Подходящо е за сушене на нормално мокро памучно пране.

5) Извършени изследвания за Escherichia coli, Candida albicans и MS2 Bacteriophage. Независимо изследване, извършено от Swisstest Testmaterien AG през 2021 г. (Доклад за изследване № 20212038).

4.1 Избор на програми и опции

Програми ¹⁾	Опции			
	 Dryness Level	 + Anti Crease	 Extra Silent	 Time Dry
MixDry	 	■	■	■
Eco	 2)	■		
Cottons	 	■	■	■
Synthetics	 	■	■	■
Delicates	 2)	■		

Опции				
Програми 1)	 Dryness Level	 + Anti Crease	 Extra Silent	 Time Dry
Wool  				■ 3)
Silk 	 2)	■		
Bedlinen XL	  	■		■
Outdoor 	 2)	■		
Hygiene 	 2)	■		

1) Заедно с програмата можете да зададете 1 или повече опции.

2) Зададена по подразбиране

3) Вижте глава „ОПЦИИ“: Time Dry на Wool програма

5. ТЕХНИЧЕСКИ ДАННИ

Височина x Ширина x Дълбочина	85,0 x 59,6 x 65,7 см
Макс. дълбочина при отворена врата на уреда	110,2 см
Макс. ширина при отворена врата на уреда	95,1 см
Регулируема височина	85,0 см (+ 1,5 см – регулиране на крачетата)
Обем на барабана	118 л
Максимално количество за зареждане	8,0 кг
Напрежение	230 V
Честота	50 Hz
емисия на звуков сигнал във въздуха за цикъла на сушене на еко програма при максимално зареждане	63 dB(A)
Обща мощност	550 W
Вид употреба	Домакински
Допустима температура на околната среда	+ 5°C до + 35°C
Ниво на защита срещу проникване на твърди частици и влага, осигурено от защитното покритие, освен когато нисковолтовото оборудване няма защита срещу влага	IPX4
Обозначение за хладилен газ	R290
Тегло на хладилния агент	0,149 кг

6. КОНТРОЛЕН ПАНЕЛ

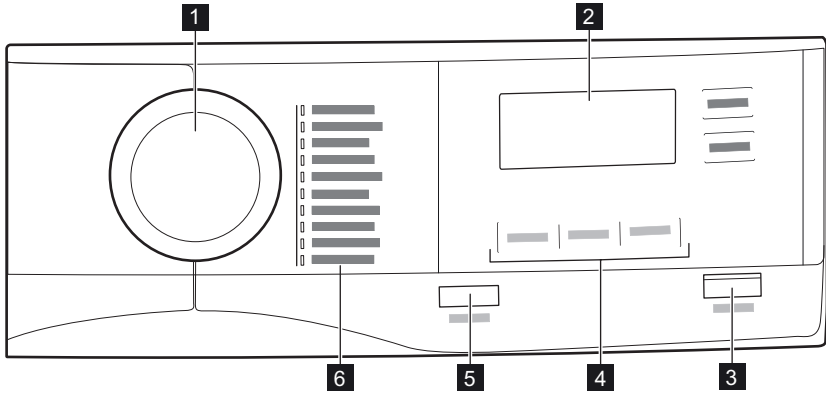

- 1 Селектор за програмите
- 2 Дисплей
- 3 Бутон  Start/Pause
- 4 Опции

- 5 Бутон  On/Off с функция за *ниска мощност*
- 6 Програми

6.1 Дисплей

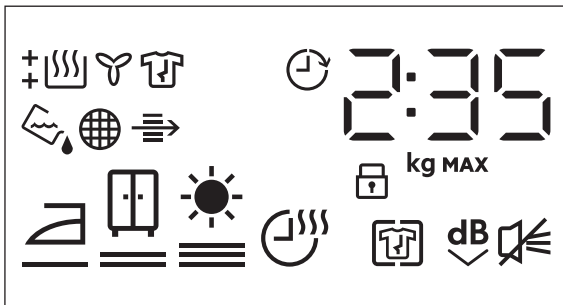

Символ на екрана	Описание на символите
2 : 3 5	индикация за време на цикъла
8.0 kg MAX	максимално количество за зареждане
0 ' 20h	избор на отложен старт (30 мин-20 ч)
	опция + Anti Crease е включена

Символ на екрана	Описание на символите
	опция Extra Silent е включена
	изкл. звънец
	защитата за деца е включена
	сушене на прането: сухо за гладене, сухо за прибиране, екстра сухо
	опция Time Dry е включена
	индикатор: <i>източете контейнера за вода</i>
	индикатор: <i>почистете филтъра</i>
	индикатор: <i>проверете кондензатора</i>
	индикатор: <i>фаза на сушене</i>
	индикатор: <i>фаза на охлаждане</i>
	индикатор: <i>фаза за защита от намачкване</i>
	опция Delay Start е включена

7. ОПЦИИ

7.1 Dryness Level

Тази опция помага за постигане на желаната степен на сушене. Можете да изберете нивото на изсушаване:



готовност за гладене - ниво **сухо** за гладене



готовност за прибиране – ниво **сухо** за прибиране¹⁾



готовност за прибиране – ниво **съвсем сухо**

¹⁾ Опцията по подразбиране, свързана с програмата

Регулиране на желаната крайна влажност





Това може да е необходимо, тъй като резултатите от изсушаването се влияят от много условия, напр. вида вода, захранващото напрежение или околната температура и др.

КАК ДА ПОСТИГНЕТЕ ПЕРФЕКТНО СУШЕНЕ:

1. Опитайте да регулирате опциите за степен на сушене (вижте опцията *Dryness Level*/по-горе).
2. Ако желаете допълнително да увеличите резултатите за сушене на прането, можете да промените настройката по подразбиране (вижте по-долу). Тази настройка ще действа при повечето програми, с изключение на програми **Eco**, **Wool**, **Duvet**, **Down Jacket**, **Refresh** ако са налични на машината.

За да промените степента по подразбиране на целевата крайна влажност:

1. Включете уреда.
2. Изберете 1 от наличните програми.
3. Докоснете и задръжте бутоните  

Dryness Level и  **+ Anti Crease** по едно и също време.







На дисплея се извежда един от символите:



 - максимално сушене

 - допълнително сушене

 - стандартно сушене

4. Докоснете бутона  **Start/Pause** няколко пъти, докато достигнете желаната степен на влажност.

Dryness Level (Степени на сушене)	Символ на дисплея
максимално сушене	 
по-сухо пране	 
стандартно сухо пране	 

5. За да запаметите настройката, докоснете и задръжте бутоните   **Dryness Level** и  **+ Anti Crease** по едно и също време в продължение на около 2 секунди.

7.2 + Anti Crease

Удължава до 120 мин. фазата против намачкване (30 минути) в края на цикъла на сушене. След фазата на сушене, за да предпази от намачкване, барабана се върти от време на време. Прането може да се извади по време на фазата против намачкване.

7.3 Extra Silent

Уредът работи при ниски нива на шум, без това да се отразява на качеството на изсушаване. Уредът работи бавно с по-дълго време на цикъла.

7.4 Time Dry

За: Cottons, BedlinenXL, Synthetics и MixDry програми. Позволява на потребителя да зададе време за сушене от минимум 10 мин до максимум 2 часа (на стъпки по 10 мин). Когато тази опция е зададена на максимум, индикаторът за зареждане изчезва.



Цикълът продължава колкото е зададеното време на сушене, независимо от количеството пране и сухотата му.

ПРЕПОРЪКА ЗА ВРЕМЕ ЗА СУШЕНЕ

до 10 мин.	действие само с хладен въздух (без топъл).
10 – 40 мин	допълнително сушене за подобряване на сухотата, след предишен цикъл на сушене.
>40 мин	пълно сушене на малко количество пране до 4 кг, добре центрофугирано (>1200 об./мин.).

7.5 Time Dry на програмаWool

Опцията, приложима за програма Wool за настройване на окончателното ниво на сушене за повече или по-малко сушене.

7.6 Delay Start



Позволява отлагане на стартирането на програма за изсушаване от минимум 30 минути до максимум 20 часа.

7.7 Buzzer

Прозвучава звуков сигнал при следното:

- край на цикъла
- начало и край на фазата против намачкване

Звуковият сигнал е винаги включен по подразбиране. Можете да използвате тази опция, за да активирате или деактивирате звука.

изключена опция Buzzer:



1. Включете сушилнята.
2. Изберете 1 от наличните програми.

3. Докоснете и задръжете бутона Silent за около 3 секунди.

На екрана се появява символът

4. За да активирате Buzzer, докоснете отново горния бутон, докато символът изчезне.

8. НАСТРОЙКИ

8.1 Деактивиране на индикатора на контейнера за вода

Индикаторът на контейнера за вода е активиран по подразбиране. Започва да свети към края или по време на цикъла на сушене, ако резервоара за вода е пълен. Ако е монтиран комплектът за източване, контейнерът за вода се източва автоматично и индикаторът може да бъде деактивиран.

За да деактивирате индикатора:

1. Включете уреда.
2. Изберете 1 от наличните програми.
3. Докоснете и задръжете бутоните **Anti Crease** и **Silent** по едно и също време.

Индикатор на контейнера за вода: изгасва и се появява символът - индикаторът на контейнера за вода е **деактивиран** за постоянно



За да активирате отново индикатора на контейнера за вода, изпълнете горната процедура. Индикатор на контейнера за вода: светва, ако се появи символът - индикаторът на контейнера за вода е постоянно **активиран**

8.2 Брояч на часове работа

Тази функция дава възможност да се покаже общото време на работа на уреда в часове, което се брои от момента, в който е включен за първи път. Показва се

действителното време на работа на циклите (не включва паузи или отложен старт).

За да визуализирате тази стойност, направете следното:

1. Включете уреда, като натиснете бутон **On/Off**.
2. Натиснете и задръжете бутоните **Dryness Level** и **Silent** за няколко секунди.
3. След 3 секунди общият брой часове, в които уреда е работил, се показва на екрана: напр. ако времето за работа е **1276** часа, на екрана се показва текста **Hr** за 2 секунди, след което **12** за 2 секунди следван от **76**. Тази стойност се показва с поредица от две цифри едновременно: първите две цифри показват хиляди и стотици, вторите две цифри показват десетки и единици.

За да излезете от този режим, натиснете който и да е бутон, завъртете копчето за избор или изключете уреда.

8.3 Фабрични настройки по подразбиране

Тази функция позволява възстановяване на фабричните настройки по подразбиране. Запометените опции и режимите на работа ще бъдат нулирани.

За да **активирате** тази опция, следвайте стъпките по-долу:

1. Включете уреда, като натиснете бутон **On/Off**.
2. Изчакайте около 8 секунди.

- Натиснете и задръжте бутоните  **Time Dry** и **Delay Start** за няколко секунди.
- Уредът ще потвърди действието, като покаже — — —.



Ако процедурата не работи (това може да бъде, поради изтичане на времето или грешна комбинация от клавиши), изключете уреда и повторете последователността отначало.

9. ПРЕДИ ПЪРВА УПОТРЕБА

Преди да използвате уреда за сушене на дрехи:

- Почистете барабана на сушилната с влажна кърпа.
- Започнете 1-часова програма с влажно пране.



При започване на цикъла на сушене (първите 3 – 5 минути) нивото на шума може да е малко по-високо. Това е заради стартирането на компресора. Това е нормално за уреди с компресор, като хладилници или фризери.

9.1 Необичайна миризма

Уредът е плътно опакован.

След разопаковането на продукта можете да усетите необичайна миризма. Това е нормално за чисто нови продукти.

Уредът е изграден от няколко различни вида материал, които всички заедно могат да генерират необичайна миризма.

С течение на времето, след няколко цикъла на сушене, необичайната миризма постепенно изчезва.

9.2 Шумове



По време на цикъла на сушене могат да се чуят различни шумове. Те са напълно нормални оперативни звуци.

Работен компресор.

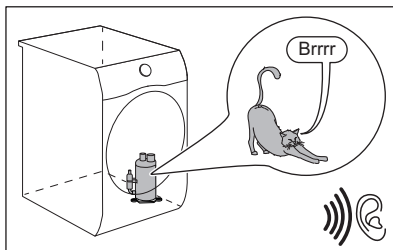

Въртящ се барабан.

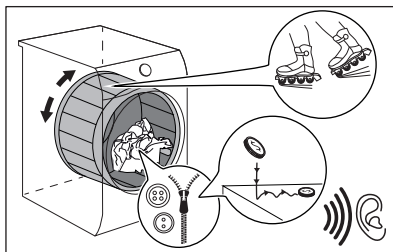

Работещи вентилатори.

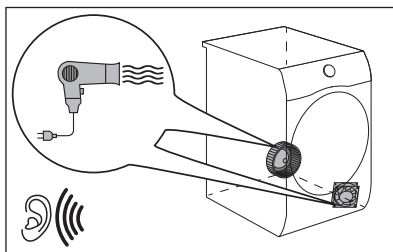

Работна помпа и прехвърляне на конденз в резервоара.

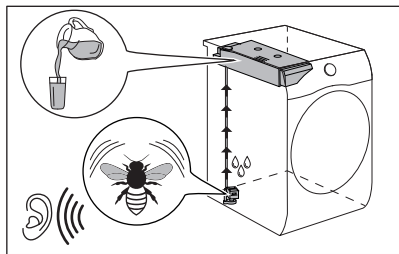

10. ВСЕКИДНЕВНА УПОТРЕБА

10.1 Подготовка на прането.



Зареждането на барабана до максималния капацитет, посочен за съответните програми, ще допринесе за икономията на енергия.



Много често дрехите след цикъла на измиване се месят и се заплитат напълно.

Сушенето на смесените и заплетени дрехи е неефективно.

За да се осигури правилен въздушен поток и равномерно изсушаване, се препоръчва да разклащате и зареждате една по една дрехите в сушилнята.



За да осигурите правилния процес на сушене:

- Закопчайте циповете.
- Закопчайте коланите и пликовете на юрганите.
- Не сушете връзки или панделки развързани (напр. връзки на престилки). Завържете ги, преди да стартирате програма.

- Извадете всички предмети от джобовете.
- Обърнете наопаки дрехи с вътрешен слой от памук. Памучният слой трябва да гледа навън.
- Винаги задавайте подходяща програма за типа пране.
- Не поставяйте заедно светли и тъмни дрехи.
- Използвайте подходяща програма за памук, пуловери и плетива, за да намалите намачкването.
- Не надвишавайте максималното количество, описано в главата Програми, или показано на дисплея.
- Сушете само пране, подходящо за барабанно сушене. Вижте етикета на плата върху предметите.
- Не сушете големи и малки артикули заедно. Малките артикули може да се заклеят в големите и да останат мокри.
- Разклатете големите дрехи, тъкани, преди да ги поставите в сушилнята. Това е за да се избягват влажните места вътре в плата след цикъла на сушене.

Текстилен етикет	Описание
<input type="checkbox"/>	Прането е подходящо за сушене в сушилня.



Текстилен етикет	Описание
	Прането е подходящо за сушене в сушилня на високи температури.
	Прането е подходящо за сушене в сушилня само на ниски температури.
	Прането не е подходящо за сушене в сушилня.

10.2 Зареждане на прането

ПРЕДУПРЕЖДЕНИЕ!

Уверете се, че между вратичката на уреда и гуменото уплътнение няма затиснато пране.

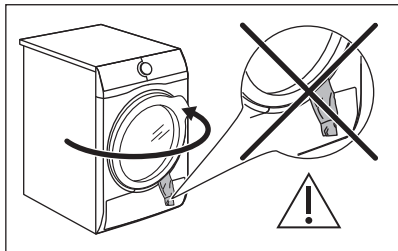

1. Отворете вратичката на уреда с дърпане.
2. Заредете прането дреха по дреха.
3. Затворете вратата на уреда.

10.3 Включване на уреда

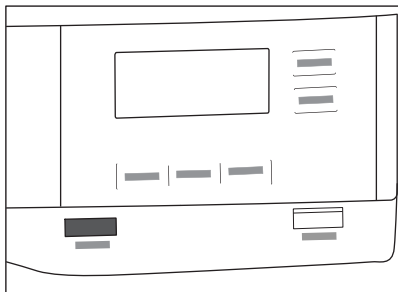

За да включите уреда:

Натиснете бутона  On/Off.

Ако уредът е включен, някои индикатори се появяват на дисплея.

10.4 Режим с ниска мощност

За да се намали потреблението на енергия, тази функция автоматично деактивира уреда:

- След 5 минути, ако не стартирате програмата.
- 5 минути след края на програмата или фазата против намачкване.



Когато уредът премине в режим на ниска мощност, екранът и иконите се изключват. Можете да го активирате отново, като натиснете бутона On/Off.

10.5 Настройване на програма

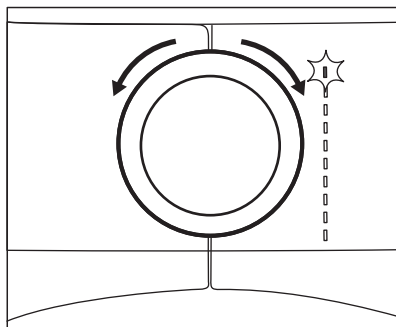

Използвайте програматора, за да настроите програмата.

На дисплея се появява приблизителната продължителност на програмата.



Реалното време за сушене ще зависи от вида зареждане (количество и състав), температурата в помещението и първоначалната влажност на прането след фазата на центрофугиране.

10.6 Опции

Заедно с програмата, на която може да зададете 1 или повече специални опции.

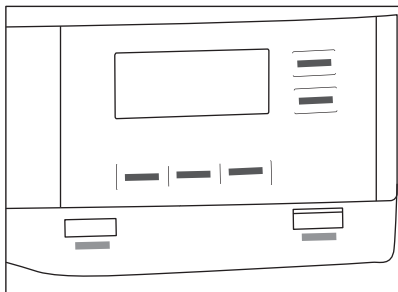

За да активирате или деактивирате дадена опция, докоснете съответния бутон или комбинация от два бутона. Съответният символ на дисплея или светодиода над бутона светва.

10.7 Опция за защита за деца

Заклучването за деца може да се активира, за да попречи на деца да си играят с уреда. Опцията „Защита за деца“ заключва всички сензорни бутона и бутон за програмата (тази опция не заключва бутон **On/Off**).

Можете да активирате опцията за защита за деца:

- преди да докоснете бутон **Start/Pause**, уредът няма да може да стартира
- след като докоснете бутон **Start/Pause**, програмите и опциите вече не са налични.

Активирате на опцията за защита за деца:



1. Включете сушилнята.
2. Изберете 1 от наличните програми.
3. Докоснете и задръжте бутон **Anti Crease** за около 3 секунди.

На екрана се появява символът

4. За да деактивирате заключването за деца, отново докоснете горния бутон, докато символът изчезне.

10.8 Стартиране на програма

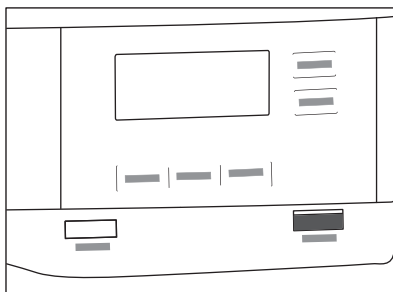

За стартиране на програмата:

Докоснете бутон **Start/Pause**. Уредът стартира, а светодиодът над бутоната спира да мига и остава да свети.



10.9 Стартиране на програма Delay Start

1. Изберете програмата за сушене и опциите.
2. Докосвайте бутон **Delay Start** многократно. Времето за отлагане е на дисплея (напр. **12h**, ако програмата ще започне след 12 часа.)
3. За да активирате опцията **Delay Start**, докоснете бутон **Start/Pause**.

Времето за стартиране намалява на дисплея.

10.10 Промяна на програмата



За да смените дадена програмата:

1. Натиснете бутона  On/Off за изключване на уреда.
2. Натиснете отново бутона  On/Off за включване на уреда.
3. Задайте нова програмата.

10.11 Край на програмата



Почиствайте филтъра и източвайте контейнера за вода след всеки цикъл на сушене. (Вижте глава ГРИЖИ И ПОЧИСТВАНЕ)

Ако цикълът на сушене приключи, на дисплея се появява символът . Ако опцията  Buzzer е включена, прозвучава прекъсващ звуков сигнал в продължение на 1 минута.



Ако не изключите уреда, се включва фазата против намачкване (не е активна с всички програми). Мигащият символ  указва, че фазата против намачкване работи. Прането може да се извади по време на тази фаза.

За да извадите прането:

1. Натиснете бутона  On/Off в продължение на 2 секунди, за да изключите уреда.
 2. Отворете вратата на уреда.
 3. Извадете прането.
 4. Затворете вратата на уреда.
- Възможни причини за незадоволителни резултати при сушене:

- Неправилни настройки за ниво на сушене по подразбиране. Вж. глава „Регулиране на целевата крайна влажност“
- Температурата в помещението е прекалено ниска или прекалено висока. Оптималната стайна температура е между 18° – 25 °С.



Оставете вратата леко отворена след всеки цикъл, за да избегнете влажност.

11. ПОЛЕЗНИ СЪВЕТИ

11.1 Екологични съвети



Зареждането на барабана до максималния капацитет, посочен за съответните програми, ще допринесе за икономията на енергия.

- Центрофугирайте добре прането преди сушене.
- Не надвишавайте допустимите количества пране, посочени в глава „Програми“.

- Почиствайте филтъра след всеки цикъл на сушене.
- Не използвайте омекотител за тъкани за пране и след това за сушене. В барабанната сушилна прането автоматично се омекотява.
- Водата от контейнера за вода може да се използва при гладенето на дрехи. Първо трябва да филтрирате водата, за да премахнете останалите текстилни влакна (подходящ е обикновеният филтър за кафе).

- Винаги дръжте отворите за въздухоток на дъното на уреда чисти и незапушени.

- Уверете се, че потокът е достатъчен там, където ще бъде монтиран уредът.



12. ГРИЖА И ПОЧИСТВАНЕ

12.1 График за периодично почистване

Периодичното почистване спомага за удължаването на работата на уреда Ви.

Ако уредът не се използва дълго време, изключете уреда от контакта.

График с показатели за периодично почистване:

Почистване на филтъра	Индикаторът  премигва
Изпразнете контейнера за вода	Индикаторът  премигва
Почистване на кондензатора	Индикаторът  премигва
Почистване на сензора за влажност	Поне 3 или 4 пъти годишно
Почистване на барабана	На всеки два месеца
Почистване на командното табло и корпуса	На всеки два месеца
Почистване на отворите за въздушен поток	На всеки два месеца

Следните параграфи съдържат инструкции при почистването на всяка част.

12.2 Отстраняване на чужди предмети



Уверете се, че джобовите са опразнени и всички разхлабени елементи са затегнати, преди да започнете цикъла на сушене. Вижте раздел „Подготовка на прането“.

Отстранете чуждите предмети, които можете да намерите в барабана след цикъла на сушене (напр. метални скоби, копчета, монети и др.).

12.3 Почистване на филтъра

В края на всеки цикъл символът  *Filter* се показва на екрана и трябва да почистите филтъра.



Филтърът събира мъха по време на цикъла на сушене.



За максимално добри резултати редовно почиствайте филтрите. Запушеният филтър причинява по-дългия цикъл на сушене и вследствие на това консумацията на енергия се увеличава. Почистете филтъра ръчно. Ако е необходимо, използвайте прахосмукачка.



ПРЕДУПРЕЖДЕНИЕ!

Когато почиствате филтрите, мъхът трябва да се изхвърли в кофата за боклук и да не се мие през канала, за да се избегне разпространението на микропластика в използваната водна система.

1. Отворете вратата. Издърпайте филтъра нагоре.

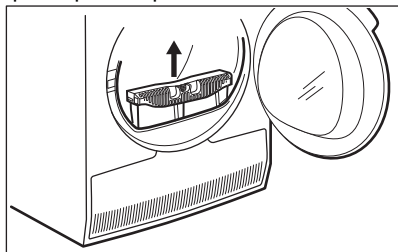

2. Натиснете куката, за да отворите филтъра.

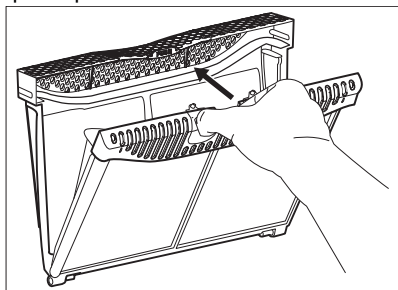

3. Съберете мъха с ръка от двете вътрешни части на филтъра.

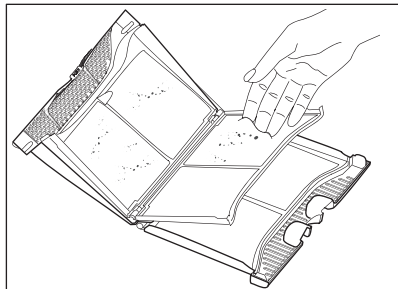
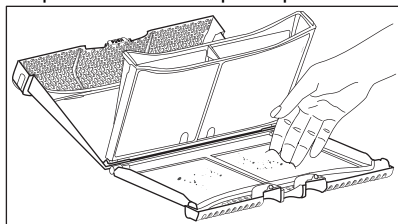

Изхвърлете мъха от влакната.

4. Ако е необходимо, почистете филтъра с прахосмукачка. Затворете филтъра.
5. Ако е необходимо, почистете мъха от гнездото на филтъра и уплътнителя.

Можете да използвате прахосмукачка. Поставете филтъра в гнездото за филтъра.

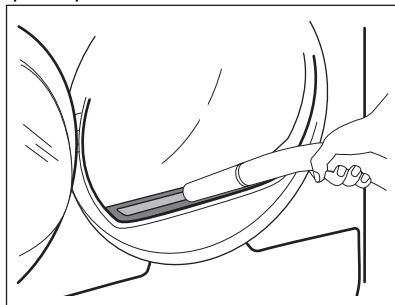

12.4 Почистване на кондензатора

Ако символът \Rightarrow Heat exchanger мига на екрана, проверете кондензатора и отделението му. Ако има замърсяване, почистете го. Проверявайте поне веднъж на 6 месеца.

⚠ ВНИМАНИЕ!

Не докосвайте металната повърхност с голи ръце. Риск от нараняване. Носете предпазни ръкавици. Почиствайте внимателно, за да предотвратите наранявания по металната повърхност.

⚠ ПРЕДУПРЕЖДЕНИЕ!

Не използвайте твърда приставка върху прахосмукачката, за да премахнете мъха от кондензатора. Това може да повреди ребрата на кондензатора, което влошава работата на уреда и по-дълго време на сушене.

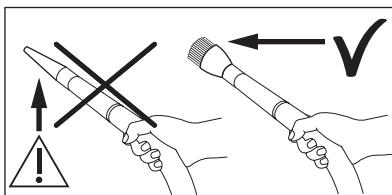

За проверка:

1. Отворете вратата. Издърпайте филтъра нагоре.

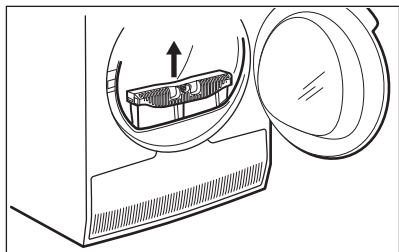

2. Отворете покривало на кондензатора.

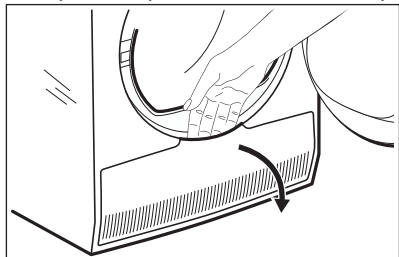

3. Завъртете лостовете, за да деблокирате капака на кондензатора.

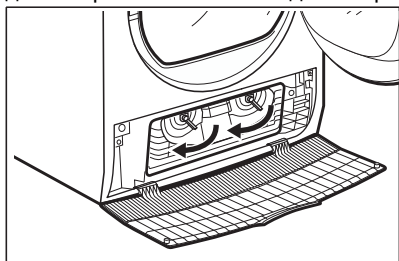

4. Свалете капака на кондензатора.

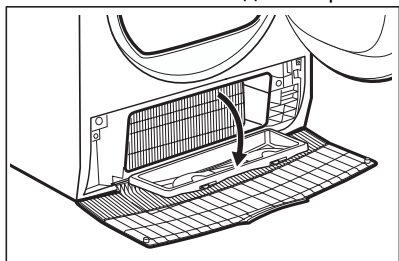

5. Ако е необходимо, премахнете пуха от кондензатора и неговото отделение. Можете да използвате прахосмукачка с приставка с четка.

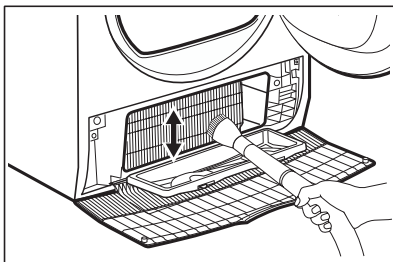

6. Затворете капака на кондензатора.
7. Завъртете лостовете, докато се фиксира в позиция.
8. Поставете филтъра обратно.

12.5 Почистване на сензора за влажност

ПРЕДУПРЕЖДЕНИЕ!

Риск от повреда на сензора за влажност. Не използвайте абразивни материали или домакински телчета за почистване на сензора.

За да се осигурят най-добри резултати за изсушаване, уредът е оборудван със сензор за влажност на метала. Постава се от вътрешната страна на зоната на вратата.

С течение на времето повърхността на сензора може да се замърси, което влошава характеристиките на сушене.

Препоръчваме да почистите сензора поне 3 или 4 пъти или ако наблюдавате спада на ефективността на сушене.

За почистване можете да използвате потвърда гъба за миене на съдове и малко оцет или сапун за чинии.

За да почистите сензора:

1. Отворете вратата за зареждане.
2. Няколко пъти почистете повърхностите на датчика за влажност, като изтриете металната повърхност.

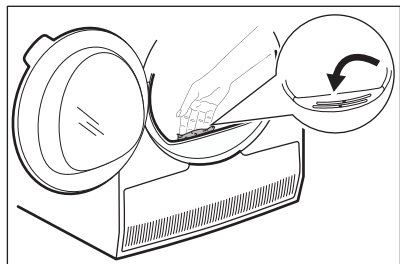

12.6 Почистване на барабана

⚠ ВНИМАНИЕ!

Откачете уреда от контакта, преди да го почиствате.

Използвайте стандартен неутрален почистващ препарат, за да почистите вътрешната повърхност на барабана и филтрите му. Подсушете почистените повърхности с мека кърпа.

⚠ ПРЕДУПРЕЖДЕНИЕ!

Не използвайте абразивни материали или домакински телчета за почистване на барабана.

12.7 Почистване на командното табло и корпуса

Използвайте стандартен неутрален почистващ препарат за почистване на командното табло и корпуса.

Използвайте влажна кърпа за почистването. Подсушете почистените повърхности с мека кърпа.

⚠ ПРЕДУПРЕЖДЕНИЕ!

Не използвайте за почистване на уреда препарати за почистване на мебели или препарати, които могат да причинят корозия.

12.8 Почистване на отворите за въздушен поток

Използвайте прахосмукачка, за да премахнете мъха от отворите за въздушния поток.

13. ОТСТРАНЯВАНЕ НА НЕИЗПРАВНОСТИ

⚠ ВНИМАНИЕ!

Вижте глава „Безопасност“.

13.1 Кодове за грешка

Уредът не се стартира или спира по време на работа.

Първо се опитайте да намерите решение на проблема (вижте таблицата). Ако проблемът продължи, свържете се с оторизирания сервизен център.

⚠ ВНИМАНИЕ!

Изключете уреда преди извършването на, каквато и да било проверка.





В случай на големи проблеми прозвучава звуков сигнал, на екрана се извежда алармен код и бутонът  Start/Pause може да мига продължително:





Код за грешка	Възможна причина	Корекция
E50	Моторът на уреда е пренатоварен. Твърде много пране или заседнал предмет в барабана.	Програмата не е приключила. Извадете прането от барабана, задайте програмата и рестартирайте цикъла.
E90 или E91	Вътрешна неизправност. Липсва връзка между електронните компоненти на уреда.	Програмата не е приключила правилно или уредът е спрял прекалено рано. Изключете машината и я включете отново. Ако кодът за грешка се появи отново, свържете се с оторизирания сервизен център.
E90	Електрозахранването не е стабилно.	Когато уредът показва E90 , изчакайте докато електрозахранването е стабилно, след това натиснете старт. Ако уредът постави цикъла на уреда без никаква индикация, натиснете старт на цикъла. Ако предупреждението се появи, проверете целостта на захранващия кабел / контакт или електрозахранването.

Ако екранът покаже други алармени кодове, изключете и включете уреда. Ако проблемът продължи, се обърнете към упълномощен сервизен център.

В случай на различен проблем с барабанната сушилня, проверете таблицата по-долу за възможни решения.

13.2 Отстраняване на неизправности

Проблем	Възможна причина	Корекция
Барабанната сушилня не работи.	Барабанната сушилня не е свързана със захранването.	Свържете уреда със захранването. Проверете предпазителя на табло (на домашната инсталация).
	Вратичката е отворена.	Затворете вратата.
	Бутонът  On/Off не е натиснат.	Натиснете бутона  On/Off.
	Бутонът  Start/Pause не е бил докоснат.	Докоснете бутона  Start/Pause .
	Уредът е в режим на готовност.	Натиснете бутона  On/Off.

Проблем	Възможна причина	Корекция
Незадоволителен резултат от сушенето.	Избрана е неподходяща програмата.	Изберете подходяща програмата. 1)
	Филтърът е запушен.	Почистете филтъра. 2)
	 Dryness Level опцията е зададена на  Iron Dry. 3)	Променете опцията  Dryness Level на по-високо ниво.
	Прането е прекалено много.	Не превишавайте максималните обеми на пране.
	Въздушните отвори са запушени.	Почистете отворите за въздухопотока от долу на уреда.
	Има замърсяване по сензора за влажност в барабана.	Почистете предната повърхност на барабана.
	Степента на сушене не е зададена на желаното ниво.	Настройте степента на сушене. 4)
Вратата за зареждане не се затваря	Кондензаторът е запушен.	Почистете кондензатора. 2)
	Филтърът не е фиксиран.	Поставете филтъра в правилната позиция.
Невъзможна смяна на програмата или опцията.	Прането е затиснато между вратата и уплътнението.	Извадете затиснатите дрехи и затворете вратичката.
	След началото на цикъла не е възможно да се сменят програмата или опцията.	Изключете и включете сушилнята. Променете програмата или опцията, както е необходимо.
Не може да се избере опция. Прозвучава звуков сигнал.	Опцията, която се опитвате да изберете, не е достъпна за избраната програма.	Изключете и включете сушилнята. Променете програмата или опцията, както е необходимо.
Няма осветление в барабана	Дефектна лампа на барабана.	Свържете се със сервисния център за подмяна на лампата на барабана.
На дисплея се показва неочаквано времетраене.	Времетраенето за сушене се изчислява според размера и влажността на прането.	Това е автоматична функция – уредът работи правилно.
Неактивна програма.	Контейнерът за вода е пълен.	Източете контейнера за вода, натиснете бутона  Start/Pause. 2)
Времето за сушене е прекалено кратко.	Количеството пране е малко.	Изберете програма за време. Времето трябва да е свързано с зареждането. За изсушаване на една дреха или малко количество пране ви препоръчваме кратки периоди на сушене.
	Прането е прекалено сухо.	Изберете програма с подходящо време или по-висока степен на сушене (напр.  extra dry)

Проблем	Възможна причина	Корекция
	Филтърът е запушен.	Почистете филтъра.
	Зареденото пране е твърде много.	Не превишавайте максималните обеми на пране.
Цикълът на сушене е прекалено дълъг	Прането не е центрофугирано достатъчно.	Центрофугирайте прането добре в пералната машина.
	5) Температурата в стаята е много висока или много ниска – това не е неизправност на уреда.	Осигурете стайна температура по-висока от +5°C и по-ниска от +35°C. Оптималната стайна температура за постигане на най-добри резултати на сушене е между 18°C – 25°C.

- 1) Съобразете се с описанието на програмите — вижте глава ПРОГРАМИ.
- 2) Вижте глава ГРИЖИ И ПОЧИСТВАНЕ.
- 3) Само сушилни с Dryness Level опцията .
- 4) Вижте глава ПОЛЕЗНИ СЪВЕТИ.
- 5) Забележка: След максимум 6 часа цикълът на сушене завършва автоматично.

13.3 Възможни причини за незадоволителни резултати при сушене:

- Филтърът е запушен. Ако филтърът е задръстен, сушенето няма да е ефективно.
- Въздушните отвори са запушени.
- Сензорът за влажност е замърсен.
- Барабанът е замърсен.

- Неправилни настройки за ниво на сушене по подразбиране. Вж. глава „Регулиране на целевата крайна влажност“
- Температурата в помещението е прекалено ниска или прекалено висока. Оптималната стайна температура е между 18° – 25 °С.

14. СТОЙНОСТИ НА ПОТРЕБЛЕНИЕ

14.1 Въведение



Ръководството за потребителя съдържа две различни препратки към регламентите на ЕС за екопроектиране и енергийно етикетирание.

- Регламент (С) 932/2012 и Регламент (ЕС) 392/2012 валидна до 30 юни 2025 г. е свързана с класовете на енергийна ефективност от **A+++** до **D**.
- Регламент (ЕС) 2023/2534 валиден от 1 юли 2025 г. е свързан с класовете на енергийна ефективност от **A** до **G**.



QR кодът върху енергийния етикет предоставен с уреда, съдържа уеб връзка, водеща до информация, свързана с функционалността на уреда в базата данни EPREL на ЕС. Запазете енергийния етикет за справка, както и ръководството за потребители и всички други документи, предоставени с уреда. Възможно е да потърсите информацията в EPREL като използвате връзката <https://eprel.ec.europa.eu> и въведете името на модела и продуктивния номер, които се намират върху табелката с данни на уреда. Вижте глава „Описание на продукта“ за местоположението на табелката с данни.

14.2 Легенда

кг	Зареждане на пране.	об./мин.	Центрофугирано на
kWh	Консумация на енергия.		
чч:мм	Продължителността на програмата.		
%	Началната влажност в края на фазата на центрофугиране и целевата крайна влажност в края на програмата за сушене. Колкото по-висока е центрофугата, толкова по-висок е шумът при центрофугиране, но по-ниска е първоначалната влажност и консумация на енергия при сушене на прането.		

14.3 Съгласно Регламент (ЕС) на Комисията (ЕС) 2023/2533, Регламент (ЕС) 2023/2534 и Регламент (ЕС) 392/2012.



Следните стойности се получават в лабораторни условия съгласно съответните стандарти. Различните параметри могат да променят данните, например: количеството пране, типа пране и условията на околната среда. Първоначалното съдържание на влажност в прането, типът вода, захранващото напрежение и промяната на настройката по подразбиране на дадена програма може също да повлияе на енергопотреблението, продължителността на програмата за сушене и влажността в края на процеса.

Програма	Зарежда- не (кг)	Центро- фугира- но на (об./ мин.)	Пър- вона- чална влаж- ност (%)	Време на су- шене (ч:мм)	Консумация на енергия (kWh)	Целева крайна влажност (%)
Есо 1) 2)	8,0	1000	60	2:59	1,28	0,0
Есо 1) 2)	4,0	1000	60	2:00	0,72	0,0

1) Това е референтната програма, използвана за оценка на съответствието с регламентите на ЕС за екодизайн и енергиен етикет, Регламент (ЕС) 2023/2533 и Регламент (ЕС) 2023/2534. Тази програма може да суши памучно пране от първоначално съдържание на влажност на прането от 60% до целево крайно съдържание на влажност от зареждането от 0%.

2) Програмата „Еко“ е равностойна на  CottonsEco“, която е „Стандартната програма за памук“ съгласно Регламент (ЕС) № 392/2012 на Комисията. Подходящо е за сушене на нормално мокро памучно пране.

Потребление на енергия в различни режими

Консумация на мощност в режим Изкл. (W)	Консумация на енергия в режим на готовност (W)	Забавен старт (W)
0,13	0,13	4,00

Времето до режим „Изключване/В готовност“ е максимум 15 минути.

14.4 Обичайни програми





Тези стойности служат само за пример.

Програма	Зарежда- не (кг)	Центро- фугира- но на (об./ мин.)	Пър- вона- чална влаж- ност (%)	Време на су- шене (ч:мм)	Консумация на енергия (kWh)	Целева крайна влажност (%)
Cottons extra dry	8,0	1000	60	4:26	1,92	-3,0
Cottons extra dry	4,0	1000	60	3:35	1,43	-3,0
Cottons Iron Dry	8,0	1000	60	2:16	0,95	12,0
Cottons Iron Dry	4,0	1000	60	1:38	0,62	12,0
Synthetics extra dry	4,0	1200	40	1:45	0,65	0,0

Програма	Зарежда- не (кг)	Центро- фуги- рно на (об./ мин.)	Пър- вона- чална влаж- ност (%)	Време на су- шене (ч:мм)	Консумация на енергия (kWh)	Целева крайна влажност (%)
Synthetics cupboard dry	4,0	1200	40	1:17	0,48	1,0
Synthetics Iron Dry	4,0	1200	40	1:01	0,36	12,0
Wool	1,0	1200	35	1:44	0,78	5,0

15. ОПАЗВАНЕ НА ОКОЛНАТА СРЕДА

Рециклирайте материалите със символа . Поставайте опаковките в съответните контейнери за рециклирането им. Помогнете за опазването на околната среда и човешкото здраве, както и за рециклирането на отпадъци от електрически и електронни уреди. Не

изхвърляйте уредите, означени със символа , заедно с битовата смет. Върнете уреда в местния пункт за рециклиране или се обърнете към вашата общинска служба.

Dobro došli u AEG! Hvala vam što ste odabrali naš uređaj.



Nastojimo biti održivi te smanjujemo uporabu papira te su svi korisnički priručnici dostupni na internetu. Pristupite svom potpunom korisničkom priručniku na aeg.com/manuals



Savjeti o korištenju, rješavanju problema, brošure i informacije o servisu i popravcima dostupni su na aeg.com/support



Kupite dodatnu opremu, potrošni materijal i originalne rezervne dijelove za svoj uređaj na aeg.com/shop

Zadržava se pravo na izmjene.

SADRŽAJ

1. SIGURNOSNE INFORMACIJE.....	60
2. SIGURNOSNE UPUTE.....	63
3. OPIS PROIZVODA.....	66
4. PROGRAM	67
5. TEHNIČKI PODACI.....	69
6. UPRAVLJAČKA PLOČA.....	70
7. OPCIJE	71
8. POSTAVKE	73
9. PRIJE PRVE UPOTREBE.....	74
10. SVAKODNEVNA UPORABA.....	75
11. SAVJETI I PREPORUKE	78
12. ODRŽAVANJE I ČIŠĆENJE	78
13. RJEŠAVANJE PROBLEMA	81
14. VRIJEDNOSTI POTROŠNJE	84
15. BRIGA ZA OKOLIŠ.....	86

1. ⚠ SIGURNOSNE INFORMACIJE



Prije početka postavljanja i korištenja ovog uređaja pažljivo pročitajte isporučene upute.

Proizvođač nije odgovoran za bilo kakve ozljede ili oštećenje koji su rezultat neispravne ugradnje ili uporabe. Upute uvijek čuvajte na sigurnom i pristupačnom mjestu za buduću uporabu i preuzmite cijelu verziju na internetu.



Upozorenje: Opasnost od požara/Zapaljivi materijali. Uređaj sadrži zapaljivi plin, propan (R290), plin s visokom razinom ekološke kompatibilnosti. Držite vatru i izvore

paljenja dalje od uređaja. Pazite da ne uzrokuje oštećenje u sustavu hlađenja koji sadrži propan.

1.1 Sigurnost djece i osjetljivih osoba

UPOZORENJE!

Opasnost od gušenja, ozljede ili trajnog invaliditeta.

- Ovaj uređaj mogu koristiti djeca u dobi od 8 godina i starija te osobe smanjenih tjelesnih, osjetilnih ili mentalnih mogućnosti ili osobe koje ne raspolažu iskustvom ili znanjem ako su pod nadzorom osobe odgovorne za njihovu sigurnost i rade po uputama koje se odnose na sigurno korištenje uređaja te razumiju uključene opasnosti. Djeca mlađa od 8 godina i osobe s vrlo teškim i složenim invaliditetom moraju se držati podalje od uređaja, osim ako su pod stalnim nadzorom.
- Ne dopustite djeci da se igraju s uređajem.
- Ambalažu držite podalje od djece i zbrinite je na odgovarajući način.
- Držite deterdžente izvan dohvata djece.
- Držite djecu i kućne ljubimce podalje od uređaja kad su vrata otvorena.
- Ako uređaj ima funkciju roditeljske zaštite, mora se aktivirati.
- Bez nadzora djeca ne smiju obavljati čišćenje uređaja i korisničko održavanje.

1.2 Opća sigurnost

- Ovaj je uređaj namijenjen samo za sušenje rublja za kućanstvo koje se može sušiti u perilici.
- Ne koristite funkciju sušilice ako je rublje zaprljano industrijskim kemikalijama.
- Ovaj je uređaj namijenjen za uporabu u kućanstvu i ostalim smještajnim jedinicama u zatvorenom prostoru.
- Ovaj uređaj može se koristiti u uredima, hotelskim sobama, sobama za goste s doručkom, seoskim kućama za goste i

drugim sličnim smještajem u kojima takva uporaba ne prelazi (prosječnu) razinu uporabe u domaćinstvu.

- Ne mijenjajte specifikacije ovog uređaja.
- Ako je sušilica postavlja na vrh perilice za rublje, koristite komplet za slaganje. Komplet za slaganje, dostupan od ovlaštenog dobavljača, može se koristiti samo s uređajima navedenim u uputama isporučenim s priborom. Pažljivo ih pročitajte prije postavljanja (pogledajte korisnički priručnik kompleta).
- Uređaj se može postaviti kao samostojeći ili ispod kuhinjske radne ploče, uz dovoljno prostora (pogledajte letak o postavljanju).
- Ne postavljajte uređaj iza vrata koja se mogu zaključati, kliznih vrata ili vrata s šarkom na suprotnoj strani, što bi spriječilo potpuno otvaranje vrata uređaja.
- Osigurajte cirkulaciju zraka između uređaja i poda. Ventilacijski otvor u podnožju ne smije biti prekriven tepihom, prostirkom ili bilo kojom podnom oblogom.
- **UPOZORENJE:** Uređaj se ne smije napajati preko vanjskog sklopnog uređaja, kao što je tajmer, ili biti spojen na krug koji komunalna služba redovito uključuje i isključuje.
- Priključite mrežni utikač u mrežnu utičnicu samo na kraju postupka postavljanja. Provjerite je li mrežni utikač pristupačan nakon postavljanja.
- **UPOZORENJE:** Ne postavljajte uređaj u okoliš u kojem nema izmjene zraka. Uređaj sadrži zapaljivi plin, propan (R290), plin s visokom razinom ekološke kompatibilnosti. Držite vatru i izvore paljenja dalje od uređaja. Pazite da ne uzrokuje oštećenje u sustavu hlađenja koji sadrži propan.
- **UPOZORENJE:** Ventilacijski otvori na kućištu uređaja ili ugradbenom elementu ne smiju biti blokirani.
- **UPOZORENJE:** Ne oštećujte sklop rashladnog sredstva.
- **UPOZORENJE:** Ne dodirujte dostupna metalna rebra kondenzatora golim rukama. Opasnost od povrede. Nosite zaštitne rukavice.

- Ako je mrežni kabel za napajanje oštećen, mora ga zamijeniti proizvođač, ovlašteni servisni centar ili kvalificirane osobe kako bi se izbjegao strujni udar.
- Ne prekoračujte maksimalnu količinu rublja od 8,0 kg.
- Obrišite vlakna ili ostatke ambalaže koji su se nakupili oko uređaja.
- Nemojte pokretati uređaj bez filtra. Očistite filter za vlakna prije ili nakon svake uporabe.
- Nemojte sušiti neoprane predmete u sušilici rublja.
- Predmeti koji su zaprljani tvarima poput ulja za kuhanje, acetona, alkohola, benzina, kerozina, sredstva za uklanjanje mrlja, terpentina, voskova i sredstava za uklanjanje voska prije sušenja u sušilici rublja moraju se oprati u vrućoj vodi s dodatnom količinom deterdženta.
- Predmeti poput pjenaste gume (lateks pjena), kapa za tuširanje, vodonepropusnog tekstila, predmeta s gumenom podlogom i odjeće ili jastuka napunjenih pjenastim gumenim punjenjem ne smiju se sušiti u sušilici rublja.
- Provjerite da rublje nije zaglavljeno između vrata uređaja i gumene brtve.
- Omekšivači tkanine ili slični proizvodi smiju se koristiti samo onako kako je navedeno u uputama proizvođača proizvoda.
- Uklonite sve predmete iz predmeta koji bi mogli biti izvor zapaljenja, poput upaljača ili šibica.
- UPOZORENJE: Nikad ne zaustavljajte sušilicu rublja prije kraja ciklusa sušenja, osim ako se svi predmeti brzo uklone i rašire tako da se toplina rasprši.
- Prije svakog postupka održavanja, isključite uređaj i iskopčajte utikač iz utičnice.

2. SIGURNOSNE UPUTE

2.1 Instalacija



Upozorenje: Opasnost od požara/
Zapaljivi materijali.

- Odstranite svu ambalažu.

- Ne postavljajte i ne koristite oštećeni uređaj.
- Slijedite upute za postavljanje isporučene s uređajem.
- Ne postavljajte uređaj u okoliš u kojem nema izmjene zraka.

Uređaj sadrži zapaljivi plin, propan (R290), plin s visokom razinom ekološke kompatibilnosti. Držite vatru i izvore paljenja dalje od uređaja. Pazite da ne uzrokuje oštećenje u sustavu hlađenja koji sadrži propan.

- Prilikom pomicanja uređaja uvijek budite pažljivi jer je uređaj težak. Uvijek nosite zaštitne rukavice i zatvorenu obuću.
- Uređaj nemojte postavljati na mjesta na kojima temperatura može biti niža od 5 °C ili viša od 35 °C.
- Površina na podu na koju će se postaviti uređaj mora biti ravna, stabilna, otporna na toplinu i čista.
- Tijekom premještanja uređaj uvijek držite vertikalno.
- Nakon što se uređaj postavi u konačan položaj, libelom provjerite je li uređaj ispravno niveliran. Ako nije, podesite nožice.

2.2 Električni priključak

UPOZORENJE!

Rizik od požara i strujnog udara.

- Utikač kabela napajanja uključite u utičnicu tek po završetku postavljanja. Provjerite postoji li nakon montaže pristup utikaču.
- UPOZORENJE: Ovaj je uređaj dizajniran za ugradnju / spajanje na priključak za uzemljenje u zgradi.
- Provjerite jesu li parametri na natpisnoj pločici kompatibilni s električnim vrijednostima mrežnog napajanja.
- Uvijek koristite pravilno montiranu utičnicu sa zaštitom od strujnog udara.
- Ne koristite adaptere s više utičnica i produžne kabele.
- Ne povlačite kabel napajanja kako biste izvukli utikač iz utičnice. Uvijek uhvatite i povucite utikač.
- Kabel napajanja ili utikač ne dodirujte vlažnim rukama.

2.3 Primjena

UPOZORENJE!

Opasnost od ozljeda, električnog udara, požara, opekline ili oštećenja uređaja.

- Ovaj uređaj namijenjen je isključivo uporabi u kućanstvu (u zatvorenom).
- Ne sušite oštećene (poderane, pohabane) predmete koji sadrže postave ili ispune.
- Ako je rublje oprano sredstvom za uklanjanje mrlja, provedite dodatni ciklus ispiranja prije početka ciklusa sušenja.
- Sušite samo tkanine prikladne za sušenje u uređaju. Slijedite upute za čišćenje na etiketi predmeta.
- Nemojte piti ili pripremati hranu kondenziranim/destiliranim vodom. Može izazvati zdravstvene probleme ljudima i kućnim ljubimcima.
- Nemojte sjediti ili stajati na otvorenim vratima uređaja.
- Nemojte sušiti mokru odjeću koja kaplje u uređaj.
- Za zamjenu unutarnjeg osvjetljenja obratite se ovlaštenom servisu. Vidljivo LED zračenje, ne gledajte izravno u zraku.

2.4 Održavanje i čišćenje

UPOZORENJE!

Opasnost od ozljeda ili oštećenja uređaja.

- Za čišćenje uređaja nemojte koristiti raspršivač vode i paru.
- Očistite uređaj vlažnom mekom krpom. Koristite samo neutralne deterdžente. Nikada ne koristite abrazivna sredstva, abrazivne spužvice za ribanje, otapala ili metalne predmete.
- Budite pažljivi prilikom čišćenja uređaja kako biste spriječili oštećenje sustava hlađenja.
- Prilikom čišćenja filtara, odložite ga u kantu za smeće kako biste spriječili ulazak mikroplastike u sustav vode.

2.5 Kompresor

UPOZORENJE!

Opasnost od oštećenja uređaja.

- Kompresor i kompresorski sustav u sušilici napunjen je posebnim sredstvom koje ne sadrži kloro-fluoro-uglikovodike. Sustav uvijek mora biti hermetički zatvoren. Oštećenje sustava može prouzročiti curenje.

2.6 Servis

- Za popravak uređaja obratite se ovlaštenom servisnom centru. Koristite samo originalne rezervne dijelove.
- Imajte na umu da samostalni ili neprofesionalni popravak može imati sigurnosne posljedice i može poništiti jamstvo.
- Sljedeći rezervni dijelovi dostupni su najmanje 10 godina nakon ukidanja modela: brtve i brtvila, prekidači i tipke, kondenzacijske pumpe, blokade vrata, motori i četkice motora, prijenos između motora i bubnja, ventilator i ventilatorski kotači, bubnjeve i ležajeve, cijevi za vodu i povezane opreme uključujući crijeva, ventile i filtre, kabele i utikače, tiskane pločice, elektronički zasloni, termostati i senzori temperature, ažuriranja softvera (uključujući softver za resetiranje), opruge, grijače i grijače elemente, električni osigurači (odvojeno ili zajedno isporučeni), zatezna remenica, zatezni valjak, vrata, brtve na vratima, ručke vrata, sklopovi brave vrata i šarke, filtere za vlakna, filtri za zrak, plastične periferne jedinice, spremnik za kondenzat. Trajanje u vašoj zemlji može biti dulje. Za više informacija posjetite našu internetsku stranicu.
- Imajte na umu da su neki od tih rezervnih dijelova dostupni samo profesionalnim serviserima i da nisu svi rezervni dijelovi relevantni za sve modele.
- Što se tiče žarulje(a) unutar ovog proizvoda i rezervnih žarulja koje se

prodaju zasebno: Ove žarulje namijenjene su da izdrže ekstremne fizičke uvjete u kućanskim uređajima, poput temperature, vibracija, vlage ili namijenjene su signalizaciji informacija o radnom stanju uređaja. Nisu namijenjene za druge primjene i nisu pogodne za osvjetljenje u kućanstvu.

2.7 Odlaganje

UPOZORENJE!

Opasnost od ozljeda ili gušenja.



Upozorenje: Opasnost od požara / Opasnost od oštećenja stvari i oštećenja uređaja.

- Iskopčajte uređaj iz električne iz vodovodne mreže.
- Odrežite električni kabel za napajanje u blizini uređaja i bacite ga.
- Uređaj sadrži zapaljivi plin (R290). Za informacije o pravilnom odlaganju uređaja kontaktirajte lokalnu komunalnu službu.
- Uklonite bravu na vratima kako biste spriječili zatvaranje djece ili kućnih ljubimaca u bubnju.
- Uređaj odložite u otpad u skladu s lokalnim propisima za odlaganje električne i elektroničke opreme (WEEE).

3. OPIS PROIZVODA

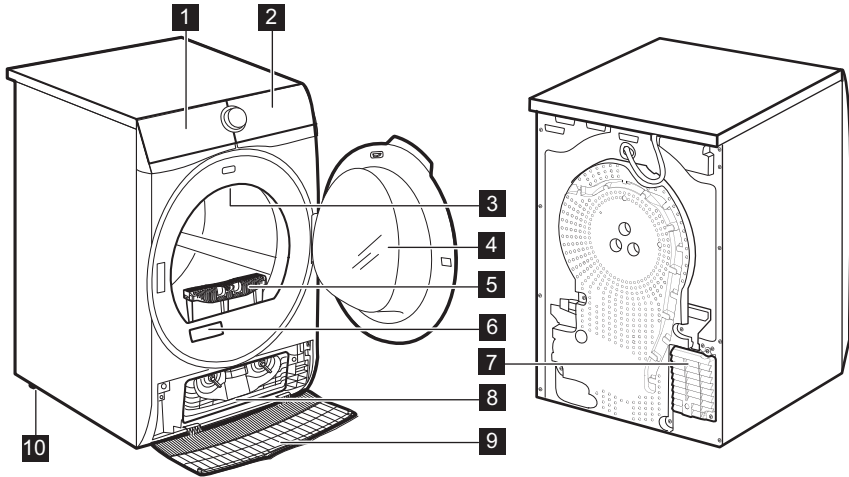

- 1 Spremnik vode
- 2 Upravljačka ploča
- 3 Unutarnje osvjetljenje
- 4 Vrata uređaja
- 5 Filtar
- 6 Nazivna pločica i QR kod
- 7 Otvori za protok zraka
- 8 Poklopac kondenzatora

- 9 Pokrov kondenzatora
- 10 Podesive nožice



Radi lakšeg stavljanja rublja ili instalacije, smjer otvaranja vrata može se promijeniti (pogledajte zasebnu uputu).

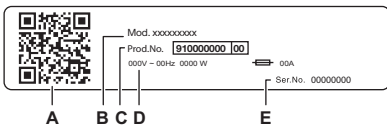

Na natpisnoj pločici stoji:

- A. QR kod
- B. naziv modela
- C. broj proizvoda
- D. električne klase
- E. serijski broj

Skenirajte **QR kod** na uređaju kako biste registrirali svoj proizvod i iskoristili ga na najbolji mogući način.

- Pristupite pojedinostima vašeg uređaja, dokumentaciji i artiklima o načinu korištenja najboljih značajki (Korisnički priručnik također je dostupan na aeg.com/manuals)
- Pronađite savjete o korištenju, rješavanju problema, informacije o servisu i popravcima (također dostupne na aeg.com/support)
- Kupite pribor, potrošni materijal i originalne rezervne dijelove za vaš uređaj (također dostupno na aeg.com/shop)

3.1 Električni priključak

Na kraju postavljanja možete priključiti mrežni utikač u utičnicu.

Na natpisnoj pločici i u poglavlju „Tehnički podaci“ navedene su potrebne električne vrijednosti. Provjerite jesu li kompatibilne s mrežnim napajanjem.

Provjerite može li vaša kućna električna instalacija podnijeti maksimalno potrebno opterećenje, uzimajući u obzir i sve druge uređaje koji mogu biti u upotrebi.

Spojite uređaj na uzemljenu utičnicu.

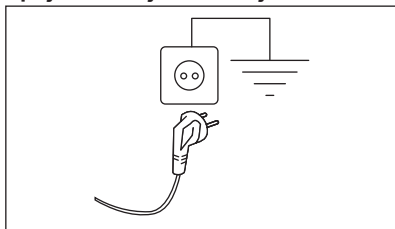









Kabel električnog napajanja nakon postavljanja uređaja mora biti lako dostupan.

Za bilo kakve električne radove potrebne za postavljanje ovog uređaja obratite se našem ovlaštenom servisnom centru.

Proizvođač ne prihvaća nikakvu odgovornost za štetu ili ozljede zbog nepoštivanja gornjih sigurnosnih mjera opreza.

4. PROGRAM

Program	Količina punjenja 1)	Značajke / Oznaka tkanine 2)
MixDry	6,0 kg	Namijenjen za rutinsko sušenje onoga što perete bez sortiranja. Ravnomjerno suši odjeću napravljenu od pamuka, mješavine pamuka i sintetike i sintetike. / ☺☺☺☺
Eco 3) 4)	8,0 kg	Program je prikladan za sušenje vlažnog rublja od pamuka i najučinkovitiji je program u pogledu potrošnje energije za sušenje vlažnog pamučnog rublja. Razina suhoće nije podesiva i postavljena je prema zadanim postavkama na cupboard dry / spreman za pohranu. / ☺☺☺
Cottons	8,0 kg	Program za pranje bijelog i šarenog pamučnog rublja. Zadana postavka za razinu suhoće „spremno za pohranu“. / ☺☺☺
Synthetics	4,0 kg	Miješano rublje koje sadrži uglavnom sintetička vlakna poput poliestera, poliamida itd. / ☺☺☺☺
Delicates	2,0 kg	Preporučuje se za generičke osjetljive tkanine poput viskoze, rajona, akrila i njihovih mješavina. / ☺☺☺☺

Program	Količina punjenja 1)	Značajke / Oznaka tkanine 2)
	1,0 kg	<p>Nježno suši strojno i ručno perive vunene predmete. Izvadite odjeću odmah nakon završetka programa.</p>  <p>Ciklus sušenja vune ovog uređaja testirala je i odobrila tvrtka Woolmark. Ciklus je prikladan za sušenje odjeće od vune s oznakom „hand wash“ (ručno pranje) ako se peru na programu ručnog pranja kojeg odobrava Woolmark i suše u skladu s uputama proizvođača ovog uređaja. M2407 Woolmark simbol je oznaka certifikacije u mnogim državama.</p>
	0,5 kg	<p>Čuva oblik osjetljive strojno i ručno perive svilene odjeće te smanjuje naboru nježnim toplim zrakom i mekim pokretima.</p> 
<p>Bedlinen XL</p>	4,5 kg	<p>Suši do tri kompleta posteljina odjednom. Minimizira uvrtanje i zapetljavanje velikih predmeta kako bi se osiguralo da svaka posteljina dosegne jednoliku suhoću bez mokrih mjesta.</p> 
	2,0 kg	<p>Održava funkcionalnost tkanina za boravak u prirodi izrađenih od tehničkog tekstila i vraća vodonepropusnost vodootpornim jaknama i nepropusnim jaknama s uklonjivim podstavama (prikladan za sušenje u sušilici).</p> 
	5,0 kg	<p>Suši i dezinficira vašu odjeću i druge predmete održavajući temperaturu iznad 60 °C tijekom vremena, uklanjajući 99,9% bakterija i virusa⁵⁾. Opaska: Ovaj ciklus treba koristiti samo za vlažne predmete. Nije prikladan za osjetljive tkanine.</p> 

1) Maksimalna težina odnosi se na suhe predmete.



















2) Za značenje oznaka tkanine, pogledajte poglavlje *SVAKODNEVA UPORABA: Priprema rublja*.

3) Ovo je referentni program koji se koristi za procjenu sukladnosti s propisima EU o ekološkom dizajnu i energetskim oznakama, Reg. (EU) 2023/2533 i Reg. (EU) 2023/2534. Ovaj program može sušiti pamučno rublje od početnog sadržaja vlage punjenja od 60 % do ciljnog konačnog sadržaja vlage punjenja od 0 %.

4) Eco program je ekvivalentan programu "CottonsEco" koji je "Standardni program za pranje pamuka" u skladu s Uredbom Komisije br. 392/2012. Prikladan je za sušenje normalno vlažnog pamučnog rublja.

5) Testirano na bakterije *Escherichia coli*, *Candida albicans* i MS2 Bacteriophage. Nezavisno ispitivanje provedeno od strane Swisstest Testmaterialien AG 2021. godine (izvješće o ispitivanju br. 20212038).

4.1 Odabir programa i opcija

Programi 1)	Opcije			
	☺☺☺☺ Dry-ness Level	 + Anti Crease	 Extra Silent	 Time Dry
MixDry	 ☀	■	■	■
Eco	 2)	■		
Cottons	  ☀	■	■	■
Synthetics	  ☀	■	■	■
Delicates	 2)	■		
Wool  				■ 3)
Silk 	 2)	■		
Bedlinen XL	  ☀	■		■
Outdoor 	 2)	■		
Hygiene 	☀ 2)	■		

- 1) Zajedno s programom možete podesiti 1 ili više opcija.
 2) Podešeno kao zadana postavka
 3) Pogledajte poglavlje OPCIJE: Time Dry uklj. Wool program

5. TEHNIČKI PODACI

Visina x Širina x Dubina	85,0 x 59,6 x 65,7 cm
Maks. dubina s otvorenim vratima uređaja	110,2 cm
Maks. širina s otvorenim vratima uređaja	95,1 cm
Namjestiva visina	85,0 cm (+ 1,5 cm - podešavanje nožica)
Zapremnina bubnja	118 l
Maksimalno punjenje	8,0 kg
Napon	230 V
Frekvencija	50 Hz
Emisija buke koja se prenosi zrakom za ciklus sušenja Eco programa pri maksimalnoj količini rublja	63 dB(A)
Ukupna snaga	550 W
Vrsta upotrebe	Kućanstvo

Dopuštena okolna temperatura + 5 °C do + 35 °C

Razina zaštite od prodora krutih čestica i vlage osigurana je zaštitnim poklopcem, osim ako niskonaponska oprema nema zaštitu od vlage **IPX4**

Oznaka plina rashladnog sredstva R290

Masa rashladnog sredstva 0,149 kg

6. UPRAVLJAČKA PLOČA

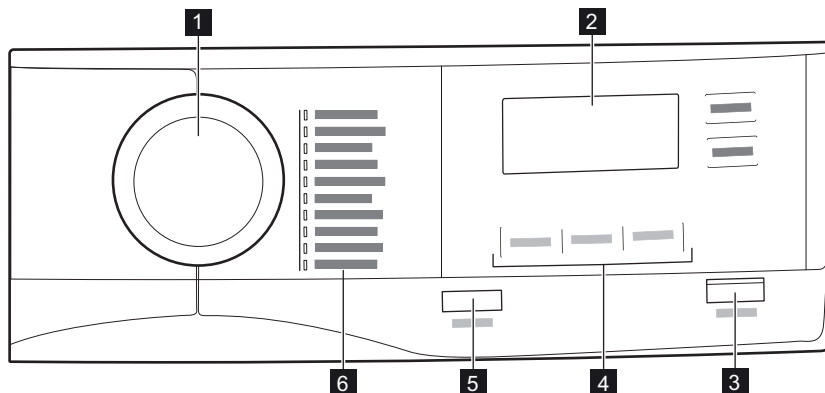

1 Programator

2 Zaslون

3 Start/Pause gumb

4 Opcije

5 On/Off gumb s funkcijom *niske snage*

6 Programi

6.1 Prikaz

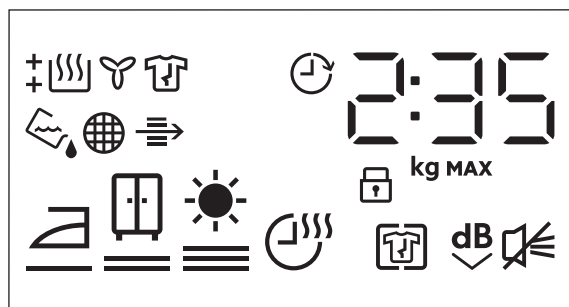

Simbol na zaslonu	Opis simbola
2 : 35	prikaz vremena ciklusa
80 kg MAX	maksimalno punjenje
0 ' 20h	odabir odgode pokretanja (30 min – 20 h)
	opcija + Anti Crease je uključena
	opcija Extra Silent je uključena
	zujalo isključeno
	roditeljska zaštita uključena
	suhoća rublja: suho za glačanje, suho za u ormar, ekstra suho
	opcija Time Dry je uključena
	indikator: <i>ispraznite spremnik za vodu</i>
	indikator: <i>očistite filter</i>
	indikator: <i>provjerite kondenzator</i>
	indikator: <i>faza sušenja</i>
	indikator: <i>faza hlađenja</i>
	indikator: <i>faza zaštite od gužvanja</i>
	opcija Delay Start je uključena

7. OPCIJE

7.1 Dryness Level

Ova opcija pomaže u postizanju željene suhoće rublja. Možete odabrati razinu suhoće:

razina spremno za glačanje - **suho za glačanje**

razina spremno za pohranu - **suho za ormar¹⁾**

spremno za pohranu - razina **dobro suho**

1) Zadani odabir koji je povezan s programom

Podешavanje ciljine završne vlažnosti





To može biti potrebno jer na rezultate sušenja utječu brojni uvjeti, npr. vrsta vode, napon napajanja ili temperatura okoline itd.

KAKO POSTIĆI SAVRŠENO SUŠENJE:

1. Pokušajte podesiti opcije razine suhoće (pogledajte opciju gore *Dryness Level*).
2. Ako želite dodatno povećati rezultate sušenja rublja, možete izmijeniti zadanu postavku suhoće (pogledajte u nastavku). Ova postavka djeluje s većinom programa, osim s programima **Eco**, **Wool**, **Duvet**, **Down Jacket**, **Refresh** ako su dostupni na uređaju.

Za promjenu zadanog stupnja ciljane završne vlažnosti:

1. Uključite uređaj.
2. Odaberite 1 od dostupnih programa.
3. Istovremeno dodirnite i držite tipke  

Dryness Level i **+ Anti Crease**.













Jedan od simbola pojavljuje se na zaslonu:



  - Maksimalno suho

  - Ekstra suho

  - Uobičajeno suho

4. Nekoliko puta dodirnite gumb  **Start/ Pause** dok ne postignete željenu razinu suhoće.

Razina suhoće	Simbol zaslona
maksimalno suho	   
više suho rublje	   
standardno suho rublje	   

5. Za pamćenje postavke istovremeno dodirnite i držite tipke   **Dryness Level** i  **+ Anti Crease** približno 2 sekunde.

7.2 + Anti Crease

Produljuje fazu sprječavanja pojave nabora (30 minuta) na kraju ciklusa sušenja na do 120 minuta. Nakon faze sušenja bubanj se okreće s vremena na vrijeme kako bi spriječio gužvanje. Rublje se tijekom faze sprječavanja pojave nabora može izvaditi.

7.3 Extra Silent

Uređaj radi s niskom razinom buke bez utjecaja na kvalitetu sušenja. Uređaj polako radi, s dužim trajanjem ciklusa.

7.4 Time Dry

Za: **Cottons**, **BedlinenXL**, **Synthetics** i **MixDry** programi. Omogućuje korisniku podešavanje vremena sušenja od najmanje 10 min do najviše 2 sata (u razmaku od po 10 min). Kad je ovo maksimalna opcija, pokazatelj opterećenja nestaje.



Ciklus traje koliko i podešeno vrijeme sušenja, bez obzira na količinu rublja i njegovu suhoću.

SAVJET ZA VREMENSKO SUŠENJE

do 10 min	djelovanje samo hladnog zraka (bez grijača).
10 - 40 min	dodatno sušenje za poboljšanje suhoće nakon prethodnog ciklusa sušenja.
> 40 min	potpuno sušenje male količine rublja do 4 kg, dobro centrifugirano (> 1200 o/min).

7.5 Time Dry uklj. Wool program

Opcija je primjenjiva na **Wool** program za podešavanje konačne razine suhoće na više ili manje suho.

7.6 Delay Start



Omogućuje odgodu početka programa sušenja od minimalno 30 minuta do maksimalno 20 sati.

7.7 Buzzer

Zvučni signal se oglašava na sljedeći način:

- na kraju ciklusa
- na početku i na kraju faze zaštite od gužvanja

Zvučni signal je po zadanim postavkama uvijek uključen. Tu opciju možete koristiti za uključivanje ili isključivanje zvuka.

Buzzer opcija je isključena:



1. Uključite sušilicu.

2. Odaberite 1 od dostupnih programa.
3. Dodirnite i zadržite gumb Silent oko 3 sekunde.

Na zaslonu se pojavljuje simbol

4. Za uključivanje Buzzer, ponovno dodirnite gornju tipku dok simbol ne nestane.

8. POSTAVKE

8.1 Isključivanje indikatora spremnika za vodu

Indikator spremnika za vodu uključen je prema zadanim postavkama. Svijetli na kraju ciklusa sušenja ili tijekom ciklusa ako je spremnik za vodu pun. Ako je postavljen komplet za izbacivanje vode, spremnik za vodu automatski se prazni i indikator može biti isključen.

Za isključivanje indikatora:

1. Uključite uređaj.
2. Odaberite 1 od dostupnih programa.
3. Istovremeno dodirnite i držite tipke i **Anti Crease** i **dB Silent**.

Indikator spremnika za vodu: je isključen i pojavljuje se simbol - indikator spremnika za vodu je trajno **isključen**



Za ponovno aktiviranje indikatora spremnika za vodu, ponovite gore opisani postupak. Indikator spremnika za vodu: je uključen i pojavljuje se simbol - indikator spremnika za vodu je trajno **uključen**

8.2 Brojač sati rada

Ova funkcija daje mogućnost prikaza ukupnog vremena rada uređaja u satima, koje se broje od trenutka prvog uključivanja. Prikazuje se stvarno vrijeme rada ciklusa (ne uključuje pauze ili vrijeme odgođenog pokretanja).

Za prikazivanje ove vrijednost, postupite na sljedeći način:

1. Uključite uređaj pritiskom gumba **On/Off**.
2. Pritisnite i nekoliko sekundi držite pritisnutima gumb **Dryness Level** i **dB Silent**.
3. Nakon 3 sekunde na zaslonu se prikazuju ukupni sati rada uređaja: npr. ako je vrijeme rada **1276** sati, na zaslonu se prikazuje tekst **Hr** na 2 sekunde, a zatim **12** na 2 sekunde nakon čega slijedi **76**. Ova se vrijednost prikazuje s nizom od dvije znamenke odjednom: prve dvije znamenke označavaju tisuće i stotine, druge dvije znamenke označavaju desetice i jedinice.

Za izlazak iz ovog načina rada, pritisnite bilo koji gumb, okrenite programator ili isključite uređaj.

8.3 Tvornički zadane postavke

Ova funkcija omogućuje vraćanje tvornički zadanih postavki. Poništiti će se spremljene opcije i načini rada.

Za **aktiviranje** ove opcije, slijedite korake u nastavku:

1. Uključite uređaj pritiskom gumba **On/Off**.
2. Pričekajte približno 8 sekundi.
3. Pritisnite i nekoliko sekundi držite pritisnutima gumb **Time Dry** i **Delay Start**.
4. Uređaj će potvrditi rad tako što će prikazati **- - -**.



Ako postupak ne uspije (može se dogoditi uslijed vremenskog ograničenja ili pogrešne kombinacije gumba), isključite uređaj i ponovite postupak od početka.

9. PRIJE PRVE UPOTREBE

Prije upotrebe uređaja za sušenje odjeće:

- Očistite bubanj sušilice vlažnom krpom.
- Započnite jednosatni program s vlažnim rubljem.



Na početku ciklusa sušenja (prvih 3-5 min.) razina zvuka može biti malo povišena. To se događa usljed pokretanja kompresora. To je normalno za uređaje s kompresorom kao što su hladnjaci i zamrzivači.

9.1 Neobičan miris

Uređaj je tijesno pakiran.

Nakon otvaranja ambalaže, možete osjetiti neobičan miris. To je normalno za potpuno nove proizvode.

Uređaj je napravljen od nekoliko različitih vrsta materijala koji zajedno mogu proizvesti neobičan miris.

Tijekom vremena uporabe, nakon nekoliko ciklusa sušenja neugodan miris postepeno nestane.

9.2 Buka



Tijekom ciklusa sušenja, u različito vrijeme mogu se čuti različiti zvukovi. To su normalni zvukovi rada uređaja.

Rad kompresora.

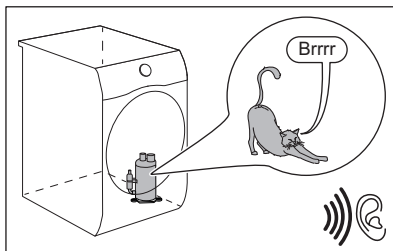

Okretanje bubnja.

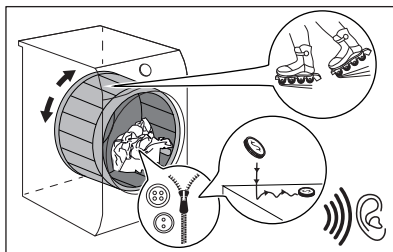

Rad ventilatora.

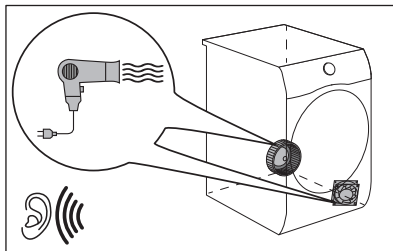

Rad pumpe i prebacivanje kondenzata u spremnik.

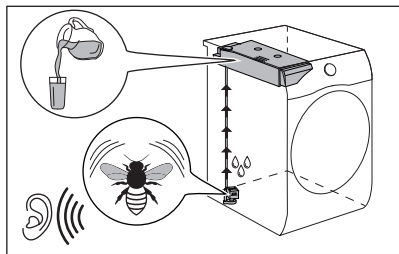

10. SVAKODNEVNA UPORABA

10.1 Priprema rublja



Punjenje bubnja do maksimalnog kapaciteta navedenog u odgovarajućim programima doprinijet će uštedi energije.



Često je odjeća nakon ciklusa pranja zgužvana i zapetljena zajedno.

Sušenje zgužvane i zapetljane odjeće nije učinkovito.

Kako bi se osigurao ispravan protok zraka i sušenje, preporučuje se protresti rublje i staviti ga u sušilicu jedan po jedan komad.

Za osiguranje ispravnog postupka asušenja:

- Zatvorite zatvarače na rublju.
- Zatvorite zatvarače na navlakama za poplune.
- Ne ostavljajte odvezane trake i vrpce (npr. vrpce na pregačama). Zavežite ih prije početka programa.

- Izvadite sve predmete iz džepova.
- Preokrenite predmete s unutarnjim slojem od pamuka. Pamučni sloj mora biti s vanjske strane.
- Uvijek postavite program prikladan za vrstu rublja.
- Ne stavljajte svijetle i tamne predmete zajedno.
- Koristite prikladan program za pamuk, džersej i pleteno rublje kako biste smanjili pojavu nabora.
- Ne prelazite maksimalnu količinu rublja navedenu u odjeljku programa ili prikazanu na zaslonu.
- Sušite isključivo rublje koje je prikladno za sušenje u sušilici. Pogledajte etikete na predmetima.
- Nemojte sušiti velike i male predmete zajedno. Mali predmeti mogu biti zarobljeni u velikima i ostati mokri.
- Protresite velike predmete i tkanine prije stavljanja u sušilicu. To činite kako bi se izbjegla vlažna mjesta na tkanini nakon ciklusa sušenja.

Etiketa	Opis
<input type="checkbox"/>	Rublje je prikladno za sušenje u sušilici.
<input type="checkbox"/>	Rublje je prikladno za sušenje u sušilici pri višim temperaturama.
<input type="checkbox"/>	Rublje je prikladno za sušenje u sušilici samo pri nižim temperaturama.
<input checked="" type="checkbox"/>	Rublje nije prikladno za sušenje u sušilici.

10.2 Umetanje rublja

⚠ OPREZ!

Provjerite da rublje nije zaglavljeno između vrata uređaja i gumene brtve.

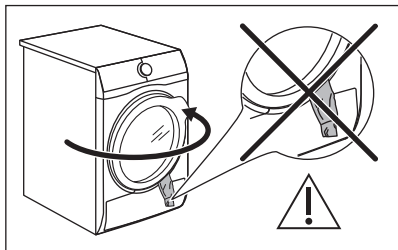

1. Otvorite vrata uređaja.
2. Stavljajte jedan po jedan predmet.
3. Zatvorite vrata uređaja.

10.3 Uključivanje uređaja

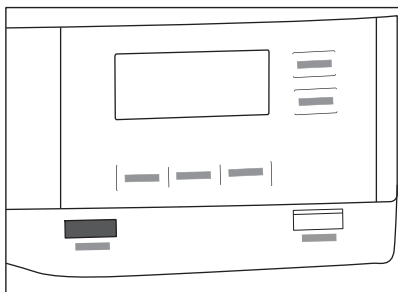

Za uključivanje uređaja:

Pritisnite tipku  On/Off.

Ako je uređaj uključen, na zaslonu se pojavljuju neki indikatori.

10.4 Način rada slabe snage

Kako bi se smanjila potrošnja energije, ova funkcija automatski isključuje uređaj:

- Nakon 5 minuta ako ne pokrenete program.
- Nakon 5 minuta po završetku programa ili faze protiv gužvanja.



Kad uređaj uđe u način rada s niskom snagom, zaslon i ikone se isključuju. Možete je ponovno uključiti pritiskom na gumb On/Off.

10.5 Postavka programa

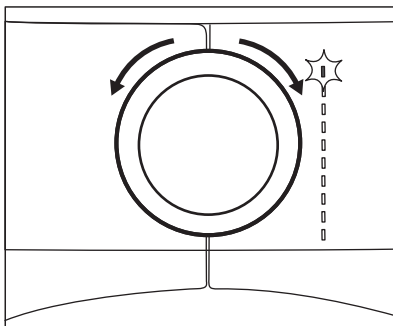

Za postavljanje programa upotrijebite programator.

Na zaslonu se pojavljuje približno vrijeme trajanja programa.



Stvarno vrijeme sušenja ovisit će o vrsti punjenja (količini i sastavu), sobnoj temperaturi i početnoj vlazi rublja nakon faze centrifugiranja.

10.6 Opcije

Zajedno s programom možete postaviti jednu ili više posebnih opcija.

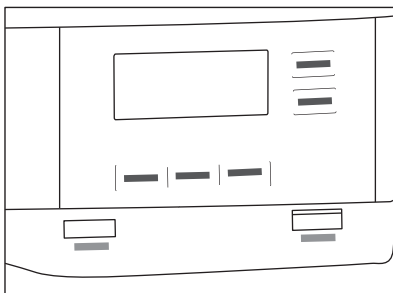

Za uključivanje ili isključivanje opcije dodirnite odgovarajući gumb ili kombinaciju dva gumba.

Na zaslonu se uključuje odgovarajući simbol ili led dioda iznad gumba..

10.7 Opcija Roditeljska zaštita

Roditeljska zaštita može se postaviti kako bi se spriječilo da se djeca igraju s uređajem. Roditeljska zaštita blokira sve dodirne gumbе i programator (ova opcija ne blokira gumb **On/Off**).

Možete aktivirati opciju roditeljske zaštite:

- prije nego dodirnete gumb **Start/Pause**: uređaj ne može započeti s radom
- nakon što dodirnete gumb **Start/Pause** – programi i odabir opcije nisu dostupni.

Uključivanje opcije Roditeljska zaštita:



1. Uključite sušilicu.
2. Odaberite 1 od dostupnih programa.
3. Dodirnite i zadržite gumb **+ Anti Crease** oko 3 sekunde.

Na zaslonu se pojavljuje simbol .

4. Za isključivanje roditeljske zaštite ponovno dodirnite gornju tipku dok simbol ne nestane.

10.8 Pokretanje programa

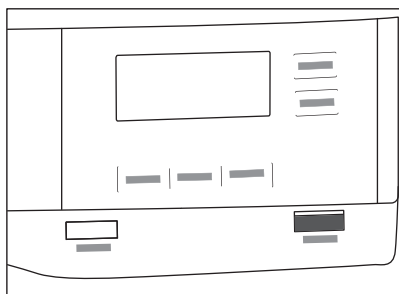

Kako biste pokrenuli program:

Dodirnite gumb **Start/Pause**.

Uređaj se pokreće i LED svjetlo iznad gumba prestaje treperiti i ostaje uključeno.

10.9 Pokretanje programa uz Delay Start

1. Podesite program sušenja i opcije.
2. Dodirnite gumb **Delay Start** opetovano. Na zaslonu je prikazano vrijeme odgode (npr. **12h**) ako program treba započeti nakon 12 sati).
3. Za uključivanje **Delay Start** opcije dodirnite **Start/Pause** tipku . Vrijeme do početka rada smanjuje se na zaslonu.

10.10 Promjena programa

Za promjenu programa:

1. Pritisnite tipku **On/Off** za isključivanje uređaja.
2. Ponovno pritisnite gumb **On/Off** kako biste uključili uređaj.
3. Postavite novi program.

10.11 Završetak programa



Očistite filtar i ispraznite spremnik za vodu nakon svakog ciklusa. (Vidi poglavlje **ODRŽAVANJE I ČIŠĆENJE**).

Kada se ciklus sušenja završi, na zaslonu će se pojaviti simbol . Ako je uključena opcija **Buzzer**, zvučni signal isprekidano će se emitirati 1 minutu.



Ako uređaj ne isključite, započinje faza zaštite od gužvanja (nije aktivno za sve programe). Bljeskajući simbol  signalizira izvršavanje faze zaštite od gužvanja. Rublje se može izvaditi tijekom ove faze.

Za vađenje rublja:

1. Pritisnite gumb **On/Off** na 2 sekunde kako biste isključili uređaj.
2. Otvorite vrata uređaja.

3. Izvadite rublje.

4. Zatvorite vrata uređaja.

Mogući uzroci nezadovoljavajućih rezultata sušenja:

- Neadekvatne osnovne postavke razine suhoće. Vidi poglavlje *Podešavanje ciljne završne vlažnosti*
- Temperatura sobe je preniska ili previsoka. Optimalna sobna temperatura je između 18 °C i 25 °C.



Ostavite vrata malo otvorena nakon svakog ciklusa kako biste izbjegli vlagu.

11. SAVJETI I PREPORUKE

11.1 Ekološki savjeti



Punjenje bubnja do maksimalnog kapaciteta navedenog u odgovarajućim programima doprinijet će uštedi energije.

- Dobro centrifugirate rublje prije sušenja.
- Ne prelazite količine rublja koje su navedene u poglavlju o programima.
- Nakon svakog ciklusa sušenja očistite filtre.
- Ne koristite omekšivač rublja za pranje i sušenje. U sušilici se rublje automatski omekšava.

- Voda iz spremnika za vodu može se koristiti za glačanje odjeće. Prvo morate filtrirati vodu da biste uklonili preostala tekstilna vlakna (dovoljan je jednostavan filter za kavu).
- Nikad ne blokirajte otvore za ventilaciju na dnu uređaja.
- Provjerite da li postoji dobar protok zraka tamo gdje treba postaviti uređaj.

12. ODRŽAVANJE I ČIŠĆENJE

12.1 Periodični raspored čišćenja

Periodično čišćenje pomaže produžiti vijek trajanja vašeg uređaja.

Ako se uređaj ne koristi dulje vrijeme, iskopčajte uređaj iz utičnice.

Okvirni raspored periodičnog čišćenja:

Čišćenje filtra	Kada pokazatelj bljeska
Ispraznite spremnik za vodu	Kada pokazatelj bljeska
Čišćenje kondenzatora	Kada pokazatelj bljeska
Čišćenje senzora vlage	Najmanje 3 ili 4 puta godišnje
Čišćenje bubnja	Svaka dva mjeseca
Čišćenje upravljačke ploče i kućišta	Svaka dva mjeseca
Čišćenje otvora za protok zraka	Svaka dva mjeseca

U sljedećim odlomcima objašnjeno je kako biste trebali očistiti svaki dio.

12.2 Uklanjanje stranih predmeta



Prije pokretanja ciklusa pranja, provjerite jesu li džepovi prazni i svi labavi dijelovi vezani. Pogledajte poglavlje "Priprema rublja".

Uklonite sve strane predmete koje pronađete u bubnju nakon ciklusa sušenja (npr. metalne kopče, gumbe, kovanice, itd.).

12.3 Čišćenje filtra

Na kraju svakog ciklusa simbol  Filter je uključen na zaslonu i morate očistiti filtar.



Filtar skuplja vlakna tijekom ciklusa sušenja.



Za postizanje najboljih rezultata sušenja redovito čistite filtar. Začepljeni filtar uzrokuje dulji ciklus sušenja i posljedično povećava potrošnju energije. Filtar čistite ručno. Po potrebi upotrijebite usisavač.



OPREZ!

Prilikom čišćenja filtara, vlakna treba baciti u kantu za smeće, a ne ispirati u odvod kako bi se izbjeglo širenje mikroplastike u sustavu iskorištene vode.

1. Otvorite vrata. Povucite filtar prema gore.

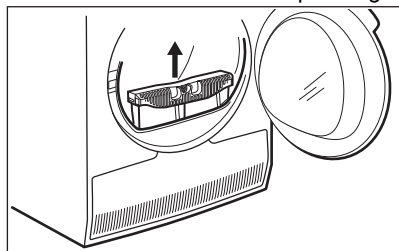

2. Gurnite kvačicu kako biste otvorili filtar.

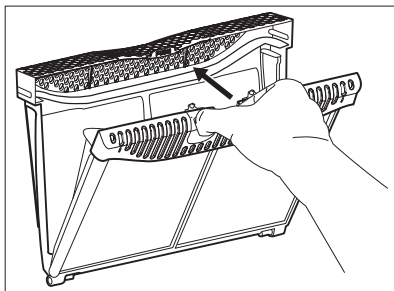

3. Vlakna iz oba unutarnja dijela filtra sakupite rukom.

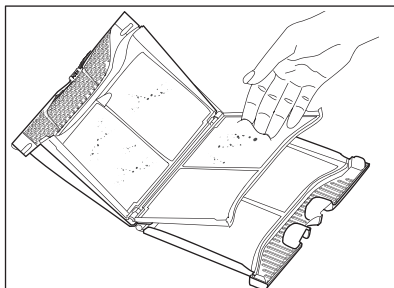
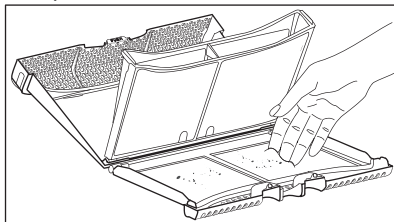

Bacite vlakna u smeće.

4. Po potrebi, očistite filtar usisavačem. Zatvorite filtar.
5. Po potrebi uklonite vlakna iz utičnice i brtve filtra. Možete koristiti usisavač. Filtar umetnite natrag u ležište.

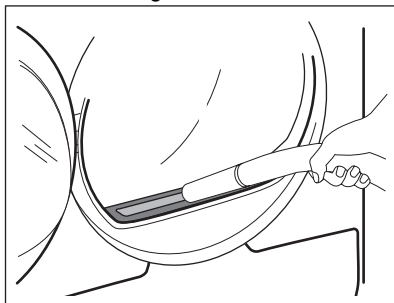

12.4 Čišćenje kondenzatora

Ako simbol \Rightarrow Heat exchanger treperi na zaslonu, pregledajte kondenzator i njegov odjeljak. Ako ima nečistoće, očistite je. Provjerite najmanje jednom u 6 mjeseci.

⚠ UPOZORENJE!

Ne dirajte metalnu površinu golim rukama. Opasnost od povrede. Nosite zaštitne rukavice. Pažljivo čistite, kako ne biste oštetili metalnu površinu.

⚠ OPREZ!

Ne koristite čvrsti nastavak na usisivaču za uklanjanje dlačica iz kondenzatora. To može oštetiti rebra kondenzatora, što dovodi do slabijeg rada uređaja i duljeg vremena sušenja.

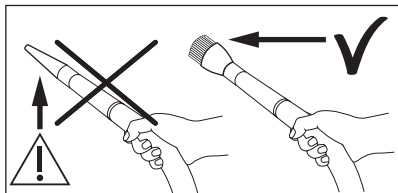

Pregledati:

1. Otvorite vrata. Povucite filtar prema gore.

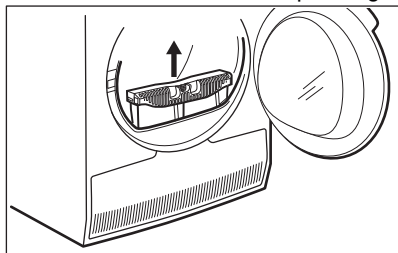

2. Otvorite pokrov kondenzatora.

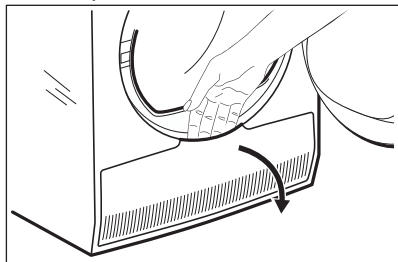

3. Okrenite poluge za otključavanje poklopca kondenzatora.

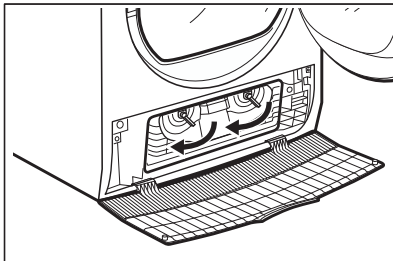

4. Spustite poklopac kondenzatora.

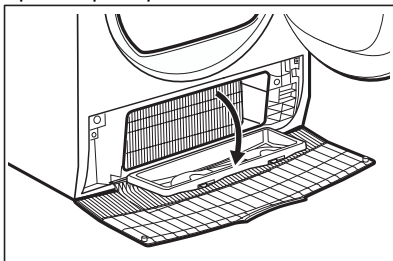

5. Ako je potrebno, izvadite dlačice iz kondenzatora i njegovog odjeljka. Možete upotrebljavati usisivač s nastavkom četke.

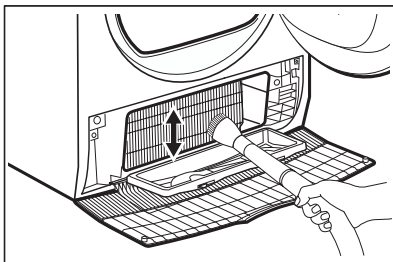

6. Zatvorite poklopac kondenzatora.
7. Okrećite poluge dok ne kliknu u svoje mjesto.
8. Vratite filtar.

12.5 Čišćenje senzora vlage

⚠ OPREZ!

Opasnost od oštećenja senzora vlage. Za čišćenje senzora ne koristite abrazivne materijale ili čeličnu vunu.

Kako bi se osigurali najbolji rezultati, uređaj je opremljen metalnim senzorom vlage. Smješten je na unutarnjoj strani vrata.

Tijekom vremena uporabe, površina senzora može se zaprljati, što smanjuje značajke sušenja.

Preporučujemo da očistite senzor najmanje 3 ili 4 puta godišnje, ili ako uočite smanjenje značajki sušenja.

Za čišćenje, možete koristiti tvrđu stranu spužvice za pranje posuđa i malo octa ili deterdženta za sude.

Za čišćenje senzora:

1. Otvorite vrata za punjenje.
2. Očistite površine senzora vlage tako da nekoliko puta prebrišete metalne površine.

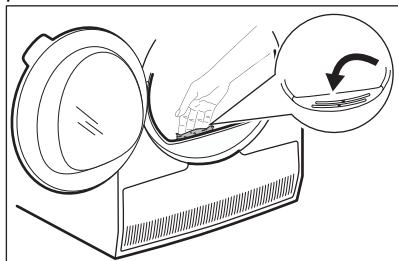

12.6 Čišćenje bubnja

⚠ UPOZORENJE!

Prije čišćenja uređaja izvucite utikač iz utičnice.

Koristite standardni neutralni deterdžent za čišćenje unutarnje površine i podizača bubnja. Očišćene površine osušite mekanom krpom.

⚠ OPREZ!

Za čišćenje bubnja ne koristite abrazivne materijale ili čeličnu vunu.

12.7 Čišćenje upravljačke ploče i kućišta

Koristite obični neutralni sapun za čišćenje upravljačke ploče i kućišta.

Za čišćenje koristite vlažnu krpom. Očišćene površine osušite mekanom krpom.

⚠ OPREZ!

Ne koristite sredstva za čišćenje namještaja ili sredstva za čišćenje koja mogu uzrokovati rđu.

12.8 Čišćenje otvora za ventilaciju

Usisavačem uklonite dlačice iz otvora za ventilaciju.

13. RJEŠAVANJE PROBLEMA

⚠ UPOZORENJE!

Pogledajte poglavlje sa sigurnosnim uputama.

13.1 Šifre pogreški

Uređaj se ne pokreće ili se zaustavlja tijekom rada.

Najprije pokušajte pronaći rješenje problema (pogledajte tablicu). Ako se problem ne otkloni, obratite se ovlaštenom servisnom centru.

UPOZORENJE!

Prije bilo kakve provjere, isključite uređaj.





U slučaju velikih problema oglašava se zvučni signal, a zaslon prikazuje šifru pogreške, a gumb  Start/Pause može neprekidno treperiti:





Šifra pogreške	Mogući uzrok	Rješenje
E50	Preopterećenje motora uređaja. Previše rublja ili se zaglavilo u bubnju.	Program nije dovršen. Izvadite rublje iz bubnja, podesite program i ponovno pokrenite ciklus.
E90 ili E91	Unutarnji kvar. Nema komunikacije između elektroničkih elemenata uređaja.	Program nije ispravno dovršen ili se uređaj prerano zaustavio. Isključite i ponovno uključite uređaj. Ako se šifra pogreške i dalje pojavljuje, kontaktirajte ovlaštenu servisnu centar.
EH0	Napajanje je nestabilno.	Kad uređaj prikazuje EH0 , pričekajte dok napajanje ne bude stabilno prije nego pritisnete start. Ako uređaj pauzira ciklus bez ikakvih naznaka, pritisnite početak ciklusa. Ako se ponovno pojavi upozorenje, provjerite ispravnost kabela napajanja / utičnice ili glavnog napajanja.

Ako se na zaslonu prikazuju druge šifre pogreški, isključite i uključite uređaj. Ako se problem ne otkloni, kontaktirajte ovlaštenu servisnu centar.

U slučaju drugačijeg problema sa sušilicom rublja, u tablici ispod potražite moguća rješenja.

13.2 Otklanjanje poteškoća

Problem	Mogući uzrok	Rješenje
Sušilica rublja ne radi.	Sušilica nije spojena na električnu mrežu.	Spojite je na električnu utičnicu. Provjerite osigurač u ormariću (kućna instalacija).
	Vrata su otvorena.	Zatvorite vrata.
	Tipka  On/Off nije pritisnuta.	Pritisnite gumb  On/Off.
	Niste dodirnuli gumb  Start/Pause.	Dodirnite gumb  Start/Pause.
	Uređaj je u stanju pripravnosti.	Pritisnite gumb  On/Off.

Problem	Mogući uzrok	Rješenje
Nezadovoljavajući rezultat sušenja.	Neispravan odabir programa.	Odaberite prikladan program. 1)
	Filtar je začepljen.	Očistite filtara. 2)
	 Dryness Level Opcija je postavljena na  Iron Dry. 3)	Promijenite opciju  Dryness Level na višu razinu.
	Količina rublja je bilo prevelika.	Nemojte prelaziti maksimalnu količinu rublja.
	Začepljeni su otvori za protok zraka.	Očistite otvore za protok zraka na dnu uređaja.
	Na senzoru vlage u bubnju ima nečistoće.	Očistite prednju površinu bubnja.
	Razina suhoće nije podešena na željenu razinu.	Podesite razinu suhoće. 4)
Vrata za stavljanje rublja se ne zatvaraju	Kondenzator je začepljen.	Očistite kondenzator. 2)
	Filtar nije zaključan u svom položaju.	Postavite filtara u ispravan položaj.
Nije moguće promijeniti program ili opciju.	Rublje je zaglavljeno između vrata i brtve.	Izvadite zaglavljene predmete i zatvorite vrata.
	Nakon pokretanja ciklusa nije moguće promijeniti program ili opciju.	Isključite i uključite sušilicu rublja. Po potrebi promijenite program ili opciju.
Nije moguće odabrati opciju. Emitira se zvučni signal.	Funkcija koju ste pokušali odabrati nije dostupna za odabrani program.	Isključite i uključite sušilicu rublja. Po potrebi promijenite program ili opciju.
U bubnju nema svjetla	Neispravna žarulja bubnja.	Obratite se servisnom centru kako biste zamijenili žarulju bubnja.
Na zaslonu se pojavljuje neočekivano vrijeme trajanja.	Trajanje sušenja izračunava se prema količini rublja i vlažnosti.	Ovo je automatizirano - uređaj radi ispravno.
Program je neaktivan.	Spremnik za vodu je pun.	Ispraznite spremnik za vodu, pritisnite  Start/Pause gumb. 2)
Ciklus sušenja je prekratak.	Stavili ste malo rublja.	Odaberite vrijeme programa. Vrijednost vremena mora biti povezana s količinom rublja. Za sušenje jednog predmeta ili male količine rublja preporučujemo kratko vrijeme sušenja.
	Rublje je presuho.	Odaberite prikladno vrijeme programa ili višu razinu suhoće (npr.  extra dry)

Problem	Mogući uzrok	Rješenje
Tijekom ciklusa sušenja 5)	Filtar je začepljen.	Očistite filtar.
	Stavili ste previše rublja.	Nemojte prelaziti maksimalnu količinu rublja.
	Rublje nije dovoljno centrifugirano.	Dobro centrifugirajte rublje u perilici rublja.
	Preniska ili previsoka temperatura prostorije - to ne predstavlja kvar uređaja.	Osigurajte temperaturu prostorije višu od +5 °C i nižu od +35 °C. Optimalna temperatura prostorije za postizanje najboljih rezultata sušenja je između 18 °C - 25 °C.

- 1) Slijedite opis programa - pogledajte poglavlje PROGRAMI .
- 2) Pogledajte odjeljak *ODRŽAVANJE I ČIŠĆENJE*.
- 3) Samo sušilice s Dryness Level opcijom.
- 4) Pogledajte poglavlje SAVJETI I PREPORUKE .
- 5) Napomena: Nakon maksimalno 6 sati ciklus sušenja se automatski završava.

13.3 Mogući uzroci nezadovoljavajućih rezultata sušenja:

- Filtar je začepljen. Začepljeni filtar sušenje čini neučinkovitim.
- Začepljeni su otvori za protok zraka.
- Senzor vlage je prljav.
- Buban je prljav.

- Neadekvatne osnovne postavke razine suhoće. Vidi poglavlje *Podešavanje ciljne završne vlažnosti*
- Temperatura sobe je preniska ili previsoka. Optimalna sobna temperatura je između 18 °C i 25 °C.

14. VRIJEDNOSTI POTROŠNJE

14.1 Uvod



U korisničkom priručniku nalaze se dvije različite reference za EU energetska oznaku i propise o ekološkom dizajnu.

- Reg. (EU) 932/2012 i Reg. (EU) 392/2012 koja vrijedi do 30 lipnja 2025. odnosi se na razrede energetske učinkovitosti od **A+++** do **D**.
- Reg. (EU) 2023/2534 koja vrijedi od 1. srpnja 2025. odnosi se na razrede učinkovitosti energetske oznake od **A** do **G**.



QR kod na energetske naljepnici isporučenoj s uređajem pruža internetsku poveznicu do podataka koji se odnose na performanse uređaja u EU EPREL bazi podataka. Energetsku naljepnicu čuvajte za referencu zajedno s korisničkim priručnikom i svim ostalim dokumentima koji se isporučuju s ovim uređajem.

Iste informacije poput naziva modela i broja proizvoda, koje se nalaze na natpisnoj pločici uređaja, moguće je pronaći i u EPREL-u pomoću poveznice <https://eprel.ec.europa.eu>. Pogledajte poglavlje "Opis proizvoda" za položaj nazivne pločice.

14.2 Legenda

kg	Punjenje rublja.	o/min	Centrifugiranje na
kWh	Potrošnja energije.		
hh:mm	Trajanje programa.		
%	Početna vlaga na kraju faze centrifuge i završna vlaga na kraju programa sušenja. Što je veća centrifuga, veća je i buka pri centrifugiranju, ali je niža početna vlaga i potrošnja energije prilikom sušenja rublja.		

14.3 U skladu s Uredbom Komisije Reg. (EU) 2023/2533, Reg. (EU) 2023/2534 i Reg. (EU) 392/2012.



Sljedeće vrijednosti dobivene su u laboratorijskim uvjetima sukladno odgovarajućim standardima. Podatke mogu promijeniti različiti parametri, na primjer: količina rublja, vrsta rublja i uvjeti okoline. Početni sadržaj vlage u rublju, vrsta vode, napon napajanja i promjene zadanih postavki programa također mogu utjecati na potrošnju energije, trajanje programa sušenja i konačnu vlažnost.

Program	Količina punjenja (kg)	Centrifugiranje na (o/min)	Početna vlaga (%)	Vrijeme sušenja (h:mm)	Potrošnja energije (kWh)	Ciljna završna vlaga (%)
Eco 1) 2)	8,0	1000	60	2:59	1,28	0,0
Eco 1) 2)	4,0	1000	60	2:00	0,72	0,0

1) Ovo je referentni program koji se koristi za procjenu sukladnosti s propisima EU o ekološkom dizajnu i energetskim oznakama, Reg. (EU) 2023/2533 i Reg. (EU) 2023/2534. Ovaj program može sušiti pamučno rublje od početnog sadržaja vlage punjenja od 60 % do ciljnog konačnog sadržaja vlage punjenja od 0 %.

2) Eco program je ekvivalentan programu "CottonsEco" koji je "Standardni program za pranje pamuka" u skladu s Uredbom Komisije br. 392/2012. Prikladan je za sušenje normalno vlažnog pamučnog rublja.

Potrošnja energije u različitim načinima rada

Potrošnja energije u isključenom stanju (W)	Potrošnja energije u načinu pripravnosti (W)	Odgodeno pokretanje (W)
0,13	0,13	4,00

Vrijeme do isključenja / Načina pripravnosti je maksimalno 15 minuta.

14.4 Uobičajeni programi



Ove vrijednosti su samo indikativne.

Program	Količina punjenja (kg)	Centrifugiranje na (o/min)	Početna vlažna (%)	Vrijeme sušenja (h:mm)	Potrošnja energije (kWh)	Ciljna završna vlažna (%)
Cottons extra dry	8,0	1000	60	4:26	1,92	-3,0
Cottons extra dry	4,0	1000	60	3:35	1,43	-3,0
Cottons Iron Dry	8,0	1000	60	2:16	0,95	12,0
Cottons Iron Dry	4,0	1000	60	1:38	0,62	12,0
Synthetics extra dry	4,0	1200	40	1:45	0,65	0,0
Synthetics cupboard dry	4,0	1200	40	1:17	0,48	1,0
Synthetics Iron Dry	4,0	1200	40	1:01	0,36	12,0
Wool	1,0	1200	35	1:44	0,78	5,0

15. BRIGA ZA OKOLIŠ

Reciklirajte materijale sa simbolom . Ambalažu za recikliranje odložite u prikladne spremnike. Pomozite u zaštiti okoliša i ljudskog zdravlja, kao i u recikliranju otpada od električnih i elektroničkih uređaja. Uređaje

označene simbolom  ne bacajte zajedno s kućnim otpadom. Proizvod odnesite na lokalno reciklažno mjesto ili kontaktirajte nadležnu službu.

Καλωσορίσατε στην AEG! Ευχαριστούμε που επιλέξατε τη συσκευή μας.



Στην προσπάθειά μας για αειφορία, μειώνουμε τα χαρτόγραφα μέσα και παρέχουμε τα πλήρη εγχειρίδια χρήστη σε ηλεκτρονική μορφή. Μπορείτε να έχετε πρόσβαση στο πλήρες εγχειρίδιο χρήστη στον ιστότοπο aeg.com/manuals



Βρείτε υποδείξεις χρήσης, φυλλάδια, συμβουλές για την επίλυση προβλημάτων, πληροφορίες συντήρησης και επισκευής στο aeg.com/support



Αγοράστε αξεσουάρ, αναλώσιμα και γνήσια ανταλλακτικά για τη συσκευή σας στο aeg.com/shop

Υπόκειται σε αλλαγές χωρίς προειδοποίηση.

ΠΕΡΙΕΧΟΜΕΝΑ

1. ΠΛΗΡΟΦΟΡΙΕΣ ΑΣΦΑΛΕΙΑΣ.....	87
2. ΟΔΗΓΙΕΣ ΓΙΑ ΤΗΝ ΑΣΦΑΛΕΙΑ.....	91
3. ΠΕΡΙΓΡΑΦΗ ΠΡΟΪΟΝΤΟΣ.....	94
4. PROGRAM	95
5. ΤΕΧΝΙΚΑ ΣΤΟΙΧΕΙΑ.....	98
6. ΠΙΝΑΚΑΣ ΕΛΕΓΧΟΥ.....	99
7. ΕΠΙΛΟΓΕΣ	100
8. ΡΥΘΜΙΣΕΙΣ	102
9. ΠΡΙΝ ΤΗΝ ΠΡΩΤΗ ΧΡΗΣΗ.....	103
10. ΚΑΘΗΜΕΡΙΝΗ ΧΡΗΣΗ.....	104
11. ΥΠΟΔΕΙΞΕΙΣ ΚΑΙ ΣΥΜΒΟΥΛΕΣ	107
12. ΦΡΟΝΤΙΔΑ ΚΑΙ ΚΑΘΑΡΙΣΜΟΣ	108
13. ΑΝΤΙΜΕΤΩΠΙΣΗ ΠΡΟΒΛΗΜΑΤΩΝ	111
14. ΤΙΜΕΣ ΚΑΤΑΝΑΛΩΣΗΣ	115
15. ΠΕΡΙΒΑΛΛΟΝΤΙΚΑ ΘΕΜΑΤΑ.....	117

1. ⚠ ΠΛΗΡΟΦΟΡΪΕΣ ΑΣΦΑΛΕΙΑΣ



Πριν ξεκινήσετε την εγκατάσταση και τη χρήση αυτής της συσκευής, διαβάστε προσεκτικά τις παρεχόμενες οδηγίες.

Ο κατασκευαστής δεν είναι υπεύθυνος για τυχόν τραυματισμούς ή ζημιές που είναι αποτέλεσμα λανθασμένης εγκατάστασης ή χρήσης. Φυλάσσετε πάντα τις οδηγίες σε ασφαλή και προσβάσιμη τοποθεσία για μελλοντική αναφορά και κάντε λήψη της πλήρους διαδικτυακής έκδοσης.



Προειδοποίηση: Κίνδυνος πυρκαγιάς / Εύφλεκτα υλικά.

Η συσκευή περιέχει εύφλεκτο αέριο, προπάνιο (R290), ένα αέριο με υψηλό επίπεδο περιβαλλοντικής συμβατότητας. Να κρατάτε τις πηγές πυρκαγιάς και ανάφλεξης μακριά από τη συσκευή. Προσέχετε να μην προκληθεί ζημιά στο κύκλωμα ψυκτικού υγρού που περιέχει προπάνιο.

1.1 Ασφάλεια παιδιών και ευπαθών ατόμων

ΠΡΟΕΙΔΟΠΟΙΗΣΗ!

Κίνδυνος ασφυξίας, τραυματισμού ή μόνιμης αναπηρίας.

- Η συσκευή αυτή μπορεί να χρησιμοποιηθεί από παιδιά ηλικίας 8 ετών και άνω και από άτομα με μειωμένες σωματικές, αισθητηριακές ή πνευματικές δυνατότητες ή έλλειψη εμπειρίας και γνώσης, εάν επιβλέπονται ή έχουν λάβει οδηγίες σχετικά με τη χρήση της συσκευής με ασφαλή τρόπο και κατανοούν τους κινδύνους που ενέχονται. Παιδιά ηλικίας μικρότερης των 8 ετών και άτομα με εκτενείς και περίπλοκες αναπηρίες πρέπει να παραμένουν μακριά από τη συσκευή, εκτός εάν επιβλέπονται συνεχώς.
- Τα παιδιά δεν πρέπει να παίζουν με την συσκευή.
- Φυλάσσετε όλα τα υλικά συσκευασίας μακριά από τα παιδιά και απορρίψτε τα κατάλληλα.
- Φυλάσσετε τα απορρυπαντικά μακριά από παιδιά.
- Κρατάτε τα παιδιά και τα κατοικίδια ζώα μακριά από τη συσκευή όταν η πόρτα είναι ανοιχτή.
- Εάν η συσκευή διαθέτει διάταξη ασφαλείας για παιδιά, θα πρέπει να είναι ενεργοποιημένη.
- Τα παιδιά δεν πρέπει να εκτελούν τον καθαρισμό και τη συντήρηση που εκτελεί ο χρήστης στη συσκευή χωρίς επίβλεψη.

1.2 Γενικές πληροφορίες για την ασφάλεια

- Αυτή η συσκευή προορίζεται μόνο για στέγνωμα ρούχων οικιακού τύπου, που στεγνώνονται στο πλυντήριο.
- Μη χρησιμοποιείτε τη λειτουργία στεγνωτηρίου εάν τα ρούχα έχουν λερωθεί με βιομηχανικά χημικά.

- Η συσκευή αυτή έχει σχεδιαστεί μόνο για οικιακή χρήση σε εσωτερικό περιβάλλον.
- Η συσκευή αυτή μπορεί να χρησιμοποιηθεί σε γραφεία, δωμάτια ξενοδοχείων, ξενώνες, αγροικίες και άλλα παρόμοια καταλύματα όπου τέτοια χρήση δεν υπερβαίνει τα επίπεδα της (μέσης) οικιακής χρήσης.
- Μην αλλάζετε τις προδιαγραφές αυτής της συσκευής.
- Αν το στεγνωτήριο έχει τοποθετηθεί επάνω από πλυντήριο ρούχων, χρησιμοποιήστε το σετ στοίβαξης. Το σετ στοίβαξης, διαθέσιμο από τον εξουσιοδοτημένο προμηθευτή της περιοχής σας, μπορεί να χρησιμοποιηθεί μόνο με τη συσκευή που καθορίζεται στις οδηγίες που παρέχονται με το εξάρτημα. Διαβάστε το προσεκτικά πριν από την εγκατάσταση (ανατρέξτε στο εγχειρίδιο χρήσης του σετ).
- Η συσκευή μπορεί να εγκατασταθεί είτε ως ανεξάρτητη μονάδα είτε κάτω από πάγκο κουζίνας που διαθέτει τον κατάλληλο χώρο (ανατρέξτε στο φυλλάδιο Εγκατάστασης).
- Μην εγκαθιστάτε τη συσκευή πίσω από πόρτα που κλειδώνει, πίσω από συρόμενη πόρτα ή πίσω από πόρτα με μεντεσέ στην αντίθετη πλευρά, καθώς αυτό δεν θα επιτρέπει στην πόρτα της συσκευής να ανοίγει πλήρως.
- Εξασφαλίστε την κυκλοφορία αέρα μεταξύ της συσκευής και του δαπέδου. Το άνοιγμα αερισμού που βρίσκεται στη βάση της συσκευής δεν πρέπει να καλύπτεται από χαλί, μοκέτα ή οποιοδήποτε άλλο κάλυμμα δαπέδου.
- ΠΡΟΕΙΔΟΠΟΙΗΣΗ: Η συσκευή δεν πρέπει να τροφοδοτείται μέσω μιας εξωτερικής διάταξης μεταγωγής, όπως ένας χρονοδιακόπτης, ή να είναι συνδεδεμένη σε κύκλωμα το οποίο ενεργοποιείται και απενεργοποιείται συχνά από μια διάταξη.
- Συνδέστε το φως τροφοδοσίας στην πρίζα μόνο αφού ολοκληρωθεί η διαδικασία εγκατάστασης. Βεβαιωθείτε ότι υπάρχει εύκολη πρόσβαση στο φως τροφοδοσίας μετά την εγκατάσταση.
- ΠΡΟΕΙΔΟΠΟΙΗΣΗ: Μην εγκαθιστάτε τη συσκευή σε περιβάλλον χωρίς εξαερισμό.

Η συσκευή περιέχει εύφλεκτο αέριο, προπάνιο (R290), ένα αέριο με υψηλό επίπεδο περιβαλλοντικής συμβατότητας. Να κρατάτε τις πηγές πυρκαγιάς και ανάφλεξης μακριά από τη συσκευή. Προσέχετε να μην προκληθεί ζημιά στο κύκλωμα ψυκτικού υγρού που περιέχει προπάνιο.

- ΠΡΟΕΙΔΟΠΟΙΗΣΗ: Στο περίβλημα της συσκευής ή την εντοιχισμένη κατασκευή, διατηρείτε ελεύθερα από εμπόδια όλα τα ανοίγματα αερισμού.
- ΠΡΟΕΙΔΟΠΟΙΗΣΗ: Μην προκαλείτε ζημιά στο κύκλωμα ψυκτικού μέσου.
- ΠΡΟΕΙΔΟΠΟΙΗΣΗ: Μην αγγίζετε τα προσβάσιμα μεταλλικά πτερύγια του συμπυκνωτή με γυμνά χέρια. Κίνδυνος τραυματισμού. Φορέστε προστατευτικά γάντια.
- Εάν το καλώδιο τροφοδοσίας έχει υποστεί φθορές, θα πρέπει να αντικατασταθεί από τον κατασκευαστή, το Εξουσιοδοτημένο Κέντρο Σέρβις ή ένα κατάλληλα καταρτισμένο άτομο, ώστε να αποφευχθεί τυχόν κίνδυνος από το ηλεκτρικό ρεύμα.
- Μην υπερβαίνετε το μέγιστο φορτίο των 8,0 kg.
- Σκουπίστε χνούδια ή υπολείμματα συσκευασίας που έχουν συσσωρευτεί γύρω από τη συσκευή.
- Μη λειτουργείτε τη συσκευή χωρίς φίλτρο. Καθαρίζετε το φίλτρο που συλλέγει το χνούδι των ρούχων πριν ή μετά από κάθε χρήση.
- Μη στεγνώνετε άπλυτα ρούχα στο στεγνωτήριο.
- Ρούχα τα οποία έχουν λερωθεί με ουσίες όπως μαγειρικό λάδι, ασετόν, οινόπνευμα, πετρέλαιο, κηροζίνη, καθαριστικά λεκέδων, νέφτι, κεριά και καθαριστικά κεριού πρέπει να πλένονται ξεχωριστά με επιπρόσθετη ποσότητα απορρυπαντικού πριν τοποθετηθούν για στέγνωμα στο πλυντήριο στεγνωτήριο.
- Αντικείμενα όπως αφρώδες ελαστικό (αφρός λάτεξ), σκουφάκια μπάνιου, αδιάβροχα υφάσματα, αντικείμενα με αντιολισθητική βάση από ελαστικό και ρούχα ή μαξιλάρια που περιέχουν επένδυση με αφρώδες ελαστικό δεν πρέπει να στεγνώνουν στο στεγνωτήριο.

- Βεβαιωθείτε ότι δεν παγιδεύονται ρούχα μεταξύ της πόρτας της συσκευής και του στεγανοποιητικού λάστιχου.
- Τα μαλακτικά ή παρόμοια προϊόντα πρέπει να χρησιμοποιούνται αποκλειστικά βάσει των οδηγιών του κατασκευαστή τους.
- Αφαιρέστε όλα τα αντικείμενα από τα ρούχα τα οποία μπορούν να είναι πηγή ανάφλεξης όπως αναπτήρες ή σπύρα.
- ΠΡΟΕΙΔΟΠΟΙΗΣΗ: Ποτέ μη διακόπτετε ένα στεγνωτήριο πριν από το τέλος του κύκλου στεγνώματος, εκτός εάν αφαιρέσετε αμέσως όλα τα ρούχα και τα απλώσετε ώστε να διασκορπιστεί η θερμότητα.
- Πριν από την εκτέλεση εργασιών συντήρησης, απενεργοποιήστε τη συσκευή και αποσυνδέστε το φις τροφοδοσίας από την πρίζα.

2. ΟΔΗΓΙΕΣ ΓΙΑ ΤΗΝ ΑΣΦΑΛΕΙΑ

2.1 Εγκατάσταση



Προειδοποίηση: Κίνδυνος πυρκαγιάς / Εύφλεκτα υλικά.

- Αφαιρέστε όλα τα υλικά της συσκευασίας.
- Εάν η συσκευή έχει υποστεί ζημιά, μην προβείτε σε εγκατάσταση ή χρήση της.
- Ακολουθείτε τις οδηγίες εγκατάστασης που παρέχονται με τη συσκευή.
- Μην εγκαθιστάτε τη συσκευή σε περιβάλλον χωρίς εξαερισμό
Η συσκευή περιέχει εύφλεκτο αέριο, προπάνιο (R290), ένα αέριο με υψηλό επίπεδο περιβαλλοντικής συμβατότητας. Να κρατάτε τις πηγές πυρκαγιάς και ανάφλεξης μακριά από τη συσκευή. Προσέχετε να μην προκληθεί ζημιά στο κύκλωμα ψυκτικού υγρού που περιέχει προπάνιο.
- Πάντα να προσέχετε όταν μετακινείτε τη συσκευή καθώς είναι βαριά. Να χρησιμοποιείτε πάντα γάντια ασφαλείας και κλειστά παπούτσια.
- Μην εγκαθιστάτε και μη χρησιμοποιείτε τη συσκευή σε χώρο όπου η θερμοκρασία

μπορεί να είναι χαμηλότερη από 5°C ή υψηλότερη από 35°C.

- Το δάπεδο επάνω στο οποίο εγκαθιστάτε τη συσκευή πρέπει να είναι επίπεδο, σταθερό, ανθεκτικό στη θερμότητα και καθαρό.
- Διατηρείτε πάντα τη συσκευή όρθια ενώ την μετακινείτε.
- Μόλις η συσκευή τοποθετηθεί στη μόνιμη θέση της, ελέγξτε ότι είναι πλήρως οριζοντιωμένη με ένα αλφάδι. Εάν δεν είναι, ρυθμίστε κατάλληλα τα πόδια.

2.2 Ηλεκτρική σύνδεση



ΠΡΟΕΙΔΟΠΟΙΗΣΗ!

Κίνδυνος πυρκαγιάς και ηλεκτροπληξίας.

- Συνδέστε το φις τροφοδοσίας στην πρίζα μόνον αφού έχει ολοκληρωθεί η εγκατάσταση. Μετά την εγκατάσταση, βεβαιωθείτε ότι είναι δυνατή η πρόσβαση στο φις τροφοδοσίας.
- ΠΡΟΕΙΔΟΠΟΙΗΣΗ: Αυτή η συσκευή έχει σχεδιαστεί για εγκατάσταση / σύνδεση σε σύνδεση γείωσης στο κτίριο.

- Βεβαιωθείτε ότι οι παράμετροι στην πινακίδα τεχνικών χαρακτηριστικών είναι συμβατές με τις ονομαστικές τιμές ηλεκτρικού ρεύματος της παροχής ρεύματος.
- Χρησιμοποιείτε πάντα σωστά εγκατεστημένη πρίζα με προστασία κατά της ηλεκτροπληξίας.
- Μη χρησιμοποιείτε πολύπριζα και μπαλαντέζες.
- Μην τραβάτε το καλώδιο τροφοδοσίας για να αποσυνδέσετε τη συσκευή. Τραβάτε πάντα το φιν τροφοδοσίας.
- Μην αγγίζετε το καλώδιο ρεύματος ή το φιν τροφοδοσίας με βρεγμένα χέρια.

2.3 Χρήση

ΠΡΟΕΙΔΟΠΟΙΗΣΗ!

Κίνδυνος τραυματισμού, ηλεκτροπληξίας, πυρκαγιάς, εγκαυμάτων ή βλάβης της συσκευής.

- Αυτή η συσκευή προορίζεται μόνο για οικιακή χρήση (εσωτερικοί χώροι).
- Μη στεγνώνετε φθαρμένα ρούχα (σκισμένα, ξεφτισμένα) τα οποία περιέχουν πληρωτικά υλικά.
- Αν τα ρούχα έχουν πλυθεί με προϊόν αφαίρεσης λεκέδων, εκτελέστε έναν επιπλέον κύκλο ξεβγάλματος προτού εκκινήσετε έναν κύκλο στεγνώματος.
- Ενδείκνυται μόνο για υφάσματα που είναι κατάλληλα για στέγνωμα στη συσκευή. Ακολουθείτε τις οδηγίες καθαρισμού στην ετικέτα του ρούχου.
- Μην πίνετε ή προετοιμάζετε φαγητό με το συμπτωνωμένο/απιονισμένο νερό. Μπορεί να προκαλέσει προβλήματα υγείας σε ανθρώπους και κατοικίδια.
- Μην κάθεστε ή στέκεστε πάνω στην ανοιχτή πόρτα της συσκευής.
- Μη στεγνώνετε στη συσκευή ρούχα που στάζουν.
- Για την αντικατάσταση του εσωτερικού φωτισμού, επικοινωνήστε με το Εξουσιοδοτημένο Κέντρο Σέρβις. Ορατή ακτινοβολία LED, μην κοιτάτε απευθείας τη δέσμη φωτός.

2.4 Φροντίδα και καθαρισμα

ΠΡΟΕΙΔΟΠΟΙΗΣΗ!

Κίνδυνος τραυματισμού ή βλάβης στη συσκευή.

- Μη χρησιμοποιείτε ψεκασμό με νερό και ατμό για τον καθαρισμό της συσκευής.
- Καθαρίστε τη συσκευή με υγρό μαλακό πανί. Χρησιμοποιείτε μόνο ουδέτερα απορρυπαντικά. Μη χρησιμοποιείτε λειαντικά προϊόντα, σφουγγαράκια που χαράσσουν, διαλύτες ή μεταλλικά αντικείμενα.
- Προσέχετε όταν καθαρίζετε τη συσκευή ώστε να μην προκαλέσετε ζημιά στο σύστημα ψύξης.
- Κατά τον καθαρισμό των φίλτρων, απορρίψτε το χνούδι στον κάδο απορριμμάτων για να αποτρέψετε την είσοδο μικροπλαστικών στο σύστημα νερού.

2.5 Συμπιεστής

ΠΡΟΕΙΔΟΠΟΙΗΣΗ!

Κίνδυνος πρόκλησης ζημιάς στη συσκευή.

- Ο συμπιεστής και το σύστημά του στο στεγνωτήριο έχουν πληρωθεί με έναν ειδικό παράγοντα ο οποίος δεν περιέχει φθορο-χλωρο-υδρογονάνθρακες. Αυτό το σύστημα πρέπει να παραμείνει στεγανό. Η βλάβη του συστήματος μπορεί να προκαλέσει διαρροή.

2.6 Σέρβις

- Για την επισκευή της συσκευής, επικοινωνήστε με το Εξουσιοδοτημένο Κέντρο Σέρβις. Χρησιμοποιείτε μόνο γνήσια ανταλλακτικά.
- Έχετε υπόψη σας ότι αν εκτελεστεί επισκευή από εσάς ή από μη επαγγελματία τεχνικό, μπορεί να υπάρξουν συνέπειες ως προς την ασφάλεια και ενδέχεται να ακυρωθεί η εγγύηση.
- Τα ακόλουθα ανταλλακτικά είναι διαθέσιμα για τουλάχιστον 10 έτη μετά τη διακοπή της κυκλοφορίας του μοντέλου: παρεμβύσματα και τσιμούχες, διακόπτες και κουμπιά, αντλία συμπτωνώματος,

- ασφάλειες πόρτας, μοτέρ και ψήκτρες μοτέρ, μεταδόσεις ανάμεσα στο μοτέρ και τον κάδο, ανεμιστήρας και τροχοί ανεμιστήρα, κάδοι και ρουλεμάν, σωληνώσεις νερού και σχετικός εξοπλισμός, συμπεριλαμβανομένων των εύκαμπτων σωλήνων, βαλβίδων και φίλτρων, καλώδια και πρίζες, πλακέτες τυπωμένων κυκλωμάτων, ηλεκτρονικές οθόνες, θερμοστάτες και αισθητήρες θερμοκρασίας, ενημερώσεις λογισμικού (συμπεριλαμβανομένου του λογισμικού επαναφοράς), ελατήρια, θερμαντικά στοιχεία και αντιστάσεις, ηλεκτρικές ασφάλειες (ξεχωριστά ή σε δεσμίδες), τροχαλία τάσης, κύλινδρος στήριξης, πόρτες, λάστιχα πόρτας, λαβές πόρτας, συγκροτήματα κλειδώματος πόρτας και μεντεσέδες, φίλτρα χνουδιών, φίλτρα αέρα, πλαστικά περιφερειακά, δοχείο συμπυκνώματος. Η διάρκεια μπορεί να είναι μεγαλύτερη στη χώρα σας. Για περισσότερες πληροφορίες, επισκεφτείτε τον ιστότοπό μας.
- Έχετε υπόψη σας ότι μερικά από αυτά τα ανταλλακτικά είναι διαθέσιμα μόνο σε επαγγελματίες τεχνικούς και ότι δεν είναι όλα τα ανταλλακτικά κατάλληλα για όλα τα μοντέλα.
 - Σχετικά με τον/τους λαμπτήρα/λαμπτήρες εντός αυτού του προϊόντος και τους ανταλλακτικούς λαμπτήρες που πωλούνται ξεχωριστά: Αυτοί οι λαμπτήρες προορίζονται ώστε να αντέχουν σε

εξαιρετικά δύσκολες συνθήκες σε οικιακές συσκευές, όπως σε θερμοκρασίες, δονήσεις, υγρασία ή προορίζονται να σηματοδοτούν πληροφορίες σχετικά με τη λειτουργική κατάσταση της συσκευής. Δεν προορίζονται για χρήση σε άλλες εφαρμογές και δεν είναι κατάλληλοι για τον φωτισμό οικιακών χώρων.

2.7 Απόρριψη

ΠΡΟΕΙΔΟΠΟΙΗΣΗ!

Κίνδυνος τραυματισμού ή ασφυξίας.



Προειδοποίηση: Κίνδυνος πυρκαγιάς / Κίνδυνος υλικής ζημιάς και πρόκλησης ζημιάς στη συσκευή.

- Αποσυνδέστε τη συσκευή από την παροχή ρεύματος και νερού.
- Κόψτε το καλώδιο τροφοδοσίας κοντά στη συσκευή και απορρίψτε το.
- Η συσκευή περιέχει εύφλεκτο αέριο (R290). Επικοινωνήστε με τις δημοτικές αρχές για πληροφορίες σχετικά με τη σωστή απόρριψη της συσκευής.
- Αφαιρέστε το μάνταλο της πόρτας για να αποτραπεί ο εγκλεισμός παιδιών ή ζώων μέσα στον κάδο.
- Απορρίψτε τη συσκευή σύμφωνα με τις τοπικές διατάξεις για την απόρριψη αποβλήτων ηλεκτρικού και ηλεκτρονικού εξοπλισμού (ΑΗΗΕ).

3. ΠΕΡΙΓΡΑΦΗ ΠΡΟΪΟΝΤΟΣ

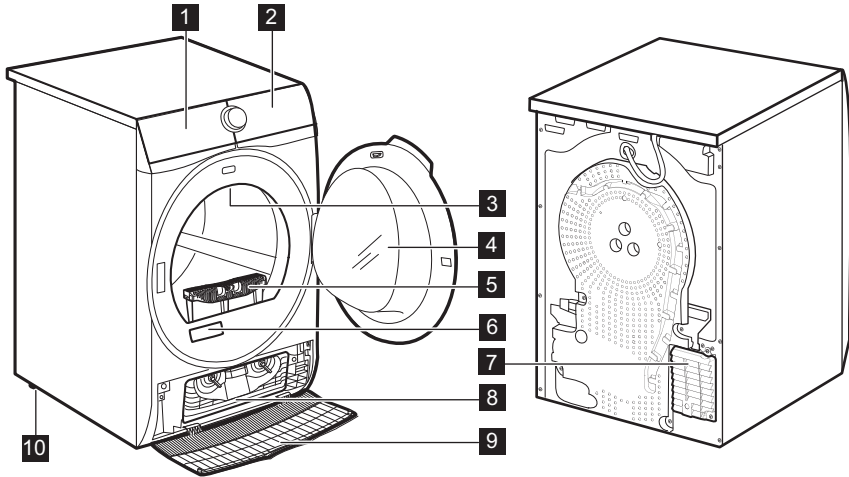

- 1 Δοχείο νερού
- 2 Πίνακας χειριστηρίων
- 3 Εσωτερικός φωτισμός
- 4 Πόρτα συσκευής
- 5 Φίλτρο
- 6 Πινακίδα τεχνικών χαρακτηριστικών και κωδικός QR
- 7 Σχισμές αερισμού
- 8 Καπάκι συμπυκνωτή

- 9 Κάλυμμα συμπυκνωτή
- 10 Ρυθμιζόμενα πόδια



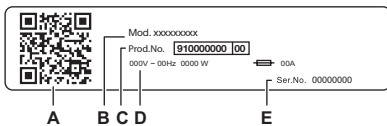

Για ευκολία φορτώματος των ρούχων ή για ευκολία στην εγκατάσταση, η πόρτα είναι αναστρέψιμη (βλ. ξεχωριστό φυλλάδιο).



Η πινακίδα τεχνικών χαρακτηριστικών αναφέρει:

- A. κωδικός QR
- B. όνομα μοντέλου
- C. αριθμός προϊόντος
- D. ηλεκτρικές ονομαστικές τιμές
- E. αριθμός σειράς

Σαρώστε τον **κωδικό QR** στη συσκευή για να καταχωρίσετε το προϊόν σας και επωφεληθείτε όσο το δυνατόν περισσότερο από αυτό.

-  Αποκτήστε πρόσβαση στα στοιχεία της συσκευής σας, έγγραφα και άρθρα σχετικά με τον τρόπο χρήσης των καλύτερων δυνατοτήτων (το Εγχειρίδιο χρήστη είναι επίσης διαθέσιμο στη διεύθυνση aeg.com/manuals)
-  Λάβετε συμβουλές χρήσης, επίλυση προβλημάτων, πληροφορίες σέρβις και επισκευής (διατίθενται επίσης στη διεύθυνση aeg.com/support)
-  Αγοράστε αξεσουάρ, αναλώσιμα και γνήσια ανταλλακτικά για τη συσκευή σας (διατίθενται επίσης στη διεύθυνση aeg.com/shop)

3.1 Ηλεκτρική σύνδεση

Στο τέλος της εγκατάστασης, μπορείτε να συνδέσετε το φις τροφοδοσίας στην πρίζα.

Η πινακίδα τεχνικών χαρακτηριστικών και το κεφάλαιο «Τεχνικά Χαρακτηριστικά» υποδεικνύουν τις ονομαστικές τιμές ηλεκτρικού ρεύματος. Βεβαιωθείτε ότι οι παράμετροι στην πινακίδα τεχνικών χαρακτηριστικών είναι συμβατές με την παροχή ρεύματος.

Ελέγξτε ότι η οικιακή σας ηλεκτρολογική εγκατάσταση μπορεί να αντέξει το μέγιστο απαιτούμενο φορτίο, λαμβάνοντας υπόψη και τις άλλες συσκευές που μπορεί να χρησιμοποιούνται.

Συνδέστε τη συσκευή σε πρίζα με γείωση.

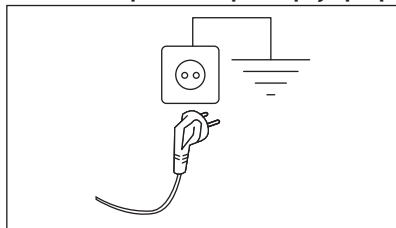









Μετά την εγκατάσταση της συσκευής πρέπει να υπάρχει εύκολη πρόσβαση στο καλώδιο τροφοδοσίας.



Για ηλεκτρολογικές εργασίες που απαιτούνται για την εγκατάσταση αυτής της συσκευής, επικοινωνήστε με το Εξουσιοδοτημένο Κέντρο Σέρβις.

Ο κατασκευαστής δεν αποδέχεται καμία ευθύνη για ζημιές ή τραυματισμούς που οφείλονται σε μη συμμόρφωση με τις παραπάνω προφυλάξεις ασφαλείας.

4. PROGRAM

Program	Φορτίο ¹⁾	Ιδιότητες / Σύμβολο υφάσματος ²⁾
MixDry	6,0 kg	Σχεδιασμένο για να στεγνώνει τακτικά ό,τι πλένετε χωρίς διαχωρισμό των ρούχων. Στεγνώνει ομοιόμορφα βαμβακερά ρούχα, μείγματα από βαμβακερά-συνθετικά και συνθετικά. 

Program	Φορτίο ¹⁾	Ιδιότητες / Σύμβολο υφάσματος ²⁾
Eco ^{3) 4)}	8,0 kg	<p>Πρόγραμμα κατάλληλο για το στέγνωμα βρεγμένων βαμβακερών ρούχων και είναι το πιο αποδοτικό πρόγραμμα όσον αφορά την κατανάλωση ενέργειας για το στέγνωμα βρεγμένων βαμβακερών ρούχων. Το επίπεδο στεγνώματος δεν είναι ρυθμιζόμενο και ορίζεται από προεπιλογή στο curboard dry / έτοιμα για αποθήκευση.</p> 
Cottons	8,0 kg	<p>Πρόγραμμα για λευκά και χρωματιστά βαμβακερά. Η προεπιλεγμένη ρύθμιση είναι για επίπεδο στεγνώματος έτοιμο για αποθήκευση.</p> 
Synthetics	4,0 kg	<p>Ανάμεικτα ρούχα που περιέχουν κυρίως συνθετικές ίνες, όπως πολυεστέρας, πολυαμίδιο, κ.λπ.</p> 
Delicates	2,0 kg	<p>Συνιστάται για γενικά ευαίσθητα υφάσματα όπως βισκόζη, ρεγιόν, ακρυλικά και μείγματά τους.</p> 
		<p>Στεγνώνει απαλά για μάλλινα που πλένονται στο πλυντήριο και στο χέρι. Αφαιρείτε αμέσως τα ρούχα όταν ολοκληρώνεται το πρόγραμμα.</p>
	1,0 kg	 <p>Ο κύκλος στεγνώματος για μάλλινα αυτής της συσκευής έχει δοκιμαστεί και εγκριθεί από την The Woolmark Company. Ο κύκλος είναι κατάλληλος για το στέγνωμα μάλλινων ρούχων που φέρουν τη σήμανση «πλύσιμο στο χέρι», υπό την προϋπόθεση ότι τα ρούχα πλένονται σε επικυρωμένο από τη Woolmark κύκλο για ρούχα που πλένονται στο χέρι και στεγνώνουν σύμφωνα με τις οδηγίες που παρέχονται από τον κατασκευαστή αυτού του μηχανήματος. M2407 Το σύμβολο Woolmark είναι σήμα πιστοποίησης σε πολλές χώρες.</p>
	0,5 kg	<p>Διατηρεί το σχήμα ενός ευαίσθητου πλυτηρίου ρούχων και μεταξωτών ρούχων που πλένονται στο χέρι, ελαχιστοποιώντας το τσαλάκωμα, χρησιμοποιώντας απαλό ζεστό αέρα και μαλακές κινήσεις.</p> 

Program	Φορτίο ¹⁾	Ιδιότητες / Σύμβολο υφάσματος ²⁾
Bedlinen XL	4,5 kg	Στεγνώνει έως και τρία σετ κλινοσκεπασμάτων ταυτόχρονα. Ελαχιστοποιεί τις συστροφές και τα μπερδέματα των μεγάλων αντικειμένων, διασφαλίζοντας ότι κάθε κλινοσκεπασμα φτάνει σε ένα ομοιόμορφο στέγνωμα χωρίς υγρά σημεία. / ☺☺☺
Outdoor 	2,0 kg	Διατηρεί τη λειτουργικότητα των υφασμάτων υπαίθριων δραστηριοτήτων από τεχνικό ύφασμα και επαναφέρει την υδατοαπωθητικότητα στα αδιάβροχα μπουφάν και μπουφάν με αφαιρούμενη επένδυση (κατάλληλο για στέγνωμα σε στεγνωτήριο). / ☺☺
Hygiene 	5,0 kg	Στεγνώνει και απολυμαίνει τα ρούχα σας και άλλα αντικείμενα διατηρώντας τη θερμοκρασία πάνω από 60°C με την πάροδο του χρόνου, αφαιρώντας το 99,9% των βακτηρίων και ιών ⁵⁾ . Σημείωση: Αυτός ο κύκλος πρέπει να χρησιμοποιείται μόνο για υγρά αντικείμενα. Δεν είναι κατάλληλος για ευαίσθητα αντικείμενα. ☺☺

1) Το μέγιστο βάρος αναφέρεται σε ξηρά στοιχεία.











2) Για τη σημασία των συμβόλων υφασμάτων, ανατρέξτε στο κεφάλαιο ΚΑΘΗΜΕΡΙΝΗ ΧΡΗΣΗ: Προετοιμασία των ρούχων.















3) Αυτό είναι το πρόγραμμα αναφοράς που χρησιμοποιείται για την αξιολόγηση της συμμόρφωσης με τους κανονισμούς της ΕΕ για τον οικολογικό σχεδιασμό και την ενεργειακή ετικέτα, Καν. (ΕΕ) 2023/2533 και Καν. (ΕΕ) 2023/2534. Αυτό το πρόγραμμα μπορεί να στεγνώσει βαμβακερά ρούχα από μια αρχική περιεκτικότητα σε υγρασία του φορτίου κάτω του 60% μέχρι να επιτευχθεί μια τελική υγρασία-στόχος του φορτίου 0%.

4) Το πρόγραμμα Eco είναι ισοδύναμο του « CottonsEco», που είναι το «Βασικό πρόγραμμα για βαμβακερά» σύμφωνα με τον κανονισμό υπ' αρ. 392/2012 της Επιτροπής της ΕΕ. Είναι κατάλληλο για το στέγνωμα κανονικά βρεγμένων βαμβακερών ρούχων.

5) Δοκιμασμένο για τα Escherichia coli, Candida albicans και MS2 Bacteriophage. Η δοκιμή που διεξήχθη από την Ελβετική εταιρεία Testmaterialien AG το 2021 (Αρ. έκθεσης δοκιμής 20212038).

4.1 Επιλογή προγράμματος και επιλογών

Προγράμματα ¹⁾	Επιλογές			
	 Dryness Level	 + Anti Crease	 Extra Silent	 Time Dry
MixDry	 ☀	■	■	■
Eco	 2)	■		
Cottons	  ☀	■	■	■
Synthetics	  ☀	■	■	■
Delicates	 2)	■		

Επιλογές				
Προγράμματα 1)	 Dryness Level	 + Anti Crease	 Extra Silent	 Time Dry
Wool  				■ 3)
Silk 	 2)	■		
Bedlinen XL	  	■		■
Outdoor 	 2)	■		
Hygiene 	 2)	■		

1) Μαζί με το πρόγραμμα μπορείτε να ορίσετε 1 ή περισσότερες επιλογές.

2) Ρύθμιση από προεπιλογή

3) Δείτε το κεφάλαιο ΕΠΙΛΟΓΕΣ: Time Dry στο πρόγραμμα Wool

5. ΤΕΧΝΙΚΑ ΣΤΟΙΧΕΙΑ

Ύψος x Πλάτος x Βάθος	85,0 x 59,6 x 65,7 cm
Μέγ. βάθος με την πόρτα της συσκευής ανοιχτή	110,2 cm
Μέγ. πλάτος με την πόρτα της συσκευής ανοιχτή	95,1 cm
Ρυθμιζόμενο ύψος	85,0 cm (+ 1,5 cm - ρύθμιση ποδιών)
Όγκος κάδου	118 l
Μέγιστο φορτίο	8,0 kg
Τάση	230 V
Συχνότητα	50 Hz
Εκπομπή αερομεταφερόμενου ακουστικού θορύβου για τον κύκλο στεγνώματος του προγράμματος Eco με το μέγιστο φορτίο	63 dB(A)
Συνολική ισχύς	550 W
Τύπος χρήσης	Οικιακή
Επιτρεπόμενη θερμοκρασία περιβάλλοντος	+ 5°C έως + 35°C
Το προστατευτικό κάλυμμα εξασφαλίζει το επίπεδο προστασίας από την εισροή στερεών σωματιδίων και υγρασίας, με την εξαίρεση εξοπλισμού χαμηλής τάσης που δεν διαθέτει προστασία από την υγρασία	IPX4
Προσδιορισμός ψυκτικού αερίου	R290
Βάρος ψυκτικού	0,149 kg

6. ΠΙΝΑΚΑΣ ΕΛΕΓΧΟΥ

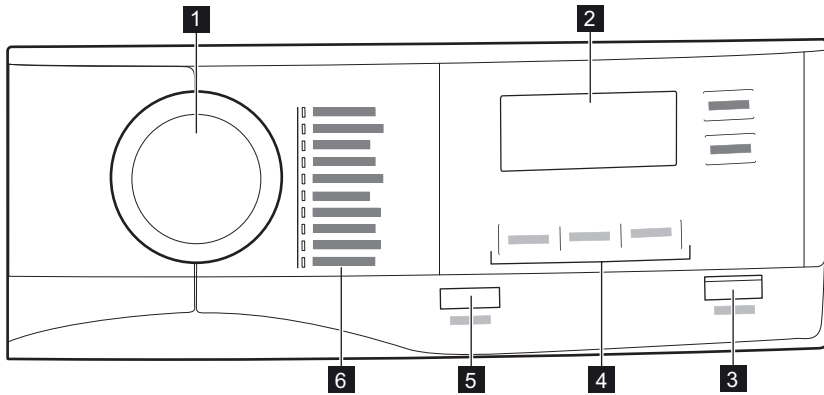

1 Διακόπτης επιλογής προγράμματος

2 Οθόνη

3 Κουμπί  Start/Pause

4 Επιλογές

5 Κουμπί  On/Off με λειτουργία *χαμηλής ισχύος*

6 Προγράμματα

6.1 Οθόνη

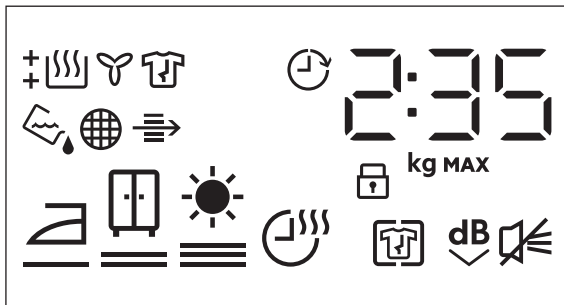

Σύμβολο στην οθόνη	Περιγραφή συμβόλου
2 : 3 5	ένδειξη Χρόνου κύκλου
8.0 kg MAX	μέγιστο φορτίο
0 ' 20h	επιλογή καθυστέρησης έναρξης (30λεπ.-20ώ)
	+ Anti Crease επιλογή ενεργοποιημένη

Σύμβολο στην οθόνη	Περιγραφή συμβόλου
	Extra Silent επιλογή ενεργοποιημένη
	απενεργοποιημένος βομβητής
	κλειδ. ασφ. για παιδ. ενεργοποιημένο
	στέγνωμα ρούχων: στεγνά για σιδέρωμα, στεγνά για ντουλάπι, επιπλέον στεγνά
	Time Dry επιλογή ενεργοποιημένη
	ένδειξη: <i>αδειάστε το δοχείο νερού</i>
	ένδειξη: <i>καθαρίστε το φίλτρο</i>
	ένδειξη: <i>ελέγξτε τον συμπυκνωτή</i>
	ένδειξη: <i>φάση στεγνώματος</i>
	ένδειξη: <i>φάση ψύξης</i>
	ένδειξη: <i>φάση προστασίας από το τσαλάκωμα</i>
	Delay Start επιλογή ενεργοποιημένη

7. ΕΠΙΛΟΓΕΣ

7.1 Dryness Level

Η επιλογή αυτή βοηθά στην επίτευξη του απαιτούμενου αποτελέσματος στεγνώματος. Μπορείτε να επιλέξετε το βαθμό στεγνώματος:

έτοιμα για σιδέρωμα - βαθμός **στέγνωμα για σιδέρωμα**

έτοιμα για αποθήκευση - βαθμός **στέγνωμα για ντουλάπι - 1)**

έτοιμα για αποθήκευση - βαθμός **επιπλέον στέγνωμα**

1) Προεπιλεγμένη ρύθμιση που σχετίζεται με το εκάστοτε πρόγραμμα

Ρύθμιση της τελικής υγρασίας-στόχου



Αυτό μπορεί να είναι απαραίτητο επειδή τα αποτελέσματα στεγνώματος επηρεάζονται από πολλές συνθήκες, π.χ. τον τύπο νερού, την τάση της παροχής ή τη θερμοκρασία του περιβάλλοντος κ.λπ.

ΠΩΣ ΝΑ ΕΠΙΤΥΧΕΤΕ ΤΕΛΕΙΟ ΣΤΕΓΝΩΜΑ:

1. Προσπαθήστε να ρυθμίσετε τις επιλογές επιπέδου στεγνώματος (βλ. την επιλογή *Dryness Level* παραπάνω).
2. Εάν θέλετε να αυξήσετε περαιτέρω τα αποτελέσματα στεγνώματος των ρούχων, μπορείτε να τροποποιήσετε την προεπιλεγμένη ρύθμιση στεγνώματος (βλ. παρακάτω). Αυτή η ρύθμιση θα ενεργήσει στα περισσότερα προγράμματα, εκτός από τα προγράμματα **Eco**, **Wool**, **Duvet**, **Down Jacket**, **Refresh** εάν είναι διαθέσιμα στη συσκευή.

Για να αλλάξετε τον προεπιλεγμένο βαθμό της τελικής υγρασίας-στόχου:

1. Ενεργοποιήστε τη συσκευή.
2. Επιλέξτε 1 από τα διαθέσιμα προγράμματα.
3. Αγγίξτε ταυτόχρονα και πιέστε παρατεταμένα τα κουμπιά **Dryness Level** και **+ Anti Crease**.

Ένα από τα σύμβολα εμφανίζεται στην οθόνη:

- Μέγιστο στέγνωμα

- Επιπλέον στέγνωμα

- Βασικό στέγνωμα

4. Αγγίξτε το κουμπί **Start/Pause** επανειλημμένα μέχρι να φτάσετε στην επιθυμητή τελική υγρασία.

Βαθμός στεγνώματος	Σύμβολο οθόνης
μέγιστο στέγνωμα	
πιο στεγνά ρούχα	
τυπικά στεγνά ρούχα	

5. Για την αποθήκευση της ρύθμισης, αγγίξτε και πιέστε παρατεταμένα τα κουμπιά **Dryness Level** και **+ Anti Crease** ταυτόχρονα για περίπου 2 δευτερόλεπτα.

7.2 + Anti Crease

Παρατείνει τη φάση προστασίας κατά του σαλακώματος (30 λεπτά) στο τέλος του κύκλου στεγνώματος σε 120 λεπτά. Μετά τη φάση στεγνώματος, ο κάδος περιστρέφεται κατά διαστήματα για να αποφεύγεται το σαλάκωμα. Κατά τη φάση προστασίας κατά του σαλακώματος, μπορείτε να αφαιρέσετε ρούχα από το στεγνωτήριο.

7.3 Extra Silent

Η συσκευή λειτουργεί με χαμηλό θόρυβο χωρίς να επηρεάζεται η ποιότητα στεγνώματος. Η συσκευή λειτουργεί αργά με τον μεγαλύτερο χρόνο κύκλου.

7.4 Time Dry

Για: προγράμματα Cottons, BedlinenXL, Synthetics και MixDry. Επιτρέπει στον χρήστη να ορίσει χρόνο στεγνώματος από τουλάχιστον 10 λεπτά έως 2 ώρες το μέγιστο (σε βήματα των 10 λεπτών). Όταν αυτή η επιλογή είναι στο μέγιστο, η ένδειξη φορτίου εξαφανίζεται.



Ο κύκλος διαρκεί για όσο έχει ρυθμιστεί ο χρόνος στεγνώματος, ανεξάρτητα από το μέγεθος του φορτίου και το στέγνωμά του.

ΣΥΣΤΑΣΗ ΧΡΟΝΟΥ ΣΤΕΓΝΩΜΑΤΟΣ

έως 10 λεπτ. λειτουργία μόνο κρύου αέρα (χωρίς θερμαντικό).

10 - 40 λεπτ. επιπλέον στέγνωμα για καλύτερο στέγνωμα μετά τον προηγούμενο κύκλο στεγνώματος.

> 40 λεπτ. πλήρες στέγνωμα του μικρού φορτίου ρούχων έως 4 kg, καλά συμμένα (>1.200 στροφές/λεπτό).

7.5 στο πρόγραμμα Time DryWool

Η επιλογή εφαρμόζεται στο πρόγραμμα Wool για να ρυθμίσει τον τελικό βαθμό στεγνώματος σε περισσότερο ή λιγότερο στεγνό.

7.6 Delay Start



Επιτρέπει την καθυστέρηση της έναρξης ενός προγράμματος στεγνώματος από 30 λεπτά έως και 20 ώρες.

7.7 Buzzer

Το ηχητικό σήμα ενεργοποιείται ως εξής:

- τέλος κύκλου
- εκκίν και τέλος της φάσης προστασίας από το σαλάκωμα

Το ηχητικό σήμα είναι πάντα ενεργοποιημένο από προεπιλογή. Μπορείτε να χρησιμοποιήσετε αυτή την επιλογή για να

ενεργοποιήστε ή να απενεργοποιήσετε τον ήχο.

Buzzer απενεργοποιημένη επιλογή:



1. Ενεργοποιήστε το στεγνωτήριο.

2. Επιλέξτε 1 από τα διαθέσιμα προγράμματα.
3. Αγγίξτε και πιέστε παρατεταμένα το Silent κουμπί για περίπου 3 δευτερόλεπτα.

Το σύμβολο εμφανίζεται στην οθόνη.

4. Για να ενεργοποιήσετε το Buzzer, αγγίξτε ξανά το παραπάνω κουμπί μέχρι να εξαφανιστεί το σύμβολο.

8. ΡΥΘΜΙΣΕΙΣ

8.1 Απενεργοποίηση της ένδειξης του δοχείου νερού

Η ένδειξη δεξαμενής νερού είναι ενεργοποιημένη από προεπιλογή. Ανάβει στο τέλος του κύκλου στεγνώματος ή κατά τη διάρκεια του κύκλου αν το δοχείο νερού είναι γεμάτο. Εάν έχει εγκατασταθεί το σετ αποστράγγισης, η συσκευή αποστραγγίζει αυτόματα το νερό της δεξαμενής νερού και η ένδειξη μπορεί να απενεργοποιηθεί.

Για να απενεργοποιήσετε την ένδειξη:

1. Ενεργοποιήστε τη συσκευή.
2. Επιλέξτε 1 από τα διαθέσιμα προγράμματα.
3. Αγγίξτε ταυτόχρονα και πιέστε παρατεταμένα τα κουμπιά + **Anti Crease** και **dB Silent**.

Ένδειξη δοχείου νερού η είναι σβηστή αν εμφανιστεί το σύμβολο - η ένδειξη δεξαμενής νερού είναι μόνιμα **απενεργοποιημένη**



Για να επανενεργοποιήσετε την ένδειξη του δοχείου νερού, ακολουθήστε την παραπάνω διαδικασία ξανά. Ένδειξη δοχείου νερού η είναι αναμμένη αν εμφανιστεί το σύμβολο - η ένδειξη δεξαμενής νερού είναι μόνιμα **ενεργοποιημένη**

8.2 Μετρητής ωρών λειτουργίας

Αυτή η λειτουργία παρέχει τη δυνατότητα εμφάνισης του συνολικού χρόνου λειτουργίας της συσκευής σε ώρες, το οποίο υπολογίζεται από τη στιγμή που ενεργοποιείται για πρώτη φορά. Εμφανίζεται ο πραγματικός χρόνος λειτουργίας των κύκλων (δεν περιλαμβάνει παύσεις ή χρονοκαθυστέρηση έναρξης).

Για να δείτε αυτή την τιμή, ακολουθήστε την παρακάτω διαδικασία:

1. Ενεργοποιήστε τη συσκευή πιέζοντας το κουμπί **On/Off**.

2. Πιέστε παρατεταμένα τα κουμπιά **Dryness Level** και **dB Silent** για μερικά δευτερόλεπτα.

3. Μετά από 3 δευτερόλεπτα οι συνολικές ώρες λειτουργίας της συσκευής εμφανίζονται στην οθόνη: π.χ. εάν ο χρόνος λειτουργίας είναι **1276** ώρες, η οθόνη εμφανίζει το κείμενο **Hr** για 2 δευτερόλεπτα και στη συνέχεια **12** για 2 δευτερόλεπτα και ακολουθούμενα από **76**. Αυτή η τιμή εμφανίζεται με μια ακολουθία δύο ψηφίων κάθε φορά: τα πρώτα δύο ψηφία υποδεικνύουν χιλιάδες και εκατοντάδες, τα δεύτερα δύο ψηφία υποδεικνύουν δέκατα και μονάδες.

Για έξοδο από αυτή τη λειτουργία, είτε πιέστε οποιοδήποτε κουμπί, στρέψτε τον διακόπτη επιλογής ή απενεργοποιήστε τη συσκευή.

8.3 Εργοστασιακές προεπιλογές

Αυτή η λειτουργία επιτρέπει την επαναφορά των εργοστασιακών ρυθμίσεων. Θα γίνει

επαναφορά των αποθηκευμένων επιλογών και λειτουργιών εργασίας.

Για να **ενεργοποιήσετε** αυτή την επιλογή, ακολουθήστε τα παρακάτω βήματα:

1. Ενεργοποιήστε τη συσκευή πιέζοντας το κουμπί **On/Off**.
2. Περιμένετε για περίπου 8 δευτερόλεπτα.
3. Πιέστε παρατεταμένα τα **Time Dry** κουμπιά και **Delay Start** για μερικά δευτερόλεπτα.

4. Η συσκευή θα αναγνωρίσει τη λειτουργία εμφανίζοντας το **---**.



Εάν η διαδικασία δεν λειτουργεί (λόγω λήξης χρόνου ή λανθασμένου συνδυασμού πλήκτρων), απενεργοποιήστε τη συσκευή και επαναλάβετε την ακολουθία από την αρχή.

9. ΠΡΙΝ ΤΗΝ ΠΡΩΤΗ ΧΡΗΣΗ

Πριν χρησιμοποιήσετε τη συσκευή για να στεγνώσετε ρούχα:

- Καθαρίστε τον κάδο του στεγνωτηρίου με ένα υγρό πανί.
- Ξεκινήστε ένα πρόγραμμα 1 ώρας με υγρά ρούχα.



Στην αρχή του κύκλου στεγνώματος (στα πρώτα 3–5 λεπτά) ενδέχεται να υπάρξει ένα ελαφρά υψηλότερο επίπεδο ήχου. Αυτό οφείλεται στην εκκίνηση του συμπιεστή. Αυτό είναι φυσιολογικό για συσκευές που διαθέτουν συμπιεστή, όπως ψυγεία και καταψύκτες.

9.1 Ασυνήθιστη οσμή

Η συσκευή είναι πολύ φορτωμένη.

Μετά την αφαίρεση του προϊόντος από τη συσκευασία μυρίζετε μια ασυνήθιστη οσμή. Αυτό είναι φυσιολογικό για καινούρια προϊόντα.

Η συσκευή είναι κατασκευασμένη από πολλούς διαφορετικούς τύπους υλικών και όλοι μαζί μπορούν να δημιουργήσουν ασυνήθιστες οσμές.

Με τον καιρό και τη χρήση, μετά από μερικούς κύκλους στεγνώματος, η ασυνήθιστη οσμή εξαφανίζεται σταδιακά.

9.2 Θόρυβοι



Μπορεί να ακουστούν διαφορετικοί θόρυβοι σε διαφορετικές στιγμές κατά τη διάρκεια του κύκλου στεγνώματος. Αυτοί είναι απόλυτα φυσιολογικοί ήχοι λειτουργίας.

Συμπιεστής που λειτουργεί.

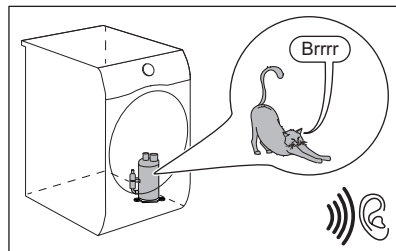

Περιστρεφόμενος κάδος.

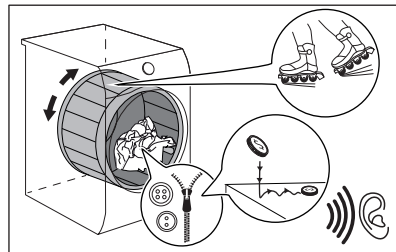

Ανεμιστήρες σε λειτουργία.

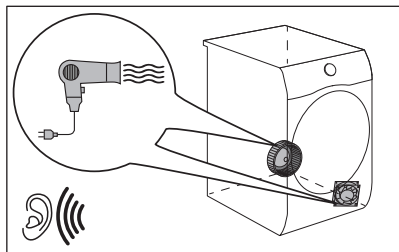

Αντλία σε λειτουργία και μεταφορά συμπύκνωσης στο δοχείο.

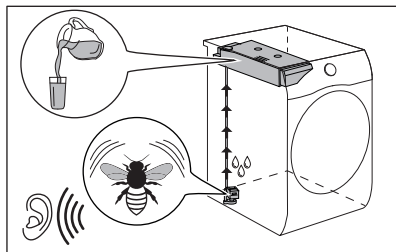

10. ΚΑΘΗΜΕΡΙΝΗ ΧΡΗΣΗ

10.1 Προετοιμασία των ρούχων



Η φόρτωση του κάδου μέχρι τη μέγιστη χωρητικότητα που υποδεικνύεται για τα αντίστοιχα προγράμματα θα συμβάλλει στην εξοικονόμηση ενέργειας.



Συχνά τα ρούχα μετά από τον κύκλο πλύσης είναι μπλεγμένα μεταξύ τους. Το στεγνώμα μπλεγμένων ρούχων δεν είναι αποδοτικό.

Για τη διασφάλιση σωστής ροής αέρα και ομοιόμορφου στεγνώματος, συνιστάται να τινάζετε και να φορτώνετε τα ρούχα ένα ένα στο στεγνωτήριο.

Για τη διασφάλιση της σωστής διαδικασίας στεγνώματος:

- Κλείνετε τα φερμουάρ.
- Κουμπώνετε τα κλιπ από τις παπλωματοθήκες.
- Μη στεγνώνετε λυτές υφασμάτινες ζώνες ή κορδέλες (π.χ. από ποδιές). Δένετε τα πριν ξεκινήσετε ένα πρόγραμμα.
- Αφαιρείτε όλα τα αντικείμενα από τις τσέπες.

- Γυρίστε μέσα έξω τα ρούχα που διαθέτουν εσωτερική βαμβακερή επένδυση. Η βαμβακερή επένδυση πρέπει να είναι προς τα έξω.
- Να ρυθμίζετε πάντα το κατάλληλο πρόγραμμα για τον τύπο των ρούχων.
- Μην τοποθετείτε σκούρα υφάσματα μαζί με ανοιχτόχρωμα.
- Χρησιμοποιήστε ένα κατάλληλο πρόγραμμα για βαμβακερά, ζέρσεϊ και πλεκτά ώστε να μη μαζέψουν.
- Μην υπερβαίνετε το μέγιστο φορτίο που αναφέρεται στο κεφάλαιο προγραμμάτων ή που εμφανίζεται στην οθόνη.
- Στεγνώνετε μόνο ρούχα που είναι κατάλληλα για στεγνωτήριο. Ανατρέξτε στην ετικέτα υφάσματος πάνω στα ρούχα.
- Μη στεγνώνετε μεγάλα και μικρά ρούχα μαζί. Τα μικρά ρούχα μπορούν να μπερδευτούν μέσα στα μεγάλα και να μη στεγνώσουν.
- Τινάζετε τα μεγάλα ρούχα και υφάσματα προτού τα τοποθετήσετε στο στεγνωτήριο. Αυτό αποτρέπει τη συγκέντρωση υγρασίας εντός του υφάσματος μετά τον κύκλο στεγνώματος.

Ετικέτα υφάσμα- Περιγραφή τος



Τα ρούχα είναι κατάλληλα για στεγνώμα στο στεγνωτήριο.

Ετικέτα υφάσμα- Περιγραφή τος



Τα ρούχα είναι κατάλληλα για στέγνωμα στο στεγνωτήριο σε υψηλότερες θερμοκρασίες.



Τα ρούχα είναι κατάλληλα για στέγνωμα στο στεγνωτήριο μόνο σε χαμηλές θερμοκρασίες.



Τα ρούχα δεν είναι κατάλληλα για στέγνωμα στο στεγνωτήριο.

10.2 Φόρτωση των ρούχων

ΠΡΟΣΟΧΗ!

Φροντίστε να μην πιαστούν ρούχα μεταξύ της πόρτας της συσκευής και του στεγανοποιητικού λάστιχου.

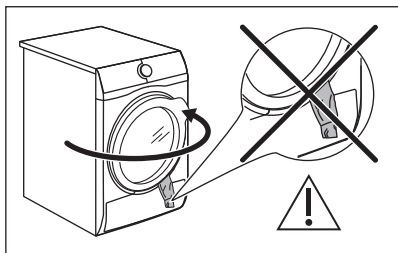

1. Ανοίξτε την πόρτα της συσκευής.
2. Φορτώστε ένα-ένα τα ρούχα.
3. Κλείστε την πόρτα της συσκευής.

10.3 Ενεργοποίηση της συσκευής

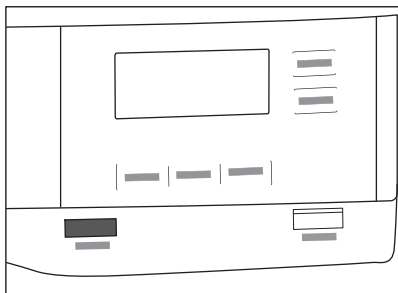

Για να ενεργοποιήσετε τη συσκευή:

Πιέστε το κουμπί  On/Off.

Αν η συσκευή είναι ενεργοποιημένη, εμφανίζονται ορισμένες ενδείξεις στην οθόνη.

10.4 Λειτουργία χαμηλής ισχύος

Για να μειωθεί η κατανάλωση ενέργειας, αυτή η λειτουργία απενεργοποιεί αυτόματα τη συσκευή:

- Μετά από 5 λεπτά εάν δεν ξεκινήσετε το πρόγραμμα.
- Μετά από 5 λεπτά από το τέλος του προγράμματος ή της φάσης προστασίας κατά του σαλακώματος.



Όταν η συσκευή μεταβεί σε κατάσταση χαμηλής ισχύος, η οθόνη και τα εικονίδια απενεργοποιούνται. Μπορείτε να την ενεργοποιήσετε ξανά, πατώντας το κουμπί On/Off

10.5 Επιλογή προγράμματος

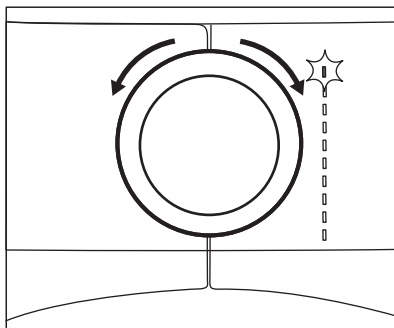

Χρησιμοποιήστε τον διακόπτη επιλογής προγράμματος για να ορίσετε το πρόγραμμα. Στην οθόνη εμφανίζεται η διάρκεια του προγράμματος κατ' εκτίμηση.



Ο πραγματικός χρόνος στεγνώματος εξαρτάται από τον τύπο του φορτίου (ποσότητα και σύνθεση), τη θερμοκρασία δωματίου και την αρχική υγρασία των ρούχων σας μετά το στύψιμο.

10.6 Επιλογές

Μαζί με το πρόγραμμα μπορείτε να ορίσετε μια ή περισσότερες ειδικές επιλογές.

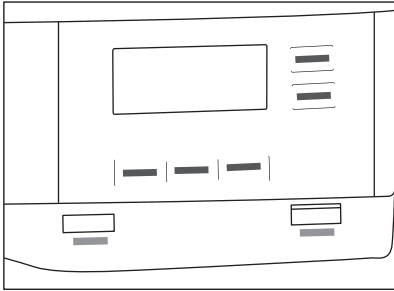

Για να ενεργοποιήσετε ή να απενεργοποιήσετε μια επιλογή, αγγίξτε το αντίστοιχο κουμπί ή τον συνδυασμό δύο κουμπιών.

Το αντίστοιχο σύμβολο στην οθόνη ή η λυχνία LED πάνω από το κουμπί ανάβει.

10.7 Επιλογή κλειδώματος ασφαλείας για παιδιά

Μπορείτε να ενεργοποιήσετε το κλείδωμα ασφαλείας για παιδιά, ώστε να μην μπορούν τα παιδιά να παίξουν με τη συσκευή. Η επιλογή κλειδώματος ασφαλείας για παιδιά κλειδώνει όλα τα κουμπιά αφής και τον διακόπτη επιλογής προγράμματος (η επιλογή αυτή δεν κλειδώνει το κουμπί **On/Off**).

Μπορείτε να ενεργοποιήσετε την επιλογή κλειδώματος ασφαλείας για παιδιά:

- πριν πιάσετε το κουμπί **Start/Pause** - η συσκευή δεν μπορεί να ενεργοποιηθεί
- αφού πιάσετε το κουμπί **Start/Pause** - δεν είναι διαθέσιμη η δυνατότητα επιλογής προγράμματος και επιλογών.

Ενεργοποίηση επιλογής κλειδ. ασφ. για παιδ.:

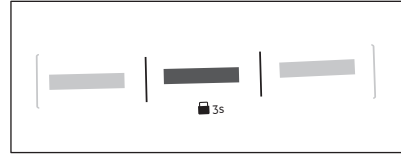

1. Ενεργοποιήστε το στεγνωτήριο.
2. Επιλέξτε 1 από τα διαθέσιμα προγράμματα.
3. Αγγίξτε και πιάστε παρατεταμένα το **Anti Crease** κουμπί για περίπου 3 δευτερόλεπτα.

Το σύμβολο εμφανίζεται στην οθόνη.

4. Για να απενεργοποιήσετε το κλειδ. ασφ. για παιδ., αγγίξτε ξανά το παραπάνω κουμπί μέχρι να εξαφανιστεί το σύμβολο.

10.8 Έναρξη προγράμματος

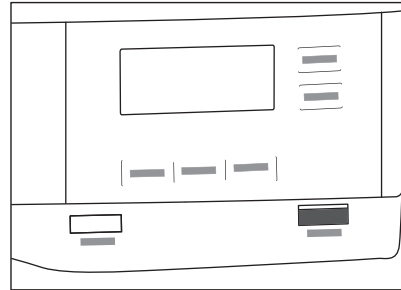

για να ξεκινήσετε το πρόγραμμα:



Αγγίξτε το κουμπί **Start/Pause**.

Η συσκευή τίθεται σε λειτουργία και η λυχνία LED πάνω από το κουμπί σταματά να αναβοσβήνει και παραμένει αναμμένη.

10.9 Έναρξη προγράμματος με Delay Start

1. Ρυθμίστε το πρόγραμμα στεγνώματος και τις επιλογές.
2. Αγγίξτε το κουμπί **Delay Start** επανειλημμένα.



Ο χρόνος καθυστέρησης εμφανίζεται στην οθόνη (π.χ. 12h αν θέλετε να ξεκινήσει το πρόγραμμα μετά από 12 ώρες.)

3. Για να ενεργοποιήσετε την επιλογή  Delay Start, αγγίξτε το κουμπί  Start/Pause.

Ο χρόνος έως την έναρξη μειώνεται στην οθόνη.

10.10 Αλλαγή προγράμματος



Για να αλλάξετε ένα πρόγραμμα:

1. Πατήστε το κουμπί  On/Off για να απενεργοποιήσετε τη συσκευή.
2. Πιέστε πάλι το κουμπί  On/Off για να ενεργοποιήσετε τη συσκευή.
3. Ρυθμίστε ένα νέο πρόγραμμα.

10.11 Τέλος προγράμματος



Καθαρίζετε το φίλτρο και αδειάζετε το δοχείο νερού μετά από κάθε κύκλο στεγνώματος. (Δείτε το κεφάλαιο ΦΡΟΝΤΙΔΑ ΚΑΙ ΚΑΘΑΡΙΣΜΑ.)

Αν έχει ολοκληρωθεί ο κύκλος στεγνώματος, στην οθόνη εμφανίζεται το σύμβολο . Αν η επιλογή  Buzzer είναι ενεργοποιημένη, το ηχητικό σήμα ηχεί διακοπτόμενα για 1 λεπτό.



Αν δεν απενεργοποιήσετε τη συσκευή, ξεκινάει η φάση προστασίας κατά του τσαλακώματος (δεν ισχύει για όλα τα προγράμματα). Το σύμβολο  που αναβοσβήνει σηματοδοτεί την εκτέλεση της φάσης προστασίας κατά του τσαλακώματος. Κατά τη διάρκεια αυτής της φάσης, τα ρούχα μπορούν να αφαιρεθούν.

Για να αφαιρέσετε τα ρούχα:

1. Πιέστε το κουμπί  On/Off για 2 δευτερόλεπτα για να απενεργοποιήσετε τη συσκευή.
2. Ανοίξτε την πόρτα της συσκευής.
3. Αφαιρέστε τα ρούχα.
4. Κλείστε την πόρτα της συσκευής.

Πιθανές αιτίες μη ικανοποιητικών αποτελεσμάτων στεγνώματος:

- Ακατάλληλες προεπιλεγμένες ρυθμίσεις βαθμού στεγνώματος. Βλ. κεφάλαιο *Ρύθμιση της τελικής υγρασίας-στόχου*
- Η θερμοκρασία δωματίου είναι πολύ χαμηλή ή πολύ υψηλή. Η ιδανική θερμοκρασία δωματίου είναι μεταξύ 18°-25°C.



Αφήστε την πόρτα ελαφρώς ανοιχτή μετά από κάθε κύκλο για να αποφύγετε την υγρασία.

11. ΥΠΟΔΕΪΞΕΙΣ ΚΑΙ ΣΥΜΒΟΥΛΕΣ

11.1 Οικολογικές συμβουλές



Η φόρτωση του κάδου μέχρι τη μέγιστη χωρητικότητα που υποδεικνύεται για τα αντίστοιχα προγράμματα θα συμβάλλει στην εξοικονόμηση ενέργειας.

- Στύβετε τα ρούχα πριν από το στέγνωμα.
- Μην υπερβαίνετε τα μεγέθη φορτίων που προσδιορίζονται στο κεφάλαιο προγραμμάτων.
- Καθαρίζετε το φίλτρο μετά από κάθε κύκλο στεγνώματος.



- Μη χρησιμοποιείτε μαλακτικό για πλύσιμο και στέγνωμα. Στο στεγνωτήριο, τα ρούχα μαλακώνουν αυτόματα.
- Το νερό από το δοχείο νερού μπορεί να χρησιμοποιηθεί για το σιδέρωμα των ρούχων. Πρέπει πρώτα να φιλτράρετε το νερό για να αφαιρεθούν οι εναπομένουσες ίνες υφασμάτων (ένα απλό φίλτρο καφέ είναι κατάλληλο).
- Φροντίστε να είναι πάντα ελεύθερες οι σχισμές αερισμού στο κάτω μέρος της συσκευής.
- Φροντίστε να υπάρχει καλή κυκλοφορία αέρα στο σημείο εγκατάστασης της συσκευής.

12. ΦΡΟΝΤΙΔΑ ΚΑΙ ΚΑΘΑΡΙΣΜΟΣ

12.1 Περιοδικό πρόγραμμα καθαρισμού

Το περιοδικό καθάρισμα βοηθά να παρατείνετε τη διάρκεια ζωής της συσκευής σας.

Ενδεικτικό περιοδικό πρόγραμμα καθαρισμού:

Καθαρισμός του φίλτρου	Όταν αναβοσβήνει η ένδειξη 
Αδειάστε το δοχείο νερού	Όταν αναβοσβήνει η ένδειξη 
Καθαρισμός συμπυκνωτή	Όταν αναβοσβήνει η ένδειξη 
Καθαρισμός του αισθητήρα υγρασίας	Τουλάχιστον 3 ή 4 φορές τον χρόνο
Καθάρισμα του κάδου	Κάθε δύο μήνες
Καθαρισμός του πίνακα ελέγχου και του περιβλήματος	Κάθε δύο μήνες
Καθαρίστε τις εγκοπές ροής αέρα	Κάθε δύο μήνες

Εάν η συσκευή δεν χρησιμοποιείται για μεγάλο χρονικό διάστημα, αποσυνδέστε την από την πρίζα.

Οι παρακάτω παράγραφοι εξηγούν πώς πρέπει να καθαρίζετε το κάθε εξάρτημα.

12.2 Αφαίρεση των ξένων αντικειμένων



Βεβαιωθείτε ότι οι τσέπες είναι άδειες και ότι όλα τα λυτά αντικείμενα είναι δεμένα προτού εκτελέσετε τον κύκλο στεγνώματος. Ανατρέξτε στην ενότητα «Προετοιμασία των ρούχων».

Αφαιρέστε τυχόν ξένα αντικείμενα που μπορεί να βρείτε στον κάδο μετά τον κύκλο στεγνώματος (π.χ. μεταλλικά κλιπ, κουμπιά, νομίσματα κ.λπ.).

12.3 Καθαρισμός φίλτρου

Στο τέλος κάθε κύκλου, το σύμβολο  Filter εμφανίζεται στην οθόνη και πρέπει να καθαρίσετε το φίλτρο.



Το φίλτρο συλλέγει το χνούδι των ρούχων κατά τη διάρκεια του κύκλου στεγνώματος.



Για να επιτύχετε την καλύτερη δυνατή απόδοση στεγνώματος, καθαρίζετε συχνά το φίλτρο. Το βουλωμένο φίλτρο προκαλεί μεγαλύτερο κύκλο στεγνώματος και κατά συνέπεια αύξηση της κατανάλωσης ενέργειας. Καθαρίστε το φίλτρο με το χέρι. Χρησιμοποιήστε ηλεκτρική σκούπα, αν χρειάζεται.

⚠ ΠΡΟΣΟΧΗ!

Κατά τον καθαρισμό των φίλτρων, το χνούδι πρέπει να πετιέται στον κάδο απορριμμάτων και να μην ξεπλένεται μέσω της αποχέτευσης ώστε να αποφευχθεί η εξάπλωση μικροπλαστικών στο σύστημα χρησιμοποιημένων υδάτων.

1. Ανοίξτε την πόρτα. Τραβήξτε προς τα πάνω το φίλτρο.

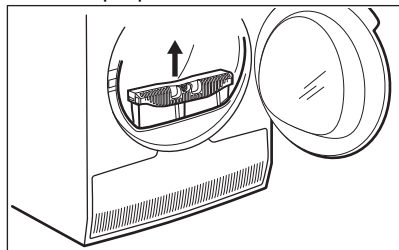

2. Σπρώξτε το άγκιστρο για να ανοίξετε το φίλτρο αέρα.

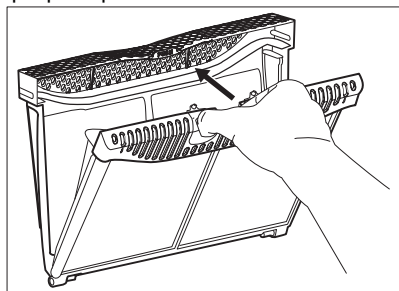

3. Μαζέψτε το χνούδι με το χέρι και από τα δύο εσωτερικά μέρη του φίλτρου.

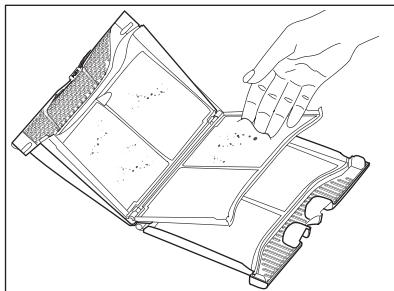
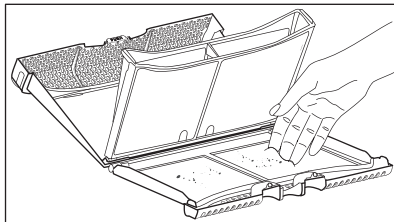

- Πετάξτε το χνούδι στον κάδο απορριμμάτων.
4. Εάν χρειάζεται, καθαρίστε το φίλτρο με ηλεκτρική σκούπα. Κλείστε το φίλτρο.
 5. Εάν είναι απαραίτητο, αφαιρέστε το χνούδι από την υποδοχή του φίλτρου και το λάστιχο. Μπορείτε να χρησιμοποιείτε ηλεκτρική σκούπα. Τοποθετήστε το φίλτρο ξανά στην υποδοχή του.

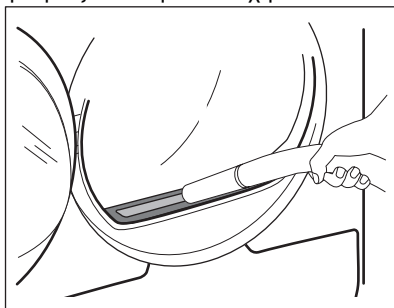

12.4 Καθαρισμός συμπυκνωτή

Αν το σύμβολο \Rightarrow Heat exchanger αναβοσβήνει στην οθόνη, ελέγξτε τον συμπυκνωτή και την υποδοχή του. Αν υπάρχει βρομιά, καθαρίστε την. Πραγματοποιείτε τον έλεγχο τουλάχιστον μία φορά κάθε 6 μήνες.

⚠ ΠΡΟΕΙΔΟΠΟΙΗΣΗ!

Μην αγγίζετε τη μεταλλική επιφάνεια με γυμνά χέρια. Κίνδυνος τραυματισμού. Φορέστε προστατευτικά γάντια. Καθαρίζετε με προσοχή ώστε να μην προκαλέσετε ζημιά στη μεταλλική επιφάνεια.

⚠ ΠΡΟΣΟΧΗ!

Μη χρησιμοποιείτε σκληρό εξάρτημα σε ηλεκτρική σκούπα για να αφαιρέσετε τα χνούδια από τον συμπυκνωτή. Αυτό μπορεί να προκαλέσει ζημιά στις πλευρές του συμπυκνωτή, γεγονός που οδηγεί σε χαμηλότερη απόδοση της συσκευής και μεγαλύτερο χρόνο στεγνώματος.

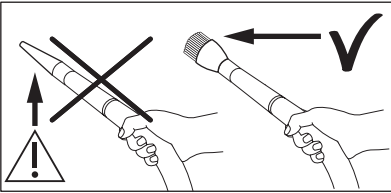

Για να κάνετε τον έλεγχο:

1. Ανοίξτε την πόρτα. Τραβήξτε προς τα πάνω το φίλτρο.

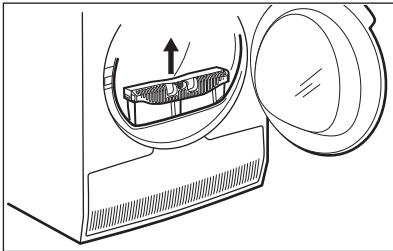

2. Ανοίξτε το κάλυμμα του συμπυκνωτή.

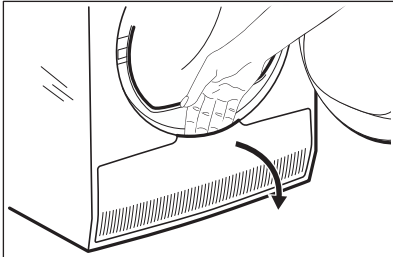

3. Στρέψτε τους μοχλούς για να ξεκλειδώσετε το καπάκι του συμπυκνωτή.

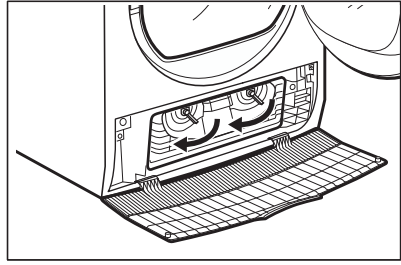

4. Κατεβάστε το καπάκι του συμπυκνωτή.

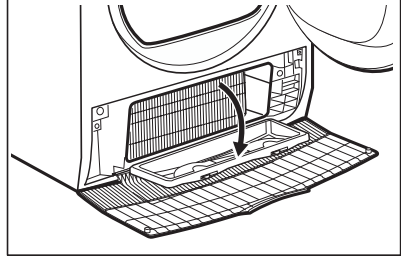

5. Εάν χρειάζεται, αφαιρέστε τα χνούδια από τον συμπυκνωτή και τον θάλαμο του. Μπορείτε να χρησιμοποιήσετε ηλεκτρική σκούπα με εξάρτημα βούρτσας.

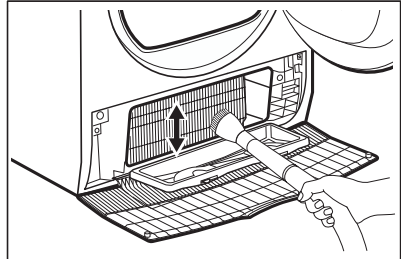

6. Κλείστε το καπάκι του συμπυκνωτή.
7. Στρέψτε τους μοχλούς έως ότου κουμπώσει στη θέση του.
8. Τοποθετήστε το φίλτρο πίσω.

12.5 Καθαρισμός του αισθητήρα υγρασίας

⚠ ΠΡΟΣΟΧΗ!

Κίνδυνος πρόκλησης ζημιάς στον αισθητήρα υγρασίας. Μη χρησιμοποιείτε υλικά που χαράζουν ή ασαλόσυρμα για τον καθαρισμό του αισθητήρα.

Για τη διασφάλιση βέλτιστων αποτελεσμάτων, η συσκευή διαθέτει μεταλλικό αισθητήρα υγρασίας. Είναι τοποθετημένος στην εσωτερική πλευρά της περιοχής της πόρτας.

Μετά από καιρό χρήσης, η επιφάνεια του αισθητήρα μπορεί να λερωθεί και να μειωθεί η απόδοση στεγνώματος.

Συνιστάται ο καθαρισμός του αισθητήρα τουλάχιστον 3 ή 4 φορές τον χρόνο ή αν παρατηρήσετε μείωση της απόδοσης στεγνώματος.

Για τον καθαρισμό μπορείτε να χρησιμοποιήσετε τη σκληρή πλευρά ενός σφουγγαριού πλυσίματος πιάτων και λίγο ξίδι ή σαπούνι για τα πιάτα.

Για να καθαρίσετε τον αισθητήρα:

1. Ανοίξτε την πόρτα φόρτωσης.
2. Καθαρίστε τις επιφάνειες του αισθητήρα υγρασίας σκουπίζοντας τη μεταλλική επιφάνεια πολλές φορές.

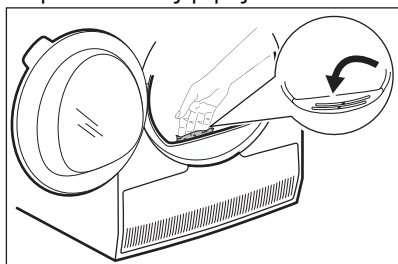

12.6 Καθάρισμα του κάδου

⚠ ΠΡΟΕΙΔΟΠΟΙΗΣΗ!

Αποσυνδέστε τη συσκευή από το ρεύμα πριν από τον καθαρισμό.

Χρησιμοποιήστε ένα κοινό ουδέτερο απορρυπαντικό για να καθαρίσετε την εσωτερική επιφάνεια και τους ανυψωτήρες του κάδου. Σκουπίστε τις επιφάνειες με ένα μαλακό πανί.

⚠ ΠΡΟΣΟΧΗ!

Μη χρησιμοποιείτε υλικά που χαράζουν ή ασαλόσυρμα για τον καθαρισμό του κάδου.

12.7 Καθάρισμα του χειριστήριου και του περιβλήματος της συσκευής

Χρησιμοποιήστε ένα κοινό ουδέτερο απορρυπαντικό για να καθαρίσετε το χειριστήριο και το περίβλημα της συσκευής.

Χρησιμοποιήστε ένα υγρό πανί για τον καθαρισμό. Σκουπίστε τις επιφάνειες με ένα μαλακό πανί.

⚠ ΠΡΟΣΟΧΗ!

Μη χρησιμοποιείτε καθαριστικά επίπλων ή προϊόντα που μπορούν να προκαλέσουν διάβρωση.

12.8 Καθάρισμα των σχισμών αερισμού

Χρησιμοποιήστε ηλεκτρική σκούπα για να αφαιρέσετε τα χνούδια από τις σχισμές αερισμού.

13. ΑΝΤΙΜΕΤΩΠΙΣΗ ΠΡΟΒΛΗΜΑΤΩΝ

⚠ ΠΡΟΕΙΔΟΠΟΙΗΣΗ!

Ανατρέξτε στο κεφάλαιο σχετικά με την Ασφάλεια.

13.1 Κωδικός σφάλματος

Η συσκευή δεν ξεκινά ή σταματά κατά τη λειτουργία.

Αρχικά προσπαθήστε να βρείτε τρόπο να αντιμετωπίσετε το πρόβλημα (ανατρέξτε στον πίνακα). Εάν το πρόβλημα παραμένει, επικοινωνήστε με το Εξουσιοδοτημένο Κέντρο Σέρβις.

⚠ ΠΡΟΕΙΔΟΠΟΙΗΣΗ!

Πριν από την εκτέλεση οποιουδήποτε ελέγχου, απενεργοποιείτε τη συσκευή.





Σε περίπτωση σοβαρών προβλημάτων, τα ηχητικά σήματα ενεργοποιούνται, στην οθόνη εμφανίζεται ένας κωδικός σφάλματος και το κουμπί  Start/Pause μπορεί να αναβοσβήνει συνεχώς:





Κωδικός σφάλματος	Πιθανή αιτία	Αντιμετώπιση
E50	Το μοτέρ της συσκευής έχει υπερφορτωθεί. Πάρα πολλά ρούχα ή εγκλωβισμένα ρούχα μέσα στον κάδο.	Το πρόγραμμα δεν έχει ολοκληρωθεί. Βγάλτε τα ρούχα από τον κάδο, ρυθμίστε το πρόγραμμα και αρχίστε πάλι τον κύκλο.
E90 ή E91	Εσωτερικό σφάλμα. Δεν υπάρχει επικοινωνία μεταξύ των ηλεκτρονικών στοιχείων της συσκευής.	Το πρόγραμμα δεν ολοκληρώθηκε κανονικά ή η συσκευή σταμάτησε πολύ νωρίς. Απενεργοποιήστε τη συσκευή και ενεργοποιήστε την ξανά. Εάν ο κωδικός σφάλματος εμφανιστεί ξανά, επικοινωνήστε με το Εξουσιοδοτημένο Κέντρο Σέρβις.
E90	Η ηλεκτρική τροφοδοσία δεν είναι σταθερή.	Όταν η συσκευή εμφανίζει την ένδειξη E90 , περιμένετε μέχρι να σταθεροποιηθεί η ηλεκτρική τροφοδοσία και μετά πατήστε το κουμπί έναρξης. Εάν η συσκευή σταμάτησε τον κύκλο χωρίς ένδειξη, τότε πατήστε την έναρξη κύκλου. Εάν εμφανιστεί η προειδοποίηση ξανά, ελέγξτε την ακεραιότητα του καλωδίου τροφοδοσίας / της πρίζας ή την παροχή ρεύματος.

Αν στην οθόνη εμφανίζονται άλλοι κωδικοί σφάλματος, απενεργοποιήστε και ενεργοποιήστε τη συσκευή. Εάν το πρόβλημα παραμένει, επικοινωνήστε με το Εξουσιοδοτημένο Κέντρο Σέρβις.

Σε περίπτωση διαφορετικού προβλήματος με το στεγνωτήριο, ελέγξτε τον παρακάτω πίνακα για πιθανές λύσεις.

13.2 Αντιμετώπιση προβλημάτων

Πρόβλημα	Πιθανή αιτία	Αντιμετώπιση
Το στεγνωτήριο δεν λειτουργεί.	Το στεγνωτήριο δεν είναι συνδεδεμένο στο ρεύμα.	Συνδέστε το στην πρίζα. Ελέγξτε την ασφάλεια στον πίνακα ασφαλειών (οικιακή εγκατάσταση).
	Η πόρτα είναι ανοιχτή.	Κλείστε την πόρτα.
	Δεν έχετε πιάσει το κουμπί  On/Off.	Πιέστε το κουμπί  On/Off.
	Δεν έχετε αγγίξει το κουμπί  Start/Pause.	Αγγίξτε το κουμπί  Start/Pause.
	Η συσκευή βρίσκεται σε κατάσταση αναμονής.	Πιέστε το κουμπί  On/Off.

Πρόβλημα	Πιθανή αιτία	Αντιμετώπιση
Μη ικανοποιητικό αποτέλεσμα στεγνώματος.	Εσφαλμένη επιλογή προγράμματος.	Επιλέξτε ένα κατάλληλο πρόγραμμα. 1)
	Το φίλτρο είναι φραγμένο.	Καθαρίστε το φίλτρο. 2)
	 Dryness Level Η επιλογή ήταν ρυθμισμένη σε  Iron Dry. 3)	Αλλάξτε την επιλογή  Dryness Level σε υψηλότερο επίπεδο.
	Το φορτίο ήταν πολύ μεγάλο.	Μην υπερβαίνετε το μέγιστο μέγεθος φορτίου.
	Οι σχισμές αερισμού είναι φραγμένες.	Καθαρίστε τις σχισμές αερισμού στο κάτω μέρος της συσκευής.
	Υπάρχουν ρύποι στον αισθητήρα υγρασίας στον κάδο.	Καθαρίστε την μπροστινή επιφάνεια του κάδου.
	Ο βαθμός στεγνώματος δεν είχε οριστεί στο επιθυμητό επίπεδο.	Ρυθμίστε τον βαθμό στεγνώματος. 4)
Ο συμπυκνωτής είναι φραγμένος.	Καθαρίστε τον συμπυκνωτή. 2)	
Η πόρτα της συσκευής δεν κλείνει	Το φίλτρο δεν είναι ασφαλισμένο στη θέση του.	Τοποθετήστε το φίλτρο στη σωστή θέση.
	Έχουν πιαστεί ρούχα μεταξύ της πόρτας και του στεγανοδομητικού λάστιχου.	Αφαιρέστε τα πιασμένα ρούχα και κλείστε την πόρτα.
Δεν είναι δυνατή η αλλαγή του προγράμματος ή της επιλογής.	Μετά την εκκίνηση του κύκλου δεν είναι δυνατή η αλλαγή του προγράμματος ή της επιλογής.	Απενεργοποιήστε και ενεργοποιήστε το στεγνωτήριο. Αλλάξτε το πρόγραμμα ή την επιλογή όπως απαιτείται.
Δεν είναι δυνατός ο ορισμός μιας επιλογής. Ακούγεται ένα ηχητικό σήμα.	Η επιλογή που επιχειρήσατε να ενεργοποιήσετε δεν είναι συμβατή με το επιλεγμένο πρόγραμμα.	Απενεργοποιήστε και ενεργοποιήστε το στεγνωτήριο. Αλλάξτε το πρόγραμμα ή την επιλογή όπως απαιτείται.
Δεν λειτουργεί ο λαμπτήρας κάδου	Ελαττωματικός λαμπτήρας κάδου.	Επικοινωνήστε με το κέντρο σέρβις για την αντικατάσταση του λαμπτήρα κάδου.
Στην οθόνη εμφανίζεται μη αναμενόμενος χρόνος διάρκειας.	Η διάρκεια στεγνώματος υπολογίζεται σύμφωνα με το μέγεθος φορτίου και την υγρασία.	Αυτό είναι αυτοματοποιημένο - η συσκευή λειτουργεί κανονικά.
Ένα πρόγραμμα είναι ανενεργό.	Το δοχείο νερού είναι γεμάτο.	Αδειάστε το δοχείο νερού και πιέστε το κουμπί  Start/Pause. 2)
Ο κύκλος στεγνώματος είναι πολύ σύντομος.	Είναι μικρό το μέγεθος φορτίου.	Επιλέξτε ένα πρόγραμμα συγκεκριμένου χρόνου. Η διάρκεια χρόνου πρέπει να σχετίζεται με το φορτίο. Για το στέγνωμα ενός ρούχου ή λίγων ρούχων συνιστώνται σύντομοι χρόνοι στεγνώματος.
	Τα ρούχα είναι πολύ στεγνά.	Επιλέξτε ένα κατάλληλο πρόγραμμα συγκεκριμένου χρόνου ή υψηλότερο βαθμό στεγνώματος (π.χ.  extra dry)

Πρόβλημα	Πιθανή αιτία	Αντιμετώπιση
	Το φίλτρο είναι φραγμένο.	Καθαρίστε το φίλτρο.
	Το φορτίο είναι πολύ μεγάλο.	Μην υπερβείτε το μέγιστο μέγεθος φορτίου.
Ο κύκλος στεγνώματος διαρκεί πάρα πολύ 5)	Τα ρούχα δεν ήταν επαρκώς στυμμένα.	Στύψτε τα ρούχα καλά στο πλυντήριο ρούχων.
	Πολύ χαμηλή ή πολύ υψηλή θερμοκρασία χώρου - δεν πρόκειται για πρόβλημα λειτουργίας της συσκευής.	Βεβαιωθείτε ότι η θερμοκρασία χώρου είναι υψηλότερη από +5°C και χαμηλότερη από +35°C. Η ιδανική θερμοκρασία χώρου για να επιτύχετε τα καλύτερα δυνατά αποτελέσματα στεγνώματος είναι μεταξύ 18°-25°C.

1) Διαβάστε την περιγραφή κάθε προγράμματος — δείτε το κεφάλαιο ΠΡΟΓΡΑΜΜΑΤΑ .

2) Δείτε το κεφάλαιο *ΦΡΟΝΤΙΔΑ ΚΑΙ ΚΑΘΑΡΙΣΜΑ*.

3) Μόνο στεγνωτήρια με την Dryness Level επιλογή.

4) Ανατρέξτε στο κεφάλαιο ΥΠΟΔΕΙΞΕΙΣ ΚΑΙ ΣΥΜΒΟΥΛΕΣ .

5) Σημείωση: Μετά από περίπου 6 ώρες, ο κύκλος στεγνώματος ολοκληρώνεται αυτόματα.

13.3 Πιθανές αιτίες μη ικανοποιητικών αποτελεσμάτων στεγνώματος:

- Το φίλτρο είναι φραγμένο. Το φραγμένο φίλτρο κάνει το στέγνωμα μη αποτελεσματικό.
- Οι σχισμές αερισμού είναι φραγμένες.
- Ο αισθητήρας υγρασίας είναι λερωμένος.
- Ο κάδος είναι βρόμικος.

- Ακατάλληλες προεπιλεγμένες ρυθμίσεις βαθμού στεγνώματος. Βλ. κεφάλαιο *Ρύθμιση της τελικής υγρασίας-στόχου*
- Η θερμοκρασία δωματίου είναι πολύ χαμηλή ή πολύ υψηλή. Η ιδανική θερμοκρασία δωματίου είναι μεταξύ 18°-25°C.

14. ΤΙΜΕΣ ΚΑΤΑΝΑΛΩΣΗΣ

14.1 Εισαγωγή



Το εγχειρίδιο χρήστη αναφέρει δύο διαφορετικές αναφορές για την ετικέτα κατανάλωσης ενέργειας και τους κανονισμούς για τον οικολογικό σχεδιασμό της ΕΕ.

- Καν. (ΕΕ) 932/2012 και Καν. (ΕΕ) 392/2012 που ισχύει έως τις 30 Ιουνίου 2025 και σχετίζεται με τις τάξεις ενεργειακής απόδοσης από **A+++** έως **D**.
- Καν. (ΕΕ) 2023/2534 που ισχύει από την 1η Ιουλίου 2025 και σχετίζεται με τις τάξεις ενεργειακής απόδοσης από **A** έως **G**.



Ο κωδικός QR στην ετικέτα κατανάλωσης ενέργειας που παρέχεται με τη συσκευή παρέχει έναν διαδικτυακό σύνδεσμο με πληροφορίες σχετικές με την απόδοση της συσκευής στη βάση δεδομένων EPREL της ΕΕ. Κρατήστε την ετικέτα κατανάλωσης ενέργειας μαζί με το εγχειρίδιο χρήστη και όλα τα άλλα έγγραφα που παρέχονται με τη συσκευή.

Μπορείτε επίσης να βρείτε τις ίδιες πληροφορίες στο EPREL, χρησιμοποιώντας τον σύνδεσμο <https://eprel.ec.europa.eu> και το όνομα μοντέλου και τον κωδικό προϊόντος που θα βρείτε στην πινακίδα τεχνικών χαρακτηριστικών της συσκευής. Ανατρέξτε στο κεφάλαιο «Περιγραφή προϊόντος» για τη θέση της πινακίδας τεχνικών χαρακτηριστικών.

14.2 Λεζάντα

kg	Φορτίο ρούχων.	rpm	Στύψιμο στις
kWh	Κατανάλωση ενέργειας.		
ωω:λλ	Διάρκεια προγράμματος.		
%	Αρχική υγρασία στο τέλος της φάσης στυψίματος και τελική υγρασία-στόχος στο τέλος του προγράμματος στεγνώματος. Όσο υψηλότερες είναι οι στροφές στυψίματος, τόσο μεγαλύτερος είναι ο θόρυβος κατά το στύψιμο, αλλά χαμηλότερη είναι η αρχική υγρασία και η κατανάλωση ενέργειας κατά το στέγνωμα των ρούχων.		

14.3 Σύμφωνα με τον Κανονισμό της Επιτροπής (ΕΕ) 2023/2533, Καν. (ΕΕ) 2023/2534 και Καν. (ΕΕ) 392/2012.



Οι ακόλουθες τιμές έχουν ληφθεί σε εργαστηριακές συνθήκες σύμφωνα με τα σχετικά πρότυπα. Οι διάφορες παράμετροι μπορούν να μεταβάλλουν τα δεδομένα, για παράδειγμα: η ποσότητα των ρούχων, ο τύπος των ρούχων και οι συνθήκες περιβάλλοντος. Η αρχική υγρασία των ρούχων, ο τύπος νερού, η τάση της παροχής και αν αλλάξετε την προεπιλεγμένη ρύθμιση ενός προγράμματος μπορεί επίσης να επηρεάσουν τη χρήση ενέργειας, τη διάρκεια του προγράμματος στεγνώματος και την τελική υγρασία.

Το πρόγραμμα	Φορτίο (kg)	Στύψιμο στις (rpm)	Αρχική υγρασία (%)	Χρόνος στεγνώματος (ώ:λλ)	Κατανάλωση ενέργειας (kWh)	Τελική υγρασία-στόχος (%)
Eco 1) 2)	8,0	1000	60	2:59	1,28	0,0
Eco 1) 2)	4,0	1000	60	2:00	0,72	0,0

1) Αυτό είναι το πρόγραμμα αναφοράς που χρησιμοποιείται για την αξιολόγηση της συμμόρφωσης με τους κανονισμούς της ΕΕ για τον οικολογικό σχεδιασμό και την ενεργειακή επικέτα, Καν. (ΕΕ) 2023/2533 και Καν. (ΕΕ) 2023/2534. Αυτό το πρόγραμμα μπορεί να στεγνώσει βαμβακερά ρούχα από μια αρχική περιεκτικότητα σε υγρασία του φορτίου κάτω του 60% μέχρι να επιτευχθεί μια τελική υγρασία-στόχος του φορτίου 0%.

2) Το πρόγραμμα Eco είναι ισοδύναμο του « CottonsEco», που είναι το «Βασικό πρόγραμμα για βαμβακερά» σύμφωνα με τον κανονισμό υπ' αρ. 392/2012 της Επιτροπής της ΕΕ. Είναι κατάλληλο για το στέγνωμα κανονικά βρεγμένων βαμβακερών ρούχων.

Κατανάλωση ισχύος σε διαφορετικές λειτουργίες

Κατανάλωση ισχύος σε λειτουργία Off (W)	Κατανάλωση ισχύος σε λειτουργία αναμονής (W)	Χρονοκαθυστέρηση έναρξης (W)
0,13	0,13	4,00

Ο χρόνος μέχρι τη μετάβαση στη λειτουργία Off/Αναμονής είναι 15 λεπτά το μέγιστο.

14.4 Κοινά προγράμματα



Αυτές οι τιμές είναι μόνο ενδεικτικές.

Το πρόγραμμα	Φορτίο (kg)	Στύψιμο στις (rpm)	Αρχική υγρασία (%)	Χρόνος στεγνώματος (ώ:λλ)	Κατανάλωση ενέργειας (kWh)	Τελική υγρασία-στόχος (%)
Cottons extra dry	8,0	1000	60	4:26	1,92	-3,0
Cottons extra dry	4,0	1000	60	3:35	1,43	-3,0
Cottons Iron Dry	8,0	1000	60	2:16	0,95	12,0
Cottons Iron Dry	4,0	1000	60	1:38	0,62	12,0
Synthetics extra dry	4,0	1200	40	1:45	0,65	0,0
Synthetics cupboard dry	4,0	1200	40	1:17	0,48	1,0
Synthetics Iron Dry	4,0	1200	40	1:01	0,36	12,0
Wool	1,0	1200	35	1:44	0,78	5,0

15. ΠΕΡΙΒΑΛΛΟΝΤΙΚΑ ΘΕΜΑΤΑ

Ανακυκλώστε τα υλικά που φέρουν το σύμβολο . Τοποθετήστε τα υλικά συσκευασίας σε κατάλληλα δοχεία για ανακύκλωση. Συμβάλετε στην προστασία του περιβάλλοντος και της ανθρώπινης υγείας ανακυκλώνοντας τις άχρηστες ηλεκτρικές και ηλεκτρονικές συσκευές. Μην απορρίπτετε με

τα οικιακά απορρίμματα συσκευές που φέρουν το σύμβολο . Επιστρέψτε το προϊόν στην τοπική σας μονάδα ανακύκλωσης ή επικοινωνήστε με τη δημοτική αρχή.

Üdvözljük az AEG honlapján! Köszönjük, hogy a mi készülékünket választotta.



A fenntarthatóság iránti törekvésünk jegyében csökkentjük a papíralapú nyomtatványok mennyiségét, és teljes használati útmutatókat teszünk elérhetővé az interneten. Az Ön teljes használati útmutatója itt érhető el: aeg.com/manuals



Használattal kapcsolatos tanácsokat, prospektusokat, hibaelhárítási-, szerviz- és javítási információkat itt kérhet: aeg.com/support



Vásároljon tartozékokat, segédanyagokat és eredeti pótalkatrészeket a készülékhez itt: aeg.com/shop

A változtatások jogát fenntartjuk.

TARTALOM

1. BIZTONSÁGI INFORMÁCIÓK.....	118
2. BIZTONSÁGI UTASÍTÁSOK.....	122
3. TERMÉKLEÍRÁS.....	124
4. PROGRAM	126
5. MŰSZAKI ADATOK.....	128
6. KEZELŐPANEL.....	129
7. OPCIÓK	130
8. BEÁLLÍTÁSOK	132
9. AZ ELSŐ HASZNÁLAT ELŐTT.....	133
10. NAPI HASZNÁLAT.....	134
11. TANÁCSOK ÉS TIPPEK	137
12. ÁPOLÁS ÉS TISZTÍTÁS	137
13. HIBAELEHÁRÍTÁS	141
14. FOGYASZTÁSI ÉRTÉKEK	144
15. KÖRNYEZETVÉDELMI TUDNIVALÓK.....	146

1. ⚠ BIZTONSÁGI INFORMÁCIÓK



A készülék üzembe helyezése és használata előtt gondosan olvassa el a mellékelt útmutatót.

A gyártó nem vállal felelősséget a helytelen beszerelés vagy használat miatt keletkezett sérülésekért és károkért. Az útmutatót mindig tartsa biztonságos és elérhető helyen, hogy szükség esetén mindig a rendelkezésére álljon, és töltsse le a teljes verziót online.



Figyelem: Tűzveszély! / Gyúlékony anyagok.

A készülékben gyúlékony, azonban igen környezetbarát gáz, propán (R290) található. Tartsa távol a láng- vagy hőforrásokat a terméktől. Ügyeljen arra, hogy ne sértse meg a hűtőkör propánt tartalmazó alkatrészeit.

1.1 Gyermek és kiszolgáltatott személyek biztonsága

FIGYELMEZTETÉS!

Fulladás, sérülés vagy tartós rokkantság kockázata.

- Ezt a készüléket 8 év feletti gyermekek, csökkent fizikai, érzékelési vagy szellemi képességekkel rendelkező felnőttek, illetve megfelelő tudással vagy gyakorlattal nem rendelkező személyek csak felügyelet mellett, vagy abban az esetben használhatják, ha megfelelő oktatást kaptak a készülék biztonságos használatára, és megértik az esetleges veszélyeket. A 8 évesnél fiatalabb gyermekek, illetve a súlyos, komplex fogyatékossággal élő személyek állandó felügyelet nélkül nem tartózkodhatnak a készülék közelében.
- Ne engedje, hogy gyermekek játsszanak a készülékkel.
- Minden csomagolóanyagot tartson távol a gyermekektől, és megfelelően ártalmatlanítsa.
- A mosószeret tartsa távol a gyermekektől.
- A gyermekeket és a háziállatokat tartsa távol a készüléktől, amikor az ajtaja nyitva van.
- Ha rendelkezik gyermekbiztonsági zárral a készülék, akkor azt be kell kapcsolni.
- Gyermekek felügyelet nélkül nem végezhetnek tisztítási vagy karbantartási tevékenységet a készüléken.

1.2 Általános biztonság

- Ez a készülék kizárólag háztartási típusú, géppel szárítható ruhák szárítására szolgál.
- Ne használja a szárító funkciót, ha a ruhanemű ipari vegyi anyagokkal szennyeződött.

- Ezt a készüléket háztartási célú, beltérben történő használatra tervezték.
- Ez a készülék használható irodákban, szállodai vendégszobákban, panziókban, vendégházakban és más hasonló szálláshelyeken, ahol a használat nem haladja meg a háztartási használat (átlagos) szintjét.
- Ne változtassa meg a készülék műszaki jellemzőit.
- Ha a szárítógépet mosógép tetejére helyezi, használja az összeépítő készletet. Az összeépítő készlet hivatalos márkakereskedőnél szerezhető be, és kizárólag a tartozékhoz mellékelt útmutatóban felsorolt készülékekhez használható. Beszerelés előtt olvassa el figyelmesen (lásd a készlet használati útmutatóját).
- A készülék elhelyezhető szabadon álló módon vagy a konyhai munkapult alá, ha van elegendő hely (lásd az üzembe helyezési útmutatót).
- A készüléket ne helyezze üzembe zárható ajtó, tolóajtó vagy olyan ajtó mögött, amelynél a készülékkel ellentétes oldalon található a zsanér, és emiatt a készülék ajtaja nem nyitható ki teljesen.
- Gondoskodjon a levegő áramlásáról a készülék és a padló között. Ügyeljen arra, hogy a készülék alsó részén levő szellőzőnyílást a készülék alatti szőnyeg, lábtörlő vagy egyéb padlóburkoló tárgy ne zárja el.
- FIGYELEM: A készüléket tilos külső kapcsolóeszközzel, például időzítővel ellátni, vagy olyan áramkörre kötni, amelyet rendszeresen be- és kikapcsolnak.
- Csak a telepítés befejezése után csatlakoztassa a hálózati csatlakozódugót a hálózati csatlakozóaljzatba. Ügyeljen arra, hogy a hálózati csatlakozódugó hozzáférhető legyen az üzembe helyezés után.
- FIGYELEM: Ne telepítse a készüléket légcserével nem rendelkező helyre.
A készülékben gyúlékony, azonban igen környezetbarát gáz, propán (R290) található. Tartsa távol a láng- vagy

hőforrásokat a terméktől. Ügyeljen arra, hogy ne sértse meg a hűtőkör propánt tartalmazó alkatrészeit.

- FIGYELEM: A készülékházon vagy a beépített szerkezeten lévő szellőzőnyílásokat tartsa akadálymentesen.
- FIGYELEM: Ügyeljen arra, hogy ne sérüljön meg a készülék hűtőköre.
- FIGYELEM: Puszta kézzel ne érintse meg a kondenzátor hozzáférhető fémbordáit. Sérülésveszély! Viseljen védőkesztyűt.
- Ha a hálózati kábel megsérül, azt a gyártónak vagy a márkaszerviznek vagy más hasonlóan képzett személynek kell kicserélnie, nehogy elektromos veszélyhelyzet álljon elő.
- Ne lépje túl az 8,0 kg-os maximális töltetet.
- Törölje le a készülék körül felhalmozódott szöszöket és csomagolási törmeléket.
- Ne használja a készüléket szűrő nélkül. Minden használat előtt vagy után tisztítsa meg szöszszűrőt.
- Ne szárítson mosatlan ruhadarabokat a szárítógépben.
- Az olyan anyagokkal szennyezett ruhadarabokat, mint növényi olaj, aceton, alkohol, benzin, kerozin, folteltávolítók, terpentín, viasz és viaszeltávolítók, elkülönítve kell kimosni meleg vízben, extra mennyiségű mosószer használatával, mielőtt a szárítógépben szárítaná.
- Olyan darabokat, mint szivacs (latexhab), zuhanysapkák, vízálló textíliák, gumírozott ruhadarabok vagy szivacsdarabokkal kitömött párnák, tilos a szárítógépben szárítani.
- Ügyeljen rá, hogy ne szoruljon be a ruhanemű a készülék ajtaja és a gumi tömítés közé.
- A textilöblítőket vagy hasonló készítményeket az azokhoz mellékelt gyártói utasításoknak megfelelően kell használni.
- Távolítsa el a ruhadarabokból az összes olyan tárgyat, mely gyújtószikra forrása lehet, pl. öngyújtó vagy gyufa.
- FIGYELEM: Soha ne állítsa le a szárítógépet a szárítási ciklus befejeződése előtt, hacsak nem tudja az összes

darabot gyorsan kiszedni és kitergegetni, hogy a maradék hő eltávozzon.

- Bármilyen karbantartás előtt kapcsolja ki a készüléket, és húzza ki a hálózati csatlakozódugót a csatlakozóaljzatból.

2. BIZTONSÁGI UTASÍTÁSOK

2.1 Üzembe helyezés



Figyelem: Tűzveszély! / Gyúlékony anyagok.

- Távolítsa el az összes csomagolóanyagot.
- Ne helyezzen üzembe, és ne is használjon sérült készüléket.
- Tartsa be a készülékhez mellékelte üzembe helyezési útmutatóban foglaltakat.
- Ne telepítse a készüléket légcserével nem rendelkező helyre.

A készülékben gyúlékony, azonban igen környezetbarát gáz, propán (R290) található. Tartsa távol a láng- vagy hőforrásokat a terméktől. Ügyeljen arra, hogy ne sértse meg a hűtőkör propánt tartalmazó alkatrészeit.

- A készülék nehéz, ezért legyen körültekintő a mozgatásakor. Mindig használjon munkavédelmi kesztyűt és zárt lábbelit.
- Ne helyezze üzembe a készüléket olyan helyen, ahol a hőmérséklet 5 °C alá csökkenhet vagy 35 °C fölé emelkedhet.
- A készülék üzemeltetésének helyén a padló vízszintes, sík, stabil, hőálló és tiszta legyen.
- Mozgatáskor mindig tartsa a készüléket függőleges helyzetben.
- A készülék végleges elhelyezési pozíciójában ellenőrizze a felület megfelelő vízszintesességét vízmértékkel. Ha a felület nem teljesen vízszintes, a lábak emelésével vagy süllyesztésével biztosítsa a vízszintes helyzetet.

2.2 Elektromos csatlakozás



FIGYELMEZTETÉS!

Tűz- és áramütésveszély.

- Csak az üzembe helyezés befejezése után csatlakoztassa a hálózati csatlakozódugót a hálózati csatlakozóaljzatba. Ügyeljen arra, hogy a hálózati dugasz üzembe helyezés után is könnyen elérhető legyen.
- **FIGYELEM:** A készüléket úgy tervezték, hogy az épületben lévő földelőcsatlakozáshoz kell telepíteni/ csatlakoztatni.
- Ellenőrizze, hogy az adattáblán szereplő adatok megfelelnek-e a helyi elektromos hálózat paramétereinek.
- Mindig megfelelően felszerelt, áramütés ellen védett aljzatot használjon.
- Ne használjon hálózati elosztókat és hosszabbító kábeleket.
- A készülék csatlakozásának bontására, soha ne a hálózati kábelnél fogva húzza ki a csatlakozódugót. A kábelt mindig a csatlakozódugónál fogva húzza ki.
- Nedves kézzel ne érintse meg a hálózati kábelt és a csatlakozódugót.

2.3 Használat



FIGYELMEZTETÉS!

Személyi sérülés, áramütés, tűz, égési sérülés vagy a készülék károsodásának veszélye áll fenn.

- Ez a készülék kizárólag háztartási (beltéri) célokra használható.
- Ne szárítson olyan töltött vagy bélelt darabokat, melyek külső huzatanyaga megsérült (elszakadt vagy kirojtódott).
- Ha a szennyes ruhaneműket feltöltésváltóval mosta ki, még egyszer le kell futtatnia egy öblítőprogramot, mielőtt elindítja a szárítási ciklust.
- Csak olyan ruhaneműt szárítson, melynek gépi szárítása engedélyezett. Kövesse a

ruhanemű kezelési címkéjén feltüntetett utasításokat.

- Ne igyon a kondenzvízből/desztillált vízből, és ne használja fel ételkészítéshez. Egészségügyi kockázatot jelent az emberek és a házi kedvencek számára.
- Ne üljön vagy álljon rá a készülék nyitott ajtajára.
- Olyan ruhadarabot nem szabad a készülékbe tenni, amelyből csöpög a víz.
- A belső világítás cseréje érdekében forduljon a márkaszervizhez. Látható LED kibocsátás, ne nézzen közvetlenül a sugárnyalábra.

2.4 Ápolás és tisztítás

FIGYELMEZTETÉS!

Személyi sérülés vagy a készülék károsodásának veszélye áll fenn!

- A készülék tisztításához ne használjon vízsugarat vagy gőztisztítót.
- Tisztítsa meg a készüléket egy puha, nedves kendővel. Csak semleges tisztítószert használjon. Ne használjon súrolószert, súrolószivacsot, oldószert vagy fém tárgyat.
- A hűtőrendszer épségének megóvása érdekében a tisztítást körültekintően hajtsa végre.
- A szűrők tisztításakor dobja ki a szöszöket a szemetestartályba, hogy megakadályozza a mikroműanyagok bejutását a vízrendszerbe.

2.5 Kompresszor

FIGYELMEZTETÉS!

A készülék károsodásának veszélye áll fenn!

- A szárítógépben lévő kompresszor és rendszere különleges közeggel van feltöltve, amely nem tartalmaz fluor-klór szénhidrogéneket. Ennek a rendszernek szorosan kell maradnia. A rendszer károsodása szivárgást okozhat.

2.6 Szolgáltatások

- A készülék javítását bízza a márkaszervizre. Mindig eredeti cserealkatrészt használjon.
- Kérjük, ne feledje, hogy a házilag vagy nem szakértő által végzett javítás biztonsági következményekkel járhat, és érvénytelenítheti a jótállást.
- A következő pótalkatrészek rendelkezésre állnak legalább 10 évig a modell gyártásának befejezését követően: tömitések, kapcsolók és gombok, kondenzvíz szivattyú, ajtózárok, motorok és motorkéfék, a motor és a dob közötti erőátvitel, ventilátor- és ventilátorkerekek, dobok és csapágyak, vízvezetékek és kapcsolódó berendezések, beleértve a tömlőket, szelepek és szűrők, kábelek és dugók, nyomtatott áramkörti kártyák, elektronikus kijelzők, termosztátok és hőmérséklet-érzékelők, szoftverfrissítések (beleértve a szoftver visszaállítását), rugók, fűtőelemek és részeik, elektromos biztosítékok (külön vagy együtt), alsó váltógörgő, támasztógörgő, ajtók, ajtó tömitések, kilincsek, ajtózáró szerelvények és zsanérok, szöszszűrők, levegőszűrők, műanyag perifériák, kondenzvíztartály. Az időtartam elképzelhető, hogy hosszabb az Ön országában. További információkért, kérjük, látogasson el a weboldalunkra.
- Kérjük, ne feledje, hogy ezen cserealkatrészek némelyikét kizárólag szakértő szerelő szerezheti be, és nem mindegyik alkatrész társítható minden modellhez.
- A termékben található izzó(k)ra és a külön kapható pótizzókra vonatkozó tudnivalók: Ezek az izzók arra készültek, hogy megfeleljenek a háztartási készülékekben fennálló szélsőséges fizikai feltételeknek, mint például hőmérséklet, rezgés, magas páratartalom, illetve arra használatosak, hogy jelezzék a készülék működési állapotát. Nem alkalmasak egyéb felhasználásra, valamint helyiségek megvilágítására.

2.7 Ártalmatlanítás

FIGYELMEZTETÉS!

Sérülés- vagy fulladásveszély áll fenn.



Figyelem: Tűzveszély! / Anyagi kár és a készülék sérülésének veszélye áll fenn.

- Bontsa a készülék elektromos- és vízhálózati csatlakozását.
- A készülék közelében vágja át a hálózati kábelt, és tegye a hulladékba.

- A készülék gyúlékony gázt (R290) tartalmaz. A készülék megfelelő ártalmatlanítására vonatkozó tájékoztatásért lépjen kapcsolatba a helyi hatóságokkal.
- Szerelje le az ajtókilincset, hogy megakadályozza gyermekek és kedvenc állatok készülékdobban rekedését.
- A készüléket az elektromos és elektronikus berendezésekre (WEEE) vonatkozó helyi rendeleteknek megfelelően tegye a hulladékba.

3. TERMÉKLEÍRÁS

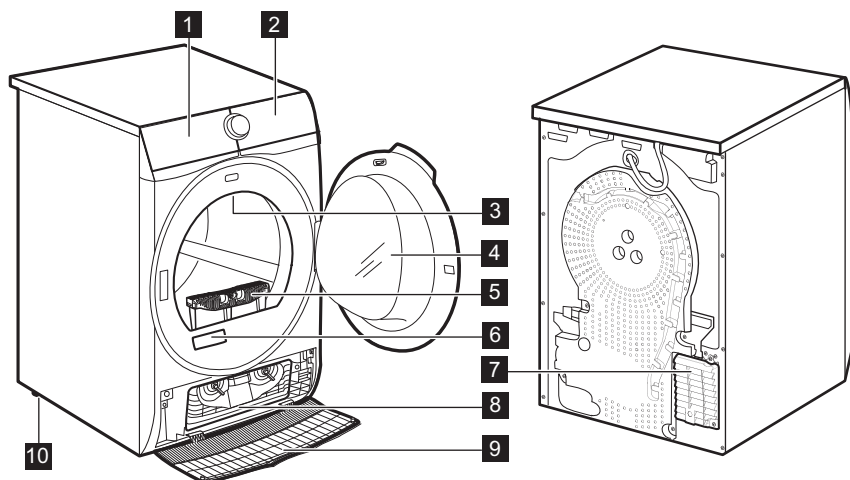

- 1** Víztartály
- 2** Kezelőpanel
- 3** Belső világítás
- 4** A készülék ajtaja
- 5** Filter (Szűrő)
- 6** Adattábla és QR-kód
- 7** Levegőnyílások
- 8** Kondenzátor fedele

- 9** A kondenzátor burkolata
- 10** Állítható lábak



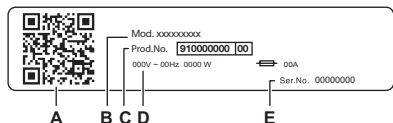

A ruhanemű könnyebb betöltéséhez, illetve a beszerelés megkönnyítésére az ajtó nyitási iránya megfordítható (lásd a külön mellékelt lapon).



Az adattábla jelentése:

- A. QR-kód
- B. modellnév
- C. termékszám
- D. elektromos besorolás
- E. sorozatszám

Olvassa be a készüléken található **QR-kódot**, hogy regisztrálja a terméket, és a legtöbbet hozza ki belőle.

-  Hozzáférhet a készülék adataihoz, dokumentációihoz és cikkeihez a legjobb funkciók használatáról (a felhasználói kézikönyv a(z) aeg.com/manuals résznél is rendelkezésre áll)
-  Használati tanácsok, hibaelhárítás, szerviz- és javítási információk (a következő címen is rendelkezésre áll: aeg.com/support)
-  Tartozékok, kopóeszközök és eredeti pótalkatrészek vásárlása a készülékhez (az aeg.com/shop oldalon is elérhető)

3.1 Elektromos csatlakozás

A telepítés befejezése után csatlakoztassa a hálózati csatlakozódugót a hálózati csatlakozóaljzatba.

Az ehhez szükséges elektromos adatok az adattáblán és a „Műszaki adatok” c. fejezetben találhatóak. Ellenőrizze, hogy ezek megfelelőek-e a hálózati tápfeszültséghez.

Ellenőrizze, hogy a háztartási elektromos berendezés elbírja-e a szükséges maximális terhelést, figyelembe véve az esetlegesen használatban lévő egyéb készülékeket is.

Csatlakoztassa a készüléket egy földelt aljzathoz.

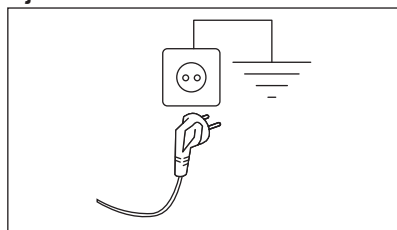









Az elektromos kábel a készülék üzembe helyezése után legyen könnyen hozzáférhető.

A készülék üzembe helyezéséhez szükséges bármely elektromos szereléshez vegye fel a kapcsolatot a márkaszervizzel.

A gyártó semmilyen felelősséget nem vállal a fenti biztonsági szabályok be nem tartásából adódó károk, illetve sérülések esetén.

4. PROGRAM

Program	Töltet ¹⁾	Tulajdonságok / Anyagfajta jelzése ²⁾
MixDry	6,0 kg	Szétválogatás nélkül mosott ruhadarabok rutinszerű szárításához tervezték. Egyenletesen szárítja a mindennapos viseleteket (pamut, pamut és műszál keverék, valamint műszál ruhadarabok). / ☺ ☹ ☹ ☹
Eco ^{3) 4)}	8,0 kg	A nedves, pamut ruhanemű szárítására alkalmas, és erre a célra az energiafelhasználás szempontjából a leghatékonyabb program. A szárazsági szint nem állítható, és alapértelmezés szerint cupboard dry / tárolásra kész értékre van állítva. / ☺ ☹
Cottons	8,0 kg	Fehér és színes pamutszövetprogram. Alapértelmezett beállítás a tárolására kész szárazsági fok. / ☺ ☹ ☹
Synthetics	4,0 kg	Többnyire szintetikus szálakat, például poliésztert, poliamidot stb. tartalmazó kevert ruhadarabok. / ☺ ☹ ☹ ☹
Delicates	2,0 kg	Ajánlott kényes szövetekhez, például viszkózhoz, műselyemhez, akrilhoz és ezek keverékeihez. / ☺ ☹ ☹ ☹
		Gyengéden szárítja a géppel és kézzel mosható gyapjú ruhaneműket. A ruhadarabokat a program vége után haladéktalanul vegye ki a készülékből.
Wool  	1,0 kg	 WOOLMARK WOOL CARE WOOL HAND WASH SAFE
		E gép gyapjuszárítási ciklusát a The Woolmark Company ellenőrizte és jóváhagyta. Az említett ciklus alkalmas a "kézi mosás" címkével ellátott gyapjú ruhanemű szárítására, feltéve, hogy a ruhanemű mosása a Woolmark által javasolt kézi-mosási-ciklussal történt, és a gép gyártója által előírt utasításoknak megfelelően lett szárítva. M2407 A Woolmark szimbólum minőségtanúsító védjegy funkciót tölt be számos országban.
Silk 	0,5 kg	Megőrzi a kényes, géppel és kézzel mosható selyemruhák alakját, az enyhe meleg levegővel és a lágy mozgással minimálisra csökkenti a gyűrődéseket. / ☺ ☹ ☹ ☹

Program	Töltet 1)	Tulajdonságok / Anyagfajta jelzése 2)
Bedlinen XL	4,5 kg	Egyszerre legfeljebb három szett ágyneműt képes szárítani. Minimalizálja a nagyméretű tételek csavarodását és gubancolódását, hogy minden ágynemű egyenletes száradjon, nedves foltok nélkül. 
Outdoor 	2,0 kg	Fenntartja a technikai textíliákból készült kültéri anyagok funkcionalitását, és helyreállítja a vízálló dzsekkik és az eltávolítható béléssel rendelkező shell dzsekkik vízlepergető képességét (szárítógépben szárítható tételek esetén). 
Hygiene 	5,0 kg	A ciklus a ruhákat és egyéb tárgyakat úgy szárítja és fertőtleníti, hogy a hőmérsékletet bizonyos ideig 60 °C felett tartja, így eltávolítja a baktériumok és vírusok 99,9%-át ⁵⁾ . Megjegyzés: Ezt a ciklust csak nedves darabokhoz szabad használni. Nem alkalmas kényes darabokhoz. 

1) A maximális súly száraz tételekre értendő.











2) A ruhanemű címkéjének jelöléseivel kapcsolatban olvassa el a *NAPI HASZNÁLAT: című fejezetet A ruhanemű előkészítése.*













3) Ez az a referenciaprogram, amelyet az EU ökotervezési és energiacímkezési előírásainak való megfelelés értékelésére használnak. (EU) 2023/2533 rendelet és (EU) 2023/2534. Ez a program a pamut ruhaneműt 60%-os kezdeti nedvességtartalomtól a töltet végső, 0%-os célnedvesség-tartalomáig képes megszáritani.

4) Az Eco program egyenértékű a „ CottonsEco, programmal, amely a „Szabványos pamutprogram” az EU 392/2012 számú bizottsági rendeletnek megfelelően. Normál nedves pamut ruhanemű szárítására alkalmas.

5) Escherichia colira, Candida albicansra és MS2 Bacteriofágra tesztelve. A Swisstest Testmaterialien AG által 2021-ben végzett független teszt (vizsgálati jelentés száma: 20212038).

4.1 Programok és kiegészítő funkciók kiválasztása

Programok 1)	Egyéb funkciók			
	 Dryness Level	 + Anti Crease	 Extra Silent	 Time Dry
MixDry		■	■	■
Eco	 2)	■		
Cottons		■	■	■
Synthetics		■	■	■
Delicates	 2)	■		
Wool  				■ 3)

Egyéb funkciók				
Programok 1)	 Dryness Level	 + Anti Crease	 dB Extra Silent	 Time Dry
Silk 	 2)	■		
Bedlinen XL	  	■		■
Outdoor 	 2)	■		
Hygiene 	 2)	■		

1) A programmal együtt beállíthat 1 vagy több kiegészítő funkciót.

2) Alapértelmezett beállítás

3) Lásd a KIEGÉSZÍTŐ FUNKCIÓK című fejezetet: Time Dry a Wool program esetén

5. MŰSZAKI ADATOK

Magasság x Szélesség x Mélység	85,0 x 59,6 x 65,7 cm
Maximális mélység nyitott betöltőajtó mellett	110,2 cm
Maximális szélesség nyitott betöltőajtó mellett	95,1 cm
Állítható magasság	85,0 cm (+ 1,5 cm - láb szabályozás)
Dob térfogata	118 l
Maximális töltet	8,0 kg
Feszültség	230 V
Frekvencia	50 Hz
Akusztikus levegőben terjedő zajkibocsátás az Eco program szárítási ciklusához maximális töltetnél	63 dB(A)
Összteljesítmény	550 W
Használat módja	Háztartási
Megengedett környezeti hőmérséklet	+ 5 °C és + 35 °C között
A szilárd részecskék és a nedvesség bejutása elleni védelmet a védőburkolat biztosítja, kivéve ahol az alacsony feszültségű részeket nem védi ez burkolat	IPX4
Hűtőközeg-gáz megjelölése	R290
Hűtőközeg tömege	0,149 kg

6. KEZELŐPANEL

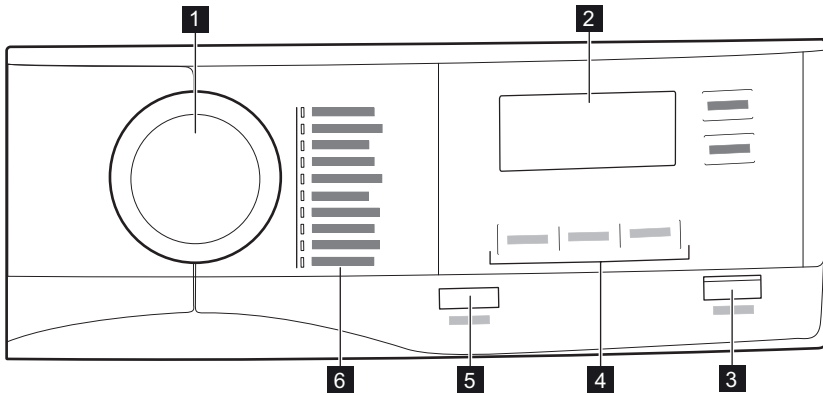

- 1** Programválasztó
- 2** Kijelző
- 3** ▶|| Start/Pause gomb
- 4** Egyéb funkciók
- 5** ⏻ On/Off gomb *alacsony teljesítményű* funkcióval
- 6** Programok

6.1 Kijelző

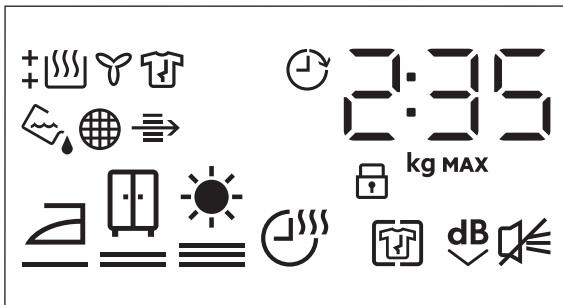

Szimbólum a kijelzőn	A szimbólum leírása
2 : 35	a ciklusidő kijelzése
80 kg MAX	maximális töltet
0 ' 20h	késleltetett indítás kiválasztása (30 perc - 20 óra)
	+ Anti Crease kiegészítő funkció be

Szimbólum a kijelzőn	A szimbólum leírása
	Extra Silent kiegészítő funkció be
	hangjelzés ki
	gyerekzár bekapcsolva
	ruhanemű szárazsága: vasalószáraz, szekrényszáraz, extra száraz
	Time Dry kiegészítő funkció be
	visszajelző: <i>engedje le a víztartályt</i>
	visszajelző: <i>tisztítsa meg a szűrőt</i>
	visszajelző: <i>ellenőrizze a kondenzátort</i>
	visszajelző: <i>szárítási fázis</i>
	visszajelző: <i>hűtési fázis</i>
	visszajelző: <i>gyűrődésmentesítő fázis</i>
	Delay Start kiegészítő funkció be

7. OPCIÓK

7.1 Dryness Level

E kiegészítő funkció elősegíti a ruhanemű kívánt szárazsági fokozatának elérését. Kiválaszthatja a szárazsági fokozatot:

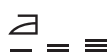

vasalásra kész – **vasalószáraz** fokozat



tárolásra kész – **szekrényszáraz fokozat¹⁾**



tárolásra kész – **extra száraz** fokozat

¹⁾ A programhoz kapcsolódó alapértelmezett beállítás

A végső célnedvesség beállítása



Erre azért lehet szükség, mert a szárazsági eredményeket számos körülmény befolyásolja, pl. a víz típusa, a tápfeszültség vagy a környezeti hőmérséklet stb.

HOGY LEHET TÖKÉLETES SZÁRÍTÁST ELÉRNI:

1. Próbálja meg beállítani a szárazsági fokozat beállításait (lásd fent a *Dryness Level* opciót).
2. Ha tovább szeretné növelni a ruhanemű szárazsági fokát, módosíthatja az alapértelmezett szárazsági fokozatot (lásd alább). Ez a beállítás a legtöbb programon működik, kivéve a **Eco**, **Wool**, **Duvel**, **Down Jacket**, **Refresh** programokat ha a gépen elérhető.

Az alapértelmezett cél nedvességi fok módosítása:

1. Kapcsolja be a készüléket.

- Válasszon ki egyet a rendelkezésre álló programok közül.
- Érintse meg egyszerre és tartsa lenyomva a **Dryness Level** és a **Anti Crease** gombokat.

Az alábbi szimbólumok egyike jelenik meg a kijelzőn:

- Maximálisan száraz

- Extra száraz

- Normál száraz

- Nyomja meg többször a(z) **Start/ Pause** gombot, amíg el nem éri a kívánt végső célnedvességet.

Szárazsági fokozat	Kijelző szimbólumok
maximálisan száraz	
szárazabb ruhanemű	
normál szárazságú ruhanemű	

- A beállítás memóriába mentéséhez érintse meg egyszerre és körülbelül 2 másodpercig tartsa lenyomva a **Dryness Level** és a **Anti Crease** gombokat.

7.2 + Anti Crease

A szárítási ciklus végén működésbe lépő gyűrődésgátló fázist (30 perc) meghosszabbítja 120 percre. A szárítási fázis után a dob időnként megfordul, hogy meggátolja a ruhanemű összegyűrődését. A szárított ruha a gyűrődésgátló fázis alatt kivehető.

7.3 Extra Silent

A készülék anélkül működik csendesen, hogy károsan befolyásolná a szárítás hatásfokát. A készülék lassabban működik hosszabb ciklusidő mellett.

7.4 Time Dry

Az alábbiakhoz használható: Cottons, BedlinenXL, Synthetics és MixDry programok. A felhasználó 10 perc és 2 óra között (10 perces ugrásokkal) állíthatja be a szárítási időt. Amikor a kiegészítő funkció a maximális értékre van állítva, a betöltés visszaszélző eltűnik.



A ciklus addig tart, amíg a beállított szárítási idő, függetlenül a töltet méretétől és szárazságától.

JAVASOLT IDŐVEZÉRELT SZÁRÍTÁS

legfeljebb 10 percig	csak hideg levegő alkalmazása (fűtés nélkül).
10–40 perc	további szárítás a ruhanemű szárazságának növeléséhez, a korábbi szárítási ciklust követően.
> 40 perc	kis adag (legfeljebb 4 kg), jól kicentrifugált (> 1200 ford./perc) ruhatöltet teljes szárítása.

7.5 Time Dry a Wool program esetén

A kiegészítő funkció Wool programra vonatkozik, és a végső szárazsági fokozathoz szükséges szárítási intenzitás beállítására szolgál.

7.6 Delay Start



Lehetővé teszi a szárítási program 30 perctől legfeljebb 20 órahosszáig terjedő késleltetett indítását.

7.7 Buzzer

Hangjelzés a következő esetekben hallható:

- ciklus vége
 - gyűrődésmentesítő fázis kezdete és vége
- A hangjelzés alapértelmezés szerint mindig be van kapcsolva. Ezzel a kiegészítő funkcióval be- vagy kikapcsolhatja a hangjelzést.

Buzzer kiegészítő funkció kikapcsolása:



1. Kapcsolja be a szárítógépet.
2. Válasszon ki egyet a rendelkezésre álló programok közül.

3. Érintse meg és tartsa lenyomva a Silent gombot körülbelül 3 másodpercig.

A szimbólum megjelenik a kijelzőn.

4. A Buzzer bekapcsolásához érintse meg újra és tartsa lenyomva a fenti gombot, amíg a szimbólum el nem tűnik.

8. BEÁLLÍTÁSOK

8.1 A víztartály visszajelzőjének kikapcsolása:

Alapértelmezés szerint a víztartály visszajelzője be van kapcsolva. Akkor világít, ha a szárítási ciklus a végére ért, vagy ha ciklus közben a víztartály megtelik. Ha vízelvezető készlet van felszerelve, a készülék a víztartályt automatikusan kiüríti, a visszajelző pedig kikapcsolható.

A visszajelző kikapcsolása:

1. Kapcsolja be a készüléket.
2. Válasszon ki egyet a rendelkezésre álló programok közül.
3. Érintse meg egyszerre és tartsa lenyomva a **Anti Crease** és a **Silent** gombokat.

A víztartály visszajelzője: A(z) ki van kapcsolva és a szimbólum jelenik meg – a víztartály visszajelzője tartósan **kikapcsolva marad**



A víztartály-visszajelző bekapcsolásához ismételje meg a fenti eljárást. A víztartály visszajelzője: A(z) be van kapcsolva és a szimbólum jelenik meg – a víztartály visszajelzője tartósan **bekapcsolva marad**

8.2 Üzemóra-számláló

Ez a funkció lehetővé teszi a készülék teljes üzemidejének órában történő megjelenítését, amely az első bekapcsolás pillanatától

számítódik. Megjelenik a ciklusok tényleges működési ideje (nem tartalmazza a szüneteket vagy a késleltetett indítási időt).

Ennek az értéknek a megjelenítéséhez tegye a következőket:

1. Kapcsolja be a készüléket a **On/Off** gomb megnyomásával.
2. Tartsa lenyomva a **Dryness Level** és **Silent** gombot néhány másodpercig.
3. 3 másodperc elteltével a készülék teljes üzemideje órában jelenik meg a kijelzőn: pl. ha az üzemidő **1276** óra, a kijelzőn a **Hr** szöveg jelenik meg 2 másodpercig, majd **12 2** másodpercig, majd ezt követően **76**. Ez az érték két számjegyből álló sorozatban jelenik meg: az első két számjegy ezres és százaz, a második két számjegy tízes és egyes helyiértéket jelöli.



Az üzemmódból való kilépéshez nyomja meg bármelyik gombot, forgassa el a programválasztó gombot, vagy kapcsolja ki a készüléket.

8.3 Gyári alapértékek

Ez a funkció lehetővé teszi a gyári alapbeállítások visszaállítását. A mentett opciók és üzemmódok alaphelyzetbe állnak.

A kiegészítő funkció **bekapcsolásához** kövesse az alábbi lépéseket:

1. Kapcsolja be a készüléket a **On/Off** gomb megnyomásával.
2. Várjon körülbelül 8 másodpercet.

3. Tartsa nyomva a  **Time Dry** és  **Delay Start** gombot néhány másodpercig.
4. A készülék nyugtázza a műveletet, a kijelzőn – – – látható.



Ha az eljárás nem hoz eredményt (időtűllépés vagy helytelen billentyűkombináció miatt), kapcsolja ki a készüléket, és ismételje meg a lépéseket az elejétől.

9. AZ ELSŐ HASZNÁLAT ELŐTT

Ruhadarabok első alkalommal történő szárítása előtt:

- Nedves ruhával tisztítsa meg a szárítógép dobját.
- Nedves ruhaneművel indítson el egy 1 óra hosszúságú programot.



A szárítási ciklus elején (3-5 percig) a készülék kissé hangosabb lehet. Ez a kompresszor beindulása miatt lép fel. Normális jelenség kompresszorral működő berendezéseknél, például hűtőgépeknél és fagyasztóknál.

9.1 Szokatlan szag

A készülék túlzottan meg van pakolva.

A ruhadarabok kivétele után szokatlan szag észlelhető. Ez normális jelenség teljesen új termékeknél.

A készülék számos különböző típusú anyagból készül, melyek együttesen szokatlan szagot hozhatnak létre.

A használat során, néhány szárítási ciklus után a szokatlan szag fokozatosan megszűnik.

9.2 Zajok



A szárítási ciklus alatt különböző időpontokban különböző zajok hallhatók. Ezek teljesen szabályos, normál üzemi hangok.

Működő kompresszor.

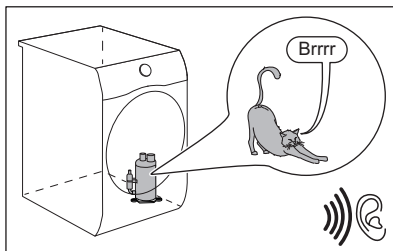

Forgó dob.

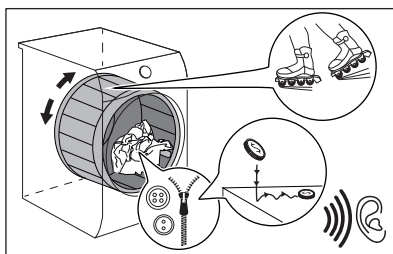

Működő ventilátorok.

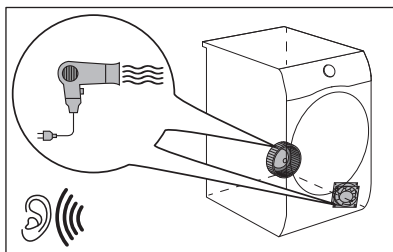

Működő szivattyú, mely a kondenzvizet a tartályba juttatja.

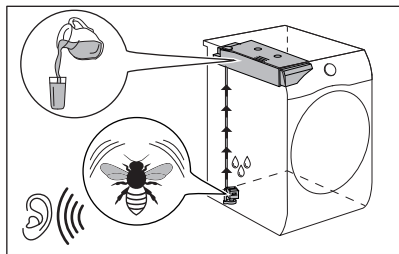

10. NAPI HASZNÁLAT

10.1 A ruhanemű előkészítése.



A dobnak az adott programokhoz megadott maximális kapacitásig történő betöltése hozzájárul az energiamegtakarításhoz.



Mosási ciklus után nagyon gyakran előfordul, hogy a ruhák megcsavarodnak és összegabalyodnak. A megcsavarodott és összegabalyodott ruhák szárítása hatástalan. A megfelelő légáramlás és az egyenletes szárítás érdekében javasolt a ruhák kirázása és a szárítógépbe egyenként történő behelyezése.

A megfelelő szárítási folyamat biztosítása:

- Húzza be a cipzárat.
- Gombolja be a paplanhuzatokat.
- A laza zsinegeket és szalagokat (pl.: kötényszalag) ne hagyja szabadon. Kösse össze őket a program elindítása előtt.
- Mindent távolítsa el a zsebekből.

- Amennyiben egy ruhadarab belső rétege gyapjúból készült, fordítsa azt ki. A gyapjú rétegnek kifelé kell néznie.
- Mindig a ruhanemű típusának megfelelő programot válassza ki.
- Sötét és világos ruhadarabokat ne tegyen együtt a készülékbe.
- Használjon megfelelő programot a pamut, a dzsörzé és kötött darabokhoz, hogy ne menjenek össze.
- Ne lépje túl a programok című fejezetben megadott, vagy a kijelzőn olvasható megengedett legnagyobb töltési térfogatot.
- Csak olyan ruhaneműt szárítson, melynek gépi szárítása engedélyezett. Lásd a ruhadarabokon található szövetcímkét.
- A nagyobb és kisebb ruhadarabokat ne szárítsa együtt. A kisebb ruhadarabok a nagyobb darabok belsejében rekedhetnek, és nedvesek maradhatnak.
- A nagyméretű ruhadarabokat és szöveteket rázza meg a szárítógépbe való betöltés előtt. Ezzel elkerülhető, hogy a szövetben nedves részek maradjanak a szárítási ciklus után.

Anyag címkéje	Leírás
<input type="checkbox"/>	Gépi szárításra alkalmas ruhanemű.
<input checked="" type="checkbox"/>	A ruhanemű a magas hőmérsékletű gépi szárításra alkalmas.
<input checked="" type="checkbox"/>	A ruhanemű kizárólag az alacsony hőmérsékletű gépi szárításra alkalmas.
<input checked="" type="checkbox"/>	A ruhanemű nem alkalmas a gépi szárításra.

10.2 A mosnivaló betöltése

⚠ VIGYÁZAT!

Ügyeljen rá, hogy ne szoruljon be a ruhanemű a készülék ajtaja és a gumi tömítés közé.

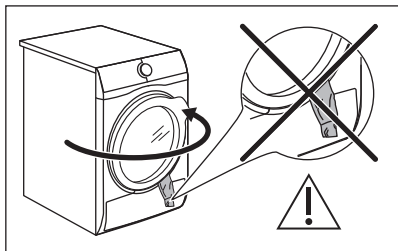

1. Nyissa ki a készülék ajtaját.
2. Egyenként pakolja be a ruhadarabokat.
3. Csukja be a készülék ajtaját.

10.3 A készülék bekapcsolása

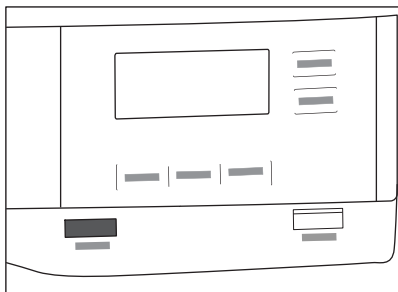

A készülék bekapcsolása:

Nyomja meg a **ⓘ** On/Off gombot. A készülék bekapcsolt állapotában néhány visszajelző jelenik meg a kijelzőn.

10.4 Alacsony energiafogyasztású üzemmód

Az energiafogyasztás csökkentése érdekében ez a funkció az alábbi esetekben automatikusan kikapcsolja a készüléket:

- 5 perc elteltével, ha nem indítja el a programot.
- A program vagy a gyűrődésgátló fázis befejezése után 5 perccel.



Amikor a készülék alacsony energiafogyasztású üzemmódba lép, a kijelző és az ikonok kikapcsolnak. A(z) On/Off gomb megnyomásával aktiválhatja újra.

10.5 Program beállítása

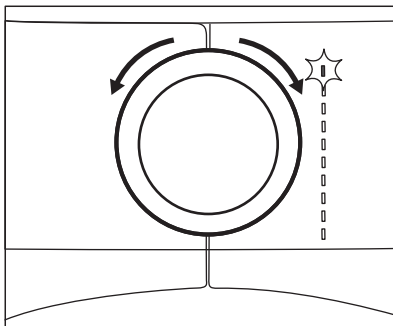

A programtárcsával állítsa be a kívánt programot.

A program hozzávetőleges időtartama megjelenik a kijelzőn.



A valós szárítási időtartam függ a töltet típusától (mennyiségétől és összetételétől), a szobahőmérséklettől és a ruhanemű centrifugálás utáni páratartalmától.

10.6 Kiegészítő funkciók

A kiválasztott programhoz egy vagy több speciális kiegészítő funkciót is beállíthat.

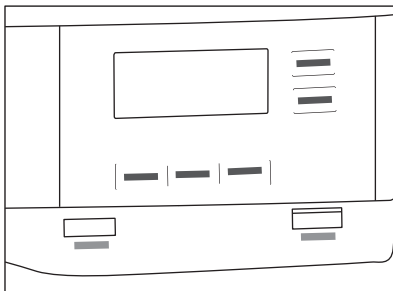

A kiegészítő funkciók be- vagy kikapcsolásához érintse meg a megfelelő gombot, illetve 2 gombból álló kombinációt. A hozzá tartozó szimbólum megjelenik a kijelzőn, vagy a megfelelő gomb feletti LED világítani kezd.

10.7 Gyerekzár kiegészítő funkció

A gyerekzár funkcióval megakadályozható, hogy a gyermekek véletlenül működésbe hozzák a készüléket. A gyerekzár kiegészítő funkció zárja le az összes érintőgombot és a programválasztó gombot (a **⓪ On/Off** gombot azonban nem).

A gyerekzár kiegészítő funkció a következő esetekben kapcsolható be:

- mielőtt megérintené a **▶||Start/Pause** gombot - a készülék ekkor nem indítható el
- miután megérintette a **▶||Start/Pause** gombot - a program- és funkcióválasztás elérhetetlenné válik.

Gyerekzár kiegészítő funkció bekapcsolása:



1. Kapcsolja be a szárítógépet.
 2. Válasszon ki egyet a rendelkezésre álló programok közül.
 3. Érintse meg és tartsa lenyomva a **⓪+** **Anti Crease** gombot körülbelül 3 másodpercig.
- A **⓪** szimbólum megjelenik a kijelzőn.
4. A gyerekzár kikapcsolásához érintse meg újra, és tartsa lenyomva a fenti gombot, amíg a szimbólum el nem tűnik.

10.8 Program indítása

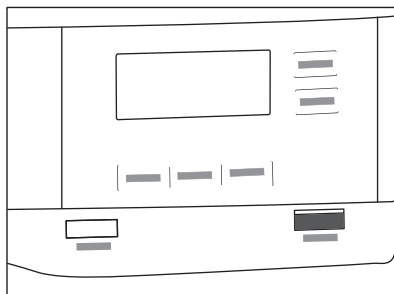

A program indítása:

Érintse meg a **▶||Start/Pause** gombot. A készülék elindul, a gomb feletti LED pedig nem villog tovább, hanem folyamatosan világít.

10.9 Program indítása ezzel: **⓪** Delay Start

1. Állítsa be a szárítóprogramot és a kiegészítő funkciókat.
2. Érintse meg ismételtelen a **⓪** Delay Start gombot.

A késleltetés időtartama a kijelzőn látható (például **12h** ha a program 12 óra elteltével indul el.)

3. A **⓪** Delay Start kiegészítő funkció bekapcsolásához érintse meg a **▶||Start/Pause** gombot.

Az indításig eltelt idő csökken a kijelzőn.

10.10 Programváltás

Program váltása:

1. Nyomja meg a **⓪ On/Off** gombot a készülék kikapcsolásához.
2. A készülék bekapcsolásához nyomja meg ismét a **⓪ On/Off** gombot.
3. Állítson be egy új programot.

10.11 Program vége.



Tisztítsa meg a szűrőt, és minden szárítási ciklus után ürítse ki a víztartályt. (Lásd az ÁPOLÁS ÉS TISZTÍTÁS című részt.)

Amikor a szárítási ciklus véget ér, a szimbólum jelenik meg a kijelzőn. Ha a Buzzer kiegészítő funkció aktív, egy percen keresztül szaggatott hangjelzés hallható.



Ha nem kapcsolja ki a készüléket, kezdetét veszi a gyűrdésmentesítési fázis (nem minden program esetén kapcsol be). A gyűrdésmentesítési fázis végrehajtását a szimbólum villogása jelzi. Ebben a fázisban a ruhanemű eltávolítható.

A ruhanemű kivevése:

1. A készülék kikapcsolásához nyomja meg a On/Off gombot 2 másodpercig.
2. Nyissa ki a készülék ajtaját.
3. Vegye ki a ruhaneműt.
4. Csupkja be a készülék ajtaját.

A nem kielégítő szárítási eredmény lehetséges okai:

- Az alapértelmezett szárazsági fokozat beállításai helytelenek. Lásd a *Cél végső nedvesség beállítása* c. fejezetet
- A szoba hőmérséklete túl alacsony vagy túl magas. A szoba optimális hőmérséklete 18-25 °C.



A nedvesség elkerülése érdekében minden ciklus után hagyja kissé nyitva az ajtót.

11. TANÁCSOK ÉS TIPPEK

11.1 Környezetvédelmi tanácsok



A dobnak az adott programokhoz megadott maximális kapacitásig történő betöltése hozzájárul az energiamegtakarításhoz.

- Szárítás előtt jól centrifugálja ki a szárítandó ruhákat.
- Ne lépje túl a programokat ismertető fejezetben feltüntetett töltetméreteket!
- Tisztítsa meg a szűrőt minden szárítási ciklus után.

- Ne használjon öblítőszeret a mosáshoz, majd szárításhoz. A szárítógépben a ruhanemű automatikusan puhává válik.
- A víztartályban levő víz ruhák vasalásához felhasználható. Először szűrje meg a vizet a benne levő szövetszálak eltávolításához (egy egyszerű kávéfőző szűrő is megfelelő).
- A készülék alján lévő levegőnyílások legyenek mindig tiszták.
- Gondoskodjon róla, hogy a készülék üzembe helyezési helyén megfelelő legyen a légáramlás.



12. ÁPOLÁS ÉS TISZTÍTÁS

12.1 Rendszeres tisztítási ütemterv

A rendszeres tisztítással meghosszabbítható a készülék élettartama.

Ha a készüléket hosszabb ideig nem használja, húzza ki a hálózati csatlakozóból.

Rendszeres tisztítási ütemterv (tájékoztató):

A szűrő tisztítása	Amikor a  visszejelző villog
Ürítse ki a víztartályt	Amikor a  visszejelző villog
A kondenzátor tisztítása	Amikor a  visszejelző villog
Páratartalom-érzékelő tisztítása	Évente legalább 3-4 alkalommal
A dob tisztítása	Kéthavonta
A kezelőpanel és a burkolat tisztítása	Kéthavonta
A légáramlás nyílásainak tisztítása	Kéthavonta

A következő szakaszok ismertetik az egyes részegységek tisztításának módját.

12.2 Idegen tárgyak eltávolítása



Ürítse ki a zsebeket, és minden laza alkotóelemet kössön meg, mielőtt lefuttatja a szárítás ciklust. Olvassa el „A ruhanemű előkészítése” c. szakaszt.

A szárítási ciklus után távolítson el minden idegen tárgyat, amelyet a dobben talál (pl. fémkapcsokat, gombokat, érméket stb.).

12.3 A szűrő tisztítása

A  Filter szimbólum minden ciklus végén megjelenik a kijelzőn, és a szűrőt meg kell tisztítani.



A szűrő a szárítási ciklus során felhalmozódó szősz összegyűjtésére szolgál.



A legjobb szárítási teljesítmény fenntartásához rendszeresen tisztítsa meg a szűrőt. Az eltömődött szűrő miatt a szárítási ciklus hossza, ezzel együtt a készülék energiafogyasztása megnövekszik. Kézzel tisztítsa a szűrőt. Szükség esetén használjon porszívót.

VIGYÁZAT!

A szűrők tisztításakor a szőszöket a szemetesbe kell dobni, és nem szabad átmosni a lefolyón, hogy elkerüljék a mikroműanyagok szétterjedését a használt vízrendszerben.

1. Nyissa ki az ajtót. Húzza ki a szűrőt.

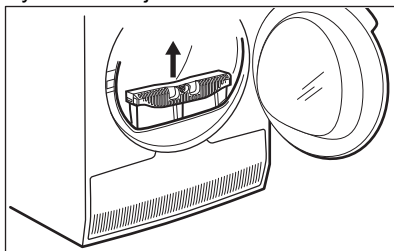

2. Nyomja meg az akasztót a szűrő kinyitásához.

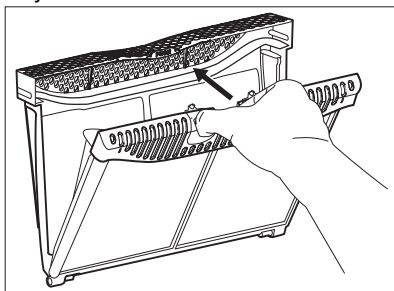

3. Kézzel gyűjtse össze a szőszet a szűrő mindkét belső részéről.

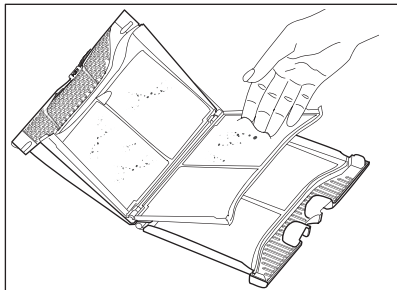
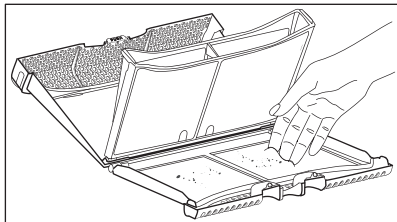

A szűrőket ürítse egy szemetesbe.

- Ha szükséges, használjon porszívót a szűrő tisztításához. Csukja vissza a szűrőt.
- Amennyiben szükséges, távolítsa el a szőszet a szűrőtartóból és a tömítésből is. Használhat porszívót is. Helyezze vissza a szűrőt a tartóba.

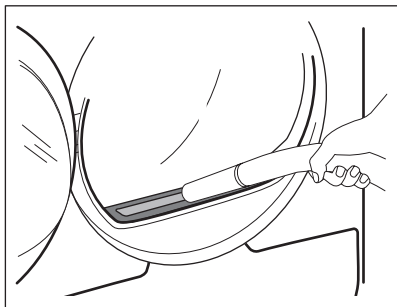

12.4 A kondenzátor tisztítása

Ha a szimbólum \Rightarrow Heat exchanger villog a kijelzőn, ellenőrizze a kondenzátort és a rekeszét. Ha piszkos, tisztítsa meg. Legalább 6 havonta egyszer ellenőrizze.

⚠ FIGYELMEZTETÉS!

A fémfelületekhez ne nyúljon fedetlen kézzel. Sérülésveszély! Viseljen védőkesztyűt. Ügyeljen arra, hogy tisztításakor ne sérüljön meg a fémfelület.

⚠ VIGYÁZAT!

Ne használjon kemény rátétet a porszívóhoz, hogy eltávolítsa a szűrőket a kondenzátorból. Ez károsíthatja a kondenzátor bordáit, ami a készülék alacsonyabb teljesítményéhez és hosszabb szárítási időhöz vezet.

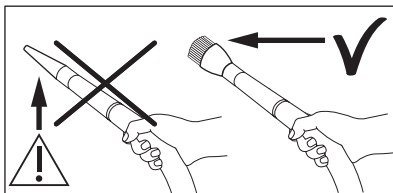

Az ellenőrzéshez:

- Nyissa ki az ajtót. Húzza ki a szűrőt.

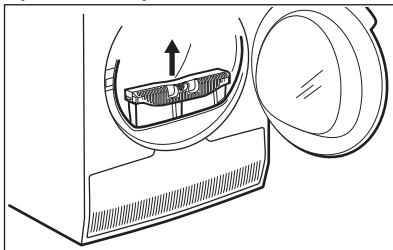

- Nyissa ki a kondenzátor burkolata.

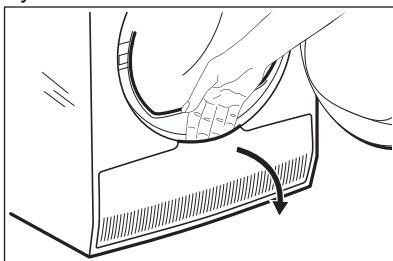

- A kondenzátor fedelének kinyitásához forgassa el a karokat.

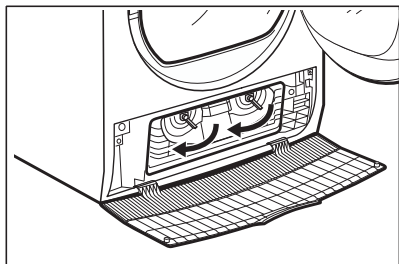

4. Hajtsa le a kondenzátor fedelét.

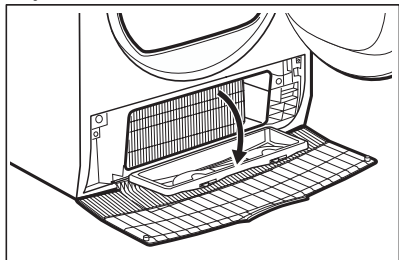

5. Amennyiben szükséges, távolítsa el a szőst a kondenzátorból és annak rekeszből. Használhat kefés tartozékkal ellátott porszívót.

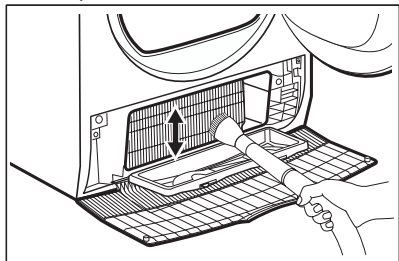

6. Zárja le a kondenzátor fedelét.
7. Forgassa el a karokat, amíg a helyére nem kattannak.
8. Tegye vissza a szűrőt.

12.5 Páratartalom-érzékelő tisztítása

⚠ VIGYÁZAT!

A páratartalom-érzékelő sérülésének veszélye! Az érzékelő tisztításához ne használjon súrolószert vagy drótszivacsot.

A legjobb szárítási eredmény eléréséhez a készülék fémből készült páratartalom-érzékelővel van felszerelve. Ez az ajtó belső oldalának közelében található.

Idővel a használatból következően az érzékelő felülete elszennyeződhet, ami rontja a szárítási teljesítményt.

Javasoljuk, hogy az érzékelőt évente legalább 3 vagy 4 alkalomként tisztítsa meg, vagy akkor, ha a szárítási teljesítmény csökkenését tapasztalja.

A tisztításhoz használhatja a mosogatószivacs keményebb oldalát és egy kevés ecetet vagy mosogatószert.

Az érzékelő tisztítása:

1. Nyissa ki a betöltőajtót.
2. A páratartalom-érzékelő felületeinek tisztításához többször törölje át annak fém felületeit.

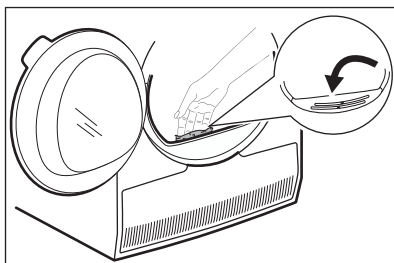

12.6 A dob tisztítása

⚠ FIGYELMEZTETÉS!

A tisztítás megkezdése előtt húzza ki a készülék hálózati vezetékét.

A dob belső felületét és a dobszűrőket semleges kémhatású normál tisztítószerrel tisztítsa meg. A megtisztított felületeket törölje szárazra egy puha ruhával.

⚠ VIGYÁZAT!

A dob tisztításához ne használjon súrolószert vagy drótszivacsot.

12.7 A kezelőpanel és a burkolat tisztítása

A kezelőpanelt és a burkolatot semleges kémhatású normál tisztítószerrel tisztítsa meg.

A tisztításhoz használjon nedves kendőt. A megtisztított felületeket törölje szárazra egy puha ruhával.

VIGYÁZAT!

A tisztításhoz ne használjon bűtortisztító szert vagy olyan vegyszert, melyek károsíthatják a felületeket.

12.8 Levegőnyílások tisztítása

Porszívó segítségével távolítsa el a szöszöket a levegőnyílásokból.

13. HIBAELHÁRÍTÁS

FIGYELMEZTETÉS!

Lásd a Biztonság című fejezetet

13.1 Hibakódok

A készülék nem indul el vagy megáll működés közben.

Először próbálja meg kiküszöbölni a hibát (lásd a táblázatot). Ha a probléma továbbra is fennáll, forduljon a márkaszervizhez.

FIGYELMEZTETÉS!

Bármilyen ellenőrzés előtt kapcsolja ki a készüléket.









Súlyos probléma esetén hangjelzés hallható, és a kijelzőn megjelenik a hiba kódja, továbbá a  Start/Pause gomb folyamatosan villoghat:



Hibakód	Lehetséges ok	Megoldás
E50	A készülék motorja túl van terhelve. Túl sok vagy megszorult a mosnivaló a dobben.	A program nem fejeződött be. Távolítsa el a ruhaneműt a dobból, állítsa be a programot, majd indítsa újra a ciklust.
E90 vagy E91	Belső hiba. Nincs kommunikáció a készülék elektronikus részegységei között.	A program nem fejeződött be megfelelően, vagy a készülék túl korán leállt. Kapcsolja ki, majd kapcsolja be újra a készüléket. Ha a hibakód ismét megjelenik, forduljon a márkaszervizhez.
EH0	A hálózati feszültség ingadozik.	Amikor a kijelzőn EH0 jelenik meg, várja meg, hogy a feszültségingadozás megszűnjön, majd nyomja meg a Start gombot. Ha a készülék a ciklust jelzés nélkül szünetelteti, nyomja meg a Start gombot a ciklus folytatásához. Ha a készülék újból figyelmeztést küld, ellenőrizze a hálózati kábel / konnector épségét vagy a hálózati feszültséget.

Ha a kijelző a fentiekől eltérő hibakódot mutat, kapcsolja ki, majd be a készüléket. Ha a probléma továbbra is fennáll, forduljon a márkaszervizhez.

A szárítógép egyéb hibája esetén a lehetséges megoldáshoz nézze át az alábbi táblázatot.

13.2 Hibaelhárítás

Probléma	Lehetséges ok	Megoldás	
A szárítógép nem működik.	A szárítógépet nem csatlakoztatta az elektromos hálózathoz.	Csatlakoztassa a hálózati aljzathoz. Ellenőrizze a biztosítékot a biztosítéktáblán (háztartási telepítés).	
	Nyitva van az ajtó.	Csukja be az ajtót.	
	Nem nyomta meg a  On/Off gombot.	Nyomja meg a  On/Off gombot.	
	Nem érintette meg a  Start/Pause gombot.	Érintse meg a  Start/Pause gombot.	
	A készülék készenléti állapotban van.	Nyomja meg a  On/Off gombot.	
Nem kielégítő szárítási hatások.	Nem megfelelő programot választott.	Válasszon ki egy megfelelő programot. 1)	
	A szűrő eltömődött.	Tisztítsa meg a szűrőt. 2)	
	A(z)  Dryness Level opció beállítása:  3)	Állítsa a  Dryness Level kiegészítő funkciót magasabb fokozatra.	
	Túl nagy volt a töltet.	Ne lépje túl a maximális töltési térfogatot!	
	A levegőnyílások eltömődtek.	Tisztítsa meg a készülék alján lévő szellőnyílásokat.	
	A dobban levő páratartalom-érzékelő elszennyeződött.	Tisztítsa meg a dob elülső felületét.	
	A szárazsági fokozatot nem a kívánt szintre állították be.	Állítsa be a szárazsági fokozatot. 4)	
	A kondenzátor eltömődött.	Tisztítsa meg a kondenzátort. 2)	
	Nem záródik a betöltőnyílás ajtaja.	Nem rögzítették a helyére a szűrőt.	Helyezze a megfelelő pozícióba a szűrőt.
		A ruhanemű beszorult az ajtó és a tömítés közé.	Vegye ki a beszorult ruhaneműt, és zárja be az ajtót.
A program vagy a kiegészítő funkció kiválasztása nem lehetséges.	A ciklus elindítását követően nem lehetséges a program, illetve a kiegészítő funkció módosítása.	Kapcsolja ki és be a szárítógépet. Szükség szerint módosítsa a programot, illetve a kiegészítő funkciót.	
A kiegészítő funkció kiválasztása nem lehetséges. Hangjelzés hallható.	A kiválasztani kívánt kiegészítő funkció nem érhető el az aktuális programhoz.	Kapcsolja ki és be a szárítógépet. Szükség szerint módosítsa a programot, illetve a kiegészítő funkciót.	
A dobvilágítás nem működik.	A dobvilágítás meghibásodott.	Lépjen kapcsolatba a márkaszervizzel, és kérje a dobvilágítás cseréjét.	
Rendellenes időtartam jelenik meg a kijelzőn.	A szárítási időtartam kiszámítása a töltet méréte és nedvességtartalma alapján történik.	Ez automatikusan történik - a készülék megfelelően működik.	

Probléma	Lehetséges ok	Megoldás
A program nem működik.	A víztartály megtelt.	Üritse ki a víztartályt, majd nyomja meg a  Start/Pause gombot. 2)
A szárítási ciklus túl rövid.	A töltet túl kicsi.	Válasszon ki egy idővezérelt programot. Fontos, hogy az időérték megfeleljen a töltetnek. Egyetlen ruhadarab, illetve kevés ruhanemű szárítása esetén azt javasoljuk, hogy rövid szárítási időtartamot válasszon.
	A ruhanemű túl nedves.	Válasszon egy megfelelő idővezérelt szárítóprogramot vagy egy másik szárítási fokozatot (pl.  <i>extra dry</i>)
A szárítási ciklus túl hosszú. 5)	A szűrő eltömődött.	Tisztítsa meg a szűrőt.
	A töltet túl nagy.	Ne lépje túl a maximális töltési térfogatot!
	Nem centrifugálta ki megfelelően a ruhaneműt.	Alaposan centrifugálja ki a ruhaneműt a mosógépben.
	A helyiség hőmérséklete túl alacsony vagy túl magas - nem hibajelenség.	Ügyeljen arra, hogy a helyiség hőmérséklete +5 °C-nál magasabb és +35 °C-nál alacsonyabb legyen. Az optimális szárítási eredmény eléréséhez a helyiség hőmérsékletének 18-25 °C között kell lennie.

- 1) Olvassa el a programleírást — lásd a PROGRAMOK című fejezetet.
- 2) Lásd az *ÁPOLÁS ÉS TISZTÍTÁS* című részt.
- 3) Csak a(z) Dryness Level kiegészítő funkcióval rendelkező szárítógépek esetén.
- 4) Lásd a HASZNOS TANÁCSOK ÉS JAVASLATOK című fejezetet.
- 5) Megjegyzés: Legfeljebb 6 óra elteltével a szárítási ciklus automatikusan véget ér.

13.3 A nem kielégítő szárítási eredmény lehetséges okai:

- A szűrő eltömődött. Az eltömődött szűrő csökkenti a szárítás hatékonyságát.
- A levegőnyílások eltömődtek.
- A páratartalom-érzékelő elszennyeződött.
- A dob piszkos.

- Az alapértelmezett szárazsági fokozat beállításai helytelenek. Lásd a *Cél végső nedvesség beállítása* c. fejezetet
- A szoba hőmérséklete túl alacsony vagy túl magas. A szoba optimális hőmérséklete 18-25 °C.

14. FOGYASZTÁSI ÉRTÉKEK

14.1 Bevezetés



A felhasználói kézikönyv két különböző referenciát tartalmaz az EU energiacímkére és az ökotervezési előírásokra vonatkozóan.

- Az (EU) 932/2012 rendelet és Az (EU) 392/2012 2025. június 30-ig érvényes és az **A++** + és **D** közötti energiahatékonysági osztályokra vonatkozik.
- Az Az (EU) 2023/2534 2025. július 1-től érvényes és az **A** és **G** közötti energiahatékonysági osztályokra vonatkozik.



A készülékhez mellékelt energiahatékonysági címkén található QR-kód a készülék EU EPREL adatbázisban szereplő teljesítményével kapcsolatos adatokra mutató hivatkozást tartalmaz. A későbbi tájékozódás érdekében tartsa meg az energiahatékonysági címkét a használati útmutatóval és a készülékhez mellékelt minden egyéb dokumentummal együtt. Ugyanezek az adatok az EPREL adatbázisban is megtalálhatók a <https://eprel.ec.europa.eu> hivatkozás, továbbá a készülék adattábláján levő modellnév és termékszám segítségével. Az adattábla elhelyezkedésével kapcsolatban olvassa el a „Termékleírás” című fejezetet.

14.2 Magyarázat

kg	Ruhátóllet.	ford./perc	Centrifugálás a következő sebességen:
kWh	Energiafogyasztás.		
óó:pp	Program időtartama.		
%	Kezdeti nedvesség a centrifugálási fázis végén, és cél végső nedvesség a szárítóprogram végén. Minél gyorsabb a centrifugálás, annál nagyobb a centrifugálás zaja, de annál alacsonyabb a kezdeti nedvesség és az energiafogyasztás a ruhanemű szárításakor.		

14.3 Az EU alábbi számú tanácsi rendeletének megfelelően (EU) 2023/2533, (EU) 2023/2534 rendelet és (EU) 392/2012.



A következő értékek laboratóriumi körülmények között, a megfelelő szabványelőírásoknak megfelelően lefolytatott méréseket tükrözik. A különböző paraméterek módosíthatják az adatokat, például a mosandó ruhanemű mennyisége, típusa és a környezeti feltételek. A ruhanemű kezdeti nedvességtartalma, a víz típusa, a tápfeszültség és a program alapértelmezett beállításának módosítása szintén befolyásolhatja az energiafelhasználást, a szárítóprogram időtartamát és a végső nedvességtartalmat.

Program	Töltet (kg)	Centrifugálás a következő sebességen: (ford./perc)	Kezdeti nedvességtartalom (%)	Szárítási idő (ó:pp)	Energiafogyasztás (kWh)	Cél végső nedvesség (%)
Eco 1) 2)	8,0	1000	60	2:59	1,28	0,0
Eco 1) 2)	4,0	1000	60	2:00	0,72	0,0

1) Ez az a referenciaprogram, amelyet az EU ökotervezési és energiacímkezési előírásainak való megfelelés értékelésére használnak. (EU) 2023/2533 rendelet és (EU) 2023/2534. Ez a program a pamut ruhaneműt 60%-os kezdeti nedvességtartalomtól a töltet végső, 0%-os célnedvesség-tartalomáig képes megszáritani.

2) Az Eco program egyenértékű a „ CottonsEco, programmal, amely a „Szabványos pamutprogram” az EU 392/2012 számú bizottsági rendeletnek megfelelően. Normál nedves pamut ruhanemű szárítására alkalmas.

Energiafogyasztás a különböző üzemmódokban

Energiafogyasztás kikapcsolt üzemmódban (W)	Energiafogyasztás készenléti üzemmódban (W)	Késleltetett indítás (W)
0,13	0,13	4,00

Időtartam a kikapcsolásig/készenlét üzemmódig maximum 15 perc.

14.4 Normál programok



Ezek az értékek csak tájékoztató jellegűek.

Program	Töltet (kg)	Centrifugálás a következő sebességen: (ford./perc)	Kezdeti nedvességtartalom (%)	Szárítási idő (ó:pp)	Energiafogyasztás (kWh)	Cél végső nedvesség (%)
Cottons extra dry	8,0	1000	60	4:26	1,92	-3,0
Cottons extra dry	4,0	1000	60	3:35	1,43	-3,0
Cottons Iron Dry	8,0	1000	60	2:16	0,95	12,0
Cottons Iron Dry	4,0	1000	60	1:38	0,62	12,0

Program	Töltet (kg)	Centrifugálás a következő sebéségen: (ford./perc)	Kezdeti nedves-ségtartalom (%)	Szárítási idő (ó:pp)	Energiafogyasztás (kWh)	Cél végső nedvesség (%)
Synthetics extra dry	4,0	1200	40	1:45	0,65	0,0
Synthetics cupboard dry	4,0	1200	40	1:17	0,48	1,0
Synthetics Iron Dry	4,0	1200	40	1:01	0,36	12,0
Wool	1,0	1200	35	1:44	0,78	5,0

15. KÖRNYEZETVÉDELMI TUDNIVALÓK

A  következő jelzéssel ellátott anyagokat hasznosítsa újra. Újrahasznosításhoz tegye a megfelelő konténerekbe a csomagolást. Járuljon hozzá környezetünk és egészségünk védelméhez, és hasznosítsa újra az

elektromos és elektronikus hulladékot. A  tiltó szimbólummal ellátott készüléket ne

dobja a háztartási hulladék közé. Juttassa el a készüléket a helyi újrahasznosító telepre, vagy lépjen kapcsolatba a hulladékkezelésért felelős hivatallal.

Electrolux Lehel Kft.
1133 Budapest
Váci út 80.

Добре дојдовте во AEG! Ви благодариме што го избравте нашиот апарат.



Во нашите напори да бидеме одржливи, ги намалуваме хартиените средства и ги даваме целосните кориснички прирачници на интернет. Пристапете му на вашиот целосен кориснички прирачник на aeg.com/manuals



Добијте совети за користење, брошури, водич за решавање проблеми, информации за сервисирање и поправка на aeg.com/support



Купувајте додатоци, потрошни материјали и оригинални резервни делови за вашиот апарат на aeg.com/shop

Можноста за промени е задржана.

СОДРЖИНА

1. БЕЗБЕДНОСНИ ИНФОРМАЦИИ.....	147
2. БЕЗБЕДНОСНИ УПАТСТВА.....	151
3. ОПИС НА ПРОИЗВОДОТ.....	153
4. PROGRAM	155
5. ТЕХНИЧКИ ПОДАТОЦИ.....	157
6. КОНТРОЛНА ПЛОЧА.....	158
7. ОПЦИИ	159
8. ПОСТАВКИ	161
9. ПРЕД ПРВАТА УПОТРЕБА.....	162
10. СЕКОЈДНЕВНА УПОТРЕБА.....	163
11. НАПОМЕНИ И КОРИСНИ СОВЕТИ	167
12. НЕГА И ЧИСТЕЊЕ	167
13. РЕШАВАЊЕ ПРОБЛЕМИ	171
14. ПОТРОШУВАЧКИ ВРЕДНОСТИ	174
15. ГРИЖА ЗА ОКОЛИНАТА.....	176

1. ⚠ БЕЗБЕДНОСНИ ИНФОРМАЦИИ



Пред започнување на монтажата и употребата на овој апарат, внимателно прочитајте ги доставените упатства.

Производителот не сноси одговорност за повреда или штета кои се резултат на неправилна монтажа или употреба. Секогаш чувајте ги упатствата на сигурно и безбедно место за подоцнежна употреба и преземете ја целосната верзија достапна на интернет.



Предупредување: Ризик од пожар / Запалливи материјали.

Апаратот содржи запаллив гас, пропан (R290), природен гас со високо ниво на компатибилност со околината. Изворите кои предизвикуваат пожар и палење држете ги подалеку од апаратот. Внимавајте да не го оштетите водот за ладење кој содржи пропан.

1.1 Безбедност на деца и ранливи лица

ПРЕДУПРЕДУВАЊЕ!

Опасност од задушвање, повреда или траен инвалидитет.

- Овој апарат може да го користат деца над 8 години и лица со намалени физички, сетилни или ментални способности или лица без искуство и знаење доколку тоа го прават под надзор или доколку им биле дадени упатства како безбедно да го употребуваат апаратот, и доколку ги разбираат опасностите поврзани со него. Не смее да биде на дофат на деца помали од 8 години и лица со многу обемни и сложени пречки во развојот, освен ако не се под постојан надзор.
- Не дозволувајте им на децата да играат со апаратот.
- Држете ја амбалажата подалеку од деца и фрлете ја соодветно.
- Чувајте ги сите детергенти настрана од дофат на деца.
- Држете ги децата и миленичињата подалеку од апаратот кога вратата е отворена.
- Ако апаратот има уред за заштита на деца, треба да се вклучи.
- Децата не треба да го чистат или да го оддржуваат апаратот без надзор.

1.2 Општа безбедност

- Овој апарат е наменет само за сушење алишта од домашен тип, кои се сушат само со машина.
- Не користете ја функцијата за сушење ако алиштата се извалкани со индустриски хемикалии.
- Уредот е наменет да го користи едно домаќинство во домашни услови во затворен простор.
- Уредот може да се користи во канцеларии, хотелски соби, гостилници, фарми со гостилници и други слични сместувања каде неговото користење не надминува (просечно) ниво на користење во домаќинство.
- Не менувајте ја спецификацијата на овој апарат.
- Ако машината за сушење е ставена одозгора на машината за перење, користете го комплетот за редување. Комплетот за редување, достапен кај вашиот овластен продавач, може да се користи само со уредот наведен во упатството испорачано со приборот. Прочитајте го внимателно пред монтажа (погледнете во комплетот Корисничко упатство).
- Апаратот може да се постави самостојно или под кујнска работна површина со правилен простор (погледнете во летокот за монтажа).
- Не монтирајте го апаратот зад врата што може да се заклучува, лизгачка врата или врата со шарки на спротивната страна, што би го спречило целосното отворање на вратата на апаратот.
- Обезбедете циркулација на воздухот помеѓу апаратот и подот. Отворите за вентилација во основата не смеат да бидат попречени од таписон, килим или било каков покривач за под.
- **ПРЕДУПРЕДУВАЊЕ:** Апаратот не смее да биде доставен преку надворешен уред за прекинување, како на пример тајмер или да биде поврзан на струја кога се гаси и пали постојано со помош на уред.

- Поврзете го приклучокот за струја со штекерот на крајот од монтажата. Внимавајте штекерот да е пристапен по монтажата.
- ПРЕДУПРЕДУВАЊЕ: Не го монтирајте апаратот во околина каде нема размена на воздух. Апаратот содржи запаллив гас, пропан (R290), природен гас со високо ниво на компатибилност со околината. Изворите кои предизвикуваат пожар и палење држете ги подалеку од апаратот. Внимавајте да не го оштетите водот за ладење кој содржи пропан.
- ПРЕДУПРЕДУВАЊЕ: Отворите за вентилација, во околината на апаратот или во вградената конструкција, треба да се ослободени од пречки.
- ПРЕДУПРЕДУВАЊЕ: Не оштетувајте го ладилното коло.
- ПРЕДУПРЕДУВАЊЕ: Не допирајте ги достапните метални перки на кондензаторот со голи раце. Постои ризик од повреда. Носете заштитни ракавици.
- Доколку се оштети кабелот за напојување, тој треба да биде заменет од страна на производителот, негов овластен сервисен центар или слично квалификувани лица за да се избегне електрична опасност.
- Немојте да го надминувате максималното полнење од 8,0 кг.
- Исчистете ги влакенцата или сите остатоците од амбалажата кои се насобрале околу апаратот.
- Не користете го апаратот без филтерот. Исчистете го филтерот пред или по секоја употреба.
- Не сушете неперени алишта во апаратот за сушење.
- Предметите извалкани со материји како што се масло за готвење, ацетон, нафта, керозин, средства за чистење дамки, терпентин, восоци и средства за отстранување восок треба да се измијат во топла вода со повеќе детергент пред да се сушат во машината за сушење.
- Предмети од гумена пена (пена од латекс), капи за туширање, водоотпорни ткаенини, предмети со гумена

подлога и облека или перници со подлошки од гумена пена не смеат да се сушат во машината за сушење.

- Внимавајте алиштата да не се зафатат меѓу вратата на апаратот и гумената заптивка.
- Омекнувачите за ткаенини или сличните производи треба да се користат како што е определено во упатството на омекнувачот.
- Извадете ги сите предмети од алиштата кои може да предизвикаат пожар како запалки или кибрит.
- **ПРЕДУПРЕДУВАЊЕ:** Не прекинувајте ја машината за сушење алишта пред крајот на циклусот за сушење освен ако сите предмети не се отстранат брзо и распостелат за да се испушти преостаната топлина.
- Пред секое одржување, исклучете го апаратот и извадете го штекерот за струја од приклучницата.

2. БЕЗБЕДНОСНИ УПАТСТВА

2.1 Монтажа



Предупредување: Ризик од пожар / Запалливи материјали.

- Извадете ја целата амбалажа.
- Немојте да монтирате ниту да користите оштетен апарат.
- Следете ги инструкциите за монтирање дадени со апаратот.
- Не го монтирајте апаратот во околина каде нема размена на воздух. Апаратот содржи запаллив гас, пропан (R290), природен гас со високо ниво на компатибилност со околината. Изворите кои предизвикуваат пожар и палење држете ги подалеку од апаратот.
- Внимавајте да не го оштетите водот за ладење кој содржи пропан.
- Секогаш внимавајте кога го пренесувате апаратот затоа што е тежок. Секогаш носете заштитни ракавици и приложените обувки.
- Не монтирајте го и не употребувајте го апаратот онаму каде што

температурата е под 5°C или повисока од 35°C.

- Вклучете ја рерната.
- Секогаш држете го апаратот во вертикална положба кога го преместувате.
- Кога апаратот е поставен во неговата постојана позиција, проверете дали е правилно порамнет со помош на либела. Ако не е, приспособете ги ногарките додека не се порамни.

2.2 Поврзување на струјата



ПРЕДУПРЕДУВАЊЕ!

Ризик од пожар и струен удар.

- Поврзете го приклучокот за струја со штекерот на крајот од монтажата. Проверете дали приклучокот за струја е пристапен по монтирањето.
- **ПРЕДУПРЕДУВАЊЕ:** Овој апарат е дизајниран да биде монтиран / поврзан со приклучок за заземјување во зградата.
- Проверете дали параметрите на плочката со спецификации се

компатибилни со електричната моќност на мрежата на електрична енергија.

- Секогаш користете правилно монтиран штекер отпорен на струјни удари.
- Не користете адаптери со повеќе приклучоци и продолжни кабли.
- Не влечете го кабелот за да го исклучите апаратот од струја. Секогаш повлекувајте го приклучокот за струја.
- Не допирајте го кабелот за струја или приклучокот со влажни раце.

2.3 Употреба

ПРЕДУПРЕДУВАЊЕ!

Опасност од повреда, струен удар, пожар, изгореници или оштетување на апаратот.

- Овој апарат е само за домашна употреба (внатре).
- Не сушете ги оштетените алишта (искинати, излижани) кои содржат постава или полнење.
- Ако алиштата биле испрани со отстранувач за дамки, пуштете уште еден циклус на плакнење пред да започне циклусот на сушење.
- Сушете само ткаенини што можат да се сушат во машина за сушење. Следете ги упатствата за чистење на етикетата на секое парче од облеката.
- Не пијте и не подготвувајте храна со кондензираната/дестилирана вода. Може да предизвика здравствени проблеми кај луѓето и домашните миленици.
- Немојте да седите или да стоите на вратата од апаратот.
- Не сушете премногу мокри алишта во апаратот.
- За да го замените внатрешното светло, контактирајте со Овластениот сервисен центар. Видливо ЛЕД-зрачење, не гледајте директно во зракот.

2.4 Нега и чистење

ПРЕДУПРЕДУВАЊЕ!

Опасност од повреда или оштетување на апаратот.

- Не користете чистач со воден спреј и пареа за чистење на апаратот.
- Чистете го апаратот со влажна мека крпа. Користете само неутрални детергенти. Не користете абразивни производи, абразивни сунѓери за чистење, растворувачи или метални предмети.
- За да го спречите оштетувањето на системот за ладење внимавајте кога го чистите апаратот.
- Кога ги чистите филтрите, фрлајте ги влакненцата во корпата за губре за да спречите микропластика да влезе во системот за вода.

2.5 Компресор

ПРЕДУПРЕДУВАЊЕ!

Опасност од оштетување на апаратот.

- Компресорот и неговиот систем во машината за сушење е полн со специјален агенс кој не содржи флуоро-хлоро-јаглеводороди. Овој систем мора да остане прицврстен. Оштетувањето на системот може да доведе до протекнување.

2.6 Сервис

- За да го поправите апаратот, контактирајте со овластениот сервисен центар. Користете само оригинални резервни делови.
- Треба да знаете дека само-поправката или непрофесионалната поправка може да имаат последици врз безбедноста и може да ја направи гаранцијата неважечка.
- Следниве резервни делови се достапни најмалку 10 години откако ќе биде прекинато производството на моделот: дихтунзи и заптивки, прекинувачи и копчиња, пумпа за кондензат, брави за врати, мотори и четки за мотори, преноси помеѓу моторот и барабанот, тркалата на вентилаторот и вентилаторот, барабаните и лежишта, цевки за вода и поврзана опрема, вклучувајќи црева, вентили и филтри, кабли и приклучоци, печатени кола, електронски дисплеи, термостати и сензори за температура, ажурирања на

софтверот (вклучувајќи софтвер за ресетирање), пружини, грејачи и грејни елементи, електрични осигурувачи (одделно или заедно), макара за затегнување, ролери за поддршка, врати, заптивки на вратите, рачки на вратите, склопови и шарки на бравата на вратите, филтри за влакненца, филтри за воздух, пластични периферни уреди, резервоар за кондензат. Времетраењето може да биде подолго во вашата земја. За повеќе информации, посетете ја нашата веб-страница.

- Треба да знаете дека некои од овие резервни делови се достапни само кај професионални сервисери, и дека не сите резервни делови се релевантни за сите модели.
- Во однос на светилите во внатрешноста на овој производ и резервните светилки што се продаваат посебно: Овие светилки се предвидени да издржат екстремни физички услови во апаратите за домаќинство, како што се температура, вибрации, влажност или се предвидени за давање сигнали за работната состојба на апаратот. Тие не

се предвидени да се користат за други намени и не се погодни за осветлување простории во домот.

2.7 Расходување

ПРЕДУПРЕДУВАЊЕ!

Ризик од повреда или задушување.



Предупредување: Ризик од пожар / Ризик од материјално оштетување и оштетување на апаратот.

- Исклучете го апаратот од струја и вода.
- Извадете го електричниот кабел блиску до апаратот и фрлете го.
- Апаратот содржи запаллив гас (R290). Контактирајте со општинската власт за да добиете информации за правилно расходување на апаратот.
- Извадете ја кваката на вратата за да спречите затварање на деца или миленици во барабанот.
- Фрлете го апаратот во согласност со условите за фрлање на Искористена електрична и електронска опрема (ИЕЕО).

3. ОПИС НА ПРОИЗВОДОТ

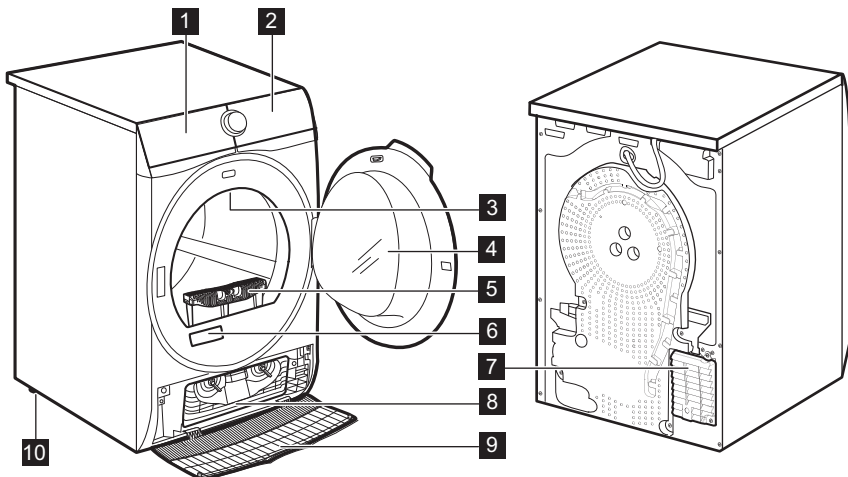

- 1 Сад за вода
- 2 Контролна плоча
- 3 Внатрешна светилка
- 4 Врата на апаратот
- 5 Филтер
- 6 Плочка со спецификации и QR код
- 7 Отвори за проток на воздух
- 8 Поклопец за кондензаторот

- 9 Капак на кондензаторот
- 10 Приспособливи ногалки



За полесно полнење на алишта или полесно монтирање, вратата е двострана (видете ја дополнителната брошура).

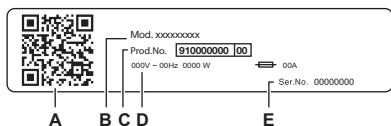

Плочката со спецификации содржи:

- A. QR-код
- B. име на модел
- C. број на производ
- D. електричен напон
- E. сериски број

Скенирајте го **QR-кодот** на апаратот за да го регистрирате вашиот производ и да го извлечете максимумот од него

- Пристапете до деталите, документацијата и написите за вашиот апарат за тоа како да ги користите најдобрите функции (Упатство за употреба исто така е достапно на aeg.com/manuals)
- Добијте совети за користење, решавање проблеми, информации за сервисирање и поправка (достапни и на aeg.com/support)
- Купете додатоци, потрошен материјал и оригинални резервни делови за вашиот апарат (достапни и на aeg.com/shop)

3.1 Поврзување на струја

На крајот на монтажата, можете да го поврзете приклучникот на мрежата со штекерот.

На плочката со спецификации и во поглавјето „Технички податоци“ се наведени неопходните електрични спецификации. Осигурете се дека тие се компатибилни со напојувањето.

Проверете дали вашата домашна електрична инсталација може да го поднесе потребното максимално оптоварување, притоа земајќи ги предвид исто така и останатите користени уреди.

Поврзете го апаратот со заземјена приклучница.

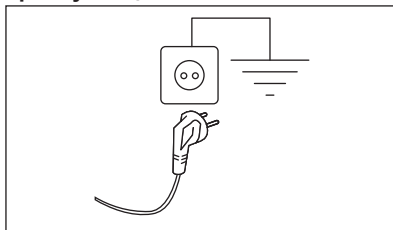















По монтажата на уредот, кабелот за напојување мора да биде лесно достапен.

За каква било електрична работа потребна за монтажа на овој апарат, контактирајте со нашиот Овластен сервисен центар.

Производителот не прифаќа одговорност за штети или повреди кои настанале поради неусогласеност со горенаведените мерки за претпазливост.

4. PROGRAM

Program	Полнење ¹⁾	Карактеристики / Ознака на ткаенината ²⁾
MixDry	6,0 кг.	Дизајнирана за рутинско сушење на тоа што го перете без сортирање. Еднакво суши алишта од памук, мешавина од памук и синтетика и синтетички ткаенини. / 
Eco ^{3) 4)}	8,0 кг.	Програмата е соодветна за сушење нормално влажни памучни алишта и е најефикасна програма за штедење енергија за сушење влажни памучни алишта. Нивото на сувост не се приспособува и стандардно е поставено на cupboard dry / подготвено за складирање. / 
Cottons	8,0 кг.	Програма за бели и обоени памучни ткаенини. Стандардната поставка е за нивото на сувост подготвено за складирање. / 
Synthetics	4,0 кг.	Мешани облеку кои содржат претежно синтетички влакна како полиестер, полиамид, итн. / 
Delicates	2,0 кг.	Се препорачува за генерички чувствителни ткаенини како на пр., вискоза, рејон, акрилик и нивна мешавина. / 
		Нежно се суши за волнени алишта кои се перат во машина и рачно. Веднаш извадете ги алиштата по завршување на програмата.
	1,0 кг.	 <p>Циклусот за сушење на волна на оваа машина за сушење е тестиран и одобрен од The Woolmark Company. Циклусот е погоден за сушење волнени материјали означени за „рачно перење“ под услов материјалите да се испрани со Woolmark одобрен циклус за рачно перење и сушени според упатствата на производителот на оваа машина. M2407 Симболот Woolmark е сертифициран бренд во многу земји.</p>

Program	Полнење ¹⁾	Карактеристики / Ознака на ткаенината ²⁾
Silk 	0,5 кг.	Го зачувува обликот на нежната свилена облека што може да се пере во машина и рачно, минимизирајќи ги наборите со користење на нежен топол воздух и меки движења. 
Bedlinen XL	4,5 кг.	Суши до три комплекти постелнина одеднаш. Ги минимизира превртувањата и заплеткувањата на големите предмети за да се осигури дека секоја постелнина ќе достигне еднаква сувост без влажни дамки. 
Outdoor 	2,0 кг.	Ја одржува функционалноста на надворешните ткаенини изработени од технички текстил и ја враќа водоотпорноста на водоотпорните јакни и ветровките со отстранливи облоги (погодни за сушење во машина за сушење). 
Hygiene 	5,0 кг.	Ја суши и дезинфицира вашата облека и други предмети одржувајќи ја температурата над 60°C дополнително време, отстранувајќи 99,9% од бактериите и вирусите ⁵⁾ . Забелешка: Овој циклус треба да се користи само за влажни алишта. Не е погодно за чувствителни алишта. 

1) Максималната тежина се однесува на суви алишта.







2) За значењето на фабричката ознака видете го поглавјето *СЕКОЈДНЕВНА УПОТРЕБА: Подготвување на алиштата*.























3) Ова е референтната програма што се користи за проценка на усогласеноста со прописот на ЕУ за екодизајн и енергетска етикета, Рег. (ЕУ) 2023/2533 и Рег. (ЕУ) 2023/2534. Оваа програма може да ги исуши памучните алишта од почетната содржина на влага од полнење од 60% до целната содржина на финална влага на полнење од 0%.

4) Еко програмата е еквивалентна на  CottonsEco[®] што е „Стандардна програма за памук“ според Прописот на комисијата на ЕУ бр. 392/2012. Соодветна е за сушење на нормално влажни памучни алишта.

5) Тестирано за Escherichia coli, Candida albicans и MS2 Bacteriophage. Независен тест извршен од Swissatest Testmaterialien AG во 2021 година (тест-извештај бр. 20212038).

4.1 Програми и избор на опции

Програми ¹⁾	Опции			
	 Dryness Level	 + Anti Crease	 Extra Silent	 Time Dry
MixDry	 	■	■	■
Eco	 2)	■		

Програми 1)	Опции			
	 Dryness Level	 + Anti Crease	 Extra Silent	 Time Dry
Cottons	  	■	■	■
Synthetics	  	■	■	■
Delicates	 2)	■		
Wool  				■ 3)
Silk 	 2)	■		
Bedlinen XL	  	■		■
Outdoor 	 2)	■		
Hygiene 	 2)	■		

1) Заедно со програмата, може да поставите 1 или повеќе опции.

2) Поставено стандардно

3) Видете во поглавјето ОПЦИИ: Time Dry на Wool програма

5. ТЕХНИЧКИ ПОДАТОЦИ

Висина x ширина x длабочина	85,0 x 59,6 x 65,7 cm
Максимална длабочина со отворена врата	110,2 cm
Максимална ширина со отворена врата	95,1 cm
Приспособлива висина	85,0 cm (+ 1,5 cm - приспособување на ногарките)
Волумен на барабанот	118 l
Максимално полнење	8,0 kg.
Напон	230 V
Фреквенција	50 Hz
Емисијата на акустична воздушна бучава за циклусот на сушење на програмата Еко при максимално полнење	63 dB(A)
Вкупна јачина	550 W
Тип на употреба	За домаќинства
Дозволена собна температура	од + 5°C до + 35°C

Ниво на заштита од навлегување цврсти честички и влага дава заштитниот капак освен кога нисконапонската опрема нема заштита од влага **IPX4**

Означување на гас за ладење R290

Тежина на средството за ладење 0,149 кг.

6. КОНТРОЛНА ПЛОЧА

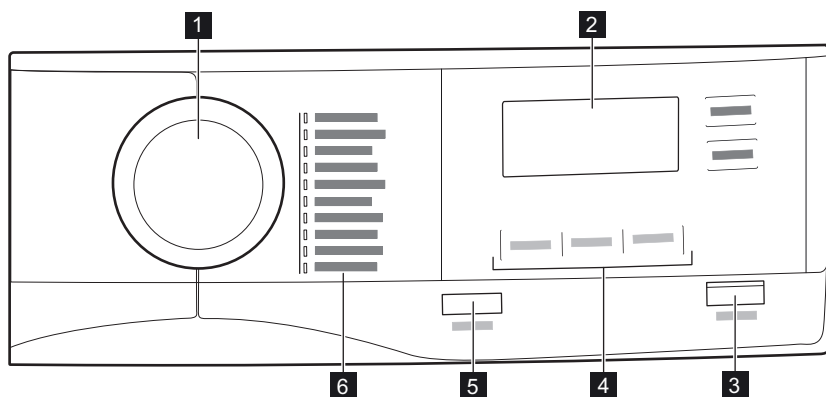

1 Бирање програма

2 Екран

3 копче  Start/Pause









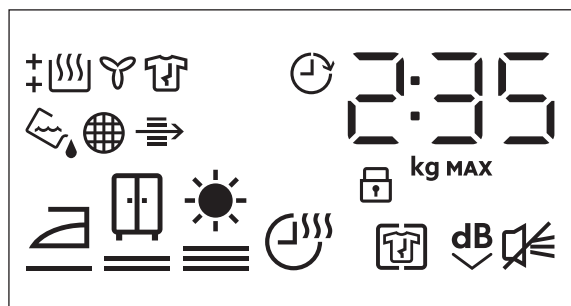

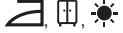

4 Опции

5  On/Off копче со функција за *мала јачина*

6 Програми

6.1 Екран





Симбол на екранот	Опис на симболот
2 : 3 5	означување на време на циклусот
8.0 kg MAX	максимално полнење
0 ' 20h	избор на одложување (30мин. - 20ч.)
	+ Anti Crease вклучена опција
	Extra Silent вклучена опција
	исклучен аларм
	вклучена брава за деца
	сувост на алиштата: пеглање, плакар, екстра суви
	Time Dry вклучена опција
	индикатор: <i>исцедете го резервоарот</i>
	индикатор: <i>исчистете го филтерот</i>
	индикатор: <i>проверете го кондензаторот</i>
	индикатор: <i>фаза на сушење</i>
	индикатор: <i>фаза на ладење</i>
	индикатор: <i>фаза против туткање</i>
	Delay Start вклучена опција

7. ОПЦИИ

7.1 Dryness Level

Оваа опција помага да се добијата потребната сувост на алиштата. Можете да го изберете нивото на сувост:

 за пеглање- ниво **пеглање**

 за складирање - ниво **плакар¹⁾**

 за складирање - ниво **екстра**

1) Стандардно одбирање кое е поврзано со програмата

Подесување на целната финална влажност



Ова може да биде неопходно бидејќи резултатите од сувоста се под влијание на многу услови, на пр. типот на водата, напонот на струјата или температурата на околината итн.

КАКО ДО СОВРШЕНО СУШЕЊЕ:

- Обидете се да ги прилагодите опциите за нивото на сувост (видете ја опцијата *Dryness Level* погоре).
- Ако сакате дополнително да ги зголемите резултатите за сувост на алиштата, можете да ја измените стандардната поставка за сувост (видете подолу). Ова подесување ќе дејствува на повеќето програми, освен програмите **Eco**, **Wool**, **Duvet**, **Down Jacket**, **Refresh** доколку се достапни на машината.

За менување на стандардниот степен на целната финална влага:

- Вклучете го апаратот.
- Одберете 1 од достапните програми.
- Притискајте ги истовремено и задржете ги копчињата **|||||Dryness Level** и **☑+** **Anti Crease**.

Еден од символите се појавува на екранот:

- Максимална исушеност

- Екстра исушеност

- Стандардна исушеност

- Допрете го копчето **▶||Start/Pause** неколку пати додека не го достигнете посакуваното ниво на целната финална влажност.

Ниво на сувост	Симбол на екранот
максимална исушеност	
многу суви алишта	
нормално суви алишта	

- За да ја меморизирате поставката допрете и држете ги истовремено копчињата **|||||Dryness Level** и **☑+** **Anti Crease** околу 2 секунди.

7.2 + Anti Crease

Ја зголемува фазата за заштита од туткање за (30 минути) на крајот на циклусот за сушење до 120 минути. После фазата на сушење барабанот се врти одвреме навреме за да го спречи гужвањето на алиштата. Алиштата може да се извадат во текот на фазата за заштита од туткање.

7.3 Extra Silent

Апаратот работи со ниска бучава без да има ефект врз квалитетот на сушењето. Апаратот работи бавно со подолго времетраење на циклусот.

7.4 Time Dry

За: **Cottons**, **BedlinenXL**, **Synthetics** и **MixDry** програмите. Му овозможува на корисникот да постави време на програма за сушење од минимум 10 мин до максимум 2 часа (во чекори од 10 мин). Кога оваа опција е со максимално полнење исчезнува показното светло.



Циклусот трае колку и поставеното време на сушење без оглед на големината на полнењето и сувоста.

ПРЕПОРАКА ЗА ВРЕМЕ НА СУШЕЊЕ

до 10 мин само со студен воздух (без греач).

10 - 40 мин дополнително сушење за подобрување на сувоста по претходниот циклус на сушење.

> 40 мин целосно сушење на мали полнења до 4 кг., добро исцентрифугирани (>1200 врт/мин).

7.5 Time Dry на програмаWool

Опција достапна за програма **Wool** за прилагодување на последното ниво на сушење на посуво или помалку суво.

7.6 Delay Start



Овозможува одложување на почетокот на програма за сушење за од минимум 30 минути до максимум 20 часа.

7.7 Buzzer

Звучниот сигнал се огласува на следново:

- крај на циклусот
- почеток и крај на фазата за заштита од туткање

Звучниот сигнал стандардно е секогаш вклучен. Оваа опција може да ја искористите за вклучување ии исклучување на звукот.

Buzzer исклучена опција:



1. Вклучете ја машината за сушење.
2. Одберете 1 од достапните програми.
3. Допрете и држете го копчето Silent 3 секунди.

Симболот  се појавува на екранот.



4. За да ја вклучите Buzzer, допрете го копчето прикажано горе се додека не исчезне симболот.



8. ПОСТАВКИ

8.1 Исклучување на показателот за сад за вода



Показателот за садот за вода е стандардно вклучен. Почнува да свети на крајот од циклусот на сушење или за време на циклусот ако резервоарот за вода е полн. Ако комплетот за цедење е монтиран садот за вода се цеди автоматски и показателот може да биде поставјано исклучен.

За да го исклучите показателот:

1. Вклучете го апаратот.
2. Одберете 1 од достапните програми.
3. Притискајте ги истовремено и задржете ги копчињата  **Anti Crease** и  **Silent**.

Показател за сад за вода:  е исклучен и симболот  се појавува - показателот за садот за вода е постојано **исклучен**





За повторно да го вклучите показателот за сад за вода, следете ја постапката погоре. Показател за сад за вода:  е вклучен и симболот  се појавува - показателот за садот за вода е постојано **вклучен**

8.2 Бројач на работни часови

Оваа функција дава можност да се прикаже вкупното време на работа на апаратот во часови, кое се брои од моментот на првото вклучување. Се прикажува фактичкото време на работа на циклусите (не вклучува паузи или време на одложено активирање).

За да ја визуелизирате оваа вредност, продолжете како што следи:

1. Вклучете го апаратот со притискање на копчето  **On/Off**.
2. Притиснете ги и држете ги копчињата  **Dryness Level** и  **Silent** неколку секунди.
3. По 3 секунди, на екранот се прикажуваат вкупните часови на работа на апаратот: на пр., ако времето на работа е **1276** часа,

екранот го прикажува текстот **Hr 2** секунди, а потоа **12 2** секунди, по што следи **76**. Оваа вредност се прикажува со низа од две цифри истовремено: првите две цифри означуваат илјади и стотки, а вторите две цифри означуваат десетки и единици.

За да излезете од овој режим притиснете го кое било копче, завртете го копчето за бирање или исклучете го апаратот.

8.3 Фабрички стандардни вредности

Оваа функција овозможува враќање на стандардно зададените поставки. Зачуваните опции и режимите на работа ќе се ресетираат.

За да ја активирате оваа опција, следете ги чекорите подолу:

1. Вклучете го апаратот со притискање на копчето **On/Off**.
2. Почекајте приближно 8 секунди.
3. Притиснете ги и држете ги копчињата **Time Dry** и **Delay Start** неколку секунди.
4. Апаратот ќе ја потврди операцијата со прикажување на **-- --**.



Ако постапката не функционира (ова може да е поради истекување на времето или погрешна комбинација на копчиња), исклучете го апаратот и повторете го редоследот од почеток.

9. ПРЕД ПРВАТА УПОТРЕБА

Пред да го користите апаратот за д сушиште алишта:

- Исчистете го барабанот на машината за сушење со влажна крпа.
- Стартувајте програма од 1 час со влажни алишта.



На почетокот на циклусот на сушење (првите 3 - 5 мин.) може да се слушне малку посилен звук. Тоа е заради стартувањето на компресорот. Ова е нормално кај апарати кои се снабдуваат со енергија со компресор како што се фрижидери и замрзнувачи.

9.1 Необичен мирис

Апаратот е цврсто спакуван.

Откако ќе го отпакувате производот, може да почувствувате необичен мирис. Ова е нормално за нови неотпакувани производи.

Апаратот е направен од неколку различни видови на материјали кои заедно може да испуштаат необичен мирис.

Со текот на употреба, после неколку циклуси на сушење, необичниот мирис постепено исчезнува.

9.2 Бучава



Различни шумови може да се слушнат во различно време за време на циклусот на сушење. Тие се совршено нормални звуци на работа.

Работен компресор.

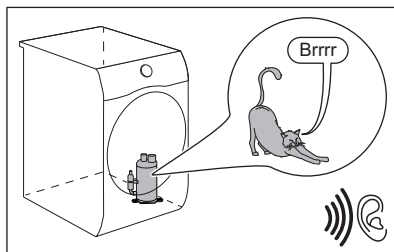

Барабан кој ротира.

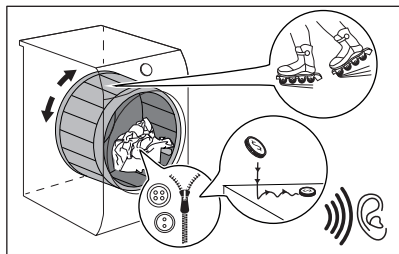

Вентилатори кои ротираат.

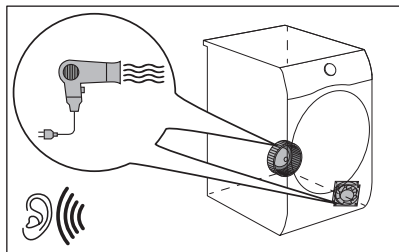

Работна пумпа и пренесување на кондензација во резервоарот.

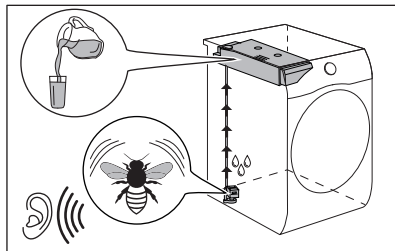

10. СЕКОЈДНЕВНА УПОТРЕБА

10.1 Подготвување на алиштата



Полнење на барабанот до максималниот капацитет наведен за соодветните програми ќе придонесе за заштеда на енергија.



Многу често алиштата после циклусот на перење се измешани и испреплетени заедно. Сушењето на измешани и испреплетени алишта е неефикасно. За да се обезбеди правилен проток на воздух, па дури и сушење, се препорачува да се тресат и алиштата да се ставаат едно по едно во машината за сушење на алишта.

Да се обезбеди правилен процес на сушење:





- Затворете ги патентите.
- Затворете ги патентите на прекривките за јорган.

- Вратоврските или украсните ленти (на пр. лентите од престилка) не треба да се сушат. Врзете ги пред да започнете програма.
- Извадете ги сите предмети од џебовите.
- Завртете ги наопаку алиштата чиј внатрешен слој е направен од памук. Памучниот слој мора да биде свртен на надвор.
- Секогаш поставете ја програмата соодветна за типот на алиштата што се перат.
- Не ставајте светли и темни алишта заедно.
- Користете соодветна програма за памучни, жерсе и трикотажа за да се намали стеснување.
- Немојте да ја надминете максималното полнење кое поставено во поглавјето со програми или прикажано на екранот.
- Сушете само алишта кои се погодни за сушење во машина за сушење на алишта. Погледнете ја етикетата на ткаенината на предметите.
- Немојте да ги сушите големите и малите алишта заедно. Малите алишта

може да се заглават во поголемите и да останат неосушени.

- Протресете ја големите алишта, ткаенини пред да ги ставите во машина за сушење на алишта. Тоа е да се

избегнат влажни места во внатрешноста на ткаенината по циклусот на сушење.

Етикета од ткаенина	Опис
	Алиштата се погодни за сушење во машина за сушење на алишта.
	Алиштата се погодни за сушење во машина за сушење на алишта.
	Алиштата се погодни за сушење во машина за сушење на алишта само на ниска температура.
	Алиштата не се погодни за сушење во машина за сушење на алишта.

10.2 Полнење на алиштата

ВНИМАНИЕ!

Внимавајте алиштата да не се зафатат меѓу вратата на апаратот и пластичната заптивка.

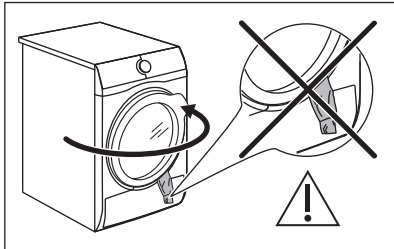

1. Повлечете ја вратата на апаратот.
2. Ставајте ги алиштата парче по парче.
3. Затворете ја вратата на апаратот.

10.3 Вклучување на апаратот

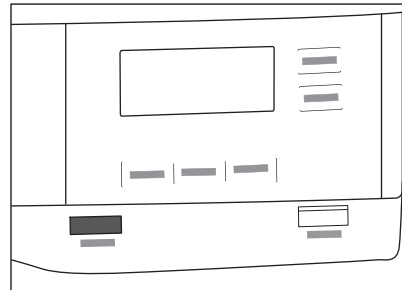

За вклучување на апаратот:

Притиснете го копчето  On/Off. Ако апаратот е вклучен, на екранот се појавуваат некои показни светла:

10.4 Режим со слаба јачина

За да се намали потрошувачката на енергија, оваа функција автоматски го исклучува апаратот:

- После 5 минути ако не ја стартувате програмата.
- По 5 минути од крајот на програмата или фазата против туткање.



Кога апаратот оди во режим со слаба јачина, екранот и иконите се исклучуваат. Можете повторно да го вклучите со притискање на копчето On/Off.

10.5 Поставување програма

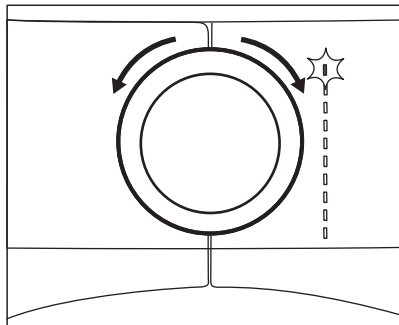

Употребете го копчето за бирање програма за да поставите програма. На екранот се појавува приближното времетраење на програмата.



Вистинското време на сушење зависи од видот на полнење (количина и состав), температура на собата и почетна влажност на Вашите алишта после фазата на центрифуга.

10.6 Опции

Заедно со програмата, може да поставите 1 или повеќе специјални опции.

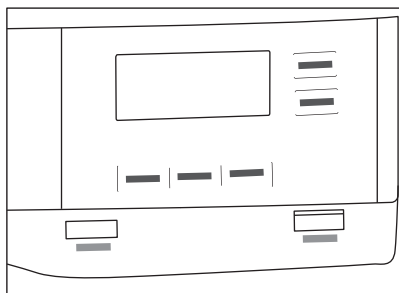

За да ја вклучите или исклучите опцијата допрете го релевантното копче или комбинација од 2 копчиња.

Се вклучува соодветниот симбол на екранот или сијаличката над копчето.

10.7 Опција брава за деца

Блокадата за деца може да се постави за да се спречат децата да играат со апаратот. Опцијата брава за деца ги заклучува сите копчиња и копчето на програматорот (оваа опција не го заклучува копчето On/Off).

Може да ја вклучите опцијата брава за деца:

- пред да го притиснете копчето **Start/Pause** - апаратот не може да стартува
- откако ќе го притиснете копчето **Start/Pause** - програмите и одбирањето на опција се исклучени.

Активирање на опцијата брава за деца:



1. Вклучете ја машината за сушење.
2. Одберете 1 од достапните програми.
3. Допрете и држете го копчето **Anti Crease** околу 3 секунди.

Симболот се појавува на екранот.

4. За да ја исклучите бравата за деца, допрете го копчето прикажано горе не додека не исчезне симболот.

10.8 Почеток на програма

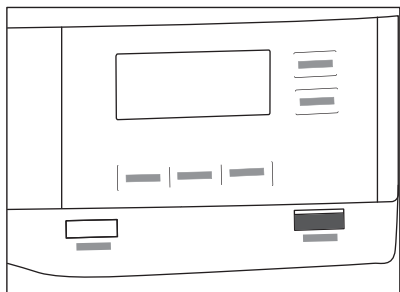

За да почнете со програмата:

Допрете го копчето **▶||Start/Pause**. Апаратот стартува и копчето LED над копчето престанува да трепка и останува вклучено.

10.9 Почеток на програма со **⌚Delay Start**

1. Поставете ја програмата за сушење и опциите.

2. Притискајте на копчето **⌚Delay Start** повторно и повторно.

Времето на одложување се појавува на екранот (на пр. **12h** ако програмата мора да почне после 12 часа.)

3. За да ја активирате опцијата **⌚Delay Start**, притиснете на копчето **▶||Start/Pause**.

Времето на почеток се намалува на екранот.

10.10 Промена на програмата

За да промените програма:

1. Притиснете го копчето **⌚On/Off** за да го исклучите апаратот.

2. Притиснете го повторно копчето **⌚On/Off** за да го вклучите апаратот.

3. Поставете нова програма.

10.11 Крај на програмата



Исчистете го филтерот и исцедете го садот за вода по секој циклус на сушење. (Видете во поглавјето **ОДРЖУВАЊЕ И ЧИСТЕЊЕ**.)

Кога ќе заврши циклусот за сушење, симболот **🔊** се појавува на екранот. Ако опцијата **🔊Buzzer** е вклучена, се огласува испрекинат акустичен сигнал 1 минута.



Ако не го исклучите апаратот, фазата анти-туткање започнува (не се активира кај сите програми). Симболот кој трепка **🔊** сигнализира извршување на фазата антитуткање. Алишта може да се извадат во текот на оваа фаза.

За вадење на алиштата:

1. Притиснете го копчето **⌚On/Off** на 2 секунди за да го исклучите апаратот.

2. Отворете ја вратата на апаратот.

3. Извадете ги алиштата.

4. Затворете ја вратата на апаратот.

Можни причини за незадоволителни резултати при сушењето:

- Несоодветни стандардни поставувања за нивото на исушеност. Видете го поглавјето *Подесување на целната финална влага*
- Собната температура е многу ниска или многу висока. Оптималната собна температура е меѓу 18°-25°C.



Оставете ја вратата малку отворена по секој циклус за да избегнете влага.

11. НАПОМЕНИ И КОРИСНИ СОВЕТИ

11.1 Еколошки совети



Полнење на барабанот до максималниот капацитет наведен за соодветните програми ќе придонесе за заштеда на енергија.

- Добро центрифугирајте ги алиштата пред сушење.
- Немојте да ја надминувате големината на алиштата која е специфицирана во поглавјето со програми.
- Филтрите чистете ги по секој циклус на сушење.
- Не користете омекнувач кога ги перете, а потоа ги сушите алиштата. Во

машината за сушење алиштата автоматски стануваат меки.

- Водата од садот за вода може да се користи за пеглање на облеката. Прво, мора да ја филтрирате водата за да ги елиминирате останатите влакненца од облеката (едноставен филтер за кафе е соодветен).
- Отворите за проток на воздух на дното на апаратот секогаш треба да бидат слободни.
- Осигурете се дека има добар проток на воздух кадешто е инсталиран апаратот.



12. НЕГА И ЧИСТЕЊЕ

12.1 Распоред за периодично чистење

Периодичното чистење помага во продолжување на животот на вашиот апарат.

Ако апаратот не се користи долго време исклучете го апаратот.

Индикативен распоред за периодично чистење:

Чистење на филтерот	Кога показното светло  трепка.
Испразнете го садот за вода	Кога показното светло  трепка.
Чистење на кондензаторот	Кога показното светло  трепка.
Чистење на сензорот за влажност	Најмалку 3 или 4 пати годишно
Чистење на барабанот	Еднаш на два месеци
Чистење на контролната плоча и куќиштето	Еднаш на два месеци
Чистење на отворите за проток на воздух	Еднаш на два месеци

Следните поглавја објаснуваат како треба да го чистите секој дел.

12.2 Отстранување на надворешни предмети



Проверете дали џебовите се празни и сите лабави елементи се заврзани пред да го пуштите циклусот на сушење. Видете во делот „Подготвување на алиштата“.

Отстранете ги сите надворешни предмети што може да ги најдете во барабанот по циклусот на сушење (на пр. метални штипки, копчиња, монети итн.)

12.3 Чистење на филтерот

На крајот од секој циклус се појавува симболот  Filter на екранот и тогаш мора да го исчистите филтерот.



Филтерот ја собира мовта за време на циклусот на сушење.



За да постигнете најдобри резултати при сушењето, чистете го редовно филтерот. Затнатиот филтер предизвикува подолг циклус на сушење и како последица на тоа се зголемува потрошувачката на енергија. Рачно исчистете го филтерот. Користете правосмукалка доколку е потребно.



ВНИМАНИЕ!

При чистење на филтрите, влакненцата треба да се фрлат во корпата за ѓубре и да не се мие низ одводот за да се избегне ширење на микропластика во системот за искористена вода.

1. Отворете ја вратата. Извлечете го филтерот.

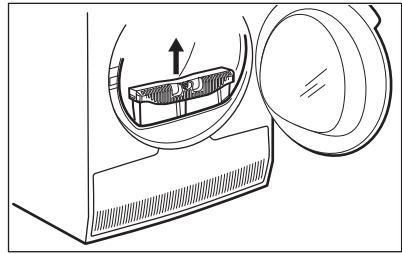

2. Турнете ја рачката за да го отворите филтерот.

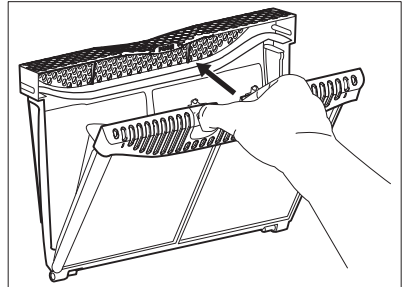

3. Соберете ја мовта со рака од двата внатрешни делови на филтерот.

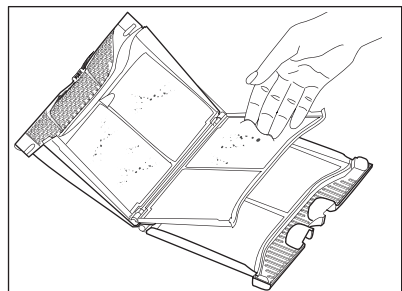
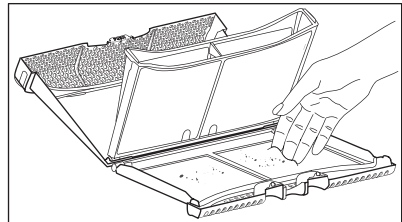

4. Ако е потребно, исчистете го филтерот со правосмукалка. Затворете го филтерот.
5. Ако е потребно извадете ја мовта од приклучокот за филтерот и дихтунгот. Може да користите правосмукалка.

Ставете го филтерот во приклучокот за филтер.

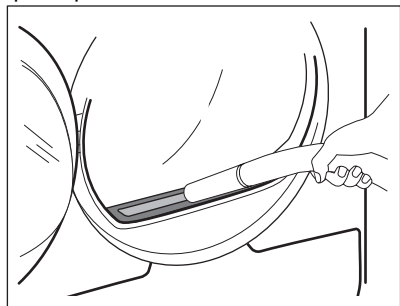

12.4 Чистење на кондензаторот

Ако симболот \Rightarrow *Heat exchanger* трепка на екранот, проверете ги кондензаторот и неговата преграда. Ако има нечистотија, исчистете ја. Правете проверка на секои 6 месеци.

⚠ ПРЕДУПРЕДУВАЊЕ!

Немојте да ја допирате металната површина со голи раце. Постои ризик од повреда. Носете заштитни ракавици. Чистете внимателно за да не ја оштетите металната површина.

⚠ ВНИМАНИЕ!

Не користете правосмукалка со тврд додаток за отстранување на влакненцата од кондензаторот. Ова може да ги оштети ребрата на кондензаторот, што доведува до полоши перформанси на апаратот и подолго време на сушење.

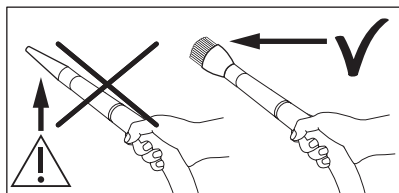

За да направите проверка:

1. Отворете ја вратата. Извлекете го филтерот.

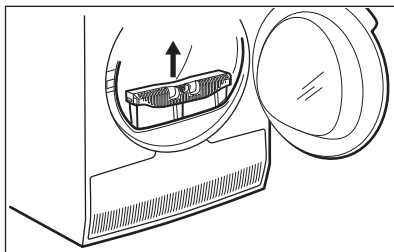

2. Отворете го капакот на кондензаторот.

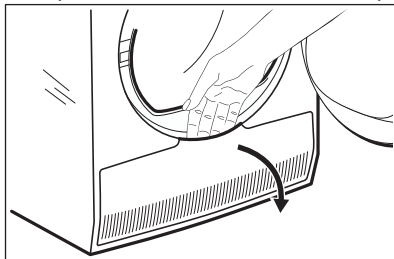

3. Свртете ги рачките за да го одблокирате капакот на кондензаторот.

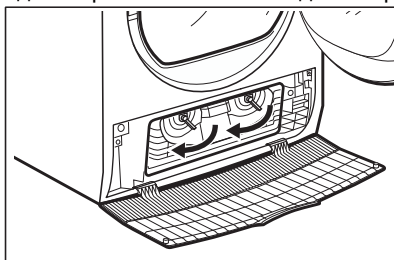

4. Спуштете го капакот на кондензаторот.

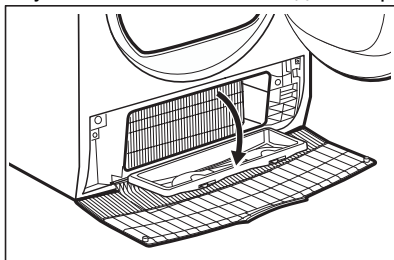

5. Ако е потребно, извадете го мовот од кондензаторот и неговата преграда. Можете да користите правосмукалка со додатокот за четка.

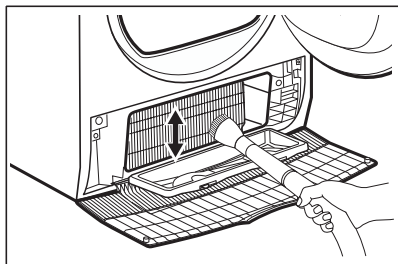

6. Затворете го капакот на кондензаторот.
7. Свртете ги рачките сè додека не се вратат на своја почетна позиција.
8. Вратете го филтерот назад.

12.5 Чистење на сензорот за влажност

⚠ ВНИМАНИЕ!

Ризик од оштетување на сензорот за влажност. Не користете абразивни средства или челична волна за чистење на сензорот.

За да се обезбедат најдобри резултати при сушењето, апаратот е опремен со сензор за влажност на метал. Тој е поставен на внатрешната страна на областа околу вратата.

Со текот на времето на употреба, површината на сензорот може да се извалка со што се намалуваат резултатите од сушењето.

Препорачуваме да го чистите сензорот најмалку 3 или 4 пати годишно, или ако забележите намалување на резултатите од сушењето.

За чистење можете да ја користите погрубата страна на сунѓерот за миење садови и малку оцет или средство за миење за садови.

За чистење на сензорот:

1. Отворете ја вратата за полнење.
2. Исчистете ги површините на сензорот за влажност неколку пати бришејќи ја металната површина.

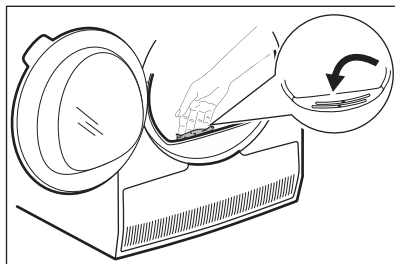

12.6 Чистење на барабанот

⚠ ПРЕДУПРЕДУВАЊЕ!

Исключете го апаратот пред да го чистите.

Користете стандарден неутрален детергент за чистење на внатрешната површина на барабанот и на ребрата на барабанот. Избришете ги исчистените површини со мека крпа.

⚠ ВНИМАНИЕ!

Не користете абразивни средства или челична жица за чистење на барабанот.

12.7 Чистење на контролната табла и куќиштето

Користете стандарден неутрален детергент за чистење на контролната табла и куќиштето.

Користете влажна крпа за чистење. Избришете ги исчистените површини со мека крпа.

⚠ ВНИМАНИЕ!

Не користете средства за чистење мебел или средства за чистење што може да предизвикаат корозија.

12.8 Чистење на отворите за воздух

Користете правосмукалка за да ги извадите влакненцата од отворите за воздух.

13. РЕШАВАЊЕ ПРОБЛЕМИ

ПРЕДУПРЕДУВАЊЕ!

Видете во поглавјето за Безбедност.

13.1 Кодови за грешки

Апаратот не започнува или застанува при работењето.

Прво, обидете се да најдете решение за проблемот (погледнете во табелата). Ако повторно се појави проблемот, контактирајте со Овластен сервисен центар.

ПРЕДУПРЕДУВАЊЕ!

Исклучете го апаратот пред да извршите каква било проверка.









Во случај на поголеми проблеми, се активираат звучните сигнали, екранот прикажува код за тревога, а копчето  Start/Pause може континуирано да трепка:



Кодови за грешки	Можна причина	Решение
E50	Моторот на апаратот е преоптоварен. Премногу алишта за перење или заглавени во барабанот.	Програмата не е завршена. Отстранете ги алиштата од барабанот, поставете ја програмата и повторно стартувајте го циклусот.
E90 или E91	Внатрешен дефект. Нема комуникација меѓу електронските елементи на апаратот.	Програмата не завршила правилно или апаратот запрел многу рано. Исклучете го, па повторно вклучете го апаратот. Ако повторно се појави код за грешка, контактирајте со Овластен сервисен центар.
E90	Напојувањето со струја е нестабилно.	Кога апаратот покажува E90, почекајте додека главниот довод е стабилен, а потоа притиснете почеток. Ако апаратот го паузирал циклусот без никаква индикација, тогаш притиснете почеток на циклусот. Ако пак се јави предупредување, проверете го кабелот / приклучницата или главниот кабел.

Ако екранот прикажува други кодови за грешки, исклучете го и вклучете го апаратот. Ако проблемот продолжи, контактирајте со овластен сервисен центар.

Во случај да имате друг проблем со машината за сушење, проверете ја табелата подолу за можни решенија.

13.2 Решавање проблеми

Проблем	Можна причина	Решение
Машината за сушење не работи.	Машината за сушење не е поврзана на електрично напојување.	Поврзете ја со штекерот. Проверете го осигурувачот во кутијата (домашна инсталација).
	Вратата е оставена отворена.	Затворете ја вратата.
	Копчето  On/Off не е притиснато.	Притиснете го копчето  On/Off.
	Копчето  Start/Pause не е притиснато.	Допрете го копчето  Start/Pause.
Незадоволителен резултат на сушење.	Апаратот е во режим на мирување.	Притиснете го копчето  On/Off.
	Избрана е погрешна програма.	Изберете соодветна програма. 1)
	Филтерот е затнат.	Исчистете го филтерот. 2)
	Опцијата  Dryness Level е поставена на  Iron Dry. ³⁾	Сменете ја опцијата  Dryness Level на повисоко ниво.
	Полнењето беше преголемо.	Немојте да го надминувате максималната големина.
	Дупките за проток на воздух се затнати.	Исчистете ги дупките за проток на воздух на дното на апаратот.
	Има нечистотија на сензорот за влажност во барабанот.	Исчистете ја предната површина на барабанот.
	Нивото на сушење не е поставено на посакуваното ниво.	Уредете го нивото на сувост. 4)
Вратата за полнење не се затвора	Кондензаторот е затнат.	Исчистете го кондензаторот. 2)
	Филтерот не е затворен во позиција.	Ставете го филтерот во правилна позиција.
Програмата или опцијата не може да се сменат.	Алиштата се заглавени меѓу вратата и заптивката.	Извадете ги заглавените алишта и затворете ја вратата.
	После секое започнување на циклус не е можна промена на програма или опција.	Исклучете ја и вклучете ја машината за сушење. Променете ја програмата или опцијата како што е побарано.
Не може да се зачува опцијата. Се огласува звучен сигнал.	Опцијата што се обидувате да ја одберете не е достапна за избраната програма.	Исклучете ја и вклучете ја машината за сушење. Променете ја програмата или опцијата како што е побарано.
Нема светло во барабанот	Дефект на светлото на барабанот.	Контактирајте го сервисниот центар за да го замени светлото во барабанот.
На екранот се појавува неочекувано време на траење.	Времето на сушење се пресметува според големината на полнењето и влажноста.	Ова е автоматски — апаратот работи правилно.

Проблем	Можна причина	Решение
Програма не е активна.	Садот за вода е полн.	Исцедете го садот за вода, притиснете го копчето  Start/Pause. 2)
Циклусот на сушење трае премногу кратко.	Големината е мала.	Одберете го времето за програмата. Времето мора да биде поврзано со полнењето. За сушење на 1 парче облека или мала количина ви препорачуваме кратко време на сушење.
	Алиштата се премногу суви.	Одберете соодветно време на програма или повисоко ниво на сувост (на пр.,  <i>extra dry</i>)
Циклусот на сушење е премногу долг 5)	Филтерот е затнат.	Исчистете го филтерот.
	Полнењето со алишта е преголемо.	Немојте да го надминувате максималната големина.
	Алиштата не се центрифугирани доволно.	Пуштете ги алиштата уште еднаш на центрифуга во машината.
	Многу ниска или висока собна температура - тоа не е дефект на апаратот.	Осигурете се дека собната температура е повисока од +5°C и пониска од +35°C. Оптималната температура за добивање најдобри резултати при сушење е меѓу 18°-25°C.

- 1) Следете го описот на програмата — видете го поглавјето ПРОГРАМИ.
- 2) Видете во поглавјето *ОДРЖУВАЊЕ И ЧИСТЕЊЕ*.
- 3) Само машини за сушење со опцијата Dryness Level.
- 4) Видете во поглавјето КОРИСНИ ПРЕДЛОЗИ И СОВЕТИ .
- 5) Забелешка: По максимум 6 часа, циклусот на сушење завршува автоматски.

13.3 Можни причини за незадоволителни резултати при сушењето:

- Филтерот е затнат. Затнат филтер го прави сушењето неефикасно.
- Дупките за проток на воздух се затнати.
- Сензорот за влажност е валкан.
- Барабанот е валкан.
- Несоодветни стандардни поставувања за нивото на исушеност. Видете го поглавјето *Подесување на целната финална влага*
- Собната температура е многу ниска или многу висока. Оптималната собна температура е меѓу 18°-25°C.

14. ПОТРОШУВАЧКИ ВРЕДНОСТИ

14.1 Вовед



Упатството за корисникот известува за две различни референци за енергетската етикета и регулативите за екодизајн на ЕУ.

- Рег. (ЕУ) 932/2012 и Рег. (ЕУ) 392/2012 со важност до 30 јуни 2025 година се однесува на класите за енергетска ефикасност од **A+++** до **D**.
- Рег. (ЕУ) 2023/2534 кој важи од 1 јули 2025 година е поврзан со Енергетската етикета Класи на ефикасност од **A** до **G**.



На QR-кодот на енергетската етикета која е доставена со апаратот има интернет-врска која води до информациите поврзани со перформансите на апаратот во базата на податоци на ЕУ EPREL (Европска база на податоци за регистрација на производи со енергетска етикета). Чувајте ја енергетската етикета како прирачник заедно со корисничкото упатство и сите други документи испорачани со овој апарат. Истите информации може да се најдат и во EPREL (Европска база на податоци за регистрација на производи со енергетска етикета) на врската <https://eprel.ec.europa.eu> и името на моделот и бројот на производот што ќе ги најдете на плочката со спецификации на апаратот. Погледнете во поглавјето „Опис на производот“ за местото на плочката за спецификации.

14.2 Легенда

кг.	Ставање алишта.	врт/мин	Центрифугирано на
kWh	Потрошувачка на енергија.		
чч:мм	Времетраењето на програмата.		
%	Почетната влага на крајот на фазата на центрифуга и целната финална влага на крајот од програмата за сушење. Колку е поголема центрифугата, толку е поголема бучавата при центрифугирање, но помала е почетната потрошувачка на влага и енергија при сушење на алиштата.		

14.3 Според Прописот на Комисијата Рег. (ЕУ) 2023/2533, Рег. (ЕУ) 2023/2534 и Рег. (ЕУ) 392/2012.



Следниве вредности се добиени во лабораториски услови според важечки стандарди. Различни параметри можат да ги променат податоците, на пример: количината на полнење, типот на алиштата и условите на околината. Почетната содржина на влага во алиштата, типот на вода, напонот на напојување и ако ја промените стандардната поставка на некоја програма, исто така, може да влијаат на употребата на енергија и времетраењето на програмата за сушење и крајната влажност.

Програма	Полнење (кг.)	Центрифугирано на (врт/мин)	Почетна влага (%)	Траење на сушењето (ч:мм)	Потрошувачка на енергија (kWh)	Целна финална влага (%)
Есо 1) 2)	8,0	1000	60	2:59	1,28	0,0
Есо 1) 2)	4,0	1000	60	2:00	0,72	0,0

1) Ова е референтната програма што се користи за проценка на усогласеноста со прописот на ЕУ за екодизајн и енергетска етикета, Рег. (ЕУ) 2023/2533 и Рег. (ЕУ) 2023/2534. Оваа програма може да ги исуши памучните алишта од почетната содржина на влага од полнење од 60% до целната содржина на финална влага на полнење од 0%.

2) Еко програмата е еквивалентна на  CottonsEco⁺ што е „Стандардна програма за памук“ според Прописот на комисијата на ЕУ бр. 392/2012. Соодветна е за сушење на нормално влажни памучни алишта.

Потрошувачка на енергија во различни режими

Потрошувачка на струја во режим на мирување (W)	Потрошувачка на струја во режим на мирување (W)	Одложено активирање (W)
0,13	0,13	4,00

Времето до Исклучено/Режим на мирување е максимум 15 минути.

14.4 Чести програми





Овие вредности се само индикативни.

Програма	Полнење (кг.)	Центрифугирано на (врт/мин)	Почетна влага (%)	Траење на сушењето (ч:мм)	Потрошувачка на енергија (kWh)	Целна финална влага (%)
Cottons extra dry	8,0	1000	60	4:26	1,92	-3,0

Програма	Полнење (кг.)	Центрифугирано на (врт/мин)	Почетна влага (%)	Траење на сушењето (ч:мм)	Потрошувачка на енергија (kWh)	Целна финална влага (%)
Cottons extra dry	4,0	1000	60	3:35	1,43	-3,0
Cottons Iron Dry	8,0	1000	60	2:16	0,95	12,0
Cottons Iron Dry	4,0	1000	60	1:38	0,62	12,0
Synthetics extra dry	4,0	1200	40	1:45	0,65	0,0
Synthetics cupboard dry	4,0	1200	40	1:17	0,48	1,0
Synthetics Iron Dry	4,0	1200	40	1:01	0,36	12,0
Wool	1,0	1200	35	1:44	0,78	5,0

15. ГРИЖА ЗА ОКОЛИНАТА

Рециклирајте ги материјалите со симболот . Ставете ја амбалажата во соодветни контејнери за да ја рециклирате. Помогнете во заштитата на животната средина и човековото здравје и рециклирајте го отпадот од електрични и електронски апарати. Не фрлајте ги

апаратите озанчени со симболот  во отпадот од домаќинството. Вратете го производот во вашиот локален капацитет за рециклирање или контактирајте ја вашата општинска канцеларија.

Bine ați venit la AEG! Vă mulțumim pentru că ați ales produsul nostru.



În misiunea noastră de a fi sustenabili, reducem utilizarea hârtiei și oferim integral online manualele de utilizare. Accesați manualul complet de utilizare la aeg.com/manuals



Găsiți sfaturi privind utilizarea, broșuri, informații pentru depanare, service și reparații la aeg.com/support



Cumpărați accesorii, consumabile și piese de schimb originale pentru aparatul dvs. la aeg.com/shop

Ne rezervăm dreptul asupra efectuării de modificări.

CUPRINS

1. INFORMAȚII PRIVIND SIGURANȚA.....	177
2. INSTRUCȚIUNI DE SIGURANȚĂ.....	181
3. DESCRIEREA PRODUSULUI.....	183
4. PROGRAM	184
5. DATE TEHNICE.....	187
6. PANOUL DE COMANDĂ.....	188
7. OPȚIUNI	189
8. SETĂRI	191
9. ÎNAINTE DE PRIMA UTILIZARE.....	192
10. UTILIZAREA ZILNICĂ.....	193
11. SFATURI UTILE	196
12. ÎNGRIJIREA ȘI CURĂȚAREA	196
13. DEPANARE	199
14. VALORI DE CONSUM	203
15. INFORMAȚII PRIVIND MEDIUL.....	205

1. ⚠ INFORMAȚII PRIVIND SIGURANȚA



Înainte de a începe instalarea și de a utiliza acest aparat, citiți cu atenție instrucțiunile furnizate.

Producătorul nu este responsabil pentru eventuale vătămări sau pagube rezultate din instalarea sau utilizarea incorectă.

Păstrați întotdeauna instrucțiunile într-un loc sigur și accesibil pentru consultare ulterioară și descărcați versiunea completă disponibilă online.



Avertisment: Risc de incendiu / Materiale inflamabile.

Aparatul conține gaze inflamabile, propan (R290), un gaz cu un nivel ridicat de compatibilitate cu mediul. Nu țineți surse de foc și de aprindere în apropierea aparatului. Aveți grijă să nu deteriorați circuitul frigorific care conține propan.

1.1 Siguranța copiilor și a persoanelor vulnerabile

AVERTISMENT!

Risc de sufocare, vătămare sau dizabilitate permanentă.

- Acest aparat poate fi utilizat de copiii cu vârsta mai mare de 8 ani, de persoanele cu capacități fizice, senzoriale sau mentale reduse sau de persoanele ne-experimentate doar sub supraveghere sau după o scurtă instruire care să le ofere informațiile necesare despre utilizarea sigură a aparatului și să le permită să înțeleagă pericolele la care se expun. Copiii cu vârsta mai mică de 8 ani și persoanele cu dizabilități profunde și complexe nu trebuie lăsate să se apropie de aparat dacă nu sunt supravegheate permanent.
- Nu lăsați copiii să se joace cu aparatul.
- Nu lăsați ambalajele la îndemâna copiilor și aruncați-le conform reglementărilor.
- Nu lăsați detergenții la îndemâna copiilor.
- Nu lăsați copiii și animalele să se apropie de aparat atunci când ușa este deschisă.
- Dacă aparatul are un dispozitiv de siguranță pentru copii, acesta trebuie activat.
- Copiii nu vor realiza operațiunile de curățare sau de întreținere care revin utilizatorului aparatului fără a fi supravegheați.

1.2 Informații generale despre siguranță

- Acest aparat este destinat uscării doar a rufelor de tip casnic, care se pot usca automat.
- Nu utilizați funcția uscător dacă rufele au fost murdărite cu substanțe chimice industriale.

- Acest aparat este proiectat pentru utilizarea în locuințe individuale la interior
- Acest aparat electrocasnic poate fi utilizat în birouri, camere de oaspeți, camere de oaspeți cu paturi și mic dejun, case de oaspeți în cadrul fermelor și alte spații de cazare similare, în care această utilizare nu depășește (media) nivelurile de utilizare domestică.
- Nu modificați specificațiile acestui aparat.
- Dacă uscătorul de rufe este pus deasupra unei mașini de spălat rufe, folosiți setul de suprapunere. Setul de suprapunere, disponibil la furnizorul autorizat, poate fi utilizat doar cu aparatul specificat în instrucțiunile furnizate împreună cu accesoriul. Citiți cu atenție înainte de instalare (consultați manualul de utilizare al setului).
- Aparatul poate fi montat independent sau sub un blat de bucătărie cu spațiu liber adecvat (consultați broșura de instalare).
- Nu instalați aparatul după o ușă care poate fi încuiată, o ușă culisabilă sau o ușă cu balamale în partea opusă, care ar împiedica deschiderea completă a ușii aparatului.
- Asigurați circulația aerului între aparat și podea. Fanta de aerisire din bază nu trebuie să fie blocate de mocheta, covor sau orice alt material folosit la acoperirea pardoselii.
- **AVERTISMENT:** Aparatul nu trebuie să fie alimentat de la un dispozitiv de comutare extern, cum ar fi un temporizator, și nu trebuie conectat la un circuit care este cuplat și decuplat în mod regulat de rețea.
- Introduceți ștecherul în priză numai după încheierea procesului de instalare. Asigurați-vă că ștecherul este accesibil după instalare.
- **AVERTISMENT:** Nu instalați aparatul într-un mediu în care nu există schimb de aer.
Aparatul conține gaze inflamabile, propan (R290), un gaz cu un nivel ridicat de compatibilitate cu mediul. Nu țineți surse de foc și de aprindere în apropierea aparatului. Aveți grijă să nu deteriorați circuitul frigorific care conține propan.

- **AVERTISMENT:** Mențineți libere fantele de ventilație de pe carcasa aparatului sau din structura în care este încorporat.
- **AVERTISMENT:** Nu deteriorați circuitul agentului frigorific.
- **AVERTISMENT:** Nu atingeți nervurile metalice accesibile ale condensatorului cu mâinile goale. Pericol de vătămare! Purtați mănuși de protecție.
- În cazul în care cablul de alimentare este deteriorat, acesta trebuie înlocuit de producător, de centrul de service autorizat al acestuia sau de persoane cu o calificare similară pentru a se evita electrocutarea.
- Nu depășiți încărcătura maximă de 8,0 kg.
- Îndepărtați scamele sau resturile de la ambalare care s-au adunat în jurul aparatului.
- Nu utilizați aparatul fără filtru. Curățați filtrul pentru scame înainte sau după fiecare utilizare.
- Nu uscați articole nespălate în uscătorul de rufe.
- Elementele care au fost murdărite cu substanțe ar fi uleiul de gătit, acetonă, alcool, benzină, kerosen, pentru îndepărtarea Spot, terebentină, ceară și îndepărtarea ceara ar trebui să fie spălate în apă fierbinte cu o cantitate suplimentară de detergent înainte de a fi uscate în uscător.
- Elemente ar fi cauciuc spumă (spumă de latex), capace de duș, textile impermeabile, articole din cauciuc și haine sau perne echipate cu tampoane din cauciuc spumă nu ar trebui să fie uscate în uscător.
- Asigurați-vă că nu s-au prins rufe între ușa aparatului și garnitura din cauciuc.
- Balsamul pentru rufe sau produsele similare trebuie folosite doar în conformitate cu instrucțiunile de utilizare ale producătorului.
- Scoateți toate obiectele din articole care pot fi o sursă de aprindere a focului, cum ar fi brichetele sau chibriturile.
- **AVERTISMENT:** Nu opriți niciodată un uscător de rufe înainte de terminarea ciclului de uscare, în afara cazului în care rufele sunt scoase imediat și întinse, astfel încât căldura să fie disipată.

- Înainte de a efectua orice operațiune de întreținere, opriți aparatul și scoateți ștecherul din priză.

2. INSTRUCȚIUNI DE SIGURANȚĂ

2.1 Instalarea



Avertisment: Risc de incendiu / Materiale inflamabile.

- Îndepărtați toate ambalajele.
- Dacă aparatul este deteriorat, nu îl instalați sau utilizați.
- Urmați instrucțiunile de instalare furnizate împreună cu aparatul.
- Nu instalați aparatul într-un mediu în care nu există schimb de aer. Aparatul conține gaze inflamabile, propan (R290), un gaz cu un nivel ridicat de compatibilitate cu mediul. Nu țineți surse de foc și de aprindere în apropierea aparatului. Aveți grijă să nu deteriorați circuitul frigorific care conține propan.
- Aveți întotdeauna grijă când mutați aparatul deoarece acesta este greu. Folosiți întotdeauna mănuși de protecție și încălțăminte închisă.
- Nu instalați sau utilizați aparatul într-un loc în care temperatura poate ajunge sub 5°C sau peste 35°C.
- Suprafața podelei pe care aparatul va fi instalat trebuie să fie plată, stabilă, rezistentă la căldură și curată.
- Țineți întotdeauna aparatul vertical atunci când acesta este mutat.
- Atunci când aparatul se află în poziția sa permanentă, verificați dacă este adus la nivel cu ajutorul unei nivele cu bulă de aer. Dacă nu este, reglați picioarele acestuia.

2.2 Conexiunea la rețeaua electrică



AVERTISMENT!

Pericol de incendiu și electrocutare.

- Introduceți ștecherul în priză numai după încheierea procedurii de instalare. Asigurați accesul la priză după instalare.

- **AVERTISMENT:** Acest aparat este proiectat pentru a fi instalat / conectat la o împământare din clădire.
- Asigurați-vă că parametrii de pe plăcuța cu date tehnice sunt compatibili cu valorile nominale ale sursei de alimentare.
- Utilizați întotdeauna o priză cu protecție (împământare) contra electrocutării, montată corect.
- Nu folosiți prize multiple și cabluri prelungitoare.
- Nu trageți de cablul de alimentare pentru a scoate din priză aparatul. Trageți întotdeauna de ștecher.
- Nu atingeți cablul de alimentare sau ștecherul cu mâinile ude.

2.3 Utilizarea



AVERTISMENT!

Pericol de rănire, electrocutare, incendiu, arsuri sau de deteriorare a aparatului.

- Acest aparat este destinat exclusiv pentru uz casnic (la interior).
- Nu uscați articolele deteriorate (rupte, uzate) care au căptușeli sau umpluturi.
- Dacă rufele au fost spălate cu un agent de îndepărtare a petelor, efectuați un ciclu suplimentar de clătire înainte de a începe un ciclu de uscare.
- Uscați doar țesături care sunt adecvate pentru uscare într-un uscător. Respectați instrucțiunile de curățare de pe eticheta articolului.
- Nu beți și nu preparați alimente cu apă condensată/apă distilată. Poate cauza probleme de sănătate oamenilor și animalelor de companie.
- Nu vă așezați și nu vă urcați pe ușa deschisă a aparatului.
- Nu uscați haine din care curge apa în aparat.
- Pentru înlocuirea becului interior, contactați Centrul de service autorizat.

Radiație vizibilă cu LED, nu priviți direct în fascicul.

2.4 Îngrijire și curățare

AVERTISMENT!

Pericol de vătămare personală sau deteriorare a aparatului.

- Nu folosiți apă pulverizată și aparatul de curățat cu abur pentru curățarea aparatului.
- Curățați aparatul cu o lavetă moale și umedă. Utilizați numai detergenți neutri. Nu folosiți niciun produs abraziv, burete abraziv, solvent sau obiect metalic.
- Pentru a preveni deteriorarea sistemului de răcire, curățați cu atenție aparatul.
- La curățarea filtrelor, eliminați scamele din coșul de gunoi pentru a preveni pătrunderea microplasticului în sistemul de apă.

2.5 Compresorul

AVERTISMENT!

Pericol de deteriorare a aparatului.

- Compresorul și sistemul acestuia din uscătorul de rufe este umplut cu un agent special, care nu conține fluoro-cloro-hidrocarburi. Sistemul trebuie să rămână etanș. Deteriorarea sistemului poate provoca o scurgere.

2.6 Serviciul de asistență tehnică

- Pentru a repara aparatul contactați Centrul de service autorizat. Utilizați doar piese de schimb originale.
- Rețineți că reparațiile făcute în regie proprie sau care nu sunt făcute de profesioniști pot afecta siguranța și pot anula garanția.
- Următoarele piese de schimb sunt disponibile timp de cel puțin 10 ani după întreruperea producției modelului: garnituri și etanșări, comutatoare și butoane, pompă de condens, încăuțatori pentru ușă, motoarele și perii de motor, transmisii între motor și tambur, ventilator și palele ventilatorului, tamburi și rulmenți, conducte de apă și echipamente conexe,

inclusiv furtunuri, supape și filtre, cabluri și fișe, plăci cu circuite imprimate, afișaje electronice, termostate și senzori de temperatură, actualizări software (inclusiv software de resetare), arcuri, încălzitoare și elemente de încălzire, siguranțe electrice (separate sau grupate împreună), scripete de tensionare, rolă de susținere, uși, garniturile ușii, mânerul ușilor, ansambluri de blocare a ușii și balamale, filtre pentru scame, filtre de aer, periferice din plastic, rezervor de condens. Durata poate fi mai mare în țara dvs. Pentru mai multe informații, vă rugăm să vizitați site-ul nostru web.

- Rețineți că unele piese de schimb sunt disponibile doar la reparatorii profesioniști și nu toate piesele de schimb sunt relevante pentru toate modelele.
- Referitor la becul (becurile) din acest produs și becurile de schimb vândute separat: Aceste becuri sunt concepute pentru a suporta situațiile fizice extreme din aparatele electrocasnice, cum ar fi cele de temperatură, vibrație, umiditate sau au rolul de a semnaliza informații privitoare la starea operațională a aparatului. Acestea nu sunt destinate utilizării în alte aplicații și nu sunt adecvate pentru iluminarea camerelor din locuință.

2.7 Gestionarea deșeurilor după încheierea ciclului de viață al aparatului

AVERTISMENT!

Pericol de rănire sau sufocare.



Avvertisment: Pericol de incendiu / Pericol de deteriorare a materialului și deteriorare a aparatului.

- Deconectați aparatul de la sursa de alimentare electrică și cea de apă.
- Tăiați cablul de alimentare de la rețea chiar de lângă aparat și aruncați-l.
- Aparatul conține gaz inflamabil (R290). Contactați autoritatea locală pentru informații privind aruncarea adecvată a acestui aparat.

- Scoateți încuietoarea ușii pentru a nu permite copiilor sau animalelor de companie să rămână blocați în tambur.
- Eliminați aparatul în conformitate cu cerințele locale pentru eliminarea

deșeurilor de echipamente electrice și electronice (DEEE).

3. DESCRIEREA PRODUSULUI

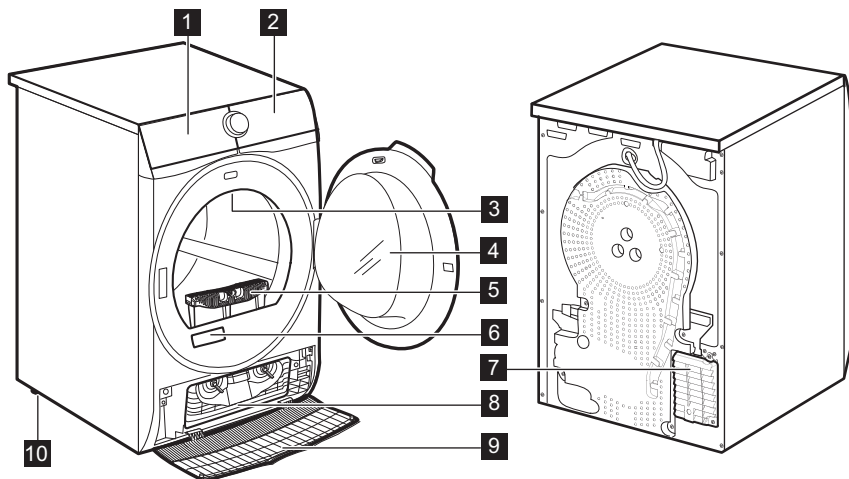

- 1** Recipient pentru apă
- 2** Panou de comandă
- 3** Iluminare interioară
- 4** Ușă aparat electrocasnic
- 5** Filtru
- 6** Plăcuță cu date tehnice și cod QR
- 7** Fante pentru fluxul de aer
- 8** Capac pentru condensator

- 9** Capacul tamburului-sită
- 10** Picioare reglabile



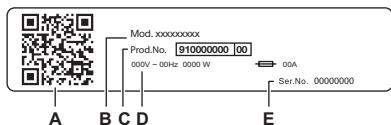

Pentru a ușura încărcarea rufelor sau a instalării, ușa este reversibilă (a se vedea broșura separată).



Rapoartele de pe plăcuță cu date tehnice:

- A. codul QR
- B. numele modelului
- C. număr produs
- D. valori nominale electrice
- E. număr de serie

Scanați **codul QR** de pe aparat pentru a înregistra produsul și a profita la maximum de acesta.

-  Accesați articolele, documentația și detaliile aparatului dvs. privind modul de utilizare a celor mai bune funcții (manualul de utilizare este disponibil și pe aeg.com/manuals)
-  Obțineți recomandări privind utilizarea, precum și informații referitoare la depanare, service și reparații (disponibile și pe aeg.com/support)
-  Cumpărați accesorii, consumabile și piese de schimb originale pentru aparatul dvs. (disponibile și pe aeg.com/shop)

3.1 Conexiunea la rețeaua electrică

La sfârșitul instalării puteți conecta ștecherul la priză.

Plăcuța cu date tehnice și capitolul „Date tehnice” indică tensiunea electrică corespunzătoare. Asigurați-vă că acestea sunt compatibile cu cele ale sursei de alimentare electrică.

Verificați dacă instalația electrică din locuință poate suporta puterea maximă necesară, luând în considerare și celelalte aparate pot fi utilizate.

Conectați aparatul la o priză cu împământare.

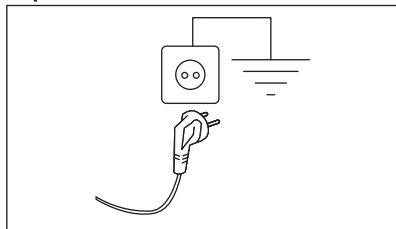











Cablul de alimentare trebuie să fie ușor accesibil după instalarea aparatului.





Pentru lucrările electrice necesare la instalarea aparatului, contactați Centrul de service autorizat.

Producătorul nu își asumă nicio responsabilitate pentru daunele sau pentru leziunile provocate din cauza nerespectării măsurilor de precauție privind siguranța.

4. PROGRAM

Program	Încărcătură 1)	Proprietăți / Etichetă produs 2)
MixDry	6,0 kg	Conceput pentru uscarea de rutină a ceea ce spălați fără a sorta. Usucă uniform hainele de zi cu zi fabricate din bumbac, amestec de bumbac-sintetice și sintetice. 

Program	Încărcătură 1)	Proprietăți / Etichetă produs 2)
Eco 3) 4)	8,0 kg	Program adecvat pentru uscarea rufelor ude obișnuite din bumbac și este cel mai eficient program în ceea ce privește consumul de energie pentru uscarea rufelor ude din bumbac. Nivelul de uscare nu este reglabil și este setat în mod implicit la cupboard dry/gata de depozitare. / 
Cottons	8,0 kg	Program pentru bumbac alb și colorat. Setarea implicită este pentru nivelul de uscare gata să fie stocat. / 
Synthetics	4,0 kg	Articole amestecate care conțin în principal fibre sintetice, precum poliester, poliamidă etc. / 
Delicates	2,0 kg	Recomandat pentru țesăturile delicate generice, cum ar fi viscoza, raionul, acrilicul și amestecurile acestora. / 
		<p>Usucă delicat pentru articole din lână care se spală manual și în mașină. Scoateți imediat articolele dacă programul s-a terminat.</p> <div style="text-align: center;">  </div> <p>Programul de uscare al acestei mașini a fost testat și aprobat de The Woolmark Company. Ciclul este adecvat pentru a usca articole de îmbrăcăminte din lână care sunt etichetate cu „spălare manuală”, cu condiția ca articolele de îmbrăcăminte să fie spălate într-un ciclu de spălare manuală aprobat de Woolmark și uscate conform cu instrucțiunile furnizate de producătorul acestei mașini. M2407 Simbolul Woolmark este un marcaj de Certificare în multe țări.</p>
Wool  	1,0 kg	
Silk 	0,5 kg	Păstrează forma hainelor delicate din mătase, care se spală manual, minimizând șifonarea folosind aer cald delicat și mișcări delicate. / 
Bedlinen XL	4,5 kg	Usucă până la trei seturi de lenjerie de pat simultan. Reduce la minimum răsucirile și încălzirile articolelor mari, pentru a se asigura că lenjeria de pat se usucă uniform, fără pete umede. / 

Program	Încărcătură 1)	Proprietăți / Etichetă produs 2)
Outdoor 	2,0 kg	Menține funcționalitatea țesăturilor de exterior realizate din materiale textile tehnice și restabilește impermeabilitatea jachetelor rezistente la apă și a jachetelor cu căptușeală detașabilă (adekvat pentru uscarea în uscător). 
Hygiene 	5,0 kg	Uscă și dezinfectează articolele de îmbrăcăminte și alte articole, menținând temperatura peste 60°C în timp, îndepărtând 99,9% din bacterii și virusuri ⁵⁾ . Notă: Acest ciclu trebuie utilizat numai pentru articole ude. Nu este potrivit pentru articole delicate. 

1) Greutatea maximă se referă la articolele uscate.













2) Pentru semnificația etichetei produsului, consultați capitolul *UTILIZAREA ZILNICĂ: Pregătirea rufelor*.





3) Acesta este programul de referință utilizat pentru a evalua conformitatea cu Reglementările privind proiectarea ecologică și etichetarea energetică din UE, cu Reg. (UE) 2023/2533 și Reg. (UE) 2023/2534. Acest program poate usca rufe din bumbac de la un conținut inițial de umiditate al încărcăturii de 60 % până la un conținut final de umiditate dorit al încărcăturii de 0 %.

4) Programul Eco este echivalent cu  CottonsEco[®], care este „Programul standard pentru bumbac”, conform Regulamentului UE Nr. 392/2012 al Comisiei. Este adecvat pentru uscarea rufelor ude obișnuite din bumbac.

5) Testat pentru Escherichia coli, Candida albicans și bacteriofagul MS2. Test independent efectuat de Swisstest Testmaterialien AG în 2021 (Raport de testare nr. 20212038).

4.1 Selecția programelor și a opțiunilor

Programe 1)	Opțiuni				
	 Dryness Level	 + Anti Crease	 Extra Silent	 Time Dry	
MixDry		■	■	■	
Eco		■			
Cottons		■	■	■	
Synthetics		■	■	■	
Delicates		■			
Wool  				■ 3)	
Silk 		■			
Bedlinen XL		■		■	
Outdoor 		■			

Opțiuni				
Programe 1)	 Dry-ness Level	 + Anti Crease	 Extra Si-lent	 Time Dry

Hygiene 

 2)



- 1) Împreună cu programul puteți seta 1 sau mai multe opțiuni.
- 2) Setare implicită
- 3) Consultați capitolul OPTIUNI: Programul Time Dry pentru Wool

5. DATE TEHNICE

Înălțime x Lățime x Adâncime	85,0 x 59,6 x 65,7 cm
Adâncime maximă cu ușa aparatului deschisă	110,2 cm
Lățime max. cu ușa aparatului deschisă	95,1 cm
Înălțime reglabilă	85,0 cm (+ 1,5 cm - reglarea picioarelor)
Volumul tamburului	118 l
Încărcătură maximă	8,0 kg
Tensiunea electrică	230 V
Frecvența	50 Hz
Emisie acustică a sunetului propagat în aer pentru ciclul de uscare al programului Eco la încărcătură maximă	63 dB(A)
Putere totală	550 W
Tip de utilizare	Casnică
Temperatura ambientală permisă	între + 5°C și + 35°C
Nivel de protecție împotriva pătrunderii particulelor solide și a umidității asigurat de capacul de protecție, cu excepția cazului în care echipamentul de joasă tensiune nu este protejat împotriva umidității	IPX4
Denumirea gazului frigorific	R290
Greutate agent frigorific	0,149 kg

6. PANOU DE COMANDĂ

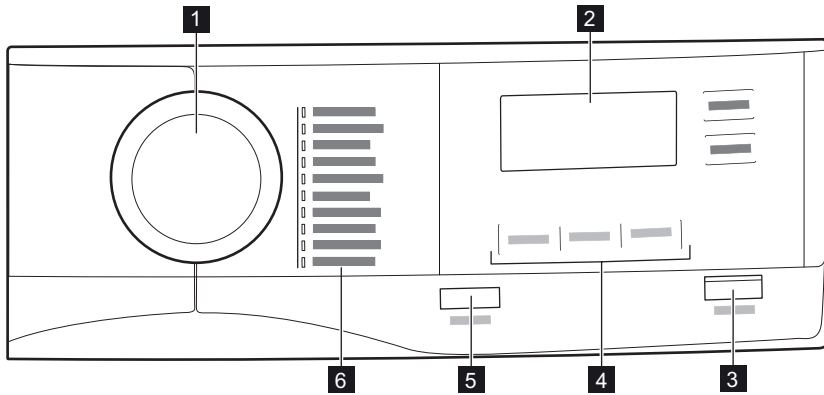

1 Disc selector pentru programe

2 Afișaj

3 Butonul Start/Pause

4 Opțiuni

5 Butonul On/Off cu funcția *Putere scăzută*

6 Programe

6.1 Afișaj

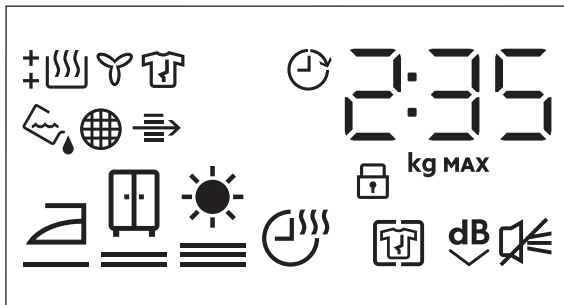

Simbolul de pe afișaj	Descrierea simbolului
2 : 35	indicare durată ciclul
8.0 kg MAX	încărcătură maximă
0 ' .20h	selecție pornire întârziată (30 min - 20 h)
	opțiunea + Anti Crease activată

Simbolul de pe afișaj	Descrierea simbolului
	opțiunea Extra Silent activată
	sonerie oprită
	blocare acces copii
	nivel de uscare rufe: uscare pentru călcare, uscare pentru dulap, uscare extra
	opțiunea Time Dry activată
	indicator: <i>goliți recipientul pentru apă</i>
	indicator: <i>curățați filtrul</i>
	indicator: <i>verificați condensatorul</i>
	indicator: <i>fază de uscare</i>
	indicator: <i>fază de răcire</i>
	indicator: <i>fază de protecție la șifonare</i>
	opțiunea Delay Start activată

7. OPȚIUNI

7.1 Dryness Level

Această opțiune vă ajută să obțineți nivelul de uscare solicitat pentru rufe. Puteți selecta nivelul de uscare:

= = pregătit pentru călcat - nivelul **Uscare pentru călcare**

= pregătit pentru depozitare - nivelul **Uscare pentru dulap¹⁾**

= = pregătit pentru depozitare - nivelul **uscare extra**

¹⁾ Selecția implicită corespunzătoare programului

Reglarea umidității finale dorite



Acest lucru poate fi necesar, deoarece rezultatele la uscare sunt afectate de multe condiții, de exemplu, de tipul de apă, de tensiunea de alimentare sau de temperatura ambiantă etc.

PENTRU O USCARE PERFECTĂ:

1. Încercați să reglați opțiunile pentru nivelul de uscare (consultați opțiunea *Dryness Level* de mai sus).
2. Dacă doriți să îmbunătățiți și mai mult rezultatele de uscare a rufelor, puteți modifica setarea implicită de uscare (a se vedea mai jos). Această reglare va acționa asupra majorității programelor, cu excepția programelor **Eco**, **Wool**, **Duvet**, **Down Jacket**, **Refresh** dacă sunt disponibile pe mașină.

Pentru a modifica gradul implicit al umidității finale dorite:

1. Porniți aparatul.
2. Selectați 1 dintre programele disponibile.
3. Atingeți și mențineți apăsat butoanele **|||||Dryness Level** și **[+] Anti Crease** în același timp.







Unul dintre simbolurile apare pe afișaj:

 - Uscare maximă

 - Uscare extra

 - Uscare standard

4. Atingeți butonul **▶||Start/Pause** în mod repetat până când ajungeți la nivelul de umiditate finală țintă dorit.

Nivelul de uscare	Simbolul afișat
uscare maximă	 
rufe uscate mai bine	 
rufe uscate la nivelul standard	 

5. Pentru a memora setarea, atingeți și mențineți apăsat butoanele **|||||Dryness Level** și **[+] Anti Crease** în același timp aproximativ 2 secunde.

7.2 + Anti Crease

Extinde faza de antișifonare (30 de minute) de la finalul ciclului de uscare cu până la 120 de minute. După faza de uscare, tamburul se rotește din când în când pentru a preveni șifonarea. Rufe pot fi scoase în timpul etapei antișifonare.

7.3 Extra Silent

Aparatul funcționează cu zgomot redus fără a afecta calitatea uscării. Aparatul funcționează mai încet cu o durată mai mare a ciclului.

7.4 Time Dry

Pentru: programele Cottons, BedlinenXL, Synthetics și MixDry. Permite utilizatorului să aleagă manual o durată de uscare de minimum 10 min și maximum 2 ore (în pași

de 10 min). Când această opțiune este la valoarea maximă, indicatorul pentru încărcătura dispore.



Durata ciclului este egală cu timpul setat de uscare, indiferent de dimensiunea încărcăturii și de nivelul de uscare.

RECOMANDARE PENTRU USCAREA TEMPORIZATĂ

până la 10 min	doar acțiunea aerului rece (fără încălzitor).
10 - 40 min	uscare suplimentară pentru a îmbunătăți gradul de uscare după ciclul de uscare anterior.
> 40 min	uscare completă a încărcăturilor mici de rufe de până la 4 kg, centrifugate bine (>1200 rpm).

7.5 Time Dry pe Wool programul

Opțiune aplicabilă programului Wool pentru a regla nivelul final de uscare la nivel mai uscat sau mai puțin uscat.

7.6 Delay Start



Permite întârzierea pornirii unui program de uscare de la minim 30 de minute până la maxim 20 de ore.

7.7 Buzzer

Semnalul acustic este emis în următoarele situații:

- sfârșitul ciclului
- pornirea și sfârșitul fazei de protecție împotriva șifonării

Semnalul sonor este întotdeauna activat în mod implicit. Puteți folosi această opțiune pentru a activa sau dezactiva sunetul.

Buzzer opțiune dezactivată:



1. Porniți uscătorul.
2. Selectați 1 dintre programele disponibile.
3. Atingeți și mențineți apăsat Silent butonul în jur de 3 secunde.

Pe afișaj apare simbolul .

4. Pentru a activa Buzzer, atingeți din nou butonul de mai sus până când simbolul dispare.



8. SETĂRI

8.1 Dezactivarea indicatorului recipientului pentru apă



Indicatorul recipientului pentru apă este activat implicit. Acesta se aprinde la finalul ciclului de uscare sau în timpul ciclului dacă rezervorul pentru apă este plin. Dacă este instalat setul de evacuare, recipientul pentru apă este golit automat și indicatorul poate fi dezactivat.

Pentru a dezactiva indicatorul:

1. Porniți aparatul.
2. Selectați 1 dintre programele disponibile.
3. Atingeți și mențineți apăsat butoanele  + **Anti Crease** și **dB Silent** în același timp.

Indicatorul recipientului pentru apă: , este oprit, iar simbolul  apare - indicatorul recipientului pentru apă este **dezactivat** permanent





Pentru a activa din nou indicatorul recipientului pentru apă, urmați din nou procedura de mai sus. Indicatorul recipientului pentru apă: , este pornit, iar simbolul  apare - indicatorul recipientului pentru apă este **activat** permanent

8.2 Contor ore de funcționare

Această funcție vă oferă posibilitatea de a afișa durata totală de funcționare a aparatului în ore, numărată din momentul primei porniri. Este afișat timpul de funcționare efectiv al ciclurilor (nu include pauze sau timp de pornire întârziat).

Pentru a vizualiza această valoare, procedați după cum urmează:



1. Porniți aparatul apăsând butonul  **On/Off**.
2. Apăsati și mențineți apăsat butoanele  **Dryness Level** și  **dB Silent** timp de câteva secunde.
3. După 3 secunde, pe afișaj apare numărul total de ore de funcționare a aparatului: de ex., dacă durata de funcționare este de **1276** ore, afișajul prezintă textul **Hr** timp de 2 secunde, apoi **12** timp de 2 secunde, urmat de **76**. Această valoare este afișată cu o secvență de două cifre pe rând: primele două cifre indică mii și sute, următoarele două cifre indică zeci și unități.

Pentru a ieși din acest mod, apăsați orice buton, rotiți butonul selector sau opriți aparatul.

8.3 Setări implicite din fabrică

Această funcție permite restabilirea setărilor implicite din fabrică. Opțiunile și modurile de lucru salvate vor fi resetate.

Pentru a **activa** această opțiune, urmați pașii de mai jos:

1. Porniți aparatul apăsând butonul  **On/Off**.
2. Așteptați aproximativ 8 secunde.
3. Apăsati și mențineți apăsat butoanele  **Time Dry** și  **Delay Start** timp de câteva secunde.
4. Aparatul va confirma funcționarea prin afișarea **---**.



Dacă procedura nu funcționează (acest lucru poate avea loc din cauza expirării timpului sau a combinației greșite de taste), opriți aparatul și repetați secvența de la început.

9. ÎNAINTE DE PRIMA UTILIZARE

Înainte de a folosi aparatul pentru a usca rufe:

- Curățați tamburul uscătorului cu o lavetă umedă.
- Porniți un program de 1 oră cu rufe umede.



La începutul ciclului de uscare (primele 3-5 min) este posibil ca nivelul de zgomot să fie mai ridicat. Aceasta se datorează pornirii compresorului. Acest lucru este normal pentru aparatele cu compresor, cum ar fi frigiderele și congelatoarele.

9.1 Miros neobișnuit

Aparatul este ambalat foarte strâns.

După despachetare se simte un miros neobișnuit. Acest lucru este normal pentru produsele complet noi.

Aparatul este construit din mai multe tipuri de materiale care împreună pot genera un miros neobișnuit.

O dată cu utilizarea, după câteva cicluri de uscare mirosul neobișnuit dispare gradual.

9.2 Zgomote



Se pot auzi diferite zgomote în momente diferite ale ciclului de uscare. Sunt zgomote de funcționare perfect normale.

Compresorul lucrează.

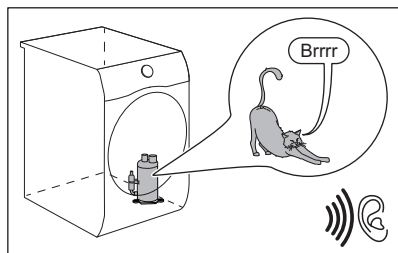

Tamburul se rotește.

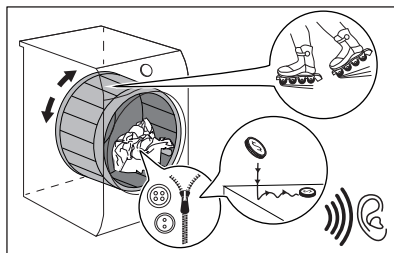

Ventilatoarele funcționează.

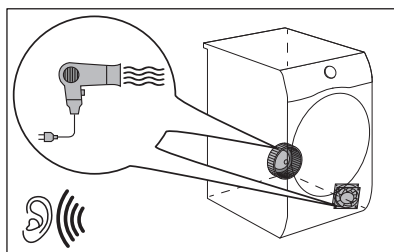

Pompa funcționează și transferă condensul în rezervor.

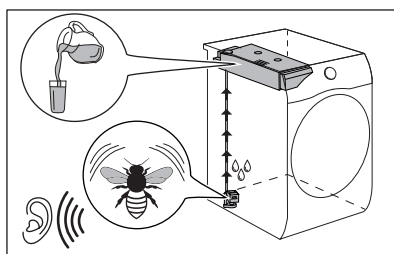

10. UTILIZAREA ZILNICĂ

10.1 Pregătirea rufelor



Încărcarea tamburului până la capacitatea maximă indicată pentru programele respective va contribui la economisirea energiei.



Deseori hainele sunt încurcate și legate între ele după ciclul de spălare. Uscarea hainelor încurcate și legate este ineficientă.

Pentru a asigura un debit de aer adecvat și o uscare uniformă se recomandă scuturarea și încărcarea hainelor în uscător una câte una.

Pentru a avea un proces adecvat de uscare:

- Închideți fermoarele.
- Închideți și strângeți sacul pilotei.
- Nu uscați cravatele sau cordoanele libere (de ex. cordoanele de la șorțuri). Încheiați nasturii și fermoarele înainte de a porni un program.

- Scoateți toate articolele din buzunare.
- Întoarceți pe dos articolele cu stratul interior realizat din bumbac. Stratul de bumbac trebuie să fie la exterior.
- Întotdeauna alegeți programul adecvat pentru tipul de rufe.
- Nu puneți împreună culori deschise cu cele închise.
- Folosiți un program adecvat pentru bumbac, jersey și tricotaje pentru a reduce intrarea la apă.
- Nu depășiți încărcătura maximă declarată în capitolul programe sau indicată pe afișaj.
- Uscați doar rufe care se pot usca într-un uscător de rufe. Consultați eticheta țesăturii de pe articole.
- Nu uscați împreună articole mari și mici. Articolele mici se pot bloca în interiorul celor mari și rămân ude.
- Scuturați hainele, țesăturile mari înainte de a le introduce în uscător. Procedați astfel pentru a evita existența unor locuri umede în țesături după ciclul de uscare.

Eticheta țesăturii Descriere



Rufele sunt adecvate pentru uscarea într-un uscător cu tambur rotativ.



Rufele sunt adecvate pentru uscarea într-un uscător cu tambur rotativ la temperaturi înalte.



Rufele sunt adecvate doar pentru uscarea într-un uscător cu tambur rotativ la temperaturi reduse.



Rufele nu sunt adecvate pentru uscarea într-un uscător cu tambur rotativ.

10.2 Încărcarea rufelor

⚠ ATENȚIE!

Asigurați-vă că nu se prind rufe între ușa aparatului și garnitura din cauciuc.

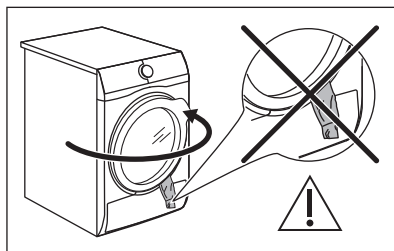

1. Trageți și deschideți ușa aparatului.
2. Încărcați rufe pe rând.
3. Închideți ușa aparatului.

10.3 Pornirea aparatului

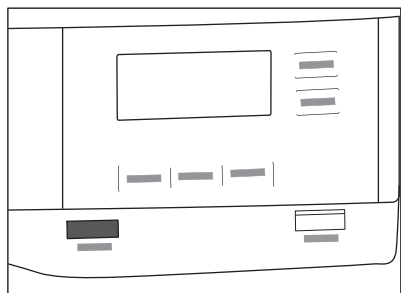

Pentru a porni aparatul:

Apăsăți butonul **ⓘ** On/Off.

Dacă aparatul este pornit, anumiți indicatori apar pe afișaj.

10.4 Mod consum redus de putere

Pentru a reduce consumul de energie, această funcție dezactivează automat aparatul:

- După 5 minute, dacă nu porniți programul.
- După 5 minute de la terminarea programului sau de la faza antișifonare.



Când aparatul intră în modul consum redus de putere, afișajul și pictogramele se sting. Îl puteți reactiva prin apăsarea butonului On/Off.

10.5 Setarea unui program

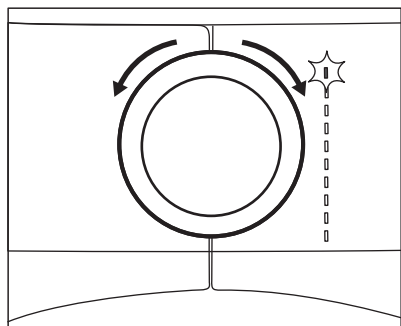

Folosiți discul selector de programe pentru a seta programul.

Durata aproximativă a programului apare pe afișaj.



Durata reală de uscare va depinde de tipul de încărcătură (cantitatea și compoziția), de temperatura camerei și de umiditatea inițială a rufelor după faza de centrifugare.

10.6 Opțiuni

Împreună cu programul puteți seta 1 sau mai multe opțiuni speciale.

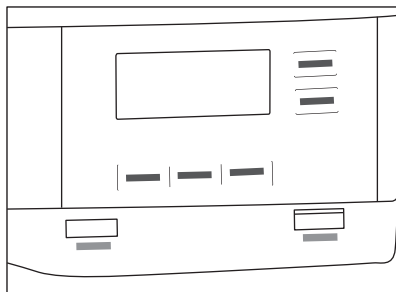

Pentru activarea sau dezactivarea unei opțiuni, atingeți butonul sau combinația de două butoane relevantă.

Simbolul corespunzător de pe afișaj sau ledul de deasupra butonului se aprinde.

10.7 Opțiune Child Lock (blocare acces copii)

Blocare acces copii poate fi setată pentru a preveni accesul copiilor la aparat. Opțiunea de blocare acces copii blochează toate butoanele tactile și discul selector de programe (această opțiune nu blochează butonul **ⓘ** On/Off).

Puteți activa opțiunea de blocare acces copii:

- înainte de a atinge butonul **▶||Start/ Pause** - aparatul nu va putea porni
- după ce atingeți butonul **▶||Start/Pause** - selectarea programelor și a opțiunilor este indisponibilă.

Activarea opțiunii Blocare acces copii:



1. Porniți uscătorul.
2. Selectați 1 dintre programele disponibile.
3. Atingeți și mențineți apăsat butonul + **Anti Crease** în jur de 3 secunde.

Pe afișaj apare simbolul .

4. Pentru a dezactiva blocare acces copii, atingeți din nou butoanele de mai sus până când simbolul dispare.

10.8 Pornirea unui program

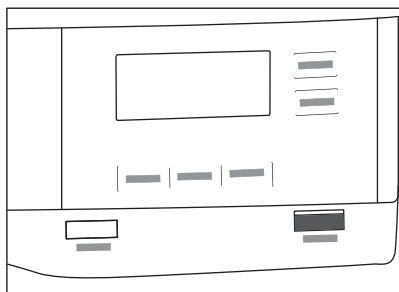

Pentru a porni programul:



Atingeți butonul  **Start/Pause**.

Aparatul pornește și indicatorul LED aflat deasupra butonului se oprește din clipit și rămâne aprins.

10.9 Pornirea unui program cu Delay Start



1. Setezi programul și opțiunile de uscare.
2. Atingeți în mod repetat butonul  Delay Start.

Durata întârzierii este indicată pe afișaj (de ex. **12h** dacă programul trebuie să înceapă după 12 ore.)

3. Pentru a activa opțiunea  Delay Start, atingeți butonul  **Start/Pause**.
Durata până la pornire scade pe afișaj.

10.10 Schimbarea programului



Pentru a schimba un program:

1. Apăsați butonul  On/Off pentru a opri aparatul.
2. Apăsați butonul  On/Off din nou pentru a porni aparatul.
3. Setezi un program nou.

10.11 Terminarea programului



Curățați filtrul și goliți recipientul pentru apă după fiecare ciclu de uscare.
(Consultați capitolul ÎNGRIJIREA ȘI CURĂȚAREA.)

Dacă ciclul de uscare s-a încheiat, simbolul  apare pe afișaj. Dacă opțiunea  Buzzer este activată, se emite un semnal sonor intermitent timp de 1 minut.



Dacă nu opriți aparatul, pornește faza de netezire (nu este activă cu toate programele). Simbolul  care clipește semnaleză executarea fazei antișifonare. Rufe pot fi scoase în timpul acestei faze.

Pentru a scoate rufele:

1. Apăsați pe butonul  On/Off timp de 2 secunde pentru opri aparatul.
2. Deschideți ușa aparatului.
3. Scoateți rufele.
4. Închideți ușa aparatului.

Cauzele posibile care conduc la obținerea unor rezultate nesatisfăcătoare la uscare:

- Setări inadecvate pentru nivelul implicit de uscare. Consultați capitolul *Reglarea umidității finale dorite*
- Temperatura camerei este prea scăzută sau prea ridicată. Temperatura optimă a camerei este între 18°-25°C.



Lăsați ușa puțin deschisă după fiecare ciclu pentru a evita umiditatea.

11. SFATURI UTILE

11.1 Recomandări ecologice



Încărcarea tamburului până la capacitatea maximă indicată pentru programele respective va contribui la economisirea energiei.

- Centrifugați bine rufele înainte de uscare.
- Nu depășiți greutatea încărcăturii specificate în capitolul programe.
- Curățați filtrul după fiecare ciclu de uscare.



- Nu folosiți balsam de rufe pentru a spăla și a usca. În uscător, rufele devin moi automat.
- Apa din containerul de apă poate fi folosită la călcatul hainelor. Mai întâi trebuie să filtrați apa pentru a elimina fibrele textile rămase (se poate folosi un simplu filtru de cafea).
- Lăsați libere întotdeauna fantele pentru fluxul de aer din partea de jos a aparatului.
- Asigurați un flux de aer bun în locul instalării aparatului.

12. ÎNGRIJIREA ȘI CURĂȚAREA

12.1 Programul de curățare periodică

Curățarea periodică ajută la extinderea duratei de viață a aparatului.

Programul orientativ de curățare periodică:

Curățarea filtrului	Când indicatorul  se aprinde intermitent.
Goliți recipientul pentru apă	Când indicatorul  se aprinde intermitent.
Curățarea condensatorului	Când indicatorul  se aprinde intermitent.
Curățarea senzorului de umiditate	De cel puțin 3 sau 4 ori pe an
Curățarea tamburului	La fiecare două luni
Curățarea panoului de comandă și a carcasi	La fiecare două luni
Curățarea fanelor pentru fluxul de aer	La fiecare două luni

Dacă aparatul nu este utilizat o perioadă lungă de timp, scoateți-l din priză.

Următoarele paragrafe explică modul în care se curăță fiecare piesă.

12.2 Îndepărtarea articolelor străine



Înainte de a rula ciclul de uscare, asigurați-vă că buzunarele sunt goale și toate elementele desfăcute sunt încheiate. Consultați secțiunea „Pregătirea rufelor”.

Îndepărtați toate obiectele străine pe care este posibil să le găsiți în tambur după ciclul de uscare (de exemplu, capse din metal, nasturi, monede etc.).

12.3 Curățarea filtrelor

La sfârșitul fiecărui ciclu, simbolul  Filter apare pe afișaj și trebuie să curățați filtrul.



Filtrul colectează scamele din timpul ciclului de uscare.



Pentru cea mai bună performanță la uscare, curățați regulat filtrul. Filtrul înfundat determină un ciclu de uscare mai lung și, în consecință, creșterea consumului de energie. Curățați filtrul manual. Dacă este necesar, utilizați un aspirator.

⚠ ATENȚIE!

La curățarea filtrelor, scamele trebuie aruncate în coșul de gunoi și nu trebuie evacuate prin scurgere pentru a evita dispersia microplasticului în sistemul de apă uzată.

1. Deschideți ușa. Scoateți filtrul.

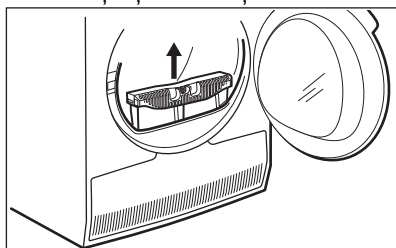

2. Împingeți cârligul pentru a deschide filtrul.

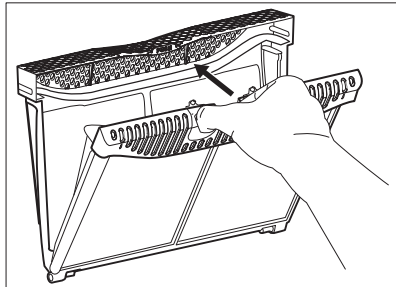

3. Adunați scamele cu mâna din ambele părți interne ale filtrului.

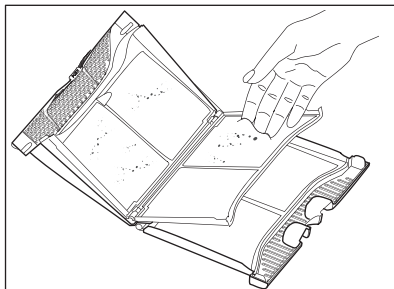
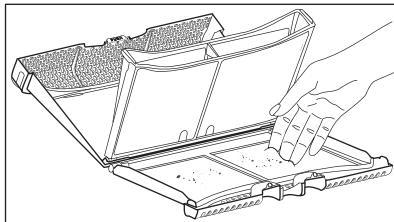

Aruncați scamele la gunoi.

4. Dacă este necesar, curățați filtrul cu un aspirator. Închideți filtrul.
5. Dacă este necesar, înlăturați scamele din suportul pentru filtru și garnitură. Puteți utiliza un aspirator. Puneți filtrul înapoi în suportul său.

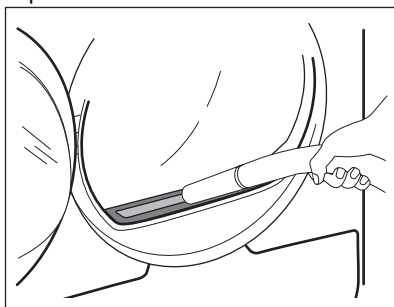

12.4 Curățarea condensatorului

Dacă simbolul \Rightarrow Heat exchanger se aprinde intermitent pe afișaj, inspectați condensatorul și compartimentul său. Dacă este murdar, curățați-l. Faceți o verificare cel puțin o dată la 6 luni.

⚠️ AVERTISMENT!

Nu atingeți suprafața metalică cu mâinile goale. Pericol de vătămare! Purtați mănuși de protecție. Curățați cu atenție pentru a evita deteriorarea suprafeței metalice.

⚠️ ATENȚIE!

Nu utilizați un aspirator cu accesoriu dur pentru a îndepărta scamele din condensator. Acest lucru poate deteriora nervurile condensatorului, ceea ce duce la o performanță mai redusă a aparatului și la o durată mai mare de uscare.

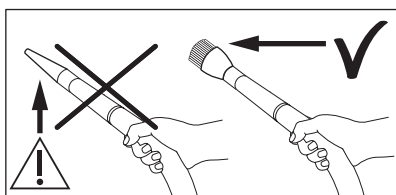

Pentru inspecție:

1. Deschideți ușa. Scoateți filtrul.

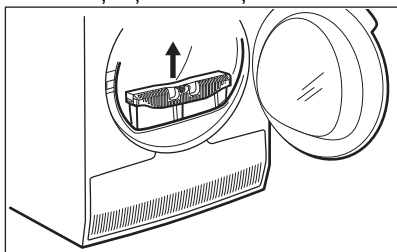

2. Deschideți capacul condensatorului.

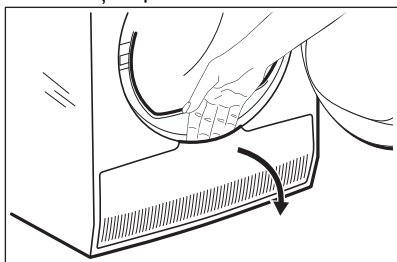

3. Rotiți manetele pentru a debloca capacul condensatorului.

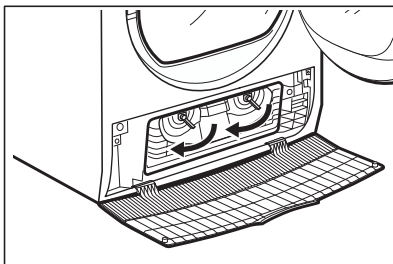

4. Coborâți capacul condensatorului.

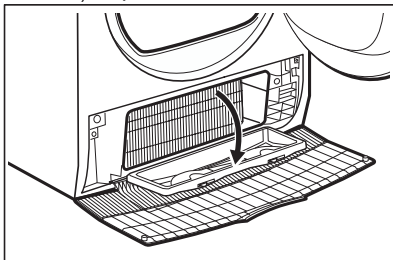

5. Dacă este necesar, îndepărtați scamele din condensator și compartimentul său. Puteți utiliza un aspirator cu un accesoriu tip perie.

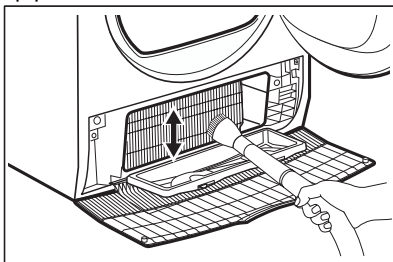

6. Închideți capacul condensatorului.
7. Rotiți manetele până când se fixează în poziție cu un clic.
8. Puneți filtrul la loc.

12.5 Curățarea senzorului de umiditate

⚠️ ATENȚIE!

Pericol de deteriorare a senzorului de umiditate. Nu folosiți substanțe abrazive sau bureți de sârmă pentru a curăța senzorul.

Pentru a avea cele mai bune rezultate la uscare, aparatul este echipat cu un senzor metallic de umiditate. Acesta este amplasat pe partea internă a zonei ușii.

O dată cu utilizarea, suprafața senzorului se poate murdări ceea ce afectează performanțele la uscare.

Recomandăm curățarea senzorului de cel puțin 3 sau 4 ori pe an sau dacă observați o scădere a performanțelor la uscare.

Pentru curățare, folosiți partea mai dură a unui burete de vase și puțin oțet sau detergent de vase.

Pentru curățarea senzorului:

1. Deschideți ușa de încărcare.
2. Curățați suprafețele senzorului de umiditate ștergând de mai multe ori suprafața metalică.

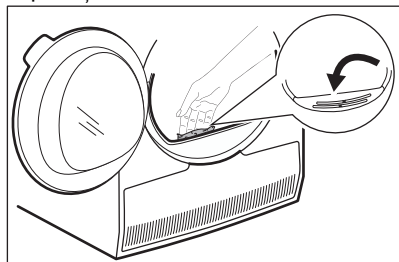

12.6 Curățarea tamburului

⚠ AVERTISMENT!

Scoateți din priză aparatul înainte de a-l curăța.

Folosiți un detergent cu săpun neutru pentru a curăța suprafața interioară a tamburului și ridicătoarele tamburului. Ușcați suprafețele curățate cu o lavetă moale.

⚠ ATENȚIE!

Nu folosiți substanțe abrazive sau bureți de sârmă pentru a curăța tamburul.

12.7 Curățarea panoului de comandă și a carcasei

Folosiți un detergent cu săpun neutru pentru a curăța panoul de comandă și carcasa.

Pentru curățare, folosiți o lavetă umedă. Ușcați suprafețele curățate cu o lavetă moale.

⚠ ATENȚIE!

Nu folosiți agenți de curățare speciali pentru mobilă sau agenți de curățare care pot produce coroziune.

12.8 Curățarea fantelor pentru fluxul de aer

Utilizați un aspirator pentru a scoate scamele din fantele pentru fluxul de aer.

13. DEPANARE

⚠ AVERTISMENT!

Consultați capitolul privind Siguranța

13.1 Coduri de eroare

Aparatul nu pornește sau se oprește în timpul funcționării.

Mai întâi încercați să găsiți o soluție la problemă (consultați tabelul). Dacă problema persistă, contactați Centrul de service autorizat.

AVERTISMENT!

Dezactivați aparatul înainte de a efectua orice verificare.





În cazul unor probleme grave, semnalele acustice intră în funcțiune, afișajul prezintă un cod de eroare și butonul  Start/Pause ar putea clipi permanent:





Cod de eroare	Cauză posibilă	Soluție
E50	Motorul aparatului este supraîncărcat. Sunt prea multe rufe sau rufe blocate în tambur.	Programul nu a fost finalizat. Scoateți rufele din tambur, setați programul și reporniți ciclul.
E90 sau E91	Defect intern. Nu există comunicare între elementele electronice ale aparatului.	Programul nu s-a încheiat în mod corespunzător sau aparatul s-a oprit prea devreme. Opriți și porniți din nou aparatul. Dacă codul de eroare apare din nou, contactați Centrul de service autorizat.
EH0	Sursa de alimentare nu este stabilă.	Când aparatul afișează EH0 , așteptați până când sursa principală de alimentare este stabilă și apoi apăsați pe „Start” (Pornire). Dacă aparatul a întrerupt ciclul fără nicio indicație, apăsați butonul de pornire a ciclului. Dacă avertismentul apare din nou, verificați integritatea cablului de alimentare/a prizei sau sursa principală de alimentare.

Dacă afișajul prezintă alte coduri de eroare, dezactivați și activați aparatul. Dacă problema persistă, contactați Centrul de service autorizat.

În cazul altor probleme cu uscătorul de rufe, consultați tabelul de mai jos pentru posibile soluții.

13.2 Depanare

Problemă	Cauză posibilă	Soluție
Uscătorul de rufe nu funcționează.	Uscătorul de rufe nu este conectat la priză.	Conectați-l la priză. Verificați siguranța din cutia de siguranțe (instalația locuinței).
	Ușa este deschisă.	Închideți ușa.
	Butonul  On/Off nu a fost apăsat.	Apăsați butonul  On/Off.
	Butonul  Start/Pause nu a fost atins.	Atingeți butonul  Start/Pause.
	Aparatul este în modul repaus.	Apăsați butonul  On/Off.

Problemă	Cauză posibilă	Soluție
Rezultate nesatisfăcătoare la uscare.	Selectarea incorectă a programului.	Selectați un program adecvat. 1)
	Filtrul este înfundat.	Curățați filtrul. 2)
	Opțiunea  Dryness Level a fost setată la  Iron Dry. 3)	Modificați opțiunea  Dryness Level la un nivel mai ridicat.
	Încărcătura a fost prea mare.	Nu depășiți dimensiunea maximă a încărcăturii.
	Fantele pentru fluxul de aer sunt înfundate.	Curățați fantele pentru fluxul de aer din partea de jos a aparatului.
	Există puțină mizerie pe senzorul de umiditate din tambur.	Curățați suprafața frontală a tamburului.
	Nivelul de uscare nu a fost setat la nivelul dorit.	Reglați nivelul de uscare. 4)
Ușa nu se închide	Condensatorul este înfundat.	Curățați condensatorul. 2)
	Filtrul nu este fixat.	Puneți filtrul în poziția corectă.
Nu puteți schimba programul sau opțiunea.	Sunt prinse rufe între ușă și garnitură.	Scoateți articolele blocate și închideți ușa.
	După pornirea ciclului nu mai este posibilă schimbarea programului sau a opțiunii.	Oprii și reporniți uscătorul de rufe. Modificați programul sau opțiunea, după caz.
Nu puteți selecta o opțiune. Este emis un semnal acustic.	O opțiunea pe care ați încercat să o selectați nu este disponibilă pentru programul selectat.	Oprii și reporniți uscătorul de rufe. Modificați programul sau opțiunea, după caz.
Nu există nicio lumină în tambur	Bec tambur defect.	Contactați centrul de service pentru a înlocui becul tamburului.
O durată neașteptată apare pe afișaj.	Durata de uscare este calculată în funcție de dimensiunea încărcăturii și de nivelul de umiditate.	Acest lucru se face automat – aparatul funcționează corect.
Un program este inactiv.	Recipientul pentru apă este plin.	Goliți recipientul pentru apă, apăsați butonul  Start/Pause. 2)
	Dimensiunea încărcăturii este mică.	Selectați un program cu durată. Valoarea duratei trebuie să fie corespunzătoare încărcăturii. Pentru a usca un singur articol sau o cantitate mică de rufe, vă recomandăm durate mai scurte de uscare.
Ciclul de uscare este prea scurt.	Rufe sunt prea uscate.	Selectați un program cu durată adecvată sau un nivel mai ridicat de uscare (de ex.,  extra dry)

Problemă	Cauză posibilă	Soluție
	Filtrul este înfundat.	Curățați filtrul.
	Încărcătura este prea mare.	Nu depășiți dimensiunea maximă a încărcăturii.
Ciclul de uscare este prea lung 5)	Rufele nu au fost centrifugate suficient.	Centrifugați rufele bine în mașina de spălat rufe.
	Temperatura camerei este foarte scăzută sau foarte ridicată – nu constituie o defecțiune a aparatului.	Asigurați o temperatură a camerei mai mare decât +5 °C și mai mică decât +35 °C. Temperatura optimă a camerei la care se obțin cele mai bune rezultate de uscare este în intervalul 18 °C – 25 °C.

1) Respectați descrierea programului — consultați capitolul PROGRAME.

2) Consultați capitolul *ÎNGRIJIREA ȘI CURĂȚAREA*.

3) Numai pentru uscătoarele cu opțiunea Dryness Level.

4) Consultați capitolul SFATURI UTILE.

5) Notă: După maximum 6 ore, ciclul de uscare se încheie automat.

13.3 Cauzele posibile care conduc la obținerea unor rezultate nesatisfăcătoare la uscare:

- Filtrul este înfundat. Filtrul înfundat face uscarea ineficientă.
- Fantele pentru fluxul de aer sunt înfundate.
- Senzorul de umiditate este murdar.

- Tamburul este murdar.
- Setări inadecvate pentru nivelul implicit de uscare. Consultați capitolul *Reglarea umidității finale dorite*
- Temperatura camerei este prea scăzută sau prea ridicată. Temperatura optimă a camerei este între 18°-25°C.

14. VALORI DE CONSUM

14.1 Introducere



Manualul de utilizare raportează două referințe diferite pentru eticheta energetică UE și reglementările de proiectare ecologică.

- Reg. (UE) 932/2012 și Reg. (UE) 392/2012 valabile până la 30 iunie 2025 se referă la clasele de eficiență energetică de la **A+++** până la **D**.
- Reg. (UE) 2023/2534 valabil de la 1 iulie 2025 se referă la clasele de eficiență de pe eticheta energetică de la **A** până la **G**.



Codul QR de pe eticheta energetică furnizată împreună cu aparatul oferă un link web către informațiile referitoare la performanța aparatului aflate în baza de date EPREL a UE.

Păstrați eticheta energetică pentru referință împreună cu manualul utilizatorului și toate celelalte documente furnizate împreună cu acest aparat.

Aceleași informații pot fi găsite în EPREL folosind linkul <https://eprel.ec.europa.eu> împreună cu numele modelului și numărul de produs pe care le găsiți pe plăcuța cu date tehnice a aparatului. Consultați capitolul „Descrierea produsului” pentru amplasarea plăcuței cu date tehnice.

14.2 Legendă

kg	Încărcătura de rufe.	rpm	Centrifugare la
kWh	Consum de energie.		
hh:mm	Durata programului:		
%	Umiditatea inițială la sfârșitul fazei de centrifugare și umiditatea finală dorită la sfârșitul programului de uscare. Cu cât rotația este mai mare, cu atât zgomotul la centrifugare este mai mare, dar umiditatea inițială și consumul de energie la uscarea rufelor sunt mai mici.		

14.3 Conform Reg. (UE) 2023/2533, Reg. (UE) 2023/2534 și Reg. (UE) 392/2012 ale Comisiei.



Valorile declarate sunt obținute în condiții de laborator conform standardelor corespunzătoare. Diferiți parametri pot modifica datele, de exemplu: cantitatea de rufe, tipul de rufe și condițiile ambientale. Conținutul inițial de umiditate al rufelor, tipul de apă, tensiunea de alimentare și modificarea setării implicite a unui program pot afecta, de asemenea, consumul de energie, durata programului de uscare și umiditatea finală.

Program	Încărcătură (kg)	Centrifugare la (rpm)	Umiditate inițială (%)	Timp de uscare (h:mm)	Consum de energie (kWh)	Umiditate finală dorită (%)
Eco 1) 2)	8,0	1000	60	2:59	1,28	0,0
Eco 1) 2)	4,0	1000	60	2:00	0,72	0,0

1) Acesta este programul de referință utilizat pentru a evalua conformitatea cu Reglementările privind proiectarea ecologică și etichetarea energetică din UE, cu Reg. (UE) 2023/2533 și Reg. (UE) 2023/2534. Acest program poate usca rufe din bumbac de la un conținut inițial de umiditate al încărcăturii de 60 % până la un conținut final de umiditate dorit al încărcăturii de 0 %.

2) Programul Eco este echivalent cu „ CottonsEco”, care este „Programul standard pentru bumbac”, conform Regulamentului UE Nr. 392/2012 al Comisiei. Este adecvat pentru uscarea rufelor ude obișnuite din bumbac.

Consumul de curent în diferite moduri

Consum de putere în modul oprit (W)	Consum de putere în modul oprit (W)	Pornire întârziată (W)
0,13	0,13	4,00

Timpul până la modul Off/Standby este de maximum 15 minute.

14.4 Programe des întâlnite



Aceste valori au rol exclusiv orientativ..

Program	Încărcătură (kg)	Centrifugare la (rpm)	Umiditate inițială (%)	Timp de uscare (h:mm)	Consum de energie (kWh)	Umiditate finală dorită (%)
Cottons extra dry	8,0	1000	60	4:26	1,92	-3,0
Cottons extra dry	4,0	1000	60	3:35	1,43	-3,0
Cottons Iron Dry	8,0	1000	60	2:16	0,95	12,0
Cottons Iron Dry	4,0	1000	60	1:38	0,62	12,0
Synthetics extra dry	4,0	1200	40	1:45	0,65	0,0
Synthetics cupboard dry	4,0	1200	40	1:17	0,48	1,0
Synthetics Iron Dry	4,0	1200	40	1:01	0,36	12,0
Wool	1,0	1200	35	1:44	0,78	5,0

15. INFORMAȚII PRIVIND MEDIUL

Reciclați materialele marcate cu simbolul . Pentru a recicla ambalajele, acestea trebuie puse în containerele corespunzătoare. Ajuțați la protejarea mediului și a sănătății umane și la reciclarea deșeurilor din aparatele electrice și electrocasnice. Nu aruncați aparatele

marcate cu acest simbol  împreună cu deșeurile menajere. Returnați produsul la centrul local de reciclare sau contactați administrația orașului dvs.

Добро дошли у АЕГ! Хвала што сте изабрали наш уређај.



У тежњи да постигнемо еколошку одрживост, смањујемо количину папира и пружамо комплетна корисничка упутства у електронском облику. Комплетно корисничко упутство можете погледати на aeg.com/manuals



Погледајте савете за коришћење, брошуре и информације за решавање проблема, сервисирање и поправку на aeg.com/support



Купите прибор, потрошни материјал и оригиналне резервне делове за свој уређај на aeg.com/shop

Задржано право измена.

САДРЖАЈ

1. БЕЗБЕДНОСНЕ ИНФОРМАЦИЈЕ.....	206
2. БЕЗБЕДНОСНА УПУТСТВА.....	210
3. ОПИС ПРОИЗВОДА.....	212
4. PROGRAM	214
5. ТЕХНИЧКИ ПОДАЦИ.....	216
6. КОМАНДНА ТАБЛА.....	217
7. ОПЦИЈЕ	218
8. ПОДЕШАВАЊА	220
9. ПРЕ ПРВЕ УПОТРЕБЕ.....	221
10. СВАКОДНЕВНА УПОТРЕБА.....	222
11. НАПОМЕНЕ И САВЕТИ	225
12. НЕГА И ЧИШЋЕЊЕ	225
13. РЕШАВАЊЕ ПРОБЛЕМА	228
14. ВРЕДНОСТИ ПОТРОШЊЕ	232
15. ЕКОЛОШКА ПИТАЊА.....	234

1. ⚠ БЕЗБЕДНОСНЕ ИНФОРМАЦИЈЕ



Пре него што започнете са инсталацијом и коришћењем овог уређаја, пажљиво прочитајте приложено упутство.

Произвођач није одговоран за било какве повреде или штету које су резултат неисправне инсталације или употребе. Чувајте упутство за употребу на безбедном и приступачном месту за будуће коришћење, и преузмите пуну верзију доступну на мрежи.



Упозорење: Ризик од пожара/Запаљиви материјали.

Уређај садржи запаљив гас пропан (R290), који је веома повољан по животну средину. Држите изворе ватре и паљења даље од уређаја. Водите рачуна да не оштетите коло расхладног средства које садржи пропан.

1.1 Безбедност деце и осетљивих особа

УПОЗОРЕЊЕ!

Постоји ризик од гушења, повреда или трајног инвалидитета.

- Овај уређај могу да користе деца старија од 8 година и особе са смањеним физичким, чулним или менталним способностима, као особе којима недостају искуство и знање, уколико им се обезбеди надзор или им се дају упутства у вези са употребом уређаја на безбедан начин и уколико схватају могуће опасности. Децу млађа од 8 година, као и особе са веома тешким и сложеним инвалидитетом, треба држати даље од уређаја, осим ако су под сталним надзором.
- Немојте да дозволите деци да се играју уређајем.
- Држите сву амбалажу даље од деце и одложите је на одговарајући начин.
- Детерџенте држите ван домаћаја деце.
- Децу и кућне љубимце држите подаље од уређаја док су његова врата отворена.
- Ако овај апарат има уређај за безбедност деце, треба га активирати.
- Деца не смеју да обављају чишћење и корисничко одржавање уређаја без надзора.

1.2 Опште мере безбедности

- Овај уређај се користи само за сушење веша домаћег типа који се може сушити машински.
- Немојте да користите функцију сушења ако је веш упрљан индустријским хемикалијама.

- Овај уређај је намењен за употребу у једном домаћинству у затвореним просторима.
- Уређај се може користити у канцеларијама, хотелским собама, пансионима, сеоским туристичким домаћинствима и сличним објектима за смештај где употреба не превазилази (просечан) ниво потрошње по домаћинству.
- Немојте да мењате спецификацију овог уређаја.
- Ако поврх машине за прање веша стављате машину за сушење веша, у ту сврху користите опрему за слагање. Комплет за слагање, који се може наћи код овлашћеног продавца, може се користити само са уређајем наведеним у упутству приложеном уз овај прибор. Пажљиво прочитајте пре инсталације (погледајте упутство за употребу комплекта).
- Уређај може да се инсталира самостално или испод кухињских елемената са одговарајућим простором (погледајте брошуру за инсталирање).
- Немојте инсталирати уређај иза врата која се закључавају, клизних врата нити врата са шарком на супротној страни, која би онемогућила да се врата уређаја отворе до краја.
- Обезбедите циркулацију ваздуха између уређаја и пода. Отвори за вентилацију у постољу не смеју бити заклоњени тепихом, простирком или било каквом подном облогом.
- УПОЗОРЕЊЕ: Уређај не сме да се напаја путем екстерног уређаја за укључивање као што је тајмер нити да буде повезан на коло које се редовно укључује и искључује путем струје.
- Прикључите главни кабл за напајање на зидну утичницу тек на крају поступка инсталације. Уверите се да је после постављања уређаја струјни утикач доступан.
- УПОЗОРЕЊЕ: Немојте да инсталирате уређај у окружењу у којем нема размене ваздуха.

- Уређај садржи запаљив гас пропан (R290), који је веома повољан по животну средину. Држите изворе ватре и паљења даље од уређаја. Водите рачуна да не оштетите коло расхладног средства које садржи пропан.
- УПОЗОРЕЊЕ: Не дозволите зачепљивање вентилационих отвора на кућишту уређаја или уградног елемента.
 - УПОЗОРЕЊЕ: Немојте оштетити коло расхладно средства.
 - УПОЗОРЕЊЕ: Не дирајте приступачне металне лопатице кондензатора голим рукама. Ризик од повреде. Носите заштитне рукавице.
 - Уколико је кабл за напајање оштећен, њега мора да замени произвођач, одговарајући овлашћени сервисни центар или лица сличне квалификације, како би се избегла електрична опасност.
 - Не прекорачујте максималну количину веша од 8,0 kg.
 - Очистите отпала влакна или труње од амбалаже које се накупило око уређаја.
 - Уређај немојте пуштати у рад без филтера. Филтер за отпала влакна очистите пре или после сваког коришћења.
 - Немојте да сушите неопране ствари у машини за сушење веша.
 - Ствари које су запрљане супстанцама као што су уље за кување, ацетон, алкохол, бензин, керозин, средства за уклањање флека, терпентин, восак и средства за уклањање воска требало би да се оперу у топлој води са додатном количином детерџента пре сушења у машини.
 - Ствари као што су сунђераста гума (пена од латекса), капе за туширање, водоотпорни материјали, комади и одећа који су постављени гумом или јастуци пуњени ватом од сунђерасте гуме не смеју да се суше у машини за сушење веша.

- Водите рачуна да се веш не заглави између врата уређаја и гумене заптивке на вратима.
- Фабрички омекшивачи или слични производи морају се користити искључиво како је наведено у упутству произвођача.
- Уклоните све ствари из предмета који би могли бити извор пожара, као што су упаљачи или шибице.
- УПОЗОРЕЊЕ: Никада не заустављајте машину за сушење веша пре краја циклуса сушења; у случају да то урадите, брзо уклоните све ствари и распоредите их тако да се топлота распореди.
- Пре било каквог поступка одржавања уређаја, искључите га и извадите утикач кабла за напајање из зидне утичнице.

2. БЕЗБЕДНОСНА УПУТСТВА

2.1 Монтажа



Упозорење: Ризик од пожара/ Запаљиви материјали.

- Уклоните комплетну амбалажу.
- Немојте да инсталирате или користите оштећен уређај.
- Придржавајте се упутстава за монтажу које сте добили уз уређај.
- Немојте да инсталирате уређај у окружењу у којем нема размене ваздуха. Уређај садржи запаљив гас пропан (R290), који је веома повољан по животну средину. Држите изворе ватре и паљења даље од уређаја. Водите рачуна да не оштетите колу расхладног средства које садржи пропан.
- Увек водите рачуна приликом померања уређаја зато што је тежак. Увек користите заштитне рукавице и затворену обућу.
- Немојте да инсталирате или користите уређај тамо где температура може да буде нижа од 5 °C или виша од 35 °C.
- Област пода на којој ће уређај бити монтиран мора бити равна, стабилна, отпорна на топлоту и чиста.

- Приликом премештања, уређај увек мора да стоји вертикално.
- Када се уређај постави у стални положај, уз помоћ либеле проверите да ли је правилно нивелисан. Ако није, подесите ногице док се не изневелише.

2.2 Прикључење на електричну мрежу



УПОЗОРЕЊЕ!

Ризик од пожара и струјног удара.

- Прикључите главни кабл за напајање на зидну утичницу тек на крају инсталације. Водите рачуна да постоји приступ мрежном утикачу након инсталације.
- УПОЗОРЕЊЕ: Овај уређај је предвиђен за монтажу/прикључивање на проводник уземљења зграде.
- Уверите се да су параметри на плочици са техничким карактеристикама компатибилни са одговарајућим параметрима електричне мреже за напајање.
- Увек користите прописно уграђену утичницу са заштитом од струјног удара.

- Немојте да користите адаптере са више утичница и продужне каблове.
- Не вуците кабл за напајање како бисте искључили уређај. Кабл искључите тако што ћете извући утикач из утичнице.
- Немојте додиривати кабл за напајање нити мрежни утикач влажним рукама.

2.3 Употреба

УПОЗОРЕЊЕ!

Постоји ризик од струјног удара, пожара, опекотина или оштећења уређаја.

- Овај уређај је намењен само за кућну употребу (у затвореном простору).
- Немојте да сушите оштећене (подеране, излизане) предмете које садрже поставу или испуне.
- Ако је веш опран средством за уклањање мрља, покрените додатни циклус испирања пре него што започнете циклус сушења.
- Сушите искључиво тканине који су погодне за сушење у овом уређају. Пратите инструкције за чишћење на етикети веша.
- Кондензовану воду/дестиловану воду из уређаја немојте пити, нити од ње припремати храну. Може да изазове здравствене проблеме код људи и кућних љубимаца.
- Немојте сести ни стати на отворена врата уређаја.
- У уређају немојте сушити мокар веш из ког капље вода.
- Да бисте заменили унутрашње осветљење, контактирајте овлашћени сервисни центар. Видљиво зрачење LED светла, не гледајте директно у светлосни зрак.

2.4 Нега и чишћење

УПОЗОРЕЊЕ!

Постоји ризик од повреде или оштећења уређаја.

- Немојте користити млаз воде или пару за чишћење уређаја.
- Уређај очистите влажном меком крпом. Користите искључиво неутралне

- детерџенте. Немојте користити абразивне производе, абразивне јастучиће за чишћење, раствараче или металне предмете.
- Будите пажљиви када чистите уређај да бисте спречили оштећење система за хлађење.
- Приликом чишћења филтера, одложите влакна у канту за смеће како бисте спречили улазак микропластике у водоводни систем.

2.5 Компресор

УПОЗОРЕЊЕ!

Постоји ризик од оштећења уређаја.

- Компресор и систем компресора у машини за сушење веша пуне се посебним средством које не садржи флуоро-хлороугљоводонике. Овај систем мора да буде чврст. Оштећење система може изазвати цурење.

2.6 Сервисирање

- Ради оправке уређаја обратите се овлашћеном сервисном центру. Користите само оригиналне резервне делове.
- Имајте на уму да самостална или нестручна поправка може угрозити безбедност и поништити гаранцију.
- Следећи резервни делови доступни су најмање 10 година након што је модел прекинут: заптивке, прекидачи и дугмад, пумпа кондензатора, браве на вратима, мотори и четкице мотора, преноси између мотора и бубња, вентилатор и точкови вентилатора, бубњевци и лежајевци, цеви за воду и сродна опрема укључујући црева, вентиле и филтере, каблове и утичнице, штампане плоче, електронски дисплеји, термостати и сензори температуре, ажурирања софтвера (укључујући софтвер за ресетовање), опруге, грејачи и грејни елементи, електрични осигурачи (засебни или у групи), ременица за затезање, помоћни ваљак, врата, заптивке на вратима, браве на вратима, склопови за закључавање врата и шарке, филтери за влакна, филтери за ваздух, пластични периферни уређаји,

резервоар кондензатора. Трајање тог периода може бити дуже у вашој земљи. За више информација посетите наш веб-сајт.

- Имајте на уму да су неки од ових резервних делова доступни само стручним сервисерима и да не одговарају сви резервни делови свим моделима.
- Када се ради о сијалицама унутар производа и резервних делова, сијалице које се продају засебно: Ове сијалице су намењене да издрже екстремне физичке услове у кућним апаратима, као што су температура, вибрације, влага, или су намењене да сигнализирају информације о радном стању уређаја. Нису предвиђене за употребу у другим уређајима и нису погодне за осветљавање просторија у домаћинству.

2.7 Одлагање

УПОЗОРЕЊЕ!

Опасност од повређивања или гушења.



Упозорење: Опасност од пожара / Опасност од материјалне штете и оштећења уређаја.

- Искључите уређај из електричног напајања и са довода за воду.
- Исеците мрежни електрични кабл на месту које је близу уређаја и одложите га.
- Овај уређај садржи запаљиви гас (R290). Обратите се општинским органима да бисте сазнали како да правилно одложите уређај у отпад.
- Уклоните ручицу од врата да бисте спречили да се деца или кућни љубимци заглаве у бубњу.
- Одложите апарат у складу са важећим прописима за одлагање отпада од електричних и електронских уређаја (WEEE).

3. ОПИС ПРОИЗВОДА

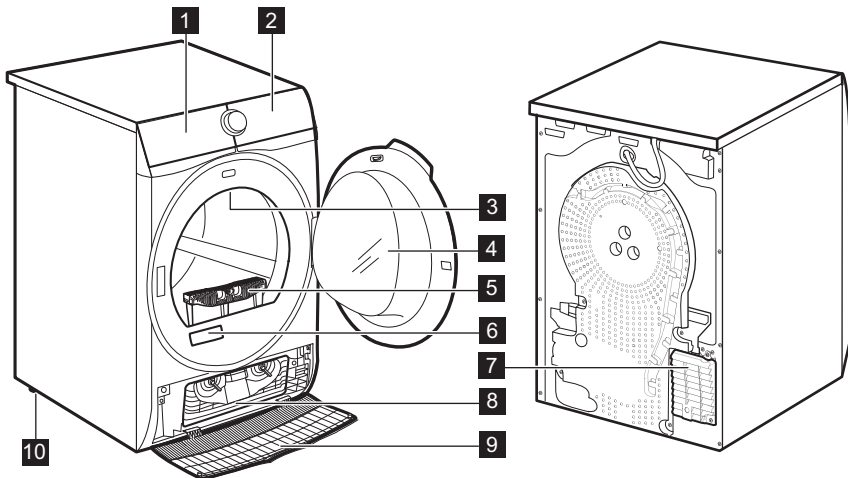

- 1 Резервоар за воду
- 2 Командна табла
- 3 Унутрашње осветљење
- 4 Врата уређаја
- 5 Филтер
- 6 Плочика са техничким карактеристикама и QR кођ
- 7 Прорези за проток ваздуха
- 8 Поклопац кондензатора

- 9 Поклопац кондензатора
- 10 Подесиве ножице



Ради лакшег убацавања веша или постављања уређаја, врата могу да се преокрену (погледајте посебну брошуру).

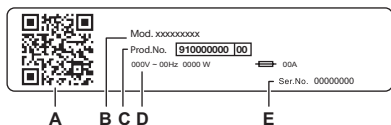

Подаци са плочице са техничким карактеристикама:

- A. QR кођ
- B. назив модела
- C. број производа
- D. електричне карактеристике
- E. серијски број

Скенирајте **QR кођ** на уређају да бисте регистровали производ и искористили га на најбољи начин.

- Прочитајте спецификације вашег уређаја, документацију и чланке о томе како да користите најбоље функције (Упутство за употребу је такође доступно на aeg.com/manuals)
- Добијајте савете о коришћењу, решавању проблема, информације о сервису и поправци (такође доступно на aeg.com/support)
- Купите прибор, потрошну робу и оригиналне резервне делове за ваш уређај (такође доступно на aeg.com/shop)

3.1 Прикључење на електричну мрежу

На крају монтаже прикључите главни кабл за напајање у зидну утичницу.

Плочика са техничким карактеристикама и поглавље „Технички подаци” наводе потребне електричне карактеристике. Проверите да ли су компатибилне са мрежним напајањем.

Проверите да ли ваша кућна електроинсталација може да издржи максимално потребно оптерећење, узимајући у обзир и све друге уређаје који могу бити у употреби.

Прикључите уређај на уземљену утичницу.

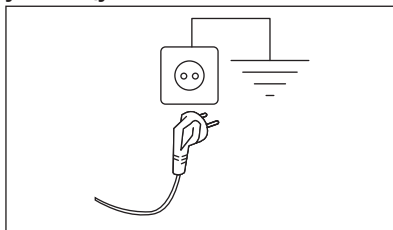







Кабл за напајање мора бити лако доступан након монтаже уређаја.







Обратите се нашем овлашћеном сервисном центру за било какве електричне радове потребне за монтажу овог уређаја.

Произвођач не прихвата никакву одговорност за оштећења или повреде

настале услед непоштовања
горенаведених мера предострожности.

4. PROGRAM

Program	Количина веша 1)	Својства / ознака материјала 2)
MixDry	6,0 kg	Осмишљено за рутинско сушење онога што перете без сортирања. Равномерно суши одећу за свакодневно ношење од памука, мешавине памука и синтетике, и синтетике. / 
Eco 3) 4)	8,0 kg	Програм је погодан за сушење мокрог памучног веша и то је најефикаснији програм за сушење памучног веша у смислу потрошње енергије. Ниво осушености није подесив и подразумевано је подешен на superboard dry / спремно за одлагање. / 
Cottons	8,0 kg	Програм за беле и обојене памучне тканине. Подразумевана подешавања су на нивоу сувоће спремности за одлагање. / 
Synthetics	4,0 kg	Мешана одећа која садржи углавном синтетичка влакна попут полиестера, полиамида итд. / 
Delicates	2,0 kg	Препоручује се за генеричке осетљиве тканине као што су вискоза, зрак, акрил и њихове мешавине. / 
		Пажљиво суши вунене одевне предмете који могу да се перу ручно или у машини. Уклоните одећу из машине одмах по завршетку програма.
	1,0 kg	
		Циклус сушења вуне на овој машини за сушење тестирана је и одобрила компанија The Woolmark Company. Овај циклус је погодан за сушење одевних предмета од вуне са ознаком „ручно прање“ под условом да су одевни предмети опрани у Woolmark одобреном циклусу прања на руке и осушени у складу са упутством произвођача ове машине. M2407 Симбол Woolmark је ознака сертификата у многим земљама.

Program	Количина веша 1)	Својства / ознака материјала 2)
Silk 	0,5 kg	Чува облик осетљиве свилене одеће која може да се пере ручно или у машини, умањујући гужвање користећи благ топао ваздух и меке покрете. 
Bedlinen XL	4,5 kg	Суши до три комплекта постељине одједном. Умањује увртање и запетљавање великих предмета како би се осигурало да свака постељина достигне уједначену сувоћу без влажних тачака. 
Outdoor 	2,0 kg	Одржава функционалност тканина одеће за спољну употребу направљених од техничког текстила и обнавља водоодбојност на водоотпорним јакнама и јакнама са уклоњивим поставом (погодним за сушење у машини за сушење веша). 
Hygiene 	5,0 kg	Суши и дезинфикује одећу и друге предмете одржавањем температуре изнад 60 °C дуже време и уклањањем 99,9% бактерија и вируса ⁵⁾ . Напомена: Овај циклус треба користити само за влажан веш. Није погодан за осетљив веш. 

1) Максимална тежина се односи на сув веш.











2) За значење ознаке материјала погледајте одељак *СВАКОДНЕВНА УПОТРЕБА: Припрема веша*.

















3) Ово је референтни програм се користи за процену усаглашености са британским прописима о еко-дизајну и означавању енергетске ефикасности, Уредбом (ЕУ) 2023/2533 и Уредбом (ЕУ) 2023/2534. Овај програм је у стању да осуши памучни веш од почетног садржаја влаге веша од 60% на циљни коначни садржај влаге веша од 0%.

4) Програм Еко једнак је „ CottonsEco“ што је „Стандардни програм за памук“ према Уредби бр. 392/2012 Комисије ЕУ. Погодан је за сушење нормално влажног памучног веша.

5) Тестирано на бактерије Escherichia coli, Candida albicans и MS2 Bacteriophage. Независно испитивање је спровела компанија Swissatest Testmaterialien AG 2021. године (Извештај о испитивању бр. 20212038).

4.1 Избор програма и опција

Програми 1)	Опције			
	 Dryness Level	 + Anti Crease	 Extra Silent	 Time Dry
MixDry	 	■	■	■
Eco	 2)	■		
Cottons	 	■	■	■
Synthetics	 	■	■	■

Опције				
Програми 1)	 Dry-ness Level	 + Anti Crease	 dB Extra Si-lent	 Time Dry
Delicates	 2)	■		
Wool  				■ 3)
Silk 	 2)	■		
Bedlinen XL	  	■		■
Outdoor 	 2)	■		
Hygiene 	 2)	■		

1) Заједно са програмом можете да подесите једну или више опција.

2) Подразумевано подешавање

3) Погледајте одељак ОПЦИЈЕ: Time Dry за програм Wool

5. ТЕХНИЧКИ ПОДАЦИ

Висина x ширина x дубина	85,0 x 59,6 x 65,7 cm
Максимална дубина код отворених врата уређаја	110,2 cm
Максимална ширина код отворених врата уређаја	95,1 cm
Подесива висина	85,0 cm (+ 1,5 cm – регулација стопала)
Запремина бубња	118 l
Максимална количина веша за прање	8,0 kg
Напон	230 V
Фреквенција	50 Hz
Акустична емисија буке у ваздуху за циклус сушења Еко програма при максималној количини веша	63 dB(A)
Укупна снага	550 W
Примена	Домаћинство
Дозвољена температура просторије	Од +5°C до +35°C
Заштитни омотач пружа заштиту од продирања чврстих честица и влаге, изузев на местима на којима опрема под ниским напоном нема заштиту од влаге	IPX4
Ознака гаса за фрижидер	R290
Тежина фрижидера	0,149 kg

6. КОМАНДНА ТАБЛА

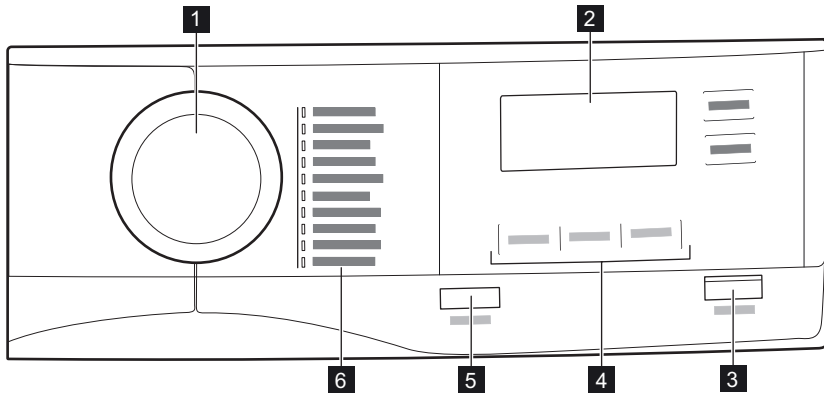

1 Бирач програма

2 Дисплеј

3 Дугме  Start/Pause

4 Опције







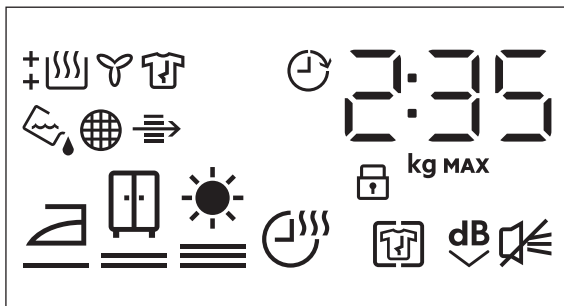

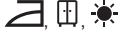

5  дугме On/Off са функцијом *мале снаге*

6 Програми

6.1 Дисплеј



Симбол на дисплеју	Опис симбола
2 : 35	индикација времена циклуса
80 kg MAX	максимална количина веша за прање
0 ' 20h	избор одложеног старта (30min-20h)
	+ Anti Crease опција је укључена

Симбол на дисплеју	Опис симбола
	Extra Silent опција је укључена
	зујалица искључена
	функција за безбедност деце је укључена
	осушеност веша: суво за пеглање, суво за одлагање у орман, екстра суво
	Time Dry опција је укључена
	индикатор: <i>испразните резервоар за воду</i>
	индикатор: <i>очистите филтер</i>
	индикатор: <i>проверите кондензатор</i>
	индикатор: <i>фаза сушења</i>
	индикатор: <i>фаза хлађења</i>
	индикатор: <i>фаза заштите од гужвања</i>
	Delay Start опција је укључена

7. ОПЦИЈЕ

7.1 Dryness Level

Ова опција помаже да се постигне захтевани ниво осушености веша. Можете да изаберете ниво осушености:

 спремно за пеглање – ниво **суво за пеглање**

 спремно за одлагање – ниво **суво за орман¹⁾**

 спремно за одлагање – ниво **изузетно суво**

¹⁾ Подразумевани избор који је повезан са програмом

Подешавање циљне коначне влажности



То може бити неопходно с обзиром да на резултате сушења утичу многи услови, нпр. тип воде, напон електричне мреже или температура итд.

КАКО ПОСТИЋИ САВРШЕНО СУШЕЊЕ:

1. Покушајте да подесите опције нивоа осушености (погледајте горенаведене опције *Dryness Level*).
2. Ако желите додатно да повећате резултате сушења веша, можете да измените подразумевано подешавање осушености (погледајте доле). Ово подешавање ће деловати на већину програма, осим на програме **Eco**, **Wool**, **Duvet**, **Down Jacket**, **Refresh** ако су доступни на машини.

Да бисте променили подразумевани степен циљане коначне влажности:

1. Укључите уређај.
2. Изаберите 1 од доступних програма.
3. Истовремено додирните и задржите дугмад **Dryness Level** и **+ Anti Crease**.

На дисплеју се појављује један од следећих симбола:

– Максимална осушеност

– Изузетна осушеност

– Стандардна осушеност

4. Више пута додирните дугме **Start/Pause** док не достигнете жељену циљну крајњу влагу.

Dryness Level (осушеност)	Симбол на дисплеју
максимална осушеност	
сувљи веш	
стандардно сув веш	

5. Да бисте меморисали подешавање, истовремено додирните и задржите притиснуту дугмад **Dryness Level** и **+ Anti Crease** око 2 секунде.

7.2 + Anti Crease

Продужава до 120 минута фазу против гужвања (30 минута) на крају циклуса сушења. Након фазе сушења бубањ се окреће с времена на време како би се спречило гужвање одеће. Веш може да се извади током фазе против гужвања.

7.3 Extra Silent

Уређај ради са мањим нивоом буке, без утицаја на квалитет сушења. Уређај ради полако са дужином трајањем циклуса.

7.4 Time Dry

За: Програми Cottons, BedlinenXL, Synthetics и MixDry. Омогућава

корисницима да подесе време сушења од минималних 10 минута до максималних 2 часа (у корацима од 10 минута). Када је ова опција на максимуму, индикатор количине веша нестаје.



Циклус траје онолико дуго колико је подешено време сушења, без обзира на количину и ниво осушености веша.

ПРЕПОРУЧЕНО ВРЕМЕ СУШЕЊА

до 10 мин	дејство само хладног ваздуха (без грејања).
10 - 40 мин	додатно сушење за већу сувоћу после претходног циклуса сушења.
> 40 мин	потпуно сушење малих количина веша до 4 kg, добро центрифугираних (>1200 o/min).

7.5 Time Dry на програму Wool

Опција применљива за програм Wool за прилагођавање коначног нивоа осушености на више или мање суво.

7.6 Delay Start



Омогућава да се програм сушења одложи од минимално 30 минута до максимално 20 часова.

7.7 Buzzer

Звучни сигнал се оглашава:

- на крају циклуса
- на почетку и крају фазе заштите од гужвања.

Звучни сигнал је подразумевано увек укључен. Ову опцију можете да користите за активацију или деактивацију звука.

Опција Buzzer је искључена:



1. Укључите машину за сушење веша.

2. Изаберите 1 од доступних програма.
3. Додирните и задржите дугме Silent око 3 секунде.

На дисплеју се појављује симбол .

4. Да бисте активирали Buzzer, поново додирните горе наведено дугме док симбол не нестане.



8. ПОДЕШАВАЊА

8.1 Деактивирање индикатора резервоара за воду



Индикатор резервоара за воду је подразумевано активиран. *Он светли на крају циклуса сушења или током овог циклуса ако је резервоар за воду пун. Ако је монтирана опрема за одвођење воде, резервоар се аутоматски празни и индикатор може да се деактивира.

Да бисте деактивирали индикатор:

1. Укључите уређај.
2. Изаберите 1 од доступних програма.
3. Истовремено додирните и задржите притиснуту дугмад  + **Anti Crease** и **dB Silent**.

Индикатор резервоара за воду:  је искључен и појављује се симбол  – индикатор резервоара за воду је трајно деактивиран



Да бисте поново активирали индикатор резервоара за воду, поново следите горенаведени поступак. Индикатор резервоара за воду:  је укључен и појављује се симбол  – индикатор резервоара за воду је трајно активиран

8.2 Бројач радних сати

Ова функција даје могућност приказивања укупног времена рада уређаја у часовима, што се рачуна од тренутка када се први пут укључи. Приказано је стварно време рада циклуса (не обухвата паузе или време одложеног старта).

Да би се појавила на дисплеју, пратите следеће кораке:



1. Укључите уређај притиском на дугме **On/Off**.
2. Притисните и задржите дугмад  **Dryness Level** и **dB Silent** на неколико секунди.
3. Након 3 секунде укупни сати рада уређаја приказани су на дисплеју: нпр. ако је време рада **1276** часова, дисплеј приказује текст **Hr** на 2 секунде, затим **12** на 2 секунде и након тога **76**. Ова вредност се приказује са низом од по две цифре: прве две цифре означавају хиљаде и стотине, а друга две цифре означавају десетине и јединице.

Да бисте изашли из овог режима, притисните било које дугме, окрените дугме за избор у други положај или искључите уређај.

8.3 Подразумеване фабричке вредности

Ова функција омогућава враћање на подразумевана подешавања. Сачуване опције и режими рада биће ресетовани.

Да бисте активирали ову опцију, обавите следеће:

1. Укључите уређај притиском на дугме **On/Off**.
2. Сачекајте приближно 8 секунди.
3. Притисните и задржите дугмад  **Time Dry** и **Delay Start** на неколико секунди.
4. Уређај ће потврдити операцију приказивањем .



Ако овај поступак не ради (до чега може доћи због истека времена или погрешне комбинације тастера), искључите уређај и поновите поступак из почетка.

9. ПРЕ ПРВЕ УПОТРЕБЕ

Пре него што користите уређај ради сушења веша:

- Влажном крпом обришите бубањ машине за сушење веша.
- Покрените програм који траје 1 сат са влажним вешом.



На почетку циклуса сушења (првих 3-5 мин.) ниво звука може бити нешто виши. Ово се дешава услед активирања компресора. Ово је уобичајено код уређаја које покреће компресор, попут фрижидера и замрзивача.

9.1 Необичан мирис

Уређај је чврсто запакован.

Након распакивања производа можете осетити необичан мирис. То је нормално код потпуно нових производа.

Уређај је направљен од више различитих врста материјала који сви заједно могу да стварају необичан мирис.

Током извесног периода коришћења, након неколико циклуса сушења, необичан мирис постепено нестаје.

9.2 Бука



У различито време током циклуса сушења могу се чути различити звукови. Ово је потпуно нормално током рада машине.

Радни компресор.

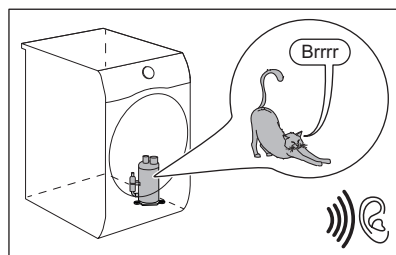

Ротирајући бубањ.

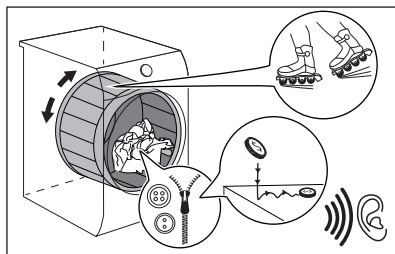

Радни вентилатор.

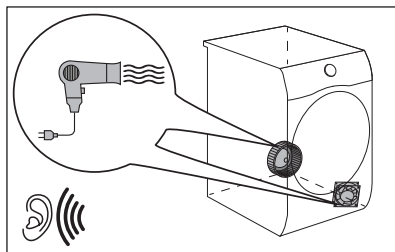

Радна пумпа и пренос кондензата у резервоар.

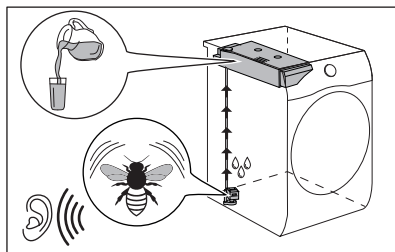

10. СВАКОДНЕВНА УПОТРЕБА

10.1 Припрема веша



Пуњење бубња до максималног капацитета назначеног за одговарајуће програме допринеће уштеди енергије.



Врло често се одећа након циклуса прања потпуно згњечи и запетља. Сушење згњечене и запетљане одеће није ефикасно.

Да бисте се уверили у правилан проток ваздуха и равномерно сушење, препоручује се да протресете одећу и убацујете један по један комад у сушилицу.

Да бисте обезбедили правилан процес сушења:

- Затворите патент затвараче.
- Закопчајте дугмад на јорганским прекривачима.
- Не сушите одрешене кравате и траке (нпр. траке од кецеље). Вежите их пре но што покренете неки програм.

- Уклоните све предмете из џепова.
- Извртите на поставу предмете са унутрашњим слојем направљеним од памука. Памучни слој мора увек да буде окренут ка споља.
- Увек подесите програм који одговара врсти веша који се суши.
- Не стављајте заједно светле и тамне боје.
- Користите програм који је погодан за памучни веш, жерсеј и плетену одећу, како бисте умањили скупљање веша.
- Не прекорачујте максималну количину веша која је наведена у одељку о програмима или приказана на дисплеју.
- Сушите искључиво веш који је погодан за сушење у машини за сушење. Због тога увек погледајте етикету на вешу.
- Не сушите истовремено мале и велике предмете. Мали предмети могу да се заглаве унутар великих и да остану влажни.
- Протресите велике комаде одеће, тканине, пре стављања у сушилицу. Тако се избегавају влажна места унутар тканине након циклуса сушења.

Ознака материјала	Опис
	Веш је предвиђен за сушење у машини за сушење.
	Веш је предвиђен за сушење у машини за сушење на већим температурама.
	Веш је предвиђен за сушење у машини за сушење само на ниским температурама.
	Веш није предвиђен за сушење у машини за сушење.



10.2 Убацавање веша

ОПРЕЗ

Уверите се да веш није заглављен између врата уређаја и гуменог заптивача.

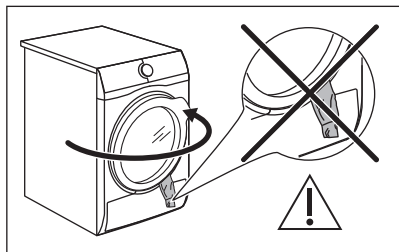

1. Повуците и отворите врата уређаја.
2. Убаците веш, комад по комад.
3. Затворите врата уређаја.

10.3 Укључивање уређаја

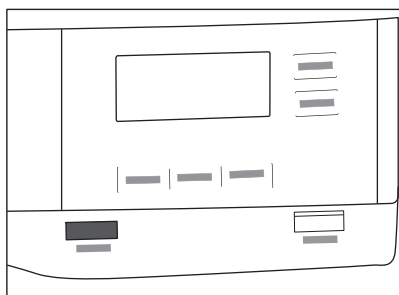

За укључивање уређаја:

Притисните дугме  On/Off.

Ако је уређај укључен, неки индикатори се појављују на дисплеју.

10.4 Режим мале снаге

Да би се редуковала потрошња електричне енергије, ова функција аутоматски деактивира уређај:

- Након 5 минута ако не покренете програм.
- Након 5 минута од краја програма или фазе заштите од гужвања.



Када апарат уђе у режим мале снаге, екран и иконе се искључују. Можете поново да их активирате притиском на дугме On/Off.

10.5 Подешавање програма

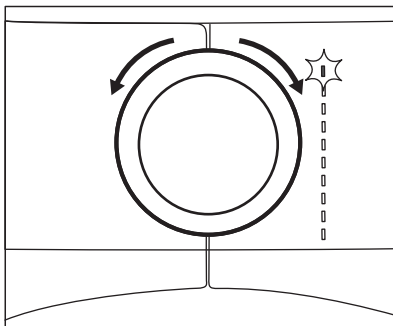

Користите бирач програма да бисте подесили програм.

На екрану се појављује приближно трајање програма.



Стварно време сушења зависи од врсте веша (количине и састава), температуре просторије и почетне влажности веша након фазе центрифугирања.

10.6 Опције

Заједно са програмом можете да подесите једну или више специјалних опција.

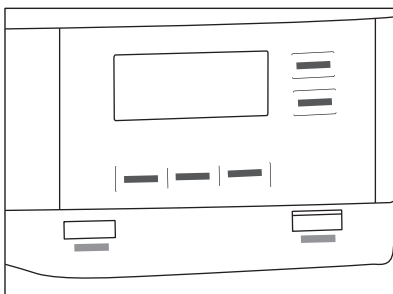



Да бисте активирали или деактивирали опцију, притисните одговарајуће дугме или комбинацију два дугмета.

Одговарајући симбол се појављује на дисплеју или LED индикатор изнад дугмета светли.

10.7 Опција блокаде за безбедност деце

Ако изаберете функцију „Блокада за безбедност деце“, спречавате да се деца играју са уређајем. Опција Child Lock блокира сву додирну дугмад и бирач програма (ова опција не блокира дугме  **On/Off**).

Можете да активирате опцију Child Lock:

- пре него што додирнете дугме  **Start/Pause** – уређај не може да се покрене
- пошто додирнете дугме  **Start/Pause** – програми и избор опција нису доступни.

Активирање опције за безбедност деце:

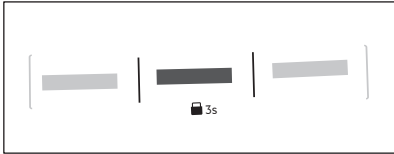

1. Укључите машину за сушење веша.
2. Изаберите 1 од доступних програма.
3. Додирните и задржите дугме  **+ Anti Crease** око 3 секунде.

На дисплеју се појављује симбол .

4. Да бисте деактивирали блок. за безб. деце, поново притисните дугме изнад док симбол не нестане.

10.8 Покретање програма

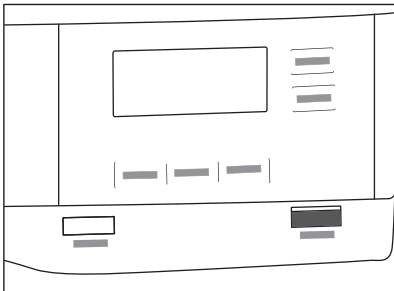

Да бисте покренули програм:



Додирните дугме  **Start/Pause**.

Уређај се покреће и LED индикатор изнад дугмета престаје да трепери и остаје укључен.

10.9 Покретање програма помоћу Delay Start



1. Подесите програм и опције сушења.
2. Више пута додирните дугме  **Delay Start**.

Време одлагања се појављује на дисплеју (нпр. **12h** ако програм мора да се покрене након 12 часова.)

3. Да бисте активирали опцију  **Delay Start**, додирните дугме  **Start/Pause**. Време почетка се смањује на дисплеју.

10.10 Промена програма



Да бисте променили програм:

1. Притисните дугме  **On/Off** да бисте искључили уређај.
2. Поново притисните дугме  **On/Off** да бисте укључили уређај.
3. Подесите нови програм.

10.11 Крај програма



Очистите филтер и испразните резервоар са водом након сваког циклуса сушења. (Погледајте одељак НЕГА И ЧИШЋЕЊЕ.)

Ако је циклус сушења завршен, на дисплеју се појављује симбол . Ако је активирана опција  **Buzzer**, звучни сигнал се чује испрекидано током једног минута.



Ако не искључите уређај, покреће се фаза против гужвања (не активира се са свим програмима). Треперење симбола  означава извршавање фазе против гужвања. Веш може да се извади док траје ова фаза.

Да бисте извадили веш:

1. Притисните дугме  On/Off на две секунде да бисте искључили уређај.
2. Отворите врата уређаја.
3. Извадите веш.
4. Затворите врата уређаја.

Могући узроци незадовољавајућег сушења:

- Неодговарајућа подешавања подразумеваног нивоа осушености.

Погледајте поглавље *Подешавање циљне коначне влажности*

- Температура просторије је прениска или превисока. Оптимална температуре просторије износи 18–25 °С.



Оставите врата благо отворена после сваког циклуса да бисте избегли влагу.

11. НАПОМЕНЕ И САВЕТИ

11.1 Еколошки савети



Пуњење бубња до максималног капацитета назначеног за одговарајуће програме допринеће уштеди енергије.

- Добро оцедите веш пре сушења.
- Немојте да прекорачујете количину веша која је назначена у одељку програма.
- Након сваког циклуса сушења очистите филтер.
- Немојте да користите омекшивач тканина за прање, а затим сушење.

Веш у машини за сушење веша аутоматски постаје мек.

- Вода из резервоара са водом може да се користи за пеглање одеће. Прво морате да филтрирате воду да бисте уклонили преостала текстилна влакна (погодан је једноставан филтер за кафу).
- Прорези за ваздух који се налазе на дну уређаја нека увек буди чисти.
- Уверите се да постоји добар проток ваздуха на месту где уређај треба да се инсталира.



12. НЕГА И ЧИШЋЕЊЕ

12.1 Распоред периодичног чишћења

Периодично чишћење помаже да се продужи радни век вашег уређаја.

Ако се уређај неће користити дуже време искључите уређај из струје.

Оријентациони план периодичног чишћења:

Чишћење филтера	Кад индикатор  трепће
Испразните резервоар воде	Кад индикатор  трепће
Чишћење кондензатора	Кад индикатор  трепће
Чишћење сензора влажности	Најмање 3 или 4 пута годишње
Чишћење бубња	Свака два месеца
Чишћење контролне табле и кућишта	Свака два месеца
Чишћење вентилационих отвора	Свака два месеца

У наредним пасусима објашњено је како се чисти сваки поједини део.

12.2 Уклањање ситних предмета



Уверите се да су џепови празни и да су сви лабави елементи везани пре покретања циклуса сушења. Погледајте одељак „Припрема веша”.

Уклоните све ситне предмете које можете наћи у бубњу након циклуса сушења (нпр. металне копче, дугмад, новчићи итд.).

12.3 Чишћење филтера

На крају сваког циклуса, на дисплеју се пали симбол  *Filter* и морате да очистите филтер.



На филтеру се током циклуса задржавају ситна отпала влакна.



Да бисте постигли најбоље резултате сушења, редовно чистите филтер. Запушени филтер узрокује дужи циклус сушења и као последицу се повећава потрошњу енергије. Филтер чистите ручно. Користите усисивач ако је потребно.

ОПРЕЗ

Приликом чишћења филтера, влакна треба бацити у канту за смеће, а не испирати кроз одвод, како би се избегло ширење микропластике у коришћеном водоводном систему.

1. Отворите врата. Повуците филтер нагоре.

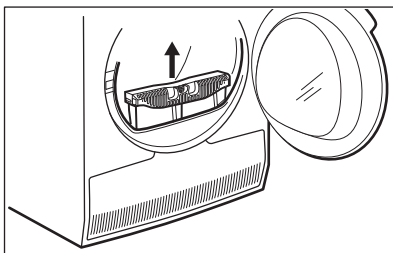

2. Гурните куку да бисте отворили филтер.

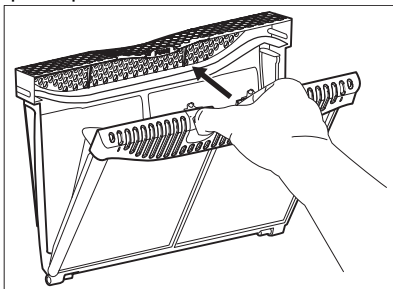

3. Сакупите ситна отпала влакна руком из оба унутрашња дела филтера.

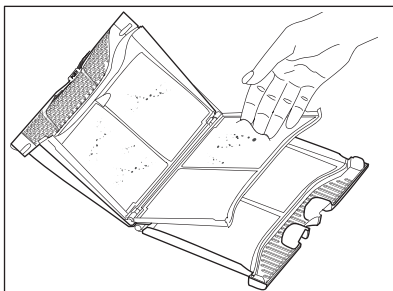
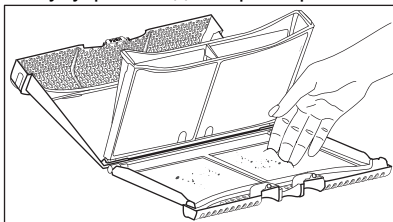

Баците влакна у смеће.

4. По потреби, очистите филтер усисивачем. Затворите филтер.

5. Ако је потребно, очистите ситна отпала влакна из лежишта и заптивке филтера. Можете да користите усисивач. Вратите филтер назад у отвор за филтер.



12.4 Чишћење кондензатора

Ако симбол \Rightarrow Heat exchanger трепери на дисплеју, проверите кондензатор и његову преграду. Ако има прљавштине, очистите је. Проверу обавите најмање једном у шест месеци.

⚠ УПОЗОРЕЊЕ!

Не додирујте металне површине голим рукама. Ризик од повреде. Носите заштитне рукавице. Чистите пажљиво како не бисте оштетили металну површину.

⚠ ОПРЕЗ

Немојте да користите тврди наставак на усисивачу за уклањање нечистоћа из кондензатора. На тај начин се могу оштетити ребра кондензатора, што доводи до слабијих перформанси уређаја и дужег времена сушења.

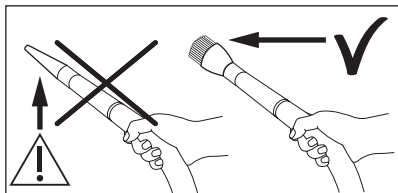

Да бисте обавили преглед:

1. Отворите врата. Повуците филтер нагоре.

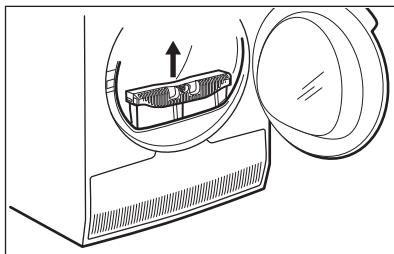

2. Отворите поклопац кондензатора.

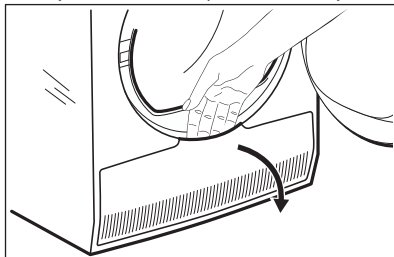

3. Окрените ручице да бисте откључали поклопац кондензатора.

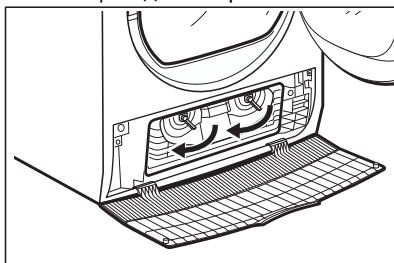

4. Спустите поклопац кондензатора.

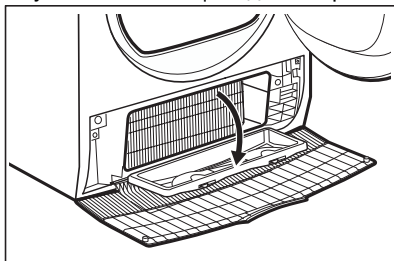

5. Ако је потребно, уклоните длачице из кондензатора и одељка у коме се он налази. Можете да користите усисивач са наставком са четком.

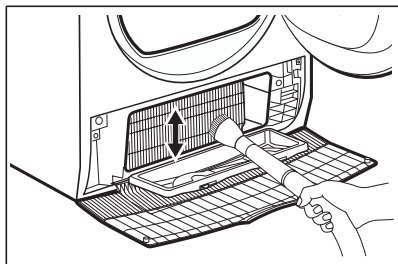

6. Затворите поклопац кондензатора.
7. Окрећите ручице док не чујете клик. То је знак да су легле на место.
8. Вратите филтер назад.

12.5 Чишћење сензора влажности

⚠ ОПРЕЗ

Ризик од оштећења сензора влажности. Немојте да користите абразивне материјале или жичану четку за чишћење сензора.

Да би се осигурали најбољи резултати сушења, уређај је опремљен сензором влажности метала. Он се налази на унутрашњој страни врата.

Током времена коришћења површина сензора може да се испрља што погоршава перформансе сушења.

Препоручујемо да сензор очистите најмање 3 или 4 пута годишње, односно ако приметите пад перформанси сушења.

За чишћење можете да користите тврђу страну сунђера за прање судова и мало сирћета или сапуна за судове.

Да бисте очистили сензор:

1. Отвори врата.
2. Очистите површине сензора влажности пребрисавајући металну површину неколико пута.

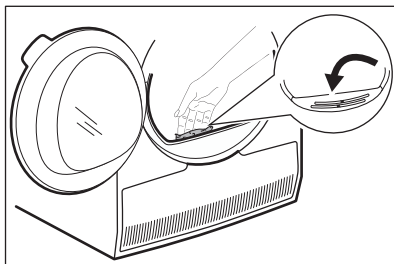

12.6 Чишћење бубња

⚠ УПОЗОРЕЊЕ!

Искључите кабл уређаја из мрежне утичнице пре него што га очистите.

Користите стандардни неутрални сапун да бисте очистили унутрашњост бубња и подизаче бубња. Осушите очишћене површине меканом крпом.

⚠ ОПРЕЗ

Немојте да користите абразивне материјале или челичну вуну за чишћење бубња.

12.7 Чишћење командне табле и кућишта

Користите стандардни неутрални сапун да бисте очистили командну таблу и кућиште.

Користите влажну крпу за чишћење. Осушите очишћене површине меканом крпом.

⚠ ОПРЕЗ

Немојте да користите средства за чишћење намештаја или средства за чишћење која могу за изазову корозију.

12.8 Чишћење прореза за ваздух

Помоћу усисивача уклоните паперје са прореза за ваздух.

13. РЕШАВАЊЕ ПРОБЛЕМА

⚠ УПОЗОРЕЊЕ!

Погледајте одељак „Безбедност”

13.1 Шифре грешке

Уређај неће да се покрене или се зауставља у току рада.

Прво покушајте да пронађете решење проблема (погледајте табелу). Уколико се проблем настави, обратите се овлашћеном сервисном центру.

УПОЗОРЕЊЕ!

Искључите уређај са напајања електричном енергијом пре почетка било какве провере.





У случају већих проблема, оглашавају се звучни сигнали, дисплеј приказује шифру грешке и дугме  Start/Pause ће можда непрестано да трепери:





Шифра грешке	Могући узрок	Решење
E50	Мотор уређаја је преоптерећен. Има превише веша или се веш заглавио у бубњу.	Програм није завршен. Извадите веш из бубња, подесите програм и поновите циклус.
E90 или E91	Интерна грешка. Нема комуникације између електронских елемената уређаја.	Програм се није правилно завршио или се уређај прерано зауставио. Искључите и поново укључите уређај. Ако се шифра грешке поново појави, обрните се овлашћеном сервисном центру.
EНО	Напајање је нестабилно.	Кад уређај приказује EНО , сачекајте да се напон стабилизује, а затим притисните покретање. Ако уређај паузира циклус, а на дисплеју нема никаквих показатеља, притисните дугме за покретање циклуса. Ако се појави упозорење, поново проверите исправност кабла/утичнеце или напона.

Уколико се на дисплеју појаве друге шифре грешке, искључите и поново укључите уређај. Уколико се проблем настави, контактирајте овлашћени сервисни центар.

У случају других проблема са машином за сушење веша, погледајте табелу у наставку да бисте пронашли могућа решења.

13.2 Решавање проблема

Проблем	Могући узрок	Решење
Машина за сушење веша не ради.	Машина за сушење веша није повезана на извор напајања струјом.	Прикључите је у струјну утичницу. Проверите осигурач у кутији са осигурачима (кућна инсталација).
	Врата су отворена.	Затворите врата.
	Дугме  On/Off није притиснуто.	Притисните дугме  On/Off.
	Нисте притиснули дугме  Start/Pause.	Додирните дугме  Start/Pause.
	Уређај се налази у режиму приправности.	Притисните дугме  On/Off.

Проблем	Могући узрок	Решење
Незадовољавајући резултат сушења.	Изабрали сте неодговарајући програм.	Изаберите одговарајући програм. 1)
	Филтер је зачепљен.	Очистите филтер. 2)
	Опција  Dryness Level је подешена на  Iron Dry. 3)	Промените опцију  Dryness Level на већи ниво.
	Количина веша у машини је превелика.	Не прекорачујте максималну количину веша.
	Вентилациони отвори су запушени.	Очистите вентилационе отворе на дну уређаја.
	Запљан је сензор влажности у бубњу.	Очистите предњу површину бубња.
	Ниво осушености није био подешен на жељени ниво.	Прилагодите ниво осушености. 4)
	Кондензатор је зачепљен.	Очистите кондензатор. 2)
Врата се не затварају	Филтер није добро постављен.	Поставите филтер у одговарајући положај.
	Веш се заглавио између врата и заптивача.	Уклоните заглављени веш и затворите врата.
Није могуће променити програм или опцију.	Након покретања циклуса није могуће променити програм или опцију.	Искључите па укључите машину за сушење веша. Промените програм или опцију ако је потребно.
Није могуће изабрати опцију. Емитује се звучни сигнал.	Опција коју сте покушали да изаберете није доступна за изабрани програм.	Искључите па укључите машину за сушење веша. Промените програм или опцију ако је потребно.
Нема светла у бубњу	Сијалица у бубњу је неисправна.	Обратите се овлашћеном сервисном центру ради замене сијалице у бубњу.
Дисплеј показује неочекивано време трајања циклуса.	Време трајања сушења се израчунава на основу количине и влажности веша.	Ово се обавља аутоматски – уређај ради исправно.
Програм је неактиван.	Посуда за воду је пуна.	Испразните посуду за воду, притисните дугме  Start/Pause. 2)
Циклус сушења је прекинут.	Количина веша је мала.	Изаберите временски програм. Време мора бити прилагођено количини веша. За сушење једног комада или мање количине веша препоручујемо кратка времена сушења.
	Веш је превише сув.	Изаберите одговарајући временски програм или виши ниво осушености (нпр.  extra dry)

Проблем	Могући узрок	Решење
Циклус сушења је предугачак 5)	Филтер је зачепљен.	Очистите филтер.
	Количина веша је превелика.	Не прекорачујте максималну количину веша.
	Веш није довољно исцентрифугиран.	Добро исцентрифугирајте веш у машини за прање веша.
	Температура просторије је прениска или превисока – ово није квар на уређају.	Потребно је да температура у просторији буде између +5°C и +35°C. Најбољи резултати сушења постижу се уколико је температура у просторији између 18°C и 25°C.

- 1) Пратите опис програма – погледајте одељак ПРОГРАМИ .
- 2) Погледајте поглавље *НЕГА И ЧИШЋЕЊЕ*.
- 3) Само машине за сушење веша са опцијом Dryness Level.
- 4) Погледајте одељак НАПОМЕНЕ И САВЕТИ.
- 5) Напомена: После највише 6 сати, циклус сушења се аутоматски завршава.

13.3 Могући узроци незадовољавајућег сушења:

- Филтер је зачепљен. Зачепљен филтер не суши ефикасно.
- Вентилациони отвори су запушени.
- Сензор влажности је запрљан.
- Бубањ је прљав.
- Неодговарајућа подешавања подразумеваног нивоа осушености.

Погледајте поглавље *Подешавање циљне коначне влажности*

- Температура просторије је прениска или превисока. Оптимална температуре просторије износи 18–25 °C.

14. ВРЕДНОСТИ ПОТРОШЊЕ

14.1 Увод



Кориснички приручник наводи две различите референце за енергетску ознаку ЕУ и прописе еко дизајну.

- Уредбом (ЕУ) 932/2012 и Уредба (ЕУ) 392/2012 која важи до 30. јуна 2025. године односе се на класе енергетске ефикасности од **A+++** до **D**.
- Уредбом (ЕУ) 2023/2534 важи од 1. јула 2025. године односе се на класе енергетске ефикасности од **A** до **G**.



QR код на енергетској налепници која се испоручује са уређајем наводи веб везу ка информацијама везаним за учинак уређаја у бази података ЕУ EPREL. Сачувајте енергетску налепницу за будуће потребе заједно са упутством за употребу и свим осталим документима који се испоручују са овим уређајем.

Информације наведене у EPREL-у могуће је пронаћи и помоћу везе <https://eprel.ec.europa.eu> и назива модела и броја производа који су наведени на плочици са техничким карактеристикама уређаја. За положај плочице са техничким карактеристикама погледајте одељак „Опис производа”.

14.2 Легенда

kg	Количина веша.	o/min	Обртање на
kWh	Потрошња електричне енергије.		
hh:mm (час:минут)	Трајање програма.		
%	Почетна влажност на крају фазе центрифуге и циљана коначна влажност на крају програма сушења. Што је већа центрифуга, то је већа бука приликом окретања, али мања је почетна влажност и потрошња енергије приликом сушења веша.		

14.3 У складу са Уредбом Комисије (ЕУ) 2023/2533, Уредбом (ЕУ) 2023/2534 и Уредбом (ЕУ) 392/2012.



Наведене вредности су добијене у лабораторијским условима у складу са релевантним стандардима. Различити параметри могу да промене податке, на пример: количина веша, врста веша и амбијентални услови. Почетни садржај влаге у вешу, врста воде и напону налапања и ако промените подразумевано подешавање програма такође могу да утичу на коришћење енергије и трајање програма за сушење и коначну влажност.

Програм	Количина веша (kg)	Обртање на (o/min)	Почетна влажност (%)	Време сушења (h:mm)	Потрошња електричне енергије (kWh)	Циљана коначна влажност (%)
Есо 1) 2)	8,0	1000	60	2:59	1,28	0,0
Есо 1) 2)	4,0	1000	60	2:00	0,72	0,0

1) Ово је референтни програм се користи за процену усаглашености са британским прописима о еко-дизајну и означавању енергетске ефикасности, Уредбом (ЕУ) 2023/2533 и Уредбом (ЕУ) 2023/2534. Овај програм је у стању да осуши памучни веш од почетног садржаја влаге веша од 60% на циљни коначни садржај влаге веша од 0%.

2) Програм Еко једнак је „CottonsEco“ што је „Стандардни програм за памук“ према Уредби бр. 392/2012 Комисије ЕУ. Погодан је за сушење нормално влажног памучног веша.

Потрошња енергије у различитим режимима

Потрошња енергије у искљученом режиму (W)	Потрошња енергије у режиму приправности (W)	Одложени старт (W)
0,13	0,13	4,00

Време до искључивања/приправности је највише 15 минута.

14.4 Уобичајени програми





Ове вредности су само оријентационе.

Програм	Количина веша (kg)	Обртање на (o/min)	Почетна влажност (%)	Време сушења (h:mm)	Потрошња електричне енергије (kWh)	Циљана коначна влажност (%)
Cottons extra dry	8,0	1000	60	4:26	1,92	-3,0
Cottons extra dry	4,0	1000	60	3:35	1,43	-3,0
Cottons Iron Dry	8,0	1000	60	2:16	0,95	12,0
Cottons Iron Dry	4,0	1000	60	1:38	0,62	12,0
Synthetics extra dry	4,0	1200	40	1:45	0,65	0,0
Synthetics cupboard dry	4,0	1200	40	1:17	0,48	1,0

Програм	Количина веша (kg)	Обртање на (o/min)	Почетна влажност (%)	Време сушења (h:mm)	Потрошња електричне енергије (kWh)	Циљана коначна влажност (%)
Synthetics Iron Dry	4,0	1200	40	1:01	0,36	12,0
Wool	1,0	1200	35	1:44	0,78	5,0

15. ЕКОЛОШКА ПИТАЊА

Рециклирајте материјале са симболом . Паковање одложите у одговарајуће контејнере ради рециклирања. Помозите у заштити животне средине и људског здравља као и у рециклирању отпадног материјала од електронских и електричних

уређаја. Уређаје обележене симболом  немојте бацати заједно са смећем. Производ вратите у локални центар за рециклирање или се обратите општинској канцеларији.

Pozdravljeni pri podjetju AEG! Zahvaljujemo se vam, da ste izbrali našo napravo.



Ker želimo biti trajnostni, zmanjšujemo uporabo papirja in zagotavljamo navodila za uporabo v spletu. Dostopite do svojih celotnih navodil za uporabo na aeg.com/manuals



Pridobite nasvete glede uporabe, brošure, odpravljanje težav, servisne informacije in informacije glede popravil na aeg.com/support



Kupite dodatno opremo, potrošno blago in originalne nadomestne dele za vašo napravo pri aeg.com/shop

Pridržujemo si pravico do sprememb.

KAZALO

1. VARNOSTNE INFORMACIJE	235
2. VARNOSTNA NAVODILA.....	238
3. OPIS IZDELKA.....	241
4. PROGRAM	242
5. TEHNIČNI PODATKI.....	244
6. NADZORNA PLOŠČA.....	245
7. MOŽNOSTI	246
8. NASTAVITVE	248
9. PRED PRVO UPORABO.....	249
10. VSAKODNEVNA UPORABA.....	250
11. NAMIGI IN NASVETI	253
12. SKRB IN ČIŠČENJE	253
13. ODPRAVLJANJE TEŽAV	256
14. VREDNOSTI PORABE	259
15. SKRB ZA OKOLJE.....	261

1. ⚠ VARNOSTNE INFORMACIJE



Pred začetkom nameščanja in uporabo te naprave natančno preberite priložena navodila.

Proizvajalec ni odgovoren za poškodbe ali škodo, nastalo zaradi nepravilne namestitve ali uporabe. Navodila vedno hranite na varnem in dostopnem mestu za poznejšo uporabo, celotno različico si lahko prenesete s spleta.



Opozorilo: Nevarnost požara/Vnetljivi materiali.

Naprava vsebuje vnetljiv plin propan (R290), plin z visoko stopnjo okoljske neoporečnosti. Napravi ne približujte ognja in virov vžiga. Pazite, da ne poškodujete hladilnega krogotoka, ki vsebuje propan.

1.1 Varnost otrok in ranljivih oseb

UPOZORNENIE!

Nevarnost zadušitve, poškodb ali trajne invalidnosti.

- To napravo lahko otroci od osmega leta naprej ter osebe z zmanjšanimi telesnimi, čutnimi ali razumskimi sposobnostmi ali s pomanjkanjem izkušenj ter znanja uporabljajo le pod nadzorom ali če so dobile ustrezna navodila glede varne uporabe naprave in če se zavedajo nevarnosti, ki obstajajo. Otroci, mlajši od osem (8) let, ter osebe z visoko stopnjo invalidnosti se ne smejo približevati napravi, če niso pod nenehnim nadzorom.
- Otrokom preprečite igranje z napravo.
- Vso embalažo hranite zunaj dosega otrok in jo ustrezno zavržite.
- Pralna sredstva hranite zunaj dosega otrok.
- Ko so vrata naprave odprta, poskrbite, da so otroci in hišni ljubljenci dovolj oddaljeni od naprave.
- Če je naprava opremljena z zaščito za otroke, mora biti zaščita vklopljena.
- Otroci ne smejo izvajati čiščenja in uporabniškega vzdrževanja naprave, če ni zagotovljen nadzor.

1.2 Splošna varnost

- Ta naprava je namenjena samo sušenju domačega perila, primernega za strojno sušenje.
- Funkcije sušilnega stroja ne uporabljajte, če je perilo umazano od industrijskih kemikalij.
- Ta naprava je namenjena zgolj uporabi v gospodinjstvu v notranjem okolju.

- Ta naprava se lahko uporablja v pisarnah, hotelskih sobah, sobah motelov, kjer nudijo prenočišča z zajtrkom, kmečkih turizmih in drugih podobnih nastanitvenih objektih, kjer takšna uporaba ne presega (povprečnih) ravni domače uporabe.
- Ne spreminjajte specifikacij te naprave.
- Če sušilni stroj postavite na pralni stroj, uporabite komplet za namestitev na pralni stroj. Komplet za namestitev na pralni stroj, ki je na voljo pri pooblaščenem prodajalcu, lahko uporabite le z napravami, navedenimi v navodilih, priloženih dodatni opremi. Pred namestitvijo natančno preberite (oglejte si navodila za uporabo kompleta).
- Napravo lahko postavite kot prostostoječo enoto ali pod kuhinjski pult s pravim razmikom (oglejte si list z navodili za nameščanje).
- Naprave ne nameščajte za vrati (običajnimi ali drsnimi) s tečaji na nasprotni strani, kjer je onemogočeno popolno odpiranje vrat naprave.
- Zagotovite kroženje zraka med napravo in tlemi. Prezračevalnih odprtih na dnu ne sme ovirati preproga, predpražnik ali katera koli druga talna obloga.
- **OPOZORILO:** Naprava se ne sme napajati preko zunanje preklopne naprave, kot je programska ura, in ne sme biti priključena na tokokrog, kjer si redno sledijo vklopi in izklopi.
- Vtič vtaknite v vtičnico šele ob koncu postopka nameščanja. Poskrbite, da bo omrežni vtič po namestitvi dostopen.
- **OPOZORILO:** Naprave ne nameščajte v okolju, kjer ni pretoka zraka. Naprava vsebuje vnetljiv plin propan (R290), plin z visoko stopnjo okoljske neoporečnosti. Napravi ne približujte ognja in virov vžiga. Pazite, da ne poškodujete hladilnega krogotoka, ki vsebuje propan.
- **OPOZORILO:** Prezračevalne odprtine na ohišju naprave ali vgradni konstrukciji naj ne bodo ovirane.
- **OPOZORILO:** Ne poškodujte hladilnega tokokroga.

- **OPOZORILO:** Ne dotikajte se dostopnih kovinskih reber kondenzatorja z golimi rokami. Nevarnost poškodbe. Nosite zaščitne rokavice.
- Če je napajalni kabel poškodovan, ga mora zamenjati proizvajalec, pooblaščen servisni center ali druga strokovno usposobljena oseba, da se izognete nevarnosti električnega udara.
- Ne prekoračite največje količine 8,0 kg.
- Obrišite vlakna ali ostanke embalaže, ki so se nabrali okoli naprave.
- Naprave ne uporabljajte brez filtra. Očistite filter za vlakna pred vsako uporabo in po njej.
- V sušilnem stroju ne sušite neopranih oblačil.
- Izdelke, ki so bili prepojeni z jedilnim oljem, acetonom, alkoholom, bencinom, kerozinom, odstranjevalci madežev, terpentinom, voski in odstranjevalci voskov ipd. pred sušenjem v sušilnem stroju najprej operite v vroči vodi z dodatno količino pralnega sredstva.
- V sušilnem stroju ni dovoljeno sušiti izdelkov iz penaste gume (lateks), kap za tuširanje, impregniranih tkanin, gumiranih izdelkov in oblačil ali blazin, napolnjenih s penasto gumo.
- Pazite, da se perilo ne ujame med vrata naprave in tesnilo vrat.
- Mehčalce ali podobne izdelke morate uporabiti samo v skladu z navodili proizvajalca.
- Iz oblačil odstranite vse predmete, ki so lahko vir ognja, kot so vžigalniki ali vžigalice.
- **OPOZORILO:** Sušilnega stroja ne zaustavljajte pred zaključkom postopka sušenja, razen če vse kose perila hitro vzamete iz stroja in jih razprostrete tako, da se ohladijo.
- Pred vsakršnim vzdrževanjem izklopite napravo in iztaknite vtič iz vtičnice.

2. VARNOSTNA NAVODILA

2.1 Namestitev



Opozorilo: Nevarnost požara/Vnetljivi materiali.

- Odstranite vso embalažo.
- Ne nameščajte ali uporabljajte poškodovane naprave.
- Upoštevajte navodila za namestitev, priložena napravi.
- Naprave ne nameščajte v okolju, kjer ni kroženja zraka.
Naprava vsebuje vnetljiv plin propan (R290), plin z visoko stopnjo okoljske neoporečnosti. Napravi ne približujte ognja in virov vžiga. Pazite, da ne poškodujete hladilnega krogotoka, ki vsebuje propan.
- Pri premikanju naprave bodite pazljivi, ker je težka. Vedno uporabljajte zaščitne rokavice in priloženo obutev.
- Naprave ne nameščajte ali uporabljajte na mestu, kjer lahko temperatura pade pod 5 °C ali naraste nad 35 °C.
- Tla, kjer bo stala naprava, morajo biti ravna, stabilna, odporna na toploto in čista.
- Pri premikanju naj bo naprava v pokončnem položaju.
- Ko je naprava na mestu, kjer bo trajno delovala, z vodno tehnično preverite, ali je pravilno poravnana. V nasprotnem primeru ustrezno nastavite noge.

2.2 Električne povezave



UPOZORNENIE!

Nevarnost požara in električnega udara.

- Vtič vtaknite v vtičnico šele ob koncu nameščanja. Poskrbite, da bo vtič dosegljiv tudi po namestitvi.
- OPOZORILO: Ta naprava je namenjena namestitvi / priključitvi na ozemljitveni priključek v zgradbi.
- Preverite, ali so parametri s ploščice za tehnične navedbe združljivi z električno napetostjo omrežja.
- Vedno uporabite pravilno nameščeno varnostno vtičnico.
- Ne uporabljajte razdelilnikov in podaljškov.
- Ne vlecite za električni priključni kabel, če želite izključiti napravo. Vedno povlecite za vtič.

- Priključnega kabla ali vtiča se ne dotikajte z mokrimi rokami.

2.3 Uporaba



UPOZORNENIE!

Nevarnost telesnih poškodb, električnega udara, požara, opeklin ali poškodb naprave.

- Naprava je namenjena samo za (notranjo) uporabo v gospodinjstvu.
- Ne sušite poškodovanega (strganega, obrabljenega) perila, ki vsebuje polnilo.
- Če ste perilo prali s sredstvom za odstranjevanje madežev, pred sušenjem zaženite dodatno izpiranje.
- Sušite le perilo, ki je primerno za sušenje v napravi. Upoštevajte navodila na etiketah za nego perila.
- Ne pijte ali pripravljajte hrane s kondenzirano/destilirano vodo. saj lahko ljudem in domačim živalim povzroči zdravstvene težave.
- Ne sedajte ali stopajte na odprta vrata naprave.
- V napravi ne sušite oblačil, ki so tako mokra, da od njih še kaplja.
- Za menjavo notranje žarnice se obrnite na pooblaščen servisni center. Vidno svetleče diode sevanja, ne gledajte neposredno v žarek.

2.4 Vzdrževanje in čiščenje



UPOZORNENIE!

Nevarnost telesnih poškodb ali škode na napravi.

- Za čiščenje naprave ne uporabljajte parnega čistilnika in brizganja vode.
- Očistite napravo z vlažno mehko krpo. Uporabljajte samo nevtralna čistilna sredstva. Za čiščenje ne uporabljajte abrazivnih čistil, grobih gobic, topil ali kovinskih predmetov.
- Če želite preprečiti poškodbe hladilnega sistema, bodite pri čiščenju naprave previdni.
- Med čiščenjem filtrov v koš za smeti zavrzite kosme, da preprečite vstop mikroplastike v vodni sistem.

2.5 Kompressor

UPOZORNENIE!

Obstaja nevarnost škode na napravi.

- Kompressor in njegov sistem v sušilnem stroju sta napolnjena s posebnim sredstvom, ki ne vsebuje fluorokloroogljikovodikov. Ta sistem mora tesniti. Zaradi poškodb sistema, lahko pride do iztekanja.

2.6 Servis

- Za popravilo naprave se obrnite na pooblaščen servisni center. Uporabite samo originalne rezervne dele.
- Samopopravila ali nestrokovna popravila lahko vplivajo na varnost, zaradi česar lahko preneha veljati garancija.
- Naslednji nadomestni deli so na voljo vsaj 10 let po koncu proizvodnje modela: tesnila, stikala in gumbi, kondenzacijska črpalka, zapore vrat, motorji in krtačke motorja, menjalniki med motorjem in bobnom, ventilator in kolesa ventilatorja, bobni in ležaji, vodovodne cevi in pripadajoča oprema, vključno s cevmi, ventili in filtri, kabli in vtiči, plošče s tiskanim vezjem, elektronski prikazovalniki, termostati in temperaturna tipala, posodobitve programske opreme (vključno s programsko opremo za ponastavitve), vzmeti, grelniki in grelci, električne varovalke (ločene ali združene), natezna jermenica, podporni valjčki, vrata, tesnila vrat, ročaji vrat, sklopi in tečaji zapore vrat, filtri za puh, zračni filtri, plastične periferne naprave, posoda za

kondenzirano vodo. Trajanje je lahko daljše v vaši državi. Za dodatne informacije obiščite našo spletno stran.

- Nekateri od teh nadomestnih delov so na voljo samo usposobljenim serviserjem, vsi nadomestni deli pa niso primerni za vse modele.
- O žarnicah v izdelku in nadomestnih žarnicah, ki se prodajajo ločeno: Te žarnice so zasnovane za ekstremne pogoje v gospodinjskih aparatih, kot so izjemne temperature, vibracije in vlažnosti, ali za sporočanje informacij o delovanju aparata. Niso namenjene za uporabo drugje in niso primerne za sobno razsvetljavo v gospodinjstvu

2.7 Odstranjevanje

UPOZORNENIE!

Nevarnost poškodbe ali zadušitve.



Opozorilo: Nevarnost požara/
Nevarnost poškodb materiala in naprave.

- Napravo izključite iz napajanja in vodovodnega sistema.
- Odrežite električni priključni kabel tik ob napravi in napravo zavržite.
- Naprava vsebuje vnetljiv plin (R290). Za informacije o pravilnem odstranjevanju naprave se obrnite na občinsko upravo.
- Odstranite zapah in na ta način preprečite, da bi se otroci ali živali zaprli v boben.
- Napravo odstranite v skladu s krajevnimi zahtevami za odstranjevanje odpadne električne in elektronske opreme (OEEO).

3. OPIS IZDELKA

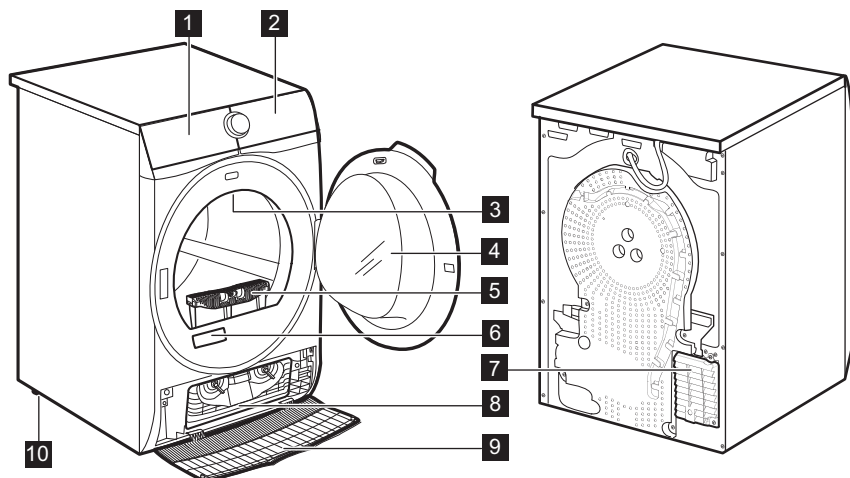

- 1 Posoda za vodo
- 2 Upravljalna plošča
- 3 Notranja osvetlitev
- 4 Vrata naprave
- 5 Filter
- 6 Ploščica za tehnične navedbe in koda QR
- 7 Reže za pretok zraka
- 8 Manjši pokrov kondenzatorja

- 9 Pokrov kondenzatorja
- 10 Nastavljivi nogi



Za preprosto vstavljanje perila v stroj ali preprosto namestitev se vrata lahko namestijo na obe strani (glejte ločeno knjižico).

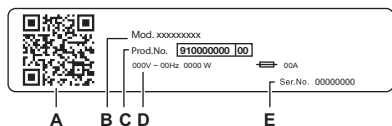

Na ploščici za tehnične navedbe se nahaja:

- A. Koda QR
- B. ime modela
- C. številka izdelka
- D. električna nazivna moč
- E. serijska številka

Skenirajte **QR kodo** na napravi, da registrirate svoj izdelek in ga kar najbolj izkoristite.

- Dostopajte do podrobnosti, dokumentacije in člankov o tem, kako uporabljati najboljše funkcije (uporabniški priročnik je na voljo tudi na aeg.com/manuals)
- Prejmite nasvete za uporabo, odpravljanje težav, servisiranje in popravilo (na voljo tudi na aeg.com/support)
- Kupite dodatno opremo, potrošni material in originalne nadomestne dele za vaš aparat (na voljo tudi na aeg.com/shop)

3.1 Električne povezave

Na koncu postopka nameščanja lahko vtaknete vtič v vtičnico.

Na ploščici za tehnične navedbe in v poglavju »Tehnični podatki« so navedene potrebne električne napetosti. Poskrbite, da bodo v skladu z napajanjem.

Prepričajte se, da vaša hišna električna napeljava zdrži največje zahtevane obremenitve, pri tem pa upoštevajte tudi druge morebitne priključene naprave.

Napravo priključite v ozemljeno vtičnico.

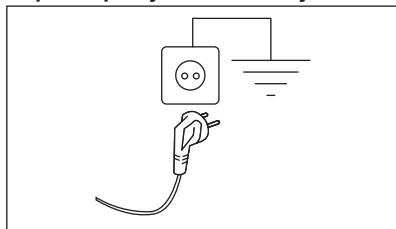











Napravo namestite tako, da je možen enostaven dostop do priključnega kabla.

Za vsa električna dela, potrebna za namestitev te naprave, se obrnite na pooblaščen servisni center.

Proizvajalec ne prevzema nobene odgovornosti za škodo ali telesne poškodbe zaradi neupoštevanja zgornjih varnostnih previdnostnih ukrepov.

4. PROGRAM

Program	Količina perila 1)	Lastnosti/Oznaka perila 2)
MixDry	6,0 kg	Zasnovano za rutinsko sušenje tega, kar operete brez sortiranja. Enakomerno posuši bombažna, bombažno-sintetična ter sintetična oblačila. / ☺, ☺, ☺, ☺
Eco 3) 4)	8,0 kg	Program je primeren za sušenje mokrega bombažnega perila in je najučinkovitejši program glede porabe energije za sušenje mokrega bombažnega perila. Stopnja sušenja ni nastavljiva in je privzeto nastavljena na cupboard dry / pripravljeno za shranjevanje. / ☺, ☺
Cottons	8,0 kg	Program za belo in barvno bombažno perilo. Privzeta nastavitve je namenjena za shranjevanje stopnje suhosti. / ☺, ☺
Synthetics	4,0 kg	Mešana oblačila, ki vsebujejo predvsem sintetična vlakna, kot so poliester, poliamid, itd. / ☺, ☺, ☺, ☺
Delicates	2,0 kg	Priporočeno za generično občutljivo perilo, kot so viskoza, rejon, akril in njihove mešanice. / ☺, ☺, ☺, ☺

Program	Količina perila 1)	Lastnosti/Oznaka perila 2)
  Wool	1,0 kg	 <p>Nežno posuši volneno perilo, primerno za strojno in ročno pranje. Perilo odstranite takoj, ko se program zaključi.</p> <p>Postopek sušenja volne tega stroja so preizkusili in odobrili pri podjetju Woolmark. Postopek je primeren za sušenje volnenega perila z oznako primernosti za »ročno pranje«, pod pogojem, da je perilo oprano s programom za ročno pranje, ki ga je odobrilo podjetje Woolmark, in posušeno v skladu z navodili, ki jih je izdal proizvajalec tega stroja. M2407 Woolmarkov simbol je certifikacijska znamka v številnih državah.</p>
 Silk	0,5 kg	<p>Ohrani obliko občutljivih svilenih oblačil, primernih za strojno ali ročno pranje, s čimer se zmanjša nastanek gub z nežnim toplim zrakom in mehkim gibi.</p> 
 Bedlinen XL	4,5 kg	<p>Posuši do tri posteljnine hkrati. Zmanjša zvižanje in prepletenost pri večjih kosih perila in zagotovi, da bo vsak kos posteljnine enako suh brez mokrih madežev.</p> 
 Outdoor	2,0 kg	<p>Ohranja funkcionalnost tkanin za dejavnosti na prostem iz tehničnega tekstila in obnavlja vodoodbojnost na vodoodpornih jaknah in jaknah z odstranljivimi oblogami (primerno za sušenje v sušilnem stroju).</p> 
 Hygiene	5,0 kg	<p>Vaša oblačila in drugo perilo posuši in razkuži tako, da ves čas ohrani temperaturo nad 60 °C ter s tem odstrani 99,9 % bakterij in virusov⁵⁾. Opomba: Ta cikel se lahko uporablja samo za mokro perilo. Ni primeren za občutljivo perilo.</p> 

1) Največja teža velja za čas sušenja.























2) Za pomen oznak perila si oglejte poglavje *VSAKODNEVNA UPORABA: Priprava perila*.

3) To je referenčni program, ki se uporablja za oceno skladnosti s predpisi EU za okoljsko primerno zasnovano in označevanje z energijskimi nalepkami, Uredba (EU) 2023/2533 in Uredba (EU) 2023/2534. Ta program lahko posuši bombažno perilo z začetno vsebnostjo vlage 60 % do ciljne končne vsebnosti vlage 0 %.

4) Program Eco je enakovreden „ CottonsEco“, kar je „Standardni program za bombaž“ v skladu z Uredbo Evropske komisije EU št. 392/2012. Primeren je za sušenje normalno mokrega bombažnega perila.

5) Testirano za bakterije Escherichia coli, Candida albicans in MS2 Bacteriophage. Neodvisni preizkus, ki ga je opravil Swissstest Testmaterialien AG leta 2021 (Poročilo o preizkusu št. 20212038).

4.1 Izbor programov in možnosti

Programi 1)	Možnosti			
	Dry-ness Level	 + Anti Crease	dB Extra Si-lent	 Time Dry
MixDry	 	■	■	■
Eco	 2)	■		
Cottons	  	■	■	■
Synthetics	  	■	■	■
Delicates	 2)	■		
Wool  				■ 3)
Silk 	 2)	■		
Bedlinen XL	  	■		■
Outdoor 	 2)	■		
Hygiene 	 2)	■		

1) Skupaj s programom lahko nastavite eno ali več možnosti.

2) Privzeta nastavitvev

3) Oglejte si poglavje MOŽNOSTI: Time Dry pri programu Wool

5. TEHNIČNI PODATKI

Višina × širina × globina	85,0 x 59,6 x 65,7 cm
Maks. globina pri odprtih vratih naprave	110,2 cm
Maks. širina pri odprtih vratih naprave	95,1 cm
Nastavljiva višina	85,0 cm (+1,5 cm - nastavitvev nog)
Prostornina bobna	118 l
Največja količina perila	8,0 kg
Napetost	230 V
Frekvenca	50 Hz
Zvočna emisija hrupa, ki se prenaša po zraku, za program sušenja programa Eco pri največji obremenitvi	63 dB/A
Skupna moč	550 W
Vrsta uporabe	Gospodinjstvo

Dovoljena temperatura okolja + 5 °C do + 35 °C

Raven zaščite proti vdoru trdnih delcev in vlage, ki jo zagotavlja zaščitni pokrov, razen kjer nizkonapetostna oprema nima nobene zaščite proti vlagi **IPX4**

Oznaka plina hladilnega sredstva R290

Teža hladilnega sredstva 0,149 kg

6. NADZORNA PLOŠČA

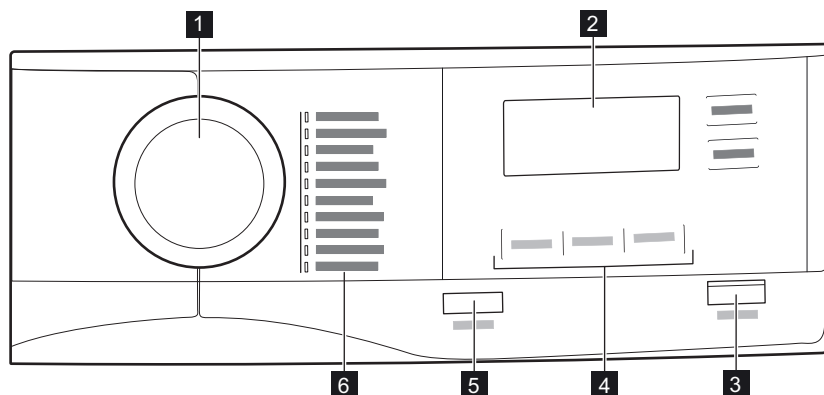

1 Gumb za izbiro programa

2 Prikazovalnik

3 Gumb Start/Pause









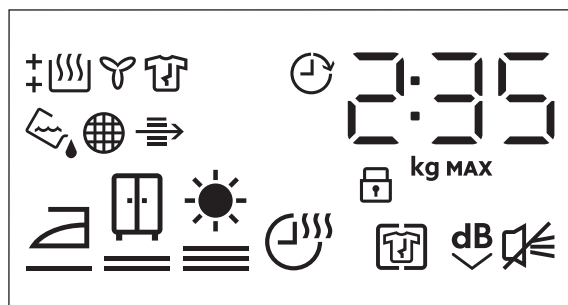

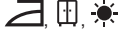

4 Možnosti

5 Gumb On/Off s funkcijo *nizke moči*

6 Programi

6.1 Prikazovalnik





Simboli na prikazovalniku	Opis simbola
2 : 35	prikaz časa programa
80 kg MAX	največja količina perila
0 ' 20h	izbor zamika vklopa (30 min. - 20 h)
	funkcija + Anti Crease je vklopljena
	funkcija Extra Silent je vklopljena
	izklopljen zvočni signal
	varovalo za otroke vklopljeno
	suhost perila: suho za likanje, suho za v omaro, izredno suho
	funkcija Time Dry je vklopljena
	indikator: <i>izpraznite posodo za vodo</i>
	indikator: <i>očistite filter</i>
	indikator: <i>preverite kondenzator</i>
	indikator: <i>faza sušenja</i>
	indikator: <i>faza hlajenja</i>
	indikator: <i>faza za zaščito proti mečkanju</i>
	funkcija Delay Start je vklopljena

7. MOŽNOSTI

7.1 Dryness Level

Ta funkcija pomaga doseči zeleno suhost perila. Izberete lahko stopnjo suhosti:

 pripravljeno za likanje - stopnja **suho za likanje**

 pripravljeno za shranjevanje - stopnja **suho za v omaro - 1)**

 pripravljeno za shranjevanje - stopnja **zelo suho**

1) privzeta nastavev v zvezi s programom

Nastavev ciljne končne vlage



To je morda potrebno, ker na rezultate sušenja vplivajo številni pogoji, npr. vrsta vode, napetost napajanja ali temperatura okolja, itd.

KAKO DOSEČI POPOLNO SUŠENJE:

1. Poskusite nastaviti funkcije stopnje sušenja (glejte zgornjo možnost *Dryness Level*).
2. Če želite dodatno izboljšati rezultate sušenja perila, lahko spremenite privzeto nastavitev suhosti (glejte spodaj). Ta nastavitev bo delovala pri večini programov, razen pri programih **Eco**, **Wool**, **Duvet**, **Down Jacket**, **Refresh**, če so na voljo na stroju.

Če želite spremeniti privzeto stopnjo ciljne končne vlage:

1. Vključite napravo.
2. Izberite 1 izmed razpoložljivih programov.
3. Sočasno pritisnite in držite gumba 

Dryness Level in  **Anti Crease**.







Na prikazovalniku se prikaže eden izmed simbolov:

 - Najvišja stopnja suhosti

 - Dodatna stopnja suhosti

 - Običajna stopnja suhosti

4. Pritiskajte gumb  **Start/Pause**, dokler ne dosežete zelene stopnje končne vlažnosti.

Stopnja sušenja	Simbol na prikazovalniku
najvišja stopnja suhosti	 
bolj suho perilo	 
standardno suho perilo	 

5. Za shranitev nastavitve sočasno pritisnite in za približno 2 sekundi držite gumba 

Dryness Level in  **Anti Crease**.

7.2 + Anti Crease

Do 120 minut podaljša fazo proti mečkanju (30 minut) ob koncu sušenja. Po fazi sušenja se boban občasno obrne, kar prepreči mečkanje perila. Perilo lahko vzamete iz stroja med fazo proti mečkanju.

7.3 Extra Silent

Naprava deluje z nizko stopnjo hrupa brez vpliva na kakovost sušenja. Naprava deluje počasi z dalj trajajočim programom.

7.4 Time Dry

Za: Programi **Cottons**, **BedlinenXL**, **Synthetics** in **MixDry**. Uporabniku omogoča nastaviti čas sušenja od najmanj 10 minut do največ dve uri (v 10-minutnih korakih). Ko je ta funkcija nastavljena najvišje, indikator za količino perila izgine.



Program traja tako dolgo, kot je nastavljen čas sušenja, ne glede na količino perila in njegovo stopnjo suhosti.

PRIPOROČILA ZA ČASOVNO SUŠENJE

do 10 min samo hladen zrak (brez grelnika).

10–40 min dodatno sušenje za izboljšanje suhosti po prejšnjem ciklu sušenja.

> 40 min popolno sušenje majhnih količin perila do 4 kg, dobro ožeto (>1200 obr./min).

7.5 Time Dry pri programu Wool

Funkcija je primerna za program **Wool** za nastavitev končne stopnje suhosti za bolj ali manj suho perilo.

7.6 Delay Start



Omogoča zamik vklopa programa sušenja od najmanj 30 minut do največ 20 ur.

7.7 Buzzer

Zvočni signal se oglasi pri naslednjih dejanjih:

- konec programa
- začetek in konec faze za zaščito proti mečkanju

Zvočni signal je privzeto vedno vklopljen. To funkcijo lahko uporabite za vklop ali izklop zvoka.

Buzzer funkcija izklopljena:



1. Vklonite sušilni stroj.
2. Izberite enega izmed razpoložljivih programov.

3. Dotaknite se in približno 3 sekunde držite gumb Silent.

Na prikazovalniku se prikaže simbol

4. Za vklop funkcije Buzzer se ponovno dotaknite zgornjega gumba, dokler simbol ne izgine.

8. NASTAVITVE

8.1 Izklop indikatorja posode za vodo

Indikator posode za vodo privzeto sveti. Zasveti ob koncu programa sušenja ali med potekom programa, če je posoda za vodo polna. Če je nameščen komplet za odvod vode, se posoda za vodo samodejno izprazni in indikator je mogoče izklopiti.

Za izklop indikatorja:

1. Vklonite napravo.
2. Izberite 1 izmed razpoložljivih programov.
3. Sočasno pritisnite in držite gumba + **Anti Crease** in **Silent**.

Indikator posode za vodo: ne sveti, prikaže se simbol – indikator posode za vodo je trajno **ugasnjen**



Za vklop indikatorja posode za vodo ponovite zgornji postopek. Indikator posode za vodo: sveti, prikaže se simbol – indikator posode za vodo trajno **sveti**

8.2 Števec ur delovanja

Ta funkcija omogoča prikaz skupnega časa delovanja naprave v urah, ki se šteje od trenutka prvega vklopa. Prikazan je dejanski čas delovanja ciklov (ne vključuje prekinitve ali zamika vklopa).

Za prikaz te vrednosti nadaljujte na naslednji način:

1. Napravo vklopite s pritiskom gumba **On/Off**.

2. Pritisnite in nekaj sekund držite tipki **Dryness Level** in **Silent**.

3. Po treh sekundah se na prikazovalniku prikaže skupno število ur delovanja naprave: npr. če je čas delovanja **1276** ur, se na prikazovalniku za dve sekundi prikaže besedilo **Hr**, nato **12**, potem pa za dve sekundi sledi **76**. Ta vrednost je prikazana z zaporedjem dveh števk hkrati: prvi dve števk pomenita tisočice in stotine, drugi dve števk pa desetice in enice.

Za izhod iz tega načina pritisnite poljubno tipko, obrnite gumb za izbiro programa ali izklopite napravo.

8.3 Tovarniško privzete nastavitve

Ta funkcija omogoča obnovitev privzetih tovarniških nastavitve. Shranjene možnosti in načini delovanja se ponastavijo.

Za **vklop** te funkcije upoštevajte spodnje korake:

1. Napravo vklopite s pritiskom gumba .
2. Počakajte približno osem sekund.
3. Pritisnite in nekaj sekund držite tipki **Time Dry** in **Delay Start**.
4. Naprava potrdi delovanje s prikazom

— — —.



Če postopek ne deluje (zaradi časovne prekinitve ali napačne kombinacije tipk), izklopite napravo in ponovite zaporedje od začetka.

9. PRED PRVO UPORABO

Pred uporabo naprave za sušenje perila:

- Boben sušilnega stroja očistite z vlažno krpo.
- Zaženite enourni program z vlažnim perilom.



Na začetku sušenja (prve 3-5 min.) je lahko delovanje stroja nekoliko glasnejše. To je zaradi zagona kompresorja. To je običajno za naprave, ki jih poganja kompresor, kot so hladilniki in zamrzovalniki.

9.1 Nenavaden vonj

Naprava je tesno zapakirana.

Ko izdelek odstranite iz embalaže, lahko zavonjate nenavaden vonj. To je običajno za nove izdelke.

Naprava je sestavljena iz različnih materialov, ki lahko ustvarijo nenavaden vonj.

Tekom uporabe, po nekaj sušenjih nenavaden vonj postopno izgine.

9.2 Hrup



Med sušenjem lahko včasih zaslišite različne zvoke. To so običajni zvoki ob delovanju.

Delujoč kompresor.

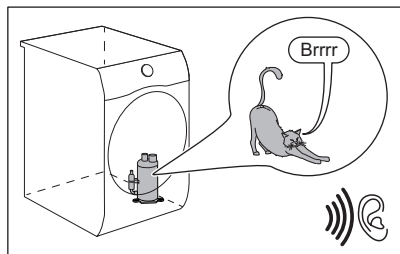

Vrteči boben.

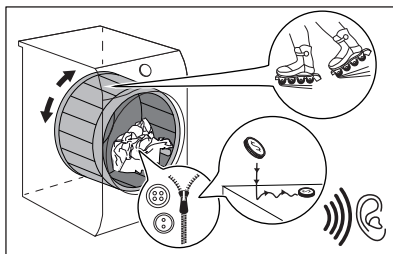

Delujoči ventilatorji.

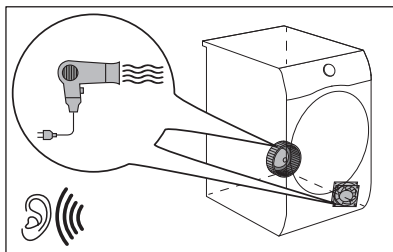

Delujoča črpalka in prenos kondenza v posodo.

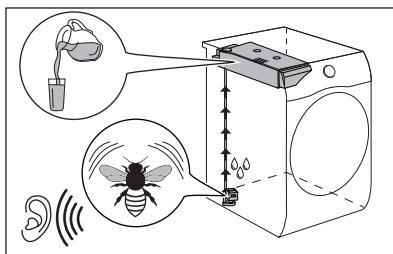

10. VSAKODNEVNA UPORABA

10.1 Priprava perila



Polnjenje bobna do največje kapacitete, navedene za ustrezne programe, bo prispevalo k varčevanju z energijo.



Po pranju je perilo pogosto prepleteno. Sušenje prepletenega perila ni učinkovito.

Za zagotovitev ustreznega pretoka zraka in enakomernega sušenja je priporočeno, da vsak kos perila posebej stresete in položite v sušilni stroj.

Za zagotovitev ustreznega postopka sušenja:

- Zaprite zadrge.
- Zaprite zadrge ali gumbje na posteljnih pregrinjalih.
- Ne sušite razvezanih trakov ali vrvic (npr. na predpasnikih). Zavežite jih, preden zaženete program.

- Odstranite vse predmete iz žepov.
- Oblačila z notranjo plastjo iz bombaža obrnite z notranjo stranjo navzven. Bombažna stran mora biti zunaj.
- Vedno nastavite program, ki je primeren za vrsto perila.
- Ne mešajte svetlih in temnih barv.
- Da se oblačila ne bi preveč skrčila, uporabite ustrezen program za bombažna oblačila, oblačila iz jerseyja ter pletenine.
- Ne prekoračite največje količine perila, ki je navedena v poglavju o programih ali prikazana na prikazovalniku.
- Sušite le perilo, ki je primerno za sušenje v sušilnem stroju. Oglejte si etiketo perila na perilu.
- Ne sušite velikih in majhnih kosov perila skupaj. Majhni kosi se lahko ujamejo v večje in ostanejo mokri.
- Velike kose perila stresite, preden jih položite v sušilni stroj. Na ta način preprečite mokre dele na perilu po sušenju.

Etiketa perila	Opis
	Perilo je primerno za sušenje v sušilnem stroju.
	Perilo je primerno za sušenje v sušilnem stroju pri višjih temperaturah.
	Perilo je primerno za sušenje v sušilnem stroju samo pri nizkih temperaturah.
	Perilo ni primerno za sušenje v sušilnem stroju.

10.2 Vstavljanje perila

POZOR!

Pazite, da se perilo ne ujame med vrata naprave in tesnilo vrat.

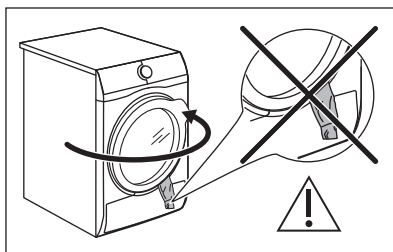

1. Odprite vrata naprave.
2. Posamezne kose perila enega za drugim vstavite v stroj.

3. Zaprite vrata naprave.

10.3 Vklon naprave

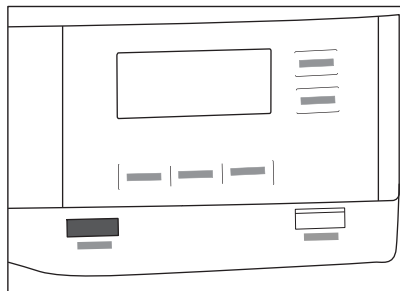

Za vklop naprave:

Pritisnite tipko **ⓘ** On/Off.

Če je naprava vklopljena, se na prikazovalniku prikažejo nekateri indikatorji.

10.4 Način nizke moči

Za zmanjšanje porabe energije ta funkcija samodejno izklopi napravo:

- Po 5 minutah, če programa ne zaženete.
- Po 5 minutah od konca programa ali faze proti mečkanju.



Ko naprava deluje v načinu nizke moči, se prikazovalnik in ikone izklopijo. Ponovno ga lahko vklopite s pritiskom tipke On/Off.

10.5 Nastavitev programa

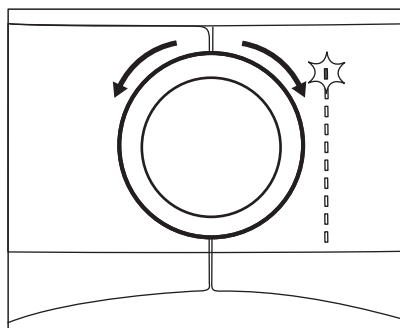

S pomočjo gumba za izbiro programa nastavite program.

Približen čas trajanja programa je viden na prikazovalniku.



Pravi čas sušenja je odvisen od vrste perila (količine in sestave), temperature v prostoru in začetne vlažnosti perila po ožemanju.

10.6 Možnosti

Skupaj s programom lahko nastavite eno ali več posebnih funkcij.

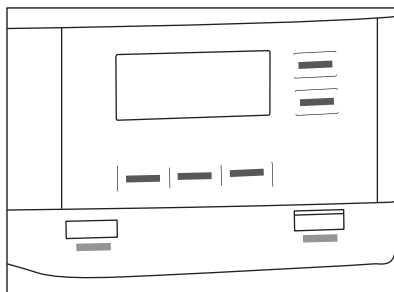

Za vklop ali izklop funkcije se dotaknite ustrezne tipke ali kombinacije dveh tipk. Na prikazovalniku se prikaže ustrezni simbol ali pa zasveti svetleča dioda nad tipko.

10.7 Funkcija Child Lock

Varovalo za otroke lahko nastavite za preprečitev, da bi se otroci igrali z napravo. Funkcija Child Lock zaklene vse tipke in gumb za izbiro programa (ta funkcija ne zaklene tipke **ⓘ** On/Off).

Funkcijo Child Lock lahko vklopite:

- pred pritiskom tipke **▷||Start/Pause** – naprave ni mogoče vklopiti
- po pritisku tipke **▷||Start/Pause** - izbira programov in funkcije ni na voljo.

Vklop funkcije Varovalo za otroke:



1. Vključite sušilni stroj.
2. Izberite 1 izmed razpoložljivih programov.
3. Dotaknite se in za približno tri sekunde pridržite tipko  **Anti Crease**.

Na prikazovalniku se prikaže simbol .

4. Za izklop varovala za otroke ponovno pritisnite zgornji tipki, dokler simbol ne izgine.

10.8 Zagon programa

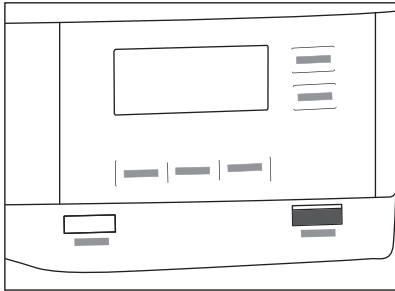

Za zagon programa:

Dotaknite se tipke  **Start/Pause**.

Naprava se zažene, svetleča dioda nad tipko pa preneha utripati in sveti.

10.9 Začetek programa s funkcijo Delay Start

1. Nastavite program sušenja in funkcije.
2. Pritisnite tipko  Delay Start znova in znova.

Čas zamika je prikazan na prikazovalniku (npr. **12h**, če se mora program začeti po 12-ih urah.)

3. Za vklop možnosti  Delay Start se dotaknite tipke .

Čas do začetka se na prikazovalniku zmanjša.

10.10 Sprememba programa

Za spremembo programa:



1. Za izklop naprave pritisnite gumb .

2. Ponovno pritisnite tipko  On/Off za vklop naprave.
3. Nastavite nov program.

10.11 Konec programa



Očistite filter in po vsakem sušenju izpraznite posodo za vodo. (Oglejte si poglavje VZDRŽEVANJE IN ČIŠČENJE)

Če se program sušenja zaključi, se na prikazovalniku prikaže simbol . Če je vklopljena funkcija  Buzzer, se eno minuto v naslednjih oglašča zvočni signal.



Če ne izklopite naprave, se začne faza za zaščito proti mečkanju (ni vklopljena pri vseh programih). Utripajoč simbol  predstavlja izvajanje faze za zaščito proti mečkanju. Perilo lahko med to fazo vzamete iz stroja.

Za odstranitev perila:

1. Dve sekundi pritisnite tipko  On/Off, da izklopite napravo.
2. Odprite vrata naprave.
3. Odstranite perilo.
4. Zaprite vrata naprave.

Možni vzroki za nezadovoljive rezultate sušenja:

- Neustrezne privzete nastavitve stopnje suhosti. Preberite si poglavje *Nastavitev ciljne končne vlage*
- Temperatura v prostoru je prenizka ali previsoka. Optimalna temperatura v prostoru je med 18 °C in 25 °C.



Vrata pustite po vsakem programu rahlo odprta, da preprečite vlago.

11. NAMIGI IN NASVETI

11.1 Namigi za ekološko pranje



Polnjenje bobna do največje kapacitete, navedene za ustrezne programe, bo prispevalo k varčevanju z energijo.

- Perilo pred sušenjem dobro ožemite.
- Ne prekoračite količine perila, navedene v poglavju o programih.
- Filter očistite po vsakem ciklu sušenja.
- Za pranje in sušenje ne uporabljajte mehčalca. V sušilnem stroju se perilo samodejno omehča.

- Vodo iz posode za vodo lahko uporabite za likanje oblačil. Vodo morate najprej filtrirati, da odstranite preostala vlakna tekstila (primeren je že preprost filter za kavo).
- Reže za pretok zraka na dnu naprave naj bodo vedno neovirane.
- Poskrbite, da bo na mestu namestitve naprave dober pretok zraka.

12. SKRB IN ČIŠČENJE

12.1 Razpored občasnega čiščenja

Občasno čiščenje pomaga podaljšati življenjsko dobo naprave.

Orientacijski razpored občasnega čiščenja:

Čiščenje filtra	Ko utripa indikator
Izpraznite posodo za vodo	Ko utripa indikator
Čiščenje kondenzatorja	Ko utripa indikator
Čiščenje tipala vlažnosti	Vsaj trikrat ali štirikrat letno
Čiščenje bobna	Vsaka dva meseca
Čiščenje upravljalne plošče in ohišja	Vsaka dva meseca
Čiščenje rež za pretok zraka	Vsaka dva meseca

Če naprave dalj časa ne uporabljate, jo izključite.

V naslednjih odstavkih je razloženo, kako morate čistiti vsak del.

12.2 Odstranjevanje tujkov



Pred zagonom programa za sušenje preverite, ali so vsi žepi prazni in ohlapni predmeti zapeti. Preberite si poglavje "Priprava perila".

Po sušenju odstranite vse tujke iz bobna (npr. kovinske sponke, gumbe, kovance itd.).

12.3 Čiščenje filtra

Ob koncu vsakega programa se na prikazovalniku prikaže simbol Filter in očistiti morate filter.



Filter zbira vlakna med sušenjem.



Za doseganje naboljše učinkovitosti sušenja redno čistite filter. Zamašen filter povzroči daljši cikel sušenja in posledično večjo porabo energije.

Filter očistite ročno. Po potrebi uporabite sesalnik.

POZOR!

Pri čiščenju filtrov je treba vlakna zavreči v posodo za smeti, ne sme se jih umivati prek odtoka, da se prepreči širjenje mikroplastike v uporabljenem sistemu za vodo.

1. Odprite vratca. Filter povlecite navzgor.

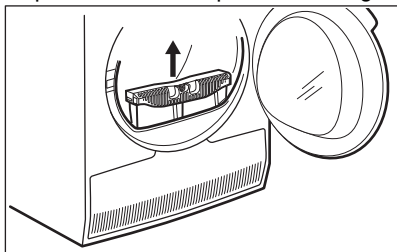

2. Potisnite kavelj, da odprete filter.

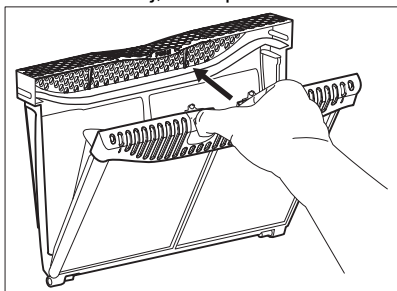

3. Z roko poberite vlakna z obeh notranjih delov filtra.

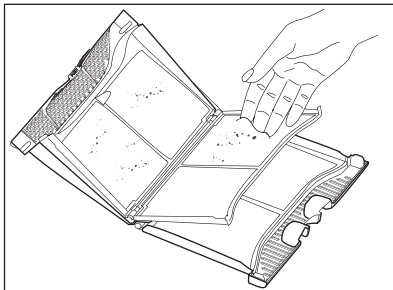
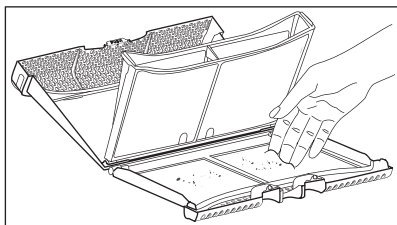

Vlakna vrzite v smeti.

4. Po potrebi filter očistite s sesalnikom. Zaprite filter.
5. Po potrebi odstranite vlakna iz odprtine za filter in s tesnila. Pomagate si lahko s sesalnikom. Filter vstavite nazaj v odprtino za filter.

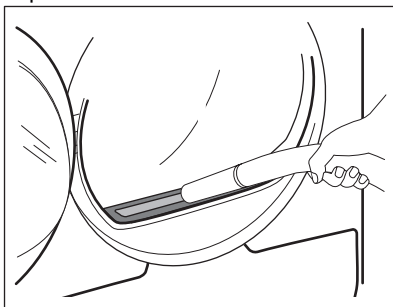

12.4 Čiščenje kondenzatorja

Če na prikazovalniku utripa simbol \Rightarrow Heat exchanger, preglejte kondenzator in njegov predelek. Če je umazan, ga očistite. Preverite enkrat na pol leta.

UPOZORNENIE!

Kovinske površine se ne dotikajte z golimi rokami. Nevarnost poškodbe. Nosite zaščitne rokavice. Čistite previdno, da ne poškodujete kovinske površine.

⚠ POZOR!

Za odstranjevanje kosmov iz kondenzatorja ne uporabljajte trdega priključka na sesalniku. To lahko poškoduje rebra kondenzatorja, kar lahko privede do slabšega delovanja naprave in daljšega časa sušenja.

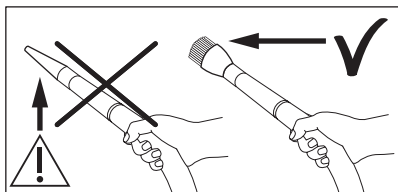

Za pregled:

1. Odprite vratca. Filter povlecite navzgor.

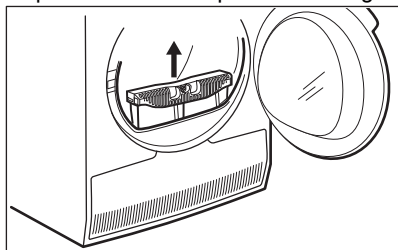

2. Odprite pokrov kondenzatorja.

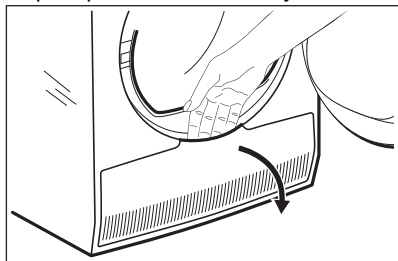

3. Obrnite ročico, da sprostite pokrov kondenzatorja.

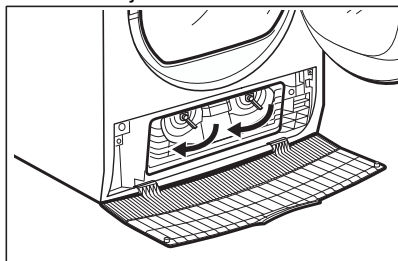

4. Spustite pokrov kondenzatorja.

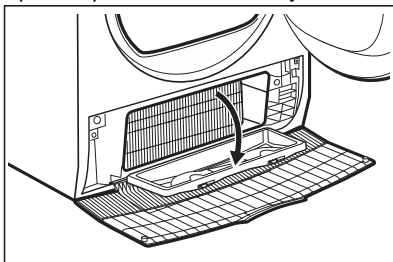

5. Po potrebi odstranite vlakna s kondenzatorja in iz njegovega predelka. Uporabite lahko sesalnik z nastavkom krtače.

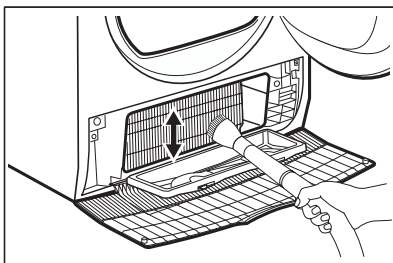

6. Zaprite pokrov kondenzatorja.
7. Pomikajte ročico, dokler se ne zaskoči.
8. Filter namestite nazaj.

12.5 Čiščenje tipala vlažnosti

⚠ POZOR!

Nevarnost poškodbe tipala vlažnosti. Za čiščenje tipala ne uporabljajte grobih materialov ali jeklene volne.

Za doseg najboljših rezultatov sušenja ima naprava kovinsko tipalo vlažnosti. Nahaja se na notranji strani predela vrat.

Tekom uporabe se lahko površina tipala umaže, zaradi česar se poslabša sušenje.

Priporočamo, da tipalo očistite vsaj trikrat ali štirikrat na leto ali v primeru slabšega sušenja.

Za čiščenje lahko uporabite bolj grobo stran gobice za pomivanje posode in malce kisa ali pomivalnega sredstva.

Za čiščenje tipala:

1. Odprite vrata za polnjenje.

2. Očistite površino tipala vlažnosti, tako da večkrat obrišete kovinsko površino.

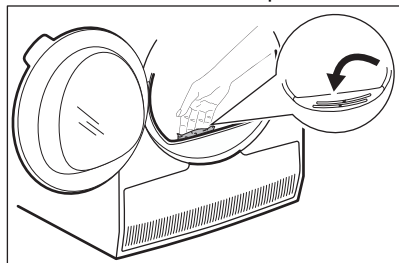

12.6 Čiščenje bobna

⚠ UPOZORNENIE!

Napravo pred čiščenjem izključite iz električnega omrežja.

Za čiščenje notranje površine bobna in filtrov bobna uporabljajte standardno nevtravno čistilno sredstvo. Očiščene površine osušite z mehko krpo.

⚠ POZOR!

Za čiščenje bobna ne uporabljajte grobih materialov ali jeklene volne.

12.7 Čiščenje upravljalne plošče in ohišja

Za čiščenje upravljalne plošče in ohišja uporabljajte standardno nevtravno čistilno sredstvo.

Za čiščenje uporabljajte vlažno krpo. Očiščene površine osušite z mehko krpo.

⚠ POZOR!

Ne uporabljajte čistilnih sredstev za pohištvo ali čistilnih sredstev, ki lahko povzročijo korozijo.

12.8 Čiščenje rež za pretok zraka

Za odstranitev kosmov iz rež za pretok zraka uporabite sesalnik.

13. ODPRAVLJANJE TEŽAV

⚠ UPOZORNENIE!

Oglejte si poglavje Varnost

13.1 Kode napak

Naprava se med uporabo ne zažene ali zaustavi.

Najprej poskusite najti rešitev težave (oglejte si razpredelnico). Če se težava nadaljuje, se obrnite na pooblaščen servisni center.

⚠ UPOZORNENIE!

Pred kakršnimi koli preverjanji izklopite napravo.

V primeru večjih težav se oglasi zvočni signal, na prikazovalniku se prikaže koda napake, tipka  Start/Pause pa lahko utripa nepretrgoma:









Koda napake	Možni vzrok	Rešitev
E50	Motor naprave je preobremenjen. Preveč perila ali ujeta perilo v bobnu.	Program se ni zaključil. Odstranite perilo iz bobna, nastavite program in ponovno zaženite program.



Koda napake	Možni vzrok	Rešitev
E90 ali E91	Notranja napaka. Ni komunikacije med elektronskimi elementi naprave.	Program se ni zaključil pravilno ali pa se je naprava prezgodaj ustavila. Napravo izklopite in jo ponovno vklopite. Če se ponovno prikaže koda napake, se obrnite na pooblaščen servisni center.
EH0	Električno napajanje je nestabilno.	Ko naprava prikazuje EH0 , počakajte, da se električno napajanje stabilizira, nato pritisnite Začetek. Če naprava prekine program brez indikacij, pritisnite začetek programa. Če se ponovno prikaže opozorilo, preverite napajalni kabel/vtičnico ali glavno napeljava.

Če se na prikazovalniku prikažejo druge kode napak, izklopite in vklopite napravo. Če se težava nadaljuje, se obrnite na pooblaščen servisni center.

V primeru različnih težav s sušilnim strojem preverite spodnjo razpredelnico glede možnih rešitev.

13.2 Odpravljanje težav

Težava	Možni vzrok	Rešitev
Sušilni stroj ne deluje.	Sušilni stroj ni vključen v vtičnico.	Vključite ga v omrežno vtičnico. Preverite varovalko v omarici z varovalkami (hišna napeljava).
	Vrata so odprta.	Zaprte vrata.
	Tipke  On/Off niste pritisnili.	Pritisnite tipko  On/Off.
	Tipke  Start/Pause se niste dotaknili.	Dotaknite se tipke  Start/Pause.
	Naprava je v stanju pripravljenosti.	Pritisnite tipko  On/Off.
Nezadovoljiv rezultat sušenja.	Izbira napačnega programa.	Izberite ustrezen program. 1)
	Filter je zamašen.	Očistite filter. 2)
	Funkcija  Dryness Level je bila nastavljena na  Iron Dry. 3)	Funkcijo  Dryness Level spremenite na višjo stopnjo.
	Perila je bilo preveč.	Ne presežite največje količine perila.
	Reže za pretok zraka so zamašene.	Očistite reže za pretok zraka na dnu naprave.
	Umazanija na tipalu vlažnosti v bobnu.	Očistite sprednjo površino bobna.
	Stopnja suhosti ni bila nastavljena na želeno stopnjo.	Nastavite stopnjo suhosti. 4)
	Kondenzator je zamašen.	Očistite kondenzator. 2)

Težava	Možni vzrok	Rešitev
Vrata stroja se ne zaprejo.	Filter se ni zaskočil.	Namestite filter v pravi položaj.
	Perilo je ujeto med vrata in tesnilo.	Odstranite ujeto perilo in zaprite vrata.
Sprememba programa ali funkcije ni mogoča.	Po začetku programa sprememba programa ali funkcije ni mogoča.	Izključite in vključite sušilni stroj. Po potrebi spremenite program ali funkcijo.
Izbira funkcije ni mogoča. Oglasi se zvočni signal.	Funkcija, ki ste jo želeli izbrati, ni na voljo za izbrani program.	Izključite in vključite sušilni stroj. Po potrebi spremenite program ali funkcijo.
Boben ni osvetljen.	Okvarjena luč bobna.	Za zamenjavo luči bobna se obrnite na servisni center.
Na prikazovalniku se prikaže nepričakovan čas trajanja.	Trajanje sušenja se izračuna glede na količino perila in vlažnost.	To je samodejno – naprava deluje pravilno.
Program ne deluje.	Posoda za vodo je polna.	Izpraznite posodo za vodo, pritisnite tipko  Start/Pause. 2)
	Perila je malo.	Izberite časovni program. Časovna vrednost se mora nanašati na količino perila. Za sušenje enega kosa perila ali majhne količine perila priporočamo kratek čas sušenja.
Program sušenja je prekratek.	Perilo je presuho.	Izberite ustrezen časovni program ali višjo stopnjo sušenja (npr.  <i>extra dry</i>)
	Filter je zamašen.	Očistite filter.
Sušilni cikel je predolg 5)	Perila je preveč.	Ne presežite največje količine perila.
	Perilo ni dovolj ožeto.	Perilo dobro ožemite v pralnem stroju.
	Prenizka ali previsoka temperatura v prostoru – ne gre za okvaro naprave.	Poskrbite, da bo temperatura v prostoru višja od +5 °C in nižja od +35 °C. Optimalna temperatura v prostoru za doseg najboljših rezultatov sušenja je med 18 °C in 25 °C.

1) Upošteвайте opis programa — glejte poglavje PROGRAMI.

2) Oglejte si poglavje *VZDRŽEVANJE IN ČIŠČENJE*.

3) Samo sušilni stroji s funkcijo Dryness Level.

4) Oglejte si poglavje NAMIGI IN NASVETI.

5) Opomba: Po največ 6 urah se program sušenja samodejno zaključi.

13.3 Možni vzroki za nezadovoljive rezultate sušenja:

- Filter je zamašen. Zaradi zamašenega filtra sušenje ni učinkovito.
- Reže za pretok zraka so zamašene.
- Tipalo vlažnosti je umazano.
- Boben je umazan.

- Neustrezne privzete nastavitve stopnje suhosti. Preberite si poglavje *Nastavitve ciljne končne vlage*
- Temperatura v prostoru je prenizka ali previsoka. Optimalna temperatura v prostoru je med 18 °C in 25 °C.

14. VREDNOSTI PORABE

14.1 Uvod



V navodilih za uporabo sta navedeni dve različni referenci za energijsko nalepko EU in predpise za okoljsko primerno zasnovano.

- Uredba (EU) 932/2012 in Uredba (EU) 392/2012, veljavni do 30. junija 2025, se nanašata na razrede energijske učinkovitosti od **A+++** do **D**.
- Uredba (EU) 2023/2534 velja od 1. julija 2025 in se nanaša na razrede energijske učinkovitosti od **A** do **G**.



Koda QR na energijski nalepki z naprave zagotavlja spletno povezavo do informacij, povezanih z delovanjem naprave, v podatkovni bazi EU EPREL. Energijsko nalepko hranite za referenco skupaj z navodili za uporabo in vsemi drugimi dokumenti, ki so priloženi tej napravi.

Iste informacije lahko v bazi EPREL najdete tudi s pomočjo povezave <https://eprel.ec.europa.eu> ter imena modela in številke izdelka, ki ju najdete na ploščici za tehnične navedbe naprave. Za položaj ploščice za tehnične navedbe si oglejte poglavje »Opis izdelka«.

14.2 Legenda

kg	Količina perila.	obr./min	Zavrtite na
kWh	Poraba energije.		
hh:mm	Trajanje programa.		
%	Začetna vlaga ob koncu ožemanja in ciljna končna vlaga ob koncu programa sušenja. Višje kot je ožemanje, večji je hrup pri ožemanju, nižja pa je začetna poraba vlage in energije pri sušenju perila.		

14.3 V skladu z Uredbo Komisije (EU) 2023/2533, Uredbo (EU) 2023/2534 in Uredbo (EU) 392/2012.



Naslednje vrednosti so dosežene v laboratorijskih pogojih glede na ustrezne standarde. Različni parametri lahko spremenijo podatke, na primer: količino perila, vrsto perila in sobne pogoje. Začetna vsebnost vlage v perilu, vrsta vode, napajalna napetost in morebitna vaša sprememba privzetih nastavitev programa, lahko vplivajo tudi na porabo energije, trajanje programa sušenja in končno vlažnost.

Program	Količina perila (kg)	Zavrtite na (obr./min)	Začetna vlažna (%)	Čas sušenja (ure:minute)	Poraba energije (kWh)	Ciljna končna vlažnost (%)
Eco 1) 2)	8,0	1000	60	2:59	1,28	0,0
Eco 1) 2)	4,0	1000	60	2:00	0,72	0,0

1) To je referenčni program, ki se uporablja za oceno skladnosti s predpisi EU za okoljsko primerno zasnovano in označevanje z energijskimi nalepkami, Uredba (EU) 2023/2533 in Uredba (EU) 2023/2534. Ta program lahko posuši bombažno perilo z začetno vsebnostjo vlage 60 % do ciljne končne vsebnosti vlage 0 %.

2) Program Eco je enakovreden „ CottonsEco“, kar je „Standardni program za bombaž“ v skladu z Uredbo Evropske komisije EU št. 392/2012. Primeren je za sušenje normalno mokrega bombažnega perila.

Poraba energije v različnih načinih

Poraba energije v stanju izključenosti (W)	Poraba energije v stanju pripravljenosti (W)	Zakasnen vklop (W)
0,13	0,13	4,00

Čas do izklopa/stanja pripravljenosti je največ 15 minut.

14.4 Splošni programi



Te vrednosti so samo orientacijske.

Program	Količina perila (kg)	Zavrtite na (obr./min)	Začetna vlažna (%)	Čas sušenja (ure:minute)	Poraba energije (kWh)	Ciljna končna vlažnost (%)
Cottons extra dry	8,0	1000	60	4:26	1,92	-3,0
Cottons extra dry	4,0	1000	60	3:35	1,43	-3,0
Cottons Iron Dry	8,0	1000	60	2:16	0,95	12,0
Cottons Iron Dry	4,0	1000	60	1:38	0,62	12,0
Synthetics extra dry	4,0	1200	40	1:45	0,65	0,0
Synthetics cupboard dry	4,0	1200	40	1:17	0,48	1,0
Synthetics Iron Dry	4,0	1200	40	1:01	0,36	12,0
Wool	1,0	1200	35	1:44	0,78	5,0

15. SKRB ZA OKOLJE

Reciklirajte materiale, ki jih označuje simbol . Embalažo odložite v ustrezne zabojnike za reciklažo. Pomagajte zaščititi okolje in zdravje ljudi ter reciklirati odpadke električnih in elektronskih naprav. Naprav, označenih s

simbolom , ne odstranjajte z gospodinjskimi odpadki. Izdelek vrnite na krajevno zbirališče za recikliranje ali se obrnite na občinski urad.





aeg.com

136214435-A-082025



CE