

SOGO®

Human Technology

ES Manual de instrucciones
EN Instructions for use
FR Mode d'emploi
PT Manual de instruções
DE Gebrauchsanweisung
IT Manuale d'istruzioni
CZ Návod k použití

DK Brugsanvisning
SI Navodila za uporabo
HR Upute za korištenje
PL Instrukcja użycia
RO Instrucțiuni de folosire
UA Інструкція із застосування
CA Manual d'instruccions



Descarga tu manual
Download your manual
Téléchargez votre manuel
Baixe seu manual
Laden Sie Ihr Handbuch herunter
Scarica il tuo manuale
Stáhněte si manuál
Download din manual
Prenesite svoj priručnik
Preuzmite svoj priručnik
Pobierz swoją instrukcję
Descărcăți manualul dvs
Завантажте посібник
Descàrrega el teu manual

ALTAVOZ PORTÁTIL PARA FIESTAS 2X5"
2X5" PORTABLE PARTY SPEAKER
ENCEINTE PORTABLE POUR LA FÊTE 2X12"
ALTIFALANTE DE FESTA PORTÁTIL 2X5"
2X5" TRAGBARER PARTY-LAUTSPRECHER
2X5" DIFFUSORE PORTATILE PER PARTY
2X5" PŘENOSNÝ PARTY SPEAKER
2X5" BÆRBAR FESTHØJTALER
2X5" PRENOSNI PARTY SPEAKER
2X5" PRIJENOSNI ZVUČNIK ZA ZABAVKU
2X5" PRZENOŚNY GŁOŚNIK IMPREZOWY
2X5" SPEAKER PORTABIL PENTRU PARTY
2X5" ПОРТАТИВНА ВЕЧІРНЯ ДИКТОРСЬКА колонка
ALTAVEU PORTÁTIL PER A FESTES 2X5"

ref. SS-8975



| | |
|-------------------------|--------|
| ESPAÑOL | P. 3 |
| ENGLISH | P. 13 |
| FRANÇAIS | P. 22 |
| PORTUGUESE | P. 32 |
| DEUTSCH | P. 42 |
| ITALIANO | P. 52 |
| ČEŠTINA | P. 62 |
| DANSK | P. 71 |
| SLOVENSKI | P. 80 |
| HRVATSKI | P. 89 |
| POLSKI | P. 98 |
| ROMÂNĂ | P. 107 |
| УКРАЇНСЬКА | P. 116 |
| CATALÀ | P. 126 |

Declaración de conformidad, Responsabilidad de la eliminación de productos electrónicos, Datos del importador y Servicio posventa en las últimas páginas.

Declaration of conformity, Responsibility of Electronic products disposal, Importers Details and After-sales service on the last pages.

Déclaration de conformité, Responsabilité de l'élimination des produits électroniques, Coordonnées des importateurs et Service après-vente sur les dernières pages.

Declaração de conformidade, responsabilidade pela eliminação dos produtos eletrônicos, dados do importador e serviço pós-venda nas últimas páginas

Konformitätserklärung, Verantwortung für die Entsorgung elektronischer Produkte, Angaben zum Importeur und Kundendienst auf den letzten Seiten.

Dichiarazione di conformità, Responsabilità dello smaltimento dei prodotti elettronici, Informazioni sugli importatori e Assistenza post-vendita nelle ultime pagine.

1. IMPORTANTE:

- Lea siempre atentamente el libro de instrucciones antes de utilizarlo.
- Este manual puede descargarse de nuestra página web www.sogo.es.
- Conserve estas instrucciones para futuras consultas.

2. DEFINICIONES DE SÍMBOLOS



- 1- **PELIGRO:** Indica una situación de peligro inminente.
- 2- **ADVERTENCIA:** Indica una situación potencialmente peligrosa.
- 3- **PRECAUCIÓN:** Indica una situación potencialmente peligrosa. También advierte contra prácticas inseguras.

3. INSTRUCCIONES DE SEGURIDAD PARA EL USUARIO

Precauciones generales durante el uso de equipos eléctricos

- No utilice el aparato para fines distintos de los descritos en este manual.
- No utilice ni guarde el aparato al aire libre.
- No coloques ni utilices el altavoz Bluetooth cerca de fuentes de agua.
- Coloque siempre el aparato sobre una superficie plana y uniforme.
- El aparato sólo debe utilizarse para los fines previstos. No se acepta ninguna responsabilidad por daños derivados de un uso inadecuado o una manipulación incorrecta. El uso indebido o la manipulación incorrecta pueden causar problemas en el aparato y causar lesiones al usuario.
- Este aparato está destinado al uso doméstico y aplicaciones similares.
- Asegúrese de que la tensión indicada en la placa de características coincide con la tensión de red antes de enchufar el aparato.
- Desconecte siempre el enchufe de la toma de corriente cuando no utilice el aparato. No deje el aparato sin vigilancia cuando esté encendido.
- Es necesaria una estrecha supervisión cuando cualquier aparato sea utilizado por niños o cerca de ellos.
- Antes de limpiar o guardar el aparato, desenchúfelo siempre de la red eléctrica y dejar que se enfríe.

- El dispositivo no está completamente desconectado de la fuente de alimentación, incluso después de que se haya girado o apagado. Para desconectarlo completamente, desenchúfelo de la toma de corriente.
- Los aparatos no están diseñados para funcionar con un temporizador externo o por sistema de control remoto.

Restricciones de uso para evitar daños personales

- No coloque ni haga funcionar este aparato cerca de fuentes de agua.
- No coloque ni haga funcionar el aparato ni su cable de alimentación sobre o cerca de superficies calientes (por ejemplo, estufa, placas, hornos o quemadores eléctricos) o llamas abiertas.
- No deje el cable de alimentación colgando de bordes afilados y manténgalo alejado de objetos calientes o llamas. No enrolle el cable alrededor del aparato ni lo doble.
- No utilice nunca accesorios no recomendados por el fabricante.
- El uso de accesorios no recomendados o vendidos por el fabricante del aparato puede provocar incendio, descarga eléctrica o lesiones a las personas.
- Si desea desconectar el enchufe de la toma de corriente, hágalo en el propio enchufe y no en la tirando del cable o del propio aparato.
- Para evitar descargas eléctricas, asegúrese de tener las manos secas antes de enchufar o desenchufar.
- No utilice el aparato con las manos mojadas, sobre suelos húmedos o cuando la atmósfera esté húmeda, hay riesgo de descarga eléctrica.
- No sumerja nunca el aparato ni el enchufe en agua o cualquier otro líquido. En caso de que el aparato caída en el agua, desconéctelo inmediatamente de la red eléctrica y llévelo a un servicio técnico autorizado para su reparación antes de volver a utilizarlo.
- No utilice el aparato si se ha caído al suelo, si presenta signos visibles de daños o si tiene una fuga.
- No utilice el aparato si el cable o el enchufe están dañados. En caso de que el cable esté dañado deben ser sustituidos únicamente por el fabricante, su agente de servicio o personas con cualificación similar con el fin de evitar peligros.
- En caso de mal funcionamiento del aparato, o si éste ha sufrido algún daño, devuélvalo al servicio técnico autorizado más cercano para su examen, reparación o ajuste.

Restricciones de uso en niños y ancianos

- Los niños deben ser vigilados para evitar que jueguen con el aparato.
- Mantenga el aparato y su cable fuera del alcance de los niños.

- Los niños no deben jugar con el aparato.
- La limpieza y el mantenimiento del usuario no deben ser realizados por niños sin supervisión.
- No permita que los niños utilicen el aparato.
- Los aparatos pueden ser utilizados por niños a partir de 8 años y por personas con capacidades físicas, sensoriales o mentales reducidas o con falta de experiencia y conocimientos si han recibido supervisión o instrucciones relativas al uso del aparato de forma segura y comprenden los peligros que conlleva.

Instrucciones de uso del aparato

- No deje el altavoz cargando más tiempo del recomendado por el fabricante, ya que podría dañar la batería o el propio altavoz.
 - No utilice el altavoz mientras esté cargado, de lo contrario también podría dañarlo.
 - Este producto no tiene piezas que el usuario pueda reparar. No intente reparar este producto usted mismo. Sólo el personal de servicio cualificado debe realizar el mantenimiento. Lleve el producto al servicio técnico autorizado para su inspección y reparación.
 - NUNCA permita que nadie, especialmente los niños, introduzca nada en los orificios, ranuras o cualquier otra abertura de la carcasa de la unidad, ya que podría provocar una descarga eléctrica causando daños mortales.
 - No monte este producto en la pared ni en el techo.
 - No coloque la unidad cerca de televisores, altavoces y otros objetos que generen campos magnéticos intensos.
 - No deje la unidad desatendida cuando esté en uso.
- NOTA:** Para desconectar completamente el sistema si no se va a utilizar durante mucho tiempo, desenchufe la clavija de alimentación de CA de la toma de corriente.
- No deje caer, desmonte, deforme, modifique ni introduzca ningún objeto en los orificios del altavoz, ya que éste puede dañar el producto.
 - No limpie el producto con alcohol, limpiadores a base de amoníaco ni limpiadores abrasivos.
 - No coloque este producto en contacto con objetos afilados, ya que podrían producirse arañazos y daños de funcionamiento.
 - No intente sustituir la batería del producto, ya que está incorporada y no puede ser cambiada por el usuario.
 - En caso de mal funcionamiento del altavoz, o si se ha dañado de alguna manera, devuélvalo al servicio técnico autorizado más cercano para que lo examinen, reparen o ajusten. Mantenga el altavoz alejado de la luz solar directa, el fuego u otros equipos de alta tensión.

ADVERTENCIA: el dispositivo puede calentarse durante la carga. Asegúrate siempre de que el altavoz está apagado cuando enchufe y desenchufe el aparato. Si el dispositivo no está apagado puede dañar el altavoz o causar lesiones.

- Coloque la unidad en un lugar con buena ventilación. Coloque el sistema sobre una superficie plana, dura y estable. No lo exponga a temperaturas superiores a 40°C. Deje al menos 30 cm de espacio libre desde la parte trasera y la parte superior de la unidad y 5 cm desde cada lado.
- Pulse suavemente los botones de la unidad. Pulsarlos con demasiada fuerza puede dañar la unidad.
- Asegúrese siempre de que el producto esté desenchufado de la toma de corriente antes de moverlo o limpiarlo.
- Límpialo sólo con un paño seco.
- Desenchufe el producto cuando haya relámpagos, tormentas o cuando no vaya a utilizarlo durante largos periodos de tiempo.
- Observe todas las señales y pantallas que requieran el encendido de un dispositivo eléctrico o un producto de radiofrecuencia en las zonas designadas.
- Deseche el producto y la batería del producto de acuerdo con las leyes y normativas locales.
- Deshágase de las pilas usadas de forma responsable con el medio ambiente.

4. ESPECIFICACIONES TÉCNICAS

| | |
|---------------------------------------|------------------------|
| Potencia de salida: | 25 W*2 máx. |
| Sensibilidad de sonido: | 88 dB ± 3 dB |
| Respuesta de frecuencia: | 87,5 – 108 MHz |
| Distorsión: | <10 % |
| Versión Bluetooth: | 5.3 |
| Alcance Bluetooth: | ≤ 10 m |
| Nombre de emparejamiento Bluetooth: | SOGO SS 8975 |
| Memoria USB y TF máxima compatible: | 32GB |
| Adaptador de corriente: | CA 100-240 V, 50-60 Hz |
| Consumo de energía: | 40 W |
| Consumo de energía en modo de espera: | <0,5 W |
| Toma de entrada AUX: | 3,5 mm |
| Conector de micrófono: | 6,3 mm |
| Memoria: | de 32 MB a 32 GB |

Este producto cumple con el reglamento de la UE 2023/826 bajo la directiva 2009/125/EC sobre los requisitos de diseño ecológico.

Consumo de energía en modo apagado: N/A

Consumo de energía en modo de espera: 0.2W

Tiempo después del cual el producto entra en modo apagado: 15MIN.

5. DESCRIPCIÓN GENERAL DEL PRODUCTO Y DEL PANEL

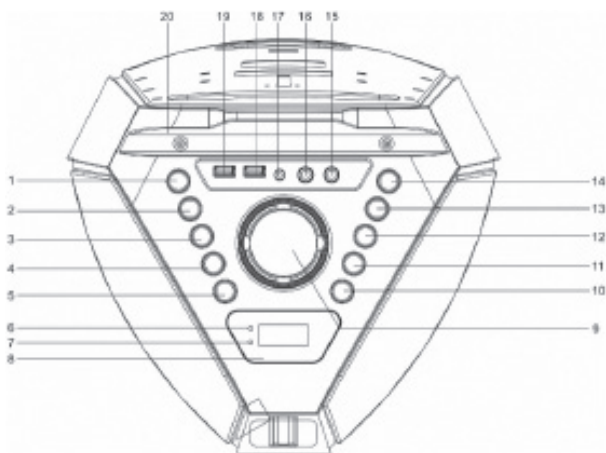

Vista superior

1. Botón EQ/BASS: ajusta los efectos de sonido del ecualizador y los graves.
2. Botón P-MODE / MEM. / VOICE: selecciona el modo de reproducción, almacena emisoras FM o cambia los efectos de voz.
3. Botón ◀ / TUN.-: pista anterior o sintonización FM hacia abajo.
4. Botón 10- / M. / FOLD-: retrocede 10 pistas, selecciona la memoria o reduce la selección de carpetas.
5. Botón MIC VOL. / TWS: ajusta el volumen del micrófono o activa el emparejamiento TWS.
6. Indicador de carga: muestra el estado de carga.
7. Indicador de emparejamiento: indica el estado de emparejamiento Bluetooth.
8. Pantalla LCD: muestra el modo y la información de funcionamiento.
9. Botón de volumen: ajusta el nivel de volumen principal.
10. Botón LIGHT / ECHO: controla la iluminación LED y el efecto de eco del micrófono.
11. Botón 10+ / M. / FOLD+: avanza 10 pistas, selecciona la memoria o aumenta la selección de carpetas.
12. Botón ▶▶ / TUN.+ : pista siguiente o sintonización FM ascendente.
13. Botón ▶▶ / PAIR / SCAN: reproducción/pausa, emparejamiento Bluetooth o búsqueda FM.
14. Botón FUNC.: Cambia entre los modos de funcionamiento.
15. Conector MIC de 6,3 mm 2: entrada de micrófono (conector 2).
16. Conector MIC de 6,3 mm 1: entrada de micrófono (conector 1).
17. Conector AUX IN de 3,5 mm: entrada de audio externa.
18. Puerto USB: reproduce archivos de audio desde un dispositivo USB.
19. Puerto de carga USB: carga dispositivos externos.
20. Soporte para tablet: sujeta de forma segura una tablet o un smartphone.

Vista frontal y trasera

21. Tweeter: emite sonido de alta frecuencia.
22. Luz LED disco: proporciona efectos de iluminación disco de colores.
23. Luz LED completa: mejora la iluminación visual durante la reproducción.
24. Rejilla del altavoz: protege los componentes internos del altavoz.
25. Altavoz: proporciona la salida de audio principal.
26. Asa: permite un fácil transporte.
27. Conector de antena FM: conecta una antena FM externa.
28. Orificios de ventilación: evitan el sobrecalentamiento y mejoran el flujo de aire.
29. Toma de CA: conecta la fuente de alimentación de CA.

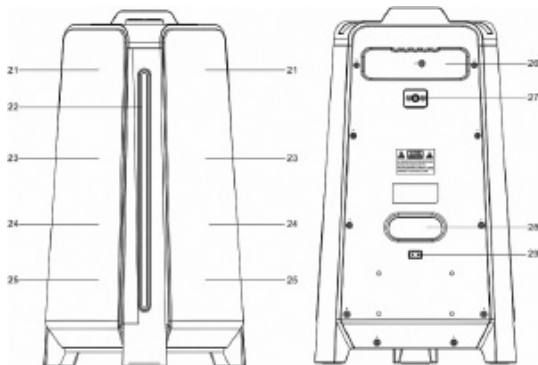

FUENTE DE ALIMENTACIÓN

Esta unidad funciona con una batería recargable de litio (capacidad de la batería: 4000 mAh). Cargue completamente la unidad (aproximadamente 2,5 horas) antes de utilizar el producto por primera vez. El tiempo de reproducción es de aproximadamente 2 horas después de una carga completa. Desenchufe el cable de alimentación de CA de la toma de CA para trabajar con la batería después de cargarla completamente. Al enchufar el cable de alimentación de CA con la batería conectada, se inicia la carga de esta batería; el indicador LED de carga se ilumina en rojo durante la carga y, cuando la batería está completamente cargada, el indicador cambia a verde. Cuando la unidad tiene poca batería, el indicador LED parpadea en rojo.

Advertencia: No cambie la batería, solo personal altamente cualificado puede realizar esta operación.

Encendido/apagado: Después de conectar la alimentación, mantener presionado el botón «»/«FUNC» por unos segundos para encender/apagar la unidad.

¿Cómo conectar el dispositivo con el altavoz Bluetooth? Pulse el botón FUNC. de la unidad para cambiar a la función BLUETOOTH. La pantalla LCD mostrará «bt» y el indicador de emparejamiento parpadeará a gran velocidad. Para conectar su dispositivo electrónico, asegúrese de que sea visible para todos los dispositivos cercanos. Busque el nombre de emparejamiento Bluetooth SOGO SS-8975 en la pantalla de su dispositivo y, una vez que aparezca, púlsalo para conectarse con el altavoz y espere hasta que se conecte. Si se requiere una contraseña, introduzca «0000» como contraseña. El Bluetooth funciona mejor en un radio de 10 metros al aire libre.

FUNCION BÁSICA

ENCENDIDO/APAGADO DE LA UNIDAD

Mantenga pulsado el botón /FUNC. para encender/apagar la unidad.

NOTA: En modo USB/Bluetooth/AUX, cuando la unidad no esté realizando su función principal durante unos 15 minutos, pasará automáticamente al modo de espera. Mantenga pulsado el botón /FUNC. para volver a encender la unidad.

Tenga en cuenta que un ajuste de volumen bajo en la fuente de audio puede reconocerse como «sin señal de audio», lo que afectará a la capacidad de detección de la señal del dispositivo y también puede provocar un cambio automático al modo de espera. Si esto ocurre, reactive la transmisión de la señal de audio o aumente el ajuste de volumen en el reproductor de la fuente de audio para reanudar la reproducción.

Consejos sobre descargas electrostáticas: la unidad puede reiniciarse o no volver al modo de funcionamiento normal debido a descargas electrostáticas; simplemente apáguela y vuelva a conectarla.

Este modelo de altavoz tiene una función conocida como TWS (función inalámbrica verdadera). Con esta función, podemos conectar dos altavoces al mismo tiempo con el mismo dispositivo sin necesidad de conexión por cable. Esta función ayuda a mejorar el nivel de sonido y también ayuda a cubrir una gran área para fiestas y eventos. Si tiene dos altavoces, conecte su dispositivo electrónico con una de las unidades mediante la función Bluetooth. Esta unidad se convertirá en la unidad principal.

1. Conecte el dispositivo a una de las unidades mediante la función Bluetooth; esta unidad se

- convertirá en la unidad principal.
- 2. Encienda la segunda unidad y cambie al modo Bluetooth.
- 3. Mantenga pulsado el botón MIC VOL./TWS de la unidad principal y estas dos unidades se conectarán automáticamente con un sonido que indicará que la conexión se ha realizado. La unidad principal mostrará «tS R» y la segunda unidad mostrará «tS L», y estas dos unidades se convertirán en salida estéreo.
- 4. El control del ecualizador, los graves, el volumen, la reproducción, la pausa, la pista siguiente y la pista anterior, así como el ajuste de la luz, se pueden realizar desde ambas unidades.
- 5. Para salir del TWS entre las dos unidades, mantenga pulsado el botón MIC VOL./TWS en cualquiera de las unidades para desconectar el TWS.
- 6. Para salir del Bluetooth desde el móvil, mantenga pulsado el botón «▶▶ /PAIR/SCAN» en la unidad principal.

NOTA: Para utilizar la función TWS, asegúrese de que ambos altavoces sean del mismo modelo y tengan el mismo nombre de emparejamiento Bluetooth.

CONFIGURACIÓN DEL MODO DE FUNCIÓN

Para cambiar los modos de función, pulse el botón «⏻ /FUNC». Pulse repetidamente para seleccionar la función Bluetooth/Radio/AUX/USB.

AJUSTE DEL VOLUMEN

- 1. Gire el mando VOLUME de la unidad para aumentar o disminuir el volumen de la música.
- 2. Pulse el botón MIC VOL./TWS de la unidad y, a continuación, gire inmediatamente el mando VOLUME para aumentar o disminuir el volumen del micrófono.

FUNCIÓN ECUALIZADOR (EQ)

Esta unidad tiene un sistema ecualizador integrado. Pulse el botón EQ/BASS de la unidad para seleccionar el ajuste que mejor se adapte al estilo musical: FLAT, POP, CLASSIC, JAZZ y ROCK.

AJUSTE DE GRAVES

Mantenga pulsado el botón EQ/BASS de la unidad para aumentar el efecto de graves.

AJUSTE DEL NIVEL DE TONO

Puede crear un sonido divertido con la voz del micrófono ajustando el nivel de teclas.

- 1. Enchufe el micrófono y la función de ajuste de teclas se activará en la salida del micrófono.
- 2. Mantenga pulsado el botón P-MODE/MEM./VOICE y la pantalla mostrará «H-1». Hay 4 tipos de niveles de tecla, mantenga pulsado el botón P-MODE/MEM./VOICE para seleccionar el nivel deseado.
- 3. Para salir de la función de ajuste de TONO, mantenga pulsado el botón P-MODE/MEM./VOICE hasta que la pantalla muestre «OFF».

FUNCIÓN DE CARGA USB

Esta unidad dispone de un puerto de carga USB de 5 V y 1 A para cargar su teléfono inteligente. Conecte el cable USB de su teléfono inteligente al puerto USB CHARGE para cargarlo.

AJUSTE DEL ECO DEL MICRÓFONO

Mantenga pulsado el botón LIGHT/ECHO de la unidad para activar o desactivar el efecto de eco del micrófono.

LUZ INTERMITENTE

Hay 4 modos de parpadeo para la luz LED del altavoz.

Pulse el botón LIGHT/ECHO para seleccionar los modos de luz L-1~L-4. Para apagar la luz, pulse el botón LIGHT/ECHO hasta que aparezca «LOFF» en la pantalla.

FUNCIONAMIENTO DE LA RADIO

Escuche emisiones de radio FM. Pulse el botón ⏻ /FUNC. de la unidad y la pantalla mostrará FM y la frecuencia de radio.

Nota: La antena con cable se incluye con el cable de alimentación como accesorio independiente.

Inserte la antena con cable en la toma FM de la parte posterior del aparato cuando escuche la radio y extiéndala hasta su máxima longitud para obtener la mejor recepción.

SINTONIZACIÓN DE UNA EMISORA DE RADIO

Si conoce la frecuencia de la emisora a la que desea sintonizar directamente:

Sintonice una emisora pulsando repetidamente el botón «▶▶» (Sintonización automática) / «TUN.+» (Sintonización automática) o «◀◀» (Sintonización manual) / «TUN.-» (Sintonización manual). La frecuencia de la emisora se muestra en la pantalla.

DETENCIÓN DE SINTONIZACIÓN AUTOMÁTICA

Mantenga pulsado el botón **◀** /TUN.- o **▶** /TUN.+ para iniciar la sintonización, que se detendrá automáticamente cuando se reciba una emisora.

MEMORIA PREDEFINIDA AUTOMÁTICA / ESCANEEO

Para buscar emisoras dentro del rango de recepción y guardarlas automáticamente en la memoria preestablecida, mantenga pulsado el botón **▶** / «PAIR/SCAN». Una vez finalizada la búsqueda, la unidad sintonizará automáticamente la emisora preestablecida número 1 (P-01). Para sintonizar una emisora preestablecida:

- Para sintonizar la siguiente emisora preestablecida, pulse el botón 10/M/FOLD.+.
- Para sintonizar la presintonía anterior, pulse el botón 10/M/FOLD.-.

FUNCIONAMIENTO MANUAL DE LA MEMORIA PREDEFINIDA

Elija qué emisoras desea guardar en la memoria de presintonías en lugar de sintonizarlas automáticamente.

1. Utilice el botón **▶** / «TUN.+» o **◀** / «TUN.-» para sintonizar la emisora que desea guardar como preajuste (por ejemplo, 93.1).
2. Pulse el botón P-MODE/MEM./VOICE. «P-01» parpadeará en la pantalla para indicar que está guardando la emisora con memoria preestablecida 01. (Para cambiar el número de memoria preestablecida, pulse los botones 10/M/FOLD.+ o 10/M/FOLD.-).
3. Pulse el botón P-MODE/MEM./VOICE para finalizar el guardado de la emisora (por ejemplo, P-01 ahora está configurado en 93.1).
4. Para guardar otra emisora, repita los pasos 1 a 3. Puede guardar hasta 30 emisoras FM.

FUNCIONAMIENTO USB

1. Pulse el botón **⏏** /FUNC. de la unidad para seleccionar el modo «USB».
2. Conecte la memoria USB al puerto USB situado en la parte superior de la unidad (la unidad admite dispositivos USB de hasta 32 GB). La reproducción comenzará automáticamente desde la pista 1.
3. Para pausar la reproducción, pulse el botón **▶** /PAIR/SCAN» de la unidad. El tiempo de reproducción parpadeará en la pantalla.
4. Para reanudar la reproducción, vuelva a pulsar el botón **▶** /PAIR/SCAN».
5. Para seleccionar la pista deseada, pulse el botón **▶** / «TUN.+» o **◀** / «TUN.-» respectivamente durante la reproducción hasta que aparezca la pista deseada en la pantalla. La unidad comenzará a reproducir automáticamente.
6. Para buscar un pasaje concreto durante la reproducción, mantenga pulsado el botón **▶** / «TUN.+» o **◀** / «TUN.-» para explorar la pista que se está reproduciendo a alta velocidad hasta que aparezca el punto (pasaje) deseado y, a continuación, suelte el botón para volver al modo de reproducción normal.
7. Para seleccionar una canción cuyo número de pista sea superior a 10, pulse el botón 10/M/FOLD.+ o 10/M/FOLD.- cada vez para avanzar/retroceder 10 pistas y, a continuación, pulse el botón **▶** /TUN.+ o **◀** /TUN.- para seleccionar la pista deseada.
8. Para seleccionar la carpeta deseada (si el USB contiene más de una carpeta), mantenga pulsado el botón 10/M/FOLD.+ o 10/M./FOLD.- cada vez que desee avanzar o retroceder una carpeta y, a continuación, pulse el botón **▶** /TUN.+ o **◀** /TUN.- para seleccionar la pista deseada.

Importante: El puerto USB está diseñado únicamente para la transferencia de datos, no se pueden utilizar otros dispositivos con esta conexión USB. No se recomienda el uso de cables alargadores USB. No desconecte el USB de la unidad mientras se reproduce o lee el dispositivo USB.

REPETICIÓN DE REPRODUCCIÓN

Puede reproducir una pista o todas las pistas del USB repetidamente.

Para repetir una sola pista

1. Pulse el botón P-MODE/MEM./VOICE de la unidad durante la reproducción y la pantalla mostrará **↺** y la pista actual se reproducirá una y otra vez.
2. Para cancelar la reproducción repetida, pulse el botón P-MODE/MEM./VOICE de la unidad hasta que **↺** desaparezca de la pantalla.

Para repetir todas las pistas

1. Pulse el botón P-MODE/MEM./VOICE de la unidad hasta que **↻** aparezca de forma fija en la pantalla; todas las pistas del USB se reproducirán una y otra vez.
2. Para cancelar la reproducción repetida, pulse el botón P-MODE/MEM./VOICE de la unidad hasta que **↻** desaparezca de la pantalla.

Para repetir la carpeta (solo para USB que contenga más de una carpeta)

1. Pulse el botón P-MODE/MEM./VOICE de la unidad hasta que **↻** FOLDER» aparezca fijo en la pantalla; la carpeta actual se repetirá una y otra vez.

2. Para cancelar la reproducción repetida, pulse el botón P-MODE/MEM./VOICE de la unidad hasta que « FOLDER» desaparezca de la pantalla.

REPRODUCCIÓN ALEATORIA

Pulse el botón P-MODE/MEM./VOICE de la unidad en modo de reproducción hasta que «RAND» aparezca de forma fija en la pantalla; la reproducción aleatoria comenzará automáticamente desde la siguiente pista. Pulse de nuevo el botón P-MODE/MEM./VOICE de la unidad hasta que «RAND» desaparezca de la pantalla para cancelar.

FUNCIONAMIENTO DE LA ENTRADA AUX

1. Pulse el botón « /FUNC.» de la unidad para seleccionar el modo «AUX».
2. Conecte su dispositivo de audio a la toma AUX IN del panel superior de la unidad con un cable AUX IN (el cable de audio no está incluido).
3. Gire el mando VOLUME de la unidad o ajuste el volumen del dispositivo externo para aumentar o disminuir el volumen de la música al nivel deseado.
4. Controle la reproducción con su dispositivo de audio.

FUNCIONAMIENTO DE LA TOMA MIC

La entrada de micrófono está disponible en todos los modos.

1. Conecte el micrófono a la toma MIC JACK de 6,3 mm situada en el panel superior de la unidad.
2. Pulse el botón MIC VOL./TWS de la unidad y, a continuación, gire inmediatamente el mando VOLUME para aumentar o disminuir el volumen del micrófono.
3. Mantenga pulsado el botón LIGHT/ECHO para activar o desactivar el efecto de eco del micrófono.

6. LIMPIEZA Y MANTENIMIENTO

Para limpiar el producto, utilice un paño suave o seco y, en caso de manchas graves, un paño húmedo.

No utilice limpiadores abrasivos, ya que pueden dañar la pintura, el plástico o incluso el propio altavoz.

Manténgalo alejado de la luz solar y no lo guarde en un ambiente cálido y húmedo.

Asegúrese de retirar el cable del adaptador de corriente y guárdelo en un lugar fresco y seco.

7. ELIMINACIÓN DE PRODUCTOS ELECTRÓNICOS

ELIMINACIÓN DE LAS PILAS

No tire las pilas como basura normal, siempre deben reciclarse de forma adecuada y de acuerdo con las leyes municipales locales. Puede reciclarlas llevándolas a centros de eliminación autorizados por el gobierno o a contenedores especializados que encontrará en grandes supermercados, tiendas de productos electrónicos o electrodomésticos o centros comerciales cercanos que dispongan de este tipo de instalaciones.

Nota: Si el mando a distancia no funciona, puede deberse a que las pilas del mando a distancia están descargadas/usadas por completo.

Durante el uso, preste atención a los siguientes elementos:

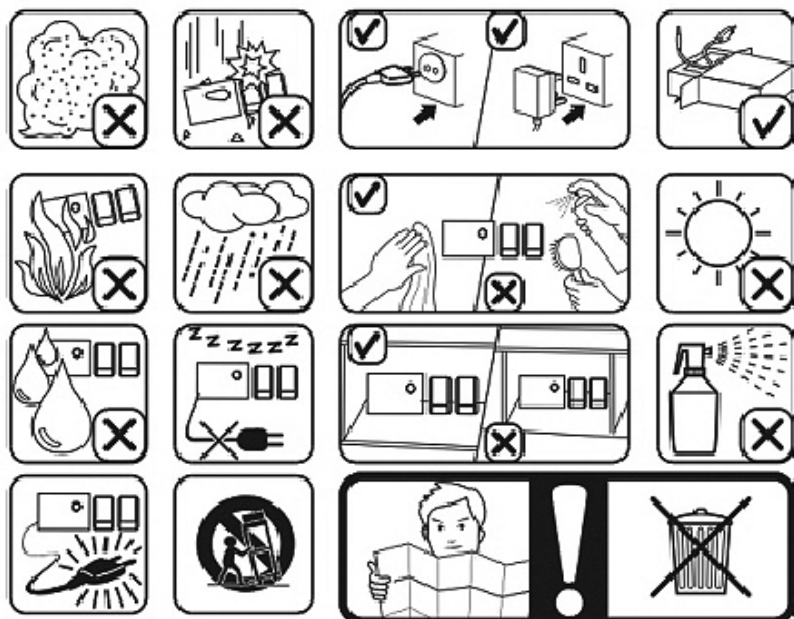

1. IMPORTANT:

- Always read the instruction book carefully before using.
- This manual can be downloaded from our web page www.sogo.es
- Keep these instructions for future reference.

2. SYMBOL DEFINITIONS



- 1- **DANGER:** Indicates an imminently dangerous situation.
- 2- **WARNING:** Indicates a potentially dangerous situation.
- 3- **CAUTION:** Indicates a potentially dangerous situation. Also warns against unsafe practices.

3. SAFETY INSTRUCTIONS FOR THE USER

General precautions during the use of electrical equipment

- Do not use the appliance for any other purpose than described in this manual.
- Do not use or store the appliance outdoors.
- Do not place or operate the Bluetooth speaker near water sources.
- Always place the appliance on to the flat and even surface.
- The unit must be used only for the intended purposes. No liability is accepted for damages arising from improper use or wrong handling. Misuse or improper handling may cause problems in the appliance and cause injury to the user.
- This appliance is intended to be use used in household and similar applications.
- Ensure that the voltage indicated on the nameplate matches the mains voltage before plugging in the appliance.
- Always remove the plug from the power socket when the appliance is not in use. Do not leave the appliance unattended when switched on.
- Close supervision is necessary when any appliance is being used by or near children.
- Before cleaning or storing your appliance, always unplug the appliance from the power supply and let it cool down.
- The device is not completely disconnected from the power source, even after it has been turned off. To disconnect it

- completely, disconnect it from the mains plug.
- The appliances are not intended to be operated by means of an external timer or separate remote-control system.

Restrictions on use to avoid personal injury

- Do not place or operate this appliance near water sources.
- Do not place or operate the appliance and its power cord on or near hot surfaces (e.g., stove plates, Ovens or Electric burners) or open flames.
- Do not leave the power cord hanging from sharp edges and keep away from hot objects and flames. Do not wind the cord around the appliance and do not bend it.
- Never use accessories that are not recommended by the manufacturer.
- The use of accessories not recommended or sold by the appliance manufacturer may result in fire, electric shock or injury to persons.
- When you want to remove the plug from the wall contact, please do this at the plug itself and not by pulling on the cable or the appliance itself.
- To avoid electric shock, make sure your hands are dry before plugging or unplugging.
- Do not use the device with wet hands, on damp floors or when the atmosphere is humid, there is a risk of electric shock.
- Never immerse the appliance or the plugin water or any other liquid. In the event of the appliance falling in water, disconnect immediately from the mains supply and take it to an authorized service agent for repair before reusing.
- Do not use the appliance if it has fallen on the floor, if there are visible signs of damage or if it has a leak.
- Do not use the appliance if the cable or plug is damaged. In case of the cord be damaged, it must be replaced only by the manufacturer, its service agent or similarly qualified persons in order to avoid Hazard.
- In case of appliance malfunction, or if it has been damaged in any manner, return the appliance to the nearest authorized service facility for examination, repair or adjustment.

Restrictions on use when used with children and elders

- Children should be supervised to ensure that they do not play with the appliance.
- Keep the appliance and its cord out of the reach of the children.
- Children shall not play with the appliance.
- Cleaning and user maintenance shall not be made by children without supervision.

- Do not allow the children to use the appliance.
- Appliances can be used by children aged from 8 years and above and persons with reduced physical, sensory or mental capabilities or lack of experience and knowledge if they have been given supervision or instructions concerning use of the appliance in a safe way and understand the hazards involved.

Instructions to follow when using the appliance

- Do not leave the speaker charging longer than recommended by the manufacturer, as this may damage the battery or the speaker itself.
- Do not use the speaker while in charge, otherwise it may also damage the speaker.
- This product has no user-serviceable parts. Do not attempt to repair this product yourself. Only qualified service personnel should perform servicing. Take the product to the electronics repair shop of your choice for inspection and repair.
- NEVER let anyone, especially children, push anything into holes, slots or any other openings in the unit's casing as this could result in a fatal electric shock.
- Don't mount this product on a wall or ceiling.
- Do not place the unit near TVs, speakers and other objects that generate strong magnetic fields.
- Do not leave the unit unattended when it is in use.
NOTE: To disconnect the system completely if it not to be used for a long time, remove the AC power plug from the wall outlet.
- Do not drop, disassemble, deform, modify or insert any objects into holes of the speaker as it may result the product damage.
- Do not clean the product with alcohol, ammonia-based cleaners and abrasive cleaners.
- Do not place this product in to contact with any sharp objects as this may cause scratches and operating damage.
- Do not attempt to replace the product battery, it is built-in and is not user changeable.
- In case of speaker malfunction, or if it has been damaged in any manner, return it to the nearest authorized service facility for examination, repair or adjustment. Keep the speaker away from direct sunlight, fire, or other high voltage equipment.
WARNING: the device might get warm during charging. Always ensure the speaker is turned off when you plug and unplug the device. If the device is not turned off you might damage the speaker or injure yourself.
- Place the unit where there is good ventilation. Place the system on a flat, hard and stable surface. Do not expose to temperatures above 40°C. Allow at least 30 cm clearance from

- the rear and the top of the unit and 5 cm from each side.
- Press the buttons of the unit gently. Pressing them too hard can damage the unit.
- Always ensure that the product is unplugged from the electrical outlet before moving or cleaning. Clean it with dry cloth only.
- Unplug the product during lightning, storms or when it will not be used for long periods of time.
- Observe all signs and displays that require an electrical device or RF radio product to be switch off in designated areas.
- Dispose of the product and the product's battery in accordance with local laws and regulations.
- Dispose of used batteries in an environmental-responsible manner.

4. TECHNICAL SPECIFICATIONS

| | |
|---------------------------------|--------------------|
| Output power: | 25W*2 Max |
| Sound sensibility: | 88 dB ± 3 dB |
| Frequency response: | 87.5 – 108MHz |
| Distortion: | <10% |
| Bluetooth version: | 5.3 |
| Bluetooth range: | ≤ 10 m |
| Bluetooth pairing name: | SOGO SS 8975 |
| USB & TF max. memory supported: | 32GB |
| Power adaptor: | AC100-240V 50-60Hz |
| Power consumption: | 40W |
| Standby power consumption: | <0.5W |
| AUX in jack | 3.5mm |
| Microphone jack | 6.3mm |
| Memory | 32MB to 32GB |

This product complies with EU regulation 2023/826 under directive 2009/125/EC on the Eco design requirements.
Power consumption in off mode: N/A
Power consumption in standby mode: 0.2W
Time after which the product enters into off mode: 15MIN.

5. PRODUCT AND PANEL OVERVIEW

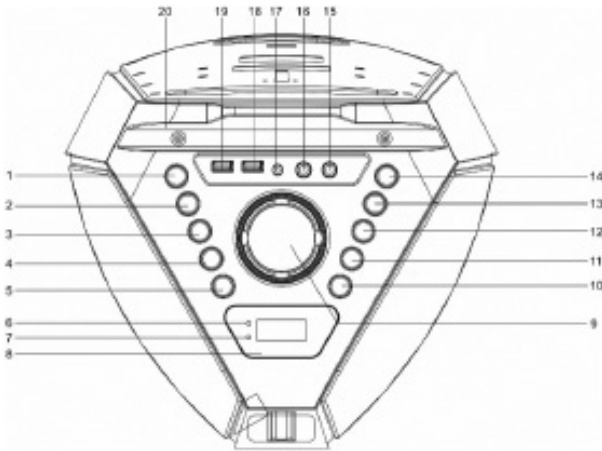

Top View

1. EQ / BASS Button – Adjusts equalizer and bass sound effects.
2. P-MODE / MEM. / VOICE Button – Selects play mode, stores FM stations, or changes voice effects.
3. ◀ / TUN.- Button – Previous track or FM tuning down.
4. 10- / M. / FOLD- Button – Skips back 10 tracks, selects memory, or decreases folder selection.
5. MIC VOL. / TWS Button – Adjusts microphone volume or activates TWS pairing.
6. Charge Indicator – Shows charging status.
7. Pair Indicator – Indicates Bluetooth pairing status.
8. LCD Display – Displays mode and operating information.
9. Volume Knob – Adjusts the main volume level.
10. LIGHT / ECHO Button – Controls LED lighting and microphone echo effect.
11. 10+ / M. / FOLD+ Button – Skips forward 10 tracks, selects memory, or increases folder selection.
12. ▶▶ / TUN.+ Button – Next track or FM tuning up.
13. ▶▶ / PAIR / SCAN Button – Play/Pause, Bluetooth pairing, or FM scan.
14. FUNC. Button – Switches between operating modes.
15. 6.3 mm MIC Jack 2 – Microphone input (Jack 2).
16. 6.3 mm MIC Jack 1 – Microphone input (Jack 1).
17. 3.5 mm AUX IN Jack – External audio input.
18. USB Port – Plays audio files from a USB device.
19. USB Charge Port – Charges external devices.
20. Tablet Holder – Holds a tablet or smartphone securely.

Front and Back View

21. Tweeter – Outputs high-frequency sound.
22. Disco LED Light – Provides colorful disco lighting effects.
23. Full LED Light – Enhances visual lighting during playback.
24. Speaker Grill – Protects internal speaker components.
25. Speaker – Delivers main audio output.
26. Handle – Allows easy carrying and transport.
27. FM Antenna Jack – Connects an external FM antenna.
28. Ventilation Holes – Prevent overheating and improve airflow.
29. AC Socket – Connects to AC power supply.

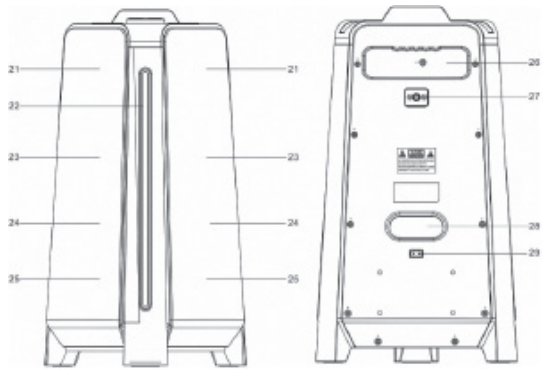

POWER SOURCE

This unit works with rechargeable lithium battery (the battery capacity 4000mAh). Fully charge the unit (around 2.5 hours) before using the product for the first time. The playback time is about 2 hours after full charging. Unplug the AC Power cord from the AC socket to work on the battery pack after fully charged. Plugging the AC Power cord while the battery pack is attached initiates the charging of this battery, the charge LED indicator lights red during charging, when the battery is fully charged, the indicator will turn to green. When the unit is with low battery, the LED indicator will flash in red.

Warning: Do not change the battery, only high-qualified personnel can perform this operation.

Turning ON/OFF: After connecting the power, Press and hold the  /FUNC button to switch ON / OFF the unit.

How to connect the device with the Bluetooth speaker? Press the FUNC. Button on the unit to switch to BLUETOOTH function. The LCD will display "bt" and the pair indicator will flash at high speed. To connect your electronic device, make sure it is visible to all the nearby devices. Search for the Bluetooth pairing name SOGO SS-8975 on your device screen and once it appears, press it to connect with the speaker and wait until connected. If the password is required, enter "0000" as password. The Bluetooth works best within 10 meters in open air.

BASIC FUNCTION

TURNING THE UNIT ON/OFF

Press and hold the  /FUNC. button to switch the unit on/off.

NOTE: In USB/Bluetooth/AUX mode, when the unit is not providing the main function for around 15 minutes, the unit will automatically switch into standby mode. Press and hold the  /FUNC. button to turn on the unit again.

Please note that low volume setting in the audio source may be recognized as "no audio signal", this will affect the capability of signal detection from the device and can also originate an automatic switch into standby mode. If this happens please reactivate the audio signal transmission or increase the volume setting on the audio source player in order to resume playback.

Electrostatic Discharge hints – The unit may reset or may not reset to normal operation mode due to electrostatic discharge, just switch it off and reconnect again.

This speaker model has a function known as TWS (True wireless function). In this function, we can connect 2 speakers at the same time with the same device without any wired connection.

This function helps to enhance the sound level and also helps to cover a big area for parties and functions. If you have 2 speakers, connect your electronic device with one of the units by Bluetooth function. This unit will become the master unit.

1. Connect the device to one of the units by Bluetooth function, this unit will become the master unit.
2. Turn on the second unit and switch to Bluetooth mode.
3. Press and hold the MIC VOL./TWS button on the master unit, then these two units will connect automatically with a sound indicated that the connection is done. The master unit will show "tS R" and the second unit will show "tS L", then these two units will become stereo output.
4. Control of EQ, Bass, volume, play, pause, next track and previous track, light adjustment can be done by both units.
5. To quit the TWS between the two units, press and hold the MIC VOL./TWS button on any unit to disconnect the TWS.

6. To quit the Bluetooth from the mobile, press and hold the ►/PAIR/SCAN button on the master unit.

NOTE: To make the use of TWS function make sure the both of the speaker must be of same models and also need to have same Bluetooth pairing name.

SETTING THE FUNCTION MODE

To change the function modes, press the ⏻/FUNC. Press repeatedly to choose Bluetooth/Radio / AUX/USB function.

ADJUSTING THE VOLUME

1. Rotate the VOLUME knob on the unit to increase or decrease the music volume.
2. Press the MIC VOL./TWS button on the unit and then rotate the VOLUME knob immediately to increase or decrease the microphone volume.

EQUALIZER (EQ) FUNCTION

This unit has a built-in equalizer system, press the EQ/BASS button on unit to select a setting that best matches the music style: FLAT, POP ,CLASSIC, JAZZ and ROCK.

BASS ADJUSTMENT

Press and hold the EQ/BASS button on unit to increase the bass effect.

KEY LEVEL ADJUSTMENT

You can create a funny sound of the voice from the microphone by adjusting the key level.

1. Plug the microphone, the key adjustment function will be active to the microphone output.
2. Press and hold the P-MODE/MEM./VOICE button, display will show "H-1". There're 4 kinds of key levels, press and hold the P-MODE/MEM./VOICE button to select the desire level.
3. To quit the KEY adjustment function, press and hold the P-MODE/MEM./VOICE button till display show "OFF".

USB CHARGING FUNCTION

This unit provides a 5V 1A USB charging port for charging your smart phone. Connect the USB cable of your smart phone to the USB CHARGE port for charging.

MICROPHONE ECHO ADJUSTMENT

Press and hold the LIGHT/ECHO button on unit turn on or off the microphone echo effect.

FLASHING LIGHT

There are 4 flashing modes for the speaker LED light.

Press the LIGHT/ECHO button to choose the light modes L-1~L-4. To turn off the light, press the LIGHT/ECHO button until "LOFF" showed on the display.

RADIO OPERATION

Listen to FM radio broadcasts. Press the ⏻/FUNC. button on the unit, the display reads FM and the radio frequency.

Note: The wired antenna is packed with the power cord as a separated accessory, insert the wired antenna into the FM socket on the rear cabinet when listening to the radio, and extend the wired antenna to its full length in order to get the best reception.

TUNING TO A RADIO STATION

If you know the station frequency that you want to tune to directly:

Tune to a station by press the ►/TUN.+ or ◀/TUN.- button repeatedly. The station frequency is shown on the display.

AUTOMATIC TUNING STOP

Press and hold the ◀/TUN.- button or ►/TUN.+ button to start tuning, tuning stop automatically when a station is received.

AUTO PRESET MEMORY / SCAN

To scan for stations within reception range and save them to preset memory automatically, press and hold the ►/PAIR/SCAN button. After the unit is finished scanning, the unit will automatically tune to preset number 1 (P-01). To tune to a preset station:

- To tune to the next preset station, press the 10/M/FOLD.+ button.
- To tune to the previous preset, press the 10/M/FOLD.- button.

MANUAL PRESET MEMORY OPERATION

Choose which stations to save in preset memory instead of scanning automatically.

1. Use the ►/TUN.+ or ◀/TUN.- button to tune to the station that you want to save as a preset (e.g., 93.1).
2. Press the P-MODE/MEM./VOICE button. "P-01" will flash on the display to indicate that you are saving the station as Preset Memory 01. (To change the preset memory number, press the 10/M/FOLD.+ or 10/M/FOLD.-buttons.)
3. Press the P-MODE/MEM./VOICE button to finish saving the station (e.g., P-01 is now set to 93.1).
4. To save another station, repeat steps 1 to 3. You may save up to 30 FM stations.

USB OPERATION

1. Press the ⏻/FUNC. button on unit to select "USB" mode.
2. Plug the USB memory stick to the USB port on top of the unit(The unit can support up to 32G USB device). Playback will start automatically from Track 1.
3. To pause playback, press the ►/PAIR/SCAN button on unit. The playing time will flash on the display.
4. To resume playback, press the ►/PAIR/SCAN button again.
5. To select a desired track, press the ►/TUN.+ or ◀/TUN.- button respectively during playing until the desired track appears on the display. The unit will start play automatically.
6. To search for a particular passage during playback, press and hold the ►/TUN.+ or ◀/TUN.- button to scan the current playing track at high speed until desired point (passage) appears, then release the button for normal playback mode.
7. To select a song which track number exceeds 10,press the 10/M/FOLD.+ or 10/M/FOLD - button each time to skip forward/backward 10 tracks, then press the ►/TUN.+ or ◀/TUN.- button to select desired track.
8. To select a desired folder (if the USB contains more than one folder), press and hold the 10/M/FOLD.+ or 10/M./FOLD.-button each time to skip forward/backward a folder, then press the ►/TUN.+ or ◀/TUN.- button to select desired track.

Important: The USB port is intended for data transfer only, other devices cannot be used with this USB connection. The use of USB extension cords is not recommended. Don't plug the USB from the unit when playing or reading the USB device.

REPEAT PLAY

You can play one track or all tracks on the USB repeatedly.

To Repeat a Single Track

1. Press P-MODE/MEM./VOICE button on unit during play, the display will show "↺" and the current track will be played over and over again.
2. To cancel repeat play, press P-MODE/MEM./VOICE button on unit until "↺" disappears from the display.

To repeat all the Tracks

1. Press P-MODE/MEM./VOICE button on unit until the "↻" shows steadily on the display, all tracks on the USB will be played over and over again.
2. To cancel repeat play, press the P-MODE/MEM./VOICE button on unit until "↻" disappears from the display.

To repeat the folder (only for USB which contains more than one folder)

1. Press the P-MODE/MEM./VOICE button on unit until "↻FOLDER" shows steadily on the display, the current folder will be repeated over and over again.
2. To cancel repeat play, press the P-MODE/MEM./VOICE button on unit until "↻FOLDER" disappears from the display.

RANDOM PLAY

Press the P-MODE/MEM./VOICE button on unit in play mode till the "RAND" shows steadily on the display, the random play will start from next track automatically. Press the P-MODE/MEM./VOICE button on unit again until the "RAND" disappears from the display to cancel.

AUX-IN OPERATION

1. Press the ⏻/FUNC. button on unit to select the "AUX" mode.
2. Connect your audio device to the AUX IN jack on the top panel of the unit with an AUX IN cable. (audio cable is not included)
3. Rotate the VOLUME knob on the unit or adjust the volume on the external device to increase or decrease the music volume to your desired level.
4. Control the playback with your audio device.

MIC JACK OPERATION

Microphone input is available in all modes.

1. Connect your microphone to the 6.3mm MIC JACK found on the top panel of the unit.
2. Press the MIC VOL./TWS button on the unit and then rotate the VOLUME knob immediately to increase or decrease the microphone volume.
3. Press and hold the LIGHT/ECHO Button to turn on or off the echo effect of the microphone.

6. CLEANING AND MAINTENANCE

While cleaning the product, just use soft or dry cloth and in case of severe stains use the damp cloth. Do not use abrasive cleaners, as it can damage the paint, plastic or even the speaker itself. Keep it away from sun light and do not keep it in hot and humid atmosphere. Make sure to remove the power adaptor cable and keep it in cool and dry place.

7. DISPOSAL OF ELECTRONIC GOODS

DISPOSAL OF BATTERY OPERATED UNITS

Do not dispose the battery operated units as normal rubbish, always these should be recycle in proper manner and according to the local municipal laws. You can recycle them by taking them to government authorized disposal centres or specialized bins which you can find in any nearby big super markets, electronics or electro domestics products stores or malls who have these types of facilities available.

Note: If the Remote control is not working, it may be because the batteries of the remote control are discharged / used completely.

In use, please pay attention to the following items:

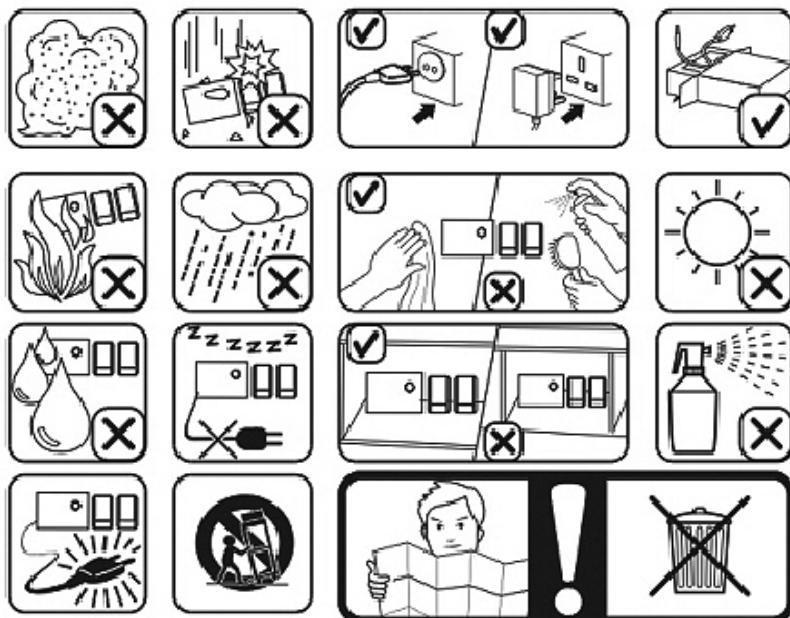

1. IMPORTANT :

- Lisez toujours attentivement le manuel d'instructions avant de l'utiliser.
- Ce manuel peut être téléchargé à partir de notre page web www.sogo.es.
- Conservez ces instructions pour vous y référer ultérieurement.

2. DÉFINITIONS DES SYMBOLES



- 1- **PELIGRO** : Indique une situation de danger imminent.
- 2- **ADVERTENCIA** : Indique une situation potentiellement dangereuse.
- 3- **PRECAUCIÓN** : Indique une situation potentiellement dangereuse. Il est également conseillé d'éviter les pratiques dangereuses.

3. CONSIGNES DE SÉCURITÉ POUR L'UTILISATEUR

Précautions générales lors de l'utilisation de matériel électrique

- N'utilisez pas l'appareil à d'autres fins que celles décrites dans ce manuel.
- Ne pas utiliser ou stocker l'appareil à l'extérieur.
- Ne placez pas et n'utilisez pas l'enceinte Bluetooth à proximité de sources d'eau.
- Placez toujours l'appareil sur une surface plane et régulière.
- L'appareil ne doit être utilisé qu'aux fins prévues. Aucune responsabilité n'est acceptée pour les dommages résultant d'une mauvaise utilisation ou d'une mauvaise manipulation. Une mauvaise utilisation ou une mauvaise manipulation peut entraîner des problèmes dans les domaines suivants l'appareil et provoquer des blessures à l'utilisateur.
- Cet appareil est destiné à un usage domestique et à des applications similaires.
- Assurez-vous que la tension indiquée sur la plaque signalétique correspond à la tension du réseau avant de brancher l'appareil.
- Débranchez toujours la fiche de la prise de courant lorsque l'appareil n'est pas utilisé. Ne pas laisser l'appareil sans surveillance lorsqu'il est allumé.
- Une surveillance étroite est nécessaire lorsqu'un appareil est utilisé par des enfants ou à proximité de ceux-ci.
- Avant de nettoyer ou de ranger votre appareil, débranchez toujours l'appareil de l'alimentation électrique et laissez refroidir.

- L'appareil n'est pas complètement déconnecté de la source d'alimentation, même après avoir été mis hors tension éteint. Pour le déconnecter complètement, débranchez-le de la prise de courant.
- Les appareils ne sont pas conçus pour fonctionner à l'aide d'une minuterie externe ou d'un système de télécommande séparé.

Restrictions d'utilisation pour éviter les blessures

- Ne pas placer ou faire fonctionner cet appareil à proximité de sources d'eau.
- Ne placez pas et ne faites pas fonctionner l'appareil et son cordon d'alimentation sur ou à proximité de surfaces chaudes (par exemple, une cuisinière, un four, etc.). (plaques de cuisson, fours ou brûleurs électriques) ou des flammes nues.
- Ne laissez pas le cordon d'alimentation pendre des bords tranchants et tenez-le à l'écart des objets chauds et de la poussière flammes. N'enroulez pas le cordon autour de l'appareil et ne le pliez pas.
- N'utilisez jamais d'accessoires non recommandés par le fabricant.
- L'utilisation d'accessoires non recommandés ou non vendus par le fabricant de l'appareil peut entraîner d'incendie, d'électrocution ou de blessures.
- Lorsque vous souhaitez retirer la fiche du contact mural, veuillez le faire au niveau de la fiche elle-même et non au niveau du contact mural.
- Pour éviter les chocs électriques, assurez-vous que vos mains sont sèches avant de brancher ou de débrancher l'appareil.
- Ne pas utiliser l'appareil avec des mains mouillées, sur un sol humide ou lorsque l'atmosphère est humide, qu'il y a de l'humidité dans l'air ou qu'il y a de l'eau, un risque d'électrocution.
- Ne jamais immerger l'appareil ou le bouchon dans l'eau ou tout autre liquide. En cas de panne de l'appareil. En cas de chute dans l'eau, débranchez immédiatement l'appareil et confiez-le à un service après-vente agréé l'agent de réparation avant de le réutiliser.
- N'utilisez pas l'appareil s'il est tombé par terre, s'il présente des signes visibles de détérioration ou s'il a été endommagé.
- N'utilisez pas l'appareil si le câble ou la fiche est endommagé. Si le cordon est endommagé, il ne doivent être remplacés que par le fabricant, son agent de service ou des personnes de qualification similaire, afin de pour éviter tout risque.
- En cas de dysfonctionnement de l'appareil, ou s'il a été endommagé de quelque manière que ce soit, renvoyez l'appareil. au centre de service agréé le plus proche pour examen, réparation ou réglage.

Restrictions d'utilisation en présence d'enfants et de personnes âgées

- Les enfants doivent être surveillés pour s'assurer qu'ils ne jouent pas

avec l'appareil.

- Gardez l'appareil et son cordon hors de portée des enfants.
- Les enfants ne doivent pas jouer avec l'appareil.
- Le nettoyage et l'entretien par l'utilisateur ne doivent pas être effectués par des enfants sans surveillance.
- Ne laissez pas les enfants utiliser l'appareil.
- Les appareils peuvent être utilisés par des enfants à partir de 8 ans et par des personnes dont les capacités physiques, sensorielles ou mentales sont réduites ou qui manquent d'expérience et de connaissances, à condition qu'elles aient été supervisées ou qu'elles aient reçu des instructions concernant l'utilisation de l'appareil en toute sécurité et qu'elles comprennent les risques encourus.

Instructions à suivre lors de l'utilisation de l'appareil

- Ne laissez pas le haut-parleur en charge plus longtemps que ce qui est recommandé par le fabricant, car cela peut entraîner une perte d'énergie endommager la batterie ou le haut-parleur lui-même.
 - N'utilisez pas le haut-parleur lorsqu'il est en charge, sous peine de l'endommager.
 - Ce produit ne contient aucune pièce réparable par l'utilisateur. N'essayez pas de le réparer vous-même. Seul un personnel qualifié doit effectuer les réparations. Confiez l'appareil à l'atelier de réparation électronique de votre choix pour qu'il soit inspecté et réparé.
 - Ne laissez JAMAIS personne, en particulier les enfants, pousser quoi que ce soit dans les trous, les fentes ou toute autre ouverture de l'appareil. le boîtier de l'appareil, sous peine de provoquer une électrocution mortelle.
 - Ne montez pas ce produit sur un mur ou un plafond.
 - Ne placez pas l'appareil à proximité de téléviseurs, de haut-parleurs ou d'autres objets générant des champs magnétiques importants.
 - Ne laissez pas l'appareil sans surveillance lorsqu'il est utilisé.
- REMARQUE** : Pour déconnecter complètement le système s'il ne doit pas être utilisé pendant une longue période, retirez la fiche d'alimentation CA de la prise murale.
- Ne pas faire tomber, démonter, déformer, modifier ou insérer des objets dans les trous du haut-parleur car il peut endommager le produit.
 - Ne pas nettoyer le produit avec de l'alcool, des nettoyeurs à base d'ammoniaque et des nettoyeurs abrasifs.
 - Ne mettez pas ce produit en contact avec des objets tranchants, car cela pourrait provoquer des rayures et des blessures ou les dommages de fonctionnement.
 - N'essayez pas de remplacer la batterie du produit, elle est intégrée et n'est pas modifiable par l'utilisateur.

- En cas de dysfonctionnement de l'enceinte, ou si elle a été endommagée de quelque manière que ce soit, retournez-la au centre de service agréé le plus proche pour qu'elle soit examinée, réparée ou réglée.
- Gardez le haut-parleur à l'écart de la lumière directe du soleil, du feu ou de tout autre équipement à haute tension.
AVERTISSEMENT : l'appareil peut chauffer pendant la charge. Veillez toujours à ce que le haut parleur soit éteint lorsque vous branchez et débranchez l'appareil. Si l'appareil n'est pas éteint, vous risquez d'endommager l'appareil.
- Placez l'appareil dans un endroit bien ventilé. Placez le système sur une surface plane, dure et stable. Ne l'exposez pas à des températures supérieures à 40°C. Prévoir un espace libre d'au moins 30 cm à l'arrière et sur le dessus de l'appareil et de 5 cm de chaque côté.
- Appuyez doucement sur les touches de l'appareil. Une pression trop forte peut endommager l'appareil.
- Assurez-vous toujours que le produit est débranché de la prise électrique avant de le déplacer ou de le nettoyer. Nettoyez-le avec un chiffon sec uniquement.
- Débranchez l'appareil en cas de foudre, d'orage ou lorsqu'il n'est pas utilisé pendant de longues périodes.
- Observez tous les signes et affichages qui exigent qu'un appareil électrique ou un produit radiofréquence soit mis en marche.
- Mettez le produit et la batterie au rebut conformément aux lois et réglementations locales.
- Éliminez les piles usagées dans le respect de l'environnement.

4. SPÉCIFICATIONS TECHNIQUES

| | |
|------------------------------------------|-----------------------|
| Puissance de sortie : | 25 W*2 max. |
| Sensibilité sonore : | 88 dB ± 3 dB |
| Réponse en fréquence : | 87,5 – 108 MHz |
| Distorsion : | <10 % |
| Version Bluetooth : | 5.3 |
| Portée Bluetooth : | ≤ 10 m |
| Nom d'appairage Bluetooth : | SOGO SS 8975 |
| Mémoire USB et TF max. prise en charge : | 32GB |
| Adaptateur secteur : | CA 100-240 V 50-60 Hz |
| Consommation électrique : | 40 W |
| Consommation électrique en veille : | <0,5 W |
| Prise d'entrée AUX | 3,5 mm |
| Prise microphone | 6,3 mm |
| Mémoire | 32 Mo à 32 Go |

Ce produit est conforme au règlement (UE) n° 2023/2006 de la Commission européenne, en application de la directive 2009/125/CE relative aux exigences d'écoconception.

Consommation électrique en mode arrêt : N/A

Consommation électrique en mode veille : 0.2W

Délai au bout duquel le produit passe en mode arrêt : 15MIN.

5. PRÉSENTATION DU PRODUIT ET DU PANNEAU

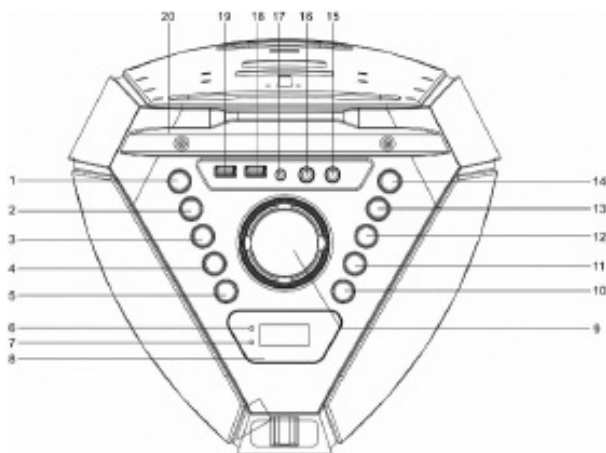

Vue de dessus

1. Bouton EQ / BASS – Permet de régler l'égaliseur et les effets sonores des basses.
2. Bouton P-MODE / MEM. / VOICE – Sélectionne le mode de lecture, mémorise les stations FM ou modifie les effets vocaux.
3. Bouton ◀ / TUN.- – Piste précédente ou réglage FM vers le bas.
4. Bouton 10- / M. / FOLD- : permet de revenir 10 pistes en arrière, de sélectionner la mémoire ou de réduire la sélection de dossiers.
5. Bouton MIC VOL. / TWS – Règle le volume du microphone ou active le couplage TWS.
6. Indicateur de charge – Affiche l'état de charge.
7. Indicateur d'appairage – Indique l'état de l'appairage Bluetooth.
8. Écran LCD – Affiche le mode et les informations de fonctionnement.
9. Bouton Volume – Règle le niveau du volume principal.
10. Bouton LIGHT / ECHO – Contrôle l'éclairage LED et l'effet d'écho du microphone.
11. Bouton 10+ / M. / FOLD+ – Permet d'avancer de 10 pistes, de sélectionner la mémoire ou d'augmenter la sélection de dossiers.
12. Bouton ▶ / TUN.+ – Piste suivante ou réglage FM vers le haut.
13. Bouton ▶▶ / PAIR / SCAN – Lecture/Pause, appairage Bluetooth ou balayage FM.
14. Bouton FUNC. – Permet de basculer entre les modes de fonctionnement.
15. Prise MIC 6,3 mm 2 – Entrée microphone (prise 2).
16. Prise MIC 6,3 mm 1 – Entrée microphone (prise 1).
17. Prise AUX IN 3,5 mm – Entrée audio externe.
18. Port USB – Lecture de fichiers audio à partir d'un périphérique USB.
19. Port de chargement USB – Permet de charger des périphériques externes.
20. Support pour tablette – Permet de maintenir une tablette ou un smartphone en toute sécurité.

Vue avant et arrière

21. Tweeter – Émet des sons à haute fréquence.
22. Lumière LED disco – Offre des effets lumineux disco colorés.
23. Éclairage LED complet – Améliore l'éclairage visuel pendant la lecture.
24. Grille du haut-parleur – Protège les composants internes du haut-parleur.
25. Haut-parleur – Fournit la sortie audio principale.
26. Poignée – Permet un transport facile.
27. Prise d'antenne FM – Permet de connecter une antenne FM externe.
28. Orifices de ventilation – Empêchent la surchauffe et améliorent la circulation de l'air.
29. Prise secteur – Permet de brancher l'appareil à une alimentation secteur.

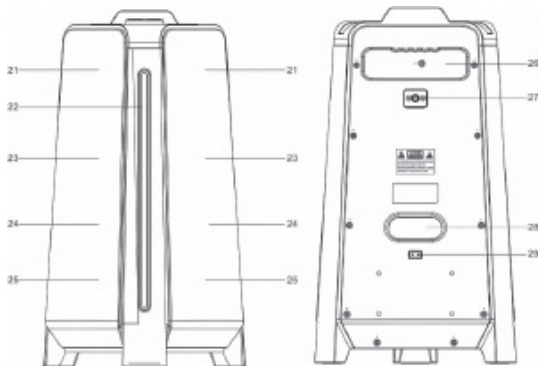

SOURCE D'ALIMENTATION

Cet appareil fonctionne avec une batterie lithium rechargeable (capacité de 4000 mAh). Chargez complètement l'appareil (environ 2,5 heures) avant de l'utiliser pour la première fois. La durée de lecture est d'environ 2 heures après une charge complète. Débranchez le cordon d'alimentation CA de la prise CA pour utiliser la batterie après l'avoir complètement chargée. Le branchement du cordon d'alimentation CA alors que la batterie est connectée lance le chargement de cette batterie. Le voyant LED de charge s'allume en rouge pendant le chargement. Lorsque la batterie est complètement chargée, le voyant passe au vert. Lorsque l'appareil est à faible niveau de batterie, le voyant LED clignote en rouge.

Avertissement : ne remplacez pas la batterie, seule une personne hautement qualifiée peut effectuer cette opération.

Mise en marche/arrêt : après avoir branché l'alimentation, Appuyez longuement sur le bouton  / FUNC pour mettre l'appareil en marche/arrêt.

Comment connecter l'appareil à l'enceinte Bluetooth ? Appuyez sur le bouton FUNC. de l'appareil pour passer en mode BLUETOOTH. L'écran LCD affiche « bt » et le voyant d'appairage clignote rapidement. Pour connecter votre appareil électronique, assurez-vous qu'il est visible par tous les appareils à proximité. Recherchez le nom de l'enceinte de couplage Bluetooth SOGO SS-8975 sur l'écran de votre appareil et, une fois qu'il apparaît, appuyez dessus pour vous connecter à l'enceinte et attendez que la connexion soit établie. Si un mot de passe est requis, entrez « 0000 » comme mot de passe. Le Bluetooth fonctionne mieux dans un rayon de 10 mètres à l'air libre.

FONCTION DE BASE

MISE EN MARCHÉ/ARRÊT DE L'APPAREIL

Appuyez sur le bouton  / FUNC. et maintenez-le enfoncé pour allumer/éteindre l'appareil.

REMARQUE : en mode USB/Bluetooth/AUX, lorsque l'appareil n'utilise pas sa fonction principale pendant environ 15 minutes, il passe automatiquement en mode veille. Appuyez sur le bouton  / FUNC. et maintenez-le enfoncé pour rallumer l'appareil.

Veillez noter qu'un réglage faible du volume de la source audio peut être interprété comme « absence de signal audio », ce qui affectera la capacité de détection du signal de l'appareil et peut également entraîner un passage automatique en mode veille. Si cela se produit, veuillez réactiver la transmission du signal audio ou augmenter le volume du lecteur de la source audio afin de reprendre la lecture.

Conseils relatifs aux décharges électrostatiques – L'appareil peut se réinitialiser ou ne pas revenir en mode de fonctionnement normal en raison d'une décharge électrostatique. Il suffit de l'éteindre et de le reconnecter.

Ce modèle d'enceinte dispose d'une fonction appelée TWS (True Wireless Function). Cette fonction permet de connecter simultanément deux enceintes au même appareil sans aucune connexion filaire. Elle permet d'améliorer le niveau sonore et de couvrir une grande surface pour les fêtes et autres événements. Si vous disposez de deux enceintes, connectez votre appareil électronique à l'une d'elles via la fonction Bluetooth. Cette unité deviendra l'unité principale.

1. Connectez l'appareil à l'un des appareils via la fonction Bluetooth. Cet appareil deviendra l'appareil principal.
2. Allumez le deuxième appareil et passez en mode Bluetooth.

- Appuyez sur le bouton MIC VOL./TWS de l'unité principale et maintenez-le enfoncé. Les deux unités se connecteront alors automatiquement et un signal sonore indiquera que la connexion est établie. L'unité principale affichera « tS R » et la deuxième unité affichera « tS L ». Les deux unités deviendront alors une sortie stéréo.
- Le contrôle de l'égaliseur, des basses, du volume, de la lecture, de la pause, de la piste suivante et de la piste précédente, ainsi que le réglage de la lumière peuvent être effectués à partir des deux unités.
- Pour quitter le TWS entre les deux unités, appuyez sur le bouton MIC VOL./TWS de n'importe quelle unité et maintenez-le enfoncé pour déconnecter le TWS.
- Pour quitter le Bluetooth depuis le mobile, appuyez sur le bouton ►/PAIR/SCAN de l'unité principale et maintenez-le enfoncé.

REMARQUE : pour utiliser la fonction TWS, assurez-vous que les deux enceintes sont du même modèle et qu'elles ont le même nom d'appairage Bluetooth.

RÉGLAGE DU MODE DE FONCTIONNEMENT

Pour changer de mode de fonctionnement, appuyez sur le bouton ⏻ /FUNC. Appuyez plusieurs fois pour choisir la fonction Bluetooth/Radio/AUX/USB.

RÉGLAGE DU VOLUME

- Tournez le bouton VOLUME de l'unité pour augmenter ou diminuer le volume de la musique.
- Appuyez sur le bouton MIC VOL./TWS de l'appareil, puis tournez immédiatement le bouton VOLUME pour augmenter ou diminuer le volume du microphone.

FONCTION ÉGALISEUR (EQ)

Cet appareil est équipé d'un système d'égaliseur intégré. Appuyez sur le bouton EQ/BASS de l'appareil pour sélectionner le réglage qui correspond le mieux au style de musique : FLAT, POP, CLASSIC, JAZZ et ROCK.

RÉGLAGE DES BASSES

Appuyez sur le bouton EQ/BASS de l'appareil et maintenez-le enfoncé pour augmenter l'effet des basses.

RÉGLAGE DU NIVEAU DES TONALITÉS

Vous pouvez créer un son amusant à partir du microphone en réglant le niveau de tonalité.

- Branchez le microphone, la fonction de réglage de la tonalité sera active pour la sortie microphone.
- Appuyez sur le bouton P-MODE/MEM./VOICE et maintenez-le enfoncé, l'écran affichera « H-1 ». Il existe 4 types de niveaux de tonalité, appuyez sur le bouton P-MODE/MEM./VOICE et maintenez-le enfoncé pour sélectionner le niveau souhaité.
- Pour quitter la fonction de réglage de la tonalité, maintenez enfoncé le bouton P-MODE/MEM./VOICE jusqu'à ce que l'écran affiche « OFF ».

FONCTION DE CHARGE USB

Cet appareil est équipé d'un port de chargement USB 5 V 1 A pour recharger votre smartphone. Connectez le câble USB de votre smartphone au port USB CHARGE pour le recharger.

RÉGLAGE DE L'ÉCHO DU MICROPHONE

Appuyez sur le bouton LIGHT/ECHO de l'appareil et maintenez-le enfoncé pour activer ou désactiver l'effet d'écho du microphone.

LUMIÈRE CLIGNOTANTE

Il existe 4 modes de clignotement pour la lumière LED du haut-parleur.

Appuyez sur le bouton LIGHT/ECHO pour choisir les modes d'éclairage L-1~L-4. Pour éteindre la lumière, appuyez sur le bouton LIGHT/ECHO jusqu'à ce que « LOFF » s'affiche à l'écran.

FONCTIONNEMENT DE LA RADIO

Écoutez les émissions de radio FM. Appuyez sur le bouton ⏻ /FUNC. de l'appareil, l'écran affiche FM et la fréquence radio.

Remarque : l'antenne filaire est fournie avec le cordon d'alimentation en tant qu'accessoire séparé. Insérez l'antenne filaire dans la prise FM située à l'arrière de l'appareil lorsque vous écoutez la radio et déployez-la sur toute sa longueur afin d'obtenir la meilleure réception possible.



SYNTONISATION D'UNE STATION DE RADIO

Si vous connaissez la fréquence de la station que vous souhaitez syntoniser directement :

Pour syntoniser une station, appuyez plusieurs fois sur le bouton « TUN.+ » (►►) ou « TUN.- » (◄◄)

de l' (). La fréquence de la station s'affiche à l'écran.

ARRÊT DE LA RECHERCHE AUTOMATIQUE

Appuyez sur le bouton  /TUN.- ou  /TUN.+ et maintenez-le enfoncé pour lancer la recherche. La recherche s'arrête automatiquement lorsqu'une station est reçue.



MÉMOIRE PRÉRÉGLÉE AUTOMATIQUE / BALAYAGE

Pour rechercher les stations dans la zone de réception et les enregistrer automatiquement dans la mémoire préréglée, maintenez enfoncé le bouton /PAIR/SCAN (). Une fois la recherche terminée, l'appareil se règle automatiquement sur le préréglage numéro 1 (P-01). Pour syntoniser une station préréglée :











- Pour syntoniser la station préréglée suivante, appuyez sur le bouton 10/M/FOLD.+.
- Pour syntoniser la station préréglée précédente, appuyez sur le bouton 10/M/FOLD.-.

FONCTIONNEMENT MANUEL DE LA MÉMOIRE PRÉRÉGLÉE

Choisissez les stations à enregistrer dans la mémoire préréglée au lieu de les rechercher automatiquement.

1. Utilisez le bouton  /TUN.+ ou  /TUN.- pour syntoniser la station que vous souhaitez enregistrer comme préréglée (par exemple, 93,1).
2. Appuyez sur le bouton P-MODE/MEM./VOICE. « P-01 » clignotera à l'écran pour indiquer que vous enregistrez la station dans la mémoire préréglée 01. (Pour modifier le numéro de la mémoire préréglée, appuyez sur les boutons 10/M/FOLD.+ ou 10/M/FOLD.-).
3. Appuyez sur le bouton P-MODE/MEM./VOICE pour terminer l'enregistrement de la station (par exemple, P-01 est maintenant réglé sur 93,1).
4. Pour enregistrer une autre station, répétez les étapes 1 à 3. Vous pouvez enregistrer jusqu'à 30 stations FM.

FONCTIONNEMENT USB



1. Appuyez sur le bouton  /FUNC. de l'appareil pour sélectionner le mode « USB ».
2. Branchez la clé USB sur le port USB situé sur le dessus de l'appareil (l'appareil peut prendre en charge des périphériques USB jusqu'à 32 Go). La lecture démarre automatiquement à partir de la piste 1.
3. Pour mettre la lecture en pause, appuyez sur le bouton  /PAIR/SCAN de l'appareil. La durée de lecture clignotera sur l'écran.
4. Pour reprendre la lecture, appuyez à nouveau sur le bouton  /PAIR/SCAN.
5. Pour sélectionner la piste souhaitée, appuyez respectivement sur le bouton «  /TUN.+ » ou «  /TUN.- » pendant la lecture jusqu'à ce que la piste souhaitée s'affiche à l'écran. L'appareil démarre automatiquement la lecture.
6. Pour rechercher un passage particulier pendant la lecture, maintenez enfoncé le bouton  /TUN.+ ou  /TUN.- pour parcourir la piste en cours de lecture à grande vitesse jusqu'à ce que le point (passage) souhaité apparaisse, puis relâchez le bouton pour revenir au mode de lecture normal.
7. Pour sélectionner une chanson dont le numéro de piste est supérieur à 10, appuyez sur le bouton 10/M/FOLD.+ ou 10/M/FOLD.- pour avancer/reculer de 10 pistes, puis appuyez sur le bouton  /TUN.+ ou  /TUN.- pour sélectionner la piste souhaitée.
8. Pour sélectionner le dossier souhaité (si la clé USB contient plusieurs dossiers), appuyez sur le bouton 10/M/FOLD.+ ou 10/M./FOLD.- et maintenez-le enfoncé pour passer au dossier suivant/précédent, puis appuyez sur le bouton  /TUN.+ ou  /TUN.- pour sélectionner la piste souhaitée.

Important : le port USB est destiné uniquement au transfert de données, aucun autre appareil ne peut être utilisé avec cette connexion USB. L'utilisation de rallonges USB n'est pas recommandée. Ne débranchez pas le câble USB de l'appareil pendant la lecture ou l'écriture sur le périphérique USB.

LECTURE EN BOUCLE

Vous pouvez lire une piste ou toutes les pistes de l'USB en boucle.

Pour répéter une seule piste



1. Appuyez sur le bouton P-MODE/MEM./VOICE de l'appareil pendant la lecture. L'écran affiche «  » et la piste en cours est lue en boucle.
2. Pour annuler la lecture en boucle, appuyez sur le bouton P-MODE/MEM./VOICE de l'appareil jusqu'à ce que «  » disparaisse de l'écran.

Pour répéter toutes les pistes

1. Appuyez sur le bouton P-MODE/MEM./VOICE de l'appareil jusqu'à ce que «  » s'affiche en continu à l'écran. Toutes les pistes de la clé USB seront alors lues en boucle.
2. Pour annuler la lecture en boucle, appuyez sur le bouton P-MODE/MEM./VOICE de l'appareil

jusqu'à ce que «» disparaisse de l'écran.

Pour répéter le dossier (uniquement pour les clés USB contenant plusieurs dossiers)

1. Appuyez sur le bouton P-MODE/MEM./VOICE de l'appareil jusqu'à ce que «FOLDER » s'affiche de manière fixe à l'écran. Le dossier actuel sera alors lu en boucle.
2. Pour annuler la lecture en boucle, appuyez sur le bouton P-MODE/MEM./VOICE de l'appareil jusqu'à ce que «FOLDER » disparaisse de l'écran.

LECTURE ALÉATOIRE

Appuyez sur le bouton P-MODE/MEM./VOICE de l'appareil en mode lecture jusqu'à ce que « RAND » s'affiche de manière fixe à l'écran. La lecture aléatoire démarre automatiquement à partir de la piste suivante. Appuyez à nouveau sur le bouton P-MODE/MEM./VOICE de l'appareil jusqu'à ce que « RAND » disparaisse de l'écran pour annuler.

FONCTIONNEMENT DE L'ENTRÉE AUX

1. Appuyez sur le bouton /FUNC. de l'appareil pour sélectionner le mode « AUX ».
2. Connectez votre appareil audio à la prise AUX IN située sur le panneau supérieur de l'appareil à l'aide d'un câble AUX IN (câble audio non fourni).
3. Tournez le bouton VOLUME de l'appareil ou réglez le volume de l'appareil externe pour augmenter ou diminuer le volume de la musique au niveau souhaité.
4. Contrôlez la lecture à l'aide de votre appareil audio.

FONCTIONNEMENT DE LA PRISE MIC

L'entrée microphone est disponible dans tous les modes.

1. Connectez votre microphone à la prise MIC JACK 6,3 mm située sur le panneau supérieur de l'appareil.
2. Appuyez sur le bouton MIC VOL./TWS de l'appareil, puis tournez immédiatement le bouton VOLUME pour augmenter ou diminuer le volume du microphone.
3. Appuyez sur le bouton LIGHT/ECHO et maintenez-le enfoncé pour activer ou désactiver l'effet d'écho du microphone.

6. NETTOYAGE ET ENTRETIEN

Pour nettoyer le produit, il suffit d'utiliser un chiffon doux ou sec et, en cas de taches importantes, un chiffon humide.

N'utilisez pas de nettoyeurs abrasifs, car ils risquent d'endommager la peinture, le plastique ou même l'enceinte elle-même.

Gardez-le à l'abri de la lumière du soleil et ne le conservez pas dans une atmosphère chaude et humide.

Veillez à retirer le câble de l'adaptateur d'alimentation et à le conserver dans un endroit frais et sec.

7. ÉLIMINATION DES BIENS ÉLECTRONIQUES

MISE AU REBUT DES APPAREILS FONCTIONNANT AVEC DES PILES

Ne jetez pas les appareils à piles comme des déchets normaux, ils doivent toujours être recyclés de manière appropriée et conformément aux lois municipales locales. Vous pouvez les recycler en les déposant dans des centres d'élimination autorisés par le gouvernement ou dans des poubelles spécialisées que vous pouvez trouver dans n'importe quel supermarché, magasin d'électronique ou de produits électrodomestiques ou centre commercial à proximité qui dispose de ce type d'installations.

Note : Si la télécommande ne fonctionne pas, cela peut être dû au fait que les piles de la télécommande sont déchargées ou complètement usées.

Lors de l'utilisation, il convient de faire attention aux éléments suivants :



1. IMPORTANTE:

- Leia sempre atentamente o manual de instruções antes de o utilizar.
- Este manual pode ser descarregado da nossa página web www.sogo.es
- Guarde estas instruções para referência futura.

2. DEFINIÇÕES DE SÍMBOLOS



- 1- **PELIGRO:** Indica uma situação de perigo iminente.
- 2- **ADVERTÊNCIA:** Indica uma situação potencialmente perigosa.
- 3- **PRECAUÇÃO:** Indica uma situação potencialmente perigosa. Também adverte contra práticas inseguras.

3. INSTRUÇÕES DE SEGURANÇA PARA O UTILIZADOR

Precauções gerais durante a utilização de equipamento elétrico

- Não utilizar o aparelho para outros fins que não os descritos neste manual.
- Não utilizar ou guardar o aparelho no exterior.
- Não coloque nem utilize o altifalante Bluetooth perto de fontes de água.
- Colocar sempre o aparelho sobre uma superfície plana e regular.
- O aparelho deve ser utilizado apenas para os fins previstos. Não é aceite qualquer responsabilidade por danos resultantes de uma utilização incorrecta ou de um manuseamento incorreto. A utilização incorrecta ou o manuseamento incorreto podem causar problemas em o aparelho e causar ferimentos ao utilizador.
- Este aparelho destina-se a ser utilizado em aplicações domésticas e similares.
- Certifique-se de que a tensão indicada na placa de identificação corresponde à tensão da rede eléctrica antes de ligar o aparelho à tomada
- Retirar sempre a ficha da tomada de corrente quando o aparelho não estiver a ser utilizado. Não deixar o aparelho não é vigiado quando está ligado.
- É necessária uma supervisão atenta quando qualquer aparelho é utilizado por crianças ou perto delas.
- Antes de limpar ou guardar o seu aparelho, desligue-o sempre da

corrente eléctrica e deixar arrefecer.

- O dispositivo não está completamente desligado da fonte de alimentação, mesmo depois de ter sido desligado. Para o desligar completamente, desligue-o da ficha de alimentação.
- Os aparelhos não se destinam a ser acionados por meio de um temporizador externo ou de um sistema de controlo remoto.

Restrições de utilização para evitar danos pessoais

- Não coloque ou opere este aparelho perto de fontes de água.
- Não coloque nem utilize o aparelho e o respetivo cabo de alimentação sobre ou perto de superfícies quentes (por exemplo, fogão placas, fornos ou queimadores eléctricos) ou chamas abertas.
- Não deixe o cabo de alimentação pendurado em arestas afiadas e mantenha-o afastado de objectos quentes e chamas. Não enrolar o cabo à volta do aparelho e não o dobrar.
- Nunca utilize acessórios que não sejam recomendados pelo fabricante.
- A utilização de acessórios não recomendados ou vendidos pelo fabricante do aparelho pode provocar incêndio, choque eléctrico ou ferimentos em pessoas.
- Quando quiser retirar a ficha do contacto de parede, faça-o na própria ficha e não puxando o cabo ou o próprio aparelho.
- Para evitar choques eléctricos, certifique-se de que as suas mãos estão secas antes de ligar ou desligar a ficha.
- Não utilize o aparelho com as mãos molhadas, em pisos húmidos ou quando o ambiente estiver húmido, houver um risco de choque eléctrico.
- Nunca mergulhar o aparelho ou a ficha em água ou em qualquer outro líquido. No caso de o aparelho cair na água, desligue imediatamente o aparelho da rede eléctrica e leve-o a um serviço autorizado para reparação antes da reutilização.
- Não utilizar o aparelho se este tiver caído no chão, se houver sinais visíveis de danos ou se tem uma fuga.
- Não utilizar o aparelho se o cabo ou a ficha estiverem danificados. Se o cabo estiver danificado, é só devem ser substituídos pelo fabricante, pelo seu agente de assistência ou por pessoas com qualificações semelhantes, a fim de para evitar o perigo.
- Em caso de mau funcionamento do aparelho, ou se este tiver sido danificado de alguma forma, devolver o aparelho ao serviço de assistência autorizado mais próximo para exame, reparação ou ajuste.

Restrições de utilização quando utilizado com crianças e idosos

- As crianças devem ser vigiadas para garantir que não brincam com o aparelho.
- Manter o aparelho e o seu cabo fora do alcance das crianças.
- As crianças não devem brincar com o aparelho.
- A limpeza e a manutenção pelo utilizador não devem ser efectuadas por crianças sem supervisão.
- Não permitir que as crianças utilizem o aparelho.
- Os aparelhos podem ser utilizados por crianças a partir dos 8 anos de idade e por pessoas com capacidades físicas, sensoriais ou mentais reduzidas ou com falta de experiência e conhecimentos, desde que tenham recebido supervisão ou instruções relativas à utilização do aparelho de forma segura e compreendam os perigos envolvidos.

Instruções de utilização do aparelho

- Não deixe o altifalante a carregar durante mais tempo do que o recomendado pelo fabricante, pois isso pode danificar a bateria ou o próprio altifalante.
- Não utilize o altifalante enquanto estiver a carregar, caso contrário poderá danificar o altifalante.
- Este produto não tem peças que possam ser reparadas pelo utilizador. Não tente reparar este produto por si próprio. A assistência só deve ser efectuada por pessoal qualificado. Leve o produto a uma oficina de reparação de electrónica da sua escolha para inspeção e reparação.
- **NUNCA** deixe ninguém, especialmente crianças, empurrar nada para dentro de buracos, ranhuras ou quaisquer outras aberturas em o invólucro da unidade, pois isso pode resultar num choque eléctrico fatal.
- Não montar este produto numa parede ou no teto.
- Não coloque a unidade perto de televisores, altifalantes e outros objectos que gerem campos magnéticos fortes.
- Não deixar o aparelho sem vigilância quando estiver a ser utilizado.
- **NOTA:** Para desligar completamente o sistema se este não for utilizado durante um longo período de tempo, retire a ficha de alimentação CA da tomada de parede.
- Não deixar cair, desmontar, deformar, modificar ou introduzir quaisquer objectos nos orifícios do altifalante, uma vez que este pode provocar danos no produto.
- Não limpar o produto com álcool, produtos de limpeza à base de amoníaco e produtos de limpeza abrasivos.
- Não coloque este produto em contacto com objectos pontiagudos, pois pode provocar riscos e danos de funcionamento.
- Não tente substituir a bateria do produto, pois esta está incorporada e não pode ser substituída pelo utilizador.

- Em caso de avaria do altifalante, ou se este tiver sido danificado de alguma forma, devolva-o ao serviço de assistência autorizado mais próximo para exame, reparação ou ajuste. Mantenha o altifalante afastado da luz solar direta, do fogo ou de outro equipamento de alta tensão.
AVISO: o dispositivo pode aquecer durante o carregamento. Certifique-se sempre de que o altifalante está desligado quando liga e desliga o aparelho. Se o aparelho não for desligado, pode danificar o orador ou ferir-se.
- Colocar a unidade num local com boa ventilação. Colocar o sistema numa superfície plana, dura e estável. Não expor a temperaturas superiores a 40°C. Deixar pelo menos 30 cm de espaço livre na parte de trás e na parte superior da unidade e 5 cm de cada lado.
- Prima os botões da unidade com cuidado. Se os premir com demasiada força, pode danificar o aparelho.
- Certifique-se sempre de que o produto está desligado da tomada eléctrica antes de o deslocar ou limpar. Limpe-o apenas com um pano seco.
- Desligue o produto da tomada durante trovoadas, tempestades ou quando não for utilizado durante longos períodos de tempo.
- Observar todos os sinais e ecrãs que exijam que um dispositivo elétrico ou um produto de rádio RF seja ligado/desligado em áreas designadas.
- Eliminar o produto e a bateria do produto de acordo com as leis e regulamentos locais.
- Eliminar as pilhas usadas de uma forma ambientalmente responsável.

4. ESPECIFICAÇÕES TÉCNICAS

| | |
|----------------------------------------|--------------------|
| Potência de saída: | 25 W*2 máx. |
| Sensibilidade sonora: | 88 dB ± 3 dB |
| Resposta de frequência: | 87,5 – 108 MHz |
| Distorção: | <10% |
| Versão Bluetooth: | 5.3 |
| Alcance Bluetooth: | ≤ 10 m |
| Nome de emparelhamento Bluetooth: | SOGO SS 8975 |
| Memória máxima suportada por USB e TF: | 32GB |
| Adaptador de alimentação: | AC100-240V 50-60Hz |
| Consumo de energia: | 40 W |
| Consumo de energia em modo de espera: | <0,5 W |
| Entrada AUX: | 3,5 mm |
| Tomada para microfone | 6,3 mm |
| Memória: | 32 MB a 32 GB |

Este produto está em conformidade com o regulamento da UE 2023/826 ao abrigo da diretiva 2009/125/CE sobre os requisitos de conceção ecológica.

Consumo de energia no modo desligado: N/A

Consumo de energia no modo de espera: 0.2W

Tempo após o qual o produto entra no modo de desativação: 15MIN.

5. VISÃO GERAL DO PRODUTO E DO PAINEL

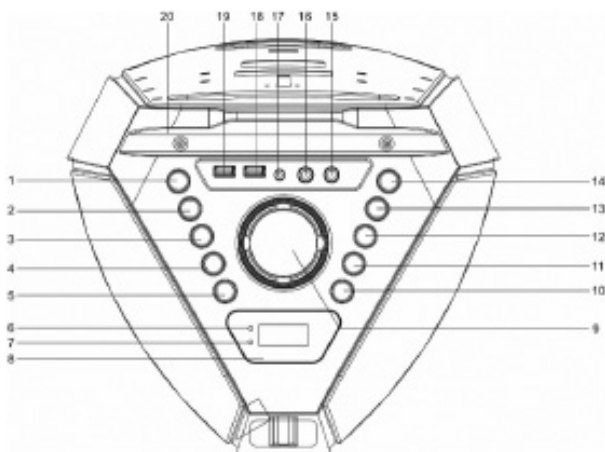

Vista superior

1. Botão EQ / BASS – Ajusta o equalizador e os efeitos sonoros dos graves.
2. Botão P-MODE / MEM. / VOICE – Seleciona o modo de reprodução, armazena estações FM ou altera os efeitos de voz.
3. Botão ◀ / TUN.– – Faixa anterior ou sintonização FM para baixo.
4. Botão 10- / M. / FOLD- – Salta 10 faixas para trás, seleciona a memória ou diminui a seleção da pasta.
5. Botão MIC VOL. / TWS – Ajusta o volume do microfone ou ativa o emparelhamento TWS.
6. Indicador de carga – Mostra o estado de carga.
7. Indicador de emparelhamento – Indica o estado do emparelhamento Bluetooth.
8. Ecrã LCD – Exibe o modo e informações de funcionamento.
9. Botão de volume – Ajusta o nível de volume principal.
10. Botão LIGHT / ECHO – Controla a iluminação LED e o efeito de eco do microfone.
11. Botão 10+ / M. / FOLD+ – Avança 10 faixas, seleciona a memória ou aumenta a seleção da pasta.
12. Botão ▶▶ / TUN.+ – Faixa seguinte ou sintonização FM para cima.
13. Botão ▶▶ / PAIR / SCAN – Reproduzir/Pausar, emparelhamento Bluetooth ou pesquisa FM.
14. Botão FUNC. – Alterna entre os modos de funcionamento.
15. Tomada MIC de 6,3 mm 2 – Entrada do microfone (tomada 2).
16. Tomada MIC de 6,3 mm 1 – Entrada para microfone (tomada 1).
17. Tomada AUX IN de 3,5 mm – Entrada de áudio externa.
18. Porta USB – Reproduz ficheiros de áudio a partir de um dispositivo USB.
19. Porta de carregamento USB – Carrega dispositivos externos.
20. Suporte para tablet – Segura um tablet ou smartphone com segurança.

Vista frontal e traseira

21. Tweeter – Emite som de alta frequência.
22. Luz LED Disco – Proporciona efeitos de iluminação disco coloridos.
23. Luz LED completa – Melhora a iluminação visual durante a reprodução.
24. Grelha do altifalante – Protege os componentes internos do altifalante.
25. Altifalante – Fornece a saída de áudio principal.
26. Pega – Permite fácil transporte.
27. Tomada para antena FM – Liga uma antena FM externa.
28. Orifícios de ventilação – Evitam o superaquecimento e melhoram o fluxo de ar.
29. Tomada CA – Liga à fonte de alimentação CA.

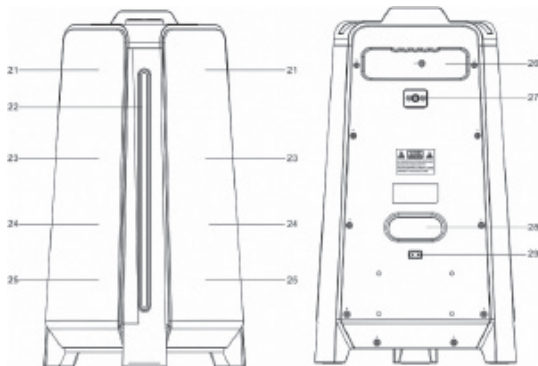

FUNTE DE ALIMENTAÇÃO

Esta unidade funciona com uma bateria recarregável de lítio (capacidade da bateria 4000 mAh). Carregue totalmente a unidade (cerca de 2,5 horas) antes de utilizar o produto pela primeira vez. O tempo de reprodução é de cerca de 2 horas após a carga completa. Desligue o cabo de alimentação CA da tomada CA para trabalhar com a bateria após a carga completa. Ligar o cabo de alimentação CA enquanto a bateria está conectada inicia o carregamento da bateria. O indicador LED de carga acende em vermelho durante o carregamento e, quando a bateria estiver totalmente carregada, o indicador ficará verde. Quando a unidade estiver com a bateria fraca, o indicador LED piscará em vermelho.

Aviso: Não troque a bateria, apenas pessoal altamente qualificado pode realizar esta operação.

Ligar/desligar: Após ligar a alimentação, mantenha pressionado o botão FUNC/ para ligar/desligar a unidade.

Como ligar o dispositivo ao altifalante Bluetooth? Prima o botão FUNC. na unidade para mudar para a função BLUETOOTH. O LCD exibirá «bt» e o indicador de emparelhamento piscará em alta velocidade. Para ligar o seu dispositivo eletrônico, certifique-se de que este está visível para todos os dispositivos próximos. Procure o nome do emparelhamento Bluetooth SOGO SS-8975 no ecrã do seu dispositivo e, quando aparecer, pressione-o para se conectar ao altifalante e aguarde até que a conexão seja estabelecida. Se for necessária uma senha, digite «0000» como senha. O Bluetooth funciona melhor em um raio de 10 metros ao ar livre.

FUNÇÃO BÁSICA

LIGAR/DESLIGAR A UNIDADE

Mantenha premido o botão /FUNC. para ligar/desligar a unidade.

NOTA: No modo USB/Bluetooth/AUX, quando a unidade não estiver a fornecer a função principal por cerca de 15 minutos, ela entrará automaticamente no modo de espera. Mantenha pressionado o botão /FUNC. para ligar a unidade novamente.

Tenha em atenção que uma configuração de volume baixo na fonte de áudio pode ser reconhecida como «sem sinal de áudio», o que afetará a capacidade de deteção de sinal do dispositivo e também pode originar uma mudança automática para o modo de espera. Se isso acontecer, reative a transmissão do sinal de áudio ou aumente a configuração de volume no leitor da fonte de áudio para retomar a reprodução.

Dicas sobre descargas eletrostáticas – A unidade pode reiniciar ou não para o modo de funcionamento normal devido a descargas eletrostáticas. Basta desligá-la e ligá-la novamente.

Este modelo de altifalante possui uma função conhecida como TWS (função sem fios verdadeira). Nesta função, podemos ligar dois altifalantes ao mesmo tempo com o mesmo dispositivo sem qualquer ligação com fios. Esta função ajuda a melhorar o nível de som e também ajuda a cobrir uma grande área para festas e eventos. Se tiver dois altifalantes, ligue o seu dispositivo eletrônico a uma das unidades através da função Bluetooth. Esta unidade tornar-se-á a unidade principal.

1. Ligue o dispositivo a uma das unidades através da função Bluetooth, esta unidade tornar-se-á a unidade principal.

2. Ligue a segunda unidade e mude para o modo Bluetooth.
3. Mantenha premido o botão MIC VOL./TWS na unidade principal e estas duas unidades ligar-se-ão automaticamente com um som a indicar que a ligação foi estabelecida. A unidade principal apresentará «tS R» e a segunda unidade apresentará «tS L», e estas duas unidades tornar-se-ão saída estéreo.
4. O controlo do EQ, graves, volume, reprodução, pausa, faixa seguinte e faixa anterior, ajuste de luz pode ser feito por ambas as unidades.
5. Para sair do TWS entre as duas unidades, mantenha premido o botão MIC VOL./TWS em qualquer unidade para desligar o TWS.
6. Para sair do Bluetooth do telemóvel, mantenha premido o botão «▶▶ /PAIR/SCAN» na unidade principal.

NOTA: Para utilizar a função TWS, certifique-se de que ambos os altifalantes são do mesmo modelo e também têm o mesmo nome de emparelhamento Bluetooth.

CONFIGURAR O MODO DE FUNCIONAMENTO

Para alterar os modos de função, pressione o botão  /FUNC. Pressione repetidamente para escolher a função Bluetooth/Rádio/AUX/USB.

AJUSTAR O VOLUME

1. Rode o botão VOLUME na unidade para aumentar ou diminuir o volume da música.
2. Pressione o botão MIC VOL./TWS na unidade e, em seguida, gire o botão VOLUME imediatamente para aumentar ou diminuir o volume do microfone.

FUNÇÃO EQUALIZADOR (EQ)

Esta unidade possui um sistema equalizador integrado. Pressione o botão EQ/BASS na unidade para selecionar a configuração que melhor se adapta ao estilo musical: FLAT, POP, CLASSIC, JAZZ e ROCK.

AJUSTE DE GRAVES

Mantenha premido o botão EQ/BASS na unidade para aumentar o efeito dos graves.

AJUSTE DO NÍVEL DE TONALIDADE

Pode criar um som engraçado da voz do microfone ajustando o nível da tecla.

1. Ligue o microfone, a função de ajuste de teclas ficará ativa na saída do microfone.
2. Mantenha premido o botão P-MODE/MEM./VOICE, o visor irá mostrar "H-1". Existem 4 tipos de níveis de teclas, mantenha premido o botão P-MODE/MEM./VOICE para selecionar o nível desejado.
3. Para sair da função de ajuste da TONALIDADE, mantenha premido o botão P-MODE/MEM./VOICE até o visor mostrar "OFF".

FUNÇÃO DE CARREGAMENTO USB

Esta unidade fornece uma porta de carregamento USB de 5 V 1 A para carregar o seu smartphone. Ligue o cabo USB do seu smartphone à porta USB CHARGE para carregar.

AJUSTE DO ECO DO MICROFONE

Mantenha premido o botão LIGHT/ECHO na unidade para ativar ou desativar o efeito de eco do microfone.

LUZ INTERMITENTE

Existem 4 modos de luz intermitente para a luz LED do altifalante.

Pressione o botão LIGHT/ECHO para escolher os modos de luz L-1~L-4. Para desligar a luz, pressione o botão LIGHT/ECHO até que "LOFF" apareça no visor.

OPERAÇÃO DO RÁDIO

Ouçã transmissões de rádio FM. Pressione o botão  /FUNC. na unidade, o visor exibe FM e a frequência de rádio.

Nota: A antena com fio está embalada com o cabo de alimentação como um acessório separado. Insira a antena com fio na tomada FM na parte traseira do gabinete ao ouvir rádio e estenda a antena com fio em todo o seu comprimento para obter a melhor recepção.

SINTONIZAR UMA ESTAÇÃO DE RÁDIO

Se souber a frequência da estação que pretende sintonizar diretamente:

Sintonize uma estação pressionando repetidamente o botão «▶▶» /TUN.+ ou «◀◀» /TUN.- . A frequência da estação é mostrada no visor.

PARAGEM DA SINTONIZAÇÃO AUTOMÁTICA

Mantenha premido o botão ◀/TUN.- ou ▶/TUN.+ para iniciar a sintonização, que pára automaticamente quando uma estação é recebida.

MEMÓRIA PRÉ-DEFINIDA AUTOMÁTICA / SCAN

Para procurar estações dentro do alcance de recepção e guardá-las automaticamente na memória pré-sintonizada, mantenha premido o botão ▶|/PAIR/SCAN. Depois de terminar a procura, a unidade sintoniza automaticamente a estação pré-sintonizada número 1 (P-01). Para sintonizar uma estação pré-sintonizada:

- Para sintonizar a próxima estação pré-sintonizada, pressione o botão 10/M/FOLD.
- Para sintonizar a predefinição anterior, pressione o botão 10/M/FOLD.-.

OPERAÇÃO MANUAL DA MEMÓRIA DE PREDEFINIÇÕES

Escolha quais estações salvar na memória de pré-sintonização em vez de fazer a varredura automaticamente.

1. Use o botão ▶|/TUN.+ ou ◀/TUN.- para sintonizar a estação que deseja guardar como pré-sintonizada (por exemplo, 93,1).
2. Pressione o botão P-MODE/MEM./VOICE. "P-01" piscará no visor para indicar que está a guardar a estação como Memória predefinida 01. (Para alterar o número da memória predefinida, pressione os botões 10/M/FOLD.+ ou 10/M/FOLD.-).
3. Prima o botão P-MODE/MEM./VOICE para concluir o armazenamento da estação (por exemplo, P-01 está agora definido para 93,1).
4. Para guardar outra estação, repita os passos 1 a 3. Pode guardar até 30 estações FM.

OPERAÇÃO USB

1. Pressione o botão ⏻/FUNC. na unidade para selecionar o modo "USB".
2. Ligue a pen USB à porta USB na parte superior da unidade (a unidade suporta dispositivos USB até 32 GB). A reprodução começará automaticamente a partir da faixa 1.
3. Para pausar a reprodução, prima o botão ▶|/PAIR/SCAN na unidade. O tempo de reprodução piscará no visor.
4. Para retomar a reprodução, pressione novamente o botão ▶|/PAIR/SCAN.
5. Para selecionar a faixa desejada, pressione o botão ▶/TUN.+ ou ◀/TUN.-, respetivamente, durante a reprodução até que a faixa desejada apareça no visor. A unidade iniciará a reprodução automaticamente.
6. Para procurar uma passagem específica durante a reprodução, mantenha premido o botão /TUN.+ ou /TUN.- para procurar a faixa atualmente em reprodução em alta velocidade até que o ponto (passagem) desejado apareça e, em seguida, solte o botão para voltar ao modo de reprodução normal.
7. Para selecionar uma música cujo número de faixa exceda 10, pressione o botão 10/M/FOLD.+ ou 10/M/FOLD.- para avançar/retroceder 10 faixas de cada vez e, em seguida, pressione o botão ▶|/TUN.+ ou ◀/TUN.- para selecionar a faixa desejada.
8. Para selecionar a pasta desejada (se o USB contiver mais de uma pasta), mantenha pressionado o botão 10/M/FOLD.+ ou 10/M./FOLD.- cada vez que desejar avançar/retroceder uma pasta e, em seguida, pressione o botão ▶/TUN.+ ou ◀/TUN.- para selecionar a faixa desejada.

Importante: A porta USB destina-se apenas à transferência de dados, outros dispositivos não podem ser usados com esta conexão USB. O uso de cabos de extensão USB não é recomendado. Não desconecte o USB da unidade durante a reprodução ou leitura do dispositivo USB.

REPETIR REPRODUÇÃO

Pode reproduzir uma faixa ou todas as faixas no USB repetidamente.

Para repetir uma única faixa

1. Prima o botão P-MODE/MEM./VOICE na unidade durante a reprodução, o visor exibirá "↺" e a faixa atual será reproduzida repetidamente.
2. Para cancelar a repetição, pressione o botão P-MODE/MEM./VOICE na unidade até que "↺" desapareça do visor.

Para repetir todas as faixas

1. Pressione o botão P-MODE/MEM./VOICE na unidade até que "↻" apareça de forma constante no visor. Todas as faixas no USB serão reproduzidas repetidamente.
2. Para cancelar a repetição, pressione o botão P-MODE/MEM./VOICE na unidade até que "↻" desapareça do visor.

Para repetir a pasta (apenas para USB que contenha mais do que uma pasta)

1. Pressione o botão P-MODE/MEM./VOICE na unidade até que "↻ FOLDER" apareça de forma constante no visor. A pasta atual será repetida continuamente.
2. Para cancelar a repetição, pressione o botão P-MODE/MEM./VOICE na unidade até que "↻ FOLDER" desapareça do visor.

REPRODUÇÃO ALEATÓRIA

Prima o botão P-MODE/MEM./VOICE na unidade no modo de reprodução até que «RAND» apareça de forma constante no visor; a reprodução aleatória começará automaticamente a partir da faixa seguinte. Prima novamente o botão P-MODE/MEM./VOICE na unidade até que «RAND» desapareça do visor para cancelar.

OPERAÇÃO AUX-IN

1. Pressione o botão  /FUNC. na unidade para seleccionar o modo "AUX".
2. Ligue o seu dispositivo de áudio à tomada AUX IN no painel superior da unidade com um cabo AUX IN (o cabo de áudio não está incluído).
3. Gire o botão VOLUME na unidade ou ajuste o volume no dispositivo externo para aumentar ou diminuir o volume da música até o nível desejado.
4. Controle a reprodução com o seu dispositivo de áudio.

OPERAÇÃO DA TOMADA MIC

A entrada de microfone está disponível em todos os modos.

1. Ligue o seu microfone à tomada MIC JACK de 6,3 mm localizada no painel superior da unidade.
2. Pressione o botão MIC VOL./TWS na unidade e, em seguida, gire imediatamente o botão VOLUME para aumentar ou diminuir o volume do microfone.
3. Mantenha premido o botão LIGHT/ECHO para ativar ou desativar o efeito de eco do microfone.

6. LIMPEZA E MANUTENÇÃO

Para limpar o produto, basta utilizar um pano macio ou seco e, em caso de manchas graves, utilizar um pano húmido.

Não utilize produtos de limpeza abrasivos, pois podem danificar a pintura, o plástico ou mesmo o próprio altifalante.

Mantenha-o afastado da luz solar e não o guarde em ambientes quentes e húmidos.

Certifique-se de que retira o cabo do adaptador de corrente e o guarda num local fresco e seco.

7. ELIMINAÇÃO DE BENS ELECTRÓNICOS

ELIMINAÇÃO DE UNIDADES ALIMENTADAS POR PILHAS

Não deite fora as unidades que funcionam a pilhas como lixo normal, estas devem ser sempre recicladas de forma adequada e de acordo com as leis municipais locais. Pode reciclá-los levando-os a centros de eliminação autorizados pelo governo ou a caixotes do lixo especializados que pode encontrar em grandes supermercados, lojas de produtos electrónicos ou electrodomésticos ou centros comerciais que tenham este tipo de instalações disponíveis.

Nota: Se o telecomando não estiver a funcionar, pode ser porque as pilhas do telecomando estão descarregadas/ completamente gastas.

Durante a utilização, prestar atenção aos seguintes elementos:

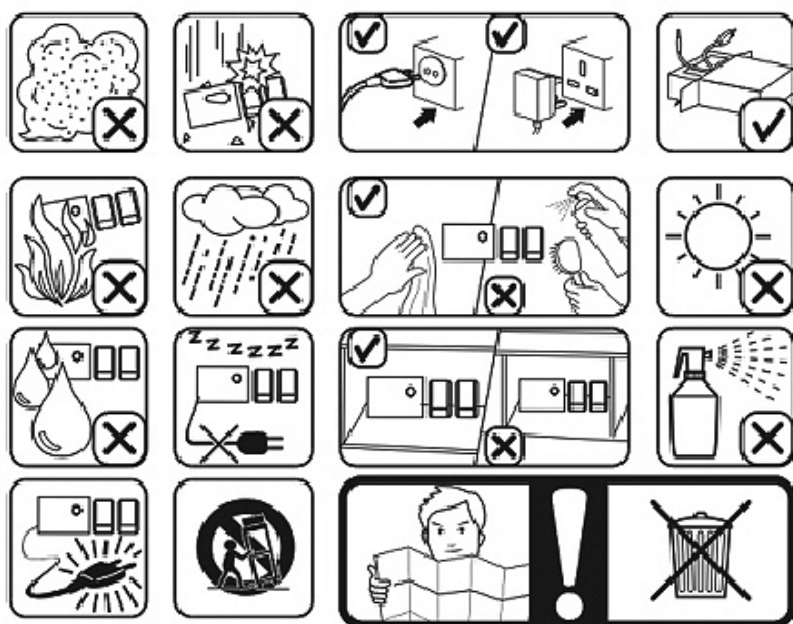

1. WICHTIG:

- Lesen Sie die Gebrauchsanweisung vor dem Gebrauch immer sorgfältig durch.
- Dieses Handbuch kann von unserer Webseite www.sogo.es heruntergeladen werden.
- Bewahren Sie diese Anleitung zum späteren Nachschlagen auf.

2. DEFINITIONEN VON SYMBOLEN



1



2



3

- 1- **GEFAHR:** Weist auf eine Situation mit unmittelbarer Gefahr hin.
- 2- **WARNUNG:** Weist auf eine potenziell gefährliche Situation hin.
- 3- **VORSICHT:** Weist auf eine potenziell gefährliche Situation hin. Außerdem wird von insecuranischen Praktiken abgeraten.

3. SICHERHEITSHINWEISE FÜR DEN BENUTZER

Allgemeine Vorsichtsmaßnahmen bei der Verwendung von elektrischen Geräten

- Verwenden Sie das Gerät nicht für andere Zwecke als in dieser Anleitung beschrieben.
- Verwenden oder lagern Sie das Gerät nicht im Freien.
- Stellen Sie den Bluetooth-Lautsprecher nicht in der Nähe von Wasserquellen auf und betreiben Sie ihn nicht.
- Stellen Sie das Gerät immer auf eine flache und ebene Oberfläche.
- Das Gerät darf nur für die vorgesehenen Zwecke verwendet werden. Für Schäden wird keine Haftung übernommen die durch unsachgemäßen Gebrauch oder falsche Handhabung entstehen. Unsachgemäßer Gebrauch oder falsche Handhabung kann zu Problemen führen bei das Gerät zu beschädigen und den Benutzer zu verletzen.
- Dieses Gerät ist für den Gebrauch im Haushalt und ähnliche Anwendungen bestimmt.
- Vergewissern Sie sich, dass die auf dem Typenschild angegebene Spannung mit der Netzspannung übereinstimmt, bevor Sie den Stecker einstecken.
- Ziehen Sie immer den Stecker aus der Steckdose, wenn das Gerät nicht benutzt wird. Lassen Sie nicht das Gerät im eingeschalteten Zustand nicht unbeaufsichtigt lassen.
- Wenn ein Gerät von Kindern oder in der Nähe von Kindern benutzt wird, ist eine strenge Überwachung erforderlich.
- Bevor Sie Ihr Gerät reinigen oder aufbewahren, ziehen Sie immer den

- Netzstecker aus der Steckdose und abkühlen lassen.
- Das Gerät ist nicht vollständig von der Stromquelle getrennt, auch nachdem es ausgeschaltet wurde aus. Um das Gerät vollständig vom Netz zu trennen, ziehen Sie den Netzstecker aus der Steckdose.
 - Die Geräte sind nicht für den Betrieb mit einer externen Zeitschaltuhr oder einem separaten Fernsteuerungssystem.

Nutzungsbeschränkungen zur Vermeidung von Personenschäden

- Stellen Sie das Gerät nicht in der Nähe von Wasserquellen auf und betreiben Sie es nicht.
- Stellen Sie das Gerät und das Netzkabel nicht auf oder in die Nähe von heißen Oberflächen (z. B. Herd).
- Platten, Öfen oder Elektrobrenner) oder offene Flammen.
- Lassen Sie das Netzkabel nicht an scharfen Kanten hängen und halten Sie es von heißen Gegenständen und Flammen. Wickeln Sie das Kabel nicht um das Gerät und knicken Sie es nicht.
- Verwenden Sie niemals Zubehör, das nicht vom Hersteller empfohlen wird.
- Die Verwendung von Zubehör, das nicht vom Hersteller des Geräts empfohlen oder verkauft wird, kann zu folgenden Problemen führen Feuer, elektrischer Schlag oder Verletzung von Personen.
- Wenn Sie den Stecker aus der Steckdose ziehen wollen, tun Sie dies bitte am Stecker selbst und nicht durch Ziehen am Kabel oder am Gerät selbst.
- Vergewissern Sie sich, dass Ihre Hände trocken sind, bevor Sie das Gerät einstecken oder ausstecken, um einen Stromschlag zu vermeiden.
- Benutzen Sie das Gerät nicht mit nassen Händen, auf feuchten Böden oder in feuchter Atmosphäre, wenn es Gefahr eines Stromschlags.
- Tauchen Sie das Gerät oder die Steckdose niemals in Wasser oder eine andere Flüssigkeit. Falls das Gerät ins Wasser fallen, trennen Sie das Gerät sofort vom Stromnetz und bringen Sie es zu einem autorisierten Kundendienst Mittel zur Reparatur vor der Wiederverwendung.
- Verwenden Sie das Gerät nicht, wenn es auf den Boden gefallen ist, wenn es sichtbare Anzeichen von Beschädigungen aufweist oder wenn es hat ein Leck.
- Verwenden Sie das Gerät nicht, wenn das Kabel oder der Stecker beschädigt ist. Sollte das Kabel beschädigt sein, ist es dürfen nur durch den Hersteller, seinen Kundendienst oder ähnlich qualifizierte Personen ersetzt werden, um um Gefahren zu vermeiden.
- Im Falle einer Fehlfunktion oder einer Beschädigung des Geräts, geben Sie das Gerät zurück zur nächsten autorisierten Kundendienststelle zur Überprüfung, Reparatur oder Einstellung.

Beschränkungen bei der Verwendung mit Kindern und älteren Menschen

- Kinder sollten beaufsichtigt werden, um sicherzustellen, dass sie nicht mit dem Gerät spielen.
- Bewahren Sie das Gerät und sein Kabel außerhalb der Reichweite von Kindern auf.
- Kinder dürfen nicht mit dem Gerät spielen.
- Die Reinigung und Wartung durch den Benutzer darf nicht von Kindern ohne Aufsicht durchgeführt werden.
- Erlauben Sie Kindern nicht, das Gerät zu benutzen.
- Die Geräte können von Kindern ab 8 Jahren und Personen mit eingeschränkten körperlichen, sensorischen oder geistigen Fähigkeiten oder mangelnder Erfahrung und Kenntnis verwendet werden, wenn sie beaufsichtigt werden oder Anweisungen zur sicheren Verwendung des Geräts erhalten haben und die damit verbundenen Gefahren verstehen.

Hinweise zur Verwendung des Geräts

- Lassen Sie den Lautsprecher nicht länger als vom Hersteller empfohlen aufladen, da dies zu die Batterie oder den Lautsprecher selbst beschädigen.
- Verwenden Sie den Lautsprecher nicht, während er aufgeladen ist, da er sonst ebenfalls beschädigt werden kann.
- Dieses Produkt hat keine vom Benutzer zu wartenden Teile. Versuchen Sie nicht, dieses Produkt selbst zu reparieren. Reparaturen sollten nur von qualifiziertem Personal durchgeführt werden. Bringen Sie das Produkt zur Überprüfung und Reparatur in eine Elektronikwerkstatt Ihrer Wahl.
- Lassen Sie NIEMALS zu, dass jemand, insbesondere Kinder, etwas in Löcher, Schlitze oder andere Öffnungen in der das Gehäuse des Geräts, da dies zu einem tödlichen Stromschlag führen kann.
- Montieren Sie dieses Produkt nicht an einer Wand oder Decke.
- Stellen Sie das Gerät nicht in der Nähe von Fernsehgeräten, Lautsprechern und anderen Gegenständen auf, die starke Magnetfelder erzeugen.
- Lassen Sie das Gerät nicht unbeaufsichtigt, wenn es in Gebrauch ist.
HINWEIS: Um das System vollständig vom Netz zu trennen, wenn es längere Zeit nicht benutzt wird, ziehen Sie den Netzstecker aus der Steckdose.
- Lassen Sie den Lautsprecher nicht fallen, zerlegen Sie ihn nicht, verformen Sie ihn nicht, modifizieren Sie ihn nicht und stecken Sie keine Gegenstände in die Öffnungen des Lautsprechers, da er kann das Produkt beschädigt werden.
- Reinigen Sie das Produkt nicht mit Alkohol, Reinigungsmitteln auf Ammoniakbasis und Scheuermitteln.
- Bringen Sie dieses Produkt nicht mit scharfen Gegenständen in

- Berührung, da dies zu Kratzern und Betriebsschäden.
- Versuchen Sie nicht, die Produktbatterie zu ersetzen, sie ist eingebaut und kann nicht vom Benutzer ausgewechselt werden.
- Im Falle einer Fehlfunktion des Lautsprechers oder wenn er in irgendeiner Weise beschädigt wurde, bringen Sie ihn zur Überprüfung, Reparatur oder Einstellung zur nächsten autorisierten Kundendienststelle.

Halten Sie den Lautsprecher von direktem Sonnenlicht, Feuer oder anderen Hochspannungsgeräten fern.

WARNUNG: Das Gerät kann während des Ladevorgangs warm werden. Achten Sie immer darauf, dass der Lautsprecher ausgeschaltet ist wenn Sie das Gerät einstecken und ausstecken. Wenn das Gerät nicht ausgeschaltet wird können Sie das Lautsprecher oder verletzen sich selbst.

- Stellen Sie das Gerät an einem Ort mit guter Belüftung auf. Stellen Sie das System auf eine flache, harte und stabile Oberfläche. Setzen Sie es keinen Temperaturen über 40°C aus. Lassen Sie an der Rückseite und an der Oberseite des Geräts einen Abstand von mindestens 30 cm und an jeder Seite 5 cm frei.
- Drücken Sie die Tasten des Geräts vorsichtig. Wenn Sie sie zu stark drücken, kann das Gerät beschädigt werden.
- Vergewissern Sie sich immer, dass das Gerät vom Stromnetz getrennt ist, bevor Sie es bewegen oder reinigen. Reinigen Sie es nur mit einem trockenen Tuch.
- Ziehen Sie den Netzstecker bei Gewitter oder wenn Sie das Gerät für längere Zeit nicht benutzen wollen.
- Beachten Sie alle Schilder und Anzeigen, die das Einschalten eines elektrischen Geräts oder eines HF-Funkgeräts erfordern.
- Entsorgen Sie das Produkt und den Akku gemäß den örtlichen Gesetzen und Vorschriften.
- Entsorgen Sie verbrauchte Batterien auf umweltverträgliche Weise.

4. TECHNISCHE DATEN

| | |
|------------------------------------------------------|--------------------|
| Ausgangsleistung: | 25 W*2 max. |
| Tonempfindlichkeit: | 88 dB ± 3 dB |
| Frequenzgang: | 87,5 – 108 MHz |
| Verzerrung: | <10 % |
| Bluetooth-Version: | 5.3 |
| Bluetooth-Reichweite: | ≤ 10 m |
| Bluetooth-Kopplungsname: | SOGO SS 8975 |
| Unterstützte maximale USB- und TF-Speicherkapazität: | 32GB |
| Netzteil: | AC100-240V 50-60Hz |
| Leistungsaufnahme: | 40 W |
| Standby-Leistungsaufnahme: | <0,5 W |
| AUX-Eingangsbuchse | 3,5 mm |
| Mikrofonbuchse | 6,3 mm |
| Speicher: | 32 MB bis 32 GB |

Dieses Produkt entspricht der EU-Verordnung 2023/826 gemäß der Richtlinie 2009/125/EG über die Anforderungen an die umweltgerechte Gestaltung.
Stromverbrauch im Aus-Zustand: N/A
Stromverbrauch im Standby-Modus: 0.2W
Zeit, nach der das Produkt in den Aus-Zustand wechselt: 15MIN.

5. PRODUKT- UND PANELÜBERSICHT

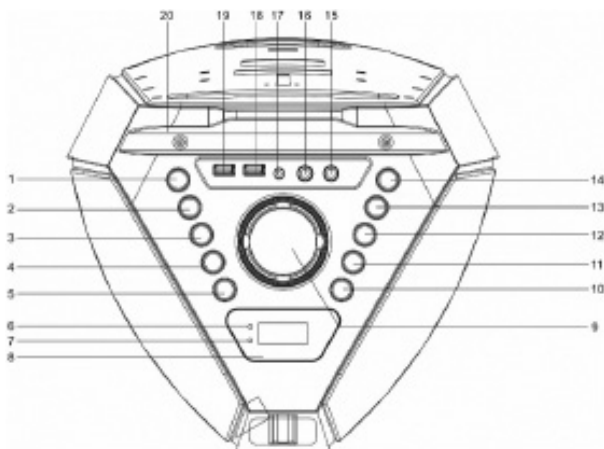

Draufsicht

1. EQ-/BASS-Taste – Zum Einstellen des Equalizers und der Bass-Soundeffekte.
2. P-MODE/MEM./VOICE-Taste – Wählt den Wiedergabemodus aus, speichert FM-Sender oder ändert die Stimmeeffekte.
3. ◀◀ / TUN.--Taste – Vorheriger Titel oder FM-Frequenz nach unten.
4. Taste 10- / M. / FOLD- – 10 Titel zurückspringen, Speicher auswählen oder Ordnerauswahl verringern.
5. MIC VOL. / TWS-Taste – Stellt die Mikrofonlautstärke ein oder aktiviert die TWS-Kopplung.
6. Ladeanzeige – Zeigt den Ladezustand an.
7. Pair-Anzeige – Zeigt den Bluetooth-Kopplungsstatus an.
8. LCD-Display – Zeigt Modus- und Betriebsinformationen an.
9. Lautstärkeregler – Regelt die Hauptlautstärke.
10. LIGHT/ECHO-Taste – Steuert die LED-Beleuchtung und den Mikrofon-Echoeffekt.
11. Taste 10+ / M. / FOLD+ – Springt 10 Titel vorwärts, wählt den Speicher aus oder erhöht die Ordnerauswahl.
12. ▶▶ / TUN.+ Taste – Nächster Titel oder FM-Frequenz nach oben.
13. ▶▶ / PAIR / SCAN-Taste – Wiedergabe/Pause, Bluetooth-Kopplung oder FM-Scan.
14. FUNC.-Taste – Wechselt zwischen den Betriebsmodi.
15. 6,3-mm-MIC-Buchse 2 – Mikrofoneingang (Buchse 2).
16. 6,3-mm-MIC-Buchse 1 – Mikrofoneingang (Buchse 1).
17. 3,5-mm-AUX-IN-Buchse – Externer Audioeingang.
18. USB-Anschluss – Wiedergabe von Audiodateien von einem USB-Gerät.
19. USB-Ladeanschluss – Lädt externe Geräte.
20. Tablet-Halterung – Hält ein Tablet oder Smartphone sicher fest.

Vorder- und Rückansicht

21. Hochtöner – Gibt hochfrequente Töne wieder.
22. Disco-LED-Licht – Bietet farbenfrohe Disco-Lichteffekte.
23. Voll-LED-Leuchte – Verbessert die visuelle Beleuchtung während der Wiedergabe.
24. Lautsprechergitter – Schützt die internen Lautsprecherkomponenten.
25. Lautsprecher – Liefert die Hauptaudioausgabe.
26. Griff – Ermöglicht einfaches Tragen und Transportieren.
27. FM-Antennenbuchse – Zum Anschluss einer externen FM-Antenne.
28. Belüftungsöffnungen – Verhindern Überhitzung und verbessern die Luftzirkulation.
29. Netzsteckdose – Zum Anschluss an die Stromversorgung.

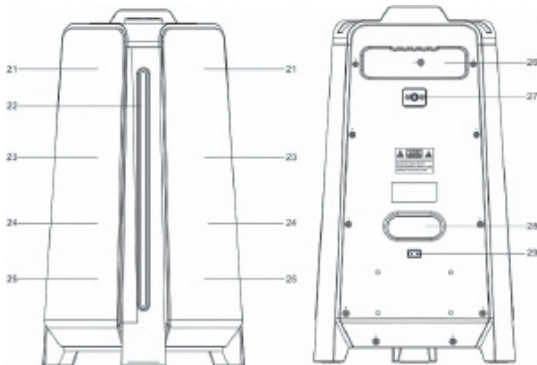

STROMVERSORUNG

Dieses Gerät wird mit einem wiederaufladbaren Lithium-Akku (Akkukapazität 4000 mAh) betrieben. Laden Sie das Gerät vor der ersten Verwendung vollständig auf (ca. 2,5 Stunden). Die Wiedergabezeit beträgt nach vollständiger Aufladung etwa 2 Stunden. Ziehen Sie das Netzkabel aus der Netzsteckdose, um das Gerät nach vollständiger Aufladung im Akkubetrieb zu verwenden. Wenn Sie das Netzkabel anschließen, während der Akku angeschlossen ist, wird der Akku aufgeladen. Die Lade-LED leuchtet während des Ladevorgangs rot. Wenn der Akku vollständig aufgeladen ist, leuchtet die Anzeige grün. Wenn der Akku fast leer ist, blinkt die LED-Anzeige rot.

Warnung: Wechseln Sie den Akku nicht selbst, sondern lassen Sie diesen Vorgang nur von qualifiziertem Fachpersonal durchführen.

Ein-/Ausschalten: Nachdem Sie das Gerät an die Stromversorgung angeschlossen haben, gedrückt halten Sie die Taste „/FUNC“, um das Gerät ein- oder auszuschalten.

Wie verbinde ich das Gerät mit dem Bluetooth-Lautsprecher? Drücken Sie die Taste FUNC. am Gerät, um zur BLUETOOTH-Funktion zu wechseln. Auf dem LCD-Display wird „bt“ angezeigt und die Kopplungsanzeige blinkt schnell. Um Ihr elektronisches Gerät zu verbinden, stellen Sie sicher, dass es für alle Geräte in der Nähe sichtbar ist. Suchen Sie auf dem Bildschirm Ihres Geräts nach dem Bluetooth-Kopplungsnamen „SOGO SS-8975“. Sobald dieser angezeigt wird, drücken Sie darauf, um eine Verbindung mit dem Lautsprecher herzustellen, und warten Sie, bis die Verbindung hergestellt ist. Wenn ein Passwort erforderlich ist, geben Sie „0000“ als Passwort ein. Bluetooth funktioniert am besten in einer Entfernung von bis zu 10 Metern im Freien.

GRUNDLEGENDE FUNKTION

EIN- UND AUSSCHALTEN DES GERÄTS

Halten Sie die Taste „/FUNC.“ gedrückt, um das Gerät ein- oder auszuschalten.

HINWEIS: Im USB-/Bluetooth-/AUX-Modus schaltet das Gerät automatisch in den Standby-Modus, wenn es etwa 15 Minuten lang nicht für die Hauptfunktion verwendet wird. Halten Sie die Taste „/FUNC.“ gedrückt, um das Gerät wieder einzuschalten.

Bitte beachten Sie, dass eine niedrige Lautstärkeeinstellung der Audioquelle als „kein Audiosignal“ erkannt werden kann. Dies beeinträchtigt die Signalerkennung des Geräts und kann ebenfalls zu einem automatischen Wechsel in den Standby-Modus führen. In diesem Fall reaktivieren Sie bitte die Audiosignalübertragung oder erhöhen Sie die Lautstärkeeinstellung des Audioquellen-Players, um die Wiedergabe fortzusetzen.

Hinweise zu elektrostatischen Entladungen – Das Gerät kann sich aufgrund elektrostatischer Entladungen zurücksetzen oder nicht in den normalen Betriebsmodus zurückkehren. Schalten Sie es in diesem Fall einfach aus und schließen Sie es erneut an.

Dieses Lautsprechermodell verfügt über eine Funktion namens TWS (True Wireless Function). Mit dieser Funktion können wir zwei Lautsprecher gleichzeitig mit demselben Gerät verbinden, ohne dass eine Kabelverbindung erforderlich ist. Diese Funktion trägt zur Verbesserung der Lautstärke bei und hilft auch, einen großen Bereich für Partys und Veranstaltungen abzudecken. Wenn Sie zwei Lautsprecher haben, verbinden Sie Ihr elektronisches Gerät über die Bluetooth-

Funktion mit einem der Geräte. Dieses Gerät wird zum Master-Gerät.

1. Verbinden Sie das Gerät über die Bluetooth-Funktion mit einem der Geräte. Dieses Gerät wird zum Master-Gerät.
2. Schalten Sie das zweite Gerät ein und wechseln Sie in den Bluetooth-Modus.
3. Halten Sie die Taste MIC VOL./TWS am Mastergerät gedrückt, dann verbinden sich diese beiden Geräte automatisch und ein Signalton zeigt an, dass die Verbindung hergestellt ist. Das Mastergerät zeigt „tS R“ und das zweite Gerät „tS L“ an, dann werden diese beiden Geräte zu einem Stereoausgang.
4. Die Steuerung von EQ, Bass, Lautstärke, Wiedergabe, Pause, nächstem und vorherigem Titel sowie die Lichtenpassung kann über beide Geräte erfolgen.
5. Um die TWS-Verbindung zwischen den beiden Geräten zu beenden, halten Sie die Taste MIC VOL./TWS an einem der Geräte gedrückt, um die TWS-Verbindung zu trennen.
6. Um die Bluetooth-Verbindung vom Mobiltelefon zu trennen, halten Sie die Taste „▶/PAIR/SCAN“ am Master-Gerät gedrückt.

HINWEIS: Um die TWS-Funktion nutzen zu können, müssen beide Lautsprecher vom gleichen Modell sein und denselben Bluetooth-Pairing-Namen haben.

EINSTELLEN DES FUNKTIONSMODUS

Um den Funktionsmodus zu ändern, drücken Sie die Taste „⏻/FUNC“. Drücken Sie die Taste wiederholt, um zwischen den Funktionen „Bluetooth“, „Radio“, „AUX“ und „USB“ zu wählen.

EINSTELLEN DER LAUTSTÄRKE

1. Drehen Sie den VOLUME-Regler am Gerät, um die Musikkautstärke zu erhöhen oder zu verringern.
2. Drücken Sie die Taste MIC VOL./TWS am Gerät und drehen Sie dann sofort den VOLUME-Regler, um die Mikrofonlautstärke zu erhöhen oder zu verringern.

EQUALIZER-FUNKTION (EQ)

Dieses Gerät verfügt über ein integriertes Equalizer-System. Drücken Sie die Taste „EQ/BASS“ am Gerät, um eine Einstellung auszuwählen, die am besten zum Musikstil passt: FLAT, POP, CLASSIC, JAZZ und ROCK.

BASS-EINSTELLUNG

Halten Sie die Taste EQ/BASS am Gerät gedrückt, um den Bass-Effekt zu verstärken.

EINSTELLUNG DER TONHÖHE

Durch Einstellen der Tonhöhe können Sie mit dem Mikrofon lustige Geräusche erzeugen.

1. Schließen Sie das Mikrofon an, damit die Tonhöhenanpassungsfunktion für den Mikrofonausgang aktiviert wird.
2. Halten Sie die Taste P-MODE/MEM./VOICE gedrückt, bis auf dem Display „H-1“ angezeigt wird. Es gibt 4 verschiedene Tonhöhenstufen. Halten Sie die Taste P-MODE/MEM./VOICE gedrückt, um die gewünschte Stufe auszuwählen.
3. Um die Tonhöhenanpassungsfunktion zu beenden, halten Sie die Taste P-MODE/MEM./VOICE gedrückt, bis auf dem Display „OFF“ angezeigt wird.

USB-LADEFUNKTION

Dieses Gerät verfügt über einen 5V 1A USB-Ladeanschluss zum Aufladen Ihres Smartphones. Schließen Sie das USB-Kabel Ihres Smartphones zum Aufladen an den USB-Ladeanschluss an.

EINSTELLUNG DES MIKROFON-ECHO

Halten Sie die Taste LIGHT/ECHO am Gerät gedrückt, um den Mikrofon-Echoeffekt ein- oder auszuschalten.

BLINKENDES LICHT

Es gibt 4 Blinkmodi für die LED-Leuchte des Lautsprechers.

Drücken Sie die Taste LIGHT/ECHO, um die Lichtmodi L-1 bis L-4 auszuwählen. Um das Licht auszuschalten, drücken Sie die Taste LIGHT/ECHO, bis „LOFF“ () auf dem Display angezeigt wird.

RADIOBETRIEB

Hören Sie FM-Radiosendungen. Drücken Sie die Taste ⏻/FUNC. am Gerät, auf dem Display werden FM und die Radiofrequenz angezeigt.

Hinweis: Die Kabelantenne ist als separates Zubehör zusammen mit dem Netzkabel verpackt. Stecken Sie die Kabelantenne zum Radiohören in die FM-Buchse an der Rückseite des Geräts und ziehen Sie die Kabelantenne vollständig aus, um den besten Empfang zu erzielen.

EINSTELLEN EINES RADIOSENDERS

Wenn Sie die Frequenz des Senders kennen, den Sie direkt einstellen möchten:

Stellen Sie einen Sender ein, indem Sie wiederholt die Taste „▶▶“/„TUN.+“ oder „◀◀“/„TUN.-“ drücken. Die Senderfrequenz wird auf dem Display angezeigt.

AUTOMATISCHER TUNING-STOP

Halten Sie die Taste ◀◀/TUN.- oder ▶▶/TUN.+ gedrückt, um die Suche zu starten. Die Suche wird automatisch beendet, sobald ein Sender empfangen wird.

AUTO PRESET MEMORY / SCAN

Um nach Sendern innerhalb der Empfangsreichweite zu suchen und diese automatisch im Speicher zu speichern, halten Sie die Taste „▶▶“ / „PAIR/SCAN“ gedrückt. Nach Abschluss des Suchlaufs stellt sich das Gerät automatisch auf den voreingestellten Sender Nummer 1 (P-01) ein. So stellen Sie einen voreingestellten Sender ein:

- Um den nächsten voreingestellten Sender einzustellen, drücken Sie die Taste 10/M/FOLD.+.
- Um den vorherigen Speicherplatz einzustellen, drücken Sie die Taste 10/M/FOLD.-.

MANUELLER VOREINGESTELLTER SPEICHERBETRIEB

Wählen Sie aus, welche Sender im Speicher gespeichert werden sollen, anstatt automatisch zu scannen.

1. Verwenden Sie die Tasten „▶▶“/„TUN.+“ oder „◀◀“/„TUN.-“, um den Sender einzustellen, den Sie als voreingestellten Sender speichern möchten (z. B. 93,1).
2. Drücken Sie die Taste P-MODE/MEM./VOICE. „P-01“ blinkt auf dem Display, um anzuzeigen, dass Sie den Sender als Voreinstellungsspeicher 01 speichern. (Um die Nummer des Voreinstellungsspeichers zu ändern, drücken Sie die Tasten 10/M/FOLD.+ oder 10/M/FOLD.-.)
3. Drücken Sie die Taste P-MODE/MEM./VOICE, um das Speichern des Senders abzuschließen (z. B. ist P-01 nun auf 93,1 eingestellt).
4. Um einen weiteren Sender zu speichern, wiederholen Sie die Schritte 1 bis 3. Sie können bis zu 30 FM-Sender speichern.

USB-BETRIEB

1. Drücken Sie die Taste „⏻“ /FUNC.“ am Gerät, um den Modus „USB“ auszuwählen.
2. Stecken Sie den USB-Speicherstick in den USB-Anschluss oben am Gerät (das Gerät unterstützt USB-Geräte mit bis zu 32 GB). Die Wiedergabe beginnt automatisch mit Titel 1.
3. Um die Wiedergabe anzuhalten, drücken Sie die Taste „▶▶“ /PAIR/SCAN“ am Gerät. Die Wiedergabezeit blinkt auf dem Display.
4. Um die Wiedergabe fortzusetzen, drücken Sie erneut die Taste „▶▶“ /PAIR/SCAN“.
5. Um einen gewünschten Titel auszuwählen, drücken Sie während der Wiedergabe die Taste „▶▶“ /TUN.+“ bzw. „◀◀“/TUN.-“, bis der gewünschte Titel auf dem Display angezeigt wird. Das Gerät startet die Wiedergabe automatisch.
6. Um während der Wiedergabe nach einer bestimmten Stelle zu suchen, halten Sie die Taste „▶▶“/TUN.+“ oder „◀◀“/TUN.-“ gedrückt, um den aktuell wiedergegebenen Titel mit hoher Geschwindigkeit zu durchsuchen, bis die gewünschte Stelle (Passage) erscheint, und lassen Sie dann die Taste los, um zum normalen Wiedergabemodus zurückzukehren.
7. Um einen Titel auszuwählen, dessen Titelnummer größer als 10 ist, drücken Sie die Taste „↶“ und dann die Taste „10/M/FOLD.+“ oder „10/M/FOLD.-Taste, um jeweils 10 Titel vorwärts/rückwärts zu springen, und drücken Sie dann die Taste ▶▶/TUN.+ oder ◀◀/TUN.-, um den gewünschten Titel auszuwählen.
8. Um den gewünschten Ordner auszuwählen (wenn der USB-Stick mehr als einen Ordner enthält), halten Sie die Taste 10/M/FOLD.+ oder 10/M./FOLD.- gedrückt, um jeweils einen Ordner vorwärts/rückwärts zu überspringen, und drücken Sie dann die Taste ▶▶/TUN.+ oder ◀◀/TUN.-, um den gewünschten Titel auszuwählen.

Wichtig: Der USB-Anschluss ist nur für die Datenübertragung vorgesehen, andere Geräte können nicht mit diesem USB-Anschluss verwendet werden. Die Verwendung von USB-Verlängerungskabeln wird nicht empfohlen. Trennen Sie das USB-Gerät nicht vom Gerät, während Sie es abspielen oder lesen.



WIEDERHOLTE WIEDERGABE

Sie können einen Titel oder alle Titel auf dem USB-Gerät wiederholt abspielen.



So wiederholen Sie einen einzelnen Titel

1. Drücken Sie während der Wiedergabe die Taste P-MODE/MEM./VOICE am Gerät. Auf dem Display erscheint „↶“ und der aktuelle Titel wird wiederholt abgespielt.
2. Um die Wiederholungswiedergabe abzubrechen, drücken Sie die Taste P-MODE/MEM./VOICE am Gerät, bis „↶“ vom Display verschwindet.

So wiederholen Sie alle Titel

1. Drücken Sie die Taste P-MODE/MEM./VOICE am Gerät, bis „“ dauerhaft auf dem Display angezeigt wird. Alle Titel auf dem USB-Stick werden dann wiederholt abgespielt.
2. Um die Wiederholungswiedergabe abzubrechen, drücken Sie die Taste P-MODE/MEM./VOICE am Gerät, bis „“ vom Display verschwindet.

Um den Ordner zu wiederholen (nur für USB-Sticks, die mehr als einen Ordner enthalten)

1. Drücken Sie die Taste P-MODE/MEM./VOICE am Gerät, bis „ FOLDER“ dauerhaft auf dem Display angezeigt wird. Der aktuelle Ordner wird dann wiederholt abgespielt.
2. Um die Wiederholungswiedergabe abzubrechen, drücken Sie die Taste P-MODE/MEM./VOICE am Gerät, bis „ FOLDER“ nicht mehr auf dem Display angezeigt wird.

ZUFÄLLIGE WIEDERGABE

Drücken Sie im Wiedergabemodus die Taste P-MODE/MEM./VOICE am Gerät, bis „RAND“ dauerhaft auf dem Display angezeigt wird. Die Zufallswiedergabe beginnt automatisch mit dem nächsten Titel. Drücken Sie die Taste P-MODE/MEM./VOICE am Gerät erneut, bis „RAND“ vom Display verschwindet, um die Funktion zu beenden.

AUX-IN-BETRIEB

1. Drücken Sie die Taste „ /FUNC.“ am Gerät, um den Modus „AUX“ auszuwählen.
2. Schließen Sie Ihr Audiogerät mit einem AUX-IN-Kabel an die AUX-IN-Buchse an der Oberseite des Geräts an (Audiokabel ist nicht im Lieferumfang enthalten).
3. Drehen Sie den VOLUME-Regler am Gerät oder stellen Sie die Lautstärke am externen Gerät ein, um die Musikkautstärke auf den gewünschten Pegel zu erhöhen oder zu verringern.
4. Steuern Sie die Wiedergabe mit Ihrem Audiogerät.

BEDIENUNG DER MIC-BUCHSE

Der Mikrofoneingang ist in allen Modi verfügbar.

1. Schließen Sie Ihr Mikrofön an die 6,3-mm-MIC-Buchse an der Oberseite des Geräts an.
2. Drücken Sie die Taste MIC VOL./TWS am Gerät und drehen Sie dann sofort den VOLUME-Regler, um die Mikrofonlautstärke zu erhöhen oder zu verringern.
3. Halten Sie die Taste LIGHT/ECHO gedrückt, um den Echoeffekt des Mikrofons ein- oder auszuschalten.

6. REINIGUNG UND WARTUNG

Verwenden Sie zur Reinigung des Produkts nur ein weiches oder trockenes Tuch und bei starken Verschmutzungen ein feuchtes Tuch.

Verwenden Sie keine Scheuermittel, da diese den Lack, den Kunststoff oder sogar den Lautsprecher selbst beschädigen können.

Halten Sie es von Sonnenlicht fern und bewahren Sie es nicht in heißer und feuchter Atmosphäre auf.

Achten Sie darauf, das Netzadapterkabel zu entfernen und es an einem kühlen und trockenen Ort aufzubewahren.

7. ENTSORGUNG VON ELEKTRONIKGERÄTEN

ENTSORGUNG VON BATTERIEBETRIEBENEN GERÄTEN

Werfen Sie batteriebetriebene Geräte nicht in den normalen Müll, sondern recyceln Sie sie ordnungsgemäß und gemäß den örtlichen Gemeindegesetzen. Sie können sie recyceln, indem Sie sie zu behördlich zugelassenen Entsorgungszentren oder speziellen Behältern bringen, die Sie in großen Supermärkten, Elektronik- oder Haushaltswarengeschäften oder Einkaufszentren in Ihrer Nähe finden, die über diese Art von Einrichtungen verfügen.

Hinweis: Wenn die Fernbedienung nicht funktioniert, kann es daran liegen, dass die Batterien der Fernbedienung entladen/ vollständig verbraucht sind.

Achten Sie bei der Benutzung bitte auf folgende Punkte:



1. IMPORTANTE:

- Leggere sempre attentamente il libretto di istruzioni prima dell'uso.
- Questo manuale può essere scaricato dalla nostra pagina web www.sogo.es.
- Conservare queste istruzioni per riferimenti futuri.

2. DEFINIZIONI DI SIMBOLI



- 1- **PELIGRO:** indica una situazione di pericolo imminente.
- 2- **AVVERTENZA:** indica una situazione potenzialmente pericolosa.
- 3- **PRECAUCIÓN:** indica una situazione potenzialmente pericolosa. Avvisare inoltre di non adottare pratiche scorrette.

3. ISTRUZIONI DI SICUREZZA PER L'UTENTE

Precauzioni generali durante l'utilizzo di apparecchiature elettriche

- Non utilizzare l'apparecchio per scopi diversi da quelli descritti nel presente manuale.
- Non utilizzare o conservare l'apparecchio all'aperto.
- Non collocare o utilizzare il diffusore Bluetooth in prossimità di fonti d'acqua.
- Posizionare sempre l'apparecchio su una superficie piana e uniforme.
- L'apparecchio deve essere utilizzato solo per gli scopi previsti. Si declina ogni responsabilità per eventuali danni derivanti da un uso improprio o da una manipolazione errata. L'uso improprio o la manipolazione non corretta possono causare problemi a l'apparecchio e causare lesioni all'utente.
- Questo apparecchio è destinato all'uso domestico e ad applicazioni simili.
- Prima di inserire la spina, accertarsi che la tensione indicata sulla targhetta corrisponda a quella di rete.
- Togliere sempre la spina dalla presa di corrente quando l'apparecchio non è in uso. Non lasciare l'apparecchio incustodito quando è acceso.
- È necessaria una stretta sorveglianza quando l'apparecchio viene utilizzato da o in prossimità di bambini.
- Prima di pulire o riporre l'apparecchio, staccare sempre la spina

dalla rete elettrica e lasciarlo raffreddare.

- Il dispositivo non è completamente scollegato dalla fonte di alimentazione, anche dopo essere stato spento. Per scollegarlo completamente, staccarlo dalla spina di rete.
- Gli apparecchi non sono destinati ad essere azionati da un timer esterno o da un sistema di controllo remoto separato.

Limitazioni d'uso per evitare lesioni personali

- Non collocare o far funzionare questo apparecchio in prossimità di fonti d'acqua.
- Non collocare o mettere in funzione l'apparecchio e il suo cavo di alimentazione su o vicino a superfici calde (ad esempio, stufe piastre, forni o bruciatori elettrici) o fiamme libere.
- Non lasciare il cavo di alimentazione appeso a spigoli taglienti e tenerlo lontano da oggetti caldi e da oggetti che non si possono usare. fiamme. Non avvolgere il cavo intorno all'apparecchio e non piegarlo.
- Non utilizzare mai accessori non raccomandati dal produttore.
- L'utilizzo di accessori non raccomandati o non venduti dal produttore dell'apparecchio può provocare incendio, scosse elettriche o lesioni alle persone.
- Quando si desidera rimuovere la spina dal contatto a parete, si prega di farlo sulla spina stessa e non su un'altra tirando il cavo o l'apparecchio stesso.
- Per evitare scosse elettriche, accertarsi che le mani siano asciutte prima di collegare o scollegare la spina.
- Non utilizzare l'apparecchio con le mani bagnate, su pavimenti umidi o quando l'atmosfera è umida, c'è un'alta percentuale di umidità. Rischio di scosse elettriche.
- Non immergere mai l'apparecchio o il plugin in acqua o in qualsiasi altro liquido. Nel caso in cui l'apparecchio caduta in acqua, scollegare immediatamente l'apparecchio dalla rete di alimentazione e portarlo presso un centro di assistenza autorizzato. per la riparazione prima di riutilizzarlo.
- Non utilizzare l'apparecchio se è caduto sul pavimento, se presenta segni visibili di danneggiamento o se ha una perdita.
- Non utilizzare l'apparecchio se il cavo o la spina sono danneggiati. Nel caso in cui il cavo sia danneggiato, è devono essere sostituiti solo dal produttore, dal suo agente di assistenza o da persone qualificate in modo analogo per per evitare il pericolo.
- In caso di malfunzionamento dell'apparecchio, o se è stato danneggiato in qualche modo, restituire l'apparecchio al più vicino centro di assistenza autorizzato per l'esame, la riparazione o la regolazione.

Restrizioni d'uso in caso di utilizzo con bambini e anziani

- I bambini devono essere sorvegliati per evitare che giochino con l'apparecchio.
- Tenere l'apparecchio e il suo cavo fuori dalla portata dei bambini.
- I bambini non devono giocare con l'apparecchio.
- La pulizia e la manutenzione da parte dell'utente non devono essere eseguite da bambini senza supervisione.
- Non permettere ai bambini di utilizzare l'apparecchio.
- Gli apparecchi possono essere utilizzati da bambini di età pari o superiore a 8 anni e da persone con ridotte capacità fisiche, sensoriali o mentali o con mancanza di esperienza e conoscenza, a condizione che abbiano ricevuto la supervisione o le istruzioni per l'uso dell'apparecchio in modo sicuro e che comprendano i pericoli connessi.

Istruzioni da seguire per l'uso dell'apparecchio

- Non lasciare il diffusore in carica per un periodo superiore a quello raccomandato dal produttore, poiché potrebbe danneggiare la batteria o il diffusore stesso.
- Non utilizzare il diffusore mentre è sotto carica, altrimenti si potrebbe danneggiare il diffusore.
- Questo prodotto non ha parti riparabili dall'utente. Non tentare di riparare il prodotto da soli. La manutenzione deve essere eseguita solo da personale qualificato. Per l'ispezione e la riparazione, rivolgersi a un centro di riparazione elettronica di propria scelta.
- Non permettete MAI a nessuno, soprattutto ai bambini, di spingere qualcosa nei fori, nelle fessure o in altre aperture di l'involucro dell'unità, in quanto ciò potrebbe provocare una scossa elettrica fatale.
- Non montare il prodotto a parete o a soffitto.
- Non collocare l'unità vicino a televisori, altoparlanti e altri oggetti che generano forti campi magnetici.
- Non lasciare l'unità incustodita quando è in uso.
NOTA: per scollegare completamente il sistema se non viene utilizzato per lungo tempo, rimuovere la spina di alimentazione CA dalla presa di corrente.
- Non lasciar cadere, smontare, deformare, modificare o inserire oggetti nei fori del diffusore, in quanto il diffusore stesso non è in grado di funzionare. può causare danni al prodotto.
- Non pulire il prodotto con alcol, detersivi a base di ammoniaca e detersivi abrasivi.
- Non collocare il prodotto a contatto con oggetti appuntiti per evitare di graffiarlo e di danneggiarlo.
- Non tentare di sostituire la batteria del prodotto, che è incorporata e non è sostituibile dall'utente.
- In caso di malfunzionamento del diffusore o se è stato danneggiato

in qualche modo, restituirlo al più vicino centro di assistenza autorizzato per l'esame, la riparazione o la regolazione.

Tenere il diffusore lontano dalla luce solare diretta, dal fuoco o da altre apparecchiature ad alta tensione.

AVVERTENZA: il dispositivo potrebbe riscaldarsi durante la ricarica. Assicurarsi sempre che il diffusore sia spento, quando si collega e scollega il dispositivo. Se il dispositivo non viene spento, si rischia di danneggiare il sistema.

- Collocare l'unità in un luogo ben ventilato. Collocare il sistema su una superficie piana, dura e stabile. Non esporre il sistema a temperature superiori a 40°C. Lasciare uno spazio libero di almeno 30 cm dalla parte posteriore e superiore dell'unità e di 5 cm da ciascun lato.
- Premere delicatamente i pulsanti dell'unità. Una pressione troppo forte può danneggiare l'apparecchio.
- Assicurarsi sempre che il prodotto sia scollegato dalla presa di corrente prima di spostarlo o pulirlo. Pulire solo con un panno asciutto.
- Scollegare il prodotto in caso di fulmini, temporali o quando non viene utilizzato per lunghi periodi di tempo.
- Osservare tutti i cartelli e i display che richiedono l'accensione di un dispositivo elettrico o di un prodotto radio RF.
- Smaltire il prodotto e la batteria del prodotto in conformità alle leggi e alle normative locali.
- Smaltire le batterie usate in modo responsabile nei confronti dell'ambiente.

4. SPECIFICHE TECNICHE

| | |
|--------------------------------------|--------------------|
| Potenza di uscita: | 25 W*2 max |
| Sensibilità sonora: | 88 dB ± 3 dB |
| Risposta in frequenza: | 87,5 – 108 MHz |
| Distorsione: | <10% |
| Versione Bluetooth: | 5.3 |
| Portata Bluetooth: | ≤ 10 m |
| Nome di accoppiamento Bluetooth: | SOGO SS 8975 |
| Memoria USB e TF massima supportata: | 32GB |
| Adattatore di alimentazione: | AC100-240V 50-60Hz |
| Consumo energetico: | 40 W |
| Consumo energetico in standby: | <0,5 W |
| Jack ingresso AUX | 3,5 mm |
| Jack microfono | 6,3 mm |
| Memoria: | da 32 MB a 32 GB |

Questo prodotto è conforme al regolamento UE 2023/826 ai sensi della direttiva 2009/125/CE sui requisiti di progettazione ecocompatibile.

Consumo energetico in modalità spento: N/A

Consumo energetico in modalità standby: 0.2W

Tempo dopo il quale il prodotto entra in modalità spento: 15MIN.

5. PANORAMICA DEL PRODOTTO E DEL PANNELLO

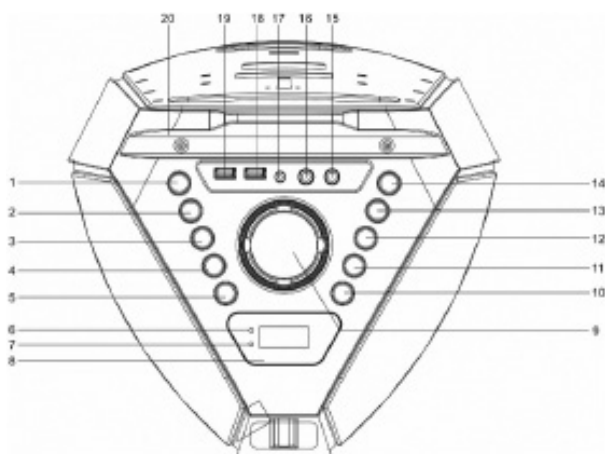

Draufsicht

1. Pulsante EQ / BASS: regola l'equalizzatore e gli effetti sonori dei bassi.
2. Pulsante P-MODE / MEM. / VOICE: seleziona la modalità di riproduzione, memorizza le stazioni FM o modifica gli effetti vocali.
3. Pulsante ◀ / TUN.-: brano precedente o sintonizzazione FM verso il basso.
4. Pulsante 10- / M. / FOLD-: torna indietro di 10 brani, seleziona la memoria o riduce la selezione della cartella.
5. Pulsante MIC VOL. / TWS: regola il volume del microfono o attiva l'accoppiamento TWS.
6. Indicatore di carica: mostra lo stato di carica.
7. Indicatore di accoppiamento: indica lo stato dell'accoppiamento Bluetooth.
8. Display LCD – Visualizza la modalità e le informazioni di funzionamento.
9. Manopola del volume: regola il livello del volume principale.
10. Pulsante LIGHT / ECHO – Controlla l'illuminazione LED e l'effetto eco del microfono.
11. Pulsante 10+ / M. / FOLD+ – Salta avanti di 10 brani, seleziona la memoria o aumenta la selezione della cartella.
12. Pulsante ▶ / TUN.+ – Brano successivo o sintonizzazione FM verso l'alto.
13. Pulsante ▶▶ / PAIR / SCAN – Riproduzione/Pausa, accoppiamento Bluetooth o scansione FM.
14. Pulsante FUNC. – Passa da una modalità operativa all'altra.
15. Jack MIC da 6,3 mm 2 – Ingresso microfono (Jack 2).
16. Jack MIC da 6,3 mm 1 – Ingresso microfono (Jack 1).
17. Jack AUX IN da 3,5 mm – Ingresso audio esterno.
18. Porta USB – Riproduce file audio da un dispositivo USB.
19. Porta di ricarica USB – Ricarica dispositivi esterni.
20. Supporto per tablet – Tiene saldamente un tablet o uno smartphone.

Vista frontale e posteriore

21. Tweeter – Emette suoni ad alta frequenza.
22. Luce LED disco – Fornisce effetti luminosi colorati da discoteca.
23. Luce LED completa – Migliora l'illuminazione visiva durante la riproduzione.
24. Griglia dell'altoparlante: protegge i componenti interni dell'altoparlante.
25. Altoparlante – Fornisce l'uscita audio principale.
26. Maniglia – Consente un facile trasporto.
27. Presa antenna FM – Consente il collegamento di un'antenna FM esterna.
28. Fori di ventilazione – Prevengono il surriscaldamento e migliorano il flusso d'aria.
29. Presa CA – Consente il collegamento all'alimentazione CA.

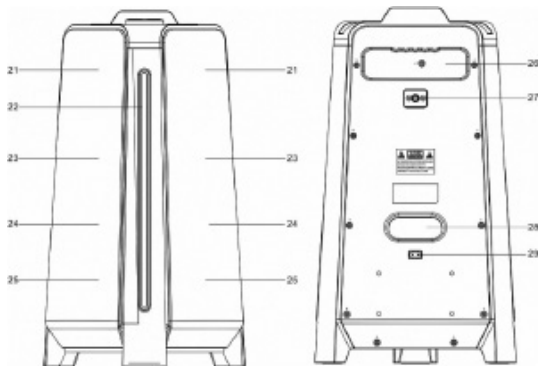

ALIMENTAZIONE

Questa unità funziona con una batteria ricaricabile al litio (capacità della batteria 4000 mAh). Caricare completamente l'unità (circa 2,5 ore) prima di utilizzare il prodotto per la prima volta. Il tempo di riproduzione è di circa 2 ore dopo la ricarica completa. Scollegare il cavo di alimentazione CA dalla presa CA per lavorare sul pacco batteria dopo averlo ricaricato completamente. Il collegamento del cavo di alimentazione CA mentre il pacco batteria è collegato avvia la ricarica della batteria; l'indicatore LED di carica si illumina di rosso durante la ricarica e, quando la batteria è completamente carica, l'indicatore diventa verde. Quando l'unità ha la batteria scarica, l'indicatore LED lampeggia in rosso.

Avvertenza: non sostituire la batteria, solo personale altamente qualificato può eseguire questa operazione.

Accensione/spengimento: dopo aver collegato l'alimentazione, tenere premuto il pulsante FUNC/  per accendere/spengere l'unità.

Come collegare il dispositivo all'altoparlante Bluetooth? Premere il pulsante FUNC. sull'unità per passare alla funzione BLUETOOTH. Il display LCD visualizzerà "bt" e l'indicatore di accoppiamento lampeggerà ad alta velocità. Per collegare il dispositivo elettronico, assicurarsi che sia visibile a tutti i dispositivi vicini. Cercare il nome dell' e di accoppiamento Bluetooth SOGO SS-8975 sullo schermo del dispositivo e, una volta visualizzato, premerlo per connettersi all'altoparlante e attendere fino al completamento della connessione. Se viene richiesta una password, inserire "0000" come password. Il Bluetooth funziona al meglio entro 10 metri all'aria aperta.

FUNZIONI DI BASE

ACCENSIONE/SPEGNIMENTO DELL'UNITÀ

Tenere premuto il pulsante  /FUNC. per accendere/spengere l'unità.

NOTA: in modalità USB/Bluetooth/AUX, quando l'unità non svolge la funzione principale per circa 15 minuti, passa automaticamente alla modalità standby. Tenere premuto il pulsante  /FUNC. per riaccendere l'unità.

Si prega di notare che un'impostazione del volume bassa nella sorgente audio potrebbe essere riconosciuta come "nessun segnale audio"; ciò influirà sulla capacità di rilevamento del segnale dal dispositivo e potrebbe anche causare il passaggio automatico alla modalità standby. In tal caso, riattivare la trasmissione del segnale audio o aumentare l'impostazione del volume sul lettore della sorgente audio per riprendere la riproduzione.

Suggerimenti relativi alle scariche elettrostatiche: l'unità potrebbe resettarsi o non resettarsi alla modalità di funzionamento normale a causa di scariche elettrostatiche; è sufficiente spegnerla e ricollegarla.

Questo modello di altoparlante dispone di una funzione denominata TWS (True wireless function). Questa funzione consente di collegare contemporaneamente 2 altoparlanti allo stesso dispositivo senza alcun collegamento cablatto. Questa funzione contribuisce a migliorare il livello sonoro e aiuta anche a coprire un'ampia area per feste ed eventi. Se si dispone di 2 altoparlanti, collegare il dispositivo elettronico a una delle unità tramite la funzione Bluetooth. Questa unità diventerà l'unità principale.

1. Collegare il dispositivo a una delle unità tramite la funzione Bluetooth, questa unità diventerà l'unità principale.
2. Accendere la seconda unità e passare alla modalità Bluetooth.
3. Tenere premuto il pulsante MIC VOL./TWS sull'unità master, quindi queste due unità si collegheranno automaticamente con un suono che indica che la connessione è stata effettuata. L'unità master mostrerà "tS R" e la seconda unità mostrerà "tS L", quindi queste due unità diventeranno un'uscita stereo.
4. Il controllo di EQ, bassi, volume, riproduzione, pausa, brano successivo e brano precedente, regolazione della luce può essere effettuato da entrambe le unità.
5. Per uscire dalla modalità TWS tra le due unità, tenere premuto il pulsante MIC VOL./TWS su una qualsiasi delle unità per disconnettere il TWS.
6. Per uscire dal Bluetooth dal cellulare, tenere premuto il pulsante ►/PAIR/SCAN sull'unità master.

NOTA: per utilizzare la funzione TWS, assicurarsi che entrambi gli altoparlanti siano dello stesso modello e abbiano lo stesso nome di accoppiamento Bluetooth.

IMPOSTAZIONE DELLA MODALITÀ FUNZIONE

Per cambiare le modalità di funzionamento, premere il pulsante  /FUNC. Premere ripetutamente per scegliere la funzione Bluetooth/Radio/AUX/USB.

REGOLAZIONE DEL VOLUME

1. Ruotare la manopola VOLUME sull'unità per aumentare o diminuire il volume della musica.
2. Premere il pulsante MIC VOL./TWS sull'unità e quindi ruotare immediatamente la manopola VOLUME per aumentare o diminuire il volume del microfono.

FUNZIONE EQUALIZZATORE (EQ)

Questa unità è dotata di un sistema di equalizzazione integrato. Premere il pulsante EQ/BASS sull'unità per selezionare l'impostazione più adatta allo stile musicale: FLAT, POP, CLASSIC, JAZZ e ROCK.

REGOLAZIONE DEI BASSI

Tenere premuto il pulsante EQ/BASS sull'unità per aumentare l'effetto dei bassi.

REGOLAZIONE DEL LIVELLO DELLE NOTE

È possibile creare un suono divertente della voce dal microfono regolando il livello della tonalità.

1. Collegare il microfono, la funzione di regolazione della tonalità sarà attiva sull'uscita del microfono.
2. Tenere premuto il pulsante P-MODE/MEM./VOICE, il display mostrerà "H-1". Sono disponibili 4 tipi di livelli di chiave, tenere premuto il pulsante P-MODE/MEM./VOICE per selezionare il livello desiderato.
3. Per uscire dalla funzione di regolazione del TASTO, tenere premuto il pulsante P-MODE/MEM./VOICE fino a quando sul display non viene visualizzato "OFF".

FUNZIONE DI RICARICA USB

Questa unità è dotata di una porta di ricarica USB da 5 V 1 A per ricaricare lo smartphone. Collegare il cavo USB dello smartphone alla porta USB CHARGE per ricaricarlo.

REGOLAZIONE DELL'ECHO DEL MICROFONO

Tenere premuto il pulsante LIGHT/ECHO sull'unità per attivare o disattivare l'effetto eco del microfono.

LUCE LAMPEGGIANTE

Sono disponibili 4 modalità di lampeggiamento per la luce LED dell'altoparlante.

Premere il pulsante LIGHT/ECHO per scegliere le modalità di illuminazione L-1~L-4. Per spegnere la luce, premere il pulsante LIGHT/ECHO fino a quando sul display non viene visualizzato "LOFF".

FUNZIONAMENTO DELLA RADIO

Ascoltare le trasmissioni radio FM. Premere il pulsante  /FUNC. sull'unità, il display visualizza FM e la frequenza radio.

Nota: l'antenna cablata è confezionata con il cavo di alimentazione come accessorio separato; inserire l'antenna cablata nella presa FM sul retro dell'apparecchio quando si ascolta la radio ed estenderla alla sua massima lunghezza per ottenere la migliore ricezione.

SINTONIZZAZIONE DI UNA STAZIONE RADIO

Se si conosce la frequenza della stazione che si desidera sintonizzare direttamente:

Sintonizzarsi su una stazione premendo ripetutamente il pulsante “▶▶” / “TUN.+” o “◀◀” / “TUN.-” . La frequenza della stazione viene visualizzata sul display.

INTERRUZIONE DELLA SINTONIZZAZIONE AUTOMATICA

Tenere premuto il pulsante ◀◀/TUN.- o ▶▶/TUN.+ per avviare la sintonizzazione, che si interrompe automaticamente quando viene ricevuta una stazione.

MEMORIA PREIMPOSTATA AUTOMATICA / SCANSIONE

Per cercare le stazioni nel raggio di ricezione e salvarle automaticamente nella memoria preimpostata, tenere premuto il pulsante ▶▶/PAIR/SCAN. Al termine della ricerca, l'unità si sintonizzerà automaticamente sulla stazione preimpostata numero 1 (P-01). Per sintonizzarsi su una stazione preimpostata:

- Per sintonizzarsi sulla stazione preselezionata successiva, premere il pulsante 10/M/FOLD.+.
- Per sintonizzarsi sulla preselezione precedente, premere il pulsante 10/M/FOLD.-.

FUNZIONAMENTO MANUALE DELLA MEMORIA PREIMPOSTATA

Scegliere quali stazioni salvare nella memoria delle stazioni preimpostate invece di eseguire la scansione automatica.

1. Utilizzare il pulsante ▶▶/TUN.+ o ◀◀/TUN.- per sintonizzarsi sulla stazione che si desidera salvare come preselezione (ad esempio, 93.1).
2. Premere il pulsante P-MODE/MEM./VOICE. Sul display lampeggerà “P-01” per indicare che la stazione è stata salvata nella memoria preimpostata 01. (Per modificare il numero della memoria preimpostata, premere i pulsanti 10/M/FOLD.+ o 10/M/FOLD.-).
3. Premere il pulsante P-MODE/MEM./VOICE per completare il salvataggio della stazione (ad esempio, P-01 è ora impostato su 93.1).
4. Per salvare un'altra stazione, ripetere i passaggi da 1 a 3. È possibile salvare fino a 30 stazioni FM.

FUNZIONAMENTO USB

1. Premere il pulsante ⏻/FUNC. sull'unità per selezionare la modalità “USB”.
2. Collegare la chiavetta USB alla porta USB sulla parte superiore dell'unità (l'unità supporta dispositivi USB fino a 32 GB). La riproduzione inizierà automaticamente dalla traccia 1.
3. Per mettere in pausa la riproduzione, premere il pulsante ▶▶/PAIR/SCAN sull'unità. Il tempo di riproduzione lampeggerà sul display.
4. Per riprendere la riproduzione, premere nuovamente il pulsante ▶▶/PAIR/SCAN.
5. Per selezionare la traccia desiderata, premere rispettivamente il pulsante ▶▶/TUN.+ o ◀◀/TUN.- durante la riproduzione fino a quando la traccia desiderata non appare sul display. L'unità avvierà automaticamente la riproduzione.
6. Per cercare un passaggio particolare durante la riproduzione, tenere premuto il pulsante ▶▶/TUN.+ o ◀◀/TUN.- per scansionare il brano in riproduzione ad alta velocità fino a quando non appare il punto (passaggio) desiderato, quindi rilasciare il pulsante per tornare alla modalità di riproduzione normale.
7. Per selezionare un brano il cui numero di traccia è superiore a 10, premere il pulsante 10/M/FOLD.+ o 10/M/FOLD.- per saltare avanti/indietro di 10 tracce, quindi premere il pulsante ▶▶/TUN.+ o ◀◀/TUN.- per selezionare la traccia desiderata.
8. Per selezionare la cartella desiderata (se l'USB contiene più di una cartella), tenere premuto il pulsante 10/M/FOLD.+ o 10/M./FOLD.- ogni volta per saltare avanti/indietro di una cartella, quindi premere il pulsante ▶▶/TUN.+ o ◀◀/TUN.- per selezionare la traccia desiderata.

Importante: la porta USB è destinata esclusivamente al trasferimento dei dati, altri dispositivi non possono essere utilizzati con questa connessione USB. L'uso di cavi di prolunga USB non è consigliato. Non scollegare l'USB dall'unità durante la riproduzione o la lettura del dispositivo USB.

RIPRODUZIONE RIPETUTA

È possibile riprodurre ripetutamente un brano o tutti i brani presenti sulla USB.

Per ripetere un singolo brano

1. Premere il pulsante P-MODE/MEM./VOICE sull'unità durante la riproduzione, il display mostrerà “↺” e il brano corrente verrà riprodotto più volte.
2. Per annullare la riproduzione ripetuta, premere il pulsante P-MODE/MEM./VOICE sull'unità fino a quando “↺” scompare dal display.

Per ripetere tutti i brani

1. Premere il pulsante P-MODE/MEM./VOICE sull'unità fino a quando “↺↻” non viene visualizzato in modo fisso sul display; tutti i brani presenti sull'USB verranno riprodotti ripetutamente.
2. Per annullare la riproduzione ripetuta, premere il pulsante P-MODE/MEM./VOICE sull'unità fino a quando “↺↻” scompare dal display.

Per ripetere la cartella (solo per USB che contengono più di una cartella)

1. Premere il pulsante P-MODE/MEM./VOICE sull'unità fino a quando "C → FOLDER" non viene visualizzato in modo fisso sul display; la cartella corrente verrà ripetuta più volte.
2. Per annullare la riproduzione ripetuta, premere il pulsante P-MODE/MEM./VOICE sull'unità fino a quando "C → FOLDER" scompare dal display.

RIPRODUZIONE CASUALE

Premere il pulsante P-MODE/MEM./VOICE sull'unità in modalità di riproduzione fino a quando "RAND" non viene visualizzato in modo fisso sul display; la riproduzione casuale inizierà automaticamente dal brano successivo. Premere nuovamente il pulsante P-MODE/MEM./VOICE sull'unità fino a quando "RAND" non scompare dal display per annullare.

FUNZIONAMENTO AUX-IN

1. Premere il pulsante  /FUNC. sull'unità per selezionare la modalità "AUX".
2. Collegare il dispositivo audio al jack AUX IN sul pannello superiore dell'unità con un cavo AUX IN (cavo audio non incluso).
3. Ruotare la manopola VOLUME sull'unità o regolare il volume sul dispositivo esterno per aumentare o diminuire il volume della musica al livello desiderato.
4. Controllare la riproduzione con il dispositivo audio.

FUNZIONAMENTO DEL MIC JACK

L'ingresso microfono è disponibile in tutte le modalità.

1. Collegare il microfono al MIC JACK da 6,3 mm situato sul pannello superiore dell'unità.
2. Premere il pulsante MIC VOL./TWS sull'unità e ruotare immediatamente la manopola VOLUME per aumentare o diminuire il volume del microfono.
3. Tenere premuto il pulsante LIGHT/ECHO per attivare o disattivare l'effetto eco del microfono.

6. PULIZIA E MANUTENZIONE

Per la pulizia del prodotto, utilizzare un panno morbido o asciutto e, in caso di macchie gravi, un panno umido.

Non utilizzare detergenti abrasivi, perché potrebbero danneggiare la vernice, la plastica o il diffusore stesso.

Tenetelo lontano dalla luce del sole e non tenetelo in ambienti caldi e umidi.

Assicurarsi di rimuovere il cavo dell'adattatore di alimentazione e conservarlo in un luogo fresco e asciutto.

7. SMALTIMENTO DEI BENI ELETTRONICI

SMALTIMENTO DELLE UNITÀ A BATTERIA

Non smaltire le unità a batteria come normali rifiuti, ma riciclarle in modo corretto e secondo le leggi locali. È possibile riciclarle portandole nei centri di smaltimento autorizzati dal governo o nei bidoni specializzati che si trovano nei grandi supermercati, nei negozi di elettronica o di prodotti elettrodomestici o nei centri commerciali che dispongono di questo tipo di strutture.

Nota: se il telecomando non funziona, è possibile che le batterie del telecomando siano scariche o completamente esaurite.

Durante l'uso, prestare attenzione ai seguenti elementi:

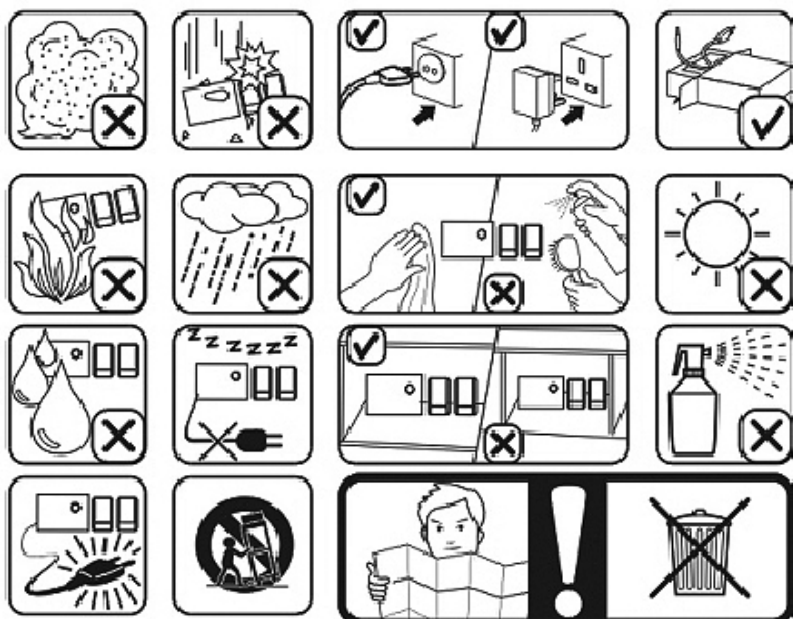

1. DŮLEŽITÉ:

- Před použitím si vždy pečlivě přečtěte návod k použití.
- Tuto příručku si můžete stáhnout z našich webových stránek www.sogo.es.
- Tyto pokyny si uschovejte pro budoucí použití.

2. DEFINICE SYMBOLŮ



- 1- **NEBEZPEČÍ:** Označuje situaci bezprostředně hrozícího nebezpečí.
- 2- **VAROVÁNÍ:** Označuje potenciálně nebezpečnou situaci.
- 3- **POZOR:** Označuje potenciálně nebezpečnou situaci. Varuje také před nebezpečnými praktikami.

3. BEZPEČNOSTNÍ POKYNY PRO UŽIVATELE

Obecná bezpečnostní opatření při používání elektrických zařízení

- Nepoužívejte spotřebič k jiným účelům, než je popsáno v tomto návodu.
- Spotřebič nepoužívejte ani neskladujte venku.
- Reprodukční Bluetooth neumisťujte ani nepoužívejte v blízkosti zdrojů vody.
- Spotřebič vždy pokládejte na rovný a rovný povrch.
- Přístroj se smí používat pouze k určenému účelu. Za škody se nepřebírá žádná odpovědnost v důsledku nesprávného použití nebo nesprávné manipulace. Nesprávné používání nebo nesprávné zacházení může způsobit problémy při a způsobit zranění uživatele.
- Tento spotřebič je určen pro použití v domácnosti a pro podobné účely.
- Před zapojením se ujistěte, že napětí uvedené na výrobním štítku odpovídá napětí v síti spotřebiče.
- Pokud spotřebič nepoužíváte, vždy vytáhněte zástrčku ze zásuvky. Nenechávejte zapnutý spotřebič bez dozoru.
- Při používání spotřebiče dětmi nebo v jejich blízkosti je nutný přísný dohled.
- Před čištěním nebo uskladněním spotřebiče jej vždy odpojte od elektrické sítě a nechte ji vychladnout.

- Zařízení není zcela odpojeno od zdroje napájení ani po vypnutí. vypnuto. Chcete-li jej zcela odpojit, odpojte jej od síťové zástrčky.
- Spotřebiče nejsou určeny k provozu pomocí externího časového spínače nebo samostatného spínače. systém dálkového ovládní.

Omezení používání, aby nedošlo ke zranění osob

- Tento spotřebič neumísťujte ani nepoužívejte v blízkosti zdrojů vody.
- Spotřebič a jeho napájecí kabel nepokládejte na horké povrchy (např. sporák) ani v jejich blízkosti. desky, trouby nebo elektrické hořáky) nebo otevřený oheň.
- Nenechávejte napájecí kabel viset na ostrých hranách a chraňte jej před horkými předměty a předměty, které se nacházejí v blízkosti. plameny. Neomotávejte šňůru kolem spotřebiče a neohýbejte ji.
- Nikdy nepoužívejte příslušenství, které není doporučeno výrobcem.
- Použití příslušenství, které není doporučeno nebo prodáváno výrobcem spotřebiče, může mít za následek. požár, úraz elektrickým proudem nebo zranění osob. - Pokud chcete vyjmout zástrčku ze zásuvky, proveďte to na samotné zástrčce, nikoliv na zásuvce. zatažením za kabel nebo za samotný spotřebič.
- Abyste předešli úrazu elektrickým proudem, ujistěte se, že máte před zapojením nebo odpojením suché ruce.
- Nepoužívejte přístroj s mokřýma rukama, na vlhkých podlahách nebo ve vlhkém prostředí, kde je vlhkost. riziko úrazu elektrickým proudem.
- Nikdy neponořujte spotřebič ani zásuvku do vody nebo jiné kapaliny. V případě, že spotřebič spadne do vody, okamžitě jej odpojte od elektrické sítě a odneste do autorizovaného servisu. před opětovným použitím opravit.
- Nepoužívejte spotřebič, pokud spadl na podlahu, pokud jsou na něm viditelné známky poškození nebo pokud je poškozený. má únik.
- Pokud je kabel nebo zástrčka poškozená, spotřebič nepoužívejte. V případě, že je kabel poškozený, je třeba smí vyměnit pouze výrobce, jeho servisní zástupce nebo podobně kvalifikované osoby, aby bylo možné abyste se vyhnuli nebezpečí.
- V případě poruchy spotřebiče nebo jeho poškození spotřebič vraťte. do nejbližšího autorizovaného servisu k přezkoumání, opravě nebo seřízení.

Omezení použití u dětí a starších osob

- Děti by měly být pod dohledem, aby si se spotřebičem nehrály.
- Udržujte spotřebič a jeho kabel mimo dosah dětí.

- Děti si se spotřebičem nesmí hrát.
- Čištění a uživatelskou údržbu nesmí provádět děti bez dozoru.
- Nedovolte dětem, aby spotřebič používaly.
- Spotřebiče mohou používat děti od 8 let a osoby se sníženými fyzickými, smyslovými nebo duševními schopnostmi nebo s nedostatkem zkušeností a znalostí, pokud jim byl poskytnut dohled nebo byly poučeny o bezpečném používání spotřebiče a rozumí souvisejícím nebezpečím.

Pokyny, kterými je třeba se řídit při používání spotřebiče

- Nenechávejte reproduktor nabíjet déle, než je doporučeno výrobcem, protože by mohlo dojít k poškození baterii nebo samotný reproduktor.
 - Nepoužívejte reproduktor, pokud je nabitý, jinak může dojít k poškození reproduktoru.
 - Tento výrobek nemá žádné díly, které by mohl opravovat uživatel. Nepokoušejte se tento výrobek opravovat sami. Údržbu smí provádět pouze kvalifikovaný servisní personál. Výrobek odneste ke kontrole a opravě do vybraného servisu elektroniky.
 - NIKDY nedovolte nikomu, zejména dětem, aby cokoli strkali do otvorů, štěrbin nebo jiných otvorů v krytu jednotky, protože by mohlo dojít ke smrtelnému úrazu elektrickým proudem.
 - Nemontujte tento výrobek na stěnu nebo strop.
 - Přístroj neumísťujte do blízkosti televizorů, reproduktorů a jiných předmětů, které vytvářejí silná magnetická pole.
 - Nenechávejte přístroj bez dozoru, pokud je v provozu.
- POZNÁMKA:** Chcete-li systém zcela odpojit, pokud jej nebudete delší dobu používat, vytáhněte zástrčku síťového kabelu ze zásuvky.
- Reproduktor nepouštějte, nerozebírejte, nedeformujte, neupravujte ani nevkládejte žádné předměty do otvorů reproduktoru, protože se jedná o může dojít k poškození výrobku.
 - Výrobek nečistěte alkoholem, čisticími prostředky na bázi čpavku a abrazivními čisticími prostředky.
 - Nedávejte tento výrobek do kontaktu s ostrými předměty, protože by mohlo dojít k poškrábání a poškození. provozní poškození.
 - Nepokoušejte se vyměnit baterii výrobku, je vestavěná a nelze ji uživatelsky vyměnit.
 - V případě poruchy reproduktoru nebo jeho poškození jej vraťte do nejbližšího autorizovaného servisu ke kontrole, opravě nebo seřízení.
- Reproduktor uchovávejte mimo dosah přímého slunečního záření, ohně nebo jiných zařízení s vysokým napětím.
- UPOZORNĚNÍ:** zařízení se může během nabíjení zahřát. Vždy se ujistěte, že je reproduktor vypnutý při připojování a odpojování

zařízení. Pokud zařízení nevypnete, můžete ho poškodit. mluvčího nebo se zranit.

- Umístěte jednotku na místo s dobrým větráním. Systém umístěte na rovný, pevný a stabilní povrch. Nevystavujte jej teplotám vyšším než 40 °C. Ponechte volný prostor alespoň 30 cm od zadní a horní části jednotky a 5 cm z každé strany.
- Jemně stiskněte tlačítka přístroje. Jejich příliš silné stisknutí může jednotku poškodit.
- Před přemístěním nebo čištěním se vždy ujistěte, že je výrobek odpojen od elektrické zásuvky. Čistěte jej pouze suchým hadříkem.
- Odpojte výrobek od napájení během blesků, bouřek nebo v případě, že jej nebudete delší dobu používat.
- Dodržujte všechny značky a displeje, které vyžadují zapnutí elektrického zařízení nebo rádiového výrobku. na určených místech.
- Výrobek a jeho baterii zlikvidujte v souladu s místními zákony a předpisy.
- Použité baterie likvidujte způsobem šetrným k životnímu prostředí.

4. TECHNICKÉ SPECIFIKACE

| | |
|------------------------------------------|--------------------|
| Výstupní výkon: | 25 W*2 max. |
| Citlivost zvuku: | 88 dB ± 3 dB |
| Frekvenční odezva: | 87,5 – 108 MHz |
| Zkreslení: | <10 % |
| Verze Bluetooth: | 5.3 |
| Dosah Bluetooth: | ≤ 10 m |
| Název párování Bluetooth: | SOGO SS 8975 |
| Podpora USB a TF paměti: | 32GB |
| Napájecí adaptér: | AC100-240V 50-60Hz |
| Spotřeba energie: | 40 W |
| Spotřeba energie v pohotovostním režimu: | <0,5 W |
| AUX vstupní konektor | 3,5 mm |
| Konektor pro mikrofon | 6,3 mm |
| Paměť: | 32 MB až 32 GB |

Tento výrobek je v souladu s nařízením EU 2023/826 podle směrnice 2009/125/ES o požadavcích na ekologický design.

Spotřeba energie ve vypnutém stavu: N/A

Spotřeba energie v pohotovostním režimu: 0.2W

Doba, po které výrobek přejde do režimu vypnutí: 15MIN.

5. PŘEHLED PRODUKTU A PANELU

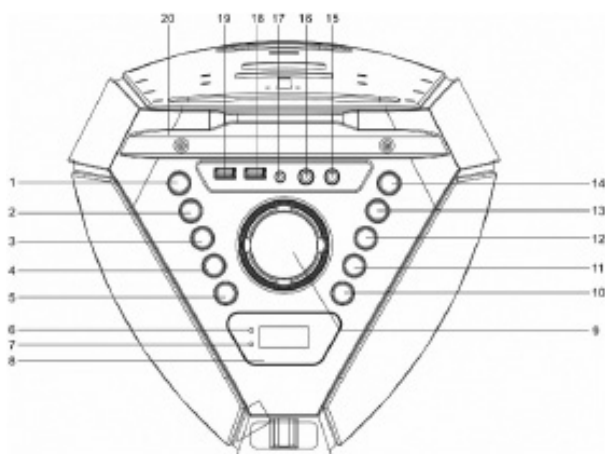

Pohled shora

1. Tlačítko EQ / BASS – Nastavuje ekvalizér a basové zvukové efekty.
2. Tlačítko P-MODE / MEM. / VOICE – Vybere režim přehrávání, uloží FM stanice nebo změní hlasové efekty.
3. Tlačítko ◀ / TUN.- – Předchozí skladba nebo ladění FM dolů.
4. Tlačítko 10- / M. / FOLD- – Přeskočí 10 skladeb zpět, vybere paměť nebo sníží výběr složky.
5. Tlačítko MIC VOL. / TWS – Nastavuje hlasitost mikrofonu nebo aktivuje párování TWS.
6. Indikátor nabíjení – Zobrazuje stav nabíjení.
7. Indikátor párování – Ukazuje stav párování Bluetooth.
8. LCD displej – Zobrazuje režim a informace o provozu.
9. Knoflík hlasitosti – Nastavuje hlavní úroveň hlasitosti.
10. Tlačítko LIGHT / ECHO – Ovládá LED osvětlení a efekt ozvěny mikrofonu.
11. Tlačítko 10+ / M. / FOLD+ – Přeskočí 10 skladeb vpřed, vybere paměť nebo zvětší výběr složky.
12. Tlačítko ▶ / TUN.+ – Další skladba nebo ladění FM.
13. Tlačítko ▶▶ / PAIR / SCAN – Přehrávání/pozastavení, párování Bluetooth nebo skenování FM.
14. Tlačítko FUNC. – Přepíná mezi provozními režimy.
15. 6,3 mm MIC Jack 2 – Vstup pro mikrofon (Jack 2).
16. 6,3 mm MIC Jack 1 – Vstup pro mikrofon (Jack 1).
17. 3,5 mm konektor AUX IN – externí audio vstup.
18. Port USB – Přehrává zvukové soubory z USB zařízení.
19. USB port pro nabíjení – Nabíjí externí zařízení.
20. Držák tabletu – Bezpečně drží tablet nebo smartphone.

Pohled zepředu a zezadu

21. Výškový reproduktor – Vydává vysokofrekvenční zvuk.
22. Disco LED světlo – Poskytuje barevné disco světelné efekty.
23. Plné LED osvětlení – Zlepšuje vizuální osvětlení během přehrávání.
24. Mřížka reproduktoru – chrání vnitřní součásti reproduktoru.
25. Reproduktor – Poskytuje hlavní zvukový výstup.
26. Rukojeť – Umožňuje snadné přenášení a přepravu.
27. Konektor FM antény – Slouží k připojení externí FM antény.
28. Ventilací otvory – zabráňují přehřátí a zlepšují proudění vzduchu.
29. Zásuvka AC – slouží k připojení k napájecímu zdroji.

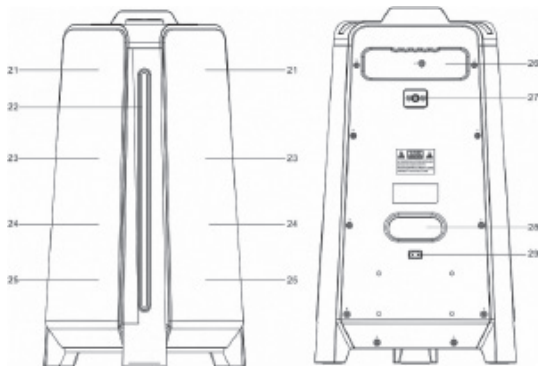

ZDROJ NAPÁJENÍ

Tento přístroj pracuje s dobíjecí lithiovou baterií (kapacita baterie 4000 mAh). Před prvním použitím přístroje jej plně nabijte (cca 2,5 hodiny). Doba přehrávání po úplném nabití je přibližně 2 hodiny. Po úplném nabití odpojte napájecí kabel ze zásuvky AC, abyste mohli pracovat na bateriovém zdroji. Zapojením napájecího kabelu při připojeném bateriovém zdroji se spustí nabíjení této baterie. Během nabíjení svítí LED indikátor nabíjení červeně, po úplném nabití baterie se indikátor změní na zelený. Když je baterie zařízení téměř vybitá, LED indikátor bliká červeně.

Varování: Nevyměňujte baterii, tuto operaci smí provádět pouze kvalifikovaný personál.

Zapnutí/vypnutí: Po připojení napájení stiskněte a podržte tlačítko FUNC () pro zapnutí/vypnutí zařízení.

Jak připojit zařízení k reproduktoru Bluetooth? Stisknutím tlačítka FUNC. na zařízení přepnete do funkce BLUETOOTH. Na LCD displeji se zobrazí „bt“ a indikátor párování bude rychle blikat. Chcete-li připojit elektronické zařízení, ujistěte se, že je viditelné pro všechna zařízení v okolí. Na obrazovce zařízení vyhledejte název párování Bluetooth „ SOGO SS-8975 a jakmile se zobrazí, stiskněte jej pro připojení k reproduktoru a počkejte, až se připojí. Pokud je vyžadováno heslo, zadejte jako heslo „0000“. Bluetooth funguje nejlépe do 10 metrů na volném prostranství.

ZÁKLADNÍ FUNKCE ZAPNUTÍ/VYPNUTÍ ZAŘÍZENÍ

Stisknutím a podržením tlačítka  /FUNC. zařízení zapnete/vypnete.

POZNÁMKA: V režimu USB/Bluetooth/AUX se zařízení automaticky přepne do pohotovostního režimu, pokud po dobu přibližně 15 minut nevykonává svou hlavní funkci. Stisknutím a podržením tlačítka  /FUNC. zařízení znovu zapnete.

Upozorňujeme, že nízké nastavení hlasitosti v audio zdroji může být rozpoznáno jako „žádný audio signál“, což ovlivní schopnost detekce signálu ze zařízení a může také způsobit automatický přechod do pohotovostního režimu. V takovém případě znovu aktivujte přenos audio signálu nebo zvýšte nastavení hlasitosti na přehrávači audio zdroje, aby bylo možné pokračovat v přehrávání.

Tipy týkající se elektrostatického výboje – Zařízení se může resetovat nebo nemusí resetovat do normálního provozního režimu v důsledku elektrostatického výboje, stačí jej vypnout a znovu připojit.

Tento model reproduktoru má funkci známou jako TWS (True wireless function). V této funkci můžeme připojit 2 reproduktory současně ke stejnému zařízení bez jakéhokoli kabelového připojení. Tato funkce pomáhá zvýšit úroveň zvuku a také pomáhá pokrýt velkou plochu pro večírky a akce. Pokud máte 2 reproduktory, připojte své elektronické zařízení k jedné z jednotek pomocí funkce Bluetooth. Tato jednotka se stane hlavní jednotkou.

1. Připojte zařízení k jedné z jednotek pomocí funkce Bluetooth, tato jednotka se stane hlavní jednotkou.
2. Zapněte druhou jednotku a přepněte do režimu Bluetooth.
3. Stiskněte a podržte tlačítko MIC VOL./TWS na hlavní jednotce, poté se tyto dvě jednotky automaticky připojí a zvukový signál oznámí, že připojení bylo provedeno. Hlavní jednotka zobrazí „tS R“ a druhá jednotka zobrazí „tS L“, poté se tyto dvě jednotky stanou stereofonním výstupem.
4. Ovládání ekvalizéru, basů, hlasitosti, přehrávání, pozastavení, další skladby a předchozí skladby, nastavení světla lze provádět na obou jednotkách.
5. Chcete-li ukončit TWS mezi oběma jednotkami, stiskněte a podržte tlačítko MIC VOL./TWS na libovolné jednotce, aby se TWS odpojilo.

6. Chcete-li ukončit Bluetooth z mobilního telefonu, stiskněte a podržte tlačítko „▶|| /PAIR/SCAN“ na hlavní jednotce.

POZNÁMKA: Abyste mohli používat funkci TWS, musí být oba reproduktory stejného modelu a musí mít stejný název pro párování Bluetooth.

NASTAVENÍ FUNKČNÍHO REŽIMU

Chcete-li změnit režimy funkcí, stiskněte tlačítko  /FUNC. Opakovaným stisknutím vyberte funkci Bluetooth/Radio/AUX/USB.

NASTAVENÍ HLASITOSTI

1. Otočením knoflíku VOLUME na jednotce zvýšíte nebo snížíte hlasitost hudby.
2. Stiskněte tlačítko MIC VOL./TWS na jednotce a okamžitě otočte knoflíkem VOLUME, abyste zvýšili nebo snížili hlasitost mikrofonu.

FUNKCE EKVALIZÉRU (EQ)

Tento přístroj má vestavěný ekvalizér. Stiskněte tlačítko EQ/BASS na přístroji a vyberte nastavení, které nejlépe odpovídá stylu hudby: FLAT, POP, CLASSIC, JAZZ a ROCK.

NASTAVENÍ BASŮ

Stiskněte a podržte tlačítko EQ/BASS na přístroji, abyste zvýšili basový efekt.

NASTAVENÍ ÚROVNĚ TÓNŮ

Úpravou úrovně kláves můžete vytvořit zábavný zvuk hlasu z mikrofonu.

1. Zapojte mikrofon, funkce nastavení klíče bude aktivní pro výstup mikrofonu.
2. Stiskněte a podržte tlačítko P-MODE/MEM./VOICE, na displeji se zobrazí „H-1“. K dispozici jsou 4 druhy úrovní kláves, stisknutím a podržením tlačítka P-MODE/MEM./VOICE vyberte požadovanou úroveň.
3. Chcete-li funkci nastavení kláves opustit, podržte stisknuté tlačítko P-MODE/MEM./VOICE, dokud se na displeji nezobrazí „OFF“.

FUNKCE NABÍJENÍ USB

Tento přístroj je vybaven USB portem pro nabíjení 5 V 1 A, který slouží k nabíjení smartphonu. Pro nabíjení připojte USB kabel smartphonu k portu USB CHARGE.

NASTAVENÍ ECHA MIKROFONU

Stisknutím a podržením tlačítka LIGHT/ECHO na zařízení zapnete nebo vypnete efekt ozvěny mikrofonu.

BLIKAJÍCÍ SVĚTLO

LED dioda reproduktoru má 4 režimy blikání.

Stisknutím tlačítka LIGHT/ECHO vyberte režim světla L-1~L-4. Chcete-li světlo vypnout, stiskněte tlačítko LIGHT/ECHO, dokud se na displeji nezobrazí „LOFF“.

PROVOZ RÁDIA

Poslouchejte FM rozhlasové vysílání. Stiskněte tlačítko  /FUNC. na přístroji, na displeji se zobrazí FM a rozhlasová frekvence.

Poznámka: Kabelová anténa je balena samostatně s napájecím kabelem jako samostatné příslušenství. Při poslechu rádia zasuňte kabelovou anténu do FM zásuvky na zadní straně skříně a natáhněte kabelovou anténu na plnou délku, abyste dosáhli nejlepšího příjmu.

NALADĚNÍ ROZHLASOVÉ STANICE

Pokud znáte frekvenci stanice, kterou chcete přímo naladit:

Naladte stanici opakovaným stisknutím tlačítka „▶▶“ / „TUN.+“ nebo „◀◀“ / „TUN.-“. Frekvence stanice se zobrazí na displeji.

AUTOMATICKÉ UKONČENÍ LADĚNÍ

Stisknutím a podržením tlačítka ◀◀/TUN.- nebo ▶▶/TUN.+ spustíte ladění, které se automaticky zastaví, jakmile je přijata stanice.

AUTO PRESET MEMORY / SCAN

Chcete-li vyhledat stanice v dosahu příjmu a automaticky je uložit do předvolené paměti, stiskněte a podržte tlačítko ▶|| /PAIR/SCAN. Po dokončení vyhledávání se přístroj automaticky naladí na předvolenou stanici číslo 1 (P-01). Naladění předvolené stanice:

- Chcete-li naladit další předvolenou stanici, stiskněte tlačítko 10/M/FOLD.+.
- Chcete-li naladit předchozí předvolbu, stiskněte tlačítko 10/M/FOLD.-.

RUČNÍ OVLÁDÁNÍ PŘEDVOLENÉ PAMĚTI

Vyberte stanice, které chcete uložit do předvolené paměti, místo automatického skenování.

1. Pomocí tlačítek „▶▶“ / „TUN.+“ nebo „◀◀“ / „TUN.-“ naladíte stanici, kterou chcete uložit jako předvolbu (např. 93,1).
2. Stiskněte tlačítko P-MODE/MEM./VOICE. Na displeji začne blikat „P-01“, což znamená, že stanici ukládáte do předvolby 01. (Chcete-li změnit číslo předvolby, stiskněte tlačítka 10/M/FOLD.+ nebo 10/M/FOLD.-.)
3. Stiskněte tlačítko P-MODE/MEM./VOICE, aby se dokončilo ukládání stanice (např. P-01 je nyní nastaveno na 93,1).
4. Chcete-li uložit další stanici, opakujte kroky 1 až 3. Můžete uložit až 30 stanic FM.

PROVOZ USB

1. Stiskněte tlačítko /FUNC. na přístroji a vyberte režim „USB“.
2. Zapojte paměťovou kartu USB do USB portu na horní straně přístroje (přístroj podporuje USB zařízení s kapacitou až 32 GB). Přehrávání se spustí automaticky od skladby 1.
3. Chcete-li přehrávání pozastavit, stiskněte tlačítko „▶▶ /PAIR/SCAN“ na přístroji. Na displeji se rozbliká doba přehrávání.
4. Chcete-li přehrávání obnovit, stiskněte znovu tlačítko ▶▶ /PAIR/SCAN.
5. Chcete-li vybrat požadovanou skladbu, stiskněte během přehrávání tlačítko „▶▶“ (PŘEHRÁT/PAIR/SCAN) nebo „◀◀“ (PŘEHRÁT/PAIR/SCAN), dokud se na displeji nezobrazí požadovaná skladba. Přehrávání se spustí automaticky.
6. Chcete-li během přehrávání vyhledat konkrétní pasáž, stiskněte a podržte tlačítko ▶▶ /TUN.+ nebo ◀◀ /TUN.-, aby se aktuálně přehrávaná skladba rychle prohledala, dokud se nezobrazí požadovaný bod (pasáž), a poté tlačítko uvolněte pro normální režim přehrávání.
7. Chcete-li vybrat skladbu, jejíž číslo přesahuje 10, stiskněte tlačítko 10/M/FOLD.+ nebo 10/M/FOLD. čímž přeskočíte o 10 skladeb dopředu/dozadu, a poté stiskněte tlačítko ▶▶ /TUN.+ nebo ◀◀ /TUN.- pro výběr požadované skladby.
8. Chcete-li vybrat požadovanou složku (pokud USB obsahuje více než jednu složku), stiskněte a podržte tlačítko 10/M/FOLD.+ nebo 10/M./FOLD.-, abyste přeskočili dopředu/dozadu o jednu složku, a poté stiskněte tlačítko ▶▶ /TUN.+ nebo ◀◀ /TUN.-, abyste vybrali požadovanou skladbu.

Důležité: Port USB je určen pouze pro přenos dat, s tímto USB připojením nelze používat jiná zařízení. Používání USB prodlužovacích kabelů se nedoporučuje. Během přehrávání nebo čtení USB zařízení neodpojujte USB z přístroje.

OPAKOVANÉ PŘEHRÁVÁNÍ

Můžete opakovaně přehrávat jednu skladbu nebo všechny skladby na USB.

Opakování jedné skladby

1. Stiskněte tlačítko P-MODE/MEM./VOICE na přístroji během přehrávání, na displeji se zobrazí „↺“ a aktuální skladba se bude přehrávat opakovaně.
2. Chcete-li opakované přehrávání zrušit, stiskněte tlačítko P-MODE/MEM./VOICE na přístroji, dokud z displeje nezmizí „↺“.

Opakování všech skladeb

1. Stiskněte tlačítko P-MODE/MEM./VOICE na přístroji, dokud se na displeji nepřestane zobrazovat „↺“. Všechny skladby na USB se budou přehrávat opakovaně.
2. Chcete-li opakované přehrávání zrušit, stiskněte tlačítko P-MODE/MEM./VOICE na přístroji, dokud „↺“ nezmizí z displeje.

Opakování složky (pouze pro USB obsahující více než jednu složku)

1. Stiskněte tlačítko P-MODE/MEM./VOICE na přístroji, dokud se na displeji nepřestane blikat nápis „↺FOLDER“ (Složka). Aktuální složka se bude opakovat dokola.
2. Chcete-li opakované přehrávání zrušit, stiskněte tlačítko P-MODE/MEM./VOICE na přístroji, dokud z displeje nezmizí „↺FOLDER“.

NÁHODNÉ PŘEHRÁVÁNÍ

Stiskněte tlačítko P-MODE/MEM./VOICE na přístroji v režimu přehrávání, dokud se na displeji nezobrazí „RAND“. Náhodné přehrávání se spustí automaticky od následující skladby. Stiskněte znovu tlačítko P-MODE/MEM./VOICE na přístroji, dokud „RAND“ nezmizí z displeje, čímž náhodné přehrávání zrušíte.

PROVOZ AUX-IN

1. Stiskněte tlačítko ⏻ /FUNC. na přístroji a vyberte režim „AUX“.
2. Připojte audio zařízení k konektoru AUX IN na horním panelu přístroje pomocí kabelu AUX IN (audio kabel není součástí dodávky).
3. Otočením knoflíku VOLUME na přístroji nebo nastavením hlasitosti na externím zařízení zvýšíte nebo snížíte hlasitost hudby na požadovanou úroveň.
4. Ovládejte přehrávání pomocí svého audio zařízení.

PROVOZ KONEKTORU MIC

Vstup pro mikrofon je k dispozici ve všech režimech.

1. Připojte mikrofon ke konektoru 6,3 mm MIC JACK na horním panelu přístroje.
2. Stiskněte tlačítko MIC VOL./TWS na přístroji a okamžitě otočte knoflíkem VOLUME, abyste zvýšili nebo snížili hlasitost mikrofonu.
3. Stisknutím a podržením tlačítka LIGHT/ECHO zapnete nebo vypnete efekt ozvěny mikrofonu.

6. ČIŠTĚNÍ A ÚDRŽBA

Při čištění výrobku stačí použít měkký nebo suchý hadřík a v případě silných skvrn použít vlhký hadřík.

Nepoužívejte abrazivní čisticí prostředky, protože mohou poškodit lak, plast nebo dokonce samotný reproduktor.

Chraňte jej před slunečním zářením a neuchovávejte jej v horkém a vlhkém prostředí.

Nezapomeňte odpojit kabel napájecího adaptéru a uchovávejte jej na chladném a suchém místě.

7. LIKVIDACE ELEKTRONICKÉHO ZBOŽÍ

LIKVIDACE BATERIOVÝCH JEDNOTEK

Nevyhazujte bateriové jednotky jako běžný odpad, vždy by měly být recyklovány správným způsobem a v souladu s místními obecními zákony. Můžete je recyklovat tak, že je odnesete do státům autorizovaných likvidačních center nebo do specializovaných kontejnerů, které najdete v jakémkoli blízkém velkém supermarketu, obchodě s elektronikou nebo elektrosportovníci či v nákupních centrech, které mají tyto typy zařízení k dispozici.

Poznámka: Pokud dálkový ovladač nefunguje, může to být způsobeno tím, že jsou baterie dálkového ovladače vybité / zcela spotřebované.

Při používání věnujte pozornost následujícím položkám:

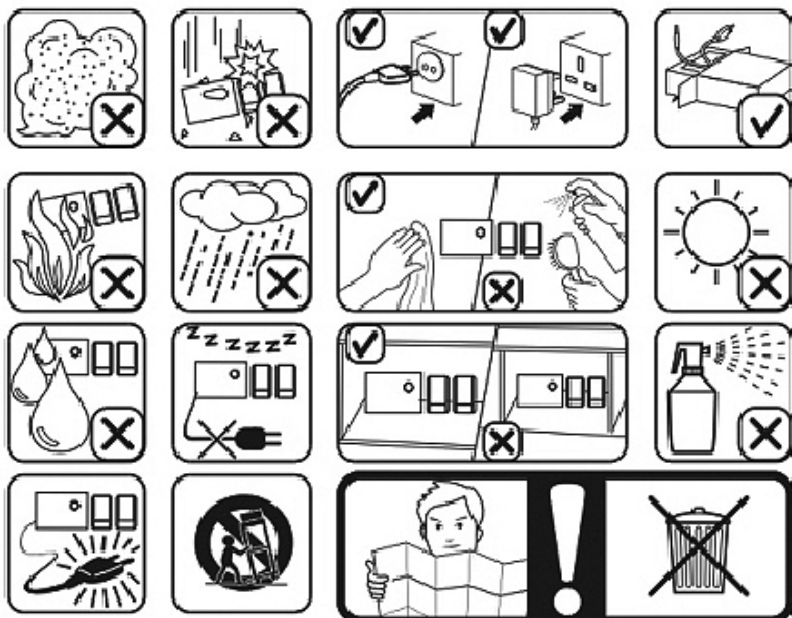

1. VIGTIGT:

- Læs altid instruktionsbogen omhyggeligt, før du bruger den.
- Denne manual kan downloades fra vores webside www.sogo.es
- Gem disse instruktioner til senere brug.

2. DEFINITIONER AF SYMBOLER



- 1- **DANGER:** Angiver en situation med overhængende fare.
- 2- **ADVARSEL:** Angiver en potentielt farlig situation.
- 3- **FORSIKTIGHED:** Angiver en situation, der kan være farlig. Advarer også mod u hensigtsmæssige fremgangsmåder.

3. SIKKERHEDSINSTRUKTIONER TIL BRUGEREN

Generelle forholdsregler ved brug af elektrisk udstyr

- Brug ikke apparatet til andre formål end dem, der er beskrevet i denne vejledning.
- Apparatet må ikke bruges eller opbevares udendørs.
- Bluetooth-højtaleren må ikke placeres eller bruges i nærheden af vandkilder.
- Placer altid apparatet på en flad og jævn overflade.
- Enheden må kun bruges til de tilsigtede formål. Vi påtager os intet ansvar for skader som følge af forkert brug eller forkert håndtering. Misbrug eller forkert håndtering kan forårsage problemer i apparatet og forårsage skade på brugeren.
- Dette apparat er beregnet til brug i husholdningen og lignende anvendelser.
- Sørg for, at den spænding, der er angivet på typeskiltet, svarer til netspændingen, før du sætter stikket i apparatet.
- Tag altid stikket ud af stikkontakten, når apparatet ikke er i brug. Efterlad ikke apparatet uden opsyn, når det er tændt.
- Tæt opsyn er nødvendigt, når et apparat bruges af eller i nærheden af børn.
- Før du rengør eller opbevarer dit apparat, skal du altid tage stikket ud af stikkontakten. og lad det køle af.
- Enheden er ikke helt afbrudt fra strømkilden, selv efter at den er blevet slukket. Hvis du vil afbryde den helt, skal du trække

stikket ud af stikkontakten.

- Apparaterne er ikke beregnet til at blive betjent ved hjælp af en ekstern timer eller separat fjernbetjeningssystem.

Begrænsninger i brugen for at undgå personskade

- Placer eller brug ikke dette apparat i nærheden af vandkilder.
- Apparatet og dets netledning må ikke placeres eller anvendes på eller i nærheden af varme overflader (f.eks. komfur), plader, ovne eller elektriske brændere) eller åben ild.
- Lad ikke netledningen hænge fra skarpe kanter, og hold den væk fra varme genstande og flammer. Sno ikke ledningen rundt om apparatet, og bøj den ikke.
- Brug aldrig tilbehør, som ikke er anbefalet af producenten.
- Brug af tilbehør, der ikke er anbefalet eller solgt af apparatets producent, kan resultere i brand, elektrisk stød eller personskade.
- Når du vil fjerne stikket fra vægkontakten, skal du gøre det ved selve stikket og ikke ved at trække i kablet eller selve apparatet.
- For at undgå elektrisk stød skal du sørge for, at dine hænder er tørre, før du sætter stikket i eller tager det ud.
- Brug ikke enheden med våde hænder, på fugtige gulve eller når atmosfæren er fugtig, der er en risiko for elektrisk stød.
- Nedsenk aldrig apparatet eller indstikket i vand eller anden væske. I tilfælde af at apparatet falder i vand, skal du straks afbryde strømforsyningen og bringe den til et autoriseret serviceværksted. agent til reparation før genbrug.
- Brug ikke apparatet, hvis det er faldet på gulvet, hvis der er synlige tegn på skader, eller hvis det har en lækage.
- Brug ikke apparatet, hvis ledningen eller stikket er beskadiget. Hvis ledningen er beskadiget, skal den må kun udskiftes af producenten, dennes serviceagent eller tilsvarende kvalificerede personer for at for at undgå fare.
- I tilfælde af funktionsfejl i apparatet, eller hvis det er blevet beskadiget på nogen måde, skal du returnere apparatet. til nærmeste autoriserede serviceværksted for undersøgelse, reparation eller justering.

Begrænsninger i brugen med børn og ældre

- Børn skal være under opsyn for at sikre, at de ikke leger med apparatet.
- Opbevar apparatet og dets ledning utilgængeligt for børn.
- Børn må ikke lege med apparatet.
- Rengøring og brugervedligeholdelse må ikke foretages af børn uden opsyn.
- Lad ikke børn bruge apparatet.

- Apparater kan bruges af børn fra 8 år og opefter og af personer med nedsatte fysiske, sensoriske eller mentale evner eller manglende erfaring og viden, hvis de er blevet overvåget eller har fået instruktioner om at bruge apparatet på en sikker måde og forstår de involverede farer.

Instruktioner, der skal følges ved brug af apparatet

- Lad ikke højttaleren oplade længere end anbefalet af producenten, da dette kan beskadige batteriet eller selve højttaleren.
- Brug ikke højttaleren, mens den er opladet, ellers kan det også skade højttaleren.
- Dette produkt har ingen dele, der kan serviceres af brugeren. Forsøg ikke selv at reparere dette produkt. Kun kvalificeret servicepersonale bør udføre service. Bring produktet til et elektronikværksted efter eget valg for inspektion og reparation.
- Lad ALDRIG nogen, især ikke børn, skubbe noget ind i huller, slidser eller andre åbninger i enhedens kabinet, da dette kan resultere i et fatalt elektrisk stød.
- Monter ikke dette produkt på en væg eller i et loft.
- Placer ikke enheden i nærheden af tv'er, højttalere og andre genstande, der genererer stærke magnetfelter.
- Efterlad ikke enheden uden opsyn, når den er i brug.
- **BEMÆRK:** For at afbryde systemet helt, hvis det ikke skal bruges i lang tid, skal du tage stikket ud af stikkontakten.
- Du må ikke tabe, adskille, deformere, ændre eller indsætte genstande i højttalerens huller, da det kan resultere i beskadigelse af produktet.
- Rengør ikke produktet med alkohol, ammoniakbaserede rengøringsmidler og slibende rengøringsmidler.
- Anbring ikke dette produkt i kontakt med skarpe genstande, da dette kan forårsage ridser og driftsskader.
- Forsøg ikke at udskifte produktets batteri, det er indbygget og kan ikke udskiftes af brugeren.
- I tilfælde af funktionsfejl i højttaleren, eller hvis den er blevet beskadiget på nogen måde, skal den returneres til nærmeste autoriserede serviceværksted til undersøgelse, reparation eller justering.
Hold højttaleren væk fra direkte sollys, ild eller andet højspændingsudstyr.
- **ADVARSEL:** Enheden kan blive varm under opladning. Sørg altid for, at højttaleren er slukket når du tilslutter og frakobler enheden. Hvis enheden ikke er slukket, kan du beskadige den. Højttaler eller komme til skade.
- Placer enheden, hvor der er god ventilation. Placer systemet

på en flad, hård og stabil overflade. Må ikke udsættes for temperaturer over 40 °C. Lad der være mindst 30 cm frirum fra bagsiden og toppen af enheden og 5 cm fra hver side.

- Tryk forsigtigt på enhedens knapper. Hvis du trykker for hårdt på dem, kan du beskadige enheden.
- Sørg altid for at tage stikket ud af stikkontakten, før du flytter eller rengør produktet. Rengør den kun med en tør klud.
- Tag stikket ud af stikkontakten under lynnedslag, storme eller når produktet ikke skal bruges i længere tid.
- Overhold alle skilte og displays, der kræver, at en elektrisk enhed eller et RF-radioprodukt skal skiftes i afmærkede områder.
- Bortskaf produktet og produktets batteri i overensstemmelse med lokale love og bestemmelser.
- Bortskaf brugte batterier på en miljømæssigt forsvarlig måde.

4. TEKNISKE SPECIFIKATIONER

| | |
|----------------------------------------|--------------------|
| Udgangseffekt: | 25 W*2 maks. |
| Lydfølsomhed: | 88 dB ± 3 dB |
| Frekvensrespons: | 87,5 – 108 MHz |
| Forvrængning: | <10 % |
| Bluetooth-version: | 5.3 |
| Bluetooth-rækkevidde: | ≤ 10 m |
| Bluetooth-parringsnavn: | SOGO SS 8975 |
| USB & TF max. understøttet hukommelse: | 32GB |
| Strømadapter: | AC100-240V 50-60Hz |
| Strømforbrug: | 40 W |
| Standby-strømforbrug: | <0,5 W |
| AUX-indgang | 3,5 mm |
| Mikrofonstik | 6,3 mm |
| Hukommelse | 32 MB til 32 GB |

Dette produkt er i overensstemmelse med EU-forordning 2023/826 under direktiv 2009/125/EF om krav til miljøvenligt design.

Strømforbrug i slukket tilstand: N/A

Strømforbrug i standbytilstand: 0.2W

Tid, hvorefter produktet går i slukket tilstand: 15MIN.

5. PRODUKT- OG PANELOVERSIGT

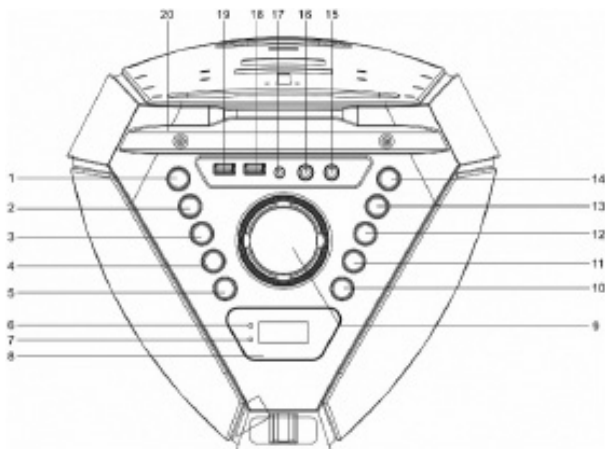

Set ovenfra

1. EQ/BASS-knap – Justerer equalizer og baslydeffekter.
2. P-MODE / MEM. / VOICE-knap – Vælger afspilningstilstand, gemmer FM-stationer eller ændrer stemmeeffekter.
3. ◀ / TUN.--knap – Forrige spor eller FM-tuning ned.
4. 10- / M. / FOLD--knap – Spring 10 spor tilbage, vælg hukommelse eller reducer mappevalg.
5. MIC VOL. / TWS-knap – Justerer mikrofonens lydstyrke eller aktiverer TWS-parring.
6. Opladningsindikator – Viser opladningsstatus.
7. Parringsindikator – Viser Bluetooth-parringsstatus.
8. LCD-display – Viser tilstand og driftsoplysninger.
9. Lydstyrkeknap – Justerer hovedlydstyrken.
10. LIGHT / ECHO-knap – Styrer LED-belysning og mikrofonens ekoeffekt.
11. 10+ / M. / FOLD+ knap – Spring 10 spor frem, vælg hukommelse eller øg mappevalg.
12. ▶▶ / TUN.+ knap – Næste spor eller FM-indstilling op.
13. ▶▶ / PAIR / SCAN-knap – Afspil/pause, Bluetooth-parring eller FM-scanning.
14. FUNC.-knap – Skifter mellem driftsformer.
15. 6,3 mm MIC-stik 2 – Mikrofonindgang (stik 2).
16. 6,3 mm MIC-stik 1 – Mikrofonindgang (stik 1).
17. 3,5 mm AUX IN-stik – Ekstern lydindgang.
18. USB-port – Afspiller lydfiler fra en USB-enhed.
19. USB-opladningsport – Oplader eksterne enheder.
20. Tabletholder – Holder en tablet eller smartphone sikkert på plads.

For- og bagside

21. Diskant – Afspiller højfrekvent lyd.
22. Disco LED-lys – Giver farverige disco-lyseffekter.
23. Fuld LED-lys – Forbedrer den visuelle belysning under afspilning.
24. Højttalergitter – Beskytter interne højttalerkomponenter.
25. Højttaler – Leverer hovedlydudgang.
26. Håndtag – Gør det nemt at bære og transportere.
27. FM-antennestik – Tilslutter en ekstern FM-antenne.
28. Ventilationshuller – Forhindrer overophedning og forbedrer luftgennemstrømningen.
29. AC-stik – Tilslutter til vekselstrømsforsyning.

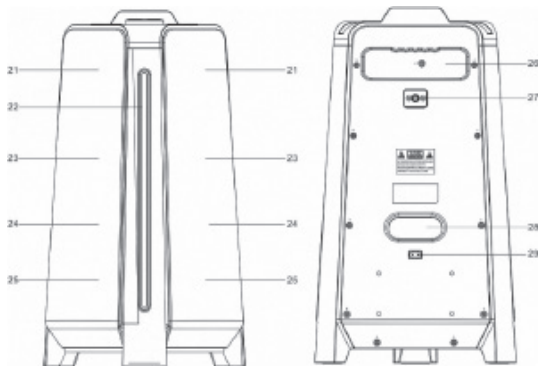

STRØMFORSYNING

Denne enhed fungerer med et genopladeligt lithiumbatteri (batterikapacitet 4000 mAh). Oplad enheden fuldt (ca. 2,5 timer), før du bruger produktet for første gang. Afspilningstiden er ca. 2 timer efter fuld opladning. Frakobl AC-strømkablet fra AC-stikket for at arbejde på batteripakken, når den er fuldt opladet. Når AC-strømkablet tilsluttes, mens batteripakken er tilsluttet, påbegyndes opladningen af dette batteri. LED-indikatoren lyser rødt under opladningen, og når batteriet er fuldt opladet, skifter indikatoren til grønt. Når enheden har lavt batteriniveau, blinker LED-indikatoren rødt.

Advarsel: Udskift ikke batteriet. Kun højt kvalificeret personale må udføre denne handling.

Tænd/sluk: Når strømmen er tilsluttet, skal du tryk og hold nede på knappen "⏻ / FUNC" for at tænde/slukke for enheden.

Hvordan tilsluttes enheden til Bluetooth-højttaleren? Tryk på FUNC. knappen på enheden for at skifte til BLUETOOTH-funktionen. LCD-skærmen viser "bt", og parringsindikatoren blinker hurtigt. For at tilslutte din elektroniske enhed skal du sikre dig, at den er synlig for alle enheder i nærheden. Søg efter Bluetooth-parrings navnet SOGO SS-8975 på din enheds skærm, og når det vises, skal du trykke på det for at oprette forbindelse til højttaleren og vente, indtil der er oprettet forbindelse. Hvis der kræves en adgangskode, skal du indtaste "0000" som adgangskode. Bluetooth fungerer bedst inden for 10 meter i fri luft.

GRUNDLÆGGENDE FUNKTION

TÆND/SLUK ENHEDEN

Hold knappen ⏻ / FUNC. nede for at tænde/slukke enheden.

BEMÆRK: I USB/Bluetooth/AUX-tilstand skifter enheden automatisk til standbytilstand, når den ikke har udført sin hovedfunktion i ca. 15 minutter. Hold knappen ⏻ / FUNC. nede for at tænde enheden igen.

Bemærk, at en lav lydstyrkeindstilling i lydkilden kan blive registreret som "intet lydsignal", hvilket vil påvirke enhedens evne til at registrere signaler og også kan medføre, at den automatisk skifter til standbytilstand. Hvis dette sker, skal du genaktivere lydsignaloverførslen eller øge lydstyrkeindstillingen på lydkildens afspiller for at genoptage afspilningen.

Tips om elektrostatisk afladning – Enheden kan nulstille sig selv eller måske ikke nulstille sig selv til normal driftstilstand på grund af elektrostatisk afladning. Sluk den blot og tilslut den igen.

Denne højttalermodel har en funktion kaldet TWS (True Wireless Function). Med denne funktion kan vi tilslutte 2 højttalere samtidigt til samme enhed uden kabelforbindelse. Denne funktion hjælper med at forbedre lydniveauet og dækker også et stort område til fester og arrangementer. Hvis du har 2 højttalere, skal du tilslutte din elektroniske enhed til en af enhederne via Bluetooth-funktionen. Denne enhed bliver masterenheden.

1. Tilslut enheden til en af enhederne via Bluetooth-funktionen, så denne enhed bliver masterenheden.
2. Tænd den anden enhed, og skift til Bluetooth-tilstand.
3. Hold MIC VOL./TWS-knappen på masterenheden nede, så vil disse to enheder automatisk oprette forbindelse, og der vil lyde en lyd, der angiver, at forbindelsen er oprettet. Masterenheden vil vise "tS R", og den anden enhed vil vise "tS L", hvorefter disse to enheder vil blive til stereoudgang.
4. Styring af EQ, bas, lydstyrke, afspilning, pause, næste spor og forrige spor samt lysjustering kan udføres på begge enheder.
5. For at afbryde TWS mellem de to enheder skal du holde MIC VOL./TWS-knappen på en af enhederne nede for at afbryde TWS.

6. For at afbryde Bluetooth fra mobilen skal du holde knappen "▶▶ /PAIR/SCAN" på masterenheden nede.

BEMÆRK: For at kunne bruge TWS-funktionen skal begge højttalere være af samme model og have samme Bluetooth-parringsnavn.

INDSTILLING AF FUNKTIONSTILSTAND

For at ændre funktionsmodus skal du trykke på knappen "⏻ /FUNC". Tryk gentagne gange for at vælge Bluetooth/Radio/AUX/USB-funktionen.

JUSTERING AF LYDSTYRKEN

1. Drej VOLUME-knappen på enheden for at øge eller sænke musiklydstyrken.
2. Tryk på MIC VOL./TWS-knappen på enheden, og drej derefter VOLUME-knappen med det samme for at øge eller sænke mikrofonlydstyrken.

EQUALIZER (EQ)-FUNKTION

Denne enhed har et indbygget equalizersystem. Tryk på EQ/BASS-knappen på enheden for at vælge en indstilling, der passer bedst til musikstilen: FLAT, POP, CLASSIC, JAZZ og ROCK.

BASSJUSTERING

Hold EQ/BASS-knappen på enheden nede for at øge baslyden.

JUSTERING AF TANGENTNIVEAU

Du kan skabe en søjv lyd fra mikrofonen ved at justere tonehøjden.

1. Tilslut mikrofonen, så bliver tonehøjdejusteringsfunktionen aktiv for mikrofonudgangen.
2. Hold P-MODE/MEM./VOICE-knappen nede, så vises "H-1" på displayet. Der er 4 forskellige tonelejer. Hold P-MODE/MEM./VOICE-knappen nede for at vælge det ønskede niveau.
3. For at afslutte KEY-justeringsfunktionen skal du holde P-MODE/MEM./VOICE-knappen nede, indtil displayet viser "OFF".

USB-OPLADNINGSFUNKTION

Denne enhed har en 5V 1A USB-opladningsport til opladning af din smartphone. Tilslut USB-kablet fra din smartphone til USB-OPLADNING-porten for at oplade.

JUSTERING AF MIKROFONEKKO

Hold LIGHT/ECHO-knappen på enheden nede for at aktivere eller deaktivere mikrofonens ekoeffekt.

BLINKENDE LYS

Der er 4 blinkende tilstande for højttalerens LED-lys.

Tryk på LIGHT/ECHO-knappen for at vælge lysindstillingerne L-1~L-4. For at slukke lyset skal du trykke på LIGHT/ECHO-knappen, indtil "LOFF" vises på displayet.

RADIOBETJENING

Lyt til FM-radioudsendelser. Tryk på knappen "⏻ /FUNC." på enheden, så vises FM og radiofrekvensen på displayet.

Bemærk: Den kabelførte antenne er pakket sammen med netledningen som et separat tilbehør. Sæt den kabelførte antenne i FM-stikket på bagsiden af kabinettet, når du lytter til radio, og træk den kabelførte antenne ud i fuld længde for at få den bedste modtagelse.

INDSTILLING AF EN RADIOSTATION

Hvis du kender frekvensen på den station, du vil indstille direkte:

Indstil en station ved at trykke gentagne gange på knappen "▶▶ /"TUN.+" eller "◀◀ /"TUN.-" . Stationens frekvens vises på displayet.

AUTOMATISK TUNINGSTOP

Hold knappen "◀◀ /TUN.-" eller "▶▶ /TUN.+" nede for at starte indstillingen. Indstillingen stopper automatisk, når en station modtages.

AUTO PRESET MEMORY / SCAN

For at søge efter stationer inden for modtagelsesområdet og gemme dem automatisk i forudindstillingshukommelsen skal du holde knappen "▶▶ /PAIR/SCAN" nede. Når enheden er færdig med at søge, indstiller den automatisk til forudindstilling nummer 1 (P-01). Sådan indstiller du til en forudindstillet station:

- For at indstille til den næste forudindstillede station skal du trykke på knappen 10/M/FOLD.
- For at indstille til den forrige forudindstilling skal du trykke på knappen 10/M/FOLD.-.

MANUEL FORUDINDSTILLET HUKOMMELSESFUNKTION

Vælg, hvilke stationer der skal gemmes i forudindstillingshukommelsen i stedet for at scanne automatisk.

1. Brug knappen "▶▶" / "TUN.+" eller "◀◀" / "TUN.-" til at indstille den station, du vil gemme som forudindstilling (f.eks. 93,1).
2. Tryk på knappen P-MODE/MEM./VOICE. "P-01" blinker på displayet for at angive, at du gemmer stationen som forudindstillet hukommelse 01. (For at ændre nummeret på den forudindstillede hukommelse skal du trykke på knapperne 10/M/FOLD.+ eller 10/M/FOLD.-).
3. Tryk på knappen P-MODE/MEM./VOICE for at afslutte gemningen af stationen (f.eks. er P-01 nu indstillet til 93,1).
4. Gentag trin 1 til 3 for at gemme en anden station. Du kan gemme op til 30 FM-stationer.

USB-DRIFT



1. Tryk på knappen  /FUNC. på enheden for at vælge "USB"-tilstand.
2. Sæt USB-hukommelsesstikket i USB-porten på toppen af enheden (enheden understøtter USB-enheder på op til 32 GB). Afspilningen starter automatisk fra spor 1.
3. For at pause afspilningen skal du trykke på knappen "▶| /PAIR/SCAN" på enheden. Afspilningstiden blinker på displayet.
4. For at genoptage afspilningen skal du trykke på knappen ▶| /PAIR/SCAN igen.
5. For at vælge et ønsket spor skal du trykke på henholdsvis knappen "▶▶ /TUN.+" eller "◀◀ /TUN.-" under afspilning, indtil det ønskede spor vises på displayet. Enheden starter automatisk afspilningen.
6. For at søge efter et bestemt afsnit under afspilning skal du holde knappen ▶▶ /TUN.+ eller ◀◀ /TUN.- nede for at scanne det aktuelt afspillede spor i høj hastighed, indtil det ønskede punkt (afsnit) vises, og derefter slippe knappen for at vende tilbage til normal afspilningstilstand.
7. For at vælge en sang, hvis spornummer overstiger 10, skal du trykke på 10/M/FOLD.+ eller 10/M/FOLD.-knappen hver gang for at springe 10 spor frem/tilbage, og tryk derefter på ▶▶ /TUN.+ eller ◀◀ /TUN.-knappen for at vælge det ønskede spor.
8. For at vælge den ønskede mappe (hvis USB-enheden indeholder mere end én mappe), skal du holde 10/M/FOLD.+ eller 10/M./FOLD.-knappen nede hver gang for at springe frem/tilbage til en mappe og derefter trykke på ▶▶ /TUN.+ eller ◀◀ /TUN.-knappen for at vælge det ønskede spor.

Vigtigt: USB-porten er kun beregnet til dataoverførsel. Andre enheder kan ikke bruges med denne USB-forbindelse. Brug af USB-forlængerkabler anbefales ikke. Tilslut ikke USB-stikket fra enheden, når du afspiller eller læser USB-enheden.



GENTAG AFSPILNING

Du kan afspille et spor eller alle spor på USB gentagne gange.



Sådan gentages et enkelt spor

1. Tryk på P-MODE/MEM./VOICE-knappen på enheden under afspilning, så vises "" på displayet, og det aktuelle spor afspilles igen og igen.
2. For at afbryde gentagen afspilning skal du trykke på P-MODE/MEM./VOICE-knappen på enheden, indtil "" forsvinder fra displayet.

For at gentage alle spor

1. Tryk på P-MODE/MEM./VOICE-knappen på enheden, indtil "" vises konstant på displayet. Alle spor på USB-enheden afspilles derefter igen og igen.
2. For at afbryde gentagen afspilning skal du trykke på P-MODE/MEM./VOICE-knappen på enheden, indtil "" forsvinder fra displayet.

For at gentage mappen (kun for USB, der indeholder mere end én mappe)

1. Tryk på P-MODE/MEM./VOICE-knappen på enheden, indtil " FOLDER" vises konstant på displayet. Den aktuelle mappe afspilles igen og igen.
2. For at afbryde gentagen afspilning skal du trykke på P-MODE/MEM./VOICE-knappen på enheden, indtil " FOLDER" forsvinder fra displayet.

RANDOM PLAY

Tryk på P-MODE/MEM./VOICE-knappen på enheden i afspilningstilstand, indtil "RAND" vises konstant på displayet. Den tilfældige afspilning starter automatisk fra næste spor. Tryk på P-MODE/MEM./VOICE-knappen på enheden igen, indtil "RAND" forsvinder fra displayet for at annullere.

AUX-IN-DRIFT

1. Tryk på knappen  /FUNC. på enheden for at vælge "AUX"-tilstand.
2. Tilslut din lydenhed til AUX IN-stikket på enhedens øverste panel med et AUX IN-kabel (lydkabel medfølger ikke).
3. Drej VOLUME-knappen på enheden, eller juster lydstyrken på den eksterne enhed for at øge eller sænke musiklydstyrken til det ønskede niveau.
4. Styr afspilningen med din lydenhed.

BRUG AF MIC-STIK

Mikrofonindgang er tilgængelig i alle tilstande.

1. Tilslut din mikrofon til 6,3 mm MIC JACK-stikket på enhedens øverste panel.
2. Tryk på MIC VOL./TWS-knappen på enheden, og drej derefter VOLUME-knappen med det samme for at øge eller mindske mikrofonens lydstyrke.
3. Hold LIGHT/ECHO-knappen nede for at aktivere eller deaktivere mikrofonens ekkoeffekt.

6. RENGØRING OG VEDLIGEHOLDELSE

Brug en blød eller tør klud til at rengøre produktet, og brug en fugtig klud i tilfælde af svære pletter. Brug ikke slibende rengøringsmidler, da det kan beskadige malingen, plasten eller endda selve højttaleren.

Hold den væk fra sollys, og opbevar den ikke i varme og fugtige omgivelser.

Sørg for at fjerne strømadapterkablet og opbevare det på et køligt og tørt sted.

7. BORTSKAFFELSE AF ELEKTRONISKE VARER

BORTSKAFFELSE AF BATTERIDREVNE ENHEDER

Du må ikke smide de batteridrevne enheder ud som almindeligt affald, de skal altid genbruges på en ordentlig måde og i henhold til de lokale kommunale love. Du kan genbruge dem ved at tage dem med til statsautoriserede bortskaffelsescentre eller specialiserede skraldespande, som du kan finde i alle nærliggende store supermarkeder, elektronik- eller husholdningsforretninger eller indkøbscentre, der har denne type faciliteter til rådighed.

Bemærk: Hvis fjernbetjeningen ikke virker, kan det skyldes, at batterierne i fjernbetjeningen er afladet/brugt helt op.

Vær opmærksom på følgende ting under brug:



1. POMEMBNO:

- Pred uporabo vedno natančno preberite navodila za uporabo.
- Ta priročnik lahko prenesete z naše spletne strani www.sogo.es.
- Ta navodila shranite za poznejšo uporabo.

2. DEFINICIJE SIMBOLOV



1



2



3

- 1- **NEVARNOST:** Označuje situacijo neizbežne nevarnosti.
- 2- **OPOZORILO:** Označuje potencialno nevarno situacijo.
- 3- **POZOR:** Označuje potencialno nevarno situacijo. Prav tako svari pred nevarnimi praksami.

3. VARNOSTNA NAVODILA ZA UPORABNIKA

Splošni previdnostni ukrepi pri uporabi električne opreme

- Naprave ne uporabljajte za druge namene, kot so opisani v tem priročniku.
- Naprave ne uporabljajte in ne shranjujte na prostem.
- Zvočnika Bluetooth ne postavljajte in ne uporabljajte v bližini vodnih virov.
- Napravo vedno postavite na ravno in ravno površino.
- Enota se sme uporabljati samo za predvidene namene. Za poškodbe ne prevzemamo nobene odgovornosti. zaradi nepravilne uporabe ali nepravilnega ravnanja. Nepravilna uporaba ali nepravilno ravnanje lahko povzroči težave pri napravo in povzroči poškodbe uporabnika.
- Ta naprava je namenjena za uporabo v gospodinjstvu in podobnih aplikacijah.
- Pred priključitvijo na električno omrežje se prepričajte, da se napetost, navedena na tablici, ujema z omrežno napetostjo.
- Ko naprave ne uporabljate, vedno izvlecite vtič iz vtičnice. Ne puščajte vklopljenega aparata ne puščajte brez nadzora.
- Kadar napravo uporabljajo otroci ali v njihovi bližini, je potreben strog nadzor.
- Pred čiščenjem ali skladiščenjem aparata ga vedno izključite iz električnega omrežja. in pustite, da se ohladi.
- Naprava ni popolnoma odklopljena od vira napajanja, tudi ko je

bila izklopljena. izklopljeno. Če ga želite popolnoma izključiti, ga izključite iz vtičnice.

- Naprave niso namenjene upravljanju z zunanjim časovnikom ali ločenim sistem daljinskega upravljanja.

Omejitve uporabe za preprečevanje telesnih poškodb

- Naprave ne postavljajte in ne uporabljajte v bližini vodnih virov.
- Naprave in njenega napajalnega kabla ne postavljajte na vroče površine ali v njihovo bližino (npr. Štedilnik plošče, pečice ali električni gorilniki) ali odprtega ognja.
- Napajalnega kabla ne puščajte viseti na ostrih robovih in ga hranite stran od vročih predmetov in plameni. Ne ovijte kabla okoli naprave in ga ne upogibajte.
- Nikoli ne uporabljajte dodatkov, ki jih proizvajalec ne priporoča.
- Uporaba dodatne opreme, ki je ne priporoča ali prodaja proizvajalec aparata, lahko povzroči požar, električni udar ali poškodbe oseb.
- Ko želite vtič odstraniti iz stenskega stika, to storite na samem vtiču in ne z vlečenjem za kabel ali napravo.
- Da bi se izognili električnemu udaru, poskrbite, da bodo vaše roke suhe, preden priključite ali odklopite vtič.
- Naprave ne uporabljajte z mokrimi rokami, na vlažnih tleh ali v vlažnem ozračju, kjer je nevarnost električnega udara.
- Naprave ali vtičnika nikoli ne potopite v vodo ali katero koli drugo tekočino. V primeru, da aparat pade v vodo, ga nemudoma izključite iz električnega omrežja in ga odnesite na pooblaščen servis.
- Naprave ne uporabljajte, če je padla na tla, če ima vidne znake poškodb ali če je prišlo do puščanja.
- Naprave ne uporabljajte, če je kabel ali vtič poškodovan. Če je kabel poškodovan, ga sme zamenjati samo proizvajalec, njegov servisni zastopnik ali podobno usposobljena oseba, da da bi se izognili nevarnosti.
- V primeru nepravilnega delovanja ali kakršne koli poškodbe naprave jo vrnite. na najbližji pooblaščen servis za pregled, popravilo ali nastavitev.

Omejitve pri uporabi pri otrocih in starejših

- Otroke je treba nadzorovati, da se ne igrajo z napravo.
- Napravo in njen kabel hranite zunaj dosega otrok.
- Otroci se z napravo ne smejo igrati.
- Otroci brez nadzora ne smejo čistiti in vzdrževati naprave.
- Otrokom ne dovolite uporabe naprave.
- Aparate lahko uporabljajo otroci, stari od 8 let, in osebe z zmanjšanimi fizičnimi, senzoričnimi ali duševnimi sposobnostmi

ali s pomanjkanjem izkušenj in znanja, če so pod nadzorom ali z navodili o varni uporabi aparata in razumejo nevarnosti, ki so s tem povezane.

Navodila, ki jih je treba upoštevati pri uporabi naprave

- Zvočnika ne pustite polniti dlje, kot priporoča proizvajalec, saj lahko to poškoduje baterijo ali sam zvočnik.
- Zvočnika ne uporabljajte, ko je napolnjen, sicer lahko pride do poškodb zvočnika.
- Ta izdelek nima delov, ki jih lahko servisira uporabnik. Tega izdelka ne poskušajte popraviti sami. Servisiranje lahko opravlja le usposobljeno servisno osebje. Izdelek odnesite na pregled in popravilo v izbrano servisno delavnico za elektroniko.
- NIKOLI nikomur, zlasti otrokom, ne dovolite, da bi kar koli potiskali v luknje, reže ali druge odprtine v ohišje enote, saj lahko to povzroči električni udar s smrtnim izidom.
- Izdelka ne montirajte na steno ali strop.
- Naprave ne postavljajte v bližino televizorjev, zvočnikov in drugih predmetov, ki ustvarjajo močna magnetna polja.
- Ko je naprava v uporabi, je ne puščajte brez nadzora.

OPOMBA: Če želite sistem popolnoma izključiti, če ga ne boste uporabljali dlje časa, izvlecite vtič za izmenični tok iz stenske vtičnice.

- Zvočnika ne spuščajte, ne razstavljajte, deformirajte, spreminjajte ali vstavljajte kakršnih koli predmetov v luknje zvočnika, saj lahko povzroči poškodbo izdelka.
- Izdelka ne čistite z alkoholom, čistili na osnovi amoniaka in abrazivnimi čistili.
- Izdelka ne postavljajte v stik z ostrimi predmeti, saj lahko to povzroči praske in poškodbe. poškodbe pri delovanju.
- Ne poskušajte zamenjati baterije izdelka, saj je vgrajena in je uporabnik ne more zamenjati.
- V primeru nepravilnega delovanja ali kakršne koli poškodbe zvočnika ga vrnite najbližjemu pooblaščenemu servisu, da ga pregleda, popravi ali nastavi.

Zvočnik hranite stran od neposredne sončne svetlobe, ognja ali druge visokonapetostne opreme.

OPOZORILO: naprava se lahko med polnjenjem segreje. Vedno se prepričajte, da je zvočnik izklopljen ko priključite in izključite napravo. Če naprave ne izklopite, lahko poškodujete govornika ali se poškodujete.

- Napravo postavite na mesto z dobrim prezračevanjem. Sistem postavite na ravno, trdo in stabilno površino. Sistema ne izpostavljajte temperaturam nad 40 °C. Zagotovite vsaj 30 cm prostega prostora od zadnjega in zgornjega dela enote ter 5 cm

- na vsaki strani.
- Nežno pritisnite gumbe enote. Če jih pritiskate premočno, lahko enoto poškodujete.
- Pred premikanjem ali čiščenjem se vedno prepričajte, da je izdelek izključen iz električne vtičnice.
- Izdelek izključite iz električnega omrežja med strelo, nevihto ali kadar ga dalj časa ne boste uporabljali.
- Upoštevajte vse znake in prikaze, ki zahtevajo preklon električne naprave ali radijskega izdelka. izklopite na določenih območjih.
- Izdelek in baterijo odstranite v skladu z lokalnimi zakoni in predpisi.
- Uporabljene baterije odstranite na okolju prijazen način.

4. TEHNIČNE SPECIFIKACIJE

| | |
|-------------------------------------------|--------------------|
| Izhodna moč: | 25 W*2 maks. |
| Zvočna občutljivost: | 88 dB ± 3 dB |
| Frekvenčni odziv: | 87,5 – 108 MHz |
| Popravek: | <10 % |
| Različica Bluetooth: | 5.3 |
| Bluetooth doseg: | ≤ 10 m |
| Ime za povezovanje Bluetooth: | SOGO SS 8975 |
| Podprt USB in TF pomnilnik: | 32GB |
| Napajalnik: | AC100-240V 50-60Hz |
| Poraba energije: | 40 W |
| Poraba energije v stanju pripravljenosti: | <0,5 W |
| AUX vhodna vtičnica | 3,5 mm |
| Vtičnica za mikrofona | 6,3 mm |
| Pomnilnik | 32 MB do 32 GB |

Ta izdelek je skladen z Uredbo EU 2023/826 v skladu z Direktivo 2009/125/ES o zahtevah za okoljsko primerno zasnovano.
Poraba energije v izklopljenem načinu: N/A
Poraba energije v stanju pripravljenosti: 0.2W
Čas, po katerem izdelek preide v način izklopa: 15MIN.

5. PREGLED IZDELKA IN PLOŠČE

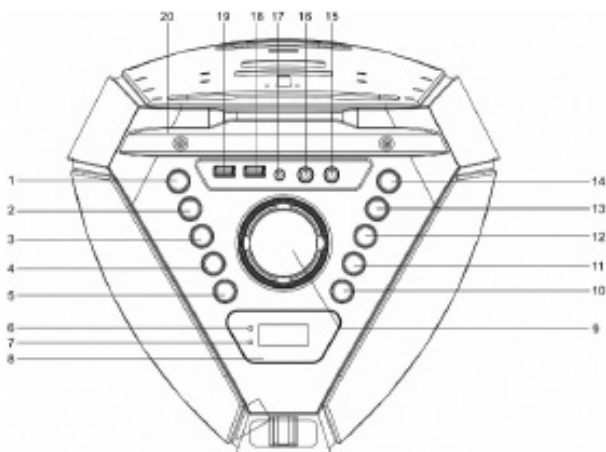

Pogled od zgoraj

1. Gumb EQ / BASS – Nastavlja izenačevalnik in basovske zvočne učinke.
2. Gumb P-MODE / MEM. / VOICE – Izbere način predvajanja, shrani FM postaje ali spremeni glasovne učinke.
3. Gumb ◀ / TUN.– – Prejšnja skladba ali nižje FM-nastavljanje.
4. Gumb 10- / M. / FOLD– – Preskoči 10 skladb nazaj, izbere pomnilnik ali zmanjša izbiro mape.
5. Gumb MIC VOL. / TWS – Nastavlja glasnost mikrofona ali aktivira povezovanje TWS.
6. Kazalnik polnjenja – Prikazuje stanje polnjenja.
7. Pair Indicator – Prikazuje stanje povezovanja Bluetooth.
8. LCD-zaslon – Prikazuje način in informacije o delovanju.
9. Gumb za glasnost – Nastavi glavno glasnost.
10. Gumb LIGHT / ECHO – Nadzira LED osvetlitev in efekt odmeva mikrofona.
11. Gumb 10+ / M. / FOLD+ – Preskoči 10 skladb naprej, izbere pomnilnik ali poveča izbiro mape.
12. Gumb ▶ / TUN.+ – Naslednja skladba ali FM-nastavitev.
13. Gumb ▶▶ / PAIR / SCAN – Predvajanje/premor, povezovanje Bluetooth ali iskanje FM.
14. Gumb FUNC. – Preklaplja med načini delovanja.
15. 6,3 mm MIC Jack 2 – Vhod za mikrofona (Jack 2).
16. 6,3 mm MIC Jack 1 – vhod za mikrofona (Jack 1).
17. 3,5 mm AUX IN priključek – zunanji avdio vhod.
18. USB-priključek – predvaja avdio datoteke iz USB-naprave.
19. USB-priključek za polnjenje – Polni zunanje naprave.
20. Držalo za tablico – varno drži tablico ali pametni telefon.

Sprednji in zadnji pogled

21. Visokotonec – oddaja visokofrekvenčni zvok.
22. Disco LED luč – Zagotavlja barvite disco svetlobne učinke.
23. Polna LED luč – Izboljša vizualno osvetlitev med predvajanjem.
24. Rešetka zvočnika – ščiti notranje komponente zvočnika.
25. Zvočnik – zagotavlja glavni avdio izhod.
26. Ročaj – omogoča enostavno prenašanje in transport.
27. FM antena – priključi zunanjo FM anteno.
28. Prezračevalne odprtine – preprečujejo pregrevanje in izboljšujejo pretok zraka.
29. Vtičnica za izmenični tok – priključi se na napajanje z izmeničnim tokom.

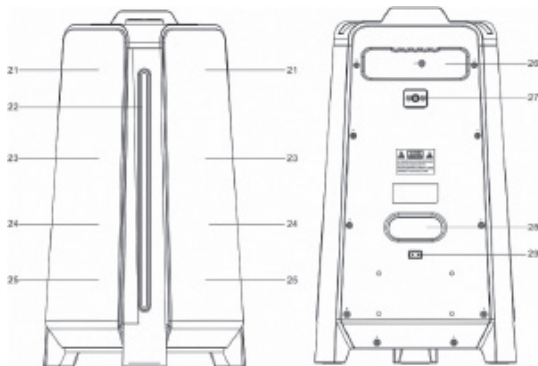

VIR NAPAJANJA

Ta naprava deluje z litijevo baterijo za ponovno polnjenje (zmogljivost baterije 4000 mAh). Pred prvo uporabo izdelka napolnite napravo do konca (približno 2,5 ure). Čas predvajanja po popolnem napolnjenju je približno 2 uri. Po popolnem napolnjenju izključite napajalni kabel iz vtičnice AC, da lahko napolnite baterijo. Priključitev napajalnega kabla, ko je baterija priključena, sproži polnjenje baterije, LED indikator polnjenja med polnjenjem sveti rdeče, ko je baterija popolnoma napolnjena, indikator zasveti zeleno. Ko je baterija naprave skoraj prazna, LED indikator utripa rdeče.

Opozorilo: Ne menjajte baterije, to lahko stori le usposobljeno osebe.

Vklop/izklop: Po priključitvi napajanja pritisnite gumb FUNC (), da vklopite/izklopite napravo.

Kako povezati napravo z zvočnikom Bluetooth? Pritisnite gumb FUNC. na napravi, da preklopite na funkcijo BLUETOOTH. Na zaslonu LCD se prikaže "bt", indikator za povezovanje pa utripa z visoko hitrostjo. Da bi povezali svojo elektronsko napravo, se prepričajte, da je vidna vsem napravam v bližini. Na zaslonu naprave poiščite ime Bluetooth-parne naprave SOGO SS-8975 in ko se prikaže, ga pritisnite, da se povežete z zvočnikom, in počakajte, da se poveže. Če je potrebno geslo, vnesite geslo „0000“. Bluetooth deluje najbolje v radiju 10 metrov na prostem.

OSNOVNE FUNKCIJE

VKLOP/IZKLOP NAPRAVE

Pritisnite in pridržite gumb  /FUNC., da vklopite/izklopite napravo.

OPOMBA: V načinu USB/Bluetooth/AUX se naprava samodejno preklopi v stanje pripravljenosti, če približno 15 minut ne opravlja glavne funkcije. Napravo ponovno vklopite tako, da pritisnete in pridržite gumb  /FUNC.

Upošteвайте, da lahko nizka nastavev glasnosti v avdio viru pomeni, da ni avdio signala, kar vpliva na sposobnost zaznavanja signala iz naprave in lahko povzroči samodejni prehod v stanje pripravljenosti. V tem primeru ponovno aktivirajte prenos avdio signala ali povečajte nastavev glasnosti na predvajalniku avdio vira, da nadaljujete predvajanje.

Nasveti glede elektrostatičnega praznjenja – Naprava se lahko ponastavi ali pa se ne ponastavi v normalni način delovanja zaradi elektrostatičnega praznjenja, zato jo izklopite in ponovno priključite.

Ta model zvočnika ima funkcijo, znano kot TWS (True wireless function). S to funkcijo lahko hkrati priključite 2 zvočnika na isto napravo brez žične povezave. Ta funkcija pomaga izboljšati raven zvoka in pokriti večje območje za zabave in prireditve. Če imate 2 zvočnika, povežite svojo elektronsko napravo z eno od enot prek funkcije Bluetooth. Ta enota bo postala glavna enota.

1. Napravo povežite z eno od enot prek funkcije Bluetooth, ta enota bo postala glavna enota.
2. Vklopite drugo enoto in preklopite v način Bluetooth.
3. Pridržite gumb MIC VOL./TWS na glavni enoti, nato se bosta ti dve enoti samodejno povezali, kar bo zaznamoval zvok, ki označuje, da je povezava vzpostavljena. Glavna enota bo prikazala „tS R“, druga enota pa „tS L“, nato bosta ti dve enoti postali stereo izhod.
4. Nadzor EQ, basov, glasnosti, predvajanja, pavze, naslednje in prejšnje skladbe ter nastavev svetlobe je mogoče izvesti na obeh enotah.
5. Če želite prekiniti povezavo TWS med enotama, pritisnite in pridržite gumb MIC VOL./TWS na kateri koli enoti, da prekinete povezavo TWS.

6. Če želite izklopiti Bluetooth na mobilnem telefonu, pritisnite in pridržite gumb „**PAIR/SCAN**“ na glavni enoti.

OPOMBA: Da bi lahko uporabljali funkcijo TWS, se prepričajte, da sta oba zvočnika istega modela in imata isto ime za povezovanje Bluetooth.

NASTAVITEV FUNKCIJSKEGA NAČINA

Za spreminjanje načinov delovanja pritisnite gumb **FUNC**. Večkrat pritisnite, da izberete funkcijo Bluetooth/Radio/AUX/USB.

NASTAVLJANJE GLASNOSTI

1. Vrtite gumb VOLUME na enoti, da povečate ali zmanjšate glasnost glasbe.
2. Pritisnite gumb MIC VOL./TWS na enoti in takoj zavrtite gumb VOLUME, da povečate ali zmanjšate glasnost mikrofona.

FUNKCIJA IZENAČEVALNIKA (EQ)

Ta naprava ima vgrajen sistem izenačevalnika, pritisnite gumb EQ/BASS na napravi, da izberete nastavev, ki najbolj ustreza glasbenemu slogu: FLAT, POP, CLASSIC, JAZZ in ROCK.

NASTAVITEV BASOV

Pritisnite in pridržite gumb EQ/BASS na enoti, da povečate bas.

NASTAVITEV RAVNI TONOV

Z nastavitvijo ravni ključa lahko ustvarite zabaven zvok glasu iz mikrofona.

1. Priključite mikrofon, funkcija nastavitve ključa bo aktivna za izhod mikrofona.
2. Pridržite gumb P-MODE/MEM./VOICE, na zaslonu se bo prikazalo „H-1“. Na voljo so 4 vrste ravni tonov, pridržite gumb P-MODE/MEM./VOICE, da izberete zeleno raven.
3. Če želite zapreti funkcijo nastavitve TONOV, pritisnite in pridržite gumb P-MODE/MEM./VOICE, dokler se na zaslonu ne prikaže »OFF«.

FUNKCIJA POLNJENJA PREK USB

Ta naprava ima 5V 1A USB-priključek za polnjenje vašega pametnega telefona. Za polnjenje priključite USB-kabel vašega pametnega telefona na USB-priključek za polnjenje.

NASTAVITEV EKHO MIKROFONA

Pritisnite in pridržite gumb LIGHT/ECHO na napravi, da vklopite ali izklopite efekt mikrofonskega odmeva.

UTRIPAJOČA LUČ

LED lučka zvočnika ima 4 načine utripanja.

Pritisnite gumb LIGHT/ECHO, da izberete načine svetlobe L-1~L-4. Da izklopite svetlobo, pritisnite gumb LIGHT/ECHO, dokler se na zaslonu ne prikaže »LOFF«.

DELOVANJE RADIA

Poslušajte FM radijske oddaje. Pritisnite gumb **FUNC** na enoti, na zaslonu se prikaže FM in radijska frekvenca.

Opomba: Žična antena je pakirana skupaj z napajalnim kablom kot ločen dodatek. Pri poslušanju radia vstavite žično anteno v FM vtičnico na zadnji strani ohišja in jo raztegnite do polne dolžine, da boste dosegli najboljši sprejem.

NASTAVLJANJE RADIJSKE STANICE

Če poznate frekvenco postaje, na katero se želite neposredno nastaviti:

Nastavite postajo s ponavljajočim pritiskom na gumb „**PAIR/TUN.+**“ ali „**TUN.-**“. Frekvenca postaje se prikaže na zaslonu.

AVTOMATSKO NASTANJEVANJE

Pritisnite in držite gumb **TUN.-** ali **TUN.+**, da začnete iskanje, iskanje se samodejno ustavi, ko je sprejeta postaja.

AVTOMATSKI PREDNASTAVLJENI SPOMIN / SKENIRANJE

Če želite iskati postaje v dosegu sprejema in jih samodejno shraniti v prednastavljeni spomin, pritisnite in pridržite gumb **PAIR/SCAN**. Ko naprava konča iskanje, se samodejno nastavi na prednastavljeno številko 1 (P-01). Nastavev prednastavljene postaje:

- Za nastavev naslednje prednastavljene postaje pritisnite gumb 10/M/FOLD.+.
- Za nastavev na prejšnjo prednastavljeno postajo pritisnite gumb 10/M/FOLD.-.

ROČNO DELOVANJE PREDNASTAVLJENEGA SPOMINA

Izberite, katere postaje želite shraniti v prednastavljeni spomin, namesto da bi jih samodejno skenirali.

1. S tipko **▶▶** /TUN.+ ali **◀◀** /TUN.- se nastavite na postajo, ki jo želite shraniti kot prednastavljeno (npr. 93,1).
2. Pritisnite gumb P-MODE/MEM./VOICE. Na zaslonu bo utripalo „P-01“, kar pomeni, da shranjujete postajo v prednastavljeni spomin 01. (Če želite spremeniti številko prednastavljenega spomina, pritisnite gumba 10/M/FOLD.+ ali 10/M/FOLD.-.)
3. Pritisnite gumb P-MODE/MEM./VOICE, da zaključite shranjevanje postaje (npr. P-01 je zdaj nastavljen na 93,1).
4. Če želite shraniti drugo postajo, ponovite korake od 1 do 3. Shranite lahko do 30 FM postaj.

DELOVANJE USB

1. Pritisnite gumb **⏻** /FUNC. na enoti, da izberete način „USB“.
2. Vstavi USB-ključ v USB-vtičnico na vrhu naprave (naprava podpira USB-naprave do 32 GB). Predvajanje se bo samodejno začelo s skladbo 1.
3. Za zaustavitev predvajanja pritisnite gumb **▶▶** /PAIR/SCAN na napravi. Na zaslonu bo utripala ura predvajanja.
4. Za nadaljevanje predvajanja ponovno pritisnite gumb **▶▶** /PAIR/SCAN.
5. Za izbiro zelene skladbe med predvajanjem pritisnite gumb **▶▶** /TUN.+ ali **◀◀** /TUN.-, dokler se na zaslonu ne prikaže zelena skladba. Enota bo samodejno začela predvajanje.
6. Če želite med predvajanjem poiskati določen odlomek, pritisnite in držite gumb **▶▶** /TUN.+ ali **◀◀** /TUN.-, da hitro pregledate trenutno predvajano skladbo, dokler se ne prikaže zeleni odlomek, nato spustite gumb za normalni način predvajanja.
7. Če želite izbrati skladbo, katere številka presega 10, pritisnite gumb 10/M/FOLD.+ ali 10/M/FOLD.-, da preskočite 10 skladb naprej/nazaj, nato pa pritisnite gumb **▶▶** /TUN.+ ali **◀◀** /TUN.-, da izberete zeleno skladbo.
8. Če želite izbrati zeleno mapo (če USB vsebuje več kot eno mapo), pritisnite in držite gumb 10/M/FOLD.+ ali 10/M./FOLD.-, da preskočite mapo naprej/nazaj, nato pa pritisnite gumb **▶▶** /TUN.+ ali **◀◀** /TUN.-, da izberete zeleno skladbo.

Pomembno: USB-priključek je namenjen izključno za prenos podatkov, druge naprave ni mogoče uporabljati s tem USB-priključkom. Uporaba USB-podaljškov ni priporočljiva. Med predvajanjem ali branjem USB-naprave ne izklaplajte USB-priključka iz naprave.

PONOVO PREDVAJANJE

Lahko predvajate eno skladbo ali vse skladbe na USB-ju večkrat.

Ponovitev posamezne skladbe

1. Med predvajanjem pritisnite gumb P-MODE/MEM./VOICE na napravi, na zaslonu se bo prikazalo „**↺**“ in trenutna skladba se bo predvajala znova in znova.
2. Če želite prekiniti ponovno predvajanje, pritisnite gumb P-MODE/MEM./VOICE na napravi, dokler se »**↺**« ne izgine z zaslona.

Za ponovitev vseh skladb

1. Pritisnite gumb P-MODE/MEM./VOICE na napravi, dokler se na zaslonu ne prikaže „**↺↺**“, vse skladbe na USB-ju se bodo predvajale znova in znova.
2. Če želite prekiniti ponovno predvajanje, pritisnite gumb P-MODE/MEM./VOICE na napravi, dokler »**↺↺**« ne izgine z zaslona.

Za ponovno predvajanje mape (samo za USB, ki vsebuje več kot eno mapo)

1. Pritisnite gumb P-MODE/MEM./VOICE na napravi, dokler se na zaslonu ne prikaže „**↺↺** FOLDER“, trenutna mapa se bo ponavljala.
2. Če želite prekiniti ponovno predvajanje, pritisnite gumb P-MODE/MEM./VOICE na napravi, dokler se »**↺↺** FOLDER« ne izgine z zaslona.

NAPREJNO PREDVAJANJE

V načinu predvajanja pritisnite gumb P-MODE/MEM./VOICE na napravi, dokler se na zaslonu ne prikaže „RAND“, naključno predvajanje se bo samodejno začelo pri naslednji skladbi. Za preključitev ponovno pritisnite gumb P-MODE/MEM./VOICE na napravi, dokler „RAND“ ne izgine z zaslona.

DELOVANJE AUX-IN

1. Pritisnite gumb **⏻** /FUNC. na napravi, da izberete način „AUX“.
2. Povežite avdio napravo z vtičnico AUX IN na zgornji plošči naprave s kablom AUX IN (avdio kabel ni priložen).
3. Zavrtite gumb VOLUME na napravi ali nastavite glasnost na zunanji napravi, da povečate ali zmanjšate glasnost glasbe na zeleno raven.
4. Predvajanje nadzorujte z avdio napravo.

DELOVANJE VTIČNICE MIC

Mikrofonski vhod je na voljo v vseh načinih.

1. Mikrofon priključite na 6,3-mm priključek MIC JACK na zgornji plošči naprave.
2. Pritisnite gumb MIC VOL./TWS na napravi in takoj zavrtite gumb VOLUME za povečanje ali zmanjšanje glasnosti mikrofona.
3. Pritisnite in pridržite gumb LIGHT/ECHO, da vklopite ali izklopite odmevni učinek mikrofona.

6. ČIŠČENJE IN VZDRŽEVANJE

Pri čiščenju izdelka uporabite mehko ali suho krpo, v primeru hujših madežev pa vlažno krpo. Ne uporabljajte abrazivnih čistil, saj lahko poškodujejo barvo, plastiko ali celo sam zvočnik. Hranite ga stran od sončne svetlobe ter ga ne hranite v vročem in vlažnem okolju. Odstranite kabel napajalnika in ga shranite na hladnem in suhem mestu.

7. ODSTRANJEVANJE ELEKTRONSKEGA BLAGA

ODSTRANJEVANJE BATERIJSKIH ENOT

Baterijskih naprav ne odlagajte kot običajne odpadke, vedno jih je treba reciklirati na ustrezen način in v skladu z lokalnimi občinskimi zakoni. Reciklirate jih lahko tako, da jih odnesete v pooblašene centre za odstranjevanje ali specializirane zabojnike, ki jih najdete v bližnjih velikih supermarketih, trgovinah z elektroniko ali izdelki za gospodinjstvo ali nakupovalnih središčih, ki imajo na voljo tovrstne zmogljivosti.

Opomba: Če daljinski upravljalnik ne deluje, je to morda posledica izpraznjenih/izrabljenih baterij daljinskega upravljalnika.

Pri uporabi bodite pozorni na naslednje elemente:



1. VAŽNO:

- Prije uporabe uvijek pažljivo pročitajte knjižicu s uputama.
- Ovaj priručnik možete preuzeti s naše web stranice www.sogo.es
- Sačuvajte ove upute za buduću upotrebu.

2. DEFINICIJE SIMBOLA



- 1- **OPASNOST:** Označava situaciju neposredne opasnosti.
- 2- **UPOZORENJE:** Označava potencijalno opasnu situaciju.
- 3- **OPREZ:** Označava potencijalno opasnu situaciju. Također upozorava na nesigurne prakse.

3. SIGURNOSNE UPUTE ZA KORISNIKA

Opće mjere opreza tijekom uporabe električne opreme

- Nemojte koristiti uređaj u bilo koje druge svrhe osim onih koje su opisane u ovom priručniku.
- Nemojte koristiti niti držati uređaj na otvorenom.
- Nemojte postavljati niti koristiti Bluetooth zvučnik blizu izvora vode.
- Aparat uvijek postavite na ravnu i ravnu površinu.
- Uređaj se smije koristiti samo za predviđene svrhe. Ne prihvaća se odgovornost za štetu proizašao iz nepravilne uporabe ili pogrešnog rukovanja. Zloupotreba ili nepravilno rukovanje može uzrokovati probleme u uređaj i uzrokovati ozljede korisnika.
- Ovaj uređaj je namijenjen za korištenje u kućanstvu i slične primjene.
- Provjerite odgovara li napon naveden na natpisnoj pločici naponu mreže prije uključivanja aparata.
- Uvijek izvucite utikač iz utičnice kada se uređaj ne koristi. Ne odlazi uređaj bez nadzora kada je uključen.
- Potreban je strogi nadzor kada bilo koji uređaj koriste djeca ili su u blizini djece.
- Prije čišćenja ili pohranjivanja uređaja, uvijek ga isključite iz struje i ostaviti da se ohladi.
- Uređaj nije potpuno isključen iz izvora napajanja, čak ni nakon što je uključen isključeno. Kako biste ga potpuno odspojili, isključite ga iz mrežnog utikača.

- Uređaji nisu namijenjeni za upravljanje pomoću vanjskog timera ili zasebno sustav daljinskog upravljanja.

Ograničenja uporabe kako bi se izbjegle ozljede

- Nemojte postavljati niti koristiti ovaj uređaj u blizini izvora vode.
- Nemojte postavljati niti koristiti uređaj i njegov kabel za napajanje na ili blizu vrućih površina (npr. štednjak ploče, pećnice ili električni plamenici) ili otvorenog plamena.
- Ne ostavljajte kabel za napajanje da visi s oštih rubova i držite ga podalje od vrućih predmeta i plamenovi. Ne motajte kabel oko uređaja i ne savijajte ga.
- Nikada nemojte koristiti pribor koji nije preporučio proizvođač.
- Korištenje pribora koji nije preporučen ili prodan od strane proizvođača uređaja može rezultirati požar, električni udar ili ozljede osoba.
- Ako želite izvaditi utikač iz zidnog kontakta, učinite to na samom utikaču, a ne povlačenjem kabla ili samog aparata.
- Kako biste izbjegli strujni udar, provjerite jesu li vam ruke suhe prije uključivanja ili isključivanja iz utičnice.
- Ne koristite uređaj mokrim rukama, na vlažnim podovima ili kada je atmosfera vlažna, postoji opasnost od strujnog udara.
- Nikada ne uranjajte uređaj ili priključak u vodu ili bilo koju drugu tekućinu. U slučaju aparat padne u vodu, odmah ga isključite iz električne mreže i odnesite ga u ovlaštenu servis sredstvo za popravak prije ponovne uporabe.
- Nemojte koristiti uređaj ako je pao na pod, ako su vidljivi znakovi oštećenja ili ima curenje.
- Nemojte koristiti uređaj ako je kabel ili utikač oštećen. U slučaju da se kabel ošteti, smije zamijeniti samo proizvođač, njegov servisni agent ili slično kvalificirane osobe po narudžbi kako biste izbjegli Hazard.
- U slučaju kvara uređaja ili ako je na bilo koji način oštećen, vratite uređaj u najbliži ovlaštenu servis radi pregleda, popravka ili podešavanja.

Ograničenja uporabe kod djece i starijih osoba

- Djecu treba nadzirati kako se ne bi igrala s uređajem.
- Aparat i njegov kabel držite izvan dohvata djece.
- Djeca se ne smiju igrati s uređajem.
- Čišćenje i korisničko održavanje ne smiju obavljati djeca bez nadzora.
- Ne dopustite djeci da koriste uređaj.
- Aparat se smije koristiti djeca starija od 8 godina te osobe sa smanjenim fizičkim, osjetilnim ili mentalnim sposobnostima ili nedostatkom iskustva i znanja ako su pod nadzorom ili su im

dane upute o sigurnom korištenju uređaja te razumiju opasnosti uključeni.

Upute kojih se morate pridržavati prilikom korištenja uređaja

- Ne ostavljajte zvučnik da se puni dulje nego što je preporučio proizvođač, jer to može oštetiti bateriju ili sam zvučnik.
- Ne koristite zvučnik dok je napunjen, jer u suprotnom možete oštetiti zvučnik.
- Ovaj proizvod nema dijelova koje može servisirati korisnik. Ne pokušavajte sami popraviti ovaj proizvod. Servisiranje treba obavljati samo kvalificirano servisno osoblje. Odnosite proizvod u radionicu za popravak elektronike po vašem izboru na pregled i popravak.
- **NIKADA** ne dopustite nikome, a posebno djeci, da gura bilo što u rupe, proreze ili bilo koje druge otvore kućište jedinice jer bi to moglo dovesti do smrtonosnog strujnog udara.
- Nemojte montirati ovaj proizvod na zid ili strop.
- Nemojte postavljati jedinicu blizu TV-a, zvučnika i drugih objekata koji stvaraju jaka magnetska polja.
- Nemojte ostavljati jedinicu bez nadzora dok je u uporabi.
NAPOMENA: Za potpuno odspajanje sustava ako se ne će koristiti dulje vrijeme, izvucite AC utikač iz zidne utičnice.
- Nemojte ispuštati, rastavljati, deformirati, modificirati ili stavljati bilo kakve predmete u otvore zvučnika jer može dovesti do oštećenja proizvoda.
- Nemojte čistiti proizvod alkoholom, sredstvima za čišćenje na bazi amonijaka i abrazivnim sredstvima za čišćenje.
- Ne stavljajte ovaj proizvod u kontakt s oštrim predmetima jer to može uzrokovati ogrebotine i radna oštećenja.
- Ne pokušavajte zamijeniti bateriju proizvoda, ona je ugrađena i korisnik je ne može mijenjati.
- U slučaju kvara zvučnika ili ako je na bilo koji način oštećen, vratite ga u najbliži ovlaštenu servis na pregled, popravak ili podešavanje.
Držite zvučnik dalje od izravne sunčeve svjetlosti, vatre ili druge visokonaponske opreme.
UPOZORENJE: uređaj se može zagrijati tijekom punjenja. Uvijek provjerite je li zvučnik isključen kada uključujete i isključujete uređaj. Ako uređaj nije isključen, mogli biste ga oštetiti zvučnika ili se ozlijedite.
- Postavite jedinicu na mjesto s dobrom ventilacijom. Postavite sustav na ravnu, tvrd i stabilnu površinu. Ne izlagati temperaturama iznad 40°C. Ostavite najmanje 30 cm slobodnog prostora sa stražnje i gornje strane jedinice i 5 cm sa svake

- strane.
- Lagano pritisnite tipke na uređaju. Prejako pritiskanje može oštetiti jedinicu.
 - Prije premještanja ili čišćenja uvijek provjerite je li proizvod isključen iz električne utičnice. Čistite ga samo suhom krpom.
 - Isključite proizvod tijekom grmljavine, oluje ili ako se neće koristiti dulje vrijeme.
 - Obratite pozornost na sve znakove i zaslone koji zahtijevaju uključivanje električnog uređaja ili RF radijskog proizvoda isključiti u određenim područjima.
 - Odložite proizvod i bateriju proizvoda u skladu s lokalnim zakonima i propisima.
 - Istrošene baterije odložite na ekološki odgovoran način.

4. TEHNIČKE SPECIFIKACIJE

| | |
|----------------------------------------|--------------------|
| Izlazna snaga: | 25 W*2 max. |
| Osjetljivost zvuka: | 88 dB ± 3 dB |
| Opseg frekvencija: | 87,5 – 108 MHz |
| Izobličenje: | <10% |
| Bluetooth verzija: | 5.3 |
| Bluetooth domet: | ≤ 10 m |
| Naziv za uparivanje putem Bluetootha: | SOGO SS 8975 |
| Podržana maksimalna USB i TF memorija: | 32GB |
| Napajanje: | AC100-240V 50-60Hz |
| Potrošnja energije: | 40W |
| Potrošnja energije u pripravnosti: | <0,5 W |
| AUX ulazni priključak | 3,5 mm |
| Priključak za mikروفon | 6,3 mm |
| Memorija | 32MB do 32GB |

Ovaj je proizvod u skladu s EU uredbom 2023/826 prema Direktivi 2009/125/EC o zahtjevima ekološkog dizajna.

Potrošnja energije u isključenom stanju: N/A

Potrošnja energije u stanju pripravnosti: 0.2W

Vrijeme nakon kojeg proizvod ulazi u način rada isključeno: 15MIN.

5. PREGLED PROIZVODA I PANELA

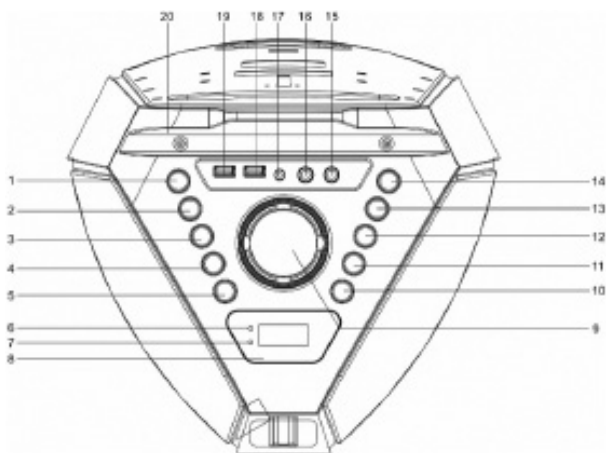

Gornji pogled

1. Gumb EQ / BAS – Podesite ekvilajzer i bas zvučne efekte.
2. Tipka P-MODE / MEM. / VOICE – odabire način reprodukcije, pohranjuje FM postaje ili mijenja glasovne efekte.
3. Gumb ◀ / TUN.- – prethodna pjesma ili snižavanje FM frekvencije.
4. 10- / M. / FOLD- gumb – Preskače 10 pjesama unatrag, odabire memoriju ili smanjuje odabir mapa.
5. MIC VOL. / TWS gumb – Podesite glasnoću mikrofona ili aktivirajte TWS uparivanje.
6. Pokazatelj punjenja – Prikazuje status punjenja.
7. Pokazatelj uparivanja – Pokazuje status Bluetooth uparivanja.
8. LCD zaslon – Prikazuje način rada i informacije o radu.
9. Kotačić za glasnoću – Podesiva je glavna razina glasnoće.
10. Gumb LIGHT / ECHO – Kontrolira LED osvjetljenje i efekt odjeka mikrofona.
11. Tipka 10+ / M. / FOLD+ – preskače 10 pjesama unaprijed, odabire memoriju ili povećava odabir mapa.
12. ▶▶ / TUN.+ tipka – sljedeća pjesma ili pomicanje FM-a prema gore.
13. ▶▶ / PAIR / SCAN tipka – Reprodukcija/pauza, Bluetooth uparivanje ili FM skeniranje.
14. Gumb FUNC. – Prebacuje između načina rada.
15. 6,3 mm MIC priključak 2 – ulaz za mikrofona (priključak 2).
16. 6,3 mm MIC ulaz 1 – ulaz za mikrofona (ulaz 1).
17. 3,5 mm AUX IN priključak – vanjski audio ulaz.
18. USB priključak – Reproducira audio datoteke s USB uređaja.
19. USB priključak za punjenje – Puni vanjske uređaje.
20. Držač za tablet – Sigurno drži tablet ili pametni telefon.

Pogled srijeda i straga

21. Tvitera – Reproducira visokotonski zvuk.
22. Disco LED svjetlo – Pruža šarene disco svjetlosne efekte.
23. Puna LED rasvjeta – poboljšava vizualnu rasvjetu tijekom reprodukcije.
24. Mreža zvučnika – štiti unutarnje komponente zvučnika.
25. Zvučnik – Pruža glavni zvučni izlaz.
26. Ručka – Omogućuje jednostavno nošenje i prijevoz.
27. Priključak za FM antenu – Povezuje vanjsku FM antenu.
28. Rupe za ventilaciju – sprječavaju pregrijavanje i poboljšavaju protok zraka.
29. AC utičnica – Povezuje se na izmjenično napajanje.

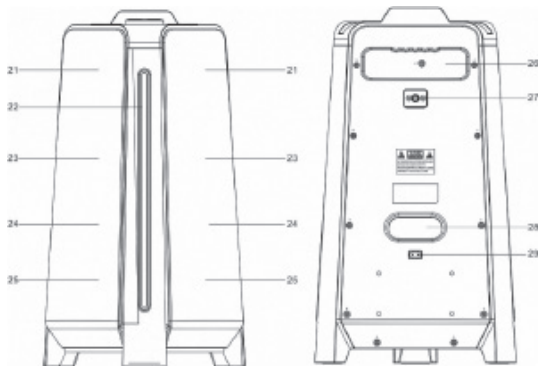

IZVOR NAPOJNOG NAPONA

Ovaj uređaj radi na punjivu litij-ionsku bateriju (kapaciteta 4000 mAh). Potpuno napunite uređaj (oko 2,5 sata) prije prvog korištenja. Vrijeme reprodukcije je oko 2 sata nakon potpunog punjenja. Nakon potpunog punjenja, isključite kabel za napajanje iz zidne utičnice kako biste uređaj koristili na baterije. Uključivanje kabela za napajanje dok je baterija priključena pokreće punjenje te se LED indikator punjenja tijekom punjenja pali u crveno, a kada je baterija potpuno napunjena, indikator će se pretvoriti u zeleno. Kada je baterija slaba, LED indikator će treptati u crveno.

Upozorenje: Ne mijenjajte bateriju, ovu operaciju smije obavljati samo visokokvalificirano osoblje.

Uključivanje/Isključivanje: Nakon priključivanja napajanja, pritisnite gumb  /FUNC za uključivanje/isključivanje uređaja.

Kako povezati uređaj s Bluetooth zvučnikom? Pritisnite gumb FUNC. na uređaju kako biste prešli na Bluetooth funkciju. Na LCD zaslonu će se prikazati "bt", a indikator uparivanja će brzo treptati. Kako biste povezali svoj elektronički uređaj, provjerite je li vidljiv svim obližnjim uređajima. Na zaslonu uređaja potražite naziv Bluetooth uparivanja SOGO SS-8975 i kada se pojavi, dodirnite ga za povezivanje s zvučnikom te pričekajte dok se ne poveže. Ako je potrebna lozinka, unesite "0000" kao lozinku. Bluetooth najbolje radi na otvorenom prostoru unutar dohвата od 10 metara.

OSNOVNA FUNKCIJA

UKLJUČIVANJE/ISKLUČIVANJE UREĐAJA

Pritisnite i držite gumb  /FUNC. za uključivanje/isključivanje jedinice.

NAPOMENA: U USB/Bluetooth/AUX načinu rada, kada jedinica ne obavlja glavnu funkciju otprilike 15 minuta, automatski će prijeći u stanje pripravnosti. Pritisnite i držite gumb  /FUNC. da biste ponovno uključili jedinicu.

Imajte na umu da se niska razina glasnoće na izvoru zvuka može prepoznati kao "nema audio signala", što će utjecati na mogućnost otkrivanja signala s uređaja i također može dovesti do automatskog prebacivanja u stanje pripravnosti. Ako se to dogodi, ponovno aktivirajte prijenos audio signala ili povećajte razinu glasnoće na reproduktoru izvora zvuka kako biste nastavili reprodukciju.

Savjeti za elektrostatičko pražnjenje – Uređaj se može resetirati ili se možda neće vratiti u normalni način rada zbog elektrostatičkog pražnjenja, jednostavno ga isključite i ponovno povežite.

Ovaj model zvučnika ima funkciju poznatu kao TWS (True wireless function). U ovoj funkciji možemo povezati dva zvučnika istovremeno s istim uređajem bez žičane veze. Ova funkcija pomaže pojačati razinu zvuka i također pokriva veliko područje za zabave i događaje. Ako imate dva zvučnika, povežite svoj elektronički uređaj s jednim od jedinica putem Bluetooth funkcije. Ta jedinica postat će glavna jedinica.

1. Povežite uređaj s jednom od jedinica putem Bluetooth funkcije, ta jedinica će postati glavna jedinica.
2. Uključite drugu jedinicu i prebacite je u Bluetooth način rada.
3. Pritisnite i držite gumb MIC VOL./TWS na glavnoj jedinici, a zatim će se ove dvije jedinice automatski povezati uz zvuk koji označava da je veza uspostavljena. Na glavnoj jedinici će se prikazati "tS R", a na drugoj jedinici "tS L", te će te dvije jedinice postati stereo izlaz.
4. Kontrola ekvalizatora (EQ), basa, glasnoće, reprodukcije, pauze, sljedeće i prethodne pjesme te

- podešavanje svjetla moguće je na oba uređaja.
5. Za prekidanje TWS veze između dviju jedinica, pritisnite i držite gumb MIC VOL./TWS na bilo kojoj jedinici kako biste prekinuli TWS vezu.
 6. Za isključivanje Bluetooth veze s mobilnog uređaja, pritisnite i držite gumb ►► /PAIR/SCAN na glavnoj jedinici.

NAPOMENA: Za korištenje TWS funkcije, provjerite jesu li oba zvučnika istog modela i imaju li isto ime za Bluetooth uparivanje.

POSTAVLJANJE NAČINA RADA

Za promjenu načina rada pritisnite gumb ◀ /FUNC. Pritiskom ponovno odaberite Bluetooth/Radio/AUX/USB način rada.

PODEŠAVANJE JAČINE ZVUKA

1. Okrenite gumb za glasnoću (VOLUME) na jedinici kako biste pojačali ili stišali glazbu.
2. Pritisnite gumb MIC VOL./TWS na uređaju, a zatim odmah okrećite gumb VOLUME za pojačavanje ili smanjenje glasnoće mikrofona.

FUNKCIJA EKVALAJZERA (EQ)

Ovaj uređaj ima ugrađeni ekvalajzer, pritisnite gumb EQ/BASS na uređaju kako biste odabrali postavku koja najbolje odgovara stilu glazbe: FLAT, POP, CLASSIC, JAZZ i ROCK.

PODEŠAVANJE BASSA

Pritisnite i držite gumb EQ/BASS na uređaju kako biste pojačali bas efekt.

PODEŠAVANJE RAZINE TASTERA

Podešavanjem razine tona možete stvoriti smiješan zvuk glasa s mikrofona.

1. Uključite mikrofonsku funkciju podešavanja tona bit će aktivna na izlazu mikrofona.
2. Pritisnite i držite gumb P-MODE/MEM./VOICE, na zaslonu će se prikazati "H-1". Postoje 4 vrste razina visine tona, pritisnite i držite gumb P-MODE/MEM./VOICE kako biste odabrali željenu razinu.
3. Za izlazak iz funkcije podešavanja visine tonova, pritisnite i držite gumb P-MODE/MEM./VOICE dok na zaslonu ne prikaže "OFF".

FUNKCIJA USB PUNJENJA

Ovaj uređaj ima USB priključak za punjenje od 5 V/1 A za punjenje vašeg pametnog telefona. Povežite USB kabel vašeg pametnog telefona na USB CHARGE priključak za punjenje.

PODEŠAVANJE ODJEKA MIKROFONA

Pritisnite i držite tipku LIGHT/ECHO na uređaju kako biste uključili ili isključili efekt odjeka mikrofona.

SVJETLOST PULSA

Postoje 4 načina treptanja za LED svjetlo zvučnika.

Pritisnite tipku LIGHT/ECHO za odabir načina osvjetljenja L-1~L-4. Za isključivanje svjetla pritisnite tipku LIGHT/ECHO dok se na zaslonu ne prikaže "LOFF".

RADIO RAD

Slušajte FM radijske emisije. Pritisnite gumb ◀ /FUNC. na uređaju, na zaslonu se prikazuje FM i radijska frekvencija.

Napomena: Kablovska antena isporučuje se odvojeno s napojnim kabelom. Prilikom slušanja radija umetnite kablovska antenu u FM priključak na stražnjoj strani uređaja i izvucite je na punu duljinu kako biste postigli najbolji prijem.

PODEŠAVANJE RADIO POSLJEDNICE

Ako znate frekvenciju radijske postaje na koju se želite izravno uključiti:

Podesite stanicu pritiskom na tipku ►► /TUN.+ ili ◀◀ /TUN.-. Ponovno pritisnite tipku . Frekvencija stanice prikazana je na zaslonu.

AUTOMATSKO ZAUSTAVLJANJE SKENIRANJA

Pritisnite i držite tipku ◀◀ /TUN.- ili ►► /TUN.+ za početak skeniranja, skeniranje se automatski zaustavlja kada se primi stanica.

AUTOMATSKA MEMORIJA PRETPOSTAVKI / PRETRAGA

Za skeniranje stanica unutar dometa prijema i njihovo automatsko spremanje u memoriju unaprijed postavljenih stanica, pritisnite i držite gumb ►► /PAIR/SCAN. Nakon što uređaj završi skeniranje, automatski će se podešavati na unaprijed postavljeni broj 1 (P-01). Za podešavanje na unaprijed

postavljenu stanicu:

- Za podešavanje na sljedeću unaprijed pohranjenu postaju pritisnite tipku 10/M/FOLD.+.
- Za preslušavanje prethodne unaprijed postavljene postaje pritisnite tipku 10/M/FOLD.-.

RUČNO UPRAVLJANJE MEMORIJOM PRETPOSTAVKI

Odaberite koje ćete postaje spremite u memoriju unaprijed podešenih umjesto automatskog skeniranja.

1. Koristite gumb ►► /TUN.+ ili gumb ◄◄ /TUN.- za podešavanje na postaju koju želite spremite kao predpodešavanje (npr. 93,1).
2. Pritisnite gumb P-MODE/MEM./VOICE. Na zaslonu će se pojaviti oznaka "P-01" kako bi se naznačilo da spremate postaju u predmemoriju 01. (Da biste promijenili broj predmemorija, pritisnite gumb 10/M/FOLD.+ ili 10/M/FOLD.-.)
3. Pritisnite gumb P-MODE/MEM./VOICE kako biste dovršili spremanje postaje (npr. P-01 je sada postavljena na 93,1).
4. Da biste spremili drugu postaju, ponovite korake 1 do 3. Možete spremite do 30 FM postaja.

RAD S USB-OM

1. Pritisnite gumb /FUNC. na uređaju kako biste odabrali način rada "USB".
2. Uključite USB memorijsku karticu u USB priključak na vrhu uređaja (uređaj podržava USB uređaje do 32 GB). Reprodukcijska će se automatski pokrenuti s pjesme 1.
3. Za pauziranje reprodukcije pritisnite gumb ►► /PAIR/SCAN na uređaju. Vrijeme reprodukcije treperit će na zaslonu.
4. Za nastavak reprodukcije ponovno pritisnite gumb ►► /PAIR/SCAN.
5. Za odabir željene pjesme tijekom reprodukcije pritisnite i držite tipku ►► /TUN.+ ili ◄◄ /TUN.- dok se željena pjesma ne prikaže na zaslonu. Uređaj će automatski započeti reprodukciju.
6. Za pretraživanje određenog dijela tijekom reprodukcije pritisnite i držite gumb ►► /TUN.+ ili ◄◄ /TUN.- kako biste brzo preslušali trenutnu pjesmu dok se ne pojavi željena točka (dio), a zatim otpustite gumb za normalan način reprodukcije.
7. Za odabir pjesme čiji broj pjesme prelazi 10, pritisnite tipku + ili 10/M/FOLD.+ ili 10/M/FOLD.- tipku svaki put da preskočite 10 pjesama unaprijed/unazad, zatim pritisnite tipku ►► /TUN.+ ili ◄◄ /TUN.- za odabir željene pjesme.
8. Za odabir željenog mape (ako USB sadrži više od jedne mape), pritisnite i držite tipku 10/M/FOLD.+ ili 10/M/FOLD.- kako biste preskočili mapu unaprijed/unatrag, a zatim pritisnite tipku ►► /TUN.+ ili ◄◄ /TUN.- za odabir željene pjesme.

Važno: USB priključak je namijenjen samo za prijenos podataka, s njim se ne mogu koristiti drugi uređaji. Ne preporučuje se upotreba USB produžnih kabela. Ne isključujte USB kabel s uređaja dok reproducirate ili čitate USB uređaj.

PONOVI REPRODUKCIJU

Možete reproducirati jednu pjesmu ili sve pjesme na USB-u više puta.

Ponavljanje jedne pjesme

1. Tijekom reprodukcije pritisnite gumb P-MODE/MEM./VOICE na uređaju, na zaslonu će se prikazati "↶" i trenutna pjesma će se reproducirati iznova i iznova.
2. Za otkazivanje ponavljanja reprodukcije pritisnite tipku P-MODE/MEM./VOICE na uređaju dok "↶" ne nestane s zaslona.

Za ponavljanje svih pjesama

1. Pritisnite tipku P-MODE/MEM./VOICE na uređaju dok se na zaslonu ne prikaže "↷", tada će se sve pjesme na USB-u reproducirati iznova i iznova.
2. Za otkazivanje ponavljanja reprodukcije pritisnite gumb P-MODE/MEM./VOICE na uređaju dok "↷" ne nestane s zaslona.

Za ponavljanje mape (samo za USB koji sadrži više mapa)

1. Pritisnite tipku P-MODE/MEM./VOICE na uređaju dok se na zaslonu ne prikaže "↷ FOLDER", tada će se trenutna mapa reproducirati iznova i iznova.
2. Za otkazivanje ponavljanja reprodukcije pritisnite tipku P-MODE/MEM./VOICE na uređaju dok se "↷ FOLDER" ne nestane s zaslona.

SLUČAJNO PUSTANJE

Pritisnite gumb P-MODE/MEM./VOICE na uređaju u načinu reprodukcije dok se "RAND" ne prikaže neprekidno na zaslonu, a nasumična reprodukcija će se automatski započeti od sljedeće pjesme. Ponovno pritisnite gumb P-MODE/MEM./VOICE na uređaju dok se "RAND" ne sakrije s zaslona kako biste otkazali.

RAD AUX-IN-A

1. Pritisnite gumb ◻ /FUNC. na uređaju kako biste odabrali način rada "AUX".
2. Povežite svoj audio uređaj na AUX IN priključak na gornjoj ploči jedinice pomoću AUX IN kabela.

- (audio kabel nije uključen)
3. Okrenite gumb VOLUME na uređaju ili podesite glasnoću na vanjskom uređaju kako biste povećali ili smanjili glasnoću glazbe na željenu razinu.
 4. Upravljajte reprodukcijom pomoću svog audio uređaja.

RAD MICROFONSKOG PRIKLJUČKA

Ulaz za mikروفon dostupan je u svim načinima rada.

1. Povežite mikروفon na 6,3 mm MIC priključak na gornjoj ploči uređaja.
2. Pritisnite gumb MIC VOL./TWS na jedinici i odmah zatim okrećite kotačić za glasnoću, da povećate ili smanjite glasnoću mikrofona.
3. Pritisnite i držite gumb LIGHT/ECHO kako biste uključili ili isključili efekt odjeka mikrofona.

6. ČIŠĆENJE I ODRŽAVANJE

Za čišćenje proizvoda koristite samo meku ili suhu krpu, au slučaju većih mrlja koristite vlažnu krpu. Nemojte koristiti abrazivna sredstva za čišćenje jer mogu oštetiti boju, plastiku ili čak sam zvučnik. Držite ga dalje od sunčeve svjetlosti i nemojte ga držati u vrućoj i vlažnoj atmosferi. Obavezno uklonite kabel adaptera za napajanje i držite ga na hladnom i suhom mjestu.

7. ODLAGANJE ELEKTRONIČKE ROBE

ODLAGANJE JEDINICA NA BATERIJE

Nemojte odlagati jedinice koje rade na baterije kao obično smeće, uvijek ih treba reciklirati na pravilan način i u skladu s lokalnim općinskim zakonima. Možete ih reciklirati tako da ih odnesete u centre za zbrinjavanje ovlaštene od strane vlade ili specijalizirane kante koje možete pronaći u bilo kojem obližnjem velikom super marketu, trgovini elektronike ili električnih proizvoda za kućanstvo ili trgovačkim centrima koji imaju takve objekte.

Napomena: Ako daljinski upravljač ne radi, to može biti zato što su baterije daljinskog upravljača potpuno ispražnjene/iskorištene.

Tiiekom upotrebe obratite pozornost na sliedeće stavke:

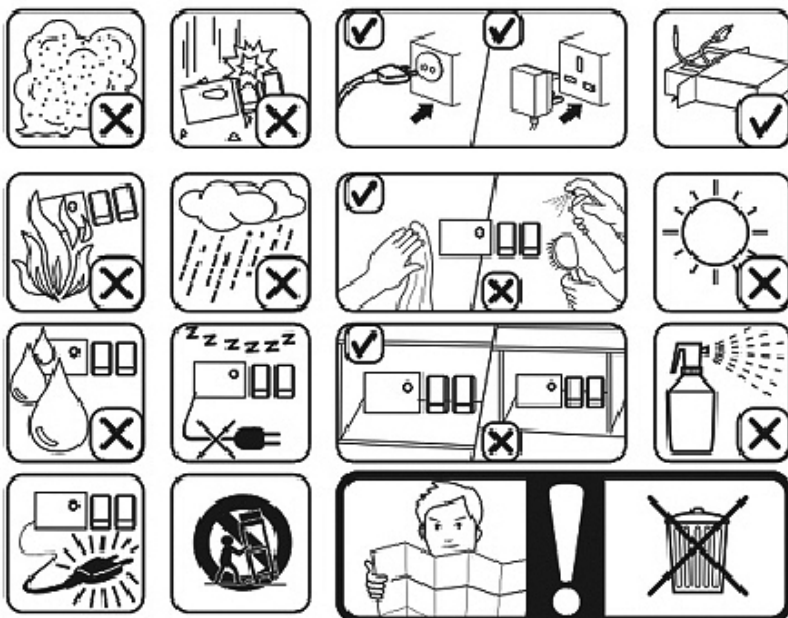

1. WAŻNE:

- Przed użyciem należy zawsze uważnie przeczytać instrukcję obsługi.
- Niniejszą instrukcję można pobrać z naszej strony internetowej www.sogo.es.
- Zachowaj te instrukcje na przyszłość.

2. DEFINICJE SYMBOLI



- 1- **NIEBEZPIECZEŃSTWO:** Oznacza sytuację bezpośredniego zagrożenia.
- 2- **OSTRZEŻENIE:** Wskazuje potencjalnie niebezpieczną sytuację.
- 3- **PRZESTROGA:** Wskazuje potencjalnie niebezpieczną sytuację. Ostrzega także przed niebezpiecznymi praktykami.

3. INSTRUKCJE BEZPIECZEŃSTWA DLA UŻYTKOWNIKA

Ogólne środki ostrożności podczas korzystania z urządzeń elektrycznych

- Nie używaj urządzenia do celów innych niż opisane w niniejszej instrukcji.
- Nie używaj ani nie przechowuj urządzenia na zewnątrz.
- Nie umieszczaj ani nie używaj głośnika Bluetooth w pobliżu źródeł wody.
- Urządzenie należy zawsze umieszczać na płaskiej i równej powierzchni.
- Urządzenie może być używane wyłącznie zgodnie z przeznaczeniem. Nie ponosimy odpowiedzialności za szkody wynikające z niewłaściwego użytkowania lub niewłaściwej obsługi. Nieprawidłowe użytkowanie lub niewłaściwa obsługa mogą powodować problemy z urządzeniem i spowodować obrażenia użytkownika.
- To urządzenie jest przeznaczone do użytku domowego i podobnych zastosowań.
- Przed podłączeniem upewnij się, że napięcie wskazane na tabliczce znamionowej odpowiada napięciu sieciowemu. urządzenie.
- Zawsze wyjmuj wtyczkę z gniazda zasilania, gdy urządzenie nie jest używane. Nie zostawiaj włączonego urządzenia bez nadzoru.
- Gdy urządzenie jest używane przez dzieci lub w ich pobliżu, konieczny jest ścisły nadzór.
- Przed czyszczeniem lub przechowywaniem urządzenia należy

- zawsze odłączyć je od źródła zasilania. i pozostawić do ostygnięcia.
- Urządzenie nie jest całkowicie odłączone od źródła zasilania, nawet po jego wyłączeniu. wyłączony. Aby całkowicie odłączyć urządzenie, należy odłączyć je od wtyczki zasilania.
 - Urządzenia nie są przeznaczone do obsługi za pomocą zewnętrznego wyłącznika czasowego lub oddzielnego wyłącznika czasowego.system zdalnego sterowania.

Ograniczenia uporabe kako bi se izbjegle ozljede

- Nie umieszczaj ani nie używaj tego urządzenia w pobliżu źródeł wody.
- Nie umieszczać ani nie używać urządzenia i jego przewodu zasilającego na gorących powierzchniach lub w ich pobliżu (np. na kuchence)
- Nie pozostawiaj przewodu zasilającego zwisającego z ostrych krawędzi i trzymaj go z dala od gorących przedmiotów. płomienie. Nie owijać przewodu wokół urządzenia i nie zginać go.
- Nigdy nie używaj akcesoriów, które nie są zalecane przez producenta.
- Korzystanie z akcesoriów niezalecanych lub sprzedawanych przez producenta urządzenia może spowodować pożar, porażenie prądem lub obrażenia ciała.
- Jeśli chcesz wyjąć wtyczkę z kontaktu ściennego, zrób to przy samej wtyczce, a nie przy gniazdku. pociągając za kabel lub samo urządzenie.
- Aby uniknąć porażenia prądem, przed podłączeniem lub odłączeniem urządzenia należy upewnić się, że ręce są suche.
- Nie używaj urządzenia mokrymi rękami, na wilgotnej podłodze lub w wilgotnej atmosferze. ryzyko porażenia prądem.
- Nigdy nie zanurzać urządzenia ani wtyczki w wodzie lub innym płynie. W przypadku uszkodzenia urządzenia wpadnięcia do wody, należy natychmiast odłączyć urządzenie od zasilania i oddać je do autoryzowanego serwisu. środek do naprawy przed ponownym użyciem.
- Nie używaj urządzenia, jeśli spadło ono na podłogę, jeśli widoczne są na nim ślady uszkodzenia lub jeśli ma wyciek.
- Nie używaj urządzenia, jeśli kabel lub wtyczka są uszkodzone. W przypadku uszkodzenia przewodu mogą być wymieniane wyłącznie przez producenta, jego przedstawiciela serwisowego lub podobnie wykwalifikowane osoby w celu aby uniknąć zagrożenia.
- W przypadku nieprawidłowego działania lub uszkodzenia urządzenia, należy je zwrócić. do najbliższego autoryzowanego serwisu w celu sprawdzenia, naprawy lub regulacji.

Ograniczenia dotyczące stosowania u dzieci i osób starszych

- Dzieci powinny być nadzorowane, aby nie bawiły się urządzeniem.

- Urządzenie i jego przewód należy przechowywać w miejscu niedostępnym dla dzieci.
- Dzieci nie powinny bawić się urządzeniem.
- Czyszczenie i konserwacja nie mogą być wykonywane przez dzieci bez nadzoru.
- Nie zezwalaj dzieciom na korzystanie z urządzenia.
- Urządzenia mogą być używane przez dzieci w wieku od 8 lat i starsze oraz osoby o ograniczonych zdolnościach fizycznych, sensorycznych lub umysłowych lub nieposiadające doświadczenia i wiedzy, jeśli są one nadzorowane lub otrzymały instrukcje dotyczące korzystania z urządzenia w bezpieczny sposób i rozumieją związane z tym zagrożenia.

Instrukcje, których należy przestrzegać podczas korzystania z urządzenia

- Nie należy pozostawiać głośnika do ładowania dłużej niż zaleca producent, ponieważ może to spowodować uszkodzić baterię lub sam głośnik.
 - Nie używaj głośnika, gdy jest naładowany, ponieważ może to spowodować jego uszkodzenie.
 - Ten produkt nie zawiera części, które mogą być naprawiane przez użytkownika. Nie należy podejmować prób samodzielnej naprawy tego produktu. Naprawy powinien wykonywać wyłącznie wykwalifikowany personel serwisowy. Produkt należy oddać do wybranego warsztatu elektronicznego w celu sprawdzenia i naprawy.
 - **NIGDY** nie pozwalaj nikomu, a zwłaszcza dzieciom, wciskać czegokolwiek do otworów, szczelin lub innych otworów w urządzeniu. obudowy urządzenia, ponieważ może to spowodować śmiertelne porażenie prądem.
 - Nie należy montować tego produktu na ścianie lub suficie.
 - Nie należy umieszczać urządzenia w pobliżu telewizorów, głośników i innych obiektów generujących silne pola magnetyczne.
 - Nie należy pozostawiać urządzenia bez nadzoru, gdy jest ono używane.
- UWAGA:** Aby całkowicie odłączyć system, jeśli nie będzie on używany przez dłuższy czas, należy wyjąć wtyczkę zasilania AC z gniazdka ściennego.
- Nie upuszczaj, nie demontuj, nie deformuj, nie modyfikuj ani nie wkładaj żadnych przedmiotów do otworów głośnika, ponieważ może to spowodować jego uszkodzenie. może spowodować uszkodzenie produktu.
 - Nie czyścić produktu alkoholem, środkami czyszczącymi na bazie amoniaku ani środkami ściernymi.
 - Nie umieszczaj tego produktu w kontakcie z ostrymi przedmiotami, ponieważ może to spowodować zadrapania i zarysowania. uszkodzenia eksploatacyjne.

- Nie należy próbować wymieniać baterii produktu, ponieważ jest ona wbudowana i nie może być wymieniana przez użytkownika.
- W przypadku nieprawidłowego działania głośnika lub jeśli został on w jakikolwiek sposób uszkodzony, należy zwrócić go do najbliższego autoryzowanego serwisu w celu sprawdzenia, naprawy lub regulacji. Głośnik należy trzymać z dala od bezpośredniego światła słonecznego, ognia lub innych urządzeń pod wysokim napięciem.
OSTRZEŻENIE: podczas ładowania urządzenie może się nagrzewać. Należy zawsze upewnić się, że głośnik jest wyłączony podczas podłączania i odłączania urządzenia. Jeśli urządzenie nie zostanie wyłączone, może dojść do jego uszkodzenia. głośnik lub zranic się.
- Urządzenie należy umieścić w miejscu o dobrej wentylacji. System należy umieścić na płaskiej, twardej i stabilnej powierzchni. Nie wystawiać na działanie temperatury powyżej 40°C. Należy pozostawić co najmniej 30 cm wolnej przestrzeni z tyłu i na górze urządzenia oraz po 5 cm z każdej strony.
- Przyciski urządzenia należy naciskać delikatnie. Zbyt mocne ich naciskanie może spowodować uszkodzenie urządzenia.
- Przed przenoszeniem lub czyszczeniem produktu należy zawsze upewnić się, że jest on odłączony od gniazdka elektrycznego. Czyścić wyłącznie suchą szmatką.
- Produkt należy odłączyć od zasilania podczas wyładowań atmosferycznych, burz lub gdy nie będzie używany przez dłuższy czas.
- Należy przestrzegać wszystkich znaków i wyświetlaczy, które wymagają przełączenia urządzenia elektrycznego lub produktu radiowego RF. w wyznaczonych miejscach.
- Produkt i akumulator należy utylizować zgodnie z lokalnymi przepisami i regulacjami.
- Zużyte baterie należy utylizować w sposób przyjazny dla środowiska.

4. DANE TECHNICZNE

| | |
|-------------------------------|--------------------|
| Moc wyjściowa: | maks. 25 W*2 |
| Czułość dźwięku: | 88 dB ± 3 dB |
| Pasma przenoszenia: | 87,5 – 108 MHz |
| Zniekształcenia: | <10% |
| Wersja Bluetooth: | 5.3 |
| Zasięg Bluetooth: | ≤ 10 m |
| Nazwa parowania Bluetooth: | SOGO SS 8975 |
| Obsługa pamięci USB i TF: | 32GB |
| Zasilacz: | AC100-240V 50-60Hz |
| Pobór mocy: | 40 W |
| Pobór mocy w trybie czuwania: | <0,5 W |
| Gniazdo wejściowe AUX: | 3,5 mm |
| Gniazdo mikrofonowe | 6,3 mm |
| Pamięć: | od 32 MB do 32 GB |

Ten produkt jest zgodny z rozporządzeniem UE 2023/826 na mocy dyrektywy 2009/125/WE w sprawie wymogów dotyczących ekoprojektu.
Zużycie energii w trybie wyłączenia: N/A
Zużycie energii w trybie czuwania: 0.2W
Czas, po którym produkt przechodzi w tryb wyłączenia: 15MIN.

5. PRZEGLĄD PRODUKTU I PANELU

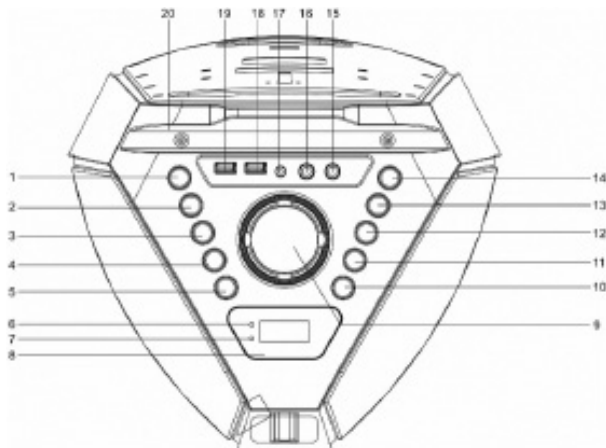

Widok z góry

1. Przycisk EQ / BASS – reguluje efekty dźwiękowe korektora i basów.
2. Przycisk P-MODE / MEM. / VOICE – wybiera tryb odtwarzania, zapisuje stacje FM lub zmienia efekty głosowe.
3. Przycisk ◀◀ / TUN.- – poprzedni utwór lub zmniejszenie częstotliwości FM.
4. Przycisk 10- / M. / FOLD- – Przechodzi do poprzednich 10 utworów, wybiera pamięć lub zmniejsza wybór folderów.
5. Przycisk MIC VOL. / TWS – reguluje głośność mikrofonu lub aktywuje parowanie TWS.
6. Wskaźnik ładowania – pokazuje stan ładowania.
7. Wskaźnik parowania – wskazuje stan parowania Bluetooth.
8. Wyświetlacz LCD – Wyświetla informacje o trybie i działaniu.
9. Pokrętko głośności – reguluje główny poziom głośności.
10. Przycisk LIGHT / ECHO – steruje oświetleniem LED i efektem echa mikrofonu.
11. Przycisk 10+ / M. / FOLD+ – Przechodzi do następnych 10 utworów, wybiera pamięć lub zwiększa wybór folderów.
12. Przycisk ▶▶ / TUN.+ – następny utwór lub strojenie FM w górę.
13. Przycisk ▶▶ / PAIR / SCAN – odtwarzanie/wstrzymywanie, parowanie Bluetooth lub skanowanie FM.
14. Przycisk FUNC. – Przełącza między trybami pracy.
15. Gniazdo MIC 6,3 mm 2 – Wejście mikrofonowe (gniazdo 2).
16. Gniazdo MIC 6,3 mm 1 – wejście mikrofonowe (gniazdo 1).
17. Gniazdo AUX IN 3,5 mm – zewnętrzne wejście audio.
18. Port USB – odtwarza pliki audio z urządzenia USB.
19. Port ładowania USB – ładuje urządzenia zewnętrzne.
20. Uchwyt na tablet – bezpiecznie utrzymuje tablet lub smartfon.

Widok z przodu i z tyłu

21. Głośnik wysokotonowy – odtwarza dźwięki o wysokiej częstotliwości.
22. Oświetlenie LED Disco – zapewnia kolorowe efekty świetlne disco.
23. Pełne oświetlenie LED – poprawia wizualne oświetlenie podczas odtwarzania.
24. Kratka głośnika – chroni wewnętrzne elementy głośnika.
25. Głośnik – zapewnia główne wyjście audio.
26. Uchwyt – ułatwia przenoszenie i transport.
27. Gniazdo anteny FM – służy do podłączenia zewnętrznej anteny FM.
28. Otwory wentylacyjne – zapobiegają przegrzaniu i poprawiają przepływ powietrza.
29. Gniazdo zasilania – służy do podłączenia zasilacza sieciowego.

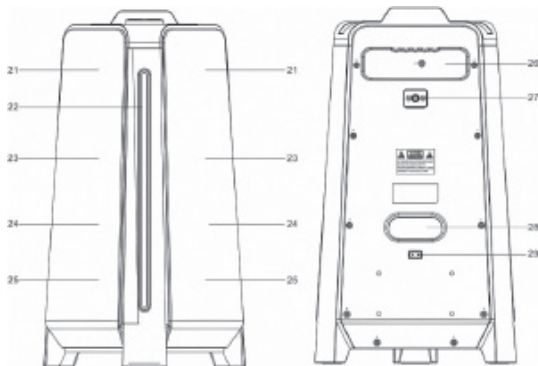

ŹRÓDŁO ZASILANIA

Urządzenie działa na akumulator litowy (pojemność akumulatora 4000 mAh). Przed pierwszym użyciem produktu należy całkowicie naładować urządzenie (około 2,5 godziny). Czas odtwarzania po pełnym naładowaniu wynosi około 2 godzin. Po pełnym naładowaniu odłącz przewód zasilający AC od gniazda AC, aby urządzenie działało na baterii. Podłączenie przewodu zasilającego AC przy podłączonej baterii powoduje rozpoczęcie ładowania baterii. Podczas ładowania dioda LED ładowania świeci się na czerwono, a po pełnym naładowaniu baterii dioda zmienia kolor na zielony. Gdy poziom naładowania baterii jest niski, dioda LED miga na czerwono.

Ostrzeżenie: Nie należy wymieniać akumulatora, czynność tę mogą wykonywać wyłącznie wykwalifikowani pracownicy.

Włączanie/wyłączanie: Po podłączeniu zasilania naciśnij przycisk FUNC (), aby włączyć/wyłączyć urządzenie.

Jak połączyć urządzenie z głośnikiem Bluetooth? Naciśnij przycisk FUNC. na urządzeniu, aby przełączyć się do funkcji BLUETOOTH. Na wyświetlaczu LCD pojawi się napis „bt”, a wskaźnik parowania będzie szybko migać. Aby podłączyć urządzenie elektroniczne, upewnij się, że jest ono widoczne dla wszystkich urządzeń znajdujących się w pobliżu. Wyszukaj nazwę urządzenia Bluetooth SOGO SS-8975 na ekranie urządzenia, a gdy się pojawi, naciśnij ją, aby połączyć się z głośnikiem i poczekaj, aż połączenie zostanie nawiązane. Jeśli wymagane jest hasło, wprowadź „0000” jako hasło. Bluetooth działa najlepiej w odległości do 10 metrów na otwartej przestrzeni.

PODSTAWOWE FUNKCJE

WŁĄCZANIE/WYŁĄCZANIE URZĄDZENIA

Naciśnij i przytrzymaj przycisk  /FUNC., aby włączyć/wyłączyć urządzenie.

UWAGA: W trybie USB/Bluetooth/AUX, gdy urządzenie nie wykonuje swojej głównej funkcji przez około 15 minut, automatycznie przechodzi w tryb czuwania. Aby ponownie włączyć urządzenie, naciśnij i przytrzymaj przycisk  /FUNC.

Należy pamiętać, że niskie ustawienie głośności w źródle audio może być rozpoznane jako „brak sygnału audio”, co wpływa na zdolność wykrywania sygnału z urządzenia i może również spowodować automatyczne przełączenie w tryb czuwania. W takim przypadku należy ponownie aktywować transmisję sygnału audio lub zwiększyć ustawienie głośności w odtwarzaczu źródła audio, aby wznowić odtwarzanie.

Wskazówki dotyczące wyładowań elektrostatycznych – Urządzenie może zresetować się lub nie zresetować do normalnego trybu pracy z powodu wyładowań elektrostatycznych. W takim przypadku należy je po prostu wyłączyć i ponownie podłączyć.

Ten model głośnika posiada funkcję znaną jako TWS (True Wireless Function). Dzięki tej funkcji można podłączyć jednocześnie 2 głośniki do tego samego urządzenia bez użycia przewodów. Funkcja ta pomaga poprawić poziom dźwięku, a także pokryć dużą powierzchnię podczas imprez i uroczystości. Jeśli masz 2 głośniki, podłącz swoje urządzenie elektroniczne do jednego z nich za pomocą funkcji Bluetooth. Urządzenie to stanie się urządzeniem głównym.

1. Podłącz urządzenie do jednego z urządzeń za pomocą funkcji Bluetooth, urządzenie to stanie się urządzeniem głównym.
2. Włącz drugie urządzenie i przełącz je w tryb Bluetooth.
3. Naciśnij i przytrzymaj przycisk MIC VOL./TWS na urządzeniu głównym, a następnie te dwa urządzenia połączą się automatycznie, a sygnał dźwiękowy poinformuje o nawiązaniu połączenia. Urządzenie

główne wyświetli „tS R”, a drugie urządzenie wyświetli „tS L”, a następnie te dwa urządzenia staną się wyjściem stereo.

4. Sterowanie korektorem, basami, głośnością, odtwarzaniem, pauzą, następnym utworem i poprzednim utworem oraz regulacją światła można wykonać za pomocą obu urządzeń.
5. Aby zakończyć połączenie TWS między dwoma urządzeniami, naciśnij i przytrzymaj przycisk MIC VOL./TWS na dowolnym urządzeniu, aby rozłączyć TWS.
6. Aby wyłączyć Bluetooth w telefonie komórkowym, naciśnij i przytrzymaj przycisk „▶▶/PAIR/SCAN” na urządzeniu głównym.

UWAGA: Aby korzystać z funkcji TWS, upewnij się, że oba głośniki są tego samego modelu i mają tę samą nazwę parowania Bluetooth.

USTAWIANIE TRYBU FUNKCJI

Aby zmienić tryby funkcji, naciśnij przycisk  /FUNC. Naciśnij kilkakrotnie, aby wybrać funkcję Bluetooth/ Radio/AUX/USB.

REGULACJA GŁOŚNOŚCI

1. Obróć pokrętkę VOLUME na urządzeniu, aby zwiększyć lub zmniejszyć głośność muzyki.
2. Naciśnij przycisk MIC VOL./TWS na urządzeniu, a następnie natychmiast obróć pokrętkę VOLUME, aby zwiększyć lub zmniejszyć głośność mikrofonu.

FUNKCJA KOREKTORA (EQ)

Urządzenie posiada wbudowany system korektora dźwięku. Naciśnij przycisk EQ/BASS na urządzeniu, aby wybrać ustawienie najlepiej pasujące do stylu muzyki: FLAT, POP, CLASSIC, JAZZ i ROCK.

REGULACJA BASÓW

Naciśnij i przytrzymaj przycisk EQ/BASS na urządzeniu, aby zwiększyć efekt basu.

REGULACJA POZIOMU TONÓW

Możesz stworzyć zabawny dźwięk głosu z mikrofonu, regulując poziom tonacji.

1. Podłącz mikrofon, a funkcja regulacji tonacji zostanie aktywowana dla wyjścia mikrofonowego.
2. Naciśnij i przytrzymaj przycisk P-MODE/MEM./VOICE, a na wyświetlaczu pojawi się „H-1”. Dostępne są 4 rodzaje poziomów tonów, naciśnij i przytrzymaj przycisk P-MODE/MEM./VOICE, aby wybrać żądany poziom.
3. Aby wyjść z funkcji regulacji KEY, naciśnij i przytrzymaj przycisk P-MODE/MEM./VOICE, aż na wyświetlaczu pojawi się komunikat „OFF”.

FUNKCJA ŁADOWANIA USB

Urządzenie jest wyposażone w port ładowania USB 5 V 1 A do ładowania smartfonów. Aby naładować smartfon, podłącz kabel USB do portu USB CHARGE.

REGULACJA ECHA MIKROFONU

Naciśnij i przytrzymaj przycisk LIGHT/ECHO na urządzeniu, aby włączyć lub wyłączyć efekt echa mikrofonu.

MIGAJĄCE ŚWIATŁO

Dostępne są 4 tryby migania diody LED głośnika.

Naciśnij przycisk LIGHT/ECHO, aby wybrać tryb świecenia L-1~L-4. Aby wyłączyć światło, naciśnij przycisk LIGHT/ECHO, aż na wyświetlaczu pojawi się komunikat „LOFF”.

OBSŁUGA RADIA

Śluchaj audycji radiowych FM. Naciśnij przycisk  /FUNC. na urządzeniu, a na wyświetlaczu pojawi się napis FM i częstotliwość radiowa.

Uwaga: Antena przewodowa jest zapakowana wraz z przewodem zasilającym jako oddzielne akcesorium. Podczas słuchania radia należy podłączyć antenę przewodową do gniazda FM z tyłu obudowy i rozciągnąć ją na pełną długość, aby uzyskać najlepszy odbiór.

STROJENIE STACJI RADIOWEJ

Jeśli znasz częstotliwość stacji, którą chcesz bezpośrednio dostroić:

Aby dostroić stację, należy nacisnąć przycisk „▶▶” / „TUN.+” lub „◀◀” / „TUN.-” przycisk wielokrotnie. Częstotliwość stacji jest wyświetlana na ekranie.

AUTOMATYCZNE ZATRZYMANIE STROJENIA

Naciśnij i przytrzymaj przycisk ◀◀/TUN.- lub ▶▶/TUN.+ , aby rozpocząć strojenie. Strojenie zatrzymuje się automatycznie po znalezieniu stacji.

AUTOMATYCZNA PAMIĘĆ PRZEDUSTAWIONA / SKANOWANIE

Aby wyszukać stacje w zasięgu odbioru i automatycznie zapisać je w pamięci, naciśnij i przytrzymaj przycisk /PAIR/SCAN. Po zakończeniu skanowania urządzenie automatycznie dostroi się do stacji zaprogramowanej pod numerem 1 (P-01). Aby dostroić się do zaprogramowanej stacji:

- Aby dostroić się do następnego stacji, naciśnij przycisk 10/M/FOLD.+.
- Aby dostroić się do poprzedniego zaprogramowanego kanału, naciśnij przycisk 10/M/FOLD.-.

RĘCZNE USTAWIANIE PAMIĘCI

Wybierz stacje, które chcesz zapisać w pamięci, zamiast skanować je automatycznie.

1. Użyj przycisku „▶▶” / „TUN.+” lub „◀◀” / „TUN.-”, aby dostroić się do stacji, którą chcesz zapisać jako zaprogramowaną (np. 93,1).
2. Naciśnij przycisk P-MODE/MEM./VOICE. Na wyświetlaczu zacznie migać „P-01”, co oznacza, że stacja jest zapisywana jako pamięć presetowa 01. (Aby zmienić numer pamięci presetowej, naciśnij przycisk 10/M/FOLD.+ lub 10/M/FOLD.-).
3. Naciśnij przycisk P-MODE/MEM./VOICE, aby zakończyć zapisywanie stacji (np. P-01 jest teraz ustawiony na 93,1).
4. Aby zapisać kolejną stację, powtórz kroki od 1 do 3. Można zapisać do 30 stacji FM.

OBSŁUGA USB

1. Naciśnij przycisk  /FUNC. na urządzeniu, aby wybrać tryb „USB”.
2. Podłącz pamięć USB do portu USB na górze urządzenia (urządzenie obsługuje urządzenia USB o pojemności do 32 GB). Odtwarzanie rozpocznie się automatycznie od utworu 1.
3. Aby wstrzymać odtwarzanie, naciśnij przycisk ▶▶ /PAIR/SCAN na urządzeniu. Czas odtwarzania będzie migać na wyświetlaczu.
4. Aby wznowić odtwarzanie, naciśnij ponownie przycisk ▶▶ /PAIR/SCAN.
5. Aby wybrać żądany utwór, naciśnij odpowiednio przycisk „▶▶” / „TUN.+” lub „◀◀” / „TUN.-” podczas odtwarzania, aż żądany utwór pojawi się na wyświetlaczu. Urządzenie rozpocznie odtwarzanie automatycznie.
6. Aby wyszukać konkretny fragment podczas odtwarzania, naciśnij i przytrzymaj przycisk ▶▶ /TUN.+ lub ◀◀ /TUN.-, aby szybko przeskanować aktualnie odtwarzany utwór, aż pojawi się żądany fragment, a następnie zwolnij przycisk, aby powrócić do normalnego trybu odtwarzania.
7. Aby wybrać utwór, którego numer przekracza 10, naciśnij przycisk 10/M/FOLD.+ lub 10/M/FOLD.-, aby przeskoczyć do przodu/do tyłu o 10 utworów, a następnie naciśnij przycisk ▶▶ /TUN.+ lub ◀◀ /TUN.-, aby wybrać żądany utwór.
8. Aby wybrać żądany folder (jeśli pamięć USB zawiera więcej niż jeden folder), naciśnij i przytrzymaj przycisk 10/M/FOLD.+ lub 10/M/FOLD.-, aby przejść do następnego/poprzedniego folderu, a następnie naciśnij przycisk ▶▶ /TUN.+ lub ◀◀ /TUN.-, aby wybrać żądany utwór.

Ważne: Port USB służy wyłącznie do przesyłania danych, inne urządzenia nie mogą być używane z tym złączem USB. Nie zaleca się stosowania przedłużaczy USB. Nie podłączaj urządzenia USB podczas odtwarzania lub odczytywania urządzenia USB.

POWTÓRNE ODTWARZANIE

Można odtwarzać jeden utwór lub wszystkie utwory z pamięci USB w trybie powtarzania.

Powtarzanie pojedynczego utworu

1. Naciśnij przycisk P-MODE/MEM./VOICE na urządzeniu podczas odtwarzania, a na wyświetlaczu pojawi się symbol „↺” i bieżący utwór będzie odtwarzany w kółko.
2. Aby anulować odtwarzanie powtarzane, naciśnij przycisk P-MODE/MEM./VOICE na urządzeniu, aż symbol „↺” zniknie z wyświetlacza.

Aby powtórzyć wszystkie utwory

1. Naciśnij przycisk P-MODE/MEM./VOICE na urządzeniu, aż na wyświetlaczu pojawi się stały napis „↻”. Wszystkie utwory na nośniku USB będą odtwarzane w kółko.
2. Aby anulować powtarzanie odtwarzania, naciśnij przycisk P-MODE/MEM./VOICE na urządzeniu, aż symbol „↻” zniknie z wyświetlacza.

Aby powtórzyć folder (tylko w przypadku pamięci USB zawierającej więcej niż jeden folder)

1. Naciśnij przycisk P-MODE/MEM./VOICE na urządzeniu, aż na wyświetlaczu pojawi się stały napis „↻ FOLDER”. Bieżący folder będzie odtwarzany w kółko.
2. Aby anulować powtarzanie odtwarzania, naciśnij przycisk P-MODE/MEM./VOICE na urządzeniu, aż „↻ FOLDER” zniknie z wyświetlacza.

ODTWARZANIE LOSOWE

Naciśnij przycisk P-MODE/MEM./VOICE na urządzeniu w trybie odtwarzania, aż na wyświetlaczu pojawi się stały napis „RAND”. Odtwarzanie losowe rozpocznie się automatycznie od następnego utworu. Aby anulować, naciśnij ponownie przycisk P-MODE/MEM./VOICE na urządzeniu, aż napis „RAND” zniknie z wyświetlacza.

OBSŁUGA WEJŚCIA AUX

1. Naciśnij przycisk  /FUNC. na urządzeniu, aby wybrać tryb „AUX”.

2. Podłącz urządzenie audio do gniazda AUX IN na górnym panelu urządzenia za pomocą kabla AUX IN (kabel audio nie wchodzi w skład zestawu).
3. Obróć pokrętkę VOLUME na urządzeniu lub dostosuj głośność na urządzeniu zewnętrznym, aby zwiększyć lub zmniejszyć głośność muzyki do pożądanego poziomu.
4. Steruj odtwarzaniem za pomocą urządzenia audio.

OBŚLUGA GNIAZDA MIC

Wejście mikrofonowe jest dostępne we wszystkich trybach.

1. Podłącz mikrofon do gniazda MIC JACK 6,3 mm znajdującego się na górnym panelu urządzenia.
2. Naciśnij przycisk MIC VOL./TWS na urządzeniu, a następnie natychmiast obróć pokrętkę VOLUME, aby zwiększyć lub zmniejszyć głośność mikrofonu.
3. Naciśnij i przytrzymaj przycisk LIGHT/ECHO, aby włączyć lub wyłączyć efekt echa mikrofonu.

8. CZYSZCZENIE I KONSERWACJA

Podczas czyszczenia produktu wystarczy użyć miękkiej lub suchej szmatki, a w przypadku poważnych plam należy użyć wilgotnej szmatki.

Nie używaj ściernych środków czyszczących, ponieważ mogą one uszkodzić farbę, plastik, a nawet sam głośnik.

Przechowywać z dala od światła słonecznego i nie trzymać w gorącej i wilgotnej atmosferze. Należy odłączyć kabel zasilacza i przechowywać go w chłodnym i suchym miejscu.

9. UTYLIZACJA TOWARÓW ELEKTRONICZNYCH

UTYLIZACJA URZĄDZEŃ ZASILANYCH BATERYJNIE

Nie należy wyrzucać urządzeń zasilanych bateryjnie jako zwykłych śmieci, zawsze należy je poddawać recyklingowi w odpowiedni sposób i zgodnie z lokalnymi przepisami miejskimi. Można je poddać recyklingowi, zabierając je do autoryzowanych przez rząd centrów utylizacji lub specjalistycznych pojemników, które można znaleźć w pobliskich dużych supermarketach, sklepach z elektroniką lub produktami gospodarstwa domowego lub centrach handlowych, które mają dostępne tego typu udogodnienia.

Uwaga: Jeśli pilot zdalnego sterowania nie działa, może to oznaczać, że baterie pilota są rozładowane / całkowicie zużyte.

Podczas użytkowania należy zwrócić uwagę na następujące elementy:

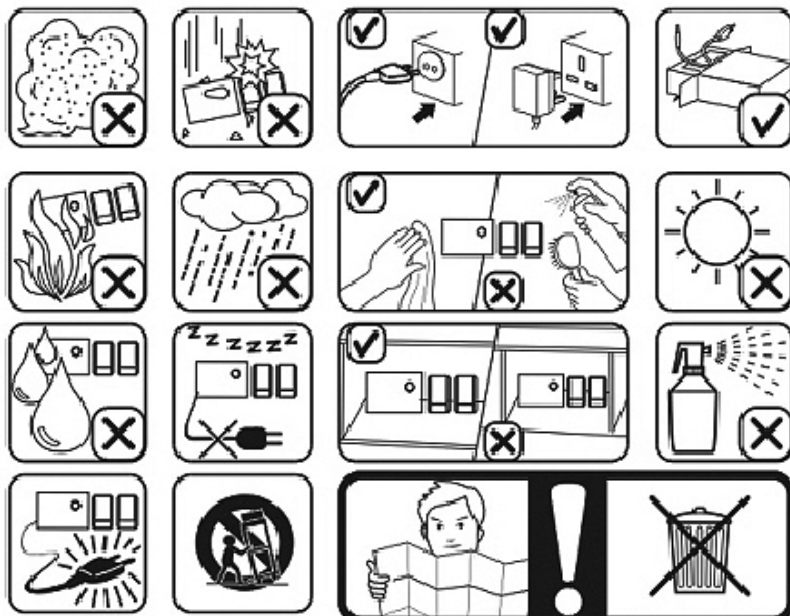

1. IMPORTANT:

- **Citiți întotdeauna cu atenție manualul de instrucțiuni înainte de utilizare.**
- **Acest manual poate fi descărcat de pe pagina noastră web www.sogo.es**
- **Păstrați aceste instrucțiuni pentru consultare ulterioară.**

2. DEFINIȚII ALE SIMBOLURILOR



- 1- **PERICOL:** Indică o situație de pericol iminent.
- 2- **AVERTISMENT:** Indică o situație potențial periculoasă.
- 3- **ATENȚIE:** Indică o situație potențial periculoasă. De asemenea, avertizează împotriva practicilor nesigure.

3. INSTRUCȚIUNI DE SIGURANȚĂ PENTRU UTILIZATOR

Precauții generale în timpul utilizării echipamentelor electrice

- Nu utilizați aparatul în alte scopuri decât cele descrise în acest manual.
- Nu utilizați sau depozitați aparatul în aer liber.
- Nu amplasați sau nu utilizați difuzorul Bluetooth în apropierea surselor de apă.
- Așezați întotdeauna aparatul pe o suprafață plană și uniformă.
- Unitatea trebuie să fie utilizată numai în scopurile prevăzute. Nu se acceptă nicio răspundere pentru daune care rezultă din utilizarea necorespunzătoare sau manipularea greșită. Utilizarea necorespunzătoare sau manipularea necorespunzătoare pot cauza probleme în aparatul și să provoace vătămarea utilizatorului.
- Acest aparat este destinat utilizării în aplicații casnice și similare.
- Asigurați-vă că tensiunea indicată pe plăcuța de identificare corespunde tensiunii rețelei electrice înainte de conectare aparatul.
- Scoateți întotdeauna ștecherul din priză atunci când aparatul nu este utilizat. Nu lăsați aparatul nesupravegheat atunci când este pornit.
- Este necesară o supraveghere atentă atunci când orice aparat este utilizat de către sau în apropierea copiilor.
- Înainte de curățarea sau depozitarea aparatului, scoateți întotdeauna aparatul din priză și se lasă să se răcească.
- Dispozitivul nu este deconectat complet de la sursa de alimentare,

chiar și după ce a fost pornit oprit. Pentru a-l deconecta complet, deconectați-l de la priza de rețea.

- Aparatele nu sunt destinate a fi puse în funcțiune prin intermediul unui temporizator extern sau al unui sistem de control de la distanță.

Restricții de utilizare pentru evitarea vătămarilor corporale

- Nu amplasați și nu folosiți acest aparat în apropierea surselor de apă.
- Nu așezați sau nu folosiți aparatul și cablul său de alimentare pe sau în apropierea suprafețelor fierbinți (de ex., aragaz plăci, cuptoare sau arzătoare electrice) sau flăcări deschise.
- Nu lăsați cablul de alimentare atârnat de margini ascuțite și păstrați-l departe de obiecte fierbinți și flăcări. Nu înfășurați cablul în jurul aparatului și nu îl îndoiți.
- Nu utilizați niciodată accesorii care nu sunt recomandate de producător.
- Utilizarea de accesorii care nu sunt recomandate sau vândute de producătorul aparatului poate duce la incendiu, șoc electric sau vătămare a persoanelor.
- Atunci când doriți să scoateți ștecherul din contactul de perete, vă rugăm să faceți acest lucru la ștecherul în sine și nu trăgând de cablu sau de aparatul în sine.
- Pentru a evita șocurile electrice, asigurați-vă că mâinile sunt uscate înainte de conectare sau deconectare.
- Nu utilizați dispozitivul cu mâinile ude, pe podele umede sau când atmosfera este umedă, există un risc de șoc electric.
- Nu scufunțați niciodată aparatul sau plugul în apă sau în orice alt lichid. În cazul în care aparatul căderea în apă, deconectați imediat aparatul de la rețeaua de alimentare și duceți-l la un service autorizat agent pentru reparații înainte de reutilizare.
- Nu utilizați aparatul dacă acesta a căzut pe podea, dacă există semne vizibile de deteriorare sau dacă are o scurgere.
- Nu utilizați aparatul dacă cablul sau fișa sunt deteriorate. În cazul în care cablul este deteriorat, acesta trebuie înlocuite numai de către producător, de către agentul său de service sau de către persoane calificate în mod similar pentru a evita pericolele.
- În caz de funcționare defectuoasă a aparatului sau dacă acesta a fost deteriorat în orice mod, returnați aparatul la cea mai apropiată unitate de service autorizată pentru examinare, reparare sau reglare.

Restricții de utilizare atunci când se utilizează cu copii și bătrâni

- Copiii trebuie supravegheați pentru a se asigura că nu se joacă cu aparatul.

- Păstrați aparatul și cablul său la îndemâna copiilor.
- Copiii nu trebuie să se joace cu aparatul.
- Curățarea și întreținerea utilizatorului nu trebuie efectuate de copii fără supraveghere.
- Nu permiteți copiilor să utilizeze aparatul.
- Aparatele pot fi utilizate de copii cu vârste începând de la 8 ani și de persoane cu capacități fizice, senzoriale sau mentale reduse sau cu lipsă de experiență și cunoștințe, dacă au primit supraveghere sau instrucțiuni privind utilizarea aparatului în condiții de siguranță și înțeleg pericolele implicate.

Instrucțiuni de urmat la utilizarea aparatului

- Nu lăsați difuzorul la încărcat mai mult decât este recomandat de producător, deoarece acest lucru poate deteriora bateria sau a difuzorului în sine.
 - Nu utilizați difuzorul în timp ce este încărcat, în caz contrar poate deteriora și difuzorul.
 - Acest produs nu are piese care pot fi reparate de utilizator. Nu încercați să reparați singur acest produs. Numai personalul de service calificat trebuie să efectueze reparațiile. Duceți produsul la atelierul de reparații electronice ales de dvs. pentru inspecție și reparații.
 - Nu lăsați NICIODATĂ pe nimeni, în special pe copii, să împingă ceva în găuri, fante sau orice alte deschideri din carcasa unității, deoarece acest lucru poate duce la un șoc electric fatal.
 - Nu montați acest produs pe un perete sau pe tavan.
 - Nu amplasați unitatea lângă televizoare, difuzoare și alte obiecte care generează câmpuri magnetice puternice.
 - Nu lăsați unitatea nesupravegheată atunci când este în funcțiune.
 - **NOTĂ:** Pentru a deconecta complet sistemul în cazul în care acesta nu va fi utilizat pentru o perioadă lungă de timp, scoateți fișa de alimentare CA din priza de perete.
 - Nu scăpați, nu dezasaamblați, nu deformați, nu modificați și nu introduceți niciun obiect în orificiile difuzorului, deoarece acesta poate duce la deteriorarea produsului.
 - Nu curățați produsul cu alcool, detergenți pe bază de amoniac și detergenți abrazivi.
 - Nu puneți acest produs în contact cu obiecte ascuțite, deoarece acest lucru poate provoca zgârieturi și daune de funcționare.
 - Nu încercați să înlocuiți bateria produsului, aceasta este încorporată și nu poate fi schimbată de utilizator.
 - În caz de funcționare defectuoasă a difuzorului sau dacă acesta a fost deteriorat în orice mod, returnați-l la cel mai apropiat service autorizat pentru examinare, reparare sau ajustare.
- Țineți difuzorul departe de lumina directă a soarelui, foc sau alte

echipamente de înaltă tensiune.

AVERTISMENT: dispozitivul se poate încălzi în timpul încărcării.

Asigurați-vă întotdeauna că difuzorul este oprit atunci când conectați și deconectați dispozitivul. Dacă dispozitivul nu este oprit, ați putea deteriora difuzor sau vă răniți.

- Așezați unitatea într-un loc unde există o bună ventilație. Așezați sistemul pe o suprafață plană, tare și stabilă. Nu expuneți la temperaturi mai mari de 40°C. Lăsați un spațiu liber de cel puțin 30 cm din partea din spate și din partea superioară a unității și de 5 cm din fiecare parte.
- Apăsăți ușor butoanele unității. Apăsarea prea puternică a acestora poate deteriora unitatea.
- Asigurați-vă întotdeauna că produsul este deconectat de la priza electrică înainte de mutare sau curățare. Curățați-l numai cu o cârpă uscată.
- Scoateți produsul din priză în timpul fulgerelor, furtunilor sau atunci când acesta nu va fi utilizat pentru perioade lungi de timp.
- Respectați toate semnele și afișajele care necesită comutarea unui dispozitiv electric sau a unui produs radio RF oprit în zonele desemnate.
- Aruncați produsul și bateria produsului în conformitate cu legile și reglementările locale.
- Aruncați bateriile uzate într-un mod responsabil față de mediu.

4. SPECIFICAȚII TEHNICE

| | |
|-------------------------------------|---------------------|
| Putere de ieșire: | 25 W*2 max. |
| Sensibilitate sonoră: | 88 dB ± 3 dB |
| Răspuns în frecvență: | 87,5 – 108 MHz |
| Distorsiune: | <10% |
| Versiune Bluetooth: | 5.3 |
| Rază de acțiune Bluetooth: | ≤ 10 m |
| Nume de asociere Bluetooth: | SOGO SS 8975 |
| Memorie USB și TF maximă acceptată: | 32GB |
| Adaptor de alimentare: | AC100-240V 50-60Hz |
| Consum de energie: | 40 W |
| Consum energie în standby: | <0,5 W |
| Mufă AUX in | 3,5 mm |
| Mufă microfon | 6,3 mm |
| Memorie: | 32 MB până la 32 GB |

Acest produs este în conformitate cu Regulamentul UE 2023/826 în temeiul Directivei 2009/125/CE privind cerințele de proiectare ecologică.
Consum de energie în modul oprit: N/A
Consum de energie în modul standby: 0.2W
Timpul după care produsul intră în modul oprit: 15MIN.

5. PREZENTARE GENERALĂ A PRODUSULUI ȘI A PANELULUI

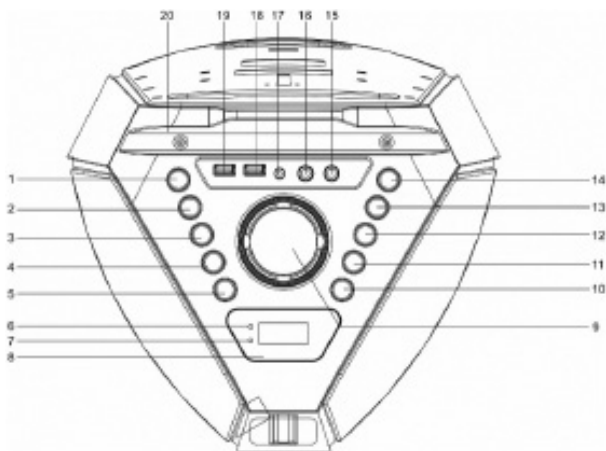

Vedere de sus

1. Buton EQ / BASS – Reglează efectele sonore ale egalizatorului și basului.
2. Buton P-MODE / MEM. / VOICE – Selectează modul de redare, memorează posturile FM sau modifică efectele vocale.
3. Butonul ◀ / TUN.- – Melodia anterioară sau reglarea FM în jos.
4. Butonul 10- / M. / FOLD- – Trece cu 10 piese înapoi, selectează memoria sau reduce selecția folderului.
5. Buton MIC VOL. / TWS – Reglează volumul microfonului sau activează asocierea TWS.
6. Indicator de încărcare – Afișează starea de încărcare.
7. Indicator de asociere – Indică starea asocierii Bluetooth.
8. Afișaj LCD – Afișează modul și informații de funcționare.
9. Butonul de volum – Reglează nivelul volumului principal.
10. Buton LIGHT / ECHO – Controlează iluminarea LED și efectul de ecou al microfonului.
11. Butonul 10+ / M. / FOLD+ – Trece peste 10 piese, selectează memoria sau mărește selecția folderului.
12. Butonul ▶▶ / TUN.+ – Melodia următoare sau reglarea FM în sus.
13. Butonul ▶▶▶ / PAIR / SCAN – Redare/Pauză, asociere Bluetooth sau scanare FM.
14. Buton FUNC. – Comută între modurile de operare.
15. Mufă MIC de 6,3 mm 2 – Intrare microfon (mufă 2).
16. Mufă MIC de 6,3 mm 1 – Intrare microfon (mufă 1).
17. Mufă AUX IN de 3,5 mm – Intrare audio externă.
18. Port USB – Redă fișiere audio de pe un dispozitiv USB.
19. Port USB de încărcare – Încarcă dispozitive externe.
20. Suport pentru tabletă – Susține în siguranță o tabletă sau un smartphone.

Vedere frontală și posterioară

21. Tweeter – Emite sunete de înaltă frecvență.
22. Lumină LED disco – Oferă efecte luminoase disco colorate.
23. Lumină LED completă – Îmbunătățește iluminarea vizuală în timpul redării.
24. Grila difuzorului – Protejează componentele interne ale difuzorului.
25. Difuzor – Oferă ieșirea audio principală.
26. Mâner – Permite transportul și deplasarea ușoară.
27. Mufă antenă FM – Conectează o antenă FM externă.
28. Orificii de ventilație – Previne supraîncălzirea și îmbunătățesc fluxul de aer.
29. Priză CA – Conectează la sursa de alimentare CA.

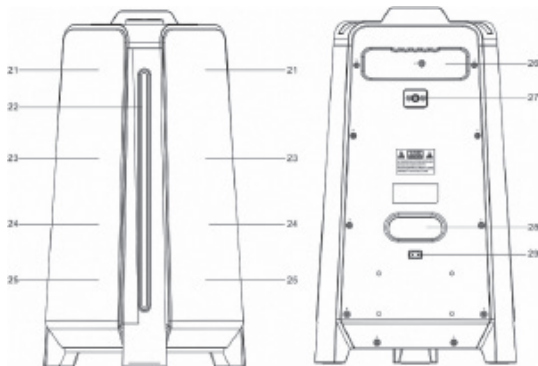

SURSA DE ALIMENTARE

Acest aparat funcționează cu o baterie reîncărcabilă cu litiu (capacitatea bateriei 4000 mAh). Încărcați complet aparatul (aproximativ 2,5 ore) înainte de a utiliza produsul pentru prima dată. Timpul de redare este de aproximativ 2 ore după încărcarea completă. Deconectați cablul de alimentare de la priză de curent alternativ pentru a utiliza bateria după încărcarea completă. Conectarea cablului de alimentare în timp ce bateria este atașată inițiază încărcarea bateriei, indicatorul LED de încărcare se aprinde roșu în timpul încărcării, iar când bateria este complet încărcată, indicatorul va deveni verde. Când unitatea are bateria descărcată, indicatorul LED va clipi roșu.

Avertisment: Nu schimbați bateria, numai personalul calificat poate efectua această operațiune.

Pornire/oprire: După conectarea la sursa de alimentare, apăsați butonul FUNC/  pentru a porni/opri unitatea.

Cum se conectează dispozitivul la difuzorul Bluetooth? Apăsați butonul FUNC. de pe unitate pentru a comuta la funcția BLUETOOTH. Ecranul LCD va afișa „bt”, iar indicatorul de asociere va clipi rapid. Pentru a conecta dispozitivul electronic, asigurați-vă că este vizibil pentru toate dispozitivele din apropiere. Căutați numele dispozitivului de asociere Bluetooth SOGO SS-8975 pe ecranul dispozitivului și, odată ce apare, apăsați-l pentru a vă conecta la difuzor și așteptați până când conexiunea este stabilă. Dacă este necesară o parolă, introduceți „0000” ca parolă. Bluetooth funcționează cel mai bine pe o distanță de 10 metri în aer liber.

FUNCȚIE DE BAZĂ PORNIREA/OPRIREA UNITĂȚII

Țineți apăsat butonul  /FUNC. pentru a porni/opri unitatea.

NOTĂ: În modul USB/Bluetooth/AUX, când unitatea nu furnizează funcția principală timp de aproximativ 15 minute, unitatea va trece automat în modul de așteptare. Apăsați și țineți apăsat butonul  /FUNC. pentru a porni din nou unitatea.

Rețineți că setarea unui volum redus la sursa audio poate fi recunoscută ca „fără semnal audio”, ceea ce va afecta capacitatea de detectare a semnalului de la dispozitiv și poate determina trecerea automată în modul de așteptare. Dacă se întâmplă acest lucru, reactivați transmisia semnalului audio sau măriți setarea volumului pe playerul sursei audio pentru a relua redarea.

Sfaturi privind descărcările electrostatice – Unitatea se poate reseta sau nu la modul de funcționare normal din cauza descărcărilor electrostatice, opriți-o și reconectați-o.

Acest model de difuzor are o funcție cunoscută sub numele de TWS (funcție wireless adevărată).

Cu această funcție, putem conecta 2 difuzoare în același timp la același dispozitiv fără nicio conexiune prin cablu. Această funcție ajută la îmbunătățirea nivelului sonor și, de asemenea, ajută la acoperirea unei suprafețe mari pentru petreceri și evenimente. Dacă aveți 2 difuzoare, conectați dispozitivul electronic la una dintre unități prin funcția Bluetooth. Această unitate va deveni unitatea principală.

1. Conectați dispozitivul la una dintre unități prin funcția Bluetooth, această unitate devenind unitatea principală.
2. Porniți a doua unitate și comutați la modul Bluetooth.
3. Apăsați și țineți apăsat butonul MIC VOL./TWS de pe unitatea principală, apoi aceste două unități se vor conecta automat, iar un sunet va indica faptul că conexiunea a fost realizată. Unitatea principală va afișa „tS R”, iar a doua unitate va afișa „tS L”, apoi aceste două unități vor deveni ieșire stereo.

4. Controlul EQ, basului, volumului, redării, pauzei, piesei următoare și piesei anterioare, reglarea luminii se poate face de ambele unități.
5. Pentru a ieși din TWS între cele două unități, apăsați și țineți apăsat butonul MIC VOL./TWS de pe oricare dintre unități pentru a deconecta TWS.
6. Pentru a ieși din Bluetooth de pe telefonul mobil, apăsați și țineți apăsat butonul „▶▶ /PAIR/SCAN” de pe unitatea principală.

NOTĂ: Pentru a utiliza funcția TWS, asigurați-vă că ambele difuzoare sunt de același model și au același nume de asociere Bluetooth.

SETAREA MODULUI DE FUNCȚIONARE

Pentru a schimba modulurile de funcționare, apăsați butonul „⏻ /FUNC”. Apăsați repetat pentru a alege funcția Bluetooth/Radio/AUX/USB.

REGLAJUL VOLUMULUI

1. Rotiți butonul VOLUME de pe unitate pentru a crește sau reduce volumul muzicii.
2. Apăsați butonul MIC VOL./TWS de pe unitate și apoi rotiți imediat butonul VOLUME pentru a crește sau reduce volumul microfonului.

FUNCȚIA EQUALIZER (EQ)

Această unitate are un sistem de egalizare încorporat. Apăsați butonul EQ/BASS de pe unitate pentru a selecta setarea care se potrivește cel mai bine stilului muzical: FLAT, POP, CLASSIC, JAZZ și ROCK.

REGLAJ BASS

Țineți apăsat butonul EQ/BASS de pe unitate pentru a crește efectul basului.

REGLAJUL NIVELULUI CHEIE

Puteți crea un sunet amuzant al vocii din microfon prin reglarea nivelului cheii.

1. Conectați microfonul, funcția de reglare a tonului va fi activă la ieșirea microfonului.
2. Apăsați și țineți apăsat butonul P-MODE/MEM./VOICE, afișajul va indica „H-1”. Există 4 tipuri de niveluri de ton, apăsați și țineți apăsat butonul P-MODE/MEM./VOICE pentru a selecta nivelul dorit.
3. Pentru a ieși din funcția de reglare a tonului, apăsați și țineți apăsat butonul P-MODE/MEM./VOICE până când pe ecran apare „OFF”.

FUNCȚIA DE ÎNCĂRCARE USB

Această unitate oferă un port de încărcare USB de 5V 1A pentru încărcarea smartphone-ului. Conectați cablul USB al smartphone-ului la portul USB CHARGE pentru încărcare.

REGLAJECHO MICROFON

Țineți apăsat butonul LIGHT/ECHO de pe unitate pentru a activa sau dezactiva efectul de ecou al microfonului.

LUMINĂ INTERMITENTĂ

Există 4 moduri de intermitență pentru lumina LED a difuzorului.

Apăsați butonul LIGHT/ECHO pentru a alege modulurile de lumină L-1~L-4. Pentru a opri lumina, apăsați butonul LIGHT/ECHO până când pe afișaj apare „LOFF”.

FUNCȚIONAREA RADIO

Ascultați emisiunile radio FM. Apăsați butonul „⏻ /FUNC.” de pe unitate, afișajul va indica FM și frecvența radio.

Notă: Antena cu fir este ambalată împreună cu cablul de alimentare ca accesoriu separat. Introduceți antena cu fir în mufa FM din partea din spate a carcasei atunci când ascultați radioul și extindeți antena cu fir la lungimea maximă pentru a obține cea mai bună recepție.

REGLAJUL PE O POST DE RADIO

Dacă știți frecvența postului pe care doriți să îl reglați direct:

Sintonizați un post apăsând butonul „▶▶” (TUN.+) sau „◀◀” (TUN.-) de mai multe ori. Frecvența postului este afișată pe ecran.

OPRIRE AUTOMATĂ A SINTONIZĂRII

Țineți apăsat butonul ◀◀/TUN.- sau ▶▶/TUN.+ pentru a încheia reglarea, reglarea se oprește automat când se recepționează un post.

MEMORIE PREDEFINITĂ AUTOMATĂ / SCANARE

Pentru a căuta posturi în raza de recepție și a le salva automat în memoria presetată, apăsați și țineți apăsat butonul „▶▶” / „PAIR/SCAN”. După ce unitatea a terminat scanarea, aceasta se va regla automat pe numărul presetat 1 (P-01). Pentru a regla un post presetat:









- Pentru a regla pe următorul post presetat, apăsați butonul 10/M/FOLD.
- Pentru a regla pe presetarea anterioară, apăsați butonul 10/M/FOLD.-.

FUNCȚIONAREA MANUALĂ A MEMORIEI PRESETATE

Alegeți posturile pe care doriți să le salvați în memoria presetată în loc să le scanați automat.

1. Utilizați butonul „▶▶” / „TUN.+” sau „◀◀” / „TUN.-” pentru a regla frecvența postului pe care doriți să îl salvați ca presetare (de exemplu, 93,1).
2. Apăsați butonul P-MODE/MEM./VOICE. „P-01” va clipi pe afișaj pentru a indica faptul că salvați postul ca memorie presetată 01. (Pentru a modifica numărul memoriei presetate, apăsați butoanele 10/M/FOLD.+ sau 10/M/FOLD.-).
3. Apăsați butonul P-MODE/MEM./VOICE pentru a finaliza salvarea postului (de exemplu, P-01 este acum setat la 93,1).
4. Pentru a salva un alt post, repetați pașii 1-3. Puteți salva până la 30 de posturi FM.

FUNCȚIONARE USB

1. Apăsați butonul  /FUNC. de pe unitate pentru a selecta modul „USB”.
2. Conectați stick-ul de memorie USB la portul USB din partea superioară a unității (unitatea poate suporta dispozitive USB de până la 32G). Redarea va începe automat de la pista 1.
3. Pentru a întrerupe redarea, apăsați butonul  /PAIR/SCAN de pe unitate. Durata de redare va clipi pe afișaj.
4. Pentru a relua redarea, apăsați din nou butonul  /PAIR/SCAN.
5. Pentru a selecta pista dorită, apăsați butonul „▶▶” /TUN.+” sau „◀◀” /TUN.-” în timpul redării, până când pista dorită apare pe afișaj. Unitatea va începe redarea automat.
6. Pentru a căuta un anumit pasaj în timpul redării, apăsați și țineți apăsat butonul  /TUN.+ sau  /TUN.- pentru a scana piesa redată în prezent la viteză mare până când apare punctul (pasajul) dorit, apoi eliberați butonul pentru a reveni la modul normal de redare.
7. Pentru a selecta o melodie al cărei număr de piesă depășește 10, apăsați butonul 10/M/FOLD.+ sau 10/M/FOLD - de fiecare dată pentru a sări înainte/înapoi cu 10 piese, apoi apăsați butonul  /TUN.+ sau  /TUN.- pentru a selecta piesa dorită.
8. Pentru a selecta folderul dorit (dacă USB-ul conține mai multe foldere), apăsați și țineți apăsat butonul 10/M/FOLD.+ sau 10/M./FOLD.- de fiecare dată pentru a sări înainte/înapoi cu un folder, apoi apăsați butonul  /TUN.+ sau  /TUN.- pentru a selecta melodia dorită.

Important: Portul USB este destinat exclusiv transferului de date, alte dispozitive nu pot fi utilizate cu această conexiune USB. Nu se recomandă utilizarea cablurilor de extensie USB. Nu deconectați USB-ul de la unitate în timpul redării sau citirii dispozitivului USB.

REDARE REPETATĂ

Puteți reda o singură piesă sau toate piesele de pe USB în mod repetat.

Pentru a repeta o singură piesă

1. Apăsați butonul P-MODE/MEM./VOICE de pe unitate în timpul redării, afișajul va indica „↺” și piesa curentă va fi redată în mod repetat.
2. Pentru a anula redarea repetată, apăsați butonul P-MODE/MEM./VOICE de pe unitate până când „↺” dispăre de pe afișaj.

Pentru a repeta toate piesele

1. Apăsați butonul P-MODE/MEM./VOICE de pe unitate până când „↻” apare în mod constant pe afișaj, toate piesele de pe USB vor fi redată în mod repetat.
2. Pentru a anula redarea repetată, apăsați butonul P-MODE/MEM./VOICE de pe unitate până când „↻” dispăre de pe afișaj.

Pentru a repeta folderul (numai pentru USB care conține mai multe foldere)

1. Apăsați butonul P-MODE/MEM./VOICE de pe unitate până când „↻ FOLDER” apare constant pe afișaj, iar folderul curent va fi repetat în mod continuu.
2. Pentru a anula redarea repetată, apăsați butonul P-MODE/MEM./VOICE de pe unitate până când „↻ FOLDER” dispăre de pe afișaj.

REDARE ALEATORIE

Apăsați butonul P-MODE/MEM./VOICE de pe unitate în modul de redare până când „RAND” apare constant pe afișaj, redarea aleatorie va începe automat de la următoarea piesă. Apăsați din nou butonul P-MODE/MEM./VOICE de pe unitate până când „RAND” dispăre de pe afișaj pentru a anula.

FUNCȚIONARE AUX-IN

1. Apăsați butonul  /FUNC. de pe unitate pentru a selecta modul „AUX”.
2. Conectați dispozitivul audio la mufa AUX IN de pe panoul superior al unității cu un cablu AUX IN (cablul audio nu este inclus).
3. Rotiți butonul VOLUME de pe unitate sau reglați volumul pe dispozitivul extern pentru a crește sau reduce volumul muzicii la nivelul dorit.
4. Controlați redarea cu dispozitivul audio.

FUNCȚIONAREA MUNCROFONULUI

Intrarea pentru microfon este disponibilă în toate modurile.

1. Conectați microfonul la mufa MIC de 6,3 mm situată pe panoul superior al unității.
2. Apăsați butonul MIC VOL./TWS de pe unitate și apoi rotiți imediat butonul VOLUME pentru a crește sau reduce volumul microfonului.
3. Apăsați și țineți apăsat butonul LIGHT/ECHO pentru a activa sau dezactiva efectul de ecou al microfonului.

6. CURĂȚAREA ȘI ÎNTREȚINEREA

În timpul curățării produsului, folosiți doar o cârpă moale sau uscată, iar în cazul petelor grave folosiți o cârpă umedă.

Nu utilizați detergenți abrazivi, deoarece aceștia pot deteriora vopseaua, plasticul sau chiar difuzorul în sine.

Păstrați-l departe de lumina soarelui și nu-l păstrați în atmosferă caldă și umedă.

Asigurați-vă că scoateți cablul adaptorului de alimentare și păstrați-l într-un loc răcoros și uscat.

7. ELIMINAREA BUNURILOR ELECTRONICE

ELIMINAREA UNITĂȚILOR CARE FUNCȚIONEAZĂ CU BATERII

Nu aruncați bateriile ca pe un gunoi normal, acestea trebuie întotdeauna reciclate în mod corespunzător și în conformitate cu legislația municipală locală. Le puteți recicla ducându-le la centrele de eliminare autorizate de guvern sau la containerele specializate pe care le puteți găsi în orice supermarketuri mari din apropiere, magazine de electronice sau produse electrocasnice sau centre comerciale care au aceste tipuri de facilități disponibile.

Notă: Dacă telecomanda nu funcționează, poate fi din cauză că bateriile telecomenzii sunt descărcate/utilizate complet.

În timpul utilizării, vă rugăm să acordați atenție următoarelor elemente:

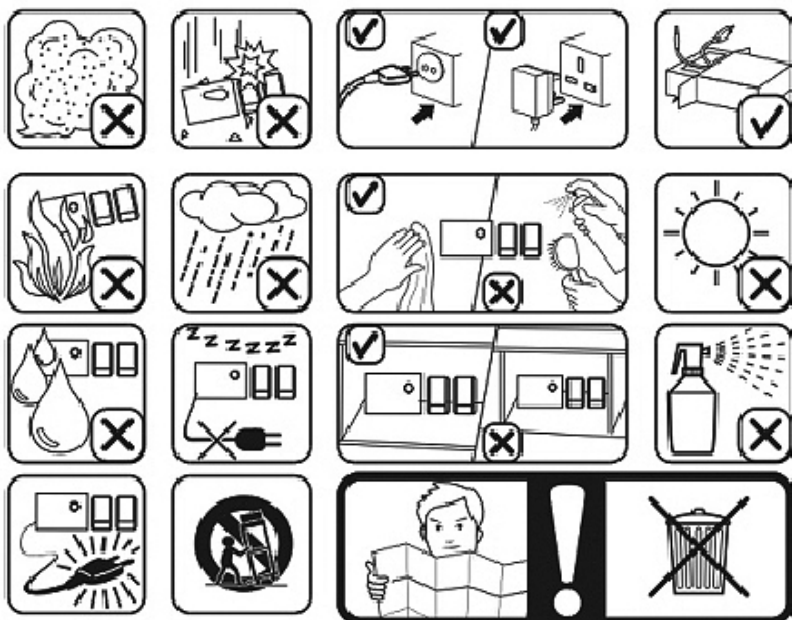

1. ВАЖЛИВО:

- Завжди уважно читайте інструкцію перед використанням.
- Цей посібник можна завантажити з нашої веб-сторінки www.sogo.es
- Збережіть ці інструкції для подальшого використання.

2. ВИЗНАЧЕННЯ СИМВОЛІВ



- 1- **ПЕЛІГРО**: вказує на неминучу ситуацію пелігро.
- 2- **ПОПЕРЕДЖЕННЯ**: Вказує на потенційно небезпечну ситуацію.
- 3- **PRECAUCIÓN**: вказує на потенційно небезпечну ситуацію. Також рекомендується проти інсегураційних практик.

3. ІНСТРУКЦІЇ З ТЕХНІКИ БЕЗПЕКИ ДЛЯ КОРИСТУВАЧА

Загальні застереження під час використання електрообладнання

- Не використовуйте прилад для будь-яких інших цілей, окрім описаних у цьому посібнику.
- Не використовуйте і не зберігайте прилад на відкритому повітрі.
- Не розміщуйте та не використовуйте Bluetooth-колонку поблизу джерел води.
- Завжди встановлюйте прилад на рівну і плоску поверхню.
- Пристрій повинен використовуватися тільки за призначенням. Ми не несемо відповідальності за пошкодження що виникають внаслідок неправильного використання або неналежного поводження. Неправильне використання або неналежне поводження може спричинити проблеми в приладу та завдати шкоди користувачеві.
- Цей прилад призначений для використання в домашньому господарстві та інших подібних сферах.
- Перед підключенням до електромережі переконайтеся, що напруга, зазначена на табличці, відповідає напрузі в мережі.
- Завжди виймайте вилку з розетки, коли прилад не використовується. Не залишайте залишати прилад без нагляду у ввімкненому стані.
- Необхідний ретельний нагляд, коли будь-який прилад використовується дітьми або поруч з ними.
- Перед чищенням або зберіганням приладу завжди відключайте

його від мережі електроживлення і дайте йому охолонути.

- Пристрій не повністю відключається від джерела живлення, навіть після того, як його перевернули. Щоб повністю вимкнути його, витягніть вилку з розетки.
- Прилади не призначені для роботи за допомогою зовнішнього таймера або окремої системи дистанційного керування.

Обмеження щодо використання для уникнення травм

- Не розміщуйте та не використовуйте цей прилад поблизу джерел води.
- Не ставте і не використовуйте прилад та його шнур живлення на гарячих поверхнях або поблизу них (наприклад, на плиті), плиті, духовки або електричні конфорки) або відкритого вогню.
- Не залишайте шнур живлення звисати з гострих країв і тримайте подалі від гарячих предметів . полум'я. Не намотуйте шнур на прилад і не згинайте його.
- Ніколи не використовуйте аксесуари, не рекомендовані виробником.
- Використання аксесуарів, не рекомендованих або не проданих виробником приладу, може призвести до пожежа, ураження електричним струмом або травмування людей.
- Коли ви хочете від'єднати вилку від розетки, будь ласка, робіть це біля самої вилки, а не потягнувши за кабель або сам прилад.
- Щоб уникнути ураження електричним струмом, переконайтеся, що ваші руки сухі, перш ніж вмикати або вимикати вилку з розетки.
- Не використовуйте пристрій мокрими руками, на вологій підлозі або в умовах підвищеної вологості, наявності ризик ураження електричним струмом.
- Ніколи не занурюйте прилад або штекер у воду або будь-яку іншу рідину. У випадку, якщо прилад потрапляння у воду, негайно відключіть пристрій від електромережі та віднесіть його до авторизованого сервісного центру засіб для ремонту перед повторним використанням.
- Не використовуйте прилад, якщо він впав на підлогу, має видимі ознаки пошкодження або якщо він має витік.
- Не використовуйте прилад, якщо кабель або вилка пошкоджені. У разі пошкодження шнура повинні замінюватися тільки виробником, його сервісним агентом або особами, які мають аналогічну кваліфікацію, для того, щоб уникнути небезпеки.
- У разі несправності приладу або якщо він був пошкоджений будь-яким чином, поверніть прилад до найближчого авторизованого сервісного центру для перевірки, ремонту або налаштування.

Обмеження щодо застосування дітям та людям похилого

віку

- Діти повинні бути під наглядом, щоб не гратися з приладом.
- Зберігайте прилад і шнур живлення в недоступному для дітей місці.
- Діти не повинні гратися з приладом.
- Очищення та обслуговування користувача не повинно проводитися дітьми без нагляду.
- Не дозволяйте дітям користуватися приладом.
- Прилади можуть використовуватися дітьми віком від 8 років і старше, а також особами з обмеженими фізичними, сенсорними або розумовими здібностями або з недостатнім досвідом і знаннями, якщо вони перебувають під наглядом або отримали інструкції щодо безпечного використання приладу і розуміють пов'язані з цим небезпеки.

Інструкції, яких слід дотримуватися під час використання приладу

- Не залишайте колонку заряджатися довше, ніж рекомендовано виробником, оскільки це може пошкодити акумулятор або саму колонку.
 - Не використовуйте динамік під час роботи, інакше це може призвести до пошкодження динаміка.
 - Цей виріб не має деталей, що обслуговуються користувачем. Не намагайтеся ремонтувати цей виріб самостійно. Обслуговування повинен виконувати лише кваліфікований сервісний персонал. Віднесіть виріб до обраної вами майстерні з ремонту електроніки для перевірки та ремонту.
 - НІКОЛИ не дозволяйте нікому, особливо дітям, проштовхувати що-небудь в отвори, щілини або будь-які інші отвори в не торкайтеся корпусу пристрою, оскільки це може призвести до смертельного ураження електричним струмом.
 - Не встановлюйте цей виріб на стіні або стелі.
 - Не розміщуйте пристрій поблизу телевізорів, динаміків та інших об'єктів, що генерують сильні магнітні поля.
 - Не залишайте пристрій без нагляду, коли він працює.
- ПРИМІТКА:** Щоб повністю вимкнути систему, якщо вона не буде використовуватися протягом тривалого часу, витягніть вилку живлення змінного струму з розетки.
- Не кидайте, не розбирайте, не деформуйте, не модифікуйте і не вставляйте будь-які предмети в отвори колонки, оскільки вона може призвести до пошкодження виробу.
 - Не чистіть виріб спиртом, миючими засобами на основі аміаку та абразивними миючими засобами.
 - Не допускайте контакту виробу з гострими предметами, оскільки це може призвести до подряпин і пошкоджень.

експлуатаційні пошкодження.

- Не намагайтеся замінити акумулятор пристрою, він вбудований і не підлягає заміні користувачем.
- У разі несправності динаміка або якщо він був пошкоджений будь-яким чином, поверніть його до найближчого авторизованого сервісного центру для перевірки, ремонту або налаштування.

Тримайте колонку подалі від прямих сонячних променів, вогню або іншого високовольтного обладнання.

ПОПЕРЕДЖЕННЯ: під час заряджання пристрій може нагріватися. Завжди переконайтеся, що динамік вимкнено коли ви вмикаєте та вимикаєте пристрій з мережі. Якщо пристрій не вимкнути, ви можете пошкодити або поранитися.

- Встановіть пристрій у місці з хорошою вентиляцією. Встановіть систему на рівній, твердій і стійкій поверхні. Не піддавайте температурі вище 40°C. Забезпечте щонайменше 30 см вільного простору ззаду і зверху пристрою та по 5 см з кожного боку.
- Натискайте на кнопки пристрою обережно. Занадто сильне натискання може призвести до пошкодження пристрою.
- Перед переміщенням або чищенням завжди від'єднуйте виріб від електричної розетки.
Чистіть його лише сухою тканиною.
- Відключайте виріб від мережі під час грози, шторму або якщо він не буде використовуватися протягом тривалого часу.
- Дотримуйтесь усіх знаків і вказівок, які вимагають перемикання електричного пристрою або радіопристрою у спеціально відведених місцях.
- Утилізуйте виріб і акумулятор відповідно до місцевих законів і правил.
- Утилізуйте використані батарейки у спосіб, безпечний для довкілля.

4. ТЕХНІЧНІ ХАРАКТЕРИСТИКИ

| | |
|----------------------------------------------------|-----------------------|
| Вихідна потужність: | 25 Вт * 2 макс. |
| Чутливість звуку: | 88 dB ± 3 dB |
| Частотний діапазон: | 87,5 – 108 МГц |
| Спотворення: | <10% |
| Версія Bluetooth: | 5.3 |
| Діапазон Bluetooth: 1 | ≤ 10 м |
| Ім'я для сполучення Bluetooth: | SOGO SS 8975 |
| Підтримка USB і TF з максимальним об'ємом пам'яті: | 32GB |
| Адаптер живлення: | AC100-240 В, 50-60 Гц |
| Споживання енергії: | 40 Вт |
| Споживання енергії в режимі очікування: | <0,5 Вт |
| Роз'єм AUX in | 3,5 мм |
| Роз'єм для мікрофона | 6,3 мм |
| Пам'ять: | від 32 МБ до 32 ГБ |

Цей виріб відповідає регламенту ЄС 2023/826 згідно з директивою 2009/125 ЄС про вимоги до екодизайну.
Енергоспоживання у вимкненому режимі: N/A
Енергоспоживання в режимі очікування: 0.2W
Час, через який виріб переходить у режим вимкнення: 15MIN.

5. ОГЛЯД ПРОДУКТУ ТА ПАНЕЛІ

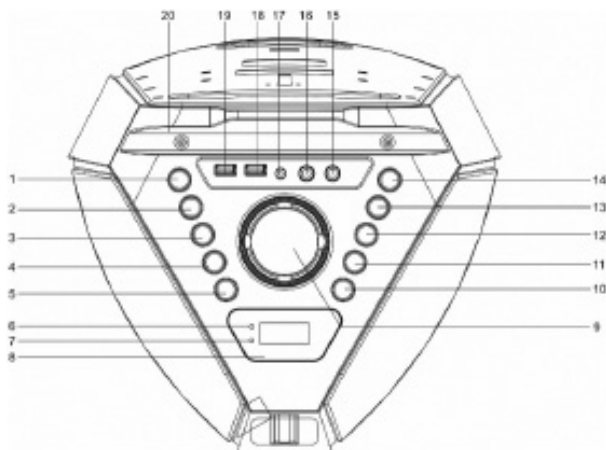

Вигляд зверху

1. Кнопка EQ / BASS – Регулює еквайзер і ефекти низьких частот.
2. Кнопка P-MODE / MEM. / VOICE – Вибір режиму відтворення, збереження FM-станцій або зміна голосових ефектів.
3. Кнопка ◀ / TUN. – Попередній трек або зменшення частоти FM.
4. Кнопка 10- / M. / FOLD- – Перехід на 10 треків назад, вибір пам'яті або зменшення вибору папки.
5. Кнопка MIC VOL. / TWS – регулює гучність мікрофона або активує сполучення TWS.
6. Індикатор заряджання – показує стан заряджання.
7. Індикатор сполучення – Показує стан сполучення Bluetooth.
8. РК-дисплей – відображає режим та інформацію про роботу.
9. Регулятор гучності – регулює рівень загальної гучності.
10. Кнопка LIGHT / ECHO – керує світлодіодним підсвічуванням та ефектом відлуння мікрофона.
11. Кнопка 10+ / M. / FOLD+ – Переходить на 10 треків вперед, вибирає пам'ять або збільшує вибір папки.
12. Кнопка ▶▶ / TUN.+ – Наступний трек або налаштування FM.
13. Кнопка ▶▶ / PAIR / SCAN – відтворення/пауза, сполучення Bluetooth або сканування FM.
14. Кнопка FUNC. – Перемикає між режимами роботи.
15. 6,3 мм MIC Jack 2 – вхід для мікрофона (Jack 2).
16. 6,3 мм MIC Jack 1 – вхід для мікрофона (Jack 1).
17. Роз'єм AUX IN 3,5 мм – зовнішній аудіовхід.
18. Порт USB – відтворення аудіофайлів з USB-пристрою.
19. Порт USB для заряджання – Заряджає зовнішні пристрої.
20. Тримач для планшета – надійно утримує планшет або смартфон.

Вигляд спереду та ззаду

21. Високочастотний динамік – відтворює високочастотні звуки.
22. Світлодіодне диско-освітлення – створює барвисті диско-ефекти.
23. Повне світлодіодне освітлення – Посилює візуальне освітлення під час відтворення.
24. Решітка динаміка – захищає внутрішні компоненти динаміка.
25. Динамік – забезпечує основний вихід аудіосигналу.
26. Ручка – дозволяє легко переносити та транспортувати пристрій.
27. Роз'єм FM-антени – підключає зовнішню FM-антену.
28. Вентиляційні отвори – запобігають перегріванню та покращують циркуляцію повітря.
29. Роз'єм змінного струму – підключення до джерела змінного струму.

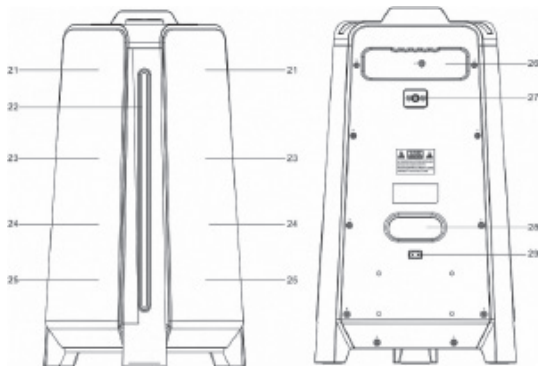

ДЖЕРЕЛО ЖИВЛЕННЯ

Цей пристрій працює від акумуляторної літійової батареї (ємність батареї 4000 mAh). Перед першим використанням пристрою повністю зарядіть його (приблизно 2,5 години). Час відтворення становить приблизно 2 години після повного зарядження. Від'єднайте шнур живлення від розетки змінного струму, щоб працювати від акумулятора після повного зарядження. Підключення шнура живлення до розетки змінного струму під час підключення акумулятора ініціює зарядження цього акумулятора, індикатор зарядження світиться червоним під час зарядження, а коли акумулятор повністю заряджений, індикатор стає зеленим. Коли пристрій має низький заряд акумулятора, індикатор блимає червоним.

Попередження: Не змінюйте акумулятор, цю операцію може виконувати тільки висококваліфікований персонал.

Увімкнення/вимкнення: Після підключення живлення натисніть кнопку «»/«FUNC», щоб увімкнути/вимкнути пристрій.

Як підключити пристрій до Bluetooth-динаміка? Натисніть кнопку FUNC. на пристрої, щоб перейти до функції BLUETOOTH. На РК-дисплеї з'явиться «bt», а індикатор сполучення буде швидко блимати. Щоб підключити електронний пристрій, переконайтеся, що він видимий для всіх пристроїв, що знаходяться поблизу. Знайдіть на екрані вашого пристрою ім'я Bluetooth-парного пристрою SOGO SS-8975 i, коли воно з'явиться, натисніть на нього, щоб підключитись до динаміка, і зачекайте, поки підключення буде встановлено. Якщо потрібно ввести пароль, введіть «0000». Bluetooth найкраще працює на відстані до 10 метрів на відкритому повітрі.

ОСНОВНІ ФУНКЦІЇ

ВКЛЮЧЕННЯ/ВИМКНЕННЯ ПРИСТРОЮ

Натисніть і утримуйте кнопку  /FUNC., щоб увімкнути/вимкнути пристрій.

ПРИМІТКА: У режимі USB/Bluetooth/AUX, якщо пристрій не виконує основну функцію протягом приблизно 15 хвилин, він автоматично переходить у режим очікування. Натисніть і утримуйте кнопку  /FUNC., щоб знову увімкнути пристрій.

Зверніть увагу, що низький рівень гучності в аудіоджерелі може бути розпізнаний як «відсутність аудіосигналу», що вплине на здатність пристрою розпізнавати сигнал і може також спричинити автоматичний перехід у режим очікування. У цьому випадку, щоб відновити відтворення, активуйте передачу аудіосигналу або збільште рівень гучності на аудіоджерелі.

Поради щодо електростатичного розряду – Пристрій може перезавантажитися або не перезавантажитися в нормальний режим роботи через електростатичний розряд, просто вимкніть його і підключіть знову.

Ця модель динаміка має функцію, відому як TWS (True wireless function). За допомогою цієї функції можна підключити 2 динаміки одночасно до одного пристрою без дротового з'єднання. Ця функція допомагає підвищити рівень звуку, а також покрити велику площу для вечірок та заходів. Якщо у вас є 2 динаміки, підключіть свій електронний пристрій до одного з пристроїв за допомогою функції Bluetooth. Цей пристрій стане головним.

1. Підключіть пристрій до одного з пристроїв за допомогою функції Bluetooth, цей пристрій стане

- головним.
2. Увімкніть другий пристрій і перейдіть у режим Bluetooth.
 3. Натисніть і утримуйте кнопку MIC VOL./TWS на головному пристрої, після чого ці два пристрої автоматично з'єднаються, і про звук буде повідомлено, що з'єднання встановлено. Головний пристрій покаже «tS R», а другий пристрій покаже «tS L», після чого ці два пристрої стануть стереовиходом.
 4. Управління еквалайзером, басами, гучністю, відтворенням, паузою, наступним треком і попереднім треком, регулюванням освітлення можна здійснювати за допомогою обох пристроїв.
 5. Щоб вийти з TWS між двома пристроями, натисніть і утримуйте кнопку MIC VOL./TWS на будь-якому пристрої, щоб від'єднати TWS.
 6. Щоб вийти з Bluetooth на мобільному телефоні, натисніть і утримуйте кнопку «▶▶ /PAIR/SCAN» на основному пристрої.

ПРИМІТКА: Щоб скористатися функцією TWS, переконайтеся, що обидва динаміки мають бути однакової моделі та мати однакову назву для сполучення Bluetooth.

НАЛАШТУВАННЯ РЕЖИМУ ФУНКЦІЙ

Щоб змінити режими функцій, натисніть кнопку «⏻ /FUNC». Натискайте кілька разів, щоб вибрати функцію Bluetooth/Радіо/AUX/USB.

РЕГУЛЮВАННЯ ГУЧНОСТІ

1. Поверніть ручку VOLUME на пристрої, щоб збільшити або зменшити гучність музики.
2. Натисніть кнопку MIC VOL./TWS на пристрої, а потім негайно поверніть ручку VOLUME, щоб збільшити або зменшити гучність мікрофона.

ФУНКЦІЯ ЕКВАЛАЙЗЕРА (EQ)

Цей пристрій має вбудовану систему еквалайзера. Натисніть кнопку EQ/BASS на пристрої, щоб вибрати налаштування, яке найкраще відповідає стилю музики: FLAT, POP, CLASSIC, JAZZ і ROCK.

РЕГУЛЮВАННЯ БАСІВ

Натисніть і утримуйте кнопку EQ/BASS на пристрої, щоб збільшити ефект басів.

РЕГУЛЮВАННЯ РІВНЯ КЛЮЧІВ

Ви можете створити кумедний звук голосу з мікрофона, регулюючи рівень тональності.

1. Підключіть мікрофон, функція регулювання тональності буде активна для виходу мікрофона.
2. Натисніть і утримуйте кнопку P-MODE/MEM./VOICE, на дисплеї з'явиться «Н-1». Існує 4 види рівнів тональності, натисніть і утримуйте кнопку P-MODE/MEM./VOICE, щоб вибрати бажаний рівень.
3. Щоб вийти з функції регулювання KEY, натисніть і утримуйте кнопку P-MODE/MEM./VOICE, поки на дисплеї не з'явиться «OFF».

ФУНКЦІЯ ЗАРЯДЖАННЯ USB

Цей пристрій має порт USB для заряджання 5 В 1 А, який можна використовувати для заряджання смартфона. Підключіть USB-кабель смартфона до порту USB CHARGE для заряджання.

РЕГУЛЮВАННЯ ЕХО МІКРОФОНА

Натисніть і утримуйте кнопку LIGHT/ECHO на пристрої, щоб увімкнути або вимкнути ефект ехо мікрофона.

МИГАЮЧЕ СВІТЛО

Існує 4 режими мигання світлодіода динаміка.

Натисніть кнопку LIGHT/ECHO, щоб вибрати режим світла L-1~L-4. Щоб вимкнути світло, натисніть кнопку LIGHT/ECHO, поки на дисплеї не з'явиться «LOFF».

РОБОТА РАДІО

Слухайте FM-радіопередачі. Натисніть кнопку ⏻ /FUNC. на пристрої, на дисплеї з'явиться FM і радіочастота.

Примітка: Провідна антена упакована разом із шнуром живлення як окремий аксесуар. Підключіть провідну антену до роз'єму FM на задній панелі корпусу під час прослуховування радіо та витягніть провідну антену на повну довжину, щоб отримати найкращий прийом.

НАЛАШТУВАННЯ НА РАДІОСТАНЦІЮ

Якщо ви знаєте частоту станції, на яку хочете налаштуватися безпосередньо:

Налаштуйте станцію, натискаючи кнопку «▶▶ » / «TUN.+» або «◀◀ » / «TUN.-» кнопку « » кілька

разів. Частота станції відображається на дисплеї.

АВТОМАТИЧНЕ ПРИПИНЕННЯ НАЛАШТУВАННЯ

Натисніть і утримуйте кнопку **◀**/TUN.- або **▶**/TUN.+ , щоб розпочати налаштування. Налаштування зупиняться автоматично, коли буде знайдено станцію.

АВТОМАТИЧНА ПАМ'ЯТЬ ПРЕДУСТАНОВОК / СКАНУВАННЯ

Щоб сканувати станції в межах діапазону прийому і автоматично зберегти їх у пам'яті попереднього налаштування, натисніть і утримуйте кнопку **▶** / «PAIR/SCAN». Після завершення сканування пристрій автоматично налаштується на попереднє налаштування № 1 (P-01). Щоб налаштуватися на попередню налаштовану станцію:

- Щоб налаштуватися на наступну попередню встановлену станцію, натисніть кнопку 10/M/ FOLD.
- Щоб налаштуватися на попередню попередню встановлену станцію, натисніть кнопку 10/M/ FOLD.-.

РУЧНЕ КЕРУВАННЯ ПАМ'ЯТЮ ПОПЕРЕДНЬО ЗАПРОГРАМОВАНИХ СТАНЦІЙ

Виберіть, які станції зберегти в пам'яті попередніх налаштувань замість автоматичного сканування.

1. За допомогою кнопки **▶** / «TUN.+» або **◀** / «TUN.-» налаштуйте пристрій на станцію, яку ви хочете зберегти як попередню встановлену (наприклад, 93,1).
2. Натисніть кнопку P-MODE/MEM./VOICE. На дисплеї почне блимати «P-01», що означає, що ви зберігаєте станцію як попередню встановлену пам'ять 01. (Щоб змінити номер попередню встановленої пам'яті, натисніть кнопки 10/M/FOLD.+ або 10/M/FOLD.-).
3. Натисніть кнопку P-MODE/MEM./VOICE, щоб завершити збереження станції (наприклад, P-01 тепер встановлено на 93,1).
4. Щоб зберегти іншу станцію, повторіть кроки 1–3. Ви можете зберегти до 30 FM-станцій.

РОБОТА З USB

1. Натисніть кнопку **⏻** /FUNC. на пристрої, щоб вибрати режим «USB».
2. Підключіть USB-накопичувач до USB-порту у верхній частині пристрою (пристрій підтримує USB-пристрій ємністю до 32 Гб). Відтворення почнеться автоматично з треку 1.
3. Щоб призупинити відтворення, натисніть кнопку **▶** /PAIR/SCAN» на пристрої. Час відтворення буде мигати на дисплеї.
4. Щоб відновити відтворення, натисніть кнопку **▶** /PAIR/SCAN» ще раз.
5. Щоб вибрати потрібну доріжку, натисніть кнопку **▶** /«TUN.+» або **◀** /«TUN.-» відповідно під час відтворення, поки потрібна доріжка не з'явиться на дисплеї. Пристрій почне відтворення автоматично.
6. Щоб знайти певний фрагмент під час відтворення, натисніть і утримуйте кнопку **▶** /TUN.+ або **◀** /TUN.- , щоб швидко просканувати поточний трек, поки не з'явиться потрібна точка (фрагмент), а потім відпустіть кнопку для повернення до звичайного режиму відтворення.
7. Щоб вибрати пісню, номер треку якої перевищує 10, натисніть кнопку 10/M/FOLD.+ або 10/M/ FOLD - для переходу вперед/назад на 10 треків, а потім натисніть кнопку **▶** /TUN.+ або **◀** / TUN.- , щоб вибрати потрібний трек.
8. Щоб вибрати бажану папку (якщо USB містить більше однієї папки), натисніть і утримуйте кнопку 10/M/FOLD.+ або 10/M/FOLD.- , щоб перейти вперед/назад на одну папку, а потім натисніть кнопку **▶** /TUN.+ або **◀** /TUN.- , щоб вибрати бажаний трек.
Важливо: USB-порт призначений тільки для передачі даних, інші пристрої не можуть використовуватися з цим USB-з'єднанням. Не рекомендується використовувати подовжувачі USB. Не відключайте USB від пристрою під час відтворення або зчитування USB-пристрою.

ПОВТОРНЕ ВІДТВОРЕННЯ

Ви можете повторно відтворювати один трек або всі треки на USB.

Щоб повторити один трек

1. Натисніть кнопку P-MODE/MEM./VOICE на пристрої під час відтворення, на дисплеї з'явиться «**↺**», і поточний трек буде відтворюватися знову і знову.
2. Щоб скасувати повторне відтворення, натисніть кнопку P-MODE/MEM./VOICE на пристрої, поки на дисплеї не зникне «**↺**».

Щоб повторити всі треки

1. Натисніть кнопку P-MODE/MEM./VOICE на пристрої, поки на дисплеї не з'явиться «**↻**», і всі треки на USB будуть відтворюватися знову і знову.
2. Щоб скасувати повторне відтворення, натисніть кнопку P-MODE/MEM./VOICE на пристрої, поки «**↻**» не зникне з дисплея.

Щоб повторити папку (тільки для USB-накопичувачів, що містять більше однієї папки)

1. Натисніть кнопку P-MODE/MEM./VOICE на пристрої, поки на дисплеї не з'явиться постійний напис «**↻**FOLDER» (Папка). Поточна папка буде відтворюватися знову і знову.
2. Щоб скасувати повторне відтворення, натисніть кнопку P-MODE/MEM./VOICE на пристрої, поки

«C D FOLDER» не зникне з дисплея.

ВИПАДКОВЕ ВІДТВОРЕННЯ

Натисніть кнопку P-MODE/MEM./VOICE на пристрої в режимі відтворення, поки на дисплеї не з'явиться постійний напис «RAND», після чого випадкове відтворення почнеться автоматично з наступного треку. Натисніть кнопку P-MODE/MEM./VOICE на пристрої ще раз, поки напис «RAND» не зникне з дисплея, щоб скасувати.

РОБОТА AUX-IN

1. Натисніть кнопку « /FUNC.» на пристрої, щоб вибрати режим «AUX».
2. Підключіть аудіопристрій до роз'єму AUX IN на верхній панелі пристрою за допомогою кабелю AUX IN (аудіокабель не входить до комплекту).
3. Поверніть ручку VOLUME на пристрої або відрегулюйте гучність на зовнішньому пристрої, щоб збільшити або зменшити гучність музики до бажаного рівня.
4. Керуйте відтворенням за допомогою аудіопристрою.

РОБОТА ГНЕЗДА MIC

Вхід для мікрофона доступний у всіх режимах.

1. Підключіть мікрофон до роз'єму 6,3 мм MIC JACK, розташованого на верхній панелі пристрою.
2. Натисніть кнопку MIC VOL./TWS на пристрої, а потім негайно поверніть ручку VOLUME, щоб збільшити або зменшити гучність мікрофона.
3. Натисніть і утримуйте кнопку LIGHT/ECHO, щоб увімкнути або вимкнути ефект відлуння мікрофона.

6. ПРИБИРАННЯ ТА ОБСЛУГОВУВАННЯ

Для чищення виробу використовуйте м'яку або суху тканину, а в разі сильних забруднень - вологу.

Не використовуйте абразивні чистячі засоби, оскільки вони можуть пошкодити фарбу, пластик або навіть саму колонку.

Тримайте його подалі від сонячних променів і не тримайте в гарячій і вологій атмосфері.

Обов'язково від'єднайте кабель адаптера живлення і зберігайте його в сухому і прохолодному місці.

7. УТИЛІЗАЦІЯ ЕЛЕКТРОННИХ ТОВАРІВ

УТИЛІЗАЦІЯ ПРИСТРОЇВ, ЩО ПРАЦЮЮТЬ ВІД БАТАРЕЙОК

Не викидайте пристрої, що працюють від батарейок, як звичайне сміття, їх завжди слід переробляти належним чином відповідно до місцевого муніципального законодавства.

Ви можете переробити їх, віднісши до уповноважених урядом центрів утилізації або спеціалізованих контейнерів, які ви можете знайти у найближчих великих супермаркетах, магазинах електроніки та електропобутових товарів або торгових центрах, де є такі можливості.

Примітка: Якщо пульт дистанційного керування не працює, це може бути пов'язано з тим, що батареї пульта розрядилися/використані повністю.

Під час використання, будь ласка, зверніть увагу на наступні пункти:



1. IMPORTANT:

- Llegeixi sempre atentament el llibre d'instruccions abans d'utilitzar-lo.
- Aquest manual pot descarregar-se de la nostra pàgina web www.sogo.es.
- Conservi aquestes instruccions per a futures consultes.

2. DEFINICIONS DE SÍMBOLS



- 1- **PERILL:** Indica una situació de perill imminent.
- 2- **ADVERTIMENT:** Indica una situació potencialment perillosa.
- 3- **PRECAUCIÓ:** Indica una situació potencialment perillosa. També adverteix contra pràctiques insegures.

3. INSTRUCCIONS DE SEGURETAT PER A L'USUARI

Precaucions generals durant l'ús d'equips elèctrics

- No utilitzi l'aparell per a fins diferents dels descrits en aquest manual.
- No utilitzi ni guardi l'aparell a l'aire lliure.
- No col·loquis ni utilitzis l'altaveu Bluetooth prop de fonts d'aigua.
- Col·loqui sempre l'aparell sobre una superfície plana i uniforme.
- L'aparell només ha d'utilitzar-se per als fins previstos. No s'accepta cap responsabilitat per danys derivats d'un ús inadequat o una manipulació incorrecta. L'ús indegut o la manipulació incorrecta poden causar problemes en l'aparell i causar lesions a l'usuari.
- Aquest aparell està destinat a l'ús domèstic i aplicacions similars.
- Asseguri's que la tensió indicada en la placa de característiques coincideix amb la tensió de xarxa abans d'endollar l'aparell.
- Desconnecti sempre l'endoll de la presa de corrent quan no utilitzi l'aparell. No deixi l'aparell sense vigilància quan estigui encès.
- És necessària una estreta supervisió quan qualsevol aparell sigui utilitzat per nens o prop d'ells.
- Abans de netejar o guardar l'aparell, desendolli'l sempre de la xarxa elèctrica. i deixar que es refredi.
- El dispositiu no està completament desconnectat de la font d'alimentació, fins i tot després que s'hagi girat o apagada. Per a desconnectar-ho completament, desendolli-ho de la presa de corrent.

- Els aparells no estan dissenyats per a funcionar amb un temporitzador extern o sistemàticament de control remot.

Restriccions d'ús per a evitar danys personals

- No col·loqui ni faci funcionar aquest aparell prop de fonts d'aigua.
- No col·loqui ni faci funcionar l'aparell ni el seu cable d'alimentació sobre o prop de superfícies calentes (per exemple, estufa, plaques, forns o cremadors elèctrics) o flames obertes.
- No deixi el cable d'alimentació penjant de vores esmolades i mantingui'l allunyat d'objectes calents o flames. No enrotlli el cable al voltant de l'aparell ni el doblegui.
- No utilitzi mai accessoris no recomanats pel fabricant.
- L'ús d'accessoris no recomanats o venuts pel fabricant de l'aparell pot provocar incendi, descàrrega elèctrica o lesions a les persones.
- Si desitja desconnectar l'endoll de la presa de corrent, faci'l en el propi endoll i no en la tirant del cable o del propi aparell.
- Per a evitar descàrregues elèctriques, asseguri's de tenir les mans seques abans d'endollar o desendollar.
- No utilitzi l'aparell amb les mans mullades, sobre sòls humits o quan l'atmosfera estigui humida, hi ha risc de descàrrega elèctrica.
- No submergeixi mai l'aparell ni l'endoll en aigua o qualsevol altre líquid. En cas que l'aparell caiguda en l'aigua, desconnecti'l immediatament de la xarxa elèctrica i porti'l a un servei tècnic autoritzat per a la seva reparació abans de tornar a utilitzar-lo.
- No utilitzi l'aparell si s'ha caigut a terra, si presenta signes visibles de danys o si té una fugida.
- No utilitzi l'aparell si el cable o l'endoll estan danyats. En cas que el cable estigui danyat han de ser substituïts únicament pel fabricant, el seu agent de servei o persones amb qualificació similar amb la finalitat d'evitar perills.
- En cas de mal funcionament de l'aparell, o si aquest ha sofert algun mal, retorni'l al servei tècnic autoritzat més pròxim per al seu examen, reparació o ajust.

Restriccions d'ús en nens i ancians

- Els nens han de ser vigilats per a evitar que juguin amb l'aparell.
- Mantingui l'aparell i el seu cable fora de l'abast dels nens.
- Els nens no han de jugar amb l'aparell.
- La neteja i el manteniment de l'usuari no han de ser realitzats per nens sense supervisió.
- No permeti que els nens utilitzin l'aparell.
- Els aparells poden ser utilitzats per nens a partir de 8 anys i per persones amb capacitats físiques, sensorials o mentals reduïdes

o amb falta d'experiència i coneixements si han rebut supervisió o instruccions relatives a l'ús de l'aparell de manera segura i comprenen els perills que comporta.

Instruccions d'ús de l'aparell

- No deixi l'altaveu carregant més temps del recomanat pel fabricant, ja que podria danyar la bateria o el propi altaveu.
- No utilitzi l'altaveu mentre estigui carregat, en cas contrari també podria danyar-lo.
- Aquest producte no té peces que l'usuari pugui reparar. No intenti reparar aquest producte vostè mateix. Només el personal de servei qualificat ha de realitzar el manteniment. Porti el producte al servei tècnic autoritzat per a la seva inspecció i reparació.
- **MAI** permeti que ningú, especialment els nens, introdueixi res en els orificis, ranures o qualsevol altra obertura de la carcassa de la unitat, ja que podria provocar una descàrrega elèctrica causant danys mortals.
- No muntis aquest producte en la paret ni en el sostre.
- No col·loqui la unitat prop de televisors, altaveus i altres objectes que generin camps magnètics intensos.
- No deixi la unitat desatesa quan estigui en ús.

NOTA: Per a desconnectar completament el sistema si no s'utilitzarà durant molt de temps, desendolli la clavilla d'alimentació de CA de la presa de corrent.

- No deixi caure, desmunt, deformi, modifiqui ni introdueixi cap objecte en els orificis de l'altaveu, ja que aquest pot danyar el producte.
- No netegi el producte amb alcohol, netejadors a base d'amoniac ni netejadors abrasius.
- No col·loqui aquest producte en contacte amb objectes esmolats, ja que podrien produir-se esgarrapades i danys de funcionament.
- No intenti substituir la bateria del producte, ja que està incorporada i no pot ser canviada per l'usuari.
- En cas de mal funcionament de l'altaveu, o si s'ha danyat d'alguna manera, retorni'l al servei tècnic autoritzat més pròxim perquè l'examinin, reparin o ajustin.

Mantingui l'altaveu allunyat de la llum solar directa, el foc o altres equips d'alta tensió.

ADVERTIMENT: el dispositiu pot escalfar-se durant la càrrega. Assegura't sempre que l'altaveu està apagat quan endoll i desendolli l'aparell. Si el dispositiu no està apagat pot danyar l'altaveu o causar lesions.

- Col·loqui la unitat en un lloc amb bona ventilació. Col·loqui el sistema sobre una superfície plana, dura i estable. No ho exposi a temperatures superiors a 40 °C. Deixi almenys 30 cm d'espai

lliure des de la part posterior i la part superior de la unitat i 5 cm des de cada costat.

- Premi suaument els botons de la unitat. Prémer-los amb massa força pot danyar la unitat.
- Asseguri's sempre que el producte estigui desendollat de la presa de corrent abans de moure'l o netejar-lo.
- Neteja-ho només amb un drap sec.
- Desendolli el producte quan hi hagi llampecs, tempestes o quan no vagi a utilitzar-lo durant llargs períodes de temps.
- Observi tots els senyals i pantalles que requereixin l'encesa d'un dispositiu elèctric o un producte de radiofreqüència en les zones designades.
- Rebutgi el producte i la bateria del producte d'acord amb les lleis i normatives locals.
- Desfaci's de les piles usades de manera responsable amb el medi ambient.

4. ESPECIFICACIONS TÈCNiques

| | |
|-------------------------------------|------------------------|
| Potència de sortida: | 25 W2 màx. |
| Sensibilitat de so: | 88 dB ± 3 dB |
| Resposta de freqüència: | 87,5 – 108 MHz |
| Distorsió: | <10% |
| Versió Bluetooth: | 5.3 |
| Abast Bluetooth: | ≤ 10 m |
| Nom d'aparellament Bluetooth: | SOGO SS 8975 |
| Memòria USB i TF màxima compatible: | 32GB |
| Adaptador de corrent: | CA 100-240 V, 50-60 Hz |
| Consum d'energia: | 40 W |
| Consum d'energia en mode d'espera: | <0,5 W |
| Presa d'entrada AUX: | 3,5 mm |
| Connector de micròfon: | 6,3 mm |
| Memòria: | de 32 MB a 32 GB |

Aquest producte compleix amb el reglament de la UE 2023/826 sota la directiva 2009/125/EC sobre els requisits de disseny ecològic.

Consum d'energia en mode apagat: N/A

Consum d'energia en mode d'espera: 0.2W

Temps després del qual el producte entra en mode apagat: 15MIN.

5. DESCRIPCIÓ GENERAL DEL PRODUCTE I DEL PANELL

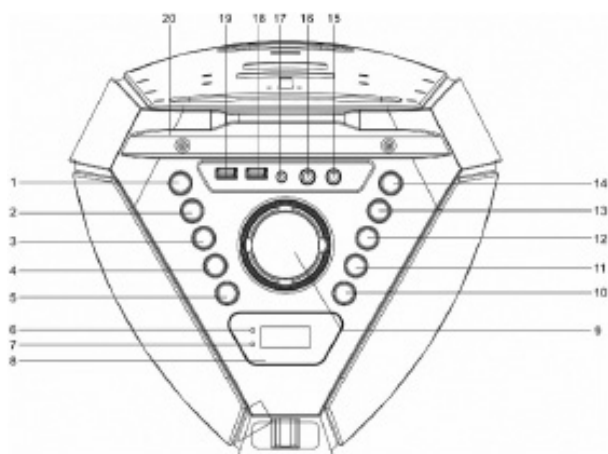

Vista superior

1. Botó EQ/BASS: ajusta els efectes de so de l'equalitzador i els greus.
2. Botó P-MODE / MEM. / VOICE: selecciona el mode de reproducció, emmagatzema emissorsres FM o canvia els efectes de veu.
3. Botó ◀ / TUN.-: pista anterior o sintonització FM cap avall.
4. Botó 10- / M. / FOLD-: retrocedeix 10 pistes, selecciona la memòria o redueix la selecció de carpetes.
5. Botó MIC VOL. / TWS: ajusta el volum del micròfon o activa l'aparellament TWS.
6. Indicador de càrrega: mostra l'estat de càrrega.
7. Indicador d'aparellament: indica l'estat d'aparellament Bluetooth.
8. Pantalla LCD: mostra el mode i la informació de funcionament.
9. Botó de volum: ajusta el nivell de volum principal.
10. Botó LIGHT / ECHO: controla la il·luminació LED i l'efecte de ressò del micròfon.
11. Botó 10+ / M. / FOLD+: avança 10 pistes, selecciona la memòria o augmenta la selecció de carpetes.
12. Botó ▶▶ / TUN.+: pista següent o sintonització FM ascendent.
13. Botó ▶▶ / PAIR / SCAN: reproducció/pausa, aparellament Bluetooth o cerca FM.
14. Botó FUNC.: Canvia entre els modes de funcionament.
15. Connector MIC de 6,3 mm 2: entrada de micròfon (connector 2).
16. Connector MIC de 6,3 mm 1: entrada de micròfon (connector 1).
17. Connector AUX IN de 3,5 mm: entrada d'àudio externa.
18. Port USB: reproduïx arxius d'àudio des d'un dispositiu USB.
19. Port de càrrega USB: càrrega dispositius externs.
20. Suport per a tauleta: subjecta de manera segura una tauleta o un telèfon intel·ligent.

Vista frontal i posterior

21. Tweeter: emet so d'alta freqüència.
22. Llum LED disc: proporciona efectes d'il·luminació disc de colors.
23. Llum LED completa: millora la il·luminació visual durant la reproducció.
24. Reixeta de l'altaveu: protegeix els components interns de l'altaveu.
25. Altaveu: proporciona la sortida d'àudio principal.
26. Ansa: permet un fàcil transport.
27. Connector d'antena FM: connecta una antena FM externa.
28. Orificis de ventilació: eviten el sobreescalfament i milloren el flux d'aire.
29. Presa de CA: connecta la font d'alimentació de CA.

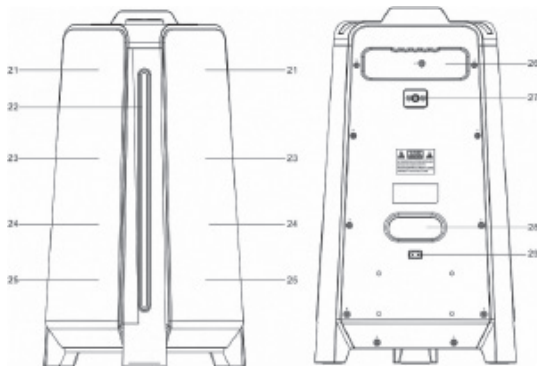

FONT D'ALIMENTACIÓ

Aquesta unitat funciona amb una bateria recarregable de liti (capacitat de la bateria: 4000 mAh). Carregui completament la unitat (aproximadament 2,5 hores) abans d'utilitzar el producte per primera vegada. El temps de reproducció és d'aproximadament 2 hores després d'una càrrega completa. Desendollant el cable d'alimentació de CA de la presa de CA per a treballar amb la bateria després de carregar-la completament. En endollar el cable d'alimentació de CA amb la bateria connectada, s'inicia la càrrega d'aquesta bateria; l'indicador LED de càrrega s'il·lumina en vermell durant la càrrega i, quan la bateria està completament carregada, l'indicador canvia a verd. Quan la unitat té poca bateria, l'indicador LED parpelleja en vermell.

Advertiment: No canviï la bateria, només personal altament qualificat pot realitzar aquesta operació.

Encesa/apagada: Després de connectar l'alimentació, Premu i manteniu premut el botó «»/«FUNC» per a encendre/apagar la unitat.

Com connectar el dispositiu amb l'altaveu Bluetooth? Premi el botó FUNC. de la unitat per a canviar a la funció BLUETOOTH. La pantalla LCD mostrarà «bt» i l'indicador d'aparellament parpellejarà a gran velocitat. Per a connectar el seu dispositiu electrònic, asseguri's que sigui visible per a tots els dispositius pròxims. Busqui el nom d'aparellament Bluetooth SOGO SS-8975 en la pantalla del seu dispositiu i, una vegada que aparegui, prem-lo per a connectar-se amb l'altaveu i esperi fins que es connecti. Si es requereix una contrasenya, introduueixi «0000» com a contrasenya. El Bluetooth funciona millor en un radi de 10 metres a l'aire lliure.

FUNCIÓ BÀSICA

ENCÈS/APAGADA DE LA UNITAT

Mantingui premut el botó /FUNC. per a encendre/apagar la unitat.

NOTA: En mode USB/Bluetooth/AUX, quan la unitat no estigui realitzant la seva funció principal durant uns 15 minuts, passarà automàticament al mode d'espera. Mantingui premut el botó /FUNC. per a tornar a encendre la unitat.

Tingui en compte que un ajust de volum baix en la font d'àudio pot reconèixer-se com «sense senyal d'àudio», la qual cosa afectarà la capacitat de detecció del senyal del dispositiu i també pot provocar un canvi automàtic al mode d'espera. Si això ocorre, reactivi la transmissió del senyal d'àudio o augmenti l'ajust de volum en el reproductor de la font d'àudio per a reprendre la reproducció.

Consells sobre descàrregues electroestàtiques: la unitat pot reiniciar-se o no tornar al mode de funcionament normal a causa de descàrregues electroestàtiques; simplement apagui-la i torni a connectar-la.

Aquest model d'altaveu té una funció coneguda com TWS (funció sense fil veritable). Amb aquesta funció, podem connectar dos altaveus al mateix temps amb el mateix dispositiu sense necessitat de connexió per cable. Aquesta funció ajuda a millorar el nivell de so i també ajuda a cobrir una gran àrea per a festes i esdeveniments. Si té dos altaveus, connecti el seu dispositiu electrònic amb una de les unitats mitjançant la funció Bluetooth. Aquesta unitat es convertirà en la unitat principal.

1. Connecti el dispositiu a una de les unitats mitjançant la funció Bluetooth; aquesta unitat es convertirà en la unitat principal.
2. Encengui la segona unitat i canviï al mode Bluetooth.
3. Mantingui premut el botó MIC VOL./TWS de la unitat principal i aquestes dues unitats es connectaran automàticament amb un so que indicarà que la connexió s'ha realitzat. La unitat principal mostrarà «tS R» i la segona unitat mostrarà «tS L», i aquestes dues unitats es convertiran en sortida estèreo.

4. El control de l'equalitzador, els greus, el volum, la reproducció, la pausa, la pista següent i la pista anterior, així com l'ajust de la llum, es poden realitzar des de totes dues unitats.
5. Per a sortir del TWS entre les dues unitats, mantingui premut el botó MIC VOL./TWS en qualsevol de les unitats per a desconnectar el TWS.
6. Per a sortir del Bluetooth des del mòbil, mantingui premut el botó «▶▶/PAIR/SCAN» en la unitat principal.

NOTA: Per a utilitzar la funció TWS, asseguri's que tots dos altaveus siguin del mateix model i tinguin el mateix nom d'aparellament Bluetooth.

CONFIGURACIÓ DEL MODE DE FUNCIÓ

Per a canviar els modes de funció, premi el botó «🔊 /FUNC.». Premi repetidament per a seleccionar la funció Bluetooth/Radi/AUX/USB.

AJUST DEL VOLUM

1. Giri el comandament VOLUME de la unitat per a augmentar o disminuir el volum de la música.
2. Premi el botó MIC VOL./TWS de la unitat s i, a continuació, giri immediatament el comandament VOLUME per a augmentar o disminuir el volum del micròfon.

FUNCIO EQUALITZADOR (EQ)

Aquesta unitat té un sistema equalitzador integrat. Premi el botó EQ/BASS de la unitat per a seleccionar l'ajust que millor s'adapti a l'estil musical: FLAT, POP, CLASSIC, JAZZ i ROCK.

AJUST DE GREUS

Mantingui premut el botó EQ/BASS de la unitat per a augmentar l'efecte de greus.

AJUST DEL NIVELL DE TO

Pot crear un so divertit amb la veu del micròfon ajustant el nivell de tecles.

1. Endoll el micròfon i la funció d'ajust de tecles s'activarà en la sortida del micròfon.
2. Mantingui premut el botó P-MODE/MEM./VOICE i la pantalla mostrarà «H-1». Hi ha 4 tipus de nivells de tecla, mantingui premut el botó P-MODE/MEM./VOICE per a seleccionar el nivell desitjat.
3. Per a sortir de la funció d'ajust de TO, mantingui premut el botó P-MODE/MEM./VOICE fins que la pantalla mostri «OFF».

FUNCIO DE CÀRREGA USB

Aquesta unitat disposa d'un port de càrrega USB de 5 V i 1 A per a carregar el seu telèfon intel·ligent. Connecti el cable USB del seu telèfon intel·ligent al port USB CHARGE per a carregar-ho.

AJUST DEL RESSÒ DEL MICRÒFON

Mantingui premut el botó LIGHT/TIRO de la unitat per a activar o desactivar l'efecte de ressò del micròfon.

LLUM INTERMITENT

Hi ha 4 modes de parpelleig per a la llum LED de l'altaveu.

Premi el botó LIGHT/TIRO per a seleccionar els modes de llum L-1~L-4. Per a apagar la llum, premi el botó LIGHT/ECHO fins que aparegui «LOFF» en la pantalla.

FUNCIONAMENT DE LA RÀDIO

Escolti emissions de ràdio FM. Premi el botó 🔊 /FUNC. de la unitat i la pantalla mostrarà FM i la freqüència de ràdio.

Nota: L'antena amb cable s'inclou amb el cable d'alimentació com a accessori independent. Inseureixi l'antena amb cable en la presa FM de la part posterior de l'aparell quan escolti la ràdio i estengui-la fins a la seva màxima longitud per a obtenir la millor recepció.

SINTONITZACIÓ D'UNA EMISSORA DE RÀDIO

Si coneix la freqüència de l'emissora a la qual desitja sintonitzar directament:

Sintonitzi una emissora prement repetidament el botó «▶▶» (Sintonització automàtica) / «TUN.+» (Sintonització automàtica) o «◀◀» (Sintonització manual) / «TUN.-» (Sintonització manual). La freqüència de l'emissora es mostra en la pantalla.

DETENCIÓ DE SINTONITZACIÓ AUTOMÀTICA

Mantingui premut el botó ◀◀/TUN.- o ▶▶/TUN.+ per a iniciar la sintonització, que es detindrà automàticament quan es rebí una emissora.

MEMÒRIA PREDEFINIDA AUTOMÀTICA / ESCANEIG

Per a buscar emissores dins del rang de recepció i guardar-les automàticament en la memòria preestablerta, mantingui premut el botó «▶▶» / «PAIR/SCAN». Una vegada finalitzada la cerca, la unitat sintonitzarà automàticament l'emissora preestablerta número 1 (P-01). Per a sintonitzar una emissora

preestablerta:

- Per a sintonitzar la següent emissora preestablerta, premi el botó 10/M/FOLD.+.
- Per a sintonitzar la presintonia anterior, premi el botó 10/M/FOLD.-.

FUNCIONAMENT MANUAL DE LA MEMÒRIA PREDEFINIDA

Triï quines emissores desitja guardar en la memòria de presintonies en lloc de sintonitzar-les automàticament.

1. Utilitzi el botó «▶▶» / «TUN.+» o «◀◀» / «TUN.-» per a sintonitzar l'emissora que desitja guardar com a preajust (per exemple, 93.1).
2. Premi el botó P-MODE/MEM./VOICE. «P-01» parpellejarà en la pantalla per a indicar que està guardant l'emissora com a memòria preestablerta 01. (Per a canviar el número de memòria preestablerta, premi els botons 10/M/FOLD.+ o 10/M/FOLD.-).
3. Premi el botó P-MODE/MEM./VOICE per a finalitzar el guardat de l'emissora (per exemple, P-01 ara està configurat en 93.1).
4. Per a guardar una altra emissora, repeteixi els passos 1 a 3. Pot guardar fins a 30 emissores FM.

FUNCIONAMENT USB

1. Premi el botó /FUNC. de la unitat per a seleccionar el mode «USB».
 2. Connecti la memòria USB al port USB situat en la part superior de la unitat (la unitat admet dispositius USB de fins a 32 GB). La reproducció començarà automàticament des de la pista 1.
 3. Per a pausar la reproducció, premi el botó «▶I/PAIR/SCAN» de la unitat. El temps de reproducció parpellejarà en la pantalla.
 4. Per a reprendre la reproducció, torni a prémer el botó «▶I/PAIR/SCAN».
 5. Per a seleccionar la pista desitjada, premi el botó «▶▶»/«TUN.+» o «◀◀»/«TUN.-» respectivament durant la reproducció fins que aparegui la pista desitjada en la pantalla. La unitat començarà a reproduir automàticament.
 6. Per a buscar un passatge concret durant la reproducció, mantingui premut el botó «▶▶» / «TUN.+» o «◀◀» / «TUN.-» per a explorar la pista que s'està reproduint a alta velocitat fins que aparegui el punt (passatge) desitjat i, a continuació, deixi anar el botó per a tornar al mode de reproducció normal.
 7. Per a seleccionar una cançó el número de pista de la qual sigui superior a 10, premi el botó 10/M/FOLD.+ o 10/M/FOLD - cada vegada per a avançar/retrocedir 10 pistes i, a continuació, premi el botó ▶▶/TUN.+ o ◀◀/TUN.- per a seleccionar la pista desitjada.
 8. Per a seleccionar la carpeta desitjada (si l'USB conté més d'una carpeta), mantingui premut el botó 10/M/FOLD.+ o 10/M./FOLD.- cada vegada que desitgi avançar o retrocedir una carpeta i, a continuació, premi el botó ▶▶/TUN.+ o ◀◀/TUN.- per a seleccionar la pista desitjada.
- Important:** El port USB està dissenyat únicament per a la transferència de dades, no es poden utilitzar altres dispositius amb aquesta connexió USB. No es recomana l'ús de cables allargadors USB. No desconnecti l'USB de la unitat mentre es reproduïx o llegeix el dispositiu USB.

REPETICIÓ DE REPRODUCCIÓ

Pot reproduir una pista o totes les pistes de l'USB repetidament.

Per a repetir una sola pista

1. Premi el botó P-MODE/MEM./VOICE de la unitat durant la reproducció i la pantalla mostrarà «↶» i la pista actual es reproduirà una vegada i una altra.
2. Per a cancel·lar la reproducció repetida, premi el botó P-MODE/MEM./VOICE de la unitat fins que «↶» desaparegui de la pantalla.

Per a repetir totes les pistes

1. Premi el botó P-MODE/MEM./VOICE de la unitat fins que «↷» aparegui de manera fixa en la pantalla; totes les pistes de l'USB es reproduiran una vegada i una altra.
2. Per a cancel·lar la reproducció repetida, premi el botó P-MODE/MEM./VOICE de la unitat fins que «↷» desaparegui de la pantalla.

Per a repetir la carpeta (només per a USB que contingui més d'una carpeta)

1. Premi el botó P-MODE/MEM./VOICE de la unitat fins que «↷ FOLDER» aparegui fix en la pantalla; la carpeta actual es repetirà una vegada i una altra.
2. Per a cancel·lar la reproducció repetida, premi el botó P-MODE/MEM./VOICE de la unitat fins que «↷ FOLDER» desaparegui de la pantalla.

REPRODUCCIÓ ALEATÒRIA

Premi el botó P-MODE/MEM./VOICE de la unitat en mode de reproducció fins que «RAND» aparegui de manera fixa en la pantalla; la reproducció aleatòria començarà automàticament des de la següent pista. Premi de nou el botó P-MODE/MEM./VOICE de la unitat fins que «RAND» desaparegui de la pantalla per a cancel·lar.

FUNCIONAMENT DE L'ENTRADA AUX

1. Premi el botó «/FUNC.» de la unitat per a seleccionar el mode «AUX».
2. Connecti el seu dispositiu d'àudio a la presa AUX IN del panell superior de la unitat amb un cable AUX

- IN (el cable d'àudio no està inclòs).
3. Giri el comandament VOLUME de la unitat o ajust el volum del dispositiu extern per a augmentar o disminuir el volum de la música al nivell desitjat.
 4. Controli la reproducció amb el seu dispositiu d'àudio.

FUNCIONAMENT DE LA PRESA MIC

L'entrada de micròfon està disponible en tots els modes.

1. Connecti el micròfon a la presa MIC JACK de 6,3 mm situada en el panell superior de la unitat.
2. Premí el botó MIC VOL./TWS de la unitat i, a continuació, giri immediatament el comandament VOLUME per a augmentar o disminuir el volum del micròfon.
3. Mantingui premut el botó LIGHT/TIRO per a activar o desactivar l'efecte de ressonància del micròfon.

8. NETEJA I MANTENIMENT

Per a netejar el producte, utilitzi un drap suau o sec i, en cas de taques greus, un drap humit. No utilitzi netejadors abrasius, ja que poden danyar la pintura, el plàstic o fins i tot el propi altaveu. Mantingui-ho allunyat de la llum solar i no ho guardi en un ambient càlid i humit. Asseguri's de retirar el cable de l'adaptador de corrent i guardi'l en un lloc fresc i sec.

9. ELIMINACIÓ DE PRODUCTES ELECTRÒNICS

No tiri les piles com a escombraries normals, sempre han de reciclar-se de manera adequada i d'acord amb les lleis municipals locals. Pot reciclar-les portant-les a centres d'eliminació autoritzats pel govern o a contenidors especialitzats que trobarà en grans supermercats, botigues de productes electrònics o electrodomèstics o centres comercials pròxims que disposin d'aquesta mena d'instal·lacions.

Nota: Si el comandament a distància no funciona, pot haver-se d'al fet que les piles del comandament a distància estan descarregades/usades per completo.

Durant l'ús, pari esment als següents elements:

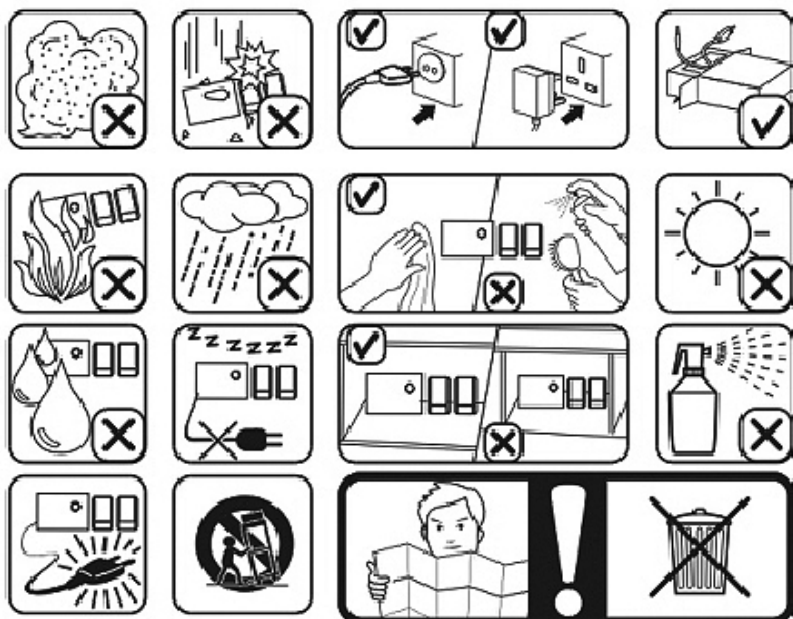

DECLARACIÓN DE CONFORMIDAD

Este dispositivo cumple con la Directiva 2014/53/UE relativa a la salud y la seguridad derivadas del uso del espectro radioeléctrico en los equipos electrónicos de uso doméstico.

Directiva de baja tensión 2014/35/CE.

Directiva de compatibilidad electromagnética 2014/30/UE.

Directiva 2015/863/UE sobre restricciones a la utilización de determinadas sustancias peligrosas en el sector eléctrico.

Directiva 2009/125/CE sobre los requisitos de diseño ecológico aplicables a los productos relacionados con la energía.



DÉCLARATION DE CONFORMITÉ

Cet appareil est conforme à la directive RED 2014/53/EU relative à la santé et à la sécurité résultant de l'utilisation du spectre radioélectrique dans les équipements électroniques ménagers.

Directive basse tension 2014/35/CE.

Directive sur la compatibilité électromagnétique 2014/30/EU.

Directive 2015/863/UE relative à la limitation de l'utilisation de certaines substances dangereuses dans les équipements électriques.

Directive 2009/125/CE relative aux exigences en matière d'éco-conception applicables aux produits liés à l'énergie.



DECLARATION OF CONFORMITY

This device complies with EU RED Directive 2014/53/EU related to Health and Safety from usage of Radio spectrum in household electronic equipment.

Low Voltage Directive 2014/35/EC.

Electromagnetic Compatibility Directive 2014/30/EU.

Directive 2015/863/EU on the restriction of the use of certain hazardous substances in electrical.

Directive 2009/125/EC on the eco-design requirements applicable to energy-related products.



DECLARAÇÃO DE CONFORMIDADE

Este dispositivo está em conformidade com a Diretiva RED da UE 2014/53/UE relativa à saúde e segurança da utilização do espectro de rádio em equipamentos eletrónicos domésticos.

Directiva de baixa tensão 2014/35/CE.

Directiva de Compatibilidade Electromagnética 2014/30/UE.

Directiva 2015/863/UE relativa à restrição do uso de determinadas substâncias perigosas em equipamentos eléctricos.

Directiva 2009/125/CE relativa aos requisitos de conceção ecológica aplicáveis aos produtos relacionados com o consumo de energia.



DICHIARAZIONE DI CONFORMITÀ

Questo dispositivo è conforme alla Direttiva RED 2014/53/UE relativa alla salute e alla sicurezza derivanti dall'uso dello spettro radio nelle apparecchiature elettroniche domestiche.

Direttiva sulla bassa tensione 2014/35/CE.

Direttiva sulla compatibilità elettromagnetica 2014/30/UE.

Direttiva 2015/863/UE sulla restrizione dell'uso di determinate sostanze pericolose nel settore elettrico.

Direttiva 2009/125/CE relativa alle specifiche per la progettazione ecocompatibile dei prodotti connessi all'energia.



KONFORMITÄTSERKLÄRUNG

Dieses Gerät entspricht der EU RED-Richtlinie 2014/53/EU in Bezug auf Gesundheit und Sicherheit bei der Nutzung von Funkfrequenzen in elektronischen Haushaltsgeräten.

Niederspannungsrichtlinie 2014/35/EU.

Richtlinie 2014/30/EU über die elektromagnetische Verträglichkeit.

Richtlinie 2015/863/EU zur Beschränkung der Verwendung bestimmter gefährlicher Stoffe in Elektrogeräten.

Richtlinie 2009/125/EG über die Festlegung von Ökodesign-Anforderungen an energieverbrauchsrelevante Produkte.





Este símbolo en el producto o en el embalaje indica que este producto no se puede desechar como basura normal o residuos domésticos. Todos los equipos eléctricos, electrónicos y unidades que funcionan con baterías deben reciclarse de manera adecuada y de acuerdo con las leyes municipales locales. Puede reciclarlos llevándolos a un centro de eliminación autorizado por el gobierno o a contenedores especializados que puede encontrar en cualquier gran supermercado cercano, tiendas de productos electrónicos o electrodomésticos o centros comerciales que tengan este tipo de instalaciones disponibles.

Diseñado por: SOGO basada en las normas de calidad europeas

Importado por: Sanyan Appliances S.L, NIF: B98753056, C/ Barcas 2, 2, 46002 Valencia, España

Producto fabricado en CHINA. Servicio postventa: www.sogosat.com sogosat@sogosat.com / 0034 902 222 161



This symbol on the product or on the packaging indicates that this product can't be disposed as normal rubbish or household waste. All the electrical, electronic equipment's and battery-operated units must recycle in proper manner and according to the local municipal laws. You can recycle them by taking them to government authorized disposal centres or specialized bins which you can find in any nearby big super markets, electronics or electro domestics products stores or malls who have these types of facilities available.

Designed by: SOGO based on European quality standards

Imported by: Sanyan Appliances S.L, NIF: B98753056, C/ Barcas 2, 2, 46002 Valencia, Spain

Product manufactured in CHINA. After-sales service: www.sogosat.com sogosat@sogosat.com / 0034 902 222 161



Ce symbole sur le produit ou sur l'emballage indique que ce produit ne peut pas être jeté comme un déchet normal ou un déchet ménager. Tous les équipements électriques, électroniques et les appareils à piles doivent être recyclés de manière appropriée et conformément aux lois municipales locales. Vous pouvez les recycler en les apportant à un centre d'élimination agréé par le gouvernement ou dans des poubelles spécialisées que vous pouvez trouver dans tous les grands supermarchés à proximité, les magasins de produits électroniques ou électroménagers ou les centres commerciaux qui disposent de ces types d'installations.

Élaboré par: SOGO basé sur les normes de qualité européennes

Importé par: Sanyan Appliances S.L, NIF : B98753056, C/ Barcas 2, 2, 46002 Valence, Espagne

Produit fabriqué en CHINA. Service après-vente: www.sogosat.com sogosat@sogosat.com / 0034 902 222 161



Este símbolo no produto ou na embalagem indica que este produto não pode ser descartado como lixo normal ou lixo doméstico. Todos os equipamentos elétricos, eletrônicos e unidades a bateria devem ser reciclados de maneira adequada e de acordo com as leis municipais locais. Você pode reciclá-los levando-os a um centro de descarte autorizado pelo governo ou a lixeiras especializadas que você pode encontrar em grandes supermercados próximos, lojas de produtos eletrônicos ou eletrodomésticos ou shoppings que tenham esse tipo de instalações disponíveis.

Desenhado por: SOGO baseado em padrões de qualidade europeus

Importado por: Sanyan Appliances S.L, NIF: B98753056, C/ Barcas 2, 2, 46002 Valência, Espanha

Produto fabricado na CHINA. Serviço pós-venda: www.sogosat.com sogosat@sogosat.com / 0034 902 222 161



Dieses Symbol auf dem Produkt oder der Verpackung weist darauf hin, dass dieses Produkt nicht als normaler Müll oder Hausmüll entsorgt werden darf. Alle elektrischen, elektronischen Geräte und batteriebetriebenen Geräte müssen auf ordnungsgemäße Weise und entsprechend recycelt werden nach den örtlichen Gemeindegesetzen. Sie können sie recyceln, indem Sie sie zu staatlich autorisierten Entsorgungszentren oder Spezialbehältern bringen, die Sie in nahe gelegenen großen Supermärkten, Elektronik- oder Elektrohaushaltswarengeschäften oder Einkaufszentren finden können, die diese Typen führen der verfügbaren Einrichtungen.

Entworfen von: SOGO basiert auf europäischen Qualitätsstandards

Eingeführt von: Sanyan Appliances S.L, NIF: B98753056, C/ Barcas 2, 2, 46002 Valencia, Spanien

Produkt hergestellt in CHINA. Kundendienst: www.sogosat.com sogosat@sogosat.com / 0034 902 222 161



Questo simbolo sul prodotto o sulla confezione indica che questo prodotto non può essere smaltito come normale rifiuto domestico o rifiuto domestico. Tutte le apparecchiature elettriche, elettroniche e le unità alimentate a batteria devono essere riciclate in modo adeguato e secondo le leggi locali comunali. Puoi riciclarli portandoli in un centro di smaltimento autorizzato dal governo o in contenitori specializzati che puoi trovare nei grandi supermercati, nei negozi di prodotti elettronici o elettrodomestici o nei centri commerciali che dispongono di questo tipo di strutture nelle vicinanze.

Progettato da: SOGO basato su standard di qualità europee

Importato da: Sanyan Appliances SL, NIF: B98753056, C/ Barcas 2, 2, 46002 Valenza, Spagna

Prodotto fabricato in CHINA. Servizio post-vendita: www.sogosat.com sogosat@sogosat.com / 0034 902 222 161



Tento symbol na produktu nebo na obalu znamená, že tento produkt nelze likvidovat jako běžný odpad nebo domovní odpad. Všechna elektrická, elektronická zařízení a baterie musí být recyklovány správným způsobem a v souladu s místními zákony. Můžete je recyklovat tak, že je odnesete do vládních středisek pro likvidaci odpadu nebo do specializovaných popelnic, které můžete najít v jakýchkoli blízkých velkých supermarketech, obchodech s elektronikou nebo domácími elektrospotřebiči nebo nákupních centrech, kde jsou tyto typy zařízení k dispozici.

Design: SOGO na základě evropských standardů kvality

Dovoz: Sanyan Appliances S.L, NIF: B98753056, C/ Barcas 2, 2, 46002 Valencia, Španělsko

Produkt vyrobený v ČINĚ. Poprodějní servis: www.sogosat.com sogosat@sogosat.com / 0034 902 222 161

PROHLÁŠENÍ O SHODĚ

Toto zařízení je v souladu se směrnicí EU RED 2014/53/EU týkající se zdraví a bezpečnosti při používání rádiového spektra v elektronických zařízeních pro domácnost.

Směrnice 2014/35/EU o nízkém napětí.

Směrnice o elektromagnetické kompatibilitě 2014/30/EU.

Směrnice 2015/863/EU o omezení používání některých nebezpečných látek v elektrotechnice.

Směrnice 2009/125/ES o požadavcích na ekodesign výrobků spojených se spotřebou energie.



OVERENSSTEMMELSESERKLÆRING

Denne enhed overholder EU's

lavspændingsdirektiv 2014/35/EF.

Direktiv om elektromagnetisk kompatibilitet 2014/30/EU.

Direktiv 2015/863/EU om begrænsning af brugen af visse farlige stoffer i elektrisk.

Direktiv 2009/125/EF om miljøvenligt design krav, der gælder for energirelaterede produkter.



IZJAVA O SKLADNOSTI

Ta naprava je skladna z direktivo EU RED 2014/53/EU, ki se nanaša na zdravje in varnost pri uporabi radijskega spektra v gospodinski elektronski opremi.

Direktiva o nizki napetosti 2014/35/ES.

Direktiva 2014/30/EU o elektromagnetni združljivosti.

Direktiva 2015/863/EU o omejevanju uporabe

nekaterih nevarnih snovi v električni opremi.

Direktiva 2009/125/ES o zahtevah za okoljsko primerno zasnovane izdelke, povezane z energijo.



IZJAVA O SUKLADNOSTI

Ovaj uređaj je u skladu s EU RED Direktivom 2014 /53/ EU koji se odnosi na zdravlje i sigurnost iz korištenje radijskog spektra u kućanskoj elektroničkoj oprema.

Direktiva o niskom naponu 2014/35/EZ.

Direktiva o elektromagnetskoj kompatibilnosti 2014/30/ EU.

Direktiva 2015/863/EU o ograničenju uporabe određenih opasnih tvari u električnim.

Direktiva 2009/125/EZ o zahtjevima ekološkog dizajna koji se primjenjuju na proizvode povezane s energijom.



DEKLARACJA ZGODNOŚCI

To urządzenie jest zgodne z dyrektywą UE dotyczącą niskiego napięcia 2014/35/WE.

Dyrektywa kompatybilności elektromagnetycznej 2014/30/UE.

Dyrektywa 2015/863/UE w sprawie ograniczenia użytkowania niektórych substancji niebezpiecznych w instalacjach elektrycznych.

Dyrektywa 2009/125/WE w sprawie ekoprojektu wymagania mające zastosowanie do produktów związanych z energią.



DECLARATIE DE CONFORMITATE

Acest dispozitiv este în conformitate cu Directiva UE RED 2014/53/UE privind sănătatea și siguranța utilizării spectrului radio în echipamentele electronice de uz casnic.

Directiva privind joasa tensiune 2014/35/CE.

Directiva privind compatibilitatea electromagnetică 2014/30/EU.

Directiva 2015/863/UE privind restricțiile de utilizare a anumitor substanțe periculoase în echipamentele electrice.

Directiva 2009/125/CE privind cerințele de proiectare ecologică aplicabile produselor cu impact energetic.





Dette symbol på produktet eller på emballagen angiver, at dette produkt ikke må bortskaffes som almindeligt affald eller husholdningsaffald. Alt elektrisk, elektronisk udstyr og batteridrevne enheder skal genbruges på korrekt måde og i overensstemmelse med de lokale kommunale love. Du kan genbruge dem ved at bringe dem til statsautoriserede bortskaffelsescentre eller specialiserede skraldespande, som du kan finde i alle nærliggende store supermarkeder, elektronik- eller elektriske husholdningsprodukter eller indkøbscentre, som har disse typer faciliteter til rådighed.

Designet af: SOGO baseret på europæiske kvalitetsstandarder

Importeret af: Sanyasn Appliances S.L., NIF : B98753056, C/ Barcas 2, 2, 46002 Valencia, Spanien

Produkt fremstillet i: KINA. **Eftersalgsservice:** www.sogosat.com sogosat@sogosat.com / 0034 902 222 161



Ta simbol na izdelku ali na embalaži pomeni, da tega izdelka ni mogoče odvreči med običajne smeti ali med gospodinjiske odpadke. Vso električno, elektronsko opremo in enote na baterije je treba reciklirati na ustrezen način in v skladu z lokalnimi občinskimi zakoni. Lahko jih reciklirate tako, da jih odnesete v pooblašene centre za odlaganje odpadkov ali specializirane zaboynike, ki jih najdete v bližnjih velikih supermarketih, trgovinah z elektriko ali gospodinjiskimi izdelki ali nakupovalnih središčih, ki imajo na voljo tvrstne objekte.

Oblikoval: SOGO na podlagi evropskih standardov kakovosti

Uvoznik: Sanyasn Appliances S.L., NIF : B98753056, C/ Barcas 2, 2, 46002 Valencia, Španija

Izdelek proizveden na: KITAJSKEM. **Prodajne storitve:** www.sogosat.com sogosat@sogosat.com / 0034 902 222 161



Ovaj simbol na proizvodu ili na ambalaži označava da se ovaj proizvod ne može odlagati kao obično smeće ili kućni otpad. Sva električna, elektronička oprema i jedinice koje rade na baterije moraju se reciklirati na pravilan način in v skladu s lokalnim općinskim zakonima. Možete ih reciklirati tako da ih odnesete u ovlaštene centre za zbrinjavanje ili specializirane kante koje možete pronaći u bilo kojem obližnjem velikom super marketu, trgovini s elektronikom ili električnim proizvodima za kućanstvo ili trgovačkim centrima koji imaju tvrstne objekte.

Dizajnirao: SOGO na temelju evropskih standarda kvalitete

Uvoznik: Sanyasn Appliances S.L., NIF: B98753056, C/ Barcas 2, 2, 46002 Valencia, Španjolska

Proizvod proizveden u: KINI. **Postprodajna služba:** www.sogosat.com sogosat@sogosat.com / 0034 902 222 161



Ten symbol na produkcie lub opakowaniu oznacza, że tego produktu nie można wyrzucać razem ze zwykłymi śmieciami lub odpadami domowymi. Cały sprzęt elektryczny, elektroniczny i urządzenia zasilane bateryjnie należy poddać recyklingowi w odpowiedni sposób i zgodnie z lokalnymi przepisami prawa. Można je poddać recyklingowi, zanosząc je do autoryzowanych przez rząd ośrodków utylizacji lub wyspecjalizowanych pojemników, które można znaleźć w pobliskich dużych supermarketach, sklepach z elektroniką lub artykułami gospodarstwa domowego lub w centrach handlowych, w których dostępne są tego typu obiekty.

Zaprojektowany przez: SOGO w oparciu o europejskie standardy jakości

Importer: Sanyasn Appliances S.L., NIF: B98753056, C/ Barcas 2, 2, 46002 Valencia, Hiszpania

Produkt wyprodukowany w: Chinach. **Obsługa posprzedażna:** www.sogosat.com sogosat@sogosat.com / 0034 902 222 161



Acest simbol de pe produs sau de pe ambalaj indică faptul că acest produs nu poate fi aruncat ca gunoi normale sau deșeuri menajere. Toate echipamentele electrice, electronice și unitățile care funcționează cu baterii trebuie să fie reciclate în mod corespunzător și în conformitate cu legile municipale locale. Le puteți recicla ducându-le la centre de eliminare autorizate de guvern sau la coșuri specializate, pe care le puteți găsi în orice super-piețe mari din apropiere, magazine de produse electronice sau electrocasnice sau mall-uri care au aceste tipuri de facilități disponibile.

Proiectat de: SOGO pe baza standardelor europene de calitate

Importat de: Sanyasn Appliances SL, NIF: B98753056, C/ Barcas 2, 2, 46002 Valencia, Spania

Produs fabricat in: CHINA. **Serviciu post-vanzare:** www.sogosat.com sogosat@sogosat.com / 0034 902 222 161



Цей символ на виробі або на його упаковці вказує на те, що виріб не можна утилізувати як звичайне сміття або побутові відходи. Все електричне й електронне обладнання та блоки, що працюють від батарейок, повинні бути перероблені належним чином і відповідно до місцевих муніципальних законів. Ви можете переробити їх, віддавши їх до схваленого урядом центру утилізації або до спеціалізованих контейнерів, які можна знайти в будь-якому найближчому великому супермаркеті, магазині електроніки чи побутової техніки чи торговому центрі, де є такі засоби.

Розроблено: SOGO на основі європейських стандартів якості

Імпортер: Sanyasn Appliances S.L., NIF: B98753056, C/ Barcas 2, 2 46002 València, Іспанія

Товар виготовлено в: КИТАЇ. **Післяпродажне обслуговування:** www.sogosat.com sogosat@sogosat.com / 0034 902 222 161



Aquest símbol en el producte o en l'embalatge indica que aquest producte no es pot rebutjar com a escombraries normals o residus domèstics. Tots els equips elèctrics, electrònics i unitats que funcionen amb bateries han de reciclar-se de manera adequada i d'acord amb les lleis municipals locals. Pot reciclar-los portant-los a un centre d'eliminació autoritzat pel govern o a contenidors especialitzats que pot trobar en qualsevol gran supermercat pròxim, botigues de productes electrònics o electrodomèstics o centres comercials que tinguin aquest tipus d'instal·lacions disponibles.

Dissenyat per: SOGO basada en les normes de qualitat europees

Importat per: Sanyasn Appliances S.L., NIF: B98753056, C/ Barcas 2, 2 46002 València, Espanya

Producte fabricat a: LA XINA. **Servei postvenda:** www.sogosat.com sogosat@sogosat.com / 0034 902 222 161

ДЕКЛАРАЦІЯ ПРО ВІДПОВІДНІСТЬ

Цей пристрій відповідає вимогам Директиви RED 2014/53/ЄС щодо охорони здоров'я та безпеки від використання радіочастотного спектру в побутовому електронному обладнанні.

Директива про низьковольтне обладнання 2014/35/ЄС.

Директива про електромагнітну сумісність 2014/30/ЄС.

Директива 2015/863/ЄС про обмеження використання деяких небезпечних речовин в електротехніці.

Директива 2009/125/ЄС про вимоги до екодизайну, що застосовуються до продуктів, пов'язаних з енергетикою.



DECLARACIÓ DE CONFORMITAT

Aquest dispositiu compleix amb la Directiva 2014/53/UE relativa a la salut i la seguretat derivades de l'ús de l'espectre radioelèctric en els equips electrònics d'ús domèstic.

Directiva de baixa tensió 2014/35/CE.

Directiva de compatibilitat electromagnètica 2014/30/UE.

Directiva 2015/863/UE sobre restriccions a la utilització de determinades substàncies perilloses en el sector elèctric.

Directiva 2009/125/CE sobre els requisits de disseny ecològic aplicables als productes relacionats amb l'energia.



SOGO[®]

Human Technology

ref. SS-8975

