

# SOGO®

Human Technology

ES Manual de instrucciones  
EN Instructions for use  
FR Mode d'emploi  
PT Manual de instruções  
DE Gebrauchsanweisung  
IT Manuale d'istruzioni  
CZ Návod k použití

DK Brugsanvisning  
SI Navodila za uporabo  
HR Upute za korištenje  
PL Instrukcja użycia  
RO Instrucțiuni de folosire  
UA Інструкція із застосування  
CA Manual d'instruccions



Descarga tu manual  
Download your manual  
Téléchargez votre manuel  
Baixe seu manual  
Laden Sie Ihr Handbuch herunter  
Scarica il tuo manuale  
Stáhněte si manuál  
Download din manual  
Prenezite svoj priručnik  
Preuzmite svoj priručnik  
Pobierz swoją instrukcję  
Descărcați manualul dvs  
Завантажте посібник  
Descàrrega el teu manual

VENTILADOR DE PIE  
STAND FAN  
VENTILATEUR SUR PIED  
VENTILADOR DE PÉ  
STANDVENTILATOR  
VENTILATORE  
STOJANOVÝ VENTILÁTOR  
STATIVVENTILATOR  
STOJNI VENTILATOR  
SAMOSTOJEĆI VENTILATOR  
WENTYLATOR STOJĄCY  
VENTILATOR CU SUPORT  
ПІДЛОГОВИЙ ВЕНТИЛЯТОР  
VENTILADOR DE PEUS

ref. SS-21360



<b>ESPAÑOL</b> .....	P. 3
<b>ENGLISH</b> .....	P. 8
<b>FRANÇAIS</b> .....	P. 12
<b>PORTUGUESE</b> .....	P. 17
<b>DEUTSCH</b> .....	P. 22
<b>ITALIANO</b> .....	P. 27
<b>ČEŠTINA</b> .....	P. 32
<b>DANSK</b> .....	P. 37
<b>SLOVENSKI</b> .....	P. 42
<b>HRVATSKI</b> .....	P. 47
<b>POLSKI</b> .....	P. 51
<b>ROMÂNĂ</b> .....	P. 56
<b>УКРАЇНСЬКА</b> .....	P. 61
<b>CATALÀ</b> .....	P. 66

Declaración de conformidad, Responsabilidad de la eliminación de productos electrónicos, Datos del importador y Servicio posventa en las últimas páginas.

Declaration of conformity, Responsibility of Electronic products disposal, Importers Details and After-sales service on the last pages.

Déclaration de conformité, Responsabilité de l'élimination des produits électroniques, Coordonnées des importateurs et Service après-vente sur les dernières pages.

Declaração de conformidade, responsabilidade pela eliminação dos produtos eletrônicos, dados do importador e serviço pós-venda nas últimas páginas

Konformitätserklärung, Verantwortung für die Entsorgung elektronischer Produkte, Angaben zum Importeur und Kundendienst auf den letzten Seiten.

Dichiarazione di conformità, Responsabilità dello smaltimento dei prodotti elettronici, Informazioni sugli importatori e Assistenza post-vendita nelle ultime pagine.

## 1. AVISO IMPORTANTE:

- Lea siempre atentamente el manual de instrucciones antes de utilizar el aparato.
- Este manual puede descargarse de nuestra página web [www.sogo.es](http://www.sogo.es).
- Conserve estas instrucciones para futuras consultas.

## 2. Instrucciones de seguridad para el usuario

GENERAL  
PRECAUTIONS

### Precauciones generales durante el uso de equipos eléctricos

- No utilice ni guarde el aparato al aire libre.
- Este producto está diseñado para uso doméstico, no industrial y no comercial en interiores. No lo utilice al aire libre ni para ningún otro fin. El uso indebido o la manipulación incorrecta pueden causar problemas en el aparato y provocar lesiones al usuario.
- El aparato sólo debe utilizarse para los fines previstos. No se aceptará ninguna responsabilidad por daños derivados de un uso inadecuado o una manipulación incorrecta.
- Asegúrese de que la tensión indicada en la placa de características coincide con la tensión de red antes de enchufar el aparato.
- Desconecte siempre el enchufe de la toma de corriente cuando no utilice el aparato. No deje el aparato sin vigilancia cuando esté encendido.
- Es necesario supervisar cuando cualquier aparato eléctrico sea utilizado por niños o cerca de ellos.
- Antes de limpiar o guardar el aparato, desenchúfelo siempre de la red eléctrica y deje que se enfríe.
- El aparato no está completamente desconectado de la red eléctrica, incluso después de apagarlo. Para desconectarlo completamente, desenchúfelo de la toma de corriente.
- Los aparatos no están diseñados para funcionar con un temporizador externo o un sistema de control remoto independiente.



### Restricciones de uso para evitar daños personales

- No deje el aparato sin vigilancia.
- No coloque ni utilice este aparato cerca de fuentes de agua.
- No coloque ni utilice el aparato y su cable de alimentación sobre o cerca de superficies calientes (por ejemplo, placas de cocción) o llamas abiertas.
- No deje el cable de alimentación colgando sobre bordes afilados y manténgalo alejado de objetos calientes y llamas desnudas. No enrolle el cable alrededor del aparato ni lo doble.
- No utilice nunca accesorios no recomendados por el fabricante.
- El uso de accesorios no recomendados o vendidos por el fabricante del aparato puede provocar incendios, descargas eléctricas o lesiones personales.
- Para evitar descargas eléctricas, asegúrese de tener las manos secas antes de enchufar o desenchufar el aparato.
- No utilice el aparato con las manos mojadas, sobre suelos mojados o

cuando el ambiente esté húmedo, existe riesgo de descarga eléctrica.

- No sumerja nunca el aparato ni el enchufe en agua ni en ningún otro líquido. Si el aparato cae al agua, desconéctelo inmediatamente de la red eléctrica y llévelo a un centro de servicio autorizado para su reparación antes de volver a utilizarlo.
- No utilice el aparato si se ha caído al suelo, si presenta signos visibles de deterioro.
- No utilice el aparato si el cable o el enchufe están dañados. En caso de que el cable esté dañado, sólo debe ser sustituido por el fabricante, su servicio técnico o personas con cualificación similar para evitar riesgos.
- En caso de mal funcionamiento del aparato, o si ha sufrido algún daño, no intente reparar el producto usted mismo devuélvalo al centro de servicio autorizado más cercano para que lo examinen, reparen o ajusten.



### **Restricciones de uso con niños y ancianos**

- La limpieza y el mantenimiento del usuario no deben ser realizados por niños sin supervisión.
- Los niños no deben jugar con el aparato.
- Este aparato puede ser utilizado por niños a partir de 8 años y por personas con capacidades físicas, sensoriales o mentales reducidas o con falta de experiencia y conocimientos si han recibido supervisión o instrucciones sobre el uso del aparato de forma segura y comprenden los peligros que conlleva.
- Mantenga el aparato y su cable fuera del alcance de los niños menores de 8 años.



### **Instrucciones a seguir a la hora de usar el aparato**

- No introduzca objetos extraños en las salidas y entradas de aire para evitar daños.
- No cubra la rejilla de ventilación.
- Limpie el aspecto con un paño ligeramente humedecido. No utilice ningún tipo de detergente o solución. No enjuague el aparato.
- No haga las salidas y entradas de aire cerca de la pared o de la cortina.
- No golpee ni sacuda el cuerpo cuando lo utilice, de lo contrario puede provocar que se detenga automáticamente.
- Desconecte siempre el ventilador cuando lo traslade de un lugar a otro. - Si el ventilador se va a almacenar durante un periodo prolongado de tiempo o no se va a utilizar con regularidad, vuelva a colocar en el embalaje original (o similar) y guárdelo en un lugar seco y limpio. Antes de volver a utilizarlo, compruebe si está limpio y seco y si las aspas del ventilador giran libremente.
- Asegúrese de apagar el ventilador y desenchufarlo de la toma de

- corriente antes de retirar la rejilla protectora para limpiarlo.
- Los niños menores de 8 años sólo podrán encender y apagar el aparato siempre que éste haya sido colocado o instalado en su posición de funcionamiento normal prevista y hayan recibido supervisión o instrucciones relativas al uso del aparato de forma segura y comprendan los peligros que conlleva.
- No introduzca los dedos ni ningún otro objeto en la carcasa frontal del ventilador en ningún momento. Preste especial atención cuando utilice el ventilador cerca de niños, para evitar que jueguen con él.
- No deje que el pelo, los visillos, el mantel, la ropa o las cortinas estén cerca de la entrada o la salida del ventilador. Podrían ser aspirados por el ventilador, causando daños o lesiones.

## LIMPIEZA Y MANTENIMIENTO

Consulte la sección de limpieza y mantenimiento para obtener detalles sobre cómo limpiar las superficies que entran en contacto con los alimentos.

### 3. ESPECIFICACIONES TÉCNICAS

Voltaje	Potencia	Frecuencia
220-240V~	65W	50-60Hz

Este producto cumple con el reglamento de la UE 206/2012 bajo la directiva 2009/125/EC sobre los requisitos de diseño ecológico.  
**Consumo de energía en modo apagado:**  
**Consumo de energía en modo de espera:**

### 4. DESCRIPCIÓN DE LAS PIEZAS

1. Rejilla delantera
2. Tuerca de la pala
3. Pala
4. Rejilla trasera
5. Tuerca de la rejilla
6. Cuerpo principal
7. Caja aromática
8. Tornillo de bloqueo
9. Tornillo de bloqueo del tubo
10. Tubo
11. Placa base
12. Juego de tornillos

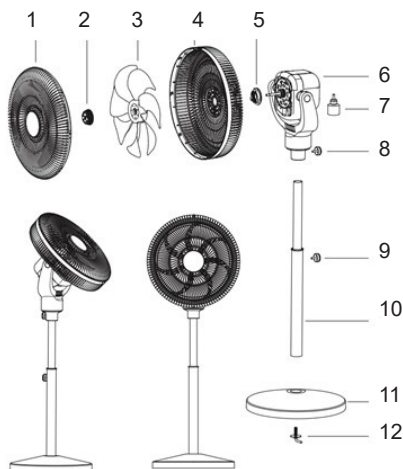

## 5. INSTRUCCIONES DE MONTAJE Y USO

### Cómo instalar

#### Montaje del ventilador para ventilador de pie

#### Montaje de la columna extensible con la base del ventilador:

Para montar la columna extensible con la base, colóquela en la base (pieza n.º 11) y apriete desde la parte inferior con el juego de tornillos en forma de L (n.º 12) que se incluye con la unidad. Ahora coja la columna extensible (ya montada en la pieza n.º 10 del tubo), la pieza 10 es la columna inferior que se fija a la base. Con la ayuda del tubo de extensión, puede aumentar la altura del ventilador según sea necesario y la pieza 9, el tornillo de bloqueo del tubo, ayuda a conectar la columna de extensión y la columna inferior y a mantenerlas intactas y apretadas.

#### Montaje de la rejilla y las aspas al motor:

Monte la rejilla trasera (pieza 4) en el motor y apriete con la tuerca de plástico (pieza 5) en el sentido de las agujas del reloj. Monte las aspas (pieza 3) y apriete con la tuerca de las aspas (2) para mantenerlas en su sitio. Instale la rejilla delantera en la rejilla trasera y apriete con el tornillo.

#### Montaje del motor en la columna extensible:

Aumente la altura deseada del ventilador con la ayuda de la columna extensible, inserte la parte inferior del motor (ya montada con la pala y las rejillas) en el tubo extensible y apriete con el tornillo de conexión del ventilador (8).

### Panel de control:

Enchufe la alimentación, se emitirá un pitido, se encenderá la luz indicadora del interruptor de alimentación en el panel de control y el ventilador entrará en modo de espera.

#### Tecla de encendido/apagado:

Pulse este botón para encender/apagar el dispositivo, pulse repetidamente para seleccionar la velocidad.

#### Tecla de velocidad del viento:

Las luces indicadoras correspondientes a las velocidades 1-6 se encenderán y cambiarán secuencialmente.

#### Tecla de función del temporizador:

Pulse este botón para programar el temporizador de 0,5 a 7,5 horas, muévelo secuencialmente y se encenderá la luz indicadora correspondiente.

#### Tecla de oscilación:

Al pulsarla una vez: el ventilador gira hacia la izquierda y hacia la derecha.

Al pulsarla dos veces: el ventilador gira hacia arriba y hacia abajo.

Al pulsarla tres veces: el cabezal del ventilador gira 360°.

Al pulsarla cuatro veces: el cabezal del ventilador deja de girar.

#### Tecla de modo:

Este ventilador tiene 3 modos de viento.

Modo de viento natural, modo de viento para dormir y modo de viento normal.

#### Tecla de aromaterapia repelente de mosquitos:

Pulse este botón para activar la función de aromaterapia repelente de mosquitos, pulse este botón de nuevo para desactivarla y la luz indicadora se moverá en secuencia.

**Nota:** para utilizar esta función es necesario introducir líquido aromático en la caja de aromaterapia.

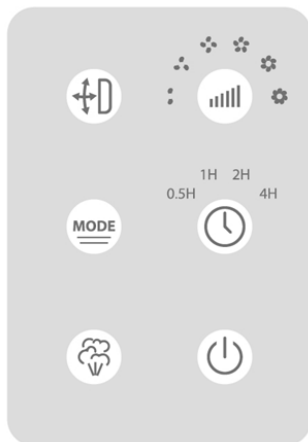

## FUNCIÓN DEL MANDO A DISTANCIA

- 1.Botón de encendido/velocidad:** Para encender el ventilador y cambiar la velocidad del mismo.
- 2.Oscilación:** para hacer que el ventilador gire hacia la izquierda y hacia la derecha, hacia arriba y hacia abajo y en dirección de 360°.
- 3.Modo:** para cambiar los modos de viento, desde la posición de viento normal, viento natural y viento para dormir.
- 4.Temporizador:** para ajustar el temporizador de 0,5 h a 7,5 h.
- 5.Apagar:** para apagar el ventilador.

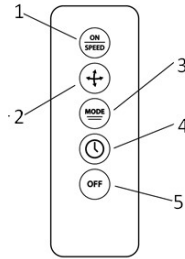

## 6. LIMPIEZA Y MANTENIMIENTO

- Desconecte siempre el cable de la toma de corriente cuando limpie el ventilador.
- El polvo acumulado se puede eliminar utilizando un paño suave para limpiar el polvo de la rejilla trasera del ventilador.
- Limpie ocasionalmente las superficies exteriores del ventilador con un paño húmedo (sin gotear) y séquelo bien con un paño suave y seco antes de ponerlo en funcionamiento.
- No utilice productos de limpieza agresivos ni materiales abrasivos para limpiar esta unidad, ya que podrían dañarla.
- Mantenga libres de polvo las rejillas de ventilación situadas en la parte trasera de la carcasa del motor. Desenchufe el ventilador y utilice una aspiradora para limpiarlo. No introduzca ningún objeto en las aberturas para eliminar la suciedad. Limpie el exterior con un paño húmedo y un detergente líquido suave. No utilice productos de limpieza abrasivos ni disolventes que puedan rayar o dañar la superficie.
- Para limpiar la rejilla, primero gire la tapa de la rejilla hacia la izquierda y retírela. A continuación, retire la rejilla.

## ALMACENAMIENTO

- Siga las instrucciones de limpieza 1-4 anteriores. Asegúrese de desmontar y limpiar el ventilador antes de guardarlo.
- Conserve el embalaje original para guardar el ventilador.
- Guárdelo siempre en un lugar seco.
- No lo guarde nunca mientras esté enchufado.
- No envuelva nunca el cable alrededor del ventilador ni ejerza presión sobre el cable en el punto donde entra en el ventilador, ya que podría desgastarse o romperse.

1.  **IMPORTANT NOTICE: :**

- Always read the instruction manual carefully before use.
- This manual can be downloaded from our website [www.sogo.es](http://www.sogo.es).
- Keep these instructions for future reference.

2.  **Safety instructions for the user**

**GENERAL  
PRECAUTIONS**

**General precautions during the use of electrical equipment**

- Do not use or store the appliance outdoors.
- This product is designed for indoor domestic, non-industrial and non-commercial use. Do not use the item outdoors or for any other purpose. Misuse or improper handling may cause problems with the appliance and may cause injury to the user.
- The unit must only be used for its intended purpose. No liability is accepted for damage resulting from improper use or incorrect handling.
- Make sure that the voltage indicated on the nameplate matches the mains voltage before plugging in the appliance.
- Always remove the plug from the socket when the appliance is not in use. Do not leave the appliance unattended when it is switched on.
- It is necessary to supervise when any electrical appliance is being used by or near children.
- Before cleaning or storing your appliance, always unplug the appliance from the power supply and allow it to cool down.
- The device is not completely disconnected from the power supply, even after it has been switched off. To disconnect it completely, unplug it from the mains socket.
- The appliances are not designed to be operated by an external timer or a separate remote-control system.



**Restrictions on use to avoid personal injury**

- Do not leave the appliance unattended.
- Do not place or use this appliance near water sources.
- Do not place or use the appliance and its power cord on or near hot surfaces (e.g., hotplates) or open flames.
- Do not leave the power cord hanging over sharp edges and keep it away from hot objects and naked flames. Do not coil the cord around the appliance or bend it.
- Never use accessories not recommended by the manufacturer.
- The use of accessories not recommended or sold by the appliance manufacturer may result in fire, electric shock or injury to persons.
- To avoid electric shock, make sure your hands are dry before plugging or unplugging the appliance.
- Do not use the appliance with wet hands, on wet floors or when the environment is damp, there is a risk of electric shock.

- Never immerse the appliance or the plug-in water or any other liquid. Should the appliance fall into water, disconnect it immediately from the mains and take it to an authorised service centre for repair before using it again.
- Do not use the appliance if it has fallen on the floor, if it shows visible signs of damage or if it is leaking.
- Do not use the appliance if the cable or plug is damaged. In the event of damage to the cord, it must be replaced only by the manufacturer, its service agent or similarly qualified persons in order to avoid hazards.
- In case of malfunction of the appliance, or if it has been damaged in any way, do not try to repair it yourself, return the appliance to the nearest authorised service centre for examination, repair or adjustment.



### **Restrictions for use with children and the elderly**

- Cleaning and maintenance of the user must not be carried out by children without supervision.
- Children must not play with the appliance.
- This appliance can be used by children aged from 8 years and above and persons with reduced physical, sensory or mental capabilities or lack of experience and knowledge if they have been given supervision or instruction concerning use of the appliance in a safe way and understand the hazards involved.
- Keep the appliance and its cord out of the reach of children under 8 years of age.



### **Instructions to be followed when using the device**

- Do not insert foreign things to air outlets and inlets, in order to avoid damage.
- Do not cover the air vent / Grille.
- Clean the appearance with a lightly damp cloth. Do not use any type of detergents or solutions. Do not rinse the appliance.
- Do not make air outlets and inlets near the wall or curtain.
- Do not knock or shake the body when using, otherwise it may cause stop automatically.
- Always disconnect fan when moving from one location to another. • If the fan is to be stored for an extended period of time or not used regularly, replace it in the original packaging (or similar) and store it in a dry and clean place. Before using again, check if the unit is clean and dry if the fan blades rotate freely.
- Make sure to switch off the fan and remove the plug from wall outlet, before removing protective grill for cleaning purpose.
- Children aged less than 8 years shall only switch on/off the appliance provided that it has been placed or installed in its intended normal operating position and they have been given supervision or instruction concerning use of the appliance in a safe way and

- understand the hazards involved.
- Do not put your fingers or any other object into the front case of the fan at any times. Please pay special attention when using the fan near children, to avoid children play with fan.
- Do not let hair, net curtains, tablecloth, clothes or curtains be next to the inlet or out-let of the fan. They could be sucked into the fan, causing damage or injuries.

## CLEANING AND MAINTENANCE

Kindly refer to the cleaning and maintenance section for details on how to clean surfaces of electrical appliances.

### 3. TECHNICAL SPECIFICATIONS

Voltage	Power	Frequency
220-240V~	65W	50-60Hz

This product complies with EU regulation 206/2012 under directive 2009/125/EC on the Eco design requirements.  
**Power consumption in off mode:**  
**Power consumption in standby mode:**

### 4. PARTS DESCRIPTION

- Front grill
- Blade nut
- Blade
- Rear grill
- Grill nut
- Main Body
- Aromatic box
- Screw lock
- Tube screw lock
- Tube
- Base plate
- Screw set

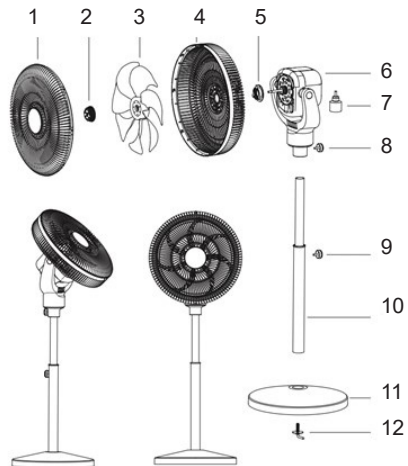

### 5. INSTRUCTIONS FOR ASSEMBLY AND USE

#### How to install

#### Fan assembling for stand fan

#### Extension column assembling with the fan base:

In order to assemble the extension column with the base, place into the base (part no.11), tighten up from the bottom with the L shape screw set (#12) given with the unit. now take the extension column (already mounted into tube part no.10), part 10 is lower column which fixed to the base. With the help of extension tube you can enhance the height of the fan as per need and part 9, tube screw lock helps to connect the extension column and lower column and keep them intact and tighten.

#### Grille & blade assembly to motor:

Mount the rear grill (part 4) on to the Motor and tighten up with plastic nut (part 5) in clockwise direction. Mount blade (Part 3) and tighten up with blade nut (2) to hold the blade in its place. Install the front grill on to the rear grill and tighten up with the screw.

**Motor assembly to the extension column:**

Enhance the desired height of the fan with the help of extension column, insert the motor bottom (already assembled with blade and grills) part in to the extension tube and tighten up with fan connecting screw(8).

**Control Panel:**

Plug in the power, make a beep, the power switch indicator light on the control panel lights up, and fan enter into standby mode.

**On/off key:**

Press this button to turn on/off the device, press repeatedly to select speed.

**Wind speed key:**

The corresponding indicator lights for speeds 1-6 will light up and change in sequence.

**Timer function key:**

Press this button to schedule timer from 0.5-7.5 hours, move in sequence, and the corresponding indicator light will light up.

**Oscillation key:**

By pressing once: fan rotate in the left and right direction.  
 By pressing twice: fan rotate in up and down direction.  
 By pressing third time: fan head rotate in 360° direction.  
 By pressing fourth time: fan head stops rotating.

**Mode key:**

There are 3 wind modes in this fan.  
 Natural wind mode, Sleep wind mode, normal wind mode.

**Mosquito repellent aromatherapy key:**

Press this button to turn on the mosquito repellent aromatherapy function, press this button again to turn it off, and indicator light move in sequence.

**Note:** to use this function need to introduce aromatic liquid in the aromatherapy box.

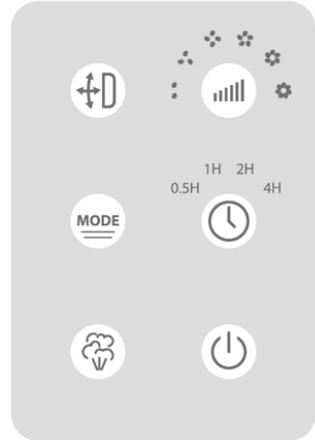

**REMOTE CONTROL FUNCTION**

- 1.**On/Speed Button:** To turn on the fan and change the fan speed.
- 2.**Oscillation :** To make the fan to rotate in Left & Right, Up & Down and 360° direction.
- 3.**Mode :** To switch the wind modes, from Normal wind, Natural wind and Sleep wind position.
- 4.**Timer :** To set the timer from 0.5H to 7.5H.
- 5.**Off :** To turn off the fan

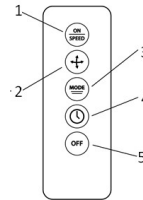

**6. CLEANING AND MAINTENANCE**

- 1. Always disconnect the cord from the electrical outlet when cleaning your fan.
- 2. Light accumulated dust may be removed by using a soft cloth to wipe away the dust at the back grille of the fan.
- 3. Wipe the exterior surfaces of the fan occasionally with a damp cloth (not dripping wet) and dry thoroughly with a soft dry cloth before operating the fan.
- 4. Do not use harsh cleaners or materials to clean this unit, doing so will cause damages to it.
- 5.Keep the air vents at the rear of the motor housing free from dust. Unplug the fan and use a vacuum cleaner to clean. Do not probe any opening to remove dirt. Wipe the exterior with a moist cloth, using a mild liquid detergent. Do not use any abrasive cleaning agents or solvents that may scratch or damage the surface.
- 6.To clean the louver, first turn the louver cap to the left and remove it. Then remove the louver.

**STORAGE**

- 1. Follow cleaning instructions 1-4 above. Make sure to disassemble and clean fan before storing.
- 2. Retain the original packaging to store your fan.
- 3. Always store in a dry place.
- 4. Never store while still plugged in.
- 5. Never wrap cord tightly around the fan or put any stress on the cord where it enters the fan as it could cause the cord to fray or break.

## 1. AVIS IMPORTANT :

- Lisez toujours attentivement le manuel d'instructions avant d'utiliser l'appareil.
- Ce manuel peut être téléchargé à partir de notre site Internet [www.sogo.es](http://www.sogo.es).
- Conservez ces instructions pour vous y référer ultérieurement.

## 2. Consignes de sécurité pour l'utilisateur

GENERAL  
PRECAUTIONS

### Précautions générales lors de l'utilisation de matériel électrique

- Ne pas utiliser ou stocker l'appareil à l'extérieur.
- Ce produit est conçu pour un usage domestique, non industriel et non commercial à l'intérieur. Ne l'utilisez pas à l'extérieur ou à d'autres fins. Une mauvaise utilisation ou une manipulation incorrecte peut entraîner des problèmes avec l'appareil et blesser l'utilisateur.
- L'appareil ne doit être utilisé que pour l'usage auquel il est destiné. Nous déclinons toute responsabilité pour les dommages résultant d'une utilisation inappropriée ou d'une manipulation incorrecte.
- Avant de brancher l'appareil, vérifiez que la tension indiquée sur la plaque signalétique correspond à la tension du réseau.
- Débranchez toujours la fiche de la prise de courant lorsque l'appareil n'est pas utilisé. Ne laissez pas l'appareil sans surveillance lorsqu'il est allumé.
- Il est nécessaire de surveiller tout appareil électrique utilisé par des enfants ou à proximité de ceux-ci.
- Avant de nettoyer ou de ranger votre appareil, débranchez-le toujours de l'alimentation électrique et laissez-le refroidir.
- L'appareil n'est pas complètement déconnecté de l'alimentation électrique, même après avoir été éteint. Pour le déconnecter complètement, il faut le débrancher de la prise de courant.
- Les appareils ne sont pas conçus pour être commandés par une minuterie externe ou un système de commande à distance séparé.



### Restrictions d'utilisation pour éviter les blessures

- Ne laissez pas l'appareil sans surveillance.
- Ne pas placer ou utiliser cet appareil à proximité de sources d'eau.
- Ne placez pas et n'utilisez pas l'appareil et son cordon d'alimentation sur ou à proximité de surfaces chaudes (par exemple, plaques de cuisson) ou de flammes nues.
- Ne laissez pas le cordon d'alimentation pendre sur des bords tranchants et tenez-le éloigné des objets chauds et des flammes nues. N'enroulez pas le cordon autour de l'appareil et ne le pliez pas.
- N'utilisez jamais d'accessoires non recommandés par le fabricant.
- L'utilisation d'accessoires non recommandés ou non vendus par le fabricant de l'appareil peut provoquer un incendie, une électrocution ou des blessures.

- Pour éviter les chocs électriques, assurez-vous que vos mains sont sèches avant de brancher ou de débrancher l'appareil.
- N'utilisez pas l'appareil avec des mains mouillées, sur un sol mouillé ou lorsque l'environnement est humide, car il y a un risque d'électrocution.
- Ne jamais immerger l'appareil ou la fiche dans l'eau ou tout autre liquide. Si l'appareil tombe dans l'eau, débranchez-le immédiatement et faites-le réparer par un centre de service agréé avant de le réutiliser.
- N'utilisez pas l'appareil s'il est tombé par terre, s'il présente des signes visibles de dommages ou s'il fuit.
- Ne pas utiliser l'appareil si le câble ou la fiche est endommagé. Si le cordon est endommagé, il ne doit être remplacé que par le fabricant, son agent de service ou des personnes de qualification similaire afin d'éviter tout danger.
- En cas de dysfonctionnement de l'appareil ou s'il a été endommagé de quelque manière que ce soit, n'essayez pas de le réparer vous-même, rapportez-le au centre de service agréé le plus proche pour qu'il soit examiné, réparé ou réglé.

### **Restrictions concernant l'utilisation avec les enfants et les personnes âgées**

- Le nettoyage et l'entretien de l'utilisateur ne doivent pas être effectués par des enfants sans surveillance.
- Les enfants ne doivent pas jouer avec l'appareil.
- Cet appareil peut être utilisé par des enfants à partir de 8 ans et par des personnes dont les capacités physiques, sensorielles ou mentales sont réduites ou qui manquent d'expérience et de connaissances, à condition qu'elles aient reçu une surveillance ou des instructions concernant l'utilisation de l'appareil en toute sécurité et qu'elles comprennent les risques encourus.
- Tenir l'appareil et son cordon hors de portée des enfants de moins de 8 ans.

### **Instructions à suivre lors de l'utilisation de l'appareil**

- N'insérez pas de corps étrangers dans les sorties et les entrées d'air, afin d'éviter de les endommager.
- Ne pas couvrir la grille d'aération.
- Nettoyez l'aspect avec un chiffon légèrement humide. N'utilisez aucun type de détergent ou de solution. Ne pas rincer l'appareil.
- Ne placez pas les sorties et les entrées d'air près du mur ou du rideau.
- Ne pas heurter ou secouer l'appareil lors de son utilisation, sinon il risque de s'arrêter automatiquement.
- Débranchez toujours le ventilateur lorsque vous le déplacez d'un endroit à un autre. - Si le ventilateur doit être stocké pendant une période prolongée ou s'il n'est pas utilisé régulièrement, remettez-le dans son emballage d'origine (ou un emballage similaire) et rangez-le dans un endroit sec et propre. Avant de le réutiliser, vérifiez que

l'appareil est propre et sec et que les pales du ventilateur tournent librement.

- Veillez à éteindre le ventilateur et à débrancher la fiche de la prise murale avant de retirer la grille de protection pour le nettoyage.
- Les enfants âgés de moins de 8 ans ne peuvent allumer ou éteindre l'appareil que si celui-ci a été placé ou installé dans sa position normale de fonctionnement et s'ils ont été surveillés ou ont reçu des instructions concernant l'utilisation de l'appareil en toute sécurité et s'ils comprennent les risques encourus.
- Ne mettez jamais vos doigts ou tout autre objet dans le boîtier avant du ventilateur. Faites particulièrement attention lorsque vous utilisez le ventilateur à proximité d'enfants, afin d'éviter que ces derniers ne jouent avec le ventilateur.
- Ne laissez pas les cheveux, les voilages, les nappes, les vêtements ou les rideaux à proximité de l'entrée ou de la sortie du ventilateur. Ils pourraient être aspirés par le ventilateur et causer des dommages ou des blessures.

### NETTOYAGE ET ENTRETIEN :

Veillez-vous référer à la section nettoyage et entretien pour savoir comment nettoyer les surfaces des appareils électriques.

### 3. SPÉCIFICATIONS TECHNIQUES

Tension	Puissance	Fréquence
220-240V~	65W	50-60Hz

**Ce produit est conforme au règlement (UE) n° 206/2012 de la Commission européenne, en application de la directive 2009/125/CE relative aux exigences d'écoconception.**

Consommation électrique en mode arrêt :  
Consommation électrique en mode veille :

### 4. DESCRIPTION DES PIÈCES

1. Grille avant
2. Écrou de lame
3. Lame
4. Grille arrière
5. Écrou de grille
6. Corps principal
7. Boîte aromatique
8. Verrou à vis
9. Verrou à vis pour tube
10. Tube
11. Plaque de base
12. Jeu de vis

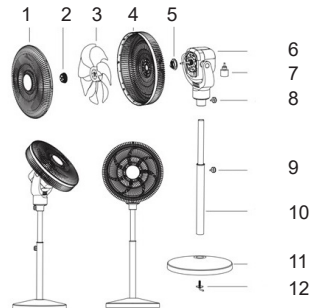

## 5. INSTRUCTIONS DE MONTAGE ET D'UTILISATION

### Comment installer

#### Assemblage du ventilateur sur pied

#### Assemblage de la colonne d'extension avec la base du ventilateur :

Pour assembler la colonne d'extension avec la base, placez-la dans la base (pièce n° 11), serrez par le bas à l'aide du jeu de vis en L (n° 12) fourni avec l'appareil. Prenez maintenant la colonne d'extension (déjà montée dans le tube n° 10), la pièce 10 est la colonne inférieure qui se fixe à la base. À l'aide du tube d'extension, vous pouvez augmenter la hauteur du ventilateur selon vos besoins. La vis de verrouillage du tube (pièce n° 9) permet de relier la colonne d'extension et la colonne inférieure, de les maintenir en place et de les serrer.

#### Assemblage de la grille et des pales au moteur :

Montez la grille arrière (pièce n° 4) sur le moteur et serrez-la à l'aide de l'écrou en plastique (pièce n° 5) dans le sens des aiguilles d'une montre. Montez les pales (pièce n° 3) et serrez-les à l'aide de l'écrou à pales (2) pour les maintenir en place. Installez la grille avant sur la grille arrière et serrez-la à l'aide de la vis.

#### Assemblage du moteur à la colonne d'extension :

Augmentez la hauteur souhaitée du ventilateur à l'aide de la colonne d'extension, insérez la partie inférieure du moteur (déjà assemblée avec la pale et les grilles) dans le tube d'extension et serrez à l'aide de la vis de connexion du ventilateur (8).

#### Panneau de commande :

Branchez l'alimentation, émettez un bip, le voyant de l'interrupteur d'alimentation sur le panneau de commande s'allume et le ventilateur passe en mode veille.

#### Touche marche/arrêt :

Appuyez sur cette touche pour allumer/éteindre l'appareil, appuyez plusieurs fois pour sélectionner la vitesse.

#### Touche de vitesse du vent :

Les voyants correspondants aux vitesses 1 à 6 s'allument et changent dans l'ordre.

#### Touche de fonction minuterie :

Appuyez sur cette touche pour programmer la minuterie de 0,5 à 7,5 heures, déplacez-vous dans l'ordre et le voyant correspondant s'allumera.

#### Touche d'oscillation :

En appuyant une fois : le ventilateur tourne vers la gauche et vers la droite.

En appuyant deux fois : le ventilateur tourne vers le haut et vers le bas.

En appuyant une troisième fois : la tête du ventilateur tourne à 360°.

En appuyant une quatrième fois : la tête du ventilateur cesse de tourner.

#### Touche Mode :

Ce ventilateur dispose de 3 modes de ventilation.

Mode vent naturel, mode vent sommeil, mode vent normal.

#### Touche aromathérapie anti-moustiques :

Appuyez sur ce bouton pour activer la fonction aromathérapie anti-moustiques, appuyez à nouveau sur ce bouton pour la désactiver, et le voyant lumineux se déplace dans l'ordre.

**Remarque :** pour utiliser cette fonction, vous devez verser du liquide aromatique dans le compartiment aromathérapie.

### FONCTION DE LA TÉLÉCOMMANDE

**1. Bouton marche/vitesse :** pour allumer le ventilateur et modifier sa vitesse.

**2. Oscillation :** pour faire tourner le ventilateur vers la gauche et la droite, vers le haut et vers le bas et à 360°.

**3. Mode :** pour changer les modes de ventilation, entre les positions Vent normal, Vent naturel et Vent de nuit.

**4. Minuterie :** pour régler la minuterie de 0,5 h à 7,5 h.

**5. Arrêt :** pour éteindre le ventilateur.

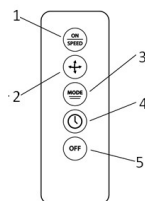
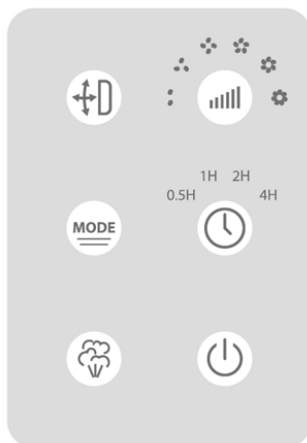

## 6. NETTOYAGE ET ENTRETIEN

1. Débranchez toujours le cordon d'alimentation de la prise électrique lorsque vous nettoyez votre ventilateur.
2. La poussière légère accumulée peut être éliminée à l'aide d'un chiffon doux pour essuyer la poussière sur la grille arrière du ventilateur.
3. Essuyez de temps en temps les surfaces extérieures du ventilateur avec un chiffon humide (pas mouillé) et séchez-les soigneusement avec un chiffon doux et sec avant de mettre le ventilateur en marche.
4. N'utilisez pas de produits ou de matériaux abrasifs pour nettoyer cet appareil, car cela pourrait l'endommager.
5. Veillez à ce que les événements d'aération situés à l'arrière du boîtier du moteur restent exempts de poussière. Débranchez le ventilateur et utilisez un aspirateur pour le nettoyer. Ne tentez pas de retirer la saleté en introduisant un objet dans les ouvertures. Essuyez l'extérieur à l'aide d'un chiffon humide et d'un détergent liquide doux. N'utilisez pas de produits nettoyants abrasifs ou de solvants susceptibles de rayer ou d'endommager la surface.
6. Pour nettoyer la grille, tournez d'abord le capuchon de la grille vers la gauche et retirez-le. Retirez ensuite la grille.

### STOCKAGE

1. Suivez les instructions de nettoyage 1 à 4 ci-dessus. Veillez à démonter et à nettoyer le ventilateur avant de le ranger.
2. Conservez l'emballage d'origine pour ranger votre ventilateur.
3. Rangez-le toujours dans un endroit sec.
4. Ne le rangez jamais lorsqu'il est encore branché.
5. N'enroulez jamais le cordon autour du ventilateur et n'exercez aucune pression sur le cordon à l'endroit où il entre dans le ventilateur, car cela pourrait l'effilocher ou le casser.

## 1. AVISO IMPORTANTE:

- Leia sempre atentamente o manual de instruções antes de o utilizar.
- Este manual pode ser descarregado do nosso sítio Web [www.sogo.es](http://www.sogo.es).
- Guarde estas instruções para referência futura.

## 2. Instruções de segurança para o utilizador

### GENERAL PRECAUTIONS

#### Precauções gerais durante a utilização de equipamento eléctrico

- Não utilizar ou guardar o aparelho no exterior.
- Este produto foi concebido para utilização doméstica, não industrial e não comercial em interiores. Não utilizar o aparelho no exterior ou para qualquer outro fim. A utilização incorrecta ou o manuseamento inadequado podem causar problemas no aparelho e provocar ferimentos no utilizador.
- O aparelho só deve ser utilizado para o fim a que se destina. Não se aceita qualquer responsabilidade por danos resultantes de uma utilização inadequada ou de um manuseamento incorrecto.
- Certifique-se de que a tensão indicada na placa de identificação corresponde à tensão da rede eléctrica antes de ligar o aparelho à tomada.
- Retirar sempre a ficha da tomada quando o aparelho não estiver a ser utilizado. Não deixar o aparelho sem vigilância quando estiver ligado.
- É necessário supervisionar quando qualquer aparelho eléctrico está a ser utilizado por crianças ou perto delas.
- Antes de limpar ou guardar o seu aparelho, desligue-o sempre da corrente eléctrica e deixe-o arrefecer.
- O aparelho não está completamente desligado da alimentação eléctrica, mesmo depois de ter sido desligado. Para o desligar completamente, desligue-o da tomada de corrente.
- Os aparelhos não foram concebidos para serem accionados por um temporizador externo ou por um sistema de controlo remoto separado.



#### Restrições de utilização para evitar danos pessoais

- Não deixar o aparelho sem vigilância.
- Não colocar ou utilizar este aparelho perto de fontes de água.
- Não coloque nem utilize o aparelho e o seu cabo de alimentação sobre ou perto de superfícies quentes (por exemplo, placas de fogão) ou chamas abertas.
- Não deixe o cabo de alimentação pendurado sobre arestas vivas e mantenha-o afastado de objectos quentes e de chamas abertas. Não enrole o cabo à volta do aparelho nem o dobre.
- Nunca utilizar acessórios não recomendados pelo fabricante.
- A utilização de acessórios não recomendados ou vendidos pelo fabricante do aparelho pode provocar incêndios, choques eléctricos ou lesões corporais.
- Para evitar choques eléctricos, certifique-se de que as suas mãos estão secas antes de ligar ou desligar o aparelho.
- Não utilize o aparelho com as mãos molhadas, em pisos molhados ou quando o ambiente estiver húmido, pois existe o risco de choque eléctrico.

- Nunca mergulhar o aparelho ou a ficha na água ou em qualquer outro líquido. Se o aparelho cair na água, desligue-o imediatamente da rede eléctrica e leve-o a um centro de assistência autorizado para reparação antes de o voltar a utilizar.
- Não utilizar o aparelho se este tiver caído no chão, se apresentar sinais visíveis de danos ou se tiver fugas.
- Não utilizar o aparelho se o cabo ou a ficha estiverem danificados. Em caso de danos no cabo, este só deve ser substituído pelo fabricante, pelo seu agente de assistência ou por pessoas com qualificações semelhantes, a fim de evitar riscos.
- Em caso de mau funcionamento do aparelho, ou se ele tiver sido danificado de alguma forma, não tente repará-lo por conta própria, devolva o aparelho ao centro de assistência autorizado mais próximo para exame, reparação ou ajuste.



### **Restrições para utilização com crianças e idosos**

- A limpeza e a manutenção do utilizador não devem ser efectuadas por crianças sem supervisão.
- As crianças não devem brincar com o aparelho.
- Este aparelho pode ser utilizado por crianças a partir dos 8 anos de idade e por pessoas com capacidades físicas, sensoriais ou mentais reduzidas ou com falta de experiência e conhecimentos, desde que tenham recebido supervisão ou instruções sobre a utilização do aparelho de forma segura e compreendam os perigos envolvidos.<sup>9</sup>
- Manter o aparelho e o seu cabo fora do alcance de crianças com menos de 8 anos de idade.



### **Instruções a seguir durante a utilização do aparelho**

- Não introduzir objectos estranhos nas saídas e entradas de ar, para evitar danos.
- Não tapar a saída de ar / grelha.
- Limpar o aspeto com um pano ligeiramente húmido. Não utilizar qualquer tipo de detergentes ou soluções. Não enxaguar o aparelho.
- Não fazer saídas e entradas de ar perto da parede ou da cortina.
- Não bater nem abanar o corpo durante a utilização, caso contrário pode provocar a paragem automática.
- Desligar sempre o ventilador quando se desloca de um local para outro. - Se a ventoinha for armazenada durante um longo período de tempo ou não for utilizada regularmente, coloque-a na embalagem original (ou semelhante) e guarde-a num local seco e limpo. Antes de voltar a utilizar, verifique se a unidade está limpa e seca e se as pás da ventoinha rodam livremente.
- Certifique-se de que desliga a ventoinha e retira a ficha da tomada de parede, antes de retirar a grelha de proteção para efeitos de limpeza.

- As crianças com menos de 8 anos de idade só devem ligar/desligar o aparelho se este tiver sido colocado ou instalado na sua posição normal de funcionamento e se tiverem recebido supervisão ou instruções sobre a utilização do aparelho de forma segura e se compreenderem os perigos envolvidos.
- Não coloque os dedos ou qualquer outro objeto na caixa frontal da ventoinha em nenhuma altura. Tenha especial atenção quando utilizar a ventoinha perto de crianças, para evitar que estas brinquem com a ventoinha.
- Não deixar que cabelos, cortinas de rede, toalhas de mesa, roupas ou cortinas fiquem junto à entrada ou saída do ventilador. Podem ser sugados para dentro do ventilador, causando danos ou ferimentos.

## LIMPEZA E MANUTENÇÃO

Consulte a secção de limpeza e manutenção para obter informações sobre como limpar as superfícies dos aparelhos eléctricos

### 3. ESPECIFICAÇÕES TÉCNICAS

Tensão	Potência	Frequência
220-240V~	65W	50-60Hz

Este produto está em conformidade com o regulamento da UE 206/2012 ao abrigo da diretiva 2009/125/CE sobre os requisitos de conceção ecológica.  
Consumo de energia no modo desligado:  
Consumo de energia no modo de espera:

### 4. DESCRIÇÃO DAS PEÇAS

1. Grelha frontal
2. Porca da lâmina
3. Lâmina
4. Grelha traseira
5. Porca da grelha
6. Corpo principal
7. Caixa aromática
8. Parafuso de fixação
9. Parafuso de fixação do tubo
10. Tubo
11. Placa de base
12. Conjunto de parafusos

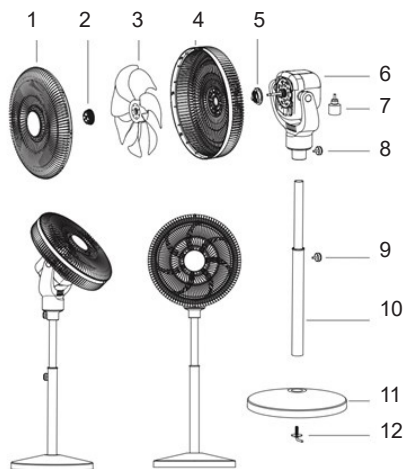

## 5. INSTRUÇÕES DE MONTAGEM E UTILIZAÇÃO

### Como instalar

#### Montagem do ventilador para ventilador de pé

#### Montagem da coluna de extensão com a base do ventilador:

Para montar a coluna de extensão com a base, coloque-a na base (peça n.º 11) e aperte a partir da parte inferior com o conjunto de parafusos em forma de L (n.º 12) fornecido com a unidade. Agora, pegue na coluna de extensão (já montada na peça do tubo n.º 10). A peça 10 é a coluna inferior que é fixada à base. Com a ajuda do tubo de extensão, pode aumentar a altura do ventilador conforme necessário e a peça 9, o parafuso de bloqueio do tubo, ajuda a ligar a coluna de extensão e a coluna inferior e mantê-las intactas e apertadas.

#### Montagem da grelha e da pá no motor:

Monte a grelha traseira (peça 4) no motor e aperte com a porca de plástico (peça 5) no sentido horário. Monte a pá (peça 3) e aperte com a porca da pá (2) para mantê-la no lugar. Instale a grelha frontal na grelha traseira e aperte com o parafuso.

#### Montagem do motor na coluna de extensão:

Aumente a altura desejada do ventilador com a ajuda da coluna de extensão, insira a parte inferior do motor (já montada com a lâmina e as grelhas) no tubo de extensão e aperte com o parafuso de ligação do ventilador (8).

### Painel de controlo:

Ligue a alimentação, emitirá um sinal sonoro, a luz indicadora do interruptor de alimentação no painel de controlo acenderá e o ventilador entrará no modo de espera.

#### Tecla liga/desliga:

Pressione este botão para ligar/desligar o dispositivo, pressione repetidamente para seleccionar a velocidade.

#### Tecla de velocidade do vento:

As luzes indicadoras correspondentes às velocidades 1-6 acenderão e mudarão em sequência.

#### Tecla da função temporizador:

Pressione este botão para programar o temporizador de 0,5 a 7,5 horas, mova em sequência e a luz indicadora correspondente acenderá.

#### Tecla de oscilação:

Ao pressionar uma vez: o ventilador gira para a esquerda e para a direita.

Ao pressionar duas vezes: o ventilador gira para cima e para baixo.

Ao pressionar três vezes: a cabeça do ventilador gira em 360°.

Ao pressionar quatro vezes: a cabeça do ventilador para de girar.

#### Tecla de modo:

Existem 3 modos de vento neste ventilador.

Modo de vento natural, modo de vento para dormir, modo de vento normal.

#### Tecla de aromaterapia repelente de mosquitos:

Pressione este botão para ativar a função de aromaterapia repelente de mosquitos, pressione este botão novamente para desativá-la e a luz indicadora se move em sequência.

**Observação:** para usar esta função, é necessário introduzir líquido aromático na caixa de aromaterapia.

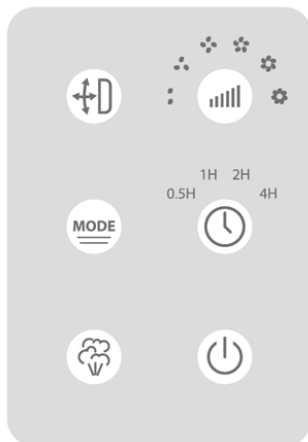

## FUNÇÃO DO CONTROLO REMOTO

- 1. Botão Liga/Desliga/Velocidade:** Para ligar o ventilador e alterar a velocidade do ventilador.
- 2. Oscilação:** Para fazer o ventilador girar para a esquerda e direita, para cima e para baixo e em 360°.
- 3. Modo:** Para alternar os modos de vento, entre vento normal, vento natural e posição de vento para dormir.
- 4. Temporizador:** Para definir o temporizador de 0,5H a 7,5H.
- 5. Desligar:** Para desligar o ventilador.

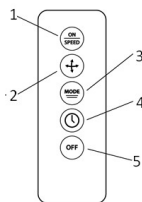

## 6. LIMPEZA E MANUTENÇÃO

- Desligue sempre o cabo da tomada elétrica ao limpar o ventilador.
- O pó acumulado pode ser removido com um pano macio para limpar o pó na grelha traseira do ventilador.
- Limpe as superfícies exteriores do ventilador ocasionalmente com um pano húmido (não encharcado) e seque bem com um pano macio e seco antes de operar o ventilador.
- Não utilize produtos de limpeza ou materiais agressivos para limpar esta unidade, pois isso poderá danificá-la.
- Mantenha as aberturas de ventilação na parte traseira da caixa do motor livres de poeira. Desligue o ventilador e use um aspirador de pó para limpar. Não insira nenhum objeto em nenhuma abertura para remover a sujeira. Limpe o exterior com um pano húmido, usando um detergente líquido neutro. Não use agentes de limpeza abrasivos ou solventes que possam riscar ou danificar a superfície.
- Para limpar a persiana, primeiro gire a tampa da persiana para a esquerda e remova-a. Em seguida, remova a persiana.

### ARMAZENAMENTO

- Siga as instruções de limpeza 1 a 4 acima. Certifique-se de desmontar e limpar o ventilador antes de armazená-lo.
- Guarde a embalagem original para armazenar o seu ventilador.
- Armazene sempre em local seco.
- Nunca armazene enquanto ainda estiver ligado à tomada.
- Nunca enrole o cabo com força ao redor do ventilador nem exerça pressão sobre o cabo onde ele entra no ventilador, pois isso pode causar desgaste ou quebra do cabo.

## 1. WICHTIGER HINWEIS:

- Lesen Sie die Gebrauchsanweisung vor dem Gebrauch immer sorgfältig durch.
- Dieses Handbuch kann von unserer Website [www.sogo.es](http://www.sogo.es) heruntergeladen werden.
- Bewahren Sie diese Anleitung zum späteren Nachschlagen auf.

## 2. Sicherheitshinweise für den Benutzer

GENERAL  
PRECAUTIONS

### Allgemeine Vorsichtsmaßnahmen bei der Verwendung von elektrischen Geräten

- Verwenden oder lagern Sie das Gerät nicht im Freien.
- Dieses Produkt ist für den häuslichen, nicht-industriellen und nicht-kommerziellen Gebrauch bestimmt. Verwenden Sie das Gerät nicht im Freien oder für andere Zwecke. Falsche Verwendung oder unsachgemäße Handhabung kann zu Problemen mit dem Gerät und zu Verletzungen des Benutzers führen.
- Das Gerät darf nur für den vorgesehenen Zweck verwendet werden. Für Schäden, die durch unsachgemäßen Gebrauch oder falsche Handhabung entstehen, wird keine Haftung übernommen.
- Vergewissern Sie sich vor dem Anschließen des Geräts, dass die auf dem Typenschild angegebene Spannung mit der Netzspannung übereinstimmt.
- Ziehen Sie immer den Stecker aus der Steckdose, wenn das Gerät nicht benutzt wird. Lassen Sie das Gerät nicht unbeaufsichtigt, wenn es eingeschaltet ist.
- Wenn ein elektrisches Gerät von Kindern oder in der Nähe von Kindern benutzt wird, ist es notwendig, sie zu beaufsichtigen.
- Bevor Sie Ihr Gerät reinigen oder aufbewahren, trennen Sie es immer vom Stromnetz und lassen Sie es abkühlen.
- Das Gerät ist nicht vollständig vom Stromnetz getrennt, auch wenn es ausgeschaltet ist. Um es vollständig vom Netz zu trennen, ziehen Sie den Netzstecker aus der Steckdose.
- Die Geräte sind nicht für den Betrieb mit einer externen Zeitschaltuhr oder einem separaten Fernbedienungssystem vorgesehen.



### Nutzungsbeschränkungen zur Vermeidung von Personenschäden

- Lassen Sie das Gerät nicht unbeaufsichtigt.
- Stellen Sie das Gerät nicht in der Nähe von Wasserquellen auf und benutzen Sie es nicht.
- Stellen Sie das Gerät und sein Netzkabel nicht auf oder in der Nähe von heißen Oberflächen (z. B. Kochplatten) oder offenen Flammen auf und benutzen Sie es nicht.

- Lassen Sie das Netzkabel nicht über scharfe Kanten hängen und halten Sie es von heißen Gegenständen und offenen Flammen fern. Wickeln Sie das Kabel nicht um das Gerät und knicken Sie es nicht.
- Verwenden Sie niemals Zubehör, das nicht vom Hersteller empfohlen wird.
- Die Verwendung von Zubehör, das nicht vom Hersteller des Geräts empfohlen oder verkauft wird, kann zu Bränden, Stromschlägen oder Verletzungen führen.
- Um einen Stromschlag zu vermeiden, vergewissern Sie sich, dass Ihre Hände trocken sind, bevor Sie das Gerät einstecken oder ausstecken.
- Benutzen Sie das Gerät nicht mit nassen Händen, auf nassen Böden oder in feuchter Umgebung, es besteht die Gefahr eines Stromschlags.
- Tauchen Sie das Gerät oder den Stecker niemals in Wasser oder eine andere Flüssigkeit. Sollte das Gerät ins Wasser fallen, trennen Sie es sofort vom Stromnetz und bringen Sie es zur Reparatur in ein autorisiertes Servicezentrum, bevor Sie es wieder benutzen.
- Verwenden Sie das Gerät nicht, wenn es auf den Boden gefallen ist, wenn es sichtbare Schäden aufweist oder wenn es undicht ist.
- Benutzen Sie das Gerät nicht, wenn das Kabel oder der Stecker beschädigt ist. Im Falle einer Beschädigung des Kabels darf dieses nur durch den Hersteller, seinen Kundendienst oder ähnlich qualifizierte Personen ersetzt werden, um Gefahren zu vermeiden.
- Bei einer Fehlfunktion des Geräts oder wenn es in irgendeiner Weise beschädigt wurde, versuchen Sie nicht, es selbst zu reparieren, sondern bringen Sie das Gerät zur Untersuchung, Reparatur oder Einstellung zum nächstgelegenen autorisierten Servicecenter.



### **Beschränkungen für die Verwendung bei Kindern und älteren Menschen**

- Die Reinigung und Wartung des Geräts darf nicht von Kindern ohne Aufsicht durchgeführt werden.
- Kinder dürfen nicht mit dem Gerät spielen.
- Dieses Gerät kann von Kindern ab 8 Jahren und darüber sowie von Personen mit verringerten physischen, sensorischen oder geistigen Fähigkeiten oder Mangel an Erfahrung und Wissen benutzt werden, wenn sie beaufsichtigt oder bezüglich des sicheren Gebrauchs des Geräts unterwiesen wurden und die daraus resultierenden Gefahren verstehen.
- Bewahren Sie das Gerät und sein Kabel außerhalb der Reichweite von Kindern unter 8 Jahren auf.



### **Bei der Verwendung des Geräts zu beachtende Hinweise**

- Stecken Sie keine Fremdkörper in die Luftauslässe und -einlässe,

- um Schäden zu vermeiden.
- Decken Sie die Belüftungsöffnungen/den Kühlergrill nicht ab.
- Reinigen Sie das Aussehen mit einem leicht feuchten Tuch. Verwenden Sie keine Reinigungsmittel oder Lösungen. Spülen Sie das Gerät nicht ab.
- Die Luftauslässe und -einlässe dürfen nicht in der Nähe der Wand oder des Vorhangs liegen.
- Stoßen oder schütteln Sie das Gerät nicht, da es sich sonst automatisch abschalten kann.
- Trennen Sie den Ventilator immer vom Netz, wenn Sie ihn von einem Ort zum anderen transportieren. - Wenn der Ventilator über einen längeren Zeitraum gelagert oder nicht regelmäßig benutzt wird, legen Sie ihn in die Originalverpackung (oder eine ähnliche Verpackung) und lagern Sie ihn an einem trockenen und sauberen Ort. Prüfen Sie vor der Wiederinbetriebnahme, ob das Gerät sauber und trocken ist und ob sich die Ventilatorflügel frei drehen lassen.
- Stellen Sie sicher, dass das Gebläse ausgeschaltet und der Stecker aus der Steckdose gezogen ist, bevor Sie das Schutzgitter zur Reinigung entfernen.
- Kinder unter 8 Jahren dürfen das Gerät nur dann ein- und ausschalten, wenn es in der vorgesehenen normalen Betriebsposition aufgestellt oder installiert wurde und sie beaufsichtigt oder in die sichere Benutzung des Geräts eingewiesen wurden und die damit verbundenen Gefahren verstehen.
- Stecken Sie zu keiner Zeit Ihre Finger oder andere Gegenstände in das vordere Gehäuse des Ventilators. Bitte achten Sie besonders darauf, wenn Sie den Ventilator in der Nähe von Kindern verwenden, um zu vermeiden, dass Kinder mit dem Ventilator spielen.
- Achten Sie darauf, dass sich keine Haare, Gardinen, Tischdecken, Kleidungsstücke oder Vorhänge in der Nähe des Einlasses oder Auslasses des Ventilators befinden. Sie könnten in den Ventilator gesaugt werden und Schäden oder Verletzungen verursachen.

## REINIGUNG UND WARTUNG

Bitte lesen Sie im Abschnitt Reinigung und Wartung nach, wie Sie die Oberflächen von Elektrogeräten reinigen können.

### 3. TECHNISCHE DATEN

Spannung	Leistung	Frequenz
220-240V~	65W	50-60Hz

Dieses Produkt entspricht der EU-Verordnung 206/2012 gemäß der Richtlinie 2009/125/EG über die Anforderungen an die umweltgerechte Gestaltung.  
**Stromverbrauch im Aus-Zustand:**  
**Stromverbrauch im Standby-Modus:**

## 4. BESCHREIBUNG DER TEILE

1. Frontgitter
2. Klingenmutter
3. Klinge
4. Hintergitter
5. Gittermutter
6. Hauptkörper
7. Aromakammer
8. Schraubverschluss
9. Rohrverschraubung
10. Rohr
11. Bodenplatte
12. Schraubensatz

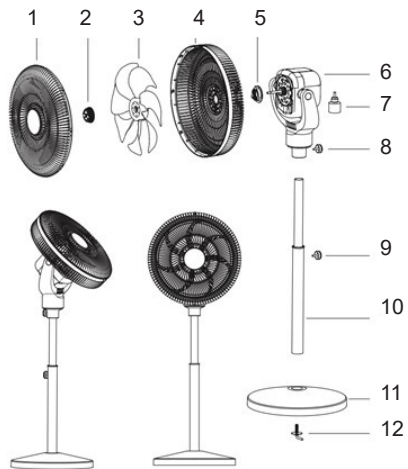

## 5. MONTAGE- UND GEBRAUCHSANWEISUNG

### Montage

#### Montage des Ventilators für Standventilator

#### Montage der Verlängerungssäule mit dem Ventilatorfuß:

Um die Verlängerungssäule mit dem Fuß zu montieren, setzen Sie sie in den Fuß (Teil Nr. 11) ein und ziehen Sie sie von unten mit dem mitgelieferten L-förmigen Schraubensatz (#12) fest. Nehmen Sie nun die Verlängerungssäule (bereits in das Rohr Teil Nr. 10 montiert), Teil 10 ist die untere Säule, die am Fuß befestigt ist. Mit Hilfe des Verlängerungsrohrs können Sie die Höhe des Ventilators nach Bedarf erhöhen. Mit Hilfe der Rohrverschraubung (Teil 9) können Sie die Verlängerungssäule und die untere Säule verbinden und festziehen.

#### Montage von Gitter und Flügeln am Motor:

Befestigen Sie das hintere Gitter (Teil 4) am Motor und ziehen Sie es mit der Kunststoffmutter (Teil 5) im Uhrzeigersinn fest. Befestigen Sie den Flügel (Teil 3) und ziehen Sie ihn mit der Flügelmutter (2) fest, um ihn in seiner Position zu halten. Befestigen Sie das vordere Gitter am hinteren Gitter und ziehen Sie es mit der Schraube fest.

#### Montage des Motors an der Verlängerungssäule:

Stellen Sie die gewünschte Höhe des Ventilators mit Hilfe der Verlängerungssäule ein, setzen Sie den unteren Teil des Motors (bereits mit Flügel und Gittern montiert) in das **Verlängerungsrohr ein** und ziehen Sie ihn mit der Ventilator-Verbindungsschraube (8) fest.

### Bedienfeld:

Stecken Sie den Netzstecker ein, es ertönt ein Piepton, die Kontrollleuchte des Netzschalters auf dem Bedienfeld leuchtet auf und der Ventilator geht in den Standby-Modus.

#### Ein-/Aus-Taste:

Drücken Sie diese Taste, um das Gerät ein- und auszuschalten, drücken Sie sie wiederholt, um die Geschwindigkeit auszuwählen.

#### Windgeschwindigkeitstaste:

Die entsprechenden Anzeigelampen für die Geschwindigkeiten 1-6 leuchten auf und ändern sich nacheinander.

#### Timer-Funktionstaste:

Drücken Sie diese Taste, um den Timer von 0,5 bis 7,5 Stunden einzustellen, bewegen Sie sich nacheinander, und die entsprechende Anzeigelampe leuchtet auf.

#### Oszillationstaste:

Einmal drücken: Der Ventilator dreht sich nach links und rechts.

**Zweimal drücken:** Der Ventilator dreht sich nach oben und unten.

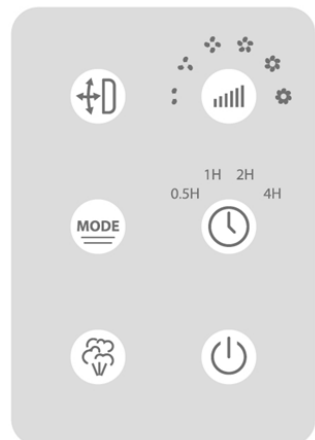

**Dreimal drücken:** Der Ventilatorkopf dreht sich um 360°.

**Viertmal drücken:** Der Ventilatorkopf hört auf, sich zu drehen.

**Modustaste:**

Dieser Ventilator verfügt über 3 Windmodi.

Natürlicher Windmodus, Schlafwindmodus, normaler Windmodus.

**Taste für Mückenschutz-Aromatherapie:**

Drücken Sie diese Taste, um die Mückenschutz-Aromatherapie-Funktion einzuschalten, drücken Sie diese Taste erneut, um sie auszuschalten, und die Kontrollleuchte bewegt sich sequenziell.

**Hinweis:** Um diese Funktion zu nutzen, muss aromatische Flüssigkeit in die Aromatherapie-Box eingefüllt werden.

**FERNBEDIENUNGSFUNKTION**

**1. Ein-/Aus-Taste:** Zum Einschalten des Ventilators und zum Ändern der Ventilatorgeschwindigkeit.

**2. Oszillation:** Zum Drehen des Ventilators nach links und rechts, oben und unten sowie um 360°.

**3. Modus:** Zum Umschalten zwischen den Windmodi „Normaler Wind“, „Natürlicher Wind“ und „Schlafwind“.

**4. Timer:** Zum Einstellen des Timers von 0,5 bis 7,5 Stunden.

**5. Aus:** Zum Ausschalten des Ventilators.

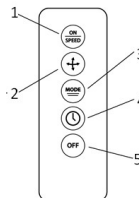



**6. REINIGUNG UND WARTUNG**

1. Ziehen Sie vor der Reinigung Ihres Ventilators immer den Stecker aus der Steckdose.
2. Leichte Staubablagerungen können mit einem weichen Tuch vom hinteren Gitter des Ventilators entfernt werden.
3. Wischen Sie die Außenflächen des Ventilators gelegentlich mit einem feuchten Tuch (nicht tropfnass) ab und trocknen Sie sie gründlich mit einem weichen, trockenen Tuch, bevor Sie den Ventilator in Betrieb nehmen.
4. Verwenden Sie zur Reinigung dieses Geräts keine aggressiven Reinigungsmittel oder Materialien, da dies zu Schäden führen kann.
5. Halten Sie die Lüftungsöffnungen an der Rückseite des Motorgehäuses frei von Staub. Ziehen Sie den Stecker des Lüfters und reinigen Sie ihn mit einem Staubsauger. Versuchen Sie nicht, Schmutz aus den Öffnungen zu entfernen. Wischen Sie die Außenseite mit einem feuchten Tuch und einem milden Flüssigreiniger ab. Verwenden Sie keine scheuernden Reinigungsmittel oder Lösungsmittel, die die Oberfläche zerkratzen oder beschädigen könnten.
6. Um die Lüftungsklappe zu reinigen, drehen Sie zunächst die Lüftungsklappe nach links und entfernen Sie sie. Entfernen Sie dann die Lüftungsklappe.

**LAGERUNG**

1. Befolgen Sie die oben genannten Reinigungsanweisungen 1 bis 4. Stellen Sie sicher, dass Sie den Ventilator vor der Lagerung zerlegen und reinigen.
2. Bewahren Sie die Originalverpackung zur Lagerung Ihres Ventilators auf.
3. Lagern Sie das Gerät immer an einem trockenen Ort.
4. Lagern Sie das Gerät niemals, während es noch an die Steckdose angeschlossen ist.
5. Wickeln Sie das Kabel niemals fest um den Ventilator und belasten Sie das Kabel an der Stelle, an der es in den Ventilator eingeführt wird, nicht, da dies zu einem Ausfransen oder Brechen des Kabels führen kann.

-  AVVISO IMPORTANTE::**
  - Leggere sempre attentamente il manuale di istruzioni prima dell'uso.
  - Questo manuale può essere scaricato dal nostro sito web [www.sogo.es](http://www.sogo.es).
  - Conservare queste istruzioni per riferimenti futuri.
-  Istruzioni di sicurezza per l'utente**

**GENERAL  
PRECAUTIONS**

## **Precauzioni generali durante l'uso di apparecchiature elettriche**

- Non utilizzare o conservare l'apparecchio all'aperto.
- Questo prodotto è progettato per uso domestico interno, non industriale e non commerciale. Non utilizzare l'apparecchio all'aperto o per altri scopi. L'uso improprio o la manipolazione non corretta possono causare problemi all'apparecchio e possono provocare lesioni all'utente.
- L'apparecchio deve essere utilizzato solo per lo scopo per cui è stato concepito. Si declina ogni responsabilità per danni derivanti da un uso improprio o da una manipolazione non corretta.
- Prima di collegare l'apparecchio, accertarsi che la tensione indicata sulla targhetta corrisponda a quella di rete.
- Togliere sempre la spina dalla presa quando l'apparecchio non è in uso. Non lasciare l'apparecchio incustodito quando è acceso.
- È necessario sorvegliare l'utilizzo di qualsiasi apparecchio elettrico da parte o in prossimità di bambini.
- Prima di pulire o riporre l'apparecchio, scollegarlo sempre dalla rete elettrica e lasciarlo raffreddare.
- L'apparecchio non è completamente scollegato dall'alimentazione, anche dopo essere stato spento. Per scollegarlo completamente, staccare la spina dalla presa di corrente.
- Gli apparecchi non sono progettati per essere azionati da un timer esterno o da un sistema di controllo remoto separato.



## **Limitazioni d'uso per evitare lesioni personali**

- Non lasciare l'apparecchio incustodito.
- Non collocare o utilizzare questo apparecchio in prossimità di fonti d'acqua.
- Non collocare o utilizzare l'apparecchio e il suo cavo di alimentazione su o vicino a superfici calde (ad esempio, piastre) o fiamme libere.
- Non lasciare il cavo di alimentazione appeso a spigoli vivi e tenerlo lontano da oggetti caldi e fiamme libere. Non avvolgere il cavo intorno all'apparecchio e non piegarlo.
- Non utilizzare mai accessori non raccomandati dal produttore.
- L'uso di accessori non raccomandati o venduti dal produttore dell'apparecchio può provocare incendi, scosse elettriche o lesioni alle persone.
- Per evitare scosse elettriche, accertarsi che le mani siano asciutte prima di collegare o scollegare l'apparecchio.
- Non utilizzare l'apparecchio con le mani bagnate, su pavimenti bagnati o quando l'ambiente è umido, perché c'è il rischio di scosse elettriche.
- Non immergere mai l'apparecchio o la spina nell'acqua o in qualsiasi al-

tro liquido. Se l'apparecchio cade in acqua, scollegarlo immediatamente dalla rete elettrica e portarlo presso un centro di assistenza autorizzato per la riparazione prima di utilizzarlo nuovamente.

- Non utilizzare l'apparecchio se è caduto a terra, se presenta segni visibili di danneggiamento o se perde.
- Non utilizzare l'apparecchio se il cavo o la spina sono danneggiati. In caso di danneggiamento del cavo, la sua sostituzione deve essere effettuata solo dal produttore, dal suo agente di assistenza o da persone analogamente qualificate, al fine di evitare rischi.
- In caso di malfunzionamento dell'apparecchio o se è stato danneggiato in qualsiasi modo, non tentare di ripararlo da soli, ma riportarlo al centro di assistenza autorizzato più vicino per un controllo, una riparazione o una regolazione.



### **Restrizioni per l'uso con bambini e anziani**

- La pulizia e la manutenzione dell'apparecchio non devono essere eseguite da bambini senza supervisione.
- I bambini non devono giocare con l'apparecchio.
- Questo apparecchio può essere utilizzato da bambini di età pari o superiore a 8 anni e da persone con ridotte capacità fisiche, sensoriali o mentali o con mancanza di esperienza e conoscenza, a condizione che abbiano ricevuto supervisione o istruzioni per l'uso dell'apparecchio in modo sicuro e che comprendano i rischi connessi.
- Tenere l'apparecchio e il suo cavo fuori dalla portata dei bambini di età inferiore agli 8 anni.



### **Istruzioni da seguire per l'uso del dispositivo**

- Non inserire oggetti estranei nelle uscite e negli ingressi dell'aria, per evitare di danneggiarli.
- Non coprire la presa d'aria/griglia.
- Pulire l'aspetto con un panno leggermente umido. Non utilizzare detergenti o soluzioni di alcun tipo. Non sciacquare l'apparecchio.
- Non realizzare le uscite e le entrate dell'aria in prossimità della parete o della tenda.
- Non urtare o scuotere il corpo durante l'uso, altrimenti si potrebbe causare un arresto automatico.
- Scollegare sempre il ventilatore quando si sposta da un luogo all'altro. - Se il ventilatore viene conservato per un periodo di tempo prolungato o non viene utilizzato regolarmente, riporlo nella confezione originale (o simile) e conservarlo in un luogo asciutto e pulito. Prima di rimetterlo in funzione, verificare che l'unità sia pulita e asciutta e che le pale del ventilatore ruotino liberamente.
- Prima di rimuovere la griglia di protezione per la pulizia, spegnere il ventilatore e rimuovere la spina dalla presa di corrente.
- I bambini di età inferiore a 8 anni possono accendere/spegnere l'apparecchio solo a condizione che sia stato collocato o installato

nella posizione di funzionamento normale prevista e che abbiano ricevuto la supervisione o le istruzioni per l'uso dell'apparecchio in modo sicuro e che abbiano compreso i pericoli connessi.

- Non inserire mai le dita o altri oggetti nella parte anteriore del ventilatore. Prestare particolare attenzione quando si utilizza il ventilatore in prossimità di bambini, per evitare che questi ultimi giochino con il ventilatore.
- Non lasciare che capelli, tende a rete, tovaglie, vestiti o tende siano vicini all'ingresso o all'uscita del ventilatore. Potrebbero essere risucchiati dal ventilatore, causando danni o lesioni.

## PULIZIA E MANUTENZIONE

Per i dettagli sulla pulizia delle superfici degli apparecchi elettrici, consultare la sezione Pulizia e manutenzione.

### 3. SPECIFICHE TECNICHE

Tensione	Potenza	Frecuenza
220-240V~	65W	50-60Hz

**Questo prodotto è conforme al regolamento UE 206/2012 ai sensi della direttiva 2009/125/CE sui requisiti di progettazione ecocompatibile.**  
**Consumo energetico in modalità spento:**  
**Consumo energetico in modalità standby:**

### 4. DESCRIZIONE DELLE PARTI

1. Griglia anteriore
2. Dado della lama
3. Lama
4. Griglia posteriore
5. Dado della griglia
6. Corpo principale
7. Scatola aromatica
8. Blocco a vite
9. Blocco a vite del tubo
10. Tubo
11. Piastra di base
12. Set di viti

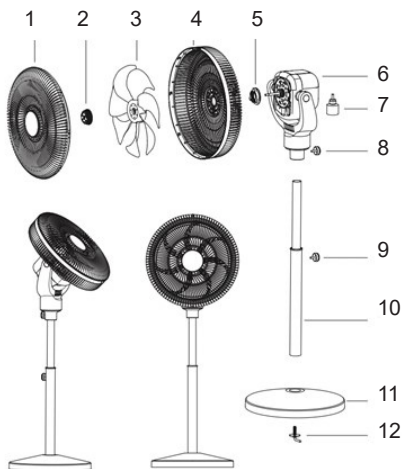

## 5. ISTRUZIONI PER IL MONTAGGIO E L'USO

Come installare

Montaggio del ventilatore per ventilatore a piantana

Montaggio della colonna di prolunga con la base del ventilatore:

Per montare la colonna di prolunga con la base, inserirla nella base (parte n. 11), serrare dal basso con il set di viti a L (n. 12) fornito con l'unità. Ora prendere la colonna di prolunga (già montata nella parte del tubo n. 10), la parte 10 è la colonna inferiore fissata alla base. Con l'aiuto del tubo di prolunga è possibile aumentare l'altezza del ventilatore in base alle esigenze e la parte 9, il blocco a vite del tubo, aiuta a collegare la colonna di prolunga e la colonna inferiore e a mantenerle intatte e serrate.

Montaggio della griglia e delle pale sul motore:

Montare la griglia posteriore (parte 4) sul motore e serrare con il dado in plastica (parte 5) in senso orario. Montare le pale (parte 3) e serrare con il dado delle pale (2) per fissarle in posizione.

Installare la griglia anteriore sulla griglia posteriore e serrare con la vite.

Montaggio del motore sulla colonna di prolunga:

Regolare l'altezza desiderata del ventilatore con l'aiuto della colonna di prolunga, inserire la parte inferiore del motore (già assemblata con la pala e le griglie) nel tubo di prolunga e serrare con la vite di collegamento del ventilatore (8).

### Pannello di controllo:

**Collegare l'alimentazione, emetterà un segnale acustico, la spia dell'interruttore di alimentazione sul pannello di controllo si accenderà e il ventilatore entrerà in modalità standby.**

**Tasto on/off:**

**premere questo pulsante per accendere/spegnere il dispositivo, premere ripetutamente per selezionare la velocità.**

**Tasto velocità del vento:**

**le spie corrispondenti alle velocità da 1 a 6 si accenderanno e cambieranno in sequenza.**

**Tasto funzione timer:**

**premere questo pulsante per impostare il timer da 0,5 a 7,5 ore, spostarsi in sequenza e la spia corrispondente si accenderà.**

**Tasto oscillazione:**

**Premendo una volta: il ventilatore ruota in direzione sinistra e destra.**

**Premendo due volte: il ventilatore ruota in direzione su e giù.**

**Premendo una terza volta: la testa del ventilatore ruota di 360°. Premendo una quarta volta: la testa del ventilatore smette di ruotare.**

**Tasto modalità:**

Questo ventilatore dispone di 3 modalità di ventilazione.

Modalità vento naturale, modalità vento notturno, modalità vento normale.

**Tasto aromaterapia repellente per zanzare:**

premere questo pulsante per attivare la funzione aromaterapia repellente per zanzare, premere nuovamente questo pulsante per disattivarla e la spia luminosa si sposta in sequenza.

**Nota:** per utilizzare questa funzione è necessario introdurre il liquido aromatico nella scatola dell'aromaterapia.

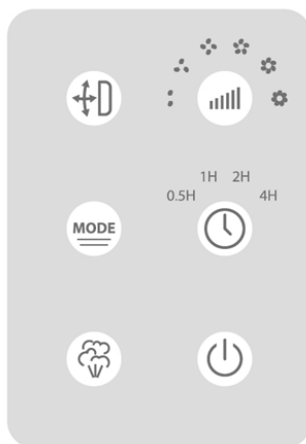

## FUNZIONE DEL TELECOMANDO

- 1. Pulsante On/Velocità:** per accendere il ventilatore e modificare la velocità.
- 2. Oscillazione:** per far ruotare il ventilatore a sinistra e a destra, su e giù e di 360°.
- 3. Modalità:** per cambiare le modalità di ventilazione, da vento normale, vento naturale e posizione vento notturno.
- 4. Timer:** per impostare il timer da 0,5 ore a 7,5 ore.
- 5. Spegnimento:** per spegnere il ventilatore.

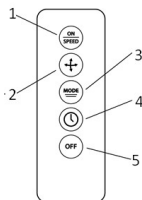

## 6. PULIZIA E MANUTENZIONE

- Scollegare sempre il cavo dalla presa elettrica quando si pulisce il ventilatore.
- La polvere leggera accumulata può essere rimossa utilizzando un panno morbido per pulire la griglia posteriore del ventilatore.
- Pulire occasionalmente le superfici esterne del ventilatore con un panno umido (non bagnato) e asciugare accuratamente con un panno morbido e asciutto prima di azionare il ventilatore.
- Non utilizzare detersivi o materiali aggressivi per pulire questa unità, poiché ciò potrebbe danneggiarla.
- Tenere libere dalla polvere le prese d'aria sul retro dell'alloggiamento del motore. Scollegare la ventola e pulirla con un aspirapolvere. Non introdurre oggetti nelle aperture per rimuovere lo sporco. Pulire l'esterno con un panno umido e un detersivo liquido delicato. Non utilizzare detersivi abrasivi o solventi che potrebbero graffiare o danneggiare la superficie.
- Per pulire la griglia, ruotare prima il cappuccio della griglia verso sinistra e rimuoverlo. Quindi rimuovere la griglia.

## CONSERVAZIONE

- Seguire le istruzioni di pulizia da 1 a 4 sopra riportate. Assicurarsi di smontare e pulire il ventilatore prima di riporlo.
- Conservare l'imballaggio originale per riporre il ventilatore.
- Conservare sempre in un luogo asciutto.
- Non riporre mai il ventilatore mentre è ancora collegato alla presa di corrente.
- Non avvolgere mai il cavo attorno al ventilatore e non esercitare alcuna pressione sul cavo nel punto in cui entra nel ventilatore, poiché ciò potrebbe causarne lo sfilacciamento o la rottura.

- i** **DŮLEŽITÉ UPOZORNĚNÍ:**
  - Před použitím si vždy pečlivě přečtěte návod k použití.
  - Tuto příručku si můžete stáhnout z našich webových stránek [www.sogo.es](http://www.sogo.es).
  - Tyto pokyny si uschovejte pro budoucí použití.
- !** **Bezpečnostní pokyny pro uživatele**

GENERAL  
PRECAUTIONS

### Obecná bezpečnostní opatření při používání elektrických zařízení

- Spotřebič nepoužívejte ani neskladujte venku.
- Tento výrobek je určen pro vnitřní domácí, neprůmyslové a nekomerční použití. Nepoužívejte jej ve venkovním prostředí ani k jiným účelům. Nesprávné použití nebo nesprávné zacházení může způsobit problémy se spotřebičem a může způsobit zranění uživatele.
- Přístroj se smí používat pouze k určenému účelu. Za škody vzniklé v důsledku nesprávného použití nebo nesprávné manipulace se nepřebírá žádná odpovědnost.
- Před zapojením spotřebiče se ujistěte, že napětí uvedené na výrobním štítku odpovídá napětí v síti.
- Pokud spotřebič nepoužíváte, vždy vytáhněte zástrčku ze zásuvky. Nenechávejte spotřebič bez dozoru, pokud je zapnutý.
- Při používání jakéhokoli elektrického spotřebiče dětmi nebo v jejich blízkosti je nutné na ně dohlížet.
- Před čištěním nebo uskladněním spotřebiče jej vždy odpojte od elektrické sítě a nechte jej vychladnout.
- Zařízení není zcela odpojeno od napájení ani po vypnutí. Chcete-li jej zcela odpojit, odpojte jej od síťové zásuvky.
- Spotřebiče nejsou určeny k ovládání pomocí externího časovače nebo samostatného systému dálkového ovládání.



### Omezení používání, aby nedošlo ke zranění osob

- Nenechávejte spotřebič bez dozoru.
- Tento spotřebič neumísťujte ani nepoužívejte v blízkosti zdrojů vody.
- Spotřebič a jeho napájecí kabel nestavte na horké povrchy (např. varné desky) nebo do jejich blízkosti, ani je nepoužívejte v blízkosti otevřeného ohně.
- Nenechávejte napájecí kabel viset přes ostré hrany a chraňte jej před horkými předměty a otevřeným ohněm. Neomotávejte kabel kolem spotřebiče a neohýbejte jej.
- Nikdy nepoužívejte příslušenství, které není doporučeno výrobcem.
- Použití příslušenství, které není doporučeno nebo prodáváno výrobcem spotřebiče, může způsobit požár, úraz elektrickým proudem nebo zranění osob.
- Abyste předešli úrazu elektrickým proudem, ujistěte se, že máte suché ruce, než spotřebič zapojíte nebo odpojíte.
- Nepoužívejte spotřebič s mokřýma rukama, na mokré podlaze nebo

- ve vlhkém prostředí, hrozí nebezpečí úrazu elektrickým proudem.
- Nikdy neponořujte spotřebič ani zástrčku do vody nebo jiné tekutiny. Pokud spotřebič spadne do vody, okamžitě jej odpojte od elektrické sítě a před dalším použitím jej odneste do autorizovaného servisního střediska k opravě.
- Spotřebič nepoužívejte, pokud spadl na podlahu, vykazuje viditelné známky poškození nebo pokud z něj teče.
- Pokud je kabel nebo zástrčka poškozená, spotřebič nepoužívejte. V případě poškození kabelu jej smí vyměnit pouze výrobce, jeho servisní zástupce nebo podobně kvalifikované osoby, aby se předešlo nebezpečí.
- V případě poruchy spotřebiče nebo pokud byl jakýmkoli způsobem poškozen, nepokoušejte se jej opravit sami, ale vraťte jej do nejbližšího autorizovaného servisu k prohlídce, opravě nebo seřízení.



### **Omezení pro použití u dětí a starších osob**

- Čištění a údržbu uživatele nesmí provádět děti bez dozoru.
- Děti si se spotřebičem nesmí hrát.
- Tento spotřebič mohou používat děti od 8 let a starší a osoby se sníženými fyzickými, smyslovými nebo duševními schopnostmi nebo s nedostatkem zkušeností a znalostí, pokud jim byl poskytnut dohled nebo byly poučeny o používání spotřebiče bezpečným způsobem a rozumí souvisejícím nebezpečím.9
- Spotřebič a jeho kabel uchovávejte mimo dosah dětí mladších 8 let.



### **Pokyny, které je třeba dodržovat při používání zařízení**

- Nevkládejte cizí předměty do výstupů a vstupů vzduchu, aby nedošlo k jejich poškození.
- Nezakrývejte větrací otvor / mřížku.
- Vzhled čistěte lehce navlhčeným hadříkem. Nepoužívejte žádné čisticí prostředky ani roztoky. Spotřebič neoplachujte.
- Nevytvářejte vývody a přívody vzduchu v blízkosti stěny nebo závěsu.
- Při používání s tělem neklepejte ani netřeste, jinak může dojít k automatickému zastavení.
- Při přesunu z jednoho místa na druhé vždy odpojte ventilátor. - Pokud má být ventilátor delší dobu skladován nebo není pravidelně používán, vložte jej do původního (nebo podobného) obalu a uložte jej na suchém a čistém místě. Před dalším použitím zkontrolujte, zda je přístroj čistý a suchý, zda se lopatky ventilátoru volně otáčejí.
- Před sejmutím ochranné mřížky za účelem čištění nezapomeňte vypnout ventilátor a vytáhnout zástrčku ze zásuvky.

- Děti mladší 8 let smí spotřebič zapínat a vypínat pouze za předpokladu, že je umístěn nebo instalován ve své obvyklé provozní poloze a že jsou pod dozorem nebo byly poučeny o bezpečném používání spotřebiče a rozumí souvisejícím nebezpečím.
- Do předního krytu ventilátoru nikdy nevkládejte prsty ani jiné předměty. Při používání ventilátoru v blízkosti dětí věnujte zvláštní pozornost, aby si děti s ventilátorem nehrály.
- Nedovoďte, aby se vlasy, síťové závěsy, ubrusy, oblečení nebo záclony nacházely v blízkosti vstupu nebo výstupu ventilátoru. Mohly by být nasáty do ventilátoru a způsobit poškození nebo zranění.

## ČIŠTĚNÍ A ÚDRŽBA

Podrobnosti o čištění povrchů elektrických spotřebičů naleznete v části Čištění a údržba.

### 3. TECHNICKÉ SPECIFIKACE

Napětí	Výkon	Frekvence
220-240V~	50W	50-60Hz

Tento výrobek je v souladu s nařízením EU206/2012 podle směrnice 2009/125/ES o požadavcích na ekologický design.  
 Spotřeba energie ve vypnutém stavu:  
 Spotřeba energie v pohotovostním režimu:

### 4. POPIS DÍLŮ

1. Přední mřížka
2. Matice lopatky
3. Lopatka
4. Zadní mřížka
5. Matice mřížky
6. Hlavní tělo
7. Aromatická krabička
8. Šroubový zámek
9. Šroubový zámek trubky
10. Trubka
11. Základní deska
12. Sada šroubů

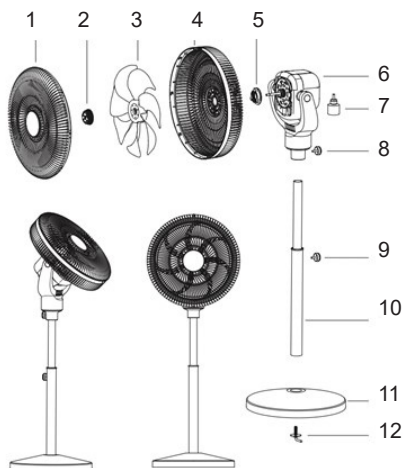

## 5. POKYNY PRO MONTÁŽ A POUŽITÍ

### Jak nainstalovat

#### Montáž ventilátoru pro stojanový ventilátor

#### Montáž prodlužovacího sloupu k základně ventilátoru:

Chcete-li namontovat prodlužovací sloup k základně, vložte jej do základny (č. dílu 11) a utáhněte jej ze spodní strany pomocí sady L-šroubů (č. 12) dodané s jednotkou. Nyní vezměte prodlužovací sloup (již namontovaný do trubky č. 10), díl 10 je spodní sloup, který je připevněn k základně. Pomocí prodlužovací trubky můžete podle potřeby zvýšit výšku ventilátoru a díl 9, trubkový šroubový zámek, pomáhá spojit prodlužovací sloup a spodní sloup a udržet je neporušené a utažené.

#### Montáž mřížky a lopatky na motor:

Namontujte zadní mřížku (díl 4) na motor a utáhněte plastovou matici (díl 5) ve směru hodinových ručiček. Namontujte lopatku (díl 3) a utáhněte matici lopatky (2), aby lopatka držela na svém místě. Namontujte přední mřížku na zadní mřížku a utáhněte šroubem.

#### Montáž motoru k prodlužovací tyči:

Nastavte požadovanou výšku ventilátoru pomocí prodlužovací tyče, vložte spodní část motoru (již smontovanou s lopatkami a mřížkami) do prodlužovací trubky a utáhněte pomocí spojovacího šroubu ventilátoru (8).

### Ovládací panel:

Zapojte napájení, ozve se pípnutí, rozsvítí se kontrolka napájení na ovládacím panelu a ventilátor přejde do pohotovostního režimu.

#### Tlačítko zapnutí/vypnutí:

Stisknutím tohoto tlačítka zapnete/vypnete zařízení, opakovaným stisknutím vyberete rychlost.

#### Tlačítko rychlosti větru:

Rozsvítí se odpovídající kontrolky pro rychlosti 1–6 a budou se postupně měnit.

#### Tlačítko funkce časovače:

Stisknutím tohoto tlačítka nastavíte časovač na 0,5–7,5 hodiny, postupujte postupně a rozsvítí se odpovídající kontrolka.

#### Tlačítko oscilace:

Jedním stisknutím: ventilátor se otáčí doleva a doprava.

Dvojím stisknutím: ventilátor se otáčí nahoru a dolů.

Třetím stisknutím: hlava ventilátoru se otáčí o 360°.

Čtvrtým stisknutím: hlava ventilátoru přestane rotovat.

#### Tlačítko režimu:

Tento ventilátor má 3 režimy větru.

Režim přirozeného větru, režim spánkového větru, režim normálního větru.

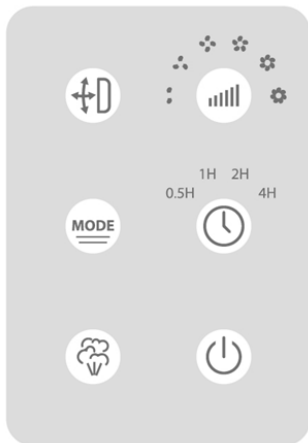

#### Tlačítko aromaterapie proti komárům:

Stisknutím tohoto tlačítka zapnete funkci aromaterapie proti komárům, dalším stisknutím ji vypnete a kontrolka se posune v pořadí.

**Poznámka:** k použití této funkce je třeba do aromaterapeutické krabičky nalít aromatickou kapalinu.

### FUNKCE DÁLKOVÉHO OVLÁDÁNÍ

**1. Tlačítko zapnutí/rychlost:** Zapnutí ventilátoru a změna rychlosti ventilátoru.

**2. Oscillation:** Pro otáčení ventilátoru doleva a doprava, nahoru a dolů a o 360°.

**3. Mode:** Pro přepínání režimů větrání z normálního větrání, přirozeného větrání a režimu Sleep wind.

**4. Timer:** Pro nastavení časovače od 0,5 hodiny do 7,5 hodiny.

**5. Off:** Pro vypnutí ventilátoru.

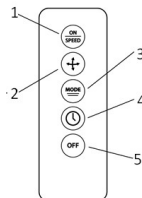

## 6. ČIŠTĚNÍ A ÚDRŽBA

1. Před čištěním ventilátoru vždy odpojte kabel ze zásuvky.
2. Lehký nahromaděný prach lze odstranit pomocí měkkého hadříku, kterým setřete prach ze zadní mřížky ventilátoru.
3. Vnější povrchy ventilátoru občas otřete vlhkým hadříkem (ne mokrým) a před použitím ventilátoru je důkladně osušte měkkým suchým hadříkem.
4. K čištění tohoto zařízení nepoužívejte agresivní čisticí prostředky nebo materiály, protože by mohlo dojít k jeho poškození.
5. Udržujte větrací otvory v zadní části krytu motoru bez prachu. Odpojte ventilátor a vyčistěte jej vysavačem. Nepoužívejte žádné nástroje k odstranění nečistot z otvorů. Vnější povrch otřete vlhkým hadříkem a jemným tekutým čisticím prostředkem. Nepoužívejte žádné abrazivní čisticí prostředky ani rozpouštědla, které by mohly poškrábat nebo poškodit povrch.
6. Chcete-li vyčistit mřížku, nejprve otočte kryt mřížky doleva a sejměte jej. Poté sejměte mřížku.

### SKLADOVÁNÍ

1. Postupujte podle pokynů pro čištění 1–4 výše. Před uskladněním ventilátor rozmontujte a vyčistěte.
2. K uskladnění ventilátoru použijte původní obal.
3. Vždy skladujte na suchém místě.
4. Nikdy neskladujte, když je ventilátor připojený k elektrické síti.
5. Nikdy neomotávejte kabel těsně kolem ventilátoru ani na něj nevyvíjejte tlak v místě, kde vstupuje do ventilátoru, protože by se mohl roztřípit nebo přetrhnout.

## 1. VIGTIG MEDDELELSE:

- Læs altid brugsanvisningen omhyggeligt før brug.
- Denne manual kan downloades fra vores hjemmeside [www.sogo.es](http://www.sogo.es).
- Gem disse instruktioner til senere brug.

## 2. Sikkerhedsinstruktioner til brugeren

GENERAL  
PRECAUTIONS

### Generelle forholdsregler ved brug af elektrisk udstyr

- Apparatet må ikke bruges eller opbevares udendørs.
- Dette produkt er designet til indendørs, ikke-industriel og ikke-kommerciel brug. Brug ikke produktet udendørs eller til noget andet formål. Misbrug eller ukorrekt håndtering kan forårsage problemer med apparatet og kan forårsage skade på brugeren.
- Enheden må kun bruges til det formål, den er beregnet til. Vi påtager os intet ansvar for skader som følge af forkert brug eller forkert håndtering.
- Sørg for, at den spænding, der er angivet på typeskiltet, svarer til netspændingen, før du tilslutter apparatet.
- Tag altid stikket ud af stikkontakten, når apparatet ikke er i brug. Efterlad ikke apparatet uden opsyn, når det er tændt.
- Det er nødvendigt at holde opsyn, når et elektrisk apparat bruges af eller i nærheden af børn.
- Før du rengør eller opbevarer apparatet, skal du altid tage stikket ud af stikkontakten og lade det køle af.
- Apparatet er ikke helt afbrudt fra strømforsyningen, selv efter at det er blevet slukket. For at afbryde den helt skal du tage stikket ud af stikkontakten.
- Apparaterne er ikke designet til at blive betjent af en ekstern timer eller et separat fjernbetjeningssystem.



### Begrænsninger i brugen for at undgå personskade

- Efterlad ikke apparatet uden opsyn.
- Apparatet må ikke placeres eller bruges i nærheden af vandkilder.
- Apparatet og dets netledning må ikke placeres eller bruges på eller i nærheden af varme overflader (f.eks. kogeplader) eller åben ild.
- Lad ikke netledningen hænge over skarpe kanter, og hold den væk fra varme genstande og åben ild. Ledningen må ikke vikles rundt om apparatet eller bøjes.
- Brug aldrig tilbehør, der ikke er anbefalet af producenten.
- Brug af tilbehør, der ikke er anbefalet eller solgt af apparatets producent, kan resultere i brand, elektrisk stød eller personskade.
- For at undgå elektrisk stød skal du sørge for, at dine hænder er tørre, før du tilslutter eller frakobler apparatet.
- Brug ikke apparatet med våde hænder, på våde gulve eller i fugtige omgivelser, da der er risiko for elektrisk stød.

- Sænk aldrig apparatet eller stikket ned i vand eller nogen anden væske. Hvis apparatet falder i vand, skal du straks tage stikket ud af stikkontakten og få det repareret på et autoriseret servicecenter, før du tager det i brug igen.
- Brug ikke apparatet, hvis det er faldet på gulvet, hvis det viser synlige tegn på skader, eller hvis det er utæt.
- Brug ikke apparatet, hvis ledningen eller stikket er beskadiget. I tilfælde af beskadigelse af ledningen må den kun udskiftes af producenten, dennes serviceagent eller tilsvarende kvalificerede personer for at undgå farer.
- I tilfælde af funktionsfejl på apparatet, eller hvis det på nogen måde er blevet beskadiget, må du ikke forsøge at reparere det selv, men skal returnere apparatet til det nærmeste autoriserede servicecenter til undersøgelse, reparation eller justering.



### **Begrænsninger for brug med børn og ældre**

- Rengøring og vedligeholdelse af brugeren må ikke udføres af børn uden opsyn.
- Børn må ikke lege med apparatet.
- Dette apparat kan bruges af børn fra 8 år og opefter og personer med nedsatte fysiske, sensoriske eller mentale evner eller manglende erfaring og viden, hvis de er blevet overvåget eller instrueret i at bruge apparatet på en sikker måde og forstår de involverede farer.
- Opbevar apparatet og ledningen utilgængeligt for børn under 8 år.



### **Instruktioner, der skal følges ved brug af apparatet**

- Sæt ikke fremmedlegemer ind i luftudtag og -indtag for at undgå skader.
- Dæk ikke ventilationsåbningen/gitteret til.
- Rengør udseendet med en let fugtig klud. Brug ikke nogen form for rengøringsmidler eller opløsninger. Apparatet må ikke skylles.
- Lav ikke luftudtag og -indtag i nærheden af væggen eller gardinet.
- Slå ikke på eller ryst kroppen, når du bruger den, ellers kan den stoppe automatisk.
- Afbryd altid ventilatoren, når du flytter den fra et sted til et andet.
  - Hvis ventilatoren skal opbevares i længere tid eller ikke bruges regelmæssigt, skal du lægge den tilbage i originalemballagen (eller lignende) og opbevare den på et tørt og rent sted. Før du bruger den igen, skal du kontrollere, at enheden er ren og tør, og at ventilatorbladene kan dreje frit.
- Sørg for at slukke for ventilatoren og tage stikket ud af stikkontakten,

før du fjerner beskyttelsesgitteret til rengøring.

- Børn under 8 år må kun tænde/slukke for apparatet, hvis det er placeret eller installeret i den tilsigtede normale driftsposition, og hvis de er blevet overvåget eller instrueret i at bruge apparatet på en sikker måde og forstår de involverede farer.
- Stik aldrig fingrene eller andre genstande ind i ventilatorens forreste kabinet. Vær særlig opmærksom, når du bruger ventilatoren i nærheden af børn, for at undgå, at børn leger med ventilatoren.
- Lad ikke hår, netgardiner, duge, tøj eller gardiner være i nærheden af ventilatorens ind- eller udløb. De kan blive suget ind i ventilatoren og forårsage skader eller kvæstelser.

## RENGØRING OG VEDLIGEHOLDELSE

Se venligst afsnittet om rengøring og vedligeholdelse for detaljer om, hvordan man rengør overflader på elektriske apparater.

### 3. TEKNISKE SPECIFIKATIONER

Spænding	Effekt	Frekvens
220-240V~	65W	50-60Hz

Dette produkt er i overensstemmelse med EU-forordning 206/2012 under direktiv 2009/125/EF om krav til miljøvenligt design.  
Strømforbrug i slukket tilstand:  
Strømforbrug i standbytilstand:

### 4. BESKRIVELSE AF DELE

1. Frontgitter
2. Bladmøtrik
3. Blad
4. Bageste gitter
5. Gittermøtrik
6. Hoveddel
7. Aromaboks
8. Skruelås
9. Rørskruelås
10. Rør
11. Bundplade
12. Skruesæt

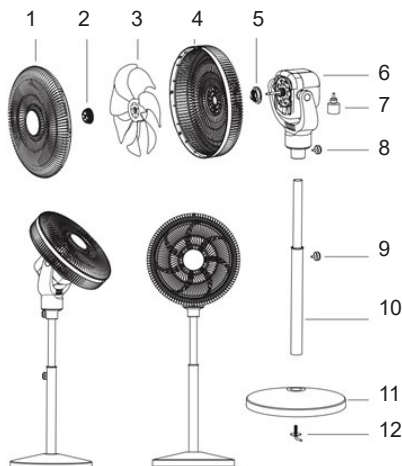

## 5. INSTRUKTIONER TIL SAMLING OG BRUG

Sådan installeres

**Montering af ventilator til stativventilator**

**Montering af forlængersøjle med ventilatorens base:**

For at montere forlængersøjlen med basen skal du placere den i basen (del nr. 11) og stramme den fra bunden med det medfølgende L-formede skruesæt (#12). Tag nu forlængersøjlen (allerede monteret i rørdel nr. 10). Del 10 er den nederste søjle, der er fastgjort til basen. Ved hjælp af forlængerrøret kan du øge ventilatorens højde efter behov, og del 9, rørskruelåsen, hjælper med at forbinde forlængersøjlen og den nederste søjle og holde dem intakte og stramme.

**Montering af gitter og vinge på motoren:**

Monter det bageste gitter (del 4) på motoren og stram med plastmøtrikken (del 5) med uret.

Monter vingen (del 3) og stram med vingemøtrikken (2) for at holde vingen på plads. Monter det forreste gitter på det bageste gitter og stram med skruen.

**Montering af motor på forlængersøjlen:**

Forøg ventilatorens ønskede højde ved hjælp af forlængersøjlen, indsæt motorens bund (allerede monteret med vinge og gitre) i forlængerrøret og stram med ventilatorens forbindelsesskrue (8).

**Kontrolpanel:**

Sæt stikket i, der lyder et bip, indikatorlampen på kontrolpanelet lyser, og ventilatoren går i standbytilstand.

**Tænd/sluk-knap:**

Tryk på denne knap for at tænde/slukke for enheden, tryk gentagne gange for at vælge hastighed.

**Vindhastighedsknap:**

De tilsvarende indikatorlamper for hastighederne 1-6 lyser og skifter i rækkefølge.

**Timerfunktionsknap:**

Tryk på denne knap for at indstille timeren fra 0,5 til 7,5 timer, flyt i rækkefølge, og den tilsvarende indikatorlampe lyser.

**Oscillationsknap:**

Ved at trykke én gang: Ventilatoren roterer i venstre og højre retning.

Ved at trykke to gange: Ventilatoren roterer op og ned.

Ved at trykke tredje gang: Ventilatorhovedet roterer 360°.

Ved at trykke fjerde gang: Ventilatorhovedet holder op med at rotere.

**Modusknap:**

Der er 3 vindmodi i denne ventilator.

Naturlig vindmodus, søvnvindmodus, normal vindmodus.

**Knappen til myggemiddel-aromaterapi:**

Tryk på denne knap for at aktivere myggemiddel-aromaterapifunktionen, tryk på knappen igen for at deaktivere den, og indikatorlampen bevæger sig i rækkefølge.

**Bemærk:** For at bruge denne funktion skal der hældes aromatisk væske i aromaterapiboksen.

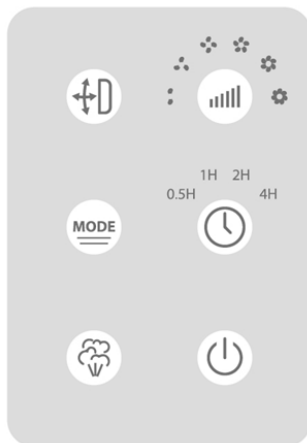

### FJERNBETJENINGSFUNKTION

**1. Tænd/hastighedsknap:** For at tænde ventilatoren og ændre ventilatorhastigheden.

**2. Oscillation:** For at få ventilatoren til at rotere til venstre og højre, op og ned og 360°.

**3. Mode:** For at skifte vindtilstande fra normal vind, naturlig vind og søvnvind.

**4. Timer:** For at indstille timeren fra 0,5 til 7,5 timer.

**5. Off:** For at slukke ventilatoren.

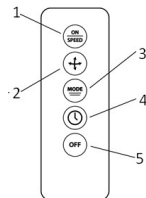

## 6. RENGØRING OG VEDLIGEHOLDELSE

1. Træk altid stikket ud af stikkontakten, når du rengør din ventilator.
2. Let ophobet støv kan fjernes ved at tørre støvet af på ventilatorens bageste gitter med en blød klud.
3. Tør lejlighedsvis ventilatorens udvendige overflader af med en fugtig klud (ikke drivvåd) og tør dem grundigt med en blød, tør klud, inden du tager ventilatoren i brug.
4. Brug ikke stærke rengøringsmidler eller materialer til at rengøre denne enhed, da det vil beskadige den.
5. Hold luftventilerne bag på motorhuset fri for støv. Frakobl ventilatoren og rengør den med en støvsuger. Undlad at stikke noget ind i åbningerne for at fjerne snavs. Tør ydersiden af med en fugtig klud og et mildt flydende rengøringsmiddel. Brug ikke slibende rengøringsmidler eller opløsningsmidler, der kan ridse eller beskadige overfladen.
6. For at rengøre lamellen skal du først dreje lamellens kappe mod venstre og fjerne den. Fjern derefter lamellen.

### OPBEVARING

1. Følg rengøringsinstruktionerne 1-4 ovenfor. Sørg for at adskille og rengøre ventilatoren, inden den opbevares.
2. Opbevar ventilatoren i den originale emballage.
3. Opbevar altid på et tørt sted.
4. Opbevar aldrig, mens den stadig er tilsluttet.
5. Vikl aldrig ledningen tæt omkring ventilatoren, og læg ikke pres på ledningen, hvor den går ind i ventilatoren, da dette kan medføre, at ledningen flosser eller knækker.

-  POMEMBNO OBVESTILO:**
  - Pred uporabo vedno natančno preberite navodila za uporabo.
  - Ta priročnik lahko prenesete z našega spletnega mesta [www.sogo.es](http://www.sogo.es).
  - Ta navodila shranite za poznejšo uporabo.

-  Varnostna navodila za uporabnika**

GENERAL  
PRECAUTIONS

## Splošni previdnostni ukrepi pri uporabi električne opreme

- Naprave ne uporabljajte in ne shranjujte na prostem.
- Ta izdelek je namenjen za domačo, neindustrijsko in nekomercialno uporabo v zaprtih prostorih. Izdelka ne uporabljajte na prostem ali v druge namene. Nepravilna uporaba ali nepravilno ravnanje lahko povzroči težave z napravo in lahko povzroči poškodbe uporabnika.
- Enota se sme uporabljati samo za predvideni namen. Za škodo, ki nastane zaradi nepravilne uporabe ali nepravilnega ravnanja, ne odgovarjamo.
- Pred priključitvijo naprave na električno omrežje se prepričajte, da se napetost, navedena na ploščici, ujema z omrežno napetostjo.
- Ko naprave ne uporabljate, vedno izvlecite vtič iz vtičnice. Vključenega aparata ne puščajte brez nadzora.
- Kadar električni aparat uporabljajo otroci ali je v njihovi bližini, ga je treba nadzorovati.
- Pred čiščenjem ali shranjevanjem naprave jo vedno izključite iz električnega omrežja in počakajte, da se ohladi.
- Naprava tudi po izklopu ni popolnoma odklopljena od električnega omrežja. Če jo želite popolnoma odklopiti, jo izključite iz vtičnice.
- Naprave niso namenjene upravljanju z zunanjim časovnikom ali ločenim sistemom daljinskega upravljanja.



### Omejitve uporabe za preprečevanje telesnih poškodb

- Naprave ne puščajte brez nadzora.
- Naprave ne postavljajte in ne uporabljajte v bližini vodnih virov.
- Naprave in njenega napajalnega kabla ne postavljajte in ne uporabljajte na vročih površinah (npr. kuhalnih ploščah) ali odprtem ognju ali v njihovi bližini.
- Napajalnega kabla ne puščajte viseti čez ostre robove in ga hranite stran od vročih predmetov in odprtega ognja. Ne ovijte kabla okoli naprave in ga ne upogibajte.
- Nikoli ne uporabljajte dodatne opreme, ki je proizvajalec ne priporoča.
- Uporaba dodatne opreme, ki je ne priporoča ali prodaja proizvajalec naprave, lahko povzroči požar, električni udar ali poškodbe oseb.
- Da bi se izognili električnemu udaru, poskrbite, da bodo vaše roke suhe, preden priključite ali odklopite napravo.
- Naprave ne uporabljajte z mokrimi rokami, na mokrih tleh ali v vlažnem okolju, saj obstaja nevarnost električnega udara.

- Naprave ali vtiča nikoli ne potopite v vodo ali katero koli drugo tekočino. Če aparat pade v vodo, ga pred ponovno uporabo takoj izključite iz električnega omrežja in odnesite v popravilo v pooblaščen servisni center.
- Naprave ne uporabljajte, če je padla na tla, če ima vidne znake poškodb ali če pušča.
- Naprave ne uporabljajte, če je kabel ali vtič poškodovan. V primeru poškodbe kabla ga sme zamenjati le proizvajalec, njegov servisni zastopnik ali podobno usposobljene osebe, da bi se izognili nevarnostim.
- V primeru okvare aparata ali če je bil na kakršen koli način poškodovan, ga ne poskušajte popraviti sami, ampak ga vrnite v najbližji pooblaščen servisni center za pregled, popravilo ali nastavitvev.



### **Omejitve za uporabo pri otrocih in starejših**

- Čiščenja in vzdrževanja uporabnika ne smejo opravljati otroci brez nadzora.
- Otroci se z napravo ne smejo igrati.
- To napravo lahko uporabljajo otroci, stari od 8 let, in osebe z zmanjšanimi fizičnimi, senzoričnimi ali duševnimi sposobnostmi ali s pomanjkanjem izkušenj in znanja, če so pod nadzorom ali dobili navodila o varni uporabi naprave in razumejo nevarnosti, ki so s tem povezane.
- Napravo in njen kabel hranite zunaj dosega otrok, mlajših od 8 let.



### **Navodila, ki jih je treba upoštevati pri uporabi naprave**

- Da bi se izognili poškodbam, ne vstavljajte tujih predmetov v odprtine za dovod in odvod zraka.
- Ne prekrivajte zračnika / rešetke.
- Videz očistite z rahlo vlažno krpo. Ne uporabljajte nobenih čistilnih sredstev ali raztopin. Naprave ne spirajte.
- Izhodov in dovodov zraka ne postavljajte blizu stene ali zavese.
- Med uporabo ne udarjajte in ne tresite telesa, sicer se lahko samodejno ustavi.
- Pri premikanju z ene lokacije na drugo vedno odklopite ventilator.
  - Če ventilator dlje časa shranjujete ali ga ne uporabljate redno, ga vstavite v originalno embalažo (ali podobno) in ga shranite na suhem in čistem mestu. Pred ponovno uporabo preverite, ali je enota čista in suha, ali se lopatice ventilatorja prosto vrtijo.
- Preden odstranite zaščitno rešetko zaradi čiščenja, izklopite ventilator in izvlecite vtič iz stenske vtičnice.
- Otroci, mlajši od 8 let, lahko vklopijo/izklopijo napravo le, če je bila postavljena ali nameščena v predvidenem običajnem delovnem položaju in če so bili nadzorovani ali poučeni o varni uporabi naprave.

ve ter so razumeli nevarnosti, ki so s tem povezane.

- V sprednje ohišje ventilatorja nikoli ne vstavljajte prstov ali drugih predmetov. Pri uporabi ventilatorja v bližini otrok bodite posebej pozorni, da se otroci ne bi igrali z ventilatorjem.
- Ne dovolite, da bi bili lasje, mrežaste zavese, namizni prt, oblačila ali zavese ob vhodu ali izhodu ventilatorja. Lahko se vsrkajo v ventilator in povzročijo poškodbe ali poškodbe.

## ČIŠČENJE IN VZDRŽEVANJE

Podrobnosti o čiščenju površin električnih naprav najdete v razdelku o čiščenju in vzdrževanju.

### 3. TEHNIČNE SPECIFIKACIJE

Napetost	Moč	Frekvenca
220-240V~	65W	50-60Hz

Ta izdelek je skladen z Uredbo EU 206/2012 v skladu z Direktivo 2009/125/ES o zahtevah za okoljsko primerno zasnovano.  
Poraba energije v izklopljenem načinu:  
Poraba energije v stanju pripravljenosti:

### 4. OPIS DELOV

1. Sprednja rešetka
2. Matica lopatice
3. Lopatica
4. Zadnja rešetka
5. Matica rešetke
6. Glavno telo
7. Aromatična škatla
8. Vijak za zaklepanje
9. Vijak za zaklepanje cevi
10. Cev
11. Osnovna plošča
12. Komplet vijakov

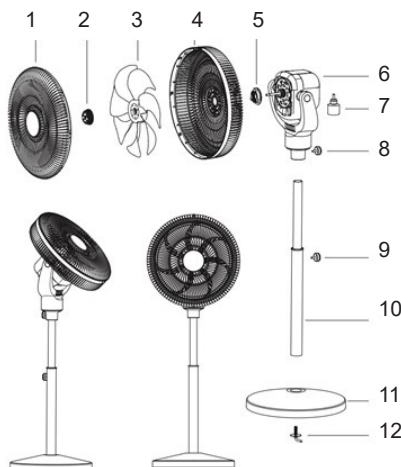

### 5. NAVODILA ZA SESTAVO IN UPORABO

#### Kako namestiti

#### Sestavljanje ventilatorja za stoječi ventilator

#### Sestavljanje podaljševalne kolone z osnovo ventilatorja:

Da bi podaljševalno kolono sestavili z osnovo, jo vstavite v osnovo (del št. 11) in jo od spodaj pritrdite z L-oblikovanim kompletom vijakov (#12), ki je priložen enoti. Sedaj vzemite podaljševalno

kolono (že vstavljeno v cev del št. 10), del 10 je spodnja kolona, ki je pritrjena na osnovo. S pomočjo podaljševalne cevi lahko po potrebi povečate višino ventilatorja, del 9, vijak za pritržitev cevi, pa pomaga povezati podaljševalni stolpec in spodnji stolpec ter ju ohraniti nepoškodovana in pritrjena.

#### **Sklop rešetke in lopatice na motor:**

Namestite zadnjo rešetko (del 4) na motor in jo zategnite s plastično matico (del 5) v smeri urinega kazalca. Namestite lopatico (del 3) in jo zategnite z matico lopatice (2), da lopatica ostane na svojem mestu. Namestite sprednjo rešetko na zadnjo rešetko in jo zategnite z vijakom.

#### **Pritrditev motorja na podaljševalni stolpec:**

Z podaljševalnim stolpcem nastavite želeno višino ventilatorja, vstavite spodnji del motorja (že sestavljen z lopatico in rešetkami) v podaljševalno cev in pritržite z vijakom za pritržitev ventilatorja (8).

#### **Nadzorna plošča:**

Vklopite napajanje, zasliši se pisk, na nadzorni plošči se prižge kontrolna lučka stikala za napajanje in ventilator preide v stanje pripravljenosti.

#### **Gumb za vklop/izklop:**

Pritisnite ta gumb, da vklopite/izklopite napravo, večkrat pritisnite, da izberete hitrost.

#### **Gumb za hitrost vetra:**

Ustrezne kontrolne lučke za hitrosti 1–6 se bodo prižgale in spreminjale v zaporedju.

#### **Gumb za funkcijo časovnika:**

Pritisnite ta gumb, da nastavite časovnik od 0,5 do 7,5 ure, premikajte se v zaporedju, ustrezna kontrolna lučka se bo prižgala.

#### **Tipka za oscilacijo:**

Z enim pritiskom: ventilator se vrti v levo in desno.  
Z dvema pritiskoma: ventilator se vrti navzgor in navzdol.  
Z tretjim pritiskom: glava ventilatorja se vrti za 360°.  
Z četrtrim pritiskom: glava ventilatorja preneha vrteti.

#### **Tipka za način:**

Ta ventilator ima 3 načine vetra.  
Način naravnega vetra, način vetra za spanje, način normalnega vetra.

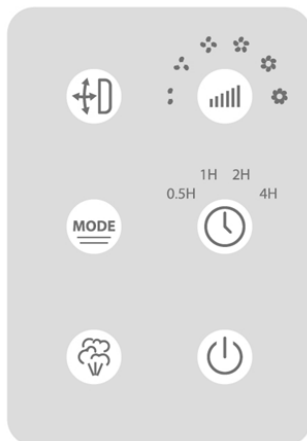

#### **Tipka za aromaterapijo proti komarjem:**

S pritiskom na to tipko vklopite funkcijo aromaterapije proti komarjem, s ponovnim pritiskom na to tipko jo izklopite, kontrolna lučka pa se premika po zaporedju.

**Opomba:** za uporabo te funkcije je treba v aromaterapijsko škatlico naliti aromatično tekočino.

#### **FUNKCIJA DALJINSKEGA UPRAVLJANJA**

- 1. Tipka za vklop/hitrost:** za vklop ventilatorja in spreminjanje hitrosti ventilatorja.
- 2. Oscillation:** za vrtenje ventilatorja v levo in desno, navzgor in navzdol ter v smeri 360°.
- 3. Mode:** za preklap med načini vetra, od normalnega vetra, naravnega vetra in vetra za spanje.
- 4. Timer:** za nastavitev časovnika od 0,5 do 7,5 ure.
- 5. Off:** za izklop ventilatorja.

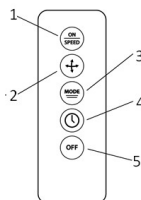

## 6. ČIŠČENJE IN VZDRŽEVANJE

1. Pri čiščenju ventilatorja vedno izključite kabel iz električne vtičnice.
2. Lahki nabrani prah lahko odstranite z mehko krpo, s katero obrišete prah na zadnji rešetki ventilatorja.
3. Zunanje površine ventilatorja občasno obrišite z vlažno krpo (ne premočeno) in pred uporabo ventilatorja temeljito osušite z mehko suho krpo.
4. Za čiščenje te naprave ne uporabljajte agresivnih čistil ali materialov, saj bi to povzročilo poškodbe.
5. Preprečite, da bi se v zračnih odprtinah na zadnji strani ohišja motorja nabiral prah. Izključite ventilator in ga očistite s sesalnikom. Ne poskušajte odstraniti umazanije iz odprtin. Zunanost obrišite z vlažno krpo in blagim tekočim detergentom. Ne uporabljajte abrazivnih čistil ali topil, ki bi lahko opraskali ali poškodovali površino.
6. Za čiščenje rešetke najprej zavrtite pokrov rešetke v levo in ga odstranite. Nato odstranite rešetko.

### SKLADIŠČENJE

1. Upoštevajte navodila za čiščenje 1–4 zgoraj. Pred shranjevanjem ventilator razstavite in očistite.
2. Ventilator shranite v originalni embalaži.
3. Vedno shranjujte na suhem mestu.
4. Nikoli ne shranjujte, ko je ventilator še priključen na električno omrežje.
5. Nikoli ne ovijajte kabla tesno okoli ventilatorja in ne obremenjujte kabla na mestu, kjer vstopi v ventilator, saj bi se kabel lahko obrabljal ali pretrgal.

- i VAŽNA OBAVIJEST:**
  - Prije uporabe uvijek pažljivo pročitajte upute za uporabu.
  - Ovaj priručnik možete preuzeti s naše web stranice [www.sogo.es](http://www.sogo.es)
  - Sačuvajte ove upute za buduću upotrebu.

- ! Sigurnosne upute za korisnika**

GENERAL  
PRECAUTIONS

## Opće mjere opreza tijekom uporabe električne opreme

- Nemojte koristiti niti držati uređaj na otvorenom.
- Ovaj proizvod je dizajniran za unutarnju upotrebu u kućanstvu, neindustrijsku i nekomercijalnu upotrebu. Nemojte koristiti predmet na otvorenom ili u bilo koju drugu svrhu. Zloupotreba ili nepravilno rukovanje može uzrokovati probleme s uređajem i ozljediti korisnika.
- Uređaj se smije koristiti samo u svrhu za koju je namijenjen. Ne prihvaća se odgovornost za štetu nastalu nepravilnom uporabom ili nepravilnim rukovanjem.
- Provjerite odgovara li napon naveden na natpisnoj pločici naponu mreže prije uključivanja uređaja.
- Uvijek izvucite utikač iz utičnice kada aparat ne koristite. Ne ostavljajte aparat bez nadzora kada je uključen.
- Potrebno je nadzirati kada bilo koji električni uređaj koriste djeca ili u blizini djece.
- Prije čišćenja ili spremanja uređaja, uvijek ga isključite iz struje i ostavite da se ohladi.
- Uređaj nije potpuno isključen iz napajanja, čak ni nakon što je isključen. Kako biste ga potpuno isključili, isključite ga iz mrežne utičnice.
- Uređaji nisu dizajnirani za upravljanje vanjskim timerom ili zasebnim sustavom daljinskog upravljanja.



### Ograničenja uporabe kako bi se izbjegle ozljede

- Ne ostavljajte uređaj bez nadzora.
- Nemojte postavljati niti koristiti ovaj uređaj u blizini izvora vode.
- Nemojte postavljati niti koristiti uređaj i njegov kabel za napajanje na ili blizu vrućih površina (npr. ploče za kuhanje) ili otvorenog plamena.
- Ne ostavljajte kabel za napajanje da visi preko oštrih rubova i držite ga podalje od vrućih predmeta i otvorenog plamena. Nemojte namotavati kabel oko uređaja niti ga savijati.
- Nikada nemojte koristiti pribor koji nije preporučio proizvođač.
- Korištenje pribora koji nije preporučeni ili prodan od strane proizvođača uređaja može dovesti do požara, strujnog udara ili ozljeda osoba.
- Kako biste izbjegli strujni udar, provjerite jesu li vam ruke suhe prije uključivanja ili isključivanja uređaja.
- Nemojte koristiti uređaj s mokrim rukama, na mokrim podovima ili kada je okolina vlažna, postoji opasnost od strujnog udara.

- Nikada ne uranjajte uređaj ili priključak u vodu ili bilo koju drugu tekućinu. Ako uređaj padne u vodu, odmah ga isključite iz električne mreže i odnesite u ovlaštenu servis na popravak prije ponovne uporabe.
- Nemojte koristiti uređaj ako je pao na pod, ako ima vidljive znakove oštećenja ili ako curi.
- Nemojte koristiti uređaj ako je kabel ili utikač oštećen. U slučaju oštećenja kabela, smije ga zamijeniti samo proizvođač, njegov serviser ili slično kvalificirana osoba kako bi se izbjegle opasnosti.
- U slučaju kvara uređaja ili ako je na bilo koji način oštećen, nemojte ga pokušavati sami popraviti. Vratite uređaj najbližem ovlaštenom servisnom centru na pregled, popravak ili podešavanje.



### **Ograničenja za uporabu kod djece i starijih osoba**

- Čišćenje i održavanje korisnika ne smiju provoditi djeca bez nadzora.
- Djeca se ne smiju igrati s uređajem.
- Ovaj uređaj mogu koristiti djeca starija od 8 godina i osobe sa smanjenim fizičkim, osjetilnim ili mentalnim sposobnostima ili s nedostatkom iskustva i znanja ako su pod nadzorom ili su ih podučili u vezi s korištenjem uređaja na siguran način i razumiju uključene opasnosti.
- Držite uređaj i njegov kabel izvan dohvata djece mlađe od 8 godina.



### **Upute kojih se treba pridržavati prilikom korištenja uređaja**

- Nemojte umetati strane stvari u izlaze i ulaze zraka, kako biste izbjegli oštećenje.
- Ne prekrivajte otvor za zrak / rešetku.
- Očistite izgled lagano vlažnom krpom. Ne koristite nikakve vrste deterdženata ili otopina. Nemojte ispirati uređaj.
- Ne pravite otvore za izlaz i ulaz zraka blizu zida ili zavjese.
- Nemojte udarati ili tresti tijelo tijekom korištenja, inače može doći do automatskog zaustavljanja.
- Uvijek odspojite ventilator kada se premještate s jednog mjesta na drugo. • Ako se ventilator sprema na dulje vrijeme ili se ne koristi redovito, vratite ga u originalno pakiranje (ili slično) i pohranite na suho i čisto mjesto. Prije ponovne uporabe provjerite je li jedinica čista i suha okreću li se lopatice ventilatora slobodno.
- Provjerite jeste li isključili ventilator i izvukli utikač iz zidne utičnice prije uklanjanja zaštitne rešetke radi čišćenja.
- Djeca mlađa od 8 godina smiju uključivati/isključivati uređaj samo pod uvjetom da je postavljen ili instaliran u predviđenom normalnom radnom položaju i da su pod nadzorom ili su dobili upute o -sigur-

nom korištenju uređaja i razumiju opasnosti uključeni.

- Nikada ne stavljajte prste ili bilo koji drugi predmet u prednje kućište ventilatora. Obratite posebnu pozornost kada koristite ventilator u blizini djece, kako biste izbjegli da se djeca igraju s ventilatorom.
- Ne dopustite da kosa, mrežaste zavjese, stolnjak, odjeća ili zavjese budu pored ulaza ili izlaza -ventilatora. Mogli bi biti usisani u ventilator, uzrokujući štetu ili ozljede.

## ČIŠĆENJE I ODRŽAVANJE

Molimo pogledajte odjeljak o čišćenju i održavanju za detalje o čišćenju površina električnih uređaja

### 3. TEHNIČKE SPECIFIKACIJE

Napon	Snaga	Frekvencija
220-240V~	65W	50-60Hz

Ovaj je proizvod u skladu s EU uredbom 206/2012 prema Direktivi 2009/125/EC o zahtjevima ekološkog dizajna.

Potrošnja energije u isključenom stanju:

Potrošnja energije u stanju pripravnosti:

### 4. OPIS DIJELOVA

1. Prednja rešetka
2. Matica lopatice
3. Lopatica
4. Stražnja rešetka
5. Matica rešetke
6. Glavno tijelo
7. Kutija za miris
8. Vijak za osiguranje
9. Vijak za osiguranje cijevi
10. Cijev
11. Osnovna ploča
12. Set vijaka

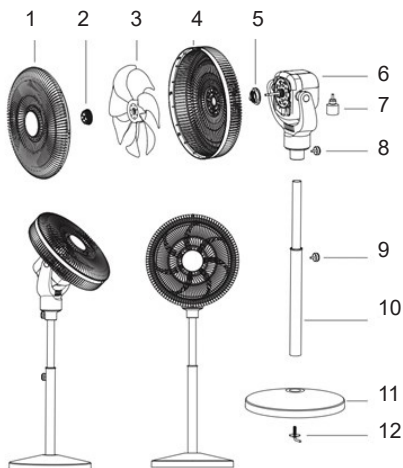

### 5. UPUTE ZA SASTAVLJANJE I UPOTREBU

#### Kako instalirati

#### Sastavljanje ventilatora za samostojeći ventilator

#### Sastavljanje produžnog stupa s bazom ventilatora:

Kako biste sastavili produžni stup s bazom, postavite ga u bazu (dio br. 11), zategnite odozdo pomoću seta vijaka u obliku slova L (br. 12) koji se isporučuje s uređajem. Šada uzmete produžni stup (već montiran u cijev br. 10), dio 10 je donji stup koji je pričvršćen za bazu. Pomoću produžne cijevi možete povećati visinu ventilatora prema potrebi, a dio 9, vijak za osiguranje cijevi, pomaže u spajanju produžnog stupa i donjeg stupa te ih održava netaknutima i zategnutima.

#### Sklop rešetke i lopatica na motor:

Montirajte stražnju rešetku (dio 4) na motor i pritegnite plastičnom maticom (dio 5) u smjeru kazaljke

na satu. Montirajte lopaticu (dio 3) i pritegnite maticom lopatice (2) kako biste je učvrstili. Montirajte prednju rešetku na stražnju rešetku i pritegnite vijkom.

#### **Sklop motora na produžni stup:**

Povećajte željenu visinu ventilatora pomoću produžetka, umetnite donji dio motora (već sastavljen s lopaticama i rešetkama) u produžnu cijev i pritegnite vijkom za spajanje ventilatora (8).

#### **Upravljačka ploča:**

Uključite napajanje, oglasite se zvučnim signalom, indikatorna lampica prekidača za napajanje na upravljačkoj ploči će se upaliti i ventilator će ući u stanje pripravnosti.

#### **Tipka za uključivanje/isključivanje:**

Pritisnite ovu tipku za uključivanje/isključivanje uređaja, pritisnite je više puta za odabir brzine.

#### **Tipka za brzinu vjetra:**

Odgovarajuća indikatorna svjetla za brzine 1-6 će se upaliti i mijenjati redom.

#### **Tipka funkcije timera:**

Pritisnite ovu tipku za programiranje timera od 0,5-7,5 sati, pomičite se redom i odgovarajuće indikatorno svjetlo će se upaliti.

#### **Tipka oscilacije:**

Jednim pritiskom: ventilator se okreće u lijevom i desnom smjeru.

Dvaput pritiskom: ventilator se okreće gore i dolje.

Trećim pritiskom: glava ventilatora se okreće u smjeru od 360°.

Četvrtim pritiskom: glava ventilatora prestaje se okretati.

#### **Tipka načina rada:**

Ovaj ventilator ima 3 načina rada vjetra.

Način prirodnog vjetra, način rada vjetra za spavanje, normalan način rada vjetra.

#### **Tipka za aromaterapiju protiv komaraca:**

Pritisnite ovu tipku za uključivanje funkcije aromaterapije protiv komaraca, ponovno pritisnite ovu tipku za isključivanje i indikatorno svjetlo će se pomikati redom.

**Napomena:** za korištenje ove funkcije potrebno je u kutiju za aromaterapiju umetnuti aromatičnu tekućinu.

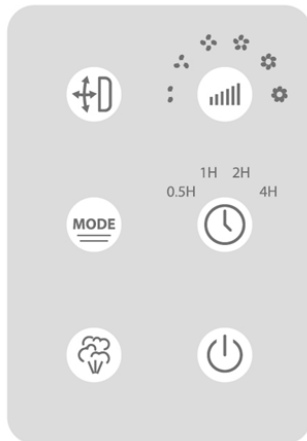

## **FUNKCIJA DALJINSKEGA UPRAVLJANJA**

**1. Tipka Uključivanje/Brzina:** Za uključivanje ventilatora i promjenu brzine ventilatora.

**2. Oscilacija:** Za okretanje ventilatora lijevo i desno, gore i dolje te u smjeru od 360°.

**3. Način rada:** Za promjenu načina rada vjetra, između Normalnog vjetra, Prirodnog vjetra i Vjetra za spavanje.

**4. Timer:** Za postavljanje timera od 0,5 do 7,5 sati.

**5. Isključeno:** Za isključivanje ventilatora.

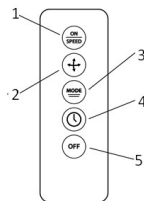



## **6. ČIŠĆENJE I ODRŽAVANJE**

1. Uvijek isključite kabel iz električne utičnice prilikom čišćenja ventilatora.
2. Lagano nakupljena prašina može se ukloniti mekom krpom za brisanje prašine na stražnjoj rešetki ventilatora.
3. Povremeno obrišite vanjske površine ventilatora vlažnom krpom (ne mokrom) i temeljito osušite mekom suhom krpom prije rada ventilatora.
4. Ne koristite jaka sredstva za čišćenje ili materijale za čišćenje ovog uređaja, jer će to uzrokovati oštećenje.
5. Držite ventilacijske otvore na stražnjoj strani kućišta motora bez prašine. Iskopčajte ventilator i upotrijebite usisavač za čišćenje. Ne provlačite ništa u otvorima kako biste uklonili prljavštinu. Obrišite vanjsku stranu vlažnom krpom, koristeći blagi tekući deterdžent. Ne koristite abrazivna sredstva za čišćenje ili otapala koja mogu ogrebat i oštetiti površinu.
6. Za čišćenje lamele prvo okrenite poklopac lamele ulijevo i uklonite ga. Zatim uklonite lamelu.

## **SKLADIŠTENJE**

1. Slijedite upute za čišćenje 1-4 iznad. Prije skladištenja obavezno rastavite i očistite ventilator.
2. Sačuvajte originalnu ambalažu za skladištenje ventilatora.
3. Uvijek čuvajte na suhom mjestu.
4. Nikada ne skladištite dok je uključen u struju.
5. Nikada ne omotajte kabel čvrsto oko ventilatora ili ga ne opterećujte na mjestu gdje ulazi u ventilator jer bi to moglo uzrokovati njegovo pucanje ili kidanje.

-  WAŻNA UWAGA:**
  - Przed użyciem należy zawsze uważnie przeczytać instrukcję obsługi.
  - Niniejszą instrukcję można pobrać z naszej strony internetowej [www.sogo.es](http://www.sogo.es).
  - Zachowaj te instrukcje do wykorzystania w przyszłości.
-  Instrukcje bezpieczeństwa dla użytkownika**

GENERAL  
PRECAUTIONS

## Ogólne środki ostrożności podczas korzystania z urządzeń elektrycznych

- Nie używaj ani nie przechowuj urządzenia na zewnątrz.
- Ten produkt jest przeznaczony do użytku domowego, nieprzemysłowego i niekomercyjnego. Nie należy go używać na zewnątrz ani do innych celów. Nieprawidłowe użytkowanie lub niewłaściwa obsługa mogą spowodować problemy z urządzeniem i obrażenia użytkownika.
- Urządzenie może być używane wyłącznie zgodnie z jego przeznaczeniem. Nie ponosimy odpowiedzialności za szkody wynikające z niewłaściwego użytkowania lub nieprawidłowej obsługi.
- Przed podłączeniem urządzenia należy upewnić się, że napięcie wskazane na tabliczce znamionowej odpowiada napięciu sieciowemu.
- Zawsze wyjmuj wtyczkę z gniazdka, gdy urządzenie nie jest używane. Nie pozostawiać włączonego urządzenia bez nadzoru.
- Konieczny jest nadzór, gdy jakiegokolwiek urządzenie elektryczne jest używane przez dzieci lub w ich pobliżu.
- Przed czyszczeniem lub przechowywaniem urządzenia należy zawsze odłączyć je od zasilania i odczekać, aż ostygnie.
- Urządzenie nie jest całkowicie odłączone od zasilania, nawet po jego wyłączeniu. Aby całkowicie odłączyć urządzenie, należy wyjąć wtyczkę z gniazda zasilania.
- Urządzenia nie są przeznaczone do obsługi za pomocą zewnętrznego wyłącznika czasowego lub oddzielnego systemu zdalnego sterowania.



## Ograniczenia użytkowania w celu uniknięcia obrażeń ciała

- Nie pozostawiaj urządzenia bez nadzoru.
- Nie należy umieszczać ani używać urządzenia w pobliżu źródeł wody.
- Nie należy umieszczać ani używać urządzenia i jego przewodu zasilającego na gorących powierzchniach (np. płytach grzewczych) lub w ich pobliżu, ani też w pobliżu otwartego ognia.

- Nie pozostawiaj przewodu zasilającego zwisającego na ostrych krawędziach i trzymaj go z dala od gorących przedmiotów i otwartego ognia. Nie należy owijać przewodu wokół urządzenia ani go zginać.
- Nigdy nie używaj akcesoriów niezalecanych przez producenta.
- Korzystanie z akcesoriów niezalecanych lub sprzedawanych przez producenta urządzenia może spowodować pożar, porażenie prądem elektrycznym lub obrażenia ciała.
- Aby uniknąć porażenia prądem, przed podłączeniem lub odłączeniem urządzenia należy upewnić się, że ręce są suche.
- Nie używaj urządzenia mokrymi rękami, na mokrej podłodze lub w wilgotnym otoczeniu, ponieważ grozi to porażeniem prądem elektrycznym.
- Nigdy nie zanurzać urządzenia ani wtyczki w wodzie lub innym płynie. Jeśli urządzenie wpadnie do wody, należy natychmiast odłączyć je od zasilania i przed ponownym użyciem oddać do naprawy w autoryzowanym serwisie.
- Nie używaj urządzenia, jeśli spadło na podłogę, wykazuje widoczne oznaki uszkodzenia lub przecieka.
- Nie używaj urządzenia, jeśli przewód lub wtyczka są uszkodzone. W przypadku uszkodzenia przewodu, musi on zostać wymieniony wyłącznie przez producenta, jego przedstawiciela serwisowego lub podobnie wykwalifikowane osoby w celu uniknięcia zagrożeń.
- W przypadku awarii urządzenia lub jego uszkodzenia nie należy próbować naprawiać go samodzielnie, należy zwrócić urządzenie do najbliższego autoryzowanego serwisu w celu sprawdzenia, naprawy lub regulacji.



### **Ograniczenia dotyczące stosowania u dzieci i osób starszych**

- Czyszczenie i konserwacja urządzenia nie mogą być wykonywane przez dzieci bez nadzoru.
- Dzieci nie mogą bawić się urządzeniem.
- To urządzenie może być używane przez dzieci w wieku od 8 lat i starsze oraz osoby o ograniczonych zdolnościach fizycznych, sensorycznych lub umysłowych lub nieposiadające doświadczenia i wiedzy, jeśli są one nadzorowane lub zostały poinstruowane w zakresie korzystania z urządzenia w bezpieczny sposób i rozumieją związane z tym zagrożenia.
- Urządzenie i jego przewód należy przechowywać w miejscu niedostępnym dla dzieci poniżej 8 roku życia.



### **Instrukcje, których należy przestrzegać podczas korzystania z urządzenia**

- Nie wkładaj obcych przedmiotów do wlotów i wylotów powietrza, aby uniknąć uszkodzeń.

- Nie zakrywać kratki wentylacyjnej.
- Wygląd należy czyścić lekko zwilżoną ściereczką. Nie używaj żadnych detergentów ani roztworów. Nie płukać urządzenia.
- Nie należy umieszczać wylotów i wlotów powietrza w pobliżu ściany lub kurtyny.
- Nie uderzać ani nie potrząsać urządzeniem podczas użytkowania, gdyż może to spowodować jego automatyczne zatrzymanie.
- Wentylator należy zawsze odłączać podczas przenoszenia z jednego miejsca do drugiego. - Jeśli wentylator ma być przechowywany przez dłuższy czas lub nie jest używany regularnie, należy umieścić go w oryginalnym opakowaniu (lub podobnym) i przechowywać w suchym i czystym miejscu. Przed ponownym użyciem należy sprawdzić, czy urządzenie jest czyste i suche, a łopatki wentylatora obracają się swobodnie.
- Przed zdjęciem kratki ochronnej w celu wyczyszczenia należy wyłączyć wentylator i wyjąć wtyczkę z gniazdka ściennego.
- Dzieci w wieku poniżej 8 lat mogą włączać/wyłączać urządzenie tylko pod warunkiem, że zostało ono umieszczone lub zainstalowane w przewidzianej dla niego normalnej pozycji roboczej oraz że były one nadzorowane lub zostały poinstruowane w zakresie korzystania z urządzenia w bezpieczny sposób i rozumieją związane z tym zagrożenia.
- Nie wolno wkładać palców ani żadnych innych przedmiotów do przedniej obudowy wentylatora. Należy zwrócić szczególną uwagę podczas korzystania z wentylatora w pobliżu dzieci, aby uniknąć ich zabawy.
- Włosy, firanki, obrusy, ubrania lub zasłony nie mogą znajdować się w pobliżu wlotu lub wylotu wentylatora. Mogą one zostać zassane do wentylatora, powodując jego uszkodzenie lub obrażenia.

## **CZYSZCZENIE I KONSERWACJA**

Szczegółowe informacje na temat czyszczenia powierzchni urządzeń elektrycznych znajdują się w części dotyczącej czyszczenia i konserwacji.

### **3. SPECYFIKACJE TECHNICZNE**

Napięcie	Moc	Częstotliwość
220-240V~	65W	50-60Hz

Ten produkt jest zgodny z rozporządzeniem UE 206/2012 na mocy dyrektywy 2009/125/WE w sprawie wymogów dotyczących ekoprojektu.  
 Zużycie energii w trybie wyłączenia:  
 Zużycie energii w trybie czuwania:

## 4. OPIS CZĘŚCI

1. Przednia kratka
2. Nakrętka ostrza
3. Ostrze
4. Tylna kratka
5. Nakrętka kratki
6. Korpus
7. Pojemnik na aromaty
8. Blokada śrubowa
9. Blokada śrubowa rury
10. Rura
11. Płyta podstawy
12. Zestaw śrub

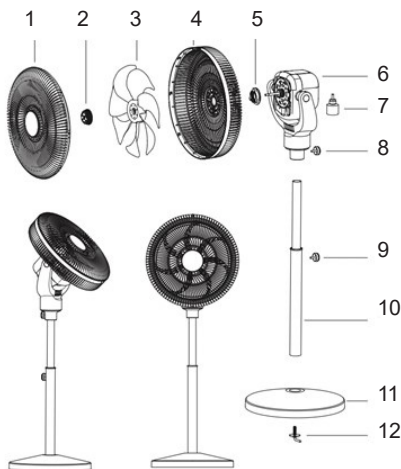

## 5. INSTRUKCJA MONTAŻU I UŻYTKOWANIA

### Sposób montażu

#### Montaż wentylatora stojącego

#### Montaż przedłużenia kolumny z podstawą wentylatora:

Aby zamontować przedłużenie kolumny z podstawą, umieść je w podstawie (część nr 11) i dokręć od dołu za pomocą zestawu śrub w kształcie litery L (nr 12) dołączonego do urządzenia. Teraz weź przedłużenie kolumny (już zamontowane w rurze nr 10), część 10 to dolna kolumna przymocowana do podstawy. Za pomocą rury przedłużającej można zwiększyć wysokość wentylatora zgodnie z potrzebami, a śruba blokująca rurę (część nr 9) pomaga połączyć kolumnę przedłużającą z dolną kolumną i utrzymać je w nienaruszonym stanie oraz dokręcić.

#### Montaż kratki i łopatek do silnika:

Zamontuj tylną kratkę (część 4) na silniku i dokręć plastikową nakrętką (część 5) zgodnie z ruchem wskazówek zegara. Zamontuj łopatki (część 3) i dokręć nakrętką łopatek (2), aby utrzymać łopatki na miejscu. Zamontuj przednią kratkę na tylnej kratce i dokręć śrubą.

#### Montaż silnika do kolumny przedłużającej:

Zwiększ żądaną wysokość wentylatora za pomocą kolumny przedłużającej, włóż dolną część silnika (już zmontowaną z łopatką i kratkami) do rury przedłużającej i dokręć śrubą łączącą wentylatora (8).

#### Panel sterowania:

**Podłącz zasilanie,** usłyszysz sygnał dźwiękowy, zapali się kontrolka zasilania na panelu sterowania, a wentylator przejdzie w tryb czuwania.

#### Przycisk włączania/wyłączania:

Naciśnij ten przycisk, aby włączyć/wyłączyć urządzenie, naciśnij kilkakrotnie, aby wybrać prędkość.

#### Przycisk prędkości wiatru:

Odpowiednie kontrolki prędkości 1-6 zapalą się i będą zmieniać kolejno.

#### Przycisk funkcji timera:

Naciśnij ten przycisk, aby ustawić timer od 0,5 do 7,5 godziny, przesuwaj kolejno, a odpowiednia kontrolka zapali się.

#### Przycisk oscylacji:

Jednokrotne naciśnięcie: wentylator obraca się w lewo i w prawo.

Dwukrotne naciśnięcie: wentylator obraca się w górę i w dół.

Trzecie naciśnięcie: głowica wentylatora obraca się o 360°.

Czwarte naciśnięcie: głowica wentylatora przestaje się obracać.

#### Przycisk trybu:

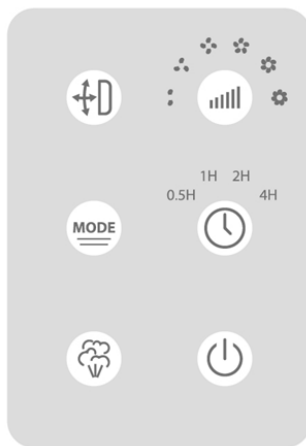

Wentylator posiada 3 tryby wiatru.

Tryb naturalnego wiatru, tryb snu, tryb normalnego wiatru.

**Przycisk aromaterapii odstrasżającej komary:**

Naciśnij ten przycisk, aby włączyć funkcję aromaterapii odstrasżającej komary, naciśnij go ponownie, aby ją wyłączyć, a lampka kontrolna będzie się zmieniać kolejno.

**Uwaga:** aby skorzystać z tej funkcji, należy wlać płyn aromatyczny do pojemnika na olejek eteryczny.

### FUNKCJE PILOTA

**1.Przycisk włączania/prędkości:** włącza wentylator i zmienia prędkość wentylatora.

**2.Oscylacja:** Umożliwia obrót wentylatora w lewo i prawo, w górę i w dół oraz o 360°.

**3.Tryb:** Umożliwia przełączanie trybów wiatru: normalny, naturalny i senny.

**4.Timer:** Umożliwia ustawienie timera od 0,5 godz. do 7,5 godz.

**5.Wyłącz:** Wyłącza wentylator.

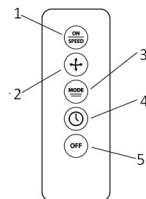

## 6. CZYSZCZENIE I KONSERWACJA

1. Podczas czyszczenia wentylatora zawsze odłączaj przewód od gniazdka elektrycznego.
2. Lekki nagromadzony kurz można usunąć, przecierając tylną kratkę wentylatora miękką ściereczką.
3. Od czasu do czasu należy przetrzeć zewnętrzne powierzchnie wentylatora wilgotną ściereczką (nie mokrą) i dokładnie osuszyć miękką, suchą ściereczką przed uruchomieniem wentylatora.
4. Nie należy używać do czyszczenia urządzenia silnych środków czyszczących ani materiałów, ponieważ spowoduje to jego uszkodzenie.
5. Należy utrzymywać otwory wentylacyjne z tyłu obudowy silnika w stanie wolnym od kurzu. Odłączyc wentylator i wyczyścić go za pomocą odkurzacza. Nie należy wkładać żadnych przedmiotów do otworów w celu usunięcia zanieczyszczeń. Wycierać zewnętrzną powierzchnię wilgotną ściereczką, używając łagodnego detergentu w płynie. Nie należy używać żadnych ściernych środków czyszczących ani rozpuszczalników, które mogą zarysować lub uszkodzić powierzchnię.
6. Aby wyczyścić żaluzję, należy najpierw obrócić nasadkę żaluzji w lewo i zdjąć ją. Następnie należy zdjąć żaluzję.

### PRZECHOWYWANIE

1. Postępuj zgodnie z instrukcjami czyszczenia 1-4 powyżej. Przed przechowywaniem należy rozmontować i wyczyścić wentylator.
2. Do przechowywania wentylatora należy zachować oryginalne opakowanie.
3. Zawsze przechowuj w suchym miejscu.
4. Nigdy nie przechowuj urządzenia podłączonego do gniazdka elektrycznego.
5. Nigdy nie owijaj przewodu ciasno wokół wentylatora ani nie obciążaj przewodu w miejscu, gdzie wchodzi on do wentylatora, ponieważ może to spowodować przetarcie lub pęknięcie przewodu.

## 1. NOTIFICARE IMPORTANTĂ:

- Citiți întotdeauna cu atenție manualul de instrucțiuni înainte de utilizare.
- Acest manual poate fi descărcat de pe site-ul nostru [www.sogo.es](http://www.sogo.es).
- Păstrați aceste instrucțiuni pentru consultări ulterioare.

## 2. Instrucțiuni de siguranță pentru utilizator

GENERAL  
PRECAUTIONS

### Precauții generale în timpul utilizării echipamentelor electrice

- Nu utilizați și nu depozitați aparatul în aer liber.
- Acest produs este conceput pentru uz casnic, non-industrial și necomercial în interior. Nu utilizați articolul în aer liber sau în orice alt scop. Utilizarea greșită sau manipularea necorespunzătoare poate cauza probleme cu aparatul și poate cauza rănirea utilizatorului.
- Aparatul trebuie utilizat numai în scopul pentru care a fost conceput. Nu se acceptă nicio răspundere pentru daunele rezultate în urma unei utilizări necorespunzătoare sau a unei manipulări incorecte.
- Asigurați-vă că tensiunea indicată pe plăcuța de identificare corespunde tensiunii de rețea înainte de a conecta aparatul la priză.
- Scoateți întotdeauna ștecherul din priză atunci când aparatul nu este utilizat. Nu lăsați aparatul nesupravegheat atunci când este pornit.
- Este necesară supravegherea atunci când orice aparat electric este utilizat de către sau în apropierea copiilor.
- Înainte de a curăța sau depozita aparatul, scoateți întotdeauna aparatul din priză și lăsați-l să se răcească.
- Dispozitivul nu este complet deconectat de la sursa de alimentare, chiar și după ce a fost oprit. Pentru a-l deconecta complet, scoateți-l din priză.
- Aparatele nu sunt concepute pentru a fi acționate de un temporizator extern sau de un sistem de telecomandă separat.



### Restricții de utilizare pentru evitarea vătămărilor corporale

- Nu lăsați aparatul nesupravegheat.
- Nu amplasați și nu utilizați acest aparat în apropierea surselor de apă.
- Nu așezați și nu utilizați aparatul și cablul de alimentare pe sau în apropierea unor suprafețe fierbinți (de exemplu, plăci de gătit) sau a unor flăcări deschise.
- Nu lăsați cablul de alimentare să atârne pe margini ascuțite și păstrați-l departe de obiecte fierbinți și de flăcări. Nu înfășurați cablul în jurul aparatului și nu îl îndoiți.
- Nu utilizați niciodată accesorii nerecomandate de producător.
- Utilizarea accesoriilor care nu sunt recomandate sau vândute de către producătorul aparatului poate provoca incendii, șocuri electrice sau vătămări corporale.
- Pentru a evita șocurile electrice, asigurați-vă că aveți mâinile uscate

Înainte de a conecta sau deconecta aparatul.

- Nu utilizați aparatul cu mâinile ude, pe podele ude sau când mediul este umed, deoarece există riscul de electrocutare.
- Nu scufundați niciodată aparatul sau fișa în apă sau în orice alt lichid. În cazul în care aparatul cade în apă, deconectați-l imediat de la rețeaua electrică și duceți-l la un centru de service autorizat pentru reparații înainte de a-l utiliza din nou.
- Nu utilizați aparatul dacă a căzut pe podea, dacă prezintă semne vizibile de deteriorare sau dacă prezintă scurgeri.
- Nu utilizați aparatul dacă cablul sau fișa sunt deteriorate. În cazul în care cablul este deteriorat, acesta trebuie înlocuit numai de către producător, de către agentul său de service sau de către persoane cu calificare similară, pentru a evita pericolele.
- În cazul unei defecțiuni a aparatului sau dacă acesta a fost deteriorat în vreun fel, nu încercați să îl reparați singuri, ci duceți-l la cel mai apropiat centru de service autorizat pentru verificare, reparare sau reglare.



### **Restricții de utilizare cu copii și vârstnici**

- Curățarea și întreținerea utilizatorului nu trebuie să fie efectuate de către copii fără supraveghere.
- Copiii nu trebuie să se joace cu aparatul.
- Acest aparat poate fi utilizat de copii cu vârsta de peste 8 ani și de persoane cu capacități fizice, senzoriale sau mentale reduse sau cu lipsă de experiență și cunoștințe, dacă au fost supravegheați sau instruiți cu privire la utilizarea aparatului în condiții de siguranță și dacă înțeleg pericolele implicate.9
- Țineți aparatul și cablul acestuia departe de copiii cu vârsta sub 8 ani.



### **Instrucțiuni care trebuie respectate la utilizarea dispozitivului**

- Pentru a evita deteriorarea, nu introduceți obiecte străine în orificiile de ieșire și intrare a aerului.
- Nu acoperiți orificiul de aerisire / grila.
- Curățați aspectul cu o cârpă ușor umedă. Nu utilizați niciun tip de detergenți sau soluții. Nu clătiți aparatul.
- Nu realizați ieșiri și intrări de aer în apropierea peretelui sau a cortinei.
- Nu loviți sau scuturați corpul atunci când îl utilizați, altfel se poate opri automat.
- Deconectați întotdeauna ventilatorul atunci când îl mutați dintr-o locație în alta. - Dacă ventilatorul urmează să fie depozitat pentru o perioadă lungă de timp sau nu este utilizat în mod regulat, înlocuiți-l în ambalajul original (sau similar) și depozitați-l într-un loc uscat și

curat. Înainte de a-l utiliza din nou, verificați dacă unitatea este curată și uscată dacă paletele ventilatorului se rotesc liber.

- Asigurați-vă că opriți ventilatorul și scoateți ștecherul din priza de perete înainte de a îndepărta grila de protecție pentru curățare.
- Copiii cu vârsta mai mică de 8 ani trebuie să pornească/opriți aparatul numai cu condiția ca acesta să fi fost plasat sau instalat în poziția sa normală de funcționare și să fi fost supravegheați sau instruiți cu privire la utilizarea aparatului în condiții de siguranță și să înțeleagă pericolele implicate.
- Nu introduceți în niciun moment degetele sau orice alt obiect în car casa frontală a ventilatorului. Vă rugăm să acordați o atenție deosebită atunci când utilizați ventilatorul în apropierea copiilor, pentru a evita jocul copiilor cu ventilatorul.
- Nu lăsați părul, perdelele de plasă, fețele de masă, hainele sau perdelele să fie lângă intrarea sau ieșirea ventilatorului. Acestea ar putea fi aspirate în ventilator, provocând deteriorări sau răniri.

## CURĂȚARE ȘI ÎNTREȚINERE

Vă rugăm să consultați secțiunea de curățare și întreținere pentru detalii privind modul de curățare a suprafețelor aparatelor electrice

### 3. SPECIFICAȚII TEHNICE

Tensiune	Putere	Frecvență
220-240V~	65W	50-60Hz

**Acest produs este în conformitate cu Regulamentul UE 206/2012 în temeiul Directivei 2009/125/CE privind cerințele de proiectare ecologică.**

**Consum de energie în modul oprit:**

**Consum de energie în modul standby:**

### 4. DESCRIEREA PIESELOR

1. Grila frontală
2. Piuliță lamă
3. Lamă
4. Grila din spate
5. Piuliță grilă
6. Corp principal
7. Cutie aromatică
8. Șurub de blocare
9. Șurub de blocare tub
10. Tub
11. Placă de bază
12. Set șuruburi

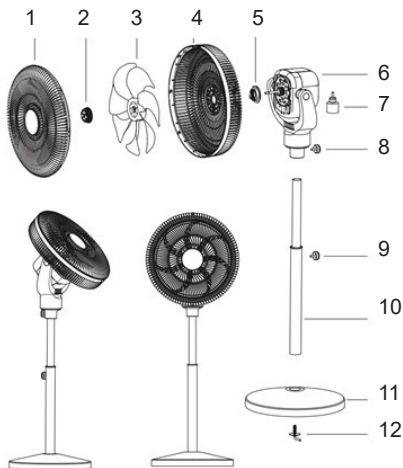

## 5. INSTRUCȚIUNI DE ASAMBLARE ȘI UTILIZARE

### Cum se instalează

#### Asamblarea ventilatorului pentru ventilatorul cu suport

#### Asamblarea coloanei de extensie cu baza ventilatorului:

Pentru a asambla coloana de extensie cu baza, așezați-o în bază (piesa nr. 11), strângeți-o de jos cu setul de șuruburi în formă de L (#12) furnizat împreună cu unitatea. Acum luați coloana de extensie (deja montată în tubul nr. 10), piesa 10 este coloana inferioară care se fixează pe bază. Cu ajutorul tubului de extensie, puteți mări înălțimea ventilatorului în funcție de necesități, iar șurubul de blocare a tubului (piesa nr. 9) ajută la conectarea coloanei de extensie și a coloanei inferioare, menținându-le intacte și strânse.

#### Asamblarea grilajului și a palelor la motor:

Montați grilajul din spate (piesa 4) pe motor și strângeți cu piulița din plastic (piesa 5) în sensul acelor de ceasornic. Montați palele (piesa 3) și strângeți cu piulița palelor (2) pentru a fixa palele în poziție. Instalați grilajul din față pe grilajul din spate și strângeți cu șurubul.

#### Asamblarea motorului la coloana de extensie:

Reglați înălțimea dorită a ventilatorului cu ajutorul coloanei de extensie, introduceți partea inferioară a motorului (deja asamblată cu lama și grilele) în tubul de extensie și strângeți cu șurubul de conectare al ventilatorului (8).

### Panou de control:

Conectați alimentarea, se aude un bip, indicatorul comutatorului de alimentare de pe panoul de control se aprinde și ventilatorul intră în modul de așteptare.

#### Tastă pornire/oprire:

Apăsați acest buton pentru a porni/opri dispozitivul, apăsați repetat pentru a selecta viteza.

#### Tastă viteză vânt:

Indicatorii corespunzători pentru vitezele 1-6 se vor aprinde și se vor schimba în ordine.

#### Tastă funcție temporizator:

Apăsați acest buton pentru a programa temporizatorul între 0,5 și 7,5 ore, mișcați în ordine, iar indicatorul corespunzător se va aprinde.

#### Tasta de oscilare:

Apăsând o dată: ventilatorul se rotește în direcția stânga și dreapta.

Apăsând de două ori: ventilatorul se rotește în direcția sus și jos.

Apăsând a treia oară: capul ventilatorului se rotește în direcția 360°.

Apăsând a patra oară: capul ventilatorului se oprește din rotire.

#### Tasta de mod:

Acest ventilator are 3 moduri de vânt.

Modul vânt natural, modul vânt somn, modul vânt normal.

#### Tastă aromaterapie pentru respingerea țânțarilor:

Apăsați acest buton pentru a activa funcția de aromaterapie pentru respingerea țânțarilor, apăsați din nou acest buton pentru a o dezactiva, iar indicatorul luminos se va mișca în ordine.

**Notă:** pentru a utiliza această funcție, trebuie să introduceți lichid aromatic în cutia de aromaterapie.

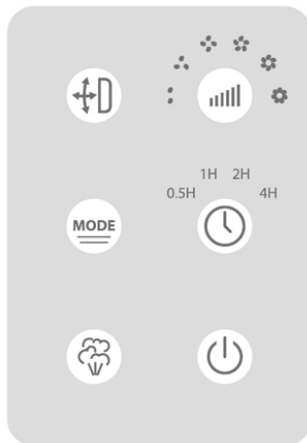

## FUNCȚIA TELECOMANDĂ

**1. Buton pornire/viteză:** Pentru a porni ventilatorul și a modifica viteza acestuia.

**2. Oscilare:** Pentru a face ventilatorul să se rotească în stânga și dreapta, sus și jos și în direcție de 360°.

**3. Mod:** Pentru a comuta modurile de vânt, de la vânt normal, vânt natural și vânt de somn.

**4. Temporizator:** Pentru a seta temporizatorul de la 0,5 ore la 7,5 ore.

**5. Oprire:** Pentru a opri ventilatorul.

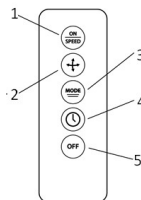

## 6. CURĂȚARE ȘI ÎNTREȚINERE

1. Deconectați întotdeauna cablul de la priza electrică atunci când curățați ventilatorul.
2. Praful ușor acumulat poate fi îndepărtat folosind o cârpă moale pentru a șterge praful de pe grila din spate a ventilatorului.
3. Ștergeți ocazional suprafețele exterioare ale ventilatorului cu o cârpă umedă (nu udă) și uscați-le bine cu o cârpă moale și uscată înainte de a pune ventilatorul în funcțiune.
4. Nu utilizați detergenți sau materiale abrazive pentru a curăța acest aparat, deoarece acest lucru îl va deteriora.
5. Mențineți orificiile de aerisire din partea din spate a carcasei motorului curate, fără praf. Deconectați ventilatorul și curățați-l cu un aspirator. Nu introduceți niciun obiect în orificii pentru a îndepărta murdăria. Ștergeți exteriorul cu o cârpă umedă, folosind un detergent lichid delicat. Nu utilizați agenți de curățare abrazivi sau solvenți care pot zgâria sau deteriora suprafața.
6. Pentru a curăța grilajul, rotiți mai întâi capacul grilajului spre stânga și scoateți-l. Apoi scoateți grilajul.

### DEPOZITARE

1. Urmați instrucțiunile de curățare 1-4 de mai sus. Asigurați-vă că demontați și curățați ventilatorul înainte de depozitare.
2. Păstrați ambalajul original pentru a depozita ventilatorul.
3. Depozitați întotdeauna într-un loc uscat.
4. Nu depozitați niciodată ventilatorul când este încă conectat la priză.
5. Nu înfășurați niciodată cablul strâns în jurul ventilatorului și nu exercitați presiune asupra cablului în locul în care acesta intră în ventilator, deoarece acest lucru ar putea duce la uzarea sau ruperea cablului. În care acesta intră în ventilator, deoarece acest lucru ar putea duce la uzarea sau ruperea cablului.

- i ВАЖЛИВЕ ПОВІДОМЛЕННЯ: :**
  - Завжди уважно читайте інструкцію з експлуатації перед використанням.
  - Цей посібник можна завантажити з нашого веб-сайту [www.sogo.es](http://www.sogo.es).
  - Збережіть ці інструкції для подальшого використання.
- ! Інструкції з техніки безпеки для користувача**

**GENERAL  
PRECAUTIONS****Загальні заходи безпеки під час використання електрообладнання**

- Не використовуйте і не зберігайте прилад на відкритому повітрі.
- Цей виріб призначений для побутового, непромислового та некомерційного використання в приміщенні. Не використовуйте його на вулиці або в інших цілях. Неправильне використання або неналежне поводження може спричинити проблеми з приладом і призвести до травмування користувача.
- Пристрій повинен використовуватися тільки за призначенням. Ми не несемо відповідальності за пошкодження, спричинені неналежним використанням або неправильним поводженням.
- Перш ніж вмикати прилад у мережу, переконайтеся, що напруга, зазначена на заводській табличці, відповідає напрузі мережі.
- Завжди виймайте вилку з розетки, коли прилад не використовується. Не залишайте прилад без нагляду, коли він увімкнений.
- Необхідно контролювати, коли діти користуються будь-яким електроприладом або знаходяться поруч з ним.
- Перед чищенням або зберіганням приладу завжди відключайте його від мережі та дайте йому охолонути.
- Пристрій не відключається повністю від мережі електроживлення, навіть після того, як його було вимкнено. Щоб повністю відключити його, витягніть вилку з розетки.
- Прилади не призначені для керування зовнішнім таймером або окремою системою дистанційного керування.

**Обмеження у використанні для уникнення травм**

- Не залишайте прилад без нагляду.
- Не розміщуйте і не використовуйте цей прилад поблизу джерел води.
- Не кладіть і не використовуйте прилад та його шнур живлення на гарячі поверхні (наприклад, плити) або поблизу них, а також поблизу відкритого полум'я.
- Не залишайте шнур живлення звисати над гострими краями та тримайте його подалі від гарячих предметів і відкритого вогню. Не намотуйте шнур навколо приладу та не згинайте його.
- Ніколи не використовуйте аксесуари, не рекомендовані виробником.
- Використання аксесуарів, не рекомендованих або не проданих виробником приладу, може призвести до пожежі, ураження електричним струмом або травмування людей.
- Щоб уникнути ураження електричним струмом, переконайтеся, що ваші руки сухі, перш ніж вмикати або вимикати прилад з розетки.

- Не використовуйте прилад мокрими руками, на мокрій підлозі або у вологому середовищі - існує ризик ураження електричним струмом.
- Не використовуйте цей обігрівач у безпосередній близькості від ванни, душу або басейну. Ніколи не розміщуйте обігрівач там, де він може впасти у ванну або іншу ємність з водою.
- Не використовуйте прилад, якщо він впав на підлогу, має видимі ознаки пошкодження або протікає.
- У разі несправності приладу або його пошкодження будь-яким чином не намагайтеся ремонтувати його самостійно, а поверніть прилад до найближчого авторизованого сервісного центру для огляду, ремонту або регулювання.

### **Обмеження щодо застосування дітям та людям похилого віку**

- Діти повинні бути під наглядом, щоб не гратися з приладом.
- Зберігайте прилад і шнур живлення в недоступному для дітей молодше 8 років місці.
- Діти не повинні гратися з приладом.
- Очищення та обслуговування користувача не повинно проводитися дітьми без нагляду.

### **Інструкції, яких слід дотримуватися під час використання пристрою**

- Не вставляйте сторонні предмети у вентиляційні отвори, щоб уникнути їх пошкодження.
- Не закривайте вентиляційний отвір / решітку.
- Очищайте зовнішній вигляд злепка вологою ганчіркою. Не використовуйте миючі засоби або розчини будь-якого типу. Не обполіскуйте прилад.
- Не робіть виходи і входи повітря біля стіни або штори.
- Не стукайте і не трясіть корпусом під час використання, інакше це може призвести до автоматичної зупинки.
- Завжди відключайте вентилятор під час переміщення з одного місця на інше. - Якщо вентилятор не буде використовуватися протягом тривалого періоду часу або не буде використовуватися регулярно, помістіть його в оригінальну упаковку (або аналогічну) і зберігайте в сухому і чистому місці. Перед наступним використанням перевірте, чи пристрій чистий і сухий, чи вільно обертаються лопаті вентилятора.
- Перед тим, як знімати захисну решітку для чищення, обов'язково вимкніть вентилятор і витягніть вилок з розетки.
- Діти віком до 8 років можуть вмикати/вимикати прилад лише за умови, що він розміщений або встановлений у передбаченому нормальному робочому положенні, а також якщо вони знаходяться під наглядом або проінструктовані щодо безпечного використання приладу та розуміють пов'язані з цим небезпеки.
- Ніколи не кладіть пальці або будь-які інші предмети в передній корпус вентилятора. Будь ласка, зверніть особливу увагу при використанні вентилятора поблизу дітей, щоб діти не гралися з вентилятором.
- Не дозволяйте волосся, сітчастим завісам, скатертині, одягу або шторам

знаходитися поруч із вхідним або вихідним отвором вентилятора. Їх може втягнути у вентилятор, що призведе до пошкодження або травмування.

## ЧИСТКА ТА ТЕХНІЧНЕ ОБСЛУГОВУВАННЯ

Будь ласка, зверніться до розділу “Чистка та технічне обслуговування” для отримання детальної інформації про те, як чистити поверхні електроприладів.

### 3. ТЕХНІЧНІ ХАРАКТЕРИСТИКИ

Напруга	Потужність	Частота
220-240В~	65Вт	50-60ц

Цей виріб відповідає регламенту ЄС 206/2012 згідно з директивою 2009/125 ЄС про вимоги до екодизайну.  
Енергоспоживання у вимкненому режимі:  
Енергоспоживання в режимі очікування:

### 4. ОПИС ДЕТАЛЕЙ

1. Передня решітка
2. Гайка лопаті
3. Лопать
4. Задня решітка
5. Гайка решітки
6. Основний корпус
7. Ароматична коробка
8. Гвинтовий замок
9. Гвинтовий замок трубки
10. Трубка
11. Основа
12. Набір гвинтів

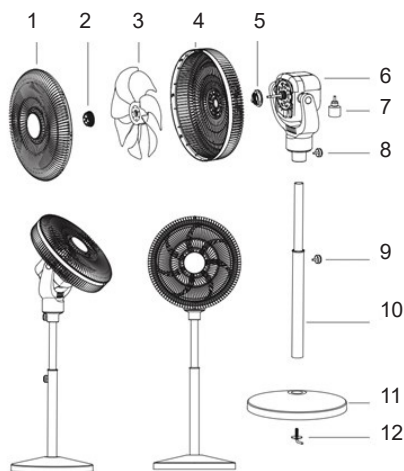

### 5. ІНСТРУКЦІЇ З МОНТАЖУ ТА ВИКОРИСТАННЯ

#### Як встановити

#### Збірка вентилятора для підлогового вентилятора

#### Збірка подовжувальної колони з основою вентилятора:

Щоб зібрати подовжувальну колону з основою, вставте її в основу (деталь № 11) і затягніть знизу за допомогою комплекту гвинтів L-подібної форми (№ 12), що входить до комплекту. Тепер візьміть подовжувальну колону (вже встановлену в трубку № 10), деталь 10 — це нижня колона, яка кріпиться до основи. За допомогою подовжувальної трубки ви можете збільшити висоту вентилятора відповідно до потреб, а деталь 9, трубчастий гвинтовий замок, допомагає з'єднати подовжувальну колону та нижню колону, утримуючи їх у незмінному положенні та затягуючи.

#### Збірка решітки та лопатей до двигуна:

Встановіть задню решітку (деталь 4) на двигун і затягніть пластиковою гайкою (деталь 5) за годинниковою стрілкою. Встановіть лопаті (деталь 3) і затягніть гайкою лопатей (2), щоб

зафіксувати лопаті на місці. Встановіть передню решітку на задню решітку і затягніть гвинтом.

#### **Збірка двигуна до подовжувальної колони:**

Збільште бажану висоту вентилятора за допомогою подовжувальної колони, вставте нижню частину двигуна (вже зібрану з лопаттю та решітками) у подовжувальну трубу та затягніть за допомогою гвинта для з'єднання вентилятора (8).

#### **Панель керування:**

Підключіть живлення, пролунає звуковий сигнал, індикатор вимикача живлення на панелі керування загориться, і вентилятор перейде в режим очікування.

#### **Кнопка увімкнення/вимкнення:**

Натисніть цю кнопку, щоб увімкнути/вимкнути пристрій, натискайте кілька разів, щоб вибрати швидкість.

#### **Кнопка швидкості вітру:**

Відповідні індикатори для швидкостей 1-6 загоряться і змінюватимуться послідовно.

#### **Кнопка функції таймера:**

Натисніть цю кнопку, щоб встановити таймер від 0,5 до 7,5 годин, рухайтесь послідовно, і відповідний індикатор загориться.

#### **Кнопка коливання:**

При одноразовому натисканні: вентилятор обертається вліво і вправо.

При дворазовому натисканні: вентилятор обертається вгору і вниз.

При третьому натисканні: головка вентилятора обертається на 360°.

При четвертому натисканні: головка вентилятора припиняє обертатися.

#### **Кнопка режиму:**

У цьому вентиляторі є 3 режими вітру.

Режим природного вітру, режим сну, режим нормального вітру.

#### **Кнопка ароматерапії для відлякування комарів:**

Натисніть цю кнопку, щоб увімкнути функцію ароматерапії для відлякування комарів, натисніть цю кнопку ще раз, щоб вимкнути її, і індикатор буде послідовно змінюватися.

**Примітка:** для використання цієї функції необхідно ввести ароматичну рідину в коробку для ароматерапії.

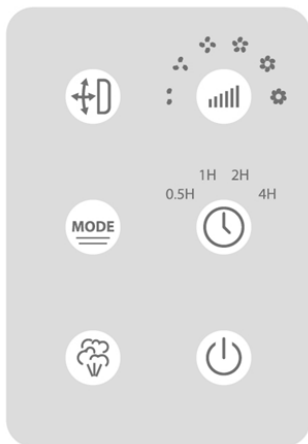

### **ФУНКЦІЯ ДИСТАНЦІЙНОГО КЕРУВАННЯ**

**1.Кнопка увімкнення/швидкості:** Для увімкнення вентилятора та зміни швидкості вентилятора.

**2.Осциляція:** для обертання вентилятора вліво і вправо, вгору і вниз, а також на 360°.

**3.Режим:** для перемикання режимів вітру: нормальний вітер, природний вітер і вітер для сну.

**4.Таймер:** для налаштування таймера від 0,5 до 7,5 годин.

**5.Вимкнути:** для вимкнення вентилятора.

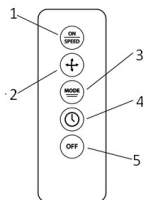

### **6. ПРИБИРАННЯ ТА ОБСЛУГОВУВАННЯ**

1. Перед чищенням вентилятора завжди відключайте шнур від електричної розетки.
2. Легкий пил можна видалити за допомогою м'якої тканини, протерши пил на задній решітці вентилятора.
3. Періодично протирайте зовнішні поверхні вентилятора вологою тканиною (не мокрою) і ретельно висушіть м'якою сухою тканиною перед використанням вентилятора.
4. Не використовуйте агресивні миючі засоби або матеріали для чищення цього пристрою, оскільки це може пошкодити його.
5. Не допускайте накопичення пилу на вентиляційних отворах у задній частині корпусу двигуна. Відключіть вентилятор від мережі та очистіть його за допомогою пилососа. Не використовуйте будь-які інструменти для видалення бруду з отворів. Протріть

зовнішню поверхню вологою ганчіркою, використовуючи м'який рідкий миючий засіб. Не використовуйте абразивні миючі засоби або розчинники, які можуть подрпати або пошкодити поверхню.

6. Щоб очистити жалюзі, спочатку поверніть кришку жалюзі вліво і зніміть її. Потім зніміть жалюзі.

## **ЗБЕРІГАННЯ**

1. Дотримуйтесь інструкцій з очищення 1-4, наведених вище. Перед зберіганням обов'язково розберіть і очистіть вентилятор.
2. Зберігайте вентилятор в оригінальній упаковці.
3. Завжди зберігайте вентилятор в сухому місці.
4. Ніколи не зберігайте вентилятор, підключений до електромережі.
5. Ніколи не обмотуйте шнур щільно навколо вентилятора і не натягуйте шнур в місці його входу у вентилятор, оскільки це може призвести до зносу або пошкодження шнура.

## 1. AVÍS IMPORTANT:

- Llegiu sempre atentament el manual d'instruccions abans d'utilitzar-lo.
- Aquest manual es pot descarregar de la nostra pàgina web [www.sogo.es](http://www.sogo.es).
- Conserveu aquestes instruccions per a futures consultes.

## 2. Instruccions de seguretat per a l'usuari

GENERAL  
PRECAUTIONS

### Precaucions generals durant l'ús d'equips elèctrics

- No utilitzeu ni emmagatzemeu l'aparell a l'exterior.
- Aquest producte està dissenyat per a ús interior domèstic, no industrial i no comercial. No utilitzeu l'article a l'aire lliure ni per a cap altre propòsit. Un mal ús o una manipulació inadequada poden causar problemes amb l'aparell i ferir l'usuari.
- La unitat només s'ha d'utilitzar per a la finalitat prevista. No s'accepta cap responsabilitat pels danys derivats d'un ús inadequat o una manipulació incorrecta.
- Assegureu-vos que la tensió indicada a la placa d'identificació coincideix amb la tensió de la xarxa abans de connectar l'aparell.
- Traieu sempre l'endoll de la presa de corrent quan l'aparell no estigui en ús. No deixeu l'aparell sense vigilància quan estigui encès.
- Cal vigilar quan s'està utilitzant algun aparell elèctric per o a prop dels nens.
- Abans de netejar o emmagatzemar l'aparell, desconnecteu sempre l'aparell de la xarxa elèctrica i deixeu-lo refredar.
- El dispositiu no està completament desconnectat de la font d'alimentació, fins i tot després d'haver estat apagat. Per desconnectar-lo completament, desconnecteu-lo de la presa de corrent.
- Els aparells no estan dissenyats per funcionar mitjançant un temporitzador extern o un sistema de control remot independent.



### Restriccions d'ús per evitar danys personals

- No deixeu l'aparell sense vigilància.
- No col·loqueu ni utilitzeu aquest aparell a prop de fonts d'aigua.
- No col·loqueu ni utilitzeu l'aparell i el seu cable d'alimentació sobre o prop de superfícies calentes (per exemple, plaques calefactores) o flames obertes.
- No deixeu el cable d'alimentació penjant de vores afilades i allunyeu-lo d'objectes calents i flames nues. No enrotlleu el cable al voltant de l'aparell ni el doblegueu.
- No utilitzeu mai accessoris no recomanats pel fabricant.
- L'ús d'accessoris no recomanats o venuts pel fabricant de l'aparell pot provocar incendis, descàrregues elèctriques o lesions a persones.

- Per evitar descàrregues elèctriques, assegureu-vos que les mans estiguin seques abans de connectar o desconectar l'aparell.
- No utilitzeu l'aparell amb les mans mullades, sobre terres mullats o amb l'entorn humit, hi ha risc de descàrrega elèctrica.
- No submergiu mai l'aparell ni l'aigua de l'endoll ni cap altre líquid. En cas que l'aparell cau a l'aigua, desconnecteu-lo immediatament de la xarxa elèctrica i porteu-lo a un centre de servei autoritzat per reparar-lo abans d'utilitzar-lo de nou.
- No utilitzeu l'aparell si ha caigut a terra, si presenta signes visibles de dany o si té fuites.
- No utilitzeu l'aparell si el cable o l'endoll està danyat. En cas de danyar el cable, només l'haurà de substituir el fabricant, el seu agent de servei o persones amb qualificacions similars per evitar perills.
- En cas de mal funcionament de l'aparell, o si ha sofert algun mal, no intenti reparar-lo vostè mateix, retorni l'aparell al centre de servei autoritzat més pròxim per a la seva revisió, reparació o ajust.



### **Restriccions d'ús amb nens i gent gran**

- Els nens han de ser vigilats per a evitar que juguin amb l'aparell.
- Mantingui l'aparell i el seu cable fora de l'abast dels nens menors de 8 anys.
- Els nens no han de jugar amb l'aparell.
- La neteja i el manteniment de l'usuari no han de ser realitzats per nens sense supervisió.



### **Instruccions a seguir en utilitzar el dispositiu**

- No introdueixi objectes estranys en les sortides i entrades d'aire per a evitar danys.
- No cobreixi la reixeta de ventilació.
- Netegi l'aspecte amb un drap lleugerament humitejat. No utilitzi cap mena de detergent o solució. No esbandeixi l'aparell.
- No faci les sortides i entrades d'aire prop de la paret o de la cortina.
- No colpegi ni sacsegi el cos quan l'utilitzi, en cas contrari pot provocar que es detingui automàticament.
- Desconnecti sempre el ventilador quan el traslladi d'un lloc a un altre. - Si el ventilador s'emmagatzemarà durant un període prolongat de temps o no s'utilitzarà amb regularitat, torni a col·locar-ho en l'embalatge original (o similar) i guardi-ho en un lloc sec i net. Abans de tornar a utilitzar-ho, comprovi si està net i sec i si les aspes del ventilador giren lliurement.
- Asseguri's d'apagar el ventilador i desendollar-lo de la presa de corrent abans de retirar la reixeta protectora per a netejar-lo.
- Els nens menors de 8 anys només podran encendre i apagar

l'aparell sempre que aquest hagi estat col·locat o instal·lat en la seva posició de funcionament normal prevista i hagin rebut supervisió o instruccions relatives a l'ús de l'aparell de manera segura i compreguin els perills que comporta.

- No introduueixi els dits ni cap altre objecte en la carcassa frontal del ventilador en cap moment. Presti especial atenció quan utilitzi el ventilador prop de nens, per a evitar que juguin amb ell.
- No deixi que el pèl, les cortinetes, les estovalles, la roba o les cortines estiguin prop de l'entrada o la sortida del ventilador. Podrien ser aspirats pel ventilador, causant danys o lesions.

## NETEJA I MANTENIMENT

Consulteu la secció de neteja i manteniment per obtenir més informació sobre com netejar les superfícies dels aparells elèctrics.

### 3. ESPECIFICACIONS TÈCNIQUES

Voltatge	Potència	Freqüència
220-240V~	65W	50-60Hz

Aquest producte compleix amb el reglament de la UE 206/2012 sota la directiva 2009/125/EC sobre els requisits de disseny ecològic.

Consum d'energia en mode apagat:  
Consum d'energia en mode d'espera:

### 4. DESCRIPCIÓ DE LES PARTS

1. Reixeta davantera
2. Rosca de la pala
3. Pala
4. Reixeta posterior
5. Rosca de la reixeta
6. Cos principal
7. Caixa aromàtica
8. Caragol de bloqueig
9. Caragol de bloqueig del tub
10. Tub
11. Placa basi
12. Joc de caragols

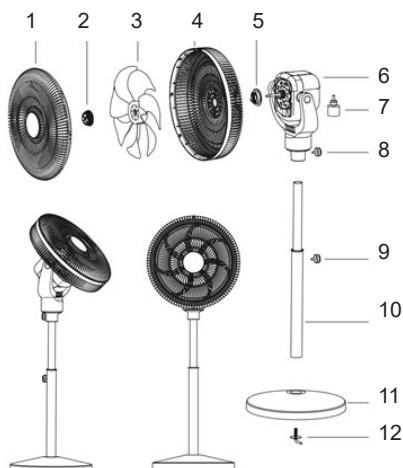



## 6. NETEJA I MANTENIMENT

1. Desconnecti sempre el cable de la presa de corrent quan netegi el ventilador.
2. La pols acumulada es pot eliminar utilitzant un drap suau per a netejar la pols de la reixeta posterior del ventilador.
3. Netegi ocasionalment les superfícies exteriors del ventilador amb un drap humit (sense degotar) i assequi'l bé amb un drap suau i sec abans de posar-lo en funcionament.
4. No utilitzi productes de neteja agressius ni materials abrasius per a netejar aquesta unitat, ja que podrien danyar-la.
5. Mantenga libres de polvo las rejillas de ventilación situadas en la parte trasera de la carcasa del motor. Desenchufe el ventilador y utilice una aspiradora para limpiarlo. No introduzca ningún objeto en las aberturas para eliminar la suciedad. Limpie el exterior con un paño húmedo y un detergente líquido suave. No utilice productos de limpieza abrasivos ni disolventes que puedan rayar o dañar la superficie.
6. Para limpiar la rejilla, primero gire la tapa de la rejilla hacia la izquierda y retírela. A continuación, retire la rejilla.

### EMMAGATZEMATGE

1. Segueixi les instruccions de neteja 1-4 anteriors. Asseguri's de desmuntar i netejar el ventilador abans de guardar-lo.
2. Conservi l'embalatge original per a guardar el ventilador.
3. Guardi-ho sempre en un lloc sec.
4. No ho guardi mai mentre estigui endollat.
5. No emboliqui mai el cable al voltant del ventilador ni exerceixi pressió sobre el cable en el punt on entra en el ventilador, ja que podria desgastar-se o trencar-se.

ENG / ESP

**Technical Specification / Especificaciones Técnicas**

ERP COMMISSION REGULATION (EU) NO.206/2012

Directive 2009/125/EC

Model / Modelo: **SS-21360(D360)**

Description	Symbol	Value	Unit
Power Supply / Fuente de alimentacion	220 – 240V~ 50-60Hz		
Power / Potencia	65W		
Class / Clase	II		
Maximum fan flow rate / Velocidad máxima de flujo del ventilador	F		m3/min
Fan power input / Entrada de energía del ventilador	P		W
Service value / Valor del servicio	SV		(m3/min) /W
Standby power consumption / Consumo de energía en espera	P <sub>sb</sub>		W
Seasonal electricity consumption / Consumo de electricidad en uso	Q		kWh/a
Fan sound power level / Nivel de potencia del sonido del ventilador	L WA		dB(A)
Maximum air velocity / Velocidad máxima del aire	C		Meters/sec
Measurement standard for service value / Estándar de medición para volar del servicio	IEC 60879:2019)		
Detalles de contacto / Contact details	SANYSAN APPLIANCES S.L. C/BARCAS 2º, 2A, 46002, VALENCIA, SPAIN		

## DECLARACIÓN DE CONFORMIDAD

Este dispositivo cumple con la directiva de baja tensión 2014/35/CE.  
La directiva de Compatibilidad Electromagnética 2014/30/UE.  
La directiva 2015/863 UE sobre restricciones a la utilización de determinadas sustancias peligrosas en aparatos eléctricos.  
La directiva 2009/125/CE en los requisitos de diseño ecológico aplicables a los productos relacionados con la energía.



## DÉCLARATION DE CONFORMITÉ

Cet appareil est conforme a la directive Basse Tension 2014/35/CE.  
La directive Compatibilité électromagnétique 2014/30/UE.  
La directive 2015/863/UE relative à la limitation de l'utilisation de certaines substances dangereuses dans les équipements.  
La directive 2009/125/CE électriques et électroniques sur les exigences en matière d'éco conception applicables aux produits liés à l'énergie.



## DECLARATION OF CONFORMITY

This device complies with EU Low Voltage Directive 2014/35/EC.  
Electromagnetic Compatibility Directive 2014/30/EU.  
Directive 2015/863/EU on the restriction of the use of certain hazardous substances in electrical.  
Directive 2009/125/EC on the eco-design requirements applicable to energy-related products.



## DECLARAÇÃO DE CONFORMIDADE

Este dispositivo está em conformidade com a Diretiva de Baixa Tensão 2014/35/CE.  
A directiva de Compatibilidade Electromagnética 2014/30/UE.  
A directiva 2015/863/UE relativa à restrição do uso de determinadas substâncias perigosas em equipamentos eléctricos e electrónicos.  
A directiva 2009/125/CE sobre os requisitos de concepção ecológica aplicáveis aos produto relacionados com a energia.



## DICHIARAZIONE DI CONFORMITÀ

Questo dispositivo è conforme alla Direttiva UE sulla bassa tensione 2014/35/CE.  
Direttiva Compatibilità Elettromagnetica 2014/30/UE.  
Direttiva 2015/863/UE sulla restrizione dell'uso di determinate sostanze pericolose in ambito elettrico.  
Direttiva 2009/125/CE sui requisiti di progettazione ecocompatibile applicabili ai prodotti connessi all'energia.



## KONFORMITÄTSERKLÄRUNG

Dieses Gerät entspricht der EU-Niederspannungsrichtlinie 2014/35/EG.  
Richtlinie 2014/30/EU zur elektromagnetischen Verträglichkeit.  
Richtlinie 2015/863/EU zur Beschränkung der Verwendung bestimmter gefährlicher Stoffe in Elektrogeräten.  
Richtlinie 2009/125/EG über die Anforderungen an die umweltgerechte Gestaltung energieverbrauchsrelevanter Produkte.





Este símbolo en el producto o en el embalaje indica que este producto no se puede desechar como basura normal o residuos domésticos. Todos los equipos eléctricos, electrónicos y unidades que funcionan con baterías deben reciclarse de manera adecuada y de acuerdo con las leyes municipales locales. Puede reciclarlos llevándolos a un centro de eliminación autorizado por el gobierno o a contenedores especializados que puede encontrar en cualquier gran supermercado cercano, tiendas de productos electrónicos o electrodomésticos o centros comerciales que tengan este tipo de instalaciones disponibles.

**Diseñado por: SOGO** basada en las normas de calidad europeas

**Importado por:** Sanyсан Appliances S.L, NIF: B98753056, C/ Barcas 2, 2, 46002 Valencia, España

**Producto fabricado en CHINA. Servicio postventa:** [www.sogosat.com](http://www.sogosat.com) [sogosat@sogosat.com](mailto:sogosat@sogosat.com) / 0034 902 222 161



This symbol on the product or on the packaging indicates that this product can't be disposed as normal rubbish or household waste. All the electrical, electronic equipment's and battery-operated units must recycle in proper manner and according to the local municipal laws. You can recycle them by taking them to government authorized disposal centres or specialized bins which you can find in any nearby big super markets, electronics or electro domestics products stores or malls who have these types of facilities available.

**Designed by: SOGO** based on European quality standards

**Imported by:** Sanyсан Appliances S.L, NIF: B98753056, C/ Barcas 2, 2, 46002 Valencia, Spain

**Product manufactured in CHINA. After-sales service:** [www.sogosat.com](http://www.sogosat.com) [sogosat@sogosat.com](mailto:sogosat@sogosat.com) / 0034 902 222 161



Ce symbole sur le produit ou sur l'emballage indique que ce produit ne peut pas être jeté comme un déchet normal ou un déchet ménager. Tous les équipements électriques, électroniques et les appareils à piles doivent être recyclés de manière appropriée et conformément aux lois municipales locales. Vous pouvez les recycler en les apportant à un centre d'élimination agréé par le gouvernement ou dans des poubelles spécialisées que vous pouvez trouver dans tous les grands supermarchés à proximité, les magasins de produits électroniques ou électroménagers ou les centres commerciaux qui disposent de ces types d'installations.

**Élaboré par: SOGO** basé sur les normes de qualité européennes

**Importé par:** Sanyсан Appliances S.L, NIF : B98753056, C/ Barcas 2, 2, 46002 Valence, Espagne

**Produit fabriqué en CHINA. Service après-vente:** [www.sogosat.com](http://www.sogosat.com) [sogosat@sogosat.com](mailto:sogosat@sogosat.com) / 0034 902 222 161



Este símbolo no produto ou na embalagem indica que este produto não pode ser descartado como lixo normal ou lixo doméstico. Todos os equipamentos elétricos, eletrônicos e unidades a bateria devem ser reciclados de maneira adequada e de acordo com as leis municipais locais. Você pode reciclá-los levando-os a um centro de descarte autorizado pelo governo ou a lixeiras especializadas que você pode encontrar em grandes supermercados próximos, lojas de produtos eletrônicos ou eletrodomésticos ou shoppings que tenham esse tipo de instalações disponíveis.

**Desenhado por: SOGO** baseado em padrões de qualidade europeus

**Importado por:** Sanyсан Appliances S.L, NIF: B98753056, C/ Barcas 2, 2, 46002 Valência, Espanha

**Produto fabricado na CHINA. Serviço pós-venda:** [www.sogosat.com](http://www.sogosat.com) [sogosat@sogosat.com](mailto:sogosat@sogosat.com) / 0034 902 222 161



Dieses Symbol auf dem Produkt oder der Verpackung weist darauf hin, dass dieses Produkt nicht als normaler Müll oder Hausmüll entsorgt werden darf. Alle elektrischen, elektronischen Geräte und batteriebetriebenen Geräte müssen auf ordnungsgemäße Weise und entsprechend recycelt werden nach den örtlichen Gemeindegesetzen. Sie können sie recyceln, indem Sie sie zu staatlich autorisierten Entsorgungszentren oder Spezialbehältern bringen, die Sie in nahe gelegenen großen Supermärkten, Elektronik- oder Elektrohaushaltswarengeschäften oder Einkaufszentren finden können, die diese Typen führen der verfügbaren Einrichtungen.

**Entworfen von: SOGO** basiert auf europäischen Qualitätsstandards

**Eingeführt von:** Sanyсан Appliances S.L, NIF: B98753056, C/ Barcas 2, 2, 46002 Valencia, Spanien

**Produkt hergestellt in CHINA. Kundendienst:** [www.sogosat.com](http://www.sogosat.com) [sogosat@sogosat.com](mailto:sogosat@sogosat.com) / 0034 902 222 161



Questo simbolo sul prodotto o sulla confezione indica che questo prodotto non può essere smaltito come normale rifiuto domestico o rifiuto domestico. Tutte le apparecchiature elettriche, elettroniche e le unità alimentate a batteria devono essere riciclate in modo adeguato e secondo le leggi locali comunali. Puoi riciclarli portandoli in un centro di smaltimento autorizzato dal governo o in contenitori specializzati che puoi trovare nei grandi supermercati, nei negozi di prodotti elettronici o elettrodomestici o nei centri commerciali che dispongono di questo tipo di strutture nelle vicinanze.

**Progettato da: SOGO** basato su standard di qualità europei

**Importato da:** Sanyсан Appliances SL, NIF: B98753056, C/ Barcas 2, 2, 46002 Valenza, Spagna

**Prodotto fabbricato in CHINA. Servizio post-vendita:** [www.sogosat.com](http://www.sogosat.com) [sogosat@sogosat.com](mailto:sogosat@sogosat.com) / 0034 902 222 161



Tento symbol na produktu nebo na obalu znamená, že tento produkt nelze likvidovat jako běžný odpad nebo domovní odpad. Všechna elektrická, elektronická zařízení a baterie musí být recyklovány správným způsobem a v souladu s místními zákony. Můžete je recyklovat tak, že je odnesete do vládních středisek pro likvidaci odpadu nebo do specializovaných popelnic, které můžete najít v jakýchkoli blízkých velkých supermarketech, obchodech s elektronikou nebo domácími elektrospotřebiči nebo nákupních centrech, kde jsou tyto typy zařízení k dispozici.

**Design: SOGO** na základě evropských standardů kvality

**Dovoz:** Sanyсан Appliances S.L, NIF: B98753056, C/ Barcas 2, 2, 46002 Valencia, Španělsko

**Produkt vyrobený v ČINĚ. Poprodejní servis:** [www.sogosat.com](http://www.sogosat.com) [sogosat@sogosat.com](mailto:sogosat@sogosat.com) / 0034 902 222 161

## PROHLÁŠENÍ O SHODĚ

Toto zařízení vyhovuje směrnici EU o nízkém napětí 2014/35/ES.

Směrnice o elektromagnetické kompatibilitě 2014/30/EU.

Směrnice 2015/863/EU o omezení použití některých nebezpečných látek v elektrotechnice.  
Směrnice 2009/125/ES o ekodesignu požadavky platné pro výrobky spojené se spotřebou energie.



## OVERENSSTEMMELSESERKLÆRING

Denne enhed overholder EU's lavspændingsdirektiv 2014/35/EF.

Direktiv om elektromagnetisk kompatibilitet 2014/30/EU.

Direktiv 2015/863/EU om begrænsning af brugen af visse farlige stoffer i elektrisk.

Direktiv 2009/125/EF om miljøvenligt design krav, der gælder for energirelaterede produkter.



## IZJAVA O SKLADNOSTI

Ta naprava je v skladu z direktivo EU o nizki napetosti 2014/35/ES.

Direktiva o elektromagnetni združljivosti 2014/30/EU.

Direktiva 2015/863/EU o omejevanju uporabe nekaterih nevarnih snovi v električnih.

Direktiva 2009/125/ES o okoljsko primerni zasnovi zahteve, ki veljajo za izdelke, povezane z energijo.



## IZJAVA O SUKLADNOSTI

Ovaj uređaj je u skladu s EU Direktivom o niskom naponu 2014/35/EZ.

Direktiva o elektromagnetskoj kompatibilnosti 2014/30/EU.

Direktiva 2015/863/EU o ograničenju uporabe određenih opasnih tvari u električnim.

Direktiva 2009/125/EZ o ekološkom dizajnu zahtjevi primjenjivi na proizvode povezane s energijom.



## DEKLARACJA ZGODNOŚCI

To urządzenie jest zgodne z dyrektywą UE dotyczącą niskiego napięcia 2014/35/WE.

Dyrektywa kompatybilności elektromagnetycznej 2014/30/UE.

Dyrektywa 2015/863/UE w sprawie ograniczenia użytkowania niektórych substancji niebezpiecznych w instalacjach elektrycznych.

Dyrektywa 2009/125/WE w sprawie ekoprojektu wymagania mające zastosowanie do produktów związanych z energią.



## DECLARATIE DE CONFORMITATE

Acest dispozitiv este în conformitate cu Directiva UE de joasă tensiune 2014/35/CE.

Directiva de compatibilitate electromagnetică 2014/30/UE.

Directiva 2015/863/UE privind restricționarea utilizării a anumitor substanțe periculoase în electricitate.

Directiva 2009/125/CE privind proiectarea ecologică cerințe aplicabile produselor legate de energie.



## ДЕКЛАРАЦІЯ ПРО ВІДПОВІДНІСТЬ

Цей пристрій відповідає вимогам Директиви щодо низької напруги 2014/35/ЄС.

Директива про електромагнітну сумісність 2014/30/ЄС.

Директива 2015/863 ЄС про обмеження використання певних небезпечних речовин в електричному обладнанні.

Директива 2009/125/ЄС щодо вимог екодизайну, що застосовуються до продуктів, пов'язаних з енергією.



## DECLARACIÓ DE CONFORMITAT

Aquest dispositiu compleix amb la directiva de baixa tensió 2014/35/CE.

La directiva de Compatibilitat Electromagnètica 2014/30/UE.

La directiva 2015/863 UE sobre restriccions a la utilització de determinades substàncies perilloses en aparells elèctrics.

La directiva 2009/125/CE en els requisits de disseny ecològic aplicables als productes relacionats amb l'energia.





Dette symbol på produktet eller på emballagen angiver, at dette produkt ikke må bortskaffes som almindeligt affald eller husholdningsaffald. Alt elektrisk, elektronisk udstyr og batteridrevne enheder skal genbruges på korrekt måde og i overensstemmelse med de lokale kommunale love. Du kan genbruge dem ved at bringe dem til statsautoriserede bortskaffelsescentre eller specialiserede skraldespande, som du kan finde i alle nærliggende store supermarkeder, elektronik- eller elektriske husholdningsprodukter eller indkøbscentre, som har disse typer faciliteter til rådighed.

**Designet af:** SOGO baseret på europæiske kvalitetsstandarder

**Importeret af:** Sanyasn Appliances S.L, NIF : B98753056, C/ Barcas 2, 2, 46002 Valencia, Spanien

**Produkt fremstillet i:** KINA. **Eftersalgsservice:** [www.sogosat.com](http://www.sogosat.com) [sogosat@sogosat.com](mailto:sogosat@sogosat.com) / 0034 902 222 161



Ta simbol na izdelku ali na embalaži pomeni, da tega izdelka ni mogoče odvreči med običajne smeti ali med gospodinjiske odpadke. Vso električno, elektronsko opremo in enote na baterije je treba reciklirati na ustrezen način in v skladu z lokalnimi občinskimi zakoni. Lahko jih reciklirate tako, da jih odnesete v pooblašene centre za odlaganje odpadkov ali specializirane zaboynike, ki jih najdete v bližnjih velikih supermarketih, trgovinah z elektriko ali gospodinjiskimi izdelki ali nakupovalnih središčih, ki imajo na voljo tvrstne objekte.

**Oblikoval:** SOGO na podlagi evropskih standardov kakovosti

**Uvoznik:** Sanyasn Appliances S.L, NIF : B98753056, C/ Barcas 2, 2, 46002 Valencia, Španija

**Izdelek proizveden na:** KITAJSKEM. **Prodajne storitve:** [www.sogosat.com](http://www.sogosat.com) [sogosat@sogosat.com](mailto:sogosat@sogosat.com) / 0034 902 222 161



Ovaj simbol na proizvodu ili na ambalaži označava da se ovaj proizvod ne može odlagati kao obično smeće ili kućni otpad. Sva električna, elektronička oprema i jedinice koje rade na baterije moraju se reciklirati na pravilan način in v skladu s lokalnim općinskim zakonima. Možete ih reciklirati tako da ih odnesete u ovlaštene centre za zbrinjavanje ili specijalizirane kante koje možete pronaći u bilo kojem obližnjem velikom super marketu, trgovini s elektronikom ili električnih proizvoda za kućanstvo ili trgovačkim centrima koji imaju tvrstne objekte.

**Dizajnirao:** SOGO na temelju europskih standarda kvalitete

**Uvoznik:** Sanyasn Appliances S.L, NIF: B98753056, C/ Barcas 2, 2, 46002 Valencia, Španjolska

**Proizvod proizveden u:** KINI. **Postprodajna služba:** [www.sogosat.com](http://www.sogosat.com) [sogosat@sogosat.com](mailto:sogosat@sogosat.com) / 0034 902 222 161



Ten symbol na produkcie lub opakowaniu oznacza, że tego produktu nie można wyrzucać razem ze zwykłymi śmieciami lub odpadami domowymi. Cały sprzęt elektryczny, elektroniczny i urządzenia zasilane bateryjnie należy poddać recyklingowi w odpowiedni sposób i zgodnie z lokalnymi przepisami prawa. Można je poddać recyklingowi, zanosząc je do autoryzowanych przez rząd ośrodków utylizacji lub wyspecjalizowanych pojemników, które można znaleźć w pobliskich dużych supermarketach, sklepach z elektroniką lub artykułami gospodarstwa domowego lub w centrach handlowych, w których dostępne są tego typu obiekty.

**Zaprojektowany przez:** SOGO w oparciu o europejskie standardy jakości

**Importer:** Sanyasn Appliances S.L, NIF: B98753056, C/ Barcas 2, 2, 46002 Valencia, Hiszpania

**Produkt wyprodukowany w:** Chinach. **Obsługa posprzedażna:** [www.sogosat.com](http://www.sogosat.com) [sogosat@sogosat.com](mailto:sogosat@sogosat.com) / 0034 902 222 161



Acest simbol de pe produs sau de pe ambalaj indică faptul că acest produs nu poate fi aruncat ca gunoi normale sau deșeuri menajere. Toate echipamentele electrice, electronice și unitățile care funcționează cu baterii trebuie să fie reciclate în mod corespunzător și în conformitate cu legile municipale locale. Le puteți recicla ducându-le la centre de eliminare autorizate de guvern sau la coșuri specializate, pe care le puteți găsi în orice super-piețe mari din apropiere, magazine de produse electronice sau electrocasnice sau mall-uri care au aceste tipuri de facilități disponibile.

**Proiectat de:** SOGO pe baza standardelor europene de calitate

**Importat de:** Sanyasn Appliances SL, NIF: B98753056, C/ Barcas 2, 2, 46002 Valencia, Spania

**Produs fabricat in:** CHINA. **Serviciu post-vanzare:** [www.sogosat.com](http://www.sogosat.com) [sogosat@sogosat.com](mailto:sogosat@sogosat.com) / 0034 902 222 161



Цей символ на виробі або на його упаковці вказує на те, що виріб не можна утилізувати як звичайне сміття або побутові відходи. Все електричне й електронне обладнання та блоки, що працюють від батарейок, повинні бути перероблені належним чином і відповідно до місцевих муніципальних законів. Ви можете переробити їх, віддавши їх до схваленого урядом центру утилізації або до спеціалізованих контейнерів, які можна знайти в будь-якому найближчому великому супермаркеті, магазині електроніки чи побутової техніки чи торговому центрі, де є такі засоби.

**Розроблено:** SOGO на основі європейських стандартів якості

**Імпортер:** Sanyasn Appliances S.L., NIF: B98753056, C/ Barcas 2, 2 46002 Валенсія, Іспанія

**Товар виготовлено в:** КИТАЇ. **Післяпродажне обслуговування:** [www.sogosat.com](http://www.sogosat.com) [sogosat@sogosat.com](mailto:sogosat@sogosat.com) / 0034 902 222 161



Aquest símbol en el producte o en l'embalatge indica que aquest producte no es pot rebutjar com a escombraries normals o residus domèstics. Tots els equips elèctrics, electrònics i unitats que funcionen amb bateries han de reciclar-se de manera adequada i d'acord amb les lleis municipals locals. Pot reciclar-los portant-los a un centre d'eliminació autoritzat pel govern o a contenidors especialitzats que pot trobar en qualsevol gran supermercat pròxim, botigues de productes electrònics o electrodomèstics o centres comercials que tinguin aquest tipus d'instal·lacions disponibles.

**Dissenyat per:** SOGO basada en les normes de qualitat europees

**Importat per:** Sanyasn Appliances S.L, NIF: B98753056, C/ Barcas 2, 2 46002 València, Espanya

**Producte fabricat a:** LA XINA. **Servei postvenda:** [www.sogosat.com](http://www.sogosat.com) [sogosat@sogosat.com](mailto:sogosat@sogosat.com) / 0034 902 222 161

# SOGO<sup>®</sup>

Human Technology

ref. SS-21360

